

**ЎЗБЕКИСТОН РЕСПУБЛИКАСИ ОЛИЙ ВА ЎРТА  
МАХСУС ТАЪЛИМ ВАЗИРЛИГИ**

**ГУЛИСТОН ДАВЛАТ УНИВЕРСИТЕТИ**

**ПЕДАГОГИКА ВА ПСИХОЛОГИЯ КАФЕДРАСИ**



**ПЕДАГОГИКА НАЗАРИЯСИ ВА ТАРИХИ**

**(Педагогика назарияси 1-бўлим  
ўқув - услубий мажмуа)**

**-100000 - Gumanitar soxa,  
-110000 Pedagogika;  
-5110900 – Pedagogika va psixologiya (mutaxassislik bo'yicha)**

**ГУЛИСТОН - 2018**

**Ушбу ўқув-услубий мажмуа О'zbekiston Respublikasi Oliy va o'rta maxsus, kasb-hunar ta'limi yo'nalishlari bo'yicha o'quv-uslubiy birlashmalari faoliyatini Muvofiqlashtiruvchi Kengashning 2017 yil 10- noyabirdagi №- 5 sonli majlis ba'eni bilan tasdiqlangan fan dasturiga asosan ishlab chiqilgan.**

**О.Сувонов, Х.Абдукаримов, Я. Нурумбекова**

**“Pedagogika nazariyasi va tarixi” fanining Pedagogika nazariyasi bo'limi ўқув – услубий мажмуа .Гулистон. 2018 - 240 б.**

Мажмуадаги мавзулар замонавий педагогик технология талабларига мос равишда тайёрланиб, унда ўқув мақсадлари, мавзуда кўриб чиқиладиган муаммолар, назорат саволлари ва мустақил иш топшириқлари келтирилган. Ўқув қўлланмада талабалар томонидан бажарилиши лозим бўлган амалий машғулотларини ўтказиш тартиблари баён қилинган. Ҳар бир мавзу охирида мустақил иш топшириқлари келтирилган.

Ўқув – методик мажмуа Олий ва ўрта махсус таълим вазирлиги қошидаги Олий ва ўрта махсус, касб-хунар таълими ўқув-методик бирлашмалар фаолиятини Мувofiқлаштирувчи Кенгаши томонидан (..... 20.. йил, 1-баённома) нашрга тавсия қилинган.

Масъул муҳаррир: п.ф.д, проф.Б.Рахимов

Тақризчилар: доц. М.Мухлибоев, доц.Р.Эргашев

## МУНДАРИЖА

Кириш.....	
Назарий материаллар (маърузалар курси ).....	
Амалий ишларини бажариш буйича услубий кўрсатмалар.....	
Семинар ишларини бажариш буйича услубий кўрсатмалар.....	
Мустақил таълим буйича материаллар.....	
Глоссарий.....	
Тест саволлари.....	
<b>Иловалар:</b>	
Фан дастури.....	
Ишчи фан дастури.....	
Инглиз ва рус тилидаги хорижий ўқув материаллари (электрон шаклда).....	
Тақдимотлар ва мултимедия воситалари (электрон шаклда).....	
Қўшимча дидактик материаллар.....	

## Кириш

Мустақиллик барча жабҳаларда бўлгани каби халқ таълими соҳасида ҳам катта ўзгаришлар ясади. Таълим самарадорлигини ошириш, давлат таълим стандартларининг бажарилиш сифатини таъминлаш, ҳозирда педагогиканинг олдида турган муҳим вазифалардан бири ҳисобланади.

«Таълим тўғрисида»ги қонун ва «Кадрлар тайёрлаш Миллий дастури»ни амалга ошириш жараёни сифат босқичга кирди. Янги ўқув дастурлари, ўқув режалари, янги авлод дарсликлари, таълим стандартларига мувофиқ ҳолда таълим муассасаларига тақдим этилди. Таълим олдида турган вазифаларни ҳал этиш бевосита ўқитувчи фаолиятига боғлиқдир. Ўқитувчи ўқувчиларни билим эгаллашда фаоллаштирадиган, барча учун қулай бўлган йўللарни, усул ва услубларни, таълимнинг турли хил воситаларини ва вазиятларини излайди. Улардан фойдаланган ҳолда педагогик жараёнининг самарадорлигини оширади. Талабаларни мустақил фикрлашга ўргатиб, ижодий изланишга, эгаллаётган касбининг сирларини билиб олишга йўналтиради.

Педагогика фани жамиятнинг ривожланиш қонун-қоидаларига таянган ҳолда тараққий этади. Кучли давлатдан кучли жамиятга ўтиш йўлида амалга оширилаётган ишлар миллий онг кун сайин юксалаётганидан далолат беради. Инсон онги тараққий этмас экан, ижтимоий ҳаёт жабҳаларида ҳеч бир ўзгариш сезилмайди. Ушбу қўлланмада педагогика фанидан ўтиладиган мавзулар бўйича мустақил иш топшириқлари берилган. Талаба ҳар бир мавзу бўйича янги билимларни мустақил тарзда пухта ўзлаштириш кўникмаларига эга бўлиши, керакли маълумотларни излаб топишнинг қулай усуллари ва воситаларини аниқлаши, ахборот манбаларидан унумли фойдаланиши, анъанавий ўқув ва илмий адабиётлар, меъёрий ҳужжатлар билан ишлаши, интернет тармоғидан мақсадли фойдаланиши ва берилган топшириқларнинг ечимини белгилаши, топшириқларни бажаришда тизимли ва ижодий ёндошишлари зарур. Тўпلامда мавзуларнинг назарий асосларини мукамал ўрганиш, таҳлил қилиш, қиёсий таққослашга мўлжалланган вазифалар, айрим жиҳатларини чуқур эгаллашга қаратилган топшириқлар, олган билимларни амалда татбиқ этиш йўл-йўриқлари ишланган.

Мажмуа талабаларнинг педагогика фанидан оладиган билимларини кўникма ва малакага айлантириш учун, педагогик касб хусусиятларидан воқиф бўлишлари ҳамда кафолатланган натижага эришишларига ҳисса қўшишга йўналтирилган ва олий ўқув юртининг барча йўналишдаги талабалари учун мўлжалланган.

Ўқув- услубий мажмуа охирида якуний хулосалар, билимини синаб кўриш учун назорат саволлари, тегишли адабиётлар рўйхати ва фанда ечимини кутаётган асосий илмий муаммолар мавзулари келтирилган.

Ўқув- услубий мажмуа ҳақидаги фикр-мулоҳазаларини билдирган ҳамкасбларига муаллифлар ўз миннатдорчилигини билдиради.

Манзилимиз: 707012. Гулистон шаҳри, IV мавзе, Университет,  
«Педагогика ва психология» кафедраси.

## ASOSIY NAZARIY QISM (ma'ruza mashg'ulotlari)

### 1-Modul. "PEDAGOGIKA NAZARIYASI VA TARIXI" FANINING MAZMUNI VA MOHIYATI.

#### PEDAGOGIKA NAZARIYASI BO`LIMI.

##### 1-semestr

### 1-MAVZU. PEDAGOGIKA NAZARIYASI FANINING PREDMETI

#### Асосий саволлар.

1. Педагогиканинг предмети, мақсад ва вазифалари.
2. Педагогикани фан сифатида шаклланиши.
3. Педагогиканинг асосий тушунчалари.
4. Педагогиканинг методологик асослари.
5. Педагогика фанлари тизими ва бошқа фанлар билан алоқаси.

#### **II. Мавзуга оид таянч тушунча ва иборалар:**

Педагогика, педагог, таълим, тарбия, педагогиканинг предмети, фаннинг мақсади ва вазифалари, миллий тарбия, умуминсоний тарбия, педагогик технология, ахлоқ, Шарқ уйғониш даври, жадидчилик, маълумот, шахс камолоти, педагогик маҳорат, дунёқараш, методология, ислом фалсафаси, материализм, идеализм, прогматизм, педагогика фанлари тизими, махсус педагогика, олигофренопедагогика, сурдопедагогика, тифлопедагогика, логопедия, психология, ўқувчилар гигиенаси.

#### **III. Мавзуга оид муаммолар:**

1. Педагогика фанига турлича таърифлар берилган. «Педагогика тарбия ҳақидаги фандир»-деган таъриф кўп учрайди. Сиз шу қоидага қўшилмасизми ёки қўшилмайсизми? Сизнингча қандай таърифни педагогика фани учун маъқул деб санайсиз? Нима сабабдан шундай хулосага келганингизни изоҳланг.
2. Педагогика фанининг мақсади, вазифалари, ўрганиш объекти ва предмети орасидаги боғланишни ўзига хослик томонларини аниқланг. Тасаввурингизда ҳосил бўлган тушунчаларни ўқитувчилик касбига қиёсланг. Педагогика фанининг қамрови ва кўламини ёзма таҳлил қилинг.
3. Педагогика жуда кўп асрлар давомида фалсафа фанининг бир қисми сифатида ривожланиб келган. Алоҳида фан сифатида фалсафадан ажралиб чиқишини олимлар турлича изоҳлайдилар. Айримлар Ян Амос Коменскийнинг таълимотидан кейин десалар, бошқалар К.Ушинскийдан кейин деб ҳисоблайдилар. Яна бир тоифа олимлар эса Жон Дюи таълимотини кўрсатадилар. Ҳатто шўролар тузуми даврида педагогика алоҳида фанга айланган дегувчилар ҳам бор. Сиз қайси бир таълимот ёки қайси даврга келиб педагогика ўзи алоҳида фан бўлиб тараққий этди деб ҳисоблайсиз?
4. Педагогика фанининг методологик асослари мавжуд бўлиб, унга асосланган ҳолда ривожланади, илмий тадқиқотлар олиб борилади, кашфиётлар қилинади, ҳаётга татбиқ этилади. Агар методологик асос ўзгарса, фанда қандай ўзгаришлар содир бўлади? Ёки олдингидек ўзгаришсиз ривожланиб кетаверадими?
5. Илм-фан пайдо бўлибдики, у ўсиб, ривожланиб келмоқда. Бу тараққиёт ҳар бир фаннинг ўзига хос илмий-тадқиқот методлари асосида рўёбга чиқади. Педагогика фанининг тараққиёти қандай илмий-тадқиқот методлари натижасида ривожланган деб ҳисоблайсиз? Илмий-тадқиқот методларини санаб чиқинг. Уларни аҳамиятига қараб

жойлаштиринг. Бир пайтда бир неча методдан фойдаланиб тадқиқот олиб бориш мумкинми? Фикрингизни асосланг.

## **1. Педагогиканинг предмети, мақсад ва вазифалари.**

**Биринчи савол бўйича дарснинг мақсади:** Педагогика фани, предмети ҳақида тушунча бериш, педагогиканинг таърифини изоҳлаш, уни ҳар бир талабанинг ўзлаштириб олишига эришиш. Педагогиканинг мақсад ва вазифаларини баён этиш. Талабаларда педагогика фанини ўрганишга қизиқиш ҳосил қилиш. Ўқитувчилик касбини эгаллашга йўналтириш. Ўзининг педагогик маҳоратини тўла ишга солган ҳолда ибрат-намуна кўрсатиш.

### **Идентив ўқув мақсадлари.**

Педагогика фанининг моҳиятини изоҳлаб беради.

Педагогиканинг предмети ва таърифини асослайди.

Педагогиканинг ўқитувчилик касби ҳақидаги фан эканлигини далиллайди.

### **1-савол баёни**

Ер юзида одам зоти пайдо бўлибдики, у таълим тарбия билан шуғулланиб келади, комилликка интилади. Катталар ёш авлодга ўзларининг тажрибаларини, инсоний фазилатларини, билим кўникма ва малакаларини сингдиришга ҳаракат қилади. Бу вазифалар турли усулларда турлича ҳал этилган бўлиб, уларнинг натижаси сифатида, педагогика фанининг дастлабки таълимотлари таркиб топиб борган. Инсон тафаккури, билими унинг ижтимоий тажрибаларида акс этган.

Қадимшунос олимларнинг таъкидлашларича, минглаб йиллар олдин кишилар етук онглилик асосида маданий мерос намуналарини яратганлар. Аммо уларга берилган таълим-тарбиянинг мазмуни ва моҳияти. қандай амалга оширилганлиги мукамал тарзда бизгача етиб келмаган. Айниқса кўҳна шарқ мамлакатлари Хитой, Ҳиндистон, Марказий Осиё, Арабистон, Эрон, Туркия ва бошқа жойларда ўта мукамал таълим тарбия тизими мавжуд бўлганлиги маданий-меъморий ёдгорликда турли саънат ва муҳандислик иншоатларида учратиш мумкин.

Ҳозирги кунда сақланиб қолган энг эски педагогик таълимот қадимги Юнонистон давлатлари: Спарта ва Атикада амалга оширилган. Педагогика тушунчаси ҳам ўша замонларда қўлланила бошлаган.

Авалло «rais ageines» «яъни бола етаклаш» деган маънони англатади. Қулдорларнинг болаларини кўриқлаб, ҳимоя қилиб юрадиган кишиларни шундай атаган. Кейинчалик мактабларнинг кучайиши, таълим тарбиянинг такомиллашиб бориши натижасида таълим-тарбия билан шуғулланувчи кишиларни педагоглар деб аташган.

Педагогика таълим-тарбия ҳақидаги таълимотларни ўрганадиган соҳа сифатида фалсафанинг таркибида шаклланиб борди.

Педагогиканинг предмети сифатида таълим-тарбия жараёни ва унда амалга оширишга қаратилган махсус тайёргарлик кўрган кишиларнинг фаолияти тушунилади.

Турли манбалар ва муаллифларнинг педагогикага берган таърифларидан келиб чиққан ҳолда уни қуйидагича ифодалаш мумкин:

Педагогика жамиятнинг барча аъзоларини ижтимоий эҳтиёжга мос ҳолда тарбиялаш, шахс сифатида шакллантириш, замонавий билим кўникма ва малакалар беришнинг йўл-йўриқлари қонуният ҳамда мазмун моҳиятини ўрганувчи фандир.

Бу таъриф маълум даражада «Таълим тўғрисида» қонун ва «Кадрлар тайёрлаш миллий дастури»нинг мазмунига мос келади. Фақат ўқувчи ёшлар эмас, жамиятнинг барча аъзолари таълим ва тарбиядан баҳраманд бўлишлари, узлуксиз таълим тизими таъсирида камолот сари интилиш зарур. Ўзбекистоннинг миллий истиқлолга эришиши педагогика фанининг мақсад ва вазифаларини янгиланишига олиб келди.

Шўролар тизими давридаги комунистик мафкурага асосланган тарбия кўп жиҳатлари билан барча халқлар ва миллатларни бир қолипда «улуғ оға» руҳига мослаштириб улғайтиришга мўлжалланган эди. Бу иллатдан воз кечиб, биринчи навбатда миллий руҳда тарбиялашга алоҳида эътибор берилди. Президент И.Каримов таъкидлаганларидек: «Буюк давлат, буюк келажагимизга эришиш учун оқил, маърифатли, айна пайтда ўзининг ўтмиши, улуғ қадриятлари, миллати билан фахрланадиган ва келажакка ишонадиган инсонларни тарбиялашимиз керак. Бундай инсонларни тарбиялаш эса ижтимоий фанимизнинг муқаддас бурчидир».<sup>1</sup>

Халқимиз бой миллий тарбия анъаналарига эга, унга суяган ҳолда комилликка интилувчи шахсни таркиб топтириш мумкин. Лекин педагогика фани умуминсоний тарбиянинг нодир намуналари таъсирида миллий тарбияни бойитиб боришни ҳам мақсад қилиб қўйган. Бу буюк мақсадлар ўз навбатида таълим ва тарбиянинг тажрибада синалган шакллари билан бир қаторда, жаҳондаги илғор педагогик технологиялардан қўлланиш, етук мутахассислар тайёрлаш, ёшларнинг қобилияти, кизиқиши ва имкониятларини ҳисобга олган вазифаларни ҳал этишга қаратилган.

### **Биринчи савол бўйича назорат топшириқлари:**

1. Педагогика нимани ўрганади?
  - а) инсоннинг пайдо бўлиши ва онгли фаолият юритиш қоидаларини ўрганади.
  - в) одамларнинг руҳий, ақлий, ахлоқий ва жисмоний хусусиятларини ўрганади.
  - с) ёшларга билим бериш, касб ўргатиш, ҳаётда ўз ўрнини топишга д ўргатади.
  - е) ижтимоий эҳтиёжга мос ҳолда таълим ва тарбия беришнинг қонуниятлари ва йўл йўриқларини ўрганади.
3. Педагогика предмети
  - а) таълим- тарбия жараёнининг амалга ошириш учун педагогик тайёргарлиги бўлган кишиларнинг фаолияти тушунилади.
  - в) ёш авлодни тарбиялаш учун олиб бориладиган табдирлар тизимидир.
  - с) ўқувчиларни билимли қилиш учун бажариладиган меҳнат фаолияти англанилади.
4. «Педагогика» тушунчаси қайси тилдан олинган?
  - а) қадимги Хитой тилидан
  - в) араб тилидан
  - с) эски ўзбек тилидан
  - д) юнон тилидан
  - е) рус тилидан
5. «Pais ageines» (пайс агайнес) тушунчаси қандай маънони англатади?
  - а) бола етаклаш
  - в) ёшларни ўқитиш
  - с) болаларни тарбиялаш
  - д) ҳимоя қилиш
  - е) болани қўриқлаш
6. Педагогика даставвал қайси фаннинг таркибида шаклланиб келган?
  - а) тарих фанида
  - в) адабиётда
  - с) психологиянинг таркибида
  - д) табиатшуносликда
  - е) фалсафада
7. Педагогиканинг таърифини ёд олинг ва ҳар бир тушунчани моҳиятини изоҳланг. Сизнингча таълимни қандай ўзгартириш мумкин, фикрларингизни ёзма баён этинг.

8. Педагогиканинг масалаларини ва ундан келиб чиқадиган вазифаларни таҳлил қилинг.
9. Миллий ва умуминсоний тарбиянинг ўзига хос томонлари ҳамда узвий боғлиқлигини таққослаб кўринг.
10. Педагогиканинг касб тайёргарлиги беришдаги аҳамиятини асослаб беринг.

## **2. Педагогиканининг фани сифатида шаклланиши.**

**Дарсинг мақсади.** Педагогиканинг фан сифатида шаклланишида босқичларини ўқувчилар онгига етказиш дунё олимлари орасида педагогикага ҳисса қўшган Марказий Осиё алломаларини ажратиб кўрсатиш миллий ғурур ҳиссини туйдириш.

### **Идентив ўқув мақсадлари:**

- 2.1. Педагогика ҳақидаги қарашларнинг пайдо бўлишини аниқлаб олади.
- 2.2. Олимларнинг педагогик таълимотларини эслаб қолади.
- 2.3. Педагогиканинг умумбашарий тараққиётини далиллаб беради.

### **2-савол баёни**

Педагогика инсонлар томонидан яратилган энг қадимги фанлардан бири саналади. Одамлар ўзларининг дастлабки онгли ҳаракатларини ахлоқий фазилатларини ўзларининг насл-насабидан бўлган ёшларга ўргатганлар. Шунинг учун ҳам олимлар педагогик таълимотларнинг дастлабки кўринишлари ибтидоий жамиятда пайдо бўлганлигини асослашадилар. Оиланинг келиб чиқиши педагогик қарашларнинг ривожига катта ҳисса бўлиб кўшилди. Ҳатто буюк алломалар Сукрот (469-399й эрага қадар) Афлотун (427-347й). Арасту (384-322й) ва бошқалар дунё илмига улкан ҳисса қўшганлари ҳолда қулларни одам ўрнида кўрмаганлар. Қуллар кундалик турмуш тарзида жисмоний меҳнатгагина ўрганганлар. Педагогика фанининг тараққиёти Шарқ уйғониш даври алломаларининг қўшган ҳиссалари баракали бўлган. Айниқса Мусо Ал-Хоразмий, Ахмад Ал-Фарғоний, Ахмад-Юғнакий, Имом Ал-Бухорий, Исо Ат-Термизий, Абу Наср Форобий, Юсуф Хос Хожиб, Бурхониддин Ал-Марғилоний, Ахмад Яссавий ва бошқалар ўзларининг буюк илмий кашфиётлари билан бирга педагогиканинг турли муаммоларини ишлаб чиқдилар. XIУ-XVI асрларда Марказий Осиё ҳудудида кучли ривожланган давлат таркиб топди. Бу давлатнинг асосчиси улуғ соҳибқирон Амир Темур эди. У илм-фаннинг тараққиётига маданият ва маориф равнақига алоҳида эътибор берди. Ёшлар тарбияси кенг кўламда олиб борилди. Шу даврда ўзларининг педагогик қарашлари билан машҳур бўлган олимлар фаолият юритдилар. Улар қаторида Муҳаммад Тарағай Улуғбек Абдураззоқ Самарқандий Алишер Навоий Жалолиддин Давоний Хусайн Воиз Кошифий Захириддин Муҳаммад Бобур ва бошқалар эди. Педагогика назарияси ва амалиёти XIX-XX асрларда ўзининг энг юқори тараққиёт даражасига эришди. Жадидчилик ҳаракати таълим-тарбиянинг янги шакл мазмун ва усулларини илгари сурди. Исмоилбек Гаспирали таълимоти тарафдорлари сифатида Махмудхўжа Бехбудий, Мунавварқори Абдурашидхон, ўғли Исҳоқхон Ибрат, Абдулқодир Шакурый, Х.Х. Ниёзий, Абдурауф Фитрат, Абдулла Авлоний ва кўплаб ўзбек зиёлилари мактаб маориф масалларини илмий асослашга ҳаракат қилдилар. Шўролар тизими шароитида педагогика фани ўзига хос ривожланди. Аммо бунда рус миллий устунлиги барча халқларнинг илғор ғояларини руслаштирди. Шундай бўлсада бу даврдаги фан тараққиётини инкор этиб бўлмайди. Жаҳон педагогикаси илғор ғоялар билан бойиб боради. Европада XV-XVI асрларда кўп педагогик таълимотлар ишлаб чиқилди. Ян Амон Каменский, Ж.Локк, Ж.Ж.Руссо, И.Г. Пестолоцци, Р. Оуэн, А. Дистервег, И.Гербард ва бошқалар ўз таълимотларини яратдилар. Россияда педагогика фанини ривожлантиришга М.Ломоносов, В.Белинский, А.Герцен, Н.Чернишевский, К.Ушинский, Н. Пирогов, П.Лесграфт ва бошқалар ҳисса қўшганлар. Шўролар тузуми шароитида А. Макаренко, С.Шатский, П.Блонский, Н.Крупская, В. Сухомлинский, М. Данилов, И.Огородников, Н.Болдрев, М.Скаткин, Юбabanский,



И.Лернер, В.Краевский ва кўплаб бошқа олимлар педагогика соҳасида илмий ва амалий фаолият юритдилар.

Та'лим uchun bo'lgan barcha harakatlarimizda – yetarli izlanish va o'qish bilan ta'minlashda – biz hech qachon ta'limning ayni yuragini sedan chiqarmasligimiz lozim: Yahshi o'qitishning o'zini yahshi o'qituvchilar shunchaki tug'ilmaydilar, ular eng baland ilhomning natijasidir<sup>1</sup>

Ўзбек олимларидан С.Ражабов, Э.Қодиров, Ж.Умурбоев, А.Бобоханов, И.Хусанхўжаев, З.Миртурсунов, М.Очилов, К.Ҳошимов, О.Тўраева, Н.Шодиев, Э.Чориев ва бошқалар педагогиканинг долзарб муаммоларини ишлаб чиқишди ва ҳаётга тадбиқ этишда фаоллик кўрсатдилар.

### **Иккинчи савол бўйича назорат топшириқлари;**

1. Даствлабки педагогик ғоялар нимада ифодаланган?
  - а) ёзма педагогик адабиёт намуналарида.
  - в) халқ тажрибаси ва оғзаки ижод намуналарида.
  - с) давлатнинг таълим –тарбия ҳақидаги ҳужжатларида.
  - д) санъат асарларида.
  - е) олимларнинг китобларида.
2. Кулдорлик жамиятида таълим ва тарбия кимларга берилган?
  - а) жисмонан кучли ва вояга етган кишиларга.
  - в) фақат эркак кишиларга.
  - с) аёлларга.
  - д) имкони бўлган барча кишиларга.
  - е) кулдор ва унинг фарзандларига.
3. Ноёб ёзма педагогик адабиёт намунаси.
  - а) «Бахт саодатга эришувчи ҳақида»
  - в) ўтмиш авлодлардан қолган ёдгорликлар»
  - с) донишманднома»
  - д) “Авесто”
  - е) “Қутадғу билиг”
4. Асарларнинг муаллифини аниқланг.
  - а) “Қобуснома” А.Навоий Ал-Форобий
  - в) “Фозил одамлар шаҳри” А.Авлоний Кайковус
  - с) “Ахлоқи муҳсиний” Кошифий.
  - д) “Махбуб ул-қулуб”.
  - е) “Туркий гулистон ёхуд ахлоқ”.
5. XIV-XVI асрларда яшаган педагогикага ҳисса қўшган олимлар.
  - а) Афлотун.
  - в) А.Яссавий.
  - с) Х.В.Кошифий
  - д) А.Авлоний
  - е) Ҳ.Ҳ.Ниёзий
6. Педагогика фан таракқиёти ҳисса қўшган чет эллик олимларни таълимотларини қисқача баён этинг.
7. Чет эллик буюк педагог олим.
  - а) Я.А.Коменский
  - в) И.Ньютон В.
  - с) Галилей
  - д) Ж.Бруно
  - е) И.Павлов

---

1. Yangi pedagogikani boshqarish: O'qitish jarayonini tubdab o'zgartiruvchi olti qoida/ Jeff Halstead. 4-бет.

### **3. Педагогиканинг асосий тушунчалари.**

**Дарсининг мақсади.** Педагогика фани учун умумий бўлган зарур тушунчаларни изоҳлаб бериш, фаннинг моҳиятини тўла талабалар онгига сингдириш, ўқитувчилик касбига қизиқишни ошириш.

#### **Идентив ўқув мақсадлари**

- 3.1. Педагогиканинг асосий тушунчаларини изоҳлайди.
- 3.2. Асосий педагогик тушунчаларини таққослайди ва таҳлил қилади.
- 3.3. Тушунчаларга мос ҳолда фаннинг мазмун моҳиятини тушунтиради.

#### **3-савол баёни**

Педагогика фани барча фанлар қатори ўзининг мазмуни моҳиятини ифодаловчи махсус тушунчаларга эга. Бу тушунчалар фаннинг ўзига хослигини ифодалаш билан бирга унинг ривожланиши, янгилиниши учун ҳам хизмат қилади.

Энг умумий бўлган, фаннинг асл моҳиятини ифодаловчи тушунчаларга «таълим», «тарбия», «маълумот», «шахс камолоти», «усул», «принцип», «ўқитиш», «ўқиш», «билим», «педагогик маҳорат» ва бошқалар киради.

Таълим-кишиларнинг онгига таъсир этиш, ақлий қобилиятларини ўстириш, билим бериш, кўникма ва малакалар эгаллаш билан боғлиқ бўлган фаолият турларини ўз ичига олади. Айрим манбаларда ўқитиш ва ўқиш жараёнининг натижалари таълим деб тушунилади.

Таълим ёшларга бериладиган билимларнинг босқичларини ҳам ифодалаш мумкин, масалан, бошланғич таълим, ўрта умумий таълим, махсус таълим, олий таълим ва ҳ.к.

Тарбия тушунчаси ёшларнинг хулқ-одоби, хатти-ҳаракати, инсоний фазилатларни эгаллашини ифодалайди. Тарбия кишилардаги маънавий-ахлоқий кўринишлар билан бир қаторда касб фазилатлари, дунёқараш, жисмоний ва меҳнат лаёқатларини ҳам қамраб олади. Тарбия бола дунёга келгандан, умрини охиригача давом этадиган, ёшга қараб такомиллашиб борадиган жараёндир. Тарбия таълим билан узвий боғланган бўлиб, кишиларнинг ақлий баркамоллиги натижасида янада такомиллашади. Таълим билан тарбия қўшиб олиб борилганда шахс камолоти мукамалликка яқинлашади.

Маълумот таълим ва тарбия натижасида инсон онгида ва бутун шахсиятида ҳосил бўлган билим, кўникма, малака ҳамда касбий хусусиятларнинг намоён бўлиш тушунилади. Инсонга маълум бўлган зарур бўлганда, амалиётга татбиқ этиладиган, тегишли натижага эришишни таъминлайдиган хусусиятлар тизими маълумот саналади. Маълумот инсоннинг ҳаётидаги мавқеини, касб ва лавозимининг юқори баҳолашини таъминлайди.

Шахс камолоти тушунчаси, инсоннинг улғайиши, вояга етиши, ҳар томонлама шаклланиши, таълим ва тарбия олган, билимдон, одобли, жисмонан ҳамда руҳан етилиши тушунилади. Шахснинг камолоти чексиз бўлиб, инсон унга қанча интилса ва яқинлашса у шунчалик юксакроқ бўлиб бораверади. Шунинг учун ҳам улуғ сиймолар, алломалар, донишмандлар, олим ва мутафаккирлар содда, ҳокисор, камтарин бўладилар. Айниқса бу фикримизга жаноби пайғамбар Муҳаммад Саллоҳу Алайҳи ва Салламнинг ҳаёти ва фаолиятларини ибрат қилиб кўрсатиш ўринлидир.

#### **Учинчи савол бўйича назорат топшириқлари**

1. Фаннинг асосий тушунчалари нимани ифодалайди?
  - а) фаннинг пайдо бўлиши ва тараққиётини.
  - в) фаннинг ўзига хослиги ва асл моҳиятини.

- с) фаннинг бошқа фанлар билан алоқасини.
  - д) фаннинг амалиёт билан боғлиқлигини.
  - е) илмий тадқиқот олиб боришнинг йўналишларини.
2. Таълим-тарбия натижасида шахсда ҳосил бўладиган хусусиятларнинг акс этиши.
    - а) билим.
    - в) кўникма.
    - с) малака.
    - д) одатлар.
    - е) маълумот.
  3. Инсоний фазилатларнинг ифодаси:
    - а) ўқитиш.
    - в) мустақил билим олиш.
    - с) меҳнатсеварлик.
    - д) тарбияланганлик.
    - е) инсонпарварлик.
  4. Педагогик тушунчаларнинг рўйхатини тузинг. Унга асосланиб ўқитувчилик касби ҳақидаги фикр-мулоҳазаларингизни ёзма баён этинг.
  5. Президент И.Каримовнинг фазилатларини тавсифланг. Улар қандай педагогик тушунчаларда ифодаланганини изоҳлаб беринг.
  6. Педагогик тушунчалардан келиб чиққан ҳолда ўқитувчилик касбига хос бўлган хусусиятларни айтиб беринг.

#### **4. Педагогиканинг методологик асослари**

**Дарснинг мақсади.** Методологиянинг моҳияти ва фан учун аҳамиятини талабаларга тушунтириш, педагогиканинг методологик асосларини изоҳлаш, билим асосларини чуқур эгаллашга қизиқтириш ҳосил қилиш. Илмий-назарий билимлар асосида методологик маданият эгаллашга йўналтириш.

##### **Идентив ўқув мақсадлари**

- 4.1. Фаннинг методологик асоси ҳақида тушунчаларни аниқлайди.
- 4.2. Педагогика учун методологик асос бўладиган таълимотларни тавсифлайди.
- 4.3. Педагогиканинг тараққий этишида методологиянинг ролини кўрсатиб беради.

##### **4-савол баёни**

Инсон ақл-заковати билан яратилган барча фанлар маълум таълимотларга суянади.

Фан учун илмий-назарий асос таянч бўладиган таълимот, шу фаннинг методологик асоси ҳисобланади. Педагогика фани пайдо бўлибдики, ҳар доим ўзининг аниқ методологик асосларига амал қилиб келади. Турли жамият ва тузумларда педагогиканинг методологик асоси сифатида фалсафанинг ҳар хил оқимлари саналиб келинган.

Шўролар тизими шароитида марксча-ленинча таълимот педагогиканинг бирдан-бир энг "тўғри" методологик асоси ҳисобланган.

Миллий истиклол педагогикасининг таркиб топиши унинг методологик асосларини тубдан ўзгартирди.

Профессор Қ. Йўлдошев ўзининг фан докторлик диссертациясида ("Янгиланган педагогик тафаккур ва умумтаълим мактабларда адабиёт ўқитишнинг илмий-методологик асослари") педагогика фанининг методологик асосларига янгича ёндашувни атрофлича баён этган. Олимнинг таъкидлашича, биринчи навбатда ўзбек миллий педагогикаси учун Ислом фалсафаси методологик асос вазифасини ўтайди. Чунки ҳеч бир таълимотда инсоннинг камолотга етишиши ислом фалсафасидек ишончли ва мукамал асосланмаган. Муқаддас битик "Қуръон" инсоннинг моҳияти,

яшаш тарзи, таълим-тарбиясини ундан эришиладиган натижаларни мукамал кўрсатиб берган.

Халқимиз бой илмий-назарий меросга эга. Уларни яратган улуғ алломаларнинг таълимотлари ҳам педагогика фани учун методологик асос бўлиб хизмат қилади.

Ҳозирги шароитда янгиланаётган педагогика учун "Таълим тўғрисида»ги қонун ва "Кадрлар тайёрлаш миллий дастури" ҳам илмий-назарий асос бўла олади. Олий Мажлис томонидан қабул қилинган таълим-тарбия ва мактаб-маорифга дахлдор бўлган ҳужжатлар ҳам таянч вазифасини ўтай олади. Давлат ҳокимияти томонидан ишлаб чиқиладиган меъёрий ҳужжатларга асосланиш ҳам фойдадан холи бўлмайди.

Республика Президенти И.Каримовнинг кўшгина асарларида педагогика учун назарий асос бўладиган ғоялар илгари сурилмоқда. Улардан ҳам ўринли фойдаланиш фаннинг тараққиётига ҳисса қўшади.

### **Тўртинчи савол бўйича назорат топшириқлари.**

1. Методология бу:

- а) фанда илмий тадқиқотлар олиб боришнинг методлари йиғиндиси.
- в) айрим фанни ўқитишнинг методикаси.
- с) таълим-тарбиянинг методлари.
- д) фан учун илмий-назарий асос бўладиган таълимот.
- е) бажарилиши мажбур бўлган давлат ҳужжати.

2. Педагогиканинг методологик асосларидан бири:

- а) ислом фалсафаси.
- в) программатик ғоялар.
- с) етакчи партия мафкураси.
- д) назария ва амалиётнинг бирлиги.
- е) ўқув режа ва дастурлари.

3. Методологик асоснинг фанни тараққий эттиришдаги аҳамиятини таҳлил қилинг.

4. Ислом фалсафасининг педагогика учун аҳамиятини далиллаб беринг.

5. Методологиянинг педагогик илмий тадқиқотлар олиб боришдаги моҳиятини очиб беринг.

6. Педагогика фани учун методологик асос бўладиган таълимотларга ёзма тушунча беринг.

### **5. Педагогика фанлари тизими ва бошқа фанлар билан алоқаси.**

**Дарснинг мақсади:** Педагогика фанлари тизимига кирувчи соҳалар ҳақида тушунча ҳосил қилиш, педагогика билан мустаҳкам алоқада бўладиган фанларни асослаш, педагогик касбига қизиқишни кучайтириш, педагогиканинг ихтисослик фани билан алоқасини ҳис эттириш.

**Идентив ўқув мақсадлари.**

- Педагогиканинг тармоқларини кўрсатиб беради.
- Махсус педагогик турларни фарқлайди.
- Педагогика билан ҳамкорлик қиладиган фанларни аниқлайди.
- Педагогика фанлари тизимининг аҳамиятини тавсифлайди.

### **5-савол баёни**

Педагогика фани жамиятнинг барча аъзоларига таълим-тарбия бериш муаммоларини ҳал этишда ўзининг бир қанча тармоқларига эга. Фарзанд дунёга келиши билан оилада, турли таълим муассасаларида, ҳар хил шароит ва ҳолатларда улғайиб боради. Бу улғайишнинг кенг қамровли бўлиши учун педагогиканинг тармоқлари ҳисса қўшади. Педагогиканинг қуйидаги асосий тармоқларини алоҳида ажратиш кўрсатиш мумкин: оила педагогикаси, мактабгача тарбия педагогикаси,

мактаб педагогикаси, ҳунар-касб таълими педагогикаси, олий таълим педагогикаси, педагогика тарихи, ҳарбий педагогика, театр педагогикаси, фанларни ўқитиш методикаси, махсус педагогика (олигофренопедагогика - ақлий камолотдан орқада қолганлар таълим-тарбияси, сурдопедагогика кар-соқовларга таълим-тарбия бериш, логопедия - тил камчиликларини тузатиш).

Педагогика фани қатор фанлар билан мустаҳкам алоқада бўлади. Бу фанларнинг ютуқлари педагогик муаммоларни ҳал қилишда кўшимча восита сифатида кучли таъсир этади. Фалсафа юқорида таъкидлаганидек, методологик асос сифатида педагогика билан мустаҳкам алоқада бўлади. Психология фани инсон шахси руҳий жараёнлари ва камолот хусусиятларини ўрганади. Бу таълимот педагогика учун энг қимматли манба бўлиб, ёш авлодга таълим-тарбия беришнинг самарадорлигини оширади. Адабиёт, она тили, тарих, табиатшунослик, болалар саломатлиги ва бошқа фанлар педагогикага зарур маълумотлар бериши билан унинг ривожланишига ўзига хос ҳисса қўшади.

### **Бешинчи савол бўйича назорат топшириқлари:**

1. Педагогика фанлари тизими ...
  - а) тарбиянинг самарали бўлишини таъминлайди.
  - в) таълим жараёнини такомиллаштиради.
  - с) жамият аъзоларини ҳар томонлама камол топтириш учун хизмат қилади.
  - д) халқ таълими тизимини бойитади.
  - е) етук малакали мутахассисларни тайёрлайди.
2. Педагогиканинг тармоқларидан бири ...
  - а) жисмоний тарбия.
  - в) бадий тарбия.
  - с) махсус педагогика.
  - д) психология.
  - е) фалсафа.
3. Ақлий камолотдан орқада қолганларга таълим ва тарбия беришни ўрганадиган соҳа.
  - а) логопедия.
  - в) психология.
  - с) сурдопедагогика.
  - д) тифлопедагогика.
  - е) олигофренопедагогика.
4. Педагогика билан доимий алоқада бўлади:
  - а) сиёсатшунослик.
  - в) иқтисод асослари.
  - с) психология.
  - д) тарих.
  - е) математика.
5. Педагогиканинг тармоқларини кўрсатинг.
  - а) она тили, адабиёт, тарих.
  - в) математика, табиатшунослик, психология.
  - с) фалсафа, иқтисод, сиёсатшунослик.
  - д) ҳарбий педагогика, махсус педагогика, методика.
  - е) тасвирий санъат, жисмоний тарбия, меҳнат.
6. Тифлопедагогика қандай кишиларга таълим-тарбия бериш қонуниятларини ўрганади.
  - а) кар-соқовларга.
  - в) кўзи ожизларга.
  - с) ақли заифларга.

- д) гапиришга қийналадиганларга.
- е) тарбияси қийин болаларга.
- 7. Педагогика ҳамкорлик қилиши шарт бўлган фанлардан бири:
  - а) фалсафа.
  - в) ҳуқуқшунослик.
  - с) тиббиёт.
  - д) табиатшунослик.
  - е) география.
- 8. Педагогика фанлари тизимининг ёшларга таълим-тарбия беришда аҳамиятини тавсифланг.

#### **Мавзу бўйича ечимини кутаётган илмий муаммолар:**

1. Миллий ва умуминсоний тарбия технологиясининг илмий ва амалий асосларини ишлаб чиқиш.
2. Оила педагогикасининг илмий ва назарий асосларини ишлаб чиқиш.
3. Педагогика фанининг ривожига ҳисса қўшган шарқ алломаларининг таълимотларини илмий таҳлил этиш.
4. Талабаларда педагогик илмий-тадқиқот методларидан фойдаланиш кўникмасини шакллантиришнинг илмий асосларини яратиш.

#### **Мустақил иш ва топшириқлар:**

1. Турли ижтимоий даврларда таълим-тарбия мазмуни қандай бўлганини тавсифланг.
2. Педагогика фанининг объекти ва предметиға аниқлик киритинг.
3. Педагогиканинг асосий категорияларидаги узвий алоқадорликни асослаб беринг.
4. Педагогиканинг турли тармоқларига тавсиф беринг.
5. Педагогиканинг илмий-тадқиқот усулларини таълим-тарбия жараёнида қўллаб кўринг.

#### **Адабиётлар рўйхати:**

1. Баркамол авлод - Ўзбекистон тараққиётининг пойдевори. Т., 1998.
2. М.Тохтаходжыеванинг umumiy tahriri ostida. Pedagogika darslik. Т.: О'zbekis-ton faylasuflari Milliy jamiyati, 2010.
3. Ibragimov X.I., Abdullayeva Sh.A. Pedagogika nazariyasi. Darslik. - Т.: "Fan va texnologiyalar" nashriyoti, 2008.
4. Йўлдашев Қ. "Янгиланган педагогик тафаккур ва умумтаълим мактабларда адабиёт ўқитишнинг илмий-методологик асослари". Докторлик диссертацияси автореферати. Т., 2011
5. Principles of Learning and Teaching. Effective pedagogy. P – 12.
6. Leadership guide.Senior leaders, subject leaders and teachers in secondary schools. Pedagogy and Practice:Teaching and Learning in Secondary chools . Status: Recommended Date of issue: 09-2004. Ref: DfES 0444-2004 GGuidance.

#### **ИНТЕРНЕТ МАТЕРИАЛЛАРИ**

1. [http:// WWW . guldu/ uz /](http://WWW.guldu.uz/).
2. [http:// WWW . gulduportal.uz /](http://WWW.gulduportal.uz/).
3. [http:// WWW . ziunet. uz /](http://WWW.ziunet.uz/).
4. [http:// WWW . guldu. zn/ uz /](http://WWW.guldu.zn/uz/).

## **2-Mavzu: Kadrlar tayyorlash milliy modeli. Pedagoglik kasbining jamiyatdagi o'рни.**

### **Асосий саволлар (масалалар):**

*1.« Таълим тўғрисидаги» қонун ва кадрлар тайёрлаш миллий дастурнинг қабул қилиниши ва долзарблиги.*

*2.«Таълим тўғрисида» қонуннинг мазмуни.*

*3. Кадрлар тайёрлаш миллий дастури «Таълим тўғрисида» қонуннинг мантиқий давоми сифатида.*

*4.« Таълим тўғрисидаги» қонун ва кадрлар тайёрлаш миллий дастурининг назарий ва амалий киймати.*

5. Pedagoglik kasbining jamiyatdagi o'рни.

### **Таянч ибора ва тушунчалар**

« Таълим тўғрисидаги» қонун, кадрлар тайёрлаш Миллий дастури, узлуксиз таълим тизими, таълим турлари, ижтимоий ҳимоялаш, таълим стандартлари, академик лицей, касб-хунар коллежи, ҳуқуқий маком, атесттация, аккредитация, нодавлат таълим муассасаси, бакалаврият, магистратура, аспирантура, докторантура, давлат гранти, Республика бюджети, маҳаллий бюджет, бюджетдан ташқари жамғарма, таълимни тараққий эттириш фонди, миллий модел, шахс, давлат ва жамият, умумий ва ўрта таълим, интеллектуал ривожланиш, диссертация, фан номзоди, фан доктори, малака ошириш, мониторинг, муассис ташкилот, молиялаш, яхлит ахборот макони, ахборот технологияси, маркетинг, таълим тизимини интеграциялашуви.

**1.« Таълим тўғрисидаги» қонун ва кадрлар тайёрлаш миллий дастурнинг қабул қилиниши ва долзарблиги**

**Ўқитувчининг мақсади:** «Таълим тўғрисидаги» Қонун ва Кадрлар тайёрлаш миллий дастурнинг қабул қилиниши ва долзарблигини талабаларга тушунтиради. Уларни мукамал ўрганишга қизиқиш уйғотади.

### **Идентив ўқув мақсадлар (вазифалар):**

*1.«Таълим тўғрисидаги» Қонун ва Кадрлар тайёрлаш миллий дастурнинг қабул қилиниши ва долзарблигини тушунтиради.*

*2.« Таълим тўғрисидаги» Қонун ва Кадрлар тайёрлаш миллий дастурнинг қабул қилиниши ва долзарблигини асосиб беради.*

**ЎзРнинг Кадрлар тайёрлаш миллий модели ва унинг моҳияти.** Мустақиллик йилларида ЎзРда узлуксиз таълимни такомиллаштириш ва ривожлантиришга алоҳида эътибор қаратилди. Ана шу мақсадда кенг кўламли ислоҳотлар амалга оширилди.

Ҳар қандай жамиятнинг кучи фуқароларнинг маънавий етуклиги, интеллектуал салоҳиятга эгаллиги билан белгиланади. Фуқароларнинг маънавий етуклиги, интеллектуал салоҳияти эса таълим тизимининг мазмуни, шахснинг ҳар томонлама шаклланиши учун хизмат қилувчи моддий ва маънавий шарт-шароитларнинг мавжудлиги, жамиятда қарор топган ижтимоий соғлом муҳит даражаси, ижтимоий муносабатлар моҳияти, шунингдек, аҳолининг этнопсихологик хусусиятлари, ахлоқий қарашлари ва ҳаётий эътиқодлари асосида шакллантирилади.

**“Кадрлар тайёрлаш Миллий дастури”** қандай ҳужжат? Унинг мазмунида қандай ғоялар ифода этилган?

“Кадрлар тайёрлаш Миллий дастури” ЎзРнинг “Таълим тўғрисида”ги Қонуни ғояларига мувофиқ, миллий тажрибанинг таҳлили ва таълим тизимидаги жаҳон миқёсидаги ютуқлар асосида тайёрланган ҳамда юксак умумий ва касб-хунар маданиятига, ижодий ва ижтимоий фаолликка, ижтимоий-сиёсий ҳаётда мустақил равишда мўлжални тўғри ола билиш маҳоратига эга бўлган, истиқбол вазифаларини илгари суриш ва ҳал этишга қодир кадрларнинг янги авлодини шакллантиришга йўналтирилгандир\*.

**Дастурнинг мақсади** – таълим соҳасини тубдан ислоҳ қилиш, уни ўтмишдан қолган мафкуравий қараш ва сарқитлардан тўла халос этиш, ривожланган демократик давлатлар даражасида, юксак маънавий ва ахлоқий талабларга жавоб берувчи юқори малакали кадрлар тайёрлаш Миллий тизимини яратишдан иборатдир\*.

Ушбу мақсадни рўёбга чиқариш бир қатор **вазифалар**нинг ижобий ҳал қилинишини назарда тутади. Яъни:

- ЎзРнинг “Таълим тўғрисида”ги Қонунига мувофиқ таълим тизимини ислоҳ қилиш, давлат ва нодавлат таълим муассасалари ҳамда таълим ва кадрлар тайёрлаш соҳасида рақобат муҳитини шакллантириш негизида таълим тизимини ягона ўқув, илмий-ишлаб чиқариш мажмуи сифатида изчил ривожлантиришни таъминлаш;

- таълим ва кадрлар тайёрлаш тизимини жамиятда амалга ошираётган демократик ҳуқуқий давлат қурилиши жараёнларига мослаштириш;

- кадрлар тайёрлаш тизими муассасаларини юқори малакали мутахассислар билан таъминлаш, педагогик фаолиятининг нуфузи ва ижтимоий мақомини кўтариш;

- кадрлар тайёрлаш тизими ва мазмунини мамлакатнинг ижтимоий ва иқтисодий тараққиёти истиқболларидан, жамият эҳтиёжларидан, фан, маданият, техника ва технологиянинг замонавий ютуқларидан келиб чиққан ҳолда қайта қуриш;

- таълим олувчиларни маънавий-ахлоқий тарбиялашнинг ва маърифий ишларнинг самарали шакллари ҳамда услубларини ишлаб чиқиш ва жорий этиш;

- таълим ва кадрлар тайёрлаш, таълим муассасаларини аттестациядан ўтказиш ва аккредитация қилиш сифатига баҳо беришнинг холис тизимини жорий қилиш;

- янги ижтимоий-иқтисодий шароитларда таълимнинг талаб қилинадиган даражаси ва сифатини, кадрлар тайёрлаш тизимининг амалда фаолият кўрсатиши ва барқарор ривожланишининг кафолатларини, устуворлигини таъминловчи норматив, моддий-техника ва ахборот базасини яратиш;

- таълим, фан, ишлаб чиқариш самарали интеграциялашувини таъминлаш, тайёрланаётган кадрларнинг миқдори ва сифатига нисбатан давлатнинг талабларини, шунингдек, нодавлат тузилмалари, корхоналар ва ташкилотларнинг буюртмаларини шакллантиришнинг механизмларини ишлаб чиқиш;

- узлуксиз таълим ва кадрлар тайёрлаш тизимига бюджетдан ташқари маблағлар, шу жумладан, чет эл инвестициялари жалб этишнинг реал механизмларини ишлаб чиқиш ва амалиётга жорий этиш;

- кадрлар тайёрлаш соҳасида халқаро ҳамкорликни ривожлантириш.

**Кадрлар тайёрлаш миллий моделининг асосий таркибий қисмлари.** Кадрлар тайёрлаш миллий модели фақат таълим-тарбия жараёнини қамраб олмай, шу билан бирга ишлаб чиқариш ва ижтимоий муносабатларни ҳам ўз ичига олади.

“Кадрлар тайёрлаш Миллий дастури”нинг асосида кадрлар тайёрлаш миллий модели ва унинг моҳияти ёритилади. **Кадрлар тайёрлаш миллий модели** шахс, давлат ва жамият, узлуксиз таълим, фан ва ишлаб чиқариш каби таркибий қисмларнинг ўзаро ҳамкорлиги, улар ўртасидаги ўзаро алоқадорлик асосида “юксак

---

\* Кадрлар тайёрлаш Миллий дастури // Олий таълим: меъёрий ҳужжатлар тўплами. – Тошкент: Шарқ нашриёт-матбаа акциядорлик компанияси Бош таҳририяти. 2001. – 20-бет

\* Ўша манба, – 25-бет



маънавий ва ахлоқий талабларга жавоб берувчи юқори малакали кадрларни тайёрлаш Миллий тизими” моҳиятини акс эттирувчи андоза, лойиҳа ҳисобланади.

Миллий моделнинг ўзига хос хусусияти мустақил равишда тўққиз йиллик умумий ўрта ҳамда уч йиллик ўрта махсус, касб-ҳунар таълимини жорий этилиши билан белгиланади. Бу эса ўз навбатида умумий таълим дастурларидан ўрта махсус, касб-ҳунар таълими дастурларига ўтилишига замин яратади\*.

Кадрлар тайёрлаш миллий моделнинг **таркибий қисмлари** қуйидагилардир:

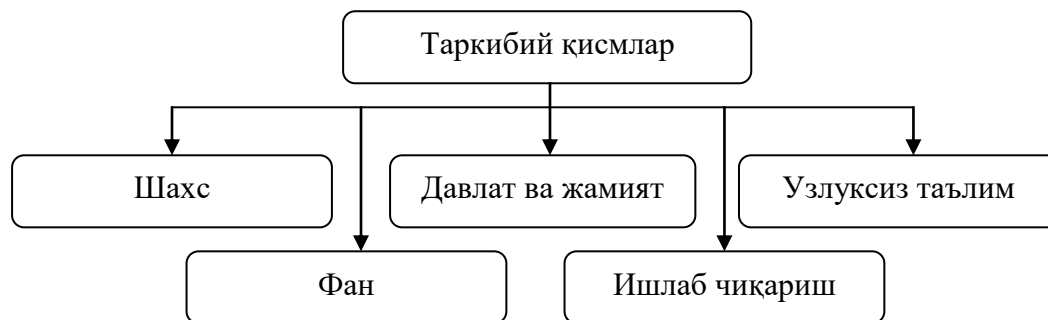

### **Кадрлар тайёрлаш миллий моделнинг таркибий қисмлари**

**1. Шахс** кадрлар тайёрлаш тизимининг бош субъекти ва объекти, таълим соҳасидаги хизматларнинг истеъмолчиси ва уларни амалга оширувчидир. Шахс узлуксиз таълим жараёнида дунёвий, илмий билимларни ўзлаштиради, фан асосларини пухта эгаллайди, ишлаб чиқариш соҳалари билан танишади, шунингдек, ўзида ижтимоий таъсирлар ёрдамида маънавий-ахлоқий сифатларни тарбиялаб боради. Шахсда ўзлаштирилган билим, фаолият кўникмалари ва ҳаётий тажриба асосида касбий маҳорат ҳам шаклланиб боради. Юксак маънавий-ахлоқий сифатлар ва юқори даражадаги касбий малакага эга бўлиш учун шахс ўз олдига муайян мақсадни қўя олиши ҳамда унга эришиш йўлида тинимсиз изланиши, ўқиб-ўрганиши лозим. Шундагина у ижтимоий рақобатга чидамли, малакали кадр бўлиб шаклланади.

**2. Давлат ва жамият** таълим ва кадрлар тайёрлаш тизими фаолиятини тартибга солиш ва назорат қилишни амалга оширувчи кадрларни тайёрлаш ва уларни қабул қилиб олишнинг кафилларидир.

Давлат ва жамият таълим муассасаларининг юқори малакали рақобатбардош мутахассисларни тайёрлаш йўлидаги фаолиятини ҳам уйғунлаштиради ҳамда қуйидагиларга кафолат беради: фуқароларнинг билим олиш, касб танлаш ва ўз малакасини ошириш ҳуқуқларнинг рўёбга чиқарилишига; мажбурий умумий ўрта таълим ҳамда академик лицей ёки касб-ҳунар коллежида таълим олиш йўналишини танлаш ҳуқуқи асосида мажбурий ўрта махсус, касб-ҳунар таълимини олишга; давлат грантлари ёки пулли-шартномавий асосда олий таълим ва олий ўқув юртидан кейинги таълимни олиш ҳуқуқи; давлат таълим муассасаларини маблағ билан таъминлашга; таълим олувчиларнинг ўқиши, турмуши ва дам олиши учун шарт-шароитлар яратиш борасидаги вазифаларнинг ҳал этилишида жамоатчилик бошқарувини ривожлантиришга; таълим жараёни қатнашчиларини ижтимоий жиҳатдан қўллаб-қувватлашга; соғлиқ ва ривожланишида нуқсонли бўлган шахсларнинг таълим олишига\*.

**3. Узлуксиз таълим** малакали, рақобатбардош кадрлар тайёрлашнинг асоси бўлиб, таълимнинг барча турлари, давлат таълим стандартларини, кадрлар тайёрлаш тизими тузилмасини ўз ичига олади.

\* Ўша манба, – 34-бет

\* Ўша манба, – 30-31-бетлар

Узлуксиз таълим ЎзРнинг тараққиётини таъминловчи, шахс, жамият ва давлатнинг иктисодий, ижтимоий, илмий-техникавий ва маданий эҳтиёжларини қондирувчи устувор соҳа бўлиб, ижодкор, ижтимоий фаол, маънавий бой шахсни шакллантириш ва юқори малакали рақобатбардош кадрларни тайёрлаш учун шароитларни яратади\*.

Узлуксиз таълим жараёни шахснинг ҳар томонлама қарор топиши учун энг қулай давр саналади. ЎзРда узлуксиз таълим Давлат таълим стандартлари ҳамда ўқув дастурлари талабларига мувофиқ ташкил этилади.

Узлуксиз таълим таълим муассасаларида амалга оширилади.

**Таълим муассасаси қонун ҳужжатларига мувофиқ ишлаб чиқилган  
устав асосида фаолият кўрсатадиган юридик шахс**

**4. Фан** юқори малакали мутахассисни тайёрловчи, удан фойдаланувчи, илғор педагогик, ахборот технологияларини ишлаб чиқарувчи саналади.

**5. Ишлаб чиқариш** – кадрларга бўлган ижтимоий эҳтиёжни шунингдек, уларнинг тайёрғалик сифати ва савиясига нисбатан қўйиладиган талабларни белгиловчи асосий буюртмачи, кадрлар тайёрлаш тизимини молиявий ва моддий-техника жиҳатдан таъминлаш жараёнининг қатнашчиси. “Ишлаб чиқаришнинг талаб-эҳтиёжлари кадрлар тайёрлаш тизимининг йўналиши, даражаси ва миқёсларини шакллантиради, касб тайёрғарлигининг мақсади, вазифалари ва мазмунини белгилайди, малака талабларини илгари суради, таълимнинг замонавий технологиялари ва шаклларини танлашни тақозо этади”\*.

**Педагоглик касби, унинг пайдо бўлиши ва равнақ топиши.** Педагоглик касбининг шаклланиши кишилик тараққиёти тарихи билан узвий боғлиқ. Териб-термачлаб кун кечирган ибтидоий давр кишилари болаларни ўзлари билан эргаштириб юриб, уларга ов қилиш, турли дарахт меваларини териш, ўсимликларнинг илдизи қовлаб олиш, сув манбаларини излаб топиш каби ҳаракатларни амалга оширишни ўргатганлар. Бундай ҳаракатлар қабила (уруғ)нинг тажрибали кишилари ёки кексалар томонидан амалга оширилган. Оддий кундалик эҳтиёжларни қондириш йўлида олиб борилаётган хатти-ҳаракатлар асосида ёшларга мавжуд тажрибалар асосида маълумотларни бериб, уларда амалий кўникмаларни шакллантирганлар. Турли товушларни чиқариш ёрдамида атрофдагиларни яқинлашаётган хавфдан огоҳ қилишни болалар катталарнинг намуналари асосида ўзлаштирганлар. Нутқ ва ёзув пайдо бўлгунга қадар бу каби ҳаракатлар имо-ишоралар асосида амалга оширилган. Кишилик тарихида туб инқилобни содир этган нутқ ва ёзувнинг пайдо бўлиши, шунингдек, уруғ жамоаси томонидан бажариладиган меҳнат фаолиятининг турли соҳаларга ажралиши ёшларга нисбатан муносабатнинг илғор (прогрессив) характер касб этишига имкон берди.

Турли табиий офатлар таъсиридан ҳимояланиш, кишилар ҳаётига хавф солаётган касалликларни даволаш, ҳаёт кечириш учун етарли озиқ-овқатларни жамлаб олишга бўлган табиий эҳтиёж ёшларга ҳаётий тажрибаларни маълум меҳнат фаолияти йўналишида етарлича билимга эга бўлган кишилар томонидан берилиши мақсадга мувофиқ эканлигини кўрсатди. Натижада болаларга ҳаёт тажрибаларини ўргатувчи кишилар гуруҳи шаклланди ҳамда болаларга маълум йўналишлар бўйича билимларни бериш маҳсус ажратилган жойларда ташкил этила бошланди.

\* Ўша манба, –31-бет

\* Кадрлар тайёрлаш миллий дастури //Олий таълим: меъёрий ҳужжатлар тўплами. – Тошкент: Шарқ нашриёт-матбаа акциядорлик компанияси Бош таҳририяти. 2001. – 42-бет

Дастлабки мактаблар қадимги Шарқ (Вавилон, Миср, Ҳиндистон)да пайдо бўлиб, уларда болаларга маъмурий-хўжалик бошқаруви асослари ўргатилган. Антик даврда мактаблар Спарта, Афина ва Рим тарбия тизимининг муҳим таркибий қисми сифатида фаолият олиб борганлар.

Қадимги Юнонистонда бундай жойлар **академия** деб номланган. “Академия” сўзи афсонавий қаҳрамон Академа номидан келиб чиққан. Эрампдан аввалги IV асрда Афина яқинидаги Академа номи билан аталган жойда Платон ўз шогирдларига маърузалар ўқиган бўлиб, кейинчалик таълим ташкил этилувчи маскан ҳам шундай ном билан юритила бошлаган. Қадимги Рим ва Юнонистонда болаларга билим бериш файласуфлар зиммасига юклатилган.

Жамиятнинг табақаланиши натижасида кулдорлик тузумида болаларни таълим масканларига олиб бориш ва олиб келиш вазифасини қуллар бажаришган ва улар “педагог” деб номланганлар. Ушбу тушунчанинг маъноси “бола етаклайман” демакдир. Тарихий тараққиётнинг кейинги босқичларида болаларга тизимли билимларни бериш билан доимий шуғулланувчи кишилар педагоглар деб эътироф этилган.

Феодализм даврида аксарият мактаблар масжид (мусулмон мамлакатлари) ёки ибодатхоналар (Ҳиндистон) қошида ташкил этилган. Уларда болаларга диний ва дунёвий билимлар ўргатилган.

Ўрта асрлар даврида Шарқда академия кўринишидаги таълим муассасалари ҳам фаолият юритган бўлиб, улар “Донишмандлар уйи” (Бағдод, IX аср), “Маъмур академияси” (Хоразм, XI аср бошлари), обсерваториялар қошидаги жамиятлар (Самарқанд, XV аср) тарзида номланган. Академияларга турли фан йўналишлари бўйича кучли билимга эга бўлган қомусий олимлар жалб этилган бўлиб, улар томонидан математика, геодезия, минералогия, медицина, астрономия каби йўналишларда кенг қўламли тадқиқотлар олиб борилган.

Ўрта асрлар ҳамда капитал ишлаб чиқаришига асосланган жамиятларда академия (Шарқда мадраса)лар кўринишидаги мактабларда маънавий-ахлоқий жиҳатдан етук, турли соҳалар бўйича мукамал билимга эга педагогларнинг фаолият юритишларига алоҳида аҳамият қаратилган. Чунончи, Муҳаммад Тарағай Улуғбек томонидан барпо этилган мадрасаларда ўз даврининг таниқли олимлари – Али Қушчи, Тафтазоний, Қозизода Румий, Мавлоно Муҳаммад, Гиёсиддин Жамшид Коший, Муиниддин Коший ҳамда Мансур Кошийлар талабаларга таълим берганлар.

XIX аср охири ҳамда XX аср бошларида юзага келган жадидизм ҳаракатининг асосчилари, таниқли маърифатпарварлар – Маҳмудхўжа Бехбудий, Мунаввар Қори, Ҳамза Ҳакимзода Ниёзий, Абдулла Авлоний, Абдуқодир Шакурӣ, Исмадулла Раҳматуллаев, Абдурауф Фитрат, Исҳоқхон Ибрат ва бошқалар аҳоли орасида нафақат мураббий, балки маънавий етук инсон сифатида ҳам ном қозондилар.

**Шарқ мутафаккирлари ва Ғарб педагоглари жамиятда педагоглик касбининг тутган ўрни ҳақида.** Жамият томонидан ўқитувчи шахсига қўйилаётган талаблар ўз даврида Шарқ мутафаккирлари ҳамда Ғарб маърифатпарварларининг асарларида ўз аксини топган.

Муҳаммад ал-Хоразмий, Абу Наср Форобий ҳамда Абу Райҳон Берунийлар ўқитувчининг маънавий-ахлоқий жиҳатдан етук бўлишларига алоҳида аҳамият қаратадилар. Уларнинг фикрларича, яхши ўқитувчи бошқалардан шу жиҳати билан фарқ қилади: ўзи эга бўлган билимларни ёшларга беминнат ўргатади, ҳар бир ишда уларга намуна бўла олади.

Абу Али ибн Сино ўз асарларида ўқитувчи болаларга таълим беришдек масъулиятли бурчни бажариши зарурлигини уқтирар экан, уларга фаолиятда мувафакятга эришиш гарови бўлган куйидаги тавсияларни беради: болалар билан муомалада босиқ, жиддий бўлиш; берилаётган билимнинг талабалар томонидан ўзлаштирилишига эътиборни қаратиш; таълимда турли шакл ва методлардан

фойдаланиш; талабанинг хотираси, билимларни эгаллаш қобилияти, шахсий хусусиятларини билиши; фанга қизиқтира олиши; берилаётган билимларнинг энг муҳимини ажратиб бера олиши; билимларни талабаларга тушунарли, унинг ёши, ақлий даражасига мос равишда бериш; ҳар бир сўзнинг боалар ҳиссиётини уйғотиш даражасида бўлишига эришиш\*.

Алишер Навоий ўз даврининг айрим мактабдорлари эга бўлган сифатлар, хусусан, каттиққўллик, таъмагирлик ва жоҳилликларни қоралар экан, ўқитувчининг маънавий қиёфасига нисбатан жиддий талабларни қўяди. Хусусан, “мударрис керакки, ғарази мансаб бўлмаса ва билмас илмни айтишга уринмаса, манманлик учун дарс беришга ҳавас кўргазмаса ва олғирлик учун гап-сўз ва ғавғо юргизмаса, нодонликдан салласи катта ва печи узун бўлмаса, гердайиш учун мадраса айвони боши унга ўрин бўлмаса. ... Ярамасликлардан кўркса ва нопокликдан қочса, наинки, ўзини олим билиб, неча нодонга турли хил фикс ишларни мумкин, балки ҳалол қилса, қилмас ишларни қилмоқ учун содир бўлса ва қилар ишларни қилмаслик унга қоида ва одат бўлиб қолса. Бу мударрис эмасдир, ёмон одатни тарқатувчидир”\*

Айни ўринда ўқитувчи меҳнатининг машаққатли эканлигини таъкидлаб ўтади: “Унинг иши одам қўлидан келмас, одам эмас, балки дев ҳам қила билмас. Бир кучли киши бир ёш болани сақлашга ожизлик қиларди, у эса бир тўда болага илм ва адаб ўргатади, кўрким бунга нима етсин.

Шуниси ҳам борки, у тўдада фаҳм-фаросати озлар бўлади, ундай кишига юзларча машаққат келса қандай бўлади. Ҳар қандай бўлса ҳам, ёш болаларга унинг ҳаққи кўпдир. Агар шогирд подшоҳликка эришса ҳам унга (муаллимга) қуллуқ қилса арзийди.

Ҳақ йўлида ким сенга бир ҳарф ўқитмиш ранж ила,  
Айламак бўлмас адо онинг ҳақин юз ганж ила”\*

Машҳур педагог Абдулла Авлоний ҳам ўз асарларида ўқитувчи шахси ва унинг фаолияти борасидаги қарашларни ифодалашга алоҳида ўрин беради. Алломанинг қайд этишича, боланинг соғлом бўлиб ўсишида ота-оналар ўзига хос рол ўйнасалар, унинг фикрий жиҳатдан тараққий этишида ўқитувчининг ўрни бекиёс эканлигини таъкидлайди. Яъни болаларнинг ақлий қобилиятларини шакллантириш муаллимларнинг “диққатларига суялган, виждонларига юкланган муқаддас бир вазифа” эканлигини таъкидлаб, “фикрнинг қуввати, зийнати, кенглиги, муаллимнинг тарбиясига боғлиқдур”\*, - дейди.

Ян Амос Коменский ўз даврида ўқитувчининг бола дунёқарашини ривожлантиришдаги ролига катта баҳо бериб, ўқитувчилик “ер юзидаги ҳар қандай касбдан кўра юқорироқ турадиган жуда фахрли касб” эканлигини таъкидлайди. Муаллимнинг фикрича, педагог ўз бурчларини чуқур англай олиши ҳамда ўз кадр-қимматини тўла баҳолай билиши зарур. Я.А.Коменский ўқитувчи образини тасвирлар экан, унинг шахсида қуйидаги фазилатларнинг намоён бўлиши мақсадга мувофиқлигига урғу беради: виждонли, ишчан, саботли, ахлоқли, ўз ишини севувчи, ўқувчиларга оталаридек муомала қилувчи, уларда билимга ҳавас уйғотувчи, ўқувчиларни ўз ортида эргаштирувчи ва диний эътиқодга эга бўлган шахс.

---

\* Раҳимов С. Абу Али ибн Сино таълим ва тарбия ҳақида. – Тошкент: Ўқитувчи, 1967. – 75-бет

\* Навоий, Алишер. Маҳбуб ул-қулуб. Асарлар. Ўн беш томлик. 13 том. – Тошкент: Бадий адабиёт нашриёти, 1966. –189-190-бетлар

\* Навоий, Алишер. Маҳбуб ул-қулуб. Асарлар. Ўн беш томлик. 13 том. – Тошкент: Бадий адабиёт нашриёти, 1966. 192-193-бетлар

\* Педагогика тарихи (Педагогика олий ўқув юртлари ва дорилфунунлар талабалари учун қўлланма. К.Ҳошимов, С.Нишонова, М.Иномова, Р.Ҳасанов. – Тошкент: Ўқитувчи, 1996, - 301-бет

К.Д.Ушинский ўқитувчи маънавияти ва касбий фаолиятига юқори баҳо бериб, уларнинг касбий малакаларини доимий равишда такомиллаштириб бориш мақсадга мувофиқ деб ҳисоблайди. Бу ғоянинг ижтимоий аҳамиятини тасдиқловчи тизим – ўқитувчиларни тайёрловчи тизимни илк бор асослайди.

**Ўқитувчининг асосий вазифалари ва унинг шахсига қўйиладиган талаблар.** “Кадрлар тайёрлаш Миллий дастури” ғояларини амалиётга тадбиқ этиш Республика таълим тизимида олиб борилаётган ислохотлар муваффақиятини таъминлаш, таълим муассасаларида фаолият олиб бораётган ўқитувчи, тарбиячи, ишлаб чиқариш усталарининг маънавий қиёфаси ҳамда касбий маҳоратларига ҳам боғлиқдир.

ЎЗРда ўқитувчи кадрларнинг маънавий қиёфаси, ақлий салоҳияти ҳамда касбий маҳоратига нисбатан жиддий талаблар қўймоқда. Чунончи, бу борада ЎЗР Президенти И.А.Каримов қуйидагиларни қайд этади: “Тарбиячи-устоз бўлиш учун, бошқаларнинг ақл-идрокини ўстириш, маърифат зиёсидан баҳраманд қилиш, ҳақиқий ватанпарвар, ҳақиқий фуқаро этиб етиштириш учун, энг аввало, тарбиячининг ана шундай юксак талабларга жавоб бериши, ана шундай буюк фазилатларга эга бўлиши керак”\*.

Юқорида қайд этилган фикрлардан бугунги кун ўқитувчиси шахсига нисбатан қўйиладиган талаблар мазмуни англанилади. Замонавий ўқитувчи қандай бўлиши зарур?

**Ўқитувчи (педагог)** педагогик, психологик ва мутахассислик йўналишлари бўйича махсус маълумот, касбий тайёргарлик, юксак ахлоқий фазилатларга эга, таълим муассасаларида фаолият кўрсатувчи шахс

ЎЗРнинг “Таълим тўғрисида”ги Қонунининг 5-моддаси 3-бандига мувофиқ таълим муассасаларида **судланган шахсларнинг педагогик фаолият билан шуғулланишларига** йўл қўйилмайди.

Бизнинг назаримизда, **замонавий ўқитувчи қиёфаси**да қуйидаги фазилатлар намоён бўла олиши керак (сўз юритилаётган сифатлар моҳиятан ўқитувчи томонидан амалга оширилиши зарур бўлган вазифа, бурч ва масъулиятларини ифодалайди): 1. Ўқитувчи жамият ижтимоий ҳаётида рўй бераётган ўзгаришлар, олиб борилаётган ижтимоий ислохотлар моҳиятини чуқур англаб етиши ҳамда бу борада ўқувчиларга тўғри, асосли маълумотларни бера олиши лозим. 2. Замонавий ўқитувчининг илм-фан, техника ва технология янгиликлари ва ютуқларидан хабардор бўлиши талаб этилади. 3. Ўқитувчи ўз мутахассислиги бўйича чуқур, пухта билимга эга бўлиши, ўз устида тинимсиз изланиши лозим. 4. Ўқитувчи педагогика ва психология фанлари асосларини пухта билиш, таълим-тарбия жараёнида ўқувчиларнинг ёш ва психологик хусусиятларини инobatга олган ҳолда фаолият ташкил этиши керак. 5. Ўқитувчи таълим-тарбия жараёнида энг самарали шакл, метод ва воситалардан унумли фойдалана олиш имкониятига эга бўлмоғи лозим. 6. Ўқитувчи ижодкор, ташаббускор ва ташкилотчилик қобилиятига эга бўлиши шарт. 7. Ўқитувчи юксак даражадаги педагогик маҳорат, чунончи, коммуникативлик лаёқати, педагогик техника (нутқ, юз, қўл-оёқ ва гавда ҳаракатлари, мимика, пантомимика, жест) қоидалари чуқур ўзлаштириб олишга эришишлари лозим. 8. Ўқитувчи нутқ маданиятига эга бўлиши зарур, унинг нутқи қуйидаги хусусиятларни ўзида акс эттира олиши керак: а) нутқнинг тўғрилиги; б) нутқнинг аниқлиги; в) нутқнинг ифодавийлиги; г) нутқнинг софлиги (унинг турли шева сўзларидан ҳоли бўлиб, фақат абадий тилда ифода этилиши); жаргон (муайян касб ёки соҳа мутахассисликларига хос сўзлар); варваризм (муайян миллат тилида баён этилаётган нутқда ўзга миллатларга хос сўзларни ноўрин қўлланилиши); вульгаризм (ҳақорат қилиш, сўкишда қўлланиладиган сўзлар) ҳамда

\* Каримов И.А. Буюк келажакимизнинг ҳуқуқуий қафолати. – Тошкент: Шарк нашриёт-матбаа концерни Бош таҳририяти, 1993. – 27-28-бетлар

концеляризм (ўрни бўлмаган вазиятларда расмий сўзлардан фойдаланиш) сўзлардан холи бўлиши, ўқитувчининг нутқи содда, равон ва тушунарли бўлиши керак; д) нутқнинг равонлиги; ж) нутқнинг бойлиги (ҳикматли сўзлар, ибора ва мақоллар, маталлар ҳамда кўчирма гаплардан ўринли ва самарали фойдалана олиш). 9. Ўқитувчи кийиниш маданияти (содда, озода, бежирим кийиниши), таълим-тарбия жараёнида ўқувчининг диққатини тез жалб этувчи турли хил безаклар (олтин, қумуш тақинчоқлар)дан фойдаланмаслиги, фасл, ёш, гавда тузилиши, юз қиёфаси, ҳатто, соч ранги ва турмагига мувофиқ равишда кийинишни ўзлаштиришга эришиши. 10. Ўқитувчи шахсий ҳаётда пок, атрофдагиларга ўрнак бўла олиши лозим.

Ўқитувчи педагогик мулоқот жараёнининг фаол иштирокчиси сифатида ўзида бир қатор сифатларнинг таркиб топишига эришиши зарур. Чунончи, у энг аввало, мулоҳазали, босиқ, вазиятни тўғри баҳолай оладиган, мавжуд зиддиятларни бартараф этишнинг уддасидан чиқа олиши зарур. Ўқувчи, ота-оналар ҳамда ҳамкасблари билан мулоқот жараёнида фикрини аниқ ва тўла баён этилишига аҳамият қаратиши мақсадга мувофиқ. Улар билан муносабат жараёнида сўзни салбий ҳолатлар ҳақидаги далилларни келтиришдан эмас, аксинча, ўқувчи (ёки ҳамкасби, ота-оналар)нинг муваффақиятларини эътироф этиши, уларнинг янада бойишига ишонч билдириши у билан тиллаша олишига имкон беради. Мулоқот жараёнида ўқитувчининг сўзларидан суҳбатдошига нисбатан хайрихоҳлик, самимийлик, дўстона муносабат сезилиб туриши, шунингдек, имкон қадар кўтаринки кайфиятда бўлиши зарур.

**Педагогик маҳоратни эгаллаш йўллари.** Ўқитувчи баркамол авлодни тарбиялаш жараёнида иштирок этар экан, нафақат маънавий-ахлоқий маданияти билан атрофдагиларга ўрнак бўлиши, шу билан бирга, педагогик маҳоратини намоён эта олиши, етук педагог сифатида малакали кадрларни тайёрлаш ишига ўзининг муносиб ҳиссасини қўшиши зарур.

**Педагогик маҳорат** – юксак педагогик тафаккур, таълим-тарбия жараёнига онгли, ижодий ёндашув, методик билимларни самарали қўллай олиш қобилияти бўлиб, у доимий равишда педагогик билимларни ошириб бориш, янгиликлардан хабардор бўлиш, илғор технологияларни ўзлаштириш асосида таркиб топади

Уш, шунингдек, таълим муассасасида бир неча йиллик меҳнат стажига эга бўлган ўқитувчиларнинг педагогик маҳоратга эга бўлишларини таъминлашда қуйидаги йўллاردан фойдаланилади:

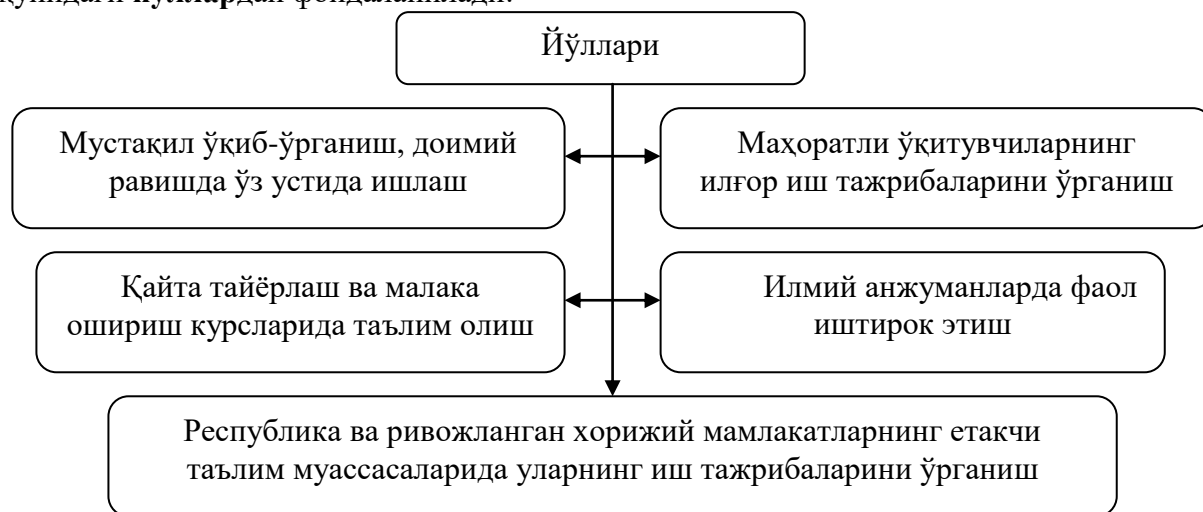

### Педагогик маҳоратни эгаллаш йўллари

Педагогик маҳоратни оширишнинг юқорида қайд этилган йўллاردан фойдаланиш ўзига хос аҳамият касб этади. Чунончи:

1. Мустақил ўқиб-ўрганиш, доимий равишда ўз устида ишлаш педагогика фанида рўй бераётган янгиликлар ҳақида маълумотларни берувчи янги адабиётлар, Интернет материаллари, вақтли матбуот саҳифаларида чоп этилаётган маълумотлар, шунингдек, илғор технологиялар билан танишиш имконини беради. Бунинг натижасида ёш ўқитувчилар уларда илгари сурилаётган устувор ғояларни умумлаштириш ва хулосалаш асосида мустақил лойиҳаларни тайёрлаш кўникмаларини ўзлаштирадilar.

2. Маҳоратли ўқитувчиларнинг иш тажрибаларини ўрганиш таълим муассасасидан четга чиқмаган ҳолда ташкил этилади. Педагогик маҳоратни оширишнинг бу йўлидан фойдаланиш вақтни тежаш имконини беради, шу билан бирга иқтисодий жиҳатдан самарали саналади. Тажрибали ўқитувчиларнинг иш тажрибасини ўрганиш улар томонидан ташкил этилаётган машғулотларни кузатиш, таҳлил қилиш асосида амалга оширилади. Бунда олинган таассуротларни умумлаштириш ва хулоса чиқариш мақсадга мувофиқдир.

3. Қайта тайёрлаш ва малака ошириш курс (институт)ларида касбий малакаларни ошириш таълим муассасаларида ишлаб чиқилган режага мувофиқ ташкил этилади. Режани ишлаб чиқишда муассасада фаолият юритаётган ўқитувчиларнинг камида 3-5 йилда бир марта малака ошириш курсларида таълим олишларини таъминлаш эътиборда тутилади. Шу билан бирга таълим муассасасининг турли фан ўқитувчиларига бўлган эҳтиёжидан келиб чиққан ҳолда фаолият юритаётган ўқитувчилар турдош фанлар бўйича қайта тайёргарликдан ўтишга жалб этилади. Қайта тайёрлаш курсларида педагогик маълумотга эга шахслар ўз ихтиёрларига кўра ҳам иккинчи мутахассислик йўналиши бўйича таълим олишлари мумкин.

4. Илмий анжуманлар (назарий ва амалий конференция, семинар, педагогик ўқиш ва тренинглар)да фаол иштирок этиш.

5. Республика ҳамда ривожланган хорижий мамлакатларнинг етакчи таълим муассасаларида уларнинг иш тажрибаларини ўрганиш (стажировка).

Педагогик маҳоратни оширишнинг юқорида қайд этилган йўллардан фойдаланиш ўзига хос аҳамият касб этади. Чунончи: 1. Мустақил ўқиб-ўрганиш, доимий равишда ўз устида ишлаш педагогика фанида рўй бераётган янгиликлар ҳақида маълумотларни берувчи янги адабиётлар, Интернет материаллари, вақтли матбуот саҳифаларида чоп этилаётган маълумотлар, шунингдек, илғор технологиялар билан танишиш имконини беради. 2. Маҳоратли ўқитувчиларнинг иш тажрибаларини ўрганиш таълим муассасасидан четга чиқмаган ҳолда ташкил этилади. Педагогик маҳоратни оширишнинг бу йўлидан фойдаланиш вақтни тежаш имконини беради, шу билан бирга иқтисодий жиҳатдан самарали саналади. 3. Қайта тайёрлаш ва малака ошириш курс (институт)ларида касбий малакаларни ошириш таълим муассасаларида ишлаб чиқилган режага мувофиқ ташкил этилади. Режани ишлаб чиқишда муассасада фаолият юритаётган ўқитувчиларнинг камида 3-5 йилда бир марта малака ошириш курсларида таълим олишларини таъминлаш эътиборда тутилади. Шу билан бирга таълим муассасасининг турли фан ўқитувчиларига бўлган эҳтиёжидан келиб чиққан ҳолда фаолият юритаётган ўқитувчилар турдош фанлар бўйича қайта тайёргарликдан ўтишга жалб этилади. 4. Илмий анжуманлар (назарий ва амалий конференция, семинар, педагогик ўқиш ва тренинглар)да фаол иштирок этиш. 5. Республика ҳамда ривожланган хорижий мамлакатларнинг етакчи таълим муассасаларида уларнинг иш тажрибаларини ўрганиш (стажировка).

Айни вақтда республикада “Устоз” жамғармасининг ҳомийлигида таълим муассасаларининг ўқитувчилар ривожланган хорижий мамлакатларда бўлиб, уларнинг таълим тизими ва иш тажрибаларни ўрганмоқдалар.

Педагогик маҳоратни эгаллашда гуруҳли ва оммавий тадбирларда иштирок этиш ижобий натижалар беради. Бинобарин, бундай муҳитда ўзаро фикр алмашиш, шахсий мулоҳазаларни бошқалар томонидан билдирилаётган қарашлар билан таққослаб,

уларнинг тўғрилиги, ҳаққонийлигига ишонч ҳосил қилиш, мавжуд билимларни янада бойитиш, хато ёки камчиликларни аниқлаш, уларни бартараф этиш йўллари топиш имконияти мавжуд.

Педагогик маҳоратга эга бўлиш таълим-тарбия самарадорлигини таъминлаш гарови бўлибгина қолмай, ўқитувчининг жамоадаги обрў-эътиборини ҳам оширади, ўқувчиларга унга нисбатан ҳурмат юзага келади.

Мустақиллик йилларида Ўзбекистон Республикасида малакали (маҳоратли) ўқитувчиларни қўллаб-қувватлаш, уларнинг тажрибаларини оммалаштиришга алоҳида эътибор қаратилмоқда. Маҳоратли ўқитувчиларни аниқлаш мақсадида турли кўрик, танловлар ташкил этилмоқда. Хусусан, “Йил ўқитувчиси” Республика кўрик-танлови таълим муассасаларида фаолият олиб бораётган ўқитувчиларга педагогик маҳоратларини индидаул равишда намойиш этиш имкониятини бераётган бўлса, “Йил мактаби” Республика кўрик-танлови ўқитувчиларга жамоа асосида таълим муассасасида қўлга киритилаётган ютуқларни оммага кўрсата олишлари учун шароит яратмоқда.

Республика миқёсида педагогик фаолиятда улкан ютуқларни қўлга кирита олган ўқитувчилар таълим соҳасида қуйидаги нуфузли мукофотлари билан тақдирланадилар – “Халқ таълими аълочиси”, кўкрак нишони, “Ўзбекистонда хизмат кўрсатган таълим ходими”, “Ўзбекистон Республикаси Халқ ўқитувчиси”.

#### **Назорат учун саволлар:**

1. “Кадрлар тайёрлаш Миллий дастури”нинг бош ғояси нимадан иборат?
2. Кадрлар тайёрлаш миллий модели нима?
3. Кадрлар тайёрлаш миллий моделининг асосий таркибий қисмлари нималардан иборат?
4. Узлуксиз таълим тизимининг моҳиятини ёритиб беринг.
5. Олий ўқув юртидан кейинги таълим мазмунини изоҳланг.
6. Педагогик касбининг асосий хусусиятлари нималарда намоён бўлади?
7. Ўқитувчи қандай сифатларга эга бўлиши зарур?
8. Сизнинг назарингизда бугунги кун ўқитувчисига қандай педагогик талаблар қўйилмоқда?

#### **Адабиётлар:**

1. Каримов И.А. Истиқлол ва маънавият. – Тошкент: Ўзбекистон, 1994.
2. Каримов И.А. Баркамол авлод – Ўзбекистон тараққиётининг пойдевори. – Тошкент: Шарқ нашриёт-матбаа концерни, 1997.
3. Баркамол авлод орзуси / Тузувчилар: Ш.Қурбонов, Р.Ахлитдинов, Ҳ.Саидов. – Тошкент, Шарқ нашриёт-матбаа концерни, 1999.
4. Педагогика назарияси ва тарихи. 1-қисм. Педагогика назарияси / М.Х.Тохтаходжаева ва бошқалар. Проф. М.Х.Тохтаходжаеванинг умумий таҳрири остида. – Тошкент: “Iqtisod-moliya”, 1996.
5. Олий таълим: меъёрий ҳужжатлар тўплами. – Тошкент: Шарқ нашриёт-матбаа акциядорлик компанияси Бош таҳририяти, 2001. – 18-52-бетлар.
6. Очиллов М., Очилова М. Ўқитувчи одоби. – Тошкент: Ўқитувчи, 1998.



### **3-МАЗУ: Shaxs kamoloti ijtimoiy-biologik hodisa, pedagogik jarayon obyekti va subyekti sifatida.**

#### **Асосий саволлар:**

1. Шахс камолоти ҳақида тушунча
2. Баркамол шахс камол топишига ва ривожланишига таъсир этувчи омиллар.
3. Турли ёш даврларда боланинг ўсиш хусусиятлари.

#### **1- асосий савол: Шахс камолоти ҳақида тушунча:**

**Дарсинг мақсади:** Шахснинг камол топиши ҳақидаги илмий таълимотларни талабаларга тушунтириб беради. Шахс сифатида камол топишнинг хусусиятларини фарқлашга ўргатади. Ҳар бир талабада ўзининг камолот хусусиятларини таҳлил қилишга ўргатади.

#### **Идентив ўқув мақсадлари:**

- 1.1. Шахс ва унинг камолот хусусиятларини тушунтириб беради.
- 1.2. Шахс камолоти ҳақидаги ҳар хил таълимотларни солиштириб хулосалар чиқаради.
- 1.3. Ақлий, ахлоқий, жисмоний ва руҳий улғайишнинг такомиллашиб боришини аниқлайди.

#### **1-асосий саволнинг баёни:**

Шахс деганда муайян жамиятнинг аъзоси тушунилади. Одам шахс бўлмоғи учун руҳий жиҳатдан тараққий этган, ўз хусусияти ва сифатлари билан бошқалардан фарқ қилиши лозим.

Ҳар бир одам шахс сифатида турлича намоён бўлади. У ўзининг характери, қизиқиши ва қобилияти, ақлий ривожланганлик даражаси, эҳтиёжи ва меҳнат фаолиятига муносабати билан фарқланади. Булар шахснинг ўзига хос хусусиятлари бўлиб, ана шу руҳий хусусиятлар ривожланиб, маълум бир босқичга етсагина уни мукамал камол топган инсон дейилади. Шахснинг ижтимоий воқеликка, меҳнатга, кишиларга, жамиятга бўлган муносабати турлича. Унинг фаоллик даражаси ва ахлоқ-одоб борасидаги етуклиги ҳам турличадир. Одамнинг ижтимоий мавжудот сифатида шахс номини олиш учун унга ижтимоий-иқтисодий ҳаёт ва тарбия керак. Шу сабабли педагогика фани боланинг шахс сифатида ривожланиши, унинг ҳар томонлама камолга етиши қонуниятларини, унга таъсир этувчи объектив ва субъектив омилларни ривожланиш жараёнига даврларни аниқлаши керак. Шунга асосан педагогика фани шахснинг ривожланишида таълим-ўқитиш, тарбия ва бола фаоллиги, ўз-ўзини тарбиялаш босқичларини ҳам аниқлаш лозим. Ривожланишнинг ўзи нима? Ривожланиш педагогикада оддийдан-мураккабга, қуйидан-юқорига, эски сифатлардан янги ҳолатларга ўтиш, ягиланиш, янгиланишнинг пайдо бўлиши ва эскини ўлиб бориши миқдор ўзгаришининг сифат ўзгаришига олиб келувчи мураккаб ҳаракат жараёни деб қарайди. Ривожланиш жараёни қарама-қаршилиқлардан иборат. Маълумки, инсон бутун умри мобайнида ўзгариб боради. Лекин болалик, ўсмирлик ва ўспиринлик даврида ривожланиш ниҳоятда кучли бўлади. Бола мана шу йиллар мобайнида ҳам жисмоний, ҳам психик жиҳатдан ўсиши ва ўзгариши туфайли шахс сифатида камолга етади, бунда берилаётган



- с) ватан ҳимоясига шай туриш.
  - д) касб-ҳунар эгаллаш.
  - е) жамоатчилик орасида ҳурмат эътиборга эга бўлиш
3. Билимдон, ўқимишли, кенг дунёқарашга эга бўлишлик.
- а) руҳий камолотга эришганлик
  - в) ахлоқий комиллик
  - с) ақлий улғайганлик
  - д) руҳий етуклик
  - е) замон талабига жавоб берувчи шахс.
4. Шахс-таълим тизимининг асосий объекти ва субъекти, таълим соҳасидаги хизматларнинг истеъмолчиси ва уларни амалга оширувчи эканлигини изоҳлаб беринг.
5. Турли омиллар томондан шахс камолотига ёндошувларини ёзма тарзда ифодалаб беринг.

## **2-асосий савол. Баркамол шахс камол топишига ва ривожланишига таъсир этувчи омиллар**

**Дарсинг мақсади:** Баркамол шахс камолотига таъсир этувчи омилларни талабалар онгига етказиш. Ҳар бир омилнинг ўзига хос аҳамиятини ўқитириш. Ўз камолотида қайси омилнинг таъсири кучли эканлигини аниқлаштириш.

### **Идентив ўқув мақсадлари.**

- 2.1. Шахс камолотига таъсир этадиган омилларнинг фарқини ажратади.
- 2.2. Ҳар бир омилнинг шахс камолотига таъсирини изоҳлайди.
- 2.3. Айрим курсдошлари ёки мактаб ўқувчиларининг камолот даражаларини текшириб кўради.

### **2-асосий саволнинг баёни**

Педагогика камолотига етишишини мураккаб ва зиддиятли жараён деб билади. Шахснинг камолига етишида насл-ирсият ижтимоий муҳит ҳам, мақсадга мувофиқ амалга ошириладиган таълим-тарбия ва ниҳоят ўзининг мустақил фаолияти ҳам муҳим аҳамиятга эга. Шахс қайси жамиятда яшаса ўша жамият ҳаётидаги қонун қоидаларига асосан камол топади. Шу жамиятнинг моддий ва маънавий бойликдан баҳраманд бўлади. Моддий ва маънавий бойликларни яратишда иштирок этади. Агар шу жамиятнинг моддий ва маънавий бойлиги юксак бўлса, у шахсга шу қадар катта таъсир кўрсатади ва аксинча, иккинчи томондан эса, шахс фаолияти давомида меҳнат орқали ўз моддий ва маънавий бойлиги юксак бўлса, у шахсга шу қадар катта таъсир кўрсатади ва аксинча.

Иккинчи томондан эса шахс фаолияти давомида меҳнат орқали ўз моддий ва маънавий бойлигини яратиш жараёнида онгни, ҳаётини шароитини ҳам яхшилаб боради. Ана шундай ижтимоий фаолиятлари ўз навбатида меҳнат турларининг такомиллашига олиб келади. Техника ва технология мукамалликка эришиб боради. Оқибат натижада, улар ҳам ўз навбатида одамни ақлий ва ахлоқий жиҳатдан ўзгаришига сабаб бўлади. Одам атрофни, объектив борликни кўпроқ билгани сари онглилик даражаси ўсади, фикрлаш доираси кенгайди, яъни малака ва кўникмаларни эгаллайди. Янги қизиқиш ва эҳтиёжлар вужудга келади.

Демак шахс камолга етишуви жамият ривожига чамбарчас боғлиқдир.

### **Инсон камолотида ирсиятнинг таъсири.**

Киши туғилганиданок ўзига хос муайян қобилият нишонлари билан дунёга келади. Улар инсониятнинг турли жиҳатларини ривожлантиришда, айниқса психик

жараёнлари ривожда, ҳис – туйғуни изҳор этиш соҳасида, истеъдод турида жиддий роль ўйнайди.

Кишининг мураккаб тана тузилишини узоқ эвалюция жараёнида ирсият қонунлари таъсири остида ўзгарувчанлик ва табиий танлаш йўли билан ривож топди. Ирсият туфайли одамнинг асосий биологик белгилари, хусусиятлари авлоддан авлодга ўтиб келади. Генлар ирсиятнинг модда ташувчилари ҳисобланади. Одам ирсий ахборотни ва физиологик фаолият кўрсатиш характерини, нерв системаси типини, оширадиган юксак даражадаги нафислигини бир бирдан мерос қилиб организм учун муҳим ҳаётий мойиллар ва таркибий эҳтиёжларнинг физиологик механизми ирсиятга боғлиқдир.

Биологлар одамлардаги генлар билан унинг истеъмол тutilган ўзгаришларидан хулоса қилиш мумкин бўлган жараёнларни сонини одамлар мавжуд атомлар сонидан ҳам кўпроқ бўлади деб ҳисобланади. Лекин барибир шахснинг ривожланиши жараёни биология фонднинг жўнгина намоён бўлиши ва кенгайиши дегани эмас. Ўз вақтида Дарвин ҳам жонли организмларнинг ривожланишини ирсиятнинг кураши ва ҳаёт кечириши шароитига мослашуви орқали, эскиларини мерос қилиб олиш ва янги белгиларини ўзлаштириш орқали содир бўлишини кўрсатиб берар эди. Илгари кўплаб олимлар генлар ўзгармайди. Мутлақо барқарорлиги билан ажралиб туради, деб фикр юритар эди. Эндиликда ҳужайраларнинг ирсий структураси ўзгарувчанлиги қатъиян аниқ бўлди. Ўзгарувчанлик ҳам ирсият каби организмнинг туб белгиси ҳисобланади.

Ирсиятнинг аҳамияти қанчалик катта бўлса, унинг таъсири тарбия системаси таъсири ёрдамида юзага чиқади.

Табиий истеъдод нишонлари жуда ҳам сермаънодир. Уларнинг биттаси замирида турли ёшдаги қобилият ва психик хусусият шаклланиши мумкин. Ҳамма нарса истеъдод нишонларининг қай даражада бирлашувига шунингдек ҳаётий вазиятларга ва тарбиянинг шарт-шароитларига боғлиқ бўлади. Ирсият шахс ривожланишининг манбаларидан бири сифатида фанда ҳам етарли даражада тўлиқ ўрганилган эмас. Ҳар бир ақли расо киши фаолиятнинг бир турига ва бошқаларга қараганда кўпроқ қодирдир. Киши потенциал, яъни генетик жиҳатдан ўз имкониятларга нисбатан беқиёс даражада кучли бўлади, у ўзи ҳаётида бу имкониятларни тўла даражада ишга сололмайди. Бу шу нарса билан изоҳланадики, ҳали ҳозирга қадар одамнинг болалик ва ёшлик даврдаги тарбия жараёнида унинг ҳақиқий қобилиятларини аниқлаш методи ишлаб чиқилмаган. Шу сабабдан ҳам уларнинг ривожланиши учун мос келадиган шарт-шароитлар яратилмайдди.

Бу соҳадаги тадқиқотларнинг янада кенг тус олиши педагогик жараёни ҳам кўпроқ асослаб, мактаб ўқувчиси шахсини шакллантиришни самарали тарзда бошқариш имконини туғдиради.

### **Инсон камолотида муҳитнинг таъсири.**

«Муҳит»- тушунчаси инсоннинг ҳаёт кечириши ва ривожланиши учун зарур бўлган ташқи вазиятларнинг мураккаб системасини англатади. Бу вазиятлар жумласига индивид ҳаётнинг табиий шароитлари ҳам киради. Шахс билан муҳитнинг ўзаро биргаликдаги ҳаракатидаги иккита ҳал қилувчи шароитни;

1) шахс акс этадиган ҳаётий вазиятлар таъсирининг характерини

2) вазиятларни ўз эҳтиёжларига ва манфаатларига бўйсиндириш мақсадида унга таъсир ўтказувчи шахснинг фаоллигини ҳисобга олиш керак.

Сўнгра болани қуршаб турган ҳамма нарса ҳам унинг ривожланишида ҳақиқий муҳит ҳисобланавермайди. Ҳар бир бола учун ривожланишнинг бетакрор ва мутлақо индивидуал вазияти вужудга келадикки, биз уни яқин атроф-муҳити деб атаймиз. Айний чоғда у нисбатан мустақилликни билдиради. Микромуҳит ҳам ижтимоий муҳитнинг бир қисми бўлиб, оила, мактаб, дўстлар, тенгқурлар, яқин

кишилар ва шу каби элементлардан ташкил топади. Болани қуршаб турган муҳитда ижобий ва салбий ҳодисалар мавжуд бўлади. Шахс атроф–муҳит таъсирини ўзига сингдирибгина эмас, балки унга қаршилик кўрсатиб ҳам шаклланади. Ривожланишнинг шарт-шароитлари боланинг ўзи уларга нисбатан қай йўсинда тургани ва унинг бу шароитларда қай тарзда таркиб топишига боғлиқ бўлмаган ҳолда шахснинг шаклланишига таъсир кўрсата олмайди. Масалан шу нарса аён бўладики, агар бола ўртоқлари орасида ҳурматга эга бўлса, агар унга масъулиятли топшириқларни ишонадиган бўлса, бу ҳолда унда унга ишончнинг фаолликнинг, тил топишиб кетишининг ривожланиб кетишига ёрдам беради, ёки аксинча бўлади.

### **Камолотда таълим ва тарбиянинг таъсири.**

Болани ўраб турган муҳит, меҳнат ва тил оқибати натижасида тарбия воситасига айланади. Бунда муҳитнинг таъсири стихияли эканлиги ҳисобга олмоқ лозим. Шу сабабли инсон камолотида таълим ва тарбиянинг етакчилик қилишга имкон бериш даркор. Чунки;

1. Таълим ва тарбия жараёнида киши организмнинг ўсиши ва муҳитнинг стихияли таъсири бера олмайдиган нарсаларни ўрганиб олади. Лекин ўқиш ва ёзишгани махсус таълим йўли билангина ўргатилади. Махсус меҳнат ҳамда техника, билим, кўникма ва малакалари фақат таълим жараёнида эгалланади.

2. Таълим-тарбия ёрдамида ҳатто кишининг баъзи туғма камчиликларини ҳам керакли томонга ўзгартириш мумкин. Кишилар баъзан туғма камчиликларидан қатъий назар, туғма камчиликлари бўлмаган бошқа кишилар билан баробар фаолиятда бўлиши мумкин. Чунинчи, баъзи бир болалар айрим камчиликлар билан туғилади. Лекин махсус уқтирилган таълим-тарбия ёрдамида уларнинг ақли тўла тараққий қилади.

3. Таълим-тарбия ёрдамида муҳитнинг салбий таъсири натижасида юз берган камчиликларни ҳам тузатиш мумкин.

4. Таълим жараёнида болада билимлар, кўникма ва малакалар ҳосил бўлибгина қолмай, балки илмий дунёқараш ҳам шаклланади. Камолга эришиб боради. Билимларнинг эгаланиш унинг жисмоний ва маънавий жиҳатдан ўсишга ёрдам беради.

### **Инсоннинг камол топишида шахсий фаолиятнинг аҳамияти.**

Айтиш керакки, ижтимоий муҳит, таълим-тарбия шахснинг ўзи фаол иштирок этгандагина унинг туғма лаёқатини уйғотади. Истеъдод, қобилиятларини ўстира олади. Агар киши ўз ишини севса, унинг шу соҳадаги истеъдоди тезроқ руёбга чиқа бошлайди. Шундай ҳоллар ҳам учрайдики, баъзан бир киши бир соҳа билан қизиқади-ю, унинг қобилияти бошқа соҳада руёбга чиқади. Бундай ҳодисалар кўпроқ ҳали кишининг қобилиятлари тўла руёбга чиқмаган ва шаклланиб бўлмаган ҳолларда юз бериши мумкин. Қобилият ва истеъдоднинг тўла руёбга чиқишида инсоннинг мўйяян фаолиятига қизиқиб қараши билан бир қаторда унинг ўз устида мўйяян ишлаши ҳам муҳим аҳамият касб этади. Истеъдодли кишилар ўз истеъдодлари-иктидор кучини тўла руёбга чиқариш учун ўз устларида тинмай ишлашлари шарт. Машҳур кишилар ҳаёти шуни кўрсатадики, уларнинг ижодий фаолиятларидаги асосий нарса услуксиз ишлай билиш, ойлаб, йиллаб, ўн йиллаб ўз олдларига қўйган мақсадларини амалга ошириш учун интилиш, курашиш, унга етишиш йўлларни ҳормай излашдир. Шунинг учун ҳар бир ўқитувчи-тарбиячи ўзининг педагогик фаолияти даврида ўқувчиларга талим-тарбия бериш билан бирга уларнинг ўз олдларига мақсад қўйиш ва уни руёбга чиқариш, тинмай излашиш, меҳнат қилиш сифатларини, ирода ва қатъиятликни тарбиялаб боришлари шарт.

Табиийки, ўқувчиларни ўз бахтларига эришишлари учун мактабда олган билим кўникма малакалари камлик қилади. Улар олий мақсад йўлида ўз устида тинмай

ишлалари. Кишилар билан мулоқатда бўлишлари, ҳаёт маъносини тушуниш учун кўпроқ мутоала қилишлари шарт.

Ҳар бир болани тарбияласа бўлади, у яхши ўқиши ҳам мумкин. Уларни қобилиятсиз дейиш ҳам хато. Ўқитувчининг биринчи ҳолдаги вазифаси ҳар бир ўқувчини атрофлича синчиклаб ўрганиши, унинг қайси соҳага қизиқишини билиш, кейин эса ана шу қизиқиш, ҳавас ва мойилликни ҳисобга олган ҳолда тадбирий чора кўришдир. Умуман, педагогик жиҳатдан тўғри уюштирилган ҳар қандай фаолият бола шахсининг ақлий, ахлоқий, эстетик, жисмоний, иродали ривожланишига ижобий таъсир этади.

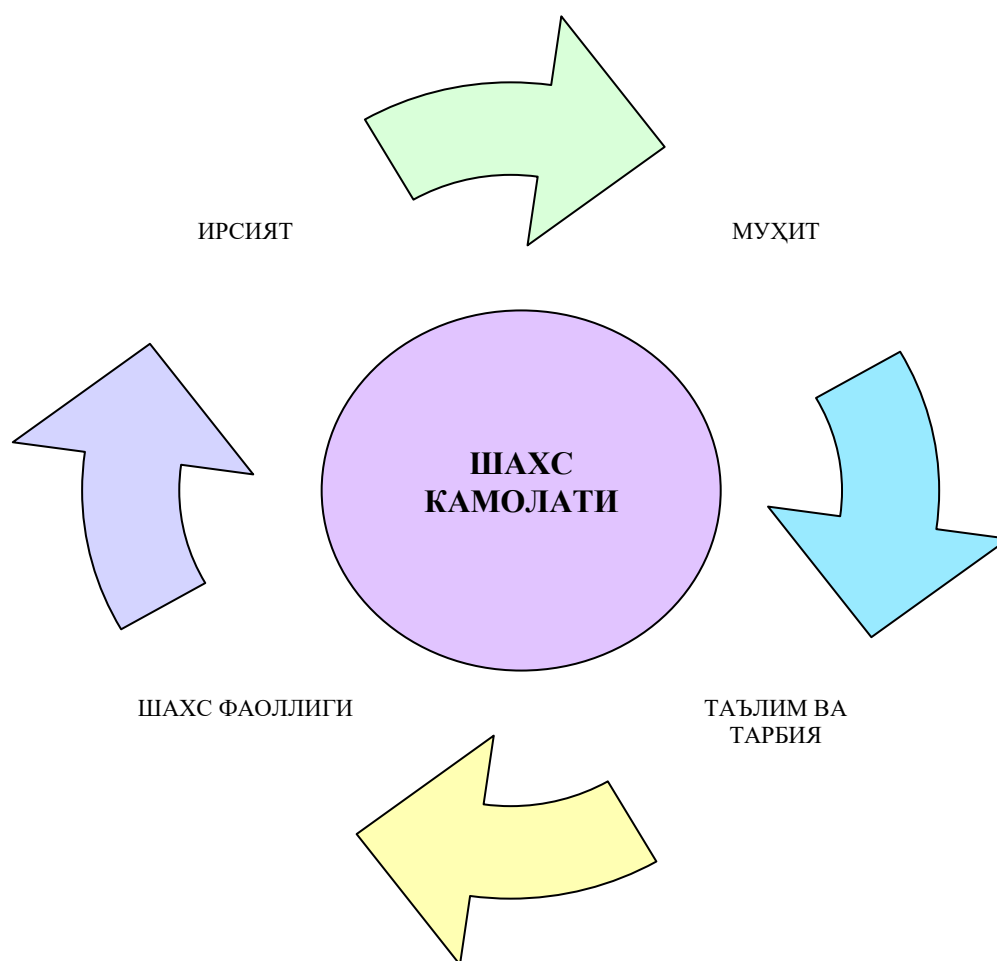

## 2- савол бўйича назорат топшириқлари

1. Шахс камолотининг омили
  - а) шахс камолотини тезлаштирувчи воситалар;
  - в) камолотга таъсир этувчи усуллар;
  - с) шахс камолотини таъминловчи.
  - д) ирсият.
  - е) моддий ноз-неъматлар.
2. Таълим ва тарбияни шахс камолотининг омили сифатида изоҳлаб беринг.
3. Шахс камолотининг асосий омилларига нималар киради?
  - а) ота-онанинг фарзандларига қиладиган яхши муносабатлари.
  - в) ўқитувчининг педагогик маҳорати.

- с) таълим ва тарбия ижтимоий муҳит ирсият фаоллик.  
 д) боланинг барча эҳтиёжларининг қондирилиши.  
 е) жисмоний тарбия ва спорт билан мунтазам шуғилланиши.
- 4.Ташқи қиёфа қон айланиши олий нерв фаолияти қайси омил таъсирида шаклланади?  
 а) шахс фаоллиги.  
 в) ирсият.  
 с) таълим ва тарбия.  
 д) ижтимоий муҳит.  
 е) шахсий гигиена қоидаларига амал қилиш.
- 5.Тил ўрганишда урф-одатларни эгаллашда қайси омилнинг таъсири кучли бўлади?  
 а) ижтимоий муҳит.  
 в) таълим ва тарбия.  
 с) ирсият.  
 д) миллий мансубдорлик.  
 е) шахс фаоллиги.
- 6.Бола ёшини даврлаштиришнинг тартиби ва ҳар бир даврга хос бўлган хусусиятларни ёзма изоҳлаб беринг.
- 7.Мактабгача давр ёши қандай бўлаклардан иборат.  
 а) боғча даври.  
 в) ясли даври.  
 с) гўдаклик даври.  
 д) болалик даври.  
 е) гўдаклик, ясли, боғча даври.
- 8.Ўспиринлик даврига неча ёшдаги болалар киради?  
 а) 14-15 ёш  
 в) 15-17 ёш  
 с) 11-14 ёш  
 д) 7-12 ёш  
 е) 10-18 ёш
- 9.Турли ёшдаги ўқувчиларнинг ўсиш хусусиятларини ўрганиб камолотларининг қандай даражада эканлигини ёзма таҳлил қилинг.

### **3-асосий савол. Турли ёш даврларда боланинг ўсиш хусусиятлари.**

**Дарснинг мақсади:** Бола ёшини даврлаштириш ҳақидаги илмий назарий таълимотларни талабаларга тушунтириш. Ҳар бир ёш даврда ўқувчиларга бериладиган таълим ва тарбиянинг моҳиятини очиқ бериш. Талабаларда баркамол шахс бўлиб улғайишига мойиллик таркиб топтириш.

### **Идентив ўқув мақсадлари**

- 3.1. Бола ёшини даврлаштиришнинг аҳамиятини айтиб беради.
- 3.2. Турли ёш даврлардаги ўзгаришларни аниқлайди.
- 3.3. Айрим ўқувчиларнинг камолот даражаларини текшириб кўради.

### **3 – саволнинг баёни.**

Ривожланиш даражаси фақат кечирилган умрнинг натижасигигина эмас, ҳар қандай ёшда, айниқса болалик ривожланишига тарбиявий таъсир системаси ҳал қилувчи таъсир кўрсатади. Бундан келиб чиқадиган хулоса шуки, мазмунига, форма ва методларига кўра тарбия пухта бўлиши, балоғат босқичларини ҳисобга олган

ҳолда олиб борилиши керак. Ёш даврлари ҳар бир нормал боланинг ривожланиши учун босқичлардир. Лекин болалар ривожланишининг ёки бу босқичи ҳар хил ижтимоий-тараққий даврларда турлича давом этади. Олимлар ёш даврлари хусусида фикр юритар экан, ҳозирги болалар учун жисмоний ривожланиш суръатларининг ўсиб бораётганлиги суягининг анча эрта қотаётганлиги, жинсий етилиш муддатларининг тезлашаётганлиги характерли нарса эканлигини қайд этадилар.

Тиббиёт, болалар анатомияси, физиологияси, психологияси, педагогика фанлари ютуқлари ва уларнинг тавсияларига кўра боланинг ёш даврларини қуйидагича гуруҳлаштириб қабул қилган.

1. Гўдаклик даври-чақолоқлик даври (туғилгандан то 1 ёшгача)
2. Ясли даври- 1 ёшдан 3 ёшгача.
3. Мактабгача тарбия- ёшдан 6-7 ёшгача.
4. Мактаб ёшдаги кичик ўқувчилар (6-7 ёшдан 11-12 ёшгача).
5. Ўрта мактаб ёшидаги ўқувчилар (ўсмирлар)-12 ёшдан 15-16 ёшгача.
6. Мактаб ёшидаги катта ўқувчилар (ўспиринлар)16-18 ёшгача.

1.Янги туғилган бола диққат билан парваришланишга муҳтождир. Бола туғилган вақтда таъмин билади, иссиқ ва совуқни сезади. Аста-секинлик билан унинг бошқа сезги аъзолари тараққий этиб боради. Уч ойлик бўлганда буюмларни фарқлайди, ўзига яқин бўлган кишиларни кўрса, хурсанд бўлади, айрим товушларни чиқаради. 6-8 ойлик бўлганда буюмларни ранги ва шаклини ҳам фарқлай бошлайди. Рангдор ўйинчоқларни хуш кўради, уларга интилади. Соғлом ўсаётган бола 11-12 ойлигидаёқ атрофдаги кишиларни танишдан ташқари айтилишини осон бўлган айрим сўзларни талаффуз қилади, нутқи ўса бошлайди.

2.Боланинг 1 ёшдан 3 ёшгача бўлган даврини ясли даври дейлади. Бу давр жисмоний ўсиш, йўлга кириш, даври деб ҳам аталади. 2 ёшга кирганда бола анчагина мураккаб ўйинларни ҳам қизиқиб кузата бошлайди. Тасаввур, фикрлаш жараёни кучаяди, такомиллашади, нутқ ўсади. Энди у жумла, жумладан гап тузади, уларни тўғри талаффуз қилади. Болани тарбия қилувчи катта кишиларни юриштириши ва одоби бола руҳиятига таъсир қилади. Оёла аъзоларининг аҳиллиги, яслидаги тарбиячиларнинг болаларни севишлиги, зийраклик ва меҳрибонлик билан муомалада бўлишлари болаларнинг тўғри соғлом ўсишига, ҳулқ-одобига вазмин, иродали бўлишларига олиб келади. Болани лозим бўлган вақтда макташ, диққатини ижобий фаолиятга юритиш, ёмон ишлардан эҳтиёт қилиш, ноахлоқий сўз ва гаплардан узоқроқда бўлишларини таъминлаш, урушмаслик йўлларини ўргатиш уларга таъсир кўрсатиш усулларидан ҳисобланади.

3.Боланинг 3 ёшдан 7 ёшгача бўлган даврини мактабгача бўлган даври деб атаймиз. Тажрибалардан маълумки, болалик даври пайдо бўлган таассуротлар изи умрбод сақланиб қолади. Бу давр боланинг ақлий ва жисмоний жиҳатдан тез ўсиши, дунёни билиш, атроф-муҳитга ўз муносабатини билдириш истаги кучайиб бораётган давридир. Шу сабабли ота-она ва тарбиячиларнинг болаларни тўғри ўсишлари, ақлий, ахлоқий, эстетик жиҳатдан тарбиялашга жиддий эътибор беришлари лозим.

Мактабгача ёшдаги болаларни тарбиялашда

- а) соғлиги ҳақида, тартиб ва гигиена талабларига;
- б) ўйин машғулоти, сўз, мусиқа, экскурсия, бадиий ва жисмоний тарбия;
- в) ўзини тута билиш, дўстлик биродарликни ўрнига қўя билиш, катталарга ҳурмат, ўйин қоидаларини бузмаслик, буюмларни асраш в.х.к ларга ўргатиш лозимдир.

Уларнинг ҳаёти ва фаолияти ўйин билан намоён бўлади, шунинг учун ҳам ўйинларни ранг-баранг бўлиши ва жамиятимиз мақсадларидан келиб чиқиб ташкил этиш муҳимдир.

Мактабда системали равишда ўқишга боргандан кейин боланинг ҳаёт тарзи бутунлай ўзгариб кетади. Болалар боғчасида ёки уйда у ҳар куни қизиқарли ва ранг баранг фаолият билан банд бўлар эди. Энди эса бола кунига бир неча соат давомида



дарсларда ўтириши керак. У ўқитувчи нимани ёзиб ёки чизиб кўрсатса, шуларни диққат билан кузатиб бориши, у нимани талаб қилса шундай қилиб бажарилиши лозим. Мактабга боргунга қадар бола фақат ўйин пайтида ёки мураккаб меҳнат жараёнларида бўлган нарсаларнигина биларди. Эндиликда у қизиқарли бўлмаган, аммо керакли нарсаларни билиб олади. Кичик мактаб ёшида бош мия анатомик структурасининг янада шаклланиши кузатилади. Ўқиш унинг функциялари ривожланишига кучли омил бағишлайди. Жумладан, предмет фан курсидан секин-аста мавҳум, изоҳли-мантқиқ тафаккур сари ўтиш учун шароит туғилади. Лекин бари-бир ўқитувчи ёш ўқувчи ҳамма нарсдан ўзининг шахсий ҳиссий тажрибасига, хусусий таассуротларига, билимларига, ҳаётга таянч излашини унутмаслиги керак. Шу сабабли боланинг фикрини нарсалар ва ҳодисаларнинг қонуниятли тарзда боғлиқлигини идрок этишга йўналтириш мақсадида бевосита таъсир қиладиган объектларни танлаш жуда муҳимдир. Jef. Halsted Sarasonning bu sehrli gaplarni o'zining idrokli kitobida muhokama qildi. Masalan, Sarason an'anaviy ta'lim islohotini tanqid qilishni aniq bir begumon tamoyillar taxminiga yuz tutishimizni ko'rsatishdan boshlanadi.

Ularning orasida “Kapsulalangan (ajratilgan) sinf va maktab” tushunchasi, ya'ni o'qituvchilar huddi ular bo'sh kemadek o'qituvchilarga yuzlangan holda qatorlashib o'tirishgan darslarni aytib o'tadi. Bunday “bilimning o'qib kelishi ko'proq ijtimoiy bilim nazariyasi bilan joy almashishi kereak edi. Sinf o'qituvchilari quvvatlanishlari va biroz “unutib qo'yishlar”i ham mumkin edi. Bu bilan Sarason “eski munosabatlarni unutib yangilarga ega bo'lish, yangi mas'uliyatlar o'z zimmasiga olish, yangi va xavfli muvafaqiyatsizliklarni juda o'z muddatda maqsadlarga erishish cheklangan resurslar o'zgargan munosabatlar sababli qiyinchiliklarni sinab ko'rish” haqiqiy o'zgarishlar kaliti ekanligini tushuntirdi. Sarason “kimdir o'quv dasturlarni va standartlar hamda boshqa ko'p asarlarni qonunchilik va farmonlar bilan o'gartirish mumkin lekin agar darslarning muntazamligining tekshirilmay va o'zgartirilmay qolsa muvafaqiyatsizlik kafolatlangan” deb ogohlantirganida o'tkir idrokli edi<sup>1</sup>

### 3-савол бўйича назорат топшириқлари:

1. Бола ёшини даврлаштиришнинг аҳамиятини тушунтириб беринг
  - а) боланинг билимини пухта эгаллашга ёрдам беради.
  - в) болани жисмонан етук қилиб тарбиялайди.
  - с) ҳар бир болани нормал ривожлантириш учун зарур босқичдир.
  - д) бола шахси камолотининг ҳар тамонлама ва тўғри амалга ошишини таъминлайди.
  - е) ёшларга қандай муносабатда бўлишни белгилайди.
2. Турли ёш даврларида боланинг ақлий, ахлоқий, жисмоний ва руҳий улғайишларида бўладиган ўзгаришларни изоҳлаб беринг.
3. Вақт тушунчасининг моҳиятини бола қайси даврда аниқ ифодалайди?
  - а) ясли даврида.
  - в) кичик мактаб даврида.
  - с) катта боғча даврида.
  - д) ўспиринлик даврида.
  - е) сўзлаб бошлаганда.
4. Ўспиринлик даврининг мураккаблик томонларини ёзма баён этинг.
5. Катта мактаб даврининг асосий белгилари
  - а) касб-ҳунар танлаш, эгалаш ва ўзини шу соҳада синаб кўриш, дўстлик-ўртоқлик, сафдошлик туйғуларининг устунлиги
  - в) жисмоний ва жинсий улғайиш.
  - с) ижтимоий фойдали меҳнат билан шуғулланиш.
  - д) жисмоний тарбия ва спорт мусобақаларида иштирок этишга интилиш.
  - е) ўз-ўзини моддий таъминлаш.

6. Турли синф ўқувчиларидан бир неча боланинг ёшига нисбатан камолотининг ҳолатини ўрганиб, уни такомиллаштириш учун маслаҳатлар (методик йўлланма) тайёрланг.

-----  
1. Yangi pedagogikani boshqarish: O'qitish jarayonini tubdab o'zgartiruvchi olti qoida/ Jeff Halstead

#### **Мавзу бўйича ечимини кутаётган илмий муаммолар:**

1. Шахс камолатига таъсир этувчи омилларнинг илмий ва амалий асосларини ишлаб чиқиш.
2. Шахс камолатига оид Шарқ алломаларининг таълимотларини илмий таҳлил этиш.
3. Психологларнинг ёш даврлар бўйича таълимотларини ўрганиш ва илмий таҳлил қилиш.

#### **Мустақил иш ва топшириқлар:**

1. Шахс камолатига таъсир этувчи омилларни ўрганиш ва таҳлил қилинг.
2. Шахс, индивид, индивидуалликга таъриф беринг ва улар ўртасидаги тафовутни аниқланг.

#### **Адабиётлар рўйхати**

1. Турсунов И. Нишоналиев У. Педагогика курси. Тошкент. 1997.
2. А.Қ.Мунавваров Педагогика. Тошкент. 1996.
3. С.П.Баранов, Л.Р.Болотини, В.А.Сластенин., Педагогика. Тошкент. 1990.
4. И.А.Каиров., Н.К.Гончаров, Л.В.Занков. Педагогика. Москва. 1956.
5. Каримов И.А. «Баркамол авлод орзуси». Тошкент, 1998 йил.
6. «Баркамол авлод – Ўзбекистон тараққиётининг пойдевори». Тошкент, 1997 йил.
7. Мунавваров А.Қ. «Педагогика». Тошкент, 1996 йил.
8. **Мавлонов Р.А., Тўраева О.Т. «Педагогика». Тошкент, 1998 йил.**

#### **ИНТЕРНЕТ МАТЕРИАЛЛАРИ**

1. [http:// WWW . guldu/ uz /](http://WWW.guldu.uz/).
2. [http:// WWW . gulduportal.uz /](http://WWW.gulduportal.uz/).
3. [http:// WWW . ziuonet. uz /](http://WWW.ziuonet.uz/).
4. [http:// WWW . guldu. zn/ uz /](http://WWW.guldu.zn/uz/).

### **4-Мавзу: Yaxlit pedagogik jarayon.**

#### **Асосий саволлар**

1. Pedagogik tizimlar va ularning shakllari haqida tushuncha.
2. Ta'lim tizimlariga umumiy tavsif.
3. Yaxlit pedagogik jarayonning mohiyati.
4. Pedagogik jarayon yaxlit hodisa sifatida.

**1-асосий масала бўйича ўқитувчининг мақсади:** Педагогика учун тарбия мақсадини белгилаб олиш муҳим муаммолардан бири эканлиги, унинг доимо ўзгариб ривожланиб боришини талабаларга етказиш, ушбу масалага нисбатан уларда муносабатни шакллантириш.

#### **Идентив ўқув мақсадлари**

Педагогиканинг асосий муаммоларидан бирига аниқлик киритадилар  
Тарбия ижтимоий ҳаётда қандай характерга эга бўлиб келганлигини асослаб берадилар

### 1-асосий масаланинг баёни:

Миллий истиқлол туфайли тараққиётнинг барча соҳаларида жадал ривожланиб бораётган мамлакатимизда ёш авлоднинг билим даражасини жаҳон андозалари талабларига жавоб берадиган, фан-техника янгиликларидан хабардор, мустақил фикрлай оладиган, ҳаётга дадиллик билан кириша оладиган, тадбиркор, маънавий жиҳатдан баркамол қилиб вояга етказиш долзарб вазифалардан ҳисобланади. Бу эса аввало педагогика фанини, таълим тарбия тизимини замонавий технологиялар асосида такомиллаштиришни тақозо этади.

Ўзбекистон Республикасининг «Таълим тўғрисида»ги Қонунида (1997й.) таълим давлатимиз ижтимоий тараққиёти соҳасида устивор деб эълон қилиниши педагогика фани зиммасига жуда катта масъулиятли улуғвор вазифаларни юкледи. Жуда бой илмий, маънавий, маданий, диний меросимимизни қайта тиклаш уларни замон руҳи талаби билан уйғунлаштириб фақат шахсий, миллий манфаат касб этиб қолмасдан умумжаҳон маънавий, ижтимоий-иқтисодий тараққиётга улкан ҳисса бўлиб қўшилмоқда.

Ўсиб келаётган ёш авлод ва уларнинг келажакда қандай касб-ҳунар эгаллашларига қараб, республикамиз келажagini тасаввур қилса бўлади. Ёшлар фаровон ҳаётимиз мезонидир. Худди шу маънода ёшларнинг таълим-тарбиясига жиддий эътибор бермоғимиз лозим. Ёшлар таълим-тарбияси ҳар бир ота-онанинг, ўқитувчи-тарбиячининг Ватан олдидаги муқаддас бурчидир.

Савол туғилади: улар таълим-тарбия борасида нима қилишлари, қандай йўл тутишлари, нимага эътибор беришлари лозим? Бу саволларга маълум даражада педагогика фани жавоб беради. Педагогика фани нима ва у қачон пайдо бўлган? Мазкур саволга жавоб беришдан олдин тарихий манбаларга мурожаат этайлик. Манбаларда ёзилишича кишилик жамияти пайдо бўлгач, ижтимоий ҳаётда орттирилган тажрибаларни қуйи авлодга ўргатиш эҳтиёжи туғилди. Тажрибаларнинг тўпланиши натижасида таълим-тарбиянинг дастлабки омиллари вужудга келди. Табиат, ижтимоий ҳаёт ҳақидаги тажрибалар асосида маълум билимлар бойиб борди.

Таълим-тарбия ишлари билан шуғулланувчи тарбиячилар касб-ҳунар ҳомийлари сифатида ажралиб чиқа бошлашди. Уларнинг таълим-тарбия борасидаги фаолиятлари ва тўпланган тажрибаларидан ўринли фойдаланишлари педагогика фанининг вужудга келишига олиб келди. Шу аснода дастлабки мактаб кўринишидаги муассасалар вужудга келди, тараққий этди. Шундай қилиб, педагогика таълим-тарбиянинг мақсад ва вазифалари, уларнинг мазмуни, методлари ҳамда ташкил этиш шакллари ҳақида маълумот берувчи фанга айланди.

Демак, педагогика фани ўсиб келаётган ёш авлодни баркамол инсон қилиб тарбиялаш учун таълим-тарбиянинг мазмуни, умумий қонуниятлари ва амалга ошириш йўллари ўргатувчи фандир.

Баъзан, педагогика фанининг нима кераги бор? Педагогикадан хабари йўқ, лекин болаларга яхши тарбия берган инсонлар кўпму? Ёки аксинча,

педагогика фанини билган ҳолда ҳатто ўз болаларини рисоладагидек тарбиялай олмаганлар озмунчами? деган саволлар эшитилиб қолади.

Шуни унутмаслик керакки, педагогика фанининг ютуқларисиз жамиятни олға силжитиш ғоят машаққатли кечади.

## **2-асосий масаланинг баёни:**

Агар педагогика фанидан хабарсиз бўлган кишилар педагогика фанини ўз вақтида ўрганиб, ютуқларидан самарали фойдаланганларида болаларни ҳам яхшироқ тарбиялаган бўлур эдилар. Педагогикадан яхши хабардор кишилар эса ўз билимларини тажрибада ишлата олмаганликлари учун болаларни тарбиялашда муваффақиятга эриша олмаганлар.

Педагогика фанини ҳам назарий, ҳам амалий жиҳатдан пухта ўрганиш лозим. Таълим тарбиядан кўзланган мақсадни англаш ва улар тизимида янги билимлар бериш болаларни тўғри тарбиялаш шартидир. Бунда тарбиячининг беғараз меҳнати, болаларни севиши ва уларга жон фидо айлашлари тарбия самарадорлигини таъминлайди.

Бироқ, ижтимоий жараёнда тўпланган тажрибалар тарбия мазмунини ташкил этса-да, уларнинг ҳаммасини ёш авлодга ўргатишнинг имконияти йўқ эди. Фақат халқ таълими тизимига кирувчи бўғинлар орқали орттирилган тажрибанинг муайян қисмини қамраб олиш мумкин эди.

Бу ерда ҳам муаммо туғилди. Ҳозирги кунда барча хилдаги тажриба шакллари тарбия мазмунини ташкил эта оладими? Ёш авлод тарбиясига алоқадор тажрибаларни қандай ажратиш мумкин? Ким бундай иш билан шуғулланади?

Табиийки, барча хилдаги тажриба шакллари ҳам тарбия мазмунини ташкил этавермайди. Чунки:

- Биринчидан, педагогика, хусусан ўзбек халқ педагогикаси тараққиётида жуда мураккаб бўлган томонлар (ҳатто бу мураккабликнинг номаълум қисмлари) мавжудки уларни ёшлар дафъатан ўзлаштира олмайдилар. Масалан; шарқ фалсафаси ёки мутафаккирларимизнинг маънавий меросини фалсафа, табиий ва гуманитар фанлар, диний манбалардан яхши хабардор бўла олмаганлигимиз сабабли ўрганишимиз қийин кечади;

- иккинчидан тарбияланувчиларнинг ёш хусусиятларига кўра ва ҳам методик, ҳам моддий асоснинг етишмаслиги сабабли тўпланган тажрибаларнинг ҳаммасини олиш имконияти йўқ ва ҳоказо. Энг муҳими, жамият тараққиётининг ижтимоий-иқтисодий эҳтиёжларига ва келажакда кутиладиган ўзгаришларни ҳисобга олиб тарбия мазмунини шакллантириш даркор.

Ўзбек педагогикасининг вазифаси республикамизда яшовчи турли миллат-элатларнинг орзу-истакларига монанд таълим-тарбиянинг ҳам назарий, ҳам амалий муаммоларини миллий кадриятлар асосида тўғри ҳал этиб беришдир. Бунда ислом дунёсида қалам тебратган алломаларимиздан тортиб, замондош олиму фузалоларимизнинг таълимотларидан ҳамоҳанг таълим тарбияга оид қирраларини излаб топишни тақозо этади. Ёш-авлод дунёқарашини шакллантиришда истиқлолдан аввал қораланган тасаввуф илмидан ҳам фойдаланиш жоиз. Негаки, бир мафкура якка ҳокимлилигига

эндиликда нукта қўйилади. Эркин фикрлаш тизими ёш авлод руҳини тарбиялашдаги бош омиллардан биридир.

«Педагогика» атамаси «Пейне»-«бола»ва «айгогейн»-«етакламоқ» деган маънони билдирувчи лотинча «дайдагогос» сўзларидан пайдо бўлиши куйидагича изоҳланади: Эрамиздан олдинги I асрларда Грецияда, кулдорларнинг болалаларини овқатлантирадиган, сайрга олиб борувчи, тарбиячи-кулларни «педагог» деб аталган. У болаларнинг камолга етишига масъул бўлган. Кулдорнинг боласини етаклаб мактабга олиб борган ва олиб келган. Мактабда ишловчи ўқитувчиларни «дидаскаллар» (дидайко-мен ўқитаман) дейишган. Феодализм жамиятига келиб эса ҳар икки касбдаги кишилар ҳамкорлиги натижасида таълим-тарбия билан махсус шуғулланувчилар вужудга келган. Уларни чех педагоги Я.А.Каменский таъкидлаганидек, «педагог» деб номлаганлар ва бу сўз ҳозир ҳам таълим-тарбия берувчи ўқитувчиларга нисбатан қўлланилади.

### **3-асосий масаланинг баёни:**

Педагогика таълим-тарбия мақсадини жамият талабаларига ва ўқувчиларнинг ёш хусусиятларига қараб мазмунан ўрганиб боришни тақозо этади, тарбиянинг таркибий қисмларини ва улар ўртасидаги боғланишларни очиб беради. Шу аснода таълим ва тарбия соҳасидаги тажрибаларни умумлаштиради, тарбиянинг келгусидаги ривожланиш истиқболларини, йўлларини кўрсатиб беради.

Педагогика фанига тавсиф берилганда «таълим», «тарбия», ҳамда «маълумот» деган сўзларни ишлатдик. Бу сўзлар ўзаро боғланган бўлиб, бир-бирини тўлдиради. Уларни педагогиканинг асосий категория-тушунчалари деб номлаймиз. Булардан ташқари «ўқувчи», «ўқитувчи», «метод», «интизом», «жамоа», «ирсият», «муҳит», «директор» каби тушунча-номлар мавжудки, бу ҳақида мавзулар юзасидан фикр юритилганда алоҳида тўхтаймиз.

Тарбия тарихини ўрганар эканмиз, у жуда қадимий жараён эканлигини инсоният бутун ҳаёти давомида тарбия билан шуғулланганлигига ишонч ҳосил қиламиз. Тарбия жараёнида аجدодларимиз тарбиявий таъсирнинг самарали йўл, методлари ва манбаларини қидириб ҳаётга тадбиқ қила бошлаганлар, бунинг натижасида тарбия ҳақидаги ғоялар, назария ва тавсиялар пайдо бўла бошлаган. Бу педагогика фанининг пайдо бўлишига сабаб бўлди. Жаҳон мутафаккирлари ўзларининг педагогик ғоялари билан фаннинг ривожланишига ҳисса қўшдилар. Бу жараёнда ўзбек мутафаккирларининг жаҳон педагогикаси тарихига қўшган ҳиссалари чексиздир. Тарбия ҳақидаги ғоялар эрамиздан олдинги VI асрда шаклланганлиги ҳақида маълумотлар мавжуд. Кейинги даврларда педагогик ғояларнинг шаклланишида зардуштийлик таълимоти унинг муқаддас китоби «Авесто»да қимматли фикрлар талқин этилган. Кишилиқ тарихида ислом таълимотининг тарбия ҳақидаги ғояларининг шаклланишида аҳамияти чексиздир. Қуръони Карим ва ҳадиси-шарифларда, мусулмон аҳлининг дунёқараши фалсафаси, маънавияти, ахлоқи, эътиқоди, ҳар томонлама баркамоллиги каби инсоний сифатларни шакллантириш йўллари баён қилинган.

Тарбия ҳақидаги ғояларнинг ривожланишида Имом Бухорий, Ат-Термизий, Абу Наср Форобий, Ибн Сино, Абу Райхон Беруний, Юсуф Хос Хожиб, Ахмад Яссавий, Нақшбандий, Навоий, Беҳбудий, Абдулла Авлоний ва бошқаларнинг хизматлари каттадир.

Президентимиз айтганларидек: «Фуқаролар энди ижтимоий-иқтисодий жараёнларни иштирокчиси, бажарувчиси эмас, балки бунёдкори ва ташкилотчисидир». Бундай янгича ёндашишлар педагогика фанининг объекти ва предметини кенгайтирди. Эндиликда педагогика фанининг объекти фақат таълим-тарбия жараёнининг назарий, методологик амалий таъминловчи эмас, балки комил инсон шаклланиши, ривожланишини таъминлайдиган кенг соҳаларни ўз ичига олади. Шунинг учун, «Кадрлар тайёрлаш миллий дастурида»ги миллий моделида шахс кадрлар тайёрлаш тизимининг бош объекти ва субъекти сифатида қаралади. Бундан ташқари педагогика фани олдига янгича фикрлайдиган, янгича тафаккур, миллий мафкурага эга комил инсонни шакллантириш вазифалари қўйилди.

### **3-савол бўйича назорат топшириқлари:**

1. Бола ёшини даврлаштиришнинг аҳамиятини тушунтириб беринг
  - а) боланинг билимини пухта эгаллашга ёрдам беради.
  - в) болани жисмонан етук қилиб тарбиялайди.
  - с) ҳар бир болани нормал ривожлантириш учун зарур босқичдир.
  - д) бола шахси камолотининг ҳар тамонлама ва тўғри амалга ошишини таъминлайди.
  - е) ёшларга қандай муносабатда бўлишни белгилайди.
2. Турли ёш даврларида боланинг ақлий, ахлоқий, жисмоний ва руҳий улғайишларида бўладиган ўзгаришларни изоҳлаб беринг.
3. Вақт тушунчасининг моҳиятини бола қайси даврда аниқ ифодалайди?
  - а) ясли даврида.
  - в) кичик мактаб даврида.
  - с) катта боғча даврида.
  - д) ўспиринлик даврида.
  - е) сўзлаб бошлаганда.
4. Ўспиринлик даврининг мураккаблик томонларини ёзма баён этинг.
5. Катта мактаб даврининг асосий белгилари
  - а) касб-ҳунар танлаш, эгалаш ва ўзини шу соҳада синаб кўриш, дўстлик-ўртоқлик, сафдошлик туйғуларининг устунлиги
  - в) жисмоний ва жинсий улғайиш.
  - с) ижтимоий фойдали меҳнат билан шуғулланиш.
  - д) жисмоний тарбия ва спрот мусобақаларида иштирок этишга интилиш.
  - е) ўз-ўзини моддий таъминлаш.
6. Турли синф ўқувчиларидан бир неча боланинг ёшига нисбатан камолотининг ҳолатини ўрганиб, уни такомиллаштириш учун маслаҳатлар (методик йўлланма) тайёрланг.

### **Мавзу бўйича ечимини кутаётган илмий муаммолар:**

4. Шахс камолатига таъсир этувчи омилларнинг илмий ва амалий асосларини ишлаб чиқиш.
5. Шахс камолатига оид Шарқ алломаларининг таълимотларини илмий таҳлил этиш.

6. Психологларнинг ёш даврлар бўйича таълимотларини ўрганиш ва илмий таҳлил қилиш.

#### **Мустақил иш ва топшириқлар:**

3. Шахс камолатига таъсир этувчи омилларни ўрганиш ва таҳлил қилинг.
4. Шахс, индивид, индивидуалликга таъриф беринг ва улар ўртасидаги тафовутни аниқланг.

#### **Адабиётлар рўйхати**

9. Турсунов И. Нишоналиев У. Педагогика курси. Тошкент. 1997.
10. А.Қ.Мунавваров Педагогика. Тошкент. 1996.
11. С.П.Баранов, Л.Р.Болотини, В.А.Сластенин., Педагогика. Тошкент. 1990.
12. И.А.Каиров., Н.К.Гончаров, Л.В.Занков. Педагогика. Москва. 1956.
13. Каримов И.А. «Баркамол авлод орзуси». Тошкент, 1998 йил.
14. «Баркамол авлод – Ўзбекистон тараққиётининг пойдевори». Тошкент, 1997 йил.
15. Мунавваров А.Қ. «Педагогика». Тошкент, 1996 йил.
16. **Мавлонов Р.А., Тўраева О.Т. «Педагогика». Тошкент, 1998 йил.**

#### **ИНТЕРНЕТ МАТЕРИАЛЛАРИ**

1. [http:// WWW . guldu/ uz /](http://WWW.guldu.uz/).
2. [http:// WWW . gulduportal.uz /](http://WWW.gulduportal.uz/).
3. [http:// WWW . ziunet. uz /](http://WWW.ziunet.uz/).
4. [http:// WWW . guldu. zn/ uz /](http://WWW.guldu.zn/uz/).

### **6-Мавзу: Та'лим jarayoni yagona tizim sifatida. Ta'lim qonuniyatlari va tamoyillari.**

#### **Асосий саволлар:**

1. Дидактика тушунчасининг моҳияти.
2. Дидактиканинг пайдо бўлиши, тараққиёти ва асосий дидактик муаммолар.
3. Таълим жараёнининг моҳияти ва таълим қоидалари таснифи

#### **1. Дидактика тушунчасининг моҳияти:**

**Дарсинг мақсади:** Дидактиканинг моҳиятини талабаларга тушунтиради. Уларга дидактика тушунчасини чуқур эгаллашига ёрдам бериб, ўқитувчилик касбига қизиқиш уйғотади.

#### **Идентив ўқув мақсадлари:**

- 1.1. Дидактиканинг моҳиятини тушунтиради.
- 1.2. Дидактиканинг мазмунини шарҳлаб беради.
- 1.3. Дидактиканинг моҳиятини асослаб беради.

#### **1-савол баёни**

Таълим бериш ва ўқитиш назарияси мактаб ўқувчилари билим олиши-нинг ва ўқитувчи фаолиятининг қонуниятларини очиб беради. Ўқитиш жараёнининг моҳияти, принциплари, мазмуни, методлари ҳамда ташкил этилишини белгилайди ва изоҳлайди.

"Дидактика " термини юнунча " **didaktiros** " деган сўздан келиб чиққан бўлиб, таълим берувчи деган маънода таржима қилинади.

Я. А. Коменский яшаган даврдан эътиборан дидактик замирида мактаб ўқувчиларини нимага ва қандай қилиб ўқитиш ҳақидаги билимларнинг илмий тузуми

тушунилади. Ҳозирги вақтда " **дидактика**" термини билан биргаликда кенг маънода ўқитиш назарияси таълим бериш назарияси ишлатилади.

Дидактика қуйидаги **категорияларни** ўз ичига олади. Ўқитиш жараёни тушунчаси ва моҳияти, ўқитиш принциплари, ўқитиш методлари, ўқитишнинг ташкил этилиши

Дидактика системасини изчил тарзда ўзлаштириш ўқув-тарбия жараёнинг барча жиҳатларини тушунишга, ижодий ёндашишни ва маҳоратни таъминлашга ёрдам беради. Дидактика ўзига хос тушунчалари ва терминларига эга. Улар асосан педагогика фанинг шу бўлимида қўлланилади. Ўқитиш, таълим олиш, ўрганиш мустақил равишда ўқиш илмийлик, системалик кўргазмалилик, таълим олиш, ўқувчиларнинг онглилиги ва фаоллиги таълим олишнинг индивидуаллаштириш ва дифференциялаштириш, дарс, синф, амалий ва амалиймашғулотлари, ўқув экскурсиялари, ўзлаштириш ва шу қабилар анча кўп қўлланадиган терминлардир. Ўқитиш назариясини ўзлаштириш учун бу тушунчалардан ҳар бирини илмий маъносини яхши билиш керак.

Демак, дидактика педагогиканинг «нимага ўқитиш», «нимани ўқитиш» ва «қандай ўқитиш» каби саволларига жавоб излайди. Умумий дидактика эса ўз навбатида айрим ўқув фанларига оид усуллар билан жуда мустаҳкам боғланади. Шу усуллар маълумотига таяниб, ўқитишнинг умумий қонуниятларини ечиб боради. Айни вақтда ҳар бир ўқув фанининг ўқитиш усуллари учун умумий асос бўлиб хизмат қилади. Шарқу-Ғарб маънавий мероси асосида педагогик жараёндан марказий ўрин олган дидактика доимо ривожланиб борди. Буюк алломаларимиз Ал-Хоразмий, Абу Райхон Беруний, Абу Али ибн Сино, Алишер Навоий қабилар тиббиёт, мантиқ, мусиқа, адабиёт, география, риёзиёт каби илмларни ўқитиш воситасида авлодларни тарбиялаш ғоясини олга сурдилар. Улар дунёвий таълимни кенг ривожлантиришга катта ҳисса қўшдилар.

Ўзбекистонда дидактик таълимнинг ташкил топиши ва ривожланиши А.Авлоний, Ҳ.Ҳ.Ниёзий, М.Расулий, К. Ниёзий, О.Шарафиддинов каби педагог ва олимларнинг номлари билан боғлиқ. Педагогик фаолиятдаги форма-лизмнинг қатъиян олдини олиш, ўқитишдаги муқобил усул, шакл ва воситаларини танлаш, педагогика фани ютуқларини амалга жорий қилиш вақти етди. Усулий ишларни жонлантириш, ўқитувчиларнинг ташаббусларини, ижодий изланишларини ҳар томонлама ривожлантириш, илғор педагогик тажрибани чуқур ўрганиш лозим. Лекин бу дастурни амалга оширишда ҳеч бир ҳолда авваллари педагогика ҳамда дидактикада яратилган асарларни Халқ педагогикасининг нодир меросларини чеккага суриб қўйиш мумкин эмас. Педагоглар бир қанча авлодларнинг меҳнати билан қўлга киритилган, педагогика фани эришган барча қимматли ютуқлар, замон синовидан ўтган жамики илғор қарашларни авайлаб асраши ва ўша меросдан фаол равишда фойдаланишлари керак.

### **Биринчи савол бўйича назорат топшириқлари:**

1. Дидактика бу...
  - а) тарбия назариясидир.
  - в) таълим назариясидир.
  - с) таълим-тарбия назариясидир.
  - д) ўқитишдир.
  - е) ўргатувчидир.
2. Дидактика қандай саволларга жавоб излайди.
  - а) нимани қандай ўқитиш.
  - в) қандай ўқитиш.
  - с) нимага ўқитиш.
  - д) нимани, нимага, қандай ўқитиш.
  - е) дидактик саволларга.
3. Дидактика қайси категорияларни ўз ичига олади.



- а) ўқитиш жараёни, ўқитиш принциплари, ўқитиш методлари, ўқитишнинг ташкил этилиши..
  - в) таълим бериш, тарбия бериш, ўргатиш, ўқитиш.
  - с) тарбия, таълим, маълумот.
  - д) таълим, тарбия, маълумот, ривожлантириш.
  - е) таълим ва тарбия.
4. Дидактика тушунчасининг моҳиятини тушунтиринг.
  5. Дидактика тушунчасининг моҳиятини шарҳлаб беринг.
  6. Дидактика тушунчасининг моҳиятини ёзма равишда асослаб беринг.

## **2. Дидактиканинг пайдо бўлиши, тараққиёти ва асосий дидактик муаммолар:**

**Дарсинг мақсади:** Дидактиканинг тарихи, асосий дидактик муаммолар ва ривожига ҳақида талабаларга тушунтириб, уларда таълим назариясини ўрганишга қизиқиш уйғотади.

### **Идентив ўқув мақсадлари:**

- 2.1. Дидактиканинг пайдо бўлиши ҳақида тушунтиради.
- 2.2. Дидактиканинг тараққиёти ва асосий дидактик муаммолар ҳақида шарҳлаб беради.

### **2-савол баёни**

Ўқитиш тўғрисидаги фикрларни ўтмишдаги файласуфлар ва олимлар қадим-қадимлардаёқ билдиришган. Ўқитиш назариясини илмий билимлар системаси сифатида педагогика фани педагогик тафаккур тарихини биринчи бўлиб Я.А. Коменский 17-асрда яратди, фалсафий фикрларга, Ўша даврдаги мактаблар иш тажрибасини назарий таҳлилга таяниб у ўзининг машҳур "Буюк дидактика" (1658 й) деган асарини ёзди.

Кишилик жамияти тараққиётининг дастлабки даврларида ўқитиш иши тарбия билан бир бутун ҳолда, узвий боғланган эди. Таълимнинг мазмуни у қадар мураккаб бўлмай кўпинча боланинг катта ёшдагиларга тақлид қилиши, улар билан бирга ишлаши тарзида амалга оширилган эди. Бола каттага тақлид қилиб, унинг ишларидан наъмуна олиб тажрибасини ўрганар ва ўзлаштирар эди. Жамиятнинг тарихий тараққиётида ўқитиш иши маълум даражада тус олди. Билимлар мураккаблашиб ва билим фаолиятини махсус равишда ташкил этишни талаб қилди. Иккинчидан ижтимоий ишлаб чиқаришдаги мулоқат ва тақсимот айрим касбларнинг мутахассисларини тайёрлаш вазифасини ўртага қўйди. Ўқитиш иши таълимнинг ўзига хос мақсадларини мазмунини ва ташкил этилишини акс эттирувчи мустақил характерга эга бўлди.

Билиш жараёни каби таълим жараёнида ҳам ўқувчи билмасликдан билишга, нотўғри ва ноаниқ билишдан тўлиқроқ ва аниқроқ, чуқурроқ билишгача бўлган йўлни босиб ўтади. Бу жараёнда ҳиссий идрок этиш ҳам, абстракт тафаккур ҳам, амалда синаб кўриш ҳам бўлади. Билиш икки паллага-назария ва амалиётга бўлинади. Назария янги билимни, янгича билишни ифодаловчи тизимли фикрдир. Назарияда ғоя шаклланади. Амалиёт билимларнинг ҳақиқийлигини кўрсатувчи мезондир. Кузатиш тажриба, ўзгартириш, яратиш–булар амалиёт шаклига киради. Таълим билиш фаолиятининг тури сифатида педагогика фанида бир неча асосий маънони англатади. Бу- ўқувчиларда билим, малака ва кўникмаларни ҳосил қилиш, уларда дунёқараш, фикр ва эътиқодларни шакллантириш, ўқувчиларнинг муайян даражада ўқимишли, фикрли, маданиятли, тарбияли, чин инсон бўлишига эришиш, уларнинг қобилиятларини ўстиришдан иборатдир.

Таълим инсоният тажрибасининг маълум томонларини, яъни ўқувчилар ижтимоий тараққиётининг ҳозирги талабларига мувофиқ даражада билим ва тарбияга эга бўлишларини таъминлайдиган фаолиятдир. Таълим жараёнининг мазмунини билим, кўникма ва малакалар ташкил қилади.

Таълим жараёни ўқитувчи билан ўқувчиларнинг биргаликдаги фаолияти бўлиб, икки томонлама характерга эга.

Ўқитувчининг фаолияти таълим жараёнининг ташқи томонини ташкил қилади. Чунки у ўқитади, таълим беради.

Ўқувчи фаолияти ички жараённи ташкил этади. Чунки у ўқитувчи берган билимни ўқиб тушуниб олади.

Ўқитиш жараёнининг ички томони ўқувчининг фаолияти бўлиб, у ўқув фани материалларини ўзлаштиришдан иборат. Ўқитиш билишдан фарқли улароқ муаллим раҳбарлигида амалга оширилади. **Таълимнинг асосий мақсади**- вазифаси ёш авлодни илмий билимлар, кўникма ва малакалар билан қуроллантиришдан иборатдир.

Ўқувчиларнинг билиш фаолияти учта босқичда олиб борилади.

Билимларни ўзлаштириш, воқеъликдаги нарса ва ҳодисаларни сезиш ва идрок қилиш билиш фаолиятининг **биринчи босқичидир**.

Ўқувчиларнинг билиш фаолиятидаги **иккинчи босқичи**-билимларни тушуниш ва умумлаштириш.

**Учинчи босқич**- мустаҳкамлаш ва қўллашдир.

Билим, кўникма ва малакаларни муваффақиятли эгаллаб олиш воситаларидан бири– аввал ўзлаштириб олинган билимларни амалда қўллашдир. Амалиёт жараёнида билимлар тўлдириб борилади. Уларни амалда қўлланиш кўникмаси ҳосил қилинади. Амалий вазифаларни ҳал қилиш вақтида билимларга эҳтиёж пайдо бўлади, бу эса янги билимларни эгаллаш учун тўртки беради.

Ўқувчиларни ривожлантириш ва тарбиялашнинг, ўқув тарбия жараёнини такомиллаштиришнинг катта имкониятлари мавжуддир. Умумий ўрта таълим ва ўрта махсус касб- ҳунар таълими ихлос қилишини асосий йўналишларида диққат эътибордир. Ҳозирги замон ижтимоий ишлаб чиқариш ва фан техника тараққиётти шароитларида ёшларни касб танлашга йўлаш, юқори малакали кадрлар тайёрлашни таъминлашдан иборатдир. 1997 йил 29 августда қабул қилинган Ўзбекистон Республикасининг "Таълим тўғрисида" ги қонуни ва «Кадрлар тайёрлаш Миллий дастури»дан келиб чиққан ҳолда ҳозирги яшаб тўрган жамиятимизга юқори малакали кадрлар тайёрлаш ҳозирги демократик жамиятда ёшларни эркин фикрлашга ўргатиш, ёшларни ўз қобилияти, ҳаваси, кийинишига мос, ҳаётда ўзига муносиб ўрини топишини таъминлаш олдимизга қўйилган вазифамиздан бири ҳисобланади.

Бу борада етук мутахассислар ўз тажрибаларига таянган ҳолда назарий жиҳатдан асосланган бу билимларни амалга тадбиқ этишмоқдалар.

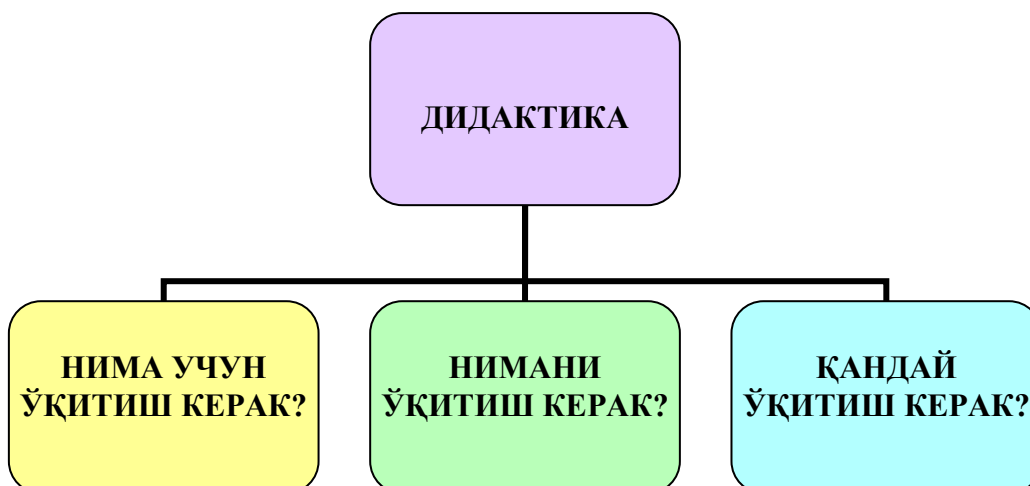

**Иккинчи савол бўйича назорат топшириқлари:**

1. Ўқитиш назариясининг илмий билимлар тизимини биринчи бўлиб ким, қайси асари билан асослаб берган?
  - а) К.Д.Ушинский. «Оналар мактаби».
  - в) Ю.Х.Хожиб. «Қутадғу билик»
  - с) Я.А.Коменский. «Буюк дидактика».
  - д) А.Навой. «Ҳамса».
  - е) А.Авлоний. «Туркий гулистон ёхуд ахлоқ»
2. Таълим жараёнининг мазмунини нималар ташкил этади.
  - а) таълим-тарбия.
  - в) таълим назарияси.
  - с) тарбия назарияси.
  - д) билим, кўникма ва малакалар.
  - е) билим, таълим.
3. Таълимнинг асосий мақсади:
  - а) келажакда ҳар томонлама ривожланган шахсни шакллантириш.
  - в) ёш авлодни илмий билимлар, кўникмалар, тарбия билан қуроллантиришдан иборат.
  - с) ёш авлодни илмий билимлар, кўникмалар, малакалар билан қуроллантиришдан иборат.
  - д) давалатимиз ривожига ҳисса қўшиш.
  - е) ёш авлодни комил инсон қилиб шакллантириш.
4. Таълим жараёнининг икки томонлама хусусиятини ёзма равишда изоҳлаб беринг.
5. Таълим жараёнидаги билиш фаолияти босқичларини шарҳлаб беринг.
6. Таълим жараёнидаги дидактик муаммоларни асослаб беринг.

### **3. Таълим жараёнининг моҳияти ва таълим қоидалари таснифи**

**3-асосий савол бўйича дарснинг мақсади:** Таълим икки томонлама жараён, билиш фаолият тури эканлигини, унинг асосий функцияларини ёритиб бериш, талабларни ўқув-тарбия жараёнига нисбатан қизиқишларни ошириш.

#### **Идентив ўқув мақсадлари:**

- 1.1. Таълимнинг бош мақсадини айтиб берадилар;
- 1.2. Таълимнинг икки томонлама жараён эканлигини очиб берадилар;
- 1.3. Билиш жараёнининг асосий босқичларига изоҳ берадилар;
- 1.4. Таълим жараёнининг асосий функцияларини ажратиб кўрсатдилар;

#### **Засосий масаланинг баёни**

Таълим жамият тараққиётининг бошланғич босқичларида юзага келган. Болалар катталарга тақлид қилиб меҳнат фаолияти, меҳнат қуроллари тайёрлашни ўрганганлар, сўзлар ва уларнинг маъносини ёд олганлар.

Меҳнат жараёнида инсон табиат қонуниятларини ўзлаштиради, меҳнат қуролларини такомиллаштиради, билим ҳажмини тўлдиради ва чуқурлаштирилади. Инсоният тажрибаси бир одам тажрибасига тенг эмас, балки ўзидан олдинги авлодлар ўзлаштирилган ва қилганларини бир тизимга солади ва умумлаштиради. Бундай шарт-шароитда ўсиб келаётган ёш авлоднинг инсоният турли соҳаларда тўплаган тажрибаларини ўзлаштириши учун имкон берувчи таълим аниқ мақсадга, қаратилган жараёнга айланади. Меҳнат, маданият, фан, санъат, ахлоқ ва бошқалар. Таълимнинг бош мақсади кишини ҳаётга меҳнатга тайёрлашдир.

Таълим икки томонлама жараён, яъни ўқитиш ва ўқиш. Таълим жараёнида ўқувчилар ижтимоий–тарихий тажрибасининг маълум томонларини ўзлаштирадиган мафкура, фан, ахлоқ, меҳнат, адабиёт ва санъат, умумий ва жисмоний маданиятларни ўрганади. Таълим комил шахс шаклланишига асос солади. Таълим

Ўқитувчи ва ўқувчининг ҳамкорликдаги фаолият бўлиб, икки ўзаро алоқа жараёнидир. Бунда ўқитувчи рухий, назарий ва амалий жиҳатдан тайёр бўлмоғи лозим.

Ўқиш–бу фаол билиш жараён бўлиб, бунда ўқувчининг ақлий имкониятлари, ахлоқий ва иродавий сифатлари, шахсий хусусиятлари ва темпераменти намоён бўлади ва шаклланади.

Бу икки томонлама фаолиятни бир-бирисиз тассавур этиб бўлмайди.

Таълим инсоннинг билиш фаолияти тури.

Ўқиш–бу билиш фаолияти. Ўқувчи ҳар қандай ўқув материални ўзлаштирилади оламни, дунёни ўрганади, ўзлаштира боради.

Ўқитувчи учун ҳам ўқитиш– бу ақлий билиш фаолиятидир. У ўқув фаолиятида ўзининг билимини чуқурлаштиради, ишнинг янги мазмуни ва усулларни излайди. Йиллар ўтиши билан ўқувчининг маънавий дунёсини, унинг қизиқишлари, қобилият ва имкониятларини янада чуқурроқ билиб боради.

Таълим, илмий билиш, ўйин, меҳнат фаолиятидан фарқ қилади. Ўқишнинг маъноси шундаки, ўқувчи ўқув предмети мазмуни билимларини ўзлаштиради.

Ўйинда билим олиш йўл-йўлакай элементдир. Ўқувчи учун энг муҳими ўйин жараёни ва ундан баҳра олишдир.

Меҳнат фаолиятида эса энг муҳими модий ва маънавий эҳтиёж қондируви меҳнат натижасидир. Бунда билим меҳнатнинг зарур воситаси сифатида фойдаланилади. Таълимнинг илмий билимдан фарқи шундаки таълим жараёнининг мақсади ўқув материални ўзлаштиришдир. Илмий билим учун эса киши ўқув китоблардаги барча қонуниятларни, билимларни билиши керак.

**Таълим жараёни (вазифалари) функциялари.** Таълим ўз ичига **учта функцияни** олади: маълумот бериш, ривожлантириш ва тарбиялаш.

**Биринчиси,** билимларни ўзлаштиришни, ўқув кўникма малакаларнинг шаклланишини ташкил этувчи жараён.

**Иккинчиси,** ўқувчиларнинг ақлий ривожланиши билан белгиланади. Бир хилдаги билимлар мажмуаси турли ақлий ривожланиш даражасига олиб келиши мумкин.

Ўқиш доимо ўқувчиларнинг умумий ривожланиш даражасини ошириши лозим. Ривожлантирувчи функциянинг маъноси ҳам шундай.

**Учинчи,** тарбиявий функция шундан иборатки, ўқув фаолияти ўқитувчини тарбиялайди, унда ватанпарварлик, ахлоқий сифатлар, қарашлар, эътиқод, эстетик ҳиссёт, интизомлилик, меҳнатсеварлик тарбияланади.

Таълимнинг маълумот берувчи, ривожлантирувчи ва тарбияловчи вазифаларини амалга ошириш ўқувчи шахсини шакллантириш жараёнига ялпи ёндошишни таъминлайди.

Таълим жараёнининг қарама-қаршиликлари ривожланишнинг ривожланиш қарама-қарши кучларнинг курашидир. Масалан: ҳиссий ва ақлий, аниқ (конкрет)ва абстракт, анализ ва синтез (яъни, билиш фаолиятида)кабилар ўртасидаги қарама-қаршиликлар. Таълим жараёнининг ички, муҳит қарама-қаршиликлари уни ҳаракатга келтирувчи кучларидир.

Таълим жараёнининг асосий **қарама-қаршиликларига** қуйидагилар киради.

**Ижтимоий –тарихий билимлар ҳажми билан ўқувчи ўзлаштириётган билимлар ҳажми ўртасидаги қарама-қаршилик.** Чунки таълим жараёнида инсоният тажрибасини тўлиқ ўзлаштириб бўлмайди. Бир кишининг бунга имконияти йўқ. Иккинчидан, ўқитувчи ўқигунча, фан, техника, ишлаб чиқариш, маданият ривожланади. Инсоният тажрибали ўқишдан доимо олдиндадир. Айнан мана шу қарама-қаршилик таълим жараёнини ҳаракатга келтирувчи кучдир. Бу қарама-қаршилик доимо маълумот, таълим мазмунини такомиллаштириб туришига олиб келади.

**Ўқувчининг индивидуал билиш фаолияти, яъни у эгаллаган билим даражаси, шакли ва методлари билан ижтимоий-тарихий билиш, яъни ўқувчи эгаллаши лозим бўлган билиш даражаси шакл ва методлари ўртасидаги қарама-қаршилик.** Бу қарама-қаршиликни ҳал этиш ўқувчининг ақлий ривожланиш суръати ва даражасини белгилайди. Ўқувчи билим билан бир қаторда ижтимоий-тарихий тараққиётда юзага келган анализ ва синтез, умумлаштириш ва абстракциялаш каби билиш операциялари, шакллари, босқичлари, методларини ўзлаштириш керак бўлади.

**Ўқувчининг эришган ривожланган даражаси билан таълим жараёнида қўйилаётган ўқув вазифалари ўртасидаги қарама-қаршиликлар.** Ўқув вазифаси боланинг билиш имкониятидан озроқ баланд бўлмоғи керак. Акс ҳолда ўқувчида ривожланиш бўлмайди ёки аксинча.

**Ўқувчиларни ўқитиш ва ўқиш жараёнида ички ва ташқи қарама-қаршиликлар мавжуд.** Масалан: ўқув предмети билан тегишли фан, ўқитувчи эгаллаган билимлар билан у синфга тушунтираётган ўқув материали ўртасида; педагогикани билиш билан амалий фаолиятда уларни қўллаш орасидаги қарама-қаршиликлар ва ҳақозо.

Демак, ўқув жараёнидаги қарама-қаршиликларнинг юзага келиши, қўйилиши ва ҳал этилиши таълимнинг динамикаси, диалектикасини, ўқувчиларнинг билимларини ўзлаштириши характери, унинг ривожланиши суръатини белгилайди.

**Билимларни ўзлаштириш босқичларини ўқитувчи ҳар томонлама билимоғи лозим.** У ўқувчиларнинг ўқув билиш фаолиятларига раҳбарлик қилиш учун ўқувчининг билимларни ўзлаштириш босқичларини, яхши тасаввур этиш зарур. **Биринчи босқич-идрок.** Психологиядан маълумки, идрок бу аниқ мақсадга қаратилган билиш жараёнидир. Идрок танлов характериға эға. Шунинг учун ҳам дарсда ўқувчиларға энг аввало мавзуни эълон қилиш зарур, яъни нимани ўрганишларини айтиш керак.

Шундан сўнг ўқитувчи раҳбарлигида ўқувчилар тайёргарлик ишини кўрадилар. Ўқув материали билан дастлабки танишув бошланади. Бу ўз ичига реал ва тасвирий предметлар, воқеа ва ҳодисаларни кузатишни олади.

Ўқувчилар ўрганишлари керак бўлган воқеа, ходиса, предметлар ҳақида етарлича тасаввурларға эға бўлганларида ва ўқув вазифасини тушуниб етганлардагина биринчи босқич тугайди.

**Иккинчи босқич-Ўқув материални англаб етишдир.** Бу босқичда болалар асосий фикрни топишлари, тушунишлари, ажратишлари, уларнинг белгиларини асосий ишлари, изоҳ берилаётган материалға аниқлик киритишлари, мисоллар ва тушунтирилаётган фактлар мажмуасини ўзлаштириб олишлари зарур.

Бунда ўқувчилар билимда тизимлилик бўлиши керак, чунки, унда асосий, иккинчи даражали, қўшимча, изоҳ берувчи элементларни ажрата олсин.

Агар ўқувчилар ўқув вазифасини ечиш йўлларини тушуниб етсалар ва билимлардаги тизимлиликни англаб етсалар бу босқич ўтиб бўлинди деб ҳисоблаш мумкин.

**Учинчи босқич-эслаб қолиш ва мустаҳкамлаш.** Бу босқичнинг вазифаси олинган билимларни узоқ муддатға эсда сақлаб қолишдир. Бунда ўқувчиларнинг билиш фаолиятлари машқ, мустақил ижлодий иш характерға эға бўлади. Назарий материал, тушунча, қоида, исбот турли хилдаги машқларда қайтарилади. Тушунча белгилари мустаҳқароқроқ мустаҳкамлашади, қоида, теоремалар, қонунлар янада яхшироқ бўлади. Ўқитувчи бу босқичда ўқувчилар онгли равишда машқларни бажаришларни кузатиши лозим. Акс ҳолда ўқувчилар механик равишда иштирок этиши мумкин.

Учинчи босқич сўнгида ўқувчилар назарий материални билишлари ва уни машқларни бажаришда, вазифаларни ечишда, теоремаларни исботлашда қўллай олиш

кўникмасига эга бўлишлари зарур. Уларда ўқув кўникмалари ва малакалари шаклланади.

**Тўртинчи босқич–ўзлаштирилган билимлар, кўникма ва малакаларни амалий фаолиятда қўллаш** билан белгиланади. Айниқса бу босқич мактаб участкасида ишлаш вақтида, ўқув устахоналарида, лабораторияларда ҳамда тракторларда, комбайнларда ва бошқа машиналарда ишлашга ўргатиш ўқув жараёнида амалга оширилади.

Бу масалани ҳал этишда синфдан ташқари ва мактабдан ташқари ишларнинг ҳам имкониятлари катта. Ўқувчиларнинг ёш техниклар, спорт, бадий тўғараклар ва бошқа тадбирларда иштирок этишлари ўқув кўникма ва малакаларини турли амалий фаолиятлар билан боғлаб олиб боришларига ёрдам беради.

Таълимни амалий фаолият билан қўшиб олиб бориш ўқувчиларни ахлоқий сифатлар, қизиқиш ва эҳтиёжлар, ижобий ўқув мотивлари шаклланишини таъминлайди.

### **Мустақил ишлар**

1. Фалсафа фанидан билиш назариясини ўқиб ўрганиш.
2. Билиш жараёнининг психологик ҳусусиятларини таҳлил этиш.
3. Диалектиканинг асосий қонуниятлари ва педагогик жараён.
4. Дарс жараёнида ўқувчиларнинг билим ўзлаштириш жараёни босқичларини кузатиш.
5. Ўқувчилар ўқув мотивларини фарқлаш ва ўрганиш.

### **Мавзу бўйича ечимини кўтаётган илмий муаммолар:**

Ҳозирги даврдаги дидактиканинг тараққиёти учун ўз ҳиссасини қўшган мутафаккирлар илмий-назарий фикрларини аниқлаш.

Дидактиканинг методологик асосларига янгича ёндашувни илмий далиллаш.

Билимларни ўзлаштириш босқичларини асослаш.

### **Асосий адабиётлар:**

1. Баркамол авлод – Ўзбекистон тараққиётининг пойдевори. Т.1997 16 б.
2. Мунавваров А.К. – Педагогика, Т., “Ўқитувчи” 1996 37 б.
3. Мавлонова Р.А., Тўраева О.Т., Ҳоликбердиев К.М. Педагогика, Т.,Ўқитувчи,1999

### **ИНТЕРНЕТ МАТЕРИАЛЛАРИ**

1. [http:// WWW . guldu/ uz /](http://WWW.guldu.uz/).
2. [http:// WWW . gulduportal.uz /](http://WWW.gulduportal.uz/).
3. [http:// WWW . ziuonet. uz /](http://WWW.ziuonet.uz/).
4. [http:// WWW . guldu. zn/ uz /](http://WWW.guldu.zn/uz/).

### **6-мавзу: ЎРТА МАХСУС, КАСБ-ҲУНАР ТАЪЛИМИ МАЗМУНИ**

#### **Асосий саволлар:**

1. Ўрта махсус, касб-ҳунар таълимининг мазмуни.
2. Ўрта махсус, касб-ҳунар таълимининг ўзига хос жиҳатлари.
3. Ўрта махсус, касб-ҳунар таълими тамойиллари.
4. Ўрта махсус, касб-ҳунар таълими мазмунини ёритувчи ҳужжатлар.

**Дарсинг мақсади:** Педагогикада қонуният ва қоида тушунчасининг моҳиятини тушунтириб, уни асослаб беради.

#### **Идентив ўқув мақсадлари:**

- 1.1. Педагогикада қонуният ва қоида тушунчасининг моҳиятини тушунтиради.
- 1.2. Педагогикада қонуният ва қоида тушунчасининг моҳиятини асослаб беради.

## 1-савол баёни

Маълумки, **қонуният-бу** барқарор, зарурий у ёки бу ҳодисалар ва жараёнлар ўртасидаги мутаносиблик ва муҳим алоқа.

**Ўрта махсус, касб-хунар таълимининг мазмуни.** Ўрта махсус, касб-хунар таълими мазмуни таълимни ривожлантиришга оид давлат сиёсати билан белгиланади. Бу сиёсат “Кадрлар тайёрлаш миллий дастури”да белгиланган, таълимни тубдан ислоҳ қилиш, ривожланган демократик давлатлар даражасида юқори малакали кадрлар тайёрлаш бўйича миллий тизимни яратиш ҳисобланади.

Ўрта махсус, касб-хунар таълими мумий ўрта таълим негизида ташкил этилиб, уч йиллик муддатда амалга оширилади. Мажбурий-ихтиёрий характерга эга бўлган ўрта махсус, касб-хунар таълими узлуксиз таълим тизимидаги мустақил таълим тури саналади. Ўрта махсус, касб-хунар таълимининг мажбурийлиги бу йўналишда таълим олишга вояга етмаган ўқувчиларнинг барчаси тўла жалб этилиши шартлиги билан белгиланса, ихтиёрийлиги таълим йўналиши, АЛ ва КХКнинг ўқувчилар томонидан ўзларининг қизиқишлари, қобилиятлари ва интилишларидан келиб чиқиб танлаш имконияти мавжудлигини ифодалайди.

Академик лицей ва касб-хунар коллежларида ҳам ўрта махсус таълим давлат стандартларига мувофиқ ташкил этилади.

Академик лицейлар ўқувчиларнинг қизиқишлари ва қобилиятларини ҳисобга олган ҳолда уларнинг жадал интеллектуал ривожланиши чуқурлаштирилган, соҳалаштирилган, табақалаштирилган ҳамда касбга йўналтирилган таълим олиш учун имкониятларни яратади.

Ушбу таълим муассасаларида гуманитар, техника, аграр, машинасозлик, қурилиш-архитектура, тиббиёт, педагогика, тилшунослик ва бошқа соҳалар бўйича назарий билимларни ўзлаштириш имкониятига эга бўладилар. АЛ ўқувчиларга муайян фан асосларини чуқурлаштириб ўргатиш ҳамда уларда бошланғич касбий кўникмаларни беради. Ўзлаштирилган касбий кўникмалар эса ўқувчиларга маълум йўналишларда таълимни давом эттириш, яъни олий ўқув юртларида ўқишлари учун пойдевор бўлади.

Касб-хунар коллежлари тасдиқланган давлат таълим стандартларига мувофиқ ўқувчиларга ўрта махсус, касб-хунар билимларини беради, уларда амалий кўникма ва малакаларни ҳосил қилади. Бу каби муассасалар “ўқувчиларнинг касб-хунарга мойиллигини, лаёқатларини, билим ва кўникмаларини чуқур ривожлантириш, уларнинг танлаган йўналишлари бўйича бир ёки бир неча замонавий касб эгаллашлари”<sup>\*</sup> учун шароит яратади. Касб-хунар коллежларида кичик мутахассислар тайёрланади.

Маълум хунар ёки касб асосларини ўргатишга йўналтирилган касб-хунар коллежлари жиҳозланганлик даражаси, педагогик таркибнинг танланганлиги, ўқув жараёнининг ташкил этилиши жиҳатидан янги типдаги таълим муассасалари саналади. Янги турдаги коллежларда ўқувчилар бир ёки бир неча йўналишлар бўйича билим ва кўникмаларни эгаллашлари мумкин.

Ўқувчилар академик лицей ҳамда касб-хунар коллежларида таълим олиш билан бирга мавжуд билимларини мустаҳкамлайдилар ва ўзлари танланган ихтисосликлар бўйича касбий фаолиятга тайёрландилар. Ушбу таълим муассасаларининг тугатган ўқувчилар давлат томонидан тасдиқланган намунадаги дипломни олишга муваффақ бўладилар. Айнан бу дипломлар ўқувчиларга узлуксиз таълим тизимининг кейинги босқичи (олий таълим тизими)да ўқишни давом эттириш ҳуқуқини беради.

Бугунги кунда республикамизда та академик лицей ва та касб-хунар коллежлари фаолият олиб бормоқдалар. Уларнинг фаолияти қуйидаги вазифаларнинг ижобий ҳал қилиниши ҳисобига таъминланди:

---

<sup>\*</sup> Каримов И.А. Баркамол авлод орзуси / Нашр учун масъул: Т.Рисқиев. Тузувчилар Ш.Қурбонов, Ҳ.Саидов, Р.Ахлиддинов. – Тошкент: “Шарқ” НМК Бош тахририяти, 1999. – 155-бет

- янги турдаги ўқув муассасалари фаолият кўрсатишининг норматив базаларини ишлаб чиқиш ва жорий этиш;
- олий таълим, ишлаб чиқариш, фан ва маданият соҳаларининг мутахассисларини жалб этган ҳолда юқори малакали мутахассисларни (жумладан, чет элларда) тайёрлаш ва қайта тайёрлашни ташкил этиш;
- ўрта махсус, касб-ҳунар таълими ДТСни ишлаб чиқиш ва жорий этиш;
- ўрта махсус, касб-ҳунар таълими муассасалари учун таълим ва касб-ҳунар дастурлари, ўқув-услубий мажмуалар ишлаб чиқиш;
- АЛнинг ўқувчилари меҳнат фаолияти кўникмаларини эгаллашлари учун ихтисослаштирилган дастурлар ишлаб чиқиш ва жорий этиш;
- КХКда тайёрланадиган мутахассисларга нисбатан ихтисос ва касб-ҳунар, малака талабларининг рўйхатини ишлаб чиқиш;
- худудларнинг географик, демографик шароитларини, тегишли соҳадаги мутахассисларга бўлган маҳаллий эҳтиёжларини ҳисобга олган ҳолда ўрта махсус, касб-ҳунар таълими тизими таълим муассасаларининг ташкил этилишини ва улар оқилона жойлаштирилишини таъминлаш, уларга ўқувчиларни имкон қадар оиласидан ажралмаган ҳолда қамраб олиш;
- АЛ ва КХКнинг моддий-техника ва ахборот базаларини мустаҳкамлаш.

Ўқувчиларни касб-ҳунарга йўналтириш, уларни академик лицей ва касб-ҳунар коллежларига жалб қилиш умумий ўрта таълим мактабларининг жамоалари билан ота-оналар ўртасидаги ўзаро ҳамкорликка асосланган ҳолда ўқувчиларни касб-ҳунарга йўналтириш ва психологик-педагогик ташхис марказлари томонидан амалга оширилади. Ташхис марказлар ўқувчиларнинг қобилиятлари, маълум касб ёки ҳунарга лаёқатларини аниқлаш, соғлиқни сақлаш муассасалари билан ҳамкорликда уларни ҳар йили тиббий-педагогик кўрикдан ўтказиш, ўқувчилар ва уларнинг ота-оналарига психологик-педагогик ёрдам кўрсатиш асосида ўқувчи томонидан академик лицей ёки касб-ҳунар коллежини танлашга кўмаклашади, бу борада ўзининг тавсияларини беради.

Ўқувчиларни академик лицей ва касб-ҳунар коллежларига қабул қилишда умумий ўрта таълим мактаби битирувчисининг якуний давлат аттестацияси натижалари ҳам инобатга олинади.

АЛ ва КХК таълими мазмуни қуйидаги ғояларга асосланади:

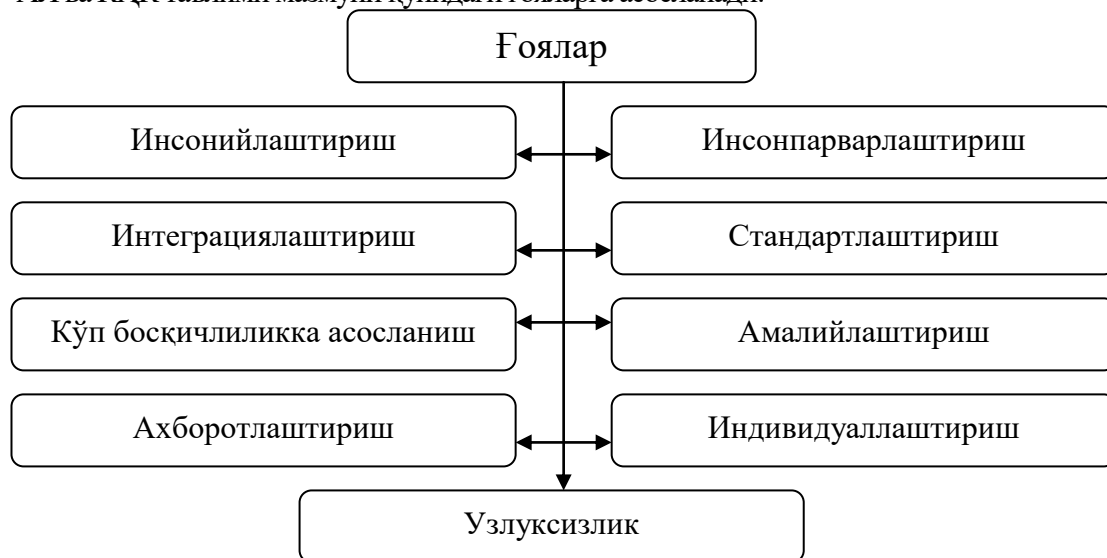

### Таълим мазмуни белгиловчи устувор ғоялар

Таълим мазмунини **инсонийлаштириш** таълим жараёнида ўқувчи шахсининг устувор ўрин тутиши, унинг шахси, хоҳиш-истак ва қизиқишларини ҳурмат қилиш, биринчи навбатда уларнинг қобилиятларини ривожлантириш, мустақил ҳаётда ўз йўлларини топиб олишлари учун шароит яратишни кўзда тутади. Инсонийлаштириш



гуманитар ва табиий фанларни оптимал нисбатларда бўлиши, математик, биологик, техник курслар мазмунини инсонийлик ҳақидаги билимлар билан бойитишни кўзда тутди. Таълим мазмунида инсонпарварлик ғояларининг акс этиши ўқувчиларда фикрлаш лаёқатининг шаклланишига ёрдам беради.

Таълимни инсонийлаштириш бу таълим тизими ва бутун таълим жараёнини ҳар бир инсон ҳуқуқларини ҳурмат қилиш, педагоглар ўртасида ўзаро ҳурматга асосланган муносабатларни ривожлантириш, уларнинг соғлиқларини сақлаш ва мустаҳкамлаш, шахсий кадр-қимматларининг ҳис этишларини таъминлаш ва шахсий имкониятларини ривожлантиришга пойдевор яратади.

Таълимни **инсонпарварлаштириш** янги таянч ўқув режасининг иккинчи муҳим ғоясидир. Таълимни гуманитарлаштириш биринчи навбатда таянч ўқув режасида гуманитар фанлар ҳажмини оширишда ўз ифодасини топади (50 фоиздан кўпроқ). Бу хусусан эстетик тарбияни ташкил этишга ўқув вақтини икки баробар кўпайтиришга имкон беради. **Таълимни гуманитарлаштириш (инсонийлаштириш)** – бу таълимнинг босқичи ва туридан қатъий назар асосий ижтимоий муаммо - инсон фаровонлиги муаммосини ҳал этишга имкон берувчи таълим мазмунини ўзлаштиришга йўналтиришдир.

Таълим янги мазмунини ишлаб чиқишнинг учинчи ғояси – **таълимни дифференциялаштириш (табақалаштириш)**. Бу йўналиш мажбурий курслар билан бирга катта синфларда чуқурлаштирилган ва ихтисослаштирилган ўқитиш, фанларни танлаш асосида олиб боришни кўзда тутди. Синфда, синфлар ўртасида ҳамда турли ёшдаги ўқув гуруҳларида факультатив курсларни индивидуал, гуруҳли машғулотлар ҳамда қизиқишларига кўра тўғарақларни ривожлантириш ҳам кўзда тутилади. Дифференциялаш (табақалаштириш) – бу замонавий шароитда таълимни ривожлантиришнинг умумий йўналиши ҳисобланади. Республикада ўтган асрнинг 90-йилларида таълимни дифференциялаш мақсадида ихтисослаштирилган мактаблар ва синфлар (физика, химия, математика, чет тилларини чуқур ўрганиш билан) лицейлар, гимназиялар очилди.

1997 йилда Ўзбекистон Республикаси Олий Мажлиси XI сессиясида Ўзбекистон Республикасининг “Таълим тўғрисида”ги Қонуни ва “Кадрлар тайёрлаш миллий дастури”нинг қабул қилиниши таълим тизимини ривожлантиришда янги босқич бўлди. Давлат таълим стандартлари талабларидан келиб чиқиб таълим дастурларининг янги авлоди ишлаб чиқилди.

**Курсларни интеграциялаштириш (ўзаро мувофиқлаштириш)** таълимнинг янги мазмунини ишлаб чиқишга қаратилган яна бир ғоя ўқувчиларда дунёни яхлит тасаввур қилиш лаёқатини ривожлантиришда умумлаштирувчи, дунёқарашни шакллантириш имконини берувчи интегратив фанларни яратиш муҳим аҳамият касб этади.

Янги ягона (таянч) ўқув режасида интеграциялаш ҳисобига ўқув фанлари сони камайтирилди, соатларнинг умумий ҳажми ихчамлаштирилди. Хусусан, “Тарих” фани умумий тарих ва Ўзбекистон халқлари тарихига асосланади.

**Стандартлаштириш (давлат миқёсида ўрнатилган ягона қоида ва талабларга мос келиш)** – бу мажбурий ўқув фанлари тўпламини соатлари аниқ белгиланган ҳажмини белгилаш. Таълим стандартлари ёрдамида таълим муассасаларида ўқув ишларининг нормативлари мослаштирилади, ўқувчилар билимларини баҳолашнинг ягона мезонлари ишлаб чиқилади.

**Кўп босқичлилиқ** – бу таълимнинг ҳар бир босқичида ўқувчининг имконият ва қизиқишлари даражасига жавоб бера оладиган билим даражасига эришиш имконини берувчи кўп босқичли таълим жараёнини ташкил этишдан иборат. Турли босқичларнинг ҳар бирида ўқитишнинг яқуний ҳолати таълимнинг сифатли яқунланганлиги ҳисобланади.

**Амалийлаштириш** – шахс (ўқувчи)ни ижтимоий фаолиятга назарий билимларни пухта ўзлаштирган ҳолда уларни амалиётда фаол қўллаш олишга

тайёрлаш. Яъни, шахсда мактаб таълими жараёнидаёқ ўрта махсус ёки олий таълим муассасалари таълим тизими, ўқув режаси, фанлар бўйича илмий-назарий билимларни чуқур ва тизимли ўзлаштира олишга имкон берувчи дастлабки кўникмаларни тарбиялашга алоҳида аҳамият берилади.

**Таълимни ахборотлаштириш** ўқувчиларни ўқитиш жараёнида ҳисоблаш техникаси ва ахборот технологияларидан оммавий ва кенг фойдаланиш билан боғлиқ бўлади. Таълимни ахборотлаштириш охириги ўн йилликда кенг тарқалди, бунинг боиси шуки, замонавий видео-радиотехника ва компьютерларнинг таълим тизимида қўлланилиши мумкин бўлганлиги ҳамда фойдаланиш нисбатан оддийлигидир.

**Индивидуаллаштириш** таълим-тарбия жараёнида ўқувчи ва ўқитувчилар ўртасидаги ўзаро муносабатларнинг ҳамма турларидан фойдаланган ҳолда уларнинг индивидуал хусусиятларини ҳисобга олиш ва ривожлантириш демакдир.

**Узлуксизлик** жамият ҳаётининг тез ўзгариб бориши шахсни доимий равишда мустақил таълим олишга ундовчи жараён моҳиятини англатади.

**Ўрта махсус, касб-хунар таълими мазмунини танлаб олиш тамойил ва мезонлари.** Ўрта махсус, касб-хунар таълими мазмунини шакллантириш қуйидаги умумий тамойилларга мувофиқ амалга оширилади:

**1. Таълим мазмунининг жамият, фан, маданият ва шахс ривожланиши талабларига мослиги** таълим мазмунига анъанавий бўлган билим, кўникма ва малакалар билан бирга жамиятнинг ривожланганлиги, илмий билим, маданий ҳаёт даражаси ва шахснинг ривожланиш имкониятларини акс эттирувчи фанларни киритишни талаб этади.

**2. Таълимнинг ягона мазмунга асосланиши** таълим мазмунини танлашда бир томонлама илмий йўналишни рад этади. У аниқ бир ўқув жараёнини амалга ошириш билан боғлиқ педагогик ҳақиқатни ҳисобга олишни кўзда тутаяди. Бу ўрта махсус, касб-хунар таълими мазмунини лойиҳалаштиришда устувор тамойиллар, технология, ўзлаштириш даражаси ва у билан боғлиқ ҳаракатларни ҳисобга олиш кераклигини англатади.

**3. Таълим мазмунининг яхлитлиги** таълим тизимининг турли босқичларида назарий билимларнинг берилиши, ўқув фани, ўқув материали, педагогик фаолият ва ўқувчи шахсининг ўзаро мослигини кўзда тутаяди.

**4. Таълим мазмунининг инсонпарвар ғояларга асосланиши** биринчи навбатда ўқувчиларнинг умуминсоний ва миллий маданиятни фаол ижодий ва амалий ўзлаштиришлари учун шароитлар яратиш билан боғлиқдир. Бунинг учун гуманитар ғоялар умумий таълим мазмунига сингдирилиши керак. Бу эса ўз навбатида гуманитар ва табиий-илмий фанларнинг ўзаро боғлиқлиги ва ўзаро муносабатлари тамойилининг ўзгартирилишини талаб этади, унинг асосини шахсга эътибор қаратиш ташкил этиши зарур.

Охириги йилларда таълим мазмунини танлашда **гуманитарлаштириш (инсонийлаштириш) ва фундаменталлаштириш** каби тамойиллар етакчи ўрин эгалламоқда. Бу ўрта махсус, касб-хунар таълими шахснинг инсонпарварлик маданиятини шакллантиришга йўналтирилган бўлишини англатади. Инсонпарварлик маданияти биринчи навбатда билим, ҳиссиётлар маданияти, муомала ва ижодий ҳаракатлар уйғунлигидир.

**5. Таълим мазмунининг фундаменталлиги** таълимни инсонпарвар ғояларга эга бўлишини таъминлашга тўсиқларни йўқотишга имкон беради. У гуманитар ва табиий-илмий билимларни бирлаштириш, кетма-кетликни ўрнатиш ва фанлараро алоқаларни ўқувчиларнинг идрок этиш ва амалий фаолият методологияси моҳиятини англаб етишларига таянишни талаб этади.

**6. Таълим мазмунининг кетма-кетлиги** таълим мазмунини ўсиб боровчи йўналишда режалаштиришдан иборат бўлишини англатади, бунда, энг аввало, ҳар бир янги билим аввалгисига таянади ва ундан келиб чиқаяди.

7. Таълимнинг мазмуни мунтазамлиги ўрганилаётган билимлар ва шакллантирилаётган малакаларнинг ягона тизимдаги ўрни, ўрта махсус таълимга оид ўқув курслари мазмунан бир-бирига мослиги, умуминсоний, миллий маданият тизимига кирувчи тизим эканлигида кўринади.

8. Таълим мазмунининг ўқувчиларнинг ёш имкониятларига мослиги ўқувчиларнинг ёш даражаси ва тайёргарлигини кўзда тутди. Уларга ўзлаштириш учун турли йўналишларда БКМ тизими таклиф этилади.

Ўрта махсус, касб-хунар таълими мазмунини шакллантиришда ушбу тамойилларни танлаб олиш қуйидаги мезонлар бўйича амалга оширилади: эркин фикрловчи шахснинг ривожланиши ва унинг маданиятини шакллантириш масалалари мазмунини яхлит акс эттириш; илмий ва амалий аҳамияти; таълим мазмунининг мураккаблиги, ўқувчилар имкониятларининг мавжуд ўқув дастурларига мослиги; таълим ҳажмининг уни ўрганишга ажратиладиган вақтга мослиги; мактаб ҳамда лицейлар базасининг замонавий талабларга жавоб бериши; умумий ўрта таълим мазмунини қуришда халқаро тажрибаларни ҳисобга олиш.

Таълим мазмунини белгиловчи меъёрий ҳужжатлар. Илмий педагогик адабиётларда таълим мазмунини шакллантиришнинг қуйидаги уч босқичи кўрсатилади: 1) умумий назарий босқич; 2) ўқув босқичи; 3) ўқув материални ўзлаштириш босқичи (таълим мазмунининг ўқув режаси, ўқув дастури ва дарсликлар каби меъёрий ҳужжатларда ўз ифодасини топиши).

Умумий ўрта, ўрта махсус, касб-хунар таълими мазмуни давлат таълим стандарти, ўқув режалари мазмунида намоён бўлади.

**Ўқув режаси** меъёрий ҳужжат бўлиб, унда ҳар бир ўқув предметининг мазмуни очиб берилади ва ўқув йилида ўзлаштирилиши зарур бўлган билим, кўникма ва малакалар ҳажми кўрсатиб берилади

Ўқув режасида қуйидагилар белгиланади: ўқув йили, чорак (семестр)лар ва таътилларнинг давомийлиги; ушбу таълим муассасасида ўрганиладиган ўқув фанлари тартиби; ўқиш йиллари бўйича фанларни тақсимлаш; ҳар бир фан бўйича яхлит таълим даври ва ҳар бир синф (курс)да фанларни ўрганишга ажратилган соатлар ҳажми; ҳар бир фанни ўрганишга ажратилган ҳафталик соатлар ҳажми; практикумлар, ишлаб чиқариш ва педагогик амалиётлар ҳамда шу кабиларнинг давомийлиги.

Ўқув режасида, яна шунингдек, аниқ бир ўқув муассаси хусусиятларини акс эттирувчи, ўқувчиларнинг эркин танлови бўйича факультатив ва мажбурий машғулотлар акс эттирилади.

Ўқув режалари бир неча турда бўлиб, улар қуйидагилардан иборат:

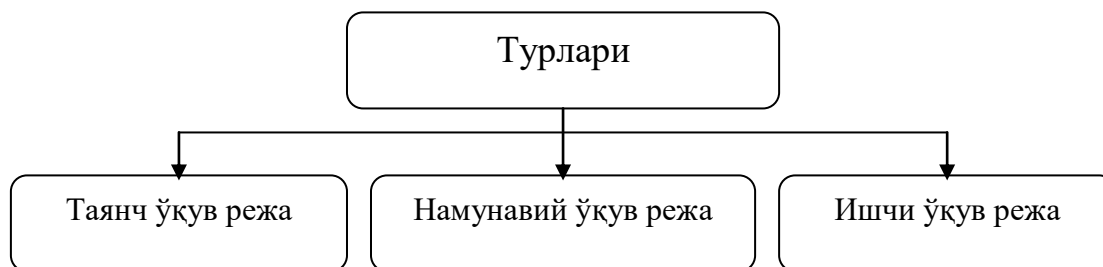

**Ўқув режаларининг турлари**

Ўрта махсус, касб-хунар таълими муассасалари (академик лицей ва касб-хунар коллежлари) учун **таянч ўқув режаси** давлат таълим стандартининг ташкилий қисми ҳисобланган асосий меъёрий ҳужжат бўлиб, у намунавий ва амалий ўқув режаларини ишлаб чиқиш учун асос бўлиб хизмат қилади. Таянч ўқув режаси давлат таълим стандарти таркибий қисми сифатида Ўзбекистон Республикаси Вазирлар Маҳкамаси томонидан тасдиқланади.

Мақтаб, академик лицей ва касб-хунар коллежларининг **намунавий ўқув режалари** таянч ўқув режаси асосида тузилади ва Ўзбекистон Республикаси Олий ва ўрта махсус таълим Вазирлиги томонидан тасдиқланади. Бу режа узоқ муддатга мўлжаллаб тузилади ва унинг асосида мавжуд шароитларни ҳисобга олиб **ишчи ўқув режалари** ишлаб чиқилади.

**Ўқув дастури** муайян ўқув фани бўйича билим, кўникма ва малакалар мазмуни, умумий вақтни муҳим билимларни ўрганилиши бўйича тақсимлаш, мавзуларнинг кетма-кетлигини белгилаш ҳамда уларнинг ўрганилиш даражасини ёритувчи меъёрий ҳужжат

Дастурда ўқув материалининг таълимнинг ҳар бир йили ва ҳар бир гуруҳ, курс бўйича тақсимланиши тузилиши асослаб берилган. Дастурда кўрсатилган БКМни ўқувчилар томонидан тўла ўзлаштирилиши ўқитиш жараёни муваффақиятлилиги ва самаралилиги мезонларидан бири ҳисобланади. Ўқув дастурларининг қуйидаги турлари мавжуд:

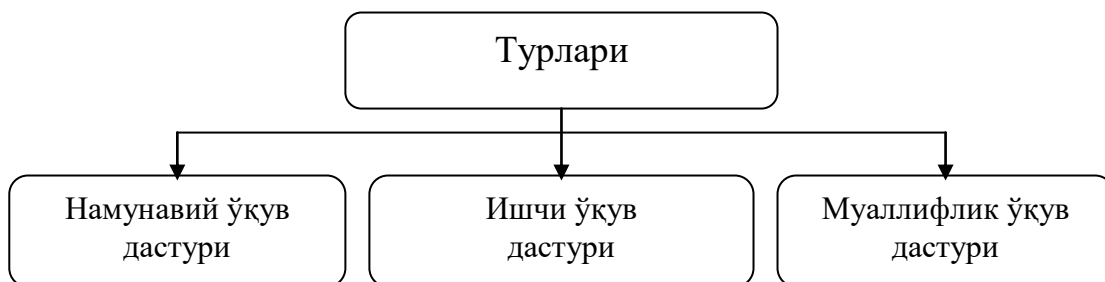

### **Ўқув дастурларининг турлари**

Намунавий ўқув дастури у ёки бу таълим соҳасига нисбатан давлат таълим стандартлари талаблари асосида ишлаб чиқилади. Бу каби ўқув дастурлари қуйидаги таркибий тузилмага эга бўлади: фанни ўрганиш мақсади, ўқувчиларнинг билим, кўникма ва малакаларига қўйиладиган асосий талаблар, фанни ўқитиш учун тавсия этиладиган шакл ва методлар ҳақидаги тушунтириш хати; ўрганилаётган материалнинг тематик мазмуни; курснинг алоҳида саволларини ўрганишга ўқитувчи сарфлайдиган тахминий соатлари ҳажми; дунёқарашни шакллантирувчи асосий саволлар рўйхати; фанлараро ва курслараро боғлиқликни амалга ошириш бўйича кўрсатмалар; ўқув ускуналари ва кўргазмалар қўлланмалар рўйхати; тавсия этиладиган адабиётлар.

Намунавий ўқув дастурлари ЎзРнинг Олий ва ўрта махсус таълим Вазирлиги томонидан тасдиқланади, тавсиянома хусусиятига эга бўлади. Намунавий дастур асосида академик лицей ва касб-хунар коллежларининг Педагогик кенгашлари томонидан **ишчи ўқув дастурлари** ишлаб чиқилади ва тасдиқланади. Намунавий дастурдан фарқли равишда ишчи дастурда регионал компоненти таърифланади, ўқув жараёнини методик, информацион, техник таъминлаш имконияти, ўқувчиларнинг тайёргарлиги даражаси ҳисобга олинади.

**Муаллифлик ўқув дастурлари** давлат стандарти талабларини ҳисобга олган ҳолда ўқув фанининг қурилиши бошқача мантиқидан иборат бўлиши, у ёки бу назарияларни ўрганишга муаллифлик ёндашуви, ўрганилаётган ҳодиса ва

жараёнларга нисбатан муаллифлик нуқтаи назарини акс этириши лозим. Бундай дастурлар ушбу фан соҳасида педагог, психолог, методистларнинг ташқи рецензияларига эга бўлиши керак ва улар мавжуд бўлганида умумий ўрт атаълим мактаблари, академик лицей ҳамда касб-хунар коллежларининг Педагогик кенгашлари томонидан тасдиқланади. Муаллифлик ўқув дастурлари ўқувчиларнинг эркин танлови бўйича (мажбурий ва факультатив) курслар ташкил этишда кенг фойдаланилади.

**Ўқув фани** таълим муассасаларида ўқувчиларнинг ёш, идрок этиш имкониятларига мувофиқ уларга муайян фан соҳаси бўйича умумий ёки мутахассислик билимларини бериш, кўникма ва малакаларни шакллантиришни таъминловчи манбадир

Ўқув фанининг мазмуни ҳар бир педагог томонидан ихтиёрий белгиланмайди, балки ижтимоий ҳодиса сифатида таълимнинг тарихий ривожланиши давомида ишлаб чиқилади. Академик лицей ва касб-хунар коллежлари ўқув фанларини мавжуд илмий билимларга мос равишда яратишлари керак деган талаб алоҳида аҳамиятга эга.

Таълим мазмуни ўқув адабиётларида **лойиҳалаштирилади**. Ўқув адабиётлар сирасида **дарсликлар ва ўқув қўлланмалари** киради.

Ўқув адабиётлари орасида **дарслик** алоҳида ўрин тутади.

**Дарслик** муайян ўқув фани бўйича таълим мақсади, ўқув дастури ва дидактик талабларга мувофиқ белгиланган илмий билимлари тўғрисидаги маълумотларни берувчи манба бўлиб, у мазмуни ва тузилишига кўра фан бўйича яратилган ўқув дастурига мос келади

Намунавий ўқув дастурлари асосида яратилган дарсликлар мақсадга мувофиқ ҳолда Республика Олий ва ўрта махсус таълим Вазирлиги томонидан барча академик лицейлар ва касб-хунар коллежлари учун тавсия этилади. Ғоявий ва методик жиҳатдан мукамал бўлган дарслик таълим мазмунига қўйиладиган барча талабларга жавоб бера олиши, ўқувчилар учун қизиқарли, иложи борича қисқа, тушунарли, кўргазмалилик нуқтаи назаридан эстетик хусусиятга эга бўлиши керак.

Дарслик бир вақтнинг ўзида ҳам барқарор, ҳам қулай таркибий тузилмага эга бўлиши керак. Дарслик барқарорлигига кўра мустақкам асосга эга, мобиллигига кўра асосий тузилмага даҳл этмаган ҳолда янги билимларни тезликда киритиш имкониятини намоён этади. Уларга қўйиладиган талаблар турли-туман ва қарама-қарши бўлиб, мукамал дарсликларнинг етишмовчилиги доимо ҳис этилади. Иқтисодий ривожланган мамлакатларда муқобил, параллел дарсликлар нашр этилади, шу сабабли ўқитувчилар ва ўқувчилар улар орасидан энг яхшиларини танлаб олиш имкониятига эгалар.

Дарслик ўқувчиларнинг таълим жараёнида онгли равишда ва фаол иштирок этишлари, ўқув материални тўла ўзлаштиришларини таъминлаши керак. Ана шу масалаларни ҳал этиш йўлида дарсликлар қуйидаги вазифаларни бажаради:

1) **мотивацион вазифа** – бу вазифа ўқувчиларни ушбу фанни ўрганишга йўналтирадиган, уларда ишга позитив муносабати ва қизиқишини шакллантирувчи рағбат (сабаб)ларни ҳосил қилишдан иборат;

2) **ахборот узатиш вазифаси** ўқувчиларга ахборотларни етказиш, самарали усуллар ёрдамида уларнинг билимлари ҳажмини кенгайтиришга имкон беради;

3) **назорат-тузатиш (машқ қилиш) вазифаси** – таълим жараёни, унинг натижаларини текшириш, ўқувчиларда ўзини баҳолаш ва тузатиш лаёқати ҳамда зарур бўлган кўникма, малакаларни шакллантириш учун ўрганиш машқларини тавсия этишни назарда тутади.

4) **мувофиқлаштириш вазифаси** материал устида ишлаш жараёнида таълимнинг бошқа воситалари (хариталар, кўргазмали материаллар, диапозитив ва бошқалар)ни жалб этишни ифодалайди;

5) **ривожлантириш-тарбиялаш вазифаси** дарслик мазмунининг ўқувчиларга маънавий-ахлоқий таъсир кўрсатиши, китоблар билан ишлаш жараёнида улардан меҳнатсеварлик, фаол фикрлаш, ижодий қобилият каби сифатларни шакллантиришдан иборат;

б) **ўқитиш вазифаси** дарслик билан ишлашда мустақил билим олиш учун зарур бўлган конспект ёзиш, умумлаштириш, асосийсини ажратиб кўрсатиш, мантиқий эслаб қолиш каби малака ва кўникмаларни ривожлантиришга ёрдам беришида кўзга ташланади.

Таълим мазмуни ўқув материали даражасида дарсликлар билан бир қаторда турли **хил ўқув қўлланмалари**: адабиёт ва тарих хрестоматиялари, справочниклар, математика, физика, химия бўйича масалалар тўпламлари, география, биология бўйича атласлар, тил бўйича машқлар тўпламлари ва бошқаларда очиб берилади. Ўқув қўлланмалари дарсликнинг баъзи томонларини кенгайтиради ва аниқ масалаларни ҳал этиш мақсадига эга бўлади (ахборот, машқ қилиш, текшириш).

**Давлат таълим стандарти.** Таълим мазмунининг ривожланишида кўзга ташланаётган замонавий анъаналаридан бири уни **стандартлаштириш** (давлат миқёсида ўрнатилган ягона қоида ва талабларга мос келиш) ҳисобланади. Стандартлаштиришда икки омил муҳим аҳамиятга эга. Яъни: 1) турли таълим муассасаларида таҳсил олаётган ёшларнинг умумий ўрта, ўрта махсус, касб-хунар билимлар ҳажмининг бир хиллик даражасини таъминловчи мамлакатда ягона педагогик муҳитни яратиш зарурлиги; 2) Ўзбекистоннинг жаҳон ҳамжамияти тизимига кириши натижасида халқаро таълим амалиётида умумий ўрта ва ўрта махсус, касб-хунар таълими мазмуни ривожланиш анъаналарининг ҳисобга олиниши.

**Давлат таълим стандартлари ўрта махсус, касб-хунар таълими мазмуни ва сифатига қўйиладиган талабларни белгилайдиган меъёрий ҳужжат**

Давлат таълим стандартида **таълим дастурлари мазмунининг минимуми, ўқувчилар томонидан бажариладиган ўқув ишларининг максимал ҳажми, ўқув фани бўйича якуний таълимнинг якуний натижалари ҳамда таълим олиш шаклидан қатъий назар битирувчилар эришишлари керак бўлган таълим даражаси** белгилаб берилади.

Ўзбекистон Республикасининг “Таълим тўғрисида”ги Қонуни билан бир қаторда таълим стандарти асосий меъёрий ҳужжат ҳисобланади. “Стандарт” инглиз тилидан таржима қилинганда “меъёр”, “намуна”, “андоза”, “модел” маъноларни англатади. Стандарт ёрдамида республика миқёсидаги турли таълим муассасаларида таълимнинг барқарорлик даражасини таъминлашга эришилади, ўқув ишлари нормативлари мослаштирилади, ўқувчиларнинг билимларини баҳолаш мезонлари ишлаб чиқилади. Ўқувчи давлат томонидан белгиланган таълим стандарти билан чекланишлари мумкин, ёки билимларни янада чуқурроқ эгаллаб олиш мақсадида мустақил шуғулланиш имкониятига эга. Унинг учун қийин бўлган ёки қизиқарли бўлмаган фанни ўрганишда ўқувчига стандартга киритилган норматив минимум билан чекланиш имконияти берилади.

Ушбу ҳолатда ўқувчи ўзига мос келадиган таълим йўлини англаган ҳолда ва мустақил танлаб, ўз қизиқишлари, истаги, қобилиятлари ва интилишларини амалга ошириш имкониятига эга бўлади. Шакли ва мазмуни бўйича тушунарли ифода этилган стандарт талаблари олдиндан ўқувчиларга ва уларнинг ота-оналарига етказилади.

Таълимни стандартлаштириш дунёнинг ривожланган мамлакатларида аллақачон ўқув режалари ва дастурларини ишлаб чиқиш, таълим маълум даражасини белгилаб билан амалга оширилади. Аммо “стандарт” термини ўзи таълимга нисбатан яқин даврлардан қўлланила бошланган. Давлат таълим стандартлари таълим сифатини оширишга имкон беради. Улар таълим мазмунининг минимал ҳажмини қайд этиш ва таълим даражасининг қуйи чегарасини белгилаб беради.

Таълим стандартини киритишдан аввал бундай мажбурий қоидалар мавжуд эмас эди. Ўзлаштиришнинг аниқ белгиланган чегаралари йўқлиги XX асрнинг 80-йилларида кўпчилик битирувчиларнинг ҳақиқий билим даражалари жуда паст бўлишига олиб келди.

Давлат таълим стандартларини яратиш бўйича ишлар Ўзбекистон Республикасининг “Таълим тўғрисида”ги Қонуни (1992 йил) қабул қилингандан кейин бошланди.

Давлат таълим стандартлари таркибий тузилишига кўра қуйидагилардан иборатдир: 1. Таълимнинг янги ёки аниқлаштирилган мақсадлари, фаннинг ўрганиш объектлари ва асосий мазмунли йўналишлари кўзда тутилган ўқув фанининг умумий таърифи. 2. Ўқув фанининг мазмуни, таянч (инвариант) даражасини тасвирлаш. 3. Таълимнинг мажбурий натижаларини ифодалаш, яъни ўқувчиларнинг ўқув тайёргарликлари зарур бўлган минимал даражасига талаблар. 4. Билим, кўникма ва малакаларга қўйилувчи талаблар (бу уларнинг мажбурий тайёргарликлари даражасининг “ўлчами” бўлиб, текшириш ишлари, тестлар ва алоҳида топшириқларни бажаришларига қараб ўқувчилар томонидан талабларнинг мажбурий даражасига эришилганлиги ҳақидаги хулосага келинади).

Адабиётлар:

1. Каримов И.А. Ўзбекистоннинг ўз истиқлол ва тараққиёт йўли. – Тошкент, Ўзбекистон, 1992.

2. Каримов И.А. Баркамол авлод – Ўзбекистон тараққиётининг пойдевори. – Тошкент: Шарқ нашриёт-матбаа концерни, 1997.

3. ЎзРнинг “Таълим тўғрисида”ги Қонуни // Баркамол авлод – Ўзбекистон тараққиётининг пойдевори. – Тошкент: Шарқ нашриёт-матбаа концерни, 1997.

4. Форобий, Абу Наср. Фозил одамлар шаҳри. – Тошкент: Халқ мероси нашриёти, 1993.

5. Педагогика назарияси ва тарихи. 1-қисм. Педагогика назарияси / М.Х.Тохтаходжаева ва бошқалар. Проф. М.Х.Тохтаходжаеванинг умумий таҳрири остида. – Тошкент: “Iqtisod-moliya”, 1996.

**Назорат учун саволлар:**

1. Ўрта махсус, касб-ҳунар таълимининг моҳияти нимадан иборат?

2. Ўрта махсус, касб-ҳунар таълими мазмунини асослаш тамойиллари қайсылардан иборат?

3. Мутахассислик фани бўйича ўрта махсус, касб-ҳунар таълими давлат таълим стандартини таҳлил қилиб беринг.

5. Ўқув режаларининг қандай турлари мавжуд? Уларни таърифланг.

6. Ўқув дастурларининг қандай турлари мавжуд?

7. Мутахассислик фани бўйича дарсликлар билан танишиб чиқиб, қуйидаги саволлар бўйича уларни таърифланг: а) дарсликда китобнинг мазмуни, мақсад ва вазифалари; б) кириш сўзининг мавжудлиги; в) китоб билан ишлаш давомида ўқувчиларни фаоллаштириш йўлида фойдаланилган усуллар; г) китобнинг кўргазмали материаллари, уларнинг дарслик матни билан боғланганлиги; д) параграф ёки бўлим охирида резюме ёки хулосаларнинг мавжудлиги; ж) китобнинг ташқи кўриниши (қоғози, шрифти, асмлари, муқоваси).

**Ижтимоий эҳтиёжлар ва шароитлар ўқув жараёнининг характери, унинг вазифалари, мазмуни, шакллари: усуллари ва воситалари қонуний равишда аниқлаб беради.** Агар ўқитиш жамият талабларини эътиборга олмаса, у ҳолда уни, албатта, қайта кўриш, такомиллаштириш керак.

Демак, таълим бериш, тарбиялаш ва ўқувчиларнинг умумий ривожланишларини бир бутунликда амалга ошириш зарур.

Ифодаланган қонуний дидактик алоқаларни ва ўқитиш қоидаларини илмий асосланган ўзаро боғланишда қўллаш кўникма ва малакаларни чуқур, пухта, онгли ва таъсирли ўзлаштирилишини таъминлайди. Ўқитишни айнан шундай натижага қаратиш унинг онглилик, пухталиқ, таъсирчанлик қоидаларини характерлайди.

Таълимнинг мазмуни ҳаёт, ҳозирги замон оила билан боғланган бўлганлиги учун ҳам, вазифаларда мамлакатнинг иқтисодий ривожланишини жадаллаштириш муаммолари, ишлаб чиқаришни механизациялаш, автоматлаштириш, компьютерлаш кабилар асосида интенсивлаш ўз аксини топиши керак.

Ҳар бир ўқитувчи шуни англаб етиши муҳимки, ўқув жараёнини самарали кўриш – бу, ишда ўзини оқлаган педагогик қонуниятлар, қоидалар, дидактик қоидаларни ҳозирги замон шароитидаги оила масалаларни ҳал қилишда ижодий фойдаланган ҳолла, улардан бутунлай ва ўзаро алоқада фойдаланиш демакдир.

Ўқитишнинг муқобил томонларини танлаш учун бутун қонуниятлар бирлигини ва дидактик қоидаларини эътиборга олиш зарур.

Ўқитиш қонуниятларидан уни самарали ташкил қилишга нисбатан муайян муҳим талаблар келиб чиқадики, буни ўқитиш қоидалари деб атайдилар. Ўқитиш қоидаларини билиш ўқитишнинг зарур усулларини янада ишончлироқ танлашга имкон беради.

### **Биринчи савол бўйича назорат топшириқлари:**

1. Қонуният бу –

а) Барқарор, зарурий у ёки бу ҳодисалар ва жараёнлар ўртасидаги муноносиблиқ ва муҳим алоқа.

в) Барқарор, зарурий у ёки бу ҳодисалар ва жараёнлар ўртасидаги муҳим алоқа.

с) Зарурий у ёки бу ҳодисалар ва жараёнлар ўртасидаги муноносиблиқ

д) Барқарор, зарурий у ёки бу ҳодисалар ва жараёнлар ўртасидаги муноносиблиқ ва уларнинг жамият билан боғлиқ ҳолда ўзгариши.

2. Таълим қоидалари ўз ичига нималарни олади?

а) Ўқувчилар томонидан илмий билимларнинг ўзлаштирилишини, тегишли кўникма ва малакалар ҳосил қилишнинг асосий қонун ва қоидаларини ўз ичига олади.

в) Ўқитувчининг фаолиятини ва ўқувчилар томонидан илмий билимларнинг ўзлаштирилишини, тегишли кўникма ва малакалар ҳосил қилишнинг асосий қонун ва қоидаларини ўз ичига олади.

с) Ўқитувчининг фаолиятини ва улар томонидан илмий билимларнинг ўзлаштирилишини, тегишли кўникма ва малакалар ҳосил қилишнинг асосий қонун ва қоидаларини ўз ичига олади.

д) Ўқувчилар томонидан илмий билимларнинг ўзлаштирилишини, малакалар ҳосил қилишнинг асосий қонун ва қоидаларини ўз ичига олади.

3. Таълим қоидалари бу-

а) Умуминсоний тарбиянинг мақсад ва вазифаларини амалга оширишга қаратилган ўқиш ва ўқитиш жараёнларининг йўналиши, ўқитувчилар томонидан илмий билимларнинг ўзлаштирилиши, билим ва малакалар ҳосил қилишнинг асосий қонуниятлари йиғиндисига айтилади.

в) Ахлоқий тарбиянинг мақсад ва вазифаларини амалга оширишга қаратилган ўқиш ва ўқитиш жараёнларининг йўналиши, ўқитувчилар томонидан илмий билимларнинг ўзлаштирилиши, билим ва малакалар ҳосил қилишнинг асосий қонуниятлари



йиғиндисига айтилади.

с) Миллий тарбиянинг мақсад ва вазифаларини амалга оширишга қаратилган ўқиш ва ўқитиш жараёнларининг йўналиши, билим ва малакалар ҳосил қилишнинг асосий қонуниятлари йиғиндисига айтилади.

д) Умуминсоний тарбиянинг мақсад ва вазифаларини амалга оширишга қаратилган ўқиш ва ўқитиш жараёнларининг йўналиши, билим ва малакалар ҳосил қилишнинг асосий қонуниятлари йиғиндисига айтилади.

4. Педагогикада қонуният ва қоида тушунчасининг моҳиятини изоҳланг.

5. Педагогикада қонуният ва қоида тушунчасининг моҳиятини шарҳланг.

6. Педагогикада қонуният ва қоида тушунчасининг моҳиятини асосланг.

## **2. Таълим принципларини ўзига хос хусусиятлари**

**Дарсинг мақсади:** Таълим тамойилларини мазмун моҳиятини тушунтириб, уни асослаб беради.

### **Идентив ўқув мақсадлари:**

1. Таълим тамойилларини изоҳлайди;

2. Таълим тамойилларини солиштирадилар ва таҳлил қиладилар;

3. Таълим тамойилларининг ўзига хос хусусиятларини изоҳлайдилар.

### **2-савол баёни**

**Таълим қоидалари** – ўқитувчининг фаолиятини ва ўқувчилар томонидан илмий билмларнинг ўзлаштирилиши, тегишли кўникма ва малакалар ҳосил қилишнинг асосий қонун ва йўл – йуриқларини ўз ичига олади. Шу билан бир вақтда таълим қоидалари ҳар билан фаолиятни, яъни ўқитувчи ва ўқувчи томонидан ўз олдига қўйилган вазифаларни муваффақиятли амалга ошириш имкониятини берадиган бир қанча талабларни ҳам умумлаштириб беради.

**Таълим қоидалари деб** умуминсоний тарбиянинг мақсад ва вазифаларини амалга оширишга қаратилган ўқиш ва ўқитиш жараёнларининг йўналиши, ўқитувчилар томонидан илмий билимларнинг ўзлаштирилиши, билим ва малакалар ҳосил қилишнинг асосий қонунларининг йиғиндисига айтилади.

Сўнгги йилларда олимлар томонидан яратилган педагогик адабиётларда дидактик қоидалар турлича гуруҳлаштирилмоқда.

Таълимнинг илмий бўлиш қоидаси.

Таълимнинг тизимли ва изчил бўлиши қоидаси.

Таълимнинг тарбияловчилик характери.

Таълимда назариянинг амалиёт билан боғлиқ бўлиши қоидаси.

Таълимда онглилик, фаоллик ва мустақиллик қоидаси.

Таълимда кўрсатмалилик қоидаси.

Таълим жараёнида ҳар қайси ўқувчига хос хусусиятларни ҳисобга олиш.

Таълимда илмий билим ва кўникма, малакаларни пухта, мустаҳкам ўзлаштириш қоидаси.

Таълимнинг ўқувчига мос бўлиши қоидаси.

Таълим ва тарбиянинг бирлиги қоидаси.

## **ТАЪЛИМНИНГ ИЛМИЙ БЎЛИШ ҚОИДАСИ**

Илмий бўлимлар-воқеликнинг ҳаққоний инъикосидир. Теварак- атрофини ўраб олган дунёнинг қонуниятларини, нарса ва ҳодисаларнинг ички муҳим хоссаларини ва ўзаро алоқаларини акс эттирувчи билимларгина илмий ҳисобланади.

Таълимнинг илмийлиги қоидаси ўқувчининг ўқув материалидаги қонуниятларни акс эттириши, тушуниши ва ўзлаштириши учун тўғри шароит яратиш мақсадида

зарурдир.

Назарий қоидаларни тушуниш - материални илмий асосида изоҳлаб беришнинг муҳим белгиси бўлиб, у ўқувчининг фикрлаш фаолияти хусусиятларини белгилайди.

### **ТАЪЛИМНИНГ ТИЗИМЛИ ВА ИЗЧИЛ БЎЛИШИ ҚОИДАСИ**

Ижтимоий тараққиётнинг ҳар бир давридаги мактабнинг тарихий тажрибаси таълим вазифасини маълум бир тизимсиз бажариб бўлмаслигини кўрсатади.

Ўқув материални тушунтириш тизими ўқув материали аниқ баён қилинган ғояларга, ўқитувчи бу ғояларнинг қайсиларини тушунтирмоқчи эканлигига, болалар ёши, уларнинг билимларни ўзлаштиришга қанчалик имконият беришини, ўқитувчининг яхши билиш билмаслигига, шу ёш ва шу савиядаги болаларга хос фикрлаш фаолиятининг хусусиятларига, дарсдаги билимларни ўзлаштириш жараёни одамда қандай тушунилишига боғлиқдир.

### **ТАЪЛИМДА ТАРБИЯНИНГ БИРЛИГИ ҚОИДАСИ**

Мактаб ўқувчиларига таълим бериш, тарбиялаш ва уларнинг умумий ривожланишлари бир бутунликда амалга ошириш зарур. Таълим тизимида таълим тарбиянинг бирлиги қоидаси асосий ва етакчи қоидалардан бири ҳисобланади. У дидактик қонунларнинг ўқиш ва ўқитиш борасидаги туб моҳиятини ифодалайди. Бинобарин ўқув фанларининг ҳар бири, ҳатто, айрим мавзу ва мавзучалари ҳам, шубҳасиз, тарбияловчилик характерида эга.

Таълим жараёнида ўтилаётган катта ва кичик мавзуларнинг мазмунидан келиб чиқадиган тарбиявий томонларини тўғри белгилаш ва уни таълим билан бирга, бир бутунликда амалга оширишни таъминлаш жуда муҳим ва ҳал қилувчи аҳамиятга эга.

### **ТАЪЛИМДА НАЗАРИЯНИНГ АМАЛИЁТ БИЛАН БОҒЛАБ ЎҚИТИШ ҚОИДАСИ**

Дидактикада таълимни турмуш билан, ишлаб чиқариш амалиёти билан боғлаб олиб бориш энг асосий ва етакчи қоидадир. Илмий билимлар кишиларнинг ишлаб чиқариш фаолияти эҳтиёжлари асосида пайдо бўлиб, ана фаолиятга хизмат қилганлиги ва ҳаёт билан боғланганлиги сабабли, билимларни эгаллаш учун уларнинг мазмунини ўзлаштириб олишгина эмас, балки билимларни амалда қўллаш билиш ҳам керак.

Бу қоида таълимнинг илмий қоидаси билан мустаҳкам боғлангандир. Ўқувчилар илм билан қуролланар экан, илмни назарий жиҳатдан ўрганар экан илмнинг амалий эҳтиёж туфайли пайдо бўлганини, ишлаб чиқариш кучларини қандай тараққий этганини, техника ва иқтисод соҳасидаги янгиликлар илмни табора ривожлантириб боришини, илм эса, ўз навбатида, ишлаб чиқаришни такомиллаштиришга ва ҳаётни яхшилашга ёрдам беришини билиб борадилар. Бинобарин, баркамол инсон тарбиясининг мақсад ва вазифалари ҳам, таълимнинг мазмуни ҳам, ўқитиш усуллари, таълимни ташкил этиш шакллари ҳам назария билан амалиётнинг бирлигига асосланади.

### **ТАЪЛИМДА ОНГЛИЛИК, ФАОЛЛИК ВА МУСТАҚИЛЛИК ҚОИДАСИ**

Бу қоида ўқитишни шундай ташкил этишни назарда тутадик, бунда ўқувчилар илмий билимларни ҳамда уларни амалда қўллаш усулларини онгли ва фаол эгаллаб олишади. Уларда ижодий ташаббускорлик ва ўқув фаолиятида мустақиллик, тафаккур, нутқ маданияти ва илмий дунёқараш, эътиқод таркиб топади.

Ўқитишнинг онгли қоидаси ўқувчиларнинг материални идрок қилишда

таърифлар, теоремалар, адабиётдан шеър ёдлаш ва ҳоказоларнинг ифодаланишигина эмас, балки уларнинг ҳаётӣ ҳодисалар, жараёнлар билан боғлиқ бўлган мазмунини ҳам тушунишларини талаб этади. Акс ҳолда билимларда юзакичилик авж олади, унда материал қуруқ ёдлаб олинган бўлади. Ўқувчилар уни қайта айтиб бера оладилар, лекин унинг моҳиятини тушунмайдилар ва амалий фаолиятларида қўллай олмайдилар.

Билимларни онгли равишда ўзлаштириш ўқувчиларда бу билимларга нисбатан маълум муносабат ҳосил қилишини, эмоционал кечинмалар уйғотишни ҳам ўз ичига олади. Ўқувчининг билимларини ўзлаштиришга фаол муносабатда бўлиши унинг билиш фаолиятини фаоллашишига ёрдам беради.

### **ТАЪЛИМДА КЎРСАТМАЛИЛИК ҚОИДАСИ.**

Таълимнинг кўрсатмалилик қоидаси дидактик қоидаларнинг бири бўлиб, у ўқитиш жараёнининг сифатини оширади, ўқувчиларнинг билим олишларини осонлаштиради. Ўқитишнинг кўрсатмалилиги шуни тасдиқлайдики, агар ўқувчиларда ўрганилаётган нарса ва ҳодисаларни бевосита идрок қилишга боғлиқ муайян ҳиссий амалий тажриба бўлган тақдирдагина улар билимларни онгли суратда ўзлаштирадилар.

Кўрсатмалилик қоидаси таълимнинг етакчи қонун -қоидаларни ва талабларни амалга оширишда воситачилик. Чунончи:

1. Баён қилинаётган мавзунинг мазмунига мос келадиган материаллардан унумли ва тўғри фойдаланиш ўқувчиларнинг ўтилаётган материални ўзлаштиришга бўлган кизиқишини таъминлайди. Дарс қизиқарли бўлади.
2. Таълимда қўлланилаётган кўрсатмали қуроллар ўқувчиларнинг қай даражада яққол ва аниқ, образни идрок қилишини таъминласа ва қузатаётган объектга мумкин қадар кўпроқ сезги органлари сафарбар қилинса, ўқув материаллари шунчалик тез, қулай ва осон ўзлаштирилади, узоқ вақт эслаб қолиш ҳамда қайта эсга тушириш мумкин бўлади, оқибатда ўқув материалларининг пухта ўзлаштирилиши таъминланади.
3. Кўрсатмали материаллар орқали ўқувчилар объектив борлиқдаги нарса, воқеалар билан, уларнинг хусусияти, белгилари билан танишади. Мавҳум ҳодисаларнинг аниқ образлар орқали идрок қилиниши натижасида ўқувчиларни мантиқий фикр қилиш қобилиятлари ривожланади. Ўқувчиларнинг айниқса схема, жадвал, диаграмма каби материаллар устида иш олиб боришлари ва материал хусусиятларини таққослаш, таҳлил қилиш, умумлаштириш, хулоса чиқаришлари алоҳида аҳамиятга эгадир.
4. Ўқув материалларининг кўрсатмали бўлиши ўзлаштирилган илмий билимларни тажрибада, ишлаб чиқариш амалиётида қўллана олишлари учун зарур бўлган кўникма ва малакалар билан ҳам қуроллантирилади.

### **ТАЪЛИМНИНГ ЎҚУВЧИЛАРГА МОС БЎЛИШИ ҚОИДАСИ**

Таълимнинг ўқувчиларга мос бўлиши қоидаси деганда ўқув материалларнинг мазмуни, унинг ҳажми, характери, у ёки бу синф ўқувчиларининг жисмоний ривожини, умумий тайёргарлигини-савиясини ва имкониятларига лойиқ бўлиши тушунилади. Мослик қоидасида таълимнинг икки томони эътиборда тутилади:

- 1) Маълум синф учун белгиланган ўқув материалларининг характери, мазмуни ва ҳажми шу синф ўқувчиларининг ёш хусусиятларига мос бўлиши,
- 2) Ҳар бир синф учун белгиланган билим ҳажми шу синф ўқувчиларининг савиясига мос бўлиши лозим. Бироқ, шуни алоҳида таъкидлаб ўтиш керакки, мактаб ислоҳатидан кейинги қайта қуриш жараёни учун мактабларимиз фаолиятидаги мазкур икки ҳолатни қатъий ва ҳал қилувчи дидактик талаблар деб бўлмайди. Чунки, муайян бир синф ўқувчиларининг жисмоний ривожланишида ҳам, билим ўзлаштиришидаги

куч ва қобилиятларда ҳам, албатта, ҳар-хилликлар бўлади ва буни ҳисобга олмаслик асло мумкин эмас. Шунингдек, мослик қондасини мактаб таълимнинг мазмуни болаларнинг куч қувватига қараб "енгилаштириш", "осонлаштириш" деб ҳам тушунмаслик лозим. Аксинча, ўқувчиларнинг савиясига мувофиқ равишда, аста секин кийин ва мураккаброқ билимлар бериб бориш талаб қилинади.

## **ТАЪЛИМДА БИЛИМ, КЎНИКМА ВА МАЛАКАЛАРНИ ПУХТА ВА МУСТАҲҚАМ ЎРГАНИШ ҚОИДАСИ**

Таълимнинг пухта ўзлаштириш қондаси муҳим дидактик талаб ва қондаларни, яъни ўқувчилар томонидан тизимли ва онгли ўзлаштирилган илмий билимларни мустаҳқам, эсда сақлаб қолиш ҳамда ўзлаштирилган илмий билимларни ўз турмуш фаолиятларида қўллай олиш малакалари билан қуроллантиришни назарда тутди. Демак, пухта ўзлаштиришни характерли белгиси таълимни мустаҳқам эсда сақлаб қолишдир. Бошқача қилиб айтганда, бу қоида ўқувчиларнинг хотира фаолияти, яъни ўқув материалларини эсда қолдириш, эсда сақлаш ва қайта эсга тушириш каби хотира жараёни фаолиятига боғлиқдир. Ўқув материалларини мустаҳқам эсда сақлаб қолиш, айна дарс жараёнида баён қилинаётган ўқув материалларини тазимли ва онгли ўзлаштирилишига боғлиқ. Аввалги машғулотларда ҳосил қилинган билим кўникма ва малакалар анча мураккаброқ материални ўзлаштириб олиш учун пиллапоя, база бўлиб хизмат қилади.

## **ТАЪЛИМДА ЎҚУВЧИГА ХОС ХУСУСИЯТЛАРНИ ҲИСОБГА ОЛИШ ҚОИДАСИ**

Таълим-тарбия жараёнининг ҳамма томонлари умумсинф ўқувчилари жамоасига хос хусусиятларга амал қилган ҳолда йўл қўйилади. Бироқ ҳар бир ўқувчи ўзига хос жисмоний, ахлоқий, руҳни ва башка хусусиятларга эгаки, бу унинг ўқув фаолиятига катта таъсир этади.

Шу жиҳатдан таълим жараёнида умумсинф ўқувчиларини, ҳамда шу синфдаги ҳар қайси ўқувчининг ўзига хос хусусиятларини ҳисобга олган ҳолда иш кўриш муҳим дидактик аҳамиятга эга.

Ўқувчиларнинг реал ўқув имкониятларини, уларнинг ривожланиш жиҳатларини ўрганиш ҳозирги вақтда шунчаки хошиш эмас, балки мажбурий талабдир. Бусиз ўқув жараёнини муқобиллаштириш, уни бойитиш ақлга сиғмайди.

Масалан: ўқувчининг кўриш қобилияти унча яхши бўлмаса ёки ёмон эшитса, уни биринчи қаторга ўтқизиши керак. Бу нарса диққати беқарор бўлган ўқувчиларга ҳам тегишлидир. Бундан ташқари, улардан тез-тез сўраш, ундан ўртоғининг жавобини қайтаришта, тўлдиришга ёки у ҳақда ўз фикрини билдиришга мажбур этиш лозим.

### **1. Назорат саволлари:**

1. Таълим жараёнининг таркибий қисмларига нималар киради?
2. Таълим жараёни қандай қонуниятлари мавжуд?
3. Таълим тамойилларининг ўзига хос хусусиятларини изоўланг.
4. Таълимнинг илмийлик қондаси деганда нимани тушунаси?

### **Мустақил иш топшириқлари:**

Таълим жараёнининг моҳияти ва уни такомиллаштириш тамойиллари мазмунини аниқлаш ва таҳлил қилиш.

Таълим жараёнининг моҳияти ва уни такомиллаштириш тамойилларини ўқувчи шахсини шакллантиришдаги ўрнини амалда аниқланг.

### **Мавзу бўйича ечимини кўтаётган илмий муаммолар:**

Таълим қонуниятлари ва принципларининг таснифини илмий далиллаш.  
Ҳозирда шахсни ҳар томонлама тарбиялашда таълим тамойилларининг ўрнини илмий асослаш.

#### **Асосий адабиётлар:**

1. Баркамол авлод – Ўзбекистон тараққиётининг пойдевори. Т.1997 16 б.
2. Мунавваров А.К. – Педагогика, Т., “Ўқитувчи” 1996 37 б.
3. Мавлонова Р.А., Тўраева О.Т., Ҳоликбердиев К.М. Педагогика, Т.,Ўқитувчи,1999.

#### **ИНТЕРНЕТ МАТЕРИАЛЛАРИ**

1. [http:// WWW . guldu/ uz /](http://WWW.guldu.uz/).
2. [http:// WWW . gulduportal.uz /](http://WWW.gulduportal.uz/).
3. [http:// WWW . ziunet. uz /](http://WWW.ziunet.uz/).
4. [http:// WWW . guldu. zn/ uz /](http://WWW.guldu.zn/uz/).

### **7-мавзу: Таълим методлари ва воситалари. Таълимни ташҳис қилиш**

#### **Асосий саволлар:**

1. Мактабда таълимнинг мазмуни ҳақида тушунча
2. Мактабда ўқув режа, ўқув дастур ва дарсликнинг мазмуни ва моҳияти.

#### **1. Мактабда таълимнинг мазмуни ҳақида тушунча:**

**1-савол бўйича дарснинг мақсади:** Талабаларга мактабда таълимнинг мазмуни ҳақида тушунча беради ва уни мукамал ўрганишга қизиқиш уйғотади.

#### **Идентив ўқув мақсадлари:**

- 1.1. Мактабда таълимнинг мазмунини тушунтиради.
- 1.2. Мактабда таълимнинг мазмунини асослайди.

**Режа:**

1. “Таълим методлари” тушунчасининг моҳияти ва тавсифи.
2. Таълим методларининг турлари ва вазифалари.
3. Таълим методларини танлаш.
4. Таълим олганликни ташҳис этиш.
5. Таълим жараёнида ўқувчилар фаолиятини назорат қилиш ва ҳисобга олиш. Ўқувчиларнинг ўқув фаолиятини назорат қилиш турлари.
6. Таълим олганликни назорат қилиш ва ташҳислаш тамойиллари.
7. Ўқув фаолиятини назорат қилиш турлари, шакл ва методлари.
8. Ўқувчиларнинг БКМни баҳолаш мезонлари.

**“Таълим методлари” тушунчасининг моҳияти ва тавсифи.** “Метод” сўзининг юнонча таржимаси “тадқиқот”, “усул”, “мақсадга эришиш йўли” каби маъноларни англатади. Филофосия луғатида ушбу тушунча умумий тарзда “мақсадга эришиш усуллари”<sup>\*</sup> дея шарҳланган.

“Таълим методлари дастлаб педагог онгида муайян йўналишдаги фаолиятнинг умумлашма лойиҳаси тарзида намоён бўлади. Мазкур лойиҳа амалиётга ўқитувчи ва

<sup>\*</sup> Философский словарь. 5-изд. //Под ред. П.Т.Фролова. – Москва: Наука, 1987. – С. 278

ўқувчилар фаолиятининг ўзаро туташуви, ўқитиш ва ўқишга қаратилган аниқ ҳаракатлар, амаллар ёки усуллар мажмуаси сифатида жорий этилади. Метод бошқа шаклларда намоён бўлмайди, бунинг боиси таълим методи ўзида умумий ҳолда фаолиятнинг дидактик моделини ифода этади”\*

Аксарият муаллифлар “таълим методлари ўқувчиларнинг ўқув-билиш фаолиятини ташкил этиш усуллари” деган қарашга ён босадилар. Демак, **таълим методлари** таълим жараёнида қўлланилиб, унинг самарасини таъминловчи усуллар мажмуидир.

Таълим методлари таълим мақсадини ёритишга хизмат қилади, у ёрдамида таълим мазмунини ўзлаштириш йўллари ифода этилади, ўқитувчи ва ўқувчиларнинг ўзаро ҳаракати, хусусияти акс эттирилади. Метод, биринчидан, таълим мақсадига эришиш воситаси сифатида намоён бўлса, иккинчидан, таълим фаолиятини амалга ошириш шарт ҳисобланади.

Таълим методлари қуйидаги асосий функцияларни бажаради:

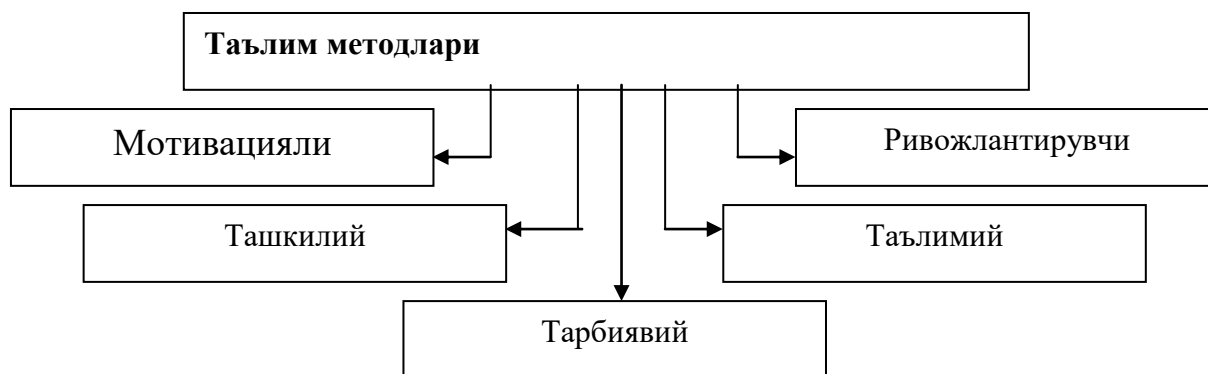

### Тарбия методларининг асосий функциялари

Бу функциялар таълим методини қўллаш жараёнида бир-биридан ажратилган ҳолда ёки кетма-кет жорий этилмайди, аксинча бир-бирига ўзаро сингиб кетади. Мисол учун, ташхисли функция ўқитувчининг бир қатор методлардан яхлит фойдаланиши эвазига бажарилади.

“Таълим методи” тушунчаси билан бирга кўп ҳолларда “методик усул” (синонимлари – педагогик усул, дидактик усул) тушунчаси ҳам қўлланилади. У таълим методининг таркибий қисми, унинг муҳим унсури, методни жорий қилишдаги алоҳида қадам сифатида таърифланади. Ҳар бир таълим методи муайян таълим усуллари чўғиштириш орқали жорий этилади. Таълим фаолиятида қўлланиладиган усулларни қуйидаги гуруҳларга ажратиш мумкин:

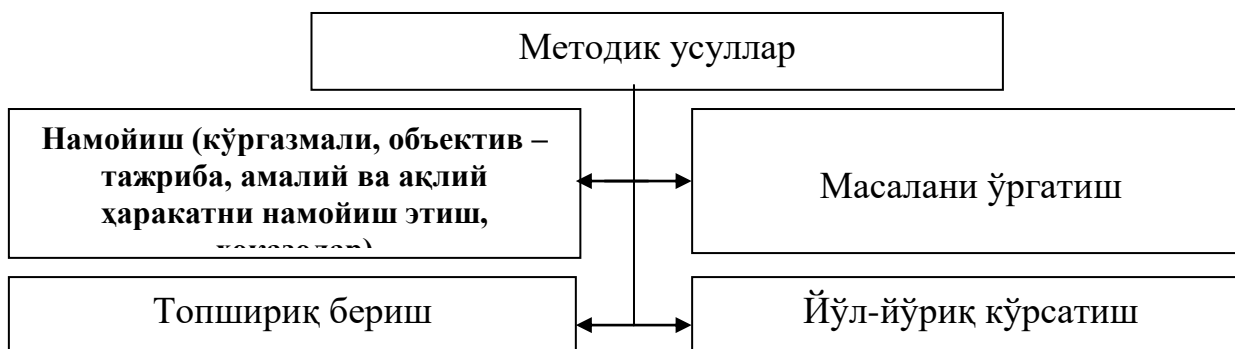

### Методик усулларнинг турлари

Таълим методларини танлаш қуйидаги мезонлари асосида аниқланади: дидактик мақсад асосида; таълим мазмуни асосида; ўқувчиларнинг ўқув

\* Ларнер И.Я. Дидактические основы методов общения. – Москва: Педагогика, 1981. – С. 35

кўникмаларини эгаллаш ва ривожланиш даражаси асосида; ўқитувчининг тажрибаси ва касбий тайёргарлик даражаси асосида.

Дидактикада мунозараларга сабаб бўлаётган яна бир муҳим объект таълим методларининг таснифидир. Таълим методларининг таснифи асосий дидактик мақсадлар бўйича тизимлаштирилади\*.

**М.А.Данилов ва Б.П.Есиповларнинг қарашларига кўра**

1. Билимларни эгаллаш методлари.
2. Кўникма ва малакаларни шакллантириш методлари.
3. Билимларни қўллаш методлари.
4. Назорат (билим, кўникма ва малакаларни мустаҳкамлаш ва текшириш) методлари

Таълим методларининг турлари ва вазифалари. Дидактик жараён тузилмасига кўра таълим методлари қуйидаги уч гуруҳга ажратилади:

**Таълим методларининг таснифи**

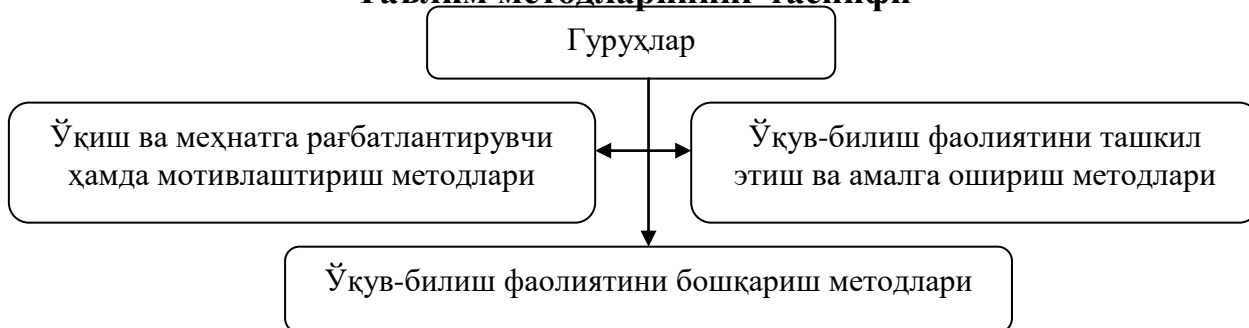

**Таълим методлари гуруҳлари**

Юқорида кўрсатилган методлар қуйидаги тарзда ҳам номланади:

1. Ўқув-билиш фаолиятини ташкил этиш ва бажариш методлари.
2. Ўқув-билиш фаолиятини рағбатлантириш ва мотивлаш методлари.
3. Назорат ва ўз-ўзини назорат методлари.

Ўқувчига билимларни етказиш шаклига кўра таълим методлари:

1. Оғзаки баён қилиш методлари.
2. Кўргазмали методлар.
3. Амалий методлар каби турларга ҳам ажратилади.

Таълим методлари тизимида муҳим ўрин тутадиган **оғзаки баён қилиш методларининг ўзи ҳам қуйидаги турларга ажратилади:**

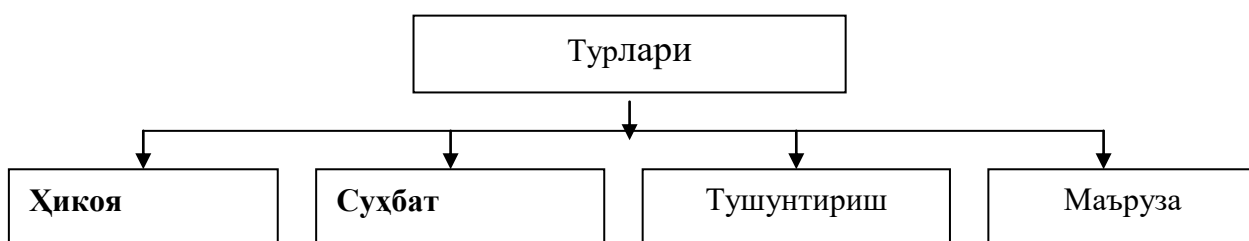

**Оғзаки баён қилиш методларининг турлари**

\* Бу тизим И.П.Подласый томонидан методнинг вазифаси бўйича аниқланган тасниф деб номланган. Ҳолбуки дидактик мақсадларга кўра бундай таснифлаш педагогика фанида аллақачон эътироф этган. Қаранг: ўша ерда, 475-бет

Оғзаки баён қилиш методлари ўқувчиларнинг умумий маданияти, мантиқий фикрлаши ҳамда билиш қобилиятини ривожлантириш билан боғлиқдир. Угбу методлар ўқувчининг нутқ бойлигини ошириш ва хорижий тилларни ўрганишдаги аҳамияти бекиёс.

**Ҳикоя** ўқитувчи томонидан мавзуга оид далил, ҳодиса ва воқеаларнинг яхлит ёки қисмларга бўлиб, тасвирий воситалар ёрдамида образли тасвирлаш йўли билан ихчам, қисқа ва изчил баён қилиниши

Методнинг самараси кўп жиҳатдан ўқитувчининг нутқ маҳорати, сўзларни ўз ўрнида, ифодали баён қилиши, шунингдек, ўқувчиларнинг ёши, ривожланиш даражасини инобатга олган ҳолда ёндашувига боғлиқ. Шу боис ҳикоя мазмуни ўқувчиларнинг мавжуд билимларига таяниши, уларни кенгайтиришга хизмат қилиши зарур. Ҳикоянинг ахборотлар билан бойитилиши мақсадга мувофиқдир.

Ҳикоя қилинаётган материални самаралаш махсус режа асосида амалга оширилади. Ўқитувчи ҳар бир дарсда унинг мақсадини аниқ белгилаб олади, ундаги асосий тушунчаларга алоҳида урғу беришга эътиборни қаратади. Ҳикоя қисқа бўлиши ҳамда ўқувчиларда ҳис-ҳаяжон ва мавзуга нисбатан қизиқишни уйғотиши керак.

**Сухбат** савол ва жавоб шаклидаги диалогик таълим методи

Сухбат методи фанга қадимдан маълум, хатто ундан уз фаолиятида Сукрот ҳам моҳирона фойдаланган. Сухбат таълим жараёнида кўп функциялар (ақлий фикрлаш, ҳозиржавоблик, мулоқот маданияти ва бошқа сифатларни шакллантиради) бажаради, аммо асосийси ўқувчида фаолликни юзага келтиради. Сухбат ўқитувчи фикрига мос ҳаракат қилиш, натижада янги билимларни босқичма-босқич эгаллашга имкон беради.

Сухбат – фаолиятини эндигина бошлаган ўқитувчи учун мураккаб таълим методи ҳисобланади, бинобарин, саволларни тайёрлаш, уларнинг кетма-кетлигини таъминлаш кўп вақт талаб этади, уни ташкил этишда эса барча ўқувчиларнинг диққатини жалб этиш талаб қилинади. Ўқитувчи оддий саволлар бериши, ўқувчиларга улар юзасидан батафсил ўйлаш учун вақт ажратиши, ўқувчиларнинг жавобларини эса диққат билан тинглаши, зарур ўринларда уларни шарҳлаши лозим. Шу боис сухбатда билиш дедуктив ёки индуктив йўл билан амалга ошади. Дедуктив сухбат ўқувчиларга олдиндан маълум бўлган қоидалар, тушунчалар, ҳодисалар, жараёнлар асосида ташкил этилиб, ўқувчилар таҳлил ёрдамида хусусий хулосаларга келадилар. Сухбатнинг индуктив шаклида алоҳида далиллар, тушунчаларнинг таҳлил асосида умумий хулосага келинади.

Сухбат кўпроқ ўқувчиларни янги билимлар билан таништириш, билимларни тизимлаштириш ва мустаҳкамлаш, назоратни ташкил этиш ҳамда ўзлаштирилган билимларни ташхислашда ижобий натижаларни беради. Сухбат турли кўринишларда, яъни, **кириш, якуний, индивидуал ва гуруҳли сухбат** тарзида ташкил этилади.

**Кириш сухбати** ўқув ишларининг бошида ташкил этилади. Уни ташкил этишдан кўзланган мақсад ҳал этилиши зарур бўлган ишлар моҳиятининг ўқувчилар томонидан англаб етилганлигини текшириб кўришдан иборат.

**Якуний сухбат** ўқувчилар томонидан эгалланган билимларни умумлаштириш ва тизимлаштириш мақсадида амалга оширилади.

**Катехизисм (қисқа баёнли) сухбат** – ўқувчиларнинг бошланғич билим даражаси ва уларнинг янги мавзуни ўзлаштиришга тайёргарлигини аниқлаш учун дарс аввалида ёки сўнггида қўлланилади.

**Эвристик сухбат** янги билимларни муаммоли тарзда эгаллашга йўналтирилади. Саволлар шундай кетма-кетликда берилиши зарурки, улар ўқувчиларни мустақил фикрлаш, уларда фаолликнинг юзага келишини таъминлаш, уларни таҳлил қилишга ундаш, далилларни илгари суришга рағбатлантирсин.



**Тушунтириш** ўқув материали мазмунини исбот, таҳлил, умумлашма, таққослаш асосида баён қилишдир. Бу метод ҳикояга нисбатан бирмунча кенг қўлланилади. Ундан одатда назарий материаллар ҳамда мураккаб масалаларни ўрганишда фойдаланилади. Тушунтириш жараёнида ўқув материалнинг бир қадар қийин ўринларига алоҳида урғу берилиб, мазмуни очиб берилади. Тушунтириш самараси кўп ҳолларда ўқитувчининг кўرғазмали воситалардан оқилона фойдаланишига боғлиқ бўлади.

**Маъруза** йирик ҳажмдаги ўқув материални оғзаки баён қилиш методи саналиб, у катъий мантиқий кетма-кетлик, узатилаётган ахборотларнинг кўплиги, билимлар баённинг тизимлилиги каби ўзига хос хусусиятларини намоён этади

Маъруза мазмуни мураккаб тизимлар, ҳодисалар, объектлар, жараёнлар, уларнинг сабабли-оқибатли боғланишлари, қонун ва қоидалардан ташкил топади ва у бутун дарс жараёнини қамраб олиши мумкин. Маъруза методи тушунтириш ва суҳбатнинг аста-секин кенгайиб боришидан вужудга келади, бир вақтида ўқувчиларни қисқача ёзиб олиш (конспектлаш)га ўргата боради.

Мактаб маърузасининг самарадорлигини таъминлаш **шартлари** қуйидагилардан иборат: маъруза режасини тузиш; ўқувчиларни маъруза мавзуси, режаси билан таништириш; маъруза бандларини мантиқийлик ва кетма-кетликда баён этиш; ҳар бир бандини қисқача хулосалаш; маърузанинг бир қисмидан иккинчисига ўтишда мантиқий алоқадорликни таъминлаш; маърузани муаммоли ва ҳиссий тарзда баён қилиш; бунжа нутқ имконияти, мисоллар, аниқ далиллар ва қиёслашлардан фойдаланиш; ўқувчиларнинг билиш фаолиятини маҳорат билан бошқариш; маърузанинг муҳим жиҳатларини очиб бериш; ўқувчилар маърузанинг асосий ўринларини ёзиб боришларига имкон яратиш; муҳим ўринларни таъкидлаб кўрсатиш; маъруза мазмунини кўрғазмали тарзда (намойиш, иллюстрация, видеофильм ва бошқалардан фойдаланган ҳолда) ёритиш.

Таълим сифатини оширишда **кўрғазмали методлар** ҳам алоҳида аҳамиятга эга. Кўрғазмали методнинг қуйидаги турлари мавжуд:

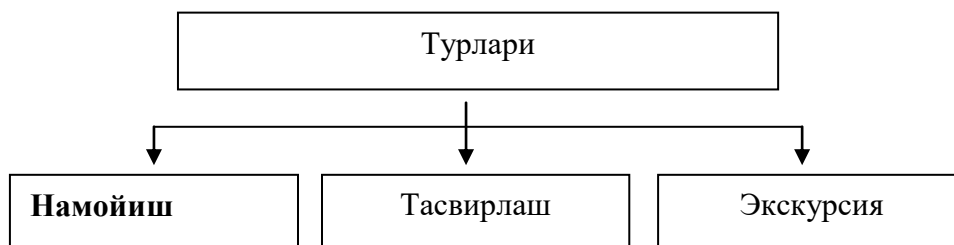

Ушбу методлардан фойдаланишнинг асосий қисми таъминловчи нейронлар ташкил этади. Педагогик-психологик йўналишда олиб борилган тадқиқотлар натижаларидан маълум бўладики, шахс томонидан ўзлаштирилаётган билимларнинг 85 фоизи кўриш рецепторлари ёрдамида ўзлаштирилади. Демак, ўзбек халқи томонидан кўп бора қўлланиладиган “Юз марта эшитгандан бир марта кўрган яхши” мақоли илмий асосга эга экан.

**Намойиш методи** ўрганилаётган объект ҳаракат динамикасини очиб беришда кўл келади ва айни чоғда предметнинг ташқи кўриниши ва ички тузилиши ҳақида тўлақонли маълумот беришда кенг қўлланилади

Табий объектларни намойиш қилишда одатда унинг ташқи кўриниши (шакли, ҳажми, миқдори, ранги, қисмлари, уларнинг ўзаро муносабатлари)га эътибор қаратилади, сўнгра ички тузилиши ёки алоҳида хусусиятларини ўрганишга ўтилади.

Кўрсатиш кўп ҳолатларда ўрганилаётган объектларнинг субъекти ёки чизмаси ёрдамида кузатилади. Тажрибалар намоёйиши эса синф тахтасига чизиш ёки ўқитувчининг махсус жиҳозлар ёрдамида кўрсатиб бериши ҳисобига амалга ошади.

Предметлар, ҳодиса ёки жараёнларни табиий ҳолатда намоёйиш қилиш янада кўпроқ дидактик самара беради, бироқ, бундай намоёйишни амалга ошириш ҳар доим ҳам мумкин бўлавермайди. Шу боис ўқитувчилар табиий предметларни намоёйиш қилишда сунъий муҳитга мурожаат қилишади (масалан, ҳайвонлар билан ҳайвонот боғида, турли ўсимликлар билан эса иссиқхоналарда танишиш) ёки сунъий равишда яратилган объектлар (макет, модел, муляж, скелет ва бошқалар)дан фойдаланилади.

Метод ёрдамида ўқитувчи ўқувчиларни мустақил равишда объектларни ўрганиш, зарурий ўлчов ишларини олиб бориш, алоқадорликни ўрнатиш, шунингдек, ҳодисаларнинг моҳиятини англаб етишга бир сўз билан айтганда фаол билиш жараёнига йўналтириши лозим. Намоёйиш самараси кўп жиҳатдан ўқитувчининг билиш жараёни моҳиятан ўқувчиларнинг ёшига мос ҳолда тўғри танланиши ҳамда мумкин қадар уларнинг диққатини намоёйиш этилаётган предметнинг муҳим жиҳатларига йўналтиришига боғлиқдир.

**Тасвирлаш (иллюстрация)** методи намоёйиш методига чамбарчас боғлиқ бўлсада, дидактикада алоҳида ўрганилади.

**Тасвирлаш** нарса, ҳодисалар ва жараёнларни уларнинг рамзий кўринишлари – чизма, порт, расм, фотосурат, ясси моделлар ва бошқалар ёрдамида кўрсатишни тақозо этади

Намоёйиш ва тасвир методлари ўзаро боғлиқликда бир-бирини тўлдирган ҳолда қўлланилади. Агар ҳодиса ва жараённи ўқувчи яхлит ҳолда қабул қилиши зарур бўлса намоёйишдан фойдаланиш, агар ҳодиса моҳияти ҳамда унинг унсурлари ўртасидаги боғланишларни англаш талаб этилса иллюстрацияга мурожаат қилинади.

Тасвирнинг самараси кўпинча ўқитувчи томонидан кўрсатув технологияси қай даражада ўзлаштирилганлигига боғлиқ бўлади. Кўрсатмалардан фойдаланишнинг билиш жараёнидаги дидактик аҳамияти ўрганилаётган объект моҳиятини тўлақонли ёрита олиши билан белгиланади. Аслида иллюстрациялар олдиндан тайёрланиб, дарс жараёнида зарур ўринларда керакли ҳажмда кўрсатилади, акс ҳолда улар сонининг ошиб кетиши ўқувчиларни ҳодиса моҳиятини англашда чалғитади. Айрим ҳолларда тарқатма материаллар (фотосурат, жадвал, табиий объектлар ва бошқалар) ёки техник воситалар хизматидан фойдаланишга тўғри келади.

Ўрганилаётган мавзунинг мазмунига боғлиқ бўлган нарса, ҳодиса ва воқеаларни ҳамма вақт синф шароитида намоёйиш қилиш мумкин бўлмайди. Шунинг учун ҳам ўтилаётган мавзунинг характерига қараб, **экскурсия** методидан ҳам фойдаланилади. Мазкур метод синф шароитида – дарс жараёнида қўлланиладиган таълим методларидан иубдан фарқ қилади.

**Экскурсия** нарса ва ҳодисалар моҳиятини табиий шароитлар (ишлаб чиқариш муассасалари, фермер ва жамоа хўжаликлари, табиат) ёки махсус муассасалар (музей, кўرғазма заллари ва ҳоказолар)да бевосита ўрганилишининг ташкил этилиши

Экскурсия бир вақтнинг ўзида мустақил таълим тури ҳам саналади.

Кўрғазмали методлардан фойдаланишда қуйидаги шартларга амал қилиш мақсадга мувофиқдир: **кўрғазмалиликнинг ўқувчилар ёши ва ривожланиш даражасига мос келиши; намоёйиш этилаётган объектлар барча ўқувчиларга яхши кўриниб туриши; намоёйишда унинг бошланғич босқичи ва асосий жараён (ҳолат)ларнинг ажралиб туриши; тажрибалар намоёйиши макет, жиҳоз, қуроллар ёки тажриба схемасини чизиб кўрсатиш асосида ташкил этилиши; намоёйиш ва иллюстрация ўқув материалининг мазмуни билан уйғун бўла олиши лозим.**

**Амалий ишлар методи** ўзлаштирилган билимларни амалий масалалар ечимини топишга йўналтирилган жараёнда қўллашни тақозо этади, бунда назарий билимларни амалиётда қўллаш кўникмаси ҳосил қилинади

Амалий ишлар синфда ёки табиий шароитлар – мактаб ер майдони, иссиқхона, географик майдонларда амалга оширилади. Уларни амалга оширишда содир этиладиган ҳаракатлар ўқитувчи томонидан назорат қилинади ва зарур ҳолларда йўриқнома ёки махсус кўрсатмани ўқувчилар эътиборига ҳавола этади.

**Амалий ишлар методи** ўқувчилар томонидан ўзлаштирилган назарий билимлар ёрдамида уларда амалий кўникма ва малакаларни ҳосил қилишда алоҳида аҳамият касб этади:

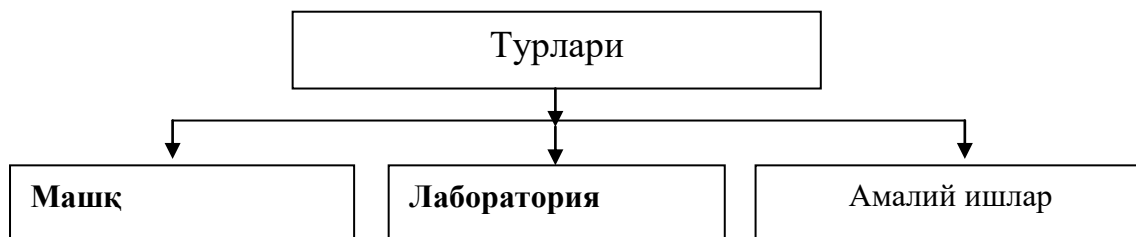

### **Амалий ишлар методларининг турлари**

Қайд этилганидек, ушбу методлар ўқувчиларда амалий кўникма ва малакаларни шакллантиришга ёрдам беради. Айнан амалий фаолият жараёнида назарий билимлар ҳаракатдаги шаклга эга бўлади.

**Машқ** – ақлий ёки амалий (жисмоний) ҳаракатларни бажариш кўникмаларини эгаллаш йўлидаги кўп марта такрорланишлар бўлиб, машқсиз кўникма ҳамда малакаларни шакллантириш мумкин эмас. Машқлар оғзаки, ёзма, графикавий (техник жараёнлар моҳиятини ифодалаш), ижтимоий-фойдали, жисмоний ва бошқа турларга бўлинади.

**Ёзма машқлар** – таълимнинг таркибий қисми сифатида зарурий кўникма ва малакаларни шакллантириш ҳамда мустаҳкамлаш мақсадида қўлланилади. Диктант, иншо, масала, мисол, шунингдек, реферат ёзиш ва тажриба моҳиятини ёритиш ҳам ёзма машқлар сирасига киради.

**Графикавий ишлар** жиҳатларига кўра ёзма ишларга ўхшаш бўлиб, улардан асосан техник жараёнлар (яъни география, физика, математика, чизмачилик, расм ҳамда технологик таълим)да кенг қўламда фойдаланилади.

Машқларнинг бажарилиш самараси қуйидаги шартлар ҳисобга олинганда бирмунча юқори бўлади: **машқларни бажаришга нисбатан онгли ёндашиш; бажариш қондасини билиш; вақт бўйича такрорланишнинг тўғри тақсимланиши.**

Машқни бажаришни ташкил этиш қуйидаги босқичлардан иборат: **ўқитувчининг фаолият мақсади ва мазмунини тушунтириши; топшириқни бажариш кетма-кетлигини кўрсатиши; ўқитувчи назорати остида ўқувчилар томонидан ўқув ҳаракатининг дастлабки бажарилиши; зарур кўникма ва малакалар шакллангунича ўқув ҳаракатларнинг кўп бора такрорланиши.**

Айрим ҳолатларда ўқувчилар овоз чиқариб ўқув ҳаракатларини такрорлашлари ва бажаришлари лозим бўлади. Улар изоҳли машқлар деб номланади ва бажариладиган ҳаракатларнинг моҳиятини англаган ҳолда кўникма ва малакаларни эгаллашга имкон беради.

**Лаборатория ишлари** ўқувчиларнинг жиҳоз, махсус ускуна, қурол ҳамда турли техникавий қолиплардан фойдаланган ҳолда тажрибаларни ўтказиш методлари бўлиб, улар кўпроқ табиий фанлар асосларини ўрганишда қўлланилади. Бу метод ўқувчиларнинг асбоб-ускуналар билан иш кўриш, ўлчаш ишларини амалга ошириш ва

уларнинг натижаларига ишлов бериш каби кўникмаларини тезкор шакллантиришга имкон беради. Лаборатория ишларини бажариш махсус қурилма ва жиҳозлар, шунингдек, материаллар ҳамда вақтни сарфлаш, уларни ишга тайёр ҳолатга келтиришни талаб этади. Бироқ бу ҳаракатлар ўқувчиларнинг юқори даражадаги фаоллиги асосида мустақил равишда тажриба ва ўлчаш ишларини ташкил этиш билан такомиллаштирилиб борилади.

Лабораториядан амалий ишларнинг фарқи шундаки, бу метод ўқувчиларнинг мавжуд назарий билимларни амалий масалалар ечимини топишга йўналтирилган фаолиятини ташкил этишга хизмат қилади. У ўқувчиларнинг билимларини чуқурлаштириш, билиш фаолиятини назорат қилиш ҳамда йўл қўйилган камчиликларни тузатиш борасидаги кўникмаларини шакллантириш каби функцияларни бажаради.

Амалий машғулотларда ўқувчиларнинг билиш фаолияти қуйидаги беш **босқич**да ташкил этилади:

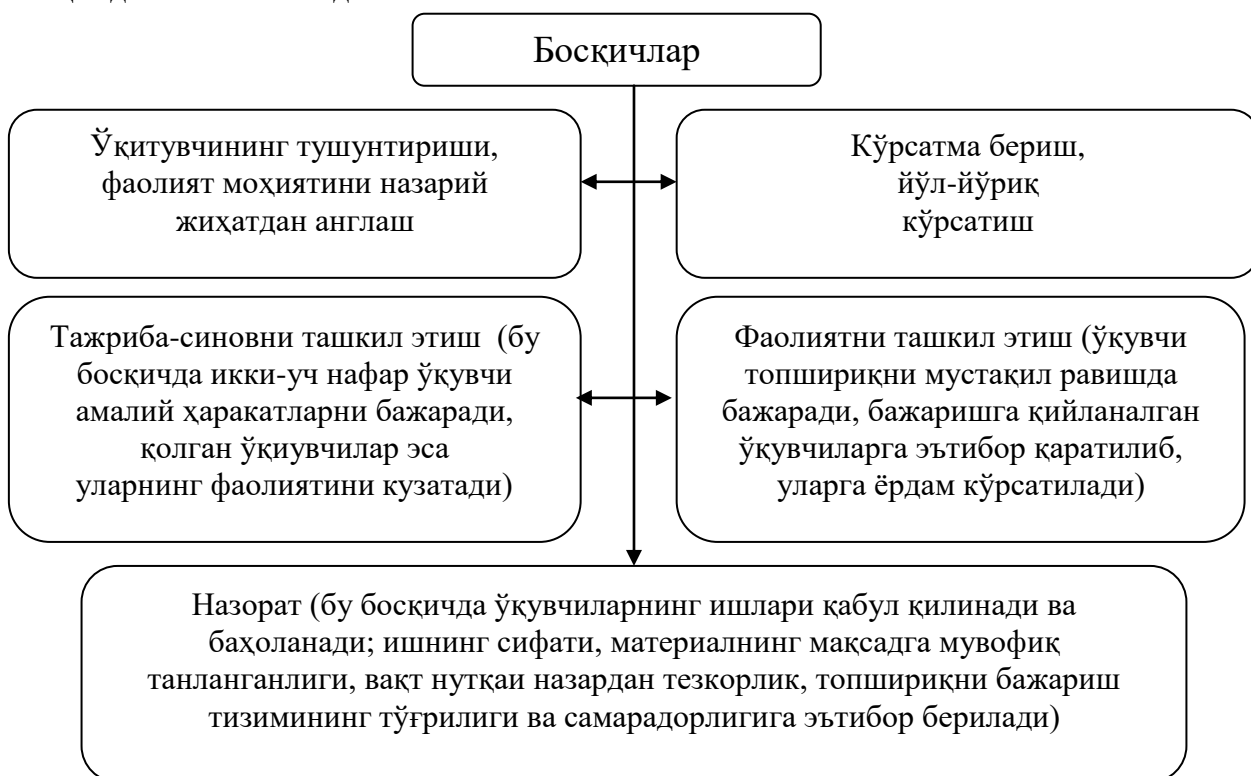

Замонавий таълим тизимида ўқувчилар томонидан ўзлаштирилган назарий билимлар негизида амалий жараённи босқичларнинг босқичлари **дидактик ўйинлар**дан фойдаланишга алоҳида эътибор қаратилмоқда. Бинобарин, ўйин ҳам ижтимоий фаолият кўриниши саналади.

**Дидактик ўйин** ўрганилаётган объект, ҳодиса ва жараёнларни моделлаштириш асосида ўқувчининг билишга бўлган қизиқиши ва фаоллик даражасини рағбатлантирувчи ўқув фаолияти тури

Ҳозирги вақтда ўқитувчилар кўлида барча ўқув фанлари бўйича дидактик ўйинларнинг ишланмалари мавжуд, айниқса, бошланғич таълим бўйича яратилган ўқув дастурларда турли дидактик ўйинларнинг рўйхати етарли даражада кўрсатилган.

Таълимнинг глобаллашуви таълимий ва ривожлантирувчи характериға эға ва йўналиши жиҳатидан хилма-хил бўлган компьютер ўйинларининг мактаб амалиётига жадал кириб келишини таъминламоқда. Дидактик ўйинлар ўқувчиларға ижтимоий-фойдали меҳнат ҳамда ўқиш кўникмаларини фаол ўзлаштиришда муҳим аҳамиятға эға. Дидактик ўйинларнинг аҳамияти унинг натижаси билан эмас, балки жараённинг мазмуни ва унинг кечиши билан белгиланади. Ўйинлар болаларни ижтимоий

муносабатлар жараёнида фаол иштирок этишга тайёрлайди, уларнинг турли психологик зўриқишларини камайтиради. Дидактик ўйинлардан фойдаланилганда ўқувчиларнинг манфаатдор бўлишлари ижобий аҳамиятга эга бўлган тақдирдагина уларни тақдирлаш мумкин. Аксинча, методик жиҳатдан пухта асосланмаган ҳамда шунчаки ташкил этилган ўйин ижобий натижа бермайди.

**Таълим методларини танлаш.** Педагогика фанида ўқитувчиларнинг амалий тажрибасини ўрганиш ва умумлаштириш асоида таълим методларини танлашга ўқув-тарбия жараёни кечаётган шарт-шароитлар ва аниқ ҳолатларга боғлиқ муайян ёндашувлар вужудга келади. Таълим методларини танлашда қуйидаги ҳолатлар инobatга олиниши лозим: **замонавий дидактиканинг етакчи ғоялари, таълим, тарбия ва ривожлантиришнинг умумий мақсадлари; ўрганилаётган фан мазмуни ва методлари, мавзуларининг ўзига хослиги; хусусий фанлар методикасининг ўзига хослиги ва умумдидактик методларни саралашга қўйилувчи талабларнинг ўзаро алоқадорлиги; муайян дарс материалининг мақсади, вазифалари ва мазмуни; у ёки бу мавзунини ўрганишга ажратилган вақт; ўқувчиларнинг ёш хусусияти, билиш имкониятлари, даражаси; ўқувчиларнинг дарсга тайёргарлик даражаси; ўқув муассасалари, аудиторияларнинг моддий таъминланганлик даражаси, жиҳозлар, қўрсатмали қуроллар, техник воситаларнинг мавжудлиги; ўқитувчининг имкониятлари, назарий ва амалий жиҳатдан касбий тайёргарлик даражаси, педагогик маҳорати, шахсий сифатлари; ўқув муассасаларида фанлараро ҳамкорликнинг ўрнатилганлиги.**

Ўқитувчи бу ҳолатларни инobatга олиб, у ёки бу кетма-кетликда оғзаки, кўргазмали ёки амалий методларни, репродуктив ёки мустақил ишларни бошқариш методларини назорат ва ўз-ўзини назорат методларини танлаш борасида аниқ ечимлар қабул қилади.

**Таълим олганликни ташхис этиш.** Ташхис – бу дидактик жараён кечадиган барча шароитларни ойдинлаштириш, унинг натижаларини белгилаш саналади. Ташхиссиз дидактик жараённи самарали бошқариш, мавжуд шароит учун оптимал натижаларга эришиш мумкин эмас.

Ўқувчилар билимни ташхислаш орқали эришилган натижалар ва таълим олганлик даражаси ўртасида фарқ аниқланади. **Дидактик ташхиснинг мақсади** ўқув жараёнида кечадиган барча жиҳатларни унинг маҳсули билан боғлиқ ҳолда, ўз вақтида аниқлаш, баҳолаш ва таҳлил қилишдан иборат.

Таълимни баҳолаш ёки текшириш фақат натижаларни қайд этади, бироқ уларнинг келиб чиқишини изоҳламайди. Ташхис натижаларини уларга эришиш йўллари ва воситалари, усуллари билан алоқадорликда баҳолайди, таълим самарасини таъминловчи жараён ва босқичларини аниқлайди. Ташхис қуйидаги назорат шакллари ўз ичига олади:



**Ўқувчиларнинг БКМни назорат қилиш, баҳолаш ташхислашнинг зарурий таркибий қисмлари саналади.**

Таълим жараёнида назорат ва ҳисобга олишнинг вазифалари. Ўқувчиларнинг ўқув фаолиятини назорат қилиш турлари. Таълим жараёнининг муҳим таркибий қисмларидан бири – назорат ва ҳисобга олишдир. Бу тушунчалар ўзига хос моҳият ва хусусиятларга эга. Ўқитувчи назорат ва ҳисобга олишни тўғри ташкил этса, таълим жараёнининг самарадорлиги ортади. Бунинг учун ўқитувчи ўқувчининг ўқув материалларини ўзлаштириш даражасини аниқлаб бериши лозим.

Назорат (таълим жараёнида) таълим олувчининг билим, кўникма ва малакалари даражасини аниқлаш, ўлчаш ва баҳолаш жараёнини англатади. Аниқлаш ва ўлчаш текшириш деб ҳам аталади.

Текшириш – назоратнинг таркибий қисми бўлиб, унинг асосий дидактик вазифаси ўқитувчи ва ўқувчилар ўртасида тесқари алоқани таъминлаш, педагог томонидан ўқув материални ўзлаштириш ҳақида объектив ахборот олиниши, билимлардаги камчилик ва нуқсонларни ўз вақтида аниқлашни таъминлашдир. Текширишнинг мақсади нафақат ўқувчининг билим даражаси, сифати, шунингдек, унинг ўқув меҳнати ҳажмини ҳам аниқлашдан иборат.

**Текшириш бир неча босқичларда амалга оширилади. Яъни:**

1. Ўқувчиларнинг билим даражасини олдиндан аниқлаш. Одатда, у ўқув йили бошида ўқувчилар томонидан аввалги ўқув йилида ўзлаштирилган билимлари даражасини аниқлаш мақсадида ўтказилади. Бу каби текшириш, шунингдек, ўқув йилининг ўртасида янги бўлим (курс)ни ўрганишга киришилганда ҳам ўтказилиши мумкин ва ўринли.

2. Ҳар бир мавзунини ўзлаштириш жараёнидаги жорий текширишдир. Жорий текшириш таълим олувчилар томонидан ўқув дастурида белгиланган айрим алоҳида элементларни ўзлаштириш даражасини ташхислаш имконини беради. Мазкур текширишнинг асосий вазифаси алоҳида олинган муайян вазиятни ўрганишдир. Бундай текшириш шакл ва методлари турлича бўлиб, улар ўқув материаллари мазмуни, мураккаблиги, ўқувчиларнинг ёши ва тайёргарлиги, таълим босқичи ва мақсадлари, муайян педагогик шароитларга мувофиқ белгиланади.

3. Оралиқ текшириш билим, кўникма ва малакаларни текшириш. Ўқувчиларнинг ўқув материалининг муайян боб ёки бўлимлари бўйича ўзлаштирилган билим, кўникма ва малакалари даражасини аниқлаш, баҳолаш шакли. Янги мавзунини ўрганиш билан бирга ўқувчилар аввал ўзлаштирилганларни такрорлайдилар. Такрорий текшириш билимларни мустаҳкамлашга кўмаклашади, бироқ ўқув ишлари босқичини тавсифлаш, билимларнинг мустаҳкамлик даражасини ташхислаш имконини бермайди. Ташхиснинг бошқа шакл ва методлари билан бирга қўлланилсагина ушбу текшириш кутилган самарани беради.

4. Ўқувчиларнинг билим, кўникма ва малакаларини яхлит бўлим ёки курснинг алоҳида мавзуси бўйича даврий текшириш. Унинг мақсади – курснинг турли қисмларида ўрганилган ўқув материалининг структуравий элементлари ўртасидаги ўзаро алоқаларни ўзлаштириш сифатини ташхислаш. Даврий текширишнинг асосий вазифаси – тизимлаштириш ва умумлаштириш.

5. Ўқувчиларнинг таълим жараёнининг барча босқичларида эгалланган билим, кўникма ва малакаларини якуний текшириш ва ҳисобга олиш. Ўзлаштиришнинг якуний ҳисоби ҳар бир чорак ва ўқув йили охирида ўтказилади. У олинган

баҳоларни кўшиб, ўртача арифметик баллни механик тарзда чиқаришдангина иборат бўлмаслиги лозим. Бу, аввало, мазкур босқичда белгиланган мақсадга мувофиқ тарзда мавжуд билим даражаси (сифати)ни ташхислашдир.

Баҳо - ўқувчиларга уларнинг таълим олиши, билимларни ўзлаштиришга нисбатан ижодий ёндашишини рағбатлантириш мақсадида таъсир кўрсатиш

Назорат, шунингдек, ўқувчиларнинг ўзлаштириш даражасини баҳолаш ва таҳлил қилишни ҳам ўз ичига олади. Ўзлаштириш табеллари, синф, гуруҳ журналлари, рейтинг дафтарчалари ва шу кабиларда баҳолар шартли белгилар, код сигналлари, хотиралаш белгилари ва ҳоказолар баҳо кўринишида қайд этилади. Ўқувчининг ўзлаштириш даражасини баҳолаш учун назорат яқунлари (натижалари) асос бўлади. Бунда ўқувчилар ишининг ҳам сифат, ҳам миқдор кўрсаткичлари ҳисобга олинади. Миқдор кўрсаткичлари кўпроқ баллар ёки фоизларда. Сифат кўрсаткичлари эса аъло, яхши, қониқарли ва ҳоказо баҳоловчи фикрлар ёрдамида қайд этилади. Ҳар бир баҳоловчи фикрга олдиндан келишилган (белгиланган) маълум балл, кўрсаткич (масалан, ўрин – 1, 2, 3, 4 ва ҳоказо) тайинланади.

Баҳони амалда эгалланган БКМ билан давлат таълим стандартига кўра ўзлаштирилиши белгиланган БКМ умумий ҳажми ўртасидаги нисбат сифатида тушуниш зарур.

Ҳисобга олиш таълимнинг муайян даврида ўқувчилар ва ўқитувчи фаолиятини умумлаштириш, хулосалаш демакдир.

Ўқувчиларнинг ўзлаштириш натижаларини ҳисобга олишда қуйидагиларга эътиборни қаратиш лозим: 1) ўқув дастури асосида мавзу ва бўлимни ўрганишда ўқувчиларнинг билим, кўникма ва малакаларини ҳар томонлама назорат қилиш; 2) ҳар бир яқунланган мавзу бўйича ўқувчиларнинг фаолияти тўғрисида хулоса чиқариш; 3) ўртача арифметик маълумотларга таянибгина ўқувчиларнинг ўзлаштириш даражасини баҳоламаслик; 4) ўқувчиларнинг мавжуд билимларига аниқ, батафсил маълумот (тавсиф) бериш учун уларнинг бир неча ўқув йилидаги статистик ўзлаштириш маълумотларга асосланиб таҳлил этиш.

Ўзлаштиришни назорат қилиш қуйидаги вазифаларини бажаради:

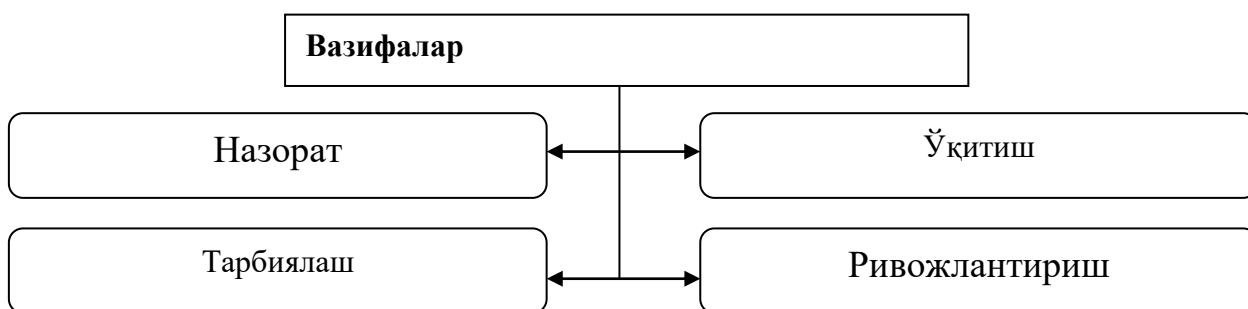

Назорат қилиш ва ҳисобга олиш вазифалари

Назорат қилишнинг асосий вазифаси ўқувчиларнинг БКМ даражасини аниқлаш ва баҳолашдан иборат. Бу ўқув материалларини ўрганишнинг кейинги босқичига ўтиш имкониятларини аниқлаштиради ва ўқитувчининг ўқув метод ҳамда усулларини тўғри танлаганини назорат қилади. Назорат қилиш вазифаси ўқув материалларини ўрганишнинг мақбул йўллари топиш билан боғлиқдир.

Ўқитиш вазифаси ўқувчиларнинг билимини текширишда аниқ кўринади. Янги мавзунини мустаҳкамлаш жараёнида ёки уй вазифаларини текширишда ўқувчиларнинг ўтилган мавзунини такрорлашга, улар учун тушунарсиз бўлган маълумотларни билиш олишларига имкон туғилади.

Назоратнинг тарбиявий вазифаси шундан иборатки, ўқувчилар текширишга тайёр бўлиш учун дарсларни ўз вақтида тайёрлайдилар, бўш вақтдан унумли фойдаланишга ҳаракат қиладилар, интизомга ўрганадилар.

Текшириш ва баҳолаш ўқувчининг ўз билимлари ва қобилиятларини ўзи мустақил аниқлашига ҳам ёрдам беради. Ўзидаги камчиликларни кўра олишга ва уни тугатиш йўллари излашга кўмаклашади. Лекин ўқувчининг билимини баҳолашда ўқитувчи ноҳақликка йўл қўйса, ўқувчи билан ўқитувчи ўртасида зиддият келиб чиқади. Уй вазифаларининг эса ҳаддан зиёд кўп бўлиши ҳам ўқувчиларнинг юзаки дарс тайёрлашига олиб келади.

Агар назорат ўқитиш ва тарбиялаш вазифалари тўғри амалга оширилса, шахснинг тафаккурини ривожлантириш ҳамда ҳис-туйғулари ва ахлоқий сифатларини тарбиялашга имкон туғилади. Бу ўз-ўзидан назоратнинг ривожлантирувчи вазифаси саналади.

Ўқувчиларнинг ўқув фаолиятини назорат қилиш ва ташхислаш тамойиллари. Педагогика ўқувчиларнинг билим, кўникма ва малакаларини назорат қилиш ва ташхислаш тамойиллари аниқланган. Улар: холислик (объективлик), тизимлилик ва ошкоралик.

Холислик (объективлик) ташхис тестлари (топшириқлари, саволлари), ташхис жараёни мазмунининг илмий асосланганлиги, педагогнинг барча таълим олувчиларга дўстона муносабати ҳамда билим, кўникма, малакаларни баҳолашдан аниқ мақсаднинг кўзланганлиги каби талаблардан иборат.

Тизимлилик назорат таълим жараёнининг барча босқичларида – билимларнинг ўзлаштирилиши уларни бошланғич идрок этишдан то амалда қўллашгача бўлган даврлар ўртасида ўзаро боғлиқлик мавжуд бўлишини англатади. Бу тамойил барча таълим олувчини унинг таълим муассасасида бўлган биринчи кунларидан бошлаб сўнгги кунларигача мунтазам равишда ташхисга жалб этилишини ифодалайди. Таълим олувчининг билими, кўникма ва малакаларини ишончли текшириш учун назоратни муайян вақт оралиқларида мунтазам ўтказиб бориш талаб этилади.

Ошкоралик барча таълим олувчиларни айнан бир хил мезонлар бўйича очик синовдан ўтказишни англатади. Ташхис жараёнида белгиланадиган ҳар бир ўқувчининг рейтинги ошкора характер касб этади. Ошкоралик тамойили, шунингдек, баҳоларни эълон қилиш ва мотивациялашни талаб этади.

Ўқувчиларнинг ўқув фаолиятини назорат қилиш турлари, шакл ва методлари. Ҳар бир фан бўйича ўқувчининг ўқув фаолиятини назорат қилиш ва баҳолаш чорак ёки ярим йиллик давомида мунтазам равишда олиб борилади ва қуйидаги назорат турлари орқали баҳоланади: 1) жорий назорат (ЖН); 2) оралиқ назорат (ОН); 3) якуний назорат (ЯН).

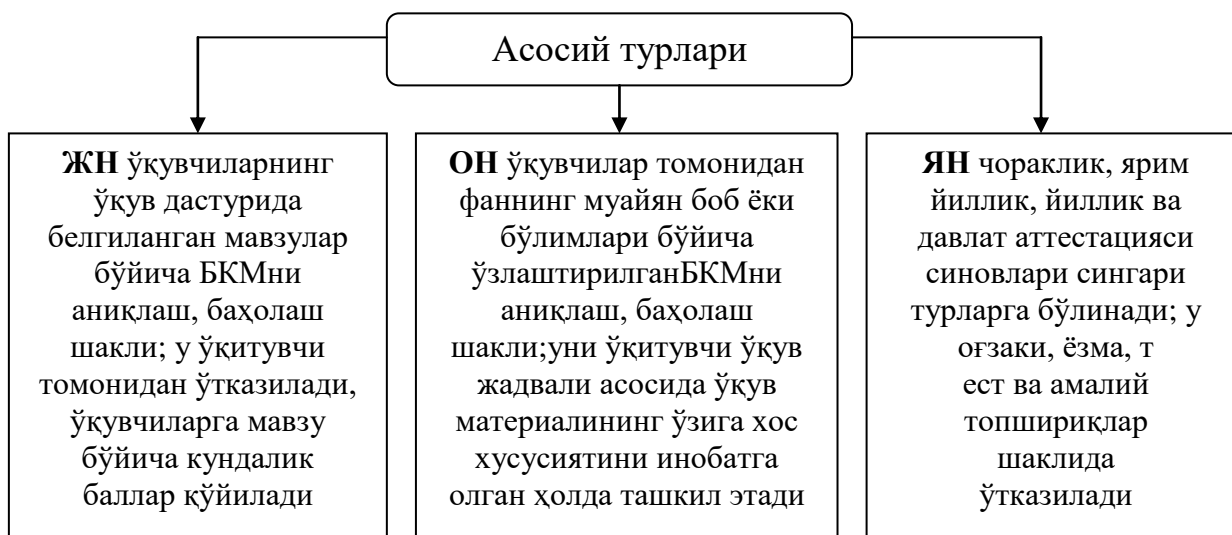

**Ўқувчиларнинг ўқув фаолиятини назорат қилиш турлари**



Назоратнинг тури ўқув ишини ташкил этиш шаклига боғлиқ. Ўқитувчи мавзудан келиб чиқиб, назоратнинг қуйидаги шаклларида фойдаланади:

1) назоратнинг оммавий (фронтал) шаклига кўра ўқитувчи ўқувчиларга материалнинг маълум бир ҳажми бўйича савол беради, ўқувчилар унга қисқача жавоб қайтарадилар. Бу каби сўраш кўпчилик ўқувчини бир вақтнинг ўзида назорат қилишни таъминлайди ва бутун гуруҳни фаоллаштиради. Аммо бу назоратни ўқувчиларнинг билим даражасини ҳар томонлама аниқлаш учун қўллаб бўлмайди;

2) назоратнинг гуруҳли шаклига кўра ўқувчиларнинг маълум бир қисми назорат қилинади. Ўқитувчи томонидан ўқувчилар гуруҳига вазифа берилади ва уни гуруҳ муайян вақт оралиғида бажаради. Лекин масалани ҳал қилишда бошқа ўқувчилар ҳам иштирок этишлари мумкин.

3) назоратнинг индивидуал шаклидан ҳар бир ўқувчининг билим, кўникма ва малакалари даражасини мукамал таххислаш учун фойдаланилади. Назоратнинг бу шаклида, одатда ўқувчилар жавоб бериш учун синф ёзув тахтаси олдида чақирилади:

4) назоратнинг уйғунлаштирилган (комбинацияланган) шакли индивидуал назоратни оммавий ва гуруҳли шакллар билан бирлаштиришни тақозо этади. Бу назоратдан йирик ҳажмли мавзуларни бир вақтнинг ўзида барча ўқувчилардан сўраш мақсадида фойдаланилади, ҳар бир ўқувчига алоҳида топшириқ берилади ва бир вақтда бир неча ўқувчини текшириш имконияти юзага келади;

5) ўз-ўзини назорат қилиш таълим жараёнида ички қайтар алоқани юзага келтиришга хизмат қилади ва психологик мезонларга асосланади. Унинг самарадорлиги ўқитувчининг касбий маҳоратига боғлиқ бўлади.

Ўқувчиларнинг фаолиятини назорат қилиш методлари қуйидагилар: оғзаки текшириш, ёзма текшириш, амалий топшириқларни бажаришга асосланган текшириш, уй вазифаларини текшириш.

Оғзаки текшириш. Бу метод билимларни назорат қилиш ва баҳолашнинг анча кенг тарқалган анъанавий усулларида биридир. Текшириш чоғида ўқитувчи ўқувчиларга ўрганилган мавзунинг мазмунидан келиб чиқиб, савол-жавоб усули асосида амалга оширилади. Ушбу усул айрим ҳолларда суҳбат усули деб ҳам аталади. Оғзаки текширишда ўқитувчи ўрганилаётган мавзунини алоҳида қисмларга ажратади ва уларни ҳар биридан ўқувчиларга саволлар беради. Бироқ, ўқувчиларнинг нутқини ўстириш ҳамда уларнинг чуқур ва мустаҳкам билимга эга бўлишлари учун улардан шу ёки олдинги мавзунини бутунлай эсга туширишни талаб қилиш мумкин.

Кенг тарқалганлиги ва самарали эканлигига қарамай оғзаки текшириш айрим камчиликларга ҳам эга. Чунончи, уни қўллаш жараёнида: нисбатан кўп меҳнат сарфланади; дарс мобайнида 3-4 нафар ўқувчинигина билимини текшириш мумкин.

Ёзма текшириш. Ўқувчиларнинг билим, кўникма ва малакаларини назорат қилиш ва баҳолашнинг энг самарали усулларида бири бўлиб, уларнинг ижодий қобилиятларини баҳолаш имконини беради. Унга кўра ўқитувчи алоҳида мавзу ёки ўқув дастурининг маълум бўлимини ўтиб бўлганидан сўнг ўқувчиларнинг билимларини назорат қилиш ва баҳолашни ташкил этади. Ёзма текшириш назорат иши, иншо, баён, диктант ва бошқалар ёрдамида олиб борилади. Ушбу жараёнда ўқитувчининг бажарилган иш билан танишиб чиқиши, унинг сифатини текшириши учун кўп меҳнат ва вақт сарфланади. Ўқитувчи ва ўқувчи ўртасида бевосита алоқанинг йўқлиги сабабли унинг фикрлашини кузатиш имкони бўлмайди.

**Амалий топшириқларни бажаришга асосланган текшириш.** Амалий ҳаракатлар (спорт, меҳнат ҳаракатлари)нинг тўғрилигини кузатиш ёки олинган натижаларга таянишдан иборат бўлади. Текширишнинг бу шаклидан ўқувчиларнинг табиий фанлар бўйича билимларини ҳисобга олишда кенг фойдаланилади.

**Уй вазифаларини текшириш.** Ўқувчиларнинг ўзлаштиришини назорат қилиш учун улар томонидан уйга берилган вазифаларнинг бажаришларини текшириш катта аҳамиятга эга. Уй вазифаларини текшириш ўқитувчига ўқувчиларнинг ўқув фаолиятига бўлган муносабатини, ўрганилган материални қанчалик эгаллаганлигини, уй вазифаларини бажаришдаги мустақиллик даражасини аниқлашга имкон беради.

**Шкалалаш.** Аниқ жараёнларни рақамлар тизими ёрдамида моделлаштириш. Унинг турли услублари сифат тавсифларини миқдорий ўзгаришларга айлантиришга ёрдам беради.

**Тест.** Аниқ мақсад асосида муайян ҳолат даражасини сифат ва миқдорий кўрсаткичларда белгилашга имкон берувчи синов воситаси.

Педагогик амалиётда тестнинг бир қатор афзалликлари кўзга ташланади. Улар қуйидагилардир: 1) назорат учун вақтнинг кам сарфланиши; 2) назарий ва амалий билим даражасини объектив шароитда аниқлаш имконининг мавжудлиги; 3) бир вақтда кўп сонли ўқувчилар билан назоратни ташкил этиш мумкинлиги; 4) билим натижаларининг ўқитувчи томонидан қисқа муддатда текширилиши; 5) барча ўқувчиларга бир хил мураккабликдаги саволлар берилиб, улар учун бир хил шароитнинг яратилиши.

Ўқувчилар билимини баҳолашнинг беш балли тизимининг эскирганлиги, замон талабларига жавоб бера олмагани уни рейтинг тизими асосида баҳолаш услуби билан алмаштиришни тақозо этди.

**Рейтинг (инглизча “баҳолаш”, “тартибга келтириш”)** муайян ҳодисани олдиндан белгиланган шкала бўйича баҳолаш. Рейтинг тизими ўқувчиларнинг билим сифатини назорат қилиш тури, методи ва шакли сифатида эътироф этилиб, унинг ёрдамида ўқувчиларнинг ўқув фанлари бўйича таълим стандартида белгиланган барча талаблар бўйича ўзлаштирилган билимлари сифати баҳоланади.

**Рейтинг назоратда** ўқувчиларнинг ўқув фаолиятини назорат қилишнинг юқорида келтирилган методлари билан бирга тест усулидан ҳам самарали фойдаланилмоқда. Тест сўровидан нафақат ўқувчиларнинг билим, кўникма ва малакалари даражасини аниқлаш, балки 1993 йилдан бошлаб Ўзбекистон Республикасида абитуриентларни олий ўқув юртиларига танлов асосида қабул қилиш жараёнида ҳам самарали фойдаланиб келинмоқда.

Рейтинг тизими яна бир қатор афзалликларга эга. Масалан: **баҳолаш тизими имкониятларини кенгайтириш; ўқувчи билимини объектив аниқлаш; таълимни стандартлаштириш имкониятини таъминлаш; ДТСда кўзда тутилиб, ўқув дастурига кирган мажбурий ихтиёрий БКМни тўла ўзлаштирилишини таъминлаш; ўқувчиларда мустақил билим олиш, эркин фикр юритиш кўникмаларини шакллантириш; ўқувчиларда билимларни ихтиёрий ўзлаштириш, камчиликларни бартараф этиш учун мустақил ишлаш имконияти яратилади.**

**Ўқувчиларнинг БКМни баҳолаш мезонлари.** Ўқувчиларнинг БКМни баҳолаш мезонлари ҳар бир фаннинг мақсад ва вазифалари, шунингдек, гуруҳдаги ўқувчиларнинг ўзлаштириш даражасига таянган ҳолда белгиланади. Баҳолаш мезонларини ишлаб чиқишда ўқувчиларнинг оғзаки жавоб беришлари, кўникма ва малакаларига алоҳида-алоҳида ёндашилади.

Ўқувчиларнинг БКМ даражаси қуйидаги мезонларга мувофиқ баҳоланади:

“5” баҳо (85-100 балл) қўйилади, агар: а) ўқувчи материални тўлиқ ўзлаштириб олган бўлса; б) ўрганилган мавзу бўйича асосий маълумотларнинг моҳиятини очиб бера олса; в) эгалланган билимларни амалда қўллашга оқибатли бўлса; г) ўрганилган мавзунини баён

қилишда, ўзма ишларда хатоларга қўл қўймасдан, маълумотларни тушунтириб бера олса қўйилади.

“4” баҳо (71-84 балл) қўйилади, агар: а) ўқувчи ўрганилган мавзунинг моҳиятини билса; б) ўқитувчининг саволларига қийналмасдан жавоб бера олса; в) эгалланган билимларни амалиётда қўллай олса; г) оғзаки жавоб беришда жиддий хатоларга йўл қўймасдан, ўқитувчининг қўшимча саволлари билан хатоларини тўғрилай олса ҳамда ёзма ишда унча жиддий бўлмаган хатога йўл қўйилса;

“3” баҳо (55-70 балл) қўйилади, агар: а) ўқувчи ўрганилган мавзунинг ўзлаштирган, лекин мустақил тушунтириш беришда ўқитувчининг аниқлаштирувчи саволларига эҳтиёж сезса; б) саволларнинг мантиқий тузулишини ўзгартириб берганда, жавоб беришга қийналса; в) ёзма ишда хатолари бор бўлса.

“2” баҳо (0-54 балл) қўйилади, агар: ўқувчи ўрганилган мавзу ҳақида тушунчага эга бўлса-да, бироқ, уни ўзлаштирмаса, ёзма ишда қўпол хатоларга йўл қўйса.

### **Адабиётлар:**

1. Бабанский Ю.К. Методы обучения в современной общеобразовательной школе. – Москва: Просвещение, 1985.

2. Лернер И.Я. Дидактические основы методов обучения. – Москва: Педагогика, 1981.

3. Педагогика // Учеб. пособие для студентов педагогических вузов и педагогических колледжей. Под ред. П.И.Пидкасистого. – Москва: Педагогическое общество России, 200.

4. Рыжков В.Н. Дидактика. – Москва: Юнити-дана, 2004.

5. Сайидахмедов Н.С. Методы обучения школьников механизированному труду в хлопководстве. – Ташкент: Укитувчи, 1991.

6. Сайидахмедов Н.С. Янги педагогик технологиялар. – Тошкент: Молия, 2003.

8. Педагогика назарияси ва тарихи. 1-қисм. Педагогика назарияси / М.Х.Тохтаходжаева ва бошқалар. Проф. М.Х.Тохтаходжаеванинг умумий таҳрири остида. – Тошкент: “Iqtisod-moliya”, 1996.

### **Назорат учун саволлар:**

1. Таълим методи нима?
2. Таълим методлари қандай турга бўлинади?
3. Оғзаки баён методлари қандай ўзига хосликларга эга?
4. Кўргазмали методларнинг афзалликлари нималар билан белгиланади?
5. Амалий методларнинг моҳияти нимадан иборат?
6. Дидактик ўйинлар қандай мақсадда қўлланилади?
7. Таълим воситалари қандай дидактик имкониятларга эга?
8. Таълимни ташхис этиш нима?
9. Таълимни баҳолаш ёки текшириш қандай мақсадга хизмат қилади?
10. Текшириш қандай босқичларда амалга оширилади?
11. Таълим олганликни назорат қилиш ва ташхислаш тамойиллари нималардан иборат?
12. Ўқув фаолиятини назорат қилиш қандай шаклларда амалга оширилади?

## **9-МАВЗУ: Та’лимни ташкил қилиш шакллари ва тurlari. Dars - maktabda ta’limni tashkil qilishning asosiy shakli. O’rta maxsus va kasb-hunar ta’limida ta’limni tashkil etish shakllari.**

### **Асосий саволлар:**

9. Таълимни ташкил этишнинг шакллари ҳақида тушунча.
10. Дарс ва унга қўйиладиган талаблар.
11. Дарс турлари ва таркибий қисмлар.

### **1. Таълимни ташкил этиш шакллари ҳақида тушунча:**

**Дарснинг мақсади:** Таълимни ташкил этишнинг шакллари муаммосининг педагогика фанида илмий асосланишини тушунтириш, талабаларда дарсни ташкил этиш ва ўтказишга қизиқиш ҳосил қилиш, таълимнинг қўшимча шаклларини дарсга боғлаган ҳолда баён этиш.

### **Идентив ўқув мақсадлари:**

- 1.1. Таълимни ташкил этишнинг шакллари ҳақида асосий тушунчаларни айтиб беради.
- 1.2. Синф дарс тизимини изоҳлайди.
- 1.3. Таълимни ташкил этишнинг асосий ва қўшимча шаклларини таққослайди.

### **1- асосий саволнинг баёни:**

Мактабнинг тарихан тараққий этиш даврида таълимни ташкил қилиш шакллари турлича бўлган. Таълимни ташкил этиш шакллари маълум ижтимоий тузум ва шу тузумнинг манфаатларига мос ҳолда шаклланган.

16-асрнинг охири ва 17-асрнинг бошларида буюк чех педагоги Я.А.Коменский тарихда биринчи бўлиб мактаб таълимида синф-дарс тизимини яратди.

Я.А.Коменскийнинг таълимни ташкил қилиш ҳақидаги қарашлари бир қатор жиддий қаршиликларга учраган бўлса ҳам ғарб мамлакатларига жуда тез тарқалди ва таълимни ташкил қилишнинг бирдан-бир шакли деб эътироф этилди.

Синф-дарс тизими шарқ мамлакатларига, жумладан Марказий Осиёдаги эски мусулмон мактабларига тадбиқ бўлмади. Улардан октябр тўнтаришига қадар ўрта аср мактабларига хос таълим тизими давом этиб келди.

Бир ўқиш хонасида 6 ёшдан 15-16 ёшгача бўлган болалар гуруҳи билан бир вақтда машғулот олиб бориларди. Шунингдек, бир ўқиш хонасидаги ўқувчининг билим даражаси ҳам турлича бўлар эди.

Ўзбек мактаби октябр тўнтаришидан кейин синф-дарс тизимига ўтди. ВКП (б) Марказий каметети 1932 йил 25 августда (бошланғич ва ўрта мактабнинг ўқув дастурлари ва режими тўғрисида) қарор қабул қилди. Бу қарорда “бошланғич, ўрта мактабда ўқув ишини уюштиришнинг асосий шакли-маълум гуруҳ ўқувчилари билан, қатъий машғулот жадвалига мувофиқ дарс олиб бориш лозим; бунда бир гуруҳ ўқувчилар состави сира ўзгармаслиги керак; ўқув ишининг бу шакли ўқитувчининг раҳбарлиги остида, бутун гуруҳни бирлаштириб ишлаши, бригадаларга бўлиниб ишлаш ва ҳар бир ўқувчининг индивидуал ишлашини ўз ичига олиши; ўқитишнинг хилма-хил усуллари қўлланиши керак”, деб кўрсатиб қўйилди.

Эндиликда мустақил республикамиз халқ таълими олдига қўйган талаб ва эҳтиёжлардан келиб чиққан ҳолда мактаб таълимини ташкил қилишнинг янги-янги шакллари яратилмоқда. Синф-ёши ва билими жиҳатидан бир хил бўлган маълум миқдордаги ўқувчилар гуруҳидир. Дарс деб бевосита ўқитувчининг раҳбарлигида муайян ўқувчилар гуруҳи билан олиб бориладиган таълим машғулотларига айтилади.

Дарс - ўқув ишларининг асосий ташкилий шаклидир.

Дарс - ўқув ишларининг марказий қисмидир.

Мактабларимиз босиб ўтган тарихий давр ичида таълимни ташкил қилиш шакллари ўзгарди, ривожланди. Ҳозир мактабларимизда қўлланилаётган синф-дарс тизими қуйдаги ташкилий шаклларда олиб борилади:

Ҳар қайси синф ёши ва билимига кўра бир хил даражадаги болаларнинг доимий гуруҳига эга бўлади.

Дарс машғулоти асосан 45 минутга мўлжалланган бўлиб, қатъий жадвал орқали олиб борилади.

Дарс бевосита ўқитувчининг раҳбарлигида жамоа ва якка шаклда олиб борилади.

Дарс ўтиладиган материалнинг мазмунига қараб хилма-хил усул билан олиб борилади, таълим тизимининг бир қисми сифатида албатта тугалланган билим беради ва навбатдаги билимларни ўзлаштириш учун замин яратадиган қилиб уюштирилади.

Айни пайтда, мактабларимизда таълимни ташкил қилиш шакллари икки турда олиб борилмоқда.

1. Синф-дарс шаклидаги олиб бориладиган машғулотлар.

2. Амалий ва тажриба ишлари шаклидаги олиб бориладиган машғулотлар.

**Синф-дарс** шаклида олиб бориладиган машғулотлар ўқитувчининг кундалик ўқув материални тизимли баён қилиб беришни, хилма-хил усуллардан фойдаланишни, ўқувчиларнинг билим, кўникма ва малакаларини изчиллик билан ҳисобга олиб беришни ўқувчиларни мустақил ишларга ўргатишни ўз ичига олади.

**Амалий ва тажриба ишлари** шаклида олиб бориладиган машғулотлар синф шароитидан ташқарида, ўқув устахонаси, тажриба участкалари ва майдонларида ишлаш экскурсиялар ўтказиш йўли билан олиб борилади.

Ҳозирги замон дидактикаси кўп йиллар давомида тўпланган ўқитиш қойдалари, фан ютуқлари ва илғор тажрибалар асосида бойиб бормоқда дейишга асос бор. Аммо ўқув жараёнининг ҳамма қисмларини ўқитишни ташкил қилишнинг мазмуни, усуллари, воситалари ва шакллари билан муносабатлари яхши очиб берилмаган. Буларнинг ҳаммаси дидактик қоидалардан амалда фойдаланишни қийинлаштиради. Мактаб олдига турган янги вазифалар ва эҳтиёжлар ўқувчиларга бериладиган таълим ва тарбия сифатини ошириш уни янада ривожлантириш ва юқори босқичга кўтаришни талаб қилади.

Ўқитувчи ўзининг аниқ шароитлари ва имкониятларига энг кўп мос келадиган ўқув жараёнини онгли равишда танлаб олиши фойдадан холи эмас. Бу иш дарснинг муҳим томонларини танлашдаги таваккалчиликка билим, кўникма ва малакаларни ўзлаштириш жараёнини бошқаришга қандайдир тасодифий ёндашишга йўл қўймайди.

Семинар машғулотлари ўқувчиларнинг мавзудаги муҳим масалаларни чуқур ўрганиш юзасидан мустақил ишлашини кейинчалик уларни жамоа бўлиб муҳокама қилишни ташкил этишни шаклидир. Мавзу ўрганулгунча қадар ўқитувчи ўқувчилар учун савол ва топшириқлар тузиб чиқади. Кириш машғулотида у ўқувчиларни материалнинг мазмуни қилинадиган ишнинг характери билан қисқача таништиради,

уларга ҳар қайси семинари учун топшириқ беради ва тайёрланиш учун адабиёт кўрсатади. Бир вазифалар ҳамма учун умумий бўлади, бошқа вазифалар айрим ўқувчиларга ёки 3-4 кишидан тузилган гуруҳга берилади. Бунда ҳамма ўқувчилар семинар учун дастурдаги мажбурий материаллар минимумини ишлаб чиқишлари керак. Таълимнинг бундай шакли кўшимча шакли деб юритилади. Семинар машғулоти ўқитувчи раҳбарлигида ўтказилади, у ўқувчилар ишини йўналтириб туради, мавзу саволлари муҳокамасини яқунлайди, зарур кўшимча тузатишлар киритади, материални системага солади ва муҳокамада қатнашган ўқувчиларга баҳо қўйилади.

Таълимнинг кўшимча шаклидан бири-амалий-тажриба машғулотиридир. Бу машғулоти синф-дарс тизими шаклида олиб борилмайдиган машғулоти тури бўлиб, у махсус жиҳозланган хона ёки алоҳида ажратилган тажриба учаскасида олиб борилади. Бу машғулоти икки йўл билан олиб борилади:

Амалий тажриба.  
Экскурсия.

Таълимнинг кўшимча шакллари семинар ва амалий тажриба машғулотилари бирор фанни чуқурроқ ўрганиш учун ёки бирор янги соҳани ўрганиш учун ўтиладиган кўшимча дарс машғулотиридир.

### **1-савол бўйича назорат топшириқлари:**

1. Синф- дарс тизимини илмий асосланганга қадар таълим ишлари қандай ташкил этилганлигини сўзлаб беринг.
2. Синф-дарс тизимини илмий асослаган олим:
  - а) Унсурул Моалий кайковус
  - в) Алишер Навоий
  - с) И.Г.Песталоций
  - д) Л.А.Коменский
  - е) К.Д.Ушунский
3. Таълимни йўлга қўйишнинг асосий шакли:
  - а) тажриба синов машғулотилари
  - в) дарс
  - с) амалий машғулотилари
  - д) уйга вазифа ва маслаҳатлар
  - е) юзма-юз мулоқат машғулотилари
4. Таълимни ташкил этишнинг кўшимча шакллари аниқланг.
  - а) янги билим бериш.
  - в) уйга вазифа, маслаҳат, экскурсия.
  - с) мустаҳкамлаш ва такрорлаш.
  - д) дарс.
  - е) техника воситаларидан фойдаланиш.
5. Синф деганда нимани тушунасиз?
  - а) мактаб ўқувчилари жамоаси.
  - в) ёши ва билимига кўра бир хил даражадаги ўқувчиларнинг доимий гуруҳи.
  - с) ҳар хил ёшдаги, турли билимларни эгалловчи болалар гуруҳи.
  - д) қобилиятли ва қизиқиши бир хил бўлган ўқувчилар.
  - е) жинсий тафаввоти ҳисобига олинган гуруҳ.
6. Дарс ва амалий машғулотиларни таққослаб кўринг. Ўхшаш ва фарқ қиладиган томонларини таҳлил қилинг.
7. Синф ва унда олиб бориладиган дарсларнинг таълим-тарбиявий моҳиятини асослаб беринг.

## **2-асосий савол. Дарс ва унга қўйиладиган талаблар:**

Дарснинг мақсади: Дарс ҳақида тўла маълумот бериш, унга қўйиладиган асосий талабни тушунтириш. Дарснинг ижодий жараён эканлигини ва унда ўқитувчи ҳамда ўқувчиларнинг ўрни кўрсатиб бериш.

### **Идентив ўқув мақсадлари:**

12. Дарснинг ўқитувчи ва ўқувчилар ҳамкорликда фаолият юритиш жараёни эканлигини тушунтиради.
13. Дарсга қўйиладиган талабларни аниқлаб беради.
14. Дарсга қўйиладиган талабларнинг аҳамиятини исботлайди.

### **2-асосий саволнинг баёни:**

Дарс ўқувчиларнинг билим, кўникма ва малакалар эгаллашларида улкан аҳамиятга эга бўлган машғулот шакли ҳисобланади. Унда ўқитувчи ва ўқувчилар ҳамкорликдаги фаолиятларини юритадилар. Ўқитувчи қанчалик фаоллик кўрсатсалар, ўқувчилар ҳам шу даражада онгли иштирок этишлари зарур. Олимлар, илғор ўқитувчилар дарсини ижодий жараён деб ҳисобланган ҳолда, уни доимий такомиллашиб боришини такидлайдилар. Дарс, юқорида айтиб ўтилганидек ўқитишни ташкил этишнинг ўзгармас шакли эмас, ўқув амалиёти ва педагогик тафаккур доимо уни такомиллаштириш йўллари излайди, бу соҳада турли-хил кўрик танловлар, жумҳурият миқёсида ўтказилаётган педагогик ўқишларда ўртага қўйиладиган илғор ўқитувчиларнинг фикр ва мулоҳазалари диққатга сазовордир. Турли-туман фикр ва мулоҳазаларни ҳисобга олган ҳолда дарс қуйидаги умумий дидактик талабларга жавоб бериш лозим:

1. Ҳар бир дарс маълум бир мақсадни амалга оширишга қаратилган ва пухта режалаштирилган бўлмоғи лозим.
2. Ҳар бир дарс мустақкам ғоявий сиёсий йўналишга эга бўлмоғи лозим.
3. Ҳар бир дарс турмуш билан, амалиёт билан боғланган бўлмоғи лозим.
4. Ҳар бир дарс хилма-хил усул, услуб ва воситалардан унумли фойдаланган ҳолда олиб борилмоғи лозим.
5. Дарсга ажратилган ҳар бир соат ва дақиқаларни тежаб, ундан унумли фойдаланмоқ лозим.
6. Ҳар бир дарс ўқитувчи ва ўқувчиларнинг фаоллиги бирлигини таъминламоғи лозим.
7. Дарсда ўқув материалларинг мазмунига оид кўрсатмаларни қуроллар, техника воситалари ва компьютерлардан фойдаланиш имкониятини яратмоқ лозим.
8. Дарс машғулоти бутун синф билан ёппасига олиб бориш билан ҳар қайси ўқувчининг индивидуал хусусиятлари, уларнинг мустақиллигини ошириш ҳисобга олинади.
9. Ҳар бир дарсда мазунинг характеридан келиб чиқиб, халқимизнинг бой педагогик меросига мурожат қилиш ва ундан фойдаланмоқ имкониятини изламоқ лозим.

### **2-савол бўйича назорат топшириқлари:**

1. Дарс қандай фаолият турларини умумлаштиради?
  - а) ўқувчиларнинг фаолиятини;
  - в) ўқитувчининг фаолиятини;
  - с) мактаб жамоасининг фаолиятини;
  - д) ўқитувчи ва ўқувчиларнинг фаолиятини;
  - е) мактаб маъмуриятининг фаолиятини.
2. Дарсда асосий фигура ким бўлиши керак?
  - а) ўқитувчи ва ўқувчилар;

- в) ўқитувчилар;
  - с) ўқувчилар;
  - д) аълочилар;
  - е) синф раҳбари.
3. Дарсга қўйиладиган асосий талаб.
- а) маълум мақсадга йўналтирилганлиги;
  - в) амалиёт турмуш билан боғланганлиги;
  - с) вақтдан унумли фойдаланиш;
  - д) таълим воситаларидан унумли фойдаланиш;
  - е) барча талаблар асосий ҳисобланади.
4. Дарсга қўйиладиган талабни ўз фикрингиз билан ёзма ифодалаб беринг.
5. Дарсга қўйиладиган талаблар кўпроқ кимга (ўқитувчи ёки ўқувчи) дахлдор эканлигини тушунтириб беринг.
6. Дарсда таълим ва тарбиянинг миллий асосларига қандай қилиб амал қилишни маълум қўрасиз.

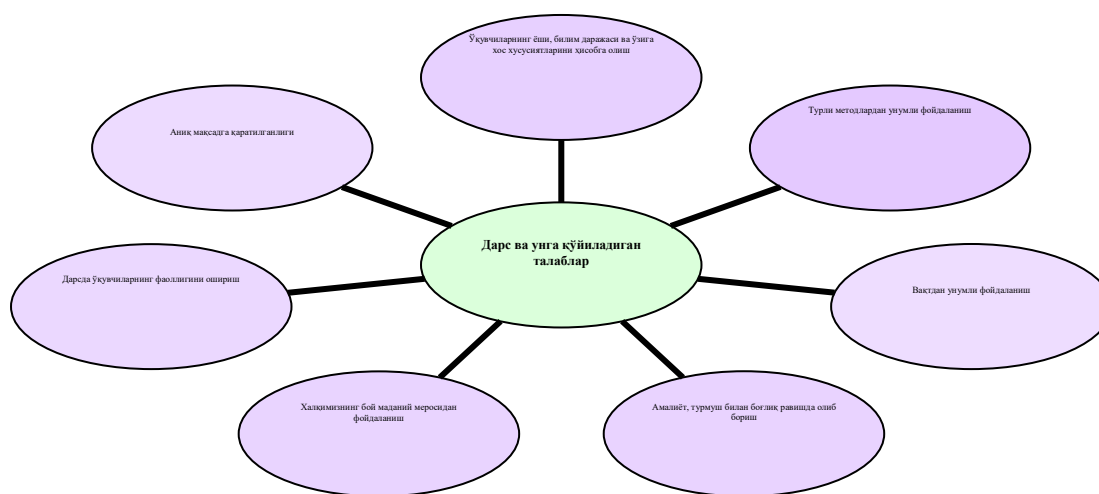

### 3-асосий савол. Дарс турлари ва таркибий қисмлари:

**Дарснинг мақсади:** Дарс турлари ва таркибий қисмлари тўғрисида тўла маълумот бериш. Ҳар бир дарс туридан намуналар келтириш ва мисоллар билан далиллаш. Дарсни таҳлил қилишга ва баҳолашга ўргатиш.

#### Идентив ўқув мақсадлари:

- 3.1. Фаннинг хусусиятлари ва мавзунинг моҳиятидан келиб чиққан ҳолда турли кўринишдаги дарслар бўлишини фарқлайди.
- 3.2. Дарс турлари ва мақсадларининг узвий боғлиқлигини аниқлайди.
- 3.3. Ҳар хил дарс турлари режаларини солиштириб кўради.

#### 3-асосий саволнинг баёни:

Мактабда турли-туман ўқув фанларидан ўқувчиларга билим берилди. Уларнинг мазмуни, ўқувчилар эгаллаши зарур бўлган билим, кўникма ва малакалар ҳам ҳар хилдир. Шунинг учун дарс турлари хилма-хил бўлади. Бунда айнан ўтиладиган мавзу юзасидан қўйиладиган мақсадлар ҳам алоҳида роль ўйнайди. Синф-дарс шаклидаги дарс турлари ва уларни тузилишини қуйидагича изоҳлашимиз мумкин: 1 соатлик



дарсга мўлжалланган дастур материалларининг мазмунини баён қилиш учун дидактик мақсад ва талабларга мувофиқ равишда ташкил қилинган машғулоти тури дарс турлари деб юритилади. Таълим тизимида энг кўп қўлланилган дарс турлари қуйидагилардир: Янги билимларни баён қилиш дарси.

Ўтилган материалларни мустаҳкамлаш дарси.

Ўқувчиларнинг билим, малака ва кўникмаларини текшириш ва баҳолаш дарси.

Такрорий – умумлаштирувчи ва кириш дарслари.

Аралаш дарс (юқоридаги дарс турларининг бир нечтасини бирга қўлланиши)

Ҳар бир дарс турининг маълум тузилиши ва хусусиятлари бор, бу нарса ўқитувчининг ўқув материални тўғри ва самарали тушунтиришга, мустаҳкам эса қолдиришга, такрорлашга ва унинг ўзлаштирилишини назорат қилиб боришига ёрдам беради.

Маълум бир дарс тури билан олиб бориладиган машғулотларда иккинчи, ҳатто учинчи бир дарс турининг элементлари бўлиши мумкин.

Масалан, мактабларимизда энг кўп қўлланиладиган дарс турларидан бири-янги билимларни баён қилиш дарсидир.

Бу дарс тури қуйидагича тузилади:

- а) янги билимларни баён қилиш.
- б) янги билимларни мустаҳкамлаш.
- в) янги билимлар устидан машқ қилиш.
- г) янги билимларга боғлиқ ҳолда уй вазифаларини топшириш.

Демак, дарс бошдан-оёқ бир дарс тури билан олиб борилмайди, балки шу дарсда янги билимларни баён қилиш билан бирга уни мустаҳкамлаш, янги билимлар устидан машқ ўтказиш уйга вазифа, каби бошқа элементларнинг бўлиши ҳам мумкин. Шунга қарамай, дарсдан кўзланган мақсад ўқувчиларга янги билим беришга қаратилган бўлса, бутун дидактик усуллар шунга бўйсундирилади. Шунинг учун ҳам бундай дарс янги билим бериш дарси деб аталади.

Маълум дарс тури билан иш олиб борилаётганда бошқа бир элементлари асосий дарс туридан ўрин олиши ва айни пайтда асосий дарс турининг тузилишини ташкил қилиши мумкин. Демак, дарс тузилиши у ёки бу дарс турининг тузилишини, унинг қисмларини англатади.

Бироқ, дарс турлари тузилишидаги ҳар қандай қисм-дидактик усул, дарс тузилиши бўлавермайди. У ўқитишнинг усули билан боғлангандагина дарс тузилишини ташкил қила олади. Яъни дарс тузилишининг ўзгариши биланоқ дарс олиб бориш усули ҳам ўзгаради.

Демак, дарснинг шу қисмига келиб, дарснинг шакли ҳам, усули ҳам ўзгаради, янгиланади. Бу билан дарснинг янги босқичи бошланади. Дарс тузилишини бирдан иккинчисига ўтиши ва шу орқали дарснинг шакли ҳамда усулларининг ўзгариши дарс босқичи деб юритилади. Масалан, аралаш дарс турининг тузилиши:

1. Уй вазифаларини сўраш текшириб кўриш.
2. Янги материалларни баён қилиш.
3. Янги материалларни мустаҳкамлаш.
4. Уй вазифалари топширишни ўз ичига олади.

#### **Бунда:**

а) Уй вазифаларини кўриш суҳбат (савол-жавоб), мисол ва масалалар ишлатиш йўли билан олиб борилиши мумкин. Бу дарс тузилишининг биринчи қисми, дарснинг биринчи босқичи;

б) Янги материалларни баён қилиш жараёнида ўқитувчи тушунтириш, ҳикоя қилиш, мактаб маърузаси, суҳбат каби усуллардан фойдаланиши мумкин: Бу-дарс тузилишининг иккинчи қисми дарснинг иккинчи босқичи;

в) Янги материалларни мустаҳкамлаш жараёнида суҳбат, машқ қилдириш, китоб билан ишлаш усулларида фойдаланиш мумкин. Бу дарс тузилишининг учинчи қисми, дарснинг учинчи босқичи;

г) Уй вазифаларини топшириш жараёнида тушунтириш, суҳбат усулидан фойдаланиш мумкин. Бу дарс тузилишининг тўртинчи қисми, дарснинг тўртинчи босқичидир.

Дарс босқичлари ва хиллари такомиллашиб бормоқда. Ҳозирги пайтда дарс босқичларининг кетма-кетлигига қатъий риоя қилиш шарт эмас. Дарс босқичлари дидактик вазифа ва мақсадга боғлиқ ҳолда уйғунлашиб кетиши ҳам мумкин ҳозирги пайтда таълим жараёнида ёшларни таълим олувчиларни мустақил фаолликларини оширувчи ўқитувчи ва ўқувчи орасидаги ижодий ҳамкорликка асосланган ижодий ҳамкорлик дарслари кенг қўлланилмоқда. Ижодий ҳамкорлик дарслари ёшларни ўзаро ижодий ҳамкорлиги ва ўқитувчи ҳамда ўқувчи орасидаги ижодий ҳамкорликка асосланган. Ижодий ҳамкорлик дарсларини ташкилий масалалари жорий турлича бўлиши мумкин. Замонавий дарс босқичлари ўқувчи-ёшлар билимларини актуаллаштириш (эсга тушириш ва фаоллаштириш) янги билим, ўқув, кўникма, масалаларни ижодий-амалий эгаллаш, билимларни ижодий-амалий қўллаш босқичлардан иборат.

### **3-савол бўйича назорат топшириқлари:**

1. Нима сабабдан дарслар ҳар-хил турларда ташкил этилишини тушунтириб беринг;
2. Энг кўп қўлланиладиган дарс тури;
  - а) аралаш дурс тури;
  - в) экскурсия;
  - с) ноанъанавий дарс;
  - д) дидактик ўйин дарслари;
  - е) масофадан ўқитиш дарси;
3. Қайси дарс тури ўқувчиларга илмий-назарий билим беришга қаратилган?
  - а) ўқувчиларнинг билим, кўникма ва малакаларини текшириш.
  - в) мустаҳкамлаш ва такрорлаш.
  - с) аралаш дарслар
  - д) янги билим бериш дарслари
  - е) тажриба-синов дарслари
4. Дарснинг таркибий қисмларини қайси ҳужжатларда кузатиш мумкин?
  - а) дарсликларда
  - в) дарсга тузилган режа матнда
  - с) ўқув дастурида
  - д) календарь иш режасида
  - е) синф журналида
5. Қайси элемент ҳамма дарс турларида мавжуд бўлади?
  - а) дарснинг мақсадлари
  - в) янги билим бериш
  - с) баҳолаш
  - д) уйга вазифа бериш
  - е) билимларни текшириш
6. Ҳар бир дарс турига режа тузинг. Унинг фарқли томонларини солиштириб кўринг
7. Илғор ўқитувчиларнинг дарсини кузатиб, тегишли хулосалар чиқаринг.

### **Мустақил иш топшириқлари:**

7. Дарс ва амалий машғулотларни таққослаб кўринг. Ўхшаш ва фарқ қиладиган томонларини таҳлил қилинг.
8. Синф ва унда олиб бориладиган дарсларнинг таълим-тарбиявий моҳиятини асослаб беринг.
9. Дарсга қўйиладиган талабни ўз фикрингиз билан ёзма ифодалаб беринг.
10. Дарсга қўйиладиган талаблар кўпроқ кимга (ўқитувчи ёки ўқувчи) дахлдор эканлигини тушунтириб беринг.
11. Дарсда таълим ва тарбиянинг миллий асосларига қандай қилиб амал қилишни маъқул кўрасиз.

**Мавзу бўйича ечимини кутаётган илмий муаммолар:**

- 1) Таълимни ноанъанавий ташкил етиш юзасидан илмий-методик тавсиялар яратиш.
- 2) Дарсни ташкил қилишда педагогик технологияларнинг ўрнини кўрсатиб бериш.
- 3) Замоनावий педагогик технологиялар асосида дарсни ташкил қилишнинг тизимини ва лойиҳасини ишлаб чиқиш, афзалликларини аниқлаш.
- 4) Дарснинг замонавий шакллари кўллашнинг илмий асосларини яратиш.

**Адабиётлар рўйхати:**

1. М.Н.Скаткин таҳрири остида дидактика средней школы, М, 1984.
2. В.Окон. Введение в общую дидактику. М, 1990
3. Мунавваров таҳрири остида Педагогика., Т, 1996
4. Турсунов. И. Нишоналиев У. Педагогика. Т, 1997.

**ИНТЕРНЕТ МАТЕРИАЛЛАРИ**

1. [http:// WWW . guldu/ uz /](http://WWW.guldu.uz/).
2. [http:// WWW . gulduportal.uz /](http://WWW.gulduportal.uz/).
3. [http:// WWW . ziunet. uz /](http://WWW.ziunet.uz/).
4. [http:// WWW . guldu. zn/ uz /](http://WWW.guldu.zn/uz/).

**11- МАВЗУ: МУАММОЛИ ВА ДАСТУРЛАШТИРИЛГАН ТАЪЛИМ.**

**Асосий саволлар**

1. Таълим турлари ва шакллари тавсифи.
2. Муаммоли ўқитиш
3. Дастурий таълим (дастурлаштирилган ўқитиш)

**1. Таълим турлари ва шакллари тавсифи.**

**1–асосий савол бўйича ўқитувчининг мақсади:** талабаларга таълим турлари ва дидактик ғоялар ҳақида тушунча бериш.

**Идентив ўқув мақсадлари:**

1. Таълим турларини изоҳлайдилар.
2. Таълим турларини таққослайди ва фарқи, ўзаро боғлиқлигини аниқлайдилар.

### 3. Педагогик тизимларни таҳлил қиладилар.

#### **1-асосий саволнинг баёни:**

Дидактик ғоялар (тизимлар) тарихий тараққиёт жараёнида янги ғоялар билан бойиб давр талабига мос келувчи тизимларга айланади. Дидактик тизимларнинг кетма-кетлиги ўқитиш назарияси ва амалиётининг умумий қонуниятидир.

Таълим турлари (юнонча «species» алоҳида, ўзига хос хусусиятга эга) ўқув жараёнини ташкил этиш ва амалга оширишга нисбатан турлича ёндашувдир. Педагогик тизимларнинг асосий турлари қуйидагилардир:

архаик (ибтидоий);

қадимги (Шумер, Миср, Хитойда эрамиздан аввалги учинчи минг йиллик);

авестий (Бақтрия, Суғдиёна, Хоразмда – эрамиздан авв. VII-VI асрлар);

юнон (Эллинс, рим-юнон, рим – эрамиздан авв. V-I асрлар);

ўрта аср (догматик, схоластик V-XVI асрлар);

янги (тушунтириш, тушунтириш-кўргазмали, дастурлаштирилган, масофали ўқитиш, муаммоли-дастурлаштирилган, компьютерлаштирилган, инновацион);

хорижий (тушунтириш, тушунтириш-кўргазмали, дастурлаштирилган, муаммоли-дастурлаштирилган, компьютерли ўқитиш, масофали, Internet ёрдамида ўқитиш ва шу кабилар).

Авесто ғояларига кўра шаклланган педагогик тизим эрамиздан аввалги VII-VI асрларда Марказий Осиё худудида зардуштийлик дини юзага кела бошлаганда ташкил топди. “Авесто” зардуштийлик муқаддас манбаи бўлиб, у ўз даврининг энциклопедияси ҳисоблаган. “Авесто” ғояларига биноан болалар ва ёшларни ўқитиш ҳамда тарбиялаш қуйидагилардан иборатдир:

диний ва маънавий тарбиялаш;

жисмоний тарбия;

ўқиш ва ёзишга ўргатиш.

Ёшларни тарбиялашда она ерга, атроф-муҳит, табиатга муҳаббат ҳиссини уйғотиш муҳим йўналиш ҳисобланган. “Авесто”да баркамол шахс образи ҳақида аниқ тасаввурлар ифода этилган.

Мунтазам ўқитишнинг илк тури қадимги юнон файласуфи Сукрот (эрамиздан аввалги 469-399 эр. авв. йиллар) ва унинг ўқувчилари томонидан кенг қўллаган ёрдамчи саволларга жавоб топиш методи ҳисобланади. Бу метод сукротча суҳбат методи номини олган. Ўқитувчи (файласуф) ўқувчида қизиқиш, билишга интилишни уйғотадиган саволдан фойдаланади, мулоҳаза юритиш асосида ўқувчини воқеа-ҳодисаларнинг моҳиятини идрок этишга ундайди. Ўқитувчининг мулоҳазаси кўпинча риторик саволларни муҳокама қилиш билан тўлдирилиб турилади. Сукротча суҳбатлар бир ёки бир неча ўқувчилар иштирокида ташкил этилади.

Догматик ўқитиш – жамоа асосида идрок этиш фаолиятининг илк тури бўлиб, ўрта асрларда кенг тарқалган. Ўрта асрларда Ғарбий Европада догматик ўқитишда латин тили, Марказий Осиё мамлакатларида эса араб тили етакчи ўрин тутган. Мусулмон педагогик концепцияси сезиларли интеллектуаллик хусусиятига эга бўлган. Комилликка билимларидан фаол фойдалана оладиган одамгина эришиши мумкин деб ҳисобланган. “Ҳақиқий ғоялар” (Абу Али Ибн Сино. «Донишнома» Ғ«Билимлар китоби»), ҳақиқий билимларни ўзлаштиришга икки тўсиқ ҳалақит қилади: сўзларининг аниқ ва фикрларининг тушунарли эмаслиги. Мазкур камчиликни бартараф этишда логика алоҳида ўрин эгаллайди. Мусулмон мамлакатларида болани ўқитиш ва тарбиялашда у томонидан Қуръоннинг араб тилида ёд олиниши билим эшаллашнинг асосий шарт ҳисобланган. Бундан ташқари XV-VII асрларда бир қатор мактабларда форс тили ҳам ўргатилган. Асосий таълимни болалар мактаблар – бошланғич мактабда олганлар (муқаддас китобни ўқиш ва талқин қилиш машғулоти, ўқиш, ёзиш ва ҳисобга ўрганганлар). Догматик ўқитишда

ўқувчиларнинг асосий фаолиятлари тинглаш, ўқиш, ёд олиш, эслаб қолиш ва матнни сўзма-сўз такрорлашдан иборат бўлган.

Олий таълим мадрасаларда берилган. Мовароуннахрдаги энг йирик ўқув масканлари сирасига Самарқанд, Бухоро, Урганч ва Гиждувондаги мадрасаларни киритиш мумкин. Бу маърифий марказларининг ривожланиши XV-VII асрларга тўғри келган. Мадрасаларда ўқитиш форс тилларида олиб борилган. Талабалар мажбурий тарзда араб тилини ҳам ўрганганлар. Ўқув режасига грамматика, Қуръон, Ҳадис, риторика, логика, метафизика, геология, адабиёт, ҳуқуқшунослик каби фанлар кирган. Ўқитиш асосан оғзаки шаклда олиб борилган. Бироқ талабалар фойдаланган ўқув адабиётлари аста-секин анча кўп қиррали, турли-туман бўлиб боради. Мактаб таълими эркаклар учун мўлжалланган. Аммо ҳар бир бадавлат оила қиз болани ўқитиш учун уйга ўқитувчини таклиф этган.

Догматик ўқитиш ўрнига аста-секин ўқув жараёнида кўрғазмалиликни кенг жалб этиш натижасида тушунтириш, тушунтириш-намойиш этиш каби таълим шакллари қўлланила бошланди.

Айни вақтда республика ҳудудида фаолият юритаётган замонавий таълим муассасаларида таълимнинг энг муҳим қуйидаги уч туридан фойдаланилмоқда:

1. тушунтирувчи-намойиш этувчи таълим (у анъанавий ёки ахборот берувчи таълим ҳам деб аталади);
2. муаммоли ўқитиш;
3. дастурлаштирилган таълим ёки компьютерли ўқитиш.

Бугунги кунда ўрта асрда кенг қўлланилган таълим турлари – догматик ва схоластик ўқитиш элементлари ҳам сақланиб келинмоқда.

Тушунтирувчи-намойиш этувчи таълим номидан моҳияти англаниб турибди. Кўрғазмалилик асосида тушунтиришнинг асосий методлари тинглаш ва эслаб қолиш саналади.

Тушунтирувчи-намойиш этувчи таълим тури вақтни тежаш, ўқитувчи ва ўқувчиларнинг кучларини асраш, қийин билимларни тушунишни осонлаштириш, таълим жараёнини анча самарали бошқаришни таъминлайди.

### **1-савол бўйича назорат саволлари**

1. Таълимнинг қандай турлари мавжуд?
2. Педагогик тизимларнинг асосий турларини изоҳланг.
3. Догматик ўқитиш бу қандай ўқитиш?
4. Айни вақтда республика ҳудудида фаолият юритаётган замонавий таълим муассасаларида таълимнинг энг муҳим қайси туридан фойдаланилмоқда?

### **2.Муаммоли ўқитиш ҳақида умумий тушунча.**

**2–асосий савол бўйича ўқитувчининг мақсади:** талабаларга муаммоли таълим ва ўқитиш ҳақида тушунча бериш.

#### **Идентив ўқув мақсадлари:**

1. Муаммоли ўқитишдаги босқичларни таҳлил қиладилар.
2. Муаммоли савол, муаммоли вазият, муаммоли топшириқ ҳақида тушунча берадилар.

#### **2-асосий саволнинг баёни:**

Муаммоли ўқитишда ўқув муаммоларини ҳал этиш жараёнида билимларни мустақил эгаллаш, ўқувчиларнинг ижодий фикрлашлари ва идрок этиш фаолиятларини ривожлантириш йўли билан таълим ташкил этилади. Унинг технологияси турли-туманлиги билан ажралиб турмайди, чунки ўқувчиларни фаол идрок этиш фаолиятига жалб этиш бир неча босқичлардан иборат бўлади. Улар кетма-кет тартибда ва комплекс амалга оширилиши керак.

Бундай ўқитишда муаммоли вазиятни яратиш муҳим босқич ҳисобланади. Бундай вазиятда фикрлаш жараёнида қийинчилик ҳис этилади. Ўқув муаммоси бир қадар қийин, лекин ўқувчиларнинг кучи етарли бўлиши керак. Муаммони илгари суриш билан биринчи босқич яқунланади. Муаммони ҳал этишнинг иккинчи босқичида ўқувчилар савол бўйича мавжуд муаммони кўриб чиқадилар, таҳлил қиладилар, жавоб топиш учун уларнинг етарли эмаслигини аниқлайдилар ва етишмаётган ахборотни топишга интиладилар. Учинчи босқич муаммони ечиш учун зарур бўлган билимларни турли усуллар билан эгаллашга қаратилган. У ҳаёлига бирдан фикр келиши билан яқунланади (“Мен нима қилишни биламан!”). Шундан кейин муаммони ҳал этиш, олинган натижаларни текшириш, дастлабки гипотеза билан солиштириш, олинган билимлар, малакаларни тизимлаштириш ва умумлаштириш босқичлари келади.

Муаммоли топшириқлар саволлар, ўқув масалалари, амалий вазиятлардан иборат бўлиши мумкин. Муаммоли саволда излаш ва жавоблар турли вариантлари кўзда тутилади, яъни, олдиндан тайёр жавоб бу ерда мумкин эмас. Муаммоли саволга мисол: “Нима учун темирдан ясалган мих сувда чўқади, темирдан ясалган кема эса чўқади?”.

Муаммоли масала уни ечиш йўллари мустақил излашга интилишни юзага келтирувчи ўқув-ўрганиш топшириғидир. Муаммоли масала асосини мавжуд билимлари ўртасидаги қарама-қаршиликлар ташкил этади. Ўқиш жараёнида муаммоли вазият субъект (ўқувчи) ўзи учун қийин бўлган масалани ечишни исташи, лекин унга маълумотлар етишмаслиги ва у ўзи уларни излаш зарурлигини кўзда тутди. Муаммоли вазиятга мисол: “6 та гугурт қутисидан томонлари бир гугурт қутиси катталигига тенг 4 та бир хил томонли учбурчаклар ясанг”.

Муаммоли ўқитишнинг афзалликлари: шахсий ижодий фаолиятини ташкил этиш асосида билимларни мустақил эгаллаш, ўқишга қизиқишни уйғотиш, маҳсулдор фикрлашнинг ривожлантириш, ўқитишнинг мустаҳкам ва амалий натижалари. Камчиликлари ўқувчилар идрок этиш фаолиятларини бошқаришнинг қийинлиги, муаммони кўйиш ва ҳал этиш учун кўп вақт сарфланиши, муаммоли вазиятни яратиш ва мустақил ечиш имкониятини ҳар бир ўқувчига тақдим этишнинг қийинлиги билан белгиланади.

## **2-савол бўйича назорат саволлари**

1. Муаммоли ўқитиш деб нимага айтилади?
2. Муаммоли савол деб қандай саволларга айтилади?
3. Муаммоли вазиятларни изоҳланг ва тушунтиринг.
4. Муаммоли вазиятлар неча босқичда ўрганилади?

## **3. Дастурий таълим (дастурлаштирилган ўқитиш)**

**3-асосий савол бўйича ўқитувчининг мақсади:** талабаларга дастурий таълим (дастурлаштирилган ўқитиш) ҳақида тушунча бериш.

### **Идентив ўқув мақсадлари:**

1. Дастурлаштирилган ўқитиш мазмунни изоҳлайдилар.
2. Дастурлаштирилган таълимнинг шаклланиш тарихини тушунтирадилар.
3. Дастурлаштирилган таълимнинг ўзига хос хусусиятларини таҳлил қиладилар.

### **3-асосий саволнинг баёни:**

Дастурий таълим (дастурлаштирилган ўқитиш) ҳаракат (операция)лар кетма-кетлиги тизимини ифодаловчи, уларни бажариш илгаридан режалаштирилган натижага олиб келувчи “дастур” терминидан келиб чиқади. Ушбу турнинг асосий

мақсади ўқув жараёнини бошқаришни яхшилашдан иборат. Бундай ўқитиш асосини кибернетик ёндошиш ташкил этади. Унга биноан ўқитиш мураккаб динамик тизим сифатида қаралади. Дастурий таълим янги дидактик, психологик ва кибернетик ғоялар асосида XX асрнинг 60-йиллари бошларида юзага келди. У ўқувчининг билим эгаллаши йўлида ҳар бир қадамни назорат қилишга имкон берадиган ва шунинг асосида ўз вақтида ёрдам кўрсатиш, қийинчиликларини олдини олиш, қизиқишини йўқотмаслик ва салбий оқибатларнинг олдини олишга имкон берувчи ўқув жараёнининг технологиясини яратишга йўналтиради.

Дастурий таълимнинг асосий хусусиятлари қуйидагилардан иборат:

5. ўқув материалнинг алоҳида қисмларга ажратилиши;
6. ўқув жараёнининг билимларни ўзлаштириш бўйича билимлар порциялари ва фикрлаш амалларидан иборат бўлган кетма-кет қадамлардан иборат бўлиши;
7. ҳар бир қадамнинг назорат билан якунланиши (савол, топшириқ ва шу кабилар);
8. назорат топшириқларини тўғри бажарганида ўқувчининг янги материалларни олиши ва навбатдаги қадамни бажариши;
9. тўғри жавоб топганда ўқувчининг ёрдамчи ва қўшимча тушунтиришларни олиши;
10. ҳар бир ўқувчининг мустақил ишлаши, кучи етадиган мавзу бўйича ўқув материални эгаллаши;
11. барча назорат топшириқлари бажарилиш натижаларининг қайд этилиши (улар ўқувчиларнинг ўзларига (ички қайта алоқа) ва педагогга (ташқи қайта алоқа) маълум қилинади);
12. ўқитувчининг таълим ташкилотчиси ва қийинчилик юзага келганда ёрдамчи (маслаҳатчи) сифатида иштирок этиши, индивидуал ёндошувнинг амалга оширилиши;
13. таълим жараёнида ўқитишнинг ўзига хос воситаларининг кенг қўлланилиши (дастурлаштирилган ўқув қўлланмалари, тренажерлар, назорат қилиш қурилмалари, ўқитиш машиналари).

**Компьютерли таълим.** Ўқитиш соҳасида жаҳон дидактикасининг муҳим тажрибаси - шахсий электрон-ҳисоблаш машиналари (ШЭҲМ) ривожланиши компьютерли (компьютерлаштирилган) таълимнинг шаклланишига имкон берди. Махсус таълим дастурлари билан таъминланган компьютерларни деярли барча дидактик масалалар: ахборотни бериш, ўқитиш жараёнини бошқариш, натижаларини назорат қилиш ва тузатиб бориш, машқларни бажариш, ўқув жараёни ривожланиши ҳақида маълумотларни тўплаш ва бошқаларни ҳал этишга мослаштириш мумкин.

Ривожланган мамалакатларда компьютерлардан таълимдан фойдаланишнинг кенг ривожланиши бу борадаги қуйидаги асосий йўналишларни аниқлашга имкон берди:

алоҳида ўқув фанлари (математика, табиий фанлар, она тили, чет тили, география ва бошқалар) бўйича ўзлаштириш даражасини оширишни таъминлаш;

умумий когнитив (идрок этиш) қобилиятлари – қўйилган масалани ҳал этиш, мустақил фикрлаш, коммуникатив малакаларни эгаллаш (ахборотни тўплаш, анализ, синтез қилиш)ни ривожлантириш, у ёки бу кўникмани шакллантиришга имкон берувчи жараёнларга эътиборни кучайтириш.

Бундан ташқари компьютерлардан автоматлаштирилган тест синовлари ўтказиш, баҳолаш ва бошқаришда кенг фойдаланилади, бу ўқитувчи вақтини тежашга имкон беради, натижада педагогик жараённинг самарадорлиги ошади.

Дастурий ва компьютерли таълимлар ўқитиш алгоритмларини ажратишга асосланади. Алгоритм тўғри натижага олиб келувчи кетма-кет амаллар тизими сифатида билим, кўникма ва малакаларни тўла ўзлаштириш учун зарур бўлган ўқув фаолияти тартиби ва кетма-кетлигини ўқувчига кўрсатади. Ўқув дастурлари ва компьютерли таълимнинг самарадорлиги фикрлаш фаолиятини бошқариш

алгоритмларининг сифатига боғлиқ. ёмон тузилган алгоритмлар компьютерли ўқитишнинг сифатини кескин пасайтиради.

Компьютерли таълимнинг сифати қуйидаги икки асосий омил билан аниқланади:

- ўқитиш дастурларининг сифати;
- ҳисоблаш техникасининг сифати.

Бу соҳада ҳам муайян муаммолар мавжуд, яъни, ўқувчиларнинг идрок этиш фаолиятини ташкил этиш қонуниятларини ҳисобга олган ҳолда яратилган таълим дастурлари ҳозирча жуда кам, уларни тузиб ишлаб чиқиш кўп вақт ва куч талаб этилади, шу боис уларнинг нархи ҳам қиммат. Республика таълим муассасаларида ЭҲМлар сони ва улардан фойдаланиш кўлами ортиб ва такомиллашиб бормоқда, бироқ, бу соҳада ҳали жаҳон тажрибасидан ортда қолиш ҳолати бартараф этилгани йўқ.

### **3-асосий савол бўйича назорат саволлари**

1. Дастурий таълим деб нимага айтилади?
2. Компьютерли таълимнинг сифати қандай омил билан аниқланади?
3. Компьютерли таълимга таъриф беринг.
4. Дастурий таълимнинг асосий хусусиятларини санаб беринг.

### **Мустақил иш топшириқлари:**

1. Догматик ўқитиш – жамоа асосида идрок этиш фаолиятининг илк тури бўлиб, ўрта асрларда кенг тарқалган. Ўрта асрларда Ғарбий Европада ва Марказий Осиё мамлакатларида бундай ўқитиш қандай амалга оширилган? Жавобингизни ёзма баён қилинг.
2. Ривожланган мамлакатларда компьютерлардан таълимдан фойдаланишнинг кенг ривожланиши ва асосий омиллар ҳақида маълумот беринг.
3. Дастурий ва компьютерли таълимларнинг мазмуни ва ўзига хос хусусиятларини изоҳланг.

### **АДАБИЁТЛАР РЎЙХАТИ**

1. Каримов И. А. «Истиқлол ва маънавият» Тошкент. 1994 йил.
2. «Баркамол авлод орзуси» Тошкент 1999 йил.
3. Хадис. 4 жилдлик. Имом ал Бухорий жамлаган. Тошкент. 1997 йил.
4. Тордин Ю. А. «Рағбатлантириш ва жазолаш» Тошкент. 1990 йил.
5. Мунавваров А. К. «Педагогика» Тошкент 1996 йил.

### **ИНТЕРНЕТ МАТЕРИАЛЛАРИ**

1. <http://WWW.guldu.uz/>.
2. <http://WWW.gulduportal.uz/>.
3. <http://WWW.ziunet.uz/>.
4. <http://WWW.guldu.zn/uz/>.

## **11-Мавзу: Tarbiya jarayonining mohiyati va mazmuni. Tarbiya qonuniyatlari va tamoyillari.**

### **Асосий саволлар**

1. Педагогикада тарбия мақсади муаммоси
2. Тарбиянинг бугунги кун асосий мақсади ва вазифалари

**1-асосий масала бўйича ўқитувчининг мақсади:** Педагогика учун тарбия мақсадини белгилаб олиш муҳим муаммолардан бири эканлиги, унинг доимо ўзгариб ривожланиб боришини талабаларга етказиш, ушбу масалага нисбатан уларда муносабатни шакллантириш.



## Идентив ўқув мақсадлари

Педагогиканинг асосий муаммоларидан бирига аниқлик киритадилар  
Тарбия ижтимоий ҳаётда қандай характерга эга бўлиб келганлигини асослаб берадилар

### 1-асосий масаланинг баёни:

Бундан ўн йил олдинги даврда ёшларни тарбиялаш мақсади билан бугунги кундаги бу масалага тегишли муносабат ўртасида катта фарқ борлиги ҳеч кимга сир эмас.

Шунинг учун ҳам тарбиянинг аниқ мақсадини белгилаб олиш педагогиканинг биринчи масалаларидан ҳисобланади. Ёш авлодни қандай руҳда тарбиялаш, бунга эришиш учун қайси йўлни танлаш тарбия мақсади муаммосини ҳал қилиш билан белгиланади.

Тарбия ижтимоий ҳаётнинг ҳаётий ва узлуксиз тушунчаси бўлиб, у тарихий характерга эга бўлиб келган.

Қадимги Грецияда тарбиянинг мақсади ўсиб келаётган ёш авлодда яхши фазилатга эга фуқарони, ватанпарварликни, жасурликни, садоқатни, дўстликни ривожлантириш бўлган.

Ўрта асрларга келиб, яъни феодализм даврларида ёш авлод диний эътиқод, иймон, ахлоққа эга бўлиши керак бўлган, Марказий Осиё халқлари бу йўналишда катта муваффақиятларга эришган. Бу давр буюк мутафаккирларни дунёга келтирган.

Сиёсий-ижтимоий тузум ўзгариши билан тарбия мақсади муаммоси ҳам янгиланиб борди.

Бизнинг ҳаётимизга қизил империя кириб келиши билан коммунистик мафкура ёшларимизнинг тарбиясида бош мақсад бўлиб хизмат қилди. Бугунги кунга қадар унинг руҳий асоратларидан тўлиқ қутилдик деб бўлмайди. Чунки у 70 йилдан ортиқ ҳукмронлик қилди. Бу даврда бир қанча ютуқларга эришган бўлсакда, лекин жуда кўп нарсадан ҳам жудо бўлдик. Жумладан, миллий кадриятларимиз, маънавий-маърифий бойликларимиз, диний эътиқод ва иймонимиз каби кўплаб тарбиявий озуқа воситаларимиздан узоқлашиб кетдик.

Мустақиллик шарофати билан эркинликка эришдик, бой маънавий кадрият ва анъаналаримиз қайта тикланди. Ҳаммамиз азалдан орзу қилган кунларга эришдик. Ўзбекистоннинг эртанги куни, равнақи, ривожланган демократик давлатлар қаторидан жой олиши албатта бугунги кун ёшларига боғлиқ. Бунинг учун ёш авлодга дунё стандартлари даражасида замонавий билимлар бериш, уларни ҳар томонлама етук, маънавиятли этиб тарбиялаш лозим.

## Назорат топшириқлари

1. Педагогиканинг бош муаммоларидан бири
  - а) ўз предметини аниқлаб олиши
  - в) тарбия мақсади муаммоси
2. Тарбия доимо қандай характерга эга бўлиб келган?
  - а) анъанавий
  - в) тарихий
  - с) миллий
3. Жасур, ватанпарвар фуқарони тарбиялаш мақсади муаммоси қайси даврга хос бўлган?
  - а) феодализм
  - в) қадимги Греция
  - с) мустақил Ўзбекистон

4. Иймон-эътиқод тарбияси асосан қайси даврга хос?
  - а) бугунги
  - в) ўтмиш
  - с) феодализм
5. Мустанлака даврида тарбиянинг бош мақсади?
  - а) коммунистик мафкура
  - в) қарам қилиш
  - с) ўзлигидан айириш
6. Тарбия мақсади муаммоси ўзгаришининг сабаби нимада?
  - а) жамият тараққиёти
  - в) сиёсий-ижтимоий тузум
  - с) илмий-техникавий тараққиёт
7. Мустанлака даври бола тарбиясида нималарга суянилмади?
  - а) миллий қадриятларимизга
  - в) динимизга
  - с) маънавий бойликларга
8. Тарбия миллий қадриятларимиз анъаналаримиздан узилиб қолган даври асослаб беринг.

**2-асосий масала бўйича ўқитувчининг мақсади:** тарбиянинг бугунги кун асосий мақсади ва вазифалари ҳақида маълумот бериш, талабаларда ўз шахсий фазилатларига нисбатан муносабатни шакллантириш.

### Идентив ўқув мақсадлари

1. Тарбиянинг асосий мақсади ва унга эришиш йўлларини изоҳлайдилар
2. Тарбиянинг таркибий қисмлари ўртасидаги алоқани кўрсатадилар
3. Тарбия вазифаларини ўз моҳиятига кўра бир-биридан фарқлайдилар

### 2-асосий масаланинг баёни:

Президентимиз И.А.Каримовнинг бир қанча асарларида, «Таълим тўғрисида» ги қонун, «Кадрлар тайёрлаш миллий дастури» ва бошқа манбаларда Республикаимиз ёшларини қандай инсонлар этиб тарбиялаш лозимлиги аниқ белгилаб берилган. Педагогика бугунги кун ҳаётимиз талабларидан келиб чиққан ҳолда ўз тарбия мақсади ва вазифаларини белгилаб олган.

**Тарбиянинг асосий мақсади** – ёш авлодни ҳар томонлама етук, баркамол инсонлар этиб шакллантиришдир. Баркамол инсон ўзида маънавий ва жисмоний етукликни мужассам этади.

Ёшларимизни тарбиялаш учун биринчи галда Шарқ мутафаккирларининг мерослари дастурамал бўлиб хизмат қилади. Ал-Фаробий, А.Яссавий, Б.Нақшбандий, Ал-Бухорий, Беруний, Ибн Сино, Ал-Хоразмий, Ал-Фарғоний, Фирдавсий, А.Темур, А.Навоий, Бобур сингари жаҳонга таниқли бир неча ақл эгаларининг ижтимоий-сиёсий, фалсафий қарашларига таяниб иш кўрилса тарбия таъсирчанлиги янада мукамаллик касб этади.

Ёш авлодни тарбиялаб вояга етказиш – бизнинг муқаддас бурчимиз, орномусимиз. Лекин, баркамол инсонни тарбиялаб етиштириш оддий, осон эмас. У кўплаб, ойлаб, йиллаб, сабр-тоқат, чидам ва қатъиятлилик, ирода талаб этади.

Ҳозирги пайтда жуда кўплаб иқтидорли ёшларимиз олий мақсадларни кўзлаб чет эллардаги нуфузли ўқишларда таҳсил олмоқдалар.

Кадрлар тайёрлаш миллий дастури таълим тизимини тубдан ислоҳ этиб, Республикаимиз истиқболини белгиловчи ёшларни ҳар томонлама етук, баркамол шахс, ривожланган демократик давлатлар даражасида рақобатбардош кадрлар этиб тайёрлашни олий мақсад қилиб қўйди. Бундай инсон, касб-ҳунар эгаси оилада,

мактабда ва бошқа таълим тизими жабҳаларида таълим-тарбия олади.

Тарбияда олий мақсадга эришиш учун, маълум вазифаларни бажаришимиз лозим бўлади. Бу вазифаларни эса тарбиянинг таркибий қисмлари деб аташ ҳам мумкин.

**Ақлий тарбия** - бу баркамол инсон тарбиясининг етакчи таркибий қисми бўлиб, ўқувчи ёшларни табиат ва жамият, киши тафаккури ҳақидаги билимлар тизимини илғаб олиши, уларда илмий дунёқараш, юқори онглилик ҳислатларини парваришлаш, фан асосларидан хабардор қилиш, тафаккур ва нутқ қобилиятларини ўстириш учун мақсад қилиб қўяди.

Айниқса, ўқувчиларни мустақил фикрлашга ўргатиш долзарб муаммолардан саналади. Инсон камолотида илм эгаллаш улкан фазилатлардан бири ҳисобланади.

Ҳадис китобларида, мутафаккирларимиз ижодларида илмнинг ҳар бир мўмин мусулмон учун нақадар зарурлиги баён этилган. Бунга кўплаб Ҳадисларни мисол этиш мумкин: «Бешиқдан то қабргача илм изла», «Илмга илм олмоқ йўли билан эришилгайдир. Илму ҳунарни Хитойга бориб бўлса ҳам ўрганинглар...», «Илм олмоққа интилиш ҳам ҳар бир муслим-муслима учун қарзу фарз» дейилади. Юсуф Хос Ҳожиб, А.Навоийлар ҳам ўз асарларида илмни инсон учун ўта қадрлайдилар. Демак, ўқувчиларни илм олишга даъват этишимиз лозим. Ақлий тарбия ўқув режаси асосидаги фанларни ўқитиш орқали илмий дунёқараш негизида амалга оширилади.

Ўқувчиларга ақлий тарбия беришда биринчи навбатда унинг фикрлаш, ҳис қилиш, тасаввур, идрок, хаёл, хотира қобилиятларини ўстириш, ички дунёсини маънавий жиҳатдан бойитиш ҳақида ўйламоқ лозим.

**Ахлоқий тарбия** – бу ўқувчиларда жамиятга, Она-юртига, меҳнатга, бошқаларга ва ўз-ўзига нисбатан ахлоқий муносабатларни шакллантириш жараёнидир.

*Ахлоқ* - ижтимоий онг шаклларида бири бўлиб, инсонларнинг жамиятга, бошқаларга ва ўз-ўзига бўлган муносабатларини тартибга солиб турувчи ҳуққ-одоб меъёрлари, қонун-қоидалари мажмуасидир. Ана шу ҳуққ-одоб қонун-қоидаларини ўқувчилар онги, ҳаёти, турмуш тарзига синдириш учун кўрсатилаётган таъсир ахлоқий тарбия дейилади.

Мусулмон ахлоқининг асослари мазмунан бой ва ранг-баранг кўринишларда ўзлигини намоён этади. Марказий Осиё халқлари ахлоқшунослик соҳасида энг бой тажрибага эгадирлар. Қуръони каримда ва Ҳадису шарифлардаги ахлоққа оид ибратли маслаҳатлар, ота-боболаримиз яратган маънавий мерослар, мутафаккирларимизнинг ахлоқ ҳақидаги фикрлари бугунга қадар ҳам ўз қадр-қимматини йўқотгани йўқ. Ахлоқий тарбия энг муҳим инсоний фазилатларни шакллантириш воситасидир.

**Меҳнат тарбияси** – бу тарбиянинг олдида турган асосий вазифа ўқувчиларга меҳнат таълимига оид илмий билимлар бериш, меҳнат қуроллари билан муомала қилишга ўргатиб бориш, ҳаётга, ижтимоий фойдали меҳнатга тайёрлашдир.

Меҳнат ва меҳнат тарбияси инсон камолотининг асоси, ҳаёт манбаи, умр мазмуни ҳисобланади. Меҳнат тарбиясидан кўзланган мақсад аввало меҳнатнинг моҳиятига, мазмунига, теран нигоҳ ташламоқ, муайян хулоса чиқармоқдан иборат. Меҳнат қилаётган киши ўзи бажараётган ишнинг натижаларини кўрса, ҳис қилса, ўша натижалардан айниқса, роҳатлансагина меҳнат тарбиявий аҳамият касб этади.

Меҳнат жараёнида кишиларда дўстлик, биродарлик, жамоа бўлиб ишлаш маданияти, барча тарбиявий сифатлар шаклланади. Энг муҳими, меҳнат муҳтожликдан, бекорчиликдан, юрак сиқилишидан, ахлоқий бузилишидан сақлайди. Меҳнат орқали инсон ўзини, ўз қадрини билади, уни эл-юрт улуғлайди.

Кадрлар тайёрлаш миллий дастурининг бош вазифаларидан бири ҳам ёш авлодни ҳаётга, меҳнатга тайёрлаш, уларни аниқ бир касб-хунар эгаси қилиб тарбиялашдир.

**Эстетик тарбия** – ўқувчиларда санъатга, табиатга, ҳаётга нисбатан эстетик муносабатларини шакллантиришдан иборатдир. Эстетика лотинча «Esteticos» – ҳис этаман деган маънони билдиради. Ақлий, ахлоқий, меҳнат, жисмоний ва бошқа тарбияларни эстетик ҳис-туйғусиз тасаввур этиб бўлмайди.

Эстетик тарбиянинг мақсади ўқувчиларни табиат, жамият ва санъатдаги гўзалликларини идрок этиш, уни тўғри тушуниб етиш, қадрига етишга, ҳаётга қайта гўзаллик олиб кира олишга ўргатишдан иборатдир. Мактабда тасвирий санъат, мусиқа, адабиёт, табиатшунослик дарслари эстетик тарбиянинг асосий воситалари ҳисобланади.

Биз нафақат нарса ва ҳодисалар, балки инсоннинг ҳулқ-атвори, фазилатларини ҳам эстетик жиҳатдан баҳолашимиз мумкин. У инсоний гўзаллик, ақл, бурч, иймон, инсоф, камтарлик, латофат, лафз, меҳмондўстлик, меҳр, мулойимлик, поклик, яхшилик ва ҳоказо сифатларни ўзида намоён қилади.

Эстетик тарбия гўзалликдан завқлаланишга, хунукликдан нафратланишига, кулгиликдан кулишга, фожеаликдан истиробга тушишга ўргатади. Бу ҳолатларни киши ҳаёт ва санъат воқеликларда учратиш мумкин.

**Ҳуқуқий тарбия** – бу ўқувчиларни ривожланган демократик давлат қонун-қоидалари асосида шахс ҳақ-ҳуқуқлари меъёрлари билан қуроллантиришга қаратилган жараён дир.

Биз демократик давлат барпо этмоқдамиз. Президент тили билан айтганда «демократия- бу адолат дегани». Демак адолатли давлат қурмоқдамиз. Бундай мамлакатда ҳар томонлама етук, ўз ҳақ-ҳуқуқларини биладиган, уларни ҳимоя қила оладиган кишилар яшайдилар. Бугунги кундаги ёшларимизни мустақил фикрлайдиган сиёсат ва инсон ҳуқуқини чуқур биладиган, конституция қонунларига амал қилаётган, ўз фуқаролик бурчларини яхши ҳис этадиган қилиб тарбиялашялашимиз лозим.

**Экологик тарбия** – бу ўқувчиларда атроф-муҳитга, табиатга нисбатан экологик муносабатларни шакллантириш жараёни дир. «Экология» - юнонча сўз бўлиб, тирик мавжудотларнинг яшаш шароити ва теварак атрофдаги муҳит билан ўзаро муносабатлари ҳамда шу асосда юзага келадиган қонуниятларни ўрганадиган фандир.

Баркамол инсоннинг муҳим фазилатларидан бири унинг экология маданияти дир. Экологик маданиятга эга шахс барча тирик мавжудотларнинг яшаш шароити, муҳити, қонун-қоидаларини пухта билади, табиат мувозанатини сақлашга ҳисса қўшади. У атроф-муҳитга нисбатан бепарво бўлмайди, аксинча уни яхшилашга, соғломлаштиришга ҳисса қўшади.

**Иқтисодий тарбия** – бу ўқувчиларда иқтисодий тафаккур ва маданиятни шакллантиришга қаратилган жараён дир. Бозор иқтисодига ўтаётган бир пайтда ёшларда иқтисодий тафаккурни тарбиялаш муҳим аҳамиятга эга дир. Ўқувчиларда иқтисодий тарбия тежамкорлик, меҳнатсеварлик, ташаббускорлик, ишбилармонлик, иқтисодий ҳисоб-китоб ва айни шу қабилар ҳақида фикрлай олиш каби қобилиятларни камол топтириш дир.

Иқтисодий тарбия–мактабда асосан табиий-математик фанлар асосида берилади. Унда ўқувчилар ишлаб чиқаришнинг турли соҳалари, бозор, оила бюджети, иқтисодий география, маркетинг каби кўплаб замонавий тушунчалар билан қуролланадилар.

**Жисмоний тарбия** – ўқувчилар танасидаги барча аъзоларини соғлом ўсишини таъминлаш баробарида уларни ақлий ва жисмоний меҳнатга, Ватан мудофасига тайёрлаш дир. Жисмоний тарбия мазмунига кўра бола организми ички аъзолари функцияси фаолиятини бошқариш, ўқувчиларнинг соғлигини мустаҳкамлаш, гигиена қоидаларига қўникашини таркиб топтириш, моҳирликларини ўстириш, меҳнат қилиш

қобилиятларини ошириш, уларда ирода, чидамлик қатъиян интизом, дўстлик ҳис-туйғуларини камол топтириш, жисмоний қобилиятларини шакллантиришдан иборат.

Баркамол инсон нафақат маънавий жиҳатдан, балки жисмоний жиҳатдан ҳам етук бўлмоғи лозим. Шунинг учун ҳам жисмоний тарбия баркамол инсон тарбиясининг яна бир таркибий қисмидир.

Жисмоний тарбия ёш авлодни жисмоний жиҳатдан соғлом ўсишларини, бақувват бўлишларини ва ватанимиз ҳимояси учун кўркмас, жасур, ҳарбий илмлар, қурол аслоҳатлардан фойдаланишни биладиган қилиб тарбиялашни ўзининг олий мақсади деб билади.

Ўқувчиларга жисмоний тарбия мактабда ҳаракатли ўйинлар, гимнастика, спорт, туризм ҳамда синфдан ва мактабдан ташқари спорт машғулотлари турлари воситасида амалга оширилади.

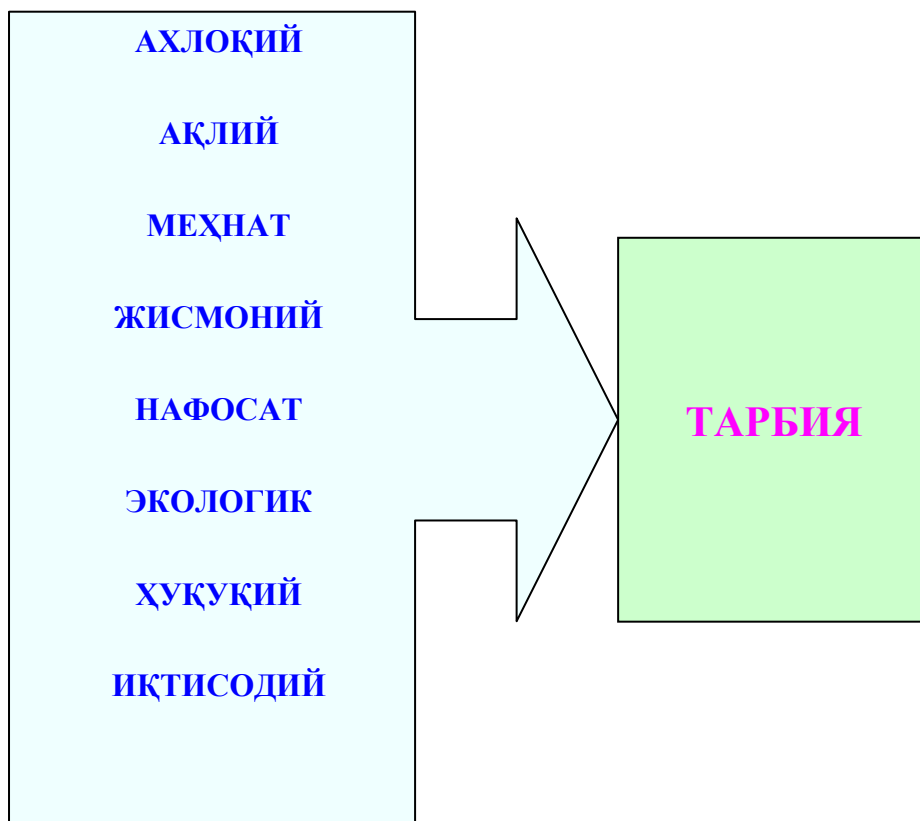

### Назорат топшириқлари

1. Тарбиянинг асосий мақсади ёш авлодни қандай шахс этиб шакллантиришдан иборат?
  - а) ҳар томонлама етук
  - в) баркамол
  - с) ахлоқий етук
  - д) маънавий баркамол
2. Ёш авлодни тарбиялашда энг аввало нималарга суяниш лозим?
  - а) тарбия назариясига
  - в) кадриятларга
  - с) мутафаккирларимиз таълимотларига
3. Тарбия мақсадига эришиш қанча вақтни талаб этади?
  - а) кунларни
  - в) ойларни
  - с) йилларни
  - д) бир умрни

4. Таълим тизимини тудан ислоҳ қилишнинг олий мақсади
  - а) рақобатбардош кадрлар тайёрлаш
  - в) етук шахсни тарбиялаш
5. Баркамоллик сўзига изоҳ беринг.
6. Тарбиянинг асосий мақсадига эришиш учун нималарни бажариш лозим?
  - а) услубий кўрсатмаларни
  - в) тарбия вазифаларини
  - с) давлат қонунларни
7. Тарбия мақсадини таркибий қисмларига ажратиш мумкинми?
  - а) ҳа
  - в) йўқ
8. Тарбияни тақибий қисмларга ажратинг.
9. Тарбиянинг таркибий қисмлари ўртасида алоқадорлик борми?
  - а) қисман
  - в) бор
  - с) йўқ
  - д) тўлиқ
  - е) мутлақо йўқ
10. «Гўзаллик» эстетик тушунчами ёки ахлоққа ҳам тегишлими?
  - а) эстетик
  - в) ахлоқий
  - с) ахлоқий- эстетик
11. Илмий дунёқарашни шакллантириш тарбиянинг қайси таркибий қисмига оид?
  - а) сиёсий-ғоявий
  - в) иқтисодий
  - с) экологик
  - д) ақлий
  - е) ахлоқий
12. Жамиятда киши хатти-ҳаракатларини тартибга солиб турувчи қонун-қоидалар
  - а) конституция
  - в) бурч
  - с) ахлоқ
  - д) ҳуқуқ
  - е) кодекс
13. Ҳис-туйғу маданиятини шакллантириш қандай тарбия?
  - а) ахлоқий
  - в) экологик
  - с) эстетик
  - д) миллий
  - е) иймон-этикод
14. Тирик мавжудотларнинг яшаш шароити қонун-қоидалари ҳақида тушунчага эга бўлиш қандай маданият?
  - а) биологик
  - в) меҳнат
  - с) экологик
  - д) ҳуқуқий
  - е) ақлий
15. Иқтисодий тарбиянинг асосий мақсади нимани шакллантиришдан иборат?
  - а) бозор иқтисоди тушунчаларини
  - в) иқтисодий тафаккурни
  - с) тежамкорликни
  - д) ишбилармонликни
  - е) ҳисоб-китобни

## **1. Педагогикада қонун ва қонуниятлар тушунчаси, тарбиянинг асосий қонуниятлари.**

**Дарс мақсади:** Талабаларга қонун ва қонуният ҳақида тушунча бериш, тарбиянинг асосий қонуниятлари ва принципларининг моҳиятини очиб бериш.

### **Идентив ўқув мақсадлари:**

1.1. Қонун ва қонуният тушунчаларининг моҳиятини сўзлаб беради.

1.2. Ижтимоий қонуниятлар билан тарбия қонуниятларининг узвий боғлиқлигини далиллайди.

1.3. Тарбия қонуниятларининг мазмунини шарҳлаб беради.

#### **1-савол баёни**

Давлатимизнинг мустақилликка эришуви таълим ва тарбиянинг миллий шакллари ривожлантиришга кенг имкониятлар очиб берди. Тарбия - маънавий манбалар ва ҳозирги замон талаблари, эҳтиёжларини назарда тутган ҳолда. ўқитувчиларнинг ўқувчи билан аниқ бир мақсадга қаратилган ўзаро амалий ва назарий мулоқотидир.

Тарбия назарияси Марказий Осиё файласуфларининг ва халқ педагогикасининг тарбия борасидаги бой тажрибаларига таянади.

Тарбия назарияси педагогиканинг бошқа бўлимлари: педагогиканинг умумий асослари, таълим назарияси, мактабшунослик билан узвий боғлангандир. Тарбия жараёнининг жамият тараққиётидаги роли беқиёсдир. Инсонни тарбиялаш, уни билим олишга, меҳнат қилишга ундаш ва бу хатти-ҳаракатни секин аста кўникмага айлантириб боришни тақазо этади. Шу тарзда инсон аста-секин такомиллашиб, комилликка эришиб боради.

Ҳозирги замон педагогикасида тарбия тарбиячининг тарбияланувчига оддий таъсир кўрсатиши эмас, балки тарбиячилар ва тарбияланувчиларнинг аниқ бир мақсадга қаратилган, бир- бири билан ҳамкорликда қиладиган муносабатлари ва ўзаро таъсир кўрсатиши эканлиги алоҳида таъкидланади.

Тарбия жараёнида кишининг турли қобилиятлари ривожланади, ғоявий, ахлоқий, иродавий, эстетик ҳислатлари шаклланади, табиатга, жамиятга илмий қарашлар тизими таркиб топади, жисмоний куч қувватлари мустаҳкамланади.

Ижтимоий эҳтиёжлар тарбия жараёнининг характери, унинг вазифалари, мазмуни, усуллари ва воситаларини қонуний равишда аниқлаб беради. Педагогика фанидаги қонун ва қонуниятлар ижтимоий қонуниятларга тўла мос бўлади. Чунки, ижтимоий қонуниятлар жамиятнинг тараққиётини, унда инсоннинг тутган ўрнини, қандай фаолият билан шуғулланишини, яшашдан аниқ мақсад бўлиш кераклигини белгилайди.

Тарбия жараёнининг моҳияти шу жараён учун характерли бўлган ва муайян қонуниятларда намоён бўладиган ички ҳодиса ва муносабатларни акс эттиради.

**Қонуният** - барқарор, зарурий, у ёки бу ҳодисалар ва жараёнлар ўртасидаги мутаносиблик ва муҳим алоқа. Тарбиянинг асосий қонуниятларидан қуйидагиларни олишимиз мумкин:

-Тарбиянинг ижтимоий эҳтиёжларига бўлиниши натижаларга олиб келади.

Тарбиянинг мазмуни, ташкил этилиши, усуллари ва уларга қўйиладиган тадаблар шу қоидаларда ўз ифодасини топади.

**Тарбия қонуниятлари биринчи навбатда жамиятнинг ижтимоий эҳтиёжларини қондиришга қаратилган бўлади.** Ўзбекистон миллий истиқлолга эришгандан кейин тарбиянинг жамият олдидаги моҳияти ўзгарди. Эски жамиятнинг коммунистик мафкурага асосланган тарбия йўналиши ўзгариб, янги барпо бўлаётган тузумга мос мутахассис кадрлар тайёрлаш зарурати пайдо бўлди. Жамиятимизда тарбиянинг бутун йўналиши шу эҳтиёждан келиб чиққан ҳолда

Ўзгарди. Ижтимоий эҳтиёж таълим-тарбия тизимини тубдан ислоҳ қилишни тақоза этди. Шунга асосан «Таълим тўғрисида» қонун ва Кадрлар тайёрлашнинг миллий дастури ишлаб чиқилди. Уларда ижтимоий эҳтиёж ҳисобга олинган ҳолда, тарбия қонуниятларига амал қилиш ҳал этилган.

**Тарбиянинг яна бир қонунияти унинг мақсади, мазмуни, усуллари ва шакллари узиқ боғлиқлигидир.** Ёшларга бериладиган тарбия аввало аниқ мақсадга йўналтирилган, шу мақсадни рўёбга чиқаришда тарбиянинг мазмуни, усуллари ва шакллари бир-бирини тўлдириши, такомиллаштириши керак. Педагог олимлар тарбиянинг ҳаёт билан боғлиқлиги, боланинг ёши, ўзига хос хусусиятлари, ҳатто жинсий тафоввутини ҳисобга олиш ҳам қонун ҳисобланади деб санайдилар. Кўпчилик манбааларда бу хусусиятлар тарбиянинг принципи сифатида қаралади. Тарбия принциплари қонунлар билан боғланган, уларнинг мантиқий давоми шаклида эътиборга олиниб, тарбия бериш жараёнида амал қилинади.

### **1-савол бўйича назорат топшириқлари:**

1. Қонуният деганда нимани тушунаси?

  - а) қонуният – жамият ўзгариши билан ўзгаришга мойил, зарурий у ёки бу ҳодисалар ва жараёнлар ўртасидаги зиддиятлардир.
  - в) қонуният - барқарор, зарурий, у ёки бу ҳодисалар ва жараёнлар ўртасидаги мутаносиблик ва муҳим алоқа.
  - с) қонуният - ўзгарувчан, зарурий, у ёки бу ҳодисалар ва жараёнлар ўртасидаги муносабат ва муҳим восита.
  - д) қонуният – мавжуд тузумга мослашган ҳодисалар ва жараёнлар ўртасидаги мутаносибликдир .
  - е) қонуният - у ёки бу ҳодисалар ва жараёнлар ўртасидаги боғланишни ифодаловчи қоидалар йиғиндиси.

2. Ижтимоий қонуниятлар билан тарбия қонуниятларининг боғлиқлигини ҳаётий мисоллар келтириш йўли билан ёзма далиллаб беринг.
3. Тарбиянинг ижтимоий эҳтиёжига мос бўлиши қонуни деганда нимани тушунаси?

  - а) жамиятдаги ижтимоий ўзгаришлар асосида тарбия мақсади ва йўналишларининг мутаносиблиги;
  - в) ижтимоий буюртманинг бажарилишини;
  - с) ёшларнинг ҳар томонлама улғайишини;
  - д) тарбия ижтимоий жараёнлардан ҳоли амалга ошиши мумкин;
  - е) кундалиқ эҳтиёж талабларига мос бўлиши.

4. Тарбия мазмуни, мақсади, усуллари ва шакллари узиқ боғлиқлиги қонуниятини оғзаки шарҳлаб беринг.
5. Турли синф ўқувчиларидан бир қанча ёшларнинг шахсий хусусиятларини тарбия қонуниятларига қандай даражада амал қилинганлигини таҳлил қилинг.
6. Тарбия қонуниятлари билан принциплари орасидаги боғланишни изоҳланг.
7. Тарбия қонуниятларига амал қилмасдан яшаган кишиларни биласизми? Уларнинг турмуш тарзи, жамоатчилик орасидаги ўрни ҳақида мисоллар келтиринг.

### **2. Тарбия принциплари ҳақида тушунча:**

**Дарс мақсади:** Талабаларга тарбия принциплари ва уларнинг моҳиятини тушунтириб бериш, одобли, ахлоқли, хушфёъл, меҳнатсевар бўлиб улғайишга даъват этиш.

### **Идентив ўқув мақсадлари:**



2.1. Тарбия принципи шахс камолотида қандай аҳамиятга эга эканлигини тушунтиради.

2.2. Тарбиянинг ҳар бир принципини шарҳлайди.

2.3. Тарбия принциплари таъсирини айрим шахсларнинг намунасида таҳлил қилади.

## **2-савол баёни**

Юқорида таъкидланганидек тарбия принциплари тарбия қонуниятларининг амалда тадбиқ этилиши, мантикий давоми, акси сифатида намоён бўлиши деб ҳисоблаш мумкин, чунки тарбия қонуниятларига ҳам, принципларига ҳам тарбия жараёнида амал қилинади. Тарбия қонуниятлари ва принципларига алоҳида эътибор берган ҳолда иш кўрилганда тарбияланувчилар баркамол шахсга айланади. Шунинг учун ҳам тарбия принципларини чуқур илмий асослаш билан бирга уларни ҳаётга тадбиқ этиш ўқитувчилар, тарбиячилар, ота-оналар ва жамоатчиликнинг доимий эътиборида бўлиши керак. Педагогика фанида турли олимлар томонидан тарбия принциплари ҳар хил изоҳланиб келинган. Ҳозирги пайтда тарбиянинг қуйидаги принципларига амал қилиш тавсия этилади:

15. тарбиянинг маълум мақсадга қаратилганлиги,
16. тарбиянинг инсонпарварлик ва демократик принципи,
17. тарбиянинг ҳаёт билан, амалиёт билан боғлиқлиги принципи
18. тарбияда миллий ва умуминсоний қадриятларнинг устуворлиги принципи.
19. тарбияда ўқувчиларнинг ёш ва шахсий хусусиятларини ҳисобга олиш принципи,
20. изчиллик, тизимлилик, тарбиявий таъсирларнинг бирлиги ва узлуксизлиги принципи,
21. бола шахсини ҳурмат қилиш ва талабчанлик принципи,
22. мустақиллик, ҳаваскорлик ва ташаббускорликни ўстириш принципи,

**Тарбиянинг маълум мақсадга қаратилганлиги принципи:** тарбиянинг маълум мақсадга қаратилганлиги принципи болалар жамоасининг ривожланиш истикболларини кўра билишга ёрдам беради.

Тарбиядан кўзланган асосий мақсад маънавий етук, ақлий ва ахлоқий баркамол шахсни, комил инсонни шакллантиришдан иборатдир. Шунга кўра тарбия мазмуни, шакли, усуллари шу мақсадга қаратилгандир. Ҳар бир тарбиявий тадбир олдиндан пухта ўйланган, муайян мақсадни амалга оширишга мўлжалланади, ғоявий-сиёсий даражасини кўтаради, танланган усул ва воситалар мақсадга мувофиқ келади.

**Тарбияда инсонпарварлик ва демократиклик принципи;** тарбиявий фаолиятни демократиялаштириш ва инсонпарварлаштириш унинг моҳиятини ва мазмунини қайта тафаккур этишни кўзда тутади, шахснинг ривожланиш ва ўзлигини англаш ҳуқуқини таъминлайди.

Тарбияда инсон шахсини олий ижтимоий қадрият деб тан олиш ҳар бир боланинг ўзига хослигини ҳурмат қилиш унинг ижтимоий ҳуқуқи ва эркинлигини ҳисобга олиш лозим. Тарбияни демократиялаш бу тарбияни маъмурий эҳтиёж ва қизиқишлардан юқори қўйиш, тарбиячи ва тарбияланувчи ўртасидаги ўзаро ишонч, ҳамкорлик асосида педагогик муносабатлар моҳиятини ўзгартириш демакдир.

**Тарбияда миллий ва умуминсоний қадриятларнинг устунлиги принципи;** Маънавий қадриятлар ва ғоялар ҳар хил миллат ўқувчиларини бирлаштиради, ўқув ва меҳнат фаолиятларини уюштиришга ёрдам беради. Ўзбек халқининг маданий меросини ўрганишда ва ривожлантиришда миллий ўзига хослиги, маънавий хусусиятлари ҳисобга олиниб, халқ педагогикаси анъаналарига суянган ҳолда иш кўрилади.

**Тарбияда изчиллик, тизимлилик-тарбиявий таъсирларнинг уйғунлиги ва узлуксизлиги принципи;** Тарбияда изчиллик муҳим аҳамият касб этади. Болаларга бирданига жуда кўп қоидаларни тақдим қилиш мумкин эмас. Бу борада изчилликка

амал қилиш лозим. Тарбияга яхлит тизимли ёндашиш тарбиянинг, педагогик ҳаракатнинг пировард натижасига йўналтирилганлик даражисини белгилаб беради. Бунда педагогик мақсад ва вазифалар унинг мазмуни тарбиявий жараённинг барча қатнашчилари томонидан тан олинishi мақсадга мувофиқдир.

Тарбиявий таъсирдаги тизимлилик фақат ёшларни эмас, балки аҳолининг барча қатламларини қамраб олиши керак. Тарбиявий таъсирда изчиллик ва давомийлик бўлишига риоя этиш, ўқувчиларнинг тарбияланганлик даражасини тарбия усуллари ва шакллари ўз вақтида аниқлаб олиш жуда муҳимдир. Бу қоида тарбиявий ишлар, ҳамда тарбияни амалга оширадиган барча бўғинларининг ҳамжиҳат ва бамаслаҳат иш кўришини кўзда тутиш керак.

**Тарбияда ўқувчиларнинг ёш ва шахсий хусусиятларини ҳисобга олиш принципи:** Тарбия мураккаб жараён бўлиб, педагог бу жараёнда ҳар бир ўқувчининг нафақат ёши, балки унинг шахсий хусусиятларига ҳам эътибор қаратиш жоиз. Бу борада педагог ўқувчини тарбия жараёнининг фаол иштирокчиси эканлигини унутмаслиги керак. Педагогдан ўқувчи билан мулоқатга киришишдан олдин унинг биологик, физиологик, психик ривожланиш хусусиятларини ўрганишни талаб қилади.

**Бола шахсини ҳурмат қилиш ва талабчанлик принципи:** Бола шахси ҳурмат қилинсагина у педагогик таъсир ўтказишга очик ва мойил бўлади. Ўқитувчини ўзига қабул қилади. Ўқитувчига нисбатан меҳр уйғонади. Ундаги бор яхши фазилатларни ўзлаштиради ва билим олиш самараси ошади. Натижада комил инсон бўлиб тарбияланади. Бу борада педагог ўқувчини ҳурмат қилибгина қолмай талабчан бўлиши ҳам лозим. Талабчанлик ўқувчиларда тартиблилик, ўз ишини режалаштира олиш, умумий вазифа ичидан ўзига тегишлисини ажратиб олиш, масъулиятлилик, ҳар ишнинг меъёрини билиш, кўзлаган мақсадга эришиш учун кураша олиш каби хусусиятларни шакллантиради.

**Мустақиллик, ҳаваскорлик ва ташаббускорликни ўстириш принципи:** Ўқувчиларда ёшлиқдан мустақил фикрлаш, мустақил фаолият кўрсата олишни шакллантириш лозим. Шунга кўра ҳар бир ўқувчининг қизиқиши ва интилишини қўллаб-қувватлаш лозим, уларни ўзлари қизиққан касб-ҳунарни эгаллашларига тўғри йўналтириш лозим. «Таълим тўғрисида»ги қонун ва «Кадрлар тайёрлаш миллий дастури»да бу ҳақда батафсил баён қилинган. Жумладан, «Камолот», «Умид» сингари жамғармалар ёшларда ташаббус-корлик, ҳаваскорлик мустақиллик каби ҳислатларни рағбатлантиришда, қўллаб-қувватлашда, ўз ҳиссасини қўшмоқда.

## 2-савол бўйича назорат топшириқлари:

1. Тарбия принципларининг тарбия қонуниятларига боғлиқлигини ёзма равишда баён этинг.
2. Тарбия принципини кўрсатинг
  - а) ибрат ва намуна.
  - в) тарбиянинг мақсадга қаратилганлиги.
  - с) тарбиянинг мазмун ва шаклининг узвийлиги.
  - д) тарбиянинг давомийлиги.
  - е) тарбиянинг кўпқирралиги.
3. Жамоада ва жамоа ёрдамида тарбиялаш:
  - а) тарбия методи ҳисобланади.
  - в) тарбия шакли ҳисобланади
  - с) тарбия воситаси ҳисобланади.
  - д) тарбиянинг таркибий қисми
  - е) тарбия принципи ҳисобланади.
4. Бола шахсини ҳурмат қилиш ва талабчанлик тарбиянинг методими ёки принципими?
  - а) методи.

в)принципи

5. Принцип эмасини аниқланг.

а) тарбиянинг тизимийлиги ва изчиллиги.

в) тарбиянинг турмуш билан боғлиқлиги.

с) тарбиянинг инсонпарварлик ва демократик характерда бўлиши.

д) тарбияда мусобақалар уюштириш.

е) тарбиянинг ёш ва шахсий хусусиятларга мос бўлиши.

6. Тарбия принципларига амал қилишни мактаб, оила ва жамоатчилик мисолида изоҳлаб беринг.

#### **Мавзу бўйича ечимини кутаётган илмий муаммолар:**

Жамиятимизга ҳар томонлама етук баркамол инсонларни тарбиялашда самарали тарбия принципларини қўллашга эришиш.

Баркамол инсон шаклланишида тарбия принципларининг роли ва ўрни.

Тараққий этиб келаётган жамиятимиз аъзоларини унинг талабига мос равишда тарбиялаш.

#### **Мустақил иш топшириқлари:**

I. Тарбиянинг таркибий қисмларини солиштириш ва уларнинг ўзаро фарқини, боғлиқлигини ва ўхшашлигини аниқлаш.

II. Турли даврларда тарбия мақсади ва мазмунини аниқлаш, таҳлил қилиш.

III. Бола тарбиясида халқимизнинг бой маданий меросининг ўрни ҳақида маълумот тўплаш ва ёзма баён етиш.

IV. Тарбиянинг таркибий қисмларининг шахс камолотидаги ўрнини изоҳланг.

#### **Мавзу бўйича ечимини кутаётган илмий муаммолар:**

Жамиятимизга ҳар томонлама етук баркамол инсонларни тарбиялашда самарали методларини қўллашга эришиш.

Баркамол инсон шаклланишида тарбия методларининг роли ва ўрни.

Тараққий этиб келаётган жамиятимиз аъзоларини унинг талабига мос равишда тарбиялаш.

#### **Адабиётлар рўйхати:**

1. И.Каримов "Истиқлол ва маънавият". Т., 1994.

2. Баркамол авлод - Ўзбекистон тараққиётининг пойдевори. Т., 1998.

3. Маънавият юлдузлари. Академик М.Ҳайруллаев таҳрири остида. Т., 1999.

4. Турсунов И., Нишоналиев У. Педагогика курси. Т., 1997.

5. Ҳошимов К. ва бошқалар. Педагогика тарихи. Т., 1996.

6. Йўлдашев Қ. "Янгиланган педагогик тафаккур ва умумтаълим мактабларда адабиёт ўқитишнинг илмий-методологик асослари". Докторлик диссертацияси автореферати. Т., 1997.

#### **ИНТЕРНЕТ МАТЕРИАЛЛАРИ**

1. <http://WWW.guldu.uz/>.

2. <http://WWW.gulduportal.uz/>.

3. <http://WWW.ziunet.uz/>.

4. <http://WWW.guldu.zn/uz/>.

## 12-мавзу: **Jamoa tarbiya obyektī va subyektī sifatida**

**Режа:**

1. Мустақил фикрловчи эркин шахсни шакллантириш таълим ва кадрлар тайёрлаш миллий моделининг асосий мақсади.
2. “Жамоа” тушунчасининг моҳияти.
3. Шахс шаклланишида жамоанинг тутган ўрни.
4. Ўқувчилар жамоасининг шаклланиш босқичлари.

**Мустақил фикрловчи эркин шахсни шакллантириш таълим ва кадрлар тайёрлаш миллий моделининг асосий мақсади.** Ижтимоий муносабатлар кўламининг кенгайиши ўсиб келаётган авлодни ўта мураккаб хусусиятга эга муносабатлар жараёнига ҳар томонлама етук этиб тайёрлаш вазифасини қўймоқда. Психологик, интеллектуал ва физиологик жиҳатдан етук инсон ҳаётий қарама-қаршилиқ, хусусан, турли бузғунчи ғоялар таъсирига тушиб қолиш, носоғлом турмуш кечириш ва ноқонуний хатти-ҳаракатларни содир этишдан ўзини сақлаб қола олади. Шунингдек, шахсининг ақлий салоҳиятга эгаллиги жамият ижтимоий-иқтисодий ривожланишини таъминловчи асосий омилдир. ЎзРда демократик ва ҳуқуқий жамият барпо этилаётган мавжуд шароитда ёш авлоднинг мустақил ва эркин фикрлай олиши рўй бераётган воқеа-ҳодисаларга шахсий муносабтини билдиришга имкон беради. Ижтимоий борлиқда кечаётган ўзгаришларга нисбатан шахсий нуқтаи назарнинг шаклланиши шахс фаоллигини кўрсатувчи муҳим жиҳатлардан биридир. Қолаверса, мустақил фикр эгаси бўлган шахс ўз имкониятлари, қобилиятини эркин намоён эта олади. Муваффақиятли равишда олиб борилаётган таълимий ислохотларнинг ҳам асосий мақсади эркин, мустақил фикрига эга баркамол шахс ва малакали мутахассисни тарбиялаб вояга етказишдан иборатдир. Бу хусусида ЎзР Президенти И.А.Каримов қуйидагиларни эътироф этади: “Амалга оширилаётган ислохотларнинг асосий мақсади ҳар бир фуқаронинг шахс сифатида шаклланиши учун, ўз қобилиятини, ўз талантини ишга солиб ҳаётини янада яхшилаши, маънан бойитиши учун барча имкониятни яратиб беришдан иборатдир”<sup>\*</sup>.

Комил инсонни шакллантириш масаласи барча даврда ҳам муҳим ижтимоий вазифа сифатида кун тартибига қўйилган. Хусусан, зардуштийлик динида комилликнинг асоси эзгу фикр, эзгу сўз ва эзгу амал (ҳаракат)дан иборат эканлиги таъкидланса, ислом таълимоти ғояларига кўра етукликнинг бош мезони – илмлилик, билимли бўлишдир.

Шарқ мутафаккирларининг асарларида ҳам комил инсон қиёфасининг ёритилишига алоҳида аҳамият берилган. Хусусан, Абу Наср Форобий **комил инсонни шакллантириш ва фозил жамоа (етук жамият)ни шакллантириш тарбиянинг бир бутун, яхлит икки йўналиши** эканлигига урғу беради. Алломанинг фикрича, фозил жамият комил инсон саъйи-ҳаракати билан барпо этилиши мумкин. Шу боис мамлакатни бошқарувчи шахс ўзида энг олий инсоний фазилатларни мужассам эта олиши зарур, деб ҳисоблайди. “Ақл тўғрисида” номли рисоласида Абу Наср Форобий раҳбар шахс қиёфасида намоён бўлиши лозим бўлган **ўн икки фазилат**ни келтириб ўтади. Мазкур фазилатлар ҳар бир замонавий шахсда ўз аксини топа олиши керак, зеро, улар инсон ҳаётини мўътадил кечиши ҳамда муайян касбий фаолиятларни ташкил этишда муваффақиятларга эришишни кафолатлайди.

Абу Райҳон Беруний ҳам **комилликнинг асосини илмли бўлишда** деб ҳисоблайди ва барча иллатларнинг асосий сабаби илмсизликдир, дея урғу беради. Алломанинг фикрича, ахлоқийлик, тўғрилиқ, одиллик, тадбиркорлик, ўзини вазмин тутиш, камтарлик, инсоф, эҳтиёткорлик, шунингдек, аадолатли ва виждонли бўлиш комил инсон қиёфасида акс этиши зарур бўлган энг асосий сифатлардир.

---

<sup>\*</sup> Каримов И.А. Бунёдкорлик йылидан. – Тошкент: Ўзбекистон, 1996. – 116-бет

Абу Али ибн Сино ҳам камолотга эришишнинг биринчи мезон сифатида **билимли бўлиши** алоҳида қайд этади. Билимли инсоннинг адолатли бўлиши эса унинг янада юксалишини таъминлайди, дея баҳолаб аллома, адолатни руҳий лаззат (руҳий хотиржамлик)нинг муҳим кўрсаткичи эканлигини уқтиради.

Алишер Навоий асарларида комил инсон муаммоси марказий ўринни эгаллайди ва ўз орзусидаги комил инсон шахсини асарларининг қаҳрамонлари тимсолида гавдалантиришга уринади. Аллома қарашларида комил инсон куйидаги сифатларга эга бўлиши борасидаги ғоя илгари сурилади: **ақлли, ахлоқли, билимли, ижодкор, қобилиятли, доно, камтар, инсонпарвар, саховатли, сабр-қаноатли, адолатли, мурувватли, соғлом, жисмонан бақувват, мард ва жасур\***.

Абдулла Авлоний комил инсонни тарбиялаш борасидаги қарашлари билан Шарқ мутафаккирларининг фикрларини бойитар экан, комил инсон қиёфасида, яна шунингдек, **ватанпарварлик ва интизомлилик** сифатлари ҳам намоён бўлиши керак, деб ҳисоблайди.

**Жамоа ҳақида тушунча.** Замонавий талқинда «жамоа» тушунчаси икки хил маънода ишлатилади. Биринчидан, жамоа деганда бир неча кишиларнинг муайян мақсад йўлида бирлашувидан иборат ташкилий гуруҳи тушунилади (масалан ишлаб чиқариш жамоаси, завод жамоаси, ўқув юрти жамоаси, хўжалик жамоси ва ҳоказо). Иккинчидан, жамоа деганда юқори даражада уюштирилган гуруҳ тушунилади. Чунончи, ўқувчилар жамоаси юқори даражада уюштирилган бирлашма ҳисобланади.

**Жамоа (лотинча “коллективус” сўзининг таржимаси бўлиб, йиғилма, омма, биргаликдаги мажлис, бирлашма, гуруҳ) бир неча аъзо (киши)лардан иборат бўлиб, ижтимоий аҳамиятга эга умумий мақсад асосида ташкил топган гуруҳ демак**

юзага келади, бу эса шахсининг жамоа билан биргаликда ривожланшини таъминлайди. Лекин ҳар қандай гуруҳни ҳам жамоа деб ҳисоблаб бўлмайди. Жамоа бир қатор белгиларга эгадирки, мазкур белгилар жамоани кишиларнинг етарли даражада уюшган ҳар қандай гуруҳдан ажратиб туради.

Ўқувчилар жамоаси ўзига хослик касб этувчи муҳим белгиларга эгадир. Қуйида жамоа ва унинг хусусиятлари (белгилари) борасида сўз юритамиз.

**Жамоа ижтимоий жамиятнинг бир қисми** ҳисобланади, унда ижтимоий ҳаёт ва кишилик муносабатларининг барча меъёрлари ўз ифодасини топади. Зеро, жамоа жамиятдаги мавжуд муносабатлар тизимида намоён бўлар экан, жамоа ва ижтимоий жамият мақсади, интилишида ўзаро бирлик, узвийлик, алоқадорлик юзага келади.

Шу боис жамоа ҳаётининг аниқ (ягона) мақсадга қаратилганлиги ва ижтимоий-ғоявий хусусият касб этиши унинг етакчи белгиси саналади.

Ҳар бир **жамоа бошқа жамоалар билан узвий алоқадорликда мавжуд** бўлади. Муайян жамоанинг ҳар бир аъзоси жамият ижтимоий фаолиятини ташкил этиш жараёнида ўз жаомаси билан биргаликда иштирок этади. Жамоа аъзоларини интилишларини тушуниш, жамоа олдида қўйилган мақсад моҳиятини чуқур ҳис этиш ҳамда унинг шахсни шакллантиришдаги ўрни ва ролини тўғри баҳолай олиш жамоа аъзоларининг умумий ва хусусий (шахсий) мақсад, қизиқиши, эҳтиёж ва фаолиятлари ўртасидаги бирликни намоён этади ҳамда жамоанинг бўлинишга йўл қўймайди.

**Ҳар бир жамоа ўз-ўзини бошқариш органига эга** ва умумий жамоанинг узвий қисми саналади. Шунингдек, у мақсаднинг бирлиги ва ташкил қилиш хусусиятлари

\* Педагогика тарихи // Олий ўқув юртлари ва университетлар талабалари учун ўқув қўлланма. К.Ҳошимов, С.Нишонова, М.Иномова, Р.Ҳасанов. – Тошкент: Ўқитувчи, 1996, - 191-бет

орқали умуммиллий жамоа билан боғланади. **Ижтимоий жамият эҳтиёжини қондиришга йўналтирилган биргаликдаги фаолият** жамоанинг навбатдаги муҳим хусусиятидир. Жамоа фаолиятининг ижтимоий-ғоявий йўналиши ҳам жамоанинг фаолияти мазмунида ўз аксини топиши муҳим аҳамиятга эгадир.

Жамоа хусусиятини аниқлашда жамоани ташкил қилишда қандай усулдан фойдаланилганликини билиш муҳим ҳисобланди.

Педагогик жиҳатдан мақсадга мувофиқ ташкил этилган жамоа аъзолари ўртасида ўзаро руҳий яқинлик, ишчанлик, бир-бири учун ғамхўрлик, ўзаро ёрдам, жамоа манфаати учун қайғуриш, мазкур йўлда амалий ҳаракатларни ташкил этиш ҳамда жавобгарлик ҳисси қарор топади. Шунга кўра жамоа ўзида қуйидаги хусусиятларни намоён этади:

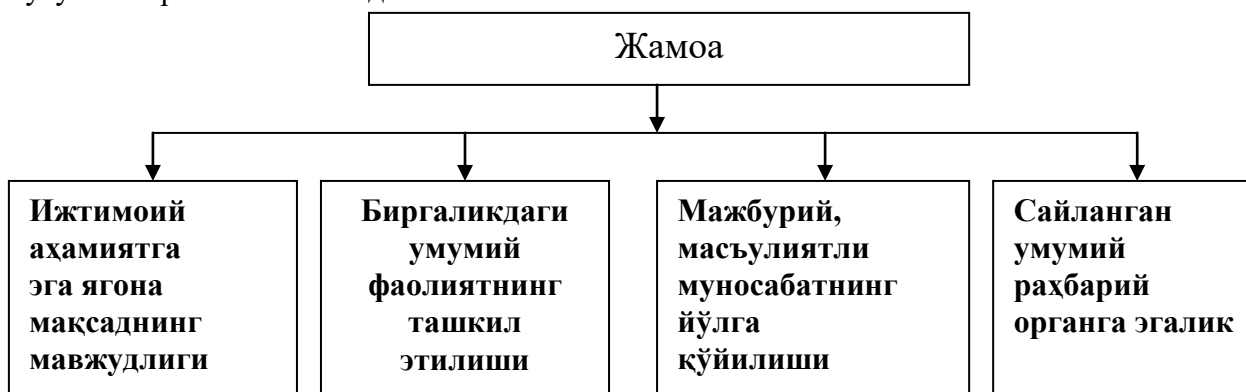

### **Жамоанинг ўзига хос хусусиятлари**

Биргаликдаги фаолият умумжамят иши учун масъулият ҳиссини уйғота бориб, жамоа аъзоларини бир-бирига яқинлаштиради, аъзоларда жамоага мансублик ҳиссини пайдо бўлишига кўмаклашади, жамоа билан муносабатда бўлиш эҳтиёжини оширади. Жамоа аъзолари орасида ўзаро ҳиссий бирлик (бир-бирини ёқтириш ҳисси) юзага келади. Ушбу муносабат кўпинча ўз-ўзидан пайдо бўлади ҳамда улар ўқитувчиик таъсир кўрсатиш учун қўл келади. Жамоа аъзолари ўртасидаги руҳий бирлик мазмуни улар орасида ҳосил бўлган ишчанлик фаолиятининг характериға бевосита боғлиқдир.

**Жамоанинг расмий (ишчанлик) ва норасмий (ҳиссий) тузилишини** бир-биридан фарқлаш лозим. **Жамоанинг расмий тузилиши** деганда жамоа фаолиятининг турли кўринишларини амалга ошириш учун зарур бўладиган ташкилий жиҳатлари кўзда тутилади. Мазкур жиҳат бир томондан жамоа аъзолари ўртасида юзага келган ишчанлик муносабати мазмунини ифода этса, иккинчи томондан, раҳбарлик вазифасини бажарувчи шахслар томонидан жамоа аъзоларининг хатти-ҳаракатлари ва интилишларини мувофиқлаштириш йўлида ташкил этилаётган бошқарув фаолияти моҳиятини ёритишга хизмат қилади.

**Норасмий тузилма** жамоанинг барча аъзолари ўртасидаги шахслараро маънавий-психологик муносабатларнинг умумий тизими ва микрогуруҳни ташкил қилувчи айрим аъзолар ўртасидаги танлаш муносабатлари мазмунини ифодалайди. Жамоанинг ҳар бир аъзоси мавжуд муносабатлар тизимида у ёки бу ўринни эгаллайди. Ўқувчининг жамоадаги ўрни унинг шахс сифатида шаклланиши ва камолотга эришишига муҳим таъсир кўрсатади. Мактаб ёки синфдаги расмий ва норасмий тузилмалар бир-бирига мувофиқ бўлганда, жамоанинг расмий етакчилари норасмий муносабатлар тизимида кўзга кўринган ўринни эгаллаган ҳолдагина у чинакам жамоа бўла олади. Норасмий (микро) гуруҳлар умумжамоа ижтимоий манфатлари учун курашувчи гуруҳлар бўлгандагина ўзини жамоа тарзида намоён этади.

Яшаш жойларида ўзаро бириккан болалар гуруҳлари қанчалик аҳил ва иноқ муносабат асосида ташкил топган бўлмасин ҳақиқий жамоа бўла олмайди. Чинакам жамоа ижтимоий аҳамиятга мойиллик фаолиятини ташкил эта олиши, жамоа аъзолари ўртасида ўзаро ҳамкорлик ва ишчанлик характеридаги алоқа ва муносабаларни қарор

топтириши лозим. Жамоанинг мажбурийлик белгиси унга ўқитувчи раҳбарликнинг йўлга қўйилишидир.

Демак, жамоа бир неча (аъзо) кишидан иборат гуруҳ бўлиб, у ижтимоий аҳамиятга эга бўлган умумий мақсад асосида ташкил топади. Жамоа фаолияти олдинга қўйилган мақсадни ифода этади. Жамоа аъзолари ўртасида қарор топган ўзаро бирлик ва уларнинг ўзаро муносабатлари жараёнидаги тенглик жамоага раҳбарлик қилиш, етакчиларга бўйсунуш, жамоа олдидаги жавобгарлик ҳиссини англашга замин яратади.

Жамоа ва уни шакллантириш ўқитувчилик фаолиятининг мақсади ҳисобланади. Муҳим тарбиявий таъсир кучига эга бўлган субъектларнинг намуна кўрсатишлари жамоани шакллантиришнинг муҳим **воситаси** бўлиб, у ёрдамида жамоанинг барча ёки муайян аъзосини тарбиялаш мумкин.

Жамоа томонидан ҳал этилиши кўзда тутилган етакчи тарбиявий вазифа шахсни ҳар томонлама тарбиялаш, унда ижобий сифатларни тарбиялаш ҳамда мустаҳкам ҳаётий позицияни қарор топтиришдан иборатдир.

Умумий ўрта таълим ҳамда ўрта махсус касб-хунар таълими муассасаларида жамоани шакллантириш масъулиятли вазифа саналади.

Таълим муассасаси таркибида энг барқарор бўғин – бу муайян гуруҳлар негизида шаклланган жамоалар саналади. Гуруҳ жамоаси таркибида ўқувчилар томонидан амалга оширилувчи асосий фаолият ўқиш фаолияти саналади. Айнан гуруҳ жамоасида шахслараро алоқа ва муносабатлар таркиб топади. Шунингдек, гуруҳлар жамоалари негизида мактаб жамоаси шаклланади. Муассаса жамоаси икки муҳим бўғин – ўқитувчилар жамоаси ҳамда ўқувчилар жамоаси асосида таркиб топади. Ўқув юртлари жамоаси таркибида ўқувчилар жамоаси асосий қисми ташкил этади.

**Ўқувчилар жамоаси** – бу ижтимоий аҳволи, умумий сайлов органлари олдидаги умумий жавобгарлик, барча аъзоларнинг ҳуқуқ ва бурчлари тенглиги асосида ўзаро ижтимоий аҳамиятли умумий мақсад ва бирликка эга ўқувчилар гуруҳи

АЛ ва КХК ўқувчиларининг жамоаларга ўқитувчи ва расмий сайланган (тайинланган) ўқувчи йўлбошчилик қилади. Улар сирасига гуруҳ раҳбари, гуруҳ фаоллари (хусусан, гуруҳ етакчиси (староста), “Камолот” ташкилотининг гуруҳ бўлими раиси, тозалик комиссияси раиси, деворий газета муҳаррири ва бошқалар).

Ўқувчилар жамоаси унга раҳбарликни қиладиган ўқитувчилар ва болалардан иборат жамоанинг мураккаб бирлашмаси бўлиб, ўз-ўзини назорат қилиш, ўз-ўзини бошқариш ҳуқуқига, ўзига хос психологик муҳит ва анъаналарига эга бўлади.

Жамоани шакллантириш муайян қонуниятларга бўйсунадиган **узоқ муддатли мураккаб жараён**дир.

**Шахснинг жамоада қарор топиши.** Шахс психологик жиҳатдан тараққий этган, шахсий хусусиятлари ва хатти-ҳаракатлари билан бошқалардан ажралиб турувчи муайян жамият аъзоси бўлиб, унинг шаклланиши ижтимоий муносабатлар жараёнида кечади. Мазкур жараёнда қатнашиш асосида у жамият томонидан тан олинган маънавий-ахлоқий, шунингдек, ҳуқуқий меъёрлар моҳиятини ўзлаштиради. Жамиятнинг аъзоси сифатида унинг ижтимоий ва иқтисодий тараққиётини таъминловчи меҳнат фаолиятини йўлга қўяди. Шунингдек, шахсий эҳтиёжлари, манфаатларини қондириш йўлида ҳам атрофдагилар билан муносабатга киришади.

Шахс ижтимоий муҳитдан узилган ҳолда мавжуд бўла олмайди. Бунинг мисоли сифатида Р.Киплинг томонидан яратилган асардаги Мауглини келтириш мумкин. Гарчи, инсон боласи бўлсада, ижтимоий муносабатлар жараёнида иштирок этиш кўникма ва малакалари шакланмаганлиги боис одамлар ҳаётига мослаша олмайди.

Бола ёшлигидан ўйин, меҳнат ва ўқиш фаолиятларини тенгдошлари билан биргаликда ташкил этиш асосида ижтимоий муҳитга мослаша боради. Ижтимоий

муҳит болага борликни англаш учунгина эмас, балки ўзлигини англаш учун ҳам имконият яратади. Боланинг доимий равишда жамоа орасида бўлиши, унинг жамоа таъсирида шаклланиши унда ижтимоий фаолликни юзага келтиради.

Шарқ мутафаккирлари жамоанинг шахс камолотини таъминлашдаги ўрни ва ролига алоҳида эътибор берганлар. Хусусан, Абу Али ибн Сино ижтимоий муҳитнинг шахсни шакллантиришдаги ролини юқори баҳолайди. Ташқи муҳит ва одамлар инсоннинг борлик, унда кечаётган ўзгаришлар, жараёнлар моҳиятини англашгагина эмас, балки унинг хулқида яхши ва ёмон сифатларнинг шаклланишига ҳам сезиларли таъсир этиши, шу боис болаларни тарбиялашда у мансуб бўлган микромуҳит хусусиятини инобатга олишни таъкидлайди. Болани ёмон таъсирлардан сақлаш зарурлигини уқтиради. Аллома ўқитиш самарадорлигини таъминлашда болаларга жамоа асосида билимларни беришни мақсадга мувофиқлигини таъкидлайди.

Абу Наср Форобийнинг фикрича, инсон блшқалар билан муносабатда бўлиш, уларнинг ёрдами ва қўллаб-қувватлашларини ҳис этиш эҳтиёжига эга. Ана шу эҳтиёжни қондириш йўлидаги амалий ҳаракатлар инсонни камолотга етаклайди, деб ҳисоблайди. Абу Райҳон Беруний эса шахснинг ривожланишида ўзаро ёрдам, ҳамкорлик, одамларга нисбатан хайрихоҳлик унинг ижтимоий муҳитдаги роли ва ўрнини белгилаб беради.

**Ўқувчилар жамоасининг шаклланиш босқичлари.** Жамоанинг вужудга келиш учун **тўрт босқич зарур.** Жамоанинг шаклланиш босқичларида дастлаб ўқитувчи бутун гуруҳга талаб қўяди, бу жараёнда жамоа фаолларининг шаклланишига эътибор қаратади. Навбатдаги босқичда муайян даражада шаклланган жамоа фаоллари (активи) жамоа аъзолари олдида маълум талабларни қўяди. Учинчи босқичда эса жамоа ҳар аъзосидан муайян тарздаги фаолиятни олиб боришни талаб қилади. Тўртинчи босқичда эса жамоанинг ҳар бир аъзоси ўз олдида жамоа манфаатларини ифода этувчи талабни қўйиш лаёқатига эга бўлади. Бу жараён моҳияти қўйидагича:

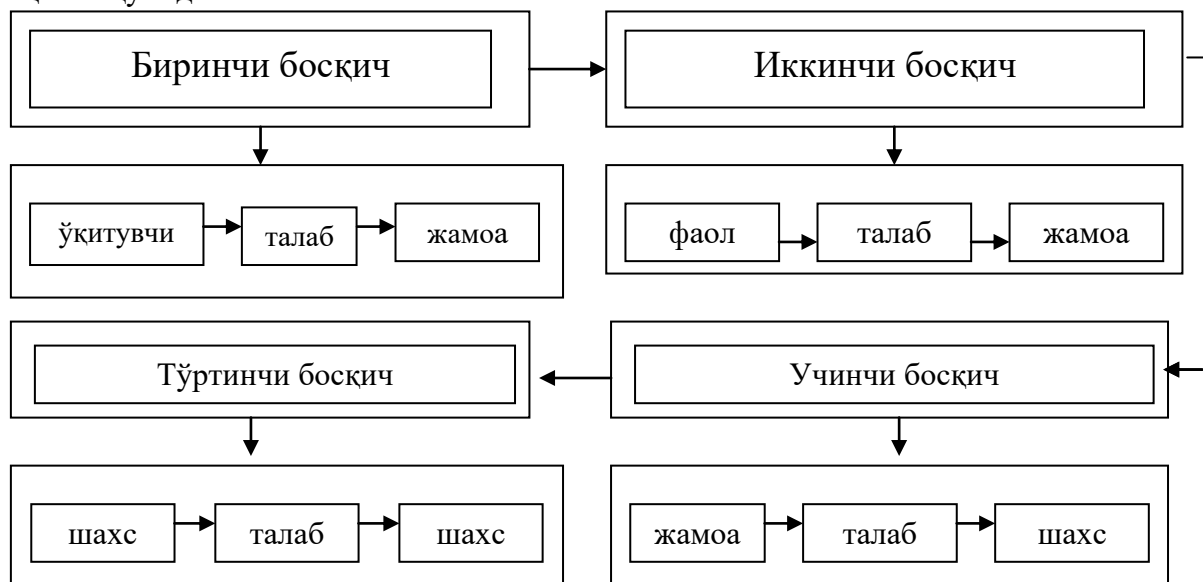

### Ўқувчилар жамоасининг ривожланиш босқичлари

Жамоага қўйилаётган талаблар мазмунидаги фарқ жамоа ривожланиши босқичини аниқловчи ёрқин ташкилий кўрсаткич саналади. Жамоанинг амалий фаолияти мазмуни, жамоа аъзоларининг жамоа олдидаги жавобгарлиги, улар ўртасидаги ижодий ҳамкорлик, шунингдек, уларнинг хулқ-атвори ахлоқий камолот даражаларини кўрсатувчи муҳим белгилар сифатида намоён бўлади. Жамоани



шакллантиришда унинг ҳаётини белгиловчи ички жараёнининг моҳиятини инобатга олиш зарур.

**Жамоанинг шаклланиш босқичларини** белгилаш шартли саналади, зеро, жамоанинг шаклланиши муайян чегара ёки оралиққа эга эмас. Шунга қарамай ўқитувчиик нуқтаи назардан жамоанинг шаклланишини муайян босқичларга ажратиш мумкин. Ўқувчилар жамоасини маълум ривожланиш босқичларга ажратиш муҳим аҳамият касб этади. Жамоа ривожланишининг ҳар бир босқичи жамоа аъзоларига нисбатан самарали педагогик таъсир кўрсатишнинг мақбул шакл, методини танлаш имконини беради.

**Жамоа ривожланишининг биринчи босқичи.** Мазкур босқичда талаб фақат ўқитувчилар томонидан қўйилади. Бу жамоа ривожланишининг бошланғич нуқтасидир. Ушбу даврдаги жаммоа ҳали тарбияловчи жамоа бўлмай, балки “ташқил этувчи бирлик” (гуруҳ) ҳисобланади. Бу босқичда ўқувчилар ўқитувчи томонидан талабларнинг қўйилишига эътиборсиз қарайдилар. Жамоа аъзоларининг узлуксиз ижодий фаолиятини ташқил қилиш ва уларни муайян (ягона) мақсад атрофида бирлаштиришга эришиш орқалигина жамоа қарор топади. Ўқувчиларнинг жамоа фаолиятида иштирок этиши туфайли аста секин бойиб борадиган тажриба, фаолият натижасини биргаликда муҳокама қилиш, қилинажак ишларни режалаштириш жамоа аъзоларида масъулият, жавобгарлик, фаолият бирилиги, шунингдек, ишчанлик муносабатининг пайдо бўлиши, шунингдек, ўқувчиларда жамоа фаолиятига нисбатан қизиқишни пайдо бўлишига олиб келади. Болаларнинг жамоада фаолият кўрсатиш тажрибасига эга эмасликлари бу босқичда ўқитувчи жамоа аъзоларини оддий тарзда уюштириш мақсадини кўзлайди.

Ўқитувчининг талабчанлиги, жамоанинг барча аъзоларига бирдай талабни қўя олиши, у томонидан қўйилаётган талабнинг қатъийлиги, изчиллиги ҳамда мурасасизлиги муҳим омил ҳисобланади. Бу вазиятда ўқитувчининг «ҳукмдорлик» даври узоқ давом этиши мумкин эмаслиги, бир қарашда интизомнинг вужудга келганлиги маълум бўлсада, айтилиши вақтда гуруҳ аъзоларининг фаолликларини ривожлантириш учун зарур бўлувчи шароитнинг ҳали мавжуд бўла олмаганлигини ҳисобга олиш зарур.

Жамоа ҳаётининг **биринчи босқичи**да жамоа фаолининг пайдо бўлиши ушбу давр учун характерли ҳодисадир. Жамоа фаоли (активи) муайян гуруҳнинг шундай аъзоларидирки, улар жамоа манфаатига мувофиқ тарзда ҳаракат қиладилар, ўқитувчи фаолияти ва талабига нисбатан хайрихоҳлик билан муносабатда бўладилар. Фаоллар ўқитувчининг яқин ёрдамчилари сифатида иш олиб борадилар.

**Жамоа ривожланишининг иккинчи босқичи.** Бу босқич жамоа фаолининг ўқитувчи талабини қўллаб-қувватлаш ва унинг ўзи ҳам бу талабларни жамоа аъзолари зиммасига қўйиши билан тафсифланади. Эндиликда ўқитувчи жамоада пайдо бўлган ва у билан боғлиқ муаммо, масалаларни ёлғиз ўзи ҳал қилмайди. Жамоа фаолини бу ишга уни жалб этади. Ушбу босқичда жамоа ҳаётини ташқил қилиш усули мураккаблашиб боради, яъни, **жамоа ўз-ўзини бошқаришга** ўтади.

Ўқувчилар амалий фаолиятининг доимий равишда мураккаблашиб бориши мазкур даврининг муҳим хусусияти саналади. Иккинчи босқичда жамоанинг муҳим ишларини ўқувчилар томонидан мустақил режалаштирилиши, тадбирларни ўтказишга тийёргарлик, уни ўтказиш ҳамда фаолият натижаларини муҳокама қилиш жамоа фаолиятининг ижодий хусусият касб этишини кўрсатувчи омиллар саналади.

Жамоанинг ижобий ривожланиши унинг аъзоларида мотив (рағбат)ларнинг пайдо бўлиши, ижодий ҳамкорлик ва ўзаро ёрдам муносабатларининг тез суръатлар билан ривожланишига олиб келади.

Жамоада мустақил фаолиятнинг юзага келшида жамоа фаолининг роли беқиёсдир. Аммо жамоа фаолининг жамоа аъзолари орасида ҳурмат қозона олиши, уларга намуна бўлиши, ўз бурчларини аниқ ва пухта бажариши ҳамда ўз мавқеларидан ноўрин фойдаланмасликлари жуда муҳимдир. Бу ўринда

А.С.Макаренокнинг жамоа фаолига нисбатан “жамоа виждони” дея берган таърифини эслаб ўтиш жоиздир. Жамоа фаоли бирмунча имтиёзлар (ҳуқуқлар)га эга бўлсада, айти пайтда унинг ўзига ҳам оширилган талабларнинг қўйилиши мақсадга мувофиқдир.

Жамоанинг ривожланиши бу босқичда тўхтаб қолиши мумкин эмас, чунки фаолият кўрсатаётган куч жамоанинг бир қисмигина холос. Борди-ю, жамоанинг ривожланиши ушбу босқичда тўхтатиб қолинса, жамоа фаолининг гуруҳнинг бошқа аъзолари билан қарама-қарши қўйиш хавфи туғилиши мумкин. Бу босқичда жамоанинг барча аъзоларининг алоҳида фаоллик кўрсатишга эришишлари зарур саналади.

**Жамоа ривожланишининг учинчи босқичи.** Бу босқич анчагина сермахсул бўлиб, унда бутун жамоа “айрим ўзини четга олиб қолувчи, инжиқ шахс”ларга талаб қўя бошлайди.

Жамоа ишига ушбу босқичда фақат фаолгина эмас, балки унинг бутун аъзолари қизиқади. Жамоа ҳаётидаги учинчи босқич, ижтимоий фикр мавжудлиги билан ифодаланади. Ўқитувчи мазкур йўналишда мақсадга мувофиқ ва изчил иш олиб борган шароитдагина ижтимоий фикрни шакллантиришга эришиши мумкин. Шу мақсадда у ёки бу тадбир режаси, жамоанинг биргаликдаги фаолияти ва унинг аъзолари хатти-ҳаракати жамоа бўлиб муҳокама қилинади, турли мавзуларда суҳбатлар ва маърузалар уюштирилади, ўқувчилар ўртасида самарали ахборот воситалари ёрдамида ижтимоий-ғоявий, ахлоқий, эстетик, экологик, ҳуқуқий, иқтисодий ва ҳоказо билимларнинг тарғиботи ташкил этилади. Ўқитувчи жамоа аъзоларининг биргаликдаги фаолиятини ташкил этар экан, жамоа аъзоларининг ижодий тажрибасига ҳисса қўйиш имконини берадиган ўзаро муносабатларини шакллантиришга таъсир кўрсатадиган шакл ва методлардан фойдаланади.

Жамоанинг ҳар бир аъзосида ижтимоий аҳамиятли фаолиятни мақсадга мувофиқ равишда ташкил этиш кўникмасини ҳосил қила олиши жамоа аъзолари орасида барқарор инсоний муносабатларнинг таркиб топишига ёрдам беради.

Жамоада барқарор инсоний муносабатларнинг юзага келишининг сабаби – **унинг аъзоларини ижобий, маданий-маърифий мазмунга эга бўлган ишларни ташкил этишда фаол иштирок этишларидир.**

Жамоа ривожланишининг учинчи босқичда кўрсатиб ўтилган хусусиятлар шундан далолат берадики, ушбу босқичда жамоа фаолигина эмас, балки жамоанинг ҳар бир аъзоси бир-бирларига нисбатан ахлоқий мазмундаги талабларни қўя бошлайдилар.

**Жамоа ривожланишининг тўртинчи босқичи.** Бу босқич унинг барча аъзолари жамоа олдида турган вазифалар асосида ўз-ўзларига талаблар қўя олишлари билан тавсифланади. Ҳар бир босқич жамоа аъзоларининг ўзига нисбатан муайян талаб қўйиши билан тавсифланади, аммо қўйилган ҳар бир талаб ўзига хос йўналиши (масалан ўйиндан умуминсоният бахти йўлида курашишига интилиш ўртасидаги фарк) билан ажралиб туради.

Тўртинчи босқич жамоа аъзоларининг ўзига нисбатан юксак ахлоқий талаблар қўя олишлари билан аҳамиятлидир. Жамоанинг ҳаёти ва фаолияти мазмуни жамоа аъзоларининг ҳар бири учун шахсий эҳтиёжга айланади. Жамоадаги тарбия жараёни ўз-ўзини тарбиялаш жараёнига айланади. Бироқ бу ҳолат жамоанинг муайян шахсни янада ривожлантиришдаги роли ва ўрнини пасайтирмайди. Тўртинчи босқичда амалга ошириладиган вазифалар анча мураккаб ва масъулиятлидир. Мазкур босқичда жамоа олдида истиқболли, юксак ва мураккаб талабларни қўйиш учун мутлақо қулай шароит яратилади.

Бир гуруҳ педагоглар ўқувчилар жамоасини унинг шаклланиш ва ривожланишига кўра уч босқичга ҳам бўладилар. Яъни: а) жамоани дастлабки жипслаштириш; б) жамоани шакллантириш асосида унинг ҳар бир аъзосини индивидуал ривожлантириш; в) жамоанинг умумий фаолиятини йўлга қўйиш.

Жамоа ҳаётида муҳим ўрин тутувчи ҳар бир босқични ажратиб кўрсатиш юқорида баён этилган фикрларга зид эмас, балки шахснинг ривожланишида жамоанинг етакчи аҳамиятини таъкидлайди.

Ўқувчилар жамоаси ўзида қуйидаги хусусиятларни намоиш этади: 1) ўқувчиларнинг жамоавий фаолиятга тайёрликлари, руҳий тетикликка эгаликлари; 2) жамоа учун аҳамиятли бўлган кадриятлар моҳиятини англаш, уларни ардоқлаш ва ўз кадр-қимматини баҳолаш; 3) жамоа аъзолари ўртасида дўстлик, ўзаро бирлик, ҳамжихатлик ва ёрдам кўрсатиш туйғусининг қарор топганлиги; 4) жамоадаги ишчан, жамоа фаолиятини ташкил этишда фаоллик кўрсатиш; 6) жамоа аъзоларида ўз ҳиссий туйғуларини бошқара олишлари, муомала, мулоқот, нутқ ва юриш-туриш қоидаларига амал қилиш кўникмасининг шаклланганлиги.

Жамоани шакллантиришда жамоа аъзолари ва уларнинг фаолиятларига қўйиладиган ягона талаблар муҳим аҳамият касб этади. Ягона талаб ўқувчиларнинг дарс жараёнидаги, танаффус, синфдан ташқари ишлар вақтидаги, шунингдек, жамоат жойлари ҳамда оиладаги хулқ-атвор қоидаларни ўз ичига олади.

Пухта ўйланган талаблар тизимининг мунтазам амалга оширилиши мактабда муайян тартибнинг ўрнатилишини таъминлайди.

Ўқитувчилар томонидан пухта ўйлаб қўйилган талаблар қуйидаги ҳолатларда ижобий натижа беради:

1. Қўйилаётган талаблар ўқувчи шахсини ҳурмат қилиш туйғуси билан уйғунлашган бўлиши керак.

2. Талаблар муайян мактаб ёки синфдаги мавжуд шароитни ҳисобга олган ҳолда қўйилиши лозим.

3. Жамоага нисбатан қўйилаётган талаблар аниқ бўлиши лозим.

4. Ўқувчиларнинг ташқи қиёфаси, кийиниши, юриш-туриши ҳамда муомаласига нисбатан қўйилаётган талаблар, уларда маънавий маданиятни шакллантиришга хизмат қилиши шарт.

Ўқувчи қўйилаётган талаблар ҳажми ва тизимини билибгина қолмасдан, талаб қўйиш методикасини ҳам ўзлаштира олган бўлиши керак.

Ўқувчилар жамоасига нисбатан талабларни қўйиш методикаси болаларни талаблар мазмуни билан таништириш, талабларнинг аҳамиятини тушунтириш, тажриба орттириш, ўқувчилар фаолияти, қўйилаётган талабларнинг бажарилишини мунтазам назорат қилиб туришдан иборат.

Ўқувчиларни талаблар билан таништириш кўпинча умумий мажлисларда амалга оширилади, бунда таълим муассасасининг директори ёки ўқув ишлари бўйича директр ўринбосари истиқбол режалари ва уларни амалга ошириш жараёнидаги талаблар мазмуни билан ўқувчиларни таништиради. Таништириш кўпинча амалда кўрсатиш, гуруҳларда гуруҳ мажлислари ёки махсус суҳбатларни уюштириш асосида амалга оширилади.

Хулқ-атворни таркиб топтиришга йўналтирилган талаблар билан таништириш мазкур талаблар устида машқ қилдириш билан қўшиб олиб борилиши керак. Хулқ-атворни тарбиялаш онгни тарбиялашга қараганда анча мураккаб иш. Ўқувчилар талабларни яхши англашлари мумкин, бироқ аксарият ҳолларда уларга риоя қилмайдилар. Шу боис мунтазам равишда машқ қилдириш маданий хулқ-атворни одатга айлантиради.

Талабларнинг қўйилиши жараёнида уларга ўқувчиларнинг амал қилиши устидан назорат ўрнатиш лозим. Назорат қилиб бориш турли шакллар ёрдамида амалга оширилади, чунончи, хулқ-атвор журнаlines юритиш, синфдаги навбатчилик учун стенда баҳоларни қайд этиб бориш ва бошқалар. Қўйилаётган талабларнинг бажарилиши юзасидан олиб борилаётган назорат мунтазам равишда, изчил олиб борилиши ва ҳаққоний бўлиши зарур. Олиб борилган назорат натижаларидан ўқувчиларни огоҳ этиб бориш мақсадга мувофиқ ҳисобланади.

Жамоани уюштириш ва жипслаштириш унда фаол (актив)ни тарбиялаш билан чамбарчас боғлиқ. Ҳар бир ўқитувчининг жамоани шакллантириш борасидаги характери жамоанинг таянч ядросини танлашдан бошланади.

Жамоа фаолини шакллантириш жамоанинг у ёки бу фаолиятига нисбатан эҳтиёжи мазмунидан келиб чиқади.

Ишчан жамоа фаолини шакллантириш учун ўқитувчи ўқувчиларнинг жамоа ишларидаги иштироки, хулқ-атворини кузатиб бориши ҳар бир ўқувчининг ижтимоий фаолиятни ташкил этиш лаёқатини аниқлаш зарур.

Фаолларни тарбиялашда ўқувчиларнинг жамоадаги обрўси ҳам инobatга олинади. Жамоа фаоли таркибини болаларнинг ўзлари ўқитувчи иштироки ва раҳбарлигида танласа мақсадга мувофиқ бўлади. Ўқитувчи жамоа фаоли билан маслаҳатлашиш асосида тарбиявий фаолиятни ташкил этади.

Жамоа фаолининг ҳар бир аъзоси зиммасига муайян вазифани юклаш, уларнинг маълум даврда ана шу вазифалар юзасидан ҳисобот бериб боришларига эришиш мақсадга мувофиқ. Ўқитувчи айнан фаолга оширилган талаб қўяди. Ўқувчилар жамоасида фаол раҳбарлигида ўз-ўзини бошқариш жамоа аъзоларидан айримларининг бошқаси устидан устун келишига олиб келмаслиги керак. Шу боис ўқитувчи фаолни мақсадга мувофиқ фаолият юритишини назорат қилиб бориши лозим.

Ўқувчиларнинг ўз-ўзини бошқариши бу ўқитувчилар томонидан ташкил қилинадиган жамоа ишини уюштириш ва бошқаришда ўқувчиларнинг фаол иштирок этишидир. Ўз-ўзини бошқаришнинг шакллари орасида жамоа аъзоларининг йиғилиши, конференцияси ҳамда турли комиссиялар (масалан, ўқув комиссияси ёки тозалик комиссияси) фаолияти муҳим ўрин тутаяди.

Ўқувчилар жамоасини шакллантиришда анъаналар муҳим ўрин тутаяди. **Жамоа анъаналари** жамоа аъзолари томонидан бирдек қўллаб-қувватланувчи барқарорлашган одатлар бўлиб, уларнинг мазмунида муносабатлар хусусияти ва жамоанинг ижтимоий фикри ёрқин ифодаланади.

**Жамоа анъаналари** шартли равишда иккига бўлинади:

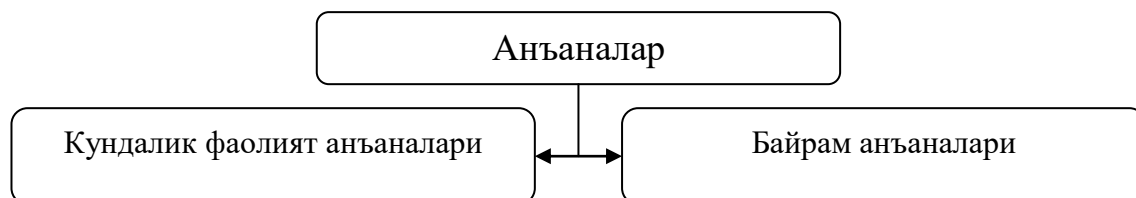

### **Жамоа анъаналарининг турлари**

Кундалик фаолият анъаналари ўқувчиларнинг ўқув фаолияти (ўзаро ёрдам турлари) ва меҳнат фаолияти (кўчатлар ўтказиш, ҳашарлар уюштириш ва бошқалар)ни ўз ичига олади.

Байрам анъаналарига ижтимоий аҳамиятга эга турли воқеа ҳамда ҳодисалар билан боғлиқ саналар (хусусан, “Алифбе байрами”, “Мустақиллик байрами”, “Наврўз байрами”, “Хотира ва кадрлаш куни” ва бошқалар)ни нишонлаш мақсадида ташкил этилган фаолият киради.

Анъаналарнинг юзага келишида ўқувчиларнинг унга нисбатан муносабати катта аҳамиятга эга. Мактаб раҳбарияти ва ўқитувчилар ўқувчилар жамоасига муайян саналарга бағишлаб ҳаддан зиёд ортиқча тадбирни уюштириш талабини қўймаслиги зарур. Тадбирларни ташкил этиш ва ўтказишда ўқитувчилар жамоаси ёки ўқитувчи ўқувчилар жамоаси билан биргаликда иш олиб бориш, уларни анъаналарни давом эттиришга ўргатиш масаласига эътиборнинг қаратилиши ижобий натижаларни беради.

Жамоа ва унинг шахсни шаклланишидаги ўрни ва роли муаммоси юзасидан олиб борилган илмий тадқиқотлар шахс ва жамоа ўртасидаги муносабатларнинг ривожланиши борасида қуйидаги андозанинг яратилишини таъминлайди:



### Шахс ва жамоа ўртасидаги муносабатларнинг ривожланиш андозаси

Ўқувчилар жамоаларида расмий етакчилар билан бирга норасмий йўлбошчиларнинг мавжудлиги кўзга ташланади. Одатда расмий йўлбошчилар таркибини аъло баҳоларга ўқийдиган, жамоа ишларида фаол иштирок этувчи ўқувчилар ташкил этса, норасмий лидерлар гарчи бу каби сифатларни намоён этмасаларда, айрим сифатларига кўра тенгдошларини ўз ортларидан эргаштира оладилар. Бундай ўқувчилар бошқалардан жисмонан кучлилиги, қатъиятлилиги, ҳеч нарсадан чўчимаслиги, ўзига бўлган ишончи билан ажралиб турадилар. Норасмий лидерларнинг маънавий-ахлоқий қиёфаси бошқа ўқувчиларга жиддий таъсир кўрсатади. Шу боис синф раҳбари ҳамда мактаб педагогик жамоаси бундай лидерларнинг фаолиятини бевосита ва билвосита назорат қилиб боришлари зарур.

Ўқувчилар уюшмасига педагогик раҳбарлик, юқорида қайд этилганидек, аксарият ҳолатларда синф раҳбари томонидан амалга оширилади. Шу сабабли синф раҳбари гуруҳнинг умумий ҳамда ҳар бир аъзосининг индивидуал хусусиятларини билиши, уларни инобатга олган ҳолда жамоага ёндашиши зарур. Синф раҳбарининг норасмий лидерлар ва уларнинг шахси ҳақида тўлақонли маълумотларга эга бўлиши педагогик фаолиятни самарали ташкил этишга ёрдам беради.

Демак, жамоа бир неча аъзо (киши)лардан ташкил топган муайян гуруҳ бўлиб, у ижтимоий аҳамиятга эга бўлган умумий мақсад асосида бирлашади ҳамда мазкур мақсадни амалга ошириш учун йўналтирилган фаолиятни ташкил этади. Жамоа ўзида бир неча хусусият (белги)ларни намоён қилади. Жамоани шакллантириш муайян қонуниятларга бўйсунадиган узоқ муддатли, мураккаб жараён бўлиб, у кўпчилик тадқиқотчиларнинг эътирофи этишларига кўра тўрт босқичдан иборат бўлади. Жамоани шакллантириш ўзига хос методика асосида амалга оширилади. Жамоанинг мустаҳкам бўлиши, аъзолари ўртасида ўзаро ёрдам ҳамда ҳамкорликнинг қарор топишида жамоа анъаналари муҳим аҳамият касб этади.

### **Адабиётлар:**

1. Каримов И.А. Баркамол авлод – Ўзбекистон тараққиётининг пойдевори. – Тошкент: Шарқ нашриёт-матбаа концерни, 1997.
2. Педагогика. Жисмоний тарбия институтлари учун дарслик – Тошкент: Ўқитувчи, 1990.
3. Подласый И.П. Педагогика. Новый курс. – Москва: Владос, 1999.
4. Иванов И.П. Воспитатель коллективистов. – Москва: Педагогика, 1992.
5. Педагогика назарияси ва тарихи. 1-қисм. Педагогика назарияси / М.Х.Тохтаходжаева ва бошқалар. Проф. М.Х.Тохтаходжаеванинг умумий таҳрири остида. – Тошкент: “Iqtisod-moliya”, 1996.
6. Ҳошимов К. ва бошқ. Педагогика тарихи (педагогика олий ўқув юртлиги ва унив-тлар талабалари учун қўлл. – Тошкент, Ўқитувчи, 1996.

### **Назорат учун саволлар:**

1. Жамоа нима?
2. Ўқувчилар жамоаси ишлаб чиқариш жамоаларидан қандай фарқланади?
3. Жамоанинг ўзига хос хусусиятларини тавсифланг.
4. Жамоани шакллантириш қандай бошқичларда кечади?
5. Жамоани ташкил этиш методикасида нималар ақс этиши лозим?
6. Жамоа анъаналари деганда нимани тушунасиз?

## **12-МАВЗУ: Tarbiyaning umumiy metodlari.**

### **Асосий саволлар:**

- 1) Тарбия методи тушунчасининг моҳияти.
- 2) Тарбия методларининг тасънифи.
- 3) Ижтимоий онгни шакллантирувчи методлар.
- 4) Фаолиятни тартибга солувчи методлар.
- 5) Ижобий хусусиятларга йўналтирувчи методлар.

**1–асосий савол бўйича ўқитувчининг мақсади:** талабаларга тарбия методлари ҳақида тушунча бериш, инсон фаолиятида методларнинг аҳамиятини уқтириш, шахс камолотида тарбия методларининг таъсирини сезишга ўргатиш.

### **Идентив ўқув мақсадлари:**

- 1) Педагогикадаги метод тушунчасининг маъносини асослайди.
- 2) Тарбия методлари таърифини ўқиб олади.
- 3) Тарбия методларини педагогикадаги бошқа методлардан фарқлайди.
- 4) Асосий ва ёрдамчи метод тушунчаларининг фарқини ажратади.
- 5) Тарбия воситалари ва шакллариининг методлари самарадорлигини оширишдаги аҳамиятини кўрсатиб беради.

### **1-асосий саволнинг баёни:**

Тарбия инсон ҳаётида мунтазам амалга ошириб борадиган жараён дир. Тарбиянинг самарали бўлиши тарбиячи ва тарбияланувчининг фаолиятига хоҳиш –иродасига, қандай шароит ва воситаларнинг таъсирида руёбга чиқишга боғлиқ дир. Айниқса тарбия қандай усуллар билан амалга оширилганлиги, уни беришда қандай йўл тутилганлиги ниҳоятда муҳим дир.

Педагогикада тарбия беришнинг йўли ва усуллари «метод» деб ҳисобланади. Қадимги юнон тилида «metxos» сўзи бизнинг тилимизда «усул», «йўл» деган маънони англатади.

Инсон ҳар қандай фаолият тўртини ўзига хос методлар орқали бажаради. Тарбия ҳам инсон фаолиятининг кўп қиррали ва мураккаб турларидан биридир. Шунинг учун педагогика фанида хилма –хил тарбия методлари жамланган ва илмий асосланган.

Тарбия методларини таърифлашда ҳар –хил ёндашувлар мавжуд.

«**Тарбия методлари** –тарбиячи ва тарбияланувчиларнинг ҳамкорликда аниқ мақсадга эришиш учун маълум тартибда бажарадиган фаолиятнинг йўл ва усуллари йиғиндисидир». Унинг самарали таъсир этиши учун тарбиячининг юксак маҳоратидан ташқари, тарбияланувчининг ёши, ўзига хос хусусиятлари, тарбиявий таъсирнинг муҳимлиги эътиборга олинади.

Айрим ҳолларда тарбияланувчининг ўзи у ёки бу методлардан фойдаланган ҳолда хулқ –атворини ўзгартиради, ёки тарбияга солади. Демак, тарбия методлари нафақат тарбиячи томонидан, тарбияланувчиларнинг ўзлари томонидан ҳам мустақил қўлланиши мумкин экан.

Тарбия методлари алоҳида, ёки бир неча метод билан биргаликда қўлланиши кузатилади. Бунда бир метод асосий таъсир усули бўлса, бошқалари ёрдамчи усул вазифасини ўтайди. Ёш болалар билан ишлашда бу ҳол яхши натижа бериш исботланган. Тарбия жараёнида методлар алмаштириб турилса тарбияланувчи учун одатдаги ҳолга айланмаса унинг натижаси самарали бўлади.

Тарбия методларидан муваффақиятли фойдаланиш учун уларнинг таъсирини орттирувчи воситалар ва шакллари билан усталик билан қўлланилади. Тарбия воситаси сифатида халқ оғзаки ижоди намуналари, бадиий ижод, тасвирий санъат, меъморчилик, маънавий кадриятлар ва анъаналар хизмат қилади. Тарбиявий таъсир шакли сифатида учрашувлар, мунозаралар ва муҳокама, меҳнат тарбиялари, ўйинлар, маросимлар ва бошқаларни ҳисоблаш мумкин. Айрим манбаларда бу восита шакллари тарбия усули деб ҳам санашадилар.

Тарбия методлари жуда кўп хилма –хил бўлиб, ёшларни тарбиялашда уларни тўғри танлаш, моҳирлик билан фойдаланиш ҳамда алмаштириб туриш мақсадга мувофиқдир.

Тарбия методининг ким томонидан қўлланиши ҳам аҳамиятлидир. Айнан бир метод ота –она, ака –ука, ўқитувчи, синф раҳбари, мактаб директорлари томонидан қўлланса турлича натижа бериш мумкин. Шунинг учун ҳам методлар тоифалаштирилиши, тасниф этилиши, улардан фойдаланишни қўлай бўлишини таъминлайди.

### **Назорат топшириқлари:**

1. Метод бу нима?
  - а) инсон фаолиятининг шакллари билан бири.
  - в) тарбиявий таъсир этишининг воситаси.
  - с) аниқ мақсадга эришишнинг йўл ва усуллари.
  - д) бажариладиган вазифаларнинг мазмуни.
  - е) тарбияланувчини тартибли бўлишга ўргатувчи тушунча.
2. Методлардан қачон фойдаланилади?
  - а) мактабгача тарбия даврида.
  - в) мактабда ўқитиш чоғида.
  - с) катталар назоратидан четда қолганда.
  - д) доимий.
  - е) кези келганда.
3. Методнинг таърифи ва моҳиятини сўзлаб беринг.
4. Тарбия методларини таълим методлари ва илмий тадқиқот методларига таққослаб фарқини аниқланг.

5. Бир вақтда бир неча методлардан фойдаланишга мос тарбиявий лавҳа тайёрланг ва таҳлил қилинг.
6. Метод, восита ва шакл тушунчаларининг фарқини ажратиб изоҳланг.

**2–асосий савол бўйича ўқитувчининг мақсади:** тасниф ҳақида тушунча бериш, тарбия методларининг асосий тоифаларини тушунтириш ва ёздириш, тўла ўзлаштиришга эришиш, тарбиячиликка қизиқиш ҳосил қилиш.

**Идентив ўқув мақсадлари:**

- 1) Тарбия методларини тасниф қилиш тартибини изоҳлайди.
- 2) Ҳар бир тоифага кирган методларни такқослаб кўради.
- 3) Тарбия методлари таснифи бўйича чизма шакл ишлаб чиқади.
- 4) Тарбия методлари тоифалари орасидаги боғланишни аниқлайди.

**2 – асосий саволнинг баёни:**

Педагогика фани ўзининг узоқ тарихий тараққиёти давомида жуда кўп тарбия методларини илмий асослари ва амалий фаолиятида қўллашни маъқул йўлларини ишлаб чиқади.

Бундай тарбия методларининг тасниф этилиши. Тарбия амалиёти билан шуғулланувчи кишиларнинг фаолиятини енгиллаштирибгина қолмасдан самарадорлигини оширишга баракали ҳисса қўшиб келган. Тарбия методларининг таснифи деганда ҳар бир методнинг қандай мақсадда қаратилганлиги қандай вазифаларни бажариши, қандай натижа бериши, таъсир кучи ва моҳиятига кўра тоифаларга ажратиш тушунилади. Бир тоифага кирган методлар тарбияланувчи шахсда маълум бир йўналишдаги тарбиявий таъсирни амалга оширади. Масалан, тарбияланувчини онгида, тушунча, ишонч, эътиқод таркиб топтириш, ёки хулқ – атворини хатти- ҳаракатини, одатларини шакллантириш, ёки ижобий фазилатларини бажаришга йўналтириш, сабаб бўлиш ва ҳақозо.

Педагогика фанида ҳар хил таснифлар мавжуд бўлиб олимлар барча методларни ички тоифага, яъни ижтимоий онгни таркиб топтириш ва фаолиятни шакллантириш гуруҳларига ажратган яна бир гуруҳ олимлар тарбия методларини 3 тоифага бўлган. Улар юқоридаги икки гуруҳга учинчи қилиб, ижобий фазилатларга йўналтирувчи методларни қўшганлар. Бу тасниф кенг тарқалган тарбия методларини назарий ҳамда амалий тадқиқ этишда тегишли натижаларни кўрсата олгандир. Аммо тарбия методларини тугал қамраб олиш учун ўз - ўзини тарбиялаш методлари етишмайди. Бизнингча, мана шу методларни тўртинчи гуруҳи қилиб кўрсатган олимларнинг таълимотига қўшилиш ўринлидир.

Шундай қилиб, тарбия методларини тасниф қилганда қуйидаги тўрт тоифага ажратиш маъқул кўринади, ижтимоий онгни шакллантириш тарбияланувчи фаолиятини таркиб топтириш, ижобий фазилатларга йўналтирувчи (сабаб бўлувчи) методлар, ўз- ўзини тарбиялаш методлари.





#### Назорат топшириқлари:

1. Таснифлаш нима?
  - а) тартибга олиш
  - в) тоифалаштириш
  - с) илмий асослаш
  - д) гурухлаштириш
  - е) содалаштириш
2. Тарбия методлари таснифи нечта тоифага бўлинади ?
  - а) икки тоифага
  - в) тўрт тоифага
  - с) уч тоифага
  - д) беш тоифага
  - е) ўн тоифага
3. Бир тоифага кирувчи методлар
  - а) бир хил тарбиявий таъсир этади;
  - в) бир мақсадни бажаришга қаратилган;
  - с) фойдаланишга қулай;
  - д) мантиқий боғланган;
  - е) тарбияланувчига мослаштирилган.
4. Методлар таснифи бўйича чизма амалий иш бажаринг.
5. Тарбия методларидан амалда фойдаланинг ва натижаларини ёзма ифодалаб беринг.

**3 – асосий савол бўйича ўқитувчининг мақсади:** талабаларга ижтимоий онгни шакллантириш методлари ҳақида тушунча бериш, шу тоифага кирувчи методларини амалда қўллашга ўргатиш, маънавий онглиликни ҳосил қилишда ушбу тоифага кирувчи методларнинг бошқа усуллар билан боғлиқлигини ҳис этишга ўргатиш.

#### Идентив ўқув мақсадлари:

1. Ижтимоий онгни шакллантирувчи методлар тоифасига кирадиган методларни аниқлаб олади.
2. Шу тоифага кирган ҳар бир методнинг моҳиятини изоҳлайди.
3. Айрим методлардан фойдаланиш учун тарбиявий ҳолатлар ишлаб чиқади.
4. Ҳар бир методни амалда қўллаб кўради.
5. Методларнинг бола тарбиясига таъсирини таҳлил қилади.
6. Шу тоифага кирувчи методларнинг самарадорлиги ҳақида хулосалар чиқаради.

### **3– асосий саволнинг баёни:**

Тарбияланувчининг онгида ижобий фазилатлар ҳақида тушунчалар ҳосил қилиш, имон, эътиқод, дунёқарашни таркиб топтириш, яхши – ёмоннинг фарқини ажратишга ўргатиш, ижобий ва салбийни фаҳмлаш каби хусусиятлар ижтимоий онгни шакллантирувчи методлар ҳисобланади.

Бу тоифага қуйидаги методлар киради: тушунтириш, уқтириш, суҳбат, ҳикоя, ваъз, маъруза, мунозара, муҳокама, ўғит–насихат, маслаҳат бериш, намуна.

Тушунтириш–тарбияга оид тартиб – қоидаларни, ахлоқ – одоб нормаларини, мулоқатга киритиш, ватан ва халқ олдидаги бурчни инсонпарварлик ва байналмилалчилик моҳиятларини оддий, тушунарли қилиб баён этишдир.

Уқтириш–тарбияланувчи учун ҳаётий саналадиган тушунчаларни унинг онгига сингдириш, бир умр ўқитилмайдиган бўлиши билан бирга беихтиёр бажариши амалиётга тадбиқ этишни ҳам англайди. (Ўқиган бошқа, ўқиган бошқа) Суҳбат–тарбияланувчи билан фикр алмашиш орқали унинг онгида мулоҳазалар уйғотиш, уни баён этиш, ўзгалар фикрини тинглаш, ўз дунёқарашини бойитиб бориш каби ҳолатларни акс эттиради.

Ҳикоя–тарбияланувчига етказилиш мўлжалланган тушунчаларнинг образли бадий тўқималар асосида ҳис – ҳаяжонли тарзда баён этилшидир. Ҳикояда бўрттириб кўрсатиш алоҳида бериш, ўтилиш ва келажак воқеаларини айнан ҳозир содир бўлаётгандек қилиб ифодалаш мумкин бўлади.

Ваъз, маъруза – тарбияланувчиларнинг ёши қизиқиши ва эҳтиёжларига мос мавзу танлаган ҳолда, белгиланган вақтда махсус тайёргарлик кўрган кишилар томонидан бериладиган ахборотлардир.

Мунозара ва муҳокама–тарбияланувчиларни қизиқтирадиган мавзуда барча иштирокчиларнинг ўзаро фикр алмашинувидир. Мунозарада мавзу бўйича ҳамма ўз фикрини баён этиши, уни исбот ва далиллаш мумкин. Мунозарада фикр эркинлиги алоҳида аҳамиятга эга бўлади.

Муҳокама маълум ўлчов тартиб - қоидаларга амал қилган ҳолда муносабат билдиришга асосланади.

Ўғит – насихат – катталар томонидан ўзининг ҳаётий тажрибаларига суянган ҳолда тарбияланувчига йўл кўрсатишдир.

Маслаҳат–тарбияланувчи бирор эҳтиёж асосида зарурат учун билмаганларини ўзгалардан сўраб ўрганишдир. Маслаҳат сўралган нарсани бошидан кечирган фойдали тажрибага эга бўлган обрўли кишилар бўлиши керак.

Намуна–тарбияланувчига бевосита амалда бажариб кўрсатиш, ёки бутун ҳаётий тажрибаси билан ибрат бўлиш, ўз хатти-ҳаракати ва хулқ – атвори билан таъсир этиши ҳисобланади. Ёшларга энг аввало ота–оналарга ва туғишганлари намуна бўладилар, кейинча–улуғ сиймоларнинг ҳаёти ва фаолияти, фан, адабиёт, санъат намояндлари, давлат арбоблари ва бошқа машҳур кишилар намуна қилиб кўрсатилади. Ёш болада тақлидчанлик кучли бўлиб, баъзан нотўғри ахлоқий кўринишларни ҳам ўзлаштириб олиши мумкин. Шунинг учун ёшлар кузатиши мумкин бўлган ҳар қандай ҳолатда ижобий ибрат бўлишга ҳаракат қилиш зарур «Юз марта эшитгандан бир марта кўрган афзал».

## Назорат топшириқлари:

1. Ижтимоий онгни шакллантирувчи методлар
  - а) болани «аъло» ўқийдиган ва намунали хулқини шакллантириш учун хизмат қилади;
  - в) хатти – ҳаракатни, хулқ – атворни тартибга солади;
  - с) ота – онани ва катталарни ҳурмат қилишга ўргатади;
  - д) тарбияланувчини онгли интизомга одатлантиради;
  - е) бола онгида тарбия ҳақида тушунчаларни ҳосил қилади.
2. Ижтимоий онгни шакллантирувчи методларни аниқланг
  - а) тартибга чақириш;
  - в) ўз ақли ва кучига ишонч ҳосил қилдириш;
  - с) насихат қилиш;
  - д) кўнглини кўтариш;
  - е) мукофотлаш.
3. Шу тоифага кирмайдиган методни топинг
  - а) тушунтириш, суҳбат, ҳикоя;
  - в) ваъз, маъруза, маслаҳат;
  - с) ўғит – насихат, намуна, мунозара;
  - д) ишонч билдириш, маъқуллаш, огоҳлантриш;
  - е) суҳбат, муҳокама, уқтириш.
4. Болалар ёзувчилари ҳикояларидан намуналар танланг ва қайси методлардан қўлланилганлигини сўзлаб беринг.
5. Оилада ва мактабда шу тоифага кирадиган методлардан қўллаб кўриб натижаларини ёзма таҳлил қилинг.
6. Ўзингизда методлар орқали тарбия берилганлигини тасаввур қилинг. Қайси метод сизга маъқул бўлган, қайси бири ёқмайди? Таққослаб кўринг ва хулосалар чиқаринг. Фикрингизни тарбиячиларга услубий ишланма сифатида ёзма ифодаланг.

**4 – асосий савол бўйича ўқитувчининг мақсади:** тарбия методлари орасидаги фаолиятни тартибга солувчи методларнинг аҳамиятини алоҳида ажратган ҳолда тушунтириш. Яхши хулқ – атворга эга бўлиш мумкинлиги ҳақида ишонч ҳосил қилдирилади.

### Идентив ўқув мақсадлари:

1. Фаолиятни тартибга солувчи методлар тоифасига кирадиган ҳар бир усулга тавсиф беради.
2. Айрим методлардан фойдаланиш тартибини ишлаб чиқади.
3. Методларни амалда тадбиқ этиб кўради.
4. Ушбу методларнинг таъсирида ҳосил қилинган хусусиятларни аниқлайди.
5. Комил инсонни шакллантиришда бу методларнинг натижаларини кўрсатиб беради.

### 4 – асосий саволнинг баёни:

Инсоннинг ким ва қандай эканлиги, нималарга қодирлиги тарбиясининг қай ҳолатда эканлиги унинг фаолиятига боғлиқдир. Шунинг учун ҳам фаолиятни шакллантирувчи тартибга солиб турувчи методлар алоҳида тоифани ташкил этади. Бу методлар орқали ҳаётий эҳтиёж бўлган, кундалик юриш туриш нормалари, энг зарур фазилятлар ҳосил қилади. Бу тоифага ўргатиш ва одатлантириш, машқ қилдириш,

топширик, талабчанлик, жамоатчилик фикри, тарбияловчи ҳолатлар яратиш каби методларни киритиш мумкин.

Ўргатиш ва одатлантириш методи тарбияланувчиларни доимий режали тарзда маълум ҳаракатларни бажариб бориш орқали тушунилади.

Бу одатлар тарбияланувчига мунтазам таъсир этиш орқали, шошмасдан, босқичма – босқич ҳосил қилинади. Олимларнинг таъкидлашича фикр, гоё иш ҳаракатига айланади.

Ўргатиш ва одатлантириш боланинг ёшига, турмуш тарзига, шароитига қараб қўлланилади. Бу методнинг яхши натижа бериши учун тарбиячи бола олдида аниқ вазифалар қўйиш, айрим инсоний фазилатларни намоён этишга даъват қилиши, кундалик режимга амал қилдириши аҳамиятлидир.

Тарбияланувчида салбий одатларнинг ҳосил бўлиб қолмаслигига эътибор бериб туриш зарур.

Машқ қилдириш хулқ-атвор нормаларини кўп мартаба такрорлаш жараёни ҳисобланади. Бунда машқ кўр-кўрона бажаралидиган ҳаракатлардан иборат бўлиб қолмасдан, шакллантириладиган маънавий хусусиятларни моҳиятини тўғри тушунган унинг аҳамиятини ҳис этган ҳолда амалга ошириш зарур. Шундагина ёшлар миллий ва умуминсоний ахлоқ нормаларини ҳис этадиган ҳамда нафосат билан амалга оширадиган бўлади. Маънавий ва хулқий гўзалликнинг уйғунлашувида машқ қилдириш самарали таъсир этади. Машқ қилдириш маҳоратнинг ошишига катта ҳисса қўшади.

Тарбияланувчиларга бериладиган топшириқлар уларнинг ижтимоий фаолиятини таркиб топтиришда фойдали усуллардан бири ҳисобланади.

Топшириқ бола бажариши мумкин ва зарур бўлган вазифалар йиғиндиси бўлиб ота-она, ўқитувчи, тарбияси ва бошқалар томонидан қўйиладиган буйруқ-талабларни амалга оширишдир. Топшириқ боланинг имкониятига шахсий хусусиятларига қизиқишга мос бўлганда мукамал бажарилади ва тарбияланувчи фаолиятига ижобий таъсир этади.

Нотўғри берилаган топшириқлар болани қийнаши билан бирга тарбиясига ёмон таъсир этиши мумкин.

Талабчанлик топшириқ усули билан узвий боғлиқ бўлиб, ёшларда меҳнатсеварлик, бажарувчанлик, масъулятни ҳис этиш каби хусусиятларни шакллантиради. Талабчанлик бола шахсини ҳурмат қилиш, ишонч билдириш, маълум меъёрга амал қилишни тақозо этади.

Тарбияланувчига қўйиладиган талаблар ўз вақтида сифатли қилиб бажарилиш зарур, уни назорат қилиш аҳамиятлидир.

Жамоатчилик фикри тарбияланувчининг ижтимоий фаолиятига бошқалар томонидан билдирилган муносабатда намоён бўлади. Мактабда синф жамоаси айрим ўқувчиларга кучли тарбиявий таъсирга эга. Тарбиячи ўз фикрини жамоа талаби даражасига еткази олма, бола фаолиятини муваффақиятли бошқариши ва йўналтириши мумкин бўлади. Жамоа орасида муҳокама қилиш, ҳаққоний баҳолаш очиқ ойдин ютуқ ва камчиликларни кўрсатиш ҳар бир аъзони тўғри улғайтиришни таъминлайди.

Тарбияловчи ҳолатлар яратиш тарбиячининг махсус, ташкил этган, ўқувчилар томонидан тўғри йўл тутиш ва бу ҳолатдан муваффақиятли чиқиб кетишини таъминловчи педагогик жараёндир. Кундалик таълим-тарбия пайтида кузатилиш ва узоқ кутишни тақозо этадиган ҳолатлар махсус ташкил этилиб, ўқувчиларнинг мана шу шароитда қандай фаолият юритишга ўргатилади.

### **Назорат топшириқлари:**

1. Фаолиятни тартибга солишчи методлар тоифасига қайси метод кирмайди?
  - а) ўргатиш ва одатлантириш;
  - в) ишонч билдириш;

- с) машқ килдириш;
- д) топшириқлар;
- е) жамоатчилик фикри;

2. Фаолиятни тартибга солувчи методлар

- а) тарбияланувчи онгида тушунчалар ҳосил қилади;
  - в) хулқ-атворни шакллантиради;
3. Қайси хусусиятлар мазкур методлар орқали ҳосил қилинган ?

- а) ўзгалар йўл-йуриқ кўрсатиш;
- в) фойдали маслаҳатлар бериш;
- с) ибратли-намуна бўлиш;
- д) амалда бажариб кўрсатиш;
- е) ўз-ўзини танкидий баҳолаш.

4. Комил инсоннинг қандай хусусиятлари шу методлар орқали шакллантирилади?

- а) ижтимоий фаол, ғайратли, серҳаракат, келажакка ишонадиган, интилувчан, мураккаб ҳолатлардан чикиб кета оладиган;
- в) ўз-ўзига ҳисоб берадиган билимдон, сермулоҳаза, бошқалардан ордда қолишни хоҳламайдиган, барчанинг эътиборида бўладиган.

5. Бир қанча курсдошларингизни яхши одатларини аниқланг ва изоҳлаб беринг.

6. Комил инсоннинг фазилатларини баён этинг. Уларнинг қайсилари фаолиятни шакллантирувчи методлар орқали тарбияланганлигини асослаб беринг.

7. Бир йигит чекиш, ичиш ва безорилик йўлига кириб қолди. Ўртоғи бу йўлдан қайтишни сўради, у ўзгармади. Акасининг гапига кирмади, укасининг фикрига эътибор қилмади. Онасига ваъда берди, бажармади. Отасидан бекиниб одатларини давом эттирди. Сизнингча, уни бу йўлдан қайтариш учун қандай йўл тутиш керак?

## **5. Ижобий фазилатларга йўналтирувчи методлар**

**5–асосий савол бўйича ўқитувчининг мақсади:** талабаларга тарбия методлари ҳақидаги билимларини яхши бир бутун қилган ҳолда тушунча бериш билан бирга ижобий фазилатларга йўналтирувчи методларни ҳам ўргатиш. Мусобақалар уюштириш, рағбатлантириш ва жазолашнинг ёшлар тарбиясида аҳамиятини кўрсатиб берилади. Яхши хулқ эгаси бўлишга қизиқтирилади.

### **Идентив ўқув мақсадлари:**

1. Ижобий фазилатларга йўналтирувчи методларни аниқлаб олади;
2. Мусобақалар, рағбатлантириш ва жазолаш методларини изоҳлаб беради;
3. Мусобақа шартларини ишлаб чиқади;
4. Тарбия жараёнида рағбатлантириш ва жазолаш методларининг таъсирини аниқлайди;
5. Махсус тарбиявий ҳолатлар учун рағбатлантириш ва жазолаш турларини тавсия этади.

### **5 – асосий саволнинг баёни:**

Тарбияланувчини ижобий фазилатларга йўналтириш, даъват этиш, сабаб бўлиш, иштиёқ ва ҳавас уйғотувчи методлар бу тоифага жамланган, тарбия тажрибасида кўп қўлланиладиган ва яхши натижалар берадиган метод ҳисобланади. Бу гуруҳга мусобақалар уюштириш, рағбатлантириш ва жазолаш киради.

Инсоннинг онгли ҳаёти давомида бошқалардан устун бўлишига, рақобатга унда мувафакқият қозонишга, биринчилар сафидан ўрин олишга интилиб яшайди. Бу ҳис ёш болаларда яққол намоён бўлади. Мусобақа методи шу ҳолатга асосланади. Ёшлар тарбиясининг ҳамма йуналишида соғлом мусобақа уюштириш ва уларнинг ҳаётига қизиқарли ва сермазмун ҳамда завқли қилади. Фақат мусобақа ҳосил бўлиши, натижаларнинг ошқора ва таққосланиш, аниқ қоидаларга итоати зарур.

Таълимий ишларда мусобақа ўта хушёрлик билан барча томонларни чуқур ўйлаган ҳолда ташкил қилиши даркор. Акс ҳолда ўқувчиларни мураккаб ҳолатларга тушириб қўйилади.

Мусобақа яқка тартибда ёки жамоа даражасида уюштирилади. Унинг натижалари тез ва тўғри баҳоланганда ёшлардаги ижобий фазилатларни кучайтиради. **Рағбатлантириш**-тарбияланувчи хулқ-атвориға бериладиган ижобий баҳо бўлиб эзгуликка, комиллика ундовчи ва етакловчи усулдир.

**Рағбатлантириш** ҳаққоний, меърий ва аниқ ўз вақтларида ошқоро амалга оширилганда самарали бўлади. Рағбатлантиришнинг бир қанча турлари бор. Уларга маъқуллаш, мақташ, ишонч билдириш, намуна қилиб кўрсатиш, миннатдорчилик, раҳматнома эълон қилиш, мукофотлашлар киради. Мукофотлаш ўз навбатида фахрий ёрлик, мақтов қоғози, диплом, кўкрак нишонлари, ўқув жихозлари, совға ва ёдгорликлар, пул, чет элларга юбориш ва ҳақозо тарзда бўлади. Мукофотлашда аниқ меъёрга риоя қилиш зарур. Меъёрга етмаганда ўқувчининг хафсаласи пасайтирилса ортиқ бўлганда таъмагирликка ўргатиб қўйиш хавфи туғилади.

**Жазолаш**-тарбияланувчидаги салбий хусусиятларга берилган баҳо ва уни тўзатиш йўллари аниқ кўрсатиб берувчи усуллар йиғиндисидир. Жазолаш ҳам ўз вақтида маълум меъёр доирасида бўлиши зарур. Педагогика фанида жазолашни қуйидаги турларидан фойдаланиш лозимлиги таъқи-қланади. Тартибга чақириш, эътироз билдириш, уялтириш, огоҳлантириш, дўқ-пуписа, хайфсан, жамоа орасида муҳокама қилиш, жамоадан четлаштириш, ахлоқ тузатиш муассасаларига ўтказиш. Тан жазоси бериш, маънавий таҳқирлаш, камситиш педагогик жараёнда қўлланилмаслиги зарур. Лекин амалиётда баъзан жазонинг бу турлари берилганлиги учраб туради. Педагогик маҳорати паст бўлган тарбиячиларгина бу ҳолатга тушади.

### Назорат топшириқлари:

1. Эзгуликка йуналтирувчи методлар

- а) ибрат намуна бўлиш;
- в) ўғит-насихат ва маслаҳатлар бериш;
- с) рағбатлантириш;
- д) мунозара-муҳокама;
- е) интервью олиш;

2. Эзгуликка йуналтирувчи методлар тоифасига кирмайди

- а) мусобақалар;
- в) мукофотлаш;
- с) танбех бериш;
- д) ташаккурнома эълон қилиш;
- е) жамоатчилик фикрини ҳосил қилиш.

3. Тарбияланувчининг ижобий хусусиятларини таъкидлаш ва шакллантириш учун методи қўлланилади.

4. Қайси гуруҳда рағбатлантириш ва жазолаш методлари тўғри ь кўрсатилган?

- а) тартибга чақириш, огоҳлантириш, маъқуллаш
- в) ишонч билдириш, мақташ, миннатдорчилик, мукофотлаш;
- с) совға бериш, ташаккурнома, уялтириш;
- д) норози бўлиш, тартибга чақириш, муҳокама қилиш, тасдиқлаш,

- хайфсан;
- е) ахлоқ тузатиш мактабига ўтказиш, мунозара, муҳокама, фахрий ёрлик бериш.
5. Шанбалик ўтказиш учун айрим ўқувчилар ва гуруҳ жамоаларига мос келадиган мусобақа шартларини ишлаб чиқинг (7 – синф учун).
6. Дарсда гаплашиб ўтирган ўқувчиларга қандай муносабатда бўласиз ?
- бефарқ қарайман;
  - норозичилик билдираман;
  - синфдан чиқариб юбораман;
  - хулқига қониқарсиз баҳо қўяман;
  - синф раҳбарини чақириб уялтираман.
7. Жазони қандай турларини қўлламаслик керак деб ҳисоблайсиз ?
- жамоа орасида уялтириш;
  - ота-онаси иштирокида муҳокама қилиш;
  - махсус ахлоқ тузатиш мактабларига ўтказиш;
  - жисмоний куч ишлатиш ва маънавий таҳқирлаш;
  - хайфсан эълон қилиш.
8. Рағбатлантириш ва жазолашда адолатсизлик деб нимани тушунасиш?
- шахсий яқинлик ва ғаразни;
  - хаддан ошириб юборишни;
  - ўз вақтида бўлмаслигини;
  - ота-она ва бошқаларни аралаштиришини;
  - айрим олинган ўқувчиларга қаратилганликни.
9. Бадиий ижод намуналаридан мисоллар келтириб уларни оғзаки шарҳлаб бering.

#### **Мустақил иш топшириқлари:**

- Тарбия методларини ўрганиб, амалий тажрибангизда синаб кўринг.
- Тарбия методларининг шахс камолотидаги ўрнини изоҳланг.
- Тарбия методларининг турларини илмий асослаган олимларнинг илмий ишларини ўрганинг.
- Ҳар бир тарбия методини амалда татбиқ етиб кўришни ўрганинг.
- Ҳар бир тарбия методини бошқа методлар билан амалда таққосланг.
- Тарбия методларини ўқувчи шахсини шакллантиришдаги ўрнини амалда аниқланг.

#### **Мавзу бўйича ечимини кутаётган илмий муаммолар:**

- Жамиятимизга ҳар томонлама етук баркамол инсонларни тарбиялашда самарали тарбия методларини қўллашга эришиш.
- Баркамол инсон шаклланишида тарбия методларининг роли ва ўрни.
- Тараққий етиб келаётган жамиятимиз аъзоларини унинг талабига мос равишда тарбиялаш.
- Баркамол инсон шаклланишида турли хил тарбия методларининг бир мақсадга қаратилганлиги.
- Тарбия методларининг қўлланилишида тарбияланувчиларнинг ёш хусусияларига эътибор берилиши .
- Тарбия методларининг қўлланилишида узвийлик, тизимлилик, ва изчилликка эътибор берилиши.

#### **АДАБИЁТЛАР РЎЙХАТИ**

- Каримов И. А. «Истиқлол ва маънавият» Тошкент. 1994 йил.
- «Баркамол авлод орзуси» Тошкент 1999 йил.
- Хадис. 4 жилдлик. Имом ал Бухорий жамлаган. Тошкент. 1997 йил.
- Тординов Ю. А. «Рағбатлантириш ва жазолаш» Тошкент. 1990 йил.
- Мунавваров А. К. «Педагогика» Тошкент 1996 йил.

## 13- МАВЗУ: Илмий дунё қарашни шакллантириш. О'қувчиларнинг ақлий тарбияси.

### Асосий саволлар

#### ИЛМИЙ ДУНЁҚАРАШНИ ШАКЛЛАНТИРИШ ВА ЎҚУВЧИЛАРНИ АҚЛИЙ ТАРБИЯЛАШ

**Илмий дунёқараш ва тафаккурни шакллантириш.** Дунёқараш табиат, ижтимоий жамият, тафаккур ҳамда шахс фаолияти мазмунининг ривожланиб боришини белгилаб берувчи диалектик қарашлар ва эътиқодлар тизимидир. Мазкур тизим доирасида ижтимоий-ғоявий, фалсафий, иқтисодий, табиий-илмий, маънавий-ахлоқий, эстетик, ҳуқуқий ва экологик билимлар негизида шаклланган эътиқодлар асосий таркибий унсурлар сифатида намоён бўлади.

Муайян дунёқарашга эга бўлиш шахсда атроф-муҳит, ижтимоий муносабатлар, меҳнат фаолияти ва ишлаб чиқариш жараёни, субъектларга нисбатан маълум муносабатнинг қарор топиши, шунингдек, шахс томонидан зиммасидаги ижтимоий бурчларини тўлақонли англаш ва уларни бажаришга нисбатан масъулият туйғусига эга бўлиши учун замин яратади.

Шахсда дунёқараш изчил, тизимли, узлуксиз ҳамда мақсадга мувофиқ ташкил этилаётган таълим-тарбиянинг йўлга қўйилиши, унинг турли йўналиш ва мазмундаги ижтимоий муносабатлар жараёнида фаол иштирок этиши, шунингдек, ўз-ўзини тарбиялаб бориши натижасида шаклланади. Ёш авлод дунёқарашининг шаклланишида таълим муассасаларида ўқитилиши йўлга қўйилган табиий, ижтимоий ва гуманитар фанлар асосларининг улар томонидан пухта ўзлаштирилиши муҳим ўрин тутади.

Шахснинг маънавий-ахлоқий қиёфаси, ҳаётининг ёндошувлари, унинг учун устувор аҳамиятга эга бўлган қадриятлар ҳамда ахлоқий тамойиллар моҳияти у эга бўлган дунёқараш мазмунини ифодалайди. Ўз навбатида дунёқарашнинг бойиб бориши шахснинг шахсий сифат ва фазилатларининг тобора барқарорлашувини таъминлайди. Ўз мазмунида эзгу ғояларни ифода этган дунёқараш шахс қиёфасида намоён бўлаётган ижобий фазилатларнинг бойиб боришига ёрдам беради.

Дунёқараш ўз моҳиятига кўра, илмий (муайян фалсафий тизимга эга) ва оддий (муайян фалсафий тизимга эга бўлмаган) дунёқараш тарзида фарқланади. Илмий дунёқараш асосида узлуксиз, изчил равишда мавжуд фанлар асосларини пухта ўзлаштириб бориш, ижтимоий муносабатлар жараёнида фаол иштирок этиш натижасида барқарорлик касб этган ғоялар ётади.

Шахс дунёқарашини шакллантириш узоқ муддатли, динамик хусусиятга эга мураккаб жараён саналади.

*Ақлий тарбия ва илмий дунёқарашнинг асосий белгилари ва моҳияти. Шахс дунёқарашининг шаклланишида ақлий тарбия муҳим ўрин тутади. Ақлий тарбия шахсга табиат ва жамият тараққиёти тўғрисидаги билимларни бериш, унинг ақлий (билиш) қобилияти, тафаккурини шакллантиришга йўналтирилган педагогик фаолият бўлиб, уни самарали йўлга қўйиш асосида дунёқараш шаклланади.*

*Бугунги кунда Ўзбекистон Республикасида ёшларга ақлий тарбияни беришга алоҳида эътибор қаратилмоқда. 1997 йилда Ўзбекистон Республикаси Олий Мажлисининг IX сессиясида қабул қилинган Ўзбекистон Республикасининг «Таълим тўғрисида»ги Қонуни ва «Кадрлар тайёрлаш миллий дастури»*



мазмунда ҳам юксак маънавий ва ахлоқий талабларга жавоб берувчи юқори малакали кадрни тарбиялаш давлат сиёсатининг устувор йўналишларидан бири эканлигига урғу берилади. Юксак маънавий ва ахлоқий талабларга жавоб берувчи юқори малакали кадр бўлиб етишиши мавжуд илмий, шунингдек, касбий билимларни пухта эгаллаш демакдир. Бинобарин, чуқур билимларга эга бўлиш табиий ҳамда ижтимоий жараёнларнинг моҳиятини англаш, уларнинг ижобий ва салбий жиҳатларини кўра ва баҳолай олишга имкон беради.

Ақлий тарбия ўқувчиларни илм-фан, техника, технология ҳамда ишлаб чиқариш соҳаларида қўлга киритилаётган ютуқлар билан таништириш, уларда ижодий, эркин, мустақил фикрлаш кўникмаларини ҳосил қилишга замин яратади.

Ақлий тарбия жараёнида қуйидги вазифалар ҳал этилади:

1. Тарбияланувчиларга илмий билимларни бериш.
2. Уларда илмий билимларни ўзлаштиришга нисбатан онгли муносабатни қарор топтириш.
3. Мавжуд билимлардан амалиётда фойдаланиш кўникма ва малакаларини таркиб топтириш.
4. Билимларини доимий равишда бойитиб боришга интилиш туйғусини шакллантириш.
5. Билимларни ўзлаштиришга ёрдам берадиган психологик қобилиятлар (нутқ, диққат, хотира, тафаккур, ижодий хаёл) ва хусусиятлар (аниқ мақсадга интилиш, қизиқувчанлик, кузатувчанлик, мустақил фикрлаш, ижодий тафаккур юритиш, ўз фикрини асослаш, мавжуд маълумотларни умумлаштириш, гуруҳлаштириш, мантиқий хулосалар чиқариш ва ҳоказолар)ни ривожлантириш.

Ақлий таълим ва тарбия бирлиги асосида шахсда тафаккур (ижтимоий воқеа-ҳодисаларнинг онгда тўлақонли акс этиши, инсон ақлий фаолиятининг юксак шакли) ривожланади. Манбаларнинг кўрсатишича, ақлий тафаккурнинг мавжуд даражасини белгилаш бир қадар мураккаб бўлиб, қуйидаги белгиларга кўра аниқланиши мумкин:

1. Илмий билимлар тизимининг мавжудлиги.
2. Мавжуд илмий билимларни ўзлаштириб олиш жараёни.
3. Фикрлаш кўникмасига эгаллик.
4. Билимларни эгаллашга бўлган қизиқиш ҳамда эҳтиёжнинг юзага келганлиги.

Ақлий тафаккур узоқ муддат ҳамда тинимсиз изланиш натижасида юзага келади. Унинг шаклланишида илмий қараш ва эътиқод ўзига хос ўрин тутади.

Илмий қараш (юнонча «idea»- гоя, тасаввур, тушунчалар йиғиндиси) - муайян ҳодиса, жараённинг моҳиятини ёритувчи, илмий жиҳатдан асосланган фикр, гоя бўлиб, у шахс томонидан мавжуд илмий билимлар тизими пухта ўзлаштирилганда, билимларни бир-бири билан таққослаш, солиштириш, предмет, ҳодиса ёки жараён моҳиятини таҳлил қилиш натижасида юзага келади. Ўқувчиларни ижодий фикрлашга ўргатиш, ихтирочилик кўникмаларини шакллантириш улар томонидан илмий изланишларни олиб бориш ва маълум илмий қарашларни илгари сурилишига замин яратади.

Ақлий тарбияни самарали таъминлайди. Илмий тафаккур – инсон ақлий фаолиятининг юксак шакли саналиб, ижтимоий воқеа-ҳодисалар, жараёнларга нисбатан илмий ёндашувни англайди.

Эътиқод дунёқараш негизида акс этувчи ижтимоий- фалсафий, табиий, иқтисодий, ҳуқуқий, маънавий-ахлоқий, эстетик ҳамда экологик билимларнинг такомиллашган кўриниши; муайян гояга чексиз ишонч бўлиб, унинг шаклланиши бир неча босқичда кечади. Биринчи босқичда улар беқарор ва вазият тақозосига

*кўра ўзгарувчанлик хусусиятини касб этади. Иккинчи босқичда маънавий-ахлоқий қарашларнинг барқарор тамойилларига айланади. Мавжуд талаб, жамият томонидан тан олинган ахлоқий қондалардан четга чиқиш қийин, зиддиятли вазиятларда онгли ҳаракатни ташиқил этиши, иродавий сифатларга таянган ҳолда иш кўриш тақозо этилади. Учинчи босқичда эътиқод барча вазиятларда ҳам устувор маънавий-ахлоқий тамойил бўлиб қолади. Ўқувчи томонидан ўзлаштирилган илмий билимлар ҳаётини муносабатлар жараёнида кенг қўлланилганда, уларнинг асл моҳияти чуқур ҳис қилинган ва анлангандагина эътиқодга айланади.*

*Ўзбекистон Республикаси Президенти И.А.Каримов асарларида ёшларнинг билимли, юксак тафаккур эгаси бўлиш борасидаги қарашлар муҳим ўрин эгаллаган бўлиб, уларнинг интеллектуал салоҳиятини жамият тараққиётини таъминловчи омил эканлигига алоҳида урғу берилади. Чунончи, «... илму маърифат инсонни юксакликка кўтаради. XXI асрда, мен ишонаман, маданият учун, илму маърифат учун жонини берадиган ва буни ҳаётининг асосий мақсади қилиб кўядиган янги авлод пайдо бўлади. Биз ана шу авлод учун яшаймиз. Биз ана шу олижаноб мақсадларни одамлар онгига сингдириши учун ҳаракат қилаймиз. Биз кутаётган авлод мана шу бойликни дунёдаги энг катта бойлик деб билса, ҳаётини шунга бахшида этса, билинги, одамзод ёруғ кунларга эришиши муқаррар».*

Шарқ мутафаккирлари ўз асарларида билиш ҳамда инсон ақлий тафаккури масалаларига алоҳида ўрин берган. Хусусан, Абу Наср Форбий инсон томонидан борликни англаниши, табиат сирларини англашида илм-фаннинг ролини ҳал қилувчи омил сифатида баҳолайди. Алломанинг фикрича, инсон танаси, мияси, сезги органлари у туғилганда мавжуд бўлган бўлса, ақлий билими, маънавияти, руҳияти, интеллектуал ва ахлоқий сифатлари, характери, дини, урф-одатлари, маълумоти ташқи олам, ижтимоий муҳит таъсирида, одамлар билан ташкил этаётган муносабатлари жараёнида шаклланади.

Абу Наср Форобийнинг эътирофича, инсон ақли, фикри унинг руҳий жиҳатдан юксалишининг маҳсулидир. Инсон билимларни ўзлаштирар экан, борликда тирик мавжудотнинг яратилиш тарихигача бўлган маълумотларни ўзлаштира олади, уларни яратади, илмий жиҳатдан асослайди.

Алломанинг мазкур фикрларини давом эттирган ҳолда Абу Райҳон Беруний куйидагиларни илгари суради: «Инсон нарса ва ҳодисаларнинг фақат ташқи сифати ҳамда хусусиятлари ҳақида билим олмай, балки тафаккури, ақли туфайли нарса ва ҳодисаларни таққослайди, бир-бири-билан солиштириб кўради, ўз билимларининг чинлигини аниқлайди». Мутафаккир, шунингдек, одамлар томонидан билимларни ўзлаштирилиб бориши янги билимларнинг яратилишига олиб келишини айтади: «Илмлар кўпдир. Улар замони иқболли бўлиб, турли фикр ва хотиралар уларга кўшилиб борса, кўпаяди. Одамларнинг илмларга рағбат қилиши, илмларни ва илм аҳлларини ҳурматлаши ўша иқболнинг белгисидир. (Айниқса) ҳукмрон кишиларнинг илм аҳлини ҳурмат қилиши турли илмларнинг кўпайишига сабаб бўлади».

Абу Али ибн Сино ўз асарларида билим тушунчасига шарҳ бериш билан бирга билимнинг чуқур ўзлаштирилиши донишмандлик эканлигини алоҳида қайд этади: «Илм нарсаларнинг инсон ақли ёрдами билан ўрганилишидир. Билим деб эса, нарсаларни идрок қилишга айтилади. Бу шундайки, инсон ақли уни хато ва йўлдан тоймасдан туриб унга эришиши керак бўладиган нарсадир. Бордию, бу далиллар очиқ-ойдин бўлсаю, исботлар чинакамига бўлса, у ҳолда бунга ҳикмат – донишманлик дейилди»

Юсуф Хос Ҳожибнинг «Кутадғу билиг» («Саодатга бошловчи билим») асари таъбир жоиз бўлса, билимнинг моҳияти, унинг ижтимоий ҳаётдаги аҳамияти, инсон камолотини таъминлашдаги роли, ёзувликларни бартараф этувчи восита эканлиги тўғрисидаги қомус саналади. Алломанинг фикрича, билимли бўлиш эзгу ишлар

тантанасини таъминловчи гаров бўлиб, унинг ёрдамида ҳатто осмон сари йўл очилади:

Ҳамма эзгуликлар билим нафи туфайлидур,  
Билим туфайли, гўё кўкка йўл топилади.

Ушбу фикрларни ифода этганда аллома нақадар ҳақ эди. Зеро, орадан тўққиз-ўн аср вақт ўтгач, инсон нафақат осмонга уча олди, балки коинотни ҳам забт этишга муваффақ бўлди.

Баҳовуддин Нақшбандий тариқатида авлиёлик куч-қувватини эзгуликка, илм-маърифатни ривожлантиришга йўналтириш етакчи ўрин тутди. Бинобарин, илм-маърифат зулм ва бидъатдан фориғ бўлиш йўлидир. Аллома томонидан илгари сурилган «Хилват дар анжуман», «Сафар дар ватан» ғоялари мавжуд билимларни суҳбат ҳамда амалиёт ёрдамида ўзлаштириш мақсадга мувофиқлигига ишорадир. Зеро, баҳс-мунозараларда, доимий изланишларда ҳосил бўлган илм пухта ва мустаҳкам бўлади.

Алишер Навоий билимларни изчил, узлуксиз ўзлаштириш зарурлигини уқтиради. Шунингдек, илм ўрганиш машаққатли юмуш бўлиб, уни ўрганишда айрим қийинчиликларни енгиб ўтишга тўғри келиши, бу йўлда чидамли, қаноатли, бардошли бўлиш орқалигина мукамал билимга эга бўлиш мумкинлигини таъкидлайди.

Абдулла Авлоний эса инсон ақлий камолоти хусусида тўхталар экан, қуйидагиларни баён этади: «Илм дунёнинг иззати, охиратнинг шарофатидир. Илм инсон учун ғоят муқаддас бир фазилатдур, зероки, илм бизга ўз аҳволимизни, ҳаракатимизни ойна каби кўрсатур, зехнимизни, фикримизни қилич каби ўткир қилур, илмсиз одам мевасиз дарахт кабудур». Аллома билим инсонни жаҳолатдан қутқаришнинг энг самарали воситаси эканлигига ҳам урғу беради: «Илм бизни жаҳолат қоронғусидан қутқарур, маданият, маърифат дунёсига чиқарур, ёмон феъллардан, бузуқ ишлардан қайтарур, яхши хулқ, одоб соҳиби қилур. Бугун ҳаётимиз, саломатлигимиз, саодатимиз, сарватимиз, маишатимиз, ҳимматимиз, ғайратимиз, дунё ва охиратимиз илмга боғлиқдур».

Ўқувчи дунёқарашини шакллантиришнинг бир неча мақбул шакл, метод ва воситалари бўлиб, улар сирасида маънавий-ахлоқий, ижтимоий-ғоявий, иқтисодий, ҳуқуқий, эстетик ва экологик мавзуларда ташкил этилувчи суҳбатлар, баҳс-мунозаралар, маърузалар, муаммоли вазиятларни яратиш асосида ўқувчиларни фикрлашга ундовчи амалий тренинглар, дебатлар, мустақил ишлар, шунингдек, ишчанлик ўйинлари янада самарали саналади.

Мустақил ишларни ташкил этиш, хусусан, муайян мавзу асосида ўқувчиларни кичик илмий изланишларни олиб боришга йўллаш уларнинг дунёқарашларини янада бойиб боришида пойдевор бўлиб хизмат қилади. Ўсмир ҳамда ўспиринларни маълум назария ёки таълимотларнинг ғояларига нисбатан танқидий муносабат билдириш, методологик моҳиятини очиб бериш, шахсий фикрларини баён этишда асосли далилларга таянган ҳолда иш кўришга ундаш ҳам ўзининг ижобий натижаларини беради.

Таълим-тарбия жараёнининг изчил, узлуксиз, тизимли ҳамда аниқ ижтимоий мақсад асосида ташкил этилиши, мазкур жараёнда фанлараро алоқадорлик, шунингдек, дунёқарашни шакллантиришда самарали саналувчи барча мавжуд омилларнинг бирлигига таянган ҳолда иш кўриш кўзланган мақсадга эришишнинг кафолатидир. Мазкур ҳолат маълум ижтимоий воқеа-ҳодисалар моҳиятини турли нуқтаи назардан баҳолаш, уларнинг ривожини кўра билиш, бир ҳолатдан иккинчи ҳолатга ўтишини кузатиш, уларнинг ўзаро боғлиқлиги ва алоқадорлиги, бир-бирини тақозо этишини тушуна олиш имконини беради.

Таълим-тарбияни ташкил этиш жараёнида фанлараро алоқадорлик, ижтимоий ва табиий омилларнинг ўзаро мувофиқ келишига эришиш омиллари, атроф-муҳит ҳамда ижтимоий муносабатлар таъсирида шахс камолотини таъминлашга эришиш

имкониятларидан унумли фойдаланишга интилиш мақсадга мувофиқдир. Таълим муассасаларида ўқув предметлари сифатида тавсия этилган фанлар асосларининг ўқувчилар томонидан чуқур ўзлаштирилиши уларда кенг дунёқарашни шакллантиришга ёрдам беради. Ўқитувчилар ўқувчиларда илмий дунёқарашни шаклланиши хусусида ғамхўрлик қила бориб, доимий равишда улар томонидан ўзлаштирилган илмий билимларни амалиётда қўллай олинишига эътибор беришлари зарур. Фан ўқитувчилари у ёки бу қонуниятлар ва уларнинг моҳияти билан ўқувчиларни таништириб борар эканлар, ўқувчиларга турли ҳаётий вазиятларда улардан фойдаланиш ёки уларга таяниб иш кўриш лозимлигини тушунтириб боришлари керак.

Дунёқарашнинг шаклланишида жамиятда устувор ўрин тутган мафкуравий ғоялар ва уларнинг моҳиятидан тўлақонли хабардор бўлиш ўзига хос аҳамиятга эга. Шу боис таълим муассасаларида йўлга қўйилаётган таълим-тарбия, хусусан, ижтимоий-гуманитар ва табиий фанлар асослари моҳияти билан ўқувчиларни таништириш жараёнида Ўзбекистон Республикасининг ижтимоий ҳаётида бош мезон сифатида эътироф этилган миллий истиқлол ғояси ва мафкура мазмунида илгари сурилган қарашлар хусусида батафсил маълумотлар бериб бориш, уларга нисбатан ўқувчиларда муайян муносабатни шакллантириш педагогик жиҳатдан самарали йўл ҳисобланади

## 15- МАВЗУ: ХУҚУҚИЙ ВА ЖИСМОНИЙ ТАРБИЯ

### Асосий саволлар:

- 1) Ёшларга жисмоний тарбия бериш тизими.
- 2) Хуқуқий тарбиянинг мақсад ва вазифалари

### 1. Ёшларга жисмоний тарбия бериш тизими.

**Дарсинг мақсади:** Жисмоний тарбиянинг аҳамияти, уни бериш йўллари ва шакллари, мактабда, оилада ва жамоатчилик таъсирида жисмоний тарбия бериш ҳақида билим, тушунча ва кўникмалар ҳосил қилади. Ўзининг жисмоний камолоти ҳақида қайғуришга ўргатиш.

### Идентив ўқув мақсадлари:

- 1) Жисмоний тарбиянинг шахс камолотидаги аҳамиятини айтиб беради.
- 2) Жисмоний тарбияга давлат томонидан берилаётган эътиборини изоҳлайди.
- 3) Жисмоний тарбия бўйича олган билимларидан кундалик ҳаётида фойдаланилади.
- 4) Мактабда, оила ва жамоатчилик асосида жисмоний тарбия беришни текшириб кўради.
- 5) Ўзининг шахсий кун тартиби ва жисмоний машғулотлари билан шуғулланишни лойҳалаштиради.
- 6) Жисмоний камолоти турлича бўлган ёшларни жисмоний тарбия билан шуғулланишлари таққосланади.

### 1-асосий саволнинг баёни:

Жисмоний тарбия инсон камолотида алоҳида аҳамиятга эга бўлиб, тананинг тўғри ўсиши, кучли, чاقқон, эпчил, чидамли ва амалиёт ҳар доим мустаҳкам иродали бўлишини таъминлайди.

Улуғ аллома Абу Али Ибн Сино тиб илмий асосларини яратиб, унда назария ва амалиёт ҳар доим мустаҳкам алоҳида бўлишини таъкидлаган. Тиб амалиётида соғлом таннинг хусусиятларини билиш ва соғлиқни энг зарур қонуният деб ҳисоблаган. Унинг фикрича ҳар бир киши ўзининг соғлиғи ҳақида ўзи қайғуриши, жисмоний машқ ва меҳнат билан шуғулланиши зарур. Жисмоний машғулот одамларни ортиқча толиқтирмаслиги, шу билан бирга доимий шуғулланиши мақсадга мувофиқ бўлишини уқдирган.

Абу Али Ибн Сино ўзидан олдинги олимларнинг таълимотини давом эттириб, жисмоний тарбиянинг инсон ҳаётидаги аҳамиятини илмий асослашга ҳаракат қилади.

Шарқда соғлом турмуш тарзи тўғрисидаги тасаввурлар узок ўтмишга бориб тақалади. Ўрта асрда шарқда етук инсонни тарбиялашга қаратилган ҳаракатларни Фаробий ўзининг қатор асарларида умумлаштиради. Олим ўз асарларида қалб ҳолатини мўътадил сақлаш учун соғлом авлод зарур деб таъкидлайди.

Фаробийнинг фикрича, жисмоний тарбия шахсни ҳар томонлама ривожлантиришда муҳим омил ҳисобланади.

Ҳозирги кунда мактаб олдида қўйилган муҳим вазифалардан бири ўқувчиларни жисмоний соғлом бўлиб ўсишга ва ўз соғлиғини сақлашга ўргатишдир. Мустақил республикамизда соғлиқни сақлаш, жамиятимиздаги соғлом авлод етиштириш учун қатор ишлар амалга оширилмоқда. Шулардан бири «Соғлом авлод учун» орденинг таъсис этилишидир.

Айни техника юксалиши асри инсондан ҳаракатни тезкорлик билан моҳирона бошқара олишни, пухта жисмоний тайёргарликни талаб этмоқда. Булардан барчасига асос эса мактаб ёшидан бошлаб қўйилади.

Мактаб ўқувчиларига жисмоний тарбия бериш учун, жисмоний тарбия бўйича ишларни шундай ташкил қилиш керакки, ўқувчилар ўзларидаги меҳнатсеварлик, жасурлик, ташаббускорлик ҳислатларини тўла намоиш қила олиш ҳамда ҳаракат ўйинлари ва жисмоний машқларни янада севиб, ўз ютуқларини янада такомиллаштиришга эга бўлсалар.

Булардан ташқари, зарур бўлган гигиеник шароитлар яратиш, болаларни етарли даражада очик ҳавода бўлишини таъминлаш, ўз вақтида овқатлантиришни ташкил этиш зарурдир.

Жисмоний тарбия бўйича машғулотлар очик ҳавода, залда ёки шу мақсадга мувофиқ ажратилган хоналарда ўтказилади.

Жисмоний тарбия дарсларида ўқувчилар албатта махсус кийимда бўлиши керак. Жисмоний тарбия дарсларида ҳамма ўқувчилар иштирок этишлари керак. Жисмоний тарбия дарсларида, синфдан ташқари машғулотларида ва ўқувчилар кун тартибда жисмоний тарбия беришнинг асосий мазмуни 1-9 синфлар учун чиқарилган махсус дастурда белгилаб берилган. Ўқувчиларга жисмоний тарбия беришда ўқитувчи аввало ўз ишини яхши билиши ва севиши керак. У ҳар томонлама етук педагог ва спорт техникаси маҳоратига эга бўлиши керак. Чунки ўқитувчининг педагогик маҳорати қанчалик юқори ва жисмоний тарбия бўйича махсус билимлар доираси кенг бўлса, унда тарбия масалаларини ҳал этиш имкони шунча кўп бўлиши сир эмас албатта. Ўқитувчи, тарбиячи умумий жисмоний тайёргарлик машғулотларида ўқувчиларнинг соғлиғи, ёши ва жисмоний тайёргарлигини ҳис эта олиш зарур. Ўйин ва жисмоний машқлар машғулотларида синфлар ва гуруҳлар ёшига қараб тинглашни мақсадга мувофиқ. Масалан: 1-2 синфлар (6-7 ёшли) 3-4 синф (8-9 ёш) ўқувчиларини бирлаштириш мумкин. Соғломлигига қараб асосий ва тайёрлов гуруҳидаги машғулотларига ҳеч қандай чекланишсиз киритилади. Тарбиячининг умумий назорати остида ўқувчилар жисмоний тарбиядан уй вазифаларини мунтазам бажаришлари дарсларни ўргатадиган ҳаракат малакаларини муваффақиятли ўзлаштиришга ёрдам беради. Тарбиячи 1-4 синф ўқувчилари билан ўтказиладиган жисмоний тарбия

машғулотларининг мазмунига мактабнинг спорт календаридagi тарбияларини киритиш мумкин.

Машғулотни кунида кузатиб бориш ва зийракни талаб қилувчи ўйинларни ўйнатиш мумкин. Жисмоний тарбиядан синфдан ташқари ишларнинг асосий ташкилий ишлардан бири жисмоний тарбия тўғарагидир. Мактабда умум жисмоний тарбия тўғарагидан ташқари спорт турлари бўйича тўғарақлар ташкил этилиши мумкин. Бундай спорт турларининг асосий йўналиши ўқувчиларнинг жисмоний тайёргарлигига ҳар хил гимнастик машқлар, ўйинлар, енгил атлетика, қишда эса ҳаракатли ўйинларни ажратиш керак.

Жисмоний тарбия ва спорт машғулотларига қизиққан ва баъзи ютуқларни қўлга киритган ўқувчиларни спорт мактабига йўллаш мумкин. Жисмоний машқлар ўсмирлар танасида моддалар алмашинувини таъминлайди. Уларнинг ақлий ва руҳий қобилиятини оширади, руҳини тетик, танасини саломат, чидамли ва бақувват бўлади. Ўрта мактаб ўқувчилари гимнастика билан шуғулланишлари, енгил атлетика билан шуғулланишлари зарур.

### Назорат топшириқлар.

1. Жисмоний тарбиянинг инсон камолотига таъсири?
    - а) меҳнатсеварликка ўргатади
    - в) руҳини тетиклаштиради
    - с) касб-ҳунар эгаллашига таъсир қилади
    - д) тананинг тўғри ўсиши, кучли, чаққон, чидамли ва иродасини мустаҳкам бўлишини таъминлайди
    - е) дидли, фаҳм-фаросатли қилиб улғайтиради
  2. Жисмоний тарбиянинг аҳамияти ҳақида қайси алломалар ибратли фикр айтганлар?
    - а) Навоий, Абу Али Ибн Сино
    - в) Фаробий, Абу Али Ибн Сино
    - с) Кайковус, А. Яссавий
    - д) Кашвий, Давоний
    - е) Х.Х. Ниёзий, А. Авлоний
  3. «Соғлом авлод учун» ордени, Соғлом авлод йили аҳолини соғломлаштириш тадбирлари ниманинг ифодаси деб тушунасиз?
    - а) давлатнинг жисмоний тарбияга бераётган белгиси
    - в) улкан муваффақиятларга эришиш керак
    - с) миллий қадриятлар ва анъаналарни тиклаш воситаси
    - д) рағбатлантириш рамзи
    - е) ҳаётни қизиқарли қилиш йўллари
  4. Мунтазам жисмоний тарбия билан шуғулланасизми? Қандай машқлар бажарасиз, қандай ҳаракатли ўйинларга қизиқасиз? Эришган натижаларингизни ёзма баён этинг.
  5. Мактабда олган жисмоний тарбия сиз учун етарлими, оилада қандай тўлдириш мумкин. Ижтимоий жисмоний тарбиянинг томонларини таққосланг.
  6. Ўзингиз учун кун тартиби тузганмисиз, унга қатъий амал қиласизми? Ўзгартириш, тўлдиришга эҳтиёж сезиладими, кўрган фойдангизни таҳлил қилинг.
1. Ўртоқларингизни ўзингиз қизиққан жисмоний тарбия тадбирларига қизиқтира оласизми? Қандай натижалар берган, улар сизни қониқтирадими?

### 2. Ҳуқуқий тарбиянинг мақсад ва вазифалари.

**Дарсинг мақсади:** Ҳуқуқий тарбиянинг аҳамияти, уни бериш йўллари ва шакллари, мактабда, оилада ва жамоатчилик таъсирида ҳуқуқий бериш ҳақида билим, тушунча ва кўникмалар ҳосил қилади.

#### **Идентив ўқув мақсадлари:**

2. Ҳуқуқий тарбиянинг шахс камолотидаги аҳамиятини айтиб беради.
3. Ҳуқуқий тарбияга давлат томонидан берилаётган эътиборини изоҳлайди.
4. Ҳуқуқий тарбиянинг мақсад ва вазифалари таҳлил қилинади.

#### **2-асосий саволнинг баёни:**

Ҳуқуқий тарбия ўқувчилар ўртасида фуқаролик тарбиясини ташкил этишда ўзига хос ўрин тутади. 1993 йил март ойида эълон қилинган "Синфдан ва мактабдан ташқари тарбиявий ишлар Концепцияси"да қайд этилганидек: "Ҳуқуқий тарбиянинг асосий мақсад ва вазифалари Конституцияни, давлат ҳақидаги таълимотни, чунончи, фуқаролик, оила, меҳнат, хўжалик, маъмурий, нафақа, суд ишларини юритиш ва бошқариш ҳуқуқларининг маъносини тушунтиришдан, болаларни давлат қонунларини юксак даражада ҳурмат қилиш, уларга сўзсиз риоя этиш, адлиявий билимларни эгаллашга эҳтиёж сезиш, тартиб ва интизомни бузувчиларга нисбатан мурасасизлик руҳида тарбиялаш, халқаро ҳуқуқнинг аҳамиятга молик масалалари, халқаро ташкилотлар (БМТ, Хавфсизлик Кенгаши ва ҳоказо) фаолияти ҳақида ўқувчиларнинг умумий тасаввурларини шакллантиришдан иборатдир

1997 йил 29 августда Ўзбекистон Республикаси Олий Мажлисининг IX сессиясида қабул қилинган "Жамиятда ҳуқуқий маданиятни юксалтириш Миллий дастури" ғоялари жамият ва шахс ҳуқуқий маданиятини шакллантириш ва уни ривожлантириш борасида қимматли назарий асос бўлиб хизмат қилади.

Ҳуқуқий таълим ва тарбия ўзаро боғлиқлик, узвийлик, алоқадорлик ҳамда диалектик характерга эга бўлиб, шахс ҳуқуқий маданиятини шакллантириш гарови ҳисобланади. Зеро, ҳуқуқий таълим ўқувчиларга ҳуқуқий меъёрлар, қонунлар ҳамда ижтимоий-ҳуқуқий муносабатлар моҳияти тўғрисида тизимланган билимларни бериш, уларда ҳуқуқий билимларни эгаллашга бўлган эҳтиёжни юзага келтириш, ҳуқуқий онгни шакллантириш жараёни бўлиб, у изчил, узлуксиз, тизимли тарзда ташкил этилиши лозим.

Ҳуқуқий тарбия шахс томонидан ўзлаштирилган назарий-ҳуқуқий билимлар негизида ҳуқуқий фаолиятни ташкил этиш борасидаги кўникма ва малакаларни ҳосил қилиш, унда ижобий мазмундаги ҳуқуқий сифатларни қарор топтириш ва ҳуқуқий маданиятни шакллантиришга йўналтирилган педагогик жараён ҳисобланади. Шахс ҳуқуқий маданиятини шакллантириш ҳуқуқий таълим ва тарбия жараёнинг муҳим босқичидир.

Ҳуқуқий тарбияни ташкил этиш жараёнида қуйидаги вазифалар ҳал этилади:

- ўқувчиларга ҳуқуқий меъёрлар, қонунлар ва ижтимоий-ҳуқуқий муносабатлар моҳияти ҳамда уларнинг ижтимоий ҳаётдаги аҳамияти тўғрисида маълумотлар бериш;

- ўқувчиларда ҳуқуқий билимларни эгаллашга бўлган эҳтиёжни юзага келтириш, ҳуқуқий онгни қарор топтиришга эришиш;

- ўқувчиларда ҳуқуқий фаолиятни ташкил этиш борасидаги кўникма ва малакаларни ҳосил қилиш;

- уларда ижобий мазмундаги ҳуқуқий сифатлар (ҳуқуқий тасаввур, ҳуқуқий идрок, ҳуқуқий тафаккур, ҳуқуқий саводхонлик, ҳуқуқий масъуллик, ҳуқуқий фаоллик, ҳуқуқий эътиқод ва ҳуқуқий салоҳият)нинг қарор топишини таъминлаш;

- ўқувчилар ҳуқуқий маданияти (ҳуқуқий меъёрлар, қонунларнинг ижтимоий ҳаётдаги аҳамиятини тўғри баҳолаш, ҳаракат ва ҳаракатсизликнинг қонуний бўлишига эришиш, давлат Конституцияси ва рамзларини, шунингдек, фуқаролик

ҳуқуқ ва бурчларини ҳурмат қилиш, юридик хизматларга нисбатан эҳтиёжни қарор топтириш, ҳар қандай кўринишдаги ҳуқуқбузарликларга қарши муросасиз курашни ташкил этиш)ни шакллантириш.

Ҳуқуқий маданият – шахс томонидан ҳуқуқий билимларнинг ўзлаштирилиши ҳамда ҳуқуқий фаолиятни ташкил этиш даражасининг сифат кўрсаткичи. Шахс ҳуқуқий маданиятини шакллантириш қуйидаги шартлар асосида амалга оширилади:

- кенг кўламли ижтимоий – ҳуқуқий ахборотли муҳитнинг мавжудлиги;

- шахс ҳуқуқий онгини шакллантириш;

- шахс ҳуқуқий фаолиятини йўлга қўйиш.

Педагогик жараёнда ҳуқуқий таълим-тарбиянинг самарадорлигини ҳисобга олиш мақсадга мувофиқдир. Ўқувчиларнинг ҳуқуқий жиҳатдан тарбияланганлиги қуйидаги ҳолатлар билан ўлчанади:

-ўқувчилар томонидан "Ўзбекистон давлат ва ҳуқуқи асослари", "Конституциявий ҳуқуқ" каби ўқув фанларининг ўзлаштирилиш даражаси, яъни, ҳуқуқий билимларнинг муайян даражаси;

- уларнинг умумжамият ахлоқий-ҳуқуқий меъёрларига амал қилишлари ҳамда мактаб ва бошқа ўқув юртлари ички тартиб-қоидалари, шунингдек, ўқувчилар қоидаларига риоя қилишлари, тартиб-интизомни бузиш ҳолларининг камайганлиги, ўз-ўзини назорат қилиш, хатти-ҳаракатлари моҳиятини онгли таҳлил этиш қобилиятига эга эканликлари – ҳуқуқий онгининг муайян даражаси;

- ижтимоий-ҳуқуқий фаолликлари (ўқувчилар ўз-ўзини бошқарув органлари, ёшлар уюшмалари, табиатни муҳофаза қилиш, шунингдек, жамоат ташкилотлари ҳамда ҳуқуқ-тартиботни ҳимоя қилувчи ташкилотлар фаолиятини уюштиришдаги иштироклари) – амалий-ҳуқуқий фаолият кўлами.

Ўқувчилардаги қизиқишни инобатга олган ҳолда ҳуқуқий мазмундаги, хусусан, "Бизнес фаолиятини ташкил этишнинг ҳуқуқий асослари", "Маиший хизмат турларидан фойдаланишнинг ҳуқуқий моҳияти", "Олди-сотди муносабатларининг ҳуқуқий-ахлоқий негизлари", "Ёшлар жиноятчилиги ва унинг оқибатлари", "XXI асрга наркотикларсиз қадам ташла!", "Сенинг ҳуқуқ ва бурчларинг", "Ёшлар ижтимоий меҳнатини ташкил этиш шартлари", "Никоҳ-муқаддас битим", "Табиатни муҳофаза қилишнинг ҳуқуқий асослари", "Терроризм – мудҳиш жиноят", "Қонуний ҳаракат ва ҳаракатсизлик нима?" каби мавзуларда маъруза ва семинарлар ташкил этиш, мустақил равишда ҳуқуқий билимларни ўзлаштириш мақсадида уларни ҳуқуқий адабиётлар билан ишлашга ўргатиш, жинойий хатти-ҳаракатлар ва уларнинг оқибатлари хусусида давра суҳбати, ҳуқуқни муҳофаза қилиш органлари ходимлари билан учрашув ва конференциялар ўтказиш, шунингдек, ҳуқуқий мавзудаги кинофильмлар намойиш этиш ғоят муҳим.

Шахсда ҳуқуқий сифатларни қарор топиши унинг ижтимоий – ҳуқуқий муносабатлар жараёнидаги иштироки даражаси ва сифатига боғлиқ. Доимий равишда, мақсадли тарзда ҳуқуқий муносабатларга киришиш шахсда ҳуқуқий маданият унсурларининг шаклланишига олиб келади. Шу боис жамият мафкураси, ижтимоий тузумда қарор топган ҳуқуқий муносабатлар мазмуни, унинг ғоялари ўқувчилар ҳуқуқий маданиятини шакллантиришда етакчи ўрин тутаяди.

Ҳуқуқий тарбияни ташкил этиш даврида ўқувчилар фаолияти мазмунини таҳлил этиш, уларда ўз фаолиятларига нисбатан танқидий ёндошувни қарор топтириш, шунингдек, ўз фаолиятларини реал баҳолашга ўргатиб бориш талаб этилади.

Ўқувчилар "Ўзбекистон давлат ва ҳуқуқи асослари", "Конституциявий ҳуқуқ" ўқув предметлари асосларини ўрганиш жараёнида Ўзбекистон Республикаси Конституцияси, фуқаролик жамияти асослари, миллий давлат тузилиши, давлат органлари тизими, вакиллик ҳокимияти органлари, Ўзбекистон Республикаси Президенти, Республика Вазирлар Маҳкамаси, вазирликлар ва давлат қўмиталари, маҳаллий бошқарув органлари, фуқароларининг ўзини ўзи бошқариш органлари,



Қорақалпоғистон Республикаси Вазирлар Кенгаши каби органлар фаолиятини ўрганиш, шунингдек, Ўзбекистон Республикаси ички ва ташқи сиёсати моҳиятини ўзлаштириш, халқаро ҳуқуқий муносабатларни йўлга қўйилиши тартиби билан танишиб борар эканлар, айтиш мумкин уларда нафақат ҳуқуқий онг балки сиёсий онг ҳам шаклланади. Зеро, жамият тизими, унинг амал қилиши учун асос бўлган ғоя ва қарашлар ўз навбатида ҳуқуқий ғоя ва қарашларнинг вужудга келишини таъминлайди.

А.Ф.Никитин эса шахс ҳуқуқий маданияти таркибини тушунишга ўзига хос тарзда ёндашади ҳамда шахс ҳуқуқий маданиятини мураккаб психологик ҳодиса деб баҳолайди. У. чунончи, унинг таркибий қисмларини: ҳуқуқий билимлар ва уларни амалиётда қўллай олиш кўникмаси; қонунга нисбатан шахс муносабати ва ниҳоят шахснинг ҳуқуқий мазмунга эга бўлган вазиятлардаги фаолиятдан иборат" деб таъкидлайди.

Демак, шахс ҳуқуқий маданияти негизида қуйидагилар акс этади:

1) ҳуқуқ ва ҳуқуқий тизим борасида етарли маълумотга эга бўлиш, ҳуқуқий билим асосларини ўрганиш, уларни ўрганишга бўлган эҳтиёж ва қизиқишнинг ҳосил бўлиши, эгалланган назарий-ҳуқуқий билимларни амалиётга тадбиқ этиш борасидаги кўникмани шакллантириш ҳамда малакага эга бўлиш;

2) ижтимоий-сиёсий, иқтисодий, маданий муносабатларни уюштириш чоғида ўз фаолияти тимсолида ҳуқуқий маданият унсурларини намоён этиш, ижтимоий-сиёсий ҳамда ҳуқуқий фаолликни юзага келтира олишда кўринади.

Шахс ҳуқуқий маданиятини қуйидаги икки асосий қисмга ажратиш мумкин;

1) ҳуқуқий онг;

2) ҳуқуқий фаолият.

Ҳуқуқий онг – ижтимоий онг шакллари билан бири бўлиб, у жамият тараққиётнинг маълум босқичида – давлат, мулк ва мулк муносабатларнинг пайдо бўлиши, аҳолининг кескин суръатда табақалашуви, ҳуқуқ, ҳуқуқий муносабатлар тушунчаларининг пайдо бўлиш жараёнида уларга ёндаш тушунча сифатида қўлланилган ҳамда ижтимоий-ҳуқуқий муносабатларни ташкил этиш чоғида кўзга ташланади.

Ҳуқуқий онг муайян жамиятнинг моддий ҳаёт тарзи билан белгиланадиган тасаввур, идрок, тафаккур ва эътиқодлар тизими бўлиб, ижтимоий-психологик ҳодиса сифатида мураккаб тузилишга эга.

Ҳуқуқий фаолият ҳуқуқий меъёрлар, қонунлар талабларига нисбатан онгли ёндашиш, уларга қатъий ва оғишмай амал қилиш, қонунларни ҳурмат қилиш, уларни шахс эркини ҳимоя қилиш қафолати сифатида эътироф этиш, ҳуқуқий муносабатлар жараёнидаги фаол иштирокни ташкил этишга йўналтирилган амалий хатти-ҳаракатлар мажмуи.

Шахс ҳуқуқий маданиятининг муҳим таркибий қисмлари сифатида қуйидагилар эътироф этилади: ҳуқуқий тасаввур, ҳуқуқий идрок, ҳуқуқий саводхонлик, ҳуқуқий тафаккур, ҳуқуқий фаоллик, ҳуқуқий масъуллик, ҳуқуқий эътиқод, ҳуқуқий салоҳият.

## **2- савол бўйича назорат саволлар:**

- 1) Фуқаро деб кимга айтилади?
- 2) Фуқаролик тушунчасининг мазмунини шарҳланг.
- 3) Фуқаролик тарбиясини ташкил қилишдан кўзланган мақсадни шахсий мулоҳазаларингиз асосида баён этинг.
- 4) Давлат рамзларини билиш ва уларнинг моҳиятидан хабардор бўлиш фуқаролик тарбиясини ташкил этишда қандай аҳамиятга эга?
- 5) Сизнинг фикрингизча, фуқаролик тарбияси қандай шакл, метод ва воситалар ёрдамида ташкил этилиши керак?

- 6) Ватанпарварлик нима ва шахсда ватанпарварлик ҳислати қандай шакллантирилади?
- 7) Байналминаллик тарбиясининг моҳияти нимадан иборат?
- 8) Ўқувчиларни ҳарбий-ватанпарварлик руҳида тарбиялашнинг ижтимоий моҳиятини очиб беринг.

#### **Адабиётлар рўйхати.**

1. Педагогика ўқув қўлланмаси. А.Мунавваров таҳрири остида. – Тошкент, Ўқитувчи, 1996.
2. Синфдан ва мактабдан ташқари тарбиявий ишлар Концепцияси. -Маърифат г., 1993 йил, 3 март.
3. Ўзбекистон Республикасининг Конституцияси. – Тошкент, Ўзбекистон, 1992.
4. Ўзбекистон Республикаси – мустақил давлат. – Тошкент, Адолат, 1995.
5. Маҳмудов Р. Ҳуқуқ ва маданият ҒЗ.С.Зарипов таҳрири остида. – Тошкент, Ўзбекистон, 1993.
6. Никитин А. Ответственность несовершеннолетних. – Москва, Просвещение, 1990.
7. Таджиханов У., Саидов А. Ҳуқуқий маданият назарияси. 2-томлик. –Тошкент, Ўзбекистон Республикаси ИИВ Академияси, 1998.
8. Юсупов Э. Инсон камолотининг маънавий асослари. – Тошкент, Университет, 1998.

#### **Мустақил топшириқлар.**

- 1) Гуруҳ бўлиб сайрга ва музейга бориш, унда кўрганларини муҳокама қилиш.
- 2) Натижасини реферат шаклида расмийлаштириш.
- 3) Йилнинг энг асосий жисмоний тарбия ва спорт тадбирларини изоҳланг.
- 4) Ўзбекистон Республикаси конституциясини ўрганиш ва таҳлил қилиш.

#### **Адабиётлар рўйхати.**

- 1) И.А. Каримов. «Истиқлол ва маънавият».Т.1994
- 2) «Баркамол авлод орзуси».Т. 1999
- 3) «Нафосат тарбияси».Т. 1974
- 4) В.З. Черняк «Етти мўъжиза ва бошқалар».М. 1990

## **16-Мавзу: Mehnat tarbiyasi. Iqtisodiy tarbiya.**

#### **Асосий саволлар:**

- 1) Меҳнат тарбияси ҳақида тушунча.
- 2) Мактабда меҳнат ва касб тарбияси тизими.
- 3) Иқтисодий тарбия ҳақида умумий тушунча.

#### **Меҳнат тарбияси ҳақида тушунча:**

**1-асосий савол бўйича дарснинг мақсади:** Талабаларга меҳнат тарбиясининг моҳиятини очиб беради. Талабаларда меҳнат тарбияси малакаларини оширади ва уларда меҳнат тарбиясини моҳиятини мукамал ўрганишга қизиқиш уйғотади.

#### **Идентив ўқув мақсадлари:**

- 1.1. Меҳнат тарбиясининг моҳиятини тушунтириб беради.
- 1.2. Меҳнат тарбиясининг мазмунини шарҳлаб беради.

### **1-асосий саволнинг баёни:**

Меҳнат-бутун моддий ва маънавий маданиятнинг, шунингдек ижтимоий тараққиётнинг негизидир. Меҳнат ва меҳнат тарбияси инсон камолотининг асоси, ҳаёт манбаи умр мазмуни ҳисобланади. Меҳнат тарбиясидан кўзлаган мақсад аввало меҳнатнинг моҳиятига мазмунига теран нигоҳ ташламоқ муайян ҳулоса чиқармоқдан иборатдир. Меҳнат қилаётган киши ўзи бажараётган ишнинг натижаларини кўрса ҳис қилса ўша натижалардан қониқса, роҳатлансагина, меҳнат тарбиявий аҳамият касб этади. Ҳалол меҳнат киши ҳаётининг мазмунини ташкил қилади. Шунини алоҳида таъкидлаш керакки, меҳнатсиз келган бойлик ҳар қандай кишини ҳар қандай оилани бузади.

Ҳар қандай нарсани кадрсизлантиради. Меҳнат жараёнида кишиларда дўстлик, бирадорлик, маданият барча тарбиявий сифатлар шаклланади, камол топади. Меҳнат орқали инсон ўз қадрини билади. Уни эл юр улуғлайди.

Меҳнат тарбиясининг энг муҳим вазифаси ёш авлодга меҳнат қилиш истаги ва интилишини таркиб топтириш меҳнат қилишга амалий тайёрлашдан иборат бўлиб, бу ўқувчи ёшларда меҳнатга онгли муносабатни шакллантиради.

Бу муҳим масалани ҳал этиш ўқувчиларда меҳнатга муҳаббат ва меҳнат ахлига нисбатан чуқур ҳурмат ҳисларини тарбиялашни, жамият фойдаси учун сидқидилдан ва самарали меҳнат қилиш, меҳнатда тажаббус кўрсатиш ва унга нисбатан ижодий муносабатда бўлиш умум иши учун жонбозлик кўрсатиш каби юксак ахлоқий фазилатларни таркиб топтириб боришни талаб этади.

**Меҳнат маданияти** деганда бажарилаётган ишнинг самарали бўлишига эришиш, меҳнат жараёнини пухта режалаштириш, вақтдан унумли фойдаланиш, иш жойини озода ва сарамжон тутиш, иш қуролларига эҳтиёт билан муносабатда бўлиш, бошланган ишни охирига етказиш кабиларни тушунмоқ лозим. Меҳнат маданияти ишнинг сифатли бажарилишини ўқувчининг ташаббускор ва мустақил бўлишини, меҳнат қилиш ва дам олишни тўғри ташкил эта билишни ўз ичига олади. Бу сифатлар ўқувчида таълим ва тарбия ишининг бутун тизими замирида ҳосил бўла боради. Меҳнатга муносабатни тарбиялашнинг яна бир талаби ўқувчиларда фан, маданият ва техникага қизиқишни тарбиялаш, уларнинг қобилиятларини ўстириб боришдан иборат. Бу вазифа тарбиянинг асосий мақсадидан, жамият талабларидан келиб чиқади.

Маълумки, мамлакатимизда маданият ва техника тараққиёти катта одимлар билан юксалиб бормоқда. Шунинг учун мактаб таълим ва тарбияси жараёнида ўқувчиларда Ҳозирги замон техникасига қизиқишни тарбиялаб бориш билан бир қаторда уларда ижодий фикрлай олиш қобилиятларини ҳам ўстириб бориш шарт. Ўқувчиларни меҳнатга тарбиялаш дастлаб оилада, мактабда ўқув тарбия ишининг бутун тизимида, ишлаб чиқариш меҳнатида иштирок этишлари орқали амалга оширилади. Меҳнат фаолияти давомида ўқувчиларнинг меҳнат ва унинг моҳияти ҳақидаги билимлари кенгайиб боради. Меҳнатда иштирок этишлари орқали меҳнат қилиш тажрибасининг ортиб бориши билан ўқувчининг меҳнат қобилияти ҳам ривожланади. Меҳнатнинг хусусиятлари унинг бир неча турда бўлишини тақозо этади. Одамнинг доимо бажарадиган меҳнат турларига ақлий меҳнат, жисмоний меҳнат ва ижодий меҳнат турлари киради.

Ақлий меҳнат билим олиш бутун борлиқнинг айрим соҳаларининг моҳиятини ўрганиш тараққий этиш учун имконият яратади.

Жисмоний меҳнат моддий ноз неъмат, ҳамда моддий мерос яратиш учун хизмат қилади. Ижодий меҳнат санъат намуналарини яратиш ва уларни амалга оширишда намоён бўлади.

### **Назорат топшириклари:**

1. Меҳнат бу....

а). бутун моддий, маданий ва ижтимоий тараққиётнинг негизидир.

- в). бутун моддий ва маънавий маданиятнинг ва ижтимоий тараққиётнинг негизидир.
  - с). бутун моддий, маънавий, иқтисодий тараққиётнинг негизидир..
  - д). бутун моддий, маънавий ва сиёсий тараққиёт негизидир.
  - е). бутун маънавий, сиёсий, иқтисодий тараққиёт негизидир.
2. Меҳнат тарбиясининг энг асосий вазифаси нимадан иборат?
- а). Ёшларни иқтисодий тараққиётга эришишида ёрдам беради.
  - в). Ёшларнинг моддий тараққиётга эришишига ёрдам беради.
  - с). Ёшларнинг моддий, маънавий ва сиёсий тараққиётга эришишида ёрдам беради.
  - д). Ёш авлодни меҳнат қилишга амалий тайёрлаб, унинг онгли муносабатини шакллантиради.
  - е). Ёш авлодда меҳнатга мухаббат ва меҳнат ахлига ҳурмат ҳиссини уйғотади.
3. Меҳнат маданияти бу-
- а). Бажарилаётган ишнинг сифати ва самарадорлиги.
  - в). Бажарилаётган ишнинг ҳамма учун фойдали бўлишига эришиш.
  - с). Бажарилаётган ишнинг самарали, унумли, сифатли ва пухталигига эришиш.
  - д). Меҳнатга онгли равишда ёндошув.
  - е). Меҳнатга онгли маданий муносабатда бўлиш.
4. Меҳнат тарбиясининг моҳиятини тушунтириб беринг.
5. Меҳнат тарбиясининг турларини аниқлаб, уларнинг бир-бирига боғлиқлигини ёзма равишда изоҳланг.
6. Меҳнат тарбиясининг моҳиятини асослаб беринг

#### **Мактабда меҳнат ва касб тарбиясининг тизими:**

**2-асосий савол бўйича дарснинг мақсади:** Мактабда меҳнат ва касб тарбияси тизими ҳақида талабаларга тушунтиради. Уларда меҳнат ва касб тарбияси малакаларини ҳосил қилишга қизиқиш уйғотади.

#### **Идентив ўқув мақсадлари:**

- 2.1. Мактабда меҳнат ва касб тарбияси тизимининг моҳиятини тушунтиради.
- 2.2. Мактабда меҳнат ва касб тарбияси тизимини асослайди.

#### **2-асосий саволнинг баёни:**

#### **Мактабда меҳнат тарбияси тизими:**

- 1) Ўқув меҳнати.
- 2) Меҳнат таълими.
- 3) Ўқувчиларнинг унумли меҳнати.
- 4) Ижтимоий фойдали меҳнатни.
- 5) меҳнат машғулотларини
- 6) оила меҳнатини
- 7) касб таълимини ўз ичига олади

Ўқув меҳнати ёшларнинг билим олишларида, ўқув машғулотларида иштирок этишларида, ўқув билан боғлиқ бўлган бошқа турли хил машғулотларни бажаришларида намоён бўлади. ўқув меҳнати махсус ташкил этилади. Ўқув меҳнати-ақлий меҳнатдир. Бу меҳнат ақлий зўр беришни талаб қилади.

Ўқув меҳнатининг бош вазифаси болани ўқишга ўргатишдан уни ўқув меҳнати техника ва услубияти билан қуроллантиришдан иборат.

Ўқув меҳнати болаларни чарчатиб қўймаслиги учун аниқ режа, жадвал ва дастур

асосида олиб борилади.

Ўқувчи ўқув меҳнатидан бўш пайтларида ижтимоий фойдали меҳнат билан ҳам шуғулланади. Ижтимоий фойдали меҳнат ўқувчиларнинг бошқалар манфаати учун жамоатчилик орасида, мактабда ва ундан ташқарида умум эҳтиёжларни қондириш учун бажарадиган ишларидир. Ижтимоий фойдали меҳнат кексаларга ёрдам бериш, турли халқ анъаналарини нишонлаш, хашарлар уюштириш тарзида йўлга қўйилади. синфда ва мактабда навбатчилик қилиш, ободонлаштириш ва тозалик ишлари ижтимоий фойдали меҳнатнинг кўп бажариладиган турларидир. Ижтимоий фойдали меҳнат ижтимоий аҳамияти аниқ ифодаланган, бир мақсадга қаратилган онгли ихтиёрий фаолиятдир. Ижтимоий фойдали меҳнат хилма-хил шаклларда мактаб синф ўқувчилар жамоаси фаолияти доирасида ўтказилади.

Меҳнат таълими ва ўқувчиларнинг унумли меҳнати.

Мактабда меҳнат тарбияси унумли меҳнат билан боғлиқдир. Меҳнат тарбияси биринчи синфдан то тўққизинчи синфгача ўқувчиларни ўқув фани сифатида қамраб олади. Бошланғич синфларда ўқувчиларни ўқув фани сифатида қамраб олади. Бошланғич синфларда ўқувчилар турмушда зарур бўлган турли нарсалар яшаш, экин етиштириш, ўйинчоқлар яшашни ўрганадилар.

Унумли меҳнат ёшларнинг бажаралдиган ишлари, ундан моддий манфаатдор бўлиш, меҳнатнинг натижасидан иқтисодий баҳраманд бўлишдир. Мактабда ўқувчиларнинг меҳнат тарбияси мақсадга қаратилган ва тизимли хусусиятга эга.

Инсон ҳаётида турли ҳунар, касбларни эгаллаб, шунинг натижасида ўзининг ҳаётий эҳтиёжларини қондиради.

Ҳар бир кишида ҳунар, касбнинг йуналишига қобилият бўлади. қобилиятга мос касб эгаллаш учун шуғулланганда ўз моҳиятидан завқланиш моддий таъминланиши яхши йўлга қўйилади. Баъзи кишилар ўзларига мос бўлмаган, қизиқмаган ишлар билан шуғулланади. Бунда меҳнатга ижодий ёндошиб бўлмайди. Касб тарбияси мураккаб жараён бўлиб, бир неча босқичлардан иборатдир. Касб ҳақида тушунча бериш, касб маҳорати, касбга йуналтириш, касб лаёқатини аниқлаш, касб танлаш, касб жараёнини олиш, малака ошириш ва қайта тайёрлашдан иборатдир.

Ёш болаларга ҳар хил касблар ҳақида тушунча берилади. Мактабда касб хоналари, касб марказлари ташкил этилиши мумкин. Бу жойларда турли касблар ҳақида кўргазмали тахталар, суратлар, жиҳоз – ашёлар, айрим касбларга дахлдор бўлган иш қуроллари бўлиши мумкин. Ўқувчиларда касбга бўлган муносабат анча эрта ҳосил бўлади. Лекин дастлабки касб тушунчалари ҳавас, эҳтирос тарзида бўлиб, боланинг имкониятларига тўла мос бўлмаслиги мумкин. Ўсмирлик даврида ёшларда касбга бўлган муносабат бир қадар қизиқиш ва имкониятларга яқинлаштирувчи бўлади. Шу даврда ўқувчиларга касб маслаҳатлари берилади. У касб кўникма ва маслаҳатлари ҳосил қилиши, бевосита касб соҳасида ишлаб кўриши мумкин. Агар касб тўғри танланган бўлса инсон учун меҳнат қувончи ижодий илҳом манбаига айланади. Ўқувчиларни касбга йўллаш ижтимоий педагогик масаладир. Бу жараёнда ўқувчиларнинг қобилияти ва меҳнати жамият манфаатларига мос тарзда ҳисобга олиниши лозим. Касбга йуналтириш барча ўқув- тарбия ишлари билан боғлаб олиб борилади. Ўқувчини у ёки бу касбга йўллашдан аввал унинг шахсини ўрганиш лозим. Ўқувчиларни касбга йўллаш бу ёш авлодни халқ хўжалиги ва маданиятининг энг муҳим тармоқлари билан энг кўп тарқалган ва ривожланаётган касблар билан халқ хўжалиги ва маданиятининг айрим касбларига эҳтиёжлари билан таништиришга қаратилгандир.

### **Мактабда ўқувчиларни касбга йўллаш мақсадида қуйидаги тадбирлар уюштирилади:**

1. турли касб эгалари билан учрашув ўтказиш
2. ота оналар билан мустаҳкам алоқа ўрнатиш

3. касбга йўналтириш бўйича маслаҳатлар уюштириш.
4. Ўқувчиларни касбга йўналтиришда ота оналар ҳам манфаатдордирлар.

Шунинг учун ўқувчиларнинг ота- оналари билан алоқа боғлаш зарур. Ота-оналар ҳам мактабга ёрдам беришлари, мактабда ўз касблари бўйича суҳбат уюштиришлари мумкин. Бола 8-9 синфларга борганда қандай касбга лаёқати борлигини, келажакда ким бўлишини билиб олиши зарур. Чунки академик лицей ва касб-хунар коллежларида касб тайёргарлиги амалга оширилади. Юқори малакали мутахассисларда касб тайёргарлиги 3-4 йил, баъзан 6-9-10 йил давом этиши мумкин.

### **Назорат топшириқлари:**

1. Ижтимоий фойдали меҳнат қандай фаолият-
  - а). Ижтимоий аҳамияти аниқ бўлмаган ихтиёрий фаолият.
  - в). Ижтимоий аҳамияти аниқ ифодаланган, бир мақсадга қаратилган, онгли ихтиёрий фаолият.
  - с). Ижтимоий аҳамиятга эга, бир мақсадга қаратилган, хилма-хил шаклларга эга бўлган фаолият.
  - д). Ижтимоий аҳамиятли, аниқ мақсадли, ҳамжамият учун фойдали ихтиёрий фаолият.
2. Мактабда меҳнат тарбиясининг тизимини аниқланг.
  - а). Ўқув меҳнати, ижтимоий фойдали меҳнат, унумли меҳнат, меҳнат машғулоти, оила меҳнати ва касб таълими.
  - в). Ўқув меҳнати, ижтимоий фойдали меҳнат, унумли меҳнат, меҳнат машғулоти, самарали меҳнат, онгли меҳнат.
  - с). Онгли меҳнат, самарали меҳнат, аниқ мақсадга қаратилган меҳнат, режали меҳнат.
  - д). Аниқ режали меҳнат, ихтиёрий меҳнат, онгли меҳнат.
3. Мактабда меҳнат ва касб тарбияси тизимининг моҳиятини тушунтириш.
4. Мактабда меҳнат ва касб тарбияси тизимини ёзма равишда изоҳланг.
5. Мактабда меҳнат ва касб тарбияси тизимини таққосланг.
6. Мактабда меҳнат ва касб тарбияси тизими боғлиқлигини асосланг.

**3-савол бўйича дарснинг мақсади:** Иқтисодий тарбиянинг моҳиятини талабаларга тушунтириш. Уларда иқтисодий тарбия кўникмаларини ҳосил қилишга ёрдам бериш ва қизиқиш уйғотиш.

### **Идентив ўқув мақсадлари:**

1. Иқтисодий тарбиянинг моҳиятини тушунтиради.
2. Мактабда иқтисодий тарбия мазмунини шарҳлаб беради.

### **3-савол баёни.**

Мактабда ўқувчиларга иқтисодий таълим ва тарбия бериш таълим жараёнининг муҳим томонидир. Аввал иқтисодий тарбия ҳақида мукамал тушунчага эга бўлмоқ даркор. Иқтисодий тарбия ўқувчиларда тежамкорлик, меҳнатсеварлик, ташаббускорлик, ишбилармонлик, иқтисодий ҳисоб -китоб каби қобилиятларни таркиб топтиради.

Иқтисодий тарбия - жамиятнинг шахсга мустақил фаолиятида самарали кўрсаткичларни таъминловчи аниқ иқтисодий тушунчалар иқтисодга боғланган. Сиёсат, қонунлар, қонуният асослари ва уларнинг амалда фойдаланиши йўл-

йўриқларнинг йиғиндисини ўзлаштиришга имкон берувчи изчил мақсадга мувофиқ таъсиридир.

Иқтисодий таълим - ижодкор шахсининг шаклланишига таъсир этувчи иқтисодий билимлар, кўникма, малака йиғиндиси, узлуксиз изчил мақсадга кўра шахсининг эҳтиёж имкониятларини ҳисобга олиб, турли услуб, аниқ дастурлар, методикалар билан етказиш жараёнидир.

Бошланғич синфларда "Иқтисод алифбоси " фани ўқитилмоқда. Китоб расмлардан иборат, чунки ўқувчи кўрганини яхши эслаб қолади.

Юқори синфларда "иқтисодий билимлар асослари" деган дарс ўтилмоқда. "Бозор", "Ишлаб чиқариш технологиясини ўстириш" ,"Маҳсулотларнинг тан нархи", "товарларни чет эллар билан турли йўллар орқали айрибошлаш" каби мавзулардаги машғулотлар ҳаётий тусда ўтказилса ўқувчи онгида чуқур из қолдиради.

#### **Назорат саволлар:**

- 1) Иқтисодий тарбия нима?
- 2) Мактабларда иқтисодий тарбия беришда қандай фанлар киритилган?
- 3) Иқтисодий тарбиянинг моҳиятини тушунтириб беринг.
- 4) Мактабда иқтисодий тарбия бериш моҳиятини изоҳлаб беринг
- 5) Мактабда иқтисодий тарбия беришнинг мазмунини асослаб беринг.
- 6) Синфдан ва мактабдан ташқарида иқтисодий тарбия қандай берилади?

#### **Мустақил ишлар:**

- 1) Меҳнат тарбиясига оид Шарқ мутафаккирларининг қарашларини таҳлил қилиш ва ёзма равишда изоҳлаш.
- 2) Хадисларда меҳнат тарбияси ҳақида қарашларни ўрганиш ва матнлаштириш.
- 3) Абу Али Ибн Синонинг иқтисодий тарбияга оид қарашларини таҳлил қилиш.

#### **Мавзу бўйича ечимини кутаётган илмий муаммолар:**

Баркамол инсонни тарбиялашда иқтисодий тарбиянинг тутган ўрнини аниқлаш. Ёшларни ўз ва ўзгалар меҳнатини қадрлашга ўргатиш.

Иқтисодий муаммоларни ечишда иқтисодий тарбиянинг самарали шакл, метод ва воситаларидан фойдаланиш йўллари аниқлаш.

#### **АДАБИЁТЛАР РЎЙХАТИ:**

- 1) Каримов И.А. Истиклол ва маънавият. Т.1994
- 2) Мунавваров А.К. Педагогика Т.1996
- 3) Турсунов Й. Нишоналиев У. педагогика

#### **ИНТЕРНЕТ МАТЕРИАЛЛАРИ**

1. [http:// WWW . guldu/ uz /](http://WWW.guldu.uz/).
2. [http:// WWW . gulduportal.uz /](http://WWW.gulduportal.uz/).
3. [http:// WWW . ziunet. uz /](http://WWW.ziunet.uz/).
4. [http:// WWW . guldu. zn/ uz /](http://WWW.guldu.zn/uz/).

## 17-Mavzu: Axloqiy tarbiya. Estetik tarbiya.

### Асосий саволлар:

1. Ахлоқ ва унинг асосий тушунчалари. Ахлоқий тарбия йуналишлари.
2. Комил инсон тарбиясида ахлоқий тарбиянинг тутган ўрни.

### Ахлоқ ва унинг асосий тушунчалари. Ахлоқий тарбия йуналишлари.

**1-асосий савол бўйича дарснинг мақсади:** Ахлоқ, унинг асосий тушунча ва йуналишлари ҳақида ўқувчиларга тушунтиради. Уларда ахлоқ нормалари шаклланишига ёрдам беради ва ахлоқ нормаларини эгаллашга қизиқиш уйғотади.

### Идентив ўқув мақсадлари:

- 1.1. Ахлоқ ва унинг моҳиятини тушунтиради.
- 1.2. Ахлоқ тушунчалари ва йуналишларини шарҳлаб беради.

### 1-асосий савол баёни

Ахлоқ, хулқ ва атвор сўзлари арабча сўз бўлиб, улар ўзбек тилида ҳам ўз маъносига ишлатилади. Ахлоқ нима ўзи? Ахлоқ – ижтимоий онг формаси бўлиб, ижтимоий ҳаётнинг ҳамма соҳаларида инсоннинг хулқ-атворини йўлга солиб турадиган принциплар, талаблар, нормалар ва қоидалар мажмуидан иборат. Ахлоқда жамиятда таркиб топган «яхшилиқ», «шараф», «виждон», «адолат» сингари тушунчаларда мустаҳкамланган одамлар хулқ атвори, нормалари акс этади. Бу ахлоқий тушунчаларнинг ҳаммаси ҳам баҳоланувчи характерга эга.

Ёш авлоднинг ахлоқий тарбиясида ахлоқий онг ва ахлоқий туйғуларни шакллантиришига эмас, балки энг муҳими – ўқувчиларни уларнинг маънавий муносабатлари намоён бўладиган фаолиятнинг ҳар хил турларига жалб этиш мумкин. Мактаб ўқувчиларининг фаолияти жараёнидаги ахлоқий муносабатларида уларнинг одобли бўлиб тарбияланиш даражаси акс этади. А. С. Макаренко ўз вақтида бундай деб таъкидлаган эди: «Биз доимо муносабатлар билан иш кўрамиз, чунки худди муносабат педогогик ишимизнинг ҳақиқий объекти бўлганлиги сабабли, бизнинг олдимизда доимо иккита объект: шахс ва жамият туради. Шахсни жамиятдан ажратиб қўйишнинг, уни муносабатлардан ҳоли қилишнинг мутлақо иложи йўқ».

Ахлоқий муносабатлар – бу жамиятга, меҳнатга, одамларга ва қолаверса ҳар бир кишининг ўзига муносабатидир.

Жамият тараққиёти тарихи шуни кўрсатадики, фақат маънавий кенг қулоч ёйган илм тараққий этган мамлакатдагина адолатли жамият куриш ва унда бир бирига меҳр оқибатли камолотли инсонлар шаклланиши мумкин. Бундай жамиятда халқнинг эртанги кунга ишончи ва бунёдкорлик яратувчилик ишига эзгуликка интилиши кучли бўлади.

Ахлоқ инсоният маънавий маданиятининг кўринишларидан бири бўлиб, у кишиларнинг тарихий таркиб топган хулқ атвори ва юриш туришини ифодалайдиган уларнинг бир-бирига ва жамиятга муносабатини акс эттирадиган муайян қоидалар йиғиндисиدير.

Ахлоқ тушунчаси иродалилик, жасурлик, қатъийлик, виждонлик, камтарлик, адолатлилик, шарм-хаёлилик, ширинзабонлик каби тушунчаларни ҳам ўз ичига олади.

Ирода - мақсадга эришиш йўлидаги қийинчиликларни бартараф этишдир.

Камтарлик кишининг ўзига, бўлган муносабатида кўринади. Кишининг ўз қобилияти



меҳнати ва муваффақиятларини қандай баҳолашга бошқа одамларнинг қадир-қиммати ва ютуқларига қараб қандай муносабатларда бўлишига қараб унинг камтаринлик ҳислатлари аниқланади.

Халқ таълими тизимида ўқитиш ўқувчиларни ахлоқий мукаммаллаштириш билан боғлаб олиб борилади. Уларда онг билан хулқ бирлиги тарбияланади. Шахснинг жамият ва Ватанга, меҳнатга, кишиларга, ўз хулқига муносабатларини қуйидагича текширмоқ мумкин:

А. Жамиятга, Ватанга мухаббат ва садоқатни тарбиялаш.

Бу хилдаги муносабатлар шахснинг ватанпарварлиги, фуқаро етуқлиги, байналмилаллик каби фазилатларда акс этади, унинг мақсадларида, Ватан бойликларини кўпайтириш, ҳимоя қилиш ва мустаҳкамлашга қаратилган амалий ишларида намоён бўлади.

Б. Меҳнатга ақлий муносабатни тарбиялаш – шахснинг бутун маънавий йўналишини белгилайди, чунки ишламай, кўрашмай яшаш мумкин эмас. Меҳнат – яшаш манбаи.

Бу ахлоқий муносабат шахснинг меҳнат жараёнида намоён бўладиган юксак онгида, меҳнатнинг ҳаётдаги ролини англашида, хусусий ва жамоа меҳнатига тайёрлик, меҳнатни ҳурмат қилиш ва меҳнатсеварликда ифода-ланади.

В. Атрофдаги кишиларга ахлоқий муносабат – шахснинг жамоатчилик, кўпчилик манфаатини ўз шахсий манфаатдан устун қўйишдир.

Г. Шахснинг ўзига, ўз хулқига ахлоқий муносабатни тарбиялаши – бу ўқувчини ўз-ўзига онгли интизом руҳида тарбиялашга ўргатишдан иборатдир.

### **Ахлоқий тарбия йўналишлари:**

Шахсни ҳар томонлама камол топтиришининг умумий тизимининг асоси ахлоқий тарбия ҳисобланади.

Ахлоқий муносабатлар муайян фазилатларни ўз ичига олади, чунки маънавий фазилатлар ахлоқий онг, ахлоқий туйғу ва одаб бирлигидан иборатдир. Ахлоқий муносабатлар бу жамиятга меҳнатга, одамларга ўзига муносабатидир.

Инсон жамиятга жамиятга муносабатини белгиловчи ахлоқий фазилатлар ичида ватанпарварлик ва байналминаллик ахлоқий тарбияда алоҳида ўрин тутади. Хадису шарифда "Ватанни севмоқ иймондандур" деб бежиз айтмаган.

Атрофдаги кишиларга ахлоқий муносабат шахснинг жамоатчилик кўпчилик манфаатини ўз шахсий манфаатдан устун қўйишдир.

Меҳнатга ахлоқий муносабатни тарбиялаш шахснинг бутун маънавий йўналишини белгилайди.

Шахснинг ўзига ўз хулқига ахлоқий муносабатни тарбиялаш бу ўқувчининг ўз-ўзини онгли интизом руҳида тарбиялашга ўргатишдан иборатдир.

### **Назорат топшириқлари:**

1. Ахлоқ – бу...

а) Иқтисодий ҳаётнинг ҳамма соҳаларида инсоннинг хулқ-атворини йўлга солиб турадиган принциплар, талаблар, нормалар ва қоидалар мажмуидан иборатдир.

в) Ижтимоий онг формаси бўлиб, ижтимоий ҳаётнинг ҳамма соҳаларида инсоннинг хулқ-атворини йўлга солиб турадиган принциплар, талаблар, нормалар ва қоидалар мажмуидан иборатдир.

с) Одоб, виждон, ор-номус йиғиндисидир.

д) Ижтимоий онг формасидир.

е) Одоб, хулқ, маданият мажмуидир.

2. Қайси каторда ахлоқ тушунчалари тўғри берилган

а) Одоб, хулқ, бурч, виждон, адолат, шараф, яхшилик.

в) Маънавият, маданият, одоб, хулқ.

с) Ватанпарварлик, ҳамдўстлик, одоб, хулқ.

- д) Бурч, виждон.
- е) Одоб, хулқ.
- 3. Ахлоқ тушунчаларини ёзма равишда изоҳлаб беринг.
- 4. Ахлоқий йуналишларни шарҳлаб беринг.
- 5. Ахлоқ ва унинг асосий тушунчаларини таққосланг.
- 6. Ахлоқ ва унинг асосий тушунчаларини асосланг.
- 7. Ўзингиз биладиган, таниган бирон-бир кишининг ахлоқий сифатларини ёзма равишда ифодалаб беринг.

### **Комил инсон тарбиясида ахлоқий тарбиянинг тутган ўрни:**

**2-асосий савол бўйича дарснинг мақсади:** комил инсон тарбиясида ахлоқий тарбиянинг моҳиятини талабаларга тушунтиради. Уларга ахлоқ моҳиятини очиб беради ва қизиқиш уйғотади.

#### **Идентив ўқув мақсадлари:**

- 2.1. Комил инсон тарбиясида ахлоқий тарбиянинг тутган ўрнини далиллайди.
- 2.2. Комил инсон тарбиясида ахлоқий тарбиянинг тутган ўрнини шарҳлаб беради.

#### **2-асосий саволнинг баёни:**

Инсон табиатнинг энг буюк неъматидир. Унга ақл-идрок, онг, фаросат каби буюк фазилатлар ато этилганки, инсон фазилатларга сайқал бериб, ривожлантириб оламни, инсониятни камолотга етаклаб боради.

Одамнинг инсон сифатида шакллана боришида унинг камолоти даражаси одоб, ахлоқ, маданият, маънавият каби ҳислатларнинг унда қанчалик мужассамлашгани билан белгиланади. Шу ўринда бу категорияларнинг моҳияти устида тўхталиб ўтиши жоиздир.

**Одоб** – ҳар бир инсоннинг ўзига бир инсон ёки жамоа билан бўлган мулоқотида ҳам юриш-туришида ўзини тута билишидир.

**Хулқ** – одобнинг ички туйиқ, кўникмага айланган кўриниши.

**Ахлоқ** – жамиятда қабул қилинган жамоатчилик фикри билан маъқулланган хулқ-одоб нормалари мажмуи.

**Маданият** – «жамиятнинг ва унда яшовчи фуқароларнинг фаолияти жараёнида тўпланган барча ижобий ютуқлар мажмуи»

**Маънавият** – инсон онгини акс эттирувчи барча ижобий, руҳий, интеллектуал фазилатлар мажмуаси.

Мушоҳада қилиш ақлнинг пешланишига олиб келади. Ақл онгни сайқаллайди, онг эса моддий ва маънавий манбаага айланади. Шу тарзда инсон секин-аста такомиллашиб, комилликка эришиб боради.

Инсон маънавиятли бўлиши учун жуда кўп инсонийлик билимлари сарчашмасидан бахраманд бўлиши, ўз устида тинмай ишлаши ва ҳаётни кузатиб, ундан сабоқ чиқариб бориши лозим.

Абдулла Авлоний ўзининг «Туркий гулистон ёхуд ахлоқ» номли асарида комил инсонлар ҳақида шундай дейди: «Яхши фазилатларни ўзига касб қилиб олган инсонлар яхши инсонлар дейилур». Авлоний яхши инсонлар деганда одамларга яхшилик қила оладиган, камтар, сахий, меҳнатқаш, меҳр-шафқатли, билимдон, ўзгалар учун қайғурадиган мард инсонларни кўзда тутса, «Ёмон инсонлар деб, ёмонлик фазилатлари яхшилик фазилатларидан устун турадиган инсонларга айтилади», дейди.

Авлоний кишиларни ўзида яхши фазилатларни тўплаган, эл назарига тушган,

яхшиликка интилувчи, ўзини тарбиялаб боришга ўрганган инсонлар бўлишга ундайди.

Мозийга бир назар ташлайлик. Биз ҳоҳлаймизми йўқми, шарқона эркакларимизга хос мардлик, жасурлик, ғурур каби, момоларимиздан ор-номус, ифбатлилик, назокатлилик, шарм-ҳаё, ширинзабонлик каби ҳислатлар асрдан-асрга мерос бўлиб ўтиб келмоқда.

Абдулла Кодирийнинг «Ўтган кунлар», «Меҳробдан чаён» асарларидаги Отабек ва Анварлар бугунги қизларимиз бахтининг идеали бўлса, Кумуш ва Раънолардаги шарқ аёлларига хос ифбат ва латофат, бокиралик, вафодорлик, севган кишисини эъзозлаш каби ҳислатларни ўзида жамлаган гўзал қизлар эгаси бўлиш йигитларимизнинг орзуси ва ниятидир. Инсон комиллигининг мезони унинг ўқиб ўққанлиги, ақлий ва ахлоқий билимлари савияси ва уларни ҳаётда қўллай билиш кўникмасини ҳосил қилганлиги билан белгиланади.

Мактабда болаларни ахлоқий тарбиялаш дарс жараёни, синфдан ташқари ва мактабдан ташқари турли туман ишларда олиб борилади. Ўқувчиларга билим, малака ва одатлар берилади.

Болалар одоб ва одобсизлик ҳақида тушунча олади. Улар ахлоқий тушунчаларни бадиий ва илмий адабиётлар, ҳаёт, кинофильм ва спектакллар орқали англайдилар.

Мактабда ахлоқий тарбия беришда хилма-хил усуллар қўлланилади. куйида шу усуллардан намуналар келтирамиз:

Ахлоқий тарбия ўқитиш жараёни билан қўшиб олиб борилади.

Ахлоқий тарбия жараёнининг мувафаққияти ўқувчилар ўқитувчилар жамоасининг савиясига боғлиқ. Бунинг учун жамоа аҳил ва иноқ, болалар интизомли бўлиши керак.

Тарбиявий ишларнинг режали бўлиши ва ҳамжиҳатлик билан амалга оширилиши ахлоқий тарбиянинг мувафаққиятини таъминлайди. А.С.Макаренконинг «ўнта юқори малакали, ўз ҳолича ишлайдиган ўқитувчидан, малакаси паст, бир ёқадан бош чиқарадиган бешта ўқитувчи афзал» деганини унутмаслик керак.

Мактабда ижобий эмоционал шароит яратиш ахлоқий тарбия жараёнига фойдали таъсир этади. Масалан Республика мустақиллиги куни, Наврўз байрами.

Барча ўқувчиларнинг мактабдаги умумий ва ягона тартиб-қоидага риоя қилишларига эришиш.

Тарбиявий соатлар, «Одобнома» дарслари савиясини ошириш.

Миллийлик ва замонавийликнинг уйғунлигини таъминламай туриб, юқорида кўзланган мақсадга эришиб бўлмайди. Миллий тарбия миллатчилик тарбияси эмас, аксинча маданият ўзбек халқининг, ҳаётнинг барча жабҳаларида эришган ўзига хос ютуқларини тиклаш, ривожлантиришни давом эттиришнинг маърифий воситаси бўлади. Фақат миллий тарбиягина ўзбек болаларида миллий қадриятларни, ор-номусни ва соф виждонни, меҳнатсеварликни, илмга чанқоқликни, меҳр-оқибатни, ташаббускорликни, мустақил фикр юритиш қобилиятларини бойитиб, кейинги авлодларга етказишга хизмат қилади.

Узоқ йиллар миллий қадриятларимиз, миллий тарбиямиз, минг йиллик урф-одатлар камситилиб, тилимиз, динимиз оёқ ости қилиниши оқибатида одамлар орасида меҳр-оқибат, диёнат, шарм-ҳаё, андиша, ор-номус, ҳололлик, катталарга ҳурмат, кичикларга эътибор сусайиб кетди.

Дарсда ва дарсдан ташқаридаги тарбиявий ишлар жараёнида Алпомиш, Тўмарис, Широқ каби халқ қахрамонлари, Амир Темур, Бобур, Улуғбек сингари давлат арбоблари ва саркардаларимиз, Ибн Сино, Беруний сингари олиму фўзалоларимизнинг ахлоқий қарашларига тез-тез мурожаат қилишимиз ёшларни Ватанга муҳаббат руҳида тарбиялашнинг асосини ташкил қилади.

**Маънавий-ахлоқий тарбия моҳияти, асосий тушунчалари.** Жамиятда кечаётган ижтимоий ислохотларнинг самарадорлиги унинг фуқаролари эга бўлган маънавиятга боғлиқ. Шу боис мустақилликнинг дастлабки йилларида Ўзбекистон

Республикаси Президенти И.А.Каримов жамият ривожланишининг маънавий-ахлоқий негизларини аниқ белгилаб берди. Булар:

- умуминсоний қадриятларга содиқлик;
- халқимизнинг маънавий меросини мустаҳкамлаш ва ривожлантириш;
- инсоннинг ўз имкониятларини эркин намоён қилиши;
- ватанпарварлик.

Зеро, жамият ривожланиши фақат унинг иқтисодий тараққиётинигина эмас, балки маънавий юксалишини ҳам тақозо этади.

Ҳар қандай мафкура каби Ўзбекистон Республикаси миллий истиқлол мафкурасининг асосий ғояларидан бири ҳам жамиятда маънавий-ахлоқий қарашларнинг устуворлигига эришиш саналади.

Ижтимоий тарбиянинг бошқа турлари каби маънавий-ахлоқий тарбия асосини ҳам илғор миллий, маънавий-ахлоқий қадриятлар, халқ педагогикаси ғоялари ташкил этади.

Маънавият шахс, халқ, давлат ва жамиятнинг куч-қудрати, тараққиёти, имкониятлари ва истиқболларини белгилаб берувчи ички ижобий, руҳий омилдир.

Маънавият (арабча «маънавият» - маънолар мажмуи) моҳиятига кўра ижтимоий тараққиётга ижобий таъсир ўтказувчи фалсафий, ҳуқуқий, илмий, бадий, ахлоқий, диний тасаввур, тушунча ва ғоялар мажмуи ҳисобланади.

**Маданият («cultura» сўздан олинган бўлиб, парвариш қилиш, ишлов бериш маъносини билдиради) – ижтимоий тараққиёт давомида инсонларнинг фаолияти туфайли кўлга киритилиб, уларнинг ижтимоий эҳтиёжларини қондиришга хизмат қилувчи моддий ва маънавий бойликлар тизими.**

Маърифат шахс онгига илмий билим, ахлоқ қоидалари ҳамда ижтимоий муносабатларни тартибга солувчи ҳуқуқий меъёрларни сингдириш, таълим-тарбияни такомиллаштириш, миллий мерос ва умуминсоний қадриятларни ўрганиш, уларни тарғиб этиш мақсадида амалга ошириладиган тадбирлар тизими.

Мафкура (арабча «мафкура» - нақтаи назар ва эътиқодлар тизими, мажмуи) – жамиятдаги муайян сиёсий, ҳуқуқий, ахлоқий, диний, бадий, фалсафий, илмий қарашлар, шунингдек, маънавий-ахлоқий юксаклиш, маърифий-тарбиявий ишларнинг ривожини таъминловчи, уларнинг мақсад ва йўналишларини аниқлашда етакчи ўрин тутувчи ғоялар тизими.

Ҳар учала соҳанинг узвий бирлиги асосида жамият маънавияти юксалади.

Маънавият соҳасида ижобий ечимини таъминлаш зарур бўлган асосий вазифани кўрсатар экан, Ўзбекистон Республикаси Президенти И.А.Каримов куйидагиларни таъкидлайди: «Бу соҳадаги асосий вазифамиз – миллий қадриятларимизни тиклаш, ўзлгимизни англаш, миллий ғоя ва мафкурани шакллантириш, муқаддас динимизнинг маънавий ҳаётимиздаги ўрнини ва ҳурматини тиклаш каби мустақиллик йилларида бошлаган эзгу ишларимизни изчиллик билан давом эттириш, уларни янги босқичга кўтариш ва таъсирчанлигини кучайтиришдир. ... Бу соҳадаги ишларимизнинг пировард мақсади – иймон-эътиқоди бутун, иродаси бақувват, эркин фуқаро маънавиятини шакллантиришдир. Яъни, мустақил дунёқарашга эга, аждодларимизнинг бебаҳо мероси ва замонавий тафаккурга таяниб яшайдиган баркамол шахс – комил инсонни тарбиялашдан иборат».

Демак, маънавиятли инсон билимли, маълум касб-ҳунар соҳиби, ўз Ватанининг содиқ фуқаросидир. Ўз давлати қонунларини биладиган ва уларга амал қиладиган, юрти билан ғурурлана оладиган инсон. Ўз Ватани бойликларини сақлайдиган, уни янада бойитадиган, гўзалликларидан баҳраманд бўладиган шахс. У ҳар қандай зарарли иллатларга қараши қурашадиган, миллий ва умуминсоний кадриятларни авайлаб асрайдиган инсондир.

Ахлоқ эса шахснинг хатти-ҳаракатлари, юриш-туриши, турмуш тарзи, ҳаёт кечириш тамойиллари, қоидалари, ижтимоий муносабатлар мазмунини ифодалайди.

Ахлоқ ижтимоий ҳодиса сифатида жамият маънавий-руҳий ҳаётида ўзига хос ўрин тутди.

«Ахлоқ» (лотинча – хулқ-атвор маъносини билдиради) ижтимоий онг шаклларида бири бўлиб, ижтимоий муносабатлар ҳамда шахс хатти-ҳаракатини тартибга соладиган қонун-қоидалар мажмуидир.

Ахлоқ - маънавиятнинг таркибий қисми сифатида шахс камолотининг юқори босқичи саналади. Зеро, ахлоқ, ахлоқий меъёрларсиз шахснинг руҳий ва жисмонан етуқлигининг мезони бўлган маънавий камолотга эришиб бўлмайди. Шунинг учун ҳам маънавий-ахлоқий тарбияда узвийлик, алоқадорлик диалектик характерга эга бўлиб, шахснинг маънавий-ахлоқий шаклланишида муҳим саналади.

**Маънавий-ахлоқий тарбиянинг мазмуни.** Маънавий-ахлоқий тарбия ва унга қўйиладиган талаблар бу жамиятда маълум ижтимоий-ахлоқий талабларга мос ахлоқий хислатларни шакллантириш мақсадида ўқувчилар онги, ҳиссиётлари ҳамда хулқи мувофиқ ва тизимли таъсир этишдир.

Маънавий-ахлоқий тарбия вазибалари қуйидагилардан иборат:

1. Ўқувчиларда маънавий-ахлоқий онгни шакллантириш.
2. Уларда маънавий-ахлоқий хис-туйғуларни тарбиялаш ва ривожлантириш.
3. Ўқувчиларда маънавий-ахлоқий хулқ-атвор кўникма ва одатларини таркиб топтириш.

Маънавий-ахлоқий тарбия моҳиятига кўра инсон онгининг жамият билан алоқадорлиги, жамият олдида бурчли эканлиги, ўз хулқ-атворини жамият тараққиёти даражасига боғлиқлигини тушуниши, жамият томонидан тан олинган ахлоқий меъёр, идеал ҳамда талабларни бажаришда масъулиятни ҳис этиши, маънавий-ахлоқий билимларнинг эътиқодга айланиши ва бу эътиқодларнинг тизимлилиги, мустаҳкам маънавий-ахлоқий хис-туйғу ва хислатларни шакллантириш, ўқувчилар томонидан маънавий-ахлоқий хулқ-атвор жамият аъзоларига бўлган ҳурмат-эътиборни намоён этувчи мезонлардан эканлигининг англаб етилиши, маънавий-ахлоқий одатларнинг шаклланиши ва бошқалардан иборат.

Маънавий-ахлоқий тарбия мазмунида миллий ва умуминсоний кадриятларни тиклаш масаласининг кун тартибига қўйиш заруриятининг юзага келганлиги муносабати билан туб ўзгаришлар юз берди.

Энг муҳим кадрият инсон омили ҳисобланади. Ҳаёт инсонга бир марта берилади, Шунинг учун ҳам миллий ва умуминсоний кадриятларда уни мазмунли, ўзгалар ва ўзининг ҳаёти маъносини англаган ҳолда ўтказиш кераклиги ҳақида кўплаб ривоят, ҳикмат ва панд-насихатлар мавжуд.

Бундан ташқари таълим муассасасида ўқувчиларга кадрият сифатида муносабатда бўлиш ҳам долзарб аҳамиятга эга бўлиб бормоқда. Зеро, таълим тамойилларида энг муҳим, асосий тамойиллардан бири таълимни инсонпарварлаштириш ва демократлаштириш бўлиб, унинг асосий моҳияти ўқувчи шахсига инсоний муносабатда бўлишни, таълим жараёнини эркинлаштиришни талаб этади.

Маънавий-ахлоқий тарбияда яна бир энг қимматли кадрият эркинликдир. Таълимни демократлаштириш билан бирга шахс эрки ва ҳуқуқини ҳурмат қилиш

ривожланади. Бу эса ўз навбатида ўқувчи шахсида масъулиятни ҳис этиш, онгли интизомга риоя этиш кўникмаларини тарбиялайди. Шунингдек, втанпарварлик, халқлар ўртасида дўстлик ва ҳамкорлик, масъулиятни ҳис этиш, бурч, ор-номус, виждонлилик, тартиблилик, адолатлилик ва бошқа хислатлар тарбияси катта аҳамиятга эга.

Бугунги кунда жинсий тарбия, меҳнат тарбияси янада муҳим аҳамият касб этмоқда. Соғлом турмуш тарзини таркиб топтириш, айниқса, зарурлигини кундалик ҳаёт тарзи янада яққол намоён этмоқда.

Текинхўрлик, наркомания, тамаки маҳсулотлари ва спиртли ичимликларни истеъмол қилиш, фаҳш, жоҳиллик каби салбий иллатлар ҳам ҳаётда учраб туради. Бу иллатлар инсоннинг ахлоқий қиёфасинигина эмас, балки ўзини ҳам емириб боради. Инсон ҳам маънавий, ҳам жисман ҳалоқ бўлади. Шу боис инсоннинг маънавий-ахлоқий тарбиясини ташкил этиш ижтимоий тарбиянинг бошқа йўналишларидан устун қўйилиши зарур. Бинобарин, маънавий-ахлоқий тарбия ёш авлод тарбияси билан боғлиқдир. Агар тарбиянинг бошқа йўналишларида муайян тарбия (масалан, жисмоний, ҳуқуқий ва бошқалар) у ёки бу тарбиявий тадбирлар тизимига асосланса, маънавий-ахлоқий тарбияда эса ҳар бир тарбияланувчининг ўзига хос хусусиятларини, шунингдек, тарбиявий вазиятни инобатга олган ҳолда, яхлит тарбиявий ишлар режалаштирилади ва унга мос метод ҳамда усуллар танланади.

Тарбиявий тадбирлар режасини ишлаб чиқиш, тадбирларни ташкил этишда маънавият, ахлоқ инсон онгининг шакли, инсон маданиятининг бир қисми эканлиги ҳақидаги тушунга эга бўлиш назарда тутилади. Маънавият ва ахлоқнинг моҳияти, унинг меъёрлари ва тамойиллари мазмунини тушуниш ўқувчиларни маънавий-ахлоқий жиҳатдан фикр юритишларига имкон беради. Натижада улар ўзлари ва бошқаларнинг хатти-ҳаракатларини ана шу нуқтаи назардан баҳолайдилар. Маънавий-ахлоқий тушунчалар, баҳолаш ва муҳокама юритиш асосида маънавий-ахлоқий эътиқод шаклланади ва ниҳоят инсон хатти-ҳаракати ва хулқи аниқланади. Маънавий-ахлоқий эътиқодга эга инсон ахлоқий меъёрлар, талабларни онгли бажаради ва уларга ҳурмат билдиради. Лекин маънавий-ахлоқий меъёрлар ҳақида билимга эга бўлиш ва уни тушуниш ҳали эътиқодни фаолиятга айлантиради деган гап эмас, маънавий-ахлоқий билимлар қачон ҳаётий тажрибаларда қўлланилиб, ўқувчилар томонидан уларнинг фаолиятида намоён бўлгандагина шаклланган дейиш мумкин.

Маънавий-ахлоқий тарбия тизимида маънавий-ахлоқий ҳис-туйғулар инсон томонидан, унинг ҳовеа-ҳодисалар, кишилар ҳамда ўз хулқига нисбатан ҳис-туйғуларни уйғотишга рағбат пайдо қилувчи тарбиявий ишлар тизимли ташкил этилгандагина самарали кечади. Мазкур тизимда хулқ-атворни шакллантиришга оид тарбиявий ишлар акс этади. Шунга кўра маънавий-ахлоқий хулқ-одобга доир хислатларни шакллантиришга ундовчи рағбат билан ҳосил бўладиган фаолият энг асосий бўлиб ҳисобланади.

Шунингдек, ўқувчида маънавий-ахлоқий хислатларни шакллантиришга нисбатан эҳтиёж бўлиши шарт. Демак, маънавий-ахлоқий тарбияни ташкил этиш жараёнида уюштирилувчи тадбирлар хулқ-одобга доир хатти-ҳаракатлар занжиридан иборат бўлади. Маънавий-ахлоқий хатти-ҳаракатлар эса ўқувчи томонидан ахлоқий меъёр ва тамойиллар моҳиятини ўрганиш, уларни англаб етишдан иборатдир.

Хатти-ҳаракатлар тизими маънавий-ахлоқий одатларни таркиб топтиради. Бу борада қуйидаги талабларни амалга ошириш мақсадга мувофиқдир:

- маънавий-ахлоқий тарбия ахлоқсизликка қарши курашдаги «компания»га айланмай, мақсадга мувофиқ, узлуксиз, тизимли ва изчил амалга оширилиши зарур;
- ўқувчиларда маънавий-ахлоқий хислатлар ва фазилатларни тарбиялаш фаол ҳаётий вазиятлар, ахлоқий меъёрлар бузилган ҳолатларда тарбияланувчиларнинг ўз нуқати назарларини ифодалашлари билан амалга оширилиши;

- шахсда ўз идеалига интилишига бўлган ҳис-туйғуларини уйғотишга йўналтирилган хатти-ҳаракатларни ташкил этиш борасидаги кўникмаларни тарбиялаш;

- маънавий-ахлоқий тарбияга доир ишларни тарбияланувчиларнинг тажрибаси, тарбия қоидаларини қабул қилишлари ва бунга тайёрликлари, яхши ва ёмон хатти-ҳаракатларнинг моҳиятини тушунишларини ҳисобга олган ҳолда амалга ошириш;

- тарбияланувчиларда юксак маънавий-ахлоқий сифатлар – инсонийлик, инсонга ҳурмат, меҳр-саховат, хушмуомалалик, ижтимоий муносабатларни ташкил этишда муомала маданияти ва ахлоқ қоидаларига риоя қилиш каби ҳолатларни таркиб топтириш;

- фуқаролик маданияти, онгли интизом, жамоани ҳурмат қилиш ва бошқа жуда кўп маънавий-ахлоқий сифатлар – бошқларга ғамхўрлик қилиш, одамларнинг ғам-ташвиши, қувончини тушуна олиш, ўз манфаатидан ўзгалар манфаатларини устун қўйиш, ахлоқий меъёрлар ҳамда мавжуд қонунларга зид хатти-ҳаракатларни тўхтатаолиш, маълум хатти-ҳаракатларни амалга оширишда жамоа аъзоларининг фикри билан ўртоқлашиш, масъулиятни ҳис этиш кабиларга асосланиши керак.

Маънавий-ахлоқий тарбияни ташкил этишда ўқувчилар хатти-ҳаракатларида кўзга ташланадиган салбий одатлар – жамоа жойларида қаттиқ гапириш, кўпол сўзларни ишлатиш, ҳиссиётга берилиш, ўйламай гапириш, ишонли бўлмаган ҳамда далиллар билан тасдиқланмаган воқеа-ҳодисалар ҳақида фикр юритиш, бошқаларнинг суҳбатини бўлиш, кўлини силкитиб гапириш кабиларнинг бартараф этиб борилишига алоҳида эътибор қаратиш зарур.

Арзимас бўлиб кўринган, лекин шахснинг келажак ҳаёт ва ксбий фаолиятни ташкил этишда муваффақиятга эга бўлиш йўлида зарурли бўлган бу каби одатлардан холи бўлишда ўқувчиларга ёрдам кўрсатиш ўқитувчиларнинг муҳим вазифаларидан саналади.

### **Маънавий-ахлоқий тарбиянинг таркибий қисмлари, шакл ва методлари.**

Буюк маърифатпарвар Абдулла Авлоний «Туркий гулистон ёхуд ахлоқ» асарида ахлоқ «инсонларни яхшиликка чақирувчи, ёмонликдан қайтарувчи бир илмдур», - дейди. Айнан ахлоқ, унинг ижтимоий аҳамияти ҳақида маълумот берувчи мазкур манбада аллома яхши ва ёмон хулқларга тўхталиб ўтади. Алломанинг нуқати назарича, яхши хулқлар қуйидагилардан иборат: фатонат (ақл), диёнат (эътиқод), назофат (поклик ва тозалик), ғайрат, риёзат (савоб ишлар), қаноат, шифоат, илм, сабр, хилм (юмшоқ табиат) интизом, нафс меъёри, виждон, ватанни суймак, ҳаққоният, назари ибрат, иффат, ҳаё, идрок ва зако, ҳифзи лисон (тил ва адабиёт), иқтисод, виқор (ғурур), муҳаббат, авф (кечиримли бўлиш). Бу хислатлар маънавий-ахлоқиликнинг асосий сифатлари саналади. Улар асосида Ватанга муҳаббат ва садоқат, меҳнатга ахлоқий муносабат, ўз атрофдагиларга ахлоқий ёндашув, шунингдек, ҳар бир ўқувчининг ўзи ва шахсий хулқ-атворида муносабатни қарор топтирилади.

Абдулла Авлний ёмон хулқлар сирасига қуйидагиларни киритади: ғазаб, айш-ишрат, жаҳолат, сафоҳат (умри ва молини бекорчи нарсаларга сарф этиш), ҳамоқат (ўзбилармонлик, манманлик), адолат (дангаса, ялқов), ҳасосат (таъма, ҳирс), раҳоват (ғайратсизлик), анонийят (худбин, мутақаббир, манман), адоват (кек саклаш), наммат (чақимчилик), ғийбат, ҳақорат, жибонат (кўрқоқлик), ҳасад, кизб (ёлғон), нифоқ, таъма, зулм ва бошқалар.

Ўқувчиларда ижобий сифатларни тарбиялаш уларнинг салбий хислатлардан холи бўлишларига ёрдам беради. Бу эса дастлаб ўқувчиларга хулқ-одоб меъёрлари ва қоидаларини англаш ва шахс онгини шакллантиришга доир методлар асосида амалга оширилади.

Бунга бадий ва илмий-оммавий адабиётларни ўқиш, кинофильм ва спектаклларни томага қилиш, маҳсус ташкил этилган маънавий-маърифат кунларида

турли мавзуларда суҳбатлар ташкил этиш натижасида ахлоқий тушунчалар ва хулқ-одатлар пайдо бўла бошлайди. Ўқувчилар ўзлари ва бошқаларнинг хатти-ҳаракатларини баҳолай бошлайдилар. Бунинг учун турли маънавий-ахлоқий мавзуларда ўтказиладиган суҳбат ва мунозараларда ўқувчини фикр юритиш, ўйлашга йўналтириш муҳим аҳамиятга эга. Масалан, «Дўстимиз Камол қангдай қилиб наркоманлар даврасига тушиб қолди?», «Сиз эркинлик деганда нимани тушунасиз?», «Замонавийлик – бу нима?» каби мавзулардаги суҳбат, баҳс ва мунозаралар ўқувчиларни ўйлаш, фикр юритишга йўллайди, уларда салбий хислатлардан сақланиш, яхши одатларни ўрганишга бўлган интилиш ва қизиқишлари таркиб топа бошлайди. Уларнинг, айниқса, ўз хатти-ҳаракатларини баҳолашга бўлган интилишлари ва ишонч, эътиқодлари шаклланади.

Дебат, мунозара ва суҳбатлар маънавий-ахлоқий тарбиянинг энг долзарб муаммоларига бағишланиши зарур.

Бунда ўқувчиларни қизиқтириш ва уларни жонли мулоқотга ундаш муҳимдир.

Ўқувчи фаолиятини ташкил этиш ва хулқ-одобни шакллантириш методларидан машқлантириш, ўргатиш, педагогик талаб қўйиш жамоа фикрини ҳисобга олиш, топшириқлар бериш, тарбиявий вазиятлар ҳосил қилиш ва бошқа методлардан фойдаланиш самарали натижалар бериши мумкин.

Лекин ўқувчиларни фаол, мақсадга йўналтирилган фаолиятга жалб этмасдан туриб, ахлоқнинг бирор турига мос тарбиялаб бўлмайди. Бунда машқлантириш муҳим аҳамият касб этади. Машқлантириш асосида шахснинг у ёки бу ахлоқий хислати шаклланади ва амалий фаолиятга айланади.

Рағбатлантириш методларига мукофотлаш ва маъқуллаш киритилади.

Бугунги кунда шартномалар тузиш, ўз-ўзини шакллантиришга доир шахсий дастурларни лойиҳалаш, ўқувчиларни қизиқишларига кўра табақалаштириш мониторинги, тестлар, жарималар (балл ҳисобида) каби тарбиянинг замонавий технологияларидан фойдаланиш ҳам ижобий натижаларга олиб келмоқда.

Ҳозирги даврда ёшлар ўртасида тобора оммавийлашиб бораётган «Заковат», «Интеллектуал ринг», «Қизлар давраси», «Ўйла, изла, топ!» каби ўйинлар ҳам мазмун, ҳам моҳияти, ҳам методик жиҳатдан ўқувчиларнинг маънавий-ахлоқий тарбиясида муҳим аҳамият касб этмоқда.

Ўқувчиларни маънавий-ахлоқий жиҳатдан шакллантиришда самарали шакл, метод ва воситалардан фойдаланиш бой миллий маданий, тарихий ва педагогик анъаналар, урф-одатлар ва умумбашарий қадриятларга асосланади.

Бу борада тарбия жараёнида ўқувчининг ахлоқий, ижодий, маънавий, жисмоний жиҳатдан шакллантиришга қаратилган инновацион методлар самарали натижалар беради. Бундай тарбия ўқувчиларда воқеалар ривожини олдиндан кўра билиш, ўзини реал воқеликда англаш, келгуси ҳаёт йўлини тўғри белгилаш, ахлоқ, эътиқод, ишонч, ахлоқий қадриятларни тўғри англаш, ижтимоий ҳаётда турли вазиятларда тўғри қарор қабул қилишга йўллайди.

Айниқса, баҳслашиш, ишонтириш тренингларида ўқувчи-ёшларнинг фаоллиги, лидерлик сифатлари, жамоада ишлаш кўникмалари шаклланади. Ўзгалар фикрини ҳурмат қилиш, ишонтириш, ўз фикрини асослаш, мунозарада қатнашиш маҳорати пайдо бўлади. Шунингдек, мулоқот маданияти, ҳис-туйғуларини жиловлай олиш, фикр юритиш маҳорати шаклланади. Ўз ишига масъулият ҳиссини шакллантириб, ижодий тасаввурини ривожлантиради, маънавий-ахлоқий тадбирларни лойиҳалаштириш, кўнгилочар, ташҳисли, ишчан ва ҳаракатли ўйинлар, зиддиятларни ҳал этишнинг турли услублари (танқид усуллари – руҳлантирувчи, таънали, умидли, қиёсий), рағбатлантирувчи (танқид, вазиятни юмшатувчи, гина, танбеҳ берувчи танқид\_ - буларнинг барчасини инсонпарварлик ғоялари асосида олиб бориш ижобий натижалар беради.



### Назорат учун саволлар:

1. «Маънавият», «ахлоқ» тушунчаларининг моҳиятини тушунтиринг.
2. Маънавий-ахлоқий тарбия нима? Унинг моҳияти ҳақида сўзлаб беринг.
3. Маънавий-ахлоқий тарбиянинг вазифалари нималардан иборат эканлигини айтинг.
4. Маънавий-ахлоқий тарбия мазмуни нималарни ўз ичига олади? Унинг асосий талаблари нималардан иборат?
5. Маънавий-ахлоқий тарбия методларини санаб беринг.
6. «Заковат клуби», «Интеллектуал ринг», «Ўйла, изла, топ!» ўйинларидан бирининг сценарийсини тузинг ва икки жамоага бўлиниб, танланган ўйинни ташкил этинг.
7. Қуйидаги муаммоли вазиятни ижобий ҳал этинг:

Коллежнинг III курсида ўқувчилар ўртасида чекиш, спиртли ичимликларни истеъмол қилиш, ўқитувчилар ва тенгдошларига қўпол муомала қилиш ҳолатлари кўзга ташлана бошлади. Шунда гуруҳ баҳбари ўқувчилар билан шифокор учрашувини ташкил этишга қарор қилди. Ичиш ва чекишнинг зарарли оқибатлари ҳақидаги мазкур суҳбатда ўқувчилар фаол иштирок этдилар. Улар томонидан берилган саволларга шифокор ва ўқувчилар ўртасидаги фаол мулоқоти асосида жавоблар топилди. Бироқ ўқувчиларнинг амалий ҳаракатларида сезиларли ўзгаришлар кўзга ташланмади. Бунинг сабаби нима эди?

### Тест топшириқлари:

1. Жамият маънавиятини шакллантирувчи омиллар қайси жавоб вариантида тўғри кўрсатилган?
  - а) ахлоқий меъёрлар, сиёсий қарашлар, фалсафий назариялар;
  - в) маданият, маърифат, мафкура;
  - с) маърифат, иқтисодиёт, сиёсат;
  - д) моддий маданият, маънавий маданият, ахлоқий қадриятлар;
  - е) барча жавоблар тўғри.
2. Қуйидаги таъриф қайси тушунча моҳиятини англатади: «Маънавий-ахлоқий юксаклиш, маърифий-тарбиявий ишларнинг ривожини таъминловчи, уларнинг мақсад ва йўналишларини аниқлашда етакчи ўрин тутувчи ғоялар тизими»?
  - а) маънавият;
  - в) маданият;
  - с) сиёсат;;
  - д) мафкура;
  - е) иқтисодиёт.

### Адабиётлар:

1. Каримов И.А. Миллий истиқлол мафкураси – халқ эътиқоди ва буюк келажакка ишончдир. – Тошкент, Ўзбекистон, 2000.
2. Каримов И.А. Озод ва обод Ватан, эркин ва фаровон ҳаёт пировард мақсадимиз. – Тошкент, Ўзбекистон, 2000.
3. Авлоний, Абдулла. Туркий гулистон ёхуд ахлоқ. – Тошкент, Ўқитувчи, 1992.
4. Педагогика ФФА.Ф.Мунавваровнинг умумий таҳрири остида. – Тошкент, Ўқитувчи, 1996.
5. Подласўй И.П. Педагогика ФФНовўй курс. Кн. 2. Процесс воспитания. – Москва, ВЛАДОС, 1999.

### **Мустақил ишлар:**

1. Тарбиянинг асосий йўналишлари ҳақида умумий тушунча маълумот бериш.
2. Ахлоқий тарбияни асосий тушунчаларини ўрганиш ва мазмунини ёритиш.
3. А.Авлонийнинг “Туркий гулистон худ ахлоқ” асарини ўрниш ва таҳлил қилиш.

### **Мавзу бўйича ечимини кутаётган илмий муаммолар:**

1. Ўқувчи ёшларда ватанга муҳаббат туйғусини шакллантиришнинг илмий-амалий асосларини ишлаб чиқиш.
2. Ахлоқ нормалари ва уларнинг инсон камолотида тутган ўрни.
3. Баркамол инсонни тарбиялашда ахлоқий тарбиянинг тутган ўрнини аниқлаш.

### **АДАБИЁТЛАР РЎЙХАТИ:**

- 1) Каримов И.А. Баркамол авлод Ўзбекистон тараққиётининг пойдевори. Т. 1998.
- 2) Каримов И.А. Баркамол авлод орзуси. Т. "Шарк" 1999.
- 3) Авлоний А. «Туркий Гулистон ёхуд ахлоқ» Т., 1994.
- 4) Кодирий А. «Ўтган кунлар» Т., 1992.
- 5) Юсупов Э. Маънавият асослари. Т. 1998.

### **ИНТЕРНЕТ МАТЕРИАЛЛАРИ**

1. [http:// WWW . guldu/ uz /](http://WWW.guldu.uz/).
2. [http:// WWW . gulduportal.uz /](http://WWW.gulduportal.uz/).
3. [http:// WWW . ziunet. uz /](http://WWW.ziunet.uz/).
4. [http:// WWW . guldu. zn/ uz /](http://WWW.guldu.zn/uz/).

## **ОИЛА ТАРБИЯСИ**

### **Асосий саволлар**

1. Оила ҳақида тушунча.
2. Оила тарбиясининг моҳияти.
3. Оила тарбиясини ташкил этиш шакл, метод ва воситалари.
4. Оила муаммолари.

### **1. Оила ҳақида тушунча.**

**Дарс мақсади:** Талабаларга оила ва унинг мазмун моҳиятини тушунтириб бериш, одобли, ахлоқли, хушфёъл, меҳнатсевар бўлиб улғайишга даъват этиш.

### **Идентив ўқув мақсадлари:**

1. Оила ҳақида тушунча берадилар.
2. Оиладаги муносабатларни таҳлил қиладилар.
3. Оила ҳақида файласуфларнинг қарашларини таҳлил қиладилар.

### **1-савол баёни**

Оила – кишиларнинг никоҳ ёки қон-қариндошлик ришталари, умумий турмуш тарзи, ахлоқий масъулият ҳамда ўзаро ёрдамга асосланувчи кичик гуруҳи. «Жамият» ва «оила» тушунчалари бир-бири билан чамбарчас боғлиқ. Бу боғлиқлик жамиятнинг

оилаларсиз мавжуд бўлмаслиги ҳамда ўз навбатида оиланинг маълум бир жамият таркибида вужудга келиши ва яшовчанлигида кўринади. Оила ҳамда жамият ўртасидаги ижтимоий муносабатлар икки томонлама алоқадорлик хусусиятига эга. Ҳар бир оила умумжамят талаблари асосида фаолият юритади. Жамият тараққиётининг ривожига эса унинг бағрида мавжуд бўлган оилаларнинг ижтимоий-иқтисодий ва маънавий қиёфасининг шаклланиши даражасига бевосита боғлиқдир. Чунончи, ижтимоий борлиқнинг оилалар зиммасига қўядиган талаблари уларнинг манфаатларига зид бўлмаса, аксинча, оилалар фаровонлиги, тинчлигини таъминлашга ёрдам берса, оилалар томонидан ижтимоий талабларнинг қўллаб-қувватланиши, уларнинг амалдаги ижросини таъминлаш кўрсаткичи шунча юқори бўлади.

Илмий-педагогик, психологик, физиологик ҳамда фалсафий асарларнинг таҳлили шуни кўрсатдики, оила бола учун энг асосий тарбия муҳити бўлиб, бу муҳитда шахс камолоти учун муҳим ҳисобланган хулқ-атвор, ирода, характер ва дунёқараш шаклланади. Бола оила тимсолида жамиятнинг ижтимоий-маънавий қиёфасини кўради, жамият талаблари моҳиятини илк бора шу кичик жамоа орасида, оилавий муносабатларни ташкил этиш жараёнида англайди.

**Оилавий муносабатлар** – ота-оналар ёки боланинг камолоти учун масъул бўлган шахслар (бува-бувилар) ҳамда фарзандлар ўртасида турли йўналишларда ташкил этилувчи муносабатлардир.

Оилавий муносабатлар фарзандларнинг ақлий, руҳий камолотини таъминлаб, ота-оналарда ўзига хос фаолликни ҳам юзага келтиради. Хусусан, фарзандларнинг бевосита таъсири туфайли уларнинг қизиқиш ҳамда фаолиятлари доираси кенгаяди, ўзаро алоқалари мазмунан бойиб боради, реал ҳаёт моҳиятини чуқурроқ англаш, яъни, фарзандлар камолоти, келажаги тимсолида ўз умри давомийлигини кўриш ҳолати рўй беради.

Шахснинг маънавий сифатларга эга бўлиши, унда маънавий билимларни эгаллашга нисбатан эҳтиёж ва қизиқишнинг пайдо бўлишида оила тарбияси асосий ролни бажаради. Оилада қарор топган соғлом маънавий-руҳий муҳит фарзандларнинг етук, баркамол бўлиб вояга етишлари учун беқиёс аҳамиятга эгадир.

Шарқда азал-азалдан оила тарбиясига юксак баҳо бериб келинган. Тоталитар тузум даврида эса оиланинг шахс тарбиясида тутган ўрни инкор этилиб, уни ижтимоий борлиқ воситасида тарбиялашга ҳаракат қилинди.

Ўзбекистон Республикасида мустақиллик йилларида фуқароларда миллий ўзлиқни англаш туйғусининг қарор топганлиги, ўтмиш ҳадриятларини ўрганишга бўлган қизиқишнинг орگانлиги оиланинг шахс камолотида тутган ўрни ва ролини ҳолисона баҳолаш имконини берди. Бу борада Ўзбекистон Республикаси Президенти И.А.Каримов қуйидаги фикрларни баён этади: «Оила турмуш ва виждон қонунлари асосига қурилади, ўзининг кўп асрлик мустаҳкам ва маънавий таянчларига эга бўлади. Оилада демократик негизларга асос солинади, одамларнинг талаб-эҳтиёжлари ва кадриятлари шаклланади. Ўзбекистоннинг аксарияти ўзининг шахсий фаровонлиги тўғрисида эмас, балки оиланинг, қариндош-уруғлари ва яқин одамларининг, қўшниларининг омон-эсонлиги тўғрисида ғамхўрлик қилишни биринчи ўринга қўяди. Бу эса энг олий даражада маънавий кадрият, инсон қалбининг гавҳаридир».

Давлатнинг оилага нисбатан ғамхўрлиги қабул қилинаётган қонун ва қарорларда ўз ифодасини топмоқда. Республикада «Оила» илмий-амалий Маркази ташкил этилганлиги бунинг ёрқин далилидир.

**Оила ва ислом. Донишмандлар оила ҳақида.** Маълумки, Ислом динининг муқаддас манбалари – «Қуръони Карим» ва «Ҳадиси Шариф»да оила, оилавий муносабатларга оид қарашлар ўз ифодасини топган. «Қуръони Каримда»: «Хотинларингиз зиротгоҳингиздир» дейилади. Бунинг маъноси оила қуришдан кўзланган асосий мақсад – фарзанд кўриш, уларнинг комил инсонлар бўлиб вояга етишларини таъминлаш эканлигидир. Шунингдек, Ислом маънавиятида оилани ҳалол, пок сақлаш, эркак ва аёлнинг бир-бирига бўлган садоқати, маиший

бузуқликнинг катта гуноҳ эканлиги такрор-такрор уқтирилади. Чунончи, «Агар бир шаҳарда лоқал бир аёл бир марта бузуқлик кўчасига кириб, ҳаром орттирса, бу шаҳардан қирқ йил файзу баракат кўтарилиб кетади» дейилган. Шундай экан, маънавий жиҳатдан камолотга етишмай туриб, иқтисодий фаровонликни таъминлаш мумкин эмас.

Оила қуриш балоғатга етган ҳар бир йигит-қиз учун ҳаётий зарурият бўлиб, уларнинг ўзаро аҳду-паймони асосидаги ижтимоий бирлик сифатида намоён бўлади. Оиланинг мустақамлиги оила аъзоларининг тотувлиги, эр-хотиннинг оила юритиш кўникма ва малакаларига эгалик даражасига боғлиқ.. Оиланинг мустақамлигида аёлнинг алоҳида роли бор. Зеро, оила ташвишларининг аксарияти унинг зиммасида бўлади. Бу борада буюк мутафаккир Алишер Навоий куйидагиларни қайд этади:

«... Эр билан хотин бир-бирига мос тушса, ўртада бойлик ва саранжомлик бўлур. Уй беаги ундан ва уйланганнинг тинчлиги ундан. Хусни бўлса кўнгилга ёқимли бўлур, яхшилиги бўлса жон озиғидир. Ақлли бўлса турмуш интизомли ва рўзғор керак ёроғи тартибли ва саранжомли бўлади.

Киши бу хилдаги жуфтга эришса, балки бундай бахт қўлга тушса, яширин ғам ва кулфатда сирдош ва ҳамдаминг бўлур. Турмушдан ҳар жафо ерса, ҳасратдошинг ул ва айланувчи осмондан ҳар бало келса кўмақдошинг ул. Кўнглинг ғамидин ул ғам чекади, баданинг заифлиги ҳорғинлигидан у қийналади. ... Носоз жуфт уй учун ҳам очиқ ҳам яширинг кўрқинчли касалликдир. Уятсиз бўлса кўнгил ундан озорланади, ярамас бўлса ундан азоб тортади. Тили ёмон бўлса куёвнинг кўнгли яраланади, ёмон ишлик бўлса эрга юз қоралик келади. Майхўр бўлса, уй ободлиги йўқолади ва бузуқи бўлса, уй ичи расвогарчиликка айланади.»

### **1- савол бўйича назорат саволлари**

1. Оила нима? Уни ўз фикрингиз билан изоҳлаб беринг.
2. Оила тарбиясининг моҳияти нимадан иборат?
3. Оила тарбияси қандай шакл, метод ва воситалар ёрдамида ташкил этилади?
4. Оила ва таълим муассасалари ўртасидаги ҳамкорлик мазмунидан нималар акс этади?

### **2. Оила тарбиясининг моҳияти.**

**Дарс мақсади:** Талабаларга оила тарбиясининг омиллари ва унинг мазмун моҳиятини тушунтириб бериш, оилада бериладиган тарбия мақсад ва вазифаларини изоҳлаш.

#### **Идентив ўқув мақсадлари:**

- Оила тарбиясида объектив ва субъектив омилларни таҳлил қиладилар.
- Оилада бериладиган тарбиянинг мақсад ва вазифаларини аниқлайдилар ва изоҳлайдилар.

#### **2-савол баёни**

Оила тарбияси, юкорида таъкидлаб ўтилганидек, ота-оналар ёки шахс камолоти учун масъул шахслар томонидан ташкил этилувчи ҳамда фарзандларни ҳар томонлама етук, соғлом этиб тарбиялашга йўналтирилган педагогик жараён. Ота-оналар ўзларининг ижтимоий бурчларини бажарар эканлар, фарзандларида меҳнатга, уни ташкил этувчиларга нисбатан меҳр-муҳаббат, ҳурмат туйғусини шакллантириш, уларни ижтимоий-фойдали меҳнатга тайёрлаш, турли кўринишдаги муносабатларни уюштириш вақтида тартиб-интизомга амал қилиш, ижтимоий меъёрларга оғишмай риоя этиш, соғлом турмуш тарзини яратиш, ўз шахсий ҳаётлари мазмунини белгилашда мақсад, сўз ва фаолият бирлигини таъминлаш борасида ҳар томонлама ижобий ибрат намунасини кўрсатади.

Шахс шаклланишига таъсир этишининг ижтимоий-руҳий асосига эга оила жамиятнинг ажралмас бўлаги сифатида ижтимоий вазифаларни бажариш билан бирга

Ўзига хос хусусиятларни ҳам акслантирадики, бундай ҳислат психологик қарама-қаршилик ҳамда характерлар тўқнашувидан иборат ижтимоий муносабатлардан толиққан инсон организми нинг ишчанлик қобилиятини қайта тиклаш учун зарур бўлган мўътадил иқлимни ҳосил қила олади. Бу туйғу халқимиз руҳиятидаги ўзига хос хусусиятлардан биридир.

Оила тарбиясида объектив ва субъектив омилларнинг роли катта. Оиланинг моддий таъминоти ва фаровонлик (маиший турмуш) даражаси, оила бюджетининг мавжуд ҳолати, ундан оқилона фойдаланиш борасидаги тажриба, соғлом руҳий муҳитнинг барқарорлиги ва ҳоказолар объектив омиллар саналса, оиладаги шахслараро муносабатлар мазмуни, оила аъзоларининг физиологик, психологик, маданий жиҳатдан комиллик ҳамда маълумот даражаси, уларнинг қизиқиш ва эҳтиёжлари ўртасидаги мутаносиблик, оилавий ҳаётни тартибга солиш борасидаги ўзаро ёрдам, ҳамкорлик, бирлик тамойилларига таяниш қабиладар субъектив омиллар сирасига киради.

Болаларда ижтимоий-дунёвий билимларни эгаллашга бўлган интилиш, ижтимоий фаолиятнинг шаклланишида ота-оналарнинг самарали иштирок этишлари ҳал қилувчи омил бўлиб, бу оила тарбиясини мувафиқиятли амалга оширишнинг зарур шартларидан бири.

Оила тарбиясида болалар ҳаётини тўғри юритиш уларни вақтдан тўғри ва унумли фойдаланишларининг асосий гаровидир. Болаларнинг оиладаги вақтини ўйин, меҳнат ва ўқиш фаолиятлари бўйича тўғри тақсимлаш ниҳоятда муҳимдир.

Оила жисмоний ва психологик жиҳатдан соғлом, маънавий баркамол, меҳнат, ижтимоий ҳамда оилавий ҳаётга тайёр шахсни шакллантириб бериши лозим. Оила тарбиясининг мазмуни болаларга ижтимоий тарбиянинг мазкур йўналишлари – жисмоний, ахлоқий, ақлий, эстетик, меҳнат, экологик, иқтисодий, ҳуқуқий, сиёсий-ғоявий ҳамда жинсий таълим бериш, уларда фаолият кўникма ва малакаларини шакллантиришдан иборат.

Оила муҳитида ташкил этиладиган жинсий тарбия ўзида болани жинсий жиҳатдан чиниқтириш, уларни тозаллик ва озодаликка ўргатиш, ўз соғлиги учун ғамхўрлик қилиш ва масъулиятли бўлишни таъминлашга қаратилган ҳаракатларнинг мазмунини ифода этади. Болаларнинг соғлом бўлишларида уларнинг кундалик ҳаётий режимга амал қилишлари ниҳоятда муҳимдир. Ота-оналар ёки оиланинг катта вакил авлодлари болаларнинг меҳнат қилишлари ва дам олишларини тартибга солишга аҳамият беришлари керак.

Организмнинг бир маромда ишлаши бола саломатлигини сақлаш ва мустаҳкамлашгагина ёрдам бериб қолмай, шу билан бирга унинг барча юмушларни тартибли ва сифатли бажариши учун имкон яратади.

Марказий асаб тизимининг мустаҳкамланиши учун яхши дам олиш талаб этилади. Тиниқиб ухлаш бош мия асаб ҳужайраларини тўла ором олишини таъминлайди. Бу эса бутун организмнинг мўътадил ўсишига, унинг иш қобилиятини сақлаш ва қайта тиклашга ёрдам беради.

Инсон саломатлигини сақлашда эрталабки бадан тарбиянинг аҳамиятини болаларга тушунтириш ҳамда уларнинг эрталабки бадан тарбия билан шуғулланишга кўникириб бориш ота-она назоратини талаб этади. Бадан тарбия болани саранжомлик, интизомга ҳам ўргатиб боради.

Овқатланишнинг тўғри ташкил этилиши ҳам боланинг соғлом бўлиб ўсишининг асосий омилларидан биридир. Ота-оналар томонидан боланинг белгиланган муайян соатларда овқатланиш, овқатланишдан аввал кўлни ювиш, овқатдан кейин оғизни чайиш, шунингдек, кунига икки марта (эрталаб ва кечқурун) тиш тозалаш, ҳафтада бир марта ванна (ёки душ, ҳаммом)да чўмилиш, қўл ва оёқ тирноқларини олишга одатлантириб боришлари зарур. Ушбу ҳолатлар болаларда жисмоний маданият унсурларини шакллантиради.

Оила тарбиясида болаларни ақлий жиҳатдан тарбиялаш ҳам муҳим ўрин тутлади. Бу борадаги дастлабки ва муҳим вазифа ота-она томонидан боланинг қизиқиш ва эҳтиёжларини кўра билиш асосида тасаввур, идрок, тафаккур, хотира ҳамда диққатни такомиллаштиришга ёрдам берувчи машғулотларга жалб этишдан иборат. Шунингдек, маълум йўналишлар бўйича болада қизиқишни уйғота олиш, уни ривожлантириб бориш ҳам талаб этилади. Бу борада ота-она ёки оиланинг бошқа аъзоларининг дунёқараши, эҳтиёж ва қизиқишлари доираси ҳамда улар томонидан кўрсатилаётган намуна муҳим тарбиявий омил бўлиб хизмат қилади. Оила муҳитида боланинг ақлий жиҳатидан тарбиялаб боришда конструкторлик ўйинлари (кубиклар ёрдамида уйлар куриш, кесмалар асосида фано (тасвир)лар ҳосил қилиш ва бошқалар), фикр доирасини кенгайтиришга ёрдам берувчи спорт ўйинлари (шахмат, шашка)ни ташкил этиш, турли мавзулардаги кроссворд, чайнворд ва ребус топишмоқларини ҳал қилиш, театр, музей ва кўрғазмаларга ташриф буюриш ҳамда илм-фан, техника ва технология тараққиёти юзасидан суҳбатларнинг уюштирилиши бу борада ўзининг ижобий самарасини беради.

Ахлоқий тарбия оила тарбиясининг ўзагини ташкил этади. Оилада ахлоқий тарбиянинг мақсади болаларда энг олий ахлоқий сифатлар ота-она ҳамда оиланинг бошқа аъзолари, шунингдек, атрофдагиларга нисбатан меҳр-муҳаббат, катталарга ҳурмат, кичикларга мурувват, камтарлик, тўғрисиқлик, меҳнатсеварлик, саҳоват, инсонпарварлик, адолат, виждон, ор-номус, ғурур, интизом, ижтимоий бурчни англаш ва ҳоказоларни шакллантиришдан иборатдир. Шахсда мазкур сифатларнинг қарор топишида оиладаги соғлом муҳит, оила аъзоларининг психологик жиҳатдан ўзаро яқинликлари, эҳтиёж, қизиқиш ва ҳаётий ёндошувиларидаги умумийлик, бир-бирларини ҳар қандай вазиятда қўллаб-қувватлай олишлари, ота-оналар томонидан барча фарзандларига нисбатан қўйилаётган талаблар, шунингдек, уларга кўрсатилаётган эътиборнинг бир хил бўлиши оила тарбиясида ижобий натижаларга эришишнинг омиллари саналади. Оилада муайян анъананинг қарор топганлиги, унга оила аъзолари томонидан билдирилаётган ҳурмат, шунингдек, кекса авлод вакиллариининг шахси, уларнинг ижобий сифатлари, меҳнатда эришган (гарчи у оддий бўлса ҳам) ютуқлари, атрофдагилар билан муносабати борасидаги суҳбат ёки хотираларнинг ташкил этилиши болаларда ҳаётий эътиқоднинг шаклланишини таъминлайди.

Оилада ташкил этиладиган эстетик тарбия болаларда гўзалликни ҳис қилиш, ундан завқланиш, табиат гўзалликларидан баҳра олиш асосида ҳис-туйғу, идрок, тасаввур ҳамда қарашларни юзага келтириш, уларни ҳаётни севишга ўргатишдек вазифаларнинг ижобий ҳал этилишини назарда тутлади. Ахлоқий ва эстетик қарашлар мазмуни ўзгарган бир шароитда оилада ахлоқий ва эстетик тарбияни тўғри ва самарали ташкил этилиши айниқса муҳимдир. Болалар жуда ёшлигиданок сохта гўзалликлар (ярим яланғоч ёки яланғоч бадан, меъёридан ортиқ қўлланилган пардоз, урфга кириб бораётган косметик операциялар «маҳсули», ўта даражадаги ялтироқ мато ёки тақинчоқлар) гўзалликнинг тимсоли эмаслигини англаб етишлари лозим. Бола тасаввурида ҳақиқий, табиий гўзаллик (ям-яшил табиат, нафис қор учқуни, нозик гуллар, беғубор осмон, виқорли тоғлар, тиниқ зилол сув, тоза, мусаффао ҳаво, бепоён далалар, қушларнинг ёқимли овози, шарқироқ сув, «чучвара»лар ҳосил қилаётган ёмғир томчилари, камалак жилоси, шунингдек, очик, хушсурат, чиройли табассум, ширали овоз, таъсирчан бадийий ва санъат асарлари, юксак маҳорат билан яратилган ўйинчоқлар (боланинг асабини жунбушга келтирадиган электрон ўйинчоқлар эмас), ярашиқли либослар ва бошқалар)нинг намоён бўлиши учун шарт-шароит яратиб бериш мақсадга мувофиқдир. Болаларда ҳақиқий гўзалликни ҳис этиш туйғуси табиат бағрида, музей, кўрғазма, кино ва театрларда бўлиш туфайли шаклланади. Шу боис мактабгача таълим муассасалари ҳамда бошланғич синф ўқувчилари билан табиат бағрига, музей, кўрғазма, кино ва театрларга уюштириладиган экскурсия ва ташрифлар катта тарбиявий кучга эгадир.

Меҳнат тарбияси ҳам оила тарбиясининг асосий йўналишларидан бири саналади. Шахснинг мустаҳкам характер ва қатъий ирода эгаси бўлиб вояга етишида меҳнатнинг роли каттадир. Болаларни оилада тўғри тарбиялашда оила хўжалигининг одилона ташкил этилиши, болаларни оила хўжалигини юритиш ишига жалб қилиш катта аҳамиятга эга. Болалар томонидан бажариладиган оилавий юмушлар уларнинг жисмоний ва ақлий камолоти даражасидан ортиқ бўлмаслиги, уларнинг тезда толиқишлари ёки майиб бўлишларига сабаб бўлмаслиги лозим. Болалар зиммасига уларнинг ёши, ривожланиш даражаси, жисмоний қувватига мувофиқ юмушларнинг тақсимлаб берилиши, берилган топшириқларнинг бажарилиши ва уларнинг сифатини катталар томонидан назорат қилиб туриш, бажарилган топшириқларнинг ҳаққоний баҳосига эга бўлган ҳавасини оширади, унда ўз кучига бўлган ишончни юзага келтиради.

Оилада мустақил равишда, айрим юмушларнинг ҳамжиҳатликка асосланган ҳолда бажарилишига эришиш катта аҳамиятга эга.

Меҳнатни ташкил этишда ота-оналарнинг шахсий намунаси, ака-опаларнинг ибрати, шунингдек, ота-онанинг бола билан бирга ишлашлари катта тарбиявий кучга эгадир.

Оилада ташкил этилган меҳнат болаларни фаросатли бўлиш, ишни режали олиб бориш, вақтдан унумли фойдаланиш, тежамкор бўлиш, шунингдек, ўзгалар меҳнати, инсон меҳнатининг маҳсули бўлган неъматларни асраб-авайлашга ўргатади.

Оилада, шунингдек, атроф-муҳит муҳофазаси (экологияси)га оид тарбиявий ишлар ҳам ташкил этиладики, бу жараёнда болаларда «инсон-табиат-жамият» тушунчалари ўртасида юзага келувчи ўзаро мувофиқлик борасидаги ғояларнинг қарор топишига замин ҳозирлайди. Оила муҳитида ташкил этилаётган ҳовли саҳнини супириб-сидириш, гулзорларни ташкил этиш, кўчатларни ўтказиш ва уларни парвариш қилиш, маиший чиқиндиларни бартараф этишга нисбатан эҳтиёткорона муносабатда бўлиш каби ҳаракатлар болаларда табиатни асрашга нисбатан масъуллик туйғусини шакллантиради.

Оилавий ҳаётнинг меъёрида бўлиши кўп жиҳатдан оила бюджетининг ҳолатига ҳам боғлиқ. Шу боис оила аъзолари меҳнати эвазига яратилаётган моддий маблағларни тежаб-тергаб, улардан ўринли фойдаланиш мақсадга мувофиқдир. Шу боис болаларни ҳам ёшлиқдан пул билан муомала қилишга ўргатиш, ўзининг шахсий ҳамда оила аъзоларининг буюмлари, шунингдек, оила мулкига нисбатан масъулиятли ёндашишга кўникириб бориш муҳим аҳамиятга эгадир. Оилада ташкил этиладиган иқтисодий тарбия болаларда иқтисодий саводхонлик ҳамда тафаккурнинг шаклланишида муҳим ўрин тутди. Болаларда иқтисодий тафаккурни ҳосил қилишда ота-она, оиланинг катта ёшли аъзоларининг намунаси катта тарбиявий таъсир кучига эгадир (иқтисодий тарбия).

## **2- савол бўйича назорат саволлари**

- Шарқ мутафаккирларининг оила ва фарзанд тарбиясини йўлга қўйиш борасидаги қарашларида қандай ғоялар илгари сурилади?
- Ўзбекистон Республикасида оилаларнинг мустаҳкамлигини таъминлаш, уларнинг моддий фаровонлигини ошириш йўлида қандай қандай ишлар амалга оширилмоқда?
- Оила тарбияси борасидаги мавжуд муаммолар нималардан иборат?
- Оилада қандай тарбия берилади?

## **3. Оила тарбиясини ташкил этиш шакл, метод ва воситалари.**

**Дарс мақсади:** Талабаларга оила тарбиясини ташкил этишнинг шакл, метод ва воситаларини мазмун моҳиятини тушунтириб бериш, оилада бериладиган тарбия мақсад ва вазифаларини изоҳлаш.

### **Идентив ўқув мақсадлари:**

- Оила тарбиясида объектив ва субъектив омилларни таҳлил қиладилар.
- Оилада бериладиган тарбиянинг мақсад ва вазифаларини аниқлайдилар ва изоҳлайдилар.

### **3-савол баёни**

Оила шароитида уюштирилаётган суҳбатлар алоҳида диққатга сазовордир. Оммавий ахборот воситалари орқали аҳоли эътиборига ҳавола этилаётган ҳуқуқий мавзулардаги мақолалар, кўрсатув, эшиттириш, шунингдек, оммавий-ҳуқуқий адабиётлар ҳамда уларда илгари сурилган ғоялар юзасидан ўтказиладиган суҳбатлар болаларда ҳуқуқий тасаввур, идрок, саводхонлик, тафаккур, фаоллик, масъуллик, эътиқод ва салоҳиятни қарор топишига олиб келади.

Оила муҳитида болаларга уларнинг бурчлари тўғрисидаги маълумотларни бериб бориш, ўз навбатида ҳуқуқларидан фойдаланиш йўлларини кўрсатиб бериш бу борада яхши самара бера олади.

Оила болаларда ватанпарварлик, инсонпарварлик туйғуларини ҳосил қилувчи ўзига хос маскан саналади. Болалар «Ватан», «халқ» тушунчаларининг моҳиятини дастлабана шу масканда ўзлаштирадилар. Бинобарин, оиланинг ўзи Ватаннинг бир бўлагидир. Оила шаънини ҳимоя қилиш, уни сақлаш тўғрисида қайғуришнинг Ватаннинг шаъни, эл-юрт манфаати учун курашиш туйғулари билан узвий боғлиқ бўлишига эришиш оилада ташкил этилаётган ижтимоий-сиёсий тарбиянинг асоси бўлиши лозим.

Юқорида қайд этилган тарзда оила тарбиясини ташкил этиш комил инсонни тарбиялаб вояга етказиш муваффақияти учун пойдевор бўлади. Фарзандларнинг ҳар томонлама етук бўлиб вояга етишларида ота-она, оиланинг бошқа аъзоларининг дунёқарашлари, ҳаётий ёндошувлари ва маънавий дунёси ўзига хос ўрин тутади.

Шунингдек, ота-оналарнинг муайян даражада педагогик билимларга эга бўлишлари ҳам аҳамиятлидир. Оила ва таълим муассасалари ўртасида ташкил этилган ҳамкорликнинг бош ғояси ота-оналар учун педагогик ёрдам кўрсатишдан иборатдир.

Фарзанд дастлабки маълумот ва ижтимоий меъёрларга амал қилиш борасидаги кўникмаларга оилада эга бўлади. Чунки оилавий ижтимоий муносабатлар, хусусан, маданий-маиший, иқтисодий-молиявий, мулкий муносабатлар ҳамда меҳнат фаолиятини ташкил этишда фарзандлар ўзлари сезмаган, моҳиятини тушуниб етмаган ҳолда мазкур муносабатлар жараёнида иштирок этадилар, демакки, ижтимоий масалалар билан тўқнаш келадилар, натижада бу тарзидаги мулоқотларнинг доимий, қисқа муддатларда такрорланиб туриши улар учун ота-оналар, фарзандларнинг ҳуқуқ, бурч, мажбурият ва масъулиятларини тушуниб етишга ёрдам берувчи ижтимоий объектив шарт-шароитларни яратади.

Шу жиҳатдан педагогика фани олдига миллий ва ҳудудий хусусиятларни инобатга олган ҳолда тарихан таркиб топган оила - таълим муассасаси – жамоатчилик тарзидаги учликнинг ижтимоий-маърифий роли улар ўртасидаги ўзаро бирлик, алоқадорлигини асослаш, болаларда идрок ва тафаккурни шакллантиришда оила ва жамоатчилик имкониятларини аниқлаш ҳамда улардан унумли фойдаланиш талаби ўртага қўйилмоқда.

Оила тарбиясининг фарзандларга тарбия бериш, уларда маънавий-ахлоқий маданиятни шакллантириш имкониятларини аниқлаш юзасидан бир қатор тадбирлар амалга оширилади. Шу борада ота-оналар билан олиб борилган ишлар ҳамда ўтказиладиган тадбирлардан айримларини намуна сифатида келтирамиз:

Ота-оналар билан олиб бориладиган ишлар:

I. Ота-оналар билан ўтказиладиган суҳбатлар.

Суҳбатлар яқка ва умумий тарзда олиб борилади. Илк суҳбат чоғида ўқувчиларни маънавий-ахлоқий жиҳатдан тарбиялаш, уларда маънавий-ахлоқий



маданият унсурларини қарор топтириш муваффақиятини таъминлаш кафолати бўлган ота-оналар ва фарзандларнинг ижтимоий онглилик ҳамда фаоллик даражасини аниқлашга ёрдам берувчи анкета сўровларини ўтказиш мумкин. Сўровномалар икки турда бўлиб, улардан биринчиси ҳар бир ўқувчининг умумий портретини тасвирловчи, диагностик тавсифга эга, иккинчи турдаги сўровнома эса ота-оналарнинг ижтимоий тарбияни йўлга қўйиш, фарзандлар маънавий маданиятини шакллантиришга нисбатан уларнинг шахсий муносабатларини аниқлашга хизмат қилувчи сўровномалардир. Қуйида биринчи турдаги сўровноманинг умумий мазмунини келтирамиз:

«Сиз ўз фарзандингизни қай даражада биласиз?» номли сўровнома мазмуни қуйидагича:

Фарзандингиз ушбу ўқув масканида нечанчи йил таҳсил олмоқда?

Фарзандингизни сўнгги ўқув йилидаги ўзлаштириш даражаси Сизни қониқтирадими?

Фарзандингизнинг фанларга бўлган муносабати қандай?

Унинг фанларга бўлган қизиқишини баҳолай оласизми?

Ижтимоий муносабатлар (оила, жамоа ҳамда кенг жамоатчилик ўртасида ташкил этиладиган муносабатлар) жараёнидаги иштироки қандай?

Фарзандингиз мансуб бўлган микро ҳамда макро муҳитнинг маънавий-ахлоқий иқлими қандай? У кимлар билан дўстлашган, уларнинг маънавий қиёфаси Сизнинг талабларингизга жавоб бера оладими?

Сиз фарзандингизга нисбатан салбий алоқа ёки таъсир кўрсатганликларининг гувоҳи бўлганмисиз?

Унинг оилада тутган ўрни қандай?

Ўқув юрти ёки оила ўртасида вужудга келган шахсий зиддиятлари борми?

Дастлабки суҳбат ҳамда ота-оналар томонидан тўлдирилган сўровномалар натижаларини таҳлил этиш улар билан ташкил этиладиган тадбирлар йўналиши ва мазмунини белгилаб беради.

II. Мактабнинг ўқув йили давомида ота-оналар билан олиб борадиган ишлари:

1. Синф ота-оналар мажлиси. Мажлис ўқув йили давомида беш марта ўтказилади, яъни, ўқув йили бошланиши олдидан, I, II, III ва IV чораклар якунида. Мажлисларда ўқув юрти ички-тартиб қоидалари, умумжамоа ижтимоий меъёрларига риоя этиш ҳолатлари, юзага келган зиддиятлар таҳлил этилади, навбатдаги давр учун белгиланган ишларни режалаштириш, уларни ҳал этиш йўллари, чора-тадбирлари белгиланади. Мактабда таълим олаётган, жамоа ҳаёти, шунингдек, тарбиявий тадбирлар фаоллик кўрсатаётган, ўқишда, меҳнатда алоҳида ўрнатилган бўлаётган ўқувчиларнинг ота-оналарига миннатдорчилик изҳор этилади.

Айрим ўқув юртида ташкил этилаётган тадбирларда фаол иштирок этмасликлари айтиб ўтилади ва бунинг сабаблари аниқланади, бундай ҳолатларга барҳам бериш борасида фикрлашиб олинади.

2. Умуммактаб ота-оналар мажлиси. Ота-оналарнинг умумий йиғилишида ўқув йили давомида ўқувчилар, ота-оналар билан олиб бориладиган тарбиявий ишларнинг бориши ва якуни муҳокама қилинади. Ота-оналар мактаб ҳаёти ва ўқувчиларнинг интизоми, хулқ-атвори, ижтимоий меъёрларга амал қилишлари, ўқувчиларни маънавий жиҳатдан тарбиялаш борасида эришаётган натижалар билан таништирилади.

Ўқув йили якунида бўлиб ўтган умуммактаб ота-оналар мажлисида ижтимоий ҳаётда фаол иштирок этган, турли фанлар бўйича уюштирилган тадбирларда алоҳида ибрат кўрсатган, шунингдек, муайян фанлар бўйича олимпиадаларда муваффақиятли қатнашган ўқувчилар ва уларнинг ота-оналарини раҳматномалар билан тақдирлаш мақсадга мувофиқдир. Қуйидаги бундай раҳматномаларнинг намунасини келтирамиз:

Намуна

“Ҳурматли Собиржон Рўзиев!

Тошкент шаҳар Юнусобод туманидаги 22-мактаб маъмурияти ва касаба уюшмаси қўмитаси “Камолот” ёшлар уюшмаси Сизга фарзандингизнинг тарбиясига алоҳида эътибор бераётганингиз учун ташаккур изҳор этади.

Фарзандингиз Нодиржон Рўзиев 2004-2005 ўқув йилини аъло баҳолар, намунали ҳулқи, шунингдек, математика фани бўйича билимлар танловидаги фаол иштироки билан яқунлади.

Фарзандингиз мустақил Республикамиз ва халқимизга муносиб фуқаро бўлиб етишайтганлигидан хурсандмиз.

Сизга ва оила аъзоларингизга соғлиқ, оилангизга тинчлик тилаймиз.

Мактаб маъмурияти  
Касаба уюшмаси қўмитаси  
“Камолот” ёшлар уюшмаси

2005 йил 6 июн”.

3. Ижтимоий-маънавий мазмундаги суҳбат ва маърузалар. Бундай маъруза ва суҳбатлар ота-оналарда ижтимоий, шунингдек, таълим-тарбияга оид билимларни эгаллаш, фарзанд тарбияси ишига жиддий эътибор бериш, бу борада таълим муассасаси билан мустаҳкам ҳамкорлик ўрнатишда муҳим аҳамиятга эга.

#### **4. Оила муаммолари.**

**Дарс мақсади:** Талабаларга оилавий муаммолар ҳақида тушунча бериш, оила муаммоларнинг сабаблари ва уларни бартараф этиш йўллари тушунтириш.

#### **Идентив ўқув мақсадлари:**

- 1) Оила муаммоларини таҳлил қиладилар.
- 2) Оила муаммоларини келиб чиқиш сабабларини изоҳлайдилар.
- 3) Оила муаммоларини бартараф этиш йўллари тушунтирадилар.

#### **4-савол баёни**

Мустақиллик йилларида барча соҳаларда бўлгани каби таълим-тарбия ва оила тарбиясини ташкил этишда ҳам муҳим ўзгаришлар юз берди. Мавжуд шароитда оилада болалар тарбиясини ташкил этишда муайян қийинчиликлар кўзга ташланмоқда. Булар қуйидагилардан иборат:

6. ота-оналарнинг педагогик билимлардан етарли даражада хабардор эмасликлари;
7. ўтиш даври шароитида юзага келган иқтисодий қийинчиликлар натижасида мактаб ёши болаларнинг муайян қисмининг бозор билан боғланиб қолиб, ўқишга бўлган қизиқишларининг сусайганлиги;
8. замонавий ахборот воситалари, шу жумладан, компьютернинг ижтимоий ҳаётга тобора чуқур кириб бораётганлиги, натижада унинг ижобий таъсири билан бирга болаларда бадиий адабиётларни ўқишга бўлган қизиқишларининг сезиларли пасайиши;
9. ахборот воситалари саҳифаларида жангари кайфиятдаги томошалар сонининг ортиб бораётганлиги ва бунинг оқибатида болаларда бераҳмлилик кайфиятининг пайдо бўлаётганлиги;
10. ўқувчиларнинг ўқув адабиётлари билан тўла қуроллантирилмаганлиги;
11. нотўлиқ оилаларнинг мавжудлиги ҳамда улар сонининг ортиб бораётганлиги ва ҳоказолар.

Оиланинг фарзандлар ўқув фаолиятига ғамхўрлик қилиши тарбиядаги бош масалалардан биридир. Ота-оналар фарзандларининг таълим жараёнида билимларни муваффақиятли ўзлаштиришлари йўлида масъулиятни чуқур ҳис этишлари зарур.

Ота-оналарнинг бу борада қуйидагиларга риоя этишлари мақсадга мувофиқдир:

- 1) болаларнинг машғулотларга кечикишлари ва уйга ўз вақтида қайтмасликларига йўл қўймасликлари;
- 2) уларнинг дарс тайёрлашлари учун уйда қулай шароитни яратиб беришлари;
- 3) болаларда уй вазифаларини бажаришга нисбатан масъулиятли ёндашувни қарор топтиришлари;
- 4) болаларга ўқув топшириқларини бажариш ҳаётий зарурият эканлигини уқтиришлари, вазифаларни мустақил, виждонан бажариш кўникмаларига эга бўлишларига кўмаклашишлари;
- 5) болаларнинг кун тартибига амал қилиш кўникмаларига эга бўлишларига эътибор қаратишлари;
- 6) бўш вақтдан унумли фойдаланишларини назорат қилиб боришлари.

Оилада бола тарбиясига ижодий ёндашиш, болаларда ижобий сифатларни шакллантиришга эришиш уларнинг шахс сифатида тўлақонли шаклланишларида муҳим аҳамиятга эга.

#### **Назорат учун саволлар:**

- 1) Оилавий муносабатлар ҳақида тушунча беринг.
- 2) Оилада болага жинсий тарбия неча ёшдан берилади?
- 3) Оиладаги муаммоларни тўғри ҳал қилишнинг йўллари ишлаб чиқинг.
- 4) Оилада кимнинг таъсири кучлироқ бўлади?
- 5) Соғлом оила деганда қандай оилани тушунаси?
- 6) Нима учун ҳозирги кунда ёш оилаларда ажримлар кўплаб учраб турибди? Сизнинг шахсий фикрингиз?

#### **Мавзу бўйича ечимини қутаётган илмий муаммолар:**

1. Жамиятимизга ҳар томонлама етук баркамол инсонларни тарбиялашда оила тарбияси таъсирининг ўрни.
2. Жамиятни тараққиёт йўлида соғлом оилаларнинг муҳим аҳамиятини ўрганиш.
3. Оилада тарбия асослари мезонларини ишлаб чиқиш.

#### **Мустақил ишлар**

- Оила муаммоларини таҳлил қилиш ва уларни тўғри ечимини излаб топиш.
- Турли даврларда оила тарбияси мазмунини аниқлаш ва таҳлил қилиш.
- Тарбия принципларини ўрганиш, таҳлил қилиш ва улар ўртасидаги боғлиқликни аниқлаш.
- Бола тарбиясида ота-онанинг ўрни ҳақида маълумот тўплаш ва ёзма баён этиш.

#### **АДАБИЁТЛАР РЎЙХАТИ**

1. Каримов И. А. «Истиқлол ва маънавият» Тошкент. 1994 йил.
2. «Баркамол авлод орзуси» Тошкент 1999 йил.
3. Хадис. 4 жилдлик. Имом ал Бухорий жамлаган. Тошкент. 1997 йил.
4. Тордин Ю. А. «Рағбатлантириш ва жазолаш» Тошкент. 1990 йил.
5. Мунавваров А. К. «Педагогика» Тошкент 1996 йил.

#### **ИНТЕРНЕТ МАТЕРИАЛЛАРИ**

1. <http://www.guldu.uz/>.
2. <http://www.gulduportal.uz/>.
3. <http://www.ziunet.uz/>.

## 18-МАВЗУ: ЭКОЛОГИК ВА НАФОСАТ ТАРБИЯСИ

### Асосий саволлар

1. Экологик тарбиянинг моҳияти, дарсда ва дарсдан ташқари ишларда экологик тарбия.
2. Нафосат тарбиясининг мақсад ва вазифалари.

### Экологик тарбиянинг моҳияти, дарсда ва дарсдан ташқари ишларда экологик тарбия.

**1-асосий савол бўйича дарснинг мақсади:** Экологик тарбиянинг моҳиятини талабаларга тушунтиради. Уларда экологик тарбия кўникмаларини ҳосил қилишга ёрдам беради ва қизиқиш уйғотади.

#### Идентив ўқув мақсадлари:

- 1) Экологик тарбиянинг моҳиятини тушунтириб беринг.
- 2) Дарсда ва дарсдан ташқари ишларда экологик тарбиянинг моҳиятини шарҳлаб беринг.

#### 1-асосий саволнинг баёни:

Табиат билан инсон ўртасидаги ўзаро муносабатлар маълум қоидаларга бўйсунган ҳолда боради. Бу қонунларни бузилиши эртами кечми экологик ҳалокатга олиб келади. Мустақил республикамиздаги экологик муаммолар умумижтимоий масалаларнинг ажралмас қисми ҳисобланиб, кенг жамоатчилик олдидаги ҳал этилиши зарур бўлган масалалардан биридир. Экология тушунчаси фанга биринчи бўлиб, 1866 йилда немис биологи Э.Геккел томонидан киритилган. Экология юнонча сўз бўлиб, унинг маъноси тирик организмларнинг яшаш шароити ёки ташқи муҳит билан ўзаро муносабатини билдиради. Экологик таълим ва тарбияни боғчадан ҳамда умумтаълим мактабларининг 1- синфидан бошлаш керак. Экологик тарбия инсоннинг табиатига, биосферага бўлган янгича муносабатларни шакллантиришда муҳим босқич ҳисобланади. Экологик тарбия атроф муҳитга, оламга, ҳайвонот ва ўсимлик дунёсига муҳаббат ва эҳтиёткорона муносабатларни шакллантириш жараёнидир.

Аждодларимиз бу масалага алоҳида эътибор билан қараганлар. Болалар гўдаклик чоғлариданоқ ахлоқий ва меҳнат тарбиясини оилада бошлаганлар. Уларда меҳнатга муҳаббат атроф муҳитга ҳурмат, ободончилик ва кўкаламзорлаштириш ҳисси шакллантирилган. Оила даврасида фарзандларга "Сувга туфлама, уни ифлос қилма, чунки барча жониворлар уни ичиб баҳра олади", "Бирни кессанг, ўнни эк" каби ўғит, насиҳат қилганлар. Ҳозирда умумтаълим мактабларининг 5 - синфларидан бошлаб, э к о л о г и я фани ўқитила бошланади.

#### Экологик таълим тарбия қуйидаги асосли бўлимларни ўз ичига олади:

1. Ўқувчиларни табиат гўзалликларини севиш, улардан эстетик завқ олиш руҳида тарбиялаш.
2. Жонли ва жонсиз табиатнинг ривожланиш қонуниятлари, табиат билан жамият ўртасидаги мураккаб ўзаро муносабатлар, инсон хўжалик фаолиятининг табиатга таъсири оқибатлари ҳақида билим бериш.
3. Ўқувчиларда экологик маданиятни тарбиялаш. Табиатни севиш, ундан тўғри ва онгли равишда фойдалана билишни тарбиялаш кишиларда табиат олдида

масулиятни англаш малакасини ҳосил қилади. Табиатнинг нормал ҳолати учун фуқоралик масъулиятини англаш малакасини ҳосил қилади. Табиатнинг нормал ҳолати учун фуқоралик масъулиятини тўла англаш экологик таълим ва тарбиянинг ифодасидир.

Кишиларда табиат қонунларига тўла риоя этиш тўғрисида ва бу соҳада ватан, халқ, давлат ва келажак авлод олдидаги бурч туйғуси ва масъулият ҳиси ҳосил этилса, уларда экологик онг ва тафаккур ҳосил бўлмайди. Экологик онг ва тафаккурга эга бўлган киши ўз меҳнат фаолиятида табиатга таъсир этиш қандай оқибатларга олиб келиши мумкинлигини олдиндан кўриб, онгли равишда иш тутати.

Болаларда экологик хусусиятдаги тасаввурларини кенгайтиришда тарих ва география фанларининг имконияти катта. Бундан 500 йил, 1000 йил аввал ўлкамиз табиати қандай бўлган, ўсимлик ва ҳайвонот олами қандай бўлгани каби саволларга жавоб топиш мумкин. Она тили дарсларидаги кўплаб машқлар ўқувчиларда табиатга меҳр уйғотиши кўл келади.

Математика фанида бериладиган экологик таълим тарбия жараёнида ўқувчилар табиатидаги салбий ёки ижобий ўзгаришлар инсон соғлигига қандай таъсир қилиши ҳақида аниқ тасаввурга эга бўлишади. Масалан: Республикамизда 1200 га яқин саноат корхонаси борлиги, улар ҳавога 1500 тоннага яқин захарли моддаларни чиқараётганлиги, бундай ҳолат 10 йил, 20 йилдан кейин шу маромда кетаверса нималарга олиб келиши мумкинлигини мисоллар воситасида экологик фалокат оқибатлари ёшларга тушунтирилади.

Экологик йўналишдаги тўғаракларда болалар табиатга зарар етказмасликка, табиат гўзалликларидан завқланишга, атроф муҳитни севишга ўргатилиб борилади.

Тўғарак машғулотида ўтиладиган "Табиатни эъзозлайлик", "Табиат ва инсон", "Экология ва инсон", "Орол мадад сўрайди", "Қушлар бизнинг дўстимиз" каби мавзуларда табиатга қизиқишни янада оширади. Ўқитувчининг болаларга экологик таълим тарбия беришда халқимизнинг ўзига хос миллий тарбиясидан ўринли фойдаланиши яхши самара беради.

Масалан, "Соясидан халқ фойдаланиб турган дарахтни кесиб юборган одамни тангри дўзахга маҳкум этур", "Қайси мусулмон экин экса, ёки бирор дарахт ўтказса, сўнг унинг мевасидан қуш ёки ҳайвон еса, унинг экинидан ейилган нарсанинг ҳар бирдан унга садақа савоби ёзилади" каби ҳодисаларда экологияга оид тушунчалар бордир.

Қовун сайли, сув сайли, узум сайли, ҳосил байрами, Наврўз байрами, хирмон тўйи каби байрамлар ҳам ўқувчиларга экологик тарбия беришда катта аҳамиятга эга.

### **Назорат топшириқлар:**

1. Экологик тарбия бу-
  - а). Ўқувчиларда табиатга онгли равишда муносабатда бўлишни шакллантириш жараёнидир.
  - в). Ўқувчиларда атроф-муҳитга, оламга, ҳайвонот ва ўсимлик дунёсига муҳаббат ва эҳтиёткорона муносабатларни шакллантириш жараёнидир.
  - с). Ўқувчиларда табиатга онгли равишда муносабатда бўлишни, уларга муҳаббат уйғотишни шакллантириш жараёнидир.
  - д). Ўқувчининг табиатга бўлган муносабатини шакллантириш жараёнидир.
  - е). Атроф муҳит тозаллиги ва турмуш тарзини, табиат мувозанатини шакллантириш жараёнидир.
2. Экологик тарбиянинг моҳиятини тушунтириб беринг.
3. Экологик таълим тарбиянинг асосли бўлимларини ёзма равишда изоҳланг.
4. Дарсда ва дарсдан ташқари ишларда экологик тарбиянинг моҳиятини шарҳлаб беринг.

5. Дарсда ва дарсдан ташқари ишларда экологик тарбиянинг таққослаб беринг.
6. Экологик тарбиянинг моҳиятини асослаб беринг.

## **2. Нафосат тарбияси ҳақида тушунча:**

**2-асосий савол бўйича дарснинг мақсади:** талабаларга нафосат тарбиясининг моҳиятини тушунтириш, нафосат ҳақида илмий тушунчаларини изоҳлаб бериш, жамиятдаги ва кишилар фаолиятидаги гўзалликни ўргатиш, дид, фаҳм-фаросатни шакллантириш.

### **Идентив ўқув мақсади:**

- 1.1. Нафосат ва нафосат тарбияси тушунчаларининг мазмунини фарқлайди
- 1.2. Нафосат тарбиясини сўзлаб беради.
- 1.3. Нафосат тарбиясининг асосий воситаларини таққослаб кўради.
- 1.4. Инсон шахсидаги гўзаллик намуналарини таҳлил қилади.
- 1.5. Ўзининг ва яқин кишиларнинг нафосат хусусиятларини баҳолайди.

### **2-асосий саволнинг баёни:**

Нафосат тарбияси- борликдаги ва саънатдаги гўзалликни тушуниш, улардан завқланиш ва уни яратишга интилишни таркиб топтириш.

Инсон ҳар доим гўзалликка интилади, ундан маънавий озуқа олади. Ўз ҳаётини, фаолиятини, турмуш шароитини, ўзини ўраб турган атроф-муҳитни гўзалроқ бўлишига ҳаракат қилади. Бу ҳол ўз навбатида унинг дидини, нозик ҳис-туйғуларини шакллантиради.

Одамларни ўзига ром этувчи гўзаллик намуналари ҳаётнинг турли жабҳаларида намоён бўлиб, уларни идрок эта билишга нафосат тарбияси катта ҳисса қўшади. Шунинг учун болага жуда ёшлигидан оилада, мактабгача тарбия муассасаларида, айниқса мактабдан нафосат тарбияси алоҳида эътибор билан берилади.

Нафосат тарбияси ҳар бир даврда, ҳар бир халқда турлича бўлсада, уни амалга оширишнинг асосий воситалари, табиат гўзаллиги, бадиий ижод намуналари ҳамда инсон шахсиятидаги гўзалликни санаб ўтади. Бу воситалар бир-бирини тўлдириб, бойитиб беради.

Барчасидан тўла баҳраманд бўлган кишининг маънавий бой, юксак дидли бўлсагина завқли ҳаёт кечириши мумкин.

Табиат ўзига хос гўзалликларга эга бўлиб, маълум қонуниятлар асосида ўзгариб, жилоланиб туради. Йил фаслларининг алмашинуви табиатнинг рангларини, шакллантиришининг, хушбўй ҳидлару, турли жонзотларнинг ёқимли товушини, инсон шурига тортиқ этади. Улар ҳар бир кишини баҳтиёр поклик, беғуборлик оламига олиб киради.

Нафосат тарбиясининг яна бир тарбияси бадиий ижод намуналари ҳисобланади. Айрим педагогик адабиётларда бадиий тарбия деб номланиб, ўз ичига бадиий адабиётни, мусиқа, кўшиқ ва рақс санъатини, театр ва кино санъатини, тасвирий санъатнинг, ҳайкалтарошлик, меъморчилик, халқ амалий санъати ва бошқаларни олади.

Бу санъат турларини ёшларга нафосат тарбияси беришдаги имкониятлари чексиздир. Айрим санъат асарларини қиймати дунёвий бойликларда ниҳоят даражада устун турганидек, бадиий тарбия ҳам одамларнинг маънавий бойишларида тенги йўқ таъсир кучига эгадир.

Дунёнинг етти мўъжизаси саналган Миср фиравнларининг эҳромлари, Бобилнинг осма боғлари, Эфесдаги Артемида ибодатхонаси, Родоский ҳайкали ва Форс оролидаги моёқ хайратомуз гўзаллик намуналари саналади.

Ёшларга нафосат тарбияси беришда инсон шахсиятидаги гўзаллик кучли таъсир этувчи воситаларидан биридир. Ҳар бир киши ўзига хос гўзалликка эга бўлади.

Рус ёзувчиси А.Чехов »Инсонда ҳамма нарса гўзал бўлиши керак», аммо уларнинг орасида алоҳида ажралиб турадиган маънавий гўзалликдир.Шунинг учун ҳам миллий истиқлолга эришгандан кейин халқнинг маънавиятини шакллантиришга катта эътибор берилмоқда.

### **Назорат топшириқлари**

1. Нафосат «эстетика» нима ҳақидаги таълимот:
  - а) инсонларнинг ақл заковати тараққиётини ўрганади.
  - в) жамиятдаги ўзгаришлар ҳақида баҳс юритади.
  - с) табиат ўзгаришларини ўрганади.
  - д) борлиқдаги гўзаллик ҳақида баҳс этади.
  - е) ахлоқ ва гўзал халқ тарбиялашни ўрганади.
2. Нафосат тарбиясининг моҳияти
  - а) табиатдаги, жамиятдаги, инсонлар шахсиятидаги ўзгаришларни аниқлаш, қадрлаш, яратиш ва завқланишга одатлантиришдир.
  - в) ватанга муҳаббат ҳиссини таркиб топтириш.
  - д) расм чизиш, мусиқа тинглашга қизиқиш ҳосил қилиш
  - е) табиатни эҳтиёт қилиш ва асраб авайлашга одатлантириш.
3. Нафосат тарбиясининг асосий воситалари
  - а) театр, музей, кўргазма заллар
  - в) тоғ, дарё, кўллар
  - с) табиат манзаралари, инсон шахсияти гўзаллиги, бадиий тарбия намуналари
  - д) меъморчилик, ҳайкалтарошлик, тасвирий санъат
  - е) байрамлар, тадбирлар, спорт мусобақалари
4. Нафосат тарбиясини шахс камолотидаги ўрнини мисоллар билан тўлдириб сўзлаб беради.
5. Маънавий гўзаллик, муносабат гўзаллиги, халқ гўзаллиги, ташқи қиёфа гўзаллигини таққослаб ижодий ёзма иш бажаради.

### **Мустақил ишлар**

- 1) Нафосат ва нафосат тарбияси тушунчаларининг мазмунидаги фарқини ажратиб чиқинг.
- 2) Нафосат тарбиясининг асосий воситаларни таққослаб кўрсатинг.
- 3) Инсон шахсидаги гўзаллик намуналарини таҳлил қилинг.
- 4) Ўзингизнинг ва яқин кишиларингизнинг нафосат хусусиятларини қиёслаб чиқинг.
- 5) Экологик муаммоларни ҳал этиш мақсадида жамият аъзоларида экологик тафаккурни шакллантириш йўллари таҳлил қилиш.

### **А Д А Б И Ё Т Л А Р РЎЙХАТИ:**

- 1) Мунавваров А.К. "Педагогика". Тошкент. 1996 йил.
- 2) Тўхтаев "Экология" Тошкент.
- 3) "Бошланғич таълим" (журнал) 1996 йил 4-сон.
- 4) "Халқ таълими" (журнал) 1996 йил 4-сон.
- 5) "Иқтисод алифбоси" 1-2 синф. (бошланғич синфлар учун ўқув кўлланма).

### **ИНТЕРНЕТ САЙТЛАРИ**

1. [http:// WWW . guldu/ uz /](http://WWW.guldu.uz/).
2. [http:// WWW . gulduportal.uz /](http://WWW.gulduportal.uz/).
3. [http:// WWW . ziunet. uz /](http://WWW.ziunet.uz/).

### III-Modul.

## 19-Mavzu: O'zbekiston Respublikasi ta'lim tizimi. Ta'lim sohasida davlat siyosatining asosiy tamoyillari.

### III БЎЛИМ. ТАЪЛИМ ТИЗИМИНИ ТАШКИЛ ЭТИШ

#### ЎЗБЕКИСТОН РЕСПУБЛИКАСИ ТАЪЛИМ ТИЗИМИ. ТАЪЛИМ СОҲАСИДАГИ ДАВЛАТ СИЁСАТИНИНГ АСОСИЙ ТАМОЙИЛЛАРИ

Ўзбекистон Республикасининг «Таълим тўғрисида»ги Қонуни. Мустақиллик йилларида Ўзбекистон Республикасида узлуксиз таълими тизимини такомиллаштириш устувор йўналиш сифатида эътироф этилди. Ўзбекистон Республикаси Олий Мажлисининг IX сессиясида қабул қилинган Ўзбекистон Республикасининг «Таълим тўғрисида»ги Қонунда узлуксиз таълим тизимининг моҳияти, йўналишлари, таълим мазмуни, таълимнинг ҳуқуқий асослари батафсил очиқ берилган. Мазкур меъёрий ҳужжат мазмунида қуйидагилар ифодасини топган:

- 1) фуқароларга таълим, тарбия бериш, касб-хунар ўргатишнинг ҳуқуқий асослари;
- 2) таълим соҳасидаги давлат сиёсатининг асосий тамойиллари;
- 3) ҳар кимнинг билим олишдан иборат конституциявий ҳуқуқи;
- 4) педагог фаолият билан шуғулланиш ҳуқуқи;
- 5) таълим муассасасининг ҳақуқий мақоми;
- 6) таълим тизими ва турлари;
- 7) таълим жараёни қатнашчиларини ижтимоий ҳимоя қилиш;
- 8) таълим тизимини бошқариш.

Ўзбекистон Республикасининг «Таълим тўғрисида»ги Қонунда алоҳида урғу берилганидек, таълимни ташкил этишнинг асосий мақсади – жамиятда интеллектуал ва илмий потенциални ривожлантириш, жамият, оила ва давлат олдидаги бурчи, жавобгарлигини англайдиган баркамол ва мустақил фикрли шахсни шакллантиришдан иборат.

**Таълим соҳасидаги давлат сиёсатининг асосий тамойиллари.** Ўзбекистон Республикасининг «Таълим тўғрисида»ги Қонунининг 3-моддасида таълим соҳасидаги давлат сиёсатининг асосий тамойиллари кўрсатиб ўтилган. Улар қуйидагилардан иборат:

- таълим-тарбиянинг инсонпарвар ва демократик характерда бўлиши,
- таълим тизимининг узлуксизлиги ва изчиллиги;
- умумий ўрта, шунингдек, ўрта махсус касб-хунар таълимининг йўналишларини танлашнинг ихтиёрлиги;
- таълим тизимининг дунёвий характерда эканлиги; давлат таълим стандарти доирасида таълим олишнинг ҳамма учун очиклиги;
- таълим дастурини танлашга ягона ва табақалаштирилган ёндошув;
- билимли бўлишни рағбатлантириш;
- таълим тизимида давлат ва жамият бошқарувини уйғунлаштириш.

Ўзбекистон Республикасининг «Таълим тўғрисида»ги Қонунининг 3-моддасида таълим соҳасида давлат сиёсатининг асосий тамойилларидан бири таълим ва тарбиянинг инсонпарвар ва демократик характерда бўлиши кўрсатилган. Таълим ва тарбиянинг инсонпарварлашуви инсонни интеллектуал ва маънавий-ахлоқий жиҳатдан тарбиялаш билан узвий боғлиқ бўлган узлуксиз таълим тизими орқали ҳар



томонлама баркамол шахсни шакллантиришни назарда тутати. Таълимни инсонпарварлаштириш шахснинг ижодий қобилиятларини рўёбга чиқаришга имкон яратади. Шунингдек, таълим жараёнида унинг маънавий-ахлоқий эҳтиёжлари, хоҳиш-истаклари ва ҳизиқишларини ҳисобга олишни назарда тутати. Бир сўз билан айтганда, таълим-тарбия жараёни шахсни ҳар томонлама камол топишини таъминлашга йўналтирилади, унинг шахсига нисбатан ҳурмат билан ёндашилади.

Таълим ва тарбияни демократлаштиришнинг мазмуни шундан иборатки, таълим-тарбия мазмунининг очиқлиги, ўқув материаллари, таълим шакл ва методларининг хилма-хиллиги, миллий ва ҳудудий хусусиятларнинг инобатга олиниши, ҳамманинг ва ҳар кимнинг маданий жиҳатдан юксак натижаларга эришишини таъминлашга имкон беради. Мазкур тамойилга амал қилиш ўқувчиларнинг хоҳишларига кўра ўқув жадвалидан қўшимча фанларнинг ўрин олиши, юқори синфларда муайян фанларнинг чуқурлаштирилиб ўргатилиши, факультатив машғулотлар ҳажмининг кенгайтириш, турли йўналишларда тўғаракларни ташкил этиш, дарсларнинг яқка ва гуруҳ асосида ўтказилишига эътибор берилишини англатади.

Таълим тизимининг узлуксизлиги ва изчиллиги тамойили республикада узлуксиз таълим тизимининг барча босқичлари ўзаро алоқадорлик ва боғлиқлик асосида фаолият юритишларини ифодалайди. Умумий ўрта таълим мактабларининг ўқув дастурлари академик лицей ва касб-ҳунар коллежларининг, ўз навбатида уларнинг ўқув дастурлари олий ўқув юрти ўқув дастурлари билан мутаносибликда яратилиб, бири ўзидан аввалги босқичда ўзлаштирилган маълумотни бойитади ва ривожлантиради.

Шунингдек, давлат таълим стандартлари талабларига мувофиқ фаолият олиб бораётган узлуксиз таълим тизими мазмунига кўра бир типдаги ўқув юртларининг биридан иккинчисига ўтиб ўқиш имконияти мавжуд. Чунончи, таълим олувчилар бир мактабдан иккинчи мактабга, бир академик лицейдан иккинчи академик лицейга бир шаҳарда фаолият юритаётган олий ўқув юртидан иккинчи шаҳарда жойлашган олий ўқув юртига ўтиб таълимни давом эттириш ҳуқуқига эгалар.

Умумий ўрта, шунингдек, ўрта махсус касб-ҳунар таълимининг мажбурийлиги тамойили ўзида, биринчидан, фанлар асослари бўйича мунтазам билим олишлари, уларнинг билимларни ўзлаштиришга бўлган эҳтиёжлари, асосий ўқув-илмий ва умуммаданий билилар, миллий ва умуминсоний қадриятларга асосланган маънавий-ахлоқий фазилатлар, меҳнат, ижодий фикрлаш ва касб танлаш кўникмалари шакллантириш; иккинчидан, ўқувчиларнинг имкониятлари ва қизиқишларини ҳисобга олган ҳолда уларнинг жадал интеллектуал ривожланиши, чуқур, соҳалаштирилган, табаҳалаштирилган, касбга йўналтирилган таълим олишни таъминлаш; учинчидан, ўқувчиларнинг касб-ҳунарга мойиллиги, билим ва кўникмаларини чуқур ривожлантириш, танлаб олинган касб-ҳунар бўйича бир ёки бир неча ихтисосликни эгаллаш имкониятини яратишни ифодалайди.

Ўрта махсус касб-ҳунар таълимининг ихтиёрийлиги тамойилининг асосий моҳияти ўқувчиларнинг янги турдаги ўқув муассасаларида таълим олиш йўналишини ихтиёрий равишда танлаш ҳуқуқига эга эканликларини англатади. Бу ики турдаги уч йиллик махсус таълим йўналишларини ўқувчилар ўз иқтидорлари ва хоҳиш-истакларига таянган ҳолда танлайдилар. Ана шу тарзда ўқувчиларнинг бирон бир шаклда билимларини такомиллаштириш, муайян касб-ҳунар эгаси бўлиб етишишлари учун шароит яратилади.

Таълим тизимининг дунёвий характерда эканлиги мамлакатда таълим тараққиётининг ривожини илмий асосларга эга бўлиб, у фан-техника, маданиятнинг юксала бориши билан чамбарчас ҳолда ривожланиб боришини назарда тутати.

Инсоният мавжуд экан, ҳар доим тараққиёт сари интилади ва янгидан-янги фан ютуқларини қўлга киритиб боради. Таълим тизими эса ана шу фан янгиликларини келажак авлодга етказиб беришни таъминлайди. Шу боис таълим

тизимининг дунёвий характерда бўлиши талаб этилади. Шунингдек, таълим олувчиларнинг ушбу ютуқлардан оқилона фойдаланган ҳолда улардан тўғри хулосалар чиқариб, келажакда ўзларининг муносиб ўринларини топишга замин яратади.

Ўзбекистон Республикасининг «Таълим тўғрисида»ни Қонунининг 4-моддасида белгилаб қўйилганидек, фуқаролар миллати, тили, жинси, ёши, диний эътиқоди, ижтимоий келиб чиқиши, мавқеи, хизмат тури, турар жойи, Ўзбекистон Республикасида ҳудудида қанча вақт яшаётганлигидан қатъий назар билим олиш ҳуқуқига эгалар. Давлат таълим стандартлари доирасида таълим олишнинг ҳамма учун очиклиги тамойили айнан мана шу ҳолатни ёритишга хизмат қилади.

Юқорида қайд этилган моддада, яна шунингдек, чет эллик фуқароларнинг Ўзбекистон Республикаси ҳудудида халқаро шартномаларга мувофиқ билим олиш ҳуқуқига эгалликлари таъкидлаб ўтилган.

Ўзбекистон Республикасида истиқомат қилаётган фуқаролиги бўлмаган шахслар эса билим олишда Ўзбекистон Республикаси фуқаролари билан тенг ҳуқуқларга эга эканлиги бу тамойилнинг инсон ва унинг манфаатларига хизмат қилишини билдиради.

Республикамизда таълим, ўзбек, рус, қozoқ, қирғиз ва тожик тилларида олиб борилаётган умумий ўрта таълим муассасалари мавжуд бўлиб, бундай йўл билан барча миллатларнинг тенглик асосида билим олишига шароит яратилган. Бундан ташқари мамлакатнинг барча ҳудудларида «якшанбалик мактаблари» ташкил қилинган бўлиб, ҳар бир миллат вакиллари дам олиш куни ихтиёрий равишда ўз она тилида таълим олиш имкониятига эгалар.

Таълим дастурларини танлашга ягона ва табақалаштирилган ёндашув Ўзбекистон Республикасининг «Таълим тўғрисида»ги Қонунининг 7-моддасида ўз ифодасини топган. Давлат таълим стандартлари умумий ўрта, ўрта махсус касб-хунар ҳамда олий таълим мазмуни ва сифатига қўйиладиган талабларни белгилаб беради.

Давлат таълим стандартларини бажариш Ўзбекистон Республикасининг барча таълим муассасалари учун мажбурийдир. Бунинг маъноси шуки, ҳар бир таълим тури учун алоҳида давлат таълим стандартлари ишлаб чиқилади, уларда кўзда тутилган талабларга амал қилиш эса мазкур босқичдаги таълим муассасаларидан бирдай талаб этилади. Аммо давлат таълим стандарти асосида таълим муассасалари ўзларининг ўқув дастурлари вариантини ишлаб чиқиб, ундан фойдаланишлари мумкин. Бу таълим олиш мақсади ягона бўлгани ҳолда, унга эришиш йўллари турлича эканлигини кўрсатади.

Билимли бўлишни ва истеъдодни рағбатлантириш таълим соҳасидаги давлат сиёсатининг асосий тамойилларидан бири саналиб, узлуксиз таълим тизимининг барча босқичларида ушбу тамойилга тўла амал қилинади. Таълим олувчиларнинг истеъдод ва қобилиятлари давлат томонидан моддий ва маънавий жиҳатдан рағбатлантирилиб борилади. Бундай рағбатлантиришлар сирасига истеъдодли ўқувчиларни фахрий ёрлиқлар, стипендиялар ҳамда мукофотлар билан тақдирлашни киритиш мумкин.

Ўзбекистон Республикаси Вазирлар Маҳкамасининг 1993 йил 25 мартдаги «Ўзбекистон ўқувчи-ёшларини тақдирлаш ва моддий рағбатлантириш тўғрисида»ги Қарорининг қабул қилиниши ушбу тамойилни ҳуқуқий жиҳатдан кафолатланишини таъминлади. Мазкур қарорга мувофиқ ҳар йили ўқувчи ва талабалар ўртасида фан олимпиадалари ўтказилиб, ғолиблар турли имтиёزلарни қўлга киритмоқдалар. Ўзбекистон Республикаси Президентининг 1993 йил 5 февралда қабул қилинган «Ўзбекистонда ўқувчи-ёшларни рағбатлантириш чоралари тўғрисида»ги Фармонида биноан илмий салоҳият, иқтидорга эга талабалар (бакалавр ва магистратура йўналишлари бўйича) ҳамда тадқиқотчилик фаолиятини муваффақиятли амалга ошираётган аспирантлар учун Ўзбекистон Республикаси Президентининг Давлат стипендиялари таъсис этилди ва ҳар йили ўн бир таълим йўналиши (техника ва

информатика, тиббиёт, физика-математика, иқтисодиёт, журналистика, гуманитар, ҳуқуқ ва халқаро муносабатлар, педагогика, маданият ва санъат, чет тиллар, қишлоқ хўжалиги) бўйича Ўзбекистон Республикаси Президенти Давлат стипендияси учун танловлар ташкил этилмоқда. Шунингдек, иқтидорли талабалар учун «Беруний», «Улуғбек» ҳамда «Навоий» номидаги стипендиялар жорий этилган бўлиб, уларнинг совриндорлари бўлган талабаларнинг фаолияти моддий жиҳатдан қўллаб-қувватланмоқда.

Бундан ташқари истеъдодли ёшларни моддий ва маънавий рағбатлантириш, чет элда таълим олишларини қўллаб-қувватлаш мақсадида «Умид», «Истеъдод», «Республика болалар фонди», «Соғлом авлод учун», «Улуғбек» ва бошқа жамғармалар ташкил этилган. Айни вақтда давлат томонидан кўрсатилаётган амалий ёрдам туфайли 2000 нафардан ортиқ талабалар хорижий мамлакатларда таҳсил олиб, ўз билимларини оширишга муваффақ бўлдилар.

Юқорида билдирилган фикрлар республикада билимли бўлиш ва истеъдодни рағбатлантириш тамойилининг тўлақонли равишда амалиётга татбиқ этилаётганлигининг ёрқин исботидир.

Таълим тизимида давлат ва жамият бошқарувини уйғунлаштириш тамойили таълимни ташкил этиш ва унинг сифатини оширишда давлат ва жамиятнинг таълим муассасаларини бошқаришда ҳамкорликка эришишни назарда тутди. Таълим тизимида давлат ва жамият бошқаруви таълим самарадорлигини оширишга замин яратади.

**Таълим тизими ва турлари.** Таълим тизими давлат сиёсатининг асосий тамойиллари асосида ёш авлодга таълим-тарбия бериш йўлида фаолият юритувчи барча турдаги таълим муассасалари мажмуи демакдир. Ҳар бир мамлакатнинг таълим тизими унинг ижтимоий-сиёсий, иқтисодий ва маданий ҳаёти билан чамбарчас боғлиқ бўлади.

Ўзбекистон Республикасининг таълим тизими давлат таълим стандартларига мувофиқ таълим дастурларини амалга оширувчи давлат ва нодавлат таълим муассасалари, таълим тизимининг фаолият кўрсатиши ва ривожланишини таъминлаш учун зарур бўлган тадқиқот ишларини бошқарувчи илмий-педагогик муассасалар, таълим соҳасидаги давлат бошқарув органлари, шунингдек, уларга қарашли корхоналар, муассасалар ва ташкилотларни ўз ичига олади. Республиканинг таълим тизими ягона ва узлуксиздир.

Республика «Таълим тўғрисида»ги Қонунда таъкидланганидек, Ўзбекистон Республикасида таълим қуйидаги турларда амалга оширилади:

Мактабгача таълим – боланинг соғлом, ҳар томонлама камол топиб шаклланишини таъминловчи, унда ўқишга интилиш ҳиссини уйғотувчи, уни мунтазам таълим олишга тайёрловчи ҳамда бола олти-етти ёшга етгунча давлат ва нодавлат мактабгача таълим муассасалари ва оилаларда амалга оширилувчи таълим босқичи.

Умумий ўрта таълим икки босқичда амалга оширилади. Улар қуйидагилардир:

- 1) бошланғич таълим (1-4-синфлар);
- 2) умумий ўрта таълим (1-9-синфлар).

Бошланғич таълим ўқувчиларга мураккаб бўлмаган илмий билимларни бериш асосида уларда ўқиш, ёзиш ва ҳисоблашга оид дастлабки билим, кўникма ҳамда малакаларни шакллантириш асосида уларда шахсий гигиена ва соғлом турмуш тарзи элементларини ҳосил қилиш босқичи.

Умумий ўрта таълим ўқувчиларнинг фан асослари бўйича мунтазам билим олишларини, уларда билим ўзлаштириш эҳтиёжини, асосий ўқув-илмий ва умуммаданий билимларни, миллий ва умумбашарий қадриятларга асосланган маънавий-ахлоқий фазилатларни, меҳнат кўникмаларини, ижодий фикрлаш ва атроф-муҳитга онгли муносабатда бўлишни ва касб танлаш кўникмаларини шакллантириш босқичи. Умумий ўрта умумий ўрта таълим муассасаларида амалга оширилиб,

Ўқувчиларга I-IX синфлар ҳажмида давлат таълим стандартлари талабларига мувофиқ фан асослари бўйича мажбурий таълим берилади.

Болаларнинг қобилияти, истеъдодини ривожлантириш учун ихтисослашган мактабларнинг ташкил этилиши эса уларнинг истиқболларини таъминлашда муҳим аҳамиятга эга.

Умумий ўрта таълим негизида ўқиш муддати уч йил бўлган мажбурий ўрта махсус касб-хунар таълими амалга оширилади. Мазкур таълим узлуксиз таълим тизимида ўзига хос ўринга эга бўлган мустақил тур ҳисобланади. Ўрта махсус касб-хунар таълими – умумий ўрта таълим негизида мажбурий-ихтиёрий равишда ташкил этилиб, ўқувчиларга уларнинг имкониятлари ва қизиқишлари асосида танлаб олинган касб-хунар бўйича бир ёки бир неча ихтисослик асосларига оид билимларни бериш босқичи. Мазкур муассасаларда таълим олиш ўқувчилар томонидан мажбурий-ихтиёрий равишда танланади.

Академик лицей ўқувчиларнинг имкониятлари ва қизиқишларини ҳисобга олган ҳолда уларнинг жадал интеллектуал ривожланиши чуқур, соҳалаштирилган, табақалаштирилган, касбга йўналтирилган таълим олишларини таъминлаш мақсадида давлат таълим стандартларига мувофиқ ўрта махсус таълим берувчи, юридик мақомга эга таълим муассасаси.

Академик лицейлар асосан олий ўқув юртлири қошида ташкил этилади.

Касб-хунар коллежи ўқувчиларнинг касб-хунарга мойиллиги, билим ва кўникмаларини чуқур ривожлантирувчи, танлаб олинган касб-хунар бўйича бир ёки бир неча ихтисосни эгаллаш имконини яратиш мақсадида тегишли давлат таълим стандартлари доирасида ўрта махсус, касб-хунар таълимини берувчи, юридик мақомга эга таълим муассасаси.

Касб-хунар коллежларининг битирувчиларига давлат томонидан тасдиқланган намунадаги диплом ҳамда ўрта маълумотга эга бўлганлик тўғрисидаги гувоҳномалар берилади. Улар битирувчиларга таълимнинг кейинги босқичларида ўқишни давом эттириш ёки эгалланган ихтисослик ва касб-хунар йўналиши бўйича меҳнат фаолияти билан шуғулланиш ҳуқуқини беради.

Олий таълим - ўрта махсус, касб-хунар таълими негизига асосланиб, икки босқич (бакалаврият ҳамда магистратура)да ташкил этиладиган ҳамда мутахассисликлар йўналишлари бўйича халқ хўжалигининг турли соҳаларига олий маълумотли мутахассисларни тайёрлаб берувчи таълим босқичи.

Бакалаврият – мутахассислик йўналиши бўйича фундаментал ва амалий билим берадиган, таълим муддати камида тўрт йил давом этадиган таянч олий таълимдир. Бакалаврлик дастури тугатилгандан сўнг битирувчиларга «бакалавр» даражаси берилади ва давлат томонидан тасдиқланган намунадаги касб-хунар фаолияти билан шуғулланиш ҳуқуқини берувчи диплом топширилади.

Магистратура – аниқ мутахассислик бўйича фундаментал ва амалий билим берадиган, бакалаврият негизида таълим муддати камида икки йил давом этадиган олий таълимдир.

«Магистр» даражасини берадиган давлат малака аттестацияси магистрлик дастурининг интиҳосидир. Магистрларга давлат томонидан тасдиқланган намунадаги, касб-хунар фаолияти билан шуғулланиш ҳуқуқини берадиган диплом топширилади.

Олий ўқув юртидан кейинги таълим жамиятнинг олий малакали илмий ва илмий-педагог кадрларга бўлган эҳтиёжларини қондириш, шахснинг ижодий таълим – касб-хунар манфаатларини қаноатлантиришга қаратилиб, олий ўқув юртлири ва илмий-тадқиқот муассасаларида аспирантура, адъюнктура ва докторантурада таълим олиш, шунингдек, мустақил тадқиқотчилик фаолиятини ташкил этиш асосида амалга ошириладиган таълим босқичи.

Олий ўқув юртидан кейинги таълим босқичларида таҳсил олиш (аспирантура, докторантура) муайян илмий даража (фан номзоди ва фан доктори илмий даражаси)ни олишга имкон берувчи диссертация ҳимояси билан якунланади. Якуний

давлат аттестацияси натижаларига кўра тегишли мутахассислик йўналишларида фан номзоди ва фан доктори илмий даражаси берилиб, давлат томонидан тасдиқланган намунадаги дипломлар топширилади.

Кадрлар малакасини ошириш ва уларни қайта тайёрлаш мутахассисларнинг касб билимлари ва кўникмаларини янгилаш ҳамда чуқурлаштириш мақсадида ташкил этилувчи таълим босқичи.

Кадрлар малакасини ошириш ва уларни қайта тайёрлаш таълим муассасаларидаги ўқиш натижаларига кўра давлат томонидан тасдиқланган намунадаги гувоҳнома ва сертификат топширилади.

Мактабдан ташқари таълим маданий-эстетик, илмий, техникавий, спорт ва бошқа йўналишларда йўлга қўйилувчи, болалар ҳамда ўсмирларнинг таълимга бўлган, яқка тартибдаги, ортиб боровчи талаб-эҳтиёжларини қондириш, уларнинг бўш вақти ва дам олишини ташкил этиш мақсадида ташкил этиладиган таълим босқичи.

Мактабдан ташқари таълим давлат органлари, жамоат ташкилотлари, шунингдек, бошқа юридик ва жисмоний шахслар томонидан мактабдан ташқари давлат ва нодавлат таълим муассасаларида олиб борилади.

**Ҳозирги даврда жаҳонда таълим тизимининг аҳволи.** Ривожланган хорижий давлатлар таълим тизимини ўрганиш мақсадида АҚШ, Франция, Япония давлатларининг таълим тизими таркибини ёритмоқчимиз.

I. Америка Қўшма Штатларида таълим тизими қуйидаги босқичларни ўз ичига олади:

- мактабгача тарбия муассасалари – 3 ёшдан 5 ёшгача бўлган болаларни тарбиялашга хизмат қилади;

- бошланғич мактаблар (1-8-синфлар) – 6 ёшдан 13 ёшгача бўлган болалар таълим оладилар;

- ўрта мактаблар (9-12-синфлар) – 14 ёшдан 17 ёшгача бўлган болаларнинг таълим олишлари учун имконият яратади. Ўрта мактаб қуйи ва юқори босқичдан иборат.

- олий таълим - 2 ёки 4 йил мобайнида коллежлар ҳамда университетларда амалга оширилади.

- университетлар ва бошқа олий ўқув юртлари таркибида ташкил этиладиган аспирантура ва докторантурадир.

АҚШда мажбурий таълим 16 ёшгача амал қилади. Мамлакатда фаолият юритаётган ўқув юртлари давлат, жамоа, хусусий тасарруфлар ҳамда диний муассасаларга тегишли бўлиши мумкин.

Америка Қўшма Штатларининг мактаблари учун ягона ўқув режаси йўқ. Ҳар бир штат ўз ўқув режасига эга. Шунга кўра Штатларда бошланғич таълим 4, 5, 6 ва 8 йиллик бўлиши мумкин.

II. Япония таълим тизими ўз ичига мактабгача тарбия муассасалари, бошланғич мактаблар, юқори ўрта мактаблар ҳамда олий таълим берадиган университетларни олади.

Болалар боғчаларига болалар 3-5 ёшларида борадилар ва 3, 2, 1 йиллик таълим курсларига жалб қилинадилар.

Бошланғич мактабга болалар 6 ёшдан боради ва 6 йил ўқийди. Бошланғич мактабни тугатгандан кейин кичик ўрта мактабда 3 йил таълим оладилар. Японияда 9 йиллик бу таълим мажбурий бўлиб, барча болалар бепул ўқитилади, улар текин дарсликлардан фойдаланадилар.

Юқори босқич ўрта мактаб Японияда ихтиёрий бўлиб, унинг кундузги, кечки ва сиртки турлари мавжуд. Ўқиш муддати 3 йил.

Олий таълимга юқори босқич ўрта мактабларни тугатган битирувчилар қабул қилинадилар. Олий таълимни университетларда олиш мумкин. Олий таълим тизимига кирган бўлсада, ўрта махсус таълим берадиган кичик коллеж, техник коллеж, махсус

тайёргарликдан ўтиш имконини берувчи коллежлар ҳам мавжуд. Японияда фаолият олиб бораётган 460 та университетнинг ярмидан кўпи хусусийдир.

III. Францияда таълим тизими қуйидаги босқичлар асосида шаклланган:

1. Мактабгача тарбия – 2 ёшдан 6 ёшгача болаларни ўз ичига олади.  
2. Бошланғич таълим – 6 ёшдан 11 ёшгача бўлган болаларнинг 3 босқичда таълим олишларига имкон беради. Тайёрлов босқичи учун 1 йил, элементар курслар учун 2 йил таълим муддати белгиланган. Бошланғич таълимнинг 3-босқичи 2 йиллик чуқурлаштирилган босқичдир.

3. Ўрта таълим икки босқичда берилади. Ўрта таълимнинг биринчи босқичи 4 йиллик таълим берувчи коллежлар, иккинчи босқич эса 3 йиллик таълим берувчи лицейларда амалга оширилади. 3 йиллик лицейни тугатган битирувчилар «Бакалавр» даражасини олиш учун имтикон топширадилар.

4. Олий таълим университетлар ва олий ихтисослик мактабларида олиб борилади.

### Назорат учун саволлар:

1. Таълим соҳасидаги Давлат сиёсатининг асосий тамойиллари моҳиятини изоҳлаб беринг.

2. Таълим тизими деб нимага айтилади?

3. Узлуксиз таълим тизими босқичларини санаб беринг.

4. Умумий ўрта таълим мактаблари, академик лицей ва касб-хунар коллежларининг асосий вазифалари нималардан иборат?

5. Олий таълим босқичлари, уларнинг моҳиятини ёритиб беринг.

6. Риожланган хорижий мамлакатларнинг таълим тизими Ўзбекистон Республикаси таълим тизимидан фарқ қиладими? Фарқли жиҳатларни кўрсатинг.

### Тест топшириқлари:

1. Ўзбекистон Республикаси узлуксиз таълим тизими қандай босқичлардан иборат? Тўғри жавоб вариантини топинг:

а) мактабгача тарбия муассасалари, бошланғич мактаб, ўрта мактаб, олий таълим, аспирантура ва докторантура;

в) мактабгача тарбия, умумий таълим, мактабдан ташқари таълим, хунар-техника таълими, олий таълим, илмий ва илмий-педагогик ходимларни тайёрлаш, кадрларнинг касб-кор малакасини ошириш ва уларни қайта тайёрлаш, оиладаги таълим, мустақил таълим;

с) мактабгача тарбия, бошланғич таълим, ўрта таълим, олий таълим, мактабдан ташқари таълим;

д) мактабгача тарбия, бошланғич мактаб, асосий мактаб, махсус мактаб, реал билим юрти, гимназия, умумтаълим мактаби, хунар-техника таълими, олий таълим;

е) мактабгача таълим, умумий ўрта таълим, ўрта махсус касб-хунар таълими, олий таълим, олий ўқув юртидан кейинги таълим, кадрлар малакасини ошириш ва уларни қайта тайёрлаш, мактабдан ташқари таълим.

2. Ўзбекистон Республикасининг «Кадрлар тайёрлаш Миллий дастури»га асосан ўқувчиларнинг қизиқишлари ва қобилиятларини ҳисобга олган ҳолда уларнинг жадал интеллектуал ривожланишини, чуқурлаштирилган, ихтисослаштирилган ҳолда ўқитишни таъминлайдиган, уларга ўрта махсус таълим берадиган янги типдаги таълим муассасасини кўрсатинг:

а) гимназия;

в) академик лицей;

- с) университет;
- д) касб-хунар коллежи;
- е) умумий ўрта таълим мактаби.

#### Адабиётлар:

1. Ўзбекистон Республикасининг Конституцияси. – Тошкент, Ўзбекистон, 1992.
2. Ўзбекистон Республикасининг «Таълим тўғрисида»ги Қонуни ҒҒБаркамол авлод – Ўзбекистон тараққиётининг пойдевори. – Тошкент, Шарқ нашриёт-матбаа концерни, 1998.
3. Ўзбекистон Республикасининг «Кадрлар тайёрлаш Миллий дастури» ҒҒБаркамол авлод – Ўзбекистон тараққиётининг пойдевори. – Тошкент, Шарқ нашриёт-матбаа концерни, 1998.
4. Умумий ўрта таълим муассасаси (мактаби)нинг муваққат намунавий Устави ҒҒХалқ таълими ж., № 1. 1999.
5. «Ўрта махсус касб-хунар таълими тўғрисида»ги Низом ҒҒХалқ таълими ж., № 6. 1999.
6. Йўлдошев Ж.Ғ. Хорижда таълим. – Тошкент, Шарқ нашриёт-матбаа концерни, 1995.

### ТАЪЛИМ МУАССАСАСИ МЕНЕЖМЕНТИ

#### Асосий саволлар (масалалар):

1. Бошқариш ҳақида умумий тушунча.
2. Бошқариш омиллари. Мактабни ички бошқариш.

#### 1-савол. Бошқариш ҳақида умумий тушунча:

**Ўқитувчининг мақсади:** Халқ таълими тизимини бошқариш ҳақида талабаларга тушунча беради. Ўзбекистонда халқ таълимининг ривожланиш хусусиятларини тушунтиради. Бошқаришга қизиқиш ҳосил қилдиради.

#### Идентив ўқув мақсадлари:

1. Халқ таълими тизимини бошқаришнинг моҳиятини тушунтиради.
2. «Таълим тўғрисида»ги қонунда халқ таълимини бошқариш ҳақидаги моддаларни изоҳлаб беради.
3. Таълим тизимини бошқаришнинг вақолатли ташкилотлари вазибаларини таҳлил қилади.

#### 1-савол баёни:

Бошқарув ҳар қандай жамиятга хос бўлган, ҳаёт ва турмуш заруратидан келиб чиқадиган фаолиятдир. Бозор иқтисоди шароитида бу фаолият моҳияти янада такомиллаша боради. Бундан кўзланган асосий мақсад меҳнат аҳлининг моддий ва маънавий эҳтиёжларини қондириш учун ишлаб чиқаришни ва шу асосда барча ижтимоий муносабатларни тараққий эттиришдан иборат.

Бошқарув халқ манфаати кўзланган ҳолда демократик услуб негизида амалга оширилади. Ўз-ўзидан равшанки, бундай бошқарув жараёнида инсон омилига, хусусан, миллат манфаати ва миллий кадриятларни такомиллаштиришга алоҳида эътибор қаратади. Зотан, жамиятимиз ривожини учун бошқарув ҳал қилувчи кучга эга бўлмоғи лозим.

Бошқарув-тараккиетнинг ҳар қандай босқичда жамиятга хос бўлгани ички хусусиятдир. Бу хусусият умумий характерга эга. Зотан, бу хусусият ижтимоий жамоа меҳнатида, турмуш ва меҳнат жараёнида кишиларнинг ўзаро алоқа бўлиши, ўз моддий ва маънавий фаолиятнинг маҳсулотини алмаштириш заруриятидан келиб чиқади.

Меҳнат ҳамма даврларда ижтимоий характерда бўлган ва шундай бўлиб қолаверади. Чунки, жамият қонуниятлари шунини тақозо этади. Инсонлар дунёга келиб, онгли ҳаётларини бошлаши биланок уюшишга, биргаликда ишлашга эҳтиёж сезганлар. Бироқ, бу турли даврларда турлича кечган. Барча даврларга хос ягона хусусият бошқарув жараёни билан изоҳланади. Мустақил Ўзбекистон республикасида Халқ Маорифи кенг ёйилиши, миқдор ва сифати жиҳатидан жадал ўсиши, турли хилдаги таълим тизими ва таълим муассасаларидан ташқари ўқув-тарбия масканларининг ишлаб туриши, таълим ва тарбия жараёнини бошқаришнинг жуда зарурлигини тақозо этади. Социал бошқариш масалалари илмий билимнинг махсус соҳаси қилиб ажратилади. Педагогик жараёнларни, ҳодисаларни ва объектларни бошқаришда педагогика қонуниятларини ҳисобга олиш зарур. Бу ҳолда педагогик бошқариш тушунчаси қўлланилади. Барча типдаги ўқув юртлари, мактабдан ташқари муассасалар, халқ маорифи бўлимлари ва бошқалар асосий бошқариш объектларига киради. Таълим –тарбияни ташкил қилиш ва бошқаришга доир ишларнинг ҳаммаси пировард натижада ягона асосий мақсадга эришишга, маълум даражада умумий маълумот даражаси ва касбий тайёргарлигига эга бўлган ҳар томонлама ривожланган ва имон-эътиқодли қилиб тарбияланган кишини таркиб топтиришга қаратилгандир. Халқ маорифи тизими таркибига вазирликлар, туман халқ маорифи бўлимлари, мактаблар, лицей касб-хунар коллежлари киради.

Таълим-тарбия жараёнини ташкил қилиш, таълим тизимини бошқариш Ўзбекистон Республикасининг «Таълим тўғрисида»ги қонунида кўрсатиб берилган. Улар қуйидагилардир:

25–модда: Ўзбекистон Республикаси Вазирлар Маҳкамасининг таълим соҳасидаги ваколатларига қуйидагилар киради:

- таълим соҳасидаги давлат сиёсатини амалга ошириш;
- таълим муассасаларини аккредитациядан, педагог, илмий кадрларни аттестациядан ўтказиш тартибини белгилаш;
- бошқа давлатларнинг таълим муассасаларига Ўзбекистон Республикасининг худудида таълим фаолияти билан шуғулланиш ҳуқуқини берувчи рухсатномалар бериш;
- қонун ҳужжатларига мувофиқ хорижий давлатларнинг таълим тўғрисидаги ҳужжатларни тан олиш ва бу ҳужжатларнинг эквивалент эканлигини қайд этиш тартибини белгилаш;
- давлат таълим стандартларини тасдиқлаш;
- давлат томонидан тасдиқланган намунадаги маълумот тўғрисидаги ҳужжатларни тасдиқлаш ва уларни бериш тартибини белгилаш;
- давлат грантлари миқдорини ва таълим муассасаларига қабул қилиш тартибини белгилаш;
- давлат олий таълим ректорларини тайинлаш;
- таълим олувчиларни аккредитация қилинган бир таълим муассасадан бошқасига ўтказиш тартибини белгилаш;

26-модда: Таълим бошқариш бўйича ваколатли давлат органларнинг ҳуқуқий доираси.

Таълимни бошқариш бўйича ваколат органларнинг ҳуқуқ доирасига қуйидагилар киради:

- таълим соҳасида ягона сиёсатни рўёбга чиқариш:



- таълим муассасалари фаолиятини мувофиқлаштириш ва услубий масалаларда раҳбарлик қилиш:
- давлат таълим стандартлари, мутахассисларнинг билим савияси ва касб тайёргарлигига бўлган талаблар бажарилишини таъминлаш:
- давлат таълим муассасаларини молиялаш Республика ва маҳаллий бюджетлар маблағлари, шунингдек, бюджетдан ташқари маблағлар ҳисобидан амалга оширилади:

32-модда: Таълимни ривожлантириш фондлари.

Таълимни ривожлантириш фондлари қонун ҳужжатларида белгиланган тартибда юридик ва жисмоний шахсларнинг, шу жумладан чет эл юридик шахслар ва жисмоний шахсларнинг ихтиёрий бадаллари ҳисобидан ташкил этилиши мумкин. Халқ таълими вазирлиги Ўзбекистон Республикаси маорифга бевосита раҳбарлик қилади. У барча типдаги мактаблар боғчаларга раҳбарлик қилади. Олий ва ўрта махсус таълим вазирлиги барча университетларга, касб-ҳунар коллежларига, лицейларига, билим юртлирига раҳбарлик қилади. Олий ўқув юртлири учун ўқув режалари ва дастурлар ишлаб чиқади ва тасдиқлайди. Халқ таълими вазирлиги «Таълим ҳақида»ги қонуннинг бажарилиши, мактабларда ўқув- тарбия жараёнининг йўлга қўйилиши, унинг моддий баъзаси, ўқитувчиларнинг малакаси ва катталар таълимнинг ташкил этилиши учун жавоб берадилар. Халқ таълими вазирлигида турли хил ўқув методик бўлимлар ташкил этилади. Улар педагогика жамотчилигини халқ маорифи бўлимлари ва мактабларга ёрдам беришга жалб этадилар. Туман, халқ маорифи бўлимлари ўзларига қарашли мактаблари фаолиятини, маҳаллий ва миллий хусусиятларини ҳисобга олган ҳолда назорат қиладилар.

#### **Назорат топшириқлари:**

1. Бошқариш ва унинг жамият тараққиётидаги аҳамиятини тушунтириб беринг.
2. Халқ таълими тизимини бошқаришнинг объектларини аниқланг.
  - А. Ўқитувчилар жамоаси.
  - Б. Ота оналар ва жамоатчилик.
  - В. Барча турдаги ўқув юртлири, маориф муассасалари.
  - Г. Ишлаб чиқариш корхоналари, муассасалар.
  - Д. Маданий оқартув муассасалари.
3. «Таълим тўғрисида» қонуннинг Қайси моддасида Ўзбекистон Республикаси Вазирлар Маҳкамасининг таълим соҳасидаги вақолатлари кўрсатиб берилган.
  - А. 15 моддада.
  - Б. 23 моддада.
  - В. 25 моддада.
  - Г. 30 моддада.
  - Д. 32 моддада.
4. «Таълим тўғрисида» қонуннинг 26 моддасида нималар ифодаланган?
  - А. Талим тизимини тараққий эттиришнинг асосий тамойиллари.
  - Б. Таълим бошқариш бўйича вақолатли давлат ташкилотларининг ҳуқуқий доиралари.
  - В. Халқ таълимининг халқаро алоқалари.
  - Г. Таълимни молиялашнинг тартиби.
  - Д. Таълим иштирокчиларини ижтимоий ҳимоялаш тартиби.
5. Давлат таълим стандартлари ким томонидан тасдиқланади?
  - А. Вазирлар Маҳкамаси томонидан.
  - Б. Халқ таълими вазирлиги томонидан.
  - В. Бош Вазир томонидан.
  - Г. Халқ таълими бошқармалари томонидан.
  - Д. Олий таълим вазирлиги томонидан.

6. Ўзбекистон Республикасида таълим соҳасини бошқарувчи вақолатли ташкилотларнинг вазифаларини ёзма ифодалаб беринг.

## **2-асосий савол: Бошқариш омиллари. Мактабни ички бошқариш:**

### **Дарс мақсади:**

Талабаларга халқ таълимини бошқаришдаги муҳим омиллар ва мактабни ички бошқариш ҳақида тушунча бериш.

### **Идентив ўқув мақсадлар:**

1. Халқ таълимини бошқаришдаги муҳим омиллар ва мактабни ички бошқаришнинг моҳиятини тушунтириб беради.
2. Талабаларга халқ таълимини бошқаришдаги муҳим омиллар ва мактабни ички бошқаришнинг моҳиятини асослаб беради.
3. Талабаларга халқ таълимини бошқаришдаги муҳим омиллар ва мактабни ички бошқаришнинг моҳиятини шарҳлаб беради.

### **2-асосий саволнинг баёни:**

Ишлаб чиқаришни бошқариш омиллари деганда бошқарув меҳнатининг махсус турларини, бошқарилувчи объектларга таъсир кўрсатишнинг у ёки бу йуналишларини тушунмоқ керак. **Режалаштириш, ташкил қилиш, созлаш, назорат қилиш, ҳисоб китоб қилиш** омиллари **бошқарув омиллари** ҳисобланади.

Режалаштириш-бошқарилувчи объектларни ривожлантириш ва моделлаштиришни прогноз қилишни ҳам ўз ичига олади.

Ташкил қилиш эса ишлаб чиқариш объектининг тузилишини ва бошқарув тузилишини танлаб ҳамда шакллантиришдир. Тизимнинг элементлари ўртасидаги муносабатларни ўзаро ҳаракатини белгилашдир.

Созлаш-тизимнинг турли элементлари ўртасидаги нисбатни тутиб туришга, бошқарилувчи объект ишлаётганда режа-топшириқлардан четга чиқиб кетишга йўл қўймасликка қаратилгандир. Бундан ташқари, ҳар бир ходимнинг фаолиятини созлаб боришни ҳам англатади.

Назорат қилиш-ишлаб чиқаришнинг амалдаги жараёнини режага қанчалик мувофиқлигини кузатиб ва текшириб туришда, шунингдек ҳар бир ходим фаолиятини текширишдан иборатдир.

Ниҳоят ҳисоб китоб қилиш эса режани ёки уни амалга оширишдаги муайян босқичларнинг қандай бажарилаётганлигига яқун ясашдир. Шунини таъкидлаб ўтиш лозимки, юқоридаги санаб ўтилган бошқариш омилларини халқ хўжалигининг ҳоҳлаган соҳасига, жумладан мактаб-маориф соҳасига ҳам тўлиқ маънода тадбиқ қилиш мумкин.

**Бошқаришда ижрони текшириш қондаси.** Бу бошқаришнинг муҳим шартларидан биридир. Бошқариш тизимида ташкилотчилик жуда катта аҳамият касб этади. Ташкилотчилик ижро билан диалектик бирликни ташкил этади. Ижрони текшириш юқори ташкилотлар томонидан берилган директив топшириқ ва ҳужжатларнинг қатъий ва сўзсиз бажарилишини таъминлайди. Бу эса ўз навбатида, у ёки бу қарорга зарур тузатишлар киритиш, бундан буёнги вазифаларни аниқлаш, мақсадга эришишнинг шакл, метод ва янги усулларни белгилаш имконини беради.

**Қарор билан ижронинг бирлиги** тўғри раҳбарлик услубининг негизини ташкил этади. Ишнинг бу хилда ташкил этилиши ўқитувчи ва тарбиячиларда ўзига ҳамда бошқаришга нисбатан юксак талабчанлик фазилатларни тарбиялайди, ишга нисбатан масъулият ҳиссини кучайтиради, интизомни мустаҳкамлайди ва шу қабилар. Бошқаришнинг режалик қондаси, бошқариш тизимидаги ақидаларнинг энг муҳими ҳисобланади. Шунини алоҳида таъкидлаш лозимки, мактаб бошқарувида муайян тизим

бўлиши керак. Бунинг маъноси аввало шундан иборатки, бу иш тасодифий бир – бирига алоқаси бўлмаган тadbирлар йиғиндисидан иборат эмас. Мактабда бошқарув меҳнати билан шуғулланувчи кишилар (Мактаб директори унинг ўринбосарлари, тарбиявий ишлар ташкилотчиси, услубий бирлашма раҳбарлари, касаба уюшмаси ташкилотининг раиси ) башқарувчилик жамосини ташкил этади.

Мактабда бошқариш тизими асосан **иккига** бўлинади:

**Мактаб раҳбарлари ва ўқитувчилар, тарбиячилар ёшлар ташкилотчиси, синф раҳбарлари, услуб бирлашмаларининг аъзолари, техник ходимлар.**

Бошқариш соҳасидаги ижрочи ходимларни ҳам иккита асосий гуруҳга А мутахассисларга (ўқитувчи ва тарбиячиларга ) Б техник ходимларга (лаборант, фаррош, электр мантёр, мактаб қоровули кабиларга) бўлиш мумкин. Мактабга ўқитувчи, тарбиячи ва техник ходимларни тўғри танлаш ва уларни жой- жойига қўйиш мактаб ички бошқарувидаги муҳим масалалардан биридир. Мактаб ходимларини танлаш бобида қуйидаги қоидаларга риоя қилиш бу борада муҳим аҳамият касб этади. Мактаб ходимларини танлашда уларнинг сиёсий билимини, ҳалоллигини, ишини билишини ҳисобга олиш зарур. Бу ўринда ишнинг кўзини билиш, ишчанлик, уюшқоқликни таъминлаш бошқарув апарати ишидаги асосий вазифа эканлигини англаш лозим. Умумтаълим мактабларида бошқарувчиларнинг бошқариш маданиятини ошириш ва уни демократлаштириш. Ҳозирги бозор иқтисоди даврининг муҳим талабларидан биридир. Шуни алоҳида таъкидлаш керакки, ҳозирги ислохатлар давридаги хўжаликни бошқариш ва унга раҳбарлик қилиш конституциявий қоидалар, миллий ақидалар асосида олиб борилади. Мактабни бошқариш шакллари ва усуллари жумҳуриятимиз иқтисодий тараққиётининг ҳар бир босқичида жамият ҳал қилиши лозим бўлган вазифаларга мувофиқ ўзгариб, такомиллашиб бориши мумкин. Аммо жумҳуриятимиз иқтисодий тараққиётининг барча босқичларида ҳам, айниқса ҳозирги ислохатлар даврида ҳам халқ таълим соҳасини бошқаришнинг қоидалари ва мазмуни ўз аҳамиятини сақлаб қолади. Демак, мактаб ички бошқарувини тўғри ташкил қилиш- ҳозирги даврнинг муҳим талабларидан биридир. Биз ана шу бошқариш қоидаларга алоҳида тўхталиб ўтишни мақсадга мувофиқ деб ҳисоблаймиз. Демократиялаш қоидаси. Халқ таълими тизими ва мактабни бошқаришнинг энг муҳим қоидаси- демократиялаштириш. Бу ақида ҳозирги мустақиллик даврида жамиятни янада демократлаштириш муҳим ва долзарб муаммолардан биридир.

Демократик ақида вазифаларни ҳал этишдаги шунчаки анзачиликка ҳам, шунингдек кўпчиликнинг хоҳиш-иродасини менсимасликка ҳам, маҳаллий органларни меҳнат жамоаларининг манфатларига қарама- қарши қўйишга ҳам тоқат қила олмайди. Унинг амалга оширилиши ташаббус ва изланишнинг жамият қонунлари ва нормаларига бекаму-кўст риоя этишга асосланган мустаҳкам интизомлилик, намунали уюшқоқлик билан узвий бирлигини тақозо этади. Мактабларни бошқаришда, айниқса, демократик ақида, қонун-қоидалар ниҳоятда муҳим. Бу ўринда фикр олишув, маслаҳат таълим –тарбия жараёнида зарурий омил эканини алоҳида таъкидлаш лозим.

Бошқаришнинг илмийлиги ҳозирги бозор иқтисоди шароитида ижтимоий тараққиёт қонунларини тобора тўлароқ билиб бориш билан белгиланади. Хўжаликни илмий асосда бошқариш қоидасини амалга оширишнинг учта асосий шarti мавжуддир: а) ишлаб чиқаришни бошқаришни илмий негизларини бутун чоралар билан ривожлантиришни, ишлаб чиқаришни бошқаришнинг турли муаммоларини ишлаб чиқарувчи илмий тadbирот муассалари тармоғини барпо этиш; б) бошқарувчи ходимларни тайёрлаш ва қайта тайёрлаш, уларнинг малакасини ошириш тизимини ташкил қилиш ҳамда уни янада такомиллаштириб бориш; в) ишлаб чиқаришни бошқаришнинг, жумладан, мактаб-маорифини бошқаришнинг энг яхши тажрибасини ўрганиш, умумлаштириш ва оммалаштириш. Ҳар бир раҳбар ходим ўзи бошқараётган хўжаликда ёки ўқув юртида ана шу учта шартга тўлиқ риоя қилиши керак.

Мактабда педагогик меҳнатни илмий асосда ташкил қилиш муаммоси кўпинча дарсда вақтдан унумли фойдаланишдан, синфдан ташқари тадбирлардан ва ўқитувчи-тарбиячиларнинг ижтимоий топшириқларни тартибга солишдан иборат деб қаралади. Педагогик меҳнатни илмий асосда ташкил этиш мазмуни анча кенг тушунча бўлиб, унга аввало, ходимларнинг малакаси, қобилияти ва қизиқишларини ҳисобга олган ҳолда уларни тўғри танлаш ва жой-жойига қўйиш, қайта тайёрлаш ва уларнинг малакасини оширишда қўлланилаётган усуллар тизимини узлуксиз такомиллаштириш ва таълим-тарбия жараёнига техника воситаларини жорий этиш масалалари киради. Унда педагогик иш режимини, мактабнинг кунлар, ҳафталар, ойлар ва чораклар бўйича иш тартибини такомиллаштириш, педагоглар кенгаши мажлисларини, илмий-услубий ва педагогик характердаги конференциялар, йиғилишлар, кенгашлар каби тадбирларни ўтказиш ва бу ишни моҳирона режалаштириш ҳамда бошқаришни такомиллаштириш назарда тутилади.

Бошқаришнинг жамоатчилик қондаси ва масъулиятлар тўғри бошқариш ва раҳбарлик қилишнинг олий босқичидир. Бу қонда бошқариш тизимида салмоқли ўринни эгаллаши билан бирга омманинг ижодий фаолиятини ривожлантиришга ёрдам беради. Бошқача айтганда, жамоа ва унинг маслаҳати тўғри раҳбарликнинг гаровидир. Жамоа йўли билан хўжаликни бошқариш ва унга раҳбарлик қилиш, энг муҳим қарорларни биргаликда, маслаҳатлашиб ишлаб чиқиш тўғри бошқарувни ташкил қилишнинг муҳим шартидир. Мактабдаги ҳар бир шахснинг муайян ўрни бўлиши лозим, шунингдек у аниқ ва катъий белгиланган режа ҳамда топшириқ орқали амалий ишларни бажаради. Буларнинг барчаси, албатта, таълим –тарбияни тўғри йўлга қўйиш ва мустақиллик мафқураси манфаатларидан келиб чиқиши зарур.

**Директор ва унинг ўринбосарлари вазифалари.** Таълим муассасасининг ўқув-тарбия жараёни ва кундалик фаолиятига бевосита раҳбарликни таълим муассасаси директори олиб боради.

Таълим муассасаси директорининг вазифаси қуйидагилардан иборат:

давлат ва жамоат ташкилотлари олдида таълим муассасасининг манфаатларини ифодалаш;

ўқув-тарбия жараёни муваффақиятини таъмин этиш;

ўқув дастурларининг бажарилишини назорат қилиш, таълим-тарбия ишларининг сифати ва самарадорлиги, болалик ва меҳнатни муҳофаза қилиш талабларининг риоя қилиниши, шунингдек, таълим муассасасидан ташқарида маънавият ишларини ташкил қилиниши учун зарур шарт-шароитларни яратиш;

педагогик ва раҳбар кадрларни танлаб жой-жойига қўйиш, уларнинг вазифаларини белгилаш, педагогик кадрлар, кабинет ва устахона мудирларини белгилаш, синф ва гуруҳ раҳбарларини танлаш, педагог ва хизмат кўрсатувчи ходимларни ишга қабул қилиш ҳамда бўшатиш;

таълим муассасаси педагогик ходимларини аттестациядан ўтказувчи комиссияга раҳбарлик қилиш;

таълим муассасаси педагогик ходимларининг ижодий ишлари, таълим-тарбиянинг илғор шакл ва усулларини қўллашлари учун шарт-шароитларни яратиш;

таълим муассасасига ажратилган молиявий маблағлар, сарф-харажат ҳисобини юритиш;

таълим муассасаси меъёрий ҳужжатларининг тўғри юритилишини таъминлаш;

таълим муассасаси педагогик Кенгаши, маҳаллий ҳокимлик органлари олдида ўз фаолияти тўғрисида ҳисоб бериб туриш.

Таълим муассасаси директорининг ўқув-тарбия ишлари бўйича ўринбосарининг вазифалари:

ўқув ҳафтаси ва ўқув машғулотларининг давомийлигини таъминлаш;

дарс жадвалини тузиб чиқиш ва шу жадвалга биноан дарсларнинг ўз вақтида самарали ўтказилишини таъминлаш;

хар бир чорак охирида, семестр давомида директор ва таълим муассасаси педагогик Кенгаши аъзоларига ўқув жараёнининг бориши хусусидаги ахборот ва маълумотларни бериб бориш;

ёш мутахассисларга амалий ва услубий ёрдам кўрсатиш;

синф ва гуруҳ журналларини тўғри юритиш ва сақланишига жавоб бериш;

ўқувчиларнинг билим даражасини режа асосида таҳлил қилиб бориш;

ўқувчилар томонидан давлат дастурларининг бажарилишини таъминлаш ва назорат қилиш.

**Маънавият ва маърифат ишлари бўйича директор ўринбосарининг вазифалари:**

таълим муассасасида ўқувчиларнинг ўз-ўзини бошқариш, жамоат ташкилотлари ва маҳалла, ота-оналар билан алоқани таъминлаш;

таълим муассасаси ва ундан юқори миқёсда ўтказиладиган дарсдан ташқари тадбирларни режалаштириш ва амалга ошириш;

таълим муассасаси ўқувчиларининг синф, гуруҳ ёки таълим муассасасидан ташқари олиб бораётган машғулотларини кузатиб бориш, уларга амалий ва методик ёрдам уюштириш;

таълим муассасасидаги «Ёш етакчи»нинг ишини назорат қилиш ва унга йўл-йўриқ кўрсатиш.

**Назорат топшириқлари:**

1. Бошқаришнинг муҳим омиллари тўғрисида ёзма баён қилинг.
2. Бошқариш омилларининг моҳиятини изоҳланг.
3. Мактабни ким бошқаради?
  - А. Вазирлар Маҳкамаси.
  - Б. Халқ таълими Вазирлиги.
  - В. Мактаб директори
  - Г. Педагогик кенгаш
  - Д. Ота-оналар кумитаси.
4. Қайси жавобда бошқариш соҳасидаги ижрочи ходимлар гуруҳи тўғри кўрсатилган?
  - А. Мутахассислар ва бошқарув органи
  - Б. Мутахассислар ва техник ходимлар
  - В. Пед.кенгаш ва тех.ходимлар
  - Г. Пед кенгаш ва директор.
  - Д. Директор ва мутахассислар

**Мустақил иш топшириқлари:**

- 1) Гуруҳ раҳбарининг фаолиятини кузатиш. Қандай услубда жамоани бошқаришини таҳлил қилинг.
- 2) Ўзингиз ўқиган мактаб фаолиятини кузатиш. Мактабни ички бошқариш тиришини таҳлил қилинг.
- 3) Ишлаб чиқаришда бошқарув омилларининг аҳамиятини изоҳланг.

**Мавзу бўйича ечимини кутаётган илмий муаммолар:**

- 1) Бошқарувнинг самарали йўллари кўрсатиб берадиган тизим яратиш.
- 2) Бошқарув омилларидан фойдаланиш, қоидаларни қўллашнинг тизимини яратиш.
- 3) Мактаб директорлари учун мактабни ички бошқариш юзасидан методик тавсиялар ишлаб чиқиш. Мактабда ўз-ўзини бошқаришнинг назарий асосларини яратиш.

**Таълим муассасасини бошқаришнинг педагогик- психологик асослари.** Бошқариш фақат ишлаб чиқаришгагина хос бўлган жараён эмас. Балки ижтимоий соҳалар, шунингдек, таълим тизимида ҳам бошқаришни тўғри ташкил этилиши жуда муҳим.

Ҳозирги пайтда ягона педагогик жараённи бошқаришга илмий ёндашиш ҳаракати кучайди. Бу эса интеллектуал салоҳияти юқори кадрларни шакллантириш учун ўта муҳим ҳисобланади.

Аввало, бошқаришнинг ижтимоий моҳиятини англаб олайлик. Бошқариш маълум бир объектга ташкилий, режали, тизимли таъсир кўрсатиш демакдир.

Таълим муассасасининг педагогик фаолиятини бошқариш таълим муассасасининг фаолият хусусиятига кўра педагогик жараённи режалаштириш, ташкил этиш, рағбатлантириш, натижаларни назорат ва таҳлил қилиш мақсадида амалга оширилувчи бошқарув фаолиятидир.

Бугунги кунда педагогика фанига таълим муассасаларини бошқариш бўйича янгидан-янги тушунчалар кириб келяпти, уларнинг моҳияти аввалгилардан ҳам теранроқдир. Масалан, «таъсир этиш» тушунчасининг ўрнига «ўзаро ҳаракат», «ҳамкорлик», «рефлексив бошқариш» каби тушунчалар қўлланилмоқда.

Таълим муассасаларини бошқариш назарияси таълим муассасаларининг менежменти назарияси билан бойитилди. Менежмент назарияси ходимларга нисбатан ишонч, уларнинг унумли меҳнат қилишлари учун шароит яратиш ҳамда ўзаро ҳурмат билан тавсифланади.

Хўш, менежмент ва менежер атамаларининг асл моҳияти нимани англатади?

Биз ушбу тушунчаларнинг моҳияти, таълим муассасида давлат-жамоа бошқарувининг педагогик-психологик асосларини тушунишимизда ушбу йўналишда тадқиқот олиб борган педагог Р.Аҳлиддиновнинг қарашлари алоҳида диққатга сазовор.

«Менежмент» ва «менежер» атамалари ҳозирги талқинда корхона ва муассаса эгалари ўз мулклари ва ходимларни ўзлари бошқарганларидан кўра танланган йўналиш бўйича махсус тайёргарликдан ўтган мутахассисларни жалб этиш афзал эканлигини тушуниб етганларидан сўнг пайдо бўлди. Бугунги кунда менежер ривожланган демократик мамлакатларда нуфузли касблардан бири ҳисобланади.

Менежмент деганда, одатда раҳбарлик лавозимига расман тайинланган шахсларнинг ишигина тушунилади. Бошқаришга, шунингдек, мураббийлик иши ҳам тааллуқли ҳисобланади. Менежмент (ёки бошқариш) мавжуд минимал имкониятлардан максимал натижаларга эришиш мақсадида муайян ходим ёки гуруҳга таъсир этиш, улар билан ҳамкорлик қилиш жараёнидир. Таълим муассасаси менежменти ҳақида сўз юритилганда, Ўзбекистон Республикасининг «Кадрлар тайёрлаш Миллий дастури»нинг 4.6-бандида сўз юритилаётган жараённинг моҳияти ҳақида батафсил тўхталиб ўтилганлигини алоҳида таъкидлаш зарур. Ушбу ҳужжатда қайд этилчи, таълим муассасаси менежментида қуйидаги ҳолатлар назарда тутилади:

- узлуксиз таълим тизими ва кадрлар тайёрлашнинг давлат ва нодавлат таълим муассасаларини таркибий жиҳатдан ўзгартириш ва уларни изчил ривожлантириш давлат йўли билан бошқариб борилиши;

- барча даражадаги таълим бошқарув органларининг ваколат доиралари «Таълим тўғрисида»ги Қонунга мувофиқ белгиланади;

- таълимнинг норматив-ҳуқуқий базаси ривожлантирилади;

- молия-хўжалик фаолиятини олиб бориш ҳамда таълим жараёнини ташкил этишда ўқув юртларининг ҳуқуқлари кенгайди ва мустақиллиги таъминланади;

- таълим муассасалари Ўзбекистон Республикаси Вазирлар Маҳкамаси томонидан белгиланган тартибда аттестациядан ўтказилади ҳамда аккредитацияланади. Аккредитация яқунларига кўра таълим соҳасида фаолият кўрсатиш ҳуқуқи берилади;

- муассис ташкилотларнинг, маҳаллий ҳокимият органларининг, савдо-саноат доираларининг, жамоат ташкилотларининг, фондларнинг ва ҳомий вакилларни ўз ичига олувчи васийлик ва кузатиш кенгашлари тизими орқали таълим муассасаларининг самарали, жамоат бошқаруви тизими жорий этилади.

Бундан ташқари, олимлар таълим менежментининг бир қатор ўзига хос хусусиятларга эга эканлигини ҳам таъкидлаб ўтишади. Улар орасида қуйидаги хусусиятлар асосий ҳисобланади:

- таълим менежменти «мақсадга мувофиқлик» сўзи билан аниқланадиган маънавий ўлчовга эга;

- таълим менежменти – бу фан ва санъат (чунки бунда инсонлар ўртасидаги ўзаро муносабатлар катта роль ўйнайди);

- менежмент мазмунида ўз аксини топадиган шахс, давлат ва жамият манфаатларининг ўзаро диалектик бирлиги;

- таълимни бошқаришда жамоатчиликнинг фаол қатнашуви.

Юқоридагилардан кўрииб турибдики, эндиликда таълим тизимини давлат томонидан бошқаришдан давлат-жамоатчилик бошқарувиغا ўтилади. Давлат-жамоатчилик бошқарувининг мақсади – таълим муассасаларининг долзарб масалаларини давлат ва жамоатчилик ҳамкорлигида ҳал қилиш, ўқитувчилар, ўқувчилар ҳамда ота-оналарга таълим дастурларини, турларини, таълим муассасаларини танлашда ҳуқуқ ва эркинлик беришни кенгайтиришдан иборат.

Таълим тизимини давлат томонидан бошқариш Ўзбекистон Республикасининг «Таълим тўғрисида»ги Қонунининг (1997 йил) 3-моддасида белгиланган таълим соҳасида давлат сиёсатининг асосий тамойилларига мувофиқ амалга оширилади. Ўзбекистон Республикасининг «Таълим тўғрисида»ги Қонунида Ўзбекистонда таълим соҳасини бошқариш республика тасарруфидаги юқори ҳуқумат ва унинг бошқариш органлари ҳамда маҳаллий ҳуқумат ва унинг бошқариш органлари томонидан амалга оширилиши кўрсатилган.

Халқ таълими Вазирлиги, Олий ва ўрта махсус таълим Вазирлиги Ўзбекистон Республикасида таълимни бошқаришнинг давлат юқори органлари ҳисобланади. Вазирликлар ўзини ваколатлик доирасида:

- таълим соҳасида ягона давлат сиёсатини рўёбга чиқаради; таълим муассасалари фаолиятини мувофиқлаштиради ва услуб масалаларида уларга раҳбарлик қилади;

- давлат таълим стандартлари, мутахассисларининг билим савияси ва касбий тайёргарлигига бўлган талабларнинг бажарилишини таъминлайди;

- ўқитишнинг илғор шакллари ва янги педагогик технологияларни, таълимнинг техник ва ахборот воситаларини ўқув жараёнига жорий этади, ўқув ва ўқув-усулбий адабиётларни яратади ва нашр этишни ташкил қилади;

- таълим олувчиларнинг якуний давлат аттестацияси ва давлат таълим муассасаларида экстернат тўғрисидаги низомларини тасдиқлайди;

- давлат олий таълим муассасасининг ректорини тайинлаш тўғрисида Ўзбекистон Республикаси Вазирлар Маҳкамасига таклифлар киритади;

- педагог ходимларни тайёрлаш, уларнинг маласини ошириш ва қайта тайёрлашни ташкил этади.

Халқ таълими бўлимлари, шунингдек, маҳаллий ҳокимлик органлари тасарруфига киради ва унга бўйсунди.

Юқорида қайд этилган органлар мактаб фаолияти юзасидан давлат назоратини олиб боради ва унинг ривожини таъминлаш учун кўмаклашади. Уларнинг ваколатига мактаб директорлари ва уларнинг ўринбосарларини тайинлаш ҳам икради.

Мактабни бошқариш ишига мактаб инспекцияси, яъни, вазирликлар ва халқ таълими бўлимларининг мактаб инспекторлари хизмати ёрдам беради. Улар мактаб фаолиятини ўрганади, таълим-тарбия жараёнининг натижаларини таҳлил қилади, илғор тажрибаларини аниқлайди ва уларни оммалаштириш чора-тадбирларини

белгилайди, камчиликларни анихлаб, уларни бартараф этиш йўллари излайди, мактаб директори ва ўқитувчиларга методик ва моддий ёрдам кўрсатади.

Академик лицей ва касб-хунар коллежларига ташкилий, ўқув-услубий ва илмий раҳбарлик қилиш, давлат таълим стандартини ишлаб чиқиш ва жорий этиш, ўқув-таълим ва касб-хунар дастурларини бирлаштириш, педагог кадрлар билан таъминлаш, уларни тайёрлаш ва қайта тайёрлаш Олий ва ўрта махсус таълим Вазирлиги (Ўрта махсус касб-хунар таълими Маркази), унинг ҳудудий бошқармалари томонидан тармоқ вазирликлари, идоралар ва корхоналар билан биргаликда амалга оширилади.

Таълим тизимини жамоатчилик асосида бошқариш ўқитувчилар, ўқувчилар, ота-оналар ва жамоатчилик вакиллари билан иборат педагогик Кенгашнинг умумий ўрта таълим муассасаси фаолиятини самарали ташкил этишга йўналтирилган фаолиятдир.

Бир йилда бир марта ўтказиладиган мактаб конференцияси ҳам жамоатчилик бошқарувига киради. Конференцияда мактаб Кенгаши, унинг раиси сайланади, мактабнинг Устави қабул қилинади.

Давлат таълим муассасалари билан бир вақтда нодавлат таълим муассасаларининг фаолият кўрсатиши ҳам таълимни бошқаришнинг жамоатчилик характерини ифодалайди.

**Умумий ўрта таълим мактаби, академик лицей ва касб-хунар коллежлари ҳақидаги Низом, таълим муассасаларининг Устави – таълим муассасаларини бошқариш ва унга раҳбарлик қилишнинг асосий ҳужжати.** Ўзбекистон Республикасининг «Умумий ўрта таълим тўғрисида»ги Низоми Ўзбекистон Республикаси Вазирлар Маҳкамасининг 1998 йил 13 майдаги 203-сонли Қарорига мувофиқ қабул қилинган. Ушбу Низомда қуйидаги масалалар ёритилган:

1. Умумий қоидалар.
2. Умумий ўрта таълимнинг мақсади ва вазифалари.
3. Умумий ўрта таълимни ташкил этиш.
4. Ўқув-тарбия жараёнини ташкил этиш ва унинг мазмуни.
5. Педагог кадрларни тайёрлаш, қайта тайёрлаш ва уларнинг малакасини ошириш.
6. Умумий ўрта таълимни бошқариш.
7. Маблағ билан таъминлаш ва моддий-техника таъминоти.
8. Халқаро ҳамкорлик.

Низомга асосан, умумий ўрта таълимнинг мақсади ўқувчиларни давлат таълим стандартларига мувофиқ ўқитиш ва тарбиялаш ҳамда шахснинг таълим олиш ҳуқуқини рўёбга чиқариш ҳисобланади.

Умумий ўрта таълим мазмуни ёритиш Низомнинг асосий ғояларидан бири бўлиб, мажбурий ва қўшимча компонентлар умумий ўрта таълим мазмунининг асосини ташкил этади.

Мажбурий компонент давлат таълим стандарти билан белгиланади ва ўқувчиларни тайёрлашнинг ўрта махсус ва касб-хунар таълими муассасаларида билимлар асосларини янада пухта ўрганиш ва касб эгаллаш учун етарли бўлган зарур даражасини белгилайди.

Қўшимча компонент ўқувчининг эҳтиёжлари ва қобилияти, мактабнинг моддий-техника ва кадрлар билан таъминланганлик даражасидан келиб чиқиб белгиланади. Қўшимча ўқув юкланмаларининг ҳажми Ўзбекистон Республикаси Халқ таълими Вазирлигининг Соғлиқни сақлаш вазирлиги билан келишилган нормативларига мувофиқ белгиланади. Ўқувчилар билим сифати ва таълим натижаларининг давлат таълим стандартига мувофиқлигини назорат қилишни таъминлаш учун жорий, оралик ва якуний назорат билан бирга босқичли назорат ўтказиш ҳам назарда тутилади.



Босқичли назорат ўқув йили тамом бўлгандан кейин имтиҳонлар, тест синовлари, синовлар шаклида амалга оширилади. Унинг асосида рейтинг аниқланди ва ўқувчини навбатдаги синфга ўтказиш тўғрисидаги қарор қабул қилинади.

Мактабга бевосита раҳбарлик бошқаришнинг юқори органлар томонидан тайинланадиган директор, давлатга қарашли бўлмаган таълим муассасаларида эса муассис томонидан амалга оширилади.

Ўзбекистон Республикасида умумий ўрта таълим халқаро ҳамкорлик асосида ҳам ташкил этилади. «Умумий ўрта таълим тўғрисида»ги Низомнинг саккизинчи бўлимида қайд этилганидек, умумий ўрта таълимни бошқариш органлари ва уларнинг маҳаллий органлари саналган таълим муассасалари халқаро ҳамкорликни педагогик ахборот ва тажриба алмашиш, педагог ходимларнинг тажриба ўрганиш ва малака ошириш мақсадида прогрессив халқаро жамғармалар ва ташкилотларнинг грантларини олиш соҳасидаги давлатлараро, ҳукуматлараро ва идоралараро битимлар ҳамда шартномалар асосида амалга оширадilar.

Мазкур Низом умумий ўрта таълим (мактаб)ни ҳар томонлама бошқариш моҳиятини ўзида ифода этади.

«Академик лицей ва касб-ҳунар коллежлари тўғрисида»ги Низом Ўзбекистон Республикаси Вазирлар Маҳкамасининг 1998 йил 13 майдаги 204-сонли Қарорига мувофиқ қабул қилинган. Ушбу Низом мазмунида қуйидаги маслалар ёритилганб

1. Умумий қоидалар.
2. Ўрта махсус, касб-ҳунар таълимнинг мақсади, вазифалари ва уни ташкил этиш.
3. Академик лицей ва касб-ҳунар коллежларига ўқувчиларни қабул қилиш, таълим-тарбия жараёнини ташкил этиш ва унинг мазмуни.
4. Педагог кадрларни тайёрлаш, қайта тайёрлаш ва уларнинг малакасини ошириш.
5. Ўрта махсус, касб-ҳунар таълимни бошқариш.
6. Ўрта махсус, касб-ҳунар таълимни маблағ билан таъминлаш ва моддий-техника таъминоти.
7. Халқаро ҳамкорлик.

Умумий қоидаларда ўрта махсус, касб-ҳунар таълими умумий ўрта таълим негизида ўқитиш муддати 3 йил бўлган узлуксиз таълим тизимининг мажбурий мустақил тури ҳисобланиши ҳамда Ўзбекистон Республикасининг «Таълим тўғрисида»ги Қонуни ва «Кадрлар тайёрлаш Миллий дастури»га мувофиқ амалга оширилиши, академик лицейлар ва касб-ҳунар коллежларининг юридик шахс ҳисобланиши, қонунчиликда белгиланган тартибда ташкил этилиши баён этилган.

Ўрта махсус, касб-ҳунар таълимнинг вазифалари сифатида қуйидагилар белгиланади:

- давлат таълим стандартлари доирасида умумтаълим ва касб-ҳунар дастурини бажариш;
- ўқувчиларнинг узлуксиз таълимнинг кейинги босқичида ўқишни давом эттириш, танлаган мутахассисликлар бўйича меҳнат фаолияти билан шуғулланиш учун зарур ва етарли бўлган билимлар ҳам касб тайёргарлиги даражасини чуқурлаштириш;
- республика иқтисодиётининг малакали кичик мутахассис кадрларга бўлган эҳтиёжини қондириш.

Низомда академик лицейларнинг олий таълим муассасалари ҳузурида, касб-ҳунар коллежларининг эса ҳудудларнинг демографик ва географик шароитлари, тегишли соҳа мутахассисликларига бўлган маҳаллий эҳтиёжларини ҳисобга олган ҳолда ташкил этишлари кўрсатиб ўтилган.

Ўрта махсус, касб-ҳунар таълими муассасаларининг асосий вазифалари сирасига ўқувчиларни қабул қилиш, умумий ва касб-ҳунар дастурларини амалга

ошириш, назорат турларини ташкил этиш, курсдан-курсга, ўрта махсус касб-хунар таълимнинг бир туридан бошқасига ўтказиш ҳамда диплом бериш кабилар киради.

Академик лицейлар ва касб-хунар коллежларида педагогик фаолият билан шуғулланиш ҳуқуқига эга бўлган субъектлар, таълим муассасасига профессор-ўқитувчилар ва муҳандис педагогларни ишга қабул қилиш тартиби тўғрисидаги маълумотлар бериб ўтилади.

Ўрта махсус, касб-хунар таълимни бошқариш тартиби академик лицей ва касб-хунар коллежларига ташкилий, ўқув-услубий ва илмий раҳбарлик қилиш, давлат таълим стандартини ишлаб чиқиш ҳамда жорий этиш, ўқув таълим ва касб-хунар дастурларини бир хиллаштириш, педагог кадрлар билан таъминлаш, уларни тайёрлаш ва қайта тайёрлаш тармоқ вазирликлари, идоралар ва корхоналар билан биргаликда Олий ва ўрта махсус таълим вазирлиги (Ўрта махсус, касб-хунар таълими Маркази), уларнинг ҳудудий бошқармалари, шунингдек, таълим муассасаси директори томонидан амалга оширилади.

Ўрта махсус, касб-хунар таълимни маблағ билан таъминлаш амалдаги қонунчиликка мувофиқ таъминланади. Таълим муассасасининг молиявий маблағлари унинг тасарруфида бўлади.

Ўрта махсус, касб-хунар таълими муассасалари белгиланган тартибда хорижий шериклар билан битимлар тузиш ҳуқуқига эга бўлиб, хорижий мамлакатлар учун мутахассислар тайёрлаши мумкин.

Таълим муассасаларининг фаолияти, шунингдек, меъёрий ҳужжатлардан бири саналган Устав ёрдамида ҳам амалга оширилади.

Таълим муассасининг Устави таълим муассасаси фаолиятига раҳбарлик ва бошқариш тизимини аниқловчи ҳужжатдир.

Таълим муассасасининг Уставида таълим жараёнининг қуйидаги икки муҳим таркибий жиҳати ажратиб кўрсатилади:

- 1) давлат таълим стандартида белгиланган билимлар заҳирасини эгаллаш йўлида амалий ҳаракатларни ташкил этиш тартиби;
- 2) билим, кўникма ва малакаларни ҳосил қилишни ташкил этиш (саводхонлик, мустақил фикрлаш ҳамда масалаларни еча олишга ўргатиш).

Шунингдек, таълим муассасасининг Уставида муассасани бошқаришга қўйилувчи талаблар, ўқитувчи, ўқувчилар ҳамда таълим муассасаси раҳбарларининг ҳуқуқ ва бурчлари ҳам аниқ баён этиб берилган.

Мазкур ўқув юртида ўқувчилар таълим стандартлари асосида таълим олиш учун интилишлари, таълим муассасасининг педагогик ходимлари эса юқори даражада таълим беришлари, таълим олувчиларнинг ўқув дастурларини давлат таълим стандартлари даражасида ўзлаштиришларини таъминлашлари зарур. Таълим муассасаси раҳбари (директори) эса ўқув-тарбия жараёнининг муваффақиятли кечишини таъмин этади, ўқув дастурлари талабларининг бажарилишини назорат қилади, таълим-тарбия ишларининг сифати ва самарадорлиги, болалик ва меҳнатни муҳофаза қилиш талабларига тўлақонли риоя этилиши, маънавият ишларининг самарали ташкил қилиниши учун зарур шарт-шароитларни яратади.

Уставада ўз-ўзини бошқариш, жамоада ўзаро муносабатнинг ўрнини каби масалалар моҳияти ҳам ёритиб берилади. Чунончи, таълим муассасасининг директори ўқитувчилар билан баланд овозда, уларнинг нафсониятига тегадиган сўзлар билан муомала қилиш ҳуқуқига эга эмас.

Ўзбекистон Республикасида амалда бўлган «Умумий ўрта таълим муассасаси (мактаби)нинг муваффақ намунавий Устави» Халқ таълими Вазирлигининг 221-сонли (1998 йил 17 декабр), «Ўрта махсус, касб-хунар таълими муассасасининг Устави» эса Ўзбекистон Республикаси Вазирлар Маҳкамасининг 5-сонли (1998 йил 5 январ) Қарорлари билан тасдиқланган. Мазкур Уставлар Ўзбекистон Республикаси Вазирлар Маҳкамасининг «Таълим муассасаси Уставини ишлаб чиқиш тартиби тўғрисида»ги Қарорига мувофиқ ишлаб чиқилган. Таълимни бошқаришнинг ваколати масъул

давлат органи томонидан тасдикланади ва маҳаллий давлат ҳокимияти органларининг идораларида рўйхатдан ўтказилади.

Таълим муассасасининг Уставида таълим муассасасининг жойлашган ўрни, унинг тури, таълим тили, гуруҳ рақбарлари, ўқитувчиларнинг ҳуқуқ ва бурчлари, таълим олувчилар ва уларнинг ота-оналарининг ҳуқуқ ва бурчлари, шунингдек, таълим муассасасининг иқтисодий тузилиши ва хужалик фаолияти, бошқариш тартиби аниқ белгиланиши кўрсатиб берилган.

Таълим муассасасининг Устави қуйидаги бўлимлардан ташкил топади:

1. Қисқача таълим муассасаси ҳақидаги маълумотлар.
2. Таълим муассасасининг мақсад ва вазифалари.
3. Таълим муассасасини бошқариш;
  - а) таълим муассасасини бошқаришнинг ошкоралик, демократик ва ўз-ўзини бошқариш асосида амалга оширилиши;
  - б) педагогик-жамоа Кенгаши;
  - в) директор, унинг ҳуқуқ ва бурчлари;
  - г) директорнинг ўқув-тарбия ишлари бўйича ўринбосарининг ҳуқуқ ва бурчлари;
  - д) маънавият ва маърифат ишлари бўйича директор ўринбосарининг ҳуқуқ ва бурчлари.
4. Ўқув-тарбия ва илмий-услубий ишларни ташкил этиш:
  - а) таълим мазмунининг Давлат таълим стандартлари бўйича ишлаб чиқилган ўқув режа ва дастурлари асосида белгиланиши;
  - б) ўқув жараёнини ташкил этиш;
  - в) иқтидорли ёшлар билан ишлаш;
  - г) ишлаб чиқариш амалиётини ўтказиш тартиби;
  - д) қўшимча пулли машғулотларни жорий этиш;
  - ж) кунлик иш тартиби (семинар, машғулотларнинг давом этиши, танаффуслар, уй вазифаларини бериш тартиби ва ҳоказолар).
5. Ўқитувчи. Ҳуқуқ ва бурчлари.
6. Ўқувчи. Ҳуқуқ ва бурчлари.
7. Ўқув-ишлаб чиқариш таълими усталари, маъмурий ва ёрдамчи ходимларнинг ҳуқуқ ва бурчлари.
8. Ота-оналар ёки уларнинг ўрнини босувчи шахсларнинг ҳуқуқлари, мажбурият ва масъулиятлари.
9. Таълим муассасасининг моддий ва молиявий хўжалик таъминоти.

**Таълим муассасасини бошқаришнинг тамойиллари ва вазифалари.** Ҳар қандай фаолият сингари бошқариш фаолияти ҳам ўз вазифаларини бир қатор тамойилларга асосланиб амалга оширади. Педагогик адабиётларда таълим тизимини бошқаришда асос бўлиб хизмат қилувчи тамойилларни улар томонидан бажариладиган вазифалар (режалаштириш, ташкил этиш ва назорат қилиш)га таянилган ҳолда белгиланишига алоҳида урғу берилган. Мазкур ўринда таълим муассасасини бошқаришнинг ҳар бир тамойилига алоҳида-алоҳида таъриф беришга ҳаракат қиламиз. Таълим муассасаси бошқарув назарияси ва тарихида бошқаришнинг асосий тамойиллари қуйидагилардир:

Педагогик тизимни бошқаришни демократиялаш ва инсонпарварлаштириш. Педагогик кадрларни танлов ва шартнома асосида ишга қабул қилиш, қабул қилинаётган қарорларни очик муҳокама қилиш, ахборотларнинг барча учун очик ва тушунарли жорий этиш, таълим муассасаси жамоатчилиги олдида маъмуриятнинг мунтазам ҳисобот бериши, ўқитувчи ва ўқувчиларга таълим муассасаси ҳаётига оид ўз фикрларини билдиришга имкон бериш, таълим муассасасида демократик ғояларнинг устувор ўрин тутишини англатади.

Таълим тизимини бошқаришда шахсга алоҳида ҳурмат билан муносабатда бўлиш, унга ишониш, педагогик фаолиятда субъектнинг субъектга муносабати даражасига эришиш, ўқувчи ва ўқитувчининг ҳуқуқ ва манфаатларини ҳимоя қилиш, ўз истеъдодлари ва касбий маҳоратларини эркин намоён этиш учун шароит яратиш инсонпарварлик тамойилига асосланган бошқарув моҳиятини англатади.

Бошқаришнинг тизимлилиги ва ягоналиги. Таълим муассасасини бошқаришга нисбатан тизимли ёндашув асосида раҳбар таълим муассасасини бир бутун яхлит тизим сифатида ва унинг белгилари ҳақида аниқ тасаввурга эга бўлади. Тизимнинг биринчи белгиси ягоналиги ҳамда уни бўлақлар, таркибий қисмларга ажратиш мумкинлигидадир. Иккинчи белгиси тизимнинг ички тузилишининг мавжудлигини англатади. Учинчи белгиси тизимнинг интегрциялана олишидир. Тизимнинг ҳар бир таркибий қисми ўзига хос сифатга эга бўлгани билан, ўзаро ҳаракат орқали тизимнинг янги интеграциялана олиш сифати ҳосил бўлади. Тўртинчи белгиси таълим муассасаларининг ташқи муҳит билан чамбарчас боғлиқлигидир. Чунки таълим муассасалари ташқи муҳитга мослашиб, ушбу таълим жараёнини қайта қуради ҳамда ўзининг мақсадларига эришиш учун ташқи муҳитни ўзига бўйсундиради. Бошқарувдаги тизимлилик ва ягоналик раҳбар билан педагогик жамоа ўртасидаги ўзаро ҳаракат ва алоқани таъминлайди, бир ёқлама бошқарувнинг олдини олади.

Бошқаришнинг марказлаштирилган ва марказлаштирилмаган ҳолатларининг рационал уйғунлиги. Бошқарувни марказлаштириш керагидан ортиқ бўлганда, албатта, маъмурий бошқарув кучаяди. Бу ҳолат ўқитувчилар ва ўқувчиларнинг эҳтиёжлари, талаб ва истакларини ҳисобга олмасликка, раҳбар ва ўқитувчиларнинг кераксиз меҳнат ва вақт сарфлашларига олиб келади.

Шунингдек, марказлаштирилмасликка ҳам керагидан ортиқ эътибор берилса, педагогик тизим фаолиятининг сустрлашиши кўзга ташланади.

Таълим муассасаси ичидаги бошқарувда марказлаштириш ва марказлаштирилмасликни уйғунлаштириш маъмурий ва жамоатчилик бошқаруви раҳбарларининг фаолиятини жамоа манфаатига қаратади ҳамда касб малакаси даражасида қарорларни қабул қилишга шароит яратади.

Якка ҳокимлик билан жамоатчилик бошқарувининг бирлиги тамойили педагогик жараёни бошқаришда якка ҳокимликка йўл қўймасликка қаратилган. Бошқариш фаолиятида ўқувчиларнинг тажрибаси ва билимига таяниб, турли қарашларни таққослаб, оқилона хулосалар чиқариш ўта муҳимдир. Вазифаларни коллегиял ҳал қилиш ҳар бир жамоа аъзосининг жавобгарлигини йўққа чиқармайди.

Ўз навбатида яккаҳокимликнинг ўзига хос жиҳатлари бор. Яккаҳокимлик педагогик жараёнда тартиб-интизом, ваколат доираси ва унга амал қилишни таъминлайди.

Қарорни қабул қилишда коллегиял ёндашув маъқул бўлса, қарорнинг ижросини таъминлашда яккаҳокимликка бўйсунуш маъқулдир.

Таълим тизимини бошқаришнинг давлат-жамоатчилик характери ушбу тамойилни амалга оширишга шароит яратади.

Таълим тизимини бошқаришда ахборотларнинг объективлиги ва тўлиқлиги. Таълим тизимини бошқаришнинг самарадорлиги ахборотларнинг қанчалик аниқ ва тўлиқлигига ҳам боғлиқ. Агар ахборотлар аниқ, тўлиқ йиғилса ёки ҳаддан зиёд кўп бўлса, қарор қабул қилишда чалкашликка олиб келади.

Биз таълим-тарбия жараёнида ўқувчиларнинг ўзлаштириши ҳақидаги маълумотларни йиғамиз, лекин уларнинг қизиқишлари, хулқ-атвори, шахс сифатидаги йўналишига эътибор берамиз. Ана шунинг учун ҳам тарбия жараёнида кўплаб оғишлар кузатилади.

Таълим муассасасининг раҳбари ўзининг фаолиятида менежер вазифасини ҳам бажаради. Шунинг учун у ўз фаолиятида кузатиш, анкета, тест, индуктив ва методик материаллардан кенг фойдалана билиши лозим. Таълим муассасаси

маъмурияти мактаб ичидаги ахборотли бошқарув технологиясини ишлаб чиқиш ва уни таълим жараёнига татбиқ этишга алоҳида эътибор қаратиши керак.

Бошқарув жараёнида ахборотдан самарали фойдаланиш таълим муассасаси фаолиятининг муваффақиятли амалга оширилишига ёрдам беради. Таълим муассасасини бошқаришда фойдаланиладиган ахборотлар турличадир (38-чизма).

Ахборотлар жамғармасини шакллантириш ва ундан жадал фойдаланиш бошқарув ишини илмий ташкил этишни юксалтиради.

Мактаб ички бошқарувининг ўзига хослиги қуйидаги вазифаларда аниқ кўринади:

1. Таълим-тарбия жараёнини педагогик таҳлил қилиш.
2. Мақсад қўйиш ва режалаштириш.
3. Ташкил қилиш.
4. Мактаб ички бошқарувини назорат қилиш.
5. Тартибга солиш.

Таълим-тарбия жараёнининг ташкил этилиши ва ривожланишини таҳлил қилмасдан, аввал эришилган натижаларни ҳозиргилари билан таққосламасдан туриб, уни бошқариб бўлмайди.

Таълим муассасасини бошқариш самарадорлиги раҳбарнинг ҳам, ўқитувчиларнинг ҳам педагогик таҳлил услубиятини теран билишларига боғлиқ. Агар ўз вақтида, профессионал даражада педагогик жараён тўғри таҳлил қилинмаса, жамоа орасида ўзаро бир-бирини тушунмаслик, ишончсизлик келиб чиқади. Ҳозирги пайтда педагогик таҳлилнинг қуйидаги уч тури мавжуд:

- 1) кундалик таҳлил;
- 2) тизимли таҳлил;
- 3) якуний таҳлил.

Кундалик таҳлил ўқув жараёнининг бориши ва натижаси ҳақида ҳар куни маълумот йиғиб, ундаги камчиликларнинг сабабини аниқлашга қаратилади. Кундалик таҳлил натижасида педагогик жараёнга ўзгартиришлар ва тузатишлар киритилади. Кундалик таҳлилнинг предметиға ўқувчиларнинг ҳар кунги ўзлаштириш ва интизомлари даражаси, таълим муассасаси раҳбарининг дарсга ҳамда синфдан ташқари дарсларга қатнашиши, мактабнинг тозалик ҳолати, шунингдек, дарс жадвалига риоя қилиш каби ҳолатлар кираради.

Тизимли таҳлил дарслар ва синфдан ташқари машғулотлар тизимини ўрганишга қаратилади. Тизимли таҳлил мазмуни таълим методларини тўғри уйғунлаштириш, ўқувчилар томонидан билимларнинг пухта ўзлаштирилишига эришиш, ўқитувчиларнинг сифатли тарбиявий ишларни олиб боришлари, уларнинг педагогик маданиятини кўтариш ҳамда таълим муассасасида инновацион муҳитни ташкил қилишда педагогик жамоанинг ҳиссасини таъминлаш кабилардан иборат.

Якуний таҳлил ўқув чорағи, ярим йиллик ва ўқув йили якунида амалга оширилади ҳамда асосий натижаларга эришиш йўлларини ўрганишга қаратилади. Якуний таҳлил учун маълумотлар кундалик ва тизимли таҳлиллар, жорий ва оралик назорат якунлари, ўқувчиларнинг ва синф раҳбарларининг ҳисоботларидан олинади.

Ҳар қандай педагогик жараёни бошқаришнинг асоси мақсад қўйиш ва режалаштиришдан иборат.

Бошқарув фаолиятининг мақсади – ишнинг умумий йўналиши, мазмуни, шакли ва методларини аниқлаш. Демак, мақсад – режанинг асоси. Бошқарувда асосий мақсад аниқланганидан кейин, унга эришиш учун кўшимча мақсад қўйилади. Таълим муассасасини бошқаришни режалаштириш педагогик таҳлил асосида белгиланган дастурий мақсадга мувофиқ қарор қабул қилишдир. Бундай қарорлар маълум бир муддат давридаги маълумотларни таҳлил қилиш орқали ёки якуний ишларни бажариб бўлгандан сўнг қабул қилиниши мумкин.

Таълим муассасасини бошқариш амалиётида режалаштиришнинг қуйидаги учта асосий шакли қўлланилади:

- 1) муддатли (перспектив);
- 2) йиллик;
- 3) якуний.

Муддатли режалаштириш қоидага мувофиқ сўнгги йилларда таълим муассасасида амалга оширилган ишларни чуқур таҳлил қилиш асосида бир неча йилга мўлжаллаб қабул қилинади.

Таълим муассасасида қабул қилиниши мумкин бўлган муддатли режа қуйидаги кўринишда бўлиши мумкин:

1. Режалаштирилган муддатда таълим муассасаси олдига қўйилган вазифалар.

2. Гуруҳларнинг имкониятларидан келиб чиқиб, ўқувчиларнинг йиллик ўзлаштириш даражаси муддатлари.

3. Таълим жараёнига педагогик инновация (янгилик)ларни олиб кириш муддатлари.

4. Таълим муассасасини педагогик кадрларига қўйилган талаблар.

5. Педагог кадрлар малакасини турли шакллар (курслар, семинарлар, тренинглар) орқали ошириш.

6. Таълим муассасасини техника ҳамда ўқув-методик (қурилиш ишлари, ахборотлаштириш, кўргазмали куроллар, кутубхона фондини бойитиш) кўламини ривожлантириш.

7. Ўқитувчи ва ўқувчиларни ижтимоий ҳимоя қилиш.

Йиллик режалаштириш бутун ўқув йили ҳамда ёзги таътилни қамраб олади. Йиллик режалаштириш ўқув йили давомида амалга оширилади ва таълим жараёнини ташкил этилиши (чорак, семестр)га қараб бир неча босқичларни ўз ичига олади.

Якуний режалаштириш ўқув чораклари учун тузилади, у бир йиллик режанинг аниқлашган кўриниши ҳисобланади. Шу тарзда режалаштиришнинг бундай аниқлашган кўринишлари ўқитувчилар, ўқувчилар ва ота-оналар қўмитасининг фаолиятини бошқаришга ёрдам беради. Бу режалар ўқитувчилар ва синф раҳбарларининг иш режалари билан алоқадорликда аниқлаштирилиб борилади. Умуман олганда, бошқариш фаолиятида режалаштириш вазифасининг тўла амалга оширилиши таълим муассасаси фаолияти самарадорлигини оширади.

Қабул қилинган режаларни тўлиқ амалга ошириш учун тизимли ҳаракатнинг бошқарувчилари унинг таркибий қисмларини бир-бири билан алоқада бўлишини ташкил этишлари керак. «Ташкил этиш» тушунчаси бир қанча маъноларда қўлланилади.

Биринчидан, баҳо сифатида ақлий фаолиятни ривожлантиришга қаратилган ҳамда дарсдан ташқари тадбирларнинг уюштирилишини таъминлайдиган ўқув-тарбия жараёнининг мақсадида намоён бўлади.

Иккинчидан, ташкил этиш деганда белгиланган режаларни амалга оширувчи, олдинга қўйилган мақсадга эришиш учун бутун педагогик жараённи бошқарувчи таълим муассасаси раҳбарлари, ўқитувчилар, ўқувчиларнинг ўз-ўзини бошқариш органлари фаолияти тушунилади.

Бошқаришни ташкил этувчи асосий бошқармалар сифатида таълим муассасасининг кенгаши, педагогик Кенгаш, директор бошқарадиган мажлис, директор ўринбосарларининг мажлиси, тезкор йиғилишлар, методик семинарларни қайд этиш мумкин.

Педагогик Кенгаш фаолияти демократик ва ошкоралик тамойилларига асосланиб олиб борилади. Педагогик Кенгашларда анкеталар, савол-жавоблар, назорат ишлар, танлов ишлари кўрилади. Бундан ташқари педагогик Кенгаш йиғилишларида таълим муассасаси ҳаёти ва фаолиятига доир долзарб масаллар ҳал қилинади. Шунинг учун педагогик Кенгашни турли муҳокамали, муаммоли

масалалардан озод қилиш учун таълим муассасалардан директор йиғинлари ташкил этилади. Директор йиғилишларида раҳбарият ва ўқитувчилар иштирок этиб қолмай, бошқа ишчи ходимлар ҳам қатнашишлари мумкин.

Таълим муассасаси ўринбосарларининг йиғилишларида кундалик саволлар ва маъмурий бошқаришга оид масалалар муҳокама қилинади. Бундай мажлислар таълим муассасаси режаси бўйича ўқув йилининг чораги (семестри)да ёки ҳар ойда бўлиб ўтади.

Тезкор ахборий мажлислар таълим муассасасида таълим жараёнини ташкил этишнинг зарур шаклидир. Тезкор ахборий мажлисларнинг мавзуси мавжуд шароитлардан келиб чиқади. Бу каби мажлислар педагогик ходимлар, ўқувчиларнинг барчаси учун ташкил қилинади.

Ички назорат ҳам таълим муассасасини бошқаришда алоҳида ўрин тутди. Назоратни ташкил этишда етишмовчиликларни бартараф этиш учун бир қанча талабларни билиш зарур. Бундай талабларга тизимлилик, объективлик, ҳаракатлилик, тўлдирувчилик кабиларни кўрсатиш мумкин.

Педагогик бошқарувга доир адабиётларда таълим муассасаси ички назоратининг қуйидаги йўналишларда ташкил этилиши баён этилган:

1. Педагогик ташкилотчиликка доир саволларнинг қўйилиши.
2. Таълим дастурлари, ДТСнинг бажарилиш сифати.
3. Ўқувчиларнинг билим, кўникма ва малакаларининг сифати.
4. Ўқувчиларнинг тарбияланганлик даражаси.
5. Ўқитишнинг таълимий, тарбиявий ва ривожлантирувчи функцияларининг бажарилиш ҳолати.
6. Дарсдан ташқари тарбия ишларнинг ташкил этилиш ҳолати ва сифати.
7. Педагогик кадрлар билан ишлаш.
8. Таълим муассасаси фаолиятининг ўзига хос самарадорлиги.
9. Қабул қилинган қарорлар ва меъёрий-ҳуқуқий ҳужжатларда кўрсатилган талабларнинг бажарилиши.

Таълим муассасаси ички назоратининг турлари, шакллари ва методларини туркумлаштириш ҳозирги вақтда муаммоли масала бўлиб қолмоқда.

Мавзули назорат қандайдир аниқ масалани ўрганишда таълим муассасаси жамоаси, ўқувчилар гуруҳи ёки алоҳида ўқитувчининг педагогик фаолияти тизими, таълим муассасасидаги таълим даражаси, шунингдек, ўқувчиларнинг экологик ва эстетик тарбияси тизимига эътибор қаратилади.

Фронтал назорат бутун педагогик жамоа, методик кенгаш ёки алоҳида ўқитувчи фаолиятини ўрганишга қаратилади.

Алоҳида назорат бирор бир ўқитувчининг фаолияти, синф (гуруҳ) раҳбарларининг тарбиявий ишларини мавзули, фронтал тқширишга асосланади.

Синф-мулоқот назорат шаклида синф жамоасининг дарс ва дарсдан ташқари жараёнида шаклланишига таъсир этувчи ўзига хос омиллар эътиборга олинади.

Предметли назорат шакли битта ёки бир неча синф (гуруҳ)ларда, бутун таълим муассасасида таълим олинганлик даражасини аниқлашда қўлланилади.

Мавзули назорат шаклининг бош мақсади турли фан ўқитувчилари ва синфларнинг алоҳида ўқув-тарбия жараёнини бошқаришдаги ишларини ўрганишдан иборат.

Мажмуавий (комплекс) назорат шакли бир неча ўқув фанлари бир ёки бир неча синф (гуруҳ)ларда турли ўқувчиларнинг ишларини ўрганишни ташкил этиш мақсадида амалга оширилади.

Тартибга солишнинг асосий мақсади таълим-тарбия жараёнини педагогик таҳлил қилишда таълим муассасасининг олдида қўйилган мақсад ва режаларини амалга ошириш, бошқарув ишини ташкил этиш ҳамда назорат қилишда йўл қўйилган ҳолатларни тузатишдан иборат.

Тартибга солиш бошқарув фаолиятида катта аҳамият касб этади. У ўтган ўқув йилида эришилган натижаларни, йўл қўйилган камчиликларни ҳисоб қилади. Ана шу асосдан келиб чиқиб, янги ўқув йилида таълим муассасаси олдига мақсад ва асосий вазифаларни қўяди.

**Педагогик Кенгаш – таълим муассасасининг жамоатчилик бошқарув органи.** Таълим муассасаларида ўқув-тарбия жараёнини ривожлантириш, такомиллаштириш, муассаса фаолияти билан боғлиқ барча ташкилий масалаларни мувофиқлаштириш, ўқитувчи ва тарбиячиларнинг касбий маҳорати ва ижодкорликларини ўстириш мақсадида педагогик ходимларни бирлаштирувчи педагогик Кенгаш фаолият кўрсатади. Педагогик Кенгаш таълим муассасаси жамоасининг юқори бошқарув органи ҳисобланади.

Педагогик Кенгашнинг асосий вазифаларига қуйидагилар киради:

- таълим муассасаси (умумий ўрта таълим мактаби, академик лицей, касб-хунар коллежи)нинг тайёрланган муҳим ҳужжатларини муҳокамадан ўтказилади, тасдиқлайди ва бажарилишини назорат қилади;

- таълим муассасасининг мақсад ва вазифаларидан келиб чиққан ҳолда уни ривожлантиришнинг истиқболли йўналишларини белгилайди;

- таълим муассасасида ўқув, тарбия жараёнини ташкил этиш ва таълим самарадорлигини оширишда мақбул шарт-шароитлар яратишга қаратилган қарорларни қабул қилади;

- таълим муассасаси бошқарув тизимини такомиллаштириш бўйича йўл-йўриқларни ишлаб чиқади;

- педагогик жамоанинг маълум йўналишлардаги фаолиятини таҳлил қилади ва якуний хулоса чиқаради;

- таълим муассасаси педагогик жамоаси учун ўз ваколати доирасида меъёрий талабларни ишлаб чиқади, тасдиқлайди ва бажарилишини назорат қилади.

Педагогик Кенгаш қуйидаги ҳуқуқларга эга:

- таълим муассасасини ривожлантириш йўналишларини истиқбол режасини белгилаш;

- таълим муассасаси жамоаси олдига қўйилган мақсад ва вазифаларининг бажарилишини амалга ошириш;

- ўқув режада мактаб ихтиёрига берилган соатларни тақсимлаш, йиллик ва тақвимий иш режаси мазмуни ҳамда дарс жадвалини муҳокама қилиш;

- ўқув жараёнини ташкил қилишнинг турли шакл ва методларини муҳокама қилиш, амалиётга татбиқ этиш;

- таълим муассасаси таълим жараёнига оид барча масалаларни ўз ваколати доирасида муҳокама этиш ва тегишли қарор қабул қилиш;

- педагоглар малакасини ошириш тизими, уларнинг ижодий ташаббускорликларини ривожлантириш бўйича ўз таклифларини бериш;

- ўқувчиларнинг билим даражасини аниқлашда оралик назорат бўйича қарор қабул қилишда қатнашиш, уни ўтказиш шакли ва вақтини белгилаш;

- таълим оловчиларни синфдан-синфга, курсдан-курсга кўчириш ва битувчиларни якуний аттестацияга қўйиш бўйича қарор қабул қилиш;

- таълим дараёнини ташкил қилиш ҳамда таълим муассасасини ривожлантиришга доир масалалар бўйича мактаб раҳбариятининг ҳисоботларини тинглаш;

- таълим мақсадига мувофиқ ҳолда ўқувчиларни рағбатлантириш ва жазолаш бўйича масалаларни ҳал этиш;

- чорак, ярим йиллик «семестр», йил якунига доир хулосалар чиқариш;

- педагогик Кенгаш аъзоларидан педагогик фаолиятни бир хил тамойилларга асосан амалга оширишни талаб қилиш;



- таълим-тарбия жараёнида алоҳида хизмат кўрсатган таълим муассасаси ходимларини рағбатлантиришга тавсия қилиш;
- якуний аттестациядан муваффақиятли ўтган ўқувчиларга ўрнатилган тартибда ҳужжатлар бериш тўғрисида қарор қабул қилиш.

Педагогик Кенгаш йиғилишлари қарорлаштирилиб, қабул қилинган ҳужжатлар таълим муассасаси иш юритиш ҳужжатлари билан бирга сақланади. Педагогик Кенгаш фаолияти бир қатор ҳужжатларда ўз ақини топади:

**Директор ва унинг ўринбосарлари вазифалари.** Таълим муассасасининг ўқув-тарбия жараёни ва кундалик фаолиятига бевосита раҳбарликни таълим муассасаси директори олиб боради.

Таълим муассасаси директорининг вазифаси қуйидагилардан иборат:

- давлат ва жамоат ташкилотлари олдида таълим муассасасининг манфаатларини ифодалаш;
- ўқув-тарбия жараёни муваффақиятини таъмин этиш;
- ўқув дастурларининг бажарилишини назорат қилиш, таълим-тарбия ишларининг сифати ва самарадорлиги, болалик ва меҳнатни муҳофаза қилиш талабларининг риоя қилиниши, шунингдек, таълим муассасасидан ташқарида маънавий ишларини ташкил қилиниши учун зарур шарт-шароитларни яратиш;
- педагогик ва раҳбар кадрларни танлаб жой-жойига қўйиш, уларнинг вазифаларини белгилаш, педагогик кадрлар, кабинет ва устохона мудирларини белгилаш, синф ва гуруҳ раҳбарларини танлаш, педагог ва хизмат кўрсатувчи ходимларни ишга қабул қилиш ҳамда бўшатиш;
- таълим муассасаси педагогик ходимларини аттестациядан ўтказувчи комиссияга раҳбарлик қилиш;
- таълим муассасаси педагогик ходимларининг ижодий ишлари, таълим-тарбиянинг илғор шакл ва усулларини қўллашлари учун шарт-шароитларни яратиш;
- таълим муассасасига ажратилган молиявий маблағлар, сарф-харажат ҳисобини юритиш;
- таълим муассасаси меъёрий ҳужжатларининг тўғри юритилишини таъминлаш;
- таълим муассасаси педагогик Кенгаши, маҳаллий ҳокимлик органлари олдида ўз фаолияти тўғрисида ҳисоб бериб туриш.

Таълим муассасаси директорининг ўқув-тарбия ишлари бўйича ўринбосарининг вазифалари:

- ўқув ҳафтаси ва ўқув машғулотларининг давомийлигини таъминлаш;
- дарс жадвалини тузиб чиқиш ва шу жадвалга биноан дарсларнинг ўз вақтида самарали ўтказилишини таъминлаш;
- ҳар бир чорак охирида, семестр давомида директор ва таълим муассасаси педагогик Кенгаши аъзоларига ўқув жараёнининг бориши хусусидаги ахборот ва маълумотларни бериб бориш;
- ёш мутахассисларга амалий ва услубий ёрдам кўрсатиш;
- синф ва гуруҳ журналларини тўғри юритиш ва сақланишига жавоб бериш;
- ўқувчиларнинг билим даражасини режа асосида таҳлил қилиб бориш;
- ўқувчилар томонидан давлат дастурларининг бажарилишини таъминлаш ва назорат қилиш.

Маънавий ва маърифат ишлари бўйича директор ўринбосарининг вазифалари:

- таълим муассасасида ўқувчиларнинг ўз-ўзини бошқариш, жамоат ташкилотлари ва маҳалла, ота-оналар билан алоқани таъминлаш;
- таълим муассасаси ва ундан юқори миқёсда ўтказиладиган дарсдан ташқари тадбирларни режалаштириш ва амалга ошириш;
- таълим муассасаси ўқувчиларининг синф, гуруҳ ёки таълим муассасасидан ташқари олиб бораётган машғулотларини кузатиб бориш, уларга амалий ва методик ёрдам уюштириш;

- таълим муассасасидаги «Ёш етакчи»нинг ишини назорат қилиш ва унга йўл-йўриқ кўрсатиш.

**Таълим муассасасида методик ишлар, педагог кадрлар малакасини ошириш ва уларни аттестациядан ўтказиш, ёш ўқитувчилар билан ишлаш.** Таълим жараёнининг сифати ҳар жиҳатдан ўқитувчиларнинг ғоявий-назарий жиҳатдан тайёргарлиги, педагогик ва методик маҳорати даражасига боғлиқдир. Ана шу мақсадда таълим муассасасида методик Кенгаш ва фан методик бирлашмалари иш олиб боради. Методик Кенгаш таълим муассасасида таълим жараёнининг сифатини таъминлаш, ўқитувчиларнинг ғоявий-назарий жиҳатдан тайёргарлиги ҳамда педагогик ва методик маҳоратларини такомиллаштирилиб боришига назарий-методик жиҳатдан раҳбарлик қилувчи органдир.

Методик Кенгашнинг фаолияти Ўзбекистон Республикасининг «Кадрлар тайёрлаш Миллий дастури» талабларини рўёбга чиқариш мақсадида таълим муассасасида таълим жараёнини методик таъминлаш ва мувофиқлаштириш ҳамда педагогик кадрларнинг методик жиҳатдан билимларини ошириб боришга қаратилади.

Методик Кенгашнинг фаолият доираси кенг бўлиб, у томонидан қуйидаги вазифалар амалга оширилади:

- таълим жараёнининг методик таъминот ҳолатини ўрганади, таълим муассасаси методик ишларини ташкил этади ва мувофиқлаштириб боради;

- таълим муассасасида олиб борилаётган методик ишларнинг истиқболини аниқлайди;

- йўналиш ва фанлар бўйича методика бирлашмаларига умумий раҳбарлик қилади ва улар фаолиятини мувофиқлаштиради;

- таълимга доир меъёрий ва методик ҳужжатларни ўрганади, уларни ўқув жараёнига татбиқ этиш усуллари юзасидан тавсиялар беради;

- таълим муассасаси ўқув-методик ишларига эксперт сифатида баҳо беришни амалга оширади;

- ўқитувчиларнинг ғоявий-назарий билим даражасини оширади, уларни фан ютуқлари, педагогик инновациялар, илмий-оммабоп адабиётлар билан мунтазам таништириб боради;

- ўқитувчиларга иш режаларининг тузилиши ва бўлимлари мазмуни бўйича тавсиялар беради;

- таълим муассасаси таълим жараёнида қўллаш учун илғор педагогик технологияларни ишлаб чиқади ва уларнинг амалиётга жорий этилишини назорат қилиб боради;

- ўқитувчиларнинг педагогик ва методик маҳоратини оширишга доир ишларни амалга оширади;

- давлат таълим стандартлари талаблари, ўқув режаси ва дастурларининг бажарилиш ҳолатини таҳлил қилади ва тегишли тадбирларни белгилайди;

- ташқи ва ички назорат натижаларига Давлат таълим стандарти талабларининг бажарилишида аниқланган камчиликларни бартараф этиш чора-тадбирларини белгилайди ва уларнинг бажарилишини назорат қилади;

- ўқув жараёнига ўқитиш методикасининг замонавий ва самарали усулларини олиб кириш, педагогик кадрларни методик жиҳатдан билимларини ошириш мақсадида ўқув семинарларини ташкил қилиш;

- таълим жараёнида миллий мафкура ва ёшларда сиёсий онгни шакллантиришга доир кўрсатмалар бериб бориш;

- ўқувчилар билимини назорат қилиш ва уларнинг мустақил ишларини ташкил қилишга доир кўрсатмалар бериш;

- йўналиш ва фанлар бўйича методика бирлашмалари ҳисоботини эшитиш, муҳокама қилиш, уларнинг фаолиятини такомиллаштириш юзасидан тавсиялар бериш;

- ўқитувчиларнинг самарали меҳнатларини инобатга олган ҳолда маънавий ва моддий рағбатлантиришга тавсия қилиш;
- педагогик ходимларнинг аттестациядан ўтказиш бўйича материалларни тайёрлаш;
- таълим муассасаси миқёсида фан ойликлари (ҳафталиклари), фанлар бўйича дарсдан ташқари (факультатив, тўғарак) ишлари, фан олимпиадаларининг 1-босқичлари, кўрик-танловларнинг ўтказилиши ва уларнинг самарасини назорат қилиб бориш.

Таълим муассасасида фанлар ёки бир-бирига яқин бўлган фанлар туркумлари бўйича Методика бирлашмалари фаолият кўрсатади. Методика бирлашмаларининг мақсади ўқитувчиларнинг методик ва касбий маҳоратларини такомиллаштириш, ўқувчиларга таълим-тарбия беришга қўйилган ҳозирги замон талабларининг бажарилишини таъминлаш борасида ўзаро ёрдамни ташкил этиш, ижодий ташаббусларни уйғунлаштириш ва таълим-тарбия беришнинг замонавий усулларини ишлаб чиқишдан иборат.

Методика бирлашмалари ўзида Методика Кенгашининг вазифаларини ақс эттиради. Шу билан бирга Методика бирлашмалари қуйидаги вазифаларни ҳам амалга оширади:

- фанлар бўйича тақвимий мавзуй режаларни тасдиқлашга тавсия этиш;
- оралиқ ва якуний назоратлар учун ўқитувчилар томонидан тайёрланган синов материалларини тасдиқлаш;
- илғор ўқитувчиларнинг иш тажрибаларини ўрганишни ташкил қилиш ва оммалаштириш;
- тегишли йўналиш ёки фан бўйича таълим муассасасида методик таъминотга бўлган эҳтиёжни аниқлаш;
- дарсларни ўзаро кузатишларни ташкил қилиш, натижаларни таҳлил этиш ва мутахассисларга амалий ёрдам бериш;
- таълим методларини ўрганиш мақсадида очиқ дарсларни ташкил этиш, илғор педагогик тажрибаларга доир таклифларни ўрганиш, умумлаштириш ва оммалаштириш;
- ёш мутахассисларга методик ёрдам бериш;
- кўргазма ва кўрсатмали воситалардан фойдаланиш бўйича методик тавсияларни бериш;
- фан хоналарининг меъёрий ҳужжатлар талаблари асосида жиҳозланишини ташкил этиш.

Умумий ўрта таълим мактабларида Методика бирлашмалари бошланғич таълим йўналиши бўйича битта, V-XI синфларда эса ўқув режасидаги алоҳида фанлар бўйича ташкил этилади. Агар у ёки бу фан бўйича ўқитувчилар сони уч нафардан кам бўлса, у ҳолда фан ўқитувчилари шу туркумдаги фан ўқитувчилари билан биргаликда битта Методика бирлашмасига бирлашадилар, Академик лицейларда ҳам Методика бирлашмалари худди шу тарзда ташкил қилинади. Касб-ҳунар коллежларида эса кафедраларда ўқитиладиган фанлар бўйича Методика бирлашмалари тузилади.

Методика бирлашмасига таълим муассасаси Аедагогика Кенгаши қарорига асосан ижодкор ва тажрибали ўқитувчилардан таълим муассасаси директорининг буйруғи билан раҳбар тайинланади.

**Педагог кадрлар малакасини ошириш.** Фан-техника тараққий этиб, ижтимоий муносабатлар мазмуни ахборотларга тобора бойиб бораётган, фан оламидаги янгиликлар, психология-педагогика фани ривож топаётган бир даврда ўқитувчиларнинг ўз устида мустақил равишда ишлашлари, малакаларини ошириб боришлари, мустақил изланиш кўникмасига эга бўлиш ва ижодкор бўлишларини талаб қилади.

Ўзбекистон Республикасининг «Кадрлар тайёрлаш Миллий дастури»да белгилаб қўйилганидек, ҳар жиҳатдан баркамол, мустақил фикрловчи ёшларни тарбиялаш учун

бугунги кун ўқитувчиси сиёсий, илмий-методик ва умумпедагогик савия, ўз ишга ижодий ёндашиш, ўз бурчига нисбатан фидойий бўлишга боғлиқдир. Бу долзарб масалани самарали ҳал қилиш кўп жиҳатдан таълим муассасаси раҳбари, уларнинг таълим-тарбияни бошқариш лаёқатлари ҳамда педагог кадрлар малакасини оширишни ташкил этиш ва назорат қилишга боғлиқдир.

Педагог кадрларни қайта тайёрлаш ва малакасини оширишдан мақсад ўқитувчиларнинг ижодий имкониятларини ривожлантириш, уларнинг касбий билимларини такомиллаштириш, натижада эса ўқувчиларга таълим-тарбия бериш сифатини кескин оширишдан иборатдир. Таълим-тарбия ишларининг мураккаблашиб бориши ўқитувчи олдида турган вазифаларни кенгайтирмоқда. Шунга кўра, педагогларнинг малакасини ошириш тизимида уларни ижодий изланишга одатлантириш, ижодкорликдаги фаоллигини рағбатлантириш мақсадига мувофиқ иш олиб бориш муҳим аҳамиятга эгадир. Шу мақсадда педагогик кадрлар малакасини оширишнинг бир қанча шакллари ишлаб чиқилган. Бу шакллардан нафақат мактаб педагогларининг малакасини оширишдагина эмас ўрта махсус касб-ҳунар таълими муассасаларининг раҳбарлари ҳам хабардор бўлишлари ва улардан муваффақиятли фойдалана олишлари лозим. Педагогларнинг малакасини ошириш шаклларида куйидаги икки гуруҳга бўлинади:

**Педагог кадрларни аттестациядан ўтказиш.** Педагог кадрлар аттестацияси уларнинг касбий маҳоратларининг ўсишини рағбатлантириш, таълим-тарбияда илғор педагогик технологияларни яратиш ва уларни қўллаш, маънавий-маърифий йўналишлардаги натижаларни холис баҳолаш, эгаллаб турган ёки даъвогарлик қилинаётган тоифа ва лавозимларга муносибликни аниқлаш, таълим муассасаларида таълим-тарбия жараёни сифатини ошириш мақсадида ўтказилади.

Педагог кадрлар аттестацияси 5 йилда бир марта Ўзбекистон Республикаси Вазирлар Маҳкамаси ҳузуридаги Давлат тест Маркази таркибидаги «Кадрлар тайёрлаш сифатини назорат қилиш, педагог кадрлар ва таълим муассасалари аттестацияси бошқармаси ҳамда Халқ таълими Вазирлиги билан биргаликда ишлаб чиқилган жадваллар асосида ташкил этилади. Халқ таълими тизими педагог кадрлар таркибига профессор-ўқитувчи, ўқитувчи, методист, тарбиячи, психолог, дефектолог, логопед, спорт инструктори, мусиқа ва тўғарак раҳбарлари киради.

Педагог кадрлар аттестациясини ташкил этиш жараёнида куйидаги ишлар амалга оширилади:

- педагог кадрлар ўз мутахассислиги ҳамда меъёрий-ҳуқуқий ва маънавий-маърифий йўналишлар бўйича тест синовидан, суҳбатдан ўтказиладилар;

- педагог ўқитаётган фан бўйича ўқувчиларнинг билим ва ўзлаштириш даражаси ўрганилади;

ўқувчилар ўртасида социологик сўровлар ўтказилади.

Педагогнинг умумий бали тест, суҳбат натижалари, ўқувчиларнинг билим даражаси, илмий, ўқув-методик ишлари ва ихтиролари, ижодий ишлари, иш стажини, педагогнинг комиссия томонидан ўрганилган касбий маҳорати ва раҳбарият томонидан берилган баҳолар йиқиндисидан иборат бўлади.

Махсус мактаблар, мактабгача ва мактабдан ташқари таълим муассасалари, маданият, спорт, санъат соҳалари педагог кадрлари, муҳандис-педагог кадрлар ва ишлаб чиқариш усталари ўз мутахассисликлари бўйича суҳбатдан ўтказиладилар.

Педагог кадрлар учун меъёрий-ҳуқуқий ва маънавий-маърифий йўналишлар бўйича тест саволлари тўплами Ўзбекистон Республикасининг Конституцияси, «Таълим тўғрисида»ги Қонуни, «Кадрлар тайёрлаш Миллий дастури», Давлат таълим стандартлари, миллий истиқлол ғояси ва маънавият асослари, янги педагогик технологияларга оид масалалардан иборат бўлади.

Комиссия аттестация натижаларига кўра педагогнинг ушбу жараёндаги фаолияти «Аттестациядан ўтди», «Аттестациядан шартли ўтди» ва «Аттестациядан ўтмади» тарзида баҳоланади.

Мутахассис тоифага эга педагог «Аттестациядан ўтмади» деб эътироф этилганда, шунингдек, таянч маълумоти дарс бераётган фанига мос келмайдиган педагог кадрлар қайта тайёрлаш курсларидан ўтмаган бўлса, тегишли таълим муассасаси раҳбари педагогга ўз мутахассислигига кўра аттестациядан ўтишни ҳамда қайта тайёрлаш ёки малака ошириш курсида малака оширишни таклиф қилади. Мазкур таклифларга рози бўлмаган ўқитувчиларнинг меҳнат шартномаси (амалдаги қонунчилик асосида) бекор қилинади.

«Аттестациядан ўтмади» деб топилган педагоглар ҳамда қайта тайёрлаш ёки малака ошириш курсига юборилган педагоглар бир йилдан сўнг қайта аттестациядан ўтказиладилар.

**Ёш ўқитувчилар билан ишлаш.** Ёш ўқитувчиларнинг ҳар томонлама етук мутахассис бўлиб етишишлари бугунги куннинг энг долзарб масалаларидан биридир. Ҳақиқатан ҳам ёш ўқитувчи таълим муассасаси (умумий ўрта таълим, ўрта махсус, касб-хунар таълими)га ишга келди дейлик: уни ўқувчилар билан ишлашга тайёр деб айта оламизми?

Тўғри, олий ўқув юртида у яхши назарий билимларга эга бўлади ва шу билан бир вақтда педагогик амалиётдан ҳам ўтиб келади. Бироқ, у олий ўқув юртини тамомлаши билан ўқитувчи деган номга эга бўлади. Табиийки, унда ўқувчилар билан ишлаш тажрибаси етарли эмаслиги боис меҳнат фаолиятининг биринчи йилидаёқ бир қатор муаммоларга дуч келади. Зеро, ёш ўқитувчига характери турлича бўлган ўқувчилар гуруҳи билан ишлаш осон кечмайди. У ўз ўқувчиларининг қобилият даражаси, ўзлаштиришдан ортда қолаётган ўқувчилар шахсини ўрганишда уларнинг ҳар бири ўзига хос хотира, фикрлаш лаёқати ва диққатга эга бўлишларини ҳисобга олмаганлиги сабабли ўқувчиларда билимларни ҳосил қилишни тартибга олиш имкониятини қўлдан бой беради. Ёш ўқитувчининг энг ката хатоси, у ўзини билими саёз ўқувчилар билан ишлашдан олиб қочади. Унинг учун билими юқори бўлган ўқувчилар билан ишлаш осон туюлади. Натижада қолоқ ўқувчиларнинг тенгдошларидан ортда қолишлари кучаяди, уларнинг ривожланиши таълим жараёнида тартибсиз кечади.

Ёш ўқитувчиларга ёрдамни ташкил этишда асосий бўғин – бу улар билан бевосита ишлашни йўлга қўйишдир. Уларга маърузалар ўқиш, назарий машғулотларни ташкил этиш шарт эмас, чунки улар олий таълим муассасасида етарли маълумотларни оладилар. Ёш ўқитувчи амалий маслаҳатларга эҳтиёж сезади. Бундай ёрдамни қуйидагича амалга ошириш мумкин:

- 1) барча ёш ўқитувчиларни жалб этиш орқали;
- 2) огоҳлантириш орқали ҳар бир ўқитувчининг дарсини кузатиш йўли билан;
- 3) ёш ўқитувчининг иши билан яқиндан танишиш орқали.

Бундан ташқари олий ўқув юртларини тамомлаб, мактабда ишлаётган ёш мутахассислар ва улар олиб бораётган таълим-тарбияшларини ўрганиш, уларга тегишли методик ёрдам кўрсатиш, йўл-йўриқлар ва маслаҳатлар бериб бориш, турли мавзуларда ижодий кечалар, тажрибали ҳамда фахрий ўқитувчилар билан учрашувларни уюштириш мақсадида туман Методика кабинети қошида «Ёш мутахассислар мактаби»ни ташкил қилиш маҳсадга мувофиқдир.

Назорат учун саволлар:

1. Таълим муассасасининг педагогик фаолиятини бошқаришга таъриф бериш?
2. Менежмент, таълим муассасаси менежменти деганда нимани тушунасиш?

3. Таълим соҳасини бошқариш қайси субъектлар томонидан амалга оширилади? Уларнинг ваколатларига нималар кириди?
4. Таълим муассасасида жамоатчилик бошқаруви қандай амалга оширилади?
5. «Умумий ўрта таълим тўғрисида»ги Низомга таъриф беринг.
6. «Ўрта махсус, касб-хунар таълими тўғрисида»ги Низом ҳақида гапириб беринг.
7. Таълим муассасаси Уставига таъриф беринг
8. Таълим муассасасини бошқариш тамойилларини айтиб беринг.
9. Таълим муассасасида ички бошқарувнинг вазифаларини кўрсатинг.
10. Педагогик Кенгашнинг вазифалари нималардан иборат?
11. Директор ва унинг ўринбосарлари вазифаларини айтинг.
12. Таълим муассасасида методик ишлар қай тарзда амалга оширилади?
13. Методик Кенгаш ва методик бирлашмаларнинг фаолияти ҳақида гапириб беринг.
14. Педагог кадрлар малакасини оширишдан мақсад нима? У қандай амалга оширилади?
15. Педагог кадрларни аттестациядан ўтказиш мақсадини баён этинг.
16. Ёш ўқитувчилар билан олиб бориладиган методик ишлар нималардан иборат бўлиши зарур?

#### Тест топшириқлари:

1. Қайси жавобда ўқитувчиларнинг профессионал малакасини оширишнинг самарали шакллари кўрсатилган?
  - а) мактаб кенгаши, педагогик кенгаш, методик кенгаш;
  - в) дарс, практикумлар, семинарлар, лаборатория ва факультетив машғулотлар;
  - с) методбирлашмалар, педагогик ўқишлар, малака ошириш институтлари, илмий-амалий анжуманлар, муаммоли семинарлар;
  - д) Ўзбекистон Республикасининг «Таълим тўғрисида»ги Қонуни, «Умумий ўрта таълим мактаби тўғрисида»ги Низом, «Умумий ўрта таълим мактаби Устави»;
  - е) педагогик олий ўқув юртлири.
2. Мактабда методик ишларнинг асосий шакллари қайси жавобда тўғри кўрсатилган?
  - а) методбирлашмалар, методик Кенгаш, методик оператив ёрдам;
  - б) метод кабинет, илғор тажриба мактаби, индивидуал методик иш, очик дарслар;
  - с) мактаб кенгаши, Педагогик Кенгаш, Методик Кенгаш;
  - д) ўқув дастури, ўқув қўлланмаларини ўрганиш, методик қайта ишланмалар, мустақил таълим;
  - е) илғор педагогик тажрибаларни тўплаш, психологик-педагогик ва ўқув-методик адабиётлар, дастурлар ва дарсликларни ўрганиш.

#### Адабиётлар:

1. Ўзбекистон Республикасининг «Таълим тўғрисида»ги Қонуни ЎФБаркамол авлод – Ўзбекистон тараққиётининг пойдевори. – Тошкент, Шарк нашриёт-матбаа концерни, 1998.
2. Ўзбекистон Республикасининг «Кадрлар тайёрлаш Миллий дастури» ЎФБаркамол авлод – Ўзбекистон тараққиётининг пойдевори. – Тошкент, Шарк нашриёт-матбаа концерни, 1998.
3. «Ўрта махсус, касб-хунар таълими тўғрисида»ги Низом ЎФХалқ таълими ж., № 6, 1999.

4. «Умумий ўрта таълим мактаби Педагогика Кенгаши тўғрисида»ги Низом Ўзбекистон Республикаси тараққиёти ж., № 3, 2002.
5. «Умумий ўрта таълим мактаби Методика Кенгаши тўғрисида»ги Низом Ўзбекистон Республикаси тараққиёти ж., № 3, 2002.
6. Умумий ўрта таълим мактаби фан Методика бирлашмалари тўғрисида»ги Низом Ўзбекистон Республикаси тараққиёти ж., № 3, 2002.
7. Ўзбекистон Республикаси Халқ таълими тизими бошқарув органлари ва ўқув юртлирининг раҳбар ва педагог кадрлари аттестацияси тўғрисида»ги Низом Ўзбекистон Республикаси тараққиёти ж., 2004 йил, 16 октябрь.
8. О мерах по организации среднего специального профессионального образования в Республике Узбекистане ҲОТ 13 мая 1998 г. ҲҲУчитель Узбекистана. 1998 год, 16 мая.
9. Педагогика ҲҲА.Қ.Мунавваровнинг таҳрири остида . – Тошкент, Ўқитувчи, 1996.
10. Аҳлиддинов Р. Узлуксиз таълимда педагогик бошқарув масалалари ҲҲУзлуксиз таълим ж., « 3, 2002.
11. Подласый И.П. Педагогика. В 2 кн. Кн. 1. – Москва, Владос, 1999.
12. Обхая педагогика ҲҲПод ред. В.А.Сластенина. В 2 ч. Ч. 2. – Москва, Владос, 2003.

#### **АДАБИЁТЛАР РЎЙХАТИ:**

- 1) Баркамол авлод ўзбекистон тараққиётининг пойдевори. Т .1997
- 2) Турсунов И .Нишоналиев.Г Педагогика Т.1997
- 3) Мунавваров А.К. Педагогика Т. 1996

#### **ИНТЕРНЕТ САЙТЛАРИ**

1. [http:// WWW . guldu/ uz /](http://WWW.guldu.uz/).
2. [http:// WWW . gulduportal.uz /](http://WWW.gulduportal.uz/).
3. [http:// WWW . ziunet. uz /](http://WWW.ziunet.uz/).
4. [http:// WWW . guldu. zn/ uz /](http://WWW.guldu.zn/uz/).

## VII - АМАЛИЙ МАШҒУЛОТЛАР

**1-МАВЗУ:**

**“ТАЪЛИМ ТЎҒРИСИДА”ГИ ҚОНУН ВА КАДРЛАР  
ТАЙЁРЛАШ МИЛЛИЙ ДАСТУРИ”  
мавзуси бўйича амалий машғулотнинг технологик харитаси**

**1-мавзу: Кадрлар тайёрлаш миллий модели. Педагоглик касби ва унинг вазифалари**

Семинарға ажратилган вақт – 2 соат	Талабалар сони – 30 нафар
Ўқув машғулотининг шакли ва тури	Семинар
<b>Ўқув машғулотининг таркибий тузилмаси</b>	<p>1. Машғулотни бошлаш ва ташкилий масалаларни ҳал қилиш.</p> <p>2. “Блиц-сўров” асосида талабаларнинг мавзуга оид таянч тушунчаларни ўзлаштириш ҳолатини баҳолаш.</p> <p>3. “Кичик эссе” методи асосида талабалар томонидан ўқув курсининг ўзига хослиги, объекти ва предмети тўғрисидаги билимларнинг ўзлаштириш даражасини аниқлаш, уларнинг педагогик билимларга эгалликнинг касбий фаолиятни ташкил этишидаги аҳамиятини тушуна олиш даражасини баҳолаш.</p> <p>4. “бхбхб” методи асосида талабаларнинг “Кадрлар тайёрлаш миллий дастури” моҳияти, тамойиллари, кадрлар тайёрлаш миллий модели, уни рўёбга чиқариш босқичлари тўғрисидаги билимларини аниқлаш.</p> <p>5. “Ижодий иш” методи асосида талабаларнинг педагогик касби, шаклланиш тарихи ва ижтимоий аҳамияти, шунингдек, Шарқ ва Ғарб мутафаккирларининг педагогик касби ва педагог шахси тўғрисидаги қарашларидан хабардорлик даражасини баҳолаш.</p> <p>6. “Кластер” методи асосида талабалар иштирокида педагогга хос маънавий-ахлоқий сифатларни ёритувчи “Замонавий педагог портрети”ни яратиш.</p> <p>7. Тест сўровини ташкил этиш.</p> <p>8. Машғулотни якунлаш.</p>
<b>Ўқув машғулотининг мақсади</b>	Талабалар томонидан мавзу моҳиятини ўрганилиш ҳолатини таҳлил қилиш, уларнинг ЎЗР “Кадрлар тайёрлаш Миллий дастури” мазмунини англашлари; республика узлуксиз таълим тизими ҳамда ўқитувчилик касбининг ижтимоий аҳамияти борасидаги тушунчаларини баҳолаш
<b>Педагогик вазифалар:</b>	<b>Ўқув фаолияти натижалари:</b>
<p>1. “Блиц-сўров” асосида талабаларнинг мавзуга оид таянч тушунчаларни ўзлаштириш ҳолатини баҳолаш.</p> <p>2. “Кичик эссе” методи асосида талабалар томонидан ўқув курсининг умумий моҳияти тўғрисидаги билимлари даражасини аниқлаш.</p> <p>3. “бхбхб” методи асосида талабаларнинг “Кадрлар тайёрлаш миллий дастури” мазмун-моҳияти тўғрисидаги билимларини аниқлаш.</p> <p>4. “Ижодий иш” асосида талабаларнинг педагогик касби шаклланиш тарихи ва ижтимоий аҳамияти, Шарқ ва Ғарб</p>	<p>1) талабаларнинг мавзу моҳиятини ёритувчи таянч тушунчаларга оид билимлари мустаҳкамланади;</p> <p>2) талабалар томонидан ўқув курсининг умумий моҳияти чуқур ўзлаштирилади;</p> <p>3) талабалар касбий фаолиятни ташкил этишда педагогик билимларга эгаллик муҳимлигини англаб етадилар;</p> <p>4) талабалар “Кадрлар тайёрлаш миллий дастури” мазмун-моҳиятини чуқур англаб етадилар; педагогик касбининг ижтимоий аҳамиятини тўғри англайдилар;</p> <p>5) талабаларнинг педагогик касби шаклланиш тарихи ва ижтимоий аҳамияти, Шарқ ва Ғарб мутафаккирларининг мазкур касб ва</p>



<i>мутафаккирларининг мазкур касб ва педагог шахси борасидаги қарашларидан хабардорликларини ўрганиш.</i>		педагог шахси борасидаги қарашлари борасидаги билимлари бойийди;
5. “Кластер” методи асосида талабаларнинг педагогга хос маънавий-ахлоқий сифатларни ёритувчи ижодий ишлари билан танишиш.		6) педагогга хос маънавий-ахлоқий сифатлар тўғрисида чуқур тасаввурга эга бўладилар;
6. Тест сўровини ташкил этиш		7) тест саволларига жавоб қайтарадилар
<b>Таълим методлари</b>	“Блиц-сўров”, “Кичик эссе”, “Кластер”, “Схема”, “Ижодий иш” ва “Тест” технологиялар	
<b>Таълимни ташкил этиш шакли</b>	семинар, гуруҳли	
<b>Дидактик воситалар</b>	Мавзуга доир адабиётлар, плакатлар, талабаларнинг ижодий ишлари	
<b>Таълимни ташкил этиш шароити</b>	Махсус техник воситалар билан жиҳозланган хона	
<b>Назорат</b>	Жорий назорат, савол-жавоб, кичик тест	

### Технологик карта

#### 1-мавзу: Кадрлар тайёрлаш миллий модели. Педагоглик касби ва унинг вазифалари

Иш босқичлари ва вақти	Фаолият мазмуни	
	Ўқитувчи	Талаба
<b>1-босқич. Ўқув машғулотининг ташкилий-тайёргарлик босқичи (15 дақиқа)</b>	<ol style="list-style-type: none"> <li>Семинар машғулотининг мақсади ва кутилаётган натижаларни баён этади.</li> <li>Талабаларни фаолликка ундайди.</li> <li>Талабаларни “Блиц-сўров”, “Кичик эссе”, “6x6x6”, “Ижодий иш”, “Кластер”, “Схема” ва “Тест” технологияларининг моҳияти билан таништиради.</li> <li>Кичик гуруҳларни шакллантиради.</li> <li>Талабаларни кичик гуруҳларда ишлаш шартлари билан таништиради.</li> <li>Талабалар, кичик гуруҳлар фаолиятини назорат қилиб боради.</li> <li>Машғулотни ташкил этишдан кутилган натижага эришилганлик даражасини баҳолайди.</li> <li>Машғулотни якунлайди</li> </ol>	<ol style="list-style-type: none"> <li>Ўқитувчи нутқни тинглайдилар.</li> <li>“Блиц-сўров”, “Кичик эссе”, “6x6x6”, “Ижодий иш”, “Кластер”, “Схема” ва “Тест” технологияларининг моҳияти билан танишадилар ва улар асосида ишлаш кўникмаларини ўзлаштирадилар.</li> <li>Кичик гуруҳлар таркибида фаоллик кўрсатадилар.</li> <li>Тенгдошларининг ижодий ишлари билан танишадилар.</li> <li>Тенгдошлари билан баҳсга киришадилар.</li> <li>Мавзу бўйича ўзлаштирган билимларни янада бойитадилар</li> </ol>
<b>2-босқич. Асосий қисм – билимларни мустақамлаш босқичи (55 дақиқа)</b>	<ol style="list-style-type: none"> <li><i>Блиц-сўров асосида талабаларнинг мавзуга оид таянч тушунчаларни ўзлаштириш ҳолатини баҳолайди.</i></li> <li><i>Карточкалар ёрдамида талабалар томонидан ўқув курсининг умумий моҳиятини ўзлаштириш даражасини аниқлайди.</i></li> <li><i>Сухбат асосида талабаларнинг педагогик билимларга эгалик аҳамиятини тушуна олиш даражасини баҳолайди.</i></li> <li><i>Талабаларни кичик гуруҳларга жалб қилиш орқали “Кадрлар тайёрлаш миллий дастури” мазмуни ва моҳияти борасидаги билимларини таҳлил қилади.</i></li> <li><i>Талабаларнинг ижодий ишларини ўрганиш орқали педагоглик касбининг ижтимоий аҳамияти, Шарқ ва Ғарб</i></li> </ol>	<ol style="list-style-type: none"> <li>“Блиц сўров” саволларига жавоб берадилар.</li> <li>Карточкалар ёрдамида ташкил этилувчи сухбат жараёнида фаол иштирок этадилар.</li> <li>Сухбат жараёнида педагогик билимларга эгаликнинг аҳамиятини тушуна олишларини кўрсатадилар.</li> <li><i>Кичик гуруҳда таркибида “Кадрлар тайёрлаш миллий дастури” мазмуни борасидаги билимларини намоён этадилар.</i></li> <li>Ижодий ишларни тақдим этиш орқали педагоглик касбининг ижтимоий аҳамияти, Шарқ ва Ғарб мутафаккирларининг педагоглик</li> </ol>

	<i>мутафаккирларининг педагогик касби ва педагог шахси тўғрисидаги қарашларидан хабардорлик даражасини ўрганади ҳамда “Замонавий педагог портрети”нинг яратилишини таъминлайди.</i> 6. Тест сўрови бўйича талабаларнинг этиб, билимларини текширади	касби ва педагог шахси тўғрисидаги қарашларидан хабардорликларини кўрсатадилар ва “Замонавий педагог портрети”ни яратишда иштирок этадилар. 6. Тест сўровига жавоб қайтарадилар
<b>3-босқич. Яқуний қисм (10 дақиқа)</b>	1. Талабаларнинг машғулотлардаги иштирокларини таҳлил қилади ва баҳолайди. 2. Машғулот мақсади ва кутилган натижаларга қай даражада эришилганлигини хулосалайди. 3. Талабаларнинг машғулот юзасидан фикрлари билан танишади. 4. Навбатдаги машғулот мавзусини эълон қилади, талабаларга мустақил ишлаш учун топшириқ беради, уларни топшириқни баҳолашга оид мезонлари билан таништиради	1. Машғулотдаги иштироклари даражасидан хабардор бўлади. 2. Машғулот мақсади га эришишдаги шахсий иштирокларини баҳолайди. 3. Машғулотнинг ташкил этилиши юзасидан фикр билдиради. 4. Навбатдаги семинар мавзусидан хабардор бўлади ва ўқитувчи томонидан берилган топшириқни ёзиб олади

**Машғулотда қўлланиладиган интерфаол метод  
ва технологиялар моҳияти\***

**1. “Блиц-сўров”** (инглизча **“blits”** – тезкор, бир зумда) методи берилган саволларга қисқа, аниқ ва лўнда жавоб қайтарилишини тақозо этадиган метод саналади. Унга кўра ўқитувчи ўрганилган мавзу, муайян таркибий қисмлар моҳиятининг очиб берилишини талаб этадиган саволларни ишлаб чиқади ва талабаларнинг эътиборларига ҳавола этади. Талабалар берилган саволга қисқа муддатда, қисқа ва аниқ жавоб қайтара олишлари лозим. Гуруҳ ёки жуфтликда ишлашда бир нафар талаба берилган саволга жавоб қайтаради, унинг шериклари ёки гуруҳдошлари жавобни тўлдиришлари мумкин. Бирок, фикрлар такрорланмаслиги лозим. Методни қўллашда мавзуга доир таянч тушунчалар, асосий ғояларнинг моҳияти талабалар томонидан оғзаки, ёзма ёки тасвир (жадвал, диаграмма) тарзида ёритилиши мумкин.

**2. “Сухбат” методи** машғулот жараёнида ўқитувчи ва талабалар ўртасида савол ва жавоб шаклида ташкил этиладиган диалогик таълим методи бўлиб, жонли мулоқотга асосланади. Методнинг афзаллиги сухбат жараёнида ойдинлашмаган масалалар юзасидан қўшимча саволлар бериш ҳамда талабанинг фикрлашига ундаш имконияти мавжудлиги билан белгиланади. Таълимий муносабатнинг жонли мулоқотга асосланиши эса ўқитувчи ва талабалар ўртасида руҳий яқинликни қарор топтириб, фаол фикр алмашиши имконини беради. Мазкур методни қўллашда қўйидаги тартибда иш кўрилади: 1) ўқитувчи мавзу юзасидан талабалар ўзлаштиришлари лозим бўлган масалаларга оид саволларни ишлаб чиқади; 2) талабалар саволлар билан таништирилади; 3) улар саволлар юзасидан мулоҳаза юритиб, масаланинг моҳиятини юритишга киришадилар; 4) агарда талабаларнинг жавоблари қониқарли деб топилса, навбатдаги савол берилади; 5) борди-ю, жавоб қониқарли деб топилмаса, у ҳолда ўқитувчи талабага айнан мана шу масалани ойдинлаштиришга ёрдам берадиган қўшимча савол беради; 6) ўрганилаётган масаланинг моҳияти тўла ёритилгач, сухбат жараёнига яқун ясалади.

\* Ишда бир ўринда моҳиятини очиб берилган метод ва технологияларнинг мазмуни кейинги ўринларда ёритилмайди. Масалан, “Савол-жавоб” методи бир неча машғулотда қўлланилган бўлса, унинг мазмуни дастлабки машғулот (айнан бир ўрин)да ёритилади.

3. “6x6x6” методи ёрдамида бир вақтнинг ўзида 36 нафар ўқувчини муайян фаолиятга жалб этиш орқали маълум топшириқ ёки масалани ҳал этиш, шунингдек, гуруҳларнинг ҳар бир аъзоси имкониятларини аниқлаш, уларнинг қарашларини билиб олиш мумкин. Ушбу метод асосида ташкил этилаётган машғулотда ҳар бирида 6 нафардан иштирокчи бўлган 6 та гуруҳ ўқитувчи томонидан ўртага ташланган муаммо (масала)ни муҳокама қилади. Белгиланган вақт ниҳоясига етгач ўқитувчи 6 та гуруҳни қайта тузади. Қайтадан шаклланган гуруҳларнинг ҳар бирида аввалги 6 та гуруҳдан биттадан вакил бўлади. Янги шаклланган гуруҳ аъзолари ўз жамоадошларига аввалги гуруҳи томонидан муаммо (масала) ечими сифатида тақдим этилган хулосани баён этиб берадилар ва мазкур ечимларни биргаликда муҳокама қиладилар.

Мазкур метод методи ёрдамида машғулотлар қуйидаги тартибда ташкил этилади:

1. Ўқитувчи машғулот бошланишидан олдин 6 та стол атрофига 6 тадан стул қўйиб чиқади.

2. Ўқувчилар ўқитувчи томонидан 6 та гуруҳга бўлинадилар. Ўқувчиларни гуруҳларга бўлишда ўқитувчи қуйидагича йўл тутиши мумкин: 6 та столнинг ҳар бирига муайян объект (масалан, кема, тўлқин, балиқ, дельфин, кит, аюла) сурати чизилган лавҳани қўйиб чиқади. Машғулот иштирокчиларига кема, тўлқин, балиқ, дельфин, кит ҳамда аюла сурати тасвирланган (жами 36 та) варақчалардан бирини олиш таклиф этилади. Ҳар бир ўқувчи ўзи танлаган варақчада тасвирланган сурат билан номланувчи стол атрофига қўйилган стулдан жой эгаллайди.

3. Ўқувчилар жойлашиб олганларидан сўнг ўқитувчи машғулот мавзусини эълон қилади ҳамда гуруҳларга муайян топшириқларни беради. Маълум вақт белгиланиб, мунозара жараёни ташкил этилади.

4. Ўқитувчи гуруҳларнинг фаолиятини кузатиб боради, керакли ўринларда гуруҳ аъзоларига маслаҳатлар беради, йўл-йўриқлар кўрсатади ҳамда гуруҳлар томонидан берилган топшириқларнинг тўғри ҳал этилганлигига ишонч ҳосил қилганидан сўнг гуруҳлардан мунозараларни яқунлашларини сўрайди.

5. Мунозара учун белгиланган вақт ниҳоясига етгач, ўқитувчи гуруҳларни қайтадан шакллантиради. Янгидан шаклланган ҳар бир гуруҳда аввалги 6 та гуруҳнинг ҳар биридан бир нафар вакил бўлишига алоҳида эътибор қаратилади. Ўқувчилар ўз ўринларини алмаштириб олганларидан сўнг белгиланган вақт ичида гуруҳ аъзолари аввалги гуруҳларига топширилган вазифа ва унинг ечими ҳусусида гуруҳдошларига сўзлаб берадилар. Шу тартибда янгидан шаклланган гуруҳ аввалги гуруҳлар томонидан қабул қилинган хулосалар (топшириқ ечимлари)ни муҳокама қиладилар ва якуний хулосага келадилар.

*4. “Ижодий иш” методи талабаларни ижодий фаолликка ундаш орқали уларда ўзлаштирилган назарий билимлар асосида мавзу моҳиятини ёритиши, янгича талқин қилиши қўникмаларини шакллантиришга хизмат қилади. Мазкур методни қўллаш жараёнида талабаларнинг эркиниги таъминланади, мустақил фикрлашлари учун имконият яратилади. Улар мавжуд билимларига таянган ҳолда ўрганилаётган мавзу моҳиятини очиб берадилар. Ягона талаб талабалар мантиқан тўғри фикрлай олишлари, шахсий мулоҳазаларини далиллар билан исботлай билишлари лозим.*

5. “Кластер” (“кластер” – **ғунча, тўплам, боғлам**) методи пухта ўйланган стратегия бўлиб, ундан ўқувчилар билан яқка тартибда ёки гуруҳ асосида ташкил этиладиган машғулотлар жараёнида фойдаланиш мумкин. Метод гуруҳ асосида ташкил этилаётган машғулотларда ўқувчилар томонидан билдирилаётган ғояларнинг мажмуи тарзида намоён бўлади. Бу эса илгари сурилган ғояларни умумлаштириш ва улар ўртасидаги алоқаларни топиш имкониятини яратади.

Ушбу методидан фойдаланишда қуйидаги шартларга риоя қилиш талаб этилади:

1. Ниманики ўйланган бўлсангиз, шуни қоғозга ёзинг. Фикрингизнинг сифати тўғрисида ўйлаб ўтирмай, уларни шунчаки ёзиб бординг.
2. Ёзувингизнинг орфографияси ёки бошқа жиҳатларига эътибор берманг.
3. Белгиланган вақт ниҳоясига етмагунча, ёзишдан тўхтаманг. Агар маълум муддат бирор бир ғояни ўйлай олмасангиз, у ҳолда қоғозга бирор нарсанинг расмини чиза бошланг. Бу ҳаракатни янги ғоя туғилгунига қадар давом эттиринг.
4. Муайян тушунча доирасида имкон қадар кыпроқ янги ғояларни илгари суриш ҳамда мазкур ғоялар ўртасидаги ўзаро алоқадорлик ва боғлиқликни кўрсатишга ҳаракат қилинг. Ғоялар йиғиндисининг сифати ва улар ўртасидаги алоқаларни кўрсатишни чекламанг.

Ушбу метод ёрдамида талабалар топшириқ юзасидан фикрларини кластер (майда, алоҳида қисмлар) тарзида ифодалайдилар. Масалан, эстетик маданиятнинг таркибий элементларини кластер асосида қуйидагича ифодалаш мумкин:

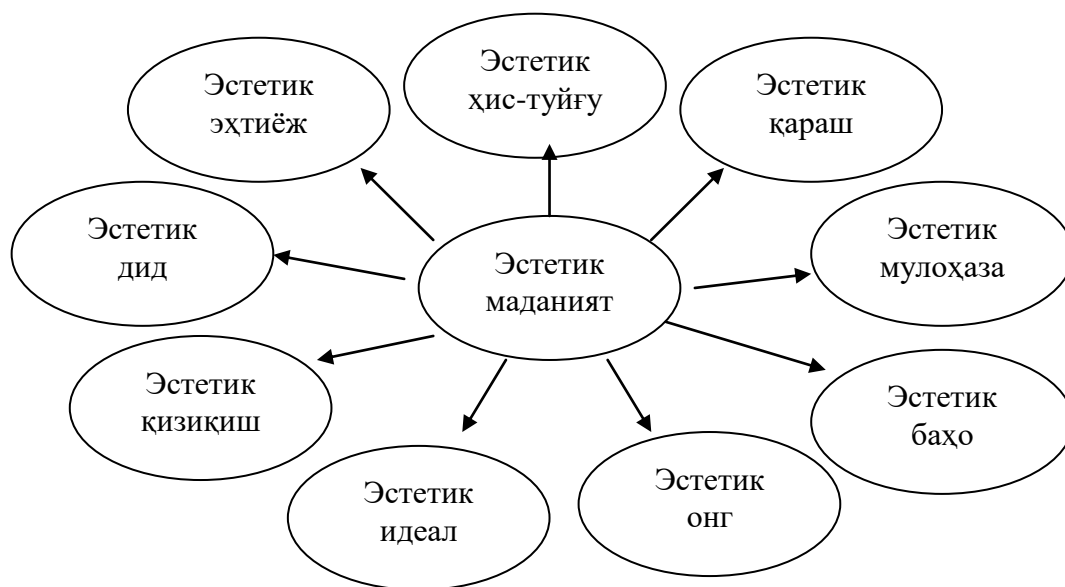

6. “Тест” (инглизча “синов”, “текшириш”) технологияси шахснинг психофизиологик ва шахсий хусусиятлари, интеллектуал салоҳияти, қобилият, кўникма ва малакаларини текширишга хизмат қилади. Ушбу метод талабалар томонидан муайян мавзу мазмуни ёки фан асосларининг қай даражада ўзлаштирилганлигини аниқлашда самарали ҳисобланади. “Тест” технологияси қуйидагича қўлланилади: 1)

### 1-мавзу: Кадрлар тайёрлаш миллий модели.

#### Педагоглик касби ва унинг вазифалари

#### Машигулот учун материаллар

##### I. Мавзу юзасидан топшириқ.

Блиц-сўров саволларига жавоб қайтаринг. Талабаларнинг эътиборларига қуйидаги саволлар ҳавола этилади :

1. ЎзРнинг “Кадрлар тайёрлаш миллий дастури” қандай ҳужжат?
2. ЎзРнинг “Кадрлар тайёрлаш миллий дастури”да қандай мақсад кўзланган?
3. Кадрлар тайёрлаш миллий модели нима?
4. Узлуксиз таълим тизими қандай таълим турларини ўз ичига олади?
5. Педагоглик қандай касб?
6. “Педагог” тушунчаси қандай маънони англатади?

##### II. Кичик гуруҳларда ишлаш учун топшириқ.

Карточкалар асосида бериладиган қуйидаги саволларга жавоб қайтаринг:

1. “Кадрлар тайёрлаш миллий дастури”нинг таркибий қисмлари нималардан иборат?
2. “Кадр тайёрлаш миллий дастури” қандай тамойилларга асосланади?
3. Умумий ўрта таълим неча босқичдан иборат?
4. Академик лицей қандай муассаса?
5. Касб-ҳунар коллежларининг бошқа таълим муассасалардан фарқи нимада?
6. Олий таълим босқичларини санаб ўтинг.
7. Олий таълимдан кейинги таълим қандай шаклларда амалга оширилади?
8. Кадрлар малакасини ошириш ва уларни қайта тайёрлаш тизими қандай мақсадни кўзлайди?

### **III. Кичик гуруҳларда ишлаш учун топшириқлар:**

ЎзР “Кадрлар тайёрлаш миллий дастури”нинг мазмунини ёритинг.

Бу ўринда талабалар “бхбхб” методига мувофиқ ташиқил этилган кичик гуруҳларда фаолият кўрсатадилар ва қуйидаги топшириқларни бажарадилар:

1. ЎзРнинг “Кадрлар тайёрлаш миллий дастури” мазмун-моҳиятини акс эттирувчи жадвал ёки схемани яратинг.
2. “Кадрлар тайёрлаш миллий дастури”нинг асосий тамойилларини ифодаловчи схемани яратинг.
3. Узлуксиз таълим тизими моҳиятини ёритувчи жадвални шакллантиринг.
4. Схема асосида мактабдан ташиқари таълимни амалга оширувчи муассасалар тизимини яратинг.
5. Ўрта махсус, касб-ҳунар таълими мазмунини ёритувчи жадвални шакллантиринг.
6. Педагогик маҳоратни эгаллаш йўлларини ёритувчи схемани тайёрланг.

### **IV. Талабалар учун топшириқ:**

Педагогик касбининг ижтимоий аҳамияти, Шарқ ва Ғарб мутафаккирларининг педагогик касби ва педагог шахси тўғрисидаги қарашларини ёритинг.

“Ижодий иш” методи асосида ташиқил этилувчи мазкур жараёнда талабалар педагогик касбининг ижтимоий аҳамиятини тушуна олишлари ҳамда Шарқ ва Ғарб мутафаккирларининг педагогик касби, педагог шахси тўғрисидаги қарашларидан хабардорликларини аннотация, схема, жадвал ёки диаграмма кўринишида ифодалай олишлари лозим.

### **V. Талабалар учун топшириқ:**

Педагогга хос маънавий-ахлоқий сифатларни ўзида акс эттирувчи “Замонавий педагог портрети”ни яратинг.

Бу ўринда талабалар “Кластер” методидан фойдаланган ҳолда “Замонавий педагог портрети”ни яратадилар.

### **VI. Мавзуга оид тест саволлари:**

1. Амалдаги Ўзбекистон Республикасининг “Таълим тўғрисида”ги Қонуни ҳамда “Кадрлар тайёрлаш Миллий дастури” қачон қабул қилинган?

А) 1992 йил, июл; В) 1997 йил, август; С) 1991 йил, август; D) 2000 йил, июл.

2. Ўзбекистон Республикасининг таълим соҳасидаги давлат сиёсатининг асосий тамойиллари қайсилар?

А) таълим ва тарбиянинг инсонпарвар, демократик характерда эканлиги, таълимнинг узлуксизлиги ва изчиллиги, таълим тизимининг дунёвий характерда эканлиги;

В) умумий ўрта, шунингдек, ўрта махсус, касб-ҳунар таълимининг мажбурийлиги, ўрта махсус, касб-ҳунар таълимининг йўналиши, академик лицейда

ёки касб-хунар коллежида ўқишни танлашнинг ихтиёрийлиги, давлат таълим стандартлари доирасида таълим олишнинг ҳамма учун очиклиги;

С) таълим дастурларини танлашга ягона ва табақалаштирилган ёндашув, билимли бўлишни ва истеъдодни рағбатлантириш, таълим тизимида давлат ва жамоат бошқарувини уйғунлаштириш;

Д) барча жавоблар тўғри.

4. Қайси тамойил Ўзбекистон Республикасида таълим таракқиёти илмий асосларга эга бўлиб, илм-фан, техника, технология ҳамда маданиятнинг юксала бориши билан чамбарчас ҳолда ривожланиб боришини кўзда тутати?

А) таълимнинг узлуксизлиги ва изчиллиги;

В) давлат стандартлари доирасида таълим олишнинг ҳамма учун очиклиги;

С) таълим тизимининг дунёвий характерга эканлиги;

Д) билимли бўлиш ва истеъдодни рағбатлантириш.

5. Таълим муассасаси нима?

А) қонун ҳужжатларига мувофиқ ишлаб чиқилган устав асосида фаолият кўрсатадиган юридик шахс;

В) пулли таълим хизматларини кўрсатиш орқали молиявий имкониятларини кенгайтириш ҳуқуқига эга юридик шахс;

С) ривожланган хорижий мамлакатларнинг таълим муассасалари билан ҳамкорликни йўлга қўйиш ҳуқуқига эга юридик шахс;

Д) таълим соҳасидаги ислохотларни ташкил этишга масъул юридик шахс.

6. Таълим муассасаси педагогик тизимининг аксиологик асосини ташкил этувчи назарий концепция асосини бир-бирига боғлиқ қандай тизимлар ташкил этади?

А) таълимий, тарбиявий, ривожлантирувчи;

В) тарбиявий, дидактик, ижтимоий-ғоявий;

С) тарбиявий, дидактик, мулоқот;

Д) ижтимоий-ғоявий, аксиологик, дидактик.

7. ЎЗРда амалга ошириладиган таълим турларини кўрсатинг.

А) умумий ўрта таълим, ўрта махсус, касб-хунар таълими, олий таълим, мактабдан ташқари таълим;

В) мактабгача таълим, умумий ўрта таълим, ўрта махсус, касб-хунар таълими, олий таълим, олий ўқув юртидан кейинги таълим, кадрлар малакасини ошириш ва уларни қайта тайёрлаш, мактабдан ташқари таълим;

С) мактабгача таълим, умумий ўрта таълим, ўрта махсус, касб-хунар таълими, олий таълим, сиртқи таълим, мактабдан ташқари таълим;

Д) мактабгача таълим, умумий ўрта таълим, ўрта махсус, касб-хунар таълими, олий таълим, кадрлар малакасини ошириш ва уларни қайта тайёрлаш, мажбурий таълим, ҳамда мажбурий-ихтиёрий таълим.

8. ЎЗРнинг “Кадрлар тайёрлаш Миллий дастури”нинг мақсади қайси вариантда тўғри кўрсатилган?

А) таълим соҳасини тубдан ислоҳ қилиш;

В) таълим соҳасини ўтмишдан қолган мафкуравий қарашлар ва сарқитлардан тўла халос этиш;

С) ривожланган демократик давлатлар даражасида, юксак маънавий ва ахлоқий талабларга жавоб берувчи юқори малакали кадрлар тайёрлаш Миллий тизимини яратиш;

Д) барча жавоблар тўғри.

9. Кадрлар тайёрлаш миллий моделининг асосий таркибий қисмлари қайси вариантда тўғри берилган?

- A) таълим жараёнининг иштирокчилари;
- B) таълим хизматларини кўрсатувчилар;
- C) таълим хизматларининг истеъмолчилари;
- D) шахс, давлат ва жамият, узлуксиз таълим, фан, ишлаб чиқариш.

<b>2-МАВЗУ:</b>	<b>“ПЕДАГОГИКАНИНГ УМУМИЙ АСОСЛАРИ” мавзуси бўйича амалий машғулотнинг технологик харитаси</b>
-----------------	----------------------------------------------------------------------------------------------------

Т-р, босқич	Бажариладиган иш мазмуни	Амалга оширувчи масъул
1-босқич	<p><b>Дарс мақсади:</b> Педагогика фани, педагогика фанининг асосий тушунчалари, педагогиканинг методологик асоси, педагогика фанлар тизими ва бошқа фанлар билан алоқаси ҳақида тушунча бериш, талабалардаги ўқитувчилик касбига бўлган иштиёқини ошириш, ҳар бир талабада комил инсон бўлиш учун етарли имкон борлигига ишончни таркиб топтириш.</p> <p><b>Идентив ўқув мақсад:</b> Педагогика фанининг моҳиятини тушунтиради. Педагогиканинг мақсадини изоҳлайди. Педагогиканинг вазифаларини умумлаштиради. Ўқитувчилик касби ҳақида хулоса чиқаради.</p>	Ўқитувчи
2-босқич	<p><b>Асосий тушунчалар:</b> педагогика, пайс агайнес, педаном, таълим, тарбия, маълумот ва х.к.</p> <p><b>Дарс шакли:</b> гуруҳ ва микрогуруҳда ишлаш.</p> <p><b>Воситалар:</b> дарслик, тест ишланмалари, халқ оғзаки ижоди намуналари, педагогик тушунчалар изоҳланган жадвал, махсус педагогика намуналари, кўргазмалар қуроллар.:</p> <p><b>Метод ва усуллар:</b> китоб билан ишлаш, кузатиш, тушунтириш, амалий машқ.</p>	Ўқитувчи
3-босқич	<p><b>Гуруҳда ишлаш</b> Миллий ва умуминсоний тарбиянинг боғлиқлиги ва ўзига хос жиҳатларини тизимга солиш; Педагогиканинг ҳозирги шароитдаги ҳолатини тавсифлаш; Педагогика фани ҳақида мавжуд бўлган тушунчаларни ёзма баён этиш; Педагогика фани тараққиётида бошқа фанлар тараққиётининг ўрни ва таъсирини изоҳлаб бериш; Ғарб ва Шарқ педагогикасини таққослаб, улар ўртасидаги фарқ ва ўхшашликларни изоҳлаш;</p>	Талаба
4-босқич	<p><b>Мустаҳкамлаш ва баҳолаш учун саволлар</b> Турли ижтимоий даврларда таълим-тарбия мазмуни қандай бўлганини тавсифланг. Педагогика фанининг объекти ва предметига аниқлик киритинг. Педагогиканинг асосий категорияларидаги узвий алоқадорликни асослаб беринг. Педагогиканинг турли тармоқларига тавсиф беринг. Педагогиканинг илмий-тадқиқот усулларини таълим-тарбия жараёнида қўллаб кўринг. Тест саволларини ечиш. Микрогуруҳлар ишини баҳолаш.</p>	Ўқитувчи-талаба

5-босқич	<b>Умумий якуний хулосалар чиқариш.</b> Мақсад ва вазифалар бажарилганлиги таҳлил қилинади, тегишли таклифлар берилади, мустақил иш топшириқлари берилади.	Ўқитувчи
----------	---------------------------------------------------------------------------------------------------------------------------------------------------------------	----------

**3-МАВЗУ: “ШАХС КАМОЛАТИ ВА УНГА ТАЪСИР ЭТУВЧИ ОМИЛЛАР”**  
мавзуси бўйича амалий машғулотнинг технологик харитаси

Т-р, босқич	Бажариладиган иш мазмуни	Амалга оширувчи масъул
1-босқич	<b>Дарс мақсади:</b> Талабаларга шахс камолоти ҳақида тушунча бериш, шахс камолотига таъсир этувчи омилларни таҳлил қилишга ўргатиш, турли ёшдаврларда боланинг ўсиш хусусиятларини таҳлил қилиш, педагогика учун тарбия мақсадини белгилаб олиш муҳим муаммолардан бири эканлиги, унинг доимо ўзгариб, ривожланиб боришини талабаларга етказиш, ушбу масалага нисбатан уларда муносабатни шакллантириш. <b>Идентив ўқув мақсад:</b> Шахс камолоти ҳақида тушунча беради. Баркамол шахс камолотига таъсир этувчи омилларни солиштиради. Баркамол шахс камолотига таъсир этувчи омилларни таҳлил қилади. Турли ёш даврларда болани ривожланишини ўрганиб, уни такомиллаштириш бўйича маслаҳатлар беради Тарбия ижтимоий ҳаётда қандай характерга эга бўлиб келганлигини асослаб берадилар. Тарбиянинг мақсади турли даврларда турлича бўлганлигини таҳлил қилиб берадилар.	Ўқитувчи
2-босқич	<b>Асосий тушунчалар:</b> Камолот, улғайиш, ақлий камолот, жисмоний камолот, ахлоқий камолот, руҳий камолот, камолот омиллари, ирсият, таълим ва тарбия, ижтимоий муҳит, фаоллик мақсад, тарбия мақсади, тарихий характер, мафкура, тарбия вазифалари, <b>Дарс шакли:</b> гуруҳ ва микрогуруҳда ишлаш. <b>Воситалар:</b> дарслик, кўргазмали қурооллар, тест ишланмалари, анкета саволлари, ирсият, ижтимоий муҳит ва таълим-тарбия омилига доир ҳужжатли ва бадиий фильм тасмалари. <b>Метод ва усуллар:</b> китоб билан ишлаш, кузатиш, тушунтириш, амалий машқ.	Ўқитувчи
3-босқич	<b>Гуруҳда ишлаш</b> Баркамол шахс Камолотини ўрганиш; Баркамол шахс Камолотига таъсир этувчи омилларни таҳлил қилиш. Ирсият, ижтимоий муҳит, таълим-тарбия, фаолиятнинг таъсирини муҳокама қилиш Турли ёш даврларда боланинг ўсиши, ривожланишини ўрганиш; Турли ёш даврларда болага таълим-тарбия беришнинг йўл-йўриқларини ишлаб чиқиш.	Талаба
4-босқич	<b>Мустаҳкамлаш ва баҳолаш учун саволлар</b> Шахс камолоти ва шахс камолотининг йўналишлари ҳақида маълумот йиғиш. Турли олимлар томонидан шахс камолотига ёндашувларни ёзма тарзда ифодалаш.	Ўқитувчи-талаба



	<p>Шарқ мутафаккирларининг шахс камолоти ҳақидаги таълимотларини ўрганиш.</p> <p>Турли ёш даврларда ўқувчиларнинг ўсиш хусусиятларини ўрганиб, камолотининг қай даражада эканлиги ҳақида ёзма таҳлил қилиш.</p> <p>Тест саволларини ечиш.</p> <p>Микрогуруҳлар ишини баҳолаш.</p>	
5-босқич	<p><b>Умумий якуний хулосалар чиқариш.</b></p> <p>Мақсад ва вазифалар бажарилганлиги таҳлил қилинади, тегишли таклифлар берилади, мустақил иш топшириқлари берилади.</p>	Ўқитувчи

#### 4-МАВЗУ:

### “ТАЪЛИМ ТАМОЙИЛЛАРИ ва МАКТАБДА ТАЪЛИМ ВА ТАРБИЯНИ АМАЛГА ОШИРИШ ХУСУСИЯТЛАРИ” мавзуси бўйича амалий машғулотнинг технологик харитаси

Т-р, босқич	Бажариладиган иш мазмуни	Амалга оширувчи масъул
1-босқич	<p><b>Дарс мақсади:</b> Таълимни тамойиллари ҳақида маълумот бериш. Таълим қонуниятлари ва принципларининг мазмунини ёритиб бериш.</p> <p><b>Идентив ўқув мақсад:</b></p> <p>Таълим қонуниятларини таҳлил қилади.</p> <p>Таълим тамойилларини таққослайди ва таҳлил қилади.</p> <p>Таълим тамойилларининг дарс самарадорлигига эришишдаги ўрнини аниқлайди ва изоҳлайди.</p>	Ўқитувчи
2-босқич	<p><b>Асосий тушунчалар:</b> таълим, қонуният, принцип, эҳтиёж, дарс, изчиллик, узлуксизлик.</p> <p><b>Дарс шакли:</b> гуруҳ ва микрогуруҳда ишлаш.</p> <p><b>Воситалар:</b> дарсликлар, таълим тамойиллари ифодаланган плакатлар, тақдимотлар, моҳир педагогларнинг дарслари туширилган видеоларҳалар, кўргазмалар қурооллар.</p> <p><b>Метод ва усуллар:</b> китоб билан ишлаш, кузатиш, тушунтириш, амалий машқ.</p>	Ўқитувчи
3-босқич	<p><b>Гуруҳда ишлаш</b></p> <p>Мавзу юзасидан адабиётлар билан танишиш.</p> <p>Таълим қонуниятларининг мазмун моҳиятини ўрганиб чиқиш.</p> <p>Таълим тамойилларини таҳлил қилиш ва мазмунини ёритиш.</p> <p>Моҳир педагогларнинг дарсларини таҳлил қилиш.</p> <p>Бир соатлик дарсни кузатиш ва таълим тамойилларини аниқлаш.</p> <p>Дарсда йўл қўйилган хато-камчиликларини таҳлил қилиш.</p>	Талаба
4-босқич	<p><b>Мустаҳкамлаш ва баҳолаш учун саволлар</b></p> <p>Таълим тамойилларини тарбия тамойиллари билан таққослаш.</p> <p>Ўхшаш ва фарқ қиладиган томонларини таҳлил қилинг.</p> <p>Синф ва унда олиб бориладиган дарсларнинг таълим-тарбиявий моҳиятини асослаб беринг.</p> <p>Таълим тамойилларининг таълим самарадорлигини оширишдаги ўрнини тушунтириб беринг.</p> <p>Тест саволларини ечиш</p> <p>Микрогуруҳлар ишини баҳолаш.</p>	Ўқитувчи-талаба
5-босқич	<p><b>Умумий якуний хулосалар чиқариш.</b></p>	

	Мақсад ва вазифалар бажарилганлиги таҳлил қилинади, тегишли таклифлар бериледи, мустақил иш топшириқлари бериледи.	Ўқитувчи
--	--------------------------------------------------------------------------------------------------------------------	----------

## 5 МАВЗУ: “ЎҚУВ ЖАРАЁНИНИ ТАШКИЛ ЭТИШ ТУРЛАРИ ВА ВОСИТАЛАРИ”

мавзуси бўйича амалий машғулотнинг технологик харитаси

Т-р, босқич	Бажариладиган иш мазмуни	Амалга оширувчи масъул
1-босқич	<p><b>Дарс мақсади:</b> Таълимни ташкил этиш шакллари ҳақида маълумот бериш. Таълимни ташкил этишда синф-дарс тизимининг аҳамиятини ёритиб бериш. Дарсга қўйиладиган талабларни тушунтиради. Дарсни ташкил ташкил эта олиш кўникмасини ҳосил қилиш.</p> <p><b>Идентив ўқув мақсад:</b> Таълимни ташкил этиш шакллари ҳақида тушунчага эга бўлади. Синф-дарс тизимининг моҳиятини таҳлил қилади. Дарсга қўйиладиган талабларни аниқлайди. Дарс турларини фарқлайди.</p>	Ўқитувчи
2-босқич	<p><b>Асосий тушунчалар:</b> Талимни ташкил этиш шакллари, синф дарс тизими, асосий шакллар, дарс, дарс турлари, таркибий қисмлари, ноанъанавий дарс, ўқув ишларини режалаштириш, календарь мавзу режаси, режа, матн, дарс кузатиш ва таҳлил.</p> <p><b>Дарс шакли:</b> гуруҳ ва микрогуруҳда ишлаш.</p> <p><b>Воситалар:</b> дарсликлар, таълимни ташкил этишнинг моҳиятини ифодаловчи асарлар, моҳир педагогларнинг дарслари туширилган видеолавҳалар, кўргазмали қуроллар. Ҳар хил дарс турларининг ишланмалари. Дарс лойиҳалари, 1 соатлик дарснинг режа-матни</p> <p><b>Метод ва усуллар:</b> китоб билан ишлаш, кузатиш, тушунтириш, амалий машқ.</p>	Ўқитувчи
3-босқич	<p><b>Гуруҳда ишлаш</b> Таълимни ташкил этиш юзасидан адабиётлар билан танишиш. Синф-дарс тизимининг моҳиятини ўрганиб чиқиш. Дарсга қўйиладиган талабларни аниқлаш. Дарс турларини ўрганиш. Дарснинг таркибий қисмларини ажратиш. Моҳир педагогларнинг дарсларини таҳлил қилиш. ЗПТ асосида бир соатлик дарсга режа-матн тайёрлаш. Бир соатлик дарсни ташкил қилиш. Дарсда йўл қўйилган ҳато-камчиликларини таҳлил қилиш.</p>	Талаба
4-босқич	<p><b>Мустаҳкамлаш ва баҳолаш учун саволлар</b> Дарс ва амалий машғулотларни таққослаб кўринг. Ўхшаш ва фарқ қиладиган томонларини таҳлил қилинг. Синф ва унда олиб бориладиган дарсларнинг таълим-тарбиявий моҳиятини асослаб беринг. Дарсга қўйиладиган талабни ўз фикрингиз билан ёзма ифодалаб беринг. Дарсга қўйиладиган талаблар кўпроқ кимга (ўқитувчи ёки ўқувчи) дахлдор эканлигини тушунтириб беринг. Тест саволларини ечиш Микрогуруҳлар ишини баҳолаш.</p>	Ўқитувчи-талаба
5-босқич	<p><b>Умумий якуний хулосалар чиқариш.</b> Мақсад ва вазифалар бажарилганлиги таҳлил қилинади, тегишли таклифлар бериледи, мустақил иш топшириқлари бериледи.</p>	Ўқитувчи

Т-р, босқич	Бажариладиган иш мазмуни	Амалга оширувчи масъул
1-босқич	<p><b>Дарс мақсади:</b> Таълим методларининг моҳиятини тушунтириш. Методларнинг назарий асосларини амалиётга боғланган ҳолда талабалар онгига етказиш. Ўқитувчилик касбига бўлган кизиқишни кучайтириш.</p> <p><b>Идентив ўқув мақсад:</b> Таълим методларининг ўзига хос хусусиятларини сўзлаб беради. Таълим методларининг бошқа методлардан фарқини ажратиб кўрсатади. Тарбия методларининг аҳамиятини таҳлил қилади.</p>	Ўқитувчи
2-босқич	<p><b>Асосий тушунчалар:</b> таълим методи, таълим воситаси, тарбиявий таъсир шакли, таъсиф,</p> <p><b>Дарс шакли:</b> гуруҳ ва микрогуруҳда ишлаш.</p> <p><b>Воситалар:</b> таълим методларининг таснифи келтирилган плакатлар, тарқатма материаллар, ўқув қўлланмалари.</p> <p><b>Метод ва усуллар:</b> китоб билан ишлаш, кузатиш, тушунтириш, амалий машқ.</p>	Ўқитувчи
3-босқич	<p><b>Гуруҳда ишлаш</b> Таълим методи тушунчасининг ўрганиш Таълим методларининг моҳиятини аниқлаш Таълим методларини илмий асослаган олимларнинг илмий ишларини ўрганиш Ҳар бир таълим методининг таърифини ўрганиш Ҳар бир таълим методини бошқа методлар билан таққослаш Таълим методларини ўқувчи шахсини шакллантиришдаги ўрнини аниқлаш</p>	Талаба
4-босқич	<p><b>Мустаҳкамлаш ва баҳолаш учун саволлар</b> Таълим методларини ўрганиб амалий тажрибангизда синаб кўринг. Таълим методларининг ўқувчи билимини оширишдаги ўрнини изоҳланг. Таълим методларининг турларини илмий асослаган олимларнинг илмий ишларини ўрганинг Ҳар бир таълим методини амалда татбиқ этиб кўришни ўрганинг Ҳар бир таълим методини бошқа методлар билан амалда таққосланг Таълим методларини ўқувчи шахсини шакллантиришдаги ўрнини амалда аниқланг. Тест саволларини ечиш. Микрогуруҳлар ишини баҳолаш.</p>	Ўқитувчи-талаба
5-босқич	<p><b>Умумий якуний хулосалар чиқариш.</b> Мақсад ва вазифалар бажарилганлиги таҳлил қилинади, тегишли таклифлар берилади, мустақил иш топшириқлари берилади.</p>	Ўқитувчи

**7-МАВЗУ: “ОИЛАВИЙ ТАРБИЯ ВА УНИ ТАШКИЛ ЭТИШ МЕТОДИКАСИ”**  
**мавзуси бўйича амалий машғулотнинг технологик харитаси**

Т-р, босқич	Бажариладиган иш мазмуни	Амалга оширувчи масъул
1- босқич	<b>Дарс мақсади:</b> Оилада тарбия асослари ҳақида тушунча бериш, оилада фарзанд тарбиясининг ўзига хос хусусиятлари, оилавий муносабатлар, оилавий муаммолар ва уларнинг сабаблари ҳақида тушунча бериш ва таҳлил қилиш. <b>Идентив ўқув мақсад:</b>	Ўқитувчи
	Оилада тарбиянинг мақсад ва вазифаларини тушунтириб берадилар. Оилада бериладиган тарбиянинг таркибий қисмларига таъриф берадилар. Оилада ота-онанинг вазифаларини таҳлил қиладилар. Ҳар бир тарбия методи таъсирининг ўзига хос хусусиятларини ажратиб кўрсатиш. Тест саволларини ечиш. Микрогуруҳлар ишини баҳолаш.	
2- босқич	<b>Асосий тушунчалар:</b> оила, оилавий муносабатлар, оилавий низолар, соғлом оила, оила муаммолари, жинсий тарбия, ахлоқий тарбия, педагогик ҳамкорлик. <b>Дарс шакли:</b> гуруҳ ва микрогуруҳда ишлаш. <b>Воситалар:</b> алломаларнинг асарлари, дарсликлар, тарқатма материаллар, кўргазмали қуроллар, назорат учун тестлар, дарсликлар, тарқатма материаллар, кўргазмали қуроллар, назорат учун тестлар. <b>Метод ва усуллар:</b> китоб билан ишлаш, кузатиш, тушунтириш, амалий машқ.	Ўқитувчи
3- босқич	<b>Гуруҳда ишлаш</b> Оилада фарзанд тарбиясининг ўзига хос хусусиятларини аниқлаш Шарқ алломаларининг оилада бола тарбияси ҳақидаги қарашларини таҳлил қилиш. Ғарб мамлакатларида оилада бола тарбияси қандай йўлга қўйилганлигини аниқлаш ва таҳлил қилиш. Оилада учрайдиган объектив ва субъектив муаммоларни ўрганиш ва мазмун моҳиятини ёритиш.	Талаба
4- босқич	<b>Мустаҳкамлаш ва баҳолаш учун саволлар</b> Оилада тарбиянинг мақсад ва вазифаларини изоҳланг. Оилада муаммоларни келиб чиқиш сабабларини аниқланг ва таҳлил қилинг.	Ўқитувчи- талаба
5- босқич	<b>Умумий якуний хулосалар чиқариш.</b> Мақсад ва вазифалар бажарилганлиги таҳлил қилинади, тегишли таклифлар берилади, мустақил иш топшириқлари берилади.	Ўқитувчи

8-МАВЗУ:

**“МИЛЛИЙ УДУМ, ОДАТЛАР ВА ТАРБИЯНИ  
ТАРКИБИЙ ҚИСМЛАРИ”**  
мавзуси бўйича амалий машғулотнинг  
технологик харитаси

Т-р, босқич	Бажариладиган иш мазмуни	Амалга оширувчи масъул
1-босқич	<p><b>Дарс мақсади:</b> Талабаларга ахлоқий тарбиянинг моҳиятини очиб бериш. Иқтисодий ва экологик тарбиянинг моҳиятини талабаларга тушунтиради. Уларда иқтисодий ва экологик тарбия кўникмаларини ҳосил қилишга ёрдам беради ва қизиқиш уйғотади. Талабаларга мактабдан ташқарида нафосат тарбиясини беришнинг моҳиятини тушунтириш, нафосат ҳақида илмий тушунчаларни изоҳлаб бериш</p> <p><b>Идентив ўқув мақсад:</b> Ахлоқий тарбиянинг моҳиятини тушунтириб беради. Ахлоқий тарбиянинг мазмунини шарҳлаб беради. Иқтисодий ва экологик тарбиянинг моҳиятини тушунтиради. Мактабда иқтисодий ва экологик тарбия мазмунини шарҳлаб беради. Нафосат тарбияси ҳақида тушунча беради. Мактабда нафосат тарбиясини беришнинг моҳиятини изоҳлайди.</p>	Ўқитувчи
2-босқич	<p><b>Асосий тушунчалар:</b> Дарс шакли: гуруҳ ва микрогуруҳда ишлаш. <b>Воситалар:</b> Ахлоқий тарбияга оид кўرғазмалли жиҳозлар. Иқтисодий ва экологик тарбияга оид ўқув материаллари, кўрғазмалли воситалар. Дарсликлар, педагогика хрестоматияси, ўқув қўлланмалар. Адабиёт намоёндаларининг асарларидан намуналар. <b>Метод ва усуллар:</b> китоб билан ишлаш, кузатиш, тушунтириш, амалий машқ.</p>	Ўқитувчи
3-босқич	<p><b>Гуруҳда ишлаш</b> Ахлоқий тарбиянинг моҳиятини тушуниш; Мактабда ахлоқий тарбия бериш тизимини аниқлаш; Мактабда ўқувчиларни ахлоқий фазилатларга йўналтириш методикасини ўрганиш; Ахлоқий фазилатларга йўналтиришда ота-оналар кўмитасининг роли аниқлаш; Иқтисодий ва экологик тарбиянинг аҳамиятини аниқлаш; Иқтисодий ва экологик муаммоларни ўрганиб чиқиш; Мактабда иқтисодий ва экологик тарбия бериш тизимини аниқлаш; Мактабда ўқувчиларга нафосат тарбияси беришнинг тизимини аниқлаб олинади. Нафосат тарбияси беришга мужалланган махсус фанларни ўқитишнинг хусусиятларини қайд этадилар. Нафосат ва нафосат тарбияси тушунчаларининг мазмунини фарқлайди.</p>	Талаба
4-босқич	<p><b>Мустаҳкамлаш ва баҳолаш учун саволлар</b> Мактабда ўқувчиларга ахлоқий тарбия беришда ўқитувчи шахсининг тутган ўрнини аниқланг. Мактабда ўқувчиларни ахлоқий фазилатларга йўналтириш методикасини ўрганиш</p>	Ўқитувчи-талаба

	<p>Ахлоқий фазилатларга йўналтиришда ота-оналар кўмитасининг роли аниқланг.</p> <p>Мактабда ахлоқий тарбия беришнинг самарали йўлларини аниқланг.</p> <p>Мактабда иқтисодий ва экологик тарбия бериш тизимини аниқланг.</p> <p>Оилада иқтисодий тарбия бериш йўлларини аниқланг.</p> <p>Нафосат тарбиясининг асосий воситаларни таққослаб ва фарқларни қиёслаб чиқинг.</p> <p>Тест саволларини ечиш</p> <p>Микрогуруҳлар ишини баҳолаш.</p>	
5-босқич	<p><b>Умумий якуний хулосалар чиқариш.</b></p> <p>Мақсад ва вазифалар бажарилганлиги таҳлил қилинади, тегишли таклифлар берилади, мустақил иш топшириқлари берилади.</p>	Ўқитувчи

**9-МАВЗУ: «МАКТАБНИ БОШҚАРИШ ВА УНГА РАЎБАРЛИК ҚИЛИШ ҚОНУН ҚОИДАЛАРИ» мавзуси бўйича амалий машғулотнинг технологик харитаси**

Т-р, босқич	Бажариладиган иш мазмуни	Амалга оширувчи масъул
1-босқич	<p><b>Дарс мақсади:</b> Мактабни бошқариш ҳақида маълумот бериш. Бошқарув омилларини аҳамиятини кўрсатиш. Бошқарувчилик қобилиятини шакллантириш</p> <p><b>Идентив ўқув мақсад:</b></p> <p>Жамоа фаолиятида бошқарувнинг аҳамиятини ёритиб беради.</p> <p>Бошқарув омилларини таснифлайди.</p> <p>Бошқарув қоидаларини шарҳлайди.</p>	Ўқитувчи
2-босқич	<p><b>Асосий тушунчалар:</b>Бошқариш, раҳбарлик қилиш,вақолатли ташкилотлар, бошқариш омиллари, ички бошқариш, назорат қилиш,маслаҳатли бошқариш.</p> <p><b>Дарс шакли:</b> гуруҳ ва микрогуруҳда ишлаш.</p> <p><b>Воситалар:</b> Дарслик, ўқув қўлланмалар, бошқарув юзасидан тавсиялар, тарқатма материаллар, кўргазмали қуроллар.</p> <p><b>Метод ва усуллар:</b> китоб билан ишлаш, кузатиш, тушунтириш, амалий машқ.</p>	Ўқитувчи
3-босқич	<p><b>Гуруҳда ишлаш</b></p> <p>Бошқарув ҳақида тушунчага эга бўлиш.</p> <p>Бошқарув омилларини ўрганиш.</p> <p>Бошқарув қоидаларини таҳлил қилиш.</p> <p>Бирор гуруҳ раҳбари, ёки бирор мактаб директорининг фаолиятини кузатиш.</p> <p>Бошқарув қоидаларига ва омилларига қандай амал қилишини таҳлил қилиш.</p> <p>Мактаб фаолиятини кузатиб, ўз хулосаларини чиқариш.</p>	Талаба
4-босқич	<p><b>Мустаҳкамлаш ва баҳолаш учун саволлар</b></p> <p>Гуруҳ раҳбарининг фаолиятини кузатиш. қандай услубда жамоани бошқаришини таҳлил қилинг.</p> <p>Ўзингиз ўқиган мактаб фаолиятини кузатиш. Мактабни ички бошқариш тизимини таҳлил қилинг.</p> <p>Ишлаб чиқаришда бошқарув омилларининг аҳамиятини</p>	Ўқитувчи-талаба

	изоҳланг. Тест саволларини ечиш Микрогуруҳлар ишини баҳолаш.	
5-босқич	<b>Умумий якуний хулосалар чиқариш.</b> Мақсад ва вазифалар бажарилганлиги таҳлил қилинади, тегишли таклифлар берилади, мустақил иш топшириқлари берилади.	Ўқитувчи

## VIII. ПЕДАГОГИКА ФАНИДАН АМАЛИЙ ИШЛАНМАЛАРИ

### 1-амалий машғулотининг ишланмаси:

#### Шахс ва жамоа

**Дарс мақсади:** Талабаларга шахс камолоти ҳақида тушунча бериш, шахс камолотига таъсир этувчи омилларни таҳлил қилишга ўргатиш, турли ёш даврларда боланинг ўсиш хусусиятларини таҳлил қилиш.

#### **Идентив ўқув мақсадлар:**

Шахс камолоти ҳақида тушунча беради.

Баркамол шахс камолотига таъсир этувчи омилларни солиштиради.

Баркамол шахс камолотига таъсир этувчи омилларни таҳлил қилади.

Турли ёш даврларда болани ривожланишини ўрганиб, уни такомиллаштириш бўйича маслаҳатлар беради.

**Керакли жиҳозлар:** дарслик, кўргазмали қуроллар, тест ишланмалари, анкета саволлари, ирсият, ижтимоий муҳит ва таълим-тарбия омилига доир хужжатли ва бадиий фильм тасмалари.

#### **Ишни бажариш тартиби:**

Баркамол шахс камолотини ўрганиш;

Баркамол шахс камолотига таъсир этувчи омилларни таҳлил қилиш. Ирсият, ижтимоий муҳит, таълим-тарбия, фаолиятнинг таъсирини муҳокама қилиш

Турли ёш даврларда боланинг ўсиши, ривожланишини ўрганиш;

Турли ёш даврларда болага таълим-тарбия беришнинг йўл-йўриқларини ишлаб чиқиш.

Машғулотга яқун ясаш.

#### **Амалийиши юзасидан топшириқлар:**

Шахс камолоти ва шахс камолотининг йўналишлари ҳақида маълумот йиғиш.

Турли олимлар томонидан шахс камолотига ёндашувларни ёзма тарзда ифодалаш.

Шарқ мутафаккирларининг шахс камолоти ҳақидаги таълимотларини ўрганиш.

Турли ёш даврларда ўқувчиларнинг ўсиш хусусиятларини ўрганиб, камолотининг қай даражада эканлиги ҳақида ёзма таҳлил қилиш.

#### **Асосий адабиётлар:**

Турсунов И., Нишоналиев У., Педагогика курси, Т., 1997 й.

Мунавваров А.К. Педагогика, Т., 1990 й.

С.П.Баранов, Л.Болотина, В.А.Сластёнин, Педагогика, 1990 й.

### **Қўшимча адабиётлар:**

Каримов И.А. Буюк келажак сари Т.1998 й.

Баркамол авлод орзуси. Т. 1999 й.

Баркамол авлод–Ўзбекистон тараққиётининг пойдевори. Т. 1997 й.

### **2-амалий машғулотининг ишланмаси:**

#### **Дарс типлари ва турлари**

**Дарс мақсади:** Талабаларга дарс типлари ва уларнинг таркибий қисмлари ҳақида тушунча бериш.

#### **Идентив ўқув мақсадлари:**

Дарсга қўйиладиган талабларни изоҳлайди.

Дарс типларини таҳлил қилади.

Дарснинг таркибий қисмларини ўрганади ва амалиётда қўллайди.

**Керакли жиҳозлар:** мавзуга оид кўргазмалар жиҳозлар, тақдимотлар, слайдлар.

#### **Ишни бажариш тартиби:**

Дарс типлари ва уларнинг тузилишини таҳлил қилиш;

1 соатлик дарс ишланмасини тузиш тартибини ўрганиш ва тузиш.

1 соатлик дарс таҳлил тартибини таҳлил қилиш.

#### **Мустақил иш топшириқлари.**

-Дарс типларини ўрганиш ва мазмун моҳиятини ёритиш.

-1 соатлик дарс ишланмасини тузиш;

-Мутахассислик бўйича ўқитувчининг дарсини кузатиш, таҳлил қилиш ва ёзма ифодалаш.

#### **Асосий адабиётлар:**

1.Баркамол авлод – Ўзбекистон тараққиётининг пойдевори. Т.1997 й.

2.Мунавваров А.К. – “Педагогика”, Т., “Ўқитувчи” 1996 й.

3.Мавланова Р.А., Тураева О.Т., Ҳоликбердиев К.М. Педагогика, Т., Ўқитувчи, 1999 й.

#### **Қўшимча адабиётлар**

1.Каримов И.А. Баркамол авлод Ўзбекистон тараққиёти-нинг пойдевори. Т. 1998.

2.Каримов И.А. Баркамол авлод орзуси. Т. "Шарк" 1999.

3.Авлоний А. «Туркий Гулистон ёхуд ахлоқ» Т., 1994.

4. Кодирий А. «Утган кунлар» Т., 1992.

5.Юсупов Э. Маънавият асослари. Т. 1998.

### **3-амалий машғулотининг ишланмаси:**

#### **Таълим методлари.**

**Дарс мақсади:** Таълимни методлари ҳақида маълумот бериш. Таълимни ташкил этишда таълим методларининг аҳамиятини ёритиб бериш. Дарсни ташкил ташкил эта олиш кўникмасини ҳосил қилиш.

#### **Идентив ўқув мақсадлари:**

Таълим методлари ҳақида тушунча беради.

Таълим методларининг мазмун моҳиятини таҳлил қилади.

Дарсга қўйиладиган талабларни аниқлайди ва изоҳлайди.

Дарс турларини таққослайди ва фарқлайди.



**Керакли жихозлар:** дарсликлар, таълимни ташкил этишнинг моҳиятини ифодаловчи асарлар, моҳир педагогларнинг дарслари туширилган видеолавҳалар, кўрғазмали куруллар. Ҳар хил дарс турларининг ишланмалари. Дарс лойиҳалари, 1 соатлик дарснинг режа-матни

#### **Ишни бажариш тартиби:**

Таълимни ташкил этиш юзасидан адабиётлар билан танишиш.  
Таълим методларининг мазмун моҳиятини ўрганиб чиқиш.  
Дарсга қўйиладиган талабларни аниқлаш.  
Дарс турларини ўрганиш.  
Дарснинг таркибий қисмларини ажратиш.  
Моҳир педагогларнинг дарсларини таҳлил қилиш.  
ЗПТ асосида бир соатлик дарсга режа-матн тайёрлаш.  
Бир соатлик дарсни ташкил қилиш.  
Дарсда йўл қўйилган ҳато-камчиликларини таҳлил қилиш.  
Машғулотни якунлаш.

#### **Амалийиши юзасидан топшириқлар:**

Дарс ва амалий машғулотларни таққослаб кўринг. Ўхшаш ва фарқ қиладиган томонларини таҳлил қилинг. Дарс жараёнида қандай методлардан унумли фойдаланилганлигини аниқланг.  
Синф ва унда олиб бориладиган дарсларнинг таълим-тарбиявий моҳиятини асослаб беринг.  
Дарсга қўйиладиган талабни ўз фикрингиз билан ёзма ифодалаб беринг.  
Дарсга қўйиладиган талаблар кўпроқ кимга (ўқитувчи ёки ўқувчи) дахлдор эканлигини тушунтириб беринг.  
Дарсда таълим ва тарбиянинг миллий асосларига қандай қилиб амал қилишни маъқул кўрасиз.

**Ушбу ишни бажаришда қуйидаги адабиётлардан фойдаланиш тавсия этилади:**

#### **Асосий адабиётлар:**

1. Баркамол авлод - Ўзбекистон тараққиётининг пойдевори. Т., 1998.
2. Махмутов М. Ҳозирги даврда дарс. М. 1986.
3. Мунавваров А.К. "Педагогика". Т., "Ўқитувчи" 1996.
4. Турсунов И., Нишоналиев У. Педагогика курси. Т., 1996.

#### **Кўшимча адабиётлар**

Ильина Т.А. Педагогика, М., 1985.  
Р.Мавлонова, О.Тўраева. Педагогика. Т., 2002.

#### **4-амалий машғулотининг ишланмаси:**

#### **Таълим жараёнининг моҳияти**

**Дарс мақсади:** Таълим жараёнининг мазмун моҳиятини ёритиш, таълим жараёнининг мақсади, билиш босқичлари, ўзлаштириш даражалари, мотивлар ҳақида тушунча бериш.

#### **Идентив ўқув мақсадлари:**

Таълим жараёнининг мазмун моҳиятини ёритади.  
Таълим жараёнининг мақсади, билиш босқичлари, ўзлаштириш даражаларини таҳлил қилади.  
Мотивлар ҳақида ва уларнинг ўқувчи фаолиятида тутган ўрнини тушунтиради.

**Керакли жиҳозлар:** Мавзуга оид ўқув материаллари, кўргазмали воситалар.

**Ишни бажариш тартиби:**

Таълим жараёнининг шахс камолатида тутган ўрнини аниқлаш ва мазмунини изоҳлаш.

Билимларни ўзлаштириш даражаларини таққослайди ва таҳлил қилади.

Таълим жараёнининг функцияларини белгилашни ўрганади ва амалда қўллайди.

**Амалийиши юзасидан топшириқлар.**

-Мактабда таълим ва тарбия мазмунини аниқланг.

-Мактабдан ташқари таълим бериш методикасини ўрганиб чиқинг.

**Асосий адабиётлар:**

- 1) Баркамол авлод – Ўзбекистон тараққиётининг пойдевори. Т.1997 й.
- 2) Баркамол авлод орзуси. Т., 1999.
- 3) Тўраева О.Т., Холикбердиев К.М. Педагогика, Т., Ўқитувчи, 1999 й.

**Қўшимча адабиётлар**

- 1) Тўхтаев Э. "Экология". Тошкент. 1993.
- 2) Х.Мавлонкулов. Ўқувчиларни экологик фаолиятга тайёрлаш. Ўқув қўлланма. Гулистон. 2003.
- 3) "Иқтисод алифбоси" Т., 1999. (Бошланғич синфлар учун ўқув қўлланма).
- 4) Б.Х.Рахимов. Замонавий таълим тизимида иқтисодий маданиятни шакллантиришнинг ўзига хос хусусиятлари. ГулДУ ахборотномаси. 3-4 сон. 2005 йил.

**5-амалий машғулотининг ишланмаси:**

**Таълим қонуниятлари ва тамойиллари**

Дарс мақсади: Педагогикада қонуният тушунчасининг мазмуни, таълим қонуниятлари, таълим тамойиллари ҳақида билимларни умумлаштириш.

**Идентив ўқув мақсади:**

Таълим қонуниятларини изоҳлайди.

Таълим тамойилларини мазмун моҳиятини ёритади.

Таълим тамойилларини тарбия тамойиллари билан солиштиради.

Керакли жиҳозлар: мавзуга оид дарсликлар, ўқув қўлланмалар, тақдимотлар, слайдлар.

**Ишни бажариш тартиби:**

1. Қонуният тушунчасига таъриф бериш.
2. Таълим қонуниятларини изоҳлаш ва мазмунини ёритиш.
3. Таълим тамойилларини таҳлил қилиш.
4. Таълим самарадорлигини оширишда таълим тамойилларини ўрнини аниқлаш ва тушунтириш.

Ушбу топшириқларга қуйидаги адабиётларидан жавоб топасиз:

**Асосий адабиётлар:**

1. Каримов «Истиқлол ва маънавият» Т 1994
2. «Баркомал авлод орзуси» Т, 1999.
3. Мунавваров А.К. – “Педагогика”, Т., “Ўқитувчи” 1996 й.

4. Мустақил Ўзбекистон Республикасининг «Жисмоний тарбия ва спорт тўғрисидаги қонуни. Тошкент-1992 йил .

#### **Қўшимча адабиётлар:**

1. Мавланова Р.А., Тураева О.Т., Ҳоликбердиев К.М. Педагогика, Т., Ўқитувчи, 1999 й.
2. Турсунов .И, Нишоналиев У . Педагогика курси Т.1997

#### **6-амалий машғулотининг ишланмаси:**

##### **таълим мазмуни.**

**Дарсни мақсади:** Болалар тарбия жамоаси ва ўқувчилар жамоасини шакллантириш тушунча бериш, болалар жамоасининг моҳиятини баён этади. Ўқувчилар жамоасини шакллантиришнинг методикасини талабаларга тушунтириш. Жамоа олди ва айрим ўқувчиларга талаблар қўйишнинг усуллари, истиқбол режалар қабул қилиш ва бажариш йўллари, анъаналарга тайёргарлик кўриш ва нишонлаш методикаси ҳақида маълумот берилади.

#### **Идентив ўқув мақсади:**

Ўқувчилар жамоасининг тарбия жараёнидаги аҳамияти таҳлил этилади.

Ўқувчилар жамоасининг ривожланиш босқичлари орасидаги фарқ аниқланади.

Ўқувчилар жамоасини шакллантириш методикасини таҳлил қилади.

**Керакли жиҳозлар:** алломаларнинг асарлари, дарсликлар, тарқатма материаллар, кўргазмали куроллар, назорат учун тестлар.

#### **Ишни бажариш тартиби:**

1. Талабаларнинг ўз жамоаларида тутган ўрнини англашга йўналтириш.
2. Формал ва ноформал жамоанинг бир-бирдан фарқларини қиёслаб чиқиш.
3. Ҳар бир босқичнинг ўзига хос хусусияларни ажратиб кўрсатиш.
4. Жамоанинг шахсга таъсири қайси босқичларда юқори бўлишини изоҳлаш.
5. Ўқувчилар жамоасини шакллантиришнинг турли йўллари фарқни англаш
6. Машғулотни якунлаш.

#### **Амалийиши юзасидан топшириқлар:**

4. Ўқувчилар жамоасининг тарбия жараёнидаги моҳиятини изоҳлаб беринг.
5. Ўқувчилар жамоасининг ривожланиш босқичларини асослаб беринг.
6. Ўқувчилар жамоасини шакллантириш методикасининг бугунги кундаги аҳамиятини қиёсий таҳлил қилинг.
7. Ўзингиз аъзо бўлган жамоанинг шаклланганлик даражасини аниқланг. Фаоллар муносиб танланганми. Қандай ўзгариш киритилса мақсадга мувофиқ бўлади? Жамоангизнинг ютуқ ва камчиликларини ёзма таҳлил қилинг.
8. Ҳар бир босқичнинг ўзига хос хусусиятларини ажратиб кўрсатинг.

Ушбу топшириқларга қуйидаги адабиётлардан жавоб топасиз:

#### **Асосий адабиётлар:**

Баркамол авлод орзуси.Т., 1999

Педагогика. Т.А.Ильина таҳрири остида. М., 1984.

Макаренко А.С. Бола тарбияси ҳақида суҳбатлар. Т., 1978.

### **Қўшимча адабиётлар.**

Мавланова Р, Тўраева О. Педагогика, Т, 2002.

Ғайбуллаев ва бошқалар, Ижтимоий ислохатлар ва таълим тарбия, Т., 1995 й.

Абу Райхон Бериуний. Рухият ва таълим - тарбия ҳақида Т.1992 й.

### **7-амалий машғулотининг ишланмаси:**

#### **Тарбия назарияси ва тарбия методлари.**

**Дарс мақсади:** Тарбия методларининг таснифланишининг моҳиятини тушунтириш. Талабаларга тарбия методларининг турларини аниқлашни ўргатиш. Талабаларга тарбия методларидан амалиётда қўллашга ўргатиш.

#### **Идентив ўқув мақсадлари:**

Тарбия методларининг турларини ўзига хос хусусиятларини сўзлаб беради.

Тарбия методларининг турларини бошқа методлардан фарқини ажратиб кўрсатади.

Тарбия методларидан амалиётда қўллашнинг аҳамиятини таҳлил қилади.

**Керакли жиҳозлар:** тарбия методларининг таснифи келтирилган плакатлар, тарқатма материаллар, ўқув қўлланмалари.

#### **Ишни бажариш тартиби:**

Тарбия методи турларини ўрганиш

Тарбия методларининг турлари моҳиятини аниқлаш

**амалий иши юзасидан топшириқлар.**

- тарбия методларини ўрганиб амалий тажрибангизда синаб кўринг.

-тарбия методларининг шахс камолотидаги ўрнини изохланг.

-Тарбия методларининг турларини илмий асослаган олимларнинг илмий ишларини ўрганинг

-Ҳар бир тарбия методини амалда татбиқ этиб кўришни ўрганинг

-Ҳар бир тарбия методини бошқа методлар билан амалда таққосланг

-Тарбия методларини ўқувчи шахсини шакллантиришдаги ўрнини амалда аниқланг.

#### **Асосий адабиётлар:**

1. Баркамол авлод – Ўзбекистон тараққиётининг пойдевори. Т.1997 й.

2. Мунавваров А.К. – “Педагогика”, Т., “Ўқитувчи” 1996 й.

3. Мавланова Р.А., Тураева О.Т., Ҳоликбердиев К.М. Педагогика, Т., Ўқитувчи, 1999 й.

#### **Қўшимча адабиётлар:**

1.Баркамол авлод орзуси. Т., 1999.

2.А.Авлоний.Туркий гулистон ёхуд авлод. Т.1992й.62б.

### **8-амалий машғулотининг ишланмаси:**

#### **Миллий тарбия ва удумлар.**

**Дарс мақсади:** Талабаларга мактабда ўқувчиларга миллий тарбия бериш йўллариини ўргатиш. Талабаларда ахлоқ нормаларига амал қилиш малакаларини ошириш

#### **Идентив ўқув мақсадлари:**

Мактабда ўқувчиларга миллий тарбия беришнинг моҳиятини тушунтириб беради.

Миллий тарбия беришнинг мазмунини шарҳлаб беради.

**Керакли жиҳозлар:** миллий тарбияга оид кўргазмали жиҳозлар.

**Ишни бажариш тартиби:**

8. Мактабда миллий тарбия беришнинг моҳиятини тушуниш;
9. Мактабда миллий тарбия бериш тизимини аниқлаш;

**Мустақил иш топшириқлари.**

- Мактабда ўқувчиларга миллий тарбия беришда ўқитувчи шахсининг тутган ўрнини аниқланг.
- Мактабда ўқувчиларни ахлоқий фазилатларга йўналтириш методикасини ўрганинг
- Ахлоқий фазилатларга йўналтиришда ота-оналар қўмитасининг роли аниқланг
- Мактабда миллий тарбия беришнинг самарали йўллари аниқланг.

**Асосий адабиётлар:**

1. Баркамол авлод – Ўзбекистон тараққиётининг пойдевори. Т.1997 й.
2. Мунавваров А.К. – “Педагогика”, Т., “Ўқитувчи” 1996 й.
3. Мавланова Р.А., Тураева О.Т., Ҳоликбердиев К.М. Педагогика, Т., Ўқитувчи, 1999 й.

**Қўшимча адабиётлар**

1. Каримов И.А. Баркамол авлод Ўзбекистон тараққиётининг пойдевори. Т. 1998.
2. Каримов И.А. Баркамол авлод орзуси. Т. "Шарк" 1999.
3. Авлоний А. «Туркий Гулистон ёхуд ахлоқ» Т., 1994.
4. Кодирий А. «Ўтган кунлар» Т., 1992.

## IX. МУСТАҚИЛ ИШ МАВЗУЛАРИ ВА БАЖАРИЛИШ ТАРТИБИ

№	Мавзу ва иш номлари	Бажариладиган иш босқичлари
1	2	3
1	<b>«Таълим тўғрисида»ги қонун ва «Кадрлар тайёрлаш Миллий дастури»нинг педагогика фани ривождаги ўрни.</b>	1.1.1. «Таълим тўғрисида»ги қонун ва «Кадрлар тайёрлаш Миллий дастури»нинг қабул қилиниши ва долзарблигини изоҳланг. 1.1.2. Ўзбекистон Республикаси давлат сиёсатининг таълим соҳасидаги асосий тамойилларини ўрганинг ва мазмунини ёзма шарҳланг. 1.1.3. Кадрлар тайёрлаш Миллий дастурининг моделини чизмасини чизинг ва таҳлил қилинг.

2.	Семинарга тайёргарлик кўриш. «Таълим тўғрисида»ги қонун ва «Кадрлар тайёрлаш Миллий дастури»нинг аҳамияти.	2.1.1. «Таълим тўғрисида»ги қонун ва «Кадрлар тайёрлаш миллий дастури»нинг назарий ва амалий қийматини аниқланг. 2.1.2. «Кадрлар тайёрлаш Миллий дастури»нинг мазмунини баён қилинг. 2.1.3. «Таълим тўғрисида»ги қонун ва «Кадрлар тайёрлаш миллий дастури»нинг амалиётда татбиқ этилишини ҳаётий мисоллар билан изоҳланг.
3.	Мустақил уй вазифалари	3.1.1. Ўзбекистон Республикаси Конституциясининг таълим-тарбияга оид моддаларини ўрганиш ва таҳлил қилиш. 3.1.2. Конституция моддаларини «Таълим тўғрисида»ги қонунни ва «Кадрлар тайёрлаш миллий дастури» билан таққослаш. 3.1.3. Чет эл мутахассисларининг «Таълим тўғрисида» қонун ва «Кадрлар тайёрлаш миллий дастур»и ҳақидаги қарашларини таҳлил қилиш. Интернетдан мавзуга оид материаллар тўплаш. 3.1.4. Мавзуни матнлаштиринг.
4.	амалий машғулотга тайёргарлик кўриш.	4.1.1. «Таълим тўғрисида»ги қонун ва «Кадрлар тайёрлаш миллий дастури»нинг таълим соҳасини тубдан ислоҳ қилишдаги ўрнини аниқлаш шарт-шароитларини ишлаб чиқиш. 4.1.2. Таълим тизими ва турларининг узвий боғлиқлиги ҳамда тафоввут қиладиган томонларини ажратинг. Жадвал ҳолига келтиринг.
5.	Мавзу бўйича реферат ёзиш.	5.1.1. «Таълим тўғрисида»ги қонуннинг қабул қилиниши ва мазмуни. 5.1.2. «Кадрлар тайёрлаш миллий дастури»нинг таълим жараёнида тутган ўрни. 5.1.3. «Кадрлар тайёрлаш Миллий модели таркибий қисмларининг мантиқий боғлиқлиги. 5.1.4. Ўзбекистонда таълим тизими ва турларининг ислоҳ қилиниш хусусиятлари.
1.	Педагогика фани, предмети ва асосий тушунчалари	1.2.1. Баркамол шахс камолатида педагогиканинг мақсад ва вазифаларини тутган ўрнини изоҳланг. 1.2.2. Турли даврларда педагогиканинг фан сифатида шаклланишини таҳлил қилинг. 1.2.3. Педагогиканинг методологик асоси ҳисобланган «Ислом фалсафаси»нинг педагогика ривожидида тутган ўрнини аниқланг ва изоҳланг. 1.2.4. Сурдопедагогика ва тифлопедагогиканинг ўзига хос хусусиятларини ёритинг.
2.	Семинарга тайёргарлик кўриш	2.2.1. Педагогиканинг предмети, мақсад ва вазифалари мазмунини изоҳланг. 2.2.2. Қадимги Юнонистон давлатларида дастлабки педагогик тушунчаларнинг келиб чиқишини тарихий манбаларга таянган ҳолда таҳлил қилинг ва изоҳланг. 2.2.3. Шарқ алломалари томонидан педагогиканинг асосий тушунчаларига берилган таърифларни таҳлил қилинг.

3.	<b>Мустақил уй вазифалари</b>	3.2.1. Педагогикага ҳисса қўшган Марказий Осиё алломаларини ҳаёти ва ижодини таҳлил қилинг. 3.2.1. Педагогиканинг методологик асосларини ўрганинг ва бошқа фанларининг методологик асослари билан таққосланг. 3.2.2. Педагогика фанлари тизими ва бошқа фанлар билан алоқасини ўрганинг ва изоҳланг. 3.2.3. Мавзуни матнлаштиринг.
1.	<b>Шахснинг ривожланиши, тарбияси ва ижтимоийлашуви</b>	1.3.1. Шарқ алломалари томонидан баркамол шахс камолоти ҳақида илгари сурилган ғояларни таҳлил қилинг. 1.3.2. Баркамол шахс камол топишига ва ривожланишига таъсир этувчи омилларни изоҳланг. 1.3.3. Турли ёш даврларда боланинг ўсиш хусусиятларини ўрганинг ва мазмунини ёритинг.
1	Семинарга тайёргарлик кўриш. Баркамол авлод камолоти хусусиятлари ва унга таъсир этувчи омиллар.	2.3.1. Шахс камолатининг турли йўналишларини аниқланг. 2.3.2. Таълим ва тарбиянинг шахс камолатига таъсирини ўрганинг. 2.3.3. Бола ёшини даврлаштиришнинг аҳамиятини аниқланг ва моҳиятини ёритинг. 2.3.4. Турли ёш даврларда боланинг ақлий, ахлоқий, жисмоний ва руҳий улғайишларида бўладиган ўзгаришларни изоҳланг. 2.3.5. Турли ёш даврларда боланинг ўсиши ва ривожланишини такомиллаштириш йўллари аниқланг.
3.	Мустақил уй вазифалари	3.3.1. Турли даврлардаги таълим-тарбия жараёнида тарбия методларининг мазмунини ўрганинг ва таҳлил қилинг. 3.3.2. Чет эл олимларининг мавзуга оид қарашларини таҳлил қилинг ва изоҳланг.
4.	амалий машғулотга тайёргарлик кўриш.	4.3.1. Бола ёшини даврлаштиришни ва ҳар бир даврга хос бўлган хусусиятларни изоҳланг. 4.3.2. Турли ёшдаги ўқувчиларнинг ўсиш хусусиятларини ўрганиб, камолатларининг қандай даражада эканлигини таҳлил қилинг. 4.3.3. Турли синф ўқувчиларидан бир неча боланинг ёшига нисбатан камолатининг ҳолатини ўрганиб, уни такомиллаштириш учун маслаҳатлар тайёрланг. 4.3.4. Мактаб ўқувчилари ёки тенгдошларингизга психологик ва педагогик тавсифнома ёзинг.
5.	Мавзу бўйича реферат ёзиш.	5.3.1. Турли ёш даврларда боланинг ўсиши ва ривожланиши. 5.3.2. Шахс камолати ва унга таъсир этувчи омиллар. 5.3.3. Педагогикада комил инсон муаммоси.
1.	<b>Таълим назарияси. Дидактика ҳақида тушунча.</b>	1.4.1. Дидактиканинг асосчиси Ян Амос Каменскийнинг фанга оид таълимотини бошқа буюк педагог олимлар таълимотлари билан таққосланг ва таҳлил қилинг. 1.4.2. Ўрта Осиёда дидактиканинг пайдо бўлиши, тараққиёти ва асосий дидактик муаммоларни ўрганинг ва изоҳланг.

2.	Семинарга тайёргарлик кўриш.	<p>Дидактика тушунчасининг моҳиятини тушунтиринг.</p> <p>2.4.2. Дидактиканинг асосий асосий тушунчаларини шарҳлаб беринг.</p> <p>2.4.3. Ўрта Осиёда дидактикага асос солган олимларнинг илгари сурган ғояларини ўрганинг ва мазмунини ёритинг.</p> <p>2.4.4. Ҳозирги даврда дидактиканинг тараққиёти ва асосий дидактик муаммоларни таҳлил қилинг.</p>
3.	Мустақил уй вазифалари	<p>3.4.1. Таълим жараёнининг икки томонлама хусусиятини ёзма равишда изоҳлаб беринг.</p> <p>3.4.2. Таълим жараёнидаги билиш фаолияти босқичларини шарҳлаб беринг.</p> <p>3.4.3. Мавзуни матнлаштиринг.</p>
1	<b>Мактабда таълимнинг мазмуни</b>	<p>1.5.1. Мактабда таълим мазмунини давр талабига мос ҳолда ўзгариб боришини изоҳланг.</p> <p>1.5.2. Ўқув режаси ва унга қўйиладиган талабларни ўрганинг ва таҳлил қилинг.</p> <p>1.5.3. Ўқув дастури ва унинг тузилиш хусусиятларини тушунтиринг.</p> <p>1.5.4. Дарслик ва унга қўйиладиган талабларнинг мазмун моҳиятини ёритинг.</p>
2.	Ўрта махсус ва касб ҳунар таълими мазмуни Семинарга тайёргарлик кўриш.	<p>2.5.1. Ўрта махсус ва касб ҳунар таълими мазмунини изоҳланг.</p> <p>2.5.2. Мактабда таълимнинг мазмунини тушунтиринг.</p> <p>2.5.3. Мактабда ўқув режа, ўқув дастур ва дарсликларнинг моҳиятини асосланг.</p>
3.	Мустақил уй вазифалари	<p>2.5.1. Мактабда таълимнинг мазмунини ифодалайдиган давлат ҳужжатларини таҳлил қилинг.</p> <p>2.5.2. Мактабда ўрганиладиган фанларнинг тартибини аниқланг ва тушунча беринг.</p> <p>2.5.3. Олий ўқув юртларига мўлжалланган ўқув режасининг тузилишини ўрганинг ва таҳлил қилинг.</p> <p>2.5.4. Мактабда фанлардан ўқув дастурининг моҳияти ёритиш.</p> <p>2.5.5. Дарслик, ўқув қўлланма, қўшимча адабиётларнинг ўқувчилар билим олишидаги ўрнини тавсифланг.</p>
4.	Мавзу бўйича реферат ёзиш.	<p>4.5.1. Ўқув режасининг мактаб таълим тизимини йўлга қўйишдаги роли.</p> <p>4.5.3. Ўқув режаси ва ўқув дастурини таълим жараёнида тутган ўрни.</p>
1.	<b>Таълим методлари ва воситалари</b>	<p>1.6.1. Педагогикада метод тушунчасининг мазмун моҳиятини тушунтиринг.</p> <p>1.6.2. Турли олимлар томонидан ишлаб чиқилган таълим методларини таҳлил қилинг ва изоҳ беринг.</p> <p>1.6.3. Таълим воситаларини турларга ажратинг.</p>
2	Семинарга тайёргарлик кўриш.	<p>2.6.1. Ўзбекистонлик олимлар ишлаб чиққан тарбия методларни Ғарб олимлари томонидан ишлаб чиқилган таълим методларига солиштиринг ва фарқини аниқланг.</p> <p>2.6.2. Таълим методларини солиштиринг ва бир-биридан фарқини ажратинг.</p> <p>2.6.3. Таълим методларининг ўзига хос хусусиятларини изоҳланг.</p>



3.	Мустақил уй вазифалар	3.6.1. Педагоглар томонидан таълим методларининг амалда қўлланишини кузатинг. 3.6.2. Ўтиладиган фанларнинг хусусиятларига қараб таълим методларидан унумли фойдаланиш ҳақида тушунча беринг. 3.6.3. Таълим методларининг турли таснифларини таққосланг.
4.	амалий машғулотга тайёргарлик кўриш.	4.6.1. Таълим методларидан самарали фойдаланиш тартибини ишлаб чиқинг. 4.6.2. Ўқитишнинг оғзаки усуллари нималардан иборат? 4.6.3. Амалий усулларнинг қулайлиги нимада? 4.6.4. Кўргазмали методлар ўқувчининг билимларни ўзлаштиришида қандай аҳамиятга эга?
5.	Мавзу бўйича реферат ёзиш.	5.6.1. Таълим самарадорлигини оширишда таълим методларининг ўрни. 5.6.2. Турли таълим методларидан бир пайтда фойдаланишнинг афзалликлари.
1	<b>Таълимни йўлга қўйишнинг шакллари</b>	1.7.1. Таълимни ташкил этиш шакллари ҳақида тушунча беринг. 1.7.2. Дарс ва унга қўйиладиган талабларни изоҳланг. 1.7.3. Дарс турлари ва таркибий қисмларини таҳлил қилинг. 1.7.4. Таълимни ташкил этишнинг қўшимча шаклларига изоҳ беринг.
2.	Семинарга тайёргарлик кўриш.	2.7.1. Таълимни ташкил этишнинг такомиллашиб боришини таҳлил қилинг. 2.7.2. Дарс турлари ва таркибий қисмларини таққосланг. 2.7.3. Дарс ва унинг режа матнини тайёрлаш тартибини ўрганинг. 2.7.4. Таълимни ташкил этишнинг қўшимча шаклларини тушунтиринг. 2.7.5. Дарснинг асосий ва қўшимча шаклларини таққосланг.
3.	Мустақил уй вазифалар	3.7.1. Дарсда таълим ва тарбиянинг миллий асосларига қандай амал қилинади? 3.7.2. Ҳар бир дарс туридан намуна келтиринг ва мисоллар билан далилланг. 3.7.3. Бир соатлик дарснинг режа матнини тайёрланг.
4.	Амалий иши ва амалий машғулотга тайёргарлик кўриш.	4.7.1. Экскурсия таълим беришнинг қандай шакли саналади? Жавобингизни изоҳланг. Экскурсияни ташкил этиш босқичларини ишлаб чиқинг. 4.7.2. Бирор бир ўқитувчининг дарсини кузатинг ва дарсни қандай шаклда олиб борганлигини ёзма баён этинг. 4.7.3. Кузатиладиган дарс таҳлилининг ўқитувчи касб маҳоратини оширишдаги ўрнини изоҳланг.
5.	Мавзу бўйича реферат ёзиш.	4.7.1. Таълимни ташкил этишнинг ноанъанавий шакллари. 4.7.2. Таълим мазмуни, методлари, воситалари ва шаклларининг узвий боғлиқлиги.
1.	Таълимни ташҳис этиш	1.8.1. Ўқувчилар билимини текшириш, назорат қилиш ва баҳолашнинг аҳамиятини изоҳланг. 1.8.2. Ўқувчилар билимини текшириш ва назорат қилишда оғзаки ва ёзма назорат турларининг ютуқ ва камчиликларини ёритинг.
2.	Ўқувчилар билимини текшириш, назорат қилиш ва баҳолашнинг аҳамияти. Семинарга тайёргарлик кўриш.	2.8.1. ДТС асосида ўқувчилар билимини текшириш, назорат қилиш ва баҳолашнинг аҳамиятини тушунтиринг. 2.8.2. Ўқувчилар билимини текшириш, назорат қилишда тест назорат турининг ўзига хос хусусиятларини асослаб беринг.

3.	Мустақил уй вазифалар	3.8.1. Ўқувчилар билимини текшириш, назорат қилишда рейтинг тизимини ўзига хос хусусиятларини изоҳланг. 3.8.2. Мониторинг ҳақида тушунча беринг. 3.8.3. Мавзуни матнлаштиринг.
4.	Амалий иши ва амалий машғулотга тайёргарлик кўриш.	4.8.1. Ривожланган давлатларда қувчилар билимини текширишнинг моҳиятини тушунтиринг. 4.8.2. Мактабда баҳо нормалари ва уларнинг ўзига хос хусусиятларини шарҳлаб беринг.
1.	Тарбия жараёнининг мазмуни ва моҳияти	1.9.1 Тарбиянинг бугунги кундаги асосий мақсади ва вазифаларини изоҳланг. 1.9.2. Педагогиканинг мақсад вазифаларини тарбия назариясининг мақсад ва вазифаларига солиштиринг ва таҳлил қилинг.
2.	Тарбиянинг таркибий қисмлари ва уларнинг ўзига хос хусусиятлари. Семинарга тайёргарлик кўриш.	2.9.1. Тарбиянинг асосий мақсади ва унга эришиш йўлларини изоҳланг. 2.9.2. Тарбиянинг таркибий қисмлари ўртасидаги ўзаро алоқани кўрсатинг. 2.9.3. Тарбия вазифаларини ўз моҳиятига кўра бир-биридан фарқини аниқланг ва изоҳланг.
1.	Болалар тарбия жамоаси-ягона педагогик жараённинг асосий шакли	1.10.1. Ўқувчилар жамоасининг тарбия жараёнидаги ўрнини изоҳланг. 1.10.2. Ўқувчилар жамоасининг ривожланиш босқичларини таҳлил қилинг. 1.10.3. Ўқувчилар жамоасини шакллантириш методикасини ўрганинг ва асосланг.
2.	Шарқ мутафаккирлари жамоа ва унинг шахсга таъсири тўғрисидаги қарашлари. Семинарга тайёргарлик кўриш.	2.10.1. Шарқ алломаларининг тарбия мақсади ва вазифалари ҳақидаги қарашларини таҳлил қилинг. 2.10.2. Ўқувчилар жамоасини шакллантириш босқичларининг ўзига хос хусусиятларини изоҳланг. 2.10.3. Ўқувчилар жамоасини шакллантиришда синф раҳбарининг ролини аниқланг ва изоҳланг.
3.	Мустақил уй вазифалар	3.10.1. Шарқ мутафаккирларининг жамоа ҳақида айтиб ўтган қарашларини таҳлил қилинг. 3.10.2. Мавзуни матнлаштиринг.
4.	Амалий иши ва амалий машғулотга тайёргарлик кўриш.	4.10.1. Болалар жамоасининг белгилари ва тузилишини аниқланг. Жавобингизни ёзма изоҳланг. 4.10.2. Ўқувчи-ёшлар жамоасига педагогик раҳбарликни ўрганиш.
1.	Тарбиянинг умумий методлари	1.11.1.Тарбия методи тушунчасининг моҳиятини тушунтиринг. 1.11.2. Тарбия методларини таснифланг. 1.11.3. Ижтимоий онгни шакллантирувчи методларни таҳлил қилинг. 1.11.4. Баркамол шахс камолатида фаолиятни тартибга солувчи методларнинг ўрнини изоҳланг.
2.	Тарбия методларининг таснифи, тарбия методларидан самарали фойдаланиш. Семинарга тайёргарлик кўриш.	тарбия методларига берилган таърифларни таҳлил қилиш. тарбия методларини педагогикадаги бошқа методлардан фарқини аниқланг ва изоҳланг.

3.	Мустақил уй вазифалар	3.11.1. Асосий ва ёрдамчи метод тушунчаларининг фарқини ажратинг ва ёзма баён қилинг. 3.11.2. Тарбия воситалари ва шаклларининг методлар самарадорлигини оширишдаги аҳамиятини кўрсатинг ва изоҳланг.
4.	Амалий иши ва амалий машғулотга тайёргарлик кўриш.	4.11.1. Ўзбек халқ педагогикасида тарбия методлари тавсифини ўрганинг ва таҳлил қилинг. 4.11.2. Бола тарбияси жараёнида учрайдиган муаммоли вазиятларни аниқланг ва таҳлил қилинг.
1.	<i>Ўқувчиларни маънавий-ахлоқий тарбиялаш</i>	1.12.1. Ахлоқ-одоб ҳақида тушунча беринг. 1.12.2. Ёшларга ахлоқий тарбия беришнинг шакл ва усулларини аниқланг. 1.12.3. Комил инсон шаклланишида ахлоқий тарбиянинг тутган ўрнини изоҳланг.
2.	Семинарга тайёргарлик кўриш.	2.12.1. Ахлоқий тушунчалар ва уларнинг асосий йўналишлари ҳақида тушунча беринг. 2.12.2. Шарқ мутафаккирларининг педагогик қарашларида ахлоқий тарбиянинг тутган ўрнини аниқланг.
3.	Мустақил уй вазифалари	3.12.1. Мактабда ва мактабдан ташқари ишларда ахлоқий тарбия беришнинг йўл-йўриқларини ўрганиш ва таҳлил қилиш.
4.	Амалий иши ва амалий машғулотга тайёргарлик кўриш.	4.12.1. Ҳадисларда ахлоқий тарбиянинг талқини. 4.12.2. А.Навоийнинг асарларида ахлоқий тарбиянинг талқинини ўрганиш. 4.12.3. Бурч, виждон, номус тушунчалари таркибига кирадиган ахлоқий фазилатларни таснифланг.
5.	Мавзу бўйича реферат ёзиш.	1. М.Қошғарийнинг «Одоб-ас солихин» асарини ўрганиш ва ушбу адабиёт асосида реферат ёзиш.
1	Нафосат ва жисмоний тарбия	1.13.1. Нафосат тарбиясининг асосий манбаларини изоҳланг. 1.13.2. Мактабда нафосат тарбияси беришнинг аҳамиятини ёритинг. 1.13.3. Жисмоний тарбия ва мактабда жисмоний тарбия бериш тартиби ҳақида тушунча беринг.
2.	Семинарга тайёргарлик кўриш.	2.13.1. Бадиий тарбия ва унинг турлари ҳақида тушунча беринг. 2.13.2. Нафосат тарбиясининг шахс камолотидаги ўрнини аниқланг ва мазмун моҳиятини ёритинг.. 2.13.3. Мактаб ўқувчиларига нафосат тарбиясини бериш тизимини таҳлил қилинг. 2.13.4. Нафосат тарбиясини беришда махсус фанлар тизими ҳақида тушунча беринг. 2.13.5. Жисмоний тарбиянинг инсон камолотига таъсирини ўрганинг. 2.13.6. Жисмоний тарбиянинг аҳамияти ҳақида алломаларнинг ибратли фикрларини таҳлил қилинг. 2.13.7. Ҳозирги шароитда жисмоний тарбия беришнинг имкониятлари ва шарт-шароитлари ҳақида тушунча беринг.
3.	Мустақил уй вазифалари	3.13.1. Халқ оғзаки ижоди ва бадиий ижод намуналари орқали нафосат тарбияси беришнинг ўзига хос хусусиятларини ўрганиш ва моҳиятини ёритиш.

4.	амалий машғулотга тайёргарлик кўриш.	<p>4.13.1.Бадиий тўғарақларнинг нафосат тарбияси беришдаги имкониятларини аниқланг ва таҳлил қилинг.</p> <p>4.13.2.Оилада болага нафосат тарбияси бериш йўллари ҳақида тушунча беринг.</p> <p>4.13.3.Меъморий ёдгорликлар орқали нафосат тарбияси бериш ҳақида тушунча беринг.</p> <p>4.13.4.Жисмоний тарбия бўйича олинган билимларнинг кундалик ҳаётдаги ўрнини изоҳланг.</p> <p>4.13.5.Мактабда, оилада ва жамоатчиликда жисмоний тарбия беришнинг аҳамиятини ўрганинг ва таҳлил қилинг.</p> <p>4.13.7. «Соғлом авлод учун» ордени, «Соғлом авлод йили», «Оналар ва болалар йили» аҳолини соғломлаштириш тизими тадбирларининг жисмоний тарбияни ривожлантиришдаги аҳамиятини ўрганинг ва изоҳ беринг.</p>
5.	Мавзу бўйича реферат ёзиш.	<p>5.13.1. Шарқ мутафаккирларининг педагогик қарашларида нафосат тарбиясининг талқини.</p> <p>5.13.2. Баркамол шахс камолатида жисмоний тарбиянинг ўрни.</p> <p>5.13.3. Соғломлаштириш тизими тадбирларининг жисмоний тарбияни ривожлантиришдаги аҳамияти.</p>

## X. МАВЗУЛАР БЎЙИЧА НАЗОРАТ САВОЛЛАРИ

### 1-МАВЗУ: ПЕДАГОГИКА ФАНИ, ПРЕДМЕТИ ВА АСОСИЙ ТУШУНЧАЛАРИ

1. Педагогика нимани ўрганади?

- а) инсоннинг пайдо бўлиши ва онгли фаолият юритиш қоидаларини ўрганади.
- в) одамларнинг руҳий, ақлий, ахлоқий ва жисмоний хусусиятларини ўрганади.
- с) ёшларга билим бериш, касб ўргатиш, ҳаётда ўз ўрнини топишга д ўргатади.
- е) ижтимоий эҳтиёжга мос ҳолда таълим ва тарбия беришнинг қонуниятлари ва йўл йўриқларини ўрганади.

2. Педагогика предмети

- а) таълим- тарбия жараёнининг амалга ошириш учун педагогик тайёргарлиги бўлган кишиларнинг фаолияти тушунилади.
- в) ёш авлодни тарбиялаш учун олиб бориладиган тадбирлар тизимидир.
- с) ўқувчиларни билимли қилиш учун бажариладиган меҳнат фаолияти англанади.

3. «Педагогика» тушунчаси қайси тилдан олинган?

- а) қадимги Хитой тилидан
- в) араб тилидан
- с) эски ўзбек тилидан
- д) юнон тилидан
- е) рус тилидан

4. «Pais ageines» (пайс агайнес) тушунчаси қандай маънони англатади?

- а) бола етаклаш
- в) ёшларни ўқитиш
- с) болаларни тарбиялаш
- д) ҳимоя қилиш
- е) болани кўриқлаш

5. Педагогика даставвал қайси фаннинг таркибида шаклланиб келган?
- тарих фанида
  - адабиётда
  - психологиянинг таркибида
  - табиатшуносликда
  - фалсафада
6. Педагогиканинг таърифини ёд олинг ва ҳар бир тушунчани моҳиятини изоҳланг.
7. Сизнингча таълимни қандай ўзгартириш мумкин, фикрларингизни ёзма баён этинг.
8. Педагогиканинг масалаларини ва ундан келиб чиқадиган вазифаларни таҳлил қилинг.
9. Миллий ва умуминсоний тарбиянинг ўзига хос томонлари ҳамда узвий боғлиқлигини таққослаб кўринг.
10. Педагогиканинг касб тайёргарлиги беришдаги аҳамиятини асослаб беринг.
11. Дастлабки педагогик ғоялар нимада ифодаланган
- ёзма педагогик адабиёт намуналарида.
  - халқ тажрибаси ва оғзаки ижод намуналарида.
  - давлатнинг таълим –тарбия ҳақидаги ҳужжатларида.
  - санъат асарларида.
  - олимларнинг китобларида.

## 2 МАВЗУ: РИВОЖЛАНИШНИНГ АСОСИЙ ҚОНУНИЯТЛАРИ

- Инсоннинг шахс сифатида камол топиш хусусиятларини сўзлаб беринг
- Шахс камолотининг йўналишларини аниқланг.
  - меҳнатга лоёқатли бўлиш.
  - ақлий улғайиш.
  - ватан ҳимоясига шай туриш.
  - касб-ҳунар эгаллаш.
  - жамоатчилик орасида ҳурмат эътиборга эга бўлиш
- Билимдон, ўқимишли, кенг дунёқарашга эга бўлишлик.
  - руҳий камолотга эришганлик
  - ахлоқий комиллик
  - ақлий улғайганлик
  - руҳий етуклик
  - замон талабига жавоб берувчи шахс.
- Шахс-таълим тизимининг асосий объекти ва субъекти, таълим соҳасидаги хизматларнинг истеъмолчиси ва уларни амалга оширувчи эканлигини изоҳлаб беринг.
- Турли омиллар томондан шахс камолотига ёндошувларини ёзма тарзда ифодалаб беринг.
- Бола ёшини даврлаштиришнинг аҳамиятини тушунтириб беринг
  - боланинг билимини пухта эгаллашга ёрдам беради.
  - болани жисмонан етук қилиб тарбиялайди.
  - ҳар бир болани нормал ривожлантириш учун зарур босқичдир.
  - бола шахси камолотининг ҳар тамонлама ва тўғри амалга ошишини таъминлайди.
  - ёшларга қандай муносабатда бўлишни белгилайди.
- Турли ёш даврларида боланинг ақлий, ахлоқий, жисмоний ва руҳий улғайишларида бўладиган ўзгаришларни изоҳлаб беринг.
- Вақт тушунчасининг моҳиятини бола қайси даврда аниқ ифодалайди?
  - ясли даврида.
  - кичик мактаб даврида.
  - катта боғча даврида.
  - ўспиринлик даврида.

е) сўзлаб бошлаганда.

9. Ўспиринлик даврининг мураккаблик томонларини ёзма баён этинг.

10. Катта мактаб даврининг асосий белгилари

а) касб-ҳунар танлаш, эгалаш ва ўзини шу соҳада синаб кўриш, дўстлик-ўртоқлик, сафдошлик туйғуларининг устунлиги

в) жисмоний ва жинсий улғайиш.

с) ижтимоий фойдали меҳнат билан шуғулланиш.

д) жисмоний тарбия ва спорт мусобақаларида иштирок этишга интилиш.

е) ўз-ўзини моддий таъминлаш.

### 3-МАВЗУ: ТАРБИЯНИНГ МАҚСАД ВА ВАЗИФАЛАРИ

1. Педагогиканинг бош муаммоларидан бири
  - а) ўз предметини аниқлаб олиши
  - в) тарбия мақсади муаммоси
2. Тарбия доимо қандай характерга эга бўлиб келган?
  - а) анъанавий
  - в) тарихий
  - с) миллий
3. Жасур, ватанпарвар фуқарони тарбиялаш мақсади муаммоси қайси даврга хос бўлган?
  - а) феодализм
  - в) қадимги Греция
  - с) мустақил Ўзбекистон
4. Иймон-этикод тарбияси асосан қайси даврга хос?
  - а) бугунги
  - в) ўтмиш
  - с) феодализм
5. Мустамлака даврида тарбиянинг бош мақсади?
  - а) коммунистик мафкура
  - в) қарам қилиш
  - с) ўзлигидан айириш
6. Тарбия мақсади муаммоси ўзгаришининг сабаби нимада?
  - а) жамият тараққиёти
  - в) сиёсий-ижтимоий тузум
  - с) илмий-техникавий тараққиёт
7. Мустамлака даври бола тарбиясида нималарга суянилмади?
  - а) миллий қадриятларимизга
  - в) динимизга
  - с) маънавий бойликларга
8. Тарбия миллий қадриятларимиз анъаналаримиздан узилиб қолган даврни асослаб беринг.

### 4-МАВЗУ: ЗАМОНАВИЙ МАКТАБ ЎҚИТУВЧИСИНИНГ ВАЗИФАЛАРИ

6. Педагоглик касбининг асосий хусусиятлари нималарда намоён бўлади?
7. Ўқитувчи қандай сифатларга эга бўлиши зарур?
8. Сизнинг назарингизда бугунги кун ўқитувчисига қандай педагогик талаблар қўйилмоқда?
9. Ўқитувчининг асосий вазифалари ва унинг шахсига қўйиладиган талаблар нималардан иборат?
10. Ўқитувчи, тарбиячи, ишлаб чиқариш усталарининг маънавий қиёфаси ҳамда касбий маҳоратларини таҳлил қилинг ва изоҳланг.

## 5-МАВЗУ: ТАЪЛИМ НАЗАРИЯСИ.

### ТАЪЛИМ ЖАРАЁНИ ВА ТАМОЙИЛЛАРИ

1. Дидактика бу...
  - а) тарбия назариясидир.
  - в) таълим назариясидир.
  - с) таълим-тарбия назариясидир.
  - д) ўқитишдир.
  - е) ўргатувчидир.
2. Дидактика қандай саволларга жавоб излайди.
  - а) нимани қандай ўқитиш.
  - в) қандай ўқитиш.
  - с) нимага ўқитиш.
  - д) нимани, нимага, қандай ўқитиш.
  - е) дидактик саволларга.
3. Дидактика қайси категорияларни ўз ичига олади.
  - а) ўқитиш жараёни, ўқитиш принциплари, ўқитиш методлари, ўқитишнинг ташкил этилиши..
  - в) тарбия бериш, таълим бериш, ўргатиш, ўқитиш.
  - с) тарбия, таълим, маълумот.
  - д) таълим, тарбия, маълумот, ривожлантириш.
  - е) таълим ва тарбия.
4. Дидактика тушунчасининг моҳиятини тушунтиринг.
5. Дидактика тушунчасининг моҳиятини шарҳлаб беринг.
6. Дидактика тушунчасининг моҳиятини ёзма равишда асослаб беринг.

## 6-МАВЗУ: ТАЪЛИМ ТАМОЙИЛЛАРИНИ ТАНЛАШГА УМУМИЙ ЁНДОШИШ.

1. Қонуният бу –
  - а) Барқарор, зарурий у ёки бу ҳодисалар ва жараёнлар ўртасидаги муносабатлик ва муҳим алоқа.
  - в) Барқарор, зарурий у ёки бу ҳодисалар ва жараёнлар ўртасидаги муҳим алоқа.
  - с) Зарурий у ёки бу ҳодисалар ва жараёнлар ўртасидаги муносабатлик
  - д) Барқарор, зарурий у ёки бу ҳодисалар ва жараёнлар ўртасидаги муносабатлик ва уларнинг жамият билан боғлиқ ҳолда ўзгариши.
2. Таълим қоидалари ўз ичига нималарни олади?
  - а) Ўқувчилар томонидан илмий билимларнинг ўзлаштирилишини, тегишли кўникма ва малакалар ҳосил қилишнинг асосий қонун ва қоидаларини ўз ичига олади.
  - в) Ўқитувчининг фаолиятини ва ўқувчилар томонидан илмий билимларнинг ўзлаштирилишини, тегишли кўникма ва малакалар ҳосил қилишнинг асосий қонун ва қоидаларини ўз ичига олади.
  - с) Ўқитувчининг фаолиятини ва улар томонидан илмий билимларнинг ўзлаштирилишини, тегишли кўникма ва малакалар ҳосил қилишнинг асосий қонун ва қоидаларини ўз ичига олади.
  - д) Ўқувчилар томонидан илмий билимларнинг ўзлаштирилишини, малакалар ҳосил қилишнинг асосий қонун ва қоидаларини ўз ичига олади.
3. Таълим қоидалари бу-
  - а) Умуминсоний тарбиянинг мақсад ва вазифаларини амалга оширишга қаратилган ўқиш ва ўқитиш жараёнларининг йуналиши, ўқитувчилар томонидан илмий билимларнинг ўзлаштирилиши, билим ва малакалар ҳосил қилишнинг асосий

қонуниятлари йиғиндисига айтилади.

в) Ахлоқий тарбиянинг мақсад ва вазифаларини амалга оширишга қаратилган ўқиш ва ўқитиш жараёнларининг йўналиши, ўқитувчилар томонидан илмий билимларнинг ўзлаштирилиши, билим ва малакалар ҳосил қилишнинг асосий қонуниятлари йиғиндисига айтилади.

с) Миллий тарбиянинг мақсад ва вазифаларини амалга оширишга қаратилган ўқиш ва ўқитиш жараёнларининг йўналиши, билим ва малакалар ҳосил қилишнинг асосий қонуниятлари йиғиндисига айтилади.

д) Умуминсоний тарбиянинг мақсад ва вазифаларини амалга оширишга қаратилган ўқиш ва ўқитиш жараёнларининг йўналиши, билим ва малакалар ҳосил қилишнинг асосий қонуниятлари йиғиндисига айтилади.

4. Педагогикада қонуният ва қоида тушунчасининг моҳиятини изоҳланг.

5. Педагогикада қонуният ва қоида тушунчасининг моҳиятини шарҳланг.

6. Педагогикада қонуният ва қоида тушунчасининг моҳиятини асосланг.

### **7 МАВЗУ: ТАЪЛИМ МАЗМУНИ**

1. Мактабда таълимнинг мазмуни деганда нималар тушунилади.

а) Ўқувчилар ўқув фанларини ўрганиш жараёнида эгаллайдиган билимлар, кўникмалар, малакалар тушунилади.

в) Ўқувчилар ўқув фанларини ўрганиш жараёнида эгаллайдиган билимлар, малакалар тушунилади.

с) Ўқувчилар ўқув фанларини ўрганиш жараёнида эгаллайдиган кўникмалар, малакалар тушунилади.

д) Ўқувчилар ўқув фанларини ўрганиш жараёнида эгаллайдиган билимлар тушунилади.

2. Таълим мазмуни қандай эҳтиёжларни ҳисобга олиш билан белгиланади.

а) Ижтимоий ишлаб чиқаришнинг энг зарур эҳтиёжлари, ижтимоий тузумнинг хусусиятлари; Давлатнинг халқ таълими ва муайян турдаги ўқув юрти олдига қўядиган мақсад ва вазифалари; ўқитиш қоидаларидан келиб чиқадиган ва ўқувчиларнинг имкониятларини эътиборга олувчи дидактик талаблар.

в) Ижтимоий ишлаб чиқаришнинг энг зарур эҳтиёжлари, ижтимоий тузумнинг хусусиятлари; ўқитиш қоидаларидан келиб чиқадиган ва ўқувчиларнинг имкониятларини эътиборга олувчи дидактик талаблар.

с) Ижтимоий ва сиёсий-иқтисодий ишлаб чиқаришнинг энг зарур эҳтиёжлари, ижтимоий тузумнинг хусусиятлари; Давлатнинг халқ таълими ва муайян турдаги ўқув юрти олдига қўядиган мақсад ва вазифалари; ўқитиш қоидаларидан келиб чиқадиган ва ўқувчиларнинг имкониятларини эътиборга олувчи дидактик талаблар.

3. Мактабда ўрганиладиган фанларнинг мазмуни нимадан иборат.

а) Инсоният ижтимоий тарихий тажрибасининг бир қисмидир.

в) Ижтимоий- иқтисодий тажрибанинг муайян бир бўлаги.

с) Буюк алломаларнинг тажрибаларига асосланади.

д) Педагогика тажрибасига асосланади.

4. Мактабда таълимнинг мазмуни моҳиятини изоҳланг.

5. Мактабда таълимнинг мазмунини ўз тажрибангизга асослаиб тушунтириб беринг. Фикрингизни ёзма баён этинг.

6. Мактабда таълимнинг мазмуни моҳиятини асосланг.

### **8-МАВЗУ:ТАЪЛИМ ТЕХНОЛОГИЯСИ**

1. Технология ва технологик жараён ҳақида тушунча беринг.

2. Педагогик технология бу ўқитишга ўзига хос бўлган \_\_\_\_\_ ёндашувдир.



- А) инновацион
- Б) тизимли
- В) технологик
- Г) анъанавий

3. Педагогик технологиянинг таърифини аниқланг

- А) Педагогик технология бу – ўз олдига бутун ўқитиш ва билим-ларни ўзлаштириш жараёнини таълим шакллари ҳисобга олиб яратиш, қўллаш ва белгилашнинг тизимли методидир.
- Б) Педагогик технология бу – ўз олдига бутун ўқитиш ва билим-ларни ўзлаштириш жараёнини таълим шакллари самарадор-лаштириш вазифасини қўювчи, техник ҳамда шахс ресурслари ва уларнинг ўзаро алоқасини ҳисобга олиб яратиш, қўллаш ва белгилашнинг тизимли методидир.
- В) Педагогик технология бу – ўз олдига бутун ўқитиш ва билим-ларни ўзлаштириш жараёнини таълим шакллари самарадор-лаштириш вазифасини қўювчи тизимли методидир
- Г) Педагогик технология бу – ўз олдига бутун ўқитиш ва билим-ларни ўзлаштириш жараёнини таълим шакллари самарадор-лаштириш вазифасини қўювчи, техник ҳамда шахс ресурслари ва уларнинг ўзаро алоқасини ҳисобга олиб яратишдир.

4. Саноатда технология тушунчасининг моҳиятини очинг.

5. Педагогика назарияси ва тарихига ҳисса қўшган олимларнинг педагогик фаолиятини ўрганинг.

### **9-МАВЗУ: ЎҚУВ ЖАРАЁНИНИ ТАШКИЛ ЭТИШ ТУРЛАРИ ВА ВОСИТАЛАРИ.**

1. Синф- дарс тизимини илмий асосланганга қадар таълим ишлари қандай ташкил этилганлигини сўзлаб беринг.

2. Синф-дарс тизимини илмий асослаган олим:

- а) Унсурул Моалий кайковус
- в) Алишер Навоий
- с) И.Г.Песталоций
- д) Л.А.Коменский
- е) К.Д.Ушинский

3. Таълимни йўлга қўйишнинг асосий шакли:

- а) тажриба синов машғулотлари
- в) дарс
- с) амалий машғулотлари
- д) уйга вазифа ва маслаҳатлар
- е) юзма-юз мулоқат машғулотлари

4. Таълимни ташкил этишнинг қўшимча шакллари аниқланг.

- а) янги билим бериш.
- в) уйга вазифа, маслаҳат, экскурсия.
- с) мустаҳкамлаш ва такрорлаш.
- д) дарс.
- е) техника воситаларидан фойдаланиш.

5. Синф деганда нимани тушунасиз?

- а) мактаб ўқувчилари жамоаси.
- в) ёши ва билимига кўра бир хил даражадаги ўқувчиларнинг доимий гуруҳи.
- с) ҳар хил ёшдаги, турли билимларни эгалловчи болалар гуруҳи.
- д) қобилиятли ва қизиқиши бир хил бўлган ўқувчилар.
- е) жинсий тафаввоти ҳисобига олинган гуруҳ.

6. Дарс ва амалий машғулотларни таққослаб кўринг. Ўхшаш ва фарқ қиладиган томонларини таҳлил қилинг.
7. Синф ва унда олиб бориладиган дарсларнинг таълим-тарбиявий моҳиятини асослаб беринг.

### 10 МАВЗУ: ТАЪЛИМ УСУЛЛАРИ.

1. Таълим методлари қандай маънони англатади?
  - а) ўқувчиларга билим беришнинг мазмунини ифодалайди.
  - в) ўқувчиларни билимли қилишнинг йўллари билдиради
  - с) таълимнинг асосий қонун-қоидаларини метод ҳисобланади.
  - д) ўқитувчининг қаттиққўллиги ва талабчанлиги. Ўқувчиларни интизомли бўлишини таъминлайди.
  - е) ўқитувчи дарсни маълум тартибда ўтказиш.
2. Таълим методларининг самарали бўлишида фанга, мавзуга, ўқитувчининг маҳоратига ва ..... мос бўлишини изоҳлаб беринг.
  - а) ўқувчиларнинг билим савиясига
  - в) таълим воситаларига
  - с) дарс ўтиш шакллари
3. Таълим методларини аниқланг:
  - а) ўғит-насихат, маслаҳат бериш.
  - в) ибрат намуна.
  - с) ўқувчиларнинг ижодий ишларини ўрганиш
  - д) оғзаки баён қилиш.
  - е) математика-кибернетика методи
4. Педагогикада мавжуд бўлган таълим методлари, тарбия методлари ва илмий-тадқиқот методларининг фарқи ҳамда ўхшашлик томонларини изоҳлаб беринг
5. Таълим методларининг кенг тарқалган таснифларини таҳлил қилинг.
6. Ўқиш ва ўқитиш методлари тушунчаларига изоҳ беринг.
7. Метод қачон асосий ва қандай ҳолатда ёрдамчи (пассив) ҳисобланади?

### 11- МАВЗУ:МУАММОЛИ ВА ДАСТУРЛАШТИРИЛГАН ТАЪЛИМ.

1. Таълимнинг қандай турлари мавжуд?
2. Педагогик тизимларнинг асосий турларини изоҳланг.
3. Догматик ўқитиш бу қандай ўқитиш?
4. Айни вақтда республика ҳудудида фаолият юритаётган замонавий таълим муассасаларида таълимнинг энг муҳим қайси туридан фойдаланилмоқда?
5. Муаммоли ўқитиш деб нимага айтилади?
6. Муаммоли савол деб қандай саволларга айтилади?
7. Муаммоли вазиятларни изоҳланг ва тушунтиринг.
8. Муаммоли вазиятлар неча босқичда ўрганилади?

### 12-МАВЗУ: ТАРБИЯ УСУЛЛАРИ

1. Метод бу нима?
  - а) инсон фаолиятининг шаклларида бири.
  - в) тарбиявий таъсир этишнинг воситаси.
  - с) аниқ мақсадга эришишнинг йўл ва усуллари.
  - д) бажариладиган вазифаларнинг мазмуни.
  - е) тарбияланувчини тартибли бўлишга ўргатувчи тушунча.
2. Методлардан қачон фойдаланилади?
  - а) мактабгача тарбия даврида.
  - в) мактабда ўқитиш чоғида.
  - с) катталар назоратидан четда қолганда.
  - д) доиймий.

- е) кези келганда.
3. Методнинг таърифи ва моҳиятини сўзлаб беринг.
  4. Тарбия методларини таълим методлари ва илмий тадқиқот методларига таққослаб фарқини аниқланг.
  5. Бир вақтда бир неча методлардан фойдаланишга мос тарбиявий лавҳа тайерланг ва таҳлил қилинг.
  6. Метод, восита ва шакл тушунчаларининг фарқини ажратиб изоҳланг.

### **13- МАВЗУ: ТАРБИЯ ҚОИДАЛАРИ.**

1. Қонуният деганда нимани тушунасиз?
    - а) қонуният – жамият ўзгариши билан ўзгаришга мойил, зарурий у ёки бу ҳодисалар ва жараёнлар ўртасидаги зиддиятлардир.
    - в) қонуният - барқарор, зарурий, у ёки бу ҳодисалар ва жараёнлар ўртасидаги мутаносиблик ва муҳим алоқа.
    - с) қонуният - ўзгарувчан, зарурий, у ёки бу ҳодисалар ва жараёнлар ўртасидаги муносабат ва муҳим восита.
    - д) қонуният – мавжуд тузумга мослашган ҳодисалар ва жараёнлар ўртасидаги мутаносибликдир .
    - е) қонуният - у ёки бу ҳодисалар ва жараёнлар ўртасидаги боғланишни ифодаловчи қоидалар йиғиндиси.
- Ижтимоий қонуниятлар билан тарбия қонуниятларининг боғлиқлигини ҳаётий мисоллар келтириш йўли билан ёзма далиллаб беринг.

Тарбиянинг ижтимоий эҳтиёжига мос бўлиши қонуни деганда нимани тушунасиз?

### **14-МАВЗУ: ОИЛА ТАРБИЯСИ**

1. Оила нима? Уни ўз фикрингиз билан изоҳлаб беринг.
2. Оила тарбиясининг моҳияти нимадан иборат?
3. Оила тарбияси қандай шакл, метод ва воситалар ёрдамида ташкил этилади?
4. Оила ва таълим муассасалари ўртасидаги ҳамкорлик мазмунидан нималар акс этади?
5. Оилавий муносабатлар ҳақида тушунча беринг.
6. Оилада болага жинсий тарбия неча ёшдан берилади?
7. Оиладаги муаммоларни тўғри ҳал қилишнинг йўллари ишлаб чиқинг.
8. Оилада кимнинг таъсири кучлироқ бўлади?
9. Соғлом оила деганда қандай оилани тушунасиз?
10. Нима учун ҳозирги кунда ёш оилаларда ажримлар кўплаб учраб турибди? Сизнинг шахсий фикрингиз?

### **15-МАВЗУ: ОДОБ-АХЛОҚ ТАРБИЯСИ**

1. Ахлоқ – бу...
  - а) Иқтисодий ҳаётнинг ҳамма соҳаларида инсоннинг хулқ-атворини йўлга солиб турадиган принциплар, талаблар, нормалар ва қоидалар мажмуидан иборатдир.
  - в) Ижтимоий онг формаси бўлиб, ижтимоий ҳаётнинг ҳамма соҳаларида инсоннинг хулқ-атворини йўлга солиб турадиган принциплар, талаблар, нормалар ва қоидалар мажмуидан иборатдир.
  - с) Одоб, виждон, ор-номус йиғиндисидир.
  - д) Ижтимоий онг формасидир.
  - е) Одоб, хулқ, маданият мажмуидир.
2. Қайси каторда ахлоқ тушунчалари тўғри берилган
  - а) Одоб, хулқ, бурч, виждон, адолат, шараф, яхшилик.
  - в) Маънавият, маданият, одоб, хулқ.
  - с) Ватанпарварлик, ҳамдўстлик, одоб, хулқ.
  - д) Бурч, виждон.

- е) Одоб, хулқ.
- 3. Ахлоқ тушунчаларини ёзма равишда изоҳлаб беринг.
- 4. Ахлоқий йуналишларни шарҳлаб беринг.
- 5. Ахлоқ ва унинг асосий тушунчаларини таққосланг.
- 6. Ахлоқ ва унинг асосий тушунчаларини асосланг.
- 7. Ўзингиз биладиган, таниган бирон-бир кишининг ахлоқий сифатларини ёзма равишда ифодалаб беринг.

### **16-МАВЗУ: ИҚТИСОДИЙ ВА МЕҲНАТ ТАРБИЯСИ**

1. Меҳнат бу....
  - а). бутун моддий, маданий ва ижтимоий тараққиётнинг негизидир.
  - в). бутун моддий ва маънавий маданиятнинг ва ижтимоий тараққиётнинг негизидир.
  - с). бутун моддий, маънавий, иқтисодий тараққиётнинг негизидир..
  - д). бутун моддий, маънавий ва сиёсий тараққиёт негизидир.
  - е). бутун маънавий, сиёсий, иқтисодий тараққиёт негизидир.
2. Меҳнат тарбиясининг энг асосий вазифаси нимадан иборат?
  - а). Ёшларни иқтисодий тараққиётга эришишида ёрдам беради.
  - в). Ёшларнинг моддий тараққиётга эришишига ёрдам беради.
  - с). Ёшларнинг моддий, маънавий ва сиёсий тараққиётга эришишида ёрдам беради.
  - д). Ёш авлодни меҳнат қилишга амалий тайёрлаб, унинг онгли муносабатини шакллантиради.
  - е). Ёш авлодда меҳнатга мухаббат ва меҳнат ахлига ҳурмат ҳиссини уйғотади.
3. Меҳнат маданияти бу-
  - а). Бажарилаётган ишнинг сифати ва самарадорлиги.
  - в). Бажарилаётган ишнинг ҳамма учун фойдали бўлишига эришиш.
  - с). Бажарилаётган ишнинг самарали, унумли, сифатли ва пухталигига эришиш.
  - д). Меҳнатга онгли равишда ёндошув.
  - е). Меҳнатга онгли маданий муносабатда бўлиш.
4. Меҳнат тарбиясининг моҳиятини тушунтириб беринг.
5. Меҳнат тарбиясининг турларини аниқлаб, уларнинг бир-бирига боғлиқлигини ёзма равишда изоҳланг.
6. Меҳнат тарбиясининг моҳиятини асослаб беринг

### **17-МАВЗУ: ЭКОЛОГИК ВА НАФОСАТ ТАРБИЯСИ**

1. Экологик тарбия бу-
  - а). Ўқувчиларда табиатга онгли равишда муносабатда бўлишни шакллантириш жараёнидир.
  - в). Ўқувчиларда атроф-муҳитга, оламга, ҳайвонот ва ўсимлик дунёсига мухаббат ва эҳтиёткорона муносабатларни шакллантириш жараёнидир.
  - с). Ўқувчиларда табиатга онгли равишда муносабатда бўлишни, уларга мухаббат уйғотишни шакллантириш жараёнидир.
  - д). Ўқувчининг табиатга бўлган муносабатини шакллантириш жараёнидир.
  - е). Атроф муҳит тозалиги ва турмуш тарзини, табиат мувозанатини шакллантириш жараёнидир.
2. Экологик тарбиянинг моҳиятини тушунтириб беринг.
3. Экологик таълим тарбиянинг асосли бўлимларини ёзма равишда изоҳланг.

4. Дарсда ва дарсдан ташқари ишларда экологик тарбиянинг моҳиятини шарҳлаб беринг.
5. Дарсда ва дарсдан ташқари ишларда экологик тарбиянинг таққослаб беринг.
6. Экологик тарбиянинг моҳиятини асослаб беринг.

### **18- МАВЗУ: ЖИСМОНИЙ ВА ХУҚУҚИЙ ТАРБИЯ**

1. Жисмоний тарбиянинг инсон камолотига таъсири?
  - а) меҳнатсеварликка ўргатади
  - в) руҳини тетиклаштиради
  - с) касб-ҳунар эгаллашига таъсир қилади
  - д) тананинг тўғри ўсиши, кучли, чаққон, чидамли ва иродасини мустаҳкам бўлишини таъминлайди
  - е) дидли, фаҳм-фаросатли қилиб улғайтиради
2. Жисмоний тарбиянинг аҳамияти ҳақида қайси алломалар ибратли фикр айтганлар?
  - а) Навоий, Абу Али Ибн Сино
  - в) Фаробий, Абу Али Ибн Сино
  - с) Кайковус, А. Яссавий
  - д) Кашвий, Давоний
  - е) Х.Х. Ниёзий, А. Авлоний
3. «Соғлом авлод учун» ордени, Соғлом авлод йили аҳолини соғломлаштириш тадбирлари ниманинг ифодаси деб тушунасиз?
  - а) давлатнинг жисмоний тарбияга бераётган белгиси
  - в) улкан муваффақиятларга эришиш керак
  - с) миллий қадриятлар ва анъаналарни тиклаш воситаси
  - д) рағбатлантириш рамзи
  - е) ҳаётни қизиқарли қилиш йўллари
4. Мунтазам жисмоний тарбия билан шуғулланасизми? Қандай машқлар бажарасиз, қандай ҳаракатли ўйинларга қизиқасиз? Эришган натижаларингизни ёзма баён этинг.
5. Мактабда олган жисмоний тарбия сиз учун етарлими, оилада қандай тўлдириш мумкин. Ижтимоий жисмоний тарбиянинг томонларини таққосланг.
6. Ўзингиз учун кун тартиби тузганмисиз, унга қатъий амал қиласизми? Ўзгартириш, тўлдиришга эҳтиёж сезиладими, кўрган фойдангизни таҳлил қилинг.
7. Ўртоқларингизни ўзингиз қизиққан жисмоний тарбия тадбирларига қизиқтира оласизми? Қандай натижалар берган, улар сизни қониқтирадими?

### **19-МАВЗУ: СИНОДАН ТАШҚАРИ ТАРБИЯВИЙ ИШЛАР**

1. Мактабда тарбиявий ишларни йўлга қўйиш ҳақида тушунча беринг ва изоҳланг.
2. Мактабда тарбиявий ишларни режалаштиришнинг моҳиятини очиб беринг.
3. Мактабда тарбиявий ишларни ўтказиш тартибини шарҳлаб беринг.
4. Мактабда тарбиявий ишларни йўлга қўйиш, режалаштириш ва ўтказиш тартибини асослаб беринг.

### **20-МАВЗУ: МАКТАБШУНОСЛИК. МАКТАБ ДИРЕКТОРИ ВА ПЕДАГОГЛАР**

1. Бошқариш ва унинг жамият тараққиётидаги аҳамиятини тушунтириб беринг.
2. Халқ таълими тизимини бошқаришнинг объектларини аниқланг.

- А. Ўқитувчилар жамоаси.
  - Б. Ота оналар ва жамоатчилик.
  - В. Барча турдаги ўқув юртлари, маориф муассасалари.
  - Г. Ишлаб чиқариш корхоналари, муассасалар.
  - Д. Маданий оқартув муассасалари.
3. «Таълим тўғрисида» қонуннинг Қайси моддасида Ўзбекистон Республикаси Вазирлар Маҳкамасининг таълим соҳасидаги вақолатлари кўрсатиб берилган.
- А. 15 моддада.
  - Б. 23 моддада.
  - В. 25 моддада.
  - Г. 30 моддада.
  - Д. 32 моддада.
4. «Таълим тўғрисида» қонуннинг 26 моддасида нималар ифодаланган?
- А. Талим тизимини тараққий эттиришнинг асосий тамойиллари.
  - Б. Таълим бошқариш бўйича вақолатли давлат ташкилотларининг ҳуқуқий доиралари.
  - В. Халқ таълимининг халқаро алоқалари.
  - Г. Таълимни молиялашнинг тартиби.
  - Д. Таълим иштирокчиларини ижтимоий ҳимоялаш тартиби.
5. Давлат таълим стандартлари ким томонидан тасдиқланади?
- А. Вазирлар Маҳкамаси томонидан.
  - Б. Халқ таълими вазирлиги томонидан.
  - В. Бош Вазир томонидан.
  - Г. Халқ таълими бошқармалари томонидан.
  - Д. Олий таълим вазирлиги томонидан.
6. Ўзбекистон Республикасида таълим соҳасини бошқарувчи вақолатли ташкилотларнинг вазифаларини ёзма ифодалаб беринг.

## XI. ЎТИЛГАН МАВЗУЛАР БЎЙИЧА ЯКУНИЙ ХУЛОСАЛАР.

Тарбиялаш ғоят назик санъат бўлиб, унга жуда жиддий ёндошмоқ даркор. Айниқса, педагогик ишини ўзига касб қилиб олган кишилар мазкур фанни чуқур ва пухта билишлари шарт. Акс ҳолда катта хатоларга йўл қўйишлари мумкин.

Ўзбек педагогикасининг вазифаси республикада яшовчи турли миллат-элатларнинг орзу-истакларига монанд таълим-тарбиянинг ҳам назарий, ҳам амалий муаммоларини миллий кадриятлар асосида тўғри ҳал этиб беришдир.

Педагогиканинг асосий категорияларига “таълим”, “тарбия”, “маълумот”, “ривожлантириш” каби тушунчалар киради, улар бир-бирини тўлдирди.

Фан учун илмий-назарий асос, таянч бўладиган таълимот шу фаннинг методологик асоси ҳисобланади. Бошқа фанлар сингари педагогика фани ҳам пайдо бўлибдики, ҳар доим ўзининг методологик асосига амал қилиб келади.

Ҳозирги шароитда педагогика учун «Таълим тўғрисида»ги қонун ва «Кадрлар тайёрлаш миллий дастури» ҳам илмий-назарий асос бўла олади.

Педагогика фани фалсафа, тарих, иқтисод, психология, социология, этика ва эстетика каби фанлар билан доим алоқадордир.

Махсус педагогика тузилишига: “олигофрено” педагогика (ақлий жиҳатдан орқада қолган болаларга таълим-тарбия бериш); “тифло педагогика” (кўр болаларни тарбиялаш); “сурдо педагогика” (кар-соқов болаларни тарбиялаш) каби фанлар киради.

1997 йилнинг августида Олий Мажлиснинг IX сессиясида «Таълим тўғрисида»ги ва «Кадрлар тайёрлаш бўйича миллий дастур тўғрисида»ги қонунлари қабул қилинди. Мазкур қонунларнинг ҳаётга татбиқ этилиши халқ хўжалигининг барча соҳаларини янги тараққиёт босқичига кўтариш учун хизмат қилади. Чунки, бу қонунлар жамиятнинг ҳар бир аъзосига қобилияти, қизиқиши ва интилишларига мос бўлган таълим–тарбия бериш, шахсий сифатларни тўла таркиб топтириш ҳамда намоён этиш имконини яратади.

«Таълим тўғрисида»ги қонун ва Кадрлар тайёрлаш Миллий дастури педагогика фанининг асрлар давомида тўплаган бой илмий ва назарий таъминотларига таянган ҳолда ишлаб чиқилган.

Ҳозирги замон шароитида халқ таълими турини ривожлантиришнинг тамойиллари, узлуксиз таълим турини, унга кирган муассасаларнинг мақсад ва вазифалари аниқ белгиланган.

Тарбия ижтимоий ҳаётнинг ҳаётий ва узлуксиз тушунчаси бўлиб, тарихий характерга эга. Қадимги Грецияда ва Римда тарбиянинг мақсади ўсиб келаётган ёш авлодда яхши фазилатга фуқарони, ватанпарварликни, жасурликни, садоқатни, дўстликни ривожлантириш бўлган.

Тарбиянинг асосий мақсади – ёш авлодни ҳар томонлама йетук, баркамол инсонлар этиб шакллантириш. Баркамол инсон ўзида маънавий ва жисмоний етукликни мужассам этади.

Шахс деганда муайян жамиятнинг аъзоси тушунилади. Одам шахс бўлмоғи учун руҳий жиҳатдан тараққий этган, ўз хусусияти ва сифатлари билан бошқалардан фарқ қилиши лозим. Ҳар бир одам шахс сифатида турлича намоён бўлади. У ўзининг характери, қизиқиши ва қобилияти, ақлий ривожланганлик даражаси, эҳтиёжи ва меҳнат фаолиятига муносабати билан фарқланади.

Қонуният - барқарор, зарурий, у ёки бу ҳодисалар ва жараёнлар ўртасидаги мутаносиблик ва муҳим алоқа. Тарбиянинг асосий қонуниятларидан қуйидагиларни олишимиз мумкин:

Тарбия принциплари тарбия қонуниятларининг амалда татбиқ этилиши, мантиқий давоми, акси сифатида намоён бўлиши деб ҳисоблаш мумкин. Чунки, тарбия қонуниятларига ҳам, принципларига ҳам тарбия жараёнида амал қилинади .

## **ХП. ФАН БЎЙИЧА ЕЧИМИНИ КУТАЁТГАН ИЛМИЙ МУАММОЛАР**

1. Миллий ва умуминсоний тарбия технологиясининг илмий ва амалий асосларини ишлаб чиқиш.
2. Оила педагогикасини илмий ва назарий асосларини ишлаб чиқиш.
3. Педагогика фанининг ривожига ҳисса қўшган шарқ алломаларининг таълимотларини илмий таҳлил этиш
4. Ўзбекистон Республикасида «Таълим тўғрисида» ги қонун ва Кадрлар тайёрлаш Миллий дастурига асосланган ҳолда тайёр кадрларни ўз мутахассислиги бўйича ишга тақсимлашнинг янги концепциясини ишлаб чиқиш.
5. Таълимни ноанъанавий ташкил этиш юзасидан илмий-методик тавсиялар яратиш.



6. Дарсни ташкил қилишда педагогик технологияларнинг ўрнини кўрсатиб бериш.
7. Замоनावий педагогик технологиялар асосида дарсни ташкил қилишнинг турини ва лойиҳасини ишлаб чиқиш, афзалликларини аниқлаш.
8. Дарснинг замоनावий шаклларини қўллашнинг илмий асосларини яратиш.

### **XIII. ASOSIY VA QO'SHIMCHA ADABIYOTLAR RUYXATI:**

#### **V. Asosiy va qo'shimcha o'quv adabiyotlar hamda axborot manbaalari Asosiy adabiyotlar.**

1. М.Тохтаходжыеванинг umumiy tahriri ostida. Pedagogika darslik. T.: O'zbekiston Respublikasi Milliy jamiyati, 2010.
2. Hoshimov K., Nishonova S. Pedagogika tarixi. Darslik. – T.: “A.Navoiy nomidagi O'zbekiston Milliy kutubxonasi 2001.
3. Хошимов К., Нишонова С., Иномова М., Ҳасанов Р. Педагогика тарихи. Ўқув қўлл. – Т.: Ўқитувчи 1996.
4. Хошимов К., С.Очил. Ўзбек педагогикаси антологияси. Ўқув қўлл. I-жилд. – Т.: Ўқитувчи 1999.
5. Хошимов К., С.Очил. Ўзбек педагогикаси антологияси. Ўқув қўлл. I-жилд. – Т.: Ўқитувчи, 2010.
6. Ibragimov X.I., Abdullayeva Sh.A. Pedagogika nazariyasi. Darslik. - T.: “Fan va texnologiyalar” nashriyoti, 2008.

#### **Qo'shimcha adabiyotlar**

7. Мирзиёев Ш.М. Танқидий таҳлил, қатъий тартиб-интизом ва шахсий жавобгарлик – ҳар бир раҳбар фаолиятининг кундалик қонидаси бўлиши керак. Ўзбекистон Республикаси Вазирлар Маҳкамасининг 2016 йил якунлари ва 2017 йил истиқболларига бағишланган мажлисидаги Ўзбекистон Республикаси Президенти нутқи. // Халқ сўзи газетаси, 2017.16 январ, №11
8. Мирзиёев Ш.М. Буюк келажакимизни мард ва олийжаноб халқимиз билан бирга қурамиз. “Ўзбекистон”, 2017.
9. Ўзбекистон Республикасини янада ривожлантириш бўйича ҳаракатлар стратегияси. Ўзбекистон Республикаси Президентининг фармони. Ўзбекистон Республикаси қонун ҳужжатлари тўплами, 2017йил, 6-сон, 70-модда.
10. Мирзиёев Ш.М. Қонун устуворлиги – инсон манфаатларини таъминлаш тараққиёти ва халқ фаровонлигининг гарови. “Ўзбекистон”, 2017.



11. Хасанбоев Ж, Тўракулов Х., Хайдаров М., Хасанбоева О. Педагогика фанидан изохли луғат. – Т., 2008.
12. Kaldo‘bekova A.S. Umumiy pedagogika nazariyasi va amaliyotidan laboratoriya mashg‘ulotlari. – Т., 2013.
13. Niyozov G‘., Axmedova M. Pedagogika tarixidan seminar mashg‘ulotlari. – Т.: NOSHIR, 2011.
14. Маънавият юлдузлари (Марказий Осиёлик машхур сиймолар, алломалар, адиблар). - Т., 1999.
15. Исмоилова З. Педагогикадан амалий машғулотлар. – Т., 2001.
16. Слостенин В.А., Исаев И. Ф., Шиянов Е. Н. Общая педагогика (Учебное пособия). – М., 2003.
17. Подласый И. П. Педагогика. В 2-х кн. (Учебное пособия). – М., 2003.
18. Латышина Д.И. История педагогики. (Учебное пособие). – М., 2003.
19. Principles of Learning and Teaching. Effective pedagogy. P – 12.
20. Leadership guide. Senior leaders, subject leaders and teachers in secondary schools. Pedagogy and Practice: Teaching and Learning in Secondary schools . Status: Recommended Date of issue: 09-2004. Ref: DfES 0444-2004 GGuidance.

#### **Elektron ta’lim resurslari**

1. [www.tdpu.uz](http://www.tdpu.uz)
2. [www.pedagog.uz](http://www.pedagog.uz)
3. [www.Ziyonet.uz](http://www.Ziyonet.uz)
4. [www.edu.uz](http://www.edu.uz)
5. [tdpu-INTERNET. Ped](http://tdpu-INTERNET.Ped)
6. [www.nutq.intal.Uz](http://www.nutq.intal.Uz)

## ГЛОССАРИЙ

<b>Ўзбек тилида</b>	<b>Рус тилида</b>	<b>Инглиз тилида</b>
<b>Академик лицей</b>	Лицей	Academic lyceum
<b>Академия</b>	Академия	Academy
<b>Амалий ишлар методи</b>	Метод практических работ	The method of practical works
<b>Аномалия</b>	Аномалия	Anomaly
<b>Аномал болаларни ўқитиш, тарбиялаш ва ривожлантириш</b>	Обучение развитие и воспитание аномальных Детей	Teaching, upbringing and developing anomalous children
<b>Ахлоқ</b>	Нравственность	Ethics
<b>Ахлоқий онг</b>	Нравственное сознание	Ethical consciousness
<b>Алоқий тарбия</b>	Нравственное воспитание	Ethical upbringing
<b>Ақлий тарбия</b>	Интеллектуальное воспитание	Mental upbringing
<b>Байналминаллик</b>	Байналмиллол интернациональни	Internationalism
<b>Бакалавриат</b>	Бакаловр	Bachelor
<b>Башоратлаш</b>	Пророчество	Predicting
<b>Баҳо</b>	Оценка	Mark
<b>Билим</b>	Знания	Knowledge
<b>Билим олиш</b>	Получать знания	Acquire knowledge
<b>Билиш</b>	Знать	Knowing
<b>Бошланғич таълим</b>	Начальное обучения	Elementary education
<b>Бошланғич таълим педагогикаси</b>	Педагогика начального Образование	Pedagogy of elementary education
<b>Ватанпарварлик</b>	Патриотизм	Patriotism
<b>Вербал</b>	Вербальное	Verbal
<b>Гносеология</b>	Гносеология	Gneosophy
<b>Давлат рамзлари</b>	Государственная символика	State symbols
<b>Давлат таълим</b>	Стандертгосударственного	State educational standards

<b>стандарти</b>	Образования	
<b>Дарс</b>	Урок	Lesson
<b>Дарслик</b>	Учёба	Textbook
<b>Дидактика( таълим назарияси)</b>	Дидактика (теория преподавания образования)	Didactic
<b>Дидактика тамойиллари</b>	Направления дидактики	Orientation of didactic
<b>Дидактик ташхис мақсади</b>	Дидактические цели диагноза	The aim of didactic analysis
<b>Таълим ва тарбия мазмуни</b>	Содержание образования и воспитания	The content of education and upbringing
<b>Таълим воситалари</b>	Средство образования обучение	Educational means
<b>Таълим жараёни</b>	Процесс образования	Educational process
<b>Таълим менежери</b>	Менеджер образования	Educational manager
<b>Таълим методлари</b>	Методог образования	Educational methods
<b>Таълим муассаси Устави</b>	Устав образовательного учреждения	The charter of educational institutions
<b>Таълим концепсиялари</b>	Концепции образования	Educational conceptions
<b>Таълим мазмуни</b>	Содержание образования	The meaning of education
<b>Таълим мақсади</b>	<u>Цель образования</u>	<u>The goal of education</u>
<b>Таълим натижаси ( таълим маҳсули)</b>	Заключение образования (продукт образования )	The result of education (the product of education)
<b>Таълимни бошқариш</b>	Управление образования	Leading the education
<b>Таълимнинг синф-дарс тизими</b>	Система класс-урок образования	The class – study system of education
<b>Таълим тизими</b>	Система образования	Educational system
<b>Таълим шакли</b>	Форма образования	The form of education
<b>Тизим</b>	Система	System
<b>Тифлопедагогика</b>	Тифлопедагогике	Typhlopedagogy

<b>Тест</b>	Тест	Test
<b>Топширик</b>	Задание	Task
<b>Тушунтириш</b>	Объяснение	Explaining
<b>Тўгарак</b>	Кружок	Circle
<b>Умумий педагогика</b>	Общая педагогика	General pedagogics
<b>Университет</b>	Университет	University
<b>Усул</b>	Метод	Method
<b>Фаолият</b>	Деятельность	Activity
<b>Фуқаро</b>	Гражданин население	Citizen
<b>Фуқаролик</b>	Гражданский	Citizenship
<b>Фуқаролик тарбияси</b>	Воспитание гражданства	The citizenship education
<b>Шахс</b>	Личность, особа, персона	Person
<b>Шахсни ижтимоийлаштириш</b>	Социализация личности	Socialization of the person
<b>Шкалалаш</b>	Шкала измерения	Scaling
<b>Экологик маданият</b>	Экологическая культура	Ecological culture
<b>Экологик онг</b>	Экологическое сознание	Ecological consciousness
<b>Экологик тарбия</b>	Экологическое воспитание	Ecological upbringing
<b>Экологик таълим</b>	Экологическое образование	Ecological education
<b>Экологик фаолият</b>	Экологическая деятельность	Ecological activity
<b>Эстетик тарбия</b>	Эстетическое воспитание	Aesthetic education
<b>Этикод</b>	Убеждение, вера	Faith
<b>Якуний назорат</b>	Итоговая контрольная	Final control work
<b>Ўз-ўзини баҳолаш</b>	Самооценка	Self - assessing
<b>Ўз-ўзини тарбиялаш методлари</b>	Методы самовоспитание	Self upbringing methods
<b>Ўз-ўзини таҳлил</b>	Самоанализ ( самоконтроль)	Self- analysis

<b>(назорат) қилиш</b>		
<b>Ўз-ўзини қайта тарбиялаш</b>	Перевоспитание себя	Self re-educating
<b>Ўзлаштириш</b>	Осваение успеваемость	Advancement
<b>Ўргатиш</b>	Обучать учить	Teaching
<b>Ўқитувчи ( педагог )</b>	Учитель ( педагог)	Teacher
<b>Ўқиш</b>	Учиться читать	Study
<b>Ўқув дастури</b>	Учебная программа	Curriculum
<b>Ўқув фани</b>	Учебный предмет наука	Science
<b>Ўқувчилар жамоаси</b>	Қоллектив учеников	Group of pupils
<b>Ўқувчиларнинг ўз ўзини бошқариши</b>	Самоуправление учеников	Self – control
<b>Ўқув қўлланмаси</b>	Учебное пособие	Educational supplies
<b>Ҳарбий ватанпарварлик тарбияси</b>	Военно патриотическое воспитание	The education of military patriotism
<b>Методика ( фан сифатида)</b>	Методика (как наука)	Method (as a science)
<b>Меҳнат тарбияси</b>	Трудовое воспитание	Labour education
<b>Мунозара ( тарбия методи сифатида)</b>	Дискуссия диспут полемика	Discussion (as an educational method)
<b>Назорат ( таълим жараёнида)</b>	Контроль ( в процессе обрзования)	Control (during education)
<b>Нафосат диди</b>	Чувство изящества	Aesthetic taste
<b>Нафосат маданияти</b>	Культура изящества	Aesthetic culture
<b>Нафосат онги</b>	Сознание изящества	Aesthetic consciousness
<b>Нафосат тарбияси ( эстетик тарбия лотинча “estezio” гўзалликни ҳис қиламан)</b>	Воспитание изящесто (эстетическое воспитание)	Aesthetic education

<b>Оила</b>	Семья	Family
<b>Оилавий муносабатлар</b>	Семейши отношения	Family relations
<b>Оила тарбияси</b>	Семейное воспитание	Family education
<b>Оралик назорат</b>	Прометуточный контроль	Current control work
<b>Педагогика ( юнонча “paidagogike” бўлиб бола етаклайман )</b>	Педагогика ( с греч “paidagogike” вадить ребенка)	Pedagogy ( in Greek “pedagogy” leading the child)
<b>Педагогик махорат</b>	Педагогическое умение мастерство	Pedagogical skill
<b>Педагогик парадигма ( юнонча “ paradeigma” мисол намуна)</b>	Педагогическая парадигма	Pedagogical paradigm
<b>Педагогик талаб</b>	Педагогическое требование	Pedagogical demand
<b>Педагогик технология</b>	Педагогическая технологиие	Pedagogical technology
<b>Педагогик махорат</b>	Педагогическое мастерство	Pedagogical skill
<b>Рағбатлантириш</b>	Поощрять	Stimulation
<b>Ривожланиш</b>	Развитие	Progress
<b>Тарбия</b>	Воспитание	Upbringing
<b>Тарбия жараёни</b>	Процесс воспитания	Upbringing process
<b>Тарбия мазмуни</b>	Содержание воспитания	The content of education
<b>Тарбия методи ( юнонча методос йўл)</b>	Метод воспитания	The methods of upbringing
<b>Тафаккур</b>	Мышление	Thought
<b>Ташхис</b>	Диагноз	Analysis
<b>Таълим</b>	Образование	Education
<b>Таълим концепсиялари ( лотин тилидан “conception” тизим)</b>	Концепции образования	The conceptions of education
<b>Таълим мақсади ( ўқиш билим олиш мақсади)</b>	Цель образования ( учиться цель учебы)	The goal of education

<b>Таълим натижаси ( таълим маҳсули)</b>	Продукт образование	The result of education (product of education)
<b>Ҳикоя</b>	Рассказ	Story
<b>Аруз шеър тузулишида қисқа ва чўзик хижо ( бўғин)</b>	Метрическое система стихосложения	Short and long stress in poetry
<b>Варваризмлар</b>	Варваризм	Barbarian
<b>Воиз</b>	Оратор проповедние	Orator
<b>Илмий дунёқараш</b>	Научное мировозренне	Scientific outlook
<b>Индивид ( лотинча “ individium” бўлинмас ягона алохида деган маъноларни англатади</b>	Индивид ( лат “ individium” единая особая )	Individ
<b>Индивидуаллик</b>	Индивидуальность	Individuality
<b>Институт</b>	Институт	Institution
<b>Иқтисодий тарбия</b>	Экономическое воспитание	Economical upbringing
<b>Иқтисодий таълим</b>	Экономическое образование	Economical education
<b>Ёш хусусиятлари</b>	Возрастные особенности	Age peculiarities
<b>Кадрлар малакасини ошириш ва уларни қайта тайёрлаш</b>	Повтение кадровой квалификации преподавателна кадров	Improving and retraining cadres
<b>“Кадрлар тайёрлаш Миллий дастури”</b>	Национальная программа подготовки кадров	“National program of preparing cadres”
<b>Кадрлар тайёрлаш миллий модели</b>	Национальная подготовка кадров	National model of preparing cadres
<b>Шахс ( кадрлар тайёрлаш тизимининг бош субъекти ва объекти таълим соҳасидаги хизматларнинг истеъмолчиси ва уларни амалга оширувчи</b>	Личность объект и субъект главной системы подготовки кадров служба работодателя в	Person (The main subject and object of the system of preparing cadres)
<b>Давлат ва жамият – таълим ва кадрлар тайёрлаш тизими</b>	Государство и общество образование и подготовка Системы кадров приведение	Country and society (putting in order the activity of preparing the system of

фаолиятини тартибга солиш ва назорат қилишни амалга оширувчи кадрларни тайёрлаш ва уларни қабул қилиб олишнинг қафиллари	их в порядок и контроль за кадрому	education and preparing cadres)
<b>Ўзлуксиз таълим-</b> малакали рақобатбардош кадрлар тайёрлашнинг асоси бўлиб таълимнинг барча турларини давлат таълим сандартларини кадрлар тайёрлаш тизимининг тузилмаси ва унинг фаолият кўрсатиш муҳитини ўз ичига олади.	Непрерывность непрерывность обучения Квалифийированны подготовка конкуренцио способных кадров виды всего оврозования госуд. стандарт оброзов	Continuous education ( it consists of preparing skilled and qualified cadres)
<b>Фан</b> – юқори малакали мутахассислар тайёрловчи ва улардан фойдаланувчи илғор педагогик ва ахборот технологияларини ишлаб чиқарувчи	Наука- высоко квалифицированные специнемиты подготовка и пользование передовые педагогически и информации	Subject – it can prepare high qualified cadres and use pedagogical informational technologies
<b>Ишлаб чиқариш-</b> кадрларга бўлган эҳтиёжни шунингдек уларнинг тайёргарлик сифати ва савиясига нисбатан қўйиладиган талабларни белгилайдиган асосий буюртмачи кадрлар тайёрлаш тизимини молиявий ва моддий – техникавий жихатдан таъминлаш жараёнининг фаол иштирокчиси.	Производство-подребность в кадрах и подготовка их кадрах и подготовка их качества и уровень требования система подготовка кадров финансовый и материалный технический обеспечение активного учость	Producing – the active participant of the process of providing financial, material and technological objects and defining the quality of the preparing education
<b>Коррекцион ( махсус ) педагогика</b> ( дефектология юнонча “defektus” нуқсон камчилик “logos”-фан таълимот	Коррекционное ( специальное) педагогика (дефектология с грекшъен недостаток)	Special pedagogy ( “defectus” defect, short coming, “logos” study”
<b>Коррекцион педагогик фаолият</b>	Коррекционил педагогическое деятельность	Special pedagogical activity
<b>Коррекцион тарбиявий ишлар</b>	Коррекционная воспитательная работа	Special educational works



<b>Кўникма</b>	Навык	Experience
<b>Кўрғазмали методлар</b>	Выставочные методы	Visual methods
<b>Лицей ( коллежда) маъруза</b>	Лицей ( колледже) лекция	Lecture at lyceum (collage)
<b>Лойиҳалаштириш ( режалаштириш)</b>	Проектировать ( планирование)	Projecting( planning)
<b>Логопедия</b> (юнунча “logos”-сўз, назария, таълимот “paideia”- тарбиялаш)	Логопедия ( с грек – слово, теория, учение	Logopedy ( in Greek “logos” word, theory “paedie” educate
<b>Магистратура</b>	Магистратура	Magistrature
<b>Маданият</b> ( “cultura”сўзидан олинган бўлиб парвариш қилиш ишлов бериш маъносини билдиради).	Культуре цивилизация ( от слова культура воспитание уход)	Culture (from “cultura” which means caring and polishing)
<b>Мазмун</b> ( таълим (билим олиш ) мазмуни)	Содержание смысл ( учиться обучаться)	Content (studying and educating)
<b>Мактабгача таълим</b>	Дошкольное образование	Preschool education
<b>Мактабгача таълим педагогикаси</b>	Педагогика дошкольного образования	Pedagogy of preschool education
<b>Мактабдан ташқари таълим</b>	Внешкольное образование	Education out of school
<b>Малака</b>	Навык квалификация	Qualification
<b>Материални оғзаки баён қилиш методлари</b>	Методы устного изложения материала	The method of narrate verbal information
<b>Мафкура</b> ( арабча мафкура нуқтаи назар ва эътиқодлар тизими )	Идеология ( с араб убеждений)	Ideology (in Arabic the system of faith and point of view)
<b>Машқ ва ўргатиш ( фаолиятда машқлангириш ) методлари</b>	Упражнение и обучение методы	Exercise and teaching (the methods of training)
<b>Маълумот</b>	Сведение данные образование	Information

<b>Маънавият ( арабча маънавият маънолар мажмуи)</b>	Духовность ( с арабекого маънавият совонутность	Spirituality (in Arabic collection of meanings)
<b>Маърифат</b>	Образование просвишение	Knowledge
<b>Маъруза</b>	Доклад лекция	Lecture
<b>Менежмент</b>	Менежмент	Management
<b>Метод</b>	Метод	Method
<b>Мактабгача таълим</b>	Дошкольное образование	Preschool education
<b>Мактабгача таълим педагогикаси</b>	Педагогика дошкольного образования	Pedagogy of preschool education
<b>Мактабдан ташқари таълим</b>	Внешкольное образование	Education out of school
<b>Малака</b>	Навык квалификация	Qualification
<b>Материални оғзаки баён қиллиш методлари</b>	Методы устного изложения материала	The method of narrate verbal information
<b>Мафкура</b>	Идеология	Ideology
<b>Машқ ва ўргатиш</b>	Упражнение и обучение методы	Exercise and teaching (the methods of training)
<b>Маълумот</b>	Сведение данные образование	Information
<b>Маънавият</b>	Духовность	Spirituality
<b>Маърифат</b>	Образование просвишение	Knowledge
<b>Маъруза</b>	Доклад лекция	Lecture
<b>Менежмент</b>	Менежмент	Management
<b>Метод</b>	Метод	Method
<b>Методика</b>	Методика	Methodics
<b>Меҳнат тарбияси</b>	Трудовое воспитание	Labour upbringing
<b>Мунозара</b>	Дискуссия диспут полемика	Discussion
<b>Назорат</b>	Контроль присмотр	Control

<b>Нафосат диди</b>	Чувство изящества	Aesthetic taste
<b>Нафосат маданияти</b>	Культура изящества	Aesthetic culture
<b>Нафосат онги</b>	Сознание изящества	Aesthetic consciousness
<b>Нафосат тарбияси</b>	Воспитание изящесто	Aesthetic education
<b>Оила</b>	Семья	Family
<b>Оилавий муносабатлар</b>	Семейши отношения	Family relations
<b>Оила тарбияси</b>	Семейное воспитание	Family education
<b>Олигофрения</b>	Олигофрения	Oligophreny
<b>Олий таълим</b>	Высшее образование	Higher education
<b>Олий ўқув юртидан кейинги таълим</b>	Обучение после высшего учреждения образования	Post higher education
<b>Оралик назорат</b>	Прометуточный контроль	Current control work
<b>Педагогика</b>	Педагогика	Pedagogics
<b>Педагогика тарихи</b>	История педагогическая	History of pedagogy
<b>Педагогик илмий тадқиқот методлари</b>	Методы педагогического научного исследования	Scientific research methods of pedagogy
<b>Педагогик маҳорат</b>	Педагогическое умение мастерство	Pedagogical skill
<b>Педагогик парадигма</b>	Педагогическая парадигма	Pedagogical paradigm
<b>Педагогик талаб</b>	Педагогическое требование	Pedagogical demand
<b>Педагогик технология</b>	Педагогическая технологиие	Pedagogical technology
<b>Педагог кадрлар таркиби</b>	Педагогический состав кадров	The staff of educational specialists
<b>Рағбатлантириш</b>	Поощрение	Stimulation
<b>Ривожланиш</b>	Развиваться	Development
<b>Рейтинг</b>	Рейтинг	reyting
<b>Синф</b>	Класс	Class

<b>Сурдопедагогика</b>	Сурдопедагогика	Surdopedagogy
<b>Сухбат</b>	Беседа	Conversation
<b>Тамойил</b>	Склонность направление	Tendency
<b>Тарбия</b>	Воспитание	Upbringing
<b>Тарбия жараёни</b>	Процесс воспитания	The process of upbringing
<b>Тарбия мазмуни</b>	Содержание воспитания	The goal of upbringing
<b>Тарбия методи</b>	Метод воспитания	The method of upbringing
<b>Тафаккур</b>	Мышление	Thought
<b>Ташҳис</b>	Диагноз	Analysis
<b>Таълим</b>	Образование	Education
<b>Тарбия назарияси</b>	Теория воспитания	Educational theory
<b>Дидактик тизим</b>	Система дидактики	Didactic system
<b>Дидактик ўйин</b>	Дидактическая игра	Didactic game
<b>Дунёқараш</b>	Мировоззрение	Outlook
<b>Жазолаш</b>	Наказание	Punishing
<b>Жамоа Жамоа анъаналари</b>	Коллектив сообщество Традиции сообщество	Staff The traditions of the staff
<b>Жамоанинг норасмий тузилмаси</b>	Неформальная структура общества	The informal structure of the staff
<b>Жамоанинг расмий тузилиши</b>	Формальная структура общество	The formal structure of the stuff
<b>Жинсий тарбия</b>	Половое воспитание	Sexual education
<b>Жисмоний тарбия</b>	Физическое воспитание	Physical education
<b>Жорий назорат</b>	Текущий контроль	Current control work
<b>Идрок</b>	Восприятие	Quick wits
<b>Ижтимоий адаптация</b>	Социальное адаптация	Social adaptation
<b>Ижтимоийлашув</b>	Принимать общественную окраску	Socialization
<b>Ижтимоий онгни</b>	Методы формирующие	The method of forming

<b>шакллантирувчи методлар</b>	социальный разум	social consciousness
<b>Ижтимоий педагогика</b>	Социальная педагогика	Social pedagogy
<b>Ижтимоий реабилитация</b>	Социальная реабилитация	Social reabiliation
<b>Изохлаш</b>	Разъяснять	Explaining
<b>Илмий дунёқараш</b>	Научное мировоззрение	Scientific outlook
<b>Илмий тафаккур</b>	Научное мышление	Scientific thought
<b>Илмий қараш</b>	Научное точка зрения	Scientific view
<b>Индивид</b>	Индивид	Individ
<b>Индивидуаллик</b>	Индивидуальность	Individuality
<b>Институт</b>	Институт	Institution
<b>Иқтисодий тарбия</b>	Экономическое воспитание	Economical upbringing
<b>Иқтисодий таълим</b>	Экономическое образование	Economical education
<b>Ёш хусусиятлари</b>	Возрастные особенности	Age peculiarities
<b>Кадрлар малакасини ошириш ва уларни қайта тайёрлаш</b>	Повтение кадровой квалификации преподавателна кадров	Improving and reparing cadres
<b>“Кадрлар тайёрлаш Миллий дастури”</b>	Национальная программа подготовки кадров	“National program of preparing cadres”
<b>Касб - ҳунар коллежи</b>	Профессионально колледж	Vocational collage
<b>Категория</b>	Категория	Category
<b>Компенсация</b>	Конпенсация	Adaptation
<b>Коррекция</b>	Коррекция	Correction
<b>Коррекцион ( махсус ) педагогика</b>	Коррекционное ( специальное) педагогика	Special pedagogy ( “defectus” defect, short coming, “logos” study”

<b>Коррекцион педагогик фаолият</b>	Коррекциониал педагогическое деятельность	Special pedagogical activity
<b>Коррекцион тарбиявий ишлар</b>	Коррекционная воспитательная работа	Special educational works
<b>Кўникма</b>	Навык	Experience
<b>Кўрғазмали методлар</b>	Выставочные методы	Visual methods
<b>Лицей ( коллежда) маъруза</b>	Лицей ( колледже) лекция	Lecture at lyceum (collage)
<b>Лойиҳалаштириш ( режалаштириш)</b>	Проектировать ( планирование)	Projecting( planning)
<b>Логопедия</b>	Логопедия	Logopedy ( in Greek “logos” word, theory “paedie” educate
<b>Магистратура</b>	Магистратура	Magistrature
<b>Маданият</b>	Культура	Culture (from “cultura” which means caring and polishing)
<b>Мазмун</b>	Содержание смысл	Content (studying and educating)
<b>Ҳикоя</b>	Рассказ	Story
<b>Ҳисобга олиш</b>	Учёт	Considering
<b>Ҳукукий маданият</b>	Правовая культура	Legal culture
<b>Ҳукукий онг</b>	Правовое сознание	Legal consciousness
<b>Ҳукукий тарбия</b>	Правовое воспитание	Legal upbringing
<b>Ҳукукий таълим</b>	Правовое образование	Legal education
<b>Ҳукукий фаолият</b>	Правовая юридическая	Legal activity

**О.СУВОНОВ**  
**Ҳ.АБДУКАРИМОВ**  
**Я. НУРУМБЕКОВА**

**“Pedagogika nazariyasi va tarixi” fanining  
Pedagogika nazariyasi bo`limi  
ўқув – услубий мажмуа**

ГулДУ @







