

**МИНИСТЕРСТВО ВЫСШЕГО И СРЕДНЕГО СПЕЦИАЛЬНОГО
ОБРАЗОВАНИЯ РЕСПУБЛИКИ УЗБЕКИСТАН**

**ТАШКЕНТСКИЙ ГОСУДАРСТВЕННЫЙ ЭКОНОМИЧЕСКИЙ
УНИВЕРСИТЕТ**

**УЧЕБНО-МЕТОДИЧЕСКИЙ КОМПЛЕКС
по изучению докладов**

**Президента Республики Узбекистан
Ислама Каримова**

**на состоявшемся 27 января 2010 года совместном заседании
Законодательной палаты и Сената Олий Мажлиса Республики Узбекистан
«Модернизация страны и построение сильного
гражданского общества – наш главный приоритет»**

и

**на состоявшемся 29 января 2010 года заседании Кабинета Министров,
посвященном итогам социально-экономического развития страны в 2009
году и важнейшим приоритетам экономической программы на 2010 год
«Наша главная задача – дальнейшее развитие страны и
повышение благосостояния народа»**

Ташкент – 2010

Учебно-методический комплекс по изучению докладов Президента Республики Узбекистан И.А. Каримова «Модернизация страны и построение сильного гражданского общества – наш главный приоритет» и «Наша главная задача – дальнейшее развитие страны и повышение благосостояния народа». – Т.: Иктисодиёт, 2010. – 338 с.

Данный учебно-методический комплекс создан на основе докладов Президента Республики Узбекистан Ислама Каримова на состоявшемся 27 января 2010 года совместном заседании Законодательной палаты и Сената Олий Мажлиса Республики Узбекистан «Модернизация страны и построение сильного гражданского общества – наш главный приоритет» и на прошедшем 29 января 2010 года заседании Кабинета Министров, посвященном итогам социально-экономического развития страны в 2009 году и важнейшим приоритетам экономической программы на 2010 год «Наша главная задача – дальнейшее развитие страны и повышение благосостояния народа». В него включены учебная программа Специального курса для экономических и неэкономических образовательных направлений и специальностей, учебное пособие, образовательная технология, показательные презентационные слайды, вопросы-ответы, тестовые вопросы, глоссарий приведенных в докладах терминов, список выпускных квалификационных работ и тематика магистерских диссертаций по изучению докладов Президента страны.

Данный учебно-методический комплекс рекомендуется для студентов высших учебных заведений. Вместе с тем учебно-методическим комплексом могут воспользоваться преподаватели, научные сотрудники, аспиранты и исследователи, а также интересующиеся осуществляемыми в нашей республике процессами социально-экономических реформ.

Составители: доктор экономических наук, профессор Ходиев Б.Ю.,
доктор экономических наук, профессор Бекмуродов А.Ш.,
кандидат экономических наук, доцент Гафуров У.В.

Рецензенты: доктор экономических наук, профессор Махмудов Н.М.,
доктор экономических наук, профессор Болтабоев М.Р.,
доктор экономических наук, профессор Шодмонов Ш.Ш.,
кандидат экономических наук Набиходжаев А.А.

Учебно-методический комплекс рекомендован к изданию решением Совета по координации деятельности учебно-методических объединений высшего и среднего специального, профессионального образования от “___” _____ 2010 года под №__.

СОДЕРЖАНИЕ УЧЕБНО-МЕТОДИЧЕСКОГО КОМПЛЕКСА

Учебная программа Специального курса (для экономических направлений образования и специальностей).....	4
Учебная программа Специального курса (для неэкономических направлений образования и специальностей).....	16
Учебное пособие.....	27
Признание в мировом сообществе эффективности социально-экономической политики Узбекистана	169
Образовательная технология.....	174
Наглядные презентационные слайды.....	226
Вопросы-ответы.....	245
Тестовые вопросы.....	264
Глоссарий.....	283
Список рекомендуемых тем выпускных квалификационных работ и магистерских диссертаций.....	304
Плакаты.....	319

УЧЕБНАЯ ПРОГРАММА

Специального курса по изучению докладов

**Президента Республики Узбекистан
Ислама Каримова**

**на состоявшемся 27 января 2010 года совместном заседании
Законодательной палаты и Сената Олий Мажлиса Республики Узбекистан
«Модернизация страны и построение сильного гражданского общества –
наш главный приоритет»**

и

**на состоявшемся 29 января 2010 года заседании Кабинета Министров,
посвященном итогам социально-экономического развития страны в 2009
году и важнейшим приоритетам экономической программы на 2010 год
«Наша главная задача – дальнейшее развитие страны и повышение
благосостояния народа»**

*(для экономических направлений
образования и специальностей)*

ВВЕДЕНИЕ

В нашей стране ускоренными темпами развиваются процессы глубоких преобразований, последовательного реформирования и либерализации политической и социально-экономической жизни, демократического обновления и модернизации общества. В этом прочную основу составляют огромные задачи, намеченные и последовательно осуществляемые на пути формирования сильного гражданского общества.

В частности, состоявшиеся недавно выборы в Законодательную палату и местные кенгаши республики продемонстрировали все более возрастающий уровень общественно-политической культуры наших соотечественников, их политического и гражданского сознания, широкую поддержку со стороны избирателей последовательно проводимых в стране мер по реформированию и модернизации страны. Президент И. Каримов в своем докладе на состоявшемся 27 января 2010 года совместном заседании Законодательной палаты и Сената Олий Мажлиса Республики Узбекистан наряду с оценкой избирательных процессов также подробно остановился на роли и значении политических партий, парламента, судебно-правовой системы, институтов гражданского общества в обновлении и дальнейшей демократизации государственного управления, модернизации страны. Также определил основные направления и приоритетные задачи модернизации страны, построения сильного гражданского общества.

В обеспечении последовательного и стабильного развития экономики гарантом успеха являются разработка и четкое обозначение для предстоящего периода тщательно и всесторонне обоснованных мер, важных задач и направлений, программ экономического развития различного направления. Вместе с тем, пройденный путь имеет принципиально важное значение для получения соответствующих выводов посредством критической оценки достигнутых за прошедший период успехов и результатов, дальнейшего совершенствования на их основе программ социально-экономического развития.

Данное правило особенно актуально в нынешних условиях. Так как предотвращение негативных последствий глобального финансово-экономического кризиса, начавшегося в 2008 году и оказавшего в 2009 году осязаемое воздействие на экономику многих стран мира, в осуществлении социально-экономических процессов различного уровня требует своеобразной последовательности, всесторонней продуманности и обоснованности действий, поэтапности проводимых коренных реформ, уверенной поступи в деле достижения намеченных целей и задач. А сохранение в нашей стране в условиях мирового финансово-экономического кризиса стабильных темпов роста еще раз подтверждает насколько правилен избранный нами независимый путь развития и осуществляемая в соответствии с этим экономическая политика.

В деле широкого анализа и более глубокого решения данных вопросов Президент страны И. Каримов выступил с докладом на состоявшемся 29 января этого года заседании Кабинета Министров, посвященном итогам социально-экономического развития страны в 2009 году и важнейшим приоритетам экономической программы на 2010 год. В нем отмечено, что благодаря правильно избранной стратегии развития, обновления, модернизации страны, мобилизации сил и возможностей в прошлом году в деле выполнения Антикризисной программы мер на 2009-2012 годы достигнуто не только преодоление последствий и угроз глобального кризиса, но и обеспечены стабильные темпы экономического и социального развития, рост благосостояния народа.

В докладе особо подчеркнуто, что обеспечение в 2009 году в Узбекистане макроэкономической стабильности и устойчивых темпов экономического роста в условиях мирового финансового кризиса явилось еще одним ярким подтверждением правильности избранного в республике экономического пути, основанного на пяти основополагающих принципах реформирования экономики, признанной в мировом сообществе в качестве "узбекской модели" осуществления экономических реформ.

Также в докладе намечены следующие важнейшие приоритетные задачи и направления социально-экономического развития страны в 2010 году:

1) продолжение и углубление реформирования, обновления и модернизации страны, безусловное выполнение Антикризисной программы на 2009-2012 годы и на этой основе обеспечение высоких и устойчивых темпов роста экономики, ее эффективности и макроэкономической сбалансированности;

2) обеспечение финансово-банковской устойчивости;

3) продолжение политики углубления структурных преобразований экономики в целях обеспечения роста конкурентоспособности страны;

4) осуществление активной инвестиционной политики по реализации стратегически значимых проектов, направленных на модернизацию, техническое и технологическое обновление ведущих базовых отраслей, развитие мощной современной сети транспортных и инфраструктурных коммуникаций;

5) ускоренное развитие и строительство жилья и социальной инфраструктуры на селе;

6) обеспечение занятости населения и связанной с ней проблемы роста доходов и улучшения качества жизни людей;

7) реализация Государственной программы 2010 год – «Год гармонично развитого поколения».

Намеченные в докладе Президента страны полное и эффективное осуществление задач по обеспечению высоких и стабильных темпов экономического роста Узбекистана, эффективности и макроэкономической стабильности, повышению устойчивости банковско-финансовой системы, ведению активной инвестиционной политики для реализации стратегически значимых проектов, дальнейшему росту уровня жизни и благосостояния народа требуют, прежде всего, от членов нашего общества глубокого и всестороннего осмысления их сути и значения. Особенно, объявление 2010 года “Годом гармонично развитого поколения” и разработка специальной Государственной программы в этом направлении требуют от всех нас целенаправленных действий на пути формирования молодежи физически здоровыми и духовно зрелыми, гармонично развитыми личностями, обладающими современными интеллектуальными знаниями.

В соответствии с этим, важное значение имеет внедрение на основе распоряжения Кабинета Министров от 23 февраля 2010 года под № 101 специального курса в целях глубокого и всестороннего изучения студентами докладов Президента страны И. Каримова **«Модернизация страны и построение сильного гражданского общества – наш главный приоритет»** и **«Наша главная задача – дальнейшее развитие страны и повышение благосостояния народа»**, осмысления ими коренной сути изложенных в нем актуальных вопросов, ознакомления с важнейшими приоритетными направлениями социально-экономического развития Узбекистана в 2010 году.

В составленной по изучению специального курса учебной программе по соответствующей тематике и месту отражены результаты, достигнутые в рамках Государственной программы «Год развития и благоустройства села», изложенные в докладе Президента И.Каримова **«Конституция Узбекистана – прочный фундамент нашего продвижения на пути демократического развития и формирования гражданского общества»** на торжественном собрании 5 декабря 2009 года по случаю 17-летия Конституции Республики Узбекистан, представлены материалы об объявлении 2010 года «Годом гармонично развитого поколения» и меры, предусмотренные в программе в этом направлении. Это даст возможность студентам изучить основные итоги 2009 года и важнейшие приоритетные направления социально-экономического развития Узбекистана в 2010 году во взаимосвязи с рядом программных выступлений Президента страны о преобразованиях в социально-экономической и политической жизни республики.

Специальный курс рекомендованы определить в 8-часовом объеме (4 часа лекций, 4 часа семинарских занятий) для экономических образовательных направлений и специальностей и в 6-часовом объеме (4 часа лекций, 2 часа семинарских занятий) для

неэкономических образовательных направлений и специальностей, исходя из содержания доклада Президента страны, изложенных в нем проблем и вопросов, характеристики и направлений мер, намеченных в деле их решения.

Данная учебная программа состоит из методических указаний по эффективной организации тематики и планов практических занятий, охвативших темы лекционных занятий и краткое их изложение, выдвинутые в докладе важные вопросы, а также из современных педагогических технологий и списка литературы, рекомендуемой к использованию при обучении студентов.

СТРУКТУРНОЕ СТРОЕНИЕ

Специального курса по изучению в высших образовательных учреждениях докладов Президента Республики Узбекистан Ислама Каримова на совместном заседании Законодательной палаты и Сената Олий Мажлиса Республики Узбекистан “Модернизация страны и построение сильного гражданского общества – наш главный приоритет” и на заседании Кабинета Министров, посвященном итогам социально-экономического развития страны в 2009 году и важнейшим приоритетам экономической программы на 2010 год «Наша главная задача – дальнейшее развитие страны и повышение благосостояния народа».

(для экономических направлений образования и специальностей)

Порядковый номер темы	Название темы	Выделенные учебные часы
Лекционные занятия		
1 тема	Обеспечение стабильных темпов роста социально-экономического развития, повышение благосостояния народа – результат реализации стратегии развития, обновления, модернизации страны и Антикризисной программы мер	2 часа
2 тема	Предстоящие высокие цели, задачи и планы – новые шаги на пути обретения нашей страной своего достойного места в ряду развитых государств	2 часа
Итого:		4 часа
Практические занятия		
1 тема	Обеспечение макроэкономической стабильности и неуклонных темпов экономического роста в Узбекистане в условиях мирового финансово-экономического кризиса	2 часа
2 тема	Важнейшие приоритетные задачи и направления социально-экономического развития страны в 2010 году	2 часа
Итого:		4 часа
Всего:		8 часа

ЛЕКЦИОННЫЕ ЗАНЯТИЯ

1 тема. Обеспечение стабильных темпов роста социально-экономического развития, повышение благосостояния народа – результат реализации стратегии развития, обновления, модернизации страны и Антикризисной программы мер (2 часа)

Выборы – законный процесс демократизации и либерализации страны. Политические партии в качестве решающей силы в обновлении, дальнейшей демократизации государственного управления и модернизации страны. Роль и значение парламента в углублении социально-экономических, политических реформ. Реформы в судебно-правовой системе – основа либерализации страны и обеспечения независимости. Укрепление и развитие институтов гражданского общества – важная составная часть демократических реформ. Основные направления и приоритетные задачи модернизации страны, построения сильного гражданского общества.

Значение оценки эффективности Антикризисной программы мер на 2009-2012 годы. Особое внимание, уделяемое вопросу укрепления финансово-банковской системы в ряду мер, осуществленных в рамках Антикризисной программы мер. Банковская система Узбекистана как одна из самых стабильных систем, отвечающих строгим международным требованиям. Наличие в республике прочной защиты банковской системы и оценка в этом направлении ведущих международных рейтинговых компаний. Значимость позитивных изменений в составе кредитного портфеля банков для будущего развития экономики страны.

Меры по поддержке предприятий реального сектора экономики в условиях мирового финансово-экономического кризиса. Пересмотр кредиторских задолженностей предприятий в целях поддержки со стороны государства. Снижение себестоимости продукции, производимой в промышленных отраслях. Работа, направленная на ликвидацию низкорентабельных и экономически несостоятельных предприятий и привлечение к данному процессу коммерческих банков. Результаты, достигнутые в рамках программы локализации производства.

Практические меры, принятые в нашей стране в деле поддержки и стимулирования предприятий-экспортеров, укрепления их экспортного потенциала. Поддержка хозяйственных структур в деле облегчения налоговой нагрузки, упрощения и унификации системы налогообложения.

Особое внимание, уделяемое ускоренному развитию малого бизнеса и частного предпринимательства в деле обеспечения экономического роста, создания новых рабочих мест, решения проблемы занятости, повышения доходов и благосостояния населения.

Ускоренная модернизация важных отраслей экономики путем широкого привлечения инвестиций, техническое и технологическое перевооружение, дальнейшее развитие транспортных коммуникаций и строительство объектов социальной инфраструктуры. Работа, осуществленная в рамках инвестиционной программы и отраслевых программ по технической модернизации. Результаты, достигнутые в стране в деле создания единой системы электро- и газосетей.

Реализация программы по строительству и реконструкции Узбекской национальной автомагистрали. Развитие и модернизация системы железнодорожного транспорта. Работа, осуществленная в деле строительства на базе аэропорта города Навои интермодального центра по международным перевозкам. Развитие высокотехнологичной телекоммуникационной сети.

Суть и значение, важнейшие направления и результаты реализации Государственной программы “Год развития и благоустройства села”, принятой в 2009 году в соответствии с докладом Президента И. Каримова на торжественном собрании в связи с 17-летием принятия Конституции Республики Узбекистан (5 декабря 2009 года).

Достигнутые успехи в деле повышения на новый уровень социальной сферы. Завершение исполнения Национальной программы по подготовке кадров и Государственной общенациональной программы развития школьного образования.

Меры по созданию новых рабочих мест и дальнейшему повышению уровня жизни населения. Результаты стимулирования надомничества на основе кооперации с промышленными предприятиями и надомного труда на основе подрядного договора.

В докладе Президента И. Каримова на совместном заседании Законодательной палаты и Сената Олий Мажлиса Республики Узбекистан (27 января 2010 года) отмечено, что меры по законному обеспечению экономических реформ дали возможность сохранения устойчивых темпов роста экономики в 2009 году и повышения реальных доходов населения. Признание авторитетными международными финансовыми организациями и экономическими институтами наших успехов, достигнутых в деле реализации Антикризисной программы мер.

Некоторые общие выводы авторитетных международных экспертов и экономистов, а также прогнозы по тенденциям развития мировой экономики в 2010 году.

Методические указания по использованию новых педагогических технологий в ходе проведения лекционных занятий:

при проведении данного лекционного занятия важное значение имеет активизация знаний студентов. Для этого целесообразно применение интерактивных методов обучения - “мозговой штурм”, блиц-опрос, техника Инсета для активизации знаний студентов о важнейших приоритетах углубления экономических реформ в стране в 2009 году. Затем посредством метода визуальной лекции излагаются основные результаты, достигнутые в 2009 году. Сведения о влиянии мирового кризиса на экономику страны, принимаемых мерах в деле его предотвращения, Антикризисной программе мер на 2009-2012 годы можно изложить при помощи мультимедия в виде визуальной презентации. Для обеспечения прочного освоения студентами представленных сведений рекомендуется эффективное использование раздаточного материала.

Составление специального справочника по результатам, достигнутым в рамках принятой в нашей стране в 2009 году Государственной программы “Год развития и благоустройства села”, а также его распространение среди студентов даст возможность еще более укрепить их знания в этом направлении. Также с приглашением известных специалистов и практиков, осуществляющих деятельность в сфере финансов и экономики страны, можно применить методы авторских лекций, бинарной лекции, лекции с участием экспертов, проблемных лекций.

2 тема. Предстоящие высокие цели, задачи и планы – новые шаги на пути обретения нашей страной своего достойного места в ряду развитых государств (2 часа)

В 2010 году важнейшей целью и основной приоритетной задачей социально-экономического развития являются продолжение и углубление реформ, обновление и модернизация страны, неукоснительное выполнение Антикризисной программы мер на 2009-2012 годы и на основе этого обеспечение высоких и устойчивых темпов роста экономического развития, эффективности и макроэкономического равновесия.

Макроэкономические показатели, достижение которых предусмотрено в 2010 году. Достижение этих целей зависит от обеспечения выполнения мер, предусмотренных в Антикризисной программе мер на 2009-2012 годы.

Обеспечение устойчивости банковско-финансовой системы – в качестве важной приоритетной задачи. Дальнейшее повышение капитализации и инвестиционной активности банков, восстановление и расширение структурных преобразований в экономике, повышение объемов кредитования на модернизацию, техническое и технологическое обновление производства. Внедрение новых видов банковских услуг, увеличение привлечения

свободных средств населения и хозяйствующих субъектов на долгосрочные депозиты в банках, создание прочной основы для повышения за счет внутренних источников долгосрочных кредитных вложений, вкладываемых в экономику страны. Необходимость оценки деятельности коммерческих банков с точки зрения оценки роста доли долгосрочных кредитных вложений и привлечения для этого внутренних источников.

Продолжение политики углубления процессов структурных преобразований экономики для обеспечения повышения конкурентоспособности страны. Предстоящая работа в деле структурного преобразования и диверсификации экономики. Аспекты, на которые следует обратить внимание при принятии дополнительных мер по пересмотру принятых отраслевых программ, внесению в них изменений и их ускоренной реализации.

Осуществление активной инвестиционной политики для реализации стратегически важных проектов, направленных на модернизацию, техническое и технологическое обновление основных ведущих сфер, развитие транспортных коммуникаций и инфраструктуры – приоритетная задача. Сотрудничество известных и авторитетных компаний мира, финансовых институтов, инвестиционных фондов и других зарубежных организаций в осуществлении инвестиционных проектов. Повышение объемов транспортных и транзитных услуг путем направления определенной части торгового потока между Европой и Азией на транзитные маршруты нашей страны, организация на базе имеющейся инфраструктуры центров логистики.

Включение программы ускорения строительства жилья на селе и развития социальной инфраструктуры в ряд важных приоритетных направлений в 2010 году. Работа, осуществленная в рамках Государственной программы «Год развития и благоустройства села», служит коренному улучшению уровня жизни сельчан. Решение вопросов занятости населения, посредством этого дальнейшее повышение доходов людей и качества жизни. Привлечение населения к различным формам надомничества, развитие народного ремесленничества, стимулирование семейного предпринимательства – важные направления обеспечения занятости.

Причины объявления Президентом страны И.Каримовым в своем докладе на торжественном собрании в связи с 17-летием Конституции Республики Узбекистан (5 декабря 2009 года) 2010 года – “Годом гармонично развитого поколения”. Необходимость разработки и обеспечения исполнения Государственной программы «Год гармонично развитого поколения». Значение, основные направления и важные задачи программы. Цель создания всех необходимых условий для гармоничного развития наших детей. Трудиться, проявлять самоотверженность ради их счастья – это священный долг каждого из нас.

Все высокие цели, задачи и планы, которые мы ставим перед собой в 2010 году, прежде всего, являются новым шагом на пути обретения нашей страной своего достойного места в ряду развитых государств.

Методические указания по использованию новых педагогических технологий при проведении лекционного занятия:

Организация лекции с участием экспертов или в виде лекции-конференции даст относительно высокие результаты. В качестве экспертов могут быть приглашены специалисты различных сфер экономики, работники банковско-финансовой системы, высококвалифицированные педагоги-наставники. Также в ходе лекции-конференции заслушиваются специально подготовленные выступления, мысли и суждения студентов.

В ходе лекции могут быть использованы кинофрагменты, короткометражные документальные фильмы об осуществляемой в нашей стране активной инвестиционной политике, сельской жизни, ее повышении в годы независимости, улучшении качества жизни сельчан. В изложении основной сути темы целесообразно применение заранее подготовленных материалов презентации. В целях контроля прочного освоения студентами полученных сведений можно эффективно использовать в прилагаемом раздаточном материале Инсерт таблицы.

В освещении вопроса обогащения духовного мира молодежи, воспитания их в духе национальных и общечеловеческих ценностей можно использовать электронное учебное пособие, подготовленное на основе произведения Президента страны «Высокая духовность – непобедимая сила». При ведении лекционного занятия рекомендуется использование методов мозгового штурма, диалога, дискуссии, обеспечивающих активность студентов.

ТЕМЫ ПРАКТИЧЕСКИХ ЗАНЯТИЙ

1 занятие. Обеспечение макроэкономической стабильности и устойчивых темпов экономического роста в Узбекистане в условиях мирового финансово-экономического кризиса (2 часа)

План:

1. Модернизация страны, демократическое развитие и построение гражданского общества – важная приоритетная задача.
2. Результаты, достигнутые в Узбекистане в деле укрепления финансово-банковской системы.
3. Меры, осуществленные в условиях мирового финансово-экономического кризиса в деле поддержки предприятий реального сектора экономики, укрепления экспортного потенциала страны и облегчения налоговой нагрузки.
4. Ускоренное развитие малого бизнеса и частного предпринимательства – важный фактор обеспечения экономического роста в стране, организации новых рабочих мест, повышения доходов и благосостояния народа.
5. Осуществленная работа и достигнутые результаты в рамках Инвестиционной программы и отраслевых программ по технической модернизации.
6. Успехи, достигнутые в деле повышения социальной сферы на новый уровень.

2 занятие. Важнейшие приоритетные задачи и направления социально-экономического развития страны в 2010 году (2 часа)

План:

1. Прогнозы авторитетных международных экспертов и экономистов о тенденциях развития мировой экономики в 2010 году.
2. Продолжение и углубление реформ, обновление и модернизация страны, выполнение Антикризисной программы мер – важнейшая цель и основная приоритетная задача социально-экономического развития.
3. Обеспечение устойчивости банковско-финансовой системы – в качестве важного приоритетного направления.
4. Продолжение политики углубления процессов структурного преобразования экономики, осуществление активной инвестиционной политики – основа повышения конкурентоспособности страны.
5. Актуальные задачи ускорения развития строительства жилья на селе, обеспечения занятости населения и повышения качества жизни.
6. Значение и основные направления Государственной программы «Год гармонично развитого поколения».

Методические указания по использованию новых педагогических технологий при проведении практических занятий:

Для эффективного проведения и на высоком уровне практических занятий важным является широкое использование методов работы студентов в группах и во взаимодействии. Макроэкономические показатели, факторы их достижения и случаи их сравнения с предыдущими годами важно излагать в виде презентации с разделением на группы. При этом рекомендуется использование методов Инсерт, техники график органоайзеров, «Т-схемы», таблицы категорий, таблицы «Б/БХ/БО».

В проблемных ситуациях и обстоятельствах, нацеленных на поиск их решения, эффективным считается применение методов «Скелета рыбы», «Направления действий», «Почему?». Целесообразно заблаговременное планирование в технологических картах процессов применения в целях повышения эффективности занятий видеолекций, мультимедийных средств, видеопроектора, флип-чатов и других технических средств.

При изучении спецкурса рекомендуется использование изданного в издательстве «Иктисодиёт» в 2009 году научно-популярного пособия «Массовая экономика: суть и основные понятия» (Бекмуродов А.Ш., Гимранова О.Б., Шамшиева Н.Н., на узбекском и русском языках), экспресс-проспекта «Узбекистан на пути либерализации и модернизации экономики» (Бекмуродов А.Ш., Беркинов Б.Б., Усмонов Б.Б., Хамидов О.М., Гафуров У.В. и Нетьматов И.У., на узбекском языке), экспресс-тестов «Об итогах социально-экономического развития республики в 2008 году и важнейших приоритетных задачах устойчивого развития экономики в 2009 году», а также их электронно-визуальных версий.

СПИСОК ЛИТЕРАТУРЫ

1. Наша главная задача – дальнейшее развитие страны и повышение благосостояния народа. - Доклад Президента Ислама Каримова на заседании Кабинета Министров, посвященном итогам социально-экономического развития страны в 2009 году и важнейшим приоритетам экономической программы на 2010 год // Народное слово, 30 января 2010 года.
2. Модернизация страны и построение сильного гражданского общества – наш главный приоритет. – доклад Президента Ислама Каримова на совместном заседании Законодательной палаты и Сената Олий Мажлиса Республики Узбекистан // Народное слово, 28 января 2010 года.
3. Конституция Узбекистана – прочный фундамент нашего продвижения на пути демократического развития и формирования гражданского общества. – доклад Президента Ислама Каримова на торжественном собрании 5 декабря 2009 года по случаю 17-летия Конституции Республики Узбекистан// Народное слово, 6 декабря 2009 года.
4. Каримов И.А. Мировой финансово-экономический кризис, пути и меры по его преодолению в условиях Узбекистана / И.А.Каримов. – Т: Узбекистон, 2009. – 56 с.
5. Дальнейшая модернизация и обновление страны – требование времени. Доклад Президента Республики Узбекистан Ислама Каримова на заседании Кабинета Министров, посвященном итогам социально-экономического развития страны в 2008 году и важнейшим приоритетам экономической программы на 2009 год // Народное слово, 14 февраля 2009 года.
6. Каримов И.А. Самый основной критерий – отражение правды жизни. Т.: Узбекистон, 2009. – 24 с.
7. Указ Президента Республики Узбекистан. О мерах по дальнейшему повышению финансовой устойчивости предприятий реального сектора экономики. 18 ноября 2008 года, УП-№4053.
8. Указ Президента Республики Узбекистан. О дополнительных мерах по обеспечению гарантий защиты вкладов граждан Республики Узбекистан в коммерческих банках. 28 ноября 2008 года, УП-№4057.
9. Указ Президента Республики Узбекистан. О программе мер по поддержке предприятий реального сектора экономики, обеспечению их устойчивой работы и увеличению экспортного потенциала. 28 ноября 2008 года, УП-№4058.
10. Постановление Президента Республики Узбекистан. О дополнительных мерах по дальнейшему развитию производственной и социальной инфраструктуры. 20 января 2009 года, ПП-№1041.
11. Постановление Президента Республики Узбекистан. О вступлении в силу Государственной программы «Год развития и благоустройства села». 26 января 2009 года, ПП-№1046.
12. Постановление Президента Республики Узбекистан. О дополнительных мерах по расширению производства продовольственной продукции и пополнению внутреннего рынка. 26 января 2009 года, ПП-№1047.
13. Постановление Президента Республики Узбекистан. О дополнительных мерах по стимулированию расширения производства отечественных непродовольственных потребительских товаров. 28 января 2009 года, ПП-№1050.
14. Постановление Президента Республики Узбекистан. О дополнительных мерах по стимулированию расширения подрядных работ по реконструкции и ремонту жилищного фонда на условиях “под ключ”. 29 января 2009 года, ПП-№1051.
15. Постановление Президента Республики Узбекистан. О Государственной программе “Год гармонично развитого поколения”. 27 января 2010 года, ПП-№1271.
16. Распоряжение Президента Республики Узбекистан. Об утверждении порядка реализации экономически несостоятельных предприятий коммерческим банкам. 19 ноября 2008 года, Р-№4010.

17. Постановление заседания Кабинета Министров Республики Узбекистан. Об итогах социально-экономического развития страны в 2008 году и важнейшим приоритетам экономической программы на 2009 год. 13 февраля 2009 года.
18. Учебное пособие по изучению книги Президента Республики Узбекистан Ислама Каримова «Мировой финансово-экономических кризис, пути и меры по его преодолению в условиях Узбекистана». – Т.: Иктисодиёт, 2009. – 120 с.
19. Узбекистан – на пути нового и высшего этапа модернизации экономики и углубления реформ. (Бекмуродов А.Ш., Гафуров У.В.) Т.: Иктисодиёт, 2008. – 126 с. (с электронной версией).
20. Массовая экономика: суть и основные понятия (на узбекском и русском языках). Научно-популярное пособие. (Бекмуродов А.Ш., Гимранова О.Б., Шамшиева Н.Н.). - Т.: Иктисодиёт, 2009. – 92 с. (с электронной версией).
21. Узбекистан на пути либерализации и модернизации экономики. Экспресс-проспект. (Бекмуродов А.Ш., Беркинов Б.Б., Усмонов Б.Б., Хамидов О.М., Гафуров У.В. и Нёматов И.У.). - Т.: Иктисодиёт, 2009. – 10 с. (с электронной версией).
22. Итоги социально-экономического развития страны в 2008 году и важнейшие приоритеты экономической программы на 2009 год. Экспресс-тесты. (Бекмуродов А.Ш., Амонбоев М.А., Каттаев Н.Т.). - Т.: Иктисодиёт, 2009. – 15 с. (с электронной версией).
23. Статистические сборники по соответствующим годам Государственного комитета статистики Республики Узбекистан.

УЧЕБНАЯ ПРОГРАММА

Специального курса по изучению докладов

**Президента Республики Узбекистан
Ислама Каримова**

**на состоявшемся 27 января 2010 года совместном заседании
Законодательной палаты и Сената Олий Мажлиса Республики Узбекистан
«Модернизация страны и построение сильного гражданского общества –
наш главный приоритет»**

и

**на состоявшемся 29 января 2010 года заседании Кабинета Министров,
посвященном итогам социально-экономического развития страны в 2009
году и важнейшим приоритетам экономической программы на 2010 год –
«Наша главная задача – дальнейшее развитие страны и повышение
благосостояния народа»**

*(для неэкономических направлений
образования и специальностей)*

ВВЕДЕНИЕ

В нашей стране ускоренными темпами развиваются процессы глубоких преобразований и последовательного реформирования и либерализации политической и социально-экономической жизни, демократического обновления и модернизации общества. В этом прочную основу составляют огромные задачи, намеченные и последовательно осуществляемые на пути формирования сильного гражданского общества.

В частности, состоявшиеся недавно выборы в Законодательную палату и местные кенгаши республики продемонстрировали все более возрастающий уровень общественно-политической культуры наших соотечественников, их политического и гражданского сознания, широкую поддержку со стороны избирателей последовательно проводимых в стране мер по реформированию и модернизации страны. Президент И. Каримов в своем докладе на состоявшемся 27 января 2010 года совместном заседании Законодательной палаты и Сената Олий Мажлиса Республики Узбекистан наряду с оценкой избирательных процессов также подробно остановился на роли и значении политических партий, парламента, судебно-правовой системы, институтов гражданского общества в обновлении и дальнейшей демократизации государственного управления, модернизации страны. Также определил основные направления и приоритетные задачи модернизации страны, построения сильного гражданского общества.

В обеспечении последовательного и стабильного развития экономики гарантом успеха являются разработка и четкое обозначение для предстоящего периода тщательно и всесторонне обоснованных мер, важных задач и направлений, программ экономического развития различного направления. Вместе с тем, пройденный путь имеет принципиально важное значение для получения соответствующих выводов посредством критической оценки достигнутых за прошедший период успехов и результатов, дальнейшего совершенствования на их основе программ социально-экономического развития.

Данное правило особенно актуально в нынешних условиях. Так как предотвращение негативных последствий глобального финансово-экономического кризиса, начавшегося в 2008 году и оказавшего в 2009 году осязаемое воздействие на экономику многих стран мира, в осуществлении социально-экономических процессов различного уровня требует своеобразной последовательности, всесторонней продуманности и обоснованности действий, поэтапности проводимых коренных реформ, уверенной поступи в деле достижения намеченных целей и задач. А сохранение в нашей стране в условиях мирового финансово-экономического кризиса стабильных темпов роста еще раз подтверждает насколько правилен избранный нами независимый путь развития и осуществляемая в соответствии с этим экономическая политика.

В деле широкого анализа и более глубокого решения данных вопросов Президент страны И. Каримов выступил с докладом на состоявшемся 29 января этого года заседании Кабинета Министров, посвященном итогам социально-экономического развития страны в 2009 году и важнейшим приоритетам экономической программы на 2010 год. В нем отмечено, что благодаря правильно избранной стратегии развития, обновления, модернизации страны, мобилизации сил и возможностей в прошлом году в деле выполнения Антикризисной программы мер на 2009-2012 годы достигнуто не только преодоление последствий и угроз глобального кризиса, но и обеспечены стабильные темпы экономического и социального развития, рост благосостояния народа.

В докладе особо подчеркнуто, что обеспечение в 2009 году в Узбекистане макроэкономической стабильности и устойчивых темпов экономического роста в условиях мирового финансового кризиса явилось еще одним ярким подтверждением правильности избранного в республике экономического пути, основанного на пяти основополагающих принципах реформирования экономики, признанной в мировом сообществе в качестве "узбекской модели" осуществления экономических реформ.

Также в докладе намечены следующие важнейшие приоритетные задачи и направления социально-экономического развития страны в 2010 году:

1) это продолжение и углубление реформирования, обновления и модернизации страны, безусловное выполнение Антикризисной программы на 2009-2012 годы и на этой основе обеспечение высоких и устойчивых темпов роста экономики, ее эффективности и макроэкономической сбалансированности;

2) обеспечение финансово-банковской устойчивости;

3) продолжение политики углубления структурных преобразований экономики для обеспечения роста конкурентоспособности страны;

4) осуществление активной инвестиционной политики по реализации стратегически значимых проектов, направленных на модернизацию, техническое и технологическое обновление ведущих базовых отраслей, развитие мощной современной сети транспортных и инфраструктурных коммуникаций;

5) ускоренное развитие и строительство жилья и социальной инфраструктуры на селе;

6) обеспечение занятости населения и связанной с ней проблемы роста доходов и улучшения качества жизни людей;

7) реализация Государственной программы 2010 год – «Год гармонично развитого поколения».

Намеченные в данном докладе Президента страны полное и эффективное осуществление задач по обеспечению высоких и стабильных темпов экономического роста Узбекистана, эффективности и макроэкономической стабильности, повышению устойчивости банковско-финансовой системы, ведению активной инвестиционной политики для реализации стратегически значимых проектов, дальнейшему повышению уровня жизни и благосостояния народа прежде всего требуют от членов нашего общества глубокого и всестороннего осмысления их сути и значения. Особенно, объявление 2010 года “Годом гармонично развитого поколения” и разработка специальной Государственной программы в этом направлении требуют от всех нас целенаправленных действий на пути формирования молодежи физически здоровыми и духовно зрелыми, гармонично развитыми личностями, обладающими современными интеллектуальными знаниями.

В соответствии с этим, важное значение имеет внедрение в соответствии с распоряжением Кабинета Министров от 23 февраля 2010 года под №101 специального курса в целях глубокого и всестороннего изучения студентами докладов Президента страны И. Каримова **«Модернизация страны и построение сильного гражданского общества – наш главный приоритет»** и **«Наша главная задача – дальнейшее развитие страны и повышение благосостояния народа»**, осмысления ими коренной сути изложенных в нем актуальных вопросов, ознакомления с важнейшими приоритетными направлениями социально-экономического развития Узбекистана в 2010 году.

В составленной по изучению специального курса учебной программе по соответствующей тематике и месту отражены результаты, достигнутые в рамках Государственной программы «Год развития и благоустройства села», изложенные в докладе Президента И. Каримова **«Конституция Узбекистана – прочный фундамент нашего продвижения на пути демократического развития и формирования гражданского общества»** на торжественном собрании 5 декабря 2009 года по случаю 17-летия Конституции Республики Узбекистан, представлены материалы об объявлении 2010 года «Годом гармонично развитого поколения» и предусмотренные в программе в этом направлении меры. Это даст возможность студентам изучить основные итоги 2009 года и важнейшие приоритетные направления социально-экономического развития Узбекистана в 2010 году во взаимосвязи с рядом программных выступлений Президента страны о преобразованиях в социально-экономической и политической жизни республики.

Специальный курс рекомендуется определить в 8-часовом объеме (4 часа лекций, 4 часа семинарских занятий) для экономических образовательных направлений и специальностей, в 6-часовом объеме (4 часа лекций, 2 часа семинарских занятий) для

неэкономических образовательных направлений и специальностей, исходя из содержания доклада Президента страны, изложенных в нем проблем и вопросов, характеристики и направлений мер, намеченных в деле их решения.

Данная учебная программа состоит из методических указаний по эффективной организации тематики и планов практических занятий, охвативших темы лекционных занятий и краткое их изложение, выдвинутые в докладе важные вопросы, а также из современных педагогических технологий и списка литературы, рекомендуемой к использованию при обучении студентов.

СТРУКТУРНОЕ СТРОЕНИЕ

Специального курса по изучению в высших образовательных учреждениях докладов Президента Республики Узбекистан Ислама Каримова на совместном заседании Законодательной палаты и Сената Олий Мажлиса Республики Узбекистан “Модернизация страны и построение сильного гражданского общества – наш главный приоритет” и на заседании Кабинета Министров, посвященном итогам социально-экономического развития страны в 2009 году и важнейшим приоритетам экономической программы на 2010 год «Наша главная задача – дальнейшее развитие страны и повышение благосостояния народа».

(для неэкономических направлений образования и специальностей)

Название темы	Выделенные учебные часы
Лекционные занятия	
1 тема: Обеспечение стабильных темпов роста социально-экономического развития, повышение благосостояния народа – результат реализации стратегии развития, обновления, модернизации страны и Антикризисной программы мер	2 часа
2 тема: Предстоящие высокие цели, задачи и планы – новые шаги на пути обретения нашей страной своего достойного места в ряду развитых государств	2 часа
Итого:	4 часа
Практическое занятие	
Тема: Процветание Родины и дальнейшее повышение благосостояния народа – наша главная цель	2 часа
Итого:	2 часа
Всего:	6 часа

ЛЕКЦИОННЫЕ ЗАНЯТИЯ

1 тема. Обеспечение стабильных темпов роста социально-экономического развития, повышение благосостояния народа – результат реализации стратегии развития, обновления, модернизации страны и Антикризисной программы мер (2 часа)

Выборы – законный процесс демократизации и либерализации страны. Политические партии в качестве решающей силы в обновлении, дальнейшей демократизации государственного управления и модернизации страны. Роль и значение парламента в углублении социально-экономических, политических реформ. Реформы в судебно-правовой системе – основа либерализации страны и обеспечения независимости. Укрепление и развитие институтов гражданского общества – важная составная часть демократических реформ. Основные направления и приоритетные задачи модернизации страны, построения сильного гражданского общества.

Значение оценки эффективности Антикризисной программы мер на 2009-2012 годы. Особое внимание, уделяемое вопросу укрепления финансово-банковской системы в ряду мер, осуществленных в рамках Антикризисной программы мер. Банковская система Узбекистана как одна из самых стабильных систем, отвечающих строгим международным требованиям. Наличие в республике прочной защиты банковской системы и оценка в этом направлении ведущих международных рейтинговых компаний. Значимость позитивных изменений в составе кредитного портфеля банков для будущего развития экономики страны.

Меры по поддержке предприятий реального сектора экономики в условиях мирового финансово-экономического кризиса. Пересмотр кредиторских задолженностей предприятий в целях поддержки со стороны государства. Снижение себестоимости продукции, производимой в промышленных отраслях. Работа, направленная на ликвидацию низкорентабельных и экономически несостоятельных предприятий и привлечение к данному процессу коммерческих банков. Результаты, достигнутые в рамках программы локализации производства.

Практические меры, принятые в нашей стране в деле поддержки и стимулирования предприятий-экспортеров, укрепления их экспортного потенциала. Поддержка хозяйственных структур в деле облегчения налоговой нагрузки, упрощения и унификации системы налогообложения.

Особое внимание, уделяемое ускоренному развитию малого бизнеса и частного предпринимательства в деле обеспечения экономического роста, создания новых рабочих мест, решения проблемы занятости, повышения доходов и благосостояния населения.

Ускоренная модернизация важных отраслей экономики путем широкого привлечения инвестиций, техническое и технологическое перевооружение, дальнейшее развитие транспортных коммуникаций и строительство объектов социальной инфраструктуры. Работа, осуществленная в рамках инвестиционной программы и отраслевых программ по технической модернизации. Результаты, достигнутые в стране в деле создания единой системы электро- и газосетей.

Реализация программы по строительству и реконструкции Узбекской национальной автомагистрали. Развитие и модернизация системы железнодорожного транспорта. Работа, осуществленная в деле строительства на базе аэропорта города Навои интермодального центра по международным перевозкам. Развитие высокотехнологичной телекоммуникационной сети.

Суть и значение, важнейшие направления и результаты реализации Государственной программы “Год развития и благоустройства села”, принятой в 2009 году в соответствии с докладом Президента И. Каримова на торжественном собрании в связи с 17-летием принятия Конституции Республики Узбекистан (5 декабря 2009 года).

Достигнутые успехи в деле повышения на новый уровень социальной сферы. Завершение исполнения Национальной программы по подготовке кадров и Государственной общенациональной программы развития школьного образования.

Меры по созданию новых рабочих мест и дальнейшему повышению уровня жизни населения. Результаты стимулирования надомничества на основе кооперации с промышленными предприятиями и надомного труда на основе подрядного договора.

В докладе Президента И. Каримова на совместном заседании Законодательной палаты и Сената Олий Мажлиса Республики Узбекистан (27 января 2010 года) отмечено, что меры по законному обеспечению экономических реформ дали возможность сохранения устойчивых темпов роста экономики в 2009 году и повышения реальных доходов населения. Признание авторитетными международными финансовыми организациями и экономическими институтами наших успехов, достигнутых в деле реализации Антикризисной программы мер.

Некоторые общие выводы авторитетных международных экспертов и экономистов, а также прогнозы по тенденциям развития мировой экономики в 2010 году.

Методические указания по использованию новых педагогических технологий в ходе проведения лекционных занятий:

При проведении данного лекционного занятия важное значение имеет активизация знаний студентов. Для этого целесообразно применение интерактивных методов обучения - “мозговой штурм”, блиц-опрос, техника Инсерта для активизации знаний студентов о важнейших приоритетах углубления экономических реформ в стране в 2009 году. Затем посредством метода визуальной лекции излагаются основные результаты, достигнутые в 2009 году. Сведения о влиянии мирового кризиса на экономику страны, принимаемых мерах в деле его предотвращения, Антикризисной программе мер на 2009-2012 годы можно изложить при помощи мультимедиа в виде визуальной презентации. Для обеспечения прочного освоения студентами представленных сведений рекомендуется эффективное использование раздаточного материала.

Составление специального справочника по результатам, достигнутым в рамках принятой в нашей стране в 2009 году Государственной программы “Год развития и благоустройства села”, а также его распространение среди студентов даст возможность еще более укрепить их знания в этом направлении. Также с приглашением известных специалистов и практиков, осуществляющих деятельность в сфере финансов и экономики страны, можно применить методы авторских лекций, бинарной лекции, лекции с участием экспертов, проблемных лекций.

2 тема. Предстоящие высокие цели, задачи и планы – новые шаги на пути обретения нашей страной своего достойного места в ряду развитых государств (2 часа)

В 2010 году важнейшей целью и основной приоритетной задачей социально-экономического развития являются продолжение и углубление реформ, обновление и модернизация страны, неукоснительное выполнение Антикризисной программы мер на 2009-2012 годы и на основе этого обеспечение высоких и устойчивых темпов роста экономического развития, эффективности и макроэкономического равновесия.

Макроэкономические показатели, достижение которых предусмотрено в 2010 году. Достижение этих целей зависит от обеспечения выполнения мер, предусмотренных в Антикризисной программе мер на 2009-2012 годы.

Обеспечение устойчивости банковско-финансовой системы – в качестве важной приоритетной задачи. Дальнейшее повышение капитализации и инвестиционной активности банков, восстановление и расширение структурных преобразований в экономике, повышение объемов кредитования на модернизацию, техническое и технологическое обновление производства. Внедрение новых видов банковских услуг, увеличение привлечения свободных средств населения и хозяйствующих субъектов на долгосрочные депозиты в банках, создание прочной основы для повышения за счет внутренних источников

долгосрочных кредитных вложений, вкладываемых в экономику страны. Необходимость оценки деятельности коммерческих банков с точки зрения оценки роста доли долгосрочных кредитных вложений и привлечения для этого внутренних источников.

Продолжение политики углубления процессов структурных преобразований экономики для обеспечения повышения конкурентоспособности страны. Предстоящая работа в деле структурного преобразования и диверсификации экономики. Аспекты, на которые следует обратить внимание при принятии дополнительных мер по пересмотру принятых отраслевых программ, внесению в них изменений и их ускоренной реализации.

Осуществление активной инвестиционной политики для реализации стратегически важных проектов, направленных на модернизацию, техническое и технологическое обновление основных ведущих сфер, развитие транспортных коммуникаций и инфраструктуры – приоритетная задача. Сотрудничество известных и авторитетных компаний мира, финансовых институтов, инвестиционных фондов и других зарубежных организаций в осуществлении инвестиционных проектов. Повышение объемов транспортных и транзитных услуг путем направления определенной части торгового потока между Европой и Азией на транзитные маршруты нашей страны, организация на базе имеющейся инфраструктуры центров логистики.

Включение программы ускорения строительства жилья на селе и развития социальной инфраструктуры в ряд важных приоритетных направлений в 2010 году. Работа, осуществленная в рамках Государственной программы «Год развития и благоустройства села», служит коренному улучшению уровня жизни сельчан. Решение вопросов занятости населения, посредством этого дальнейшее повышение доходов людей и качества жизни. Привлечение населения к различным формам надомничества, развитие народного ремесленничества, стимулирование семейного предпринимательства – важные направления обеспечения занятости.

Причины объявления Президентом страны И. Каримовым в своем докладе на торжественном собрании в связи с 17-летием Конституции Республики Узбекистан (5 декабря 2009 года) 2010 года – “Годом гармонично развитого поколения”. Необходимость разработки и обеспечения исполнения Государственной программы «Год гармонично развитого поколения». Значение, основные направления и важные задачи программы. Цель создания всех необходимых условий для гармоничного развития наших детей. Трудиться, проявлять самоотверженность ради их счастья – это священный долг каждого из нас.

Все высокие цели, задачи и планы, которые мы ставим перед собой в 2010 году, прежде всего, являются новым шагом на пути обретения нашей страной своего достойного места в ряду развитых государств.

Методические указания по использованию новых педагогических технологий при проведении лекционного занятия:

Организация лекции с участием экспертов или в виде лекции-конференции даст относительно высокие результаты. В качестве экспертов могут быть приглашены специалисты различных сфер экономики, работники банковско-финансовой системы, высококвалифицированные педагоги-наставники. Также в ходе лекции-конференции заслушиваются специально подготовленные выступления, мысли и суждения студентов.

В ходе лекции могут быть использованы кинофрагменты, короткометражные документальные фильмы об осуществляемой в нашей стране активной инвестиционной политике, сельской жизни, ее повышении в годы независимости, улучшении качества жизни сельчан. В изложении основной сути темы целесообразно применение заранее подготовленных материалов презентации. В целях контроля прочного освоения студентами полученных сведений можно эффективно использовать в прилагаемом раздаточном материале Инсерт таблицы.

В освещении вопроса обогащения духовного мира молодежи, воспитания их в духе национальных и общечеловеческих ценностей можно использовать электронное учебное пособие, подготовленное на основе произведения Президента страны «Высокая духовность – непобедимая сила». При ведении лекционного занятия рекомендуется использование методов мозгового штурма, диалога, дискуссии, обеспечивающих активность студентов.

ПРАКТИЧЕСКОЕ ЗАНЯТИЕ

Тема: Процветание Родины и дальнейшее повышение благосостояния народа – наша главная цель (2 часа)

План:

1. Модернизация страны, демократическое развитие и построение гражданского общества – важная приоритетная задача.
2. Обеспечение в Узбекистане в 2009 году в условиях усугубившегося мирового финансово-экономического кризиса макроэкономической стабильности и устойчивых темпов экономического роста.
3. Ускоренное развитие малого бизнеса и частного предпринимательства – важный фактор обеспечения экономического роста в стране, организации новых рабочих мест, повышения доходов и благосостояния населения.
4. Успехи, достигнутые в деле повышения на новый уровень социальной сферы.
5. Важнейшие приоритетные задачи и направления социально-экономического развития страны в 2010 году.
6. Значение и основные направления Государственной программы «Год гармонично развитого поколения».

Методические указания по использованию новых педагогических технологий при проведении практических занятий:

Для эффективного проведения и на высоком уровне практических занятий важным является широкое использование методов работы студентов в группах и во взаимодействии. Макроэкономические показатели, факторы их достижения и случаи их сравнения с предыдущими годами важно излагать в виде презентации с разделением на группы. При этом рекомендуется использование методов Инсерт, техники график органоайзеров, «Т-схемы», таблицы категорий, таблицы «Б/БХ/БО».

В проблемных ситуациях и обстоятельствах, нацеленных на поиск их решения, эффективным считается применение методов «Скелета рыбы», «Направления действий», «Почему?». Целесообразно заблаговременное планирование в технологических картах процессов применения в целях повышения эффективности занятий видеолекций, мультимедийных средств, видеопроектора, флип-чатов и других технических средств.

При изучении спецкурса рекомендуется использование изданного в издательстве «Иктисодиёт» в 2009 году научно-популярного пособия «Массовая экономика: суть и основные понятия» (Бекмуродов А.Ш., Гимранова О.Б., Шамшиева Н.Н., на узбекском и русском языках), экспресс-проспекта «Узбекистан на пути либерализации и модернизации экономики» (Бекмуродов А.Ш., Беркинов Б.Б., Усмонов Б.Б., Хамидов О.М., Гафуров У.В. и Нейматов И.У., на узбекском языке), экспресс-тестов «Об итогах социально-экономического развития республики в 2008 году и важнейших приоритетных задачах устойчивого развития экономики в 2009 году», а также их электронно-визуальных версий.

СПИСОК ЛИТЕРАТУРЫ

1. Наша главная задача – дальнейшее развитие страны и повышение благосостояния народа. - Доклад Президента Ислама Каримова на заседании Кабинета Министров, посвященном итогам социально-экономического развития страны в 2009 году и важнейшим приоритетам экономической программы на 2010 год // Народное слово, 30 января 2010 года.
2. Модернизация страны и построение сильного гражданского общества – наш главный приоритет. – доклад Президента Ислама Каримова на совместном заседании Законодательной палаты и Сената Олий Мажлиса Республики Узбекистан // Народное слово, 28 января 2010 года.
3. Конституция Узбекистана – прочный фундамент нашего продвижения на пути демократического развития и формирования гражданского общества. – доклад Президента Ислама Каримова на торжественном собрании 5 декабря 2009 года по случаю 17-летия Конституции Республики Узбекистан// Народное слово, 6 декабря 2009 года.
4. Каримов И.А. Мировой финансово-экономический кризис, пути и меры по его преодолению в условиях Узбекистана / И.А.Каримов. – Т: Узбекистон, 2009. – 56 с.
5. Дальнейшая модернизация и обновление страны – требование времени. Доклад Президента Республики Узбекистан Ислама Каримова на заседании Кабинета Министров, посвященном итогам социально-экономического развития страны в 2008 году и важнейшим приоритетам экономической программы на 2009 год // Народное слово, 14 февраля 2009 года.
6. Каримов И.А. Самый основной критерий – отражение правды жизни. Т.: Узбекистон, 2009. – 24 с.
7. Указ Президента Республики Узбекистан. О мерах по дальнейшему повышению финансовой устойчивости предприятий реального сектора экономики. 18 ноября 2008 года, УП-№4053.
8. Указ Президента Республики Узбекистан. О дополнительных мерах по обеспечению гарантий защиты вкладов граждан Республики Узбекистан в коммерческих банках. 28 ноября 2008 года, УП-№4057.
9. Указ Президента Республики Узбекистан. О программе мер по поддержке предприятий реального сектора экономики, обеспечению их устойчивой работы и увеличению экспортного потенциала. 28 ноября 2008 года, УП-№4058.
10. Постановление Президента Республики Узбекистан. О дополнительных мерах по дальнейшему развитию производственной и социальной инфраструктуры. 20 января 2009 года, ПП-№1041.
11. Постановление Президента Республики Узбекистан. О вступлении в силу Государственной программы «Год развития и благоустройства села». 26 января 2009 года, ПП-№1046.
12. Постановление Президента Республики Узбекистан. О дополнительных мерах по расширению производства продовольственной продукции и пополнению внутреннего рынка. 26 января 2009 года, ПП-№1047.
13. Постановление Президента Республики Узбекистан. О дополнительных мерах по стимулированию расширения производства отечественных непродовольственных потребительских товаров. 28 января 2009 года, ПП-№1050.
14. Постановление Президента Республики Узбекистан. О дополнительных мерах по стимулированию расширения подрядных работ по реконструкции и ремонту жилищного фонда на условиях “под ключ”. 29 января 2009 года, ПП-№1051.
15. Постановление Президента Республики Узбекистан. О Государственной программе “Год гармонично развитого поколения”. 27 января 2010 года, ПП-№1271.
16. Распоряжение Президента Республики Узбекистан. Об утверждении порядка реализации экономически несостоятельных предприятий коммерческим банкам. 19 ноября 2008 года, Р-№4010.

17. Постановление заседания Кабинета Министров Республики Узбекистан. Об итогах социально-экономического развития страны в 2008 году и важнейшим приоритетам экономической программы на 2009 год. 13 февраля 2009 года.

18. Учебное пособие по изучению книги Президента Республики Узбекистан Ислама Каримова «Мировой финансово-экономических кризис, пути и меры по его преодолению в условиях Узбекистана». – Т.: Иктисодиёт, 2009. – 120 с.

19. Узбекистан – на пути нового и высшего этапа модернизации экономики и углубления реформ. (Бекмуродов А.Ш., Гафуров У.В.) Т.: Иктисодиёт, 2008. – 126 с. (с электронной версией).

20. Массовая экономика: суть и основные понятия (на узбекском и русском языках). Научно-популярное пособие. (Бекмуродов А.Ш., Гимранова О.Б., Шамшиева Н.Н.) Т.: Иктисодиёт, 2009. – 92 с. (с электронной версией).

21. Узбекистан на пути либерализации и модернизации экономики. Экспресс-проспект. (Бекмуродов А.Ш., Беркинов Б.Б., Усмонов Б.Б., Хамидов О.М., Гафуров У.В. и Нёматов И.У.). - Т.: Иктисодиёт, 2009. – 10 с. (с электронной версией).

22. Итоги социально-экономического развития страны в 2008 году и важнейшие приоритеты экономической программы на 2009 год. Экспресс-тесты. (Бекмуродов А.Ш., Амонбоев М.А., Каттаев Н.Т.). - Т.: Иктисодиёт, 2009. – 15 с. (с электронной версией).

23. Статистические сборники по соответствующим годам Государственного комитета статистики Республики Узбекистан.

УЧЕБНОЕ ПОСОБИЕ

по изучению докладов

**Президента Республики Узбекистан
Ислама Каримова**

**на совместном заседании Законодательной палаты и Сената
Олий Мажлиса Республики Узбекистан**

**«МОДЕРНИЗАЦИЯ СТРАНЫ И ПОСТРОЕНИЕ
СИЛЬНОГО ГРАЖДАНСКОГО ОБЩЕСТВА – НАШ
ГЛАВНЫЙ ПРИОРИТЕТ»**

и

**на заседании Кабинета Министров, посвященном итогам социально-
экономического развития страны в 2009 году и важнейшим приоритетам
экономической программы на 2010 год**

**«НАША ГЛАВНАЯ ЗАДАЧА – ДАЛЬНЕЙШЕЕ
РАЗВИТИЕ СТРАНЫ И ПОВЫШЕНИЕ
БЛАГОСОСТОЯНИЯ НАРОДА»**

Пособие подготовлено в соответствии с Распоряжением Кабинета Министров Республики Узбекистан от 23 февраля 2010 года под № 101. В нем изложено основное содержание докладов Президента Республики Узбекистан Ислама Каримова на совместном заседании Законодательной палаты и Сената Олий Мажлиса Республики Узбекистан «Модернизация страны и построение сильного гражданского общества – наш главный приоритет» и на заседании Кабинета Министров, посвященном итогам социально-экономического развития страны в 2009 году и важнейшим приоритетам экономической программы на 2010 год «Наша главная задача – дальнейшее развитие страны и повышение благосостояния народа».

Всесторонне освещены основные вопросы построения сильного гражданского общества, на которые Президентом страны обращено особое внимание, приведены результаты экономической политики, осуществляемой в Узбекистане в условиях все более усугубляющегося мирового финансово-экономического кризиса, в частности, отражены успехи в деле модернизации экономики страны и последовательного продолжения процессов обновления, а также приведены приоритетные направления, намеченные на 2010 год по дальнейшему развитию страны и повышению благосостояния народа.

Учебное пособие предназначено для студентов высших учебных заведений. Вместе с тем пособие может быть полезным преподавателям, научным сотрудникам, аспирантам и исследователям, а также тем, кто интересуется процессом осуществляемых в нашей республике социально-экономических реформ.

При написании первого раздела учебного пособия были широко использованы материалы, подготовленные профессорами-преподавателями Ташкентского государственного экономического университета Б. Алиевым, А. Мухторовым, А. Бобоевым, Т. Султоновым, третьего раздела - И.Тоймухаммедовым, Х. Курбоновым (2 глава), З. Джумаевым, М. Махмудовым (3 глава), Ш. Мустафакуловым, М. Исоковым (4 глава), М. Юсуповым, Г. Захидовым (5 глава), Б. Сафаровым (6 глава), М. Халиловым (7 глава).

СОДЕРЖАНИЕ

Предисловие.....	32
Цели и задачи учебного курса.....	35
Раздел I. Модернизация страны, демократическое развитие и построение гражданского общества – важная приоритетная задача	36
1. Выборы – законный процесс демократизации и либерализации страны...	36
2. Политические партии в качестве решающей силы в обновлении и дальнейшей демократизации государственного управления, модернизации страны	39
3. Роль и место парламента в углублении социально-экономических и политических реформ	41
4. Реформы в судебно-правовой системе – основа либерализации страны и обеспечения независимости.....	43
5. Укрепление и развитие институтов гражданского общества – важная составная часть демократических реформ	44
6. Основные направления и приоритетные задачи модернизации страны, построения сильного гражданского общества	46
Раздел II. Обеспечение устойчивых темпов социально-экономического развития, повышение благосостояния населения – результат реализации стратегии развития, обновления и модернизации страны и мер Антикризисной программы.....	52
1. Достигнутые результаты в деле укрепления финансово-банковской системы в Узбекистане.....	52
2. Меры по поддержке предприятий реального сектора экономики в условиях мирового финансово-экономического кризиса	59
3. Меры, осуществленные в стране в рамках антикризисной программы мер по укреплению экспортного потенциала и облегчению налоговой нагрузки.....	65
4. Ускоренное развитие малого бизнеса и частного предпринимательства – важный фактор обеспечения экономического роста в стране, создания новых рабочих мест, повышения доходов и благосостояния населения	69
5. Осуществленная работа и достигнутые результаты в рамках инвестиционной программы и отраслевых программ по технической модернизации	74
6. Осуществленная работа и достигнутые результаты в рамках государственной программы «год развития и благоустройства села»	81
7. Успехи, достигнутые в деле повышения социальной сферы на новый уровень	88
8. Основные макроэкономические показатели, достигнутые в нашей стране в 2009 году и прогнозы по тенденциям развития мировой экономики в 2010 году	93
Раздел III. Очередные высокие цели, задачи и планы – новые шаги на пути обретения нашей страной своего достойного места в ряду развитых государств	99
Глава 1. Углубление реформ, обновление и модернизация страны, обеспечение высоких темпов экономического развития и макроэкономической сбалансированности на основе выполнения Антикризисной программы мер	99
1.1. Важнейшая цель и основная приоритетная задача социально-экономического развития в 2010 году.....	99
1.2. Суть и значение, принципы и основные направления ускоренного реформирования и модернизации страны	100
1.3. Целевые показатели экономического развития страны в 2010 году и задачи по их достижению	102
Глава 2. Обеспечение стабильности банковско-финансовой системы –	

приоритетная задача	106
2.1. Роль банковской системы в решении приоритетных задач, намеченных в Антикризисной программе мер на 2009-2012 годы	106
2.2. Привлечение на депозиты коммерческих банков свободных денежных средств населения и хозяйствующих субъектов, развитие видов банковских услуг	107
2.3. Роль банков в модернизации экономики и повышении инвестиционной активности	109
2.4. Дальнейшее повышение значения банков в процессе финансового оздоровления убыточных и экономически несостоятельных предприятий	111
2.5. Дальнейший рост уровня капитализации банков как важный фактор финансовой стабильности и эффективности экономических реформ	112
Глава 3. Продолжение политики углубления процессов структурного преобразования экономики для обеспечения повышения конкурентоспособности страны	116
3.1. Суть структурных преобразований экономики и их роль в повышении конкурентоспособности страны	116
3.2. Продолжение работ в деле развития кооперационных связей, локализации производства	119
3.3. Дальнейшее расширение сферы услуг населению и повышение ее доли в валовом внутреннем продукте	121
3.4. Ускоренное развитие малого бизнеса и повышение его роли в экономическом развитии	123
3.5. Диверсификация внешнеторгового оборота, совершенствование товарной и географической структуры экспорта	124
Глава 4. Проведение активной инвестиционной политики в целях реализации стратегически значимых проектов, направленных на модернизацию, техническое и технологическое обновление основных ведущих отраслей экономики, развитие транспорта и инфраструктурных коммуникаций	129
4.1. Роль инвестиций в реализации стратегически значимых проектов	129
4.2. Иностраные инвестиции и системная работа по их привлечению в экономику страны	130
4.3. Модернизация, техническое и технологическое обновление транспортной сферы и инфраструктурных коммуникаций.....	135
Глава 5. Направления ускорения строительства жилья и развития социальной инфраструктуры в сельской местности	138
5.1. Социально-экономическое значение строительства на селе современного жилья и развитие инфраструктуры	138
5.2. Проектирование и перестройка сел в соответствии с требованиями архитектуры и инженерного планирования.....	138
5.3. Финансирование сельского строительства и льготные кредиты	141
5.4. Развитие социальной инфраструктуры на селе	145
Глава 6. Решение вопросов дальнейшего увеличения доходов населения и повышения уровня жизни путем обеспечения занятости и трудоустройства граждан..	147
6.1. Меры по созданию новых рабочих мест с целью обеспечения занятости населения	147
6.2. Пути повышения доходов и качества жизни населения	149
6.3. Расширение производства потребительских товаров как путь дальнейшего роста уровня благосостояния населения	152
Глава 7. Значение и основные направления Государственной программы «Год гармонично развитого поколения»	155
7.1. Предпосылки объявления 2010 года «Годом гармонично развитого поколения»	155

7.2. Государственная программа «Год гармонично развитого поколения», структура и намеченные в ней основные задачи	157
7.3. Пути подъема системы образования и воспитания на новый уровень	159
7.4. Необходимость и важность привлечения молодежи в сферу малого бизнеса и предпринимательства	163
7.5. Обогащение духовного мира молодежи, воспитание ее в духе уважения национальных и общечеловеческих ценностей – актуальная задача	165
Список литературы	167

ПРЕДИСЛОВИЕ

В нашей стране ускоренными темпами развиваются процессы глубоких преобразований в стране, последовательного реформирования и либерализации политической и социально-экономической жизни, демократического обновления и модернизации общества. В этом прочную основу составляют огромные задачи, намеченные и последовательно осуществляемые на пути формирования сильного гражданского общества.

В частности, состоявшиеся недавно выборы в Законодательную палату и местные кенгаши республики продемонстрировали все более возрастающий уровень общественно-политической культуры наших соотечественников, их политического и гражданского сознания, широкую поддержку со стороны избирателей последовательно проводимых в стране мер по реформированию и модернизации страны. Президент И. Каримов в своем докладе на состоявшемся 27 января 2010 года совместном заседании Законодательной палаты и Сената Олий Мажлиса Республики Узбекистан наряду с оценкой избирательных процессов также подробно остановился на роли и значении политических партий, парламента, судебно-правовой системы, институтов гражданского общества в обновлении и дальнейшей демократизации государственного управления, модернизации страны. Также определил основные направления и приоритетные задачи модернизации страны, построения сильного гражданского общества.

В обеспечении последовательного и стабильного развития экономики гарантом успеха являются разработка и четкое обозначение для предстоящего периода тщательно и всесторонне обоснованных мер, важных задач и направлений, программ экономического развития различного направления. Вместе с тем, пройденный путь имеет принципиально важное значение для получения соответствующих выводов посредством критической оценки достигнутых за прошедший период успехов и результатов, дальнейшего совершенствования на их основе программ социально-экономического развития.

Данное правило особенно актуально в нынешних условиях. Так как предотвращение негативных последствий глобального финансово-экономического кризиса, начавшегося в 2008 году и оказавшего в 2009 году осязаемое воздействие на экономику многих стран мира, в осуществлении социально-экономических процессов различного уровня требует своеобразной последовательности, всесторонней продуманности и обоснованности действий, поэтапности проводимых коренных реформ, уверенной поступи в деле достижения намеченных целей и задач. А сохранение в нашей стране в условиях мирового финансово-экономического кризиса стабильных темпов роста еще раз подтверждает насколько правилен избранный нами независимый путь развития и осуществляемая в соответствии с этим экономическая политика.

В деле широкого анализа и более глубокого решения данных вопросов Президент страны И. Каримов выступил с докладом на состоявшемся 29 января этого года заседании Кабинета Министров, посвященном итогам социально-экономического развития страны в 2009 году и важнейшим приоритетам экономической программы на 2010 год. В нем отмечено, что благодаря правильно избранной стратегии развития, обновления, модернизации страны, мобилизации сил и возможностей в прошлом году в деле выполнения Антикризисной программы мер на 2009-2012 годы достигнуто не только преодоление последствий и угроз глобального кризиса, но и обеспечены стабильные темпы экономического и социального развития, рост благосостояния народа.

В докладе особо подчеркнуто, что обеспечение в 2009 году в Узбекистане макроэкономической стабильности и устойчивых темпов экономического роста в условиях мирового финансового кризиса явилось еще одним ярким подтверждением правильности избранного в республике экономического пути, основанного на пяти основополагающих принципах реформирования экономики, признанной в мировом сообществе в качестве "узбекской модели" осуществления экономических реформ.

Также в докладе намечены следующие важнейшие приоритетные задачи и направления социально-экономического развития страны в 2010 году:

1) это продолжение и углубление реформирования, обновления и модернизации страны, безусловное выполнение Антикризисной программы на 2009-2012 годы и на этой основе обеспечение высоких и устойчивых темпов роста экономики, ее эффективности и макроэкономической сбалансированности;

2) обеспечение финансово-банковской устойчивости;

3) продолжение политики углубления структурных преобразований экономики для обеспечения роста конкурентоспособности страны;

4) осуществление активной инвестиционной политики по реализации стратегически значимых проектов, направленных на модернизацию, техническое и технологическое обновление ведущих базовых отраслей, развитие мощной современной сети транспортных и инфраструктурных коммуникаций;

5) ускоренное развитие и строительство жилья и социальной инфраструктуры на селе;

6) обеспечение занятости населения и связанной с ней проблемы роста доходов и улучшения качества жизни людей;

7) реализация Государственной программы 2010 год – «Год гармонично развитого поколения».

Намеченные в данном докладе Президента страны полное и эффективное осуществление задач по обеспечению высоких и стабильных темпов экономического роста Узбекистана, эффективности и макроэкономической стабильности, повышению устойчивости банковско-финансовой системы, введение активной инвестиционной политики для реализации стратегически значимых проектов, дальнейшему повышению уровня жизни и благосостояния народа прежде всего требуют от членов нашего общества глубокого и всестороннего осмысления их сути и значения. Особенно, объявление 2010 года “Годом гармонично развитого поколения” и разработка специальной Государственной программы в этом направлении требуют от всех нас целенаправленных действий на пути формирования молодежи физически здоровыми и духовно зрелыми, гармонично развитыми личностями, обладающими современными интеллектуальными знаниями.

В соответствии с этим, важное значение имеет внедрение в соответствии с распоряжением Кабинета Министров от 23 февраля 2010 года под № 101 специального курса в целях глубокого и всестороннего изучения студентами докладов Президента страны И. Каримова **«Модернизация страны и построение сильного гражданского общества – наш главный приоритет»** и **«Наша главная задача – дальнейшее развитие страны и повышение благосостояния народа»**, осмысления ими коренной сути изложенных в нем актуальных вопросов, ознакомления с важнейшими приоритетными направлениями социально-экономического развития Узбекистана в 2010 году.

В составленной по изучению специального курса учебной программе по соответствующей тематике и месту отражены результаты, достигнутые в рамках Государственной программы «Год развития и благоустройства села», изложенные в докладе Президента И.Каримова **«Конституция Узбекистана – прочный фундамент нашего продвижения на пути демократического развития и формирования гражданского общества»** на торжественном собрании 5 декабря 2009 года по случаю 17-летия Конституции Республики Узбекистан, представлены материалы об объявлении 2010 года «Годом гармонично развитого поколения» и предусмотренные в программе в этом направлении меры. Это даст возможность студентам изучить основные итоги 2009 года и важнейшие приоритетные направления социально-экономического развития Узбекистана в 2010 году во взаимосвязи с рядом программных выступлений Президента страны о преобразованиях в социально-экономической и политической жизни республики.

В целях более широкого и глубокого разъяснения студентам изложенных в докладе Президента мнений и суждений, выдвигаемых задач и проблем, а также путей их решения в учебном пособии широко использованы сведения Государственного комитета статистики

Республики Узбекистан, Министерства экономики, Министерства сельского и водного хозяйства, Центрального банка и ряда министерств и ведомств, а также материалы состоявшихся в январе-феврале 2010 года региональных семинаров с участием заместителей, помощников по духовно-просветительской работе председателя Совета Министров Республики Каракалпакстан, хокимов областей и города Ташкента, хокимов районов и городов.

При изучении спецкурса рекомендуется широкое использование вспомогательных электронно-визуальных и интерактивных средств, в частности, изданного в издательстве «Иктисодиёт» в 2009 году учебного пособия по изучению произведения Президента Республики Узбекистан Ислама Каримова «Мировой финансово-экономический кризис, пути и меры по его преодолению в условиях Узбекистана» (Ходиев Б.Ю., Бекмуродов А.Ш., Гафуров У.В. Тухлиев Б.К., на узбекском и русском языках), научно-популярного пособия «Массовая экономика: суть и основные понятия» (Бекмуродов А.Ш., Гимранова О.Б., Шамшиева Н.Н., на узбекском и русском языках), экспресс-проспекта «Узбекистан на пути либерализации и модернизации экономики» (Бекмуродов А.Ш., Беркинов Б.Б., Усмонов Б.Б., Хамидов О.М., Гафуров У.В., Нетьматов И.У., на узбекском языке), экспресс-тестов «Об итогах социально-экономического развития республики в 2008 году и важнейших приоритетных задачах устойчивого развития экономики в 2009 году» (Бекмуродов А.Ш., Амонбоев М.А., Каттаев Н.Т.), а также их электронно-визуальных версий.

ЦЕЛИ И ЗАДАЧИ УЧЕБНОГО КУРСА

1. Цель учебного курса: формирование широкого представления и понятий по основному содержанию и вопросам, рассмотренным в докладах Президента Ислама Каримова на совместном заседании Законодательной палаты и Сената Олий Мажлиса Республики Узбекистан, а также на заседании Кабинета Министров, посвященном итогам социально-экономического развития страны в 2009 году и важнейшим приоритетам экономической программы на 2010 год.

2. Задачи учебного курса:

- формирование у студентов широкого представления и понятий об эффективной экономической политике, осуществляемой в стране в условиях углубления мирового финансово-экономического кризиса;

- ознакомление с информацией о ходе мер, намеченных в Антикризисной программе мер по предотвращению и смягчению влияния мирового финансово-экономического кризиса на экономику Узбекистана, о достигнутых результатах в этом направлении;

- формирование у студентов глубоких знаний о достигнутых успехах в деле социально-экономического развития страны, об источниках их обеспечения, своеобразных свойствах, основных тенденциях в динамике важных макроэкономических показателей и процессов;

- путем разъяснения сути и значение успехов, достигнутых на пути развития страны, дальнейшее укрепление у студентов чувств национальной гордости и патриотизма;

- формирование представления об имеющихся проблемах в социально-экономическом развитии страны и обучение студентов самостоятельному мышлению в деле поиска путей их решения;

- формирование навыков осмысления того, что обеспечение социально-экономического развития является многофакторным и сложным процессом, его противоречивых аспектов, глубокого анализа и оценки происходящих социально-экономических явлений;

- содействие формированию у студентов всесторонне обоснованной, объективной, реальной точки зрения и личного взгляда на происходящие в стране изменения, обновления и глубокие социально-экономические процессы;

- формирование начальных учебно-практических навыков в деле применения на практике знаний о тенденциях развития экономики страны, возможностях дальнейшего развития ее различных отраслей и сфер, о незадействованном внутреннем потенциале территорий;

- повышение активности учащихся и студентов в общественной жизни на основе обеспечения осознания ими направленности осуществляемых в республике социально-экономических реформ и в результате этого происходящих коренных преобразований по реализации интересов человека, а также глубокого осмысления роли и места молодежи в жизни нашего общества.

РАЗДЕЛ I. МОДЕРНИЗАЦИЯ СТРАНЫ, ДЕМОКРАТИЧЕСКОЕ РАЗВИТИЕ И ПОСТРОЕНИЕ ГРАЖДАНСКОГО ОБЩЕСТВА – ВАЖНАЯ ПРИОРИТЕТНАЯ ЗАДАЧА

1. ВЫБОРЫ – ЗАКОННЫЙ ПРОЦЕСС ДЕМОКРАТИЗАЦИИ И ЛИБЕРАЛИЗАЦИИ СТРАНЫ

27 января 2010 года на совместном заседании Законодательной палаты и Сената Олий Мажлиса Президент страны выступил с докладом «Модернизация страны и построение сильного гражданского общества – наш главный приоритет». Президент страны, говоря о состоявшихся 27 декабря 2009 года выборах в Законодательную палату, Жокаргы Кенес Республики Каракалпакстан и местные кенгаши, а также о состоявшихся 10 января 2010 года повторных выборах в эти органы, поздравил всех депутатов с заслуженной победой на выборах и тем высоким доверием, которое оказано им избирателями и населением страны. Отмечалось, что доверие, которое по праву оказано избранным в парламент 250 депутатам, – это, прежде всего, выражение уважения к их личности, знаниям, опыту и самоотверженному труду, тому конкретному вкладу, который вносит каждый из них в дело дальнейшего повышения авторитета и процветания страны, благополучия и благосостояния нашего народа. В то же время – это доверие, высказанное той политической партией, тому движению, которое они представляли на всенародных выборах.

Ваш авторитет - это авторитет Законодательной палаты и Сената, это авторитет парламента республики, в конечном итоге, – авторитет нашей страны.

И. Каримов (из доклада)

Выборы означают свободный выбор с осознанием своего права и осознанное голосование. Внесены изменения в законодательство страны о выборах. Количество мест в Законодательной палате Олий Мажлиса увеличены со 120 до 150¹. К количеству депутатских мест для депутатов, избираемых от Экологического движения Узбекистана, выделены 15 мест.

Выборы являлись экзаменом и проводились на основе следующих критериев и требований:

1. Прошли испытание утверждение свободы слова и свободы выбора.
2. В политической жизни партии вели борьбу за власть.
3. Независимо от политических взглядов любых кандидатов участвовавших в выборах политических партий были созданы равные возможности и условия.
4. Выборы продемонстрировали уровень зрелости гражданского общества.
5. Выборы послужили экзаменом для общественно-политического уровня и культуры, гражданского сознания населения.
6. Ликвидированы институты выдвижения кандидатов от представительных органов власти и инициативных групп. Право выдвижения кандидатов в депутаты Законодательной палаты предоставлено лишь политическим партиям.
7. Ликвидирован институт назначения выборов и вместо него внедрен институт «Объявления о начале избирательной кампании». Эту задачу выполнила Центральная избирательная комиссия.
8. В Законодательную палату представлен институт полномочного представителя политических партий. Данный институт участвовал в подсчете голосов на избирательных участках. Ему было дано право участия при проверке правильности заполнения подписных листов. Количество доверенных лиц кандидатов в депутаты Олий Мажлиса увеличены от 5 до 10.

¹ Каримов И.А. Конституция Узбекистана – прочный фундамент нашего продвижения на пути демократического развития и формирования гражданского общества. – Т.: «Узбекистон», 2009, с. 5.

9. Введен институт квотирования депутатских мест, то есть 15 депутатских мест предоставлены массовой общественной организации – Экологическому движению Узбекистана.

Теперь один депутатский мандат выражает около 120 тысяч голосов избирателей. Подобное положение дел можно наблюдать в Италии, Великобритании, Северной Ирландии, Франции и Канаде. В России и Японии этот показатель составляет более 250 тысяч.

В 14 странах мира применяется практика института резервирования в парламенте в процессе выборов. В зарубежных государствах имеются: 1) представители национальных меньшинств; 2) институты гражданского общества; 3) женские организации; 4) президентские квоты. Законодательные квоты предусмотрены в таких государствах, как Бельгия, Дания, Индия, Иран, Италия, Китай, Пакистан, Португалия, Хорватия, Румыния, Словения, Сербия, Финляндия.

Согласно национальному избирательному законодательству, политическим партиям и выдвинутым ими кандидатам в депутаты были созданы равные права и возможности в проведении избирательной кампании, проведении встреч с избирателями, доведении до избирателей сути и значение предвыборных программ, ведении предвыборной агитации, использовании средств массовой информации.

За один депутатский мандат из 99 избирательных округов боролись по 4 кандидата, из 36 избирательных округов - по 3 кандидата. По стране в список избирателей были включены фамилии 17 миллионов 215 тысяч 700 избирателей, в голосовании приняли участие более 15 миллионов 108 тысяч человек или 87,8 процентов избирателей.

По итогам голосования, проведенного 27 декабря 2009 года, в 96 избирательных округах избраны депутаты в нижнюю палату парламента. Вместе с тем, в соответствии с законом «О выборах в Олий Мажлис Республики Узбекистан», в день выборов на конференции Экологического движения Узбекистана были избраны 15 депутатов в Законодательную палату Олий Мажлиса Республики Узбекистан.

В результате сильной конкуренции между политическими партиями и выдвинутыми ими кандидатами в депутаты в 39 избирательных округах, проводящих выборы, не было собрано необходимое количество голосов для избрания. В связи с этим, 30 декабря 2009 года Центральной избирательной комиссией было принято постановление о проведении 10 января 2010 года в данных избирательных округах повторного голосования. Согласно избирательному законодательству, повторное голосование проводилось по двум кандидатам в депутаты, набравшим наибольшее количество голосов избирателей на основных выборах в каждом из 39 избирательных округов. В данных округах в списки избирателей были включены фамилии 4 миллионов 969 тысяч 547 избирателей, из которых в повторном голосовании приняли участие 3 миллиона 960 тысяч или 79,7 процентов. В повторном голосовании участвовали 8260 наблюдателей и полномочных представителей политических партий.

По итогам выборов в Законодательную палату Олий Мажлиса Республики Узбекистан избраны 150 депутатов. В частности: 1) от Движения предпринимателей и деловых людей – Либерально-демократической партии Узбекистана - 53; 2) от Народно-демократической партии Узбекистана - 32; 3) Демократической партии Узбекистана «Миллий тикланиш» - 31; 4) Социал-демократической партии Узбекистана «Адолат» - 19 депутатов. Для Экологического движения Узбекистана было выделено 15 мест, то есть 15 депутатов Законодательной палаты – это представители Экологического движения Узбекистана. 33 депутата из избранных 150 депутатов или 22 процента составляют женщины. 15 членов Сената - женщины.

47 депутатов или 31,3 процента ранее были депутатами Законодательной палаты. Это наряду с подтверждением завоевания избранными депутатами доверия своих избирателей также дает возможность еще более эффективного использования в профессиональной

деятельности их жизненного и практического опыта в сфере законотворчества. В составе нижней палаты парламента представлены почти все слои общества.

Практически около 30 процентов от общего числа депутатов Законодательной палаты и примерно 20 процентов от депутатов, прошедших в местные Кенгаши, прошли второй тур голосования, что говорит о многом, и, прежде всего, о демократичности прошедших выборов.

Подробные и достаточно объективные оценки состоявшихся выборов уже даны как со стороны соответствующих уполномоченных структур и наблюдателей как внутри страны, так и со стороны аккредитованных организаций и наблюдателей из-за пределов Узбекистана.

В открытости и гласности процесса выборов важное значение имела также деятельность средств массовой информации, местных и иностранных наблюдателей. Процессы выборов освещались в более 500 средствах массовой информации нашей страны и свыше 200 – зарубежных.

Более 270 наблюдателей из 36 стран мира и 4 международных организаций, в частности, Бюро по демократическим институтам и правам человека Организации по безопасности и сотрудничеству в Европе (ОБСЕ), миссий Исполнительного комитета СНГ, Шанхайской Организации Сотрудничества (ШОС), Организации Исламской Конференции (ОИК), а также более 60 тысяч наблюдателей и полномочных представителей политических партий, выдвинувших кандидатов в депутаты, осуществляли мониторинг за ходом выборов.

В высказанных оценках и комментариях отмечается обстановка всеобщей активности избирателей, обстановка открытости, гласности, соблюдение норм и требований внутреннего и международного законодательства, имевших место в голосовании.

Проведение выборов на основе демократических принципов, обеспечение в данном процессе соблюдения законодательства было обеспечено посредством осуществления окружными и участковыми избирательными комиссиями организованной деятельности на основе принципов законности, коллегиальности, независимости и справедливости.

Процесс выборов подтвердил, какие поистине огромные шаги за истекшие годы сделало наше общество по пути демократических преобразований, обеспечения свободы выбора для каждого и для формирования сильного гражданского общества.

Состоявшиеся выборы продемонстрировали высокую общественно-политическую культуру граждан Узбекистана, растущий уровень его политического и гражданского самосознания, его широкую поддержку нашего поступательного продвижения по пути углубления реформирования и модернизации страны.

В соответствии со статьей 117 Конституции Республики Узбекистан, в январе 2010 года были проведены выборы в Сенат Олий Мажлиса Республики Узбекистан. Сенат, как орган территориального представительства, состоит из членов Сената (сенаторов). Члены Сената на соответствующих совместных заседаниях депутатов Жокаргы Кенеса Республики Каракалпакстан, представительных органов государственной власти областей, районов и городов из числа этих депутатов избраны тайным голосованием от Республики Каракалпакстан, областей и города Ташкента (всего по 14 территориальным единицам) в равном количестве по 6 человек ($14 \times 6 = 84$). 16 членов Сената назначены Президентом Республики Узбекистан из числа авторитетных граждан, обладающих большим практическим опытом и особыми заслугами в сферах науки, искусства, литературы, производства, а также в других областях государственной и общественной деятельности². Следовательно Сенат состоит из 100 ($84 + 16$) членов.

Состоявшиеся выборы были проведены на основе следующих конституционных принципов избирательного права Узбекистана (статья 117):

- 1) общее избирательное право;

² Конституция Республики Узбекистан. – Т.: Узбекистан, 2009, с.14-15, 31-32.

- 2) равное избирательное право;
- 3) прямое (непосредственное) избирательное право;
- 4) право тайного голосования.

В нашем национальном законодательстве наряду с данными конституционными принципами выборов также нашли свое отражение и общие принципы. К их числу относятся принцип свободы (проведение выборов без давления), принцип гласности (доступ к информации), принцип справедливости (пресечение противозаконных действий), принцип ответственности (ответственность перед выборами), в процессе выборов было обеспечено их строгое соблюдение.

Выборы в Законодательную палату и Сенат Олий Мажлиса Республики Узбекистане еще раз продемонстрировали то, что граждане Узбекистана поддерживают курс построения демократического правового государства и сильного гражданского общества, дальнейшего углубления реформ во всех сферах общественно-политической жизни.

Как отметил Президент Ислам Каримов, «самое важное - выборы еще раз продемонстрировали, что все коренные изменения и преобразования, происходящие в нашем государстве, - это закономерный процесс, который приобрел необратимый характер».

Состоявшиеся в стране выборы явились практическим выражением того, что никакая сила не в силах обратить процесс преобразований, нацеленных ныне на демократизацию и либерализацию жизни общества.

2. ПОЛИТИЧЕСКИЕ ПАРТИИ В КАЧЕСТВЕ РЕШАЮЩЕЙ СИЛЫ В ОБНОВЛЕНИИ И ДАЛЬНЕЙШЕЙ ДЕМОКРАТИЗАЦИИ ГОСУДАРСТВЕННОГО УПРАВЛЕНИЯ, МОДЕРНИЗАЦИИ СТРАНЫ

В нашей стране все более углубляются реформы в области формирования и развития демократических институтов, являющихся основой гражданского общества.

В настоящее время в республике осуществляют деятельность 306 общественных объединений республиканского значения, из них 64 имеют статус международных организаций. 48 из данных объединений – это фонды, 78 - общества, 4 – политические партии, 42 - федерации, 16 – профессиональных союзов, 2 - движения, 20 - центров, 48 - ассоциаций, 20 - союзов, 5 - комитетов, еще 22 организации, прошедших официальную регистрацию под различными названиями. Также в Республике Каракалпакстан и областях функционируют 2237 общественных объединений местного значения. В настоящее время в республике действуют следующие 4 политические партии:

1. Народно-демократическая партия Узбекистана (НДПУ) – создана 1 ноября 1991 года. В своих рядах объединяет более 350 тысяч членов. В настоящее время от данной партии в Законодательной палате Олий Мажлиса 32 депутата (на 2-месте).

2. Социал-демократическая партия Узбекистана «Адолат» – создана 18 февраля 1995 года. Членов партии – около 80 тысяч. В настоящее время от данной партии в Законодательной палате Олий Мажлиса 19 депутатов (4-место).

3. Демократическая партия Узбекистана “Миллий тикланиш” – создана 3 июня 1995 года, имеет 110 тысяч членов. В настоящее время от данной партии в Законодательной палате Олий Мажлиса 31 депутата (3-место).

4. Либерально-демократическая партия Узбекистана (УзЛиДеП) – Движение предпринимателей и деловых людей - создано 15 ноября 2003 года. В настоящее время от данной партии в Законодательной палате Олий Мажлиса 53 депутата (1 место).

В годы независимости политические партии становятся решающей силой в обновлении и дальнейшей демократизации государственного управления, модернизации страны. Созданы следующие правовые основы политических партий:

1. 26 декабря 1996 года на 7-ой сессии Олий Мажлиса первого созыва был принят Закон «О политических партиях».

2. 30 апреля 2004 года на 14-ой сессии Олий Мажлиса 2-созыва был принят Закон «О финансировании политических партий».

Положением “О порядке финансирования со стороны государства деятельности политических партий, предусмотренных в уставе”, утвержденным постановлением Кабинета Министров Республики Узбекистан от 16 марта 2005 года под № 86, и другими принятыми в данной сфере нормативно-правовыми документами упорядочивается деятельность политических партий.

3. 11 апреля 2007 года с подписью Президента был принят Закон «Об усилении роли политических партий в обновлении и дальнейшей демократизации государственного управления и модернизации страны».

В Конституционный закон о Законодательной палате Олий Мажлиса и в некоторые статьи (статья 89, пункт 15 статьи 93, часть 2 статьи 102) Конституции Республики Узбекистан внесены изменения. Также внесено изменение в первую часть статьи 77 Конституции Республики Узбекистан. Законопроекты стали последовательным продолжением реформ, направленных на совершенствование политической системы, этот проект вызвал интерес у всех депутатов тем, что вобрал в себя правовые основы усиления активности, статуса и влияния фракции политической партии и партийной группы в местном кенгаше, оппозиции. С 2007 года и в последующий период данный процесс привел к появлению реальной оппозиции в Законодательной палате. Закон «Об усилении роли политических партий в обновлении и дальнейшей демократизации государственного управления и модернизации страны» состоит из 8 статей, в нем определены задачи по усилению роли политических партий, о фракции политических партий, об избрании спикера Законодательной палаты и его заместителей, контроле за деятельностью местных кенгашей. Поэтому политические партии стремятся к укреплению своего статуса в управлении и повышению авторитета среди народа. В частности, они участвуют в:

1) выборах Президента Республики Узбекистан;

2) выборах Олий Мажлиса;

3) создании местных представительных органов (областной, районной, городской власти).

Президент Ислам Каримов, оценивая деятельность политических

партий, отметил, что «были предприняты меры для того, чтобы политические партии, участвуя и доказывая на выборах свою состоятельность, на деле становились решающей силой глубоких преобразований, происходящих в Узбекистане».

Действительно, если мы сделаем выводы из состоявшихся выборов, то следует отметить, что эти выборы продемонстрировали насколько правильным и эффективным является своевременно принятый данный закон. Другими словами, выход на арену политических партий в качестве решающей силы составили суть и основное значение данных выборов. Несомненно, данный процесс повышает эффективность парламентской системы страны. В настоящее время политические партии в Узбекистане в качестве **внутренней функции** выполняют задачи по сплочению, координации, стимулированию, стремлению к лидерству, соответствию статусу; в качестве **внешней функции** – пропаганде и агитации, адаптации к определенному политическому направлению, реагированию на политические события и процессы (рис. 1.2.1).

Политические партии выражают политическую волю различных социальных слоев и групп и через своих избранных демократическим путем представителей участвуют в формировании государственной власти. Политические партии обязаны в установленном порядке представлять Олий Мажлису или уполномоченному им органу публичные отчеты об источниках финансирования своей деятельности.

Статья 60 Конституции Республики Узбекистан



Рис. 1.2.1

В целом, политические партии и движения свою деятельность должны наладить на основе следующих принципов:

1. На основе конструктивных предложений.
2. Путем компромизма.
3. Реальность.

3. РОЛЬ И МЕСТО ПАРЛАМЕНТА В УГЛУБЛЕНИИ СОЦИАЛЬНО-ЭКОНОМИЧЕСКИХ И ПОЛИТИЧЕСКИХ РЕФОРМ

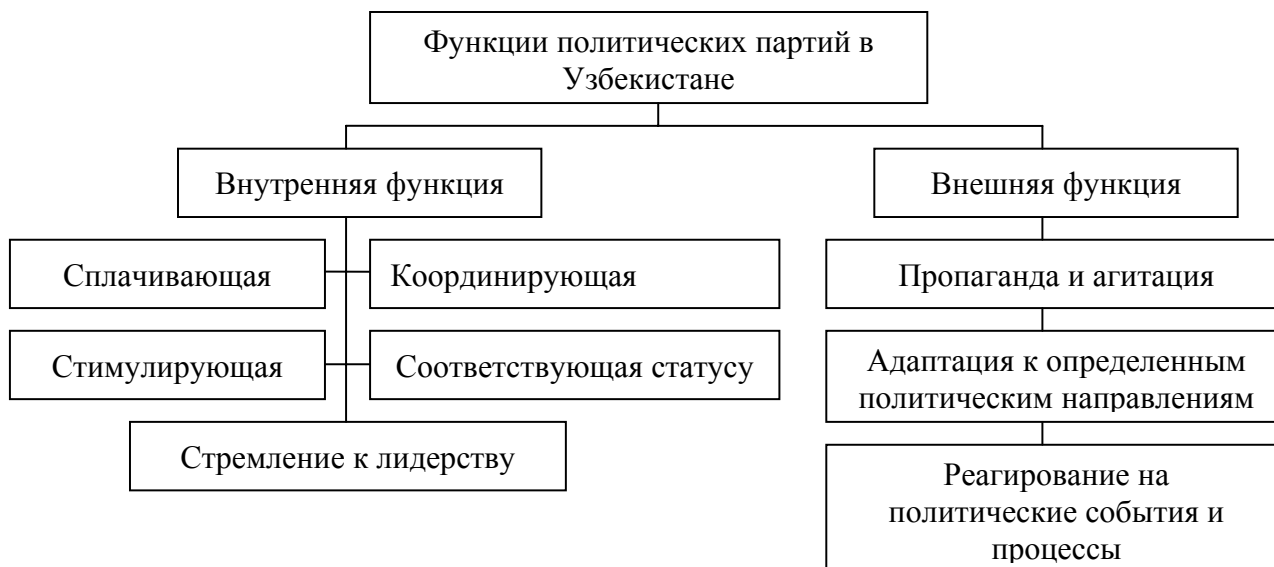
В процессе выборов в парламент наш народ ярко проявил свою активность, рост политической культуры и уровня. Мы подтвердили, что ни в чем никому не уступаем, имеем собственный путь построения демократического государства. «Деятельность впервые избранного в 2004 году двухпалатного парламента страны совпала по времени с важным периодом в нашей жизни, отмеченным глубокими изменениями, динамичными процессами последовательного реформирования и либерализации всех сфер политической и социально-экономической жизни, демократического обновления и модернизации страны». В этом смысле, Президент страны позитивно оценил деятельность парламента прежнего состава в решении всех приоритетных задач, стоящих перед страной, принятии более 250 законов, имеющих большое значение в углублении общественно-политических, социально-экономических реформ.

Действительно, сформирована нижняя палата парламента как постоянно действующий профессиональный орган, разрабатывающий и принимающий законы, и верхняя палата – Сенат как орган территориального представительства, полно и всесторонне выражающий интересы регионов. В результате существенно улучшилось качество и обоснованность принимаемых законодательных актов. Более эффективно обеспечивается баланс, согласованность общегосударственных и региональных интересов.

Значительно возросли роль и влияние высшего законодательного органа политических партий в парламенте, органах власти на местах. Впервые в Законодательной палате сформировался Демократический блок, объединивший фракции: 1) Движение предпринимателей и деловых людей – Либерально-демократической партии Узбекистана; 2) Демократической партии «Миллий тикланиш»; 3) Социал-демократической партии «Адолат». Народно-демократическая партия Узбекистана составила оппозицию в парламенте.

Как отмечено в докладе Президента, особое место в законотворческой деятельности Олий Мажлиса занимали вопросы нормативно-правового обеспечения осуществляемых в

стране структурных преобразований (то есть последовательного изменения сфер и отраслей национальной экономики в целях обеспечения ее эффективного и стабильного структурного строения), дальнейшего формирования благоприятного инвестиционного климата, модернизации, технического перевооружения производства, развития банковско-финансовой системы страны.

За прошедший период двухпалатным парламентом был принят целый комплекс законодательных актов, предусматривающих усиление правовой защиты частной собственности, формирование в стране мощного класса собственников, укрепление фермерского движения, обеспечение дальнейшей либерализации экономики, создание благоприятных условий для развития малого бизнеса и предпринимательской деятельности, формирование разветвленной рыночной инфраструктуры. Также, в центре внимания находились важнейшие вопросы по неуклонному повышению доходов населения и благосостояния народа, успешной реализации крупномасштабных социальных программ.

Эти и целый ряд других мер, направленных на законодательное обеспечение экономических реформ, способствовали созданию необходимого правового обеспечения успешной реализации Антикризисной программы мер на 2009-2012 годы, направленных на минимизацию отрицательных последствий мирового финансово-экономического кризиса, позволили Узбекистану обеспечить в числе немногих стран в мире устойчивые темпы роста экономики и повышения реальных доходов населения.

Было обращено особое внимание ускоренному развитию, стимулированию и поддержке малого бизнеса и частного предпринимательства, имеющих все более важное значение в обеспечении экономического роста, организации новых рабочих мест, решении проблемы занятости, повышении доходов и благосостояния населения.

В нелегком во всех отношениях 2009 году прирост валового внутреннего продукта страны составил 8,1 процента, промышленного производства – 9 процентов, общий объем инвестиций увеличился примерно на 26 процентов, в том числе иностранных инвестиций – на 68 процентов, положительное сальдо во внешнеторговом обороте составило более 2,3 миллиарда долларов. Рост средней заработной платы составил 40 процентов, реальных доходов – 26,5 процента. Несмотря на сложные климатические условия, впервые было выращено более 7,3 миллионов тонн зерна, в том числе 6 миллионов 600 тысяч тонн пшеницы, заготовлено 3,4 миллиона тонн хлопка-сырца.

В стране в последующий с 2005 года период, то есть в период деятельности двухпалатного парламента на основе правительственной программы была открыта широкая дорога развитию надомничества, являющегося одним из важных отраслей малого бизнеса и частного предпринимательства. Расширились такие направления народных промыслов, как изготовление тюбетеек, швейное дело (рабочая одежда, перчатки, национальные халаты), кузнечное дело, ковроткачество.

В результате практических мер, принятых в «Год развития и благоустройства села» в стране было создано более 940 тысяч новых рабочих мест, из них около 500 тысяч – в сельской местности. В сфере малого бизнеса открыто более 390 тысяч, в том числе, в сфере услуг – свыше 270 тысяч новых рабочих мест.

За последние годы в результате мер, принятых в деле повышения размеров заработной платы, пенсий и пособий, снижение налоговых ставок, взимаемых с доходов физических лиц, снижения уровня инфляции ощутимо повысились валовые и реальные доходы населения, устойчивыми темпами растет его платежеспособность. В частности, в 2009 году по сравнению с 2000 годом размер средней заработной платы увеличился в 28,5 раза, средней пенсии почти в 18 раз, доходы на душу населения в 12 раз.

Парламент – это словно зеркало, отражающее жизнь общества. Следовательно, какие устремления, мысли и взгляды существуют в обществе, они должны найти свое отражение в обсуждениях и дискуссиях в парламенте. Тогда парламент сможет воплотить волеизъявление, благородные цели народа. После этого люди будут верить такой

законодательной власти. Когда они будут говорить у себя на селе или в махалле, что такую-то новость мы слышали с трибуны парламента, лишь тогда депутаты ощутят результат, влияние своей работы. В целом, быть депутатом означает постоянно жить с заботами и проблемами своих избирателей³.

Законодательную, исполнительную и судебную власти объединяет одно – национальная идея. А наша национальная идея вбирает в себя такие понятия, как мир в стране, процветание Родины, благосостояние народа.

4. РЕФОРМЫ В СУДЕБНО-ПРАВОВОЙ СИСТЕМЕ – ОСНОВА ЛИБЕРАЛИЗАЦИИ СТРАНЫ И ОБЕСПЕЧЕНИЯ НЕЗАВИСИМОСТИ

Президент страны Ислам Каримов в своем докладе на совместном заседании Законодательной палаты и Сената Олий Мажлиса Республики Узбекистан особо отметил, что значительный вклад внес парламент в масштабную работу, проводимую в стране по глубокому реформированию и либерализации судебной системы, обеспечению на деле независимости судебной власти. За эти пять лет было принято 58 законов, в соответствии с которыми осуществлялось дальнейшее реформирование судебной системы.

Судебная власть – это орган третьей власти, она осуществляет независимую от законодательной и исполнительной власти, политических партий, других общественных объединений деятельность. Судебная система избирается сроком на 5 лет. Порядок организации, осуществления деятельности судов определен парламентскими законами. В Узбекистане функционируют Конституционный суд, Верховный суд, Высший хозяйственный суд, Верховный суд Республики Каракалпакстан, Ташкентский городской, районные, городские, хозяйственные суды. Президент Ислам Каримов на состоявшемся 28 января 2005 года совместном заседании Законодательной палаты и Сената отметил пути коренного реформирования этой сферы – судебной системы. В целях реформирования и дальнейшей либерализации судебной системы установил передачу прав органов прокуратуры по ограничению вмешательства в судебные процессы, задержанию и заключению под стражу лиц судебной системе. Подчеркивалось, что необходимо обеспечить превращение суда из органа наказания в орган по защите прав и интересов рядовых людей, осуществления им самостоятельной деятельности.

Осуществляется широкомасштабная работа по либерализации судебной сферы. Отмечалось, что необходимо следовать по пути построения правового государства не посредством жестокого наказания граждан, а воспитания их в гуманистическом духе.

Большим шагом на пути либерализации судебной сферы явился Указ Президента Республики Узбекистан от 1 августа 2005 года «Об отмене смертной казни в Республике Узбекистан» и Указ от 8 августа 2005 года «О передаче судам права выдачи санкции заключения под стражу». В Протоколе “О пресечении, предотвращении торговли людьми, особенно женщинами и детьми и о наказании за это деяние”, принятом ООН по борьбе с транснациональной организованной преступностью намечены эффективные меры по противодействию этому злу.

В целях совершенствования деятельности по борьбе с торговлей людьми и имплементации норм данного Протокола в национальное законодательство 17 апреля 2008 года был принят Закон Республики Узбекистан «О противодействии торговле людьми». В данном законе даны определения понятиям «Торговля людьми» и «Эксплуатация людей». В нем освещены порядок организации системы по борьбе с торговлей людьми, полномочные органы и их задачи в этом направлении, а также вопросы защиты и социально-правовой реабилитации жертв торговли людьми.

³ Каримов И.А. Узбекский народ никогда ни от кого не будет зависеть. Т.13. - Т.: Узбекистон, 2005, с.171-173.

7 января 2008 года был принят Закон Республики Узбекистан «О гарантиях прав ребенка». 1 мая 2008 года были приняты два указа Президента Республики Узбекистан:

1. Указ «О мерах по дальнейшему реформированию института адвокатуры в Республике Узбекистан».

2. Указ «О Программе мер, посвященных 60-летию принятия Всеобщей декларации прав человека», которые явились логическим продолжением процесса либерализации судебной-правовой системы⁴.

Действительно, как отмечено в докладе Президента страны, огромный резонанс во всем мире получили принятые в 2007 году Закон Республики Узбекистан об отмене с 1 января 2008 года в стране смертной казни, а также Закон о передаче санкций на заключение под стражу граждан от прокуратуры судам. С введением указанных мер в Узбекистане создана одна из самых гуманных, либеральных систем уголовного наказания в мире.

Следовательно, к 2010 году, благодаря действиям Президента и парламента страны в сфере третьей власти – судебной системе проведены следующие реформы:

1) выдача санкции на уголовное наказание от органов прокуратуры передано судебной системе. Большое внимание обращено обеспечению независимости судебной власти;

2) повышены статус и роль адвокатов (защитников); реформирован институт адвокатуры;

3) либерализована система уголовного наказания, смертная казнь исключена из Уголовного кодекса (с 1 января 2008 года) и вместо нее установлен порядок назначения долгосрочного, пожизненного заключения под стражу; усовершенствована деятельность прокуратуры;

4) обеспечена независимость судов.

5) созданы суды по гражданским и уголовным делам;

6) обеспечивается материально-техническая и финансовая деятельность судов;

7) укрепляется механизм отбора и назначения судебных кадров.

5. УКРЕПЛЕНИЕ И РАЗВИТИЕ ИНСТИТУТОВ ГРАЖДАНСКОГО ОБЩЕСТВА – ВАЖНАЯ СОСТАВНАЯ ЧАСТЬ ДЕМОКРАТИЧЕСКИХ РЕФОРМ

Республика Узбекистан поэтапно развивается на пути построения сильного демократического, правового государства и справедливого гражданского общества. Гражданское общество является важной структурной частью демократических реформ.

Осуществлена значительная работа в деле укрепления и развития институтов гражданского общества, развития СМИ. В настоящее время в Узбекистане функционируют более 5 тысяч негосударственных некоммерческих организаций, более 870 газет и журналов, около 100 государственных и негосударственных телерадиостанций. Если 15 лет назад в республике было 475 СМИ, то к 2009 этот показатель составил 1110. В частности, более 600 из них действуют в областях.

Президент Ислам Каримов в своем докладе на состоявшемся 28 января 2005 года совместном заседании Законодательной палаты и Сената Олий Мажлиса «Наша главная цель – демократизация и обновление общества, модернизация и реформирование страны» определяя предстоящие приоритетные задачи, особое внимание обратил на роль средств массовой информации в деле построения демократического государства, гражданского общества. Чрезвычайно важным условием углубления процессов демократического обновления и обеспечения свободы граждан в Узбекистане является осуществление конкретных и последовательных мер по внедрению демократических стандартов для развития средств массовой информации.

В этом направлении основная задача заключается в дальнейшей либерализации деятельности печати, телевидения, радио, являющихся важнейшей составляющей процесса

⁴ “Народное слово”, 28 мая 2008 года.

углубления реформ в стране, обеспечении их реальной независимости и свободы. Наш народ желает видеть и слышать в средствах массовой информации правдивую информацию о происходящих в стране и за рубежом событиях. Поэтому в последние годы было принято около 10 актов законодательства, непосредственно направленных на дальнейшую демократизацию и либерализацию СМИ, повышение их активности в обеспечении гласности и открытости проводимых общественно-политических и социально-экономических реформ, внедрение передовых информационно-коммуникационных технологий в медиа-пространство.

Как констатируется в докладе Президента, в июле 2008 года было принято совместное постановление обеих палат Олий Мажлиса Республики Узбекистан «О мерах по усилению поддержки негосударственных некоммерческих организаций, других институтов гражданского общества».

Следует особо отметить, что данный документ стал еще одним важным шагом на пути последовательного обеспечения независимого развития ННО, институтов гражданского общества, усиления их роли и значения в процессе демократического обновления страны. В соответствии с указанным совместным постановлением создана независимая, основанная на демократических принципах, система формирования источников финансирования деятельности ННО и других институтов гражданского общества.

По типологии мировых средств массовой информации, можно выделить 5 основных их видов (рис. 1.5.1).



Рис. 1.5.1

Президент страны Ислам Каримов в своей брошюре, изданной в 2009 году - «Самый основной критерий – отразить правду жизни», также отметил, что сегодня само время ставит новые задачи по осмыслению сути, причин и следствий законов, принимаемых парламентом, посредством средств массовой информации, которые в настоящее время имеют все более актуальное и острое значение в нашей духовной жизни, вместе с тем по предотвращению проникающих извне опасностей и угроз в этом направлении⁵.

Поэтому как отметил Президент, важное значение имеет вопрос поэтапного формирования экономической свободы средств массовой информации, канала общественного телевидения на базе государственного телевидения. Средства массовой информации должны посредством всесторонне глубоких, действенных методов освещать осуществляемые в стране социально-экономическую политику, процессы обновления и преобразований.

Деятельность средств массовой информации в процессе освещения выборов можно выделить по нескольким направлениям (рис. 1.5.2).

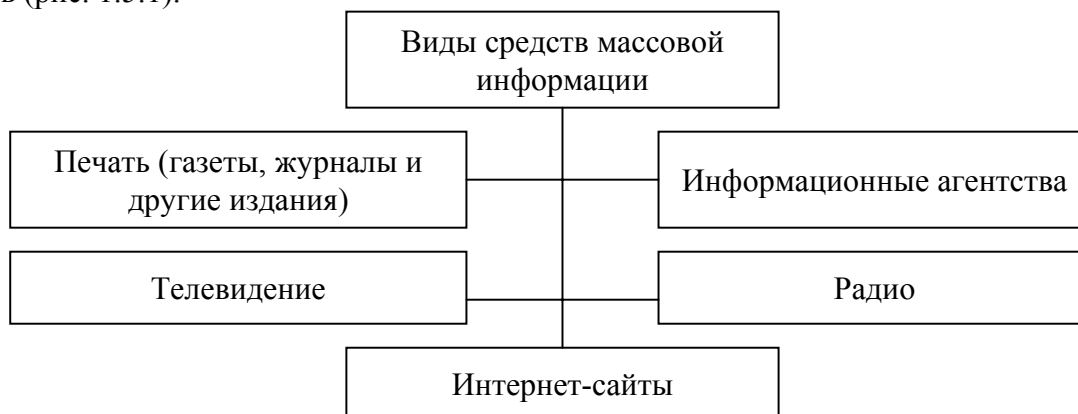
⁵ Каримов И.А. Самый основной критерий – отражение правды жизни. Т.: Узбекистон, 2009. – 24 с.



Рис. 1.5.2

В нашей стране в структуру институтов гражданского общества можно включить ряд институтов (рис.1.5.3).

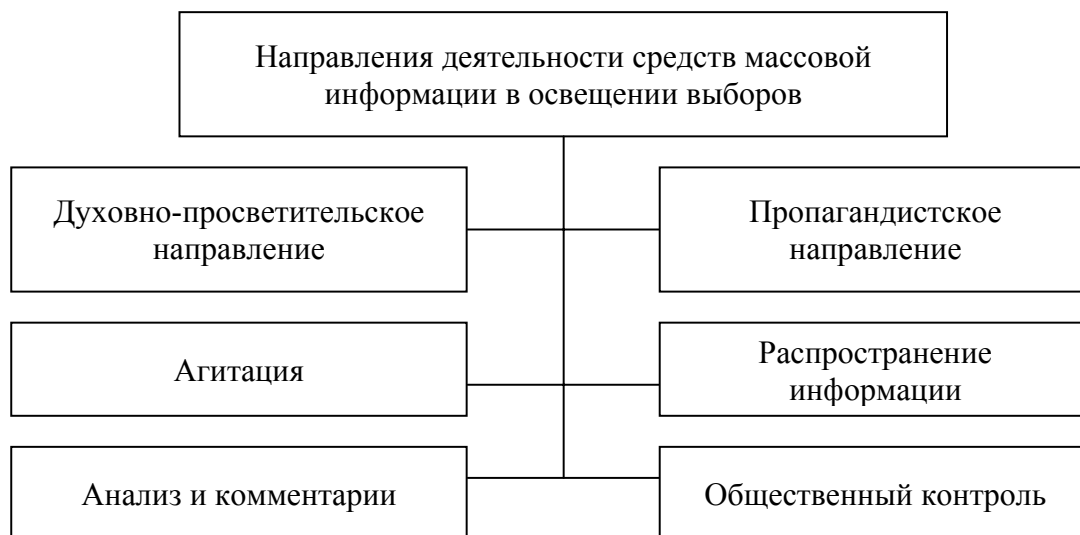

Рис. 1.5.3

6. ОСНОВНЫЕ НАПРАВЛЕНИЯ И ПРИОРИТЕТНЫЕ ЗАДАЧИ МОДЕРНИЗАЦИИ СТРАНЫ, ПОСТРОЕНИЯ СИЛЬНОГО ГРАЖДАНСКОГО ОБЩЕСТВА

Президент страны Ислам Каримов в своем докладе на совместном заседании парламента изложил свои мнения и суждения наряду с достигнутыми успехами также о неиспользованных резервах, недостатках и просчетах, допущенных в деятельности двухпалатного парламента. Это особенно важно сделать сегодня, когда определяются задачи и приоритеты деятельности Олий Мажлиса на предстоящий пятилетний период. Недостатки и просчеты, неиспользованные возможности, а также задачи и приоритетные направления были определены следующим образом:

во-первых, это отражается в отсутствии в деятельности Законодательной палаты глубоко и всесторонне проработанной, рассчитанной на долгосрочную перспективу программы законотворческих работ, тесно увязанной с потребностями, ходом социально-экономических, общественно-политических реформ в стране. Это одна из причин того, что

законы нередко принимаются бессистемно, по мере их внесения субъектами законодательной инициативы.

во-вторых, серьезным недостатком является пассивность, недостаточная активность депутатского корпуса в инициировании и продвижении законов, жизненно необходимых для осуществления динамично развивающихся реформ в экономической, политической, гуманитарной сферах. В течение последних пяти лет из внесенных в Законодательную палату 297 проектов законов только 44 законопроекта были инициированы депутатами.

При этом 42 законопроекта были внесены непосредственно Президентом Республики Узбекистан, более 160 законопроектов внесено правительством страны (Кабинетом Министров) большей частью во исполнение указов и постановлений Президента Республики Узбекистан.

в-третьих, коренного улучшения требует качество принимаемых законов. Большинство из них было направлено на внесение изменений, уточнений, дополнений в уже принятые акты законодательства и не носило кодифицированного характера. В принимаемых законопроектах допускались расхождения, дублирование с ранее принятыми актами, содержалось много отсылочных норм. И самый существенный недостаток состоит в том, что в принимаемых законах часто отсутствуют процессуальные механизмы, обеспечивающие реализацию этих актов законодательства, а это, в свою очередь, существенно затрудняет их применение, приводит к неисполнению законов и правовому нигилизму, снижению эффективности правоприменительной практики.

в-четвертых, слабо использовались предусмотренные законом формы депутатского контроля и влияния на совершенствование правоприменительной практики. За весь период функционирования палаты было осуществлено всего несколько парламентских запросов, в частности, по вопросам внедрения в производство инновационных технологий, ускоренного строительства предприятий химической промышленности и выпуска новых видов продукции, и конечно, этого недостаточно.

в-пятых, требует существенного улучшения системная работа депутатов парламента в своих избирательных округах. Такая мера позволяла бы им определять, как работают принятые законы, в каких законах нуждается сегодня практика хозяйственного строительства, какими проблемами живут избиратели и что необходимо сделать для их решения. Достаточно сказать, что «Порядок организации деятельности депутата Законодательной палаты Олий Мажлиса Республики Узбекистан в избирательном округе» был выработан и утвержден палатой лишь в мае 2008 года, то есть на четвертом году функционирования парламента.

в-шестых, имели место, особенно в начале практической деятельности верхней и нижней палат, серьезные проблемы, связанные по большей части с проявлениями амбиций с обеих сторон, и, естественно, эти противоречия негативно влияли на качество и сроки

Взыскательно, критически оценивая работу Олий Мажлиса за прошедший период, мы должны ясно осознавать, что без искоренения допущенных недостатков, преодоления инертности и инерционности в работе парламента депутаты не смогут эффективно решать стоящие перед ними задачи, выполнять те высокие обещания, которые давались избирателям во время выборов.

И. Каримов (из доклада)

принятия законодательных актов. Президент отмечает, что в целом, трудно налаживался процесс обеспечения функционирования каждой отдельной палаты как самостоятельной и обязательной составляющей законотворческого процесса, осуществляемого Олий Мажлисом, – высшим законодательным органом Узбекистана.

Сенат, его члены не наделены правом законодательной инициативы. Сенат – это представительный орган, и преимущественная часть его членов, будучи депутатами областных, городских и районных Кенгашей народных депутатов, является их полномочными представителями в высшем законодательном органе страны. И поэтому

вполне закономерно, что в своей деятельности и при рассмотрении проектов законов и принятии решений, руководствуясь, в первую очередь, общегосударственными интересами, сенаторы рассматривают эти проекты сквозь призму интересов территории и регионов.

И поэтому случаи отклонения Сенатом какого-либо закона, дискуссии, которые возникают в рамках согласительных комиссий нижней и верхней палаты по существу и содержанию представленных проектов, мы должны рассматривать как нормальную и здоровую форму работы демократического парламента.

Более того, для всех должно быть очевидным, что вновь избранному парламенту предстоит работать в качественно новых политических, социально-экономических условиях.

Перед страной сегодня стоят огромные по своим масштабам и глубине задачи в области государственного и общественного строительства. В непростых условиях, обусловленных продолжающимся мировым финансово-экономическим кризисом, нам предстоит обеспечить дальнейшее устойчивое развитие экономики, продолжить работу по ее диверсификации, модернизации и техническому перевооружению производства.

В сложных геополитических условиях, складывающихся в регионе и мире в целом, нам предстоит решать задачи обеспечения безопасности, стабильности страны, сохранения мира на нашей земле и целый ряд других ответственных и масштабных задач, от успешного решения которых зависит сегодняшний и завтрашний день нашей страны, наших детей.

В соседнем Афганистане вот уже 30 лет продолжается вооруженный конфликт, сохраняется напряженная обстановка, естественно, существует угроза миру и безопасности и во всем регионе. Поэтому Президент Ислам Каримов в своем докладе акцентировал внимание на мысли о том, что данную ситуацию, данный конфликт невозможно решить лишь военным путем. В деле разрешения конфликта в Афганистане нами была выдвинута инициатива преобразовать контактную группу «6+2» в «6+3». В данной группе состояли шесть сопредельных с Афганистаном стран: Исламская Республика Иран, Китайская Народная Республика, Исламская Республика Пакистан, Таджикистан, Туркменистан, Узбекистан + США и Россия (1997-2001 годы). Вопрос о преобразовании контактной группы «6+2» в «6+3», то есть обеспечения участия представительства НАТО неоднократно выдвигался Президентом нашей страны в ходе Саммита НАТО/СЕАП (Совет Евроатлантического партнерства) 3 апреля 2008 года в Бухаресте, на совете глав государств ШОС, состоявшемся в городе Екатеринбурге 16 июня 2009 года. Однако вместо изменения положения в позитивную сторону, наоборот, усиливается противоречия в Афганистане, подчеркнул еще раз глава нашего государства. Многие страны мира приходят к практическому выводу о том, что афганскую проблему нельзя решить лишь военными средствами.

Сегодня многие государства мира оказывают помощь Афганистану. Узбекистан в качестве ближнего соседа также оказывает ему большую помощь. В частности, с 2010 года объем электроэнергии, поставляемой нами в Афганистан, увеличился в шесть раз по сравнению с предыдущими годами. В эти дни строители и специалисты Узбекистана начинают работу по прокладке железнодорожной линии Термез-Хайратон-Мазари-Шариф, она будет завершена до конца нынешнего года.

Президент страны обратил внимание на то, что парламент должен внести свой вклад в укрепление мира и стабильности в регионе.

Президент Ислам Каримов еще раз акцентировал особое внимание на необходимость от парламента высокой инициативы, непрерывного поиска путей повышения эффективности законотворческой деятельности, а от каждого депутата и политической партии – прежде всего выполнения принятых ими на выборах обязательств. Выразил уверенность, что в процессе подготовки конкретной программы предстоящей работы как в Законодательной палате, так и в Сенате, все эти задачи будут учтены и конкретно доработаны. Также руководитель страны придавал важное значение тому, что в центре нашего внимания должны оставаться следующие важнейшие ключевые вопросы.

Мы не сможем достигнуть высоких целей по модернизации страны, если не обеспечим четкой и глубокой взаимосвязи процессов реформирования экономики и социальной сферы с постоянным обновлением общественно-политической и судебно-правовой системы. Для этого: 1) в соответствии с принципом реального разделения властей на законодательную, исполнительную и судебную необходимо усиление роли парламентской власти; 2) необходимо развитие многопартийной системы, повышение активности политических партий, усиление конкурентной борьбы между ними. Каждая партия в парламенте должна наладить объединение идей и программ. Насколько сильно будет конкуренция между различными политическими фракциями в Законодательной палате, настолько успешно будут претворены в жизнь идеи, программные задачи партии. Данный процесс послужит повышению качества принимаемых законов.

Вторая важная задача парламента, местных представительных органов власти – Кенгашей - это осуществление ими жесткого парламентского, депутатского контроля за тем, как исполнительная власть, правительство в центре и хокимияты на местах исполняют законы, принятые парламентом. При этом: 1) в Законодательной палате и Сенате пока еще нерегулярно заслушивается и обсуждается информация об исполнении законов, важнейших государственных программ в соответствующих отраслях; 2) эти парламентские слушания носили общий, больше познавательный характер; 3) позиция тех или иных комитетов или комиссий по рассматриваемым вопросам четко не определялась, каких-либо программ, документов с конкретными, всесторонне проработанными рекомендациями не принималось; 4) следует предпринять все необходимые меры по широкому использованию в центре и на местах предусмотренных законом правовых норм и механизмов осуществления контрольных полномочий законодательной власти; 5) руководители государственных структур должны обеспечивать исполнение актов законодательства во вверенных им отраслях; 6) следует расширять практику заслушивания информации руководителей исполнительной власти; 7) в осуществлении парламентского контроля необходимо принятие мер по сокращению необоснованного вмешательства государственных структур в сферу экономики. Необходимо шире использовать такие формы парламентского контроля, как парламентский запрос, парламентские слушания и другие предусмотренные законом формы парламентской деятельности; 8) ответственность за выполнение этих задач должна быть возложена на руководителей органов государственной власти всех уровней и прокуратуру; 9) в усилении парламентского контроля необходимо обеспечение активного участия в этой работе средств массовой информации, широкой общественности.

Самая главная задача должна состоять в том, чтобы парламент стал проводником демократических преобразований, либеральных реформ, направленных на формирование сильного гражданского общества. При этом: 1) необходима активизация работы по реализации принципа «От сильного государства - к сильному гражданскому обществу», которая придает основное значение повышению роли граждан в управлении страной; 2) требует развития институтов гражданского общества; 3) необходимо полное использование организационно-правовых условий для усиления активного воздействия политических партий на формирование в центре и на местах органов исполнительной власти; 4) следует активизировать деятельность партийных групп в местных кенгашах и повышать их влияние; 5) необходимо развитие нормативно-правовой базы деятельности институтов гражданского общества, негосударственных некоммерческих организаций, являющихся важным направлением законодательной деятельности, чтобы они могли занять свою нишу в системе принятия решений, отстаивания интересов тех слоев и структур общества, которые они представляют.

Большие и ответственные задачи в этой связи стоят перед депутатами Законодательной палаты Олий Мажлиса Республики Узбекистан, избранными от Экологического движения Узбекистана, объединяющего сегодня более 100 профильных негосударственных некоммерческих организаций. Для выполнения этих задач требуется следующее: 1) дальнейшее развитие законодательства в сфере охраны окружающей среды; 2) содействие

организации системной работы по повышению ответственности органов государственной власти в центре и на местах по безусловному выполнению уже принятых документов в этой сфере; 3) Экологическое движение Узбекистана с высокой депутатской трибуны должно ставить и контролировать вопросы охраны окружающей среды; 4) располагать возможностями в деле защиты населения от экологических угроз и опасностей.

Приоритетным направлением должно стать совершенствование законодательства, направленного на расширение прав, полномочий институтов гражданского общества, в том числе органов самоуправления граждан, в системе общественного и государственного строительства. Для достижения эффективных результатов в этом направлении необходима осуществление следующих задач: 1) дальнейшее повышение влияния и значения махалли; 2) решение вопросов духовно-нравственного воспитания молодежи, эффективного функционирования социальной сферы, обеспечения общественной безопасности и правопорядка на местах; 3) совершенствование правовой базы деятельности махалли, расширение механизмов и полномочий для ее эффективной деятельности; 4) последовательное продолжение и повышение на новый уровень работы по превращению махалли в центр адресной социальной поддержки населения, развития частного предпринимательства и семейного бизнеса; 5) дальнейшее расширение функций махалли в системе общественного контроля за деятельностью органов управления; 6) обеспечение тесного взаимодействия органов государственной власти и управления с органами самоуправления граждан в целях широкого информирования общественности о реализации государственных социальных программ на местах; 7) дальнейшее совершенствование системы выборов председателей (аксакалов) сходов граждан и их советников, обеспечивающей избрание аксакалами и их советниками самых достойных граждан.

Сама жизнь сегодня однозначно ставит перед нами задачу по укреплению места и роли средств массовой информации в системе институтов гражданского общества. Дальнейшая либерализация СМИ, активизация деятельности негосударственных средств печати, радио, телевидения, расширение их вхождения в глобальную сеть Интернет должно обеспечивать гласность и открытость проводимой в стране политики реформ, способствовать последовательному формированию сильного гражданского общества. При этом необходимо: 1) обеспечение дальнейшего совершенствования законодательства в сфере СМИ, которое должно создавать условия для последовательного повышения качества, мастерства и эффективности нашей национальной прессы до уровня высоких требований и критериев развитых мировых средств массовой информации; 2) создание дополнительных условий для более активного освещения СМИ проводимой страной внешней и внутренней политики - с учетом плюрализма мнений, событий, происходящих в стране и за ее пределами; 3) обеспечение дальнейшего развития нормативно-правовой базы деятельности все более расширяющейся сети негосударственных средств массовой информации, защиты авторских прав и интеллектуальной собственности, а также внедрения в информационную сферу рыночных механизмов; 4) в этом направлении одной из актуальных задач является создание нормативно-правовых механизмов, направленных на дальнейшее укрепление материально-технической базы СМИ, материальное и моральное стимулирование труда их работников; 5) их материальное и моральное поощрение предполагают как повышение самостоятельности и свободы редакций газет и журналов, так и их ответственности.

Вопросы для повторения и задания:

1. Представьте информацию о состоявшихся в нашей стране выборах в Законодательную палату и местные кенгаши.
2. Сколько политических партий в настоящее время функционирует в нашей республике? Что вы знаете о них, каковы их основные программные цели и задачи.
3. Как можно оценить роль политических партий в обновлении и дальнейшей демократизации государственного управления, модернизации страны?
4. Что такое Парламент? В чем заключается его роль и значение в углублении социально-экономических, политических реформ?
5. Расскажите об осуществленных в последние годы в стране реформах в судебно-правовой системе.
6. Что такое гражданское общество? В чем заключаются его основные признаки?
7. Объясните основные направления укрепления и развития в нашей стране институтов гражданского общества.
8. В чем заключаются основные направления и приоритетные задачи модернизации страны, построения сильного гражданского общества?

РАЗДЕЛ II. ОБЕСПЕЧЕНИЕ УСТОЙЧИВЫХ ТЕМПОВ СОЦИАЛЬНО-ЭКОНОМИЧЕСКОГО РАЗВИТИЯ, ПОВЫШЕНИЕ БЛАГОСОСТОЯНИЯ НАСЕЛЕНИЯ – РЕЗУЛЬТАТ РЕАЛИЗАЦИИ СТРАТЕГИИ РАЗВИТИЯ, ОБНОВЛЕНИЯ И МОДЕРНИЗАЦИИ СТРАНЫ И АНТИКРИЗИСНОЙ ПРОГРАММЫ МЕР

1. ДОСТИГНУТЫЕ РЕЗУЛЬТАТЫ В ДЕЛЕ УКРЕПЛЕНИЯ ФИНАНСОВО-БАНКОВСКОЙ СИСТЕМЫ В УЗБЕКИСТАНЕ

В нашей стране со времени перехода к самостоятельному пути развития стало традицией Президентом страны подводить итоги каждого года по достигнутым результатам и успехам, определять очередные задачи на будущее. В качестве своеобразных позитивных сторон данных мер можно перечислить следующие:

- во-первых, оценка эффективности проводимой в стране экономической политики, последовательности и продуманности осуществляемых мер и программ социально-экономического развития;
- во-вторых, признание результатов самоотверженного труда нашего народа в течение года;
- в-третьих, определение задач и направлений, на которые следует обратить приоритетное внимание в будущем году, выявление не в достаточной степени использованных возможностей;
- в-четвертых, дальнейшая более полная скоординированная мобилизация экономического потенциала различных отраслей и сфер экономики, всех регионов страны и др.

Президент страны в своем докладе на заседании Кабинета Министров 29 января этого года, посвященном итогам социально-экономического развития страны в 2009 году и важнейшим приоритетам экономической программы на 2010 год, отметил, что благодаря правильно избранной нами стратегии развития, обновления и модернизации страны, мобилизации наших сил и возможностей по выполнению Антикризисной программы на 2009-2012 годы мы смогли за минувший год не только противостоять вызовам и угрозам глобального кризиса, но и обеспечить устойчивые темпы экономического и социального развития, рост благополучия и благосостояния наших людей.

В докладе отмечено, что принципиально важное значение имеет прежде всего объективная оценка эффективности Антикризисной программы мер на 2009–2012 годы, это объяснено тем, что в процессе осуществления данной программы в 2010 и последующих годах, при возникновении необходимости в ходе внесения в нее соответствующих изменений мы можем опираться на эти аналитические выводы.

2009 год, когда мировой финансово-экономический кризис своими негативными последствиями оказал серьезное влияние на экономику большинства государств мира, был также весьма сложным и для нашей страны. Несмотря на это была огромной роль и значение принятой со стороны правительства нашей страны Антикризисной программы мер на 2009–2012 годы в деле смягчения и преодоления воздействия кризиса.

По сути дела, у нас есть все основания заявить, что 2009 год стал настоящим испытанием, в первую очередь избранной нами собственной «узбекской модели» перехода от старой командно-административной, распределительной системы к рыночной системе управления, построенной на пяти известных принципах и стратегии постепенных, поэтапных реформ и эволюционного развития государства и экономики.

И. Каримов (из доклада)

Антикризисная программа мер – это разработанная со стороны правительства Республики Узбекистан программа антикризисных мер, рассчитанная на 2009-2012 годы. В данной программе отражены ряд финансовых льгот, направленных на стимулирование спроса и предложения, комплекс мер по обеспечению устойчивых темпов экономического развития.

Известно, что на начальном этапе возникновения мирового финансово-экономического кризиса, который начался в 2008 году в системе ипотечного кредитования США и нарушил финансовую систему многих развитых стран, а позднее оказал ощутимое влияние на реальный сектор экономики и социальную сферу, в Узбекистане была разработана и последовательно стала осуществляться Антикризисная программа мер. В произведении Президента страны «Мировой финансово-экономический кризис, пути и меры по его преодолению в условиях Узбекистана» был отражен комплекс нижеследующих мер, намеченных в данной программе:

- 1) дальнейшее ускоренное проведение модернизации, технического и технологического перевооружения предприятий, широкое внедрение современных гибких технологий;
- 2) реализация конкретных мер по поддержке предприятий-экспортеров в обеспечении их конкурентоспособности на внешних рынках в условиях резкого ухудшения текущей конъюнктуры, создание дополнительных стимулов для экспорта;
- 3) повышение конкурентоспособности предприятий за счет введения жесткого режима экономии, стимулирования снижения производственных затрат и себестоимости продукции;
- 4) реализация мер по модернизации электроэнергетики, сокращению энергоемкости и внедрению эффективной системы энергосбережения;
- 5) в условиях падающего спроса на мировом рынке поддержка отечественных производителей путем стимулирования спроса на внутреннем рынке⁶.

В охваченной программой, ранее принятых документах дали свои практические результаты всесторонне разработанные меры, направленные на обеспечение устойчивой и непрерывной работы финансово-экономической, бюджетной, банковско-кредитной систем страны, оказание помощи отраслям и предприятиям реального сектора экономики, социальную поддержку населения. В нижеследующей таблице приведен ряд принятых Президентом страны в этом направлении указов, постановлений и распоряжений, а также их основные цели (табл. 2.1.1.).

Таблица 2.1.1

Ряд указов, постановлений и распоряжений, в которых Президентом Узбекистана намечено осуществление эффективных антикризисных мер

Название документа	Дата и номер	Основная цель
Указ Президента Республики Узбекистан «О мерах по дальнейшему повышению финансовой устойчивости предприятий реального сектора экономики»	18 ноября 2008 года № 4053	- дальнейшее повышение уровня капитализации предприятий реального сектора экономики и укрепление финансовой устойчивости; - финансовое оздоровление экономически несостоятельных предприятий и совершенствование механизмов управления; - структурное преобразование экономики; - широкое привлечение инвестиций, в том числе средств коммерческих банков в процессы модернизации, технического и технологического перевооружения производства
Указ Президента Республики Узбекистан «О дополнительных мерах по	28 ноября 2008 года № 4057	- обеспечение надежных гарантий защиты вкладов граждан от возможных негативных последствий мирового финансово-экономического кризиса;

⁶И. Каримов Мировой финансово-экономический кризис, пути и меры по его преодолению в условиях Узбекистана. – Т.: Узбекистан, 2009, с. 28-31.

Название документа	Дата и номер	Основная цель
обеспечению гарантий защиты вкладов граждан в коммерческих банках Республики Узбекистан»		<ul style="list-style-type: none"> - дальнейшее укрепление доверия населения к банковской системе страны; - создание дополнительных условий для привлечения вкладов населения в коммерческие банки
Указ Президента Республики Узбекистан «О программе мер по поддержке предприятий реального сектора экономики, обеспечению их устойчивой работы и повышению экспортного потенциала»	28 ноября 2008 года № 4058	<ul style="list-style-type: none"> - предотвращение негативных последствий мирового финансово-экономического кризиса; - обеспечение стабильных темпов экономического роста и макроэкономической сбалансированности, а также устойчивой работы базовых отраслей реального сектора экономики; - содействие занятости населения; - конкретная адресная поддержка экспортеров, предприятий ведущих отраслей промышленности, малого бизнеса
Постановление Президента Республики Узбекистан «О дополнительных мерах по дальнейшему развитию производства и социальной инфраструктуры»	20 января 2009 года № 1041	<ul style="list-style-type: none"> - обеспечение ускоренного развития современного производства и социальной инфраструктуры; - создание на основе этого благоприятных условий для стабильного и ускоренного развития экономики; - эффективное использование природного и экономического потенциала регионов республики; - формирование новых рабочих мест; - повышение занятости населения, особенно молодежи, доходов и благосостояния граждан
Постановление Президента Республики Узбекистан «О дополнительных мерах по расширению производства продовольственной продукции и пополнению внутреннего рынка»	26 января 2009 года № 1047	<ul style="list-style-type: none"> - стабильное обеспечение потребностей населения республики в продовольственной продукции; - пополнение внутреннего потребительского рынка произведенной в стране продовольственной продукцией; - ускоренное строительство, в основном, в сельской местности перерабатывающих компактных предприятий, оснащенных современной высокоэффективной техникой и технологиями; - формирование на этой основе новых рабочих мест; - дальнейшее обеспечение граждан работой, повышение их доходов и уровня благосостояния
Постановление Президента Республики Узбекистан «О дополнительных мерах по стимулированию расширения производства отечественных непродовольственных потребительских товаров»	28 января 2009 года № 1050	<ul style="list-style-type: none"> - стимулирование увеличения производства и расширения видов конкурентоспособных высококачественных непродовольственных потребительских товаров; - более полное пополнение ими внутреннего потребительского рынка; - создание новых отечественных предприятий по производству готовых непродовольственных товаров; - модернизация, техническое и технологическое перевооружение имеющихся предприятий; - на основе этого обеспечение занятости населения, повышение доходов и благосостояния людей
Постановление Президента Республики Узбекистан «О дополнительных мерах по стимулированию расширения подрядных работ по реконструкции и ремонту жилищного фонда на условиях «под ключ»	29 января 2009 года № 1051	<ul style="list-style-type: none"> - коренное изменение облика городов и населенных пунктов страны; - кардинальное улучшение жилищного фонда за счет осуществления широкого комплекса мер по совершенствованию организации строительства с архитектурным планированием; - стимулирование дальнейшего расширения подрядных работ по капитальному ремонту,

Название документа	Дата и номер	Основная цель
		реконструкции и строительству жилья на условиях «под ключ»
Распоряжение Президента Республики Узбекистан «Об утверждении порядка реализации экономически несостоятельных предприятий коммерческим банком»	19 ноября 2008 года № 4010	- создание эффективного механизма реализации экономически несостоятельных предприятий коммерческим банком

Наряду с мерами, осуществленными в рамках Антикризисной программы мер, особое внимание уделено вопросу укрепления финансово-банковской системы, в этом направлении осуществлены действенные меры. В частности:

- согласно постановлению Президента Республики Узбекистан от 28 июля 2009 года под № 1166 исходя из целевых параметров денежной массы и в целях стимулирования привлечения коммерческими банками долгосрочных депозитов с 1 сентября 2009 года внедрена норма классифицированных обязательных резервов;

Сегодня банковская система Узбекистана не только остается одной из самых стабильных, отвечающей строгим международным требованиям, но и по ряду установленных нормативов имеет устойчивые позиции.

И. Каримов (из доклада)

- в соответствии с Указом Президента Республики Узбекистан от 28 ноября 2008 года под № 4057 гарантирование со стороны государства полного возвращения вкладов граждан на депозитных расчетных счетах в коммерческих банках независимо от их размера послужило дальнейшему укреплению доверия

населения к банковской системе и это оказало позитивное влияние на повышение объема вкладов физических лиц в банках;

- исходя из требований протокола № 1 заседания Кабинета Министров от 13 февраля 2009 года, осуществление системных мер по недопущению нарушений закона в деле привлечения свободных денежных средств населения во вклады в банках и выдачи при первом же их требовании средств на депозитах, обеспечения защиты прав вкладчиков и еще большего усиления контроля над данной деятельностью банков также еще более ускорило привлечение свободных денежных средств населения на банковские вклады;

- в рамках постановления Президента Республики Узбекистан “О дополнительных мерах по дальнейшему стимулированию привлечения свободных денежных средств населения на депозиты коммерческих банков” от 6 апреля 2009 года под № 1090 и утвержденного данным постановлением “Комплекса дополнительных мер по дальнейшему привлечению свободных денежных средств населения и хозяйствующих субъектов на депозиты коммерческих банков” в банковской системе еще более активизировалась работа в этом направлении;

- согласно решению Республиканского банковского совета от 15 апреля 2009 года под № 2, даны рекомендации по определению процентных ставок для юридических лиц в размере не менее 75 процентов ставки финансирования для депозитов, вложенных в банки сроком на более 6 месяцев, в размере не менее 150 процентов ставки рефинансирования Центрального банка для депозитов населения, размещенных сроком на более 1 года, а также в размере не менее ставки рефинансирования Центрального банка для средств пластиковых карточек физических лиц.

В результате осуществления таких действенных мер за последние два года общий капитал коммерческих банков возрос в 2 раза. Только в 2009 году для увеличения уставного фонда ведущих банков было выделено дополнительно 500 миллиардов сумов государственных средств.

Общий капитал банков – это финансовые средства банков для осуществления своей деятельности (банковских операций), которые состоят из денежного капитала, привлеченного банками из различных источников. Общий капитал банков наряду с частным капиталом также вбирает в себя в несколько раз превышающий привлеченный капитал.

Уставные фонды банков – это находящаяся в постоянном распоряжении банков сумма материальных и денежных средств, их размер строго определяется в Уставе во время организации банков.

В настоящее время в нашей стране действуют 30 банков, из них: государственных банков - 3, акционерно-коммерческих банков - 13, частных банков - 9, банков с участием иностранного капитала - 5 (рис. 2.1.1).



Рис. 2.1.1

Расширение за последние годы деятельности коммерческих банков, в свою очередь, оказывает осязаемое влияние на предоставляемые ими кредиты, объемы депозитов и общего капитала банков. В частности, в течение 2005-2009 гг. объем кредитов коммерческих банков увеличился на 2,2 раза, депозитов – на 5,2 раза, общего капитала – на 3,2 раза.

Уровень достаточности капитала банков превышает 23 процента. А это почти в 3 раза больше международных стандартов, устанавливаемых Международным Базельским комитетом, занимающимся мониторингом банков.

Уровень достаточности банковского капитала – это соотношение всего капитала к привлеченным к риску активам, которое должно составлять не менее 8% согласно Международному Базельскому соглашению.

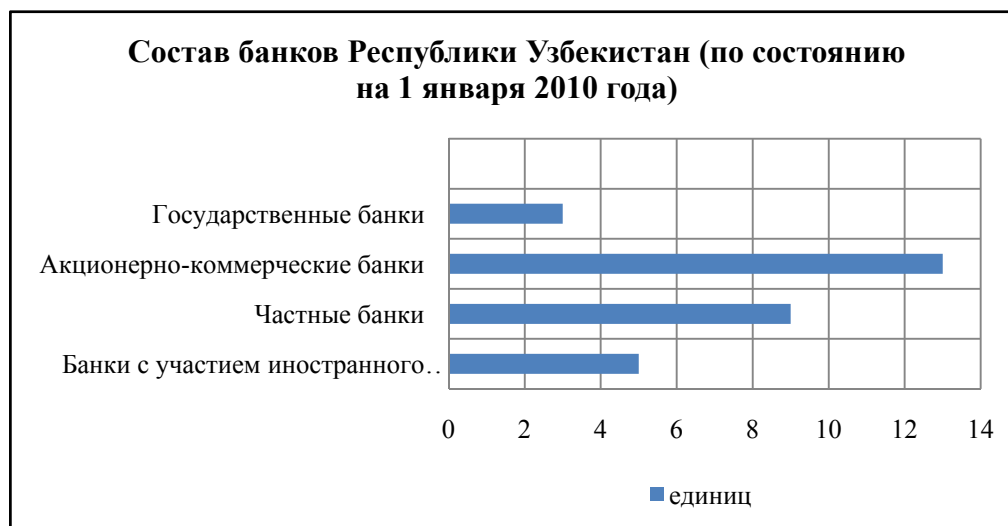
Международный Базельский комитет – организация, созданная в 1974 году руководителями центральных банков развитых стран. В ее рамках обсуждаются проблемы по упорядочению международной банковской деятельности. В 1975 году комитетом было разработано Базельское соглашение. Затем Базельский комитет начал разрабатывать международные рекомендации по нормам банковской деятельности.

Банковские депозиты – свободные денежные средства физических и юридических лиц, вложенных в банковские учреждения в виде срочных и бессрочных вкладов.

14 коммерческих банков республики, чьи активы в совокупности составляют более 90 процентов банковской системы, получили высокую рейтинговую оценку «стабильный» от ведущих международных рейтинговых компаний, таких как «Фитч Рейтингс», «Мудис» и «Стандарт энд Пурс».

Стабильность банковско-финансовой системы – способность полного соответствия банков и других финансовых учреждений требованиям по своим обязательствам. Это определяется показателями ликвидности, достаточности капитала, качества активов, рентабельности.

Международные рейтинговые компании «Фитч Рейтингс», «Мудис», «Стандарт энд Пурс» – международные рейтинговые агентства, деятельность которых направлена на своевременную и четкую оценку кредитной способности банков, финансовых институтов, инвестиционных и акционерных компаний.

На сегодня совокупные активы банков более чем в 2 раза превышают объемы средств, находящихся на счетах населения и юридических лиц, обеспечивая их полную защиту и гарантируя своевременность платежей.

Банковские активы – комплекс различных материальных и финансовых ресурсов, используемых для осуществления основной деятельности банков. Они в основном бывают в виде банковских кредитов, основных средств, приобретенных ценных бумаг, инвестиций, валютных запасов.

Общая текущая ликвидность банковской системы в 10 раз больше текущих обязательств банков по внешним платежам. Иными словами, создана прочная защита всей банковской системы республики.

В результате укрепления банковской системы и повышения к ней доверия населения в ощутимой степени возрастают и объемы вкладов.

Ликвидность банковской системы – возможность банков своевременно и неприкословно выполнять свои обязательства.

Ликвидность банков – способность активов банков в краткие сроки превращаться в денежную форму. Ликвидность наряду с выполнением банковских обязательств и финансированием роста активов также подразумевает эффективное управление снижением уровня депозитов и задолженностей.

Объем вкладов населения только в течение прошлого года увеличился в 1,7 раза (рис. 2.1.2).



Рис. 2.1.2

Из рисунка ясно, что в течение 2003-2010 годов объемы доходов населения возросли более чем в 16 раз.

В результате кардинально изменилась структура кредитного портфеля банков. Если в 2000 году кредитный портфель почти на 54 процента формировался за счет внешних заимствований, то в 2009 году 84 процента всего кредитного портфеля наших банков было сформировано за счет внутренних источников.

Кредитный портфель банков – общая сумма кредитов, предоставленных коммерческими банками, они характеризуются следующим образом: а) хороший; б) стандартный; в) субстандартный; г) сомнительный; д) безнадежный. Комплекс (остаток) денежных средств, оставшихся на ссудных расчетных счетах коммерческих банков на определенную дату.

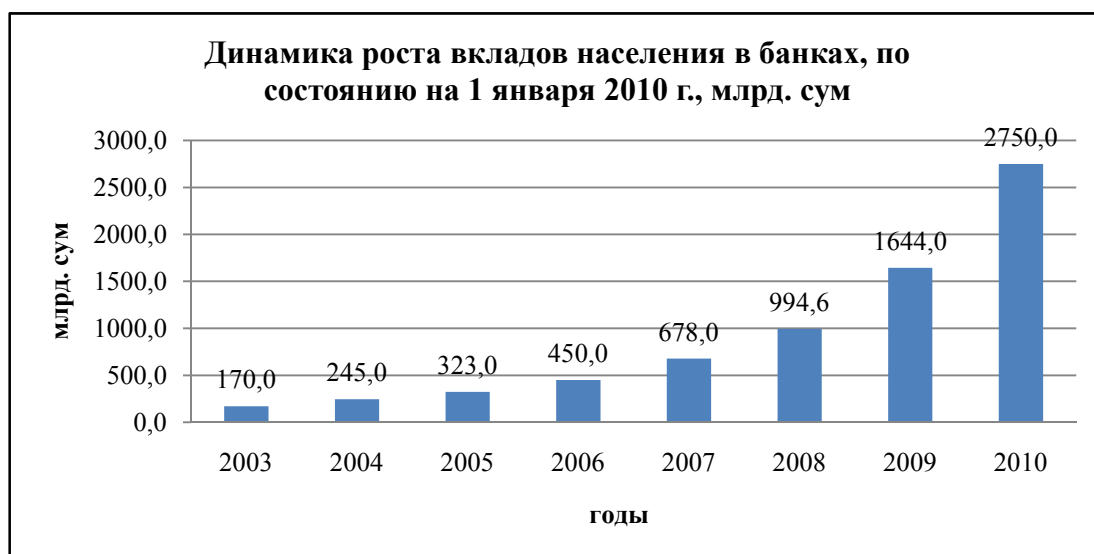
В нынешних условиях подобное позитивное изменение имеет весьма важное значение для будущего развития нашей экономики.

Следует отметить, что внешние долги в большинстве случаев привлекаются на долгий срок и только для финансирования инвестиционных проектов по модернизации стратегических отраслей экономики, поддержке субъектов малого бизнеса и частного предпринимательства. Примечательно, что коммерческими банками в деле поддержки субъектов малого бизнеса и частного предпринимательства согласно Указу Президента Республики Узбекистан от 10 ноября 2008 года под № 4051 “О мерах по дальнейшему расширению деятельности акционерного коммерческого банка «Микрокредитбанк», по поддержке субъектов предпринимательства» снижены максимальные ставки по предоставляемым АКБ «Микрокредитбанк»:

- льготным микрокредитам для начала предпринимательской деятельности сроком до 18 месяцев в сумме до 200-кратного размера минимальной заработной платы – с 5 до 3 процентов годовых;

- микрокредитам на расширение деятельности и пополнение оборотных средств субъектов малого бизнеса сроком до 24 месяцев в сумме до 500-кратного размера минимальной заработной платы – со 100 до 50 процентов ставки рефинансирования Центрального банка;

- услугам по льготному микролизингу для субъектов малого бизнеса сроком до 3 лет в сумме до 2000-кратного размера минимальной заработной платы – с 7 до 5 процентов годовых.

Установление подобных значимых льгот при кредитовании способствует повышению с каждым годом спроса на кредит со стороны представителей данной сферы и вместе с тем объема предоставляемых им кредитов.

В 2005-2009 годов объемы кредитов, предоставленных коммерческими банками субъектам малого бизнеса, возросли в 4,4 раза, а объемы микрокредитов – в 7,1 раза. В этой связи, когда речь идет о кредитах коммерческих банков, следует отметить, что также совершенствуется их состав с точки зрения целевых направлений.

Инвестиционные кредиты – кредиты, полученные в целях покупки необходимых средств для расширения производства, технического и технологического обновления, модернизации и реконструкции, строительства новых зданий и сооружений.

Доля кредитов банков на инвестиционные цели составила в общем кредитном портфеле около 70 процентов, а общий объем кредитных ресурсов, направляемых в реальный сектор нашей экономики, вырос в 2009 году по сравнению с 2000 годом в 14 раз.

За последние десять лет внутренние источники, направляемые на кредитование реальных секторов экономики, увеличились более чем в 25 раз. В 2009 году доля долгосрочных кредитов в составе всех банковских кредитов составила 78,3 процента.

Из вышесказанных мыслей и суждений становится очевидным, что все большее укрепление банковско-финансовой сферы страны создает основу для усиления финансового

обеспечения осуществляемых экономических реформ, всесторонней поддержки реального сектора экономики и обеспечения стабильных темпов экономического роста.

Вопросы для повторения и задания:

1. Как можно объяснить значение оценки эффективности Антикризисной программы мер на 2009-2012 годы?
2. Почему в нашей стране особое внимание уделяется вопросам укрепления финансово-банковской системы?
3. В чем проявляется созданная прочная защита банковской системы республики?
4. Прокомментируйте оценку, данную ведущими международными рейтинговыми компаниями банковской системе нашей страны.
5. Какое значение имеют позитивные изменения в составе кредитного портфеля банков для будущего развития нашей экономики?

2. МЕРЫ ПО ПОДДЕРЖКЕ ПРЕДПРИЯТИЙ РЕАЛЬНОГО СЕКТОРА ЭКОНОМИКИ В УСЛОВИЯХ МИРОВОГО ФИНАНСОВО-ЭКОНОМИЧЕСКОГО КРИЗИСА

Пропорциональное развитие экономики страны, наличие ее эффективного структурного строения и посредством этого достижение устойчивых экономических темпов роста являются одним из важных условий процветания Родины и обеспечения благосостояния народа. Для достижения этой цели прежде всего необходимо ускоренное развитие реального сектора экономики.

В связи с этим, в условиях мирового финансово-экономического кризиса актуальное значение имеет поддержка предприятий реального сектора экономики, и в нашей республике данный процесс осуществлен по ряду основных направлений (рис. 2.2.1).

Основные направления поддержки предприятий реального сектора экономики



Рис. 2.2.1

Особенно в поддержке предприятий реального сектора важное значение имеют вопросы модернизации производства, расширения кооперационных связей, налаживания устойчивых партнерских отношений, стимулирования внутреннего спроса на продукцию отечественных производителей.

Реальный сектор экономики – является сферой экономики, связанной с непосредственным производством материальных благ и оказанием услуг, вбирает в себя сферы промышленности, сельского хозяйства, строительства, транспорта, связи.

Модернизация производства – процесс, состоящий из таких процессов, как оснащение производства современной технологией, его моральное обновление, техническая и технологическая реструктуризация. Основными направлениями и средствами модернизации производства являются:

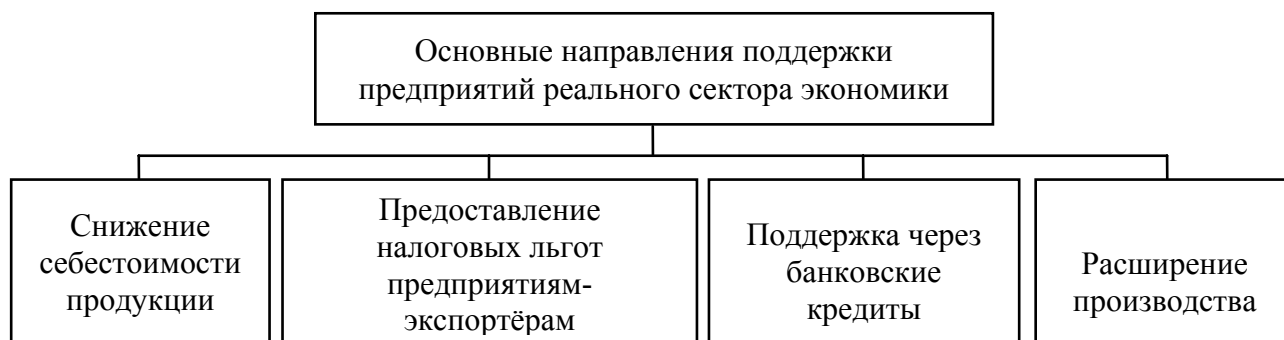
изъятие из предприятий устаревшего оборудования; оснащение производства современной техникой и технологиями; внедрение в производство инновационных технологий на основе местных ресурсов; расширение ассортимента производимой продукции; снижение производственных затрат и экономия ресурсов; внедрение системы управления качеством и сертификации; внедрение безотходных и экологически чистых технологий и др.

Кооперационные связи – установление в различных отраслях производства долгосрочных связей по заготовке определенной продукции.

В настоящее время широкомасштабное осуществление почти во всех отраслях и сферах экономики республики процессов модернизации, технического и технологического перевооружения производства расширяет возможности производства конкурентоспособной продукции. Однако, серьезная проблема в этом направлении – сохранение высокой себестоимости отечественной продукции оказывает негативное влияние на их конкурентоспособность.

В связи с этим, в Указе Президента Республики Узбекистан «О Программе мер по поддержке предприятий реального сектора экономики, обеспечению их стабильной работы и увеличению экспортного потенциала» (28 ноября 2008 года, № 4058) наряду с важными мерами также намечена задача по обеспечению конкурентоспособности отечественных производственных предприятий путем снижения не менее чем на 20 процентов себестоимости продукции за счет эффективного использования всех ресурсов.

Кредиторская задолженность – это денежные средства предприятия, организации или учреждения, которые должны быть выплачены юридическим или физическим лицам, они могут быть разделены на нормальные (непросроченные), а также на просроченные задолженности.

Себестоимость продукции – стоимость всех расходов, затраченных на производство и реализацию продукции.

В рамках осуществления данной задачи особое внимание было уделено на следующие аспекты, как основные направления снижения себестоимости на предприятиях страны (рис. 2.2.2).



Рис. 2.2.2

В целом по отраслям промышленности себестоимость выпускаемой продукции сократилась на 18 процентов, а в ряде отраслей и предприятий, таких как Алмалыкский горно-металлургический комбинат, акционерно-производственное объединение «Узметкомбинат», предприятия ассоциации «Узэлтехсаноат», компании «Узстройматериалы» и другие – на 20-25 процентов. В частности, из нижеследующей таблиц можно увидеть результаты, достигнутые по снижению себестоимости продукции, произведенной по комплексам экономики нашей республики (табл. 2.2.1).

Таблица 2.2.1

Результаты, достигнутые в 2009 году в Узбекистане по снижению себестоимости продукции, произведенной по комплексам экономики нашей республики

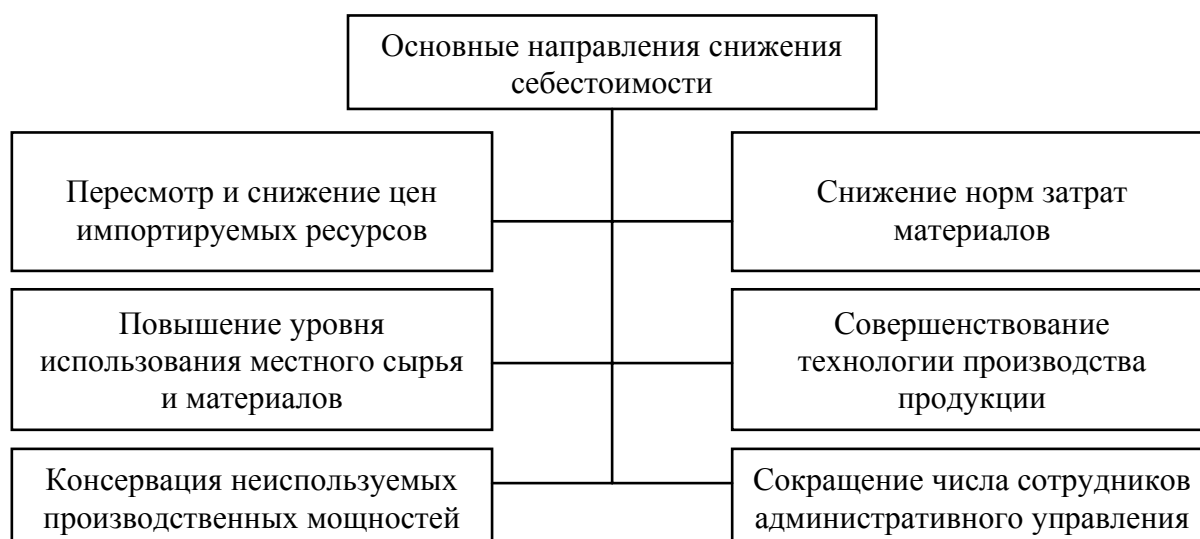
Название комплексов	Снижение себестоимости продукции	
	млрд. сум	%
Геологический, топливно-энергетический, химический комплекс, комплекс нефтяной химии и металлургической промышленности	1156,3	21,9
Машиностроительная отрасль, электротехника, авиационная промышленность, а также комплекс стандартизации продукции	156,2	18,5
Коммунальная сфера, транспорт, капитальное строительство и строительная индустрия	458,8	21,3
Сельское и водное хозяйство, переработка сельхозпродукции и производство потребительских товаров	295,1	20,0
Образование, здравоохранение и социальная защита	13,1	20,2
Всего по республике	2079,5	20,38

Из таблицы видно, что в 2009 году по республике было достигнуто снижение себестоимости продукции на 2079,5 млрд. сумов или на 20,38 процентов.

Еще одним из важных мероприятий в деле поддержки предприятий реального сектора экономики является реструктуризация возникших по различным причинам задолженностей, оказывающих серьезное влияние на здоровую финансово-хозяйственную деятельность предприятия. Путем данного мероприятия изучаются причины возникновения имеющихся задолженностей предприятий и возможности их погашения. Учитывая значимость каждого предприятия, его роль в единой хозяйственной системе, производственные и хозяйственные связи с другими предприятиями, могут быть приняты меры по просрочке оплаты данных задолженностей, отмене различных санкций по их применению, в необходимых случаях - полному извлечению из списка данных задолженностей. В частности, в течение 2009 года в качестве государственной поддержки по 50 предприятиям реструктурирована просроченная и текущая кредиторская задолженность по платежам в бюджет и внебюджетные фонды. Это существенно поддержало их производственную деятельность, оставив в их распоряжении более 350 миллиардов сумов.

В условиях мирового финансово-экономического кризиса наряду с поддержкой предприятий реального сектора важное значение имеют меры по их оздоровлению. Ведь сохранение предприятий, которые на протяжении долгого периода производят некачественную продукцию, работают с убытком на устаревшей технике и технологиях, может нанести серьезный урон состоянию экономики. Объявление таких предприятий банкротами и их реорганизация путем структурного преобразования финансово-хозяйственной деятельности являются самым правильным и эффективным решением.

В соответствии с этим, важными являются предусмотренные в Указе Президента Республики Узбекистан “О мерах по дальнейшему повышению финансовой устойчивости предприятий реального сектора экономики” от 18 ноября 2008 года под № 4053 меры по финансовому оздоровлению экономически несостоятельных предприятий, более широкому

привлечению средств коммерческих банков в процесс модернизации, технического и технологического обновления данных предприятий.

В указе предусмотрены три механизма реализации или передачи на баланс коммерческих банков предприятий-банкротов на основе решения Республиканской комиссии:

1) если 70% и большей части состава кредиторской задолженности предприятия-банкрота составляют банковские кредиты, тогда предприятие передается на баланс коммерческих банков;

2) реализация предприятия-банкрота через аукционные торги коммерческим банком, предложившим самую высокую цену и взявшим на себя соответствующие обязательства;

3) реализация предприятия-банкрота через тендерные торги коммерческим банком по нулевой стоимости с условием инвестиционного обязательства.

Данные мероприятия в значительной степени ускорили процессы реструктуризации и налаживания новой хозяйственной деятельности предприятий-банкротов в нашей стране. Вместе с тем, согласно Распоряжению Президента Республики Узбекистан от 19 ноября 2008 года под № 4010 “Об утверждении порядка реализации коммерческим банкам экономически несостоятельных предприятий” был предоставлен ряд льгот (преференций) по восстановлению финансовой способности экономически несостоятельных предприятий. В частности, в соответствии с данным распоряжением вновь образованные на базе предприятий-банкротов хозяйствующие субъекты:

- освобождены от налога на добавленную стоимость;

- освобождены на три года от уплаты налога с прибыли, единого налогового платежа, имущественного налога и земельного налога;

- при передаче управляющим компаниям освобождены от налога с прибыли и единого налогового платежа сроком на два года. В результате этого в показателях деятельности ранее считавшихся банкротами, а ныне реструктуризированных предприятий произошли существенные изменения.

Наряду с этим, посредством вышеназванных нормативных документов были также предоставлены определенные возможности для коммерческих банков. В частности:

7.создание на базе предприятия-банкрота нового предприятия с уставным фондом до 100%;

8.снятие с учета по решению совета банка в связи с ликвидацией предприятия-банкрота ранее предоставленного, но не погашенного кредита, в том числе кредитной суммы, выданной по гарантии правительства;

9.создание и привлечение для предприятия-банкрота квалифицированной управляющей компании;

10. покупка предприятия-банкрота по ликвидационной стоимости, восстановление ее деятельности и перепродажа по рыночной цене и т.д.

Вместе с тем в целях обеспечения эффективности и действенности данного процесса на коммерческие банки возложен ряд обязательств. В частности:

- восстановление предприятий-банкротов, переведенных на баланс коммерческих банков, техническая и технологическая модернизация и перевооружение производства, при необходимости изменение направления деятельности путем полной реструктуризации предприятия, разработка бизнес-планов, предусматривающих привлечение стратегических партнеров и инвесторов;

- путем достижения нанятым управляющим каждого предприятия ожидаемых результатов в производстве осуществление работы по привлечению к производствам современных и высококвалифицированных управляющих;

- налажено представление отчетов в Республиканскую комиссию по реализации экономически несостоятельных предприятий коммерческим банкам о последующей деятельности предприятий-банкротов, переданных в распоряжение банков.

Огромное значение для повышения финансовой устойчивости предприятий имела проводимая работа по ликвидации низкорентабельных, экономически несостоятельных предприятий и вовлечению в этот процесс коммерческих банков.

Как отмечено в докладе Президента, всего по республике установлено 240 предприятий-банкротов, включая крупные предприятия, из которых в настоящее время 154 уже реализованы новым собственникам, на баланс коммерческих банков передано 86 предприятий-банкротов.

Сегодня на 70 экономически несостоятельных предприятиях, переданных на баланс коммерческих банков, полностью восстановлено производство и реализовано перспективным инвесторам, на остальных – ведется работа по их финансовому оздоровлению.

Рентабельность – уровень выгодности деятельности предприятия. Существуют три вида его показателей: рентабельность активов предприятия, рентабельность частного капитала и рентабельность реализованной продукции. Эти показатели определяются по соотношению показателя (чистой) прибыли в балансе к среднегодовой стоимости активов, размеру выпущенных в обращение акций, к размеру частного капитала и себестоимости реализованной продукции.

Экономически несостоятельные предприятия – отсталое, неэффективное предприятие с потерей определенного размера капитала, сокращением производственных площадей, увеличением числа безработных, производящее неконкурентоспособную продукцию и затрачивающее для этого в большом объеме материалы, сырье, топливо, трудовые ресурсы.

Банкротство предприятия – неспособность выполнения предприятием своих обязательств по задолженностям в результате несостоятельности финансово-хозяйственной деятельности. По решению хозяйственного суда, предприятие официально объявляется банкротом.

Финансовое оздоровление – оздоровление финансового состояния предприятия путем применения системы мер в целях предотвращения банкротства предприятия или повышения его конкурентоспособности.

Принятые меры позволили освободить экономику нашей страны от ненужного балласта, погасить кредиторскую задолженность перед бюджетом и по заработной плате на общую сумму 1 триллион сумов, организовать на базе предприятий-банкротов свыше 100 новых видов производств, дополнительно создать свыше 17 тысяч рабочих мест.

Еще одним важным направлением в деле поддержки реального сектора экономики является процесс локализации производства на основе промышленной кооперации готовой продукции, комплектующих частей и материалов.

Локализация производства – процесс перевода производства деталей, комплектующих частей, полуготовой продукции и готовой продукции на основе материалов и местного сырья, применяемого через импортирование на различных этапах промышленного производства.

Результат импортозамещаемости – стоимость сэкономленной импортной продукции в результате произведенной продукции и оказанных услуг путем осуществления процесса локализации.

Известно, что процесс локализации дает возможность обеспечения ускоренного и стабильного развития экономики, снижения ее зависимости от внешних факторов, ускорения внедрения в процесс производства новых, эффективных технологий, широкого использования местного сырья и производственных ресурсов, на основе этого увеличения производства современной конкурентоспособной продукции, экономного и рационального использования валютных средств, а также создания новых рабочих мест. Вместе с тем, осуществление программы локализации характеризуется следующими позитивными аспектами:

- эффективное использование имеющихся производственных мощностей;
- увеличение экспорта продукции различных отраслей промышленности с высокой добавленной стоимостью и соответственно, снижение традиционной экспортной доли;

- развитие эффективных внутренних и межотраслевых производственных кооперационных связей;
- использование в реальном секторе экономики на высоком уровне потенциала кооперации предприятий страны;
- расширение переработки местного сырья, совершенствование состава экономики за счет модернизации действующих предприятий и организации новых и т.д.

По данным, в рамках широкомасштабной программы локализации производства в течение 2009 года на базе 333 предприятий по 843 проектам было произведено продукции в объеме 2854,0 млрд. сумов (рис. 2.2.3). Было налажено производство нефтегазового оборудования, комплектующих частей для продукции химической промышленности, автомобильной индустрии и более 120 других новых видов продукции, создано около 2 тысяч новых рабочих мест.

В рамках программы локализации объем производства видов продукции по сравнению с предыдущим годом возрос в 2,3 раза, импортозамещающий результат составил 1,9 млрд. долл.



Рис. 2.2.3

Из этого становится очевидным, что последовательное осуществление мер по поддержке предприятий реального сектора экономики страны в условиях мирового финансово-экономического кризиса создало необходимые условия для обеспечения устойчивых и сбалансированных темпов роста.

Вопросы для повторения и задания:

1. Какие меры приняты в нашей стране в деле поддержки предприятий реального сектора экономики?
2. Объясните содержание и значение модернизации производства.
3. Каково влияние на экономику расширения кооперационных связей и налаживания прочного сотрудничества?
4. Каким образом осуществляется стимулирование внутреннего спроса на продукцию отечественного производства?
5. Оцените результаты пересмотра кредиторских задолженностей предприятий с целью их государственной поддержки.
6. Какие результаты достигнуты по снижению себестоимости продукции, производимой в отраслях промышленности?
7. Проанализируйте результаты, достигнутые в рамках программы локализации производства.

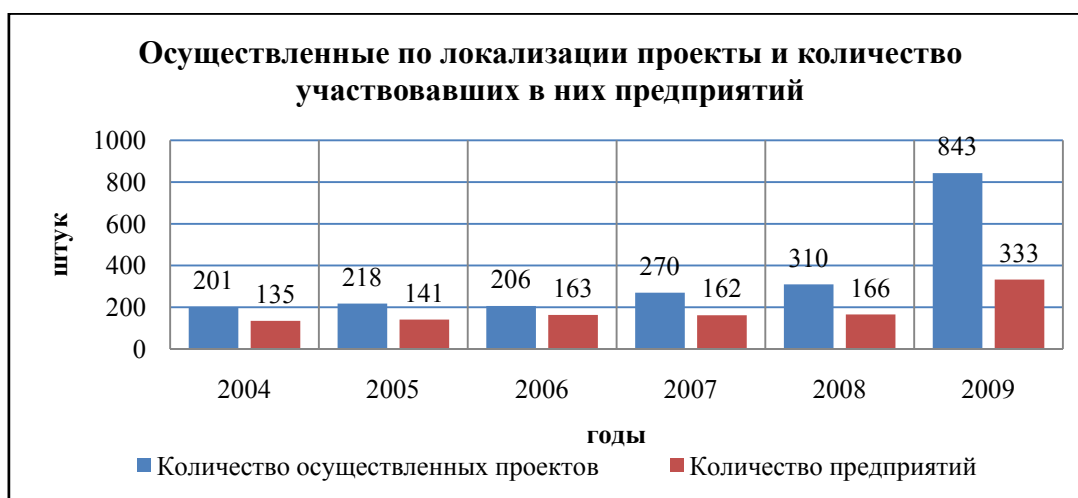
3. МЕРЫ, ОСУЩЕСТВЛЕННЫЕ В СТРАНЕ В РАМКАХ АНТИКРИЗИСНОЙ ПРОГРАММЫ МЕР ПО УКРЕПЛЕНИЮ ЭКСПОРТНОГО ПОТЕНЦИАЛА И ОБЛЕГЧЕНИЮ НАЛОГОВОЙ НАГРУЗКИ

Важное значение имели практические меры, проведенные в еще одном направлении, осуществленном в рамках Антикризисной программы мер – в деле поддержки и стимулирования предприятий-экспортеров страны, укрепления экспортного потенциала.

Экспортный потенциал страны – возможности, способности экспорта имеющихся или производимых в определенной стране ресурсов, продукции.

Известно, что в 2009 году в стране было обращено особое внимание на создание дополнительных условий для осуществления конкретных мер по поддержке конкурентоспособности на внешнем рынке предприятий, производящих экспортную продукцию, для стимулирования экспорта. В частности:

– предоставление предприятиям для пополнения оборотных средств льготных кредитов сроком до 12 месяцев в ставках, не превышающих 70 процентов ставки рефинансирования Центрального банка;

– продление до 2012 года срока освобождения предприятий, специализированных на производстве готовой продукции, организованных с участием иностранных инвестиций, от всех видов налогов и платежей в бюджет, исключение составляет налог на добавленную стоимость;

– пересмотр размеров просроченных и текущих задолженностей по банковским кредитам, отказ от пени выплачиваемых в бюджет платежей, предоставление других важных льгот и преференций (рис. 2.3.1.).



Рис. 2.3.1.

Можно отметить, что в период 2009 года в ряду мер, осуществленных в целях поддержки предприятий-экспортеров и обеспечения их устойчивой деятельности,

коммерческими банками были выделены льготные кредиты в размере 233,5 млрд. сумов для пополнения оборотных средств, продлены сроки погашения задолженностей в бюджет и поставленную электроэнергию, природный газ и коммунальные услуги в размере 105,8 млрд. сумов, рост цен за все виды энергоисточников и основных коммунальных платежей сохранен в среднем на 7,7%, то есть на низком уровне. А это в условиях мирового финансово-экономического кризиса позволило предотвратить сокращение производства на предприятиях-экспортерах в связи с временными трудностями с реализацией их продукции на экспорт.

В результате мер, принятых в деле поддержки предприятий-экспортеров продукции, было достигнуто обеспечение их устойчивой работы, повышение в 2009 году объема экспорта на 2,4 процента. Это позволило завершить внешнеторговый оборот в 2009 году с положительным сальдо более 2,3 миллиардов долларов (рис. 2.3.2.).

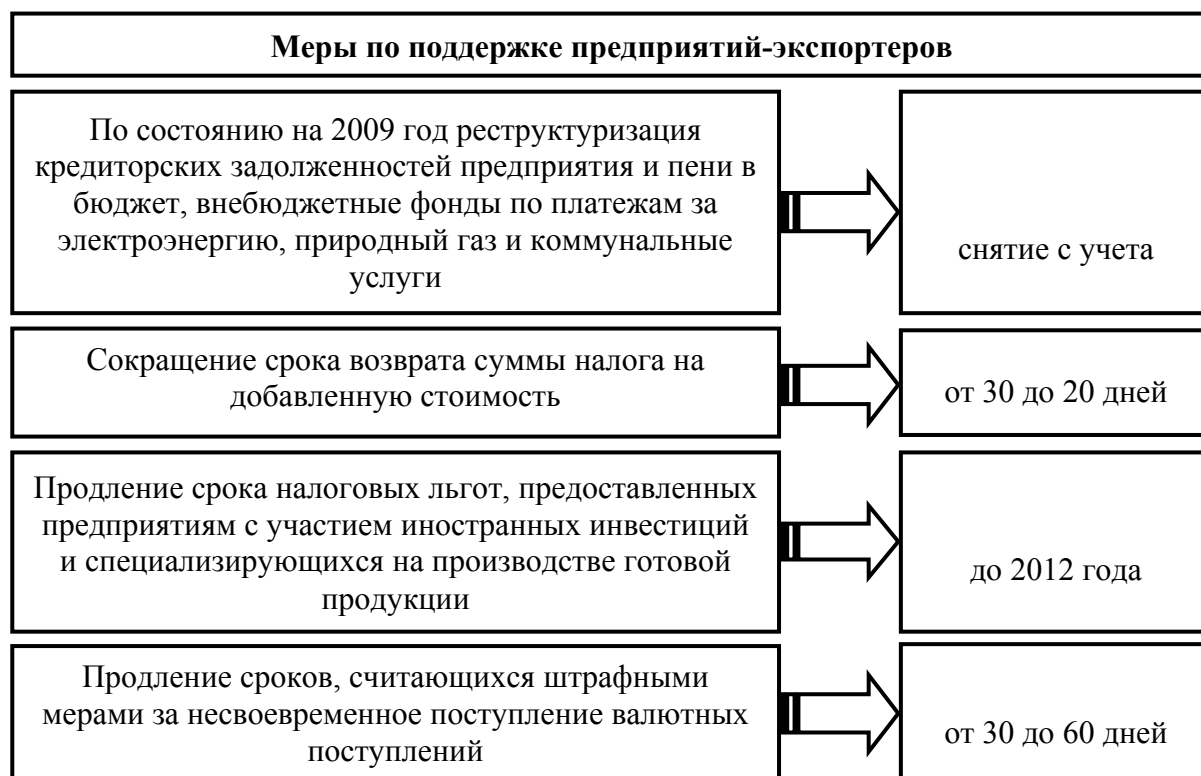

Рис. 2.3.2.

Такой результат, в свою очередь, создал возможность для надежности платежного баланса и дальнейшей устойчивости в целом нашей экономики.

Внешнеторговый оборот – является денежным выражением объема деятельности внешнего сальдо страны, группы стран, равняется сумме объема экспорта и импорта в определенном промежутке времени (например, в течение года).

Сальдо внешнеторгового оборота – отличие, разница между объемами экспорта и импорта страны.

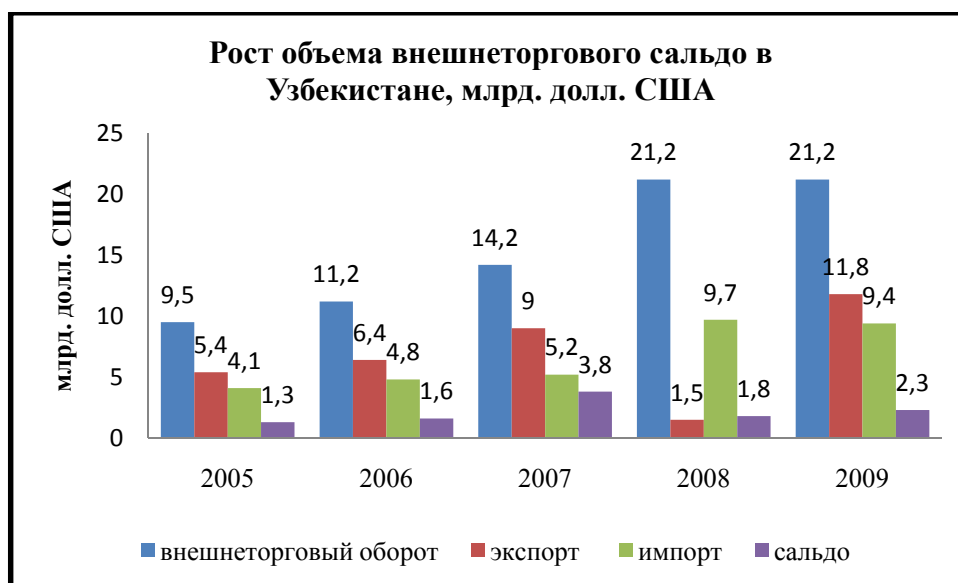
Платежный баланс страны – это балансный расчетный счет международных операций страны, то есть стоимостное выражение комплекса международных хозяйственных отраслей в виде соотношения показателей ввоза на территорию страны и вывоза из нее товаров, услуг, капиталов.

Еще одно важное мероприятие, осуществленное в рамках программы – это принятие в целях поддержки хозяйствующих структур дополнительных мер по облегчению налоговой нагрузки, упрощения и унификации системы налогообложения. В частности, за последние годы в стране в значительной степени снижается ряд налоговых ставок (табл. 2.3.1).

Таблица 2.3.1

Снижение налоговых ставок в Узбекистане

Виды налоговых и других обязательных платежей	2000 г.	2010 г.
Налог с дохода, взимаемый с юридических лиц	31	9
Налог с дохода, взимаемый с физических лиц	15, 25, 36, 40	11, 17, 22
Единый налоговый платеж для микрофирм и малых предприятий	15	7
Налог на имущество юридических лиц	4,0	3,5
Единый социальный платеж	40	25

Из таблицы видно, что за последние десять лет ставка налога с дохода юридических лиц снижена в 3,4 раза, ставка единого налогового платежа для микрофирм и малых предприятий в 2,1 раза, налоговая ставка на имущество юридических лиц в 1,1 раза, ставка единого социального платежа в 1,6 раза. В результате этого также на протяжении ряда лет ощутимо снижается общая налоговая нагрузка (рис. 2.3.3).



Рис. 2.3.3

Из рисунка очевидно, что если в 2000 году налоговая нагрузка в республике составляла 37,1 процентов, то к 2009 году была равна 22,6 процентам, то есть сократилась в более 1,6 раза. В 2010 году предусмотрено дальнейшее снижение данного показателя, то есть уменьшение до 21,8 процентов.

Налоги – обязательные платежи в государственный бюджет или местные бюджеты физических или юридических лиц за произведенные ими товары и услуги или за использование производственных факторов.

Унификация – обеспечение рационального соответствия одинаковых видов продукции, деталей, узлов и других применяемых материалов и технологических процессов.

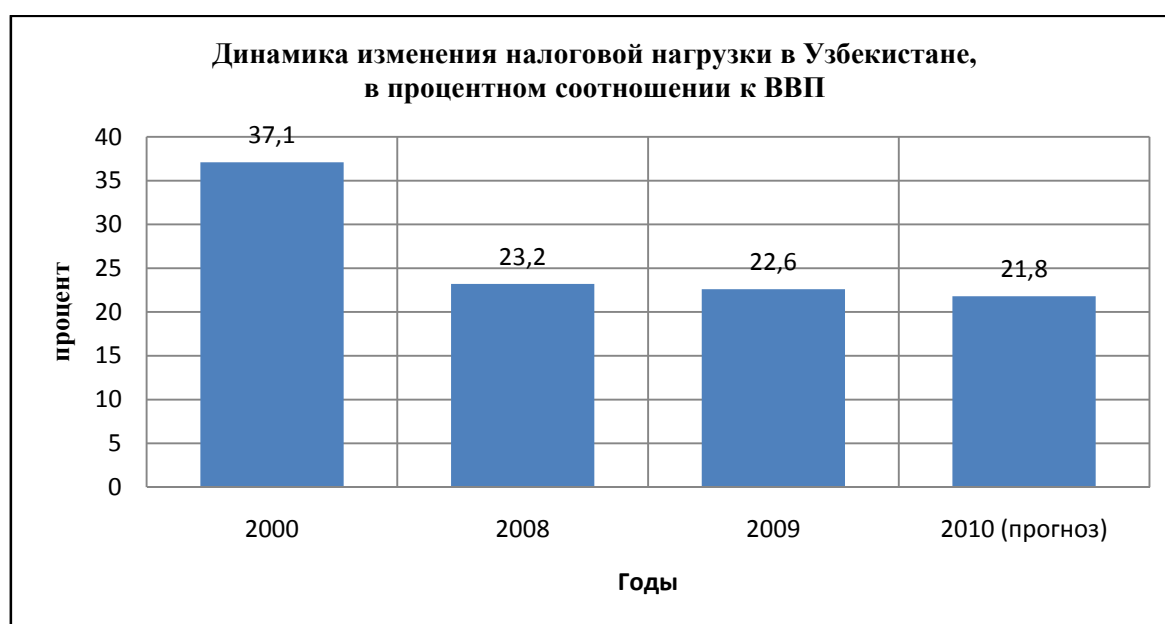
Унификация налогов – в целях упрощения налогового механизма унификация видов налогов со схожей экономической сутью, объектов налогообложения.

Налоговая льгота – это форма полного, частичного или временного освобождения некоторой категории налогоплательщиков от уплаты налогов в порядке, установленном в законодательных актах.

Преференция – льготы, преимущества и предпочтения, оказываемые некоторым сферам и отраслям, предприятиям и видам производств в целесообразном развитии и упорядочении экономики.

Налоговый кредит – форма уменьшения, просрочки на определенный срок налоговой суммы в бюджет, отдельной выплаты или возврата налога.

Упрощенный порядок налогообложения – порядок налогообложения, применяемый в целях стимулирования субъектов малого бизнеса.

Налоговая ставка – выражает норму налога, приходящуюся на каждую единицу налоговой базы при подсчете налогов.

Налоговая нагрузка – это степень экономических ограничений, возникающих путем направления средств из других используемых направлений на уплату налогов, обычно проявляется в качестве суммы выплаченных налогоплательщиком в бюджет в определенный период налогов и других обязательных платежей.

Облегчение налоговой нагрузки – уменьшение процентных ставок налогов и создание льгот.

В 2009 году предоставлены широкомасштабные дополнительные налоговые и таможенные льготы для предприятий легкой промышленности и пищевой индустрии, специализирующихся на выпуске потребительских товаров, а также предприятий, участвующих в программе локализации производства. В частности, согласно постановлению Президента Республики Узбекистан от 27 января 2009 года под № 1048 предприятия по производству комплектующих частей и деталей, готовой продукции, материалов и видов сырья до 1 января 2011 года освобождены от:

- таможенных платежей за ввозимое из-за рубежа технологическое оборудование и запасные части к ним, а также непроектируемые в республике компоненты, используемые в производстве локализуемой продукции (кроме сборов на оформление в таможне);

- налога с прибыли на продукцию, произведенную в рамках проектов локализации, единого налогового платежа (для субъектов, использующих упрощенную систему налогообложения);

- уплаты имущественного налога с основных производственных фондов, применяемых для производства локализуемой продукции.

Сроком на 5 лет освобождены от всех видов налогов вновь создаваемые специализированные подрядные организации по строительству и реконструкции жилого фонда. На этот же срок освобождены от налогообложения дивиденды учредителей предприятий, направляемые на капитализацию и инвестирование.

В целом в рамках реализации Антикризисной программы за счет предоставления налоговых льгот и преференций в распоряжении хозяйствующих субъектов остались средства на сумму свыше 500 миллиардов сумов. Данные средства были направлены на пополнение оборотных средств, техническое перевооружение производства, освоение новых видов продукции, материальное стимулирование работников.

Вопросы для повторения и задания:

1. Какие практические меры намечены по поддержке и стимулированию предприятий-экспортеров нашей страны?
2. Оцените экспортный потенциал нашей страны.
3. Какова роль экспорта в дальнейшем укреплении надежности платежного баланса и стабильности экономики страны?
4. Какая работа осуществляется в республике по облегчению налоговой нагрузки?
5. Объясните дополнительные налоговые и таможенные льготы, предоставленные в нашей стране для хозяйствующих субъектов.

4. УСКОРЕННОЕ РАЗВИТИЕ МАЛОГО БИЗНЕСА И ЧАСТНОГО ПРЕДПРИНИМАТЕЛЬСТВА – ВАЖНЫЙ ФАКТОР ОБЕСПЕЧЕНИЯ ЭКОНОМИЧЕСКОГО РОСТА В СТРАНЕ, СОЗДАНИЯ НОВЫХ РАБОЧИХ МЕСТ, ПОВЫШЕНИЯ ДОХОДОВ И БЛАГОСОСТОЯНИЯ НАСЕЛЕНИЯ

В 2009 году особое внимание было уделено усилению поддержки и стимулированию ускоренного развития малого бизнеса и частного предпринимательства, играющего все более значимую роль в обеспечении экономического роста, создании рабочих мест и решении проблем занятости, роста доходов и благосостояния населения.

Субъекты малого бизнеса – субъекты-производители, с ограниченными возможностями с точки зрения масштабов предприятия, объемов производства, количества работников, размера финансовых средств и др. В нашей республике субъектами малого бизнеса являются индивидуальные предприниматели, микрофирмы и малые предприятия.

Индивидуальное предпринимательство – это инициативная хозяйственная деятельность граждан (отдельных граждан), осуществляемая ими под собственным риском и ответственностью в рамках действующего законодательства в целях получения личного дохода (прибыли).

Микрофирма – вид предприятия малого бизнеса. В нашей стране микрофирмами являются предприятия, где в направлении промышленного производства трудятся до 20 человек, сферы услуг – до 10 человек, сферы торговли и общепита – до 5 человек.

Малые предприятия – предприятия некоторых отраслей промышленного производства в нашей республике (например, легкой и пищевой промышленности, металлообработка, приборостроение и др.), где трудятся до 100 человек, в некоторых (например, машиностроение, металлургия, топливно-энергетическая отрасль и др.) – до 50 человек, в сфере услуг – до 25 человек, являются субъектами малого бизнеса.

В результате осуществленных мер, доля субъектов малого бизнеса в 2009 году превысила 50 процентов в валовом внутреннем продукте. Между тем данный показатель в 2000 году составлял 30 процентов. Это, в первую очередь, результат той поддержки, которая постоянно оказывается малому бизнесу и частному предпринимательству со стороны государства (рис. 2.4.1).



Рис. 2.4.1

Расширение деятельности субъектов малого бизнеса и частного предпринимательства также проявляется и через повышение доли в объемах производства в других сферах и

отраслях экономики. В частности, доля данной сферы в производстве промышленной продукции повысилась до 16,9 процентов в 2009 году относительно 13,9 процентов 2008 года, в сельском хозяйстве соответственно с 97,8 до 97,9 процентов, в объеме инвестиций в основной капитал – с 23,1 до 23,7 процентов, в объеме оказания платных услуг – с 48,5 до 48,7 процентов, в экспортном объеме – с 12,4 до 14,6 процентов (табл. 2.4.1).

Таблица 2.4.1

Доля малого бизнеса в объеме продукции (работы, услуг), произведенной в основных отраслях экономики Узбекистана в процентах

Показатель	2008 г.	2009 г.
Промышленность	13,9	16,9
Сельское хозяйство	97,8	97,9
Строительство	48,3	41,6
Торговля	48,1	46,5
Инвестиции в основной капитал	23,1	23,7
Платные услуги	48,5	48,7
Экспорт	12,4	14,6
Импорт	35,7	42,5

В ускоренном развитии в нашей стране малого бизнеса и частного предпринимательства, прежде всего, в достаточной степени стимулирующую роль играют устанавливаемые для данной сферы налоговые льготы. В частности, в 2009 году с 8 до 7 процентов был снижен единый налоговый платеж для малых промышленных предприятий, уменьшены в среднем в 1,3 раза и размеры фиксированного налога для индивидуальных предпринимателей (рис. 2.4.2).



Рис. 2.4.2

Из данных рисунка видно, что в 1996-2010 годах установленные для малого бизнеса и частного предпринимательства налоговые ставки сократились с 38 до 7 процентов, то есть в 5,4 раза.

Единый налоговый платеж – вид единого налога, уплачиваемого в упрощенном порядке вместо различных налогов и сборов в целях поддержки субъектов бизнеса.

В 2009 году также была продолжена работа по сокращению расходов, связанных с организацией предпринимателями своего дела. Например:

- в 2,5 раза – экспертизы проектно-сметной документации, в 2 раза – стоимость оформления кадастровых документов.

- в 4 раза - стоимость получения архитектурно-планировочных заданий;

- в 2,5 раза - экспертизы проектно-сметной документации;

- в 2 раза - стоимость оформления кадастровых документов.

Результаты мер, связанных с сокращением процессов разрешения и оптимизации платежей при организации предпринимательской деятельности, можно увидеть из табл. 2.4.2.

Таблица 2.4.2

Сокращение процессов разрешения и оптимизации платежей при организации предпринимательской деятельности

Виды процессов, связанных с выдачей разрешения	Размер платежа				Сокращение размера платежа в %
	ранее действовавший		вновь введенный		
	по размеру минимальной заработной платы	в сумах*	по размеру минимальной заработной платы	в сумах*	
Государственная регистрация субъектов предпринимательства	5	140200	2	56080	- 60
Открытие расчетного счета в банке	1	28040	0,5	14020	- 50
Разработка архитектурно-планировочных поручений	40	1120000	10	280400	- 75
Оформление земельного участка	-	130000	-	58000	- 56
Экологическая экспертиза	25	701400	1	28040	- 96
Экспертиза проектно-сметной документации	10	280400	3	84120	- 70
Проведение контрольно-исполнительных съемок в период строительства	5	140200	3	84120	- 40
Проведение экологической экспертизы проектов, нормативов	75	2103000	1	28040	- 98,7
Получение гигиенических сертификатов	10	280 400	3	84 120	- 70
Сумма всех платежей (без лицензий и разрешений)	-	5037660	-	830960	- 83,5

* Примечание: размер минимальной заработной платы взят применительно к периоду принятых нормативных актов о сокращении платежей.

Из таблицы видно, что в значительной степени осуществлены меры по сокращению процессов выдачи разрешения и оптимизации платежей при организации предпринимательской деятельности. Например, размеры платежей по проведению экологической экспертизы проектов нормативов сократились в 75 раз, стоимость экологической экспертизы - в 25 раза. В результате этого в организации деятельности каждым субъектом предпринимательства появилась возможность экономии средств в целом до 4207 тысяч сумов.

Субъектам малого предпринимательства в течение 2009 года передано в аренду около 2 тысяч свободных помещений, выявленных в результате инвентаризации, при этом тарифы на аренду помещений в зависимости от места расположения и вида деятельности снижены от 3 до 10 раз. Также за прошедший период субъектам малого бизнеса и частного предпринимательства созданы следующие льготы и удобства:

- срок действия гигиенических сертификатов продукции с прежних 3 лет теперь переведен на неограниченный срок;
- сокращены сроки выдачи фитосанитарных заключений;
- сроки выполнения технических условий по подключению к электро- и теплосетям сокращены от 1 месяца до 3 дней;
- упрощен процесс перевода зданий от жилой в нежилую категорию;
- в результате снижения арендной платы находящихся в государственной собственности пустующих зданий в 10 и более раза, 81 процент (2939 из выявленных 3650) из них передан в аренду субъектам предпринимательства;
- тарифы на размещение внешней рекламы снижены в среднем с 20 до 30 процентов, также на некоторых территориях в сельской местности отменено взимание платы. В результате этого доля предпринимателей, дающих внешнюю рекламу, увеличилась до 34 процентов;
- стоимость размещения внешней рекламы снижена до 50 процентов для сельской местности Ташкентской, Ферганской, Джизакской, Наманганской и Навоийской областей;
- отменены штрафы за меньший расход электроэнергии относительно установленных объемов в договоре купли-продажи, а также сокращены до 50 процентов штрафы за излишний расход электроэнергии.

Усилены меры по финансовой поддержке субъектов малого бизнеса и предпринимательства. В частности, в течение 2009 года субъектам малого бизнеса и частного предпринимательства выделен кредит на сумму более 1 трлн. 850 млрд. сумов (рис. 2.4.3.).



Рис. 2.4.3

Из данных видно, что размеры кредитов, направляемых в сферу малого бизнеса и частного предпринимательства, в период 2001-2009 годов возрос почти в 11 раз.

Также на ускоренное развитие малого бизнеса и частного предпринимательства ощутимое влияние оказывают организация обслуживающих данную сферу учреждений инфраструктуры, улучшение качества услуг (табл. 2.4.3).

Таблица 2.4.3

**Объекты инфраструктуры, оказывающие услуги субъектам предпринимательства
в Узбекистане (по состоянию на 1 января 2010 года в единицах)**

Наименование объекта инфраструктуры	Количество
Филиалы коммерческих банков	1042
Минибанки	2318
Информационно-консультационные центры	262
Консалтинговые центры	327
Аудиторские фирмы	113
Учебные центры	917
Оценочные компании	138
Торговые площадки товарно-сырьевых бирж	204
Микрокредитные организации	32
Кредитные союзы	103
Бизнес-инкубаторы	34
Страховые организации	32
Брокерские конторы	1424

Из таблицы видно, что в настоящее время в сфере малого бизнеса нашей страны оказывают услуги около 8 тысяч учреждений инфраструктуры более десяти видов деятельности.

Бизнес-школа – это структура по подготовке, переподготовке и повышению квалификации предпринимателей, руководителей малых предприятий, специалистов для малых предприятий, безработных, других граждан, желающих открыть свое дело, ответственных работников за развитие малого бизнеса.

Учебно-практические центры – это структура, осуществляющая широкомасштабную программу по поддержке малого бизнеса и подготовке кадров для рыночной экономики.

Бизнес-инкубаторы – это структуры, размещающие на своих площадках специально отобранные малые предприятия, оказывающие им консультативные, образовательные и офисные услуги.

Социально-практический центр – это структура, занимающаяся созданием новых рабочих мест путем развития малого предпринимательства среди незанятого населения и безработных, обычно организуемая при центрах занятости.

Технопарк – это структура, организуемая в целях использования научного потенциала путем создания и развития на своей территории малых инновационных предприятий и коммерциализации произведенных технологий.

Бизнес-центр – эта структура по оказанию услуг предпринимателям и бизнесменам.

Консалтинг – это экономическая деятельность, связанная с оказанием консультативных услуг со стороны фирм, специализирующихся в сферах делового обслуживания производства, а также с экспертизой технических проектов.

Аудиторская компания – учреждение, занимающееся общей ревизией финансово-хозяйственной деятельности фирм различных направлений для выявления их возможностей на рынке и в бизнесе.

Страховая компания – это организация, выступающая в роли страхователя, то есть берущая на себя обязательства по возмещению ущерба застрахованного лица во время страхового события.

В итоге, весомыми становятся результаты субъектов малого бизнеса и частного предпринимательства в качестве важного фактора создания в нашей стране новых рабочих мест, повышения доходов и благосостояния населения.

Из созданных в нашей стране в 2009 году более 940,5 тысяч новых рабочих мест 391,8 тысячи (41,7 процентов) приходится на сферу малого бизнеса и частного предпринимательства. Это по сравнению с прошлым годом больше на 4,7 процента. Почти 21 процент всех созданных новых рабочих мест осуществлены за счет налаживания надомного труда различного направления, 7,5 процентов - запуска новых объектов,

реконструкции и расширения имеющихся производств, почти 30 процентов – увеличения рабочих мест. В результате этого, если в 2008 году доля занятых в малом бизнесе составляла 73,1 процента относительно занятых во всей экономике, то к 2009 году этот показатель достиг 74,2 процентов.

Из этого становится очевидным, что ускоренное развитие малого бизнеса и частного предпринимательства в условиях мирового финансово-экономического кризиса служит важным фактором обеспечения экономического роста, организации новых рабочих мест, повышения доходов и уровня благосостояния населения.

Вопросы для повторения и задания:

1. Объясните значение малого бизнеса и частного предпринимательства в обеспечении экономического роста.
2. Сколько новых рабочих мест в сфере малого бизнеса создано в 2009 году?
3. Обозначьте возможности малого бизнеса в решении проблемы занятости в стране.
4. Какое влияние оказывает развитие малого бизнеса и частного предпринимательства на повышение доходов и благосостояния населения?
5. Изложите свое мнение о проблемах в деле более широкого использования возможностей малого бизнеса и путях их устранения.

5. ОСУЩЕСТВЛЕННАЯ РАБОТА И ДОСТИГНУТЫЕ РЕЗУЛЬТАТЫ В РАМКАХ ИНВЕСТИЦИОННОЙ ПРОГРАММЫ И ОТРАСЛЕВЫХ ПРОГРАММ ПО ТЕХНИЧЕСКОЙ МОДЕРНИЗАЦИИ

Ключевым приоритетом реализации Антикризисной программы стало привлечение инвестиций, прежде всего за счет мобилизации внутренних источников, на осуществление ускоренной модернизации, технического и технологического перевооружения важнейших отраслей экономики, опережающее развитие транспортных коммуникаций и строительства объектов социальной инфраструктуры (рис. 2.5.1).



Рис. 2.5.1

Инвестиции – денежная форма расходов, осуществленных на восстановление и увеличение основного и оборотного капитала, расширение производственных мощностей. Они осуществляются в виде денежных средств, банковских кредитов, акций и других ценных бумаг. Инвестиция в виде денежных средств называется **номинальной инвестицией**, инвестиционные ресурсы, которые можно купить на эти денежные средства, – **реальными инвестициями**.

Практические действия по осуществлению инвестиций называются **инвестиционной деятельностью**, которая может быть реализована за счет следующих источников:

- собственные финансовые ресурсы инвесторов (прибыль, амортизационные отчисления, денежные сбережения и др.);
- финансовые средства, взятые в долг (облигации, банковские кредиты);
- привлеченные финансовые средства (средства, полученные от реализации акций, паевые и другие платежи физических и юридических лиц);
- средства государственного бюджета;
- средства иностранных инвесторов.

Как выше упоминалось, в нашей стране при привлечении инвестиций приоритетное значение придается мобилизации прежде всего внутренних источников. Это означает необходимость широкого использования собственных средств инвесторов – прибыли предприятия, амортизационных отчислений, денежных сбережений и других средств в организации нового производства или дальнейшем расширении имеющихся производственных мощностей. Так как, если, с одной стороны, полная мобилизация внутренних источников обеспечит экономное и рациональное использование имеющихся экономических ресурсов, то, с другой стороны, – повышает эффективность инвестиций.

В целях эффективного осуществления инвестиционной деятельности в масштабах страны разрабатывается **инвестиционная программа**.

Инвестиционная программа - комплекс взаимосвязанных мер, направленных на достижение стабильного и последовательного развития экономики республики, реализацию основных приоритетов и стратегических задач структурных преобразований некоторых отраслей и регионов республики путем эффективного использования природных, минерально-сырьевых, финансовых, материальных и трудовых ресурсов.

Инвестиционная среда – комплекс социально-экономических, финансовых и политических факторов, определяющих уровень привлекательности и рискованности инвестиций.

Инвесторы – субъекты инвестиционной деятельности, принимающих решение о затратах частных и взятых в долг имущественных и интеллектуальных стоимостей. Инвесторы обладают правом владения, использования и распоряжения объектами и инвестиционными результатами. Инвесторы могут выполнять роль кредиторов и покупателей, а также других участников инвестиционной деятельности. Обычно инвесторы определяют сферы затрат капиталовложений, разрабатывают условия контрактов и договоров, осуществляют расчеты с другими сторонами инвестиционного акта – контракторами, правительственными органами, с конечными производителями продукции и потребителями данной продукции.

В инвестиционных программах отражаются проекты, реализация которых намечена на определенный период, этапы их осуществления и стоимость намеченных затрат средств по территориям и отраслям. Инвестиционные программы рассчитаны на долгий срок, в них отдельно излагаются меры, намеченные по каждому году.

Также в нашей стране разрабатываются **отраслевые программы** по технической модернизации, в них определяются меры по техническому и технологическому переоснащению ведущих отраслей экономики, переводу производства к современным стандартам, применению экономичных и эффективных технологий.

В частности, программа мер на 2009-2014 годы по реализации проектов по модернизации, техническому и технологическому перевооружению производства в нашей стране охватывает 852 инвестиционных проекта общей стоимостью 42,51 млрд. долларов. Со сведениями о некоторых отраслевых программах, утвержденных на 2009 год, можно ознакомиться в следующей таблице (табл. 2.5.1).

Таблица 2.5.1

Утвержденные отраслевые программы по модернизации, техническому и технологическому перевооружению

Отрасль	Количество проектов, единиц	Стоимость проектов, млн. долл.
Хлопкоочистительная промышленность	41	129,7
Текстильная промышленность	65	477,7
Масложировая промышленность	63	31,7
Химическая промышленность	30	291,7
Автомобильная промышленность	26	255,1
Индустрия строительных материалов	36	343,1
Акционерное производственное объединение «Узметкомбинат»	9	49,0
Фармацевтическая промышленность	45	26,5
Навоийский горно-металлургический комбинат	26	892,1
Алмалыкский горно-металлургический комбинат	13	405,3
Сельскохозяйственное машиностроение	13	28,0
Железнодорожная сеть	18	1734,2

В течение 2009 года в рамках принятой Инвестиционной программы и отраслевых программ технической модернизации реализовывались 690 инвестиционных проектов, из которых 303 проекта были успешно завершены. В результате этого в целом по республике введены в эксплуатацию 22 крупных производственных объекта, из них в нефтегазовой, химической, металлургической промышленности – 8 объектов, машиностроении – 9, стройиндустрии – 5. В нижеприведенной таблице можно ознакомиться с рядом стратегических проектов, завершенных в течение 2009 года (табл. 2.5.2).

Таблица 2.5.2

Стратегические проекты, реализация которых завершена в течение 2009 года

Объект проекта	Краткое содержание проекта
Предприятие «Ферганаазот»	Реконструкция агрегатов аммиака
Предприятие «Максам-Чирчик»	
Завод по производству комплектующих частей для легковых автомобилей в Намангане	Производство фар и фонарей для легковых автомобилей
Бухарский текстильный комплекс «ДЭУ текстил»	Производство текстильной продукции на основе переработки хлопкового волокна
Дожимная компрессорная станция «Газли»	Обеспечение процессов подготовки и переработки газовой продукции к потреблению
Компрессорная станция «Кунград»	
Транснациональный магистральный газопровод Туркменистан-Узбекистан-Казахстан-Китай	Работа по прокладке газопровода, проложенного по территории Узбекистана из Туркмении в Китай
Линия электропередачи ЛЭП-500 «Новоангрэн-Узбекистанская»	Обеспечение территорий страны электроэнергией
Высоковольтная линия электропередач «Гузэр-Сурхан»	
Магистральный газопровод «Ахангаран-Пунган»	Обеспечение природным газом территорий страны

Помимо этого, в регионах создано более 480 новых производств, прежде всего в сфере малого бизнеса, в таких отраслях, как индустрия строительных материалов, пищевая и легкая промышленность и др.

В ускоренном развитии экономики и повышении благосостояния народа уделяется особое внимание вопросам развития производственной и социальной инфраструктуры на территориях страны.

Инфраструктура – обязательная составная часть любой единой экономической системы и структуры. Если выражать дословно, инфраструктура – это значит основа, фундамент, внутреннее строение экономической системы. Термин «инфраструктура» происходит из латинского «infra» - нижнее, под; «structura» - структура, расположение. В экономике важное значение имеет производственная и социальная инфраструктура.

Производственная инфраструктура – это комплекс отраслей, обеспечивающих внешние условия для развития производства, вбирает в себя железные и автомобильные дороги, электро-, газо- и водообеспечение, коммуникации связи, складское хозяйство и другие.

В этой связи целесообразно еще раз отметить чрезвычайную важность для нашей страны стратегических инвестиционных проектов по созданию системы электро- и газообеспечения. Благодаря осуществлению мер в этом направлении достигнуты следующие результаты:

1) в стране завершена работа по созданию единых систем электро- и газоснабжения, контроль и обеспечение их непрерывного и экономного потребления;

2) надежное обеспечение населения Ферганской долины и юга Узбекистана природным газом и электроэнергией;

3) возможности значительного увеличения экспорта электроэнергии.

В частности, в деле налаживания в стране на уровне современных требований работы по обеспечению электроэнергией, природным газом и питьевой водой приняты следующие меры:

- обновлены 283 трансформаторных подстанций, работающих с излишней или меньшей мощностью (на данные меры затрачено 2,9 млрд. сумов);

- обновлены 308 км электросетей, работающих с мощностью, превышающей норму (1 млрд. сум);

- на территориях полностью завершена работа по строительству и реконструкции, сдачи в эксплуатацию газопровода общей протяженностью 964,2 км;

- на территориях завершена работа по строительству и реконструкции водосетей протяженностью 2,3 тыс. км;

- в 366 сельских врачебных пунктах построены и сданы в эксплуатацию объекты питьевой воды (19 млрд. сум).

Известно, что крах изжившей себя тоталитарной системы и достижение независимости страны, прежде всего, требовали создания по всей территории страны, соединяющей с различными точками мира, эффективной и, самое важное, надежной системы автомобильных дорог. В связи с чем, в настоящее время реализуется широкомасштабная программа по строительству и реконструкции Узбекской национальной автомагистрали, отвечающей высоким международным стандартам, надежно связывающей между собой все регионы республики и обеспечивающей выход к региональным и мировым рынкам. В результате этого протяженность автомобильных дорог общего пользования достигла 42530 километров (табл. 2.5.3).

...Благодаря реализации стратегических инвестиционных проектов мы фактически завершили создание единых электрической и газовой систем в масштабах всей страны. Это позволяет надежно обеспечить снабжение населения Ферганской долины и юга Узбекистана природным газом и электроэнергией, а также значительно увеличить экспорт электроэнергии.

И. Каримов (из доклада)

Таблица 2.5.3

Общая протяженность сети автомобильных дорог Республики Узбекистан

Вид дорог	Протяженность, км
Автомобильные дороги общего пользования	42530
Улицы городов и других населенных пунктов	61664
Автомобильные дороги хозяйственного назначения	79367
В том числе:	
- внутренние хозяйственные дороги	67274
- дороги, относящиеся к предприятиям	12093

По назначению автомобильные дороги общего пользования в процентном соотношении выглядят следующим образом: 51 процент – местного значения, 40 процентов – государственного значения и 9 процентов – международного значения (рис. 2.5.2).



Рис. 2.5.2.

В рамках данной программы в 2009 году введены в эксплуатацию 217 км, осуществлен капитальный ремонт 538 км автомобильных дорог и 19 мостов. На выполнение этих работ направлено свыше 280 миллиардов сумов за счет Дорожного фонда республики. Объем всех осуществленных работ по строительству и ремонту автодорог общего пользования Республики Узбекистан по итогам 2009 года составил 118,7 процентов по отношению к 2008 году (табл. 2.5.4).

Таблица 2.5.4

Показатели строительства и ремонта автомобильных дорог общего пользования Республики Узбекистан по итогам 2009 года

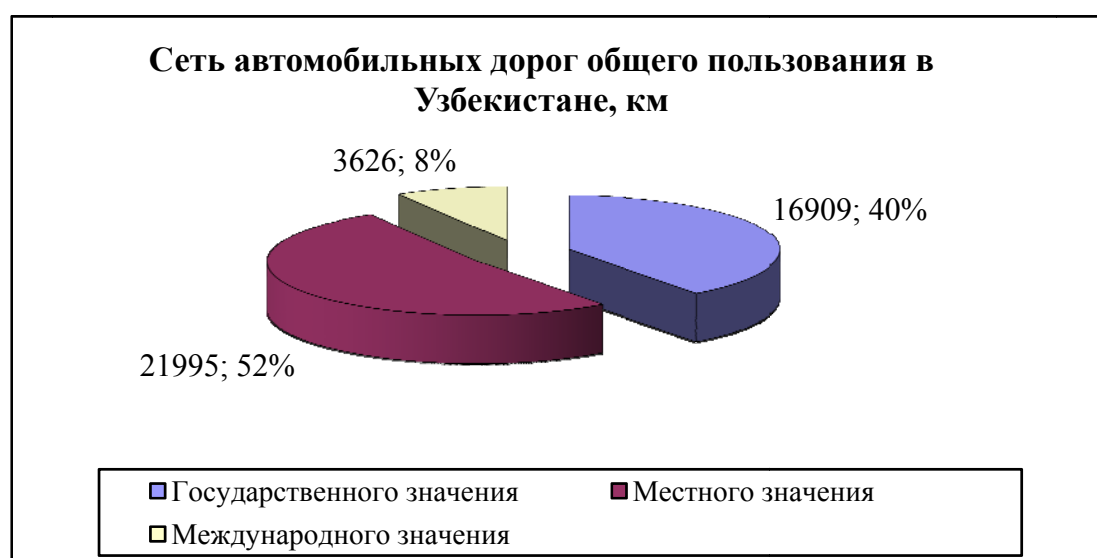
Показатель	Объемы, млрд. сум	По отношению к 2008 году, %
Весь объем выполненных работ	370,6	118,7
Инвестиционная программа	114,4	104,8
Капитальный и средний ремонт	177,2	126,1
Текущий ремонт и работы по содержанию	63,2	117,3
Покупка дорожно-ремонтной техники и оборудования	15,8	160,9

Привлечены льготные кредитные ресурсы АБР на общую сумму 56 миллионов долларов для закупки дорожно-строительной техники.

Продолжены работы по развитию и модернизации железнодорожной транспортной системы страны. Обеспечен ввод 5 мостов с участием японского капитала на новой железнодорожной линии Ташгузар-Байсун-Кумкурман. Сданы в эксплуатацию 6 новых разъездов железнодорожной линии Навои-Учкудук-Султануиздаг-Нукус. Начаты работы по проектам электрификации железных дорог, обновлению парка железнодорожных локомотивов и подвижного состава.

В 2009 году проведены большие работы по строительству интермодального центра международных перевозок на базе аэропорта «Навои», как одного из ключевых объектов создаваемой в Навоийской области свободной индустриально-экономической зоны.

Свободная индустриально-экономическая зона – часть территории страны, на которой разрешено зарубежным странам заниматься различными формами совместной предпринимательской деятельности. На данных зонах создаются специальные льготные условия, в частности, благоприятный порядок льготных налогов, таможенных платежей, аренды, получения визы, валютного обмена, найма на работу.

Навоийская свободная индустриально-экономическая зона – создана на основе постановления Президента Республики Узбекистан «Об организации в Навоийской области свободной индустриально-экономической зоны» от 3 декабря 2008 года в целях создания благоприятных условий для привлечения иностранных инвестиций, в первую очередь, прямых инвестиций для организации производства, отвечающего мировым стандартам и обеспечивающим производство продукции, пользующейся спросом на мировом рынке, основанного на современной высокой технологии, а также развития индустриального потенциала, транспортно-транзитной и социальной инфраструктуры Навоийской области. Основное направление деятельности хозяйствующих субъектов на территории Навоийской свободной индустриально-экономической зоны заключается в широкомасштабном производстве высокотехнологичной, конкурентной на мировых рынках продукции за счет внедрения современного высокоэффективного оборудования и техники, технологических линий и модулей, инновационных технологий.

Интермодальный центр – центр международных коммуникаций и логистики по транспортировке грузов.

В течение прошлого года из этого аэропорта национальной авиакомпанией на арендованных у компании «Кореан Эйр» современных транспортных самолетах выполнено более 330 рейсов по международным маршрутам и перевезено около 8,5 тысячи тонн груза. Это позволило интегрировать аэропорт города Навои в глобальную логистическую сеть.

Завершено строительство и введен в эксплуатацию Международный центр логистики в городе Ангрене, который обеспечит гарантированную круглогодичную транспортную связь между регионами республики и областями Ферганской долины.

Логистика – система планирования, управления и контроля за процессами движения материальных, трудовых, энергетических и информационных ресурсов в системе человек-машина.

Транспортная логистика – система организации доставки, перевозки определенных материальных предметов, грузов и других товаров из одного места в другое в оптимальном направлении.

Известно, насколько важную роль в XXI веке играет система коммуникации и ее значение в развитии экономики и повышении благосостояния населения. Ведь усиление в мире процессов глобализации, обмена товаров и услуг на международной арене, дальнейшее расширение сотрудничества в различных сферах ныне превратило в важную стратегическую задачу развитие сети высокотехнологичных телекоммуникаций.

Коммуникация (от лат. communicatio – связь, соединение) – комплекс соединяющих средств по сообщению и связи, информационному обмену.

Телекоммуникация – процесс передачи, приема и обработки сигнала, знака, текста,

изображения и звуков или информации в другой форме с использованием проводных, радио, оптических или других электромагнитных систем. Процесс передачи на расстояние сведений на основе информационно-коммуникационных технологий.

Телекоммуникационная инфраструктура – телекоммуникационная инфраструктура компании – комплекс взаимосвязанных подсистем, решающих задачи по передаче различной информации: сведений автоматизированных систем управления, электронных сообщений, Интернет-графики, различных файлов и информации в «голосовой» и видео форме.

Информационная инфраструктура – комплекс подсистем, организационных структур, обеспечивающих развитие и взаимодействие информационного пространства страны.

Информационно-коммуникационные технологии - комплекс мер, обеспечивающий в совокупности объекты, действия и правила, касающиеся подготовки, переработки и доставки информации в частных, общих и производственных коммуникациях, а также всех технологий и перечисленных процессов. К понятию ИКТ относятся микроэлектроника, компьютерное и программное обеспечение, разработка и производство телекоммуникаций, обеспечение свободного доступа к Интернет, его информационных ресурсов, а также различных фактов, связанных с вышеназванными сферами и правила, регулирующие данные сферы деятельности (как официальные, так и неофициальные).

Интернет услуги – комплекс функциональных возможностей, предоставляемых абонентам интернет сети практическими протоколами: электронная почта, прием и передача файлов, чтение веб-документов, одновременное общение с определенным расстояния (чат), свободный доступ через терминал, хранение и работа с документами в сети и т.д.

В результате за последние десятилетия наблюдаются колоссальные достижения в сфере развития компьютерной техники, информационных технологий, Интернета, сотовой телефонной связи.

В нашей стране в деле развития телекоммуникационной сети в 2009 году была начата реализация 12 инвестиционных проектов. На базе современных технологий расширена магистральная линия связи Ташкент-Бухара, которая позволила увеличить пропускную способность каналов в 60 раз и тем самым предоставить возможности для предоставления широкополосных услуг, таких, как видеотелефония, Интернет и др. Вместе с тем введены в эксплуатацию международные линии связи по направлениям Андижан-Ош, Кунград-Бейнеу, Денау-Турсунзаде и Термез-Хайратон.

Социальная инфраструктура – комплекс различных учреждений и объектов, служащих обеспечению жизнедеятельности населения, его благосостояния. Например, образовательные, лечебно-оздоровительные учреждения, зоны отдыха, жилье, пункты коммунального и бытового обслуживания, обеспечение природным газом, питьевой водой, электроэнергией, пассажирским транспортом и др.

В результате предоставления в 2009 году льгот, преференций и условий для дальнейшего развития сферы услуг и сервиса, общий объем оказанных услуг в республике по сравнению с 2008 возрос на 116%. В частности, в достижении данных показателей основным фактором послужили строительство и сдача в эксплуатацию на территориях новых пунктов по оказанию услуг. В результате в 2009 году вместо намеченных 4,3 тысяч были созданы всего около 8,1 тысяч пунктов по оказанию услуг. В частности, были задействованы 2,9 тысяч торговых магазинов, 706 пунктов общепита, 943 парикмахерских, 1166 мастерских по пошиву и ремонту одежды и обуви, 307 фотосалонов, 103 бань, более 1,8 тысяч других объектов.

В результате строительства и сдачи в эксплуатацию на территориях объектов производственной и социальной инфраструктуры, по республике был улучшен уровень жизни еще 1,3 млн. человек или 268,4 тысяч семей, достигнуто удовлетворение их жизненно важных социально-бытовых потребностей.

Вопросы для повторения и задания:

1. Какова роль инвестиций в модернизации важных отраслей экономики?
2. Поясните взаимосвязь инвестиций с техническим и технологическим перевооружением производства, дальнейшим развитием транспортных коммуникаций.
3. Объясните работу, осуществленную в 2009 году в нашей стране в деле создания объектов социальной инфраструктуры.
4. Что такое инвестиционная программа? А отраслевые программы? Каковы меры, осуществляемые в их рамках?
5. Объясните результаты, достигнутые в стране в деле создания единых электро- и газовых систем.
6. Расскажите о программе по строительству и реконструкции национальной автомагистрали Узбекистана.
7. Какие результаты достигнуты в 2009 году в деле развития и модернизации системы железнодорожного транспорта?
8. Какая работа проводится по развитию сети высокотехнологичных телекоммуникаций?

6. ОСУЩЕСТВЛЕННАЯ РАБОТА И ДОСТИГНУТЫЕ РЕЗУЛЬТАТЫ В РАМКАХ ГОСУДАРСТВЕННОЙ ПРОГРАММЫ «ГОД РАЗВИТИЯ И БЛАГОУСТРОЙСТВА СЕЛА»

С первых лет независимости в качестве приоритетной задачи в центре внимания находятся вопросы изменения облика сел, углубления реформ, проводимых в агропромышленном комплексе, повышения уровня жизни, общественно-политического и культурного уровня населения. В соответствии с этим, 2009 год в нашей стране был объявлен «Годом развития и благоустройства села», в этом направлении была принята специальная государственная программа. Президент страны И. Каримов в своем докладе на торжественном собрании 5 декабря 2009 года, посвященном 17-летию принятия Конституции Республики Узбекистан, подробно остановился на работе, осуществленной в рамках данной программы, и достигнутых результатах.

Известно, что Государственная программа «Год развития и благоустройства села» состоит из 9 разделов, вобравших 105 пунктов (табл. 2.6.1).

Таблица 2.6.1

Основные направления Государственной программы «Год развития и благоустройства села»

Раздел	Основные направления программы
I	Дальнейшее совершенствование и укрепление законодательной и нормативно-правовой базы для более полного обеспечения интересов сельчан
II	Коренное совершенствование системы организации проектирования строительства жилья и объектов социальной сферы на селе, архитектурного планирования сельских населенных пунктов
III	Повышение качества жизни на селе на основе развития в сельской местности социальной и производственной инфраструктур
IV	Расширение производства местных строительных материалов, внедрение на селе строительства индустриальной и сборной технологии с использованием сборных конструкций из местных материалов
V	Создание условий для бесперебойного обеспечения села гарантированной электроэнергией за счет реконструкции имеющихся и строительства новых предприятий по электроснабжению
VI	Поэтапное углубление экономических реформ в сельском хозяйстве, поддержка фермерских хозяйств, укрепление их материально-технической базы, предоставление

Раздел	Основные направления программы
	льгот, надежная защита формирующихся на селе новых имущественных отношений, интересов среднего класса собственников, предпринимателей и деловых людей
VII	Коренное повышение плодородия почвы путем реализации комплекса целевых мер по мелиоративному улучшению земель на основе Государственной программы по улучшению мелиоративного состояния орошаемых земель на 2008-2012 годы
VIII	Ускоренное развитие строительства на селе промышленного производства, оснащенного современной техникой и технологиями, компактных предприятий по переработке плодоовощной и животноводческой продукции, обеспечение сельских жителей, особенно молодежи работой на основе повышения на качественно новый уровень сферы услуг и сервиса, повышение доходов и уровня жизни граждан
IX	Улучшение охраны здоровья граждан, повышение медицинской культуры населения, дальнейшее улучшение на селе качества системы образования, повышение ее на новый уровень, укрепление материально-технической базы школ и профессиональных колледжей в сельской местности

Из вышеприведенных основных направлений программы становится очевидным, что ее суть и значение, важнейшие направления и финансовые источники намечены не только на 2009 год, но и средне- и долгосрочную перспективу.

Говоря о реализации программы, следует, прежде всего, отметить, что в ней обращено особое внимание дальнейшему обеспечению интересов сельчан, совершенствованию нормативно-правовой базы, направленной на защиту их прав. В частности, 24 ноября 2009 года Законодательной палатой Олий Мажлиса был принят Закон Республики Узбекистан «О внесении изменений и дополнений в некоторые законодательные акты Республики Узбекистан в связи с углублением экономических реформ в сельском и водном хозяйстве».

Облик наших сел – это, прежде всего, общая картина, отражающая чувства удовлетворения проживающих в этой местности сельчан от сегодняшней жизни и уверенности в завтрашнем дне, своим самоотверженным трудом вносящих вклад в дальнейшее развитие и благоустройство кишлаков. Этот облик определяется

Думаю, не ошибусь, если скажу, что в деле благоустройства жизни села важное место занимают изменение облика кишлаков, повышение уровня жизни сельчан до современных требований, и более того, приближение ее к городским условиям.

И. Каримов (из доклада)

благоустроенностью сел, красоту и неповторимость которых преумножают современные дома, внешний вид множества организаций, школ, детских садов, парков культуры и отдыха, развлекательных учреждений, производственных предприятий, административных зданий, а также удобством их использования.

Облик наших сел, в первую очередь, оказывает непосредственное влияние на общее настроение и душевное состояние проживающих в них людей. Когда село благоустроено и красиво, тогда также прекрасной будет и жизнь сельчан, их труд – плодотворным, а жизнь – счастливой.

В связи с этим, глава нашего государства большое внимание обратил на строительство жилья и социальных объектов, которые, прежде всего, оказывают влияние на облик наших кишлаков, так как теперь совершенно не соответствуют уровню жизни и благосостояния нашего народа различные здания и сооружения, построенные без определенного плана, непродуманные застройки, однотипные дома, построенные в период бывшего строя, не оставляющие своим видом позитивных представлений у наших соотечественников, не располагающие удобствами с точки зрения их эксплуатации.

Акционерно-коммерческий банк «Агробанк» – создан на базе акционерного коммерческого банка «Пахтабанк» в соответствии с постановлением Президента Республики Узбекистан «О создании акционерно-коммерческого банка «Агробанк» от 30 марта 2009 года в целях дальнейшего устойчивого развития аграрного сектора экономики, последовательного углубления экономических реформ в сельском хозяйстве, поддержки фермерского движения, укрепления его материальной и финансовой базы, предоставления сельскохозяйственным производителям широкого спектра

банковских услуг, направленных на ускоренное строительство современных предприятий по углубленной переработке сельхозпродукции, внедрению современных технологий и оборудования по производству высококачественной, конкурентоспособной продукции, а также на пополнение внутреннего рынка отечественными продовольственными товарами.

В этих целях в январе 2009 года были приняты постановления Президента Республики Узбекистан о планировании застроек современной архитектуры, совершенствовании системы проектирования и строительстве жилья и социальных объектов в сельской местности и об образовании проектно-изыскательского института «Кишлоккурилишлойиха».

К сегодняшнему дню институтом «Кишлоккурилишлойиха» разработаны типовые проекты современных жилых домов из 2-5 комнат, а также объектов социальной инфраструктуры. К этой работе привлечены высококвалифицированные специалисты, утверждены и рекомендованы к строительству 22 типовых проекта индивидуальных жилых домов и 16 – объектов социально-бытового назначения.

В целях осуществления строительных работ была создана инжиниринговая компания «Кишлок курилиш инвест», а для привлечения средств, необходимых для их финансирования - акционерно-коммерческий банк «Кишлок курилиш банк». Если только в 2009 году этим банком на осуществление строительных работ на селе было направлено около 60 миллиардов сумов, то в 2010 году предусмотрено направить почти 530 миллиардов сумов (рис. 2.6.1).

Специализированная дочерняя инжиниринговая компания «Кишлок курилиш инвест» – создана согласно постановлению Президента Республики Узбекистан «О дополнительных мерах по расширению масштабов строительства жилья в сельской местности» от 3 августа 2009 года в целях исполнения Государственной программы «Год развития и благоустройства села», а также коренного улучшения жилищных условий сельского населения на основе расширения масштабов строительства индивидуального жилья по типовым проектам, утвержденным согласно генеральным планам населенных пунктов и проектов организации архитектурного планирования.



Рис. 2.6.1.

Для выполнения такой масштабной работы созданы 670 специализированных строительно-ремонтных организаций, которые укомплектованы высококвалифицированными и опытными специалистами.

На основе всесторонне и тщательно продуманного плана в текущем году в Республике Каракалпакстан и областях выделены 42 земельных массива, в сельской местности в

экспериментальном порядке строятся 840 частных жилых домов, которые планируется сдать в марте-апреле 2010 года.

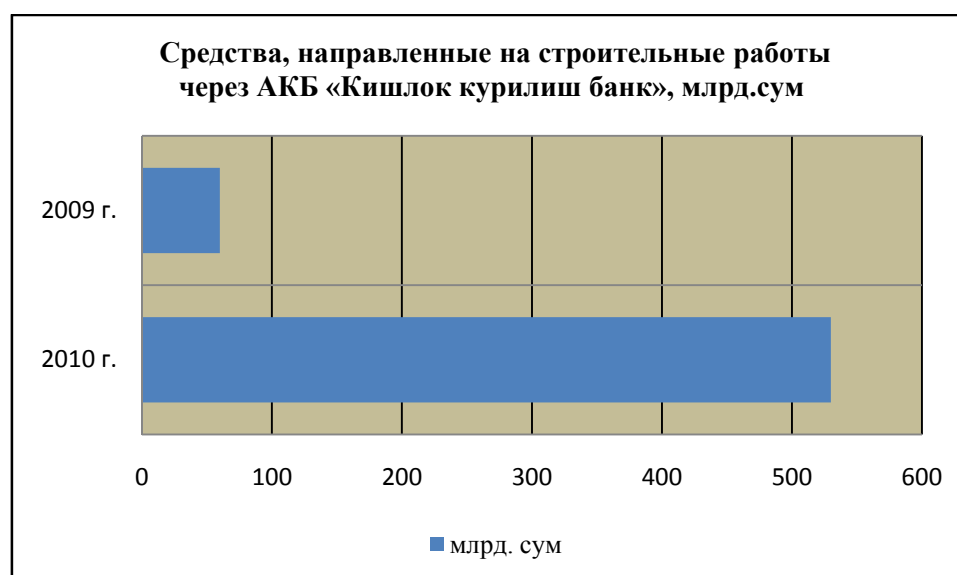
Определенная часть строительных расходов на селе покрывается за счет средств будущих хозяева этих домов, а большая часть затрат покрывается долгосрочным льготным кредитом (до 15 лет), выделяемым «Кишлок курилиш банком».

Акционерно-коммерческий банк «Кишлок курилиш банк» – создан в соответствии с Государственной программой «Год развития и благоустройства села» согласно постановлению Президента Республики Узбекистан «О создании акционерно-коммерческого банка «Кишлок курилиш банк» от 30 марта 2009 года на базе акционерно-коммерческого банка «Галла банк» в целях качественного улучшения облика сел и условий жизни сельских жителей, ускоренного развития производственной и социальной инфраструктуры в сельской местности, широкого внедрения системы долгосрочного льготного кредитования жилищного строительства. Уставной фонд акционерно-коммерческого банка «Кишлок курилиш банк» сформирован в размере 150 миллиардов сумов.

Также предусмотрено создание современных комплексов жилых массивов, включающих детские сады, общеобразовательные школы и школы музыки и искусства, спортивные сооружения, медицинские учреждения, объекты сферы услуг, благоустроенные дороги, одним словом, все, что необходимо для комфортной и достойной жизни сельского населения.

Своевременное и эффективное осуществление строительных работ во многом зависит от строительных материалов. В соответствии с этим, в 2009 году в стране было запущено 31 предприятие по производству строительных материалов, в том числе сданы в эксплуатацию 6 предприятий мощностью 2 миллиона квадратных метров современного кровельного материала в год, а также новые предприятия по выпуску гипса, алебаstra, гипсокартона и других строительных и отделочных материалов, сборных конструкций. Наряду с этим введены в эксплуатацию 12 новых заводов по выпуску кирпича, общая мощность которых 81 миллион кирпичей в год. В целом, в рамках программы развития производства строительных материалов предусмотрена реализация более 120 проектов (рис. 2.6.2).



Рис. 2.6.2

Производство строительных материалов в местных условиях, ощутимое снижение себестоимости строительных материалов в результате предоставленных льгот, и самое важное, установление льготных цен при покупке строительных материалов, в свою очередь, влияет и на снижение стоимости домов. В результате льгот, предоставленных при покупке

строительных материалов, снижение стоимости домов составляет в среднем 26-30 процентов.

Когда речь идет о развитии сельской инфраструктуры, следует отметить, что для решения одного из актуальных вопросов в данной сфере – прокладке новых дорог и расширении имеющихся затрачено около 100 миллиардов сумов. Вместо намеченных в программе 67 автобусных маршрутов, открыты 102 новых маршрута, которые обеспечены современными автобусами, произведенными в Самарканде.

Вместе с тем, для бесперебойного и гарантированного обеспечения кишлаков энергетическими ресурсами в течение года израсходовано свыше 16 миллиардов сумов, проведены реконструкция и капитальный ремонт линий электропередач протяженностью свыше 2 тысяч 700 километров, более 300 километров газопровода (рис. 2.6.3).

За этими цифрами стоит тяжелая повседневная работа сотен тысяч дехкан и механизаторов, благодаря чему неуклонно из года в год растут объемы урожая. Мы все должны быть благодарны им за самоотверженный труд.

И. Каримов (из доклада)

Осуществляется широкомасштабная работа в деле углубления реформ в сельском хозяйстве, укрепления материально-технической базы сферы, самое важное, повышения сельскохозяйственной экономики, дальнейшего усиления эффективности фермерского движения, становящегося решающей силой на пути процветания страны.



Рис. 2.6.3

Особенно, в рамках программы «Год развития и благоустройства села» достигнуты весомые результаты также в повышении плодородия земли, улучшения ее мелиоративного состояния.

Фермерское хозяйство – самостоятельный хозяйствующий субъект, занимающийся производством сельскохозяйственных товаров с использованием земельных участков, предоставленных в аренду.

Мелиорация – серия организационно-хозяйственных, инженерных и агротехнических мероприятий, направленных на коренное улучшение плодородия земли.

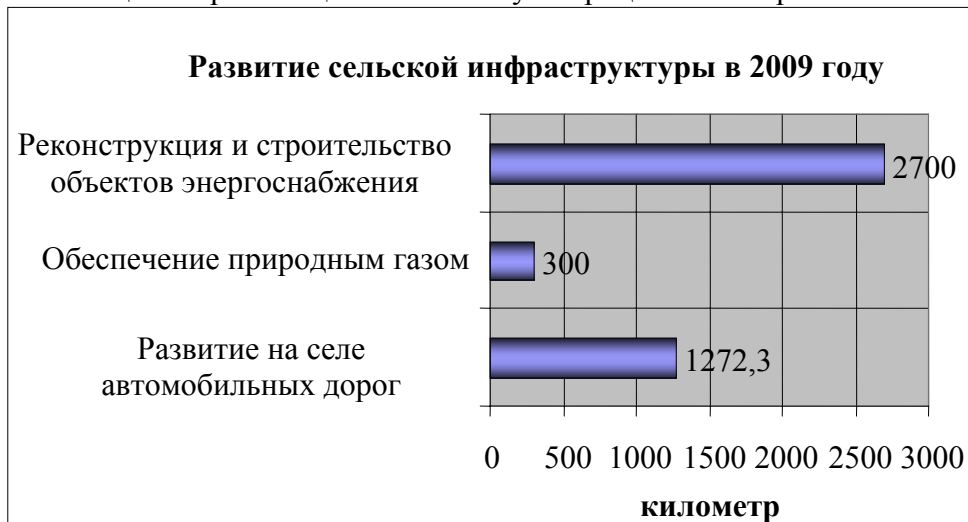
В частности, в рамках программы выполнена работа по ремонту и восстановлению сетей мелиорации, ирригационной системы – более 10 тысяч километров коллекторов, почти 1000 километров дренажных сетей, построены 250 дренажных колодцев, 15 мелиорационных насосных станций, реконструированы многие гидротехнические сооружения, завершено строительство новых каналов протяженностью 50 километров. В прошлом году на

реализацию проектов, направленных на улучшение мелиоративного состояния земель? было направлено 130 миллиардов сумов.

В результате, улучшено мелиоративное состояние более 240 тысяч гектаров орошаемых земель и это позволило повысить урожайность сельхозпосевов и доходы фермерских хозяйств.

Главное, подобные виды услуг не только удовлетворяют потребности населения, но и позволяют обеспечить работой тысячи наших детей, получивших современные знания и профессии в сельских лицеях и колледжах. Разве это не определяет будущее, перспективы молодежи, вступающей во взрослую жизнь?

И. Каримов (из доклада)

С чувством признательности следует отметить, что в реализации больших проектов в этом направлении важную роль сыграли инвестиции Азиатского банка развития, Всемирного банка, Исламского банка развития, финансовых институтов Китайской Народной Республики, Южной Кореи и ряда арабских государств.

В сельской местности все более развивается деятельность пунктов и учреждений обслуживания, сервисных услуг.

Примечательно, что наряду с традиционными бытовыми услугами в кишлаках активно внедряются новые виды сервиса и расширяется сеть современной системы телекоммуникаций, в частности, Интернет, мобильная телефонная связь, открываются пункты сервиса, оказывающие разнообразные компьютерные услуги.

В частности, в сельской местности количество абонентов сотовой связи достигло 5 миллионов, что составляет 30 процентов от общего показателя в стране. В кишлаках на основе новых технологий образовано 3 тысяч пунктов по приему экспресс-платежей за коммунальные услуги. В 2009 году 4200 сельских школ подключены к сети Интернет.

В течение года в сельской местности создано 460 тысяч рабочих мест, в том числе порядка 380 тысяч – за счет развития сферы услуг и сервиса.

Работа, осуществленная в рамках Государственной программы «Год развития и благоустройства села» в деле повышения на новый уровень социальной сферы, прежде всего, неразрывно связаны с вопросами, которые необходимо решить в деле повышения культуры и качества жизни на селе (рис. 2.6.4).



Рис. 2.6.4

Из рисунка видно, что все эти вопросы связаны со здоровьем человека. К примеру, в 2009 году центральные больницы всех сельских районов были обеспечены медицинским оборудованием, а также 44 санитарными машинами «УАЗ» и 280 специализированными машинами «скорой помощи» «Дамас-Амбуланс» на общую сумму более 12 миллионов долларов, сельским врачебным пунктам было предоставлено медицинско-лабораторное оборудование на сумму более 1 миллиона долларов.

В течение года 3 миллиона 750 тысяч сельских жителей прошли квалифицированный медицинский осмотр, более 22 тысяч беременных женщин обследованы в скрининг-центрах, 400 тысяч пациентов прошли лечение и укрепили свое здоровье в клиниках.

В рамках Национальной программы по подготовке кадров и Общенациональной государственной программы развития школьного образования также в отдаленных кишлаках и аулах на основе единого типового проекта и критериев построены лицеи и колледжи, школы. В результате этого, созданы достойные условия для получения наряду со всей молодежью также и сельскими детьми современных знаний и профессий, самое важное, поступления и обучения в высших учебных заведениях страны.

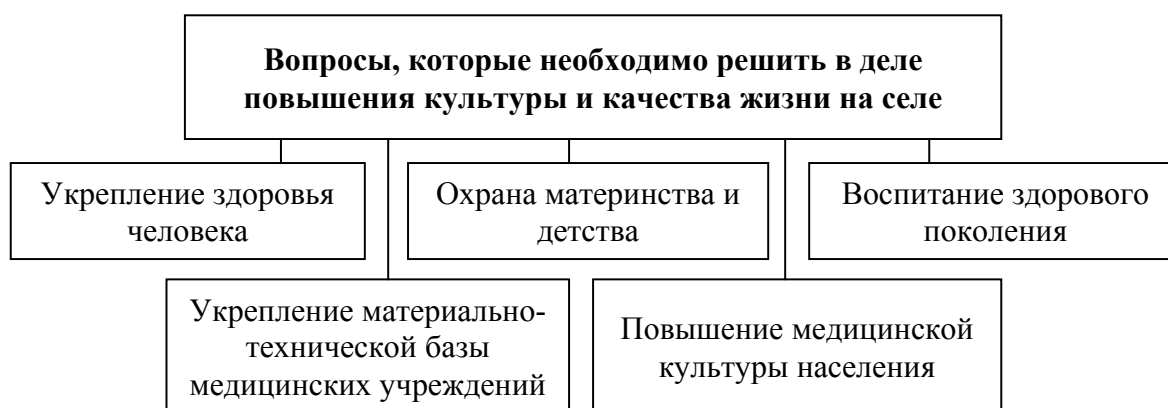
Особого внимания заслуживает тот факт, что за этот год работа в данном направлении поднята на новый уровень, построены и реконструированы 1 тысяча 957 школ, из которых 1 тысяча 622 находятся в сельской местности.

Также необходимо отметить, что в 2009 году было возведено и реконструировано 214 академических лицеев и профессиональных колледжей, из них 170 – в сельских районах.

С этой точки зрения, нынешние весомые результаты и достижения подтверждают, насколько своевременными и дальновидными были наши программы в сфере образования и воспитания, которые становятся составной частью избранного нами пути развития, а точнее сказать, его надежным фундаментом.

И. Каримов (из доклада)

За прошедший период лицеи и колледжи закончили более 1 миллиона 446 тысяч наших детей, в том числе свыше 1 миллиона 55 тысяч – из сельской местности. Они сегодня трудятся на производстве, в сельском хозяйстве, в управлении и социальной сфере, во всех отраслях, и это является нашим самым важным, можно сказать, историческим достижением.

И. Каримов (из доклада)

Непосредственно на возведение, реконструкцию, капитальный ремонт и оснащение этих учебных заведений в сельской местности в целом затрачено 895 миллиардов сумов.

В этом смысле, Государственная программа «Год развития и благоустройства села» по своим масштабам, значению и содержанию направлена не только на развитие

материальной базы нашего настоящего и будущего, но и повышение культурного и духовного уровня и, несомненно, займет достойное место в истории нашей страны.

Вопросы для повторения и задания:

1. Расскажите о содержании и важнейших направлениях Государственной программы «Год развития и благоустройства села».
2. Каковы первые шаги на пути реализации Государственной программы?
3. Что Вы понимаете под обликом сел? Что требуется для его изменения?
4. Какая работа осуществляется в стране в деле повышения уровня жизни сельского населения в соответствии с современными требованиями?
5. Что такое сельская инфраструктура? Какие результаты достигнуты в 2009 году по ее развитию?
6. Объясните результаты, достигнутые по повышению плодородия земли, улучшению ее мелиоративного состояния.
7. Каково значение деятельности пунктов услуг и сервиса в сельской местности?
8. Какая работа осуществляется на пути повышения культуры и качества жизни на селе?

7. УСПЕХИ, ДОСТИГНУТЫЕ В ДЕЛЕ ПОВЫШЕНИЯ СОЦИАЛЬНОЙ СФЕРЫ НА НОВЫЙ УРОВЕНЬ

В докладе Президентом страны было отмечено, что в 2009 году наряду с осуществлением крупных инвестиционных проектов, развитием строительства производственных и коммуникационных объектов, сельского хозяйства и мелиоративного строительства, также в центре нашего внимания находились вопросы повышения на новый уровень социальной сферы.

Социальная сфера – комплекс отраслей, предприятий и организаций, непосредственно связанных и определяющих образ жизни населения, его благосостояния, потребительский уровень. К социальной сфере, прежде всего, относятся сферы обслуживания (образование, культура, здравоохранение, социальное обеспечение, физическое воспитание, общественное питание, коммунальное обслуживание, пассажирский транспорт, связь и другие).

Объекты социальной сферы – комплекс сфер и отраслей, служащих обеспечению достойных условий жизни и благосостояния населения. К их числу можно отнести жилищные фонды, учреждения здравоохранения, образования, спорта, культуры и другие.

Социальные программы – плановые документы, вобравшие в себя меры по развитию сфер и отраслей, служащих обеспечению непосредственно условий жизни и благосостояния населения.

Капитальные средства – средства, сформированные и направленные на финансирование мер, направленных на определенную цель.

Для этих целей в 2009 году было направлено всего капиталовложений в размере 2,5 миллиардов долларов. Это составляет 27,8 процентов от общего объема освоенных капиталовложений.

Одной из важных, можно сказать, центральных составных частей социальной сферы является система образования. Значимость системы образования можно объяснить и тем, что данная сфера определяет социально-экономическое развитие на долгосрочный период.

Действительно, сегодня трудящиеся в различных сферах экономики представители разных профессий и специалисты – это результат кропотливого труда в сфере образования. Особенно, безгранична роль системы образования в нынешних условиях усиления современных знаний, ускоренного развития науки и техники.

В соответствии с этим, в целях коренного реформирования системы образования в нашей стране, внедрения современных достижений и передового опыта в этом направлении были приняты Национальная программа по подготовке кадров и Государственная общенациональная программа развития школьного образования, реализация которых в 2009 году практически завершена. В результате этого, завершается переход к 12-летнему образованию, дающего возможность нашим детям наряду с общим образованием овладеть конкретной профессией.

В прошлом году практически завершена реализация двух важнейших социальных программ – Национальной программы по подготовке кадров и Государственной программы развития школьного образования. Создана целостная система непрерывного образования, включающая в себя среднее 9-летнее школьное и 3-летнее среднее специальное профессиональное образование.

И. Каримов (из доклада)

Национальная программа по подготовке кадров – 29 августа 1997 года принят Закон Республики Узбекистан «О Национальной программе по подготовке кадров». Национальная программа по подготовке кадров была разработана в соответствии с нормами Закона Республики Узбекистан «Об образовании» на основе анализа национального опыта и успехов в системе образования на международном уровне, направлена на формирование высококвалифицированных кадров, обладающих глубокими знаниями, творческой и социальной активностью, способных выдвигать и решать перспективные задачи.

Программа предусматривает реализацию национальной модели подготовки кадров, создание общественно-политических, правовых, психолого-педагогических и других условий для всесторонне развитых личностей, воспитание граждан, чувствующих свою ответственность перед обществом, государством и семьей.

Вместе с тем, в нашей стране, исходя из Национальной программы по подготовке кадров и принципов системы непрерывного образования, обращается большое внимание деятельности внешкольных образовательных учреждений. В настоящее время в республике действует около 600 внешкольных образовательных учреждений, к ряду которых относятся центры творчества учащихся, центры технического творчества, экологические центры, центры юных путешественников и краеведов, центры здорового поколения, детские парки, языковые центры, речевые центры, центры по подготовке профессии и другие (табл. 2.7.1).

Таблица 2.7.1

Внешкольные образовательные учреждения, осуществляющие деятельность в Республике Узбекистан в 2009-2010 учебном году

Виды образовательных учреждений	Количество	Удельный вес, %
Всего	566	100,0
Из них:		
Центры творчества учащихся	258	45,5
Центры технического творчества	124	21,9
Экологические центры	103	18,1
Центры юных путешественников и краеведов	55	9,7
Другие центры (центры здорового поколения, детские парки, языковые центры, речевые центры, центры по подготовке профессии и др.)	26	4,5

Государственная общенациональная Программа развития школьного образования – вступила в силу согласно Указу Президента Республики Узбекистан «О Государственной общенациональной Программе развития школьного образования на 2004-2009 годы» от 21 мая 2004 года, принятого в целях предотвращения отставания школьного образования как важного условия успешной реализации Национальной программы по подготовке кадров, а также укрепления материально-технической базы школ, устранения ряда имеющихся серьезных проблем на пути формирования единой системы непрерывного образования. В данный указ в соответствии с Указом руководителя страны от 20 сентября 2005 года под № 3661 внесены изменения.

Самое главное, в воспитании гармонично развитого поколения важным считается не только обучение молодежи знаниям, но и пробуждение в них интереса к различным сферам общественной жизни – культуре, искусству, физическому воспитанию и спорту, науке и др. В этих целях в настоящее время 524,2 тысяч школьников привлечены во внешкольные образовательные учреждения, 2694,2 тысяч – в предметные кружки в общеобразовательных школах, 286,5 тысяч – в спортивные школы, 41,4 тысяч – музыкальные школы, 150,3 тысяч – в кружки направления «мастер-ученик». Данный показатель составляет 75,1 процента (3657,3 тысячи) относительно количества всех школьников по республике.

В деле строительства, ремонта и восстановления объектов социальной сферы в 2009 году за счет средств государственного бюджета полностью завершены строительные работы в 182 современных лицеях и колледжах, 697 школах. Также за счет средств местного бюджета и спонсорских средств на территориях осуществлен полный ремонт и сдача в эксплуатацию около 1,5 тысяч школ и дошкольных образовательных учреждений, 246 больниц и сельских врачебных пунктов, 84 спортивных объектов (табл. 2.7.2).

Таблица 2.7.2.

Ремонтные работы на объектах социальной сферы в 2009 году, единиц

Показатель	По плану	На практике	Выполнение в %
Дошкольные образовательные учреждения	491	547	111,4
Общеобразовательные учреждения	889	911	102,5
Амбулаторные поликлиники, сельские врачебные пункты	186	186	100,0
Детские спортивные учреждения, стадионы	79	84	106,3

В 2009 году в деле дальнейшего развития социальной сферы большое внимание уделено мероприятиям по улучшению жилищных условий населения. Были капитально отремонтированы 2100 многоквартирных дома. На эту работу было затрачено средств на сумму 24.2 млрд. сумов из источников местного бюджета. Также, в сельской местности была осуществлена весомая работа по развитию объектов производственной и социальной инфраструктуры (табл. 2.7.3).

Таблица 2.7.3

Развитие производственной и социальной инфраструктуры в сельской местности в 2009 году

Показатель	По плану	На практике	Выполнение в %
Производственная инфраструктура			
Обеспечение природным газом, км	180,4	197,2	109,3
Прокладка сети питьевой воды, км	1168	1665	142,6
Инфраструктура социальной сферы			
Реконструкция объектов обеспечения питьевой водой СНП, СНП	304	366	120,4
Оснащение управлений по благоустройству специальной техникой, шт.	2086	2100	100,7
Капитальный ремонт многоэтажных домов, построенных до 1991 года, шт.	125	134	107,2

Из данных таблицы видно, что в течение года в сельской местности выполнена работа по прокладке трубопровода природного газа протяженностью 197,2 км, водопровода - 1665 км, реконструкции объектов обеспечения питьевой водой в 366 сельских населенных пунктах, оснащению управлений по благоустройству 2100 единицами специальной техники, капитальному ремонту 134 многоэтажных домов.

В результате строительства и сдачи в эксплуатацию на территориях объектов по оказанию услуг и сервиса было создано 244,5 тысяч новых рабочих мест, из них 180,7 тысяч (73,9%) приходится на сельскую местность. В целом, благодаря строительству и запуску объектов производственной и социальной инфраструктуры по республике был улучшен уровень жизни еще 1,3 млн. человек или 268,4 тысяч семей, достигнуто удовлетворение их жизненно важных социально-бытовых потребностей.

Эффективность мер, осуществленных в 2009 году в рамках Антикризисной программы мер, также наглядно прослеживается в результатах работы по созданию новых рабочих мест и дальнейшему повышению уровня жизни населения (табл. 2.7.4).

Таблица 2.7.4

**Исполнение в 2009 году обеспечения в Узбекистане занятости населения
и создания новых рабочих мест**

Показатель	Количество , ед.
Общее количество рабочих мест, создание которых предусмотрено в программе	932554
Созданное на практике общее количество рабочих мест	940532
Выполнение относительно годового прогноза в %	100,9
В частности за счет:	
развития малого бизнеса и частного предпринимательства	391825
организации всех форм надомного труда	196727
развития надомничества на основе трудовых договоров с предприятиями	77466
Запуска, реконструкции и расширения крупных объектов	70535
дополнительных мер (согласно Антикризисной программе мер и другим мерам)	281445

Из данных таблицы видно, что в результате принятых в 2009 году практических мер в стране создано более 940 тысяч новых рабочих мест, из них около 500 тысяч – в сельской местности. В сфере малого бизнеса создано более 390 тысяч, в частности, в сфере услуг – более 270 тысяч новых рабочих мест.

Стимулирование надомничества на основе кооперации с промышленными предприятиями и надомного труда на основе договора подряда является одним из важным направлений обеспечения занятости населения. Данная деятельность имеет важное значение для определения основных принципов для правильного налаживания надомничества, его эффективной деятельности (рис. 2.7.1).

Надомничество – производство или оказание услуг в надомных условиях на основе договора, заключенного с крупными промышленными предприятиями.

Кооперационные связи – установление долгосрочных связей по заготовке определенной продукции в различных сферах производственных отраслей.

Возможность рационального использования времени при надомнической деятельности, то есть возможность работника работать на дому в желаемое им время; экономия времени на дорогу из дому на работу и обратно; возможность использования на дому дополнительной рабочей силы; в то же время контроль за домашними делами усиливает интерес к данной форме организации труда.



Рис. 2.7.1

У нас сегодня есть все основания с чувством удовлетворения отметить, что благодаря правильно избранной нами стратегии развития, обновления и модернизации страны, мобилизации наших сил и возможностей по выполнению Антикризисной программы мы в числе немногих государств мира обеспечиваем устойчивые темпы экономического и социального развития, рост благополучия и благосостояния наших людей.

И. Каримов (из доклада)

В Указе Президента Республики Узбекистан «О мерах по стимулированию расширения кооперации между производством и услугами на базе развития надомного труда с крупными промышленными предприятиями», принятого 5 января 2006 года в целях более полного использования имеющихся возможностей надомничества в деле повышения занятости населения и увеличения их доходов указаны

следующие льготы, предоставляемые при организации надомнической деятельности:

- освобождение предприятий, организующих надомническую деятельность, сроком на пять лет от единого социального платежа в фонд заработной платы в размере, равном средствам, выплачиваемым надомникам;
- предоставление работодателю права представления надомникам оборудования, оснащения и инвентаря бесплатно или с условием аренды, в частности, на лизинговой основе (финансовая аренда);
- освобождение от имущественного налога в период использования оборудования, оснащения и инвентаря, предоставленного надомникам для применения на бесплатной основе для выполнения работ по заказу предприятия и др.

Благодаря стимулированию надомного труда в кооперации с промышленными предприятиями и выполнения работ на дому по договору подряда создано около 130 тысяч рабочих мест.

Подобные меры, направленные на повышение уровня занятости, обеспечивают в условиях кризиса возможность надежной защиты населения, повышения его доходов и материального благосостояния.

Занятость – это когда трудоспособное население занято общественно полезным трудом; деятельность, связанная с удовлетворением личных и социальных потребностей граждан и не противоречащая закону, дающая трудовой доход.

Социальная защита населения – система гарантий, направленных на создание со стороны государства всех условий для достаточной жизнедеятельности населения.

Реальные доходы населения – учитывая уровень цены, размер товаров и услуг, которые могло бы купить население на располагаемый им доход, то есть покупательская сила дохода, находящегося в распоряжении населения.

Подтверждением тому служит то, что реальные доходы населения в течение года возросли на 26,5 процентов, рост заработной платы, пенсий и пособий в 2009 году в среднем составил 40 процентов.

Все вышеприведенные мысли и суждения, показатели, отражающие результаты осуществленных работ, свидетельствуют о том, что и в прошлом году в нашей стране были достигнуты весомые успехи в деле повышения социальной сферы на новый уровень.

Вопросы для повторения и задания:

1. Что вы понимаете под понятием социальная сфера?
2. Расскажите о Национальной программе по подготовке кадров и Государственной общенациональной программе развития школьного образования.
3. Какие меры были приняты в нашей стране в деле создания новых рабочих мест и дальнейшего повышения уровня жизни населения?

4. Объясните суть и значение надомничества на основе кооперации с промышленными предприятиями.

5. Расскажите о созданных в 2009 году рабочих местах на основе организации надомничества и надомного труда.

8. ОСНОВНЫЕ МАКРОЭКОНОМИЧЕСКИЕ ПОКАЗАТЕЛИ, ДОСТИГНУТЫЕ В НАШЕЙ СТРАНЕ В 2009 ГОДУ И ПРОГНОЗЫ ПО ТЕНДЕНЦИЯМ РАЗВИТИЯ МИРОВОЙ ЭКОНОМИКИ В 2010 ГОДУ

Президент страны в своем докладе отметил, что несмотря на то, что 2009 год был чрезвычайно сложным, были весомыми достигнутые в нашей стране основные макроэкономические показатели.

Макроэкономические показатели – показатели, дающие возможность измерения и оценки социально-экономических процессов и явлений на уровне единой экономики страны. Например, валовой внутренний продукт, национальный доход, экономический рост, безработица, уровень инфляции и др.

Валовой внутренний продукт – рыночная стоимость всей продукции и услуг, произведенных в стране в течение года.

В частности, по итогам года рост валового внутреннего продукта в Узбекистане составил 8,1 процента. Объем производства промышленной продукции увеличился на 9 процентов, сельского хозяйства – на 5,7 процента, розничного товарооборота – на 16,6 процента, платных услуг, оказанных населению, - на 12,9 процента (табл. 2.8.1).

Таблица 2.8.1

Достигнутые в Узбекистане в 2009 году основные макроэкономические показатели (по сравнению с предыдущим годом)

Основные макроэкономические показатели	2007 г.	2008 г.	2009 г.
Рост валового внутреннего продукта	9,5	9,0	8,1
Увеличение промышленной продукции	12,1	12,7	9,0
Объем оказания услуг	20,6	21,3	12,9
Сфера торговли	21,0	7,2	16,6
Профицит государственного бюджета (по отношению к ВВП)	+1,1	+1,5	+0,2
Уровень инфляции	6,8	7,8	7,4
Повышение средней заработной платы по экономике	44,2	40,0	40,0
Рост реальных доходов на душу населения	27,0	23,0	26,5

Из данных таблицы видно, что дополнительные темпы роста ВВП были ниже по сравнению с предыдущими годами и все же были высокими. Особенно, если учесть, что в 2009 году под воздействием негативных последствий мирового финансово-экономического кризиса по странам СНГ наблюдался не экономический рост, а напротив экономический спад в среднем объеме на 6,7 процентов, то можно понять насколько значим в таких условиях рост нашей экономики. Вместе с тем, в течение последних лет стабильно повышается рост в абсолютной стоимости валового внутреннего продукта (рис. 2.8.1).



Рис. 2.8.1

Следует отметить, что несмотря на сложные климатические условия истекшего года республике впервые произведено более 7,3 миллиона тонн зерна, в том числе 6 миллионов 600 тысяч тонн пшеницы, собрано хлопка-сырца в объеме 3,4 миллиона тонн.

В 2009 году объемы инвестирования в экономику выросли в эквиваленте до 8,2 миллиарда долларов, что на 24,8 процента больше, чем в 2008 году. На 68 процентов возрос объем привлеченных иностранных инвестиций, и что особенно важно, основную их долю составляют прямые инвестиции, которые возросли в 1,8 раза (рис. 2.8.2).

Профицит – это когда доходы государственного бюджета превышают расходы.

Денежно-кредитная политика – комплекс всех мер, осуществляемых со стороны государства для организации и обеспечения стабильности денежного обращения в целях обеспечения экономического роста.

Эффективная экономическая политика – комплекс всесторонне обоснованных, последовательных и взаимосвязанных государственных мер, направленных на стабильное развитие экономики.



Рис. 2.8.2

Вместе с тем также произошли ощутимые изменения в структурном строении финансовых источников инвестиций (табл. 2.8.2).

Из данных таблицы видно, что доля государственного бюджета в составе финансовых источников инвестиций снизилась с 9,0 процентов 2008 года до 8,1 процента в 2009 году, доля предприятий и средств населения соответственно с 53,9 до 46,9 процентов. А доля иностранных инвестиций, наоборот, повысилась с 25,8 до 32,4 процентов.

Таблица 2.8.2

Изменение состава инвестиций в 2005-2009 годах в %

Источник финансирования	2005 г.	2006 г.	2007 г.	2008 г.	2009 г.
Государственный бюджет	12,7	10,7	9,0	9,0	8,1
Иностранные инвестиции	19,2	19,0	22,8	25,8	32,4
Средства предприятий и населения	60,3	60,0	59,0	53,9	46,9
Другие источники	7,8	10,3	9,2	11,3	12,6

Уровень инфляции в стране не превысил установленные на 2009 год пороговые значения и составил 7,4 процента. Следует отметить, что в истекшем году государственный бюджет исполнен с профицитом в размере 0,2 процента к ВВП (рис. 2.8.3).



Рис. 2.8.3

В целом, в качестве результатов, достигнутых в нашей стране за последние годы и в 2009 году по обеспечению макроэкономической стабильности, можно отметить следующие показатели:

- уровень инфляции сохраняется, не превышая 7-8 процентов в год;
- золото-валютные запасы в течение последних 5 лет возросли в 6 раз, ныне покрывают почти 1,5 годовой объем импорта;
- государственный внешний долг составляет 9,5 процентов от ВВП, по отношению к объему экспорта не превышает 26 процентов. Эти показатели по критериям Всемирного банка характеризуются по классификации как «менее чем умеренный».

Успехи, достигнутые Узбекистаном в реализации антикризисных мер, получили признание со стороны авторитетных международных финансовых и экономических институтов, таких как Международный валютный фонд, Всемирный банк, Азиатский банк развития и ряда других ведущих финансовых институтов мира.

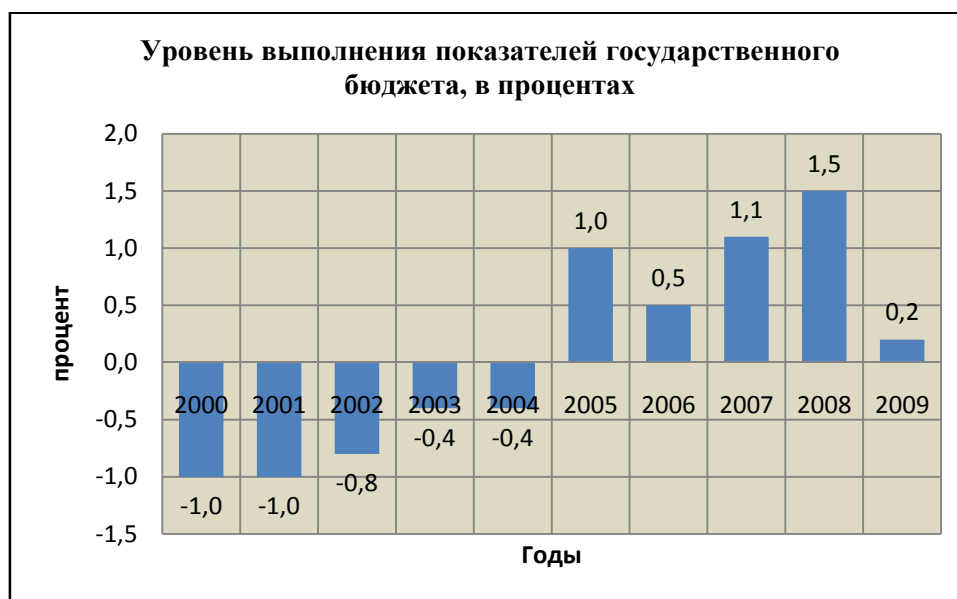
Международные финансовые организации – организации, созданные на основе межгосударственных соглашений в целях упорядочения валютных и финансово-кредитных отношений между государствами, содействия экономическому развитию стран, оказания кредитной помощи. К ряду таких организаций относятся Международный банк расчетов, Международный валютный фонд, Международный банк реконструкции и развития, Международная ассоциация развития, Международная финансовая корпорация, Азиатский банк развития, Европейский инвестиционный банк, региональные банки международного развития и другие.

Международные экономические организации – двух видов – межправительственные (межгосударственные), состоящие из непосредственных государств-участников, и неправительственные организации, в состав которых входят объединения производителей, компании и фирмы, научные общества и другие.

Всемирный банк – первый межгосударственный инвестиционный институт, созданный в 1944 году одновременно с Международным валютным фондом. Банк начал свою деятельность 25 июня 1946 года.

Международный валютный фонд – международная валютно-финансовая организация, созданная в 1944 году в целях оказания влияния на развитие международного торгового и валютного сотрудничества. Международный валютный фонд – это межправительственная организация, предназначенная для регулирования валютно-кредитных отношений между государствами-членами и оказания финансовой помощи по предоставлению краткосрочных и долгосрочных кредитов в иностранной валюте в период валютных затруднений, связанных с дефицитом платежного баланса. МВФ свою практическую деятельность начал 1 марта 1947 года.

Азиатский банк развития – банк, созданный в 1966 году в целях стимулирования роста экономики стран путем предоставления непосредственных кредитов и технического содействия региону Азии и Дальнего Востока.

Так, в заявлении исполнительных директоров МВФ, посетивших Узбекистан в октябре 2009 года, отмечено, что «Узбекистан проявил значительную устойчивость к воздействию мирового экономического кризиса в результате осмотрительной политики, позволившей правительству накопить значительные ресурсы, необходимые для обеспечения роста в этот период, и противостоять кризису, а также благодаря разумной политике участия на мировых финансовых рынках».

Президент страны в своем докладе коротко остановился на некоторых обобщенных оценках авторитетных международных экспертов и экономистов, их прогнозах о тенденциях развития мировой экономики в текущем 2010 году.

Во-первых. По анализам и оценкам экспертов, острота и пиковые проявления мирового финансового кризиса будут постепенно снижаться и в 2010 году ожидается постепенный рост мировой экономики.

После снижения роста глобальной экономики в 2009 году примерно на 1 процент экономическое развитие в мире в текущем году может вырасти где-то на 3 процента, что значительно ниже темпов докризисного периода (рис. 2.8.4).



Рис. 2.8.4

Из рисунка видно, что в результате мирового финансово-экономического кризиса в 2008 году экономика США по сравнению с предыдущим годом сократилась на 2,7 процента, Японии – на 5,4 процента, Великобритании – на 4,4 процента, Германии – на 5,3 процента. В 2010 году ожидается экономический рост в мире и прогнозируется, что он составит в США 1,5 процента, в Японии - 1,7 процента, Великобритании - 0,9 процента, Германии - 0,3 процента.

Глобальный финансово-экономический рынок – отношения, основанные на осуществлении в единой хозяйственной форме финансово-экономических связей между странами мира.

Конъюнктура мирового рынка – условие продаж на мировых товарных рынках, уровень спроса, предложения и цен на данных рынках, тенденции их изменения.

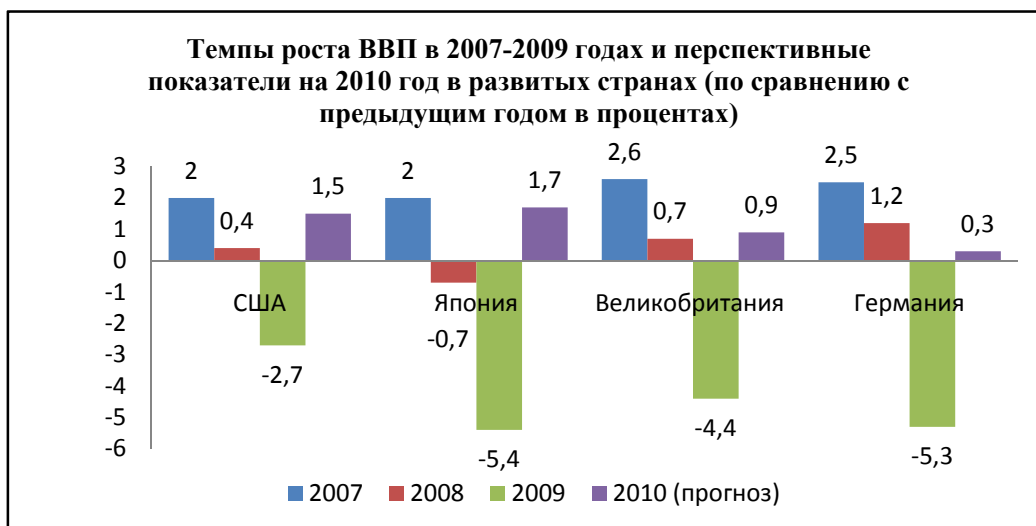
Текущая конъюнктура – комплекс экономических условий и факторов, формирующих состав, динамику спроса и предложения на товары в определенный период. Текущая конъюнктура отражает временную ситуацию, сложившуюся в данный период из тех или иных факторов национальной и мировой экономики.

Во-вторых. В 2010 году и последующие годы в банковской системе может возрасти опасность новой волны банкротства в связи с ростом объема невозвратных кредитов по ипотечному и потребительскому кредитованию.

Наряду с этим падение и сокращение объемов производства, растущая безработица и ограничение реальных доходов населения приводят к существенному уменьшению налоговых поступлений и росту дефицита государственного бюджета, который может приобрести в некоторых странах хронический характер.

В-третьих. Громадная эмиссия денежных средств в ряде стран мира и накачивание ими банков и финансового сектора для поддержания ликвидности создают опасный риск резкого роста инфляционных процессов.

В-четвертых. Продолжающиеся большие спекулятивные игры и опасность раздувания новых «пузырей» на фондовых, сырьевых и финансовых рынках могут привести к новым финансовым обвалам и отвлечению средств от обновления и модернизации реальной экономики.

Финансовые «пузыри» – увеличение объема денег и облигаций, не имеющих реальной стоимости.

Финансовые институты – финансово-кредитные организации в стране, осуществляющей деятельность в рамках установленных норм и правил.

Внешний долг – общий объем финансовых средств, взятых в долг правительствами стран, финансово-кредитными организациями, крупными предприятиями у финансово-кредитных

учреждений других стран.

В-пятых. Самые большие проблемы для становления и развития экономики, прежде всего развивающихся стран, создаются продолжающейся в мировой практике политикой протекционизма.

Несмотря на многочисленные заявления о недопустимости подобной практики на заседаниях «группы 20», создается впечатление, что устранить протекционизм как явное препятствие для свободной экономики вряд ли возможно в ближайшей перспективе.

«Большая двадцатка» – это группа стран, состоящая из 20 самых богатых и развивающихся крупных государств мира, объем произведенного в этих странах валового внутреннего продукта составляет 90 процентов валового внутреннего продукта мира.

Протекционизм – политика государства по защите внутреннего рынка от зарубежной конкуренции, определяет высокие платежи на ввозимые в страну товары, ограничивается или вообще запрещается ввоз некоторых товаров.

В-шестых. По мнению экспертов Международного валютного фонда, приоритетной задачей в 2010 году и последующие годы будет оставаться подготовка к сокращению исключительно высокого уровня государственного вмешательства в экономику.

Слишком длительное продолжение поддерживающих мер в финансово-экономической сфере сопряжено с риском появления диспропорций в балансировании экономики и серьезным ограничением на пути развития свободного предпринимательства.

Одним словом, выводы, которые напрашиваются из этих оценок и прогнозов дальнейшего развития мировой экономики в условиях продолжающегося кризиса, свидетельствуют о том, что, несмотря на то, что пройдена наиболее острая его фаза, еще предстоит преодолеть весь цикл разразившегося финансово-экономического кризиса.

Вопросы для повторения и задания:

1. Представьте информацию о результатах экономических реформ, изложенных в докладе Президента И. Каримова на совместном заседании (27 января 2010 года) Законодательной палаты и Сената Олий Мажлиса Республики Узбекистан.
2. Прокомментируйте основные макроэкономические показатели в 2009 году.
3. Какую оценку международных организаций получают успехи, достигнутые в нашей стране в деле реализации Антикризисной программы мер?
4. Каковы прогнозы международных экспертов по тенденциям развития экономики в 2010 году?
5. Чем можно объяснить возможность появления в последние годы опасности новой волны банкротства?
6. Что такое политика протекционизма и в чем могут проявляться ее последствия?
7. В чем заключаются негативные стороны чрезмерного вмешательства государства в экономику?
8. Как вы думаете, в чем заключаются причины и источники высоких результатов социально-экономического развития нашей страны в 2009 году?

РАЗДЕЛ III. ОЧЕРЕДНЫЕ ВЫСОКИЕ ЦЕЛИ, ЗАДАЧИ И ПЛАНЫ – НОВЫЕ ШАГИ НА ПУТИ ОБРЕТЕНИЯ НАШЕЙ СТРАНОЙ СВОЕГО ДОСТОЙНОГО МЕСТА В РЯДУ РАЗВИТЫХ ГОСУДАРСТВ

ГЛАВА 1. УГЛУБЛЕНИЕ РЕФОРМ, ОБНОВЛЕНИЕ И МОДЕРНИЗАЦИЯ СТРАНЫ, ОБЕСПЕЧЕНИЕ ВЫСОКИХ ТЕМПОВ ЭКОНОМИЧЕСКОГО РАЗВИТИЯ И МАКРОЭКОНОМИЧЕСКОЙ СБАЛАНСИРОВАННОСТИ НА ОСНОВЕ ВЫПОЛНЕНИЯ АНТИКРИЗИСНОЙ ПРОГРАММЫ МЕР

1.1. Важнейшая цель и основная приоритетная задача социально-экономического развития в 2010 году

Президент страны в своем докладе особое внимание уделил определению основных приоритетных направлений социально-экономического развития страны в 2010 году.

Одной из основных причин достижения таких весомых успехов и результатов в исторически короткий период истории независимого развития нашей страны является то, что была правильно выбрана и последовательно осуществлялась эффективная экономическая политика. В этом важное значение имеют ежегодно определяемые направления, программы и меры социально-экономического развития. В соответствии с этим, одним из источников данных успехов является определение приоритетных направлений, выражающих важные сферы и отрасли, на которые следует обратить внимание в течение года, направить все силы и меры, возможности и потенциал на их реализацию.

Продолжение и углубление реформирования, обновления и модернизации страны, безусловное выполнение Антикризисной программы на 2009-2012 годы и на этой основе

обеспечение высоких и устойчивых темпов роста экономики, ее эффективности и макроэкономической сбалансированности – определены в качестве самой важной цели и основной приоритетной задачи социально-экономического развития в 2010 году.

Важнейшая цель и основной приоритет социально-экономического развития на 2010 год – это продолжение и углубление реформирования, обновления и модернизации страны, безусловное выполнение Антикризисной программы на 2009-2012 годы и на этой основе обеспечение высоких и устойчивых темпов роста экономики, ее эффективности и макроэкономической сбалансированности.

И. Каримов (из доклада)

Экономические реформы – комплекс коренных преобразований, мер, целенаправленно и последовательно осуществляемых, дающих возможность качественного совершенствования структурного строения экономики, обеспечения ее стабильного и сбалансированного развития.

Темпы экономического развития – уровень количественного увеличения и качественного совершенствования социально-экономических показателей и результатов страны.

Эффективность экономического развития – соотношение результатов развития экономики к расходам в данном направлении.

Макроэкономическая сбалансированность – взаимное равенство различных сторон экономики, прежде всего, проявляется через равенство валового спроса и валового предложения.

Безусловно, неспроста данные мероприятия определены в качестве основного приоритетного направления. Прежде всего, стратегия реформ, обозначенных в первые годы независимости страны, работа, осуществленная на пути достижения ее конечной цели – построения свободного, демократического гражданского общества, основанного на социально-ориентированных рыночных реформах, и на основе этого обеспечения благосостояния народа. Однако, эти реформы все еще продолжаются. Вместе с тем, своеобразный путь развития нашей страны, испытывающей сложные и тяжелые испытания процессов разразившегося в мире глобального финансово-экономического кризиса,

нанесшего большой ущерб экономике многих стран, посредством продолжения и углубления реформ, становится все более эффективным и прочным.

1.2. Суть и значение, принципы и основные направления ускоренного реформирования и модернизации страны

Президент страны в своем докладе на совместном заседании Законодательной палаты и Сената Олий Мажлиса Республики Узбекистан (27 января 2010 года) отметил, что особое место в законотворческой деятельности Олий Мажлиса занимали вопросы нормативно-правового обеспечения осуществляемых в стране структурных преобразований в экономике, дальнейшего формирования благоприятного инвестиционного климата, модернизации, технического перевооружения производства, развития банковско-финансовой системы страны.

В этот период был принят целый комплекс законодательных актов, предусматривающих усиление правовой защиты частной собственности, формирование в стране мощного класса собственников, укрепление фермерского движения, обеспечение дальнейшей либерализации экономики, создание благоприятных условий для развития малого бизнеса и предпринимательской деятельности, формирование разветвленной рыночной инфраструктуры.

В центре внимания находились важнейшие вопросы по неуклонному повышению доходов населения и благосостояния народа, успешной реализации крупномасштабных социальных программ.

Эти и целый ряд других мер, направленных на законодательное обеспечение экономических реформ, способствовали созданию необходимого правового обеспечения успешной реализации Антикризисной программы мер на 2009-2012 годы, направленных на минимизацию отрицательных последствий мирового финансово-экономического кризиса, позволили Узбекистану обеспечить в числе немногих стран в мире устойчивые темпы роста экономики и повышения реальных доходов населения⁷.

Анализ социально-экономических преобразований, осуществленных в стране, показывает, что в основе достигаемых успехов и рубежей важное значение имеет процесс модернизации экономики. Согласно этому, ныне актуальное значение имеет исследование теоретических и методологических основ процесса модернизации.

Прежде всего, если говорить о значении слова модернизация, то следует отметить, что оно обычно понимается как техника, технология. В частности, в большинстве словарей об экономике ему дается следующее определение: «Модернизация – обновление, улучшение, совершенствование объекта, приведение его в соответствие к новым требованиям и нормам, техническим условиям, показателям качества. В основном модернизируются машины, оборудование, технологические процессы»⁸. По нашему мнению, это узкий подход к модернизации, в настоящее время более актуальное значение обретает более широкий его смысл.

Модернизация – социально-исторический процесс обеспечения становления традиционного общества передовым, индустриально развитым обществом. В понимании широкого смысла модернизации ученый-экономист Р. Нуреев отличает его неоклассическую и кейнскую интерпретацию. В частности, если неоклассики подходят к модернизации как укреплению частной собственности и демократии, то кейнцы понимают ее, прежде всего, как структурные преобразования, охватывающие основные отрасли хозяйства. На первое место

⁷ Каримов И. Модернизация страны и построение сильного гражданского общества – наш главный приоритет. – Доклад Президента Ислама Каримова на совместном заседании Законодательной палаты и Сената Олий Мажлиса Республики Узбекистан // Народное слово, 29 января 2010 года.

⁸ <http://ekonomic.doco.ru/?id=797665467>.

выдвигаются технико-экономические проблемы. Отсутствие современных отраслей хозяйства воспринимается в качестве основной препятствующей силы развития⁹.

В целом, модернизация демонстрирует процессы перехода от традиционного общества к индустриализированному, крупному машинному производству и основанному на разумном управлении социальных процессов, опираясь на законы. В теории, когда говорится модернизация, понимается комплекс процессов индустриализации, секуляризации, урбанизации, утверждения систем общего образования, полномочной политической власти, усиления территориальной и социальной мобилизации.

Индустриализация – процесс перевода экономики страны на промышленную основу, значительного увеличения в экономике доли промышленного производства, создания во всей экономике или в отдельных ее отраслях крупного машинного производства.

Секуляризация – процесс освобождения государственного и общественного управления от влияния религии.

Урбанизация – процесс повышения роли городов в развитии общества. Процесс урбанизации происходит за счет естественного роста городского населения, превращения сельских населенных пунктов в города, формирования широких пригородных территорий и миграции населения из сельской местности в города.

Из этого видно, что модернизация - это очень широкое понятие, в настоящее время его можно выразить в качестве комплекса процессов коренного преобразования, обновления различных сфер жизни общества, направления и совершенствования развития в этой сфере на основе мировых передовых стандартов.

В настоящее время процессы модернизации охватили почти все сферы жизни страны. Особенно важное значение среди данных направлений имеет модернизация производства (рис. 3.1.1).

Основные направления и средства осуществления модернизации производства¹⁰



Рис. 3.1.1

⁹ Нуреев Р. Модернизация экономики: концепции и средства. - <http://www.soor.ru/n/2005/10/c/6>.

¹⁰ Саидова Г. Модернизация, техническое обновление и диверсификация производства, широкое внедрение инновационных технологий – необходимое условие выхода Узбекистана на новые рубежи на мировом рынке / Материалы презентации на Республиканской научно-практической конференции «Мировой финансово-экономический кризис, пути и меры по его преодолению в условиях Узбекистана». – Т., ТГЭУ, 5 мая 2009 г.

Обеспечение стабильной и эффективной жизнедеятельности национальной экономики, выведение ее до уровня развития развитых стран мира, ее «устойчивость» к различным политическим и экономическим изменениям, колебаниям и кризисным ситуациям в конъюнктуре мирового рынка, возможности и потенциал самостоятельного развития связаны с коренными реформами и их результатами в производственных процессах на различных уровнях экономики. Однако, вместе с тем модернизация производства неразрывно связана с изменениями в других сферах социально-экономической жизни. То есть, в реализации процессов ускоренного реформирования и модернизации во всех сферах и отраслях необходимо стремиться к обеспечению последовательности и логического равновесия. В этой связи считается необходимым обратить особое внимание на роль процесса модернизации на повышение сознательности и самостоятельности каждого члена общества, поскольку модернизация экономики и других сфер жизни страны, прежде всего, непосредственно связана с изменением мировоззрения, мышления членов общества, участвующих в данных процессах, осуществляющих и постоянно совершенствующих их, а также с повышением их активности в процессе демократических и коренных реформ.

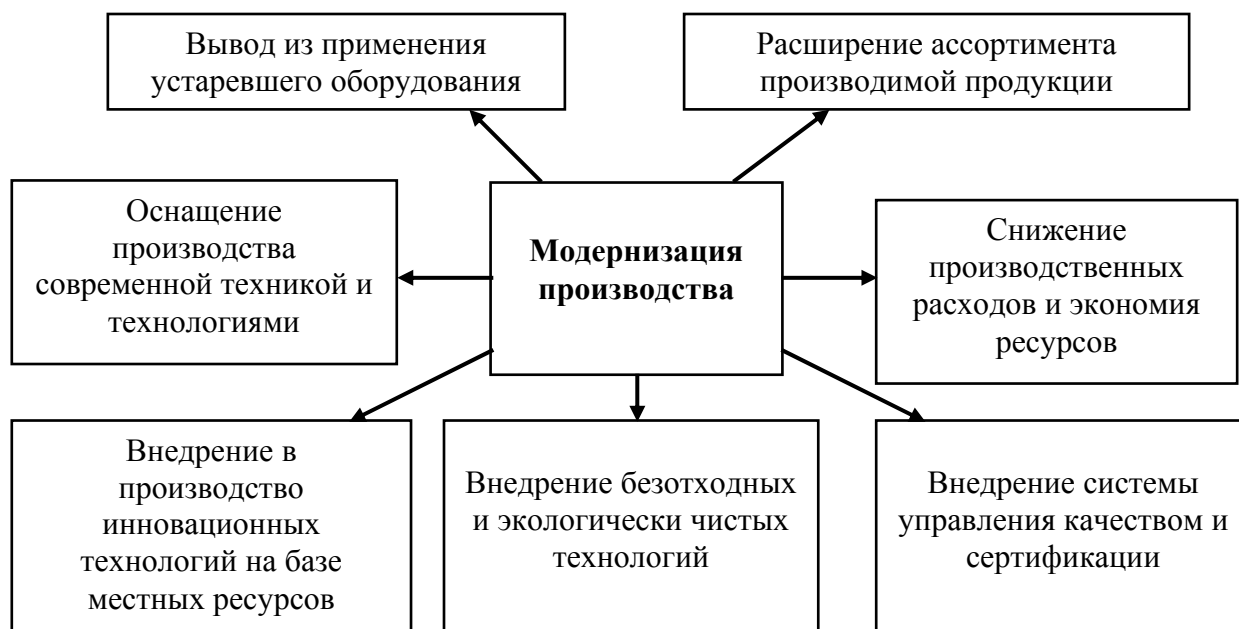
1.3. Целевые показатели экономического развития страны в 2010 году и задачи по их достижению

Из вышеприведенных мыслей и суждений становится очевидным, что обновление и модернизация страны – веление времени. В настоящее время обретение достойного места в ряду развитых стран, обеспечение конкурентоспособности нашей национальной продукции на мировом рынке, на основе этого ощутимое повышение объемов экспорта требуют модернизации на основе технического и технологического переоснащения имеющихся сфер и отраслей. Вместе с тем будет необходимо с учетом изменений спроса и предложения на мировом рынке совершенствование структурного строения нашей экономики, в этих целях – создание и ускоренное развитие новых, современных отраслей.

Из итогов 2009 года можно сделать выводы о том, что успешно выполнены задачи, намеченные на первом этапе Антикризисной программы мер на 2009-2012 годы. Теперь следует обратить внимание на неукоснительное выполнение очередных мер данной программы, так как в недопущении попадания под очередные сложности мирового финансово-экономического кризиса, в скорейшем освобождении от его продолжающегося долгое время негативного влияния важное значение имеет доведение до логического конца антикризисных мер и на основе этого обеспечение высоких и стабильных темпов, эффективности экономического развития и макроэкономической сбалансированности.

Либерализация – процесс, направленный на обеспечение свободы и экономической независимости хозяйствующих субъектов, эффективного действия присущих рынку механизмов экономической деятельности; система мер, установленных со стороны государства; одно из направлений экономической политики.

Растущий потенциал, вошедшие за последние годы в строй новые современные мощности, развитие производственной и социальной инфраструктуры, системно осуществляемые реформы и либерализация экономики, созданный исключительно благоприятный инвестиционный климат дают нам возможность предусмотреть в 2010 году еще более высокие целевые показатели экономического развития (табл. 3.1.1).

Таблица 3.1.1

Целевые показатели экономического развития Республики Узбекистан в 2010 году

Показатель	Дополнительный рост по сравнению с предыдущим годом в %
Валовый внутренний продукт	8,3
Промышленная продукция	8,3
Сельское хозяйство	5,0
Инвестиции в основной капитал	22,1
Объем вложения инвестиций относительно ВВП	30,0
Объем экспорта	8,5
Уровень инфляции	7-9
Объем локализованной продукции	40,0
Рост уровня заработной платы	30,0
Доля услуг в ВВП	49,0
Доля малого бизнеса в ВВП	52,5

Из таблицы видно, что в 2010 году предусмотрено повышение валового внутреннего продукта и производства промышленной продукции до 108,3 процентов, сельскохозяйственной продукции – на 105 процентов, объема вложения инвестиций в экономику относительно ВВП - на 30 процентов.

Ставится задача по обеспечению повышения экспорта продукции на 8,5 процентов, изменения качества его состава за счет повышения доли готовой продукции с высокой добавленной стоимостью.

Экспорт – вывоз товаров, технологий и услуг за пределы страны для продажи на внешнем рынке.

Добавленная стоимость – это часть, оставшаяся после вычета из рыночной стоимости валового продукта предприятия текущих материальных расходов (кроме амортизационных отчислений), вбирает в себя заработную плату, прибыль, налог и другие платежи.

Осуществление намеченных задач приводит к необходимости разработки и последовательной реализации в каждой отрасли и сфере экономики соответствующих программ развития. В частности, повышение в 2010 году объема производства промышленной продукции на 108,3 процента требует проведения еще раз анализа возможностей, неиспользованного потенциала сферы, запуска новых мощностей с учетом возрастающего в этом направлении внутреннего и внешнего спроса. В соответствии с этим, уже с начала года разрабатываются проекты ряда программ по развитию промышленного производства в 2010 году (рис. 3.1.2).

Вместе с тем, предусматривается ужесточить по сравнению с 2009 годом проведение бюджетно-финансовой и денежно-кредитной политики и режима экономии, в первую очередь за счет внедрения современных ресурсо- и энергосберегающих технологий. Уровень инфляции ожидается в пределах 7-9 процентов.



Рис. 3.1.2

Экономичность – экономное отношение по рациональному использованию всех ресурсов на определенном этапе социально-экономического развития общества является основным фактором обеспечения эффективности производства.

Инфляция – обесценивание национальной валюты в результате нарушения норм денежного обращения, рост цен.

Уровень инфляции – процентное изменение цен в определенный период времени (месяц, год).

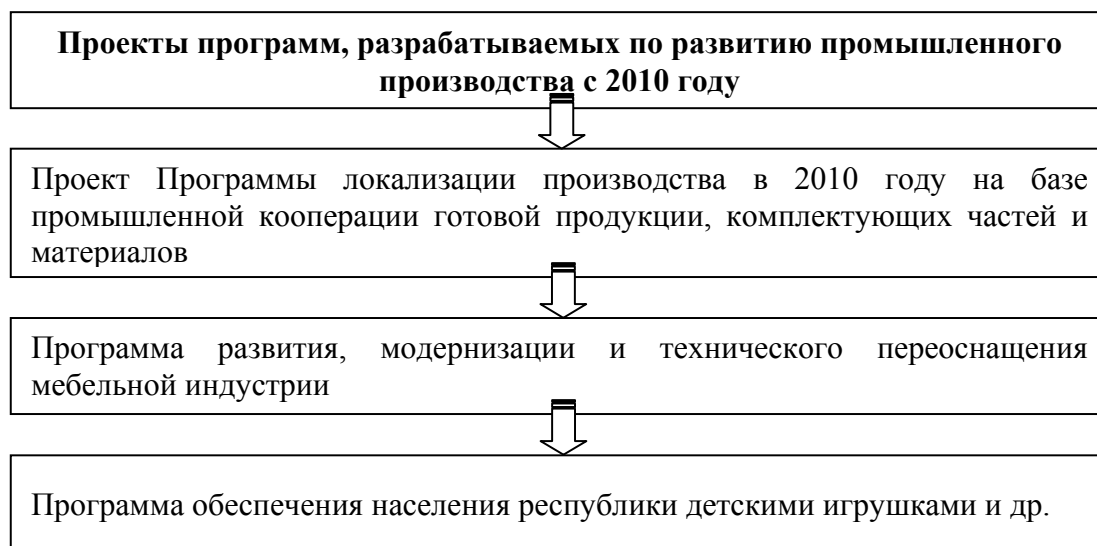
Достижение поставленных целей будет зависеть, в первую очередь, от того, насколько полно мы сумеем мобилизовать все наши возможности и ресурсы, обеспечить безусловное выполнение предусмотренных Антикризисной программой мер по нейтрализации все еще сохраняющихся больших рисков и последствий кризиса.

И. Каримов (из доклада)

В этой связи необходимо усилить внимание к неоднократно отмеченному Президентом страны важному вопросу. Это вопрос о том, что независимо от расположенности территории страны, ее экономических ресурсов и потенциального уровня, мы должны мобилизовать все силы в целях социально-экономического развития данной территории, повышения уровня

жизни и благосостояния населения. В соответствии с крупными инвестиционными проектами, осуществляемыми в настоящее время в регионах страны в рамках отраслевых программ (рис. 3.1.3.), для достижения намеченных целей руководители каждой территории, ведущие специалисты и сотрудники, наконец, все жители этого региона должны максимально использовать свои силы и возможности.

Особенно важно, чтобы руководители на местах целесообразно направляли эти силы, объединяли их на пути интересов общества. В условиях развития новых отраслей экономики, дальнейшего расширения сферы малого бизнеса и частного предпринимательства необходимо стремиться обеспечить также реализацию множества инвестиционных проектов в разрезе территорий и в результате этого – их развития.



Рис. 3.1.3

Вопросы для повторения и задания:

1. В чем заключаются важнейшие цели и основные приоритеты социально-экономического развития страны в 2010 году?
2. Объясните основные направления обновления и модернизации страны.
3. В связи с чем в качестве неукоснительной задачи рассматривается выполнение Антикризисной программы мер на 2009-2012 годы?
4. Что такое макроэкономическая сбалансированность и каковы пути ее обеспечения?
5. Прокомментируйте макроэкономические показатели, достижение которых намечено в 2010 году.

ГЛАВА 2. ОБЕСПЕЧЕНИЕ СТАБИЛЬНОСТИ БАНКОВСКО-ФИНАНСОВОЙ СИСТЕМЫ – ПРИОРИТЕТНАЯ ЗАДАЧА

2.1. Роль банковской системы в решении приоритетных задач, намеченных в Антикризисной программе мер на 2009-2012 годы

В результате реформ, осуществляемых во всех сферах, а также и на финансовом рынке, в частности, в банковском секторе, происходят ощутимые сдвиги и изменения. Эти преобразования в годы независимости осуществляются в созвучии с поэтапным построением банковской системы, соответствующей мировым стандартам.

Одной из основных опор экономике страны служит банковская система, осуществляющая прочную и устойчивую финансовую деятельность. Поэтому уровень социально-экономического развития независимого государства и его прогресса, прежде всего, связан с деятельностью построенной в данной стране и постоянно совершенствующейся банковской системой.

Своеобразным свойством банков является то, что они имеют дело не только со своими средствами, но и средствами, которые им доверили вкладчики и кредиторы, акционеры и клиенты, то есть широкая общественность.

Поскольку в условиях рыночной экономики банковская система является одной из систем самых необходимых общественных учреждений, то безуспешность любого банка может привести к таким негативным макроэкономическим последствиям, как сокращение денежного предложения в масштабах всего общества, нарушение платежной системы, возникновение правительственных крупных и неожиданных обязательств.

Процесс перехода к социально-ориентированной рыночной экономике Республики Узбекистан в качестве составной части множества важных экономических реформ также требует осуществления и в банковской системе глубоких преобразований и создания целого механизма упорядочения экономики путем денежно-кредитных средств.

В результате мер, принятых по осуществлению важнейших приоритетных задач социально-экономического развития страны в 2009 году, намеченных Президентом страны, достигнуты определенные прогнозы устойчивого, сбалансированного и последовательного развития экономики, а также обеспечена пропорциональность макроэкономических показателей. Жесткая денежно-кредитная политика, осуществленная со стороны Центрального банка, была направлена на укрепление макроэкономической устойчивости.

Принятая правительством страны Антикризисная программа мер на 2009-2012 годы имела важное значение в смягчении и предотвращении влияния кризиса на банковско-кредитную систему республики.

Несмотря на расширяющиеся масштабы финансового кризиса, охватившего многие страны мира, банковская система Узбекистана отличается своей надежностью и стабильным развитием, независимостью от источников зарубежного финансирования и устойчивостью к негативным влияниям внешнего кризиса.

Следует отметить, что с организацией в 2009 году частного

Принимая во внимание продолжающийся мировой финансово-экономический кризис и его воздействие на экономику страны, важнейшей приоритетной задачей остается обеспечение финансово-банковской устойчивости. Речь идет о дальнейшей капитализации и усилении инвестиционной активности банков, увеличении объемов кредитования, направляемых на восстановление и расширение приоритетных направлений структурных преобразований в экономике, модернизацию, техническое и технологическое обновление производства.

И. Каримов (из доклада)

открытого акционерно-коммерческого банка «Asia Alliance Bank», общее количество коммерческих банков республики достигло 30. С начала 2010 года решением Правления Центрального банка Республики Узбекистан от 9 января 2010 года, частному закрытому акционерно-коммерческому банку «Hi-Tech Bank» была выдана лицензия, дающая право

осуществления банковских операций, и в результате общее количество коммерческих банков Узбекистана достигло 31. Уставной капитал частного закрытого акционерно-коммерческого банка «Hi-Tech Bank» сформирован в размере более 5,25 млрд. сум, 51 процент которых составляют средства физических лиц. Открытие этого нового банка является еще одним подтверждением последовательного осуществления требований Указа Президента страны “О мерах по стимулированию создания частных акционерных коммерческих банков”.

Рост экономического развития расширяет масштабы применения банковского кредита. Кредит направляется не только на производства, связанные с повседневной деятельностью и краткосрочными потребностями процесса обращения, но и на покрытие долгосрочной потребности на капитал.

Источник банковского кредита не является лишь временным свободным средством и капиталом, но также на основе кредита осуществляется чековая депозитная эмиссия. Если размеры предоставляемого банком кредита больше имеющихся фондов, банк может осуществлять чековую депозитную эмиссию.

Эмиссия – выпуск в обращение денег или ценных бумаг.

Денежная эмиссия – выпуск в обращение денег, приводящих к увеличению действующей денежной массы.

Выпуск банковской системой в обращение кредитных денег приводит к появлению кредитных средств, замещающих полноценные деньги путем создания депозитов.

В результате мер, направленных на автоматизацию и компьютеризацию банковской системы республики, созданы не только информационная система для использования внутренних потребностей банка и комплекса локальных программ, но и целостная национальная платежная система, обеспечивающая финансовую деятельность экономики.

2.2. Привлечение на депозиты коммерческих банков свободных денежных средств населения и хозяйствующих субъектов, развитие видов банковских услуг

Ряд мер, принимаемых в целях расширения масштабов банковских услуг населению, создания удобств на основе современных технологий, также находят свое отражение в социально-экономической жизни страны.

Президент страны особо отметил, что «вопросы резкого сокращения внебанковского денежного оборота и укрепления денежного обращения, повышения стабильности национальной валюты, расширения использования пластиковых карточек при осуществлении расчетов в сфере розничной торговли и услуг и впредь должны находиться в центре нашего внимания».

И здесь мы имеем в виду не только ускорение реализации предприятиями инвестиционных проектов, но и то, насколько активно в осуществлении инвестиционных процессов непосредственно заинтересованы и участвуют коммерческие банки со своими кредитными ресурсами.

И. Каримов (из доклада)

Также ряд мер, осуществленных банковской системой в деле исполнения требований постановления Президента Республики Узбекистан «О гарантиях непрерывного обеспечения наличных денежных платежей с депозитных расчетных счетов в банках» от 5 августа 2005 года под № 147, способствовали дальнейшему повышению доверия населения к банковской системе.

Известно, что согласно Указу Президента Республики Узбекистан от 28 ноября 2008 года под № 4057, государством гарантируется полный возврат вкладов граждан на депозитных счетах коммерческих банков независимо от их размера, что послужило дальнейшему укреплению доверия населения к банковской системе и оказало позитивное влияние на повышение объемов вкладов физических лиц в банках.

Исходя из требований протокола заседания Кабинета Министров № 1 от 13 февраля 2009 года, были осуществлены системные меры по недопущению нарушений закона при привлечении во вклады банков свободных денежных средств населения и возврате при первом их требовании средств во вкладе, обеспечению защиты прав вкладчиков, а также дальнейшее усиление контроля за данной деятельностью банков также еще более ускорило привлечение свободных денежных средств населения на банковские депозиты.

В этом важным фактором служит постановление Президента страны от 6 апреля 2009 года «О дополнительных мерах по дальнейшему стимулированию привлечения свободных денежных средств населения и хозяйствующих субъектов на депозиты коммерческих банков».

Исходя из данной задачи принимаются конкретные меры по расширению современных видов банковских услуг, предоставляемых населению в банковской системе, широкому внедрению системы безналичных расчетов, в частности, развитию использования пластиковых карточек. В результате реализованных мер, по состоянию на 1 января 2010 года общее количество терминалов, установленных коммерческими банками в пунктах торговли и услуг, составило 60631, общее количество карточек - 6058,9 тысяч, из них количество карточек в проектах месячных заработных плат - 3546,7 тысяч. Количество корпоративных карточек составило 14,1 тысяч. На расчетные счета пластиковых карточек перечислено 3846 млрд. сумов средств.

В свою очередь, предусмотрено повышение с каждым годом объема переводов, осуществленных посредством пластиковых карточек и терминалов.

В соответствии с этим, во все действующие соответствующие нормативные документы, в том числе инструкции Центрального банка об обращении наличных денег внесены соответствующие изменения и дополнения. А отмена всех ограничений, имевшихся в наличном денежном обращении, стала важным шагом в деле унификации наличных и безналичных расчетов.

В результате осуществленных мер еще более укрепилось обращение наличных денег, что создало основу для сокращения внебанковского оборота наличных денежных средств. Также было полностью обеспечено бесперебойное предоставление наличных денег с депозитных расчетных счетов хозяйствующих субъектов в банках.

Для этого коммерческие банки должны иметь достаточный капитал, быть финансово устойчивыми, одним словом, они должны превратиться в крупные инвестиционные институты.

И. Каримов (из доклада)

Следует отметить, что правительством страны предоставляется ряд льгот в деле стимулирования повышения количества пластиковых карточек в банковской системе и осуществления расчетов пластиковыми карточками со стороны населения. Одно из них - это определение мер по освобождению до 2020 года от таможенных платежей в деле ввоза и

установки процессинговых центров и банкоматов, оказывающих услуги по пластиковым карточкам.

Исходя из целей и задач монетарной политики, Центральный банк, широко применяя опосредствованные рычаги денежно-кредитной политики за счет повышения золото-валютных запасов, являющихся основным источником роста денежного предложения, принимал меры управления объемом выпущенной в обращение денежной массы.

В результате конкретных мер, осуществленных Центральным банком в денежно-кредитной сфере, в прошлом году в рамках прогнозных показателей, намеченных денежных агрегатов, было обеспечено соответствие росту объема валового внутреннего продукта денежной массы.

Принятые в деле монетарной политики меры предотвратили влияние монетарных факторов на цены потребительской продукции, а уровень инфляции не превысил прогнозных показателей и составил 7,4 процента.

В соответствии с Указом Президента Республики Узбекистан от 28 ноября 2008 года под № 4057, государством предоставляются гарантии полного возврата средств граждан на депозитных расчетных счетах коммерческих банков независимо от их размеров, что еще более укрепило доверие населения к банковской системе и, в конечном итоге, позитивно повлияло на повышение объемов вкладов физических лиц в банках. С изучением опыта международных банков вносились изменения в Положение «О порядке депонирования обязательных запасов в Центральном банке со стороны коммерческих банков». В целях дальнейшего укрепления стабильности банков и упорядочения их ликвидности с 1 декабря 2008 года норма по переводам коммерческих банков в обязательные фонды в Центральном банке была установлена в одинаковом размере, то есть в 15 процентов для депозитов, привлеченных в национальной и иностранной валюте.

Ликвидность банка – способность банков своевременного возврата обязательств или способность превращение активов в деньги для возврата обязательств в пассивах.

Также совершенствовалась методология подсчета средств, депонентируемых в обязательные запасы.

В 2009 году в процессе реформирования банковской системы согласно постановлению Президента Республики Узбекистан от 28 июля 2009 года под № 1166, исходя из целевых параметров денежной массы и в целях стимулирования привлечения коммерческими банками долгосрочных депозитов, с 1 сентября 2009 года внедрена норма классифицированных обязательных запасов.

Денежная масса – комплекс наличных и безналичных покупательских и платежных средств, обеспечивающих в экономике каждой страны оборот товаров и услуг, которыми владеют частные лица, институциональные собственники (предприятия, объединения, организации и др.).

Согласно решению Республиканского банковского Совета от 15 апреля 2009 года под № 2, были даны рекомендации по установлению процентных ставок юридических лиц в банках - за депозиты, размещенные на срок более 6 месяцев – в размере не менее 75 процентов ставки рефинансирования, за депозиты населения, размещенные сроком на более 1 года, – в размере не менее 150 процентов ставки рефинансирования Центрального банка, а также для средств физических лиц на пластиковых карточках – в размере не менее ставки рефинансирования Центрального банка.

Учитывая нынешний и ожидаемый уровень изменения цен в 2009 году ставка рефинансирования сохранялась на уровне 14 процентов, что обеспечивает стабильность процентных ставок на межбанковском рынке. А это, в свою очередь, приводит к снижению депозитных и кредитных процентных ставок коммерческих банков.

Исходя из основных направлений монетарной политики на 2010 год и действующего и ожидаемого уровня инфляции, не изменена ставка рефинансирования Центрального банка. Это свидетельствует о стабильности банковской системы республики.

2.3. Роль банков в модернизации экономики и повышении инвестиционной активности

В настоящее время происходят серьезные изменения в составе кредитного портфеля банков. Несмотря на продолжающийся мировой финансово-экономический кризис банками страны особое внимание уделяется активной поддержке предприятий реального сектора экономики. К началу текущего года объем всех кредитных вложений превысил 8,5 трлн. сумов.

Повышение уровня капитализации коммерческих банков привело к росту значения банковских кредитов в обеспечении

Мы все должны хорошо усвоить простую истину – без инвестиций нет модернизации, нет обновления.

И. Каримов (из доклада)

инвестиционной активности в реальном секторе экономики. Только для финансирования проектов, направленных на модернизацию, техническое и технологическое переоснащение предприятий, было выделено инвестиционных кредитов в размере 2,4 трлн. сумов.

В результате мер, принятых по повышению доли долгосрочных кредитов коммерческих банков, доля кредитов, предоставленных сроком не более 3 лет, ныне достигла 69 процентов в общем объеме кредитного портфеля банков, и за последние десять лет увеличилась в 28 раз (рис. 3.2.1).



Рис. 3.2.1

Определена задача по последовательному повышению этой тенденции в ближайшей перспективе. В результате увеличения доли инвестиционных кредитов в составе предоставленных банками кредитов, роста значения банков в проведении широкомасштабной инвестиционной политики в стране она приведет к становлению их крупными инвестиционными учреждениями. За счет уменьшения в составе активов банков кредитов спекулятивного характера и вложений ресурсов в реальную экономику это послужит дальнейшему повышению доли банков в будущем развитии банков республики. В свою очередь, повышение уровня капитализации банков обеспечит адресность государственных вложений.

Необходимо изменить критерии оценки деятельности коммерческих банков – сегодня их работу следует оценивать через призму роста доли долгосрочных кредитных вложений и привлечения для этого внутренних источников.

И. Каримов (из доклада)

В целях дальнейшего углубления структурных реформ в экономике, активизации инвестиционной деятельности предприятий, широкого привлечения и эффективного использования иностранных инвестиций, прежде всего, прямых иностранных инвестиций, модернизации, технического и технологического

первооружения производства, создания новых рабочих мест и на основе этого обеспечения стабильного и динамичного развития национальной экономики было принято постановление Президента Республики Узбекистан под № 1213 «Об Инвестиционной программе Республики Узбекистан на 2010 год» и в составе источников финансирования капиталовложений на основе этой программы важным является значение инвестиционных кредитов банковской системы. Это можно видеть на примере данных следующей таблицы.

Таблица 3.2.1

**Основные параметры капиталовложений Инвестиционной программы Республики
Узбекистан на 2010 год**

№	Источников финансирования	Прогноз 2010 года, млрд. сум	В процентах относительно общего количества
	Капиталовложения, всего	18220,3	100
1.	<i>Централизованные инвестиции</i>	3819,8	20,9
2.	<i>Децентрализованные инвестиции</i>	14400,5	79,1
2.1.	Средства предприятий	7777,7	42,7
2.2.	Кредиты коммерческих банков	1530,0	8,4
2.2.1	В частности, льготные кредиты АКБ «Кишлок курилиш банк»	256,3	1,4
2.3.	Прямые иностранные инвестиции и кредиты	3876,8	21,2
2.4.	Средства населения	1216,0	6,6

Источник: Постановление Президента Республики Узбекистан № 1213 «Об Инвестиционной программе Республики Узбекистан на 2010 год».

Из данных таблицы видно, что общий объем капиталовложений, намеченных в инвестиционной программе на 2010 год, составил 18220,3 млрд. сумов, 8,4 процентов из них финансируются за счет средств коммерческих банков. Из них льготные кредиты АКБ «Кишлок курилиш банк» составили 256,0 млрд. сумов, в основном эти кредиты предусмотрено использовать на строительство жилья в сельской местности.

2.4. Дальнейшее повышение значения банков в процессе финансового оздоровления убыточных и экономически несостоятельных предприятий

В соответствии с Распоряжением Президента Республики Узбекистан от 19 ноября 2008 года под № 4010 «Об утверждении порядка о реализации коммерческим банкам экономически несостоятельных предприятий» был предоставлен ряд льгот по восстановлению финансовой способности экономически несостоятельных предприятий.

Посредством вышеназванного документа для коммерческих банков созданы определенные возможности. В частности:

- организация на базе предприятия-банкрота нового предприятия с уставным фондом до 100 процентов;

- в связи с ликвидацией предприятия-банкрота, снятие с учета по решению совета банка ранее предоставленного ему и непогашенного кредита, в частности, кредитной суммы, выданной по правительственной гарантии;

- создание и внедрение для предприятия-банкрота квалифицированной компании управления;

- покупка предприятия-банкрота по ликвидационной стоимости, восстановление его деятельности, перепродажа по рыночной цене и др.

Вместе с тем, в целях обеспечения эффективности и действенности данного процесса намечена разработка бизнес-планов, предусматривающих восстановление предприятий-

Полностью оправдала себя практика вовлечения коммерческих банков в процесс финансового оздоровления убыточных и экономически несостоятельных предприятий. Думаю, нет необходимости еще раз повторять о недопустимости сохранения таких предприятий с изжившей себя техникой и технологиями, не имеющих никакой экономической перспективы. Их нужно ликвидировать и на их базе создавать новые современные производства.

И. Каримов (из доклада)

банкротов, переведенных на баланс коммерческих банков, модернизацию, техническое и технологическое перевооружение производства, при необходимости, изменения направления деятельности предприятия путем полной его реконструкции, стратегическое сотрудничество и привлечение инвесторов.

Упорядочивая ликвидность коммерческих банков, в целях достижения намеченных в 2009 году макроэкономических показателей, а также обеспечения стабильности национальной валюты, расширены масштабы применения всех рыночных рычагов, находящихся в распоряжении Центрального банка.

В качестве регулирующего рычага ликвидности банковской системы широко применялся Центральным банком в течение 2009 года. Также на первичных и вторичных рынках осуществлялись операции купли-продажи государственных среднесрочных облигаций, выпущенных в обращение Министерством финансов, и облигаций Центрального банка.

Учитывая вышеуказанное, следует отметить, что на основе управления Центральным банком в банковской системе была проведена определенная практическая работа.

2.5. Дальнейший рост уровня капитализации банков как важный фактор финансовой стабильности и эффективности экономических реформ

В результате повышения уровня капитализации банков, банковской ликвидности создается прочная основа для обеспечения их финансовой стабильности. Вместе с тем, при реализации широкомасштабных реформ в активизации участия банков через инвестиционные кредиты формируется их устойчивая ресурсная база.

В уставные капиталы “Узпромстройбанка”, “Микрокредитбанка”, “Народного банка”, “Агробанк”, “Асака банка” и “Кишлок курилиш банки” были направлены государственные средства. В результате, только в 2009 году уставной капитал коммерческих банков повысился на 43 процента и это, в свою очередь, втрое больше уровня достаточности капиталов банков от нормы, установленной стандартами Базель-2 по международному упорядочению банковских капиталов. За последние два года общий капитал коммерческих банков увеличился в 2 раза и в настоящее время превышает 3 трлн. сумов.

В целях укрепления долгосрочной ресурсной базы инвестиций, а также предотвращения последствий мирового финансово-экономического кризиса намечена задача по дальнейшему повышению уровня капитализации коммерческих банков. В этом направлении в течение 2009 года коммерческими банками осуществлена эмиссия 13 дополнительных акций на 489,2 млрд. сумов. (рис. 3.2.2). Этот показатель по сравнению с 2008 годом повысился на 212,8 млрд. сумов или почти 77 процентов. Хотя количество эмиссии акций уменьшилось с 21 до 13, за счет увеличения общего объема эмиссий средний объем эмиссий увеличился с 13,2 млрд. до 37,6 млрд. сумов.



Рис. 3.2.2

Для коммерческих банков Республики Узбекистан 2009 год был насыщен своеобразными реформами и преобразованиями. И важное значение в этом имело постановление Президента страны по обеспечению устойчивости коммерческих банков и борьбе с финансовым кризисом, а также Антикризисная программа мер на 2009-2012 годы.

Заслуживает внимания то, что акции коммерческих банков постоянно котируются на бирже и результаты этого регулярно публикуются в соответствующих изданиях.

В 2010 году предусматривается повышение не менее чем на 20 процентов общего капитала коммерческих банков и в ближайшие 2 года довести общий капитал банков до 10 процентов к ВВП.

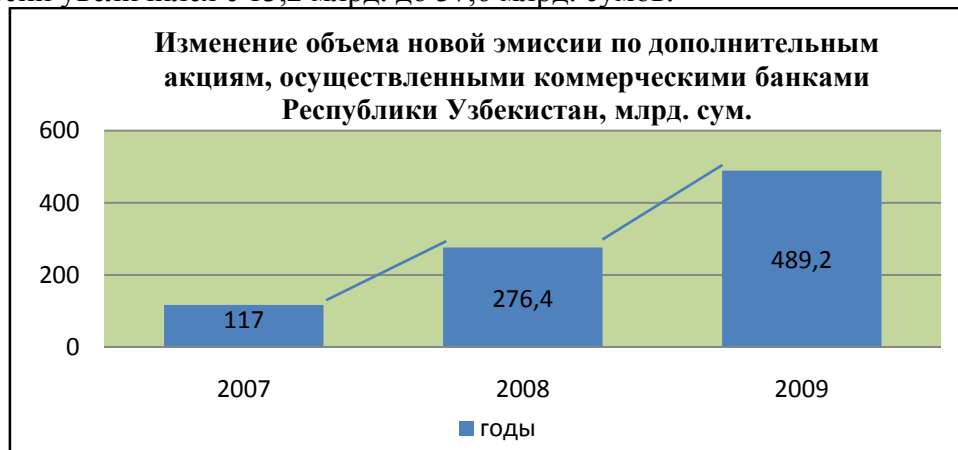
В 2010 году ожидается выпуск в обращение коммерческими банками еще дополнительных акций на 250 млрд. сумов и увеличение уставного капитала банков. Например, “Народный банк” в последующие 4 года намеревается повысить сначала свой уставной капитал с 10 млрд. до 100 млрд. сумов, а затем - до 200 млрд. сумов.

Еще одной из реформ, осуществленных в 2009 году в банковской сфере, является то, что теперь коммерческие банки всех форм собственности обладают правом выпуска корпоративных облигаций. Это, в свою очередь, окажет позитивное влияние на развитие рынка облигаций республики, а также активизирует участие коммерческих банков в деятельности Республиканской фондовой биржи «Ташкент». В 2009 году почти 44 процента торгов на Республиканской фондовой бирже «Ташкент» составили акции коммерческих банков республики и были равны 39,4 млрд. сумам, из них 37,1 млрд. сумов приходилось на долю негосударственных банков и банков, в уставном капитале которых доля государства не равна “контрольному пакету”.

Корпоративные облигации – долговые инструменты, выпущенные в обращение корпоративными институциональными структурами (юридическими лицами) для финансирования своей деятельности.

В 2008-2009 годы доля льготных акций в составе акций, прошедших дополнительную эмиссию, снизилась с 1,1-2,2 процентов предыдущих годов до 0,6-0,7 процентов. Данное обстоятельство объясняется увеличением участия государства в дополнительных эмиссиях, то есть высоким интересом государства к взятию контроля над банками.

Центральным банком осуществлялись соответствующие меры по дальнейшему развитию и либерализации внутреннего валютного рынка, обеспечению его постоянной стабильной деятельности.

Валютный рынок – отдельная сфера экономических отношений, связанная с операциями в иностранных валютах или по платежным документам в иностранной валюте.

За прошедшие годы были осуществлены эффективные экономические реформы, направленные на формирование в стране стратегически важных отраслей экономики, создана основа для устойчивого экономического роста, сохранения покупательской способности национальной валюты путем формирования источников постоянных поступлений валютных средств и достаточного валютного запаса без получаемых извне долговых средств.

В текущем году наряду с дальнейшим расширением опосредствованных рычагов денежно-кредитной политики Центрального банка было продолжено оперативное управление изменяющихся процентных ставок. По состоянию на 1 января 2010 года, коммерческими банками Республики Узбекистан населению, предприятиям и организациям предоставляются 293 вида вкладов в национальной валюте и 118 – в иностранной валюте.

Ныне осуществляемые в экономике Республики Узбекистан структурные преобразования, прежде всего, непосредственно связаны с банковской системой. Поэтому одними из важных вопросов остаются меры по эффективному применению банковских кредитов, использованию самых удобных их форм, в частности, потребительских и ипотечных кредитов.

В настоящее время для населения нашей республики внедрены различные виды потребительских и ипотечных кредитов, коммерческими банками республики уделяется особое внимание удовлетворению потребностей населения в данных кредитах. Так, как если предоставление потребительских кредитов дает широкую возможность населению покупать потребительские товары отечественного производства, то ипотечные кредиты повышают уровень обеспечения молодых семей и другой категории населения жильем.

По состоянию на 1 января 2010 года, 19 коммерческими банками – членами Ассоциации банков Узбекистана, внедрены более 40 видов потребительских кредитов, которые предоставляются сроком от 6 месяцев до 3 лет. В октябре-ноябре 2009 года были выпущены в обращение 11 новых видов потребительских кредитов. Кроме того, внесены некоторые изменения в условия и требования действующих потребительских кредитов отдельных банков.

В настоящее время 20 коммерческими банками внедрены 37 видов ипотечных кредитов, которые предоставляются сроком от 3 до 15 лет. Ипотечный кредит выделяется для покупки, строительства жилья, ремонта имеющегося жилья.

В соответствии с постановлениями Президента Республики Узбекистан от 12 июля 2007 года № 670 «О мерах по дальнейшему повышению капитализации банков и активизации их участия в инвестиционных процессах в модернизации экономики» и от 7 ноября 2007 года № 726 «О мерах по дальнейшему развитию банковской системы и привлечению свободных денежных средств в банковский оборот» внесены изменения в размеры минимальных уставных капиталов банков. Согласно данным постановлениям минимальный уставной капитал вновь организуемых коммерческих банков с 1 января 2008 года установлен в следующем размере:

- для коммерческих банков - в сумовом эквиваленте в размере 5 млн. евро;
- для частных банков – в сумовом эквиваленте в размере 2,5 млн. евро.

Широкое использование в банковских операциях республики форм кредитования приводит к более полному удовлетворению потребностей клиентов в кредитах, расширению объемов кредитных операций банков, минимизации в определенной степени кредитного риска и наконец, увеличению доходов банков от кредитных операций.

В 2010 году коммерческими банками в целях поддержки малого бизнеса и частного предпринимательства приоритетным направлением намечено выделение кредитных ресурсов в 1,4 раза больше относительно 2009 года. Вместе с тем, ожидается рост уровня микрокредитов в 1,3 раза (рис. 3.2.3).

Необходимо продолжить работу по усилению роли коммерческих банков в финансировании развития малого бизнеса, частного предпринимательства, фермерства.

И. Каримов (из доклада)



Рис. 3.2.3

Ныне Центральный банк, являющийся основой стабильности банковской деятельности, принимает меры по выявлению несостоятельных банков и оказанию им экономической помощи, недопущению их банкротства. Это, в свою очередь, создает возможность для повышения финансовой устойчивости коммерческих банков и дальнейшего укрепления доверия населения к банковской системе.

В последние годы между коммерческими банками страны и вновь образуемыми кредитными институтами складывается атмосфера равной и здоровой конкуренции. А это свидетельствует о правильности выбранной стратегии управления коммерческими банками, надежной размещенности активов, необходимости достижения позитивных результатов в выполнении обязательств и обеспечении ликвидности, а также возможности получения на этой основе высокого дохода.

Вопросы для повторения и задания:

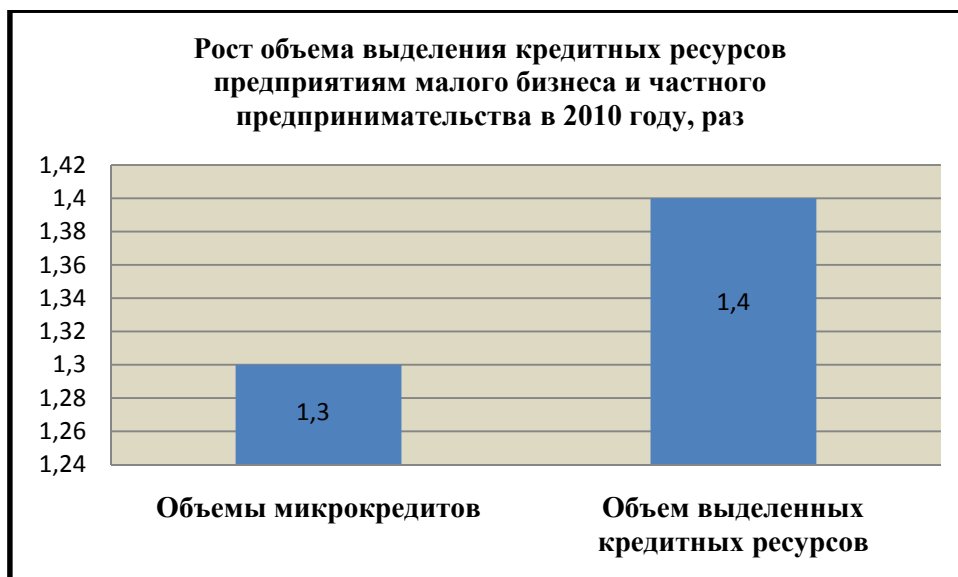
- 1) В чем состоит роль банковской системы в осуществлении приоритетных задач, намеченных в Антикризисной программе мер на 2009-2012 годы?
- 2) Объясните реформы, осуществленные в нашей стране в деле привлечения свободных денежных средств населения на депозиты коммерческих банков и расширения банковских услуг.
- 3) В чем заключается необходимость дальнейшего повышения уровня капитализации банков и как это влияет на финансовую стабильность коммерческих банков?
- 4) Какой объем составили кредиты, направленные на инвестиционные цели коммерческих банков?
- 5) Какие результаты может дать широкое использование форм кредитования в банковской практике нашей республики?

ГЛАВА 3. ПРОДОЛЖЕНИЕ ПОЛИТИКИ УГЛУБЛЕНИЯ ПРОЦЕССОВ СТРУКТУРНОГО ПРЕОБРАЗОВАНИЯ ЭКОНОМИКИ ДЛЯ ОБЕСПЕЧЕНИЯ ПОВЫШЕНИЯ КОНКУРЕНТОСПОСОБНОСТИ СТРАНЫ

3.1. Суть структурных преобразований экономики и их роль в повышении конкурентоспособности страны

Задача совершенствования структурного преобразования экономики находится постоянно в центре внимания в деле осуществления экономических реформ и является важным фактором успехов, достигнутых в экономическом развитии. Сложные процессы, происходящие в мировой экономике, еще более усилили необходимость неуклонного совершенствования структурного строения экономики для устойчивого развития экономики, повышения ее конкурентоспособности.

Конкурентоспособность страны, прежде всего, выражается через конкурентоспособность ее экономики.

Важнейшим приоритетом реализации экономической программы на 2010 год должно стать продолжение политики углубления структурных преобразований экономики для обеспечения роста конкурентоспособности страны.

И. Каримов (из доклада)

Конкурентоспособность экономики страны – способность страны обеспечивать высокие темпы экономического роста на средней и долгосрочной основе.

Конкурентоспособность национальной экономики – способность экономики по производству и реализации на внутреннем и внешнем рынках платежеспособных, соответствующих требованиям товаров и услуг, обеспечивающих экономический рост и повышение качества жизни.

Конкурентоспособность на внутреннем и внешнем рынках может серьезно отличаться между собой. Это определяется различием факторов, составляющих внутреннюю и внешнюю атмосферу на рынках, то есть отличием объема платежеспособного спроса, цен между внутренним и внешним рынком, проводимой внешней торговой политикой и др.

Уровень конкурентоспособности национальной экономики зависит от ее природного ресурсного потенциала, количества и качества (уровень квалификации) трудовых ресурсов, уровня технической и технологической модернизированности производства, совершенствованности структурного строения экономики, в какой степени научно обоснованна стратегия экономического развития и реформ государства, учтены процессы преобразований и ряда других факторов.

По определению французского экономиста Ф. Перру, состав экономической единицы – это комплекс пропорций и соотношений, характеризующих их именно в данных условиях и в данный момент.

Структурное строение экономики – пропорции и соотношения между различными частями экономики.

В качестве сложной системы пропорции и взаимного соотношения, формирующихся и изменяющихся среди всех элементов экономики, характеризуют структурные преобразования.

Оптимальный состав национального хозяйства, уровень развитости и сбалансированности отдельных видов производств, их взаимная пропорциональность служат конечной цели каждого государства – повышению уровня жизни населения.

В зависимости от разделения на определенные признаки и части отличаются друг от друга виды структурного строения экономики страны (рис. 3.3.1).

Хотя в формировании структурного строения экономики страны важное значение имеют такие факторы, как ее природный ресурсный потенциал, географическое

расположение, уровень развития производственных сил, в ее преобразовании и совершенствовании решающую роль играет структурная политика государства.



Рис. 3.3.1

Политика структурных преобразований – осуществляемый со стороны государства комплекс мер, направленных на совершенствование структурного строения экономики, повышение ее эффективности.

Политика структурных преобразований на нынешнем этапе экономических реформ проводится в деле:

- повышения уровня диверсификации экономики страны, то есть расширения номенклатуры производимых товаров и услуг, предотвращения монополии отдельной отраслевой продукции или группы продукции в таких показателях, как ВВП, экспорт;

- обеспечения высокой доли отраслей и сфер, устойчивых к изменениям конъюнктуры на внешнем рынке, в ВВП и занятости;

- достижения приоритетности доли местных предприятий в обеспечении сырьем и комплектующими частями предприятий и отраслей, производящих и экспортирующих готовую продукцию;

- повышения доли промышленных отраслей, оснащенных высокотехнологичной и современной техникой, выпускающих доступную по цене и качественную продукцию, способную конкурировать на внешнем рынке, в показателях промышленного производства;

- достижения повышения доли сфер и отраслей, быстро адаптирующихся к изменениям конъюнктуры, с низкой капиталоемкостью, в валовых экономических показателях.

Совершенствование структурного строения экономики, ускоренное развитие отраслей, производящих глубоко переработанную, готовую продукцию с высокой добавленной стоимостью, увеличение их доли в ВВП и экспорте страны.

В результате проведенной в республике последовательной структурной политики произошли качественные сдвиги в структурном строении экономики. В частности, если доля промышленного производства в ВВП в 2000 году составляла 14 процентов, то в 2010 году этот показатель достиг 24 процента (рис. 3.3.2).



Рис. 3.3.2

Также доля сферы транспорта и связи в ВВП в данный период возросла с 8 до 12 процентов. Повышение доли промышленности, транспорта и связи в ВВП произошло в результате снижения налоговой нагрузки, приоритетного привлечения инвестиций в данные отрасли, успешной реализации крупных инвестиционных проектов.

В эти годы неуклонно возрастали высокими темпами объемы производства промышленной продукции. Несмотря на влияние мирового финансово-экономического кризиса темпы роста в 2008 году составили 12,7 процентов, в 2009 году – 9 процентов (рис. 3.3.3).



Рис. 3.3.3

Для сравнения можно отметить, что если в 2009 году объем промышленного производства по сравнению с прошлым годом в Республике Казахстан возрос всего на 1,7 процентов, то в Российской Федерации сократился на 10,8 процентов, в Украине - на 21,9 процентов.

В 2009 году высокие темпы роста наблюдались в сфере машиностроения и переработки металла (117,4%), химической и нефтехимической, топливной отраслях (110,3%), индустрии строительных материалов (108,7%), в отрасли черной металлургии (108,4%) и пищевой промышленности (108,2%).

В докладе особое внимание уделено осуществлению в 2010 году нижеследующих задач в деле продолжения политики дальнейшего углубления структурных преобразований в экономике:

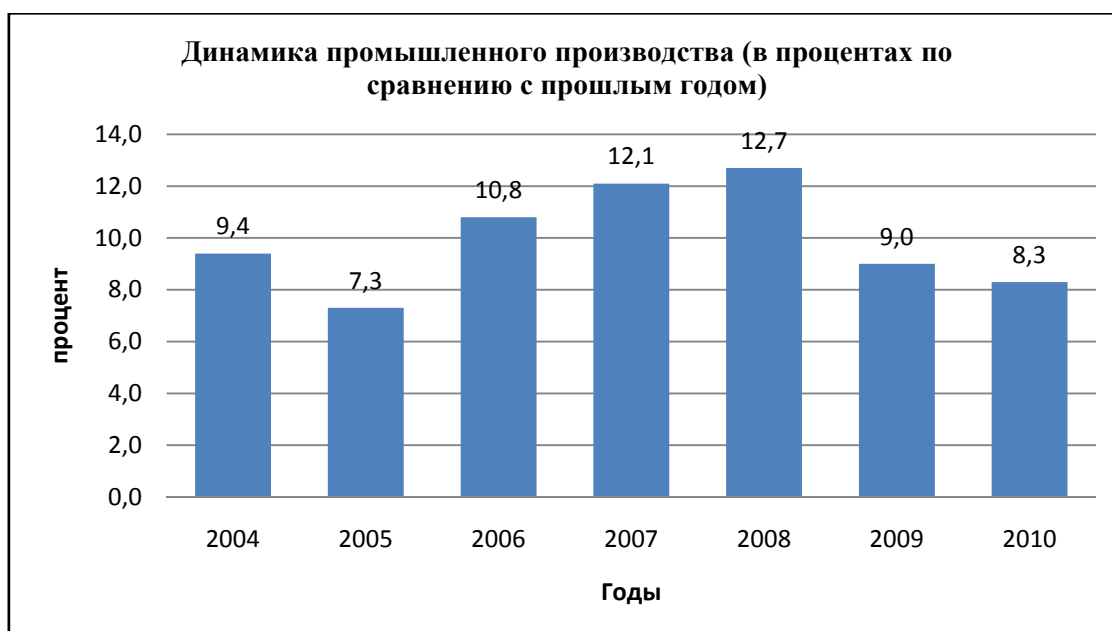
1) установление и расширение устойчивых кооперационных связей между предприятиями, продолжение работ по увеличению производства продукции на основе локализации производства;

2) путем расширения ассортимента и повышения объемов отечественных потребительских товаров, насыщение ими потребительского рынка и обеспечение пропорциональности;

3) дальнейшее расширение сферы оказания услуг населению, доведение доли сферы услуг в ВВП до 49 процентов;

4) ускоренное развитие малого бизнеса, усиление мер по поддержке сферы;

5) дальнейшая диверсификация внешнеторгового оборота, в частности товарного состава экспорта.

Эти задачи имеют комплексный характер, дополняют друг друга и служат цели формирования оптимального состава, обеспечивающего конкурентоспособность экономики.

3.2. Продолжение работ в деле развития кооперационных связей, локализации производства

Известно, что распределение труда и в зависимости от этого специализация на производстве продукции создают возможность повышения эффективности труда, улучшения качества продукции и снижения ее себестоимости. Вместе с тем, специализация на том или другом виде продукции приводит к появлению потребности покупки от других

Необходимо продолжить работу по расширению и установлению устойчивых кооперационных связей между предприятиями, активное включение в этот процесс субъектов малого бизнеса и частного предпринимательства. На качественно новый уровень надо поднять работу Республиканской промышленной ярмарки и кооперационной биржи.

И. Каримов (из доклада)

специализированных предприятий сырья и комплектующих частей для налаживания производства. Таким образом, между предприятиями возникает необходимость установления кооперационных связей.

В настоящее время существуют различные виды кооперационных связей – начиная от таких обычных, как поставка сырья и до сложных – применения франчайзинговой системы.

Кооперационные связи – сотрудничество одного или нескольких предприятий по производству продукции.

Франчайзинг – вид отношений между рыночными субъектами, когда одна сторона (франчайзер) передаёт другой стороне (франчайзи) за плату (роялти) право на определённый вид бизнеса, используя разработанную бизнес-модель его ведения.

Наличие у предприятий информации о том, на каких рынках существует потребность на ту или иную продукцию или сырьё, в каких предприятиях они могут приобрести

материалы и сырье, необходимое для налаживания производства, является важным фактором в их развитии, повышении в целом экономики страны.

По причине недостаточности такой информации и наличия преград в ее получении встречаются случаи ввоза из-за рубежа за валюту, часто по высоким ценам сырья, комплектующих частей и готовой продукции, производимой в стране или при наличии возможности их отечественного производства. В целях предотвращения этого в нашей стране уделяется большое внимание развитию отраслевой, внутриотраслевой и международной промышленной кооперации.

Расширение кооперационных связей предприятий нашей страны позволяет решить несколько задач (рис. 3.3.4).



Рис. 3.3.4

Согласно Указу Президента Республики Узбекистан от 12 ноября 2007 года под № 3937 «О мерах по дальнейшему усилению внутриотраслевой и межотраслевой промышленной кооперации» была создана Республиканская промышленная ярмарка и Кооперационная биржа, в задачи которой входят:

- развитие внутриотраслевой и межотраслевой кооперации;
- ознакомление отечественных и зарубежных производителей с производимыми в различных регионах страны и импортируемых товаров с перспективным уровнем освоения;
- содействие производителям в поиске партнеров и составлении хозяйственных договоров по поставке продукции собственного производства;
- широкое рекламирование посредством удобных информационных ресурсов иностранным пользователям производимой предприятиями страны, в том числе, локализуемой продукции.

В 2008 году Республиканской промышленной ярмарке и Кооперационной бирже был дан международный статус. Решая задачи по развитию реального сектора экономики, Международная промышленная ярмарка и Кооперационная биржа служат созданию необходимой законодательной базы и рыночной инфраструктуры для налаживания и расширения долгосрочных хозяйственных связей, обеспечения возможностей для свободного использования предприятиями необходимого сырья и кредитных ресурсов в рамках внутриотраслевой, межотраслевой и международной кооперации.

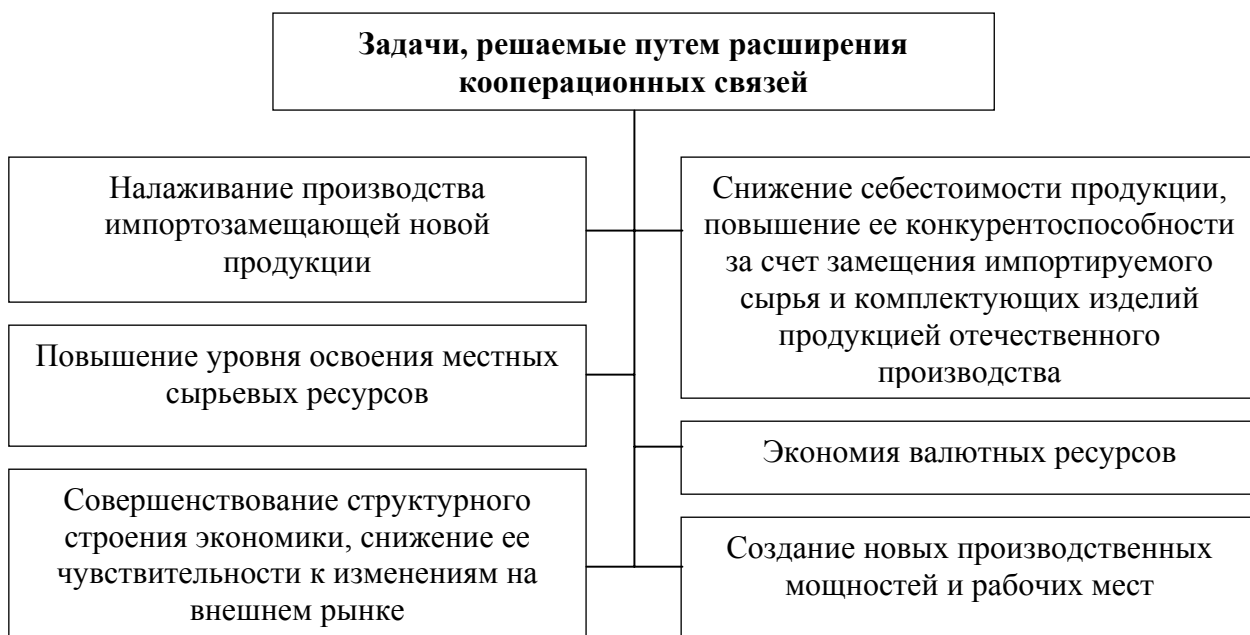
Промышленная ярмарка и Кооперационная биржа проводятся в два этапа:

- на первом этапе – отраслевые выставки и ярмарки;

- на втором этапе – Международная межотраслевая промышленная ярмарка и Кооперационная биржа.

Следующие результаты проведенной 20-27 октября 2009 года Международной промышленной ярмарки и Кооперационной биржи свидетельствуют о ее высокой эффективности:

- на ярмарке приняли участие 378 отечественных предприятий, представители 600 фирм 46 зарубежных государств;

- общее количество посетителей составило 41 тысячу человек;

- на ярмарке наряду с ранее производимой продукцией также демонстрировались 124 вида новой готовой продукции, комплектующих частей и материалов;

- в ходе кооперационной биржи подписаны договора на 1,9 трлн. сумов, то есть в 1,4 раза больше по сравнению с 2008 годом;

- подписаны договора с зарубежными фирмами об экспорте продукции на 2,3 млрд. долларов, произведенных на предприятиях страны и др.

Расширение кооперационных связей между предприятиями и локализация производства продукции - это взаимосвязанные процессы. Расширение внутриотраслевой и межотраслевой промышленной кооперации создает условия для локализации производства готовой продукции, комплектующих частей и материалов.

Локализация – удовлетворение внутреннего спроса на импортируемую готовую продукцию, комплектующие изделия и материалы, налаживание экспорта путем налаживания производства данной продукции в стране.

В решении таких взаимосвязанных задач в 2010 году по достижению прогнозных параметров развития экономики, обеспечения ее конкурентоспособности, совершенствования структурного строения важное значение имеет расширение масштабов локализации производства продукции.

В настоящее время совершенствуются механизмы включения новых проектов в Программу локализации, исключения из программы неоправдавших себя бесперспективных проектов, внесения изменений в параметры проектов. В частности, в соответствии с постановлением Президента Республики Узбекистан от 1 декабря 2009 года под № 1236 усовершенствован порядок составления Программы локализации, в данном процессе четко определены основные функции и полномочия органов государственного управления и инициаторов проектов, внедрен порядок осуществления мониторинга включенных в программу проектов.

Объем производства локализуемой продукции в 2010 году должен вырасти против истекшего года на 40 процентов, а доля локализованной продукции, экспортируемой на внешние рынки, – на 12 процентов.

И. Каримов (из доклада)

3.3. Дальнейшее расширение сферы услуг населению и повышение ее доли в валовом внутреннем продукте

Ныне не только бытовые стороны жизни людей, но и развитие промышленных

Эти отрасли не зависят ни от внешней конъюнктуры, ни от погодных условий, то есть являются устойчивыми к изменению внешних факторов. Одновременно они создают внутренний спрос на многие виды отечественной продукции, а также играют важную роль в сбалансированности потребительского рынка.

И. Каримов (из доклада)

отраслей становятся зависимыми от ранее существовавших и вновь появившихся десятков видов услуг. Роль и значение сферы услуг в экономике можно выразить посредством нижеследующего рисунка (рис. 3.3.5).

Социальное развитие общества, развитие и усложнение материально-

производственной отрасли, повышение роли фактора развития науки и техники послужили возрастанию спроса на нематериальные ценности.



Рис. 3.3.5

Ускоренное развитие сферы услуг обеспечивает занятость все большего объема рабочей силы, вносит вклад в увеличение налоговых поступлений в государственный бюджет, твердых валютных поступлений в валютный резерв. Развитие сферы оказания платных услуг населению играет особенно важную роль в достижении пропорциональности на внутреннем потребительском рынке, расширении внутреннего спроса, как важного условия экономического роста, обеспечении населения работой. Организация и развитие предприятий по сервисному обслуживанию и ремонту автомобилей и бытовой техники приводят к расширению потребностей в данных товарах.

Пропорциональность в потребительском рынке – взаимное соответствие объема предлагаемых товаров и услуг на потребительском рынке и платежеспособного спроса населения.

В развитии сферы услуг и сервиса стало важным этапом принятие и реализация Государственной программы «Ускорения развития сферы услуг и сервиса в 2006-2010 годах», утвержденного постановлением Президента Республики Узбекистан № 325 от 17 апреля 2006 года. В результате реализации намеченных в данной программе мер в нашей стране стабильными высокими темпами развиваются сфера услуг и сервиса (табл. 3.3.1).

Таблица 3.3.1

**Темпы роста объема услуг в Узбекистане
(в процентном соотношении к прошлому году)**

Вид услуг	2007 г.	2008 г.	2009 г.
Всего услуг	126,6	121,3	116,7
Торговля и общепит	132,5	126,8	121,8
Транспортные услуги	121,1	112,7	110,4
Услуги связи и информатизации	151,5	140,1	121,6
Финансовые услуги	123,8	132,2	124,7
Туристические услуги, услуги путешествия	122,3	140,1	121,6
Гостиничные услуги	109,3	122,5	112,3
Коммунальные услуги	109,3	108,4	101,1
Бытовые услуги	128,0	129	122,6
Услуги по ремонту автомобилей и другой техники	138,7	139,2	130,2
Другие услуги	142,5	130,6	128,6

Резкое увеличение количества личных автомобилей, бытового оборудования привело к увеличению объема их сервисного обслуживания и услуг по ремонту. Особенно резко увеличивается объем услуг в сфере связи (особенно сотовой) и информатизации. Наблюдается стабильность в развитии финансовых услуг, транспортного обслуживания. Однако, в сфере обслуживания населения имеются все еще не задействованные возможности, которые увеличивают необходимость их использования, и, в первую очередь, развития сферы обслуживания в сельской местности.

Например, по республике в среднем на каждые 100 тысяч человек приходится около 40 крупных предприятий бытовых услуг, этот показатель в городе составляет 64 единицы, а в сельской местности – 26 единиц. По итогам 2008 года, объем услуг, предоставляемых сельскому населению, составил всего 26,8 процента.

В связи с этим, в ближайшем будущем актуальным остается вопрос приоритетного развития на селе сферы услуг.

Задача увеличения доли сферы услуг и сервиса в ВВП до 49 процентов, количества занятых в данной отрасли людей до конца 2010 года в 2 раза по сравнению с 2006 годом будет решена путем поддержки деятельности по предоставлению новых видов услуг, развитию их в сфере малого бизнеса, приоритетного развития информационно-телекоммуникационных услуг, транспортных, финансовых, туристических услуг.

3.4. Ускоренное развитие малого бизнеса и повышение его роли в экономическом развитии

Несомненно, конкурентоспособность национальной экономики зависит также от того, насколько высока доля малого бизнеса в процессах экономической деятельности и отражающих ее результаты показателей.

Возможность создать новые рабочие места с малыми затратами, способность занимать те рыночные сегменты, в которые не может войти крупный бизнес, оптимальная организационная форма для сферы услуг и для освоения не больших местных ресурсных баз свидетельствуют об огромном значении развития малого бизнеса. Именно поэтому вопрос ускоренного развития малого бизнеса неразрывно связан с проблемами локализации производства, развитием сферы услуг и, вместе с тем, повышением экспортного потенциала страны.

Результаты реализованных мер по развитию малого бизнеса отображаются через следующее:

- в 2009 году доля малого бизнеса в ВВП страны достигла 50,1 процента;
- денежные доходы занятого населения формируются именно в сфере малого бизнеса;
- в 2009 году доля предприятий малого бизнеса в экспорте страны составила 14,3 процента и т.д.

Финансовая поддержка субъектов малого бизнеса, увеличение объема их кредитования считаются важным фактором развития отрасли. В результате снижения ставки единого налогового платежа с 8 до 7 процентов для малых предприятий, действующих в сфере, средства в размере 23,6 млрд. сумов оставлены в распоряжении данных предприятий.

В этом же году субъектам малого бизнеса и частного предпринимательства были выделены кредиты в размере более 1 трлн. 850 млрд. сумов (рис. 3.3.6.). Это по сравнению с 2001 годом больше в 11 раз, а по сравнению с 2005 годом – в 4 раза.

Кредиты в размере 462 млрд. сумов, выделенных субъектам малого бизнеса, приходятся на долю «Микрокредитбанка». Для развития отрасли в 2009 году за счет средств таких инвесторов, как Азиатский банк развития, Исламский банк развития, Германский банк

По-прежнему в наших условиях решающее значение имеет решение задачи активного развития малого бизнеса, более устойчивого и гибко приспосабливающегося к изменениям конъюнктуры рынка и создающего новые рабочие места.
И. Каримов (из доклада)

развития (КфВ), Правительством КНР и других инвесторов было привлечено всего 121,8 млн. долларов или в 1,5 раза больше кредитных ресурсов по сравнению с 2008 годом.

В 2010 году продолжают действовать последовательные меры по поддержке развития малого бизнеса. Например, в 2009 году для предприятий малого бизнеса, функционирующих в сфере промышленности, ставка единого налогового платежа была снижена до 7 процентов, а начиная с 2010 года для всех малых предприятий внедрена 7-процентная налоговая ставка.



Рис. 3.3.6

В зависимости от того, в какой отрасли функционируют субъекты малого бизнеса, они могут пользоваться следующими льготами:

- до 1 января 2014 года вновь создаваемые строительно-ремонтные организации освобождены от всех видов налогов и выплат отдельных обязательных отчислений;

- до 1 января 2012 года для микрофирм и малых предприятий, специализирующихся на переработке мяса и молока, ставка единого налогового платежа была сокращена на 50 процентов и завозимые из-за рубежа для этих целей технологии освобождены от таможенных платежей;

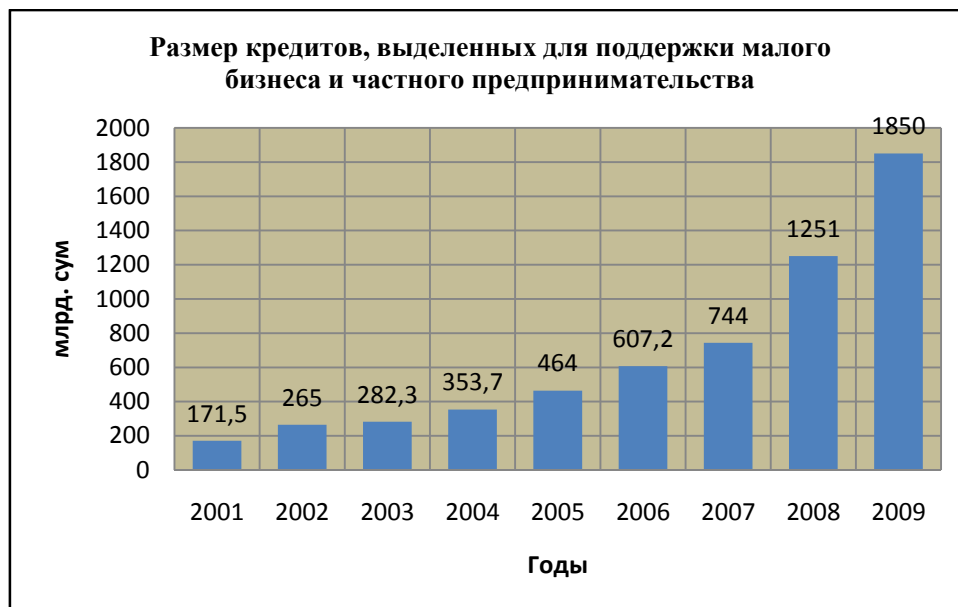
- до 1 января 2012 года микрофирмы и малые предприятия, специализирующиеся на производстве 15 видов непродовольственной потребительской продукции, освобождены от налога на прибыль и имущественного налога, единых налоговых платежей и обязательных отчислений в Республиканский дорожный фонд, а также от таможенных пошлин при импорте оборудования, используемого в производстве.

Созданные оптимальные условия для развития малого бизнеса будут служить дальнейшему усилению роли отрасли в экономическом развитии, обеспечении занятости населения и повышению его доходов, увеличению ее доли в ВВП, в экспорте, в производственных показателях отраслей и сфер.

3.5. Диверсификация внешнеторгового оборота, совершенствование товарной и географической структуры экспорта

Диверсификация экспорта, то есть расширение номенклатуры товаров и услуг, реализуемых за рубеж, пресечение случаев превалирования отдельных товаров или вида услуг (особенно, сырья), расширение географии стран, в которые экспортируются наши товары, обеспечивают стабильность экспортного объема, уменьшают восприимчивость национальной экономики к отрицательным изменениям на внешнем рынке.

Диверсификация внешнеторгового оборота – это расширение экспортной и импортной товарной номенклатуры и количества стран-партнеров.

Весомое увеличение в структуре экспорта одного или нескольких видов товаров может привести к затруднениям для предприятий-экспортеров в случаях снижения цен на эти товары или сокращения внешнего спроса на них. Сокращение объема экспорта в результате этого может привести к сокращению объема валютных поступлений, ухудшению внешнего торгового баланса и финансовому кризису предприятий. Вместе с тем, зависимость общего объема экспорта от малочисленных государств также является опасной ситуацией.

Нам необходимо как можно быстрее уходить от сохраняющегося экспорта сырьевых ресурсов, цены на которые на мировом рынке за последнее время резко упали, и активнее наращивать экспорт готовой конкурентоспособной продукции, при этом расширяя географию их поставок.

И. Каримов (из доклада)

Реализация задачи, выдвигаемой в докладе Президента страны по активному наращиванию экспорта готовой конкурентоспособной продукции и по расширению географии их поставок, позволит стабильно увеличить объема экспорта, устранить опасность по резкому сокращению его объема, вследствие изменений на

внешних торговых рынках.

Диверсификация экспортируемых товаров, расширение географии импортируемых их стран товаров позволят предотвратить резкое сокращение объема экспорта в случае возникновения проблем в экономике одной или нескольких из этих стран.

Осуществляемые в течение прошлых лет ряд мер по поддержке экспортоориентированных предприятий способствуют повышению экспортного потенциала экономики, достижению положительной динамики в структуре внешней торговли, стабильному увеличению его объема (рис. 3.3.7).



Рис. 3.3.7

Как свидетельствуют данные, внешнеторговый оборот нашей республики постоянно возрастает. В частности, этот показатель в 2009 году составил 21209,6 млн. долларов США, что больше по сравнению с 2005 годом в 2,23 раза, а по сравнению с 2008 годом на 0,06

процента. Это произошло вследствие роста экспорта на 2,4 процента при сокращении объема импорта на 2,74 процента.

Вместе с тем, в результате влияния мирового финансово-экономического кризиса в большинстве стран наблюдается резкое сокращение объема экспорта. В частности, в 2009 году сокращение объема экспорта в Российской Федерации составило 44,2 процента, на Украине – 48,7 процента, в Казахстане – 47,7 процента.

В течение 2000-2009 годов в результате мер, направленных на диверсификацию экспорта и импорта, совершенствование их структуры, в товарной структуре экспорта нашей страны произошли положительные изменения (табл. 3.3.2).

Таблица 3.3.2

Товарная структура экспорта Узбекистана

Показатель	2000 г.	2005 г.	2008 г.	2009 г.
Всего объем экспорта (млн. долл. США)	3267,6	4853,0	11493,3	11771,3
Всего объем экспорта, в процентах	100,0	100,0	100,0	100,0
В том числе (в процентах по отношению к общему):				
Хлопко-волокно	27,5	19,1	9,3	8,6
Химическая продукция, пластмасса и пластмассовые изделия	2,9	5,3	5,6	5,0
Черные и цветные металлы	6,6	9,2	7,0	5,0
Машина и оборудование	3,4	8,4	7,6	2,9
Продовольственная продукция	5,4	3,8	4,5	6,0
Энергетические ресурсы	10,3	11,1	24,7	34,2
Услуги	13,7	12,2	10,4	8,8
Другие	30,2	30,5	30,9	29,5

В частности, ускоренный рост экспортного объема по другим товарным позициям привело к снижению доли хлопко-волокна в общем объеме экспорта с 27,5 процента в 2000 году, на 9,3 процента в 2008 году, а по итогам года на 8,6 процента.

В 2000-2009 годах в импортной структуре республики произошли положительные изменения. Обеспечение широкомасштабной реализации мер по модернизации страны, техническому и технологическому перевооружению привело к ускоренному росту доли машин и оборудования в общем объеме импорта (табл. 3.3.3).

Таблица 3.3.3

Товарная структура импорта Узбекистана

Показатель	2000 г.	2005 г.	2008 г.	2009 г.
Общий объем импорта (млн. долл. США)	2944,5	4091,3	9704,0	9438,3
Общий объем импорта в %	100,0	100,0	100,0	100,0
В том числе (в % к общему объему):				
Химическая продукция, пластмасса и пластмассовые изделия	13,6	13,6	11,6	11,1
Черный и цветной металлы	8,6	10,3	7,7	6,3
Машины и оборудование	35,4	43,3	52,4	56,5
Продовольственная продукция	12,3	7,0	8,3	9,0
Энергетические ресурсы	3,8	2,5	4,6	5,3
Услуги	8,5	10,4	4,4	4,4
Другие	17,8	12,9	11,0	9,2

Внешнеторговый оборот, в частности, в географической структуре экспорта по итогам 2009 года доля стран СНГ составила 33,9 процента (рис. 3.3.8). В 2009 году 21,0 процента экспорта предприятий страны приходилось на Российскую Федерацию, 7,2 процента – на Украину, 6,2 процента – на Казахстан.

Географическая структура экспорта – соотношение доли стран отдельного континента, группы страны или отдельных стран в экспорте страны.



Рис. 3.3.8

Доля экспорта в дальние зарубежные страны в общем объеме экспорта в 2008 году составила 65,8 процента, а в 2009 году - 66,7 процента. По этим странам уровень дифференциации экспорта более глубокий. По данным 2009 года, только доля экспорта в Китай (9,7%), Швейцарию (7,9%), Афганистан (3,3%), Турцию (3,2%), Иран (2,7%), Германию (2,2%), США (1,7%) составляет более 1 процента.

Повышение конкурентоспособности через повышение товарной и географической структуры экспорта и импорта республики предполагает решение ряда задач (рис. 3.3.9).

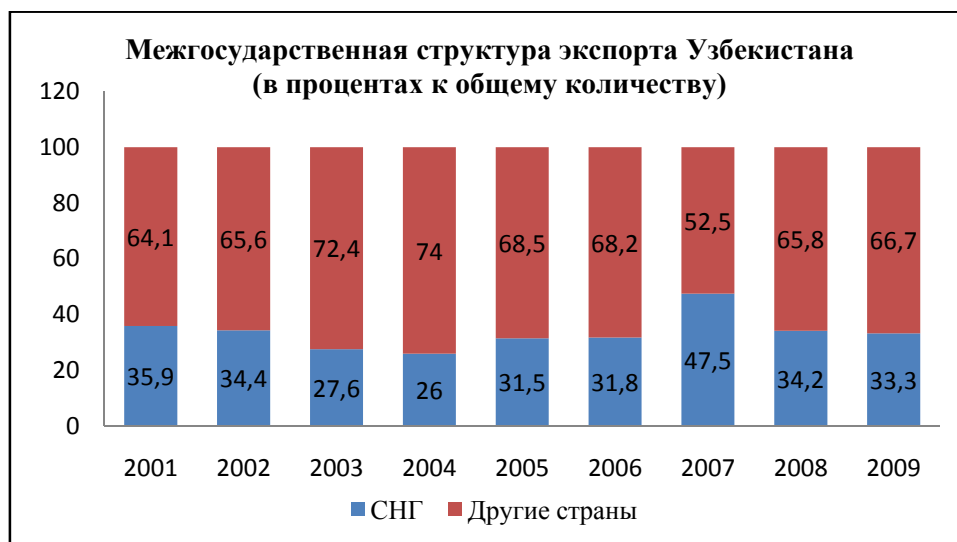

Рис. 3.3.9

Необходимо искать новые рынки, новые транспортные коридоры, одним словом, вести активную маркетинговую внешнеэкономическую политику.
И. Каримов (из доклада)

Изучение зарубежом спроса на производимую в нашей стране продукцию или производство которых планируется, вхождение на рынок таких товаров и разработка плана конкуренции окажут позитивное влияние на увеличение количества экспортируемых товаров и расширение географии стран.

В обеспечении конкурентоспособности отечественной продукции на мировых рынках важное значение имеет реализация следующих мер:

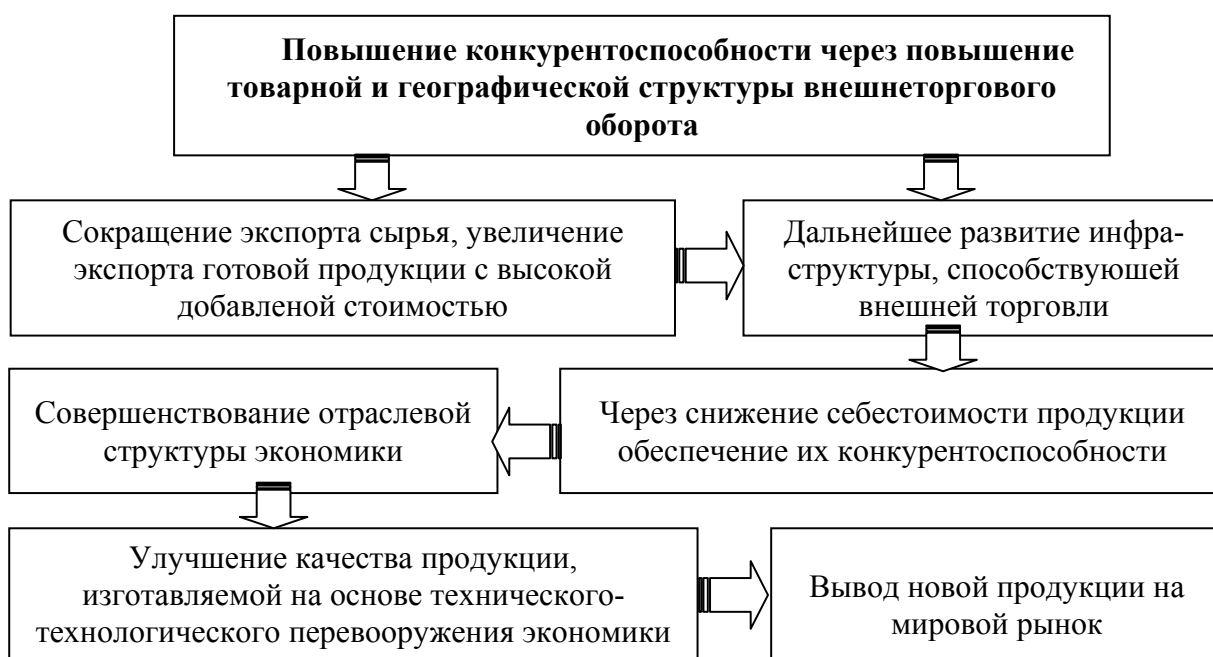
- содействие в сокращении расходов на изготовление и реализацию экспортоориентированной продукции;
- ознакомление их с изменениями в конъюнктуре внешних рынков, перспективными рынками, результатами исследований о конкурентах;
- развитие транспортно-коммуникационных систем;
- сокращение транспортных расходов путем открытия новых транспортных коридоров и т.д.

В специальных программах, рассчитанных на 2010-2012 годы, которые планируются разработать в этом отношении по каждой отрасли, отражены задачи увеличения объема экспорта, совершенствование системы экспортируемых грузов, вопросы маркетинговой, финансовой и организационно-правовой поддержки предприятий-экспортеров.

Подводя итог, можно сказать, что увеличение объема экспорта, совершенствование его структуры, в целом, диверсификация внешнеторгового оборота будут способствовать достижению качественных изменений в структурном составе экономики через повышение его конкурентоспособности, дальнейшего экономического развития и роста благосостояния населения.

Вопросы для повторения и задания:

1. Прокомментируйте факторы, обеспечивающие конкурентоспособность страны.
2. В чем заключаются цель и задачи структурных преобразований?
3. Расскажите о значении внутриотраслевой, межотраслевой и международной промышленной кооперации и их роли в совершенствовании структурного построения экономики.
4. Как внедрен в нашей стране механизм включения проектов в программу локализации и ведения их мониторинга?
5. В чем заключаются факторы развития и направления сферы услуг в республике?
6. Разъясните роль рыночной инфраструктуры в развитие малого бизнеса.
7. В чем заключаются направления и возможности диверсификации экспорта?
8. Прокомментируйте взаимосвязь намеченных задач по продолжению политики структурных преобразований.

ГЛАВА 4. ПРОВЕДЕНИЕ АКТИВНОЙ ИНВЕСТИЦИОННОЙ ПОЛИТИКИ В ЦЕЛЯХ РЕАЛИЗАЦИИ СТРАТЕГИЧЕСКИ ЗНАЧИМЫХ ПРОЕКТОВ, НАПРАВЛЕННЫХ НА МОДЕРНИЗАЦИЮ, ТЕХНИЧЕСКОЕ И ТЕХНОЛОГИЧЕСКОЕ ОБНОВЛЕНИЕ ОСНОВНЫХ ВЕДУЩИХ ОТРАСЛЕЙ ЭКОНОМИКИ, РАЗВИТИЕ ТРАНСПОРТА И ИНФРАСТРУКТУРНЫХ КОММУНИКАЦИЙ

4.1. Роль инвестиций в реализации стратегически значимых проектов

В настоящее время, когда продолжается мировой финансово-экономический кризис, одним из важных факторов становится изыскание инвестиционных средств в целях поддержки развития объектов инфраструктуры и их целевого использования.

При реализации в 2009 году Антикризисной программы мер, за счёт привлечения инвестиций, прежде всего, задействования внутренних ресурсов, приоритетным направлением стали ускоренная модернизация, техническое и технологическое обновление ведущих базовых отраслей экономики, дальнейшее развитие мощной современной сети транспортных и инфраструктурных коммуникаций.

Следующий важный наш приоритет, рассчитанный на долгосрочную перспективу и имеющий решающее значение для роста потенциала, могущества страны и конкурентоспособности экономики, – это осуществление активной инвестиционной политики по реализации стратегически значимых проектов, направленных на модернизацию, техническое и технологическое обновление ведущих базовых отраслей, развитие мощной современной сети транспортных и инфраструктурных коммуникаций.

И. Каримов (из доклада)

Инвестиции – это материальные и нематериальные блага, вкладываемые в экономику и объекты других видов деятельности и касающиеся их права.

В 2010 году, в соответствии с принятой Инвестиционной программой, капитальные вложения составят более 30 процентов с ростом против уровня прошлого года на 22,1 процента. При этом на реализацию инвестиционных проектов производственного назначения идет более 75 процентов всех капитальных вложений.

И. Каримов (из доклада)

Третья часть основных направлений Антикризисной программы мер, рассчитанной на 2009-2012 годы, направлена на расширение ресурсной базы в реальном секторе и меры обеспечения роста инвестиционной активности. И только за 2009 год для реализации программы, а именно для финансирования коммерческими банками проектов по модернизации, техническому и технологическому перевооружению было выделено всего 2,4 трлн. сумов инвестиционных кредитов, или в 1,6 раза больше по сравнению с 2008 годом (рис. 3.4.1.).

В частности, в прошедшем 2009 году в рамках инвестиционной программы и отраслевых программ по технической модернизации было реализовано 690 инвестиционных проектов, из которых 303 проекта были успешно завершены. Общий объем инвестиций, вложенных в экономику в течение года, составил 8,2 миллиардов долларов, что по сравнению с 2008 годом больше почти на 24,8 процента. Объем привлеченных инвестиций вырос на 68 процентов, и их основную часть составляют прямые инвестиции.

Для полной реализации Программы инвестиционных проектов, рассчитанной на 2009-2014 годы за счет всех финансовых источников было намечено выделение средств в размере 42,5 млрд. долларов.

**Программа инвестиционных проектов, реализация которых
намечена на 2009-2014 годы (в структуре экономических
отраслей, млн.долл.)**

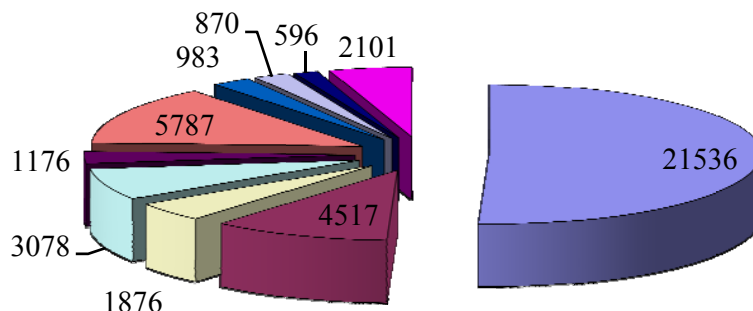

- | | |
|--|------------------------------|
| ■ Нефтегазовая отрасль | ■ Энергетика |
| ■ Горно-рудная и металлургическая промышленность | ■ Химическая промышленность |
| ■ Машиностроение | ■ Транспорт и инфраструктура |
| ■ Производство строительных материалов | ■ Легкая промышленность |
| ■ Свободная индустриально-экономическая зона «Навои» | ■ Другие |

Рис. 3.4.1

Вместе с тем, в докладе отмечается, что в 2010 году на реализацию стратегически важных проектов будет привлечено иностранных инвестиций на сумму свыше 3 миллиардов долларов США, или с ростом против прошлого года более чем на 30 процентов, в том числе прямые иностранные инвестиции возрастут на 46 процентов.

Огромное значение для вовлечения внутренних ресурсов в реализацию долгосрочных стратегически важных проектов, имело создание в 2007 году в Узбекистане Фонда реконструкции и развития, в котором на сегодняшний день аккумулировано более 3,7 миллиарда долларов.

И. Каримов (из доклада)

Финансирование реализации таких крупных проектов и внутренних ресурсов будет осуществляться за счет средств Фонда реконструкции и развития. Основная цель акцентирования внимания на основных инвестициях, то есть направленных на развитие объектов инфраструктуры – дальнейшее улучшение условий жизни людей через развитие инфраструктуры, повышение уровня жизни и достижение благосостояния населения. На сегодняшний день не только за счет средств данного фонда, но и путем привлечения прямых иностранных инвестиций, средств международных финансовых институтов и предприятий осуществляется поэтапная модернизация, техническое и технологическое перевооружение отраслей экономики.

4.2. Иностранные инвестиции и системная работа по их привлечению в экономику страны

В Антикризисной программы мер в Узбекистане приоритетное место занимают регулярное расширение сотрудничества с международными финансовыми институтами, привлечение долгосрочных кредитов и прямых иностранных инвестиций. Об этом наиболее ярко свидетельствуют следующие цифры: разработана программа по реализации в 2009-2014 годах важных проектов, направленных на модернизацию, техническое и технологическое перевооружение, и предусматривается привлечение кредитов и инвестиций международных финансовых организаций по двусторонним договорам и ведущих иностранных компаний в размере более 22 миллиардов долларов для реализации инвестиционных проектов, утвержденных постановлением Президента Республики Узбекистан от 12 марта 2009 года. В

настоящее время определены конкретные источники по инвестированию и финансированию более 80 проектов, общей стоимостью более 19 миллиардов долларов, подписаны договора с иностранными партнерами.

Среди этих партнеров особое место занимают Азиатский банк развития (АБР), Всемирный банк (ВБ), Исламский банк развития (ИБР) и другие международные финансовые институты. Непрерывная макроэкономическая стабильность, обеспечение высоких темпов экономического роста, последовательная реализация структурных преобразований, экономическая стратегия Узбекистана, направленная на обеспечение поэтапной модернизации экономики и ее базовых и социальных инфраструктур, создают предпосылки для дальнейшего ускоренного роста масштабов сотрудничества с международными финансовыми институтами.

В целом, в основе успешного и стабильного развития экономики Узбекистана в условиях мирового финансово-экономического кризиса воплощена глубоко продуманная, учитывающая особенности страны своеобразная и присущая нам модель развития. Последовательная реализация этой программы в течение прошедших 18 лет обеспечило превращение полностью зависимой от «Центра» аграрной, технологически неразвитой и мало эффективной экономической структуры в диверсифицированную, конкурентоспособную на мировом рынке современную экономику, которая представляет широкий ассортимент готовой продукции, развивается непрерывными высокими темпами, обладающей серьезными официальными факторами и безупречной кредитной историей.

Все виды материальных и нематериальных ценностей, которые вкладываются иностранными инвесторами в предпринимательскую деятельность и другие виды деятельности, в основном, с целью получения дохода (прибыли), и касающиеся их права, в том числе, права, относящиеся к интеллектуальной собственности, а также любой доход, получаемый от иностранных инвестиций на территории Республики Узбекистан признаются *иностранными инвестициями*.

А это, в свою очередь, создает возможности не только по смягчению отрицательных последствий кризиса на экономику Узбекистана, но вместе с тем, по разработке широкомасштабной комплексной программы, направленной на превращение экономики Узбекистана в еще более сильную и прочную экономику и ее скорейшей реализации.

Как известно, привлечение финансовых средств в экономику страны и повышение эффективности их использования позволяют производить высоко ликвидную продукцию, оградить экономику от отрицательного влияния финансово-экономического кризиса. Для реализации этих целей в 2009 году был принят ряд постановлений и программ, направленных на развитие инфраструктуры, которые широко внедряются в жизнь. В частности, Инвестиционная программа (от 2 октября 2008 года № ПП-969), Государственная программа «Год развития и благоустройства села» (от 26 января 2009 года № ПП-1046), Программа «Развитие производства и социальной инфраструктуры» (от 20 января 2009 года № ПП-1041) и Программа «Строительство дополнительных объектов инфраструктуры» (от 17 марта 2009 года № ПП-1073) из их числа.

Инфраструктура – составная часть, обладающая дополнительной характеристикой общего строения экономической структуры и обеспечивающая стабильные темпы общей деятельности данной структуры.

Самый высокий показатель инвестиционной программы, намеченной на 2010 год, приходится на долю средств предприятий (42,6 процента), реализация которой будет осуществлена за счёт прямых инвестиций (21,3 процента) (рис. 3.4.2.). Предусматривается, что в 2010 году доля кредитов коммерческих банков и других заемных средств, средств населения и Фонда реконструкции и развития составит 22,6 процента всех инвестиционных средств. Из вышесказанного следует, что основное внимание уделяется повышению средств предприятий и прямых инвестиций, модернизации производственной техники и

технологических мощностей, повышению эффективности труда и этим путем достижению высоких доходов, способствующих обеспечению благосостояния страны.



Рис. 3.4.2

При этом, отрасли экономики, в которые вложены иностранные инвестиции, освобождаются от подоходного налога по основному виду деятельности, от налога на имущество, налога на развитие социальной инфраструктуры и благоустройства территории, от выплаты единого налогового платежа, установленных для микрофирм и малых предприятий, а также обязательных отчислений в Республиканский дорожный фонд в случае, когда объем иностранных инвестиций составит:

- от 300 тысяч до 3 миллионов долларов США – до 3 лет;
- от более 3 миллионов до 10 миллионов долларов США - до 5 лет;
- более 10 миллионов долларов США - на 7 лет.

Целенаправленная деятельность в данном направлении предусматривает привлечение не только инвестиций, но, прежде всего, передовых технологий и ноу-хау. Они позволят Узбекистану повысить конкурентоспособность своей продукции на мировом рынке.

Нужно отметить, создаваемые для иностранных инвесторов широкие перспективы и возможности и четко изложенные приоритеты развития обеспечат высокий уровень стремления ведущих транснациональных компаний и корпораций к вложению своих инвестиций в нашу страну. Объем долгосрочных иностранных инвестиций, привлеченных за последние годы, превратившихся в надежный источник создания высокотехнологичных рабочих мест и повышения уровня доходов населения, превысил 35 миллиардов долларов.

В настоящее время ближайшими партнерами Узбекистана в ведущих отраслях экономики являются: в сфере нефтегазовой и нефтехимической - Китайская национальная нефтяная корпорация, южноафриканская корпорация «Сасол», малайзийская корпорация «Петронас», корейские национальные корпорации «Лотте», «LG international», российские корпорации «Газпром» и «Лукойл», американская «Техасо», японские корпорации «Мицуи» и «Марубени»; в сфере машиностроения – американская корпорация «Женерал Моторс», германская «МАН», японская «Исузу»; в сфере авиационной инфраструктуры и мультимодальной логистики – корейская корпорация «Кореян Эйр» и японская «Мицубиси»;

Нашими крупными партнерами по реализации инвестиционных проектов по производству высокотехнологичной продукции с высокой добавленной стоимостью являются крупнейшие и известные в мире компании, а также такие крупнейшие международные финансовые институты, как Азиатский банк развития, Мировой банк, Исламский банк, инвестиционные банки Южной Кореи и Японии, ряда арабских государств и др.

И. Каримов (из доклада)

в сфере производства продовольственной и табачной продукции – швейцарская корпорация «Нестле», англо-американская «ВАТ», в химической сфере – испанская «Максам»; в сфере текстильной и легкой промышленности – корейская «ДЭУ интернэйшнл», индийская «Спентекс», японская «Мицубиси» и десятки других иностранных компаний; в банковско-финансовой сфере - «Royal Bank of Scotland», «Корея Тараққиёт банки» и другие. Количество совместных предприятий, функционирующих на территории Республики Узбекистан, в настоящее время превысило 4 тысячи.

Широкомасштабные инвестиции, активное сотрудничество, установленное в целях развития с международными финансовыми институтами, последовательное развитие возможностей для иностранных инвесторов позволили в достаточно сложный 2009 год и в 2010 году определить и достичь уровня развития экономики Узбекистана в объеме не менее 8,3 процентов. Авторитетными международными финансовыми учреждениями не раз подтверждалось обоснованность таких целей.

Уместно отметить, что в стране проделана масштабная работа по использованию внутренних инвестиций. В банковской системе еще больше активизирована работа, проводимая в рамках постановления Президента Республики Узбекистан от 6 апреля 2009 года № ПП 1090 и утвержденного этим постановлением «Комплекса дополнительных мер по дальнейшему привлечению свободных денежных средств населения и хозяйственных субъектов».

Прямые иностранные инвестиции – установление контроля за вложением резидентов других государств в реальные активы другого государства, распоряжением и его использованием. Согласно классификации организации экономического сотрудничества и развития, владение не менее 10 процентами акций.

В настоящее время в деле повышения эффективности использования внутренних инвестиций проводится следующая работа:

- с целью обеспечения спроса коммерческих структур в гарантиях формирования системы залоговых и гарантийных фондов;
- с целью привлечения свободных денежных средств населения в инвестиционные процессы, дальнейшее развитие рынка ценных бумаг, введение в обращение различных ценных бумаг (сертификатов жилья и жилищных облигаций);
- с целью ускорения структурной и технологической перестройки производства, часть централизованных кредитных ресурсов направить на финансирование быстро окупаемых инвестиционных проектов, в том числе на объекты малого бизнеса;
- расширение таких не кредитных видов финансирования инвестиционных проектов, как лизинг, франчайзинг, факторинг;
- повышение качества инвестиционных проектов, с целью обеспечения соответствия проектов с требованиями эффективности капитальных вложений и организация постоянно действующих выставок инвестиционных проектов.

Основные нормативно-правовые документы Республики Узбекистан в сфере привлечения иностранных инвестиций:

- а) Закон Республики Узбекистан «Об инвестиционной деятельности» от 4.12.1998 г.
- б) Закон Республики Узбекистан «Об иностранных инвестициях» от 30.04.1998 г.
- в) Закон Республики Узбекистан «О гарантиях и мерах защиты прав иностранных инвесторов» от 30.04.1998 г.
- г) Постановление Президента Республики Узбекистан «Об Инвестиционной программе Республики Узбекистан на 2010 год» от 28.10.2009 г.
- д) Указ Президента Республики Узбекистан «О дополнительных мерах стимулирования привлечения прямых иностранных инвестиций» от 11.04.2005 г.

Схема привлечения в республику иностранных инвестиций и кредитов была реализована в соответствии с Постановлением Президента Республики Узбекистан № 927 от 24 июля 2008 года (рис. 3.4.3).

Схема привлечения в республику иностранных инвестиций и кредитов



Рис. 3.4.3

В соответствии с Постановлением Президента Республики Узбекистан № 578 от 6 февраля 2007 года было организовано Агентство «Узфоинвест» по информационному обеспечению и содействию иностранным инвестициям в целях информационной поддержки иностранных инвесторов и всестороннего содействия. Агентство является независимым учреждением, обладающим правами юридического лица при Министерстве внешних экономических связей, инвестиций и торговли.

Агентство «Узинфоинвест» привлекает иностранных инвесторов по трем направлениям:

- 1) прямые иностранные инвестиции:
 - проекты сборных списков государственной инвестиционной программы;
 - проекты региональной инвестиционной программы;
 - общий список привлечения льготных кредитных средств под государственные гарантии;
 - грантовые средства;
- 2) предложение пакета акций предприятий перспективным иностранным инвесторам;
- 3) предложение предприятий, выставленных на биржевые торги в качестве имущественного комплекса иностранным инвесторам.

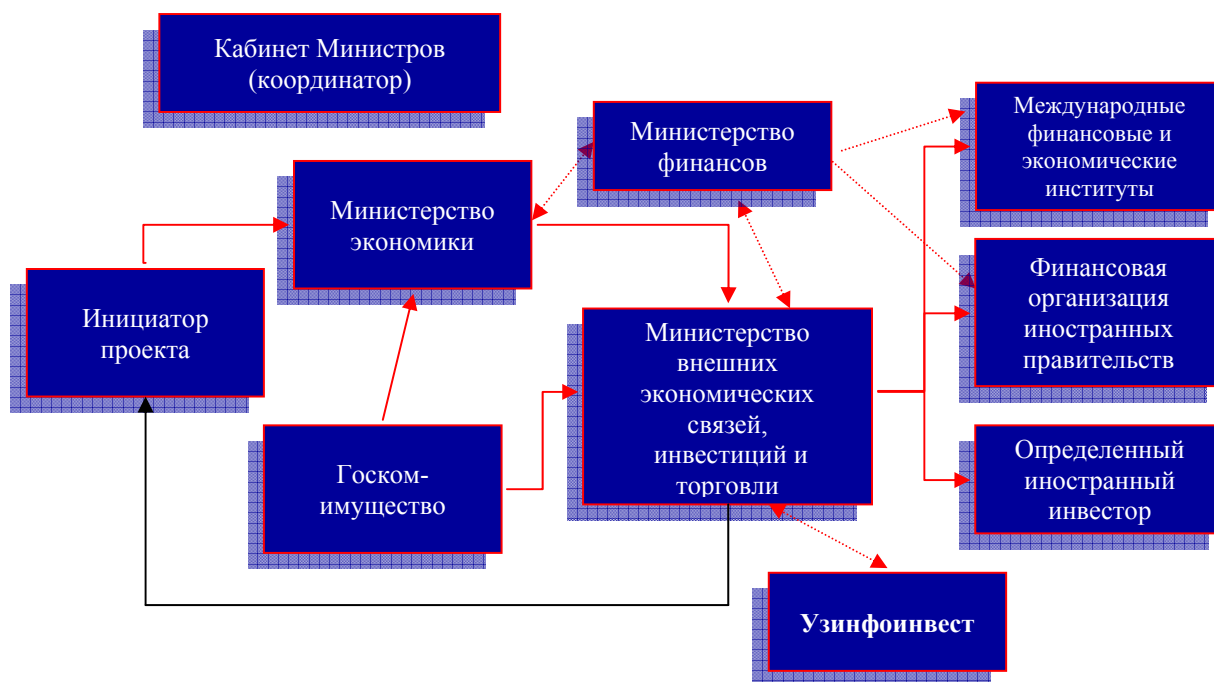
Вместе с тем, агентство «Узинфоинвест» помогает местным субъектам предпринимательства в поиске иностранных инвесторов, организации переговоров в Узбекистане с их участием, предоставляет инвесторам сведения об инвестиционном потенциале республики, а также о налоговых и других льготах, предусмотренных законодательством.

4.3. Модернизация, техническое и технологическое обновление транспортной сферы и инфраструктурных коммуникаций

В 2010 году для выхода экономики нашей страны на лидирующие позиции планируется реализация крупных проектов по строительству газо-паровых установок на Ташкентском, Навоийском и Таллимаржанском теплоэлектростанциях, на базе Сургилского рудника Устюртский газохимический комплекс по производству полиэтилена и пропилена, создание нового комплекса по производству поливинилхлорида и каустической соды. Необходимо отметить, что в этом ряду наиболее перспективными являются такие проекты, как строительство установок пропано-бутановой смеси для увеличения производства сжиженного газа в Мубарекском газоперерабатывающем заводе и Шуртанском нефтегазовом комплексе, перевод энергоблоков Новоангренской теплоэлектростанции на работу с углем, налаживание производства силовых агрегатов для автомобилей и ряд других важных стратегических проектов.

Основные государственные направления в деле обеспечения безопасной и надежной работы единой электроэнергетической системы отражены на рис. 3.4.4.



Рис. 3.4.4

Все указанные проекты, независимо от мирового финансово-экономического кризиса, были включены в программу мер по реализации важных проектов по модернизации, техническому и технологическому перевооружению производства в 2009-2014 годах

(табл.3.4.1). В эту программу включены более 327 проектов, общей стоимостью 42,5 миллиардов долларов, и по многим из них конкретно определены источники финансирования и сформированы консорциумы инвесторов.

Таблица 3.4.1

Программа мер по реализации самых важных проектов по модернизации, техническому и технологическому перевооружению электроэнергетики

Наименование энергетического сектора	Реализуемые проекты, шт.	Вводимая мощность	Стоимость, млн. долл.
Теплоэлектростанции	8	2255 МВт	2309,6
Гидравлические электростанции	15	440 МВт	512,9
Нетрадиционная энергетика	1	0,5 МВт	0,5
Электросети	12	1418,2 км, 1754 МВА	681,4
Другие	2	АСКУЭ (1 этап), ЗШО-2 Ново-Ангренская ТЭС – 7,5 млн. куб.м	70,7
Всего	38	Мощности по произв. 2695,6 МВт 1418,2 км линий электропередач 1754 МВА трансформаторов	3575,1

В 2010 году для развития автомобильных дорог за счет средств Республиканского дорожного фонда планируется выделение 540 миллиардов сумов, то есть почти в 2 раза больше по сравнению с прошлым годом.

В настоящее время в сотрудничестве с Азиатским банком развития разрабатывается новый проект по строительству участков Национальной автомагистрали Узбекистана.

Президент страны в своем докладе отметил, что “конечная цель выполнения предусмотренной программы – увеличить объем транспортных и транзитных услуг путем переориентации значительной части торговых потоков между Европой и Азией на отечественные транзитные маршруты, организации центров логистики на базе имеющейся инфраструктуры, обеспечить рабочими местами тысячи людей”.

Под особым контролем находится реализация принятой программы развития придорожной инфраструктуры и сервиса вдоль кровеносного сосуда экономики - Узбекской национальной автомагистрали на период 2010-2015 годы. Вместе с тем, особое внимание уделяется дальнейшему развитию железнодорожных коммуникаций, на модернизацию которых намечено направить в 2010 году более 105 миллионов долларов.

Осуществляется работа по завершению строительства, включая объекты инфраструктуры, железнодорожной линии Ташгузар-Байсун-Кумкурбан, продолжить строительство электрифицированных железнодорожных линий Янгиер-Джизак и Янгиер-

Вопросы развития транспортных систем и коммуникаций, в связи с географическим расположением Республики, отсутствием выхода к морю, становятся приоритетными, перспективными и жизненно важными направлениями. Без развития коммуникаций у Узбекистана нет будущего. Мы должны это хорошо понимать.
И. Каримов (из доклада)

Фархад. Наряду с этим необходимо ускорить реализацию проектов по обновлению парка пассажирских локомотивов, модернизации и восстановлению грузовых локомотивов и вагонов. В этом году началась реализация проекта по закупке и пуску в эксплуатацию двух испанских скоростных поездов для использования на маршруте Ташкент-Самарканд.

Техническое перевооружение предприятий – на основе современных требований, внедрение в отдельные виды производства новых видов техники и технологий, комплекса мер по механизации и автоматизации производственных процессов, обновлению и замене устаревших установок и оборудования, улучшению производственной инфраструктуры и организации, и, тем самым, способствую повышению технического уровня предприятия. Оно направлено на усиление интенсивности производства, повышение производственных мощностей и улучшение качества производимой продукции.

Таблица 3.4.2.

Показатели по строительству и ремонту по итогам 2009 года на автомобильных дорогах общего пользования Республики Узбекистан

Показатель	Стоимость, млрд. сум	В % по отношению к 2008 г.
Всего выполнено работ	370,6	118,7
Инвестиционная программа	114,4	104,8
Капитальный и средний ремонт	177,2	126,1
Текущий ремонт и работа по содержанию	63,2	117,3
Приобретение техники и оборудования по дорожному ремонту	15,8	160,9

Как следует из табл. 3.4.2., в 2009 году было выполнено работ по строительству и ремонту дорог общего пользования на 18,7 процентов больше по сравнению с 2008 годом. Из них 30,8 процента, то есть 177,2 млрд. сумов выполнено в рамках инвестиционной программы. Денежные средства, направленные на приобретение техники для ремонта дорог и оборудования, возросли по сравнению с 2008 годом на 160,9 процента. Для работ по капитальному и среднему и текущему ремонту всего затрачено 230,4 млрд. сумов, что составляет 62,1 процентов израсходованных средств.

Еще одно важное мероприятие, которое нужно реализовать в 2010 году, – дальнейшее увеличение объема иностранных инвестиций, привлекаемых в свободную индустриально-экономическую зону «Навои», что является важной задачей в сфере инвестиций. Особое внимание нужно обратить на реализацию начатых 17 проектов, вместе с тем на привлечение инвестиций из ведущих и технологически развитых стран, таких как Республика Корея, Япония, Германия, США, Великобритания, Франция, Италия и другие.

Вопросы для повторения и задания:

1. В чем заключается основная цель модернизации, технического и технологического обновления ведущих отраслей экономики?
2. Разъясните роль инвестиции в реализации стратегически значимых проектов.
3. Какие льготы предоставляются отраслям экономики, привлекающих прямые частные иностранные инвестиции?
4. Как можно разъяснить значение развития транспорта инфраструктурных коммуникаций в развитии экономики?
5. Изложите свои мнения о конечной цели ускоренного строительства участков Национальной автомагистрали Узбекистана.

ГЛАВА 5. НАПРАВЛЕНИЯ УСКОРЕНИЯ СТРОИТЕЛЬСТВА ЖИЛЬЯ И РАЗВИТИЯ ИНФРАСТРУКТУРЫ В СЕЛЬСКОЙ МЕСТНОСТИ

5.1. Социально-экономическое значение строительства на селе современного жилья и развития инфраструктуры

В процессе осуществляемых реформ в нашей стране особое внимание уделяется повышению уровня жизни сельских жителей, изменению облика сел, строительству в соответствии с требованиями современного дизайна архитектуры, на основе мировых стандартов, обладающих всеми коммуникационными средствами комфортабельных домов, развитию социальной и производственной инфраструктуры.

Согласно сведениям, 13,4 млн. населения Республики Узбекистан, или 48,4 процентов, проживают на селе, а 14,3 млн. человек, то есть 51,6 процентов – в городе. Значит, создание достойных условий проживания для сельчан будет способствовать повышению благосостояния миллионов наших соотечественников, формированию у них чувств уверенности в завтрашнем дне, удовлетворенности от жизни.

Думаю, будет абсолютно справедливым, если в число важнейших приоритетов 2010 года мы отнесем Программу по ускоренному развитию и строительству жилья и социальной инфраструктуры на селе. Объявление 2009 года Годом развития и благоустройства села и реализация принятой в связи с этим Государственной программы стали началом реализации долгосрочной целенаправленной работы по коренному переустройству и обновлению облика села на современной архитектурной и индустриальной основе, строительству жилья, социальных и коммунальных объектов и коммуникаций. Все эти меры были призваны в корне повысить уровень жизни на селе и приблизить ее к городским условиям.

И. Каримов (из доклада)

5.2. Проектирование и перестройка сел в соответствии с требованиями архитектуры и инженерного планирования

Современное село прежде всего должно соответствовать требованиям архитектуры и инженерного планирования, строится организованно, на основе Генерального плана, иметь все удобства и коммуникационные сети (электросети, сети газопроводов, водопроводов, дороги и другие), отличаться современным обликом и комфортабельностью.

Генеральный план населенного пункта – разрабатывается на основе долгосрочных социально-экономических программ, прогнозов развития республики и ее регионов, схем планирования района или проектов, определяет основные направления и границы развития населенных пунктов, функциональные задачи их территорий и зонирования строительства, комплексного развития их инженерной, транспортной социальной инфраструктуры, очередность освоения территорий, требования по сохранению объектов историко-культурного наследия, экологического и санитарного состояния.

В настоящее время нельзя сказать, что все населенные пункты нашей страны полностью отвечают требованиям современной архитектуры и проектов инженерного планирования.

Проект инженерного планирования – определяет объем, место и архитектурно-художественное решение строительства зданий, этажность и виды зданий, красные нити строительства и регулирования сооружений и землепользования, границы территорий землепользователей, вертикальный разрез улиц, вместе с тем, предусматривает мероприятия по инженерной подготовке территории, защите окружающей среды.

В соответствии с требованиями архитектурного планирования населенные пункты, в зависимости от количества проживающего в нем населения, делятся на четыре категории и, в соответствии с этим, разрабатывается Генеральный план сел.

В первую категорию входят малые села с населением от 100 до 1000 человек.

Во вторую категорию - средние села с населением от 1000 до 3000 человек.

В третью категорию - большие села с населением от 3000 до 5000 человек.

В четвертую категорию - крупные села с населением от 5000 и более человек.

Таблица 3.5.1

Категоризация населенных пунктов

(на состояние 1 января 2010 года)

Категория населенных пунктов	Количество человек	Количество населенных пунктов	В % в соотношении к общему
Малые населенные пункты	от 100 до 1000 человек	5892	49,8
Средние населенные пункты	от 1000 до 3000 человек	4527	38,3
Большие населенные пункты	от 3000 до 5000 человек	1026	8,7
Крупные населенные пункты	от 5000 и более человек	375	3,2
Всего:		11820	100

Как следует из данных табл. 3.5.1, в стране имеется всего 11820 сельских населенных пунктов, из них в 5982 (49,8 процентах) количество населения составляет от 100 до 1000 человек, в 4527 (38,3 процентах) - от 1000 до 3000 человек, в 1026 (8,7 процентах) - от 3000 до 5000 человек и только в 375 (3,2 процентах) проживает более 5000 человек. Сельские населенные пункты, не соответствующие требованиям современной архитектуры и инженерным решениям из-за отсутствия единого плана, в большинстве случаев строятся беспорядочно и неорганизованно. Особенно в кишлаках, расположенных вдали от районных центров, из-за отсутствия Генерального плана, жилые дома стоят хаотично, без определенного порядка. Внешний облик домов таких кишлаков не отличается разнообразием, отсутствует единство архитектурного решения. В связи с чем их облик не соответствует требованиям современного дизайна и вызывает трудности при подключении к коммуникационным сетям.

Самое главное, в 2009 году для строительства в сельской местности практически создан мощный проектный, индустриально-строительный, инженерно-технический потенциал, рассчитанный на длительную перспективу.

И. Каримов (из доклада)

Внешний облик домов таких кишлаков не отличается разнообразием, отсутствует единство архитектурного решения. В связи с чем их облик не соответствует требованиям современного дизайна и вызывает трудности при подключении к коммуникационным сетям.

Обеспеченность сельского населения Генеральным планом



Рис. 3.5.1

Как следует из рис. 3.5.1., из 11820 сел республики совершенно отсутствовал Генеральный план в 7371 селах (62 процента), устарел - у 3982 (34 процента), и имелся

приемлемый Генеральный план в 467 селах (4 процента). Значит, необходимо обеспечить Генеральным планом на уровне современных архитектурных требований более 96 процентов имеющихся кишлаков.

Объявление 2009 года по инициативе Президента И. Каримова «Годом развития и благоустройства села», реализация принятой в этой связи Государственной программы стало началом в нашей стране долгосрочных целевых работ по коренному изменению и обновлению облика наших сел на основе современной архитектуры и промышленности, строительству жилья, социальных и коммунальных объектов, созданию коммуникаций.

В соответствии с «Положениями организации работ по благоустройству населенных пунктов с учетом современных требований архитектуры и градостроительства» Кабинета Министров Республики Узбекистан № 59 от 9 марта 2009 года и распоряжением Кабинета Министров «О своевременном обеспечении сельских населенных пунктов генеральным планом и проектами по организации архитектурного планирования регионов, осуществлении комплексного развития данных регионов с точки зрения градостроительства» № 148 от 7 апреля 2009 уделяется большое внимание обеспечению сельских населенных пунктов современными генеральными планами и реализации проектов по организации архитектурного планирования регионов.

И что особенно важно, это уникальный по сути и содержанию комплексный проект получает повсеместно мощную поддержку сельских жителей и в целом общественности страны

И. Каримов (из доклада)

Современные проекты жилья разрабатываются с учетом применения современных строительных материалов и технологий, природно-климатических условий регионов республики и рельефа местности, его социальных и демографических особенностей.

В настоящее время реализуются крупные проекты по строительству комфортабельных, подключенных к коммуникационным сетям, соответствующих мировым стандартам сел, отвечающих требованиям современной архитектуры и инженерного строительства. В частности, в целях обеспечения выполнения постановления Президента Республики Узбекистан № 1046 о Государственной программе "Год развития и благоустройства села" в течение 2010-2014 годов предусматривается реализация 62 проектов по программе разработки генеральных планов для населенных пунктов с численностью более 10 тысяч человек, 990 проектов по разработке сметно-проектной документации по строительству, архитектурному планированию и организации территории сел с численностью менее 5 тысяч человек и 353 проекта по населенным пунктам с численностью от 5 тысяч до 10 тысяч.

Прежде всего, современные дома и инфраструктуру на селе нельзя представить без проектирования. Для этого требовалось создание научно-исследовательских институтов, хорошо владеющих навыками проектирования, обладающими необходимой материально-технической базой и достаточным научным потенциалом. Образованный согласно постановлению Президента Республики Узбекистан «Об организации проектно-исследовательского института «Кишлоккурулишлойиха» № 1049 от 27 января 2009 года проектно-исследовательский институт «Кишлоккурулишлойиха» служит реализации именно этой цели. Институт «Кишлоккурулишлойиха» осуществляет следующие работы: формирование системы архитектурного планирования сельских населенных пунктов; разработка главных схем проектов развития; разработка типовых проектов жилых зданий в сельских населенных пунктах, социальных объектов и объектов инфраструктуры.

Институт «Кишлоккурулишлойиха» при помощи правительства обеспечен всем необходимым материально-техническим и научным потенциалом для архитектурного планирования сел в соответствии с современными архитектурными требованиями. В 2008 году институтом «Кишлоккурулишлойиха» были разработаны 31 проект жилья, 16 проектов социальных объектов, его региональными проектными институтами, 20 проектов жилья, которые рекомендованы к применению.

Строительство современного жилья и инфраструктуры на селе является крупным долгосрочным и поэтапным проектом, для реализации которого требуются большие средства. Источниками средств для финансирования сельского строительства являются:

- собственные средства сельского населения;
- кредитные ресурсы открытого акционерного коммерческого банка «Кишлоккурилиш банк»;
- средства госбюджета, выделяемые для этих целей;
- другие источники финансирования.

Ниже приведены образцы проектов жилых домов, строящихся на селе.

а) дом со стороны двора



б) фасад дома



в) общий вид современного села



Рис. 3.5.2

5.3. Финансирование сельского строительства и льготные кредиты

Несмотря на то, что реализация проекта по строительству современного жилья на селе началась недавно, правительством для этих целей за счет всех источников финансирования лишь за 2009 год израсходовано более 2 триллионов 600 миллиардов сумов. Самое важное, в прошлом году была создана долгосрочная, сильная, с точки зрения проектирования промышленности и строительства, инженерно-техническая база для осуществления строительства на селе.

В этом направлении определены источники финансирования и механизм выделения средств. В соответствии с постановлением Президента Республики Узбекистан «О создании акционерного коммерческого банка «Кишлоккурилиш банк» № ПП 1083 от 30 марта 2009 года, был создан «Кишлоккурилиш банк» с целью качественного улучшения облика сел и условий жизни сельского населения, развития в сельской местности производственной и социальной инфраструктуры, широкого внедрения системы долгосрочного кредитования строительства жилья.

В рамках Инвестиционной программы на 2010 год лишь на строительство жилья планируется выделение для населения через «Кишлоккурилиш банк» более 250 миллиардов сумов льготных кредитов. Это в 4 раза больше средств, выделенных для этих целей в 2009 году. Вместе с тем, ожидается, что индивидуальные строители жилья также израсходуют около 118 миллиардов сумов средств.

Очевидно, что строительство современного жилья - это проект, требующий больших средств. В связи с этим, не все жители села могут приобрести такие дома. Исходя из этого, по инициативе Президента страны, был разработан порядок передачи населению строящегося на селе жилья через долгосрочные ипотечные кредиты по льготным процентным ставкам.

Ипотека – долгосрочный заем, выдаваемый под залог недвижимости; залог, обеспечивающий данный долг.

Ипотечный кредит – выдаваемый банком кредит под залог недвижимости. В большинстве случаев при получении кредита для приобретения недвижимости сама недвижимость служит ипотекой (залогом) возвращения в банк кредита.

В частности, в соответствии с постановлением Кабинета Министров Республики Узбекистан «Об утверждении Положения о порядке льготного кредитования Акционерным коммерческим банком «Кишлоккурилиш банк» индивидуального жилищного строительства по утвержденным типовым проектам» № 148 от 25 мая 2009 года, определены следующие основные условия предоставления долгосрочного ипотечного кредита для строительства индивидуального жилья:

- ипотечные кредиты предоставляются на срок до 15 лет с шестимесячным льготным периодом;

- размер ипотечного кредита устанавливается в размере, не превращающем 1000-кратного размера минимальной заработной платы, установленной законодательством;

- за пользование ипотечным кредитом банком взимаются проценты в размере 50 процентов от ставки рефинансирования Центрального банка Республики Узбекистан на день принятия кредитной комиссией банка положительного решения;

- проценты будут начисляться на фактический остаток кредитной задолженности до полного погашения заемщиком полученного им ипотечного кредита.

Ипотечные кредиты выдаются на договорной основе и на условиях возвратности, платности, обеспеченности, целевого использования и срочности заемщиком (созаемщиком) следующим гражданам:

- гражданам Республики Узбекистан, проживающим в сельской местности, которым исполнилось на день обращения за получением ипотечного кредита 18 лет;

- имеющим в течение последних 12 лет постоянное место работы, постоянный доход от личного подсобного или дехканского хозяйства или от индивидуальной предпринимательской деятельности, а также иной источник доходов, не запрещенный законодательством, достаточный для ежемесячной уплаты начисленных процентов по ипотечному кредиту и погашения основного долга согласно графику платежей;

- имеющим средства для первоначального взноса в размере не менее 25 процентов от сметной стоимости возводимого жилого дома, или выполненный объем строительно-монтажных работ, или строительные материалы на сумму не менее 25 процентов от сметной стоимости возводимого жилого дома;

- не имеющим просроченной задолженности по кредитам перед кредитными организациями.

Заемщик для внесения первоначального взноса по ипотечному кредиту должен располагать собственными средствами. При этом часть суммы первоначального взноса или вся его сумма может быть перечислена юридическим лицом, являющимся работодателем заемщика, на сберегательный вкладной счет в банке, открытый на имя заемщика в установленном законодательством порядке.

Размер выдаваемого ипотечного кредита определяется, исходя из расчета оценки платежеспособности заемщика (созаемщиков) и сметной стоимости возводимого жилого дома и не может превышать 1000-кратного размера минимальной заработной платы, а также 75 процентов от сметной стоимости возводимого жилого дома. Примеры расчета предельного размера ипотечного кредита приведены в приложении № 1 к настоящему Положению.

Правительством страны с целью повышения платежеспособности населения по обеспечению сельчан современным жильем сроки возврата ипотечного кредита установлены в объеме 15 лет, внедрена льготная процентная ставка в размере 50 процентов от ставки рефинансирования Центрального банка, и есть еще ряд дополнительных удобств. В том числе:

По существу, в стране на практике формируется динамично растущий мощный рынок жилья со всей необходимой социальной и коммуникационной инфраструктурой.

И. Каримов (из доклада)

- сумма налогооблагаемой заработной платы и других доходов, направленных на покрытие льготных кредитных средств и их процентов освобождаются от уплаты подоходного налога;

а) средства, выделенные работодателем сотруднику для приобретения жилья, освобождаются от уплаты подоходного налога;

б) в случае, если сбережения, в качестве начального взноса (в размере не менее 25 процентов типового проекта) накапливаются за срок не менее одного года, владельцу уплачивается доход в размере 150 процента действующей ставки рефинансирования Центрального банка, и он обретает право на льготное получение кредита без очереди.

Если у заемщика не хватает средств для уплаты ипотечного кредита и процентов по ним, разрешается участие в ежемесячных выплатах созаемщиков по ипотечному кредитованию - супруга и близких родственников (родителей, братьев и сестер, детей).

Несомненно, такие льготы создадут широкие возможности для дальнейшего процветания наших кишлаков, повышения благосостояния сельского населения.

Для строительства современного жилья и коммуникационных систем требуются строительные организации, опирающиеся на последние достижения науки и техники, обладающие крепкой материально-технической базой. С целью комплексной организации строительства на селе банком была создана инжиниринговая компания «Кишлоккурилишинвест». Специализированная инжиниринговая компания «Кишлоккурилишинвест» занимается вопросами отбора состава и структуры возводимых домов, социально значимых объектов и инженерных инфраструктур, выполнением функций заказчика на условиях передачи сельским жителями новых домов в населенных пунктах на условиях «под ключ», организацией строительства на конкурсной основе среди подрядных строительных организаций, на выбранных земельных массивах организацией строительства жилья по типовым проектам и контролем за строительством зданий по типовому проекту.

В Антикризисной программе мер Республики Узбекистан, рассчитанной на 2009-2012 годы, Президентом страны была поставлена задача снижения в реальных отраслях экономики себестоимости продукции на 20 процентов. Благодаря принятым мерам, себестоимость продукции в промышленных отраслях была

Госархитектстрою необходимо установить жесткий системный контроль за строгим соблюдением планов застройки, требований санитарных и строительных норм.

И. Каримов (из доклада)

снижена в среднем на 18 процентов, а на предприятиях, входящих в структуру компании «Узкурулишматериаллари», на 20-25 процента, что является весомым достижением.

Целевые меры по снижению себестоимости продукции играют важную роль в снижении проектно-сметной стоимости жилья, строящегося на селе. Ибо, снижение цен на жилье отвечает интересам миллионов наших соотечественников.

23-25 процента средней проектной стоимости типовых проектов приходится на стройматериалы (кирпичи, кровельные материалы, двери и рамы). С целью оптимизации цен на жилье, следующие основные строительные материалы, применяемые при строительстве, приобретаются:

- непосредственно у производителей по льготным ценам - цемент и металлопрокат;
- непосредственно у производителей, на 25-30 процентов ниже рыночной стоимости, - жженый кирпич и кровельные материалы.

С целью снижения цен на строительные материалы, компанией «Кишлоккурулиинвест» созданы 12 предприятий по производству в год 300 штук жженого кирпича, новые предприятия мощность 1,7 млн. кв. м кровельных материалов и 75 тысяч штук дверей и рам в год. В результате:

- будет пресечен необоснованный рост себестоимости жилья;
- укреплена материально-техническая база строительной индустрии;
- налажено производство качественной, конкурентоспособной и дешевой продукции;
- создано более 500 новых рабочих мест.

Все вновь созданные с целью снижения себестоимости строящегося жилья и объектов социальной инфраструктуры специализированные ремонтно-строительные организации и подрядные организации, заключившие договор с компанией «Кишлоккурулишинвест» по строительству жилья на основе типовых проектов на условиях “под ключ”, освобождаются от уплаты всех видов налогов (помимо пенсионного фонда). Кроме того, для специализированных ремонтно-строительных организаций предусмотрены следующие льготы:

Необходимо совершенствовать систему разработки документации, связанной со схемами расселения, районными планировками, генпланами городов.

И. Каримов (из доклада)

- предоставление льготного кредита для формирования оборотного капитала и приобретения новой строительной техники;
- освобождение от таможенных пошлин за ввозимую строительную технику.

Благодаря действиям правительства организованы 127 специальных фирменных

магазинов, обеспечивающих специализированные строительно-ремонтные организации и подрядные организации дешевыми строительными материалами. В соответствии с Программой ускорения производства строительных материалов реализуются более 120 проектов.

В результате перечисленных широкомасштабных мер себестоимость каждого дома была снижена на 8-10 млн. сумов. Это играет важную роль в обеспечении сельчан дешевым, современным, имеющим все удобства жильем.

В соответствии с Государственной программой “Год развития и благоустройства села” специализированной инжиниринговой компанией «Кишлоккурулишинвест» с учетом природно-климатических условий и рельефа регионов, социально-демографических особенностей, местного строительства и наличия нерудных материалов, привлечения имеющейся строительно-индустриальной базы были

Необходимо продолжить работу по совершенствованию проектов индивидуальных жилых домов, объектов социально-культурного и санитарно-бытового назначения на селе с применением современных строительных материалов и технологий с учетом природно-климатических условий и рельефа местности, социально-демографических особенностей регионов республики.

И. Каримов (из доклада)

разработаны 31 проекта жилых домов и 16 проектов социально-культурных, санитарно-бытовых объектов, которые были оценены комиссией.

Заслуживает внимание, что уникальные по сути эти комплексные проекты широко поддерживаются во всех регионах страны сельским населением и всей общественностью.

В свете исполнения постановления Президента Республики Узбекистан “О дополнительных мерах расширения масштабов строительства жилья в сельской местности” № 1167 от 3 августа 2009 года определены следующие задачи по расширению масштабов строительства жилья на селе:

- на выделенных в сельских районах на 2009 год 42-х земельных массивах, на основе типовых проектов завершить строительство и сдать в эксплуатацию 847 домов общей площадью 95,0 тысяч кв. м и проектной стоимостью 58,5 млрд. сумов до декабря 2010 года;
- в рамках программы на 2010 год на 215 земельных массивах 159 сельских районов на основе типовых проектов будет построено 7630 домов общей площадью 860,0 тысяч кв. м и проектной стоимостью 472,6 млрд. сумов.

Нужно отметить, в стране формируется сверх крупный рынок жилья со всеми необходимыми социальными и коммуникационными инфраструктурами.

5.4. Развитие социальной инфраструктуры на селе

В обновлении облика сел, создании для сельского населения достойных условий жизни важное место занимают производственные объекты и объекты социальной инфраструктуры. Особенно, в развитии и благоустройстве села чрезвычайно важную роль играют вопросы обеспечения населения чистой питьевой водой, электроэнергией, газом, современными дорогами, коммуникационной сетью.

Возводимые на селе современные объекты социальной инфраструктуры

а) сельская чайхана



б) дом бытовых услуг



Рис. 3.5.3

В настоящее время планируется строительство не только современного и удобного жилья и коттеджей, вместе с тем, детских садов, общеобразовательных школ, школ музыки и искусства, спортивных сооружений, медицинских учреждений, объектов обслуживания, широких и ровных дорог, одним словом, современных и благоустроенных сел, охватывающих все необходимые условия для комфортабельной и достойной жизни сельчан.

Поставлена цель – через развитие социальной инфраструктуры дальнейшее улучшение условий жизни населения, повышение уровня жизни и обеспечение народного благосостояния.

В частности, по республике полностью завершена работа по строительству и реконструкции 964,2 км газопроводов, которые уже сданы в эксплуатацию, осуществлена работа по строительству и реконструкции 2,3 тысяч км водопровода, в 366 сельских населенных пунктах сданы в эксплуатацию водные объекты (на 19 млрд. сумов).

В 2009 году за счет средств госбюджета завершено строительство 182 современных лицеев и колледжей и 697 общеобразовательных школ. Помимо того, за счет местного бюджета и средств спонсоров в регионах полностью отремонтировано и сдано в эксплуатацию всего около 1,5 тысяч школ и дошкольных учреждений (на 17,7 млрд. сумов), 246 больниц и СВП (на 6 млрд. сумов), 84 спортивных объекта (на 8,2 млрд. сумов).

В регионах капитально отремонтировано 2100 многоэтажных домов, на эти работы местными хокимиятами израсходовано 24,2 млрд. сумов.

Ускорение развития сел, их преобразование в соответствии с требованиями современной архитектуры, широкомасштабное строительство социальной инфраструктуры и коммуникационных систем направлены на повышение благосостояния сельского населения, создание для них достойных условий жизни.

Мы не должны забывать, что Программа по ускорению строительства жилья и развития инфраструктуры на селе обеспечивает огромные масштабы работ, позволяет создать десятки тысяч новых рабочих мест, обеспечить активное участие всего населения страны в ее реализации.

И. Каримов (из доклада)

Вопросы для повторения и задания:

1. В чем заключается социально-экономическое значение строительства современного жилья на селе и развития инфраструктуры?
2. Каким требованиям должен отвечать генплан населенного пункта?
3. Как вы представляете современное село?
4. На чем акцентируется внимание в проекте архитектурного планирования строительства современного жилья на селе?
5. Расскажите о порядке финансирования строительства жилья на селе и предоставленных льготах в данном направлении.
6. Как вы понимаете производство и строительство социальной инфраструктуры на селе?
7. Какие имеются направления развития объектов инфраструктуры на селе?

ГЛАВА 6. РЕШЕНИЕ ВОПРОСОВ ДАЛЬНЕЙШЕГО УВЕЛИЧЕНИЯ ДОХОДОВ НАСЕЛЕНИЯ И ПОВЫШЕНИЯ УРОВНЯ ЖИЗНИ ПУТЕМ ОБЕСПЕЧЕНИЯ ЗАНЯТОСТИ И ТРУДОУСТРОЙСТВА ГРАЖДАН

6.1. Меры по созданию новых рабочих мест с целью обеспечения занятости населения

В условиях рыночной экономики одной из важных задач считается обеспечение занятости населения. Так, безработица – неотъемлемая часть рыночной экономики. Значит, основная цель изучения проблемы безработицы - через повышение занятости населения расширение производства и разработка мер по дальнейшему улучшению условий жизни населения.

Особенно, в условиях углубленного мирового экономического кризиса проблема обеспечения занятости населения приобрела еще более актуальный характер.

Когда речь идет об эффективности мер, реализуемых в рамках Антикризисной программы, нужно отметить, что они направлены на создание новых рабочих мест и повышение уровня жизни населения.

В результате принятых практических мер в стране в 2009 году было создано более 940 тысяч новых рабочих мест и около 500 тысяч из них созданы в сельской местности (рис. 3.6.1).

Наблюдаются серьезные качественные преобразования и в деле решения проблем занятости населения. При решении этой проблемы, имеющей для нас чрезвычайно актуальное значение, наряду с ускоренным развитием малого бизнеса и частного предпринимательства, уделяется особое внимание широкому внедрению сферы услуг и различных форм надомничества, развитию животноводства в сельской местности.

И. Каримов (из доклада)



Рис. 3.6.1

В результате влияния мирового финансово-экономического кризиса по всему миру появилась 56 миллионная армия безработных. А в это время в Узбекистане создаются сотни тысяч новых рабочих мест. Примечательно, что сформировался своеобразный механизм

создания новых рабочих мест, который последовательно действует по ряду направлений (рис.3.6.2).

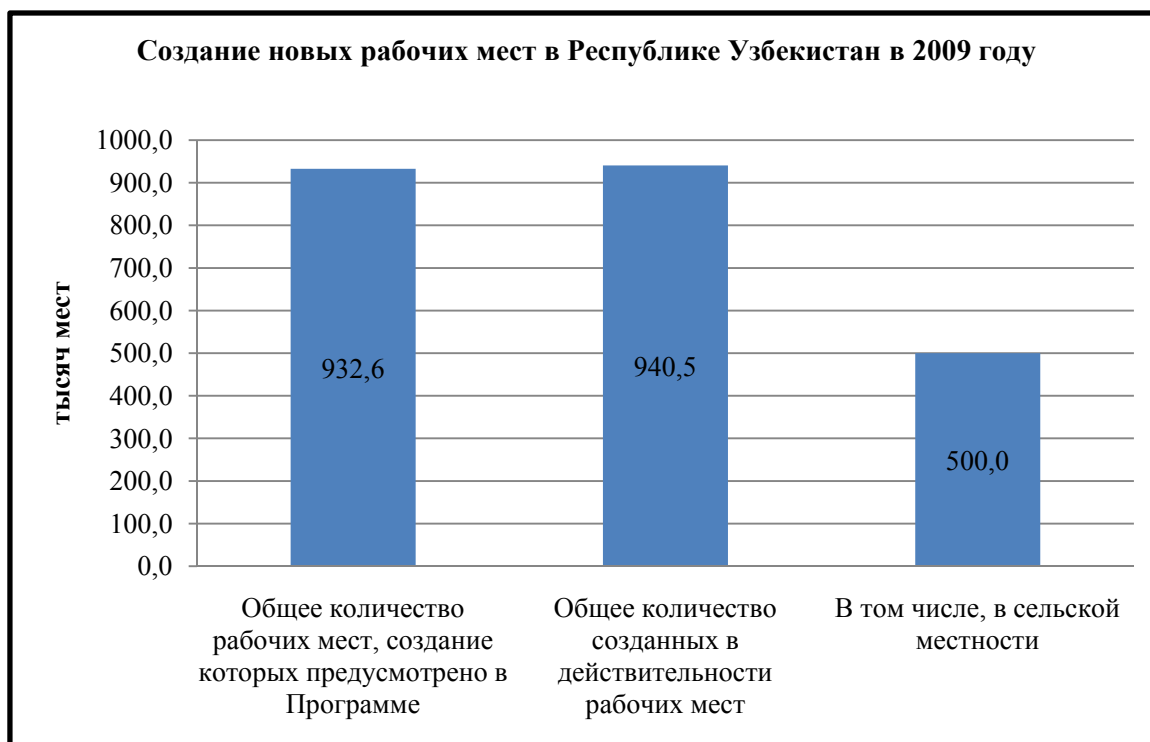

Рис. 3.6.2

Как отмечалось выше, в республике новые рабочие места создаются по нескольким основным источникам (рис. 3.6.3).

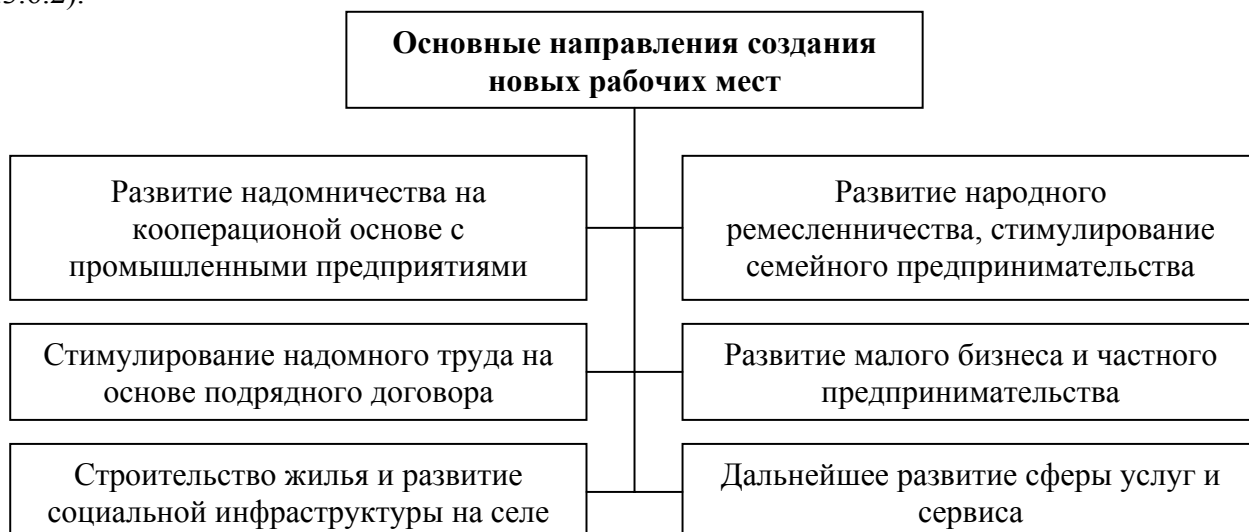

Рис. 3.6.3

Как следует из рисунка, более 390 тысячи новых рабочих мест открыты в сфере малого бизнеса. Также необходимо отметить, более 270 тысячи из них приходится на сферу услуг.

Стимулирование надомничества на основе кооперации с промышленными

Ставя перед собой задачу реализации данной программы, мы тем самым вносим огромный вклад в решение острейшей для нашей страны задачи по обеспечению занятости населения и связанной с ней проблемы роста доходов и улучшения качества жизни людей.

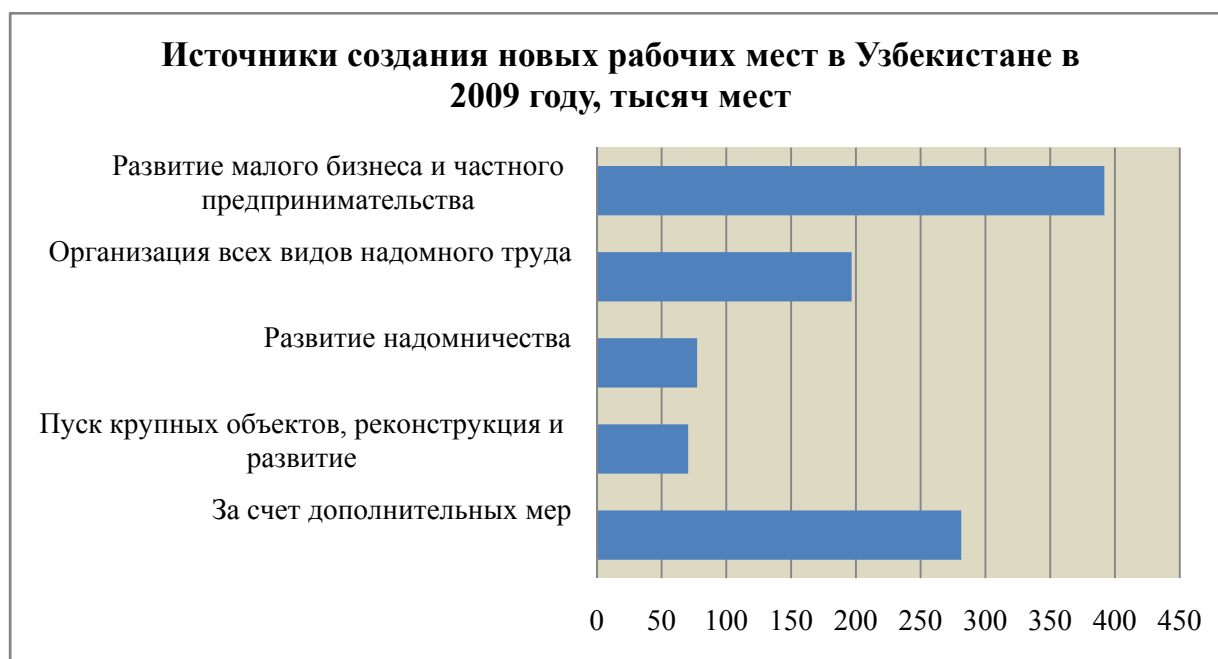
И. Каримов (из доклада)

предприятиями и надомного труда на основе подрядного договора является одним из важных направлений обеспечения занятости населения. В результате развития такого вида деятельности было создано около 130 тысячи

новых рабочих мест. Такие меры, направленные на повышение уровня занятости, обеспечат возможность в условиях кризиса надежно защитить население, повысить его доходы и материальное благосостояние.

Президент указал, что в основе программы по ускоренному развитию и строительству жилья и социальной инфраструктуры содержатся огромные масштабы работ, что позволяет создать десятки тысяч новых рабочих мест, обеспечить активное участие всего населения страны в ее реализации.

В 2010 году в стране всего планируется создать всего более 950 тысяч новых рабочих мест. Около половины из них составят малые предприятия, микрофирмы, большинство мест будет создано за счет дальнейшего развития индивидуального предпринимательства, сферы услуг и сервиса, расширения масштабов строительства на подрядной основе, в том числе работ по ремонту и реконструкции жилья.

И в 2010 году оправдавшими себя важными направлениями обеспечения занятости останутся привлечение населения к различным видам надомничества, развитие народного ремесленничества, стимулирование семейного бизнеса.

На этой основе намечается трудоустроить более 208 тысяч человек, и, прежде всего, многодетных матерей, инвалидов и других категорий населения, нуждающиеся в социальной защите.

6.2. Пути повышения доходов и качества жизни населения

Целевые меры, направленные на эффективную защиту населения в нашей стране, высокие темпы экономического роста и уровень занятости обеспечивают благосостояние населения.

Основным фактором повышения реальных доходов населения являются оптимальный инвестиционный климат, ускоренные темпы экономического развития, заметное снижение инфляции, структурные изменения в экономике и усиление адресной социальной защиты населения.

Доходы населения – это комплекс денежных и натуральных поступлений, получаемых отдельным лицом или семьей (домохозяйством) из различных источников в течении определенного периода.

Доходы населения в основном состоят из денежных доходов и доходов в натуральной форме. По мере развития рыночных отношений заметно увеличится доля денежных доходов, будет совершенствоваться ее структура. (рис.3.6.4).

Вместе с тем, для оценки уровня доходов населения используются понятия номинальных реальных доходов.

Денежные доходы населения – заработная плата, доход от предпринимательской деятельности, все виды денежных поступлений в виде пособия, пенсии, стипендии, проценты от имущества, доходы в виде дивидендов, ренты, ценные бумаги, недвижимость, доходы от реализации сельскохозяйственной продукции, изделий ремесленничества и оказания других услуг.

Натуральные доходы – получаемые за счет заработной платы, и производимая домашними хозяйствами продукция для личного потребления.

Номинальный доход – объем в форме денег доходов, полученных в определенный промежуток времени.

Реальный доход – с учетом изменения цен, количество товаров и услуг, которые можно приобрести за счет средств, находящихся в распоряжении населения, реальный доход определяет покупательскую способность дохода, находящегося в распоряжении населения.



Рис. 3.6.4

Увеличение заработной платы и реальных доходов населения, наряду с стабильным развитием национальной экономики, зависят и от эффективности деятельности в сфере внешней торговли и экспорта. Реальные доходы населения в течение 2009 года возросли на 26,5 процента, рост заработной платы, пенсий и пособий в 2009 году в среднем составил 40 процентов, что подтверждает вышесказанное.

За счет мер, принятых за последние годы по увеличению размера заработной платы, пенсий, стипендий и пособий, снижения налоговых ставок на подоходный налог физических лиц, снижения уровня инфляции заметно увеличились валовые и реальные доходы населения, стабильно растет их покупательская способность. В частности, в 2009 году по сравнению с 2000 годом средняя заработная плата увеличилась в 28,5 раза, средний размер пенсий почти в 18 раз, денежные доходы на душу населения – в 12 раз.

В 2010 году намечается увеличить заработную плату не менее чем на 30 процентов, реальные доходы на 23 процента. Заметно возросли расходы населения на приобретение промышленных товаров длительного пользования.

В таких условиях особую значимость приобретает обеспечение на внутреннем рынке равновесия между растущей покупательской способностью населения и объемом потребительских товаров, производимых отечественными предприятиями, расширение видов данной продукции, надежное пополнение рынков такой продукцией. Так, благосостояние населения во многом зависит от его обеспеченности продовольственной продукцией. Для решения данного вопроса необходимо создать широкие возможности для производства такой продукции, более эффективно использовать деятельность дехканских и фермерских хозяйств.

На уровень жизни населения влияет структура его расходов и сбережений, а также пропорция между ними. В общем виде структура денежных расходов и сбережений населения состоит из приобретения товаров и оплата услуг, обязательных платежей и взносов, сбережений, ценных бумаг, приобретение твердой валюты и других расходов (рис. 3.6.5).



Рис. 3.6.5

Процесс удовлетворения социальных споров создает условия для жизнедеятельности населения. Это характеризуется понятием «качество жизни».

Качество жизни – понятие, демонстрирующее уровень благосостояния общества и по сути является его критерием.

Качество жизни формируется под воздействием многочисленных факторов (рис. 3.6.6).



Рис. 3.6.6

В процессе повышения качества жизни и создания удобств для людей важное значение приобретает газификация жилых домов и установление цены на газ, поставляемый населению. Природный газ в нашей республике поставляется в ценах более низких, чем в соседних государствах. К примеру, цена 1 кубометра м³ природного газа для населения в Киргизии составляет 309 долларов, Таджикистане 303,5 долларов, Казахстане 100-140 долларов, а в Узбекистане 30 долларов.

Вместе с тем, в стране после достижения независимости, уделяется большое внимание газификации домов и квартир населения (рис. 3.6.7). Особенно, в этом отношении уделяется внимание сокращению разницы в газообеспечении между городом и селом.



Рис. 3.6.7

В результате по состоянию на 1 января 2010 года уровень газификации жилья населения в республике в городах составил 85 процента, в сельской местности - 78,7 процента. До сегодняшнего дня количество всех газифицированных домов составило 4270,6 тысячи, из них 2419,8 тысячи расположены в городах, 1850,8 тысячи - в сельской местности.

Увеличение объема обеспеченности населения потребительским товарами и реальных доходов можно проследить на примере роста сбережений, в том числе в финансовых учреждениях. По сведениям, в стране остаток сбережений населения в кредитных учреждениях в течение 2009 года увеличился на 1 трлн. 190,4 млрд. сумов, или на 69,1 процента, и по состоянию на 1 января 2010 года составил 2 трлн. 914,2 млрд. сумов, в том числе в коммерческих банках – 2 трлн. 749,9 млрд. сумов. За 2009 год сбережения населения в коммерческих банках увеличились в 1,7 раза, что свидетельствуют о росте его реальных доходов.

6.3. Расширение производства потребительских товаров как путь дальнейшего роста благосостояния населения

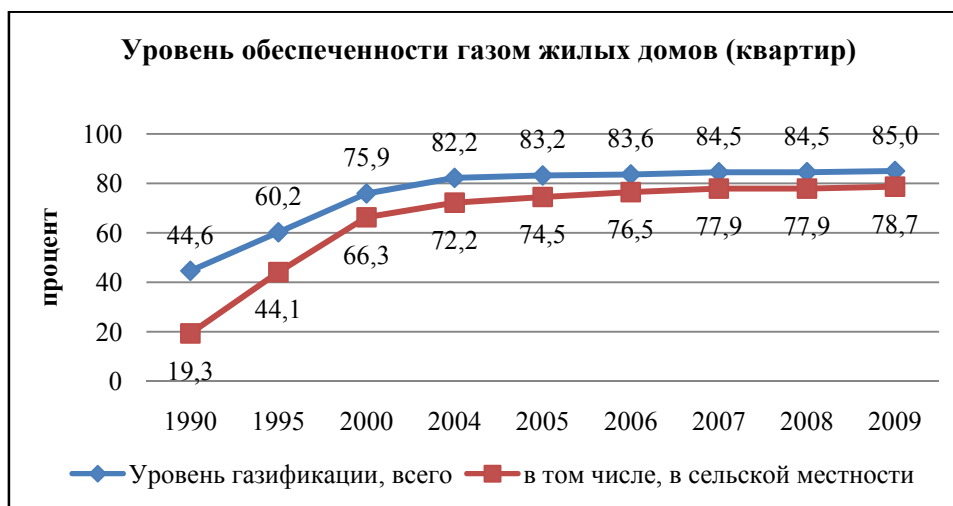
После достижения независимости, уделялось особое внимание одному из основных направлений обеспечения благосостояния населения – производству потребительских товаров. В продовольственном обеспечении населения особенно важное значение имеет развитие сельского хозяйства и животноводства, и показатели производства сельскохозяйственной продукции можно проследить на примере следующей таблицы (табл. 3.6.1.).

Как следует из данных таблицы, в стране в 2009 году по сравнению с 2008 годом увеличилось производство всех видов продовольственных товаров.

В настоящее время в нашей стране развитие животноводства осуществляется в основном по трем направлениям (рис. 3.6.8).

В результате осуществления этих мер:

1) по республике количество крупно рогатого скота за последние 5 лет выросло на 2,6 млн. голов, или на 145 процента, и достигло 8,5 млн.голов. В том числе, в личных подсобных и дежканских хозяйствах количество скота увеличилось на 2,2 млн. голов (138 процентов), в фермерских хозяйствах на 200 тысяч голов (162 процента);

Таблица 3.6.1

Показатели производства сельхозпродукции по республике в 2008-2009 годах, тыс. штук

Наименование продовольственной продукции	2008 г.	2009 г.	Темпы роста в %
Овощи	5217,4	5704,7	109,3
Картошка	1398,7	1524,5	109,0
Бахчевые	981,2	1071,0	109,2
Фрукты	1402,8	1542,9	110,0
Виноград	791	899,6	113,7
Мясо (живой вес)	1288	1367,7	106,2
Молоко	5426,3	5779,0	106,5
Яйца (млн. штук)	2429,0	2715,9	111,8

2) с целью расширения зооветеринарных сервисных услуг было создано 791 пункта, их количество доведено до 2443 единиц. За эти годы уровень оказания платных услуг увеличился в 6 раз;

3) с целью увеличения количества скота, находящегося в распоряжении населения и повышения занятости в целях приобретения крупно рогатого скота за последние 4 года были выделены микрокредиты в размере 125,6 млрд. сумов;

4) количество птицеводческих фермерских хозяйств за последние три года увеличилось на 370 единиц, и доведено до 677. На эти цели только за 2009 год выделены кредитные средства в размере 18 млрд. сумов.



Рис. 3.6.8

В результате такой масштабной работы более полно удовлетворяется потребность населения в сельскохозяйственной продукции.

Вместе с тем, достигаются определенные успехи в деле удовлетворения потребности населения в непродовольственной продукции. Для этого в настоящее время с целью расширения производства непродовольственные потребительских товаров реализуются меры по ряду направлений (рис. 3.6.9).

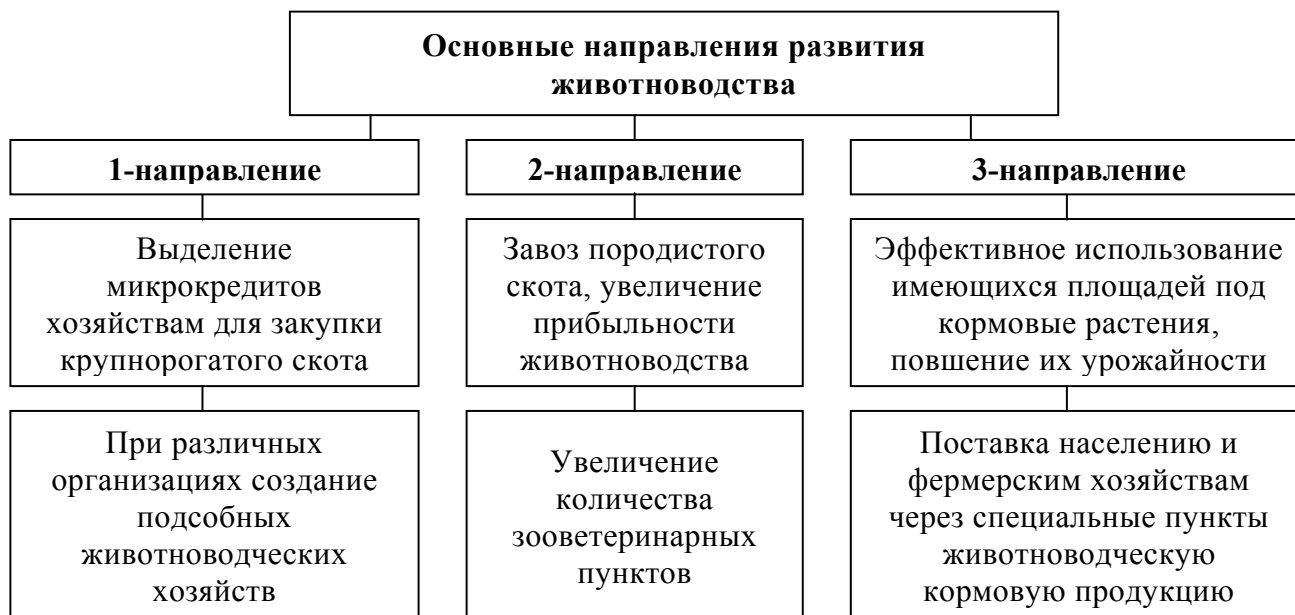

Рис. 3.6.9

Своевременная и последовательная реализация этих мер будет иметь важное значение для дальнейшего повышения доходов населения и уровня жизни путем обеспечения занятости в стране.

Вопросы для повторения и задания:

1. Какие меры намечены по поддержке предприятий реального сектора экономики в условиях мирового финансово-экономического кризиса?
2. Какие меры предусмотрены по структурному изменению экономики и ее диверсификации?
3. В чем заключаются условия и основные направления расширения производства товаров народного потребления?
4. Каковы пути повышения доходов населения и качества жизни?
5. Какие предусмотрены меры по созданию новых рабочих и дальнейшему повышению уровня жизни?

ГЛАВА 7. ЗНАЧЕНИЕ И ОСНОВНЫЕ НАПРАВЛЕНИЯ ГОСУДАРСТВЕННОЙ ПРОГРАММЫ «ГОД ГАРМОНИЧНО РАЗВИТОГО ПОКОЛЕНИЯ»

7.1. Предпосылки объявления 2010 года «Годом гармонично развитого поколения»

В Докладе Президента страны на торжественном собрании, посвященном 17-летию Конституции Республики Узбекистан от 5 декабря 2009 года, отмечается, что в нашей стране стало доброй традицией определение наименования каждого нового года. Действительно, в нашей стране с первых лет независимости каждому году дается наименование, исходя из актуальных направлений года, проблем и задач, требующих особого внимания в этом году (рис. 3.7.1).



Рис. 3.7.1

Президент страны объяснил наименование каждого нового года тем, что предусматривается мобилизация сил и ресурсов всех государственных и негосударственных организаций, хозяйствующих субъектов и предприятий, коммерческих структур нашей страны для реализации стоящих перед нами конкретных задач и предложил назвать 2010 год «Годом гармонично развитого поколения».

Причины наименования 2010 года «Годом гармонично развитого поколения» можно объяснить следующим образом:

- все действия нашего народа и государства, каждого человека основаны на цели вырастить наших детей физически и духовно здоровыми, ни в чем и никому не уступающими, увидеть их счастье и благополучное будущее;

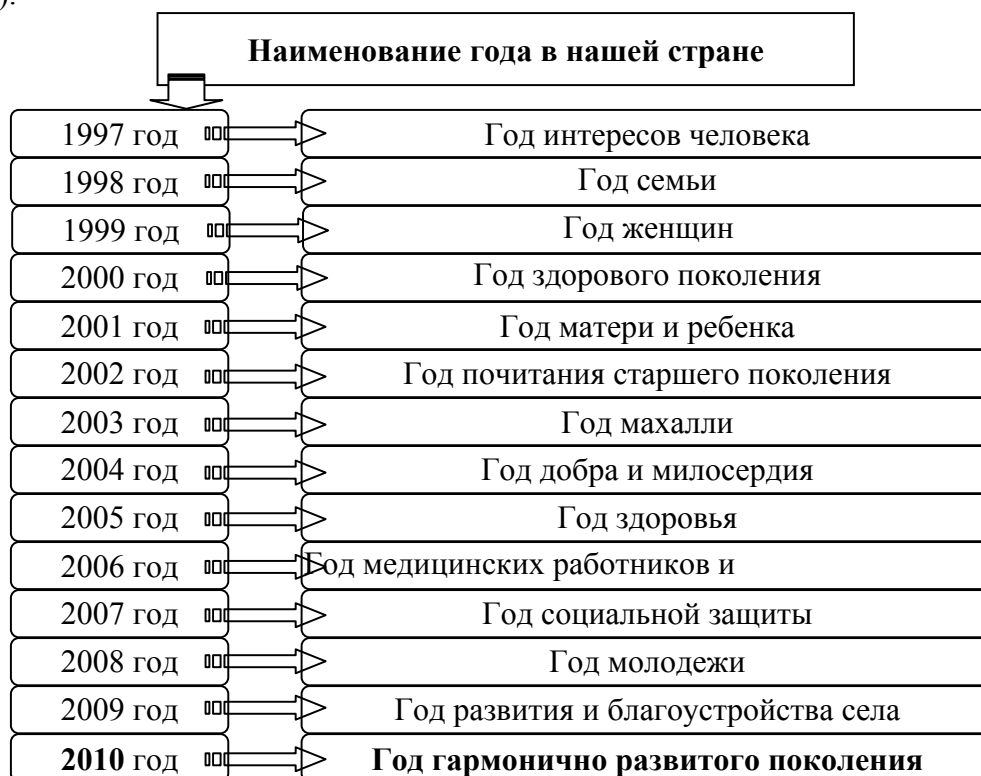
- только всестороннее развитие поколение является основным условием преодоления сложных, нелегких испытаний современности, достижения намеченных высоких

Все мы на этот вопрос, естественно, отвечаем, что в центре устремлений каждого из нас стоит мечта вырастить наших детей физически и духовно здоровыми, ни в чем и никому не уступающими, увидеть их счастье и благополучное будущее.

И. Каримов (из доклада)

рубежей;

- основу сохранения мира и спокойствия в стране, обеспечения стабильных темпов роста экономики и в сложных условиях, охватившего весь мир финансово-экономическим кризиса, достижения неуклонного повышения уровня жизни народа составляет создание необходимых условий для овладения глубокими знаниями и профессиями, вступающими в жизнь молодыми людьми, для их подготовки как квалифицированных специалистов, отвечающих современным требованиям;

- наиважнейшим фактором намеченных программ по развитию страны, создания материальной базы их реализации, привлечения для этих целей инвестиций является высококвалифицированная рабочая сила, молодые специалисты, способные взять на себя ответственность за завтрашний день, за дальнейшее развитие страны.

В связи с объявлением 2010 года Годом гармонично развитого поколения необходимо разработать специальную Государственную программу и обеспечить ее реализацию. Прежде всего необходимо иметь представление о масштабах данной программы (рис. 3.7.2).



Рис. 3.7.2

Государственная программа «Год гармонично развитого поколения» охватывает все группы молодежи страны. В частности, содержание программы отражается в следующих задачах :

- для рождения здорового потомства проявлять заботу о здоровье матерей на основе

Наша цель заключается не только в физическом и духовном развитии наших детей, вместе с тем, они должны обладать современными интеллектуальными знаниями, быть гармонично развитыми, чтобы они стали поколением полностью отвечающими требованиям XXI века.

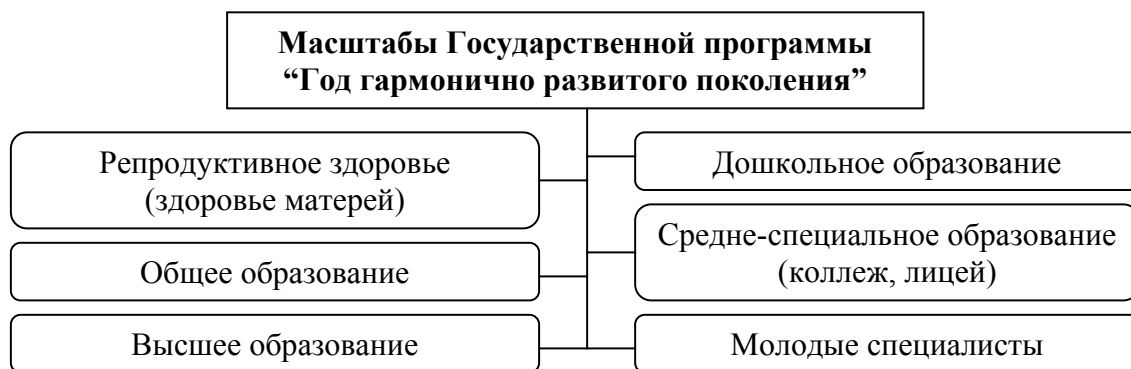
И. Каримов (из доклада)

идеи «Здоровая мать – здоровый ребенок»;

- в детских садах, яслях, составляющих основу дошкольного образования достижение воспитания мальчиков и девочек в духе национальных ценностей;

- обеспечение воспитания

обучающихся в общеобразовательных школах молодых людей гармонично развитыми личностями, их профессиональной ориентации;

- обучение молодежи в системе среднего специального образования, а именно в профессиональных колледжах и академических лицеях, подготовка их к профессиям и обучению в высших учебных заведениях;

- формирование у молодежи, обучающейся в высших учебных заведениях знаний и профессиональных навыков, подготовка их в качестве квалифицированных специалистов по своему направлению и специальности;

- трудоустройство молодых специалистов, повышение их интереса к жизни, эффективно используя их возможности обеспечит участие в мерах по развитию страны.

7.2. Государственная программа «Год гармонично развитого поколения», структура и намеченные в ней основные задачи

После объявления 2010 года «Годом гармонично развитого поколения» было принято постановление Президента Республики Узбекистан, вобравшее в себя задачи и мероприятия, которые необходимо выполнить в этом году.

В нем перечислены мероприятия, которые должны быть выполнены в рамках государственной программы и определены следующие направления:

1) совершенствование нормативно-правовой базы, направленной на защиту прав и интересов детей и молодежи, укрепление правовых основ их гармоничного развития;

2) совершенствования системы охраны репродуктивного здоровья матерей и детей, приоритетного развития профилактического здравоохранения, укрепления материально-технической базы медицинской службы и создание условий для гармоничного развития молодежи;

3) обеспечение рационального и эффективного использования материально-технической базы в сфере образования и воспитания подрастающего поколения, усовершенствование государственных образовательных стандартов, учебных программ и учебно-методической литературы;

4) широкое внедрение в образовательный процесс новых информационно-коммуникационных и педагогических технологий, укрепление учебно-лабораторной базы образовательных учреждений, формирования эффективной системы материального и морального поощрения труда учителей и наставников;

5) дальнейшее развитие, внедрение и освоение в жизни каждой семьи современных информационных и коммуникационных технологий, цифровых и широкоформатных телекоммуникационных средств связи и системы Интернета;

6) усиление проводимой работы в сфере физического воспитания подрастающего поколения и детского спорта, строительство новых спортивных комплексов, стадионов и сооружений, оснащение их современным спортивным оборудованием и снаряжением, укрепление высококвалифицированными тренерскими кадрами и наставниками;

7) широкое вовлечение в предпринимательскую деятельность молодежи, прежде всего, выпускников профессиональных колледжей и высших образовательных учреждений, особенно в сельской местности;

8) создание условий для активного привлечения к научной деятельности талантливой, одаренной молодежи, реализации ею своего творческого и интеллектуального потенциала;

9) усиление заботы о молодых семьях, обеспечение их правовой и социальной защиты, создание необходимых условий для образования здоровой и прочной семьи;

Для выполнения комплексных задач, намеченных в Программе, в 2010 году за счет всех источников финансирования будет направлено около 8 триллионов сумов, в том числе, 1,8 триллионов сумов государственных средств, 3,3 триллионов сумов кредитов коммерческих банков и 2,7 триллионов сумов средств ответственных исполнителей.

И. Каримов (из доклада)

Недавно принятая правительством Государственная программа по этому вопросу предусматривает мобилизацию имеющихся у нас ресурсов и возможностей, имея в виду все и государственные, и негосударственные источники для реализации поставленной цели.

И.Каримов (из доклада)

10) осуществление комплекса мер по утверждению среди молодежи принципов здорового образа жизни, ограждению ее от алкоголизма и наркомании, различных пагубных угроз и чуждых для нас религиозных и экстремистских влияний и воздействия низкопробной «массовой культуры»;

11) на систематической основе, через средства массовой информации

организовать работу по широкому разъяснению сути и содержания Государственной программы «Год гармонично развитого поколения».

В настоящее время всеми ответственными организациями и учреждениями на основе указанных Президентом направлений разработаны программы и намечены меры по их реализации.



Рис. 3.7.3

Определены конкретные меры по совершенствованию нормативно-правовой базы, направленной на защиту прав и интересов детей и молодежи, укрепление правовых основ их гармоничного развития:

- во-первых, разработка и внедрение в Республике Узбекистан законопроектов, направленных на обеспечение гармоничного развития детей и молодежи;
- во-вторых, разработка и внедрена проектов Распоряжений Президента Республики Узбекистан и Кабинета Министров по обеспечению гармоничного развития детей и молодежи.

Для этого целесообразно реализовать следующие задачи:

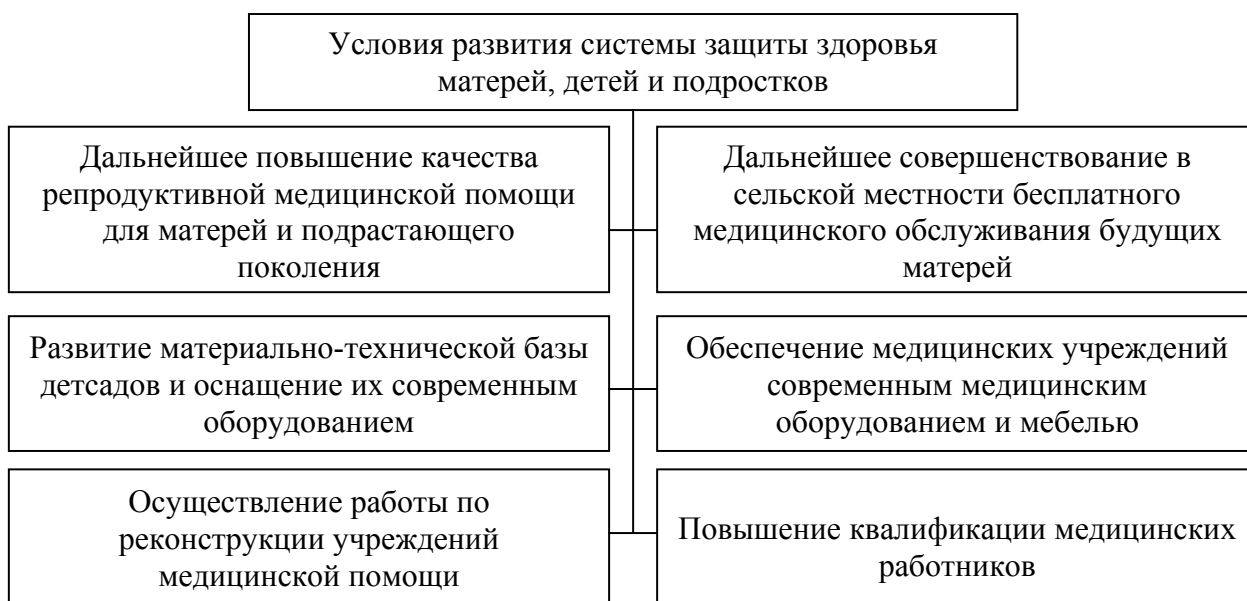
- разработать проект Указа Президента Республики Узбекистан об укреплении материально-технической базы высших учебных заведений;
- поэтапно создать сеть электронных библиотек и общей сети электронных библиотек;
- разработать проект комплексной программы Кабинета Министров Республики Узбекистан «Реконструкция парков культуры, просвещения и отдыха в 2010-2015 годах»;
- реализовать проект по созданию в махаллях и массивах детских игровых площадок.

С учетом широкомасштабных задач по совершенствованию системы охраны репродуктивного здоровья матерей и детей, приоритетного развития профилактического здравоохранения, укрепления материально-технической базы медицинской службы и создания условий для гармоничного развития молодежи в государственном бюджете на 2010 год расходы на сферу здравоохранения определены в размере более 1 триллиона 700 миллиардов сумов, то есть на 30 процентов больше по сравнению с 2009 годом.

Говоря о таких великих задачах и выделяемых для их осуществления средствах, думаю будет верным сказать, что неустанно трудится, проявлять самоотверженность во имя завтрашнего дня, счастья наших детей – это священный долг каждого из нас.

И. Каримов (из доклада)

Вместе с тем нужно отметить, что в 2010 году более 50 процентов средств госбюджета будут направлены на развитие сфер образования и здравоохранения.

В 2009 году проделана весомая работа по охране здоровья матерей и детей. В частности, приняты постановления Президента Республики Узбекистан №1096 от 13 апреля 2009 года “О дополнительных мерах защиты здоровья матерей и детей, формирования здорового поколения” и № 144 от 1 июля 2009 года «О мерах дальнейшего усиления и повышения эффективности работы по укреплению репродуктивного здоровья населения, рождению здорового потомства, формирования физически и духовно развитого поколения в 2009-2013 года”.

С целью повышения работ по укреплению среди населения репродуктивного здоровья, формирования физически и духовно развитого поколения, разъяснения и пропаганды ответственности мужчин в семье, священности семьи создан Специальный совет общественности.

Узбекистан в числе развитых государств ратифицировал десятки международных документов, таких как “Защита материнства”.

В настоящее время в республике создано 3165 сельских врачебных пунктов. Все СВП в рамках проекта Всемирного банка “Реформа первичного звена системы здравоохранения” оснащаются современным медицинским оборудованием. В настоящее время в сельские СВП поставлены медицинское оборудование на сумму 10,2 долларов США и дополнительно приобретено оборудование на сумму 2,5 млн. долларов.

Начиная с 1 октября 2007 года медицинские учреждения, предоставляющие населению платные услуги (кроме стоматологических и косметических услуг), на 5 лет освобождаются от всех видов налогов и обязательных платежей, сэкономленные средства будут направлены на оснащение медицинских учреждений современным оборудованием.

Помимо этого, независимо от формы собственности, медицинские учреждения (кроме стоматологических и косметических услуг) до 1 января 2013 года в соответствии со списком, утвержденным Кабинетом Министров освобождаются от таможенных платежей.

Население Республики Узбекистан по состоянию на 1 января 2009 года составляет более 27 млн. человек, из них дети до 15 лет составляют 38,5 процентов, женщины фертильного возраста - 28,4 процента. Из этого следует, что Узбекистан относится к числу “молодых” государств.

7.3. Пути подъема системы образования и воспитания на новый уровень

В настоящее время реализуется масштабная работа по обеспечению рационального и эффективного использования материально-технической базы в сфере образования и воспитания подрастающего поколения, усовершенствования государственных образовательных стандартов, учебных программ и учебно-методической литературы.

В частности, в 2010 году в рамках усовершенствования материально-технической базы учреждений образования планируется строительство 14 общеобразовательных школ, 4 академических лицеев, 99 домов студентов, новых учебных корпусов Ташкентского государственного экономического университета, Термезского государственного университета, Самаркандского филиала Ташкентского университета информационных технологий, реконструкция здания Ташкентского финансового института.

При подготовке к профессии молодого поколения, формировании у них профессиональных навыков важную роль играет система среднего специального профессионального образования.

Было изучено состояние обеспечения отраслей экономики специалистами нижнего звена, с учетом того, что ряду специальностей в разрезе регионов удовлетворены потребности в определенных специалистах, и наличия потребностей в новых специальностях, в 123 профессиональных колледжах по 62 специальностям прекращена

подготовка кадров; в 159 профессиональных колледжах налажена подготовка кадров по 89 специальностям; перепрофилированы 34 профессиональных колледжа.

С учетом того, что в настоящее время происходит переход от количества к качеству, достигаются успехи и в деле обеспечения учебных учреждений учебниками и учебными пособиями. В течение 2009-2010 учебного года особое внимание уделяется качественным показателям, и планируется издание 23 млн. экземпляров учебников и учебных пособий 315 наименований (табл. 3.7.1).

Таблица 3.7.1

Сведения об учебниках и учебных пособия, изданных в 2004-2009 годах для общеобразовательных школ

Год издания учебника и учебно-методического пособия	Наименование	Кол-во, млн. штук	Затрачено всего средств (млрд. сумов)	Из них:	
				за счет бюджетных средств (млрд. сумов)	%
2004-2005	541	10,8	10,8	7,9	73,3
2005-2006	463	16,9	14,2	9,9	69,6
2006-2007	333	23,9	21,4	14,2	66,3
2007-2008	248	19,5	17,78	11,08	62,3
2008-2009	299	16,5	15,5	10,1	65,2
2009-2010	315	22,7	25,8	8,5	32,9
Всего	2199	110,2	105,5	61,7	58,4

Как видно из сведений, в 2009 году высшие учебные заведения республики окончили 66426 молодых специалистов, из них 20930 человек (32 процента) на основе государственного гранта, 45496 человек (68 процентов) на платно-контрактной основе). В том числе очное отделение бакалавриата закончили 52011 человек (18246 человек на основе государственного гранта, 33765 человек на платно-контрактной основе), специальные заочные отделения закончили 6140 человек (1236 человек на основе государственного гранта, 4904 человек на платно-контрактной основе), магистратуру закончили 8275 человек (1448 человек на основе государственного гранта, 6827 человек на платно-контрактной основе) (рис. 3.7.4).



Рис. 3.7.4

С учетом того, что XXI век считается веком информационных технологий, важное значение приобретает **внедрение современных информационных и коммуникационных технологий, совершенствование в учебных заведениях базы учебных лабораторий,**

создание эффективной системы материального и морального стимулирования труда педагогов и наставников (рис. 3.7.5).

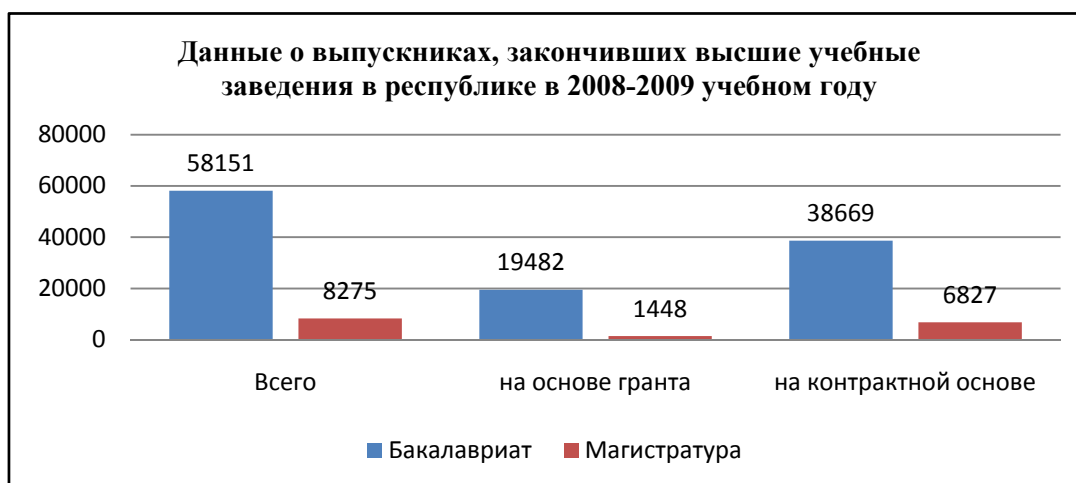

Рис. 3.7.5

Президент страны призывает молодежь, научную интеллигенцию развивать находящиеся в центре внимания научной общественности развитых государств самых передовых, перспективных научных исследований и изыскательских работ, созданию системы в Академии наук и высших учебных заведений новых лабораторий, налаживанию эффективного сотрудничества с ведущими зарубежными научными центрами.

В целях придания дополнительного импульса работе в этом направлении, приобретения за рубежом самого современного научного оборудования и установок, привлечения и стимулирования одаренной, талантливой молодежи Президент страны предложил создать при Комитете по координации развития науки и технологий специальный фонд и обеспечить его необходимыми валютными ресурсами.

За истекшие годы и в общеобразовательных школах проделана масштабная работа в данном направлении. В частности, оснащенность лабораторий физики увеличилась на 71,2 процента, химических лабораторий на 68,4 процента, лабораторий биологии на 68,4 процента, компьютерных классов на 54,7 процента, в 2010 году намечается оснащение компьютерных классов на 76,3 процента (рис. 3.7.6).

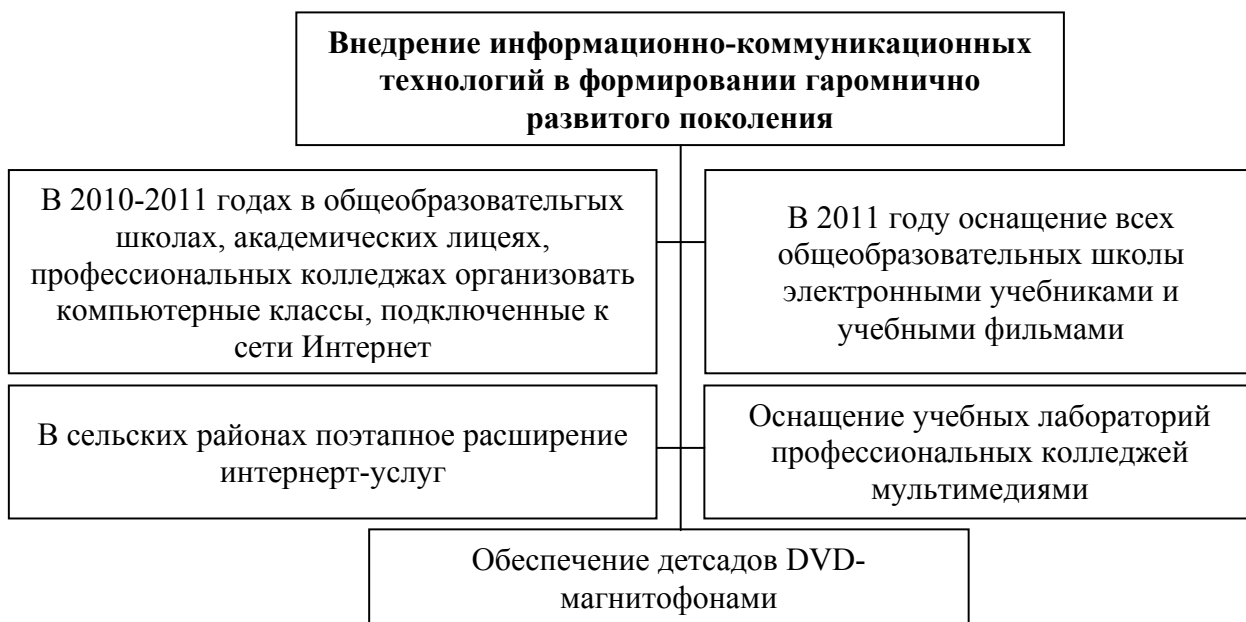
В деле освоения в жизни каждой семье современных информационных и коммуникационных технологий, цифровых и широкоформатных телекоммуникационных средств связи и системы Интернета в республике созданы все необходимые условия. Система образования имеет свою сеть ZiyuNET, в котором содержатся сведения о системе образования, жизни учреждений образования, новости науки и другие сведения.

В деле воспитания гармонично развитого поколения важное значение имеет **усиление проводимой работы в сфере физического воспитания подрастающего поколения и детского спорта, строительства новых спортивных комплексов, стадионов и сооружений, оснащение их современным спортивным оборудованием и снаряжением, укрепление высококвалифицированными тренерскими кадрами и наставниками.**

Оснащенность учебно-лабораторных кабинетов общеобразовательных школ в 2005-2009 годах



Рис. 3.7.6

С целью развития детского спорта и физического воспитания, широкого вовлечения молодежи к непрерывным спортивным занятиям планируется проведение спортивных игр «Баркамол авлод – 2011», «Универсиада – 2010», оснащение на уровне мировых стандартов 79 детских спортивных учреждений. Также проводится подготовка к первым Олимпийским играм среди молодежи, которые состоятся в 2010 году в Сингапуре, работа по пропаганде среди молодежи массовых спортивных игр (футбол, волейбол, баскетбол), организация спортивных соревнований среди детей-инвалидов, встреч с мастерами международного класса в формате «мастер-класс».

В стране на правительственном уровне спорту уделяется большое внимание, что проявляется в успехах наших спортсменов на международной арене. В частности, взрослые спортсмены и юниоры по олимпийским видам спорта завоевали 5 золотых, 5 серебрянных и 12 бронзовых медалей.

В нашей стране к спорту широко вовлечены женщины различных возрастов. В настоящее время по республике 25% женщин и учащихся девушек, 23% домохозяйек посещают спортивные секции.

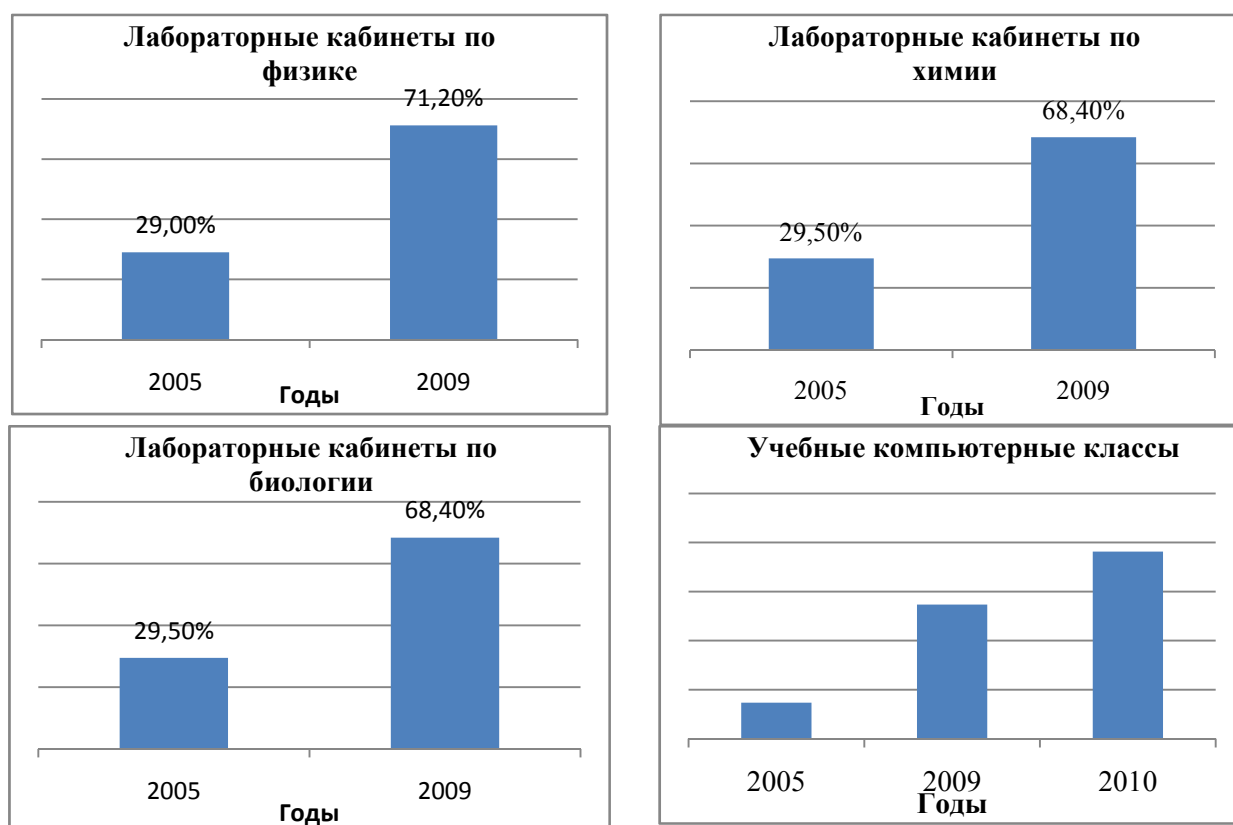
7.4. Необходимость и важность привлечения молодежи в сферу малого бизнеса и предпринимательства

В деле широкого вовлечения в предпринимательскую деятельность молодежи, прежде всего выпускников профессиональных колледжей и высших образовательных учреждений, особенно в сельской местности первоочередной задачей является обеспечение участия в общественно-экономических процессах, происходящих в стране молодежи, обладающей глубоким знаниями, умеющих мыслить по-новому. Между тем:

- 1) сегодня более половины населения Узбекистана составляет молодежь до 30 лет;
- 2) сегодняшняя молодежь – созидатели и завтрашнего дня, нашего будущего;
- 3) предпринимательская деятельность, составляющая основу рыночной экономики, предполагает такие качества, как решительность, предприимчивость, работоспособность, что чаще всего присуще молодежи;
- 4) именно в молодости высок уровень продуктивности человека, его созидательный потенциал.

Формирование в нашем обществе многоукладной экономики и возникновение частного

Какими бы сложными не были цели и задачи, которые мы ставим перед собой в 2010 году, все это очередные шаги на пути вхождения нашего государства в ряд развитых стран мира.

И. Каримов (из доклада)

сектора создает широкие возможности для молодежи в выборе профессии, занятия любимым делом. Особенно большим потенциалом они обладают в деле организации малых предприятий, в качестве источника здоровой конкуренции.

Вместе с тем, необходимо отметить, что большинство молодых людей не обладают достаточными знаниями в правовой и экономической сфере для проявления экономической активности, занятия предпринимательством. Иногда есть стремление заниматься такой деятельностью, однако не хватает консультаций, инструкций и финансовой поддержки.

В соответствии с этим считаем, что в целях дальнейшего усиления экономической активности молодежи нашей страны весьма важным является осуществление следующих мер:

1. Дальнейшее усиление преподавания экономических и правовых знаний в школах, средних специальных и высших учебных заведениях.
2. Создание в высших и средних специальных учебных заведениях творческих центров молодежи, конструкторских и технологических бюро, подразделений, налаживающих внедрение в практику научных идей.
3. Активизация деятельности учреждений республики, занимающихся вопросами молодежи, общественных организаций, правоохранительных органов, исходя из их целевых направлений.
4. Налаживание взаимосвязи предприятий страны с будущими специалистами, обучающимися в учебных заведениях.
5. Создание условий для полного проявления молодежью своего творческого и внутреннего потенциала на предприятиях, удовлетворения материальных, культурных и бытовых потребностей.
6. Обращение особого внимания к молодежи в деятельности служб занятости в масштабах городов и районов республики, организация служб различного направления с учетом особенностей социальных групп.

Осуществление вышеприведенных мер послужит важным фактором в дальнейшем повышении роли молодежи в росте экономики страны, становлении их активными пропагандистами национальной идеологии и общенародных интересов.

Вместе с тем, важным является осуществление всесторонних мер по привлечению выпускников вузов и средних специальных учебных заведений, сельской молодежи к предпринимательской деятельности (рис. 3.7.7).



Рис. 3.7.7

Во всех сферах созданы возможности и условия для проявления представителями молодежи своего творческого и интеллектуального потенциала, в деле активного привлечения их к научной работе, одним словом, молодежь страны постоянно ощущает внимание и поддержку правительства страны (рис. 3.7.8).

В ныне действующих в республике 303 детских школах музыки и искусства 40,1 тысячам учащихся преподают около 6,4 тысяч учителей.



Рис. 3.7.8

В республиканском этапе предметных олимпиад 2009 года приняли участие 437 учащихся, из них 56 стали победителями (табл. 3.7.3).

Таблица 3.7.3

Показатели результатов учащихся общеобразовательных школ на международных предметных олимпиадах 2007-2009 годов

Год	Название предмета	Кол-во участников	Место проведения	Общее кол-во медалей	Золотая медаль	Серебряная медаль	Бронзовая медаль	Диплом
2007	Математика	6	Вьетнам	4		1	3	
	Математика	8	Москва	0				3
	ИТОГО	14		4	0	1	3	3
2008	Физика	4	Алматы	2		1	1	
	Математика	4	Алматы	1			1	
	Математика	6	Испания	4			4	
	Химия	13	Ташкент	13	1	1	11	
	ИТОГО	27		20	1	2	17	
2009	Математика	6	Германия	3		1	2	
Всего		47		27	1	4	22	3

В деле усиления внимания и заботы о молодых семьях, обеспечения их правовой и социальной защиты, а также для создания здоровой и прочной семьи осуществляются следующие меры:

- предоставление кредитов молодым семьям для покупки жилья;
- предоставление молодым семьям в период 2010-2011 годов 32 квартир в городе Ташкенте, городе Нукусе и областных центрах с дальнейшим выкупом;
- строительство и реконструкция 42 домов бракосочетания;
- проведение свадеб 10 малообеспеченных семей во всех районах и городах республики;
- выделение 50 малообеспеченным молодым семьям во всех районах на безвозмездной основе по одной корове;
- предоставление молодым и малообеспеченным семьям ежемесячной материальной помощи.

7.5. Обогащение духовного мира молодежи, воспитание ее в духе уважения национальных и общечеловеческих ценностей – актуальная задача

В целях укрепления среди молодежи принципов здорового образа жизни, ограждения их от наркомании, безнравственности, влияния чуждых нашей духовности идей, угроз и внешних факторов, предусмотрены следующие меры:

- разработка и реализация программы «Молодежь выбирает здоровый образ жизни»;
- организация в учебных заведениях фестивалей «Мы – против наркомании»;
- разработка и распространение среди молодежи буклетов, плакатов, раздаточных материалов о ВИЧ-инфекции, с учетом национальных ценностей нашего народа;
- пересмотр и реконструкция парков культуры и отдыха, дворцов культуры, площадок;
- капитальный ремонт 71 военного призывного пункта;
- создание на территориях молодежных телерадиостудий, пресс-центров;
- проведение в махаллях среди молодежи и населения разъяснительной работы о негативных последствиях терроризма, миссионерства.

Основание для этого – накопленный нами опыт и тот мощный потенциал, который создан неустанным трудом нашего народа за истекшие годы, наша с вами уверенность в завтрашнем дне.

И. Каримов (из доклада)

Намечается организация через средства массовой информации разъяснения на системной основе сути и значения Государственной программы «Год гармонично развитого поколения», проведение в махаллях, учебных заведениях и во всех организациях бесед, семинаров, конференций в целях обеспечения активного участия всех граждан в реализации данной программы.

В представлении вниманию широкой общественности данной программы предусмотрено издание в форме книги “Баркамол авлод” доклада Президента Республики Узбекистан И.А. Каримова на торжественном собрании, посвященном 17-летию Конституции Республики Узбекистан, издание сборника Президента Республики Узбекистан «Келажак ёшлар кулида» (“Будущее – в руках молодежи”), выпуск комплекта плакатов «2010 год – Год гармонично развитого поколения».

Из вышеприведенного становится ясным, что работа, предстоящая в 2010 году в нашей стране в деле воспитания гармонично развитого поколения, является неотъемлемой частью нашей деятельности на пути дальнейшего процветания Родины и повышения благосостояния народа.

Вопросы для повторения и задания:

1. В чем заключаются причины объявления 2010 года в нашей стране «Годом гармонично развитого поколения»?
2. Представьте информацию о значении, основных направлениях и важных задачах Государственной программы «Год гармонично развитого поколения».
3. Какие существуют эффективные меры использования материально-технической базы, созданной в сфере образования?
4. Какая работа осуществляется в стране в сфере физического воспитания и спорта?
5. Объясните необходимость и важность широкого привлечения выпускников учебных заведений в сферу малого бизнеса и частного предпринимательства.
6. Какие задачи намечены в Программе в целях привлечения молодежи в сферу науки и стимулирования их в этом направлении?
7. Чем объясняется приоритетность вопроса здоровой и прочной семьи?
8. Объясните смысл следующего выражения: «Формирование подрастающего поколения всесторонне развитыми личностями – самая великая, самая священная цель».

СПИСОК ЛИТЕРАТУРЫ

1. Наша главная задача – дальнейшее развитие страны и повышение благосостояния народа. - Доклад Президента Ислама Каримова на заседании Кабинета Министров, посвященном итогам социально-экономического развития страны в 2009 году и важнейшим приоритетам экономической программы на 2010 год // Народное слово, 30 января 2010 года.
2. Модернизация страны и построение сильного гражданского общества – наш главный приоритет. – доклад Президента Ислама Каримова на совместном заседании Законодательной палаты и Сената Олий Мажлиса Республики Узбекистан // Народное слово, 28 января 2010 года.
3. Конституция Узбекистана – прочный фундамент нашего продвижения на пути демократического развития и формирования гражданского общества. – доклад Президента Ислама Каримова на торжественном собрании 5 декабря 2009 года по случаю 17-летия Конституции Республики Узбекистан// Народное слово, 6 декабря 2009 года.
4. Каримов И.А. Мировой финансово-экономический кризис, пути и меры по его преодолению в условиях Узбекистана / И.А.Каримов. – Т: Узбекистон, 2009. – 56 с.
5. Дальнейшая модернизация и обновление страны – требование времени. Доклад Президента Республики Узбекистан Ислама Каримова на заседании Кабинета Министров, посвященном итогам социально-экономического развития страны в 2008 году и важнейшим приоритетам экономической программы на 2009 год // Народное слово, 14 февраля 2009 года.
6. Каримов И.А. Самый основной критерий – отражение правды жизни. Т.: Узбекистон, 2009. – 24 с.
7. Указ Президента Республики Узбекистан. О мерах по дальнейшему повышению финансовой устойчивости предприятий реального сектора экономики. 18 ноября 2008 года, УП-№4053.
8. Указ Президента Республики Узбекистан. О дополнительных мерах по обеспечению гарантий защиты вкладов граждан Республики Узбекистан в коммерческих банках. 28 ноября 2008 года, УП-№4057.
9. Указ Президента Республики Узбекистан. О программе мер по поддержке предприятий реального сектора экономики, обеспечению их устойчивой работы и увеличению экспортного потенциала. 28 ноября 2008 года, УП-№4058.
10. Постановление Президента Республики Узбекистан. О дополнительных мерах по дальнейшему развитию производственной и социальной инфраструктуры. 20 января 2009 года, ПП-№1041.
11. Постановление Президента Республики Узбекистан. О вступлении в силу Государственной программы «Год развития и благоустройства села». 26 января 2009 года, ПП-№1046.
12. Постановление Президента Республики Узбекистан. О дополнительных мерах по расширению производства продовольственной продукции и пополнению внутреннего рынка. 26 января 2009 года, ПП-№1047.
13. Постановление Президента Республики Узбекистан. О дополнительных мерах по стимулированию расширения производства отечественных непродовольственных потребительских товаров. 28 января 2009 года, ПП-№1050.
14. Постановление Президента Республики Узбекистан. О дополнительных мерах по стимулированию расширения подрядных работ по реконструкции и ремонту жилищного фонда на условиях “под ключ”. 29 января 2009 года, ПП-№1051.
15. Постановление Президента Республики Узбекистан. О Государственной программе “Год гармонично развитого поколения”. 27 января 2010 года, ПП-№1271.
16. Распоряжение Президента Республики Узбекистан. Об утверждении порядка реализации экономически несостоятельных предприятий коммерческим банкам. 19 ноября 2008 года, Р-№4010.

17. Постановление заседания Кабинета Министров Республики Узбекистан. Об итогах социально-экономического развития страны в 2008 году и важнейшим приоритетам экономической программы на 2009 год. 13 февраля 2009 года.
18. Учебное пособие по изучению книги Президента Республики Узбекистан Ислама Каримова «Мировой финансово-экономических кризис, пути и меры по его преодолению в условиях Узбекистана». – Т.: Иктисодиёт, 2009. – 120 с.
19. Узбекистан – на пути нового и высшего этапа модернизации экономики и углубления реформ. (Бекмуродов А.Ш., Гафуров У.В.) Т.: Иктисодиёт, 2008. – 126 с. (с электронной версией).
20. Массовая экономика: суть и основные понятия (на узбекском и русском языках). Научно-популярное пособие. (Бекмуродов А.Ш., Гимранова О.Б., Шамшиева Н.Н.). - Т.: Иктисодиёт, 2009. – 92 с. (с электронной версией).
21. Узбекистан на пути либерализации и модернизации экономики. Экспресс-проспект. (Бекмуродов А.Ш., Беркинов Б.Б., Усмонов Б.Б., Хамидов О.М., Гафуров У.В. и Неъматов И.У.). - Т.: Иктисодиёт, 2009. – 10 с. (с электронной версией).
22. Итоги социально-экономического развития страны в 2008 году и важнейшие приоритеты экономической программы на 2009 год. Экспресс-тесты. (Бекмуродов А.Ш., Амонбоев М.А., Каттаев Н.Т.). - Т.: Иктисодиёт, 2009. – 15 с. (с электронной версией).
23. Статистические сборники по соответствующим годам Государственного комитета статистики Республики Узбекистан.

МИРОВОЕ ПРИЗНАНИЕ ЭФФЕКТИВНОЙ СОЦИАЛЬНО-ЭКОНОМИЧЕСКОЙ ПОЛИТИКИ УЗБЕКИСТАНА

Масъуд АСАД, руководитель департамента массовых коммуникаций факультета искусства и науки университета “Gulf University”, доктор политологии (Кувейт):

- Ни у кого не вызвало сомнений жизненность избранного Президентом Республики Узбекистан Исламом Каримовым пути поэтапного перехода к рыночным отношениям, формирования начальных условий для осуществления рыночной экономики, реформирования и развития всех сфер. Важное значение имеет то, что страна не пошла по дороге, которую выбрали другие, и избрала свой собственный путь. Она отказалась от “шоковой терапии”, от пути, разрушающей не только экономику, но и своих граждан, не оставила их на произвол судьбы. Мы хорошо знаем, в какое положение попали некоторые страны в таких ситуациях. Сегодня в них нет ни развития, ни стабильности.

Еще одна заслуживающая внимания сторона – в стране была создана прочная законодательная база для успешного претворения в жизнь всех намеченных планов, упорядочения со стороны государства процессов развития экономики.

Сохраняющаяся в мире нынешняя ситуация, в частности, продолжающийся глобальный финансово-экономический кризис показывает правильность осуществляемой руководителем Узбекистана внутренней политики.

(Народное слово, 16 апреля 2009 год, № 77)

Эмилио БОНИФАЦИ, мэр города Гроссето (относящегося Тосканской административной единице):

- В произведении Президента Узбекистана точно и ясно излагается царящая в стране экономическая обстановка, а также ряд задач, стоящих перед правительством по дальнейшему социально-экономическому развитию страны в то время, как глобальный экономический кризис не обходит стороной ни одно государство в мире.

Президент Ислам Каримов предлагает практические инициативы, воздействующие на последствия кризиса, которые необходимо осуществить в Узбекистане в короткие сроки. Заключение и предложения Президента Узбекистана могут быть успешно применены и в странах других регионов.

Читая книгу Президента Ислама Каримова, вы удивляетесь насколько верно в ней решаются проблемы, связанные с мировым финансовым кризисом, а также вопросы поиска путей, способных смягчить влияние глобального кризиса на экономику Узбекистана. В книге Президента широко обсуждается тема упорядочения экономики со стороны государства, которая только на днях была включена в повестку для правительств большинства стран мира.

Помощь предпринимательской деятельности, поддержка кредитов, осуществляемая государством эффективная политика показывают правильность избранной страной пути по смягчению влияния финансово-экономического кризиса в условиях Узбекистана.

(Народное слово, 21 апреля 2009 года, № 79)

Б. АШАВСКИЙ, старший научный работник института международных актуальных проблем Академии дипломатии Министерства иностранных дел России, профессор:

- Книга Ислама Каримова, это, прежде всего, аналитическое произведение, в котором дается обоснованная оценка мировому хозяйству в условиях экономического и финансового кризиса.

Во-вторых, и самое главное, признанный в мире “Узбекской моделью” путь развития еще раз подтвердил свою живучесть и эффективность. Я считаю, невозможно не согласиться с тем, что Узбекистан в свое время выбрал эволюционный путь перехода от

административно-бюрократической системы к рыночной экономике. Следует признать, что избранная Узбекистаном модель является наиболее преимущественным.

(Народное слово, 29 апреля 2009 года, № 85)

А. ЛОКЕ, генеральный секретарь итальянского Института Азии и Средиземного моря, секретарь ассоциации дружбы и сотрудничества “Италия-Узбекистан”:

- Президент Республики Узбекистан Ислам Каримов является ярким и целеустремленным политиком. Данная книга еще раз продемонстрировала его политические, экономические взгляды и опыт. Его концепция была разработана и объявлена в возникших в мировом сообществе крайне серьезных ситуациях.

Ислам Каримов разрабатывает эффективные меры, предпринимаемые правительством Узбекистана по защите своих граждан во время приближения кризисной ситуации, а также смягчению отрицательных последствий кризиса во время его возникновения с учетом экономической и финансовой взаимосвязи стран, а также все более активизирующейся глобализации на региональном и международном рынках.

Политическая философия, составляющая основу решений, связанных с созданием комплекса правил и систем по эффективному устранению кризиса с участием фондов, занимающихся спросом на внутреннем рынке, в частности, по установлению более сильного контроля над глобальной финансовой системой, принятая на саммите глав государств, входящих в группу G20, была применена правительством Узбекистана еще раньше и освещена в книге Президента Ислама Каримова.

Решение, принятое в Лондоне на высоком уровне, показывает правильность уже давно предпринимаемых правительством Узбекистана антикризисных мер в сельскохозяйственном секторе и банковской системе страны, по поддержке малых предприятий и повышению их конкурентоспособности, полному трудоустройству населения, социальной поддержке малообеспеченных и нуждающихся семей.

(Народное слово, 12 мая 2009 года, № 95)

Ахмад Рашид МАЛИК, ведущий эксперт института политических исследований Исламабада (Пакистан):

- Глобальный кризис практически не повлиял на Узбекистан. В основе такой устойчивости лежит социальная направленность в сфере развития, а также политика поэтапного развития экономики.

... Президент Ислам Каримов никогда не считал образование расходной сферой для государства. Он относится к образовательной системе, как к инвестициям, направленным на экономическое и социальное развитие страны. Заслуживает внимания, что более 60 процентов государственного бюджета направлено на социальные нужды. Данный опыт Узбекистана следует применить во многих развивающихся странах мира. В целях сохранения макроэкономической устойчивости Узбекистан сохраняет низкий уровень объемов долгов.

(Народное слово, 20 июня 2009 года, № 123)

А. ДЮЛЕ, председатель дружеской группы “Франция – Центральная Азия”, сенатор:

- Сохраняя свою национальность, традиции и обычаи, Узбекистан продолжает развиваться во всех направлениях. В результате мирового финансово-экономического кризиса изменилась и царящая в Центральной Азии экономическая ситуация. Однако, благодаря своей глубоко обдуманной экономической, социальной и банковской политике Узбекистан решает данную проблему без больших потерь. Большинство международных наблюдателей с огромным интересом изучает узбекскую модель экономического развития. Для преодоления финансово-экономического кризиса многим странам стоит взять пример с Узбекистана.

(Народное слово, 11 августа 2009 года, № 157)

Кларк ПЛЕКСИКО, представитель Института национальной демократии (США):

- Большие преобразования в политической системе Узбекистана точны и бесспорны. Во время своего визита в Узбекистан я стал свидетелем имеющегося здесь политического фундамента демократии, больших успехов, в организации институтов, и, прежде всего, политических партий сильного гражданского общества. Положительным фактором этого также является то, что Центральная избирательная комиссия создает равные возможности для кандидатов в депутаты для их участия в выборах. Средства массовой информации также станут эффективными посредниками между кандидатами и электоратом.

Госпожа Норазиза БОРХОН, президент ассоциации женщин-предпринимателей Малайзии:

- Мудрое решение Президента Ислама Каримова по избежанию различной политической и экономической зависимости, в которую попали некоторые государства после распада Союза, достойно самой высокой оценки. В отличие от таких государств, Узбекистан не поставил на кон свои природные запасы, отказался от “шоковой терапии”, мудро подошел к вопросам использования помощи международных финансовых организаций и иностранных инвестиций, а также распределения природных и стратегических ресурсов.

(Народное слово, 12 сентября 2009 года, № 180)

П.МОРВИЖ, профессор Нью-йоркского государственного университета философии и социальных наук (США):

- В Узбекистане высоко развиты средства массовой информации, что является крайне важным для развития демократического государства. Я считаю это практическим результатом реформ, осуществляемых Президентом Исламом Каримовым. Для проведения свободных выборов большое значение имеет осведомленность электората. Руководитель вашей страны уделяется особое внимание вопросам образования и подготовки кадров. Здесь речь идет не только об учащих и студентах, но также о многих средствах массовой информации, от которых избиратели получают всю необходимую информацию.

(Народное слово, 15 сентября 2009 года, № 181)

Мег ЛАНДСЕЙГЕР, Аге БЕККЕР, Амбуаз ФАЙОЛЬ, Хэ Цзянь СЮН, Томас Мозер, Клаус Д.ШТАЙН, исполнительные директора Международного валютного фонда:

- В условиях мирового финансово-экономического кризиса правительство Узбекистана, собрав в единое все ресурсы, необходимые для обеспечения экономического роста, осуществляло мудрую политику на мировых финансовых рынках. Такая глубоко продуманная политика явилось важным фактором эффективного противостояния страны воздействию глобального финансово-экономического кризиса.

Контроль внутренних экономических последствий глобального кризиса, проявившихся в Узбекистане в форме снижения объемов экспорта, а также контроль над инфляцией вскоре станут главными задачами экономической политики страны. Правительство разработало комплекс масштабных мер по стимулированию спроса на внутреннем рынке, который мы полностью одобряем.

Узбекистан – страна с огромным экономическим потенциалом. Для продолжения темпов экономического роста необходимо еще активное использование данного потенциала. Использование экономического потенциала страны для дальнейшего повышения уровня жизни населения считается главной задачей среднесрочной экономической политики.

Мы поддерживаем продолжение эффективного сотрудничества, установленного между Международным валютным фондом и правительством Узбекистана.

(Народное слово, 16 октября 2009 года, № 202)

Жером де ля ПОРТ, профессор-правовед университета Руана (Франция):

- Внимательно читая доклад Президента Ислама Каримова на торжественном собрании, посвященном 17-летию Конституции Республики Узбекистан, я полностью одобрил объявление руководством страны 2010 года “Годом гармонично развитого поколения”. Это открыто и ясно показывает высокое внимание правительства к воспитанию всесторонне развитого поколения. Побывав в Узбекистане, я лично убедился в образованности молодежи страны, в хорошем владении ими иностранными языками, в частности, французским. Действительно, молодое поколение, также как и сама страна, развивается последовательными и высокими темпами.

... Узбекистан – надежный партнер. В сегодняшних условиях глобального финансово-экономического кризиса страна продемонстрировала высокие темпы экономического роста в 2009 году. Все это говорит о правильности пути развития, избранной профессиональным и мудрым экономистом страны Исламом Каримовым. Личность Президента Узбекистана, а также осуществляемая им политика, напоминает генерала Шарля де Голля, который внес большой вклад в формирование во Франции развитого общества.

(Народное слово, 17 декабря 2009 года, № 243)

Лим Жонг МЕНГ, вице-президент журнала “Дипломаси” (Южная Корея):

- По предварительным результатам выборов в Законодательную палату Олий Мажлиса, кандидаты в депутаты в сорока избирательных округах не сумели набрать достаточное количество голосов. Поэтому в ближайшие дни в таких избирательных округах будет проведено повторное голосование. Это является практическим подтверждением полного соответствия избирательного законодательства и действующей избирательной системы Узбекистана общепризнанным международным нормам – принципам демократии, открытости, альтернативности и многопартийности. Вместе с тем, данный процесс будет служить дальнейшему укреплению в обществе и международном сообществе доверия к избирательной системе вашей страны.

... Еще одна понравившаяся мне стороны в избирательной системе Узбекистана - это то, что в дома граждан, которые по определенным причинам не смогли приехать в избирательные участки, доставляются специальные передвижные урны. Еще ни в одной другой стране я не увидел такого яркого проявления уважения к правам и интересам человека.

Сафо Махмуд АЛ-ЖАНАБИЙ, генеральный директор компании “Orient Consulting & Legal Translation” (Объединенные Арабские Эмираты):

- Выборы, как важный институт демократии являются основным средством свободного выражения народом своей воли и желания, его активного участия в политической жизни, общественном и государственном правлении. В день выборов я побывал на нескольких участках. Выборы в Парламент страны прошли организованно. В этом можно было убедиться, посетив любой избирательный участок.

Избиратели голосовали свободным и тайным голосованием. Следует особо отметить, проведение выборов на основе многопартийности и альтернативности свидетельствует об их соответствии демократическим принципам и международным нормам.

(Народное слово, 30 декабря 2009 года, № 251)

Ван Ахмад Ван УМАР, заместитель председателя Избирательной комиссии Малайзии:

- Как результат осуществляемой правительством мудрой политики, успехи, достигнутые Узбекистаном в повышении национальной экономики в такое сложное время, когда даже самые развитые страны мира переживают экономический кризис, говорят о правильности и надежности избранной страной пути.

Активное участие электората в выборах продемонстрировало высокую политическую культуру избирателей. А закрепление законом того, что 30 процентов депутатов законодательной палаты парламенты составят женщины, а также выделение в нем 15 мест для Экологического движения Узбекистана, стало событием большого значения.

Ахмад Фуад бин ИСМОИЛ, мер города Куала-Лумпур:

- В стране создана благоприятная среда для развития предпринимательства, особенно, малого бизнеса и частного предпринимательства. Вместе с тем, Узбекистан обладает прекрасным инвестиционным потенциалом. Созданная под руководством Президента Ислама Каримова благоприятная инвестиционная среда и льготы повышают интерес зарубежных стран к сотрудничеству с Узбекистаном в различных сферах.

Евгений ВОЙКО, ведущий эксперт по внешней политике Центра политической конъюнктуры России:

- Узбекистан вышел в новый политический сезон, а доклад Президента страны - это одновременно подведение итогов деятельности предыдущего состава, а также пожелание успехов обновленному составу Законодательной палаты.

Кроме того, особого внимания заслуживает мнение Ислама Каримова об избежание правового нигилизма и необходимости повышения эффективности опыта внедрения закона. Невозможно представить современное государство, построенное на базе гражданского общества и развивающееся высокими темпами, без трезвого осознания понятия “закон”, без осуществления системного подхода к нему. Поэтому глобализация правового вопроса – важный фактор, призывающий избранных народом представителей к будущему развитию страны.

Опыт Узбекистана по смягчению воздействия мирового финансово-экономического кризиса полезен для внешних политических партнеров страны, ибо приводимые в докладе макроэкономические показатели открыто говорят о высоком потенциале Антикризисной программы мер страны.

(Народное слово, 6 февраля 2010 года, № 26)

Ольга ПАВУК, главный редактор интернет-журнала “Бальтийский курс” (Латвия):

- Интересная сторона свободной индустриально-экономической зоны в городе Навои в том, что здесь будут организованы и развиты дополняющие друг друга и способствующие развитию два направления - перевозка грузов и производство. В Навоийской области созданы все условия для деятельности обеих направлений.

Узбекистан – одно из наиболее перспективных государств в Центральной Азии. Сейчас пришло время активизировать вложения инвестиций в проекты свободной индустриально-экономической зоны “Навои”, которая считается одним из самых актуальных направлений для сегодняшнего дня.

(Народное слово, 24 февраля 2010 года, № 38)

ОБРАЗОВАТЕЛЬНАЯ ТЕХНОЛОГИЯ

по изучению докладов Президента Республики Узбекистан

**на совместном заседании Законодательной палаты и Сената
Олий Мажлиса Республики Узбекистан от 27 января 2010 года
«Модернизация страны и построение сильного гражданского общества –
наш главный приоритет»**

и

**на заседании Кабинета Министров от 29 января 2010, посвященном итогам
социально-экономического развития страны в 2009 году и важнейшим
приоритетам экономической программы на 2010 год
“Наша главная задача – дальнейшее развитие страны и повышение
благополучия народа”**

Образовательная технология по изучению докладов Президента Республики Узбекистан Ислама Каримова на совместном заседании Законодательной палаты и Сената Олий Мажлиса Республики Узбекистан «Модернизация страны и построение сильного гражданского общества – наш главный приоритет» и на заседании Кабинета Министров, посвященном итогам социально-экономического развития страны в 2009 году и важнейшим приоритетам экономической программы на 2010 год «Наша главная задача – дальнейшее развитие страны и повышение благосостояния народа». Состав. Ш. Мустафакулов, Д. Файзуллаева, К. Ахметова, Н. Каттаев. – Т.: Иктисодиёт, 2010. – 70 с.

Пособие подготовлено в соответствии с Распоряжением Кабинета Министров Республики Узбекистан от 23 февраля 2010 года под № 101. В нем изложено основное содержание докладов Президента Республики Узбекистан Ислама Каримова на совместном заседании Законодательной палаты и Сената Олий Мажлиса Республики Узбекистан «Модернизация страны и построение сильного гражданского общества – наш главный приоритет» и на заседании Кабинета Министров, посвященном итогам социально-экономического развития страны в 2009 году и важнейшим приоритетам экономической программы на 2010 год «Наша главная задача – дальнейшее развитие страны и повышение благосостояния народа».

Всесторонне освещены основные вопросы построения сильного гражданского общества, на которые Президентом страны обращено особое внимание, приведены результаты экономической политики, осуществляемой в Узбекистане в условиях все более усугубляющегося мирового финансово-экономического кризиса, в частности, отражены успехи в деле модернизации экономики страны и последовательного продолжения процессов обновления, а также приведены приоритетные направления, намеченные на 2010 год по дальнейшему развитию страны и повышению благосостояния народа.

Учебное пособие предназначено для студентов высших учебных заведений. Вместе с тем пособие может быть полезным преподавателям, научным сотрудникам, аспирантам и исследователям, а также тем, кто интересуется процессом осуществляемых в нашей республике социально-экономических реформ.

Составители: кандидат экономических наук, доцент Ш. Мустафакулов,
кандидат педагогических наук, доцент Д. Файзуллаева,
старший преподаватель К. Ахметова,
старший преподаватель Н. Каттаев.

Образовательная технология рекомендована к изданию решением Совета по координации деятельности учебно-методических объединений высшего и среднего специального, профессионального образования от “___” _____ 2010 года под № ____.

© - “Иктисодиёт”, 2010

СОДЕРЖАНИЕ

Введение	177
Концептуальные основы разработки образовательных технологий лекционных и семинарских занятий по изучению докладов Президента Республики Узбекистан И.А. Каримова «Модернизация страны и построение сильного гражданского общества – на главный приоритет» и “Наша главная задача – дальнейшее развитие страны и повышение благосостояния народа”	180
Лекционные занятия	
1 тема. Обеспечение стабильных темпов социально-экономического развития, повышение благосостояния населения – результаты стратегии развития, обновления, модернизации страны и реализации Антикризисной программы мер	183
1.1. Модель образовательной технологии	183
1.2. Технологическая карта лекции	184
2 тема. Высокие цели, задачи и планы, стоящие перед нами – новый шаг на пути выхода нашей страны в ряд развитых государств	205
2.1. Модель образовательной технологии	205
2.2. Технологическая карта проблемной лекции	206
Практические занятия	
1 тема. Обеспечение макроэкономической стабильности и последовательных темпов роста в Узбекистане в условиях углубляющегося мирового финансово- экономического кризиса в 2009 году	213
1.1. Модель образовательной технологии	213
1.2. Технологическая карта семинарского занятия	214
2 тема. Приоритетные задачи и направления социально-экономического развития страны в 2010 году	219
2.1. Модель образовательной технологии	219
2.2. Технологическая карта семинарского занятия	220

ВВЕДЕНИЕ

В обеспечении последовательного и стабильного развития экономики залогом успеха являются разработка и точное определение тщательных и всесторонне обоснованных мер, важных задач и направлений для будущего периода, разработка программ экономического развития различного уровня. Вместе с тем имеет принципиальное значение критическая оценка достижений и результатов предыдущего периода – пройденного этапа, умение сделать соответствующие выводы и на их основе дальнейшее совершенствование программ социально-экономического развития.

Данное правило приобретает особо важное значение в нынешних условиях. Так, предупреждение негативного влияния глобального финансово-экономического кризиса, начавшегося в 2008 году и оказавшего серьезное влияние на экономику многих стран мира в 2009 году предполагает особую последовательность, всестороннюю продуманность и обоснованность, поэтапность реализации коренных реформ, твердость на пути намеченных целей и задач в течение социально-экономических процессов различного уровня. Сохранение в нашей стране стабильных темпов роста в условиях углубленного финансово-экономического кризиса еще раз подчеркивает правильность избранного независимого пути развития и проводимой в соответствии с ней экономической политики.

В целях широкого анализа задач и поиска путей их решения 29 января этого года на заседании Кабинета Министров, посвященного основным итогам 2009 года и приоритетным направлениям социально-экономического развития Узбекистана, Президент страны Ислам Каримов выступил с докладом. В нем отмечается, что благодаря правильно выбранной стратегии развития, обновления, модернизации страны, мобилизации сил и возможностей в деле исполнения Антикризисной программы мер, рассчитанной на 2009-2012 годы, удалось не только противостоять последствиям и угрозам глобального кризиса, но и обеспечить стабильные темпы социального и экономического развития.

В докладе особо отмечается, что в условиях углубления мирового финансового кризиса в 2009 году обеспечение стабильных темпов макроэкономической стабильности и экономического развития является еще одним неоспоримым подтверждением верности “узбекской модели” развития, основанной на пяти принципах реформирования экономики.

Вместе с тем, в докладе определены следующие приоритетные задачи и направления социально-экономического развития страны в 2010 году:

1) продолжение и углубление реформирования, обновления и модернизации страны, безусловное выполнение Антикризисной программы на 2009-2012 годы и на этой основе обеспечение высоких и устойчивых темпов роста экономики, ее эффективности и макроэкономической сбалансированности;

2) обеспечение финансово-банковской устойчивости;

3) продолжение политики углубления структурных преобразований экономики для обеспечения роста конкурентоспособности страны;

4) осуществление активной инвестиционной политики по реализации стратегически значимых проектов, направленных на модернизацию, техническое и технологическое обновление ведущих базовых отраслей, развитие мощной современной сети транспортных и инфраструктурных коммуникаций;

5) ускоренное развитие и строительство жилья и социальной инфраструктуры на селе;

6) обеспечение занятости населения и связанной с ней проблемы роста доходов и улучшения качества жизни людей;

7) реализация Государственной программы «Год гармонично развитого поколения».

Задачи, определенные Президентом страны по обеспечению высоких и стабильных темпов экономического развития, эффективности экономики и макроэкономической стабильности, повышению стабильности банковско-финансовой сферы, проведению активной инвестиционной политики для реализации стратегически значимых проектов, полного и успешного выполнения задач по дальнейшему повышению уровня жизни и

благополучия населения, предполагают глубокое усвоение их сущности со стороны членов общества. Объявление 2010 года «Годом гармонично развитого поколения», разработка специальной программы в данном направлении от всех нас требуют целевых, конкретных действий на пути физического и духовного развития молодежи, становления их гармонично развитыми личностями, обладающими глубокими знаниями.

Предлагаемый учебно-методический сборник подготовлен с целью освещения специального учебного курса и доведения до студентов изложенных в учебном пособии мнений и рассуждений, в виде курсов в объеме 8 часов для экономических направлений и специальностей высшего образования (4 часа лекционных занятий, 4 часа семинарских занятий), для неэкономических направлений и специальностей образования - 6 часов (4 часа лекционных занятий, 2 часа семинарских занятий). Учебно-методический сборник предназначен в основном для профессоров-преподавателей, преподающих данный курс, и студентов (учащихся).

Концептуальные основы разработки образовательных технологий лекционных и семинарских занятий по изучению докладов Президента Республики Узбекистан И.А. Каримова «Модернизация страны и построение сильного гражданского общества – наш главный приоритет» и «Наша главная задача – дальнейшее развитие страны и повышение благосостояния народа»

В настоящее время, когда Узбекистан является неотъемлемой составной частью международного сообщества и глобального финансово-экономического рынка, в целях модернизации отраслей экономики, технического и технологического перевооружения отраслей и производства продукции, отвечающей требованиям мировых стандартов одной из актуальных задач является подготовка кадров-специалистов на основе новых требований и методов, обучение их современным знаниям.

В связи с этим, Узбекистан первым среди новых независимых развивающихся государств начал реформировать систему образования. В республике были приняты Национальная программа по подготовке кадров и Закон «Об образовании».

В соответствии с Законом «Об образовании», в книге Президента страны «Узбекистан, устремленный в XXI век», его докладе на первой сессии Олий Мажлиса особое внимание уделяется подготовке кадров специалистов по профессиональным направлениям.

Именно в направлении подготовки кадров и повышения эффективности образования реализуется ряд проектов. На основе инициатив Президента Республики Узбекистан Ислама Каримова по повышению уровня общего образования и профессиональной квалификации, грамотности людей в соответствии с новыми требованиями, внедрением непрерывной системы образования путем подготовки высококвалифицированных и конкурентоспособных специалистов достигается улучшение параметров роста в отраслях экономики.

Как известно, непрерывность и органическая взаимосвязь предупреждает излишние повторы, прежде всего, расширяет духовный и интеллектуальный потенциал общества, и в качестве фактора совершенствования духовного и интеллектуального потенциала общества обеспечивает стабильное развитие экономики. Развитие педагогических технологий и введение их в учебно-воспитательный процесс, а также в процессе скоростного обмена информационных технологий и их совершенствования создается возможность повышения профессионального мастерства для каждого человека.

Требование, предъявляемое на каждом этапе образования, заключается в усилении на основе программных знаний, представлений и навыков студента (учащегося) совершенствования эффективности самостоятельной работы, заинтересованности в учебных предметах, активности профессиональных знаний. Педагогический опыт в экономическом образовании, современные технологии имеют безграничные возможности в повышении интереса студента (учащегося) к учебным предметам, их активности в самостоятельной работе.

Сегодняшняя задача образования заключается в обучении учащихся умению самостоятельно действовать в условиях все более развивающейся информационно-образовательной среды, рациональному использованию информационного потока. Для этого необходимо создавать им возможности и условия для непрерывной самостоятельной работы. Нужно отметить, сфера образования имеет особое значение в экономической отрасли жизни общества, а образовательная деятельность считается важной частью экономического развития общества. Поэтому, через технологизацию процесса экономического образования, наметив конкретные задачи, путем правильного определения способов и методов учебных занятий можно создать необходимые условия для развития интеллектуального потенциала и творческих способностей личности, повышения экономических знаний и навыков, для ускоренного обучения.

Экономические знания позволяют развивать экономическое мышление людей, их нравственные качества и работоспособность, повышать экономическую активность; в

результате экономического образования у них сформируются инициативность, экономичность, бережное отношение к общественному имуществу, повысится требовательность к себе, чувство ответственности. Экономическое воспитание способствует обновлению технологических процессов и оборудования, производству высококачественной продукции, личному успеху и благосостоянию.

Исходя из вышесказанного, приводим цели и задачи учебного курса по изучению докладов Президента Республики Узбекистан «**Модернизация страны и построение сильного гражданского общества – наш главный приоритет**» и «**Наша главная цель – процветание страны и повышение благосостояния народа**», основные концептуальные подходы проектирования образовательной технологии:

Цель учебного курса заключается в обучении студентов сути и содержанию осуществляемой широкомасштабной работы под руководством Президента страны, реализуемых коренных социально-экономических реформ в условиях мирового финансово-экономического кризиса в 2009 году и приоритетных направлений стратегии развития Узбекистана в 2010 году, а также формирование у студенческой молодежи знаний и навыков о позитивных изменениях, ожидаемых от реализации этих задач.

Задачи учебного курса. Для достижения цели в данном специальном курсе предусматривается реализация следующих задач:

- формирование у студентов широких представлений и понятий об анализе итогов 2009 года, прошедшего в условиях глубокого финансово-экономического кризиса и о приоритетных направлениях, определенных главой государства на 2010 год;
- повышение знаний об углублении реформ, обновлении и модернизации страны, выполнения Антикризисной программы мер на 2009-2012 годы и на этой основе обеспечения высоких и устойчивых темпов, эффективности экономического развития, а также макроэкономической стабильности;
- формирование навыков размышления и рассуждения об основной цели обеспечения стабильности банковско-финансовой системы, дальнейшего повышения капитализации и инвестиционной активности банков;
- обучение студентов самостоятельным суждениям о продолжении процессов углубления структурных преобразований экономики в целях обеспечения конкурентоспособности страны;
- раскрытие сущности активной инвестиционной политики для реализации стратегически значимых проектов, направленных на модернизацию ведущих отраслей экономики, техническое и технологическое обновление, развитие транспортной и инфраструктурных коммуникаций;
- ориентация на разработку всесторонне обоснованных, реальных подходов и взглядов у студентов об ожидаемых результатах от реализации программы по ускорению развития строительства жилья и социальной инфраструктуры на селе;
- обучение студентов умению делать причинно-следственные выводы об обеспечении занятости людей, и тем самым дальнейшее увеличение их доходов и повышения качества жизни.

Понимание сути Государственной программы «Год гармонично развитого поколения», направленной на духовное и физическое развитие молодого поколения, получения ими самых современных интеллектуальных знаний, воспитание гармоничного развитого поколения, полностью отвечающего требованиям XXI века, стимулирует студентов к активному участию в реализации намеченных мероприятий.

Образование, направленное на личность. Данное образование по своей сути предусматривает полноценное развитие всех участников образовательного процесса. При проектировании образования это предполагает подход, направленный не на определенную обучающуюся личность, а прежде всего учет целей обучения, связанного с будущей профессиональной деятельностью.

Системный подход. Технология образования должна воплощать в себе все признаки системы: логичность процесса, взаимосвязь и единство всех его звеньев.

Подход, ориентированный на деятельность. Выражает образование, направленное на формирование процессуальных качеств индивида, активирование и ускорение деятельности обучающегося, на раскрытие в процессе образования всех его способностей и возможностей, инициативности.

Диалогический подход. Такой подход означает психологическое единство участников образовательного процесса и необходимость создания взаимных отношений. В результате усиливается творческая деятельность личности по самоактивизации и проявлению своих способностей.

Организация обучения в сотрудничестве. Означается необходимость обращение внимания таким субъективным отношениям между обучающим и обучающимся, как демократизм, равенство, сотрудничество, совместное формирование целей и содержания деятельности и оценки достигнутых результатов.

Проблемное обучение. Один из методов организации совместной деятельности обучающихся на основе представления содержания образования в проблемной форме. Этот процесс обеспечивает объективную противоположность научных знаний и выявление путей их решения, диалектическое мышление и творческое применение их в жизни.

Применение современных средств и методов предоставления информации – это применение новых компьютерных и информационных технологий в учебном процессе.

Методы и техника обучения. Лекция (вводная, тематическая, информативная, наглядная (визуализированная), форум, решение конкретных ситуаций), диспут, проблемный метод, пинборд, интеллектуальная атака, блиц-опрос, вопросы и ответы, методы практической работы.

Формы организации обучения: фронтальное, коллективное и групповое обучение, основанное на диалоге, полилоге, общении, сотрудничестве и взаимном обучении.

Средства обучения: традиционные методы обучения (учебное пособие, тексты лекции, раздаточные материалы) и, наряду с этим, – линейные органайзеры, компьютеры и информационные технологии.

Методы коммуникации: непосредственные прямые контакты со студентами, основанные на оперативной обратной связи.

Методы и средства обратной связи (информации): блиц-опрос, учебная диагностика.

Методы и средства управления. Планирование учебных занятий в виде технологической карты, определяющей этапы учебного занятия, совместные действия преподавателя, слушателя в достижении намеченной цели, контроль не только за аудиторными занятиями, но вне аудиторной самостоятельной работы.

Мониторинг и оценка: используя контрольные вопросы по теме во время учебных занятий и в течение всего курса осуществляется плановый контроль за результатами обучения. В завершении курса с помощью тестовых вопросов оцениваются знания слушателей (студентов).

1 тема	Обеспечение стабильных темпов социально-экономического развития, повышение благосостояния населения – результаты стратегии развития, обновления, модернизации страны и реализации Антикризисной программы мер
---------------	--

1.1. Модель технологии обучения

Время занятия 2 часа	Количество студентов: от 20 до 80
Форма занятия	Вводная информативная лекция
<i>План лекции</i>	<ol style="list-style-type: none"> 1. Выборы - закономерный процесс демократизации и либерализации страны. 2. Результаты, достигнутые в Узбекистане в деле укрепления банковско-финансовой сферы. 3. Меры по поддержке предприятий реального сектора экономики в условиях мирового финансово-экономического кризиса. 4. Меры, реализованные в рамках Антикризисной программы мер по укреплению экспортного потенциала страны и снижению налогового бремени. 5. Ускоренное развитие малого бизнеса и частного предпринимательства – важный фактор обеспечения экономического развития страны, создания новых рабочих мест, повышения доходов и благосостояния населения.
<p><i>Цели учебного занятия:</i> предоставление общего понятия об учебном курсе. Ознакомление с результатом стратегии развития, обновления и модернизации страны и реализации Антикризисной программы мер - обеспечением стабильных темпов роста социально-экономического развития, повышением материального благосостояния людей.</p>	
<p><i>Педагогические задачи:</i></p> <ul style="list-style-type: none"> • формирование понятия о цели и задачах учебного курса, охарактеризовать изучаемые темы на основе структурной логической схемы; • предоставление данных о состоявшихся в стране выборах в Законодательную палату и местные кенгаши; • предоставление данных о результатах, достигнутых в Узбекистане в деле укрепления банковско-финансовой системы; • ознакомление с мерами по поддержке предприятий реального сектора экономики в условиях мирового финансово-экономического кризиса; • в рамках Антикризисной программы мер указание путей укрепления экспортного потенциала страны; • предоставление данных о мерах по 	<p><i>Результаты учебной деятельности:</i></p> <ul style="list-style-type: none"> • комментируют цели и задачи учебного курса, характеризуют изучаемые темы на основе структурной логической схемы; • раскрывают сущность состоявшихся в стране выборов в Законодательную палату и местные кенгаши; • освещают результаты, достигнутые в Узбекистане в деле укрепления банковско-финансовой системы; • рассказывают о мерах по поддержке предприятий реального сектора экономики в условиях мирового финансово-экономического кризиса; • раскрывают пути укрепления экспортного потенциала страны в рамках Антикризисной программы мер; • перечисляют данные о мерах по облегчению налогового бремени; • рассказывают об ускоренных путях развития малого бизнеса и частного

облегчению налогового бремени; • предоставление данных об ускоренных путях развития малого бизнеса и частного предпринимательства; • освещение важных факторов обеспечения в стране экономического развития, создания новых рабочих мест, повышения доходов и благосостояния населения.	предпринимательства; • освещают важные факторы обеспечения в стране экономического развития, создания новых рабочих мест, повышения доходов и благосостояния населения.
<i>Методы преподавания</i>	Показательная лекция, беседа
<i>Формы преподавания</i>	Массовая, коллективная
<i>Средства преподавания</i>	Учебное пособие, проектор
<i>Условия преподавания</i>	Аудитория, приспособленная к применению ТСО
<i>Мониторинг и оценка</i>	Устный контроль: вопросы и ответы

1.2. Технологическая карта занятия на тему «Обеспечение стабильных темпов социально-экономического развития, повышение благосостояния населения – результаты стратегии развития, обновления, модернизации страны и реализации Антикризисной программы мер».

<i>Этапы и время работы</i>	<i>Содержание деятельности</i>	
	<i>преподаватель</i>	<i>обучающиеся</i>
Подготовительный этап	1. Подготовка содержания занятия по теме. 2. Подготовка слайдов презентации для вводной лекции. 3. Разработка критериев оценки деятельности студентов. 4. Разработка списка литературы, используемой при изучении учебного курса.	
1. Введение в тему (15 минут)	1.1. Представляет название учебного курса. Выводит на экран структурную логическую схему курса, дает список тем и их краткую характеристику. (<i>приложение № 1</i>). 1.2. Знакомит с темой первого занятия, его целью, задачами и результатам учебной деятельности. 1.3. Знакомит с критериями оценки учебной деятельности (<i>приложение № 2</i>). 1.4. Задаёт вопросы с целью активизации знаний студентов (<i>приложение № 3</i>).	Слушают Слушают Студенты отвечают на заданные вопросы
2. Основной этап (55 минут)	2.1. С помощью программы Power Point демонстрируется и комментируется слайды и тем самым раскрываются основные теоретические аспекты. 2.2. В виде схем разъясняет роль и значение выборов в качестве закономерного процесса демократизации и либерализации страны (<i>приложение № 4</i>). 2.2. Предоставляет данные с помощью слайдов, освещающих достигнутые результаты в Узбекистане в деле укрепления банковско-финансовой системы (<i>приложение № 5</i>).	Слушают, записывают

	<p>2.3. С помощью слайдов раскрывает меры по поддержке реального сектора экономики в условиях мирового финансово-экономического кризиса (<i>приложение № 6</i>).</p> <p>2.4. С целью укрепления и активизации знаний студентов задает следующие вопросы:</p> <ul style="list-style-type: none"> ✓ Как можно охарактеризовать значение оценки эффективности Антикризисной программы мер, рассчитанной на 2009-2012 годы? ✓ Почему в нашей стране уделяется особое внимание вопросу укрепления банковско-финансовой системы? ✓ В чем заключаются меры по поддержке реального сектора экономики в условиях мирового финансово-экономического кризиса? <p>2.5. Через слайды разъясняет мероприятия, реализованные в нашей стране в рамках Антикризисной программы мер по укреплению экспортного потенциала страны и облегчению налогового бремени (<i>приложение № 7</i>).</p> <p>2.6. Через слайды освещает важные факторы обеспечения в стране экономического развития, создания новых рабочих мест, повышения доходов и благосостояния населения путем развития малого бизнеса и частного предпринимательства (<i>приложение № 8</i>).</p>	<p>Отвечают на заданные вопросы</p> <p>Слушают, записывают</p>
<p>3. Заключительный этап (10 минут)</p>	<p>3.1. Отвечает на вопросы студентов, возникших по теме, приводит заключительный итог.</p> <p>3.2. Для самостоятельной работы предлагает тему «Основные макроэкономические показатели, достигнутые в стране в 2009 году, и прогнозы тенденций развития мировой экономики в 2010 году» и дает задание на основе техники Инсерт - изучить данный учебный материал (<i>приложения № 9-10</i>).</p>	<p>Задают вопросы. Записывают задания</p>

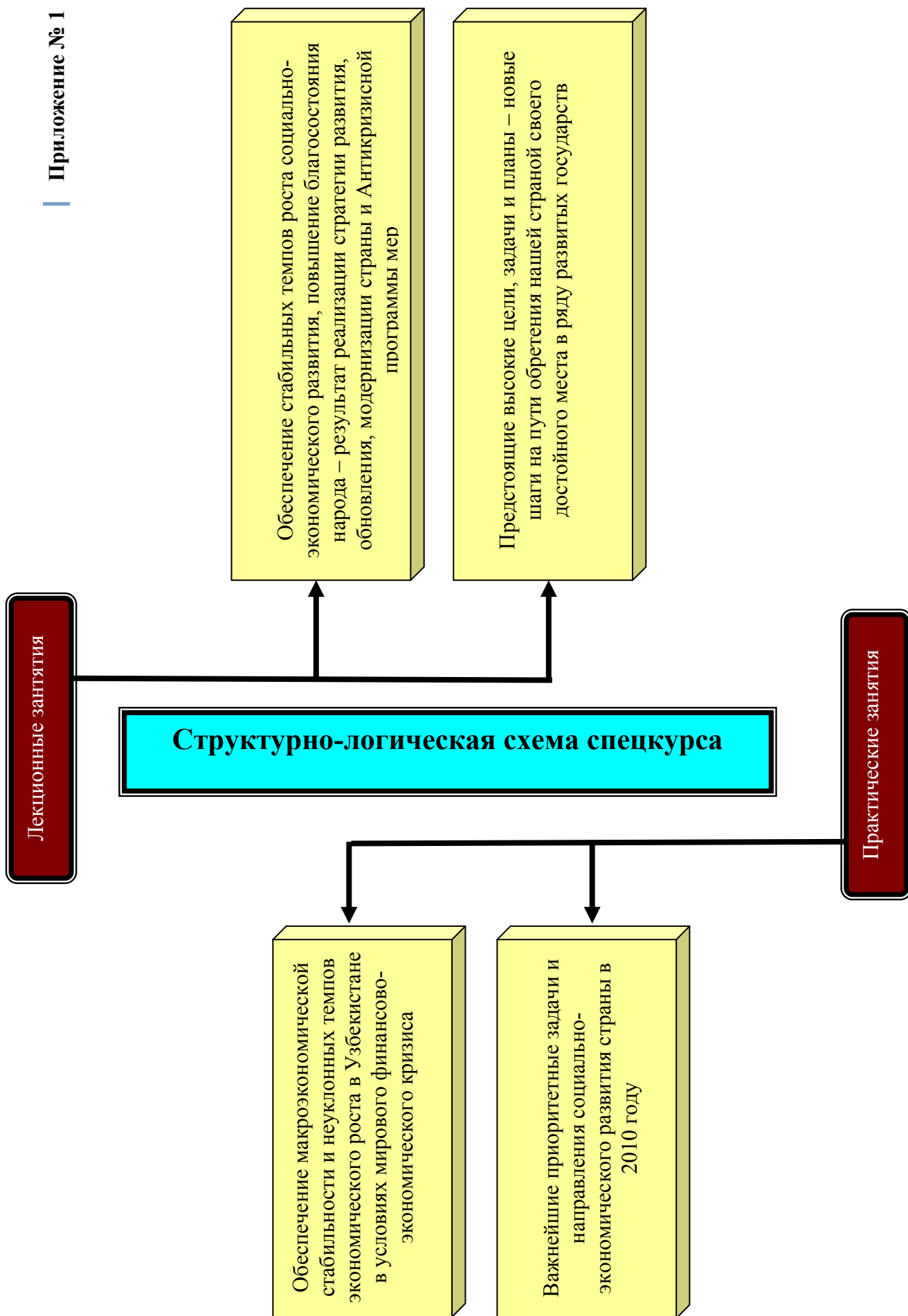

По каждому лекционному и практическому занятию выставляется от 0,5 до 2 баллов.

Результаты оценок по рейтингу:

- 2,0 баллов - «отлично»
- 1,5 баллов - «хорошо»
- 1,0 балл - «удовлетворительно»
- 0,5 балл - «неудовлетворительно»

Вопросы для активизации:

1. Расскажите о состоявшихся в вашей стране выборах в Законодательную палату и местные кенгаши.
2. Что означает понятие «кризис»?
3. Какие имеет последствия мировой финансово-экономический кризис (МФК)?
4. Как проявляются в мире последствия мирового финансово-экономического кризиса?
5. Оказал ли влияние мировой финансово-экономический кризис на экономику Республики Узбекистан?

НАГЛЯДНЫЕ МАТЕРИАЛЫ

1. Выборы – закономерный процесс демократизации и либерализации страны



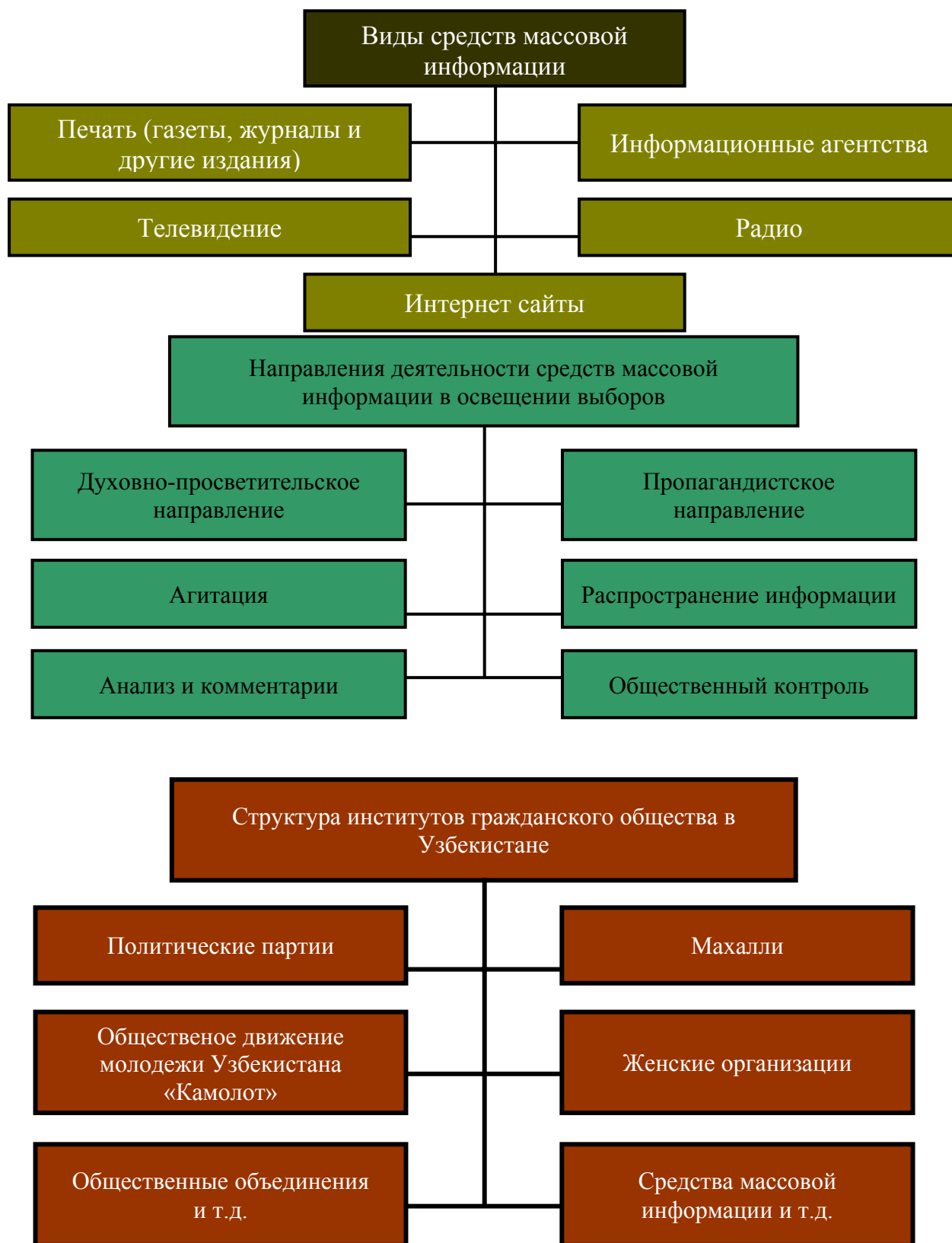

Приложение № 5

2. Результаты, достигнутые в Узбекистане в деле укрепления банковско-финансовой системы

Благодаря верно выбранной стратегии развития, обновления, модернизации страны, мобилизации сил и возможностей для выполнения Антикризисной программы мер, рассчитанной на 2009-2012 годы, нам удалось не только устоять против последствий и угроз глобального кризиса, но и обеспечить стабильные темпы экономического и общественного развития, повышения оптимизма и духовности народа.

И.А. Каримов

Позитивные аспекты обозначенных Президентом итогов года и определенных приоритетных направлений 2010 года

1. Очередная оценка эффективности проводимых реформ, реализуемых мер, последовательности и обоснованности программ социально-экономического развития.

2. Признание самоотверженного труда народа в течение года.

3. Определение задач и направлений, требующих приоритетного внимания в будущем году, выявление недостаточно используемых возможностей.

4. Еще более полная мобилизация взаимоскоординированного экономического потенциала всех сфер и отраслей экономики и другие.

Антикризисная программа мер – Это программа мер, разработанная правительством Республики Узбекистан на 2009-2012 годы против кризиса, и в данной программе нашли свое отражение ряд финансовых льгот и комплекс мер по обеспечению стабильных темпов экономического роста.

**«Мировой
финансово-
экономический
кризис, пути методы
его преодоления в
условиях
Узбекистана»**

1. Ускорение модернизации предприятий, технического и технологического переоборудования, широкое внедрение современных, гибких технологий.

2. В нынешних условиях резкого ухудшения текущей конъюнктуры реализация конкретных мер по поддержке экспортоориентированных предприятий и создание дополнительных факторов по стимулированию экспорта.

3. Внедрение режима жесткой экономии, за счет стимулирования сокращения производственных расходов и себестоимости продукции, повышения конкурентоспособности предприятий.

4. Модернизация системы электроэнергетики, сокращение потребления энергии и реализация мер по внедрению эффективной системы энергосбережения.

5. В сегодняшних условиях снижения спроса на мировом рынке, путем стимулирования спроса на внутреннем рынке поддержка местных производителей.

Общий капитал банков – это финансовые средства банков для осуществления своей деятельности (банковских операций), которые состоят из денежного капитала, привлеченного банками из различных источников. Общий капитал банков наряду с частным капиталом также вбирает в себя в несколько раз превышающий привлеченный капитал.

Уставные фонды банков – это находящаяся в постоянном распоряжении банков сумма материальных и денежных средств, их размер строго определяется в Уставе во время организации банков.

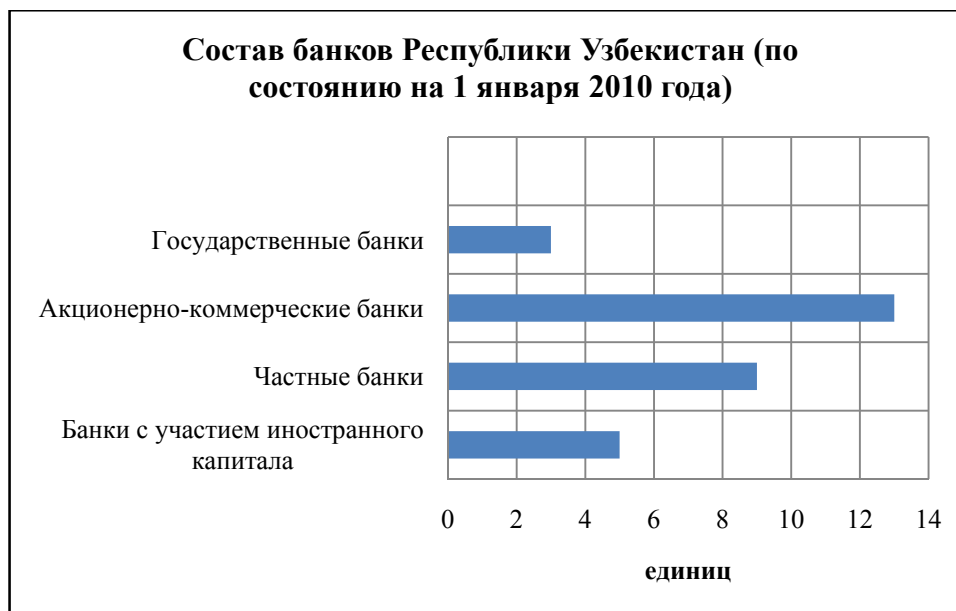

Кредиты, депозиты и общий капитал коммерческих банков Республики Узбекистан, млрд. сумов

Показатель	2005 г.	2006 г.	2007 г.	2008 г.	2009 г.
Кредиты	3876,0	4104,2	4777,6	6374,4	8558,2
Депозиты	1688,7	2544,5	3829,2	5771,6	8703,1
В том числе:					
- депозиты юридических лиц	1239,2	1866,2	2834,6	4127,6	5953,2
- депозиты физических лиц	449,5	678,3	994,6	1644,0	2749,9
Общий капитал	930,9	1070,1	1502,6	2104,3	3010,4

Ликвидность банковской системы – возможность банков своевременно и неприкословно выполнять свои обязательства.

Ликвидность банков – способность активов банков в краткие сроки превращаться в денежную форму. Ликвидность наряду с выполнением банковских обязательств и финансированием роста активов также подразумевает эффективное управление снижением уровня депозитов и задолженностей.

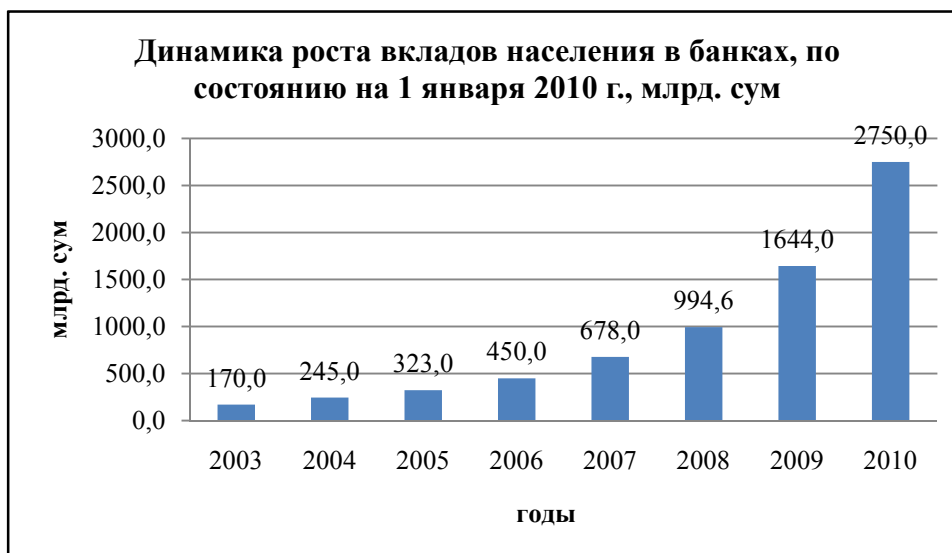

Приложение № 6

3. Меры по поддержке предприятий реального сектора экономики в условиях мирового финансово-экономического кризиса

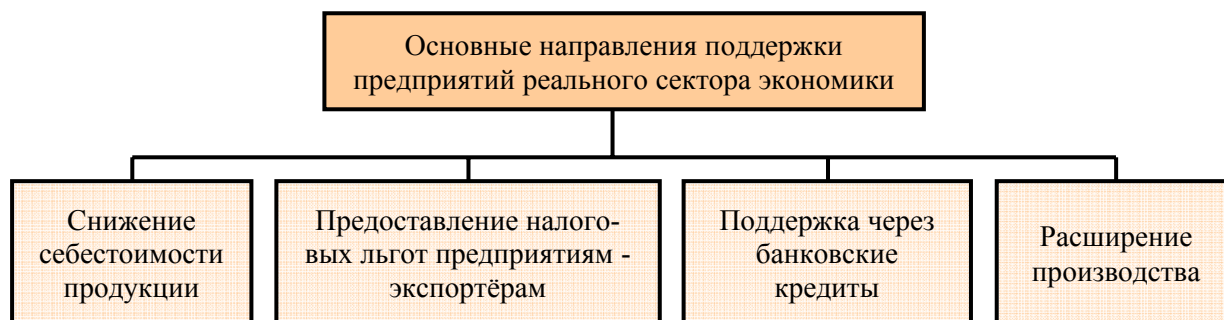

Реальный сектор экономики – является сферой экономики, связанной с непосредственным производством материальных благ и оказанием услуг, вбирает в себя сферы промышленности, сельского хозяйства, строительства, транспорта, связи.

Модернизация производства – процесс, состоящий из таких процессов, как оснащение производства современной технологией, его моральное обновление, техническая и технологическая реструктуризация. Основными направлениями и средствами модернизации производства являются: изъятие из предприятий устаревшего оборудования; оснащение производства современной техникой и технологиями; внедрение в производство инновационных технологий на основе местных ресурсов; расширение ассортимента производимой продукции; снижение производственных затрат и экономия ресурсов; внедрение системы управления качеством и сертификации; внедрение безотходных и экологически чистых технологий и др.

Кооперационные связи – установление в различных отраслях производства долгосрочных связей по заготовке определенной продукции.

Кредиторская задолженность – это денежные средства предприятия, организации или учреждения, которые должны быть выплачены юридическим или физическим лицам, они могут быть разделены на нормальные (непросроченные), а также на просроченные задолженности.

Себестоимость продукции – стоимость всех расходов, затраченных на производство и реализацию продукции.

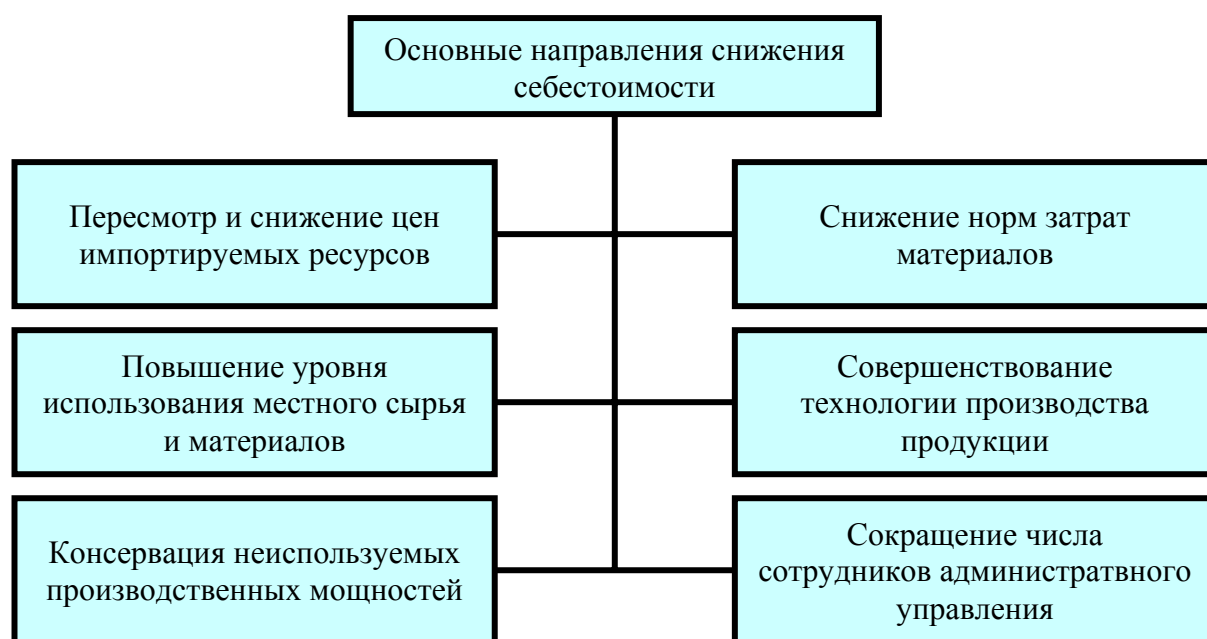

Результаты, достигнутые в 2009 году в Узбекистане по снижению себестоимости продукции, произведенной по комплексам экономики нашей республики

Название комплексов	Снижение себестоимости продукции	
	млрд. сум	%
Геологический, топливно-энергетический, химический комплекс, комплекс нефтяной химии и металлургической промышленности	1156,3	21,9
Машиностроительная отрасль, электротехника, авиационная промышленность, а также комплекс стандартизации продукции	156,2	18,5
Коммунальная сфера, транспорт, капитальное строительство и строительная индустрия	458,8	21,3
Сельское и водное хозяйство, переработка сельхозпродукции и производство потребительских товаров	295,1	20,0
Образование, здравоохранение и социальная защита	13,1	20,2
Всего по республике	2079,5	20,38

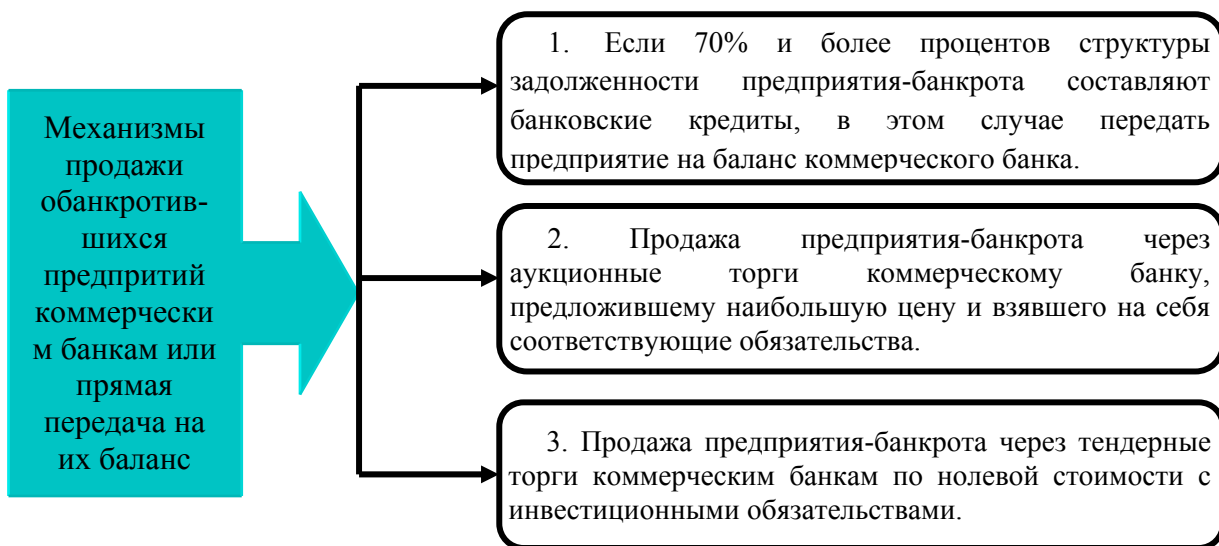

Льготы по восстановлению финансовой способности экономически несостоятельных предприятий

Передача имущества экономически несостоятельных предприятий коммерческим банкам и перепродажа организованного на ее базе нового предприятия освобождается от налога на добавленную стоимость

В течение трех лет освобождается от налога на прибыль, единого налогового платежа, имущественного налога и земельного налога

При передаче управляющим компаниям на два года освобождается от налога на прибыль и единого налогового платежа

На базе обанкротившегося предприятия организация нового предприятия с уставным капиталом до 100%

В связи с ликвидацией обанкротившегося предприятия списание ранее выданных, не покрытых кредитов, в том числе выданных под гарантию правительства по решению банковского совета

Создание и привлечение квалифицированной управляющей компании для обанкротившегося предприятия

Приобретение обанкротившегося предприятия по ликвидационной цене, восстановление ее деятельности и повторная продажа по рыночной цене

Рентабельность – уровень выгодности деятельности предприятия. Существуют три вида его показателей: рентабельность активов предприятия, рентабельность частного капитала и рентабельность реализованной продукции. Эти показатели определяются по соотношению показателя (чистой) прибыли в балансе к среднегодовой стоимости активов, размеру выпущенных в обращение акций, к размеру частного капитала и себестоимости реализованной продукции.

Банкротство предприятия – неспособность выполнения предприятием своих обязательств по задолженностям в результате несостоятельности финансово-хозяйственной деятельности. По решению хозяйственного суда, предприятие официально объявляется банкротом.

Финансовое оздоровление – оздоровление финансового состояния предприятия путем применения системы мер в целях предотвращения банкротства предприятия или повышения его конкурентоспособности.

Локализация производства – процесс перевода производства деталей, комплектующих частей, полуготовой продукции и готовой продукции на основе материалов и местного сырья, применяемого через импортное сырье на различных этапах промышленного производства.

Результат импортозамещаемости – стоимость сэкономленной импортной продукции в результате произведенной продукции и оказанных услуг путем осуществления процесса локализации.



Приложение № 7

Реализованные меры в рамках Антикризисной программы мер по укреплению экспортного потенциала страны, снижению налогового бремени

Экспортный потенциал страны – возможности, способности экспорта имеющихся или производимых в определенной стране ресурсов, продукции.

Внешнеторговый оборот – является денежным выражением объема деятельности внешнего сальдо страны, группы стран, равняется сумме объема экспорта и импорта в определенном промежутке времени (например, в течение года).

Сальдо внешнеторгового оборота – отличие, разница между объемами экспорта и импорта страны.

Платежный баланс страны – это балансный расчетный счет международных операций страны, то есть стоимостное выражение комплекса международных хозяйственных отраслей в виде соотношения показателей ввоза на территорию страны и вывоза из нее товаров, услуг, капиталов.

Меры по поддержке предприятий-экспортеров

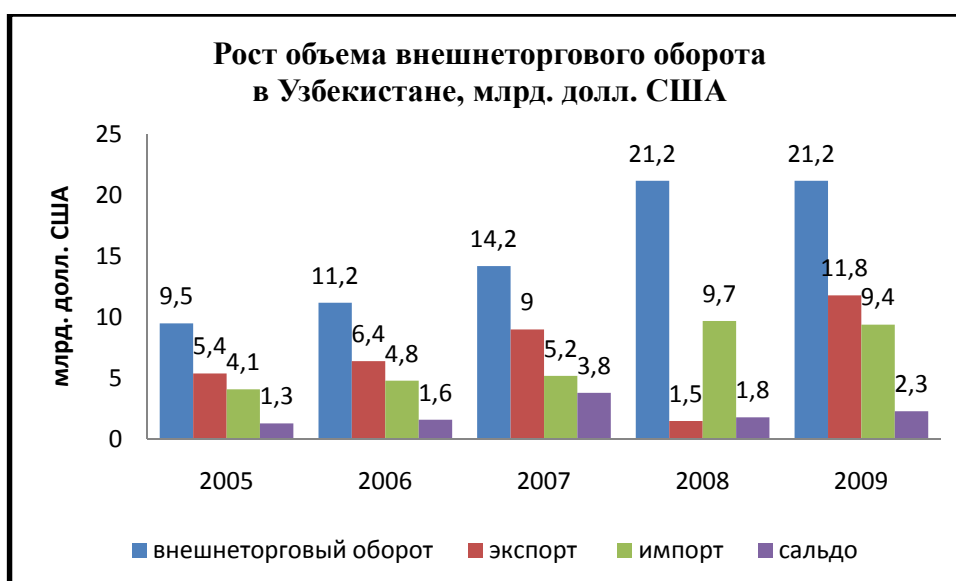
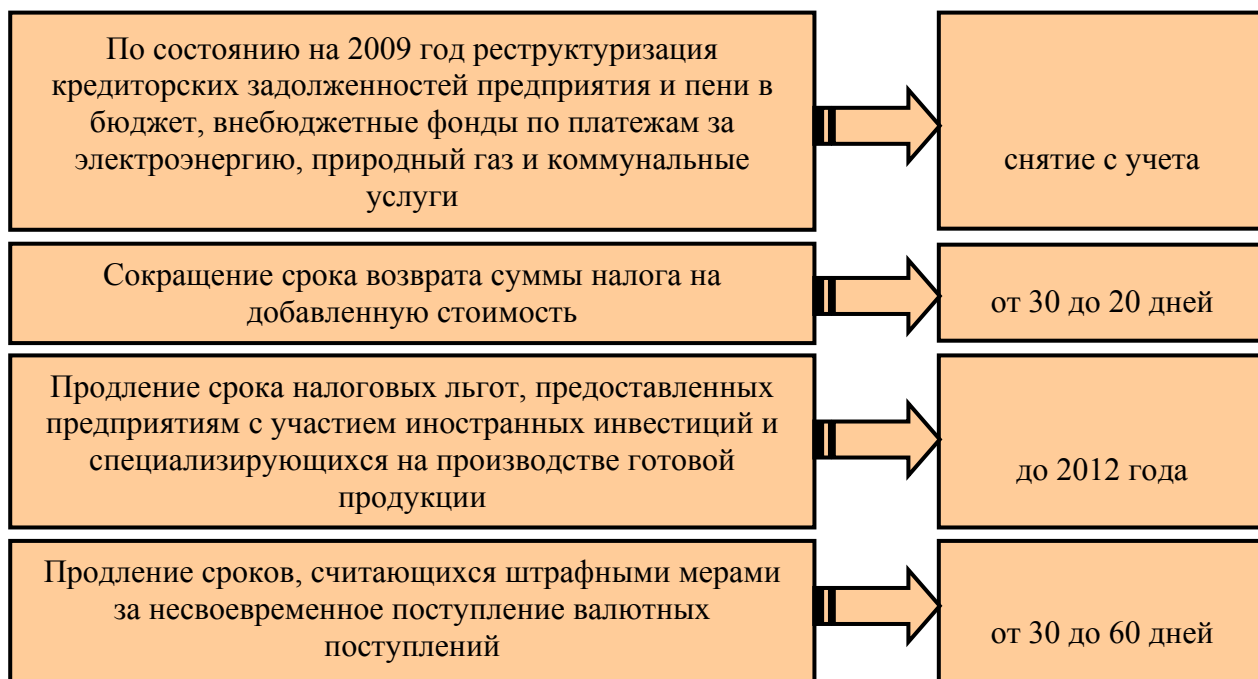

Снижение налоговых ставок в Узбекистане

Виды налоговых и других обязательных платежей	2000 г.	2010 г.
Налог с дохода, взимаемый с юридических лиц	31	9
Налог с дохода, взимаемый с физических лиц	15, 25, 36, 40	11, 17, 22
Единый налоговый платеж для микрофирм и малых предприятий	15	7
Налог на имущество юридических лиц	4,0	3,5
Единый социальный платеж	40	25

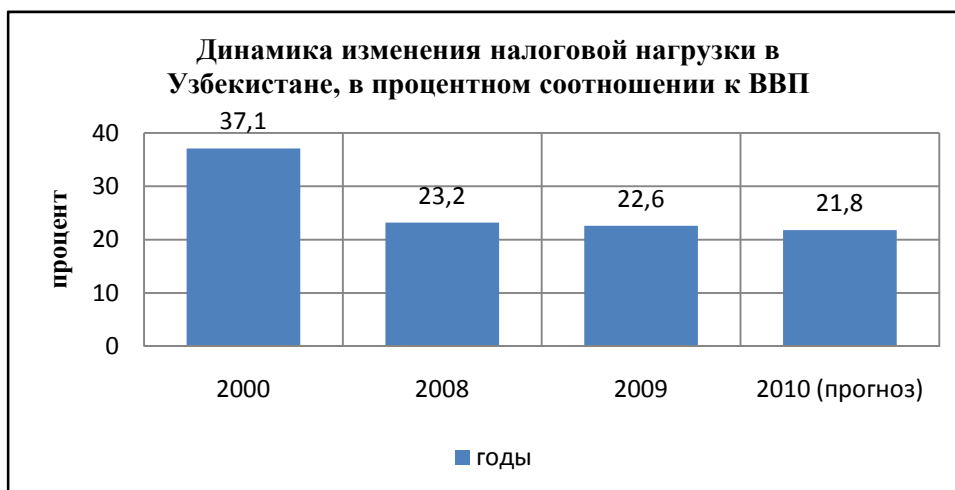

Налоги – обязательные платежи в государственный бюджет или местные бюджеты физических или юридических лиц за произведенные ими товары и услуги или за использование производственных факторов.

Унификация – обеспечение рационального соответствия одинаковых видов продукции, деталей, узлов и других применяемых материалов и технологических процессов.

Унификация налогов – в целях упрощения налогового механизма унификация видов налогов со схожей экономической сутью, объектов налогообложения.

Налоговая льгота – это форма полного, частичного или временного освобождения некоторой категории налогоплательщиков от уплаты налогов в порядке, установленном в законодательных актах.

Преференция – льготы, преимущества и предпочтения, оказываемые некоторым сферам и отраслям, предприятиям и видам производств в целесообразном развитии и упорядочении экономики.

Налоговый кредит – форма уменьшения, просрочки на определенный срок налоговой суммы в бюджет, отдельной выплаты или возврата налога.

Упрощенный порядок налогообложения – порядок налогообложения, применяемый в целях стимулирования субъектов малого бизнеса.

Налоговая ставка – выражает норму налога, приходящуюся на каждую единицу налоговой базы при подсчете налогов.

Облегчение налоговой нагрузки – уменьшение процентных ставок налогов и создание льгот.

Ускоренное развитие малого бизнеса и частного предпринимательства – важный фактор обеспечения экономического роста, создания новых рабочих мест, повышения доходов и благосостояния населения

Субъекты малого бизнеса – субъекты-производители, с ограниченными возможностями с точки зрения масштабов предприятия, объемов производства, количества работников, размера финансовых средств и др. Предприятия некоторых отраслей промышленного производства в нашей республике (например, легкой и пищевой промышленности, металлообработка, приборостроение и др.), где трудятся до 100 человек, в некоторых (например, машиностроение, металлургия, топливно-энергетическая отрасль и др.) - до 50 человек, в сфере услуг – до 25 человек, являются субъектами малого бизнеса.

Частное предпринимательство – это инициативная хозяйственная деятельность граждан (отдельных граждан), осуществляемая ими под собственным риском и ответственностью в рамках действующего законодательства в целях получения личного дохода (прибыли).

Малые предприятия – предприятия, осуществляющие самостоятельную хозяйственную деятельность, имеющие собственный баланс, самостоятельно распределяющие прибыль, полученную после выплаты налогов и других платежей.

Микрофирма – вид предприятия малого бизнеса. В нашей стране микрофирмами являются предприятия, где в направлении промышленного производства трудятся до 20 человек, сферы услуг – до 10 человек, сферы торговли и общепита – до 5 человек.

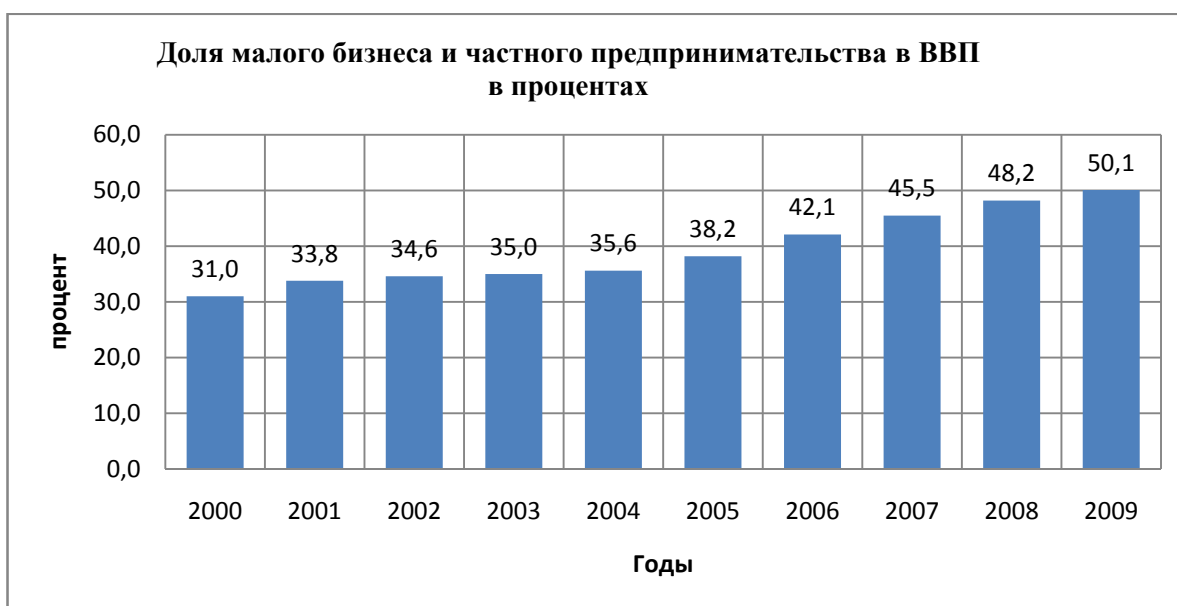

Доля малого бизнеса в объеме продукции (работы, услуг), произведенной в основных отраслях экономики Узбекистана, в процентах

Показатель	2008 г.	2009 г.
Промышленность	13,9	16,9
Сельское хозяйство	97,8	97,9
Строительство	48,3	41,6
Торговля	48,1	46,5
Инвестиции в основной капитал	23,1	23,7
Платные услуги	48,5	48,7
Экспорт	12,4	14,6
Импорт	35,7	42,5



Сокращение процессов разрешения и оптимизации платежей при организации предпринимательской деятельности

Виды процессов, связанных с выдачей разрешения	Размер платежа				Сокращение размера платежа в %
	ранее действовавший		вновь введенный		
	по размеру минимальной заработной платы	в сумах*	по размеру минимальной заработной платы	в сумах*	
Государственная регистрация субъектов предпринимательства	5	140200	2	56080	- 60
Открытие расчетного счета в банке	1	28040	0,5	14020	- 50
Разработка архитектурно-планировочных поручений	40	1120000	10	280400	- 75
Оформление земельного участка	-	130000	-	58000	- 56
Экологическая экспертиза	25	701400	1	28040	- 96
Экспертиза проектно-сметной документации	10	280400	3	84120	- 70
Проведение контрольно-исполнительных съемок в период строительства	5	140200	3	84120	- 40
Проведение экологической экспертизы проектов, нормативов	75	2103000	1	28040	- 98,7
Получение гигиенических сертификатов	10	280 400	3	84 120	- 70
Сумма всех платежей (без лицензий и разрешений)	-	5037660	-	830960	- 83,5

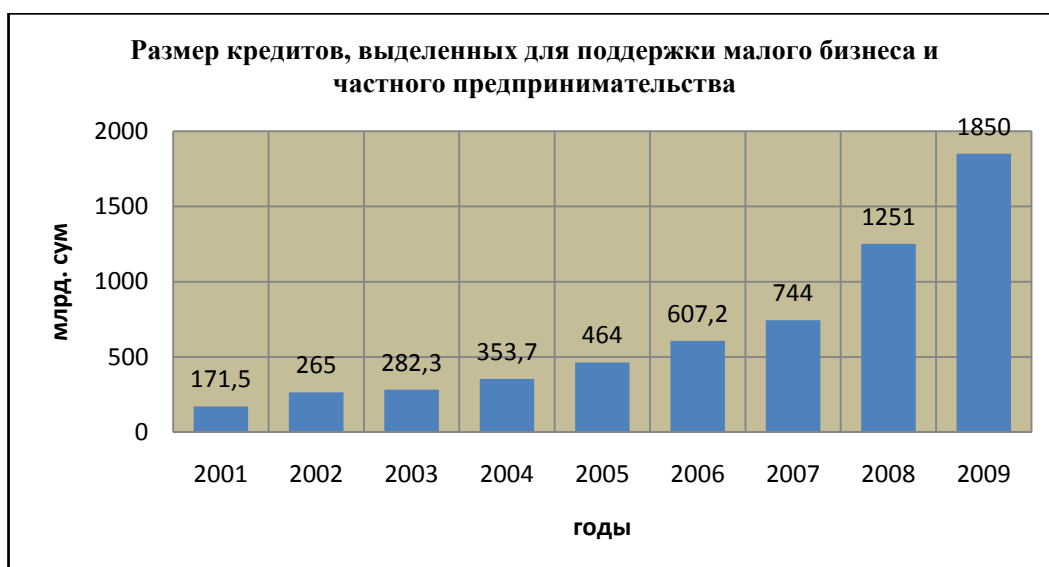

Бизнес-школа – это структура по подготовке, переподготовке и повышению квалификации предпринимателей, руководителей малых предприятий, специалистов для малых предприятий, безработных, других граждан, желающих открыть свое дело, ответственных работников за развитие малого бизнеса.

Учебно-практические центры – это структура, осуществляющая широкомасштабную программу по поддержке малого бизнеса и подготовке кадров для рыночной экономики.

Бизнес-инкубаторы – это структуры, размещающие на своих площадках специально отобранные малые предприятия, оказывающие им консультативные, образовательные и офисные услуги.

Социально-практический центр – это структура, занимающаяся созданием новых рабочих мест путем развития малого предпринимательства среди незанятого населения и безработных, обычно организуемая при центрах занятости.

Технопарк – это структура, организуемая в целях использования научного потенциала путем создания и развития на своей территории малых инновационных предприятий и коммерциализации произведенных технологий.

Бизнес-центр – эта структура по оказанию услуг предпринимателям и бизнесменам.

Консалтинг – это экономическая деятельность, связанная с оказанием консультативных услуг со стороны фирм, специализирующихся в сферах делового обслуживания производства, а также с экспертизой технических проектов.

Аудиторская компания – учреждение, занимающееся общей ревизией финансово-хозяйственной деятельности фирм различных направлений для выявления их возможностей на рынке и в бизнесе.

Страховая компания – это организация, выступающая в роли страхователя, то есть берущая на себя обязательства по возмещению ущерба застрахованного лица во время страхового события.

Вопросы и задания для повторения:

1. Какие меры приняты в нашей стране для поддержки предприятий реального сектора экономики?
2. Прокомментируйте содержание и значение модернизации производства.
3. Какое влияние оказывают на экономику расширение кооперационных связей и налаживание надежного сотрудничества?
4. Как осуществляется стимулирование внутреннего спроса на отечественную продукцию?
5. Дайте оценку результатов пересмотра кредиторской задолженности предприятий с целью оказания государственной поддержки.
6. Какие достигнуты результаты по снижению себестоимости продукции, производимой в промышленных отраслях?
7. Проанализируйте результаты, достигнутые в рамках программы локализации производства.
8. Какие намечены практические меры по поддержке и стимулированию экспортоориентированных предприятий страны?
9. Дайте оценку экспортному потенциалу страны.
10. Какова роль экспорта в дальнейшем укреплении надежности платежного баланса и стабильности экономики?
11. Какая работа проводится в республике по снижению налогового бремени?
12. Разъясните дополнительные налоговые и таможенные льготы, предоставляемые хозяйствующим субъектам страны.
13. Прокомментируйте значение малого бизнеса и частного предпринимательства в обеспечении экономического роста.
14. Сколько новых рабочих мест создано в сфере малого бизнеса в 2009 году?
15. Разъясните возможности малого бизнеса в решении проблем занятости в стране.
16. Какое влияние оказывает развитие малого бизнеса и частного предпринимательства на доходы и благосостояние населения?
17. Изложите свои взгляды по проблемам, связанным с использованием возможностей малого бизнеса и путях их устранения.

ОСНОВНЫЕ МАКРОЭКОНОМИЧЕСКИЕ ПОКАЗАТЕЛИ, ДОСТИГНУТЫЕ В СТРАНЕ В 2009 ГОДУ, И ПРОГНОЗЫ ПО РАЗВИТИЮ МИРОВОЙ ЭКОНОМИКИ В 2010 ГОДУ

Президент страны в своем докладе отметил, что несмотря на все сложности, возникшие в 2009 году, в стране достигнуты весомые макроэкономические показатели.

В частности, по итогам года в Узбекистане рост ВВП составил 8,1 процента. Производство промышленных товаров увеличилось на 9,0 процента, рост в сельском хозяйстве достиг 5,7 процента, розничный товарооборот увеличился на 16,6 процента, объем платных услуг населению – на 12,9 процента.

Согласно статистическим данным, темпы дополнительного роста ВВП были ниже по сравнению с предыдущими годами, но достаточно высокими. Особенно, с учетом того, что в результате отрицательных последствий мирового финансово-экономического кризиса в 2009 году в странах СНГ наблюдался не экономический рост, а экономический регресс в среднем на 6,7 процента, можно понять насколько значителен рост экономики нашей страны в таких условиях. Вместе с тем, в течение последних лет наблюдается стабильный рост ВВП в абсолютной стоимости.

Необходимо особо отметить, что несмотря на сложные климатические условия прошлого года, в стране впервые выращено более 7,3 миллионов тонн колосовых, в том числе, 6 миллионов 600 тыс. тонн зерна, заготовлено 3,4 миллиона тонн хлопкового сырья.

В прошлом году объем вложенных инвестиций в экономику Узбекистана составил 8,2 миллиарда доллара, это на 24,8 процента больше по сравнению с 2008 годом. Объем привлеченных инвестиций вырос на 68 процентов, главное, их большую часть составляют прямые инвестиции, объем которых вырос в 1,8 раза.

Вместе с тем произошли заметные изменения в структурном составе финансовых источников (табл.1).

Как следует из таблицы, в составе финансовых источников инвестиций доля государственного бюджета снизилась с 9,0 процентов в 2008 году до 8,1 процента в 2009 году, средства предприятий и населения, соответственно, с 53,9 до 46,9 процентов, а доля иностранных инвестиций, напротив, увеличилась с 25,8 до 32,4 процентов.

Таблица 1

Изменение в структуре инвестиций в 2005-2009 годах в процентах

Источники финансирования	2005 г.	2006 г.	2007 г.	2008 г.	2009 г.
Государственный бюджет	12,7	10,7	9,0	9,0	8,1
Иностранные инвестиции	19,2	19,0	22,8	25,8	32,4
Средства предприятий и населения	60,3	60,0	59,0	53,9	46,9
Другие источники	7,8	10,3	9,2	11,3	12,6

В стране уровень инфляции составил 7,4 процента и не превысил прогнозных показателей, намеченных на 2009 год. Необходимо отметить, государственный бюджет по сравнению с ВВП прошлого года выполнен с профицитом в размере 0,2 процента (рис. 1).



Рис. 1

В целом, в качестве достигнутых успехов по обеспечению макроэкономической стабильности в стране в 2009 году можно отметить следующее:

- уровень инфляции сохраняется в размере не более 7-8 процентов в год;
- золото-валютные резервы за последние 5 лет увеличились в 6 раз и сейчас покрывают объем почти 1,5 годового импорта;
- внешний долг страны составляет 9,5 процента ВВП и не превышает 26 процентов от объема экспорта. Эти показатели характеризуются Всемирным банком как «очень умеренные».

Успехи, достигнутые Узбекистаном в деле реализации Антикризисной программы мер, признаются не только авторитетными международными организациями и экономическими институтами, но такими международными организациями, как Международный валютный фонд, Всемирный банк, Азиатский банк развития и рядом других финансовых институтов.

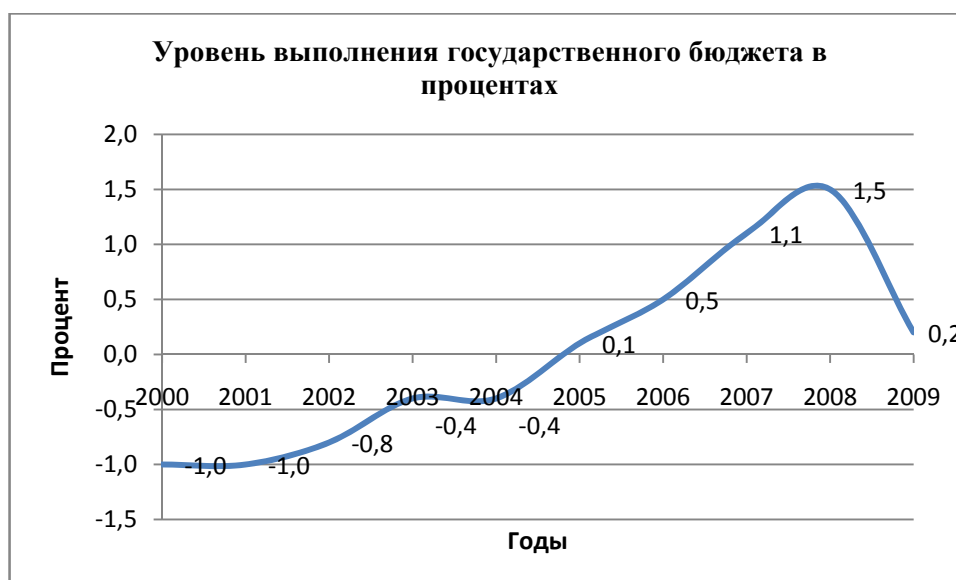
В заявлении миссии исполнительных директоров, посетивших нашу страну в октябре 2009 года, говорится: «Правительство Узбекистана в условиях мирового финансового кризиса, сконцентрировав множество ресурсов, необходимых для обеспечения экономического роста, проводит рациональную политику на мировых финансовых рынках. При это тщательно продуманная политика является важным фактором в эффективном противодействии влиянию глобального экономического кризиса».

Президент в своем докладе остановился на выводах авторитетных международных экспертов и экономистов, их прогнозах о тенденциях развития мировой экономики в текущем 2010 году.

Первое. В соответствии с их анализом и оценками, острота и пиковые проявления мирового финансового кризиса будут постепенно снижаться и в 2010 году ожидается постепенный медленный рост мировой экономики.

После снижения роста глобальной экономики в 2009 году примерно на 1 процент экономическое развитие в мире в текущем году может вырасти на 3 процента, что значительно ниже темпов докризисного периода (рис. 2). Как следует из рисунка, из-за финансового экономического кризиса в 2008 году экономика США сократилась по сравнению с предыдущим годом на 2,7 процента, Японии – 5,4 процента, Великобритании – на 4,4 процента, Германии – на 5,3 процента. В 2010 году в мире ожидается экономический рост, прогнозируется, что он составит в США 1,5 процента, Японии – 1,7 процента, Великобритании – 0,9 процента, Германии – 0,3 процента.



Рис. 2

Второе. Нестабильный рост международного рынка, а во многих странах продолжающееся падение внутреннего спроса на товары не способствуют формированию прочной базы для поступательного наращивания темпов реального сектора экономики.

Вместе с тем, падение и сокращение объемов производства, растущая безработица и ограничение реальных доходов населения приводят к существенному уменьшению налоговых поступлений и росту дефицита государственного бюджета, который может приобрести в некоторых странах хронический характер.

Третье. Несмотря на то, что продолжающееся снижение на рынке потребительского спроса сегодня ограничивает повышение цен, а кое-где имеет место и дефляция, громадная эмиссия денежных средств и накачивание ими банков и финансового сектора для поддержания ликвидности создают опасный риск резкого роста инфляционных процессов в ряде стран.

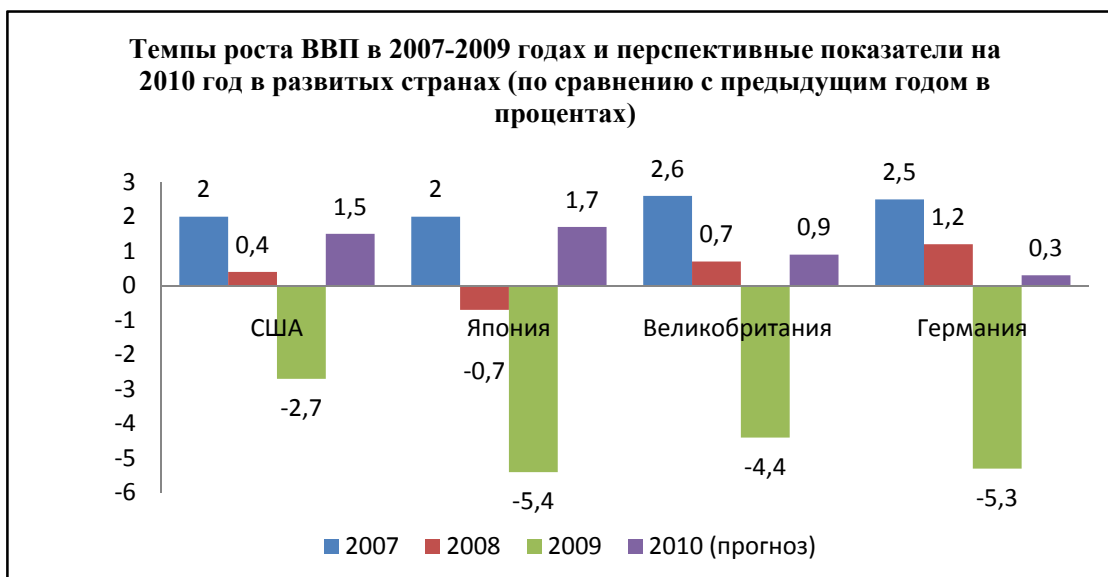
Четвертое. Нельзя не отметить продолжающиеся большие спекулятивные игры и опасность раздувания новых «пузырей» на фондовых, сырьевых и финансовых рынках, которые могут привести к новым финансовым обвалам и отвлечению средств от обновления и модернизации реальной экономики.

Пятое. Самые большие проблемы для становления и развития экономики, прежде всего развивающихся стран, создаются продолжающейся в мировой практике политикой протекционизма.

Несмотря на многочисленные заявления о недопустимости подобной практики на заседаниях «группы 20», создается впечатление, что устранить протекционизм как явное препятствие для свободной экономики вряд ли возможно в ближайшей перспективе.

Шестое. Приоритетной задачей в 2010 году и последующие годы, по мнению экспертов МВФ, является подготовка к сокращению исключительно высокого уровня государственного вмешательства в экономику.

Слишком длительное продолжение поддерживающих мер в финансово-экономической сфере сопряжено с риском появления диспропорций в балансировании экономики и серьезным ограничением на пути развития свободного предпринимательства.

Выводы, которые напрашиваются из этих оценок и прогнозов дальнейшего развития мировой экономики в условиях продолжающегося кризиса, свидетельствуют о том, что несмотря на то, что пройдена наиболее острая его фаза, еще предстоит преодолеть весь цикл разразившегося финансово-экономического кризиса.

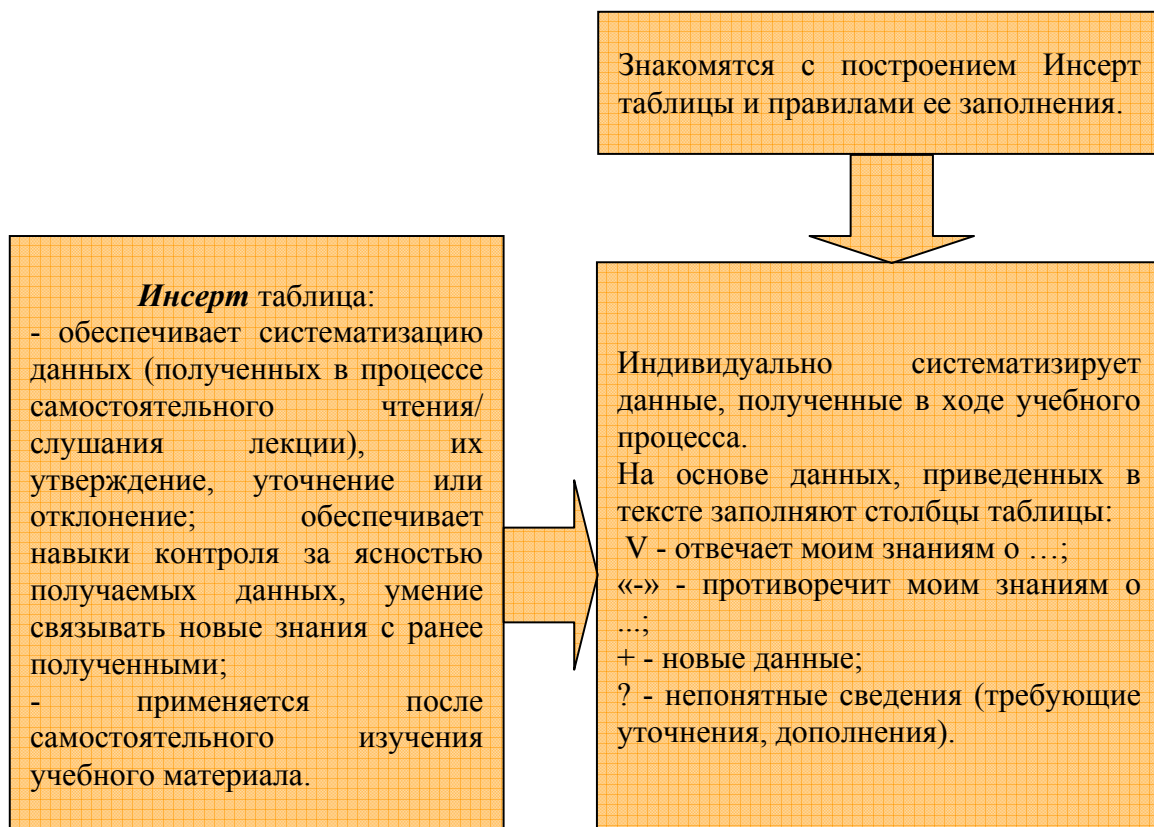

Инсерт-таблица

V	+	-	?

2 тема.	Высокие цели, задачи и планы, стоящие перед нами – новые шаги по выходу нашей страны в ряд развитых государств
---------	---

2.1. Модель образовательной технологии

Время занятия 2 часа	Количество студентов: от 20 до 80
Форма занятия	Лекция-диалог
<i>План лекции</i>	<ol style="list-style-type: none"> 1. Роль инвестиции в реализации стратегически значимых проектов. 2. Зарубежные инвестиции и проводимая системная работа по их привлечению в экономику страны. 3. Модернизация, техническое и технологическое обновление основных и ведущих отраслей – транспорта и коммуникационных инфраструктур. 4. Социально-экономическое значение строительства на селе современного жилья и развития социальной инфраструктуры. 5. Финансирование и льготное кредитование сельского строительства.
<p><i>Цель учебного занятия:</i> общее представление об учебном курсе. Формирование масштабных знаний и навыков о роли инвестиций в ускоренном реформировании страны и условиях модернизации экономики, о строительстве жилья в сельской местности и развитии социальной инфраструктуры.</p>	
<p><i>Педагогические задачи:</i></p> <ul style="list-style-type: none"> • комментирование роли инвестиций в реализации стратегически значимых проектов; • раскрытие содержания иностранных инвестиций и проводимой работы по их привлечению в экономику страны; • разъяснение изменений, ожидаемых от модернизации, технического и технологического обновления основных и ведущих отраслей – транспорта и коммуникационных инфраструктур; • раскрытие социально-экономического значения строительства на селе современного жилья и развития социальной инфраструктуры; • комментирование механизма финансирования и льготного кредитования сельского строительства. 	<p><i>Результаты учебной деятельности студента:</i></p> <ul style="list-style-type: none"> • укрепляет знания о роли инвестиций в реализации стратегически значимых проектов; • получает возможность раскрыть содержание иностранных инвестиций и проводимой работы по их привлечению в экономику страны; • формирует навыки по разъяснению изменений, ожидаемых от модернизации, технического и технологического обновления основных и ведущих отраслей – транспорта и коммуникационных инфраструктур; • осознает социально-экономическое значение строительства на селе современного жилья и развития социальной инфраструктуры; • понимает значение механизма финансирования и льготного кредитования сельского строительства.

Методы обучения	Наглядные, информативные, форум, лекция, работа в команде.
Форма обучения	Массовая, коллективная, работа в парах.
Методы обучения	Учебное пособие, раздаточные материалы, проектор, доска, графические органайзеры.
Условия обучения	Аудитория, дающая возможность работать в сотрудничестве и реализовать презентации.
Мониторинг и оценка	Устный контроль: вопросы и ответы Письменный контроль: тестирование.

2.2. Технологическая карта лекционного занятия «Высокие цели, задачи и планы, стоящие перед нами, – новые шаги по выходу нашей страны в ряд развитых государств»

Этапы, время работы	Содержание деятельности	
	обучающий	обучающиеся
Подготовительный этап	1. Подготовка учебных материалов по теме, то есть презентаций и раздаточных материалов. 2. Для активизации студентов в рамках темы подготовка вопросов, наглядных схем. 3. Разработка критериев оценки учебной деятельности студентов. 4. Упорядочивание списка используемой литературы при изучении учебного курса.	
1 этап. Введение в тему (15 минут)	1.1. Выводит название темы на экран и дает информацию об ожидаемых основных результатах от разъяснения данной темы. 1.2. Демонстрирует плановые вопросы по освещению темы. 1.3. Отмечает, что сегодняшнее занятие пройдет в форме диалога. Выводит на экран памятку о том, как организуется диалог (<i>приложение № 1</i>). 1.4. Методом “интеллектуальной атаки” активизирует студентов. Предлагает отвечать на вопросы обдуманно (напоминает, что ответы должны состоять из 1-2 слов): <i>Что вы понимаете под стратегически значимым проектом?</i> Одному студенту предлагается записывать ответы на доске. Для этого выделяются 10 минут времени. По окончании времени, прекращается выражение мнений и начинается анализ ответов.	Слушают Списывают Слушают и знакомятся с правилами диалога Разделяются на пары, думают, обсуждают и отвечают на вопросы Принимают активное участие, последовательно рассказывают о вариантах ответов

<p>2. Основной этап (55 минут)</p>	<p>2.1. Читает лекцию при помощи наглядных материалов на основе программы Power Point (<i>приложение № 2</i>).</p> <p>В ходе лекции разъясняет необходимость отмечать важные социально-экономические показатели и основные понятия. Подчеркивает, чтобы студенты записывали, анализирует важные макроэкономические показатели.</p> <p>2.2. В ходе демонстрации слайдов рассказывает об иностранных инвестициях и проводимой системной работе по их привлечению в экономику страны. (<i>приложение 3</i>).</p> <p>2.3. Через слайды разъясняет цели от модернизации, технического и технологического обновления основных и ведущих отраслей – транспорта и коммуникационных инфраструктур (<i>приложение № 4</i>).</p> <p>2.4. С целью активизации и укрепления знаний студентов задает следующие вопросы:</p> <ul style="list-style-type: none"> ▪ В чем заключается цель модернизации, технического и технологического обновления основных и ведущих отраслей – транспорта и коммуникационных инфраструктур? ▪ Расскажите о роли инвестиции при реализации стратегически значимых проектов. ▪ Какие льготы предоставляются правительством для отраслей экономики, привлекаемых прямые инвестиции? ▪ Как можно охарактеризовать роль развития транспорта и инфраструктурных коммуникаций в развитии экономики? <p>2.5. Демонстрирует таблицы и схемы, раскрывающие социально-экономическое значение строительства современных домов и развития социальной инфраструктуры на селе (<i>приложение № 5</i>).</p>	<p>Слушают, записывают</p> <p>Отвечают на заданные вопросы</p> <p>Слушают, записывают</p>
<p>3. Заключительный этап (10 минут)</p>	<p>3.1. Обобщает тему и делает общие выводы. Обращает внимание студентов на основные аспекты темы.</p> <p>3.2. Дает задание для самостоятельной работы по подготовке ответов на контрольные вопросы (<i>приложение № 6</i>).</p>	<p>Слушают</p> <p>Записывают задание</p>

Памятка для участников диалога!

Диалог - это метод, направленный на решение проблемы.

Не говори много, помни, что и другие излагают свое мнение.

Умей контролировать эмоции и сконцентрировано высказать свое мнение.

С уважением слушай мнение оппозиции.

Точно выражай свое отношение и не допускай повтора мнений!

Не говори, чтобы показать свои знания, талант и интеллект, а рассуждай в рамках обсуждаемой темы.

Борись за то, чтобы приняли и поддержали твое мнение!

Программа инвестиционных проектов, реализация которых намечена на 2009-2014 годы (в структуре экономических отраслей, млн.долл.)

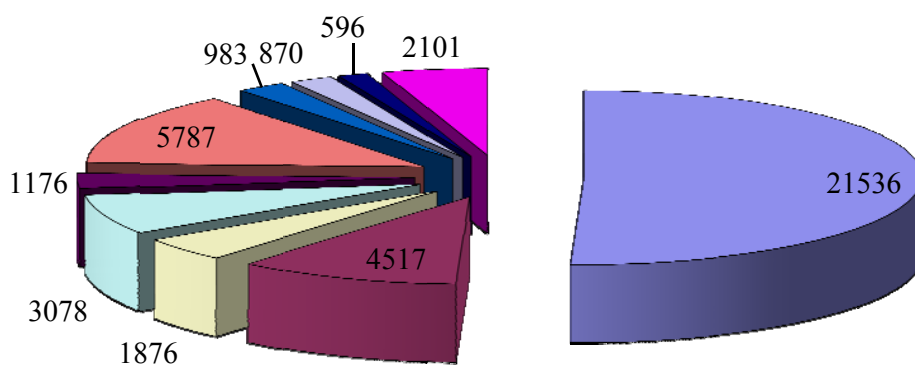

- | | |
|--|------------------------------|
| ■ Нефтегазовая отрасль | ■ Энергетика |
| □ Горно-рудная и металлургическая промышленность | □ Химическая промышленность |
| ■ Машиностроение | ■ Транспорт и инфраструктура |
| ■ Производство строительных материалов | □ Легкая промышленность |
| ■ Свободная индустриально-экономическая зона «Навои» | ■ Другие |

Основные показатели Инвестиционной программы Республики Узбекистан на 2010 год, млн. сум.

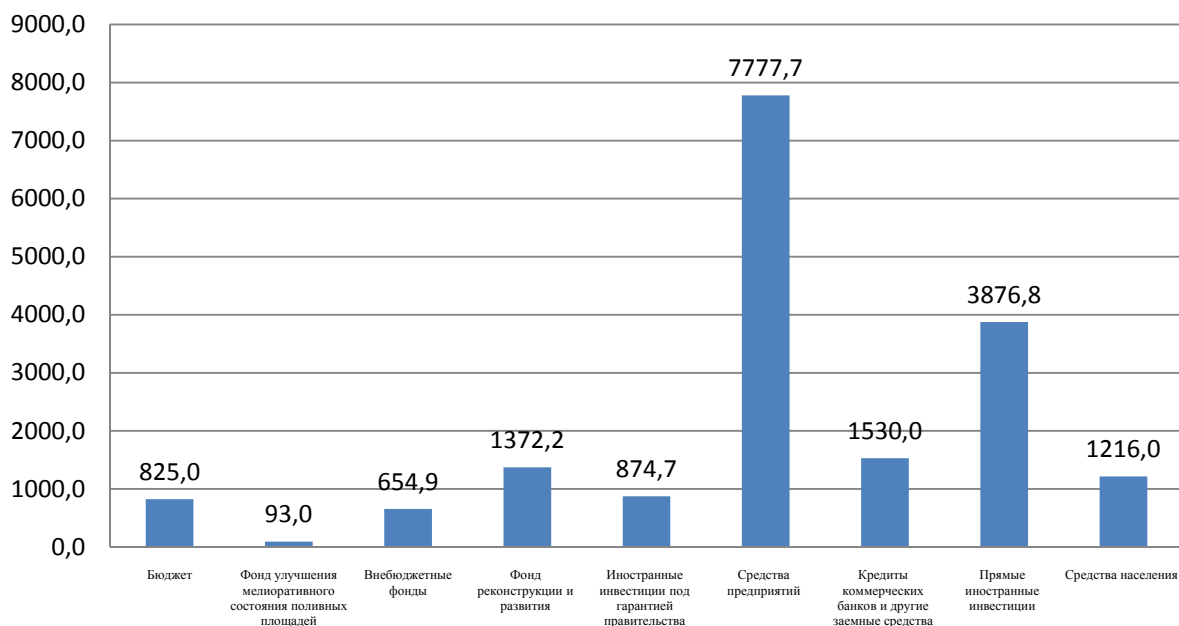

С целью повышения эффективности использования внутренних инвестиций проводится следующая работа

С целью обеспечения спроса коммерческих структур в гарантиях формирования системы залоговых и гарантийных фондов

С целью привлечения свободных денежных средств населения в инвестиционные процессы, дальнейшее развитие рынка ценных бумаг, введение в обращение различных ценных бумаг (сертификатов жилья и жилищных облигаций)

С целью ускорения структурной и технологической перестройки производства, часть централизованных кредитных ресурсов направить на финансирование быстро окупаемых инвестиционных проектов, в том числе на объекты малого бизнеса

Расширение таких не кредитных видов финансирования инвестиционных проектов, как лизинг, франчайзинг, факторинг

Повышение качества инвестиционных проектов, с целью обеспечения соответствия проектов с требованиями эффективности капитальных вложений и организация постоянно действующих выставок инвестиционных проектов.

Программа мер по реализации самых важных проектов по модернизации, техническому и технологическому перевооружению электроэнергетики

Наименование энергетического сектора	Реализуемые проекты, шт.	Вводимая мощность	Стоимость, млн. долл.
Теплоэлектростанции	8	2255 МВт	2309,6
Гидравлические электростанции	15	440 МВт	512,9
Нетрадиционная энергетика	1	0,5 МВт	0,5
Электросети	12	1418,2 км, 1754 МВА	681,4
Другие	2	АСКУЭ (1 этап), ЗШО-2 Ново-Ангренская ТЭС – 7,5 млн. куб.м	70,7
Всего	38	Мощности по произв. 2695,6 МВт 1418,2 км линий электропередач 1754 МВА трансформаторов	3575,1

Показатели по строительству и ремонту по итогам 2009 года на автомобильных дорогах общего пользования Республики Узбекистан

Показатель	Стоимость, млрд. сум	В % по отношению к 2008 г.
Всего выполнено работ	370,6	118,7
Инвестиционная программа	114,4	104,8
Капитальный и средний ремонт	177,2	126,1
Текущий ремонт и работа по содержанию	63,2	117,3
Приобретение техники и оборудования по дорожному ремонту	15,8	160,9

Категоризация населенных пунктов

Категория населенных пунктов	Количество человек	Количество населенных пунктов	В % в соотношении и к общему кол-ву
Малые населенные пункты	от 100 до 1000 человек	5892	49,8
Средние населенные пункты	от 1000 до 3000 человек	4527	38,3
Большие населенные пункты	от 3000 до 5000 человек	1026	8,7
Крупные населенные пункты	от 5000 и более человек	375	3,2
Всего:		11820	100

Обеспеченность сельского населения Генеральным планом

Общее количество кишлаков	→	11820
Не имеют Генерального плана	→	7371 или 62 %
С устаревшим Генеральным планом	→	3982 или 34 %
Генеральный план приемлем	→	467 или 4 %

Контрольные вопросы:

1. В чем заключается цель модернизации, технического и технологического обновления ведущих отраслей экономики?
2. Разъясните роль инвесторов в реализации стратегически значимых проектов.
3. Какие льготы предоставляются правительством для отраслей экономики, привлекающих прямые инвестиции?
4. Как можно объяснить роль развития транспорта и инфраструктурных коммуникаций?
5. В чем заключается социально-экономическое значение развития строительства современных домов и инфраструктур?
6. Каким требованиям должен отвечать генеральный план населенного пункта?
7. Как вы представляете современное село?
8. Чему уделяется внимание в проекте архитектурного планирования строительства жилья на селе?
9. Расскажите о порядке финансирования строительства жилья на селе и льготах, намеченных в этой сфере.
10. Что вы подразумеваете под строительством производственных и социальных инфраструктур на селе?
11. Какие направления вы знаете по развитию инфраструктур на селе?

1 тема	Обеспечение макроэкономической стабильности и последовательных темпов роста в Узбекистане в условиях углубляющегося мирового финансово-экономического кризиса в 2009 году
---------------	--

1.1. Модель образовательной технологии

Время занятия - 2 часа	Количество студентов: от 20 до 80	
Форма занятия	Семинар по расширению и укреплению знаний по теме	
<i>План практического занятия</i>	<ol style="list-style-type: none"> 1. Результаты, достигнутые в Узбекистане по укреплению банковско-финансовой системы. 2. Меры по поддержке реального сектора экономики в условиях мирового финансово-экономического кризиса. 3. Меры, реализуемые в рамках Антикризисной программы мер по укреплению экспортного потенциала страны и снижению налогового бремени. 4. Развитие малого бизнеса и частного предпринимательства – важный фактор обеспечения экономического развития, создания новых рабочих мест, повышения доходов и благосостояния населения. 5. Прделанная работа в рамках отраслевых программ по инвестиционной программе и технической модернизации и ее результаты 	
<p><i>Цель учебного занятия:</i> общее представление об учебном курсе. Расширение и углубление знаний об обеспечении стабильных темпов социально-экономического развития, повышение материального благосостояния населения как результат стратегии развития, обновления и модернизации страны, реализации Антикризисной программы мер.</p>		
<i>Педагогические задачи:</i>	<i>Результаты учебной деятельности:</i>	
<ul style="list-style-type: none"> • формирование навыков систематизации анализа данных по достигнутым результатам по укреплению в Узбекистане банковско-финансовой сферы; • расширение и углубление знаний по мерам поддержки предприятий реального сектора экономики в условиях мирового финансово-экономического кризиса; • организация процесса формирования собственных взглядов о путях укрепления экспортного потенциала в рамках антикризисной программы мер и познаний в данном направлении; • развитие знаний об осуществленных мерах по снижению налогового бремени; • расширение и углубление знаний о 	<ul style="list-style-type: none"> • системно проводят анализ достигнутых результатов в деле укрепления банковско-финансовой сферы в Узбекистане; • рассказывают о мерах поддержки предприятий реального сектора экономики в условиях мирового финансово-экономического кризиса; • освещают пути укрепления экспортного потенциала страны в рамках Антикризисной программы мер; • перечисляют меры, реализованные по снижению налогового бремени; • раскрывают пути ускоренного развития малого бизнеса и частного 	

<p>малом бизнеса и частном предпринимательстве;</p> <ul style="list-style-type: none"> • формирование навыков раскрытия важных факторов обеспечения в стране экономического роста, создания новых рабочих мест, повышения доходов и благосостояния населения; • воспитание навыков сопоставления и обобщения знаний по работе и достигнутых результатах по инвестиционной программе и технической модернизации в рамках отраслевых программ. 	<p>предпринимательства;</p> <ul style="list-style-type: none"> • раскрывают важные факторы обеспечения в стране экономического роста, организации новых рабочих мест, повышения доходов и благосостояния населения; • сопоставляют и дают общую характеристику анализа результатов по инвестиционной программе и технической модернизации в рамках отраслевых программ.
<i>Методы обучения</i>	Диспут, беседа, блиц-опрос
<i>Формы обучения</i>	Массовая работа в группах: техника “кооп-кооп”
<i>Средства обучения</i>	Учебное пособие, проектор, флипчарт, маркеры, экспертные задания
<i>Условия обучения</i>	Технически оснащенная аудитория, предназначенная для работы в группах
<i>Мониторинг и оценка</i>	Устный контроль: вопросы и ответы

1.2. Технологическая карта практического занятия «В условиях углубляющегося мирового финансово-экономического кризиса в 2009 году обеспечение в Узбекистане макроэкономической стабильности последовательных темпов роста»

Этапы и время работы	Содержание деятельности	
	обучающий	обучающиеся
Подготовительный этап	<p>Определяет тему, образовательную цель и формирует ожидаемые результаты.</p> <p>Разрабатывает учебные задания, соответствующие определенным образовательным целям (<i>приложение № 1</i>).</p> <p>Для групп, обеспечивающих эффективную работу внутренних групп (<i>приложение №2</i>).</p> <p>Разрабатывает критерии оценки результатов работы экспертных групп (<i>приложение № 3</i>).</p>	
1. Вводный этап (10 мин.)	<p>1.1. Знакомит с темой занятия, ее целями и ожидаемыми результатами, обосновывает их значение и актуальность.</p> <p>1.2. Предлагает дать определение основным понятиям по теме и на этой основе проводит блиц-опрос и активизирует знания студентов (<i>приложение № 2</i>).</p> <p>1.3. Объявляет, что работа будет осуществлена через выполнение учебного задания (<i>приложение № 3</i>).</p>	Отвечают на вопросы

<p>2. Основной этап (55 минут)</p>	<p>2.1. Разделяет студентов на 5 небольших групп и знакомит их с методами и правилами работы на основе сотрудничества (<i>приложения № 2-3</i>). Каждой группе поручает на основе тематического плана подготовить презентацию.</p> <p>2.2. Раздает экспертные листы, подготовленные по темам учебного курса (<i>приложение № 5</i>).</p> <p>2.3. Помогает группам в выполнении задания. Наблюдает за содержательным и логическим освещением материалов презентации.</p> <p>2.4. Объявляет о начале презентации. Лидеры групп организуют презентации. В случае неясности, останавливает лидера группы, задает вопросы, команде предлагается провести обсуждение.</p> <p>2.5. Обобщает и подводит итоги данным предоставленным по темам. Стимулирует активных участников и дает им общую оценку.</p>	<p>Разделяются на малые группы</p> <p>Работают по заданиям</p> <p>Активно участвуют, готовят материалы к презентации</p> <p>Выбирают лидера группы, сотрудничают в его презентации. Отвечают на вопросы</p> <p>Слушают</p>
<p>3. Заключительный этап (20 минут)</p>	<p>3.1. Делает выводы об учебной деятельности.</p> <p>3.2. Анализирует деятельность студентов при достижении целей тем, предлагает повторить неусвоенный материал.</p>	<p>Слушают</p>

Приложение № 1

Техника «Читаем вместе»

Совместное чтение: учебная группа разделяется на малые группы. Каждая малая группа является экспертом отдельной сферы изучаемой темы и учит других.

Цель каждой группы в достижении усвоения участниками всех других групп вопросов темы в полном объеме.

Структура процесса организации работы групп с использованием техники «Читаем вместе»

1. Создаются различные группы в зависимости от уровня знаний, состоящих из 3-5 человек.

□

2. Каждой группе дается *одно* задание – *часть* общей темы, над ним работает вся группа и представляются основания – **экспертные листы**.

□

3. В каждой группы разделяется общее задание.

□

4. Все выполняют задание в индивидуальном порядке.

□

5. Заслушиваются мини-лекции всех членов групп. Формируют общий результат (ответы на вопросы по всему экспертному листу) и готовят его к презентации.

□

6. Спикер или члены всей группы совместно проводит презентацию результатов выполненных работ.

Правила работы в группе

Внимательно слушайте партнера.

Активно участвуйте в работе группы, ответственно подходите к порученным заданиям.

В случае необходимости, обращайтесь за помощью.

Если вас просят, обязательно окажите помощь.

В оценке деятельности групп должны участвовать все.

Нужно точно усвоить:

- Обучая других, учимся сами;
- Мы в одной лодке: либо вместе всплывем, либо вместе затонем.

Критерии оценки результатов деятельности экспертных групп

Критерии	Макс. балл	Оценка результатов группы					
		1	2	3	4	5	6
Предоставление полной информации	1,0						
Графическое отображение информации	0,6						
Активность группы	0,4						
Максимальная сумма баллов, всего	2						

Вопросы для активизации знаний

1. Какая работа проделана в 2009 году по развитию экономики страны и развитию производства?

2. Какую цель преследует Программа дальнейшего развития производства и социальной инфраструктуры?

3. В чем заключаются конкретные разделы Антикризисной программы мер – комплекса намеченных мер?

4. В чем заключается значение Государственной программы «Год развития и благоустройства села»?

Экспертный лист № 1

Учебное задание

Достигнутые результаты в Узбекистане в деле укрепления банковско-финансовой сферы

1. Значение оценки эффективности Антикризисной программы мер, рассчитанной на 2009-2012 годы.
2. Банковская система республики.
3. Значение позитивных изменений в кредитном портфеле банков для будущего развития экономики.

Экспертный лист № 2

Учебное задание

Меры по поддержке предприятий реального сектора экономики в условиях мирового финансово-экономического кризиса

1. Основные направления поддержки предприятий реального сектора экономики.
2. Основные направления снижения себестоимости.
3. Льготы по восстановлению финансовых возможностей финансово несостоятельных предприятий.

Экспертный лист № 3

Учебное задание

Реализованные меры по укреплению экспортного потенциала и снижению налогового бремени в рамках Антикризисной программы мер

1. Практические меры по поддержке и стимулированию экспортоориентированных предприятий страны.
2. Роль экспорта в дальнейшем укреплении надежности платежного баланса и стабильности экономики страны.
3. Осуществляемая работа в республике по снижению налогового бремени.

Экспертный лист № 4

Учебное задание

Ускоренное развитие малого бизнеса и частного предпринимательства – важный фактор обеспечения экономического роста в стране, создания новых рабочих мест, повышения доходов и благосостояния населения.

1. Значение малого бизнеса и частного предпринимательства в обеспечении экономического роста.
2. Возможности малого бизнеса в решении проблем занятости в стране.
3. Влияние развития малого бизнеса и частного предпринимательства на доходы и благосостояние населения.

Экспертный лист № 5

Учебное задание

Осуществляемая работа в рамках инвестиционной программы и технической модернизации и достигнутые результаты

1. Роль инвестиций в модернизации важных отраслей экономики.
2. Взаимосвязь инвестиций с техническим и технологическим переоснащением производства.
3. Работа, проводимая в стране в 2009 году по строительству объектов социальной инфраструктуры.

2.1. Модель образовательной технологии

<i>Время занятий - 2 часа</i>	Количество студентов: от 20 до 80	
<i>Форма занятия</i>	Семинар по расширению и укреплению знаний по теме	
<i>План практического занятия</i>	<ol style="list-style-type: none"> 1. Прогнозы авторитетных международных экспертов и экономистов о тенденциях развития мировой экономики в 2010 году. 2. Продолжение и углубление реформ, обновление и модернизация страны, исполнение Антикризисной программы мер – самая важная цель и приоритетная задача социально-экономического развития. 3. Обеспечение стабильности банковско-финансовой системы как важное приоритетное направление. 4. Продолжение политики углубления структурных преобразований экономики, проведение активной инвестиционной политики – основа повышения конкурентоспособности страны. 5. Актуальные задачи ускорения строительства жилья и развития социальной инфраструктуры на селе, обеспечения занятости населения и повышения качества жизни. 	
<i>Цель учебного занятия:</i> формирование общего представления об учебном курсе. Расширение и углубление знаний о приоритетных задачах социально-экономического развития страны в 2010 году.		
<p><i>Педагогические задачи:</i></p> <ul style="list-style-type: none"> • формирование навыков систематизированного анализа данных о прогнозах авторитетных международных экспертов и экономистов о тенденциях развития мировой экономики в 2010 году; • расширение и углубление знаний о продолжении и углублении реформ, обновление и модернизация страны, исполнение Антикризисной программы мер – самая важная цель и приоритетная задача социально-экономического развития. • Формирование навыков об обеспечении стабильности банковско-финансовой системы – важного приоритетного направления. • Развитие знаний об актуальных задачах ускорения строительства жилья и развития социальной инфраструктуры на селе, обеспечения занятости населения и повышения качества жизни. 	<p><i>Результаты учебной деятельности:</i></p> <ul style="list-style-type: none"> • систематизировано объясняют анализ данных о прогнозах авторитетных международных экспертов и экономистов о тенденциях развития мировой экономики в 2010 году; • рассказывают об основных целях и приоритетных направлениях расширения и углубления знаний о продолжении и углублении реформ, обновления и модернизации страны, исполнения Антикризисной программы мер – самая важная цель и приоритетная задача социально-экономического развития. • рассказывают об обеспечении стабильности банковско-финансовой системы – важного приоритетного направления • объясняют актуальные задачи ускорения строительства жилья и развития социальной инфраструктуры на селе, обеспечения занятости населения и повышения качества жизни. 	

<i>Методы обучения</i>	Беседа, блиц-опрос, ФСМУ-техника
<i>Формы обучения</i>	Массовая, работа в группах, индивидуальная
<i>Средства обучения</i>	Учебное пособие, проектор, флипчарт, маркеры, экспертные задания
<i>Условия обучения</i>	Техническое обеспечение, аудитория, предназначенная для работы в группах
<i>Мониторинг и оценка</i>	Устный контроль: вопросы и ответы

2.2. Технологическая карта практического занятия на тему «Приоритетные задачи и направления социально-экономического развития страны в 2010 году»

Этапы деятельности	Содержание деятельности	
	<i>обучающий</i>	<i>обучающиеся</i>
Подготовительный этап	<p>Определяет тему, образовательную цель и формирует ожидаемые результаты.</p> <p>Разрабатывает проблемные задачи учебного познания, соответствующего образовательным целям. Для групп, обеспечивающих эффективность внутренних групп, подготавливает письменные инструкции.</p> <p>Разрабатывает критерии оценки результатов работы экспертных групп.</p>	
1. Вводный этап (5 минут)	<p>1.1. Напоминает наименование темы, ее цели, результаты обучения тематический план.</p> <p>1.2. Объявляет критерии оценки работы групп (приложение № 1).</p>	Слушают
2. Основной этап (50 минут)	<p>2.1. С целью активизации студентов применяет метод скоростного опроса.</p> <p>1. В чем заключается роль банковской системы в реализации мер, предусмотренных в Антикризисной программе мер?</p> <p>2. К каким последствиям приводит не эффективная деятельность банка? Обобщает ответы .</p> <p>2.2. Разделяет студентов на 5 малых групп. Раздает группам экспертные задачи и знакомит с их сущностью. Объясняет, что экспертные задания нужно выполнять в технике “ФСМУ”. (приложения № 2,3).</p> <p>Обсудив в группах индивидуально выполненную работу, выбирает единственно верное решение и предлагает перевести на форматную бумагу.</p> <p>Контролирует деятельность студентов, направляет их, дает консультации. Напоминает критерии оценки. Объявляет начало презентации.</p> <p>2.3. Просит представить выполненную работу. В ходе презентации анализирует мнения студентов, стимулирует активных участников.</p>	<p>Отвечают на вопросы</p> <p>Делятся на группы. Обсуждают в группах индивидуально выполненную работу, выбирают единственно верное решение и переводят на форматную бумагу</p> <p>Лидер группы выносит готовую работу и вешает ее на доску, проводит презентацию. Обосновывает избранную мысль</p> <p>Отвечает на вопросы участников</p>

3. Заключительный этап <i>(15 минут)</i>	3.1. Обобщает тему, делает выводы, подводит итог. 3.2. Оценивает работу групп, отмечает активных участников и объявляет оценки. 3.3. Для самостоятельной работы дает задание подготовиться к контрольным и тестовым вопросам (<i>приложения № 4,5</i>).	Слушают Записывают задание
--	---	-----------------------------------

Приложение № 1

Критерии оценки знаний и навыков групп

<i>Задания, показатели и критерии оценки</i>	<i>1 группа</i>	<i>2 группа</i>	<i>3 группа</i>
Максимальный балл - 2			
- вопрос полностью раскрыт (0,5 балла)			
- ответы достаточно обоснованы (0,5 балла)			
- активность участников группы (0,5 балла)			
- ответил на заданные вопросы (0,3 балла)			
- соблюдал регламент (0,2)			
<i>Всего: (2 балл)</i>			

1,5 – 2 балла - «отлично»

1,0 – 1,4 балла - «хорошо»

0,5 – 0,9 балла - «удовлетворительно»

0 - 0,4 балла - «неудовлетворительно»

Экспертный лист № 1

Приоритетные задачи и направления социально-экономического развития страны 2010 году

1. Прогнозы авторитетных международных экспертов и экономистов о тенденциях развития мировой экономики в 2010 году.
2. Роль банковской системы в реализации приоритетных задач Антикризисной программы мер, рассчитанной на 2009-2012 годы.

Экспертный лист № 2

Приоритетные задачи и направления социально-экономического развития страны в 2010 году

1. Пути продолжения и углубления реформ, обновления и модернизации страны.
2. Выполнение Антикризисной программы мер – основная цель и приоритетные задачи социально-экономического развития.

Экспертный лист №3

Приоритетные задачи и направления социально-экономического развития страны в 2010 году

1. Обеспечение стабильности банковско-финансовой системы как приоритетное направление.
2. Расскажите о реформах, реализованных по развитию видов банковских услуг.

Экспертный лист № 4

Приоритетные задачи и направления социально-экономического развития страны в 2010 году

1. Политика углубления процессов структурных изменений экономики.
2. Цель проведения активной инвестиционной политики.

Экспертный лист № 5

Приоритетные задачи и направления социально-экономического развития страны в 2010 году

1. Пути ускорения строительства жилья на селе и развития социальной инфраструктуры и их значение.
2. Актуальные задачи обеспечения занятости населения и повышения качества жизни.

*Пример раздаточного материала
Технология МППО*

<p>(М) – Изложите свое мнение.</p> <p>(П) – Укажите причину своего мнения.</p> <p>(П) – Приведите пример, поясняющий причину.</p> <p>(О) – Обобщите свои суждения.</p>
--

<p>Данная технология научит слушателей защищать свои взгляды, мыслить свободно и привлекать других к своему мнению, открыто дискутировать, анализировать полученные знания, оценивать уровень усвоения знаний, а также культуры дискуссий.</p>
--

<p>М - Изложите свое мнение</p>
<p>П - Укажите причину своего мнения.</p>
<p>П - Приведите пример, поясняющий причину.</p>
<p>О - Обобщите свои суждения.</p>

Контрольные вопросы и задания:

1. В чем заключается роль банковской системы в реализации приоритетных задач, предусмотренных в Антикризисной программе мер, рассчитанной на 2009-2012 годы?
2. Разъясните суть реформ, реализованных по привлечению свободных денежных средств населения и хозяйствующих субъектов в депозиты коммерческих банков и по развитию видов банковских услуг.
3. В чем заключается необходимость дальнейшего повышения уровня капитализации банков и как она влияет на финансовую стабильность банков?
4. Какой объем составляют кредиты, направленные на инвестиционные цели?
5. Какие результаты может дать широкое использование форм кредитования в банковской практике нашей республики?

Тестовые вопросы для укрепления знаний

1. **Какое наименование дал Президент страны 2010 году?**
 - a) “Год здорового поколения”;
 - b) “Год развития и благоустройства села”;
 - c) “Год гармонично развитого поколения”;
 - d) “Год будущего поколения”.

2. **Какие международные каналы связи будут задействованы в 2009 году?**
 - a) Андижон-Ош, Кунград-Бейнов;
 - b) Ташкент-Андижон, Самарканд-Коканд;
 - c) Денов-Турсунзода, Термиз-Хайратон;
 - d) верны ответы *a* и *c*.

3. **Сколько реализуется инвестиционных проектов по направлению информационных технологий ?**
 - a) 9;
 - b) 8;
 - c) 10;
 - d) 12;

4. **В какой программе определено создание Национальной информационной сети?**
 - a) в Информационной программе Республики Узбекистан;
 - b) в Национальной информационной сети Республики Узбекистан;
 - c) в Национальной программе;
 - d) в Национальной программе по подготовке кадров.

5. **Сколько выдано средств в целях увеличения уставных капиталов ведущих банков в 2009 году?**
 - a) более 300 млрд. сумов государственных средств;
 - b) более 500 млрд. сумов государственных средств;
 - c) более 250 млрд. сумов государственных средств;
 - d) более 650 млрд. сумов государственных средств.

6. **Сколько процентов составил уровень инфляции в 2009 году?**
 - a) 6,8%;
 - b) 7,8%;
 - c) 7,4%;
 - d) 9,0%.

7. **Сколько процентов составил рост ВВП в 2009 году по сравнению с 2008 годом?**
 - a) 8,1%;
 - b) 9,5%;
 - c) 9,0%;
 - d) 7,0%.

8. **Сколько процентов составил рост реальных доходов на душу населения в 2009 году?**
 - a) 27%;

- b) 23%;
- c) 26,5%;
- d) 30%.

9. Иностранные инвестиции в основном привлекаются в следующие отрасли экономики страны:

- a) для модернизации стратегических отраслей экономики, поддержки субъектов малого бизнеса и частного предпринимательства;
- b) для защиты стратегических отраслей экономики от кризиса, поддержки крупных предприятий;
- c) для усиления возможностей экспортоориентированных предприятий;
- d) для поддержки предприятий-импортёров и повышения их потенциала.

10. Прогнозируется объем капиталовложений в 2010 году:

- a) рост на 15%;
- b) снижение на 20%;
- c) рост на 22,1%;
- d) рост на 12,1%.

11. Сколько приоритетных направлений социально-экономического развития страны в 2010 году определены Президентом:

- a) 5 ;
- b) 3 ;
- c) 10;
- d) 7.

12. Сколько рабочих мест создано в стране в 2009 году в результате принятых практических мер ?

- a) более 640 тысяч;
- b) более 940 тысяч;
- c) около 600 тысяч;
- d) около 500 тысяч.

13. Насколько увеличились сбережения населения в коммерческих банках в 2009 году?

- a) в 1,5 раза;
- b) в 2 раза;
- c) в 2,8 раза;
- d) в 1,7 раза.

14. Насколько увеличился объем кредитов, направленных в реальный сектор экономики в 2009 году по сравнению с 2000 годом?

- a) 12;
- b) 13;
- c) 14;
- d) 15.

15. Какие достигнуты изменения в объеме инвестиций, вложенных в экономику в 2009 году?

- a) 8,2 млрд. долларов США, то есть по сравнению с 2008 годом на 124,8%;
- b) 8,0 млрд. долларов США, те есть по сравнению с 2008 годом на 110,8%;
- c) 9,2 млрд. долларов США, то есть по сравнению с 2008 годом на 128,4%;

d) 7,0 млрд. долларов США, то есть по сравнению с 2008 годом на 124,8%.

16. Основная цель, преследуемая Антикризисной программой мер:

- a) Вывод Узбекистана из кризиса;
- b) Расширение производства и сферы услуг;
- c) Поддержка местных производителей;
- d) обеспечение непрерывной работы финансово-экономической, бюджетной, банковско-кредитной систем, помощь отраслям и предприятиям реального сектора экономики, социальная поддержка населения.

17. На сегодняшний день как отличается общая текущая ликвидность банковской системы от текущих обязательств банков по внешним долгам?

- a) сегодня они не отличаются;
- b) больше в 10 раз;
- c) меньше в 2 раза;
- d) больше в 5 раз.

18. Сколько реализовано проектов в 2009 году по программе локализации и каковы их результаты:

- a) 640 проектов, производство отечественной продукции увеличилось в 2 раза;
- b) 840 проектов, производство отечественной продукции увеличилось 2,3 раза;
- c) 750 проектов, производство отечественной продукции увеличилось 2,5 раза;
- d) 500 проектов, производство отечественной продукции увеличилось 2,3 раза.

19. Сколько реализовано инвестиционных проектов в 2009 году в рамках инвестиционной программы и отраслевых программ по технической модернизации и сколько из них завершены успешно?

- a) реализовано 690 проектов и успешно завершены 303 проекта;
- b) реализовано 590 проектов и успешно завершены 203 проекта;
- c) реализовано 700 проектов и успешно завершены 403 проекта;
- d) реализовано 650 проектов и успешно завершены 300 проекта.

20. Какие льготы предусмотрены в 2010 году по поддержке предприятий малого бизнеса?

- a) ставка единого налогового платежа снижена на 7%;
- b) снижена ставка налога на прибыль на 7%;
- c) освобождены от всех видов налогов на 3 года;
- d) освобождены от НДС и акцизного налога.

НАГЛЯДНЫЕ ПРЕЗЕНТАЦИОННЫЕ СЛАЙДЫ

**по изучению докладов Президента Республики Узбекистан
Ислама Каримова**

**на совместном заседании Законодательной палаты и Сената
Олий Мажлиса Республики Узбекистан от 27 января 2010 года
«Модернизация страны и построение сильного гражданского общества
– наш главный приоритет»**

и

**на заседании Кабинета Министров от 29 января 2010 , посвященном
итогам социально-экономического развития страны в 2009 году и
важнейшим приоритетам экономической программы на 2010 год
“Наша главная задача – дальнейшее развитие страны и повышение
благосостояния народа”**

“У нас сегодня есть все основания с чувством удовлетворения отметить, что благодаря правильно избранной нами стратегии развития, обновления и модернизации страны, мобилизации наших сил и возможностей по выполнению Антикризисной программы мы смогли не только противостоять вызовам и угрозам глобального кризиса, но и в числе немногих государств мира обеспечиваем устойчивые темпы экономического и социального развития, рост благополучия и благосостояния наших людей.

Президент Республики Узбекистан
И.А.Каримов

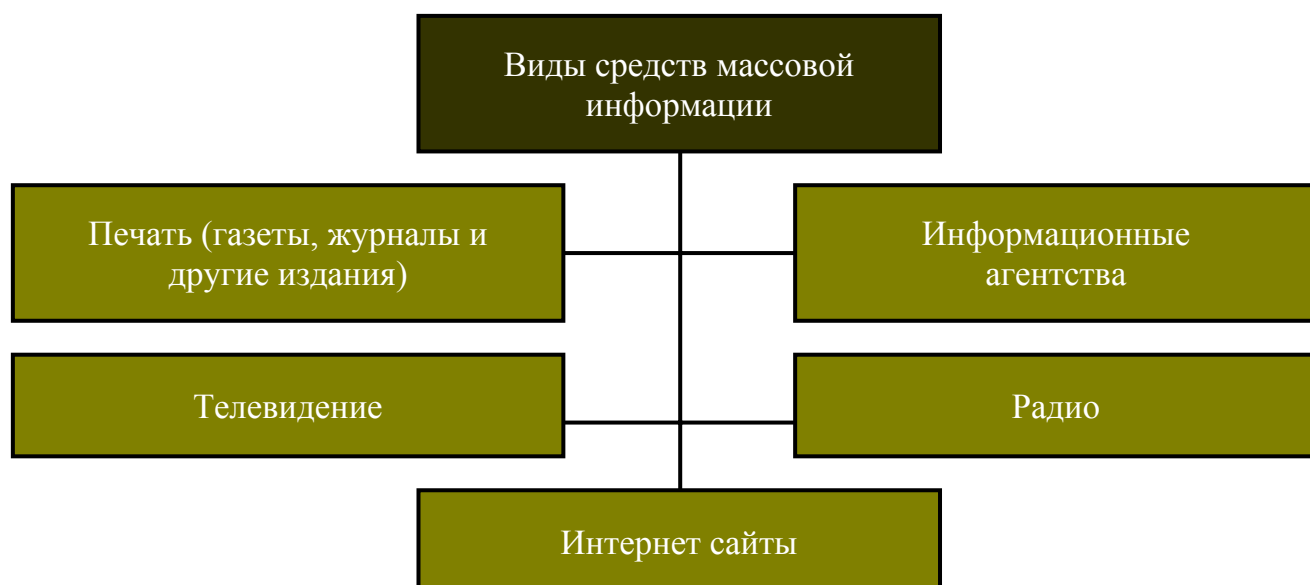
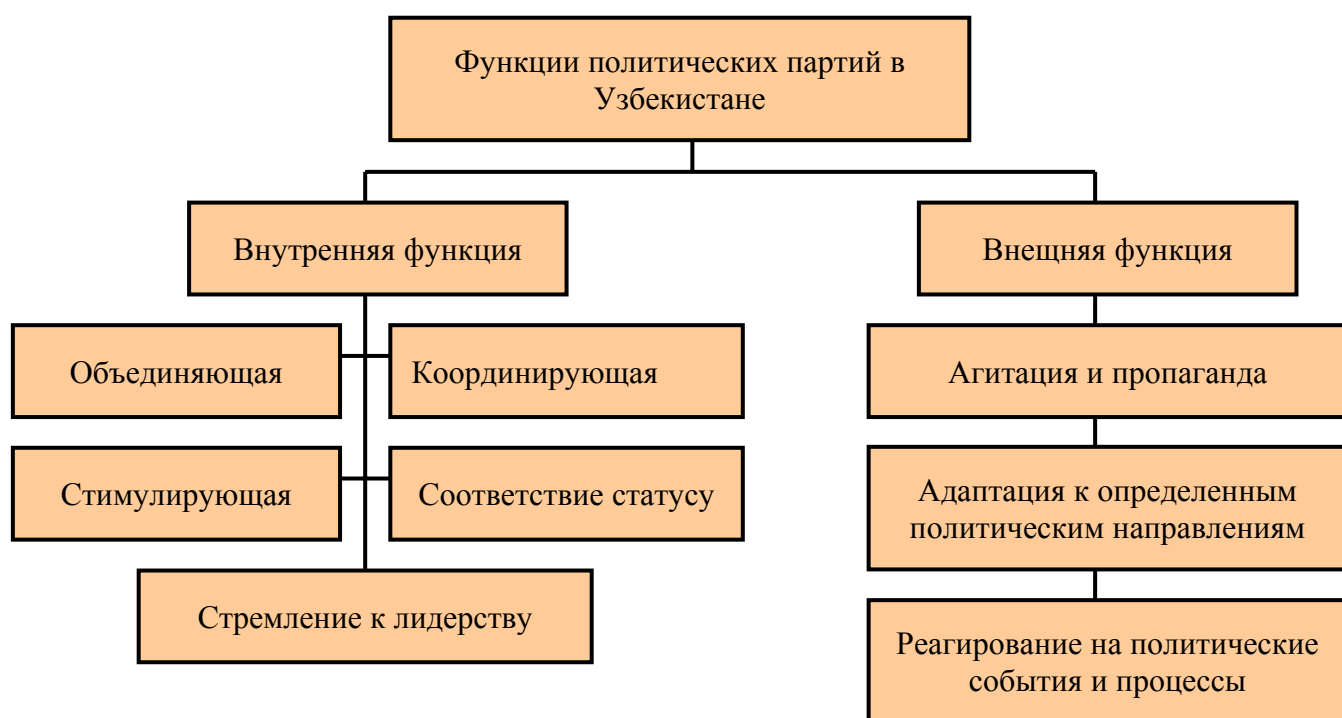

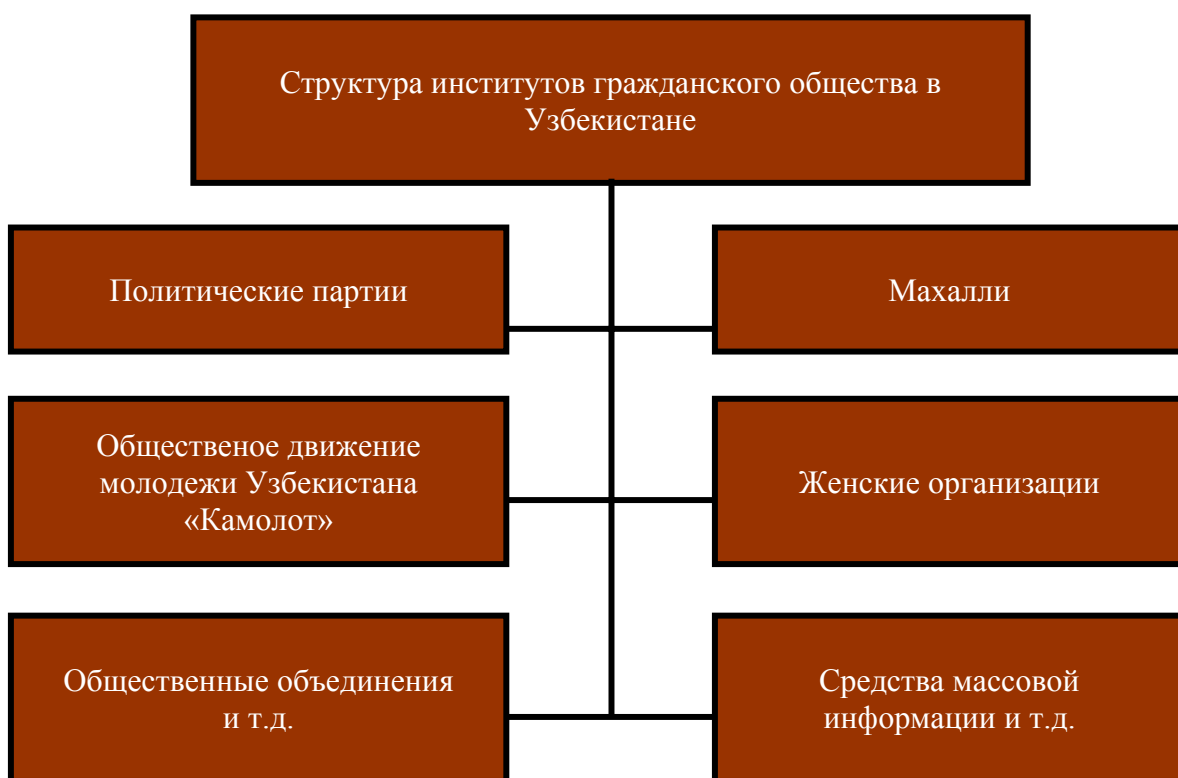

Состав банков Республики Узбекистан (по состоянию на 1 января 2010 года)

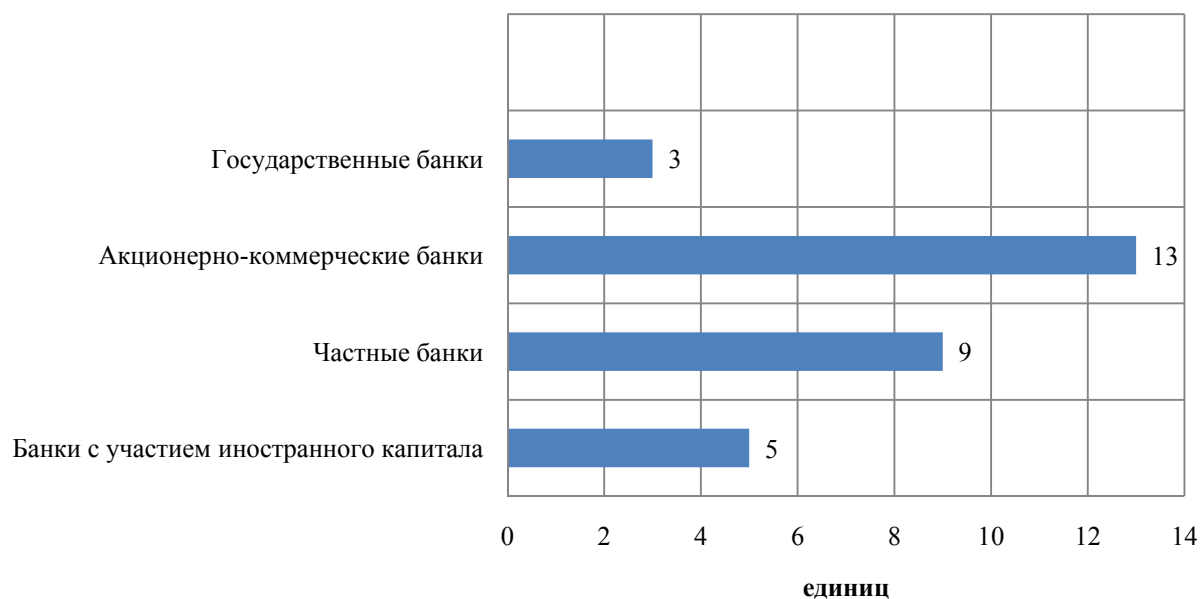

«Мировой финансово-экономический кризис, пути методы его преодоления в условиях Узбекистана»

1. Ускорение модернизации предприятий, технического и технологического переоборудования, широкое внедрение современных, гибких технологий.

2. В нынешних условиях резкого ухудшения текущей конъюнктуры реализация конкретных мер по поддержке экспортоориентированных предприятий и создание дополнительных факторов по стимулированию экспорта.

3. Внедрение режима жесткой экономии за счет стимулирования сокращения производственных расходов и себестоимости продукции, повышение конкурентоспособности предприятий.

4. Модернизация системы электроэнергетики, сокращение потребления энергии и реализация мер по внедрению эффективной системы энергосбережения.

5. В сегодняшних условиях снижение спроса на мировом рынке путем стимулирования спроса на внутреннем рынке, поддержки местных производителей.

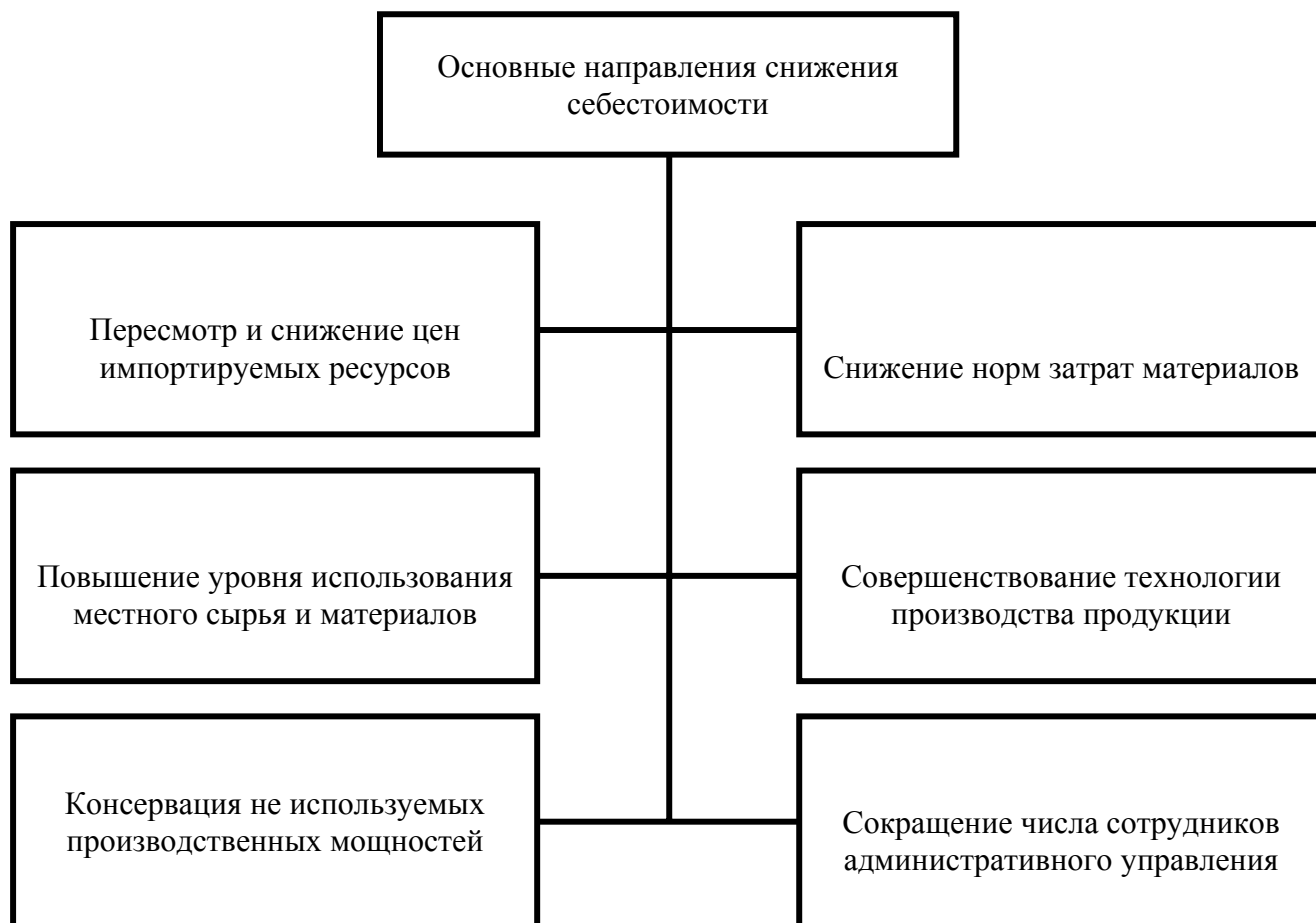

Достиженные результаты по сокращению себестоимости продукции, произведенной по экономическим комплексам Узбекистана в 2009 году

Название комплексов	Снижение себестоимости продукции	
	млрд. сум	%
Геологический, топливно-энергетический, химический комплекс, комплекс нефтяной химии и металлургической промышленности	1156,3	21,9
Машиностроительная отрасль, электротехника, авиационная промышленность, а также комплекс стандартизации продукции	156,2	18,5
Коммунальная сфера, транспорт, капитальное строительство и строительная индустрия	458,8	21,3
Сельское и водное хозяйство, переработка сельхозпродукции и производство потребительских товаров	295,1	20,0
Образование, здравоохранение и социальная защита	13,1	20,2
Всего по республике	2079,5	20,38

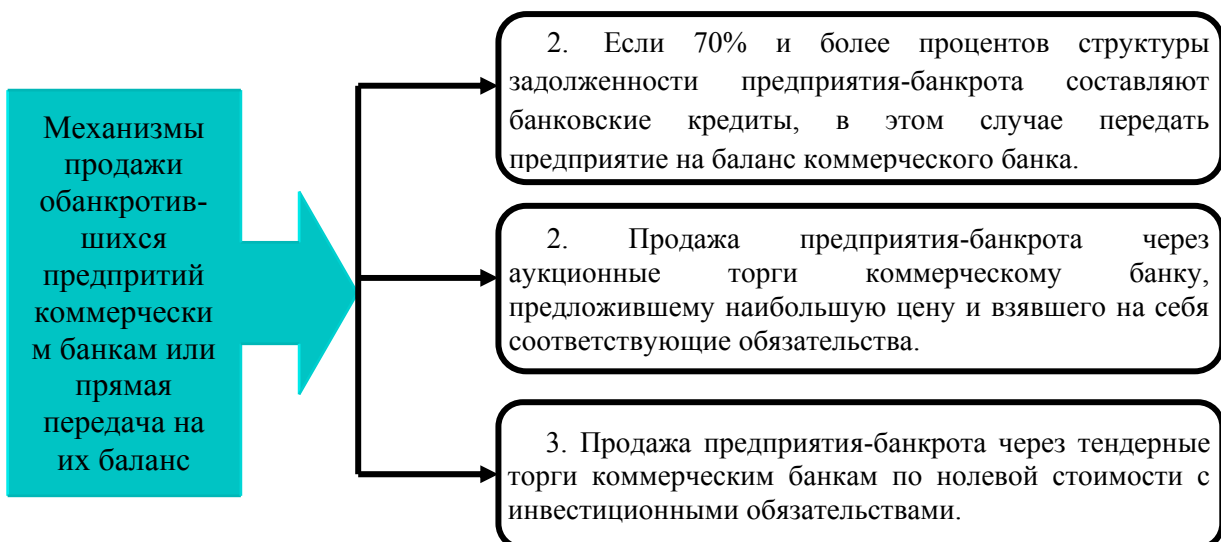

Льготы по восстановлению финансовой способности экономически несостоятельных предприятий

- Передача имущества экономически несостоятельных предприятий коммерческим банкам и перепродажа организованного на ее базе нового предприятия освобождается от налога на добавленную стоимость
- В течение трех лет освобождается от налога на прибыль, единого налогового платежа, имущественного налога и земельного налога
- При передаче управляющим компаниям на два года освобождается от налога на прибыль и единого налогового платежа
- На базе обанкротившегося предприятия организация нового предприятия с уставным капиталом до 100%
- В связи с ликвидации обанкротившегося предприятия списание ранее выданных, не покрытых кредитов, в том числе выданных под гарантию правительства по решению банковского совета
- Создание и привлечение квалифицированной управляющей компании для обанкротившегося предприятия
- Приобретение обанкротившегося предприятия по ликвидационной цене, восстановление ее деятельности и повторная продажа по рыночной цене



Меры по поддержке предприятий-экспортеров

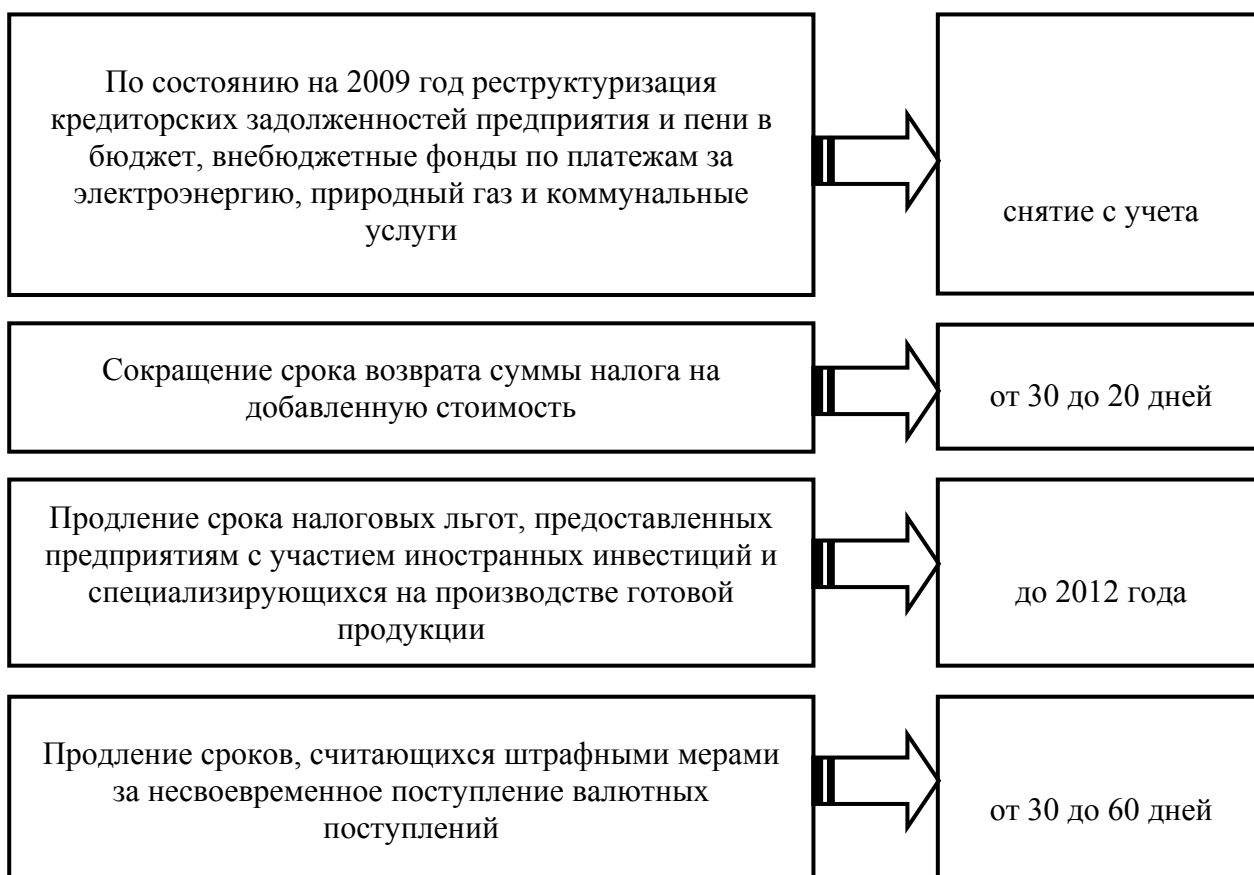

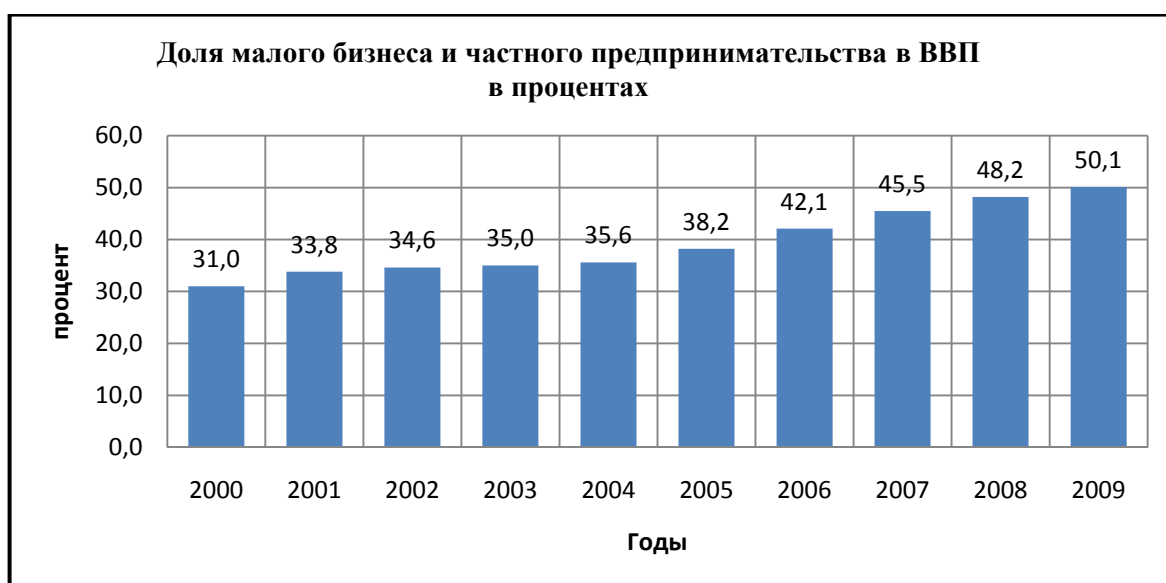
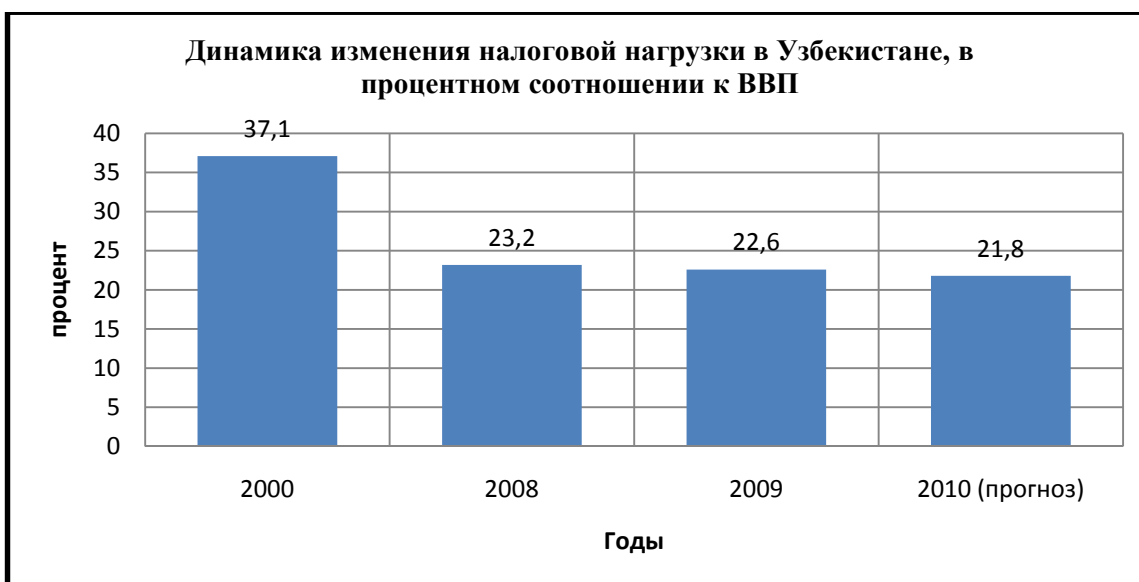
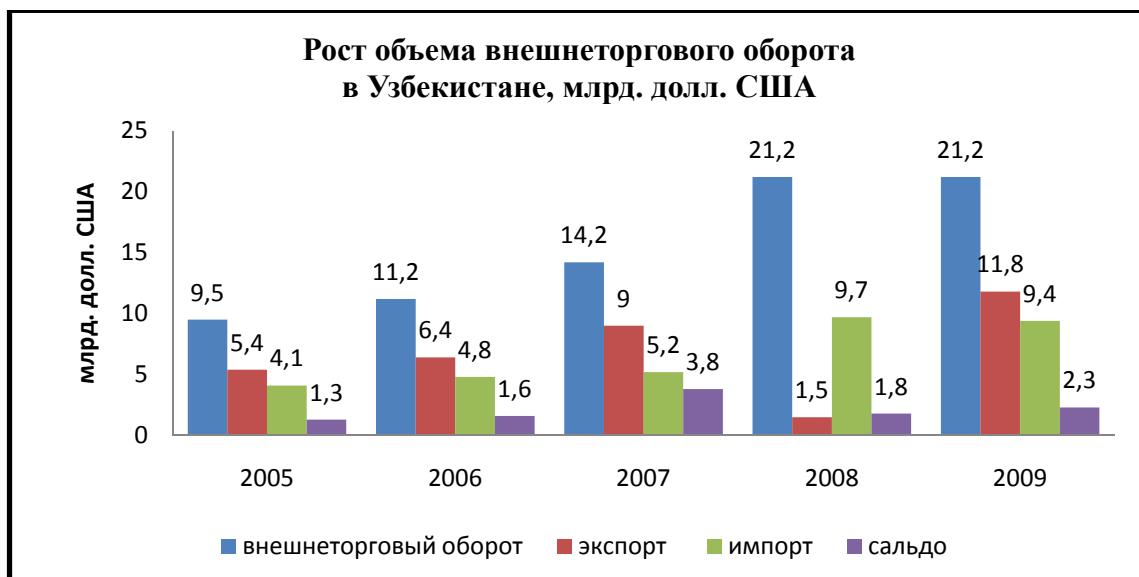

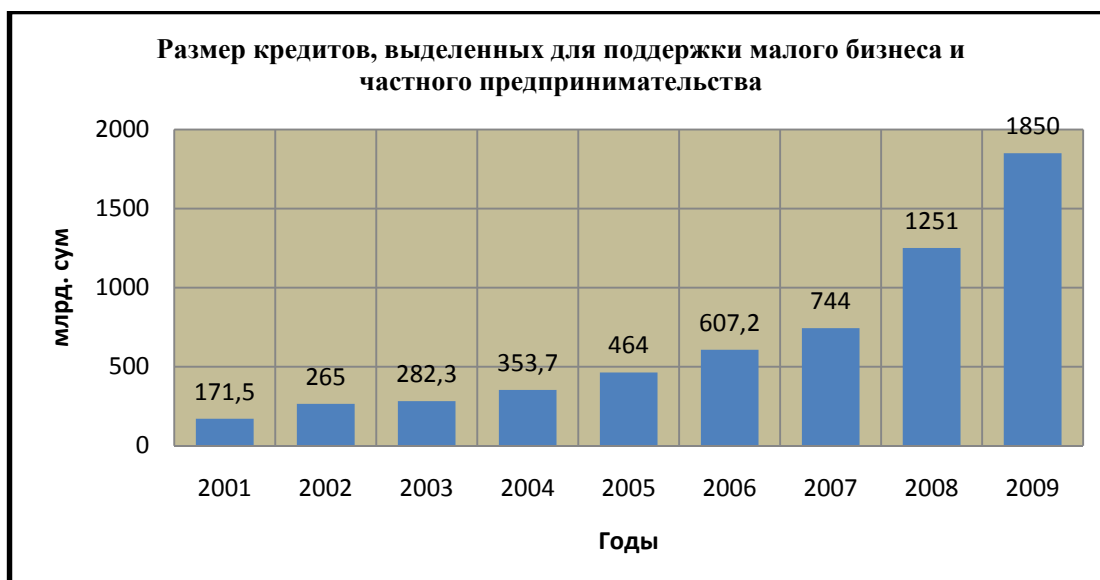
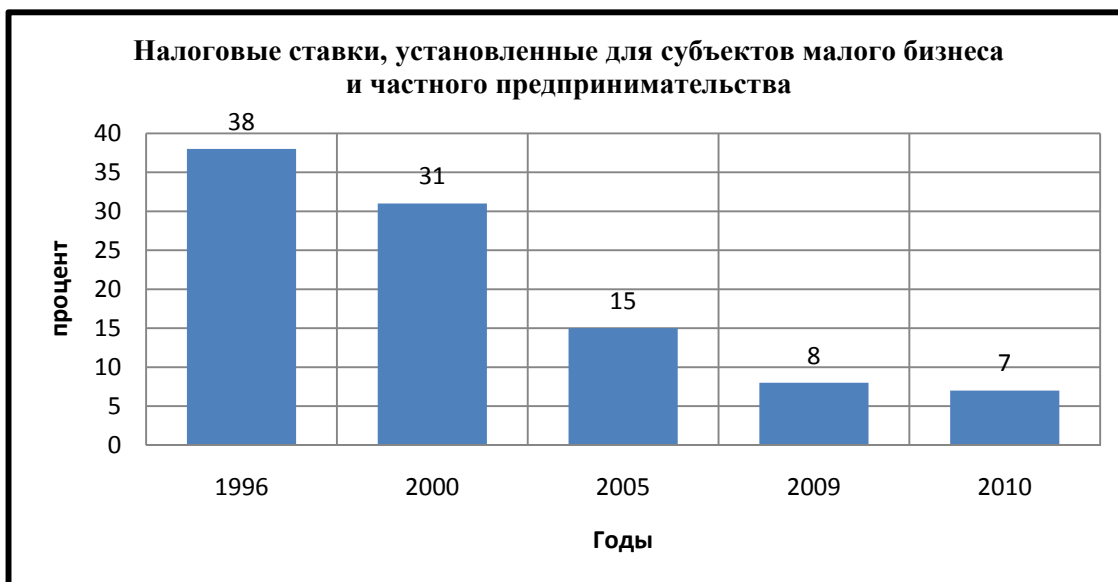

Рабочие места, созданные в Узбекистане в 2009 году

Показатель	Количество, штук
Всего новых рабочих мест	940532
В процентах, по сравнению с прошлым годом	142,3
Из них, рабочие места, созданные по следующим основным направлениям:	
В сфере малого бизнеса и предпринимательства	391809
В процентах, по сравнению с прошлым годом	104,7
Все виды домашнего труда, всего	196745
В том числе в кооперации с предприятиями (на основе трудового договора)	77466
Ввод новых объектов, реконструкция и расширение имеющихся производств	70587
Дополнительные меры по увеличению числа рабочих мест (Антикризисная программа и другие дополнительные меры)	281391

Основные параметры капитальных вложений по инвестиционной программе на 2010 год в Республике Узбекистан

№	Наименование источников финансирования	Прогноз на 2010 год, млрд. сумов	В процентах к сумме
	Капитальные вложения, всего	18220,3	100
1.	<i>Централизованные известии</i>	3819,8	20,9
2.	<i>Не централизованные известии</i>	14400,5	79,1
2.1.	Средства предприятий	7777,7	42,7
2.2.	Кредиты коммерческих банков	1530,0	8,4
2.2.1	В том числе, льготные кредиты АКБ «Кишлок курилиш банк»	256,3	1,4
2.3.	Прямые иностранные инвестиции и кредиты	3876,8	21,2
2.4.	Средства населения	1216,0	6,6

Виды структурного построения экономики страны



**Изменения в структуре валового внутреннего продукта
Республики Узбекистан (в процентах к общему количеству)**

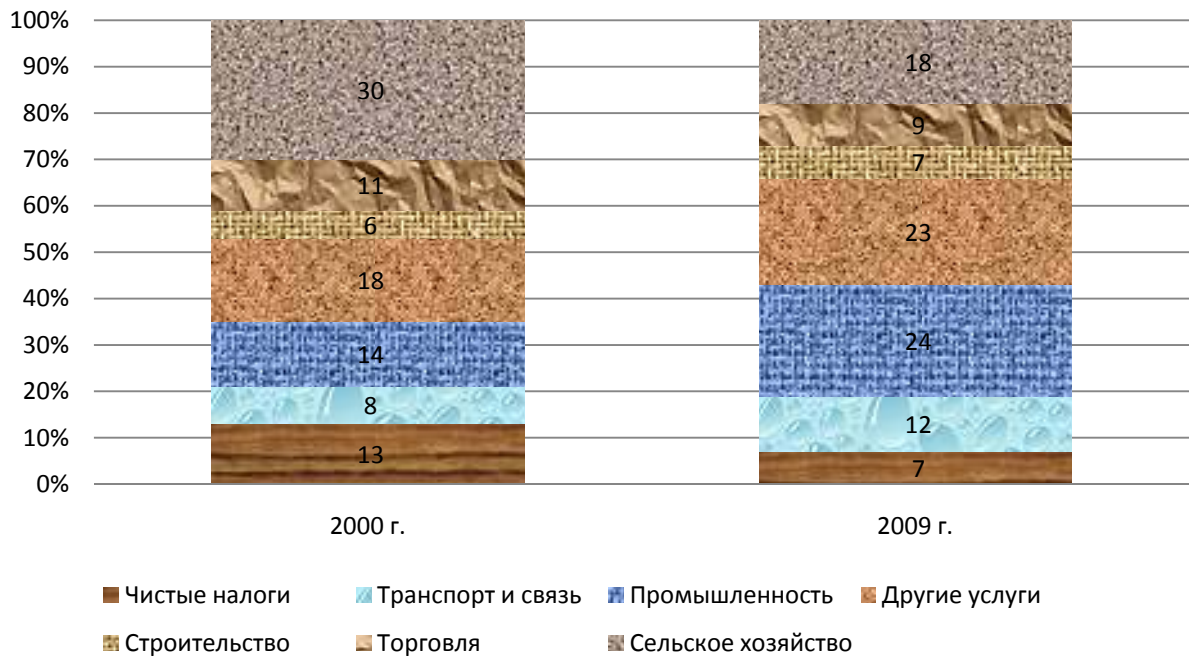

**Задачи, решаемые путем расширения
кооперационных связей**

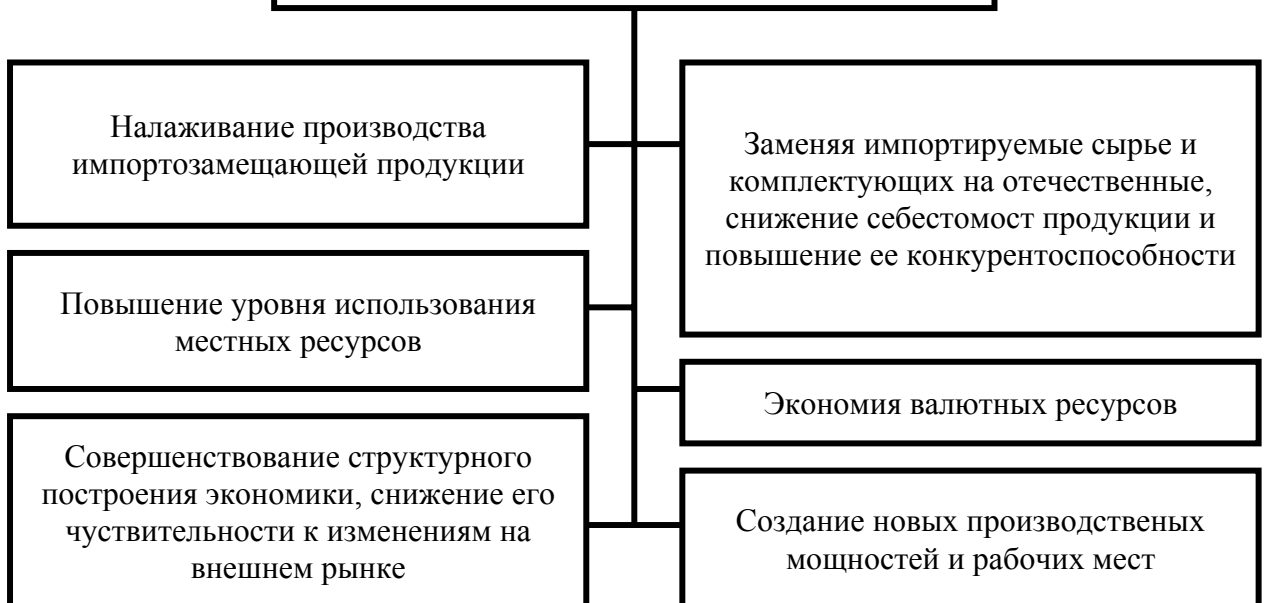



**Темпы роста объема услуг в Узбекистане
(в процентах к прошлому году)**

Вид услуг	2007 г.	2008 г.	2009 г.
Всего услуг	126,6	121,3	116,7
Торговля и общепит	132,5	126,8	121,8
Транспортные услуги	121,1	112,7	110,4
Услуги связи и информатизации	151,5	140,1	121,6
Финансовые услуги	123,8	132,2	124,7
Туристические услуги	122,3	140,1	121,6
Гостиничные услуги	109,3	122,5	112,3
Коммунальные услуги	109,3	108,4	101,1
Бытовые услуги	128,0	129	122,6
Услуги по ремонту автомобилей и другой техники	138,7	139,2	130,2
Другие услуги	142,5	130,6	128,6

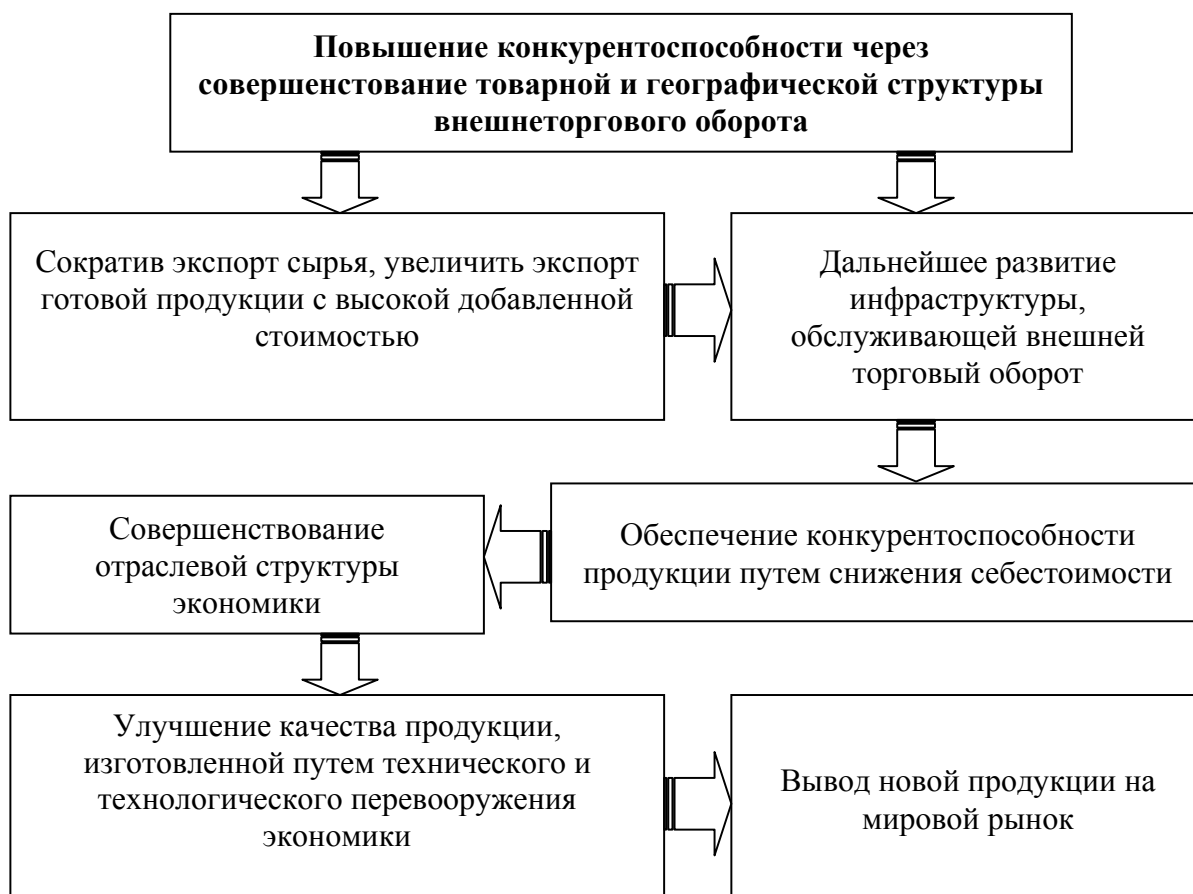

**Программа инвестиционных проектов, реализация которых
намечена на 2009-2014 годы (в структуре экономических
отраслей, млн. долл.)**

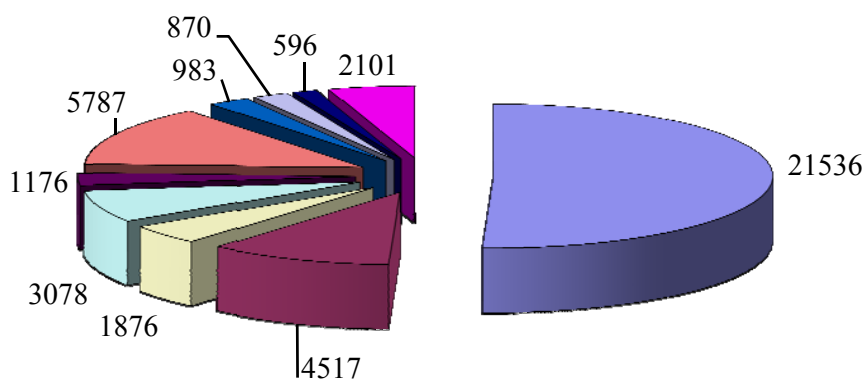

- | | |
|--|------------------------------|
| ■ Нефте-газовая отрасль | ■ Энергетика |
| ■ Горно-рудная и металлургическая промышленность | ■ Химическая промышленность |
| ■ Машиностроение | ■ Транспорт и инфраструктура |
| ■ Производство строительных материалов | ■ Легкая промышленность |
| ■ Свободная индустриально-экономическая зона «Навои» | ■ Другие |

**Основные показатели Инвестиционной программы Республики
Узбекистан на 2010 год, млн. сум.**

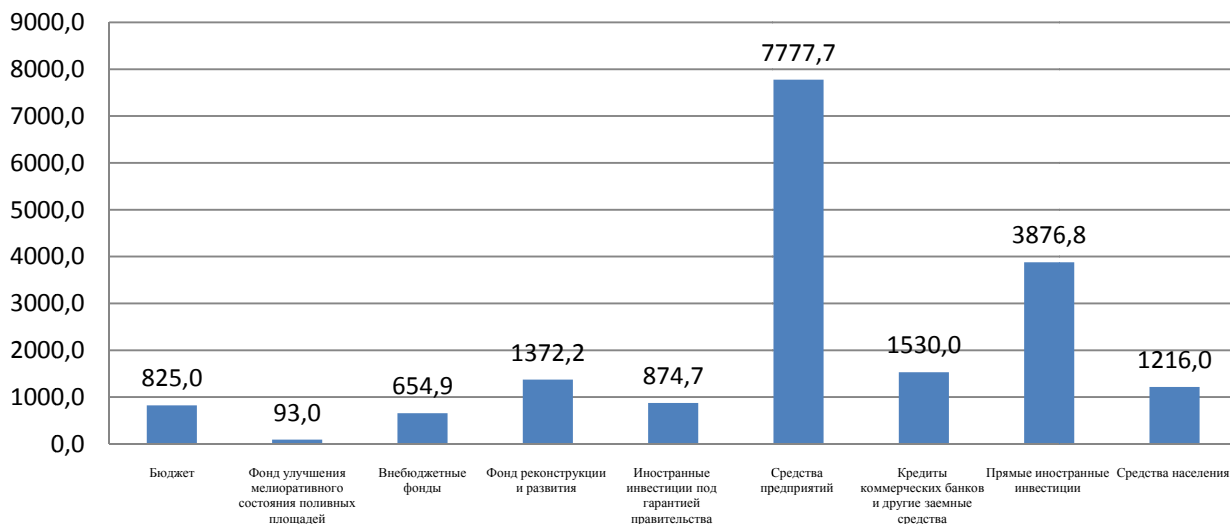



Схема привлечения в республику иностранных инвестиций и кредитов



Основные направления государственной политики в сфере электр энергетики:

- ⇒ Обеспечение электроэнергетической безопасности Республики Узбекистан
- ⇒ Обеспечение безопасной и надежной работы единой электро энергетической системы, удовлетворение потребностей потребителей в электроэнергии
- ⇒ Обеспечение равного использования потребителей региональных электро-сетей
- ⇒ Привлечение инвестиций в процесс реконструкции, модернизации и развития энергосоздающих мощностей и электро сетей
- ⇒ Внедрение рыночных принципов и механизмов в систему управления и хозяйственных связей в процессе создания, передачи и реализации электроэнергии
- ⇒ Обеспечение пропорционального развития электроэнергетической системы
- ⇒ Рациональное использование электроэнергии и топливно-энергетических ресурсов

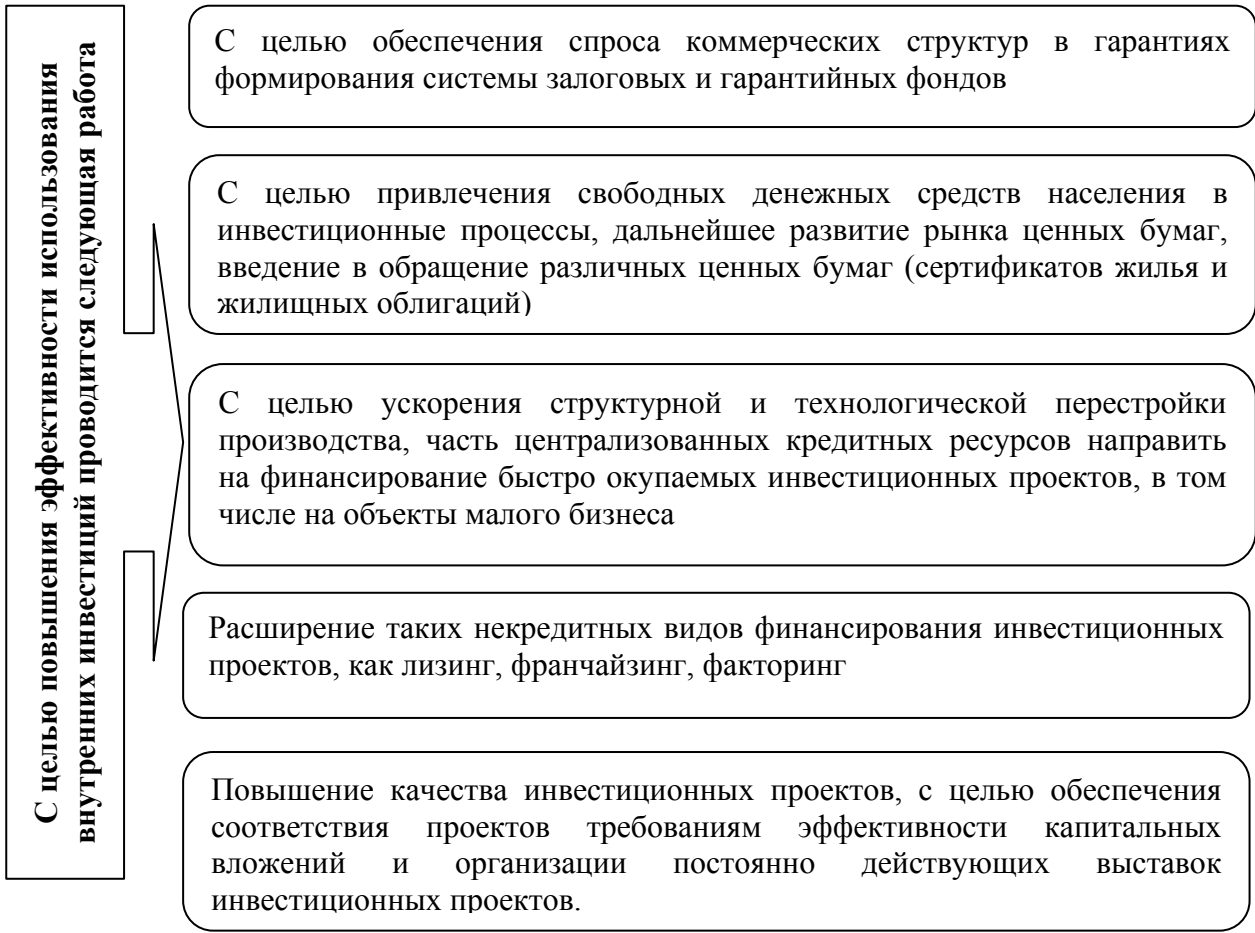
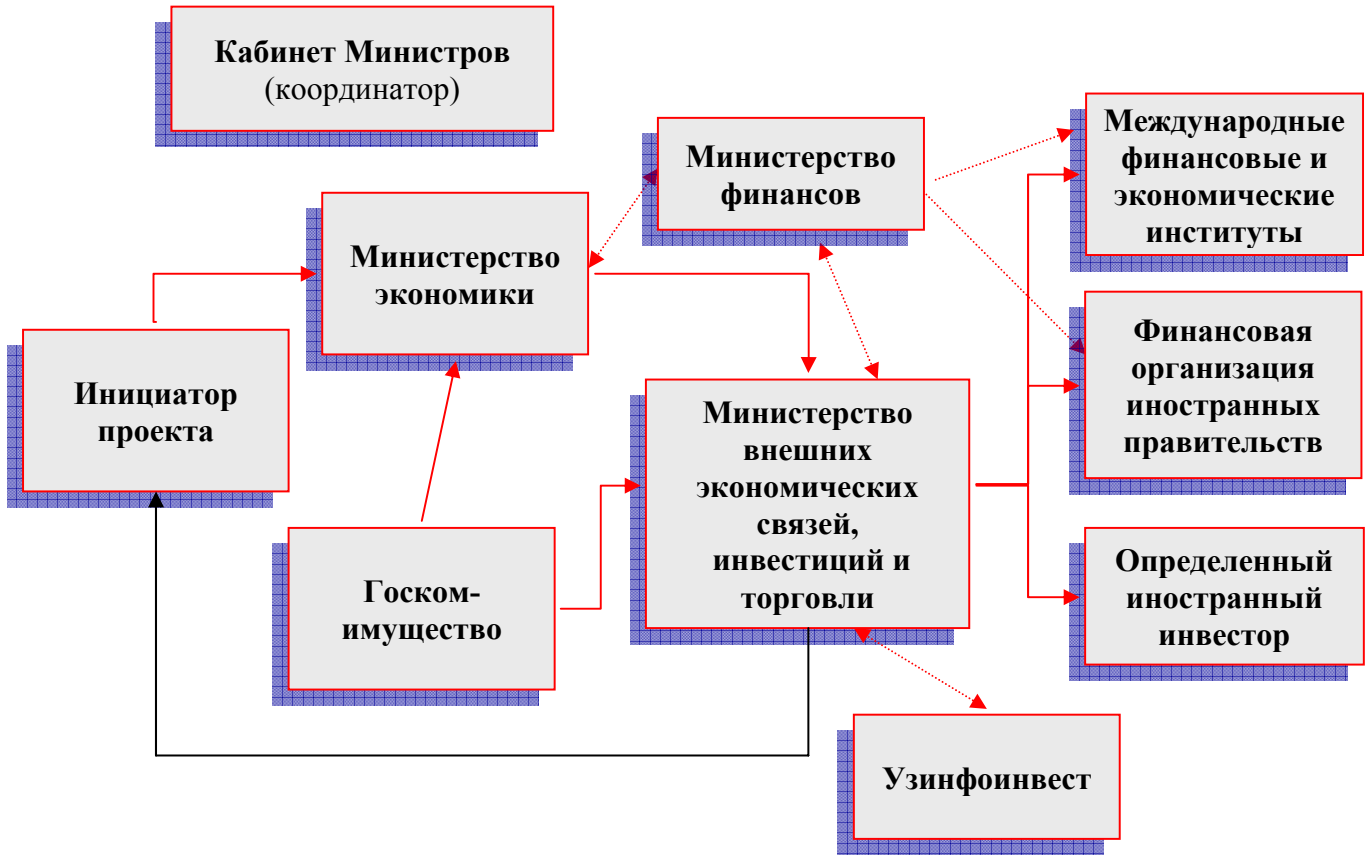
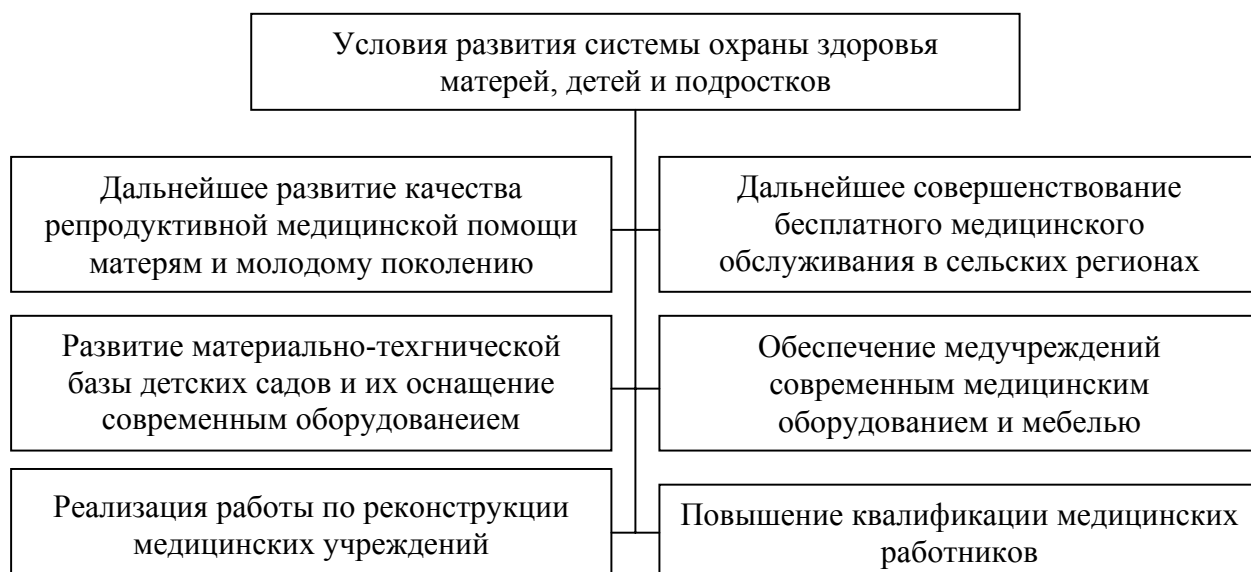

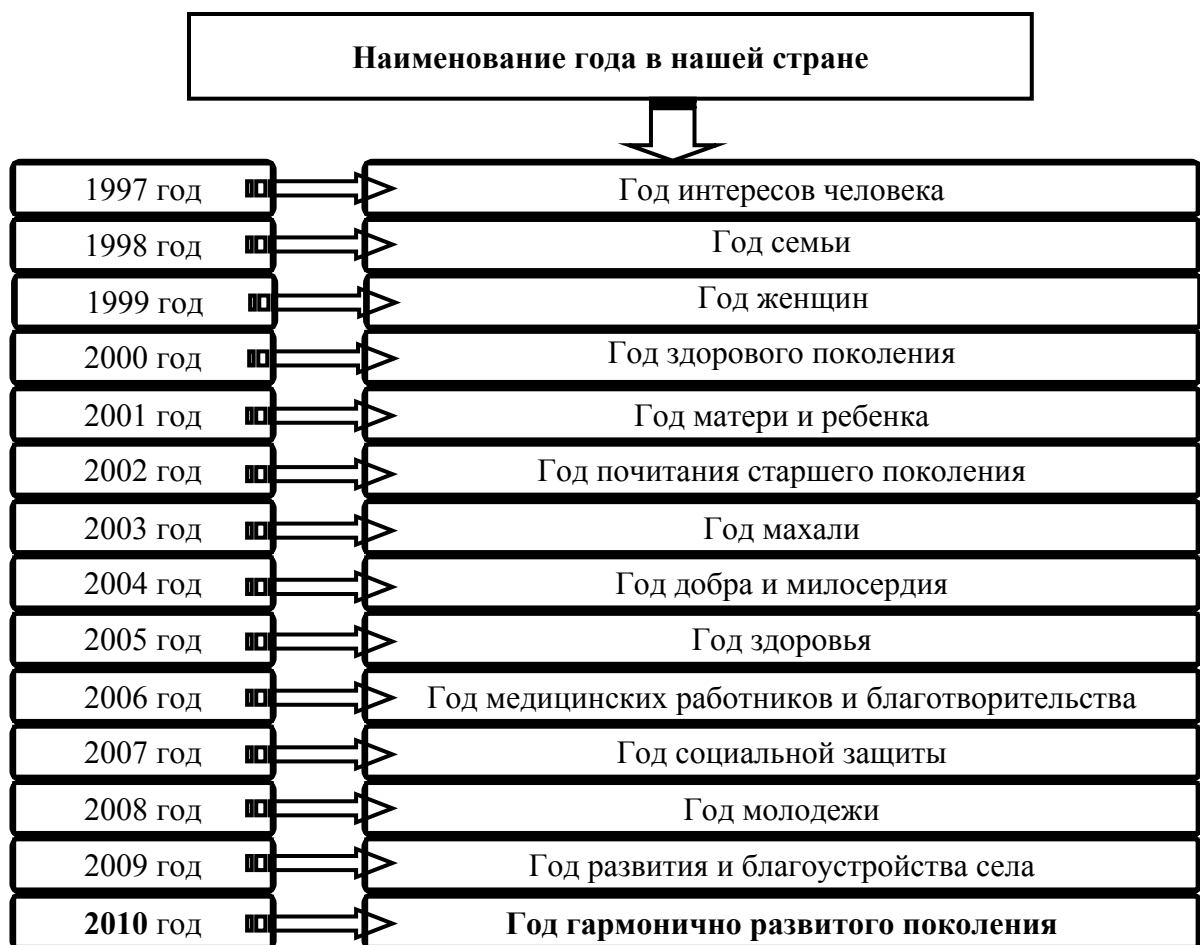

Сведения об изданных в 2004-2009 годах учебниках и учебно-методических пособиях для общеобразовательных школ

Год издания учебников и учебно-методических пособий	Наименований	Количество, млн. штук	Расходо-вано всего средств (млрд. сумов)	Из них:			
				За счет бюджетных средств (млрд. сумов)	%	За счет средств ГАО (млрд. сумов)	%
2004-2005 учебный год	541	10,8	10,8	7,9	73,3	2,9	26,7
2005-2006 учебный год	463	16,9	14,2	9,9	69,6	4,3	30,4
2006-2007 учебный год	333	23,9	21,4	14,2	66,3	7,2	33,7
2007-2008 учебный год	248	19,5	17,78	11,08	62,3	6,7	37,7
2008-2009 учебный год	299	16,5	15,5	10,1	65,2	5,4	34,8
2009-2010 учебный год	315	22,7	25,8	8,5	32,9	17,3	67,1
всего	2199	110,2	105,5	61,7	58,4	43,8	41,5

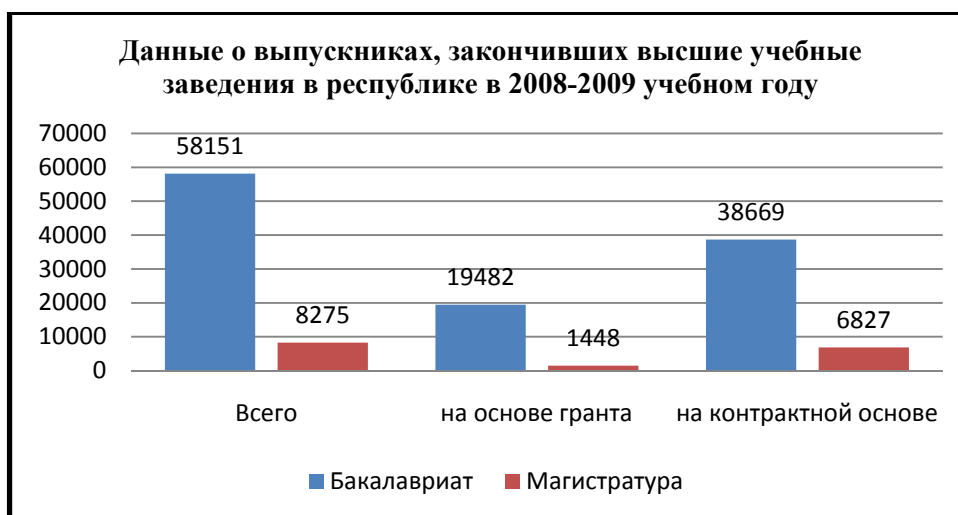

Оснащение учебно-лабораторных кабинетов общеобразовательных школ в 2005-2009 годах

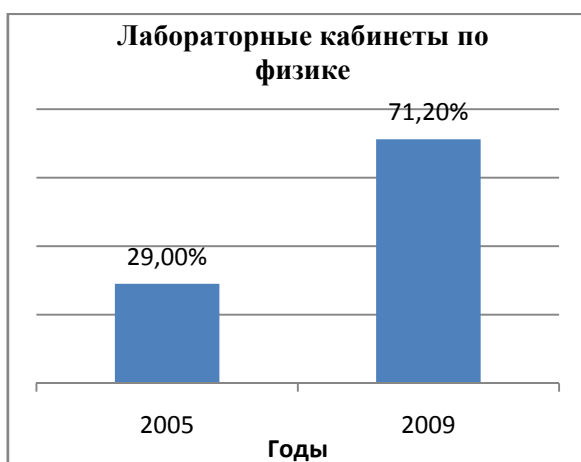

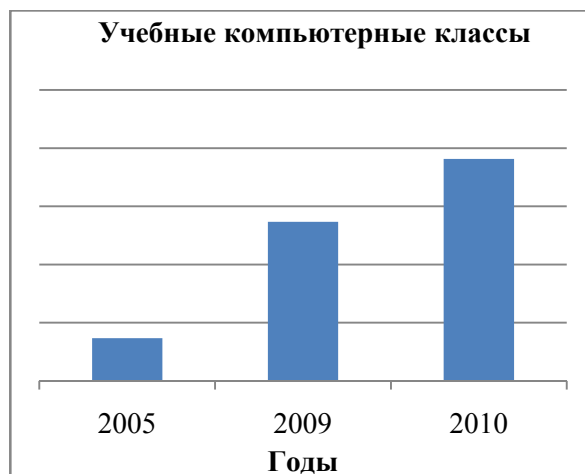
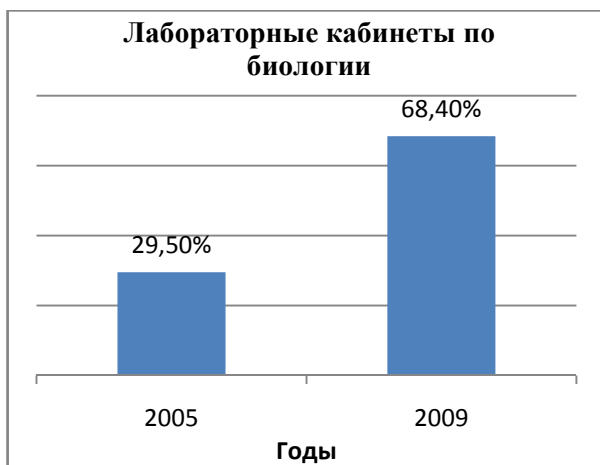

Сведения о достижениях учащихся общеобразовательных школ на международных предметных олимпиадах в 2007-2009 годах

Год	Наименование предметов	Число участников	Место проведения	Всего медалей	Золотая медаль	Серебрянная медаль	Бронзовая медаль	Диплом
2007 год	Математика	6	Вьетнам	4		1	3	
	Математика	8	Москва	0				3
	ВСЕГО	14		4	0	1	3	3
2008 год	Физика	4	Алматы	2		1	1	
	Математика	4	Алматы	1			1	
	Математика	6	Испания	4			4	
	Химия	13	Ташкент	13	1	1	11	
	ВСЕГО	27		20	1	2	17	
2009 год	Математика	6	Германия	3		1	2	
ИТОГО		47		27	1	4	22	3

ВОПРОСЫ И ОТВЕТЫ

по изучению докладов Президента Республики Узбекистан

Ислама Каримова

**на совместном заседании Законодательной палаты и Сената
Олий Мажлиса Республики Узбекистан от 27 января 2010 года
«Модернизация страны и построение сильного гражданского общества
– наш главный приоритет»**

и

**на заседании Кабинета Министров от 29 января 2010, посвященном
итогам социально-экономического развития страны в 2009 году и
важнейшим приоритетам экономической программы на 2010 год
“Наша главная задача – дальнейшее развитие страны и повышение
благосостояния народа”**

Данные вопросы и ответы предназначены для проверки и оценки знаний студентов по изучению докладов Президента Республики Узбекистан Ислама Каримова на совместном заседании Законодательной палаты и Сената Олий Мажлиса Республики Узбекистан от 27 января 2010 года «Модернизация страны и построение сильного гражданского общества – наш главный приоритет» и на заседании Кабинета Министров от 29 января 2010, посвященном итогам социально-экономического развития страны в 2009 году и важнейшим приоритетам экономической программы на 2010 год “Наша главная задача – дальнейшее развитие страны и повышение благосостояния народа”.

Составители: Н.Т. Каттаев, М. Амонбоев, У.М. Ахунжонов

1. Каковы основные критерии и требования избирательной системы в Узбекистане?

- Выборы явились испытанием, они проведены по следующим критериям и требованиям:

1. Испытаны свобода слова и свобода выбора.
2. Политические партии боролись за власть.
3. Каждому кандидату от принявших в выборах участие политических партий созданы равные условия и возможности, независимо от их политических взглядов.
4. Выборы показали уровень гражданского общества и его развитости.
5. Выборы испытали политически-социальный уровень и культуру населения, гражданское сознание.
6. Закончены институты выдвижения кандидатов от представительных органов власти и инициативных групп. Право на выдвижение кандидатов в депутаты Законодательной палаты получили только политические партии.
7. Закончен институт назначения выборов, вместо его учрежден институт «Объявления начала избирательной кампании». Эту функцию выполняла Центральная избирательная комиссия.
8. Институт уполномоченного представителя политической партии внесен в Законодательную палату. Этот институт принял участие в подсчете голосов на избирательных участках. Ему передано право на проверку правильного заполнения подписных листков. Число доверенных представителей кандидатов в депутаты Олий Мажлиса увеличено с 5 до 10.
9. Внедрен институт квотирования депутатских мест, то есть 15 депутатских мест передано массовой общественной организации – Экологическому движению Узбекистана.

2. Состав депутатов Законодательной палаты Олий Мажлиса

- По итогам выборов депутатов в Законодательную палату Олий Мажлиса Республики Узбекистан избраны 150 депутатов. В том числе: 1) 53 от Движения предпринимателей и деловых людей – Либерально-демократической партии Узбекистана; 2) 32 от Народно-демократической партии Узбекистана; 3) 31 от Демократической партии Узбекистана «Миллий тикланиш»; 4) 19 от Социально-демократической партии Узбекистана «Адолат». Экологическому движению Узбекистана выделено 15 мест. 15 депутатов Законодательной палаты – представители Экологического движения Узбекистана. 33 депутата или 22 процента от 150 избранных депутатов – женщины.

47 депутатов или 31,3 процента от общего числа избранных депутатов ранее были депутатами Законодательной палаты. Это свидетельствует о доверии избирателей, о возможности более эффективного применения в профессиональной деятельности жизненного и практического опыта законотворчества. В составе нижней палате Парламента представлены почти все слои общества.

3. Мониторинг состоявшихся 27 декабря 2009 года выборов в Законодательную палату Олий Мажлиса

- В открытости и прозрачности избирательного процесса важную роль сыграли средства массовой информации, деятельность местных и иностранных наблюдателей. Выборы освещало более 500 местных и более 200 иностранных средств массовой информации.

Мониторинг выборов вело более 270 наблюдателей из 36 стран мира и 4 международных организаций, в частности, миссии Бюро по демократическим институтам и правам человека Организации безопасности и сотрудничества Европы (ОБСЕ), Шанхайской организации сотрудничества (ШОС), Исполнительного комитета

СНГ, Организации Исламской Конференции (ОИК), а также свыше 60 тысяч наблюдателей и уполномоченных представителей политических партий, выдвинувших кандидатов в депутаты.

4. Конституционные и общие принципы избирательного права в Узбекистане

- Выборы проведены на основе конституционных принципов избирательного права Узбекистана (статья 117):

1. Право на общий голос.
2. Право на равный голос.
3. Право на прямое (непосредственное) голосование.
4. Право на тайный голос.

Наряду с этими конституционными принципами в нашем законодательстве также отражены общие принципы.

1. Принцип свободы (беспрепятственное проведение выборов). 2. Принцип открытости (владение информацией). 3. Принцип справедливости (пресечение противозаконных действий). 4. Принцип ответственности (ответственность перед выборами).

5. Партийный состав Законодательной палаты Олий Мажлиса

- В настоящее время в Республике Узбекистан действуют 4 политические партии.

1. Либерально-демократическая партия Узбекистана (ЛДПУз) – движение предпринимателей и деловых людей, образована 15 ноября 2003 года. В Законодательной палате - 53 депутата (1 место).

2. Народная демократическая партия Узбекистана (НДПУз) образована 1 ноября 1991 года. Имеет более 350 тысяч членов. В Законодательной палате Олий Мажлиса – 32 депутата (2 место).

3. Демократическая партия Узбекистана “Миллий Тикланиш” образована 3 июня 1995 года. Численность членов - 110 тысяч. В Законодательной палате ведут деятельность 31 депутат (3 место).

4. Социально-демократическая партия Узбекистана “Адолат” образована 18 февраля 1995 года. Число членов партии – около 80 тысяч. В Законодательной палате Парламента – 19 депутатов (4 место).

6. Создание правовых основ политических партий в Узбекистане

- В годы независимости политические партии становятся решающей силой в обновлении и дальнейшей демократизации государственного управления, модернизации страны. Правовые основы политических партий:

1. 26 декабря 1996 года на седьмой сессии первого созыва Олий Мажлиса принят Закон “О политических партиях”.

2. 30 апреля 2004 года на 14 сессии второго созыва Олий Мажлиса принят Закон “О финансировании политических партий”.

Деятельность политических партий регулируется утвержденным постановлением Кабинета Министров Республики Узбекистан № 86 от 16 марта 2005 года Положением “О порядке государственного финансирования предусмотренном уставом деятельности политических партий” и принятыми в этой сфере нормативно-правовыми актами.

3. 11 апреля 2007 года Президентом подписан Закон “Об усилении роли политических партий в обновлении и дальнейшей демократизации государственного управления и модернизации страны”. Данный Конституционный закон, внесенный в Законодательную палату Олий Мажлиса, и законопроект “О внесении изменений в некоторые статьи Конституции Республики Узбекистан (статья 89, 15 пункт статьи 93, 2 часть статьи 102)” являются следующим этапом реформ по совершенствованию политической системы, данный проект включает в себя правовые основы усиления

активности, статуса и влияния фракции политической партии и партийных групп местных кенгашей, а также вопроса оппозиции. С 2007 года и в последующий период данный процесс привел к формированию Законодательной палаты настоящей оппозиции. Закон “Об усилении роли политических партий в обновлении и дальнейшей демократизации государственного управления и модернизации страны” состоит из 8 статей, в нем определены такие задачи, как усиление роли политических партий, избрание спикера фракции политических партий, Законодательной палаты и его заместителя, надзора над деятельностью кенгашей местной власти. Именно поэтому политические партии борются за власть.

7. Демократический блок и оппозиция в Законодательной палате

- Значительно возросли роль и влияние политических партий в высшем законодательном органе, органах власти на местах. Впервые в Законодательной палате образован Демократический блок большинством - фракциями партий: 1) Либерально-демократической партии Узбекистана – движением предпринимателей и деловых людей; 2) Демократической партии Узбекистана “Миллий Тикланиш”; 3) Социально-демократической партии Узбекистана “Адолат”. Народная демократическая партия Узбекистана образовала оппозицию.

8. Какие законы были приняты парламентом в сфере экономики за последние пять лет?

За прошедший период двухпалатным парламентом приняты законы по следующим сферам: 1) усиление правовой защиты частной собственности; 2) формирование класса собственников; 3) укрепление фермерского движения; 4) обеспечение дальнейшей либерализации экономики; 5) создание благоприятных условий для развития предпринимательства и малого бизнеса; 6) создание широко разветвленной рыночной инфраструктуры. А также, парламентом особое внимание уделено вопросам непрерывного повышения доходов населения и благосостояния народа, успешной реализации широкомасштабных социальных программ.

9. Результаты Года развития и благоустройства села

- В результате проведенных в Год развития и благоустройства села практических мер в нашей стране создано более 940 тысяч новых рабочих мест, из них около 500 тысяч в сельской местности. В сфере малого бизнеса открыто более 390 тысяч, в том числе свыше 270 тысяч новых рабочих мест в сфере оказания услуг. Сдано в эксплуатацию 217 километров автодорог, отремонтировано 530 километров дорог и 19 мостов. Организованы такие специализированные структуры, как “Кишлок курилиш банк”, “Кишлок курилиш лойиха”.

10. Повышение уровня жизни населения Узбекистана

- В результате проведенных в последние годы мер по повышению объема заработной платы, пенсий и пособий, сокращению ставок на подоходные налоги физических лиц, снижению уровня инфляции значительно возросли валовой и реальные доходы населения, стабильными темпами растет его покупательная способность. В частности, в 2009 году средняя заработная плата выросла по сравнению с 2000 годом в 28,5 раза, средний размер пенсии – почти в 18 раз, а денежные доходы на душу населения – в 12 раз¹¹.

¹¹Каримов И. Наша главная задача – дальнейшее развитие страны и повышение благосостояния народа. – Т.: Узбекистон, 2010, 21 с.

11. Реформы в судебной системе

- К 2010 году усилиями парламента в третьей власти – судебной системе проведены следующие реформы:

1. Выдача санкции на уголовное наказание от органов прокуратуры передано судебной системе. Уделено большое внимание обеспечению независимости судебной власти.

2. Повышены роль и статус адвокатов. Реформирован институт адвокатуры.

3. Либерализована система уголовных наказаний, из уголовного наказания исключена смертная казнь (с 1 января 2008 года), вместо нее внедрено долгосрочное, пожизненное тюремное заключение. Усовершенствована деятельность прокуратуры.

1. Обеспечена независимость суда.

2. Организованы суды по гражданским и уголовным делам.

3. Обеспечиваются материально-техническая и финансовая стороны деятельности судов.

4. Укрепляется механизм отбора и назначения судебных кадров.

12. Основные задачи в сфере средств массовой информации

Основной задачей в этом направлении является дальнейшая либерализация деятельности важной составной частью процесса углубления реформ в стране – печати, телевидения, радио. Наш народ желает быть информированным о достоверных процессах и событиях в нашей стране и за рубежом. Именно поэтому в последние годы принято почти 10 законодательных актов, направленных на дальнейшую демократизацию и либерализацию СМИ, повышение их активности в обеспечении открытости и транспарентности проводимых общественно-политических и социально-экономических реформ, непосредственное внедрение передовых информационно-коммуникационных технологий в медиа-пространство.

В июле 2008 года на заседании обеих палат Олий Мажлиса принято совместное постановление “О мерах по усилению поддержки негосударственных некоммерческих организаций, других институтов гражданского общества”. Данный документ стал важным шагом на пути поэтапного обеспечения независимого развития ННО, институтов гражданского общества, усиления их роли и значения в процессе демократического обновления страны. Согласно совместному постановлению создана независимая, основанная на демократических принципах система формирования финансирования деятельности ННО и других институтов гражданского общества.

В опубликованном в 2009 году труде Президента Ислама Каримова «Главное – отображение правды жизни» также отмечено, что посредством средств массовой информации, играющих в настоящее изменчивое время всесторонне острую и значительную роль, можно осознать суть, причины и последствия принимаемых парламентом законов, получить всестороннее представление о вносимых временем на повестку дня новых задачах по предотвращению существующих угроз извне¹².

По этому поводу Президент отметил важную роль поэтапного формирования экономической независимости СМИ, канала общественного телевидения на базе государственного телевидения. Средства массовой информации должны всесторонне глубоко, действенными методами освещать проводимую в нашей стране социально-экономическую политику, текущие процессы обновления и преобразования.

13. Основные виды средств массовой информации

- Согласно типологии мировых средств массовой информации можно выделить пять основных видов СМИ:

1. Пресса (газеты, журналы и другие издания).

¹²Каримов И.А. Самый основной критерий – отражение правды жизни. - Т.: Узбекистон, 2009, 24 с.

2. Телевидение.
3. Радио.
4. Информационные агентства.
5. Интернет-сайты.

14. Кто внес законопроекты в Законодательную палату за последние 5 лет?

- За последние 5 лет в Законодательную палату предоставлены 247 законопроекта по инициативе 44 депутатов.

В свою очередь, 42 законопроекта внесены непосредственно Президентом Республики Узбекистан, а более 160 проектов правительством страны (Кабинетом Министров), большинство из них связаны с обеспечением исполнения указов и постановлений Президента Республики Узбекистан.

15. Президент Узбекистана о проблеме Афганистана

- Угроза вооруженного конфликта в соседнем Афганистане, продолжающегося вот уже 30 лет, также угрожает миру и стабильности в нашем регионе. Именно поэтому в докладе Президента Ислам Каримов во главу угла поставлено мнение о том, что данную проблему нельзя решить только военным путем. С целью политического решения конфликта выдвинуто предложение изменить группу диалога “6+2” в “6+3”. В данную группу вошли шесть граничащих с Афганистаном стран: Исламская Республика Иран, Китайская Народная Республика, Исламская Республика Пакистан, Таджикистан, Туркменистан, Узбекистан, а также США и Россия (1997-2001). Вопрос превращения группы диалога “6+2” в группу диалога “6+3” с присоединением в нее представительства НАТО был несколько раз поднят нашим президентом на саммите НАТО-СЕАП (Евроатлантический совет сотрудничества) 3 апреля 2008 года, заседаниях глав государств ШОС 15-16 июня 2009 года в Екатеринбурге. Как отметил глава государства, вместо изменения в положительную сторону, ситуация в Афганистане, наоборот, обостряется. Многие страны мира осознают, что афганскую проблему невозможно решить только военным путем и приходят к практическим заключениям. В настоящее время практическую помощь Афганистану оказывает множество стран мира. Узбекистан, в качестве соседнего государства, также оказывает Афганистану большую помощь. В частности, в 2010 году объемы доставленной Узбекистаном в Афганистан электроэнергии вырастут в 6 раз по сравнению с прошедшими годами. В настоящее время строителями и специалистами Узбекистана начаты работы по строительству железнодорожного пути “Термез-Хайратон-Мазари Шариф”, которые будут завершены к концу года.

16. Какие работы должны быть осуществлены для непрерывного развития законодательной системы?

Следует усилить роль парламентской власти с соблюдением принципов разделения власти на законодательную, исполнительную и судебную. Необходимо развивать многопартийную систему, значительно повысить активность политических партий, усилить их конкурентную борьбу между собой. Каждая партия должна наладить объединение идей и программ. От уровня конкуренции различных политических фракций в парламенте зависит успешное воплощение в жизнь программных задач партии. Этот процесс повышает качество принимаемых законов.

17. В каких направлениях необходим тщательный парламентский контроль?

- Наиважнейшая задача нашего Парламента и местных представительных органов – Кенгашей состоит в установлении парламентского контроля, депутатского надзора над исполнением принятых законов исполнительной властью, то есть правительством в центре и хокимиятами на местах. В этом направлении: 1) В Законодательной палате и

Сенате очень редко обсуждается информация и отчетность об исполнении законов, выполнении государственных программ. 2) Парламент на стадии слушания, то есть ознакомления с такими отчетами. 3) Нечетко выражена позиция комиссии по рассматриваемому вопросу, не приняты тщательно проработанные программы и документы. 4) Законодательная власть должна предпринять меры по широкому применению предусмотренных законом правовых норм и механизмов по осуществлению надзорных полномочий в центре и на местах. 5) Главы государств должны обеспечивать исполнение вверенных им законодательных актов. 6) Исполнительная власть должна расширять практику слушания отчетности об исполнении законов. 7) Следует ограничить необоснованное вмешательство государственных структур в экономику при осуществлении парламентом контроля. Парламент должен широко использовать такие формы парламентского контроля, как парламентский запрос, слушание отчета. 8) Ответственность за выполнение этих задач должна быть возложена на руководителей органов всех уровней государственной власти и прокуратуры. 9) Следует обеспечить участие средств массовой информации и широкой общественности в усилении парламентского контроля.

18. Какие работы следует осуществить для того, чтобы Парламент стал пропагандистом реформ?

– 1. Следует активизировать реализацию программы “от сильного государства – к сильному гражданскому обществу”, ставящей приоритетом повышение роли граждан в управлении страной. 2. Следует развивать институты гражданского общества. 3. Необходимо в полной мере использовать организационно-правовые условия в усилении влияния политических партий при формировании в центре и на местах органов исполнительной власти. 4. Следует активизировать деятельность партийных групп в местных кегашах и усилить их влияние. 5. Следует развивать нормативно-правовую базу важного направления законодательной деятельности – негосударственных некоммерческих организаций и институтов гражданского общества. Эти институты и организация должны занимать достойное место в принятии решений, защите интересов социальных слоев и структур, которые они представляют.

19. Задачи депутатов Законодательной палаты от Экологического движения Узбекистана

– 1. Требуется дальнейшее развитие законодательства касательно охраны окружающей среды. 2. Должны содействовать органам государственной власти в центре и на местах в безусловном исполнении принятых в этой сфере актов. 3. С высокой депутатской трибуны Экологическое движение Узбекистана получит больше возможностей в охране окружающей среды. 4. Получит широкие возможности при защите населения от экологических угроз и проникновений.

20. Как объясняется значительный рост роли и влияния политических партий в деятельности высшего законодательного органа, представительных органов местной власти?

В Законодательной палате фракциями Либерально-демократической партии Узбекистана – движения предпринимателей и деловых людей, Демократической партии Узбекистана “Миллий Тикланиш”, Социально-демократической партии Узбекистана “Адолат” образован Демократический блок. В настоящее время оппозицию в парламенте представляет фракция Народной демократической партии Узбекистана.

21. Какими показателями оценивается вклад Парламента в широкомасштабные работы по глубокому реформированию и либерализации

судебно-правовой системы, обеспечению независимости судебной власти на практике?

Новым двухпалатным парламентом, избранным в 2004 году, за прошедшие 5 лет приняты 58 законов касательно судебно-правовой системы, на основе данных законов углублено реформирование судебно-правовой системы.

22. Какими важными законами обосновывается формирование систем либеральных уголовных наказаний в Узбекистане?

Во всем мире вызвали резонанс принятые в нашей стране законы об отмене смертной казни с 1 января 2008 года и передаче права выдачи санкции на заключение под стражу от прокуратуры судам с 2007 года. С проведением этих мер в Узбекистане создана одна из самых гуманных и либеральных в мире систем уголовных наказаний.

23. Какие работы осуществлены в законодательстве по укреплению и развитию важных составных частей демократических реформ – институтов гражданского общества и средств массовой информации?

В последние годы принято почти 10 законов законодательных актов, направленных на дальнейшую демократизацию и либерализацию СМИ, повышение их активности в обеспечении открытости и транспарентности проводимых общественно-политических и социально-экономических реформ, непосредственного внедрения передовых информационно-коммуникационных технологий в медиа-пространство.

24. Как оценил Президент такие серьезные недостатки депутатского корпуса, как пассивность в инициировании и ускорении принятия жизненно необходимых законов для стремительной реализации реформ в экономической, политической, гуманитарной сферах, недостаточная активность в этом направлении?

За последние 5 лет предоставленные в Законодательную палату 247 законопроектов внесены по инициативе 44 депутатов. В свою очередь, 42 законопроекта внесены непосредственно Президентом Республики Узбекистан, а более 160 проектов - правительством страны (Кабинет Министров), большинство из них связаны с обеспечением исполнения указов и постановлений Президента Республики Узбекистан.

25. Президентом Узбекистана на Бухарестском саммите НАТО/СЕАП от апреля 2008 года выдвинуто предложение расширения группы диалога “6+2” до группы диалога “6+3” с целью решения афганской проблемы политическим путем. Присоединение каких уполномоченных представителей предусматривается в данном предложении?

Членство в этой группе предусматривается для соседних с Афганистаном государств, США, России и уполномоченных представителей организации НАТО.

26. Какую помощь Узбекистан оказывает своему ближнему соседу Афганистану?

В 2010 году объемы доставленной Узбекистаном в Афганистан электроэнергии вырос в 6 раз по сравнению с прошедшими годами. В настоящее время специалистами Узбекистана начаты работы по строительству железнодорожного пути “Термез-Хайратон-Мазари Шариф”, которые будут завершены к концу года.

27. Какую оценку дал Президент работам по установлению решительного парламентского контроля и депутатского надзора над исполнением принятых законов исполнительным органом, то есть правительством в центре, хокимиятами на местах?

В Законодательной палате и Сенате работы по установлению парламентского и депутатского контроля не отвечают требованиям. Информация и отчеты Премьер-министра Республики Узбекистан, его заместителей, руководителей министерств, комитетов и исполнительных ведомств касательно исполнения законов Парламента, приоритетных государственных программ по соответствующим отраслям слушаются и обсуждаются редко.

Согласно проведенным изучением, эти работы находятся на стадии общего ознакомления, нечетко выражена позиция комитета или комиссии по рассматриваемому вопросу, не принято ни одной тщательной продуманной программы или документа рекомендательного характера.

28. Какая в нашей стране действует программа, по своей сути и значению направленная на повышение роли граждан в управлении страной в процессе воплощения в жизнь социально-экономических и общественно-политических реформ, избранной нами модели государственного и общественного строительства?

В нашей стране действует программа “От сильного государства – к сильному гражданскому обществу”, повышающая роль граждан в управлении страной в процессе воплощения в жизнь социально-экономических и общественно-политических реформ, избранной нами модели государственного и общественного строительства.

На практике это означает развитие всей системы институтов гражданского общества, интеграции их в процесс управления административно-территориальными структурами.

29. Какие ответственные задачи ставятся перед депутатами Законодательной палаты Олий Мажлиса Республики Узбекистан, избранными от Экологического движения Узбекистана?

Избранные от данного движения депутаты должны содействовать дальнейшему развитию законодательства касательно охраны окружающей среды, организации системных мер по повышению ответственности органов государственной власти в центре и на местах, а также различных общественных и других структур за безусловное исполнение принятых до этого актов в этой сфере.

Они получают широкую возможность поднимать с высокой депутатской трибуны вопросы охраны окружающей среды и контролировать их исполнение, защиты человека и населения страны от угрожающих экологических изменений.

30. Какое мнение высказал в своих докладах Президент о роли махалли в общественно-политическом процессе?

Мы должны последовательно продолжить и вывести на новый этап начатые нами работ по превращению махалли в центр адресной социальной поддержки населения, развития частного предпринимательства и семейного бизнеса.

И впредь в центре нашего постоянного внимания должны находиться стоящие перед махалей задачи по общественному контролю над деятельностью органов управления, обеспечению тесного сотрудничества органов самоуправления граждан с государственными органами с целью широкого информирования общественности о проводимых на местах работах по воплощению в жизнь государственных социальных программ.

31. Какие основные меры охватывает Антикризисная программа мер на 2009–2012 годы?

Программа охватывает меры, направленные на обеспечение стабильной и непрерывной работы финансово-экономической, бюджетной, банковско-кредитной

систем нашей страны, оказание помощи отраслям реального сектора и предприятиям социальной поддержки населению.

32. Какие показатели подтверждают тот факт, что банковская система Узбекистана является одной из самых стабильных систем, отвечающих международным требованиям?

Уровень достаточности капитала банков превышает 23 процента. Это в 3 раза выше международных стандартов, определенных международным Базельским комитетом по мониторингу банков.

33. Каково соотношение общих активов банков и средств на счетах населения и юридических лиц?

В настоящее время общие активы банков в 2 раза превышают объемы средств населения и юридических лиц на счетах, что гарантирует их полную защищенность и своевременную выплату средств.

34. Каков уровень общей текущей ликвидности банковской системы?

Общая текущая ликвидность банковской системы в 10 раз выше текущих обязательств банков по внешним платежам. Другими словами, создана надежная защита банковской системы республики.

35. Какие изменения произошли в кредитном портфеле банков по сравнению с 2000 годом?

Если в 2000 году почти 54 процента кредитного портфеля было сформировано за счет внешних долгов, то в 2009 году 84 процента общего кредитного портфеля наших банков сформирован за счет внутренних средств.

36. Как ведется финансирование за счет внешних долгов?

Внешние долги в большинстве случаев привлекаются на финансирование долгосрочных проектов по модернизации только стратегически важных отраслей экономики, поддержке субъектов малого бизнеса и частного предпринимательства.

37. Какова динамика объемов, направляемых в реальный сектор экономики кредитов в 2009 году по сравнению с 2000 годом?

Доля банковских кредитов в инвестиционных целях в общем кредитном портфеле составляет почти 70 процентов, а общий объем направленных в реальный сектор экономики кредитов в 2009 году вырос в 14 раз по сравнению с 2000 годом.

38. Какие вопросы сыграли первоочередную роль в поддержке предприятий реального сектора экономики в условиях финансово-экономического кризиса?

Особую роль в поддержке предприятий реального сектора экономики в условиях мирового финансово-экономического кризиса в первую очередь сыграли вопросы модернизации производства, расширения кооперации, налаживания надежного сотрудничества, стимулирования внутреннего спроса на производимую в нашей стране продукцию.

39. Каковы результаты отчетного периода по работам ликвидации низкорентабельных и экономически несостоятельных предприятий, привлечения в этот процесс коммерческих банков?

По всей стране с учетом крупных предприятий банкротами объявлено 240 предприятий. В настоящее время 154 из них реализованы новым собственникам, 86 переведены на баланс коммерческих банков.

Из 86 предприятий, переведенных на баланс коммерческих банков, на 70 полностью восстановлено производство, на остальных ведутся работы по финансовому оздоровлению.

Предпринятые в этом направлении меры позволили погасить кредитную задолженность на 1 триллион сумов по бюджету и заработной плате, организовать более 100 новых видов производственных мощностей на базе предприятий-банкротов, создать более 17 тысяч дополнительных рабочих мест.

40. Какие результаты достигнуты в минувшем году в рамках широкомасштабной программы локализации производства?

В рамках широкомасштабной программы локализации производства в минувшем году осуществлено более 840 проектов и это обеспечило рост объемов производства локализованной продукции на 2,3 раза по сравнению с 2008 годом.

Налажено производство нефтегазового оборудования, продукции химической промышленности, автомобилестроения и более 120 новых видов продукции, создано около 2 тысяч новых рабочих мест.

41. Какие работы осуществлены на пути поддержки и стимулирования экспортных предприятий, укрепления экспортного потенциала?

С целью обеспечения устойчивой работы и усиления конкурентоспособности на внешнем рынке экспортных предприятий проведены работы по недопущению необоснованного роста цен на источники энергии, коммунальные услуги, снижению себестоимости продукции за счет оптимизации технологических процессов на предприятии, внедрению новых механизмов по формированию экспортных цен, удлинению сроков банковских гарантий, сокращению сроков возврата налога на добавленную стоимость и другие меры.

42. Каковы позитивные изменения в результате проведенных работ по поддержке и стимулированию экспортных предприятий, укреплению экспортного потенциала?

В результате мер по поддержке экспортирующей продукцию предприятий обеспечена их устойчивая работа, в 2009 году объем экспорта повысился в 2,4 раза.

Это позволило в минувшем году завершить внешнеторговый оборот с положительным сальдо более 2,3 миллиарда долларов. В свою очередь этот результат позволил укрепить надежность платежного баланса и стабильность экономики нашей страны.

43. Какие дополнительные меры осуществлены на пути облегчения налогового бремени, поддержки хозяйствующих структур упрощения и унификации системы налогообложения?

Созданы льготы по налогу на доход и единый налоговый платеж для предприятий по производству продовольственной продукции легкой и пищевой промышленности, предприятий, участвующих в программе локализации производства.

Ставка единого налогового платежа для малых промышленных предприятий в 2009 году снижена с 8 до 7 процентов, а зафиксированный налог для индивидуальных предпринимателей сокращен в среднем в 1,3 раза.

44. Какие налоговые льготы предоставлены для специализированных подрядных организаций по возведению и реконструкции жилья?

Новые специализированные подрядные организации по возведению и реконструкции жилья освобождены от всех видов налогов сроком на 5 лет. Также на

данный срок налогами не облагаются дивиденды учредителей предприятий, направленных на капитализацию и вложение инвестиций.

45. Насколько изменилась доля субъектов малого бизнеса в производстве ВВП по сравнению с 2000 годом?

В 2009 году субъекты малого бизнеса производят 50,1 процент валового внутреннего продукта, в 2000 году данный показатель оставлял 30 процентов.

46. Какие проекты осуществлены в 2009 году в рамках Инвестиционной программ и отраслевых программ по технической модернизации?

В рамках инвестиционной программы и отраслевых программ по технической модернизации в течение 2009 года реализовано 690 проектов. Из них успешно завершены 303.

В республике в общем сданы в эксплуатацию 22 крупных производственных объекта, в частности, 8 в нефтегазовой, химической и металлургической промышленности, 9 - в машиностроении и 5 - в строительной индустрии.

47. Какие стратегические инвестиционные проекты реализованы в нашей стране в рамках работ по организации единой электрической и газовой сети?

В результате реализации стратегических инвестиционных проектов по строительству вобравшей в себя несколько малых станций линии электропередач “Янги Ангрен-Узбекистон” ЛЭП-500, 165-километрового магистрального газопровода “Охангарон-Пунгон” через Камчыкский перевал, высоковольтной линии электропередачи “Гузур-Сурхон” в нашей стране завершены работы по организации единых систем электрической и газовой сети.

48. Какие в 2009 году проведены работы по возведению важных составных частей внутренней инфраструктуры – дорог и мостов?

В минувшем году сдано в эксплуатацию 217 километров дорог. Капитально отремонтировано 538 километров дорог и 19 мостов. Для реализации данных работ из Республиканского дорожного фонда направлено 280 миллиардов сумов.

49. Каков размер льготных кредитов Азиатского банка развития, привлеченных на покупку дорожно-строительной техники?

На покупку дорожно-строительной техники в общей сложности привлечено 56 миллионов долларов кредитных ресурсов Азиатского банка развития.

50. Каковы результаты реализации программы улучшения мелиоративного состояния земель?

В рамках выполнения программы по очередному приоритетному направлению - улучшению мелиоративного состояния земель в 2009 году возведено и реконструировано 840 километров коллекторно-дренажных сетей, 250 дренажных колодцев, 15 мелиоративно-насосных станций. В прошедшем году на реализацию проектов по улучшению мелиоративного состояния земель направлено 130 миллиардов сумов. В результате улучшено мелиоративное состояние более 240 тысяч гектаров орошаемых площадей.

51. Каков размер средств, направленных в 2009 году в целях развития социальной сферы?

В 2009 году в центре внимания оставались вопросы вывода социальной сферы на новый этап. На эти цели было направлено капитальных средств на 2,5 миллиарда

долларов. Это составило 27,8 процента от общего объема освоенных капитальных средств.

52. Сколько новых рабочих мест создано в 2009 году в результате мер по стимулированию надомничества на основе кооперации с промышленными предприятиями и надомного труда на основе подрядного договора?

В результате развития надомничества на основе кооперации с промышленными предприятиями, надомного труда по подряднему договору создано около 130 тысяч новых рабочих мест.

53. Какова тенденция изменения основных макроэкономических показателей прошедшего года?

В 2009 году в Узбекистане рост валового внутреннего продукта составил 8,1 процент. Производство промышленной продукции выросло на 9,0 процента, сельскохозяйственной продукции – 5,7 процента, оборот розничной торговли – 16,6 процентов, платных услуг населению – 12,9 процентов.

Уровень инфляции в стране составил 7,4 процента и не превысил определенных на 2009 год прогнозных показателей. Государственный бюджет выполнен с 0,2 процентным профицитом по отношению к валовому внутреннему продукту.

54. Каков объем привлеченных в 2009 году инвестиций в экономику, каковы их относительные и структурные изменения?

В минувшем году объем вложенных в экономику инвестиции составил 8,2 миллиарда долларов, что на 24,8 процента больше по сравнению с 2008 годом. Объемы привлеченных иностранных инвестиций выросли на 68 процента. Основная их часть является прямыми инвестициями, объем которых вырос в 1,8 раза.

55. Причиной какой экономической политики является возникновение угрозы стремительного роста инфляции в процессе противодействия кризису?

Несмотря на то, что снижение потребительского спроса на рынке ограничивает рост цен и где-то существует дефляция, пополнение банков и финансовых секторов огромным количеством денежных кредитов, сохранения ликвидности банков за счет огромной денежной эмиссии в ряде стран приводит к резкому усилению процессов инфляции.

56. Какая экономическая политика, по мнению экспертов Международного валютного фонда, должна остаться приоритетом стран в 2010 и последующих годах?

По мнению экспертов Международного валютного фонда, приоритетной задачей в 2010 и последующих годах должна стать подготовка к сокращению чрезмерного вмешательства государства в экономику.

57. Какие изменения намечаются в производстве валового внутреннего продукта, промышленной и сельскохозяйственной продукции в Узбекистане в 2010 году?

Намечается увеличить валовой внутренний продукт и промышленную продукцию на 108,3 процента, сельхозпродукцию – на 105 процентов, долю инвестиций в ВВП - до 30 процентов.

58. На сколько процентов намечено увеличить экспорт продукции в 2010 году?

Ставится задача по обеспечению роста экспорта продукции на 8,5 процента, изменения его качества за счет увеличения доли готовой продукции с высокой добавленной стоимостью.

59. Что имел в виду Президент, отмечая в своей речи: “Все мы должны уяснить одну простую истину – без инвестиций не будет ни модернизации, ни обновления”?

Здесь мы понимаем не только необходимость ускорения реализации инвестиционных проектов предприятиями, ни заинтересованность в этом коммерческих банков и их активное участие в этих проектах своими кредитными ресурсами. Для этого банки должны обладать достаточным капиталом, одним словом, стать крупными инвестиционными институтами.

60. Как в 2009 году изменилась доля кредитов, выданных коммерческими банками на срок более 3 лет, в общем объеме кредитного портфеля банков?

Благодаря предпринятым коммерческими банками мерам по увеличению доли долгосрочных кредитов, доля кредитов, выданных на срок более 3 лет, в настоящее время достигла 69 процентов в общем объеме кредитного портфеля банков и выросла в 28 раз за последние 10 лет.

61. Какие изменения в 2010 году намечается выполнить в общем объеме капитала банков Центральным банком и Министерством финансов совместно с коммерческими банками?

Центральный банк и Министерство финансов совместно с коммерческими банками в 2010 году должны увеличить общий капитал банков минимум на 20 процентов, а в последующие два года увеличить его объем на 10 процентов по отношению к валовому внутреннему продукту.

В этом направлении требуется дополнительно разработать вопросы внедрения новых видов банковских услуг, увеличения минимум на 30 процентов привлечения свободных средств населения и хозяйствующих субъектов на долгосрочные банковские депозиты, увеличения доли долгосрочных кредитных вложений в экономику за счет внутренних средств.

62. Какие изменения критериев оценки коммерческих банков предложил Президент в своей речи?

Необходимо изменить критерии оценки деятельности коммерческих банков. В настоящее время их работу следует оценивать с точки зрения роста доли долгосрочных кредитных вложений и привлечения на это внутренних средств. Хотел бы особо отметить деятельность Национального банка внешнеэкономической деятельности, имеющего в своем кредитном портфеле более 85 процентов долгосрочных кредитов, и “Узпромстройбанка”, обладающего 71 процентом таких кредитов. Их деятельность должна быть примером для других банков.

63. Выполнение каких работ намечено в 2010 году на пути финансирования развития малого бизнеса и частного предпринимательства?

Необходимо продолжить работу по усилению роли коммерческих банков в финансировании развития малого бизнеса, частного предпринимательства и фермерства.

В 2010 году ставится задача увеличить кредитные ресурсы в 1,4 раза, объем микрокредитов – в 1,3 раза.

64. Стремительному развитию каких сфер нашей страны должно уделяться особое внимание?

Исходя из существующих условий в стране и регионах, необходимо уделять особое внимание стремительному развитию таких современных сфер и производственных отраслей, как переработка газа, нефтегазовая, химическая промышленность, энергетика, автомобилестроение, фармацевтика и, конечно же, информационным технологиям и телекоммуникациям, переходу в близком будущем на цифровое и широкоформатное телевидение.

Вместе с тем, в первую очередь, следует уделить особое внимание дальнейшему развитию глубокой переработки хлопкового волокна, другой сельскохозяйственной продукции и сырьевых ресурсов в легкой и пищевой промышленности, организации предприятий по производству качественной и пользующейся стабильным спросом готовой продукции.

65. На сколько процентов намечается рост объемов локализованной продукции в 2010 году по сравнению с минувшим годом?

В 2010 году объемы продукции, произведенной на основе локализации, должны вырасти на 40 процентов по сравнению с прошедшим годом, а доля экспортируемой продукции составить минимум 12 процентов.

66. Какова динамика размера средней заработной платы, пенсий и денежных доходов на душу населения в 2009 году по сравнению с 2000 годом?

По сравнению с 2000 годом в 2009 году средняя заработная плата выросла в 28,5 раз, средний размер пенсий – почти в 18 раз, денежные доходы на душу населения – в 12 раз.

67. На сколько процентов намечается увеличить заработную плату и реальные доходы в 2010 году?

В 2010 году намечается увеличить заработную плату минимум на 30 процентов, реальные доходы – на 23 процента.

68. Какова доля сферы оказания услуг в валовом внутреннем продукте нашей страны в 2009 году и на сколько процентов планируется довести ее объем в 2010 году?

Долю сферы услуг в валовом внутреннем продукте Узбекистана планируется повысить с 47 процентов в 2009 году до 49 процентов в 2010 году.

69. Какой процент составляет ставка на единый налоговый платеж для малых предприятий в Узбекистане?

В 2010 году ставка на единый налоговый платеж для предприятий малого бизнеса снижена до 7 процентов.

70. На сколько процентов планируется увеличить долю малого бизнеса в валовом внутреннем продукте в 2010 году?

В 2010 году ставится задача повысить долю малого бизнеса в валовом внутреннем продукте с 50,1 процентов в 2009 году до 52,5 процентов.

71. Выполнение каких работ намечается на пути координации состава экспортируемой продукции и внешнеторгового оборота?

Дальнейшая диверсификация состава экспортируемой нами продукции и в целом внешнеторгового оборота остается актуальным вопросом. Мы должны избавиться от практики экспорта сырья, цена которого на мировом рынке стремительно падает и

активно повышать экспорт готовой конкурентоспособной продукции, расширить географию стран, в которые осуществляется экспорт.

В этом направлении намечается открыть новые рынки, транспортные пути, т. е. вести активную, основанную на маркетинге, внешнеэкономическую политику.

72. Каковы ожидаемые в 2010 году размеры капиталовложений согласно Инвестиционной программе и их доли в валовом внутреннем продукте?

В 2010 году согласно Инвестиционной программе капиталовложения вырастут на 22,1 процента по сравнению с минувшим годом и составят 30 процентов от ВВП.

73. Какой ожидаемый в 2010 году состав намеченных инвестиций и капиталовложений в сферу производства?

В 2010 году в Узбекистане в целях реализации инвестиционных проектов в сферу производства будут направлены 75 процентов от всех капиталовложений. В 2010 году для реализации важных стратегических проектов может быть направлено более 3 миллиардов долларов США, что на 30 процентов больше иностранных инвестиций по сравнению с минувшим годом.

Стоит особо отметить, что объемы прямых иностранных инвестиций вырастут на 46 процентов.

74. Каков размер Фонда реконструкции и развития Узбекистана на сегодняшний день?

В текущем состоянии сбережения Фонда реконструкции и развития Узбекистана составляют 3,7 миллиарда долларов.

75. Кем являются наши партнеры в реализации в Узбекистане инвестиционных проектов по производству продукции, основанной на высоких технологиях?

Нашими крупными партнерами по реализации инвестиционных проектов по производству продукции с высокой добавленной стоимостью и основанной на высоких технологиях являются известные во всем мире и престижные компании, среди них такие финансовые институты, как Азиатский банк развития, Всемирный банк, Исламский банк развития, банки развития Южной Кореи, Японии, инвестиционные фонды ряда арабских государств и другие иностранные организации.

76. Какие работы ведутся в рамках Программы по реализации важных проектов по модернизации, технического и технологического перевооружения производства на 2009-2014 годы?

В состав программы внесено 327 проектов на сумму в общей сложности на более 42,5 миллиарда долларов, по большинству из них сформированы консорциумы, инвесторы с конкретными источниками финансирования.

77. Выделение каких средств намечено в сфере автодорожного строительства республики?

В 2010 году с целью развития автомобильных дорог в республике намечено выделить 540 миллиардов сумов из Республиканского дорожного фонда, то есть вдвое больше средств по сравнению с прошедшим годом.

78. Выполнение каких работ намечается в сфере автодорожного строительства в республике?

В сотрудничестве с Азиатским банком развития разрабатывается новый крупный проект для разработки участков национальной автомагистрали Узбекистана.

Конечная цель реализации таких программ – привлечь определенную часть торгового потока между Европой и Азией к транзитным путям нашей страны и на этой основе повысить объемы транзитных и транспортных услуг в стране, организовать центры логистики на базе существующей инфраструктуры, трудоустроить тысячи человек.

79. Выполнение каких работ намечено в 2010 году на пути развития железнодорожных коммуникаций в Узбекистане?

В 2010 году на их модернизацию намечено направить средства на сумму более 105 миллионов долларов. Следует завершить строительные работы на железнодорожной линии “Ташгузар-Байсун-Кумкурган” и объекты инфраструктуры в этом направлении, продолжить строительство электрифицированных железнодорожных линий Янгиер – Джизак и Янгиер – Фарход.

Вместе с тем, необходимо реализовать проекты по обновлению парка пассажирских локомотивов, модернизации и восстановлению грузовых локомотивов и вагонов. В текущем году следует начать реализацию проекта по закупке двух скоростных поездов у Испании, наладить их движения по маршруту Ташкент-Самарканд вместе с выполнением всех процессов оформления.

80. Что Президент И.Каримов подчеркнул в своей речи касательно проводимой работе в свободной индустриально-экономической зоне “Навои”?

Дальнейшее повышение объемов иностранных инвестиций в свободную индустриально-экономическую зону «Навои» считается актуальным направлением в инвестиционной сфере. В первую очередь, следует завершить реализацию начатых здесь 17 проектов, уделить особое внимание привлечению инвестиций таких высокоразвитых стран, как Республика Корея, Япония, Германия, США, Великобритания, Франция, Италия.

81. В каких аспектах отражается объявление 2009 года в нашей стране Годом развития и благоустройства села?

Реализация принятой Государственной программы положило начало долгосрочным адресным работам по коренному преобразованию и обновлению облика наших сел на основе современной архитектуры и промышленности, возведению социальных и коммунальных объектов и коммуникаций. Все это способствует коренному улучшению жизненных условий сельского населения и приближению их к городским условиям.

82. Какие средств были направлены в 2009 году в рамках Государственной программы «Год развития и благоустройства села»?

В рамках данной программы из всех источников финансирования в 2009 году направлено более 2 триллионов 600 миллиардов сумов.

83. Какие работы осуществлены в 2009 году в рамках Государственной программы «Год развития и благоустройства села»?

Самое важное, в минувшем году мы добились создания базы, направленной на реализацию сельского строительства на долгосрочную перспективу, обладающую сильным современным проектировочным, промышленно-строительным и инженерно-техническим потенциалом. В этом направлении установлены источники финансирования, механизм выделения средств. Организованы такие специализированные институты, как “Кишлок курилиш банк” и “Кишлок курилиш лойиха”.

Разработаны и после широкого обсуждения на республиканских и региональных выставках приняты 22 типовых проекта по строительству жилищных объектов, 16

проектов по возведению социальных объектов и типовые планы по комплексному строительству.

84. Какие финансовые средства намечено направить на строительство жилья в 2010 году в рамках Инвестиционной программы?

В 2010 году в рамках Инвестиционной программы только на жилищное строительство через “Кишлок курилиши банк” намечено предоставить льготы населению в размере более 250 миллиардов сумов. Это в 4 раза больше средств, направленных на эти цели в 2009 году. В настоящее время ожидается, что индивидуальные домостроители также потратят около 70 миллиардов сумов.

В 2010 году в 159 сельских районах намечено строительство 7630 единиц жилья общей стоимостью более 470 миллиардов сумов.

85. Возведение каких объектов намечается на пути формирования современной сельской инфраструктуры?

Намечается строительство только современных и удобных коттеджей, а также современных и благоустроенных сел, включающих в себя детские сады, общеобразовательные школы, школы музыки и искусств, спортивные сооружения, медицинские учреждения, объекты обслуживания, широкие и ровные дороги, т. е. условия для удобной и достойной жизни сельского населения.

86. Сколько средств намечено направить в 2010 году согласно Государственной программе “Год гармонично развитого поколения”?

На реализацию определенных в программе комплексных мер в 2010 году со всех источников финансирования намечено направить около 8 триллионов сумов, в частности, 1,8 триллиона сумов из государственных средств, кредиты коммерческих банков в размере 3,3 триллиона сумов и более 2,7 триллиона сумов ответственных исполнителей.

87. Какой уровень инфляции в Узбекистане ожидается в 2010 году?

Ожидается уровень инфляции на отметке 7-9 процентов.

88. Как оценены прошедшие 27 декабря 2009 года выборы в Законодательную палату, Жокаргы Кенгесы Республики Каркалпакстан и местные кенгаши?

В данных оценках и комментариях отмечена общая активность электората в ходе голосования, очевидное проявление открытости и гласности, соблюдение норм и требований национального и международного законодательства.

89. Сколько рабочих мест намечено создать в стране в 2010 году?

В 2010 году в нашей стране намечено создать более 950 тысяч новых рабочих мест. Почти половина из них будет создана за счет организации малых предприятий, микрофирм, дальнейшего развития индивидуального предпринимательства, сферы оказания услуг и сервиса, подрядного строительства, в частности расширения масштаба работ по ремонту и реконструкции жилья.

90. Каким оправдавшим себя на практике направлениям обеспечения занятости населения особое внимание уделил Президент И.Каримов в своем докладе?

И в 2010 году привлечение населения к надомничеству различных видов, развитию народного ремесленничества и стимулированию семейного предпринимательства – все

это остается важным направлением обеспечения занятости, оправдавшим себя на практике.

На этой основе намечается трудоустроить более 208 тысяч человек, в первую очередь, многодетных женщин, инвалидов и из социально уязвимых слоев населения.

ТЕСТОВЫЕ ВОПРОСЫ

по изучению докладов Президента Республики Узбекистан Ислама Каримова

**на совместном заседании Законодательной палаты и Сената Олий Мажлиса Республики Узбекистан от 27 января 2010 года
«Модернизация страны и построение сильного гражданского общества – наш главный приоритет»**

и

**на заседании Кабинета Министров от 29 января 2010, посвященном итогам социально-экономического развития страны в 2009 году и важнейшим приоритетах экономической программы на 2010 год
“Наша главная задача – дальнейшее развитие страны и повышение благосостояния народа”**

Данный сборник тестов предназначен для глубокого изучения докладов Президента Республики Узбекистан Ислама Каримова на совместном заседании Законодательной палаты и Сената Олий Мажлиса Республики Узбекистан от 27 января 2010 года «Модернизация страны и построение сильного гражданского общества – наш главный приоритет» и на заседании Кабинета Министров от 29 января 2010, посвященном итогам социально-экономического развития страны в 2009 году и важнейшим приоритетах экономической программы на 2010 год “Наша главная задача – дальнейшее развитие страны и повышение благосостояния народа”, способствует пониманию сути и содержания затронутых в них социально-экономических проблем и запоминанию основных макроэкономических показателей.

Тестовые вопросы предназначены для студентов, обучающихся на уровнях бакалавриата и магистратуры, а также для профессорско-преподавательского состава.

Составитель кандидат экономических наук, доцент Ш. Мустафакулов

1. Кем выдвигаются кандидаты в депутаты Законодательной палаты в Республике Узбекистан?

- a) районными хокимиятами;
- b) политическими партиями;
- c) общественными организациями;
- d) инициативными группами.

2. Решающая сила, определяющая содержание и основной смысл выборов в Законодательную палату.

- a) политические партии;
- b) кандидаты в депутаты;
- c) избирательные округа;
- d) махалы.

3. Сколько важных законов было принято прежним составом парламента?

- a) 200;
- b) 250;
- c) 300;
- d) 350.

4. Что впервые сформировали фракции в Законодательной палате Либерально-демократическая партия Узбекистана, демократическая партия «Миллий тикланиш» и социал-демократическая партия «Адолат»?

- a) оппозицию;
- b) демократический блок;
- c) примирительную комиссию;
- d) комитеты.

5. Какая партия в парламенте составляет оппозицию?

- a) Либерально-демократическая партия Узбекистана;
- b) “Миллий тикланиш”;
- c) “Адолат”;
- d) НДП.

6. На какие годы рассчитана Антикризисная программа мер ?

- a) 2008-2010 годы;
- b) 2009-2011 годы;
- c) 2009-2012 годы;
- d) 2010-2013 годы.

7. Сколько принято законов по углублению судебно-правовых реформ за последние 5 лет?

- a) 50;
- b) 60;
- c) 65;
- d) 58.

8. С какого года в стране отменена смертная казнь?

- a) С 2007 года;
- b) С 2008 года;
- c) С 2009 года;
- d) С 2010 года.

9. Один из недостатков парламента страны, отмеченный Президентом страны:

- a) отсутствие своей долгосрочной программы;
- b) отсутствие единой определенной системы принятия законов;
- c) принятие законов в первом чтении;
- d) единогласное принятие законов.

10. Количество законопроектов внесенных депутатами за последние 5 лет:

- a) 30;
- b) 35;
- c) 40;
- d) 44.

11. Сколько законопроектов, представленных в Законодательную палату за последние 5, лет относятся к Президенту?

- a) 30;
- b) 35;
- c) 42;
- d) 45.

12. Количество законопроектов, внесенных правительством за последние 5 лет в Законодательную палату:

- a) 130;
- b) 140;
- c) 160;
- d) 170.

13. Недостатки принятых законов, отмеченные Президентом:

- a) многие из них требуют внесения исправлений, изменений и дополнений;
- b) не имеют кодифицирующий характер;
- c) допускаются повторы;
- d) все ответы верны.

14. Что такое правовой нигилизм?

- a) отрицание правовых норм;
- b) выражение интересов отдельных групп;
- c) принятие с корыстными целями;
- d) трудности в применении.

15. Когда был принят «Порядок организации деятельности в избирательном округе депутатов Законодательной палаты Республики Узбекистан»?

- a) в январе 2006 года;
- b) в январе 2007 года;
- c) в мае 2008 года;
- d) в мае 2009 года.

16. Какое предложение было выдвинуто Президентом Узбекистана по Афганскому вопросу на саммите НАТО/СЕАП, состоявшийся в Бухаресте в апреле 2008 года?

- a) формирование группы «6+2»;
- b) преобразование группы «6+2» в группу «6+3»;
- c) усиление военной помощи;
- d) усиление гуманитарной помощи.

17. Каков путь обеспечения экономического роста, повышения уровня жизни?

- a) углубление демократических реформ;
- b) дальнейшая либерализация экономики;
- c) построение сильного гражданского общества;
- d) все ответы верны.

18. Важное условие модернизации страны.

- a) реформирование экономической и социальной сферы;
- b) постоянное обновление общественной и судебно-правовой системы;
- c) реформирование экономической и социальной сферы проводит во взаимосвязи с постоянным обновлением социальной судебно-правовой системы;
- d) ускорение процессов.

19. Одна из важных задач модернизации страны

- a) принятие большего количества законов;
- b) улучшение качества законов;
- c) подражание развитым странам;
- d) установление твердого парламентского контроля на исполнением законов.

20. Основные формы парламентского контроля:

- a) парламентский опрос;
- b) заслушивание отчета в парламенте;
- c) передача контроля исполнительной власти;
- d) парламентский опрос и заслушивание отчета в парламенте.

21. На какие силы опираются при реализации парламентского контроля?

- a) активное участие СМИ;
- b) активное участие широкой общественности;
- c) на партийные издания;
- d) все ответы верны.

22. Что означает концепция «От сильного государства - к сильному гражданскому обществу»?

- a) развитие всей системы институтов гражданского общества;
- b) гармоничную интеграцию институтов гражданского общества в управленческий процесс;
- c) политическую активизацию граждан;
- d) все ответы верны.

23. Сколько негосударственных некоммерческих организаций объединяет в себе Экологическое движение Узбекистана?

- a) более 50;
- b) более 80 ;
- c) более 100;
- d) более 150.

24. В чем заключается деятельность махали?

- a) социальной поддержке населения;
- b) сохранение общественного порядка на местах;
- c) духовно-нравственное воспитание молодежи;
- d) все ответы верны.

25. Что не входит в СМИ?

- a) телевидение;
- b) радио;
- c) интернет;
- d) нет правильного ответа.

26. Виды СМИ:

- a) государственные;
- b) негосударственные ;
- c) личные;
- d) государственные и негосударственные.

27. Что способствует развитию гражданского общества?

- a) расширение прав и полномочий махали;
- b) совершенствование законодательства в сфере СМИ;
- c) развитие негосударственных некоммерческих организаций;
- d) все ответы верны.

28. Когда было принято Олий Мажлисом Республики Узбекистан совместное постановление “О мерах по усилению мер по поддержке негосударственных некоммерческих организаций, других институтов гражданского общества»?

- a) в 2007 году;
- b) в 2008 году;
- c) в 2009 году;
- d) в 2010 году.

29. Создание чего предусматривается в совместном постановлении, принятом Олий Мажлисом Республики Узбекистан “О мерах по усилению мер по поддержке негосударственных некоммерческих организаций, других институтов гражданского общества» ?

- a) система финансирования их деятельности;
- b) демократическая система формирования источников финансирования.;
- c) система их контроля;
- d) система их самостоятельного развития.

30. Кто не имеет право на законодательную инициативу?

- a) Верховный суд;
- b) Генеральный прокурор;
- c) Кабинет Министров;
- d) Сенат.

31. В какой строке указан правовой орган Узбекистана, занимающийся законотворческой деятельностью?

- a) Нижняя палата Олий Мажлиса;
- b) Сенат – Верхняя палата Олий Мажлиса;
- c) Кабинет Министров;
- d) министерства.

32. Фракции каких партий объединяет демократический блок?

- a) движение предпринимателей и деловых людей – фракции Либерально-демократической партии Узбекистана, партии “Миллий тикланиш”, социал-демократической партии “Адолат”;

- b) такой блок не сформирован;
- c) фракции социал-демократической партии “Адолат” Народно-демократической партии;
- d) фракции партии “Миллий тикланиш”, социал-демократической партии “Адолат”.

33. Когда был принят в нашей стране закон об отмене смертной казни?

- a) 1 января 2008 года;
- b) 1 марта 2010 года;
- c) 10 января 2009 года;
- d) законопроект подготовлен, но еще не принят.

34. Сколько законопроектов, представленных в Законодательную палату за последние 5 лет, были внесены по инициативе депутатов:

- a) все;
- b) 200;
- c) 44;
- d) не внесены.

35. Сколько недостатков деятельности парламента (2004-2009 годы) страны было отмечено Президентом И. Каримовым:

- a) шесть;
- b) десять;
- c) два;
- d) один.

36. Какие предложения и проблемы были выдвинуты Президентом Узбекистана на саммите НАТО/СЕАП, состоявшемся в Бухаресте в апреле 2008 года?

- a) предложение о том что нельзя решить афганскую проблему только военным путем, и чтобы решить конфликт политическим путем, преобразовать группу диалога “6+2” в “6+3”;
- b) предложение о том, что афганскую проблему можно решить только военным путем;
- c) афганская проблема, предложение ее регулирования через вмешательство в его внутренние дела;
- d) афганская проблема касается только одного региона, предложение о не вмешательстве в его внутренние проблемы.

36. Какое предложение выдвигает Президент страны для утверждения мира на многострадальной афганской земле?

- a) оказание финансово-экономической, социально-гуманитарной помощи мировым сообществом, проведение работ под эгидой ООН;
- b) оказание финансово-экономической помощи мировым сообществом, реализация этих работ соседними с Афганистаном государствами;
- c) социально-гуманитарная помощь мирового сообщества и реализация этих дел с помощью развитых государств;
- d) финансово-экономическая помощь только Азиатских стран.

38. Объем электроэнергии, поставляемый Узбекистаном в Афганистан, в 2010 году был:

- a) сокращен;
- b) прекращен;

- c) увеличен в 6 раз;
- d) сокращен в три раза.

39. Для достижения целей, поставленных Президентом по модернизации страны необходимо:

- a) реформирование экономической и социальной сферы проводится во взаимосвязи с постоянным обновлением социальной судебно-правовой системы;
- b) подъем на профессиональный уровень судебно-правовой системы;
- c) повышение творческой активности депутатов нижней палаты парламента;
- d) с выдвижением идеи единопартийности, повышение ответственности депутатов Законодательной палаты и сенаторов.

40. Какое наименование дал Президент страны 2010 году?

- a) “Год здорового поколения”;
- b) “Год развития и благоустройства села”;
- c) “Год гармонично развитого поколения”;
- d) “Год будущего поколения”.

41. Какие международные каналы связи будут задействованы в 2009 году?

- a) Андижон-ОШ, Кунград-Бейнов;
- b) Ташкент–Андижон, Самарканд–Коканд;
- c) Денов-Турсунзода, Термиз-Хайратон;
- d) верны ответы *a* и *c*.

42. Сколько реализуется инвестиционных проектов по направлению информационных технологий ?

- a) 9;
- b) 8;
- c) 10;
- d) 12.

43. В какой программе определено создание Национальной информационной сети?

- a) в Информационной программе Республики Узбекистан;
- b) в Национальной информационной сети Республики Узбекистан ;
- c) в Национальной программе;
- d) в Национальной программе по подготовке кадров.

44. Сколько выделено средств в целях увеличения уставных капиталов ведущих банков в 2009 году?

- a) более 300 млрд. сумов государственных средств;
- b) более 500 млрд. сумов государственных средств;
- c) более 250 млрд. сумов государственных средств;
- d) более 650 млрд. сумов государственных средств.

45. Сколько процентов составил уровень инфляции в 2009 году?

- a) 6,8%;
- b) 7,8 %;
- c) 7,4%;
- d) 9,0%.

46. Сколько процентов составил рост ВВП в 2009 году по сравнению с 2008 годом?

- a) 8,1%;
- b) 9,5%;
- c) 9,0%;
- d) 7,0%.

47. Сколько процентов составил рост реальных доходов на душу населения в 2009 году?

- a) 27,0%;
- b) 23,0%;
- c) 26,5%;
- d) 17,0%.

48. Иностраннные инвестиции в основном привлекаются в следующие отрасли экономики страны:

- a) для модернизации стратегических отраслей экономики, поддержки субъектов малого бизнеса и частного предпринимательства;
- b) для защиты стратегических отраслей экономики от кризиса, поддержки крупных предприятий;
- c) для усиления возможностей экспортоориентированных предприятий;
- d) для поддержки предприятий-импортёров и повышения их потенциала.

49. Прогнозируется объем капиталовложений в 2010 году:

- a) рост на 15%;
- b) снижение на 20%;
- c) рост на 22,1%;
- d) рост на 12,1 %.

50. Сколько приоритетных направлений социально-экономического развития страны в 2010 году определены Президентом:

- a) 5;
- b) 3;
- c) 10;
- d) 12.

51. Сколько рабочих мест создано в стране в 2009 году в результате принятых практических мер?

- a) более 640 тысяч;
- b) более 940 тысяч;
- c) около 600 тысяч;
- d) около 500 тысяч.

52. Насколько увеличились сбережения населения в коммерческих банках в 2009 году?

- a) в 1,5 раза;
- b) в 2 раза;
- c) в 2,8 раза;
- d) в 1,7 раза.

53. Насколько увеличился объем кредитов, направленных в реальный сектор экономики в 2009 году по сравнению с 2000 годом?

- a) 12;
- b) 13;
- c) 14;
- d) 15.

54. Какие достигнуты изменения в объеме инвестиций, вложенных в экономику в 2009 году?

- a) 8,2 млрд. долларов США, то есть по сравнению с 2008 годом на 124,8%;
- b) 8,0 млрд. долларов США, то есть по сравнению с 2008 годом на 110,8%;
- c) 9,2 млрд. долларов США, то есть по сравнению с 2008 годом на 128,4%;
- d) 7,0 млрд. долларов США, то есть по сравнению с 2008 годом на 124,8%.

55. Основная цель, преследуемая Антикризисной программой мер:

- a) вывод Узбекистана из кризиса;
- b) расширение производства и сферы услуг;
- c) поддержка местных производителей;
- d) обеспечение непрерывной работы финансово-экономической, бюджетной, банковско-кредитной систем, помощь отраслям и предприятиям реального сектора экономики, социальная поддержка населения.

56. На сегодняшний день как отличается общая текущая ликвидность банковской системы от текущих обязательств банков по внешним долгам?

- a) сегодня они не отличаются;
- b) больше в 10 раз;
- c) меньше в 2 раза;
- d) больше в 5 раз.

57. Сколько реализовано проектов в 2009 году по программе локализации и каковы их результаты:

- a) 640 проектов, производство отечественной продукции увеличилось в 2 раза;
- b) 840 проектов, производство отечественной продукции увеличилось 2,3 раза;
- c) 750 проектов, производство отечественной продукции увеличилось 2,5 раза;
- d) 500 проектов, производство отечественной продукции увеличилось 2,3 раза.

58. Сколько реализовано инвестиционных проектов в 2009 году в рамках инвестиционной программы и отраслевых программ по технической модернизации и сколько из них завершены успешно?

- a) реализовано 690 проектов, успешно завершены 303 проекта;
- b) реализовано 590 проектов, успешно завершены 203 проекта;
- c) реализовано 700 проектов, успешно завершены 403 проекта;
- d) реализовано 650 проектов, успешно завершены 300 проекта.

59. Какие льготы предусмотрены в 2010 году по поддержке предприятий малого бизнеса?

- a) ставка единого налогового платежа снижена на 7%;
- b) снижена ставка налога на прибыль на 7%;
- c) освобождены от всех видов налогов на 3 года;
- d) освобождены от НДС и акцизного налога.

60. Сколько проектов включены в программу модернизации, техническому и технологическому перевооружению и какова их стоимость?

- a) 300 проектов стоимостью 50 миллиард долларов;
- b) 327 проектов стоимостью 42,5 млрд. долларов;
- c) 427 проектов стоимостью 52,5 млрд. долларов;
- d) 500 проектов стоимостью 60 млрд. долларов.

61. Насколько увеличилось производство сельхозпродукции в 2009 году?

- a) на 5,5%;
- b) на 5,7%;
- c) на 5,9%4
- d) на 6,1%.

62. В какой области создана свободная индустриально-экономическая зона?

- a) Ташкентской;
- b) Бухарской;
- c) Самаркандской;
- d) Навоийской.

63. Какой объем льготных кредитов будет представлен населению в 2010 году в рамках Инвестиционной программы через “Кишлок курилиш банк”?

- a) более 100 млрд. сумов;
- b) более 120 млрд. сумов;
- c) более 230 млрд. сумов;
- d) более 250 млрд. сумов.

64. Сколько выращено хлопка-сырца в нашей стране в 2009 году?

- a) 4,0 млн. тонн;
- b) 3,6 млн. тонн;
- c) 4,2 млн. тонн;
- d) 3,4 млн. тонн .

65. Каков процент профицита государственного бюджета к ВВП в 2009 году?

- a) 0,6%;
- b) 0,2%;
- c) 0,8%;
- d) 1,4%.

66. Рост объема производства промышленной продукции в 2009 году составил:

- a) 9%;
- b) 9,5%;
- c) 12,7%;
- d) 7,5%.

67. При реализации государственной программы Год развития и благоустройства села в 2009 году из всех средств на строительство жилья, социальных и коммунальных объектов было израсходовано:

- a) 1,5 трлн. сумов;
- b) 2,2 трлн. сумов;
- c) 2,6 трлн. сумов;
- d) 3,0 трлн. сумов.

68. Сколько будет затрачено на модернизацию железнодорожных коммуникаций в 2010 году?

- a) более 101 миллиона сумов;
- b) более 102 миллиона долларов США;
- c) более 105 миллиона долларов США;
- d) более 205 миллиона сумов.

69. Какой процент капитальных вложений в ВВП запланирован на 2010 год в соответствии с Инвестиционной программой?

- a) 27,0%;
- b) 28,5%;
- c) 30,0%;
- d) 31,5%.

70. Какова будет доля малого бизнеса в ВВП в 2010 году?

- a) 50,5;
- b) 51,2;
- c) 52,0;
- d) 52,5.

71. Что дает хозяйствующим субъектам освобождение дивидендов учредителей предприятий от налогов сроком на 5 лет?

- a) лишние не целевые средства;
- b) роста оборотного капитала;
- c) увеличение целевых средств;
- d) рост долгосрочных активов.

72. Какую пользу приносит предприятиям надомничество?

- a) экономия средств, в результате отсутствия отчислений в целевые государственные фонды;
- b) нет никакой пользы;
- c) приводит к увеличению оборотных средств;
- d) к сокращению долгосрочных активов.

73. Какие нужно реализовать меры в условиях мирового финансово-экономического кризиса для поддержки предприятий реального сектора экономики?

- a) модернизация производства;
- b) расширение кооперационных связей;
- c) налаживание прочного сотрудничества и стимулирование внутреннего спроса в отечественной продукции;
- d) все ответы верны.

74. Насколько увеличится в 2009 году объем экспорта и каков будет объем внешнеторгового оборота?

- a) на 4,1%, будет равен 4,2 млрд. долларам;
- b) на 2,4%, будет равен 3,4 млрд долларам;
- c) на 2,4%, будет равен 2,3 млрд долларам;
- d) на 3,7%, будет равен 2,6 млрд долларам.

75. Благодаря антикризисным мерам, сколько было создано рабочих мест в 2009 году сколько из них будет создано на селе?

- a) более 940 тысяч, из них около 500 тысяч рабочих мест в сельской местности;
- b) более 850 тысяч, из них около 480 тысяч рабочих мест в сельской местности;
- c) более 920 тысяч, из них около 500 тысяч рабочих мест в сельской местности;
- d) более 900 тысяч, из них 5100 тысяч рабочих мест в сельской местности;

76. Какова доля малого бизнеса в ВВП в 2009 году?

- a) около 50%;
- b) 60%;
- c) 45%;
- d) 55%.

77. Сколько процентов должна составлять доля сферы услуг в ВВП в 2010 году по сравнению в 2009 годом?

- a) 48%;
- b) 49%;
- c) 50%;
- d) 51%.

78. Каков уставной фонд Фонда реконструкции и развития на сегодняшний день?

- a) 3,7 млрд долларов;
- b) 4,2 млрд долларов;
- c) 3,9 млрд сумов;
- d) 5,0 млрд долларов.

79. Насколько увеличился общий капитал коммерческих банков за последние два года?

- a) в 3 раза;
- b) в 2 раза;
- c) в 2,5 раза;
- d) в 4 раза.

80. Укажите основные факторы, влияющие на снижение себестоимости продукции?

- a) не допущение бесосновательного роста стоимости коммунальных услуг;
- b) оптимизация на предприятиях технологических процессов;
- c) выделение льготных кредитов и экспорт продукции;
- d) правильны ответы *a* и *b*.

81. Финансовые методы регулирования внешней торговли

- a) технические преграды, санитарные нормы, внутренние налоги, приобретение местных товаров государством;
- b) тарифная квота, импортная пошлина;
- c) субсидия, демпинг, кредитование;
- d) квотирование, лицензирование.

82. Укажите факторы, которые могут является угрозой новой волны банкротств в 2010 году.

- a) увеличение невозврата ипотечных и потребительских кредитов;
- b) внедрение льготных кредитов;

- c) высокая налоговая ставка;
- d) сокращение ввода инвестиций.

83. Сколько банков, функционирующих в республике, получили высокую рейтинговую оценку международных рейтинговых компаний «стабильный»?

- a) 10;
- b) 14;
- c) 15;
- d) 19.

84. Сколько процентов общего кредитного портфеля банков были сформированы за счет внутренних ресурсов в 2009 году?

- a) 72%;
- b) 75%;
- c) 80%;
- d) 84%.

85. На сколько процентов увеличился объем экспорта в 2009 году?

- a) 2,1%;
- b) 2,4%;
- c) 2,8%;
- d) 3,2%.

86. На сколько процентов снижена себестоимость продукции, произведенной в промышленных отраслях в 2009 году?

- a) 18%;
- b) 16%;
- c) 20%;
- d) 24%.

87. Какой объем льготных кредитов в рамках инвестиционной программы намечается выделить в 2010 году на строительство жилья “Кишлок курилиш банком” и на сколько это больше по сравнению с 2009 годом ?

- a) более 150 млрд. сумов, больше в 3 раза;
- b) более 150 млрд. сумов, больше в 3 раза;
- c) более 250 млрд. сумов, больше в 3 раза;
- d) более 50 млрд. сумов, больше в 3 раза.

88. Сколько создано рабочих мест в 2009 году и сколько планируется создать в 2010 году ?

- a) в 2009 году более 950 тысяч; в 2010 году более 980 тысяч;
- b) в 2009 году более 970 тысяч; в 2010 году более 970 тысяч;
- c) в 2009 году более 940 тысяч; в 2010 году более 950 тысяч;
- d) в 2009 году более 950 тысяч; в 2010 году более 1050 тысяч.

89. Сколько средств будет направлено на реализацию проектов по улучшению мелиоративного состояния сельскохозяйственных земель в 2009 году?

- a) более 130 млрд сумов;
- b) более 140 млрд сумов;
- c) более 150 млрд сумов;
- d) более 120 млрд сумов.

90. На сколько процентов планируется увеличение заработной платы и реальных доходов в 2010 году?

- a) заработная плата на 25%, реальный доход на 25%;
- b) заработная плата на 40%, реальный доход на 30%;
- c) реальный доход на 30%, реальный доход на 23%;
- d) реальный доход на 35%, реальный доход на 28%.

91. Сколько домов и какой стоимости планируется возвести в 159 сельских районах в 2010 году?

- a) строительство 7630 домов общей стоимостью более 470 млрд сумов;
- b) строительство 7530 домов, общей стоимостью более 570 млрд сумов;
- c) строительство 7600 домов, общей стоимостью более 450 млрд сумов;
- d) строительство 7030 домов, общей стоимостью более 500 млрд сумов.

92. Какие меры необходимо реализовать для активного роста экспорта готовой конкурентоспособной продукции?

- a) поиск новых рынков, новых транспортных коридоров, проведение внешней инвестиционной политики, основанной на активном маркетинге;
- b) освоение новых усовершенствованных товаров;
- c) захват новых рынков новыми товарами;
- d) проведение диверсификационной стратегии.

93. Каковы основные направления обеспечения занятости населения в 2010 году?

- a) дальнейшее развитие индивидуального предпринимательства, сферы услуг и сервиса;
- b) создание малых предприятий и микрофирм;
- c) привлечение населения в различные виды надомного труда, развитие народного ремесленничества, стимулирование семейного предпринимательства;
- d) организация предприятий по выпуску готовой продукции.

94. К чему приводит развитие кооперационных связей?

- a) к развитию малого бизнеса и частного предпринимательства;
- b) освоению новых видов продукции, повышению занятости и доходов населения;
- c) к широкому привлечению инвестиций;
- d) к развитию надомничества.

95. На сколько процентов увеличился объем ввода инвестиций в экономику в 2009 году по сравнению с 2008 годом?

- a) на 20,5%;
- b) на 15,7%;
- c) на 24,8%;
- d) на 24,0%.

96. За счет чего создавались новые рабочие места в нашей стране в 2010 году?

- a) создания малых предприятий, микрофирм, индивидуального предпринимательства, дальнейшего развития сферы услуг и сервиса, расширения; подрядного строительства, в том числе: за счет ремонта и реконструкции жилого фонда.
- b) расширение масштабов строительных работ на подрядной основе, создание малых предприятий, микрофирм;
- c) дальнейшее развитие индивидуального предпринимательства, сферы услуг и сервиса;

d) за счет развития надомничества.

97. Насколько вырос объем производства промышленной продукции в 2009 году?

- a) 9,0%;
- b) 5,7%;
- c) 8,1%;
- d) 10%.

98. В чем заключается основная цель и приоритная задача социально-экономического развития Узбекистана в 2010 году?

a) обеспечение экономического развития страны, модернизация экономики, реализация Антикризисной программы мер, обеспечение стабильных темпов экономического развития;

b) продолжение и углубление реформирования, обновление и модернизация страны, неукоснительное выполнение Антикризисной программы мер на 2009–2012 годы, обеспечение макроэкономического равновесия;

c) модернизация экономики, обеспечение экономического развития страны, реализация Антикризисной программы мер;

d) нет правильного ответа.

99. Какие функции выполняет в Узбекистане рынок труда?

a) формирует предложение рабочей силы, обеспечивает равновесие спроса и предложения, рационально влияет на занятость, сокращает безработицу;

b) формирует спрос и предложение на рабочую силу, их равновесие, регулирует и позитивно влияет на них, рационально влияет на занятость, сокращает безработицу, способствует повышению квалификации;

c) повышает спрос и предложение на рабочую силу, сокращает безработицу, повышает производительность труда, обеспечивает рациональную занятость;

d) повышает спрос и снижает предложение на рабочую силу, сокращает безработицу, способствует повышению квалификации.

100. В чем заключаются основные пути сокращения безработицы в Узбекистане?

a) создание новых рабочих мест, оказание материальной помощи, повышение заработной платы, социальная защита;

b) повышение спроса, сокращение предложения, выплата пособий, создание новых рабочих мест;

c) повышение заработной платы, оказание материальной помощи, повышение квалификации, создание новых рабочих мест;

d) создание новых рабочих мест, перераспределение рабочей силы, повышение заработной платы, повышение конкурентоспособности и экспорт рабочей силы.

101. В соответствии с Антикризисной программой мер с целью стимулирования экспортоориентированных предприятий по какому виду из налогов сокращен срок возврата налога?

a) по налогу на прибыль;

b) по акцизному налогу;

c) по имущественному налогу;

d) по налогу на добавленную стоимость.

102. Начиная с 2010 года, какова ставка налога на прибыль?

- a) 12%;
- b) 8%;
- c) 9%;
- d) 7%.

103. В результате налоговых льгот и преференций, предоставленных налогоплательщикам в 2009 году, сколько средств остается в их распоряжении?

- a) более 500 млрд. сумов;
- b) более 300 млрд. сумов;
- c) более 250 млрд. сумов;
- d) более 100 млрд. сумов.

104. Какие налоговые льготы предоставлены подрядным организациям республики для развития строительства жилья?

- a) на 2 года освобождены от налога на прибыль и налога на добавленную стоимость;
- b) освобождены от единого налогового платежа;
- c) освобождены от имущественного налога, в рамках имущества, используемого на строительстве;
- d) на 5 лет от всех видов налогов.

105. Каковы основные направления налоговой политики в Республике Узбекистан?

- a) постоянное повышение налоговых ставок;
- b) постепенное сокращение налогового бремени налогоплательщиков и повышение стимулирующей роли налогов;
- c) повышение фискальной роли налогов;
- d) резкое сокращение налоговых льгот.

106. Какие меры по повышению реального дохода населения предусматриваются в налоговой политике на 2010 год?

- a) первичная шкала налоговой ставки на дохода физических лиц снижена на 1 процент;
- b) доходы населения в виде имущества освобождены от налога;
- c) при начислении подоходного налога по всем слоям населения осуществляются отчисления в размере 1 процента минимальной заработной платы;
- d) действующая ставка имущественного налога, взимаемого у населения, сокращена на 30%.

107. Какие налоговые льготы предоставляются вузам, в связи с объявлением 2010 года «Годом гармонично развитого поколения» ?

- a) сроки выплаты налогов, из средств, поступивших на платно-контрактной основе и отчислений во внебюджетные фонды продлены до 2015 года;
- b) из средств, поступивших на платно-контрактной основе освобождены от отчислений во внебюджетные фонды;
- c) освобождены от выплаты налога на прибыль из средств, поступивших на платно-контрактной основе;
- d) средства, поступившие на платно-контрактной основе, освобождены от обязательных отчислений в размере расходов на улучшение состояния домов студентов.

108. Укажите объем инвестиций, направленных в экономику Узбекистана в 2009 году:

- a) 8,0 млрд. долларов;
- b) 7,4 млрд. долларов;
- c) 7,6 млрд. долларов;
- d) 8,2 млрд. долларов.

109. Сколько процентов в среднем составляет рост заработной платы, пенсий и пособий в 2009 году?

- a) 35%;
- b) 30%;
- c) 40%;
- d) 32%.

110. На сколько процентов ожидается рост объема производимой продукции на основе локализации в 2010 году?

- a) 30%;
- b) 40%;
- c) 35%;
- d) 32%.

111. На сколько процентов возрастет объем прямых инвестиций в 2010 году?

- a) 46%;
- b) 40%;
- c) 35%;
- d) 30%.

112. Сколько средств будет выделено за счет Республиканского дорожного фонда в 2010 году на развитие автомобильных путей ?

- a) 515 млрд. сумов;
- b) 500 млрд. сумов;
- c) 530 млрд. сумов;
- d) 540 млрд. сумов.

113. Сколько средств за счет всех источников финансирования было направлено на коренное повышение уровня жизни сельского населения и сближения к городским условиям в 2009 году.

- a) более 2 трлн. 600 млрд. сумов;
- b) более 2 трлн. 300 млрд. сумов;
- c) более 1 трлн. 900 млрд. сумов;
- d) более 2 трлн. 700 млрд. сумов.

114. Какова была доля платных услуг населению в ВВП в 2009 году в Узбекистане?

- a) 10%;
- b) 11.2%;
- c) 12 %;
- d) 12.9%.

115. За счет чего осуществляется увеличение объема экспорта в 2010 году?

- a) за счет сырья;

- b) за счет сферы услуг;
- c) за счет сельскохозяйственной продукции;
- d) за счет увеличения доли готовой продукции с высокой добавленной стоимостью.

116. Сколько льготных кредитов намечается выделить в 2010 году через “Кишлок курилиш банк” только на строительство жилья в рамках Инвестиционной программы?

- a) более 250 млрд. сумов;
- b) более 250 млрд. долларов;
- c) более 150 млн. сумов;
- d) более 100 млн. евро.

117. На что будет обращено внимание в качестве оправдавшего себя направления обеспечения занятости населения в 2010 году?

- a) привлечение населения к различным видам надомничества, развитие народного ремесленничества, стимулирование семейного предпринимательства;
- b) усиление международной торговли и производство экспортоориентированной продукции;
- c) создание в свободной индустриально-экономической зоне множества рабочих мест и привлечение рабочей силы из густонаселенных районов в районы, где имеется нехватка рабочей силы;
- d) в соответствии с Государственной программой “Год гармонично развитого поколения” усиление международной миграции.

118. Сколько средств планируется освоить для выполнения мер, намеченных в Государственной программе “Год гармонично развитого поколения”?

- a) около 7 млрд. долларов;
- b) около 8 трлн. сумов;
- c) около 2.6 трлн. сумов;
- d) около 1.8 трлн. сумов.

119. На базе аэропорта какого города создается интермодальный центр по международным перевозкам?

- a) города Ташкента.
- b) города Самарканда.
- c) города Бухара.
- d) города Навои.

120. Сколько рабочих мест создано в 2009 года на основе надомничества?

- a) более 940 тысяч рабочих мест;
- b) около 500 тысяч рабочих мест;
- c) около 130 тысяч рабочих мест;
- d) более 390 тысяч рабочих мест.

121. В 2009 году объем ввода инвестиций составил 8.2 млрд. долларов, то есть 124.8 процента по сравнению с 2008 годом, а каков объем инвестиций, введенных в экономику в 2008 году?

- a) 6.57 млрд. долларов;
- b) 5.4 млрд. долларов;
- c) 8.2 млрд. долларов;
- d) 7.5 млрд. долларов.

122. В 2009 году мировая экономика в среднем:

- a) сократилась на 1%;
- b) выросла на 2%;
- c) снизилась на 3%;
- d) выросла 5%.

123. По прогнозам международных экспертов и экономистов, на сколько процентов вырастет развитие экономики мира?

- a) продолжается состояние рецессии;
- b) около 3%;
- c) снизится на 2%;
- d) около 8%.

124. Сколько предприятий, объявленных банкротом в 2009 году, переведен на баланс коммерческих банков?

- a) 240;
- b) 154;
- c) 86;
- d) 70.

125. Сколько процентов по прогнозам составит уровень инфляции в 2010 году:

- a) 7-9%;
- b) 11-12%;
- c) 8,1%;
- d) 8,5%.

ГЛОССАРИЙ

**терминов, приведенных в докладах Президента Республики Узбекистан
Ислама Каримова**

**на совместном заседании Законодательной палаты и Сената
Олий Мажлиса Республики Узбекистан от 27 января 2010 года
«Модернизация страны и построение сильного гражданского общества
– наш главный приоритет»**

и

**на заседании Кабинета Министров от 29 января 2010 года,
посвященном итогам социально-экономического развития страны в
2009 году и важнейшим приоритетам экономической программы на
2010 год**

**“Наша главная задача – дальнейшее развитие страны и повышение
благосостояния народа”**

Глоссарий содержит краткую характеристику терминов, приведенных в докладах Президента Республики Узбекистан Ислама Каримова на совместном заседании Законодательной палаты и Сената Олий Мажлиса Республики Узбекистан от 27 января 2010 года «Модернизация страны и построение сильного гражданского общества – наш главный приоритет» и на заседании Кабинета Министров от 29 января 2010 года, посвященном итогам социально-экономического развития страны в 2009 году и важнейшим приоритетам экономической программы на 2010 год “Наша главная задача – дальнейшее развитие страны и повышение благосостояния народа”, способствует пониманию сути и содержания затронутых в них социально-экономических проблем и запоминанию основных макроэкономических показателей.

Данное пособие будет полезным как для студентов высших и средних специальных учебных заведений не экономического направления, так и для профессорско-преподавательского состава и аспирантов.

Составители: Г.Э. Захидов, И.У. Нематов

Автоматизированные информационные технологии – информационные технологии с использованием счетной техники, методов и средств систем связи для передачи, сбора, хранения и обработки информации.

Акционерно-коммерческий банк «Агробанк» - банковское учреждение, образованное 30 марта 2009 года на базе акционерного коммерческого банка «Пахтабанк» в соответствии с постановлением Президента Республики Узбекистан «Об организации акционерно-коммерческого банка “Агробанк” в целях стабильного развития аграрного сектора экономики, углубления экономических реформ в сельскохозяйственной сфере, поддержки фермерского движения, укрепления его материально-технической базы, создания для сельскохозяйственных производителей современных предприятий по переработке сельскохозяйственной продукции, внедрения современных технологий и оборудования по производству высококачественной, конкурентоспособной продукции и наполнения внутреннего рынка продовольственными товарами местного производства.

Акционерно-коммерческий банк «Қишлоқ қурилиш банк» - образован на базе акционерно-коммерческого банка «Галла-банк» в соответствии с постановлением Президента Республики Узбекистан от 30 марта 2009 года «Об организации Акционерно-коммерческого банка «Қишлоқ қурилиш банк» и Государственной программой «Год развития и благоустройства села» в целях изменения облика кишлаков и повышения качества жилищных условий сельского населения, активного развития производства и социальной инфраструктуры в сельской местности, широко внедрения системы долгосрочного льготного кредитования строительства жилья.

Антикризисная программа – рассчитанная на 2009-2012 годы программа, разработанная правительством Республики Узбекистан, в которой отображен комплекс мероприятий по обеспечению ряда финансовых льгот, направленных на стимулирование потребности и темпов стабильного экономического роста.

Аренда – вид договора или ведения хозяйства. Договор о выполнении одной стороной определенной работы по требованию другой стороны.

Банковские активы – комплекс материальных и финансовых ресурсов банков для проведения основной деятельности. Это – банковские кредиты, основные средства, закупленные ценные бумаги, инвестиции, валюта.

Банковские депозиты – свободные денежные средства физических и юридических лиц, внесенные в банковские учреждения в форме срочных и бессрочных вкладов.

Банковско-финансовая система – комплекс финансово-кредитных учреждений страны, действующий на основе исторически сложившихся и установленных правил закона.

Банкрот – признанная хозяйственным судом неспособность должника полностью удовлетворит требования кредитора по денежным обязательствам или неспособность выполнения собственных обязательств по обязательным выплатам.

Безработица – явление, когда часть экономически активного населения не находит применения собственной силе и становится «лишней», образуя армию трудового резерва.

Бизнес – предпринимательская деятельность, направленная на получение прибыли (в результате удовлетворения потребности и необходимости).

«Большая двадцатка» - группа 20 крупных государств, в нее входят самые богатые и развитые страны мира, на долю этих государств приходится 90 процентов мирового валового внутреннего продукта.

Верховный суд Республики Узбекистан - высший орган судебной власти, ведущей гражданские, уголовные и административные судебные дела. Документы, принятые Верховным судом подлежат выполнению на всей территории республики.

Внешнеторговая политика – политика торговли государства с другими странами (экспорт и импорт). При этом предусматриваются равноправие и взаимный интерес. Экспорт и импорт проводится в соответствии с составом товаров и с учетом географии.

Внешний долг - общий объем финансовых средств, полученных в долг правительством страны, финансово-кредитными организациями, крупными предприятиями от финансово-кредитных учреждений других государств.

Внешняя торговля – торговля государства с другими странами.

Внутренний валовой продукт – рыночная стоимость общего объема товаров и услуг, произведенных в стране в течение одного года.

Всемирный банк – первый межгосударственный инвестиционный институт, созданный в 1944 году одновременно с Международным валютным фондом. Банк начал действовать 25 июня 1946 года.

Выборы - важный демократический институт, одна из основных форм отображения воли народа. Участие народа в управлении государством и обществом в основном осуществляется посредством выборов. В этом смысле, авторитет государства на мировой арене во многом определяется гласностью и демократичностью избирательной системы.

Высший хозяйственный суд Республики Узбекистан - высший орган судебной власти по ведению дел хозяйственного суда.

Гармонично развитый человек – личность национального и общечеловеческого значения, воплощающая в себе присущее человеку духовное и физическое совершенство, воспитанная на основе идей, призывающих к благородству.

Глобальный финансово-экономический рынок – отношения, основанные на действующих в форме единого хозяйства финансово-экономических связях стран мира.

Государственный бюджет – финансовый план доходов и затрат государства.

Гражданская ответственность – сознательное отношение граждан к достижениям и успехам в демократическом развитии общества, их активное участие в приумножении и применении этих достижений.

Гражданское общество – по конституционной теории это социальная структура, которой гарантируются право свободного выбора необходимого и разумного метода правовой демократической жизни, форм экономического и политического существования, с утверждением прав человека, обеспечением идеологического плюрализма.

Демократический парламентаризм – организация деятельности парламента на основе принципов демократии. Для этого парламент должен формироваться на основе широких демократических выборов.

Демократическое сознание (мышление) - комплекс чувств, взглядов, идей, теорий людей о свободе, совести, социальной справедливости, разнообразии мнений, гласности и свободе мнений. Демократическое сознание – понятие новое, но имеет глубокие исторические корни. Исторические основы такого сознания заложены во взглядах, стремлении народа к свободе, справедливости, гласности, разнообразию мнений.

Демократия – слово «демократия» означает народную власть. Это форма правления, жизненный путь, цель или идеал, то есть заветная мечта и политическая философия. Этот термин имеет отношение и к государству с формой демократического правления. Демократия (то есть государство с демократической формой правления) - непосредственное или косвенное участие граждан в работе правления. При косвенной демократии - что также называют «чистой демократией», люди собираются в одном месте с целью разработки необходимых законов для своего общества. Главные особенности демократии: одинаковы для всех демократических государств: 1. Свободные выборы. 2. Наличие политических партий. 3. Контроль над государством. 4. Конституционное правление. 5. Частные организации.

Денежно-кредитная политика - комплекс государственных мер по организации и обеспечению стабильности денежного обращения.

Деньги – специальный товар для обмена всех видов товаров и услуг, используемый в качестве общего эквивалента и отображающий стоимость всех товаров.

Депутатская дисциплина - свод духовных и моральных правил поведения депутатов в парламенте.

Депутатский статус – правовой статус депутатов органов государственной представительной власти, определяется комплексом правовых норм.

Дефицит бюджета – дефицит, возникающий в результате превышения бюджетных затрат над бюджетными доходами.

Диверсификация – (от лат. *diversus* - разный и *facere* - делать) - расширение сферы деятельности отраслей и предприятий, увеличение видов продукции и услуг в целях повышения эффективности производства, расширения рынка продукции и услуг.

Долгосрочные депозиты – вклады и депозиты физических и юридических лиц в коммерческие банки в виде денег, вложенные на срок более одного года.

Единые налоговые платежи – вид упрощенного налога, введенный вместо различных налогов и сборов в целях поддержки субъектов малого бизнеса.

Закон – нормативно-правовой документ, обладающий высшей юридической силой, принятый законодательным органом или непосредственно населением в соответствии с требованием о проведении референдума, и предусматривающий срок, территорию действия закона, общий характер деятельности субъектов правовых отношений.

Законодательная палата – нижняя палата Олий Мажлиса Республики Узбекистан. Законодательная палата избирается на многопартийной основе по избирательным округам и в ее состав входят сто пятьдесят депутатов. Деятельность Законодательной палаты основывается на постоянной профессиональной работе всех депутатов.

Законодательство – 1) один из основных методов реализации функций государства, отображается законотворческой деятельностью органов государственного правления; 2) комплекс правовых норм по полному упорядочению социальных отношений или проявление социальных отношений.

Занятость – выполнение социально полезного труда трудоспособным населением.

Заработная плата – деньги или натуральная выплата, выданная работодателем привлеченному работнику за работу, проделанную в определенный период, которые формируются из совокупности учтенных сумм и разделяются на две части: заработная плата и отчисления в социальное страхование.

Избирательная система – сформированный опытом работы государственных и общественных институтов и закреплённый правовыми нормами порядок организации и проведения выборов на отдельные руководящие должности. Избирательная система – составная часть политической системы.

Избирательное право - используется в двух значениях. Первое – комплекс правовых норм по упорядочению организации и проведения выборов; второе – избирательное право граждан, то есть право быть избранным, участие в выборах и других мероприятиях.

Импорт – ввоз зарубежных товаров, капитала, технологий и услуг для реализации на внутреннем рынке. Импорт - результат распределения международного труда. Он способствует экономии времени, успешному решению задач по удовлетворению нужд экономики и населения.

Инвентаризация – регистрация имущества и товаров на предприятиях, фирмах, организациях; регулярная проверка наличия и состояния натуральных ценностей, средств, а также ведение периодического учета с целью определения соответствия материальных ценностей спискам по учету.

Инвестиционная деятельность – деятельность, направленная на реализацию инвестиционных целей. Осуществляется через организации инвестиционного комплекса.

Инвестиционная политика – одна из частей общей стратегии торгового менеджмента, предусматривающая становление самых эффективных путей расширения активов для развития предприятия.

Инвестиционная программа - программа, разработанная для ввода долгосрочного капитала в различные отрасли экономики страны или за рубежом в целях развития производства.

Инвестиционная среда – комплекс социально-экономических, финансовых и политических факторов, определяющий привлекательность и уровень риска инвестиций.

Инвестиционное сотрудничество – один из видов международных экономических отношений, целью которого является рациональное распределение ресурсов, достижение государством высоких результатов в экономике путем использования приоритетов в результате участия в распределении международного труда, обновление структуры технологического производства.

Инвестиционные кредиты – долгосрочные кредиты, полученные для закупки средств и ценных бумаг для расширения производства, технического и технологического переоборудования, модернизации и реконструкции, строительства новых зданий и сооружений.

Инвестиционный комплекс – комплекс организаций, предприятий и фирм, обеспечивающий работу инвестиций.

Инвестиционный налоговый кредит - предоставление возможности изменения сроков выплат по налоговым обязательствам, в случае, если у налогоплательщика есть

основание в соответствии с установленным порядком, он может осуществлять выплату поэтапно в определенное время при сокращении налоговых платежей.

Инвестиция – денежные средства, используемые для достижения экономического эффекта (пользы, дохода) или позитивных социальных результатов, банковские депозиты, паи, ценные бумаги (акции, облигации), технологии, машины и оборудование, лицензии и другие, приносящие выгоду ценности.

Инвесторы – субъекты инвестиционной деятельности, принимающие решения о затратах частных и полученных в долг имущественных и интеллектуальных ценностей. Инвесторы имеют право владеть и использовать объекты и результаты инвестиций. Инвесторы могут выступать в качестве кредиторов и покупателей, а также выполнять функции других участников инвестиционной деятельности. Как правило, инвесторы определяют сферы вложения капитала, разрабатывают условия договоров и контрактов, и производят расчеты с другими сторонами инвестиционного акта - контракторами, правительственными органами, производителями конечной продукции и потребителями этой продукции.

Инновационные технологии - комплекс методов и средств, применяемых на этапах модернизации экономики, вбирающий в себя внедрение, тренинг, консалтинг, трансферт, аудит, инжиниринг.

Инновационный потенциал предприятия – способность развития в соответствии с особенностями предприятия с целью усиления деятельности в условиях рынка при помощи внедрения новшеств. Инновационный потенциал предприятия позволяет равномерно проводить все этапы внутреннего инновационного процесса (на основе норм затрат общественного труда и ресурсов).

Инновационный процесс - процесс логического поиска, действующий от развития новой идеи до ее реализации (потребления, востребованности потребителем). Это процесс создания научно-технического, производственно-экономического и социально-организационного потенциала новшества и его использования. Существуют следующие этапы инновационного процесса – создание новшества, его освоение, распространение и совершенствование.

Институты гражданского общества – действующие в обществе негосударственные учреждения. Они осуществляют определенную социально-экономическую, духовную и политическую деятельность.

Институциональная политика – меры и действия, проводимые государством для устранения отживших, трансформации действующих и формирования новых экономических институтов в имущественной, трудовой, финансовой, социальной и других сферах.

Интермодальный центр – международный центр коммуникаций и логистики по перевозке грузов.

Интернет-услуги – сеть Интернет - это комплекс функциональных возможностей, предоставляемых абонентам: электронная почта, прием и передача файлов, прочтение веб-документов, общение в реальном времени (чат), свободное использование терминала, хранение документов в сети и т.д.

Инфляция – обесценивание национальной валюты, рост цен в результате нарушения законов денежного обращения.

Информационная инфраструктура – это система организационных структур развития информационного пространства страны и подсистем, обеспечивающих взаимную деятельность.

Информационно-коммуникационные технологии – это объекты, действия и правила, связанные с подготовкой, обработкой и доставкой информации в частных, общих и производственных коммуникациях, а также комплекс сфер, обеспечивающих единство всех технологий и процессов. Понятие ИКТ вбирает в себя микроэлектронику, компьютерное и программное обеспечение, разработку и производство телекоммуникаций, обеспечение свободного использования сети Интернет, обеспечение информационных ресурсов сети Интернет, а также события, связанные с указанными сферами и официальные и неофициальные правила упорядочения сферы деятельности.

Инфраструктура – комплекс производственных и непроизводственных структур, обеспечивающих условия производства товаров: дороги, связь, транспорт, просвещение, здравоохранение.

Ипотека – гарантийное письмо банка, выдача ссуды на определенный срок под залог недвижимости.

Ипотечный кредит – долгосрочный кредит, предоставляемый под залог частного жилья, возводимого на местах по утвержденным типовым проектам. Ипотечные кредиты выдаются коммерческими банками с условиями их возврата, платежеспособности, обеспеченности на определенный срок.

Капитальное строительство – новостройки, расширение, реконструкция, модернизация и техническое переоснащение предприятий, капитальный ремонт основных средств, проектно-изыскательская работа.

Капитальные вложения – экономическая категория, отображающая стоимость ресурсов и социального труда, направленных на перепроизводство мощностей, строительство производственных и не производственных объектов. Источниками капитальных вложений могут быть денежные средства, выделенные государством (государственный заказ), предприятиями, организациями с различными формами собственности, банками и частными лицами. Капитальные вложения могут быть направлены на строительство новых или реконструкцию действующих предприятий.

Капитальные затраты - рост средств и резервов, внесенных в основной капитал.

Капитальный ремонт - ремонт, связанный с масштабной заменой деталей частей основных средств.

Коммерческие банки – банки, обеспечивающие промышленность и торговлю краткосрочными кредитами, а также специализирующиеся на оказании различных услуг частным клиентам.

Конкурентоспособность экономики – участие экономики государства в международной торговле, умение сохранить и расширить свое место и позиции на мировом рынке, способность производить продукцию, соответствующую мировым требованиям и определяется технико-экономическим уровнем производства страны, объемом производственных затрат, качеством производимых товаров, уровнем развития инфраструктуры, абсолютным и относительным приоритетом.

Конституционное правление – основывается на законах демократического правления и главное – на письменный документ – конституцию. Конституции обеспечивают полномочия и обязательства правительства. Также они отображают методы подготовки и реализации законов. Большинство конституций обеспечивает полномочия и обязательства правительства.

Конституционный долг – обязательства граждан, определенные Конституцией Республики Узбекистан.

Конституционный суд Республики Узбекистан - рассматривает соответствие документов законодательной и исполнительной власти Конституции страны.

Конъюнктура – экономическое состояние рынка в определенный период (формируется в основном через соотношение спроса и предложения и связанном с ним уровнем цен).

Конъюнктура Всемирного банка – условия продажи на мировых товарных рынках, тенденция изменения спроса, предложения, уровня цен на рынках.

Конъюнктура рынка – временная экономическая обстановка, характеризующая состояние рынка товаров в определенное время, определяется по следующим признакам: изменения во внешней и внутренней торговле; динамика производства и строительства; действенность резерва товаров; динамика цен и другие.

Кооперационные связи – установление долгосрочных связей по производству определенного вида продукции в различных сферах производственных отраслей.

Кредит – комплекс экономических отношений, формирующийся в процессе предоставления в пользование свободных денежных средств физических и юридических лиц с условием их возврата.

Кредитный портфель банков – общий объем кредитов, выданных коммерческими банками. Их классификация: а) хороший; б) стандартный; в) субстандартный; г) рисковый; д) безнадежный. Комплекс денежных средств, оставленных на определенный срок на расчетных счетах ссуд коммерческих банков (остаток).

Ликвидность банков - способность обращения банковских активов в деньги в кратчайшие сроки. Вместе с выполнением банком обязательств и финансированием роста активов ликвидность это и эффективное управление депозитами и снижением уровня задолженностей.

Ликвидность банковской системы - способность банка своевременно и безоговорочно выполнять свои обязательства.

Личный доход - доход физических лиц без выплаты налогов.

Макроэкономические показатели – показатели, позволяющие соизмерять и оценивать социально-экономические процессы и события на уровне единой экономики государства. Например, это общий валовой продукт, национальный доход, экономический рост, уровень инфляции и другие.

Малое предприятие - вид субъектов малого бизнеса, в соответствии с действующим законодательством страны в отдельных отраслях промышленного производства малыми считаются предприятия, на которых работает до 100 человек

(например, легкая и продовольственная промышленность, обработка металлов, производство оборудования и т.д.), на некоторых – до 50 человек (например, сфера машиностроения, металлургия, топливно-энергетическая промышленность и др.), в сфере услуг – до 25 человек.

Международные организации – каждая из них имеет значение в соответствии с направленностью деятельности в международной политике, позициями в мировом развитии, и в целом – со статусом в системе других международных организаций, принимающих участие в процессе международных политико-практических отношений.

Международный валютный фонд – Международная валютно-финансовая организация, образованная в 1944 году в целях оказания воздействия на развитие международного торгового и валютного сотрудничества.– Это межправительственная организация, упорядочивающая валютно-кредитные отношения между странами-членами Международного валютного фонда и оказывающая финансовую помощь путем долгосрочного кредитования в период валютных трудностей, связанных с нехваткой платежного баланса. МВФ начал свою деятельность с 1 марта 1947 года.

Международный транзит – перевозки, осуществляемые вне территории страны с пунктами приема и отправления зарубежных грузов. Если товары перевозятся без размещения в таможенных складах – это непосредственный международный транзит, если используются таможенные склады – это косвенный международный транзит.

Мелиорация – организационно-хозяйственные, инженерные и агротехнические мероприятия, направленные на повышение плодородия почвы.

Микрокредит – микрокредиты, выдаваемые на развитие частного бизнеса и формирование начального капитала. Микрокредиты выдаются: а) для предпринимательской деятельности не имеющей статус юридического лица – до 50 минимальных заработных плат; б) микрофирмам и дехканским хозяйствам - до 100 минимальных заработных плат; в) фермерским хозяйствам - до 200 минимальных заработных плат.

Микрофирма - вид предприятия малого бизнеса. В нашей стране микрофирмами считаются предприятия промышленного производства, на которых работают до 20 человек, в сфере услуг – до 10 человек, в сфере торговли и общественного питания – до 5 человек.

Модернизация – совершенствование, улучшение, обновление объекта в соответствии с новыми нормами и требованиями, техническими условиями, качественными показателями.

Модернизация производства – процесс оснащения производства современными технологиями, моральное обновление, техническое и технологическое переоснащение. Основные направления и средства модернизации производства: ликвидация устаревшего оборудования на предприятии, замена современной техникой и технологиями, внедрение инновационных технологий в производство на основе местного сырья, расширение ассортимента выпускаемой продукции, снижение производственных затрат и экономия ресурсов, управление качеством и внедрение системы сертификации, внедрение безотходных и экологически чистых технологий и другие.

Надомный труд – производство продукции или оказание услуг в домашних условиях на основе договора с крупными промышленными предприятиями.

Налоги – обязательные, регулярные, не подлежащие возврату взимаемые в установленном порядке, в определенном объеме и направляемые в бюджет денежные платежи.

Налоговые льготы – форма полного, частичного или временного освобождения отдельных категорий налогоплательщиков от выплаты налогов в порядке, установленном законом.

Налоговые ставки – норма, соответствующая расчету каждой единицы налоговой базы при расчете налога.

Налоговый груз – уровень экономического ограничения, возникающий при направлении на выплату налогов средств, которые могут быть использованы в другом направлении, как правило, проявляется в качестве суммы налогов и других обязательных платежей, выплаченных налогоплательщиком в бюджет в определенное время. В масштабах страны уровень налогового груза отображается долей налога в общем валовом продукте.

Налоговый кредит – формы продления сроков выплаты налоговой суммы в бюджет, их частичной выплаты или возврата.

Национальная программа по подготовке кадров – Закон Республики Узбекистан «О Национальной программе по подготовке кадров» принят 29 августа 1997 года. Национальная программа по подготовке кадров подготовлена в соответствии с законом Республики Узбекистан «Об образовании» на основе анализа национального опыта и мировых достижений в области образования, направлена на формирование кадров нового, творчески и социально активного поколения, обладающего общей и профессиональной культурой, способного к самостоятельному выбору в социально-политической жизни, выдвигать и решать перспективные задачи.

Национальная программа развития школьного образования – в качестве важного условия успешной реализации Национальной программы по подготовке кадров, в целях повышения качества школьного образования, укрепления материально-технической базы школ и устранения серьезных проблем в вопросе формирования непрерывной единой системы образования приобрела силу в соответствии с указом Президента Республики Узбекистан от 21 мая 2004 года «О Государственной общенациональной программе развития школьного образования на 2004-2009 годы». В указ внесены изменения в соответствии с указом Президента ПФ-3661 от 24 сентября 2005 года.

Негосударственные внешние долги - общий объем финансовых средств, полученных в долг частными лицами (финансовыми учреждениями, предприятиями и населением) от финансово-кредитных учреждений других государств.

Негосударственные и общественные организации – структуры, не подвластные государству, но действующие с соблюдением определенных законов и нормативных актов считаются негосударственными и общественными организациями.

Независимость – свободные действия без внешнего вмешательства. Независимость нормирует отношения во всех сферах, отвергает всякого рода унижения и притеснения. Независимость - это взаимоуважение и достойная оценка людей, деятельность в соответствии с национальными и общечеловеческими ценностями, жизнь

с опорой на широкое мировоззрение и свободное мышление, возможность самостоятельно организовывать собственную жизнь.

Облегчение налогового груза - сокращение процентных ставок налога и предоставление льгот.

Оборотные средства - средства, образующие оборотные фонды и находящиеся в обращении фонды хозяйствующих субъектов. Оборотные фонды состоят из производственного резерва, незавершенного производства, предстоящих расходов. Фонд обращения – это готовая продукция, денежные средства, расчетные средства.

Общественное мнение – оценка определенных действий и событий действительности определенными группами и слоями населения. Эта оценка может носить характер одобрения, порицания или нейтральности.

Общественное сотрудничество - единство лиц и групп различных наций, рас и вероисповеданий с различными мнениями и взглядами на пути к общей цели.

Объекты социальной сферы – комплекс сфер и отраслей, служащий обеспечению достойных условий жизни и благосостояния населения. Это: жилищный фонд, учреждения здравоохранения, просвещения, спорта, культуры и другие.

Омбудсман – специальная организация по защите прав человека. Ее цель - защита прав человека от различных административных органов.

От сильного государства к сильному обществу – концепция перехода от государства с прочной экономической основой, утвержденными демократическими ценностями, достигшего духовно-просветительского совершенства и сформированных методов демократического правления к обществу, в котором решающую роль играют общественные и негосударственные организации, приоритетное значение имеет контроль мнений, инициатив общества и государственных ведомств, постоянно возрастает роль органов самоуправления граждан.

Парламент - от французского слова «парле» - говорить, означает место для официальной речи. Парламент считается высшим полномочным органом государства и осуществляет законодательную власть.

Партия – от латинского «pars» – «часть», «группа», представляет собой социальную группу, класс, прослойку того или иного общества, как правило, означает политическую организацию, объединяющую самую передовую и активную часть общества.

Платежный баланс – соотношение сумм, выплаченных государством в зарубежье в течение определенного срока и поступивших в страну из-за рубежа в этот же период. В его состав входят: внешний долг, его процентная ставка, стоимость импортных товаров и услуг, иностранные инвестиции, дипломатическая работа за рубежом, затраты на экономические связи, денежные переводы граждан и совместных предприятий в зарубежье и другие.

Платежный баланс государства – соотношение сумм платежей по всем экономическим соглашениям между резидентами государства (домашнее хозяйство, предприятия и государство) и иностранцами в определенный период времени (как правило – один год), вбирает в себя торговый баланс, баланс услуг, баланс переводов и капитальные операции.

Подоходный налог – обязательная выплата (налог) граждан с общего годового дохода.

Политическая партия – политическая организация, в своей деятельности отображающая коренные интересы социального класса, слоев и групп населения, направляющая свою борьбу на защиту их целей и интересов.

Порядок упрощения налогообложения – отдельный порядок, определяемый для отдельных категорий налогоплательщиков и предусматривающий расчет и выплату отдельных видов налогов, а также применение специальных правил предоставления отчетов по налогам.

Потребительские товары – товарная форма изделий потребления, рассчитанные на удовлетворение нужд человека: приобретаемые за деньги материальная продукция и различные виды услуг.

Потребительский кредит – рычаг денежной политики, применяемый центральным банком в период стабильности. Это долгосрочные кредиты, выдаваемые банками и специальными кредитными институтами населению на закупку товаров потребления.

Потребление – конечная фаза процесса социального производства, процесс удовлетворения экономических потребностей населения в социальном продукте.

Прав и свободы человека и граждан – правовой статус, обеспечивающий для человека возможности нормальной жизни в экономической, социальной, культурной и политической сферах. Соблюдение прав и свобод человека и граждан является основой Конституционного строя Республики Узбекистан.

Права человека - права граждан на жизнь и активизацию.

Предоставление преференций предприятиям – предоставление льгот по таможенным платежам и другим процессам при ввозе сырья и материалов, оборудования для производства с целью финансовой поддержки предприятий, действующих в национальной экономике.

Преференция - льготы, преимущества и приоритеты, предоставляемые отдельным сферам и отраслям, предприятиям и производствам для целенаправленного развития и упорядочения экономики.

Принципы демократии – одним из главных является реализация народной власти. Это доведение до народа постановлений власти и органов управления; народный контроль выполнения этих постановлений; участие народа в принятии законов и постановлений.

Приоритет закона – суть этого принципа заключается в приоритете закона во всех сферах социальной жизни. То есть никто – ни государственный орган, ни должное лицо, ни предприниматель или отдельный гражданин не может не подчиняться закону, экономические и политические отношения упорядочиваются только в соответствии с законом, а все его участники, без исключения, несут ответственность за нарушение правовых норм. При внедрении правовых норм приоритетными являются конституционные и законные нормы.

Прогнозируемый уровень инфляции - уровень инфляции, ожидаемый отдельными лицами и предприятиями на основе социально-экономических сведений и информации.

Программа инвестиционного проекта – это программа реализации инвестиций (бизнес-планов), обосновывающая целесообразность объема и сроков капитальных вложений с учетом необходимых документов, разработанных в соответствии с принятыми в Республике Узбекистан законодательными нормами.

Программа предусматривает реализацию национальной программы по подготовке кадров, создание социально-политических, правовых, психолого-педагогических и других условий для воспитания гармонично развитых граждан, приспособленных к жизни в обществе, способных сознательно выбирать и впоследствии осваивать образовательные и профессиональные программы, осознающих собственную ответственность перед обществом, государством и семьей.

Производственная инфраструктура – комплекс отраслей, обеспечивающий внешние условия для развития производства, это – железнодорожные и автомобильные дороги, электро-, газо-, электроснабжение, коммуникации связи, складское хозяйство и другие.

Производство – стоимость товаров и услуг, произведенных хозяйствующими субъектами, отраслями и экономическими секторами в определенный период.

Протекционизм – политика защиты внутреннего рынка государства от зарубежной конкуренции, определяет высокие таможенные ставки на ввозимый товар, ограничивает или запрещает вывоз отдельных видов товаров.

Прямые инвестиции – внесение иностранными партнерами долгосрочных капитальных вложений в целях организации производства или предоставления услуг. Прямые инвестиции позволяют инвесторам контролировать производственный процесс.

Развитие личности – важное условие и составная часть формирования основ гражданского общества. Процессы развития личности требуют не только воздействия государства и общества для проявления потенциала и достижения целей человека, но и активизации его собственных действий.

Реальные доходы населения - объем товаров и услуг, которые возможно приобрести на имеющиеся у населения доходы с учетом изменения цен, то есть покупательная способность населения.

Реальный сектор экономики – сфера экономики, связанная с производством материальных благ и услуг, вбирающая в себя отрасли промышленности, сельского хозяйства, строительства, транспорта, связи и другие сферы услуг.

Реконструкция (восстановление) - модернизация и автоматизация морально и физически устаревшего оборудования действующего предприятия, полное или частичное изменение путем устранения несоответствия в технических звеньях и вспомогательных службах. При реконструкции допускается строительство новых цехов вместо старых.

Рентабельность – уровень прибыли от деятельности предприятия. Существуют три показателя рентабельности: рентабельность активов предприятия, рентабельность частного капитала, рентабельность реализованной продукции. Чистая прибыль по этим

показателям определяется в отношении средней годовой стоимости активов предприятия, объема выпущенных в обращение акций, объема частного капитала и себестоимости реализованной продукции.

Референдум – латинское слово, означает вынос самых важных вопросов жизни государства и общества на народное обсуждение, на общенародное голосование.

Рынок труда – сложная, многоаспектная, возрастающая, открытая социально-экономическая система рыночной экономики, формирующая отношения между работающими и не работающими частями трудоспособного населения и работодателями, осуществляющая куплю-продажу рабочей силы по договору с условием учета их личных интересов, а также непосредственно упорядочивающая соотношение между спросом и предложением на них.

Сальдо - разница между финансовыми поступлениями и затратами за определенный период, стоимостью импорта и экспорта (сальдо торгового баланса), иностранными платежами и поступлениями (сальдо платежного баланса).

Свобода совести – право граждан на свободное вероисповедание и неверие в любую религию.

Свободная индустриально-экономическая зона – часть территории страны, предоставленная зарубежными странами для предпринимательской деятельности при сотрудничестве различной формы. В этих зонах определены специальные льготы, в том числе приемлемые порядки по таможенным платежам, аренде, получении виз, обмену валюты, привлечению на работу.

Свободная индустриально-экономическая зона «Навои» – основана в соответствии с постановлением Президента Республики Узбекистан от 3 декабря 2008 года «Об организации в Навоийской области свободной индустриально-экономической зоны «Навои» в целях создания условий для привлечения иностранных инвестиций, в первую очередь – прямых инвестиций для организации современного высокотехнологичного производства, обеспечивающего выпуск продукции, соответствующей мировым стандартам и востребованной на мировых рынках, развития промышленного потенциала, производства, транспортно-транзитной и социальной инфраструктуры Навоийской области. Основное направление деятельности хозяйствующих субъектов в свободной индустриально-экономической зоне – это масштабное производство высокотехнологичной, конкурентоспособной продукции за счет внедрения современных зарубежных высокоэффективных оборудования и техники, технологических линий и модулей, инновационных технологий.

Свободные выборы – предоставляют народу право избрания собственного лидера, лидерам и народу - право на свободное высказыванием мнений по спорным вопросам. Избранные на выборах лица временами проводят встречи для доказательства того, что они действительно являются представителями народа. Возможности быть выбранным содействуют гарантированию внимания представителей к волеизъявлению народа.

Себестоимость – затраты, связанные с производством и реализацией продукции.

Сенат Олий Мажлиса Республики Узбекистан - территориальная представительная палата Сената Олий Мажлиса Республики Узбекистан (верхняя палата).

Сервис – оказание услуг физическим и юридическим лицам, и в целом – широким слоям населения; сферы услуг, связанные с продажей и использованием продукции, материально-бытовой, хозяйственной и другой промышленной продукции.

Сильное государство – государство с сильной системой правления, основывающегося на деятельности масс, развитой экономикой, высокой духовности. Такое государство имеет прочную экономическую, правовую и духовную основу. Его мощь основывается на сплоченности граждан, дружбе и толерантности общества, уровне сознания каждого гражданина, его активного участия в управлении государством.

Сильное общество – общество со стабильной прочной основой, с сокращенным государственным управлением и усиленной ролью общественных организаций, в котором в соответствии с законом права и свободы граждан рассматриваются в качестве высших ценностей.

Современная демократия – это представительная демократия. Известно, в больших коллективах, то есть в городах, нет возможности собрать народ в одном месте для решения определенного вопроса. Поэтому граждане подобных коллективов при принятии законов и решении других вопросов выбирают группу от своего города или края. Избранные гражданами объединения представителей называются следующими терминами: кенгаш (council), законодательная власть (legistatura), парламент (parlament), или конгресс (congres).

Социальная защита населения - защита населения от негативных социальных и экономических последствий рыночной экономики, смягчение воздействия этих последствий на социально-экономическое состояние населения.

Социальная защита населения – целевая система государственных гарантий, направленных на создание всех условий для благоустроенной жизни населения.

Социальная справедливость – фактор, необходимый для стабильного и полнокровного развития общества. Социальная справедливость требует, во-первых, равного и взаимного сотрудничества личности, общества, государства. Во-вторых, этот принцип отображает наличие критериев и гарантий на равное предоставление лицам социальных, экономических, политических прав. Обеспечение социальной справедливости одна из основных задач каждого правового государства.

Специализированная дочерняя инжиниринговая компания «Кишлок курилиш инвест» - образована в соответствии с постановлением Президента Республики Узбекистан от 3 августа 2009 года «О дополнительных мерах по расширению строительства жилья в сельской местности» в целях выполнения Государственной программы «Год развития и благоустройства села», а также улучшения жилищных условий сельского населения на основе расширения масштабов строительства частного жилья по типовым проектам, утвержденным в соответствии с проектами генерального плана и архитектурного планирования населенных пунктов.

Спрос – желание покупателей, потребителей приобрести на рынке определенные товары; потребности, удовлетворенные посредством денег.

Стабильность – состояние определенности в действии и развитии предмета и событий.

Стабильность банковско-финансовой системы – способность банков и других финансовых учреждений полностью отвечать требованиям по своим обязательствам. Это

определяется по ликвидности, достаточности капитала, качеству активов, показателям рентабельности.

Ставки подоходного налога – дифференцированные процентные ставки налогов, взимаемых с доходов граждан.

Стратегия диверсификации – стратегия развития деятельности предприятия путем увеличения видов продукции и рынков. Стратегия диверсификации считается одной из самых современных тенденций развития коммерческой деятельности и производства на предприятиях, при различных рисках, возникающих в условиях рынка посредством стратегии диверсификации повышается конкурентоспособность предприятий. Стратегия диверсификации проводится путем налаживания линий новой продукции на предприятиях, создания совместных предприятий, закупки других предприятий и многими другими методами.

Структурные изменения – последовательное преобразование отраслей и сфер национальной экономики в целях обеспечения ее эффективной и стабильной структуры. Структурные изменения это создание новых отраслей, расширение действующих, сокращение отдельных, не эффективных, бесперспективных отраслей.

Субъекты малого бизнеса – производственные субъекты, с ограниченными масштабами, объемом производства, числом работников, объемом денежных средств. В нашей республике к категории субъектов малого бизнеса относятся частные предприниматели, микрофирмы и малые предприятия.

Сфера услуг – сфера, направленная на создание потребительских благ, не имеющих материальной формы общественного производства. Это оказание материальных услуг (транспорт, связь, торговля, бытовые услуги) и не материальных услуг (правовая консультация, обучение, повышение квалификации и др.)

Текущая конъюнктура – порядок и комплекс экономических условий и факторов, формирующих спрос и предложение товаров в определенное время. Текущая конъюнктура определяет зависящую от тех или иных факторов временную обстановку национальной и мировой экономики в определенный период.

Телекоммуникации – процесс передачи, приема и обработки сигналов, знаков, текстов, изображений, звуков и других видов информации при использовании проводных, радио оптических или других электромагнитных систем. Процесс дистанционной передачи информации при помощи информационно-коммуникационных технологий.

Телекоммуникационная инфраструктура – телекоммуникационная инфраструктура компании - комплекс взаимных систем связи, решающий задачу передачи различных видов информации – информации систем автоматизированного управления, электронные сведения, Интернет-графика, разнообразные файлы, звуковая и видео-информации.

Техническое переоснащение предприятий – комплекс мероприятий по вводу современной техники и технологий в отдельные виды производства, механизация и автоматизация производственных процессов, обновление и замена устаревшего оборудования и установок, повышение технического уровня предприятия путем обновления структуры и организации производства. Техническое переоснащение направлено на усиление интенсивности производства, повышение производственных мощностей и качества производимой продукции.

Требования Базельского комитета - комплекс международных норм по обеспечению стабильного действия банковской системы и выполнения ими обязательств, отображающий достаточность капитала, требования к процессу контролирования банков и рыночной дисциплины.

Трудоустроенное население – рабочая сила, часть экономически активного населения, занятая в социальном производстве.

Унификация - обеспечение соответствия продукции различных видов, деталей, узлов и других применяемых материалов и технологических процессов в рациональном отношении.

Унификация налогов - унификация видов налогов, схожих во экономическому значению, объектам налогообложения в целях упрощения налогового механизма.

Уровень достаточности банковского капитала – соотношение общего капитала к активу риска, в соответствии с соглашением Базеля должен составлять по меньшей мере 8%.

Уровень жизни - уровень обеспеченности и использования населением необходимых материальных и нематериальных жизненных благ и услуг.

Уровень инфляции – изменение процентной ставки цен потребительской корзины, состоящей, по меньшей мере, из 300 наименований товаров и услуг, в течение определенного времени (месяц, год).

Участники инвестиционной деятельности – заказчики, арендаторы, поставщики, банки, страховые компании, проектировщики, посредники, научно-консультационные фирмы, зарубежные компании, в соответствии с законодательством своей страны имеющие право участвовать в качестве пользователей собственников инвестиций (владетелей) или заказов.

Фермерское хозяйство – независимый хозяйствующий субъект, занимающийся производством сельскохозяйственной продукции при использовании предоставленных в аренду земельных площадей.

«Фитч Рейтингс», «Мудис», «Стандарт энд Пурс» – международные рейтинговые агентства, занимающиеся своевременным и точным определением кредитных способностей банков, финансовых институтов, инвестиционных и акционерных компаний.

Финансовая «пена» - увеличение объема денег и облигаций, не обладающих реальной собственностью.

Финансовая система – финансовые отношения и оказывающий услуги различного уровня комплекс финансовых учреждений.

Финансовые институты – финансово-кредитные институты страны, действующие в рамках установленных правил и законов.

Финансовые источники – источники финансовых средств, необходимые для реализации экономических мер различного характера. Например, финансовыми источниками могут быть средства населения и предприятий, средства государственного бюджета, полученные в долг средства, средства иностранных инвесторов и другие.

Фонд возрождения и развития Республики Узбекистан – финансовое учреждение при Кабинете Министров Республики Узбекистан, основная цель фонда – обеспечение реализации проектов по модернизации и техническому переоснащению ведущих, прежде всего – базовых отраслей экономики, достижение равномерного и стабильного социально-экономического развития страны и проведение эффективной структурной и инвестиционной политики. В настоящее время резерв фонда составляет 3,7 миллиарда долларов.

Фондовый рынок – специально сформированный рынок для проведения процессов купли-продажи ценных бумаг и других финансовых средств.

Формы демократии – представительная демократия – участие в работе государства и общества через представителей. Косвенная демократия - личное участие каждого гражданина в управлении государством, внесение предложений в проекты законов, на референдумах, сходах граждан или в государственные органы.

Цена - денежное отображение стоимости товара.

Частное предпринимательство – инициативная хозяйственная деятельность граждан (отдельных граждан) в рамках действующего законодательства, проводимая с риском и под личной материальной ответственностью с целью получения прибыли.

Человеческий фактор – основной принцип, определяющий конечный результат главного направления и эффективности проводимых реформ. Человеческий фактор предусматривает два важных аспекта. Первый – общая социальная структура, системы образования, здравоохранения, обеспечения льготами, защита населения от экологических и других бедствий. Отображает постоянное внимание государства. Второй – участие личности во всех процессах социального развития, созидательность, стремление, действия и желание создавать новое.

Экономически несостоятельное предприятие – предприятие, не способное удовлетворять требования по оплате товаров (работы, услуг) кредитора, а также обеспечивать обязательные платежи в бюджетный и небюджетные фонды.

Экономически несостоятельные предприятия – отсталые, не рентабельные предприятия, утратившие определенный объем капитала, сократившие производственные площади, увеличившие число безработных, производящие не конкурентоспособную продукцию при использовании большого объема материалов, сырья, топлива и трудовых ресурсов.

Экономический рост – увеличение общего объема реального общего внутреннего продукта или доли общего внутреннего продукта на душу населения по сравнению с предыдущим годом.

Экспорт - вывоз товаров, услуг, инвестиций, ценных бумаг, технологий и др. на внешний рынок.

Эмиссия – вывод в обращение бумажных денег казначейством или другими государственными финансовыми органами; вывод в обращение денежных знаков другой формы.

Эффективная экономическая политика – комплекс всесторонне обоснованных, скоординированных мер, направленных на стабильное развитие экономики государства.

В 2009 году

...для увеличения уставного фонда ведущих банков выделено более 500 миллиардов сумов;

...сбережения населения выросли в 1,7 раз;

...84 процента общего кредитного портфеля банков сформированы за счет внутренних источников;

...общий объем кредитов, направленных в реальный сектор экономики, по сравнению с 2000 годом увеличился в 14 раз;

...себестоимость продукции, произведенной в промышленных отраслях, уменьшилась на 18 %;

...всего объявлены банкротами 240 предприятий, из их 154 были проданы новым собственникам, 86 переведены на баланс коммерческих банков;

.. в рамках локализации производства реализовано более 840 проектов;

...налажено производство нефтегазового оборудования, продукция химической промышленности, комплектующие для автомобильной промышленности и 120 видов новой продукции;

...для увеличения оборотного капитала банков выданы льготные кредиты в объеме 233 миллиардов сумов;

...объем экспорта увеличился на 2,4 процента;

...внешний торговый оборот имеет положительное сальдо в размере 2,3 миллиардов долларов;

...создаваемые специализированные подрядные предприятия по строительству и реконструкции жилья сроком на 5 лет освобождены от всех видов налогов;

...за счет налоговых льгот и преференций более 500 миллиардов сумов оставлены в распоряжении хозяйствующих субъектов;

...субъекты малого бизнеса производят около 50,1 процента ВВП (в 2000 году этот показатель составил 30 процентов);

...для малых промышленных предприятий единый налоговый платеж сокращен с 8 до 7 процентов (для индивидуальных предпринимателей этот налог сокращен в 1,3 раза);

...выявленные в ходе инвентаризации 2000 свободных зданий переданы субъектам малого предпринимательства;

...в рамках инвестиционной программы и отраслевых программ по технической модернизации реализовано 690 инвестиционных проекта (3003 их них завершены успешно);

...в республике имеется всего 22 крупных производственных объекта, в том числе в нефте-газовой, химической и металлургической промышленности - 8, машиностроении - 9 и в строительной индустрии - 5 объектов сданы в эксплуатацию;

...в промышленности строительных материалов, пищевой, легкой промышленности созданы более 480 новых производственных предприятий, функционирующих в сфере малого бизнеса;

...сданы в эксплуатацию 217 километров автомобильных дорог;

...капитально отремонтированы 538 километров дорог и 19 мостов;

...для приобретения строительно-дорожной техники привлечены льготные кредиты АБР в размере 56 миллионов долларов;

...по железнодорожной линии «Тошгузар-Бойсун-Кумкургон» с участием японского капитала возведено 5 мостов;

...сдано в эксплуатацию 6 новых развязов железнодорожной линии «Навои – Учкудук – Султон Увайсдаг – Нукус»;

...начата реализация 12 инвестиционных проектов, направленных на развитие высокотехнологичной телекоммуникационной сети;

...в рамках улучшения мелиоративного состояния земель построено 840 километров коллекторно-дренажных сетей, 250 дренажных колодца, 15 мелиоративных насосных станций и сооружений и проведена реконструкция;

...в проекты по улучшению мелиоративного состояния земель выделено 130 миллиардов сумов (в результате улучшено мелиоративное состояние 240 тысяч гектаров земель);

...в стране создано более 940 тысяч новых рабочих мест, из них около 500 тысяч созданы в сельской местности;

...в сфере услуг создано более 270 тысяч новых рабочих мест;

...на основе надомничества организовано около 130 тысяч рабочих мест;

...реальные доходы населения возросли на 26,5 процентов;

...валовой внутренний продукт увеличился на 8,1 процента;

...производство промышленной продукции повысилось на 9,0 процентов;

...рост в сельском хозяйстве составил 5,7 процентов;

...розничный торговый оборот повысился на 16,6 процентов;

...оказание платных услуг населению возросло на 12,9 процентов;

...в стране выращено более 7,3 миллионов тонн зерна, в частности 6,6 миллионов тонн пшеницы;

...заготовлено 3,4 миллиона тонн хлопка-сырца;

...объем вложения инвестиций в экономику составил 8,2 миллиарда долларов что на 24,8 процента выше по сравнению с 2008 годом;

...объем привлеченных иностранных инвестиций возрос на 68 процентов (основная их часть это прямые инвестиции, их объем увеличился в 1,8 раза);

...уровень инфляции составил 7,4 процента (не превысил намеченного прогноза);

...государственный бюджет выполнен с профицитом в размере 0,2 процентов;

...на строительные работы в сельской местности направлено 60 миллиардов сумов;

...для бесперебойного обеспечения сел энергетическим ресурсами были выделены более 16 миллиардов сумов, за счет этого реконструированы и капитально отремонтирована электросеть протяженностью 2700 километров, природного газа – в 300 километров;

...количество абонентов службы сотовой связи в сельской местности достигло 5 миллионов, т.е. 30 процентов от общего показателя по стране;

...4200 школ, расположенные в сельской местности, подключены к сети Интернет;

...в сельской местности созданы 460 тысяч новых рабочих мест, в том числе 380 тысяч за счет развития сферы услуг и сервиса;

...3 миллиона 750 тысяч сельских жителей прошли квалифицированный медицинский осмотр, более 22 тысяч беременных женщин - специальный скрининг-осмотр, 400 тысяч больных - курс лечения в клиниках;

...построены и реконструированы 1957 школ, из них 1622 в сельской местности;

...170 из 214 академических лицеев и профессиональных колледжей построены в сельских районах;

...на строительство, реконструкцию, ремонт и оснащение образовательных учреждений в сельской местности затрачено 895 миллиардов сумов;

...на реализацию Государственной программы «Год развития и благоустройства села» за счет всех источников израсходовано более 2 триллионов 612 миллиардов сумов.

Наименование годов в нашей стране:

1996 год – Год Амира Темура

1997 год – Год интересов человека

1998 год – Год семьи

1999 год – Год женщин

2000 год – Год здорового поколения

2001 год – Год матери и ребенка

2002 год – Год почитания представителей старшего поколения

2003 год – Год махали

2004 год – Год добра и милосердия

2005 год – Год здоровья

2006 год – Год благотворительства и медицинских работников

2007 год – Год социальной защиты

2008 год – Год молодежи

2009 год – Год развития и благоустройства села

2010 год – Год гармонично развитого поколения

ТЕМАТИЧЕСКИЙ СПИСОК

**выпускных квалификационных работ (ВКР) и
магистерских диссертаций (МД), рекомендуемых исходя из основных
выводов, положений и вопросов, изложенных в докладах**

Президента Республики Узбекистан Ислама Каримова

**на состоявшемся 27 января 2010 года совместном заседании
Законодательной палаты и Сената Олий Мажлиса Республики
Узбекистан**

**«Модернизация страны и построение сильного
гражданского общества – наш главный приоритет»**

и

**на состоявшемся 29 января 2010 года заседании Кабинета Министров,
посвященном итогам социально-экономического развития страны в
2009 году и важнейшим приоритетам экономической программы на
2010 год**

**«Наша главная задача – дальнейшее развитие страны и
повышение благосостояния народа»**

Список тематики выпускных квалификационных работ:

1. Формирование сельского трудового потенциала и пути его эффективного использования.
2. Основные направления повышения конкурентоспособности рабочей силы на трудовом рынке.
3. Влияние мирового финансово-экономического кризиса на миграцию рабочей силы и совершенствование системы его упорядочивания.
4. Роль центров содействия занятости и совершенствование их деятельности в деле обеспечения занятости молодежи.
5. Пути повышения трудовой мотивации в частном предпринимательстве.
6. Пути обеспечения самостоятельной занятости сельского населения в условиях мирового финансово-экономического кризиса.
7. Совершенствование системы подготовки безработных по новым специальностям и повышения их квалификации.
8. Основные направления обеспечения сферы предпринимательства квалифицированными кадрами.
9. Анализ результатов и перспективные направления развития экономики Узбекистана в условиях мирового финансово-экономического кризиса.
10. Пути повышения доходов и уровня благосостояния населения Узбекистана.
11. Перспективные проекты привлечения инвестиций в регионы в условиях модернизации экономики.
12. Локализация производства и ее социально-экономическое значение (на примере Республики Узбекистан).
13. Приоритетные направления углубления структурных преобразований экономики (на примере отраслей промышленности).
14. Вопросы развития рыночной инфраструктуры на селе.
15. Анализ изменения макроэкономических показателей в Узбекистане.
16. Факторы, обеспечивающие устойчивый рост экономики Узбекистана.
17. Привлечение иностранных инвестиций для модернизации и технического перевооружения опорных приоритетных направлений экономики (на примере Республики Узбекистан).
18. Пути снижения себестоимости продукции и организации их учета в процессе обновления и модернизации производства.
19. Учет капитализации банков в условиях осуществления Антикризисной программы мер.
20. Учет использования долгосрочных кредитов коммерческих банков в реализации Антикризисной программы мер.
21. Методы определения себестоимости производимой на нефтеперерабатывающих предприятиях продукции и особенности ее учета.
22. Особенности бухгалтерского учета на отечественных предприятиях по производству строительных материалов.
23. Налоговая система в обеспечении экономического роста и вопросы совершенствования в ней бухгалтерского учета.
24. Учет расходов оказания бытовых услуг населению.
25. Учет расходов для развития железнодорожных коммуникаций.
26. Вопросы организации учетной политики в малом бизнесе.
27. Аудит нематериальных активов коммерческих банков и продуктивности направленных в них инвестиций.
28. Аудит финансовой устойчивости коммерческих банков.
29. Аудит инвестиций, касающихся основных средств коммерческих банков.

30. Аудит кредитных операций в коммерческих банках и анализ их обеспеченности.
31. Финансовые инвестиции коммерческих банков и аудит их эффективности.
32. Аудит и анализ бухгалтерского учета и обеспеченности кредитов, предоставленных в коммерческих банках.
33. Организация внутреннего контроля в коммерческих банках и аудит финансовой устойчивости.
34. Анализ финансовых результатов и показатели, отражающие финансовую стабильность.
35. Анализ финансового состояния и стабильности страховых компаний.
36. Анализ состояния основных средств и их эффективного использования.
37. Налоговая система – важный фактор реализации Антикризисной программы мер.
38. Повышение роли единого налогового платежа в стимулировании деятельности субъектов малого бизнеса.
39. Стимулирование посредством налогов привлечения иностранных инвестиций в национальную экономику.
40. Совершенствование механизма эффективного использования налогов в упорядочении и стимулировании национальной экономики.
41. Эффективное использование налоговых льгот в повышении капитализации и ликвидности банков.
42. Вопросы усиления влияния налоговой системы на стимулирование предпринимательства в условиях мирового финансово-экономического кризиса.
43. Вопросы обеспечения повышения реальных денежных доходов населения путем совершенствования механизма налогообложения доходов в виде оплаты за труд.
44. Вопросы повышения роли налоговой системы в возрастании экспортного потенциала страны.
45. Вопросы совершенствования налогового законодательства на основе социально-экономического развития общества.
46. Значение предотвращения двойного налогообложения в развитии международных связей Республики Узбекистан.
47. Анализ себестоимости продукции, производимой предприятием с использованием информационно-коммуникационных технологий.
48. Автоматизация процессов оценки экономической эффективности инвестиционных проектов.
49. Применение Интернет-технологий во внедрении новых видов банковских услуг.
50. Использование информационно-коммуникационных технологий в процессе анализа результатов маркетинговых исследований.
51. Пути использования информационно-коммуникационных технологий в процессе формирования гармонично развитого поколения.
52. Значение совершенствования системы электронного документооборота в банковской сфере в деле социально-экономического развития Узбекистана.
53. Значение широкого внедрения пластиковых карточек в совершенствовании автоматизированных информационных систем банков.
54. Автоматизация банковской сферы при помощи интегрированной банковской системы «NCI PROJECT INC».
55. Использование систем дистанционного обучения в развитии системы образования республики.
56. Проблемы развития информационно-коммуникационных технологий в Узбекистане.
57. Информационная безопасность в системе Интернет-банкинг.

58. Перспективы использования дистанционных банковских систем в коммерческих банках Узбекистана.
59. Роль банковской системы в социально-экономическом развитии Узбекистана.
60. Методы алгоритмизации и программирования бизнес-процессов в социально-экономическом развитии Узбекистана.
61. Инновационные направления развития реального сектора экономики.
62. Экономические механизмы развития малого бизнеса и частного предпринимательства.
63. Инвестиционные проекты развития производства.
64. Развитие производства строительных материалов в Узбекистане на базе местного сырья.
65. Приоритетные направления развития малого бизнеса в Узбекистане.
66. Эффективность использования инвестиций в промышленном производстве.
67. Модернизация промышленности – приоритетное направление предотвращения последствий финансово-экономического кризиса.
68. Значение роста производительности труда при преодолении мирового финансово-экономического кризиса.
69. Роль экономичности в преодолении последствий финансово-экономического кризиса.
70. Значение передовых технологий в развитии Узбекистана и повышении благосостояния народа.
71. Роль банков в обеспечении стабильности экономики страны.
72. Значение Центрального банка в обеспечении стабильной и бесперебойной работы банковско-кредитной системы.
73. Роль кредитов коммерческих банков в поддержке реального сектора экономики.
74. Проблемы управления ликвидности банковской системы.
75. Вопросы управления внешними долгами и внешними выплатами страны.
76. Инвестиционные кредиты банков и их роль в кредитном портфеле банков.
77. Роль банковской системы в поддержке и стимулировании экспортного потенциала страны.
78. Проблемы укрепления и расширения экспортного потенциала предприятий отраслей экономики.
79. Роль банковской системы республики в обеспечении стабильности предприятий, экспортирующих продукцию.
80. Проблемы обеспечения субъектов малого бизнеса финансовыми средствами и роль в этом кредитных институтов.
81. Проблемы управления интеллектуальной собственностью и механизмами технологического производства в инновационном развитии государства.
82. Политика диверсификации экономики в деле предотвращения воздействия мирового финансово-экономического кризиса.
83. Развитие инновационной научно-технической деятельности в качестве фактор экономического роста.
84. Проблемы обеспечения экономической безопасности и стабильности в мировой экономике.
85. Общечеловеческие проблемы в мировом сообществе и направления сотрудничества в деле их решения.
86. Возможности интеграции в зарубежную практику в деле совершенствования внешнеэкономической деятельности.
87. Основные направления активизации внешнеэкономической деятельности автомобильной промышленности Республики Узбекистан.

88. Экономический анализ перспектив экономического сотрудничества Узбекистана с государствами Центральной Азии.
89. Проблемы развития международной транспортной системы и торговых путей в Узбекистане.
90. Проблемы развития и реформирования банковско-финансовой системы в интеграции Узбекистана в мировую экономику.
91. Проблемы повышения эффективности привлекаемых в банковско-финансовую систему инвестиций в предотвращении негативных последствий мирового финансово-экономического кризиса.
92. Пути совершенствования привлечения инвестиций в электро- и газовую системы Республики Узбекистан.
93. Значение прямых инвестиций в предотвращении безработицы, возникающей под воздействием мирового финансово-экономического кризиса.
94. Роль и значение субъектов малого бизнеса и частного предпринимательства в повышении внутреннего спроса на товары реального сектора экономики Узбекистана.
95. Пути дальнейшего повышения инвестиционной активности банков в развитии внешнеэкономической деятельности.
96. Перспективы повышения масштабов прямых инвестиций, привлекаемых в осуществлении программ локализации.
97. Пути дальнейшего повышения доли инвестиций, привлекаемых к развитию сферы оказания услуг населению.
98. Роль и значение совершенствования системы перевозки экспортируемых грузов транспортного обеспечения во внешнеэкономической деятельности.
99. Научно-методические основы мобилизации зарубежных инвестиций в деле реализации важных стратегических проектов.
100. Проблемы повышения объемов инвестиций, привлекаемых в развитие нефтегазовых отраслей.
101. Пути поддержки предприятий в условиях мирового финансово-экономического кризиса.
102. Проблемы дальнейшего развития субъектов малого бизнеса и частного предпринимательства в сельской местности в условиях мирового финансово-экономического кризиса.
103. Проблемы дальнейшего развития предприятия услуг и сервиса в условиях мирового финансово-экономического кризиса.
104. Проблемы расширения и диверсификации структурного строения деятельности предприятий в условиях мирового финансово-экономического кризиса.
105. Пути повышения конкурентоспособности продукции на основе модернизации предприятий и расширения кооперационных связей в условиях мирового финансово-экономического кризиса.
106. Роль малого бизнеса и частного предпринимательства в решении проблем занятости.
107. Пути ускоренного развития, стимулирования и поддержки субъектов малого бизнеса в условиях мирового финансово-экономического кризиса.
108. Повышение активности субъектов малого бизнеса и частного предпринимательства в установлении и расширении кооперационных связей между предприятиями в условиях мирового финансово-экономического кризиса.
109. Пути дальнейшего совершенствования механизма кредитования субъектов малого бизнеса и частного предпринимательства и расширения в ощутимой степени выделения им кредита.
110. Меры поддержки со стороны органов государственной власти на местах в рамках Антикризисной программы мер развития малого бизнеса и частного предпринимательства.

111. Совершенствование таможенных платежей в осуществлении политики снижения налогового бремени в Республике Узбекистан.
112. Значение таможенных льгот в совершенствовании инвестиционной политики Республики Узбекистан.
113. Особенности регулирования ВЭД в Республике Узбекистан в условиях мирового финансово-экономического кризиса.
114. Роль таможенных органов в обеспечении экономической стабильности Республики Узбекистан.
115. Значение диверсификации производства в повышении экспортного потенциала страны.
116. Значение таможенного тарифа в обеспечении макроэкономической стабильности в Республике Узбекистан.
117. Роль таможенных органов в осуществлении программы локализации производства в Республике Узбекистан.
118. Совершенствование борьбы с таможенными правонарушениями в деле обеспечения экономической стабильности Республики Узбекистан.
119. Вопросы упрощения таможенных правил в создании благоприятной инвестиционной среды в Республике Узбекистан.
120. Роль таможенных органов в привлечении иностранных инвестиций.
121. Направления обеспечения экономической безопасности страны в условиях интеграции мировой экономики.
122. Роль таможенных органов в контроле за привлечением зарубежных инвестиций в Республику Узбекистан.
123. Значение таможенной инфраструктуры в осуществлении приоритетных задач внешнеторговой деятельности Республики Узбекистан.
124. Ускорение оперативных и фискальных задач таможенных органов в обеспечении экономического процветания в Республике Узбекистан.
125. Разработка маркетинговой стратегии по развитию предприятия в условиях мирового финансово-экономического кризиса.
126. Организация маркетинговой деятельности в коммерческих банках в условиях мирового финансово-экономического кризиса.
127. Вопросы государственной поддержки развития малого бизнеса и частного предпринимательства.
128. Организация маркетинговых исследований на предприятиях в период модернизации экономики и углубления реформ.
129. Вопросы эффективного использования активного маркетинга в коммерческих банках.
130. Разработка маркетинговой стратегии по переработке сельхозпродукции в деле структурного преобразования и диверсификации экономики.
131. Маркетинговая стратегия развития индустрии строительных материалов.
132. Эффективное использование активного маркетинга в деле привлечения субъектов малого бизнеса и частного предпринимательства по расширению кооперационных связей.
133. Использование маркетинговых принципов в деле поставки на новые внешние рынки готовой продукции предприятия.
134. Маркетинговая стратегия развития сферы услуг и сервиса.
135. Проблемы привлечения инвестиций в сферу туризма. (на основе материалов Министерства внешнеэкономической деятельности, инвестиций и торговли Республики Узбекистан).
136. Проблемы рационального использования экологических ресурсов национальной экономики и развития экотуризма (на основе материалов НК “Узбектуризм”).

137. Совершенствование авиатранспортных услуг в условиях мирового финансово-экономического кризиса и влияние этого на сферу туризма (на основе материалов НАК «Узбекистон хаво йуллари»).

138. Государственные заповедники Узбекистана и пути их использования в целях туризма.

139. Основные аспекты развития туризма и упорядочение его со стороны государства.

140. Туристический продукт Узбекистана и необходимость его диверсификации (на основе материалов НК «Узбектуризм»).

141. Роль культурного и национального наследия в развитии туризма в Узбекистане (на основе материалов Самаркандского областного отделения НК «Узбектуризм»).

142. Роль международных финансовых организаций в привлечении инвестиций в сферу услуг.

143. Влияние мирового финансово-экономического кризиса на развитие национального туризма.

144. Пути привлечения инвестиций в сельское хозяйство и повышения экономической эффективности их использования в условиях мирового финансово-экономического кризиса.

145. Пути повышения экономической эффективности мер по улучшению мелиоративного состояния орошаемых земель в условиях мирового финансово-экономического кризиса.

146. Пути развития социальной инфраструктуры в сельском хозяйстве в условиях мирового финансово-экономического кризиса.

147. Совершенствование строительства современного жилья на селе и его финансирования в условиях мирового финансово-экономического кризиса.

148. Направления развития коммуникации и инфраструктуры на селе в условиях мирового финансово-экономического кризиса.

149. Возможности и пути сокращения производственных расходов на промышленных предприятиях в условиях мирового финансово-экономического кризиса.

150. Роль банков в организации хозяйствующих субъектов в условиях глобального финансово-экономического кризиса.

151. Основы обеспечения конкурентоспособности продукции на предприятии в условиях мирового финансово-экономического кризиса.

152. Возможности развития малого бизнеса в отраслях промышленности в условиях мирового финансово-экономического кризиса.

153. Роль лизинга в модернизации промышленных предприятий в условиях мирового финансово-экономического кризиса.

154. Банкротство промышленных предприятий и пути его предотвращения в условиях мирового финансово-экономического кризиса.

155. Пути улучшения инвестиционной деятельности современных предприятий в условиях мирового финансово-экономического кризиса.

156. Экономическо-статистическое изучение внешней торговли Республики Узбекистан в условиях мирового финансово-экономического кризиса.

157. Статистическое изучение инвестиционных процессов в Узбекистане в условиях мирового финансово-экономического кризиса.

158. Экономическо-статистический анализ экспорта промышленной продукции Республики Узбекистан в условиях мирового финансово-экономического кризиса.

159. Экономическо-статистическое изучение деятельности фермерских хозяйств в условиях мирового финансово-экономического кризиса (на примере фермерских хозяйств Ферганской области).

160. Статистический анализ привлечения зарубежных инвестиций в условиях модернизации экономики (на примере Республики Узбекистан).

161. Экономическо-статистический анализ развития малого бизнеса и частного предпринимательства в условиях мирового финансово-экономического кризиса (на примере Ташкентской области).

162. Статистический анализ затрат на производство продукции в условиях мирового финансово-экономического кризиса (на примере предприятий легкой промышленности).

163. Статистический анализ доходов и расходов населения в условиях модернизации страны (на примере Андижанской области).

164. Статистическое изучение экспортного потенциала предприятий под влиянием мирового финансово-экономического кризиса (на примере предприятий химической промышленности).

165. Статистический анализ экспорта сельхозпродукции под влиянием мирового финансово-экономического кризиса (на примере Республики Узбекистан).

166. Пути использования интеграции наук в процессе формирования гармонично развитой личности (на примере курса «Педагогика»).

167. Пути повышения правовой грамотности студентов в процессе формирования сильного гражданского общества (на примере Ташкентского государственного юридического института).

168. Педагогические инновации в качестве фактора повышения эффективности образования в осуществлении процесса модернизации (на примере Туракурганского академического лицея при Наманганском инженерно-педагогическом институте).

169. Пути организации маркетинговой деятельности в сфере образования (на примере Ташкентского банковского колледжа).

170. Формирование будущих экономистов-педагогов в качестве высоко духовной личности в условиях модернизации страны (на примере Ташкентского педагогического колледжа).

171. Необходимость формирования психологии собственника у студентов в процессе стабилизации экономики кризисного периода (на примере Чиланзарского академического лицея при ТГЭУ).

172. Формирование экономического мышления у студентов в условиях модернизации экономики (на примере государственной общеобразовательной школы, специализированной на точных науках при ТГЭУ).

173. Методы создания здоровой воспитательной среды в формировании гармонично развитой личности (на примере Ташкентского экономического колледжа).

174. Роль узбекской национальной модели в модернизации экономики (на примере Чиланзарского академического лицея при ТГЭУ).

175. Социально-психологические аспекты развития предпринимательской деятельности в условиях кризиса (на примере профессионального колледжа бытового обслуживания и сервиса Ташкентского района).

Список тем магистерских диссертаций:

1. Пути повышения доходов населения путем развития малого бизнеса и частного предпринимательства.

2. Пути повышения спроса на рабочую силу на рынке труда в условиях экономического кризиса.

3. Нетрадиционные формы занятости населения и пути их развития в условиях экономического кризиса.

4. Пути повышения экономической активности молодежи на рынке труда.

5. Своеобразные особенности организации надомничества в сельской местности совместно с промышленными предприятиями.
6. Совершенствование деятельности регионального рынка труда в условиях мирового финансово-экономического кризиса.
7. Совершенствование материального стимулирования труда работников сферы частного сектора экономики.
8. Перспективы развития предприятий с участием иностранных инвестиций в условиях мирового финансово-экономического кризиса (на примере Республики Узбекистан).
9. Факторы, обеспечивающие стабильный экономический рост в Узбекистане, и оценка их изменения.
10. Пути социально-экономического развития регионов и привлечения инвестиций в период модернизации экономики.
11. Направления расширения надомничества в регионах.
12. Пути повышения доходов и качества жизни населения.
13. Анализ проектов привлечения инвестиций в модернизацию отраслей промышленности.
14. Антикризисная программа мер и пути поддержки насыщения потребительского рынка отечественной продукцией.
15. Статистическое изучение обеспечения производства рабочей силой в условиях модернизации страны (на примере предприятий легкой промышленности).
16. Статистическое изучение влияния внешнеэкономических факторов на конъюнктуру внутри страны в условиях мирового финансово-экономического кризиса (на примере Республики Узбекистан).
17. Экономическо-статистический анализ процессов инфляции в условиях мирового финансово-экономического кризиса.
18. Статистическое изучение деятельности фермерских хозяйств под воздействием мирового финансово-экономического кризиса (на примере Ташкентской области).
19. Экономическо-статистическое изучение динамики и структуры валового внутреннего продукта.
20. Статистическая оценка банковско-финансовой системы с помощью статистических показателей.
21. Статистический анализ деятельности субъектов малого бизнеса и частного предпринимательства в условиях мирового финансово-экономического кризиса (на примере Республики Узбекистан).
22. Вопросы совершенствования учета и анализа эффективного использования зарубежных инновационных проектов.
23. Организация и совершенствование учета интеллектуальной собственности в условиях либерализации экономики.
24. Организация и совершенствование учета затрат на диверсификацию экспортной продукции.
25. Пути организации и совершенствования бухгалтерского учета в системе международной коммуникации.
26. Проблемы организации и совершенствования бухгалтерского учета в надомнической деятельности.
27. Вопросы организации и совершенствования учета иностранных инвестиций в модернизации производства.
28. Учет диверсификации внешнего торгового оборота по экспортируемой продукции и пути его совершенствования в условиях реализации Антикризисной программы мер.

29. Совершенствование аудита производственных затрат в условиях финансово-экономического кризиса.
30. Совершенствование аудита затрат периода в условиях финансово-экономического кризиса.
31. Совершенствование учета и аудита готовой продукции в условиях финансово-экономического кризиса.
32. Совершенствование учета и аудита основных производственных затрат в условиях финансово-экономического кризиса.
33. Совершенствование внутреннего аудита в укреплении банковской системы.
34. Совершенствование анализа и аудита финансовой стабильности коммерческих банков.
35. Аудит эффективности операций страхования и перестрахования в страховых организациях.
36. Совершенствование анализа и аудита инвестиций в долгосрочные активы банков.
37. Совершенствование аудита расчетных операций в коммерческих банках в деле предотвращения последствий финансово-экономического кризиса.
38. Совершенствование механизма поддержки реального сектора экономики путем налоговых льгот и преференций.
39. Совершенствование механизма защиты национальной экономики путем косвенных налогов в условиях мирового финансово-экономического кризиса.
40. Совершенствование механизма справедливого распределения и определения налоговой нагрузки налогоплательщика.
41. Влияние налоговой политики на обеспечение макроэкономической стабильности в условиях мирового финансово-экономического кризиса.
42. Вопросы обеспечения неразрывной связи налоговой стратегии и тактики в налоговой политике Республики Узбекистан.
43. Оценка эффективности налоговых льгот в развитии производства в свободных экономических зонах (на примере Навоийской области).
44. Пути поддержки посредством налогового механизма экономической деятельности предприятий, участвующих в Программе локализации производства.
45. Финансовые вопросы поддержки и стимулирования предприятий-экспортеров в условиях мирового финансово-экономического кризиса.
46. Совершенствование финансово-кредитных механизмов финансового оздоровления экономически несостоятельных предприятий.
47. Финансовые методы поддержки реального сектора экономики в условиях мирового финансово-экономического кризиса.
48. Пути повышения роли Фонда реконструкции и развития в обеспечении эффективного исполнения Антикризисной программы мер.
49. Пути повышения значения государственного бюджета в осуществлении структурных реформ и инвестиционной политики.
50. Совершенствование финансовых источников поддержки финансового сектора экономики в условиях мирового финансово-экономического кризиса.
51. Методы финансового упорядочения со стороны государства привлечения прямых иностранных инвестиций в регионы в условиях мирового финансово-экономического кризиса.
52. Пути повышения эффективности системы финансового обеспечения проектов на основе государственной программы локализации.
53. Проблемы организации в страховых компаниях страховой экспертизы и деятельности экспертов.
54. Порядок проведения экспертизы исков в личном страховании.

55. Роль и значение страхового сектора в экономике в условиях мирового финансово-экономического кризиса.
56. Виды обязательного страхования в Узбекистане и их роль в экономике и массовости страховой деятельности.
57. Проблемы развития территориальных страховых рынков в Узбекистане.
58. Внедрение информационно-коммуникационных технологий в процесс налогообложения в деле выполнения Антикризисной программы мер.
59. Анализ создания информационных ресурсов, виртуальной библиотеки и информационной базы в высших образовательных учреждениях для обеспечения конкурентоспособности страны.
60. Исследование методов оптимизации инвестиционного портфеля коммерческих банков в выполнении Антикризисной программы мер.
61. Исследование методов оптимального использования дефицитных ресурсов для укрепления организации.
62. Применение информационных технологий в кредитовании клиентов коммерческих банков в рамках выполнения Антикризисной программы мер.
63. Совершенствование деятельности предприятий на основе Интернет-технологий в деле выполнения Антикризисной программы мер.
64. Пути снижения себестоимости продукции в условиях модернизации производства.
65. Пути стимулирования предприятий-экспортеров в условиях неблагоприятной конъюнктуры на мировом рынке.
66. Привлечение и управление прямых иностранных инвестиций в легкую промышленность Узбекистана.
67. Совершенствование управления системы подготовки кадров в сфере телекоммуникаций.
68. Оценка эффективности организации производства в промышленных предприятиях в условиях модернизации экономики.
69. Социально-экономическое развитие малого бизнеса и частного предпринимательства в условиях либерализации экономики.
70. Организация и развитие системы управления железнодорожным транспортом Узбекистана.
71. Проблемы финансирования инвестиционных проектов в модернизации стратегических отраслей экономики.
72. Вопросы финансирования инвестиционных проектов по поддержке субъектов малого бизнеса и частного предпринимательства.
73. Роль коммерческих банков в повышении финансовой стабильности низкорентабельных и экономически несостоятельных предприятий.
74. Значение кредитной системы и вопросы ее расширения в реализации в стране программы локализации производства.
75. Ипотечные кредиты коммерческих банков и пути их совершенствования в строительстве и реконструкции жилья в стране.
76. Капитализация и инвестиционная политика банков и пути их совершенствования в деле модернизации экономики.
77. Вопросы привлечения инвестиций в реализации Антикризисной программы мер.
78. Инвестиционная политика кредитных институтов в деле модернизации, технического и технологического перевооружения важных отраслей экономики.
79. Кредиты коммерческих банков и вопросы их управления в деле развития сельскохозяйственного строительства.
80. Кадровая политика в банковской системе и пути ее совершенствования.
81. Стимулирование политики и инновационной деятельности в сфере науки.

82. Развитие фармацевтической промышленности в Узбекистане и практика использования зарубежного опыта в этом направлении.
83. Вопросы развития фондовых и страховых компаний стран Европы.
84. Пути развития торговли технологиями в Узбекистане и повышения эффективности технологических инвестиций.
85. Пути повышения конкурентоспособности продукции легкой промышленности в развитии национального экспорта.
86. Индустриальная политика и экономические реформы по ее осуществлению в деле роста национальной экономики Узбекистана.
87. Проблемы интеграции Республики Узбекистан в мировое хозяйство в условиях глобализации.
88. Теоретические основы модернизации стратегических отраслей экономики.
89. Основные направления поддержки предприятий реального сектора экономики в условиях мирового финансово-экономического кризиса.
90. Пути стимулирования внутреннего спроса в условиях мирового финансово-экономического кризиса.
91. Основные направления поддержки и стимулирования предприятий-экспортеров продукции в Узбекистане.
92. Теоретические основы укрепления экспортного потенциала в условиях мирового финансово-экономического кризиса.
93. Основные направления установления устойчивых кооперационных связей между предприятиями.
94. Пути обеспечения пропорциональности на внутреннем рынке между платежеспособностью населения и объемом потребительских товаров.
95. Совершенствование механизма привлечения иностранных инвестиций в поддержке субъектов малого бизнеса и частного предпринимательства.
96. Проблемы и пути решения стимулирования внутреннего спроса на производственную в Республике Узбекистан продукцию.
97. Основные направления снижения себестоимости экспортной продукции на промышленных предприятиях в условиях мирового финансово-экономического кризиса.
98. Вопросы разработки и осуществления антикризисной стратегии повышения экспортного потенциала Республики Узбекистан.
99. Пути повышения конкурентоспособности предприятий-экспортеров на внешних рынках.
100. Пути решения проблем перспективизации мировой рыночной конъюнктуры в условиях мирового финансово-экономического кризиса.
101. Вопросы организации инновационной маркетинговой деятельности в дальнейшем развитии производства строительных материалов.
102. Совершенствование применения и управления международного маркетинга в развитии экспорта готовой конкурентоспособной продукции в Узбекистане.
103. Меры по поддержке и стимулированию со стороны государства деятельности предприятий-экспортеров в условиях мирового финансово-экономического кризиса.
104. Пути укрепления экспортного потенциала предприятий в условиях мирового финансово-экономического кризиса.
105. Проблемы экспортирования готовой продукции предприятий Узбекистана в условиях мирового финансово-экономического кризиса.
106. Пути развития систем международной логистики на основе организации свободных индустриально-экономических зон (на примере Навоийской области).
107. Пути привлечения иностранных инвестиций в свободную индустриально-экономическую зону "Навои" в условиях мирового финансово-экономического кризиса.

108. Последствия политики протекционизма в формировании и развитии внешнеэкономической деятельности предприятия в условиях мирового финансово-экономического кризиса.

109. Пути повышения экспорта конкурентоспособной продукции в условиях мирового финансово-экономического кризиса.

110. Значение внешнеэкономической политики, основанной на активном маркетинге в повышении экспорта продукции в условиях мирового финансово-экономического кризиса.

111. Вопросы развития экспорта готовой конкурентоспособной продукции предприятия на основе Антикризисной программы мер.

112. Проблемы дальнейшего расширения сферы оказания услуг населению в условиях мирового финансово-экономического кризиса.

113. Проблемы дальнейшей диверсификации состава готовой экспортируемой продукции предприятия в условиях мирового финансово-экономического кризиса.

114. Проблемы дальнейшего развития сферы услуг и сервиса в условиях мирового финансово-экономического кризиса.

115. Вопросы дальнейшего развития сферы услуг и сервиса в сельской местности в условиях мирового финансово-экономического кризиса.

116. Проблемы развития на основе маркетинговой системы субъектов малого бизнеса и частного предпринимательства в рамках Антикризисной программы мер.

117. Проблемы развития на основе маркетинговой системы деятельности коммерческих банков в условиях мирового финансово-экономического кризиса.

118. Пути поддержки корпоративных предприятий реального сектора экономики в условиях мирового финансово-экономического кризиса.

119. Модернизация корпоративных структур – важный фактор устойчивого роста национальной экономики.

120. Проблемы эффективного управления инвестиционной деятельности крупных производственных объединений.

121. Система корпоративного управления автотранспортных предприятий и основные направления их модернизации.

122. Особенности повышения эффективности корпоративного управления в государственных акционерных компаниях.

123. Система управления транснациональных компаний и их роль в экономике Узбекистана.

124. Особенности и направления формирования корпоративных структур в сельском хозяйстве.

125. Эффективные методы создания рабочих мест в корпоративных предприятиях и обеспечения занятости.

126. Роль акционерных обществ в повышении ВВП и проблемы повышения их доли.

127. Методологические основы организации корпоративного управления в банках и повышения эффективности управления.

128. Вопросы управления финансовых ресурсов в акционерных обществах в условиях кризиса.

129. Обеспечение инвестиционной активности в условиях модернизации производства.

130. Вопросы организации конкурентоспособных и экспортоориентированных компаний.

131. Организационно-правовые основы корпоративной логистики.

132. Эффективные методы государственной поддержки крупных корпоративных структур.

133. Использование информационных технологий в деятельности туристических предприятий в условиях мирового финансово-экономического кризиса.
134. Смягчение влияния экономического кризиса путем развития предпринимательской деятельности в сфере туризма.
135. Пути выхода из экономического кризиса путем внедрения новых технологий в сферу туризма.
136. Своеобразные особенности развития международного туризма на Великом Шелковом пути и в Узбекистане.
137. Совершенствование деятельности туроператора на внутреннем рынке Узбекистане в условиях преодоления последствий мирового финансового экономического кризиса.
138. Совершенствование путей развития сферы услуг и малого бизнеса как один из факторов обеспечения занятости населения.
139. Инновационные аспекты развития туристской индустрии в условиях модернизации экономики Узбекистана.
140. Внешнеэкономическая политика, основанная на активном маркетинге в поиске новых рынков для готовой продукции предприятий в условиях мирового финансово-экономического кризиса.
141. Эффективность использования маркетинговых стратегий в поставке на внешний рынок готовой продукции предприятия.
142. Разработка маркетинговой стратегии поставки на внешний рынок готовой продукции субъектов малого бизнеса и частного предпринимательства.
143. Развитие внешнеэкономической деятельности, основанной на активном маркетинге в деле выхода на новые рынки.
144. Вопросы развития экспорта конкурентоспособной готовой продукции на мировом рынке.
145. Совершенствование использования активного маркетинга в производстве продукции на основе зарубежной технологии.
146. Совершенствование использования маркетинговых исследований в привлечении в деятельность предприятий прямых иностранных инвестиций.
147. Эффективные методы развития социальной инфраструктуры в Узбекистане.
148. Сельская инфраструктура и эффективные направления ее организации.
149. Значение и эффективность развития территориальной инфраструктуры и планирования государственных программ.
150. Проблемы определения взаимосвязи в доходах населения и правильной организации инфраструктуры.
151. Основные направления формирования и развития транспортной инфраструктуры.
152. Роль и эффективное функционирование финансовых учреждений в формировании рыночной инфраструктуры.
153. Проблемы повышения эффективности капитала в управлении инфраструктурой.
154. Пути обеспечения соответствия субъектов социальной инфраструктуры к рыночным отношениям.
155. Основные направления организации в Узбекистане инфраструктуры сферы обслуживания.
156. Роль инфраструктуры в процессе реализации в Узбекистане экономических реформ и пути их развития.
157. Пути оценки и отбора эффективных проектов объектов инфраструктуры.
158. Инвестиционная политика государства в развитии инфраструктуры и средства ее управления.

159. Основные направления поддержки деятельности частного предпринимательства в Узбекистане.
160. Реструктуризация национальной экономики в Узбекистане как основа развития инфраструктуры.
161. Направления обеспечения экономической безопасности страны в условиях интеграции в мировую экономику.
162. Роль таможенных органов в контроле за привлечением иностранных инвестиций в Республику Узбекистан.
163. Значение таможенной инфраструктуры в осуществлении приоритетных задач внешнейторговой политики Республики Узбекистан.
164. Организация деятельности таможенных органов в реализации в Республике Узбекистан экономических реформ стратегического значения.
165. Развитие деятельности таможенных органов в условиях интеграции Республики Узбекистан в мировую свободную торговую систему.
166. Выявление приоритетных направлений модернизации деятельности таможенных органов.
167. Ускорение оперативных и фискальных задач таможенных органов в обеспечении экономического благополучия Республики Узбекистан.
168. Пути формирования информационной культуры студентов в условиях либерализации средств информации.
169. Проблемы подготовки современных кадров-экономистов в условиях либерализации экономики (на примере курса «Менеджмент образования»).
170. Психолого-педагогические методы формирования экономического поведения гармонично развитого поколения (на примере курса «Экономическая психология»).
171. Методы формирования духовности у студенческой молодежи высших учебных заведений в процессе построения сильного гражданского общества (на примере курса «Педагогика. Психология»).
172. Внешняя экономическая политика, основанная на активном маркетинге поиска новых рынков для готовой продукции предприятий.
173. Интерактивные методы подготовки кадров-специалистов в условиях либерализации экономики (на примере курса «Методика преподавания экономических дисциплин»).
174. Пути совершенствования системы профессиональной ориентации в системе непрерывного образования (на примере АФИДУМ при ТГЭУ).
175. Пути повышения эффективности процесса подготовки квалифицированных кадров, служащих обеспечению экономического развития (на примере учебного процесса ТГЭУ).

П Л А К А Т Ы

по изучению докладов Президента Республики Узбекистан

**на совместном заседании Законодательной палаты и Сената
Олий Мажлиса Республики Узбекистан от 27 января 2010 года
«Модернизация страны и построение сильного гражданского
общества – наш главный приоритет»**

и

**на заседании Кабинета Министров от 29 января 2010, посвященном
итогам социально-экономического развития страны в 2009 году и
важнейшим приоритетам экономической программы на 2010 год
“Наша главная задача – дальнейшее развитие страны и повышение
благосостояния народа”**

ПЛАКАТ № 1. ПРОДОЛЖЕНИЕ И УГЛУБЛЕНИЕ РЕФОРМ, ОБНОВЛЕНИЕ И МОДЕРНИЗАЦИЯ СТРАНЫ, НЕУКОСНИТЕЛЬНОЕ ВЫПОЛНЕНИЕ АНТИКРИЗИСНОЙ ПРОГРАММЫ МЕР НА 2009-2012 ГОДЫ И ОБЕСПЕЧЕНИЕ НА ЭТОЙ ОСНОВЕ ВЫСОКИХ И СТАБИЛЬНЫХ ТЕМПОВ, ЭФФЕКТИВНОСТИ ЭКОНОМИЧЕСКОГО РАЗВИТИЯ, МАКРОЭКОНОМИЧЕСКОГО РАВНОВЕСИЯ

По сути дела, у нас есть все основания заявить, что 2009 год стал настоящим испытанием, в первую очередь избранной нами собственной «узбекской модели» перехода от старой командно-административной, распределительной системы к рыночной системе управления, построенной на пяти известных принципах и стратегии постепенных, поэтапных реформ и эволюционного развития государства и экономики

И. Каримов (из доклада)

Темпы роста валового внутреннего продукта в Узбекистане, в процентах

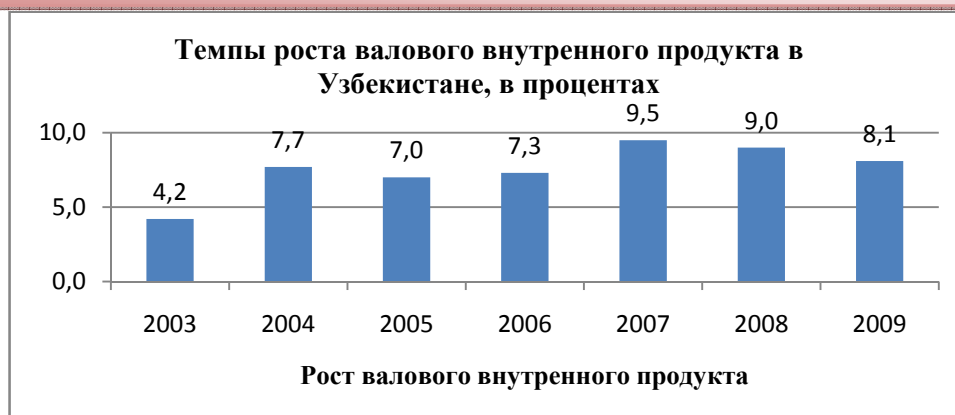

Важное значение для смягчения и нейтрализации воздействия кризиса имели продуманность и своевременность принятых правительством комплекса антикризисных решений, рассчитанных на 2009-2012 годы и обеспечивающих устойчивую и бесперебойную работу нашей финансово-экономической, бюджетной, банковско-кредитной системы, мер по оказанию помощи предприятиям, реальным секторам экономики и социальной поддержки населения страны.

И. Каримов (из доклада)

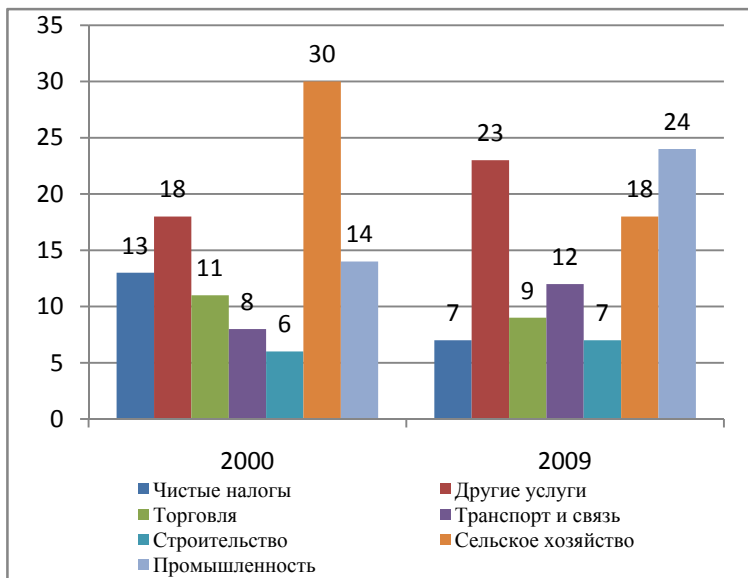

В 2009 году доля промышленной сферы по сравнению с 2000 годом выросла с 14,2 до 24 процентов, доля сферы услуг - с 37,2 до 48,3 процентов.

Доля сельского хозяйства сократилась с 30,1 до 18 процентов.

Доля чистых налогов сократилась с 13 процентов до 7 процентов.

Крупные инвестиционные проекты, реализуемые в рамках отраслевых программ в регионах Узбекистана



Поставленная в 2010 году задача повышения объемов производства промышленной продукции на 108,3 процента требует в очередной раз проанализировать возможности и не используемый потенциал отрасли, ввести в строй новые мощности с учетом растущего в этом направлении спроса во внутреннем и внешнем рынках. Поэтому, с начала 2010 года разрабатывается ряд программ по развитию промышленного производства в 2010 году

ПЛАКАТ № 2. ОБЕСПЕЧЕНИЕ УСТОЙЧИВОСТИ БАНКОВСКО-ФИНАНСОВОЙ СИСТЕМЫ

Сегодня банковская система Узбекистана не только остается одной из самых стабильных, отвечающей строгим международным требованиям, но и по ряду установленных нормативов имеет устойчивые позиции.

И.Каримов (из доклада)

В условиях мирового финансово-экономического кризиса в центре экономической политики останется внимание к банковским организациям, как наиважнейшим учреждениям экономики



В течение 2009 года субъектам малого бизнеса и частного предпринимательства выделены кредиты на более 1 трлн. 850 млрд. сумов.

Количество направленных в эту сферу кредитов в течение 2001-2009 годов выросло почти в 11 раз.



Достижения в банковской сфере

Создана законодательная база банков

В Республике сформирована двухступенчатая банковская система

Обеспечена устойчивость национальной денежной валюты "сум"

Банковская система превратилась в локомотив экономики

Установлен мониторинг соответствия между инфляцией и управлением денежным предложением

Налажена финансовая поддержка приоритетных отраслей экономики

Банк – финансовая организация, имеющая право на сбор свободных денежных средств и распределение их по необходимым сферам.

Банки – останутся самым важным и эффективным финансовым институтом страны во время мирового финансово-экономического кризиса.

Пути стимулирования привлечения свободных средств на депозиты коммерческих банков



Динамика роста вкладов населения в банках



Объемы вкладов населения в банках в 2009 году выросли в 16,2 раза по сравнению с 2002 годом и составили 2750 млрд. сумов. Это свидетельствует о росте доверия населения к

Пути дальнейшего совершенствования банковской деятельности



ПЛАКАТ № 3. ПРОДОЛЖЕНИЕ ПОЛИТИКИ УГЛУБЛЕНИЯ ПРОЦЕССОВ СТРУКТУРНОГО ПРЕОБРАЗОВАНИЯ ЭКОНОМИКИ ДЛЯ ОБЕСПЕЧЕНИЯ КОНКУРЕНТОСПОСОБНОСТИ НАШЕЙ СТРАНЫ

Важнейшим приоритетом реализации экономической программы на 2010 год должно стать продолжение политики углубления структурных преобразований экономики для обеспечения роста конкурентоспособности страны.

И. Каримов (из доклада)

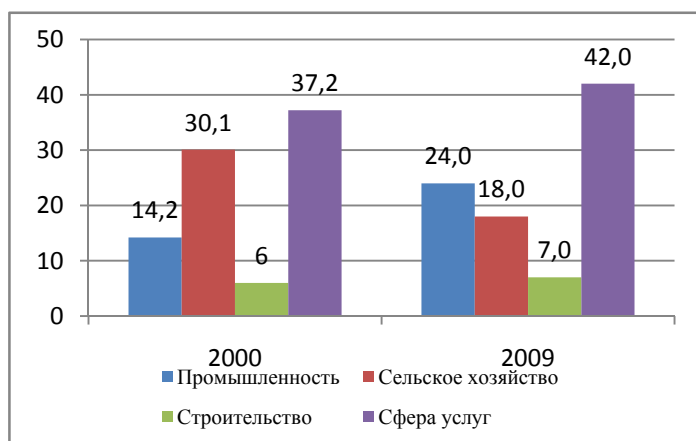
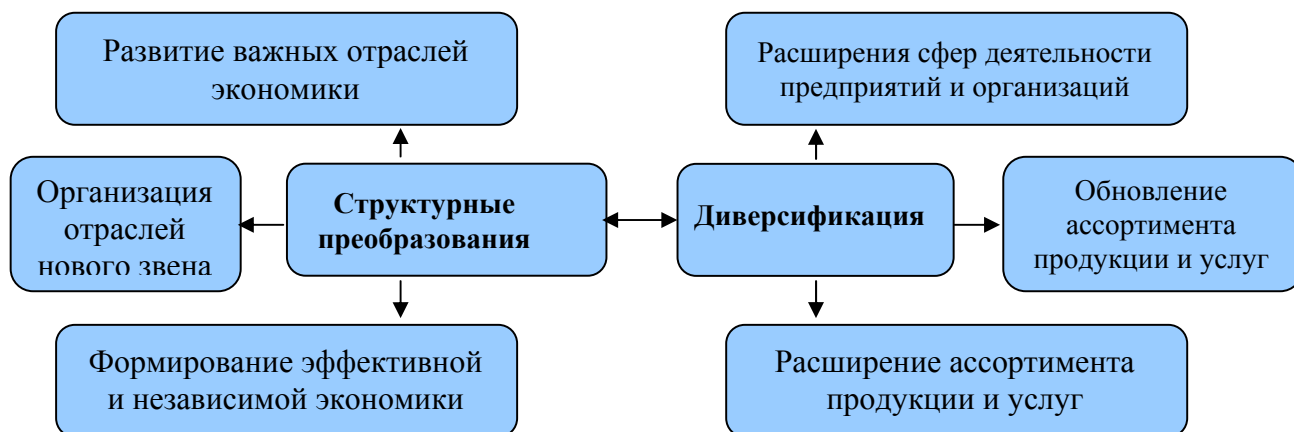

В результате проводимых структурных реформ значительно изменился состав производства продукции по стране. В 2000-2009 годах:

Доля промышленности выросла в 1,7 раза;
Доля сферы услуг – почти в 1,3 раза.

Структурные преобразования и диверсификация экономики обеспечили в 2009 году высокие темпы роста в отраслях. В частности:

Производство промышленной продукции выросло на 9,1 процентов;
оказание услуг – 12,9 процентов;
сельское хозяйство – 5,7 процентов
оборот розничной торговли - на 16,6 процентов.

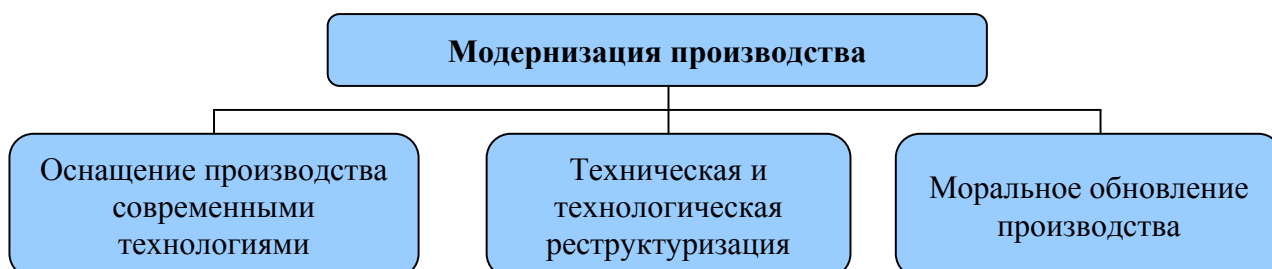
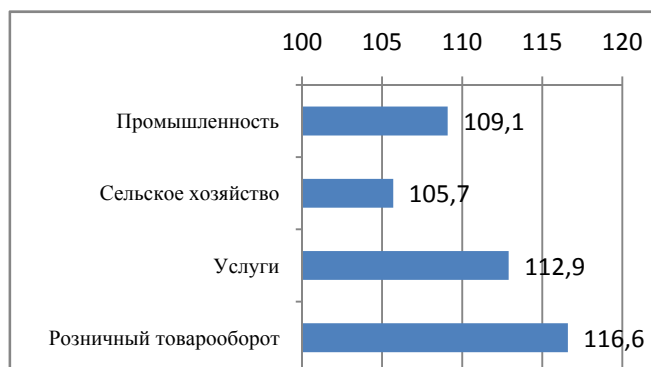

Число реализованных в течение 2004-2009 годов проектов локализации выросло в 4,2 раза, а количество участвующих в них предприятий – 2,5 раза.



Локализация

- ➔ Более широкое использование местного сырья и ресурсами в производственном процессе
- ➔ Обеспечение национальных предприятий комплектующими частями от местных производителей
- ➔ Сбережение валютных ресурсов за счет сокращения импорта



В результате диверсификации экспорта усовершенствованная структура экспорта страны, сокращается доля сырья и увеличивается доля готовой продукции. В частности, доля хлопкового волокна в составе экспорта снизилась с 27,5 процентов 2000 года до уровня 8,6 процентов в 2009 году.



В 2000-2009 годах возникли позитивные сдвиги в состав импорта республики. Обеспечение широкомасштабных мер по модернизации, технического и технологического перевооружения страны привело к стремительному росту импорта машин и оборудования в общем объеме импорта.

ПЛАКАТ № 4. АКТИВНАЯ ИНВЕСТИЦИОННАЯ ПОЛИТИКА ДЛЯ РЕАЛИЗАЦИИ ПРОЕКТОВ СТРАТЕГИЧЕСКОГО ЗНАЧЕНИЯ ПО МОДЕРНИЗАЦИИ, ТЕХНИЧЕСКОМУ И ТЕХНОЛОГИЧЕСКОМУ ПЕРЕВООРУЖЕНИЮ, РАЗВИТИЮ ТРАНСПОРТНЫХ И ИНФРАСТРУКТУРНЫХ КОММУНИКАЦИЙ ЭКОНОМИКИ

Следующий важный наш приоритет, рассчитанный на долгосрочную перспективу и имеющий решающее значение для роста потенциала, могущества страны и конкурентоспособности экономики, – это осуществление активной инвестиционной политики по реализации стратегически значимых проектов, направленных на модернизацию, техническое и технологическое обновление ведущих базовых отраслей, развитие мощной современной сети транспортных и инфраструктурных коммуникаций.

И. Каримов (из доклада)

В частности, в минувшем 2009 году в рамках инвестиционной и отраслевых программ по технической модернизации реализовано 690 инвестиционных проектов, успешно из них завершены 303. В течение года общий объем вложенных в экономику инвестиций составил 8,2 миллиарда долларов, что на 24,8 процента больше по сравнению с 2008 годом. Объем привлеченных иностранных инвестиций вырос на 68 процентов, основную его часть составили прямые иностранные инвестиции.

В целях полной реализации Программы инвестиционных проектов на 2009-2014 годы за счет всех финансовых источников предусмотрено выделить в общей сложности 42,5 млрд. долларов.

**Программа реализации инвестиционных программ на 2009-2014 годы
(в составе отраслей экономики, млн. долл.)**

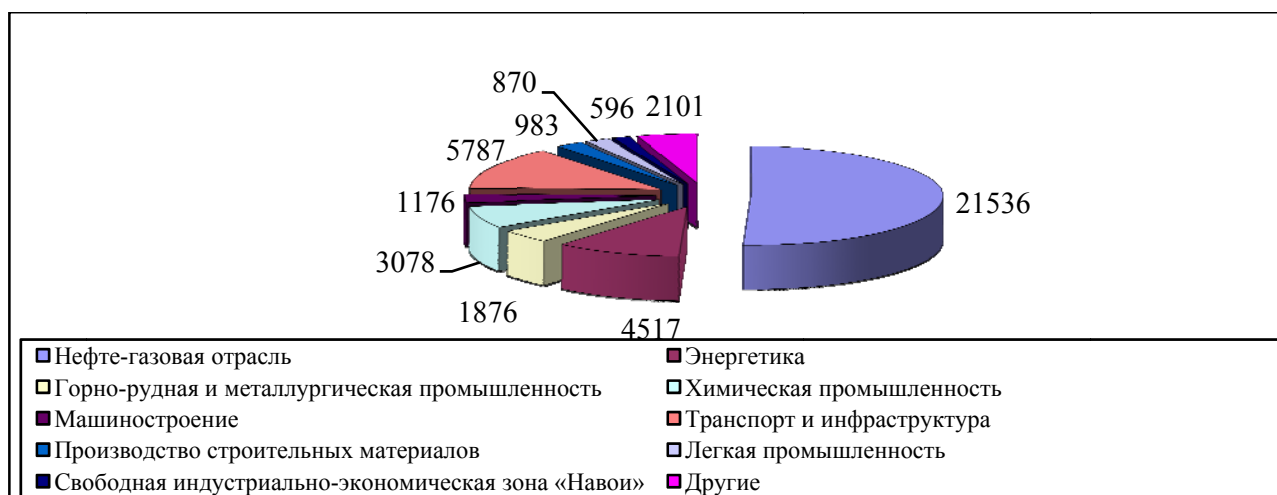

А 2010 году, в соответствии с принятой Инвестиционной программой, капитальные вложения составят более 30 процентов с ростом против уровня прошлого года на 22,1 процента. При этом на реализацию инвестиционных проектов производственного назначения идет более 75 процентов всех капитальных вложений.

И. Каримов (из доклада)

Схема привлечения иностранных инвестиций и кредитов в Узбекистан

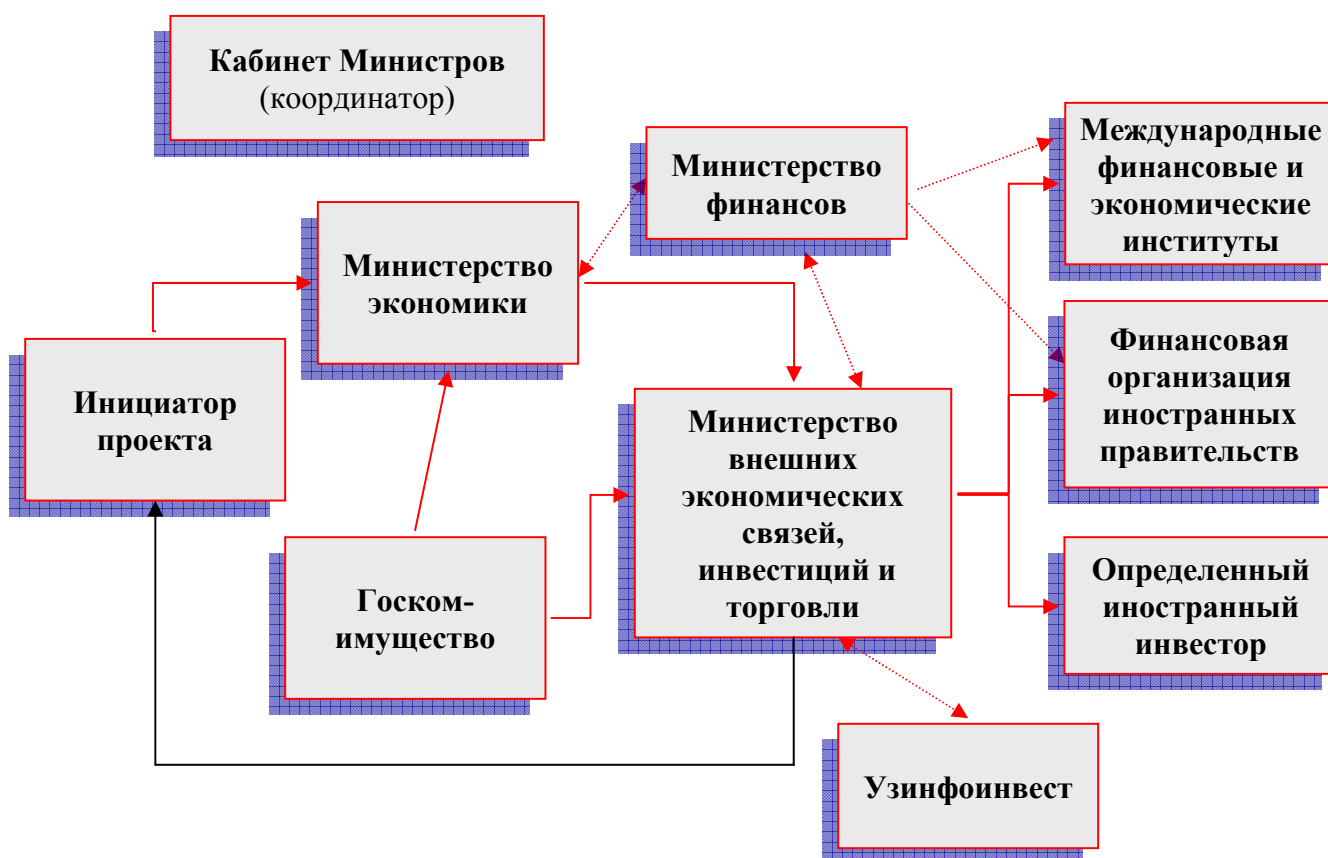

Огромное значение для вовлечения внутренних ресурсов в реализацию долгосрочных стратегически важных проектов, в первую очередь, по формированию инфраструктуры, реконструкции и модернизации производства, имело создание в 2007 году в Узбекистане Фонда реконструкции и развития, в котором на сегодняшний день аккумулировано более 3,7 миллиарда долларов.

И.Каримов (из доклада)

Основные показатели Инвестиционной программы Республики Узбекистан на 2010 год, млн. сум.

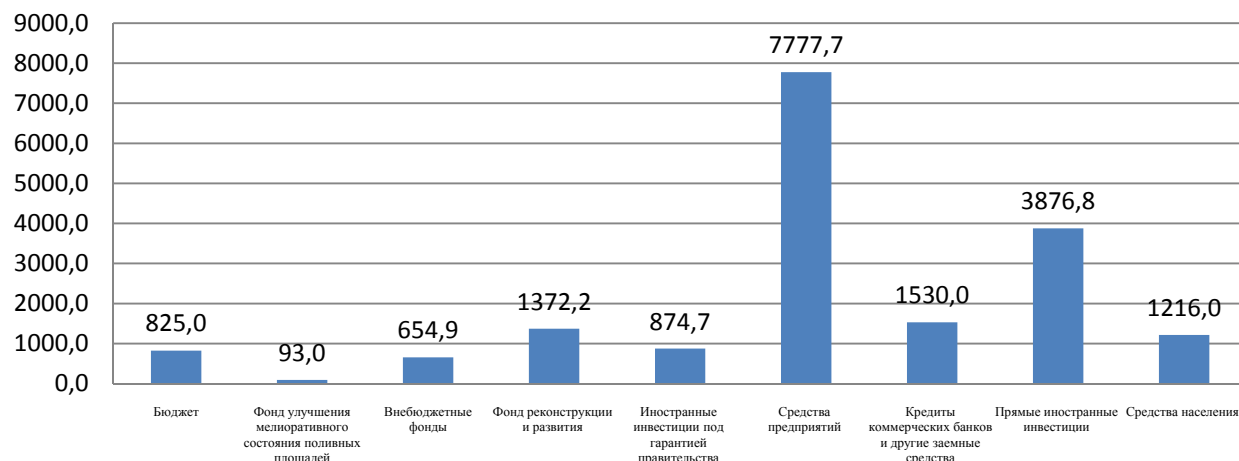

ПЛАКАТ № 5. НАПРАВЛЕНИЯ УСКОРЕНИЯ СТРОИТЕЛЬСТВА ЖИЛЬЯ И СОЦИАЛЬНОЙ ИНФРАСТРУКТУРЫ В СЕЛЬСКОЙ МЕСТНОСТИ

Думаю, будет абсолютно справедливым, если в число важнейших приоритетов 2010 года мы отнесем Программу по ускоренному развитию и строительству жилья и социальной инфраструктуры на селе. Объявление 2009 года Годом развития и благоустройства села и реализация принятой в связи с этим Государственной программы стали началом реализации долгосрочной целенаправленной работы по коренному переустройству и обновлению облика села на современной архитектурной и индустриальной основе, строительству жилья, социальных и коммунальных объектов и коммуникаций. Все эти меры были призваны в корне повысить уровень жизни на селе и приблизить ее к городским условиям.

И. Каримов (из доклада)

Осуществленные работы по развитию социальной инфраструктуры на селе в 2009 году

➔ Завершены строительные и реконструкционные работы на газопроводных сетях протяженностью 964,2 км,

➔ Проведены строительные и реконструкционные работы на объектах водопроводной сети протяженностью 2,3 тысячи км

➔ Возведены и сданы в эксплуатацию гидросооружения в 366 сельских населенных пунктах

➔ За счет средств государственного бюджета полностью завершены строительные работы в 182 современных лицеях, колледжах и 697 школах.

➔ За счет средств местных бюджетов и спонсоров капитально отремонтировано и сдано в эксплуатацию:

- в общей сложности около 1,5 тысяч школ и учреждений дошкольного образования (на 17,7 млрд. сумов);
- 246 клиник и сельских врачебных пунктов (на 6 млрд. сумов);
- 84 спортивных объекта (на 8,2 млрд. сумов).

➔ Капитально отремонтировано 2100 многоквартирных домов, на эти цели из источников местного бюджета направлено 24,2 млрд. сумов.

Мы не должны забывать, что программа по ускоренному развитию и строительству жилья и социальной инфраструктуры обеспечивает огромные масштабы работ, позволяет создать десятки тысяч новых рабочих мест, обеспечить активное участие всего населения страны в ее реализации.

И. Каримов (из доклада)

Развитие сельской инфраструктуры в 2009 году

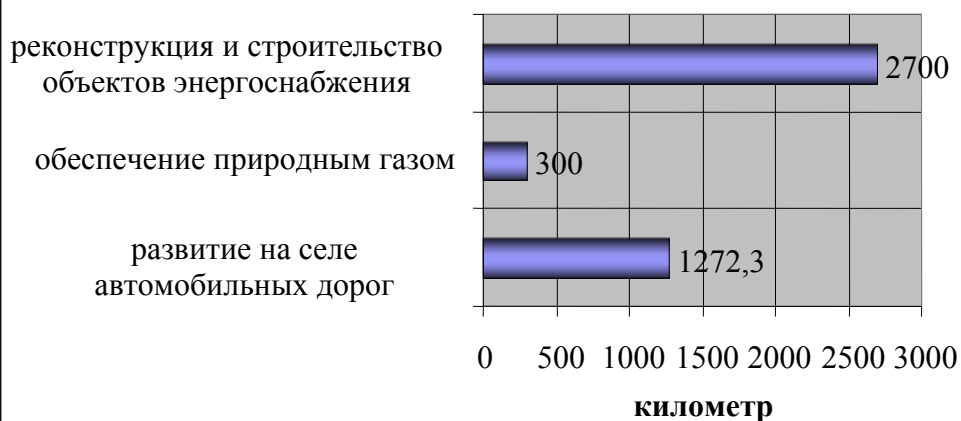

С целью непрерывного и надежного обеспечения сел энергетическими ресурсами в течение 2009 года за счет более 16 миллиардов сумов реконструировано и капитально отремонтировано более 2700 километров электросетей, более 300 километров газопроводов.

Двор дома

Передняя часть дома

Пример проекта сельского жилья:



Возводимые в селах объекты социальной инфраструктуры

Чайхана села



Дом бытового обслуживания



ПЛАКАТ № 6. ВОПРОСЫ ОБЕСПЕЧЕНИЯ ЗАНЯТОСТИ НАСЕЛЕНИЯ, ДАЛЬНЕЙШЕГО ПОВЫШЕНИЯ НА ЭТОЙ ОСНОВЕ ДОХОДОВ И КАЧЕСТВА ЖИЗНИ НАСЕЛЕНИЯ

Наблюдаются и серьезные качественные изменения в решении проблем трудоустройства населения. В решении данного весьма актуального для нас вопроса наряду со стремительным развитием малого бизнеса и частного предпринимательства, особое внимание уделяется широкому внедрению различных видов сферы оказания услуг и домашнего труда, стимулированию животноводства на селе.

И. Каримов (из доклада)

Доходы населения – это комплекс денежных и натуральных поступлений, приобретаемых отдельным лицом или семьей (домашнее хозяйство) в течение определенного времени и расходующееся в целях потребления, сбережения, уплаты различных сборов и налогов

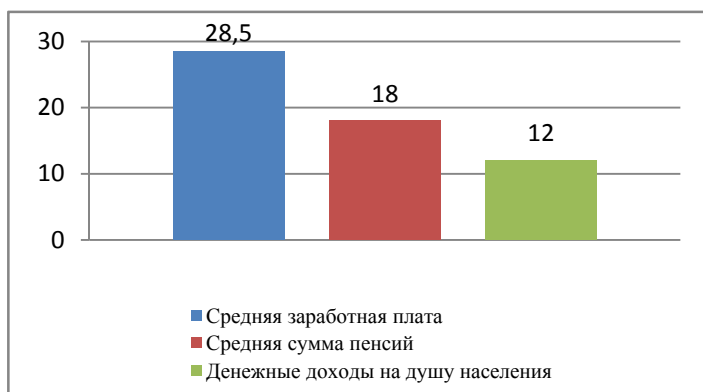
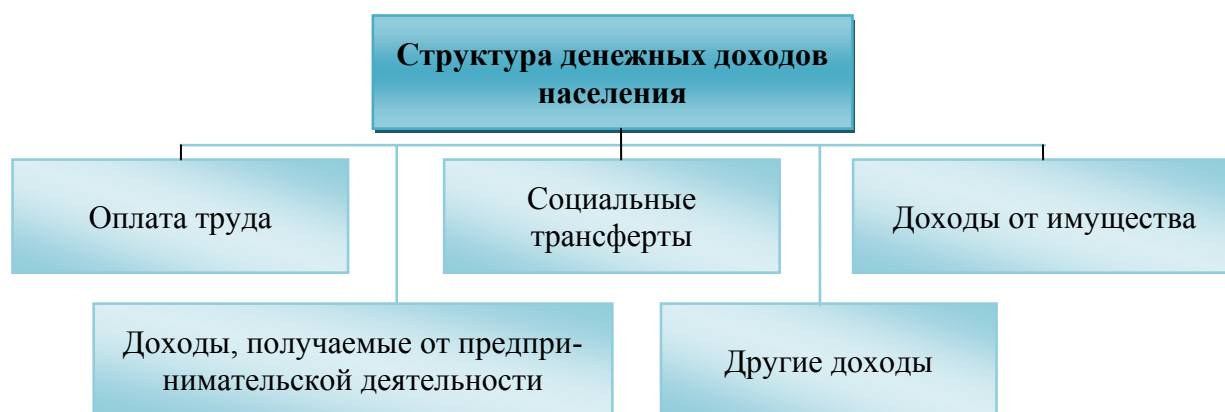

В 2009 году размер средней заработной платы вырос по сравнению с 2000 годом в 28,5 раза, средний размер пенсии – почти в 18 раз, денежные доходы на душу населения – в 12 раз.

И в 2010 году намечается увеличить заработную плату минимум на 30 процентов, реальные доходы – на 23 процента.



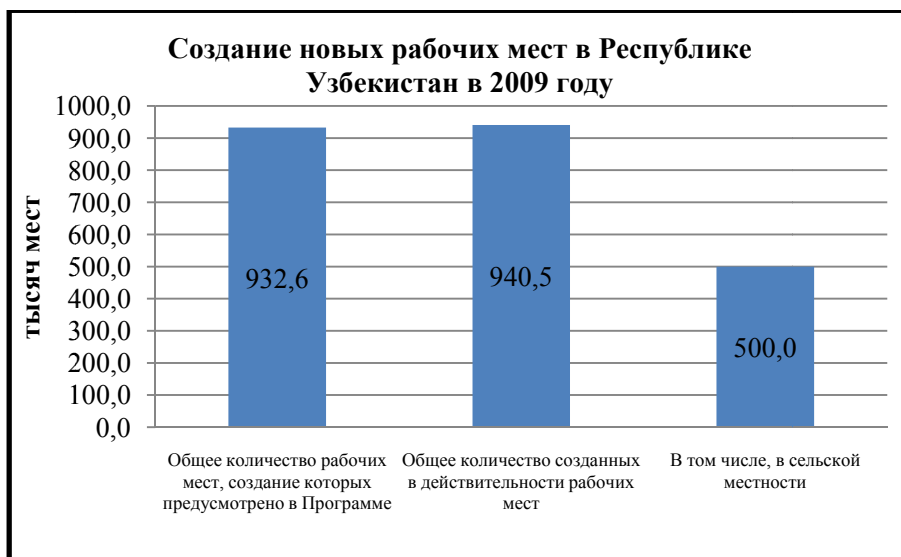

В результате проведенных в 2009 году практических мер в стране создано более 940 тысяч новых рабочих мест, около 500 тысяч из них созданы в сельской местности.

41,5% процента созданных в 2009 году рабочих мест организованы за счет развития малого бизнеса и частного предпринимательства, 28,7% - за счет развития сферы оказания услуг.

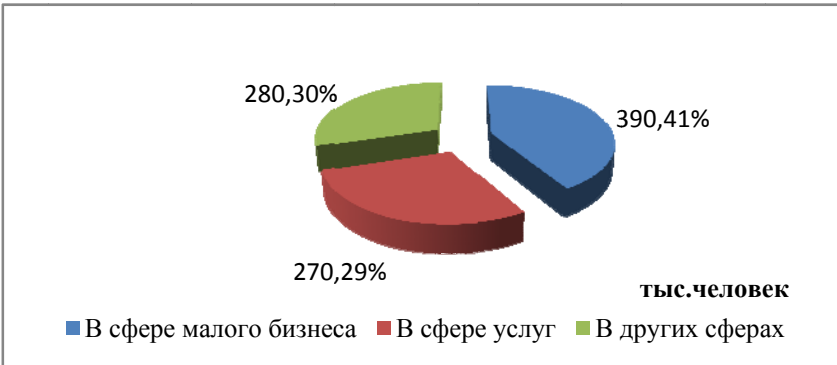

Надомничество – это занятие населения производством или оказанием услуг на дому на основе трудового договора с крупными предприятиями.

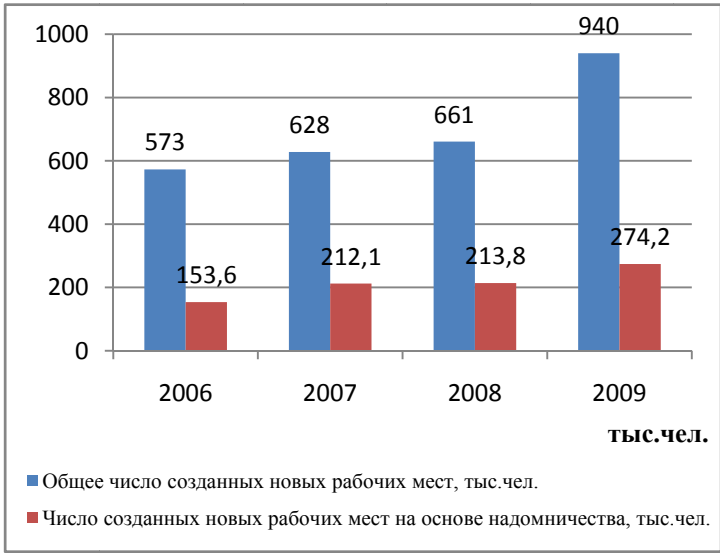

Если в 2006 году за счет надомничества по республике создано в общей сложности 153,6 тысячи рабочих мест (26,8% от созданных новых рабочих мест), то в 2009 году данный показатель составил 274,2 тысячи (29,2%). В 2010 году в стране намечается в создать более 950 тысяч новых рабочих мест.

ПЛАКАТ № 7. ОБЕСПЕЧЕНИЕ РЕАЛИЗАЦИИ ГОСУДАРСТВЕННОЙ ПРОГРАММЫ “ГОД ГАРМОНИЧНО РАЗВИТОГО ПОКОЛЕНИЯ” НА 2010 ГОД

Думаю, нетрудно объяснить причины, почему мы можем назвать новый год именно так. В основе всех благородных устремлений нашего народа, нашего государства, каждого из нас, какие бы мы цели ни ставили, какие бы великие дела ни свершали ... стоит мечта вырастить наших детей физически и духовно здоровыми, ни в чем и никому не уступающими, увидеть их счастье и благополучное будущее.

И. Каримов (из доклада)

Масштабы Государственной программы “Год гармонично развитого поколения”



Оснащение общеобразовательных школ учебно-лабораторными классами в 2005-2009 годы

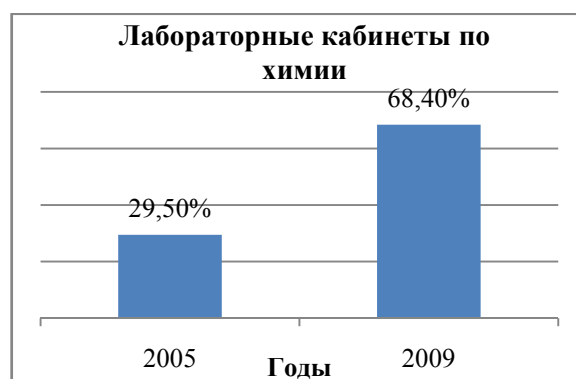
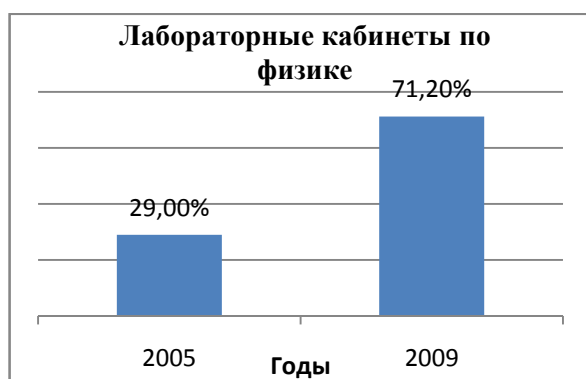

Меры по привлечению выпускников высших и средних специальных учебных заведений и сельской молодежи к предпринимательской деятельности



Число выпускников высших учебных заведений республики в 2008-2009 учебном году

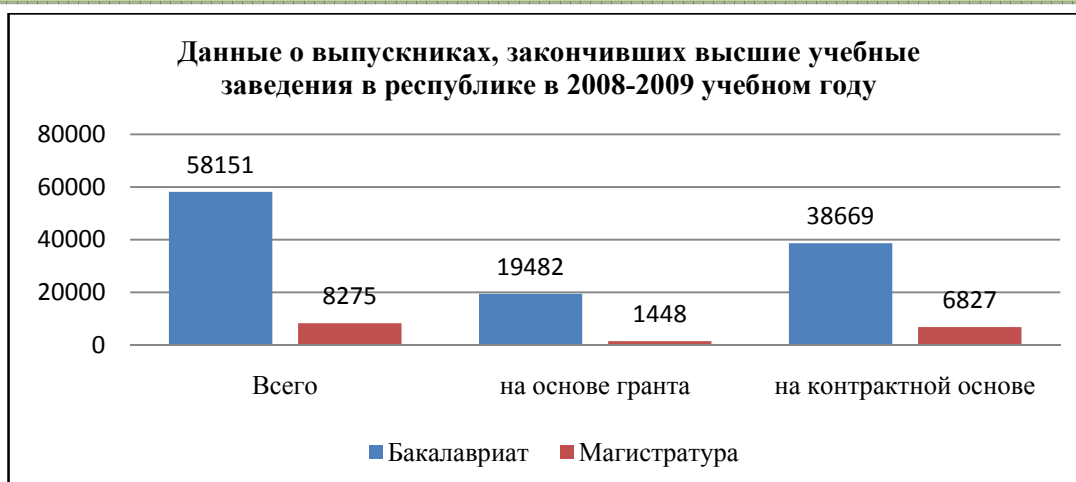

В 2009 году высшие учебные заведения республики закончили 66426 молодых специалистов. В частности: 52011 – выпускники очного отделения бакалавриата, 6140 – выпускники специальных заочных отделений, 8275 – выпускники магистратуры.

Поддержка творческих и интеллектуальных способностей молодежи



УЧЕБНО-МЕТОДИЧЕСКИЙ КОМПЛЕКС

по изучению докладов

**Президента Республики Узбекистан
Ислама Каримова**

**на состоявшемся 27 января 2010 года совместном заседании
Законодательной палаты и Сената Олий Мажлиса Республики
Узбекистан**

**«Модернизация страны и построение сильного гражданского
общества – наш главный приоритет»**

и

**на состоявшемся 29 января 2010 года заседании Кабинета
Министров, посвященном итогам социально-экономического развития
страны в 2009 году и важнейшим приоритетам экономической
программы на 2010 год**

**«Наша главная задача – дальнейшее развитие страны и
повышение благосостояния народа»**

Ташкент – «Иктисодиёт» - 2010

Редактор *З.Алехина*
Технический редактор *Н.Каттаев*

разрешено к печати 15.03.2010 г.
Формат бумаги 60x80 1/6. Условный п/л 21,3.
Тираж 500 экземпляров . Заказ № _____ .

Ташкент «Иктисодиёт» 2010.
Отпечатано в типографии Ташкентского государственного
экономического университета.
100003. Ташкент, Проспект Узбекистан, д. 49.