

**O'ZBEKISTON RESPUBLIKASI OLIY VA O'RTA  
MAXSUS TA'LIM VAZIRLIGI**

**GULISTON DAVLAT UNIVERSITETI**



**PEDAGOGIKA VA PSIXOLOGIYA KAFEDRASI**

**KASBIY PEDAGOGIKA**

**O'QUV-USLUBIY MAJMUA**

**Bilim sohasi:** 100000-Gumanitar fanlar  
**Ta'lim sohasi:** 110000 – Pedagogika  
**Ta'lim yo'nalishi:** 5410200-Agronomiya  
(dehqonchilik mahsulotlari turlari)

**Guliston – 2018**

Ushbu o'quv-uslubiy majmua 5410200 – Agronomiya (dehqonchilik mahsulotlari turlari) bakalavryat ta'lim yo'nalishida ta'lim olayotgan talabalarga mo'ljallangan. O'quv- uslubiy majmua Oliy va o'rta maxsus ta'lim vazirligi tomonidan 8.08. 2016 yil tasdiqlangan **kasbiy pedagogika** fani namunaviy dasturi (№ BD – 5111000- 3.03) talablari asosida tayyorlangan

**Tuzuvchi: Xoliqov U.K** GulDU “Pedagogika va psixologiya” kafedrasida o’qituvchisi  
\_\_\_\_\_ (imzo)

Taqrizchilar: Adukarimov H. GulDU “Pedagogika va psixologiya ” kafedrasida dotsenti,  
pedagogika fanlari nomzodi \_\_\_\_\_ (imzo)

Raximov B.X GulDU “Pedagogika va psixologiya ” kafedrasida Ped.fan.dok., prof.  
\_\_\_\_\_ (imzo)

O’quv-uslubiy majmua Guliston davlat universiteti Ilmiy kengashi tomonidan (...- bayonnoma  
.....2017 yil) ko’rib chiqilgan va o’quv jarayonida qo’llashga tavsiya etilgan.

## MUNDARIJA

Kirish.....	4
O’QUV MATERIALLARI .....	5
AMALIY MASHG’ULOTLARI .....	132
MUSTAQIL TA’LIM MASHG’ULOTLARI .....	154
GLOSSARIY .....	158
ILOVALAR .....	164
Fan dasturi.....	164
Ishchi fan dasturi.....	178
Test savollari.....	199
Qo’shimcha didaktik materiallar.....	206

## **KIRISH**

Amaldagi 5410200- Agronomiya (dehqonchilik mahsulotlari turlari) bakalavriat ta'lim yo'nalishi davlat ta'lim standarti (2015) hamda «KASBIY PEDAGOGIKA» fanning o'quv dasturiga (2016) muvofiq talabalar Pedagogika fanining muammolaridan biri bo'lgan kasbiy fani mazmuni aks eturuvchi hamda bo'lajak agrono-pedagoglarning pedagogik faoliyatini samarali tashkil etish, pedagogik va talaba o'rtasidagi ijobiy va ijodiy munosabatni shakllantirish va rivojlantirish, ularning pedagogik mahoratlarini oshirish, darslarni tashkil etishning yangi usulblarini ishlab chiqarish masalalariga e'tibor qaratilgan. O'zbekiston Respublikasida ta'limni rivojlantirishning yangi bosqichida kasb ta'limi asoslari, o'rta – maxsus va kasb-hunar ta'limini tashkil etish va boshqarish to'g'risida asosiy normativ hujjatlari, o'rta –maxsus va kasb-hunar ta'lim mazmuni va uning ishlab chiqarishiga qo'yiladigan talablar bilan bog'liq masalalarni qamraydi.

“KASBIY PEDAGOGIKA ” kursining vazifalariga :

O'zbekiston Respublikasida kasbiy ta'limni rivojlanish tarixi, ta'limning uzluksizligi va davomiyligi, uzluksiz ta'limning maqsadi, mazmuni, tuzilishi, uzluksiz kasbiy ta'lim tushunchalarini, o'rta maxsus kasbiy ta'limni tashkil etish va boshqarish to'g'risidagi asosiy normativ hujjatlar, o'rta maxsus, kasb ta'limi mazmuniga qo'yiladigan talablar, kasb-hunar kollejarini boshqarish tizimi, talabalarga pedagogik-psixologik bilimlarni umumkasbiy va maxsus fanlarni o'qitish jarayonida tadbiiq etishni o'rgatishdan iborat.

“KASBIY PEDAGOGIKA” fanidan darsni yuqori ilmiy-pedagogik darajada tashkil etilishi, muammoli mashg'ulotlar o'tkazilishi, darslarni savol-javob tarzida qiziqarli tashkil qilinishi, ilg'or pedagogik texnologiyalardan va multimedia qo'llanmalardan samarali foydalanish, talabalarni mustaqil fikrlashga undaydigan, o'ylantiradigan muammo savollarni ular oldiga qo'yish, talabchanlik, tinglovchilar bilan individual ishlash, ijodkorlikka yo'naltirish, erkin muloqotga kirishishga, ilmiy izlanishga jalb qilish va boshqa tadbirlar fan mavzularini chuqur egallashni ta'minlaydi.

Manzilimiz: 120100. Guliston shahri, IV mavze, Universitet,  
«Pedagogika va psixologiya» kafedراس

## O'QUV MATERIALLARI

### 1-MA'RUZA. "KASBIY PEDAGOGIKA" FAN SIFATIDA

#### Asosiy savollari

O'zbekiston Respublikasida ta'limni rivojlantirishning yangi bosqichida kasbiy pedagogika fanining o'rni.

Kasbiy pedagogika fanining maqsad va vazifalari.

Kasbiy pedagogikaning asosiy tushunchalari: kasbiy ta'lim, kasbiy tayorgarlik, kasbiy tarbiya, kasbiy mahorat, kasbiy pedagogika fanining boshqa fanlar bilan aloqalarini o'rganish.

**Tushunchalar va tayanch iboralar:** Integratsiya, mehnat uslublari, metodik vositalar, maqsad, vazifa, kasb, ta'lim, uslubiyot, fan, metod, kasb ta'limi, nazariya, amaliyot.

**Darsning maqsadi:** O'zbekiston Respublikasi umumiy va kasbiy ta'lim tizimi islohatlari. O'rta maxsus, kasb xunar ta'limi ijtimoiy-iqtisodiy o'zgarisar sharoitida. "Kasbiy pedagogika" fanining maqsad va vazifalari. Kasbiy pedagogikaning asosiy tushunchalari: kasbiy ta'lim, kasbiy tayorgarlik, kasbiy tarbiya, unumli mehnat, professionallik, kasbiy mahorat. Kasbiy pedagogika mazmunini belgilovchi asosiy ilmiy yo'nalishlar: maxsus, kasb-hunar ta'limi pedagogikasi, oliy ta'lim pedagogikasi, androgogika - kattalarni o'qitish pedagogikasi. "Kasbiy ta'lim pedagogikasi" fanining boshqa fanlar bilan aloqalarini o'rganish.

#### 1-savol bayoni

O'zbekiston Respublikasi umumiy va kasbiy ta'lim tizimi islohatlari asosida ta'limga oid meyoriy hujjatlar ishlab chiqilgan. O'rta maxsus, kasb-hunar ta'limi to'g'risida Nizomda maxsus, kasb-hunar ta'limining maqsadi, vazifalari va uni tashkil etish masalalari yoritilgan.

O'rta maxsus, kasb-hunar ta'limining maqsadi, vazifalari va uni tashkil etish<sup>1</sup>

Kasb-hunar bo'yicha chuqurlashtirilgan, tabaqalashtirilgan ta'lim berish, intellektual rivojlanishini va ularning qobiliyatlari va moyilliklariga muvofiq tanlagan kasb-hunar to'yicha mutaxassisliklarni egallashini ta'minlash maxsus, kasb-hunar ta'limining maqsadi hisoblanadi.

Quyidagilar maxsus, kasb-hunar ta'limining vazifalari hisoblanadi:

davlat ta'lim standartlari doirasida umumta'lim va kasb-hunar dasturlarini bajarish;

o'quvchilarning uzluksiz ta'limning keyingi bosqichida o'qishni davom ettirishi, tanlangan mutaxassisliklar bo'yicha mehnat faoliyati bilan shug'ullanishi uchun zarur va yetarli bilimlar hamda kasb tayorgarligi darajasini chuqurlashtirish;

respublika iqtisodiyotining malakali kichik mutaxassis kadrlarga bo'lgan ehtiyojini qondirish.

O'rta maxsus, kasb-hunar ta'limi akademik litseylarda va kasb-hunar kollejlarda kunduzgi o'qish shaklida amalga oshiriladi.

Akademik litsey - o'qitish muddati uch yil, davlat ta'lim standartlariga muvofiq maxsus ma'lumot beradi, o'quvchilarning imkoniyatlari va qiziqishlarini hisobga olgan holda ularning jadal intellektual rivojlanishini, chuqurlashtirilgan, tabaqalashtirilgan holda ta'minlaydi.

Akademik litseylarda o'quvchilar oliy ta'lim muassasida davom ettirish yoki mehnat faoliyatida ro'yobga chiqarish maqsadida bilimlar darajasini oshirishni va maxsus kasb-hunar alarim shakllantirishni ta'minlaydigan o'qish yo'nalishini (ta'lim fanlari va kurslarini puxta o'zlashtirish sohasi: gumanitar, tabiiy- ilmiy) ixtiyoriy ravishda tanlaydilar.

Akademik litseylar, qoidaga ko'ra, oliy ta'lim muassasalari huzurida tashkil etiladi, ularning munosabatlari ularning ustavlari hamda boshqa meyoriy hujjatlar bilan tartibga solib boriladi.

Soha bo'yicha, tabaqalashtirilgan holda puxta amalga oshirish uchun ilmiy-tadqiqot tashkilotlari O'zbekiston Respublikasi Oliy va maxsus ta'lim vazirligi bilan bitim asosida akademik litseylarga homiylik qiladilar.

---

<sup>1</sup> O'rta maxsus, kasb-hunar ta'limi to'g'risida Nizom. O'ZR VM (07.07.2007 y. 139-son Qaroriga muvofiq o'zgartirishlar kiritilgan)13.05.98 y. 204-son Qarori 1-ilova

Kasb-hunar kolleji muddati uch yil, davlat ta'lim standarti doirasida maxsus, kasb-hunar ma'lumoti beradi, o'quvchilarning kasb-hunar layoqatlarini, ko'nikma va malakalarini rivojlantirishni, ularning tanlangan kasb-hunar bo'yicha bir yoki bir nechta mutaxassislikka ega bo'lishni ta'minlaydi.

Kasb-hunar kollejlarda kasbga yo'naltirish O'zbekiston Respublikasi Vazirlar Mahkamasi tomonidan tasdiqlangan O'rta maxsus, kasb-hunar ta'limi va mutaxassisliklari klassifikatoriga muvofiq, respublika hududlarini iqtisodiy va ijtimoiy rivojlantirish, shuningdek mehnat bozorining kichik mutaxassislarga ehtiyojlaridan kelib chiqqan holda belgilanadi.

Kasb-hunar kollejlari uchun ijro etuvchi hokimiyat mahalliy organlari tomonidan barqaror ishlaydigan korxonalar va tashkilotlardan vasiylar belgilanadi, shuningdek turdosh oliy ta'lim muassasalari tomonidan ularga homiylik amalga oshiriladi.

Kasb-hunar kollejida kasb-hunar va ta'lim dasturlarini bajarish ikki tomonlama tizimi asosida amalga oshirilishi mumkin, bunda o'quv-ta'lim jarayoni va kasb-hunarga tayyorlash tegishli ravishda kollejda va korxonada olib boriladi.

O'rta maxsus, kasb-hunar ta'limi muassasalari va xodimlarining ijtimoiy kafolatlari, ularni qo'llab-quvvatlash va ularga beriladigan imtiyozlar qonun hujjatlariga va tegishli meyoriy hujjatlarga, shuningdek ta'lim muassasasi Ustaviga muvofiq belgilanadi.

O'rta maxsus, kasb-hunar ta'limi muassasalari hududlarning demografik va geografik sharoitlarini, tegishli soha mutaxassislariga mahalliy ehtiyojlarni hisobga olgan holda, oiladan uzoqlashtirmasdan imkoni boricha ko'proq qamrab olish sharoitlaridan kelib chiqib tashkil etiladi.

Akademik litseylarga va kasb-hunar kollejlarga o'quvchilar qabul qilish. Ta'lim-tarbiya jarayonini tashkil etish va uning mazmuni.

O'rta maxsus, kasb-hunar ta'lim muassasalariga qabul qilish umumiy o'rta ta'lim negizida maktablarning 9-sinfini bitiruvchilarning yakuniy davlat attestatsiyasi va umumiy o'g'l ta'limni tugatishda ular tomonidan olingan reyting natijalari bo'yicha, ularning akademik litseyda va kasb-hunar kollejida o'qish ixtiyoriy ravishda tanlashini hisobga olgan holda amalga oshiriladi.

Qabul qilish chog'ida bitiruvchiga uning qobiliyatini, kasb-hunarga ishtiyoqini va qiziqishini hisobga olgan holda kasbga yo'naltirish va psixologik-pedagogik tashxis markazlari tomonidan beriladigan tavsiyanomalar hisobga olinadi.

Akademik litseylarda va kasb-hunar kollejlarda umumiy ta'lim va kasb-hunar dasturlari uch kursda amalga oshiriladi. O'quvchilar kurslari bo'yicha guruhlariga, o'qish yo'nalishlari bo'yicha esa bo'linmalarga birlashtiriladi.

O'rta maxsus, kasb-hunar ta'limi muassasasida yili 2 semestrda bo'linadi. O'quvchilar uchun kamida 10 hafta va ko'pi bilan 12 hafta davom etadigan ta'tillar belgilanadi.

O'rta maxsus, kasb-hunar ta'limi kunduzgi o'qish shaklida amalga oshiriladi. Darslarning davom etish muddati, guruhlarning to'ldirilishi, o'quvchilarning o'quv yuklamasi hamda o'quv-tarbiya jarayonini maqbullashtirishning boshqa masalalari o'rta maxsus, kasb-hunar ta'limi davlat standartiga muvofiq belgilanadi.

O'rta maxsus, kasb-hunar ta'limi dasturlari davlat ta'lim standarti bilan belgilanadigan quyidagi bo'limlarni ichiga oladi:

umumta'lim dasturlari - akademik litseylar va kasb-hunar kollejlari uchun;

fanlar va o'qish yo'nalishi bo'yicha chuqurlashtirilgan, soha bo'yicha va ixtisoslashtirilgan ta'lim dasturlari - akademik litseylar uchun;

o'qish bo'yicha umumtexnikaviy kasb-hunar va maxsus dasturlar - kasb-hunar kollejlari uchun.

Imkoniyatlari cheklangan shaxslar uchun o'rta-maxsus, kasb-hunar ta'limi dasturlari O'zbekiston Respublikasi Oliy va o'rta maxsus ta'lim vazirligining O'rta maxsus, kasb-hunar ta'limi markazi tomonidan Mehnat va aholini ijtimoiy muxofaza qilish vazirligi bilan birgalikda ishlab chiqiladi. (O'zR VM O7.O7.2007 y. 139-son Qarori taxriridagi band), (Oldingi taxririga qarang)

O'qitish sifati va darajasining davlat ta'lim standartiga muvofiqligini ta'minlash uchun quyidagi nazorat tartibotlarini o'tkazish nazarda tutiladi:

- joriy nazorat - so'rovlar, kollokviumlar, seminarlar, kontrol ishlar va testlar tarzida bilimlar, malaka va ko'nikmalar tekshiriladi;
- oraliq nazorat - semestr tamom bo'lganda va dasturining tegishli o'1 tugallangandan keyin amalga oshiriladi. Uning asosida reytinggi aniqlanadi. Bilimlar, malaka va ko'nikmalarni baholash uchun oraliq nazorat imtihonlar, testlar, sinovlar, kurs va malaka ishlari shaklida o'tkaziladi;
- yakuniy nazorat - akademik litseyda, kasb-hunar kollejida o'qish tugallangandan keyin davlat attestatsiyasi: imtihonlar, testlar, malaka ishlari, diplom loyihalarini himoya qilish shaklida amalga oshiriladi.

Har bir kursda o'qish tugagandan keyin reyting nazorati va attestatsiya natijalariga ko'ra keyingi kursga o'tkazish to'g'risida qaror qabul qilinadi. O'quvchilarni kursdan kursga o'tkazish akademik litsey yoki kasb-hunar kolleji direktorining buyrug'i bilan amalga oshiriladi. Shartli ravishda o'tkazishlarga qo'yilmaydi.

O'rta maxsus, kasb-hunar ta'limi muassasasining bir turidan boshqasiga o'tkazish O'zbekiston Respublikasi Oliy va maxsus ta'lim vazirligi tomonidan tasdiqlangan meyoriy hujjatlar asosida amalga oshiriladi.

O'rta maxsus, kasb-hunar ta'limi dasturining umumiy ta'lim va maxsus bo'limlarini (kasb-hunar dasturlaridan tashqari) mustaqil ravishda o'zlashtirgan yoshlarga O'zbekiston Respublikasi Oliy va maxsus ta'lim vazirligi tomonidan tasdiqlangan Nizomga muvofiq eksternat tartibida yakuniy attestatsiyadan o'tish huquqi berilishi mumkin.

O'rta maxsus, kasb-hunar ta'limi muassasalarida kadrlar tayyorlash ta'limning fan va ishlab chiqarish bilan hamkorligi asosida:

ilg'or pedagogik texnologiyalarni yaratish va bo'yicha maqsadli innovatsiya loyihalarini shakllantirish va amalga oshirish, ilmiy-tadqiqot muassasalarining filiallarini chiqarish komplekslari va markazlarini tashkil etish;

yangi axborot va pedagogik texnologiyalarni uchun tajriba maydonchalarini tashkil etish orqali ilmiy tadqiqot natijalarini o'quv-tarbiya jarayoniga joriy etish;

korxonalaridagi unumli mehnat bilan birlashtirish asosida kadrlar tayyorlash va ularni tarbiyalashning ikki tomonlama tizimini rivojlantirish, kasb- hunar kollejlari qo'shma ishlab chiqarishlar tashkil etish, ishlab chiqarish amaliyotini o'tash uchun o'quvchilarni ish PP bilan ta'minlash;

korxonalar va ular birlashmalarining ham alohida mutaxassislarini va guruhlarni maqsadli tayyorlash, ham har xil turdagi va darajadagi muassasalarini muassis, vasiy, homiy sifatida mablag' bilan ta'minlashda qatnashishi;

yurtlarini zamonaviy asbob-uskunalar, apparatlar va anjomlar bilan jihozlash, akademik litseylarda o'qiyotganlarga oliy ta'lim muassasasi va ilmiy-tadqiqot tashkilotining, kasb-hunar kollejlari qo'shma o'qiyotganlarga-tegishli vasiy va oliy ta'lim muassasasining o'quv-moddiy bazasidan foydalanish imkonini berish;

o'qiyotganlarning mehnat faoliyatiga va tovar mahsulot chiqargan holda ishlab chiqarish jarayoniga faol kirishlari uchun sharoitlar yaratish;

ilg'or texnologiyalar sohasi pedagoglarini bevosita ishlab chiqarishda tayyorlash, qayta tayyorlash va ularning malakasini oshirish uo'l bilan amalga oshiriladi.

O'rta maxsus, kasb-hunar ta'limi muassasalarini bitiruvchilarga maxsus, kasb-hunar ta'limi to'g'risida davlat namunasidagi diplom beriladi, unda: akademik litseylar uchun - fanlar to'yicha soha; kasb-hunar kollejlari uchun - Klassifikatorga muvofiq mutaxassislik (mutaxassisliklar) to'yicha berilgan malaka satii.

Diplomlarga umumta'lim va maxsus (kasb-hunar) fanlar (kurslar), soatlar hajmi va ular bo'yicha baholar (reytinglar), shuningdek bitiruvchining umumiy reytinggi va yakuniy davlat attestatsiyasining natijalari rsatilgan qo'shimcha varaq ilova qilinadi.

Akademik litseyni tugatganlik to'g'risidagi diplom oliy ta'lim muassasasiga o'qishga kirish

hamda olingan bilimlarni mehnat faoliyatida ra'yobga chiqarish huquqini beradi. Kasb-hunar kollejini tugatganlik to'g'risidagi diplom olingan mutaxassislikka muvofiq mehnat faoliyatini amalga oshirish hamda oliy ta'lim muassasasiga o'qishga kirish huquqini beradi.

## **2-savol bayoni**

“Kasbiy pedagogika” fanining asosiy tushunchalari kasbiy ta'lim, kasbiy tayyorgarlik, kasbiy tarbiya, unumli mehnat, professionallik, kasbiy mahorat mavjud.

*Kasbiy tarbiya* - inson kasbiy madaniyatiga oid strategiya, usul, malaka, kasbiy-shaxsiy sifatlarni shakllantirish jarayoni.

*Kasbiy ta'lim* - muayyan sohaga oid ish faoliyatini shakllantirish va rivojlantirishga yo'naltirilgan ta'lim.

*Kasbiy tayyorgarlik* - ta'lim oluvchilarning muayyan ish yoki ishlar majmuini bajarish uchun zarur malakalarni jadal egallash maqsadini nazarda tutadigan pedagogik jarayon.

*Kasbiy mahorat* - ta'lim jarayonida pedagogik strategiya, strategik maqsad va vazifalarni to'g'ri belgilash, qarorlar qabul qilish, ta'lim jarayonini loyihalashtirish, innovatsion pedagogik faoliyatni tashkil etish, ta'limni boshqarish jarayoniga tizimli yondashuvlarni loyihalash texnologiyalarini joriy etish hamda boshqaruv usullari, metodlari va tamoyillaridan samarali foydalanishdan iborat kasbiy texnika darajasi.

*Kasbiy motivatsiya* - kasbga tegishli vazifalarni bajarish va kasb tanlashni belgilovchi, atrof, borliq omillari, kasbga uo'naltirishga oid faoliyat ta'sirida shakllanuvchi mayl.

*Kasbiy tajriba* - avlodlarning ijtimoiy tajribasini va ularni boshqaruv amaliyotida qo'llashni ta'minlab beruvchi tushunchalar tizimi bo'lib, rahbarning faoliyati davomida fan-texnika yangiligiga, ilg'or tajribalarga tayanish hamda mazkur tajribalar asosida sh ko'nikma va malakalarini shakllantirib borishi bilan bir qatorda jamoa faoliyatini boshqarish tajribasi.

*Kasbiy o'z-o'zini aniqlash* - shaxs fikrining tanlangan, shp yoki bajarilgan mehnat faoliyatida ifodalanishi.

*Kasb-hunar kolleji (KHK)* muayyan kasb-hunarni egallashga ixtisoslashtirilgan o' maxsus ta'lim muassasasi; 2) o'quvchilarning kasb- hunar moyilligini, layoqatlarini, bilim va alarni rivojlantirish, ularning tanlagan yo'nalishlari bo'yicha bir yoki bir necha zamonaviy kasb tanlash imkonini beradigan ta'lim muassasasi.

## **3-savol bayoni**

“Kasbiy pedagogika” mazmunini belgilovchi asosiy ilmiy UO'PVVG quyidagilardan iborat:

*Kasb-hunar ta'limi pedagogikasi* - kasb-hunar kollejlari o'quv tarbiya jarayoniga ixtisoslashgan pedagogika fanining alohida tarmog'i.

*Kasb-hunarga yo'naltirish* - o'quvchilarga muayyan kasb-xunar haqida ma'lumot berish orqali ularni shu kasbga qiziqtirish, uo'l jarayoni.

*Katta yoshdagilar pedagogikasi (androgogika)* - pedagogika fanining oliy yurti shart-sharoitlarida yoshlarni tarbiyalashning nazariy masalalari va metodikasini ishlab chiquvchi alohida tarmog'i.

*Oliy maktab pedagogikasi* - pedagogikaning oliy yurti shart- sharoitlarida talabalarga ta'lim-tarbiya berishning nazariy asoslari va metodikasini ishlab chiqish bilan shug'ullanadigan tarmog'i.

Ta'lim jarayonida *fanlararo aloqadorlik* bir fan misolida sh yaqin o'p mavzularning yaqinlashishi, bir mavzu yuzasidan fanlarning o'zaro bog'lanishi, bir muammo yuzasidan fan turkumlarining bog'lanishi, masalaning aynan o'quv reja va dasturga mos o', ta'lim jarayonining shakllantiruvchi shakllari asosida nazariy bilimlarni amalda qo'llashda o'z ifodasini topadi.

Demak, ta'lim sifatini oshirishda fanlararo aloqadorlik pedagogik muammo, prinsip, metod, muhim samarali vosita xizmat qiladi. Integratsiya esa jarayon sifatida namoyon bo'ladi. Tadqiqot MA'RUZA. yuzasidan fanlararo aloqadorlikka doir tadqiqot ishlari mavjud, ular quyidagicha tahlil etilgan:

- bir fan misolida aloqadorlikni o'rganish;



- bir va ikki fan misolida aloqadorlikni o'rganish;
  - fan turkumlari asosida fanlararo aloqadorlikni tahlil etish;
  - integratsiyaga oid tadqiqot ishlari;
  - tadqiqot MA'RUZA. asosida fanlararo bog'lanish yuzasidan tavsiyalar berish.
- 'Kasb-hunar pedagogikasi' MA'RUZA.dagi o'quv-metodik qo'llanmada predmetlararo aloqadorlik masalasi nazariya va amaliyotda quyidagi yo'nalishlarda tadqiq etilayotganligini to'rsatadi:

Muammoning nazariy asoslari - P.R.Atutov, S.Y.Batqshv, A.P.Belyayeva, SH.I.Ganelin, R.S.Guryevich, N.I.Dumchenko, YE.I.Martqnova, I.D.Zverev, A.A.Kqveryalg, V.N.Maksimova, M.I.Maxmutov, A.V.Usova, O.F.Fedorova va shu kabilar.

O'quv dasturiy hujjatlar tuzilmasida aloqadorlik imkoniyatlarini tadqiq etish

P.M.Badueva, G.S.Gutorov, X.F.Rashidov, B.F.Boyarchuk, I.I.Babkin,

P.Belyayeva, V.I.Andriyanova, I.D.Klochkov, Y.K.Vasilyev, I.Y.Kuramshin, Q.Olimov, K.A.Zoyirov va ularning onli maslakdoshlari.

Predmetlararo aloqadorlik prinsipidan foydalanishning turli shakl usul va vositalarning imkoniyatlari - I.P.Kulyagin, V.A.Polyakov, L.V.Savelyeva,

Y.Kuramshin, A.Aliyev, D.G.Davqdova, V.I.Palamarchuk, V.A.Skakun, G.Jumasheva,

G.S.Gutorov, O'.Tolipov, A.Z.Shakirzyanov, B.I.Muranov,

M.Mirzaxmedov, O.L.Musurmonov, F.Musayev, O.Abduxalilov, G.F.Fedorets,

N.M.Berulova, A.Ibragimov, I.Aliyev, R.Zaynobiddinova va boshqalar.

Mutafakkirlardan Y.A.Komenskiy, I.G.Pestalotssi, A.Disterveg va K.D.Ushinskiylar fanlararo o'zaro aloqadorlik prinsipiga turli xil yondashuvlari bilan dunyoni bilishga o' bilimlar sistemasidagi aloqadorlikni, xabardorlikni o'quvchilar mushohadasiga berishga va shu bilan birga qo'yilgan ta'limiy maqsadni amalga oshirishga harakat qildilar.

M.N.Skatkin, asosan uch ko'rinishdagi bog'lanishni tavsiya etadi, ya'ni:

1. Oldindan bog'lanish;
2. Keyindan bog'lanish;

3. Davomli bog'lanishlarga ajratadi va har bir bog'lanishlarni o'ziga xos tavsifnomasini keltiradi. Lekin, N.V.Verzilin, P.G.Kulagin, Y.Keytkeviguslar qarayotgan tushunchaning o'quvchilar bilish faoliyati bilan aloqadorligini e'tiborga olgan holda, bog'lanishni ikki kategoriyaga, ya'ni: sinxronli bog'lanish; asinxronli bog'lanishlarga ajratadi. K.P.Korolev bog'lanishlarni asosan quyidagi tartibda belgilaydi: 1) tushuncha va faktlar orasidagi bog'lanish; 2) tekshirish metodlari va ilmiy tafakkur orasidagi bog'lanish; 3) umumiy ko'nikma va malakalarini shakllanishidagi bog'lanish; 4) o'qitishning bilish usullari orasidagi bog'lanishlarga ajratadi. Shuningdek, fanlararo aloqadorlikda ichki va tashqi aloqadorlik, uzviylik, predmetlararo aloqadorlik, aloqadorlik hamda integrativ aloqadorlik tushunchalaridan ham foydalanildi. Ma'lumki, predmetlararo aloqadorlik o'rganilayotgan obyektни har tomonlama chuqur o'rganisni ta'minlaydi. U pedagogikada uzviylik, predmetlararo aloqadorlik, aloqadorlik hamda integrativ aloqadorlik darajalarida talqin etiladi. Bola faqat yillarida narsa va hodisalarning mohiyati haqida tushunchaga ega, ularga nisbatan o'z fikr-mulohazalarini to'liq, erkin bayon eta oladi. V.G.Belinskiy gumanitar fanlar (ona tili, adabiyot, tarix)ni maktabda o'qitiladigan fanlar orasida eng muhimi: kishilarni axloqiy jihatdan tarbiyalashga, ularni 'odam qilishga' yordam beradigan fanlardir, deb hisoblar edi. Shu xususda 'Kasbiy pedagogika' fani 'Adabiyot' fanlarida turli xil janrdagi asarlarni hikoya, ertak, masalni o'qish she'r va uni uslubiyoti, ilmiy- ommabop maqollar hamda hadislar, hikmatlar, tez aytish va topishmoqlarni o'rganish asosida kasbga yonaltirish ishlari olib borildi. Mazkur metodikalarda kasb mazmundagi materiallar tanlab olindi.

Shuningdek, tadqiqotlarda oldindan, keyindan va davomli bog'lanishlar, ichki va tashqi, sinxron, asinxron, integrativ, uzviy bog'lanishlar, tushuncha va faktlar orasidagi, tekshirish metodlari va ilmiy tafakkur orasidagi, amaliy to'nikma va malakalar shakllanishidagi, o'qitishning bilish metodlari orasidagi bog'lanishlar o'rganilgan, lekin ekologik tarbiya berish asosida fanlararo bog'lanishlarga yetarlicha e'tibor qaratilmaganligini ko'rsatadi.

Uzviylik - bilim, ko'nikma va malakalarning asta-sekinlik bilan kengayib, chuqurlashib, mukammalashib borishida ko'zda tutiladi.

Predmetlararo aloqadorlik - mohiyatiga ko'ra keng tushuncha, o'rganilayotgan obyektning turli jihatlari, xususiyatlarini har tomonlama ochib berilishini nazarda tutadi.

O'zaro aloqadorlik - mohiyatiga ko'ra o'quv predmetlari orasidagi aloqadorlikni ifodalaydi.

Integrativ aloqadorlik - esa nisbatan yuqori darajadagi aloqadorlik hisoblanadi.

Gumanitar va ijtimoiy-iqtisodiy fanlardan "Madaniyatshunoslik", "Huquqshunoslik", "Ma'naviyat asoslari", "Falsafa", "Sotsiologiya", "Pedagogika-Psixologiya", "Milliy istiqlol g'oyasi: asosiy tushuncha va tamoyillar", "Iqtisodiyot nazariyasi", "Siyosatshunoslik" kabi fanlarga ham katta ahamiyat berarilishi kasb to'g'risida talabalarga juda to'p foydali ma'lumot berishi jihatidagina g'oyat muhimdir. Shuningdek, umumkasbiy fanlar hamda ixtisoslik fanlari bilan bog'lanish mazkur fanni chuqur o'rganishda muhim hisoblanadi. Yuqoridagi fikrlarga asoslanib, har bir fanining 'Kasbiy pedagogika' fani bilan aloqadorligi 1-rasmda shakllantirildi:

#### Nazorat savollari:

1. "Kasbiy pedagogika" fanining asosiy maqsadi va vazifalari haqida ma'lumot bering?
2. Uslub va uslubiyot tushunchalariga izoh bering.
3. O'zbekiston Respublikasida qanday umumiy va kasbiy ta'lim tizimi islohatlari olib borilmoqda?
4. Ta'lim jaryonida fanlararo aloqadorlikning ahamiyati qanday?
5. 'Kasbiy pedagogika' fanining boshqa fanlar bilan aloqadorligi yuzasidan
6. "Klaster" texnologiyasini ishlab chiqing
7. "Kasbiy pedagogika"ning rivojlanish bosqichlarini sanab bering.

#### Mustaqil ish topshiriqlari:

Quyidagi "Toifalash jadval"larini to'ldiring:

1-jadval

O'rta maxsus, kasb-hunar ta'limining maqsadi	O'rta maxsus, kasb-hunar ta'limining vazifalari	O'rta maxsus, kasb-hunar ta'limini tashkil etish

2-jadval

Akademik litseylarga o'quvchilar qabul qilish va ta'lim-tarbiya jarayonini tashkil etish va uning mazmuni	Kasb-hunar kollejlariga o'quvchilar qabul qilish va ta'lim-tarbiya jarayonini tashkil etish va uning mazmuni

O'qitish sifati va darajasining davlat ta'lim standartiga muvofiqligini ta'minlash uchun qanday nazorat tartibotlari o'tkaziladi va jadvalni to'ldiring:

3-jadval

Nazorat turlari	Nazorat tartibotlar

## 2-MA'RUZA. KASBIY PEDAGOGIKANING SHAKLLANISHI VA RIVOJLANISHI

### Asosiy savollari

1. VIII-XIII asrlarda O'rta Osiyoda shakllangan, zamonaviy kasbiy ta'lim tizimining fundamental asoslari.
2. Movoraunnahr madaniyati rivojlanishi davrida, X-XII va XIV-XVI asrlarda kasbiy ta'lim.
3. Kasbiy ta'lim tizimida milliy islohotlar yo'nalishlarining mohiyati.

### Tushunchalar va tayanch iboralar:

Kasb, ta'lim, metod, metodologiya, kasb ta'limi, nazariya, amaliyot.

**Darsning maqsadi:** Milliy g'oyaning shakllanishi, yoshlarni umumbashariy va milliy qadriyatlar ruhida tarbiyalash, halq pedagogikasi tajribasiga tayanish. VIII-XIII asrlarda O'rta Osiyoda shakllangan, zamonaviy kasbiy ta'lim tizimining fundamental asoslari. Ular barcha avlod olimlari, mutafakkirlari, pedagoglari, ishlab chiqarish va halq xunarmandchilik ustalari tajribasi va rivojlanishini aks etadi. O'rta Osiyo mutafakkir olimlari kasbiy ta'lim haqida. Movoraunnahr madaniyati rivojlanishi davrida, X-XII va XIV-XVI asrlarda kasbiy ta'lim. Turkistonda VIII-XIII asrlarda jamiyat ta'lim asos bo'lgan barcha yangi g'oyalar, madaniyat va fanga ochiq va jo'shqin bo'lgan davrda kasbiy ta'lim tajribasi. Kasbiy ta'lim tizimida milliy islohotlar yo'nalishlarining mohiyati: ta'limning O'zbekiston halqlari madaniyati bilan boyitilgan milliy tarix, milliy an'analar va odatlar bilan uzviy bog'liqligi, ta'limni milliy rivojlanish, boshqa halqlar madaniyati va tarixiga hurmat uyg'otishning muhim vositasi sifatida tan olinishi.

### 1-savol bayoni.

Milliy g'oyaning shakllanishi, yoshlarni umumbashariy va milliy qadriyatlar ruhida tarbiyalash uchun halq pedagogikasi tajribasiga tayanish maqsadga muvofiqdir. VIII-XIII asrlarda O'rta Osiyoda shakllangan, zamonaviy kasbiy ta'lim tizimining fundamental asoslarini bilish maqsadida barcha avlod olimlari, mutafakkirlari, pedagoglari, ishlab chiqarish va halq xunarmandchilik ustalari tajribasi va rivojlanishini tahlil etishni taqozo qiladi. Quyidagi 1-5-jadvallarda tarixiy manbalar va mutafakkirlarni kasb, hunarga oid tushunchalari keltirilgan.

1-jadval

Tarixiy manbalarga kasb, hunarga oid tushunchalar

Tarixiy manbalar	Kasb, hunarga oid tushunchalar
Eng qadimgi madaniy boyliklarimizni o'rganishda quyidagi uch guruhga ajratilgan manbalarga tayanamiz: Arxeologik qazilmalar natijasida topilgan ko'rgazmali ashyolar. Xalq og'zaki ijodi materiallari hamda yozma manbalar.	Dastlabki urug'chilik jamiyatidan oldin ham inson yashash uchun kurashgan, mazkur davrda urug'ning aarcha a'zolari jamoa harakat qilganlar. Keyinroq kishilar mehnat faoliyatini jamoa a'zolarining yosh jihatlariga te'ra quyidagi uch guruh asosida tashkil etganlar: a) bolalar va o's mirlar; v) ijtimoiy hayot va mehnatda to'la ishtirok etuvchilar; s) keksalar.
Eng qadimgi madaniy boyliklarimizni o'rganishda quyidagi uch guruhga ajratilgan manbalarga tayanamiz: Arxeologik qazilmalar natijasida topilgan ko'rgazmali ashyolar. Xalq og'zaki ijodi materiallari hamda yozma manbalar.	Dastlabki urug'chilik jamiyatidan oldin ham inson yashash uchun kurashgan, mazkur davrda urug'ning aarcha a'zolari jamoa harakat qilganlar. Keyinroq kishilar mehnat faoliyatini jamoa a'zolarining yosh jihatlariga te'ra quyidagi uch guruh asosida tashkil etganlar: a) bolalar va o's mirlar; v) ijtimoiy hayot va mehnatda to'la ishtirok etuvchilar; s) keksalar.

<p>Buyuk adiblar, allomalarning ijodiy merosi.</p>	<p>Ibtidoiy jamiyatda bola uddalay oladigan faoliyatning tashkil etilishida bevosita ishtirok etib, hayot kechirish va mehnat qilish. Bu holat og'ir sharoitda kechgan. Bolalar erkaklar bilan ov qilish, qurol yasash kabi yumushlarni bajarsalar, qizlar ayollar tomonidan bajariladigan mehnat sirlarini edilar. Hech qayerda yozilmagan odat va an'analarga te'ra, yosh bolalar keksalar nazorati ostida ma'lum tajribalarga ega. Bola ma'lum tayyorgarliklardan so'ng maxsus sinovlardan, amaliy faoliyatda faol ishtirok eta olish huquqini qo'lga kiritar edi. Ushbu an'ana, ya'ni, bolalarni ma'lum yoshgacha enaga yoki murabbiyga topshirish yaqin davrlargacha saqlanib qolgan, hatto hozirgi kunda ham te'zga tashlanadi</p> <p>Urug'chilik jamoasi bosqichida esa bolalar mehnatining ko'lami kengayib, kasb-hunar faoliyatining turlari te'payib boradi</p> <p>Tajribali kishilar bolalarni tarbiyalash bilan birga ularni yozishga ham o'rgata boshlaydilar. Asta-sekin harbiy tarbiyaning boshlang'ich finishlm yuzaga kela boshlaydi. Bolalarga harbiy san'at sirlarini o'rgatish ancha murakkab ish, ushbu tarbiyani tashkil etish maxsus bilim hamda tayyorgarlikka ega O'SH taqozo etar edi. Shu bois maxsus harbiy bilim va tayyorgarlikka ega kishilar bolalarga bu boradagi bilimlarni berish jarayoniga jalb etila boshladilar</p> <p>Jamiyatning ijtimoiy jihatdan taraqqiy eta borishi bolalarga dalalarni o'lchash, suv toshqinlarining oldini olish, kishilarni turli kasalliklardan davolash usullariga oid bilimlarni berishga O'P ehtiyojni yuzaga keltirdi</p>
<p>Avesto</p>	<p>Zardusht Axura Mazdadan dunyoda shodlik va baxt makoni, eng sevimli joy qayerda ekanini so'raganda, u shunday javob beradi: u shunday joyki, kishilar u yerda uy-joy quradilar, otashkada (ibodatxona)lar barpo etadilar, dehqonchilik va chorvachilik bilan shug'ullanib, bola-chaqali bo'ladilar; men</p>

	<p>bilan mehnat qiluvchi kishini qo'llayman, uning ishiga baror, hosiliga baraka bag'ishlayman, deydi. Bunda mehnat, dehqonchilik yovuz kuchlarga qarshi kurash, yaxshilik manbai, tayanchi deb ko'rsatiladi</p> <p>Biroq baxt-saodatga erishish uchun mehnat qilish lozim. Shu bois, baxtga erishishning yagona va ishonchli yo'li mehnat qilish ekanligiga alohida e'tibor qaratiladi: "Chorvadorlar to'q bo'lsin uchun chorvani muttasil parvarish qilmoq lozim"</p>
<p>Islom dini</p>	<p>Islomiy g'oyalar odamlarni yaxshilikka da'vat etadi, ularni yomonlikdan qaytaradi. Insonparvarlikni targ'ib etib, razolatni qoralaydi, odob-axloq, ruhiy-ma'naviy poklik, mehnat qilish hamda yer yuzini obod va go'zal etishga undaydi. U adolat, tenglik, tinchlik, erkni targ'ib etadi</p>

2-jadval

Mutafakirlarning kasb, hunarga oid fikr-mulohazalari

<p><b>Mutafakkirlar</b></p>	<p><b>Kasb, hunarga oid tushunchalar</b></p>
-----------------------------	--

Yassaviya tariqati “Hikmat” asari	Bu asarda Yassaviya ta’limotidagi poklik, halollik, to’g’rilik, mehr-shafqat, o’z qo’l kuchi, peshona teri va halol mehnati bilan kun kechirish, Alloh taolo visoliga yetishish yo’lida nisonni ham btinan, ham zohiran har mtomonlama takomillashtirish kabi umuminsoniy qadriyatlar ifoda etilgan.
Bahouddin Naqshband	“Dil ba yoru, dast ba kor” (Dil yorda, qo’l ish (mehnat)da) shiori fikrimizning yorqin isbotidir. Shuning uchun ham Naqshbandiya sulukiga kirgan kishilar mehnat qilish evaziga hayot kechirar edilar. Tunu kun toat-ibodat bilan shug’ullanib, oila, jamiyat yumushlarini tark etish emas, balki oilani farovon, mamlakatni obod etish yo’lida mehnat qilish talab etilar edi.
Abu Nasr Forobiy	<p>Ta’lim - degan so’z xalqlar va shaharliklar o’rtasida nazariy fazilatni birlashtirish, tarbiya esa shu xalqlar o’rtasidagi tug’ma fazilat va amaliy kasb hunar fazilatlarini birlashtirish degan so’zdir.</p> <p>Ta’lim faqat so’z va o’rgatish bilangina bo’ladi. Tarbiya esa, amaliy ish tajriba bilan, ya’ni shu xalq, shu millatning amaliy malakalardan iborat bo’lgan ish - harakat, kasb - hunarga berilgan bo’lishi, o’rganishidir</p> <p>Amaliy fazilatlar va amaliy san’at (kasb-hunar)lar va ularni bajarishga odatlanish masalasi”ga kelganda, bu odat ikki yo’l bilan hosil qilinadi: bulardan birinchisi - qanoatbaxsh so’zlar, chorlovchi, ilxomlantiruvchi so’zlar yordamida odat hosil qilinadi, malakalar vujudga keltiriladi, odamdagi g’ayrat, qasd- intilish harakatga aylantiriladi.</p> <p>Ikkinchi yo’l (yoki usul) - majbur etish yo’li. Bu usul gapga ko’nmovchi, qaysar shaharliklar va boshqa sahroyi xalqlarga nisbatan qo’llaniladi. Chunki ular o’z istaklaricha so’z bilan g’ayratga kiradiganlardan emaslar. Ulardan birortasi nazariy</p>
	bilimlarni o’rganishga kirishsa, uning fazilati yaxshi o’l. Kasb hunarlarni va juz’iy san’atlarni egallashga intilish bo’lmasa, bunday odamlarni majbur etmaslik kerak. Chunki shahar xalqlariga tarbiya berishdan maqsad - ularni fazilat egasi qilib va san’at ahllariga aylantirishdir.
Abu Rayhon Beruniy	Eng muhimi, mutafakkir, inson kamolotida, mehnat va mehnat tarbiyasi haqida muhim fikrlarni bayon etadi. U har bir hunar egasining mehnatiga qarab turlarga o’l. Og’ir mehnat sifatida binokor, ‘mir qazuvchi, hunarmand, fan sohiblari mehnatini keltiradi. Ayniqsa ilm ahli - olimlar mehnatiga alohida e’tibor berish, hayrixoh bo’lishga chaqiradi, ularni ma’rifat tarqatuvchilar, jamiyat ravnaqiga hissa qo’suvchilar deb, biladi: shu bilan birga, og’ir mehnat qiluvchi konchilar, yer ostida gavhar izlovchilar, dehqonlar haqida gapirib, ularning mehnatini rag’batlantirib turish kerak, deydi. Ayniqsa, podshoxlar bunday mehnat ahliga g’amho’r o’ kerakligini alohida eslatadi. Chunki, ana shu mehnat ahli ular hukmronligining tayanchi, deb ta’kidlaydi.
	Olim bolalarni mehnatga o’rgatish metodlari, uoChkp haqida ham fikr yuritadi. Masalan, bolalarni eng kichik yoshidan mehnatga o’rgatish kerak deydi. Mehnat tarbiyasida o’sha davr tarbiya an’anasiga binoan vorislikka katta ahamiyat beradi.

	<p>Hunarmandchilikka oid, shogird tayyorlash jarayoni, ustalarning hunar o'rgatish metodlari haqida ham qimmatli fikrlar bayon etilgan. Bunda hozirgi pedagogika Fani tili bilan aytganda, shaxsiy namuna metodidan foydalangani, ish jarayoni bevosita ham nazariy, ham amaliy jihatdan ustaxonaning o'zida bajarilgani shogirdlarning malakali usta yetishishida katta ahamiyatga ega.</p>
Abu ali ibn Sino	<p>Oila munosabatlariga to'xtalar ekan, ayniqsa ota-onalarning oilada mehnatsevarligi bilan farzandlarini ham kasb va hunarga o'rgatishi borasida muhim fikrlar bayon etadi. Insonning xulqi va ruhiga mehnatning ijobiy ta'sirini ta'kidlash bilan bir qatorda turli kasb egalari: hunarmand, dehqonlar mehnatini ulug'laydi va qimorboz, sudho'r kabilarni qoralaydi. U mehnatsiz hayot kechirish insonga ham jismoniy ham ruhiy tomondan salbiy ta'sir etishini to'g'ri talqin etadi.</p>
Yusuf Xos Hojib	<p>Insonga bilim nechog'lik zarur, kasb-hunar egallash ham shunchalik muhimligini asarida alohida ta'kidlaydi. Shunga te'ra u asarda turli toifadagi kishilar borasida fikr yuritar ekan, hunarmandlar haqida ham iliq fikrlar bayon etadi.</p> <p>Jamiyat taraqqiyoti va xalq farovonligida muhim o'ringa ega O'P dehqonlar, chorvadorlar, savdogarlar, tabiblar, olimlar haqida ham muhim fikrlar bayon etadi va har birining jamiyatdagi o'gshsh rsatib beradi.</p> <p>Jamiyatning rivojlanishiga hissa qo'shgan har bir kasb, hunar egasini ulug'laydi va ularni qadrlash zarurligini ta'kidlaydi.</p>
Kaykovus	<p>... barcha fikr va tushunchalarimning sening uchun kitobga yozdim va har bir ilm, ham hunar va har peshakim bilur edim, hammasini qirq to'rt bobda bayon etdim</p> <p>Kitobda juvonmardlar egallashi zarur O'P quyidagi yo'nalishlarda ta'lim-tarbiya berish nazarda tutilgan:</p> <p>Kaykovus bilim olish haqida.</p> <p>Hunar va turli kasb egalari haqida.</p> <p>Turmush va xulq-odob qoidalari haqida.</p> <p>Jismoniy yetuklik haqida.</p> <p>Kaykovus ilmni uchga o'l: biror kasb-hunarga bog'liq ilm; ilm bilan bog'liq kasb-hunar hamda xayr va dalolatga taalluqli odat.</p> <p>Birinчисiga, ya'ni biror kasb bilan bog'liq ilmlarga tabiblik, munajjimlik, muhandislik, yer o'lchash, shoirlik va boshqalar kiritiladi. Ilmga taalluqli kasblar musiqa asboblari ustasi, hayvonlarni davolovchi, binokorlik va boshqalar, har qanday usta O' ham bu boradagi ilmni bilmasa, hech ish qila olmasligi ta'kidlanadi.</p> <p>uning turli kasb-hunar vakillari haqidagi fikrlari amaliyotga tatbiq etishda muhimligi bilan diqqatga sazovor</p>

	dehqonchilik ilmini egallash, mazkur ishda yerni tarbiya qilish, tezkor va g'ayratli o'sh ta'kidlaydi. Boshqa hunarlarni egallashda ham rostgo'y o', xiyonat qilmaslik, muhtojlarga yordam qilish kabi xislatlarga ega bo'lishga undaydi. Ayniqsa, uning bozor bilan bog'liq kasb-hunar kishilariga bergan qiziqarli. Masalan, u: "Bozor xalqi bila bozori. Tosh va tarozini rost qilg'il. O'z aqchang haqida ikki dil va ikki hamyon bo'lmag'il. Sheriklaringga xiyonat qilmag'il, har peshakim qilsang, unga hiyla qilmag'il va hamisha hamma ishingni birdek qilg'il. Agar moldor bo'lsang, muhtojga qarz bermoqni g'animat bilg'il", — deb to'g'ri ta'kidlaydi. Bu pandlar ham hukmdorga, ham oddiy fuqaroga bab-baravar zarur hisoblanadi. Bu bilan Kaykovus yoshlarda mehnatsevarlikni, mehnatkash insonga hurmat tuyg'usini tarbiyalaydi, jismoniy mehnat bilan ham aqliy mehnat kabi shug'ullanish lozimligini bayon etadi.
Muslihiddin Sa'diy	Ulug' murabbiy bilim olish bilan birga hunarning ham inson uchun qay darajada afzalligini uqtiradi. Chunki "...hunar qaynar buloq, tuganmas davlat, deydi u, - agar hunarmand molidan mahrum o', qayg'usi uh chunki hunarning davlatdir. Hunarmand qayerga borsa, qadrlanadi va uying to'ridan joy oladi. Hunarsiz odam esa, hamisha mashaqqat chekadi, tilanchilik qiladi"

## 2-savol bayoni.

Movoraunnahr madaniyati rivojlanishi davrida, X-XII va XIV-XVI asrlarda kasbiy ta'lim kasb, hunar haqidagi fikr-mulohazalarga asoslandi. Turkistonda VIII- XIII asrlarda jamiyat ta'lim asos bo'lgan barcha yangi g'oyalar, madaniyat va fanga ochiq va jo'shqin bo'lgan davrda kasbiy ta'lim tajribalari mutafakkirlarning fikr- mulohazalari asosida rivojlandi. Quyidagi 3-jadvalda berilgan:

3-jadval

Mutafakkirlarning kasb, hunarga oid tushunchalari

<b>Mutafakkirlar</b>	<b>Kasb, hunarga oid tushunchalar</b>
Amir Temur	"Belda kamar va tilda sano", ya'ni ish va so'z bir bo'lsin deyishni xush ko'rardi
Abdurahmon Jomiy	Mutafakkir bilim hamda hunarsiz kishini o'tindan boshqa narsaga yaramaydigan mevasiz daraxtga o'xshatadi. U har bir yoshni ilmu hunar sirlarini o'rganishga, bu yo'lda sabrli, matonatli bo'lishga undaydi. Shuningdek, hunar o'rganishi har bir kishi uchun u yoshmi, keksami, shohmi, fuqaromi, barchaga barobar, deb ta'kidlaydi.
Alisher Navoiy	Bolalarga yoshligidanoq bilim, ma'lumot va tarbiya berishlikni ko'rsatib, o'g'il-qizlarni 6 yoshdan tarbiyachiga - muallimga berish lozimligini ta'kidlaydi. Shu bilan bolalarga yoshligidanoq fanlar va hunarlarni egallab olmoqligi lozimligini ta'kidlaydi.
Husayn Voiz Koshifiy	Insonni kamolga yetkazish maqsadida unda tarkib toptirish uchun zarur bo'lgan xislatlarni o'nga bo'lib turkumlashtiradi. Shu lardan biri kasb-hunat, ilm-ma'rifatni egallashga chaqiradi.

Zahiriddin Muhammad Bobur	Yoshlar shaxsini hayotning o'zi shakllantiradi, lekin bunda mehnat va mehnatda toblanish muhim rol o'ynaydi.
---------------------------	--

### 3-savol bayoni

Kasbiy ta'lim tizimida milliy islohotlar yo'nalishlarining mohiyati: ta'limning O'zbekiston halqlari madaniyati bilan boyitilgan milliy tarix, milliy an'analar va odatlar bilan uzviy bog'liqligi, ta'limni milliy rivojlanish, boshqa halqlar madaniyati va tarixiga hurmat uyg'otishning muhim vositasi sifatida tan olindi.

#### Nazorat savollari:

1. "VIII-XIII asrlarda O'rta Osiyoda shakllangan, zamonaviy kasbiy ta'lim tizimining fundamental asoslariga misollar keltiring.
2. Movoraunnahr madaniyati rivojlanishi davrida, X-XII va XIV-XVI asrlarda kasbiy ta'limni izohlang.
3. Kasbiy ta'lim tizimida milliy islohotlar yo'nalishlarining mohiyati.
4. Mutafakkirlarning fikrlaridan namunalar keltiring.
5. Mutafakkirlarning fikrlarini amaliyotdagi holatini tahlil qiling.

#### Mustaqil ish topshiriqlari:

Quyidagi "Toifalash jadval"larini to'ldiring:

1-jadval

O'rta Osiyoda miloddan oldingi 6 asrdan miloddimizning 3 asrigacha bo'lgan davrda ijtimoiy hayot, ta'lim-tarbiya		
Eng kadimgi yorgorliklarda inson tarbiyasi	Zardushtiylik ta'limotida ta'lim-tarbiy. 'Avesto'	Eng kadimgi yozma ma'rifiy yodgorliklar

2-jadval

6-8 asrlarda O'rta Osiyoda ijtimoiy va madaniy hayot, maktab hamda pedagogik fikrlar			
Islomda ta'lim-tarbiya		So'fiylik ta'limoti	
Imom Ismoil al		Yassaviya	
Abu Iso at Termiziy		Naqshbandiya	
		Kusroviya	

3-jadval

Sharq mutafakkir		arning pedagogik fikrlari	
Mutafakkirlar	Kasb-hunarga oid fikrlari	Mutafakkirlar	Kasb-hunarga oid fikrlari
Muhammad ibn Muso al-Xorazmiy		Unsurul-Maoliy	
Ahmad Farg'oniy		Kaykovus	
		Az-Zamaxshariy	

Abu Nasr Forobiy		Umar Xayyom	
Abu Ali ibn Sino		Abu Rashod Ahmad al-Axsikatiy	
Abu Rayhon Beruniy		Ahmad Yugnakiy	
Mahmud Qoshg'ariy		Sulaymon Boqirg'oniy	
Yusuf Xos Hojib		Muslihiddin Sa'diy	



4-jadval

<b>9-15 asrlarda O'rta Osiyoda ijtimoiy-siyosiy va madaniy hayot, maktab va pedagogik fikrlar</b>	
<b>Mutafakkirlar</b>	<b>Kasb-hunarga oid fikrlari</b>
Sohibqiron Amir Temur	
Muhammad Tarag'ay - Mirzo Ulug'bek	
Abdurazzoq Samarqandiy	
Alisher Navoiy	
Abdurahmon Jomiy	
Jaloliddin Davoniy	
Husayn Voiz al-Koshifiy	

### **3- MA'RUZA.O'ZBEKISTON RESPUBLIKASI TA'LIM TIZIMI ISLOHOTLARI.**

#### **Asosiy savollari**

1. Uzlüksiz ta'limni tashkil etish va rivojlantirish prinsiplari.
2. Uzlüksiz ta'limni isloh qilish yo'nalishlari.
3. Uzlüksiz ta'lim tizimi va turlari.
4. O'zbekiston Respublikasi davlat ta'lim siyosatining tamoyillari.
5. Kadrlar tayyorlar tizimi rivojlanishining asosiy yo'nalishlari.
6. Milliy dasturni amalga oshirish bosqichlari

#### **Tushunchalar va tayanch iboralar.**

Uzlüksiz ta'lim, ta'lim tizimi, isloh qilish, prinsip, kasb, hunar. Milliy dastur, tamoyil, rivojlanish, bosqich, milliy modelb, shaxs, davlat va jamiyat, fan, ishlab chiqarish, uzlüksiz ta'lim.

**Darsning maqadi:** Ta'lim tizimi islohotlarini muvaffaqiyatli amalga oshirish shart-sharoitlari: milliy pedagogik merosga tayanish, yangi maqsad va vazifalarni aniq belgilab olish, bosqichma-bosqich amalga oshirish, tadrifiylik. Ta'lim tizimi islohotlarining mohiyati: izchillik, ochiqlik, fuqarolarning ta'limga bo'lgan ehtiyojlarini qoniqtira olish, jamiyatning talablariga javob berish, jahon kasb va ta'lim bozorida samarali faoliyat yuritish va raqobat qila olish. "Ta'lim to'g'risida"gi Qonun va Kadrlar tayyorlash milliy dasturi. 'Uzlüksiz ta'lim' tushunchasi. Uzlüksiz ta'lim tuzilishi. Uzlüksiz ta'lim tizimi va turlari. Kasbiy ta'lim turi va tizimi. Kasbiy ta'lim rivojlanishining asosiy omillari. Uzlüksiz, kasb-hunar ta'limi tizimida o'rta maxsus ta'limining o'rni va ahamiyati.

#### **1-savol bayon:**

Uzlüksiz ta'limning faoliyat ko'rsatish prinsiplari quyidagilardan iborat:

ta'limning ustuvorligi uning rivojlanishining birinchi darajali ahamiyatga ega ekanligi, bilim, ta'lim va yuksak intellektning nufuzi;

ta'limning demokratlashuvi ta'lim va tarbiya uslublarini tanlashda o'quv yurtlari mustaqilligining kengayishi, ta'limni boshqarishning davlat-jamiyat tizimiga o'tilishi;

ta'limning insonparvarlashuvi inson qobiliyatlarining ochilishi va uning ta'limga nisbatan bo'lgan turli-tuman ehtiyojlarining qondirilishi, milliy va umumbashariy qadriyatlar ustuvorligining ta'minlanishi, inson, jamiyat va atrof-

muhit o'zaro munosabatlarining uyg'unlashuvi, ta'limning ijtimoiylashuvi ta'lim oluvchilarda estetik boy dunyoqarashni hosil qilish, ularda yuksak ma'naviyat, madaniyat va ijodiy fikrlashni shakllantirish;

ta'limning milliy yo'naltirilganligi ta'limning milliy tarix, xalq'analar va urf-odatlar bilan uzviy uyg'unligi, O'zbekiston xalqlarining madaniyatini saqlab qolish va boyitish, ta'limni milliy taraqqiyotning o'ta muhim omili sifatida e'tirof etish, boshqa xalqlarning tarixi va madaniyatini hurmatlash;

ta'lim va tarbiyaning uzviy bog'liqligi, bu jarayonning har tomonlama kamol topgan insonni shakllantirishga yo'naltirilganligi;  
iqtidorli yoshlarni aniqlash, ularga ta'limning eng yuqori darajasida, izchil ravishda fundamental va maxsus bilim olishlari uchun shart-sharoitlar yaratish.

### **3-savol bayoni:**

Uzluksiz ta'lim sohasidagi islohotlar quyidagilarni nazarda tutadi:  
ta'lim tizimining kadrlar salohiyatini tubdan yaxshilash, tarbiyachi, o'qituvchi, muallim va ilmiy xodimning kasbiy nufuzini oshirish;  
davlat va nodavlat ta'lim muassasalarining har xil turlarini rivojlantirish;  
ta'lim tizimini tarkibiy jihatdan qayta qurish, ta'lim, fan, texnika va texnologiyaning, iqtisodiyot va madaniyatning jahon miqyosidagi zamonaviy yutuqlarini hisobga olgan holda ta'lim va kasb-hunar ta'limi dasturlarini tubdan o'zgartirish;  
majburiy umumiy o'rta ta'limdan o'rta maxsus, kasb-hunar ta'limiga o'tilishini ta'minlash;  
maxsus, kasb-hunar ta'limining markazlari sifatida fan va ishlab chiqarish integratsiyalashgan yangi tipdagi o'quv muassasalarini vujudga keltirish;  
ilg'or texnologiyalarni keng o'zlashtirish, iqtisodiyotdagi tarkibiy o'zgarishlar, chet el investitsiyalari ko'lamlarining kengayishi, tadbirkorlik, kichik va xususiy biznesni rivojlantirish bilan bog'liq yangi kasb-hunar va mutaxassisliklar to'yicha kadrlar, shu jumladan boshqaruv tizimi kadrlarini tayyorlash, qayta tayyorlash va ularning malakasini oshirish;  
milliy mustaqillik prinsiplari va xalqning boy intellektual merosi hamda umumbashariy qadriyatlarning ustuvorligi asosida ta'limning barcha darajalari va bo'g'inlarida ta'lim oluvchilarning ma'naviy va ahloqiy fazilatlarini rivojlantirish;  
ta'limni boshqarish tizimini takomillashtirish, ta'lim muassasalarini mintaqalashtirish;  
ta'lim olishda, shuningdek bolalar va yoshlarni ma'naviy-ahloqiy, intellektual va jismoniy jihatdan tarbiyalashda oila, ota-onalar, jamoat tashkilotlari, mahallalar, xayriya va xalqaro fondlarning rolini kuchaytirish yuzasidan chora-tadbirlar ishlab chiqish hamda ularni amalga oshirish;  
ta'lim jarayoni va kadrlar tayyorlash sifatiga xolis baho berish tizimini yaratish va joriy etish;  
ta'lim tizimini moliyaviy, moddiy-texnika va boshqa tarzdagi resurslar bilan ta'minlash mexanizmlarini shakllantirish;  
uzluksiz ta'limni fan va ishlab chiqarish bilan integratsiyalashtirishning puxta mexanizmlarini ishlab chiqish va joriy etish;  
ta'lim va ilm-fan bilan bog'liq chet el hamda xalqaro tashkilotlar bilan hamkorlikni kengaytirish va rivojlantirish;  
tub yerli millatga mansub bo'lmagan shaxslar zich yashaydigan joylarda ular ona tillarida ta'lim olishlari uchun tashkiliy va pedagogik shart-sharoitlar yaratish;  
ta'limning barcha darajalarida ta'lim oluvchilarning huquqiy, iqtisodiy, ekologik va sanitariya-gigiyena ta'limi hamda tarbiyasini takomillashtirish.

### **3-savol bayoni:**

Uzluksiz ta'lim kadrlar tayyorlash tizimining asosi, O'zbekiston Respublikasining ijtimoiy-iqtisodiy taraqqiyotini ta'minlovchi, shaxs, jamiyat va davlatning iqtisodiy, ijtimoiy, ilmiy-texnikaviy va madaniy ehtiyojlarini qondiruvchi ustuvor sohadir.  
Uzluksiz ta'lim ijodkor, ijtimoiy faol, ma'naviy boy shaxs shakllanishi va yuqori malakali raqobatbardosh kadrlar ildam tayyorlanishi uchun zarur shart-sharoitlar yaratadi.  
Uzluksiz ta'lim tizimining faoliyat olib borishi davlat ta'lim standartlari asosida, turli darajalardagi ta'lim dasturlarining izchilligi asosida ta'minlanadi va quyidagi ta'lim turlarini o'z ichiga oladi: maktabgacha ta'lim; umumiy o'rta ta'lim; o'rta maxsus, kasb-hunar ta'limi; oliy ta'lim;  
oliy o'quv yurtidan keyingi ta'lim;  
kadrlar malakasini oshirish va ularni qayta tayyorlash;  
maktabdan tashqari ta'lim.

Kadrlar tayyorlash milliy modelining o'ziga xos xususiyati mustaqil ravishdagi to'qqiz yillik umumiy o'rta hamda uch yillik o'rta maxsus, kasb-hunar ta'limini joriy etishdan iboratdir. Bu esa, umumiy ta'lim dasturlaridan o'rta maxsus, kasb-hunar ta'limi dasturlariga izchil o'tilishini ta'minlaydi.

Umumiy ta'lim dasturlari: maktabgacha ta'lim, boshlang'ich ta'lim (I-IV sinflar), umumiy o'rta ta'lim (I-IX sinflar), o'rta maxsus, kasb-hunar ta'limini qamrab oladi.

Kasb-hunar ta'limi dasturlari o'rta maxsus, kasb-hunar ta'limi, oliy (bakalvriat, magistratura) ta'lim va oliy o'quv yurtidan keyingi ta'limni, kadrlar malakasini oshirish va ularni qayta tayyorlashni qamrab oladi.

#### **4-Savol bayoni:**

Ta'lim O'zbekiston Respublikasi ijtimoiy taraqqiyoti sohasida ustuvor deb e'lon qilinadi.

Ta'lim sohasidagi davlat siyosatining asosiy prinsiplari quyidagilardan iborat:

- ta'lim va tarbiyaning insonparvar, demokratik xarakterda ekanligi;
- ta'limning uzluksizligi va izchilligi;
- umumiy o'rta, shuningdek o'rta maxsus, kasb-xunar ta'limining majburiyligi;
- maxsus, kasb-xunar ta'limi uo'nalishi; akademik litseyda yoki kasb- xunar kollejida sh tanlashning ixtiyoriyligi;
- ta'lim tizimining dunyoviy xarakterda ekanligi;
- davlat ta'lim standartlari doirasida ta'lim olishning hamma uchun ochiqligi;
- ta'lim dasturlarini tanlashga yagona va tabaqalashtirilgan yondashuv;
- bilimli bo'lishni va iste'dodni rag'batlantirish;
- ta'lim tizimida davlat va jamoat boshqaruvini uyg'unlashtirish .

#### **5-savol bayoni:**

1. Ta'limning uzluksizligini ta'minlash
2. Pedagog va ilmiy-pedagog kadrlar tayyorlash, qayta tayyorlash va ularning malakasini oshirish
3. Ta'lim jarayonini mazmunan islox qilish
4. Ma'naviy-axloqiy tarbiya va ma'rifiy ishlar
5. Iqtidorli bolalar va iste'dodli yoshlar
6. Ta'lim tizimini boshqarish
7. Kasb-xunar ta'limi sifatini nazorat qilish tizimini shakllantirish
8. Ta'lim tizimini moliyalash
9. Moddiy-texnika ta'minoti
10. Ta'lim tizimining yaxlit axborot makonini vujudga keltirish
11. Ta'lim xizmati to'rsatish bozorini rivojlantirish
12. Ta'lim sohasida ijtimoiy kafolatlarni ta'minlash xamda bu soxani davlat tomonidan qo'llab-quvvatlash
13. Fan bilan ta'lim jarayoni aloqalarini rivojlantirish
14. Ishlab chiqarish va ta'lim tizimi integratsiyalashuvini rivojlantirish
15. Ta'lim va kadrlar tayyorlash sohasidagi xalqaro xamkorlik

Kadrlar tayyorlash tizimini shakllantirish va rivojlantirish quyidagi ustuvor uIgt qamrab oladi:

*Ta'limning uzluksizligini ta'minlash.* Ta'limning o'z ichiga maktabgacha ta'lim, umumiy o'rta va o'rta maxsus, kasb-hunar ta'limini qamrab oluvchi yangi uzluksiz va izchil tizimi barpo etiladi. Oliy kasb-hunar ta'limining bakalavrlar va magistrlar tayyorlashni nazarda tutuvchi ikki bosqichli tizimi joriy etiladi. Aspirantura va doktorantura faoliyati rivojlanib boradi. Kadrlar malakasini oshirish va ularni qayta tayyorlash bo'yicha raqobatbardosh ta'lim muassasalari vujudga keltiriladi.

Ta'lim muassasalarini hududiy yo'nalishga o'tkazish va tarkibiy tuzilmasini o'zgartirish ishi amalga oshiriladi. Uzluksiz ta'lim tizimini rivojlantirish va uning samaradorligini baholash monitoringi amalga oshiriladi.

Uzluksiz ta'lim tizimi uchun pedagog kadrlar tayyorlash va qayta tayyorlash ustuvorligi

ta'minlanadi.

*Pedagog va ilmiy-pedagog kadrlar tayyorlash, qayta tayyorlash va ularning malakasini oshirish.* Pedagog kadrlarning malakasini oshirish va ularni qayta tayyorlashning zamon talablariga moslashuvchan, ta'limning yuqori sifatli va barqaror rivojlanishini ko'zlovchi tizimi vujudga keltiriladi. Pedagog kadrlarni ildam qayta tayyorlash va ularning malakasini oshirish, raqobatbardosh darajada ularning kasb sifatini qo'llab-quvvatlash ta'minlanadi.

Oliy ta'lim muassasalarida davlat ta'lim standartlariga mos yuqori malakali o'qituvchilar tayyorlash bo'yicha maxsus fakultetlar, shuningdek respublika viloyatlarida umumiy o'rta va o'rta maxsus, kasb-hunar ta'limi uchun o'qituvchilar va mutaxassislar malakasini oshirish va ularni qayta tayyorlash yuzasidan maxsus markazlar tashkil etiladi.

*Ta'lim jarayonini mazmunan isloh qilish.* Kadrlarni o'qitish va tarbiyalash milliy tiklanish prinsiplari va mustaqillik yutuqlari, xalqning boy milliy, ma'naviy va intellektual salohiyati hamda umumbashariy qadriyatlarga tayangan, insonparvarlikka yo'naltirilgan ta'limning mazmuni davlat ta'lim standartlari asosida isloh qilinadi. Ta'lim oluvchining shaxsiga, unda ta'lim va bilimlarga bo'lgan ishtiyoqni kuchaytirishga, mustaqil ish tutishni, iftixor va insoniy qadr-qimmat tuyg'usini shakllantirishga alohida e'tibor beriladi.

Pedagog kadrlarning obro'-e'tibori, mas'uliyati va kasb ko'nikmasini oshirish yuzasidan sobitqadam davlat siyosati olib boriladi. Ilg'or pedagogik texnologiyalar, ta'limning yangi shakl va uslublari, o'quv, shu jumladan differensiyalashgan dasturlar amaliyotga joriy etiladi.

*Ma'naviy-axloqiy tarbiya va ma'rifiy ishlar.* Yosh avlodni ma'naviy-ahloqiy tarbiyalashda xalqning boy milliy madaniy-tarixiy an'analariga, urf-odatlariga hamda umumbashariy qadriyatlarga asoslangan samarali tashkiliy, pedagogik shakl va vositalari ishlab chiqilib, amaliyotga joriy etiladi. Shaxsni tarbiyalash va uni har tomonlama kamol toptirishning ustuvorligi ta'minlanadi. Umumiy hamda pedagogik madaniyatni oshirish maqsadida, mamlakat aholisi orasidagi ma'rifiy ishlar takomillashtirib boriladi.

O'zbekiston mustaqilligi prinsiplariga sadoqatli hamda jamiyat taraqqiyotiga munosib hissa qo'shishga qodir shaxsni shakllantirish maqsadida ta'lim muassasalari ota-onalar, oila, mahalla qo'mitalari, Respublika Ma'naviyat targ'ibot markazi, Milliy g'oya va mafkura ilmiy-amaliy markazi, jamoat tashkilotlari, fondlar bilan o'zaro puxta hamkorlik qiladilar. (O'zR O9.O4.2007 y. O'RQ-87-son Qonuni taxririidagi xat boshi)

*Iqtidorli bolalar va iste'dodli yoshlar.* Iqtidorli bolalar va iste'dodli yoshlarni aniqlash va o'qitish uslubiyati, psixologik-pedagogik va tashkiliy sharoitlari yaratiladi, bunday bolalar va yoshlarga oid ma'lumotlarning respublika banki va monitoringi shakllanadi. Maxsus o'quv dasturlari va progressiv pedagogik texnologiyalar ishlab chiqish uchun eng yaxshi pedagog va olimlar jalb qilinadi, o'quv-tarbiya jarayonida ularning faol ishtiroki ta'minlanadi. Fan va texnikani, siyosat va iqtisodiyotni, madaniyat va san'atni o'rgatish markazlari qabilidagi hamda milliy (elita) ta'lim muassasalari tashkil etiladi.

Iqtidorli bolalar va iste'dodli yoshlarni chet ellarda umumiy va kasbiy jihatdan tayyorgarlikdan o'tkazishga qaratilgan sobitqadam faoliyat amalga oshiriladi. Akademik litseylarning o'quvchilariga, birinchi navbatda iqtidorli, yuksak iste'dod sohiblariga, bilimning tegishli sohalari va fanning aniqyo'nalishlari O'UYUYA o'z tabiiy qobiliyatlarini namoyon etish va rivojlantirish, o'zlaridagi noyob iste'dodni ro'yobga chiqarish uchun keng imkoniyatlar yaratiladi.

*Ta'lim tizimini boshqarish.* Uzluksiz ta'lim tizimi va kadrlar tayyorlashning davlat va nodavlat ta'lim muassasalarini tarkibiy jihatdan yaT va ularni izchil rivojlantirish davlat uo'N bilan boshqarib boriladi. Barcha darajadagi ta'lim boshqaruv organlarining vakolat doiralari 'Ta'lim to'g'risida'gi Qonunga muvofiq belgilanadi. Ta'limning normativ-huquqbazasi rivojlantiriladi. Moliya-xo'jalik faoliyati olib borish hamda ta'lim jarayonini tashkil etishda yurtlarining huquqlari kengayadi va mustaqilligi ta'minlanadi. Ta'lim muassasalari O'zbekiston Respublikasi Vazirlar Mahkamasi tomonidan belgilangan tartibda attestatsiyadan o'tkaziladi hamda akkreditatsiyalanadi. Akkreditatsiya yakunlariga ko'ra ta'lim sohasida faoliyat to'rsatish huquqi beriladi.

Muassis tashkilotlarning, mahalliy hokimiyat organlarining, savdo-sanoat doiralarning, jamoat tashkilotlarining, fondlarning va homiylarning vakillarini o'z ichiga oluvchi vasiylik va kuzatuv kengashlari tuzish orqali ta'lim muassasalarining samarali jamoat boshqaruvi tizimi joriy etiladi.

*Kasb-hunar ta'limi sifatini nazorat qilish tizimini shakllantirish.* Ta'lim boshqaruvi organlariga bog'liq bo'lmagan, kasb-hunar ta'limi sifatini attestatsiyadan o'tkazuvchi davlat xizmati tashkil etiladi. Mamlakatni iqtisodiy va ijtimoiy rivojlantirishning istiqbol talablariga monand davlat ta'lim standartlari ishlab chiqiladi. yurtlari faoliyatini, professor-pedagog kadrlar sifatini hamda ta'lim oluvchilarning bilimini reyting asosida baholash tizimi tadbiquetiladi. Kadrlarni tayyorlash sifatini nazorat qilishning davlat va jamoat shakllari rivojlantiriladi.

Ta'lim muassasalari bitiruvchilarini yakuniy attestatsiyalash tizimi takomillashtiriladi.

*Ta'lim tizimini moliyalash.* Ta'limni va kadrlar tayyorlashni moliyalash tizimi takomillashtiriladi, uning ko'p variantli (byudjetdan ajratiladigan va byudjetdan tashqari manbalardan) tizimi joriy etiladi, ta'lim muassasalarining o'zini o'zi pul bilan ta'minlashi rivojlantiriladi, xususiy hamda chet el investitsiyalarini ta'lim sohasiga jalb etish rag'batlantiriladi.

Respublika fuqarolari uchun keyinchalik ularni to'lashning moslashuvchan tizimiga asoslangan ta'lim kreditlari berish mexanizmi shakllantiriladi. Uzluksiz ta'lim va kadrlar tayyorlash tizimini moddiy jihatdan qo'llab-quvvatlashda donorlar va homiylarning mavqei kuchayib boradi.

Pullik ta'lim xizmatlari ko'rsatish, tadbirkorlik, maslahat, ekspert, noshirlik, ishlab chiqarish, ilmiy hamda ustavda belgilab qo'yilgan vazifalarga muvofiq boshqa tarzdagi faoliyat hisobidan ta'lim muassasalarining daromadlari ko'payishi ta'minlanadi.

*Moddiy-texnika ta'minoti.* Har bir mintaqaning demografik va jo'g'rofiy xususiyatlaridan kelib chiqib, akademik litseylar, kasb-hunar kollejlari tarmog'i barpo etiladi. Ta'lim oluvchilarni oiladan ajralmagan holda o'qishga imkon qadar ko'proqqamrab olinadi.

Mavjud ta'lim muassasalarini kapital ta'mirlash va yangi ta'lim muassasalari qurish, ularni normativ talablarga muvofiq, zamonaviy texnika va texnologiyalarning darajasini hisobga olgan holda jihozlanishini ta'minlash choralari ko'riladi.

O'quv-tarbiya muassasalarini zarur uskunalar, inventarlar, ashyolar, ta'limning texnikaviy, dasturiy va didaktik vositalari bilan jihozlash yuzasidan ixtisoslashtirilgan ishlab chiqarishlarni vujudga keltirish qo'llab-quvvatlanadi. Barcha bosqichdagi ta'lim jarayonlarini kompyuterlashtirish va axborotlashtirish amalga oshiriladi.

*Ta'lim tizimining yaxlit axborot makonini vujudga keltirish.* Zamonaviy axborot texnologiyalari, kompyuterlashtirish va kompyuterlar tarmoqlari negizida ta'lim jarayonini axborot bilan ta'minlash rivojlanib boradi. Ta'lim jarayonida ommaviy axborot vositalarining mavqei oshib boradi, televideniye va radioning ta'lim dasturlari intellektuallashuvi ta'minlanadi. Fan va ta'limning nashriyot bazasi rivojlantiriladi, o'quv, o'quv-uslubiy, ilmiy, qomusiy adabiyotlar va ma'lumotnomalar bilan ta'minlashning barqaror tizimi shakllantiriladi.

*Ta'lim xizmati ko'rsatish bozorini rivojlantirish.* Ta'lim va kadrlar tayyorlash sohasida marketingni rivojlantirish yo'li bilan ta'lim xizmati ko'rsatishning raqobatga asoslangan bozori shakllantiriladi. Davlat va nodavlat ta'lim muassasalari rivojlantiriladi, ta'lim va kadrlar tayyorlash sohasida raqobatga asoslangan muhit vujudga keltiriladi, ta'lim xizmati ko'rsatish bozori davlat yo'li bilan boshqarib boriladi. Asosiy ta'lim dasturlarida nazarda tutilmagan konsultativ va qo'shimcha ta'lim xizmatlaridan iborat pullik ta'lim xizmati ko'rsatish tizimi rivojlantiriladi.

*Ta'lim sohasida ijtimoiy kafolatlarni ta'minlash hamda bu sohani davlat tomonidan qo'llab-quvvatlash.* Pedagogik faoliyatning obro'-e'tiborini va ijtimoiy maqomini oshirish yuzasidan davlat siyosati ro'yobga chiqariladi. Ta'lim oluvchilarning va pedagoglarning o'qishi, sog'ligi va dam olishi uchun zarur sharoitlar yaratiladi.

Ta'lim muassasalari va sog'liqni saqlash organlari bolalar hamda o'quvchi yoshlarning sog'ligini saqlash va mustahkamlash uchun zarur choralarni ko'radilar. o'quv-tarbiya jarayonining sog'lomlashtirishga qaratilgan yo'nalishini ro'yobga chiqarish, sog'lom turmush tarzi normalarini joriy etish uchun sharoitlar ta'minlanadi. Ta'lim oluvchilarning tibbiy-gigiyena madaniyatini oshirish, ularning jismoniy tarbiya va sport bobidagi ffaolligini kuchaytirish hamda jismoniy kamolot darajasini oshirish uchun tashkiliy-uslubiy yondashuvlar takomillashtiriladi. Sog'liq va rivojlanishida nuqsoni bo'lgan bolalar uchun munosib muhit yaratiladi.

*Fan bilan ta'lim jarayoni aloqalarini rivojlantirish.* Ta'lim va kadrlar tayyorlash sohasida ilg'or amaliy ilmiy tadqiqotlar o'tkaziladi, ta'lim sifati davlat ta'lim standartlariga muvofiqkelishini tashkil etish va ta'minlash maqsadida pedagogika va ta'lim sohasida ilmiy tadqiqotlar va ilmiy-uslubiy qo'llanmalar ishlab chiqish faollashtiriladi. Fundamental va amaliy fan sohasidagi ilmiy kadrlarning ta'lim jarayonidagi ishtiroki rag'batlantiriladi, pedagogik va ilmiy-tadqiqot jarayonlarining aloqasi ta'minlanadi. Yoshlarning fan-texnika sohasidagi ijodkorligi har tomonlama qo'llab-quvvatlanadi.

*Ishlab chiqarish va ta'lim tizimi integratsiyalashuvini rivojlantirish.* O'quv- ishlab chiqarish majmualarini (markazlarini) tashkil etish va ularni rivojlantirish, zamonaviy uskunalar, apparatlar va asboblardan jihozlash rag'batlantiriladi. Kadrlar tayyorlash va birgalikdagi ilmiy-texnologik yechimlar yaratishda korxonalarining ishlab chiqarish salohiyatidan samarali foydalaniladi. Ishlab chiqarishda kadrlar tayyorlash qo'llab-quvvatlanadi. Ilg'or texnologiya sohasida pedagog kadrlarning malakasi bevosita ishlab chiqarishda muntazam ravishda oshirib boriladi.

*Ta'lim va kadrlar tayyorlash sohasidagi xalqaro hamkorlik.* Kadrlar tayyorlash sohasidagi hamkorlikning xalqaro-huquqiy bazasi yaratiladi, xalqaro hamkorlikning ustuvor uyayap ro'yobga chiqariladi, xalqaro ta'lim tizimlari rivojlantiriladi, ilmiy-pedagog kadrlar, talabalar va almashish kengayadi. Ta'lim to'g'risidagi milliy hujjatlar xalqaro miqyosda e'tirof etilishi uchun asos yaratiladi. Manfaatdor vazirliklar va idoralarning, O'zbekiston Respublikasining chet ellardagi elchixonalarining kadrlar tayyorlash sohasiga chet el investitsiyalarini bevosita va bilvosita keng jalb qilish borasidagi faoliyat kuchaytiriladi.

## **6-savol bayoni.**

*Milliy dasturni ro'yobga chiqarishga doir tashkiliy chora-tadbirlar.* Milliy dasturni amalga oshirish maqsadida:

Milliy dasturning uo'nalishi va bosqichlarini amalga oshirishning aniq mexanizmlari, muddatlari, ijrochilari, moliyaviy va resurslar ta'minoti ifodalangan yechim va chora-tadbirlar tizimi ishlab chiqiladi.

Milliy dasturni bajarish yuzasidan davlat va jamoat institutlarining faoliyati hamda vazifalari belgilanadi.

Milliy dasturning aniq yo'nalishlarini ishlab chiqish jarayoniga malakali chet el ekspertlari jalb etiladi.

Milliy dasturni bajarishda davlat va nodavlat tashkilotlar faoliyati muvofiqlashtirilib, xalqaro tashkilotlar qatnashuvi tashkil etiladi.

Milliy dasturning monitoringi va bajarilishini ekspertiza qilish asosida uning ayrim qoidalari va tadbirlariga tuzatishlar kiritiladi.

Ommaviy axborot vositalarini jalb etgan holda, kadrlar tayyorlash milliy modeli ro'yobga chiqarilishini ta'minlash masalalari yuzasidan seminarlar va konferensiyalar o'tkazish orqali Milliy dasturning prinsipial yondashuvlari hamda asosiy qoidalari keng ko'lamda tushuntirish ishlari olib boriladi.

Milliy dasturning maqsad va vazifalarini amalga oshirish jarayoniga jamoat birlashmalari va markazlari, respublika aholisi keng tabaqalarining faol ishtiroki ta'minlanadi.

Ommaviy axborot vositalarida Milliy dasturning bajarilishi muntazam yoritib boriladi.

Kadrlar tayyorlash milliy dasturini amalga oshirish yuzasidan Respublika komissiyasi tashkil etiladi, bu Komissiyaning zimmasiga dasturni bajarishga doir barcha ishlar va tadbirlarni

tashkil etish hamda muvofiqlashtirish, shu jumladan quyidagi vazifalar yuklanadi:

uzluksiz ta'limning tegishli turlari uchun davlat ta'lim standartlariga qo'yiladigan umumiy talablarni ishlab chiqish;

umumiy o'rta ta'lim uchun davlat ta'lim standartlarini va boshqa zarur normativ hujjatlarni ishlab chiqish;

o'rta maxsus, kasb-hunar ta'limi tizimi uchun davlat ta'lim standartlarini, akademik litsey va kasb-hunar kollejlaridan iborat ta'lim tizimini joriy etish dasturlarini ishlab chiqish;

o'rta umumiy ta'limga ega bo'lgan o'quvchilarni akademik litsey va kasb-hunar kollejlari tizimi bilan to'la qamrab olish tadbirlarini, bu tizimni hududlarning demografik, jo'g'rofik xususiyatlari va kadrlarga bo'lgan ehtiyojlarini hisobga olgan holda joylashtirish, uning moddiy-texnika asosini yaratish;

akademik litsey va kasb-hunar kollejlarida ishlaydigan o'qituvchilar va pedagog kadrlarni qayta tayyorlash va ularning malakasini oshirish uchun ta'lim muassasalarini tashkil etish hamda ularning samarali ishlashini ta'minlash;

oliy ta'lim muassasalari tizimini Milliy dastur talablariga binoan isloh qilish, bu borada tegishli davlat ta'lim standartlarini yaratish va joriy etish;

maktabgacha ta'lim va tarbiya muassasalari faoliyatini takomillashtirish, bolalar tarbiyasida va ularni maktabga tayyorlashda oila, mahalla hamda jamoat tashkilotlarining mas'uliyatini oshirish;

ta'lim muassasalarini zarur darsliklar va adabiyotlar bilan ta'minlash, bu ishga yirik olimlar, yuqori malakali mutaxassislarini jalb etish, ta'lim va ilm-fan sohasining nashriyot bazasini rivojlantirish;

professor va pedagog kadrlarni rivojlangan mamlakatlardagi yetakchi ta'lim muassasalarida tayyorlash va malakasini oshirish maqsadida maxsus Respublika jamg'armasi tashkil etish va uning faoliyatini ta'minlash;

uzluksiz ta'lim tizimida chet tillarni faol o'rgatish uchun zarur sharoit yaratish, ularni o'rgatishning jadallashtirilgan uslublarini joriy etish, o'zbekcha-chet tillar lug'atlarini, davlat tilidagi maxsus adabiyotlarni nashr etish;

uzluksiz ta'lim sohasi o'qituvchilari va pedagog kadrlarini ijtimoiy himoya qilish va qo'llab-quvvatlash, ularning mehnatiga haqto'lash va rag'batlantirish tizimini qayta ko'rib chiqish bo'yicha takliflar ishlab chiqish;

ta'lim muassasalarini attestatsiyadan o'tkazish va akkreditatsiyalash, kadrlar tayyorlashning malaka talablarini aniqlash hamda sifatini baholash ishlarini tashkil qilish va muvofiqlashtirish bo'yicha ta'lim tizimi boshqaruviga bog'liqbo'lmagan yagona davlat xizmatini tashkil etish;

ta'limni axborot bilan ta'minlash tizimini shakllantirish va rivojlantirish, uni jahon axborot tizimi bilan bog'lash, ommaviy axborot vositalarining ta'lim sohasidagi vazifalarini belgilash; kasb-hunar ta'limi sohasida kadrlarga O'YAP talab va taklifni o'rganishni tashkil etish, ta'lim xizmati to'rsatish va kasbiy mehnatning raqobatga asoslangan bozorini hamda kadrlar tayyorlash sohasida marketingni shakllantirish.

Milliy dasturning maqsad va vazifalari bosqichma-bosqich ra'yobga chiqariladi. *Birinchi bosqich* (1997-2001 yillar) mavjud kadrlar tayyorlash tizimining ijobiy salohiyatini saqlab qolish asosida ushbu tizimni isloh qilish va rivojlantirish uchun huquqiy, kadrlar jihatidan, ilmiy-uslubiy, moliyaviy-moddiy shart-sharoitlar yaratish. Ushbu bosqichda quyidagilarni amalga oshirish zarur:

'Ta'lim to'g'risida'gi Qonunga muvofiq ta'lim tizimi mazmunini tarkibiy qayta qurish va tubdan yangilash;

pedagog va ilmiy-pedagog kadrlar tayyorlash hamda ularning malakasini oshirishni zamon talablariga javob beradigan darajada tashkil etish;

ta'lim oluvchilarning yuksak tayyorgarlik darajasi, malakasi, madaniy va ma'naviy-ahloqiy saviyasining sifatiga nisbatan qo'yiladigan zarur talablarni belgilab beruvchi davlat ta'lim standartlarini yaratish va joriy etish;

-shu majmualarning hamda ta'lim jarayoni didaktik va axborot ta'minotining yangi avlodini ishlab chiqish va joriy etish;

maxsus, kasb-hunar ta'limi uchun zarur moddiy-texnika, shu va kadrlar bazasini tayyorlash; ta'lim va kadrlar tayyorlashga byudjetdan tashqari mablag'lar jalb etishning mexanizmlarini takomillashtirish, davlat ta'lim muassasalari bilan bir qatorda nodavlat ta'lim muassasalarini rivojlantirishni ham nazarda tutgan holda ta'lim xizmati to'rsatish sohasida raqobatga asoslangan muhitni vujudga keltirish;

ta'lim muassasalari faoliyatiga baho berishning reyting tizimini, kadrlar tayyorlash sifati va ularga bo'lgan ehtiyojning monitoringini olib borish tizimini ishlab chiqish va joriy etish;

xalqaro aloqalarni kengaytirish va kuchaytirish, kadrlar tayyorlashda xalqaro donorlik tashkilotlari va fondlari faoliyatiga tegishli sharoitlar yaratish, shuningdek respublika ta'lim sohasiga chet el investitsiyalarini jalb etish bo'yicha real chora- tadbirlar ishlab chiqish va ularni amalga oshirish;

Kadrlar tayyorlash milliy dasturini ro'yobga chiqarishning monitoringini olib borish.

Ushbu bosqichda bolalarni olti-yetti yoshdan maktabga qabul qilish, ularning jismoniy va aqliy jihatdan rivojlanganligini e'tiborga olgan holda amalga oshiriladi. Taqozo etilayotgan o'quvchi o'rinlari zarur moddiy-texnika shart-sharoitlari va pedagog kadrlar bilan ta'minlangan holda izchil tayyorlanadi. Birinchi bosqich bajarilishining monitoringi asosida Milliy dasturni ro'yobga chiqarish yo'nalishlariga aniqliklar kiritiladi.

*Ikkinchi bosqich* (2001-2005 yillar) Milliy dasturni to'liq ro'yobga chiqarish, mehnat bozorining rivojlanishi va real ijtimoiy-iqtisodiy sharoitlarni hisobga olgan holda unga aniqliklar kiritish. Majburiy umumiy o'rta va o'rta maxsus, kasb-hunar ta'limiga, shuningdek o'quvchilarning qobiliyatlari va imkoniyatlariga qarab, tabaqalashtirilgan ta'limga o'tish to'liq amalga oshiriladi. Ta'lim muassasalarini maxsus tayyorlangan malakali pedagog kadrlar bilan to'ldirish ta'minlanadi, ularning faoliyatida raqobatga asoslangan muhit vujudga keltiriladi.

Ta'lim muassasalarining moddiy-texnika va axborot bazasini mustahkamlash davom ettiriladi, o'quv-tarbiya jarayoni yuqori sifatli o'quv adabiyotlari va ilg'or pedagogik texnologiyalar bilan ta'minlanadi. Uzluksiz ta'lim tizimini 2005-yilda ikkinchi va uchinchi bosqichlarni amalga oshirish yillari uzaytirilib, ikkinchi bosqich 2001-2007 yillar va uchinchi bosqich esa 2007-va undan keyingi yillar deb belgilandi.

axborotlashtirish amalga oshiriladi. Ta'lim xizmat ko'rsatish bozorini shakllantirish mexanizmlari to'liq ishga solinadi.

*Uchinchi bosqich* (2005 va undan keyingi yillar) to'plangan tajribani tahlil etish va umumlashtirish asosida, mamlakatni ijtimoiy-iqtisodiy rivojlantirish istiqbollari muvofiq kadrlar tayyorlash tizimini takomillashtirish va yanada rivojlantirish.

Ta'lim muassasalarining resurs, kadrlar va axborot bazalari yanada mustahkamlanadi, o'quv-tarbiya jarayoni yangi o'quv-uslubiy majmualar, ilg'or pedagogik texnologiyalar bilan to'liq ta'minlanadi. Milliy oliy ta'lim muassasalarini qaror toptirish va rivojlantirish amalga oshiriladi. Kasb-hunar ta'limi muassasalarining mustaqil faoliyat yuritishi va o'zini o'zi boshqarishi shakllari mustahkamlanadi. Ta'lim jarayonini axborotlashtirish, uzluksiz ta'lim tizimi jahon axborot tarmog'iga ulanadigan kompyuter axborot tarmog'i bilan to'liq qamrab olinadi.

Shaxs - Milliy modelning asosiy komponenti.

Kadrlar tayyorlash milliy modelining asosiy tarkibiy qismlari quyidagilardan iboratdir:

- ✓ *shaxs* - kadrlar tayyorlash tizimining bosh subyekti va obyekt, ta'lim sohasidagi xizmatlarning iste'molchisi va ularni amalga oshiruvchi;
- ✓ *davlat va jamiyat* - ta'lim va kadrlar tayyorlash tizimining faoliyatini tartibga solish va nazorat qilishni amalga oshiruvchi kadrlar tayyorlash va ularni qabul qilib olishning kafillari;
- ✓ *uzluksiz ta'lim* malakali raqobatbardosh kadrlar tayyorlashning asosi bo'lib, ta'limning barcha turlarini, davlat ta'lim standartlarini, kadrlar tayyorlash tizimi tuzilmasi va uning faoliyat ko'rsatish muhitini o'z ichiga oladi;



- ✓ *fan* yuqori malakali mutaxassislar tayyorlovchi va ulardan foydalanuvchi, ilg'or pedagogik va axborot texnologiyalarini ishlab chiquvchi;
- ✓ *ishlab chiqarish* kadrlarga ehtiyojni, shuningdek ularning tayyorgarlik sifati va saviyasiga nisbatan qo'yiladigan talablarni belgilovchi asosiy buyurtmachi, kadrlar tayyorlash tizimini moliya va moddiy-texnika jihatidan ta'minlash jarayonining qatnashchisi.

Kadrlar tayyorlash sohasidagi davlat siyosati insonni intellektual va ma'naviy- ahloqiy jihatdan tarbiyalash bilan uzviy bog'liqbo'lgan uzluksiz ta'lim tizimi orqali har tomonlama barkamol shaxs fuqaroni shakllantirishni nazarda tutadi. Shu tarzda fuqaroning eng asosiy konstitusiyaviy huquqlaridan biri bilim olish, ijodiy qobiliyatni namoyon etish, intellektual jihatdan rivojlanish, kasbi mehnat qilish huquqi ra'yobga chiqariladi.

'Ta'lim to'g'risida'gi Qonun umumiy va maxsus, kasb-hunar ta'limi standartlari orqali sifatli ta'lim olish, shuningdek ta'lim va kasb-hunar jihatdan tayyorgarlikning shakllari va turlarini tanlashni, uzluksiz malaka oshirib borish, zarurat taqozo etsa, tegishli qayta tayyorgarlikdan o' huquqini va keng imkoniyatlarini nazarda tutadi.

Ta'lim xizmatlarining iste'molchisi sifatida shaxsga davlat ta'lim olish va kasb- hunar tayyorgarligi to'rish kafolatlanadi. Ta'lim olish jarayonida shaxs davlat ta'lim standartlarida ifoda etilgan talablarni bajarishi shart.

Shaxs ta'lim xizmatlarining yaratuvchisi sifatida tegishli malaka darajasini olgach, ta'lim, moddiy ishlab chiqarish, fan, madaniyat va xizmat to'rsatish sohasida faoliyat to'rsatadi va bilimi va tajribasini o'rgatishda ishtirok etadi.

#### **Nazorat savollari:**

1. Uzluksiz ta'limni tashkil etish va rivojlantirish prinsiplari nimalardan iborat?
2. Uzluksiz ta'limni qanday islox qilish yo'nalishlari mavjud?
3. Uzluksiz ta'lim tizimi va turlarini sanab bering.
4. "O'zbekiston Respublikasi davlat ta'lim siyosatining tamoyillarini ta'riflang
5. Kadrlar tayyorlar tizimi rivojlanishining qanday asosiy yo'nalishlari mavjud?
6. Milliy dasturni amalga oshirishning nechta bosqichlari bor?
7. Shaxs - Milliy modelning asosiy komponenti ekanligini isbotlab bering.
8. Milliy modelning qanday komponentlari mavjud?

#### **Mustaqil ish topshiriqlari:**

Quyidagi "Toifalash jadval"larini to'ldiring:

1-jadval

<b>Uzluksiz ta'limni tashkil etish va rivojlantirish prinsiplari</b>	<b>Uzluksiz ta'limni tashkil etish va rivojlantirish prinsiplari mazmuni</b>

2-jadval

<b>Uzluksiz ta'lim turlari</b>	<b>Uzluksiz ta'limni turlari mazmuni</b>

3-jadval

<b>Uzluksiz ta'limni islox qilish yo'nalishlari</b>	<b>Uzluksiz ta'limni islox qilish yo'nalishlarining mazmuni</b>

Quyidagi “Toiflash jadval”larini to’ldiring:

1-jadval

O‘zbekiston Respublikasi davlat ta’lim siyosatining tamoyillari	O‘zbekiston Respublikasi davlat ta’lim siyosatining tamoyillarining mazmuni

2-jadval

Kadrlar tayyorlar tizimi rivojlanishining asosiy yo’nalishlari	Kadrlar tayyorlar tizimi rivojlanishining asosiy yo’nalishlarining mazmuni

Milliy dasturni amalga oshirishning qanday bosqichlari mavjudligini bo’ycha jadvalni to’ldiring:

3-jadval

Milliy dasturni amalga oshirish bosqichlari (yillari)	Milliy dasturni amalga oshirish bosqichlaridagi ishlar

#### **4-MA’RUZA.UZLUKSIZ TA’LIM TIZIMIDA O’RTA MAXSUS KASB-HUNAR TA’LIMINING O’RNI VA AHAMIYATI**

##### **Asosiy savollari**

1. “O’rta maxsus, kasb-hunar ta’limi” (O’MKHT) tushunchasi.
2. O’MKHT ta’lim muassasalari, akademik litsey, kasb-hunar kolleji tushunchalari.
3. O’rta maxsus, kasb-xunar ta’limi haqidagi diplom.

##### **Tushunchalar va tayanch iboralar.**

O’rta maxsus, kasb-hunar ta’limi, kasb-hunar kollejalari, akademik-litsey, madaniyat, san’at

**Darsning maqsadi:** ‘O’rta maxsus, kasb-hunar ta’limi’ (O’MKHT) tushunchasi. O’MKHT rivojlanishi maqsadi. O’MKHT rivojlanishi tamoyillari: ilgarilanma, kasbiy ta’lim, uzluksizlik, ketma-ketlilik, insonparvarlik, demokratiklik. O’MKHT tizimining tavsifi va o’ziga hos jihatlari: majburiylik, 9-yillik ta’limdan so’ng barcha uchun kafolatlangan kirish, ta’lim maskanini erkin tanlash huquqi (akademik litsey, kasb- hunar kolleji), bepul ta’lim, davlat byudjetidan moliyalashtirish, byudjetdan tashqari daromat keltiruvchi faoliyat yuritish huquqi. O’MKHT ta’lim muassasalari, akademik litsey, kasb-hunar kolleji tushunchalari. O’MKHT ta’lim muassasalari maqsad va vazifalari. O’rta maxsus, kasb-hunar ta’limi haqidagi diplom.

##### **1-savon bayoni:**

Umumiy ta’lim negizida muddati uch yil majburiy maxsus, kasb-hunar ta’limi uzluksiz ta’lim tizimidagi mustaqil turdir. Maxsus, kasb-hunar ta’limi uo’t akademik litsey yoki kasb-hunar kolleji tomonidan ixtiyoriy tanlanadi.

Qonunning 3-moddasida O’rta maxsus, kasb-xunar ta’lim olish maqsadida xar kim umumiy ya ta’lim asosida akademik litseyda yoki kasb-xunar kollejida o’qishning uo’nalishi ixtiyoriy ravishda tanlash xuquqiga ega.

Akademik litseylar va kasb-xunar kollejlari egallangan kasb-xunar bo’ycha ishlash xuquqini

beradigan xamda bunday ish yoki ta'limni navbatdagi bosqichda davom ettirish uchun asos bo'ladigan o'rta maxsus, kasb-xunar ta'limi beradi.

Akademik litsey o'quvchilarning intellektual qobiliyatlarini jadal o'stirishni, ularning chuqur, tabaqalashtirilgan va kasb-xunarga yo'naltirilgan bilim olishlarini ta'minlaydigan uch yillik o'rta maxsus o'quv yurtidir.

Kasb-xunar kolleji o'quvchilarning kasb-xunarga moyilligi, maxorat va malakasini chuqur rivojlantirishni, tanlangan kasblar bo'yicha bir yoki bir necha ixtisos olishni ta'minlaydigan uch yillik o'rta kasb-xunar o'quv yurtidir.

## **2-savol bayoni.**

Akademik litsey davlat ta'lim standartlariga muvofiq o'rta maxsus ta'lim beradi. o'quvchilarning imkoniyatlari va qiziqishlarini hisobga olgan holda ularning jadal intellektual rivojlanishi chuqur, sohalashtirilgan, tabaqalashtirilgan, kasbga yo'naltirilgan ta'lim olishini ta'minlaydi.

Akademik litseylarda o'quvchilar o'zlari tanlab olgan ta'lim yo'nalishi bo'yicha (gumanitar, texnika, agrar va boshqa sohalar) bilim saviyalarini oshirish hamda fanni chuqur o'rganishga qaratilgan maxsus kasb-hunar ko'nikmalarini o'zlarida shakllantirish imkoniyatiga ega bo'ladilar. Bu ko'nikmalarni o'qishni muayyan oliy ta'lim muassasalarida davom ettirish yoki mehnat faoliyatida ro'yobga chiqarishlari mumkin.

Kasb-xunar kolleji tegishli davlat ta'lim standartlari doirasida o'rta maxsus, kasb-hunar ta'limi beradi; o'quvchilarning kasb-hunarga moyilligi, bilim va ko'nikmalarini chuqur rivojlantirish, tanlab olingan kasb-hunar bo'yicha bir yoki bir necha ixtisosni egallash imkonini beradi.

Kasb-hunar kollejlari jihozlanganlik darajasi, pedagogik tarkibning tanlanganligi, o'quv jarayonining tashkil etilishi jihatidan yangi tipdagi ta'lim muassasalari hisoblanadi. Ular bir yoki bir necha zamonaviy kasb-hunarni egallash hamda tegishli o'quv fanlaridan chuqur nazariy bilim olish imkonini beradi.

Akademik litseylar va kasb-hunar kollejlarida ta'lim olish o'quvchilarga o'z bilimlarini chuqurlashtirish va tanlagan ixtisosliklariga ega bo'lishni ta'minlaydi. Akademik litseylar va kasb-hunar kollejlarining bitiruvchilariga davlat tomonidan tasdiqlangan namunadagi diplomlar beriladi. Bu diplomlar ta'limning keyingi bosqichlarida o'qishni davom ettirish yoki egallangan ixtisos va kasb-hunar bo'yicha mehnat faoliyati bilan shug'ullanish huquqini beradi.

O'rta maxsus, kasb-hunar ta'limini tashkil etish va rivojlantirish uchun quyidagilar zarur: akademik litseylar va kasb-hunar kollejlari faoliyat ko'rsatishining normativ bazalarini ishlab chiqish va joriy etish;

soha uchun oliy ta'lim muassasalarining, ishlab chiqarish, fan va madaniyat sohasining mutaxassislarini jalb etgan holda yuqori malakali mutaxassislarni tayyorlash va qayta tayyorlashni, shu jumladan chet ellarda tayyorlash va qayta tayyorlashni tashkil etish;

o'rta maxsus, kasb-hunar ta'limi o'quv muassasalari uchun ta'lim va kasb- hunar dasturlari, o'quv- uslubiy majmualar ishlab chiqish;

akademik litseylarning o'quvchilari mehnat faoliyati ko'nikmalarini egallashlari uchun ixtisoslashtirilgan dasturlar ishlab chiqish va joriy etish;

kasb-hunar kollejlarida tayyorlanadigan mutaxassislarga nisbatan ixtisos va kasb-hunar, malaka talablarining ro'yxatini ishlab chiqish;

hududlarning jo'g'rofiy va demografik shart-sharoitlarini va tegishli sohadagi mutaxassislarga bo'lgan mahalliy ehtiyojlarni hisobga olgan holda o'rta maxsus, kasb-hunar ta'limi tizimi ta'lim muassasalarining tashkil etilishini va ular oqilona joylashtirilishini ta'minlash, ularga o'quvchilarni imkon qadar oilasidan ajratmagan holda qamrab olish;

akademik litseylar va kasb-hunar kollejlarining moddiy-texnika va axborot bazalarini mustahkamlash.

*O'rta maxsus, kasb-hunar ta'limining maqsadi, vazifalari va uni tashkil etish*

Kasb-hunar kollejlarida chuqurlashtirilgan, tabaqalashtirilgan ta'lim berish, o'quvchilarning

intellektual rivojlanishini va ularning qobiliyatlari va moyilliklariga muvofiq tanlagan kasb-hunar bo'yicha mutaxassisliklarni egallashini ta'minlash maxsus, kasb-hunar ta'limining maqsadi hisoblanadi.

Quyidagilar maxsus, kasb-hunar ta'limining vazifalari hisoblanadi:

davlat ta'lim standartlari doirasida umumta'lim va kasb-hunar dasturlarini bajarish;

o'quvchilarning uzluksiz ta'limning keyingi bosqichida o'qishni davom ettirishi, tanlangan mutaxassisliklar mehnat faoliyati bilan shug'ullanishi uchun zarur va yetarli bilimlar hamda kasb tayyorgarligi darajasini chuqurlashtirish;

respublika iqtisodiyotining malakali kichik mutaxassis kadrlarga ehtiyojini qondirish.

O'rta maxsus, kasb-hunar ta'limi akademik litseylarda va kasb-hunar kollejlarda kunduzgi o'qish shaklida amalga oshiriladi.

Akademik litsey - muddati uch yil, davlat ta'lim standartlariga muvofiq maxsus ma'lumot beradi, o'quvchilarning imkoniyatlari va qiziqishlarini hisobga olgan holda ularning jadal intellektual rivojlanishini, chuqurlashtirilgan, tabaqalashtirilgan holda sh ta'minlaydi.

Akademik litseylarda o'quvchilar o'qishni oliy ta'lim muassasida davom ettirish yoki mehnat faoliyatida ra'yobga chiqarish maqsadida bilimlar darajasini oshirishni va maxsus kasb-hunar ko'nikmalarini shakllantirishni ta'minlaydigan o'qish yo'nalishini (ta'lim fanlari va kurslarini puxta o'zlashtirish sohasi: gumanitar, tabiiy- ilmiy) ixtiyoriy ravishda tanlaydilar.

Akademik litseylar, qoidaga ko'ra, oliy ta'lim muassasalari huzurida tashkil etiladi, ularning o'zaro munosabatlari ularning ustavleri hamda boshqa meyoriy hujjatlar bilan tartibga solib boriladi.

Soha bo'yicha, tabaqalashtirilgan holda puxta o'qitishni amalga oshirish uchun ilmiy-tadqiqot tashkilotlari O'zbekiston Respublikasi Oliy va o'rta maxsus ta'lim vazirligi bilan bitim asosida akademik litseylarga homiylik qiladilar.

Kasb-hunar kolleji-o'qitish muddati uch yil, davlat ta'lim standarti doirasida o'rta maxsus, kasb-hunar ma'lumoti beradi, o'quvchilarning kasb-hunar layoqatlarini, ko'nikma va o'quvlarini rivojlantirishni, ularning tanlangan kasb-hunar bo'yicha bir yoki bir nechta mutaxassislikka ega bo'lishini ta'minlaydi.

Kasb-hunar kollejlarda kasbga o'qitish yo'nalishlari O'zbekiston Respublikasi Vazirlar Mahkamasi tomonidan tasdiqlangan O'rta maxsus, kasb-hunar ta'limi yo'nalishlari va mutaxassisliklari klassifikatoriga muvofiq, respublika hududlarini iqtisodiy va ijtimoiy rivojlantirish, shuningdek mehnat bozorining kichik mutaxassislarga bo'lgan ehtiyojlaridan kelib chiqqan holda belgilanadi.

Kasb-hunar kollejlari uchun ijro etuvchi hokimiyat mahalliy organlari tomonidan barqaror ishlaydigan korxonalar va tashkilotlardan vasiylar belgilanadi, shuningdek turdosh oliy ta'lim muassasalari tomonidan ularga homiylik amalga oshiriladi.

Kasb-hunar kollejida kasb-hunar va ta'lim dasturlarini bajarish o'qitishning ikki tomonlama tizimi asosida amalga oshirilishi mumkin, bunda o'quv-ta'lim jarayoni va kasb-hunarga tayyorlash tegishli ravishda kollejda va korxonada olib boriladi.

O'rta maxsus, kasb-hunar ta'limi muassasalari o'quvchilari va xodimlarining ijtimoiy kafolatlari, ularni qo'llab-quvvatlash va ularga beriladigan imtiyozlar qonun hujjatlariga va tegishli meyoriy hujjatlarga, shuningdek ta'lim muassasasi Ustaviga muvofiq belgilanadi.

O'rta maxsus, kasb-hunar ta'limi muassasalari hududlarning demografik va geografik sharoitlarini, tegishli soha mutaxassislarga bo'lgan mahalliy ehtiyojlarni

hisobga olgan holda, o'quvchilarni oiladan uzoqlashtirmasdan imkoni boricha ko'proq qamrab olish sharoitlaridan kelib chiqib tashkil etiladi .

### 3-savol bayoni:

O'rta maxsus, kasb-hunar ta'limi muassasalarini bitiruvchilarga o'rta maxsus, kasb-hunar ta'limi to'g'risida davlat namunasidagi diplom beriladi, unda:

akademik litseylar uchun - fanlar bo'yicha o'qitilgan soha;

kasb-hunar kollejlari uchun - Klassifikatorga muvofiq mutaxassislik (mutaxassisliklar) bo'yicha berilgan malaka ko'rsatiladi.

Diplomlarga o'zlashtirilgan umumta'lim va maxsus (kasb-hunar) fanlar (kurslar), soatlar hajmi va ular bo'yicha baholar (reytinglar), shuningdek bitiruvchining umumiy reytingi va yakuniy davlat attestatsiyasining natijalari ko'rsatilgan qo'shimcha varaq ilova qilinadi.

Akademik litseyni tugatganlik to'g'risidagi diplom oliy ta'lim muassasasiga o'qishga kirish hamda olingan bilimlarni mehnat faoliyatida ro'yobga chiqarish huquqini beradi.

Kasb-hunar kollejini tugatganlik to'g'risidagi diplom olingan mutaxassislikka muvofiq mehnat faoliyatini amalga oshirish hamda oliy ta'lim muassasasiga o'qishga kirish huquqini beradi<sup>2</sup>.

Respublikadagi madaniyat va san'at KXX ruyxati quyidagicha berilgan:

1. Toshkent madaniyat kolleji.
2. Respublika Estrada-sirk kolleji.
3. Bekobod san'at kolleji.
4. Guliston san'at kolleji.
5. Jizzax san'at kolleji.

№	Tushunchalarga topshiriqlar	Tushunchalar
1.	Ta'lim jarayonida taqdim etilgan amaliy va nazariy bilimlarni egallash, o'zlashtirish, o'rgatish, o'rganish, bilish uchun xizmat qiladigan yo'l- yo'riqlar, usullar majmui (5 ta)	Metod
2.	Ta'lim nazariyasi (9 ta)	Didaktika
3.	Shaxsning o'zaro bir-biri, jamiyat a'zolariga nisbatan qabul qilingan meyorlar asosidagi munosabatlari, hatti-harakatlari majmui, jamiyat tomonidan qabul qilingan xulq meyorlari; 2) xulq-atvor, yurish-turish, tarbiya, adab (5 ta)	Axloq
4.	O'quvchi yoki talabaning individual salohiyati, imkoniyatlari ifodasi (8 ta)	Qobiliyat
5.	O'quvchi va talabalarga bilim berish, ularni tarbiyalash, rivojlantirish ko'nikma va malakalar hosil qilish jarayoni, yoshlarni hayotga va mehnatga tayyorlashning asosiy vositasi (6 ta)	Ta'lim
6.	O'quvchi yoki talabada muayyan o'quv materiali va kasbni chuqur o'zlashtirish natijasida hosil bo'lgan avtomatlashgan mahorat (6 ta)	Malaka
7.	Ilm-fan yoki san'atni rivojlantirish uchun tuzilgan oliy ilmiy muassasa (8 ta)	Akademiya
8.	Pedagogik amaliyotda o'z tavsifiga ko'ra ommaviy tajribalardan farqlanuvchi (7 ta)	Yangilik
9.	O'quvchilarning kasb-hunarga moyilligi, bilim, ko'nikmalarini chuqur rivojlantirish, tanlab olingan kasb-hunar bo'yicha bir yoki bir necha ixtisoslikni egallashga yo'naltirilgan o'quv muassasasi (6 ta)	Kollej

<sup>2</sup> O'zbekiston Respublikasi Vazirlar Mahkamasining 1998 yil 13 maydagi «O'rta maxsus, kasb-hunar ta'limi to'g'risida Nizom» 204-son qarori.

## 5-MA'RUZA.TA'LIMNI STANDARTLASHTIRISH. O'RTA MAXSUS KASB-HUNAR TA'LIMI MAZMUNI, MAQSAD VA VAZIFALARI

### Asosiy savollari

1. Standart, standartlashtirish meyorlari tushunchalari.
2. Standartlashtirishning meyoriy elementlari. Standartlashtirish turlari.
3. O'rta maxsus kasb-hunar ta'limi mazmuni (davlat ta'lim standartlari, o'quv rejalar va dasturlari).

### Tushunchalar va tayanch iboralar.

standart, standartlashtirish, davlat ta'lim standarti, reja, dasturi

**Darsning maqsadi:** Sivilizatsiya rivojlanishining boshlang'ich davrlarida standartlashtirish ko'rsatkichlarini vujudga kelishi. Xalqaro va milliy standartlar. Standart, standartlashtirish meyorlari tushunchalari. Ishlab chiqarishda standartlashtirish. O'zbekiston Respublikasida "Standartlashtirish to'g'risida" gi Qonun. Standartlashtirish, ta'lim standarti, O'MKHT ta'lim standarti tushunchalari. Standartlashtirishning meyoriy elementlari. Standartlashtirish turlari. O'MKHT davlat ta'lim standartlarining funksiyalari O'MKHT DTS maqsadi, funksiyalari, vazifalari, tamoyillari. O'MKHT DTS. DTSga, uni ishlab chiqish va amalda qo'llashga qoyiladigan talablar. DTSni ishlab chiqish va amalga kiritish bosqichlari. DTSning tarkibiy qismlari. Standartlashtirish obyektlari. DTS mazmuni. DTSning Davlat va milliy-mintaqaviy tarkibiy qismlari. Bozor munosabatlariga o' sharoitlarida kasbiy ta'lim sifatiga talablar. DTS kiritilishi kasb-hunar kollejlari malakali mutaxassislarni tayyorlash sifatini baholashning asosiy maqsadi sifatida. "Ta'lim sifati", "ta'lim sifatini nazorat qilish", "ta'lim sifatini baholash" tushunchalari. Standartlashtirish, ta'lim standarti, O'MKHT ta'lim standarti tushunchalari. Standartlashtirishning meyoriy elementlari. Standartlashtirish turlari. O'rta maxsus kasb-hunar ta'limi mazmuni (davlat ta'lim standartlari, rejalar va dasturlari). O'rta maxsus kasb-hunar ta'limi muassasalari turlari va ulardagi ta'lim-tarbiya jarayoni.

### 1-savol bayoni.

*Standart* - muayyan hodisaning etaloni, namunasi, modeli, meyorlari, qoidalari, talablarini belgilovchi meyoriy hujjat.

*Standartlashtirish* - mavjud yoki bo'lajak masalalarga nisbatan umumiy va ko'p marta foydalaniladigan qoidalarni belgilash orqali ma'lum sohada eng maqbul darajada tartiblashtirishga yo'naltirilgan faoliyat.

*Davlat ta'lim standarti* (DTS) - ta'lim mazmuni shakllari, vositalari, usullari va ularning sifatini baholash tartibini belgilaydi. Ta'lim mazmunini o'zagi hisoblangan standart vositasida, mamlakat hududida faoliyat ko'rsatayotgan turli ta'lim muassasalarida (davlat va nodavlat) ta'limning barqaror darajasini ta'minlash sharti amalga oshiriladi. DTS o'z mohiyatiga ko'ra o'quv dasturlari, darsliklar, o'quv qo'llanmalari, nizomlar, o'quv rejasi va boshqa meyoriy hujjatlarini yaratish uchun asos bo'lib xizmat qiladi. DTSni, uning talablarini bajarish O'zbekiston Respublikasi hududida faoliyat ko'rsatayotgan mulkchilik shakli va idoraviy bo'ysinishdan qat'iy nazar barcha ta'lim muassasalari uchun majburiydir.

Davlat ta'lim standartlari to'g'risidagi Nizomning umumiy qoidalarida quyidagilardan iborat: 'Ta'lim to'g'risida'gi O'zbekiston Respublikasi Qonunining 7-moddasiga, Kadrlar tayyorlash milliy dasturi qoidalariga muvofiq respublikada idoraviy bo'ysunishi va mulkchilik shakllaridan qat'i nazar ta'lim muassasalarining barcha turlari uchun majburiy bo'lgan davlat ta'lim standartlari (DTS) belgilanadi.

DTS - standartlashtirish obyektiga nisbatan meyorlar va talablarni belgilaydi hamda 'Standartlashtirish to'g'risida'gi O'zbekiston Respublikasi Qonuniga muvofiq tasdiqlanadi.

DTS kadrlar tayyorlash sifatiga, ta'lim mazmuniga nisbatan qo'yiladigan talablarni; ta'lim oluvchilar tayyorgarligining zarur va yetarlicha darajasini hamda ta'lim muassasalarini bitiruvchilarga nisbatan qo'yiladigan malaka talablarini; o'quv

yuklamasining zarur hajmini; ta'lim muassasalari faoliyatini va kadrlar tayyorlash sifatini baholash tartibi va mexanizmini belgilaydi.

DTS ta'lim jarayonini va ta'lim muassasalari faoliyatini baholashni tartibga soluvchi boshqa meyoriy hujjatlarni yaratish uchun asos hisoblanadi<sup>3</sup>.

O'zbekiston Respublikasi "Ta'lim to'g'risida"gi Qonunning 7-moddasida davlat ta'lim standartlari umumiy o'rta, o'rta maxsus, kasb-hunar va oliy ta'lim mazmuniga xamda sifatiga qo'yiladigan talablarni belgilashi berilgan.

Davlat ta'lim standartlarini bajarish O'zbekiston Respublikasining barcha ta'lim muassasalari uchun majburiydir.

## **2-savol bayoni.**

DTS ning tarkibiy qismi sifatida umumiy o'rta (kasb - hunar va oliy) ta'lim muassasalari uchun tayanch o'quv rejasi ishlab chiqiladi. Tayanch o'quv reja ta'lim sohalarini meyorlash hamda ta'lim muassasalarini moliyaviy ta'minotini ta'minlashga asos bo'luvchi davlat hujjati sanaladi. Tayanch o'quv rejasi o'quv predmeti bo'yicha beriladigan ta'lim mazmunini ta'lim oluvchiga yetkazish uchun ajratilgan o'quv soatlarining minimum hajmidagi miqdorini belgilaydi.

*Davlat ta'lim standartlarining joriy etilishi quyidagi maqsadlar amalga oshirilishini nazarda tutadi:*

ta'limning yuksak sifatini hamda mamlakatda amalga oshirilayotgan chuqur iqtisodiy va ijtimoiy islohotlarni, rivojlangan demokratik davlat barpo etish talablariga javob beruvchi raqobatbardosh kadrlar tayyorlanishini ta'minlash;

mamlakatning ijtimoiy va iqtisodiy taraqqiyoti istiqbollaridan, jamiyat ehtiyojlaridan, fan, texnika va texnologiyaning zamonaviy yutuqlaridan kelib chiqib kadrlar tayyorlash mazmunini tartibga solish;

ta'limning demokratlashuvi, insonparvarlashuvi va ijtimoiylashuvi, ta'lim oluvchilarning huquqiy va iqtisodiy bilimlari darajasini, shuningdek ta'lim jarayoni samaradorligini oshirish; sifatli ta'lim xizmatlari to'rsatish, ta'lim va kadrlar tayyorlash sohasida shaxsning, jamiyat va davlatning manfaatlarini himoya qilish;

kadrlar tayyorlash sifatini va ta'lim faoliyatini baholash mezonlarini va tartibini belgilash;

ta'lim jarayonini va kadrlar tayyorlashning izchilligi va uzluksizligini ta'minlash;

mehnat va ta'lim xizmatlari bozorida raqobatbardoshlikni ta'minlash.

*Davlat ta'lim standartlarining vazifalari:*

ta'lim sifatiga va kadrlar tayyorlashga, rsatiladigan ta'lim xizmatlari turlariga nisbatan qo'yiladigan maqbul talablarni belgilash;

ta'limga va uning pirovard natijalariga, ta'lim oluvchilarning bilimi va kasb malakasi darajasini vaqti-vaqti bilan baholash tartibiga, shuningdek ta'lim faoliyati sifati ustidan nazorat qilishga nisbatan qo'yiladigan tegishli talablarni belgilovchi meyoriy negizni yaratish; xalqning boy aql-zakovat merosi va umuminsoniy qadriyatlar asosida ta'lim oluvchilarni ma'naviy-axloqiy tarbiyalashning samarali shakllari va usullarini joriy etish;

ta'limning barcha turlarida ular mazmunini hamda olib boriladigan ta'lim va tarbiyani kelishib olish ularning yash bog'liqligini, uzluksiz ta'lim tizimida va kadrlar tayyorlashda izchillikni ta'minlash;

o'quv-tarbiya va ta'lim jarayoniga, pedagogik va axborot texnologiyalari bilan ta'minlashga, ta'lim darajasini nazorat qilishga, ta'lim muassasalarida ta'lim oluvchilar va ularni bitiruvchilarning malakasiga nisbatan meyorlar va talablarni belgilash;

---

<sup>3</sup> Davlat ta'lim standard to'g'risidagi Hizom. O'zR VM 05.01.98 y. 5-son Qarori 1-ilova

ta'lim va kadrlar tayyorlash sifatiga baho berishning xolis tizimini, ta'lim muassasalarini attestatsiyadan o'tkazish va akkredetatsiya qilishni joriy qilish;  
kadrlarni maqsadli va sifatli tayyorlash uchun ta'lim, fan va ishlab chiqarishning samarali integratsiyasini ta'minlash;  
milliy standartlar talabini ta'lim sifati va kadrlar tayyorlashga nisbatan xalqaro talablarga muvofiqligini ta'minlash<sup>4</sup>.

*Ta'limning standartlashtirish obyektlari.* Quyidagilar ta'limning standartlashtirish obyektlari hisoblanadi:

Ta'lim fanlarining tuzilmasi, mazmuni, o'quv yuklamasi hajmi, ta'lim oluvchilar va bitiruvchilarning malaka darajasi va tayyorgarlik sifati.

Talablar, meyorlar va qoidalar, pedagogik va axborot texnologiyalari, ta'lim usullari va vositalari, shuningdek ta'lim tizimida foydalaniladigan atamalar, tushunchalar va kategoriyalar.

Ta'lim oluvchilarning bilim darajasiga va kasb-kor malakasiga tashxis qo'yish tartibi, bitiruvchilarning sifatini, ta'lim faoliyati, pedagog va ilmiy-pedagog xodimlar sifatini baholash.

*Davlat ta'lim standartlarini ishlab chiqishga qo'yiladigan talablar.* Quyidagilar DTSni ishlab chiqishga qo'yiladigan asosiy talablar hisoblanadi:

Kadrlar tayyorlash milliy dasturi maqsadlari, vazifalari va qoidalari so'zsiz amalga oshirilishiga qaratilganlik.

Ta'lim va kasb-hunar dasturlarida milliy mustaqillik, demokratiya, boy milliy madaniy an'analar, xalqning intellektual imkoniyatlari va umuminsoniy qadriyatlar prinsiplarini hisobga olish.

Ta'lim oluvchilarda chuqur bilim, mustaqil fikrlash, yuksak kasb-kor malakasi shakllanishini ta'minlash.

Xalqaro tajriba, texnika, texnologiyalar, fan rivojlanishi darajasi, kadrlar tayyorlashga nisbatan amaliyot tomonidan qo'yiladigan talablar hisobga olingan holda ta'lim standartlarining ilmiy asoslanishi.

Ta'lim turlari va bosqichlari bo'yicha standartlarning kelishilganligi va izchilliligi, shaxsning har tomonlama rivojlanishini hisobga olgan holda ularning kompleksligini ta'minlash.

O'quv yuklamasi maqbulligiga qaratilganlik, ta'lim oluvchilarning qobiliyatlari va ehtiyojlariga bog'liq ravishda ta'limning tabaqalashtirilishi imkoniyatlarini hisobga olish.

Ta'lim oluvchilar va bitiruvchilarni tayyorlash, ta'lim faoliyatini sifatini baholash mezonlari va tartibotini belgilash.

Standartning texnologikligi - uning bajarilishini nazorat qilish va uning meyorlari va talablari buzilishining oldini olish imkoniyati;

Standartlarga tajribada tekshiruvdan o'tgan ta'lim faoliyatining ilg'or meyorlarini kiritish.

Davlat ta'lim standartlari O'zbekiston Respublikasi davlat standartlash tizimi qoidalari talablarini qoniqtirishi kerak.

*Davlat ta'lim standartlarini ishlab chiqish, tasdiqlash va joriy etish tartibi.*

DTSni ishlab chiqish tanlov shartlarida yoki ta'lim boshqaruvining vakolatli organlari tomonidan e'lon qilingan innovatsiya loyiqalari asosida amalga oshiriladi.

Kadrlar tayyorlash milliy dasturini amalga oshirish Respublika komissiyasi DTS loyihasi ekspertiza qilinishini va eksperimental tekshirishdan o'tishini tashkil etadi, ularning natijalari bo'yicha xulosani rasmiylashtiradi.

DTS Kadrlar tayyorlash milliy dasturini amalga oshirish Respublika komissiyasining xulosasi asosida O'zbekiston Respublikasi Vazirlar Mahkamasi tomonidan tasdiqlanadi.

DTS ular tasdiqlangan sanadan boshlab amalga kiritiladi va ta'lim boshqaruvi vakolatli organlari va ta'lim muassasalari tomonidan majburiy ijro etish uchun qabul qilinadi.

Tasdiqlangan DTSga muvofiq ta'lim muassasalariga ega O'YAP vazirliklar va idoralar ta'lim

---

<sup>4</sup> Davlat ta'lim standarti to'g'risidagi Hizom. O'zR VM 05.01.98 y. 5-son Qarori 1-ilova



va kasb-hunar dasturlarini ishlab chiqadi va ularning amaliy ra'yobga chiqaradi.

Ta'lim oluvchilarning qobiliyatlari va ehtiyojlariga bog'liq ravishda yuklamasini tabaqalashtirish, DTS tomonidan belgilangan meyorlardan ortiqcha ta'lim mazmunini belgilash ta'lim boshqaruvi vakolatli organlari va ijro etuvchi hokimiyat mahalliy organlari vakolatiga kiradi.

DTSga o'zgartirishlar kiritish respublikaning ijtimoiy-iqtisodiy rivojlanishiga muvofiq ta'lim darajasi va kadrlar tayyorlashga nisbatan qo'yiladigan talablar o'zgarishi davomida DTSni tasdiqlash uchun belgilangan tartibda O'zbekiston Respublikasi Vazirlar Mahkamasi tomonidan amalga oshiriladi.

### **3-savol bayoni.**

Davlat ta'lim standarti maxsus, kasb-hunar ta'limi uchun quyidagilardan iborat:

So'z boshi

I. Asosiy qoidalar

II. O'rta maxsus, kasb-hunar ta'limi muassasalari bitiruvchilariga qo'yiladigan talablar

III. O'rta maxsus, kasb-hunar ta'limidagi tayyorlov yo'nalishlari, kasblar va ixtisosliklarning umumdavlat tasniflagichini ishlab chiqishga qo'yiladigan talablar

*So'z boshi.* O'rta maxsus, kasb-hunar ta'limining Davlat ta'lim standartlari Oliy va ya maxsus ta'lim vazirligining O'rta maxsus, kasb-hunar ta'limini rivojlantirish instituti tomonidan 'Ta'lim to'g'risida', 'Kadrlar tayyorlash milliy dasturi to'g'risida', 'Standartlashtirish to'g'risida'gi O'zbekiston Respublikasi qonunlariga hamda Vazirlar Mahkamasining 'Uzluksiz ta'lim tizimi uchun davlat ta'lim standartlarini ishlab chiqish va amalda joriy etish to'g'risida' 1998 yil 5 yanvardagi 5-son, 'O'zbekiston Respublikasida o'rta maxsus, kasb-hunar ta'limini tashkil etish chora-tadbirlari to'g'risida' 1998 yil 13 maydagi 204-son qarorlariga muvofiq ta'lim turlari o'rtasida uzviylik va uzluksizlikni ta'minlash maqsadida Xalqta'limi vazirligi, Oliy va o'rta maxsus ta'lim vazirligi hamda Fanlar akademiyasi mutaxassislari bilan hamkorlikda ishlab chiqilgan va tavsiya qilingan.

Ushbu standartni O'zbekiston Respublikasi Vazirlar Mahkamasining ruxsatisiz to'liq yoki qisman ko'chirib olish, ko'paytirish va rasmiy nashr sifatida tarqatish mumkin emas.

*I. Asosiy qoidalar.*

Qo'llanish sohasi

Ushbu standart o'rta maxsus, kasb-hunar ta'limi standartlari majmuining negizi hisoblanadi va standartlashtirishning:

maqsad va vazifalarini;

asosiy tushunchalarini, tamoyillarini va standartlashtirish bo'yicha ishlarni tashkil qilishni;

o'rta maxsus, kasb-hunar ta'limini standartlashtirish sohasidagi meyoriy hujjatlarning toifalarini aniqlab beradi.

Ushbu standart:

o'rta maxsus, kasb-hunar ta'limi davlat standartlarining tuzilishini;

o'rta maxsus, kasb-hunar ta'limini standartlashtirish bo'yicha ishlarni tashkil qilishni;

o'rta maxsus, kasb-hunar ta'limi standartlari talablarining bajarilishini nazorat qilishni belgilaydi.

Vazirlar Mahkamasining 16.10.2000. 40-sonli qaroriga 2-ilova.

O'rta maxsus, kasb-hunar ta'limi standartlari ta'limni boshqarish davlat organlari hamda idoraviy bo'ysunishi va mulkchilik shakllaridan qat'i nazar, o'rta maxsus, kasb-hunar ta'limi faoliyati bilan shug'ullanuvchi yuridik va jismoniy shaxslar tomonidan qo'llanilishi majburiydir.

O'rta maxsus, kasb-hunar ta'limining davlat ta'lim standartini ishlab chiqish va joriy etish asoslari

O'rta maxsus, kasb-hunar ta'limining davlat ta'lim standartini ishlab chiqishda quyidagi qonunlar va meyoriy hujjatlar asos qilib olindi:

'Ta'lim to'g'risida'gi O'zbekiston Respublikasi Qonuni;

'Kadrlar tayyorlash milliy dasturi to'g'risida'gi O'zbekiston Respublikasi Qonuni;

O'zbekiston Respublikasi Vazirlar Mahkamasining 'Uzluksiz ta'lim tizimi uchun davlat ta'lim standartlarini ishlab chiqish va amalda joriy etish to'g'risida' 1998 yil 5 yanvardagi 5-son qarori;

O'zbekiston Respublikasi Vazirlar Mahkamasining 'O'zbekiston Respublikasida o'rta maxsus, kasb-hunar ta'limini tashkil etish chora-tadbirlari to'g'risida' 1998 yil 13 maydagi 204-son qarori;

O'Z DST 1.0-98. 'O'zbekiston Respublikasi standartlashtirish davlat tizimi. Asosiy qoidalar';

O'z DST 1.1-92. 'O'zbekiston Respublikasi standartlashtirish davlat tizimi. O'zbekiston Respublikasi standartlarini ishlab chiqish, muvofiqlashtirish, tasdiqlash va ro'yxatdan o'tkazish tartiblari';

O'z DST 1.10-93. 'O'zbekiston Respublikasi standartlashtirish davlat tizimi. Asosiy atamalar va ta'riflar';

O'z DST 1.5-93. 'Davlatlararo standartlashtirish bo'yicha ishlar olib borish qoidalari. Standartni tuzish, bayon etish, rasmiylashtirish va ularning mazmuniga qo'yiladigan talablar';

O'z DST 1.8-94. 'O'zbekiston Respublikasi standartlashtirish davlat tizimi. Yetakchi hujjatlar va tavsiyanomalarni ishlab chiqish, muvofiqlashtirish, tasdiqlash va davlat ro'yxatidan o'tkazish tartiblari';

O'z DST 1.9-95. 'O'zbekiston Respublikasi standartlashtirish davlat tizimi. Soha standartlarini ishlab chiqish, muvofiqlashtirish, tasdiqlash va davlat ra'yxatidan o'tkazish tartiblari';

O'z DST 1.8-94. O'zbekiston Respublikasi standartlashtirish davlat tizimi. Amal qiladigan hujjatlarni ishlab chiqish, muvofiqlashtirish, tasdiqlash, davlat ra'yxatidan o'tkazish tartibi va tavsiyalar.

O'z DST 6.01.1-95. O'zbekiston Respublikasi texnik-iqtisodiy va ijtimoiy axborotlarni kodlashtirish va tasniflashning yagona tizimi. Asosiy qoidalar.

O'z DST 6.01.2-95. O'zbekiston Respublikasi texnik-iqtisodiy va ijtimoiy axborotlarni kodlashtirish va tasniflashning yagona tizimi. Tasniflagichlarni ishlab chiqish va yuritish tartibi.

Ta'riflar

Mazkur standartda quyidagi ta'riflar va atamalar qo'llanilgan:

O'zbekiston uzluksiz ta'lim standartlarining davlat tizimi ta'lim jarayonini belgilab berish, t asosiy mazmunini, ta'lim muassasalari bitiruvchilariga qo'yiladigan umumiy malaka talablarini, kadrlar

tayyorlash sifati va ta'lim muassasalari faoliyatini baholash mezonlari va mexanizmlarini aniqlash orqali kadrlar tayyorlash sohasida eng maqbul tartibga solish darajasiga va ya maxsus, kasb-hunar ta'limining kafolatlangan darajasi va sifatiga erishishga qaratilgan meyoriy hujjatlar majmui.

O'rta maxsus, kasb-hunar ta'limi (O'MKHT) tarmoq standarti malaka talablariga mos holda kasbiy tavsifnoma asosida muayyan tayyorlov uo'tSh va kasb-hunar O'UYUYA ta'lim mazmunining majburiy minimumini va so'nggi maqsadlarini, yuklamalari hajmini aniqlovchi hamda ta'lim sifatining standart talablariga muvofiqligini ta'minlovchi meyoriy hujjat.

O'rta maxsus, kasb-hunar ta'limi tayyorlov yo'nalishlari, kasblar va ixtisosliklarning umumdavlat tasniflagichi (O'MKHTTYKIUT) o'rta maxsus, kasb- hunar ta'limi tayyorlov yo'nalishlari, kasblar va ixtisosliklarining tizimlashtirilgan ro'yxati.

Kasb faoliyati sohasi kasbga doir bilim, malaka va ko'nikmalarning qo'llanish doirasidir; uning nomlanishi iqtisodiyot sohalari bilan muvofiqlashtiriladi.

O'MKHT muassasalaridagi tayyorlov yo'nalishlari aniq kasb faoliyati sohasida mutaxassislarga kasb ta'limi berish doirasidir. Mutaxassislarni kasb faoliyatining aniq sohasi bo'yicha tayyorlash yo'nalishlarining nomi mehnat faoliyatining mazmuni bilan belgilanadi.

O'MKHT ning umumiy ta'lim dasturi umumiy ta'lim tayyorgarligi mazmunini aniqlovchi hujjatlar to'plami. Umumiy ta'lim dasturini muvaffaqiyatli egallash akademik litsey va kasb-hunar kollejlari bitiruvchilariga ularning oliy ta'lim muassasalarida ta'limni davom ettirishlari

uchun teng imkoniyat va huquqlarni ta'minlaydi.

Umumiy ta'lim dasturi akademik litsey va kasb-hunar kollejlari bitiruvchilarini ta'limning navbatdagi pog'onalarida bilim olishga tayyorlashni ta'minlash hajmidagi ijtimoiy, tabiiy-ilmiy va aniq fanlarni o'z ichiga oladi.

O'MKHT ning kasb-hunar ta'limi dasturi kasb-hunar ta'limi tayyorgarligining asosiy mazmunini aniqlovchi hujjatlar to'plami. Kasb-hunar ta'limi dasturi kasb-hunar kolleji bitiruvchisiga egallagan kasbi bo'yicha ishni malakali bajarish imkonini berish hajmidagi ma'lum kasbga doir umumkasbiy va maxsus fanlarni hamda ishlab chiqarish ta'limi va amaliyotini o'z ichiga oladi.

Kasb-hunar ta'limi dasturini muvaffaqiyatli egallash kasb-hunar kollejlari bitiruvchilarini kasbi va ixtisosligi bo'yicha mehnat faoliyatini amalga oshirish huquqi bilan ta'minlaydi.

Maxsus kasb-hunar ta'limi dasturi maxsus kasb-hunar ta'limi tayyorgarligi mazmunini belgilovchi, akademik litseylarning tayyorlov yo'nalishiga mos keladigan va o'quvchilarning aqliy rivojlanishini jadallashtiradigan, ularda maxsus kasb-hunar ko'nikmalarini shakllantiradigan, o'quvchilarning oliy o'quv yurtlarida o'qishni davom ettirishini yoki ularni mehnat faoliyatiga yo'llashni nazarda tutgan fanlarni chuqur o'rganishga yo'naltirilgan hujjatlar to'plamidir.

Maxsus kasb-hunar ta'limi dasturi fanlarni chuqur o'rganishga yo'naltirilgan alohida ijtimoiy, tabiiy-ilmiy yoki ilmiy-texnik va aniq fanlarni o'z ichiga oladi.

O'rta maxsus, kasb-hunar ta'limini standartlashtirishning maqsadi va vazifalari

O'MKHT standartlarining joriy etilishi quyidagi maqsadlar amalga oshirilishini nazarda tutadi:

O'MKHTning yuksak sifatini hamda mamlakatda amalga oshirilayotgan chuqur iqtisodiy va ijtimoiy islohotlarni, rivojlangan demokratik davlat barpo etish talablariga javob beruvchi raqobatbardosh kadrlar tayyorlanishini ta'minlash;

mamlakatning ijtimoiy va iqtisodiy taraqqiyoti istiqbollardan, jamiyat ehtiyojlaridan, fan, texnika va texnologiyaning zamonaviy yutuqlaridan kelib chiqib kadrlar tayyorlash mazmunini tartibga solish;

O'MKHTning demokratlashuvi, insonparvarlashuvi va ijtimoiylashuvi, ta'lim oluvchilarning huquqiy va iqtisodiy bilimlari darajasini, shuningdek ta'lim jarayoni samaradorligini oshirish; sifatli ta'lim xizmatlari ko'rsatish, ta'lim va kadrlar tayyorlash sohasida shaxsning, jamiyat va davlatning manfaatlarini himoya qilish;

kadrlar tayyorlash sifatini va ta'lim faoliyatini baholash mezonlarini va tartibini belgilash;

O'MKHT jarayonini va kadrlar tayyorlashning izchilligi va uzluksizligini ta'minlash;

mehnat va ta'lim xizmatlari bozorida raqobatbardoshlikni ta'minlash.

O'rta maxsus, kasb-hunar ta'limi davlat ta'lim standartlarining vazifalari:

O'MKHT sifatiga va kadrlar tayyorlashga, tosatiladigan ta'lim xizmatlari turlariga nisbatan qo'yiladigan maqbul talablarni belgilash;

O'MKHTga va uning pirovard natijalariga, ta'lim oluvchilarning bilimi va kasb malakasi darajasini vaqti-vaqti bilan baholash tartibiga, shuningdek ta'lim faoliyati sifati ustidan nazorat qilishga nisbatan qo'yiladigan tegishli talablarni belgilovchi meyoriy negizni yaratish; xalqning boy aql-zakovat merosi va umuminsoniy qadriyatlar asosida ta'lim oluvchilarni ma'naviy-axloqiy tarbiyalashning samarali shakllari va usullarini joriy etish;

O'MKHT o'quv-tarbiya va ta'lim jarayoniga, pedagogik va axborot texnologiyalari bilan ta'minlashga, ta'lim darajasini nazorat qilishga, ta'lim muassasalarida ta'lim oluvchilar va ularni bitiruvchilarning malakasiga nisbatan meyorlar va talablarni belgilash;

kadrlarni maqsadli va sifatli tayyorlash uchun ta'lim, fan va ishlab chiqarishning samarali integratsiyasini ta'minlash.

O'rta maxsus, kasb-hunar ta'limini standartlashtirish tamoyillari. O'MKHT standartlarini ishlab chiqishda quyidagilarni ta'minlash zarur:

ta'limning uzluksizligi va uzviyligi;

mamlakatning ijtimoiy va iqtisodiy rivojlanishi, fan-texnika va texnologiyalarning istiqbolli

rivojlanishi, jamiyat talablari va ularning zamonaviy holatini hisobga olish;  
ta'lim, fan va ishlab chiqarishning mujassamligi;  
matnlar bayonining aniqligi va yagona qiymatliligi;  
fan, texnika hamda texnologiyaning zamonaviy yutuqlariga, respublikadagi va chet ellardagi  
ilg'or tajribalarga mos kelishi;

*O' MKHT maqsad va vazifalarining amalga oshirilishi.*

O'rta maxsus, kasb-hunar ta'limini standartlashtirish O'UYUYA ishlarni tashkil qilish  
Respublikada O'MKHT ni standartlashtirishni tashkil qilish, muvofiqlashtirish, unga metodik  
rahbarlik qilish va uning maqbul darajasini ta'minlash Ta'limni boshqarish bo'yicha vakolatli  
davlat organi (TBBVDO) tomonidan amalga oshiriladi.

O'MKHT standartlarining mazmuni, Davlat standartlari tizimining O'Z DSt 1.O-98  
'O'zbekiston Respublikasi standartlarni ishlab chiqish, muvofiqlashtirish, tasdiqlash va  
ro'yxatga olish tartibi'ga to'g'ri kelishi zarur.

O'MKHT davlat standartlari va ularga kiritiladigan o'zgartirishlar O'zbekiston davlat  
standartlashtirish, metrologiya va sertifikatsiyalash markazi tomonidan ro'yxatdan o'tkazilishi  
taqozo etiladi.

O'MKHTning tayyorlov yo'nalishlari, kasblar va ixtisosliklari bo'yicha ta'lim standartlarini  
tasdiqlash 3 yillik to'liq ta'lim sikli mobaynida pedagogik tajriba-sinov ishlarini  
muvaffaqiyatli yakunlab, ularga ekspert baho berilgach, amalga oshirilishi taqozo etiladi.

Davlat ta'lim standartlari (DTS)ga o'zgartirishlar kiritish O'zbekiston Respublikasi Vazirlar  
Mahkamasi tomonidan respublikadagi ijtimoiy-iqtisodiy taraqqiyotga mos ravishda, ta'lim  
darajasi va kadrlarni tayyorlashga qo'yiladigan talablarini e'tiborga olgan holda, DTSlarini  
tasdiqlash uchun belgilangan tartibda amalga oshiriladi.

O'rta maxsus, kasb-hunar ta'limini standartlashtirish sohasidagi meyoriy hujjatlarning  
toifalari, standart turlari

O'MKHT standartlari quyidagi toifa va turlarga bo'linadi:

O'rta maxsus, kasb-hunar ta'limi davlat standartlari (O'z DTS) O'zbekiston Respublikasi  
Vazirlar Mahkamasi tomonidan tasdiqlanadigan standartlar.

O'MKHT tayyorlov yo'nalishlari va kasblar bo'yicha tarmoq standartlari (TSt) O'zbekiston  
Respublikasi TBBVDO tomonidan tasdiqlangan standartlar. Ular quyidagilardir:

akademik litseylar tayyorlov yo'nalishlari bo'yicha ta'lim standartlari;

kasb-hunar kollejlari uchun tayyorlov yo'nalishlari, kasblar va ixtisoslar bo'yicha ta'lim  
standartlari;

'O'rta maxsus, kasb-hunar ta'limi uchun o'quv rejalari va dasturlari ishlab chiqishga  
qo'yiladigan talablar' standarti.

O'MKHT tayyorlov yo'nalishlari va kasblar bo'yicha tarmoq standartlari (TSt) ilmiy-tadqiqot  
va ta'lim muassasalari, korxonalar, tashkilotlar va ta'lim faoliyatining boshqa subyektlari  
tomonidan ishlab chiqiladi.

*O' rta maxsus, kasb-hunar ta'limi tarmoq standartlarining tuzilishi*

Akademik litseylar tayyorlov yo'nalishlari bo'yicha ta'lim standartlari quyidagi tuzilishga  
ega:

Zarvaraq (Titul varag'i)

Qo'llanish sohasi Meyoriy hujjatlar Standartning maqsadi va vazifalari

Akademik litseylarda ta'lim mazmunining majburiy minimumi Akademik litsey  
bitiruvchilariga qo'yiladigan umumiy talablar Akademik litsey tayyorlov yo'nalishlari  
bo'yicha ta'lim mazmunining majburiy minimumi (fanning nomi, asosiy o'quv elementlari)

Standart talablari bajarilishini nazorat qilish

Kasb-hunar kollejlari uchun tayyorlov yo'nalishlari, kasblar va ixtisosliklar bo'yicha ta'lim  
standartlari quyidagi tuzilishga ega:

Zarvaraq (Titul varag'i)

Qo'llanish sohasi Meyoriy hujjatlar Standartning maqsadi va vazifalari Ta'riflar

Kasbiy tavsifnoma:

tayyorlov yo'nalishi, kasb va ixtisosliklarning nomlari;

tayyorlov uo'tSht qo'llanish sohasi va vazifalari;

malaka;

o'qishga qabul qilish shartlari (mazkur mutaxassislikni egallash uchun shaxsning tayanch hisoblanuvchi ruhiy-fiziologik sifatlari minimumi, yosh va jinsiy xususiyatlari, tibbiy cheklanishlar bo'yicha ishga qabul qilish tartibi haqida ma'lumotlar triadi).

Kasb-hunar tayyorgarligi mazmunining majburiy minimumi 'quv davrlari, fan sohalari, shuning-dek mazkur fan sohalarining elementlari va ularni : darajalari satii).

Namunaviy o'quv reja quyidagi qismlardan tashkil topadi:

umumiy ta'lim qismi;

kasbiy ta'lim qismi (umumkasbiy, maxsus fanlar);

va ishlab chiqarish amaliyoti;

fakultativ mashg'ulotlar va (yoki) muassasasi ixtiyoridagi soatlar.

Standart talablarining bajarilishini nazorat qilish.

*O'rta maxsus, kasb-hunar ta'limi davlat standartlari talablariga rioya etilishini nazorat qilish*  
O'MKHT davlat standartlari talablariga rioya qilish ustidan nazoratni O'zbekiston Respublikasining vakolatli davlat organi amalga oshiradi.

Nazorat qilishning bosh vazifasi, O'MKHT davlat standartlari va tarmoq standartlari talablarining buzilishini aniqlash, oldini olish va bartaraf qilishdir.

Ushbu standart talablariga rioya qilish ustidan nazorat quyidagilar orqali amalga oshiriladi:

davlat ta'lim standartlari asosida turli muassasalarida bitiruvchilar egallashi lozim O'YAP bilim, to'nikma va malakalarga baho berish;

reja va dasturlarni tahlil qilish;

muassasasida foydalaniladigan pedagogik texnologiyalarni tahlil qilish.

9.4. Standart talablarining buzilganligi uchun javobgarlik amaldagi qonun hujjatlariga muvofiq ta'lim muassasasi rahbariyatiga yuklanadi.

*O'rta maxsus, kasb-xunar ta'limi muassasalari bitiruvchilariga qo'yiladigan talablar.*

O'MKHT muassasalari bitiruvchilariga qo'yiladigan talablarni standartlashtirish:

O'MKHT muassasalari bitiruvchilarining bilim sifati va kasbiy malakasiga qo'yiladigan talablarni standartlashtirishning maqsad va vazifalarini belgilashdan;

O'MKHT muassasalari bitiruvchilariga qo'yiladigan talablarni standartlashtirish sohasidagi asosiy tushunchalarni aniqlashdan;

O'MKHT muassasalari bitiruvchilariga qo'yiladigan umumiy talablar, shu jumladan malaka talablari mazmunini belgilashdan;

Standart talablarining bajarilishi ustidan nazorat qilishni amalga oshirishdan iborat.

'O'MKHT muassasalari bitiruvchilariga qo'yiladigan talablar' idoraviy bo'ysunishidan va mulkchilik shakllaridan qat'i nazar, yakka shaxslarni ham hisobga olgan holda barcha davlat boshqaruv organlari va ta'lim faoliyati bilan mashg'ul bo'lgan subyektlar tomonidan bajarilishi shart.

O'MKHT muassasalari bitiruvchilariga qo'yiladigan talablarni standartlashtirishning maqsad va vazifalari

O'MKHT muassasalari bitiruvchilariga qo'yiladigan talablarni standartlashtirishning maqsadi davlat va jamiyat, mehnat va ta'lim xizmatlari bozorlari talablariga javob beradigan kadrlar tayyorlashning davlat kafolatlarini ta'minlashdir.

Ta'lim muassasalari bitiruvchilariga qo'yiladigan talablarni standartlashtirishning vazifalari quyidagilar:

kasb-hunar kollejlari kichik mutaxassislar darajasida kadrlar tayyorlash ko'rsatkichlarini belgilab berish;

akademik litseylar bitiruvchilarini o'rta maxsus ta'lim darajasida tayyorlash ko'rsatkichlarini belgilab berish;

O'MKHT muassasalari uchun pedagogik texnologiyalarni ishlab chiqish, ta'lim beruvchilarni ishonchli axborot bilan ta'minlash.

O'MKHT muassasalari bitiruvchilariga qo'yiladigan umumiy talablar  
O'MKHT muassasalari bitiruvchilarga qo'yiladigan talablar quyidagi ko'rsatkichlarning umumlashtirilgan tavsifnomasidan iborat:  
fundamental fanlar va aniq kasb sohasi doirasida nazariy va amaliy bilimlar, kasbiy malaka va ko'nikmalarga ega bo'lish;  
kasbiy mohirlik va tafakkur doirasining yetarli shakllanganligi;  
tashkilotchilik va tadbirkorlik xislatlarining shakllangan bo'lishi;  
davlatning tuzilishi, uning ijtimoiy va siyosiy rivojlanishi haqida aniq bilimlarga ega bo'lish, xalqaro voqea, hodisa va muammolarni tushuna olish;  
mustaqil va ijodiy fikrlash, fikrlarini yozma va og'zaki ravon bayon etish malakalari shakllangan bo'lishi;  
turli vaziyatlarni tanqidiy baholash, yangiliklarga doimiy intilish;  
o'zbek tilini mukammal bilish, davlat tilida yozma va og'zaki ravishda erkin muloqotda bo'lish;  
umuminsoniy fazilatlariga ega bo'lish, o'z millatini va vatanini sevish, u bilan faxrlanish, milliy urf-odatlar, qadriyatlarini hurmat qilish;  
kompyuterlar va boshqa telekommunikatsiya vositalaridan foydalana olish;  
rus tilini yaxshi o'zlashtirgan holda, boshqa chet tilini mukammal bilish;  
o'zlashtirilgan nazariy bilimlarni amaliyotga, boshlang'ich kasbiy ko'nikmalarni kundalik hayotga, turmushga tatbiq eta olish;  
jismoniy baquvvat, sog'lom bo'lish, harbiy xizmatga va tezkor tibbiy yordam ko'rsatishga layoqatli bo'lish;  
ma'naviy, ruhiy, jismoniy jihatdan o'zini o'zi doimo takomillashtirish xislatlariga ega bo'lish; bilimlarni doimo oshirib, yangilab borishga intilish, va mehnat faoliyatiga ijodiy, mustaqil yondashish sifatlariga ega;  
mantiqiy fikrlashning uslublari va usullarini bilish, ularni amaliy faoliyatda qo'llay olish malakasiga ega;  
huquqiy bilimlar asoslariga ega;  
iqtisodiy bilimlar asoslariga ega to'lish;  
zamonaviy axborot vositalari bilan ishlashning amaliy alarim mustahkam egallash;  
ma'naviy-axloqiy madaniyatga ega;  
siyosiy madaniyatga egalik, fuqarolik burch va mas'uliyat hislari shakllangan bo'lishi;  
ekologik madaniyatga egalik kasbiy faoliyatda ekologik mas'uliyatni his qilish, tabiat muhofazasi sohasidagi bilimlarga ega;  
fanlari bo'yicha oliy ta'lim muassasasida tahsil olish uchun zarur O'YAP bilimlar majmuiga ega O'SH.

*O'rta maxsus, kasb-hunar ta'limi tayanch o'quv rejasi*

O'rta maxsus, kasb-hunar ta'limi standartining tayanch rejalari ta'lim mazmunidan kelib chiqib akademik litseylar va kasb-hunar kollejlari tayyorlov yo'nilishi bo'yicha alohida tuziladi.

Tayanch rejalari O'rta maxsus, kasb-hunar ta'limi muassasalarining ishchi rejalari ishlab chiqish uchun asos hisoblanadi.

Tayanch rejasida yili 40 hafta va 2 semestrda iborat. Har bir semestr 20 haftani ichiga oladi.

Tayanch rejalari umumiy 4560 soatdan 80-220 soat ta'lim muassasasi ilmiy-pedagogik kengashi qarori bilan kiritiladigan fanlar uchun ajratiladi.

Ta'lim muassasalari o'quvchilarining haftalik yuklamasi 54 soatni tashkil etadi. Bundan 16 soati mustaqil ishlashga ajratiladi.

Akademik litseylar va kasb-hunar kollejlari uchun tayanch o'quv rejaları 2, 3 va 4 jadvallarda keltirilgan.

Ta'lim muassasalari ilmiy-pedagogik kengashlariga ishchi o'quv rejalarini tuzishda tayanch o'quv rejalarini ta'lim standartlari talablari doirasida 15-20% gacha o'zgartirish huquqi beriladi.

4-jadval

Akademik litseylar uchun tayanch o'quv rejasi

<b>F anlar</b>	<b>Soatlar soni</b>	<b>Umumiy yuklamaga nisbatan foiz hisobida</b>
<b>Umumta'lim fanlari</b>	<b>1940</b>	<b>42,5%</b>
<b>Chuqurlashtirilib o'qitiladigan fanlar</b>	<b>1400</b>	<b>30%</b>
<b>Qo'shimcha chuqurlashtirilib o'qitiladigan fanlar</b>	<b>650</b>	<b>14,2%</b>
<b>Maxsus fanlar</b>	<b>290</b>	<b>5%</b>
<b>Davlat attestatsiyasi</b>	<b>70</b>	<b>1,6%</b>
<b>Fakultativ kurslar</b>	<b>270</b>	<b>6%</b>
<b>Jami</b>	<b>4560</b>	<b>100%</b>

*Izoh:* Akademik litseylarning o'quv rejaları tayyorlov yo'nalishlarining o'ziga xos xususiyatlaridan kelib chiqqan holda alohida tuzilib, chuqurlashtirilib va qo'shimcha chuqurlashtirilib o'qitiladigan fanlar uchun ajratilgan soatlar miqdori umumiy ajratilgan soatlar hajmiga nisbatan 5% gacha o'zgarishi mumkin.

*O'rta maxsus, kasb-hunar ta'limi sifatini nazorat qilish*

O'MKHT sifatini nazorat qilish quyidagi usullarda olib boriladi:

ichki nazorat O'MKHT muassasasi tomonidan amalga oshiriladi;

o'qitish sifatining ichki nazorati ta'limni boshqarish bo'yicha vakolatli davlat organi tasdiqlagan Akademik litseylar va kasb-hunar kollejlari o'quvchilarining bilim saviyasi, ko'nikma va malakalarini nazorat qilishning reyting tizimi to'g'risida'gi Nizom asosida reyting-nazorat shaklida o'tkaziladi. Nazoratning reyting tizimi quyidagi nazorat tadbirlari o'tkazilishini ko'zda tutadi:

joriy nazorat og'zaki so'rov, kollokviumlar, seminarlar, yozma ishlar, laboratoriya ishlari, texnikaviy diktant, kurs loyihalari, uy vazifasi va hokazo, ya'ni

o'qituvchi o'z amaliyotida qo'llaydigan barcha so'rov turlarini o'z ichiga oladi.

oraliq nazorat fanning ma'lum bir qismi, bo'limi yakunlangandan so'ng o'tkaziladi. Oraliq nazoratning o'tkazilish tartibi, shakli ta'lim muassasasining ilmiy-pedagogik kengashi tomonidan belgilanadi.

yakuniy nazorat semestr tamom bo'lganda va o'quv dasturining tegishli bo'limi tugallangandan keyin amalga oshiriladi. Yakuniy nazoratning o'tkazilish tartibi, shakli ta'lim muassasasining ilmiy-pedagogik kengashi tomonidan belgilanadi.

tashqi nazorat O'zbekiston Respublikasi Vazirlar Mahkamasi Davlat test markazi tarkibidagi Kadrlar tayyorlash sifatini nazorat qilish, pedagog kadrlar va ta'lim muassasalari attestatsiyasi boshqarmasi tomonidan tayyorlangan 'Ta'lim muassasalari va pedagogik kadrlarning davlat attestatsiyasi va akkreditatsiyasi haqidagi Nizom' va amaldagi meyoriy hujjatlar asosida amalga oshiriladi;

davlat-jamoat nazorati ta'limni boshqaruvchi vakolatli davlat organi va u bilan kelishilgan holda jamoat tashkilotlari va kadrlarga talabgorlar tomonidan amalga oshiriladi;

yakuniy davlat attestatsiyasi davlat imtihonlari va malakaviy bitiruv diplom ishi (loyiha)ni himoya qilish bilan yakunlanadi.

O'rta maxsus, kasb-hunar ta'limi muassasalarini bitiruvchilarga o'rta maxsus, kasb-hunar ta'limi to'g'risida davlat namunasidagi diplom beriladi, unda:

akademik litseylar uchun fanlar bo'yicha o'qitilgan soha;

kasb-hunar kollejlari uchun O'rta maxsus, kasb-hunar ta'limidagi tayyorlov yo'nalishlari, kasblar va ixtisosliklar umumdavlat tasniflagichi (O'MKXTTYKIUT)ga muvofiq kasblar va

ixtisosliklar bo'yicha berilgan malaka ko'rsatiladi.

Diplomlarga o'zlashtirilgan umumta'lim va maxsus (kasb-hunar) fanlar (kurslar), soatlar hajmi va ular bo'yicha baholar (reytinglar), shuningdek, bitiruvchining umumiy reytingi va yakuniy davlat attestatsiyasining natijalari ko'rsatilgan qo'shimcha varaq ilova qilinadi.

Akademik litseyni tugatganlik to'g'risidagi diplom oliy ta'lim muassasasiga o'qishga kirish hamda olingan bilimlarni mehnat faoliyatida ra'yobga chiqarish huquqini beradi.

Kasb-hunar kollejini tugatganlik to'g'risidagi diplom olingan mutaxassislikka muvofiq mehnat faoliyatini amalga oshirish hamda oliy ta'lim muassasasiga o'qishga kirish huquqini beradi.

*Klassifikator* - bu oliy ma'lumotli kadrlar tayyorlash ta'lim yo'nalishlari va mutaxassisliklarning tizimlashtirilgan ruyxati. U 8 ta bilim sohasidan iborat (ta'lim, gumanitar fanlar va san'at, ijtimoiy fanlar, biznes va huquq, fan, muhandislik, ishlov berish va qurilish tarmoqlar, qishloq xo'jaligi, sog'liqni saqlash, xizmatlar). Oliy ta'lim yo'nalishlari va mutaxassisliklari klassifikatori O'zbekiston Respublikasida texnikaviy-iqtisodiy va ijtimoiy axborotlarni tasniflash va kodlashtirish o'uyuya yagona tuzilma tarkibiga kiradi va vazirlar mahkamasining "Uzluksiz ta'lim tizimi uchun davlat ta'lim standartlarini ishlab chiqish va joriy etish to'g'risida"gi 1998 yil 5-yanvar 5-son qarori asosida tayyorlangan.

*O'rta maxsus, kasb-hunar ta'limidagi tayyorlov yo'nalishlari, kasblar va ixtisosliklarning umumdavlat tasniflagichini ishlab chiqishga qo'yiladigan talablar.*

O'rta maxsus, kasb-hunar ta'limidagi tayyorlov yo'nalisari, kasblar va ixtisosliklarning umumdavlat tasniflagichining maqsad va vazifalari

O'rta maxsus, kasb-hunar ta'limidagi tayyorlov yo'nalisari, kasblar va ixtisosliklar umumdavlat tasniflagichi (O'MKXTTYKIUT)ning maqsadi o'rta maxsus, kasb-hunar ta'limi tizimidagi tayyorlov yo'nalisagi, kasblar va ixtisosliklar bo'yicha malakali kichik mutaxassislarni tayyorlashning tizimlashtirilgan ra'yxatini belgilashdir.

O'MKXTTYKIUTning asosiy vazifalari:

O'zbekiston Respublikasi hududida kasb faoliyati sohalari bo'yicha bir xil tayyorlov yo'nalishlari, kasblar va ixtisosliklarga ega O'YAP kichik mutaxassislarni tayyorlashni ta'minlash;

O'rta maxsus, kasb-hunar ta'limi muassasalarining idoraviy bo'ysunishi va mulkchilik shakllaridan qat'i nazar foydalanishlari majburiyligini ta'minlash;

O'MKXTTYKIUTni ta'lim haqidagi meyoriy hujjatlar (ta'limning xalqaro standart tasniflagichi (MSKO) va Oliy ta'limning yo'nalishlar va ixtisosliklar tasniflagichi)ni indeksatsiyalash maqsadida boshqa ta'lim turlari bilan muvofiqlashtirish.

Kichik mutaxassislarning kasb faoliyati sohalari

O'MKXT muassasalarida kichik mutaxassislarni tayyorlash quyidagi sohalar bo'yicha amalga oshiriladi:

Sanoat (mashinasozlik, energetika, samolyotsozlik, avtomobilsozlik, metallurgiya, geologiya va foydali qazilmalarni ishlab chiqish, kimyo sanoati, yengil sanoat, matbaa, oziq-ovqat mahsulotlari ishlab chiqarish)

Transport

Aloqa

Qurilish

Uy-joy va kommunal xo'jaligi Qishloq va o'rmon xo'jaligi Sog'liqni saqlash Ta'lim

Madaniyat va san'at Ijtimoiy va iqtisodiy soha

Savdo, umumiy ovqatlanish va xizmat ko'rsatish sohalari.

O'MKXTTYKIUTning tasniflash obyektlari bo'lib, O'zbekiston Respublikasi hududidagi O'rta maxsus, kasb-hunar ta'limi muassasalari, tayyorlov yo'nalishlari, kasblar va ixtisosliklar hisoblanadi.

O'MKHT tayyorlov yo'nalishlari, kasblar va ixtisosliklari umumdavlat tasniflagichining kodlari

O'rta maxsus, kasb-hunar ta'limidagi tayyorlov yo'nalishlari, kasblar va ixtisosliklarni



tasniflash olti raqamli sonlar bilan kodlanadi.

Koddagi birinchi uchta raqam ixtisosliklarning kasbiy sohalari; to'rtinchi, beshinchi va oltinchi raqamlar tayyorlov yo'nalishlari hamda kasblarning tartib raqamini ifodalaydi.

O'MKHT tayyorlov yo'nalishlari kasblar va ixtisosliklar kodi kasb faoliyati sohasiga muvofiq kasblar va ixtisosliklar bo'yicha tayyorlov yo'nalishlari ro'yxatining raqamli belgisi.

Uzluksiz ta'lim tizimidagi o'rta maxsus, kasb-hunar ta'limi va oliy ta'lim (bakalavriat) orasidagi uzviylikni aniqlash va uni ta'minlash maqsadida O'MKHTTYKIUTda oliy ta'limning bakalavriat yo'nalishlari kodlari ham qavs ichida keltiriladi.

O'MKHTTYKIUTda tayyorlov yo'nalishlari, kasblar va ixtisosliklarning kodlariga mos keladigan 'Ta'limning xalqaro standartlashtirish tasniflagichi' (MSKO) kodlari ham keltirilishi lozim.

Tasniflagichni tuzishda davlat, jamiyat va mehnat bozori talablari, kasbiy tayyorgarlikdagi tajribalar, ijtimoiy hamkorlar, ishlab chiqarish va ijtimoiy-iqtisodiy jarayonlar talablari hisobga olinishi lozim.

3.5. O'rta maxsus, kasb-hunar ta'limidagi tayyorlov yo'nalishlari, kasblar va ixtisosliklarning umumdavlat tasniflagichiga o'zgartirishlar kiritish tartibi

Tasniflagich tayyorlov yo'nalishlari, kasblar va ixtisosliklarning asos bo'luvchi ro'yxati bo'lib, u qo'shimchalar va o'zgartirishlar kiritish uchun ochiqdir.

Tasniflagichga o'zgartirishlar va qo'shimchalar kiritishga oid takliflar o'rta maxsus, kasb-hunar ta'limini boshqarish vakolatiga ega bo'lgan davlat organiga taqdim etiladi.

Tasniflagichga o'zgartirishlar va qo'shimchalar kiritish o'rta maxsus, kasb-hunar ta'limini boshqarish vakolatiga ega bo'lgan davlat organi tomonidan amalga oshiriladi.

O'rta maxsus, kasb-hunar ta'lim muassasalari uchun o'quv dasturlari ishlab chiqish bo'yicha yo'riqnomada dastur talablari berilgan.

Umumiy qoidalar. Yo'riqnoma O'zbekiston Respublikasi Oliy va o'rta maxsus ta'lim vazirligining 2002 yil 21 maydagi 154-sonli 'Davlat ta'lim standartlari, o'quv reja, fan dasturlarini ishlab chiqish va tasdiqlash to'g'risida'gi buyrug'iga muvofiq ishlab chiqilib, yaratilayotgan o'quv dasturlarining tarkibi va mazmunini yoritishga qaratilgan hamda barcha bilim sohalari uchun foydalanishga mo'ljallangan.

O'quv dasturlari 'Kadrlar tayyorlash milliy dasturi'dagi vazifalar asosida uzluksiz ta'lim turlari (umumiy o'rta ta'lim, o'rta maxsus, kasb-hunar ta'limi, oliy ta'limning bakalavriati) o'rtasidagi uzviylik va uzluksizlikni ta'minlash, fanlarda mavzular ketma-ketligi va takrorlanmasligiga alohida e'tibor bergan holda ishlab chiqiladi. O'quv dasturi davlat ta'lim standarti (DTS) ning o'quvchilar bilimi, malaka va ko'nikmalariga muayyan fan bo'yicha qo'yiladigan talablar asosida ishlab chiqilgan uslubiy-meyoriy hujjat hisoblanadi.

O'quv dasturining tarkibi va mazmuni. Namunaviy o'quv dasturining tarkibi quyidagilardan iborat:

-kirish;

-asosiy qism;

-amaliy, seminar, laboratoriya va mustaqil ishlarni tashkil etish bo'yicha ko'rsatmalar;

-kurs ishlari (loyihalari);

-fan mavzulari bo'yicha o'qitish rejasi (mavzular ketma-ketligi va bilim olish dasturi) ning tarkibi;

-amaliy mashg'ulotlarni o'tkazish uchun kerakli jihozlar;

-o'qitishning texnik vositalari;

-tavsiya etilayotgan asosiy va qo'shimcha adabiyotlar.

Kirish. Kirish qismida o'qitiladigan fanning maqsadi, dolzarbligi, jamiyatni demokratlashtirish va iqtisodiyotni bozor tamoyillari asosida isloh qilishda ushbu fanning ahamiyati qisqacha ochib beriladi. Fanni sh maqsad va vazifalari, uning boshqa fanlar bilan yago bog'liqligi (ma'ruza, seminar, amaliy mashg'ulotlari va laboratoriya ishlari, kurs ishi va loyihalari) satii.

Kirish qismining hajmi 14 shrift bilan 1 interval oraliqda O,5 betgacha o' tavsiya etiladi.

Asosiy qism. Fanning mavzulari mantiqiy ketma-ketlikda keltiriladi. Har bir mavzuning mohiyati asosiy tushunchalar va tezislar orqali ochib beriladi. Mavzular DTS talablari asosida yetkazilishi zarur O'YAP bilim va mami to'la qamrab olishi kerak.

Mavzularning ish beruvchilar talablari va ishlab chiqarish ehtiyojlariga mosligi, mamlakatimizda bo'layotgan ijtimoiy-siyosiy va demokratik o'zgarishlag, iqtisodiyotni erkinlashtirish, iqtisodiy-huquqiy va boshqa sohalaridagi islohatlarning ustuvor masalalarini qamrab olishi hamda fan va texnologiyalarning so'nggi yutuqlari e'tiborga olinishi tavsiya etiladi.

Asosiy qismda har 2 soatga mo'ljallangan bir mavzuga 14 shrift bilan 1 interval oraliqda O,25 betgacha joy ajratilishi tavsiya etiladi.

Amaliy, seminar, laboratoriya mashg'ulotlari va mustaqil ishlarni tashkil etish O'UYUYA atmar. Asosiy qismda keltirilgan mavzularga mos ravishda amaliy, seminar va laboratoriya, kurs ishi (loyihasi) mashg'ulotlarining mavzulari tartib raqami O'UYUYA keltiriladi. Amaliy, seminar va laboratoriya mashg'ulotlari mavzulari soni dasturida keltirilgan mashg'ulotlar sonidan oshib ketmasligi tavsiya etiladi.

Amaliy mashg'ulotlarni o'tkazish uchun mavzuga tegishli bo'lgan jixozlari, laboratoriya jihozlari, o'qitishning texnik vositalaridan (kompyuter, kodoskop, elektron multimediali qo'llanma, elektron darsliklar, maketlar va h.k.) maqsadli ravishda samarali foydalanish tavsiya etiladi.

Mustaqil ishni tashkil etishning shakli va mazmuni qisqacha ochib beriladi. Mustaqil ishga mo'ljallangan topshiriqlar (mavzular) ma'ruzalar mavzulari, amaliy, seminar, laboratoriya mashg'ulotlari mavzulari, kurs ishlari va bitiruv malakaviy ishlarni bajarishga qaratilishi tavsiya etiladi.

Mavzular soniga qarab 14 shrift bilan 1 interval oraliqda O,3 dan 2 betgacha joy ajratilishi tavsiya etiladi.

Kurs ishlari (loyihalari)ni bajarish bo'yicha ko'rsatmalar. Fan bo'yicha kurs ishlari (loyihalari) o'quv rejasida belgilangan bo'lsa, kurs ishlari (loyihalari)ni tayyorlash uslublari va ularning namunaviy mavzulari keltiriladi. Kurs ishlari (loyihalari)ning kengaytirilgan mavzulari va ularni bajarish bo'yicha uslubiy ko'rsatmalar fan o'qituvchilari tomonidan alohida uslubiy ko'rsatma ko'rinishda ishlab chiqilishi tavsiya etiladi.

Mavzular soniga qarab 14 shrift bilan 1 interval oraliqda O,3 dan 2 betgacha joy ajratilishi tavsiya etiladi. Har bir o'quv dasturining umumiy hajmi fanga ajratilgan soat miqdoriga qarab 5-15 betgacha bo'lishi mumkin.

Tavsiya etilayotgan asosiy va qo'shimcha adabiyotlar ro'yxatini keltirishda zamonaviy xorijiy va mahalliy adabiyotlardan, Internet, turli axborot kommunikatsiya resurslaridan hamda boshqa o'quv, ilmiy va uslubiy ma'lumotlar manbalaridan keng foydalanish tavsiya etiladi.

5-jadval

Fan mavzulari bo'yicha o'qitish rejasi tarkibi

№	Fanning bo'limlari va mavzular nomi	Umumiy yuklama, soat							
		Hammasi	Darslar taqsimoti		Turi b	Bo'yicha soatlar o'riya yuklamasi)			Mustaqil ish
			Jami	Nazariy (ma'ruza)		Amaliy	Laboratoriya ishi	Seminar	
1									

O'quv dasturining ekspertizasi va tasdiqlanishi. O'quv dasturining eksperizasi va tadbig'i quyidagi tartibda amalga oshiriladi:

O'quv dasturi tayanch oliy va o'rta maxsus kasb-hunar ta'limi muassasalarining tajribali

professor-o'qituvchilari, yetuk pedagoglari va mutaxassislaridan tegishli bilim sohalari bo'yicha tashkil etilgan, sho'ba kengashlarida muhokama qilinadi. Muhokama jarayonida O'quv dasturiga ekspertlar guruhidan kamida 2 ta taqriz olinadi.

Barcha fanlar bo'yicha tuzilgan o'quv dasturlar oliy va o'rta maxsus kasb-hunar ta'limi o'quv-metodik birlashmalar faoliyatini Muvofiqlashtiruvchi kengash muhokamasiga tavsiya etiladi.

Muhokamadan o'tgan O'quv dasturlari oliy va o'rta maxsus ta'lim vazirligi buyrug'i bilan tasdiqlanadi.

O'quv dasturlarini ro'yxatga olish va amalda qo'llash. Oliy va o'rta maxsus ta'lim vazirligi buyrug'i bilan tasdiqlangan O'quv dasturi bosh varag'iga tartib raqami qo'yilib ro'yxatga olinadi. O'quv dasturining asl nusxasi O'rta maxsus kasb- hunar ta'limi Markazning DTS bo'limida saqlanadi. O'quv dasturiga o'zgartirishlar kiritilishi lozim bo'lgan taqdirda qayta ishlab chiqilib, yuqorida keltirilgan tartibga asosan dastur qayta ekspertiza va tasdiqdan o'tishi lozim. O'quv dasturi tasdiqlangan va ro'yxatga olingan kundan boshlab amalga kiritiladi.

O'quv dasturiga mualliflik huquqi. O'quv dasturini tuzish bo'yicha ijodiy guruh tarkibida ishtirok etgan mualliflar o'zlarining ilmiy-uslubiy ishlar ro'yhatiga ushbu dasturni kiritishlari va ushbu dastur bilan tanlovlarda ishtirok etishlari mumkin. Boshqa mualliflar va uslubchi-olimlar ushbu o'quv dasturlaridan foydalanganligi haqida ma'lumot berishlari shart.

O'rta maxsus, kasb-hunar ta'lim muassasalari uchun o'quv dasturlari ishlab chiqish bo'yicha yo'riqnoma. O'MKHT 29.05.2006y. 91-sonli buyru-i 1-ilova.

#### **Mustaqil ish.**

*Quyidagi "Toifalash jadval" "ini bajarang:*

1-jadval

<b>O'quv dasturining tarkibi</b>	<b>O'quv dasturining mazmuni</b>
<b>Kirish</b>	
<b>asosiy qism</b>	
<b>amaliy, seminar, laboratoriya va mustaqil ishlarni tashkil etish O'UYUYA rsatmalar kurs ishlari (loyihalari)</b>	
<b>fan mavzulari yicha rejasi (mavzular ketma-ketligi va bilim olish dasturi) ning tarkibi</b>	
<b>amaliy mashg'ulotlarni o'tkazish uchun kerakli jihozlar</b>	
<b>p texnik vositalari</b>	
<b>tavsiya etilayotgan asosiy va dya adabiyotlar</b>	

*Quyidagi "Tushunchalar tahlili" metodini bajarang:*

<b>Standart</b>	
<b>Standartlashtirish</b>	
<b>Davlat ta'lim standarti</b>	
<b>O'quv reja</b>	
<b>O'quv dastur</b>	
<b>Klassifikator</b>	

## **6- MA'RUZA.O'ZBEKISTON XALQ XO'JALIGINING ASOSIY TARMOQLARI.**

### **Asosiy savollari**

**1. Xalq xo'jaligi tarmoqlari (sanoat - qishloq xo'jaligi) kichik korxonalar, kichik biznes.**

**2. O'MKHT dagi tayyorlov yo'nalishlari, kasblar va ixtisosliklar umumdavlat tasniflagichi.**

**3. O'MKHT da kichik mutaxassis tayyorlash tizimi.**

### **1-savol bayoni**

Xalq xo'jaligi mamlakatimizda ishlab chiqarish vositalariga mulkchilik asosida vujudga kelgan ijtimoiy ishlab chiqarish tizimidir.

Ijtimoiy mehnat taqsimotiga muvofiq xalq xo'jaligi ikki katta sohasini – ishlab chiqarish (moddiy ishlab chiqarish) va noishlab chiqarish sohaslarini o'z ichiga oladi.

Ana shu sohalarning tarkibi o'zaro munosabati va bir-biriga bog'liqligi mamlakatimiz xalq xo'jaligi strukturasi tashkil etadi.

Moddiy ishlab chiqarish sohasiga moddiy boyliklarni ishlab chiqaradigan yoki iste'molchilarga yetkazib beradigan hamma tarmoqlar kiradi. Sanoat, qishloq xo'jaligi va qurilish jamiyat uchun zarur ishlab chiqarish vositalari (mashinalar, materiallar, inshoot va hokazolar) hamda iste'mol mollari (oziq-ovqat mollari, kiyimlar, poyabzal va hokazolar) yaratiladi.

Yuk transporti, ishlab chiqarishga xizmat ko'rsatish bo'yicha aloqa, savdo, umumiy ovqatlanish, moddiy texnika ta'minoti tayyorlanish va sotish hamda moddiy ishlab chiqarish sohasiga kiradi, chunki bular mahsulotlarni yaratishda yordam beradi va ularning qayta qurilishini ta'minlaydi.

Moddiy ishlab chiqarishning yetakchi tarmog'i – sanoatdir. Mamlakatimiz iqtisodiy qudratining asosi og'ir sanoat bo'lib, u ishlab chiqarish vositalarining (materiallar, mashinalar, asbob-uskunalar, priborlarning) ishlab chiqarishni ta'minlaydi. Yengil va oziq-ovqat sanoatda iste'mol mollari (oziq-ovqat mahsulatlari, gazlama, poyabzal, kiyim va hokazolar) tayyorlanadi. Aholi uchun maishiy madaniy va xo'jalikka mo'ljallangan xilma-xil tovarlarni tayyorlash bilan asosiy mahsulot chiqarishdan tashqari sanoatning iste'nosiz barcha tarmoqlari shug'ullanadi.

Qishloq xo'jaligi sanoatni xom ashyo bilan aholini oziq-ovqat mahsulotlari bilan ta'minlaydi. U o'simlikshunoslik (dalachilik, sabzavotchilik, mevachilik, yem-xashak tayyorlash va hokazolar) hamda chorvachilik (qoramolchilik, cho'chqachilik, qo'ychilik, parrandachilik, baliqchilik va hokazolar)ni o'z ichiga oladi.

Qurilishning vazifasi ishlab chiqarish binolari, inshootlar, turar joylar, yo'llar, kasalxonalar, maktablar va boshqa obyektlarni qurish va qayta qurishdir. Transport, sanoat, qishloq xo'jaligi va boshqa qurilishlar bir-biridan farq qiladi.

Transport xalq xo'jaligi va aholini xilma-xil yuklarni tashish ehtiyojini uzluksiz hamda o'z vaqtida ta'minlaydi.

Aloqa jamiyatning ishlab chiqarish xo'jalik faoliyatida, aholining madaniy maishiy ehtiyojlarini qondirishda muhim rol o'ynaydi. U axborotlarning uzatilishini ta'minlaydi va pochta, telegraf, telefon, radio, televideniyaning o'z ichiga oladi.

Xalq xo'jaligi tarmoqlari strukturasi to'xtovsiz takomillashmoqda. Masalan, sanoatda atom energetikasi va atom mashinasozligi kabi yangi tarmoqlar, elektron, mikrobiologiya sanoati va hokazolar vujudga keldi.

Xalq xo'jaligini rivojlantirishning eng muhim yo'nalishi uning tarmoqlar tarkibini takomillashtirish – tarmoqlararo xalq xo'jaligi komplekslarini vujudga keltirishdir. Bunday komplekslarning bir nechta tulari bor.

Mashinasozlik kompleksi mamlakat xalq xo'jaligining barcha tarmoqlarini mehnat vositalari bilan ta'minlaydi, shunga ko'ra ularning rivojlantirish sur'atini va ishlab chiqarish

samaradorligini ham ko'p darajada belgilaydi. Bu kompleksga energetika, og'ir mashinasozlik va transport, kimyo va neft, qurilish, yo'l mashinasozligi, stanoksozlik va asbobsozlik, elektrotexnika, elektron sanoat, priborsozlik, avtomobil sanoati va boshqa ayrim tarmoqlar kiradi. Bu kompleksga energetika, og'ir mashinasozlik va transport, kimyo va neft, qurilish, yo'l mashinasozligi, stanoksozlik va asbobsozlik, elektrotexnika, elektron sanoat, priborsozlik, avtomobil sanoati va boshqa ayrim tarmoqlar kiradi.

Mashinasozlik kompleksini, birinchi navbatda stanoksozlik, hisoblash texnikasi ishlab chiqarish, priborsozlik kabi tarmoqlarni, elektrotexnika va elektron sanoatni jadal rivojlantirish mo'ljallangan. Fan texnika taraqqiyoti eng avvalo mana shularning rivojlanish darajasiga bog'liqdir.

Konstruksion materiallar ishlab chiqarish kompleksiga qora va rangli metallurgiya, kimyo va neft, sellyuloza va yog'ochni qayta ishlash, qurilish materiallari kiradi.

Xalq xo'jaligi kompleksini dinamik va proporsional rivojlantirish, ishlab chiqarishni intensivlashtirish tomon keskin burilish yo'liga o'tish, uning sifati va samaradorligini oshirish vazifasini qo'ydi. Bu vazifani amalga oshirishning asosiy vositalari fan texnika taraqqiyoti jamiyatning ishlab chiqaruvchi kuchlarini tubdan o'zgartirish, fan va texnikaning eng yangi yutuqlari bazasida xalq xo'jaligini chuqur rekonstruksiyalashdir. Bunday rekonstruksiyalash barcha tarmoqlar va xalq xo'jaligi komplekslariga, birinchi navbatda mamlakat iqtisodiyotining poydevori – og'ir sanoatga taalluqli bo'lib, mashinasozlikning rivojlanishi birmuncha tezlashtirish chiqarilayotgan mahsulotlarning texnikaviy darajasini tubdan yuksaltirish talab qilinmoqda.

Agrosanoat kompleksi tarmoqlarini jadal va proporsional rivojlantirish qishloq xo'jaligini industrial bazasiga o'tishini tugallash, barcha tarmoqlarini xo'jalik ekinlarini hosildorligini va chorvachilik mahsuldorligini ta'minlashga mo'ljallangan.

Yengil sanoat va bevosita aholi ehtiyojlarini qondirish uchun ishlaydigan tarmoqlarni, transport va aloqani jadal rivojlantirish zarur. Kapital qurilishni sifat ihatdan yangi industrial va tashkiliy darajaga ko'tarish rejalashtirilmoqdaki, busiz xalq xo'jaligini texnik rekonstruksiyalash mumkin emas.

Ishlab chiqarishni intensivlashtirishda, xo'jalik masalalarini oqilona hal qilishda rejalashtirish katta rol o'ynaydi. Rejalashtirish – zamonaviy sharoitda xalq xo'jaligini boshqarishning markaziy zvenosidir. Xalq xo'jaligi rejalarining bir qancha turlari mavjud bo'lib, besh yillik va yarim yillik rejalaridir. Har qanday korxonalar faoliyati rejaga asoslanadi. Yuqori tashkilotlar (vazirliklar, idoralir)korxonalar rejalarining faqat eng zarur ko'rsatkichlarini: mahsulot ishlab chiqarish hajmi va muddati, buyumlarining asosiy turlari hamda boshqa ba'zi narsalarni tasdiqlaydi.

Qishloq xo'jaligi korxonalari uchun qishloq mahsulotlarini xarid qilishda erkinlik va davlat rejaları belgilanadi. Xo'jalik va turli ekiladigan maydonlarini, chorva mollari boshini, har xil ishlarini amalga oshirish muddatlarini o'zlari mustaqil holda rejalashtiriladi.

Korxonalar xo'jalik hisobi sharoitida muvaffaqiyatli ishlashi uchun mehnatni yaxshi tashkil etish, tejamkorlikning g'oyat jiddiy rejimi zarur. Bunday vazifa xom-ashyo, materiallar, yoqilg'i, elektro-energiya, yer-mulk va ishchilardan kam miqdorda foydalanib ko'p mahsulot olishdan iborat bo'lib, ishlab chiqarishdagi tejamkorlik rejimining ma'nosiham shundadir. Bu rejim oddiy narsalardan vujudga keladi.

Ishlab chiqarishda buyumlarni kam material ketadigan qilish, qimmat tabiiy materiallar o'rniga sun'iy materiallar ishlatish, buyumlarning chidamliligini oshirish, kam chiqindiligi, resurslari iqtisod qiladigan texnologiyani joriy etish orqali materiallarni tejashga erishiladi.

Har bir ishchining ish vaqtidan rasional va to'liq foydalanish – ishlab chiqarishdagi tejamkorlik rejimini kuchaytirishning asosiy shartlaridan biridir. Ish vaqti bunday foydalanish bir yo'la ko'p mahsulotlar tayyorlash, shu orqali uning tan narxini arzonlashtirish va korxonaning foydasini ko'paytirish imkonini beradi.

Ish vaqti mehnat sarflanishning eng muhim o'lhovidir. Mehnat sarflashning samaradoligi – mehnat unumdoligidir. U vaqt birligi ichida tayyorlangan buyumning miqdorida o'z ifodasini topadi.

Mehnat unumdorligi anchagina omillarga, ya'ni texnika va ilg'or texnologiyani joriy etishga, ishlarni sifatli tashkil qilishga, mehnat intizomini mustahkamlash, ishchilarni malakasini oshirish va hokazolar orqali sarflanadigan ish vaqtini qisqartirishga bog'liq. Mehnat unumdorligini oshirish iqtisodiy o'sish va xalq farovonligini yuksalishining asosiy omillaridir.

Kichik biznesning davlat tomonidan qo'llab – quvvatlanishi quyidagi tarkibiy qismlarni o'z ichiga oladi: byudjet orqali bevosita yordam puli. Pul hajmi kichik biznes sug'urta qilinmagan zararlarni qoplash uchun belgilangan bo'lishi kerak. Yordam puli innovasiyaning xavfli loyihalarini qoplaydi va katta biznes talab qilmaydigan mahsulot turlarini ishlab chiqarishni kuchaytiradi.

Davlat bank kreditlarni olishda kafil sifatida chiqadi. Shuning uchun mayda biznesga kredit olish ancha yengilroq kichik biznes soliq imtiyozlariga ega bo'lishi kerak. Agar firma ijtimoiy tarmoqqa yoki ishlab chiqarish rivojlanishiga ajratilgan mablag'ini ko'paytirsa, soliq solinadigan ulushni qisqartirishi mumkin.

## **2-savol bayoni**

Tasniflagich loyihasi Oliy va o'rta maxsus ta'lim vazirligi O'rta maxsus, kasb-hunar ta'limi Markazining Davlat ta'lim standartlari bo'limi va O'rta maxsus, kasb-hunar ta'limini rivojlantirish instituti tomonidan ishlab chiqildi. Mazkur tasniflagich loyihasi:

O'zbekiston Respublikasi iqtisodiyot, moliya, qishloq va suv xo'jaligi, mehnat va aholini ijtimoiy muhofaza qilish, xalq ta'limi, madaniyat ishlari bo'yicha, ichki ishlar, favqulotda holatlar va adliya vazirliklarida;

O'zbekiston Respublikasi tadbirkorlarni qo'llab-quvvatlash va davlat mulkini boshqarish, statistika, raqobatchilikni rivojlantirish va monopoliyadan chiqarish, soliq, davlat chegaralarini qo'riqlash qo'mitasi, tabiatni muhofaza qilish davlat qo'mitasi, mineral manbalar va geologiya, qurilish va arxitektura, jismoniy va sport, davlat kadastri va kartografiya, geodeziya, yer resurslari davlat qo'mitalarida;

O'zbekiston Respublikasi tashqi aloqalari bo'yicha, iqtisodiy aloqalar, O'zbekiston Respublikasi axborotlashtirish va aloqalar, axborotlar va matbuot standartlashtirish, metrologiya va sertifikatlashtirish, O'zkommunxizmat, avtomobil va daryo transport vositalari «O'zarxiv» agentliklari va O'zbekiston Respublikasi mualliflik huquqlari agentliklarida;

O'zbekiston Respublikasi Vazirlar Mahkamasi huzuridagi Hidrometeorologiya xizmati markazida;

O'zbekiston Respublikasi: uchish xavfsizligini nazorat qilish, elektroenergiyani nazorat qilish, tog' va sanoat xavfsizlik ishlarini olib borishini nazorat qilish, yuklarni temir yo'l orqali tashish xavfsizligini nazorat qilish bo'yicha Davlat inspeksiyalari Vazirlar Mahkamasi huzuridagi katta va muhim suv xo'jalik obyektlarini va nazorat qilish O'zbekiston Respublikasi Davlat inspeksiyasi, gaz va neft mahsulotlaridan foydalanishni nazorat qilish, Davlat non inspeksiyalarida ko'rib chiqilgan va ma'qullangan.

O'rta maxsus, kasb-hunar ta'limi muassasalari, tayyorlov yo'nalishlari, kasblar va ixtisosliklari Tasniflagichning tasniflash obyektlari hisoblanadi.

Mazkur Tasniflagichda tayyorlash yo'nalishlari nomi, kodi va shu tayyorlov yo'nalishlari turkumiga kiruvchi kasblar nomi va kodi hamda ixtisosliklar ro'yxati keltirilgan.

## **Qo'llanish sohasi**

Mazkur Tasniflagich o'rta maxsus, kasb-hunar ta'limi mutaxassislarini ish bilan ta'minlovchilar, o'rta maxsus, kasb-hunar ta'limida davlat ta'lim standartlari, o'quv rejalari, dasturlari va boshqa meyoriy hujjatlarni ishlab chiquvchilar, ta'lim muassasalari rahbarlari, Respublika va mahalliy boshqaruv tashkilotlari mutaxassislari, vazirliklar, muassasalar va boshqa respublikamiz xo'jaliklarini rivojlantirishda faoliyat ko'rsatayotgan subyektlar uchun mo'ljallangan.

**Tasniflagichda quyidagi to‘qqizta bilim sohasi nazarda tutilgan:**

*100000 – ta’lim;*

*200000 – gumanitar fanlar va san’at;*

*300000 – ijtimoiy fanlar;*

*400000 – fan;*

*500000 – muhandislik, ishlov berish va qurilish tarmoqlari;*

*600000 – qishloq ho‘jaligi;*

*700000 – sog‘liqni saqlash va ijtimoiy ta’minot;*

*800000 - Xizmatlar;*

**Tasniflagichdan quyidagi vazifalarni hal etishda foydalaniladi**

Hududiy bandlik dasturlarini ishlab chiqish.

Milliy va hududiy mehnat bozorlarida ijtimoiy mehnat sohasidagi jarayonlarni taxminlash va tartibga solish.

Ish kuchining samaradorligini va ish kuchiga ketadigan sarflarni aniqlash.

Mehnatga haq to‘lashni tartibga solish va meyorlashtirishni takomillashtirish.

Xalq xo‘jaligining kadrlarga bo‘lgan ehtiyojini ta’minlash va asoslangan uzluksiz ta’lim dasturini ishlab chiqish.

Mehnat statistikasi sohasida axborotning xalqaro miqyosda taqqoslanishini ta’minlash.

**«Kichik mutaxassis» malakasi toifasiga kirmaydigan shaxslarni mutaxassisliklarining belgilanishi**

Tasniflagichning 4-ustunida intellektual layoqati(aqliy rivojlanish xususiyatlari) buzilgan shaxslarni o‘qitish mumkin bo‘lgan birdan-bir ixtisosliklar bitta yulduzcha (\*) bilan ko‘rsatilgan. Ushbu mutaxassisliklar O‘zbekiston Respublikasi mehnat va ijtimoiy ta’minot vazirligi tomonidan tasdiqlangan aqliy va jismoniy jihatdan kamchilikka ega shaxslarni o‘qitish mumkin bo‘lgan kasblar va mutaxassisliklar asosida belgilangan. O‘qish muddati kasallik darajasiga qarab 1 yildan 2 yilgacha.

Tasniflagichning 4-ustunida ikkita yulduzcha (\*\*) bilan jismoniy rivojlanish o‘ziga xos xususiyatlarga ega bo‘lgan va imkoniyatlari cheklangan shaxslarni o‘qitadigan birdan-bir ixtisosliklar ko‘rsatilgan. Mazkur mutaxassislar O‘zbekiston Respublikasi Sog‘liqni saqlash vazirligi tomonidan tasdiqlangan, jismoniy rivojlanishida kamchiligi bor va bolalikdan nogiron shaxslar uchun mo‘ljallangan maxsus maktablarning bitiruvchilari uchun tuzilgan hamda kasblar va mutaxassisliklar ko‘rsatilgan ro‘yxat asosida belgilangan. O‘qish muddati 2 yil.

Tasniflagichning 4-ustunida uchta yulduzcha (\*\*\*) bilan akademik liseylarning bitiruvchilari egallaydigan kasbga yo‘naltiruvchi ixtisosliklar belgilangan. O‘qish muddati 3 yil (chuqurlashtirilgan umumta’lim tayyorgarligi bilan qo‘shib olib borilgan holda).

Tasniflagichning 4-ustunida to‘rtta yulduzcha (\*\*\*\*) bilan 11 yillik umumta’lim maktab-larining bitiruvchilari oliy o‘quv yurtiga kirolmagan hollarda, yangi bozor munosabatlariga o‘tish davrida ularni ijtimoiy himoya qilish maqsadida mo‘ljallangan ixtisosliklar ko‘rsatilgan. Tasniflagich bunday shaxslar toifasiga nisbatan to‘qqiz yillik ta’limga to‘liq o‘tgunga qadar amal qiladi. O‘qish muddati 1 yil.

O‘qishni tugatadigan bitiruvchilarga O‘zbekiston Respublikasi Oliy va o‘rta maxsus ta’lim vazirligi tomonidan belgilangan namunada tasdiqlangan diplomlar va sertifikatlar beriladi.

### **3-savol bayoni**

Hozirgi ishlab chiqarishga kelayotgan mutaxassislarning uchdan bir qismi avval maktabda mehnat va kasbgacha tayyorlanmokdalar, keyin kasb- hunar kollej tizimida kichik mutaxassis darajasigacha tayyorgarlik ko‘rmokdalar. Buning vazifasi va sababini shu bilan izohlash mumkinki, jamiyatimiz rivojlanishining hozirgi bosqichida fan-texnika taraqqiyotining jadallashuvi kichik mutaxassislar turli soha va ularning tarmoqlari bo‘yicha madaniy texnik-texnologik saviyasini oshirishga, ularning tayyorgarligini tubdan

yaxshilashga e'tiborni kuchaytirishga taqozo etmoqda. "Ta'lim to'g'risida"gi qonun va qarorlar, "Kadrlar tayyorlash milliy dasturi" xalq xo'jaligining barcha tarmoqlaridagi har bir kichik mutaxassis mehnatining mazmunini tubdan o'zgartirishni talab qilmokda. Ularning aqliy va jismoniy faoliyati elementlari o'rtasidagi nisbat ancha o'zgarimoqda. Hozirgi zamon kichik mutaxassis mehnati intellektual mazmun bilan tobora boyimoqda va ilmiy asosda tashkil topmokda. Aqliy hamda amaliy ishlarning o'zaro uzviy bog'lanishi bilan xarakterlanmoqda. Kichik mutaxassis o'z vazifalarini bajarishlari uchun shuningdek, ishlab chiqarishni amalga oshirishda ommaviy ravishda qatnashayotganlarida nazariy izlanishlari uchun chuqur va puxta bilimlarga ularni amalda qo'llab olish mahoratiga ega bo'lishlari kerak.

Shunga ko'ra, kichik mutaxassislarning hozirgi ishlab chiqarishda ishtirok etishlari murakkab va tez o'zgaradigan aniq mehnat sharoitlarida chuqur bilimlarini ijodiy qo'llashlarini talab qilmokda. Shuning uchun umumta'limiy va keng politexnik asosdagi kasb tayyorgarlikka ega bo'lish majburiyati vujudga kelmokda. Bularning hammasi maktabdan boshlab kasb-hunar kollej tayyorgarchilikka kadrlar ta'limi tizimini jiddiy qayta qurish jarayoni o'tmokda. Shuningdek, bu ish faqat bizda muayyan bilimlar majmuasini o'zlashtirgan kishi sifatida emas, balki eng avvalo g'oyaviy maqsadga, yuksak axloq va mehnat madaniyatiga ega bo'lgan O'zbekiston mustaqil davlat va jamiyat fuqarosi hamda faol quruvchisi sifatida tarbiyalangan insonning o'zini umumiy kamol toptirish bilan ham bog'likdir.

Bu borada kasb ta'limi o'kituvchisi mehnat ta'limi va kichik mutaxassisi tayyorgarlikning o'zaro bog'lanishining takomillashtirishning muhim yo'nalishlaridan biri tayyor metodik tavsiyalar bo'yicha ishlashdan metodik qo'llanmalarining optimal variantlarini ongli ravishda tanlashga o'tishdir.

Tavsiya shaklidagi ana shu tajriba sinov qo'llanma olimlar bajargan tadqiqotlarning, so'nggi yillarda to'plagan ilg'or pedagogik tajribalarni umulashtirishning natijalari asosida tuzilgan. Mehnat va kichik mutaxassislik tayyorgarlik ta'limidagi o'zaro bog'lanishning maqsadga muvofiqligini kuchaytirish uchun har bir darsda ta'limning, O'zbekistonning mustaqillik mafkura asosida shakllanayotgan ta'lim- tarbiyaning va ularni rivojlantirishning eng muhim vazifalari majmua hal qilishni ta'minlash kerak. Bu ish har bir darsning mazkur yo'nalishdagi vazifalarini bosqichma-bosqich hal kilishni izchil yo'lga qo'yishni to'g'ri xulosalar chiqarishni taqozo qiladi.

O'zaro bog'lanish qonunlari bo'yicha tashkil etilgan dars mazmunida axborotlar hajmini oshirish uchun umumlashtirish natijalaridan foydalanish, o'quvchilarni asosiy tushunchalarni ajratishga nazariy qoidalarni tuzishga, qo'yilgan vazifalarni hal qilishning to'g'ri yo'llarini izlashga yo'naltirish kerak.

Mehnat va kichik mutaxassislik tayyorgarlik ta'limidagi o'zaro bog'lanish bo'yicha o'quv operatsiyalarini bajarish suratini tezlashtirish uchun ularni har bir mavzuda ishning har bir turida mustaqil ishlashda, o'quvchilarning ham yoshiga, ham aqliy rivojlanishiga bog'liq rasionalizatorlik faoliyatida anglab borish lozim.

## **7- MA'RUZA.O'RTA-MAXSUS KASB-HUNAR TA'LIMI BITIRUVCHILARINING ISHLAB CHIQRISHGA MOSLASHUVI.**

### **Asosiy savollari**

- 1. Kichik mutaxassislarning o'qishni tugatgandan so'ng korxonalarda ishlab chiqarish jarayonlariga kirishib ketish jarayonining ijtimoiy jihatlari.**
- 2. Kichik mutaxassislarning o'qishni tugatgandan so'ng korxonalarda ishlab chiqarish jarayonlariga kirishib ketishning psixologik jihatlari.**

### **1-savol bayoni**

Hozirgi kunda jamiyatimizda ijtimoiy-iqtisodiy o'zgarishlarning jadal amalga oshirilishi, ta'lim tizimining bosqichma-bosqich isloh qilib borilishi – mupakkab ijtimoiy



hodisa sifatida umume'tibopli va ma'naviy qiziqishiga molik jarayonga aylandi. Ta'lim tizimining umumiy maqsadi teng huquqli va demokratik davlat talabiga javob beruvchi jamiyat a'zolarini tarbiyalab berishdan iboratdir. Yoshlarning **kasbiy ishlab chiqarish faoliyatiga moslashuv** jarayoni ta'lim tizimining uzviy davomi deb xisoblash mumkin. Kasbiy ishlab chiqarish faoliyatiga moslashuv yopdamida inson hayotiga, ijtimoiy munosabatlar pivojlanishiga ma'lum ta'sir ko'rsatish mumkin. Ishlab chiqarishga moslashuvning ijtimoiy uyg'unlashuvi esa texnikani taraqqiy ettirishning muhim omili hisoblanadi.

Bo'lajak kichik mutaxassislarni tayyoplashdagi mupakkab muammolar qatopida ishlab chiqarish faoliyatiga moslashuv ham o'ziga xos o'pin tutadi. Ayniqsa, ta'limni modernizatsiyalash bilan bog'liq islohotlarning joriy bosqichida ishlab chiqarish faoliyatiga moslashuv muammosi yanada yopqin va aniq namoyon bo'lmoqda. Bo'lajak kichik mutaxassislar tayyorlashning mazmuni kasbiy, amaliy, psixologik, metodik, tadqiqiy faoliyat turlari bilan bir qatorda ishlab chiqarish jarayoniga moslashuv bilan boyib bormoqda.

Darhaqiqat, O'zbekiston Respublikasining «Ta'lim to'g'risida»gi Qonunida ta'lim va tarbiyaning insonparvar, demokratik xarakterda ekanligi ta'lim to'g'risidagi davlat siyosatining asosiy prinsiplaridan biriga aylandi. Bo'lajak kichik mutaxassisning ishlab chiqarish jarayoniga moslashuv muammolarini o'rganish uchun avvalombor bu tushunchaning mohiyatini va ijtimoiy-ma'naviy asoslarini aniqlash va uni takomillashtirish yo'llarini bilish zarur.

Bugungi ilmiy dunyoqapash ishlab chiqarish jarayoniga moslashuv "ijtimoiy hayotning bapcha tomonlapini qampab oluvchi ijtimoiy tizim elementi" sifatida yondashdiki, buning natijasida kasbiy moslashuv vujudga keladi. Kasbiy moslashuv deganda shunday dunyoqapash mavjudki, ijtimoiy shaxs, jamiyat ehtiyojini qondirish maqsadida hapakat qiluvchi insonning mohiyat kuchi pivojlanishi yo'llari va natijalarning tapixiy aniq tizimi tushuniladi.

"Ishlab chiqarishga moslashuv" tushunchasini oydinlashtirishda inson faoliyatining natijasi sifatidagi talqinini tushunishgina emas, balki uning tashuvchisi sifatida insonning o'ziga upg'u bepiladi, muayyan moddiy-ma'naviy qadpiyatlar esa subyekt kasb-hunarni pivojlantirishning vositasi va usullari sifatida qapaladi. Shu jihatdan olganda moslashuv atamasini "individdning meyoriy pivojlanishi" sifatida tushunish mumkin. Kasbiy moslashuv ikki asosiy shaklda namoyon bo'ladi: biphinchidan, inson tomonidan yapatiladigan moddiy va ma'naviy boyliklarga ishtiroki natijasi, ikkinchidan, - inson shaxsining haqiqiy boyliklari.

Inson kuchi-qudpati mehnat faoliyati, ong, axloqiylik ijtimoiy munosabatlarning yaxlit tizimi bilan belgilanadi, jamiyatning biphinchi tahliliy kesimiga muvofiq, bip tomondan, ijtimoiy tupmush, bazis bilan va ikkinchi tomondan ijtimoiy ong va ustqurma bilan belgilanap ekan, - an'anaviy pavishda jamiyatning moddiy va ma'naviy tayyorgarligi ilgapi supiladi. Ishlab chiqarish jarayoniga moslashuv o'z navbatida sifat jihatlari faoliyat bilan bog'liqdir.

Faoliyat umuman olganda – bu jonli tizimlarning tashqi muhit bilan o'zap hamkoplighi asosidagi adaptiv yo'naltirilgan faollighidip. Inson faoliyatiga kelganda esa, uni odamlarning ijtimoiy yo'naltirilgan faoliyati sifatida belgilash mumkin. Moslashuv esa - mana shu faoliyat usulining o'zginasidip. Haqiqatdan ham istalgan ishlab chiqarishga moslashuv u ijtimoiy faoliyat bo'ladimi, individual faoliyat bo'ladimi, qanday bo'lmasin faoliyatni taqozo etadi, bipoq hap qanday faoliyatni emas, balki jamiyatning ijtimoiy, iqtisodiy, ma'naviy, texnikaviy sohalapidagi ijobiy o'zgaptirishlarni nazapda tutuvchi "faoliyat usuli"nigina ishlab chiqarishga moslashuv sifatida talqin qilish maqsadga muvofiqdip. Ishlab chiqarishga moslashuvni pivojlantirish usuli sifatidagi faoliyat eng avvalo ma'naviy, kasbiy-ijodiy faoliyatni o'z ichiga oladi. Mana shu faoliyat davomida madaniy qadpiyatlar yapatiladi. Aynan ishlab chiqarish jarayoniga moslashuv insonning faol faoliyati shaklida ijtimoiy pivojlanish va inson shaxsi shakllanishining omiliga aylanadi. Chunki shaxs faqat ma'naviy faoliyat japayonida shakllanadi.

Shaxsning chinakam ishlab chiqarishga moslashuvi to'g'risida ko'plab ta'limiy sifatlar, shu jumladan qadpiyatlap bippalikda, jamuljam namoyon bo'lgan taqdidagina so'z yupitish mumkin. O'zligini anglash faoliyati shaxsning yuksak faolligi ko'psatkichlapidan bipi ekanligini qo'shimcha qilmoqchimiz. Busiz shaxsning mustahkam qadp-qimmatli yo'nalishlapini va yangicha tafakkupni tapbiyalash mumkin emas. O'zligini anglash faoliyatning umumiy dapajasi, qadpiyatlapni tushunishdagi muayyan biplik kishilapning o'zapo bip-biplapini tushunishlapi uchun ham shapt-shapoit yapatadi, mezonlapning umumiyeligini belgilab bepadi. Ana shu mezonlap yopdamida shaxs o'zini, o'z fazilatlapini va nuqsonlapini baholaydi, tegishlicha jamiyatdagi munosabatlap shakllanadi, o'zapo ishonch va ijodiy faoliyat uchun qulay muhit yapatiladi. Shunday qilib, o'zini anglash faoliyati – bu inson tomonidan o'z tupmush tapzini, aniq hayotiy vaziyatlapdagi hatti-hapakatlapini epkin tanlashining, u yoki bu ijtimoiy masalalapni hal etish chog'ida o'z nuqtai nazapini aniqlashning ma'naviy shapt-shapoitidip.

Shaxs faoliyati ma'naviy ishlab chiqapish sohasi bilan belgilangan holda ham ongning, ham o'z-o'zini anglashning shakllanishi va namoyon bo'lishini, shuningdek tafakkup faoliyatini qampab oladi.

Kasbiy faoliyat meyorlapi dunyoqapash bilan bog'liq ko'psatmalapning maxsus uzatuvchisi bo'lishi mumkin. Kasb-kop faoliyati va unga moslashuv meyoplapi kasb-hunar faoliyati va muomala japayonida dunyoqapash tusini kasb etib, odatiy faoliyat meyoplapi va kasb-kop tafakkupi meyoplaping o'zapo munosabati muammolapi opqali shakllanadi.

AQShda ta'lim oldiga qo'yiladigan maqsadlapdan kelib chiqib, amepikalik olimlap o'qituvchi shaxsiga qo'yiladigan bip qancha talablapni qayd etishadi. Dyuning fikricha o'quvchi o'z vazifasini "...talabaning faoliyatini xaypixonlik bilan, majbup qilmasdan boshqapishi zapup". O'qituvchining o'quvchilap bilan to'g'pi munosabatda bo'la olishi, uning odobi va shaxsiy fazilatlapini kasbiy-ishlab chiqarish faoliyatga moslashuvning asosiy komponentlapidan bipi, deb tan oladi.

O'qituvchining ma'naviy boyligi, uning axloqiy sofligi insonparvarlikning gapovi bo'lib xizmat qiladi. Chunki o'qituvchining ziyoliligi – bu eng avvalo uning kasbiy-ishlab chiqarish faoliyatga moslashuvga bo'lgan munosabatidip. U bipinchi navbatda ta'lim dapajasi, ish tupi, kasb-hunar tayyopgapligi bilan emas, balki shaxsning nechog'li qadpiyatlapga yo'nalganligi bilan belgilanadi.

Kasbiy-ishlab chiqarish faoliyatga moslashuvini shakllantipishning asosiy shapti, bizning fikpimizcha, unda kasbiy-ishlab chiqarish faoliyatga moslashuvga bo'lgan ehtiyojni shakllantipishgina emas, balki uning o'z "mendan" ibopat kasbiy-ishlab chiqarish faoliyatga moslashuvini idpok etishga tayyopligi ham hisoblanadi.

Nemis pedagoglari kasbiy-ishlab chiqarish faoliyatga moslashuvni ilmiy-ijodiy faoliyat sifatida belgilaydi. Ilmiy-ijodkorlik muammoni mustaqil hal etish malaka va ko'nikmalapini pivojlantipadi, ilmiy mehnat uchun zapup bo'lgan shaxs sifatlapini pivojlantipadi, o'quvchilapda ijtimoiy hayotga tayyopgaplikni pivojlantipadi.

O'quvchi ijodiyoti muammolapini tadqiq etuvchi Dpagep kasbiy-ishlab chiqarish faoliyatga moslashuvning quyidagi ppinsiplapini ko'psatadi:

- ijodiy tafakkup va hapakat bipligi;
- ijodiy faoliyatda individuallik va ijtimoiylikning bipligi;
- onglilik va intellektuallik bipligi .

Ijodiy fikplash muammoni ko'pa bilishdan, vazifa bilan uni hal etishning mavjud bo'lmagan yo'li o'ptasidagi, tan olingan ijtimoiy yoki individual zapupiyat bilan uni amalga oshipishning mavjud bo'lmagan imkoniyatlapini o'ptasidagi ziddiyatni anglashdan boshlanadi.

Xulosa qilib aytganda, kasbiy-ishlab chiqarish faoliyatga moslashuv haqida yuqorida keltirilgan aniqlashlarni tahlil qilish uning ijtimoiy tomonlarining asosiy belgilarini ajratib ko'rsatish imkonini beradi. Ular quyidagilardir:

- birinchidan, kasbiy-ishlab chiqarish faoliyatga moslashuv o'quvchilarning ijodiy faoliyatini ifodalaydi va o'quvchining malakasi ishlab chiqarish faoliyatining sifat ko'rsatkichi hisoblanadi;

- ikkinchidan, kasbiy-ishlab chiqarish faoliyatga moslashuv o'quvchi tafakkurining shakllanish jarayoniga ta'sir ko'rsatadi;

- uchinchidan, kasbiy-ishlab chiqarish faoliyatga moslashuv o'zida nafaqat yakunni, balki kasbiy faoliyat jarayonida o'quvchining qayta o'zgarishi jarayonini ifodalaydi.

## **2-savol bayoni**

V.A.Suxomlinskiy ko'p yillik amaliy tajribani, kasbiy-ishlab chiqarish faoliyatga moslashuvga oid qiziqarli fikrlarini umumlashtirib va tahlil qilib bunday deb yozadi: "Agap o'quvchi o'z ishini chuqur o'ylab tahlil qilsa, unda o'z tajribasini nazariy anglashga qiziqish, o'quvchilarning bilimi bilan o'zining kasbiy-ishlab chiqarish faoliyatga moslashuvi o'rtasidagi sabab-oqibat aloqalarini izohlashga qiziqish paydo bo'lmasligi mumkin emas". Bo'lg'usi mutaxassis - o'quvchining kasbiy tayyorgarligiga, uning yosh fiziologiyasi va psixologiyasi asosiga oid bilimlarni egallab olishiga katta ahamiyat berib "qat'iy psixologik negizsiz kasbiy-ishlab chiqarish faoliyatga moslashuv yo'q", deb hisoblaydi.

Psixolog olimlarning fikricha xar qanday shaxsning shakllanishi asosan uch sohada amalga oshiriladi:

1) faoliyat sohasi, ya'ni umri mobaynida shaxs turli faoliyatlarga bevosita yoki bilvosita jalb etilgan bo'lib, bu jarayonda faoliyatlar jabxasi, soxasi kengayib, boyib boraveradi. Har bir faoliyat turi individdan maxsus fazilatlarini, malaka va ko'nikmalarni, bilimlarni talab etadiki, ularni qoniqtirish yo'lidagi aktivligi unda o'ziga xos ijtimoi-psixologik xususiyatlar kompleksini shakllantiradi;

2) muloqot sohasi, ayniqsa maktabgacha yosh davrdagi va o'smirlik davrlaridagi muloqot sistemalari bolada bir qancha ijtimoiy-psixologik xislatlarni paydo qiladiki, buning natijasida u faol hayotiy mavqega ega bo'ladi, jamiyatda o'z o'rnini tasavvur qilishga erishadi.

3) o'z-o'zini anglash sohasi, ya'ni "Men" obrazining yil sayin o'zgarib borishi jarayoni bo'lib, avval o'zini boshqalardan farqliligini, o'zicha mustaqil harakat qilish, mustaqil fikr yurita olish qobiliyatini anglash, so'ngra esa o'z-o'zini baholash, anglash, nazorat qilish- xususiyatlari rivojlanadiki, ular ham faol shaxs psixologiyasining tarkibiy qismidir.

Shaxs ijtimoiylashuvining ushbu bosqichlari mavjud.

Birinci bosqich—mehnat faoliyatigacha bo'lgan bosqich bo'lib, unga bolaning maktabgacha yosh davri hamda o'qish yillari kiradi. Bu davrdagi ijtimoiylashuvning ahamiyati va o'ziga xosligi shundaki, bu davrda asosan tashqi ijtimoiy muhit, ijtimoiy ta'sirlar faol ravishda ongga singdiriladi, mustaqil hayotga tayyorgarlik borasida muhim bosqich o'tiladi.

Ikkinchi bosqich — mehnat faoliyati davri — bu davr odamning yetuklik yillari bilan bog'liq bo'lib, avvalgi davrlarda singdirgan ijtimoiy ta'sirlarni bevosita faol faoliyatda, shaxslararo munosabatlar sistemasida namoyon etadi. Kasbga ega bo'lib, aniq hayot yo'lini tanlagan, turmush qurib, kelgusi avlodni tarbiyalayotgan shaxsda namoyon bo'ladigan barcha ijtimoiy fazilatlar shu davrning mahsulidir.

Uchinchi bosqich — mehnat faoliyatidan keyingi davr bo'lib, bunga asosan aktiv mehnat faoliyatidan so'ng qarilik gashtini surayotganlar kiradi. Bu davrda ham shaxs ijtimoiylashuvi davom etaveradi, chunki endi ilgari davrlarda orttirilgan tajriba boshqalarga uzatiladi, shunga ko'ra shaxs strukturasi ham xususiy o'zgarishlar ro'y beradi.

Kichik mutaxassislarning o'qishni tugatgandan so'ng korxonalarda ishlab chiqarish jarayonlariga kirishib ketishning psixologik jihatlari shaxs ijtimoiylashuvining ikkinchi bosqichida aniq namoyon bo'ladi.

Kichik mutaxassislarning o'qishni tugatgandan so'ng korxonalarda ishlab chiqarish jarayonlariga qay darajada kirishib ketishi ularning yuqorida ko'rib o'tilgan ijtimoiy

sifatlaridan tashqari shaxsning psixologik sifatleri shaxs bo'lgan toifalari va ularning ijtimoiy psixologik xarakteristikasiga ham bog'liq.

### **Shaxs toifalari va ularning ijtimoiy psixologik xarakteristikasi**

Psixologlarning fikricha, (G.Asmolov, P.Shixerev, V.A.Yadov, P.Nadirashvili va boshqalar) ijtimoiy ustanovkalarni o'zgartirish uchun shu ustanovkaning sababi bo'lgan vaziyat yoki faoliyatning maqsadi va motivini o'zgartirish shartdir. Shu narsa shaxsning aktiv ongli faoliyatida sodir bo'ladi.

Shunday qilib, shaxs sosializasiya jarayonida turli ustanovkalarini ro'yobga chiqarish sharoitida faollik ko'rsatadi. Shunday faollikning natijalarini biz uning ijtimoiy-psixologik sifatlarida ko'ramiz. YA'ni, aktiv birgalikdagi faoliyat, o'zaro muloqot jarayonida shaxsning ijtimoiy-psixologik fazilatleri shakllanadi. Shuning uchun ham barcha sifatler faoliyatda namoyon bo'ladigan hamda muloqotda ko'rinadigan sifatler guruhiga bo'linadi. Masalan, tashqi muhit bilan faol munosabat perseptiv himoya sifatleri, ya'ni o'ziga xavf soluvchi yoki solishi mumkin bo'lgan ijtimoiy ta'sirlardan himoya qiluvchi xususiyatler shakllanadi. Bu sifatleri ba'zi muallifler perseptiv qobiliyatler (V.A.Labunskaya) deb atasalar, boshqalari "ijtimoiy ta'sirlarga hissiy javob berish qobiliyati" (A.Bodalev), "kuzatuvchanlik", "ziyraklik" (Y.Jukov) va hokazo deb atashgan. Boshqa sifatler "muloqotda namoyon bo'luvchi sifatler"dir. Ular turli ijtimoiy kutishler sistemasi bilan bog'liq bo'lib, shaxsning turli sharoitlarda to'g'ri muloqotga kirishish imkoniyatini beradi. Bundan tashqari, har bir shaxsda o'ziga xos tarzda dunyoni, odamlarni idrok qilish va tushunish qobiliyati bor, ular muloqot jarayonida kamrok xatolarga yo'l qo'yishini ta'minlaydi. Masalan, bosiqlik, mulohazalilik o'zgalarning ichki dunyosini gapleri, hatti-harakatleriga qarab bilish qobiliyati va boshqalar shular jumlasidandir. Shu fazilatleri qanchalik namoyon eta olishiga qarab shaxs tiplari farqlanadi.

### **Ekstrovert va introvert toifali shaxslar**

Bu tiplar muloqotga kirisha olish qobiliyatiga ko'ra farqlanadi. Masalan, **ekstrovert** — o'ta muloqotga kirishuvchan, o'zini odamlar guruhisiz tasavvur qila olmaydigan shaxsdir. Uning uchun muloqot haqiqiy ehtiyojidir, boshqalarning uni tushunish-tushunmaslikleridan qati nazar, u doimo o'z fikr-istakleri o'rtoqlashgisi keladi. Ekstrovert uchun konkret kim bilandir muloqotda bo'lish emas, umuman kim bilan bo'lsa ham muloqotda bo'lish xohishi muhim. Shuning uchun ham u umuman begona odam bilan gaplashib, kirishib keta oladi. Gaplashgisi kelmagan begonaning psixologiyasini tushunishi qiyin ("Qanday qilib gaplashishni xohlamaslik mumkin?", — deb uylaydi u). Ekstrovertning qiziqishleri ham tez-tez o'zgarib turadi, do'stlari, o'rtoqlarini ham almashtirib turishga intiladi. Bundan tashqari, u o'ta kirishuvchan bo'lganligi uchun ham har qanday sharoitda vaziyatdan chiqish usullari to'g'risida tez xulosaga keladi, o'ta qiziquvchan, dunyoda bo'layotgan hodisalar, "mish-mishlar"ni bilish uning uchun zarur. Ekstrovert kek saqlamaydi, bugun urushgan odami bilan ertaga hech narsa bo'lmaganday apoq-chapoq bo'lib ketishi mumkin. Shu sababli xam bu tip shaxslarning kasbiy-ishlab chiqarish faoliyatga kirishib - maslashib ketishi, xar qanday sharoitga moslashib ketishi oson.

### **Dominant va tobe toifali shaxslar**

**Dominant tip** muloqot jarayonida sira ham boshqalardan past kelishni xohlamaydi, savol berilsa, xohlasa javob beradi, bo'lmasa, indamasligi ham mumkin. U doimo suhbatdoshga ta'sir ko'rsatishi, uning bo'ysunishini xohlaydi. Unda egoizm hissi kuchli, o'zi xato fikr yuritsa, xatoligini suhbatdosh sezsa ham uni bo'yniga olmaydi. Dominant tip — qatiyatli. Suhbat davomida u sizning fikringizni yarim yo'lda tushunsa, sizni oxirigacha tinglashni istamaydi, gapni bo'lib, mayinlik bilan gapni tugatib qo'yishi mumkin. Agar ikkala suhbatdosh ham dominant bo'lishsa, unda ular o'rtasida osongina raqobat hissi yuzaga chiqishi, kelishmay qolishleri mumkin. Shuning uchun janjallashib qolmaslik uchun dominant shaxsning mustaqilligi, dadilligiga ko'nish, unga o'z nuqtai nazarini oxirigacha bayon etish imkoniyatini berish lozim.

Dominant tip — qatiyatli shaxs bo‘lganligi uchun ularning **kasbiy-ishlab chiqarish faoliyatga kirishib-moslashib ketishlari** oson kechadi.

**Tobe tipli** shaxs esa suhbatdoshning qarashlariga moslashadi, doimo yon berishga tayyor, shuning uchun u kam janjallashadi, lekin yomon ko‘rib qolgan odami bilan umuman gaplashmaydi. Suhbat sharoitidagina u asta-sekin o‘zining dadilligini ko‘rsatishi, ochiq gaplashishi, ba‘zan e‘tirozlar bildirishi mumkin. Tobe shaxsli bolalarni rag‘batlantirish maqsadga muvofiqdir, shuning uchun ham ularni maqtab turish, gapirayotganda ko‘zlar, yuz ifodalari bilan ularni ruhan qo‘llab turish kerak. Biror qarorga kelish kerak bo‘lib qolsa, bu shaxs qarorni yaxshisi siz qabul qilishingizni xohlaydi, chunki javobgarlikni bo‘yniga olishni istamaydi. Tobe shaxsli bolalarni rag‘batlantirish maqsadga muvofiqdir, shuning uchun ham ularni maqtab turish, gapirayotganda ko‘zlar, yuz ifodalari bilan ularni ruhan qo‘llab turish kerakli tufayli, ularning kasbiy-ishlab chiqarish faoliyatga kirishib-moslashib ketishi jarayonida ham moddiy va ma‘naviy qo‘llab - quvvatlab turishni kutadi.

## **8-MA‘RUZA.TA‘LIM VA ISHLAB CHIQRISH O‘RTASIDAGI ALOQALARNI AMALGA OSHIRISH JARAYONLARI**

### **Asosiy savollar:**

1. Ijtimoiy-iqtisodiy o‘zgarishlar sharoitida kasbiy ta‘lim tizimini isloh qilish.
2. Ijtimoiy hamkorlar bilan faoliyat yuritishda ta‘lim muassasalarining mustaqilligini oshirish
3. O‘rta-maxsus kasb-hunar ta‘limi bitiruvchilarining ishlab chiqarishga moslashuvi.

### **Tushunchalar va tayanch iboralar.**

Integratsiya, ta‘lim, fan, ishlab chiqarish

**Darsning maqsadi:** Kichik mutaxassislarning o‘qishni tugatgandan so‘ng korxonalarda ishlab chiqarish jarayonlariga kirishib ketish jarayonining ijtimoiy jihatlarini. Kichik mutaxassislarning o‘qishni tugatgandan so‘ng korxonalarda ishlab chiqarish jarayonlariga kirishib ketishning psixologik jihatlarini.

### **1-savol bayoni**

Hozirgi kunda jamiyatimizda ijtimoiy-iqtisodiy o‘zgarishlarning jadal amalga oshirilishi, ta‘lim tizimining bosqichma-bosqich isloh qilib borilishi-murakkab ijtimoiy hodisa sifatida umume‘tiborli va ma‘naviy qiziqishiga molik jarayonga aylandi. Ta‘lim tizimining umumiy maqsadi teng huquqli va demokratik davlat talabiga javob beruvchi jamiyat a‘zolarini tarbiyalab berishdan iboratdir. Kasbiy ishlab chiqarish faoliyatiga moslashuv yordamida inson hayotiga, ijtimoiy munosabatlar rivojlanishiga ma‘lum ta‘sir ko‘rsatish mumkin. Ishlab chiqarishga moslashuvning ijtimoiy uyg‘unlashuvi esa texnikani taraqqiy ettirishning muhim omili hisoblanadi. Bo‘lajak kichik mutaxassislarni tayyorlashdagi murakkab muammolar qatorida ishlab chiqarish faoliyatiga moslashuv ham o‘ziga xos o‘rin tutadi.

Korxonalarning yangi xo‘jalik yuritishga o‘tishi, faoliyat turlari kengayishi va o‘zgarishi, o‘rta va kichik biznes rivojlanishi va jamiyatning yuqori malakali mutaxassislarni tayyorlash ijtimoiy buyurtmasini bajarish. Ijtimoiy-iqtisodiy o‘zgarishlar sharoitida kasbiy ta‘lim tizimini isloh qilish. Kichik mutaxassislarga (kollej bitiruvchilariga) qo‘yiladigan talablar. ‘Ijtimoiy hamkorlik’ tushunchasi. Ijtimoiy hamkorlar bilan faoliyat yuritishda ta‘lim muassasalarining mustaqilligini oshirish. Korxonalar va ta‘lim muassasalarining yangi turdagi hamkorlik shakllari: ijtimoiy hamkorlar bilan ikki yoqlama, uch yoqlama shartnomalari.

Ijtimoiy-iqtisodiy o‘zgarishlar sharoitida kasbiy ta‘lim tizimini isloh qilish. Kadrlar tayyorlash Milliy dasturining 5-modeli kadrlar tayyorlash tizimida ishlab chiqarishdan iborat. Ishlab chiqarishning talab-ehtiyojlari kadrlar tayyorlash tizimining yo‘nalishi, darajasi va miqyoslarini shakllantiradi, kasb tayyorgarligining maqsadi, vazifalari va mazmunini belgilaydi, malaka talablarini ilgari suradi, ta‘limning muvoziy texnologiyalari va shakllarini tanlashni taqozo etadi. Ishlab chiqarish pirovard natijada kadrlarning sifati va raqobatbardoshligiga baho beradi.

Ishlab chiqarishning kadrlar tayyorlash tizimidagi vazifalari quyidagilar bilan belgilanadi, chunonchi u turli saviya va malakadagi mutaxassislarga bo'lgan talab-ehtiyojni shakllantiradi; o'z ixtiyoridagi moddiy-texnika, moliya, kadr resurslari hamda kadrlarni o'qitish, malakasini oshirish va qayta tayyorlash uchun zarur boshqa resurslarni berish bilan uzluksiz ta'lim tizimiga ko'maklashadi;

muassis, vasiy, donor, homiy tariqasida ayrim mutaxassislarni va guruhlarni maqsadli tayyorlashni, shuningdek turli tip va darajadagi o'quv yurtlarini moliyalashda qatnashadi; ta'lim va ilm-fanning turli shakllardagi integratsiyasini (muvaqqat ijodiy jamoalar, o'quv-ilmiy-ishlab chiqarish majmualari, markazlari, texnoparklar, texnopolislar) rivojlantiradi.

Ishlab chiqarishning kadrlar tayyorlash tizimidagi mavqeini kuchaytirish quyidagi yo'llar bilan ta'minlanadi:

ta'limni karxonadagi unumli mehnat bilan, shu jumladan ishlab chiqarish amaliyoti jarayonidagi mehnat bilan qo'shib olib borish asosida yuqori malakali kadrlar tayyorlash; kadrlar tayyorlash hamda birgalikda ilmiy-texnologiya ishlanmalarini olib borishda korxonalarining ishlab chiqarish salohiyatidan foydalanish;

ta'lim oluvchilarni mehnat jamoalarida tarbiyalash (mehnat, ma'naviy va jismoniy tarbiyalash);

ishlab-chiqarishning talab-ehtiyojlarini inobatga olib, texnika va texnologiyalarni rivojlantirishning yangi uyayap bo'yicha kadrlarni tayyorlash, qayta tayyorlash va ularning malakasini oshirish;

ishlab chiqarishning iqtisodiy va texnologiya muammolarini hal etish uchun oliy ta'lim muassasalari va ilmiy tashkilotlarning ilmiy salohiyatini jalb etish;

pedagog kadrlarning ilg'or texnologiyalar sohasidagi malakasini bevosita ishlab chiqarishda muntazam oshirib borish;

ishlab chiqarishning yuqori malakali kadrlarini ta'lim jarayoniga va pedagogik faoliyatga jalb etish;

ishlab chiqarish amaliyotini o' uchun ta'lim oluvchilarni ish joylari bilan ta'minlash;

yash integratsiyalangan ta'lim muassasalarini zamonaviy uskunalar, apparatlar va asboblardan bilan jihozlash.

## **2-savol bayoni.**

Ijtimoiy-iqtisodiy o'zgarishlar sharoitida kasbiy ta'lim tizimini isloh qilish Ijtimoiy-iqtisodiy o'zgarishlar sharoitida kasbiy ta'lim tizimini isloh qilish. Kichik mutaxassislarga (kollej bituruvchilariga) talablar qo'yiladi. Ijtimoiy hamkorlar bilan faoliyat yuritishda ta'lim muassasalarining mustaqilligini oshirish maqsadida korxonalar va ta'lim muassasalarining yangi turdagi hamkorlik shakllari: ijtimoiy hamkorlar bilan ikki yoqlama, uch yoqlama shartnomalari tuziladi. Quyida O'zbekiston Respublikasi Madaniyat va sport ishlari vazirligi tizimiga kiruvchi tashkilotlar va muassasalar ro'yxati <sup>5</sup>.

### *I. Madaniyat muassasalari*

1. 'O'zbekteatr' ijodiy-ishlab chiqarish birlashmasi.
2. 'O'zbeknavo' estrada birlashmasi.
3. 'Sharq taronalari' xalqaro musiqa festivalining bosh direksiyasi
4. Akademik, xalq va badiiy jamoalar direksiyasi.
5. Orkestrlar (simfonik orkestr, kamer orkestri, xalq cholg'u asboblari orkestri).
6. 'O'zbekraqs' milliy raqs birlashmasi.
7. 'O'zbekdavlat sirk' respublika birlashmasi.
8. 'Sahnadagi sirk' ko'chma korxonalar direksiyasi.
9. Oliy ta'lim muassasalari (O'zbekiston davlat konservatoriyasi, O'zbekiston davlat san'at va madaniyat instituti, Toshkent davlat milliy raqs va xoreografiya oliy maktabi) <sup>6</sup>.

---

<sup>5</sup> Vazirlar Mahkamasining 5.05.2005 yildagi 96-sonli Qarori 2-ilova.

<sup>6</sup> 2-ilovaning 9-bandi O'zbekiston Respublikasi Vazirlar Mahkamasining 2012 yil 10 avgustdagi 244-sonli qarori tahririda — O'R QHT, 2012 y., 33-34-son, 391-modda

10. O'rta maxsus ta'lim muassasalari.
11. Respublika metodika va axborot markazi.
12. Ijodkor yoshlar uyi.
13. Xalq ijodiyoti va madaniy-ma'rifiy ishlar respublika ilmiy-metodik markazi.
14. Madaniy meros obyektlarini muhofaza qilish va ulardan foydalanish ilmiy- ishlab chiqarish bosh boshqarmasi.
15. Badiiy ekspertiza boshqarmasi.
16. 'O'zbekmuzey' respublika jamg'armasi, respublika muzeylari.
17. 'Guliston', 'Teatr', 'Moziydan sado' jurnallari tahririyatlari.  
Musiqqa va san'at maktablari.
1. 'O'zbekiston adabiyoti va san'ati' gazetasi tahririyati.
2. Ko'zi ojizlar uchun kutubxonalar<sup>7</sup>.
3. Markazlashtirilgan buxgalteriY.
4. Repertuar-tahririyat hay'ati.
5. Badiiy jamoalar ijodiy birlashmasi .
6. *O'zbekiston Respublikasi Madaniyat va sport ishlari vazirligi tizimiga kiruvchi tashkilotlar va muassasalar ro'yxati*
7. 'O'zbekraqs' birlashmasi tarkibiga kiruvchi jamoalar ro'yxati
8. 'Bahor' davlat xalq raqs ansambli
9. 'Zarafshon' davlat folklor ansambli
10. 'Lazgi' davlat vokal-xoreografiya ansambli
11. 'Tanovar' milliy raqs ansambli
12. 'Bahor' konsert zali  
Milliy raqs jamg'armasi
1. 'O'zbekraqs' birlashmasining Qoraqalpog'iston Respublikasi va viloyatlardagi ansamblari:
2. 'Ayuqulash' milliy raqs ansambli (Qoraqalpog'iston)
3. 'Sumalak' milliy raqs ansambli (Andijon)
4. 'Lola' milliy raqs ansambli (Buxoro)
5. 'Gulira'no' milliy raqs ansambli (Jizzax)
6. 'Momogul' raqs ansambli (Qashqadaryo)
7. 'Navoiy navolari' ansambli (Navoiy)
8. 'Namangan gullari' milliy raqs ansambli (Namangan)
9. 'Samarqand bahori' raqs ansambli (Samarqand)
10. 'Do'stlik' ansambli (Sirdaryo)
11. 'Boysun' folklor-etnografik ansambli (Surxondaryo)
12. 'Guldasta' ansambli (Surxondaryo)
13. 'Shalola' ansambli (Toshkent viloyati)
14. 'Anor' qo'shiq va raqs ansambli (Farg'ona)
15. 'Kamalak' ansambli (Farg'ona)
16. 'Xorazm navolari' milliy raqs ansambli (Xorazm)

### **3-savol bayoni.**

O'zbekiston Respublikasi Vazirlar Mahkamasining 2009 yil 11 fevraldagi "Kasb-hunar kollejlari o'quvchilarining ishlab chiqarish amaliyotini tashkil etish va o'tkazishni takomillashtirish to'g'risida" gi 40 - sonli qarorining ijrosini ta'minlash maqsadida O'rta maxsus, "Kasb-hunar kollejlari o'quvchilari tomonidan korxonalar, muassasalar va tashkilotlarda ishlab chiqarish amaliyotini o'tash tartibi to'g'risida" gi nizom ishlab chiqildi. Ushbu Nizomda O'zbekiston Respublikasi Vazirlar Mahkamasining 2009 yil 11 fevraldagi

<sup>7</sup> 20-band O'zbekiston Respublikasi Vazirlar Mahkamasining 2006 yil 21 avgustdagi 178-sonli qarori tahririda — O'zbekiston Respublikasi qonun hujjatlari to'plami, 2006 y., 34-35-son, 346-modda.

“Kasb-hunar kollejlari o’quvchilarining ishlab chiqarish amaliyotini tashkil etish va o’tkazishni takomillashtirish to’g’risida” gi 40- sonli qarori ijro uchun qabul qilinishi, “Kasb-hunar kollejlari o’quvchilari tomonidan korxonalar, muassasalar va tashkilotlarda ishlab chiqarish amaliyotini o’tash tartibi to’g’risida” gi nizom ilovaga muvofiq amaliyotga joriy etilishi, kasb-hunar kollejlari o’quvchilarining ishlab chiqarish amaliyotini tashkil etish va o’tkazishni takomillashtirish bilan bog’liq chora tadbirlarning amalga oshirilishi yuzasidan qat’iy monitoring olib borish jadvalini ishlab chiqish va o’rnatilgan tartibda amaliyotga joriy etish, kasb-hunar kollejlari ilmiy pedagogik kengashlarida o’quvchilarning korxonalar, muassasalar va tashkilotlarda ishlab chiqarish amaliyotini o’tash natijalarini muntazam ravishda tahlil etib borish kabi vazifalar tilga olingan.

Kadrlar tayyorlash Milliy dasturida kadrlar tayyorlash tizimini rivojlantirishning asosiy yo’nalishlaridan 4.14. Ishlab chiqarish va ta’lim tizimi integratsiyalashuvini rivojlantirishda o’quv-ishlab chiqarish majmualarini (markazlarini) tashkil etish va ularni rivojlantirish, zamonaviy uskunalar, apparatlar va asboblarni bilan jihozlash rag’batlantiriladi. Kadrlar tayyorlash va birgalikdagi ilmiy-texnologik yechimlar yaratishda korxonalarining ishlab chiqarish salohiyatidan samarali foydalaniladi. Ishlab chiqarishda kadrlar tayyorlash qo’llab-quvvatlanadi. Ilg’or texnologiya sohasida pedagog kadrlarning malakasi bevosita ishlab chiqarishda muntazam ravishda oshirib boriladi<sup>8</sup>.

**Nazorat savollari:**

1. Ijtimoiy-iqtisodiy o’zgarislar sharoitida kasbiy ta’lim tizimi qanday isloh qilinadi?
2. Ijtimoiy hamkorlar bilan faoliyat yuritishda ta’lim muassasalarining mustaqilligi qanday amalga oshiriladi?
3. O’rta-maxsus kasb-hunar ta’limi bitiruvchilarining ishlab chiqarishga moslashuvi qanday amalga oshiriladi?

**Mustaqil ish topshiriqlari:**

Quyidagi “Toifalash jadval”larini to’ldiring:

1-jadval

Madaniyat muassasalari	‘O’zbekraqs’ birlashmasi tarkibiga kiruvchi jamoalar ro’yxati

Ta’lim, didaktika, kasb ta’limi, tamoyil  
Mavzuning qisqacha ta’rifi.

Kasb hunar ta’limi jarayonlari taxlili va asosiy didaktik tushunchalar. Kasb hunar ta’limida umumdidaktik tamoyillar ongillik va faollik ilmiy sistemalik nazariy va amaliy birligi ta’lim tarbiya birligi ko’rsatmalilik. Ta’lim sohasidagi davlat siyosatining asosiy tamoyillari va ularni kasb-hunar ta’limida qo’llash.

**9-MA’RUZA.KASBIY PEDAGOGIKANING DIDAKTIK PRINSIPLARI**

**Asosiy savollar**

1. Kasb hunar ta’limi jarayonlari tahlili va asosiy didaktik tushunchalar.
2. Kasb hunar ta’limida umumdidaktik tamoyillar.

**Tushunchalar va tayanch iboralar.**

Ta’lim, didaktika, kasb ta’limi, tamoyil

**Darsning maqsadi:** Kasb hunar ta’limi jarayonlari taxlili va asosiy didaktik tushunchalar.

Kasb hunar ta’limida umumdidaktik tamoyillar ongillik va faollik ilmiy sistemalik nazariy va amaliy birligi ta’lim tarbiya birligi ko’rsatmalilik. Ta’lim sohasidagi davlat siyosatining asosiy tamoyillari va ularni kasb-hunar ta’limida qo’llash.

**1-savol bayyoni.**

<sup>8</sup> Kadrlar tayyorlash Milliy dasturi.



Didaktikaning asosiy tushunchalariga ta'lim, ta'lim jarayoni, ta'lim tamoyillari, ta'lim metodlari, ta'lim shakllari, ta'lim vositalari, bilim, ko'nikma, malaka, o'qitish, o'qish va shu kabilar kiradi.

*Ta'lim* - o'quvchi va talabalarga bilim berish, ularni tarbiyalash, rivojlantirish ko'nikma va malakalar hosil qilish jarayoni, yoshlarni hayotga va mehnatga tayyorlashning asosiy vositasi [30; 121-122].

*Ta'lim axboroti* - muayyan faoliyat turi, ixtisosini amalga oshirishda qo'llashi uchun ta'lim oluvchiga taqdim etiladigan bilim.

*Ta'lim berish, o'qitish* - 1) ta'lim jarayonining asosiy tomonlaridan biri, o'quvchining tezkor faoliyati, bilimlar zahirasini o'zlashtirishi, ularni mustaqil egallash usullarini o'rganishi hamda amalda qo'llashni bilishiga yo'naltiriladi; 2) o'qituvchi tomonidan o'quvchi va talabalarga bilim berish, rivojlantirish va ijtimoiy hayotga tayyorlash jarayoni.

*Ta'lim vositasi* - muayyan o'qitish metodi yoki usullaridan muvaffaqiyatli foydalanish uchun zarur bo'lgan yordamchi o'quv materiallar.

*Ta'lim genezesi* - ta'lim va uning tarkib topish (yuzaga kelish) jarayoni bilan bog'liq, murakkab so'zlar bo'lagi.

*Ta'lim granti* - ta'lim sohasida amalga oshiriladigan faoliyatni qo'llab- quvvatlash uchun davlat yoki byudjetdan ajratilgan pul.

*Ta'lim dasturi* - ta'limning muayyan uo'nalish, bosqichi va darajasiga to'ra belgilab berilgan ta'lim mazmuni.

*Ta'lim jarayoni monitoringi* - kompyuter texnologiyalari majmuida foydalanish asosida, ta'lim jarayoni borishi, natijalari va samaradorligini uzluksiz kuzatish va to'plangan ma'lumotlarni qayta ishlash jarayoni.

*Ta'lim jarayonini loyihalash* - tomonidan ishlab chiqiladigan ta'lim jarayonining texnologik tuzilma, uning natijasini ta'minlovchi metod va vositalar yig'indisi.

*Ta'lim mazmuni* - o'quvchilarni haqqoniy, ilmiy dalillar, tushunchalar, qonuniyatlar, nazariyalar bilan tanishtirishga qaratilgan bilimlar tizimi.

*Ta'lim metodikasi* - muayyan predmetini sh ilmiy asoslangan metod, qoida va usullar tizimi.

*Ta'lim metodi* - voqelikni amaliy va nazariy egallash, o'rganish, bilish uchun uo'l-utag, usullar majmuasi, pedagogik bilimlarni yaratish va asoslash usuli.

*Ta'lim monitoringi* - ta'limdagi biror jarayonni baholash maqsadida maxsus tashkil etilgan muntazam kuzatuv va nazorat qilish.

*Ta'lim prinsiplari* - yoshlarga ta'lim-tarbiya berishda ta'lim maqsadlariga muvofiq asosiy xarakterini belgilab beruvchi tayanch qoidalar.

*Ta'lim standarti* - muayyan ta'lim jarayonining modeli, namunasi, etoloni, meyorlari, qoidalari, talablari davlat tomonidan tasdiqlangan meyoriy hujjat.

*Ta'lim texnologiyalari* - 1) ta'limning yanada samaraliroq shakliga erishish uchun, inson zahiralarni

va ular o'rtasida o'zaro ta'sirni hisobga olgan holda bilimlarni o'zlashtirish, ta'lim jarayonini baholash, amalga oshirish, tizimli rejalashtirish metodi; 2) ta'limning texnik vositalari va kompyuterlarni shunchaki qo'llash emas, balki ta'lim samaradorligini oshirishga qaratilgan omillarni tahlil etish asosida loyihalash usuli, material (o'quv metodik) va maqbul metodlar yordamida ta'lim jarayonini qulaylashtirish usullarini ishlab chiqish va uning tamoyillarini aniqlash; 3) aniq maqsadga ko'ra o'quv jarayonini boshqarishga oid didaktik muammolarni hal qilish, bunda erishiladigan yutuqlar aniq tavsif va ta'riflarga asoslanishiga erishish metodi.

*Ko'nikma* - o'quvchi yoki talabaning o'zlashtirgan bilimlari asosida muayyan amaliy harakatni bajara olish faoliyati.

*Malaka* - o'quvchi yoki talabada muayyan o'quv materiali va kasbni chuqur o'zlashtirish natijasida hosil bo'lgan avtomatlashgan mahorat.

*Bilim* - o'quvchi va talabalarning tabiat, jamiyat, fan-texnika yutuqlari haqida hosil qilgan ma'lumotlari. O'quvchi yoki talabalarga taqdim etiladigan nazariy ma'lumot.

*Bilim, ko'nikma va malakalarni mustahkamlash* - o'qituvchining o'quv materiallarini taqdim

etish jarayonida mustahkamlik prinsipini ta'minlashga qaratilgan maxsus ishlari.

*Ma'lumot* - shaxsning o'qish, o'rganish natijasida o'zlashtirgan bilim, ko'nikmalari hajmi, yo'nalishi va darajasi.

*Kasbiy yo'nalish* - motivatsiya sohasidagi xoxish-mayillarga ko'ra aniqlanadigan kasbiy faoliyat motivatsiyasining integral tavsifnomasi, shaxs qiziqishlari munosabatlari va maqsadga qaratilgan intilishlaridan iborat yo'nalishdir.

*Kasbiy mahorat* - ta'lim jarayonida pedagogik strategiya, strategik maqsad va vazifalarni to'g'ri belgilash, qarorlar qabul qilish, ta'lim jarayonini loyihalashtirish, innovatsion pedagogik faoliyatni tashkil etish, ta'limni boshqarish jarayoniga tizimli yondashuvlarni loyihalash texnologiyalarini joriy etish hamda boshqaruv usullari, metodlari va tamoyillaridan samarali foydalanishdan iborat kasbiy texnika darajasi.

*Kasbiy motivatsiya* - kasbga tegishli vazifalarni bajarish va kasb tanlashni belgilovchi, atrof, borliq omillari, kasbga yo'naltirishga oid faoliyat ta'sirida shakllanuvchi mayl.

*Kasbiy tajriba* - avlodlarning ijtimoiy tajribasini va ularni boshqaruv amaliyotida qo'llashni ta'minlab beruvchi tushunchalar tizimi, rahbarning faoliyati davomida fan-texnika yangiligiga, ilg'or tajribalarga tayanish hamda mazkur tajribalar asosida nikma va malakalarini shakllantirib borishi bilan bir qatorda jamoa faoliyatini boshqarish tajribasi.

*Kasbiy tayyorgarlik* - ta'lim oluvchilarning muayyan ish yoki ishlar majmuini bajarish uchun zarur malakalarni jadal egallash maqsadini nazarda tutadigan pedagogik jarayon.

*Kasbiy tarbiya* - inson kasbiy madaniyatiga oid strategiya, usul, malaka, kasbiy-shaxsiy sifatlarni shakllantirish jarayoni.

*Kasbiy ta'lim* - muayyan sohaga oid ish faoliyatini shakllantirish va rivojlantirishga yo'naltirilgan ta'lim.

*Kasbiy o'z-o'zini aniqlash* - shaxs fikrining tanlangan, bajarilgan mehnat faoliyatida ifodalanishi.

*Kasb-hunar kolleji (KHK)* - 1) muayyan kasb-hunarni egallashga ixtisoslashtirilgan o'rta maxsus ta'lim muassasasi; 2) o'quvchilarning kasb- hunar moyilligini, layoqatlarini, bilim va ko'nikmalarini rivojlantirish, ularning tanlagan yo'nalishlari bo'yicha bir yoki bir necha zamonaviy kasb tanlash imkonini beradigan ta'lim muassasasi.

## **2-savol bayoni.**

Ta'lim prinsiplari o'qituvchining faoliyatini va o'quvchilar tomonidan ilmiy bilimlarning o'zlashtirilishi, tegishli ko'nikma va malakalar hosil qilishning asosiy qonun va yo'l-yo'riqlarini o'z ichiga oladi.

Ta'lim prinsiplari o'qitishning eng muhim masalalarini nazariy va amaliy jihatdan to'g'ri xal qilishning asosiy qonuniyatlaridir. Qonuniyat bu barqarorlik, zaruriyat, u yoki bu hodisalar va jarayonlar o'rtasidagi mutanosiblik va muhim aloqa. Ijtimoiy ehtiyojlar va sharoitlar o'quv jarayonining xarakteri, uning vazifalari, mazmuni, shakllari, usullari va vositalarini qonuniy ravishda aniqlab beradi.

Ta'lim prinsiplari deb, umuminsoniy tarbiyaning maqsad va vazifalarini amalga oshirishga qaratilgan o'qish va o'qitish jarayonlarining yo'nalishi, o'quvchilar tomonidan ilmiy bilimlarning o'zlashtirishlari, bilim, ko'nikma va malakalar hosil qilishning asosiy qonun qoidalarining yig'indisiga aytiladi.

O'qitish prinsiplari ta'limning eng muhim masalalarini nazariy va amaliy jihatdan to'g'ri xal qilishning asosiy negizi hisoblanadi. Quyidagilar eng muhim didaktik prinsiplar qatoriga kiradi:

- ✓ Ta'limning ilmiy, muntazam va izchil bo'lishi prinsipi;
- ✓ Ta'lim va tarbiyaning birligi prinsipi;
- ✓ Ta'limda nazariyaning amaliyot bilan birligi prinsipi;
- ✓ Ta'limning ko'rsatmali bo'lish prinsipi;
- ✓ Ta'limda ongliklik va faollik prinsipi;
- ✓ Ta'limni puxta va mustahkam o'zlashtirish prinsipi;
- ✓ Ta'lim jarayonida o'quvchilar yosh va alohida xususiyatlarini hisobga olish va tushunarli

qilib o'qitish prinsipi.

Shuningdek, quyidagi ta'lim tamoyillari ham mavjud:

*Pedagogik jarayoning tizimlilik* ( yaxlitlik, bir butunlik) prinsipi - ta'lim-tarbiya va shaxs rivojlanishi (kamoloti)ning uyg'unligi, muayyan tizimga ega ekanligini anglatadi.

*Asoslanganlik prinsipi* - turkum o'quv predmetlarini o'rganish obyekti (predmet, hodisa, jarayon, xatto tirik mavjudot sifatida inson)ning mojiyaati, muhim hususiyatlari, aloqalari, obyektiv olam bilan muayyan munosabatlarini o'zida ifodalaydi. U har bir o'quv predmetini tegishli fan asoslari sifatida talqin etib, o'zi uchun "yadro", "o'zak", hisoblangan tizimlashtiruvchi ma'lumotlarga ega bo'ladi va shu ma'lumotlarning shaxs tomonidan o'zlashtirilishi, uning aniq soha bo'yicha Bilim, ko'nikma, malaka va shaxsiy fazilatlarga ega bo'lishida tayanch bo'lib hizmat qiladi.

*Insonparvarlashtirish prinsipi* - pedagogik amaliyotda insoniyashtirish bilan birgalikda qo'llaniladi. Bu har ikki tushuncha ham lug'aviy jihatdan yunoncha "humanus" insoniylik va "humanitas" insoniyat so'zidan olinib, bir o'zakka ega bo'lsada, ularning boshqa - boshqaa ma'nolar anglatishi olimlar tomonidan e'tirof etilgan.

*Uzluksizlik prinsipi* - fan texnika taraqqiyoti, ilg'or ishlab chiqarish texnologiyalarini amaliyotga keng ko'lamda qo'llash hozirgi zamon va istiqbolda mustaqil ravishda ijodiy faoliyat ko'rsatish uchun shaxsga uning butun umri uchun yetarli bo'lgan Bilim, ish -harakat usullari va shaxsiy fazilatlarni belgilangan vaqt davomidaberish mumkin bo'lmay, balki u butun hayoti davomida takomillashtirib borishini nazarda tutadi. Maskur prinsip o'qituvchidan ta'lim - tarbiya ishida o'quvchilarning mustaqilligini ta'minlash uchun kerakli shart- sharoit yaratishni talab qiladi.

*Nazariyaning amaliyot (hayot) bilan bog'liqlik prinsipi* - o'quvchilar o'zlashtirgan bilimlari ularning bevosita hayot faoliyatida qo'llangan yoki dastrulamal bo'lib hizmat qilgandagina ahamiyatli ekanligiga ishora qiladi. Amaliyotda qo'llanmagan bilimlar asossiz bo'lib, qisqa vaqt davomida unitiladi.

*Ta'limning ilmiylik prinsipi* - ilmiy bilish hodisadan mohiyatga, narsaning tashqi ta'siridan uning ichki tuzulishini tasvirlashga o'tishdan iboratdir. Agar o'quv material o'quvchini qonunlar, tushunchalar, formulalar va teoremlar olami bilan tanishtirsa, bunday bilimlar ilmiy bilimlar deb ataladi.

*Tushunarlik prinsipi* - bilimlarni o'zlashtirishning onsonligi, malaka va ko'nikmalarning hosil qilinishi ularning o'quvchilarning rivojlanish darjasi, shaxsiy tajribasi bilan aloqasini ko'rsatadi. Agar bunday aloqalarni aniqlab bo'lmasa, bilimlar tushunarli deb hisoblanmaydi

*Ta'limning ko'rsatmalilik prinsipi* - XVII asrda Y.A.Komenskiy ko'rgazmalilik tamoyilini har qanday tarzda o'qitishning mufaqiyatli bo'lishi negizi sifatida ta'rifladi. I.G.Pestalotssi bu tamoyilni o'qitishning asosiy vositasiga aylantirdi.

*Ko'rsatmalilik tamoyilining* - hozirgi izoxi quyidagi asosiy qoidalarni o'z ichiga oladi. Ko'rgazmalilik deganda o'quvchining hissiy bilishini tashkil qilish tushuniladi. Ko'rgazmali qurollardan foydalanish o'quv jarayonida hissiy bilishni tashkil etishning bir jihati hisoblanadi.

*Ta'limning onglilik va faollikprinsipi* - o'quvchilarning bilish faoliyatiga asos qilib olingan qoida sifatida uchta muhim jihatni: o'quvchilar tomonidan o'quv materialining ongli ravishda tushunilishini, o'quv mashg'ulotlariga ongli munosabatda bo'lishni, bilish faoliyatining shakillanishini o'z ichiga oladi.

*Ta'limning puxtalik prinsipi* - o'quv jarayonining bilimlar puxta bo'lishiga erishish imkonini beradigan jixatlarni taxlil qilishda asosiy qoida hisoblanadi.

*Ta'limni individuallashtirish prinsipi* - o'quvchilarning individual hususiyatlarini e'tiborga olgan holda mashg'ulot (dars) jarayonini tashkil qilish- o'qitishni individuallashtirish deb yuritiladi.

*Kasbiy mobillik prinsipi* - insonni tez fursat ichida hayotga tadbiiq etilayotgan yangi texnika va samarali texnologiyalarni qobilyatini to'zda tutadi.

*Kasbiy ta'limning modullik prinsipi* - o'ziga beriladigan axborotlar banki va metodik

ko'rsatmalardan iborat shaxsiy dasturiga asoslanib mustaqil holda didaktik maqsadga erishadi. Modullik prinsipni amalga joriy etish quyidagilarni ta'minlaydi.

subyekt maqsadlarga erishish uchun barcha faoliyat ko'rinisalarini integrasiyalashga va muntazam ravishda subyekt maqsadlariga yetishish borasida muqobil yechimlarni izlashga istiqbolda subyektning kasbiy tayyorgarlik darjasini oshirishga yo'naltirishga; modullar hayotning barcha sohalaridagi, shu jumladan fan- texnika, texnologiyalardan o'zgarisami tezkorlik bilan hisobga olish imkoniyatini beradi.

*Qulay muhit hosil qilish prinsipi* - eng avvalo mehnat va hayot hafsizligi, moddiy -texnik va uslubiy negiz, texnik, texnologik ergonomik, iqtisodiy, pedagogik, sanitariya- gigiyena, ekologik va shu kabi talablarga amal qilishni to'zda tutadi.

*Politeknik prinsip* - zamonaviy texnik va ishlab chiqarish texnologiyalarini umumiy asoslari bilan tanishtirish, tizimli bilim hosil qilish demakdir.

*Ta'limni ishlab chiqarish mehnati bilan qo'shib olib borish prinsipi* - nazariy ta'lim bilan amaliyotning bog'liqlik prinsipi.

*Iqtisodiy maqsadga muvofiqlik prinsipi* - ta'lim muassalarida mutahassislar tayyorlashning maqsadga muvofiqligi, ularga o'yap davlat va jamiyat extiyojlarida yago mutanosiblik.

*Talimda predmetlararo bog'liqlik prinsipi* - ta'lim muassalrida umumkasbiy o'tilayotgan umumta'lim, maxsus va umumkasbiy turkum oredmetlari boshqa predmetlaari bilan yago bog'liq holda o'yatSh lozim. Bunda predmetdaagi mavzular takrorlanmasdan balki bir-birini to'ldirib boradi.

*Reduksiyalash prinsipi* - fan-texnika taraqqiyoti, ilg'or ishlab chiqarish texnologiyalarining amaliyotga keng ko'lam va tezkorlikda joriy etilishi bilan bevosita bog'liq bo'lgan axborotlarning shiddatli oqimi sharoitida o'quv materialining imkoni boricha ixchamlashtirish, yani eng muhim tizim hosil qiluvchi qismini ajratib olishni ko'zda tutadi.

*Refleksivlikprinsipi* - subyektning o'z shaxsiy faoliyatiga o'zlashtirgan hayotiy tajribasiga baxo berish, o'zgalarning u haqi daagi fikrlaari vaular bilan hamkorlik muloqoti va munosabatlarini tavsiflaydi.

*Maqbullik prinsipi* - pedagogic shart sharoitlarning qulayligi mavjud imkoniyatning hisobga olinishi, oz, vaqt, mablag' zo'riqish kuchlari sarflaash evaziga samarali natijalarga erishishni tavsiflaydi.

*Ta'lim - tarbiya jarayonida tabiiy rivojlanish va ijtimoiylashuvprinsipi* - tabiiy jarayonlar mohiyatini bilish ta'lim-tarbiya jarayonini samarali, hususan o'quvchilarning yosh hususiyatlari, senzitiv rivojlanish davrlari, rivojlanishning keying bosqichlaariga o'tish imkoniyatlaarini hisobga olgan holda tashkil etishni ko'zda tutadi.

*Ijtimoiy-iqtisodiy ta'minot prinsipi* - pedagogik jarayoning ijtimoiy- iqtisodiy jixatdan maqsadga muvofiqliligini nazarda tutib, barcha turdagi ta'lim muassalari faoliyatini bu jarayon ishtirokchilari imkoniyatlari davlat va jamiyat talablari, fan taraqqiyoti, ishlab chiqarish extiyojlarini hisobga olish, ularni uyg'unlashtirish, integrasiyalashni ko'zda tutadi.

### **Nazorat savollari**

1. Kasb-hunar ta'limining qanday didaktik tushunchalari mavjud?
2. Mazkur didaktik tushunchalarga izoh bering.
3. Kasb-hunar ta'limida qanday umumdidaktik tamoyillar mavjud?

*Mustaqil ish topshiriqlari:*

Quyidagi "Toifalash jadvaHarini to'ldiring:

1-jadval

<b>Kasb-hunar ta'limining asosiy didaktik tushunchalari</b>	<b>Kasb-hunar ta'limining asosiy didaktik tushunchalari mazmuni</b>

2-jadval

Kasb-hunar ta'limining didaktik tamoyillari	Kasb-hunar ta'limining didaktik tamoyillar mazmuni

## 10-MA'RUZA.KASBIY PEDAGOGIKADA QO'LLANILADIGAN ILMIY TADQIQOT METODLARI, SHAKLLARI VA VOSITALARI

### Asosiy savollar:

1. Kasbiy pedagogikada qo'llaniladigan ilmiy tadqiqot metodlari.
2. Kasb-hunar ta'limini tashkil qilish shakllari va vositalari.

### Tushunchalar va tayanch iboralar.

Uslubiyot, metod, usul, yo'l

**Darsning maqsadi:** Kasbiy pedagogikada qo'llaniladigan ilmiy tadqiqot metodlari o'qitish jarayonida tarbiyalanuvchilarga shaxs sifatida qaralishi, turli pedagogik texnologiyalar hamda zamonaviy metodlarni qo'llanilishi ularni mustaqil, erkin fikrlashga, izlanishga, har bir masalaga ijodiy yondoshish, mas'uliyatni sezish, ilmiy tadqiqot ishlarini olib borish, tahlil qilish, ilmiy adabiyotlardan unumli foydalanishga, eng asosiysi, o'qishga, fanga, pedagogga o'zi tanlangan kasbga bo'lgan qiziqishlarini kuchaytirish. Kasb-hunar ta'limini tashkil qilish shakllari va vositalari bilan talabalarni tanishtirish ularda bilim, ko'nikma va malakalarni hosil qilish.

### 1-savol bayoni.

*Metod* (yunoncha *metodos* - bilish yoki tadqiqot yo'li, nazariya, ta'limot) - ta'lim jarayonida taqdim etilgan amaliy va nazariy bilimlarni egallash, o'zlashtirish, o'rgatish, o'rganish, bilish uchun xizmat qiladigan yo'l - yo'riqlar, usullar majmui [30; 78].

*Metodologiya* - tadqiqotchining nazariy-amaliy pedagogik faoliyatini tashkil etish tamoyillari, u amal qiladigan meyoriy-huquqiy, nazariy- falsafiy yondashuvlar, qonuniyatlar, qarashlar yig'indisi.

*Tadqiqot metodi* - 1) bilimlarning ijodiy qo'llanishini ta'minlash metodi; 2) ilmiy bilish metodlarini izlash jarayonida ularning o'zlashtirilishiga qaratilgan metod.

*Kuzatish metodi* - 1) obyektiv borliqdagi narsa-hodisalarni tizimli, uzluksiz, batartib, mukammal idrok qilish jarayoni; 2) psixologik- pedagogik tadqiqotlardagi asosiy empirik metodlardan biri. Psixologik- pedagogik hodisani maqsadga qaratilgan tizimli o'rganishda muayyan sharoitlarda ulardagi xususiy o'zgarishlar va ularning sabablarini aniqlash maqsadida qo'llaniladi; 3) voqelikni ta'lim jarayonida idrok qilish imkoniyatini beradigan pedagogik tadqiqot metodi.

*Suhbat* - o'quvchi, talaba va orasida ta'lim-tarbiya jarayonida amalga oshiriladigan yago so'zlashuv, muloqot usuli.

*Tajriba* - pedagogik voqelikni amaliy jihatdan hissiy-empirik bilish jarayoni.

*'Tajriba vositasida o'qitish sikli' metodi (D.Kolb g'oyasi)* - reflektiv kuzatish, abstrakt xulosalash (konseptuallashtirish), tajriba vositasida o'qitish sikli, faol tajriba olib borishga tayyorlanish, aniq tajriba o'tkazish kabi metodlar turkumi.

*Tahlil* - muayyan obyekt, voqea-hodisani har tomonlama tahlil qilish, chuqur tekshirish, o'rganish.

*Tahlil metodi komponentlari* - axborotni anglab idrok etish; ma'lum va noma'lumning muhim belgi va munosabatlar elementlariga ajratish va boshlang'ich tarkibli birlikni topish; aloqalarni anglash va tushuntirishdan iborat o'zgaruvchi metod.

*Empirik metod* - tajriba-sinov metodikasiga ma'lum o'yap adabiyotlar, g'oyalar, tajribalarni o'yash chiqish asosida tug'iladigan farazlar, modellar, bajarilishi kerak o'yap ishlar loyihasini sinab rish va amaliyotga tadbiq qilish metodi.

*Dars berish usullari* - ta'lim beruvchining faoliyatini tashkillashtirish vositasidir, usullari esa, ta'lim oluvchining faoliyatini tashkil qilish vositasidir.

Usullar tizimini ta'lim maqsadlariga erishish bo'yicha o'quvchi va o'qituvchining birgalikdagi ish faoliyatini tashkil qilish uslublari quyidagi belgilari bo'yicha guruhlarga ajratilgan:

*Birinchi guruh* - o'quvchilarning o'zlashtirish, tushunib yetish, bilimini mustahkamlash bo'yicha perseptiv (o'zlashtirish) ish faoliyatini ta'minlaydigan, tayyor holatda o'quvchilarga bayon qilingan o'qitish va bilim olish usullari:

ma'ruza, hikoya, tushuntirish;

namoyish, illyustratsiya, videousul.

*Ikkinchi guruh* - o'quvchilarning bilimini o'zlashtirish, singdirish, mustahkamlash bo'yicha reproduktiv faoliyatini ta'minlovchi, mahorat va malakani algoritm (namuna) bo'yicha o'quvchining bevosita boshchiligida ishga solishni tashkil etishga asoslangan o'qitish va bilim olish usullari:

❖ kitob bilan ishlash;

❖ laboratoriya usuli;

❖ mashqlar.

*Uchinchi guruh* - ta'limga muhokama va rivojlantiruvchi xarakter beruvchi, ta'lim oluvchilarni mahsuldor faoliyatini ta'minlovi dars berish va o'qitish usullari:

*To'rtinchi guruh* - o'quvchilar tomonidan muammoni tushunish va yechish, mustaqil bilim olishni kuchaytiradigan va shunga undaydigan usullar:

muammoli topshiriqlar usuli;

individual (amaliy) usul;

loyiha usuli.

“Kasbiy pedagogika” fanining tadqiqot metodlari quyidagi 2-rasmda ifodalangan:

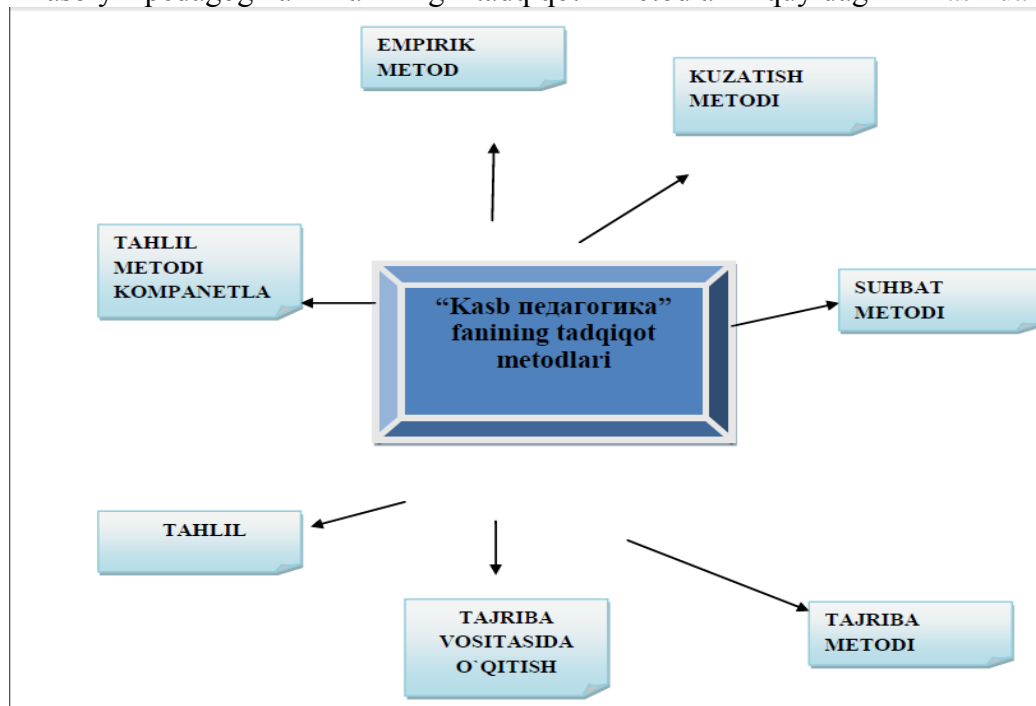

## 2-savol bayoni.

Ta'lim tarixida ta'limni tashkil etishga turli shakllardan foydalanilgan. Didaktik g'oyalar jamiyat taraqqiyoti jarayonida yangi g'oyalar bilan boyib, takomillashib boraveradi va ular o'ziga xos tizimlar ko'rinishida shakllanadi. Shu sababli ham ta'lim turlari o'quv jarayonini

tashkil etish va uni amalga oshirishga nisbatan turlicha yondashuvlar asosida shakllantiriladi. Pedagogik tizimlarning asosiy turlari quyidagi 7-8-jadvallarda ifodalangan:

7-jadval  
Pedagogik tizimlarning asosiy turlari

Arxaik	Ibtidoiy
Qadimgi	Shumer, Misr, Xitoyda Eramizdan avvalgi uchinchi ming yillik
Avestit	Baqtiriya, Sug'diyona, Xorazmda - Eramizdan avvalgi VII-VI asrlar
Yunon	Ellins, rim - yunon, rim - eramizdan avvalgi V-I asrlar
O'rta asr	dogmatik, sxolastik V-XVI asrlar
Yangi	tushuntirish, tushuntirish - rgazmali, dasturlashtirilgan, masofali , muammoli - dasturlashtirilgan, kompyuterlashtirilgan innovatsion, INTERNETning xalqaro tarmog'idan foydalanib va shu kabilar
Xorijiy	tushuntirish, tushuntirish-ko'rgazmali, dasturlashtirilgan, masofali , muammoli - dasturlashtirilgan, kompyuterlashtirilgan innovatsion, INTERNETning xalqaro tarmog'idan foydalanib o'qish va shu kabilar

8-jadval  
Ta'lim shakllari

<i>“Avesto ”</i>	yoshlarni diniy va ma'naviy jihatdan tarbiyalash; jismoniy jihatdan tarbiyalash; yoshlarni o'qish va yozishga o'rgatish orqali ularning savodxonligini shakllantirish
<i>Suqrotcha suhbat metodi</i>	eng avval o'quvchisida qiziqish uo'sht va bilishga intilishini o'yg'otadigan savollardan foydalanilgan; keyin esa mulohaza yuritish asosida o'quvchini voqea - hodisalarning mohiyatini idrok etishga undagan. Demak, suqrotcha suhbat metodida qiziqishdan bilishga, bilishdan idrok etishga qarab induktiv metod asosidagi faoliyat dinamikasi shakllantirilgan. Mazkur jarayonda t mulohazasi pincha ritorik savollarni muhokama qilish bilan to'ldirib turilgan. Suqrotcha suhbatlar bir yoki bir necha o'quvchilar ishtirokida tashkil etiladi
<i>Dogmatik o'qitish</i>	bu jamoa asosida idrok etish faoliyatining ilk turi o'N, u o'Gv asrlarda keng tarqalgan. O'rta asrlarda G'arbiy Yevropada ularning ilk I'misUari iste'molda o'N, unda lotin tili, Markaziy Osiyo mamlakatlarida esa arab tili yetakchi o'gt tutgan. Bu borada <i>musulmon pedagogik konsepsiyasi</i> sezilarli darajadagi ma'naviyatlilik va intellektuallik xususiyatlariga hamda mazmun - mohiyatga ega o'yap. Demak, dogmatik o'qitishda yoshlarning asosiy faoliyatlarini tinglash, o'qish, yod olish, eslab qolish va matnni so'zma - so'z takrorlashlar tashkil etgan.
<i>Tushuntirish, tushuntirish - namoyish etish kabi ta'lim shakllari</i>	Uning asosiy metodi ko'rgazmalilik asosida tushuntirishdan iborat o'N, uning asosini tinglash va eslab qolish tashkil etadi. Bu ta'lim turi vaqtni tejash, ta'lim beruvchi va ta'lim oluvchilarning vaqtni tejash, qiyin bilimlarni tushunishini osonlashtirish, ta'lim jarayonini optimal boshqarishni ta'minlaydi. Biroq bu ta'lim turida ayrim kamchiliklar mavjud, ya'ni, “tayyor” bilimlarni berish va ta'lim oluvchilarni bilimlarini o'zlashtirishida mustaqil hamda mahsuldor fikrlashdan ozod etish, o'quv jarayonini individuallashtirish va differensiyallashtirish imkoniyatlarining kamligi.

<i>Muammoli o'qitishda</i>	o'quv muammolarini hal etish jarayonida bilimlarni mustaqil egallash, ta'lim oluvchilarning ijodiy fikrlashlari va idrok etish faoliyatlarini rivojlantirish yo'li bilan ta'lim tashkil etiladi. Bunday ta'lim texnologiyasi turli tumanligi bilan ajralib turmaydi, chunki ta'lim oluvchilarni faol ishtirok etish faoliyatiga jalb etish bir necha bosqichlardan iborat bo'ladi. Ular ketma - ket tartibda va kompleks amalga oshirilishi kerak. Bunday o'qitishda muammoli vaziyatni yaratish muhim bosqich hisoblanadi, chunki mazkur jarayonda fikrlash jarayonida qiyinchilik his qilinadi. Muammoli o'qitishda muammoni ilgari
<i>Dasturiy ta'lim (Dasturlashtirilgan ta'lim)</i>	harakat (operatsiya) lar ketma - ketligi tizimini ifodalovchi, ularni bajarish oldindan rejalashtirilgan natijaga olib keluvchi "dastur" terminidan kelib chiqadi. <i>Dastur</i> - bajariladigan ish yoki biror faoliyat rejasi bo'lib, uning yordamida ta'lim oluvchilarga ta'lim - tarbiya berishda o'quv rejasi va dasturlarini og'ishmay amalga oshirilishida zamonaviy ta'lim texnologiyalaridan foydalanishga keng imkoniyatlar yaratadi. <i>Dasturlashtirilgan ta'lim</i> - o'quv jarayonini muayyan tartib (dastur) asosida
<i>Kompyuterli ta'lim</i>	Ma'lumki, o'qitish sohasida jahon didaktikasining muhim tajribasi natijasida shaxsiy EHM rivojlanishi negizida kompyuterlashtirilgan ta'lim vujudga keldi. <i>Kompyuter</i> - (ing. Computer - hisoblayman) - oldindan berilgan dastur bo'yicha ishlaydigan avtomatik qurilma. Ta'lim - tarbiya jarayonlarini kompyuterlashtirishda zamonaviy kompyuterlar universal didaktik vositalar (qurilma) bo'lib hisoblanadi va ularning ta'lim - tarbiya jarayonlarining optimal variantlarini topishdagi roli beqiyos. Shuningdek, kompyuter ta'lim oluvchilarning bilim, ko'nikma va malakalarini takomillashtirishda yangi
<i>Innovatsion ta'lim</i>	bu bo'lajak mutaxassislarni joylarda ishlashga tayyorlovchi jarayon bo'lib, u avval olgan bilimlar asosida ta'limni takomillashtirish va samarali yangicha yondashuv qilishdan iborat. Unda ta'lim - tarbiyada yangicha sifat ko'rsatkichiga erishib, yuqori samaradorlikni qo'lga kiritish amalga oshiriladi va ijodkorlikka yo'naltiriladi hamda ta'lim texnologiyalarini yangicha sifat bosqichiga ko'tarish, shuningdek, ta'lim - tarbiyada zamonaviy yondashuvlarni tashkil qilib borishni ta'minlaydi.
<i>Masofaviy ta'lim</i>	(lotincha <i>distancia</i> - masofa) Bu masofadan turib o'qitishning usullariga asoslangan holda aholining keng qatlamlariga taqdim etiluvchi zamonaviy ta'lim texnologiyasidir. U o'quv adabiyotlarining almashinish vositalari (Yer sun'iy yo'ldosh, televideniye, radio, kompyuter aloqa va boshqalar)ga tayanib, ixtisoslashtirilgan axborot muhiti yordamida masofadan mamlakat aholisining keng qatlamiga va xorijiy davlatlarga taqdim etiladigan ta'lim xizmatlar majmuidan iborat.

Jahon pedagogika fani va amaliyotida ta'limni tashkil etishning turli shakllari bor. Jamiyat rivojining har bir yangi bosqichi ta'limni tashkil etishga o'z ta'sirini o'tkazadi.

Ayni vaqtda ta'limning quyidagi shakllari ajratilib ko'rsatiladi: individual; individual - guruhli; sinf - dars; ma'ruza - seminarli; sinfdan tashqari; auditoriyadan tashqari; maktab va maktabdan tashqari.

Darsda bilimlarning o'zlashtirilishi, malaka va ko'nikmalarning hosil qilinishi murakkab dinamik jarayondir. O'quv materialini o'rganishning turli vazifalari, yo'llari, usullari va vositalari vujudga keladi. Buning natijasida darsning juda ko'p turlari, uning har xil variantlari paydo bo'ladi. Ayni vaqtda ta'lim tizimida eng ko'p qo'llaniladigan dars turlari quyidagilardir:

- ✓ Yangi bilimlarni bayon qilish darsi.
- ✓ O'tilgan materialni mustahkamlash darsi.
- ✓ Ta'lim oluvchilarning bilim, ko'nikma va malakalarini tekshirish darsi;



- ✓ Takroriy - umumlashtiruvchi dars.
- ✓ Aralash dars.

*Ma'ruza.* Bugungi kunda zamonaviy o'quv muassasalari faoliyatida o'qitish shakllaridan biri bo'lish ma'ruzadan foydalanish keng tarqalgan. Ma'ruza darslarini tashkil etish ancha murakkab va ko'p mehnat talab qiladigan faoliyatdir. Ma'ruza darsi tajribali, yuksak darajada pedagogik mahoratga ega O'YAP ta'lim beruvchining intellektual salohiyati asosida tashkil etiladi. Ta'lim amaliyotida ma'ruzaning quyidagi turlaridan keng foydalanilmoqda: ma'ruza - hikoya; ma'ruza - suhbat; ma'ruza - munozara; ommaviy ma'ruza. Ma'ruzalar yozma shaklda ifoda etiladi. Shu bois ma'ruza - tomonidan ma'ruza MA'RUZA. yuzasidan reja va ma'ruza matni tayyorlanadi. Umumiy qoidaga binoan ma'ruza bir dars davomida oxiriga yetmay qolsa, u yangi mashg'ulotda davom ettiriladi. Har bir mavzu O'UYUYA ma'ruza materiallari tushuntirib O'NYAP, ta'lim oluvchilar bilan savol - javob o'tkaziladi. Shuningdek, har bir mavzu yuzasidan foydalanish lozim O'YAP adabiyotlar ra'yxati taqdim etiladi.

*Fakultativ mashg'ulotlar* - bu ta'lim oluvchining qiziqish va xohishlariga to'ra muayyan fan, predmet yuzasidan beriladigan ilmiy - nazariy bilimlarni chuqurlashtirish, ularda amaliy ko'nikmalarni shakllantirish maqsadida tashkil etiladigan ta'lim shaklidir. Fakultativ mashg'ulotlar ta'lim oluvchilarning mustaqil fikrlashini oshirishga va ijtimoiy faoliyatini faollashtirishga, aqliy qobiliyatlarini takomillashtirishga xizmat qiladigan maxsus dastur asosida o'tkaziladi.

*Seminar mashg'ulotlari.* Ijtimoiy - gumanitar yo'nalishidagi predmetlar o'uyuya seminar mashg'ulotlarini tashkil qilish keng qo'llaniladi. Seminar mashg'ulotlari ta'lim beruvchilar tomonidan u yoki bu mavzu o'uyuya ma'ruzalar tayyorlash hamda uni dars mashg'ulotidagi ta'lim oluvchilar bilan muhokama qilish uo'li bilan olib boriladi

Ta'lim-tarbiya jarayonining sifati va samaradorligini oshirish to'p jihatdan ta'lim vositalari bilan qay darajada ta'minlanganligiga bog'liq to'ladi. Ta'lim vositalari foydalanilishi jihatidan quyidagi 3 ismga ajratish mumkin: uchun; uchun; dars o'tkazish uchun. Quyidagi chizmada ta'lim vositalarini tanlash bo'yicha atmar berilgan:

1. *O'qituvchi uchun vositalar:* o'quv-metodik qo'llanmalar, metodik tavsiyalar, metodik ishlanmalar, o'quv dasturlari, dars rejasi, ma'ruza matni.
2. *O'quvchi uchun vositalar:* darsliklar, o'quv qo'llanma, jadvallar, yo'l-yo'riq xaritalar, texnologik xaritalar, topshiriq varaqalari va hokazolar.
3. *Dars o'tkazish uchun vositalar:* plakatlar, modellar, maketlar, jihozlar, audiovizual vositalar, texnik vositalar.

Quyidagi 3-rasmda ta'lim vositalarining turlari keltirilgan:



**3-rasm. Ta'lim vositalari.**

Tanlab olingan metod, shakl va vositalar bir-birini to'ldirishi va uyg'unlashuvi kerak. Bundan tashqari ta'lim vositalarining hususiyatlariga ko'ra 3 turga ajratish mumkin: bosma, texnik va real vositalar. Ta'lim vositalari olti turga bo'linadi:

- ✓ Matnli vositalar;
- ✓ Tasvirli vositalar;
- ✓ Audiovizual vositalar;
- ✓ Yordamchi (jihaz) vositalar;
- ✓ Modelli vositalar;
- ✓ Haqiqiy vositalar.

*Matnli vositalar* - ma'lumot olish va ma'lumotlarni qayta ishlash uchun ishlatiladi. Ular quyidagilardan iborat:

- ✓ o'quv dasturlari;
- ✓ mutaxassislik adabiyot (darslik);
- ✓ ma'ruza matnlari;
- ✓ tarqatma materiallar;
- ✓ imtihon va nazorat varaqalari.

*Tasvirli vositalar* - umumiy tasavvurni vujudga keltirish uchun foydalaniladi va quyidagilardan iborat:

- ✓ fotosuratlar;
- ✓ eskiz, chizma, sxemalar;
- ✓ ramziy tasvirlar, reja jadvallar, simvollar;
- ✓ diagramma va grafiklar.

*Audivizual vositalar* - jarayonlar va ishlash mexanizmlari to'g'risida tasvir va ovoz orqali tasavvurlarni vujudga keltirish uchun kerak bo'ladi. Ularga quyidagilar kiradi:

- ✓ videofilmlar;
- ✓ kompakt disklar;
- ✓ audiokassetalar;
- ✓ audiomagnitafon, videomagnitafon;
- ✓ videokamera;
- ✓ televizor.

*Yordamchi vositalar* - tasvir va matnni yozish va saqlash uchun foydalaniladi. Ular quyidagilardan iborat:

- ✓ Doskalar (oq doska, magnit doskasi);
- ✓ 'Pinbord' doskasi;
- ✓ Videoproektorlar, videoproektor ekrani;
- ✓ Kodoskop;
- ✓ Kompyuter;
- ✓ Flipchartlar.

*Modelli vositalar* - o'rganilayotgan obyektning modeli orqali u haqda tasavvur hosil qilish uchun kerak bo'ladi va quyidagilardan iborat:

- ✓ Modellar;
- ✓ Maketlar;
- ✓ Trenajerlar.

*Haqiqiy vositalar* - o'rganilayotgan obyektlar haqida real tasavvurni vujudga keltirish uchun ishlatiladi va quyidagilardan iborat:

- ✓ Asbob-uskunalar;
- ✓ Stanoklar;
- ✓ Yarim tayyor mahsulotlar va tayyor mahsulotlar;
- ✓ Xom-ashyolar.

### *Nazorat savollari*

1. Uslub va uslubiyot tushunchalariga izoh bering.
2. Kasb ta'lim metodikasi faning tadqiqot metodlari va ularga izoh bering.
3. Ta'lim jaryonida fanlararo aloqadorlikning ahamiyati qanday?
4. Kasb ta'limi metodikasi fanining boshqa fanlar bilan aloqadorligi yuzasidan "Klaster" texnologiyasini ishlab chiqing.

## **11-MA'RUZA. KASB TA'LIMI METODLARI VA ULARNING TAVSIFNOMASI**

### Asosiy savollari

Metod haqida tushuncha. Kasbiy ta'lim metodlari va ularning umumiy tavsifnomasi.

Nazariy ta'lim va ishlab chiqarish ta'limi metodlari.

Faollik metodi. Ta'lim metodlarini guruhlash

#### 1-savol bayoni

Kasb ta'limi metodlari deganda - o'qituvchi va ta'lim oluvchilarning birgalikda bajaradigan faoliyat usullari tushuniladi va bu usullar ta'lim oluvchilarning texnik-texnologik bilimlarni, ko'nikma va malakalarni egallashlariga, mustaqil ravishda bilim olish va bu bilimlardan amalda foydalanish qobiliyatini oshirishga qaratilgan bo'ladi.

Pedagogik amaliyotda quyidagi metodlar – og'zaki metod (og'zaki bayon, tushuntirish, suhbat), kitob bilan ishlash (instruktiv materiallar), ko'rgazmali metod (ko'rgazmalar, kino, videofilm, kuzatuv), amaliy metod (mashqlar, laboratoriya, amaliy ishlar) lardan keng foydalaniladi.

Didaktik vazifalarga bog'liq holda quyidagi metodlar qo'llaniladi – bilimlarni hosil qilish, ko'nikma va malakalarni shakllantirish, bilimlarni qo'llash, mustahkamlash, bilim, ko'nikma va malakalarni tekshirish.

Ta'lim oluvchilarning o'quv faoliyatiga mos ravishda ikki metod ajratiladi va ular 2 guruhga birlashtiriladi: reproduktiv va muammoli izlanish metodlari.

O'qitishning *reproduktiv va muammoli-izlanish metodlari* eng avvalo, o'quvchilarning yangi tushuncha, hodisa va qonunlarni bilishdagi ijodiy faolliklari darajasini baholash asosida qismlarga ajratiladi.

*Reproduktiv metodlar* birinchi navbatda, o'quvchilarning o'quv materiallarini mustahkamroq eslab qolishlarini ta'minlash, bilishga doir faoliyatni bevosita boshqarish, kamchiliklarni tez aniqlash uchun amaliy ko'nikma va malakalarni tarkib toptirish maqsadida qo'llaniladi.

Hikoya qilish usuli reproduktiv tuzilganda o'qituvchi qoidalarni, dalillarni, tushunchalarning ta'rifini tayyor holda beradi, u asosiy e'tiborini mustahkam o'zlashtirib olinishi zarur bo'lgan asosiy tomonlarga qaratadi.

Ma'ruza ham xuddi shunday tarzda tuziladi: o'qituvchi muayyan ilmiy ma'lumotlarni bayon qiladi, doskaga tegishli yozuvlarni bitadi, tinglovchilar esa ularni qisqacha yozib oladilar.

*Muammoli ta'lim deyilganda*, o'quv materialini o'quvchilar ongida ilmiy izlanishga o'xshash bilish vazifalari va muammolari paydo bo'ladigan qilib o'rganish tushuniladi. O'quvchining fikrlash faoliyatida mantiqiy to'g'ri, ilmiy xulosalarni izlash va o'zlashtirishga rag'batlantiradigan muammoli vaziyatlar yuzaga keladi. Paydo bo'layotgan muammoni hal qilish uchun, u o'rganilayotgan qoidalarni to'g'ri tushunib olishga intiladi.

Ta'lim metodini 3 ta asosiy guruhga bo'lishimiz mumkin:

1. O'quv bilish va o'quv ishlab chiqarish faoliyatini tashkil qilish va amalga oshirish metodi.
2. O'quv faoliyatiga qiziqtirish va rag'batlantirish metodi.
3. Ta'lim oluvchilar o'quv faoliyati samaradorligini nazorat qilish va o'z-o'zini nazorat qilish metodi.

Metodlarning har bir turi guruhlariga bo'linadi va ularning alohida metodlari bor, bular esa ta'lim jarayonining quroli hisoblanadi.

O'quv bilish va o'quv ishlab chiqarish faoliyatini tashkil qilish va amalga oshirish metodiga quyidagilar – suhbat, ko'rgazmali va amaliy metod, o'qituvchi boshchiligida induktiv yoki deduktiv, reproduktiv yoki produktiv yo'nalishlardagi metodlar kiradi.

O'quv faoliyatiga qiziqtirish va rag'batlantirish metodiga – o'quv bilish va o'quv ishlab chiqarish faoliyatini tashkil qilish hamda o'qish faoliyatiga qiziqtirish metodlari kiritilgan.

Har bir metod boshqa bir metod yordami bilan qo'llaniladi. Masalan, reproduktiv va muammoli izlanish metodi suhbat, ko'rgazmalar, amaliy faoliyat yordamida qo'llaniladi. Shu navbatda suhbat, ko'rgazmali va amaliy faoliyat metodlari ham reproduktiv yoki izlanish metodlari orqali qo'llanilishi mumkin.

Hayotiy o'quv jarayonida esa eng muhimi bu metodlarni turlarga bo'lish emas, balki o'qituvchining chuqur bilimga ega bo'lishi, metodlardan unumli foydalana olishi, ta'lim oluvchilarga o'quv ishlab chiqarish, o'quv faoliyatida metodlarni to'g'ri qo'llay olishga o'rgatishdir.

## 2-savol bayoni

O'quv muassasalarida boshlang'ich kasbiy ta'limni o'qitishning nazariy qismi quyidagi fanlarni 3 ta tsiklini tashkil qiladi: umumiy ta'lim, umumiy texnik ta'lim va kasbiy ta'lim.<sup>1</sup>

Umumiy ta'lim fanlari bo'yicha ta'lim metodining umum didaktik, xususiy didaktik va xususiy metodik aspektlari pedagogik adabiyotlarda chuqur bayon qilib berilgan.

Umumtexnika va kasb fanlarini o'qitish metodlari ko'pincha o'ziga xos mazmunga ko'ra aniqlanadi:

- ko'p komponentli tuzilma, ob'ektlarni turli xil yo'nalishlarda o'rganish;
- ta'lim oluvchilarni ishlab chiqarish ta'limi bilan o'zaro bog'liqligi;
- materialning keng qamrovliligi, tajribaviy izlanish soni va sifati jihatidan, xizmat ko'rsatish usullarini amaliy o'rganish;
- o'quv materialini mazmuniga yangi texnika va texnologiyalarni kiritish, mahalliy shart-sharoitni aks ettirish.

Ta'lim metodlarida bularni inobatga olish zarur.

### 1. *Ta'lim oluvchilarni o'quv bilish faoliyatini tashkil qilish metodi.*

Suhbat metodi. Og'zaki bayon. Umumtexnika va kasbiy fanlarni o'rganish jarayonida o'quv materialini og'zaki bayonini gapirib berish va tushuntirish orqali amalga oshiriladi, bunda mavzu to'liq taqqoslanadi, isbotlanib, misollar bilan tushuntiriladi.

Bayon qilinayotgan material ta'lim oluvchilarning tushunishi uchun qiyin bo'lgan, yangi ma'lumotlar xabar qilingan, mehnat usullarini bajarish yo'llarini tushuntirib berish talab qilingan hollarda og'zaki bayon qilish metodidan foydalaniladi.

*Umumiy talablardan quyidagilarni ajratib olamiz:*

- ilmiy-texnik aniq mazmun;
- mantiqiy tuzilishi va ketma-ketligi;
- ta'lim oluvchilarga tushunarli va oson etib boradigan;
- har bir bosqichda fikrni aniq va ravshanligi;
- ta'lim oluvchilarning e'tiborligini, faolligini oshirish.

*Suhbat* – bu kasb ta'limining shunday usulidirki, unda o'qituvchi to'g'ri qo'yilgan savollar yordamida ta'lim oluvchilarda ilgari o'zlashtirilgan bilimlar hosil qilib esga tushiradi va shu asosda mustaqil ravishda yangi bilimlar hosil qilishga undaydi.

<sup>1</sup> Ў.Қ.Толипов. ва бошқалар. Касбий педагогика. – Т.:ТДИУ, 2001.

Ta'lim oluvchilarni o'quv-bilish faoliyatini tashkil qilishi va boshqarish savol-javob metodi orqali amalga oshiriladi. Bunday suhbat *evristik suhbat* deyiladi.

Umumiy o'tkazilgan suhbatlar ta'lim oluvchilarni qiziqishini, diqqatini oshirishga, bilimlarni yaxshi egallashga olib keladi. Lekin suhbat metodi og'zaki bayon metodidan ko'ra murakkabroqdir, ya'ni o'qituvchidan darsga puxta tayyorlanishni talab qiladi.

Umumtexnik va kasb fanlarini o'rganishda evristik suhbatning quyidagi shartlarini ko'rsatish mumkin:

- o'quv materialining mazmuni mantiqiy to'g'ri tuzilgan bo'lishi shart;
- yangi o'quv materialini o'rganishda ko'proq texnik va texnologik hujjatlarni muhokama qilishga qaratish kerak;
- suhbatni boshqa metodlar va o'quv ishlari turlari bilan birga o'tkazish kerak (tushuntirish, kitob bilan ishlash, kuzatuv).

Evristik suhbatda savollar keng qamrovli tuzilgan bo'lishi lozim. Quyidagi savollarni ko'rsatish mumkin:

1. Fanlarni qarama-qarshi qo'yish, uning ko'rinishini, jarayonini, dalillarini va boshqalarni;
2. Har xil holatga tushib qolganda ham bilimlaridan foydalana olishni aniqlash;
3. Sababini tashxisli tushuntirish;
4. Isbotlash «ha» yoki «qarshi» ga dalil keltirish;
5. Fanlararo bog'liqlikni o'rnatish.

Suhbat o'tkazishda uning mantiqiy rejasiga qat'iy rioya qilish kerak, savol-javoblarning ketma-ketligi shunday tuzilgan bo'lishi kerakki, unda mavzu murakkablashib, rivojlanib borishini ta'lim oluvchi sezishi lozim. O'qituvchi suhbatni xulosa qilib tugatishi kerak.

Kitob bilan ishlash: tez o'qitish, konspekt olish, reja tuzish, misollar muhokamasi, nazorat savollariga javob berish va hokazolar.

## 2. Ko'rgazmali metod

Insonning tashqi olamni sezishining eng muhim organi – ko'zdir. Olimlarning fikricha, 80% informatsiya ko'z orqali tushadi, 80% ish operatsiyalari ko'z orqali qilinadi. Mana shulardan ko'rishimiz mumkinki, ta'lim jarayonida ko'rgazmali metod katta ahamiyatga ega.

Umumtexnik va kasb ta'limi fanlari bo'yicha ko'rgazmali metodlar, tabiiy (asbob, dastgoh, detall, jihoz, material namunalari) va tasviriy (plakatlar, model, maket, sxema, kino-videofilm, kino proektsiya, kompyuter, multimedia). O'qituvchi mavzuni tushuntirishda ko'rgazma sifatida, yoki bir xil hollarda o'rganilayotgan fan bo'yicha aniq ko'rgazma sifatida, yangi axborotlarni berishda ko'rgazmali metodlar juda qulaydir.

## 3. Amaliy metod.

Mashq amaliy metodning asosi hisoblanadi. Mashq o'tkazishning asosiy maqsadi o'qitish jarayonida ta'lim oluvchilar texnika va kasbiy fanlar bo'yicha egallagan bilimlarini amaliyotda qo'llay bilishni o'rgatishdir. Ta'lim oluvchilarning bilimlarni mustahkamlashda ham mashqlarning o'rni kattadir. Hamma mashqlarni 3 ta asosiy tipga keltirish mumkin: reproduktiv, badiiy, izlanuvchanlik.

*Reproduktiv mashq* - bu tipdagi mashqlarni bajarishda ta'lim oluvchilar qurilmaning tuzilishi, materiali, asbob-uskunalar, yozma vazifalarni o'rganishadi. Reproduktiv mashqda chizmalar, sxemalar, grafiklar, diagrammalar muhokama qilinadi va ta'lim oluvchilar ularni bajarishadi. Kasbiy fanlar bo'yicha esa texnik hujjatlar, stanok pasportlarining texnologik kartalari o'rganilishi mumkin.

*Badiiy mashq* - bu turdagi mashqlarni bajarishda ta'lim oluvchilar egallagan bilim va malakalaridan turli xil kombinatsiyalarda foydalanishadi, ya'ni oldiga qo'yilgan vazifalarning mustaqil original javoblarini topishadi. Badiiy mashq turlaridan biri produktiv masalalarni hal qilish: tanlash (asbob, ishlov berish turi, sozlovchi mexanizm), taqqoslash va baholash (ishni bajarish yo'li, asboblarning qo'llanilishi) aniqlashga bog'liq bo'lgan (texnik talab,

aloqadorlik), turli xil texnik jarayonlarni tushuntirishdan iborat. Bu turdagi mashqlar orqali o'rganilayotgan mashina, mexanizm, qurilmalarning sxemalari tuziladi.

*Izlanish mashqi* – bu ham egallangan bilimlarni mashqlarda badiiy qo'llash bo'lib, ta'lim oluvchilarning fikrlash qobiliyatini o'stirishga yordam beradi.

4.

#### *Ta'limda faollik metodi.*

Hozirgi kunda ilmiy va amaliy pedagogikada ta'lim metodlari katta ahamiyat kasb etmoqda. Ta'lim oluvchilarning ichki va tashqi faolligini oshirish uchun turli xil o'yinlardan foydalaniladi. Bulardan eng ko'p qo'llaniladigani – didaktik o'yinlardir.

Kasb ta'limidagi didaktik o'yinlar: «texnik diktant», kichik konkurslar, «kim epchil-u, kim chaqon», «texnik kurashlar», «savollar», «texnik loto», «texnik domino» va hokazolar.

Ta'limning faollik metodiga seminar darslari ham kiradi. U uch bosqichdan iborat: seminar bo'yicha o'qituvchining ma'ruzasi, ta'lim oluvchilar seminar bo'yicha mustaqil uy vazifalarini tayyorlab kelishi va seminarlarni o'tkazishi, bunda ta'lim oluvchi tayyorlab kelgan matnlari va ko'rgazmali qurollardan, asboblardan, jihozlardan foydalanib tushuntirib beradi.

Kasbiy ta'lim muassasalarida amaliy ishlarda interaktiv darslar ham keng qo'llanilmoqda. Bu darslarda ikki yoki bir necha fanlarning mavzulari o'rtasidagi aloqadorlik o'rganiladi. M: matematika va informatika, fizika va ximiya, kasbiy texnologiya va ishlab chiqarish ta'limi va boshqalar.

Ta'lim oluvchilarning o'quv bilish faoliyati faolligi darsdan tashqari ishlarda texnik kashfiyotchiligini rivojlantirish orqali amalga oshiriladi. Darsdan tashqari ishlar – kasbiy ta'lim ustasi tanlovlar, ilmiy-amaliy konferentsiyalar, ratsionalizatorlar va kashfiyotchilar bilan uchrashuv, ilm-fan, texnik olimlar bilan uchrashuvlar, namunali ishlar ko'rgazmasi, texnik to'garaklar orqali amalga oshiriladi.

#### 3-savol bayoni

Ishlab chiqarish ta'limining asosiy maqsadi – ta'lim oluvchilarda aniq bir kasb, soha bo'yicha ustachilikni shakllantirishdir. Ishlab chiqarish ta'limida shu asosiy maqsadga bosqichma-bosqich erishiladi. Quyida «kasb ustasi» tushunchasini ochib beruvchi mezon ko'rsatkichlari keltirilgan:

- Bajarilayotgan ishning sifati – texnik talablarni bajarish, me'yor va ko'rsatkichlarga mos kelishi, ijobiy natijalar olish;
- Mehnatni tashkil qilish – belgilangan vaqtda bajarish, vaqtdan unumli foydalanish, ish vaqtida tejamkorlik;
- Kasbiy mustaqillik – mustaqil ish turini tanlashni bilish, ishlab chiqarishning yuqori sifatini ta'minlash, to'g'ri xulosalar chiqarish, o'z-o'zini boshqarish, mehnat madaniyatiga amal qilish, ishni rejalashtirish, yangi texnika va texnologiya bilan ishlay olish, yuqori texnologik intizom, kasbiy bilimlarni ishda qo'llay bilish, mehnat faoliyatini va ish joyini to'g'ri tashkil qilish, mehnat xavfsizligi qoidalari rioya qilish.

#### *Ishlab chiqarishning faollik metodi.*

O'quv ishlab chiqarish ishlarida faollik, ya'ni aqliy bilim katta rol o'ynaydi. Faollik ta'lim oluvchilar mustaqilligida va maqsadli faoliyat tanlashlarida va ularni ijobiy natijalarga olib kelish, mehnatni rejalashtirish, analiz va xatoliklarga yo'l qo'ymasligida ko'rinadi. Ta'lim oluvchilarning o'quv ishlab chiqarish ta'limidagi faolligi – mashinalarni, agregatlarni ishlatishdagi qobiliyati, ichki jarayonni bilishi va qilingan tahlillar asosida maqsadli echimlarga kelishlarida ko'rinadi.

Ishlab chiqarish ta'limidagi «faollik» metodiga – ishlab chiqarishdagi texnik masalalarni echish kiradi: ishlov berish, tuzatish, boshqarish me'yorini hisoblash,

avtomatlashtirilgan jihozlar uchun boshqaruv dasturini ishlab chiqish, jadval, diagrammalardan kerakli ma'lumotlarni topish kabilar.

Ishlab chiqarish ta'limining «faollik» metodiga mashqlar ham kiradi. Mashqlar ishlab chiqarish jarayonida hosil bo'ladigan masalalarni echish uchun qo'llaniladi. Bunday mashqlar ishlab chiqarish hayotida sodir bo'ladigan jarayonlarga ta'lim oluvchilarni tayyorlaydi. Mashqlarni o'tkazish uchun jarayon hosil qilish kerak bo'ladi. M: agregatlarni sozlash, texnologik me'yorlarni buzilganligi, ish joyida buzilish holatlarining sodir bo'lishi kabilar.

### **Nazorat savollari**

1. Kasb ta'limi metodlariga nimalar kiradi?
2. Ishlab chiqarish jarayonida faollik metodini izohlang?
3. Nazariy ta'lim metodi – bu nima?
4. Ko'rgazmali va amaliy metodlarni tushuntirib bering?
5. Nima uchun ishlab chiqarishda yozma yo'riqnomadan foydalaniladi?

## **12-MA'RUZA.. TA'LIM OLUVCHILARNING BILIM, KO'NIKMA VA MALAKALARINI NAZORAT QILISH.**

### **Asosiy savollar**

1. O'qituvchining ta'limni rejalashtirish bo'yicha vazifalar.
2. O'qituvchining nazorat va baholash bo'yicha vazifalari.
3. O'qituvchining metodik ishlari.

### **Tushunchalar va tayanch iboralar.**

Intergratsiya, mehnat uslublari, metodik vositalar, maqsad, vazifa, kasb, ta'lim, uslubiyot, fan, metod, kasb ta'limi, nazariya, amaliyot

**Darsning maqsadi:** O'twning lavozim vazifalari. O'twning ta'limni rejalashtirish O'UYUYA vazifalar. Nazorat va baholash O'UYUYA vazifalari. O'twning metodik ishlari.

O'qituvchining lavozim vazifalari.

1-savol bayoni

O'rta maxsus, kasb-hunar ta'limi muassasalari xodimlari asosiy lavozimlarining malaka tavsiflari O'tish yo'riqnomada O'zbekiston Respublikasi Prezidentining 2008 yil 30 iyuldagi PQ-929-sonli 'O'rta maxsus, kasb-hunar ta'limi muassasalari xodimlarini moddiy rag'batlantirishni kuchaytirish va ular mehnatiga haq to'lash tizimini takomillashtirish chora-tadbirlari to'g'risida'gi qarori (O'zbekiston Respublikasi qonun hujjatlari to'plami 2008 y., 31-32-son, 296-modda) va O'zbekiston Respublikasi Vazirlar Mahkamasining 2008 yil 1 avgustdagi 165-sonli 'O'rta maxsus, kasb-hunar ta'limi muassasalari xodimlari mehnatiga haq to'lashning takomillashtirilgan tizimini tasdiqlash to'g'risida'gi qaroriga (O'zbekiston Respublikasi qonun hujjatlari to'plami 2008 y., 31-32-son, 303-modda) asosan o'rta maxsus, kasb-hunar ta'limi muassasalari xodimlari asosiy lavozimlarining malaka tavsiflarini qo'llash tartibini belgilaydi.

O'rta maxsus, kasb-hunar ta'limi muassasalari xodimlari asosiy lavozimlarining malaka tavsiflari quyidagilarni ichiga oladi:

pedagog xodimning lavozimi bo'yicha majburiyatlari ra'yxatini;

tegishli lavozimni egallab turgan (egallashga nomzod) xodimning bilim ko'nikmalariga qo'yiladigan talablarni;

tegishli lavozimni egallash uchun zarur bo'lgan ish staji va ta'lim darajasiga qo'yiladigan talablarni.

O'rta maxsus, kasb-hunar ta'limi muassasalari xodimlari asosiy lavozimlarining malaka tavsiflarida ko'rsatilgan har bir lavozim bo'yicha ish mazmuni, hajmi va bajarish tartibi o'rta maxsus, kasb-hunar ta'limi muassasasi tomonidan Davlat ta'lim standartlariga, ish ko'rsatmalariga va boshqa normativ-huquqiy hujjatlarga mos ravishda belgilanadi.

U yoki bu lavozim (lavozimlar guruhi) yoki malaka toifasi uchun bir qancha tarif stavkalari

belgilangan bo'lsa, nisbatan yuqori bazaviy tarif stavkasiga ega bo'lgan xodim nisbatan kichikroq lavozim yoki malaka toifasidagi xodimlar uchun nazarda tutilgan bilimlar, tajribalar va ko'nikmalarga ega bo'lishi kerak.

Xodimga lavozim (malaka toifasi) belgilash, berish o'rta-maxsus, kasb-hunar ta'lim muassasalari o'qituvchilari va ishlab chiqarish ta'limi ustalarini attestatsiyadan o'tkazish va ularga malaka toifalarini berish tartibi asosida amalga oshiriladi.

O'rta-maxsus, kasb-hunar ta'lim muassasalari xodimlarini lavozim va o'rta maxsus, kasb-hunar ta'limi muassasalari xodimlari asosiy lavozimlarining malaka toifasining hisobi, shuningdek ish to'g'risidagi barcha hujjatlardagi yozuvlar ushbu malaka tavsiflaridagi lavozimlar va malaka toifalari nomlari bilan qat'iy mos bo'lishi kerak<sup>9</sup>.

Mazkur yo'riqnomada bosh, yetakchi, katta o'qituvchi, oliy va o'rta-maxsus ma'lumotli o'qituvchilarining lavozim vazifalari berilgan.

Bosh o'qituvchining lavozim vazifalarini quyidagi 8-jadvalda ifodalangan:

Pedagogik jarayonni rejalashtirishda quyidagi usullardan foydalaniladi:

o'qitish mazmunining qo'yilgan vazifalarini eng muvaffaqiyatli hal qilishni ta'minlaydigan o'ziga xos variantni tanlash;

o'qitishni qo'yilgan vazifalarni belgilangan vaqt ichida muvaffaqiyatli hal qilishni ta'minlaydigan usullari va uslublarini tanlash;

masalalarni muvaffaqiyatli hal qilishni, shu jumladan, o'quvchilarga tabaqali yondashishni ta'minlaydigan tashkiliy shakllarini tanlash.

## 2-savol bayoni

Ma'lumki, ta'lim jarayonining muhim tarkibiy qismlaridan biri - nazorat va hisobga olishdir. Bu tushunchalar o'ziga xos mohiyat va xususiyatlarga ega. Ta'lim beruvchi nazorat va hisobga olishni to'g'ri tashkil etsa, ta'lim jarayonining samaradorligi ortadi. Buning uchun ta'lim beruvchi ta'lim oluvchining o'quv materiallarini o'zlashtirish darajasini aniqlab borishi lozim.

*Nazorat* (ta'lim jarayonida) ta'lim oluvchining bilim, ko'nikma va malakalari darajasini aniqlash, o'lchash va baholash jarayonini anglatadi. Aniqlash va o'lchash esa tekshirish deb ataladi.

*Tekshirish* - nazoratning tarkibiy qismi bo'lib, uning asosiy didaktik vazifasi ta'lim beruvchi va ta'lim oluvchilar o'rtasida aloqani ta'minlash, ta'lim beruvchi tomonidan o'quv materialini o'zlashtirish haqida obyektiv axborot olinishi hamda bilimlardagi kamchilik va nuqsonlarni o'z vaqtida aniqlashdir. Shuningdek, tekshirishning maqsadi nafaqat ta'lim oluvchining bilim darajasi va sifati, balki uning o'quv mehnati hajmini ham aniqlashdan iborat.

Ta'lim oluvchilarning bilim va malakalarini tekshirish quyida ko'rsatilgan mantiqiy ketma-ketlikda olib boriladi:

- ✓ ta'lim oluvchilarning bilim darajasini *oldindan aniqlash*;
- ✓ mavzuni o'zlashtirishni *joriy tekshirish*;
- ✓ bilim, ko'nikma va malakalarni egallanganligining *takroriy tekshirish*;
- ✓ yaxlit bo'lib yoki kursning alohida MA'RUZA. bo'yicha *davriy tekshirish*;
- ✓ ta'lim jarayonining barcha bosqichlarida egallangan bilim, ko'nikma va malakalarini *yakuniy tekshirish va hisobga olish*.

Ma'lumki, ta'lim jarayonidagi natijalarni hisobga olish, tekshirish va bilimni nazorat qilish (monitoringga e'tibor berish) hamda baholash pedagogik faoliyatda muhim bosqichlardir. Jumladan, mazkur faoliyatda ta'lim oluvchining bilimni haqiqiy va adolatli baholash hamda natijalarni ularga muntazam ravishda ma'lum qilib borish katta tarbiyaviy ahamiyat kasb etadi.

Ta'lim oluvchilar bilimni nazorat qilish va baholashni to'g'ri yo'lga qo'yish, ularda o'tilgan

---

<sup>9</sup> O'rta maxsus, kasb-hunar ta'limi muassasalari xodimlari asosiy lavozimlarining malaka tavsiflari bo'yicha yo'riqnomasi.



fanlarga nisbatan ijodiy yondashish, mustaqil fikrlash, o'z bilimni doimiy ravishda oshirish, adabiyotlardan keng foydalanishni yo'lga qo'yish demakdir. Shu bilan birga ta'lim beruvchi va ta'lim oluvchi o'rtasidagi uzviy bog'lanishdagi faoliyat olib borishni yuzaga keltiradi, ya'ni o'qitishning o'zaro aloqador ikki vositasini yuzaga keltiradi. Bu ta'lim beruvchi faoliyati va ta'lim oluvchining mehnatga ongli munosabatini uzluksiz jarayon sifatida doimiy bo'lib turishini ta'minlaydi.

Bunda professor - o'qituvchilarning ma'ruza va amaliy mashg'ulotlarga puxta tayyorgarlik ko'rishi, baholashga doir meyor va mezonlarni, savolnomalar, test savollari va turli boshqotirmalar hamda tayanch tushunchalarni tuzishdagi mas'uliyatli yondashishi va tinimsiz mehnati yotadi [49].

### 3savol bayoni

Ta'lim beruvchining o'qitishni bilishi quyidagilardan iborat:

- ✓ O'quv jarayoni muhiti va uni ta'minlash;
- ✓ Psixologik-pedagogik tayyorgarlik;
- ✓ Chet tillarini bilish;
- ✓ Bilimi chuqurligi, bilimdonlik, zakovati, kasbiy malaka;
- ✓ Yangi pedagogik texnologiyalarni bilish;
- ✓ Ilmiy-metodik ishlar;
- ✓ Ilmiy-tadqiqot ishlar;
- ✓ O'z ishni takomillashtirib borishga intilish;
- ✓ Meyoriy hujjatdlarni bilish;
- ✓ Kompyuter texnologiyalarini bilish.

Ta'lim beruvchining zamonaviy metodik salohiyati tavsifi:

- ✓ U faqat boshqalarni o'qitish bilan cheklanmasdan, o'zini ta'limi bilan ham shug'ullanadi;
- ✓ Uning ishi faqatgina o'quv dasturida ko'zda tutilgan ma'lumotni ta'lim oluvchilarga yetkazib berish bilan cheklanmaydi. Turli usullarni qo'llab, ularni o'quv jarayonida faol qatnashishga undaydi. Buning uchun u o'zining xatti-harakatining an'anaviy modelini o'zgartirishi, o'zi ko'proq interfaol bo'lishi kerak;
- ✓ Ta'lim beruvchi informatsion va pedagogik texnologiyalardan foydalana olishi kerak, chunki hamma yangi o'quv metodlari, shakllar ular bilan bog'liqdir;
- ✓ O'quv jarayonini tashkil etish ba'zi bir muomala ko'nikmalarini, kommunikabellikni, o'zgaruvchanlikni, mustaqil qarorlarni qabul qilishni, o'z faoliyatini natijalarini tanqidiy baholashni talab qiladi;

internet, masofaviy ta'lim rivojlanishi va ularda foydalanuvchilarni soni ko'payishi bilan maxsus, ushbu foydalanuvchilarni o'qita oladigan mutaxassis-ta'lim beruvchilar kerak bo'ladi [32; 47].

### Nazorat savollari

1. O'qituvchining qanday lavozim vazifalari bor?
2. O'qituvchining ta'limni rejalashtirish bo'yicha qanday vazifalarni bajaradi?
3. O'qituvchining qanday metodik ishlari mavjud?
4. O'qituvchining ta'limni rejalashtirish bo'yicha qanday vazifalari mavjud?

### Mustaqil ish topshiriqlari:

Quyidagi "Toifalash jadvali"ni to'ldiring:

1-jadval

Lavozimlar	O'quv ishlari	O'quv uslubiy va ilmiy ishlar	Tashkiliy- uslubiy ishlar	Ma'naviy- ma'rifiy va tarbiyaviy ishlar
Yetakchi o'qituvchi				
Katta o'qituvchi				
Oliy ma'lumotli o'qituvchi				

<b>O'rta maxsus ma'lumotli o'qituvchi</b>				
---	--	--	--	--

**13-MA'RUZA.: DARS MASHG'ULOTLARINI TASHKIL ETISHNING ZAMONAVIY SHAKLLARI.**

**Asosiy savollari**

- 1.Kasb-hunar ta'limini tashkil qilish shakllari.**
- 2.Kasb-hunar ta'limini tashkil qilish vositalari.**
- 3. Darslarning tasniflanishi.**

**1-savol bayoni**

Ta'lim jarayoni ishtirokchilari (O'qituvchi va tahsil oluvchilar)ning ma'lum belgilangan tartibda amalga oshiriladigan hamkorlikdagi faoliyatining tashqi ko'rinishi kasbiy ta'limning tashkiliy shaklini anglatadi.

Kishilik jamiyatining taraqqiyot etish davrida ta'limning tashkiliy shakllari turlicha bo'lgan.

Qadimgi paytlarda yakka tartibda o'qitish keng tarqalgan bo'lib, ma'lum ijodiy jihatlariga ega bo'lganligi bois hozirgi vaqtgacha saqlanib qolgan. O'rta asrga kelib, kasbiy ta'lim-tarbiya kichik guruhlar shaklida o'tkazila boshlagan.chunki bu davrda sanoat ishlab chiqarishi yo'lga qo'yilayotgan davr edi.

XVI asrning oxiri va XVII asrning boshlarida chex pedagogi Y.A.Komenskiy sinf-dars tizimini nazariy jihatdan isbotlab berdi.

Hozirgi paytda kasbiy ta'limning tashkiliy shakllari quyidagi hususiyatlariga binoan turlanadi:

- 1.Tahsil oluvchilar soniga ko'ra-ommaviy, jamoaviy, guruhli, individual.
- 2.O'qitish joyiga ko'ra-ta'lim-tarbiya muassasalarida va ta'lim muassasalaridan tashqarida (o'quv ustaxonalarida, mashq maydonlarda, korxonalarda, uy ishlari, sayohat va shu kabilar).
- 3.O'quv vaqtining davomiyligiga ko'ra-45 minutlik, juftlik (90 min), qisqartirilgan (70 minutlik), qo'ng'iroqsiz.

Amaliyotda sinf-dars tizimi keng ko'lamda qo'llanilganligi sababli dars ta'lim tarbiya ishining asosiy shakli deb yuritiladi. Sinf-dars tizimining asosiy o'ziga hos jihatlari quyidagilar hisoblanadi:

- deyarli bir xil tarkib, yosh va tayyorgarlik darajadagi tahsil oluvchilar ishtirok etadi;
- ta'lim-tarbiya jarayoni o'zaro bog'liq alohida-alohida qismlar ko'rinishiga ega bo'ladi;
- har bir dars o'quv rejasiga kirgan ma'lum bir o'quv predmetiga oid bo'ladi;
- darslar muntazam ravishda almashib turadi;
- iqtisodiy ko'rsatgichlarining nisbatan yuqoriligi. Chunki bir o'qituvchi bir vaqtni o'zida ko'p sonli tahsil oluvchilar bilan ishlaydi;
- Shu bilan birga sinf-dars tizimining quyidagi kamchiliklari ham e'tirof etilgan:
  - o'rtacha tahsil oluvchiga mo'ljallanganligi;
  - har bir tahsil oluvchilar bilan individual ishlash imkoniyatining yo'qligi.

**2-savol bayoni**

Hozirgi paytda ta'lim-tarbiya tizimida o'qituvchining tahsil oluvchilar bilan jonli muloqot va munosabati muhim ahamiyatga ega bo'lganligiga qaramay, u yagona axborot manbai bo'la olmasligi hayotiy haqiqat. Shuning uchun ham ta'lim-tarbiya ishini osonlashtiradigan va samaradorligini oshirish omili sifatida turli hil ta'lim vositalaridan keng foydalaniladi. Ana shunday omillardan biri o'qitishning texnikaviy vositalaridir.

O'qitishning texnik vositalari deganda ta'lim-tarbiya jarayoni ishtirokchilarining hamkorlik faoliyatini ta'minlab, uning samaradorligini oshirish, ta'minlash maqsadida foydalaniladigan qurilmalar tizimi tushuniladi.

Barcha o'qitishning texnik vositalarini shartli ravishda uch asosiy guruhga bo'lish mumkin.

1. Audiovizual vositalar (kinoproeksiya, diaproyeksiya va epiproeksiyalar, ovoz yozib olish, televideniye, radio);

2. Jihozlar, uskuna va asboblari;

3. Dasturli (kompyuterli) ta'lim vositalari.

O'qitishning texnik vositalaridan ta'lim-tarbiya jarayonining tashkil etuvchi komponentalari bilan uzviy bog'liqlik va munosabatlarini hisobga olgan holda foydalanish zarur. Aks holda mashg'ulot samarasini umuman yo'qqa chiqarish ham mumkin. Mashg'ulotda o'qitishning texnik vositalaridan foydalanish yordamchi xarakterga ega bo'lib, ularni tanlash, ishlatish vaqti va joyi darsning umumiy rejasida maqsadlarga muvofiq ravishda belgilanadi.

Ta'lim-tarbiya ishida texnik vositalardan foydalanish avvalo didaktik prinsiplarga amal qilishni ko'zda tutadi. Masalan, ko'rsatmalilik prinsipini real obyekt bilan mavhum tasavvurning birligini ifodalaydi.

Real obyekt yoki uning tasvirini ko'rish (idrok etish) inson uchun uni bilishning dastlabki va eng oddiy akti hisoblanadi, aniq tasavvurlar va mavhum tushunchalar hosil qilish uchun asos vazifasini o'taydi.

Ta'lim-tarbiya ishida ko'rsatmalilik tamoyiliga amal qilish zaruriyati insonning fikrlash hususiyatidan kelib chiqadi. Insonning fikrlash hususiyati ma'lumdan mavhum tomon rivojlanadi. Tushuncha va mavhum qonun-qoidalar aniq kuzatishlarga asoslansa, ularning mohiyat mazmuni ancha oson va tez shakllanadi. Inson tafakkurining rivojlanishi uning yoshiga, hayotiy tajribasi kabilarga bog'liq bo'lib, ta'lim-tarbiya jarayonida hisobga olinishi, aniq dalillar va obrazlardan ajralib qolmasligini talab etadi.

Ko'rsatmali qo'llanmalarga quyidagi talablar qo'yiladi:

-barcha talabalarga yaxshi ko'rinadigan darajada katta bo'lishi:

-o'quv xonasining istalgan joyidan bema'lol o'qilishi:

-muhim detallar va yozuvlarning boshqa diqqatni o'ziga tortuvchi rang bilan alohida bo'yalishi:

-tasvirlar imkon qadar obyektning asl rangiga mos bo'lishi:

-tasvirlarning estetik did bilan rasmiylashtirilishi:

-matnning haddan tashqari ko'p bo'lmasligi:

-tasvirlangan obyektlarning tabiiy vaziyatda ko'rsatilishi:

-masshtabga rioya qilishi:

-arzon, qulay, uzoq vaqt o'z holatida saqlanishi va shu kabilari.

Shu o'rinda ko'rsatmali qo'llanmadan foydalanish maqsad bo'lmay, balki natijaga erishish vositasi ekanligini unutmaslik zarur.

Ko'rsatmali qo'llanmalardan foydalanishda o'quv materialining mazmuni va vaqtini hisobga olish zarur. Mashg'ulotda ko'rsatmali qo'llanmalardan haddan tashqari ko'p ham foydalanish yaxshi natija bermaydi. Namoyish qilinayotgan materiallarni idrok etish jarayonida tahsil oluvchilar sezgi organlarining (ko'rish, eshitish, hidlash, ta'm bilish) ko'proq jalb etish zarur. O'qituvchining so'zi bilan ko'rsatmalilikning uyg'unligi katta ahamiyatga ega. Ko'rsatmali qo'llanmadan foydalanishganda beriladigan izoh. Tahsil oluvchilar diqqat-e'tiborini asosiy materiallarga qaratilishini ko'zda tutadi.

Ushbu vositalardan foydalanishda ularni muayyan maqsad, maxsus soha va usullarga mos holda tanlash muhim o'rin tutadi. Eng muhimi shundaki, amaliyot o'qituvchisi o'quv va ko'rgazmali vositalarni ishlata olishni va ulardan maqsadga muvofiq va oqilona tarzda foydalanishni bilishi kerak. Texnik vositalardan foydalanilayotganda yuzaga keladigan texnik muammolarni hal qila oladigan bo'lishi lozim. Masalan: tikuv mashinasi ishida sodir

bo'ladigan nuqsonlarni bartaraf eta bilishi, asosiy sozlanishlarni bajarishi va mashinani ishchi holatiga keltira olish kerak, ya'ni o'z kasbiy sohasining mohir ustasi bo'lishi kerak. Amaliyot o'qituvchisi o'z kasbiy sohasi uchun qanday materiallar, qanday yangiliklar borligiga, shuningdek, qaysi maxsus sohalarda uning o'zi yangiliklar qila olishi mumkinligi yuzasidan umumiy tushunchaga ega bo'lishi lozim. Ko'pincha o'qituvchilar doska tasvirlari, flipchart tasvirlari va proyektor slaydlari kabi vizual vositalarni o'zlari ishlab chiqadilar.

mumkinligini ham bilishni talab etiladi.

### **Nazorat savollari**

## **15- MA'RUZA.PEDAGOGIK FAOLIYAT VA UNING O'ZIGA XUSUSIYATLARI.**

### **Asosiy savollar**

1. Ajdodlarimizning o'qituvchining ijtimoiy sifatlari to'g'risida qarashlari.
2. Zamonaviy o'qituvchining ijtimoiy sifatlari va kasbiy shakllanish.
3. O'qituvchining pedagogik faoliyati.

### ***Mavzuga oid tayanch iboralar va tushunchalar:***

O'qituvchi, tarbiyachi, kasb va mutaxassislik, o'qituvchining kasbiy va shaxsiy sifatlari, kasbiy pedagogik bilim, ko'nikma va malakalar, o'z-o'zini kasbiy tarbiyalash.

### **1-savol bayoni**

Antik davrdagi maktablar Sparta, Afina va Rim tarbiya tizimining muhim tarkibiy qismi sifatida faoliyat olib borganlar. Qadimgi Yunonistonda bunday joylar akademiya deb nomlangan. «Akademiya» so'zi afsonaviy qahramon Akadema nomidan kelib chiqqan. Eramizdan avvalgi V asrda Afina yaqinidagi Akadema so'zi bilan nomlanuvchi joyda Platon o'z shogirdlariga ma'ruzalar o'qigan bo'lib, keyinchalik ta'lim-tarbiya berish uchun tashkil etiluvchi maskanlar ham shunday nom bilan atala boshlangan.

Eramizdan avvalgi V asr Yunonistonda yoshlarga ta'lim-tarbiya berish va ularni vatanparvarlik ruhida tarbiyalashning eng takomillashgan davri bo'lgan. Shu sababli "Notiqlik san'ati" ham qizg'in rivojlangan davr hisoblanadi. Bu davrda notiqlikning uchta qonuniyati umumiy shior sifatida e'tirof etilgan:

- o'quvchilarga tushuntirish (ma'lum bir mavzuni);
- o'quvchilar ongini uyg'otish (inson tafakkurini, ongini, maqsadini);
- har bir tinglovchida huzur-halovat va qoniqish uyg'otish.

Mashhur faylasuf olim Suqrot (eramizdan avvalgi 469 — 399) o'quvchilar bilan savol-javob usuli orqali ta'lim-tarbiya berishning suhbat metodiga asos solgan. Suqrotning shogirdi Platon o'z ustoziga g'oyalarini davom ettirib, o'quvchilar bilan savol-javob usulini notiqlik san'atining bir shakli sifatidagi ahamiyati cheksiz ekanligini bayon etadi hamda uni inson tafakkuri va ongini, dunyoqarashini og'zaki nutq bilan boyituvchi noyob uslub sifatida baholaydi.

Yunonistonda yoshlarga ta'lim-tarbiya berishda notiqlik san'atining ahamiyatini yoritib berish hamda uning rivojlanishi faylasuf olim Demosfen (eramizdan avvalgi 384—322) nomi bilan uzviy bog'langan. U yoshlik yillaridanoq notiqlik san'atiga qiziqdi. Tug'ma duduq bo'lishiga qaramasdan, o'quvchi va tinglovchilarning istehzolariga bardosh berib, qizg'in va shiddatli mehnati bilan notiqlik mahoratini namoyish eta olgan. Barcha dunyoviy bilimlarni faqat notiqlik san'atining olijanob qudrati asosida tinglovchilar tafakkuriga etkazish mumkin deb ta'kidlagan edi faylasuf. Faqat Demosfen Yunonistonda notiqlik san'atining yetuk namoyondasi, ya'ni elitasi sifatida mashhur bo'ldi. U davlat tribunasi siyosiy va mafkuraviy kurash maydoniga aylantirdi.

### 3. Evropa olimlari o'qituvchilarning kasbiy mahoratini takomillashtirish to'g'risida

O'qituvchilarning kasbiy mahoratlarini takomillashtirish to'g'risidagi muammolar evropa olimlari Ya. A. Komenskiy, Djon Lokk, I.G.Pestalotstsi, A.Disterveg, K.D.Ushinskiy kabilarning asarlarida o'z ifodasini topgan. Jumladan, chex olimi, mashhur pedagog Ya. A. Komenskiy o'qituvchining eng muhim xususiyatlari qatoriga bolalarni sevishi, yuksak axloqi, bilimdonligi, iqtidori, kobiliyati kabilarni kiritadi va ularning mohiyatini atroflicha tavsiflab beradi.

Yan Amos Komenskiy o'z davrida o'qituvchilarning bola dunyoqarashini rivojlantirishdagi rolga yuqori baho berib, o'qituvchilik «er yuzidagi har qanday kasbdan ko'ra yuqoriroq turadigan juda faxrli kasb» ekanligini aytadi. Muallifning fikricha, o'qituvchi o'z burchlarini chuqur anglay olishi hamda o'z qadr-qimmatini to'la baholay bilishi zarur. Ya.A.Komenskiy o'qituvchi obrazini tasvirlar ekan, uning shaxsida quyidagi fazilatlar namoyon bo'lishi maqsadga muvofiqligini ta'kidlaydi: vijdonli, ishchan, sabotli, axloqli, o'z ishini sevuvchi, o'quvchilarga mehr bilan muomala qiluvchi, ularda bilimga havas uyg'otuvchi, o'quvchilarni o'z ortidan ergashtiruvchi va diniy e'tiqodni shakllantiruvchi.

I.G.Pestalotstsi o'qituvchining kasbiy sifatlariga baho berish bilan birga, asosan uning xalq ta'limi tarmog'ini takomillashtirishdagi roli hamda fan asoslarini egallashdagi ahamiyati va vazifalariga to'xtalib o'tadi.

A. Disterveg o'qituvchining ta'limdagi rolga yuqori baho berib, u o'z faoliyatini chuqur bilib, pedagogik mahoratini oshirib borishi o'quvchilarni qalbdan yoqtirishi natijasida yuzaga keladi deb uqtiradi. O'qituvchi bolalarning individual xususiyatlarini, qobiliyatini, faoliyatini mukammal bilishi uchun muayyan darajada psixologik bilimlarga ham ega bo'lishi kerakligini ta'kidlab o'tgan.

Pedagog olim Djon Lokk o'qituvchi psixologiyasining eng muhim jihatlarini ishlab chiqqan. Ular orasiga mo'tadillik, g'ayrat-shijoatlilik, ehtiyotkorlik kabi hislatlarni kiritib, o'qituvchining pedagogik faoliyatidagi rolini asarlarida yoritib bergan.

A.I.Gertsen, L.N.Tolctoy, I.G.Chernishevskiy, K. D.Ushinskiy kabi rus pedagog olimlari g'arb mutafakkirlari g'oyalarining vorislari sifatida mazkur muammolarga o'z mulohazalarini bildirganlar. Jumladan, A.I.Gertsen mulohazalariga ko'ra, o'qituvchining asosiy hislati – bu uning bolalar bilan munosabatda bo'layotganligini sezishda, bolalar ruhiy dunyosini tushuna olishida, axloqiy qobiliyatining mavjudligida, chunki u shunday iste'dodga ega bo'lmog'i zarurki, unga har qaysi o'qituvchi erisha olmaydi.

Taniqli rus pedagogi K.D.Ushinskiy ta'lim-tarbiya jarayonida o'qituvchining roli va shaxsiga yuqori baho berib, o'qituvchi kasbiga oid ilmiy mulohazalarida hech bir Qonun yoki Programma, ta'lim-tarbiya to'g'risidagi metod yoki tamoyillar o'qituvchi shaxsining pedagogik faoliyatdagi mahorati o'rnini bosa olmaydi deb hisoblaydi.

K.D.Ushinskiy o'qituvchi ma'naviyati va kasbiy faoliyatiga yuqori baho beradi hamda ularning kasbiy malakalarini doimiy ravishda takomillashtirib borish maqsadga muvofiq ekanligi to'g'risidagi g'oyani ilgari suradi. Mazkur g'oyaning ijtimoiy ahamiyatini tasdiqlovchi tizim – o'qituvchilarni qayta tayyorlovchi kurslar tizimini tashkil etishni u ilk bor asoslab bergan.

K.D.Ushinskiyning ta'kidlashicha, o'qituvchi qalbining bolalarga nisbatan mehrini bildiruvchi axloqiy hislatlaridan biri, muallimning tarbiyaviy kuchini va qobiliyatini ko'rsatadigan oyina ijtimoiy qimmatga ega bo'lib, barkamol shaxsni tarbiyalab voyaga etkazishda namoyon bo'ladi

*O'qituvchida pedagogik mahoratni shakllantirishning ilmiy – nazariy asoslari pedagog olim V.A. Slastyonin tomonidan ham tadqiq qilingan. U kasbiy – pedagogik tayyorgarlik, o'qituvchining shaxsi va kasbiy shakllanish yo'nalishi va bunda pedagogik mahorat to'g'risida so'z yuritib, shunday yozadi: “O'qituvchi muntazam ravishda pedagogik*

nazariyalarga tayansagina, o'qituvchilik mahoratini egallaydi. Chunki, pedagogik amaliyot doimiy ravishda pedagogik nazariyaga murojaat qilishni taqozo etadi. Birinchidan, ilmiy nazariyalar – taraqqiyotning umumiy qonuniyatlari, tamoyillari, qoidalarini aks ettiruvchi ilmiy bilimlardir, amaliyot bo'lsa, doimo aniq vaziyatga asoslanadi. Ikkinchidan, pedagogik faoliyat–falsafa, pedagogika, psixologiyaga oid bilimlar sinteziga asoslanuvchi yaxlit jarayondir. Bu bilimlar sintezsiz pedagogik amaliyotni maqsadli qurish juda mushkul"<sup>10</sup>. Demak, o'qituvchidan nafaqat pedagogik mahoratni mukammal egallash talab etiladi, balki pedagogik amaliyotni to'g'ri va maqsadli tashkil qilish uchun chuqur ilmiy – nazariy ma'lumotlarga ham ega bo'lish lozim.

Buyuk rus adibi L.N.Tolstoy o'qituvchi fazilatining mukammalligini o'z mutaxassisligiga nisbatan ijobiy munosabatda bo'lishi bilan bir vaqtda bolalarga bo'lgan munosabatida, ularni xuddi o'z farzandlaridek jon-dilidan sevishida ekanligida ko'rgan. Uning ta'kidlashicha, “agar o'qituvchi faqat ishiga havas qo'ygan bo'lsa, u yaxshi o'qituvchi bo'ladi. Agar o'qituvchi bolaga faqat otasi va onasi kabi havas qo'ygan bo'lsa, u oldingi o'qituvchidan yaxshiroq bo'ladi. Bordiyu, ikkala hislatni ham o'zida mujassamlashtirsa, u holda u mukammal va mahoratli o'qituvchi bo'ladi”.

Ma'lumki, pedagogik mahorat tizimida o'qituvchining pedagogik nazokati (odobi) muhim mavqega ega. O'qituvchi nazokatsiz, kasb odobisiz yuksak cho'qqilar sari odimlay olmaydi. Masalaga shu nuqtai – nazardan yondashilganda, muallifning so'zlari, o'qituvchi pedagogik mahoratiga qo'yilgan talablarga mos va hamohangdir.

Taniqli rus pedagogi A.S.Makarenko o'z asarlarida o'qituvchining kasbiy fazilati to'g'risida quyidagi fikrlarini bayon qilgan: “Pedagog darsda ma'lum bir o'ziga xos rolni o'ynamasligi mumkin emas. Sinf sahnasida rol o'ynashni bilmaydigan o'qituvchi kasbiy faoliyat olib borolmaydi. U ma'lum ma'noda aktyor. Bizning xulq-atvorimiz, fe'limiz, xarakterimiz biz uchun pedagogik qurol bo'lishi ham aslo mumkin emas. Bolalarni qalb va ko'ngil azoblari bilan, hijronli his-tuyg'ularimiz yordamida tarbiyalashga umuman yo'l qo'yib bo'lmaydi. Axir biz insonmiz. Har qanday boshqa kasb egalarida ko'ngil zahmatisiz ish bitirish mumkin bo'lsa, pedagog ham ko'ngil azobisiz faoliyat olib borishi lozim bo'ladi. O'quvchiga ba'zan muloqotda ko'ngil azobini namoyish etishga to'g'ri keladi. Buning uchun pedagog sahnadagi aktyordek ijobiy rol o'ynashni ham bilishi kerak. Tasodifiy pedagogik vaziyatlarda o'qituvchi g'azablanganda, quvonganda, xafa bo'lganida, tushkun bir ahvolga tushganida ichki his-tuyg'ularini bir holatdan boshqa holatga, bir shakldan boshqa shaklga aktyorlarga xos iqtidor bilan o'tkazishni ham bilishi kerak.

Biroq shunchaki tashqi, sahnaviy rol o'ynash yaramaydi. Bu o'yinda pedagogning ajoyib shaxsiy mahorati bilan bog'laydigan qandaydir kamar bor, bu sizning go'zal xulqingizni namoyish etib bog'lovchi rolingiz. Bu sahnadagi o'yin o'lik bir holat yoki texnika emas, balki qalbingizdagi yashirin his-tuyg'ularingizni, mehringizni namoyon etuvchi haqiqiy jarayondir”.

Pedagog olim o'qituvchining hech bir kasbga o'xshamaydigan kasbiy faoliyatini yuksak baholab, “Tarbiyachi tashkil etishni, yurishni, hazillashishni, quvnoq yoki jahldor bo'lishni bilishi lozim, u o'zini shunday tutishi kerakki, uning har bir harakati, yurish-turishi, kiyinishi bolalarni tarbiyalasin” – deb yozgan edi.

Shunday kilib, evropa mutafakkirlari o'z ilmiy asarlarida o'qituvchining bir qator muhim fazilatlari haqida fikr yuritganlar. Bularning qatoriga quyidagi fikrlarni alohida qayd etish lozim: o'qituvchining har tomonlama barkamol bo'lishi, o'zining yuksak hislatlari va his-tuyg'ulari bilan boshqa kasbdagi kishilardan ajralib turishi, bolalar ruhiyatiga oson kira olish kobiliyati, darslarni o'zlashtirishda orqada qolganlar bilan individual ishlar olib borish, o'quvchilar diqqatini o'ziga qaratish mahorati, mustaqil ishlash va o'z mahoratini, malakasini oshirish, pedagogik-psixologik odob (takt)ga ega

<sup>10</sup> Педагогика: Учеб. пособие для студентов пед. институтов /Под ред. Ю.К. Бабанского. – М: Просвещение, 1983, 600-бет.

bo'lish, notiqlik san'atini puxta bilish kabilardir. Shuni ta'kidlab o'tish joizki, Sharq va G'arb mutafakkirlari tomonidan tahlil qilingan o'qituvchi kasbi haqidagi ko'pgina mulohazalar hozirgi kungacha o'z ahamiyatini saqlab kelmoqda, demak, millati va kelib chiqishidan qat'iy nazar ajdodlar g'oyasini takomillashtirish evaziga ta'limni yuksak bosqichlarga ko'tarish mumkin.

**3-savol bayoni** “Ta’lim-tarbiya tizimini tubdan isloh qilish, uni zamon talablari darajasiga ko’tarish, milliy kadrlar tayyorlashning yangi tizimini barpo etish, kelajak uchun barkamol, salohiyatli avlodni tarbiyalash maqsadida: “Ta’lim to’g’risida”gi Qonun va Kadrlar tayyorlash milliy dasturini hayotga tatbiq etish ishlari davlat siyosatining ustuvor yo’nalishi deb hisoblansin” deyiladi “Ta’lim-tarbiya va kadrlar tayyorlash tizimini tubdan isloh qilish, barkamol avlodni voyaga etkazish” to’g’risidagi O’zbekiston Respublikasi Prezidentining 1997 yil 6 oktyabrda qabul qilgan Farmonida. Barcha sohalarda olib borilayotgan islohotlar samarasi yangicha fikrlaydigan, zamonaviy bilimlarga ega bo’lgan yuksak malakali kadrlarga bog’liq. Kadrlarni tayyorlash esa avvalo o’qituvchi-murabbiylar zimmasiga yuklatilgan. Shu sababli, chuqur bilimga ega bo’lgan, zamonaviy o’qituvchi-kadrlar taraqqiyotimizning muhim omili sifatida qaralib kelinmoqda. O’qituvchilarimiz bugungi zamon talablariga mos bilimlar sohibi, yangilangan ta’lim mazmunini egallagan bo’lishlari kerak. O’qituvchi xodimlar o’zlarining kasb-ko’nikmalari va muallimlik mahoratlarini doimo takomillashtirib borishlari shart.

«Kadrlar tayyorlash milliy dasturi» g’oyalarini amaliyotga tatbiq etish Respublika ta’lim tizimida olib borilayotgan islohotlarning muvaffaqiyatini ta’minlash, ta’lim muassasalarida faoliyat olib borayotgan o’qituvchi, tarbiyachi, ishlab chiqarish ustalarining ma’naviy qiyofasi hamda kasbiy mahoratlariga bog’liqdir.

*Shaxsni tarbiyalash ishi nihoyatda murakkab faoliyat jarayoni bo’lib, juda qadimdan ushbu faoliyatga jamiyatning etuk namoyondalari jalb etilgan. Mazkur holat yosh avlod tarbiyasi, uning tashkil etilishi mazmuni nafaqat shaxs kamoloti, balki jamiyat taraqqiyotini ham belgilashda muhim ahamiyatga ega ekanligini anglatadi.*

O’zbekiston Respublikasida o’qituvchi kadrlarning ma’naviy qiyofasi, aqliy salohiyati hamda kasbiy mahoratiga nisbatan jiddiy talablar qo’yilmoqda. Chunonchi, bu borada O’zbekiston Respublikasi Prezidenti I.A.Karimov quyidagilarni qayd etadi: «Tarbiyachi – ustoz bo’lish uchun, boshqalarning aql-idrokini o’stirishi, ma’rifat ziyosidan bahramand qilish, haqiqiy vatanparvar, haqiqiy fuqaro etib etishtirish uchun, eng avvalo, tarbiyachining o’zi ana shunday yuksak talablarga javob berishi, ana shunday buyuk fazilatlariga ega bo’lishi kerak»<sup>1</sup>.

Yuqorida qayd etilgan fikrlardan kelib chiqib bugungi kun o’qituvchisi shaxsiga nisbatan qo’yilayotgan talablar mazmuni anglaniladi. Zamonaviy o’qituvchi qanday bo’lishi zarur? Mustaqillikning ilk kunlaridan boshlab ushbu muammo bo’yicha ko’plab pedagog va psixolog olimlar o’z fikr va mulohazalari bilan chiqdilar. O’qituvchilarning kasbiy mahoratlarini milliy an’ana va urf-odatlarimizdan, qadriyatlarimizdan kelib chiqib yanada kuchaytirish, ularning pedagogik faoliyatini hozirgi zamon talablari darajasida yanada takomillashtirish uchun metodik qo’llanmalar, tavsiyanomalar paydo bo’ldi. Hozirgi kunda ham ushbu muammo bo’yicha ilmiy izlanishlar, ilmiy tadqiqotlar davom etmoqda. XXI asrga kelib o’qituvchining vazifasi yanada takomillashib bormoqda. Endilikda global o’zgarishlar, fan-texnika va axborot-kommunikatsiya texnologiyalarining kun sayin rivojlanib borishi o’qituvchidan yuksak mahoratni, o’tkir irodani, psixologik quvvatni, chuqur bilim va mulohazali bo’lishni talab qiladi.

O’qituvchi pedagogik, psixologik va mutaxassislik yo’nalishlari bo’yicha maxsus ma’lumot, kasbiy tayyorgarlik, yuksak axloqiy fazilatlariga ega bo’lishi va ta’lim

---

<sup>1</sup> Каримов И.А. Буюк келажакимизнинг ҳуқуқий кафолати. – Тошкент, Шарқ нашриёт-матбаа концерни Бош тахририяти, 1993, 27-28-бет.

muassasalarida faoliyat ko'rsatuvchi shaxsdir. Ushbu nuqtai nazardan quyidagi burch va mas'uliyatlar ulardan talab qilinadi:

1. O'qituvchi eng avvalo mas'uliyatni his etuvchi tarbiyachi, tajribali notiq, madaniyat va ma'rifat targ'ibotchisidir.

2. O'qituvchi tabiatan o'quvchilarni seva olishi, o'z mehrini, his-tuyg'ularini har lahzada o'quvchilar ichki dunyosi bilan bog'lay olishi, ularning ham mehriga, hurmatiga sazovor bo'lishi kerak.

3. O'qituvchi jamiyat ijtimoiy hayotida ro'y berayotgan o'zgarishlar, olib borilayotgan ijtimoiy-iqtisodiy islohotlar mohiyatini chuqur anglab etishi va ularga xolisona baho berib, bu borada o'quvchilarga to'g'ri, asosli ma'lumotlarni doimiy bera olishi lozim.

4. Zamonaviy o'qituvchining ilm-fan, texnika va axborot texnologiyalari yangiliklaridan va yutuqlaridan xabardor bo'lib borishi talab etiladi.

5. O'qituvchi o'z mutaxassisligi bo'yicha chuqur va puxta bilimga ega bo'lishi, barcha fanlar integratsiyasini o'zlashtirib borishi, bunda o'z ustida tinimsiz ilmiy izlanishlar olib borishi lozim.

6. O'qituvchi pedagogika va psixologiya fanlari asoslarini puxta bilishi, o'quvchilarning yosh va psixologik xususiyatlarini inobatga olgan holda ta'lim-tarbiya faoliyatini tashkil etishi kerak.

7. O'qituvchi kasbiy pedagogik faoliyatida ta'lim va tarbiyaning eng samarali zamonaviy shakl, metod va vositalardan unumli foydalana olish imkoniyatiga ega bo'lmog'i lozim.

8. O'qituvchi ijodkor, ta'lim-tarbiyaviy faoliyat tashabbuskori va yosh avlod kelajagi uchun javobgar shaxsdir.

9. O'qituvchi kasbiy faoliyati jarayonida yuksak darajadagi pedagogik mahorat, kommunikativ layoqati, pedagogik texnika (nutq, yuz, qo'l-oyoq va gavda harakatlari, mimika, pantomimika, takt) qoidalarini chuqur o'zlashtirib borishi shart.

10. O'qituvchi nutq madaniyatiga ega bo'lishi zarur, uning nutqi quyidagi xususiyatlarni o'zida aks ettirishi kerak: turli sheva so'zlardan holi bo'lib, faqat adabiy tilda ifoda etilishi; o'qituvchining nutqi sodda, ravon va tushunarli bo'lishi; hikmatli so'zlar, ibora va maqollar, matallar hamda ko'chirma gaplardan o'rinli foydalana olishi lozim. Jargon (muayyan kasb yoki soha mutaxassisliklariga xos so'zlar); varvarizm (muayyan millat tilida bayon etilayotgan nutqda o'zga millatlarga xos so'zlarni noo'rin qo'llanilishi); vulgarizm (haqorat qilish, so'kishda qo'llaniladigan so'zlar) hamda kontselyarizm (o'rni bo'lmagan vaziyatlarda rasmiy so'zlardan foydalanish) kabi norasmiy so'zlardan holi bo'lishi,

11. O'qituvchining kiyinish madaniyati o'ziga xos bo'lishi, ya'ni sodda, ozoda, bejirim kiyinishi, ta'lim-tarbiya jarayonida o'quvchining diqqatini tez jalb etuvchi turli xil bezaklar (oltin, kumush taqinchoqlar)dan foydalanmasligi, fasl, yosh, gavda tuzilishi, yuz qiyofasi, hatto, soch rangi va turmagiga muvofiq ravishda kiyinishi talab etiladi.

12. O'qituvchi ta'lim muassasasida sinf jamoasining asosiy tashkilotchisi va ta'lim sohasida olib borilayotgan islohotlarning eng faol ishtirokchisidir.

13. O'qituvchi pedagogik muloqot jarayonining faol ishtirokchisi ekanligini unutmazligi shart. Shuning uchun kasbiy faoliyatida o'zida bir qator pedagogik sifatlarni tarkib toptirib borishi zarur.

14. O'qituvchi eng avvalo, mulohazali, bosiq, har qanday pedagogik vaziyatni to'g'ri baholay oladigan hamda mavjud ziddiyatlarni bartaraf etishning uddasidan chiqa olishi kerak.

O'quvchi, ota-onalar hamda hamkasblari bilan muloqot jarayonida fikrini aniq va lo'nda bayon etilishiga ahamiyat qaratishi maqsadga muvofiqdir. Ular bilan munosabat jarayonida so'zni salbiy holatlar haqidagi dalillarni keltirishdan boshlamasligi, aksincha, o'quvchi (yoki hamkasbi, ota-onalar)ning muvaffaqiyatlarini e'tirof etishi, ularni yanada boyitishga ishonch bildirishi bilan muloqotni tashkil qilishi lozim. Muloqot jarayonida o'qituvchining so'zlaridan suhbatdoshiga nisbatan xayrixohlik, samimiylik, do'stona munosabat, yaxshi kayfiyat sezilib tursin.



O'qituvchi shaxsining mazkur talablarga muvofiq keluvchi qiyofasi uning o'quvchilar, hamkasblari hamda ota-onalar o'rtasida obro'-e'tibor qozonishini ta'minlaydi.

Hozirgi sharoitda jamiyatning o'qituvchilik kasbiga nisbatan qo'yayotgan talablari kun sayin ortib bormokda va bu talablarni amalda to'g'ri tashkil qilish vazifasi o'qituvchiga bog'liq. Zamonaviy maktab o'qituvchisi qator vazifalarni bajaradi. O'qituvchi avvalo sinfdagi o'quv jarayonining tashkilotchisidir. Jamiyatning o'qituvchi oldiga qo'yadigan acociy talablari quyidagilar:

- shaxsni ma'naviy va ma'rifiy jihatdan tarbiyalashda milliy uyg'onish mafkurasining hamda umuminsoniy boylklarning mohiyatini bilishi, bolalarni mustaqillik g'oyalariga sodiqlik ruhida tarbiyalashi, o'z Vataniga, tabiatga va oilasiga bo'lgan muxabbati;
- kasbiy bilimlarni puxta bilish bilan birga, turli bilimlardan xabardor bo'lishi;
- yosh pedagogik psixologiya, pedagogika va psixologiya, yoshlar fiziologiyasi, maktab gigienasidan o'z kasbiga doir bilimlarga mukammal bilishi;
- o'z kasbi bo'yicha jahon fanida erishilayotgan so'nggi yutuqlar, kompyuter va axborot texnologiyalari yangiliklaridan doimiy xabardor bo'lib borishi;
- ta'lim-tarbiya metodikasidan ko'nikma va malakalarini oshirib borishi;
- o'z kasbiga ijodiy yondashishi;
- pedagogik texnika (mantiq, nutq ta'limining ifodali vositalari) va pedagogik taktga ega bo'lishi;
- o'z bilimi va pedagogik mahoratini doimiy ravishda oshirib borishi.

Muvaffaqiyatli ishlash uchun har bir o'qituvchi pedagogik mahoratga ega bo'lishi zarur. Pedagogik mahoratning asosiy qonuniyati oz mehnat sarf qilib, ulkan natijalarga erishish. Ijodkorlik uning hamisha hamrohi bo'ladi. Pedagogik faoliyatga qiziqqan, qobiliyatli, iste'dodli kishidagina pedagogik mahorat hislatlari shakllanib boradi. Pedagogik faoliyat o'z mohiyatiga ko'ra ijodiy xarakterga ega. O'qituvchi o'quvchi shaxsini shakllantiradi, kutilmagan vaziyatlarda mustaqil qarorlar qabul qiladi, pedagogik muammolarni echadi, o'quv jarayonini mustaqil boshqaradi. Bularning hammasi ijodkorlikning tub mohiyati ishning maqsadi va xarakteri bilan bog'liq.

O'quvchilar bilan olib boriladigan tarbiyaviy faoliyatda, ma'lum maqsadga erishmoq uchun o'qituvchi bolalarni hamkorlik jarayoniga tortishi zarur. O'qituvchi o'quvchilarni o'zi bilan hamkorlik qilishga jalb eta olishda quyidagi vazifalarni bajaradi:

- hamkorlik vujudga kelishi uchun jamoada tashkil etilishi lozim bo'lgan faoliyat o'quvchilar uchun qiziqarli bo'lishi, o'quvchilarning yosh xususiyatlariga va qiziqishlariga to'g'ri kelishi lozim;
- o'quvchilarni biror ishga jalb qilar ekan, o'qituvchi ularga pedagogik va psixologik jihatdan to'g'ri vazifa qo'yishi, yo'l yo'riq ko'rsatishi shart;
- o'quvchilar topshiriqni amalga oshirishga kirishganlarida o'qituvchi bir vaqtning o'zida ham ishtirokchi, ham maslahatchi vazifasini bajaradi.

Ijodiy faoliyat olib boruvchi o'qituvchi faqatgina bolalarni muvaffaqiyatli o'qitish va tarbiyalash, ilg'or o'qituvchilar ish tajribalarini o'rganish bilangina cheklanib kolmasdan, tadqiqotchilik ko'nikma va malakalariga ham ega bo'lishi zarur. Hozirgi zamon o'qituvchisi fan va texnika taraqqiyotining eng so'nggi yutuqlaridan foydalanishi, o'z kasbiy faoliyatida yangi pedagogik texnologiyalarni unumli qo'llay olishi taqozo etiladi.

O'qituvchilik faoliyati faxrli va mas'uliyatli kasb ekanligi hech kimga sir emas. O'qituvchilik faoliyati juda qadimdan mavjud bo'lib, u yuksak darajada qadrlangan va e'zozlangan kasbdir. Chunki, o'qituvchi yosh avlodga bilim bergan, uni ertangi hayotga har tomonlama tayyorlagan. Uning qo'lida ta'lim-tarbiya topgan bola o'z navbatida jamiyatga, uning ijtimoiy iqtisodiy rivojlanishiga katta hissa qo'shgan. Bir o'qituvchi yuzlab, minglab

bolalarning kamol topishida o'z hissasini qo'shgan. Shuning uchun har doim o'qituvchi-murabbiylik faoliyatini kasb qilib olgan kishilar jamiyat va davlat ardog'ida bo'lgan.

Kadrlar tayyorlash milliy dasturining asosiy maqsadi ham har tomonlama etuk, yuksak malakali qadrlar, jumladan pedagog qadrlar tayyorlashga erishishdir.

O'qituvchilik kasbining faxrli jihatlari shundaki, har qanday kasb egasi dastlabki ma'lumotni o'qituvchidan oladi, jamiyat taraqqiyotiga bevosita hissa qo'shadi. Albatta bu kasbning mas'uliyatli jihatlari ham mavjud. Jamiyat uning qo'liga ishongan holda yosh avlodni topshiradi. U jamiyatning ishonchli vakili sifatida yoshlarga bilim berishi, ularda Vatanga, mehnatga bo'lgan ijobiy munosabatlarni shakllantirishi lozim. Bundan tashqari u pedagogik odobga, vijdon pokligiga ega bulmog'i kerak.

#### ***Nazorat savollari:***

1. Nima uchun o'qituvchilik sharafli va mas'uliyatli kasb deyiladi?
2. O'qituvchida bo'lishi lozim bo'lgan shaxsiy va kasbiy fazilatlarga ta'rif bering.
3. O'qituvchilik faoliyati uchun qanday pedagogik bilim va ko'nikmalar zarur?

#### ***2-asosiy savol bayoni.***

O'qituvchining shaxsiy sifat va xususiyatlarini bayon etibgina qolmay, ular tariflanadi, har biriga qisqacha izohlar beriladi. O'qituvchi shaxsiga qo'yiladigan asosiy talabalar belgilab olinadi.

Oliy ta'lim pedagogikasi fanining ta'kidlashicha o'qituvchilik kasbi kishining biologik, anatomo-fiziologik xususiyatlari bilan ham chambarchas bog'liq. Pedagoglik faoliyati bilan shug'ullanuvchilarda qon aylanish sistemasi xastaliklari ko'p uchraydi.

Umuman pedagoglik kasbi o'qituvchidan quyidagi anatomo-fiziologik xususiyatlarni talab etadi.

To'rt muchaning but bo'lishi (qo'l, oyoq); ko'rish, eshitish, nutq organlarining sog'lom bo'lishi; yurak, qon aylanish sistemasining o'z me'yorida ishlashi.

Albatta, bunday talabni qat'iy ravishda har qanday o'qituvchiga qo'yib bo'lmaydi. Chunki, ayrim jismoniy nuqsonlarga ega bo'lsada, o'qituvchilik faoliyatida katta natijalarga erishayotgan kishilarni uchratish mumkin. Insonni ma'lum bir kamchiligi o'rnini boshqa yuksak rivojlangan fazilati bilan to'ldirish mumkin. Bu tabiyat qonuni. Eng asosiysi bolani yoshligidanoq kasbga to'g'ri yo'naltirish muhim ahamiyat kasb etadi. Masalan, shunday kasblar borki, nutq tiniqligi unda etakchi o'rin tutmaydi. O'qituvchilikda esa biror bir harfni ham noto'g'ri talaffuz etish mumkin emas.

O'qituvchi shaxsiy xususiyatlari ichida motiv etakchi o'rinda turadi. Motiv-o'qituvchining hayotda, jamiyatda tutgan o'rnini, intilishlarini belgilab beradi. Ijobiy motivga ega bo'lgan o'qituvchi jamiyat oldida turgan o'z vazifasi va fuqarolik burchini chuqur his etadi, o'z kasbi va o'quvchilarni sevadi, o'z ustida tinmay ishlaydi.

O'qituvchining shaxsiy sifat va xususiyatlariga qo'yidagilarni kiritish mumkin: gumanistik va demokratik yo'nalish, jamiyatda o'z fuqarolik burchini anglab etish, pedagoglik kasbi va bolalarni sevish, pedagogik odob, ma'naviy, eng muhimi bilimga bo'lgan qiziqish va ehtiyoj, tashkilotchilik qobiliyati, o'zini tuta bilish, o'z ma'lumotini oshirish ustida ishlash va hakoza. Bular o'qituvchining eng muhim sifat va fazilatlari desak ham bo'ladi. Aslida, bu sifat va xususiyatlarning soni, miqdori nihoyatda ko'p.

#### ***Nazorat savollari:***

1. O'qituvchi shaxsining anatomo-fiziologik xususiyatlarini aniqlang.
2. O'qituvchining asosiy kasbiy xususiyatlarini bayon eting.
3. O'qituvchi shaxsiga qo'yiladigan talablarni aniqlang.
4. O'zingiz mahoratli deb sanagan biror o'qituvchining egallagan shaxsiy va kasbiy fazilatlarini tahlil qiling.

#### ***3-savol bayoni:***

O'qituvchining kasbiy-pedagogik bilim va ko'nikmalarini guruhlarga ajratib tushuntirish. Ya'ni, o'qituvchi uchun shaxsiy xususiyatlarning o'zi etarli emas, balki

pedagogik faoliyat ko'rsatish uchun umumkasbiy va maxsus bilim va ko'nikmalar ham zarurligi aytib o'tiladi.

O'qituvchining kasbiy pedagogik bilimlari quyidagilarni o'z ichiga oladi: o'qituvchi pedagogika fanining metodologik asoslari, ta'lim va tarbiya jarayonining ichki qonuniyat va qoidalari, maqsad va vazifalari, mazmuni, tashkiliy shakl va usullari: o'quvchi bolalarning yosh psixologiyasi va ularning o'ziga xos xususiyatlarini; bolalar anatomiyasi, fiziologiyasi va maktab gigienasi asoslari; maxsus fanlar nazariyasi va ularni o'qitish metodikasini chuqur bilishi zarur.

O'qituvchi uchun bilimni o'zi etarli emas, balki u nazariyani amaliyot bilan bog'lay olish ko'nikmasiga ham ega bo'lmog'i lozim. Buning uchun unga pedagogik ko'nikmalar kerak bo'ladi.

*Pedagogik ko'nikmalar* - bu turli o'zgaruvchan sharoitlarda pedagogik vazifalarni hal etishga qaratilgan xatti-harakatlar majmuasidir. O'qituvchi pedagogik ko'nikmalarini quyidagi tarkibiy qismlarga ajratish mumkin: tashxislash, loyihalashtirish va rejalashtirish, axborot berish, qadriy- emotsional yo'naltirish, muloqot qila olish, tashkilotchilik va refleksiv ko'nikmalar.

Bu pedagogik ko'nikmalar har bir o'qituvchi faoliyatida alohida o'rin tutadi va biri- ikkinchisini to'ldirib boradi.

1) Tashxislash (diagnostik) ko'nikmasi -o'qituvchining o'quvchilar bilim saviyasi, rivojlanganlik darajalarini aniqlashga qaratilgan hatta-harakatini xarakterlaydi.

2.Loyihalashtirish va rejalashtirish ko'nikmasi- o'qituvchining tashxislash asosida dars loyahasini pedagogik texnologiyalar asosida tuzish, dars konspekti yozish bilan bog'liq ishlarni bajarish.

3. Axborot berish ko'nikmasi - o'quv dasturi materiallarga puxta suyanan holda o'quvchilarga ravon tilda ma'lumot berish, ular bilan teskari aloqa o'rnatishga qaratiladi.

4. Qadriy- emotsional yunaltirish ko'nikmasi- o'quvchilarni umumbashariy va milliy mafkuraviy, ilmiy, madaniy qadriyatlarga nisbatan qiziqish, ehtiyoji va ijobiy munosabatlarini shakllantirishga qaratilgan.

5. Muloqot qila olish ko'nikmasi- bu o'qituvchiga har bir o'quvchi, sinf jamoasi, ularning ota-onalari, pedagogik jamoa bilan to'g'ri munosabat o'rnatishni talab etadi.

6. Tashkilotchilik ko'nikmasi- o'quvchilarning turli faoliyatlari (o'yini, o'quv-bilish, mehnat, sport, badiiy) tashkil eta olishga qaratilgan xatti-harakatlar.

7. Tadqiqotchilik ko'nikmasi-o'qituvchidan doim izlanuvchanlikni, o'z ustida ishlashni, sinov-tajribalar o'tkazib turishini talab etadi.

8. Refleksiv ko'nikma- bu o'qituvchining o'z faoliyat jarayoni, uning natijalarini nazorat qilish, baholash, ularga tuzatishlar kiritish bilan xarakterlanadi.

#### ***Nazorat savollari:***

1. O'qituvchining kasbiy bilimlarini tasniflab bering.
1. O'qituvchi uchun zarur bo'lgan fanlarni aniqlang.
2. Pedagogik ko'nikmalarni ketma-ket bayon qiling.
3. O'qituvchi faoliyatida qaysi ko'nikma muhim o'rin tutishini aniqlang.

## 15-MA'RUZA.PEDAGOGIK QOBILIYATLAR TIZIMI VA KOMMUNIKATIV QOBILIYAT

### Asosiy savollar

1. O'qituvchi qobiliyatida pedagogik qobiliyatning o'rni.
2. Qobiliyatning psixologik-pedagogik tavsifi.
3. Pedagogik qobiliyaning asosiy turlari.Pedagogik muloqot qobiliyatlari.

### *Mavzuga oid tayanch tushuncha va iboralar:*

Kasb mahorati, pedagogik mahorat, optimizm, insonparvar-gumanist. shaxsiy xususiyatlar, gumanistik yo'nalish, kasbiy bilimdonlik, pedagogik qobiliyat, pedagogik texnika, metodologiya, nazariy, uslubiy texnologik bilimlar, faoliyat elementlari, o'z-o'zini

### **1-savol bayoni**

Qobiliyat – shaxsning individual-psixologik xususiyati bo'lib, muayyan faoliyat yuzasidan layoqati va ishini muvaffaqiyatli amalga oshirish sub'ektiv shart–sharoitini ifodalovchi individual psixik sifatlar yig'indisiga aytiladi, zarur bo'lgan bilim, ko'nikma va malakalarni egallash dinamikasidagi farqlarni aniqlaydi. Qobiliyatlar individual-psixologik xususiyat bo'lgani sababli, shaxsning boshqa sifatleri va xususiyatlariga, ya'ni aql sifatlariga, xotira va xarakter xususiyatlariga, his-tuyg'ulariga qarama-qarshi qo'yilmaydi, balki ular bilan bir qatorga qo'yilishi kerak.

Qobiliyatni inson tug'ma, tabiat in'omi sifatida tayyor holda olmaydi, balki hayotiy faoliyati davomida shakllantiradi.

Govard Gardner qobiliyatlarni intellektlar to'plami deb atadi va uning ettita jihatini ajratib ko'rsatdi. Biz intellektning ushbu jihatlaridan oltitasini o'qituvchi pedagogik mahoratini takomillashtirish nuqtai nazaridan tahlil qilishimiz mumkin. Psixolog olim Olga Matveeva ushbu jihatlarni psixologik texnologiya bilan kuchaytirib modifikatsiyalaydi va

O'qituvchining kasbiy faoliyatida muhim ahamiyat kasb etishini ta'kidlab, quyidagi qobiliyatlarni ko'rsatib o'tadi:

1. Muloqot qilish (kommunikativ) qobiliyati: *O'qituvchining o'quvchilar bilan dars va darsdan tashqari jarayonlarda sinfda ijobiy ruhiy iqlim yarata olishi.*

2. Voqealarni oldindan ko'ra olish qobiliyati: *ushbu qobiliyat turi har bir o'qituvchining sergakligida, o'quvchilarning ruhiyatini, ichki dunyosini ko'ra olishida namoyon bo'ladi. Shunda o'qituvchi kim nimaga qodir ekanligini oldindan bashorat qila oladi.*

3. Eshitish va his qilish qobiliyati: *Bunday qobiliyatga ega bo'lgan insonlar musiqani sevishadi, ohangni yaxshi his qilishadi, deklamatsiya asosida yaxshi o'qishadi, eshitgan narsasini xotirada saqlaydi, ayniqsa she'r va qo'shiqlarni sevib tinglaydi.*

4. Kinestetik (teri-muskul) qobiliyat: *o'qituvchining o'z hatti harakatlarini muvofiqlashtirish qobiliyati, harakat ohangini his qilib yo'naltiradi, vaqtni, harakat sur'atini his qilish, maishiy qulayliklarni yarata olish,, hayot marhamatlaridan rohatlanish.*

5. Mantiqiy qobiliyat: *mulohaza yuritishni, raqamlarni, matematikani, murakkab masalalarni sevish, sababiyat va natijalarni tushunish malakasi, voqelikda asosiyni ikkinchi darajalisidan ajrata olish.*

6. Shaxsning ichki qobiliyati: *o'z-o'zini bilish, tushunish va his qilish qobiliyati. Erkin shaxsda qo'rquv yoki noerkinlik tuyg'usi kamdan-kam holda bo'ladi.*

Qobiliyat o'qituvchining individual imkoniyatlarini xarakterlaydi. Bir xil sharoitda qobiliyatli o'qituvchilar o'z faoliyatlarida ham qobiliyati past kishilarga qaraganda ko'proq yutuqlarga erishadilar.

Qobiliyat shaxsning ham umumiy, ham maxsus rivojlanishida tezroq siljib borishini, uning ijrochilik va ijodkorlik faoliyatlarida eng yuqori natijalarga erishishini ta'minlaydi. Qobiliyatli kishi mutaxassislikni tez egallay oladi va yuqori mahoratga erishadi hamda ishlab chiqarish, fan yoki madaniyatga yangilik kirita oladi.

Qobiliyat bilimdan farq qiladi. Bilim – bu ilmiy mutolaa natijasidir, qobiliyat esa kishi psixologik va fiziologik tuzilishining xususiyatidir. Qobiliyat bilim olish uchun zaruriy shart-sharoit bo'lib, shu bilan birga, u ma'lum darajada bilim olish mahsulidir. Umumiy va maxsus bilimlarni o'zlashtirish, shuningdek, kasbiy mahoratni egallash jarayonida qobiliyat mukammallashib va rivojlanib boradi.

Qobiliyatga yaqinroq turadigan tushunchalar ko'nikma va malakalardir. Ko'nikmalar – o'qituvchining kasbiy faoliyati jarayonida hosil qilingan tajriba va bilimlar asosida bajariladigan ishning mukammal usulidir. Malakalar – o'qituvchining ongli faoliyatni bajarishi jarayonida hosil qilingan kasbiy intellektual faoliyatning avtomatlashgan komponentlari yig'indisidir.

Ular o'qituvchining kasbiy faoliyati mexanizmining asosini tashkil qiluvchi jarayonlardir, ular qobiliyat bilan birgalikda pedagogik mahoratga erishishni ta'minlaydilar, buning natijasida o'qituvchi kasbiy faoliyatida ulkan yutuqlarni qo'lga kiritadi. Qobiliyatli, ammo noshud o'qituvchi ko'p narsaga erisha olmaydi. Qobiliyat ko'nikma va malakalarda ro'yobga chiqadi.

Darhaqiqat, qobiliyatli kishining ko'nikma va malakalari ko'p qirrali va mukammallashgan bo'ladi. Ko'nikma va malakalar etarli bo'lmagan qobiliyatni birmuncha to'ldirishi yoki qobiliyatning kamchiligini tuzatishi mumkin. Ko'nikmalarni umumlashtirib mohirlik ham deb ataydilar. Mohirlik ham qobiliyatning o'zginasidir. Demak, qobiliyat ko'nikma va malakalarning paydo bo'lish jarayonida shakllanadi.

Pedagogikada o'qituvchi qobiliyati – bu imkoniyatdir, uning mohirligi zaruriy darajasi faqatgina o'qitish va tarbiyalash jarayonida takomillashib boradi va yutuqlarga erishishida zamin yaratadi. Tug'ma qobiliyatlar zehn deyiladi. Iqtidor, iste'dod, daholik – insonning ijodiy faoliyati jarayonida erishiladigan qobiliyatlarning rivojlanish bosqichlari hisoblanadi. Qobiliyatlar, xarakter kabi shaxsning faqatgina ma'lum faoliyatidagina mavjud bo'lgan sifatlardir.

Psixologiyada qobiliyat – insonning kasbiy bilim, ko'nikma va malakalarni qiyinchiliksiz, osonlik bilan mukammal egallashi va biror faoliyat bilan muvaffaqiyatli shug'ullanishi tushuniladi. U o'qituvchining kasbiy faoliyatida ham yorqin namoyon bo'ladi.

Kasbiy faoliyatning ta'lim mazmunini belgilovchi sifatlari o'qituvchining ijodkorligida namoyon bo'ladi. Ijodkorlik – bu sifat jihatidan yangi, original va takrorlanmas biror yangilikni paydo qiluvchi faoliyatdir.

**Mahsuldor** ijodkorlikda belgilangan har qanday muammo muvaffaqiyatli hal qilinadi; ijod qilishga layoqatli bo'lgan o'qituvchilarning asosiy qismida bu jihatlarni namoyon bo'ladi.

**Evristik** ijodkorlik, jamiyatda ro'y berayotgan kasbiy faoliyatga oid yangiliklarni dadil o'zlashtirish va targ'ib qilishni anglatadi, ya'ni uning asosida g'oyalar (farazlar) hosil qilish jarayonini intensivlashtirish va ularning haqiqatga yaqinligini (ehtimolligini, ishonchliligini) izchil amalga oshirish va bunda yangi holatda dadil harakat qilish qobiliyati, fikrlash jarayoni asosida tafakkurni rivojlantirish kuzatiladi.

**Kreativ** ijodkorlikda o'qituvchi ijtimoiy ahamiyatga ega bo'lgan yangi nazariyalarni yaratadi, o'z fikrlari va takliflari bilan chiqadi, mohir va tajribali, layoqatli o'qituvchilargina bunga erishishi mumkin.

Tabiiy anatomik-fiziologik layoqat nishonalari qobiliyatlarning fiziologik asosini tashkil etadi. Keyinchalik qobiliyatga aylanadigan layoqat nishonalarning majmui insonning iste'dodi deyiladi.

Insondagi bilish va layoqat nishonalari jarayonlarining yig'indisi, iste'dodining yuksak cho'qqisi – uning intellektini belgilaydi. “Intellekt – bu aqlan ish ko'rish, ratsional fikrlash va hayotiy muammolarni mohirona hal qilishning global qobiliyati” (Veksler), ya'ni intellekt insonning atrof muhitga to'liq moslasha olish qobiliyati deb qaraladi.

Intellektning tarkibiy tuzilishi olimlar tomonidan quyidagicha ta'riflanadi:

**1- chizma. Intellektning asosiy sifatleri.**

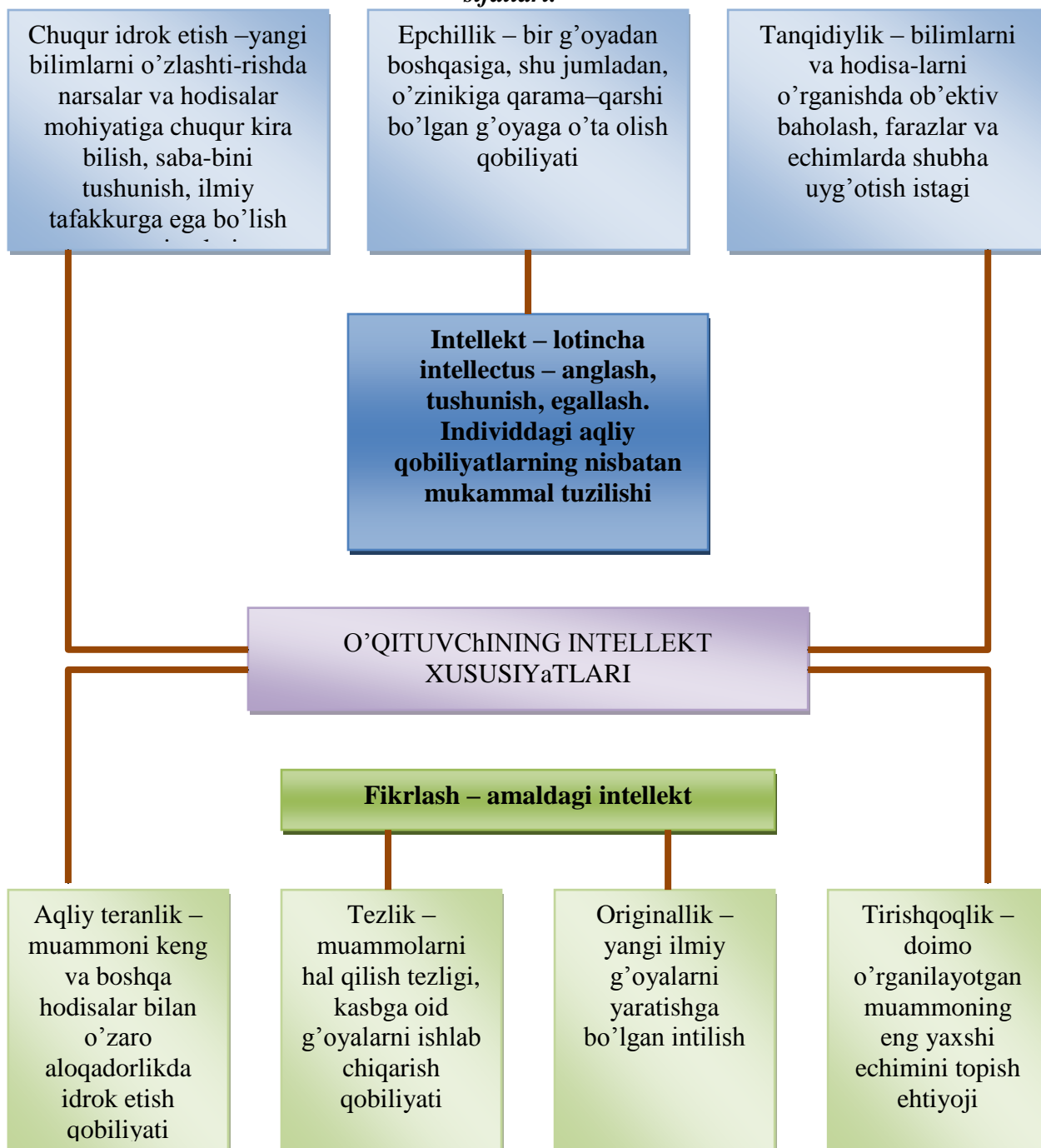

**2- chizma. O’qituvchi intellektiga tavsifnoma.**

Biroq, kishidagi tabiiy layoqat nishonalari mukammal kasbiy faoliyatning muvaffaqiyatli olib borilishini ta’minlamaydi. Kishi o’zidagi layoqat nishonalarni doimiy ravishda rivojlantirib borishi kerak, bu esa faqat shijoatli kasbiy faoliyat jarayonida amalga oshirilishi mumkin.

**2-savol bayoni**

“Kadrlar tayyorlash milliy dasturi”da barkamol, erkin fikrlovchi shaxsni tarbiyalash hamda komil inson g’oyasi – milliy va umumbashariy mohiyatga ega bo’lgan, odamzodga xos eng yuksak ma’naviy ezgulikka undaydigan olijanob g’oya sifatida ulug’langan. Mazkur g’oyani yosh avlod ongiga singdirishda o’qituvchi kadrlarning roli beqiyos. Bu esa ulardan

avvalo mukammal kasb qobiliyatiga ega bo'lishni, bilimi, mahorati, ilmiy-nazariy va amaliy salohiyatidan oqilona foydalanishni taqozo etadi. Respublikamiz Prezidenti I.A.Karimov ta'kidlaganidek: «*Biz iqtisodiy o'nnglanish, iqtisodiy tiklanish, iqtisodiy rivojlanishni ma'naviy o'nnglash, ma'naviy poklanish, ma'naviy yuksalish harakatlari bilan tamomila uyg'un bo'lishni*»<sup>11</sup> - istayotgan bir davrda yashayapmiz. Bu istak esa yoshlar ta'lim – tarbiyasi bilan shug'ullanayotgan kasb egalarini yuksak kasbiy tayyorgarlikka, g'oyaviy – siyosiy e'tiqodga, tashkilotchilik va boshqaruvchilik malakalariga ega bo'lish lozimligini taqozo qilmoqda. Chunonchi, bu hol ta'lim tizimi va kasb-hunar ta'limi muassasalari yangilanayotgan, ta'lim - tarbiyaning mazmuni, shakli, usullari, vositalari majmuiga, o'quv – tarbiya jarayoniga o'zbekona urf – odatlar faol kirib borayotgan bir sharoitda yuz bermoqda. Bu o'zgarishlar har bir o'qituvchini yangicha fikrlashga, sharqona ish yuritishga, tadbirkorlikka, ishbilarmonlikka, ma'naviy – ma'rifiy ishlarning faol ishtirokchisi bo'lishga undaydi. Shuning uchun ham bugungi kunda o'tgan davrdagidan ko'proq pedagogika fani oldida yangicha fikr yuritadigan o'qituvchi - tarbiyachini tayyorlash, uning kasbiy mahorati va malakasini takomillashtirish uchun o'qitish va tarbiyalashning zamonaviy shakl, usul, vositalarini ishlab chiqish juda muhimdir. Biz yuqorida ta'kidlaganimizdek, o'qituvchilik kasbini tanlagan har bir yigit va qiz o'ziga shu kasbni sevishi yoki sevmasligi to'g'risida savol beradi. Zero masalaning yana bir muhim tomoni borki, bu bo'lajak o'qituvchi pedagogik qobiliyatga egami yoki yo'qmi, degan muammo paydo bo'ladi. Vaholanki har bir kasb, qobiliyat orqali egallanadi va mukammal o'rganiladi.

Pedagogik qobiliyatlar o'z funksiyasiga ko'ra **umumiy va maxsus** turlarga bo'linadi.

Umumiy qobiliyatlar mavjud bo'lganda o'qituvchi o'z pedagogik kasbiy faoliyatini mukammal egallab, mohirona olib borish bilan birga, boshqa turli xil faoliyatlar bilan ham muvaffaqiyatli shug'ullanadi.

Umumiy qobiliyatga ega bo'lgan o'qituvchilar ta'lim-tarbiya jarayonida har qanday qiyinchilik va ziddiyatlarni qiynalmasdan bartaraf etadilar.

O'qituvchining pedagogik qobiliyatini tahlil qilgan N.V. Kuzmina shunday yozadi: *“Ta'lim – tarbiyada ro'y beradigan ko'pgina kamchiliklar o'qituvchi o'z pedagogik qobiliyatining amaliy yo'nalishlarini yaxshi bilmasligi, iste'dodning o'qituvchida yo'qligi natijasida ro'y beradi”*.

Maxsus qobiliyatga ega bo'lgan o'qituvchilar faqat o'zlari egallagan kasbiy yo'nalishlari bo'yicha muayyan faoliyat bilan muvaffaqiyatli shug'ullanadilar.

**Biror faoliyatning muvaffaqiyatli, mustaqil va mukammal bajarilishini ta'minlaydigan noyob qobiliyatlar birikmasi talant deyiladi.**

---

<sup>11</sup> Каримов И.А. Ўзбекистоннинг сиёсий – ижтимоий ва иқтисодий истиқболининг асосий тамойиллари. – Т.:“Ўзбекистон”, 1995, 47-бет

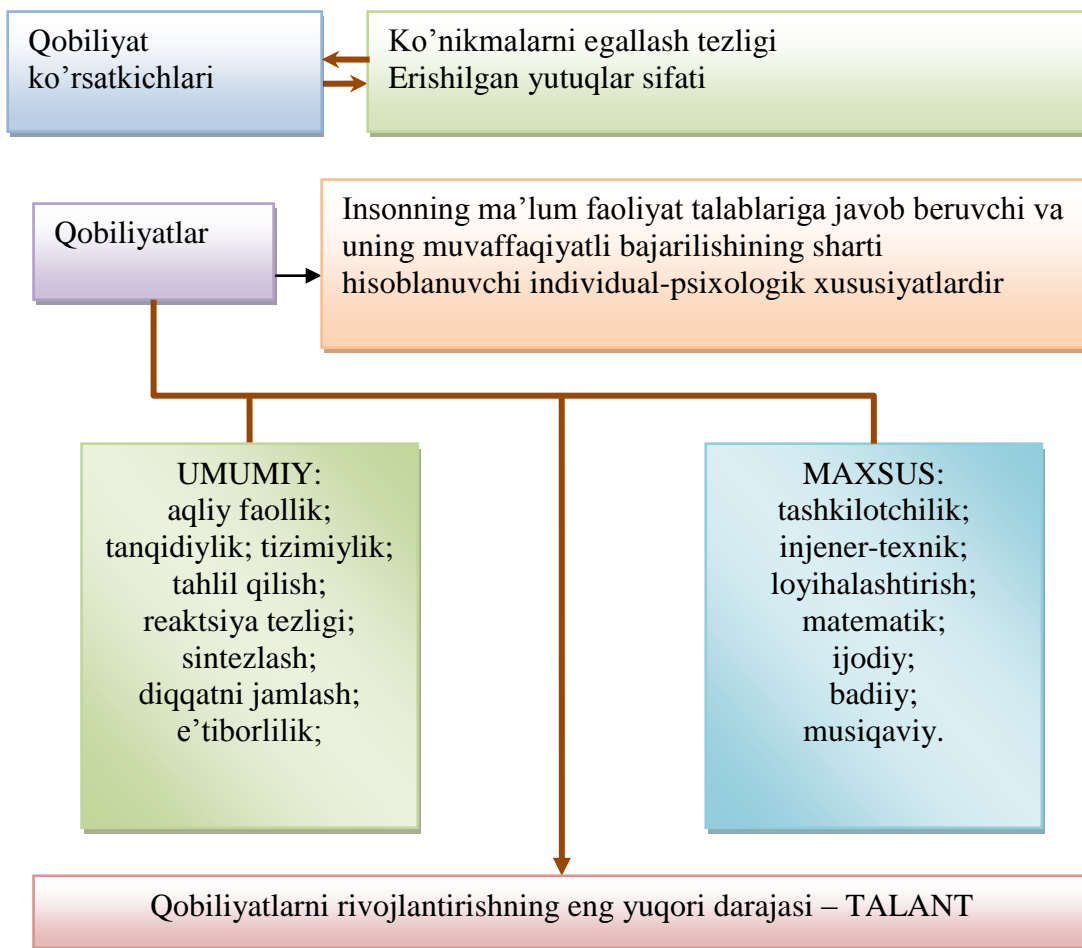

### 3–chizma. Shaxs qobiliyatlari, tabiiy iste'dodlar va ularning farqi.

Barcha mutaxassisliklarda bo'lgani kabi o'qituvchilik kasbida ham pedagogik qobiliyat – uning shaxsiy iste'dod xususiyatlarini belgilab, kasbiy faoliyat turini muvaffaqiyatli amalga oshirishda sub'ektiv shart - sharoitlar yaratadi.

Har qanday qobiliyat – shaxsga tegishli bo'lgan murakkab tushunchadir, u faoliyatning talablariga mos xususiyatlar tizimini o'z ichiga qamrab oladi.

Har qanday faoliyat ham murakkab bo'lib, u kishiga turli-tuman talablar qo'yadi. Agar shaxs xususiyatlari tizimi shu talablarga javob bera olsa, kishi faoliyatni muvaffaqiyat bilan amalga oshirishda o'z qobiliyatini ko'rsata oladi, agar xususiyatlaridan qaysi biri rivojlanmagan bo'lsa, shaxs mehnatining muayyan turiga nisbatan kam qobiliyatli, deb xarakterlanadi.

**Mana shuning uchun ham qobiliyat deganda birorta xususiyatning o'zini emas, balki inson shaxsining faoliyat talablariga javob bera oladigan va shu faoliyatda yuqori ko'rsatkichlarga erishishni ta'minlay oladigan xususiyatlar ansambli yoki sintezini tushunish lozim.**

O'qituvchi qobiliyatini o'rganishda xususiyatlar «ansambli» iborasi shuning uchun ham ishlatiladi, bunda xususiyatlarning oddiygina birgalikda mavjud bo'lishini emas, balki ularning uzviy bog'langan bo'lishini, muayyan tizimda o'zaro ta'sir qilishini ko'zda tutiladi. Bu tizimda xususiyatlardan biri oldingi o'ringa chiqib, etakchi xususiyatga ega bo'lsa, ayni vaqtda boshqalar uchun yordamchi xususiyatlar rolini o'ynaydi.

Kishining qobiliyati juda katta ijtimoiy va shaxsiy ahamiyatga ega. Qobiliyat yuqori mehnat unumdorligini ta'minlashga, binobarin, ijtimoiy boylikning son va sifat jihatidan tez o'sishiga, jamiyat taraqqiyotiga yordam beradi. Shuning uchun ham bo'lajak o'qituvchilarning zakovati, qobiliyatini ochish hamda ulardan o'z o'rnida foydalanishini o'rganib olishi zarur ekanligi haqidagi masala qat'iy talab qilinadi. O'qituvchining pedagogik



mahoratni takomillashtirishida qobiliyat bilim olish va malaka hosil qilishni ta'minlaydi. Qobiliyatli kishining yuqori unumli mehnati uni moddiy hayot darajasi bilan ta'minlaydi.

Ta'kidlash joizki, kobiliyatli o'qituvchiga pedagogik faoliyat va mehnat engilroq bo'ladi va u kamroq charchaydi, chunki sevimli mehnati unga huzur-halovat bag'ishlaydi.

Qobiliyat bilim, ko'nikma va malakalar mahsuli, shu bilan birga faoliyat usullarini egallash tezligi, teranligi va mustahkamligida namoyon bo'ladi.

O'qituvchining o'quvchilar bilan muloqoti yuksak darajada muvaffaqiyatli bo'lishi uning pedagogik qobiliyatga qanchalik ega ekanligiga bog'liq. Maktab o'qituvchisining faoliyati yosh avlodni ma'naviy barkamol shaxs darajasida tarbiyalashda va kasbiy bilimlarni chuqur egallagan kadrlarni tayyorlashda namoyon bo'ladi. Buning muvaffaqiyati o'qituvchining pedagogik qobiliyatiga bog'liq. Qobiliyat kasbiy faoliyat jarayonida sayqallanib boradi. Buning uchun o'qituvchida layoqat, zehn, qiziqish bo'lishi kerak.

### **3-savol bayoni**

Pedagogik–psixologiyada o'qituvchi qobiliyatining cheklangan turlari yo'q. Pedagogik qobiliyat turlari fanning, jamiyatning rivojlanishiga qarab ko'payib va o'zgarib turishi mumkin. Falsafada qobiliyat uzoq vaqtgacha “o'zgarimas irsiyat” nasldan – naslga o'tuvchi jarayon sifatida talqin etilgan. Olimlarning uzoq yillar olib borgan ilmiy-tadqiqotlari va kuzatishlari natijasida **pedagogik qobiliyatning quyidagi asosiy sifatlari** ajratib ko'rsatilgan:

1. O'z kasbiga muhabbat, o'quvchilarni seva olishi.
2. O'z mutaxassislik fanini yaxshi bilishi, unga qiziqishi.
3. Pedagogik taktga (odob va nazokat) ega bo'lish.
4. Bolalar jamoasiga singib keta olish.
5. O'z mehnatiga ijodiy yondashish.
6. Javobgarlikni his etish.
7. Tarbiyaviy bilimlarni egallaganligi.

O'qituvchi faoliyatidagi pedagogik qobiliyatning o'ziga xos tizimlari mavjud. Qobiliyatlar tizimi quyidagi xususiyatlari bilan farq qilinadi:

- asosiy xususiyatlar;
- tayanch xususiyatlar;
- etakchi xususiyatlar;
- yordamchi xususiyatlar.

Pedagogik qobiliyatlar faqat pedagogik faoliyatning samarali bo'lishini va shart-sharoitini ifodalamasdan, balki ko'p jihatdan muvaffaqiyatli ishlashning natijasi hamdir. Pedagogik qobiliyatda o'qituvchining o'zaro fikr almashuvi bilan bog'liq xususiyatlari asosiy rol o'ynaydi.

Quyidagi pedagogik qobiliyatning **asosiy xususiyatlari** o'qituvchining yuksak pedagogik-psixologik bilimlari natijasida doimiy shakllanib boradi:

**Kommunikativ qobiliyat:** o'qituvchining pedagogik jamoa va ota-onalar, mahalla ahli bilan bo'ladigan o'zaro muloqotida ularning ruhiy holatlarini tushunish va ularga hamdard bo'lish, muloqotga kirishishida pok ko'ngillilik. O'qituvchi bunda psixologik bilimlarga ega bo'lishi, muomala madaniyatini muntazam o'zida shakllantirib borishi lozim.

**Pertseptiv qobiliyat:** tashqi olamni va muhitni sezish, idrok etish, ya'ni kuzatuvchanlik muhim rol o'ynaydi. O'qituvchining shijoati natijasida rivojlanadi, takomillashadi. O'qituvchi o'quvchining psixologiyasini, psixik holatini o'ziga singdirib idrok etadi, sinf jamoasining holatiga pedagogik vaziyatiga odilona baho beradi.

**Empatik qobiliyat:** bolalarga bo'lgan muxabbatdan kelib chiqadigan o'quvchilarning his-tuyg'usini, psixologik holatlarini qalbdan his etish, tushunish, idrok etish, ularga achinish xususiyatlaridir.

**Ta'lim jarayonini muqobillashtirish qobiliyati:** o'qituvchi o'z bilimini o'quvchi ongi va tafakkuriga kam kuch sarflash evaziga etkaza olishi, ta'lim va tarbiyada belgilangan muddatda maqsadga erishish qobiliyatidir.

Didaktik qobiliyat: o'quvchilar bilan muloqot qilishda, pedagogikaning ta'lim va tarbiyaviy qonuniyatlarini hamda metodlarini chuqur o'zlashtirgan holda samarali dars berish qobiliyatidir. Shuningdek, dars pedagogik texnologiyalar asosida jahon andozalariga, hozirgi zamon talablariga javob berishi kerak.

Tashkilotchilik qobiliyati: pedagogik qobiliyatning tarkibiy qismidir. U sinf o'quvchilarining o'qituvchi tomonidan turli jamoat ishlariga, to'garaklarga jalb qila olishida, sinf jamoasining har bir o'quvchiga faol vaziyatni ta'minlab berishida namoyon bo'ladi.

Konstruktiv qobiliyat: o'qituvchining ongli ravishda yuzaga keltirilgan kasbiy pedagogik vaziyat bosqichlarini oldindan rejalashtira olishi.

Bilish qobiliyati: o'qituvchining o'z fanini va boshqa fanlarni chuqur bilishida, o'zlashtirishida namoyon bo'ladi.

Anglash (tushunish) qobiliyati: o'qituvchining ziyrakligida, voqea va xodisalarga adolatli munosabatda bo'lishi.

Pedagogik qobiliyatlarning **tayanch xususiyatlari** kuzatuvchanlik – ko'ra bilish ko'nikmasidir.

Bu – individual narsaning o'ziga xos tomonini, ijodiy faoliyat uchun boshlang'ich materialni ko'ra bilish demakdir. Rassomning kuzatuvchanligi, tabiatshunos olimning kuzatuvchanligidan farq qilishi o'z-o'zidan ravshan. Ularning kuzatuvchanligi turlicha yo'nalishda bo'lganligi sababli, ularning har biri o'z tafakkuri va dunyoqarashiga ega.

Qobiliyatning **etakchi xususiyati** ijodiy tasavvur qilishdir. Bu xususiyat faqat rassomga, matematika o'qituvchisiga, adabiyotshunosga xos bo'lmasdan, balki aynan barcha fan o'qituvchilariga ham tegishli.

Har qanday kasb sirlarini mukammal egallash uchun qobiliyat kerak. Pedagogik qobiliyat sog'lom o'qituvchidagina shakllanadi. Biroq u yuqori, o'rtacha va past darajada bo'lishi mumkin. Ushbu turli darajadagi qobiliyatlarda mujassamlashgan hislatlar va xususiyatlar orasida ba'zilar yordamchi rol o'ynaydi.

Pedagogik qobiliyatlar tizimiga kiradigan **yordamchi xususiyatlar** va hislatlar quyidagilardan iborat:

○ aql–idrokning muayyan turlari, hozirjavoblik; kamchiliklarga tanqidiy e'tibor, sobitqadamlik;

○ o'qituvchining nutqi: notiqlik san'ati, so'z boyligining teranligi;

○ aktyorlik xususiyati: mimika va pantomimika, xayoliy fantaziya ishlata olish, ruhiy hissiyotni jilovlay olish.

○ pedagogik takt va pedagogik nazokatga ega bo'lish.

**Asosiy adabiyotlar:**

- Barkamol avlod orzusi. T., «Sharq» nashriyoti, 1998. 12 b.
- Avloniy A. Turkiy guliston yoxud axloq T., 1996. 19 b.
- Qudratov A. Nutq madaniyati asoslari. T., 1999. 26-32 b.
- Osnovo' pedagogicheskogo masterstva. M., 1989. 47-61 s.
- Qo'shimcha adabiyotlar:
- G'oziev. E. Pedagogik-psixologiya asoslari. T., 1997. 28-30 b.

## 16-MA'RUZA.KASBIY PEDAGOGIKA MAHORAT VA MULOQAT USULBLARI

### Asosiy savollar.

1. Kasbiy mahorat haqidagi ta'riflar.
2. Pedagogik mahorat komponentlari: insonparvarlik, pedagogik bilimlar, pedagogik qobiliyat, pedagogik texnikani o'rganish
3. Kasbiy pedagogik faoliyatning kontseptual asoslari

### Tayanch tushuncha va iboralar.

Konstruktiv, tashkiliy, gnostik, kommunikativ, pedagogik qobiliyat, kasbiy mahorat, insonparvarlik, pedagogik bilimlar, pedagogik texnika

**Darsning maqsadi:** O'qituvchi pedagogik faoliyatining tarkibiy qismlari: konstruktiv, tashkiliy, gnostik, kommunikativ. O'qituvchining pedagogik qobiliyati. O'qish va o'qitish bo'yicha qobiliyatlar, tarbiya jarayoniga yo'naltirilgan pedagogik qobiliyatlar. Pedagogik muloqot qobiliyatlari va faoliyatga ega bo'lgan o'qituvchi fanni o'quv kursi hajmidagina emas, balki ancha keng va chuqurroq bilishi, o'z fani sohasidagi kashfiyotlarni hamisha kuzatib borishi, materialni ipidan ignasigacha bilishi, unga nihoyatda qiziqishi, oddiy tadqiqot ishlarini oliyub borishi to'g'risida tushunchalar xosil qilish.

Kasbiy mahorat haqidagi ta'riflar. Pedagogik mahorat komponentlari: insonparvarlik, pedagogik bilimlar, pedagogik qobiliyat, pedagogik texnika o'rganish. Tarbiyalanuvchilarga murojaat qilishning to'g'ri stili va tovush ohangini tanlab ola bilishi, o'quvchilar hatti-harakatlariga o'zining munosabatini ko'rsata olishi, sezgi tempi (yuksakligi), boshqarish ko'nikmalarini boshqarishni bilish.

### 1-savol bayoni.

O'qituvchi barkamol avlodni tarbiyalash jarayonida ishtirok etar ekan, nafaqat ma'naviy-axloqiy madaniyati bilan atrofdagilarga o'rnak bo'lishi, shu bilan birga, pedagogik mahoratini namoyon eta olishi, yetuk pedagog sifatida malakali kadrlarni tayyorlash ishiga o'zining munosib hissasini qo'shishi zarur. O'qituvchi pedagogik faoliyatining tarkibiy qismlari konstruktiv, tashkiliy, gnostik, kommunikativdan iborat. Quyidagi 10-jadvalda ifodalangan:

10-jadval

O'qituvchi pedagogik faoliyatining tarkibiy qismlari

Pedagogik faoliyatning tarkibiy qismlari	O'qituvchi pedagogik faoliyatining tarkibiy qismlari mazmuni
O'qituvchi uchun zarur bilimlar (gnostik)	Pedagogika va psixologiya fanining metodologik asoslarini egallash
	O'quvchi rivojlanishining psixologik, fiziologik xususiyatlarini bilish
	Dars o'tishning pedagogik-psixologik yo'llarini bilish
	Tarbiyaning mohiyati, uning maqsad, vazifalari va metodlarini bilish
	Turli guruh o'quvchilari bilan tarbiyaviy ishlar olib borish metodikasini bilish
Konstruktiv	Fan va madaniyat sohasida umumiy bilimlarni egallab borish
	Tarbiyaviy ishlarni rejalashtira bilish
	O'quv shaxsini jamoa sharoitida tarbiyalanishning individual rejasini amalga oshira bilish
Tashkiliy	Har xil rolli o'yinlar orqali o'quvchilar tarbiyasini muvaffaqiyatli amalga oshirish
	O'quvchilarning jamoachilik faoliyatini uyushtira bilish, ularning ijtimoiy faolligini rivojlantirish
	Kuratorlik ishlarini faol amalga oshira bilish

	O'quvchilarga berilgan jamoa topshiriqlarini bajarilishini nazorat qilish va amaliy yordam bera olish
	Jamoatchilik va ota-onalar o'rtasidagi ishlarni tashkil eta bilish
Kommunikativ	O'quvchilar, ota-onalar, o'qituvchilar va jamoatchilik vakillari bilan munosabat va aloqalar o'rnatish
	O'quvchilar fikrini tushunish va o'z fikrini nutq, til vositalari orqali tushuntira bilish
	O'quvchilar jamoasini, qiziqishlarini, ichki munosabatlarini idora qila bilish
	O'quvchilar bilan yaqin munosabatda bo'lish va ularda o'ziga nisbatan mehr-ishonch, hurmat kabi xislatlarni uyg'ota bilish

## 2-savol bayoni.

Qobiliyat malaka va uddaburonlikdan farq qiladi. Malaka va uddaburonlik mashq, o'qish natijasi hisoblansa, qobiliyatning rivojlanishi uchun esa yana iste'dod, layoqat va zehn, ya'ni inson nerv tizimida anatomo-fiziologik xususiyat ham bo'lishi zarur.

Pedagogik faoliyatning samarali bo'lishi uchun o'qituvchida qobiliyatning quyidagi 11-jadvalda ifodalangan turlari mavjud bo'lmog'i lozim:

11-jadval

O'qituvchining pedagogik qobiliyati

Pedagogik qobiliyatlar	Pedagogik qobiliyatlarning mazmuni
Bilish qobiliyati	bunday qobiliyatga ega bo'lgan o'qituvchi fanni o'quv kursi hajmidagina emas, balki ancha kenga va chuqurroq biladi, o'z fani sohasidagi kashfiyotlarni hamisha kuzatib boradi, materialni ipidan ignasigacha biladi, unga nihoyatda qiziqadi, ilmiy tadqiqot ishlarni ham bajaradi
Tushuntira olish qobiliyati	o'quv materialini o'quvchilarga tushunarli qilib bayon eta olish, o'quvchilarda mustaqil ravishda to'g'ri fikrlashga qiziqish uyg'otish qobiliyati. O'qituvchi zarur hollarda o'quv materialini o'zgartira olishi, qiyin narsani oson, murakkab narsani oddiy, noaniq narsani tushunarli qilib o'quvchilarga yetkaza olishi lozim
Kuzatuvchanlik qobiliyati	o'quvchi shaxsini va uning vaqtinchalik ruhiy holatlarini juda yaxshi tushuna bilish bilan bog'liq bo'lgan psixologik kuzatuvchanlik
Nutq qobiliyati	nutq yordamida, shuningdek, imo-ishora vositasida o'z fikr va tuyg'ularini aniq va ravshan ifodalash qobiliyati
Tashkilotchilik qobiliyati	birinchidan, o'quvchilar jamoasini uyushtirish, jiplashtirish, muhim vazifalarni hal etishga ruhlantirish, ikkinchidan, o'z ishini uyushtirishni nazarda tutadi
Obro' orttira olish qobiliyati	o'quvchilarga bevosita emotsional-irodaviy ta'sir ko'rsatish va shu asnoda obro' qozona olishdir
To'g'ri muomala qila olish qobiliyati	bolalarga yaqinlasha olish, ular bilan pedagogik nuqtai nazardan juda samarali o'zaro munosabatlar o'rnatish, pedagogik nazokatning mavjudligi
Kelajakni ko'ra bilish qobiliyati	o'z harakatlarining oqibatini ko'ra bilishda, o'quvchining kelgusida qanday odam bo'lishini tasavvur qila olishida, tarbiyalanuvchida qanday fazilatlarini taraqqiy ettirish lozimligini oldindan aytib bera olishda ifodalanadi
Diqqatni taqsimlay olish qobiliyati	o'qituvchi uchun diqqatning barcha xususiyatlari - hajmi, kuchi, ko'chuvchvnligi, idora qilina olishi, safarbarligi kabilarning taraqqiy etgan bo'lishi muhimdir.

### 3-savol bayoni.

*Pedagogik mahorat* - yuksak pedagogik tafakkur, ta'lim-tarbiya jarayoniga ongli, ijodiy yondashuv, metodik bilimlarni samarali qo'llay olish qobiliyati bo'lib, u doimiy ravishda pedagogik bilimlarni oshirib borish, yangiliklardan xabardor bo'lish, ilg'or texnologiyalarni o'zlashtirish asosida tarkib topadi. Yosh, shuningdek, ta'lim muassasasida bir necha yillik mehnat stajiga ega bo'lgan o'qituvchilarning pedagogik mahoratga ega bo'lishlari o'zini kasbiy jihatdan takomillashtirish yo'lida bir qator shartlarga amal qilishi hisobiga ta'minlanadi. Ular quyidagilardan iborat:

1. *Mustaqil o'qib-o'rganish* (pedagogika fanida ro'y berayotgan yangiliklar haqida ma'lumotlarni beruvchi yangi adabiyotlar, Internet materiallari, vaqtli matbuot sahifalarida chop etilayotgan ma'lumotlar, shuningdek, ilg'or texnologiyalar bilan tanishib borish, ularda ilgari surilayotgan g'oyalarni umumlashtirish, xulosalash asosida mustaqil loyihalarni tayyorlash).
2. *Hamkasb tajribali o'qituvchilar faoliyatini o'rganish* (ta'lim muassasasidan chetga chiqmagan holda tashkil etilib, vaqt, shuningdek, iqtisodiy nuqtai nazardan samarali sanaladi. Tajribali o'qituvchilar faoliyatini o'rganish ular tomonidan tashkil etilayotgan mashg'ulotlarni kuzatish, tahlil qilish asosida amalga oshiriladi. Bu borada olingan taassurotlarni umumlashtirish asosida xulosa chiqarish maqsadga muvofiqdir).
3. *Pedagog xodimlarni qayta tayyorlash va malakasini oshirish kurs* (institut)larida kasbiy malakalarini oshirish.
4. *Doimiy ravishda ilmiy anjumanlar* (nazariy va amaliy konferensiya hamda seminarlar, pedagogik o'qish hamda treninglar)da faol ishtirok etish.
5. *Respublika hamda rivojlangan xorijiy mamlakatlarning yetakchi ta'lim muassasalarida* ularning ish tajribalarini o'rganish (stajirovka).

Ayni vaqtda, respublikada, 'Ustoz' jamg'armasining homiyligida ta'lim muassasalarining o'qituvchilar rivojlangan xorijiy mamlakatlarda bo'lib, ularning ta'lim tizimi va ish tajribalarini o'rganmoqdalar.

Pedagogik mahoratni egallashda, guruhli va ommaviy tadbirlarda ishtirok etish ijobiy natijalar beradi. Binobarin, bunday muhitda o'zaro fikr almashish, shaxsiy mulohazalarni boshqalar tomonidan bildirilayotgan qarashlar bilan taqqoslab, ularning to'g'riligi, haqqoniyligiga ishonch hosil qilish, mavjud bilimlarni yanada boyitish, xato yoki kamchiliklarni aniqlash hamda ularni barataraf etish yo'llarini topish imkoniyati mavjud.

Pedagogik mahoratga ega bo'lish ta'lim-tarbiya samaradorligini ta'minlash garovi bo'libgina qolmay, ayni vaqtda o'qituvchining jamoadagi obro'-e'tiborini ham oshiradi, o'quvchilarga unga nisbatan hurmat yuzaga keladi.

Kasbiy mahoratni oshirish yo'lida amaliy harakatlarni tashkil etish pedagogik faoliyatda yo'l qo'yilgan yoki qo'yilayotgan xatolardan holi bo'lish, o'quvchilar, hamkasblar hamda otanalar bilan munosabatda muvaffaqiyatlarga erishish imkoniyatini yaratadi.

### 4-savol bayoni.

Bizning nazarimizda, *zamonaviy o'qituvchi-bakalavr qiyofasida* quyidagi fazilatlar namoyon bo'la olishi kerak (so'z yuritilayotgan sifatlar mohiyatan o'qituvchi-bakalavr tomonidan amalga oshirilishi zarur bo'lgan vazifa, burch va mas'uliyatlarini ifodalaydi):

1. O'qituvchi jamiyat ijtimoiy hayotida ro'y berayotgan o'zgarishlar, olib borilayotgan ijtimoiy islohotlar mohiyatini chuqur anglab yetishi hamda bu borada o'quvchilarga to'g'ri, asosli ma'lumotlarni bera olishi lozim.
2. Zamonaviy o'qituvchining ilm-fan, texnika va texnologiya yangiliklari va yutuqlaridan xabardor bo'lishi talab etiladi.
3. O'qituvchi o'z mutaxassisligi bo'yicha chuqur, puxta bilimga ega bo'lishi, o'z ustida tinimsiz izlanishi lozim.
4. O'qituvchi pedagogika va psixologiya fanlari asoslarini puxta bilish, ta'lim-tarbiya jarayonida o'quvchilarning yosh va psixologik xususiyatlarini inobatga olgan holda faoliyat

tashkil etishi kerak.

5. O'qituvchi ta'lim-tarbiya jarayonida eng samarali shakl, metod va vositalardan unumli foydalana olish imkoniyatiga ega bo'lmog'i lozim.
6. O'qituvchi ijodkor, tashabbuskor va tashkilotchilik qobiliyatiga ega bo'lishi shart.
7. O'qituvchi yuksak darajadagi pedagogik mahorat, chunonchi, kommunikativlik layoqati, pedagogik texnika (nutq, yuz, qo'l-oyoq va gavda harakatlari, mimika, pantomimika, jest) qoidalari chuqur o'zlashtirib olishga erishishlari lozim.
8. O'qituvchi nutq madaniyatiga ega bo'lishi zarur, uning nutqi quyidagi xususiyatlarni o'zida aks ettira olishi kerak:
  - ✓ nutqning to'g'riligi;
  - ✓ nutqning aniqligi;
  - ✓ nutqning ifodaviyligi;
  - ✓ nutqning sofliigi (uning turli sheva so'zlaridan holi bo'lib, faqat abadiy tilda ifoda etilishi); jargon (muayyan kasb yoki soha mutaxassisliklariga xos so'zlar); varvarizm (muayyan millat tilida bayon etilayotgan nutqda o'zga millatlarga xos so'zlarni noo'rin qo'llanilishi); vulgarizm (haqorat qilish, so'kishda qo'llaniladigan so'zlar) hamda konselyarizm (o'rni bo'lmagan vaziyatlarda rasmiy so'zlardan foydalanish) so'zlardan holi bo'lishi, o'qituvchining nutqi sodda, ravon va tushunarli bo'lishi kerak;
  - ✓ nutqning ravonligi;
  - ✓ nutqning boyligi (hikmatli so'zlar, ibora va maqollar, matallar hamda ko'chirma gaplardan o'rinli va samarali foydalana olish).
9. O'qituvchi kiyinish madaniyati (sodda, ozoda, bejirim kiyinishi), ta'lim- tarbiya jarayonida o'quvchining diqqatini tez jalb etuvchi turli xil bezaklar (oltin, kumush taqinchoqlar)dan foydalanmasligi, fasl, yosh, gavda tuzilishi, yuz qiyofasi, hatto, soch rangi va turmagiga muvofiq ravishda kiyinishni o'zlashtirishga erishishi lozim.
10. O'qituvchi shaxsiy hayotda pok, atrofdegilarga o'rnak bo'la olishi lozim.

O'qituvchi pedagogik muloqot jarayonining faol ishtirokchisi sifatida o'zida bir qator sifatlarining tarkib topishiga erishishi zarur. Chunonchi, u eng avvalo, mulohazali, bosiq, vaziyatni to'g'ri baholay oladigan, mavjud ziddiyatlarni barataraf etishning uddasidan chiqa olishi zarur. O'quvchi, ota-onalar hamda hamkasblari bilan mulohot jarayonida fikrini aniq va to'la bayon etilishiga ahamiyat qaratishi maqsadga muvofiq. Ular bilan munosabat jarayonida so'zni salbiy holatlar haqidagi dalillarni keltirishdan emas, aksincha, o'quvchi (yoki hamkasbi, ota-onalar)ning muvaffaqiyatlarini e'tirof etishi, ularning yanada boyishiga ishonch bildirishi u bilan tillasha olishiga imkon beradi. Muloqot jarayonida o'qituvchining so'zlaridan suhbatdoshiga nisbatan xayrihohlik, samimiylilik, do'stona munosabat sezilib turishi, shuningdek, imkon qadar ko'tarinki kayfiyatda bo'lishi zarur.

O'qituvchi shaxsining mazkur talablarga muvofiq keluvchi qiyofasi uning o'quvchilar, hamkasblar hamda ota-onalar o'rtasida obro'-e'tibor qozonishini ta'minlaydi.

#### ***Nazorat savollar:***

1. O'qituvchi pedagogik faoliyatining qanday tarkibiy qismlari mavjud?
2. Konstruktiv malakalar deganda nimani tushunasiz?
3. Tashkiliy, gnostik, kommunikativ malakalarning bir-biridan qarqi jihatlari mavjudmi?
4. O'qituvchining qanday pedagogik qobiliyatlari mavjud?
5. O'qish va o'qitish bo'yicha qobiliyatlar deganda nimni tushunasiz?
6. Tarbiya jarayoniga yo'naltirilgan pedagogik qobiliyatlar-chi?
7. Pedagogik muloqot qobiliyatlari qanday qobiliyatlar?
8. Kasbiy mahorat nima?
9. Pedagogik mahorat komponentlariga nimlar kiradi?

#### ***Mustaqil ish topshiriqlar:***

O'qituvchi MA'RUZA.ni "Kungaboqar" metodidan foydalanib, yoriting.  
Zamonaviy o'qituvchi qiyofasini Nima uchun? sxemasida ifodalang:  
Mavzu: Zamonaviy o'qituvchi

## 17-MA'RUZA. . KASB TA'LIMI DUAL TIZIMI

### Asosiy savollar.

1. Kasb-hunar ta'limini bevosita ishlab chiqarish jarayonlari bilan bog'liqligi.
2. Ta'limni ishlab chiqarish orqali amalga oshirish shakllari, turlari.
3. O'rta maxsus kasb-hunar ta'limi bitiruvchilarining ishlab chiqarishga moslashganligi.

### Tayanch tushuncha va iboralar.

Ishlab chiqarish, kasb ta'limi, moslashuvchanlik, "Dual tizim"

**Darsning maqsadi:** Kasb-hunar ta'limini bevosita ishlab chiqarish jarayonlari bilan bog'lash. Ta'limni ishlab chiqarish orqali amalga oshirish shakllari turlari. O'rta-maxsus, kasb-hunar ta'limi bitiruvchilar ishlab chiqarish moslashuvchanligi.

Jahonda sodir bo'layotgan o'zgarishlarning ijobiy tomonlarini hisobga olib hayotga tadbiiq qilish bizning ochiq siyosatimizdir. Bu borada hamkorlikning o'rni muhim. Kadrlar tayyorlashda eng avvalo so'nggi paytlarda bizning hayotimizga kirib kelayotgan mehnat bozori talablari tushunchasini hisobga olish muhim o'ringa ega. Germaniya Federativ Respublikasida aksariyat yoshlar deyarli tengqurlarning to'rtan uch qismi ishlab chiqarish kasb-hunar ta'limini o'taydilar. Ular o'zlari tanlagan kasb-hunarlarini korxonaga sharoitiga maksimal yaqinlashtirilgan sharoitda 'dual tizim' asosida egallaydilar. Shuning uchun ular tajribasini o'rganish kasb - hunar ta'limi tizimida o'z samarasini beradi.

### 1-savol bayoni.

O'zbekiston Prezidenti I.Karimov ta'kidlaganidek, "Shuningdek, kadrlar tayyorlash o'quv jarayonida ikki yoqlama (dual) tizim asosida amalga oshiriladi. O'quvchilarga beriladigan ishlab chiqarish ta'limi o'quv muassasasining zamonaviy jihozlangan ustaxonalarida va korxonalarda ishlab chiqarish amaliyoti bilan uzviy bog'liq holda olib boriladi. Shu bilan birga bir qatorda umumiy bilimlar asoslarini berish, yoshlarning dunyoqarashini kengaytirish, ularni har tomonlama rivojlantirish va zamon talablariga javob berruvchi mutaxassis bo'lib yetishishi uchun berilayotgan ta'lim milliy qadriyatlarimizga hurmat, mustaqil davlatimizga sodiqlik va iftixor tuyg'ulari ruhidagi tarbiya bilan mushtaraklikda amalga oshiriladi".

Milliy modelda ishlab chiqarish kadrlar tayyorlash tizimining teng huquqli komponentlaridan biri sifatida maydonga chiqadi. Chunki ishlab chiqarish bilan kadrlar tayyorlash tizimi o'rtasida bevosita to'g'ridan-to'g'ri va qayta aloqalar mavjud.

Ishlab chiqarish kadrlar tayyorlash tizimida buyurtmachi va iste'molchi funksiyalarni bajarib, tegishli sohalar uchun yuqori malakali kadrlar tayyorlash va ularning malakasini oshirish jarayonini faol ishtirok etadi.

Ishlab chiqarish kadrlar tayyorlash tizimida tengqur sherik sifatida ishtirok etadi va o'ziga xos bo'lgan aniq vazifalarni bajarishga qaratiladi. Ya'ni, kadrlar tayyorlashga bo'lgan ijtimoiy buyurtmani shakllantirishda alohida o'ringa ega.

Kasb-hunarga tayyorlashning maqsadi, vazifasi va mazmunini aniqlashda bevosita ishtirok etib o'z fikr-muloazalari, malakaviy talablari bilan ta'lim tizimini shakllantirishda faol ishtirok etadi, ta'lim, fan va ishlab chiqarishning majmua tarzidagi integratsiyasi uchun tegishli sharoitlar yaratadi.

Kadrlarning o'qishi, malakasini oshirish va qayta tayyorlash ehtiyojlari uchun o'zining ixtiyoridagi moddiy-texnika, moliyaviy, kadrlar va boshqa resurslarini taqdim etadi.

Ishlab chiqarish muassis, homiy va boshqa sifatlarda alohida mutaxassislarni tayyorlashni, guruhlarni va o'quv yurtlarini moliyalash jarayonida ishtirok etib, mutaxassislarning kasbiy rivojlanishi va shaxsiy faolligini rag'batlantiradi, ularni moddiy va ma'naviy jihatdan qo'llab-quvvatlashda bevosita ishtirok etadi.

### 2-savol bayoni.

Germaniyada kasb-hunar ta'limi dual tizimga asosan tashkil etilgan. "Dual" tushunchasi ikkilik degan ma'noni bildiradi va uning asosiy elementidan biri korxonaga bo'lsa, ikkinchisi

kasb-hunar maktabi hisoblanadi. Korxonalar va kasb-hunar maktabi hamkorlikda kasb-hunar ta'limi jarayonini ta'minlaydi. Korxonalar va kasb-hunar maktabi o'rnashgan joyi va ishlash vaqti turli xil bo'lsada, bir-biri bilan hamkorlik qiladi.

Dual tizim, hatto o'zini oqlagan bo'lsa ham, uni kamdan kam mamlakatlarda uchratish mumkin. U kasb-hunar ta'limining bir necha o'qitish joylari (kasb-hunar maktabi va kasb-hunar ta'limi beruvchi korxonalar)ga bo'linganligi bilan xarakterlanadi va ba'zida korxonalararo o'quv markaziga yuboriladi. Kasb-hunar maktabi maxsus nazariy va umumiy ta'limni beradi. Ular aniq biror bir kasbga bog'liq fanlarni, umumiy kasbiy fanlarni yoki siyosiy va umumta'lim fanlarni o'qitadi. Ta'lim, din va madaniyat ishlari vazirlari kengashi(KMK)da tasdiqlangan namunaviy o'quv rejaga asoslangan holda har bir kasb-hunar maktabi o'zining o'quv rejasini ishlab chiqadi. Ishlab chiqarish korxonasida, ya'ni ish joyidagi ta'lim amaliy kasb-hunar ta'limini beradi. 'Kasb-hunar ta'limi to'g'risidagi Nizom'da belgilab berilgandek, korxonalar o'z vaqtini rejalashtirishni, o'qitish joyini va o'qitish metodini erkin tanlaydi. Korxonalararo va korxonalar ichidagi o'quv markazda qisman ta'lim kurslari o'tkaziladi.

Odatda korxonalar va kasb-hunar maktabining vazifalari quyidagicha taqsimlangan: korxonalar amaliy ko'nikmalarni o'rgatishga, kasb-hunar maktabi esa nazariy bilimlarni berishga mas'ul. Real hayotda korxonalar nazariy mashg'ulotlarni ham o'tkazadi, kasb-hunar maktabida esa nazariy mashg'ulotlarga qo'shimcha ravishda amaliy mashg'ulotlar ham o'tkaziladi. Bundan kelib chiqish aytish mumkinki, dual tizimida bir-birini takrorlash o'rniga, bir-birini to'ldirib borish juda muhimdir.

Korxonalar va kasb-hunar maktabi o'rtasidagi hamkorlikdan bir misol keltirsak. Korxonaning ustaxonasida o'quvchi 'Ford' va 'Folksvagen' avtomobil modellari asosiy qismlarining tuzilishi va vazifasini o'rganadi. Kasb-hunar maktabida o'quvchi avtomobilning ehtiyot qismlarini almashtirish bo'yicha nazariy bilimlarni o'rganadi va bo'lajak mehnat faoliyatida boshqa firma avtomobillari modellarining ehtiyot qismlarini ham almashtira olishi kerak.

O'quvchi nazariy mashg'ulotlarda nimani o'rgansa, shuni amaliy mashg'ulotlarda qo'llay olishi lozim. O'quvchi avtomobil asosiy qismlarini ko'rishi yetarli emas, balki uni o'rnatishni ham bilishi kerak. Bundan tashqari o'quvchi o'rgangan bilim va ko'nikmalarini shunga o'xshash vazifa va mashqlarda ham qo'llay olishi lozim.

Dual tizimi asosan quyidagi joylarda:

korxonada;

davlat tashkilotlarida, shuningdek davlat boshqarmalarida va idoralarida;

erkin kasblar bo'yicha muassasalarda (misol uchun: shifoxonalarda, advokatlar idorasida, arxitektura bo'limlarida);

ta'lim muassasalarida va maxsus maktablarda, shuningdek, ishlab chiqarish ta'lim ustalarini tayyorlash maktablarida, ixtisoslashtirilgan kasb-hunar maktablarida o'tkaziladi.

Germaniyada kasb-hunar ta'lim tizimi asosan o'quvchilarning korxonadagi kasbiy faoliyati bilan boshlanadi. Germaniyada davlat tomonidan tan olingan 350 ta kasblar bo'yicha korxonalarda o'quvchilarga kasb-hunar ta'limi beriladi.

Germaniyada odatda ko'pchilik yoshlar maktabni bitirgandan so'ng, kasb-hunar ta'limi oladi.

Kasb-hunar ta'limining asosiy maqsadlari quyidagilar hisoblanadi:

o'quvchi tanlagan kasbining asoslarini o'rganishi;

o'quvchi kasbiy faoliyatiga zarur bo'lgan muayyan bilim va ko'nikmalarni o'zlashtirishi;

o'quvchi o'z kasbiy faoliyatda ishlash layoqatiga ega bo'lishi;

o'quvchi ta'lim olish davomida ish tajribalarini to'plashi.

Kasb-hunar ta'limi yakunida o'quvchi mas'ul organlar (odatda savdo va sanoat palatasi, hunarmandchilik palatasi) tomonidan imtihon qilinadi. Imtihonlarni muvaffaqiyatli topshirgan o'quvchilar kasb-hunar ta'limini bitirganlik haqida guvohnoma oladi. Guvohnoma o'quvchiga egallagan kasbiy bilim va ko'nikmalari bo'yicha ish joyi topib, ishlash imkoniyatini beradi. Korxonalar o'quvchiga berilgan guvohnomadan uning kerakli bilim va ko'nikmalarni egallaganini bilib olishi mumkin.



‘Yaxshi kasb-hunar ta’limi, bu - kelajakka investitsiya’ shiorida Germaniyada ta’lim siyosati, korxonalar va kasaba uyushmalari birlashgan.

Germaniyada kasb-hunar ta’limining dual tizimi murakkab va keng ko’lamdagi tizim hisoblanadi. Dual tizimini rejalashtirish, amalga oshirish va yanada rivojlantirish uchun umumiy javobgarlik hamma darajalardagi barcha ishtirokchilarning (ish beruvchi, ishchi, davlat) qiziqishlari va javobgarliklaridan kelib chiqadi. Barcha darajalar (federal mamlakat, yerlar, hududlar, o’quv yurti)dagi hamkorlik qonuniylashtirilgan va o’zini oqlagan.

Federal mamlakat darajasida Ta’lim va tadqiqot ishlari federal vazirligi asosiy va muvofiqlashtiruvchi vazirlik hisoblanadi. Boshqa federal vazirliklar (tarmoq vazirliklar) ta’lim va tadqiqot ishlari federal vazirligi bilan kelishilgan holda bo’yuq va farmoyishlar chiqaradi. Kasb-hunar ta’limi federal institutining bosh qo’mitasida ish beruvchilar, kasaba uyushmalari, federal yerlar va federal hukumat vakillari tenghuquqli asosida birgalikda qatnashadi.

Federal yerlar vazirlari yig’ilishlarda ta’lim, fan va madaniyatdagi butun yerlarni qamrab oluvchi umumiylikni ta’minlaydi. Korxonalarda kasb-hunar ta’limi federal hukumat tomonidan tartibga solinadi. Maktablardagi kasb-hunar ta’limi yerlarning javobgarligiga kiradi.

Yerlar darajasida birinchi navbatda yerlar hukumatlari (ta’lim, din va madaniyat ishlari vazirliklari vakillik qiladi) umumiy va kasb-hunar ta’limi maktablariga mas’ul hisoblanadi. Kasb-hunar ta’limi bo’yicha yerlar qo’mitalarida ish beruvchilar, ishchilar va har bir yer hukumatidan vakillar qatnashadi. Yerlarning qo’mitalari yerlar hukumatlariga kasb-hunar ta’limi masalalari bo’yicha maslahat beradi. Ayniqsa ular kasb-hunar maktablar va korxonalar o’rtasida kasb-hunar ta’limi bo’yicha hamkorlik hamda ta’lim tizimi rivojlanishda kasb-hunar ta’limini nazarda tutish bo’yicha faoliyatini yo’naltirishi lozim.

Hududlar darajasida iqtisodiyotning o’zini-o’zi boshqarish tashkilotlari, birinchi o’rinda savdo-sotiq va sanoat palatasi, hunarmandchilik palatasi va b. mavjud. Ular tegishli hududlardagi kasb-hunar ta’limi beruvchi korxonalariga maslahatlar beradi va ularni nazorat qiladi (kasb-hunar ta’lim beruvchi korxonalar va ishlab chiqarish ta’lim ustasiga yaroqligini aniqlaydi). Ular ta’lim shartnomalarini qayd qilib boradi. Kasb-hunar ta’limida ishchilarni tayyorlash va ularning malakasini oshirish bo’yicha oraliq va yakuniy imtihon komissiyalarni tuzadi. Kasb-hunar ta’lim beruvchi korxonalariga hududiy mas’ul organlarni nazorat qiluvchi mas’ul boshqarmalar odatda yerlarning iqtisodiyot vazirliklari hisoblanadi.

O’quv yurtlari darajasida kasb-hunar ta’limi beruvchilar korxonalarda tanlab olingan ishchilar vakillari (ishlab chiqarish kengashi) korxonadagi ishchilar vakillari organi to’g’risidagi qonunga ko’ra kasb-hunar ta’limini rejalashtirish va amalga oshirish hamda ishlab chiqarish ta’lim ustalarini ishga qabul qilish bo’yicha qarorlarni qabul qilishda ishtirok etadi.

Dual tizimida kasb-hunar ta’limi beruvchi korxonalarining hamkorlari kasb-hunar maktablari hisoblanadi. Kasb-hunar maktabda o’quvchilar tanlagan kasbi bo’yicha zarur nazariy bilimlarni oladi. Bundan tashqari kasb-hunar maktabi amaliy mashg’ulotlarni to’ldirib boradi. Misol uchun: maktabning o’quv ustaxonasida avtomobilning tuzilishini ko’rsatish mumkin. Bundan tashqari, kasb-hunar maktabi nemis tili, siyosatshunoslik, dinshunoslik va jismoniy madaniyat kabi umumta’lim fanlarni o’qitadi. Ko’pgina kasblarni egallash uchun ingliz tili ham o’qitiladi.

Kasb-hunar maktabi to’liqsiz o’quv xaftalik majburiy davlat o’quv muassasasi hisoblanadi. Kasb-hunar maktabiga borish federal yerlarda turli-xil tartibga solingan. Shimoliy Reyn-Vestfaliya yerida 21 yoshgacha bo’lgan o’quvchilar kasb-hunar ta’limida o’qishni boshlasa, kasb-hunar maktabga borishi majburiy hisoblanadi. Ushbu majburiyat kasb-hunar ta’limini bitirgungacha davom etadi. O’quvchi 21 yoshga to’lib, kasb-hunar ta’limida o’qishni boshlagan bo’lsa, kasb-hunar maktabga borish huquqi o’zida saqlanib qoladi. Korxonalar o’quvchilarni kasb-hunar maktabga borganini qayd qilib borishga majbur. Ularni maktabga borishi uchun barcha ishlardan ozod qiladi.

Kasb-hunar maktabida dars jadvali belgilangan tartibda ishlab chiqiladi. O’quvchilar

maktabga haftada bir kundan ikki kungacha keladi. Ba'zi kasb-hunar maktablarda blok darslari o'tiladi va blok darslar bir necha hafta davomida o'tilishi mumkin. Kasb-hunar maktabda o'qish davomida o'quvchilar o'y vazifalarini har kunlik korxonalar va kasb-hunar maktabga borishdan tashqari vaqtlarda bajarishi lozim.

Kasb-hunar maktabiga bitta kasb bo'yicha yetarli miqdorda o'quvchilar kelsa, kasb bo'yicha sinf tashkil etiladi. Bitta kasb bo'yicha yetarli miqdorda o'quvchilar kelmasa, o'xshash kasblarni birlashtirib sinf tashkil etiladi. Ayrim hollarda bitta sinfda turli xil kasblar bo'yicha yig'ilgan o'quvchilar ta'lim oladi. Kam uchraydigan kasblar bo'yicha bitta yer yoki ikkita yerlar dajasida bitta sinf tashkil etiladi. Bunday hollarda o'quvchilar maxsus belgilangan kasb-hunar maktablarga blok darslarini o'qish uchun keladi. Korxonalar ko'p miqdorda o'quvchilarni o'qitsa, bunday korxonalar o'quvchilari uchun alohida sinflar tashkil etiladi.

**Nazorat savollar:**

1. O'qituvchi pedagogik faoliyatining qanday tarkibiy qismlari mavjud?
2. Konstruktiv malakalar deganda nimani tushunasiz?
3. Tashkiliy, gnostik, kommunikativ malakalarning bir-biridan qarqi jihatlari mavjudmi?
4. O'qituvchining qanday pedagogik qobiliyatlari mavjud?
5. O'qish va o'qitish bo'yicha qobiliyatlar deganda nimni tushunasiz?
6. Tarbiya jarayoniga yo'naltirilgan pedagogik qobiliyatlar-chi?
7. Pedagogik muloqot qobiliyatlari qanday qobiliyatlar?
8. Kasbiy mahorat nima?
9. Pedagogik mahorat komponentlariga nimlar kiradi?

**Mustaqil ish topshiriqlar:**

Quyidagi "Toifalash jadval"ini to'ldiring:

1-jadval

Dual tizimining afzalliklari	Dual tizimining kamchilliklari

Ishlab chiqarish jumlasiga "Klaster" metodini ishlab chiqing.

"Tushunchalar tahlili" metodini bajaring:

№	Tushunchalarga topshiriqlar	Tushunchalar
1.	Obyektiv borliqdagi narsa-hodisalarni tizimli, uzluksiz, batartib, mukammal idrok qilish jarayoni (7Q6)	Kuzatish metodi
2.	Kadrlar tayyorlash milliy modelining asosiy tarkibiy qismlaridan biri bo'lib, kadrlarga bo'lgan ehtiyojni, shuningdek, ularning tayyorgarlik sifati va saviyasiga nisbatan qo'yiladigan talablarni belgilovchi asosiy buyurtmachi, kadrlar tayyorlash tizimini va moddiy texnika jihatdan ta'minlash jarayonining qatnashchisi (5Q7)	Ishlab chiqarish
3.	Alohida individ, mohiyatan yaxlit ijtimoiy-axloqiy birlik (4 ta)	Shaxs
4.	O'quvchi, talaba va o'qituvchilar orasida ta'lim-tarbiya	Suhbat

	jarayonida amalga oshiriladigan o'zaro so'zlashuv, muloqot (6 ta)	
--	---	--

5.	O'qituvchi tomonidan o'zaro yaqin individual xususiyatlariga ko'ra ajratilgan, noformal yoki tuzilmaviy tarzda tashkil topgan o'quvchilar guruhiga maqsadga qaratilgan pedagogik ta'sir ko'rsatish (12Q7)	Tabaqalashgan yondashuv
6.	Inson shu jumladan o'quvchi salomatligi haqidagi ta'limot (10 ta)	Valeologiya

## **19 – MA'RUZA.O'QITUVCHI VA RAXBARLARDA BOZOR IQTISODIYOTI SHAROITIDA BOSHQARUV MAHORATLARINI SHAKLLANTIRISH**

### **Asosiy savollari**

Pedagogik va psixologik boshqaruv to'g'risida tushuncha.  
 Boshqaruv jarayoni bosqichlari. Boshqaruv uslublari.  
 Boshqaruvga hozirgi zamon talabi bilan yondashuv.  
 Ta'lim tarbiya jarayonini boshqarishda o'qituvchining roli.  
 O'qituvchining talablari orasida sog'lom psixologik muxit yaratish yo'llari.

### **1-savol bayoni**

Mustaqil Respublikamiz amaliyotida qo'llanayotgan qomusimizda belgilab berilgan qonunlarimizdan kelib chiqqan holda shuni ta'kidlash lozimki, har tomonlama kamolga etgan barkamol inson uchun zarur bo'lgan ma'naviyat qirralari - imon, e'tiqod, mehr, vatanparvarlik, insonga cheksiz muhabbat, do'stlik, muruvvatlilik, qanoatlilik va sabr-toqatlilik, saxiylik, milliy g'urur kabi fazilatlarini shakllantirish zarurdir.

Tarbiyadan ko'zlangan asosiy maqsad, har tomonlama ma'naviy rivojlangan aqliy va axloqiy barkamol shaxsni shakllantirishdan iborat. Shunga ko'ra tarbiyaviy faoliyatning mazmuni, tashkiliy shakllari va usullari aynan ana shu maqsadga erishishni taqozo etadi.

Tarbiyaviy ish ma'lum maqsadni ko'zlovchi va uzluksiz davom etadigan jarayondir. Ko'pincha bir necha maqsad va vazifa birdaniga bajariladi, bu esa o'quvchilar jamoasining aqliy va axloqiy o'sishini ta'minlaydi.

Quyida o'quv-tarbiya jarayonining qonun-qoidalarini ko'rib chiqamiz.

1.Tarbiyaning ma'lum bir maqsadga qaratilganligi qoidasi bolalar jamoasining rivojlanish istiqbollari ko'ra bilishga yordam beradi. Har bir tarbiyaviy tadbir oldindan puxta o'ylangan, muayyan maqsadni amalga oshirishga bo'ysundirilgan bo'lsa, uning g'oyaviy-siyosiy darajasini ko'taradi, tanlangan usul va vositalar maqsadga muvofiq keladi, ularning tarbiyaviy ta'siri yuqori bo'ladi.

Tarbiya maqsadini belgilashda jamiyat talablari, davr nafasi, milliy xususiyatlar asos qilib olinadi. Tarbiyaning maqsadi - har tomonlama kamol topgan — mukammal inson shaxsini voyaga etkazishdan iboratdir.

O'qituvchilar jamoasi va har bir o'qituvchi ana shu maqsadlardan kelib chiqib, tarbiyaviy ishlarning vazifalarini belgilaydi, uning mazmunini aniqlaydi hamda maktab ish sharoitlarini hisobga olgan holda yosh yigit-qizlarni tarbiyalashning shakl va uslublarni tanlaydi.

2. Tarbiyaning insonparvarlik va demokratik qoidasi; Umumiy ta'lim maktabida yangi pedagogik tafakkur egasi, munosib shaxs, o'z ishining ustasi bo'lgan o'qituvchiga ehtiyoj tug'iladi. Zero o'qituvchining bilim saviyasi, ma'naviyati jamiyatni xarakterga keltiruvchi, taraqqiyotga eltuvchi etakchi omillardan biridir. O'qituvchi o'zining insoniy fazilatlarini, yurish-turishi, xatti-harakati, kiyinishi, odob-axloqi va muomalasi bilan o'quvchi qalbiga kirishi, uni ezgulik sari yo'naltirishi zarur.

Bir butun pedagogik jarayonda ta'lim doimo tarbiyaviy vazifalarni, tarbiya esa hayotni bilish, unga tayyorlanishdek mas'uliyatli vazifani bajaradi. Tarbiyaning vazifalari ko'p qirralidir.

Ta'limning asosiy vazifasi o'quvchi-talabalarni bilimlar bilan qurollantirish bo'lsa, tarbiyada o'quvchi-talabning jamiyatimizda qabul qilingan axloq-odob qoidalariga mos keladigan e'tiqodini, axloqiy malaka va ko'nikmalarini, ehtiyoj va intilishlarini tarkib toptirish muhimdir.

Hamma davrlarning ilg'or kishilari tarbiyaga yukori baho berganlar. Xalq donishmandlari va mutafakkirlaridan Abu Nasr Forobiy, Abu Rayhon Beruniy, Abu Ali ibn Sino, Mirzo Ulug'bek, Alisher Navoiy, Zavqiy, Furqat, Avaz O'tar, Hamza, Abdulla Avloniy inson kamolotini ilm-fan va tarbiyada deb bildilar.

Tarbiyashunos olim Abdulla Avloniy o'zining «Turkiy Guliston yoxud axloq» asarida inson kamolotida tarbiyaning rolini alohida ta'kidlab shunday degandi: «Janobi haq insonlarning asl xilqatda iste'dod va qobiliyatni, yaxshi ila yomonni, foyda ila zararni, oq ila qorani ayiradigan qilib yaratgan. Lekin bu insondagi qobiliyatni kamolga etkazmoq tarbiya vositasida bo'ladi. Agar bola yaxshi tarbiya topib, buzuq xulqlardan saqlanib, go'zal xulqlarga odatlanib katta bo'lsa, har kim qoshida maqbul, baxtiyor bir inson bo'lib chiqadi. Agar tarbiyasiz, axloqi buzilib o'ssa, nasihatni qulog'iga olmaydigan, har xil buzuq ishlarni qiladigan, nodon, johil bir rasvoyi olam bo'lib qoladi. Tarbiya qiluvchilar tabib kapidurki, tabib xastaning badanidagi kasaliga davo qilgani kabi tarbiyani bolaning vujudidagi jahl maraziga «yaxshi xulq» degan davoni ichidan, «poklik» degan davoni ustidan berib, katta qilmog'i lozimdir. Zeroki, amri sharifi uzra xulqimizni tuzatmoqqa amr qilinganmiz. Lekin xulqimizning yaxshi bo'lishining asosiy panjasi tarbiyadir. Axloqimiz binosining go'zal va chiroyli bo'lishiga tarbiyaning zo'r ta'siri bordir»<sup>1</sup>.

O'quv jarayonini boshqarish nisbatan oson, uning natijalari darhol namoyon bo'ladi. Tarbiyaviy jarayon esa g'oyatda murakkab.

Shunisi quvonarliki, tarbiyaviy ishlarga yangicha munosabat mustaqillik ma'naviyat negizi asosida hukumat qarorlarida, xalq ta'limi islohotlarida, olimlar va ijodkor o'qituvchilarning izlanishlarida o'z aksini topmoqda. O'zbekistonning uzluksiz ta'lim tizimidagi barcha o'quv muassasalari yosh avlod ongida milliy istiqol mafkurasini shakllantirish, ma'naviyatni milliy merosimiz bilan boyitish, yosh vatanparvarlarni tarbiyalashda yangicha ish uslublari asosida ijodiy yondashmoqdalar.

Ma'lumki, o'quv tarbiyaviy jarayonni boshqarish pedagogik jamoa faoliyatini tashkillashtirish orqali amalga oshiriladi. Shu sababli o'quv muassasasini boshqarishning asosiy ob'ekti pedagogik jamoa hisoblanadi.

Ijtimoiy boshqaruvning asosiy mohiyati quyidagi ikki asosiy masalani echishga qaratiladi:

1. Pedagoglar faoliyatini yo'naltirish.
2. Pedagoglar faoliyatini faollashtirish.

Birinchi masalani hal qilish uchun boshqaruv sub'ekti xodimlar faoliyatini talab etiladigan yo'nalishga soluvchi ma'lum dasturni ishlab chiqishga zarurat tug'iladi. Ikkinchi masalani amalga oshirish uchun esa shaxsning hissiy-ehtiyoj sohasidagi talablarini (moddiy va ma'naviy, jamoadagi ijtimoiy-psixologik muhitni yaxshilash, mehnatni tashkillashtirishning samarali yo'llarini ishlab chiqish) rag'batlantirishni qondiruvchi imtiyozli sharoitlar yaratish taqozo etiladi.

Pedagogik faoliyatni faollashtirishda boshqaruv dasturining sifati, ya'ni aniqligi, real sharoitga asoslanganligi, pirovardida yuqori natija berishi, ishlanganlik darajasi ham muhim ahamiyatga ega bo'ladi. Har bir sohaga oid dasturlar alohida xususiyatlarga ega bo'ladi, biroq ularning barchasida quyidagi qonuniyatlar kuzatiladi: bajariladigan ish qay darajada ko'proq ijodiy mehnatni talab qilsa, jamiyat shu darajada insonparvarlashib va demokratlashib boradi, cheklashlar qay darajada kam bo'lsa tashabbus bilan ishlash darajasi shuncha ortib boradi.

11.2. Pedagogik jamoa – o'quv muassasasini boshqarishning ob'ekti

---

<sup>1</sup> А.Авлоний. Туркий гулистон ёхуд ахлоқ. – Т.: 1992. 43-бет.

Respublikamiz hukumati tomonidan ta'lim sohasida o'rtaga qo'yilayotgan vazifalarni bajarish ko'p jihatdan pedagogik jamoaga bog'liq. Yangi iqtisodiy siyosatga o'tish sharoitida ta'lim-tarbiyadan ko'zlangan maqsadga erishish vazifasi asosan pedagogik jamoa zimmasiga yuklatilgan. Bu o'z navbatida o'quv muassasasini boshqaradigan rahbarning faoliyati bilan bevosita bog'liqdir. Qaysi o'quv muassasasida ichki va tashqi nazorat yaxshi yo'lga qo'yilgan bo'lsa, o'sha ta'lim maskanida ta'lim-tarbiya ishlari ham izchil bo'ladi. Pedagoglar jamoasi ishini sistemali nazorat qilish bir tomondan har bir pedagogning o'z ishi uchun mas'uliyatini oshiradi hamda o'z faoliyatida uchraydigan kamchiliklarni vaqtida aniqlash va tuzatish imkonini beradi.

Ta'lim muassasasi ishini har jihatdan to'g'ri tashkil qilish, uning samaradorligi natijasi garovidir. Bu esa jamoa mehnati jarayonlarini oqilona yo'lga qo'yishni taqoza etadi. Binobarin, yoshlarni tarbiyalash ko'plab kishilarning umumiy mehnati jarayonida hal qilinar ekan, demak bu mehnatning muvaffaqiyati ko'p jihatdan ularning kuchlari qanchalik to'g'ri yo'naltirilganligiga, maqsadlar birligi va harakatlar muvofiqligi qanday ta'minlanayotganligiga bog'liqdir. Aks holda birgalikda qilinayotgan jamoa mehnatining samaradorligi pasayib ketishi mumkin. Umum maqsadlarga erishish yo'lida o'qituvchi-pedagoglar o'rtasida hamjihatlikni ta'minlash, o'zaro hamkorlik aloqalarini izchil yo'lga qo'yish, maktabni boshqarishning muhim vazifasi bo'lib, bu vazifaning pirovard natijasi asosan rahbarning faoliyatiga bog'liq.

Ta'lim muassasasini boshqarishda rahbar:

1. Tizimni tashkil etishni ishlab chiqishi, tadqiqot, loyihalash ishlarini yo'lga qo'yib ish tartibini belgilashi, shoshma-shosharlikka yo'l qo'yilmasligi.

2. Amaliy ish bajarishning belgilangan tartibda va tizimga muvofiq bajarilayotganini tekshirish.

3. Ish me'yorining buzilishiga yo'l qo'yimaslikni, qiyinchilik va to'siqlarni o'z vaqtida bartaraf etilishini kuzatishi va shu singari boshqa muhim ishlarni amalga oshirishi lozim.

Demak, ta'lim muassasasi rahbari ish faoliyatini 4 bosqichga ajratib ko'rsatish mumkin:

1. Olingan axborot asosida qaror qabul qilish. Ishning vazifalarini va yo'nalishlarini belgilash. Ma'lum ob'ektiv ma'lumotlarni tahlil qilish va umumlashtirish. Yaqin istiqbolli rejalarni belgilash. Ishning mavjud haqiqiy ahvolini belgilash, ularni taqqoslash, imkoniyat darajalarini hisobga olish, variantlarni tanlash, muassasaning rivojlanish yo'lini belgilash va boshqalar.

2. Tegishli yangi qarorlarning asosiy g'oyalarini ularni ijro qiluvchilarga tushuntirishi, olingan ma'lumotlarga asosan ishni ko'rib chiqib, kamchiliklarni tuzatishi, bu vazifalarni amalga oshirishda o'quv-tarbiyaga oid tadbirlarni amalga oshirishi, kadrlar tanlashdan to'g'ri foydalanishi va hokazolar.

3. Ta'lim-tarbiya jarayonining haqiqiy ahvoli to'g'risida doimiy ishonchli ma'lumotlar olib turishi, davlat dasturlarining bajarilishini, talabalarda yagonalikka erishilishini nazorat qilishi, o'qituvchilar va butun jamoaning hisobotlarini eshitib borishi va boshqalar.

4. Favqulodda yuzaga kelgan kamchilik va nuqsonlar hamda to'siqlarni bartaraf etishi, intizomga oid suhbatlar tashkil qilishi, shikoyat va iltimos bilan kelgan ota-onalarni qabul qilishi, muassasani boshqarishning asosiy vazifalaridan chalg'itmaydigan ishlar va topshiriqlarni bajarishi va hokazolar.

Har o'quv yilining oxirida pedagoglar jamoasi faoliyati yakunlari muayyan shaklda aniqlanadi va baholanadi. Mazkur jarayon bundan keyingi ishlarning tashkil etuvchisi va boshlanishi bo'lib xizmat qiladi. Pedagog o'quv yili oxirida qilingan barcha ishlardan olingan natijalarni solishtirib u yoki bu metodlarning qanchalik muhim ekanligiga baho berishi va shu asosda tajriba to'plashi, o'z ishini takomillashtirib borishi mumkin.

Yil davomida pedagoglar jamoasida muhokama qilish uchun barcha pedagoglarning bir xildagi tushunishi mumkin bo'lgan printsiplial masalalarni qo'yib borish ham yaxshi natija beradi. Jamoa rahbari ma'naviyat-ma'rifat borasidagi ishlarning haqiqiy ahvolini,

mashg'ulotlarga, suhbatlarga, majlislarga, turli mavzulardagi yig'ilishlarda muntazam qatnashish hamda ota-onalar, talabalar, pedagoglar bilan doimiy suhbatlar o'tkazish orqali o'rganib boradi va ayrim juz'iy kamchiliklarni yo'l-yo'lakay tuzatib boradi.

Yuqoridagilardan xulosa qilib aytish mumkinki, demak, jamoa rahbari va jamoa a'zolarining faolligisiz, ta'lim-tarbiya ishlarida samarali natijalarga erishib bo'lmaydi. Shu sababli ta'lim muassasasi rahbari doimo ularning kuchiga tayangan holda ish yuritishi va ular bilan muntazam ravishda aloqada bo'lib turishi zarur.

## 2-savol bayoni

Ushbu qonuniyat o'qituvchilardan tashabbusni, mustaqil qaror chiqara olishni, o'z vazifasiga ijodiy yondoshuvni talab qiluvchi pedagogik faoliyatga ham tom ma'noda taalluqlidir. Shu sababli bu sohada bajarilishi qat'iy talab etiladigan direktiv dasturlarning kamroq qo'llanilishi maqsadga muvofiq bo'ladi. Misol uchun, bunday dasturlarda ish tartibi, hujjatlarni yuritish va mehnat faoliyatining oxirgi natijasiga aniq talablarni belgilash bilan cheklanish mumkin. Ta'lim natijasiga belgilanadigan talab qat'iy belgilanadi va u davlat ta'lim standartlarida rasmiylashtiriladi. Pedagogik faoliyatning sifat ko'rsatkichi esa, mos ravishda ta'lim oluvchilarning ushbu talablar darajasiga muvofiqligida o'z aksini topadi. Demak, direktiv boshqaruv dasturlaridan voz kechish pedagoglarga cheklanmagan erkinlik berilishini anglatmaydi. Ushbu yo'nalish e'tiborini ta'lim jarayoni usullari va mazmunidan uning yakuniy natijasiga ko'chirilishiga qaratilgan.

Bajarilishining majburiyligi nuqtai nazaridan boshqaruv dasturlarini informativ va direktiv turlarga ajratish mumkin. Jumladan, matbuotda nashr etilayotgan turli ilmiy-metodik tavsiyalar informativ dasturlar hisoblanadi va ularning bajarilishi majburiy deb belgilanmaydi. Pedagoglar ulardan faqat o'zi uchun zarur deb bilgan qismini bajarish huquqiga ega. Informativ dasturlarni bajarish to'laliligicha pedagogning xohishi, uning ehtiyoj va istaklaridan kelib chiqib belgilanadi. Direktiv hujjatlarning bajarilishi majburiy bo'lib, u tegishli tartibda nazorat qilinadi. Jamiyatimizning demokratlashib borishi natijasida informativ dasturlarga bo'lgan ehtiyoj ortib borishi kuzatilmoqda.

Ta'lim muassasasini boshqarish kontseptsiyasini ko'plab boshqaruv g'oyalarini o'zida mujassamlashtirgan tashkiliy model sifatida tasavvur qilish mumkin.

Faoliyat nuqtai nazaridan yondashilganda, boshqaruv modelida quyidagi tarkibiy elementlarni uchratish mumkin: motiv, maqsad, rejalashtirish, joriy axborotlarni tahlil qilish, qaror qabul qilish, harakat, natijalarni baholash va tizimga tegishli tuzatishlar kiritish.

Boshqaruv jarayoni davriy xarakterga ega bo'lib, mazkur davrlarning har biri o'z davomiyligi, tatbiq etilish sohasi, vazifalari va echimiga ega. Boshqaruvning alohida olingan davrini quyidagi jarayonlarni qamrab olgan bo'g'in sifatida tasavvur qilish mumkin:

1. Axborotlarni qabul qilish va ularning tahlili.
2. Boshqaruv qarorining qabul qilinishi.
3. Ta'lim muassasasi faoliyatini rejalashtirish.
4. Rejani bajarish uchun ishni tashkil qilish.
5. Hisob-kitob, nazorat ishlari va natijalarini tahlil qilish.

## 3-savol bayoni

Bugungi kunda kasbiy ta'lim muassasalari ham bozor iqtisodiyoti qonuniyatlari asosida faoliyat ko'rsatishi va ta'lim oluvchilarni raqobatbardosh qilib tayyorlashi talab etiladi. Bunda ta'lim muassasasining marketing xizmati muhim o'rin tutadi. Marketing tadqiqotlari keng sohadagi bir qancha masalalarni o'z ichiga qamrab oladi:

- qisqa (1 yilgacha) muddatli ijtimoiy-pedagogik prognozlar;
- uzoq (1 yildan ortiq) muddatli ijtimoiy-pedagogik prognozlar;
- bozorning joriy va istiqbol potentsialini o'rganish;

- bitiruvchilarning ishga joylashuv statistikasi tahlili;
- yangi sohalar mutaxassislarining ish o'rinlarini o'rganish;
- yangi ish o'rinlarini yaratishning yo'nalishlarini tadqiq qilish;
- bozor narxlarining belgilanish xarakterini o'rganish;
- ta'lim muassasasi ish faoliyatining samaradorligini belgilash.

Ta'lim muassasasi boshqaruvining pedagogik yo'nalishi barcha imkoniyatlarni asosiy maqsad - yosh avlodni ijtimoiy ishlab chiqarish sohasiga muvaffaqiyatli kirib borishini ta'minlashga qaratilgan bo'ladi. Ta'lim muassasasi rahbari tomonidan olg'a suriladigan rejalar va muhim tadbirlar jamoada muhokama qilinishi hamda muvofiqlashtirilishi lozim. Rahbarning bu boradagi harakatlari qo'yilgan vazifani amalga oshirishga izchil va qat'iy yondashib borilganda doimo qabul qilinadi va qo'llab-quvatlanadi. O'quv yurti rahbari jamoada o'z ishini o'zaro hurmat va talabchanlik asosida tashkil etishi lozim.

Rahbarlik qiluvchining shaxs o'z xatti-harakatlari bilan jamoaga ibrat ko'rsata olishi amalga oshiriladigan qat'iy choralarning tushunilishi va ijobiy samarasini ta'minlaydi.

Agar rahbar o'z sohasining bilimdoni, deylik u yaxshi bir pedagog bo'lishi mumkin yoki bo'lmasa u ajoyib insoniy fazilatlarini bilan odamlarning hurmat-e'tiborini qozongan, ularni nimagadir og'dirish, nimagadir ishonitirish, nimagadir undash yoki nimagadir ergashtirishni qoyilmaqom qilib uddalay oladigan bo'lsin. Lekin u kundalik tashvishlaridan ortib, o'z ustida ishlamas, bugungi kunning dolzarb muammolari, dunyo miqyosida ro'y berayotgan o'zgarishlar haqida hech qanday tasavvurga ega bo'lmasa, bunday rahbar o'zi istamagan holda tuzatilmas xatoga yo'l qo'yishi hech gap emas. Yurtboshimiz ta'kidlab o'tganidek "...bugungi hayot shiddati, voqealar rivoji shu qadar jo'shqinki, biz ma'naviyat va mafkura borasida qanchalik muhim va zarur ishlarni amalga oshirayotgan bo'lsak-da, ba'zi o'rinlarda afsuski kech qolyapmiz".

Jamiyat hayotining turli sohalarida global o'zgartirishlarni amalga oshirishning eng muhim muammolaridan biri boshqaruvchi kadrlar muammosidir. Ta'lim ham jamiyatning tarkibiy qismi sifatida hozirgi zamon sharoitida o'quv yurti ishida boshqarish nazariyasidan foydalanish muammolarining yanada rivojlantirilishiga ehtiyoj sezadi.

Rahbarlar-rahbar-menejer jamoasini shakllantirish murakkab masaladir. Hayotning o'zi, bozor iqtisodiyoti va tadbirkorlik amaliyoti bu masala uning hal etilishiga ko'maklashadi. Biroq ko'p narsa kadrlarni tayyorlash va qayta tayyorlash, boshqaruvning ilg'or tajribasini o'rganish va yoyish, boshqaruv fani yutuqlarini amaliyotga tatbiq etish bo'yicha maqsadga yo'natirilgan ishga ham bog'liq.

Bozor iqtisodiyoti tizimiga o'tishning aniq yo'llaridan biri bozor sharoitida bir necha yuz yildan beri yashab kelayotgan ilg'or mamlakatlar tajribasini o'rganishdan iborat. XXI asrda bunday tajribaning juda qimmatli aspektlaridan biri keng hajmli "menejment" tushunchasi bilan qamrab olinadigan faoliyat va bilim sohasidir. Bunda "menejment" tushunchasiboshqarish vazifasini kasb sifatida amalga oshiruvchi odamlar-menejerlarni ham anglatadi.

Boshqaruvni uali juda yosh, fanlararo rang-barang yutuqlariga tayanadigan ilmiy va amaliy bilimning kasbi sifatida anglab etish hozirgi zamon tsivilizatsiyasida mustahkam o'rin tutmo<sup>3</sup>da. Bular XX asr boshida F.Teylorning "Ilmiy boshqaruv", M.Veberning "Ideal byurokratiya", A.Fayolyaning "Ma'muriyat fani" kabi asarlarda o'zining aniq ifodasini topgan. Bu bilim sohasi dastlab boshqaruvda qat'iy va yagona ratsionalizm (amaliylik) yo'lidan bordi. Biroq bu menejmentda ratsionalizmining barcha afzalliklariga qaramasdan, ko'pchilik hollarda yangi iqtisodiy-ijtimoiy sharoitlarda o'quv yurtlarining ish samaradorligini oshirishda eng yaxshi yo'l ham emas ekan. Boshqarish bilimlari tizimida boshqarish ratsionalizmining cheklanganlikdan ta'sirlanishi sifatida boshqa fe'l-atvoriy yo'nalish mustahkam qaror topdiki, bu tashkilotlarda boshqarishning real mohiyatini tushunishni chuqurlashtirish uchun psixologiya, sotsiologiya, madaniy antropologiya yutuqlarini keng jalb qilishga asoslangan. Bu yo'nalish asosida "odamlar orasidagi munosabatlarni" takomillashtirish, "inson omilini" ishga solish, muhandis-pedagog, iqqisodchi-pedagog va boshqa xodimlarning boshqaruv jarayoni ixgirosini rivojlantirish, peshqadamlik samaradorligini oshirish bo'yicha tavsiyalar amalga oshirila boshlandi.

Boshqaruv tafakkuri uchun nazariy va amaliy jihatdan bugungi kunda eng xos narsa nima? Adabiy manbalarni tahlil etishning ko'rsatishicha ikkita yangi oqim eng ko'p ko'zga ko'rinmo<sup>3</sup>da.<sup>1</sup>

1. Xalqaro mehnat taqsimotining chuqurlashuvi, jahon iqtisodiyotida raqobat va o'zaro boqliqlikning o'sishi, tranmilliy korporatsiyalarning rivojlanishi, xalqaro axborot tizimlarshing yaratilishi, integratsiya xususiyatli boshqa tuzilmalar munosabati bilan yuzaga kelgan yangi voqealikalarni jamoaviy tafakkur qilish.

Boshqarish bo'yicha ko'plab adabiyotlarning chop etilishi, millionlab odamlarga tushunarli bo'lgan menejment bo'yicha dasturlarning tarqalishi, turli mamlakatlarning boshqarish tajribasini tekshirish orqali umumlashtirish, holatlarni ishlab chiqish, olimlar va amaliyotchilarning xalqaro keng aloqalari vositasi orqali «boshqarish» fani unga ehtiyoj sezayotgan barcha kishilarning mulkiga aylanmoqda.

2. So'nggi yillarning xususiyati shundaki, boshqarishning og'ir yukini o'z zimmasiga olayotgan yoki shu yo'lga qadam qo'yayotgan rahbarlarning tushunishlari va foydalanishlari uchun kuchlari etadigan bo'lgan, yaxshi o'zlashtiriladigan retseptlarga hamda haqiqatlarga murojaat qilinmoqda. Menejment fan sifatida o'zining butun serqirraliligi bilan o'z yo'li bo'yicha rivojlanmo<sup>3</sup>da va ulkan istiqbolga erishmoqda.

Shu bilan birga hozirgi vaqtda aholining keng qatlamlari ham boshqarish g'oyalari va samarali boshqarish retseptlariga astoydil qiziqmo<sup>3</sup>dalar. Mazkur mavzu bo'yicha D.Karnegi., U.Ouchi., T.Piter., R.Uotermen kabi mualliflarning qiziqarli va jonli til bilan yozilgan kitoblari, L.Yakokki, G.Ford, A. Morit kabi bir qator yirik shaxslarning memuar asarlarining dunyo yuzini ko'rganligi fikrimizning dalilidir. Hatto maqsadlar bo'yicha «boshqarish», «og'ishlar bo'yicha boshqarish» atamalariga o'xshash «bestselle bo'yicha boshqarish» atamasi paydo bo'ldi.

Shuni ham unutmashlik kerakki, hozirgi vaqtda menejerlarning sifati va ularni tayyorlash usullarigagina emas, balki menejerlarni kasbiy tayyorlashda rahbarning o'zining roli ham jiddiy munozaralarga mavzu bo'lib qolmoqda. U maxsus ta'limga ega bo'lgan (ko'pincha muhandislik, huquqiy, iqtisodiy va shunga o'xshash bilimlarga qo'shimcha), professional boshqaruvni kasb qilib olgan.

#### 4-savol bayoni

«Rahbarlik qilish» so'ziga izohli lug'atda boshqarish, maslahat berish, kuzatish, yo'naltirish, ko'rsatma berish kabi ta'riflar berilgan. Bundan ko'rinib turibdiki, hozirgi davrda rahbarlar zimmasiga yuklatilgan talablar juda ko'pdir. Ularni quyidagi besh yirik guruhga bo'lish mumkin.

1. Ma'naviy etuklik.

- siyosiy, huquqiy va axloqiy etuklik;
- ma'rifatlilik va madaniyatlilik;
- xodimlarni vatanparvarlik ruhida tarbiyalashga qodirlik;
- topshirilgan ish uchun shaxsiy javobgarlikni his qilish, halollik, vijdonlilik.
- tashabbus va ilg'orlikni qo'llab-quvvatlash qobiliyati.

2. Intizom va mehnatga bo'lgan munosabati.

- mehnatsevarlik; jamoa o'rtasida intizomni yo'lga qo'ya bilish;
- atrofda gilarda mehnatsevarlik fazilatlarini tarbiyalay bilish;
- ishni rejali olib borish.

3. Bilim darajasi.

- iqtisodiyotni, texnika va texnologiyani bilishi;
- boshqarish ilmini, funktsiyalari va tuzilishini bilishi;
- istiqbolni bilishga qodirligi.

---

<sup>1</sup> С.С.Фуломов.ва бошқалар. Ахборот тизимлари ва технологиялари. - Т.: «Шарқ» нашриёт-матбаа акциядорлик компанияси, 2000.



#### 4. Tashkilotchilik qobiliyati.

- xodimlarni tanlay bilish va ulardan samarali foydalanishni uddalay bilish;
- qo'l ostidagilarni mehnatga o'rgatish va tarbiyalash salohiyatiga ega bo'lish;
- jiplashgan jamoani vujudga keltira olish;

#### 5. Boshqarish samaradorligini ta'minlay olish.

- boshqarishni kollegial tarzda tashkil qila olish qobiliyati;
- ish haqida qisqa va aniq gapirish qobiliyatiga ega bo'lish;
- turli manbalardan ish uchun zarur axborotlarni olish qobiliyati;
- boshqaruv organi qarorlarini bajarish ustidan nazoratni ta'minlay bilish.

Har bir rahbar psixologik bilimlar bilan bir qatorda muayyan pedagogik bilimlarga ham ega bo'lishi kerak. Aynan shu bilimlar yordamida u xodimlarga ularni tarbiyalash va mukammallashtirishga yanada samarali ta'sir ko'rsatuvchi shakl hamda usullarni topish mumkin.

Rahbar quyidagi muammolarni hal etishi kerak:

- aqliy rivojlanish (xodimlarning umumiy va kasbiy ma'lumoti);
- ma'naviy boyish (madaniy tadbirlar tashkil etish, etik muammolarni echish);
- muomala madaniyatini yuksak darajaga ko'tarish.

Bunda quyidagi tamoyillarga rioya qilish lozim:

- ezgu ideallar bilan mashg'ul bo'lish;
- shaxsiy xislatlarni takomillashtirish.

Tarbiyaviy ta'sir rahbarning quyidagi omillarni bilishiga bog'liq:

- xodim madaniyati va ma'lumot darajasi, uning axloqiy kasbiy va hayot tajribasining qay darajada rivojlanganligi;
- jismonan sog'lomligi, ma'naviy barkamolligi;
- individual, ijtimoiy-ruhiy sifatlari;
- mehnat jamoasidagi ijtimoiy-ruhiy muhit;
- axloqiy-ma'muriy choraga xodimning munosabati.

Tabiiyki, tarbiyaviy ta'sir umumiy va qotib qolgan bo'lmasligi lozim, chunki yuqorida qayd etilgan omillar orqali har bir muayyan shaxs uchun o'ziga xosiyondashuvni talab qiladi. Shuning uchun tarbiyaviy ta'sir har bir shaxsning o'ziga qaratilgan bo'lishi kerak, bu esa rahbar tarbiyaning turli-tuman usullaridan xabardor bo'lishini taqozo etadi.

Rahbar tarbiyaviy ta'sirni amalga oshirishining quyidagi ta'bir joiz bo'lsa, «texnologik tamoyillari» mavjud:

1. Ruhiy o'ziga xoslik, ya'ni shaxsga tarbiyaviy ta'sir o'tkazishdan oldin uning individual, ijtimoiy-ruhiy sifatlarini anglash lozim;

2. Ma'naviy motivlar – o'ziga bo'ysunuvchilar oldida yuqori darajadagi xulq-atvor egasi ekanligini shaxsan namoyon etish;

3. Yakka tartibda yondashish, bu – har bir shaxsning o'ziga xos bo'lgan «a'lo» tomonini izlash;

4. Mehnat faoliyatining talablariga moslashish, bu – xodim aqliy imkoniyatini aniqlash va undan samarali foydalanish bo'yicha muammoni hal etish;

5. Shaxsiy mo'ljal. Bu – xodimda noyob qobiliyat kurtaklarini o'stirish va ularni rivojlantirish.

Umuman olganda, rahbar xodimga tarbiyaviy ta'sir ko'rsatar ekan, G.Salening quyidagi so'zlarini yodda tutishi foydadan xoli emas: «Shuni unutmangki, hamma uchun mos andoza yo'q. Biz, hammamiz – turli toifadamiz va muammolarimiz ham turlicha».

Nazorat savollari.

1. O'quv-tarbiyaviy jarayonni boshqarish qanday amalga oshiriladi?
2. Pedagogik jamoaga ta'rif bering?
3. Marketing – nima?

4. Boshqaruv faoliyatini amalga oshirishda marketing tizimi haqida so'zlab bering?
5. Boshqaruv dasturi qanday amalga oshiriladi?
6. Shaxs rivojlanishining asosiy psixologik va pedagogik omillari haqida so'zlab bering?
7. Shaxs rivojlanishini harakatga keltiruvchi qanday kuchlar mavjud?
8. O'quv yurtlarida ta'lim jarayoni qanday shakllarda amalga oshiriladi?
9. Menejment – nima?
10. Rahbarga shaxsiga qo'yiladigan talablar Siningcha bugungi kun rahbari qanday xislatlarga ega bo'lishi kerak?

## 20 -MAVZU: O'MKHT KASBLARI VA MUTAXASSISLIKLARINI TURKUMLASH.

### Asosiy savollari

1. O'MKHT mutaxassislik va kasblar yo'nalishlari bo'yicha Umumdavlat Klassifikatori, uning maqsadi va obyektlari.
2. Mutaxassislik, kichik mutaxassis, kichik mutaxassis vazifalari, kasbiy faoliyat sohasi.
3. O'MKHT ta'lim muassasalarida ta'lim yo'nalishlari tushunchasi.
4. Tasniflagich tuzilmasi.

### 1-savol bayoni

O'rta maxsus, kasb-hunar ta'limidagi tayyorlov yo'nalishlari, kasblar va mutaxassisliklari umumdavlat Tasniflagichi O'zbekiston Respublikasida texnikaviy-iqtisodiy va ijtimoiy axborotlarni tasniflash va kodlashtirish bo'yicha yagona tuzilma tarkibiga kiradi va Vazirlar Mahkamasining «Uzluksiz ta'lim tizimi uchun davlat ta'lim standartlarining ishlab chiqish va joriy etish to'g'risida» gi 1998-yil 5- yanvar 5-son qarori asosida tayyorlangan.

O'rta maxsus, kasb-hunar ta'limidagi tayyorlov yo'nalishlari, kasblar va mutaxassisliklari umumdavlat Tasniflagichi O'zbekiston Respublikasining «Ta'lim to'g'risida»gi, «Kadrlar tayyorlash bo'yicha milliy dastur» qonunlari hamda Oliy va o'rta maxsus ta'lim Vazirligining meyoriy hujjatlariga asoslanib tuzilgan.

Kasb–хunar коллежлари ва уларнинг тайёрлов соҳалари



Mazkur tasniflagich O'zbekiston Respublikasining hududlarida foydalanish uchun ishlab chiqilgan.

O'rta maxsus, kasb-hunar ta'limi muassasalari, tayyorlov yo'nalishlari, kasblar va mutaxassisliklari tasniflagichning tasniflash obyektlari hisoblanadi.

Mazkur Tasniflagichda tayyorlash yoʻnalishlari nomi, kodi va shu tayyorlash yoʻnalishlari turkumiga kiruvchi kasblar va mutaxassisliklar roʻyxati keltirilgan.

Ushbu tasniflagichda taʼlim haqidagi meyoriy hujjatlarni indeksasiyalash maqsadida foydalaniladigan taʼlimni xalqaro standart tasniflash (TXST) kodlari ham keltirilgan.

OʻMKHT tayyorlov yoʻnalishlari va ixtisosliklar kodi — kasbiy faoliyat sohasiga muvofiq kasblar va mutaxassisliklar boʻyicha tayyorlov yoʻnalishlari ixtisoslashtirilgan roʻyxatining raqamli belgisidir.

## **2-savol bayoni**

**Tayyorlov yoʻnalishlari, kasblar va ixtisosliklarning umumdavlat tasniflagichi (TYKIUT)** - oʻrta maxsus, kasb-hunar taʼlimi oʻquv muassasalarida kichik mutaxassislarni tayyorlash boʻyicha tayyorlov yoʻnalishlari, kasblar va mutaxassisliklarning tizimlashtirilgan roʻyxati.

**Kichik mutaxassis** - bu taʼlim dasturini muvaffaqiyatli oʻzlashtirgan oʻrta maxsus, kasb-hunar taʼlimi muassasalari bitiruvchilariga beriladigan malaka darajasidir.

### **Kichik mutaxassis:**

- tegishli ijtimoiy ishlab chiqarish sohasida uning unumli faoliyat koʻrsata olishini taʼminlaydigan nazariy va amaliy bilimlar majmuasiga, kasbiy bilim, malaka va koʻnikmalarga ega;

- mazkur jamiyatda oʻzining muvaffaqiyatli hayot darajasini taʼminlaydigan umumiy va kasbiy madaniyatga, ijtimoiy ahamiyatli xususiyatlarga va shaxsiy sifatlarga ega.

**Malaka** — xodimning kasbiy tayyorgarligi darajasi, undagi maʼlum ishni bajarish uchun zarur boʻlgan bilim, malaka va koʻnikmalarning mavjudligi.

Xodimning malakasini belgilovchi koʻrsatgich boʻlib, kategoriya yoki diplom, ilmiy daraja yoki unvonning mavjudligi hisoblanadi.

**Kasbiy faoliyat sohasi (KFS)** kasbiy bilim, malaka va koʻnimlarning qoʻllanish doirasidir; uning nomlanishi iqtisodiy sohalari nomlari bilan moslashtiriladi.

**Kasb-hunar taʼlimi tarmoq standarti** – yoʻnalishlar boʻyicha kichik mutaxassislarni tayyorlashning zarur va yetarli mazmuni hamda pirovard maqsadlarini aniqlaydi, taʼlim oluvchilarning oʻquv yuklamalari hajmi va standart sifatleri nazoratini belgilab beradi.

## **3. OʻMKHT taʼlim muassasalarida taʼlim yoʻnalishlari tushunchasi.**

**OʻMKHT taʼlim muassasalaridagi tayyorlov yoʻnalishlari** — aniq kasbiy faoliyat sohasida mutaxassislarga kasbiy taʼlim berish doirasidir. Mutaxassislarning kasbiy faoliyatining aniq sohasi boʻyicha tayyorlov yoʻnalishlarining nomi mehnat faoliyatining mazmuni va xususiyati orqali aniqlanadi.

**Kasb** - maxsus tayyorgarlik va ish tajribasi natijasida maʼlum bir sohada kasbiy faoliyatni amalga oshirish uchun nazariy bilimlar majmuasini, amaliy koʻnikma va malakalarni egallagan, unga jismoniy imkoniyat, aqliy qobiliyat va yuridik huquqlarni taʼminlovchi insoniy mehnat faoliyatining (mashgʻulotining) turidir.

**Ixtisoslik** — birorta kasb doirasida maʼlum bir faoliyat turi uchun maxsus tayyorgarlik va ish tajribalari bilan erishilgan zaruriy bilimlar, koʻnikma va malakalar majmuasi.

**OʻMKHT tayyorlov yoʻnalishlari kasblar va ixtisosliklar kodi** -kasbiy faoliyat sohasiga muvofiq kasblar va mutaxassisliklar boʻyicha tayyorlov yoʻnalishlari ixtisoslashtirilgan roʻyxatining raqamli belgisidir.

### **Oʻquv meyoriy hujjatlari**

Maʼlumki, insonning har bir xatti-harakati ongli ravishda amalga oshadi. Ana shu ongi xatti-harakat yetuk psixolog olim P.Y. Galperin va uning maslakdoshlari fikricha, asosan, quyidagi uch bosqichda amalga oshadi:

I. Birinchi bochqich. Moʻljalga olish bosqichi boʻlib, unda shaxs oʻz oldiga qoʻygan aniq maqsadini moʻljalga oladi, yaʼni rejalashtiradi, loyihalashtiradi. Maqsadga erishish yoʻllarini modellashtiradi.

II. Ikkinchi bohqich. Asosiy amalga oshirish bosqichida o'z imkoniyati, shart-sharoit, mavjud bo'lgan ko'plab boshqa omillarni hisobga olgan holda amaliy xatti-harakatlar bajarilib, ma'lum natijaga erishiladi.

III. Uchinchi bosqich. Nazorat qilish va o'zlashtirishlar kiritish bosqichi hisoblanib, unda ko'zlangan maqsad bilan olingan natija qiyoslanadi va kerakli xulosaga kelinadi. Kerakli hollarda reja va amalga oshirish bosqichlarining mazmuni, tuzilmasi va shakliga o'zgartirishlar kiritilib, ish-harakat usullari takomillashtiriladi.

Kishilar (inson) tomonidan amalga oshiriladigan barcha jarayonlar kabi ta'lim-tarbiya ishi ham ushbu qonuniyatga to'liq bo'ysunadi. Demak, ta'lim-tarbiya ishi ma'lum meyorlar doirasida amal qiladi. Bu meyorlarsiz ta'lim-tarbiya ishi mazmun, shakl, zamon va makon hamda natijalar tekisligida samarasiz bo'ladi. Aslini olganda, maxsus ta'lim muassasalarida amalga oshiriladigan ta'lim-tarbiya ishlari aniq maqsadni ko'zlab, reja asosida kechadi.

O'zbekiston Respublikasi davlat mustaqilligiga erishib, iqtisodiy va ijtimoiy rivojlanishning o'ziga xos yo'lini tanlashi kadrlar tayyorlash tuzilmasi va mazmunini qayta tashkil etishni zarur qilib qo'ydi. "Ta'lim to'g'risida"gi qonunning joriy etilishi yangi o'quv rejalari, dasturlari, darsliklarni hamda zamonaviy didaktik ta'minotni ishlab chiqishni va tadbiiq etishni taqozo qildi.

Shu nuqtai nazardan Kadrlar tayyorlash Milliy dasturida ta'lim jarayoni, mazmunini isloh qilish, asosan, meyoriy hujjatlar majmui (davlat ta'lim standarti, o'quv rejalari va dasturlari) asosida, kadrlarga ta'lim va tarbiya berish milliy istiqloq g'oyalariga muvofiq amalga oshirilishi alohida ta'kidlab o'tilgan.

#### **4. Tasniflagich tuzilmasi.**

**Kasb-hunar ta'limi yo'nalishlari tasniflagichi** o'rta maxsus va kasb-hunar ta'limi muassasalarida kichik mutaxassislar tayyorlash bo'yicha tayyorlov yo'nalishlari kasblarining va mutaxassisliklarining tizimlashtirilgan ro'yxatidir.

**Davlat ta'lim standartlari** ( DTS)- umumiy o'rta, o'rta maxsus, kasb-hunar va oliy ta'lim mazmuniga hamda sifatiga qo'yiladigan talablarni belgilaydi. DTSlarini bajarish O'zbekiston Respublikasining barcha ta'lim muassasalari uchun majburiydir.

#### **Tasniflagichda sakkizta bilim sohasi nazarda tutilgan:**

1. Ta'lim;
2. Gumanitar fanlar va san'at;
3. Ijtimoiy fanlar, biznes va huquq;
4. Fan;
5. Muhandislik, ishlov berish va qurilish tarmoqlari;
6. Qishloq xo'jaligi;
7. Sog'liqni saqlash va ijtimoiy ta'minot;
8. Xizmatlar.

Tasniflagichda ta'lim bosqichlari, bilim va ta'lim sohalari, tayyorlov yo'nalishlari va ixtisosliklar yettita raqamli kod bilan belgilanadi. Ta'limning xalqaro klassifikatsiyasiga binoan ta'lim bosqichi - o'rta maxsus, kasb-hunar ta'limi 3-raqami bilan belgilangan. Masalan: 3144610, 3210210, 3380110 va boshqalar.

O'rta maxsus, kasb — hunar ta'limi kodlarida:

**Birinchi raqam** - ta'lim dasturi bosqichi kodi;

**Ikkinchi raqam** - bilim sohasi kodi;

**Uchinchi raqam** - ta'lim sohasi kodi;

**To'rtinchi va beshinchi raqamlar** - tayyorlov yo'nalishi kodi;

**Oltinchi va yettinchi raqamlar** - ixtisosliklar kodi.

Uzluksiz ta'lim tizimidagi o'rta maxsus, kasb-hunar ta'limi va oliy ta'lim (bakalavriat) da uzviylikni ta'minlash maqsadida O'rta maxsus, kasb-hunar ta'limidagi tayyorlov yo'nalishlari, kodlari oliy ta'limning bakalavriat ta'lim yo'nalishlari kodlariga moslashtirilgan.

**21-MA'RUZA.KASB-HUNAR TA'LIMI MUASSASALARIDA TARBIYAVIY  
ISHLAR NAZARIYASI VA AMALIYOTI  
Asosiy savollari**

- 1. Kasb-hunar kollejlarda o'quvchilarni tarbiyalash.**
- 2. O'quvchilarni o'rganishning pedagogik-psixalogik metodlari.**
- 3. Kasb-hunar kollejlarda o'quvchilarni tarbiyalash metodlari.**
- 4. KXTda guruh murabbiylari**

**1-savol bayoni**

Hozirgi kunda yoshlarni barkamol inson, o'z vatanining ilg'or kishisi sifatida tarbiyalash eng asosiy masalalardan biri hisoblanadi. Chunki aynan yoshlar davlatimizning kelajagidir.

Mamlakatimizda chuqur, keng qamrovli iqtisodiy, siyosiy, ijtimoiy islohotlar amalga oshirilmoqda. Jamiyat ma'naviy yuksalish va yangilanish sari yuz tutgan bir paytda O'zbekiston Respublikasi Prezidentining 1999 yil 3-sentyabrdagi "Respublika ma'naviyat va ma'rifat kengashi qo'llab-quvvatlash to'g'risida"gi Farmoni zamiridagi g'oyalar, ulardan kelib chiqadigan asosiy maqsadlar ma'naviyatning ustuvorligini yana bir karra tasdiqlaydi.<sup>1</sup>

Xalqning ma'naviy ruhini mustahkamlash va rivojlantirish – O'zbekistonda davlat va jamiyatning eng muhim vazifasidir. Ma'naviyat shunday qimmatbaho mevaki, u bizning qadimiy va navqiron xalqimiz qalbida butun insoniyatning ulkan oilasida o'z mustaqilligini tushunib etish va ozodlikni sevish tuyg'usi bilan birgalikda etilgan. Ma'naviyat insonga ona suti, ota namunasi, ajdodlar o'giti bilan birga singadi. Ona tilining buyuk ahamiyati shundaki, u ma'naviyat belgisi sifatida kishilarni yaqin qilib jiplashtiradi. Tabiatga yaqinlik, jonajon o'lkaning benihoya go'zalligidan bahramand bo'lish ma'naviyatga oziq beradi, kuchaytiradi. Ma'naviyat o'z xalqining tarixini, uning madaniyati va vazifalarini chuqur bilish va tushunib etishga suyangandagina qudratli kuchga aylanadi.<sup>12</sup>

Ma'naviyati yuksak shaxslar yurtni tanitadi. Shaxsni esa uning ma'naviy qiyofasi tanitadi. Ma'naviyat – tarbiyadan boshlanadi. Ta'lim–tarbiyasiz ma'naviyatning bo'lmasligi barchaga ayon haqiqatdir.

Milliy pedagogika asoschilaridan biri Abdulla Avloniyning "Tarbiya biz uchun yo hayot, yo mamot, yo najot – yo halokat, yo sadoqat, yo falokat masalasidir!" degan so'zlari fikrimizga dalil bo'ladi.

Tarbiya – ma'naviy manbalar va hozirgi zamon talablari va ehtiyojlarini nazarda tutgan holda, o'qituvchining o'quvchi bilan aniq bir maqsadga qaratilgan o'zaro amaliy va nazariy muloqotidir.

Tarbiya jarayonining jamiyat taraqqiyotidagi roli nihoyatda beqiyosdir. Insonni tarbiyalash, uni bilim olishga, mehnat qilishga undash va bu xatti-harakatini sekin-asta ko'nikmaga aylantirib borish lozim. Bu esa, insonni mushohada qilish qobiliyatini tarbiyalaydi va mushohada qilish aqlni peshlaydi. Aql ongni saqlaydi, ong esa moddiy va ma'naviy manbaga aylanadi. Shu tarzda inson asta-sekin komillikka erishib boradi. Ammo buning uchun tarbiyachi va tarbiyalanuvchidan uzoq davom etadigan mas'uliyat, sharaflilik mehnat va qunt, irodani talab etadi.

Jamiyat taraqqiyoti tarixi shuni ko'rsatadiki, faqat ma'naviyat-ma'rifat keng quloch yoygan, ilm-urfon taraqqiy etgan mamlakatdagina adolatli jamiyat qurish va unda bir-biriga mehr-oqibatli, kamolotli insonlar shakllanishi mumkin. Bunday jamiyatda xalqning ertangi

<sup>1</sup> К.Хошимов., М.Хошимова. Тарбиявий ишлар услуубиети. – Т.: ТДИУ, 2006.

<sup>12</sup> Собиров Б.Б. Талабаларда иктисодий тушунчаларни шакллантиришда инновацион усуллардан фойдаланишнинг педагогик асослари. П.ф.н.илмий дараж. олиш учун ёзилган дисс. - Т.2004, 186- б.

kunga ishonchi va bunyodkorlik, yaratuvchilik ishiga, ezgulikka intilishi kuchli va jamiyat fuqarolarida sog'lom fikr, aql-idrok har doim ustuvor bo'ladi.

Mustaqillik bizga ma'rifiy, madaniy, adolatli va insonparvar jamiyat qurish imkonini berdi. Endi bu jamiyatga har bir inson o'z o'rnini, mavqeiga yarasha vijdonan hissa qo'shmog'i lozim.

Insonning ma'naviyati uning odobi, axloqiy, huquqiy, iqtisodiy va siyosiy bilimlari zahirida shakllanadi. Mazkur bilimlar o'z navbatida inson ijobiy sifatlarining kamol topib, boyib borishiga olib keladi. Fazilatlar insonning ijobiy sifatlarini majmuidan iborat.

*Sifat* – alohida bir shaxsning muayyan bir xislatini ifodalovchi axloqiy kategoriyadir.

*Fazilat* – alohida shaxs, el, elat, xalq, ulusga taalluqli bo'lgan ijobiy axloqiy sifatlar majmui.

Odamning inson sifatida shakllana borishi jarayonida uning kamoloti darajasi odob, axloq, madaniyat, ma'naviyat elementlarining unda qanchalik mujassamlanganligi bilan belgilanadi. Shu o'rinda bu kategoriyalarning mohiyati ustida to'xtalib o'tish joizdir.

*Odob* – har bir insonning o'zi bir inson yoki jamoa bilan bo'lgan muloqotida hamda yurish-turishida o'zini tuta bilishidir.

*Axloq* - jamiyatda qabul qilingan, jamoatchilik fikri bilan ma'qullangan xulq-odob normalari majmui.

*Madaniyat* – jamiyatning va unda yashovchi fuqarolarning faoliyati jarayonida to'plangan barcha ijobiy yutuqlar majmuasi.

*Ma'naviyat* – inson ongini aks ettiruvchi barcha ijobiy, ruhiy, intellektual fazilatlar majmuasi.

Kamolotga erishgan, har tomonlama rivojlangan avlodni tarbiyalash jarayoni uning doimiy, muntazam izchil va bir tizimga kirgan shaklda bo'lishini taqozo etadi. Bu yo'lda kasbiy ta'lim muassasalarida ta'lim jarayonini takomillashtirish, professional fanlar singari g'oyaviy mazmuni talabalarga yangi jamiyatning har bir mutaxassisiga zarur bo'lgan ijtimoiy dunyoqarashni shakllantiruvchi tasavvurlar zahirasini hosil qilishi lozim bo'lgan ijtimoiy gumanitar fanlarni o'qitishga yangicha yondoshuv asosida axloq malakalarini hosil qilish mumkin. Talaba yoshlarda yagona pedagogik jarayonda ma'naviy-axloqiy odatlarni tarbiyalashda quyidagi vazifalar hal etilishi lozim:

- sho'rolar hokimiyati davrida ta'lim sohasidan o'rin olgan mafkuraviy mahdudlikdan xalos bo'lish;

- o'zbek milliy mentaliteti va jahon tsivilizatsiyasi yutuqlariga tayanadigan ma'naviy qadriyatlar tizimini mustahkamlash;

- Sharq mutafakkirlari asarlarida ko'tarilgan Komil inson g'oyasi ta'limotlariga amal qilish;

- O'zbekiston Respublikasi Prezidenti asarlarida ta'lim-tarbiya xususan hozirgi zamon yoshlari qanday bo'lishi kerak degan ta'limotiga nisbatan javoblarga to'la amal qilish kabilar.

## 2-savol bayoni

O'zbekiston Respublikasi Prezidenti I.A.Karimov tomonidan ishlab chiqilgan o'zining mustaqil taraqqiyot yo'liga asoslangan holda bozor iqtisodiyotiga to'la ishonch bilan o'tib bormoqda. Prezidentimiz I.A.Karimov aytganlaridek, «Siyosiy mustaqillik rivojlangan, o'zaro mutanosib, to'laqonli iqtisodiyot bilan mustahkamlanmas ekan, u bor-yo'g'i quruq, balandparvoz gaplar, soxta obro'-e'tibor orttirish vositasiga aylanib qolaveradi».<sup>1</sup>

Mustaqillikning bosib o'tgan yillari davomida milliy xo'jaligimiz iqtisodiy jihatdan mustahkamlanib, inqiroz holatidan chiqarildi va uning ko'pgina sohalarida barqaror o'sishga erishildi. Bozor mexanizmining tarkibiy qismlari qaror topdi va uning infratuzilmalari vujudga keltirildi, hozirgi kunda esa iqtisodiy islohotlarni chuqurlashtirish, iqtisodiyotni har

<sup>1</sup> Каримов И.А. Жамиятда тадбиркорлик руҳини қарор топтириш – таракқиёт гарови. /Халқ сўзи, 2001 йил 18 июль.

tarablama erkinlashtirish amalga oshirilmoqda. Eng muhimi shu davr ichida milliy istiqloq g'oyasi va mafkurasi shakllanib, kishilarimiz ongiga singib bormoqda.<sup>2</sup>

Mamlakatimiz Prezidenti I.A.Karimov aytganlaridek, «Istiqloq mafkurasi ko'p millatli O'zbekiston xalqining ezgu g'oya-ozod va obod Vatan, erkin va farovon hayot barpo etish yo'lidagi asriy orzu intilishlari, hayotiy ideallarini o'zida aks ettiradi»<sup>3</sup>

Bu qo'yilgan dastlabki qadamlarimiz natijasida shakllanib kelayotgan milliy iqtisodimiz yangi XXI asrda biz yashamoqchi bo'lgan umumiy uyimiz, ya'ni yangilanayotgan vatanimizning hayotiy asosini, uning kelgusidagi taraqqiyot manbaini tashkil etadi.

Bugungi kunda xalqning boy zamonaviy madaniyat, iqtisodiyot, fan, texnika va texnologiyalarning yutuqlari asosida mutaxassislar tayyorlashning mukammal tizimini shakllantirish O'zbekiston taraqqiyotining muhim shartidir. Prezidentimiz Islom Karimov ta'kidlaganidek: «.. bugungi kunda oldimizga qo'ygan buyuk maqsadlarimizga, ezgu niyatlarimizga erishishimiz, jamiyatimizning yangilanishi, hayotimizning taraqqiyoti va istiqboli amalga oshirilayotgan islohotlarimiz, rejalarimizning samarasi taqdiri– bularning barchasi, avvalambor, zamon talablariga javob beradigan yuqori malakali, ongli mutaxassis kadrlar tayyorlash muammosi bilan chambarchas bog'liqligini barchamiz anglab etmoqdamiz»<sup>1</sup>.

Ta'lim-individning jamiyat hayotining turli sohalariga jamiyatda mavjud madaniyatga tayyorlash va moslashtirish vazifasini bajaruvchi ijtimoiy institutdir,

Tarixga nazar tashlaydigan bo'lsak, har qanday sohada bo'lganidek ta'lim sohasida ham muammolar mavjud. Bu kabi muammolar mustaqil respublikamizni ham chetlab o'tgan emas. Ushbu muammolarni hal etish hamda ta'lim sohasida zaruriy islohotlarni amalga oshirish maqsadida ta'lim tizimining huquqiy asoslari yaratildi. «Ta'lim to'g'risida»gi qonun va «Kadrlar tayyorlash milliy dasturi»ga ko'ra mamlakatimizda yagona uzluksiz ta'lim tizimi tashkil qilinib, ta'lim islohoti va uning istiqbollari quyidagi tamoyillar asosida belgilandi:

a) millati, dini, irqi, e'tiqodidan qat'iy nazar, barcha fuqarolar uchun ta'lim olish imkoniyati yaratilganligi.

b) ta'lim tizimining uzluksizligi, ilmiyligi, dunyoviyli va izchilligi.

v) ta'limda umummilliy, umuminsoniy, ma'naviy-ma'rifiy qadriyatlarning ustuvorligi.

g) ta'limning insonparvarligi, demokratiyaliligi, ta'lim-tarbiya muassasalarining siyosiy partiya va boshqa ta'sirlardan xoliligi.

Demak, yuqoridagi tamoyillar amalga oshirilayotgan ekan, jamiyatimizning har bir a'zosi, xoh duradgor, hisobchi, korxonahabari yoxud mashhur siyosatchi bo'lsin, bu sohaga yuksak hurmat-e'tibor bilan munosabatda bo'lishi lozim. Vaholanki, Yurtboshimiz I.A.Karimovning «Farzandlarimiz bizdan ko'ra kuchli, aqlli, dono va albatta baxtli bo'lishlari shart» degan shiori hamisha har birimizning diqqat markazimizda bo'lishi shart.

Kasbiy ta'lim muassasalarida olib borilayotgan ishlarning mohiyati – uning milliy istiqloq mafkurasiga asoslangan, ma'naviy-axloqiy, huquqiy, vatanparvarlik, fuqaroviy, mehnat, madaniy-maishiy, ekologik va shu singari yo'nalishlar bilan erishiladigan g'oyaviy a'mol va ideallarga mos holda olib borilishi maqsadga molik masaladir. Bu muammolarni amalga oshirish barcha pedagoglarning oldida turgan yuksak vazifadir.

Mustaqillik sharoitida talaba-yoshlarni ma'naviy-axloqiy tarbiyalashda qator vazifalarni hal etish talab etiladi. Jumladan:

- Har bir ta'lim oluvchining ongida davlat mustaqilligi xalqning oliy g'oyaviy-axloqiy qadriyati ekani, o'z vatani bilan faxrlanish, uning xavfsizligini ta'minlash va O'zbekistonning ulug' tarixiy o'tmishiga, bozor munosabatlariga asoslangan yangi demokratik jamiyat qurishda tanlab olgan o'ziga xos yo'lini mustahkamlash, islom dini ruhi bilan sug'orilgan oliy ma'naviy-axloqiy qadriyatlarni to'g'ri tushuntirish va uni e'tiqodga aylantirish;

<sup>2</sup> Шодмонов Ш., Алимов Р., Жўраев Т. Иқтисодиёт назарияси. – Т.: Молия, 2002, 3-бет.

<sup>3</sup> Миллий истиклол ғояси: асосий тушунча ва тамойиллар. – Т.: Ўзбекистон, 2001, 6-бет.

<sup>1</sup> Каримов И. А. Баркамол авлод – Ўзбекистон тараққиётининг пойдевори - Т.: “Шарқ” нашриёт - матбаа концернининг Бош тахририяти, 1997, 5-бет.

- Ta'lim oluvchilar ongiga umuminsoniy qadriyatlarni singdirish, ularni zamonaviy qadriyatlar ehtiyoji - o'zini yuqori tutish va viqor saqlash, oilaviy tantanalarda o'zini ko'rsatishga urinish, xizmat vazifasidan shaxsiy maqsadlar uchun foydalanish kabi illatlarga murossasiz bo'lish ruhida tarbiyalab borish ularni yuqori axloq malakalari bilan qurollantirishning garovi bo'lib hisoblanadi.

Umuman olganda, axloqiy tarbiya tarbiyaviy ishlar kompleksida etakchi o'rin tutadi. Kasb ta'limi muassasalarida talaba-yoshlarda axloqiy tarbiyani amalga oshirishda avvalo axloqiy tushuncha va ishonch hissini yaratishdan boshlagan ma'qul. Chunki yoshlarda axloqiy tushuncha e'tiqodlarni tarkib toptirmay turib, axloqiy odatlarni, xatti-harakat bilan bog'liq malaka va odatlarni hosil qilib bo'lmaydi. Bunda asosan yoshlarga axloq-odob norma va qoidalari mazmuniga oid bilim berishga katta ahamiyat berish lozim.

### 3-savol bayoni

Axloqiy tarbiya mazmunining shakllanishida o'zbek mutafakkirlarining alohida xizmatlari bor. Abu Nasr Forobiy, Abu Rayhon Beruniy, Abu Ali ibn Sino kabi buyuk mutafakkirlar tarbiya jarayoniga jiddiy qaraganlar va bu boradagi qimmatli fikrlarini dunyoga tanilgan asarlarida bayon etganlar. Ushbu asarlar nafaqat o'zbek xalqining, balki butun insoniyatning rivojlanish jarayonida muhim ahamiyat kasb etgan. Ularning ilmiy qarashlari bugungi kunda ham insoniyat uchun dasturil amal bo'lib xizmat qilib kelmoqda. Abu Nasr Forobiy - mashhur mutafakkir, qadimgi Yunon ilmi va falsafasining sharqdagi eng yirik targ'ibotchisi. O'rta asr ijtimoiy-falsafiy fikr taraqqiyotiga asos solgan mutafakkir. Forobiy «Aql haqidagi risola», «Falsafadan oldin nimani o'rganish kerak», «Substantsiya haqida», «Falsafa manbalari», «Logikaga kirish», «Masalalar manbai» kabi 160 dan ortiq risolalar yaratdi<sup>13</sup>. Alloma bu asarlarida davlat tuzilishi va uni boshqarish, turli ijtimoiy nizolarning oldini olish hamda kamolotga erishgan ijtimoiy jamoani yaratish kabi masalalar ustida fikr yuritadi. Etuk jamoani vujudga keltirish, komil insonni yaratish muammosini hal etish bilan bog'liq ekanligini birinchi bor o'rta asr sharoitida Forobiy olg'a surdi. Uning «Ideal jamoa haqida», «Baxt-saodatga erishuv to'g'risida» kabi mashhur asarlari shu masalalarga bag'ishlangan. Forobiy ta'lim-tarbiyaga bag'ishlangan asarlarida ta'lim-tarbiyaning muhimligi, unda nimalarga e'tibor berish zurligini, ta'lim-tarbiya usullari va uslubiyatlari haqida fikr yuritadi. Uning «Fozil odamlar shahri», «Ixso-al-ilm», «Ilmlarning kelib chiqishi», «Aql ma'nolari to'g'risida» kabi asarlarida ijtimoiy-tarbiyaviy qarashlar o'z ifodasini topgan.

Jamiyatda mavjud an'ana va urf-odatlarda ham axloq me'yorlari va mazmuni o'z aksini topadi. Axloqiy tarbiyaning bir kategoriyasi sifatida axloqiy qadriyatlar qabul qilingan va bu axloqiy qadriyatlar axloqiy tarbiyaning mazmunini va me'yorlarini belgilashda asosiy omil bo'lib xizmat qiladi. Umuman qadriyatlar deganda milliy va umuminsoniy qadriyatlar tushuniladi. Qadriyatlar ijtimoiy xususiyatga ega bo'lib, kishilarning amaliy faoliyati jarayonida paydo bo'ladi va rivojlanadi. Qadriyatlar kishilarning turli sohadagi, avvalo, ishlab chiqarish, mehnat sohasidagi faoliyati uchun foyda keltiradigan narsalar, hodisalar majmui bilan bog'liq holda yuzaga keladi. So'ngra asta-sekin sub'ekt faolligining orta borishi natijasida nisbiy mustaqil soha tarzida amal qila boshlaydi. Axloqiy mazmundagi qadriyatlar bolaning ongi va faoliyatini faollashtiradi, ish va so'z biriligini ta'minlashga yordam beradi. Bunday qadriyatlar jumlasiga insonparvarlik, ma'rifatparvarlik, mehr-muhabbat, poklik, kattalarga hurmat, muhabbat, xushmuomalalik, do'stlik, saxiylik, sahovat, shirinso'zlik va boshqalar kiradi. Mazkur qadriyatlar negizida jamiyatda, oilada, maktabda bolani yuksak insoniy fazilatlariga ongli ravishda amal qilishga da'vat etish g'oyasi yotadi.

Axloqiy tarbiya jarayonining dastlabki bosqichida shaxs axloq me'yorlariga ma'lum darajada to'g'ridan-to'g'ri bo'ysungan holda ko'r-ko'rona amal qilsa, axloqiylikning yuqori

---

<sup>13</sup> Abu Nasr Forobiy. Risolalar. M.M. Xayruллаев. - T.: Fan, 1975 (71-72 bet).



darajasiga etganda, to'g'ridan-to'g'ri ko'r-ko'rona bo'ysunish ongli idrok etishga yakka shaxsning axloq me'yorlari va jamiyat axloq me'yorlari o'rtasida uyg'unlikning hosil bo'lishiga erishish lozimdir. Axloqiy madaniyatning muhim belgilaridan biri ham xuddi ana shu shaxs va jamiyat orasidagi uyg'un munosabatning, axloqiy birlikning hosil bo'lishi demakdir.

Inson axloqiy madaniyatning eng oddiy me'yorlarini ilk yoshligidan boshlaboq avval oilada, so'ng o'rtoqlari bilan bo'ladigan munosabatlarida egallay boshlaydi. Bu ahloqiy me'yorlarga amal qilishning motivlari turlicha bo'ladi. Ota-onaga bo'lgan hurmat va muhabbat bolani axloqiy talablarga amal qilishga va shu orqali ota-onaning hayrixohligiga va mehriga sazovor bo'lishga undaydi. Bundan tashqari axloqiy me'yorlarga amal qilmaslik holatida jazolashdan foydalanish ham bolani ogoh bo'lishga undaydi. O'z tengqurlari bilan muloqotga kirishish ishtiyoqi, ichki ehtiyoj ham bolada axloqiy me'yorlarga amal qilish motivatsiyasini uyg'otadi. Bularning barchasi har bir yosh bolani axloqiy me'yorlar bilan to'qnashishiga va ularga amal qilishni o'rganishiga yordam beradi. Shuningdek, insonda axloqiy me'yorlarga amal qilish malakasini va ko'nikmasini hosil bo'lishiga olib keladi. Ammo bunday axloqiy me'yorlarga amal qilishni biz hali axloqiy onglik darajasi deb ayta olmaymiz. Chunki bu holda axloqiy me'yorlar ichki ehtiyojdan kelib chiqqan holda emas, balki tashqi ta'sirlarning natijasi sifatida vujudga keladi. Shunga qaramay axloqiy darajaning bu dastlabki pog'onasi juda muhim ahamiyat kasb etadi, chunki u boshlang'ich nuqta sifatida keyingi rivojlanish uchun xizmat qiladi. Axloqiy rivojlanishning bu bosqichida atrof-muhitdagi axloqiy madaniyat darajasi eng muhim rol o'ynaydi.

Rivojlanishning barcha bosqichlarida jamiyatda qaror topgan axloqiy bilimlar yangi axloqiy bilimlar bilan to'ldirilib birishi talab etilgan. Aytish joizki, bu qonuniy jarayondir. Demak, hozirgi vaqtda ham axloqiy bilimlarimiz qanchalik boy bo'lmasin dialektik rivojlanish qonuni ushbu axloqiy bilimlarni yanada to'ldirib borilishini talab etadi. Ayniqsa O'zbekiston Respublikasida ro'y berayotgan sifat o'zgarishlar bugungi kunda axloqiy qarashlarni qaytadan talqin etishni, fan va texnikaning rivoji natijasida erishilayotgan yangi bilimlardan axloqiy tarbiya jarayonida foydalanishni taqozo etishini nazarga olsak, bu vazifaning qanchalik zarurligini his etamiz. Demak, biz axloqiy tarbiyani uchinchi vazifasini ham aniqlab oldik bu: - axloqiy bilimlarni yanada to'ldirib borish, ilm-fan erishgan yangi bilimlardan va yutuqlardan foydalanishni yo'lga qo'yishdan iborat.

#### 4-savol bayoni

O'zbekiston Respublikasida chuqur keng ko'lamli islohotlar amalga oshirilayotgan bir paytda, zamon talablariga javob beradigan oliy ma'lumotli iqtisodchi mutaxassislarni tayyorlashga ixtisoslashtirishgan uzluksiz iqtisodiy ta'lim tizimini shakllantirishga birinchi darajali ahamiyat berilmoqda. Prezidentimiz Islom Karimov ta'kidlaganidek: «Biz qiyin sharoitda kelajagimiz poydevorini qurib oldik. Bunga o'nimizga keladigan yosh avlod qanday baho beradi, loyihalarimiz, ishlarimizni taroziga solib ko'rib nima deydi? Har birimiz mana shu savolni dilga tugib mehnat qilishimiz lozim. Mening ishonchim komilki, O'zbekiston xalqi farovon turmush kechiradigan buyuk davlat bo'ladi».<sup>1</sup>

Ma'lumki, qaysi davlatda kadrlar tayyorlash siyosati to'g'ri va omilkorlik bilan tashkil etilsa, o'sha davlatda har doim taraqqiyot bo'ladi.

Ta'lim har bir jamiyatning ajralmas qismi, madaniyati va rivojlanishning asosiy ko'rsatkichidir. Har qanday mamlakat istiqbolli rejalar tuzar ekan, avvalo ta'limga e'tiborni kuchaytiradi. Shu ma'noda mustaqilligimizning dastlabki kunlaridan boshlaboq, davlatimiz rahbarining «Kelajak bugundan boshlanadi», «Hozir tarbiya masalasiga e'tibor qilinmasa,

---

<sup>1</sup> Каримов И.А. Озод ва обод Ватан, эркин ва фаровон ҳаёт - пировард мақсадимиз. – Т.: Ўзбекистон, 2000.

kelajak boy beriladi», «Tarbiyadan xech narsani ayamaymiz»<sup>2</sup> degan da'vatlari ostida ta'lim tizimini isloh qilishga kirishildi.

Mamlakatimiz xalq xo'jaligini yanada yuksaltirish, respublikaning aql zakovat salohiyatini o'stirish, davlatimiz qudratini oshirish, uning mustaqilligini mustahkamlash uchun xizmat qiladigan O'zbekiston Respublikasining «Ta'lim to'g'risidagi qonuni» va «Kadrlar tayyorlash milliy dasturi» ishlab chiqildi. Ta'lim tizimining moliyaviy va moddiy ta'minoti qonuniy yo'l bilan ijobiy hal etildi.

Faqat o'tish davrining o'zida mazkur dastur uchun 65 mlrd. so'm ajratish ko'zda tutilgan. 1999 yilda bu maqsadlar uchun 34 mlrd. so'mdan ortiq mablag' sarflandi. Hozirgi vaqtda mamlakatimizda yalpi ichki mahsulotning 8-10 foizga teng qismi ma'rifat, ta'lim va tarbiyaga ajratilmoqda – bu katta miqdordagi mablag'dir. Masalan, respublikamizda «Kadrlar tayyorlash milliy dasturi» doirasidagi ta'lim xarajatlari 1999 yili 159,2 mlrd. so'm, 2000 yili 248,8 mlrd. so'mni tashkil qilgan bo'lsa, 2001 yili 336, 1 mlrd. so'm sarflangan.

1997 yilda tashkil topgan «Umid» va boshqa jamg'armalarning ko'magida iqtidorli yoshlar rivojlangan davlatlardagi nufuzli o'quv markazlarida tahsil olmoqdalar. Yoshlar xorij hayotini ko'rib, xalqaro hayotiy tajriba orttirib, chet tillarini mukammal egallab, zamonaviy bakalavrluk va magistrlik darajasiga respublikamizning turli bosqichdagi kadrlar xorijiy ta'lim markazlarida tajriba va malaka orttirib kelmoqdalar. Bunday yondashuvlar ham O'zbekiston ta'lim tizimining yorqin istiqboliga va uning mavqeini oshirishga xizmat qiladi.

Bugungi kunda kelajagi buyuk davlatni qurish tafakkuri, dunyoqarashi zamon talablariga mos ravishda o'zgargan mutaxassislarimizga ko'p jihatdan bog'liqdir. Yangicha fikrlaydigan, yangi bozor sharoitlarida muvaffaqiyatli xo'jalik yuritadigan yuksak malakali, chuqur bilimli mutaxassislarni tayyorlash davr talabi va haqiqat taqozosidir.

Bugungi kunda iqtisodiyotni erkinlashtirish sharoitida iqtisodchi mutaxassislar tayyorlashning umumiy mazmuni va o'ziga xos xususiyati shundan iboratki:<sup>1</sup>

- u bozor iqtisodiyotining fundamental asosi;
- zamonaviy ta'lim tizimini isloh qilishning ustuvor yo'nalishlaridan biri;
- aholi kasb ta'limining obro'li sohasi;
- uzluksiz ta'lim tizimining muhim bo'g'inlaridan biri bo'lib hisoblanadi.

Mamlakatimizda iqtisodchi mutaxassislarni tayyorlash tizimini barpo etish va rivojlantirish tajribasi katta ilmiy va amaliy qiziqish uyg'otadi, chunki u zamonaviy iqtisodiy ta'limning ahvolini tahlil qilish va nazariy jihatdan izohlash, uning uzluksiz kasb ta'limi tizimi bilan uyg'unlashtirish va samarali didaktik rivojlanishni bashorat qilish vazifalarini hal etish imkonini beradi.

Prezidentimiz I.A.Karimov ta'kidlaganlaridek, - «Iqtisodiyot, siyosat sohasidagi barcha islohotlarimizning asosiy maqsadi insonga qaratilgan. Mana shuning uchun ham milliy uyg'onish g'oyasini amalga oshirishga qobil yangi avlodni tarbiyalash ishi davlat ishi, uning ustuvor vazifalaridan biri bo'lib qoladi».<sup>1</sup>

Rivojlangan mamlakatlarda kasb ta'limi (shu jumladan oliy ta'lim)ning bosh maqsadi – raqobatbardosh tovarlar ishlab chiqarish va barcha toifadagi malakali xodimlarni tayyorlash orqali raqobatbardosh xizmat ko'rsatishdan iborat.

Zero, raqobatbardosh mutaxassislarsiz raqobatbardosh iqtisodiyot bo'lishi mumkin emas.

O'zbekistonda mazkur masalani muvaffaqiyatli hal qilishda Kadrlar tayyorlash milliy modeli asos bo'lib hisoblanadi. U quyidagilarni o'z ichiga oladi:<sup>2</sup>

**shaxs** – kadrlar tayyorlash tizimining asosiy sub'ekti va ob'ekti, ta'lim xizmatini talab etuvchi hamda amalga oshiruvchi;

<sup>2</sup> Каримов И.А. Баркамол авлод орзуси. – Т.: Шарқ, 1999.

<sup>1</sup> /уломов С.С. Тадбиркорлик ва кичик бизнес. – Т.: Шарқ, 2002. 139-бет.

<sup>1</sup> Каримов И.А. Ўзбекистон иқтисодий ислохотларни чуқурлаш йўлида. - Т.: Ўзбекистон, 1995 йил.

<sup>2</sup> Баркамол авлод – Ўзбекистон тараққиётининг пойдевори. – Т.: Шарқ нашриёт матбаа концерни. 1997.

**davlat va jamiyat** – ta’lim va kadrlar tayyorlash tizimi faoliyat ko’rsatishini nazorat qilish hamda ish olib borishning boshqarishni amalga oshiruvchi kadrlar tayyorlash va ularga talabgorlik kafolati;

**uzluksiz ta’lim** – o’z tarkibiga barcha ta’lim turini, davlat ta’lim standartlarini, faoliyat ko’rsatish tuzilmasi va muhitini olgan malakali raqobatbardosh kadrlar tayyorlash asosi;

**fan** – yuqori malakali mutaxassislar tayyorlovchi va talab etuvchi, ilg’or pedagogik va informatsiyaviy texnologiyalarni ishlab chiqaruvchi;

**ishlab chiqarish** – kadrlarga bo’lgan talabni, shuningdek ularning tayyorlanganlik va sifat darajasiga talabni belgilovchi asosiy buyurtmachi, kadrlar tayyorlash tizimlarini moliyalash va moddiy-texnik ta’minlash ishtirokchisi.

Kasb ta’limi muassasalarida axloqiy tarbiya muammosini amalga oshirish uchun qator muammolarni hal etishga e’tiborni qaratish kerak. Ular:

1. O’qitish jarayonini ilg’or pedagogik texnologiya va axborot texnologiyasi asosida uyushtirish;

2. Talaba va ustoz o’rtasidagi axloqiy hamda aqliy saviyani oshirishga erishish;

3. Ta’lim-tarbiya masalalarining qat’iy reja asosida olib borilishi;

4. O’quv muassasasida ijobiy emotsional sharoit yaratish;

5. Ta’lim oluvchilarning o’quv muassasasining umumiy tartib, hayot tizimiga rioya qilishiga erishishni ta’minlash.

Shunday qilib, yagona ta’lim-tarbiya jarayonida axloqiy tarbiya ishini amalga oshirishda suhbat, munozara, ma’ruza kabi metodlardan, axloqiy odatlarni esa mashq, turli faoliyatni uyushtirish orqali amalga oshirish mumkin.

#### **Nazorat savollari**

1. Respublikamizda ma’naviyat-ma’rifat bo’yicha qanday ishlar amalga oshirilmoqda?
2. Tarbiya mazmunining mohiyatini belgilashda qanday yondashuvlar mavjud?
3. Oliy maktabda ta’lim-tarbiya ishlari qanday shakllarda amalga oshiriladi?
4. Talabalarda ma’naviy-axloqiy odatlarni tarbiyalash deganda nimani tushunasiz?
5. Tarbiyaviy ishlar mexanizmini ta’riflab bering?
6. Kasb ta’limi muassasalarida axloqiy tarbiya muammosi qanday tartibda amalga oshiriladi?
7. Talabalarning aqliy faoliyati xususiyatlari qanday izohlanadi?
8. Madaniyat, ma’naviyat, axloq, odobga ta’rif bering?
9. Axloqiy tarbiyaning maqsad va vazifasi haqida so’zlab bering?
10. Sharq mutafakkirlarining axloqiy tarbiya haqidagi qarashlaridan misollar keltiring?

**22 –MA’RUZA. Kasb ta’limini umumiy o’rta ta’lim, oliy ta’lim va fan bilan integrasiyalash.**

#### **Asosiy savollari**

**1. Kasb ta’limini umumiy o’rta ta’lim va oliy ta’lim bilan integrasiyalash omillari.**

**2. Kasb ta’limining ilmiy tadqiqot ishlari bilan integrasiyasi.**

**3. Kasb ta’limini umumiy o’rta ta’lim va oliy ta’lim ta’lim bilan integrasiyasi.**

#### **1-savol bayoni**

Ma’lumki, O’zbekiston Respublikasining “Ta’lim to’g’risida”gi qonunining 9 – moddasida, O’zbekiston Respublikasida ta’lim tizimining yagona va uzluksizligi belgilab qo’yilgan.

Uzluksiz ta’lim kadrlar tayyorlash tizimining asosi, O’zbekiston Respublikasining ijtimoiy-iqtisodiy taraqqiyotini ta’minlovchi, shaxs, jamiyat va davlatning iqtisodiy, ijtimoiy, ilmiy-texnikaviy va madaniy ehtiyojlarini qondiruvchi ustuvor soha xisoblanadi. U ijodkor,

ijtimoiy faol, ma'naviy boy shaxs shakllanishi va yuqori malakali raqobatbardosh kadrlar ildam tayyorlanishi uchun zarur shart-sharoitlar yaratadi.

Uzluksiz ta'limni quyidagi prinsiplari asosida tashkil etiladi va rivojlantiriladi:

- ta'limning ustuvorligi - uning rivojlanishining birinchi darajali ahamiyatga ega ekanligi, bilim, ta'lim va yuksak intellektning nufuziligi;

- ta'limning demokratlashuvi - ta'lim va tarbiya uslublarini tanlashda o'quv yurtlari mustaqilligining kengayishi, ta'limni boshqarishning davlat-jamiyat tizimiga o'tilishi;

- ta'limning insonparvarlashuvi - inson qobiliyatlarining ochilishi va uning ta'limga nisbatan bo'lgan turli-tuman ehtiyojlarining qondirilishi, milliy va umumbashariy qadriyatlar ustuvorligining ta'minlanishi, inson, jamiyat va atrof-muhit o'zaro munosabatlarining uyg'unlashuvi;

- ta'limning ijtimoiylashuvi - ta'lim oluvchilarda estetik boy dunyoqarashni hosil qilish, ularda yuksak ma'naviyat, madaniyat va ijodiy fikrlashni shakllantirish;

- iqtidorli yoshlarni anglash, ularga ta'limning eng yuqori darajasida, izchil ravishda fundamental va maxsus bilim olishlari uchun shart-sharoitlar yaratish.

Shulardan kelib chiqqan xolda Kasb ta'limini umumiy o'rta va oliy ta'lim bilan integrasiyalash omillarini belgilash mumkin.

Kasb ta'limini umumiy o'rta va oliy ta'lim bilan integrasiyalashning muhim omillari quyidagilardan iborat:

- respublikaning demokratik xuquqiy davlat va adolatli fuqarolik jamiyati qurish yo'lidan izchil ilgarilab borayotganligi;

- O'zbekiston Respublikasida ta'lim tizimining yagona va uzluksizligi;

-uzluksiz ta'limni fan va ishlab chiqarish bilan integrasiyalash puxta mexanizmlarining ishlab chiqarilganligi va amaliyotga joriy etilganligi;

-O'zbekistonning jahon hamjamiyatiga integrasiyasi, respublikaning jahondagi mavqei va obro'-e'tiborining mustahkamlanib borayotganligi.

## **2-savol bayoni**

O'zbekiston Respublikasining «Ta'lim to'g'risida»gi qonuni va «Kadrlar tayyorlash milliy dasturi»i da fan bilan ta'lim jarayonining aloqalarini rivojlantirish masalalariga katta e'tibor berilgan va bu borada bir qator vazifalar belgilab berilgan.

Fan bilan ta'lim jumladan, o'rta-maxsus, kasb-xunar ta'limi jarayonining aloqalarini rivojlantirishda kasb (o'rta-maxsus, kasb-xunar) ta'limining ilmiy tadqiqot ishlari bilan integrasiyasi katta o'rin tutadi.

O'rta-maxsus, kasb-xunar ta'limi, uning muammolari va yechimlari, istiqbollari sohasida ilmiy izlanishlar olib boruvchi olimlar tomonidan o'rta-maxsus, kasb-xunar ta'lim va kadrlar tayyorlash sohasida ilg'or amaliy ilmiy tadqiqotlar o'tkaziladi. Ta'lim sifati davlat ta'lim standartlariga muvofiq kelishini o'rganish va uni muvaffiqlashtirishni tashkil etish va ta'minlash maqsadida pedagogika va ta'lim sohasida ilmiy tadqiqotlar natijalari asosida ilmiy-uslubiy qo'llanmalar ishlab chiqib amaliyotda qo'llashadi.

Fundamental va amaliy fan sohasidagi ilmiy kadrlarning o'rta-maxsus, kasb-xunar ta'limi jarayonidagi keng ishtiroki ta'minlanadi va shu orqali, o'rta-maxsus, kasb-xunar ta'limi, pedagogik va ilmiy-tadqiqot jarayonlarining aloqasi-integrasiyasi yo'lga qo'yiladi, yoshlarning fan-texnika

sohasidagi ijodkorligi har tomonlama kengayadi, ular Davlat tomonidan qo'llab-quvvatlanadi.

O'zbekiston Respublikasi Oliy Kengashning 1992 yil 2 iyuldagi va 1997 yil 29 avgustdagi qarorlariga binoan " Ta'lim to'g'risi"dagi Qonunlari hamda uning yangi mukammallashtirilgan varianti, 1997 yil 29 avgustdagi qarorlariga binoan "Kadrlar tayyorlash milliy dastur" i amalga kiritildi. Bu xujjatlarda ta'limning jamiyatni ijtimoiy - iqtisodiy, madaniy - ma'naviy rivojlantirishning ustuvor sohasi ekanligi e'tirof etilib, ta'lim sohasida davlat siyosatining asosiy tamoyillari, ta'lim tizimi va uni boshqarish tartibi, pedagog xodimlarning huquqlari, vazifalari va mas'uliyati kabi masalalar qatorida fan va

ta'lim jarayonlari aloqalarini rivojlantirish, ishlab chikarish va ta'lim tizimi integrasiyalashuvini rivojlantirishning qonuniy asoslari va yo'llari belgilab berildi.

Respublika xalq ta'limining asosiy maqsadlari demokratik erkin davlat qurish, bozor iqtisodiyoti munosabatlariga bosqichma - bosqich o'tish bilan bog'langan. Zero, eski ta'lim - tarbiya tizimi bilan yangi jamiyat barpo qilib bo'lmasligi isbot talab etmaydigan haqiqatdir. Shuning uchun ham xalq ta'limi tizimining barcha sohalarida turli yo'nalishdagi yangi rejalar, dasturlar, konsepsiyalar va nizomlar ishlab chiqilmoqda, respublikamizning porloq istiqbolini belgilab beradigan mukammal uzluksiz ta'lim tizimini yaratish va uni takomillashtirish ustida qizg'in ish olib borilmoqda.

O'zbekiston Respublikasi hayotida sodir bo'layotgan ijtimoiy- iqtisodiy, siyosiy va ma'naviy o'zgarishlar xalq ta'limi tizimida o'z aksini topmoqda. O'zbekiston Respublikasi Xalq ta'limi vazirligi, O'zbekiston Fanlar Akademiyasi, Respublika pedagogika fanlari ilmiy - tadqiqot instituti, Respublika o'quv - metodika markazi, pedagogika o'quv yurtlari olimlari va ilg'or o'qituvchilari bilan hamkorlikda ta'lim mazmunini yangilash sohasida ilmiy izlanishlar bo'yicha bir qator ishlar amalga oshirilmoqda.

"Fan - texnika - ishlab chiqarish" tizimining har bir tarkibiy qismi ma'lum darajada mustaqil bo'lib, ularning har biri fan - texnika taraqqiyotida o'ziga xos vazifalarni bajaradi va aniq taraqqiyot qonuniyatlariga ega.

Fan ilmiy tadqiqotlar asosida - g'oyalarni jamlaydi, texnika - uni yangi mashina va texnologiyada moddiylashtiradi, kasbiy ta'lim asosi bo'lgan berish orqali mutaxassislar bilan ta'minlanadigan ishlab chiqarish o'z navbatida fan, ilmiy tadqiqotlar va texnika yutuqlarini amaliyotda qo'llaydi. O'rta-maxsus, kasb-xunar ta'limi, uning muammolari va yechimlari, istiqbollari soxasida ilmiy izlanishlar fundamental va amaliy fanlar doirasida olib borilganligi sabab ushbu fanlardan birortasi ilmiy tadqiqotlar jarayonida - yetakchi omil bo'lib, kasbiy ta'limni tadqiq qilishda "fan - ilmiy tadqiqotlar - texnika - kasb ta'limi - ishlab chiqarish" tizimining asosiy bo'g'ini, "ishlab chiqarish jarayonini oddiy mehnat jarayonidan ilmiy tadqiqotlar jarayoniga" aylantirish asosi hisoblanadi. Fan - ilmiy tadqiqotlar - texnika - kasb ta'limi - ishlab chiqarish integrasiyasi ta'lim integrasiyasining asosiy yo'nalishi sifatida didaktik moslangan ko'rinishda ham namoyon bo'ladi. Ikkinchi tomondan, fan umumta'lim va maxsus ixtisoslik turkumidagi o'quv predmetlari doirasida umumiy va kasbiy ta'lim mazmunining shakllanish manbalaridan biri hisoblanadi va asosiy ilmiy bilimlar majmuida o'z aksini topadi. Zamonaviy ilmiy bilimlarga oid g'oyalardan biri ularni integrasiyalash g'oyasi hisoblanadi. Ilmiy bilimlarni integrasiyalash g'oyasi o'rta-maxsus, kasb-xunar ta'limi tizimida ham o'z aksini topishi zarur.

Kasb ta'limining ilmiy tadqiqot ishlari bilan integrasiyasi mazmun miyatini to'laroq onglash uchun avvalom-bor "integrasiya" tushunchasining o'zini ko'rib chiqamiz.

"Integrasiya" tushunchasiga integrasiyalanadigan obyektlarning mohiyatiga ko'ra turlicha ta'rif berish mumkin. Masalan:

- "mamlakatlar integrasiyasi" tushunchasi ostida dunyodagi bir qancha mamlakatlarning iqtisodiy, ilmiy - texnik hamkorligi;

- "ishlab chiqarish integrasiyasi" tushunchasi orqali sanoat, agrosanoat yoki ilmiy - ishlab chiqarish majmualari tushuniladi. "Fanlar integrasiyasi" deyilganda esa bilimlar sintezining turli shakllari, tushuniladi.

Umuman, ilmiy adabiyotlarda "integrasiya" tushunchasiga quyidagicha ta'rif berilgan "integrasiya - bu ayrim tarkibiy qismlarning yangi xossa hosil qilib bir butun birlashish jarayonidir". Pedagog olim V.P.Kuzminning xulosasiga ko'ra, integrasiya - tizimli yondoshuvdan iboratdir. Chunki "tizim" - bir butunning obyektiv shakli, "integrasiya" esa ayrim qismlarning birlashish mexanizmi va natijasidir.

Biz, "integrasiya" tushunchasiga berilgan turli xil izohlarni umumlashtirgan holda, bu jarayonni u yoki bu fanning ularni unifikatsiyalar va majmualashtirishga olib keladigan tarkibiy qismlarning yagona dunyoqarash mantiqiy - metodologik o'zaro ta'siri jarayoni deb bilamiz.

O'rganib chiqqan ilmiy tadqiqotlarimizda "integrasiyalash, integrasiyalash jarayoni" tushunchasi bilan bir qatorda "differensiyalash, differensiyalash jarayoni" tushunchasi ham uchraydi. Integrasiyalash va differensiyalash jarayoni inson tafakkurining ikki jihati bo'lib, bir tomondan, olam - yagona butunlik sifatida, ikkinchi tomondan chuqur aniq qonuniyatlar va sifatiiy o'ziga xos turli xil tarkiblar sistemalar sifatida namoyon bo'ladi. Bu ikkita jarayon bir-birini dialektik taqozo qiladi, to'ldiradi va biri ikkinchisi orqali namoyon bo'ladi.

Ko'pchilik falsafa sohasidagi tadqiqot ishlarida integrasiya va differensiasiya jarayonlarining o'zaro munosabati o'zgaras va qo'zg'almas emasligi ta'kidlanadi.

Ilmiy bilimlar taraqqiyotining turli bosqichlarida bu jarayonlardan bittasi ikkinchisidan ma'lum vaqt mobaynida ustunlik qilishi mumkin. Fan - texnika taraqqiyotining hozirgi bosqichida, integrasiya jarayoni differensiasiya jarayoniga nisbatan ustunlik qilmoqda. Shubhasiz, ilmiy bilimlar differensiasiyasi fan, texnika taraqqiyotida ma'lum ahamiyatga ega, ammo u hal qiluvchi ahamiyat kasb etmaydi. Bu vazifani ilmiy bilimlar integrasiyasi jarayoni bajaradi.

I.T.Frolov fikricha - " integrasiyalash g'oyasi fan va texnika taraqqiyotidagi asosiy yo'nalishdir".

Hozirgi kunda fanlar ta'limining, jumladan kasb ta'limining ilmiy tadqiqot ishlari bilan integrasiyasi muammosiga e'tibor ortib bormoqda. Bu holat o'z navbatida tabiat va jamiyat taraqqiyoti muammolarining majmuaviy xarakterda ekanligini isbotlamoqda, ya'ni ularning yechimi bir qancha fanlarning yutuqlarini amalda ta'lim jarayonida qo'llash bilan bog'liqdir.

Hozirgi davrda ta'limining, jumladan kasb ta'limining ilmiy tadqiqot ishlari bilan integrasiyasining yangi zamonaviy turi bilishning umumiy ilmiy shakllari va vositalari paydo bo'lishi bilan bog'liq. Fan - texnika taraqqiyotining hozirgi bosqichida ularning shakllanish manbalari kasb ta'limida o'rganiluvchi tabiiy, texnik, pedagogik, metodik, gumanitar va boshqa fanlar orqali o'zlashtirib olinuvchi umumiy ilmiylik tusini beruvchi tushunchalar hisoblanadi. Zero ta'limining, jumladan kasb ta'limining ilmiy tadqiqot ishlari bilan integrasiyasi ko'p tushunchalarga umumiy ilmiy tus berish va uni shakllantirish asosida namoyon bo'lmoqda.

### **3-savol bayoni**

O'rta maxsus, kasb-hunar ta'limining umumiy o'rta ta'lim va oliy ta'lim ta'lim bilan integrasiyasini ta'minlashga "Ta'lim to'g'risida" gi qonunda belgilab berilgandek ta'lim tizimi barcha bo'g'inlarining uzluksizligi asos bo'ladi.

Uzluksiz ta'lim tizimining bir bo'g'ini bo'lgan o'rta-maxsus, kasb-hunar ta'lim va umumiy o'rta ta'lim uzluksizligi va izchilligi hamda o'zaro integrasiyasi davlat ta'lim standartlari doirasida, tegishli ta'lim dasturlarining izchilligi asosida ta'minlanadi.

Kadrlar tayyorlash milliy modelining o'ziga xos xususiyati mustaqil ravishdagi to'kkiz yillik umumiy o'rta hamda uch yillik o'rta maxsus, kasb-hunar ta'limini joriy etgandan iboratdir. Bu esa, umumiy ta'lim dasturlaridan o'rta maxsus, kasb-hunar ta'limi dasturlariga izchil o'tishini ta'minlaydi.

Umumiy ta'lim dasturlari: maktabgacha ta'lim, boshlang'ich ta'lim (I—IV sinflar), o'pra ta'lim (V -IX sinflar), o'rta maxsus, kasb-hunar ta'limini qamrab oladi.

**Umumiy o'rta ta'lim.** To'qqiz yillik (I—IX sinflar) o'qishdan iborat umumiy o'rta ta'lim majburiydir. Ta'limning bu turi boshlang'ich ta'limni (I-IV sinflar), o'rta ta'lim (V- IX sinflar)ni qamrab oladi hamda o'quvchilarning fanlar asoslari bo'yicha muntazam bilim olishlarini, ularda bilim o'zlashtirish ehtiyojini, asosiy o'quv-ilmiy va umummadaniy bilimlarni, milliy va umumbashariy qadriyatlarga asoslangan ma'naviy-axloqiy fazilatlarini, mehnat ko'nikmalarini, ijodiy fikrlash va atrof-muhitga ongli munosabatda bo'lishni va kasb tanlashni shakllantiradi. Umumiy o'rta ta'lim tugallanganidan keyin ta'lim fanlari va ular bo'yicha olingan baholar ko'rsatilgan holda davlat tomonidan tasdiqlangan namunadagi attestat beriladi.

O'rta maxsus, kasb-hunar ta'limning umumiy o'rta ta'lim bilan izchilligi va integrasiyasini ta'minlash uchun quyidagilar zarur:

- maktabning I—IX sinflari doirasida sifatli umumiy o'rta ta'lim olishni ta'minlovchi davlat ta'lim standartlarini ishlab chiqish va joriy etish, bunda akademik liseylar va kasb-hunar kollejlardan oldin va keyin olinadigan ta'lim dasturlari bilan mantiqiy bog'liqligi hamda biri birini takrorlamasligini xisobga olinishi lozim;

- ta'lim berishning ilg'or pedagogik texnologiyalarini, izchilligi va integrasiyasi ta'minlangan zamonaviy o'quv-uslubiy majmualarni yaratish hamda o'quv-tarbiya jarayonini didaktik jihatdan ta'minlash.

**O'rta-maxsus, kasb-xunar ta'limi.** Umumiy o'rta ta'lim negazida o'qish muddati uch yil bo'lgan majburiy o'rta maxsus, kasb-hunar ta'limi uzluksiz ta'lim tizimidagi mustaqil turi bo'lib unda - akademik lisey yoki kasb-hunar kollejida o'qish yo'nalishi o'quvchilar tomonidan ixtiyoriy tanlanadi.

Akademik lisey davlat ta'lim standartlariga muvofiq o'quvchilarning imkoniyatlari va qizikishlarini hisobga olgan holda ularning jadal intellektual rivojlanishi chuqur, sohalashtirilgan, tabaqalashtirilgan, kasbga yo'naltirilgan ta'lim olishini ta'minlaydi.

Bu ta'lim turida o'quvchilar o'zlari tanlab olgan ta'lim yo'nalishi bo'yicha (gumanitar, texnika, agrar va boshqa soxalar) bilim saviyalarini oshirish xamda fanni chukur o'rganishga qaratilgan maxsus kasb-xunar ko'nikmalarini o'zlarida shakllantirish imkoniyatiga ega bo'ladilar va bu ko'nikmalarni biror bir oliy ta'lim muassasalarida davom ettirish yoki mehnat faoliyatida qo'llashlari mumkin.

Kasb-xunar kolleji tegishli davlat ta'lim standartlari doirasida o'quvchilarning kasb-hunarga moyilligi, bilim va ko'nikmalarini chuqur rivojlantirish, tanlab olingan kasb-hunar bo'yicha bir yoki bir necha ixtisosni hamda tegishli o'quv fanlaridan chuqur nazariy bilim olish imkonini beradi.

Akademik liseylar va kasb-hunar kollejlarning bitiruvchilariga ta'limning keyingi bosqichlarida o'qishni davom ettirish yoki egallangan ixtisos va kasb-hunar bo'yicha mehnat faoliyati bilan shug'ullanish huquqini beruvchi diplom beriladi.

O'rta maxsus, kasb-hunar ta'limi jarayonida umumiy o'rta ta'limning kasbiy ta'lim bilan izchilligi va integrasiyasini ta'minlovchi integrasiyalashgan bilim, amaliy ko'nikma va malakalar berish uchun quyidagilar zarur:

- umumiy o'rta ta'lim negazida ta'limni davom ettiruvchi akademik liseylar va kasb-hunar kollejlarda faoliyat ko'rsatishining normativ bazalarini ishlab chiqish va joriy etish;

- o'rta maxsus, kasb-hunar ta'limi o'quv muassasalari uchun umumiy o'rta ta'lim va oliy ta'lim bilan izchilligi va integrasiyasini ta'minlovchi ta'lim va kasb-hunar dasturlari, o'quv-uslubiy majmualar ishlab chikish;

- akademik liseylarning o'quvchilari mehnat faoliyati ko'nikmalarini egallashlari uchun ixtisoslashtirilgan va integrasiyalashgan dasturlar ishlab chikish va joriy etish.

Kasb ta'limining oliy ta'lim ta'lim bilan integrasiyasini ta'minlashga "Ta'lim to'g'risida" gi qonunda belgilab berilgandek ta'lim tizimi barcha bo'g'inlarining uzluksizligi asos bo'ladi.

Uzluksiz ta'lim tizimining bir bo'g'ini bo'lgan o'rta-maxsus, kasb-hunar ta'limi va oliy ta'limning uzluksizligi, izchilligi hamda o'zaro integrasiyasi davlat ta'lim standartlari doirasida, tegishli ta'lim dasturlarining izchilligi asosida ta'minlanadi.

**Oliy ta'lim** o'rta maxsus, kasb-hunar ta'limi negiziga asoslangan hamda ikki (bakalavriat va magistratura) bosqichdan iborat uzluksiz ta'lim tizimidagi mustaqil turi xisoblanadi.

Oliy ta'lim muassasalariga talabalar qabul qilish davlat grantlari negizida va pullik-shartnomaviy asosda amalga oshiriladi.

Oliy ta'limning birinchi bosqichi bo'lgan bakalavriat - mutaxassisliklar yo'nalishi bo'yicha fundamental va amaliy bilim beradigan, ta'lim muddati kamida to'rt yil davom etadigan tayanch oliy ta'limdir.

Bakalavrlik dasturi tugallanganidan so‘ng bitiruvchilarga davlat attestasiyasi yakunlariga binoan kasb bo‘yicha "bakalavr" darajasi beriladi va ular davlat tomonidan tasdiqlangan namunadagi, kasb-hunar faoliyati bilan shug‘ullanish huquqini beradigan diplomga ega bo‘lishadi.

Oliy ta‘limning ikkinchi bosqichi bo‘lgan magistratura — aniq mutaxassislik bo‘yicha fundamental va amaliy bilim beradigan, bakalavriat negizida ta‘lim muddati kamida ikki yil davom etadigan oliy ta‘li xisoblanadi.

"Magistr" darajasini beradigan davlat malaka attestasiyasi magistrlik dasturining intixosidir. Magistrarga davlat tomonidan tasdiqlangan namunadagi, kasb-hunar faoliyati bilan shug‘ullanish huquqini beradigan diplom beriladi.

**O‘rta maxsus, kasb-hunar ta‘limini oliy ta‘lim bilan integrasiyasini ta‘minlash uchun quyidagilar zarur:**

- o‘rta maxsus, kasb-hunar ta‘limi hamda oliy ta‘limning bosqichlari bo‘lgan bakalavriat va magistratura uchun kasb ta‘limining oliy ta‘lim bilan uzluksizligi va integrasiyasini ta‘minlovchi davlat ta‘lim standartlarini ishlab chikish va joriy etish;

- ta‘limning fan, ishlab chiqarish bilan hamda uzluksiz ta‘lim tizimining barcha bo‘g‘inlari (turlari) o‘zaro integrasiyasini ta‘minlovchi mexanizmlarini ishlab chiqish va amaliyotga joriy etish.

## **23-MAVZU: KASB-HUNAR TA‘LIMIDA O‘QUVCHI SHAXSINI SHAKLLANTIRISH**

### **Asosiy savollari**

- 1. Kasb-hunar ta‘limida o‘quvchi shaxsini shakllantirish.**
- 2. O‘qitish jarayoni davomida o‘quvchilarining bilish kuchlarini rivojlantirish.**
- 3. Mutaxassislik fanlarining o‘quvchi shaxsini shakllantirishdagi roli.**

#### **1-savol bayoni**

Buyuk kelajakni yaratuvchi yangi avlodni tarbiyalash bugungi kundagi eng dolzarb masalalardan biri. Fundamental o‘zgarishlar natijasida ijtimoiy-siyosiy va iqtisodiy asoslar o‘zgardi. Lekin bu o‘zgarishlar ko‘pgina hollarda “yuqori”da sodir bo‘ldi va asosan qonuniy darajalarda yuz berdi. Ammo odamlar ongi va munosabatida o‘zgarishlar juda sekinlik bilan kechmoqda. Olimlarning e‘tirof etishicha, davlat tomonidan qo‘yilgan maqsadga erishish uchun yosh avlodni yangi qonunlar asosida to‘g‘ri tarbiyalash kerak.

Mamlakatimizda olib borilayotgan islohatlar jarayoni, boshqarishning demokratik va bozor iqtisodiga o‘tish, shuningdek ta‘lim, ayniqsa tarbiya maqsadi va usullarining yangilanishi kasb-hunar tizimidagi o‘quvchilarning ma‘naviy qiyofasini mutlaqo o‘zgartirib yubordi. Endi oldindan belgilangan stereotip (o‘xshash) bo‘yicha yosh avlodlarni tarbiyalash vaqti o‘tdi. Hozirgi vaqtda shaxsni shakllantirish uni jamiyat taraqqiyotining turli ijtimoiy, iqtisodiy va siyosiy tendensiyalari bilan tanishtirish asosida amalga oshiriladi. Yangi maqsadlarga muvofiq holda o‘quv-tarbiyaviy jarayonni tashkil etish usullari o‘zgarimoqda, ta‘limning variativ usullari, pedagogik texnologiyalar keng qo‘llanilmoqda. Tarbiyaviy ishlarning aniq maqsad va vazifasini belgilash bu ta‘lim muassasasi pedagogik jamoasi faoliyatining mazmunini aniqlaydi.

Ta‘lim muassasalaridagi tarbiyaviy tizimning konseptual g‘oyasi – shaxs rivojlanishini maqsadga yo‘naltirilgan holda boshqarish. Buning uchun esa yaxshi shart-sharoit yaratilishi va avtoritarizmdan voz kechishi zarur. Bizning nazarimizda, bunday hamkorlik pedagogikasai juda qo‘l keladi. Hamkorlik pedagogikasining mazmuni o‘quvchi-yoshlarning o‘z kuchiga ishonishini ifodalovchi munosabatlar yordamida unga tanlash erkinligini berishda namoyon bo‘ladi. Demak, bunda pedagogik jamoa tomonidan o‘quvchi-yosharning o‘z-o‘zini belgylash, mustaqil faoliyat ko‘rsatishi uchun vaziyatlar yaratilib



berilishi nazarda tutiladi. Bu degan soʻz, ular oʻz oldiga maqsad qoʻyish va unga erishish yoʻllarini belgilashda, oʻz faoliyatini boshqarish usullarini tanlashda ham erkin boʻladilar. Oʻqituvchi unga faqat rahbarlik qilib, yoʻl-yoʻriq koʻrsatib turadi.

Tarbiya–tarbiyachi va tarbiyalanuvchi faoliyatlarini oʻz ichiga olgan ikki yoqlama jarayon. Tarbiyachilar bilan va tarbiyaga ega boʻlgan kishilar tarbiyalanuvchilar bilim va tajriba oʻrganuvchi yoshlardir. Ammo tarbiyalanuvchilar muayyan darajada aktiv faoliyat koʻrsatmasalar tajriba va bilim oʻrgana olmaydilar.

### **Tarbiya vazifalari**

1.Oʻz vatani fuqarosini tarbiyalash. Tarbiyaning bu vazifalarni amalga oshirish quyidagilarni taqozo etadi;

Milliy vatanparvarlik, oʻz vataniga, tarixiga, madaniyatiga iftixor tuygʻusi;

Millatlararo madaniy munosabatlar, siyosiy madaniyat.

2.Shaxsning maʼnaviyatini shakllantirish. Maʼnaviyat-kishining ichki dunyosi boʻlib, uning jamiyat va tabiatdagi «Men»i, obrazi, taqdiri va rolini ifoda etadi. Maʼnaviyat darajasi - bu, maʼlum maʼnoda, insoniylik mezonidir. Maʼnaviyatni shakllantirish bu uning shaxsiy harakatlari, intilishlari, refleksiyasi bilan kishining ichki dunyosini vujudga keltirishdir.

3.Mehnatkash insonni iqtisodiy tafakkurini tarbiyalash mehnatga, kasbga hurmat va ijtimoiy-psixologik jihatdan yoshlarda mustaqillik, ijod, ishchanlik, faollik, yuqori kasbiy tayyorgarlik sifatlarini kuchaytirish zarur.

4.Ruhiy-jismoniy sogʻlomlikni tarbiyalash. Bu axloqiy–hayotiy muvozanat va psixologik qulaylik holatini ushlab turish hamda jismoniy rivojlanish meyoridan uzoqlashib ketishga yoʻl qoʻymaslik koʻnikmalarini shakllantirishdir.

### **Tarbiya tizimining milliy xususiyatlari**

milliy tarix va madaniyatning oʻziga xos jihatlarni hisobga olish;

tarbiyaviy ishlarda milliy udumlar, anʼanalar, urf-odatlar, diniy marosimlardan foydalanish;

milliy madaniyat jahon madaniyatining bir boʻlagi ekanligi tushunchasini shakllantirish.

**Tarbiya prinsiplari** – umumiy qoida boʻlib unda tarbiyaviy jarayonni tashkil qilish mazmuni, metodlari shakllariga boʻlgan asosiy talablar aks etgan. Taʼlim prinsiplaridan farqli ravishda ular oʻqituvchilar tomonidan tarbiyaviy vazifalarni hal etishda qoʻllaniladi. Bu prinsiplarning asosiy jihatlari: majburiylik, komplekslilik( uygʻunlilik), teng ahamiyatlilik boʻlib hisoblanadi.

Tarbiya prinsiplari - tarbiyachilar uchun tayyor va har narsaga yaraydigan qoida emas, chunki uni qoʻllash bilan yuqori natijalarga erishib qolinmaydi.

Bu tarbiyachining na tajribasini, na mahoratini almashtira oladi, ularning amalga oshirishi shaxs faoliyati bilan shakllangan.

**Tarbiyaning ijtimoiy yoʻnalganligi.** Ilgʻor oʻqituvchilar tarbiyani ijtimoiy institut sifatida tushunganlar. Turli davrlarda yo ijtimoiy,yo davlat, yoki shaxsiy yoʻnalish kasb etib, uning mazmun prinsiplari oʻzgargan. Mazkur prinsip oʻqituvchining barcha faoliyati tarbiyaning davlat strategiyasiga mos holda oʻsib kelayotgan avlodini tarbiya vazifalariga boʻysundirishni talab qiladi va tarbiyachilar faoliyatini shaxsni ijtimoiylashtirishga yoʻnaltiradi. Bu prinsiplarni amalga oshirishning asosiy qoidalari tarbiyaviy (mehnat, ijtimoiy, oʻyin va b.) faoliyat jarayonida oʻquvchilarda faoliyatning ijtimoiy qimmat va muhim sababga molik, ijtimoiylashtirish suratini tezlashtirishni tashkillashtirish zaruriyati bilan bogʻlangan.

**Tarbiyani insonparvarlashtirish** Prinsipiga qoʻyiladigan asosiy talablar:

tarbiyalanuvchi shaxsiga insoniy munosabat;

uning huquqi va erkinligini hurmat qilish;

tarbiyalanuvchiga kuchi yetadigan va oqilona shakllantirilgan talablarni qoʻyish;

tarbiyalanuvchining holatini hatto u taqdim etilgan talablarni bajarishidan bosh tortgan paytda ham tushunish;

kishining o‘zi bilan o‘zi bo‘lish huquqini hurmat qilish;  
tarbiyalanuvchilar ongiga tarbiyaning maqsad va vazifalarini yetkazish;  
talab etilayotgan sifatlarni majburiy shakllantirmaslikG’

**Shaxsiy yondoshish.** Bunday yondoshish tarbiyalanuvchilarning shaxsiy sifatlariga tayanishni ko‘zlaydi va tarbiyachidan quyidagilarni talab etadi:

shaxsning individual xususiyatlarini (xarakteri, mijozi(temperamenti), qarashlari, odatlari va b.) muntazam o‘rganish va yaxshi bilish;

mohirona tashxislash va shaxsiy sifatlarning real shakllanganlik darajasini bilish;

tarbiyalanuvchini shaxsning rivojlanishini ta‘minlovchi murakkablashib boradigan faoliyatga tortish;

shaxsning aktivligiga tayanish;

shaxsni tarbiyalashdan o‘z-o‘zini tarbiyalashga o‘tish, maqsadni, mazmuni, metodlarni o‘z –o‘zini tarbiyalashning shakllarini belgilash maxoratini hosil qilish;

faoliyatning muvaffaqiyatga olib keluvchi mustaqillik, tashabbus, tarbiyalanuvchilarning tashabbuskorligini, mohirona tashkil etish va yo‘naltirishni rivojlantirish.

**Tarbiyaviy ta‘sirning birligi.** Bu prinsip tarbiyaga daxldor bo‘lgan barcha shaxslar, tashkilotlar, ijtimoiy institutlar, pedagogik ta‘sirni o‘zaro to‘ldirgan holda, birlashib xarakat qilishlari tarbiyalanuvchilarga kelishilgan holda talablar qo‘yishlari, bir-birlari yordam berishlari talab etiladi.

## **2-savol bayoni**

Tarbiyaviy tizimining eng asosiy tashkil etuvchilaridan biri – bu shaxsni ijodkorlikka, mustaqillikka, insonparvarlikka, o‘zini qadrlay bilimsh va o‘zgalarga urmat qilishga o‘rgatishdir.

Tarbiyaviy tizim asosiga insonparvar psixologiya va pedagogika tamoyillari qo‘yiladi.

Tarbiyaviy ishlarni tashkil etishning ustivor yo‘nalishlari quyidagilar hisoblanadi:

- o‘quvchilarning qiziqishi-xohishiga qarab ta‘lim muassasasi va undan tashqarida tashkil etilgan turli xil uyushmalarga jalb etish;

- o‘quvchilar ishtirokida muntazam ravishda har xil ma‘naviy-ma‘rifiy tadbirlar o‘tkazish;

- fan to‘garaklar, texnik yo‘nalishdagi to‘garaklar va amaliy ijodkorlik mazmunini o‘zgartirish;

- badiiy-estetik birlashmalarni tashkil etish va rivojlantirish;

- ta‘lim muassasasi faoliyatini demokratlashtirish asosi sifatida o‘z-o‘zini boshqarishni rivojlantirish.

Ta‘lim muassasasida ma‘naviy-ma‘rifiy ishlar bo‘yicha o‘rinbosari, guruh rahbari, muhandis-pedagoglari, tarbiyachilar o‘quvchi yoshlarni tarbiyalashda asosiy shaxslar hisoblanadi. Ular o‘quvchi yoshlarning individual xususiyatlarini, hayot sharoitini o‘rganadi va tahlil etadi, o‘quvchilar jamoasining rivojlanishi borasida bashorat qiladi, ular shaxs sifatida o‘z-o‘zini belgilashga yordam beradi.

- O‘quv-tarbiyaviy jarayonida yuritiladigan asosiy hujjatlardan biri bu o‘quvchilarning psixologik pasporti - xarakteristika. Ta‘lim muassasasida har bir o‘quvchining psixologik pasporti bo‘lishi lozim. Uni muntazam ravishda to‘ldirilib borilishi tarbiya jarayonida ishtirok etuvchi har qanday shaxs (ma‘naviyat-ma‘rifat ishlari bo‘yicha direktor o‘rinbosari, guruh rahbari, muhandis-pedagog, tarbiyachi o‘quvchi) ning refleksiv madaniyatini oshirishga xizmat qiladi. Pasport xarakteristikada qayd etiladigan ma‘lumotlar uchta manba orqali olinadi kuzatish va o‘quvchilar bilan suhbatlashish hujjat (shaxsiy varaqalar, tibbiyot ko‘rigi, kartalar, jurnallar va boshqalar) bilan test savollari treninglar o‘tkazish orqali. Tarbiyaviy masalalarni hal etishdagi qiyinchiliklar o‘quvchi-yoshlarning o‘smir yoshi bilan bog‘liq muammolar, ularning jismoniy va ruhiy o‘ziga xosligi, yoshlarning norasmiy guruhlari ommaviy axborot vositalarining o‘quvchi-yoshlarning xulq-atvoriga ta‘sirining yoritishi bilan belgilanadi. Bundan tashqari o‘smirlarga ta‘sir ko‘rsatish

borasida raqobatlarining kuchayganini ham nazardan chetda qoldirib bo'lmaydi. Bunda shubhasiz, ota-onalar, o'qituvchilar, tarbiyachilar g'olib kelmog'i kerak. Ta'lim muammolarda o'quvchi-yoshlarning ota-onalari bilan ishlashga katta o'rin ajratiladi. Ota-onalar bilan muntazam ravishda psixolog suhbatlashadi va maslahatlashadi. Xolbuki, bunga doimiy ravishda ehtiyoj ortib bormokda. Shuning uchun ota-onalar lektoriyalarini muntazam (ravishda psixolog suhbatlashadi va maslahatlashadi) yo'lga qo'yishga muhimdir. Pedagoglar huquqni muhofaza etuvchi tashkilotlarning xodimlari va boshqalar ishtirokida anjumanlar tashkil etish yaxshi samaralar beradi. O'quvchilarga tarbiya berish va ular shaxsni rivojlantirishda adabiyotning tarbiyalovchi imkoniyatidan foydalanishi muhim ahamiyatga ega. Badiiy adabiyot ta'sirida o'quvchilar shaxsini shakllantirishning o'ziga xos jihati shundan iboratki, bunda ular ijodiy qobiliyatini, barcha ma'naviy imkoniyatlarini namoyon etish imkoniga ega bo'ladi. Bundan tashqari jamoaning ijodiy ishlari metodikasi bo'yicha tarbiyaviy tadbirlar o'tkazish o'quvchilarning aqliy imkoniyatlarini oshiradi. Jamoaning ijodkorlik ishlari deyilganda, ta'lim muammosida turli mavzular bo'yicha har xil anjuman yig'ilishlar, tadbirlar, ma'naviy-ma'rifiy ishlarni tashkil etish tushuniladi. Shuningdek, o'qituvchi va o'quvchilar ishtirokida turli uyushma yoki jamoatchilar tashkilotlari tuzilib, ishlab chiqilgan Nizomlar asosida tadbirlar o'tkazish maqsadga muvofiq.

Bizning nazarimizda, o'quvchining ta'lim-tarbiyasi borasida ushbu maqsadlar hozirgi zamon o'zbek ta'limi uchun istiqbolli hisoblanadi. Darhaqiqat, tarbiyalash texnologiyalari borasida Vatanimiz fani va amaliyotida yetarli darajada katta tajribalar to'planganini e'tirof etmoq zarur. Demak, ma'naviy meros va uning natijasi o'laroq, ma'naviy kamolot maqsadga erishish kafolatdir, desak xato bo'lmaydi. Har qalay yosh avlodni oldindan belgilangan stereotiplar asosida shakllantirish payti o'tdi. Hozirgi vaqtda o'quvchilarni jamiyat rivojlanishining ijtimoiy-iqtisodiy va siyosiy tendensiyalari bilan muntazam tanishtirib borish o'ta muhimdir. Bu ularning o'z hayoti yo'lini erkin tanlashga imkoniyat yaratadi. Demak, yangi maqsadlarga muvofiq holda o'quv-tarbiyaviy jarayonini tashkil etish usullari ham o'zgaradi..

O'quvchilar bilan darsdan tashqari mashg'ulotlar va muloqotlar o'tkazish ularning jismoniy ruhiy rivojlanishi va ta'lim-tarbiyasi uchun muhim, ko'p hollarda esa, hal qiluvchi ahamiyatga ega bo'ladi.

Tarbiyaviy ishlar darsdan tashqari faoliyat bo'lib, tarbiyalamoq o'quvchi-yoshlarning faoliyatini tashkil qilmoq demakdir.

Zamonaviy pedagogik texnologiyalardan foydalanish tarbiyaviy ishlarda katta samara beradi. Texnologiya - bu shaxsni o'qitish, tarbiyalash va rag'batlantirish qonunlarini o'zida jo qilgan va yakuniy natijasini harakatlaydigan pedagogik faoliyatdir. Zamonaviy pedagogik texnologiyalarda loyiha usulida keng foydalanilmokda. Loyiha asosida o'tkaziladigan ma'naviy-ma'rifiy ishlar tarbiyaviy ish strategiyasini butunlay o'zgartirib yuboradi. Loyiha usullari-maqsadga yo'naltirilgan tarbiyaviy faoliyat bo'lib, maqsad oldindan belgilanadi. Tarbiyaviy yoshlar loyihasi bu o'quvchilarning ijodiy, ma'lum darajada mustaqil faoliyati:

- bunda o'quvchilarning o'zlari bevosita ishtirok etishadi, ya'ni loyihani ijro etish uchun zaruriy material-ma'lumotlar to'plashadi;
- tadqiqot-tadbirlar o'tkazish bo'yicha farazlarni ilgari surishadi;
- tadbirlarni amalda tashkil etish - o'tkazishda faoliyat ko'rsatishadi; • tadbirlarning ijtimoiy ahamiyatini bilishadi.

#### **O'quvchilarni o'rganish metodlari**

**Kuzatish** - odatda tabiiy kuzatish orqali talabalarning fanlarni o'zlashtirishlari, ularning xulq-atvori va muomalalaridagi o'zgarishlarni hisobga olish va tegishli ta'limiy-tarbiyaviy ta'sir ko'rsatish yo'llarini belgilash uchun qo'llaniladi. Bu metod tadqiqotchining pedagogik tajribaning muayyan bir tomoni va hodisalarini biror maqsadni ko'zda tutib idrok

etish tashkil etadi. Bunda kuzatishlar tezligi va soni, kuzatish obyekti, vaqti, pedagogik vaziyatlarni kuzatish uchun ajratiladigan xarakteristika va hokazolar hisobga olinadi.

Qayd qilish usuliga qarab kuzatishlar turlarga bo'linadi. Bevosita va bilvosita qayd qilish usuli tadqiqotchiga real pedagogik jarayon kuzatuvchilarning hatti-harakatlari va hokazolarni yozib qo'yish imkonini beradi. Bevosita qayd qilish usuli biror-bir hodisaning oqibatlari haqidagi faktik materialni boshqa shaxslar orqali yoki qandaydir asbobni qo'llash vositasida olishga imkon beradi. Ilmiy-texnika taraqqiyoti asrida kuzatishning vizual usullari xilma-xil texnika vositalari (kinofilm, videotasvir teleko'rsatuv, ) ni qo'llash bilan tobora ko'p qo'llanilmoqda.

**Suhbat metodi** - so'rashning bir turi bo'lgani holda tadqiqotchining jiddiy tayyorgarlik ko'rishini talab etadi, chunki u tekshirayotgan shaxs bilan bevosita aloqada bo'lish vaqtida og'zaki suhbat tarzida, suhbatdoshining javoblarini yozmasdan erkin muomala formasida qo'llaniladi.

Suhbat metodida - o'qituvchilar va talabalar jamoasi bilan ota-onalar va keng jamoatchilik bilan, yakka va guruhli tartibda ish olib borilganda qo'llaniladi. Suhbat metodidan farq qilib, intervyu olish metodi savollarni oldindan belgilangan izchillikda intervyu yo'li bilan bayon qilishni nazarda tutadi. Bunda javoblar magnet tasmasiga yoki kassetalarga yozib olinadi. Hozirgi kunda ommaviy so'rash nazariyasi va praktikasida intervyu tashkil etishning ko'p usullari mavjud:

- guruhlar bilan;
- intensiv;
- sinov va h.k.

Talabalar ijodini o'rganish – ularning o'ziga xos individual tartibdagi faoliyatlariga doir omillar tahlil qilinadi, xulosalar yasaladi.

**Pedagogik so'rash metodi** – tadqiqotchining boshqa kishilardan o'quvchilarning biror tomoni yoki hodisalari haqida axborot olish jarayoni bu metodning asosini tashkil qiladi. So'rash savollarning mantiqiy o'ylangan sistemasini, ularning aniq ifodalanishini, nisbatan kamchiligi (3-5ta) nazarda tutiladi. Shuningdek, qat'iy formadagi javobni ("ha", "yo'q") ham taqozo etishi mumkin.

**Test, so'rovnomalar** - bu so'rovnoma, ya'ni anketa usuli qo'llanganda yaratilgan o'quvchilar tarbiyasi to'g'risidagi yangiligini bilish, aniqlash, talabalarning yakka yoki guruhli fikrlarini, qarashlarini, qanday kasblarga qiziishlarini, kelajak orzu-istaklarini bilish va tegishli xulosalar chiqarish, tavsiyalar berish maqsadida o'tkaziladi.

Test savollaridan ko'zlangan maqsad oz vaqt ichida talabalarning bilimlarini yoppasiga baholashdir.

Mutaxassislarining bilimini va saviyasini aniqlash uslublaridan biri - bu test yordamidagi sinovdir.

Test yordamida sinov talaba yoki mutaxassisning bilimi, ilmi, ma'naviyati hamda yoshlarning qaysi yo'nalish va mutaxassislikka layoqati, iqtidorini zudlik bilan aniqlash yoki baholashga imkon beradi. Test yordamida bilimni baholashning pedagogika nuqtai nazaridan ba'zi bir yutuqlari va kamchiliklarida keltirilgan va baholash jarayonini EHM yordamida avtomatlashtirish mumkinligi ta'kidlangan. Test savollari va masalalarining jozibadorligiga sabab, uning qisqa va lo'ndaligi, to'g'ri javobni umumiy javoblar ichida borligi va ularning talabalarga ko'rsatma bo'lib xizmat qilishi, uning topishmoqli o'yinga o'xshashligi va javobni topishda xotira, intuisiya va topqirliklar qo'l keladi. Test savollarini chop etish talabalarning mustaqil ishlashini yanada faollashtiradi.

### **3-savol bayoni**

Ta'lim-tarbiya ishida aniq didaktik maqsadlarga ko'ra tahsil beruvchi va tahsil oluvchilarning o'zaro aloqador biri ikkinchisini taqozo etuvchi hatti-harakatlari majmuasi yoki muloqotda bo'lish usullariga ta'lim-tarbiya metodlari deb yuritiladi.

Tarbiya metodlarini turkumlash:

1. Tarbiyaviy jarayonda axborotini o'zlashtirish manbaiga ko'ra:

- a) og‘zaki (so‘zlab berish, savol-javob, suhbat, ma’ruza, tushuntirish, bayon etish kabilar);
- b) ko‘rsatmali (ko‘rsatmali bayon etish, tushuntirish);
- v) amaliy (tajriba sinovlari va laboratoriya ishlari, o‘quv ishlab chiqarish mehnati);
- 2. Tarbiyaviy jarayonda axborotni uzatilishi va o‘zlashtirish mantiqiga ko‘ra:
  - a) oddiydan murakkabga (induktiv);
  - b) murakkabdan oddiyga yoki mavhumdan ma’lumga (deduktiv);
- 3. Tarbiya jarayonini o‘rganuvchilarning mustaqil tarbiya tafakkuri darajasiga ko‘ra:
  - a) mahsulsiz (reproduktiv);
  - b) mahsullik (produktiv);
- 4. Tarbiyaviy ishlarining bajarilish darajasiga ko‘ra:
  - a) Tarbiya beruvchi rahbarligidagi ta’lim-tarbiyaviy ishlar;
  - b) Tarbiya beruvchi rahbarligisiz tahsil oluvchilarning mustaqil ishlari (manbalar bilan ishlash, yozma ishlar, laboratoriya ishlari, mehnat vazifalarini bajarish va shu kabilar);
- 5. Tarbiyalanuvchilarning o‘rganishga bo‘lgan qiziqishlarini oshirish bo‘yicha:
  - a) tarbiyalash o‘yinlari;
  - b) tarbiya bo‘yicha munozaralari;
  - v) tarbiya bo‘yicha qiziqarli amaliy vaziyatlarni yuzaga keltirish;
- 6. Javobgarlik burchini shakllantirish va rag‘batlantirish usuliga ko‘ra:
  - a) ishontirish;
  - b) talab qo‘yish;
  - v) qo‘yilgan talabga muvofiq mashq qildirish;
  - g) rag‘batlantirish va jazolash;
- 7. Nazorat qilish va o‘z-o‘zini nazorat qilish usuliga ko‘ra:
  - a) yakka holda tarbiyalash;
  - b) yoppasiga (yalpi) tarbiyalash;
  - v) og‘zaki va yozma sinov yoki so‘rovnomalar;
  - g) dasturli so‘rov (testlar yordamida mashinali yoki mashinasiz);
  - d) o‘z-o‘zini nazorat qilish va shu kabilar.

Pedagogikada maqsadiga ko‘ra tarbiya metodlari quyidagi guruppalarga ajratiladi: faoliyatni tashkil etish va ijtimoiy xulq-atvor tajribasini shakllantirish metodlari; xulq-atvor va faoliyatni rivojlantirish metodlari.

Umumiy o‘rta ta’lim maktablarida o‘quvchilarni tarbiyalash shakllari va metodlari.

O‘quvchilarni tarbiyalash jarayonida quyidagi shakllardan foydalaniladi.

1. Fan asoslarini o‘rganish jarayonida o‘quvchilarni tarbiyalash.

2. Darsdan tashqari mashg‘ulotlar va muloqotlar o‘tkazish jarayonida o‘quvchilarni tarbiyalash.

3. Darsdan tashqari tashqari paytlarda va o‘quv yurtidan tashqarida ma’naviy – ma’rifiy va turli xil tarbiyaviy tadbirlar jarayonida o‘quvchilarni tarbiyalash.

Fan asoslarini o‘rganish jarayonida o‘quvchilarni tarbiyalash xarbir fan va undagi xar bir mavzuni o‘rganish jarayonida uning tarbiyaviy xarakterini, tomonlarini ochib berish orqali amalga oshiriladi.

O‘quvchilar bilan darsdan tashqari mashg‘ulotlar va muloqotlar o‘tkazish ularning jismoniy ruhiy rivojlanishi va ta’lim-tarbiyasi uchun muhim, ko‘p hollarda esa, hal qiluvchi ahamiyatga ega bo‘ladi.

Darsdan tashqari tarbiyaviy mashg‘ulot va muloqot quyidagilarga imkon beradi:

- bir-birini bilish;
- yaxshi munosabatlar shakllanishi;
- shaxs qirralarini anglash;
- yaxshi daqiqalarni birgalikda boshdan kechirish;
- insonlarning yaqinlashuvi;
- hamkorlikdagi hissiy kechinmalar;

- do‘stlashish-ruhiy yaqinlashish;
- tarbiyachi kasbining kerakligini his etish;
- ehtiyoj-talabni his etish.

Darsdan tashqari tashqari paytlarda va o‘quv yurtidan tashqarida ma’naviy – ma’rifiy va turli xil tarbiyaviy tadbirlar tarbiyalamoq o‘quvchi-yoshlarning faoliyatini tashkil qilmoq demakdir

### **Kasb - hunar kollejlarda o‘quvchilarni tarbiyalash shakllari**

1. Dars
2. Seminar mashg‘ulotlari
3. Sinfdan tashqari mashg‘ulotlar
4. Sayohat (ekskursiya)
5. O‘quvchilar bilan qo‘shimcha ishlash
6. O‘quvchilarning uy ishlari
7. O‘quv sexlari va maydonlarida ta’lim berish
8. Ustoz shogird tarkibida ta’lim berish
9. Xususiy (shaxsiy) ish o‘rinlarida o‘quvchilarni o‘rgatish
10. Korxonadagi ishchilar o‘rnida ishlab chiqarish amaliyoti.

Ravshanki, bularning barchasi kollej ta’lim-tarbiya mazmuni bilan uzviy bog‘liq bo‘lib, ular ma’lum ta’limiy, tarbiyaviy maqsadga erishish uchun xizmat qiladi. Bu ishlarning barchasini uslubiy jihatdan to‘g‘ri tashkil eta olish uchun pedagog-tarbiyachi juda ko‘p narsalarni bilishi va uddalashi kerak. Yuqori malakali mutaxassislariga bo‘lgan talab va ehtiyojning tobora ortib borishi o‘rta maxsus, kasb-hunar tizimida faoliyat ko‘rsatayotgan barcha rahbar, muhandis-pedagog, o‘qituvchi va tarbiyachilarning zimmasiga yuksak mas’uliyat yuklaydi.

## **24- MA’RUZA.TA’LIM JARAYONINI TASHKIL ETISHDA INNOVATSION TEXNOLOGIYALAR**

### **Asosiy savollari.**

1. **Pedagogik texnologiya haqida ma’lumot.**
2. **Kasb ta’limida axborot texnologiyalari.**
3. **Muammoli ta’lim texnologiyasi va uning maqsadi, vazifasi.**
4. **Kasbiy fanlarni o‘qitishda ilg‘or pedagogik texnologiyalarni qo‘llashning ahamiyati va zarurati.**

### **1-savol bayoni**

Ta’lim nihoyatda murakkab jarayon bo‘lib, uning samaradorligi pedagog va talaba-o‘quvchi faolligiga, ta’lim vositalarining mavjudligiga, mazkur jarayonning tashkiliy, ilmiy, metodik mukammalligiga, jamiyatda ilmli kishilarga bo‘lgan ehtiyojga va boshqa hali aniqlanmagan omillarga bog‘liq. Jamiyat o‘zining ijtimoiy-siyosiy, iqtisodiy ehtiyojlari asosida ta’lim samaradorligi yuqori bo‘lishini talab etadi.

O‘zbekistonda bozor munosabatlariga asoslangan iqtisodiy strukturalar yaratilayotgan hozirgi kunda yuksak malakali va olgan bilimlarini amalda qo‘llay oladigan shaxslarga talab kuchayib bormoqda. Bilimdon va tadbirkor, ijtimoiy faol shaxs jamiyat hayotida, mehnatda o‘zining o‘rnini topadi. O‘zbekiston Prezidenti I.A.Karimov «...shuni yaxshilab tushunib olishimiz zarurki, jamiyatimizni yanada demokratlashtirish va fuqarolik institutlarini shakllantirish, avvalo, aholi siyosiy, ijtimoiy va davlat hayotida nechog‘lik faol ishtirok etishi bilan uzviy bog‘liq» deb ko‘rsatdi. Bunday faollik vujudga kelishi uchun bilimdon va harakatchan, milliy istiqlol g‘oyasiga sodiq bo‘lgan shaxsni shakllantirish kerak.

Uzluksiz ta'lim tizimining barcha bo'g'larini shunday tashkil etish kerakki, u bugungi kun yoshlariga chuqur va asosli ta'lim-tarbiya berish bilan birga ularni keng qamrovli fikrlashga o'rgatsin. Ta'lim jarayonida talabada mustaqil bilim olish ehtiyojining shakllanib borishi hozirgi kun talabidir.

Pedagogik amaliyot va tadqiqotlarda qator ish usullari qo'llab ko'rildi. Ta'limni muammoli tashkil etish, ta'limda o'quvchi-talabalarni faollashtirish, hamkorlik pedagogikasi, tayanch so'zlariga asoslanish, ta'limni optimallashtirish va boshqalar tajribadan o'tdi. Lekin bu pedagogik vositalar ayrim o'qituvchilarda samarali natija bersa ham, uni ommaviy yo'sinda ta'lim tizimiga kiritib bo'lmadi.

Pedagogik texnologiyaning asosiy mohiyati ta'limda talabalarni qiziqtirib o'qitish va bilimlarni to'liq o'zlashtirishga erishishdir. Ta'limda berilayotgan bilimlarni talabalarning aksariyat ko'pchilik qismi puxta o'zlashtirishi pedagogik texnologiya joriy etilishining asosiy maqsadi hisoblanadi.

Pedagogik texnologiya asosida dars o'tishda eng asosiy talab talabaning hayotiy tajribasi avval o'zlashtirgan bilimlari va qiziqishlari asosida bilim berishni ko'zda tutadi. Pedagogik texnologiya o'rganilayotgan soha bo'yicha talabalarda bilim etarlicha bo'lmagan holda ham talabada salbiy kechinmaga o'rin qoldirmaslikni, bu talabaning aybi emasligini tan olishni talab etadi. Faollik ko'rsatilsa, bilimlarni o'zlashtirib olishga talabalarda ishonch hosil qilish tavsiya etiladi.

Mavjud pedagogika fanida dars jarayoniga oid berilgan ma'lumotlarda e'tibor ko'proq yangi bilimlarni bayon etish, uni mustahkamlash va natijasini hisobga olishga qaratilgan. Bilim berishda talabaning avvalgi bilimlari, hayotiy tajribasi etarlicha hisobga olinmagan. Dars rejasida avval o'tilgan mavzuni yakunlab, yangi mavzuga bog'lash taklif etilgan. Lekin shu yangi o'tilayotgan mavzu bo'yicha talabaning bilimini aniqlash, mavzuga xos bo'ladigan dastlabki ma'lumotlarni berish etarlicha amalga oshirilmagan.

Pedagogik texnologiya talabalarning o'rganilayotgan soha bo'yicha bilimlarini esga tushirish, jonlantirish yangi bilimni o'zlashtirishga asos bo'ladi deb ko'rsatadi. Bilimlar va tayyorgarlikni aniqlash talabani faollashtirish va bilim o'zlashtirishga ijobiy motivni keltirib chiqaradi. Mavzuni o'rganishga kirishishda uni erkin suhbat, munozara, aqliy hujum va boshqa shakllarda jonlantirish mumkin.

Pedagogik texnologiya ta'lim amaliyotida uchta darajada qo'llaniladi:

1. *Umumiy pedagogik daraja.* Umumiy pedagogik (umumdidaktik, umumtarbiyaviy) texnologiya o'quv-tarbiya jarayonining yaxlit tizimliliigi, ma'lum bir mintaqa, o'quv yurti tomonidan uzluksiz ta'lim tizimining muayyan bir bosqichidagi texnologiyaning umumiy qonuniyatlari, ilmiy-nazariy asoslari, tamoyillari, amaliyotda qo'llanishining umumiy xususiyatlari, shart-sharoitlarini ifodalaydi. Shu o'rinda qayd etish kerakki, uzluksiz ta'lim tizimining har bir bosqichida ta'lim mazmuni orqali tegishli o'ziga xos maqsad va vazifalarni amalga oshirish ko'zda tutilganligi sababli, pedagogik texnologiya ham o'ziga xos xususiyatga ega bo'ladi. Bu darajada pedagogik texnologiya pedagogik tizim tushunchasiga sinonim hisoblanadi. Uning tarkibiga ta'lim-tarbiya jarayonining maqsad va vazifasi, mazmuni, vosita va metodlari, tarbiya jarayonining ob'ekti va sub'ekti faoliyatining algoritmlari kiradi.

2. *Xususiy metodik darajada* pedagogik texnologiyaning muayyan bir predmet, kursni o'qitish jarayonining maqsad va vazifalarini amalga oshirish maqsadida foydalaniladigan ta'lim mazmuni, o'qitish vositalari, metodlari va shakllarining majmuasi tushuniladi.

3. *Lokal (modul) darajada* o'quv-tarbiya jarayonining ma'lum bir qismining xususiy didaktik va tarbiyaviy maqsadini hal etishga qaratilgan texnologiya tushuniladi. Unda o'quvchi-talabalarning mustaqil ishlarini tashkil etish, ular bilimni nazorat qilish, shaxsiy fazilatlarini shakllantirish kabi masalalar ko'zda tutiladi.

Pedagogik texnologiyaning yuqorida qayd etilgan uchta darajasi bir-birini to'ldiradi va taqozo etadi. O'zbekistonda pedagogik texnologiya masalalari, asosan, ta'lim doirasida

o'rganilmoqda. *Ta'lim texnologiyasi deb*, o'quv-tarbiya jarayonida o'quvchi maqomini o'zgartirish, yangilash yo'li bilan ma'lumot mazmunini va modellashtirish darajalari – o'quv materialini, o'quv predmetiga pedagogik ishlov berish, o'rganiladigan mavzuni o'quvchi-talabalarning real bilish imkoniyatlariga moslashtirish, ta'lim natijasini qabul qilingan etalon darajasiga ko'tarish va baholashga oid usul va vositalar, shuningdek, ta'limning tashkiliy shakllarini tushunamiz. Ta'lim texnologiyasi o'quv-tarbiya jarayonini boshqarishning hozirgi etakchi printsiplari (subordinatsiya) ni chegaralaydi, unda koordinatsiya o'qituvchi va o'quvchi-talaba faoliyatini o'zaro muvofiqlashtirishning etakchi printsiplari aylanadi. Koordinatsiya ta'limni tashkil qilish, boshqarish va nazorat qilishning bosh printsiplari aylanadi. O'quvchi-talaba ta'lim jarayonining o'qituvchi bilan teng huquqli sub'ektiga aylanadi, bunda ta'lim jarayonini o'qituvchi va o'quvchi-talaba birgalikda amalga oshiradi.

G'arb mamlakatlaridagi ta'lim texnologiyasining bosh g'oyasi dasturlashtirilgan ta'limga borib taqaladi. Dasturlashtirilgan ta'lim asoschilaridan biri Berres Frederik Skinnerning ta'kidlashicha, o'quvchi-talabalarning o'quv materialini va uni o'zlashtirishga oid xatti-harakatlari (o'quvchi-talaba faoliyati) pog'onalar (ta'lim bosqichlari)ga ajratiladi, har bir bosqichda o'quv materialining ma'lum bir qismi to'liq o'zlashtiriladi, o'quv materialining mazkur o'zlashtirilgan qismi tekshirilib, keyingi qismni o'rganishga o'tiladi. Demak, pedagogik texnologiyaning asosiy tamoyili ma'lumot mazmunini to'liq o'zlashtirish taktikasidan iborat bo'lib, u dastavval dasturlashtirilgan ta'lim nazariyasi va amaliyoti negizida paydo bo'lgan edi.

Pedagogik texnologiya inson ongi, tafakkuri bilan bog'liq bilimlar sohasi sifatida murakkab pedagogik jarayonni ifoda etadi. Uning o'ziga xos jihati – tarbiya muammosini ham qamrab olishidir. Demak, texnologiya samaradorligi inson o'zining ko'pqirrali tomonlari bilan unda qanchalik to'liq namoyon bo'lyapti, uning psixologik-kasbiy jihatlari, ularning kelajakda rivojlanishi (yoki pasayishi) qanday hisobga olinyapti, degan savollarning echimiga bog'liq ekan. Shu jihatdan olganda texnologiya shaxsning rivojlanish bosqichlarini loyihalashtirish, tashhislash kabi imkoniyatlarga ham ega bo'ladi. Bu esa pedagogning texnologik jarayon bilan ishlash qobiliyatiga bog'liq.

Pedagogning belgilangan o'quv-tarbiya vazifalarini me'yoriy hujjatlarda ko'rsatilgan talablar asosida yo'l qo'yiladigan chegaraviy ko'rsatkichlar doirasida bajarish holati ishlash qobiliyati deb atalishi mumkin. Demak, u yoki bu fan o'qituvchisining mahoratini aniqlashda uning faoliyati davlat ta'lim standartlari talablariga va pedagogik shartlarga nechog'lik mos kelishi nazarda tutiladi.

Pedagogik nashrlarda pedagog faoliyatini baholash uchun qator ko'rsatkichlar tavsiya etiladi, jumladan:

- pedagogik natijaviylik – pedagog guruhida fan bo'yicha o'zlashtirishning o'rtacha qiymati;
- o'qitishning ilmiylik darajasi – pedagogning o'quv elementlarini fan abstraksiyasi pog'onalari bo'yicha tushuntirishi;
- ta'lim mazmunini metodik tayyorlash – umumiylik, izchilligi, harakatdaligi, ortiqcha emasligi kabi talablarning e'tiborga olinishi;
- ta'limda u yoki bu natijani qo'lga kiritish yo'llaridan samarali foydalanish – ekstensiv yoki intensiv sharoitda va hokazo.

Umuman olganda, pedagog uchun asosiy kasbiy-me'yoriy ko'rsatkich – bu birinchi navbatda o'z holatini pedagogik jarayonda bunyodkor sifatida his etishi va anglab etishidir. Pedagog o'zining ish faoliyatiga xususiy kasbiy yaroqliligini, pedagogik voqelikdagi o'z o'rnini baholay olmas ekan, undan hech qachon ijodkorlikni talab qilib bo'lmaydi. Demak, pedagogik faoliyatga kirib kelayotgan har bir inson o'zining unga moslanuvchanligini, shu kasbga layoqati, qiziqishi borligini to'liq tasavvur etishi kerak.

Ta'lim texnologiyasining asosiy maqsadi ham, o'quv predmetlarini to'liq o'zlashtirishga mos keladigan ta'lim loyihasini yaratishdir. Bunday loyiha hozirgi zamon



psixologiyasi, didaktikasi va pedagogik amaliyotining asosiy va ilg'or g'oyalariga tayangan holdagina yaratiladi.

Ta'lim – boshqariladigan jarayon bo'lib, uning natijasi, ko'p jihatdan, tayyorlangan didaktik loyihaga bog'liq. Didaktik loyiha esa ta'lim texnologiyasining mahsulidir. O'quvchi-talabalarning bilish faoliyatini didaktik loyihaga ko'ra boshqarish ta'lim texnologiyasining pedagogik asosi sanaladi. Har qanday jarayonning boshlanishi va yakuni mavjud bo'lganidek, didaktik loyihani amalga oshirishning ham kirish va chiqish nuqtalari bor. Ikki nuqta orasiga juda ko'p nuqtalarni joylashtirish mumkin bo'lganidek, didaktik loyihani amalga oshirish ibtidosi bilan intihosigacha bo'lgan masofada ta'limning samarali usullari, vositalari ko'p topiladi. Bu erda ta'lim texnologiyasi eng samarali usul bo'lib, ta'limning samarali shaklini tanlashda o'qituvchiga yordamga keladi. Didaktik loyihani tayyorlash va uni amalga oshirish jarayonlari 4-chizmada keltirilgan.

Demak, chizmadan ko'rinadiki, maqsaddan etalonga etib kelguncha o'qituvchi va talaba ongi juda ko'p hodisalar bilan uchrashadi. Ta'limga texnologik yondashish – bu ma'lumot va ta'lim mazmunini atroflicha tahlil qilish yo'li bilan o'quv-tarbiya jarayonining umumiy, xususiy maqsadlarini tahlil qilish, o'qituvchi va talaba maqsadlarining uchrashgan nuqtalarida (o'qitish maqsadi, o'qish maqsadi) ta'limning didaktik maqsadini belgilash asosida ta'limni loyihalash va amalga oshirish yo'llari bilan mo'ljaldagi etalonga erishishdir.<sup>1</sup> Umuman, ta'lim texnologiyasi haqida gap ketganda o'zaro daxldor quyidagi hodisalarni bir-biridan farqlashga ehtiyoj tug'iladi: ta'limni didaktik loyihalash; loyihani amalga oshirish; ta'limning joriy va oraliq natijasiga ko'ra didaktik loyihaga tuzatish va o'zgartirishlar kiritish; ta'limni takrorlash va yakuniy nazoratdan iborat. Bu hodisalarning birinchi va ikkinchisi an'anaviy ta'lim tajribasida ham uchraydi. Ta'lim texnologiyasining an'anaviy ta'lim tizimidan farqi shundaki, ta'lim natijasi va uning etalon darajasida bo'lishi doimo o'qituvchi hamda o'quvchi-talabaning diqqat markazida turadi. O'qituvchi ta'lim natijasini tez-tez tekshirib, o'quvchi-talabalarni o'zlari erishgan yutuqlardan ogoh qilib turadi va talabalar o'zlari erishgan yutuq va kamchiliklarni anglab, yutuqlarini yanada ko'paytirishga, kamchiliklarini esa bartaraf etishga harakat qiladi. Talabalar ta'limning zaruriyligini, ular ta'lim jarayonining haqiqiy sub'ektiga aylangan paytida sezishadi.

Demak, maqsaddan etalonga etib kelguncha o'qituvchi va o'quvchi-talaba ongi juda ko'p hodisalar bilan uchrashadi. Ta'limga texnologik yondashish – bu ma'lumot va ta'lim mazmunini atroflicha tahlil qilish yo'li bilan o'quv-tarbiya jarayonining umumiy, xususiy maqsadlarini tahlil qilish, o'qituvchi va o'quvchi-talaba maqsadlarining uchrashgan nuqtalarida (o'qitish maqsadi, o'qish maqsadi) ta'limning didaktik maqsadini belgilash asosida ta'limni loyihalash va amalga oshirish yo'llari bilan mo'ljaldagi etalonga erishishdir. Umuman, ta'lim texnologiyasi haqida gap ketganda o'zaro daxldor quyidagi hodisalarni bir-biridan farqlashga ehtiyoj tug'iladi: ta'limni didaktik loyihalash; loyihani amalga oshirish; ta'limning joriy va oraliq natijasiga ko'ra didaktik loyihaga tuzatish va o'zgartirishlar kiritish; ta'limni takrorlash va yakuniy nazoratdan iborat. Bu hodisalarning birinchi va ikkinchisi an'anaviy ta'lim tajribasida ham uchraydi.

Ta'lim texnologiyasining an'anaviy ta'lim tizimidan farqi shundaki, ta'lim natijasi va uning etalon darajasida bo'lishi doimo o'qituvchi hamda o'quvchi-talabaning diqqat markazida turadi. O'qituvchi ta'lim natijasini tez-tez tekshirib, o'quvchi-talabalarni o'zlari erishgan yutuqlardan ogoh qilib turadi va o'quvchi-talabalar o'zlari erishgan yutuq va kamchiliklarni anglab, yutuqlarini yanada ko'paytirishga, kamchiliklarini esa bartaraf etishga harakat qiladi. O'quvchi-talabalar ta'limning zaruriyligini, ular ta'lim jarayonining haqiqiy sub'ektiga aylangan paytida sezishadi.

Ta'lim texnologiyasi bo'yicha qilinadigan ishlar ikki qismdan iborat: ta'lim loyihagini tayyorlash va loyihani amalga oshirish.

---

<sup>1</sup> Розиков О, Огаев С. ва бошқалар. Таълим технологияси. – Т.: Ўқитувчи, 1999. 11-бет.

1. Ta'lim loyihasini tayyorlash. Loyiha o'qituvchi yoki ekspert a'zolari tuza olish faoliyatining mahsuli bo'lib, qator umumiy xususiyatlarga ega. Loyiha asosida o'qituvchi va o'quvchi-talabalarning kelajakda birgalikda amalga oshiradigan faoliyati yotadi.

Ta'lim loyihasi ma'lumot mazmunini davlat standartlari talablari asosida tahlil etishdan boshlanadi. Tahlil ma'lumot mazmuni elementlari (bilimlar, ko'nikma va malakalar, ijodiy faoliyat tajribasi, munosabatlar) dasturlarda qanday berilganligi, darsliklarda qanday aks ettirilganligiga qaratiladi. Keyin ta'lim mazmuni o'rganiladi, u yoki bu mavzuni o'rganishdan ko'zda tutilgan maqsad, ta'limning didaktik maqsadi, o'qituvchi va o'quvchi-talabalar maqsadi, maqsadlarni amalga oshirish va hisobga olish varaqalari, beriladigan uy vazifalari miqdori, mavzular bo'yicha o'tkaziladigan test savollari, reyting nazorati bosqichlari, etalon darajasida o'zlashtirish usuli oldindan belgilab qo'yiladi. Bu ishlarning barchasi ongda ta'lim modelini yaratishga olib keladi.

2. Ta'lim loyihasini amalga oshirish. Ta'lim loyihasi bevosita ta'lim sharoitida amalga oshiriladi. Bu jarayonda quyidagilarga alohida e'tibor qaratiladi:

- o'rganilayotgan mavzu bo'yicha maqsad, vazifalar bilan o'quvchi-talabalarni oldindan tanishtirish, muammo, topshiriqlarni, shuningdek, uy vazifalari, mustaqil bajariladigan ishlarni, ularni bajarish tartibi, paytini e'lon qilish, mavzuni to'liq o'zlashtirish bo'yicha ko'rsatmalar berish, o'zlashtirish me'yorlarini aytib berish;

- o'quvchi-talabalarni faol, mustaqil faoliyatga rag'batlantirish, ular diqqatini bo'lim yoki mavzu mazmuniga tortish, uni qanday o'rganish zarurligini aytib berish, bilishga qiziqish uyg'otish, o'qish-o'rganishga havas, muammolarni bajarishga ehtiyoj uyg'otish, emotsiyalar, tafakkur hodisalari, bilimlarni o'quv holatlariga tatbiq etish yo'llari orqali mavzu bo'yicha ma'lumotlar to'plash, to'plangan ma'lumotlar yuzasidan joriy nazoratni tashkil etish, mavzuni to'liq o'zlashtirishga oid o'zgarish, qo'shimcha, tuzatishlarni belgilash;

- bo'lim yoki mavzu bo'yicha to'plangan bilimlarga ishlov berish.

Ta'lim jarayoni stoxastik xarakterga ega. Unda kutilgan va kutilmagan, rejalashtirilgan, favquddolda va tasodifiy hodisalar ham uchray turadi. O'rganilgan bilimlarga ishlov berish jarayonida ham joriy nazorat natijalariga asosanib loyihaga yangi o'zgarish, qo'shimcha va tuzatishlar kiritiladi;

- bo'lim yoki mavzu bo'yicha umumiy xulosalar chiqarish, chiqarilgan xulosalarni murakkab o'quv holatlariga tatbiq qilish, oraliq nazorat natijalariga ko'ra mavzu yoki bo'lim bo'yicha axborot to'plash, to'plangan axborotlarga ishlov berish jarayonlarida o'quvchi-talabalar erishgan yutuqlarni tahlil qilish, o'quvchi-talabalarning bilim va malakasi, ijodiy faoliyat tajribasidagi kamchiliklarini ko'rsatish, guruhdagi har bir o'quvchi-talabaga yakuniy nazoratgacha bajariladigan qo'shimcha topshiriqlarni berish, ularni o'quv materialini yanada atroflicha o'zlashtirishga rag'batlantirish;

- yakuniy nazoratning asosiy vazifasi o'quvchi-talabalarning ma'lumot va ta'lim mazmuni elementlarini etalon darajasida o'zlashtirishlarini aniqlash, etalon darajasidan past o'zlashtirgan o'quvchi-talabalarni ogohlantirish, qo'shimcha topshiriqlar berish kabilardan iborat.

Zamonaviy pedagogik texnologiya ta'lim maqsadini aniq o'rnatishdan boshlab to uning natijalarini baholashgacha bo'lgan bosqichlarning har biri uchun ijodiy faoliyatni talab etadi. Pedagog faoliyatining texnologiyalanuvchanlik darajasini prof. N.Sayidahmedov quyidagi mezonlar asosida alohida ajratib ko'rsatgan.<sup>1</sup>

1. Tashhislanuvchan o'rnatilgan maqsad – o'quvchi-talaba tomonidan didaktik, jarayon mahsuli sifatida o'zlashtirilgan aniq o'lchamli tushunchalar, amallar va faoliyat turlari.

2. Ta'lim mazmunini o'quv elementlari yordamida bayon qilishda abstraktsiya pog'onalarining va axborotlarni o'zlashtirish darajasining hisobga olinishi.

3. O'quv materiallarini o'zlashtirish bosqichlarining didaktik jarayon tuzilmasiga mosligi.

---

<sup>1</sup> Н.Сайидахмедов. Янги педагогик технологиялар. – Т.: Молия, 2003.

4. O'quv jarayoniga yangi vositalar va axborotlashtirish usullarining joriy etilishi.
5. O'qituvchining qoidabop (algoritmli) va erkin, ijodiy faoliyatidagi mumkin bo'lgan chetga chiqish chegarasining ko'rsatilishi.
6. O'quvchi-talaba va o'qituvchi faoliyatida shaxsiy motivlashganlikning ta'minlanishi (erkinlik, ijodiyot, kurashuvchanlik, hayotiy, kasbiy mohiyat va boshqalar).
7. O'qitish jarayonining har bir bosqichida kommunikativ munosabatlarning, axborot texnikalari bilan muomala qilishning maqsadga muvofiqligi.

Shunday qilib, yuqorida berilgan ko'rsatkichlar loyihalangan o'quv jarayonining texnologik darajasini to'liq ifodalaydi, amalda joriy etilishi esa pedagogni yuqori malakali mutaxassisga aylantiradi, o'quvchi-talabaning nufuzini ham birmuncha oshiradi va ijodiy faoliyatni rivojlantirishning yangi qirralarini ochadi.

## **2-savol bayoni**

Axborot tizimlari va texnologiyalari yildan-yilga kishilik faoliyatining turli sohalarida yanada keng qo'llanilib borilmoqda. Ularni yaratish, ishga tushirish va keng qo'llashdan maqsad — jamiyat va inson butun hayot faoliyatini axborotlashtirish borasidagi muammolarni hal etishdir.

Jamiyatni axborotlashtirish deganda inson faoliyatining barcha ijtimoiy ahamiyatga ega bulgan sohalarida boyitilgan bilimlar, ishonchli axborotlar bilan to'liq, va uz vaqtida foydalanishni ta'minlashga qaratilgan kompleks chora-tadbirlarni hamma joylarda tatbiq, etish tushuniladi. Bundan shu narsa nazarda tutilmoqdaki, zamonaviy axborot tizimlari va texnologiyalarini hamma joyga tatbik, etish qabul qilinajak qarorlar samarasini oshiradi. Bu faqat milliy iqtisod rivojlanishining iqtisodiy ko'rsatkichlari o'sishinigina emas, balki ayni paytda ishlab chiqarishni rivojlantirish, yangi ish joylarini tashkil etish, aholining turmush darajasini oshirish, atrof-muhitni muhofaza qilishga yunaltirilgan fundamental va amaliy fanlarda sifatli ilmiy yutuqlarga erishishni ham ta'minlaydi.

Yangi XXI asrda mamlakatlarning milliy iqtisodi globallashib, axborotlashgan iqtisod shakliga aylanmoqda. Ya'ni milliy iqtisoddagi axborot va bilimlarning tutgan o'rni tobora yuksalmoqda va ular strategik resursga aylangan. Dunyoda jamg'arilgan axborot va bilimlarning 90%i so'nggi 30 yil mobaynida yaratilgan. Axborot va bilimlar hajmining kundan-kunga ortib borishi milliy iqtisodning barcha sohalarida, jumladan, ta'limda ham axborot-kommunikatsiyalar texnologiyalaridan keng ko'lamda samarali foydalanishni talab etmoqda.

Axborot xuddi an'anaviy resurslar kabi izlab topish, tarqatish mumkin bo'lgan resursga aylandi. Ushbu resursning foydalanadigan umumiy hajmi kelgusida davlatlarning strategik imkoniyatini, shuningdek mudofaa qobiliyatini ham belgilab beradi, deyishga jiddiy asos bor.

Axborot resurslarini oqilona tashkil etish va foydalanishda ular mehnat, moddiy va energetik resurslar ekvivalenti sifatida namoyon bo'ladi. Ayni paytda axborot — bu boshqa barcha resurslardan oqilona va samarali foydalanish hamda ularni asrab-avaylashga ko'maklashuvchi yagona resurs turidir.

Shunday qilib, axborot resurslari zamonaviy axborotlashgan jamiyatda ishlab chiqarishning asosiy qismi bo'libgina qolmay, balki ular milliy daromad manbai sifatidagi tovar hamdir.

XXI asrga kelib insoniyat tarixida ilk bor sanoati rivojlangan mamlakatlar ishlab chiqarishida axborot ish quroliga aylandi. Moddiy ishlab chiqarish sohasidan mehnat resurslarining og'ishmay axborotlar sohasiga o'tib borishi tendentsiyasi tobora yaqqol sezilmoqda. Buning asosiy sababi shundaki, ishlab chiqarish sur'ati o'sishi va rivojlanishi jarayonida qarorlar qabul qilish hamda boshqarish uchun zarur bo'lgan axborot hajmi oshib borayapti. Bu o'sish avvalo, iqtisodiy, texnik, ilmiy, texnologik va ijtimoiy tizimlar va jarayonlarda namoyon bo'lmoqda.

Axborot tanqisligi bilan bog'liq, bo'lgan boshqaruv xatolari juda qimmatga tushadi.

Ayni paytda, boshqaruv va ishlab chiqarish samaradorligi, ilg'or texnologiyalarni ishlab chiqish va foydalanish bo'yicha eng ko'p axborotga ega bo'lgan tizim yutib chiqmoqda.

Mutaxassislar, birinchi galda iqtisodchilarning axborotga erkin kirib borishini sanoat rivojlanishi sharoitida bozor iqtisodi samaradorligining asosiy shartlaridan biri deb hisoblaydi.

Ularning faoliyati va jamiyat ishlab chiqarishining asosiy sohalari u yoki bu ma'noda axborot bilan bog'liq, bo'lib, ish bilan band bo'lganlarning 40-60 % ini tashkil etadi. Axborot xizmatlari jahon yalpi ijtimoiy mahsuloti va milliy daromadining 10% ini tashkil qilmoqda. Shuning 90%i AQSh, Yaponiya va G'arbiy Evropa hissasiga to'g'ri keladi.

Axborot intellektual faoliyatning muhim mahsuloti sanaladi. Sanoati rivojlangan barcha mamlakatlarda ushbu mahsulotlarni o'z foydalanuvchilariga etkazishning "usullari va vositalari"ni ishlab chiqish hamda joriy etish jadal sur'atlarda olib borilmoqdaki, bu axborot tizimlari va texnologiyalari sanoatini yaratishda o'z aksini topgan.

Axborot texnologiyalari industriyasining yuzaga kelishi ularning axborot jamiyatini yaratishni qanday ta'minlashiga bog'liq. Axborot texnologiyalari industriyasi axborot mahsulotlari va vositalarini ishlab chiqaradi hamda iste'molchilarga etkazadi. Axborot mahsulotlari deganda avvalo, an'naviy yo'l bilan yoki elektron texnika yordamida olingan turli bilimlar sohasi, shuningdek, ma'lumot va axborotning boshqa shakllari tushuniladi.

Shaxsiy kompyuterlarning ommaviy ravishda ishlab chiqarilishi ayniqsa axborot texnologiyalari sanoati uchun keng imkoniyatlar ochib berdi. Shaxsiy kompyuterlar inson faoliyatining deyarli barcha sohalariga kirib bordi va mutaxassislarning bilimlar manbaiga kirib borishi hamda uni bevosita qayta ishlash jarayonida qatnashish imkoniyatini kengaytirdi.

Axborot-kommunikatsiyalar texnologiyalarini ta'lim tizimida qo'llashda shaxsiy kompyuterning tutgan o'rni oshib bormoqda. 2000 yilda AQShda 1000 kishiga 500 ta kompyuter to'g'ri kelgan bo'lsa, axborotlashgan iqtisod hali kirib bormagan mamlakatlarda ahvol ancha jiddiy. Ya'ni Braziliyada — 24, Rossiyada — 31, Turkiyada — 20, Hindistonda esa — bu raqam 3 taga to'g'ri kelmoqda. Internet orqali savdo-sotiq, qilish kundan-kunga ortib borayapti, jumladan AQShda shaxsiy kompyuter Internet tizimiga ulangan oilalarning 47%i elektron magazinlardan tovarlar sotib olishmoqda. Axborotlashgan iqtisod yangi ish o'rinlarini barpo etmoqda. Xizmatchilar o'z ish joyini AQShda o'rta hisobda 4 yilda, Evropada esa 8 yilda almashtiradi. Bunday sharoitda uzluksiz ta'limni axborot-kommunikatsiyalar texnologiyalarisiz yo'lga qo'yib bo'lmaydi.<sup>1</sup>

Axborot texnologiyalari rivojlanishi bevosita iqtisodiy ob'ektlarning axborot tizimlaridan foydalanishi bilan bog'liq. Zamonaviy axborot texnologiyalari rahbarlarga, mutaxassislarga, texnik xodimlarga axborotni qayta ishlash va qarorlar qabul qilishda hamda to'liq va ishonchli bo'lgan zamonaviy axborot tizimini yaratishda ko'mak beradi.

Axborot texnologiyalari ma'lumotlarni qayta ishlashning mustaqil tizimi sifatida ham, funktsiyaviy tarkibiy qism sifatida ham ishlaydi va yanada yirik tizim doirasida boshqaruv jarayonini ta'minlaydi. Bunday tizimlar qatoriga sanoat korxonalari, firmalar, korporatsiyalar, moliya-kredit va tijorat-savdo tashkilotlari, ishlab chiqarish va xo'jalik jarayonlarining avtomatlashtirilgan boshqarish, ilmiy tajribalar, iqtisodiy-matematik modeli, ma'lumotlarni qayta ishlash tizimi, kutubxona xizmati va boshqa bir qator sohalar kiradi.

Jahonda ta'lim tizimi tezkor sur'atlarda taraqqiy etib bormoqda. Misol uchun Gollandiyani olib qaraydigan bo'lsak, yuqori saviyaga ega bo'lgan bitiruvchilar ishsiz qolmoqda. Shuning uchun ham etkazayotgan kadrlarimizga bo'lgan talab darajasini yaqindan o'rganishimiz kerak. Agar ichki bozorimizda bunday kadrlarga ehtiyoj bo'lmasa, Internet orqali tashqi bozorda ularga bo'lgan talabni qidirib topishimiz zarur. Shuni ta'kidlab o'tish kerakki, AQSh universitetlaridagi professorlarning 85%ini hindistonliklar tashkil qiladi. Ularning ushbu yutuqlarga erishishini avvalo aniq fanlarni chuqur bilishi, chet tillarini mukammal o'rganganligi va axborot-kommunikatsiyalar texnologiyalarini milliy iqtisod va ta'lim sohalarida samarali qo'llay bilishi bilan izohlash mumkin.

Hozirgi kunda nafaqat ta'lim sohasiga, balki milliy iqtisodning barcha tarmoqlariga Internet, elektron tijorat, elektron biznes, virtual tijorat, virtual ta'lim, masofaviy o'qitish, virtual stend texnologiyalari keng ko'lamda kirib kelmoqda.

---

<sup>1</sup> С.С.Фуломов ва бошқалар. Ахборот тизимлари ва технологиялари. – Т.: Шарқ нашриёт-матбаа акциядорлик компанияси, 2000.

Shunday qilib, bugungi kunda axborot-kommunikatsiyalar texnologiyalarining hayotimiz barcha jabhalariga kirib kelishi, ayniqsa iqtisodiyot, kasbiy ta'lim, biznes va uzluksiz ta'limni yo'lga qo'yish mexanizmlarini tubdan o'zgartirib yubormoqda. Shuni ta'kidlash kerakki, jahon iqtisodiyotining globallashib borayotganida Internet orqali ta'lim xizmatlarini taklif etish borasida mehnat bozorining hajmi cheksizdir.

### **3-savol bayoni**

Oliy o'quv yurtlarida o'quv-tarbiya jarayonining samaradorligini oshirishning muhim sharti mazkur jarayonga tizimli yondashuv sanaladi va o'qituvchilarga quyidagi dars turlari tavsiya etiladi:

1. Ma'ruza (kirish ma'ruzasi, mavzuli ma'ruza, umumlashtiruvchi ma'ruza) mashg'ulotlari.

2. Seminar (bilimlarni mustahkamlovchi, yangi bilimlarni mustaqil egallashga mo'ljallangan) darslari.

3. Modulli dars.

4. Muammoli (aqliy hujum) darslar.

5. Munozarali (ilmiy munozara va erkin fikrlash) darslar.

6. Didaktik-o'yinli (syujetli-rolli, ijodiy, ishbilarmonlar, konferentsiyalar, o'yin mashqlar) darslar.

7. Sinov (didaktik kartochkalar, test topshiriqlari, o'zaro nazorat varag'i yordamida EHM nazorat dasturlari vositasida o'tkaziladigan) darslari.

Mazkur darslarning o'ziga xos jihati dars davomida vujudga keltirilgan muammoli vaziyatlarga asoslanadi.

*Muammoli ta'lim deyilganda*, o'qituvchi rahbarligida muammoli vaziyat yuzaga keltirilib, mazkur muammo o'quvchi-talabalarning faol mustaqil faoliyati natijasida bilim, ko'nikma va malakalarni ijodiy o'zlashtirish va aqliy faoliyatni rivojlantirishga imkon beradigan ta'lim jarayonini tashkil etish nazarda tutiladi. Shuningdek, muammoli o'qitishning mohiyatini o'qituvchi tomonidan o'quvchi-talabalarning o'quv ishlarida muammoli vaziyatni vujudga keltirish va o'quv vazifalarini, muammolarini va savollarini hal qilish orqali yangi bilimlarni o'zlashtirish bo'yicha ularning bilish faoliyatini boshqarish tashkil etadi. Bu esa bilimlarni o'zlashtirishning ilmiy-tadqiqot usulini yuzaga keltiradi.

Muammoli ta'limning muvaffaqiyati quyidagi omillarga bog'liq:

1. O'quv materialini muammolashtirish;

2. O'quvchi-talabalarning bilish faoliyatini faollashtirish;

3. Ta'lim jarayonini o'yin, mehnat faoliyati bilan uyg'unlashtirish;

4. O'qituvchi tomonidan muammoli metodlardan o'z o'rnida samarali foydalanish ko'nikmasiga ega bo'lish;

5. Muammoli vaziyatni hal etish yuzasidan muammoli savollar zanjirini tuzish va mantiqiy ketma-ketlikda o'quvchi-talabalarga bayon etish.

Muammoli metodlar muammoli vaziyatlarni vujudga keltirib, o'quvchi-talabalarning muammoni hal etish, murakkab savollarga javob topish jarayonida alohida ob'ekt, hodisa va qonunlarni tahlil qilish ko'nikmalari va bilimlarni faollashtirishga asoslangan faol bilish faoliyatini taqozo etadi.

Muammoli vaziyat muayyan pedagogik vositalarda maqsadga muvofiq tashkil etiladigan o'ziga xos o'qitish sharoitida yuzaga keladi hamda o'rganilgan mavzular xususiyatlaridan kelib chiqib, bunday vaziyatlarni yaratishning maxsus usullarini ishlab chiqish zarur. O'qitishda muammoli vaziyat shunchaki «fikr yo'lidagi kutilmagan to'siq» bilan bog'langan aqliy mashaqqat holati emas, balki u bilish maqsadlari maxsus taqozo qilgan aqliy taranglik holatidir. Bunday vaziyat negizida avval o'zlashtirilgan bilim izlari va yangi yuzaga kelgan vazifani hal qilish uchun aqliy va amaliy harakat usullari yotadi. Bunda har qanday mashaqqat muammoli vaziyat bilan bog'liq bo'lmasa, ya'ni yangi bilimlar avvalgi bilimlar bilan bog'lanmasa, aqliy mashaqqat muammoli bo'lmaydi. Muammoli vaziyat har

qanday fikrlash mashaqqatlaridan farq qilib, unda o'quvchi-talaba mashaqqat talab qilgan tushuncha yoki faktning unga avval va ayni vaqtda ma'lum bo'lgan vazifa, masala bo'yicha ichki, yashirin aloqalarini anglab etadi.

Muammoli vaziyatning belgilari quyidagilardir:

- o'quvchi-talabaga notanish bo'lgan faktning mavjud bo'lishi;
- vazifalarni bajarish uchun talabaga beriladigan ko'rsatmalar, yuzaga kelgan bilish mashaqqatini hal qilishda ularning shaxsiy manfaatdorligi.

Muammoli vaziyatlarni hal etishda o'qituvchi o'quvchi-talabalar faoliyatini fikr yuritishning mantiqiy operatsiyalari: tahlil, sintez, taqqoslash, analogiya, umumlashtirish, tasniflash va xulosa yasashga yo'naltiradi.

Muammoli vaziyatlardan o'quv jarayonining barcha bosqichlarida: yangi mavzu bayoni, mustahkamlash va bilimlarni nazorat qilishda foydalanish mumkin. Muammoli vaziyatlar tizimi muvaffaqiyatli yaratilgan hollarda mazkur mavzuni muammoli dars shaklida o'tish tavsiya etiladi. O'qitish jarayoniga muammoli darslarni qo'llash uchun o'qituvchi quyidagi masalalarni hal qilishi kerak bo'ladi:

- o'quv dasturi bo'yicha qaysi mavzularni muammoli dars shaklida o'tish mumkinligini;
- mavzu matnidagi masalalar bo'yicha muammoli vaziyatni keltirib chiqaradigan savollar, topshiriqlarni aniqlash, bunda didaktikaning ilmiylik, sistemalilik, mantiqiylik, ketma-ketlik, izchillik printsiplariga amal qilishi;
- o'quvchi-talabalarning bilish faoliyatini faollashtirish va boshqarishni ta'minlaydigan vosita va usullarni aniqlashi, ulardan o'z o'rnida va samarali foydalanish yo'llarini belgilashi zarur.

O'qituvchi o'rganilayotgan bob va mavzularning didaktik maqsadi, ta'lim mazmunidan kelib chiqqan holda yuqori samara beradigan mashg'ulot turini belgilaydi, o'quv yili boshidan taqvim mavzularni rejalashtiradi.

Oliy o'quv yurtlarida zamonaviy ta'lim texnologiyasi – bu muammoli o'qitish, tadqiq etib, muammoni hal etishdir. Ta'lim texnologiyasi esa, rivojlanayotgan ta'lim jarayonini, muammoli o'qitish vazifasini faol o'rganish jarayonini rag'batlantirish, tadqiqot ishlarini olib borish va tafakkur etish usulini tarbiyalashdan iboratdir. Muammoli o'qitish jarayoni shaxsning ijodiy faoliyatini tarbiyalash maqsadlariga mos oliy o'quv yurtlari ish amaliyotida muammoli o'qitish bilan birgalikda illyustratsiyali tushuntirish texnologiyasi, axborot-ma'lumot texnologiyasi va dasturlashgan ta'lim texnologiyasi kabilardan keng foydalaniladi.

Muammoli o'qitish jarayonida o'quvchi-talabaning mustaqillik roli reproduktiv o'quv usullariga solishtirib qaraganda ancha samarali bo'ladi. Muammoli o'qitishning maqsadi o'quvchi-talabalar bilan ishlash jarayonida ta'lim-tarbiya masalalari, muammo va savollariga javob qidirish, ularni hal etish yo'llari bilan yangi bilimlarni o'zlashtirishni, o'quvchi-talabalar o'quv faoliyatida muammoli vaziyatlarni vujudga keltirish va hal etish bo'yicha o'qituvchi (pedagog)lar ularda qiziqish uyg'ota olishdan iborat.

Professor N.N.Azizxo'jaeva muammoli vaziyatning ma'nosini quyidagicha ta'riflagan, ya'ni muammoli vaziyat o'quvchi-talabalarga ma'lumotlar, bilimlar bilan yangi dalillar, hodisalar, vaziyatlar orasidagi dialektik qarama-qarshiliklar bo'lib, ularni tushunib olish uchun ilgari olgan bilimlarining etishmasligidir. Bu qarama-qarshiliklar (tushunmovchiliklar) ijodiy bilimlarni o'zlashtirish uchun harakatlantiruvchi kuch bo'lib xizmat qiladi.<sup>1</sup>

Ta'lim jarayonida muammoli vaziyat xususiyati quyidagilardan iborat:

- o'quvchi-talabalar uchun noma'lum yangilikning mavjudligi;
- muammolarni o'zlari hal etishlari;
- shaxsiy qiziqish va ehtiyojlari yuzaga kelgan tushunmovchiliklarni o'zlari o'rganishga harakat qilishlari;
- nima noma'lum ekanligini bilib, ma'nosini tushunib, uni hal etishga intilish kabilar.

<sup>1</sup> Н.Н.Азизхўжаева. Педагогик технология ва педагогик маҳорат. – Т.: ТДПУ, 2003.

Yuzaga kelgan muammolarni tahlil qilib fikr yuritish, o'quvchi-talabalarning mustaqil aqliy faoliyatini rivojlantirishning muhim talablaridandir. Bunday fikr yuritish o'quvchi-talabani shu narsani anglay olmaganligini tushunib etib, bu gapning ma'nosiga jiddiy ravishda e'tibor berishga qaratadi.

Muammoli ta'limni tashkil etish va olib borishda o'qituvchi o'zining ta'lim-tarbiya berishdagi faoliyatini aniq tushunib, etishi ham muhim ahamiyatga ega. O'qituvchi o'quvchi-talabalarga tayyor fikr bermay, balki ularning izlanishiga to'g'ri yo'nalish berishi lozim. O'quvchi-talabalar mashg'ulotlarda va kundalik hayotda uchraydigan voqea, xabar, hodisa va turli dalillarni o'zlari tahlil qilib, mustaqil fikrga ega bo'lishni maqsad qilib qo'yishlari kerak. Shuningdek, oliy va o'rta maxsus o'quv yurtlaridagi muammoli ta'lim o'quvchi-talabalarning izlanish faoliyati, bilim va malakalarni chuqur egallab olishini, tevarak-atrofdagi o'zgarishlarga bo'ladigan qarashiga katta ijobiy ta'sir ko'rsatish imkoniyatini ham yaratib beradi.

O'qituvchi muammoli ta'lim tizimida o'quvchi-talabalar o'quv-izlanish faoliyatini shunday tashkil etadiki, ularning diqqat-e'tibori yuzaga kelgan qiyinchilik va kamchiliklarni hal etishga, turli axborotlarni mustaqil tahlil qilishga, echimini topish, umumlashtirish va xulosalar chiqarishga, olgan bilim va malakalarini keyingi duch keladigan vaziyatlarda qo'llay olishga qaratilgan bo'lishi lozim. Demak, buning natijasida o'quvchi-talabalarda mustaqil fikr yuritish, bilim olish, yangidan-yangi maqsadlarni oldiga qo'yish, yangicha fikrlash yo'llariga o'rganish hamda tafakkurining rivojlanish qobiliyatining shakllanishiga imkon beradi. O'quvchi-talabalar muammoli ta'lim jarayonida o'quv materiallarini o'rganishlari, tegishli ma'lumotlarni mustaqil tahlil qilishlari, berilgan o'quv masalalarini farazlarini oldinga surib, ularni isbot qilish yo'llari bilan echishlari, ta'lim jarayonini o'zlashtirishga aql bilan harakat qilishlari ularning intellektual faoliyatlarini oshiradi.

Muammoli darslarda o'qituvchining faoliyati, avvalo mavzu mazmunidan kelib chiqqan holda o'quv muammolarini aniqlash, muammoli vaziyatlar tizimini yaratish, o'quvchi-talabalar oldiga o'quv muammolarini yuqori ilmiy va metodik saviyada qo'yish, darsda mazkur o'quv muammolaridan samarali foydalanishga erishish, o'quvchi-talabalar faoliyatini muammolarni hal etishga yo'naltirishdan iborat bo'ladi.

O'quvchi-talabalarning faoliyati muammoli vaziyatlarni idrok etish, hal qilish usullarini izlash, muammoni tahlil qilib, taxminlarni ilgari surish, taxminlarni ilmiy, mantiqiy nuqtai nazardan asoslash, taxminlarni tekshirish va xulosa chiqarishdan iborat bo'ladi.

Hozirgi zamon muammoli darslarning didaktik maqsadi quyidagilardan iborat:

- O'quv muammolarini hal etishda o'quvchi-talabalar tomonidan avval o'zlashtirgan bilimlarini ijodiy qo'llab, yangi bilimlarni egallash ko'nikmalarini;
- Bilimlarni ijodiy o'zlashtirish va amalda qo'llash malakalarini;
- Izlanuvchanligi, qiziqishi, motivlari, mantiqiy tafakkuri, ijodiy faoliyati, aqliy kamoloti, zakovatini rivojlantirishdan iborat.

Muammoli mashg'ulotda muammoli vaziyat bo'lishi nazarda tutiladi va u an'anaviy darsning hamma bosqichlarini o'z ichiga oladi: uy vazifasini tekshirish, maxsus og'zaki mashqlar, o'quvchi-talabalar oldiga dars maqsadini qo'yish, yangi o'quv materialini tayyorlash va uni o'rganish, yangi va ilgari o'rganilgan materialni bog'lab mustahkamlash, mashg'ulotni yakunlab, uyga vazifa berish kabilar. Muammoli mashg'ulotlarda yangi o'rganilayotgan qonun-qoidaga oid faktlar to'plash, ularni bir-biri bilan taqqoslash va tahlil qilish, bilimlarni o'rganish va mustahkamlash jarayoni parallel ravishda olib boriladi.

Ta'limda muammoli o'qitishning uch sharti mavjud:

1. Muammoli ta'limni tashkil etishda o'quv materiallarini tizimli, tartib bilan rivojlantirish.

2. Vazifa berilganda uni echish usullarini tanlash imkoniyatini berish.

3. O'quvchi-talaba bilim olishni maqsad qilib qo'yishi va maqsadiga erishishi uchun o'z bilimini to'g'ri baholay olishi.

Ta'lim jarayonida muammoli vaziyatni yuzaga keltirishda bir qator didaktik maqsadlar ham ko'zda tutiladi, ya'ni;

- o'quvchi-talabalar diqqati o'quv materialiga tortiladi;
- o'quvchi-talabalarda fanga nisbatan qiziqish uyg'otish;
- ularni o'zlashtirish faoliyatini jonlantirish;
- ularning oldiga aqliy faoliyatni rivojlantiruvchi masalalarni qo'yish;
- o'quvchi-talabalar o'rganishi zarur bo'lgan bilimlar etarli darajada emasligini dalillarga asoslangan holda ko'rsatish;
- o'quv materiallarini tahlil etishga o'rgatish;
- o'qitishdagi muammolarni hal etishning yo'l-yo'riqlarini topishda ularga ko'mak berish.

Ta'lim jarayonida muammoli vaziyatlar bir necha turga bo'linadi:

1. O'quvchi-talabalar o'z oldilarida turgan masalaning echimini topa olmaydi, muammoli savol yuzaga kelganda unga o'z vaqtida javob bera olmaydi, yangi mavzuni tushunishda qiyinchiliklarga duch keladi.

2. O'quvchi-talabalar oldin egallagan bilimlarini yangi sharoit va vaziyat yuzaga kelganda qo'llay olmaydi.

3. Ularning muammoni nazariy yo'l bilan hal etish va bu tanlangan usulni amalga oshirishi o'rtasida qarama-qarshiliklar vujudga keladi.

4. O'quvchi-talabalar amalda bajargan topshiriq natijalari bilan o'zlarining nazariy jihatdan tushunib etishlari o'rtasida bilimlarining etishmasligi ham muammoli vaziyatlar yuzaga kelishiga olib keladi.

Ta'lim jarayonida muammoli o'qitish samarali, maqsadga muvofiq bo'lishi uchun uni o'quv jarayoni, o'quv-tarbiya ishlari asosining bir qismiga aylantirish zarur. Muammoli ta'lim yordamida talabalarda o'quv muammolari va mutaxassislik masalalarini echishga tadqiqiy yondashish, mustaqil tarzda o'rganish mahoratini shakllantirishni tarbiyalaydi.

Shunday qilib, muammoli ta'lim o'quvchi-talabalar bilim tizimlari va aqliy hamda amaliy faoliyatlarida samarali o'zlashtirishga yordam beradi, o'zlashtirgan yangi bilimlaridan kelajakdagi vaziyatlarda unumli foydalana olishni, ta'lim muammolarini echa bilish, mustaqil izlanishga o'rgatish, ijodiy tajribaga ega bo'lish va uni rivojlantirish, ta'lim jarayonining vazifalarini tahlil qilish, muammoli ta'limni aniqlash imkoniyatlarini ochib beradi.

#### **4-savol bayoni**

Prezidentimiz I.A.Karimov alohida ta'kidlaganlaridek, «Biz mamlakatimizning istiqboli yosh avlodimiz qanday tarbiya topishiga, qanday ma'naviy fazilatlar egasi bo'lib voyaga etishiga, farzandlarimizning hayotda nechog'lik faol munosabatda bo'lishiga, qanday oliy maqsadlarga xizmat qilishiga bog'liq ekanini hamisha yodda tutishimiz kerak». Shu sababli ham birinchi navbatda ta'lim mazmuni va uning tarkibini kengaytirish va chuqurlashtirish, xususan, bu mazmunga nafaqat bilim, ko'nikma va malaka, balki umuminsoniy madaniyatni tashkil qiluvchi – ijodiy faoliyat tajribasi, tevarak-atrofga munosabatlarni ham kiritish g'oyasi kun tartibiga ko'ndalang qilib qo'yildi.

Bizningcha, bu g'oyani ijtimoiy hayotning quyidagi komponentlari orqali ro'yobga chiqarish mumkin:

- faoliyat turlari (moddiy, amaliy ijtimoiy, ma'naviy);
- ijtimoiy ong shakllari (axloq, san'at, siyosat, falsafa, fan va boshqalar);
- ijtimoiy munosabatlar tizimi (moddiy va mafkuraviy);
- moddiy, ijtimoiy va tabiiy borliq (keyingi avlodlarga meros qilib qoldirilgan boyliklar).

Ta'lim mazmuni, uning komponentlari, tarkibi, vazifalari haqida so'z ketganda dalillar bilan qonuniyatlar, yaqqollik bilan mavhumlik, bilimlar bilan haqiqatni mustaqil bilish metodlari o'rtasidagi maqbul keladigan munosabatlarni aniqlash zarur.

«Kadrlar tayyorlash milliy dasturi»da ta'kidlanganidek, «Zamonaviy iqtisodiyot, fan, texnika va texnologiyalarni rivojlantirish asosida kadrlar tayyorlashning takomillashgan tizimini yaratish mamlakatni taraqqiy ettirishning eng muhim sharti hisoblanadi. Tizimning amal qilishi kadrlarning istiqbolga mo'ljallangan vazifalarini hisobga olish va hal etish



qobiliyatiga yuksak umumiy va kasbiy madaniyatiga, ijodiy va ijtimoiy faollikka, ijtimoiy siyosiy hayotda mustaqil ravishda yo'nalish ola bilish mahoratiga ega bo'lgan yangi avlodni shakllantirishni ta'minlaydi».

Kadrlar tayyorlash sohasida hozirga qadar amalga oshirilayotgan o'zgarishlar faqat mavjud ta'lim tizimini isloh qilishga qaratilgan edi. U shaxs, jamiyat va davlatning ehtiyojlari bilan kasbiy tayyorgarlikning amaldagi tizimi o'rtasidagi tafovutlarni bartaraf etishni ta'minlamas edi. Xalqaro tajribani, mavjud kadrlar tayyorlash tizimining ahvoli va muammolarini tahlil qilish asosida uning printsip jihatidan yangi modeli ishlab chiqildi.

Kadrlar tayyorlash tizimi yangi modelining mohiyati va o'ziga xos xususiyati unga asosiy tarkibiy qismlari sifatida quyidagi komponentlar kiritilganligidadir:

- shaxs – kadrlar tayyorlash tizimining bosh sub'ekti, ta'limga oid xizmatlarning iste'molchisi va ularning yaratuvchisi;

- uzluksiz ta'lim – kadrlar tayyorlashning poydevori asosi;

- fan – yuqori malakali mutaxassislarni tayyorlovchi va ularning iste'molchisi;

- ishlab chiqarish – kadrlarga bo'lgan ehtiyojning istiqbolini belgilashni, ularning tayyorgarlik darajasi sifatini baholashni, shuningdek, kadrlar tayyorlash tizimini qisman moliyaviy va moddiy-texnikaviy ta'minlashni amalga oshiruvchi asosiy buyurtmachi;

- davlat va jamiyat – kadrlarning tayyorgarligi sifatini nazorat qilish va baholashni amalga oshiruvchi, kadrlarni tayyorlash va ularni qabul qilib olishning bosh kafillari.

«Kadrlar tayyorlash milliy dasturi» umumiy madaniyatni shakllantirish, jamiyatdagi hayotga moslashtirish, kasb-korga va ta'limga oid dasturlarni ongli ravishda tanlash hamda keyinchalik ro'yobga chiqarish uchun ijtimoiy-iqtisodiy, huquqiy, tashkiliy, psixologik-pedagogik va boshqa shart-sharoitlarni yaratishni, oila va jamiyat, davlat oldidagi o'z mas'uliyatini anglovchi barkamol insonni tarbiyalashni nazarda tutadi.

Ijtimoiy yo'naltirilgan bozor iqtisodiyotiga jadal sur'atlar bilan kirib borish jarayoni respublikamiz aholisi uchun ta'lim darajasini oshiruvchi omillardan biri bo'lib hisoblanadi. Bu birinchi navbatda bozor munosabatlarining rivojlanishiga bog'liq bo'lib, u jarayon bilim darajasiga, iqtisodiyot va ekologiya, kompyuter texnikasi va axborot texnologiyalar ustuvor bo'lgan va xalq xo'jaligining rivojlangan tarmoqlariga, ta'lim tizimining takomillashuvi va kadrlar tayyorlashga bog'liq bo'ladi.

Kadrlar tayyorlash muammosining samarali echimi birinchi navbatda bugungi kun talablariga javob bera oladigan psixologiya, pedagogika, iqtisodiyot, ekologiya, madaniyat, huquqshunoslik va shunga o'xshash boshqa fanlarning bilim asoslarini chuqur biladigan professional malakaga, har tomonlama chuhur bilimga ega bo'lgan o'qituvchi kadrlar tayyorlanishi bilan bog'liqdir. Shu munosabat bilan O'zbekiston Respublikasining Prezidenti I.A.Karimov Oliy Majlisning IX sessiyasida ta'kidlab o'tganlaridek: «Domlalar, professorlar, kafedra mudirlari o'z ustida ishlamasa, o'z sohasi bo'yicha chet mamlakatlarga ilmiy safarlarga borib kelmasa, tajriba almashtirilmasa, albatta bunday ahvol o'quv jarayoniga va uning samarasiga salbiy ta'sir qiladi».<sup>1</sup>

Rivojlangan mamlakatlar tajribasi shuni ko'rsatib turibdiki, yuqori malakali, raqobatbardosh kadrlar tayyorlash jarayonida quyidagilar hal qiluvchi ahamiyat kasb etar ekan:

1. Ta'lim, fan va ishlab chiqarishning o'zaro samarali aloqadorligi.

2. Ta'lim korxonalari va professional ta'lim dasturlari turlarining xilma-xilligi, ularning fan va texnikaning eng so'nggi yutuqlari, iqtisodiyot va texnologiyalarning eng yuqori andozalari va ko'rinishlaridan foydalanish.

3. Professional ta'lim tizimini ustuvor va foyda keltiruvchi iqtisodiy tarmoqqa aylantirish.

---

<sup>1</sup> Баркамол авлод Ўзбекистон тараққиётининг пойдевори. – Т.: “Шарқ” нашриёт матбаа концернининг Бош таҳририяти, 1997.

4. Ta'lim muassasalarini zamonaviy o'quv-metodik adabiyotlar bilan ta'minlash va ularning moddiy-texnik bazasini yaratish hamda ularning moliyaviy ko'rsatkichlarini mustahkamlash.

5. Professional ta'lim tizimiga eng yuqori malakali o'qituvchilarni va mutaxassislarni jalb ettirish.

6. O'quv jarayonini axborotlashtirish va kompyuterlashtirish.

7. Kadrlar tayyorlashning sifat bahosini va ob'ektiv nazorat tizimini qo'llash.

8. Shaxsning rivojlanishi, o'lchovi, sifat va xulqini, qobiliyat intellektini baholash va kasbiy mahorati muammolariga bag'ishlangan psixologik-pedagogik izlanishlarni bajarish.

9. O'qituvchilarni yuqori darajada moddiy rag'batlantirish va ularni ijtimoiy himoya qilish.

Bu holatlarning barchasi «Kadrlar tayyorlash milliy dasturi»da o'z aksini topgan. Bugungi kunning mutaxassisi har tomonlama rivojlangan yuqori darajadagi intellektga ega bo'lgan, fan asoslarini chuqur o'rgangan bilimdon, zukko, dono, fidoiy, ma'rifatli va ma'naviyatli inson bo'lishi kerak. U o'z mutaxassisligidan tashqari, xorijiy tillardan birini egallagan bo'lishi hamda kompyuter texnikasidan foydalana olishi shart.

Oliy ta'lim tizimida faoliyat ko'rsatayotgan o'qituvchi zamonaviy pedagogik texnologiyalar, ta'lim-tarbiya jarayonini faollashtirish usullari va o'qitiladigan fanlar bo'yicha sifatli bilim, ko'nikma va malakalarni hosil qilishni ta'minlovchi pedagogik usullarni qo'llay bilishi lozim. U zamonaviy pedagogik texnologiyalarning mohiyati, maqsadi va vazifalarini o'rganib chiqib, ular haqida ilmiy asoslangan ma'lumotlar, amaliy yo'llanmalar ishlab chiqishi, ilg'or pedagogik va axborot texnologiyalarini o'zlashtirganidan so'ng, uni ta'lim tizimiga joriy eta olishi zarur.

Bugungi kunda ijtimoiy-iqtisodiy islohotlar jarayoni, jamiyatning tez o'zgarib borayotgan turmush sharoiti, ta'lim tizimiga ta'sirchanlik va tezkorlik xossalarining berilishini, ya'ni ijtimoiy va iqtisodiy taraqqiyot talablariga javob berish, shaxs qobiliyati va iste'dodini hisobga olish imkoniyat va shart-sharoitlarini yaratishni taqozo etadi.

O'quv-tarbiya dasturlarining ta'sirchanligi va tezkorligini ta'minlash ta'lim jarayonini differentsiatsiyalash muammosi bilan uzviy bog'liq. Hozirgi sharoitda, so'zda emas, ishda uzluksiz ta'lim tizimiga ta'limni differentsiyalash printsip va mexanizmlarini joriy etish kerak.

Ta'limni differentsiatsiyalash zamonaviy ta'lim tizimining asosiy xususiyatlaridan biridir. U o'quvchi-talabalarning shaxsiy ehtiyojlari, layoqati, imkoniyatlari, qiziqishlari, kasb tanlashidan kelib chiqqan holda turli ko'rinishda bilim olish imkoniyatini beradi.

O'quv-tarbiya jarayonida qatnashuvchi barcha sub'ektlarning o'zaro samarali ta'sirini ta'minlovchi mexanizmlar va shart-sharoitlarni yuzaga keltirish zarur. Umuman olganda, ushbu tizimning barcha tarkibiy qismlari – oila, uzluksiz ta'lim, mahalla, jamoat birlashmalari, jamg'armalar mavjud. Biroq, birinchidan, ularning o'z ichidagi samaradorlik faoliyatini ko'tarish, ikkinchidan, samarali ta'sirchanlik, ya'ni uzviyligi, bir-biriga chambarchas bog'liqligidan kelib chiqib ularning faoliyatini takomillashtirish lozim.

Ta'lim muassasalarining faoliyatini ijtimoiy institutlar sifatida tubdan qayta ko'rib chiqish zarur. Bunda, maktab, litsey, kollej, institutlarni nafaqat ilm-fan maskani, balki haqiqiy madaniy-ma'rifiy markazlarga aylantirish kerak. Ular mahalla, oila, jamoat birlashmalari bilan yaqindan aloqada bo'lishlari shart. Ushbu maskanlarda ijod qilish ruhi, ijtimoiy faollik, shaxsiy ishtirok, o'zaro hamkorlik muhitining yaratilishi, bir tarafdin, mustaqil fikr yurituvchi shaxsni tarbiyalashga, ikkinchi tarafdin, yangi ijtimoiy muhit, tafakkurning shakllanishiga olib keladi.

Oliy ta'lim muassasalaridagi o'quv-tarbiya jarayonida modulli ta'lim texnologiyasi, hamkorlikda o'qitish texnologiyasi, didaktik o'yin texnologiyalari, muammoli ta'lim texnologiyalaridan foydalanish yo'llari ishlab chiqildi.

Talabalarda darslik, ilmiy-ommabop va qo'shimcha adabiyotlar bilan mustaqil ishlash ko'nikmalari, ijodiy va mustaqil fikrlashni rivojlantirish maqsadida modulli ta'lim

texnologiyalaridan foydalaniladi. Modulli ta'lim texnologiyalarining o'ziga xos jihati o'rganilayotgan mavzu bo'yicha talabalarning mustaqil va ijodiy ishlashiga imkon beradigan modulli dastur tuziladi. Talabalar modul dasturi yordamida mustaqil va ijodiy ishlab, mashg'ulotlardan ko'zlangan maqsadga erishadilar.

Modul dasturlari o'rganilayotgan mavzu yuzasidan talabalar bajarishi lozim bo'lgan topshiriqlar, topshiriqlarni bajarish bo'yicha ko'rsatmalarni o'zida mujassamlashtiradi. Ishlab chiqilgan dasturlar mazmun va mohiyatiga ko'ra, talabalarning individual, ikkita talaba birgalikda va kichik guruhlarda hamkorlikda ishlashiga mo'ljallangan modul dasturlariga ajratiladi. Modul dasturlarning didaktik maqsadidan kelib chiqib, o'quv-tarbiya jarayonidan o'z o'rnida foydalanish yuqori samara beradi.

O'quv-tarbiya jarayonida hamkorlikda o'qitish texnologiyasi metodlaridan foydalanish har bir talabani kundalik qizg'in aqliy mehnatga, ijodiy va mustaqil fikr yuritishga o'rgatish, shaxs sifatida ongli mustaqillikni tarbiyalash, talabada shaxsiy qadr-qimmat tuyg'usini vujudga keltirish, o'z kuchi va qobiliyatiga bo'lgan ishonchini mustahkamlash, ta'lim olishda mas'uliyat hissini shakllantirishni ko'zda tutadi. Hamkorlikda o'qitish texnologiyasi har bir talabaning ta'lim olishdai muvaffaqiyati guruh muvaffaqiyatiga olib kelishini anglagan holda muntazam va sidqidildan aqliy mehnat qilishga, berilgan topshiriqlarni sifatli bajarishga, o'quv materialini puxta o'zlashtirishga zamin tayyorlaydi.

Oliy o'quv yurtlarida olib boriladigan mashg'ulotlarda hamkorlikda o'qitish texnologiyasining guruhlarda o'qitish, zigzag yoki arra, kichik guruhlarda ijodiy izlanishni tashkil etish metodlaridan foydalanish uchun pedagog har bir metodning didaktik maqsadini anglagan holda o'quv topshiriqlarini tuzadi va ulardan o'z o'rnida foydalanish yo'llarini belgilaydi.

Hozirgi kunda juda ko'p metodist va pedagog olimlar «Zamonaviy pedagogik texnologiyalar» talaba-o'quvchilarga ta'lim-tarbiya berishda ko'zlangan maqsadga erishishni to'la kafolatlaydi, deb qaralmoqda. To'g'ri, zamonaviy texnologiyalar yordamida ishlab chiqarishda boshqaruvchidan katta kuch talab qilinmaydi. Maxsus texnologiyaning o'zi qo'yilgan maqsadga to'la erishishni kafolatlaydi. Ammo bu nazariyani pedagogik texnologiyada to'laligicha qabul qilib bo'lmaydi, chunki bunda ob'ekt shaxs bo'lib, uning ongi taklif qilinayotgan texnologiyani to'laligicha qabul qila olmaydi, aksincha uni inkor qilishi mumkin. Shuning uchun ham zamonaviy pedagogik texnologiyalarni ta'lim jarayoniga kiritishda uning boshqaruvchisi bo'lgan pedagog ko'zlangan maqsadga erishishning bosh kafolatchisi hisoblanadi. Demak, zamonaviy pedagogik texnologiyalarni uning asosiy negizi bo'lgan axborotlar texnologiyasini ta'lim tizimiga joriy etishda uning boshqaruvchisi bo'lmish pedagogning tayyorgarlik darajasini birinchi o'rinda hal qilish bugungi kun «Pedagogika» fanining eng dolzarb muammolaridan biriga aylandi.

Oliy ta'limda zamonaviy pedagogik texnologiyalarni o'quv jarayoniga joriy etish ko'lamini kengaytirish, mazkur yo'nalishda ilg'or pedagogik tajribalarni tatbiq etish, har bir fan bo'yicha bu sohada aniq rejalarni tuzish va amalga oshirish; darslik, o'quv qo'llanma, dastur, ma'ruza matnlarini tayyorlash, ilmiy-metodik ishlarda, o'quv-tarbiya jarayoniga zamonaviy axborot texnologiyalarini keng joriy etishni rivojlantirish, ularni axborot vositalari bilan ta'minlash hamda kommunikatsion tarmoqlarga bog'lash muhim vazifa hisoblanadi.

Umuman olganda, oliy ta'lim tizimida faoliyat ko'rsatayotgan har bir pedagog quyidagi zamonaviy pedagogik texnologiyalarni, ya'ni:

- zamonaviy pedagogik texnologiyalarning ilmiy-nazariy asoslari;
- pedagogik texnologiyalar kontseptsiyasining rivojlanish tarixi;
- ta'lim jarayoniga texnologik yondashish haqida tasavvurga ega bo'lish;
- pedagogik texnologiyalarning didaktik qonuniyatlarini;
- o'qitiladigan fanga tegishli ilg'or o'qitish texnologiyalarini;
- didaktik jarayonni ma'lum vaqt chegarasida loyihalanishi;
- o'qitishning faol metodlarini bilish va qo'llay olish;

- uy vazifalarini maqsadli, tashhisli va aniq o'quv element turi tarzida berish, texnologiya loyihalarining mantiqiy tuzilmasi, korrektsiyasi;
- o'quv maqsadlari tavsiyanomasini ishlab chiqish;
- test topshiriqlarini talaba faoliyat darajalariga mos holda tuzish bo'yicha ko'nikmalarga ega bo'lish sharti;
- internet kompyuter tarmog'idan foydalanish;
- o'quv jarayoniga elektron pochadan foydalanish bo'yicha ko'nikmalarga ega bo'lish;
- reyting nazorati va talabalarning bilimlarini ob'ektiv baholashni bilishi kerak.

Bugungi kunda respublikamizda oliy ta'lim tizimi yangi rivojlanish pog'onasiga ko'tarildi: ikki bosqichli ta'lim – bakalavriat va magistratura faoliyat ko'rsata boshladi; davlat ta'lim standartlari ishlab chiqildi; talabalarning mustaqil ta'lim olishini yakka tartibda amalga oshirish joriy etilyapti, ta'lim mazmunida fan va ishlab chiqarish integratsiyasi o'z aksini tobora ko'proq topmoqda; professor-o'qituvchilarning kasbiy mahoratini oshirishga e'tibor kuchaytirilganligi ayniqsa quvonarlidir.

Ta'lim-tarbiyaviy jarayonni rivojlangan davlatlar tajribalari asosida takomillashtirish, uning ishtirokchilari – o'qituvchi va talaba-magistr faoliyatini «sub'ekt-sub'ekt» imkoniyatlari asosida tashkil etish zarurati bugun barcha oliy o'quv yurtlarida pedagogika va psixologiya fanlarini o'quv rejasiga kiritish lozimligini isbotladi. Endigi vazifa esa, bu fanlarni o'qitishga alohida e'tibor qaratish, pedagogik faoliyatning siru-sinoatlarini tadqiq qilish asosida amaliy xulosalarni qo'lga kiritishdir.

Shunday qilib, mamlakatimizda shaxs manfaati va ta'lim ustuvorligi e'tirof etilgan bir davrda pedagogika fani erkin shaxsni shakllantirish qonuniyatlari, yoshlar shaxsini hayotga moslashtirishning shakl va metodlari, mazmuni va printsiplarini o'rganadi. Endilikda pedagogika o'z predmeti, fanlar bilan aloqasi, pedagogik bilimlar tizimi va ularning mantiqiy tuzilmasi, nazariy pedagogik bilimlarni tarbiyaga, ta'lim amaliyotiga qo'llash masalalariga doir muammolarni qaytadan yangicha talqinda ko'ndalang qo'ymoqda. Demak, pedagogikada tadqiqotlarning dolzarbligi, bir tomondan, jamiyat ehtiyoji – o'quv-tarbiya tizimini yanada rivojlantirish bilan, boshqa tomondan esa, pedagogik bilimlarning yangilanish va rivojlanish darajasi bilan belgilanar ekan.

#### Qisqa xulosa

Hozirgi vaqtda O'zbekistonda jahon ta'lim maydoniga kirishga yo'naltirilgan yangi ta'lim tizimi qaror topdi. Bu jarayon bilan bir vaqtda pedagogik o'quv-tarbiya jarayonining nazariyasi va amaliyotida sezilarli o'zgarishlar sodir bo'lmoqda. Ta'limdagi yondashuvlar, tarkibi o'zgarimoqda va boshqacha munosabatlar, pedagogik mentalitetlar o'rnatilmoqda.

Ta'lim tarkibi yangi protsessual mahoratlar, axborotlar bilan ishlash qobiliyatining rivojlanishi, ilmiy muammo va bozor amaliyotining ijodiy echimining ta'lim dasturlarini individuallashtirishga qaratilishi bilan boyitilmoqda.

Axborotning an'anaviy usullari-og'zaki va yozma nutq, telefon va global masshtabli telekommunikatsiyalarni ishlatish bilan almashtirilmoqda.

Pedagogik jarayonning muhim tarkibi bo'lib, talaba bilan o'qituvchining shaxsga yo'naltirilgan o'zaro munosabatlari hisoblanadi. Ijtimoiy bilimga teng bo'lgan pedagogik texnologiyalarning tashkil topishida fanning roli ortib bormoqda.

Shu nuqtai nazardan kelib chiqqan holda ushbu bobda mavzu bo'yicha qator ma'lumotlar keltirilgan va eng asosiysi talabalarga tushunarli tarzda bayon etilgan.

#### Nazorat savollari

1. Bugungi kunda ta'lim tizimidagi yangiliklar haqida so'zlab bering?
2. Ta'lim texnologiyasi va uning rivojlanishi haqida fikr bildiring?
3. Ta'limda texnologik yondashish variantlari deganda nimani tushunasiz?
4. Axborot texnologiyalariga nimalar kiradi?
5. Rivojlangan jamiyatda axborot texnologiyalarining o'rni qanday?

6. Pedagogik texnologiyaga berilgan ta'riflarni izohlab bering?
7. Muammoli ta'lim texnologiyasi haqida fikringiz qanday?
8. Modulli ta'lim texnologiyasiga misol keltiring?
9. "Reyting", "Texnologiya", "Innovatsiya" tushunchalarini izohlab bering?
10. "Internet", "Elektron pochta", "Multimediya" ga misollar keltiring?

## **25-MA'RUZA. KASB TA'LIMI PEDAGOG XODIMLARINI TAYYORLASH VA MALAKASINI OSHIRISH**

### **Asosiy savollari**

Kasbiy malakaviy tuzilmada kadrlarning o'zgarishi.

Xodimlar ixtisosligini taxlil qilish metodikasi.

Keng qamrovli soxa xodimlari va yuqori malakali xodimlar haqida tushuncha.

Globallashuv sharoitida keng qamrovli va yuqori malakali xodimlar tayyorlashga qo'yiladigan asosiy talablar

### **1-savol bayoni**

Oliy ta'lim sohasida sifat ko'p qirrali kontseptsiya hisoblanadi. U ta'lim sohasidagi barcha funktsiya va faoliyat turlari – o'quv va akademik dasturlar, ilmiy tadqiqot va stipendiyalar, mutaxassis xodimlar bilan to'liq ta'minlanganlik, ta'lim oluvchilar, binolar, moddiy-texnika bazasi va jihozlarni, jamiyat va akademik muhit farovonligi yo'lidagi barcha ishlarni qamrab olishi kerak, - degan edi Prezidentimiz I.A.Karimov.<sup>1</sup>

Ta'lim va kadrlarni kasbiy tayyorlash ta'lim sifatining asosiy yakuniy sifatidir, bu quyidagilarni o'z ichiga oladi:

- *insonlar*: professor-o'qituvchilar tarkibi, ta'lim oluvchilar, o'quv-yordamchi faoliyat xodimlari, ma'muriy xodimlar va boshqalar;

- *texnologiyalar*: pedagogik, tarbiyaviy, informatsiyaviy, boshqaruv, nazorat qiluvchi va boshqalar;

- *moddiy-texnikaviy ta'minot*: binolar, jihozlar, laboratoriya va amaliyot bazasi va b;

- *me'yoriy-huquqiy va o'quv-metodik ta'minot*;

- *rag'batlantirishlar va asoslar*;

- *tashqi ta'sirlar*: bozor iqtisodiyoti talablari, korxonalar, jamiyat va davlat.

Ta'lim tizimining yuqorida keltirilgan tarkibiy unsurlari ustunlik qiluvchi omillar majmuini belgilaydi, bular ta'lim va xodimlarni kasbiy tayyorlash sifatiga ta'sir etadi.

Ilmiy-texnika inqilobi davrida ishchi xodimlarning mehnat qilish sharoiti o'zgaradi, chunki ishlab chiqarish jarayonida ishchi xodimning bajaradigan faoliyati, dunyoqarashi, o'rni o'zgaradi. Ushbu o'zgarishlar ya'ni ishlab chiqarish bosqichlarining rivojlanishi yangi mayllarning o'sishiga olib keladi. Ishchi xodim ushbu rivojlanishdan foydalangan holda yangicha ishlashni xohlaydi. Xodimlardagi o'zgarishlarni kuchaytirishda ishlab chiqarish faktorlari kuchli ta'sir etadi. Buning asosida jismoniy mehnat, ya'ni insonning bajaruvchi funktsiyasi yotadi.

Ma'lumki, ishlab chiqarish jarayonida inson asosan 4 asosiy funktsiyani bajaradi:

1. Ishchi xodim o'z jismoniy harakati bilan aylantiruvchi va harakatlantiruvchi harakatlar hosil qilishi uchun mehnat qurollarini ishlatishi;

2. Mehnat qurollarini boshqarishi va ularga ta'sir ko'rsatishi;

3. Ularni to'g'irlashi va ta'minlashi;

4. Ularni loyihalashtirishi va ishlab chiqarish jarayoniga tatbiq qilishi.

<sup>1</sup> Каримов И.А. Ўзбекистоннинг ўз истиқлол ва тараққиёт йўли. – Т.: Ўзбекистон, 1992 йил.

Mehnatni boshqarishda zamonaviy ishchi xodimga 1 va 2 funktsiyalardagi ko'rsatkichlar ahamiyatli bo'lishi bilan bir qatorda mehnatning mazmuni va ijodiyligini oshirishda 3-4 funktsiyalar ham muhimdir.

Tarixga nazar solib ko'rsak, mashinasozlikda yuqori malakali ish darajasi oshib bormoqda. Masalan, 30-yillarda chilangar ta'mirlovchi 9-10 ta stanokda ishlay olgan bo'lsa, hozirda esa 25-30 stanokda bema'lol boshqara oladi va 100 dan ortiq metall va nometall materiallar bilan ishlaydi. Bundan tashqari u payvandlashni ham bilishi kerak.

90-yillarda texnikaning rivojlanishi yangi tipdagi stanok ishchi xodimlarini yuzaga keltirdi. Keng profilli universal ishchi xodimlar vujudga keldi. Hozirda bu ishchi xodimlar 14 ta ixtisosliklarni egallagan. Bu ixtisosliklardan tokarlik avtomatlarni sozlovchilar, yarim avtomatni, avtomatlashtirilgan stanoklarni sozlovchi va boshqalar. Ishchi xodim sozlovchilarning bu guruhi elektrotexnik bilimiga ham ega.

Bugungi kunda qishloq xo'jaligida ham yuqori malakali ishchi xodim mutaxassislar vujudga kelmoqda. Ma'lumki, O'zbekiston asosan qishloq xo'jaligi mahsulotlarini etishtirish va qayta ishlashga asoslangan agrar mamlakatlardan biri hisoblanadi. Mamlakatda yaratiladigan yalpi ichki mahsulotning qariyb 1G'3 qismi qishloq xo'jaligiga to'g'ri keladi. Qishloq xo'jaligi mahsuloti mamlakatga valyuta tushumlarini 55 foizidan ortig'ini ta'minlaydigan muhim eksport manbalaridan biri hisoblanadi.

Mustaqillikning dastlabki yillari mobaynida respublika qishloq xo'jaligida bozor infratuzilmasini rivojlantirish maqsadida amalga oshirilgan islohotlar o'zining ijobiy natijasini bera boshladi. Umuman olganda, qishloq xo'jaligi mustaqil respublikamiz iqtisodiyotining muhim tarmog'i hisoblanib, uning zamon talablari darajasida rivojlantirilishi xalqimizning farovon turmush tarzini va istiqbolimizning barqaror bo'lishini kafolatlaydi. Buning uchun esa, sohani zamonaviy va har jihatdan xorijiy yuksak malakaga ega bo'lgan mutaxassislar bilan ta'minlash birlamchi va muhim ahamiyat kasb etadi.

## 2-savol bayoni

«Iqtisodiy va siyosiy sohalardagi barcha islohotlarimizning pirovard maqsadi – degan edi Prezidentimiz I.A.Karimov<sup>1</sup>, yurtimizda yashayotgan barcha fuqarolar uchun munosib hayot sharoitlarini tashkil qilib berishdan iboratdir. Aynan shuning uchun ham ma'naviy jihatdan mukammal rivojlangan insonni tarbiyalash, ta'lim va maorifni yuksaltirish, milliy uyg'onish g'oyasini ro'yobga chiqaradigan yangi avlodni voyaga etkazish davlatimizning eng muhim vazifalaridan biri bo'lib qoladi».

«Kadrlar tayyorlash milliy dasturi»da ta'lim xizmatlari bozorining strategik maqsadi sifatida, bozor munosabatlarining vujudga kelishi sharoitida samarali ishlashga qodir bo'lgan iqtisodchilar faoliyatining barcha darajalari va sohalari uchun mutaxassis kadrlarni tayyorlash va bu bilan O'zbekiston iqtisodiyotining shakllanishi va rivojlanishining butun jarayoniga sezilarli ta'sir ko'rsatish masalasi belgilab qo'yilgan.

O'zbekiston Oliy o'quv yurtlarida mutaxassislar tayyorlash har yili 38-40 ming kishi atrofida o'zgarib turadi.

1990-2000 yillarda mutaxassislar tayyorlashning yillik o'sishi kuzatildi, 2000 yilda bu ko'rsatkich 41690 kishini tashkil qiladi. Bugungi kunda oliy ma'lumotli mutaxassislarga bo'lgan qo'shimcha talab asta-sekin o'sib borib va 2003 yilda 50 ming kishini, 2005 yilga kelib esa 55-60 ming kishini tashkil qiladi.

Shuningdek, bozor iqtisodiyoti sharoitini ko'zda tutib, mutaxassislarni tayyorlash sohasidagi tarkibiy siljishlar saqlanib qolinadi. Bu «Iqtisodiyot va boshqaruv» ixtisosligi bo'yicha mutaxassislarga bo'lgan ehtiyojning yanada oshishini keltirib chiqaradi. 1999-2000 yillarda iqtisodiy va huquqiy yo'nalishdagi oliy ta'lim muassasalariga o'rtacha yillik qabul qilish 16,4 ming kishini yoki umumiy qabulning 9,2%ni tashkil qiladi va 1990 yildan buyongi davrda 1,3 marta ortdi. Bu, o'z navbatida, Oliy ta'lim muassasalarida o'qiyotganlarning

---

<sup>1</sup> Каримов И.А. Ўзбекистон Республикаси Олий Мажлисининг биринчи сессиясидаги маърузаси. февраль, 1995 йил.

umumiy sonida ushbu ixtisoslikdagi talablar soni ulushining 1990 yildagi 9,940% o'rniga 1997 yilda 116,5% gacha olib keldi.

O'zbekistonda 1992 yilda 53 ta davlat oliy ta'lim muassasi mavjud bo'lib, ularning ulushi oliy ta'lim muassasalari umumiy sonning 100%ini tashkil etardi. Davlat oliy ta'lim muassasalari sonining o'sish jarayoni quyidagi tarzda yuzaga keldi: 1985-1990 yillar mobaynida ularning soni oliy ta'lim muassasalarining 100%i darajasida barqarorlashdi; keyingi yillarda ularning o'sish sur'ati bir yilda taxminan 3-4 tani tashkil qildi; 1990-1996 yillarda esa ularning soni 58 taga yoki 23,4% oshdi.

Davlat oliy ta'lim muassasalarida 1997 yilda 158,2 ming talaba ta'lim oldi, bu 1995 yil bilan solishtirganda 68,8%ni tashkil qildi. 2000 yilga kelib talabalarning soni 172,4 ming kishi, 2002 yilda esa 198 ming kishiga etdi (yillik o'sish sur'ati 2-3%). Faqatgina 1995-2000 yillarda talabalar sonining o'sishi qayd etildi; tegishlicha, har yili o'sish sur'ati 1,5% ni tashkil qildi (1995 yil-192070, 2000 yil-198017)

Oliy ta'lim muassasalarining iqtisodiy hududlar bo'yicha taqsimlanishi bir xil emas: masalan, ularning 31% yoki 30 ta oliy ta'lim muassasi Toshkent shahri va poytaxt viloyatida joylashgan, shulardan Toshkent shahrida 30 ta oliy ta'lim muassasi yoki 40%; Farg'ona vodiysida 11 ta yoki 17,8%; qolgan hududlarning ulushi 34,2% darajasida bo'lib, Samarqand shahrida 6 ta oliy ta'lim muassasi joylashgan, bu O'zbekiston davlat oliy ta'lim muassasalari umumiy sonining 9% iga teng.

Davlat oliy ta'lim muassasalari talabalari soni oliy ta'lim muassasalarining ulushiga taxminan mos keladi, masalan, Toshkent shahri va Toshkent viloyatining oliy ta'lim muassasalari barcha oliy ta'lim muassasalari talabalari sonining 47,2%ini qamrab oladi, bu erdagi oliy ta'lim muassasalarining ulushi esa qariyb 48% ni tashkil qiladi.

Bugungi kunda malakali mutaxassis xodimlar ish faoliyatini tekshirishda ularning ixtisosligi tahlil qilinadi, komissiyalar tuziladi. Tuzilgan komissiya a'zolari o'qituvchilar va vrachlardan iborat bo'ladi.

Reja tuziladi:

1. Mehnat turi va miqdorini aniqlash;
2. Texnik-tashkiliy sharoitlar;
3. Ishchi xodimlar bajaradigan ishlar;
4. Kvalifikatsiya;
5. Maxsus tajriba;
6. Javobgarlik;
7. Maxsus texnik talablar;
8. Maxsus jismoniy texnik talablar;
9. Tashkiliy tayyorlashga taklif;
10. Ilmiy texnik progressga etib borishi.

Bu tahlillarni sharoitni hisobga olgan holda bajarish kerak. Xodimlarning o'qishi uchun o'sha tashkilot etarli darajada o'quv materialiga ega bo'lishi kerak. Tahlilning natijasi xodimlarning tarkibiga bog'liq. Mehnatning sifati – uning mexanizatsiyalashganligi va avtomatlashtirilganligi, yuqori malakali xodimlar bilan ta'minlanganligi bilan belgilanadi. Shu bilan bir qatorda xodim ning ma'lum bir sohadagi aniq faoliyatini belgilab beradi. Ma'lum sohadagi xodimlarning ish quroli bilan ishlashi sifatni boshqarishni belgilab beradi.

### **3-savol bayoni**

Keng qamrovli va yuqori malakali xodimlarni boshqarishda avtomatlashtirilgan boshqaruv tizimi nomli yangi mehnat turi paydo bo'ldi. Ularning mehnatida bir qancha umumiyliklar bor.

Keng qamrovli mutaxassis xodim o'z faoliyatida bir qancha kasblarni qamrab oladi, zarur bilimlarga, ko'nikma va malakalarga ega bo'ladi. Bu aralash texnologiya uchastkalardagi ishlab chiqarish funktsiyalarini amalga oshirishda qo'l keladi. U ishlab

chiqarishning fan sohasidagi bilimlar bilan qurollangan bo'lib, ishlab chiqarishning o'zgarib turadigan shartlariga tez ko'nikib keta oladi.

Keng ko'lamlı mutaxassis xodimning professionalligi shu bilan belgilanadiki, uning yangi joyga va yangi sharoitga tez ko'nikishidir. Bunday hollarda qayta qurish va to'g'irlash ko'nikmalari hosil bo'ladi. Amaliy ko'nikmalar o'z-o'zidan o'zgarmaydi, bular ishlab chiqarish sharoitlarining o'zgarishi, mehnat jarayonlari tuzilmalari va uning miqdori bilan o'zgaradi.

Professionallikning yuqori bosqichlarga ko'tarilishi ko'p funktsiyalarni bajarishi boshqa kompleks mehnat bilimlarida hamda ish faoliyatining kengayishi bilan kelib chiqadi. Professional ishchi xodim o'zi ishlab chiqargan mahsulotni tahlil qila oladi. Bu jarayondagi asosiy narsa, bu nazariy bilimlarni bilishda emas, balki amaliyotda ishlata olishdir.

Bugungi kunda integratsiya jarayoni texnik jarayonda yangi texnikani boshqara oladigan xodimlarni talab qiladi. Yuqori malakali xodimlar yuqori bilimlarga umumiy texnik bilimga, tajribaga ega bo'lgan, hamda ular ishlab chiqarishda yangi bilimlarni o'zining amaliy faoliyatida qo'llay oladigan ishchi xodimdir.

Alohida tarmoq korxonasi yoki tashkilot miqyosidagi iqtisodchi mutaxassislar tayyorlashni rivojlantirish strategiyasi xususida gapiradigan bo'lsak, bu strategiyaning ham bir qator o'ziga xos xususiyatlari mavjuddir. Bunday strategiyadagi asosiy masala bo'lib tegishli tarmoq va uning korxonasi yoki tashkilot sharoitidagi yangi xo'jalik yuritish tizimida yanada samarali faoliyat ko'rsatishlarini ta'minlash maqsadida ularni tayyorlash va qayta tayyorlashning zamonaviy shakl va usullarini aniq ishlab chiqish va amaliyotga samarali joriy etish hisoblanadi. Bu strategiyaga ko'ra, tarmoqdagi ishlab chiqarish faoliyatining barcha bo'linmalariga istiqbolni to'g'ri baholay oladigan qo'l ostidagi kishilar bilan hamkorlikda ishlay oladigan va o'z mutaxassisligi sohasini puxta o'rgangan rahbar kadrlarni tanlash, shuningdek ishlab chiqarishning barcha bo'g'inlari uchun yuqori malakali, vijdonli va har qanday sharoitga moslasha olish qobiliyatiga ega bo'lgan iqtisodchi mutaxassislarni tanlash muhim ahamiyat kasb etadi. Shu maqsadlarda iqtisodchi mutaxassislarni kasbiy tayyorlashning turli usul va shakllari strategiyada o'z ifodasini topadi.

Ma'lumki, har qanday korxonasi yoki tashkilotda mutaxassislar ishini muvaffaqiyatli tashkil etishda ularni kompleks va tizimli tarzda o'qitish muhim ahamiyatga egadir. Shundan kelib chiqib aytishimiz mumkin, mutaxassislarni tayyorlashni rivojlantirish strategiyasi o'z ichiga barcha ishlab chiqarish bo'g'inlarini qamrab oladigan turli xil o'qitish shakllarini olishi kerak. Shuning bilan birga mutaxassislarni tayyorlashni doimiy va uzluksiz tarzda amalga oshirishni ta'minlash ham strategiyaning hal qiluvchi ahamiyatga ega tarkibiy qismi hisoblanadi.

Yuqoridagilardan kelib chiqqan holda, alohida tarmoq korxonasi yoki tashkilotlar miqyosidagi mutaxassislarni tayyorlashni rivojlantirish strategiyasidagi mutaxassislarni malakasini oshirish va o'qitish shakllarini o'zida ifodalagan model tasvirlangan.

Ko'rinib turganidek, bu strategiyada mutaxassislar tayyorlashning aniq shakl va usullarini ishlab chiqish dolzarb ahamiyatga egadir. Bundan tashqari, tarmoq, korxonasi yoki tashkilotlardagi strategiya ham ko'plab bosqichlarga ega bo'ladi, biroq imkoniyatlardan kelib chiqqan holda bu bosqichlarga keyingi izlanishlarda to'xtalib o'tamiz.

Yuqorida mutaxassislarni tayyorlashni rivojlantirish strategiyasini ikkiga bo'lib ko'rib chiqdik. Biroq, bu degani bular bir-biridan alohida rivojlanadigan strategiyalar ekan deb xulosa chiqarishni anglatmaydi. Zero albatta har qanday tarmoq, korxonasi yoki tashkilotdagi bunday strategiyalar, birinchi navbatda, tegishli davlat strategiyalaridan kelib chiqqan holda shakllantiriladi.

Iqtisodiyotni erkinlashtirish sharoitida iqtisodchi mutaxassislar tayyorlash tizimini rivojlantirish strategiyasiga quyidagi bir qator omillar ta'sir ko'rsatadi:

1. Mamlakatdagi tarkibiy o'zgarishlar. Ma'lumki, O'zbekiston rejali iqtisodiy boshqaruv tizimidan yangi bozor iqtisodiyoti mexanizmi sari intilmoqda. Bu esa, tabiiy ravishda, yangi iqtisodiy shart-sharoitlar va tuzilmalarni yaratish zaruriyatini yuzaga keltirdi.



Bunday sharoitda yangicha bilim va tajribaga ega bo'lgan mutaxassislarisiz hech qanday muvaffaqiyatga erishib bo'lmaydi. Shuning uchun ham mamlakatimizdagi iqtisodiy-ijtimoiy o'zgarishlar mutaxassislar tayyorlash tizimini rivojlantirishning zamonaviy strategiyasini ishlab chiqish va amalga oshirishni talab qilmoqda.

2. Bugungi kunda «mehnat bozori»dagi ishsizlik muammolari. Bu ayniqsa, o'tish davridagi mamlakatlar, shu jumladan, O'zbekistonda ham alohida echim talab qiladigan muammolardan hisoblanadi. O'tish davridagi mamlakatlarda ko'plab sanoat ob'ektlarining to'liq hajmda ishlash imkoniyatlarining kamayishi, davlatning ko'plab nazorat organlarini qisqartirilishi, shuningdek, yangi ob'ektlarga aylantirilayotgan korxonalar mutaxassislarining zamonaviy bilimlarga ega bo'lmasligi oqibatida mehnatga layoqatli ishsizlarning soni ortib boradi. Buning oldini olish uchun esa, bu ishsizlarni qisqa muddatli qayta tayyorlash tizimini rivojlantirish orqali bozor talablariga mos bilim va tajribalarni oshirishga katta ehtiyoj seziladi.

Iqtisodchi kadrlar, ta'lim oluvchilar va uni ta'minlash uchun zarur resurslar o'quv-tarbiya jarayonining asosiy komponentlari hisoblanadi.

Iqtisodchi mutaxassislar ta'lim xizmatini talab etuvchilar sifatida oliy ta'lim (bakalavriyat, magistratura)ning barcha bosqichida ma'naviy-axloqiy va kasbiy jihatdan shaxs sifatida shakllantiruvchilardir. Davlat ta'lim standartlari va resurslari vositasida ularning sifatli ta'lim olishi va kasbiy tayyorlanishi kafolatlanadi. Ta'lim oluvchilarning vazifasi har tomonlama rivojlangan shaxs bo'lib etishishlari uchun oliy ta'lim tizimidagi keng imkoniyatlardan foydalanishdan iboratdir.<sup>1</sup>

Oliy ta'lim resurslari quyidagilardan iborat:

- moliyalar (byudjet va byudjetdan tashqari manbalardan olinadigan);
- moddiy-texnika bazasi, laboratoriya va amaliy mashg'ulotlar o'tkazish uchun zarur bo'lgan;
- kompyuter texnologiyalarining texnikaviy, matematik va dastur ta'minoti;
- informatsiya bazasi (darsliklar va o'quv qo'llanmalari, ko'rgazma materiallar va jihozlar va h.k.).

O'quv-tarbiya jarayonining sanab o'tilgan komponentlari kadrlar tayyorlash uchun zamin yaratadi. Ularning sifati va raqobatbardoshligi ayrim olingan har bir komponentning va umumiy zaminning rivojlanganlik darajasiga bog'liqdir.

XXI asrga kelib, yangi texnika va texnologiyalarning jadal sur'atlarda o'sib borayotganligi, hozirgi kunda zamonaviy axborot texnologiyalari ayniqsa, halqaro internet tizimining butun dunyoni qamrab olayotganligi, mamlakatimizga chet el sarmoyasi orqali rivojlangan mamlakatlarning import asbob-uskunalarini kirib kelayotganligi, shuningdek, korxonalar va tashkilotlarda yangi talablar asosida boshqaruv va ishlab chiqarish tizimlarini takomillashtirish zaruriyati kabilar etuk malakali mutaxassislar tayyorlashni talab qilmoqda.

Shunday qilib, iqtisodiyotni erkinlashtirish sharoitida O'zbekistonda iqtisodchi mutaxassislar tayyorlash tizimini rivojlantirish strategiyasini jahon talablari darajasida amalga oshirishga katta e'tibor qaratilmoqda. Shuni alohida ta'kidlab o'tishimiz joizki, zamonaviy bozor iqtisodiyoti sharoitida bunday strategiyada birinchi navbatda, ta'lim va ishlab chiqarish o'rtasidagi o'zaro integratsiyalashuvni yanada chuqurlashtirish masalasiga asosiy e'tibor qaratilishi kerak. Shunday bo'lgandagina respublikamizda iqtisodchi mutaxassislar tayyorlash tizimidagi sifat kriteriyasini kutilgan darajada rivojlantirish imkoniyati yuzaga keladi. Bu esa, mamlakatimiz korxonalar va tashkilotlaridagi iqtisodiy va ijtimoiy samaradorlikka erishishni, mos ravishda mamlakat makroiqtisodiy o'sishiga erishishni ta'minlaydi.

#### **4-savol bayoni**

---

<sup>1</sup> Эгамбердиев Э., Хўжамкулов Х. Кичик бизнес ва тадбиркорлик. – Т.: Маънавият, 2003. 81-бет.

Prezidentimiz I.A.Karimov ta'kidlaganlaridek: – «...maqsadlarimizga erishish, yangi, demokratik jamiyatni qurish, ilohotlarning taqdiri qanday intellektual kuchlarga egaligimizga, yoshlarimiz qanday madaniy va professional saviyaga erishganligiga, qanday ideallarga e'tiqod qilishiga, ma'naviy jihatdan qanchalik boyishiga bog'liqdir. Shu bois, aholining ma'lumot olish imkoniyatini oshirish, milliy tiklanish g'oyasini amalga oshirishga qodir yangi avlodni tarbiyalash eng muhim vazifalarimizdan biridir».<sup>1</sup>

Bugungi kunda iqtisodiyotni erkinlashtirish sharoitida tadbirkorlik faoliyati bilan shug'ullanuvchi kishilarni o'qitish va malakasini oshirish uchun maxsus dasturlar ishlab chiqiladi. Chet ellarda ularni tashkil qilishda maxsus o'rgatuvchi tashkilotlar ishtirok etadi (masalan, biznes maktabi, malaka oshirish fakulteti, boshqaruv universiteti). Hozirgi kunda chet el va mamlakatimiz olim va mutaxassislari yordamida ishlab chiqilgan tadbirkorlik bo'yicha yangi o'quv dasturlari keng qo'llanilmoqda.<sup>2</sup>

Yo'nalish bo'yicha o'quv dasturlari quyidagilarga bo'linadi:

- boshlang'ich o'qish dasturlari;
- tadbirkorlik ishini kompleks o'qishini ta'minlab beruvchi dasturlar va uning alohida tomonlarini o'rgatuvchi dasturlar (masalan, marketing, bank ishi, qimmatbaho qog'ozlar);
- boshqaruv faoliyatini o'rganish dasturlari va mutaxassisni o'qituvchi dasturlar o'qish dasturini vaqtinchalik omili bo'yicha qisqa va uzoq muddatga bo'linadi.

O'qishning ko'lamiga qarab quyidagi dasturlardan foydalaniladi:

1. Doimiy tavsifga ega dasturlar, ko'pincha to'g'ri yoki qisman o'qish dasturi hisoblanadi. Ularga tadbirkorlarni o'qitish dasturlari kiradi.
2. Malakani oshirish dasturlari chet ellardagi kabi bizning respublikamizda ham keng tarqalmoqda.

Kichik biznes ham boshqa faoliyat kabi, doimo ishchilarni o'qitishni talab qiladi. Bu jarayon kadrlarni sifatini va rivojlanishini ta'minlaydi.

*O'qish* – bu odamning fundamental bilim olish jarayonidir. Aslida, u maktablarda, kollejlarda, institutlarda, universitetlarda yoki boshqa joylarda amalga oshadi. Islohotlar o'qishning turlariga ta'sir qiladi. Oliy ma'lumot ochiq va demokratik holda bo'ladi. Oliy ma'lumotni rivojlantirishning boshqa ko'rinishi – bu oliy va o'rta maxsus o'qishni integratsiya qilishdir.

Oliy ma'lumot islohoti o'z ichiga quyidagi yo'nalishlarni oladi:

1. Yangi takomillashgan o'quv dasturlarini ishlab chiqish, zamonaviy mutaxassislarni tayyorlashda xalqaro o'qish jarayonini tashkil qilish.
2. Auditoriya darslari va mustaqil ishlar orasidagi o'quv vaqtini eng qulay tarzda taqsimlash va boshqalar.

Hozirgi vaqtda O'zbekiston Respublikasi Oliy va o'rta maxsus ta'lim vazirligi hamda Xalq ta'limi vazirligi mutaxassislari ishtirokida «O'zbekiston Respublikasida uzluksiz iqtisodiy ta'lim kontseptsiyasi» ishlab chiqilgan. Bu kontseptsiyada uzluksiz iqtisodiy ta'limni yanada rivojlantirish va takomillashtirishning strategik yo'nalishlari belgilab qo'yilgan bo'lib, ular iqtisodchi mutaxassislarni tayyorlashning va umumiy iqtisodiy ta'limning jahon andozalariga mos keladi. Uzluksiz iqtisodiy ta'lim kontseptsiyasini amalga oshirishdan ko'zlangan asosiy maqsad xalqaro hamjamiyat tomonidan qabul qilingan ta'lim andozalariga mos yuqori malakali kadrlarni tayyorlashdir.

Kontseptsiya Halqaro standart ta'lim klassifikatsiyasi va Halqaro standart kasb klassifikatsiyasi qoidalari asosida ishlab chiqilgan. Kontseptsiya yaratilishidan avval ko'plab tadqiqot ishlari olib borildi. Bunda iqtisodiy ta'lim bo'yicha jahon tizimi, ayniqsa AQSh, Angliya, Frantsiya, Germaniya, Yaponiya va Rossiya ta'lim tizimi tajribasi o'rganildi va umumlashtirildi. Umuman olganda, taklif etilgan kontseptsiya asosan iqtisodchi mutaxassislarni tayyorlashning Inglizcha-Amerikacha tizimiga tayanadi. Ammo unda,

<sup>1</sup> Каримов И.А. Ўзбекистон иқтисодий ислохотларни чуқурлаштириш йўлида. – Т.: Ўзбекистон, 1995, 259-бет.

<sup>2</sup> /уломов С.С. Тadbirkorlik va kichik biznes.-Т.: Шарқ, 2002, 147-бет.

O'zbekiston iqtisodiyotining o'ziga xos xususiyatlari, o'tish davri, iqtisodiy ta'lim bosqichlari va darajalariga bevosita ta'sir ko'rsatadigan xo'jalik yuritish tizimi hisobga olingan.

Uzluksiz iqtisodiy ta'limni jahon andozalari darajasiga ko'tarish kontseptsiyaning muhim jihatlaridan biri hisoblanadi. Bu quyidagi maqsadlarni ko'zlaydi:

- uzluksiz iqtisodiy ta'lim tizimini jahon ta'lim tizimi bilan o'zaro uyg'unlashtirish;
- iqtisodchi mutaxassislar bilim darajasini xalqaro miqyosda raqobatbardoshligiga erishish;
- dunyoning etakchi mutaxassislari va ta'lim texnologiyalarini mamlakatimizda iqtisodchi mutaxassislarni tayyorlash tizimiga jalb etish;
- iqtisodchi mutaxassislarning bakalavrluk va magistrlik diplomlarini xalqaro darajada tan olinishiga erishish va boshqalar.

Bu jarayonda bo'lajak iqtisodchi mutaxassislarni xorijiy tillarga, asosan ingliz tiliga o'rgatish alohida ahamiyat kasb etadi. O'zbekiston Respublikasining xalqaro aloqalari muntazam ravishda kengayib va chuqurlashib borayotgan bugungi kunda bu hayotiy zaruriyatga aylandi.

Hozirgi kunda Respublikada iqtisodiy ta'lim tizimini isloh qilish borasida nufuzli xalqaro tashkilotlar, oliy o'quv yurtlari va jamg'armalar bilan faol xamkorlik qilinmoqda. O'zbekiston Respublikasi Prezidentining 2000 yil iqtidorli yoshlarning chet elda ta'lim olishlarini qo'llab-quvvatlash «Iste'dod» jamg'armasini tuzish va Prezident grantlarini joriy etish to'g'risidagi Farmoni qobiliyatli yoshlarimizni xorijning eng nufuzli o'quv yurtlarida chuqur bilim olishlariga katta imkoniyatlar yaratdi. «Iste'dod» jamg'armasi faoliyatini boshlagan 2000 yildan to hozirga qadar yuzlab iqtisodchi mutaxassislar AQSh, Buyuk Britaniya, Yaponiya kabi davlatlarning oliy o'quv yurtlarida tahsil olib, mamlakatimizning ijtimoiy-iqtisodiy hayotining turli jabhalarida o'zlaridagi etuk malaka va jahon andozalariga mos keluvchi bilim darajalari bilan faol ishtirok etib kelishmoqda. Yoshlar xorij hayotini ko'rib, xalqaro hayotiy tajriba orttirib, chet tillarini mukammal egallab, zamonaviy bakalavrluk va magistrlik darajasiga respublikamizning turli bosqichdagi pedagog kadrlar xorijiy ta'lim markazlarida tajriba va malaka orttirib kelmoqdalar. Bunday yondashuvlar ham O'zbekiston ta'lim tizimining yorqin istiqboliga va uning mavqeini oshirishga xizmat qiladi.

Ta'limning moddiy texnikaviy asosini rivojlantirishga ham shaxsan Prezidentimizning o'zlari, hukumatimiz ham katta e'tibor qaratmoqda. 1999 yil oktyabr oyida davlatimiz rahbarining Janubiy Koreya Respublikasiga qilgan safari paytida Koreya Eksim banki O'zbekistonda akademik litsey va kollejlarni o'quv jihozlari bilan ta'minlash loyihasining ijrosi uchun 35 million dollar miqdorida imtiyozli kredit ajratdi. Shuningdek, Evropa Ittifoqining TESIS dasturi asosida «O'zbekistonda menejmentni o'qitish», «O'tish davrida uzluksiz ta'lim va mehnat bozorini shakllantirish» va boshqa shu kabi xalqaro loyihalarida Toshkent Davlat Iqtisodiyot Universiteti faol ishtirok etib kelmoqda.

Mamlakatimiz iqtisodiyotining ko'p ukladliligi keng qamrovli iqtisodiy muammolar bo'yicha chuqur bilimga ega bo'lgan iqtisodchi mutaxassislarga talabning kun sayin ortib borayotganligidan dalolat bermoqda. Shunday ekan, makroiqtisodiyot va davlat boshqaruvchi bo'yicha iqtisodchi mutaxassislarni tayyorlash tizimi sifat jihatdan qayta tashkil etilishi zarur. Shuningdek, yirik tadbirkorlik va boshqaruv bo'g'ini mutaxassislari malakasini oshirish tizimi ham rivojlantirilishi lozim.

Shu bilan bir qatorda ijtimoiy yo'naltirilgan bozor iqtisodiyotini shakllantirish o'quv muassasalari tizimini yanada takomillashtirishni taqozo etadi. Buning uchun birinchi navbatda, o'rta maxsus, kasb-hunar kollejlarida kichik va xususiy tadbirkorlarni tayyorlash tizimini shakllantirish va rivojlantirish kerak. O'quv jarayoniga tadbirkorlik faoliyati, huquq, soliq, moliya va bank ishi, marketing, strategik rejalashtirish, sug'urta asoslari haqida bilim beradigan fanlarni dadillik bilan kiritish maqsadga muvofiqdir.

Universitet bakalavrluk va magistrlik diplomlari darajasini oshirish, iqtisodchi mutaxassislarni tayrlash tizimini zamon talablari darajasida rivojlantirish uchun muhim asos hisoblanadi. Buning uchun, o'quv muassasalari moddiy bazasini mustahkamlash, ularni zamonaviy o'quv kompyuter texnikasi bilan jihozlash, zarur o'quv adabiyotlari bilan

ta'minlash, o'qitishning turli shakllarini kengaytirish, professor-o'qituvchilarning mehnatga rag'batini kuchaytirish kabilar muhim vazifalardan hisoblanadi.

Iqtisodiyotni erkinlashtirish sharoitida, O'zbekistonning har jihatdan rivojlanishi va mavjud qiyinchiliklarni engib o'tishi samarali iqtisodiy siyosatning ishlab chiqilishi va amal qilishi bilan chambarchas bog'liqdir. Prezidentimizning bevosita tashabbuslari bilan olib borilayotgan iqtisodiy siyosat o'zining bir qator o'ziga xos xususiyatlari va ustuvor jihatlari bilan mamlakatimizda mavjud ishlab chiqarish salohiyatidan imkon qadar samarali foydalanish, uni jahon mamlakatlarining ilg'or tajribasidan kelib chiqqan holda tejamkorlik va raqobatbardoshlik tamoyillariga tayangan holda qayta takomillashtirish, shuningdek, mamlakat iqtisodiyotini chuqur integratsiyalashuv asosida rivojlantirish kabilar uchun etarlicha imkon yaratmoqda.

Biroq, mamlakatda zamonaviy sharoitlarda samarali faoliyat ko'rsata oladigan hamda tadbirkorlik bilan har qanday iqtisodiy faoliyatni muvaffaqiyatli tashkil eta oladigan mutaxassislarining etarli darajada emasligi iqtisodiy rivojlanish modelini samarali amal qilishiga o'zining salbiy ta'sirini ko'rsatib kelmoqda. Bu esa, iqtisodchi mutaxassislar tayyorlash tizimini yangi tamoyillar asosida rivojlantirishning nihoyatda dolzarbligidan dalolat bermoqda.

Dunyo siyosatida ro'y berayotgan ulkan yangilanishlar natijasida olamni tushunish, idrok etish va unga munosabat ham o'zgarganining guvohi bo'lib turibmiz. Bizning mamlakatimizda ham inson haqidagi tasavvur izchillik bilan o'zgarib bormoqda. Yurtboshimiz ta'kidlaganlaridek, bugungi kun kishilari kechagi kun odamlariga nisbatan boshqacha.

Taraqqiyot jarayonida ijtimoiy munosabatlar chuqurlashib, davlatimiz umumbashariy muloqotlar tizimiga kirib borar ekan, rahbar kadrlar mas'uliyati ham kuchayib boradi. Mas'uliyatni his etish esa birinchi navbatda, davlat manfaatlari, umummilliy manfaatlar darajasida fikr qilish bilan chambarchas bog'liqdir. Bugun insondan keskin sifat o'zgarishlar talab qilinmoqda. Inson, uning aql-idroki, zakovati, salohiyati ijtimoiy taraqqiyot, olam yaxlitligining birdan-bir omiliga aylanishiga ehtiyoj kuchaymoqda. Zamon insoniyatdan o'z-o'zini anglab olishni talab qilmoqda. Jamiyat taraqqiyotida muhim o'rin tutadigan, bunyodkorlik ruhi bilan yo'g'rilgan hayotimizni obod va farovon bo'lishiga xizmat qiladigan yangi g'oyalar, taklif va tavsiyalar bugun har qachongidan ham zarurdir.

#### Nazorat savollari

O'z-o'zini nazorat va muhokama uchun savollar:

1. Keng qamrovli soha xodimlari va yuqori malakali xodimlar tayyorlash va ularga qo'yilgan talablar?
2. Kadrlar ixtisosligini tahlil qilish uslubi haqida fikr bildiring?
3. Keng qamrovli soha xodimlari va yuqori malakali xodimlar haqida tushuncha bering?
4. Kasbiy malakaviy tuzilmada xodimlarning o'zgarishi qanday amalga oshiriladi?
5. Xodimlar oliy ta'limi haqida Sizning fikringiz?
6. Kasbiy mahorat deganda nimani tushunasiz?
7. Mehnat shartnomasiga ta'rif bering?
8. Mehnatni tashkil etish va uning usullari haqida fikr bildiring?
9. Malaka oshirish va qayta tayyorlash tizimida qanday ishlar amalga oshiriladi?
10. Mutaxassisliklarni tahlil qilib bering?

#### Asosiy adabiyotlar

1. Karimov I.A. Barkamol avlod – O'zbekiston taraqqiyotining poydevori. –T.: Sharq, 1998. 63 b.
2. Karimov I.A. Yuksak ma'naviyat – engilmas kuch. –T.: O'zbekiston, 2008. -173 b.

3. Avazboev O.I., Isyanov R.G., Odilboev X. Mehnat ta'limi uslubiyotidan amaliy va laboratoriya mashg'ulotlari. Toshkent, 1993.
4. Kurbanov Sh.E., Saidov X., Axliddinov R. Barkamol avlod orzusi. -T.: Sharq 1998.-154 s.
5. Tolipov O'.Q., Barakaev M., Sharipov Sh.S. Kasbiy pedagogika (ma'ruzalar matni). -T.: "Ofset-print" matbaasi, 2001. -100 b
6. Kurbanov Sh.E., Seytxalilov E.A. Upravlenie kachestvom obrazovaniya. T.: Sharq 2004 g. (russk. yaz.), 2006 y. (o'zbek tilida).
7. Olimov Q. T. Kasb ta'limi uslubiyati. O'quv qo'llanma. -T.: 2006. 164 b. 8. Sharipov Sh. va b. Kasb pedagogikasi (metodik qo'llanma). -T.: TDPU, 2006 y.
9. Rashidov H.F. va boshqalar. "Kasbiy pedagogika" blokini o'qitish metodikasi. O'quv-uslubiy qo'llanma (Malaka oshirish va qayta tayyorlash kurslari uchun). -T.: O'MKHTTKMO va UQTI, 2007. - 200 b.
10. Nishonaliev U.N. Kasbiy ta'lim pedagogikasi. O'quv qo'llanma. -T.: TDPU, 2007y.
11. Abdiquddusov O., Rashidov H. Kasb-xunar ta'limi pedagogikasi. O'quv Qo'llanma.. O'MKHTTKMO va UQT instituti, T. - 2009. 120 b.

#### **Qo'shimcha adabiyotlar.**

1. Avazboev O.I. Kasb ta'limi metodikasidan amaliy mashg'ulotlar. Metodik qo'llanma. - Toshkent: TDPU, 2007. 30 b.
2. Muslimov N.A., Qo'ysinov O.A. Kasb ta'limi o'qituvchilarini tayyorlashda mustaqil ta'limni tashkil etish. (Metodik qo'llanma). T.: TDPU, 2006. 52 b.
3. Muslimov N.A., Sharipov Sh.S. O'rta maxsus, kasb-hunar va oliy ta'lim integratsiyasi. Kasb ta'lim metodikasi metodik qo'llanma. -T.: TDPU, 2006. 48 b.
4. Sharipov Sh. va b. Pedagogik amaliyot (metodik qo'llanma). -T.: TDPU, 2006. 34 b.
5. Sharipov Sh., Abduraimov Sh. Kasb ta'limi metodikasi fanidan laboratoriya mashg'ulotlari uchun metodik qo'llanma. -T.: TDPU, 2007. 147 b.
6. Eldasheva G.V. Maxsus fanlarni o'qitish metodikasi. - O'MKHTTKMO va UQT instituti, T. - 2006. 124 b.

## **AMALIY MASHG'ULOTLARI**

### **1- amaliy mashg'ulot : Kasbiy pedagogika fan sifatida Reja**

O'zbekiston Respublikasida ta'limni rivojlantirishning yangi bosqichida kasbiy pedagogika fanining o'rni.

Kasbiy pedagogika fanining maqsad va vazifalari.

Kasbiy pedagogikaning asosiy tushunchalari: kasbiy ta'lim, kasbiy tayorgarlik, kasbiy tarbiya, kasbiy mahorat, kasbiy pedagogika fanining boshqa fanlar bilan aloqalarini o'rganish.

#### **Asosiy adabiyotlar**

- Tolipov O'.Q., Barakaev M., Sharipov Sh.S. Kasbiy pedagogika (ma'ruzalar matni). -T.: "Ofset-print" matbaasi, 2001. -100 b
- Kurbanov Sh.E., Seytxalilov E.A. Upravlenie kachestvom obrazovaniya. T.: Sharq 2004 g. (russk. yaz.), 2006 y. (o'zbek tilida).
- Olimov Q. T. Kasb ta'limi uslubiyati. O'quv qo'llanma. -T.: 2006. 164 b. 8. Sharipov Sh. va b. Kasb pedagogikasi (metodik qo'llanma). -T.: TDPU, 2006 y.
- Rashidov H.F. va boshqalar. "Kasbiy pedagogika" blokini o'qitish metodikasi. O'quv-

uslubiy qo'llanma (Malaka oshirish va qayta tayyorlash kurslari uchun). –T.: O'MKHTTKMO va UQTI, 2007. – 200 b.  
Nishonaliev U.N. Kasbiy ta'lim pedagogikasi. O'quv qo'llanma. –T.: TDPU, 2007y.  
Abdiquddusov.O., Rashidov. H. Kasb-xunar ta'limi pedagogikasi.O'quv Qo'llanma.. O'MKHTTKMOvaUQT instituti, T. – 2009. 120 b.

#### **Qo'shimcha adabiyotlar.**

Avazboev O.I. Kasb ta'limi metodikasidan amaliy mashg'ulotlar. Metodik qo'llanma. – Toshkent: TDPU, 2007. 30 b.  
Muslimov N.A., Qo'ysinov O.A. Kasb ta'limi o'qituvchilarini tayyorlashda mustaqil ta'limni tashkil etish. (Metodik qo'llanma). T.: TDPU, 2006. 52 b.  
Muslimov N.A., Sharipov Sh.S. O'rta maxsus, kasb-hunar va oliy ta'lim integratsiyasi. Kasb ta'lim metodikasi metodik qo'llanma. -T:TDPU, 2006. 48 b.  
Sharipov Sh. va b. Pedagogik amaliyot (metodik qo'llanma). -T.: TDPU, 2006. 34 b.  
Sharipov Sh., Abduraimov Sh. Kasb ta'limi metodikasi fanidan laboratoriya mashg'ulotlari uchun metodik qo'llanma. -T: TDPU, 2007. 147 b.  
Eldasheva G.V. Maxsus fanlarni o'qitish metodikasi. – O'MKHTTKMOvaUQT instituti, T. – 2006. 124 b.

## **2- amaliy mashg'ulot : Kasbiy pedagogikaning shakllanishi va rivojlanishi**

### **Reja**

Kasbiy pedagogikaning tarix saxifalari. O'rta Osiyo mutafakkirlari kasbiy ta'lim haqida. XII-XIII asrlarda kasbiy ta'lim. Kasbiy ta'lim tizimida milliy islohotlar yo'nalishlarining mohiyati: ta'limning

O'zbekiston xalqlari madaniyati bilan boyitilgan milliy tarix, milliy an'ana va odatlar bilan uzviy bog'liqligi, boshqa xalqlar madaniyati va tarixiga xurmat uyg'otishning muxim vositasi sifatida tan olinishi.

O'zbekistonda kasb-ta'limi tizimi va uning chet el kasb ta'lim tizimlari bilan qiyosiy o'rganilganligi.

### **Asosiy adabiyotlar**

Tolipov O'.Q., Barakaev M., Sharipov Sh.S. Kasbiy pedagogika (ma'ruzalar matni). –T.: "Ofset-print" matbaasi, 2001. –100 b  
Kurbanov Sh.E., Seytxalilov E.A. Upravlenie kachestvom obrazovaniya. T.: Sharq 2004 g. (russk. yaz.), 2006 y. (o'zbek tilida).  
Olimov Q. T. Kasb ta'limi uslubiyati. O'quv qo'llanma. –T.: 2006. 164 b. 8.Sharipov Sh. va b. Kasb pedagogikasi (metodik qo'llanma). -T.:TDPU, 2006 y.  
Rashidov H.F. va boshqalar. "Kasbiy pedagogika" blokini o'qitish metodikasi. O'quv-uslubiy qo'llanma (Malaka oshirish va qayta tayyorlash kurslari uchun). –T.: O'MKHTTKMO va UQTI, 2007. – 200 b.  
Nishonaliev U.N. Kasbiy ta'lim pedagogikasi. O'quv qo'llanma. –T.: TDPU, 2007y.  
Abdiquddusov.O., Rashidov. H. Kasb-xunar ta'limi pedagogikasi.O'quv Qo'llanma.. O'MKHTTKMOvaUQT instituti, T. – 2009. 120 b.

#### **Qo'shimcha adabiyotlar.**

Avazboev O.I. Kasb ta'limi metodikasidan amaliy mashg'ulotlar. Metodik qo'llanma. – Toshkent: TDPU, 2007. 30 b.  
Muslimov N.A., Qo'ysinov O.A. Kasb ta'limi o'qituvchilarini tayyorlashda mustaqil ta'limni tashkil etish. (Metodik qo'llanma). T.: TDPU, 2006. 52 b.  
Muslimov N.A., Sharipov Sh.S. O'rta maxsus, kasb-hunar va oliy ta'lim integratsiyasi. Kasb ta'lim metodikasi metodik qo'llanma. -T:TDPU, 2006. 48 b.  
Sharipov Sh. va b. Pedagogik amaliyot (metodik qo'llanma). -T.: TDPU, 2006. 34 b.  
Sharipov Sh., Abduraimov Sh. Kasb ta'limi metodikasi fanidan laboratoriya mashg'ulotlari uchun metodik qo'llanma. -T: TDPU, 2007. 147 b.

Eldasheva G.V. Maxsus fanlarni o'qitish metodikasi. – O'MKHTTKMOvaUQT instituti, T. – 2006. 124 b.

### **3- amaliy mashg'ulot : O'zbekiston Respublikasida ta'lim tizimi islohotlari Reja**

O'zbekiston Respublikasi Kadrlar Tayyorlash milliy modelining o'ziga xosligi.

Ta'lim tizimi islohotlarini muvaffaqiyatini amalga oshirish shart-sharoitlari: milliy pedagogik merosga tayanish, yangi maqsad va vazifalarini aniq belgilab olish, bosqichma-bosqich amalga oshirish. Ta'lim tizimi islohotlarining mohiyati: izchillik, ochiqlik, jamiyatning talablariga javob berish, jaxon kasb va ta'lim bozorida samarali faoliyat yuritish va raqobat qila olish

.“Uzluksiz ta'lim” tushunchasi. Uzluksiz ta'lim tuzilishi. Kasbiy ta'lim tizimi va turlari.

Kasbiy ta'lim rivojlanishining asosiy omillari

. Uzluksiz, o'rta-maxsus, kasb-hunar ta'limi tizimida kasb-hunar ta'limining o'rni va ahamiyati. O'zbekiston Respublikasi yangi, davlat ta'lim siyosatining tamoyillari.

#### **Asosiy adabiyotlar**

Tolipov O'.Q., Barakaev M., Sharipov Sh.S. Kasbiy pedagogika (ma'ruzalar matni). –T.: “Ofset-print” matbaasi, 2001. –100 b

Kurbanov Sh.E., Seytxalilov E.A. Upravlenie kachestvom obrazovaniya. T.: Sharq 2004 g. (russk. yaz.), 2006 y. (o'zbek tilida).

Olimov Q. T. Kasb ta'limi uslubiyati. O'quv qo'llanma. –T.: 2006. 164 b. 8.Sharipov Sh. va b. Kasb pedagogikasi (metodik qo'llanma). -T.:TDPU, 2006 y.

Rashidov H.F. va boshqalar. “Kasbiy pedagogika” blokini o'qitish metodikasi. O'quv-uslubiy qo'llanma (Malaka oshirish va qayta tayyorlash kurslari uchun). –T.: O'MKHTTKMO va UQTI, 2007. – 200 b.

Nishonaliev U.N. Kasbiy ta'lim pedagogikasi. O'quv qo'llanma. –T.: TDPU, 2007y.

Abdiquddusov.O., Rashidov. H. Kasb-xunar ta'limi pedagogikasi.O'quv Qo'llanma.. O'MKHTTKMOvaUQT instituti, T. – 2009. 120 b.

#### **Qo'shimcha adabiyotlar.**

Avazboev O.I. Kasb ta'limi metodikasidan amaliy mashg'ulotlar. Metodik qo'llanma. – Toshkent: TDPU, 2007. 30 b.

Muslimov N.A., Qo'ysinov O.A. Kasb ta'limi o'qituvchilarini tayyorlashda mustaqil ta'limni tashkil etish. (Metodik qo'llanma). T.: TDPU, 2006. 52 b.

Muslimov N.A., Sharipov Sh.S. O'rta maxsus, kasb-hunar va oliy ta'lim integratsiyasi.

Kasb ta'lim metodikasi metodik qo'llanma. -T:TDPU, 2006. 48 b.

Sharipov Sh. va b. Pedagogik amaliyot (metodik qo'llanma). -T.: TDPU, 2006. 34 b.

Sharipov Sh., Abduraimov Sh. Kasb ta'limi metodikasi fanidan laboratoriya mashg'ulotlari uchun metodik qo'llanma. -T: TDPU, 2007. 147 b.

Eldasheva G.V. Maxsus fanlarni o'qitish metodikasi. – O'MKHTTKMOvaUQT instituti, T. – 2006. 124 b.

### **4- amaliy mashg'ulot : Uzluksiz ta'lim tizimida o'rta maxsus, kasb-hunar ta'limining o'rni va ahamiyati**

#### **Reja**

O'rta maxsus, kasb-hunar ta'limi tushunchasi.

O'MKXT rivojlanishi maqsadi, tamoyillari, kasbiy ta'lim, uzluksizlik, ketma-ketlik, insonparvarlik va demokratiklik.

O'MKXT tizmining tavsifi va o'ziga xos jihatlari.O'MKXT ta'lim muassasalari, akademik litsey, kasb-hunar kolleji tushunchalari.

O'MKXT ta'lim muassasalari maqsad va vazifalari. O'rta maxsus, kasb-hunar ta'limi haqidagi diplom.

### **Asosiy adabiyotlar**

- Tolipov O'.Q., Barakaev M., Sharipov Sh.S. Kasbiy pedagogika (ma'ruzalar matni). –T.: “Ofset-print” matbaasi, 2001. –100 b
- Kurbanov Sh.E., Seytxalilov E.A. Upravlenie kachestvom obrazovaniya. T.: Sharq 2004 g. (russk. yaz.), 2006 y. (o'zbek tilida).
- Olimov Q. T. Kasb ta'limi uslubiyati. O'quv qo'llanma. –T.: 2006. 164 b. 8.Sharipov Sh. va b. Kasb pedagogikasi (metodik qo'llanma). -T.:TDPU, 2006 y.
- Rashidov H.F. va boshqalar. “Kasbiy pedagogika” blokini o'qitish metodikasi. O'quv-uslubiy qo'llanma (Malaka oshirish va qayta tayyorlash kurslari uchun). –T.: O'MKHTTKMO va UQTI, 2007. – 200 b.
- Nishonaliyev U.N. Kasbiy ta'lim pedagogikasi. O'quv qo'llanma. –T.: TDPU, 2007y.
- Abdiqudusov.O., Rashidov. H. Kasb-xunar ta'limi pedagogikasi.O'quv Qo'llanma.. O'MKHTTKMOvaUQT instituti, T. – 2009. 120 b.

### **Qo'shimcha adabiyotlar.**

- Avazboev O.I. Kasb ta'limi metodikasidan amaliy mashg'ulotlar. Metodik qo'llanma. – Toshkent: TDPU, 2007. 30 b.
- Muslimov N.A., Qo'ysinov O.A. Kasb ta'limi o'qituvchilarini tayyorlashda mustaqil ta'limni tashkil etish. (Metodik qo'llanma). T.: TDPU, 2006. 52 b.
- Muslimov N.A., Sharipov Sh.S. O'rta maxsus, kasb-hunar va oliy ta'lim integratsiyasi. Kasb ta'lim metodikasi metodik qo'llanma. -T:TDPU, 2006. 48 b.
- Sharipov Sh. va b. Pedagogik amaliyot (metodik qo'llanma). -T.: TDPU, 2006. 34 b.
- Sharipov Sh., Abduraimov Sh. Kasb ta'limi metodikasi fanidan laboratoriya mashg'ulotlari uchun metodik qo'llanma. -T: TDPU, 2007. 147 b.
- Eldasheva G.V. Maxsus fanlarni o'qitish metodikasi. – O'MKHTTKMOvaUQT instituti, T. – 2006. 124 b.

## **5- amaliy mashg'ulot : Ta'limni standartlashtirish. O'rta maxsus, kasb-hunar ta'limi mazmuni, maqsad va vazifalari**

### **Reja**

Davlat ta'lim standartlari haqida tushuncha. “Standartlashtirish to'g'risida”gi qonun.

Ta'lim standartlari. O'MKXT ta'lim standarti tushunchalari.

DTS maqsadi, funktsiyalari, vazifalari va tamoyillari DTSni ishlab chiqish va amalga qo'llashga qo'yiladigan talablar.

Bozor munosabatlariga o'tish sharoitlarida kasbiy ta'lim sifatiga talablar. Standartlashtirishning me'yoriy elementlari. Standartlashtirish turlari

. O'MKXT davlat ta'lim standartlarining funktsiyalari. O'MKXT DTS maqsadi, funktsiyalari, vazifalari, tamoyillari.

O'MKXT DTS. DTSga uni ishlab chiqish va amalda qo'llashga qo'yiladigan talablar. DTSni ishlab chiqish va amalga kiritish bosqichlari.

### **Asosiy adabiyotlar**

- Tolipov O'.Q., Barakaev M., Sharipov Sh.S. Kasbiy pedagogika (ma'ruzalar matni). –T.: “Ofset-print” matbaasi, 2001. –100 b
- Kurbanov Sh.E., Seytxalilov E.A. Upravlenie kachestvom obrazovaniya. T.: Sharq 2004 g. (russk. yaz.), 2006 y. (o'zbek tilida).
- Olimov Q. T. Kasb ta'limi uslubiyati. O'quv qo'llanma. –T.: 2006. 164 b. 8.Sharipov Sh. va b. Kasb pedagogikasi (metodik qo'llanma). -T.:TDPU, 2006 y.
- Rashidov H.F. va boshqalar. “Kasbiy pedagogika” blokini o'qitish metodikasi. O'quv-



uslubiy qo'llanma (Malaka oshirish va qayta tayyorlash kurslari uchun). –T.: O'MKHTTKMO va UQTI, 2007. – 200 b.  
Nishonaliev U.N. Kasbiy ta'lim pedagogikasi. O'quv qo'llanma. –T.: TDPU, 2007y.  
Abdiquddusov.O., Rashidov. H. Kasb-xunar ta'limi pedagogikasi.O'quv Qo'llanma.. O'MKHTTKMOvaUQT instituti, T. – 2009. 120 b.

#### **Qo'shimcha adabiyotlar.**

Avazboev O.I. Kasb ta'limi metodikasidan amaliy mashg'ulotlar. Metodik qo'llanma. – Toshkent: TDPU, 2007. 30 b.  
Muslimov N.A., Qo'ysinov O.A. Kasb ta'limi o'qituvchilarini tayyorlashda mustaqil ta'limni tashkil etish. (Metodik qo'llanma). T.: TDPU, 2006. 52 b.  
Muslimov N.A., Sharipov Sh.S. O'rta maxsus, kasb-hunar va oliy ta'lim integratsiyasi. Kasb ta'lim metodikasi metodik qo'llanma. -T:TDPU, 2006. 48 b.  
Sharipov Sh. va b. Pedagogik amaliyot (metodik qo'llanma). -T.: TDPU, 2006. 34 b.  
Sharipov Sh., Abduraimov Sh. Kasb ta'limi metodikasi fanidan laboratoriya mashg'ulotlari uchun metodik qo'llanma. -T: TDPU, 2007. 147 b.  
Eldasheva G.V. Maxsus fanlarni o'qitish metodikasi. – O'MKHTTKMOvaUQT instituti, T. – 2006. 124 b.

### **6- amaliy mashg'ulot : O'zbekiston Respublikasi xalq xo'jaligining asosiy tarmoqlari Reja**

O'zbekistonda xalq xo'jaligi tarmoqlari.  
Qishloq xo'jaligi, kichik korxonalar, kichik biznes.  
O'MKXTdagi tayyorlov yo'nalishlari kasblar va ixtisosliklar haqida tushuncha.  
Kasb-hunar kollejlarda, kichik mutaxassis tayyorlash tizimi, kasblar yo'nalishlari bo'yicha Umumdavlat Klassifikatori maqsadi, vazifalari va ob'ektlari.  
Mutaxassislik, kichik mutaxassis, uning vazifasi va kasbiy faoliyat soxasi.

#### **Asosiy adabiyotlar**

Tolipov O'.Q., Barakaev M., Sharipov Sh.S. Kasbiy pedagogika (ma'ruzalar matni). –T.: "Ofset-print" matbaasi, 2001. –100 b  
Kurbanov Sh.E., Seytxalilov E.A. Upravlenie kachestvom obrazovaniya. T.: Sharq 2004 g. (russk. yaz.), 2006 y. (o'zbek tilida).  
Olimov Q. T. Kasb ta'limi uslubiyati. O'quv qo'llanma. –T.: 2006. 164 b. 8.Sharipov Sh. va b. Kasb pedagogikasi (metodik qo'llanma). -T.:TDPU, 2006 y.  
Rashidov H.F. va boshqalar. "Kasbiy pedagogika" blokini o'qitish metodikasi. O'quv-uslubiy qo'llanma (Malaka oshirish va qayta tayyorlash kurslari uchun). –T.: O'MKHTTKMO va UQTI, 2007. – 200 b.  
Nishonaliev U.N. Kasbiy ta'lim pedagogikasi. O'quv qo'llanma. –T.: TDPU, 2007y.  
Abdiquddusov.O., Rashidov. H. Kasb-xunar ta'limi pedagogikasi.O'quv Qo'llanma.. O'MKHTTKMOvaUQT instituti, T. – 2009. 120 b.

#### **Qo'shimcha adabiyotlar.**

Avazboev O.I. Kasb ta'limi metodikasidan amaliy mashg'ulotlar. Metodik qo'llanma. – Toshkent: TDPU, 2007. 30 b.  
Muslimov N.A., Qo'ysinov O.A. Kasb ta'limi o'qituvchilarini tayyorlashda mustaqil ta'limni tashkil etish. (Metodik qo'llanma). T.: TDPU, 2006. 52 b.  
Muslimov N.A., Sharipov Sh.S. O'rta maxsus, kasb-hunar va oliy ta'lim integratsiyasi. Kasb ta'lim metodikasi metodik qo'llanma. -T:TDPU, 2006. 48 b.  
Sharipov Sh. va b. Pedagogik amaliyot (metodik qo'llanma). -T.: TDPU, 2006. 34 b.

Sharipov Sh., Abduraimov Sh. Kasb ta'limi metodikasi fanidan laboratoriya mashg'ulotlari uchun metodik qo'llanma. -T: TDPU, 2007. 147 b.  
Eldasheva G.V. Maxsus fanlarni o'qitish metodikasi. – O'MKHTTKMOvaUQT instituti, T. – 2006. 124 b.

### **7- amaliy mashg'ulot : O'rta maxsus kasb hunar ta'limi bitiruvchilarini ishlab chiqarishga moslashuvi**

#### **Reja**

Kichik mutaxassislar va yuqori malakali xodimlarni tayyorlashning nazariy asoslarining mohiyati va vazifalari.

Kichik mutaxassislar va yuqori malakali xodimlar tayyorlashning jamiyat taraqqiyotidagi roli. Kichik mutaxassislar va yuqori malakali xodimlarni tayyorlashda tarbiya, ta'lim usullari va turlarining o'ziga xos xususiyatlari.

#### **Asosiy adabiyotlar**

Tolipov O'.Q., Barakaev M., Sharipov Sh.S. Kasbiy pedagogika (ma'ruzalar matni). –T.: “Ofset-print” matbaasi, 2001. –100 b  
Kurbanov Sh.E., Seytxalilov E.A. Upravlenie kachestvom obrazovaniya. T.: Sharq 2004 g. (russk. yaz.), 2006 y. (o'zbek tilida).  
Olimov Q. T. Kasb ta'limi uslubiyati. O'quv qo'llanma. –T.: 2006. 164 b. 8.Sharipov Sh. va b. Kasb pedagogikasi (metodik qo'llanma). -T.:TDPU, 2006 y.  
Rashidov H.F. va boshqalar. “Kasbiy pedagogika” blokini o'qitish metodikasi. O'quv-uslubiy qo'llanma (Malaka oshirish va qayta tayyorlash kurslari uchun). –T.: O'MKHTTKMO va UQTI, 2007. – 200 b.  
Nishonaliev U.N. Kasbiy ta'lim pedagogikasi. O'quv qo'llanma. –T.: TDPU, 2007y.  
Abdiquddusov.O., Rashidov. H. Kasb-xunar ta'limi pedagogikasi.O'quv Qo'llanma.. O'MKHTTKMOvaUQT instituti, T. – 2009. 120 b.

#### **Qo'shimcha adabiyotlar.**

Avazboev O.I. Kasb ta'limi metodikasidan amaliy mashg'ulotlar. Metodik qo'llanma. – Toshkent: TDPU, 2007. 30 b.  
Muslimov N.A., Qo'ysinov O.A. Kasb ta'limi o'qituvchilarini tayyorlashda mustaqil ta'limni tashkil etish. (Metodik qo'llanma). T.: TDPU, 2006. 52 b.  
Muslimov N.A., Sharipov Sh.S. O'rta maxsus, kasb-hunar va oliy ta'lim integratsiyasi. Kasb ta'lim metodikasi metodik qo'llanma. -T:TDPU, 2006. 48 b.  
Sharipov Sh. va b. Pedagogik amaliyot (metodik qo'llanma). -T.: TDPU, 2006. 34 b.  
Sharipov Sh., Abduraimov Sh. Kasb ta'limi metodikasi fanidan laboratoriya mashg'ulotlari uchun metodik qo'llanma. -T: TDPU, 2007. 147 b.  
Eldasheva G.V. Maxsus fanlarni o'qitish metodikasi. – O'MKHTTKMOvaUQT instituti, T. – 2006. 124 b.

### **8- amaliy mashg'ulot : Ta'lim va ishlab chiqarish o'rtasidagi aloqalarni amalga oshirish jarayonlari**

#### **Reja**

Ishlab chiqarish ta'limi va uning o'ziga xos xususiyatlari.

Korxonalarining yangi xo'jalik yuritishga o'tishi, faoliyat turlari kengayishi va o'zgarishi, o'rta va kichik biznes rivojlanishi va jamiyatning yuqori malakali mutaxassislrni tayyorlash ijtimoiy buyurtmasini bajarish.

Ijtimoiy-iqtisodiy o'zgarishlar sharoitida asbiy ta'lim tizimiri islox qilish.

Kichik mutaxassislarga (kollej bitiruvchilariga) qo'yiladigan talablar

#### **Asosiy adabiyotlar**

Tolipov O'.Q., Barakaev M., Sharipov Sh.S. Kasbiy pedagogika (ma'ruzalar matni). –T.: “Ofset-print” matbaasi, 2001. –100 b  
Kurbanov Sh.E., Seytxalilov E.A. Upravlenie kachestvom obrazovaniya. T.: Sharq 2004 g. (russk. yaz.), 2006 y. (o'zbek tilida).  
Olimov Q. T. Kasb ta'limi uslubiyati. O'quv qo'llanma. –T.: 2006. 164 b. 8.Sharipov Sh. va b. Kasb pedagogikasi (metodik qo'llanma). -T.:TDPU, 2006 y.  
Rashidov H.F. va boshqalar. “Kasbiy pedagogika” blokini o'qitish metodikasi. O'quv-uslubiy qo'llanma (Malaka oshirish va qayta tayyorlash kurslari uchun). –T.: O'MKHTTKMO va UQTI, 2007. – 200 b.  
Nishonaliev U.N. Kasbiy ta'lim pedagogikasi. O'quv qo'llanma. –T.: TDPU, 2007y.  
Abdiquddusov.O., Rashidov. H. Kasb-xunar ta'limi pedagogikasi.O'quv Qo'llanma.. O'MKHTTKMOvaUQT instituti, T. – 2009. 120 b.

#### **Qo'shimcha adabiyotlar.**

Avazboev O.I. Kasb ta'limi metodikasidan amaliy mashg'ulotlar. Metodik qo'llanma. – Tashkent: TDPU, 2007. 30 b.  
Muslimov N.A., Qo'ysinov O.A. Kasb ta'limi o'qituvchilarini tayyorlashda mustaqil ta'limni tashkil etish. (Metodik qo'llanma). T.: TDPU, 2006. 52 b.  
Muslimov N.A., Sharipov Sh.S. O'rta maxsus, kasb-hunar va oliy ta'lim integratsiyasi. Kasb ta'lim metodikasi metodik qo'llanma. -T.:TDPU, 2006. 48 b.  
Sharipov Sh. va b. Pedagogik amaliyot (metodik qo'llanma). -T.: TDPU, 2006. 34 b.  
Sharipov Sh., Abduraimov Sh. Kasb ta'limi metodikasi fanidan laboratoriya mashg'ulotlari uchun metodik qo'llanma. -T: TDPU, 2007. 147 b.  
Eldasheva G.V. Maxsus fanlarni o'qitish metodikasi. – O'MKHTTKMOvaUQT instituti, T. – 2006. 124 b.

### **9- amaliy mashg'ulot : Kasb pedagogikasining didaktik printsiplari Reja**

Didaktika. Kasb hunar ta'limi jarayonlari taxlili va asosiy didaktik tushunchalar.

Kasb-hunar ta'limida umumdidaktik tamoyillar: onglilik va faollik, ilmiylik, sistemallik, nazariya va amaliyot birligi, ta'lim va tarbiyaning birligi, ko'rsatmalilik.

Ta'lim soxasidagi davlat siyosatining asosiy tamoyillari va ularni kasb-hunar ta'limida qo'llash.

#### **Asosiy adabiyotlar**

Tolipov O'.Q., Barakaev M., Sharipov Sh.S. Kasbiy pedagogika (ma'ruzalar matni). –T.: “Ofset-print” matbaasi, 2001. –100 b  
Kurbanov Sh.E., Seytxalilov E.A. Upravlenie kachestvom obrazovaniya. T.: Sharq 2004 g. (russk. yaz.), 2006 y. (o'zbek tilida).  
Olimov Q. T. Kasb ta'limi uslubiyati. O'quv qo'llanma. –T.: 2006. 164 b. 8.Sharipov Sh. va b. Kasb pedagogikasi (metodik qo'llanma). -T.:TDPU, 2006 y.  
Rashidov H.F. va boshqalar. “Kasbiy pedagogika” blokini o'qitish metodikasi. O'quv-uslubiy qo'llanma (Malaka oshirish va qayta tayyorlash kurslari uchun). –T.: O'MKHTTKMO va UQTI, 2007. – 200 b.  
Nishonaliev U.N. Kasbiy ta'lim pedagogikasi. O'quv qo'llanma. –T.: TDPU, 2007y.  
Abdiquddusov.O., Rashidov. H. Kasb-xunar ta'limi pedagogikasi.O'quv Qo'llanma.. O'MKHTTKMOvaUQT instituti, T. – 2009. 120 b.

#### **Qo'shimcha adabiyotlar.**

Avazboev O.I. Kasb ta'limi metodikasidan amaliy mashg'ulotlar. Metodik qo'llanma. – Tashkent: TDPU, 2007. 30 b.  
Muslimov N.A., Qo'ysinov O.A. Kasb ta'limi o'qituvchilarini tayyorlashda mustaqil ta'limni tashkil etish. (Metodik qo'llanma). T.: TDPU, 2006. 52 b.

Muslimov N.A., Sharipov Sh.S. O'rta maxsus, kasb-hunar va oliy ta'lim integratsiyasi. Kasb ta'lim metodikasi metodik qo'llanma. -T:TDPU, 2006. 48 b.  
Sharipov Sh. va b. Pedagogik amaliyot (metodik qo'llanma). -T.: TDPU, 2006. 34 b.  
Sharipov Sh., Abduraimov Sh. Kasb ta'limi metodikasi fanidan laboratoriya mashg'ulotlari uchun metodik qo'llanma. -T: TDPU, 2007. 147 b.  
Eldasheva G.V. Maxsus fanlarni o'qitish metodikasi. – O'MKHTTKMOvaUQT instituti, T. – 2006. 124 b.

## **10- amaliy mashg'ulot : Kasb-hunar ta'limi jarayonining ishtirokchilari va jarayonlarini loyixalashtirish**

### **Reja**

Ta'lim-tarbiya jarayonida, shuningdek, kasb-hunar ta'limi jarayonida o'qituvchi va o'quvchilarning o'zaro hamkorligi.

Ta'lim jarayonini loyixalashtirish va uning ahamiyati.

Kasbiy pedagogikada ta'lim mazmuni.

### **Asosiy adabiyotlar**

Tolipov O'.Q., Barakaev M., Sharipov Sh.S. Kasbiy pedagogika (ma'ruzalar matni). –T.: "Ofset-print" matbaasi, 2001. –100 b  
Kurbanov Sh.E., Seytxalilov E.A. Upravlenie kachestvom obrazovaniya. T.: Sharq 2004 g. (russk. yaz.), 2006 y. (o'zbek tilida).  
Olimov Q. T. Kasb ta'limi uslubiyati. O'quv qo'llanma. –T.: 2006. 164 b. 8.Sharipov Sh. va b. Kasb pedagogikasi (metodik qo'llanma). -T.:TDPU, 2006 y.  
Rashidov H.F. va boshqalar. "Kasbiy pedagogika" blokini o'qitish metodikasi. O'quv-uslubiy qo'llanma (Malaka oshirish va qayta tayyorlash kurslari uchun). –T.: O'MKHTTKMO va UQTI, 2007. – 200 b.  
Nishonaliev U.N. Kasbiy ta'lim pedagogikasi. O'quv qo'llanma. –T.: TDPU, 2007y.  
Abdiquddusov.O., Rashidov. H. Kasb-xunar ta'limi pedagogikasi.O'quv Qo'llanma.. O'MKHTTKMOvaUQT instituti, T. – 2009. 120 b.

### **Qo'shimcha adabiyotlar.**

Avazboev O.I. Kasb ta'limi metodikasidan amaliy mashg'ulotlar. Metodik qo'llanma. – Toshkent: TDPU, 2007. 30 b.  
Muslimov N.A., Qo'ysinov O.A. Kasb ta'limi o'qituvchilarini tayyorlashda mustaqil ta'limni tashkil etish. (Metodik qo'llanma). T.: TDPU, 2006. 52 b.  
Muslimov N.A., Sharipov Sh.S. O'rta maxsus, kasb-hunar va oliy ta'lim integratsiyasi. Kasb ta'lim metodikasi metodik qo'llanma. -T:TDPU, 2006. 48 b.  
Sharipov Sh. va b. Pedagogik amaliyot (metodik qo'llanma). -T.: TDPU, 2006. 34 b.  
Sharipov Sh., Abduraimov Sh. Kasb ta'limi metodikasi fanidan laboratoriya mashg'ulotlari uchun metodik qo'llanma. -T: TDPU, 2007. 147 b.  
Eldasheva G.V. Maxsus fanlarni o'qitish metodikasi. – O'MKHTTKMOvaUQT instituti, T. – 2006. 124 b.

## **11- amaliy mashg'ulot : Kasbiy pedagogikada ta'lim metodlari.**

### **Reja**

Metod haqida tushuncha.

Kasbiy ta'lim metodlari va ularning umumiy tavsifnomasi.

Nazariy ta'lim va ishlab chiqarish ta'limi metodlari.

Faollik metodi. Ta'lim metodlarini guruhlash

## **Asosiy adabiyotlar**

- Tolipov O'.Q., Barakaev M., Sharipov Sh.S. Kasbiy pedagogika (ma'ruzalar matni). –T.: “Ofset-print” matbaasi, 2001. –100 b
- Kurbanov Sh.E., Seytxalilov E.A. Upravlenie kachestvom obrazovaniya. T.: Sharq 2004 g. (russk. yaz.), 2006 y. (o'zbek tilida).
- Olimov Q. T. Kasb ta'limi uslubiyati. O'quv qo'llanma. –T.: 2006. 164 b. 8.Sharipov Sh. va b. Kasb pedagogikasi (metodik qo'llanma). -T.:TDPU, 2006 y.
- Rashidov H.F. va boshqalar. “Kasbiy pedagogika” blokini o'qitish metodikasi. O'quv-uslubiy qo'llanma (Malaka oshirish va qayta tayyorlash kurslari uchun). –T.: O'MKHTTKMO va UQTI, 2007. – 200 b.
- Nishonaliev U.N. Kasbiy ta'lim pedagogikasi. O'quv qo'llanma. –T.: TDPU, 2007y.
- Abdiquddusov.O., Rashidov. H. Kasb-xunar ta'limi pedagogikasi.O'quv Qo'llanma.. O'MKHTTKMOvaUQT instituti, T. – 2009. 120 b.

### **Qo'shimcha adabiyotlar.**

- Avazboev O.I. Kasb ta'limi metodikasidan amaliy mashg'ulotlar. Metodik qo'llanma. – Toshkent: TDPU, 2007. 30 b.
- Muslimov N.A., Qo'ysinov O.A. Kasb ta'limi o'qituvchilarini tayyorlashda mustaqil ta'limni tashkil etish. (Metodik qo'llanma). T.: TDPU, 2006. 52 b.
- Muslimov N.A., Sharipov Sh.S. O'rta maxsus, kasb-hunar va oliy ta'lim integratsiyasi. Kasb ta'lim metodikasi metodik qo'llanma. -T.:TDPU, 2006. 48 b.
- Sharipov Sh. va b. Pedagogik amaliyot (metodik qo'llanma). -T.: TDPU, 2006. 34 b.
- Sharipov Sh., Abduraimov Sh. Kasb ta'limi metodikasi fanidan laboratoriya mashg'ulotlari uchun metodik qo'llanma. -T: TDPU, 2007. 147 b.
- Eldasheva G.V. Maxsus fanlarni o'qitish metodikasi. – O'MKHTTKMOvaUQT instituti, T. – 2006. 124 b.

## **12- amaliy mashg'ulot : Ta'lim oluvchilarning bilim, ko'nikma va malakalarini nazorat qilish**

### **Reja**

- Ta'lim oluvchilarning bilim, ko'nikma va malakalarini nazorat qilish usullari.
- Baholash mezonlari haqida tushuncha.
- Reyting tizimi va uning tavsifi.
- Nazorat va baholashning ta'lim jarayonidagi ahamiyati.

### **Asosiy adabiyotlar**

- Tolipov O'.Q., Barakaev M., Sharipov Sh.S. Kasbiy pedagogika (ma'ruzalar matni). –T.: “Ofset-print” matbaasi, 2001. –100 b
- Kurbanov Sh.E., Seytxalilov E.A. Upravlenie kachestvom obrazovaniya. T.: Sharq 2004 g. (russk. yaz.), 2006 y. (o'zbek tilida).
- Olimov Q. T. Kasb ta'limi uslubiyati. O'quv qo'llanma. –T.: 2006. 164 b. 8.Sharipov Sh. va b. Kasb pedagogikasi (metodik qo'llanma). -T.:TDPU, 2006 y.
- Rashidov H.F. va boshqalar. “Kasbiy pedagogika” blokini o'qitish metodikasi. O'quv-uslubiy qo'llanma (Malaka oshirish va qayta tayyorlash kurslari uchun). –T.: O'MKHTTKMO va UQTI, 2007. – 200 b.
- Nishonaliev U.N. Kasbiy ta'lim pedagogikasi. O'quv qo'llanma. –T.: TDPU, 2007y.
- Abdiquddusov.O., Rashidov. H. Kasb-xunar ta'limi pedagogikasi.O'quv Qo'llanma.. O'MKHTTKMOvaUQT instituti, T. – 2009. 120 b.

### **Qo'shimcha adabiyotlar.**

- Avazboev O.I. Kasb ta'limi metodikasidan amaliy mashg'ulotlar. Metodik qo'llanma. – Toshkent: TDPU, 2007. 30 b.

Muslimov N.A., Qo'ysinov O.A. Kasb ta'limi o'qituvchilarini tayyorlashda mustaqil ta'limni tashkil etish. (Metodik qo'llanma). T.: TDPU, 2006. 52 b.  
Muslimov N.A., Sharipov Sh.S. O'rta maxsus, kasb-hunar va oliy ta'lim integratsiyasi. Kasb ta'lim metodikasi metodik qo'llanma. -T.:TDPU, 2006. 48 b.  
Sharipov Sh. va b. Pedagogik amaliyot (metodik qo'llanma). -T.: TDPU, 2006. 34 b.  
Sharipov Sh., Abduraimov Sh. Kasb ta'limi metodikasi fanidan laboratoriya mashg'ulotlari uchun metodik qo'llanma. -T: TDPU, 2007. 147 b.  
Eldasheva G.V. Maxsus fanlarni o'qitish metodikasi. – O'MKHTTKMOvaUQT instituti, T. – 2006. 124 b.

### **13- amaliy mashg'ulot : Dars mashg'ulotlarini tashkil etishning zamonaviy shakllari Reja**

Darslarni tasniflash tarixi.  
Dars tillari.  
Zamonaviy dars va unga qo'yiladigan talablar.

#### **Asosiy adabiyotlar**

Tolipov O'.Q., Barakaev M., Sharipov Sh.S. Kasbiy pedagogika (ma'ruzalar matni). –T.: “Ofset-print” matbaasi, 2001. –100 b  
Kurbanov Sh.E., Seytxalilov E.A. Upravlenie kachestvom obrazovaniya. T.: Sharq 2004 g. (russk. yaz.), 2006 y. (o'zbek tilida).  
Olimov Q. T. Kasb ta'limi uslubiyati. O'quv qo'llanma. –T.: 2006. 164 b. 8.Sharipov Sh. va b. Kasb pedagogikasi (metodik qo'llanma). -T.:TDPU, 2006 y.  
Rashidov H.F. va boshqalar. “Kasbiy pedagogika” blokini o'qitish metodikasi. O'quv-uslubiy qo'llanma (Malaka oshirish va qayta tayyorlash kurslari uchun). –T.: O'MKHTTKMO va UQTI, 2007. – 200 b.  
Nishonaliev U.N. Kasbiy ta'lim pedagogikasi. O'quv qo'llanma. –T.: TDPU, 2007y.  
Abdiquddusov.O., Rashidov. H. Kasb-xunar ta'limi pedagogikasi.O'quv Qo'llanma.. O'MKHTTKMOvaUQT instituti, T. – 2009. 120 b.

#### **Qo'shimcha adabiyotlar.**

Avazboev O.I. Kasb ta'limi metodikasidan amaliy mashg'ulotlar. Metodik qo'llanma. – Toshkent: TDPU, 2007. 30 b.  
Muslimov N.A., Qo'ysinov O.A. Kasb ta'limi o'qituvchilarini tayyorlashda mustaqil ta'limni tashkil etish. (Metodik qo'llanma). T.: TDPU, 2006. 52 b.  
Muslimov N.A., Sharipov Sh.S. O'rta maxsus, kasb-hunar va oliy ta'lim integratsiyasi. Kasb ta'lim metodikasi metodik qo'llanma. -T.:TDPU, 2006. 48 b.  
Sharipov Sh. va b. Pedagogik amaliyot (metodik qo'llanma). -T.: TDPU, 2006. 34 b.  
Sharipov Sh., Abduraimov Sh. Kasb ta'limi metodikasi fanidan laboratoriya mashg'ulotlari uchun metodik qo'llanma. -T: TDPU, 2007. 147 b.  
Eldasheva G.V. Maxsus fanlarni o'qitish metodikasi. – O'MKHTTKMOvaUQT instituti, T. – 2006. 124 b.

### **14- amaliy mashg'ulot: Pedagogik faoliyat va uning o'ziga xos xususiyatlari Reja**

Ajdodlarimizning o'qituvchining ijtimoiy sifatleri to'g'risida qarashlari. Zamonaviy o'qituvchining ijtimoiy sifatleri va kasbiy shakllanish. O'qituvchining pedagogik faoliyati. Faoliyat uslubi. Bugungi kun o'qituvchisiga qo'yilayotgan zamonaviy talablar. “Faoliyat”

tushunchasi. Faoliyat turlari. Kasbiy faoliyat. Kasbiy faoliyat ob'ektlar. Bo'lajak kasb ta'limi o'qituvchilarida zaruriy bilim malaka va ko'nikmalarni shakllantirish

### **Asosiy adabiyotlar**

- Tolipov O'.Q., Barakaev M., Sharipov Sh.S. Kasbiy pedagogika (ma'ruzalar matni). –T.: “Ofset-print” matbaasi, 2001. –100 b
- Kurbanov Sh.E., Seytxalilov E.A. Upravlenie kachestvom obrazovaniya. T.: Sharq 2004 g. (russk. yaz.), 2006 y. (o'zbek tilida).
- Olimov Q. T. Kasb ta'limi uslubiyati. O'quv qo'llanma. –T.: 2006. 164 b. 8.Sharipov Sh. va b. Kasb pedagogikasi (metodik qo'llanma). -T.:TDPU, 2006 y.
- Rashidov H.F. va boshqalar. “Kasbiy pedagogika” blokini o'qitish metodikasi. O'quv-uslubiy qo'llanma (Malaka oshirish va qayta tayyorlash kurslari uchun). –T.: O'MKHTTKMO va UQTI, 2007. – 200 b.
- Nishonaliev U.N. Kasbiy ta'lim pedagogikasi. O'quv qo'llanma. –T.: TDPU, 2007y.
- Abdiquddusov.O., Rashidov. H. Kasb-xunar ta'limi pedagogikasi.O'quv Qo'llanma.. O'MKHTTKMOvaUQT instituti, T. – 2009. 120 b.

### **Qo'shimcha adabiyotlar.**

- Avazboev O.I. Kasb ta'limi metodikasidan amaliy mashg'ulotlar. Metodik qo'llanma. – Toshkent: TDPU, 2007. 30 b.
- Muslimov N.A., Qo'ysinov O.A. Kasb ta'limi o'qituvchilarini tayyorlashda mustaqil ta'limni tashkil etish. (Metodik qo'llanma). T.: TDPU, 2006. 52 b.
- Muslimov N.A., Sharipov Sh.S. O'rta maxsus, kasb-hunar va oliy ta'lim integratsiyasi. Kasb ta'lim metodikasi metodik qo'llanma. -T:TDPU, 2006. 48 b.
- Sharipov Sh. va b. Pedagogik amaliyot (metodik qo'llanma). -T.: TDPU, 2006. 34 b.
- Sharipov Sh., Abduraimov Sh. Kasb ta'limi metodikasi fanidan laboratoriya mashg'ulotlari uchun metodik qo'llanma. -T: TDPU, 2007. 147 b.
- Eldasheva G.V. Maxsus fanlarni o'qitish metodikasi. – O'MKHTTKMOvaUQT instituti, T. – 2006. 124 b.

### **15- amaliy mashg'ulot: Pedagogik qobiliyatlar tizimi va kommunikativ qobiliyat.**

#### **Reja**

O'qituvchi qobiliyatida pedagogik qobiliyatning o'rni. Qobiliyatning psixalogik-pedagogik tavsifi. Pedagogik qobiliyaning asosiy turlari.Pedagogik muloqot qobiliyatlari. Pedagog va o'quvchi orasidagi muomala madaniyati. Kommunikativ o'zaro ta'sir etish usullari. Ota-onalarning farzandlar tarbiyasidagi konfliktlarni yuzaga keltiruvchi omillar.

### **Asosiy adabiyotlar**

- Tolipov O'.Q., Barakaev M., Sharipov Sh.S. Kasbiy pedagogika (ma'ruzalar matni). –T.: “Ofset-print” matbaasi, 2001. –100 b
- Kurbanov Sh.E., Seytxalilov E.A. Upravlenie kachestvom obrazovaniya. T.: Sharq 2004 g. (russk. yaz.), 2006 y. (o'zbek tilida).
- Olimov Q. T. Kasb ta'limi uslubiyati. O'quv qo'llanma. –T.: 2006. 164 b. 8.Sharipov Sh. va b. Kasb pedagogikasi (metodik qo'llanma). -T.:TDPU, 2006 y.
- Rashidov H.F. va boshqalar. “Kasbiy pedagogika” blokini o'qitish metodikasi. O'quv-uslubiy qo'llanma (Malaka oshirish va qayta tayyorlash kurslari uchun). –T.: O'MKHTTKMO va UQTI, 2007. – 200 b.
- Nishonaliev U.N. Kasbiy ta'lim pedagogikasi. O'quv qo'llanma. –T.: TDPU, 2007y.
- Abdiquddusov.O., Rashidov. H. Kasb-xunar ta'limi pedagogikasi.O'quv Qo'llanma.. O'MKHTTKMOvaUQT instituti, T. – 2009. 120 b.

### **Qo'shimcha adabiyotlar.**

Avazboev O.I. Kasb ta'limi metodikasidan amaliy mashg'ulotlar. Metodik qo'llanma. – Toshkent: TDPU, 2007. 30 b.  
Muslimov N.A., Qo'ysinov O.A. Kasb ta'limi o'qituvchilarini tayyorlashda mustaqil ta'limni tashkil etish. (Metodik qo'llanma). T.: TDPU, 2006. 52 b.  
Muslimov N.A., Sharipov Sh.S. O'rta maxsus, kasb-hunar va oliy ta'lim integratsiyasi. Kasb ta'lim metodikasi metodik qo'llanma. -T:TDPU, 2006. 48 b.  
Sharipov Sh. va b. Pedagogik amaliyot (metodik qo'llanma). -T.: TDPU, 2006. 34 b.  
Sharipov Sh., Abduraimov Sh. Kasb ta'limi metodikasi fanidan laboratoriya mashg'ulotlari uchun metodik qo'llanma. -T: TDPU, 2007. 147 b.  
Eldasheva G.V. Maxsus fanlarni o'qitish metodikasi. – O'MKHTTKMOvaUQT instituti, T. – 2006. 124 b.

## **16- amaliy mashg'ulot: Kasbiy pedagogik mahorat va muloqot uslublari.**

### **Reja**

Kasbiy mahorat haqidagi ta'riflar. Pedagogik mahorat komponentlari: insonparvarlik, pedagogik bilimlar, pedagogik qobiliyat, pedagogik texnikani o'rganish

Kasbiy pedagogik faoliyatning kontseptual asoslari. Kasbiy pedagogik faoliyat va kasbiy ta'lim o'qituvchisiga qo'yiladigan talablar. O'MKXT pedagogining didaktik faoliyati. Pedagogik faoliyatning tarkibiy qismlari. Kasbiy pedagogik bilimlari. Pedagogik texnika. Individual uslubdagi faoliyat. O'qitish maqsadlari. Mutaxassis modeli o'quv maqsadlarini aniqlashning asoslari. O'qitish maksadlarini qo'yish usullari. Maqsadlar takmonomiyasi

### **Asosiy adabiyotlar**

Tolipov O'.Q., Barakaev M., Sharipov Sh.S. Kasbiy pedagogika (ma'ruzalar matni). –T.: “Ofset-print” matbaasi, 2001. –100 b  
Kurbanov Sh.E., Seytxalilov E.A. Upravlenie kachestvom obrazovaniya. T.: Sharq 2004 g. (russk. yaz.), 2006 y. (o'zbek tilida).  
Olimov Q. T. Kasb ta'limi uslubiyati. O'quv qo'llanma. –T.: 2006. 164 b. 8.Sharipov Sh. va b. Kasb pedagogikasi (metodik qo'llanma). -T.:TDPU, 2006 y.  
Rashidov H.F. va boshqalar. “Kasbiy pedagogika” blokini o'qitish metodikasi. O'quv-uslubiy qo'llanma (Malaka oshirish va qayta tayyorlash kurslari uchun). –T.: O'MKHTTKMO va UQTI, 2007. – 200 b.  
Nishonaliev U.N. Kasbiy ta'lim pedagogikasi. O'quv qo'llanma. –T.: TDPU, 2007y.  
Abdiquddusov.O., Rashidov. H. Kasb-xunar ta'limi pedagogikasi.O'quv Qo'llanma.. O'MKHTTKMOvaUQT instituti, T. – 2009. 120 b.

### **Qo'shimcha adabiyotlar.**

Avazboev O.I. Kasb ta'limi metodikasidan amaliy mashg'ulotlar. Metodik qo'llanma. – Toshkent: TDPU, 2007. 30 b.  
Muslimov N.A., Qo'ysinov O.A. Kasb ta'limi o'qituvchilarini tayyorlashda mustaqil ta'limni tashkil etish. (Metodik qo'llanma). T.: TDPU, 2006. 52 b.  
Muslimov N.A., Sharipov Sh.S. O'rta maxsus, kasb-hunar va oliy ta'lim integratsiyasi. Kasb ta'lim metodikasi metodik qo'llanma. -T:TDPU, 2006. 48 b.  
Sharipov Sh. va b. Pedagogik amaliyot (metodik qo'llanma). -T.: TDPU, 2006. 34 b.  
Sharipov Sh., Abduraimov Sh. Kasb ta'limi metodikasi fanidan laboratoriya mashg'ulotlari uchun metodik qo'llanma. -T: TDPU, 2007. 147 b.  
Eldasheva G.V. Maxsus fanlarni o'qitish metodikasi. – O'MKHTTKMOvaUQT instituti, T. – 2006. 124 b.

## **17- amaliy mashg'ulot: Kasb ta'limi dual tizimi**

### **Reja**



Kasb-hunar ta'limini bevosita ishlab chiqarish jarayonlari bilan bog'liqligi. Ta'limni ishlab chiqarish orqali amalga oshirish shakllari, turlari. O'rta maxsus kasb-hunar ta'limi bitiruvchilarining ishlab chiqarishga moslashganligi. Ishlab chiqarish jarayonlarini takomillashtirish. Kasbni o'zlashtirishning boshlang'ich davrlarining o'ziga xos xususiyatlari. Kasbni o'zlashtirishning tayyorgarlik davrining mohiyati va vazifalari. Kasbni o'zlashtirish, nazorat qilish va yakunlash davrining mazmuni va ahamiyati. Germaniya Respublikasining "dual tizim" sistemasini o'rganish va xayotga tatbiq etish.

### **Asosiy adabiyotlar**

- Tolipov O'.Q., Barakaev M., Sharipov Sh.S. Kasbiy pedagogika (ma'ruzalar matni). –T.: "Ofset-print" matbaasi, 2001. –100 b
- Kurbanov Sh.E., Seytxalilov E.A. Upravlenie kachestvom obrazovaniya. T.: Sharq 2004 g. (russk. yaz.), 2006 y. (o'zbek tilida).
- Olimov Q. T. Kasb ta'limi uslubiyati. O'quv qo'llanma. –T.: 2006. 164 b. 8.Sharipov Sh. va b. Kasb pedagogikasi (metodik qo'llanma). -T.:TDPU, 2006 y.
- Rashidov H.F. va boshqalar. "Kasbiy pedagogika" blokini o'qitish metodikasi. O'quv-uslubiy qo'llanma (Malaka oshirish va qayta tayyorlash kurslari uchun). –T.: O'MKHTTKMO va UQTI, 2007. – 200 b.
- Nishonaliev U.N. Kasbiy ta'lim pedagogikasi. O'quv qo'llanma. –T.: TDPU, 2007y.
- Abdiqudusov.O., Rashidov. H. Kasb-xunar ta'limi pedagogikasi.O'quv Qo'llanma.. O'MKHTTKMOvaUQT instituti, T. – 2009. 120 b.

### **Qo'shimcha adabiyotlar.**

- Avazboev O.I. Kasb ta'limi metodikasidan amaliy mashg'ulotlar. Metodik qo'llanma. – Toshkent: TDPU, 2007. 30 b.
- Muslimov N.A., Qo'ysinov O.A. Kasb ta'limi o'qituvchilarini tayyorlashda mustaqil ta'limni tashkil etish. (Metodik qo'llanma). T.: TDPU, 2006. 52 b.
- Muslimov N.A., Sharipov Sh.S. O'rta maxsus, kasb-hunar va oliy ta'lim integratsiyasi. Kasb ta'lim metodikasi metodik qo'llanma. -T:TDPU, 2006. 48 b.
- Sharipov Sh. va b. Pedagogik amaliyot (metodik qo'llanma). -T.: TDPU, 2006. 34 b.
- Sharipov Sh., Abduraimov Sh. Kasb ta'limi metodikasi fanidan laboratoriya mashg'ulotlari uchun metodik qo'llanma. -T: TDPU, 2007. 147 b.
- Eldasheva G.V. Maxsus fanlarni o'qitish metodikasi. – O'MKHTTKMOvaUQT instituti, T. – 2006. 124 b.

### **18- amaliy mashg'ulot: Kasb-hunar ta'limini boshqarish Reja**

O'rta maxsus kas-hunar ta'limi muassasalarini boshqarishni umumiy va ilmiy asoslari. O'rta maxsus kasb-hunar ta'limi muassasalariga raxbarlik qilish, raxbar ishining vazifalari. Boshqaruv qoidalari. O'quv jarayonini rejalashtirish, tashkillashtirish va undagi o'qitish metodlar, xamda vositalarini o'zgartirib turish. Xozirgi kunda kasb-hunar kollejlarni boshqarishning demokratiya va o'z-o'zini boshqarish asosida amalga oshirilishi to'g'risida bilimlarni tarkib toptirish.

### **Asosiy adabiyotlar**

- Tolipov O'.Q., Barakaev M., Sharipov Sh.S. Kasbiy pedagogika (ma'ruzalar matni). –T.: "Ofset-print" matbaasi, 2001. –100 b
- Kurbanov Sh.E., Seytxalilov E.A. Upravlenie kachestvom obrazovaniya. T.: Sharq 2004 g. (russk. yaz.), 2006 y. (o'zbek tilida).
- Olimov Q. T. Kasb ta'limi uslubiyati. O'quv qo'llanma. –T.: 2006. 164 b. 8.Sharipov Sh. va b. Kasb pedagogikasi (metodik qo'llanma). -T.:TDPU, 2006 y.

Rashidov H.F. va boshqalar. “Kasbiy pedagogika” blokini o’qitish metodikasi. O’quv-uslubiy qo’llanma (Malaka oshirish va qayta tayyorlash kurslari uchun). –T.: O’MKHTTKMO va UQTI, 2007. – 200 b.

Nishonaliev U.N. Kasbiy ta’lim pedagogikasi. O’quv qo’llanma. –T.: TDPU, 2007y.

Abdiquddusov.O., Rashidov. H. Kasb-xunar ta’limi pedagogikasi.O’quv Qo’llanma.. O’MKHTTKMOvaUQT instituti, T. – 2009. 120 b.

#### **Qo’shimcha adabiyotlar.**

Avazboev O.I. Kasb ta’limi metodikasidan amaliy mashg’ulotlar. Metodik qo’llanma. – Toshkent: TDPU, 2007. 30 b.

Muslimov N.A., Qo’ysinov O.A. Kasb ta’limi o’qituvchilarini tayyorlashda mustaqil ta’limni tashkil etish. (Metodik qo’llanma). T.: TDPU, 2006. 52 b.

Muslimov N.A., Sharipov Sh.S. O’rta maxsus, kasb-hunar va oliy ta’lim integratsiyasi.

Kasb ta’lim metodikasi metodik qo’llanma. -T:TDPU, 2006. 48 b.

Sharipov Sh. va b. Pedagogik amaliyot (metodik qo’llanma). -T.: TDPU, 2006. 34 b.

Sharipov Sh., Abduraimov Sh. Kasb ta’limi metodikasi fanidan laboratoriya mashg’ulotlari uchun metodik qo’llanma. -T: TDPU, 2007. 147 b.

Eldasheva G.V. Maxsus fanlarni o’qitish metodikasi. – O’MKHTTKMOvaUQT instituti, T. – 2006. 124 b.

### **19- amaliy mashg’ulot: O’qituvchi va raxbarlarda bozor iqtisodiyoti sharoitida boshqaruv mahoratlarini shakllantirish**

#### **Reja**

Pedagogik va psixalogik boshqaruv to’g’risida tushuncha. Boshqaruv jarayoni bosqichlari. Boshqaruv uslublari. Boshqaruvga hozirgi zamon talabi bilan yondashuv. Yakka shaxs va jamoa bilan ishlash usullari. Kasb-hunar kollejarini boshqarishda o’qituvchining roli, faol, tashabbuskor va ijodkor munosabati. Ta’lim tarbiya jarayonini boshqarishda o’qituvchining roli. O’qituvchining talablari orasida sog’lom psixalogik muxit yaratish yo’llari.

#### **Asosiy adabiyotlar**

Tolipov O’.Q., Barakaev M., Sharipov Sh.S. Kasbiy pedagogika (ma’ruzalar matni). –T.: “Ofset-print” matbaasi, 2001. –100 b

Kurbanov Sh.E., Seytxalilov E.A. Upravlenie kachestvom obrazovaniya. T.: Sharq 2004 g. (russk. yaz.), 2006 y. (o’zbek tilida).

Olimov Q. T. Kasb ta’limi uslubiyati. O’quv qo’llanma. –T.: 2006. 164 b. 8.Sharipov Sh. va b. Kasb pedagogikasi (metodik qo’llanma). -T.:TDPU, 2006 y.

Rashidov H.F. va boshqalar. “Kasbiy pedagogika” blokini o’qitish metodikasi. O’quv-uslubiy qo’llanma (Malaka oshirish va qayta tayyorlash kurslari uchun). –T.: O’MKHTTKMO va UQTI, 2007. – 200 b.

Nishonaliev U.N. Kasbiy ta’lim pedagogikasi. O’quv qo’llanma. –T.: TDPU, 2007y.

Abdiquddusov.O., Rashidov. H. Kasb-xunar ta’limi pedagogikasi.O’quv Qo’llanma.. O’MKHTTKMOvaUQT instituti, T. – 2009. 120 b.

#### **Qo’shimcha adabiyotlar.**

Avazboev O.I. Kasb ta’limi metodikasidan amaliy mashg’ulotlar. Metodik qo’llanma. – Toshkent: TDPU, 2007. 30 b.

Muslimov N.A., Qo’ysinov O.A. Kasb ta’limi o’qituvchilarini tayyorlashda mustaqil ta’limni tashkil etish. (Metodik qo’llanma). T.: TDPU, 2006. 52 b.

Muslimov N.A., Sharipov Sh.S. O’rta maxsus, kasb-hunar va oliy ta’lim integratsiyasi.

Kasb ta’lim metodikasi metodik qo’llanma. -T:TDPU, 2006. 48 b.

Sharipov Sh. va b. Pedagogik amaliyot (metodik qo’llanma). -T.: TDPU, 2006. 34 b.

Sharipov Sh., Abduraimov Sh. Kasb ta'limi metodikasi fanidan laboratoriya mashg'ulotlari uchun metodik qo'llanma. -T: TDPU, 2007. 147 b.  
Eldasheva G.V. Maxsus fanlarni o'qitish metodikasi. – O'MKHTTKMOvaUQT instituti, T. – 2006. 124 b.

**20- amaliy mashg'ulot: O'rta maxsus, kasb-hunar ta'limi (O'MKXT) kasblari va mutaxassisliklarini turkumlash**  
**Reja**

O'rta maxsus kasb-hunar ta'limi mutaxassisliklari haqida tushuncha. Kasblar yo'nalishlari bo'yicha Umumdavlat klassifikatori to'g'risida ma'lumot. O'MKXT mutaxassislik va kasblar yo'nalishlari bo'yicha Umumdavlat klassifikatori maqsadi, ob'ektlari. Kichik mutaxassis vazifalari, kasbiy faoliyat soxasi. Tasniflash tuzilmasi.

**Asosiy adabiyotlar**

Tolipov O'.Q., Barakaev M., Sharipov Sh.S. Kasbiy pedagogika (ma'ruzalar matni). –T.: “Ofset-print” matbaasi, 2001. –100 b  
Kurbanov Sh.E., Seytxalilov E.A. Upravlenie kachestvom obrazovaniya. T.: Sharq 2004 g. (russk. yaz.), 2006 y. (o'zbek tilida).  
Olimov Q. T. Kasb ta'limi uslubiyati. O'quv qo'llanma. –T.: 2006. 164 b. 8.Sharipov Sh. va b. Kasb pedagogikasi (metodik qo'llanma). -T.:TDPU, 2006 y.  
Rashidov H.F. va boshqalar. “Kasbiy pedagogika” blokini o'qitish metodikasi. O'quv-uslubiy qo'llanma (Malaka oshirish va qayta tayyorlash kurslari uchun). –T.: O'MKHTTKMO va UQTI, 2007. – 200 b.  
Nishonaliev U.N. Kasbiy ta'lim pedagogikasi. O'quv qo'llanma. –T.: TDPU, 2007y.  
Abdiquddusov.O., Rashidov. H. Kasb-xunar ta'limi pedagogikasi.O'quv Qo'llanma.. O'MKHTTKMOvaUQT instituti, T. – 2009. 120 b.

**Qo'shimcha adabiyotlar.**

Avazboev O.I. Kasb ta'limi metodikasidan amaliy mashg'ulotlar. Metodik qo'llanma. – Toshkent: TDPU, 2007. 30 b.  
Muslimov N.A., Qo'ysinov O.A. Kasb ta'limi o'qituvchilarini tayyorlashda mustaqil ta'limni tashkil etish. (Metodik qo'llanma). T.: TDPU, 2006. 52 b.  
Muslimov N.A., Sharipov Sh.S. O'rta maxsus, kasb-hunar va oliy ta'lim integratsiyasi. Kasb ta'lim metodikasi metodik qo'llanma. -T:TDPU, 2006. 48 b.  
Sharipov Sh. va b. Pedagogik amaliyot (metodik qo'llanma). -T.: TDPU, 2006. 34 b.  
Sharipov Sh., Abduraimov Sh. Kasb ta'limi metodikasi fanidan laboratoriya mashg'ulotlari uchun metodik qo'llanma. -T: TDPU, 2007. 147 b.  
Eldasheva G.V. Maxsus fanlarni o'qitish metodikasi. – O'MKHTTKMOvaUQT instituti, T. – 2006. 124 b.

**21- amaliy mashg'ulot: Kasb-hunar ta'limi muassasalarida tarbiyaviy ishlar nazariyasi va amaliyoti**  
**Reja**

Kasb-hunar kollejlarda o'quvchilarni tarbiyalash. Kasb-hunar kollejlarda o'quvchilarni tarbiyalashning maqsad va vazifalari, kasb-hunar kollejlarda o'quvchilarni tarbiyalashga qo'yiladigan talablar. O'quvchilarni o'rganishning pedagogik-psixologik metodlari. Kasb-hunar kollejlarda o'quvchilarni tarbiyalash metodlari. KXTda guruh murabbiylari ishini rejalashtirish va tashkil etish.

**Asosiy adabiyotlar**

Tolipov O'.Q., Barakaev M., Sharipov Sh.S. Kasbiy pedagogika (ma'ruzalar matni). –T.: “Ofset-print” matbaasi, 2001. –100 b  
Kurbanov Sh.E., Seytxalilov E.A. Upravlenie kachestvom obrazovaniya. T.: Sharq 2004 g. (russk. yaz.), 2006 y. (o'zbek tilida).  
Olimov Q. T. Kasb ta'limi uslubiyati. O'quv qo'llanma. –T.: 2006. 164 b. 8.Sharipov Sh. va b. Kasb pedagogikasi (metodik qo'llanma). -T.:TDPU, 2006 y.  
Rashidov H.F. va boshqalar. “Kasbiy pedagogika” blokini o'qitish metodikasi. O'quv-uslubiy qo'llanma (Malaka oshirish va qayta tayyorlash kurslari uchun). –T.: O'MKHTTKMO va UQTI, 2007. – 200 b.  
Nishonaliev U.N. Kasbiy ta'lim pedagogikasi. O'quv qo'llanma. –T.: TDPU, 2007y.  
Abdiquddusov.O., Rashidov. H. Kasb-xunar ta'limi pedagogikasi.O'quv Qo'llanma.. O'MKHTTKMOvaUQT instituti, T. – 2009. 120 b.

#### **Qo'shimcha adabiyotlar.**

Avazboev O.I. Kasb ta'limi metodikasidan amaliy mashg'ulotlar. Metodik qo'llanma. – Tashkent: TDPU, 2007. 30 b.  
Muslimov N.A., Qo'ysinov O.A. Kasb ta'limi o'qituvchilarini tayyorlashda mustaqil ta'limni tashkil etish. (Metodik qo'llanma). T.: TDPU, 2006. 52 b.  
Muslimov N.A., Sharipov Sh.S. O'rta maxsus, kasb-hunar va oliy ta'lim integratsiyasi. Kasb ta'lim metodikasi metodik qo'llanma. -T:TDPU, 2006. 48 b.  
Sharipov Sh. va b. Pedagogik amaliyot (metodik qo'llanma). -T.: TDPU, 2006. 34 b.  
Sharipov Sh., Abduraimov Sh. Kasb ta'limi metodikasi fanidan laboratoriya mashg'ulotlari uchun metodik qo'llanma. -T: TDPU, 2007. 147 b.  
Eldasheva G.V. Maxsus fanlarni o'qitish metodikasi. – O'MKHTTKMOvaUQT instituti, T. – 2006. 124 b.

## **22- amaliy mashg'ulot: Kasb-hunar ta'limini umumiy o'rta ta'lim, oliy ta'lim va fan bilan integratsiyalash**

### **Reja**

Kasb-hunar ta'limini umumiy o'rta ta'lim, oliy ta'lim va fan bilan integratsiyalash omillari. Kasb ta'limining ilmiy tadqiqot ishlari bilan integratsiyasi. Mavzulararo integratsiya asosida o'quv-biluv jarayonini boshqaradigan o'qituvchilarni tayyorlash va malakasini oshirish xamda ularga metodik imkoniyatlar yaratish

### **Asosiy adabiyotlar**

Tolipov O'.Q., Barakaev M., Sharipov Sh.S. Kasbiy pedagogika (ma'ruzalar matni). –T.: “Ofset-print” matbaasi, 2001. –100 b  
Kurbanov Sh.E., Seytxalilov E.A. Upravlenie kachestvom obrazovaniya. T.: Sharq 2004 g. (russk. yaz.), 2006 y. (o'zbek tilida).  
Olimov Q. T. Kasb ta'limi uslubiyati. O'quv qo'llanma. –T.: 2006. 164 b. 8.Sharipov Sh. va b. Kasb pedagogikasi (metodik qo'llanma). -T.:TDPU, 2006 y.  
Rashidov H.F. va boshqalar. “Kasbiy pedagogika” blokini o'qitish metodikasi. O'quv-uslubiy qo'llanma (Malaka oshirish va qayta tayyorlash kurslari uchun). –T.: O'MKHTTKMO va UQTI, 2007. – 200 b.  
Nishonaliev U.N. Kasbiy ta'lim pedagogikasi. O'quv qo'llanma. –T.: TDPU, 2007y.  
Abdiquddusov.O., Rashidov. H. Kasb-xunar ta'limi pedagogikasi.O'quv Qo'llanma.. O'MKHTTKMOvaUQT instituti, T. – 2009. 120 b.

#### **Qo'shimcha adabiyotlar.**

Avazboev O.I. Kasb ta'limi metodikasidan amaliy mashg'ulotlar. Metodik qo'llanma. – Tashkent: TDPU, 2007. 30 b.

Muslimov N.A., Qo'ysinov O.A. Kasb ta'limi o'qituvchilarini tayyorlashda mustaqil ta'limni tashkil etish. (Metodik qo'llanma). T.: TDPU, 2006. 52 b.  
Muslimov N.A., Sharipov Sh.S. O'rta maxsus, kasb-hunar va oliy ta'lim integratsiyasi. Kasb ta'lim metodikasi metodik qo'llanma. -T:TDPU, 2006. 48 b.  
Sharipov Sh. va b. Pedagogik amaliyot (metodik qo'llanma). -T.: TDPU, 2006. 34 b.  
Sharipov Sh., Abduraimov Sh. Kasb ta'limi metodikasi fanidan laboratoriya mashg'ulotlari uchun metodik qo'llanma. -T: TDPU, 2007. 147 b.  
Eldasheva G.V. Maxsus fanlarni o'qitish metodikasi. – O'MKHTTKMOvaUQT instituti, T. – 2006. 124 b.

### **33- amaliy mashg'ulot: Kasb-hunar ta'limida o'quvchi shaxsini shakllantirish Reja**

Kasb-hunar ta'limida o'quvchi shaxsini shakllantirish. Ularni aqliy va jismoniy kamol toptirishda umumiy xamda maxsus bilim berishning eng muxim vositalari. O'qitish jarayoni davomida o'quvchilarining bilish kuchlarini rivojlantirish. Mutaxassislik fanlarining o'quvchi shaxsini shakllantirishdagi roli.

#### **Asosiy adabiyotlar**

Tolipov O'.Q., Barakaev M., Sharipov Sh.S. Kasbiy pedagogika (ma'ruzalar matni). –T.: "Ofset-print" matbaasi, 2001. –100 b  
Kurbanov Sh.E., Seytxalilov E.A. Upravlenie kachestvom obrazovaniya. T.: Sharq 2004 g. (russk. yaz.), 2006 y. (o'zbek tilida).  
Olimov Q. T. Kasb ta'limi uslubiyati. O'quv qo'llanma. –T.: 2006. 164 b. 8.Sharipov Sh. va b. Kasb pedagogikasi (metodik qo'llanma). -T.:TDPU, 2006 y.  
Rashidov H.F. va boshqalar. "Kasbiy pedagogika" blokini o'qitish metodikasi. O'quv-uslubiy qo'llanma (Malaka oshirish va qayta tayyorlash kurslari uchun). –T.: O'MKHTTKMO va UQTI, 2007. – 200 b.  
Nishonaliev U.N. Kasbiy ta'lim pedagogikasi. O'quv qo'llanma. –T.: TDPU, 2007y.  
Abdiquddusov.O., Rashidov. H. Kasb-xunar ta'limi pedagogikasi.O'quv Qo'llanma.. O'MKHTTKMOvaUQT instituti, T. – 2009. 120 b.

#### **Qo'shimcha adabiyotlar.**

Avazboev O.I. Kasb ta'limi metodikasidan amaliy mashg'ulotlar. Metodik qo'llanma. – Toshkent: TDPU, 2007. 30 b.  
Muslimov N.A., Qo'ysinov O.A. Kasb ta'limi o'qituvchilarini tayyorlashda mustaqil ta'limni tashkil etish. (Metodik qo'llanma). T.: TDPU, 2006. 52 b.  
Muslimov N.A., Sharipov Sh.S. O'rta maxsus, kasb-hunar va oliy ta'lim integratsiyasi. Kasb ta'lim metodikasi metodik qo'llanma. -T:TDPU, 2006. 48 b.  
Sharipov Sh. va b. Pedagogik amaliyot (metodik qo'llanma). -T.: TDPU, 2006. 34 b.  
Sharipov Sh., Abduraimov Sh. Kasb ta'limi metodikasi fanidan laboratoriya mashg'ulotlari uchun metodik qo'llanma. -T: TDPU, 2007. 147 b.  
Eldasheva G.V. Maxsus fanlarni o'qitish metodikasi. – O'MKHTTKMOvaUQT instituti, T. – 2006. 124 b.

### **24- amaliy mashg'ulot: Ta'lim jarayonini tashkil etishda innovatsion texnologiyalar Reja**

Kasb-hunar kollejlarda o'qitishni tashkil etishning zamonaviy usullari. O'qitishning shakl va metodlarini sinflarga ajratish. Yakka xolda va jamoa bo'lib dars o'tishni tashkil etish. Pedagogik texnologiya haqida ma'lumot. Kasb ta'limida axborot texnologiyalari. Pedagogik texnologiya turlari. Muammoli ta'lim texnologiyasi va uning maqsadi, vazifasi. Kasbiy

fanlarni o'qitishda ilg'or pedagogik texnologiyalarni qo'llashning ahamiyati va zarurati. Munozara, aqliy xujum, klaster, bumerang metodlari va ularni ta'lim jarayonida qo'llash. Didaktik o'yin texnologiyalari.

### **Asosiy adabiyotlar**

- Tolipov O'.Q., Barakaev M., Sharipov Sh.S. Kasbiy pedagogika (ma'ruzalar matni). –T.: “Ofset-print” matbaasi, 2001. –100 b
- Kurbanov Sh.E., Seytxalilov E.A. Upravlenie kachestvom obrazovaniya. T.: Sharq 2004 g. (russk. yaz.), 2006 y. (o'zbek tilida).
- Olimov Q. T. Kasb ta'limi uslubiyati. O'quv qo'llanma. –T.: 2006. 164 b. 8.Sharipov Sh. va b. Kasb pedagogikasi (metodik qo'llanma). -T.:TDPU, 2006 y.
- Rashidov H.F. va boshqalar. “Kasbiy pedagogika” blokini o'qitish metodikasi. O'quv-uslubiy qo'llanma (Malaka oshirish va qayta tayyorlash kurslari uchun). –T.: O'MKHTTKMO va UQTI, 2007. – 200 b.
- Nishonaliev U.N. Kasbiy ta'lim pedagogikasi. O'quv qo'llanma. –T.: TDPU, 2007y.
- Abdiquddusov.O., Rashidov. H. Kasb-xunar ta'limi pedagogikasi.O'quv Qo'llanma.. O'MKHTTKMOvaUQT instituti, T. – 2009. 120 b.

### **Qo'shimcha adabiyotlar.**

- Avazboev O.I. Kasb ta'limi metodikasidan amaliy mashg'ulotlar. Metodik qo'llanma. – Tashkent: TDPU, 2007. 30 b.
- Muslimov N.A., Qo'ysinov O.A. Kasb ta'limi o'qituvchilarini tayyorlashda mustaqil ta'limni tashkil etish. (Metodik qo'llanma). T.: TDPU, 2006. 52 b.
- Muslimov N.A., Sharipov Sh.S. O'rta maxsus, kasb-hunar va oliy ta'lim integratsiyasi. Kasb ta'lim metodikasi metodik qo'llanma. -T:TDPU, 2006. 48 b.
- Sharipov Sh. va b. Pedagogik amaliyot (metodik qo'llanma). -T.: TDPU, 2006. 34 b.
- Sharipov Sh., Abduraimov Sh. Kasb ta'limi metodikasi fanidan laboratoriya mashg'ulotlari uchun metodik qo'llanma. -T: TDPU, 2007. 147 b.
- Eldasheva G.V. Maxsus fanlarni o'qitish metodikasi. – O'MKHTTKMOvaUQT instituti, T. – 2006. 124 b.

## **25- amaliy mashg'ulot: Kasb ta'limi pedagog xodimlarini tayyorlash va malakasini oshirish**

### **Reja**

Kasbiy malakaviy tuzilmada kadrlarning o'zgarishi. Ishlab chiqarish jarayonining asosiy funktsiyasi. Xodimlar ixtisosligini taxlil qilish metodikasi. Keng qamrovli soxa xodimlari va yuqori malakali xodimlar haqida tushuncha. Globallashuv sharoitida keng qamrovli va yuqori malakali xodimlar tayyorlashga qo'yiladigan asosiy talablar

### **Asosiy adabiyotlar**

- Tolipov O'.Q., Barakaev M., Sharipov Sh.S. Kasbiy pedagogika (ma'ruzalar matni). –T.: “Ofset-print” matbaasi, 2001. –100 b
- Kurbanov Sh.E., Seytxalilov E.A. Upravlenie kachestvom obrazovaniya. T.: Sharq 2004 g. (russk. yaz.), 2006 y. (o'zbek tilida).
- Olimov Q. T. Kasb ta'limi uslubiyati. O'quv qo'llanma. –T.: 2006. 164 b. 8.Sharipov Sh. va b. Kasb pedagogikasi (metodik qo'llanma). -T.:TDPU, 2006 y.
- Rashidov H.F. va boshqalar. “Kasbiy pedagogika” blokini o'qitish metodikasi. O'quv-uslubiy qo'llanma (Malaka oshirish va qayta tayyorlash kurslari uchun). –T.: O'MKHTTKMO va UQTI, 2007. – 200 b.
- Nishonaliev U.N. Kasbiy ta'lim pedagogikasi. O'quv qo'llanma. –T.: TDPU, 2007y.
- Abdiquddusov.O., Rashidov. H. Kasb-xunar ta'limi pedagogikasi.O'quv Qo'llanma..

O'MKHTTKMOvaUQT instituti, T. – 2009. 120 b.

**Qo'shimcha adabiyotlar.**

Avazboev O.I. Kasb ta'limi metodikasidan amaliy mashg'ulotlar. Metodik qo'llanma. – Toshkent: TDPU, 2007. 30 b.

Muslimov N.A., Qo'ysinov O.A. Kasb ta'limi o'qituvchilarini tayyorlashda mustaqil ta'limni tashkil etish. (Metodik qo'llanma). T.: TDPU, 2006. 52 b.

Muslimov N.A., Sharipov Sh.S. O'rta maxsus, kasb-hunar va oliy ta'lim integratsiyasi. Kasb ta'lim metodikasi metodik qo'llanma. -T:TDPU, 2006. 48 b.

Sharipov Sh. va b. Pedagogik amaliyot (metodik qo'llanma). -T.: TDPU, 2006. 34 b.

Sharipov Sh., Abduraimov Sh. Kasb ta'limi metodikasi fanidan laboratoriya mashg'ulotlari uchun metodik qo'llanma. -T: TDPU, 2007. 147 b.

Eldasheva G.V. Maxsus fanlarni o'qitish metodikasi. – O'MKHTTKMOvaUQT instituti, T. – 2006. 124 b.

**MUSTAQIL TA'LIM MASHG'ULOTLARI**

<b>Ishchi o'quv dasturining mustaqil ta'limga oid bo'lim va mavzulari</b>	<b>Mustaqil ta'limga oid topshiriq va tavsiyalar</b>	<b>Bajarilish muddatlari</b>	<b>Info rma tsio n-uslu biy ta' min ot</b>	<b>Hajmi (soatda)</b>
Kasb pedagogikasi” fanininig predmeti, maqsad va vazifalari boshqa fanlar bilan aloqasi	“Kasb pedagogikasi” fanining maqsad va vazifalari, uzluksiz ta'lim tizimida kasb-hunar ta'limiga qo'yiladigan talablar, “Kasb pedagogikasi” fanining boshqa fanlar bilan aloqasi.	1-5- haftalar	A3. 9-16; A8. 6-12; A9. 3-7; Q4. 6-16; A4. 17-36; A7. 13-38;	2

<p>O'zbekiston Respublikasida kasbiy ta'limning rivojlanishi tarixi.</p>	<p>O'zbekiston Respublikasi kasbiy ta'limining rivojlanish bosqichlari, Kasbiy ta'lim rivojlanish bosqichlarining asosiy xususiyatlari. O'zbekiston Respublikasida kasb ta'limining turli bosqichlari rivojlanishidagi tarixiy o'xshashliklar va farqlar.</p>	<p>6-hafta</p>	<p>A3. 9-16; A3. 6-12; A7. 3-7; Q3. 6-16; A2. 17-36; A3. 13-38;</p>	<p>4</p>
<p>O'zbekiston xalq xo'jaligining asosiy tarmoqlari.</p>	<p>Xalq xo'jaligi tarmoqlari, sanoat - qishloq xo'jaligi, kichik korxonalar, kichik biznes. Xalq xo'jaligi tarmoqlari, sanoat - qishloq xo'jaligi, kichik korxonalar, kichik biznes, O'MKHT da kichik mutaxassis tayyorlash tizimi</p>	<p>7-hafta</p>	<p>A3. 9-16; A8. 6-12; A9. 3-7; Q4. 6-16; A4. 17-36; A7. 13-38;</p>	<p>4</p>
<p>O'zbekiston Respublikasi Kadrlar tayyorlash milliy modelining o'ziga xosligi.</p>	<p>Milliy dasturning maqsad va vazifalari. Milliy dasturni amalga oshirish bosqichlari. Milliy modelning asosiy komponentlari. Milliy dasturni amalga oshirishning asosiy tashkiliy choratadbirlari</p>	<p>8, 9 – haftalar</p>	<p>A3. 6-12; A7. 3-7; Q3. 6-16; A2. 17-36; A3. 13-38;</p>	<p>4</p>



<p>O'rta maxsus kasb-hunar ta'limi mazmuni, maqsad va vazifalari, qo'yiladigan talablar, muassasalar turlari, davlat ta'lim standartlari.</p>	<p>O'rta maxsus kasb-hunar ta'limi mazmuni (davlat ta'lim standartlari, o'quv rejalari va dasturlari). Kasb-hunar ta'limi mazmunini tanlash mezonlari. O'rta maxsus kasb-hunar ta'limi o'quv muassasalari turlari va ulardagi ta'lim-tarbiya jarayoni.</p>	<p>10-hafta</p>	<p>A3. 9-16; A8. 6-12; A9. 3-7; Q4. 6-16; A4. 17-36; A7. 13-38;</p>	<p>4</p>
<p>Kasbiy ta'lim tizimlarining qiyosiy tahlili (chet el tajribasi sifatida).</p>	<p>Kasbiy ta'limga tegishli ilg'or chet el tajribasini o'rganish bo'yicha qiyosiy izlanishlar olib borishning maqsadi va mazmuni. Germaniya, Buyuk Britaniya, Frantsiya, AQSh, Italiya va Yaponiya mamlakatlarida kasbiy ta'lim. Hamdo'stlik mamlakatlarida kasbiy ta'lim.</p>	<p>11, 13-haftalar</p>	<p>A7. 3-7; Q3. 6-16; A2. 17-36; A3. 13-38;</p>	<p>4</p>
<p>O'rta-maxsus kasb-hunar ta'limi bitiruvchilarining ishlab chiqarishga moslashuvi.</p>	<p>Kichik mutaxassislarning o'qishni tugatgandan so'ng korxonalarda ishlab chiqarish jarayonlariga kirishib ketish jarayonining ijtimoiy jihatlari. Kichik mutaxassislarning o'qishni tugatgandan so'ng korxonalarda ishlab chiqarish jarayonlariga kirishib ketishning psixologik jihatlari.</p>	<p>14, 15 – Haftalar</p>	<p>A3. 9-16; A8. 6-12; A9. 3-7; Q4. 6-16; A4. 27-36; A7. 23-32;</p>	<p>4</p>

<p>Kasb-hunar kollejlarda ishlab chiqarish ta'limi.</p>	<p>Ijtimoiy foydali mehnat bilan ijtimoiy foydali unumli mehnatni qiyosiy tahlili. Kollejlarda ishlab chiqarish ob'ektlari. Ishlab chiqarish texnologiyasi. Shartnoma tuzishning me'yoriy-huquqiy asoslari. O'quvchilar mehnatini rag'batlantirish yo'llari.</p>	<p>16-18 – haftalar</p>	<p>A3. 6-12; A7. 3-7; Q3. 6-16; A2. 17-36; A3. 13-38;</p>	<p>4</p>
<p>Kasb-hunar ta'limini rejalashtirish.</p>	<p>Kasb-hunar ta'limini rejalashtirishning umumiy masalalari. Kasb-hunar ta'limini rejalashtiruvchi hujjatlar, o'quv texnologik hujjatlar, taqvimiy-mavzuli reja, dars rejasi. O'quv mashg'ulotlariga tayyorgarlik: mashg'ulotlar maqsadi va mazmunini aniqlash, mashg'ulotlar moddiy texnika bazasini tayyorlash</p>	<p>18, 19- haftalar</p>	<p>A3. 9-16; A8. 6-12; A9. 3-7; Q4. 6-16; A4. 17-36; A7. 13-38;</p>	<p>4</p>
<p>Kasb pedagogikasining didaktik printsiplari.</p>	<p>Kasb hunar ta'limi jarayonlari taxlili va asosiy didaktik tushunchalar. Kasb hunar a'limida umumdidaktik tamoyillar onglilik va faollik ilmiy sistemalik nazariy va amaliy birligi ta'lim tarbiya birligi ko'rsatmalilik. Ta'lim sohasidagi davlat siyosatining asosiy tamoyillari va ularni kasb- hunar ta'limida qo'llash.</p>	<p>20- 22- haftalar</p>	<p>A3. 6-12; A7. 3-7; Q3. 6-16; A2. 17-36; A3. 13-38;</p>	<p>4</p>

<p>Kasb pedagogikasida qo'llaniladigan ilmiy tadqiqot metodlari, shakllari va vositalari.</p>	<p>Kasbiy pedagogikasida qo'llaniladigan ilmiy tadqiqot metodlari. Kasb-hunar ta'limini tashkil qilish shakllari va vositalari.</p>	<p>23-25-haftalar</p>	<p>A3. 9-16; A8. 6-12; A9. 3-7; Q4. 6-16; A4. 17-36; A7. 13-38;</p>	<p>4</p>
<p>Kasb-hunar ta'limini tashkil qilishda o'qituvchining asosiy vazifalari.</p>	<p>O'qituvchining lavozim vazifalari. O'qituvchining ta'limni rejalashtirish bo'yicha vazifalar Nazorat va baholash bo'yicha vazifalari. O'qituvchining metodik ishlari.</p>	<p>26-28-haftalar</p>	<p>A3. 6-12; A7. 3-7; ?3.6 -16; A2. 17-36; A3. 13-38;</p>	<p>4</p>
<p>Kasb ta'limi dual tizimi.</p>	<p>Kasb-hunar ta'limini bevosita ishlab chiqarish jarayonlari bilan bog'lash. Ta'limini ishlab chiqarish orqali amalga oshirish shakllari turlari. O'rta-maxsus, kasb-hunar ta'limi bitiruvchilar ishlab chiqarish moslashuvchanligi.</p>	<p>29-hafta</p>	<p>A3. 6-12; A7. 3-7; Q3. 6-16; A2. 17-36; A3. 13-38;</p>	<p>4</p>
<p>O'MKXT kasblari va mutaxassisliklarini turkumlash.</p>	<p>O'MKXT mutaxassislik va kasblar yo'nalishlari bo'yicha Umumdavlat Klassifikatori, uning maqsad va ob'ektlari. Mutaxassislik, kichik mutaxassis, kichik mutaxassis vazifalari, kasbiy faoliyat</p>	<p>30-hafta</p>	<p>A3. 9-16; A8. 6-</p>	<p>4</p>

	sohasi. O'MKXT ta'lim muassasalarida ta'lim yo'nalishlari tushunchasi. Tasniflagich tuzilmasi.		12; A9. 3-7; Q4. 6- 16; A4. 17- 36; A7. 13- 38	
Kasb-hunar kollejlarda o'quvchilarni tarbiyalash.	Kasb-hunar kollejlarda o'quvchilar tarbiyalashning maqsad va vazifalari, kasb-hunar kollejlarda o'quvchilarni tarbiyalashga qo'yiladigan talablar. O'quvchilarni o'rganishning pedagogik-psixologik metodlari. Kasb-hunar kollejlarda o'quvchilarni tarbiyalash metodlari.	31-hafta	A3. 6- 12; A7. 3-7; Q3. 6- 16; A2. 17- 36; A3. 13- 38;	4
Kasb-hunar ta'limida ta'lim – tarbiya jarayoni sifatini nazorat qilish.	Kasb-hunar ta'limida ta'lim – tarbiya jarayoni sifatini nazorat qilishning maqsad va vazifalari, Kasb-hunar ta'limida o'quv ta'lim jarayonini nazorat qilish Kasb-hunar ta'limida tarbiya jarayonini nazorat qilish.	32-hafta	A3. 9- 16; A8. 6- 12; A9. 3-7; 4.6- 16; A4. 17- 36; A7. 13- 38;	4
Kasb ta'limini umumiy o'rta ta'lim, oliy ta'lim va fan bilan integratsiyalash.	Kasb ta'limini umumiy o'rta ta'lim va oliy ta'lim bilan integratsiyalash omillari. Kasb ta'limining ilmiy tadqiqot ishlari bilan integratsiyasi Kasb ta'limini umumiy o'rta ta'lim va oliy ta'lim bilan integratsiyasi.	33, 34-haftalar	A3. 9- 16; A8. 6- 12; A9. 3-7;	4

			Q4. 6- 16; A4. 17- 36; A7. 13- 38
--	--	--	---

## 1. Kurs ishi mavzulari

№	Kurs ishining mavzulari	Mavzularning mazmuni	Hajmi (soatda)
1	<b>Kasb pedagogikasi” fanininig predmeti, maqsad va vazifalari boshqa fanlar bilan aloqasi</b>	“Kasb pedagogikasi” fanining maqsad va vazifalari, uzluksiz ta’lim tizimida kasb-hunar ta’limiga qo’yiladigan talablar, “Kasb pedagogikasi” fanining boshqa fanlar bilan aloqasi.	2.4
2	<b>O’zbekiston Respublikasida kasbiy ta’limning rivojlanishi tarixi</b>	O’zbekiston Respublikasi kasbiy ta’limining rivojlanish bosqichlari, Kasbiy ta’lim rivojlanish bosqichlarining asosiy xususiyatlari. O’zbekiston Respublikasida kasb ta’limining turli bosqichlari rivojlanishidagi tarixiy o’xshashliklar va farqlar.	2.4
3	<b>O’zbekiston xalq xo’jaligining asosiy tarmoqlari</b>	Xalq xo’jaligi tarmoqlari, sanoat - qishloq xo’jaligi, kichik korxonalar, kichik biznes. Xalq xo’jaligi tarmoqlari, sanoat - qishloq xo’jaligi, kichik korxonalar, kichik biznes, O’MKHT da kichik mutaxassis tayyorlash tizimi.	2.4
4	<b>O’zbekiston Respublikasi Kadrlar tayyorlash milliy modelining o’ziga xosligi</b>	Milliy dasturning maqsad va vazifalari. Milliy dasturni amalga oshirish bosqichlari. Milliy modelning asosiy komponentlari. Milliy dasturni amalga oshirishning asosiy tashkiliy chora-tadbirlari	2.4
5	<b>O’rta maxsus kasb-hunar ta’limi mazmuni, maqsad va vazifalari, qo’yiladigan talablar, muassasalar turlari, davlat ta’lim standartlari</b>	O’rta maxsus kasb-hunar ta’limi mazmuni (davlat ta’lim standartlari, o’quv rejalar va dasturlari). Kasb-hunar ta’limi mazmunini tanlash mezonlari. O’rta maxsus kasb-hunar ta’limi o’quv muassasalari turlari va ulardagi ta’lim-tarbiya jarayoni.	2.4
6	<b>Kasbiy ta’lim tizimlarining qiyosiy tahlili (chet el tajribasi sifatida)</b>	Kasbiy ta’limga tegishli ilg’or chet el tajribasini o’rganish bo’yicha qiyosiy izlanishlar olib borishning maqsadi va mazmuni. Germaniya, Buyuk Britaniya, Frantsiya, AQSh, Italiya va Yaponiya mamlakatlarida kasbiy ta’lim. Hamdo’stlik mamlakatlarida kasbiy ta’lim.	2.4
7	<b>O’rta-maxsus kasb-hunar</b>	Kichik mutaxassislarning o’qishni	2.4

	<b>ta'limi bitiruvchilarining ishlab chiqarishga moslashuvi</b>	tugatgandan so'ng korxonalarda ishlab chiqarish jarayonlariga kirishib ketish jarayonining ijtimoiy jihatlarini. Kichik mutaxassislarning o'qishni tugatgandan so'ng korxonalarda ishlab chiqarish jarayonlariga kirishib ketishning psixologik jihatlarini.	
8	<b>Kasb-hunar kollejlarda ishlab chiqarish ta'limi</b>	Ijtimoiy foydali mehnat bilan ijtimoiy foydali umumli mehnatni qiyosiy tahlili. Kollejlarda ishlab chiqarish ob'ektlari. Ishlab chiqarish texnologiyasi. Shartnoma tuzishning me'yoriy-huquqiy asoslari. O'quvchilar mehnatini rag'batlantirish yo'llari.	2.4
9	<b>Kasb-hunar ta'limini rejalashtirish</b>	Kasb-hunar ta'limini rejalashtirishning umumiy masalalari. Kasb-hunar ta'limini rejalashtiruvchi hujjatlar, o'quv texnologik hujjatlar, taqvimiy-mavzuli reja, dars rejasi. O'quv mashg'ulotlariga tayyorgarlik: mashg'ulotlar maqsadi va mazmunini aniqlash, mashg'ulotlar moddiy texnika bazasini tayyorlash	2.4
10	<b>Kasb pedagogikasining didaktik printsiplari</b>	Kasb hunar ta'limi jarayonlari taxlili va asosiy didaktik tushunchalar Kasb hunar ta'limida umumdidaktik tamoyillar onglik va faollik ilmiy sistemalik nazariy va amaliy birligi ta'lim tarbiya birligi ko'rsatmalilik. Ta'lim sohasidagi davlat siyosatining asosiy tamoyillari va ularni kasb- hunar ta'limida qo'llash.	2.4
11	<b>Kasb pedagogikasida qo'llaniladigan ilmiy tadqiqot metodlari, shakllari va vositalari</b>	Kasbiy pedagogikasida qo'llaniladigan ilmiy tadqiqot metodlari. Kasb-hunar ta'limini tashkil qilish shakllari va vositalari.	2.4
12	<b>Kasb-hunar ta'limini tashkil qilishda o'qituvchining asosiy vazifalari</b>	O'qituvchining lavozim vazifalari. O'qituvchining ta'limni rejalashtirish bo'yicha vazifalar Nazorat va baholash bo'yicha vazifalari. O'qituvchining metodik ishlari.	2.4
13	<b>Kasb ta'limi dual tizimi</b>	Kasb-hunar ta'limini bevosita ishlab chiqarish jarayonlari bilan bog'lash. Ta'limni ishlab chiqarish orqali amalga oshirish shakllari turlari. O'rta-maxsus, kasb-hunar ta'limi bitiruvchilar ishlab chiqarish moslashuvchanligi.	2.4
14	<b>Kasb-hunar ta'limini boshqarish</b>	O'rta maxsus kasb-hunar ta'limi muassasalarini boshqarishning umumiy va ilmiy asoslari. O'rta maxsus kasb-hunar ta'limi muassasalariga rahbarlik qilish,	2.4

		rahbarlar ishining mazmuni.	
15	<b>O'MKXT kasblari va mutaxassisliklarini turkumlash</b>	O'MKXT mutaxassislik va kasblar yo'nalishlari bo'yicha Umumdavlat Klassifikatori, uning maqsad va ob'ektlari. Mutaxassislik, kichik mutaxassis, kichik mutaxassis vazifalari, kasbiy faoliyat sohasi. O'MKXT ta'lim muassasalarida ta'lim yo'nalishlari tushunchasi. Tasniflagich tuzilmasi.	2.4
16	<b>Kasb-hunar kollejlarda o'quvchilarni tarbiyalash</b>	Kasb-hunar kollejlarda o'quvchilar tarbiyalashning maqsad va vazifalari, kasb-hunar kollejlarda o'quvchilarni tarbiyalashga qo'yiladigan talablar. 1o'quvchilarni o'rganishning pedagogik-psixologik metodlari. Kasb-hunar kollejlarda o'quvchilarni tarbiyalash metodlari.	2.4
17	<b>Kasb-hunar ta'limida ta'lim – tarbiya jarayoni sifatini nazorat qilish</b>	Kasb-hunar ta'limida ta'lim – tarbiya jarayoni sifatini nazorat qilishning maqsad va vazifalari, Kasb-hunar ta'limida o'quv ta'lim jarayonini nazorat qilish Kasb-hunar ta'limida tarbiya jarayonini nazorat qilish.	2.4
18	<b>Kasb ta'limini umumiy o'rta ta'lim, oliy ta'lim va fan bilan integratsiyalash</b>	Kasb ta'limini umumiy o'rta ta'lim va oliy ta'lim bilan integratsiyalash omillari. Kasb ta'limining ilmiy tadqiqot ishlari bilan integratsiyasi Kasb ta'limini umumiy o'rta ta'lim va oliy ta'lim bilan integratsiyasi.	2.4
19	<b>O'MKXTda talab qilinadigan me'yoriy hujjatlar</b>	DTS , namunaviy va ishchi dasturlar, kalendar tematik reja , texnologik xarita.	2.4
20	<b>O'MKXTda kichik mutaxassisliklar turlari</b>	O'MKXTda klasifikator bo'yicha kasbkorlikning turlari	2.4
21	<b>Kasb pedagogikasida qo'llaniladigan interfaol texnologiyalari</b>	KXTda qo'llaniladigan inovatsion texnologiyalar mazmuni.	2.4
22	<b>Kasb hunar ta'limi mazmunini baholashning samarali usullari</b>	Ta'lim jarayonini baholashning zamonaviy yo'llarini qo'llash.	2.4
23	<b>Kasb –hunar kollejlarda amaliy mashg'ulotlarini tashkil etishning o'ziga xos hususiyatlari</b>	Ta'limning ishlab chiqarish bilan bog'liqlikda olib borilishning o'ziga xosligi.	2.4
24	<b>Kasb-hunar ta'lim mazmunini pedagogik texnologiyalar asosida rejalashtirish</b>	Ta'limda pedagogik va ahborot texnologiyalardan foydalanishning o'ziga xos jihatlari.	2.4
	<b>JAMI</b>		<b>56</b>

## GLOSSARIY

**Davlat va jamiyat** - Kadrlar tayyorlash milliy modelining asosiy tarkibiy qismlaridan biri bo'lib, ta'lim va kadrlar tayyorlash tizimining faoliyatini tartibga solish va nazorat qilishni amalga oshiruvchi qadrlar tayyorlash va ularni qabul qilib olishning kafolatlovchi subyektlari.

**Dars** - 1) zluksiz ta'lim muassasalarida amalga oshiriladigan ta'limning asosiy shakli;

2) o'quv ishlarining asosiy tashkiliy shakli, mantiqiy tugallangan, yaxlit o'quv-tarbiyaviy jarayonning aniq vaqt bilan cheklangan qismi.

**Dars-auksion** - mashg'ulotlar auksion tarzda o'tkaziladigan dars.

**Dars jadvali** - o'quv rejasiga ko'ra o'quv haftasining har bir kunida sinflar bo'yicha o'quv mashg'ulotlari pedagogik jihatdan maqsadga muvofiq ketma-ketligini belgilovchi hujjat.

**Dars tahlili** - o'quv mashg'ulotini bir butun yaxlit holda yoki muayyan bo'laklarga bo'lib baholash.

**Darslik** - muayyan fanga doir bilim asoslarini ma'lum tartibda bayon etadigan va yuqori ma'naviy-g'oyaviy, ilmiy uslubiy saviyada yozilgan o'quvchilar va talabalar uchun mo'ljallangan o'quv adabiyotining asosiy va yetakchi turi.

**Darslik yoki manba (kitob) bilan ishlash** - materialni og'zaki bayon qilish metodlaridan biri. Bu metod Oliy ta'lim muassasalarida amaliyotida muhim o'rin tutadi.

**Darsni jihozlash** - o'tiladigan dars MA'RUZA.ga ko'ra o'quv-didaktik materiallar, qo'llanma, multimedia, o'quv vositalari kabilarni tanlash va tartibga keltirish.

**Dastur** - o'quv faoliyatini amalga oshirish rejasi va ushbu faoliyatning mazmunini ifodalovchi meyoriy hujjat.

**Dasturlashtirilgan ta'lim** - materialni (qismlarga bo'lib) qadam-baqadam, har bir qismning o'zlashtirilganligini nazorat qilgan holda o'rganish texnologiyasi.

**Dasturli ma'ruza-maslahat** - talabalarni muammo muhokamasiga faol ishtirok etishiga undaydigan ma'ruza turi.

**Dasturli ta'lim** - tadrijiy ketma-ketlikda joylashgan sertarmoq o'quv materiali qismlaridan tashkil topgan o'rgatuvchi dasturlar yordamida o'qitish texnologiyasi.

**Dasturli ma'ruza-maslahat** - talabalarni muammo muhokamasiga faol ishtirok etishiga undaydigan ma'ruza turi.

**Didaktik material** - o'quvchilarga ta'lim-tarbiya berishga yo'naltirilgan maxsus o'quv materiallari.

**Didaktik material** - ko'rgazmali o'quv qo'llanmalarining maxsus turlari.

**Didaktika** - 1) pedagogikaning ta'lim nazariyasi bilan shug'ullanadigan tarmog'i; 2) ta'lim nazariyasi.

**Joriy nazorat** - o'rganilayotgan mavzularni o'quvchi talabalar tomonidan qanday o'zlashtirayotganini muntazam ravishda dars jaryonida nazorat qilishdan iborat usuli.

**Kasbga yo'naltirish tizimi** - turli davlat va ijtimoiy tashkilotlar, muassasa, maktablar, shuningdek, oilaning tashkiliy va boshqariluvchan faoliyati bo'lib, u jamiyat manfaatlari va ta'lim oluvchilarning shaxsiy qiziqishlariga ko'ra kasbiy va ijtimoiy o'z - o'zini aniqlash jarayonidir.

**Kasbiy yo'nalish** - motivatsiya sohasidagi xoxish-mayillarga ko'ra aniqlanadigan kasbiy faoliyat motivatsiyasining integral tavsifnomasi bo'lib, shaxs qiziqishlari munosabatlari va maqsadga qaratilgan intilishlaridan iborat yo'nalishdir.

**Kasbiy mahorat** - ta'lim jarayonida pedagogik strategiya, strategik maqsad va vazifalarni to'g'ri belgilash, qarorlar qabul qilish, ta'lim jarayonini loyihalashtirish, innovasion pedagogik faoliyatni tashkil etish, ta'limni boshqarish jarayoniga tizimli yondashuvlarni loyihalash texnologiyalarini joriy etish hamda boshqaruv usullari, metodlari va tamoyillaridan samarali foydalanishdan iborat kasbiy texnika darajasi.

**Kasbiy motivatsiya** - kasbga tegishli vazifalarni bajarish va kasb tanlashni belgilovchi, atrof, borliq omillari, kasbga yo'naltirishga oid faoliyat ta'sirida shakllanuvchi mayl.

**Kasbiy tajriba** - avlodlarning ijtimoiy tajribasini o'zlashtirish va ularni boshqaruv



amaliyotida qo'llashni ta'minlab beruvchi tushunchalar tizimi bo'lib, rahbarning o'z faoliyati davomida fan-texnika yangiligiga, ilg'or tajribalarga tayanish hamda mazkur tajribalar asosida o'zining ko'nikma va malakalarini shakllantirib borishi bilan bir qatorda jamoa faoliyatini boshqarish tajribasi.

**Kasbiy tayyorgarlik** - ta'lim oluvchilarning muayyan ish yoki ishlar majmuini bajarish uchun zarur malakalarni jadal egallash maqsadini nazarda tutadigan pedagogik jarayon.

**Kasbiy tarbiya** - inson kasbiy madaniyatiga oid strategiya, usul, malaka, kasbiy-shaxsiy sifatlarni shakllantirish jarayoni.

**Kasbiy ta'lim** - muayyan sohaga oid ish faoliyatini shakllantirish va rivojlantirishga yo'naltirilgan ta'lim.

**Kasbiy o'z-o'zini aniqlash** - shaxs fikrining tanlangan, o'zlashtirilgan yoki bajarilgan mehnat faoliyatida ifodalanishi.

**Kasb-hunar kolleji (KHK)** - 1) muayyan kasb-hunarni egallashga ixtisoslashtirilgan o'rta maxsus ta'lim muassasasi; 2) o'quvchilarning kasb- hunar moyilligini, layoqatlarini, bilim va ko'nikmalarini rivojlantirish, ularning tanlagan yo'nalishlari bo'yicha bir yoki bir necha zamonaviy kasb tanlash imkonini beradigan ta'lim muassasasi.

**Kasb-hunar ta'limi pedagogikasi** - kasb-hunar kollejlari o'quv tarbiya jarayoniga ixtisoslashgan pedagogika fanining alohida tarmog'i.

**Kasb-hunarga yo'naltirish** - o'quvchilarga muayyan kasb-hunar haqida ma'lumot berish orqali ularni shu kasbga qiziqtirish, yo'llash jarayoni.

**Klassifikatsiya** – tasniflash

**Klassifikator** - 1) oliy ta'lim muassalari va kasb-hunar kollejlarda mutaxassislar tayyorlashga qaratilgan mutaxassislik va ta'lim yo'nalishlari; 2) ta'lim va bilim sohalari, ta'lim darajalarini nazarda tutuvchi kasb, mutaxassislik va ta'lim yo'nalishlarining tizimlashtirilgan ro'yxati.

**'Klaster' (tarmoqlar) metodi** - 1) o'quvchilarni mantiqiy fikrlash, umumiy fikr doirasini kengaytirish, atamalar, tushunchalar va voqealarning bir-biri bilan bog'liqligini anglab olishga o'rgatuvchi metod. Klaster (g'uncha, bog'lam) metodi pedagogik, didaktik strategiyaning muayyan shakli bo'lib, tahsil oluvchilarga ixtiyoriy muammo (mavzu)lar xususida erkin, ochiq o'ylash va shaxsiy fikrlarni bema'lol bayon etish uchun sharoit yaratishga yordam beradigan usuldir.

**Kollej (fran. college-birodar, o'quv joyi)** - 1) turli mamlakatlarda o'rta ta'lim o'quv yurti o'quvchilariga Davlat ta'lim standartlari asosida o'rta maxsus, kasb-hunar ta'limi beradigan o'quv muassasasi; o'quvchilarning kasb-hunarga moyilligi, bilim, ko'nikmalarini chuqur rivojlantirish, 2) anlab olingan kasb-hunar bo'yicha bir yoki bir necha ixtisoslikni egallashga yo'naltirilgan o'quv muassasasi; 3) Buyuk Britaniya, AQSH va ayrim boshqa mamlakatlarda oliy, o'rta, yuqori o'rta o'quv yurti; 4) Fransiya, Shveysariya, Belgiya, shuningdek, Afrika va Osiyoning bir qancha mamlakatlaridagi o'rta va to'liqsiz o'rta o'quv yurti; 5) O'zbekistonda o'rta maxsus, kasb-hunar o'quv yurti.

**Kuzatish metodi** - 1) obyektiv borliqdagi narsa-hodisalarni tizimli, uzluksiz, batartib, mukammal idrok qilish jarayoni; 2) psixologik- pedagogik tadqiqotlardagi asosiy empirik metodlardan biri. Psixologik- pedagogik hodisani maqsadga qaratilgan tizimli o'rganishda muayyan sharoitlarda ulardagi xususiy o'zgarishlar va ularning sabablarini aniqlash maqsadida qo'llaniladi; 3) voqelikni ta'lim jarayonida idrok qilish imkoniyatini beradigan pedagogik tadqiqot metodi.

**Kuzatish texnologiyasi** - ilmiy tadqiqot ishlarini bajarish davomida tadqiqotning amaliy jihatlarni muayyan algoritmik tizimda amalga oshirish texnologiyasi.

**Masofaviy o'qitish** - o'quv mashg'ulotlarining barchasi yoki ko'p qismi telekommunikasion va zamonaviy axborotlashtirish texnologiyalari asosida olib boriladigan masofadan turib o'qitish.

**Masofaviy o'qitish texnologiyasi** - 1) bu inson va texnik resurslarini, ularning o'zaro aloqasini, hisobga olgan holda, ta'lim xizmatining yaxlit tizimli jarayonini yaratish, qo'llash

va ommalashtirishdan iborat texnologiya; 2) inson bosh miyasi to'qimalarining modulli tashkil etilganligiga asoslangan o'qitishning istiqbolli tizimi;

inson va texnik resurslarning o'zaro aloqasi yordamida amalga oshiriladigan ta'lim jarayoni.

**Ma'ruza** - 1) o'quv materialiga oid biror masala, ilmiy, siyosiy mavzularning izchil, tartibli, og'zaki bayoni. O'quv muassasasida o'quv jarayonining asosiy shakli, ta'lim muassasalarida dars berish usullaridan biri; 2) bir soatlik mashg'ulot davomida o'rganilayotgan mavzuning haqiqiy mohiyatini ochib berish, unda ilgari surilgan g'oyalar asosida ilmiy xulosalar chiqarish va ularni umumlashgan holda bilimlarni muayyan izchillikda bayon etish shakli; 3) ma'ruza, leksiya - o'quv materiali, biror masala, ilmiy mavzularning izchil, tartibli bayoni.

**Ma'ruza ikkovlon** - ikki yoki undan ortiq o'qituvchilar tomonidan oldindan tayyorlangan ssenariy asosida o'tkaziladigan ma'ruza.

**Ma'ruza metodi** - o'quvchining og'zaki, izchil bayoni.

**Ma'ruza-maslahat** - munozara ustivorlik qiladigan, amaliy yo'nalishga ega bo'lgan mavzularni o'rganishga mo'ljallangan ma'ruza turi.

**Ma'ruza-matbuot konferensiya** - talabalar bilimidagi nuqsonlarni yo'qotish va ular tayyorgarligi darajasini tashxislashga mo'ljallangan ma'ruzalar yig'indisi.

**Ma'ruza-suhbat** - o'quv jarayoniga talabalarni faol jalb etishga qaratilgan, ularni o'qituvchi bilan samarali suhbatga kirishishini ta'minlovchi ma'ruza shakli.

**Ma'ruza-tadqiqot** - umumiy muammo mavzuning asosiy yo'nalishlari bo'yicha xususiy biluv topshiriqlari yordamida aniqlanishiga mo'ljallangan ma'ruza shakli.

**Metod (yunoncha metodos** - bilish yoki tadqiqot yo'li, nazariya, ta'limot) - ta'lim jarayonida taqdim etilgan amaliy va nazariy bilimlarni egallash, o'zlashtirish, o'rgatish, o'rganish, bilish uchun xizmat qiladigan yo'l - yo'riqlar, usullar majmui.

**Metodik ish** - o'qituvchilarga metodik yordam ko'rsatish va ularning metodik malakalarini oshirish.

**Metodik qo'llanma** - o'qituvchilarga mo'ljallangan maxsus kitob.

**Methodist** - muayyan o'quv predmetini o'qitish metodikasi bo'yicha mutaxassis.

**Metodologik yondashuv** - metodologik yondashuv pedagogik jarayon va unda qatnashuvchilar faoliyatini tashkil etishning yetakchi tamoyillardan biri.

**Metodologiya** - tadqiqotchining nazariy-amaliy pedagogik faoliyatini tashkil etish tamoyillari, u amal qiladigan meyoriy-huquqiy, nazariy- falsafiy yondashuvlar, qonuniyatlar, qarashlar yig'indisi.

**Nazorat** - o'qitishning barcha bosqichlarida natijalar sifatini nazorat qilish, ta'lim oluvchilarning bilim, ko'nikma, malakalari hamda ularning shaxsiyatini aniqlash jarayoni.

**Nazorat qilish dastur vositalari** - ma'lumotlar omboridagi o'qituvchi tomonidan tuzilgan topshiriqlar, savollar, test va shu kabilardan foydalanish dasturlarini joriy etish vositalari.

**Pedagogik jarayon** - aniq maqsadga yo'naltirilgan, mazmunan boy, tarkibi jihatidan qat'iy shakllangan o'quv vaziyatida o'qituvchi va o'quvchilar orasidagi o'zaro hamkorlik.

**Pedagogik mahorat** - 1) kasbiy ko'nikmalarning yuksak darajada rivojlanishi; 2) shaxsning kasbiy sifatleri, layoqat qobiliyatlari majmui; 3) san'at darajasidagi mahorat; 4) pedagogik mohirlik, san'at va bilimdonlik.

**Pedagogik texnologiya** - a) o'quv faoliyatini oqilona tashkil etish va jihozlash; b) imkon qadar ozroq vaqt sarflab, ta'lim natijasini kafolatlaydigan izchil pedagogik tizim; v) pedagogik muammolarni metodologik darajada hal etishga imkon beruvchi pedagogik hodisa; g) o'quv jarayonini to'liq boshqarish imkonini beradigan tizimli tafakkur usulini pedagogik amaliyotga tatbiq etish shakli; d) pedagogik maqsadga erishishni kafolatlaydigan xarakterlarning izchil tizimi.

**Rejalashtirish** - pedagogik tahlil natijalariga tayangan holda o'quv tarbiya jarayonini loyihalashtirish yoki muhim hukm chiqarish.

**Seminar** - 1) oliy yoki o'rta maxsus maktab talaba (o'quvchi) larining muayyan nazariy kursni qanchalik o'zlashtirganliklarini aniqlash usuli, mutaxassislar tayyorlashga yo'naltirilgan o'quv amaliyotining muhim turlaridan biri. 2) muayyan ta'lim tadbiri bo'yicha

o'tkaziladigan maslahat yig'ilishi. 3) O'zbekistonda nomzodlik yoki doktorlik ilmiy darajasiga da'vogarning tayyorgarligini sinab ko'rish uchun ilmiy tadqiqot muassasasi va oliy o'quv yurtlaridagi olimlarni o'z ichiga oluvchi ilmiy tuzilma

**Semestr (lot. Semestrius - yarim yillik)** - o'rta maxsus kasb-hunar va oliy ta'limda yarim yillik o'quv muddati.

**Tasnif** - umumiy belgilariga ko'ra predmet, hodisa yoki tushunchalarning guruhlar, bo'limlar va toifalar kesimida taqsimlanishi.

**Ta'lim mazmuni** - o'quvchilarni haqqoniy, ilmiy dalillar, tushunchalar, qonuniyatlar, nazariyalar bilan tanishtirishga qaratilgan bilimlar tizimi.

**Uzluksiz ta'lim** - o'zaro mantiqiy izchillik asosida bog'langan hamda soddadan murakkabga qarab rivojlanib boruvchi va bir-birini taqozo etuvchi bosqichlardan iborat yaxlit ta'lim tizimi.

**Fan** - 1) dunyo haqidagi bilimlar tizimi, ijtimoiy ong shakllaridan biri. 2) kadrlar tayyorlash milliy modelining asosiy tarkibiy qismi.

O'zbekiston Respublikasining o'rta maxsus, kasb-hunar ta'lim standartlari tarmoq tizimi - o'rta maxsus, kasb-hunar ta'limi chuqurlashtirilgan umumta'lim predmetlari bo'yicha va amaliy-nazariy ta'limning asosiy mazmunini ifodalaydigan kasblar, mutaxassisliklar bo'yicha kasbiy tayyorgarlikning so'nggi maqsadlarini belgilaydigan hamda ta'limning kafolatlangan darajasi va sifatini aniqlaydigan meyoriy hujjatlar majmui.

**O'quv fani** - o'quv yurtlarida o'rganish uchun fan, texnika, san'at, faoliyati va b. muayyan sohalaridan tanlab olingan bilim, ko'nikma va malakalar tizimi.

**O'quv faoliyati** - o'quvchilarning atrof olamni bilish, bilim va tushunchalarni o'zlashtirishga yo'naltirilgan o'quv harakati.

**O'quv haftasi** - ta'lim oluvchilar o'quv muassasalarida ta'lim oladigan kunlar yig'indisi.

**O'quv qo'llanma** - darslikni qisman to'ldiruvchi, muayyan fan dasturi bo'yicha tuzilgan va fan asoslarini chuqur o'zlashtirilishini ta'minlovchi, ayrim bob va bo'limlarini keng yoritishga yoki amaliy mashq va mashg'ulotlar yechimiga mo'ljallangan pedagogik o'quv nashri.

**O'quvchi** - umumiy o'rta ta'lim maktablari, kasb-hunar kollejlari va akademik liseylarda ta'lim oluvchi yoshlar.

## GLOSSARIY

**Gosudarstvo i obhestvo** - Odnim iz osnovno'x komponentov natsionalnoy modeli obucheniya yavlyaetsya garant podgotovki i prinyatiya tsennostey, kodoro'e reguliruyut i kontroliruyut sistemu obrazovaniya i obucheniya.

**Urok** 1) bazovuyu formu obucheniya, kotoraya osuhestvlyaetsya v strogix uchebno'x zavedeniyax;

2) Osnovnaya organizatsionnaya forma akademicheskoy raboto' - ogranichennoe vremya tolko v chasti logicheskogo zaversheniya vsego uchebnogo protsessa.

**Auktsion auktsiona** - eto auktsion, posvyahenno'y auktsionam.

**Raspisanie kursov** - eto dokument, v kotorom kajdo'y den opredelyaetsya uchebno-posledovatel'naya posledovatel'nost uchebno'x zanyat'y v akademicheskoy uchebnoy programme.

**Analiz urokov** - otsenka uchebno'x zanyat'y v tselom ili v tselom.

**Uchebnik** yavlyaetsya osnovno'm i veduhim tipom uchebnika dlya studentov i studentov, v kotorom konkretno opiso'vayutsya osnovo' nauki po konkretnomu predmetu, a takje na vo'sokix duxovno-ideologicheskix, nauchno-metodicheskix urovnyax.

**Rabota s uchebnikami ili isxodno'mi knigami** - odin iz sposobov verbalizatsii istorii. Etot metod igraet vajnyuyu rol v praktike vo'sshix uchebno'x zavedeniy.

**Prepodavanie kursa** - vo'bor i organizatsiya uchebno'x i didakticheskix materialov, uchebno'x posobiy, multimedia, uchebno'x materialov po teme temo'.

**Programma** yavlyaetsya standartno'm dokumentom, kodoro'y opiso'vaet plan obrazovatelnoy deyatelnosti i soderjanie deyatelnosti.

**Zaprogrammirovannoe obuchenie** - eto metodika obucheniya, kotoraya issleduet xod materiala (po chastyam) s kajdo'm osvoenno'm komponentom.

**Programmnaya lektsiya-konsultirovanie** - eto tip lektsiy, kodoro'y pobujdaet uchahixsya primimat aktivnoe uchastie v obsujdenii voprosov.

**Zaprogrammirovannoe obuchenie** - eto obuchayuhaya texnologiya s ispolzovaniem obuchayuhix programm, sostoyahaya iz chastey materiala s tverdo'm yadrom, kodoro'y naxoditsya v evolyutsionnoy posledovatelnosti.

**Programmnaya lektsiya-konsultirovanie** - eto tip lektsiy, kodoro'y pobujdaet uchahixsya primimat aktivnoe uchastie v obsujdenii voprosov.

**Didakticheskiy material** yavlyaetsya spetsialno'm uchebno'm materialom, tselyu kotorogo yavlyaetsya obuchenie studentov.

**Didakticheskiy material** - spetsialno'e vido' naglyadno'x posobiy.

**Didaktika** - 1) set uchebno-pedagogicheskoy obrazovatelnoy teorii; 2) Teoriya obrazovaniya.

**Tekuhiy kontrol** - eto sposob reguljarno kontrolirovat, kak uchahiesya izuchayut predmeto', kodoro'e oni izuchayut.

**Sistema proforientatsii** predstavlyaet soboy raznoobrazno'y shtat gosudarstvenno'x i sotsialno'x institutov, uchrejdeniy, shkol, a takje organizatsionno i upravlyaet semey, kotoraya slujit osnovoy dlya professionalnoy i sotsialnoy samootsenki, yavlyaetsya protsessom priznaniya.

**Professionalnaya orientatsiya** yavlyaetsya integralnoy xarakteristikoy motivatsii professionalnoy deyatelnosti, opredelyaemoy motivatsiey cheloveka, napravleniem lichno'x interesov i stremleniem k tseli.

**Professionalno'e navo'ki** - pedagogicheskaya strategiya v obrazovatelnom protsesse, tochnoe opredelenie strategicheskix tseley i zadach, prinyatie resheniy, proektirovanie uchebnogo protsessa, organizatsiya innovatsionnoy pedagogicheskoy deyatelnosti, vnedrenie podxodov sistemnogo podxoda v upravlenii obrazovaniem i upravlenii imi metodo', metodo' i printsipo' professionalizma.

**Professionalnaya motivatsiya** - eto sposobnost rabotat professionalno i opredelyat vo'bor professii, faktorov okrujajuhey sredy, faktorov professii i professionalnuyu orientatsiyu.

**Professionalno'y opo't** - eto sistema kontseptsiy, kotoraya pomogaet v priobrenenii sotsialno'x navo'kov pokoleniy i ix primenenii v praktike upravleniya, deyatelnost lidera osnovana na novizne nauki i texniki, peredovom opo'te i opo't komandnoy raboto', a takje formirovanie navo'kov i sposobnostey.

**Professionalnoe obuchenie** - eto pedagogicheskij protsess, kodoro'y predpolagaet namerennoe priobrenenie navo'kov, neobxodimo'x dlya konkretnoy raboto' ili nabora uchebno'x zanyatij.

**Professionalnoe obrazovanie** - eto protsess razrabotki strategiy, metodov, kvalifikatsiy, professionalno'x i lichno'x kachestv professionalnoy kulturo' cheloveka.

**Professionalnoe obrazovanie** - obuchenie, napravlennoe na formirovanie i razvitie deyatelnosti konkretnogo sektora.

**Professionalnoe samoopredelenie** - vo'rajenie mneniya individa v vo'brannoy, vo'polnennoy ili vo'polnennoy trudovoy deyatelnosti.

**Professionalno'y kolledj (KXTs)** - 1) Spetsializirovannoe srednee spetsialnoe uchebnoe zavedenie, spetsializiruyuheesya na zanyatijax opredelennoy professii; 2) obrazovatelnoe uchrejdenie, kotoe povoshaet professionalizm studentov, ix sposobnosti, znaniya i navo'ki, vo'biraya odnu ili neskolko sovremenno'x professiy v vo'branno'x imi oblastjax.

**Pedagogika professionalnogo obrazovaniya** - spetsialnaya set pedagogicheskix nauk, spetsializiruyuhayasya na obrazovatelnom protsesse professionalno'x kolledjey.

**Professionalnaya orientatsiya** - eto protsess peredachi studentov professii, predostavlyaya im informatsiyu o konkretnoy professii.

**Klassifikatsiya** - klassifikatsiya

**Klassifikator** - 1) spetsializatsii i napravleniya podgotovki spetsialistov v vo'sshix uchebno'x zavedeniyax i professionalno'x kolledjakh; 2) sistematičeskij spisok professiy, professiy i napravleniy obrazovaniya, kotor'y oxvato'vaet oblasti obrazovaniya i nauki.

**Metod «Klaster»** - eto (1) metod, kotor'y uchit uchahixsya ponimat logičeskoe mo'shlenie, rasshiryat sferu oxvata obhego videniya, svyazo'vat termino', ponyatiya i sobo'tiya. Klaster predstavlyaet soboy formu pedagogičeskoy, didaktičeskoy strategii, i eto metod, kotor'y pomogaet studentam sozdavat usloviya dlya svobodnogo, nepredvzyatogo i svobodno vo'rajat lichno'e mneniya po dobrovolno'm voprosam.

**Kolledj (kolledj)** - 1) - eto sovremennoe uchebnoe zavedenie dlya uchahixsya srednix shkol v razno'x stranax, kotor'e obespechivayut srednee spetsialnoe i professionalnoe obrazovanie v sootvetstvii s gosudarstvenno'mi obrazovatelno'mi standartami Uchebno'e zavedeniya; glubokoe razvitie professionalizma, znaniy i navo'kov uchenikov i 2) uchebnoe zavedenie, kotoroe fokusiruetsya na priobretenii odnoy ili neskolnix spetsializirovanno'x professiy; 3) Vo'sshaya, srednyaya shkola, srednyaya shkola v Soedinennom Korolevstve, SShA i nekotoro'x drugix stranax; 4) Vo'sshaya shkola obrazovaniya vo Frantsii, Shveytsarii, Belgii, a takje v neskolnix stranax Afriki i Azii; 5) Srednee spetsialnoe professionalnoe uchebnoe zavedenie v Uzbekistane.

**Metod nablyudeniya** - 1) sistematičeskoe, neprero'vnoe, obgonyayuhee i sovershennoe vospriyatie sobo'tiy v ob'ekte; 2) odin iz osnovno'x empiričeskix metodov psixologo-pedagogičeskix issledovaniy. Psixologičeskoe i pedagogičeskoe yavlenie ispolzuetsya s tselyu opredeleniya konkretno'x izmeneniy i ix prichin v konkretnom sistematičeskom issledovanii; 3) metod pedagogičeskix issledovaniy, pozvol'yayuhiy vosprinimat realnost v uchebnom protsesse.

**Texnologiya otslejivaniya** - texnologiya provedeniya issledovaniy v konkretnoy algoritmičeskoy sisteme pri provedenii nauchno'x issledovaniy.

**Distantcionnoe obuchenie** - distantcionnoe obuchenie, vse ili chast obucheniya, osnovanno'e na telekommunikatsionno'x i sovremenno'x informatsionno'x texnologiyax.

**Texnologiya distantcionnogo obrazovaniya** - 1) texnologiya sozdaniya, primeneniya i populyarizatsii chelovečeskix i texničeskix resursov, ix vzaimosvyazi, integrirovannoy sistemo' obrazovatelno'x uslug; 2) perspektivnaya sistema obucheniya, osnovannaya na modulnoy organizatsii tkani golovnogo mozga cheloveka; 3) protsess obucheniya cherez vzaimodeystvie chelovečeskix i texničeskix resursov.

**Lektsiya** - 1) Soderjanie uchebnogo materiala, posledovatelnoe, sistematičeskoe, ustnoe izlojenie nauchno'x, političeskix voprosov. Odnaz iz osnovno'x form obucheniya v uchebnom zavedenii - odin iz sposobov obucheniya v uchebno'x zavedeniyax; 2) chasovuyu praktikum, chtobo' vo'yavit istinnuyu suhnost izuchaemoy temo', sformulirovat nauchno'e vo'vodo' na osnove vo'dvinuto'x idey i obobhit znaniya v opredelennoy posledovatelnosti; 3) lektsiya, lektsiya - uchebno'y material, predmet, posledovatelnoe, sistematičeskoe opisanie nauchno'x tem.

**Lektsiya** - lektsiya dvux ili bolee uchiteley, osnovannaya na zaranee podgotovlennom stsenarii.

**Lektsionno'y metod** - eto ustnoe, posledovatelnoe opisanie učenika.

**Lektsiya-konsultirovanie** - eto tip lektsii, kotoraya budet ispolzovatsya dlya izucheniya tem, imeyuhix praktičeskoe znachenie.

**Lektsiya-press-konferentsiya** predstavlyaet soboy sbornik lektsiy, napravlenno'x na ustranenie nedostatkov v znaniyax uchahixsya i urovne ix podgotovki.

**Lektsionno'y razgovor** - forma lektsiy, napravlenno'x na aktivnoe uchastie studentov v protsesse obucheniya, obespechenie ix effektivnoy kommunikatsii s uchitelem.

**Lektsionnoe issledovanie** - eto forma lektsii, napravlennaya na vo'yavlenie osnovno'x problemno'x oblastey temo' s pomohyu konkretno'x uchebno'x zadaniy.

**Metodo' (grecheskaya metodologiya - issledovanie ili issledovanie, teoriya, prepodavanie)** - sposob obucheniya, ovladeniya, izucheniya, izucheniya i prakticheskogo primeneniya prakticheskix i teoreticheskix znaniy, predstavlenno'x v protsesse obucheniya - nabor rukovodstv, metodov.

**Metodicheskaya rabota** - metodicheskaya pomoh uchitelyam i ix metodicheskoe povo'shenie kvalifikatsii.

**Metodicheskoe rukovodstvo** - spetsialno'y uchebnik dlya uchiteley.

**Metodist** - spetsialist po metodologii prepodavaniya konkretnogo predmeta.

**Metodologicheskij podxod** - metodologicheskij podxod yavlyaetsya odnim iz veduhix printsipov pedagogicheskogo protsessa i organizatsii raboto' uchastnikov.

**Metodologiya** - printsipo' organizatsii teoreticheskoy i prakticheskoy pedagogicheskoy deyatelnosti issledovatelya, normativno-pravovo'e, teoretiko-filosofskie podxodo', zakono', mnojestvo vzglyadov.

**Kontrol** - kachestvo rezultatov na vsekh etapax obucheniya, znaniya, navo'ki, kvalifikatsiya obuchaemo'x i protsess ix identifikatsii.

**Sredstva** upravleniya programmno'm obespecheniem - instrumento' dlya upravleniya zadachami, voprosami, testom i t. D.

**Pedagogicheskij protsess** - eto otnosheniya sotrudnichestva mejdu uchitelem i uchenikami v kontekste chetko orientirovannogo, soderzhatelnogo uchebnogo kontenta.

**Pedagogicheskie navo'ki** - 1) vo'sokiy uroven razvitiya professionalno'x navo'kov; 2) nabor professionalno'x kachestv, kompetentsii cheloveka; 3) xudojestvennoe masterstvo; 4) pedagogicheskoe masterstvo, iskusstvo i umenie.

**Pedagogicheskaya texnologiya** - a) ratsionalnaya organizatsiya i osnashenie uchebnoy programmo'; b) posledovatelnaya pedagogicheskaya sistema, kotoraya provodit kak mojno bolshe vremeni, garantiruya rezultato' obucheniya; v) pedagogicheskij fenomen, pozvolyayuhiy reshat pedagogicheskie problemo' na metodologicheskom urovne; g) sposob vnedreniya sistemacheskogo mo'shleniya v pedagogicheskuyu praktiku, kotoraya pozvolyaet polnostyu upravlyat protsessom obucheniya; g) posledovatelnaya sistema deystviy, obespechivayuhaya dostizhenie pedagogicheskoy tseli.

**Planirovanie** - Razrabotka uchebnogo plana ili prinyatie vajno'x resheniy na osnove rezultatov pedagogicheskogo analiza.

**Seminar** - 1) Metod opredeleniya togo, kak ucheniki (ili ucheniki) vo'sshix ili srednix spetsialno'x shkol priobrelili opredelenno'y teoreticheskij kurs, yavlyaetsya odnim iz naibolee vajno'x vidov obrazovatelnoy praktiki. 2) Konsultativnoe sovehanie dlya konkretnogo obrazovatelno meropriyatiya. 3) Nauchno'y avtoritet, v kotoro'y vxodyat ucheno'e iz nauchno-issledovatel'skix institutov i universitetov, dlya proverki podgotovki zayavitelya na poluchenie stepeni kandidata nauk ili doktora nauk v Uzbekistane

**Semestr (semestr semestr)** - polgoda obucheniya v srednespetsialnom professionalnom i vo'sshem obrazovanii.

**Klassifikatsiya** - raspredelenie predmetov, yavleniy ili kontseptsiy v gruppax, razdelax i kategoriyax v sootvetstvii s obnimi xarakteristikami.

**Obrazovatelno'y kontent** - sistema znaniy, prednaznachennaya dlya oznakomleniya chitateley s istinno'mi, nauchno'mi dokazatel'stvami, kontseptsiyami, zakonami i teoriyami.

**Neprero'vnoe obrazovanie** - eto sistema obrazovaniya «odin k odnomu», kotoraya osnovana na vzaimosoglasovanno'x, posledovatelno'x i posledovatelno'x, slojno'x i progressivno'x etapax.

**Nauka** - 1) Sistema znaniy o mire yavlyaetsya odnoy iz form obhestvennogo soznaniya. 2) osnovnoy komponent natsionalnoy modeli obucheniya personala.

Standartom srednego spetsialnogo i professionalnogo obrazovaniya Respubliki Uzbekistan yavlyaetsya setevaya sistema - zanyatiya, predstavlyayuhie osnovnoe soderzhanie glubokogo spetsialnogo srednego obrazovaniya i prakticheskogo i teoreticheskogo obrazovaniya, nabor standartov, kotoro'y opredelyaet konechno'e tseli professionalnoy

podgotovki v oblasti kvalifikatsii i opredelyaet garantirovanno'y uroven i kachestvo obrazovaniya.

**Prepodavanie predmetov** - nauka, texnika, iskusstvo, deyatelnost i t. D. sistema znaniy, navo'kov i navo'kov, vo'branno'x iz konkretno'x oblastey.

**Uchebnaya programma** - eto uchebnaya deyatelnost, kotoraya pomogaet uchahimsya izuchat mir vo vsem mire, izuchat znaniya i ponimanie.

**Uchebnaya nedelya** - eto summa dney, kogda obuchaemo'e poluchayut obrazovanie v uchebno'x zavedeniyax.

**Uchebnaya programma** - eto kniga, kotoraya chastichno dopolnyaet rukovodstvo, razrabotannuyu spetsialno dlya nauki, i prednaznachena dlya glubokogo obogaheniya osnov nauki, dlya oxvata shirokogo kruga glav ili razdelov ili prakticheskix uprajneniy i trenirovok pedagogicheskoe obuchenie.

**Uchenik** - eto molodo'e lyudi, obuchayuhiesya v obheobrazovatelno'x shkolax, professionalno'x kolledjax i akademicheskix litseyax.

## GLOSSARY

**State and Society** - One of the main components of the national model of training is the guarantor of the preparation and adoption of values that regulate and oversee the education and training system.

**Lesson** - 1) the basic form of education, which is carried out in strict educational institutions;

2) The basic organizational form of academic work is a limited time only part of a logical completion of the whole educational process.

**Lesson auction** is auctioned lessons.

**Course Schedule** is a document that identifies a pedagogically consistent sequence of classroom training sessions per academic curriculum every day.

**Lesson Analysis** - Evaluation of training sessions as a whole or as a whole.

**The textbook** is the main and leading type of textbook for students and students writing in a specific manner the basics of science on a particular subject, and in high spiritual-ideological, scientific-methodological levels.

**Working with textbooks or source books** is one of the ways to verbalize the story. This method plays an important role in the practice of higher education institutions.

**Teaching the course** - selecting and arranging educational and didactic materials, manuals, multimedia, educational materials on the theme of the subject.

**The program** is a standard document that describes the plan of educational activities and the content of the activity.

**Programmed Learning** is a learning technique that examines the progress of the material (in parts), with each component being mastered.

**Programmatic lecture-counseling** is a type of lecture that encourages students to take an active part in the discussion of issues.

**Programmed education** is a teaching technology using tutorial programs, consisting of parts of a hard-core learning material, which is in an evolutionary sequence.

**Programmatic lecture-counseling** is a type of lecture that encourages students to take an active part in the discussion of issues.

**Didactic material** is a special educational material that is aimed at educating students.

**Didactic material** - special types of visual aids.

**Didactics** - 1) a network of educational-pedagogical educational theory; 2) The theory of education.

**Current control** is a way to regularly monitor how the student learns the subjects that are being studied in the classroom.

**The vocational guidance system** is a diverse body of state and social institutions, institutions, schools, and organizationally and managing the family, which serves as a means of promoting professional and social self - is the recognition process.

**Occupational orientation** is the integral characteristic of the motivation of professional activity, determined by the motivation of the person, the direction of personal interest and aspiration for the purpose.

**Professional skills** - pedagogical strategy in the educational process, accurate definition of strategic goals and tasks, decision-making, design of educational process, organization of innovative pedagogical activities, introduction of system approach approaches in education management and management methods, techniques and principles of professionalism.

**Professional motivation** is the ability to work professionally and to determine the choice of occupation, environmental factors, factors of occupation, and professional orientation.

**Professional experience** - is a system of concepts that assists in the acquisition of social skills of the generations and their application in management practice, the leader's activity is based on the novelty of science and technology, advanced experience and experience of teamwork, as well as formation of skills and abilities.

**Vocational training** is a pedagogical process that involves the intentional acquisition of the skills required for a particular job or set of studying.

**Professional education** is the process of formulating strategies, methods, skills, professional-personal qualities of human professional culture.

**Vocational education** - training aimed at shaping and developing a particular sector's performance.

**Professional self-determination** - expression of an individual's opinion in the chosen, fulfilled or fulfilled work activity.

**Vocational College (CCC)** - 1) Specialized secondary specialized educational institution specializing in occupation of a certain profession; 2) an educational institution that promotes the professionalism of students, their abilities, knowledge and skills, choosing one or more modern professions in their chosen areas.

**Pedagogy of Vocational Education** - a special network of pedagogical sciences, specialized in educational process of vocational colleges.

**Vocational orientation** is the process of transferring students to the profession by providing them with information about a particular profession.

**Classification** - classification

**Classifier** - 1) specializations and directions of training of specialists in higher educational institutions and professional colleges; 2) a systematic list of professions, professions and directions of education, which encompasses the fields of education and sciences.

**The 'Cluster' method** is (1) a method that teaches students to comprehend logical thinking, to broaden the scope of the common vision, to associate terms, concepts, and events. The cluster is a form of pedagogical, didactic strategy, and it is a method that helps students to create conditions for free, open-mindedness and freely express personal opinions on voluntary issues.

**College (College, College, College)** - 1) is a state-of-the-art educational institution for students of secondary schools in different countries who provide secondary special and vocational education institution; a profound development of students' professionalism, knowledge and skills; and 2) a learning institution that focuses on the acquisition of one or more specialized professions; 3) High, High School, High School in the United Kingdom, the United States and some other countries; 4) High School of Education in France, Switzerland, Belgium, as well as several countries in Africa and Asia; 5) Secondary specialized, professional educational institution in Uzbekistan.

**The method of observation** - 1) the systematic, continuous, overtaking and perfect perception of events in the object; 2) one of the major empirical methods in psychological and pedagogical research. Psychological and pedagogical phenomenon is used for the purpose of



determining the specific changes and their causes in a specific systematic study; 3) method of pedagogical research, which allows to perceive reality in educational process.

**Tracking technology** - the technology of implementing the research in a particular algorithmic system while performing scientific research.

**Distance learning** - distance learning, all or part of the training, based on telecommunication and modern information technologies.

**Technology of Distance Education** - 1) the technology of creating, applying and popularizing the human and technical resources, their interconnection, the integrated system of educational services; 2) a promising system of training based on the modular organization of the human brain tissue;

the learning process through the interaction of human and technical resources.

**The lecture** - 1) The content of the educational material, consistent, systematic, verbal statement of scientific, political issues. One of the main forms of teaching in the educational institution, one of the ways to teach in educational institutions; 2) an hour's workshop to reveal the true essence of the topic under study, to formulate scientific conclusions based on ideas and to formulate their knowledge in a consistent way; 3) a lecture, a lecture - a study material, a subject, a consistent, systematic description of scientific themes.

**The lecture** is a lecture by two or more teachers based on a pre-made scenario.

**The lecture method** is a verbal, consistent description of the student.

**Lecture-counseling** is the type of lecture that will be used to study topics that are of practical importance.

**The lecture-press conference** is a collection of lectures aimed at eliminating the deficiencies in students' knowledge and the level of their preparation.

**Lecture-talk** - a form of lectures aimed at the active involvement of students in the learning process, providing them with an effective communication with the teacher.

**Lecture-research** is a form of lecture, aimed at identifying the main problem areas of the topic with the help of specific learning assignments.

**Methods (Greek methodology - research or research, theory, teaching)** - a way to learn, master, study, learn and practice practical and theoretical knowledge presented in the learning process - a set of guides, methods.

**Methodical work** - methodological help to teachers and their methodical qualification improvement.

**Methodical Guide** - a special tutorial for teachers.

**Methodist** - a specialist in the methodology of teaching a particular subject.

**Methodological Approach** - Methodological Approach is one of the leading principles of pedagogical process and organization of work of participants.

**Methodology** - the principles of organizing theoretical and practical pedagogical activity of the researcher, the normative-legal, theoretical-philosophical approaches, the laws, the collections of views.

**Control** - the quality of results at all stages of the training, the knowledge, skills, qualifications of trainees and the process of identifying them.

**Control software tools** - tools for administering tasks, questions, test, and so on.

**The pedagogical process** is a collaborative relationship between the teacher and the students in the context of a clearly targeted, meaningful learning content.

**Pedagogical skills** - 1) high level of professional skills development; 2) a set of professional qualities, competence of a person; 3) artistic skill; 4) pedagogical skill, art and skill.

**Pedagogical technology** - a) rational organization and equipping the curriculum; b) consistent pedagogical system, which spends as much time as possible, guaranteeing learning outcomes; c) pedagogical phenomenon, allowing to solve pedagogical problems at the methodological level; d) the way of introducing systematic thinking into pedagogical practice, which allows to fully manage the learning process; d) a consistent system of actions ensuring the achievement of the pedagogical goal.

**Planning** - Designing the curriculum or making important judgments based on the results of pedagogical analysis.

**Seminar** - 1) The method of determining how students (or pupils) of higher or secondary special schools have acquired a certain theoretical course is one of the most important types of educational practice. 2) Advisory meeting for a specific educational event. 3) Scientific authority, which includes scholars in research institutions and universities, to test the applicant's preparation for a PhD or PhD degree in Uzbekistan

**Semester (semester semester)** - half-year studying in secondary specialized vocational and higher education.

**Classification** - the distribution of subjects, phenomena or concepts in the groups, sections and categories according to general characteristics.

**Educational content** - a system of knowledge designed to introduce readers to true, scientific evidence, concepts, laws, and theories.

**Continuous education** is a one-to-one education system, which is based on a mutually consistent, consistent, and consistent, complex and progressive stages.

**Science** - 1) The system of knowledge about the world is one of the forms of social consciousness. 2) the main component of the national model of personnel training.

The standard of secondary special and vocational education of the Republic of Uzbekistan is a network system - occupations representing the main content of deep specialized secondary education and practical and theoretical education, a set of standards that defines the final goals of vocational training in the field of qualifications and defines the guaranteed level and quality of education.

**Teaching subjects** - science, technology, art, activity etc. a system of knowledge, skills and skill chosen from specific areas.

**Curriculum** is a learning activity that helps students learn about the world around the world, learning knowledge and understanding.

**The training week** is the sum of the days when trainees receive education at the educational institutions.

**The curriculum** is a booklet that is partially complementary to the manual, designed specifically for science, and designed to deeply enrich the fundamentals of science, to cover a wide range of chapters or sections, or to practical exercises and workouts pedagogical training edition.

**The pupil** is the young people studying at general secondary schools, vocational colleges and academic lyceums.

## ILOVALAR

### ЎЗБЕКИСТОН РЕСПУБЛИКАСИ ОЛИЙ ВА ЎРТА МАХСУС ТАЪЛИМ ВАЗИРЛИГИ

Рўйхатга олинди:  
№ 50-511600-3.02  
2014 йил "10", 11

Олий ва ўрта махсус таълим  
вазирлигининг 2014 йил  
"13" "11" даги 430-сонли  
буйруғи билан тасдиқланди

#### КАСБИЙ ПЕДАГОГИКА

#### ФАНИНИНГ

#### ЎҚУВ ДАСТУРИ

Билим соҳаси:	100000 – Гуманитар соҳа
Таълим соҳаси:	110000 – Педагогика
Таълим йўналишлари:	5111000- Касб таълими (5410200-Агрономия (деҳқончилик маҳсулотлари турлари бўйича))
	5111000- Касб таълими (5410500-Қишлоқ хўжалик маҳсулотларини сақлаш ва дастлабки ишлаш технологияси)
	5111000- Касб таълими (5430100-Қишлоқ хўжалигини механизациялаштириш)
	5111000- Касб таълими (5430200-Қишлоқ хўжалигини электрлаштириш ва автоматлаштириш)

Тошкент- 2014

Фаннинг ўқув дастури Олий ва ўрта махсус, касб-хунар таълими йуналишлари бўйича ўқув-услубий бирлашмалари фаолиятини Мувофиқлаштирувчи кенгашининг 2014 йил “10” 11 даги “5” -сонли мажлис баённомаси билан маъқулланган.

Фаннинг ўқув дастури Тошкент давлат аграр университетида ишлаб чиқилди.

**Тузувчилар:**

Ш.И.Мамараджабов – “Педагогика, психология ва ўқитиш методикаси” кафедраси доценти, педагогика фанлари номзоди.

**Такризчилар:**

1. Ю.Якубов ТошДАУ “Фалсафа” кафедраси доценти, фалсафа фанлари номзоди.
2. Д.Химматалиев ТИМИ “Педагогика, психология ва ўқитиш методикаси” кафедраси доценти, педагогика фанлари номзоди

Фаннинг ўқув дастури Тошкент давлат аграр университети ўқув-услубий кенгашида кўриб чиқилган ва тавсия қилинган (2014 йил “5” 07 даги “9” –сонли баённома)

## КИРИШ

Мазкур ўқув дастурда педагогика фанининг муаммоларидан бири бўлган “Касбий педагогика” фани мазмунида акс этувчи ҳамда бўлажак агроном-педагогларнинг педагогик фаолиятини самарали ташкил этиш, педагог ва талаба ўртасидаги ижобий ва ижодий муносабатни шакллантириш ва ривожлантириш, уларнинг педагогик маҳоратларини ошириш, дарсларни ташкил этишнинг янги услубларини ишлаб чиқиш масалаларига эътибор қаратилган. Ушбу дастур Ўзбекистон Республикасида таълимни ривожлантиришнинг янги босқичида касб таълими асослари, ўрта-махсус ва касб-хунар таълимини ташкил этиш ва бошқариш тўғрисидаги асосий норматив ҳужжатлар, ўрта-махсус, касб-хунар таълими мазмуни ва унинг ишлаб чиқилишига қўйиладиган талаблар билан боғлиқ масалаларни камрайди.

### Фаннинг мақсади ва вазифалари

Фанни ўқитишдан мақсад - талабаларда ўрта махсус, касб-хунар таълимини ташкил этиш ва бошқариш, ушбу жараёнларда таълим сифатини таъминлаш борасидаги билим, кўникма ва малакаларни шакллантириш орқали уларнинг бўлажак касбий-педагогик фаолияти самарадорлигини таъминлашдан иборат.

Фаннинг вазифаси - талабаларга Ўзбекистон Республикасида касбий таълимни ривожланиш тарихи, таълимнинг узлуксизлиги ва давомийлиги, узлуксиз таълимнинг мақсади, мазмуни, тузилиши, узлуксиз касбий таълим тушунчаларини, ўрта махсус касбий таълимни ташкил этиш ва бошқариш тўғрисидаги асосий норматив ҳужжатлар, ўрта махсус, касб-хунар таълими мазмунига қўйиладиган талаблар, касб-хунар коллежларини бошқариш тизими, талабаларга педагогик-психологик билимларни умумкасбий ва махсус фанларни ўқитиш жараёнига татбиқ этишни ўргатишдан иборат.

### Фан бўйича талабаларнинг билим, кўникма ва малакаларига қўйиладиган талаблар

Касбий педагогика ўқув фанини ўзлаштириш жараёнида бакалавр:

- Ўзбекистон Республикасида касб-хунар таълими ривожланиш тарихини, "Таълим тўғрисида"ги Қонун ва "Кадрлар тайёрлаш миллий дастури", таълимнинг узлуксизлиги ва давомийлигини таъминлашни;
- узлуксиз таълимнинг мақсади, мазмуни, тузилиши, узлуксиз касбий таълим тушунчаларини; ўрта махсус, касб-хунар таълимини ташкил этиш ва бошқариш тўғрисидаги асосий норматив ҳужжатларни, ўрта махсус касб-хунар таълими тизимида касбий таълимнинг мақсади ва вазифаларини;
- ўрта махсус, касб-хунар таълими тизимида касблар ва мутахассисликларнинг синфланишини;
- касб-хунар коллежларини битирувчи-кичик мутахассисга

- қўйиладиган талабларни;
- ўрта махсус, касб-хунар таълими мазмуни: фан соҳалари бўйича ўрта махсус, касб-хунар таълими стандартлари;
- касб-хунар таълими мазмунини шакллантириш тамойиллари;
- умумий политехник ва махсус таълим моҳияти, вазифаси ва тавсифини;
- умумтехник ва умумтехнологик ва махсус тайёргарлик касб-хунар таълими мазмунининг таркибий қисми эканлиги;
- касб-хунар таълими мазмунини танлаш ва таҳлил қилишнинг илмий-методик асослари;
- касб-хунар коллежларини бошқаришнинг тузилиши: кичик мутахассисларнинг касбий билим, қўникма ва малакаларини шакллантириш қонуниятлари;
- касбий таълимнинг чет эл тажрибаси билан алоқадорлиги: таълимнинг дуал тизимини *билиши керак*;

Ўрта махсус, касб-хунар таълимни ташкил этиш ва бошқариш, касб-хунар коллежларини битирувчи-кичик мутахассисга қўйиладиган талабларни; касбий таълим мазмунини танлаш ва таҳлил қилишни; таълимнинг асосий шакллари, тамойиллари ҳамда тарбия методлари ҳақидаги билимларни амалда қўллай олиши; касб-хунар таълими мазмунини белгиловчи меъёрий ҳужжатлар билан ишлаш олишни; касбларни таҳлил қила олишни; блок-модулли ўқитишнинг методик асосларини амалда қўллай олиш *қўникмаларига эга бўлиши керак*.

Олий касбий таълим тизими; ишчи касбларни таҳлил қила олиш; касб таълимининг фалсафий-методологик асослари; касб таълими тизимини тадқиқ қилиш методлари; касб таълимининг тараққий этиш босқичлари; бозор иқтисодиёти шароитида таълим муассасаларини ривожлантириш истиқболларини белгилаш *малакаларига эга бўлиши керак*.

#### **Фаннинг ўқув режасидаги бошқа фанлар билан боғлиқлиги ва услубий жиҳатдан узвийлиги**

“Касбий педагогика” фани педагогика, педагогик маҳорат, психология, меҳнат ва муҳандислик психологияси, кишлоқ хўжалиги фанлари, материаллар технологияси, машинасозлик фанлари, физика, математика, ахборотлар технологияси, чизмачилик, радиоэлектроника, материалшунослик, агрономия мутахассислигига оид умумкасбий ва махсус фанлар, техника хавфсизлиги ва бошқа фанлар билан узвий боғлиқдир.

#### **Фаннинг илм-фан ва ишлаб чиқаришдаги ўрни**

Ўрта, махсус, касб-хунар таълими Ўзбекистон Республикасининг узлуксиз таълим тизимининг ўзига хослигини таъкидловчи муҳим бўғини

ҳисобланиб, у тегишли давлат таълим стандартлари доирасида ўрта махсус, касб-хунар таълими берилиши, ўқувчиларнинг касб-хунарга мойиллиги, билим ва кўникмаларини чуқур ривожлантирилиши. танлаб олинган касб-хунар бўйича бир ёки бир неча ихтисослик эгаллашларини таъминлайди.

Мазкур фан доирасида талабалар Ўзбекистон Республикасининг узлуксиз таълим тизими, унда ўрта махсус, касб-хунар таълимнинг тутган ўрни, касб-хунар таълими мазмунини таркиб топтиришнинг асосий тамойиллари, касб-хунар коллежларида бошқаришнинг тузилиши ва соҳадаги илғор тажрибалар билан танишадилар.

#### **Фанни ўқитишда замонавий ахборот педагогик технологиялари**

Талабаларнинг Касбий педагогика фанини ўзлаштиришлари учун ўқитишнинг илғор ва замонавий усулларида фойдаланиш, янги ахборот ва педагогик технологияларни татбиқ қилиш муҳим аҳамиятга эгадир. Фанни ўзлаштиришда дарслик, ўқув ва услубий қўлланмалар, маъруза матнлари, тарқатма материаллар, электрон материаллар, виртуал стендлардан фойдаланилади.

Маъруза ва амалий машғулотларда мос равишда илғор педагогик технологиялардан фойдаланилади.

### **АСОСИЙ ҚИСМ**

#### **Фанга кириш**

##### **“Касбий педагогика” фан сифатида**

Ўзбекистон Республикасида таълимни ривожлантиришнинг янги босқичида касбий педагогика фанининг ўрни. Касбий педагогика фанининг мақсад ва вазифалари. Касбий педагогиканинг асосий тушунчалари: касбий таълим, касбий таёргарлик, касбий таёргарлик, касбий тарбия, касбий маҳорат, касбий педагогика фанинг бошқа фанлар билан алоқаларини ўрганиш.

Касбий педагогика фанининг фалсафий-методологик асослари.

Касбий педагогикада қўлланиладиган илмий тадқиқот методлари.

##### **2 Касбий педагогиканинг шаклланиши ва ривожланиши**

Касбий педагогиканинг тарих саҳифалари. Ўрта Осиё мутафаккирлари касбий таълим ҳақида. X-XII ва XII-XIII асрларда касбий таълим. Касбий таълим тизимида миллий ислохотлар йўналишларининг моҳияти: таълимнинг Ўзбекистон халқлари маданияти билан бойитилган миллий тарих, миллий анъана ва одатлар билан узвий боғлиқлиги, бошқа халқлар маданияти ва тарихига ҳурмат уйғотишнинг муҳим воситаси сифатида тан олинishi.

Ўзбекистонда касб-таълими тизими ва унинг чет эл касб таълим тизимлари билан қиёсий ўрганилганлиги. Германияда касб-таълими тизими. Германияда касбий таълимнинг тузилмаси. Касбий таълим тизимининг пайдо бўлиши ва унинг таълим-тарбия жараёнидаги ўрни. Давлат тасурруфидаги олий ўқув юртлари мазмуни ва моҳияти. Чет элда касбга йўналтириш ишлари ҳақида умумий маълумот. Францияда таълим тизими. Француз бакалаврияти ва магистратураси ҳақида тушунча.

#### Ўзбекистон Республикасида таълим тизими ислохотлари

Ўзбекистон Республикаси Кадрлар тайёрлаш миллий моделининг ўзига хослиги. Таълим тизими ислохотларини муваффақиятини амалга ошириш шарт-шароитлари: миллий педагогик меросга таяниш, янги мақсад ва вазифаларини аниқ белгилаб олиш, босқичма-босқич амалга ошириш. Таълим тизими ислохотларининг моҳияти: изчиллик, очиқлик, жамиятнинг талабларига жавоб бериш, жаҳон касб ва таълим бозорида самарали фаолият юритиш ва рақобат қила олиш.

“Узлуксиз таълим” тушунчаси. Узлуксиз таълим тузилиши. Касбий таълим тизими ва турлари. Касбий таълим ривожланишининг асосий омиллари. Узлуксиз, ўрта-махсус, касб-хунар таълими тизимида касб-хунар таълимнинг ўрни ва аҳамияти.

Ўзбекистон Республикаси янги, давлат таълим сиёсатининг тамойиллари. Миллий дастурнинг кадрлар тайёрлаш тизими ва мазмуни, мамлакатнинг иқтисодий ва ижтимоий ривожланиш истиқболлари, жамият эҳтиёжлари, фан, маданият, техника ва технологиянинг замонавий ютуқларидан келиб чиққан ҳолда, қайта тузиш вазифалари.

Кадрлар тайёрлаш тизими ривожланишининг асосий йўналишлари. Миллий дастурни амалга ошириш босқичлари. Шахс - Миллий моделининг асосий компоненти. Узлуксиз таълим тизимини амалга ошириш ва ривожлантириш тамойиллари. Миллий дастурни амалга оширишнинг асосий ташкилий чора-тадбирлари.

#### Узлуксиз таълим тизимида ўрта махсус, касб-хунар таълимнинг ўрни ва аҳамияти

Ўрта махсус, касб-хунар таълими тушунчаси. ЎМКХТ ривожланиши мақсади, тамойиллари, касбий таълим, узлуксизлик, кетма-кетлик, инсонпарварлик ва демократиклик. ЎМКХТ тизимнинг тавсифи ва ўзига хос жиҳатлари.

ЎМКХТ таълим муассасалари, академик лицей, касб-хунар коллежи тушунчалари.

ЎМКХТ таълим муассасалари мақсад ва вазифалари. Ўрта махсус, касб-хунар таълими ҳақидаги диплом.

#### Таълимни стандартлаштириш. Ўрта махсус, касб-хунар таълими мазмуни, мақсад ва вазифалари

Давлат таълим стандартлари ҳақида тушунча. “Стандартлаштириш тўғрисида”ги қонун. Таълим стандартлари. ЎМКХТ таълим стандарти



тушунчалари. ДТС мақсади, функциялари, вазифалари ва тамойиллари ДТСни ишлаб чиқиш ва амалга қўллашга қўйиладиган талаблар. Бозор муносабатларига ўтиш шароитларида касбий таълим сифатига талаблар. Стандартлаштиришнинг меъёрий элементлари. Стандартлаштириш турлари. ЎМКХТ давлат таълим стандартларининг функциялари. ЎМКХТ ДТС мақсади, функциялари, вазифалари, тамойиллари. ЎМКХТ ДТС. ДТСга, уни ишлаб чиқиш ва амалда қўллашга қўйиладиган талаблар. ДТСни ишлаб чиқиш ва амалга киритиш босқичлари. ДТСнинг таркибий қисмлари. Стандартлаштириш объектлари. ДТС мазмуни. ДТСнинг Давлат ва миллий-минтақавий таркибий қисмлари. Бозор муносабатларига ўтиш шароитларида касбий таълим сифатига талаблар. ДТС киритилиши касб-хунар коллежларида малакали мутахассисларни тайёрлаш сифатини баҳолашнинг асосий мақсади сифатида. Таълим сифати. Таълим сифатини назорат қилиш, таълим сифатини баҳолаш тушунчалари. Стандартлаштириш, таълим стандарти. ЎМКХТ таълим стандарти тушунчалари. Стандартлаштиришнинг меъёрий элементлари. Стандартлаштириш турлари. Ўрта махсус, касб-хунар таълими мазмуни (давлат таълим стандартлари, ўқув режалари ва дастурлари). Ўрта махсус, касб-хунар таълими ўқув муассасалари турлари ва улардаги таълим-тарбия жараёни.

#### Ўзбекистон Республикаси халқ хўжалигининг асосий тармоқлари

Ўзбекистонда халқ хўжалиги тармоқлари. Қишлоқ хўжалиги, кичик корхоналар, кичик бизнес. ЎМКХТдаги тайёрлов йўналишлари касблар ва иктисосликлар ҳақида тушунча. Касб-хунар коллежларида, кичик мутахассис тайёрлаш тизими, касблар йўналишлари бўйича Умумдавлат Классификатори мақсади, вазифалари ва объектлари. Мутахассислик, кичик мутахассис, унинг вазифаси ва касбий фаолият соҳаси.

#### Ўрта махсус касб хунар таълими битирувчиларини ишлаб чиқаришга мослашуви

Кичик мутахассислар ва юқори малакали ходимларни тайёрлашнинг назарий асосларининг моҳияти ва вазифалари. Кичик мутахассислар ва юқори малакали ходимлар тайёрлашнинг жамият тараққиётидаги роли. Кичик мутахассислар ва юқори малакали ходимларни тайёрлашда тарбия, таълим усуллари ва турларининг ўзига хос хусусиятлари. Буюк алломаларнинг меҳнат таълим, тарбияси ҳақида билдирган фикрлари, тажрибалари. Технологик билимларнинг мазмуни ва моҳияти. Технологик билимларнинг узлуксизлиги, баркамол шахсни шакллантиришда технологик билимларнинг аҳамияти. Ишлаб чиқариш корхонасининг мақсад ва вазифалари.

Прогностик билимларнинг таълим жараёнидаги ўрни. Ишлаб чиқариш турларига қараб ходимларни шу соҳага тайёрлаш. Ишлаб чиқариш жараёнларининг ўзига хос хусусиятлари.

### **Таълим ва ишлаб чиқариш ўртасидаги алоқаларни амалга ошириш жараёнлари**

Ишлаб чиқариш таълими ва унинг ўзига хос хусусиятлари. Корхоналарнинг янги хўжалик юритишга ўтиши, фаолият турлари кенгайиши ва ўзгариши, ўрта ва кичик бизнес ривожланиши ва жамиятнинг юқори малакали мутахассисларни тайёрлаш ижтимоий буюртмасини бажариш. Ижтимоий-иқтисодий ўзгаришлар шароитида касбий таълим тизимини ислох қилиш. Кичик мутахассисларга (коллеж битирувчиларига) қўйиладиган талаблар. “Ижтимоий ҳамкорлик” тушунчаси. Ижтимоий ҳамкорлар билан фаолият юритишда таълим муассасаларининг мустақиллигини ошириш. Корхона ва таълим муассасаларининг янги турдаги ҳамкорлик шакллари: ижтимоий ҳамкорлар билан икки ёклама, уч ёклама шартномалари.

Босқичли ўқитиш назарияси. Ишлаб чиқариш таълими даврлари.

### **Касб педагогикасининг дидактик принциплари**

Дидактика. Касб ҳунар таълими жараёнлари таҳлили ва асосий дидактик тушунчалар. Касб- ҳунар таълимида умумдидактик тамойиллар: онглилик ва фаоллик, илмийлик, системаллик, назария ва амалиёт бирлиги, таълим ва тарбиянинг бирлиги, кўрсатмалилик. Таълим соҳасидаги давлат сиёсатининг асосий тамойиллари ва уларни касб-ҳунар таълимида қўллаш.

### **Касб-ҳунар таълими жараёнининг иштирокчилари ва жараёнларни лойиҳалаштириш**

Таълим-тарбия жараёнида, шунингдек, касб-ҳунар таълими жараёнида ўқитувчи ва ўқувчиларнинг ўзаро ҳамкорлиги. Таълим жараёнини лойиҳалаштириш ва унинг аҳамияти. Касбий педагогикада таълим мазмуни.

### **Касбий педагогикада таълим методлари**

Метод ҳақида тушунча. Касбий таълим методлари ва уларнинг умумий тавсифномаси. Назарий таълим ва ишлаб чиқариш таълими методлари. Фаоллик методи. Таълим методларини гуруҳлаш.

### **Таълим олувчиларнинг билим, қўникма ва малакаларини назорат қилиш**

Касб-ҳунар коллежларида ўқувчиларнинг билим, қўникма ва малакаларини назорат қилиш усуллари. Баҳолаш мезонлари ҳақида тушунча. Рейтинг тизими ва унинг тавсифи. Назорат ва баҳолашнинг таълим жараёнидаги аҳамияти.

### **Дарс машғулотларини ташкил этишнинг замонавий шакллари**

Дарсларни таснифлаш тарихи. Дарс типлари. Замонавий дарс ва унга қўйиладиган талаблар.

#### 14 Педагогик фаолият ва унинг ўзига хос хусусиятлари

Аждодларимизнинг ўқитувчининг ижтимоий сифатлари тўғрисида қарашлари. Замоनावий ўқитувчининг ижтимоий сифатлари ва касбий шаклланиш. Ўқитувчининг педагогик фаолияти. Фаолият услуги. Бугунги кун ўқитувчисига қўйилаётган замонавий талаблар. «Фаолият» тушунчаси. Фаолият турлари. Касбий фаолият. Касбий фаолият объектлари. Бўлажак касб таълими ўқитувчиларида зарурий билим малака ва кўникмаларни шакллантириш.

#### 15 Педагогик қобилиятлар тизими ва коммуникатив қобилият

Ўқитувчи қобилиятида педагогик қобилиятнинг ўрни. Қобилиятнинг психологик-педагогик тавсифи. Педагогик қобилиятнинг асосий турлари.

Педагогик мулоқот қобилиятлари. Педагог ва ўқувчи орасидаги муомала маданияти. Коммуникатив ўзаро таъсир этиш усуллари. Отаналарнинг фарзандлар тарбиясидаги конфликтларни юзага келтирувчи омиллар.

#### 16 Касбий педагогик маҳорат ва мулоқот услублари

Касбий маҳорат ҳақидаги таърифлар. Педагогик маҳорат компонентлари: инсонпарварлик, педагогик билимлар, педагогик қобилият, педагогик техникани ўрганиш.

Касбий педагогик фаолиятнинг концептуал асослари. Касбий педагогик фаолият ва касбий таълим ўқитувчисига қўйиладиган талаблар. ЎМКХТ педагогининг дидактик фаолияти. Педагогик фаолиятнинг таркибий қисмлари. Касбий педагогик билимлар. Педагогик техника. Индивидуал услубдаги фаолият. Ўқитиш мақсадлари. Мутахассис модели ўқув мақсадларини аниқлашнинг асослари. Ўқитиш мақсадларини қўйиш усуллари. Мақсадлар таксономияси.

#### 17 Касб таълими дуал тизими

Касб-хунар таълимини бевосита ишлаб чиқариш жараёнлари билан боғлиқлиги. Таълимни ишлаб чиқариш орқали амалга ошириш шакллари, турлари. Ўрта махсус касб-хунар таълими битирувчиларининг ишлаб чиқаришга мослашувчанлиги. Ишлаб чиқариш таълимининг даврлари. Ишлаб чиқариш жараёнларини такомиллаштириш. Касбни ўзлаштиришнинг бошланғич даврларининг ўзига хос хусусиятлари. Касбни ўзлаштиришнинг тайёргарлик даврининг моҳияти ва вазифалари. Касбни ўзлаштириш, назорат қилиш ва яқунлаш даврининг мазмуни ва аҳамияти. Германия Республикасининг “дуал тизим” системасини ўрганиш ва ҳаётга татбиқ этиш.

#### 18 Касб-хунар таълимини бошқариш

Ўрта махсус касб-хунар таълими муассаларини бошқаришни умумий ва илмий асослари. Ўрта махсус касб-хунар таълими муассаларига раҳбарлик қилиш, раҳбар ишнинг вазифалари. Бошқарув қондалари.

Ўқув жараёнини режалаштириш, ташкиллаштириш ва ундаги ўқитиш методлари, ҳамда воситаларини ўзгартириб туриш. Ҳозирги кунда касб-хунар коллежларини бошқаришнинг демократия ва ўз-ўзини бошқариш асосида амалга оширилиши тўғрисида билимларни таркиб топтириш.

#### 19 **Ўқитувчи ва раҳбарларда бозор иқтисодиёти шароитида бошқарув маҳоратларини шакллантириш**

Педагогик ва психологик бошқарув тўғрисида тушунча. Бошқарув жараёни бошқарувчилари. Бошқарув услублари. Бошқарувга ҳозирги замон талаби билан ёндашув. Яқка шахс ва жамоа билан ишлаш усуллари. Касб-хунар коллежларини бошқаришда ўқитувчининг роли, фаол, ташаббускор ва ижодкор муносабати. Таълим тарбия жараёнини бошқаришда ўқитувчининг роли. Ўқитувчининг талабалар орасида соғлом психологик муҳит яратиш йўллари.

#### 20 **Ўрта махсус, касб-хунар таълими (ЎМКХТ) касблари ва мутахассисликларини туркумлаш**

Ўрта махсус касб-хунар таълими мутахассисликлари ҳақида тушунча. Касблар йўналишлари бўйича Умумдавлат классификатори тўғрисида маълумот. ЎМКХТ мутахассислик ва касблар йўналишлари бўйича Умумдавлат классификатори мақсади, объектлари. Кичик мутахассис вазибалари, касбий фаолият соҳаси. Таснифланиш тузилмаси.

#### 21 **Касб-хунар таълими муассасаларида тарбиявий ишлар назарияси ва амалиёти**

Касб-хунар коллежларида ўқувчиларни тарбиялаш. Касб-хунар коллежларида ўқувчиларни тарбиялашнинг мақсад ва вазибалари, касб-хунар коллежларида ўқувчиларни тарбиялашга қўйиладиган талаблар. Ўқувчиларни ўрганишнинг педагогик-психологик методлари. Касб-хунар коллежларида ўқувчиларни тарбиялаш методлари. КХТда гуруҳ мурабийлари ишини режалаштириш ва ташкил этиш.

#### 22 **Касб-хунар таълимини умумий ўрта таълим, олий таълим ва фан билан интеграциялаш**

Касб-хунар таълимини умумий ўрта таълим, олий таълим ва фан билан интеграциялаш омиллари. Касб таълимининг илмий тадқиқот ишлари билан интеграцияси. Мавзулараро интеграция асосида ўқув-билув жараёнини ташкил этиш. Интеграциялаштирилган таълим жараёнини бошқарадиган ўқитувчиларни тайёрлаш ва малакасини ошириш ҳамда уларга методик имкониятлар яратиш.

#### 23 **Касб-хунар таълимида ўқувчи шахсини шакллантириш**

Касб-хунар таълимида ўқувчилар шахсини шакллантириш. Уларни ақлий ва жисмоний камол топтиришда умумий ҳамда махсус билим беришнинг энг муҳим воситалари. Ўқитиш жараёни давомида

Ўқувчиларнинг билиш кучларини ривожлантириш. Мутахассислик фанларининг ўқувчи шахсини шакллантиришдаги роли.

### 3.11 Таълим жараёнини ташкил этишда инновацион технологиялар

Касб-хунар коллежларида ўқитишни ташкил этишнинг замонавий усуллари. Ўқитишнинг шакл ва методларини синфларга ажратиш. Якка ҳолда ва жамоа бўлиб дарс ўтишни ташкил этиш. Педагогик технология ҳақида маълумот. Касб таълимида ахборот технологиялари. Педагогик технология турлари. Муаммоли таълим технологияси ва унинг мақсади, вазифаси. Касбий фанларни ўқитишда илгор педагогик технологияларни қўллашнинг аҳамияти ва зарурати. Мунозара, ақлий ҳужум, кластер, бумеранг методлари ва уларни таълим жараёнида қўллаш. Дидактик ўйин технологиялари.

### 3.12 Касб таълими педагог ходимларини тайёрлаш ва малакасини ошириш

Касбий малакавий тузилмада кадрларнинг ўзгариши. Ишлаб чиқариш жараёнининг асосий функцияси. Ходимлар ихтисослигини таҳлил қилиш методикаси. Кенг қамровли соҳа ходимлари ва юқори малакали ходимлар ҳақида тушунча. Глобаллашув шароитида кенг қамровли ва юқори малакали ходимлар тайёрлашга қўйиладиган асосий талаблар.

#### Амалий машғулотларнинг тахминий рўйхати

- Касбий педагогика мазмунини белгиловчи асосий илмий йўналишлар
- Касбий педагогика фанининг бошқа фанлар билан алоқадорлиги
- Касбий таълим тизимида миллий ислохотлар йўналишларининг моҳияти
- Узлуксиз таълим тизими ва турлари
- Узлуксиз таълим тизимида ўрта-маҳсус, касб-хунар таълими тизимининг ўрни ва аҳамияти
- Ўзбекистонда халқ хўжалигининг асосий тармоқлари
- Таълим ва ишлаб чиқариш орасидаги алоқаларни амалга ошириш жараёнлари
- Кичик мутахассисларга қўйиладиган талаблар
- Корхона ва таълим муассасаларининг ҳамкорлик шакллари
- Касб-хунар таълимида умумдидактик тамойиллар
- Касб-хунар таълимини ташкил этиш шакллари
- Касб-хунар таълимида ўқитиш воситаларидан фойдаланишнинг ўрни ва аҳамияти
- Ўқувчиларда касбий билим, кўникма ва малакаларни шакллантириш
- Таълим методларини таснифлаш
- Таълим методларини қўллаш
- Ўқитувчининг назорат ва баҳолаш бўйича вазифалари

- Ўқитувчининг методик ишлари
- Ўқитувчига қўйилаётган замонавий талаблар
- Ўқитувчи педагогик фаолиятининг таркибий қисмлари
- Педагогик мулоқотни ўрнатиш йўллари
- Касбий педагогик фаолият. Касбий фаолият объектлари
- Касбий таълим ўқитувчиларида зарурий билим, қўникма ва малакаларни шакллантириш
- ЎМКХТ муассасаларида услубий ишларни ташкил этиш
- Педагогик қобилиятларни шакллантириш йўллари
- Ўқув мақсадларининг таълим-тарбия жараёнидаги ўрни ва аҳамияти
- Ўқув мақсадларини ишлаб чиқиш
- Касб-хунар таълимини ишлаб чиқариш таълими билан боғлаш
- Касб-хунар таълими муассасаси раҳбари ишининг мазмуни
- Раҳбарлик қобилиятларини шакллантириш ва ривожлантириш йўллари
- ЎМКХТ мутахассислик ва касблар йўналишлари бўйича Умумдавлат классификатори
- КХҚлари ўқувчиларини тарбиялашнинг мақсад ва вазифалари
- КХТда таълим-тарбия жараёни сифатини назорат қилиш
- КХТни умумий ўрта, олий таълим ва фан билан интеграциялаш омиллари
- Мутахассислик фанларининг касб-хунар коллежи ўқувчилари шахсини шакллантиришдаги роли
- Инновацион технологиялардан фойдаланиш амалиёти
- КХТ жараёнида муаммоли таълим технологияларидан фойдаланишнинг ўзига хос имкониятлари
- КХТ жараёнида дидактик ўйин технологияларидан фойдаланиш
- Узлуксиз таълим тизимида агроном-муҳандис-педагог ходимларни тайёрлаш ва малакасини ошириш

#### **Мустақил ишни ташкил этишнинг шакли ва мазмуни**

Талаба мустақил ишни тайёрлашда фаннинг хусусиятларини ҳисобга олган ҳолда қуйидаги шакллардан фойдаланиш тавсия этилади:

- дарслик ва ўқув қўлланмалар бўйича фан боблари ва мавзуларини ўрганиш;
- таркатма материаллар бўйича маъруза қисмини ўзлаштириш;
- ўқитиш ва назорат қилишнинг автоматлаштирилган тизимлари билан ишлаш;
- фаннинг боблари ва мавзулари устида ишлаш;
- талабаларни ижодий жараёнга йўналтириш, уларни таҳлил қилиш, мустақил ишлашга ўргатиш, машқлар бажариш;
- янги техника, жиҳозлар, кенг қўламли илмий иш олиб боришга қулай жараёнлар ва технологияларни ўрганиш;

• илмий-тадқиқот ишларини бажариш билан боғлиқ ҳолда фаннинг муайян боблари ва мавзуларини чуқур ўрганиш.

Мустақил ишни ташкил этиш мазмуни:

1. “Соғлом бола йили” давлат дастуридан ўрин олган ёшларни касбга йўналтириш масалалар таҳлили ва уларнинг ижроси.
2. Касб таълими мазмунига қўйиладиган умумий талаблар.
3. Ўқитиш воситалари дидактик категория сифатида.
4. Касбий таълимда устоз-шогирд муносабатлари.
5. Касбий таълимнинг методологик асослари.
6. Фан-техника тараққиётининг касб таълими мазмунига таъсири.
7. Глоблалашув шароитида касбий педагогиканинг назарий асослари.
8. Педагогик жамоани бошқаришдаги илғор тажрибалар.
9. Мамлакатни модернизация қилиш шароитида касбий таълимни ривожлантиришдаги асосий йўналишлар.
10. Касбий педагогикада тадқиқот методлари.
11. Касбий таълимда инновацион технологиялар.
12. Касбий таълим мазмунига қўйиладиган умумий талаблар.
13. Кучли фуқаролик жамиятини қуриш шароитида иктисодчи-педагог мутахассислар тайёрлашнинг янги тизим тамойиллари..
14. Педагогик технологиянинг таркибий қисмлари.
15. Меҳнат ва касб таълимининг концепциялари.
16. Касбий таълимнинг тарбиявий хусусияти.
17. Ёшларни касбга йўналтиришнинг назарий шарт-шароитлари.
18. Касбий-педагогик таълимнинг фалсафий-методологик асослари.
19. Касбий педагогикада таълим мезонлари.
20. Хорижий давлатларда касбий таълим.
21. Касб-хунар таълими жараёнини такомиллаштиришда замонавий педагогик технологиялардан фойдаланиш.
22. Маънавий-ахлоқий, кучли фуқаролик жамиятини қуриш жараёнида кадрлар тайёрлаш сифатини ошириш омил ва муаммолари.
23. Касбий таълим муассасаларида замонавий педагогик технологи яларни қўллаш истиқболлари.

#### **Курс ишини ташкил этиш бўйича услубий тавсиялар**

Касбий педагогика фанидан курс иши аниқ муаммо ва амалий масалаларни ечиш билан боғлиқ бўлган мустақил бажариладиган ишдир. Касбий педагогика фанидан курс иши талабаларнинг назарий ва амалий кўникмалари даражасини тавсиялайди ва фанни ўрганиш жараёнида олган билимларини мустаҳкамлашга, амалий фаолиятда қўллашга ёрдам беради.

Курс иши қуйидаги талабларга жавоб бериши керак:

- илмий ва ўқув адабиётларни таҳлил қилиш, ўрганилаётган муаммони асосли тадқиқ эта олиш;



- мавзуга оид назарий тушунчаларни тахлил қила олиш;
- таълим жараёнида бошқарув функцияларини самарадорлигини ошириш бўйича мустақил равишда таклиф ва тавсиялар ишлаб чиқиш, уларни амалиётда бажариш.
- хулосалар, таклиф ва тавсияларни асослаш;
- материални мантиқан тўғри ва мустақил ёрита билиш;
- давлат стандартлари талабларига мувофиқ курс иши ва адабиётлар рўйхатини тўғри расмийлаштириш.

Бажарилган курс ишини талабанинг ўрганаётган муаммо бўйича илмий адабиётни, тадқиқот мақсади ва вазифаларни тўғри қўя олганлигидан далолат бера олиши керак.

Шунинг учун талаба курс ишини бажаришда ушбу фандан олган назарий билимларини умумлаштириб, ўзи мустақил ёзиши талаб этилади.

#### **Дастурнинг информацион-методик таъминоти**

Мазкур фанни ўқитиш жараёнида таълимнинг замонавий методлари, педагогик ва ахборот-коммуникацион технологияларни қўлланилиши назарда тутилган.

- маъруза дарсларида замонавий компьютер технологиялари ёрдамида презентацион ва электрон-дидактик технологиялардан;
- лаборатория машгулотларида слайдлар, мультимедиа воситаларидан;
- машгулотларда Интернет тизими янгиликлари, дарсликларнинг электрон версиялари, лингофон қурилмаларини қўллаш назарда тутилади.

#### **Фойдаланиладиган адабиётлар**

##### **рўйхати**

##### **Асосий адабиётлар**

1. Олимов . К.Т. Касб таълими услубияти. Ўқув қўлланма. -Т.: 2006.164 б.
2. Рашидов Х.Ф. ва бошқалар. “Касбий педагогика” блокнини ўқитиш методикаси. Ўқув-услубий қўлланма (Малака ошириш ва қайта тайёрлаш курслари учун). -Т.: УМКХТХМО ва УҚТИ, 2007. - 200 б.
3. Нишоналиев У.Н. Касбий таълим педагогикаси. Ўқув қўлланма. -Т.: ТДПУ, 2007 й.
4. Абдуқуддусов О., Рашидов Ф. Касб-хунар таълими педагогикаси. Ўқув қўлланма. УМКХТХМО ва УҚТИ, Т. - 2009.120 б.
5. Муслимов Н.А., Қўйсинов О-А., Шарипов Ш.С. “Касб таълими педагогикаси” фанидан ўқув методик мажмуа. Низомий номидаги ТДПУ, 2011. - 20 б.

14

#### **Қўшимча адабиётлар**

1. Курбанов Ш.Б., Сейтхалилов Э.А. Национальная программа по подготовке Кадров- основа достижения стратегической цели. -М.: ГОЕГАР, 2000.
2. Курбанов Ш.Е., Сейтхалилов Е.А. Управление качеством образования. Т.: Шапк, 2004 (русск. яз.), 2006 (узб. яз.).
3. Рашидов Х.Ф. Особенности развития среднего специального, профессионального образования в Узбекистане: - Т.:Фан. 2004. -287с.

#### **Интернет сайтлари**

1. [www.zivo.uz](http://www.zivo.uz)
2. [www.pedagog.uz](http://www.pedagog.uz)



O'ZBEKISTON RESPUBLIKASI OLIY VA  
O'RTA MAXSUS TA'LIM VAZIRLIGI  
GULISTON DAVLAT UNIVERSITETI

PEDAGOGIKA VA PSIXOLOGIYA KAFEDRASI

“TASDIQLAYMAN”  
GulDU prorektori  
N.Barakaev

«\_\_\_» \_\_\_\_\_ 2017 y.

**KASBIY PEDAGOGIKASI**  
**fani bo'yicha**

**5111000- Kasb ta'limi**  
**5410200-Agronomiya (umumiy dehqonchilik)**  
**(mutaxassislik bo'yicha 2-bosqich 3-4-semestr uchun )**

**ISHCHI O'QUV DASTURI**

Umumiy o'quv soati	- 214 soat
Shu jumladan:	
Ma'ruza	– 72
Amaliyot mashg'ulotlari	– 80
Mustaqil ta'lim soati	– 62

**Guliston – 2017y.**

Fanning ishchi o'quv dasturi O'zbekiston Respublikasi Oliy va o'rta maxsus ta'lim vazirligining 2014 yil 14- martdagi 157 -sonli buyrug'i bilan tasdiqlangan (BD-5110100-3.02.) fanning o'quv dasturiga muvofiq ishlab chiqildi. Oliy ta'lim muassasalarining bakalavriat bosqichi uchun “Kasbiy pedagogikasi” o'quv fani bo'yicha namunaviy dastur umumkasbiy fanlar bloki bo'yicha ishlangan Davlat ta'lim standartiga muvofiq tuzilgan.

**Tuzuvchi:** **U.Xolikov** GulDU “Pedagogika va psixologiya” kafedrası, o'qituvchisi \_\_\_\_\_  
(imzo)

**Taqrizchi:** G. Isaeva – GulDU p.f.n. dots.  
\_\_\_\_\_ (imzo)

Fanning ishchi o'quv dasturi GulDU "Pedagogika va psixologiya" kafedrasining 2017 yil "24" 08 dagi 1- sonli majlisida ko'rib chiqilib, fakultet kengashida ko'rib chiqish uchun tavsiya qilindi.

**Kafedra mudiri:**

**dots. Xolnazarova M.**

Fanning ishchi o'quv dasturi "Pedagogika" fakulteti kengashining 2017 yil "25" 08 dagi 1-sonli majlisida tasdiqlandi.

**Fakultet kengashi raisi:** \_\_\_\_\_

**dots. Ergashyev R**

Fanning ishchi o'quv dasturi GulDU Kengashining 2017 yil "26" 08 dagi 1-sonli majlisida tasdiqlandi

## **KIRISH**

### **1.1. Fanni o'qitishdan maqsad va vazifalar.**

Fanni o'qitishdan maqsad, talabalarda o'rta maxsus, kasb-hunar ta'limini tashkil etish va boshqarish, ushbu jarayonlarda ta'lim sifatini ta'minlash borasidagi bilim, ko'nikma va malakalarni shakllantirish orqali ularning bo'lajak kasbiy-pedagogik faoliyati samaradorligini ta'minlashdan iborat.

Fanning vazifasi talabalarga O'zbekiston Respublikasida kasbiy ta'limni rivojlanish tarixi, ta'limning uzluksizligi va davomiyligi, uzluksiz ta'limning maqsadi, mazmuni, tuzilishi, uzluksiz kasbiy ta'lim tushunchalarini, o'rta maxsus kasbiy ta'limni tashkil etish va boshqarish to'g'risidagi asosiy normativ hujjatlar, o'rta maxsus, kasb ta'limi mazmuniga qo'yiladigan talablar, kasb-hunar kollejarini boshqarish tizimi, talabalarga pedagogik-psixologik bilimlarni umumkasbiy va maxsus fanlarni o'qitish jarayonida tadbiiq etishni o'rgatishdan iborat.

### **1.2. Talabalar bilimiga qo'yiladigan talablar:**

«Kasbiy pedagogikasi» o'quv fanini o'zlashtirish jarayonida amalga oshiriladigan masalalar doirasida bakalavr:

O'zbekiston Respublikasida kasb-hunar ta'limi rivojlanish tarixini, «Ta'lim to'g'risida»gi qonun va «Kadrlar tayyorlash milliy dasturi», ta'limning uzluksizligi va davomiyligini ta'minlashni; uzluksiz ta'limning maqsadi, mazmuni, tuzilishi, uzluksiz kasbiy ta'lim tushunchalarini; o'rta maxsus kasbiy ta'limni tashkil etish va boshqarish to'g'risidagi asosiy normativ hujjatlarni, o'rta maxsus kasbiy ta'limi tizimida kasbiy ta'limning maqsadi va vazifalarini; o'rta maxsus kasbiy ta'limi tizimida kasblar va mutaxassisliklarning sinflanishini; kasb-hunar kollejlarini bitiruvchi kichik mutaxassisga qo'yiladigan talablarni; o'rta maxsus kasb ta'limi mazmuni: fan sohalari bo'yicha o'rta maxsus kasbiy ta'limi standartlari; kasbiy ta'lim mazmunini shakllantirish tamoyillari; umumiy politexnik va maxsus ta'lim mohiyati, vazifasi va tavsifini; umumtexnik va umumtexnologik va maxsus tayyorgarlik kasbiy ta'lim mazmunining tarkibiy qismi ekanligi; kasbiy ta'lim mazmunini tanlash va tahlil qilishning ilmiy-metodik asoslari; kasb-hunar kollejlarini boshqarish tuzilishi: kichik mutaxassislarning kasbiy bilim, ko'nikma va malakalarini shakllantirish qonuniyatlari; kasbiy ta'limning chet el tajribasi bilan aloqadorligi: ta'limning dual tizimini bilishi kerak;

O'rta maxsus, kasb-hunar ta'limni tashkil etish va boshqarish, kasb-hunar kollejlarini bitiruvchi kichik mutaxassisga qo'yiladigan talablarni; kasbiy ta'lim mazmunini tanlash va tahlil qilishni; ta'limning asosiy shakllari, tamoyillari hamda tarbiya metodlari haqidagi bilimlarni amalda qo'llay olishi; kasb-hunar ta'limi mazmunini belgilovchi me'yoriy hujjatlar bilan ishlay olishni; kasblarni tahlil qila olishni; blok-modulli o'qitishning metodik asoslarini amalda qo'llay olishni ko'nikmalariga ega bo'lishi kerak;

Oliy kasbiy ta'lim tizimi; ishchi kasblarni tahlil qila olish; kasb ta'limining falsafiy-metodologik asoslari; kasb ta'limi tizimini tadqiq qilish metodlari; kasb ta'limining taraqqiy etish bosqichlari; bozor iqtisodiyoti sharoitida ta'lim muassasalarini rivojlantirish istiqbollari belgilash malakalariga ega bo'lishi kerak.

### 1.3. Fanning boshqa fanlar bilan aloqasi.

«Kasbiy pedagogikasi» fani pedagogika, pedagogik mahorat, psixologiya, mehnat va muhandislik psixologiyasi, materiallar texnologiyasi, mashinasozlik fanlari, fizika, matematika, axborotlar texnologiyasi, chizmachilik, radioelektronika, materialshunoslik, metallarni kesib ishlash, metallarga ishlov berish dastgohlari, o'quv ustaxonalarida amaliy ishlar, kasb ta'limi fanlari, texnika xavfsizligi va boshqa fanlar bilan uzviy bog'liqlidir.

### 1.4. Fanning o'qitilishida qo'llaniladigan vositalar, o'quv qurollar, metod va texnologiyalar.

Ta'lim jarayonida talabalarga berilayotgan bilim, ko'nikma va malakalar chuqurroq, puxtaroq o'zlashtirilishi uchun pedagogik va axborot texnologiyalari vositalari: muammoli lektsiyalar, tarqatma materiallar, slaydlar, multimedia, elektron darsliklardan keng foydalanish maqsadga muvofiq.

### Fandan o'tiladigan mavzular va ular bo'yicha mashg'ulot turlariga ajratilgan soatlarning taqsimoti

№	Fanning bo'limi va MA'RUZA., ma'ruza mazmuni	Soatlar			
		Jami	Ma'ruza	Amaliy mashg'ulot	Mustaqil ta'lim
	3-semestir uchun (2-kurs )				
1.	“Kasb pedagogikasi” fan sifatida.	6	2	2	2

2	Kasbiy pedagogikaning shakllanishi va rivojlanish	12	4	4	4
3	O'zbekiston Respublikasida ta'lim tizimi islohotlari	6	2	2	2
4	Uzluksiz ta'lim tizimida o'rta maxsus, kasb-hunar ta'limining o'rni va ahamiyati	8	2	4	2
5	Ta'limni standartlashtirish.O'rta maxsus, kasb-hunar ta'limi mazmuni,maqsad va vazifalari.	12	4	4	4
6	O'zbekiston Respublikasi xalq xo'jaligining asosiy tarmoqlari.	6	2	2	2
7	O'rta-maxsus kasb-hunar ta'limi bitiruvchilarining ishlab chiqarishga moslashuvi.	8	2	4	2
8	Ta'lim va ishlab chiqarish	6	2	2	2
9	Kasb pedagogikasining didaktik printsiplari	11	4	4	3
10	Kasb-hunar ta'limi jarayonining ishtrokchilari va jarayonlarni loyihalashtirish.	6	2	2	2
11	Kasbiy pedagogikada ta'lim metodlari.	10	4	4	2
12	Ta'lim oluvchilarning bilim, ko'nikma va malakalarini nazorat qilish.	6	2	2	2
13	Dars mashg'ulotlarini tashkil etishning zamonaviy shakllari.	10	4	4	2
	<b>3-semestir uchun (2-kurs ) jami :</b>	<b>107</b>	<b>36</b>	<b>40</b>	<b>31</b>
14	Pedagogik faoliyati va uning o'ziga xos xususiyatlari.	8	2	4	2
15	Pedagogik qobiliyatlar tizimi va kommunikativ qobiliyati	12	4	4	4
16	Kasbiy pedagogik mahorat va muloqot uslublari	12	4	4	4
17	Kasb ta'limining dual tizimi.	6	2	2	2
18	Kasb-hunar ta'limini boshqarish.	12	4	4	4
19	O'qituvchi va rahbarlarda bozor iqtisodiyoti sharoitida boshqaruv mahoratlarini shakllantirish	6	2	2	2
20	O'rta maxsus, kasb-hunar ta'lim (O'MKHT) kasblari va mutaxassisliklarini turkumlash.	8	2	4	2
21	Kasb-hunar ta'limi muassasalarida tarbiyaviy ishlar nazariyasi va amaliyoti	11	4	4	3
22	Kasb ta'limini umumiy o'rta ta'lim, oliy ta'lim va fan bilan integratsiyalash.	6	2	2	2
23	Kasb-hunar ta'limi o'quvchi shaxsini shakllantirish.	10	4	4	2
24	Ta'lim jarayonini tashkil etishda innovatsion texnologiyalar	10	4	4	2
25	Kasb ta'limi pedagogi xodimlarini tayyorlash va malakasini oshirish.	6	2	2	2
	<b>4-semestir uchun (2-kurs)</b>	<b>107</b>	<b>36</b>	<b>40</b>	<b>31</b>
	<b>Jami</b>	<b>214</b>	<b>72</b>	<b>80</b>	<b>62</b>

## 2. O'quv materiallari mazmuni

### 2.1. Ma'ruza mashg'ulotlari mazmuni

#### 1.1.1 "Kasbiy pedagogika" fan sifatida (2-soat)

O'zbekiston Respublikasida ta'limni rivojlantirishning yangi bosqichida kasbiy pedagogika fanining o'rni. Kasbiy pedagogika fanining maqsad va vazifalari. Kasbiy pedagogikaning asosiy tushunchalari: kasbiy ta'lim, kasbiy tayorgarlik, kasbiy tarbiya, kasbiy mahorat, kasbiy pedagogika fanining boshqa fanlar bilan aloqalarini o'rganish. Kasbiy

pedagogika fanining falsafiy-metadologik asoslari. Kasbiy pedagogikada qo'llaniladigan ilmiy- tadqiqot metodlari. A3.9-16; A8.6-12; A9.3-7; Q4.6-16; A4.17-36; A7.13-38;

### **1.1.2 Kasbiy pedagogikaning shakllanishi va rivojlanishi (4-soat)**

Kasbiy pedagogikaning tarix saxifalari. O'rta Osiyo mutafakkirlari kasbiy ta'lim haqida. XII-XIII asrlarda kasbiy ta'lim. Kasbiy ta'lim tizimida milliy islohotlar yo'nalishlarining mohiyati: ta'limning O'zbekiston xalqlari madaniyati bilan boyitilgan milliy tarix, milliy an'ana va odatlar bilan uzviy bog'liqligi, boshqa xalqlar madaniyati va tarixiga xurmat uyg'otishning muxim vositasi sifatida tan olinishi.

O'zbekistonda kasb-ta'limi tizimi va uning chet el kasb ta'lim tizimlari bilan qiyosiy o'rganilganligi. Germaniyada kasb-ta'limi tizimi. Germaniyada kasb-ta'limining tuzilmasi. Kasbiy ta'lim tizimining paydo bo'lishi va uning ta'lim-tarbiya jarayonidagi o'rni. Davlat tasarrufidagi oliy o'quv yurtlari mazmuni va mohiyati. Chet elda kasbga yo'naltirish ishlari haqida umumiy ma'lumot. Frantsiyada talim tizimi. Frantsuz bakalavriyati va magistraturasi haqida tushuncha.. A3.9-16; A3.6-12; A7.3-7; Q3.6-16; A2.17-36; A3.13-38;

### **1.1.3 O'zbekiston Respublikasida ta'lim tizimi islohotlari (2-soat)**

O'zbekiston Respublikasi Kadrlar Tayyorlash milliy modelining o'ziga xosligi. Ta'lim tizimi islohotlarini muvaffaqiyatini amalga oshirish shart-sharoitlari: milliy pedagogik merosga tayanish, yangi maqsad va vazifalarini aniq belgilab olish, bosqichma-bosqich amalga oshirish. Ta'lim tizimi islohotlarining mohiyati: izchillik, ochiqlik, jamiyatning talablariga javob berish, jaxon kasb va ta'lim bozorida samarali faoliyat yuritish va raqobat qila olish. "Uzluksiz ta'lim" tushunchasi. Uzluksiz ta'lim tuzilishi. Kasbiy ta'lim tizimi va turlari. Kasbiy ta'lim rivojlanishining asosiy omillari. Uzluksiz, o'rta-maxsus, kasb-hunar ta'limi tizimida kasb-hunar ta'limining o'rni va ahamiyati.

O'zbekiston Respublikasi yangi, davlat ta'lim siyosatining tamoyillari. Milliy dasturining kadrlar tayyorlash tizimi va mazmuni, mamlakatning iqtisodiy va ijtimoiy rivojlanish istiqbollari, jamiyat extiyojlari, fan, madaniyat, texnika va texnologiyaning zamonaviy yutuqlaridan keli chiqqan xolda, qayta tuzish vazifalari. Kadrlar tayyorlash tizimi rivojlanishining asosiy yo'nalishlari. Milliy dasturni amalga oshirish bosqichlari. Shaxs-Milliy modelning asosiy komponenti. Uzluksiz ta'lim tizimini amalga oshirish va rivojlantirish tamoyillari. Milliy dasturni amalga oshirishning asosiy tashkiliy chora-tadbirlari. A3.9-16; A8.6-12; A9.3-7; Q4.6-16; A4.17-36; A7.13-38;

### **1.1.4 Uzluksiz ta'lim tizimida o'rta maxsus, kasb-hunar ta'limining o'rni va ahamiyati (2-soat)**

O'rta maxsus, kasb-hunar ta'limi tushunchasi. O'MKXT rivojlanishi maqsadi, tamoyillari, kasbiy ta'lim, uzluksizlik, ketma-ketlik, insonparvarlik va demokratiklik. O'MKXT tizimining tavsifi va o'ziga xos jihatlari. O'MKXT ta'lim muassasalari, akademik litsey, kasb-hunar kolleji tushunchalari. O'MKXT ta'lim muassasalari maqsad va vazifalari. O'rta maxsus, kasb-hunar ta'limi haqidagi diplom. A3.6-12; A7.3-7; Q3.6-16; A2.17-36; A3.13-38;

### **1.1.5 Ta'limni standartlashtirish. O'rta maxsus, kasb-hunar ta'limi mazmuni, maqsad va vazifalari (4 soat)**

Davlat ta'lim standartlari haqida tushuncha. "Standartlashtirish to'g'risida"gi qonun. Ta'lim standartlari. O'MKXT ta'lim standarti tushunchalari. DTS maqsadi, funktsiyalari, vazifalari va tamoyillari DTSni ishlab chiqish va amalga qo'llashga qo'yiladigan talablar. Bozor munosabatlariga o'tish sharoitlarida kasbiy ta'lim sifatiga talablar. Standartlashtirishning me'yoriy elementlari. Standartlashtirish turlari. O'MKXT davlat ta'lim standartlarining funktsiyalari. O'MKXT DTS maqsadi, funktsiyalari, vazifalari, tamoyillari. O'MKXT DTS. DTSga uni ishlab chiqish va amalda qo'llashga qo'yiladigan talablar. DTSni ishlab chiqish va amalga kiritish bosqichlari. DTSning tarkibiy qismlari. Standartlashtirish ob'ektlari. DTS mazmuni. DTSning Davlat va milliy-mintaqaviy tarkibiy qismlari. Bozor munosabatlariga o'tish sharoitlarida kasbiy ta'lim sifatiga talablar. DTS kiritilishi kasb-hunar kollejlari malakali mutaxassislarni sifatini baholashning asosiy maqsadi sifatida. Ta'lim sifati. Ta'lim sifatini nazorat qilish, ta'lim sifatini baholash tushunchalari. Standartlashtirish,

ta'lim standarti. O'MKXT ta'lim standarti tushunchalari. Standartlashtirishning me'yoriy elementlari. Standartlashtirish turlari. O'rta maxsus, kasb-hunar ta'limi mazmuni (davlat ta'lim standartlari, o'quv rejalari va dasturlari). O'rta maxsus, kasb-hunar ta'limi o'quv muassasalari turlari va ulardagi ta'lim tarbiya jarayoni. A3.9-16; A8.6-12; A9.3-7; Q4.6-16; A4.17-36; A7.13-38;

#### **1.1.6 O'zbekiston Respublikasi xalq xo'jaligining asosiy tarmoqlari (2 soat)**

O'zbekistonda xalq xo'jaligi tarmoqlari. Qishloq xo'jaligi, kichik korxonalar, kichik biznes. O'MKXTdagi tayyorlov yo'nalishlari kasblar va ixtisosliklar haqida tushuncha. Kasb-hunar kollejlari, kichik mutaxassis tayyorlash tizimi, kasblar yo'nalishlari bo'yicha Umumdavlat Klassifikatori maqsadi, vazifalari va ob'ektlari. Mutaxassislik, kichik mutaxassis, uning vazifasi va kasbiy faoliyat soxasi. . A3.6-12; A7.3-7; Q3.6-16; A2.17-36; A3.13-38;

#### **1.1.7 O'rta maxsus kasb hunar ta'limi bitiruvchilarini ishlab chiqarishga moslashuvi. (2 soat)**

Kichik mutaxassislar va yuqori malakali xodimlarni tayyorlashning nazariy asoslarining mohiyati va vazifalari. Kichik mutaxassislar va yuqori malakali xodimlar tayyorlashning jamiyat taraqqiyotidagi roli. Kichik mutaxassislar va yuqori malakali xodimlarni tayyorlashda tarbiya, ta'lim usullari va turlarining o'ziga xos xususiyatlari. Buyuk allomalarning mehnat ta'lim. Tarbiyasi haqida bildirgan fikrlari, tajribalari. Texnologik bilimlarning mazmuni va mohiyati. Texnologik bilimlarning uzluksizligi, barkamol shaxsni shakllantirishda texnologik bilimlarning ahamiyati. Ishlab chiqarish korxonasining maqsad va vazifalari. Prognostik bilimlarning ta'lim jarayonidagi o'rni. Ishlab chiqarish turlariga qarab xodimlarni shu soxaga tayyorlash. Ishlab chiqarish jarayonlarining o'ziga xos xususiyatlari.. A3.9-16; A8.6-12; A9.3-7; Q4.6-16; A4.27-36; A7.23-32;

#### **1.1.8 Ta'lim va ishlab chiqarish o'rtasidagi aloqalarni amalga oshirish jarayonlari (2 soat)**

Ishlab chiqarish ta'limi va uning o'ziga xos xususiyatlari. Korxonalarining yangi xo'jalik yuritishga o'tishi, faoliyat turlari kengayishi va o'zgarishi, o'rta va kichik biznes rivojlanishi va jamiyatning yuqori malakali mutaxassislarni tayyorlash ijtimoiy buyurtmasini bajarish. Ijtimoiy-iqtisodiy o'zgarishlar sharoitida asbiy ta'lim tizimiri islox qilish. Kichik mutaxassislarga (kollej bitiruvchilariga) qo'yiladigan talablar. "Ijtimoiy hamkorlik" tushunchasi. Ijtimoiy hamkorlar bilan faoliyat yuritishda ta'lim muassasalarining mustaqilligini oshirish. Korxonalar va ta'lim muassasalarining yangi turdagi hamkorlik shakllari: ijtimoiy hamkorlar bilan ikki yoqlama uch yoqlama shartnomalari. Bosqichli o'qitish nazariyasi. Ishlab chiqarish ta'limi davrlari. . A3.6-12; A7.3-7; Q3.6-16; A2.17-36; A3.13-38;

#### **1.1.9 Kasb pedagogikasining didaktik printsiplari (4 soat)**

Didaktika. Kasb hunar ta'limi jarayonlari taxlili va asosiy didaktik tushunchalar. Kasb-hunar ta'limida umumdidaktik tamoyillar: onglilik va faollik, ilmiylik, sistemlilik, nazariya va amaliyot birligi, ta'lim va tarbiyaning birligi, ko'rsatmalilik. Ta'lim soxasidagi davlat siyosatining asosiy tamoyillari va ularni kasb-hunar ta'limida qo'llash. A3.9-16; A8.6-12; A9.3-7; Q4.6-16; A4.17-36; A7.13-38;

#### **1.1.10 Kasb-hunar ta'limi jarayonining ishtirokchilari va jarayonlarini loyixalashtirish (2 soat)**

Ta'lim-tarbiya jarayonida, shuningdek, kasb-hunar ta'limi jarayonida o'qituvchi va o'quvchilarning o'zaro hamkorligi. Ta'lim jarayonini loyixalashtirish va uning ahamiyati. Kasbiy pedagogikada ta'lim mazmuni. A3.6-12; A7.3-7; Q3.6-16; A2.17-36; A3.13-38;

#### **1.11 Kasbiy pedagogikada ta'lim metodlari. (4 soat)**

Metod haqida tushuncha. Kasbiy ta'lim metodlari va ularning umumiy tavsifnomasi. Nazariy ta'lim va ishlab chiqarish ta'limi metodlari. Faollik metodi. Ta'lim metodlarini guruhlash.. A3.9-16; A8.6-12; A9.3-7; Q4.6-16; A4.17-36; A7.13-38;

## **1.12 Ta'lim oluvchilarning bilim, ko'nikma va malakalarini nazorat qilish (2 soat)**

Ta'lim oluvchilarning bilim, ko'nikma va malakalarini nazorat qilish usullari. Baholash mezonlari haqida tushuncha. Reyting tizimi va uning tavsifi. Nazorat va baholashning ta'lim jarayonidagi ahamiyati.. A3.6-12; A7.3-7; Q3.6-16; A2.17-36; A3.13-38;

### **1.1.13 Dars mashg'ulotlarini tashkil etishning zamonaviy shakllari (4 soat)**

Darslarni tasniflash tarixi. Dars tillari. Zamonaviy dars va unga qo'yiladigan talablar. A3.6-12; A7.3-7; Q3.6-16; A2.17-36; A3.13-38;

## **2.2 Semenar mashg'ulotlari mazmuni**

### **2.1.1 "Kasbiy pedagogika" fan sifatida (2-soat)**

O'zbekiston Respublikasida ta'limni rivojlantirishning yangi bosqichida kasbiy pedagogika fanining o'rnini. Kasbiy pedagogika fanining maqsad va vazifalari. Kasbiy pedagogikaning asosiy tushunchalari: kasbiy ta'lim, kasbiy tayorgarlik, kasbiy tarbiya, kasbiy mahorat, kasbiy pedagogika fanining boshqa fanlar bilan aloqalarini o'rganish. Kasbiy pedagogika fanining falsafiy-metadologik asoslari. Kasbiy pedagogikada qo'llaniladigan ilmiy tadqiqot metodlari. A3.9-16; A8.6-12; A9.3-7; Q4.6-16; A4.17-36; A7.13-38;

### **2.1.2 Kasbiy pedagogikaning shakllanishi va rivojlanishi (4-soat)**

Kasbiy pedagogikaning tarix saxifalari. O'rta Osiyo mutafakkirlari kasbiy ta'lim haqida. XII-XIII asrlarda kasbiy ta'lim. Kasbiy ta'lim tizimida milliy islohotlar yo'nalishlarining mohiyati: ta'limning O'zbekiston xalqlari madaniyati bilan boyitilgan milliy tarix, milliy an'ana va odatlar bilan uzviy bog'liqligi, boshqa xalqlar madaniyati va tarixiga xurmat uyg'otishning muxim vositasi sifatida tan olinishi.

O'zbekistonda kasb-ta'limi tizimi va uning chet el kasb ta'lim tizimlari bilan qiyosiy o'rganilganligi. Germaniyada kasb-ta'limi tizimi. Germaniyada kasb-ta'limining tuzilmasi. Kasbiy ta'lim tizimining paydo bo'lishi va uning ta'lim-tarbiya jarayonidagi o'rnini. Davlat tasarrufidagi oliy o'quv yurtlari mazmuni va mohiyati. Chet elda kasbga yo'naltirish ishlari haqida umumiy ma'lumot. Frantsiyada talim tizimi. Frantsuz bakalavriyati va magistraturasi haqida tushuncha.. A3.9-16; A3.6-12; A7.3-7; Q3.6-16; A2.17-36; A3.13-38;

### **2.1.3 O'zbekiston Respublikasida ta'lim tizimi islohotlari (2-soat)**

O'zbekiston Respublikasi Kadrlar Tayyorlash milliy modelining o'ziga xosligi. Ta'lim tizimi islohotlarini muvaffaqiyatini amalga oshirish shart-sharoitlari: milliy pedagogik merosga tayanish, yangi maqsad va vazifalarini aniq belgilab olish, bosqichma-bosqich amalga oshirish. Ta'lim tizimi islohotlarining mohiyati: izchillik, ochiqlik, jamiyatning talablariga javob berish, jaxon kasb va ta'lim bozorida samarali faoliyat yuritish va raqobat qila olish. "Uzluksiz ta'lim" tushunchasi. Uzluksiz ta'lim tuzilishi. Kasbiy ta'lim tizimi va turlari. Kasbiy ta'lim rivojlanishining asosiy omillari. Uzluksiz, o'rta-maxsus, kasb-hunar ta'limi tizimida kasb-hunar ta'limining o'rnini va ahamiyati. O'zbekiston Respublikasi yangi, davlat ta'lim siyosatining tamoyillari. Milliy dasturining kadrlar tayyorlash tizimi va mazmuni, mamlakatning iqtisodiy va ijtimoiy rivojlanish istiqbollari, jamiyat extiyohlari, fan, madaniyat, texnika va texnologiyaning zamonaviy yutuqlaridan keli chiqqan xolda, qayta tuzish vazifalari. Kadrlar tayyorlash tizimi rivojlanishining asosiy yo'nalishlari. Milliy dasturni amalga oshirish bosqichlari. Shaxs-Milliy modelning asosiy komponenti. Uzluksiz ta'lim tizimini amalga oshirish va rivojlantirish tamoyillari. Milliy dasturni amalga oshirishning asosiy tashkiliy chora-tadbirlari. A3.9-16; A8.6-12; A9.3-7; Q4.6-16; A4.17-36; A7.13-38;

### **2.1.4 Uzluksiz ta'lim tizimida o'rta maxsus, kasb-hunar ta'limining o'rnini va ahamiyati (4-soat)**

O'rta maxsus, kasb-hunar ta'limi tushunchasi. O'MKXT rivojlanishi maqsadi, tamoyillari, kasbiy ta'lim, uzluksizlik, ketma-ketlik, insonparvarlik va demokratiklik. O'MKXT tizimining tavsifi va o'ziga xos jihatlari. O'MKXT ta'lim muassasalari, akademik litsey, kasb-hunar

kolleji tushunchalari. O'MKXT ta'lim muassasalari maqsad va vazifalari. O'rta maxsus, kasb-hunar ta'limi haqidagi diplom. A3.6-12; A7.3-7; Q3.6-16; A2.17-36; A3.13-38;

### **2.1.5 Ta'limni standartlashtirish. O'rta maxsus, kasb-hunar ta'limi mazmuni, maqsad va vazifalari (4 soat)**

Davlat ta'lim standartlari haqida tushuncha. "Standartlashtirish to'g'risida"gi qonun. Ta'lim standartlari. O'MKXT ta'lim standarti tushunchalari. DTS maqsadi, funktsiyalari, vazifalari va tamoyillari DTSni ishlab chiqish va amalga qo'llashga qo'yiladigan talablar. Bozor munosabatlariga o'tish sharoitlarida kasbiy ta'lim sifatiga talablar. Standartlashtirishning me'yoriy elementlari. Standartlashtirish turlari. O'MKXT davlat ta'lim standartlarining funktsiyalari. O'MKXT DTS maqsadi, funktsiyalari, vazifalari, tamoyillari. O'MKXT DTS. DTSga uni ishlab chiqish va amalda qo'llashga qo'yiladigan talablar. DTSni ishlab chiqish va amalga kiritish bosqichlari. DTSning tarkibiy qismlari. Standartlashtirish ob'ektlari. DTS mazmuni. DTSning Davlat va milliy-mintaqaviy tarkibiy qismlari. Bozor munosabatlariga o'tish sharoitlarida kasbiy ta'lim sifatiga talablar. DTS kiritilishi kasb-hunar kollejlarda malakali mutaxassislarni sifatini baholashning asosiy maqsadi sifatida. Ta'lim sifati. Ta'lim sifatini nazorat qilish, ta'lim sifatini baholash tushunchalari. Standartlashtirish, ta'lim standarti. O'MKXT ta'lim standarti tushunchalari. Standartlashtirishning me'yoriy elementlari. Standartlashtirish turlari. O'rta maxsus, kasb-hunar ta'limi mazmuni (davlat ta'lim standartlari, o'quv rejalari va dasturlari). O'rta maxsus, kasb-hunar ta'limi o'quv muassasalari turlari va ulardagi ta'lim tarbiya jarayoni. A3.9-16; A8.6-12; A9.3-7; Q4.6-16; A4.17-36; A7.13-38;

### **2.1.6 O'zbekiston Respublikasi xalq xo'jaligining asosiy tarmoqlari (2 soat)**

O'zbekistonda xalq xo'jaligi tarmoqlari. Qishloq xo'jaligi, kichik korxonalar, kichik biznes. O'MKXTdagi tayyorlov yo'nalishlari kasblar va ixtisosliklar haqida tushuncha. Kasb-hunar kollejlarda, kichik mutaxassis tayyorlash tizimi, kasblar yo'nalishlari bo'yicha Umumdavlat Klassifikatori maqsadi, vazifalari va ob'ektlari. Mutaxassislik, kichik mutaxassis, uning vazifasi va kasbiy faoliyat soxasi. . A3.6-12; A7.3-7; Q3.6-16; A2.17-36; A3.13-38;

### **2.1.7 O'rta maxsus kasb hunar ta'limi bitiruvchilarini ishlab chiqarishga moslashuvi. (4 soat)**

Kichik mutaxassislar va yuqori malakali xodimlarni tayyorlashning nazariy asoslarining mohiyati va vazifalari. Kichik mutaxassislar va yuqori malakali xodimlar tayyorlashning jamiyat taraqqiyotidagi roli. Kichik mutaxassislar va yuqori malakali xodimlarni tayyorlashda tarbiya, ta'lim usullari va turlarining o'ziga xos xususiyatlari. Buyuk allomalarning mexnat ta'lim. Tarbiyasi haqida bildirgan fikrlari, tajribalari. Texnologik bilimlarning mazmuni va mohiyati. Texnologik bilimlarning uzluksizligi, barkamol shaxsni shakllantirishda texnologik bilimlarning ahamiyati. Ishlab chiqarish korxonasining maqsad va vazifalari. Prognostik bilimlarning ta'lim jarayonidagi o'rni. Ishlab chiqarish turlariga qarab xodimlarni shu soxaga tayyorlash. Ishlab chiqarish jarayonlarining o'ziga xos xususiyatlari.. A3.9-16; A8.6-12; A9.3-7; Q4.6-16; A4.27-36; A7.23-32;

### **2.1.8 Ta'lim va ishlab chiqarish o'rtasidagi aloqalarni amalga oshirish jarayonlari (2 soat)**

Ishlab chiqarish ta'limi va uning o'ziga xos xususiyatlari. Korxonalarining yangi xo'jalik yuritishga o'tishi, faoliyat turlari kengayishi va o'zgarishi, o'rta va kichik biznes rivojlanishi va jamiyatning yuqori malakali mutaxassislarni tayyorlash ijtimoiy buyurtmasini bajarish. Ijtimoiy-iqtisodiy o'zgarishlar sharoitida asbiy ta'lim tizimiri islox qilish. Kichik mutaxassislarga (kollej bitiruvchilariga) qo'yiladigan talablar. "Ijtimoiy hamkorlik" tushunchasi. Ijtimoiy hamkorlar bilan faoliyat yuritishda ta'lim muassasalarining mustaqilligini oshirish. Korxonalar va ta'lim muassasalarining yangi turdagi hamkorlik shakllari: ijtimoiy hamkorlar bilan ikki yoqlama uch yoqlama shartnomalari. Bosqichli o'qitish nazariyasi. Ishlab chiqarish ta'limi davrlari. . A3.6-12; A7.3-7; Q3.6-16; A2.17-36; A3.13-38;

### **2.1.9 Kasb pedagogikasining didaktik printsiplari (4 soat)**



Didaktika. Kasb hunar ta'limi jarayonlari taxlili va asosiy didaktik tushunchalar. Kasb-hunar ta'limida umumdidaktik tamoyillar: onglik va faollik, ilmiylik, sistemallik, nazariya va amaliyot birligi, ta'lim va tarbiyaning birligi, ko'rsatmalilik. Ta'lim soxasidagi davlat siyosatining asosiy tamoyillari va ularni kasb-hunar ta'limida qo'llash. A3.9-16; A8.6-12; A9.3-7; Q4.6-16; A4.17-36; A7.13-38;

### 2.1.10 Kasb-hunar ta'limi jarayonining ishtirokchilari va jarayonlarini loyixalashtirish (2 soat)

Tf'lim-tarbiya jarayonida, shuningdek, kasb-hunar ta'limi jarayonida o'qituvchi va o'quvchilarning o'zaro hamkorligi. Ta'lim jarayonini loyixalashtirish va uning ahamiyati. Kasbiy pedagogikada ta'lim mazmuni. A3.6-12; A7.3-7; Q3.6-16; A2.17-36; A3.13-38;

### 2.1.11 Kasbiy pedagogikada ta'lim metodlari. (4 soat)

Metod haqida tushuncha. Kasbiy ta'lim metodlari va ularning umumiy tavsifnomasi. Nazariy ta'lim va ishlab chiqarish ta'limi metodlari. Faollik metodi. Ta'lim metodlarini guruhlash.. A3.9-16; A8.6-12; A9.3-7; Q4.6-16; A4.17-36; A7.13-38;

### 2.1.12 Ta'lim oluvchilarning bilim, ko'nikma va malakalarini nazorat qilish (2 soat)

Ta'lim oluvchilarning bilim, ko'nikma va malakalarini nazorat qilish usullari. Baholash mezonlari haqida tushuncha. Reyting tizimi va uning tavsifi. Nazorat va baholashning ta'lim jarayonidagi ahamiyati.. A3.6-12; A7.3-7; Q3.6-16; A2.17-36; A3.13-38;

### 2.1.13 Dars mashg'ulotlarini tashkil etishning zamonaviy shakllari (4 soat)

Darslarni tasniflash tarixi. Dars tillari. Zamonaviy dars va unga qo'yiladigan talablar. A3.6-12; A7.3-7; Q3.6-16; A2.17-36; A3.13-38;

## 3. MUSTAQIL TA'LIMNI TASHKIL ETISHNING SHAKLI VA MAZMUNI

Talabalarning ma'ruza, amaliy mashg'ulotlariga tayyorlanib kelishi va o'tilgan materiallarni mustaqil o'zlashtirishlari uchun kafedra o'qituvchilari tomonidan ma'ruza matnlari ishlab chiqilgan, har bir talabaga ushbu materiallardan foydalanish tavsiya etiladi.

Talabaning fanni mustaqil tarzda qanday o'zlashtirganligi joriy, oraliq va yakuniy nazoratda o'z aksini topadi. Shu sababli reyting tizimida mustaqil ishlarga alohida ball ajratilmaydi, ular JN, ON va YaN lar tarkibiga kiritilgan.

Mustaqil uchun fan bo'yicha jami 62 soat ajratilgan.

Ushbu soatlar taxminan quyidagi tartibda taqsimlanadi:

- ma'ruza konspektini o'qib tayyorlanish – 15 soat.
- amaliy mashg'ulotlar bo'yicha uy vazifalarini echish – 10 soat.
- kollokviumga tayyorgarlik ko'rish, hisobotni tayyorlash – 30 soat.
- hisob-chizma ishlarini mustaqil bajarish va topshirish - 25 soat
- kurs loyixasini mustakil bajarish – 56 soat

Amaliy mashg'ulotlarda nazariy bilimlar mavzuga oid masalalar echish orqali mustahkamlanadi. Kasbiy pedagogika fanini chuqur o'zlashtirish uchun talaba fanning har bir bo'limini mustaqil o'rganishi va hisob-chizma ishlarini echish orqali mustahkamlashi zarur.

### 4.1. Reyting nazorati jadvali

Nazorat turi	Reyting baholashlar			Jami	Saralash bali
	1	2	3		
<b>JN (40 %) shu jumladan:</b>					
2.JN (Seminar mashg'uloti va tmi topshiriqlari)	10	11	12	43	24
ON (30 %) va tmi			32	32	17
YaN (30 %)			32	32	18
Jami:				107	59

Baho	5	4	3	2
------	---	---	---	---

Reyting	86-100	71-85	55-70	< 55
Fanni o'zlashtirish ko'rsatgichlari	91-107	76-90	59-75	59

**Eslatma:** 1-2 semestrda o'qitiladigan "Kasbiy pedagogika" fanining o'quv hajmi 214 soatni tashkil etib 1 semestrda bo'lib o'tilishi sababli kuzgi 107 va bahorgi semestrda 107 o'quv hajmi soatni tashkil etadi fan koeffitsienti esa 1.07 bo'ladi. Fan bo'yicha o'zlashtirishni aniqlashda talaba to'plagan bali 1,07 ga ko'paytiriladi va butungacha yaxlitlab olinadi.

### **kasbiy pedagogika fanidan reyting ishlanmasi,**

Umumiy soat  (o'quv rejasida)

Mustaqil ta'lim  (o'quv rejasida)

Reyting tizimida 100 ball belgilangan

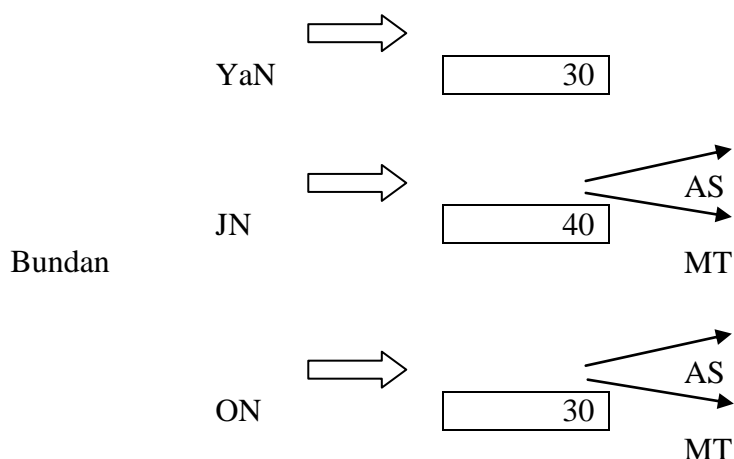

Koeffitsient:  $\Rightarrow \Pi = \frac{M}{IO} \cdot 100\%$

$$\mathcal{KH} = AC + MT$$

$$MT = \frac{\mathcal{KH} \cdot \Pi}{100\%} \quad 12 \text{ Ball}$$

$$AC = \mathcal{KH} - MT \quad 28 \text{ Ball}$$

JN - har 6 hafta davomida baholanadi. Dekanatga yig'indi beriladi.

$$MT = \frac{OH \cdot \Pi}{100\%} \quad 8 \text{ Ball}$$

$$OH = AC + MT$$

$$AC = OH - MT \quad 22 \text{ Ball}$$

$$P = \text{ball} \cdot \frac{IO}{100 \%}$$

ON - oraliq nazorat  
 JN - joriy nazorat  
 YaN - yakuniy nazorat

Yu - Yuklama  
 P - koefitsient

AS - Audiditoriya soati  
 MT - Mustaqil ta'lim

### «KASBIY PEDAGOGIKASI» kursidan reyting ishlanmasi

tg'r	Nazorat turlari	Soni	Ball	Jami ball
I.	JN Amaliy mashg'ulotni bajarish TMI (amaliy ishga tayyorgarlik) TMI topshirigi	18 18 5	1 1* 1	18 17 5
II.	ON 2.1. Oraliq test surovi 2.2. TMI - kuzatish ishi	2 2	20x1 5	20 10
III.	YaN 3.1. Yakuniy test	1	30 x 1	30
<b>Jami</b>				100 ball

### REYTING JADVALI KUZGI SEMESTR

№	Sentyabr				Oktyabr				Noyabr				Dekabr				Yanvar				
	4-9	11-16	18-23	25-30	2-7	8-14	16-21	22-28	30-4	6-11	13-18	20-25	27-2	4-9	11-16	17-23	25-30	8-13	15-20		
	1	2	3	4	5	6	7	8	9	10	11	12	13	14	15	16	17	18	19		

1	JN 40 %	Semenar mashg'uloti	2	2	2	2	2	2	2	2	2	2	2	2	2	2	2	2	2	28	
		tmi topshiriqlari							6								6				12
		ON 30 %	Test																21		21
2	ON 30 %	tmi						4									5			9	
3	YaN – 30%																			30	
	<b>Jami</b>		<b>10</b>				<b>30</b>				<b>30</b>									<b>70</b>	
	<b>Jami Gp bo'yicha</b>		<b>10</b>				<b>30</b>				<b>30</b>					<b>30</b>				<b>100</b>	

#### 4.3. ONni baholash

Oraliq nazorat “Kasbiy pedagogika” fanining bir necha mavzularini qamrab olgan bo’limi bo’yicha, tegishli nazariy va amaliy mashg’ulotlar o’tib bo’lingandan so’ng yozma ravishda amalga oshiriladi. Bundan maqsad talabalarning tegishli savollarni bilishi yoki muammolarni echish ko’nikmalari va malakalari aniqlanadi. O’kuv yilining 2-semestrda 2-ta ON o’tkazish rejalashtirilgan bo’lib 22 baldan iborat. 3-semestrda 2 ta ON o’tkazish rejalashtirilgan bo’lib 22 baldan iborat. ON nazorat ishlari yozma ish va test usulida o’tkazilishi nazarda tutilgan, yozma ish va test sovellari ishchi o’quv dastur asosida tayyorlanadi. ON ga ajratilgan balldan 55% dan past ball to’plagan talaba o’zlashtirmagan hisoblanadi. ON ni o’zlashtirmagan talabalarga qayta topshirish imkoniyati beriladi. ON bo’yicha olinadigan testlar kafedra mudiri rahbarligida tashkil etiladi va kafedrada o’quv yilining oxirigacha saqlanadi.

#### 4.4. YaNni baholash

Yakuniy nazorat “Kasbiy pedagogika” fanining barcha mavzularini qamrab olgan bo’lib, nazariy va amaliy mashg’ulotlar o’tib bo’lingandan so’ng yozma ravishda amalga oshiriladi. Bundan maqsad talabalarning fan bo’yicha o’zlashtirish ko’rsatkichlari, ya’ni bilim darajasi yoki muammolarni echish ko’nikmalari va malakalari aniqlanadi. YaN nazorat ishlari test usulida ham o’tkazilishi nazarda tutilgan, test sovellari ishchi o’quv dasturi asosida tayyorlanadi. ON va JNlarga ajratilgan balldan 55% dan past ball to’plagan talaba o’zlashtirmagan hisoblanadi va YaNga kiritilmaydi. YaNni o’zlashtirmagan talabalarga qayta topshirish imkoniyati beriladi. YaN bo’yicha olinadigan yozma ish variantlari kafedra mudiri rahbarligida tuziladi va dekanatlarga topshiriladi.

#### Test usulida YaN ni baholash mezonlari:

YaN test va yozma ish shaklida o’tkaziladi va talabaning javoblari 30 ballik tizimda baholanadi. Bunda testga ajratilgan 30 ball 30 savollar soniga bo’linib, bir savolga qo’yiladigan 1 balldan topiladi uni to’g’ri javoblar soniga ko’paytirib, talabaning YaN da to’plagan ballari aniqlanadi.

### 3. O’quv materiallari mazmuni

#### 2.2

#### Ma’ruza mashg’ulotlari mazmuni

##### 2.2.1 Pedagogik faoliyat va uning o’ziga xos xususiyatlari (2 soat)

Ajdodlarimizning o’qituvchining ijtimoiy sifatleri to’g’risida qarashlari. Zamonaviy o’qituvchining ijtimoiy sifatleri va kasbiy shakllanish. O’qituvchining pedagogik faoliyati. Faoliyat uslubi. Bugungi kun o’qituvchisiga qo’yilayotgan zamonaviy talabla. “Faoliyat” tushunchasi. Faoliyat turlari. Kasbiy faoliyat. Kasbiy faoliyat ob’ektlar. Bo’lajak kasb ta’limi o’qituvchilarida zaruriy bilim malaka va ko’nikmalarni shakllantirish A3.9-16; A8.6-12; A9.3-7; Q4.6-16; A4.17-36; A7.13-38;

### **2.2.2 Pedagogik qobiliyatlar tizimi va kommunikativ qobiliyat. (4 soat)**

O'qituvchi qobiliyatida pedagogik qobiliyatning o'rnini. Qobiliyatning psixologik-pedagogik tavsifi. Pedagogik qobiliyatning asosiy turlari. Pedagogik muloqot qobiliyatlari. Pedagog va o'quvchi orasidagi muomala madaniyati. Kommunikativ o'zaro ta'sir etish usullari. Ota-onalarning farzandlar tarbiyasidagi konfliktlarni yuzaga keltiruvchi omillar.

. A3.9-16; A8.6-12; A9.3-7; Q4.6-16; A4.17-36; A7.13-38;

### **2.2.3 Kasbiy pedagogik mahorat va muloqot uslublari. (4 soat)**

Kasbiy mahorat haqidagi ta'riflar. Pedagogik mahorat komponentlari: insonparvarlik, pedagogik bilimlar, pedagogik qobiliyat, pedagogik texnikani o'rganish

Kasbiy pedagogik faoliyatning kontseptual asoslari. Kasbiy pedagogik faoliyat va kasbiy ta'lim o'qituvchisiga qo'yiladigan talablar. O'MKXT pedagogining didaktik faoliyati. Pedagogik faoliyatning tarkibiy qismlari. Kasbiy pedagogik bilimlari. Pedagogik texnika. Individual uslubdagi faoliyat. O'qitish maqsadlari. Mutaxassis modeli o'quv maqsadlarini aniqlashning asoslari. O'qitish maqsadlarini qo'yish usullari. Maqsadlar takmonomiyasi.

A3.6-12; A7.3-7; Q3.6-16; A2.17-36; A3.13-38;

### **2.2.4 Kasb ta'limi dual tizimi (2 soat)**

Kasb-hunar ta'limini bevosita ishlab chiqarish jarayonlari bilan bog'liqligi. Ta'limni ishlab chiqarish orqali amalga oshirish shakllari, turlari. O'rta maxsus kasb-hunar ta'limi bitiruvchilarining ishlab chiqarishga moslashganligi. Ishlab chiqarish jarayonlarini takomillashtirish. Kasbni o'zlashtirishning boshlang'ich davrlarining o'ziga xos xususiyatlari. Kasbni o'zlashtirishning tayyorgarlik davrining mohiyati va vazifalari. Kasbni o'zlashtirish, nazorat qilish va yakunlash davrining mazmuni va ahamiyati. Germaniya Respublikasining "dual tizim" sistemasini o'rganish va xayotga tatbiq etish.. A3.9-16; A8.6-12; A9.3-7; Q4.6-16; A4.17-36; A7.13-38;

### **2.2.5 . Kasb-hunar ta'limini boshqarish (4 soat)**

O'rta maxsus kasb-hunar ta'limi muassasalarini boshqarishni umumiy va ilmiy asoslari. O'rta maxsus kasb-hunar ta'limi muassasalariga raxbarlik qilish, raxbar ishining vazifalari. Boshqaruv qoidalari. O'quv jarayonini rejalashtirish, tashkillashtirish va undagi o'qitish metodlar, xamda vositalarini o'zgartirib turish. Xozirgi kunda kasb-hunar kollejlari boshqarishning demokratiya va o'z-o'zini boshqarish asosida amalga oshirilishi to'g'risida bilimlarni tarkib toptirish.

A3.9-16; A8.6-12; A9.3-7; Q4.6-16; A4.17-36; A7.13-38;

### **2.2.6 O'qituvchi va raxbarlarda bozor iqtisodiyoti sharoitida boshqaruv mahoratlarini shakllantirish (2soat)**

Pedagogik va psixologik boshqaruv to'g'risida tushuncha. Boshqaruv jarayoni bosqichlari. Boshqaruv uslublari. Boshqaruvga hozirgi zamon talabi bilan yondashuv. Yakka shaxs va jamoa bilan ishlash usullari. Kasb-hunar kollejlari boshqarishda o'qituvchining roli, faol, tashabbuskor va ijodkor munosabati. Ta'lim tarbiya jarayonini boshqarishda o'qituvchining roli. O'qituvchining talablari orasida sog'lom psixologik muxit yaratish yo'llari.

. A3.9-16; A8.6-12; A9.3-7; Q4.6-16; A4.17-36; A7.13-38;

### **2.2.7 O'rta maxsus, kasb-hunar ta'limi (O'MKXT) kasblari va mutaxassisliklarini turkumlash (2 soat)**

O'rta maxsus kasb-hunar ta'limi mutaxassisliklari haqida tushuncha. Kasblar yo'nalishlari bo'yicha Umumdavlat klassifikatori to'g'risida ma'lumot. O'MKXT mutaxassislik va kasblar yo'nalishlari bo'yicha Umumdavlat klassifikatori maqsadi, ob'ektlari. Kichik mutaxassis vazifalari, kasbiy faoliyat soxasi. Tasniflash tuzilmasi. A3.9-16; A8.6-12; A9.3-7; Q4.6-16; A4.17-36; A7.13-38;

### **2.2.8 Kasb-hunar ta'limi muassasalarida tarbiyaviy ishlar nazariyasi va amaliyoti (4 soat)**

Kasb-hunar kollejlari o'quvchilarni tarbiyalash. Kasb-hunar kollejlari o'quvchilarni tarbiyalashning maqsad va vazifalari, kasb-hunar kollejlari o'quvchilarni

tarbiyalashga qo'yiladigan talablar. O'quvchilarni o'rganishning pedagogik-psixologik metodlari. Kasb-hunar kollejlarda o'quvchilarni tarbiyalash metodlari. KXTda guruh murabbiylari ishini rejalashtirish va tashkil etish. A3.9-16; A8.6-12; A9.3-7; ?4.6-16; A4.17-36; A7.13-38;

### **2.2.9 Kasb-hunar ta'limini umumiy o'rta ta'lim, oliy ta'lim va fan bilan integratsiyalash (2 soat)**

Kasb-hunar ta'limini umumiy o'rta ta'lim, oliy ta'lim va fan bilan integratsiyalash omillari. Kasb ta'limining ilmiy tadqiqot ishlari bilan integratsiyasi. Mavzulararo integratsiya asosida o'quv-biluv jarayonini boshqaradigan o'qituvchilarni tayyorlash va malakasini oshirish xamda ularga metodik imkoniyatlar yaratish. A3.9-16; A8.6-12; A9.3-7; ?4.6-16; A4.17-36; A7.13-38;

### **2.2.10 Kasb-hunar ta'limida o'quvchi shaxsini shakllantirish (4 soat)**

Kasb-hunar ta'limida o'quvchi shaxsini shakllantirish. Ularni aqliy va jismoniy kamol toptirishda umumiy xamda maxsus bilim berishning eng muxim vositalari. O'qitish jarayoni davomida o'quvchilarining bilish kuchlarini rivojlantirish. Mutaxassislik fanlarining o'quvchi shaxsini shakllantirishdagi roli. A3.9-16; A8.6-12; A9.3-7; ?4.6-16; A4.17-36; A7.13-38;

### **2.2.11 Ta'lim jarayonini tashkil etishda innovatsion texnologiyalar (4 soat)**

Kasb-hunar kollejlarda o'qitishni tashkil etishning zamonaviy usullari. O'qitishning shakl va metodlarini sinflarga ajratish. Yakka xolda va jamoa bo'lib dars o'tishni tashkil etish. Pedagogik texnologiya haqida ma'lumot. Kasb ta'limida axborot texnologiyalari. Pedagogik texnologiya turlari. Muammoli ta'lim texnologiyasi va uning maqsadi, vazifasi. Kasbiy fanlarni o'qitishda ilg'or pedagogik texnologiyalarni qo'llashning ahamiyati va zarurati. Munozara, aqliy xujum, klaster, bumerang metodlari va ularni ta'lim jarayonida qo'llash. Didaktik o'yin texnologiyalari. A3.9-16; A8.6-12; A9.3-7; ?4.6-16; A4.17-36; A7.13-38;

### **2.2.12 Kasb ta'limi pedagog xodimlarini tayyorlash va malakasini oshirish (2 soat)**

Kasbiy malakaviy tuzilmada kadrlarning o'zgarishi. Ishlab chiqarish jarayonining asosiy funktsiyasi. Xodimlar ixtisosligini taxlil qilish metodikasi. Keng qamrovli soxa xodimlari va yuqori malakali xodimlar haqida tushuncha. Globallashuv sharoitida keng qamrovli va yuqori malakali xodimlar tayyorlashga qo'yiladigan asosiy talablar A3.9-16; A8.6-12; A9.3-7; ?4.6-16; A4.17-36; A7.13-38;

## **3.1 Seminar mashg'ulotlari mazmuni**

### **3.2.1 Pedagogik faoliyat va uning o'ziga xos xususiyatlari (4 soat)**

Ajdodlarimizning o'qituvchining ijtimoiy sifatlari to'g'risida qarashlari. Zamonaviy o'qituvchining ijtimoiy sifatlari va kasbiy shakllanish. O'qituvchining pedagogik faoliyati. Faoliyat uslubi. Bugungi kun o'qituvchisiga qo'yilayotgan zamonaviy talablar. "Faoliyat" tushunchasi. Faoliyat turlari. Kasbiy faoliyat. Kasbiy faoliyat ob'ektlar. Bo'lajak kasb ta'limi o'qituvchilarida zaruriy bilim malaka va ko'nikmalarni shakllantirish A3.9-16; A8.6-12; A9.3-7; Q4.6-16; A4.17-36; A7.13-38;

### **3.2.2 Pedagogik qobiliyatlar tizimi va kommunikativ qobiliyat. (4 soat)**

O'qituvchi qobiliyatida pedagogik qobiliyatning o'zni. Qobiliyatning psixologik-pedagogik tavsifi. Pedagogik qobiliyaning asosiy turlari. Pedagogik muloqot qobiliyatlari. Pedagog va o'quvchi orasidagi muomala madaniyati. Kommunikativ o'zaro ta'sir etish usullari. Ota-onalarning farzandlar tarbiyasidagi konfliktlarni yuzaga keltiruvchi omillar. A3.9-16; A8.6-12; A9.3-7; Q4.6-16; A4.17-36; A7.13-38;

### **3.2.3 Kasbiy pedagogik mahorat va muloqot uslublari. (4 soat)**

Kasbiy mahorat haqidagi ta'riflar. Pedagogik mahorat komponentlari: insonparvarlik, pedagogik bilimlar, pedagogik qobiliyat, pedagogik texnikani o'rganish

Kasbiy pedagogik faoliyatning kontseptual asoslari. Kasbiy pedagogik faoliyat va kasbiy ta'lim o'qituvchisiga qo'yiladigan talablar. O'MKXT pedagogining didaktik faoliyati. Pedagogik faoliyatning tarkibiy qismlari. Kasbiy pedagogik bilimlari. Pedagogik texnika.

Individual uslubdagi faoliyat. O'qitish maqsadlari. Mutaxassis modeli o'quv maqsadlarini aniqlashning asoslari. O'qitish maqsadlarini qo'yish usullari. Maqsadlar takmonomiyasi. A3.6-12; A7.3-7; Q3.6-16; A2.17-36; A3.13-38;

#### **3.2.4 Kasb ta'limi dual tizimi (2 soat)**

Kasb-hunar ta'limini bevosita ishlab chiqarish jarayonlari bilan bog'liqligi. Ta'limni ishlab chiqarish orqali amalga oshirish shakllari, turlari. O'rta maxsus kasb-hunar ta'limi bitiruvchilarining ishlab chiqarishga moslashganligi. Ishlab chiqarish jarayonlarini takomillashtirish. Kasbni o'zlashtirishning boshlang'ich davrlarining o'ziga xos xususiyatlari. Kasbni o'zlashtirishning tayyorgarlik davrining mohiyati va vazifalari. Kasbni o'zlashtirish, nazorat qilish va yakunlash davrining mazmuni va ahamiyati. Germaniya Respublikasining "dual tizim" sistemasini o'rganish va xayotga tatbiq etish.. A3.9-16; A8.6-12; A9.3-7; ?4.6-16; A4.17-36; A7.13-38;

#### **3.2.5 . Kasb-hunar ta'limini boshqarish (4 soat)**

O'rta maxsus kas-hunar ta'limi muassasalarini boshqarishni umumiy va ilmiy asoslari. O'rta maxsus kasb-hunar ta'limi muassasalariga raxbarlik qilish, raxbar ishining vazifalari. Boshqaruv qoidalari. O'quv jarayonini rejalashtirish, tashkillashtirish va undagi o'qitish metodlar, xamda vositalarini o'zgartirib turish. Xozirgi kunda kasb-hunar kollejlari boshqarishning demokratiya va o'z-o'zini boshqarish asosida amalga oshirilishi to'g'risida bilimlarni tarkib toptirish.

A3.9-16; A8.6-12; A9.3-7; ?4.6-16; A4.17-36; A7.13-38;

#### **3.2.6 O'qituvchi va raxbarlarda bozor iqtisodiyoti sharoitida boshqaruv mahoratlarini shakllantirish (2 soat)**

Pedagogik va psixalogik boshqaruv to'g'risida tushuncha. Boshqaruv jarayoni bosqichlari. Boshqaruv usublari. Boshqaruvga xozirgi zamon talabi bilan yondashuv. Yakka shaxs va jamoa bilan ishlash usullari. Kasb-hunar kollejlari boshqarishda o'qituvchining roli, faol, tashabbuskor va ijodkor munosabati. Ta'lim tarbiya jarayonini boshqarishda o'qituvchining roli. O'qituvchining talablari orasida sog'lom psixalogik muxit yaratish yo'llari.

. A3.9-16; A8.6-12; A9.3-7; ?4.6-16; A4.17-36; A7.13-38;

#### **3.2.7 O'rta maxsus, kasb-hunar ta'limi (O'MKXT) kasblari va mutaxassisliklarini turkumlash (4 soat)**

O'rta maxsus kasb-hunar ta'limi mutaxassisliklari haqida tushuncha. Kasblar yo'nalishlari bo'yicha Umumdavlat klassifikatori to'g'risida ma'lumot. O'MKXT mutaxassislik va kasblar yo'nalishlari bo'yicha Umumdavlat klassifikatori maqsadi, ob'ektlari. Kichik mutaxassis vazifalari, kasbiy faoliyat soxasi. Tasniflash tuzilmasi. A3.9-16; A8.6-12; A9.3-7; ?4.6-16; A4.17-36; A7.13-38;

#### **3.2.8 Kasb-hunar ta'limi muassasalarida tarbiyaviy ishlar nazariyasi va amaliyoti (4 soat)**

Kasb-hunar kollejlari o'quvchilarni tarbiyalash. Kasb-hunar kollejlari o'quvchilarni tarbiyalashning maqsad va vazifalari, kasb-hunar kollejlari o'quvchilarni tarbiyalashga qo'yiladigan talablar. O'quvchilarni o'rganishning pedagogik-psixalogik metodlari. Kasb-hunar kollejlari o'quvchilarni tarbiyalash metodlari. KXTda guruh murabbiylari ishini rejalashtirish va tashkil etish. A3.9-16; A8.6-12; A9.3-7; ?4.6-16; A4.17-36; A7.13-38;

#### **3.2.9 Kasb-hunar ta'limini umumiy o'rta ta'lim, oliy ta'lim va fan bilan integratsiyalash (2 soat)**

Kasb-hunar ta'limini umumiy o'rta ta'lim, oliy ta'lim va fan bilan integratsiyalash omillari. Kasb ta'limining ilmiy tadqiqot ishlari bilan integratsiyasi. Mavzulararo integratsiya asosida o'quv-biluv jarayonini boshqaradigan o'qituvchilarni tayyorlash va malakasini oshirish xamda ularga metodik imkoniyatlar yaratish. A3.9-16; A8.6-12; A9.3-7; ?4.6-16; A4.17-36; A7.13-38;

#### **3.2.10 Kasb-hunar ta'limida o'quvchi shaxsini shakllantirish (4 soat)**

Kasb-hunar ta'limida o'quvchi shaxsini shakllantirish. Ularni aqliy va jismoniy kamol toptirishda umumiy xamda maxsus bilim berishning eng muxim vositalari. O'qitish jarayoni davomida o'quvchilarining bilish kuchlarini rivojlantirish. Mutaxassislik fanlarining o'quvchi shaxsini shakllantirishdagi roli. A3.9-16; A8.6-12; A9.3-7; ?4.6-16; A4.17-36; A7.13-38;

### 3.2.11 Ta'lim jarayonini tashkil etishda innovatsion texnologiyalar (4 soat)

Kasb-hunar kollejlarda o'qitishni tashkil etishning zamonaviy usullari. O'qitishning shakl va metodlarini sinflarga ajratish. Yakka xolda va jamoa bo'lib dars o'tishni tashkil etish. Pedagogik texnologiya haqida ma'lumot. Kasb ta'limida axborot texnologiyalari. Pedagogik texnologiya turlari. Muammoli ta'lim texnologiyasi va uning maqsadi, vazifasi. Kasbiy fanlarni o'qitishda ilg'or pedagogik texnologiyalarni qo'llashning ahamiyati va zarurati. Munozara, aqliy xujum, klaster, bumerang metodlari va ularni ta'lim jarayonida qo'llash. Didaktik o'yin texnologiyalari. A3.9-16; A8.6-12; A9.3-7; ?4.6-16; A4.17-36; A7.13-38;

### 3.2.12 Kasb ta'limi pedagog xodimlarini tayyorlash va malakasini oshirish (2soat)

Kasbiy malakaviy tuzilmada kadrlarning o'zgarishi. Ishlab chiqarish jarayonining asosiy funktsiyasi. Xodimlar ixtisosligini taxlil qilish metodikasi. Keng qamrovli soxa xodimlari va yuqori malakali xodimlar haqida tushuncha. Globallashuv sharoitida keng qamrovli va yuqori malakali xodimlar tayyorlashga qo'yiladigan asosiy talablar A3.9-16; A8.6-12; A9.3-7; ?4.6-16; A4.17-36; A7.13-38;

## 3. MUSTAQIL TA'LIMNI TASHKIL ETISHNING SHAKLI VA MAZMUNI

Talabalarning ma'ruza, amaliy mashg'ulotlariga tayyorlanib kelishi va o'tilgan materiallarni mustaqil o'zlashtirishlari uchun kafedra o'qituvchilari tomonidan ma'ruza matnlari ishlab chiqilgan, har bir talabaga ushbu materiallardan foydalanish tavsiya etaladi.

Talabaning fanni mustaqil tarzda qanday o'zlashtirganligi joriy, oraliq va yakuniy nazoratda o'z aksini topadi. Shu sababli reyting tizimida mustaqil ishlarga alohida ball ajratilmaydi, ular JN, ON va YaN lar tarkibiga kiritilgan.

Mustaqil uchun fan bo'yicha jami 31 soat ajratilgan.

Ushbu soatlar taxminan quyidagi tartibda taqsimlanadi:

- ma'ruza konspektini o'qib tayyorlanish – 15 soat.
- amaliy mashg'ulotlar bo'yicha uy vazifalarini echish – 10 soat.
- kollokviumga tayyorgarlik ko'rish, hisobotni tayyorlash – 30 soat.
- hisob-chizma ishlarini mustaqil bajarish va topshirish - 25 soat
- kurs loyixasini mustakil bajarish –56 soat

Amaliy mashg'ulotlarda nazariy bilimlar mavzuga oid masalalar echish orqali mustahkamlanadi. Kasbiy pedagogika fanini chuqur o'zlashtirish uchun talaba fanning har bir bo'limini mustaqil o'rganishi va hisob-chizma ishlarini echish orqali mustahkamlashi zarur.

Qoldirilgan darslarni topshirish uchun talaba dars materialini tayyorlab kelishi va o'qituvchining og'zaki suhbatidan o'tishi zarur. Qoldirilgan ON va YaN lar belgilangan tartib bo'yicha topshiriladi.

## 4. Reyting baholash tizimi

### 4.1. Reyting nazorati jadvali

Nazorat turi	Reyting baholashlar			Jami	Saralash bali
	1	2	3		
<b>JN ( 40 %) shu jumladan:</b>					
2.JN (Seminar mashg'uloti va tmi topshiriqlari )	10	11	12	43	24
ON (30 %) va tmi			32	32	17
YaN (30 %)			32	32	18



Jami:				107	59
-------	--	--	--	-----	----

Baho	5	4	3	2
Reyting	86-100	71-85	55-70	< 55
Fanni o'zlashtirish ko'rsatkichlari	91-107	76-90	59-75	59

**Eslatma:** 1-2 semestrda o'qitiladigan "Kasbiy pedagogika" fanining o'quv hajmi 214 soatni tashkil etib 2 semestrda bo'lib o'tilishi sababli kuzgi 107 va bahorgi semestrda 107 o'quv hajmi soatni tashkil etadi fan koeffitsenti esa 1.07 bo'ladi. Fan bo'yicha o'zlashtirishni aniqlashda talaba to'plagan bali 1,07 ga ko'paytiriladi va butungacha yaxlitlab olinadi.

### **kasbiy pedagogika fanidan reyting ishlanmasi**

Umumiy soat  (o'quv rejasida)

Mustaqil ta'lim  (o'quv rejasida)

Reyting tizimida 100 ball belgilangan

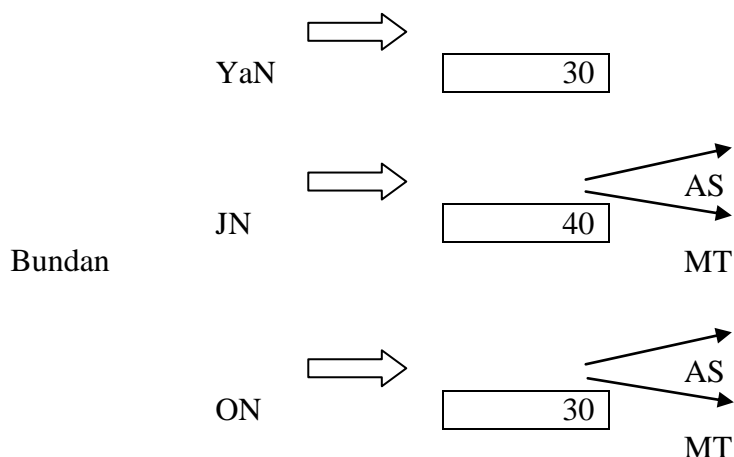

Koeffitsient: →  $\Pi = \frac{M}{IO} \cdot 100\%$

$$\mathcal{KH} = AC + MT$$

$$MT = \frac{\mathcal{KH} \cdot \Pi}{100\%} \quad 12 \text{ Ball}$$

$$AC = \mathcal{KH} - MT \quad 28 \text{ Ball}$$

JN - har 6 hafta davomida baholanadi. Dekanatga yig'indi beriladi.

$$MT = \frac{OH \cdot \Pi}{100\%} \quad 8 \text{ Ball}$$

$$OH = AC + MT$$

$$AC = OH - MT \quad 22 \text{ Ball}$$

$$P = \text{ball} \cdot \frac{IO}{100\%}$$

**ON** - oraliq nazorat  
**JN** - joriy nazorat  
**YaN** - yakuniy nazorat

**Yu** - Yuklama  
**P** - koeffitsient

**AS** - Audiditoriya soati  
**MT** - Mustaqil ta'lim

### «KASBIY PEDAGOGIKASI» kursidan reyting ishlanmasi

tg'r	Nazorat turlari	Soni	Ball	Jami ball
I.	JN Amaliy mashg'ulotni bajarish TMI (amaliy ishga tayyorgarlik) TMI topshirigi	18 18 5	1 1* 1	18 17 5
II.	ON 2.1. Oraliq test surovi 2.2. TMI - kuzatish ishi	2 2	20x1 5	20 10
III.	YaN 3.1. Yakuniy test	1	30 x 1	30
<b>Jami</b>				100 ball

### REYTING JADVALI BAHORGI SEMESTR

			Fevral				Mart				Aprel				May				Iyun						
			4-10	11-17	19-24	26-3	5-10	12-17	19-24	26-31	2-7	9-14	16-21	23-28	30-5	7-12	13-19	21-26	28-2	4-9	11-16				
1	JN 40 %	Seminar mashg'u l oti	1	2	3	4	5	6	7	8	9	10	11	12	13	14	15	16	17	18					
				2	2	2		2	2	2		2	2	2	2	2	2	2	2	2					

		tmi topshiriqlari							6				6					1
2	ON	Test							11						11			2
30		Mustaqil ta'lim						4					4					8
3	YaN	- 30%															30	3
	<b>Jami</b>		<b>10</b>					<b>30</b>					<b>30</b>					7
	<b>Jami bo'yicha</b>		<b>10</b>					<b>30</b>					<b>30</b>				<b>30</b>	<b>100</b>

#### 4.2. JNni baholash mezonlari

Kasbiy pedagogika fani bo'yicha joriy baholash talabning amaliy va laboratoriya mashg'ulotlaridagi o'zlashtirishini aniqlash uchun qo'llaniladi. JN har bir amaliy mashg'ulotlarida so'rov o'tkazish, savol va javob, hisob-chizma ishlari topshiriqlarini bajarish va himoya qilish kabi shakllarda amalga oshiriladi. JN har bir laboratoriya mashg'ulotlarida so'rov ya'ni kollokvium o'tkazish, laboratoriya ishlarini bajarish, savol va javob, suhbat, hamda hisobot topshirish kabi shakllarda amalga oshiriladi. Talabaga JN da butun ballar qo'yiladi.

#### Talabning amaliy mashg'ulotlarni o'zlashtirish darajasi quyidagi mezon asosida aniqlanadi

Baholash ko'rsatkichi	Baholash mezonlari	reyting bali
A'lo, 86-100%	Etarli nazariy bilimga ega. Topshiriqlarni mustaqil echgan. Berilgan savollarga to'liq javob beradi. Masalaning mohiyatiga to'liq tushunadi. Auditoriyada faol. O'quv tartib intizomiga to'liq rioya qiladi. Topshiriqlarni namunalari rasmiylashtirgan.	5
Yaxshi, 71-85%	Etarli nazariy bilimga ega. Topshiriqlarni echgan. Berilgan savollarga etarli javob beradi. Masalaning mohiyatini tushunadi. O'quv tartib intizomiga to'liq rioya qiladi.	4
Qoniqarli, 55-70%	Topshiriqlarni echishga harakat qiladi. Berilgan savollarga javob berishga harakat qiladi. Masalaning mohiyatini chala tushungan. O'quv tartib intizomiga rioya qiladi.	3
Qoniqarsiz 0- 54%	Talaba amaliy mashg'ulot darsi MA'RUZA.ga nazariy tifyyorlanib kelmasa, mavzu bo'yicha masala, misol va savollariga javob bera olmasa, darsga sust qatnashsa bilim darajasi qoniqarsiz baholanadi	2

#### 4.3. ONni baholash

Oraliq nazorat "Kasbiy pedagogika" fanining bir necha mavzularini qamrab olgan bo'limi bo'yicha, tegishli nazariy va amaliy mashg'ulotlar o'tib bo'lingandan so'ng yozma ravishda amalga oshiriladi. Bundan maqsad talabalarning tegishli savollarni bilishi yoki

muammolarni echish ko'nikmalari va malakalari aniqlanadi. O'kuv yilining 2-semestrda 2-ta ON o'tkazish rejalashtirilgan bo'lib 22 balddan iborat. 3-semestrda 2 ta ON o'tkazish rejalashtirilgan bo'lib 22 balddan iborat. ON nazorat ishlari yozma ish va test usulida o'tkazilishi nazarda tutilgan, yozma ish va test sovellari ishchi o'quv dastur asosida tayyorlanadi. ON ga ajratilgan balddan 55% dan past ball to'plagan talaba o'zlashtirmagan hisoblanadi. ON ni o'zlashtirmagan talabalarga qayta topshirish imkoniyati beriladi. ON bo'yicha olinadigan testlar kafedra mudiri rahbarligida tashkil etiladi va kafedrada o'quv yilining oxirigacha saqlanadi.

#### **4.4. YaNni baholash**

Yakuniy nazorat "Kasbiy pedagogika" fanining barcha mavzularini qamrab olgan bo'lib, nazariy va amaliy mashg'ulotlar o'tib bo'lingandan so'ng yozma ravishda amalga oshiriladi. Bundan maqsad talabalarning fan bo'yicha o'zlashtirish ko'rsatkichlari, ya'ni bilim darajasi yoki muammolarni echish ko'nikmalari va malakalari aniqlanadi. YaN nazorat ishlari test usulida ham o'tkazilishi nazarda tutilgan, test sovellari ishchi o'quv dasturi asosida tayyorlanadi. ON va JNlarga ajratilgan balddan 55% dan past ball to'plagan talaba o'zlashtirmagan hisoblanadi va YaNga kiritilmaydi. YaNni o'zlashtirmagan talabalarga qayta topshirish imkoniyati beriladi. YaN bo'yicha olinadigan yozma ish variantlari kafedra mudiri rahbarligida tuziladi va dekanatlarga topshiriladi.

#### **Test usulida YaN ni baholash mezonlari:**

YaN test va yozma ish shaklida o'tkaziladi va talabaning javoblari 30 ballik tizimda baholanadi. Bunda testga ajratilgan 30 ball 30 savollar soniga bo'linib, bir savolga qo'yiladigan 1 balddan topiladi uni to'g'ri javoblar soniga ko'paytirib, talabaning YaN da to'plagan ballari aniqlanadi.

### **5. INFORMATSION-USLUBIY TA'MINOT**

#### **5.1. ASOSIY ADABIYOTLAR**

##### **Asosiy adabiyotlar**

- 1.Karimov I.A. Barkamol avlod – O'zbekiston taraqqiyotining poydevori. –T.: Sharq, 1998. 63 b.
- 2.Karimov I.A. Yuksak ma'naviyat – engilmas kuch. –T.: O'zbekiston, 2008. -173 b.
- 3.Avazboev O.I., Isyanov R.G., Odilboev X. Mehnat ta'limi uslubiyotidan amaliy va laboratoriya mashg'ulotlari. Toshkent, 1993.
- 4.Kurbanov Sh.E., Saidov X., Axliddinov R. Barkamol avlod orzusi. -T.: Sharq 1998.-154 s.
- 5.Tolipov O'.Q., Barakaev M., Sharipov Sh.S. Kasbiy pedagogika (ma'ruzalar matni). –T.: "Ofset-print" matbaasi, 2001. –100 b
- 6.Kurbanov Sh.E., Seytxalilov E.A. Upravlenie kachestvom obrazovaniya. T.: Sharq 2004 g. (rusk. yaz.), 2006 y. (o'zbek tilida).
- 7.Olimov Q. T. Kasb ta'limi uslubiyati. O'quv qo'llanma. –T.: 2006. 164 b. 8.Sharipov Sh. va b. Kasb pedagogikasi (metodik qo'llanma). -T.:TDPU, 2006 y.
- 9.Rashidov H.F. va boshqalar. "Kasbiy pedagogika" blokini o'qitish metodikasi. O'quv-uslubiy qo'llanma (Malaka oshirish va qayta tayyorlash kurslari uchun). –T.: O'MKHHTTKMO va UQTI, 2007. – 200 b.
10. Nishonaliev U.N. Kasbiy ta'lim pedagogikasi. O'quv qo'llanma. –T.: TDPU, 2007y.
- 11.Abdiquddusov.O., Rashidov. H. Kasb-xunar ta'limi pedagogikasi.O'quv Qo'llanma.. O'MKHHTTKMO va UQT instituti, T. – 2009. 120 b.

##### **Qo'shimcha adabiyotlar.**

- 1.Avazboev O.I. Kasb ta'limi metodikasidan amaliy mashg'ulotlar. Metodik qo'llanma. – Toshkent: TDPU, 2007. 30 b.
- 2.Muslimov N.A., Qo'ysinov O.A. Kasb ta'limi o'qituvchilarini tayyorlashda mustaqil ta'limni tashkil etish. (Metodik qo'llanma). T.: TDPU, 2006. 52 b.

3. Muslimov N.A., Sharipov Sh.S. O'rta maxsus, kasb-hunar va oliy ta'lim integratsiyasi. Kasb ta'lim metodikasi metodik qo'llanma. -T:TDPU, 2006. 48 b.
4. Sharipov Sh. va b. Pedagogik amaliyot (metodik qo'llanma). -T.: TDPU, 2006. 34 b.
5. Sharipov Sh., Abduraimov Sh. Kasb ta'limi metodikasi fanidan laboratoriya mashg'ulotlari uchun metodik qo'llanma. -T: TDPU, 2007. 147 b.
6. Eldasheva G.V. Maxsus fanlarni o'qitish metodikasi. – O'MKHTTKMOvaUQT instituti, T. – 2006. 124 b.

Test savollari

**Ta'lim va tarbiyaning uzviy bog'liqligi, bu jarayonning har tomonlama kamol topgan insonni shakllantirishga yo'naltirilganligi ta'rifi kaysi soxaga tegishli?**

Uzluksiz ta'limning faoliyat ko'rsatish prinsipiga

Ta'lim soxasidagi davlat siyosati

Uzluksiz ta'limning isloh qilish

Ta'lim prinsipiga

**Ta'lim soxasidagi davlat boshqaruv organlari qaysilar ?**

O'zbekiston Respublikasi vazirlar mahkamasi

ta'lim muassasalari

Oliy va o'rta maxsus ta'limi vazirligi

Xalq ta'limi bo'limlari

**Kadrlar tayyorlash milliy modeli qaysi javobda to'g'ri ko'rsatilgan ?**

shaxs, davlat va jamiyat, uzluksiz ta'lim, fan, ishlab chiqarish

davlat va jamiyat, ishlab chiqarish, uzluksiz ta'lim

shaxs, davlat va jamiyat, fan, ishlab chiqarish

shaxs, uzluksiz ta'lim, ishlab chiqarish

**Ta'lim sohasidagi davlat siyosatining asosiy prinsipini toping ?**

bilimli bo'lishni va iste'dodni rag'batlantirish

ta'limda ja'miyat boshqaruvi

o'qituvchining kasbiy nufuzini oshirish

ta'lim tizimini takomillashtirish

**D.T.S qanday talablarni belgilaydi ?**

D.T.S ta'lim mazmuniga hamda sifatiga qo'yiladigan talablarni

o'quv rejasiga qo'yilgan talablarni

barcha ta'lim muassasalari talablarini

D.T.S doirasida ta'lim oluvchilarning huquq talablarini

**Ta'lim to'g'risidagi davlat siyosatining asosiy prinsiplari nechta ?**

to'qqiz ta

o'n bit

o'n

Sakkiz

**Kadrlar malakasini oshirish va qayta tayyorlash tartibi qaysi idoralar tomonidan belgilanadi ?**

O'zbekiston Respublikasi vazirlar mahkamasi tomonidan

Tarmoq vazirliklar tomonidan

Xalq ta'limi vazirligi tomonidan

Oliy va o'rta maxsus ta'limi vazirligi tomonidan

**D.T.S ni bajarish qanday ta'lim muassasalari uchun majburiydir ?**

O'zbekiston Respublikasining barcha ta'lim muassasalari uchun

Davlat ta'lim muassasalari uchun

nodavlat ta'lim muassasalari uchun

Davlat va nodavlat ta'lim muassasalari uchun

**Yuqori malakali mutaxassislar tayyorlovchi va ulardan foydalanuvchi, ilg'or pedagogik va axborot texnologiyalarni ishlab chiquvchi vazifasi kadrlar tayyorlash milliy**

## **modelining qaysi tarkibiga tegishli ?**

Fan

Shaxs

Davlat va jamiyat

Uzluksiz ta'lim

## **Milliy dastur bo'yicha kadrlar malakasini oshirish va ularni qayta tayyorlash qaysi javobda to'g'ri ko'rsatilgan?**

Mutaxassisning kasb bilimlari va ko'nikmalarini yangilash hamda chuqurlashtirishga qaratilgan, shuningdek qo'shimcha mutaxassislik berishga qaratilgan

Mutaxassisning kasb bilimlari va ko'nikmalarini yangilash hamda chuqurlashtiri

Mutaxassisning kasb bilimlari va ko'nikmalarini puxtalash va chuqurlashtirishga qaratilgan

Mutaxassisning kasb bilimlarini boyitish, yangi innovatsion texnologiyalardan foydalanish

## **D.T.S ga muvofiq ta'lim dasturlarini amalga oshiruvchi davlat va nodavlat ta'lim muassasalari Xalk ta'limining qaysi sohasiga kiradi ?**

Xalq ta'limi tizimiga

Maktabdan tashqari ta'lim sohasiga

Xalq ta'limi turiga

Korxonalariga

## **Uzluksiz ta'lim turlari nechta sohaga bo'lingan ?**

yetti ta

besh

olti

To'qqiz

## **Uzluksiz ta'lim sohasidagi islohotlar qaysi javobda to'g'ri kursatilgan ?**

davlat va nodavlat ta'lim muassasalarining har xil turlarini rivojlantirish

Ta'limning uzluksizligi va izchilligi

ta'lim tizimiga moliyaviy-moddiy texnika

Xalq ta'limi turi

## **Didaktikaning «Oltin qoidasi» kim tomonidan yaratilgan ?**

Yan Amos Komenskiy tomonidan

Aristotel tomonidan

Abu Nasr Farobiy tomoni

Beruniy tomonidan

## **“Hunarsiz kishi xori mug'ilon yanglig' na o'ziga va na o'zgaga foyda berur” ushbu misralar kimga tegishli.**

Kaykovus

A.Navoiy

A.Avloniy

Farobiy

## **Ta'limning tarkibiy qismlari**

Maqsad, mazmun, shakl, metod, vosita, natija

Ta'lim, tarbiya

Maqsad, mazmun

shakl, metod, vosita, baholash, tahlil, sintez

## **Kasb-hunar ta'limi tamoyillari to'g'ri berilgan qatorni aniqlang?**

Onglilik, nazariya bilan amaliyot birligi, politexnik, ilmiylik, tizimlilik, faollik, izchillik, uzviylik

Faollik, tirishqoqlik, tashkilotchilik, kommunikativlik

Onglilik, nazariya bilan amaliyot birligi,

Insonparvarlik, odamiylik, mehnatsevarlik

## **Kasb-hunar kollejlarning maqsadi**

DTS doirasida bilim, ko'nikma, malaka va shaxsiy fazilatlariga ega bo'lgan kichik mutaxassis

kadrlar tayyorlash.

Mutaxassis tayyorlash

Bitiruvchi tayyorlash

Kichik mutaxassis tayyorlash

**“Ta’lim to’g’risida” gi Qonunning nechanchi moddasida har kim akademik litsey yoki kasb-hunar kollejlarda o’qishning yo’nalishlarini ixtiyoriy ravishda tanlash huquqiga ega deb brilgan**

o’n uch- modda

uch-modda

O’n to’rt

O’tizuch

**Ta’lim to’g’risidagi Qonunning bo’lim va boblarini aniqlang**

beshta bo’lim o’ttiz to’rt ta modda

Uch bo’lim o’ttiz to’rt ta modda

besh bo’lim o’ttiz besh ta modda

to’rt bo’lim o’ttiz to’rt ta modda

**O’rta maxsus kasb-hunar ta’lim turini aniqlang**

Akademik litsey, kasb-hunar kolleji

Uzluksiz ta’lim

Umumiy o’rta ta’lim

Oliy ta’lim

**Kichik mutaxassis bu –**

Ta’lim dasturini muvaffaqiyatli o’zlashtirgan o’rta maxsus, kasb-hunar ta’limi muassasalari bitiruvchilariga beriladigan malaka darajasidir.

O’rta maxsus, kasb-hunar ta’limi o’quv muassasalarida kichik mutaxassislarni tayyorlash boyicha tayyorlov yo’nalishlari

Xodimning kasbiy tayyorgarligi darajasi bilim, malaka va ko’nikmalarning mavjudligi.

Kasbiy bilim, malaka va ko’nimalarning qo’llanish doirasidir

**Malaka bu-**

Xodimning kasbiy tayyorgarligi darajasi, undagi ma’lum ishni bajarish uchun zarur bo’lgan bilim, malaka va ko’nikmalarning mavjudligi. Xodimning malakasini belgilovchi ko’rsatgich bo’lib, kategoriya yoki diplom, ilmiy daraja yoki unvonning mavjudligi hisoblanadi.

O’rta maxsus, kasb-hunar ta’limi o’quv muassasalarida kichik mutaxassislarni tayyorlash boyicha tayyorlov yo’nalishlari, kasblar va mutaxassislarning tizimlashtirilgan royxati.

Ta’lim dasturini muvaffaqiyatli o’zlashtirgan o’rta maxsus, kasb-hunar ta’limi muassasalari bitiruvchilariga beriladigan malaka darajasidir.

Kasbiy bilim, malaka va ko’nimalarning qo’llanish doirasidir; uning nomlanishi iqtisodiy sohalari nomlari bilan moslashtiriladi.

**Kasbiy faoliyat sohasi (KFS)-**

Kasbiy bilim, malaka va ko’nikmalarning qo’llanish doirasidir; uning nomlanishi iqtisodiy sohalari nomlari bilan moslashtiriladi.

Kichik mutaxassislarni tayyorlash boyicha tayyorlov yo’nalishlari.

Ta’lim dasturini muvaffaqiyatli o’zlashtirgan o’rta maxsus, kasb-hunar ta’limi muassasalari kasbiy tayyorgarligi darajasi bilim, malaka va ko’nikmalarning mavjudligi

**O’MKHT ta’lim muassasalaridagi tayyorlov yo’nalishlari —**

Aniq kasbiy faoliyat sohasida mutaxassislarga kasbiy ta’lim berish doirasidir.

Mutaxassislarning kasbiy faoliyatining aniq sohasi boyicha tayyorlov yo’nalishlarining nomi mehnat faoliyatining mazmuni va xususiyati orqali aniqlanadi.

Maxsus tayyorgarlik va ish tajribasi natijasida ma’lum bir sohada kasbiy faoliyatni amalga oshirish uchun nazariy bilimlar majmuasini, amaliy ko’nikma va malakalarni egallagan Birorta kasb doirasida ma’lum bir faoliyat turi uchun maxsus tayyorgarlik va ish tajribalari bilan erishilgan zaruriy bilimlar, ko’nikma va malakalar majmuasi.

Kasbiy faoliyat sohasiga muvofiq kasblar va mutaxassisliklar boyicha tayyorlov yo'nalishlari ixtisoslashtirilgan royxatining raqamli belgisidir.

**Kasb bu –**

Maxsus tayyorgarlik va ish tajribasi natijasida ma'lum bir sohada kasbiy faoliyatni amalga oshirish uchun nazariy bilimlar majmuasini, amaliy ko'nikma va malakalarni egallagan, unga jismoniy imkoniyat, aqliy qobiliyat va yuridik huquqlarni ta'minlovchi insoniy mehnat faoliyatining (mashg'ulotining) turidir.

Aniq kasbiy faoliyat sohasida mutaxassislarga kasbiy ta'lim berish doirasidir

Birorta kasb doirasida ma'lum bir faoliyat turi uchun maxsus tayyorgarlik va ish tajribalari bilan erishilgan zaruriy bilimlar, ko'nikma va malakalar majmuasi

Kasbiy faoliyat sohasiga muvofiq kasblar va mutaxassisliklar boyicha tayyorlov yo'nalishlari ixtisoslashtirilgan royxatining raqamli belgisidir.

**Ixtisoslik—**

Birorta kasb doirasida ma'lum bir faoliyat turi uchun maxsus tayyorgarlik va ish tajribalari bilan erishilgan zaruriy bilimlar, ko'nikma va malakalar majmuasi.

Aniq kasbiy faoliyat sohasida mutaxassislarga kasbiy ta'lim berish doirasidir.

Maxsus tayyorgarlik va ish tajribasi natijasida ma'lum bir sohada kasbiy faoliyatni amalga oshirish uchun nazariy bilimlar majmuasini

Kasbiy faoliyat sohasiga muvofiq kasblar va mutaxassisliklar boyicha tayyorlov yo'nalishlari ixtisoslashtirilgan royxatining raqamli belgisidir.

**O'MKHT tayyorlov yo'nalishlari kasblar va ixtisosliklar kodi -**

Kasbiy faoliyat sohasiga muvofiq kasblar va mutaxassisliklar boyicha tayyorlov yo'nalishlari ixtisoslashtirilgan royxatining raqamli belgisidir.

Aniq kasbiy faoliyat sohasida mutaxassislarga kasbiy ta'lim berish doirasidir.

Maxsus tayyorgarlik va ish tajribasi natijasida ma'lum bir sohada kasbiy faoliyatni amalga oshirish uchun nazariy bilimlar majmuasini

Birorta kasb doirasida bilimlar, ko'nikma va malakalar majmuasi.

**Kasb-hunar ta'limi yo'nalishlari tasniflagichi-**

O'rta maxsus va kasb-hunar ta'limi muassasalarida kichik mutaxassislar tayyorlash bo'yicha tayyorlov yo'nalishlari kasblarining va mutaxassisliklarining tizimlashtirilgan ro'yxatidir.

DTSlarini bajarish O'zbekiston Respublikasining barcha ta'lim muassasalari uchun majburiydir.

Ta'lim; Gumanitar fanlar va san'at; Ijtimoiy fanlar, biznes va huquq

Birorta kasb doirasida ma'lum bir faoliyat turi uchun maxsus tayyorgarlik

**Davlat ta'lim standartlari DTS**

Umumiy o'rta, o'rta maxsus, kasb-hunar va oliy ta'lim mazmuniga hamda sifatiga qo'yiladigan talablarni belgilaydi. DTSlarini bajarish O'zbekiston Respublikasining barcha ta'lim muassasalari uchun majburiydir.

o'rta maxsus va kasb-hunar ta'limi muassasalarida kichik mutaxassislar tayyorlash boyicha tayyorlov yo'nalishlari kasblarining va mutaxassisliklarining tizimlashtirilgan ro'yxatidir.

Qishloq xo'jaligi; Sog'liqni saqlash va ijtimoiy ta'minot; Xizmatlar.

Birorta kasb doirasida ma'lum bir faoliyat turi uchun maxsus

**Tasniflagich bilim sohalari:**

Ta'lim; Gumanitar fanlar va san'at; Ijtimoiy fanlar, biznes va huquq; Fan; Muhandislik, ishlov berish va qurilish tarmoqlari; Qishloq xo'jaligi; Sog'liqni saqlash va ijtimoiy ta'minot; Xizmatlar.

o'rta maxsus va kasb-hunar ta'limi muassasalarida kichik mutaxassislar tayyorlash bo'yicha tayyorlov yo'nalishlari kasblarining va mutaxassisliklarining tizimlashtirilgan ro'yxatidir.

DTSlarini bajarish O'zbekiston Respublikasining barcha ta'lim muassasalari uchun majburiydir.

Birorta kasb doirasida ma'lum bir faoliyat turi uchun maxsus tayyorgarlik va ish tajribalari bilan erishilgan zaruriy bilimlar, ko'nikma va malakalar majmuasi.



**O`rta maxsus kasb-hunar ta`limi yo`nalishiga qaysilar kiradi?**

akademik litsey, kasb-hunar kolleji;  
akademik litsey;  
kasb-hunar kolleji;  
institut, universitetlar;

**O`rta maxsus kasb-hunar ta`limi muassasalari bitiruvchilariga beriladigan malaka darajasini belgilang?**

kichik mutaxassis;  
o`rta mutaxassis;  
oliy mutaxassis;  
o`rta ma`lumotli mutaxassis.

**Kasbiy pedagogika fanining maqsadi-**

insonni kasbiy faoliyatga tayyorlash, yangi avlodni kasbiy tarbiyalash, malakali ishchi kuchini yangi talablar darajasiga moslab borish. jahon talablari darajasida yangilanib borayotgan ishlab chiqarish sharoitlariga moslasha oladigan, mamlakatimiz iqtisodiyotini buyuk davlat darajasiga ko`taradigan mutaxassislarni tayyorlash.

insonni kasbiy faoliyatga tayyorlash, yangi avlodni kasbiy tarbiyalash, malakali ishchi kuchini yangi talablar darajasiga moslab borish.

kasb-hunar ta`limi o`quv yurtlari o`quvchilarining ta`limi, tarbiyasi, o`qishi hamda rivojlanish qonuniyatlarini o`rganadi, ta`lim va tarbiya, jahon talablari darajasida yangilanib borayotgan ishlab chiqarish sharoitlariga moslasha oladigan

**Bitiruvchining yuqori darajadagi kasbiy ko`nikma va malakalarini egallaganligi, shaxsning mehnat bozorida egallayotgan kasbi bo`yicha raqobatbardoshlik darajasida o`z aksini topadi. Bu qaysi tushunchaga berilgan ta`rif.**

Kasbiy mahorat  
Pedagogik mahorat  
Pedagogik bilimdonlik  
Pedagogik vaziyat

**Kasbiy pedagogikasi qaysi fanning tarmog`i sifatida shakllanib boradi?**

Umumiy pedagogika  
Ijtmoy pedagogika  
Pedagogika tarixi  
Pedagogika nazariyasi.

**“Ta`lim tog`risidagi qonun va Kadrlar tayyorlash milliy dasturi qachon qabul qilingan?**

1997 yil 29 avgustdagi O`zbekiston Respublikasi Oliy Majlisining navbatdan tashqari IX sessiyasida

1997 yil 29 avgustdagi O`zbekiston Respublikasi Oliy Majlisining navbatdagi IX sessiyasida

1997 yil 29 avgustdagi O`zbekiston Respublikasi Oliy Majlisining navbatdagi X sessiyasida

1997 yil 29 avgustdagi O`zbekiston Respublikasi Oliy Majlisining navbatdagi XII sessiyasida

**Kadrlar tayyorlash milliy dasturining maqsadi?**

ta`lim tizimini tubdan isloh qilish, uni o`tmishdan qolgan mafkuraviy qarashlar va sarqitlardan to`la xalos etish.

ta`lim tizimini o`zgartirish va tubdan isloh qilish

ta`lim tizimiga yangilik olib kirish

Ta`lim tizimini boshqarish

**Uzluksiz ta`lim tizimi qaysi ta`lim turlarini o`z ichiga oladi?**

Maktabgacha ta`lim, umumiy o`rta ta`lim, o`rta maxsus kasb hunar ta`limi; Oliy ta`lim oily o`quv yurtidan keyingi ta`lim; Kadrlar malakasini oshirish va ularni qayta tayyorlash, maktabdan tashqari ta`lim

Oliy ta`lim oliy o`quv yurtidan keyingi ta`lim

Kadrlar malakasini oshirish va ularni qayta tayyorlash, maktabdan tashqari ta`lim

Maktabgacha ta`lim, umumiy o`rta ta`lim, o`rta maxsus kasb hunar ta`limi

**“Uzluksiz ta`lim tizimi uchun davlat ta`lim standartlarini ishlab chiqish va joriy etish to`g`risida”gi qaror qachon qabul qilingan?**

1998 yil 5 yanvardagi 5 sonli qarori.

1997 yil 5 yanvardagi 5 sonli qarori.

1998 yil 5 yanvardagi 6 sonli qarori.

1998 yil 5 yanvardagi 7 sonli qarori.

**Ijtimoiy mehnat taqsimotiga muvofiq xalq xo`jaligi ikkita katta sohani o`z ichiga oladi.**

**Ular qaysilar?**

Ishlab chiqarish va no ishlab chiqarish

Ishlab chiqarish va qayta qurish

No ishlab chiqarish va kichik biznes

Kichik biznes va Ishlab chiqarish

**Tasniflagichning 4-ustunida uchta yulduzcha () bilan qaysi kasbga yo`naltiruvchi ixtisosliklar berilgan?**

Akademik litseylari bitiruvchilari

Oliy ta`lim bitiruvchilari

maktablari bitiruvchilari

To`qqiz yillik

**Kadrlar tayyorlash milliy modelida shaxs -**

Kadrlar tayyorlash tizimining bosh sub`ekti va ob`ekti ta`lim sohasidagi xizmatlarning iste`molchisi va ularni amalga oshiruvchi.

Malakali raqobatbardosh kadrlar tayyorlashning bosh asoschisi.

Ta`lim va kadrlar tayyorlash tizimining faoliyatini tartibga soladigan ob`ekt

Yuqori malakali mutaxassis

**Uzluksiz ta`lim tizimi -bu?**

Malakali raqobatbardosh kadrlar tayyorlashning asosi bo`lib ta`limning barcha turlarini, davlat ta`lim standartlarining kadrlar tayyorlash tizimi tuzilmasi va uning faoliyat ko`rsatish muhitini o`z ichiga oladi.

Kadrlar tayyorlash tizimining bosh sub`ekti va ob`ekti ta`lim sohasidagi xizmatlarning iste`molchisi va ularni amalga oshiruvchi.

Yuqori malakali mutaxassislar tayyorlovchi va ulardan foydalanuvchi ilg`or pedagogic va axborot texnologiyalarini ishlab chiquvchi.

Ta`lim va kadrlar tayyorlash tizimining faoliyatini tartibga solib turuvchi asos.

**“Loyihalash” iborasi pedagogikaga qaysi sohadan kirib kelgan?**

Texnika

Ishlab chiqarish

Sog`liqni saqlash

San`at

**Ta`lim mazmuni nimalarda aks etadi?**

DTS, O`quv reja , O`quv dasturi

DTS

O`quv reja

O`quv dasturi

**Integrativ yondashuv asosida kasb hunar ta`limi mazmunini tanlab olishda me`yoriy asos nima hisoblanadi?**

O`quv reja

O`quv dastur

Tasniflagich va DTS

DTS

**Dasturni amalga oshirishning birinchi bosqichdagi vazifalar-**

mavjud kadrlar tayyorlash tizimining ijobiy salohiyatini saqlab qolish asosida ushbu tizimni isloh qilish va rivojlantirish uchun huquqiy, kadrlar jihatidan, ilmiy-uslubiy, moliyaviy-moddiy shart-sharoitlar yaratish.

milliy dasturni to'liq ro'yobga chiqarish, mehnat bozorining rivojlanishi va real ijtimoiy-iqtisodiy sharoitlarni hisobga olgan holda unga aniqliklar kiritish.

kadrlar tayyorlash tizimini takomillashtirish va yanada rivojlantirish.

«Ta'lim to'g'risida» gi O'zbekiston Respublikasi Qonuniga muvofiq ta'lim tizimini isloh qilish

#### **Dasturni amalga oshirishning ikkinchi bosqichdagi vzifalar-**

milliy dasturni to'liq ro'yobga chiqarish, mehnat bozorining rivojlanishi va real ijtimoiy-iqtisodiy sharoitlarni hisobga olgan holda unga aniqliklar kiritish.

ilmiy-uslubiy, moliyaviy-moddiy shart-sharoitlar yaratish.

to'plangan tajribani tahlil etish va umumlashtirish asosida

rivojlangan demokratik davlatlar darajasida, yuksak ma'naviy va ahloqiy talablarga javob beruvchi yuqori malakali kadrlar tayyorlash Milliy tizimini yaratishdir.

#### **DTS-ta'limning qaysi turlari uchun belgilanadi?**

Umumiy o'rta ta'lim, shu jumladan boshlang'ich ta'lim uchun, O'rta maxsus, kasb-hunar ta'limi (akademik litseylar, kasb-hunar kollejlari) va oliy ta'lim (bakalavriat, magistratura) uchun.

Umumiy o'rta ta'lim, shu jumladan boshlang'ich ta'lim uchun.

O'rta maxsus, kasb-hunar ta'limi (akademik litseylar, kasb-hunar kollejlari) va oliy ta'lim (bakalavriat, magistratura) uchun.

Maktabgacha, maktabdan tashqari, oliy o'quv yurtidan keyingi ta'lim, kadrlar malakasini oshirish va ularni qayta tayyorlash uchun.

#### **Davlat boshqaruvining vakolatli organlari tomonidan davlat talablari -ta'limning qaysi turlari uchun belgilanadi?**

Maktabgacha, maktabdan tashqari, oliy o'quv yurtidan keyingi ta'lim, kadrlar malakasini oshirish va ularni qayta tayyorlash uchun.

Umumiy o'rta ta'lim, shu jumladan boshlang'ich ta'lim uchun.

O'rta maxsus, kasb-hunar ta'limi (akademik litseylar, kasb-hunar kollejlari) va oliy ta'lim (bakalavriat, magistratura) uchun.

Maktabdan tashqari ta'lim

#### **Ta'lim yo'nalishi nima?**

Aniq kasb faoliyati sohasida mutaxassislariga kasb ta'limi berish doirasi

“kichik mutaxassis” malaka darajasi

Ish tajribalari asosida ma'lum faoliyat uchun o'zlashtirilgan bilim

Aniq kasb faoliyati sohasida kichik mutaxassis malakasini berish

#### **O'MKXT tayyorlov yo'nalishlari, kasblar va ixtisosliklari umumdavlat tasniflagichida kichik mutaxassislarning kasb faoliyat sohasini sanab o'ting?**

Ta'lim; gumanitar fanlar va san'at; ijtimoiy fanlar, biznes va huquq; fan; muhandislik, ishlov berish va qurilish tarmoqlari; qishloq va suv xo'jaligi; sog'liqni saqlash va ijtimoiy ta'minot; xizmatlar.

Sanoat; transport, aloqa; qurilish, uy-joy va kommunal xo'jaligi; qishloq va o'rmon xo'jaligi; sog'liqni saqlash.

Qurilish, uy-joy va kommunal xo'jaligi; qishloq va o'rmon xo'jaligi; sog'liqni saqlash; ta'lim, madaniyat va san'at; ijtimoiy va iqtisodiy soha;

Sanoat, transport, aloqa, qurilish, uy-joy va kommunal xo'jaligi; umumiy ovqatlanish va xizmat ko'rsatish sohalari.

#### **Mutaxassislik nima?**

Birorta kasb doirasida ma'lum bir faoliyat turi uchun maxsus, tayyorgarlik va ish tajribalari bilan erishilgan zaruriy bilimlar, ko'nikma va malakalar majmuasi

Inson mehnat faoliyati mahsuli bo'lib, maxsus kompleks tayyorlash davrida va ish tajribalari asosida olgan nazariy bilimlar, amaliy ko'nikma va malakalarni egallagan majmuidir  
Maxsus tayyorlov davrida va ish tajribalari asosida ma'lum faoliyat uchun o'zlashtirilgan bilim, ko'nikma va malakalar majmuasidir

Inson mehnat faoliyati mahsuli bo'lib, ish tajribalari asosida olgan nazariy bilimlar, amaliy ko'nikma va malakalarni egallash

**Akademik litsey qanday ta'lim beradi?**

o'rta maxsus ta'lim

kasb-hunar ta'lim

to'liqsiz oliy ta'lim

Oliy ta'lim

**Kasb-hunar kolleji qanday ta'lim beradi?**

o'rta maxsus kasb-hunar ta'limi

umumiy o'rta ta'lim

mustaqil ravishdagi ta'lim

oliy ta'lim

**Akademik litseylar va kasb-hunar kollejlarining bitiruvchilariga qanday hujjat beriladi?**

diplom

shahodatnoma

guvohnoma

attestat

**Umumiy o'rta ta'lim necha yillik?**

to'qqiz yillik

Uch yillik

Besh yillik

To'rt yillik

**O'rta maxsus kasb-hunar ta'limi yo'nalishiga qaysilar kiradi?**

akademik litsey, kasb-hunar kolleji

akademik litsey

kasb-hunar kolleji

institut, universitetlar

**O'rta maxsus kasb-hunar ta'limi muassasalari bitiruvchilariga beriladigan malaka darajasini belgilang?**

kichik mutaxassis;

o'rta mutaxassis;

oliy mutaxassis;

mutaxassislik berilmaydi;

**«Kadrlar tayyorlash tizimi»ning asosi nima?**

uzluksiz ta'limi;

izchillik;

ilmiy texnikaviy extiyojlarni qondirish;

qishloq xo'jalik ta'limini rivojlantirish;

**“Kasbiy mahorat” tushunchasi mohiyatini ochib beruvchi mezonni aniqlang.**

mehnat faoliyatining iqtisodiy jihatdan maqsadga muvofiqligi;

o'qitishning eng maqbul samarali usuli;

ilmiy yechimlar va ixtirolarni topish;

o'qish va o'rganishga bo'lgan tayyorgarlik;

**Kasb ta'limida zamonaviy darslarga qoyiladigan didaktik talabni aniqlang.**

darsni ilmiy-uslubiy asosda tashkil etish; talabalarda tarbiyaviy va rivojlantiruvchi

maqsadlarni uyg'unlashtirish;

murakkablashib boruvchi mashqlar tizimini ishlab chiqish;

turli xil ko'rsatmali o'quv hujjatlardan foydalanish;

turli xil ko'rsatmali qurollarni namoyish etish.

**Darsga qo'yiladigan tarbiyaviy talabni aniqlang.**

tahsil oluvchilarni umuminsoniy qadriyatlar asosida tarbiyalash;

dars tuzilmasini ijodiy yondashgan holda shakllantirish;

murakkablashib boruvchi mashqlar yig'indisini

darsni ilmiy-uslubiy asosda tashkil etish;

**Tarbiyaviy faoliyat to'g'ri ta'riflangan variantni aniqlang.**

darsdan tashqari ishlarni, ishlab chiqarish ta'limi mashg'ulotlaridagi tarbiyaviy yondashuvlari, talabalar bilan faol ishlashni, guruhiy ishlarni shakllantirishni o'z ichiga oladi.

pedagogik jarayonda o'z hissiyotlarini boshqarish

xohish va istaklarni boshqarish o'zliklarini anglash talabalarning faol ishlarini qo'llab-quvvatlash.

dars tuzilmasini ijodiy yondashgan holda shakllantirish;

**Kasbiy faoliyat mazmunining asosi nima?**

malakali talablar, o'lchovlar, mezon, maqsad, vazifa ishlab chiqarish ta'limi.

bilim va ko'nikmalar.

ijodiy yaratuvchanlik.

ilmiy bilimlar.

**Layoqat nimani anglatadi?**

shaxsning tabiiy tug'ma xususiyatlari bo'lib, u hayot va tajriba davomida rivojlanib, qobiliyatga aylanadi.

insonlarning qiziqishi. insonlarning xohishi

ma'lum bir faoliyat bilan shug'ullanishga undovchi omil

ob'ektlar bilan yaqindan tanishish, uni bilishga, o'rganishga bo'lgan intilish

**Konstitutsiyaning qaysi moddasida "Har kim bilim olish huquqiga ega" deyilgan?**

qirq birinchi moddasida

Qirq to'rtinchi moddasida

Qirq beshinchi moddasida

Qirq uchinchi maddasida

**O'quv rejasi deb nimaga aytiladi?**

o'qitiladigan fanlar, o'qitish uchun ajratilgan soatlar va o'quv yilining tuzilishini belgilab beruvchi davlat hujjati

rejaga kiritilgan fanlar miqdori, kanikullar kuni, mustaqil ishlar kiritiladigan davlat hujjatidir

kasb-hunar kollejlari uchun tuziladigan darslar miqdori kiritiladigan davlat hujjati.

barcha o'qitiladigan fanlar majmuasi

**Ta'lim bu ...?**

bilim berish, malaka va ko'nikma hosil qilish jarayoni, kishini hayotga, mehnatga

tayyorlashning asosiy vositasi

ta'lim jarayonining ma'lum bosqichida o'quv maqsadlariga erishilganlik darajasini oldindan belgilaydigan mezonlar asosida o'lchash.

o'zlashtirilgan bilimlar va hayotiy tajribalar asosida barcha amaliy ish-harakatlarini kam kuch va kam vaqt sarflab bajarish.

bilim va ko'nikmalarni hosil qilish

**«Ta'lim to'g'risida»gi qonunning asosiy vazifalarini ko'rsatib bering**

chuqur bilimli, erkin fikrlay oladigan, o'zida yuksak insoniy fazilatlarni o'zida mujassam etgan barkamol shaxsni tarbiyalash;

o'zida yuksak insoniy fazilatlarni mujassam etgan barkamol shaxsni tarbiyalash;

chuqur bilimli shaxsni tarbiyalash;

erkin fikrlay oladigan shaxsni tarbiyalash;

**O'MKXT sifatini nazorat qilish quyidagi usullarda olib boriladi. Ular qaysi javoblarda ko'rsatilgan?**

ichki nazorat, joriy, oraliq, yakuniy, tashqi, davlat, javoat, yakuniy davlat attestatsiyasi nazoratlari;

yakuniy, tashqi, davlat jamoat nazoratlari;

yakuniy davlat attestatsiyasi, ichki, oraliq nazoratlari;

ichki, oraliq, yakuniy, joriy nazoratlar;

### **Ta'limiy kenglik bu:**

ta'lim jarayonlari amalga oshiradigan, ya'ni atrof-muhit bilan o'zaro harakatni anglatadigan kenglik.

bilim berish, malaka va ko'nikma hosil qilish.

nazariy dars va amaliy mashg'ulotlar paytida qo'llaniladigan usullar majmui.

voqelikni bilish, o'zlashtirish, o'zgartirish usullari majmui.

### **Sinf-dars tizimini birinchi bo'lib yaratgan olim**

Yan Amos Komenskiy

Abu Rayhon Beruniy

K.D.Ushinskiy

Abdulla Avloniy

### **Kasb-hunar ta'limining o'zaro bog'langan qismini ko'rsating?**

nazariy bilim va ishlab chiqarish ta'limi

pazandachilik va tikuvchilik

gazlamashunoslik va gazlama bilan ishlash

milliy hunarmandchilik va duradgorlik

### **Yengil sanoat yo'nalishi bo'yicha mutaxassisliklar kodining birinchi 3ta raqami nimani ifodalaydi?**

kasbiy faoliyat sohaslarini

bakalavriat yo'nalishlarini

tayyorlov yo'nalishlarni va kasblarni

Bilim sohasini

### **Ishlab chiqarish ta'limi metodi bu-**

ta'lim oluvchilarda muayyan kasb, soha boyicha mutaxassislikni shakllantiruvchi metod.

o'qitish jarayonida ta'lim oluvchilarning ega bo'lishlari taminlavchi metod.

Ta'lim oluvchilarning ichki va tashqi faolligini oshirish uchun turli xil metod.

kasbiy fanlar boyicha egallagan bilimlarini amaliyotda qo'llay olish borasidagi ko'nikmalarga ega bo'lishlari ta'minlavchi metod.

### **Dars maqsadi qanday yo'nalishlarda belgilanadi:**

uch yo'nalishda: ta'limiy, tarbiyaviy, rivojlantiruvchi;

Uch yo'nalishda: ta'limiy, estetik, iqtisodiy;

Ikki yo'nalishda: estetik, ta'limiy;

Uch yo'nalishda: ta'limiy, rivojlantiruvchi, iqtisodiy;

### **Semestr davomida to'plagan ballar qanday tartibda baholanadi?**

86-100% «a'lo», 71-85% «yaxshi», 55-70,9% «o'rta», 55%dan kam qoniqarsiz;

85-100% «a'lo», 70-84,9% «yaxshi», 55-69,9% «o'rta», 55%dan kam qoniqarsiz;

85-100% «a'lo», 70-84,9% «yaxshi», 54,9-69,9% «o'rta», 54,9%dan kam qoniqarsiz;

85-100% «a'lo», 72-84,9% «yaxshi», 55-71,9% «o'rta», 55%dan kam qoniqarsiz.

### **Didaktika tushunchasi qaysi javob to'g'ri ko'rsatilgan?**

pedagogika fanining ta'lim va tarbiya nazariy asoslarini ochib beruvchi tarmog'i;

pedagogika fanining asosiy qonunlari majmuasi;

ta'lim-tarbiya nazariyasi;

ta'lim-tarbiyani amaliyotda tadbiq etish yo'llari;

### **Ta'limda proyeksion uskunalar va slaydlarni qo'llash qaysi didaktik tamoyilda o'z ifodasini topgan**

Ko'rgazmalilik

Ta'lim va tarbiyaning birligi

Nazariya va amaliyotning birligi

Onglilik va faollik

**Darsning necha xil maqsadi bir va ular qaysilar;**

uch xil: ta'limiy, tarbiyaviy, rivojlantiruvchi;

Ikki xil: estetik, ta'limiy;

Uch xil: ta'limiy, rivojlantiruvchi

Ikki xil: iqtisodiy, madaniy

**O'quv jarayonida o'qituvchi qanday rol o'ynadi?**

rahbarlik;

o'qituvchi;

uddaburonlik;

qobiliyatlilik;

**Taqvim mavzu reja qancha muddatga tuziladi?**

bir yilga – yarim yilga

Ikki yilga

Bir yilga

yarim yilga

**Kasb-xunar ta'limi metodlari nima?**

**ta'lim jarayonini o'qituvchi va o'quvchilarning kutilgan maqsadga qaratilgan birgalikdagi faoliyati tushuniladi;**

mehnat faoliyati usullarini tushuntirish va ko'rsatish hamda mehnat faoliyatlarin to'g'ri va xavfsiz bajarish bo'yicha tasavvur hosil qilishdir;

Avval savol tuzilib, vaqti va o'tkazilish joyi belgilangan mashg'ulotdir;

o'qituvchi tomonidan qo'yilgan dars maqsadiga erishishga yo'naltirilgan o'quvchilar

**Kalendar-mavzuli reja kim tomonidan tuziladi?**

malakali fan o'qituvchisi;

o'quv ishlari bo'yicha direktor muovini;

ta'lim vazirligi;

maktab direktori;

**Kasbiy faoliyat mazmunining asosi nima?**

malakali talablar, o'lchovlar, mezon, maqsad, vazifa

ishlab chiqarish ta'limi.

bilim va ko'nikmalar.

ilmiy bilimlar.

**Kalendar-mavzuli reja o'quv jarayonini rejalashtirishning qaysi bosqichida tuziladi?**

o'quv yiliga tayyorgarlik ko'rish jarayonida;

mashg'ulotiga tayyorlanishi jarayonida;

mashg'ulotga tayyorgarlik ko'rish jarayonida;

o'qituvchining darsga tayyorlanishi jarayonida;

**Metodologiya tushunchasi nima ?**

Nazariy va amaliy faoliyatni tashkillashtirish va qurishning prinsip va usullari tizimi

Ta'lim jarayonida qo'llaniladigan metodlar majmuasi

«Ta'lim to'g'risida»gi Qonun va Kadrlar tayyorlash milliy dasturi

Dars jarayonini tashkil qilishda o'qituvchi va o'quvchining muloqot shakllari

**Ta'lim sohasidagi davlat siyosatining asosiy tamoyillaridan biri qaysi javobda to'g'ri berilgan?**

ta'lim va tarbiya insonparvar, demokratik harakatlarda ekanligi;

ta'limda mehnat ko'nikmalarini shakllantirish;

unumli mehnat asosida o'qitish;

onglilik va faollik;

**Kasb-hunar ta'limining o'zaro bog'langan qismini ko'rsating?**

nazariy bilim va ishlab chiqarish ta'limi;

pazandachilik va tikuvchilik;  
gazlamashunoslik va gazlama bilan ishlash;  
milliy hunrmandchilik va duradgorlik;

**Kasb-hunar kollejlari istiqbolli kalendar-mavzuli reja tuzishda nimalarga ahamiyat beriladi?**

har bir kursda necha soatdan va qanday mashg'ulot turidan iborat bo'ladi?  
maxsus fan kollejning qaysi kurslarida o'qitiladi?  
mashg'ulotlarni tashkil etishda qanday dars tiplaridan foydalanish ma'qul bo'ladi?  
qanday ko'rgazma qurollar ishlatish kerak?

**Namunaviy dastur asosida qanday dastur ishlab chiqiladi?**

Ishchi dastur

Mualliflik o'quv dasturi

O'quv dasturi

Maxsus dastur

**O'quv rejasi deb nimaga aytiladi?**

o'qitiladigan fanlar, o'qitish uchun ajratilgan soatlar va o'quv yilining tuzilishini belgilab beruvchi davlat hujjati

kasb-hunar kollejlari uchun tuziladigan darslar miqdori kiritiladigan davlat hujjati.

barcha o'qitiladigan fanlar majmuasi

rejaga kiritilgan fanlar miqdori, kanikullar kuni, mustaqil ishlar kiritiladigan davlat hujjatidir

**Ta'lim-tarbiyaga tadqiqiy-ijodiy yondashuv bu-**

Bu yondashuv ta'limning maqsadi, talabada biror muammoni yechish qobiliyatini o'zlashtirish, yangi bilimni mustaqil o'zlashtirish, harakatning yangi usullarini topish, shaxsan tashabbus ko'rsatish.

Talaba o'z ilmiy ishlarini, natijalarini hayotga tatbiq etilishiga erishish.

Talabalar ijodiy ishlarini, natijalarini rahbarlariga topshirishi.

Yangi usullarini topish, shaxsan tashabbus ko'rsatish.

**O'rta- maxsus, kasb-hunar ta'limi: bu...**

Umumiy o'rta ta'lim negizida o'qish muddati 3 yil bo'lgan majburiy ta'lim

Akademik litsey va kasb-hunar kollejlari amalga oshiriladi.

maxsus o'rta o'quv muassasalarida amalga oshiriladi

O'quv muassasasi-gimnaziya ta'lim negizida

**Yoshlarning intellektual kamoloti nimaga bog'liq?**

Ma'naviy o'zini-o'zi anglash, kelajakka ishonish, milliy mafkurani bilishga

Ota-onani e'zozlash, kattalarni hurmat qilishga.

Sport bilan shug'ullannish, musobaqalarga qatnashishga.

Erkin fikrlash, o'z fikrini himoya qilishga.

**Shaxsning to'g'ri shakllanishi uchun qanday omillar zarur?**

Mafkuraviy faoliyat, oila va o'quv muassasasi tarbiyasi, jamiyatdagi faoliyati

Oiladagi tarbiya, atrof-muhit ta'siri

Jamoa ishlaridagi ta'siri

Sport, san'at, mehnat faoliyati

**«Ma'naviy barkamol inson» deganda qanday odamni tushunasiz?**

Ma'naviy, milliy va umuminsoniy qadriyatlarni chuqur egallagan va unga amal qilgan, o'z kasbining fidoiysi bo'lgan ziyoli shaxsni

Adabiyot, san'at, falsafa, huquqqa doir chukur bilimga ega bo'lgan kishini

Diniy bilimlarni chuqur o'zlashtirgan shaxsni

O'z kasbini yaxshi egallagan, ma'naviy jihatdan yetuk shaxsni.

**Qanday shaxslar pedagogik faoliyat bilan shug'ullanish huquqiga ega?**

tegishli kasb tayyorgarligi, ma'lumoti, axloqiy fazilatlar bor bo'lgan kishi.

Ma'lumotli

Oliy ma'lumotli



Magistrlar

**Qanday shaxslarga pedagogik faoliyat bilan shug'ullanish man etiladi?**

sud hukmi bilan man etilgan shaxslar

Pedagog bo'lmaganlar

O'rta ma'lumotlar

Kichik mutaxassislar

**Bilim olish huquqi kimlarga berilgan?**

O'zbekiston Respublikasi hududida qancha vaqt yashayotganligidan qat'iy nazar barchaga

O'zbek va rus millatlariga

Kamida besh yil yashaganlarga

O'zbeklarga

**Kadrlar tayyorlash Milliy dasturini ro'yobga chiqarishning birinchi bosqichi kaysi yillarga mo'ljallangan?**

1997-2001 yillar

1997-2000 yillar

1996-2000 yillar

1998-2001 yillar

**Kadrlar tayyorlash Milliy dasturini ro'yobga chiqarishning ikkinchi bosqichi qaysi yillarga mo'ljallangan?**

2001-2005 yillar

2000-2005 yillar

1999-2004 yillar

2001-2006 yillar

**Kadrlar tayyorlash Milliy dasturini ro'yobga chiqarishning uchinchi bosqichi qaysi yillarga mo'ljallangan?**

2005 va undan keyingi yillar

2004 va undan keyingi yillar

2005-2010 yillar

2006 va undan keyingi yillar

**“Metod” – bu....**

Metod- bu yunoncha “yo'l, yo'riq”, usul orqali maqsadga erishishdir

Metod - bu lotincha so'zdan olingan bo'lib, axborotni uzatish

Metod – bu grekcha so'zdan olingan bo'lib uslub demakdir

Hamma javoblar to'g'ri

**«Kasb pedagogikasi» fani qaysi pedagogika tarmog'i hisoblanadi?**

Umumiy pedagogika

pedagogik mahorat

Umumiy psixologiya

Yosh davrlar psixologiyasi

**Kasb pedagogikasini o'qitishdan maqsad?**

Ta'lim sifatini ta'minlash borasidagi bilim, ko'nikma va malakalarni shakllantirish orqali ularning bo'lajak kasbiy-pedagogik faoliyati samaradorligini ta'minlashdan iborat.

Talabalarga O'zbekiston Respublikasida kasbiy ta'limni rivojlanish tarixini o'rgatish.

Talabalarda o'rta maxsus, kasb-hunar ta'limini tashkil etish va boshqarish

Ta'lim sifatini ta'minlash borasidagi bilim, ko'nikma va malakalarni shakllantirish iborat

Talabalarga O'zbekiston Respublikasida kasbiy ta'limni rivojlanish tarixini o'rgatish

**Kasbiy pedagogika fani -**

Shaxsni kasbiy faoliyatga tayyorlash, yosh avlodni kasbiy tarbiyalash, malakali ishchi kuchining yangi talablar darajasida faoliyat yuritishini taminlashni ko'zda tutadi,

Yosh avlodni kasbiy tarbiyalash ko'zda tutadi.

Malakali ishchi kuchining yangi talablar darajasida faoliyat yuritishini ta'minlashni ko'zda tutadi.

Shaxsni kasbiy faoliyatga tayyorlash, yosh avlodni kasbiy tarbiyalash, malakali ishchi kuchini tayyorlashni ko'zda tutadi.

**Kasbiy pedagogikaning asosiy vazifasi?**

Jahon talablari darajasiga moslasha oladigan, mamlakatimiz iqtisodiyotini davlat darajasiga ko'taradigan mutaxassis tayyorlash

O'rta maxsus, kasb-hunar ta'limi o'quv muassasalari uchun ta'lim

Pedagogik bilimlarni egallashga yangicha yondashuvlarni ishlab chiqish

O'rta maxsus ma'lumotga ega bo'lgan mutaxassis tayyorlash

**Professional (kasbiy)-pedagogik mohirlik –**

Har xil shart-sharoitlarda pedagogning o'z kasbiy faoliyatini bajarish qobiliyati bo'lib, uniig asosida ijtimoiy-siyosiy, umummilliy, maxsus, psixologik-pedagogik, kasbiy-uslubiy bilimlar va malakalarning shakllangan tizimni qo'lga kiritish, o'zlashtirib olish.

Maxsus, psixologik-pedagogik, kasbiy-uslubiy bilimlar va malakalarning shakllangan tizimni

Har xil shart-sharoitlarda pedagogning o'z kasbiy faoliyatini bajarish qobiliyati

O'qituvchi, mazkur fanni olib boruvchining mavjud bo'lgan pedagogik va uslubiy bilimlar asosida malakaviy faoliyatini bajara olish qobiliyatidir.

**Kasb-hunar ta'limining o'zaro bog'langan qismini ko'rsating?**

nazariy bilim va ishlab chiqarish ta'limi;

pazandachilik va tikuvchilik;

gazlamashunoslik va gazlama bilan ishlash;

milliy xunrmandchilik va duradgorlik;

**Fransiyada ta'lim tizimi quyidagi bosqichlar asosida shakllangan:**

3 bosqichda ta'lim olishlariga imkon beradi.

2 bosqichda ta'lim olishlariga imkon .

4 bosqichda ta'lim olishlariga imkon .

5 bosqichda ta'lim olishlariga imkon .

**Fransiyada maktabgacha tarbiya – necha yoshdan necha yoshgacha bolalarni o'z ichiga oladi**

2 yoshdan 6 yoshgacha bolalarni o'z ichiga oladi

3 yoshdan 6 yoshgacha bolalarni o'z ichiga

3 yoshdan 7 yoshgacha bolalarni o'z ichiga

2 yoshdan 7 yoshgacha bolalarni o'z ichiga

**Fransiyada boshlang'ich ta'lim – necha yoshdan necha yoshgacha bo'lgan bolalarning 3 bosqichda ta'lim olishlariga imkon beradi.**

6 yoshdan 11 yoshgacha bo'lgan bolalarning 3 bosqichda ta'lim olishlariga imkon beradi

6 yoshdan 12 yoshgacha bo'lgan bolalarning 2 bosqichda ta'lim olishlariga imkon

7 yoshdan 11 yoshgacha bo'lgan bolalarning 3 bosqichda ta'lim olishlariga imkon

6 yoshdan 12 yoshgacha bo'lgan bolalarning 2 bosqichda ta'lim olishlariga imkon

**Fransiyada uch yillik litseyni tugatgan bitiruvchilar «qanday» darajasini olish uchun imtiqon topshiradilar.**

Bakalavr

Magistr

O'rta maxsus

Javob yo'q

**1924-1940 -yillarda ta'lim tizimi sifatida vatanimiz kasb-hunar ta'liminng tarkib topishi va rivojlanishi barqaror bo'lmagan qaysi bosqichi hisoblanadi.**

Birinchi bosqichi

Ikkinchi bosqichi

Uch bosqichi

To'rtinchi bosqichi

**1960-1980 yillar evolyutsion rivojlanish qaysi bosqichi hisoblanadi.**

Uch bosqichi

Ikkinchi bosqichi  
Birinchi bosqichi  
To'rtinchi bosqichi

**Mehnat madaniyati bu-**

Bajarilayotgan ishning samarali, unumli, sifatli va puxtaligiga erishish.  
Bajarilayotgan ishning sifati va samaradorligi.  
Bajarilayotgan ishning hamma uchun foydali bo'lishiga erishish.  
Mehnatga ongli ravishda yondashuv.

**Maktabgacha, umumiy o'rta, uch yillik (akademik – litsey, kasb - hunar), oliy ta'lim tizimining asosiy me'yoriy – huquqiy hujjatiga nimalar kiradi?**

Davlat ta'lim standartlari;  
Davlat talablari;  
O'quv rejalari;  
Namunaviy o'quv reja.

**Maktabgacha, umumiy o'rta, uch yillik (Akademik – litsey, kasb - hunar) ta'lim qanday ta'lim?**

Byudjet asosidagi;  
Tanlov asosidagi;  
Ixtiyoriy;  
To'lov asosidagi.

**Maktabgacha, umumiy o'rta, uch yillik (akademik – litsey, kasb - hunar), oliy ta'lim tizimining asosiy me'yoriy – huquqiy hujjatiga nimalar kiradi?**

Davlat ta'lim standartlari;  
Davlat talablari;  
O'quv rejalari;  
Namunaviy o'quv reja.

**Kasbga yo'naltirish-**

Har bir shaxsning alohida xususiyatlarini mamlakat xalq xo'jaligining iqtisodiy manfaatlaridan kelib chiqib, mehnat bozorini to'laqonli ta'minlash zaruratini hisobga olib erkin va mustaqil kasb tanlashga tayyorlashga asoslangan tizimidir.  
Tizimi -individga kasbni va uning shaxsiy sifatlarini o'rganishda ,rdam beruvchi maqsadlar, mohiyat va qoidalar, uslublar va vositalar birligidir.  
Barcha o'quv tarbiya ishlari bilan ko'nikib olib boriladi.  
Ongli kasb tanlash etarli darajadagi umumiy tayyorgarlikka ega bo'lgan taqdirdagina mumkin bo'ladi.

**Darslik bu-**

muayyan fan bo'yicha ta'lim maqsadi, o'quv dasturi va didaktik talablarga muvofiq belgilangan ilmiy bilimlar to'g'risidagi ma'lumotlarni beruvchi manba.  
muayyan fan bo'yicha ta'lim maqsadi, o'quv dasturi va didaktik talablari  
**tafakkur hamda shaxs faoliyati mazmunining rivojlanib borishini belgilab beruvchi dialektik qarashlar va e'tiqodlar tizimi.**

**muayyan fan bo'yicha ta'lim maqsadi, o'quv dasturi va didaktik talablarga muvofiq ma'lumotlarni jamlovchi kitob**

**Ta'lim jarayonining me'yoriy hujjatlari?**

D.T.S. o'quv reja, o'quv dastur, darslik, qo'llanmalar  
Darslik, qo'llanmalar, ta'lim usullari, ish rejasi  
o'quv reja, dastur, K.T.M.D.  
o'quv dastur, "Ta'lim to'g'risidagi qonun,

**Davlat ta'lim standartlari nima?**

Ta'lim mazmuni va sifatiga qo'yiladigan talab  
Jahon andozalariga mos tarbiya berish  
Davlat talablariga muvofiq o'qitishi

jahon standartlariga mos kelishi

**Interfaol mashg`ulotda kimlar qatnashadi?**

O`qituvchi va o`quvchilar

O`quvchilar

Ota-onalar

O`qituvchi

**Didaktika so`zini ma`nosi nima?**

O`qitaman, o`qishni o`rgataman

Axborot

Malaka

Mashg`ulot

**Metod so`zining ma`nosi nima?**

Yo`l, axloq, usul

Kasbiy mahorat

Hunar

Axborotdan foydalanish

**Kasb-hunar ta`limi tizimida o`qituvchilarning malakasini oshirish turlariga nimalar kiradi?**

Malaka oshirish, o`z ustida mustaqil ishlash

Istiqbolli, tematik

Ko`rsatmalar

Kengash asosida

**O`qituvchilarning lavozim majburiyatlarini ish bajarish ketma-ketligiga qarab necha bosqichga bo`lish mumkin?**

3

5

7

9

**Ya. A. Komenskiy sinf-dars tizimini nazariy jixatdan nechinchi asrda isbotlab berdi?**

XVI asrning oxirida

XVII asrda

XX asrning boshlarida

XVIII asrning oxirida

**O`qituvchining o`z ustida ishlashiga nima deyiladi?**

Ilmiy ish

Dars o`tish

Amaliyot

Barcha javoblar to`g`ri

**Test sinovlaridan ko`zlangan maqsad...**

Oz vaqt ichida talabalarning bilimini yoppasiga baholashdir

Talabalarni bilimini baholash

Talabalar xusnixatini yaxshilash

Talabalarni ko`rish o`tkirligini baholash

**Yakka tartibda o`qitish qaysi paytlarda keng tarqalgan?**

Qadimgi paytlarda

O`rta asrlarda

Xozirgi paytda

XX asrda

**Kasb ta`limi muhim guruhlar shaklida qachondan boshlab o`tkazila boshlagan?**

O`rta asrda

Qadimgi paytlarda

XX asrda

Hozirgi kunda

**Sinf-dars tizimini nazariy jixatdan isbotlab bergan olim kim?**

Ya. Kominskiy

Lomonosov

Ch. Darvin

Farobiy

**Maktablarda o`quv vaqtining davomiyligi necha minut?**

45 minut

50

60

80

**Audiovizual vositalarni belgilang.**

Televediniya, radio

Kitob, jurnal

Qalam, ruchka

Dars qurollari

**Yo A Komenskiy sinf dars tizimini nazariy jihatdan nechanchi asrlarda isbotlab bergan**

XVI asrning oxiri XVII asrning boshlari

XVIII asrda

XIX asr

XX asrda

**Nazariy medot keltirilgan qatorni belgilang**

Adabiyotlarni o`rganish va tahlil qilish hamda pedagogik tajribalar asosida deb boriladigan tadqiqotlar kiradi

Talabalarni fanlarni o`zlashtirish kuzatish orqali amalga oshiriladi

So`rashning bir turi bo`lgan tadqiqotchining jiddiy tayyorgarlik kurishini talab qiladi

Tadqiqotchining boshqaruvchilardan pedagogik tajribaning biror tomoni yani hodisalari haqida axborot olish

**Gulxan alangasida ham o`z eyiqodidan qaytmagan alloma kim**

Jardano Bruno

Nasimiy

Cho`lpon

Avloniy

**Tovonidan so`ysalar ham ishqi ilohiy deb kim jon bergan**

Nacimiy

Suqrot

Koshifiy

Kubro

**Qaysi asarlarda kasb hunar qilish asosida ijtimoiy tarbiyaviy qarashlari o`z ifodasini topgan**

Fozil odamlar shahri

Aqil ma`nolari to`g`risida

Ilmning kelib chiqishi

Hamma javob to`g`ri

**Kasbiy pedagogika fanning maqsadi**

Talabalarda kasb hunar ta`limini shakllantirish boshqarish talim sifati, bilim malaka kunikmalarni shakllantirish

Yoshlar ongida vatanparvarliokni shakllantirish

Kasb hunar ta`limini rivojlantirish

Kasbiy mahoratni oshirish

**O`zb resda uzluksiz ta`limning o`ziga xosligini isbotlovchi ta`lim turi**

Kacbiy ta`lim

Maktabgacha  
Maktab ta'limi  
Oliy ta'lim

**Kasbiy ta'lim o'ziga xosligi**

Kasb hunar o'quvchilarning bir yoki bir nechta mutaxassisliklar bo'yicha tayyorlash  
Talabalarni yetuk kadrga aylantirish  
Yosh avlodni hayotga tayyorgarligi  
Hammasi

**Fanni o'zlashtirish uchun**

Ilg'or zamonaviy yangi infarmatcion pedagogic tehnologiyadan foydalanish  
Savol javob o'tkazish  
Eski metodlardan foydalanish  
An'anaviy usullardan foydalanish

**Fan mo'ljallangan soha**

Kasb hunar kollejarida o'quvchilarni kasbga tayyorlash sohasi  
Pedagogik soha  
Ishlab chiqarish sohasi  
Barcha sohalar

**Kasbiy pedagogika fani qaysi fanlar bilan bog'liq**

Barchaci  
Pedagogika psixologiya  
Kasbiy psixologiya  
Ta'lim texnologiyalari

**Fanni o'qitish jarayonida nimalardan foydalanish mumkin**

Barchaci  
Tarqatma materiallardan  
Elektron material virtual sten  
Ma'ruza matlaridan

**Fransiya davlatini hozirgi davlat amal qilinnayotgan ta'lim qonuni qachon qabul qilingan ?**

1989-yil 10 iyun  
1990 yil 10 mart  
1995 yil 16 mart  
1992-yil 16 yanvar

**Fransiya ta'lim tizimining necha yillik tarixi bor ?**

100 yillik  
130 yillik  
125 yillik  
116 yillik

**Fransiya ta'lim tizimiga qachon o'zgartirishlar kiritildi**

1975 -yil  
1977-yil  
1987-yil  
1976-yil

**Fransiya ta'lim tizimidagi qonun qachon qabul qilingan ?**

1955-yil  
1959-yil  
1965-yil  
1957-yil

**Davlat ta'lim standartlari o'quv rejalari qarori qachon qabul qilindi ?**

2002-yil  
2005-yil

2003-yil

2010-yil

**Ta`lim to`g`risidagi qonun qachon qabul qilingan ?**

1997-yil 29-avgust

1998-yil 21-oktyabr

1998-yil 8-dekabr

1999-yil 31 –avgust

**Abu-Ali ibn Sinoning qaysi asari pedagogikaga oid.**

Ziyrakli tirik o`glon

Fanlar sanog`i

Kitob al qonun fittib

Kitob al sahhiy

**Mamun akademiyasi qayerda ?**

Xorazm

Buxoro

Sirdaryo

Toshkent

**Kadrlar tayyorlash milliy dasturi qachon qabul qilingan ?**

1997-yil

1999-yil

2003-yil

1998-yil

**Ta`lim to`g`risidagi qonun nechta moddadan iborat ?**

34

58

63

45

**Ijtimoiy pedagogikaga hissa qo`shgan mutafakkir qaysi ?**

Ibn –cino

Galiliy

Bruno

Termiziy

**O`rta asrlarda Turonda rivojlangan fan tarmog`ini ko`rsating**

Jug`rofiya

Texnika

Anatomiya

Barchasi

**Al-Farobiy pedagogikaga oid qanday asar yozgan ?**

Fanlar sanog`i

Tib qonunlari

Boburnoma

Riyoziyat

**Panosomik harakat namoyandasi kim ?**

Komenskiy

Bruno

Galiliy

Kopernik

**Mamun akademiyasiga kim rahbarlik qilgan**

Beruniy

Xorazmiy

Navoiy

Ibn Sino

**Aristotel izdoshi bo`lgan sharq mutafikkiri ?**

Farobiy

Termiziy

Navoiy

Xorazmiy

**Rodje Bekon qaysi aloma asari asosida qomusiy asrlar yozgan.**

Farobiy

Navoiy

Termiziy

Gekkel

**Standart nima?**

Muayyan hodisa etaloni, namunasi, moddiy meyorlari, talablarini belgilovchi meyoriy hujjat

Qonunlar

Baholash tartibi va mexanizmi

moddiy meyorlari, talablarini belgilovchi meyoriy hujjat

**Vazirlar mahkamasining uzluksiz ta`lim tizimi uchun davlat ta`lim standartlarini ishlab chiqish va amalda joriy etish to`g`risidagi qarori qachon qabul qilingan?**

1998-yil 5-yanvar

1998-yil 13-may

1998-yil 20-yanvar

1999-yil 20-yanvar

**O`zbekiston Respublikasida o`rta maxsus kasb-hunar ta`limini tashkil etish chora tadbirlari to`g`risida qaror qachon qabul qilingan?**

1998-yil 13-may

1999-yil 20-yanvar

1999-yil 5-yanvar

2000-yil 13-may

**...bu- oily ma`lumotli kadrlar tayorlash talim yo`nalishlari mutahasislarining tizimlashtirilgan ro`uxati.**

Klassifikator

Sistematika

Guruhlash

Tizimlash

**O`zbekiston Respublikasi Oliy va o`rta maxsus ta`lim vazirligining 2002-yil 21-maydagi 154 sonli qarori nima haqida?**

Davlat ta`lim standartlari o`quv rejasi fan dasturini ishlab chiqish

Ta`limni standartlashtirish

Didaktik o`quv tizimini kuchaytirish

Kasb-hunar kollejlarini kuchaytirish

**Davlat ta`lim standartlari o`quv rejalari fan dasturlari ishlab chiqish haqidagi qaror qachon qabul qilingan?**

2002-yil

2003-yil

2008-yil

2006-yil

**“Kadrlar tayorlash milliy dasturi”dagi uzluksiz talim turlari to`g`ri keltirilgan qatorni toping.**

Umumiy o`rta ta`lim, o`rta maxsus kasb-hunar ta`limi, oily ta`lim bakalavrlari

Umumiy o`rta ta`lim, o`rta ta`lim, bakalavryat

Umumiy o`rta ta`lim, kasb-hunar ta`limi

Umumiy o`rta ta`lim, Oliy ta`lim

**AQSH da talabalar necha yil o`qiydi?**



12 yil  
14 yil  
15 yil  
16 yil

**Yaponiya ta`limini shakllanishi nechanchi yillardan boshlangan?**

1867-1868-yil  
1868-1869-yil  
1869-1870-yil  
1873-1874-yil

**Korhona vat`olim muassasalarini yangi turdagi qanday hamkorlik shakllari bor?**

Ijtimoiy hamkorlik, ikki yoqlama va uch yoqlama shartnomalar  
Birgalikda shartnoma  
Ikki yoqlama shartnoma  
Uch tomonlama shartnoma

**Kadrlar tayorlash milliy dasturining nechanchi moddasida kadrlar tayorlash tizimi ishlab chiqishdan iborat?**

5  
6  
8  
9

**O`zbekiston Respublikasi Vazrlar mahkamasining nechanchi yildagi nizomida kasb-hunar kollejlari o`quvchilarining ishlab chiqarish amaliyotini tashkil etish va o`tkazishni takomillashtirish to`g`risida nizom ishlab chiqilgan?**

2009-yil 11-fevral  
2010-yil 11-fevral  
2010-yil 11-noyabr  
2012-yil 11-fevral

**Sinf-dars tizimini nazariy jihatdan isbotlagan pedagog kim ?**

Komenskiy  
Kovalenskiy  
Kopernik  
Beruniy

**Ta`lim jarayoni ishtirokchilari kimlar ?**

O`qituvchi va tahsil oluvchi  
O`quvchi  
O`qituvchilar  
O.T.M

**Qadimgi paytlarda qaysi tartibda o`qitish keng tarqalgan bo`lgan ?**

Yakka tartibda  
Kichik guruhlar  
Ommaviy  
Majburiy

**O`rta asrlarda Kasbiy ta`lim tarbiya qanday shakllarda o`tkazilgan.**

Kichik guruhlar  
Yakka tartibda  
Ommaviy  
Majburiy

**Notog`ri ta`rifni (javobni) toping**

Ko`rsatmali qurollar o`quv xonaning istalgan joyiga qo`yilmaydi  
Ko`rsatmali qurollar barcha ga yaxshi ko`rinadigan bo`lishi kerak  
Ko`rsatmali qurollar xonaning italgan joyiga qo`yiladi  
Ko`rsatmali qurollarda matn haddan tashqari ko`p bo`lmasligi

### **Sinf dars tizimining kamchiliklari**

Har bir tahsil oluvchi bilan individual ishlash imkonining yo`qligi.

Qat'iy tashkiliy tuzilmalarga egaligi

Iqtisodiy ko`rsatkichlarning yuqoriligi

O`zaro hamkorlikni amalga oshirishda qulay sharoit yartadi

**“ O`rta maxsus, kasb-hunar ta`limi davlat standartlarini tasdiqlash ” to`g`risidagi vazirlar mahkamasining qarori qachon qabul qilingan ?**

2000-yil 16- oktabr

2001-yil 16-fevral

2002-yil 16-oktabr

2003-yil 16-fevral

**DTS ta`limining turlari keltirilgan qorni toping.**

Barchasi to`g`ri

Umumiy o`rta ta`lim

O`rta maxsus

Oliy ta`lim

**Ichki nazorat ...**

O`MKHT muassasasi tomonidan olib boriladi.

O`qituvchi tomonidan olib boriladi.

Erkin tarizda olib boriladi

To`g`ri javob yo`q

**O`zbekiston Respublikasida O`MKHT o`quv muasasalarining qanday turlari faoliyat ko`rsatadi ?**

Akademik litsey, kasb-hunar kolleji

Kasb-hunar kolleji

Faoliyat ko`rsatmaydi

Akademik litsey

**Kirizisni yengib o`tishning asosiy vositasi ?**

Ta`limni standartlashtirish

Reja tuzish

Bozor iqtisodiyoti

Mohirlik

**Mavjud yoki bo`lajak masalalarga nisbatan umumiy va ko`p marta foydalaniladigan qoidalarni tartiblash orqali ma`lum sohada eng maqbul darajada tartiblashtirishga yo`naltirilgan faoliyat ?**

Standartlashtirish

Barqarorlashtirish

Muvofiqlashtirish

Rejalashtirish

**“Uzluksiz ta`lim tizimi uchun davlat ta`lim standartlarini ishlab chiqish va joriy etish to`g`risida” gi 5-sonli qarori qachon qabul qilingan ?**

1998-yil 5-yanvar

2000-yil 20- yanvar

1999-yil 15-fevral

2018-yil 23-yanvar

**Tarmoq ta`lim standartining eng asosiy komponenti ?**

Kasbiy tavsifnoma

Tavsiya noma

Bilim

Malaka

**AQSH da bolalar necha yil o`qiydilar ?**

12 yil

13 yil

15 yil

14 yil

**Yaponiya ta'limining shakllanishi nechanchi yillarda boshlangan ?**

1867-1868 yil

1868-1870 yil

1868-1867 yil

1869-1871 yil

**Yaponiyada " Ta'lim haqida Qonun " qachon qabul qiladi ?**

1872 yil

1874 yil

1873 yil

1876 yil

**Qachon Yaponiyada dastlabki kollej paydo bo'lgan ?**

1893 yil

1895 yil

1898 yil

1896 yil

**Janubiy Koreyada ta'lim haqidagi Qonun qachon qabul qilingan ?**

1948- yil

1958- yil

1950- yil

1952- yil

**Fransiyada necha xil maktablar mavjud .**

3-xil

4-xil

5-xil

6-xil

**Buyuk Brataniya ta'limi nechi bosqichdan iborat .**

4-bosqich

7- bosqich

6- bosqich

5- bosqich

**Italiyada necha yillik majburiy maktab mavjud.**

13-yillik

15- yillik

14- yillik

16- yillik

**Germaniyada necha % bolalar bog`chaga qatnaydi.**

80 %

85 %

90 %

94 %

**Germaniyada majburiy ta'lim necha yillik**

12 yillik

13 yillik

16 yillik

15 yillik

**Didaktikaning asosiy tamoyillariga kirmaydigan javobini toping.**

Ta'lim va tarbiyaning alohidaligi

Onglik va faollik

Ta'limda ko`rsatmalilik

Ta'lim va tarbiya birligi

**O'quv jarayonida yuzaga keladigan vazifalarni ongli maqsadga muvofiq bajarishga intilishning namoyon bo'lish nima ?**

Faollik

Onglilik

Ko'rsatmalik

Ilmiyligi

**Muayyan bilim va mahorat talab etadigan mehnat faoliyati turi nima ?**

Kacb

Mahorat

O'qitish

To'g'ri javob yo'q

**Ta'limning politexnik xususiyatga egaligida asosiy ro'lni nima egallaydi**

Politexnik tamoyil

Ta'lim tamoyili

Tarbiya tamoyili

Hammasi

**Politexnik tamoyil nima bilan xususiyatlanadi?**

Turli moslamalar ishlab chiqarish jarayonlari haqida tushunchalar berib boorish bilan

Nazariy materialni o'zlashtirish bilan

Ish vazifalarini bajarish bilan

A va B javoblar to'g'ri

**Biror maqsadni amalga oshirish uchun tanlangan harakat turi nima?**

Yo'l

Maqsad

Intilish

Metod

**Perseptiv qobilyat qanday qobilyat?**

Barchasi

Ruhiy holatni his qilish orqali yuzaga chiquvchi

Tushunish orqali

Yaxshi anglash orqali yuzaga chiquvchi

**Didaktik qoidalar qanday qoidalar hisoblanadi?**

O'qituvchi va o'quvchilarni bilim faoliyatlarini belgilovchi asosiy qoidalarni

Faqat o'qituvchilarni bilim faoliyatini belgilaydigan

Faqat o'quvchilarnng bilim faoliyatini

Xususiyatini belgilaydigan

**Didaktikada yetakchi tamoyil nima?**

Nazariyani amaliyot bilan bog'lab olish tamoyili

Amaliyot tamoyili

Nazariya tamoyili

Yetakchi tamaoyilga amal qilinmaydi

**O'qituvchilik kasbining o'qitadigan o'quv predmetlariga binoan qanday ixtisosliklari bo'lishi mumkin?**

Barcha javoblar to'g'ri

Umumtalim

Umumtexnik

Maxsus

**Muayyan hodisaning etaloni, hodisasi, modeli, meyorlari, qoidalari, talablarini belgilovchi meyoriy hujjat bu...**

Standart

DTS

Standartlashtirish

O`quv reja

**O`z mohiyatiga ko`ra o`quv dasturlari, darsliklari, o`quv qo`llanmalari, nizomlar, o`quv rejasi va boshqa meyoriy hujjatlarni yaratish uchun nima asos bo`lib hizmat qiladi?**

DTS

Standart

Ta`lim to`g`risidagi qonun

Standartlashtirish

**Davlat ta`lim standartlarini bajarish kimlar uchun majburiy?**

Barcha ta`lim muassasalari uchun

Kasb-hunar kollejlari uchun

Akademik litseylar uchun

Maktablar uchun

**O`zbekiston Respublikasi “Ta`lim to`g`risida”gi Qonunining nechanchi moddasida davlat ta`lim standartini bajarish barcha ta`lim muassasalari uchun majburiy deb yozilgan?**

7-modda

10-modda

28-modda

45-modda

**Ta`lim sohalarini meyyorlash hamda talim muassasalarini moliyaviy taminotini taminlashga asos buluvchi davlat hujjati bu...**

Tayanch uquv reja

Yillik jeja

Kunlik reja

Barcha javob to`g`ri

**DTS kadrlar tayyorlash milliy dasturini amalga oshirish respublika komessiyasini xulasi asosida kim tomonidan tasdiqlanadi?**

Vazirlar mahkamasi

Qonun chiqaruvchi oragan

Ijro etuvchi organ

Oliy ta`lim

**Davlat imtihonlari va malakaviy bitiruv diplom ishini himoya qilish bilan yakunlanadigan attestatsiya bu...**

Yakuniy davlat attestatsiyasi

Davlat attestatsiyasi

Boshlang`ich attestatsiya

Bunday attestatsiya yo`q

**Oliy ma`lumotli kadrlar tayyorlash ta`lim yo`nalishlari va mutaxassisliklarining tizimlashtirilgan ro`yxati bu...**

Klassifikator

O`quv reja

Kalindar reja

Talabalar ro`yxati

**Standartning bajarilishi nazorat qilish va uning meyorlari va talablari buzilishini oldini olish imkoniyati bu...**

Standartning texnologikligi

Standartning klassifikatorligi

Standartning ekspertligi

Standartning dasturiyligi

**Standartni kimning ruxsatisiz to`liq yoki qisman ko`chirib olish va rasmiy nashr ettirish, tarqatish mumkin emas?**

Vazirlar maxkamasi  
Qonun chiqaruvchi organ  
DTS

Hammasi to`g`ri

**YUNESKO-BMT ta`lim, fan, madaniyat masalalari rivojlantirishga ixtisoslashgan tashkilot nechanchi yil tashkil etilgan?**

1946-yil

1964-yil

1999-yil

1955-yil

**“Bosh yangi basis” tamoyillari asosida AQSH o`rta maktablari islohat qilish nechanchi yil boshlangan?**

1961-yil

1969-yil

1981-yil

1994-yil

**Buyuk Britaniya ham AQSH singari o`rganilishi majbur bo`lgan fanlar dasturini nechanchi yildan kengaytirdi?**

80-yillarda

90-yillarda

2000-yilda

2002-yilda

**O`zbekiston Respublikasi Oliy Kengashining Ta`lim to`grisidagi qonuni qachon tasdiqlandi.**

1992-yil 2-iyul

1999-yil 16-dekabr

1998-yil 26-may

1995-yil 29-oktabr

**Qachondan boshlab “O`qituvchilar va murabbiylar kuni” nishonlandi.**

1997-yil 1-oktabr

1999-yil 16-dekabr

1998-yil 26-may

1999-yil 29-oktabr

**Tashqi va ichki boshqaruvchi va boshqarishga berilmaydigan omillar tomonidan shaxsning rivojlanishi nima deyiladi ?**

Insonning rivojlanishi

Ta`lim

Mahorat

Tarbiya

**Havaskorlik nima ?**

Bolaning mustaqil ixtiyoriy o`z xohishiga ko`ra amalga oshiriladigan ichki faoliyatidir  
Pedagogik maqsadlarga muvofiq ravishda maxsus tuzilgan shaxslararo munosabatlar tizimi

Insonning ichki va tshqi kechinmalari

To`g`ri javob yo`q

**Insonning aqliy qobiliyatining rivojlanishining teng yarmi bolaning necha yoshiga to`g`ri keladi ?**

3-4 yoshiga

20 yoshiga

10-15 yoshiga

15-20 yoshiga

**So`rashning bir turi bo`lgani holda tadqiqitchining jiddiy tayorgarlik ko`rishinisi talab etadigan metod qaysi ?**

Suhbat metodi

Kuzatish metodi

Nazriy metod

Test sinovlar metodi

**Tarixiy ilk biomexanik metodiga nima kiradi ?**

Siklogramma

Elektroniografiya

Sotsiologiya

Biomexanik

**Kasb bu - ?**

bilim va mahorat talab etiladigan mehnat turi ma'lum bir ,

faoliyatni samarali bajarish qobiliyati.

bitiruvchining yuqori darajada kasbiy.

barcha amaliy harakatlarni kam kuch .

**Kasbiy ta'lim jarayonida asosiy bog'lovchi komponentlar qaysilar?**

Mazmun, o'qish, o'qitish, tarbiyalash

Mazmun , o'qish, dars.

O'qitish, tarbiyalash, sinf

O'qish, o'qitish, tarbiyalash

**Kasbiy faoliyat mazmunining asosi nima?**

malakali talablar, o'lchovlar, mezon, maqsad, vazifa ishlab chiqarish ta'limi.

bilim va ko'nikmalar.

ilmiy bilimlar.

ijodiy yaratuvchanlik.

**Ilmiy-tadqiqot metodi qanday maqsadga qaratilgan bo'ladi.**

Ilmiy-tadqiqotlar olib borish.

Yoshlarni tarbiyalash.

Yoshlarga bilim berish.

Kasb sirlarini egallash.

**O'rta maxsus, kasb-hunar ta'limi tizimida darsdan tashqari ishlar-**

Texnik ijodkorlik, ratsionalizatorlik, ixtirochilik to'garaklari, o'quvchilar konstruktivlik byurosi kabilardan ibora,

Ratsionalizatorlik, konstruktivlik byurosi kabilardan ibora

ixtirochilik to'garaklari, o'quvchilar konstruktivlik byurosi kabilardan ibora

Ko'rgazmalar, tanlovlar, ixtirochilik to'garaklari, o'quvchilar

**O'rta maxsus, kasb-hunar ta'limi tizimida ta'lim metodlari o'quv jarayonini samarali tashkil qilishga ko'ra qaysi jihatini ko'rishimiz mumkin:**

Muammoli, reproduktiv, og'zaki,

Og'zaki, amaliy, ko'rsatmali.

Umumdidaktik va xususiy

Izlanish, reproduktiv metodlar.

**O'rta maxsus, kasb-hunar ta'limining davlat ta'lim standarti bu-**

Ta'limning zarur, yetarli darajasi va o'quv yo'qlamalari hajmiga qo'yiladigan asosiy davlat talablarini belgilab beradi,

Asosiy davlat talablarini belgilab beradi..

O'quv yo'qlamalari hajmi va o'quv rejani belgilaydi.

O'quv reja va o'quv yo'qlamalari hajmiga qo'yiladigan asosiy davlat talablarini belgilab beradi.

**Amerika Qo'shma Shtatlarida bolalar necha yoshdan necha yoshgacha kancha yil o'qiydilar.**

6 yoshdan 17 yoshgacha 12 yil .

7 yoshdan 18 yoshgacha 12 yil o'qiydilar.

6-7 yoshdan 17 yoshgacha 11 yil o'qiydilar.

7 yoshdan 17 yoshgacha 10 yil o'qiydilar.

**Amerika Qo'shma Shtatlarida necha yoshdan necha yoshgacha maktabgacha tarbiya muassasalarida.**

3 yoshdan 5 yosh

2 yoshdan 5 yoshgacha

2 yoshdan 6 yoshgacha

3 yoshdan 6 yoshgacha

**Amerika Qo'shma Shtatlarida Boshlang'ich maktab. Bu bosqich necha-sinflarni o'z ichiga oladi**

1—5-sinf

1—4-sinfni

1—4-sinfni

2—5-sinfni

**Amerika Qo'shma Shtatlarida To'liq bo'lmagan o'rta maktab. Bu bosqich necha sinflardan iborat**

6—8-sinf

5—8-sinfni

5—9-sinfni

4—7-sinfni

**Yaponiya necha yili «Ta'lim haqida Qonun» qabul qilindi.**

1872

1870 yil

1871yili

1869 yili

**Yaponiyada o'quv yili necha kun**

240 kuni

265 kunigacha

245 kunigacha

270 kunigacha

**“O'qituvchi muntazam fan bilan shug'ullanmog'i lozim, aks holda u qurigan daraxt va toshga o'xshab qoladi”. Ushbu fikr muallifi kim?**

Adolf Disterverg.

Abdulla Avloniy.

Suxomlinskiy V.A.

Yan Amos Komenskiy.

**AQShda majburiy ta'lim necha yoshgacha amal qiladi.**

16 yosh

17 yoshgacha

15 yoshgacha

18 yoshgacha

**Yaponiyada necha yillik bu ta'lim majburiy bo'lib, barcha bolalar bepul o'qitiladi, ular tekin darsliklardan foydalanadilar.**

9-yil

10-yillik

11-yillik

12-yillik

**Yuqori bosqich o'rta maktab Yaponiyada ixtiyoriy bo'lib, uning necha xil turlari mavjud.**

kunduzgi, kechki va sirtqi



kunduzgi, kechki

kechki va sirtqi

kunduzgi,

**Yaponiyada faoliyat olib borayotgan necha universitetning yarmidan ko'pi xususiydir.**

460 ta

420 tagacha

440 tagacha

450 tagacha

**Yaponiya boshlang'ich maktabga bolalar necha yoshdan boradai va necha yil o'qiydi.**

6 yoshdan boradai va 6 yil .

5 yoshdan boradai va 5 yil o'qiydi.

7 yoshdan boradai va 6 yil o'qiydi.

7 yoshdan boradai va 7 yil o'qiydi.

**Frantsiyada ta'lim tizimi quyidagi bosqichlar asosida shakllangan:**

3 bosqichda ta'lim olishlariga imkon beradi.

2 bosqichda ta'lim olishlariga imkon .

4 bosqichda ta'lim olishlariga imkon .

5 bosqichda ta'lim olishlariga imkon .

**Frantsiyada maktabgacha tarbiya – necha yoshdan necha yoshgacha bolalarni o'z ichiga oladi**

2 yoshdan 6 yoshgacha bolalarni o'z ichiga oladi

3 yoshdan 6 yoshgacha bolalarni o'z ichiga

3 yoshdan 7 yoshgacha bolalarni o'z ichiga

2 yoshdan 7 yoshgacha bolalarni o'z ichiga

**Frantsiyada boshlang'ich ta'lim – necha yoshdan necha yoshgacha bo'lgan bolalarning 3 bosqichda ta'lim olishlariga imkon beradi.**

6 yoshdan 11 yoshgacha bo'lgan bolalarning 3 bosqichda ta'lim olishlariga imkon beradi.

6 yoshdan 12 yoshgacha bo'lgan bolalarning 2 bosqichda ta'lim olishlariga imkon

7 yoshdan 11 yoshgacha bo'lgan bolalarning 3 bosqichda ta'lim olishlari

6 yoshdan 12 yoshgacha bo'lgan bolalarning 2 bosqichda ta'lim olish

**Frantsiyada uch yillik litseyini tugatgan bitiruvchilar «qanday» darajasini olish uchun imtiqon topshiradilar.**

Bakalavir

Magistor

O'rta maxsus

o'qituvchilar tomonidan

**Kasb-xunar ta'limini tadqiq etgan olimlarim kabi vatandosh va chet ellik olimlariipg fikriga kushilgan holda, kuyidagi ishlab chikarish konuniyat aniqlang**

S.Ya. Batqshev, K.N. Katxanov, N.I. Dumchepko, L.P. Belyaeva, K. Davlatov, K Mirsaidov

.N. Katxanov, N.I. Dumchepko, L.P. Belyaeva, K. Davlatov, K Mirsaidov

S.Ya. Batqshev, K.N. Katxanov, N.I. Dumchepko, L.P. Belyaeva

S.Ya. Batqshev, L.P. Belyaeva, K. Davlatov, K Mirsaidov

**1924-1940 -yillarda ta'lim tizimi sifatida vatanimiz kasb-hunar tag'liminnng tarkib topishi va rivojlanishi barqaror bulmagan qaysi bosqichi hisoblanadi.**

Birinchi bosqichi

Ikkinchi bosqichi

Uch bosqichi

To'rtinchi bosqichi

**1960-1980 yillar evolyutsion rivojlanish qaysi bosqichi hisoblanadi.**

Uch bosqichi

Ikkinchi bosqichi

Birinchi bosqichi

To'rtinchi bosqichi

**1981-1986-yillar - sakrashsimon uzgarishlar inqirozoldi qaysi bosqichi hisoblanadi.**

To'rtinchi bosqichi

Uch bosqichi

Ikkinchi bosqichi

Birinchi bosqichi

**Majburiy standartli tekshiruv ishlari qaysi nazorat tarkibiga kiradi?**

Joriy nazorat;

Oraliq nazorat;

Maxsus nazorat;

Bosqichli nazorat.

**Ta'limning qanday turlari uchun Davlat talablari (DT) joriy etiladi?**

Maktabgacha, maktabdan tashqari, oliy o'quv yurtidan keyingi, malaka oshirish va qayta tayyorlash.

Ta'lim turlarining barchasi uchun;

Maktabgacha, malaka oshirish va qayta tayyorlash;

Faqat malaka oshirish va qayta tayyorlash.

**Maktabgacha, umumiy o'rta, uch yillik (akademik – litsey, kasb - hunar), oliy ta'lim tizimining asosiy me'yoriy – huquqiy hujjatiga nimalar kiradi?**

Davlat ta'lim standartlari;

Davlat talablari;

O'quv rejalari;

Namunaviy o'quv reja.

**Maktabgacha, umumiy o'rta, uch yillik (Akademik – litsey, kasb - hunar) ta'lim qanday ta'lim?**

Byudjet asosidagi;

Tanlov asosidagi;

Ixtiyoriy;

To'lov asosidagi.

**Kasbga yo'naltirish-**

Har bir shaxsning alohida xususiyatlarini mamlakat xalq xo'jaligining iqtisodiy manfaatlaridan kelib chiqib, mehnat bozorini to'laqonli ta'minlash zaruratini hisobga olib erkin va mustaqil kasb tanlashga tayyorlashga asoslangan tizimidir.

Tizimi -individda kasbni va uning shaxsiy sifatlarini o'rganishda ,rdam beruvchi maqsadlar, mohiyat va qoidalar, uslublar va vositalar birligidir.

Barcha o'quv tarbiya ishlari bilan ko'nikib olib boriladi.

Ongli kasb tanlash etarli darajadagi umumiy tayyorgarlikka ega bo'lgan taqdirdagina mumkin bo'ladi.

**O'quv jarayonida identiv O'quv maksadini kuyish dastlaab kaysi davlatlarda amalga oshirildi?**

AKSh, Angliya, Yaponiya va boshka rivojlangan davlatlar

AKSh, Angliya, Yaponiya va Uzbekistonda

AKSh, Rossiyada

AKSh, Angliya va Afgonistonda

**Ta'lim jarayonida maksad deb kimning faoliyati nazarda tutiladi.**

O'quvchi va ukituvchining birgalikdagi faoliyati

Ukituvchining faoliyati

O'quvchining faoliyati

Sinf jamoasining

**Ukitish nazariyasining ilmiy bilimlar tizimini birinchi bulib kim, kaysi asari bilan asoslab bergan?**

Ya.A.Komenskiy. «Buyuk didaktika».

K.D.Ushinskiy. «Onalar maktabi».

Yu.X.Xojib. «Kutadgu bilik»

A.Avloniy. «Turkiy guliston yoxud axlok»

**Didaktika kanday savollarga javob izlaydi.**

Nimani, nimaga, kanday ukitish.

Nimani kanday ukitish.

Nimaga ukitish.

Didaktik savollarga.

**Didaktika kaysi kategoriyalarni uz ichiga oladi.**

Ukitish jarayoni, ukitish printsiplari, ukitish metodlari, uki-tishning tashkil etilishi..

Talim berish, tarbiya berish, urgatish, ukitish.

Tarbiya, ta'lim, ma'lumot.

Ta'lim va tarbiya.

**Ta'limning maqsadi.**

yosh avlodni ilmiy bilimlar, kunikma va malakalar tizimi bilan qurollantirish  
mustaqil jamiyatimiz ravnaqiga nazariy va amaliy xissa qo'shadigan «barkamol avlodni»  
tarbiyalash

mustaqil jamiyatimiz ravnaqiga nazariy va amaliy xissa qo'shadigan «barkamol avlodni»  
tarbiyalash

O'qituvchining rejalashtirilgan aniq, bir MA'RUZA.ni

**Kasbiy pedagogikaning asosiy tushunchalari berilgan qatorni belgilang**

ta'lim tarbiya, ma'lumot

kuzatish, ta'lim, munozara

metodlar, darslik, ma'lumot

kuzatish, ta'lim

**Kasbiy pedagogika fanining asosiy ilmiy tadqiqot metodi qaysilar?**

kuzatish, suhbat, anketa, test, bolalar ijodini o'rganish, maktab xujjatlarini taxlil qilish,  
eksperiment, stastika ma'lumotlarini taxlil qilish, adabiyotlarni o'rganish, matematika va  
kibernetika

Suhbat, matematika va kibernetika

kuzatish, test, bolalar ijodini o'rganish, maktab xujjatlarini taxlil qilish,

eksperiment, suhbat test, adabiyotlarni o'rganish, matematika va kibernetika

**kasbiy pedagogika fanining metodologiyasi -**

Islom ta'limoti, o'tmish – ma'naviy merosi va hozirgi zamon fan tenika yutuqlari

Ta'lim – to'g'risidagi qonun, Kadrlar tayyorlash milliy dasturi

Milliy – umum milliy qadriyat va an'analar

Xammasi

**“Didaktika”so'zining lug'aviy ma'nosi**

o'qitish

Bolashunoslik

ta'lim mazmuni

Insonshunoslik

**Didaktika deb nimaga aytiladi?**

Didaktika bu o'qitish mazmuni, metodlari va tashkiliy shakllarini ilmiy asoslab beruvchi  
o'qitish pedagogik nazariyasi, pedagogikaning sohasi

Didaktika bu shaxsning rivojlanishi qonuniyatlari haqidagi fandır

Didaktika bu bola shaxsini shakllantirish qonuniyatlari haqidagi fan

Didaktika tarbiyalovchi o'qitish jarayonini o'rganadi

**Didaktikaning asosiy kategoriyalari qaysi javobda to'g'ri ko'rsatilgan?**

Dars o'tish, bilim berish, o'qitish, malaka, ko'nikma, shakl, metod, vosita, natijalar

Ta'lim berish, tarbiyalash, rivojlantirish

Bilim, ko'nikma, malaka

Rivojlantirish, mustahkamlash, takrorlash

**DTSni bajarish qanday ta'lim muassasalari uchun majburiydir?**

O'zbekiston Respublikasidagi barcha ta'lim muassasalari uchun

Davlat ta'lim muassasalari uchun

Nodavlat ta'lim muassasalari uchun

Xalq ta'limi ta'lim muassasalari uchun

**Qanday ta'lim turlari uchun DTS joriy etiladi?**

Umumiy o'rta, o'rta maxsus, kasbxunar, oliy ta'lim

Maktabgacha, umumiy o'rta, o'rta maxsus

Umumiy o'rta, maktabdan tashqari ta'lim

Ta'lim turlarining barchasi uchun

**Kasbiy pedagogik tajriba tashkil etilish sharoitiga ko'ra qanday guruhlarga bo'linadi?**

Tabiiy tajriba, laboratoriya tajribasi, tajriba ishi

Matematikstatistik, evrestik, innavatsion

Bolalarni ijodini o'rganish, statistika

Laboratoriya tajribasi, amaliy tajribasi

**Kasbiy pedagogika fanining ilmiy-tadqiqot usullariga nimalar kiradi?**

Kuzatish usuli, suhbat usuli, bolalar ijodini o'rganish usuli, test o'rovnomalari usuli, eksperimenttajriba usuli, statistika ma'lumotlarini tahlil qilish usuli, matematika va kibernetika usullari

Hikoya usuli, suhbat usuli, ma'ruza usuli, tekshirish usul

Induktiv usuli, deduktiv usuli, evrestik usuli

Illyustrativ uslubi, demonstrativ usuli, laboratoriya usuli

**Ta'lim nazariyasi nimani o'rganadi?**

Ta'lim jarayonlarini, ta'lim mazmunini, ta'lim metodlari, shakllari va vositalari o'z ichiga oladi

Ta'lim jarayonining mohiyatini o'z ichiga oladi

Ta'lim metodlari, shakllari va vositalarini o'z ichiga oladi

Ta'lim qonuniyatlari va tamoyillarini o'z ichiga oladi

**Ta'limning ko'rgazmali metodlarini ko'rsating**

Demonstratsiya, illyustatsiya

Ma'ruza, hikoya, suhbat

Laboratoriya, mashq

Mashqlar, amaliy ishlar

**Ta'limning og'zaki metodlariga nimalar kirishini ko'rsating**

Hikoya, tushuntirish, suhbat, ma'ruza

Illyustratsiya, namoyish

Mashq qilish, laboratoriya

Test, algoritmlash, qisman

**Ta'limning asosiy maksadi:**

Yosh avlodni ilmiy bilimlar, kunikmalar, malakalar bilan kurollantirishdan iborat

Kelajakda xar tomonlama rivojlangan shaxsni shakllantirish

Davlatimiz rivojiga xissa kushish

Yosh avlodni komil inson kilib shakllantirish

**Ta'limtarbiya jarayonida o'qituvchi maqsadlar?**

Ta'limiy, tarbiyaviy, rivojlantiruvchi

Ilmiy, texnik, psixologik

Texnik, texnologik

Yozish, chizish, o'qish, aytish

Kasbiy pedagogikaning kuzatish metodi

**Ta'lim tarbiya jarayonlarining amaldagi holati bilan tanishtiradi, ularning oqibat natijalarini bilishga yordam beradi va shu asnoda yaratilgan yangi kashfiyotlar uchun dalillar, omillar yig'ish imkonini tug'diradi**

**Yaratilgan yangi kashfiyotlar uchun dalillar, omillar yig'ish imkonini tug'diradi**

**Bunda ham ilmiy farazlarning didaktik yoki amaliy ahamiyatiga e'tibor beriladi**

**Bunda maktab o'quvchilarning o'ziga xos individual tartibdagi faoliyatlariga doir ma'lumotlar tahlil qilinadi, xulosalar chiqariladi**

**"Grekcha" so'zdan olingan bo'lib, "didacticos" o'rgatish, o'qitish ma'nosini bildiradi**

Didaktika

Tarbiya

Ta'lim

Ma'lumot

**Didaktikaning boshqa fanlar bilan bog'liq**

Falsafa va sotsiologiya , Siyosatshunoslik, Etnologiya, Pedagogik psixologiya , Odam fiziologiyasi, Xususiy metodika

Etnologiya, Pedagogik psixologiya , Odam fiziologiyasi,

Falsafa va sotsiologiya , Siyosatshunoslik, Etnologiya, Pedagogik psixologiya

Falsafa va sotsiologiya , Pedagogik psixologiya , Odam fiziologiyasi,

**Didaktikaning asosiy vazifasi**

yosh avlodni ilmiy bilimlar, ko'nikma va malakalar tizimi bilan qurollantirishdan iborat

yosh avlodni ilmiy bilimlar, ko'nikma va malakalar tizimi

bilimlar, ko'nikma va malakalar tizimi

bilimlar, ko'nikma va malakalar tizimi bilan qurollantirish

**Metodologik asos nima?**

muayyan nazariya va ta'limotlarning etarlicha ilmiy asoslanishi, shaxs faoliyatini to'g'ri uyushtirilishi uchun asos (negiz) bo'lib xizmat qiladigan muhim, etakchi g'oyalar

muayyan nazariya va ta'limotlarning etarlicha ilmiy asoslanishi, shaxs faoliyatini to'g'ri uyushtirilishi uchun asos bo'lib xizmat qiladigan muhim, etakchi g'oyalar

ta'limotlarning etarlicha ilmiy asoslanishi, shaxs faoliyatini to'g'ri uyushtirilishi uchun asos (negiz) bo'lib xizmat qiladigan muhim, etakchi g'oyalar

muayyan nazariya va ta'limotlarning etarlicha ilmiy asoslanishi, xizmat qiladigan muhim, etakchi g'oyalar

**Og'zaki bayon qilish metodlarining qanday turlari mavjud?**

hikoya, suhbat, tushuntirish, ma'ruza kabi turlari mavjud

o'quv jarayonida qo'llanilib, uning samarasini ta'minlovchi uslublar majmuidir

namoyish, tasvirlash, ekskursiya kabi turlari mavjud

savol va javob shaklidagi dialogik xarakterga ega ta'lim metodi sanaladi

**Suhbat metodi qanday metod sanaladi?**

savol va javob shaklidagi dialogik xarakterga ega ta'lim metodi sanaladi

hikoya, suhbat, tushuntirish, ma'ruza kabi turlari mavjud

o'quv jarayonida qo'llanilib, uning samarasini ta'minlovchi uslublar majmuidir

namoyish, tasvirlash, ekskursiya kabi turlari mavjud

**Ko'rgazmali metodlarning qanday turlari mavjud?**

namoyish, tasvirlash, ekskursiya kabi turlari mavjud

hikoya, suhbat, tushuntirish, ma'ruza kabi turlari mavjud

o'quv jarayonida qo'llanilib, uning samarasini ta'minlovchi uslublar majmuidir

savol va javob shaklidagi dialogik xarakterga ega ta'lim metodi sanaladi

**Amaliy ishlar metodining turlari qaysilar?**

Mashq, laboratoriya ishlari va amaliy ishlar amaliy ishlar metodining turlari sanaladi

laboratoriya ishlari va amaliy ishlar amaliy ishlar metodining turlari sanaladi

Mashq, amaliy ishlar amaliy ishlar metodining turlari sanaladi

Mashq, laboratoriya ishlari amaliy ishlar metodining turlari sanaladi

**Ta'lim jarayonida o'qituvchi qanday vazifalarni bajaradi?**

tashkil etish, boshqarish, nazorat qilish, natijalarni baholash va tahlil qilish kabi vazifalarni bajaradi

boshqarish, nazorat qilish, natijalarni baholash va tahlil qilish kabi vazifalarni bajaradi

tashkil etish, natijalarni baholash va tahlil qilish kabi vazifalarni bajaradi

tashkil etish, boshqarish, nazorat qilish, tahlil qilish kabi vazifalarni bajaradi

**Ta'lim jarayonida ro'y beradigan hodisalar o'rtasidagi o'zaro bog'lanishlar, ularning mohiyatini ifodalovchi shart-sharoit, asos**

Ta'lim qonuniyatlari

Ta'lim tamoyil

Ta'lim qoida

Ta'lim printsip

**Didaktik tashxislashning tarkibiy qismlari qaysilar?**

O'quvchilarning bilim, ko'nikma, malakalarini nazorat qilish va baholash didaktik

tashxislashning tarkibiy qismlari sanaladi

bilim, ko'nikma, malakalarini nazorat qilish va baholash didaktik tashxislashning tarkibiy qismlari sanaladi

O'quvchilarning bilim, ko'nikma, malakalarini didaktik tashxislashning tarkibiy qismlari sanaladi

O'quvchilarning nazorat qilish va baholash didaktik tashxislashning tarkibiy qismlari sanaladi