

**O'ZBEKISTON RESPUBLIKASI OLIY VA  
O'RTA MAXSUS TA'LIM VAZIRLIGI**

**GULISTON DAVLAT UNIVERSITETI**

**PEDAGOGIKA VA PSIXOLOGIYA KAFEDRASI**

**“TASDIQLAYMAN”**

**GulDU prorektori**

**N.Barakaev**

«\_\_\_\_» \_\_\_\_\_ 2017 y.

**KASBIY PEDAGOGIKASI**  
**fani bo'yicha**

**5111000- Kasb ta'limi**

**5410200-Agronomiya (umumiy dehqonchilik)**  
**(mutaxassislik bo'yicha 2-bosqich 3-4-semestr uchun )**

**ISHCHI O'QUV DASTURI**

Umumiy o'quv soati	- 214 soat
Shu jumladan:	
Ma'ruza	– 72
Amaliyot mashg'ulotlari	– 80
Mustaqil ta'lim soati	– 62

Fanning ishchi o'quv dasturi O'zbekiston Respublikasi Oliy va o'rta maxsus ta'lim vazirligining 2014 yil 14- martdagi 157 -sonli buyrug'i bilan tasdiqlangan (BD-5110100-3.02.) fanning o'quv dasturiga muvofiq ishlab chiqildi. Oliy ta'lim muassasalarining bakalavriat bosqichi uchun "Kasbiy pedagogikasi" o'quv fani bo'yicha namunaviy dastur umumkasbiy fanlar bloki bo'yicha ishlangan Davlat ta'lim standartiga muvofiq tuzilgan.

**Tuzuvchi:** **U.Xolikov** GulDU "Pedagogika va psixologiya" kafedrası,  
o'qituvchisi \_\_\_\_\_ (imzo)

**Taqrizchi:** G. Isaeva – GulDU p.f.n. dots.  
\_\_\_\_\_ (imzo)

Fanning ishchi o'quv dasturi GulDU "Pedagogika va psixologiya" kafedrasining 2017 yil "24" 08 dagi 1- sonli majlisida ko'rib chiqilib, fakultet kengashida ko'rib chiqish uchun tavsiya qilindi.

**Kafedra mudiri:**

**dots. Xolnazarova M.**

Fanning ishchi o'quv dasturi "Pedagogika" fakulteti kengashining 2017 yil "25" 08 dagi 1- sonli majlisida tasdiqlandi.

**Fakultet kengashi raisi:** \_\_\_\_\_

**dots. Ergashyev R**

Fanning ishchi o'quv dasturi GulDU Kengashining 2017 yil "26" 08 dagi 1- sonli majlisida tasdiqlandi

## KIRISH

### 1.1. Fanni o'qitishdan maqsad va vazifalar.

Fanni o'qitishdan maqsad, talabalarda o'rta maxsus, kasb-hunar ta'limini tashkil etish va boshqarish, ushbu jarayonlarda ta'lim sifatini ta'minlash borasidagi bilim, ko'nikma va malakalarni shakllantirish orqali ularning bo'lajak kasbiy-pedagogik faoliyati samaradorligini ta'minlashdan iborat.

Fanning vazifasi talabalarga O'zbekiston Respublikasida kasbiy ta'limni rivojlanish tarixi, ta'limning uzluksizligi va davomiyligi, uzluksiz ta'limning maqsadi, mazmuni, tuzilishi, uzluksiz kasbiy ta'lim tushunchalarini, o'rta maxsus kasbiy ta'limni tashkil etish va boshqarish to'g'risidagi asosiy normativ hujjatlar, o'rta maxsus, kasb ta'limi mazmuniga qo'yiladigan talablar, kasb-hunar kollejlarni boshqarish tizimi, talabalarga pedagogik-psixologik bilimlarni umumkasbiy va maxsus fanlarni o'qitish jarayonida tadbiq etishni o'rgatishdan iborat.

### 1.2. Talabalar bilimiga qo'yiladigan talablar:

«Kasbiy pedagogikasi» o'quv fanini o'zlashtirish jarayonida amalga oshiriladigan masalalar doirasida bakalavr:

O'zbekiston Respublikasida kasb-hunar ta'limi rivojlanish tarixini, «Ta'lim to'g'risida»gi qonun va «Kadrlar tayyorlash milliy dasturi», ta'limning uzluksizligi va davomiyligini ta'minlashni; uzluksiz ta'limning maqsadi, mazmuni, tuzilishi, uzluksiz kasbiy ta'lim tushunchalarini; o'rta maxsus kasbiy ta'limni tashkil etish va boshqarish to'g'risidagi asosiy normativ xujjatlarni, o'rta maxsus kasbiy ta'limi tizimida kasbiy ta'limning maqsadi va vazifalarini; o'rta maxsus kasbiy ta'limi tizimida kasblar va mutaxassisliklarning sinflanishini; kasb-hunar kollejlarni bitiruvchi kichik mutaxassisga qo'yiladigan talablarni; o'rta maxsus kasb ta'limi mazmuni: fan sohalari bo'yicha o'rta maxsus kasbiy ta'limi standartlari; kasbiy ta'lim mazmunini shakllantirish tamoyillari; umumiy politexnik va maxsus ta'lim mohiyati, vazifasi va tavsifini; umumtexnik va umumtexnologik va maxsus tayyorgarlik kasbiy ta'lim mazmunining tarkibiy qismi ekanligi; kasbiy ta'lim mazmunini tanlash va tahlil qilishning ilmiy-metodik asoslari; kasb-hunar kollejlarni boshqarish tuzilishi: kichik mutaxassislarining kasbiy bilim, ko'nikma va malakalarini shakllantirish qonuniyatlari; kasbiy ta'limning chet el tajribasi bilan aloqadorligi: ta'limning dual tizimini bilishi kerak;

O'rta maxsus, kasb-hunar ta'limni tashkil etish va boshqarish, kasb-hunar kollejlarni bitiruvchi kichik mutaxassisga qo'yiladigan talablarni; kasbiy ta'lim mazmunini tanlash va tahlil qilishni; ta'limning asosiy shakllari, tamoyillari hamda tarbiya metodlari haqidagi bilimlarni amalda qo'llay olishi; kasb-hunar ta'limi mazmunini belgilovchi me'yoriy hujjatlar bilan ishlay olishni; kasblarni tahlil qila olishni; blok-modulli o'qitishning metodik asoslarini amalda qo'llay olishni ko'nikmalariga ega bo'lishi kerak;

Oliy kasbiy ta'lim tizimi; ishchi kasblarni tahlil qila olish; kasb ta'limining falsafiy-metodologik asoslari; kasb ta'limi tizimini tadqiq qilish metodlari; kasb ta'limining taraqqiy etish bosqichlari; bozor iqtisodiyoti sharoitida ta'lim muassasalarini rivojlantirish istiqbollarini belgilash malakalariga ega bo'lishi kerak.

### 1.3. Fanning boshqa fanlar bilan aloqasi.

«Kasbiy pedagogikasi» fani pedagogika, pedagogik mahorat, psixologiya, mehnat va muhandislik psixologiyasi, materiallar texnologiyasi, mashinasozlik fanlari, fizika, matematika, axborotlar texnologiyasi, chizmachilik, radioelektronika, materialshunoslik, metallarni kesib ishlash, metallarga ishlov berish dastgohlari, o'quv ustaxonalarida amaliy ishlar, kasb ta'limi fanlari, texnika xavfsizligi va boshqa fanlar bilan uzviy bog'liqdir.

### 1.4. Fanning o'qitilishida qo'llaniladigan vositalar, o'quv qurollar, metod va texnologiyalar.

Ta'lim jarayonida talabalarga berilayotgan bilim, ko'nikma va malakalar chuqurroq, puxtaroq o'zlashtirilishi uchun pedagogik va axborot texnologiyalari vositalari: muammoli lektsiyalar, tarqatma materiallar, slaydlar, multimedia, elektron darsliklardan keng foydalanish maqsadga muvofiq.

**Fandan o'tiladigan mavzular va ular bo'yicha mashg'ulot turlariga ajratilgan soatlarning taqsimoti**

№	Fanning bo'limi va mavzusi, ma'ruza mazmuni	Soatlar			
		Jami	Ma'ruza	Amaliy mashg'ulot	Mustaqil ta'lim
<b>3-semestir uchun (2-kurs )</b>					
1.	“Kasb pedagogikasi” fan sifatida.	6	2	2	2
2	Kasbiy pedagogikaning shakllanishi va rivojlanish	12	4	4	4
3	O'zbekiston Respublikasida ta'lim tizimi islohotlari	6	2	2	2
4	Uzluksiz ta'lim tizimida o'rta maxsus, kasb-hunar ta'limining o'rni va ahamiyati	8	2	4	2
5	Ta'limni standartlashtirish.O'rta maxsus, kasb-hunar ta'limi mazmuni,maqsad va vazifalari.	12	4	4	4
6	O'zbekiston Respublikasi xalq xo'jaligining asosiy tarmoqlari.	6	2	2	2
7	O'rta-maxsus kasb-hunar ta'limi bitiruvchilarining ishlab chiqarishga moslashuvi.	8	2	4	2
8	Ta'lim va ishlab chiqarish	6	2	2	2
9	Kasb pedagogikasining didaktik printsiplari	11	4	4	3
10	Kasb-hunar ta'limi jarayonining ishtirokchilari va jarayonlarni loyihalashtirish.	6	2	2	2
11	Kasbiy pedagogikada ta'lim metodlari.	10	4	4	2
12	Ta'lim oluvchilarning bilim, ko'nikma va malakalarini nazorat qilish.	6	2	2	2
13	Dars mashg'ulotlarini tashkil etishning zamonaviy shakllari.	10	4	4	2
<b>3-semestir uchun (2-kurs ) jami :</b>		<b>107</b>	<b>36</b>	<b>40</b>	<b>31</b>
14	Pedagogik faoliyati va uning o'ziga xos xususiyatlari.	8	2	4	2
15	Pedagogik qobiliyatlar tizimi va kommunikativ qobiliyati	12	4	4	4
16	Kasbiy pedagogik mahorat va muloqot uslublari	12	4	4	4
17	Kasb ta'limining dual tizimi.	6	2	2	2
18	Kasb-hunar ta'limini boshqarish.	12	4	4	4
19	O'qituvchi va rahbarlarda bozor iqtisodiyoti sharoitida boshqaruv mahoratlarini shakllantirish	6	2	2	2
20	O'rta maxsus, kasb-hunar ta'lim (O'MKHT) kasblari va mutaxassisliklarini turkumlash.	8	2	4	2
21	Kasb-hunar ta'limi muassasalarida tarbiyaviy ishlar nazariyasi va amaliyoti	11	4	4	3
22	Kasb ta'limini umumiy o'rta ta'lim, oliy ta'lim va fan bilan integratsiyalash.	6	2	2	2
23	Kasb-hunar ta'limi o'quvchi shaxsini shakllantirish.	10	4	4	2
24	Ta'lim jarayonini tashkil etishda innovatsion texnologiyalar	10	4	4	2
25	Kasb ta'limi pedagogi xodimlarini tayyorlash va malakasini oshirish.	6	2	2	2
<b>4-semestir uchun (2-kurs)</b>		<b>107</b>	<b>36</b>	<b>40</b>	<b>31</b>
<b>Jami</b>		<b>214</b>	<b>72</b>	<b>80</b>	<b>62</b>

## **1. O'quv materiallari mazmuni**

### **1.1. Ma'ruza mashg'ulotlari mazmuni**

#### **1.1.1 "Kasbiy pedagogika" fan sifatida (2-soat)**

O'zbekiston Respublikasida ta'limni rivojlantirishning yangi bosqichida kasbiy pedagogika fanining o'rni. Kasbiy pedagogika fanining maqsad va vazifalari. Kasbiy pedagogikaning asosiy tushunchalari: kasbiy ta'lim, kasbiy tayorgarlik, kasbiy tarbiya, kasbiy mahorat, kasbiy pedagogika fanining boshqa fanlar bilan aloqalarini o'rganish. Kasbiy pedagogika fanining falsafiy-metadologik asoslari. Kasbiy pedagogikada qo'llaniladigan ilmiy- tadqiqot metodlari. A3.9-16; A8.6-12; A9.3-7; Q4.6-16; A4.17-36; A7.13-38;

#### **1.1.2 Kasbiy pedagogikaning shakllanishi va rivojlanishi (4-soat)**

Kasbiy pedagogikaning tarix saxifalari. O'rta Osiyo mutafakkirlari kasbiy ta'lim haqida. XII-XIII asrlarda kasbiy ta'lim. Kasbiy ta'lim tizimida milliy islohotlar yo'nalishlarining mohiyati: ta'limning O'zbekiston xalqlari madaniyati bilan boyitilgan milliy tarix, milliy an'ana va odatlar bilan uzviy bog'liqligi, boshqa xalqlar madaniyati va tarixiga xurmat uyg'otishning muxim vositasi sifatida tan olinishi.

O'zbekistonda kasb-ta'limi tizimi va uning chet el kasb ta'lim tizimlari bilan qiyosiy o'rganilganligi. Germaniyada kasb-ta'limi tizimi. Germaniyada kasb-ta'limining tuzilmasi. Kasbiy ta'lim tizimining paydo bo'lishi va uning ta'lim-tarbiya jarayonidagi o'rni. Davlat tasarrufidagi oliy o'quv yurtlari mazmuni va mohiyati. Chet elda kasbga yo'naltirish ishlari haqida umumiy ma'lumot. Frantsiyada talim tizimi. Frantsuz bakalavriyati va magistraturasi haqida tushuncha.. A3.9-16; A3.6-12; A7.3-7; Q3.6-16; A2.17-36; A3.13-38;

#### **1.1.3 O'zbekiston Respublikasida ta'lim tizimi islohotlari (2-soat)**

O'zbekiston Respublikasi Kadrlar Tayyorlash milliy modelining o'ziga xosligi. Ta'lim tizimi islohotlarini muvaffaqiyatini amalga oshirish shart-sharoitlari: milliy pedagogik merosga tayanish, yangi maqsad va vazifalarini aniq belgilab olish, bosqichma-bosqich amalga oshirish. Ta'lim tizimi islohotlarining mohiyati: izchillik, ochiqlik, jamiyatning talablariga javob berish, jaxon kasb va ta'lim bozorida samarali faoliyat yuritish va raqobat qila olish. "Uzluksiz ta'lim" tushunchasi. Uzluksiz ta'lim tuzilishi. Kasbiy ta'lim tizimi va turlari. Kasbiy ta'lim rivojlanishining asosiy omillari. Uzluksiz, o'rta-maxsus, kasb-hunar ta'limi tizimida kasb-hunar ta'limining o'rni va ahamiyati.

O'zbekiston Respublikasi yangi, davlat ta'lim siyosatining tamoyillari. Milliy dasturining kadrlar tayyorlash tizimi va mazmuni, mamlakatning iqtisodiy va ijtimoiy rivojlanish istiqbollari, jamiyat ehtiyojlari, fan, madaniyat, texnika va texnologiyaning zamonaviy yutuqlaridan keli chiqqan xolda, qayta tuzish vazifalari. Kadrlar tayyorlash tizimi rivojlanishining asosiy yo'nalishlari. Milliy dasturni amalga oshirish bosqichlari. Shaxs-Milliy modelning asosiy komponenti. Uzluksiz ta'lim tizimini amalga oshirish va rivojlantirish tamoyillari. Milliy dasturni amalga oshirishning asosiy tashkiliy chora-tadbirlari. A3.9-16; A8.6-12; A9.3-7; Q4.6-16; A4.17-36; A7.13-38;

#### **1.1.4 Uzluksiz ta'lim tizimida o'rta maxsus, kasb-hunar ta'limining o'rni va ahamiyati (2-soat)**

O'rta maxsus, kasb-hunar ta'limi tushunchasi. O'MKXT rivojlanishi maqsadi, tamoyillari, kasbiy ta'lim, uzluksizlik, ketma-ketlik, insonparvarlik va demokratiklik. O'MKXT tizimining tavsifi va o'ziga xos jihatlari. O'MKXT ta'lim muassasalari, akademik litsey, kasb-hunar kolleji tushunchalari. O'MKXT ta'lim muassasalari maqsad va vazifalari. O'rta maxsus, kasb-hunar ta'limi haqidagi diplom. A3.6-12; A7.3-7; Q3.6-16; A2.17-36; A3.13-38;

#### **1.1.5 Ta'limni standartlashtirish. O'rta maxsus, kasb-hunar ta'limi mazmuni, maqsad va vazifalari (4 soat)**

Davlat ta'lim standartlari haqida tushuncha. "Standartlashtirish to'g'risida"gi qonun. Ta'lim standartlari. O'MKXT ta'lim standarti tushunchalari. DTS maqsadi, funktsiyalari, vazifalari va tamoyillari DTSni ishlab chiqish va amalga qo'llashga qo'yiladigan talablar. Bozor munosabatlariga o'tish sharoitlarida kasbiy ta'lim sifatiga talablar. Standartlashtirishning me'yoriy elementlari. Standartlashtirish turlari. O'MKXT davlat ta'lim standartlarining funktsiyalari. O'MKXT DTS maqsadi, funktsiyalari, vazifalari, tamoyillari. O'MKXT DTS. DTSga uni ishlab chiqish va amalda qo'llashga qo'yiladigan talablar. DTSni ishlab chiqish va amalga kiritish bosqichlari. DTSning tarkibiy qismlari. Standartlashtirish ob'ektlari. DTS mazmuni. DTSning Davlat va milliy-mintaqaviy tarkibiy qismlari. Bozor munosabatlariga o'tish sharoitlarida kasbiy ta'lim sifatiga talablar. DTS kiritilishi kasb-hunar kollejlari malakali mutaxassislarni sifatini baholashning asosiy maqsadi sifatida. Ta'lim

sifati. Ta'lim sifatini nazorat qilish, ta'lim sifatini baholash tushunchalari. Standartlashtirish, ta'lim standarti. O'MKXT ta'lim standarti tushunchalari. Standartlashtirishning me'yoriy elementlari. Standartlashtirish turlari. O'rta maxsus, kasb-hunar ta'limi mazmuni (davlat ta'lim standartlari, o'quv rejaları va dasturlari). O'rta maxsus, kasb-hunar ta'limi o'quv muassasalari turlari va ulardagi ta'lim tarbiya jarayoni. A3.9-16; A8.6-12; A9.3-7; Q4.6-16; A4.17-36; A7.13-38;

### **1.1.6 O'zbekiston Respublikasi xalq xo'jaligining asosiy tarmoqlari (2 soat)**

O'zbekistonda xalq xo'jaligi tarmoqlari. Qishloq xo'jaligi, kichik korxonalar, kichik biznes. O'MKXTdagi tayyorlov yo'nalishlari kasblar va ixtisosliklar haqida tushuncha. Kasb-hunar kollejlari, kichik mutaxassis tayyorlash tizimi, kasblar yo'nalishlari bo'yicha Umum davlat Klassifikatori maqsadi, vazifalari va ob'ektlari. Mutaxassislik, kichik mutaxassis, uning vazifasi va kasbiy faoliyat soxasi. . A3.6-12; A7.3-7; Q3.6-16; A2.17-36; A3.13-38;

#### **1.1.7 O'rta maxsus kasb hunar ta'limi bitiruvchilarini ishlab chiqarishga moslashuvi. (2 soat)**

Kichik mutaxassislar va yuqori malakali xodimlarni tayyorlashning nazariy asoslarining mohiyati va vazifalari. Kichik mutaxassislar va yuqori malakali xodimlar tayyorlashning jamiyat taraqqiyotidagi roli. Kichik mutaxassislar va yuqori malakali xodimlarni tayyorlashda tarbiya, ta'lim usullari va turlarining o'ziga xos xususiyatlari. Buyuk allomalarning mehnat ta'lim. Tarbiyasi haqida bildirgan fikrlari, tajribalari. Texnologik bilimlarning mazmuni va mohiyati. Texnologik bilimlarning uzluksizligi, barkamol shaxsni shakllantirishda texnologik bilimlarning ahamiyati. Ishlab chiqarish korxonasi maqsad va vazifalari. Prognostik bilimlarning ta'lim jarayonidagi o'rni. Ishlab chiqarish turlariga qarab xodimlarni shu soxaga tayyorlash. Ishlab chiqarish jarayonlarining o'ziga xos xususiyatlari.. A3.9-16; A8.6-12; A9.3-7; Q4.6-16; A4.27-36; A7.23-32;

#### **1.1.8 Ta'lim va ishlab chiqarish o'rtasidagi aloqalarni amalga oshirish jarayonlari (2 soat)**

Ishlab chiqarish ta'limi va uning o'ziga xos xususiyatlari. Korxonalar yangi xo'jalik yuritishga o'tishi, faoliyat turlari kengayishi va o'zgarishi, o'rta va kichik biznes rivojlanishi va jamiyatning yuqori malakali mutaxassislarni tayyorlash ijtimoiy buyurtmasini bajarish. Ijtimoiy-iqtisodiy o'zgarishlar sharoitida asbiy ta'lim tizimiri islox qilish. Kichik mutaxassislarga (kollej bitiruvchilariga) qo'yiladigan talablar. "Ijtimoiy hamkorlik" tushunchasi. Ijtimoiy hamkorlar bilan faoliyat yuritishda ta'lim muassasalarining mustaqilligini oshirish. Korxonalar va ta'lim muassasalarining yangi turdagi hamkorlik shakllari: ijtimoiy hamkorlar bilan ikki yoqlama uch yoqlama shartnomalari. Bosqichli o'qitish nazariyasi. Ishlab chiqarish ta'limi davrlari. . A3.6-12; A7.3-7; Q3.6-16; A2.17-36; A3.13-38;

#### **1.1.9 Kasb pedagogikasining didaktik printsiplari (4 soat)**

Didaktika. Kasb hunar ta'limi jarayonlari taxlili va asosiy didaktik tushunchalar. Kasb-hunar ta'limida umumdidaktik tamoyillar: ongillik va faollik, ilmiylik, sistemallik, nazariya va amaliyot birligi, ta'lim va tarbiyaning birligi, ko'rsatmalilik. Ta'lim soxasidagi davlat siyosatining asosiy tamoyillari va ularni kasb-hunar ta'limida qo'llash. A3.9-16; A8.6-12; A9.3-7; Q4.6-16; A4.17-36; A7.13-38;

#### **1.1.10 Kasb-hunar ta'limi jarayonining ishtirokchilari va jarayonlarini loyixalashtirish (2 soat)**

Ta'lim-tarbiya jarayonida, shuningdek, kasb-hunar ta'limi jarayonida o'qituvchi va o'quvchilarning o'zaro hamkorligi. Ta'lim jarayonini loyixalashtirish va uning ahamiyati. Kasbiy pedagogikada ta'lim mazmuni. A3.6-12; A7.3-7; Q3.6-16; A2.17-36; A3.13-38;

#### **1.11 Kasbiy pedagogikada ta'lim metodlari. (4 soat)**

Metod haqida tushuncha. Kasbiy ta'lim metodlari va ularning umumiy tavsifnomasi. Nazariy ta'lim va ishlab chiqarish ta'limi metodlari. Faollik metodi. Ta'lim metodlarini guruhlash.. A3.9-16; A8.6-12; A9.3-7; Q4.6-16; A4.17-36; A7.13-38;

#### **1.12 Ta'lim oluvchilarning bilim, ko'nikma va malakalarini nazorat qilish (2 soat)**

Ta'lim oluvchilarning bilim, ko'nikma va malakalarini nazorat qilish usullari. Baholash mezonlari haqida tushuncha. Reyting tizimi va uning tavsifi. Nazorat va baholashning ta'lim jarayonidagi ahamiyati.. A3.6-12; A7.3-7; Q3.6-16; A2.17-36; A3.13-38;

#### **1.1.13 Dars mashg'ulotlarini tashkil etishning zamonaviy shakllari (4 soat)**

Darslarni tasniflash tarixi. Dars tillari. Zamonaviy dars va unga qo'yiladigan talablar. A3.6-12; A7.3-7; Q3.6-16; A2.17-36; A3.13-38;

## **2.2 Semenar mashg'ulotlari mazmuni**

### **2.1.1 "Kasbiy pedagogika" fan sifatida (2-soat)**

O'zbekiston Respublikasida ta'limni rivojlantirishning yangi bosqichida kasbiy pedagogika fanining o'rni. Kasbiy pedagogika fanining maqsad va vazifalari. Kasbiy pedagogikaning asosiy tushunchalari: kasbiy ta'lim, kasbiy tayorgarlik, kasbiy tarbiya, kasbiy mahorat, kasbiy pedagogika fanining boshqa fanlar bilan aloqalarini o'rganish. Kasbiy pedagogika fanining falsafiy-metadologik asoslari Kasbiy pedagogikada qo'llaniladigan ilmiy tadqiqot metodlari. A3.9-16; A8.6-12; A9.3-7; Q4.6-16; A4.17-36; A7.13-38;

### **2.1.2 Kasbiy pedagogikaning shakllanishi va rivojlanishi (4-soat)**

Kasbiy pedagogikaning tarix saxifalari. O'rta Osiyo mutafakkirlari kasbiy ta'lim haqida. XII-XIII asrlarda kasbiy ta'lim. Kasbiy ta'lim tizimida milliy islohotlar yo'nalishlarining mohiyati: ta'limning O'zbekiston xalqlari madaniyati bilan boyitilgan milliy tarix, milliy an'ana va odatlar bilan uzviy bog'liqligi, boshqa xalqlar madaniyati va tarixiga xurmat uyg'otishning muxim vositasi sifatida tan olinishi.

O'zbekistonda kasb-ta'limi tizimi va uning chet el kasb ta'lim tizimlari bilan qiyosiy o'rganilganligi. Germaniyada kasb-ta'limi tizimi. Germaniyada kasb-ta'limining tuzilmasi. Kasbiy ta'lim tizimining paydo bo'lishi va uning ta'lim-tarbiya jarayonidagi o'rni. Davlat tasarrufidagi oliy o'quv yurtlari mazmuni va mohiyati. Chet elda kasbga yo'naltirish ishlari haqida umumiy ma'lumot. Frantsiyada talim tizimi. Frantsuz bakalavriyati va magistraturasi haqida tushuncha.. A3.9-16; A3.6-12; A7.3-7; Q3.6-16; A2.17-36; A3.13-38;

### **2.1.3 O'zbekiston Respublikasida ta'lim tizimi islohotlari (2-soat)**

O'zbekiston Respublikasi Kadrlar Tayyorlash milliy modelining o'ziga xosligi. Ta'lim tizimi islohotlarini muvaffaqiyatini amalga oshirish shart-sharoitlari: milliy pedagogik merosga tayanish, yangi maqsad va vazifalarini aniq belgilab olish, bosqichma-bosqich amalga oshirish. Ta'lim tizimi islohotlarining mohiyati: izchillik, ochiqlik, jamiyatning talablariga javob berish, jaxon kasb va ta'lim bozorida samarali faoliyat yuritish va raqobat qila olish. "Uzluksiz ta'lim" tushunchasi. Uzluksiz ta'lim tuzilishi. Kasbiy ta'lim tizimi va turlari. Kasbiy ta'lim rivojlanishining asosiy omillari. Uzluksiz, o'rta-maxsus, kasb-hunar ta'limi tizimida kasb-hunar ta'limining o'rni va ahamiyati. O'zbekiston Respublikasi yangi, davlat ta'lim siyosatining tamoyillari. Milliy dasturining kadrlar tayyorlash tizimi va mazmuni, mamlakatning iqtisodiy va ijtimoiy rivojlanish istiqbollari, jamiyat extiyohlari, fan, madaniyat, texnika va texnologiyaning zamonaviy yutuqlaridan keli chiqqan xolda, qayta tuzish vazifalari. Kadrlar tayyorlash tizimi rivojlanishining asosiy yo'nalishlari. Milliy dasturni amalga oshirish bosqichlari. Shaxs-Milliy modelning asosiy komponenti. Uzluksiz ta'lim tizimini amalga oshirish va rivojlantirish tamoyillari. Milliy dasturni amalga oshirishning asosiy tashkiliy chora-tadbirlari. A3.9-16; A8.6-12; A9.3-7; Q4.6-16; A4.17-36; A7.13-38;

### **2.1.4 Uzluksiz ta'lim tizimida o'rta maxsus, kasb-hunar ta'limining o'rni va ahamiyati (4-soat)**

O'rta maxsus, kasb-hunar ta'limi tushunchasi. O'MKXT rivojlanishi maqsadi, tamoyillari, kasbiy ta'lim, uzluksizlik, ketma-ketlik, insonparvarlik va demokratiklik. O'MKXT tizimining tavsifi va o'ziga xos jihatlari. O'MKXT ta'lim muassasalari, akademik litsey, kasb-hunar kolleji tushunchalari. O'MKXT ta'lim muassasalari maqsad va vazifalari. O'rta maxsus, kasb-hunar ta'limi haqidagi diplom. A3.6-12; A7.3-7; Q3.6-16; A2.17-36; A3.13-38;

### **2.1.5 Ta'limni standartlashtirish. O'rta maxsus, kasb-hunar ta'limi mazmuni, maqsad va vazifalari (4 soat)**

Davlat ta'lim standartlari haqida tushuncha. "Standartlashtirish to'g'risida"gi qonun. Ta'lim standartlari. O'MKXT ta'lim standarti tushunchalari. DTS maqsadi, funktsiyalari, vazifalari va tamoyillari DTSni ishlab chiqish va amalga qo'llashga qo'yiladigan talablar. Bozor munosabatlariga o'tish sharoitlarida kasbiy ta'lim sifatiga talablar. Standartlashtirishning me'yoriy elementlari. Standartlashtirish turlari. O'MKXT davlat ta'lim standartlarining funktsiyalari. O'MKXT DTS maqsadi, funktsiyalari, vazifalari, tamoyillari. O'MKXT DTS. DTSga uni ishlab chiqish va amalda qo'llashga qo'yiladigan talablar. DTSni ishlab chiqish va amalga kiritish bosqichlari. DTSning tarkibiy qismlari. Standartlashtirish ob'ektlari. DTS mazmuni. DTSning Davlat va milliy-mintaqaviy tarkibiy

qismlari. Bozor munosabatlariga o'tish sharoitlarida kasbiy ta'lim sifatiga talablar. DTS kiritilishi kasb-hunar kollejlari malakali mutaxassislarni sifatini baholashning asosiy maqsadi sifatida. Ta'lim sifati. Ta'lim sifatini nazorat qilish, ta'lim sifatini baholash tushunchalari. Standartlashtirish, ta'lim standarti. O'MKXT ta'lim standarti tushunchalari. Standartlashtirishning me'yoriy elementlari. Standartlashtirish turlari. O'rta maxsus, kasb-hunar ta'limi mazmuni (davlat ta'lim standartlari, o'quv rejalar va dasturlari). O'rta maxsus, kasb-hunar ta'limi o'quv muassasalari turlari va ulardagi ta'lim tarbiya jarayoni. A3.9-16; A8.6-12; A9.3-7; Q4.6-16; A4.17-36; A7.13-38;

#### **2.1.6 O'zbekiston Respublikasi xalq xo'jaligining asosiy tarmoqlari (2 soat)**

O'zbekistonda xalq xo'jaligi tarmoqlari. Qishloq xo'jaligi, kichik korxonalar, kichik biznes. O'MKXTdagi tayyorlov yo'nalishlari kasblar va ixtisosliklar haqida tushuncha. Kasb-hunar kollejlari, kichik mutaxassis tayyorlash tizimi, kasblar yo'nalishlari bo'yicha Umum davlat Klassifikatori maqsadi, vazifalari va ob'ektlari. Mutaxassislik, kichik mutaxassis, uning vazifasi va kasbiy faoliyat soxasi. . A3.6-12; A7.3-7; Q3.6-16; A2.17-36; A3.13-38;

#### **2.1.7 O'rta maxsus kasb hunar ta'limi bitiruvchilarini ishlab chiqarishga moslashuvi. (4 soat)**

Kichik mutaxassislar va yuqori malakali xodimlarni tayyorlashning nazariy asoslarining mohiyati va vazifalari. Kichik mutaxassislar va yuqori malakali xodimlar tayyorlashning jamiyat taraqqiyotidagi roli. Kichik mutaxassislar va yuqori malakali xodimlarni tayyorlashda tarbiya, ta'lim usullari va turlarining o'ziga xos xususiyatlari. Buyuk allomalarning mehnat ta'lim. Tarbiyasi haqida bildirgan fikrlari, tajribalari. Texnologik bilimlarning mazmuni va mohiyati. Texnologik bilimlarning uzluksizligi, barkamol shaxsni shakllantirishda texnologik bilimlarning ahamiyati. Ishlab chiqarish korxonasining maqsad va vazifalari. Prognostik bilimlarning ta'lim jarayonidagi o'rni. Ishlab chiqarish turlariga qarab xodimlarni shu soxaga tayyorlash. Ishlab chiqarish jarayonlarining o'ziga xos xususiyatlari.. A3.9-16; A8.6-12; A9.3-7; Q4.6-16; A4.27-36; A7.23-32;

#### **2.1.8 Ta'lim va ishlab chiqarish o'rtasidagi aloqalarni amalga oshirish jarayonlari ( 2 soat)**

Ishlab chiqarish ta'limi va uning o'ziga xos xususiyatlari. Korxonalarining yangi xo'jalik yuritishga o'tishi, faoliyat turlari kengayishi va o'zgarishi, o'rta va kichik biznes rivojlanishi va jamiyatning yuqori malakali mutaxassislarni tayyorlash ijtimoiy buyurtmasini bajarish. Ijtimoiy-iqtisodiy o'zgarishlar sharoitida asbiy ta'lim tizimiri islox qilish. Kichik mutaxassislar (kollej bitiruvchilariga) qo'yiladigan talablar. "Ijtimoiy hamkorlik" tushunchasi. Ijtimoiy hamkorlar bilan faoliyat yuritishda ta'lim muassasalarining mustaqilligini oshirish. Korxonalar va ta'lim muassasalarining yangi turdagi hamkorlik shakllari: ijtimoiy hamkorlar bilan ikki yoqlama uch yoqlama shartnomalari. Bosqichli o'qitish nazariyasi. Ishlab chiqarish ta'limi davrlari.

. A3.6-12; A7.3-7; Q3.6-16; A2.17-36; A3.13-38;

#### **2.1.9 Kasb pedagogikasining didaktik printsiplari (4 soat)**

Didaktika. Kasb hunar ta'limi jarayonlari taxlili va asosiy didaktik tushunchalar. Kasb-hunar ta'limida umumdidaktik tamoyillar: onglik va faollik, ilmiylik, sistemallik, nazariya va amaliyot birligi, ta'lim va tarbiyaning birligi, ko'rsatmalilik. Ta'lim soxasidagi davlat siyosatining asosiy tamoyillari va ularni kasb-hunar ta'limida qo'llash. A3.9-16; A8.6-12; A9.3-7; Q4.6-16; A4.17-36; A7.13-38;

#### **2.1.10 Kasb-hunar ta'limi jarayonining ishtirokchilari va jarayonlarini loyixalashtirish (2 soat)**

Ta'lim-tarbiya jarayonida, shuningdek, kasb-hunar ta'limi jarayonida o'qituvchi va o'quvchilarning o'zaro hamkorligi. Ta'lim jarayonini loyixalashtirish va uning ahamiyati. Kasbiy pedagogikada ta'lim mazmuni. A3.6-12; A7.3-7; Q3.6-16; A2.17-36; A3.13-38;

#### **2.1.11 Kasbiy pedagogikada ta'lim metodlari. (4 soat)**

Metod haqida tushuncha. Kasbiy ta'lim metodlari va ularning umumiy tavsifnomasi. Nazariy ta'lim va ishlab chiqarish ta'limi metodlari. Faollik metodi. Ta'lim metodlarini guruhlash.. A3.9-16; A8.6-12; A9.3-7; Q4.6-16; A4.17-36; A7.13-38;

#### **2.1.12 Ta'lim oluvchilarning bilim, ko'nikma va malakalarini nazorat qilish (2 soat)**

Ta'lim oluvchilarning bilim, ko'nikma va malakalarini nazorat qilish usullari. Baholash mezonlari haqida tushuncha. Reyting tizimi va uning tavsifi. Nazorat va baholashning ta'lim jarayonidagi ahamiyati.. A3.6-12; A7.3-7; Q3.6-16; A2.17-36; A3.13-38;

#### **2.1.13 Dars mashg'ulotlarini tashkil etishning zamonaviy shakllari (4 soat)**



Darslarni tasniflash tarixi. Dars tillari. Zamonaviy dars va unga qo'yiladigan talablar. A3.6-12; A7.3-7; Q3.6-16; A2.17-36; A3.13-38;

### 3. MUSTAQIL TA'LIMNI TASHKIL ETISHNING SHAKLI VA MAZMUNI

Talabalarning ma'ruza, amaliy mashg'ulotlariga tayyorlanib kelishi va o'tilgan materiallarni mustaqil o'zlashtirishlari uchun kafedra o'qituvchilari tomonidan ma'ruza matnlari ishlab chiqilgan, har bir talabaga ushbu materiallardan foydalanish tavsiya etiladi.

Talabani mustaqil tarzda qanday o'zlashtirganligi joriy, oraliq va yakuniy nazoratda o'z aksini topadi. Shu sababli reyting tizimida mustaqil ishlarga alohida ball ajratilmaydi, ular JN, ON va YaN lar tarkibiga kiritilgan.

Mustaqil uchun fan bo'yicha jami 62 soat ajratilgan.

Ushbu soatlar taxminan quyidagi tartibda taqsimlanadi:

- ma'ruza konspektini o'qib tayyorlanish – 15 soat.
- amaliy mashg'ulotlar bo'yicha uy vazifalarini echish – 10 soat.
- kollokviumga tayyorgarlik ko'rish, hisobotni tayyorlash – 30 soat.
- hisob-chizma ishlarini mustaqil bajarish va topshirish - 25 soat
- kurs loyixasini mustakil bajarish – 56 soat

Amaliy mashg'ulotlarda nazariy bilimlar mavzuga oid masalalar echish orqali mustahkamlanadi. Kasbiy pedagogika fanini chuqur o'zlashtirish uchun talaba fanning har bir bo'limini mustaqil o'rganishi va hisob-chizma ishlarini echish orqali mustahkamlashi zarur.

Qoldirilgan darslarni topshirish uchun talaba dars materialini tayyorlab kelishi va o'qituvchining og'zaki suhbatidan o'tishi zarur. Qoldirilgan ON va YaN lar belgilangan tartib bo'yicha topshiriladi.

#### Talabalar mustaqil ta'limining mazmuni va hajmi

(Ma'ruza, amaliy mashg'ulotlari )

Ishchi o'quv dasturining mustaqil ta'limga oid bo'lim va mavzulari	Mustaqil ta'limga oid topshiriq va tavsiyalar	Bajarilish muddatlari	Informat sion-uslubiy ta'minot	Hajmi (soatda )
Kasb pedagogikasi" fanininig predmeti, maqsad va vazifalari boshqa fanlar bilan aloqasi	"Kasb pedagogikasi" fanining maqsad va vazifalari, uzluksiz ta'lim tizimida kasb-hunar ta'limga qo'yiladigan talablar, "Kasb pedagogikasi" fanining boshqa fanlar bilan aloqasi.	1-5- haftalar	A3.9-16; A8.6-12; A9.3-7; Q4.6-16; A4.17-36; A7.13-38;	2
O'zbekiston Respublikasida kasbiy ta'limning rivojlanishi tarixi.	O'zbekiston Respublikasi kasbiy ta'limining rivojlanish bosqichlari, Kasbiy ta'lim rivojlanish bosqichlarining asosiy xususiyatlari. O'zbekiston Respublikasida kasb ta'limining turli bosqichlari rivojlanishidagi tarixiy o'xshashliklar va farqlar.	6-hafta	A3.9-16; A3.6-12; A7.3-7; Q3.6-16; A2.17-36; A3.13-38;	4
O'zbekiston xalq xo'jaligining asosiy tarmoqlari.	Xalq xo'jaligi tarmoqlari, sanoat - qishloq xo'jaligi, kichik korxonalar, kichik biznes. Xalq xo'jaligi tarmoqlari, sanoat - qishloq xo'jaligi, kichik korxonalar, kichik biznes, O'MKHT da kichik mutaxassis tayyorlash tizimi	7-hafta	A3.9-16; A8.6-12; A9.3-7; Q4.6-16; A4.17-36; A7.13-38;	4

O'zbekiston Respublikasi Kadrlar tayyorlash milliy modelining o'ziga xosligi.	Milliy dasturning maqsad va vazifalari. Milliy dasturni amalga oshirish bosqichlari. Milliy modelning asosiy komponentlari. Milliy dasturni amalga oshirishning asosiy tashkiliy chora-tadbirlari	8, 9 –haftalar	A3.6-12; A7.3-7; Q3.6-16; A2.17-36; A3.13-38;	4
O'rta maxsus kasb-hunar ta'limi mazmuni, maqsad va vazifalari, qo'yiladigan talablar, muassasalar turlari, davlat ta'lim standartlari.	O'rta maxsus kasb-hunar ta'limi mazmuni (davlat ta'lim standartlari, o'quv rejalari va dasturlari). Kasb-hunar ta'limi mazmunini tanlash mezonlari. O'rta maxsus kasb-hunar ta'limi o'quv muassasalari turlari va ulardagi ta'lim-tarbiya jarayoni.	10-hafta	A3.9-16; A8.6-12; A9.3-7; Q4.6-16; A4.17-36; A7.13-38;	4
Kasbiy ta'lim tizimlarining qiyosiy tahlili (chet el tajribasi sifatida).	Kasbiy ta'limga tegishli ilg'or chet el tajribasini o'rganish bo'yicha qiyosiy izlanishlar olib borishning maqsadi va mazmuni. Germaniya, Buyuk Britaniya, Frantsiya, AQSh, Italiya va Yaponiya mamlakatlarida kasbiy ta'lim. Hamdo'stlik mamlakatlarida kasbiy ta'lim.	11, 13-haftalar	A7.3-7; Q3.6-16; A2.17-36; A3.13-38;	4
O'rta-maxsus kasb-hunar ta'limi bitiruvchilarining ishlab chiqarishga moslashuvi.	Kichik mutaxassislarning o'qishni tugatgandan so'ng korxonalarda ishlab chiqarish jarayonlariga kirishib ketish jarayonining ijtimoiy jihatlari. Kichik mutaxassislarning o'qishni tugatgandan so'ng korxonalarda ishlab chiqarish jarayonlariga kirishib ketishning psixologik jihatlari.	14, 15 – Haftalar	A3.9-16; A8.6-12; A9.3-7; Q4.6-16; A4.27-36; A7.23-32;	4
Kasb-hunar kollejlarda ishlab chiqarish ta'limi.	Ijtimoiy foydali mehnat bilan ijtimoiy foydali unumli mehnatni qiyosiy tahlili. Kollejlarda ishlab chiqarish ob'ektlari. Ishlab chiqarish texnologiyasi. Shartnoma tuzishning me'yoriy-huquqiy asoslari. O'quvchilar mehnatini rag'batlantirish yo'llari.	16-18 – haftalar	A3.6-12; A7.3-7; Q3.6-16; A2.17-36; A3.13-38;	4
Kasb-hunar ta'limini rejalashtirish.	Kasb-hunar ta'limini rejalashtirishning umumiy masalalari. Kasb-hunar ta'limini rejalashtiruvchi hujjatlar, o'quv texnologik hujjatlar, taqvimiy-mavzuli reja, dars rejasi. O'quv mashg'ulotlariga tayyorgarlik: mashg'ulotlar maqsadi va mazmunini aniqlash, mashg'ulotlar moddiy texnika bazasini tayyorlash	18, 19-haftalar	A3.9-16; A8.6-12; A9.3-7; Q4.6-16; A4.17-36; A7.13-38;	4
Jami				31

#### 4. Reyting baholash tizimi

##### 4.1. Reyting nazorati jadvali

Nazorat turi	Reyting baholashlar			Jami	Saralash bali
	1	2	3		
<b>JN ( 40 %) shu jumladan:</b>					
2.JN (Seminar mashg'uloti va tmi topshiriqlari )	10	11	12	43	24
ON (30 %) va tmi			32	32	17
YaN (30 %)			32	32	18

Jami:				107	59
-------	--	--	--	-----	----

Baho	5	4	3	2
Reyting	86-100	71-85	55-70	< 55
Fanni o'zlashtirish ko'rsatgichlari	91-107	76-90	59-75	59

**Eslatma:** 1-2 semestrda o'qitiladigan "Kasbiy pedagogika" fanining o'quv hajmi 214 soatni tashkil etib 1 semestrda bo'lib o'tilishi sababli kuzgi 107 va bahorgi semestrda 107 o'quv hajmi soatni tashkil etadi fan koeffitsenti esa 1.07 bo'ladi. Fan bo'yicha o'zlashtirishni aniqlashda talaba to'plagan bali 1,07 ga ko'paytiriladi va butungacha yaxlitlab olinadi.

### kasbiy pedagogika fanidan reyting ishlanmasi,

Umumiy soat  (o'quv rejasida)

Mustaqil ta'lim  (o'quv rejasida)

Reyting tizimida 100 ball belgilangan

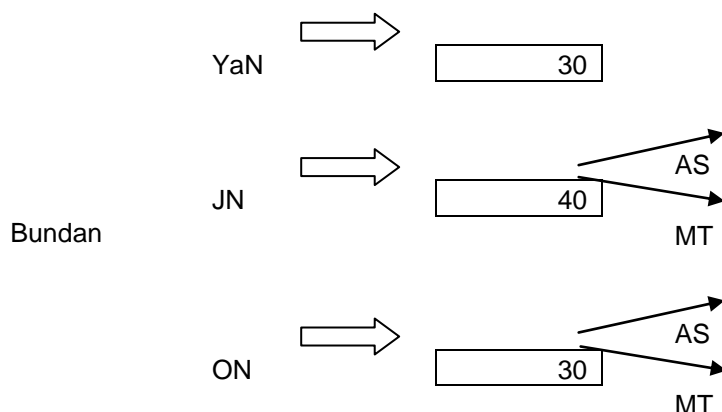

Koeffitsient:  $\Rightarrow \Pi = \frac{M}{IO} \cdot 100\%$

$$\mathcal{KH} = AC + MT$$

$$MT = \frac{\mathcal{KH} \cdot \Pi}{100\%} \quad 12 \text{ Ball}$$

$$AC = \mathcal{KH} - MT \quad 28 \text{ Ball}$$

JN - har 6 hafta davomida baholanadi. Dekanatga yig'indi beriladi.

$$MT = \frac{OH \cdot \Pi}{100\%} \quad 8 \text{ Ball}$$

$$OH = AC + MT$$

$$AC = OH - MT$$

22 Ball

$$P = \frac{\text{ball}}{100} \cdot \frac{IO}{100\%}$$

**ON** - oraliq nazorat  
**JN** - joriy nazorat  
**YaN** - yakuniy nazorat

**Yu** - Yuklama  
**P** - koeffitsient

**AS** - Auditoriya soati  
**MT** - Mustaqil ta'lim

**«KASBIY PEDAGOGIKASI» kursidan reyting ishlanmasi**

tg'r	Nazorat turlari	Soni	Ball	Jami ball
I.	JN 1.1. Amaliy mashg'ulotni bajarish 1.2. TMI (amaliy ishga tayyorgarlik) 1.3. TMI topshirigi	18 18 5	1 1* 1	18 17 5
II.	ON 2.1. Oraliq test surovi 2.2. TMI - kuzatish ishi	2 2	20x1 5	20 10
III.	YaN 3.1. Yakuniy test	1	30 x 1	30
<b>Jami</b>				100 ball

**REYTING JADVALI KUZGI SEMESTR**

№	Sentyabr				Oktyabr				Noyabr				Dekabr				Yanvar					
	4-9	11-16	18-23	25-30	2-7	8-14	16-21	22-28	30-4	6-11	13-18	20-25	27-2	4-9	11-16	17-23	25-30	8-13	15-20			
	1	2	3	4	5	6	7	8	9	10	11	12	13	14	15	16	17	18	19			
1																						
	JN 40%																					
	Seminar mashg'uloti		2		2		2		2		2		2		2		2		2		2	
tmi									6					6							12	

		topshiriqlari																
2	ON 30 %	Test															21	21
		tmi						4									5	9
3	YaN – 30%																	30
<b>Jami</b>			<b>10</b>			<b>30</b>			<b>30</b>								<b>70</b>	
<b>Jami Gp bo'yicha</b>			<b>10</b>			<b>30</b>			<b>30</b>					<b>30</b>	<b>100</b>			

#### 4.3. ONni baholash

Oraliq nazorat “Kasbiy pedagogika” fanining bir necha mavzularini qamrab olgan bo’limi bo’yicha, tegishli nazariy va amaliy mashg’ulotlar o’tib bo’lingandan so’ng yozma ravishda amalga oshiriladi. Bundan maqsad talabalarning tegishli savollarni bilishi yoki muammolarni echish ko’nikmalari va malakalari aniqlanadi. O’kuv yilining 2-semestrda 2-ta ON o’tkazish rejalashtirilgan bo’lib 22 balddan iborat. 3-semestrda 2 ta ON o’tkazish rejalashtirilgan bo’lib 22 balddan iborat. ON nazorat ishlari yozma ish va test usulida o’tkazilishi nazarda tutilgan, yozma ish va test savollari ishchi o’quv dastur asosida tayyorlanadi. ON ga ajratilgan balddan 55% dan past ball to’plagan talaba o’zlashtirmagan hisoblanadi. ON ni o’zlashtirmagan talabalarga qayta topshirish imkoniyati beriladi. ON bo’yicha olinadigan testlar kafedra mudiri rahbarligida tashkil etiladi va kafedrada o’quv yilining oxirigacha saqlanadi.

#### 4.4. YaNni baholash

Yakuniy nazorat “Kasbiy pedagogika” fanining barcha mavzularini qamrab olgan bo’lib, nazariy va amaliy mashg’ulotlar o’tib bo’lingandan so’ng yozma ravishda amalga oshiriladi. Bundan maqsad talabalarning fan bo’yicha o’zlashtirish ko’rsatkichlari, ya’ni bilim darajasi yoki muammolarni echish ko’nikmalari va malakalari aniqlanadi. YaN nazorat ishlari test usulida ham o’tkazilishi nazarda tutilgan, test savollari ishchi o’quv dasturi asosida tayyorlanadi. ON va JNlarga ajratilgan balddan 55% dan past ball to’plagan talaba o’zlashtirmagan hisoblanadi va YaNga kiritilmaydi. YaNni o’zlashtirmagan talabalarga qayta topshirish imkoniyati beriladi. YaN bo’yicha olinadigan yozma ish variantlari kafedra mudiri rahbarligida tuziladi va dekanatlarga topshiriladi.

#### Test usulida YaN ni baholash mezonlari:

YaN test va yozma ish shaklida o’tkaziladi va talabaning javoblari 30 ballik tizimda baholanadi. Bunda testga ajratilgan 30 ball 30 savollar soniga bo’linib, bir savolga qo’yiladigan 1 balddan topiladi uni to’g’ri javoblar soniga ko’paytirib, talabaning YaN da to’plagan ballari aniqlanadi.

#### 2. O’quv materiallari mazmuni

##### 2.2 Ma’ruza mashg’ulotlari mazmuni

##### 2.2.1 Pedagogik faoliyat va uning o’ziga xos xususiyatlari (2 soat)

Ajdodlarimizning o’qituvchining ijtimoiy sifatleri to’g’risida qarashlari. Zamonaviy o’qituvchining ijtimoiy sifatleri va kasbiy shakllanish. O’qituvchining pedagogik faoliyati. Faoliyat uslubi. Bugungi kun o’qituvchisiga qo’yilayotgan zamonaviy talabla. “Faoliyat” tushunchasi. Faoliyat turlari. Kasbiy faoliyat. Kasbiy faoliyat ob’ektlar. Bo’lajak kasb ta’limi o’qituvchilarida zaruriy bilim malaka va ko’nikmalarni shakllantirish A3.9-16; A8.6-12; A9.3-7; Q4.6-16; A4.17-36; A7.13-38;

##### 2.2.2 Pedagogik qobiliyatlar tizimi va kommunikativ qobiliyat. (4 soat)

O’qituvchi qobiliyatida pedagogik qobiliyatning o’rni. Qobiliyatning psixologik-pedagogik tavsifi. Pedagogik qobiliyaning asosiy turlari. Pedagogik muloqot qobiliyatlari. Pedagog va o’quvchi orasidagi muomala madaniyati. Kommunikativ o’zaro ta’sir etish usullari. Ota-onalarning farzandlar tarbiyasidagi konfliktlarni yuzaga keltiruvchi omillar.

. A3.9-16; A8.6-12; A9.3-7; Q4.6-16; A4.17-36; A7.13-38;

##### 2.2.3 Kasbiy pedagogik mahorat va muloqot uslublari. (4 soat)

Kasbiy mahorat haqidagi ta’riflar. Pedagogik mahorat komponentlari: insonparvarlik, pedagogik bilimlar, pedagogik qobiliyat, pedagogik texnikani o’rganish

Kasbiy pedagogik faoliyatning kontseptual asoslari. Kasbiy pedagogik faoliyat va kasbiy ta’lim o’qituvchisiga qo’yiladigan talablar. O’MKXT pedagogining didaktik faoliyati. Pedagogik

faoliyatning tarkibiy qismlari. Kasbiy pedagogik bilimlari. Pedagogik texnika. Individual uslubdagi faoliyat. O'qitish maqsadlari. Mutaxassis modeli o'quv maqsadlarini aniqlashning asoslari. O'qitish maqsadlarini qo'yish usullari. Maqsadlar takmonomiyasi.

A3.6-12; A7.3-7; Q3.6-16; A2.17-36; A3.13-38;

#### **2.2.4 Kasb ta'limi dual tizimi (2 soat)**

Kasb-hunar ta'limini bevosita ishlab chiqarish jarayonlari bilan bog'liqligi. Ta'limni ishlab chiqarish orqali amalga oshirish shakllari, turlari. O'rta maxsus kasb-hunar ta'limi bitiruvchilarining ishlab chiqarishga moslashganligi. Ishlab chiqarish jarayonlarini takomillashtirish. Kasbni o'zlashtirishning boshlang'ich davrlarining o'ziga xos xususiyatlari. Kasbni o'zlashtirishning tayyorgarlik davrining mohiyati va vazifalari. Kasbni o'zlashtirish, nazorat qilish va yakunlash davrining mazmuni va ahamiyati. Germaniya Respublikasining "dual tizim" sistemasini o'rganish va xayotga tatbiq etish.. A3.9-16; A8.6-12; A9.3-7; ?4.6-16; A4.17-36; A7.13-38;

#### **2.2.5 . Kasb-hunar ta'limini boshqarish (4 soat)**

O'rta maxsus kas-hunar ta'limi muassasalarini boshqarishni umumiy va ilmiy asoslari. O'rta maxsus kasb-hunar ta'limi muassasalariga raxbarlik qilish, raxbar ishining vazifalari. Boshqaruv qoidalari. O'quv jarayonini rejalashtirish, tashkillashtirish va undagi o'qitish metodlar, xamda vositalarini o'zgartirib turish. Xozirgi kunda kasb-hunar kollejlari boshqarishning demokratiya va o'z-o'zini boshqarish asosida amalga oshirilishi to'g'risida bilimlarni tarkib toptirish.

A3.9-16; A8.6-12; A9.3-7; ?4.6-16; A4.17-36; A7.13-38;

#### **2.2.6 O'qituvchi va raxbarlarda bozor iqtisodiyoti sharoitida boshqaruv mahoratlarini shakllantirish (2soat)**

Pedagogik va psixalogik boshqaruv to'g'risida tushuncha. Boshqaruv jarayoni bosqichlari. Boshqaruv uslublari. Boshqaruvga hozirgi zamon talabi bilan yondashuv. Yakka shaxs va jamoa bilan ishlash usullari. Kasb-hunar kollejlari boshqarishda o'qituvchining roli, faol, tashabbuskor va ijodkor munosabati. Ta'lim tarbiya jarayonini boshqarishda o'qituvchining roli. O'qituvchining talablari orasida sog'lom psixalogik muxit yaratish yo'llari.

. A3.9-16; A8.6-12; A9.3-7; ?4.6-16; A4.17-36; A7.13-38;

#### **2.2.7 O'rta maxsus, kasb-hunar ta'limi (O'MKXT) kasblari va mutaxassisliklarini turkumlash (2 soat)**

O'rta maxsus kasb-hunar ta'limi mutaxassisliklari haqida tushuncha. Kasblar yo'nalishlari bo'yicha Umumdavlat klassifikatori to'g'risida ma'lumot. O'MKXT mutaxassislik va kasblar yo'nalishlari bo'yicha Umumdavlat klassifikatori maqsadi, ob'ektlari. Kichik mutaxassis vazifalari, kasbiy faoliyat soxasi. Tasniflash tuzilmasi. A3.9-16; A8.6-12; A9.3-7; ?4.6-16; A4.17-36; A7.13-38;

#### **2.2.8 Kasb-hunar ta'limi muassasalarida tarbiyaviy ishlar nazariyasi va amaliyoti (4 soat)**

Kasb-hunar kollejlari o'quvchilarni tarbiyalash. Kasb-hunar kollejlari o'quvchilarni tarbiyalashning maqsad va vazifalari, kasb-hunar kollejlari o'quvchilarni tarbiyalashga qo'yiladigan talablar. O'quvchilarni o'rganishning pedagogik-psixalogik metodlari. Kasb-hunar kollejlari o'quvchilarni tarbiyalash metodlari. KXTda guruh murabbiylari ishini rejalashtirish va tashkil etish. A3.9-16; A8.6-12; A9.3-7; ?4.6-16; A4.17-36; A7.13-38;

#### **2.2.9 Kasb-hunar ta'limini umumiy o'rta ta'lim, oliy ta'lim va fan bilan integratsiyalash (2 soat)**

Kasb-hunar ta'limini umumiy o'rta ta'lim, oliy ta'lim va fan bilan integratsiyalash omillari. Kasb ta'limining ilmiy tadqiqot ishlari bilan integratsiyasi. Mavzulararo integratsiya asosida o'quv-biluv jarayonini boshqaradigan o'qituvchilarni tayyorlash va malakasini oshirish xamda ularga metodik imkoniyatlar yaratish. A3.9-16; A8.6-12; A9.3-7; ?4.6-16; A4.17-36; A7.13-38;

#### **2.2.10 Kasb-hunar ta'limida o'quvchi shaxsini shakllantirish (4 soat)**

Kasb-hunar ta'limida o'quvchi shaxsini shakllantirish. Ularni aqliy va jismoniy kamol toptirishda umumiy xamda maxsus bilim berishning eng muxim vositalari. O'qitish jarayoni davomida o'quvchilarining bilish kuchlarini rivojlantirish. Mutaxassislik fanlarining o'quvchi shaxsini shakllantirishdagi roli. A3.9-16; A8.6-12; A9.3-7; ?4.6-16; A4.17-36; A7.13-38;

#### **2.2.11 Ta'lim jarayonini tashkil etishda innovatsion texnologiyalar (4 soat)**

Kasb-hunar kollejlari o'qitishni tashkil etishning zamonaviy usullari. O'qitishning shakl va metodlarini sinflarga ajratish. Yakka xolda va jamoa bo'lib dars o'tishni tashkil etish. Pedagogik texnologiya haqida ma'lumot. Kasb ta'limida axborot texnologiyalari. Pedagogik texnologiya turlari.

Muammoli ta'lim texnologiyasi va uning maqsadi, vazifasi. Kasbiy fanlarni o'qitishda ilg'or pedagogik texnologiyalarni qo'llashning ahamiyati va zarurati. Munozara, aqliy xujum, klaster, bumerang metodlari va ularni ta'lim jarayonida qo'llash. Didaktik o'yin texnologiyalari. A3.9-16; A8.6-12; A9.3-7; ?4.6-16; A4.17-36; A7.13-38;

### **2.2.12 Kasb ta'limi pedagog xodimlarini tayyorlash va malakasini oshirish**

**(2 soat)**

Kasbiy malakaviy tuzilmada kadrlarning o'zgarishi. Ishlab chiqarish jarayonining asosiy funksiyasi. Xodimlar ixtisosligini taxlil qilish metodikasi. Keng qamrovli soxa xodimlari va yuqori malakali xodimlar haqida tushuncha. Globallashuv sharoitida keng qamrovli va yuqori malakali xodimlar tayyorlashga qo'yiladigan asosiy talablar A3.9-16; A8.6-12; A9.3-7; ?4.6-16; A4.17-36; A7.13-38;

### **3.1 Semenar mashg'ulotlari mazmuni**

#### **3.2.1 Pedagogik faoliyat va uning o'ziga xos xususiyatlari (4 soat)**

Ajdodlarimizning o'qituvchining ijtimoiy sifatlari to'g'risida qarashlari. Zamonaviy o'qituvchining ijtimoiy sifatlari va kasbiy shakllanish. O'qituvchining pedagogik faoliyati. Faoliyat uslubi. Bugungi kun o'qituvchisiga qo'yilayotgan zamonaviy talablar. "Faoliyat" tushunchasi. Faoliyat turlari. Kasbiy faoliyat. Kasbiy faoliyat ob'ektlar. Bo'lajak kasb ta'limi o'qituvchilarida zaruriy bilim malaka va ko'nikmalarni shakllantirish A3.9-16; A8.6-12; A9.3-7; Q4.6-16; A4.17-36; A7.13-38;

#### **3.2.2 Pedagogik qobiliyatlar tizimi va kommunikativ qobiliyat. (4 soat)**

O'qituvchi qobiliyatida pedagogik qobiliyatning o'rni. Qobiliyatning psixologik-pedagogik tavsifi. Pedagogik qobiliyaning asosiy turlari. Pedagogik muloqot qobiliyatlari. Pedagog va o'quvchi orasidagi muomala madaniyati. Kommunikativ o'zaro ta'sir etish usullari. Ota-onalarning farzandlar tarbiyasidagi konfliktlarni yuzaga keltiruvchi omillar.

. A3.9-16; A8.6-12; A9.3-7; Q4.6-16; A4.17-36; A7.13-38;

#### **3.2.3 Kasbiy pedagogik mahorat va muloqot uslublari. (4 soat)**

Kasbiy mahorat haqidagi ta'riflar. Pedagogik mahorat komponentlari: insonparvarlik, pedagogik bilimlar, pedagogik qobiliyat, pedagogik texnikani o'rganish

Kasbiy pedagogik faoliyatning kontseptual asoslari. Kasbiy pedagogik faoliyat va kasbiy ta'lim o'qituvchisiga qo'yiladigan talablar. O'MKXT pedagogining didaktik faoliyati. Pedagogik faoliyatning tarkibiy qismlari. Kasbiy pedagogik bilimlari. Pedagogik texnika. Individual uslubdagi faoliyat. O'qitish maqsadlari. Mutaxassis modeli o'quv maqsadlarini aniqlashning asoslari. O'qitish maqsadlarini qo'yish usullari. Maqsadlar takmonomiyasi.

A3.6-12; A7.3-7; Q3.6-16; A2.17-36; A3.13-38;

#### **3.2.4 Kasb ta'limi dual tizimi (2 soat)**

Kasb-hunar ta'limini bevosita ishlab chiqarish jarayonlari bilan bog'liqligi. Ta'limni ishlab chiqarish orqali amalga oshirish shakllari, turlari. O'rta maxsus kasb-hunar ta'limi bitiruvchilarining ishlab chiqarishga moslashganligi. Ishlab chiqarish jarayonlarini takomillashtirish. Kasbni o'zlashtirishning boshlang'ich davrlarining o'ziga xos xususiyatlari. Kasbni o'zlashtirishning tayyorgarlik davrining mohiyati va vazifalari. Kasbni o'zlashtirish, nazorat qilish va yakunlash davrining mazmuni va ahamiyati. Germaniya Respublikasining "dual tizim" sistemasini o'rganish va xayotga tatbiq etish.. A3.9-16; A8.6-12; A9.3-7; ?4.6-16; A4.17-36; A7.13-38;

#### **3.2.5 . Kasb-hunar ta'limini boshqarish (4 soat)**

O'rta maxsus kas-hunar ta'limi muassasalarini boshqarishni umumiy va ilmiy asoslari. O'rta maxsus kasb-hunar ta'limi muassasalariga raxbarlik qilish, raxbar ishining vazifalari. Boshqaruv qoidalari. O'quv jarayonini rejalashtirish, tashkillashtirish va undagi o'qitish metodlar, xamda vositalarini o'zgartirib turish. Xozirgi kunda kasb-hunar kollejlarni boshqarishning demokratiya va o'z-o'zini boshqarish asosida amalga oshirilishi to'g'risida bilimlarni tarkib toptirish.

A3.9-16; A8.6-12; A9.3-7; ?4.6-16; A4.17-36; A7.13-38;

#### **3.2.6 O'qituvchi va raxbarlarda bozor iqtisodiyoti sharoitida boshqaruv mahoratlarini shakllantirish (2 soat)**

Pedagogik va psixologik boshqaruv to'g'risida tushuncha. Boshqaruv jarayoni bosqichlari. Boshqaruv uslublari. Boshqaruvga hozirgi zamon talabi bilan yondashuv. Yakka shaxs va jamoa bilan ishlash usullari. Kasb-hunar kollejlarni boshqarishda o'qituvchining roli, faol, tashabbuskor va ijodkor

munosabati. Ta'lim tarbiya jarayonini boshqarishda o'qituvchining roli. O'qituvchining talablari orasida sog'lom psixologik muxit yaratish yo'llari.

. A3.9-16; A8.6-12; A9.3-7; ?4.6-16; A4.17-36; A7.13-38;

### **3.2.7 O'rta maxsus, kasb-hunar ta'limi (O'MKXT) kasblari va mutaxassisliklarini turkumlash (4 soat)**

O'rta maxsus kasb-hunar ta'limi mutaxassisliklari haqida tushuncha. Kasblar yo'nalishlari bo'yicha Umumdavlat klassifikatori to'g'risida ma'lumot. O'MKXT mutaxassislik va kasblar yo'nalishlari bo'yicha Umumdavlat klassifikatori maqsadi, ob'ektlari. Kichik mutaxassis vazifalari, kasbiy faoliyat soxasi. Tasniflash tuzilmasi. A3.9-16; A8.6-12; A9.3-7; ?4.6-16; A4.17-36; A7.13-38;

### **3.2.8 Kasb-hunar ta'limi muassasalarida tarbiyaviy ishlar nazariyasi va amaliyoti (4 soat)**

Kasb-hunar kollejlarda o'quvchilarni tarbiyalash. Kasb-hunar kollejlarda o'quvchilarni tarbiyalashning maqsad va vazifalari, kasb-hunar kollejlarda o'quvchilarni tarbiyalashga qo'yiladigan talablar. O'quvchilarni o'rganishning pedagogik-psixologik metodlari. Kasb-hunar kollejlarda o'quvchilarni tarbiyalash metodlari. KXTda guruh murabbiylari ishini rejalashtirish va tashkil etish. A3.9-16; A8.6-12; A9.3-7; ?4.6-16; A4.17-36; A7.13-38;

### **3.2.9 Kasb-hunar ta'limini umumiy o'rta ta'lim, oliy ta'lim va fan bilan integratsiyalash (2 soat)**

Kasb-hunar ta'limini umumiy o'rta ta'lim, oliy ta'lim va fan bilan integratsiyalash omillari. Kasb ta'limining ilmiy tadqiqot ishlari bilan integratsiyasi. Mavzulararo integratsiya asosida o'quv-biluv jarayonini boshqaradigan o'qituvchilarni tayyorlash va malakasini oshirish xamda ularga metodik imkoniyatlar yaratish. A3.9-16; A8.6-12; A9.3-7; ?4.6-16; A4.17-36; A7.13-38;

### **3.2.10 Kasb-hunar ta'limida o'quvchi shaxsini shakllantirish (4 soat)**

Kasb-hunar ta'limida o'quvchi shaxsini shakllantirish. Ularni aqliy va jismoniy kamol toptirishda umumiy xamda maxsus bilim berishning eng muxim vositalari. O'qitish jarayoni davomida o'quvchilarining bilish kuchlarini rivojlantirish. Mutaxassislik fanlarining o'quvchi shaxsini shakllantirishdagi roli. A3.9-16; A8.6-12; A9.3-7; ?4.6-16; A4.17-36; A7.13-38;

### **3.2.11 Ta'lim jarayonini tashkil etishda innovatsion texnologiyalar (4 soat)**

Kasb-hunar kollejlarda o'qitishni tashkil etishning zamonaviy usullari. O'qitishning shakl va metodlarini sinflarga ajratish. Yakka xolda va jamoa bo'lib dars o'tishni tashkil etish. Pedagogik texnologiya haqida ma'lumot. Kasb ta'limida axborot texnologiyalari. Pedagogik texnologiya turlari. Muammoli ta'lim texnologiyasi va uning maqsadi, vazifasi. Kasbiy fanlarni o'qitishda ilg'or pedagogik texnologiyalarni qo'llashning ahamiyati va zarurati. Munozara, aqliy xujum, klaster, bumerang metodlari va ularni ta'lim jarayonida qo'llash. Didaktik o'yin texnologiyalari. A3.9-16; A8.6-12; A9.3-7; ?4.6-16; A4.17-36; A7.13-38;

### **3.2.12 Kasb ta'limi pedagog xodimlarini tayyorlash va malakasini oshirish (2soat)**

Kasbiy malakaviy tuzilmada kadrlarning o'zgarishi. Ishlab chiqarish jarayonining asosiy funktsiyasi. Xodimlar ixtisosligini taxlil qilish metodikasi. Keng qamrovli soxa xodimlari va yuqori malakali xodimlar haqida tushuncha. Globallashuv sharoitida keng qamrovli va yuqori malakali xodimlar tayyorlashga qo'yiladigan asosiy talablar A3.9-16; A8.6-12; A9.3-7; ?4.6-16; A4.17-36; A7.13-38;

## **3. MUSTAQIL TA'LIMNI TASHKIL ETISHNING SHAKLI VA MAZMUNI**

Talabalarning ma'ruza, amaliy mashg'ulotlariga tayyorlanib kelishi va o'tilgan materiallarni mustaqil o'zlashtirishlari uchun kafedra o'qituvchilari tomonidan ma'ruza matnlari ishlab chiqilgan, har bir talabaga ushbu materiallardan foydalanish tavsiya etaladi.

Talabaning fanni mustaqil tarzda qanday o'zlashtirganligi joriy, oraliq va yakuniy nazoratda o'z aksini topadi. Shu sababli reyting tizimida mustaqil ishlarga alohida ball ajratilmaydi, ular JN, ON va YaN lar tarkibiga kiritilgan.

Mustaqil uchun fan bo'yicha jami 31 soat ajratilgan.

Ushbu soatlar taxminan quyidagi tartibda taqsimlanadi:

- ma'ruza konspektini o'qib tayyorlanish – 15 soat.
- amaliy mashg'ulotlar bo'yicha uy vazifalarini echish – 10 soat.



- kollokviumga tayyorgarlik ko'rish, hisobotni tayyorlash – 30 soat.
- hisob-chizma ishlarini mustaqil bajarish va topshirish - 25 soat
- kurs loyixasini mustakil bajarish –56 soat

Amaliy mashg'ulotlarda nazariy bilimlar mavzuga oid masalalar echish orqali mustahkamlanadi. Kasbiy pedagogika fanini chuqur o'zlashtirish uchun talaba fanning har bir bo'limini mustaqil o'rganishi va hisob-chizma ishlarini echish orqali mustahkamlashi zarur.

Qoldirilgan darslarni topshirish uchun talaba dars materialini tayyorlab kelishi va o'qituvchining og'zaki suhbatidan o'tishi zarur. Qoldirilgan ON va YaN lar belgilangan tartib bo'yicha topshiriladi.

**Talabalar mustaqil ta'limining mazmuni va hajmi**  
(Ma'ruza, amaliy mashg'ulotlari )

<b>Ishchi o'quv dasturining mustaqil ta'limga oid bo'lim va mavzulari</b>	<b>Mustaqil ta'limga oid topshiriq va tavsiyalar</b>	<b>Bajarilish muddatlari</b>	<b>Informatsion-uslubiy ta'minat</b>	<b>Hajmi (soatda)</b>
Kasb pedagogikasining didaktik printsiplari.	Kasb hunar ta'limi jarayonlari taxlili va asosiy dadaktik tushunchalar.Kasb hunar a'limida umumdidaktik tamoyillar onglilik va faollik ilmiy sistemalik nazariy va amaliy birligi ta'lim tarbiya birligi ko'rsatmalilik.Ta'lim sohasidagi davlat siyosatining asosiy tamoyillari va ularni kasb- hunar ta'limida qo'llash.	20- 22- haftalar	A3.6-12; A7.3-7; Q3.6-16; A2.17-36; A3.13-38;	4
Kasb pedagogikasida qo'llaniladigan ilmiy tadqiqot metodlari, shakllari va vositalari.	Kasbiy pedagogikasida qo'llaniladigan ilmiy tadqiqot metodlari. Kasb-hunar ta'limini tashkil qilish shakllari va vositalari.	23-25- haftalar	A3.9-16; A8.6-12; A9.3-7; Q4.6-16; A4.17-36; A7.13-38;	4
Kasb-hunar ta'limini tashkil qilishda o'qituvchining asosiy vazifalari.	O'qituvchining lavozim vazifalari. O'qituvchining ta'limni rejalashtirish bo'yicha vazifalar Nazorat va baholash bo'yicha vazifalari. O'qituvchining metodik ishlari.	26-28- haftalar	A3.6-12; A7.3-7; Q3.6-16; A2.17-36; A3.13-38;	4
Kasb ta'limi dual tizimi.	Kasb-hunar ta'limini bevosita ishlab chiqarish jarayonlari bilan bog'lash. Ta'limini ishlab chiqarish orqali amalga oshirish shakllari turlari. O'rta-maxsus, kasb-hunar ta'limi bitiruvchilar ishlab chiqarish moslashuvchanligi.	29-hafta	A3.6-12; A7.3-7; Q3.6-16; A2.17-36; A3.13-38;	4

O'MKXT kasblari va mutaxassisliklarini turkumlash.	O'MKXT mutaxassislik va kasblar yo'nalishlari bo'yicha Umumdavlat Klassifikatori, uning maqsad va ob'ektlari. Mutaxassislik, kichik mutaxassis, kichik mutaxassis vazifalari, kasbiy faoliyat sohasi. O'MKXT ta'lim muassasalarida ta'lim yo'nalishlari tushunchasi. Tasniflagich tuzilmasi.	30-hafta	A3.9-16; A8.6-12; A9.3-7; Q4.6-16; A4.17-36; A7.13-38	4
Kasb-hunar kollejlarda o'quvchilarni tarbiyalash.	Kasb-hunar kollejlarda o'quvchilar tarbiyalashning maqsad va vazifalari, kasb-hunar kollejlarda o'quvchilarni tarbiyalashga qo'yiladigan talablar. O'quvchilarni o'rganishning pedagogik-psixologik metodlari. Kasb-hunar kollejlarda o'quvchilarni tarbiyalash metodlari.	31-hafta	A3.6-12; A7.3-7; Q3.6-16; A2.17-36; A3.13-38;	4
Kasb-hunar ta'limida ta'lim – tarbiya jarayoni sifatini nazorat qilish.	Kasb-hunar ta'limida ta'lim – tarbiya jarayoni sifatini nazorat qilishning maqsad va vazifalari, Kasb-hunar ta'limida o'quv ta'lim jarayonini nazorat qilish Kasb-hunar ta'limida tarbiya jarayonini nazorat qilish.	32-hafta	A3.9-16; A8.6-12; A9.3-7; 4.6-16; A4.17-36; A7.13-38;	4
Kasb ta'limini umumiy o'rta ta'lim, oliy ta'lim va fan bilan integratsiyalash.	Kasb ta'limini umumiy o'rta ta'lim va oliy ta'lim bilan integratsiyalash omillari. Kasb ta'limining ilmiy tadqiqot ishlari bilan integratsiyasi Kasb ta'limini umumiy o'rta ta'lim va oliy ta'lim bilan integratsiyasi.	33, 34-haftalar	A3.9-16; A8.6-12; A9.3-7; Q4.6-16; A4.17-36; A7.13-38	4
<b>Jami</b>				<b>31 s.</b>

### 3. Mustaqil ta'limni tashkil etishning shakli va mazmuni

Talabalarning ma'ruza, amaliy va laboratoriya mashg'ulotlariga tayyorlanib kelishi va o'tilgan materiallarni mustaqil o'zlashtirishlari uchun kafedra o'qituvchilari tomonidan ma'ruza matnlari ishlab chiqilgan, har bir talabaga ushbu materiallardan foydalanish tavsiya etaladi.

Talabaning fanni mustaqil tarzda qanday o'zlashtirganligi joriy, oraliq va yakuniy nazoratda o'z aksini topadi. Shu sababli reyting tizimida mustaqil ishlarga alohida ball ajratilmaydi, ular JN, ON va YaN lar tarkibiga kiritilgan.

Qoldirilgan darslarni topshirish uchun talaba dars materialini tayyorlab kelishi va o'qituvchining og'zaki suhbatidan o'tishi zarur. Qoldirilgan ON va YaN lar belgilangan tartib bo'yicha topshiriladi.

#### 4. Kurs ishi mavzulari

<b>№</b>	<b>Kurs ishining mavzulari</b>	<b>Mavzularning mazmuni</b>	<b>Hajmi (soatda)</b>	<b>Izoh</b>
1	<b>Kasb pedagogikasi” fanininig predmeti, maqsad va vazifalari boshqa fanlar bilan aloqasi</b>	“Kasb pedagogikasi” fanining maqsad va vazifalari, uzluksiz ta’lim tizimida kasb-hunar ta’limiga qo’yiladigan talablar, “Kasb pedagogikasi” fanining boshqa fanlar bilan aloqasi.	2.4	
2	<b>O’zbekiston Respublikasida kasbiy ta’limning rivojlanishi tarixi</b>	O’zbekiston Respublikasi kasbiy ta’limining rivojlanish bosqichlari, Kasbiy ta’lim rivojlanish bosqichlarining asosiy xususiyatlari. O’zbekiston Respublikasida kasb ta’limining turli bosqichlari rivojlanishidagi tarixiy o’xshashliklar va farqlar.	2.4	
3	<b>O’zbekiston xalq xo’jaligining asosiy tarmoqlari</b>	Xalq xo’jaligi tarmoqlari, sanoat - qishloq xo’jaligi, kichik korxonalar, kichik biznes. Xalq xo’jaligi tarmoqlari, sanoat - qishloq xo’jaligi, kichik korxonalar, kichik biznes, O’MKHT da kichik mutaxassis tayyorlash tizimi.	2.4	
4	<b>O’zbekiston Respublikasi Kadrlar tayyorlash milliy modelining o’ziga xosligi</b>	Milliy dasturning maqsad va vazifalari. Milliy dasturni amalga oshirish bosqichlari. Milliy modelning asosiy komponentlari. Milliy dasturni amalga oshirishning asosiy tashkiliy chora-tadbirlari	2.4	
5	<b>O’rta maxsus kasb-hunar ta’limi mazmuni, maqsad va vazifalari, qo’yiladigan talablar, muassasalar turlari, davlat ta’lim standartlari</b>	O’rta maxsus kasb-hunar ta’limi mazmuni (davlat ta’lim standartlari, o’quv rejalari va dasturlari). Kasb-hunar ta’limi mazmunini tanlash mezonlari. O’rta maxsus kasb-hunar ta’limi o’quv muassasalari turlari va ulardagi ta’lim-tarbiya jarayoni.	2.4	
6	<b>Kasbiy ta’lim tizimlarining qiyosiy tahlili (chet el tajribasi sifatida)</b>	Kasbiy ta’limga tegishli ilg’or chet el tajribasini o’rganish bo’yicha qiyosiy izlanishlar olib borishning maqsadi va mazmuni. Germaniya, Buyuk Britaniya, Frantsiya, AQSh, Italiya va Yaponiya mamlakatlarida kasbiy ta’lim. Hamdo’stlik mamlakatlarida kasbiy ta’lim.	2.4	
7	<b>O’rta-maxsus kasb-hunar ta’limi bitiruvchilarining ishlab chiqarishga moslashuvi</b>	Kichik mutaxassislarning o’qishni tugatgandan so’ng korxonalarda ishlab chiqarish jarayonlariga kirishib ketish jarayonining ijtimoiy jihatlarini. Kichik	2.4	

		mutaxassislarning o'qishni tugatgandan so'ng korxonalarda ishlab chiqarish jarayonlariga kirishib ketishning psixologik jihatlari.		
8	<b>Kasb-hunar kollejlarda ishlab chiqarish ta'limi</b>	Ijtimoiy foydali mehnat bilan ijtimoiy foydali unumli mehnatni qiyosiy tahlili. Kollejlarda ishlab chiqarish ob'ektlari. Ishlab chiqarish texnologiyasi. Shartnoma tuzishning me'yoriy-huqiqiy asoslari. O'quvchilar mehnatini rag'batlantirish yo'llari.	2.4	
9	<b>Kasb-hunar ta'limini rejalashtirish</b>	Kasb-hunar ta'limini rejalashtirishning umumiy masalalari. Kasb-hunar ta'limini rejalashtiruvchi hujjatlar, o'quv texnologik hujjatlar, taqvimiy-mavzuli reja, dars rejasi. O'quv mashg'ulotlariga tayyorgarlik: mashg'ulotlar maqsadi va mazmunini aniqlash, mashg'ulotlar moddiy texnika bazasini tayyorlash	2.4	
10	<b>Kasb pedagogikasining didaktik printsiplari</b>	Kasb hunar ta'limi jarayonlari taxlili va asosiy didaktik tushunchalar Kasb hunar ta'limida umumdidaktik tamoyillar onglilik va faollik ilmiy sistemalik nazariy va amaliy birligi ta'lim tarbiya birligi ko'rsatmalilik. Ta'lim sohasidagi davlat siyosatining asosiy tamoyillari va ularni kasb- hunar ta'limida qo'llash.	2.4	
11	<b>Kasb pedagogikasida qo'llaniladigan ilmiy tadqiqot metodlari, shakllari va vositalari</b>	Kasbiy pedagogikasida qo'llaniladigan ilmiy tadqiqot metodlari. Kasb-hunar ta'limini tashkil qilish shakllari va vositalari.	2.4	
12	<b>Kasb-hunar ta'limini tashkil qilishda o'qituvchining asosiy vazifalari</b>	O'qituvchining lavozim vazifalari. O'qituvchining ta'limni rejalashtirish bo'yicha vazifalar Nazorat va baholash bo'yicha vazifalari. O'qituvchining metodik ishlari.	2.4	
13	<b>Kasb ta'limi dual tizimi</b>	Kasb-hunar ta'limini bevosita ishlab chiqarish jarayonlari bilan bog'lash. Ta'limni ishlab chiqarish orqali amalga oshirish shakllari turlari. O'rta-maxsus, kasb-hunar ta'limi bitiruvchilar ishlab chiqarish moslashuvchanligi.	2.4	
14	<b>Kasb-hunar ta'limini boshqarish</b>	O'rta maxsus kasb-hunar ta'limi muassasalarini boshqarishning umumiy va ilmiy asoslari. O'rta maxsus kasb-hunar ta'limi muassasalariga rahbarlik qilish, rahbarlar ishining mazmuni.	2.4	
15	<b>O'MKXT kasblari va mutaxassisliklarini turkumlash</b>	O'MKXT mutaxassislik va kasblar yo'nalishlari bo'yicha Umumdavlat Klassifikatori, uning maqsad va ob'ektlari. Mutaxassislik, kichik mutaxassis, kichik	2.4	

		mutaxassis vazifalari, kasbiy faoliyat sohasi. O'MKXT ta'lim muassasalarida ta'lim yo'nalishlari tushunchasi. Tasniflagich tuzilmasi.		
16	<b>Kasb-hunar kollejlarda o'quvchilarni tarbiyalash</b>	Kasb-hunar kollejlarda o'quvchilar tarbiyalashning maqsad va vazifalari, kasb-hunar kollejlarda o'quvchilarni tarbiyalashga qo'yiladigan talablar. 1 o'quvchilarni o'rganishning pedagogik-psixologik metodlari. Kasb-hunar kollejlarda o'quvchilarni tarbiyalash metodlari.	2.4	
17	<b>Kasb-hunar ta'limida ta'lim – tarbiya jarayoni sifatini nazorat qilish</b>	Kasb-hunar ta'limida ta'lim – tarbiya jarayoni sifatini nazorat qilishning maqsad va vazifalari, Kasb-hunar ta'limida o'quv ta'lim jarayonini nazorat qilish Kasb-hunar ta'limida tarbiya jarayonini nazorat qilish.	2.4	
18	<b>Kasb ta'limini umumiy o'rta ta'lim, oliy ta'lim va fan bilan integratsiyalash</b>	Kasb ta'limini umumiy o'rta ta'lim va oliy ta'lim bilan integratsiyalash omillari. Kasb ta'limining ilmiy tadqiqot ishlari bilan integratsiyasi Kasb ta'limini umumiy o'rta ta'lim va oliy ta'lim bilan integratsiyasi.	2.4	
19	<b>O'MKXTda talab qilinadigan me'yoriy hujjatlar</b>	DTS , namunaviy va ishchi dasturlar, kalendar tematik reja , texnologik xarita.	2.4	
20	<b>O'MKXTda kichik mutaxassisliklar turlari</b>	O'MKXTda klasifikator bo'yicha kasbkorlikning turlari	2.4	
21	<b>Kasb pedagogikasida qo'llaniladigan interfaol texnologiyalari</b>	KXTda qo'llaniladigan inovatsion texnologiyalar mazmuni.	2.4	
22	<b>Kasb hunar ta'limi mazmunini baholashning samarali usullari</b>	Ta'lim jarayonini baholashning zamonaviy yo'llarini qo'llash.	2.4	
23	<b>Kasb –hunar kollejlarda amaliy mashg'ulotlarini tashkil etishning o'ziga xos xususiyatlari</b>	Ta'limning ishlab chiqarish bilan bog'liqlikda olib borilishning o'ziga xosligi.	2.4	
24	<b>Kasb-hunar ta'lim mazmunini pedagogik texnologiyalar asosida rejalashtirish</b>	Ta'limda pedagogik va ahborot texnologiyalardan foydalanishning o'ziga xos jihatlari.	2.4	
	<b>JAMI</b>		<b>56</b>	

#### 4. Reyting baholash tizimi

##### 4.1. Reyting nazorati jadvali

Nazorat turi	Reyting baholashlar			Jami	Saralash bali
	1	2	3		
<b>JN ( 40 %) shu jumladan:</b>					
2.JN (Seminar mashg'uloti va tmi topshiriqlari )	10	11	12	43	24
ON (30 %) va tmi			32	32	17
YaN (30 %)			32	32	18
Jami:				107	59

Baho	5	4	3	2
Reyting	86-100	71-85	55-70	< 55
Fanni o'zlashtirish ko'rsatgichlari	91-107	76-90	59-75	59

**Eslatma:** 1-2 semestrda o'qitiladigan "Kasbiy pedagogika" fanining o'quv hajmi 214 soatni tashkil etib 2 semestrda bo'lib o'tilishi sababli kuzgi 107 va bahorgi semestrda 107 o'quv hajmi soatni tashkil etadi fan koeffitsenti esa 1.07 bo'ladi. Fan bo'yicha o'zlashtirishni aniqlashda talaba to'plagan bali 1,07 ga ko'paytiriladi va butungacha yaxlitlab olinadi.

### kasbiy pedagogika fanidan reyting ishlarnasi

Umumiy soat  (o'quv rejasida)

Mustaqil ta'lim  (o'quv rejasida)

Reyting tizimida 100 ball belgilangan

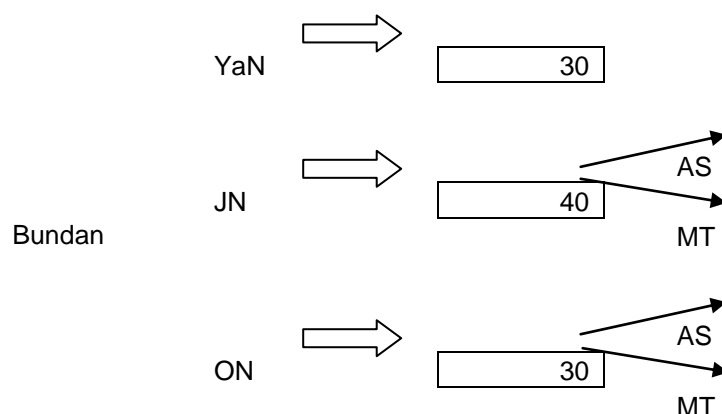

Koeffitsient:  $\Rightarrow \Pi = \frac{M}{IO} \cdot 100\%$

$$\mathcal{KH} = AC + MT$$

$$MT = \frac{\mathcal{KH} \cdot \Pi}{100\%} \quad 12 \text{ Ball}$$

$$AC = \mathcal{KH} - MT \quad 28 \text{ Ball}$$

JN - har 6 hafta davomida baholanadi. Dekanatga yig'indi beriladi.

$$MT = \frac{OH \cdot \Pi}{100\%} \quad 8 \text{ Ball}$$

$$OH = AC + MT$$

$$AC = OH - MT$$

$$P = \text{ball} \cdot \frac{IO}{100\%}$$

**ON** - oraliq nazorat  
**JN** - joriy nazorat  
**YaN** - yakuniy nazorat

**Yu** - Yuklama  
**P** - koeffitsient

**AS** - Auditoriya soati  
**MT** - Mustaqil ta'lim

### «KASBIY PEDAGOGIKASI» kursidan reyting ishlanmasi

tg'r	Nazorat turlari	Soni	Ball	Jami ball
I.	JN			
	1.4. Amaliy mashg'ulotni bajarish	18	1	18
	1.5. TMI (amaliy ishga tayyorgarlik)	18	1*	17
	1.6. TMI topshirigi	5	1	5
II.	ON			
	2.1. Oraliq test surovi	2	20x1	20
	2.2. TMI - kuzatish ishi	2	5	10
III.	YaN			
	3.1. Yakuniy test	1	30 x 1	30
<b>Jami</b>				100 ball

### REYTING JADVALI BAHORGI SEMESTR

			Fevral				Mart				Aprel				May				Iyun						
			4-10	11-17	19-24	26-3	5-10	12-17	19-24	26-31	2-7	9-14	16-21	23-28	30-5	7-12	13-19	21-26	28-2	4-9	11-16				
			1	2	3	4	5	6	7	8	9	10	11	12	13	14	15	16	17	18					
1	JN 40 %	Semenar mashg'uloti		2	2	2		2	2	2		2	2	2	2	2	2	2		2					<b>28</b>
		tmi topshiriqlari										6					6								
2	ON 30 %	Test								11										11					<b>22</b>
		Mustaqil ta'lim								4								4							
3	YaN – 30%																						30		<b>30</b>
<b>Jami</b>			<b>10</b>				<b>30</b>				<b>30</b>												<b>70</b>		
<b>Jami bo'yicha</b>			<b>10</b>				<b>30</b>				<b>30</b>								<b>30</b>	<b>100</b>					

#### 4.2. JNni baholash mezonlari

Kasbiy pedagogika fani bo'yicha joriy baholash talabani amaliy va laboratoriya mashg'ulotlaridagi o'zlashtirishini aniqlash uchun qo'llaniladi. JN har bir amaliy mashg'ulotlarida so'rov o'tkazish, savol va javob, hisob-chizma ishlari topshiriqlarini bajarish va himoya qilish kabi shakllarda amalga oshiriladi. JN har bir laboratoriya mashg'ulotlarida so'rov ya'ni kollokvium o'tkazish, laboratoriya ishlari bajarish, savol va javob, suhbat, hamda hisobot topshirish kabi shakllarda amalga oshiriladi. Talabaga JN da butun ballar qo'yiladi.

#### Talabani amaliy mashg'ulotlarni o'zlashtirish darajasi quyidagi mezon asosida aniqlanadi

Baholash ko'rsatkichi	Baholash mezonlari	reyting bali
A'lo, 86-100%	Etarli nazariy bilimga ega. Topshiriqlarni mustaqil echgan. Berilgan savollarga to'liq javob beradi. Masalaning mohiyatiga to'liq tushunadi. Auditoriyada faol. O'quv tartib intizomiga to'liq rioya qiladi. Topshiriqlarni namunali rasmiylashtirgan.	5
Yaxshi, 71-85%	Etarli nazariy bilimga ega. Topshiriqlarni echgan. Berilgan savollarga etarli javob beradi. Masalaning mohiyatini tushunadi. O'quv tartib intizomiga to'liq rioya qiladi.	4
Qoniqarli, 55-70%	Topshiriqlarni echishga harakat qiladi. Berilgan savollarga javob berishga harakat qiladi. Masalaning mohiyatini chala tushungan. O'quv tartib intizomiga rioya qiladi.	3
Qoniqarsiz 0-54%	Talaba amaliy mashg'ulot darsi mavzusiga nazariy tifyorlanib kelmasa, mavzu bo'yicha masala, misol va savollariga javob bera olmasa, darsga sust qatnasha bilim darajasi qoniqarsiz baholanadi	2

#### 4.3. ONni baholash

Oraliq nazorat "Kasbiy pedagogika" fanining bir necha mavzularini qamrab olgan bo'limi bo'yicha, tegishli nazariy va amaliy mashg'ulotlar o'tib bo'lingandan so'ng yozma ravishda amalga oshiriladi. Bundan maqsad talabalarning tegishli savollarni bilishi yoki muammolarni echish ko'nikmalari va malakalari aniqlanadi. O'quv yilining 2-semestrda 2-ta ON o'tkazish rejalashtirilgan bo'lib 22 balldan iborat. 3-semestrda 2 ta ON o'tkazish rejalashtirilgan bo'lib 22 balldan iborat. ON nazorat ishlari yozma ish va test usulida o'tkazilishi nazarda tutilgan, yozma ish va test savollari ishchi o'quv dastur asosida tayyorlanadi. ON ga ajratilgan balldan 55% dan past ball to'plagan talaba o'zlashtirmagan hisoblanadi. ON ni o'zlashtirmagan talabalarga qayta topshirish imkoniyati beriladi. ON bo'yicha olinadigan testlar kafedra mudiri rahbarligida tashkil etiladi va kafedrada o'quv yilining oxirigacha saqlanadi.

#### 4.4. YaNni baholash

Yakuniy nazorat "Kasbiy pedagogika" fanining barcha mavzularini qamrab olgan bo'lib, nazariy va amaliy mashg'ulotlar o'tib bo'lingandan so'ng yozma ravishda amalga oshiriladi. Bundan maqsad talabalarning fan bo'yicha o'zlashtirish ko'rsatkichlari, ya'ni bilim darajasi yoki muammolarni echish ko'nikmalari va malakalari aniqlanadi. YaN nazorat ishlari test usulida ham o'tkazilishi nazarda tutilgan, test savollari ishchi o'quv dasturi asosida tayyorlanadi. ON va JNlarga



ajratilgan balldan 55% dan past ball to'plagan talaba o'zlashtirmagan hisoblanadi va YaNga kiritilmaydi. YaNni o'zlashtirmagan talabalarga qayta topshirish imkoniyati beriladi. YaN bo'yicha olinadigan yozma ish variantlari kafedra mudiri rahbarligida tuziladi va dekanatlarga topshiriladi.

### **Test usulida YaN ni baholash mezonlari:**

YaN test va yozma ish shaklida o'tkaziladi va talabaning javoblari 30 ballik tizimda baholanadi. Bunda testga ajratilgan 30 ball 30 savollar soniga bo'linib, bir savolga qo'yiladigan 1 balldan topiladi uni to'g'ri javoblar soniga ko'paytirib, talabaning YaN da to'plagan ballari aniqlanadi.

## **5. INFORMATSION-USLUBIY TA'MINOT**

### **5.1. ASOSIY ADABIYOTLAR**

#### **Asosiy adabiyotlar**

- 1.Karimov I.A. Barkamol avlod – O'zbekiston taraqqiyotining poydevori. –T.: Sharq, 1998. 63 b.
- 2.Karimov I.A. Yuksak ma'naviyat – engilmas kuch. –T.: O'zbekiston, 2008. -173 b.
- 3.Avazboev O.I., Isyanov R.G., Odilboev X. Mehnat ta'limi uslubiyotidan amaliy va laboratoriya mashg'ulotlari. Toshkent, 1993.
- 4.Kurbanov Sh.E., Saidov X., Axliddinov R. Barkamol avlod orzusi. -T.: Sharq 1998.-154 s.
- 5.Tolipov O'.Q., Barakaev M., Sharipov Sh.S. Kasbiy pedagogika (ma'ruzalar matni). –T.: “Ofset-print” matbaasi, 2001. –100 b
- 6.Kurbanov Sh.E., Seytxalilov E.A. Upravlenie kachestvom obrazovaniya. T.: Sharq 2004 g. (russk. yaz.), 2006 y. (o'zbek tilida).
- 7.Olimov Q. T. Kasb ta'limi uslubiyati. O'quv qo'llanma. –T.: 2006. 164 b. 8.Sharipov Sh. va b. Kasb pedagogikasi (metodik qo'llanma). -T.:TDPU, 2006 y.
- 9.Rashidov H.F. va boshqalar. “Kasbiy pedagogika” blokini o'qitish metodikasi. O'quv-uslubiy qo'llanma (Malaka oshirish va qayta tayyorlash kurslari uchun). –T.: O'MKHTTKMO va UQTI, 2007. – 200 b.
10. Nishonaliev U.N. Kasbiy ta'lim pedagogikasi. O'quv qo'llanma. –T.: TDPU, 2007y.
- 11.Abdiquddusov.O., Rashidov. H. Kasb-xunar ta'limi pedagogikasi.O'quv Qo'llanma.. O'MKHTTKMOvaUQT instituti, T. – 2009. 120 b.

#### **Qo'shimcha adabiyotlar.**

- 1.Avazboev O.I. Kasb ta'limi metodikasidan amaliy mashg'ulotlar. Metodik qo'llanma. –Toshkent: TDPU, 2007. 30 b.
- 2.Muslimov N.A., Qo'ysinov O.A. Kasb ta'limi o'qituvchilarini tayyorlashda mustaqil ta'limni tashkil etish. (Metodik qo'llanma). T.: TDPU, 2006. 52 b.
- 3.Muslimov N.A., Sharipov Sh.S. O'rta maxsus, kasb-hunar va oliy ta'lim integratsiyasi. Kasb ta'lim metodikasi metodik qo'llanma. -T:TDPU, 2006. 48 b.
- 4.Sharipov Sh. va b. Pedagogik amaliyot (metodik qo'llanma). -T.: TDPU, 2006. 34 b.
- 5.Sharipov Sh., Abduraimov Sh. Kasb ta'limi metodikasi fanidan laboratoriya mashg'ulotlari uchun metodik qo'llanma. -T: TDPU, 2007. 147 b.
- 6.Eldasheva G.V. Maxsus fanlarni o'qitish metodikasi. – O'MKHTTKMOvaUQT instituti, T. – 2006. 124 b.

**Ishchi o'quv dasturga o'zgartirish va qo'shimchalar kiritish to'g'risida**

\_\_\_\_\_ o'quv yili uchun ishchi o'quv dasturiga qo'yidagi o'zgartirish va qo'shimchalar kiritilmoqda:

---

---

---

---

---

O'zgartirish va qo'shimchalarni kirituvchilar:

\_\_\_\_\_ (professor-o'qituvchining I.F.O.)

\_\_\_\_\_ (imzosi)

---

Ishchi o'quv dasturga kiritilgan o'zgartirish va qo'shimchalar "Pedagogika" fakulteti Ilmiy-uslubiy Kengashida muhokama etildi va ma'qullandi ( \_\_\_\_\_ yil "\_\_\_" \_\_\_\_\_dagi "\_\_\_" - sonli bayonnoma).

**Fakultet Ilmiy-uslubiy  
Kengashi raisi:**

**Dots. Ergashyev R**



