

ISSN 1991–8062



РОССИЙСКАЯ
БИБЛИОТЕЧНАЯ
АССОЦИАЦИЯ

ИНФОРМАЦИОННЫЙ
БЮЛЛЕТЕНЬ
РБА

№ 40

САНКТ-ПЕТЕРБУРГ
2006

РЕДАКЦИОННАЯ КОЛЛЕГИЯ:

В.Н. Зайцев –
главный редактор,
С.Ф. Бартова,
С.А. Басов,
Г.В. Закамская,
А.И. Земсков,
Е.И. Кузьмин,
И.В. Лебедева,
Ю.Ю. Лесневский,
Б.Р. Логинов,
В.И. Павлова,
Е.Б. Соболева,
В.В. Фёдоров,
В.Р. Фирсов,
М.А. Шапарнёва

Составители: **М.А. Шапарнёва,**
Н.А. Слепухина,
Н.О. Таранцева

Научный редактор **М.А. Шапарнёва**
Литературный редактор
Н.А. Слепухина

Оформление, верстка:
М.Г. Бокан,
С.Е. Григорьева,
Н.А. Слепухина

Подписано к печати 27.11.2006.
Формат 60x84/8. Бумага офсетная. Печать
офсетная. Усл. печ. л. 17,9. Уч. изд. л. 17,4

Тираж 800 экз. Заказ № 89

Издательство
Российской национальной библиотеки, ОП.
191069, Санкт-Петербург,
Садовая ул., 18

Издание
осуществлено при долевой финансовой
поддержке Федерального агентства
по культуре и кинематографии

© Российская библиотечная ассоциация, 2006

Уважаемые коллеги!

Редколлегия

*“Информационного бюллетеня РБА”
продолжает работу по совершенствованию
структуры издания, его тематического наполнения,
повышению научного уровня.*

*Мы стремимся представить в нашем журнале
широкую панораму библиотечной жизни России,
основные тенденции развития международного
библиотечного сообщества и тем самым сделать
журнал интересным и полезным для широкой
профессиональной аудитории.*

*Главным условием и главным критерием успеха
наших замыслов является Ваше активное
участие в формировании содержания, структуры
“Информационного бюллетеня РБА”.*

*Серьезное внимание мы уделяем
дизайну издания, качеству
публикуемых материалов.*

*Объем предоставляемой информации не должен
превышать 4 страниц формата А-4
компьютерного набора.*

*Для того, чтобы повысить качество печати
фотоматериалов просим присылать фото
в формате .tif с разрешением 240
(желательно в электронной форме).*

*Ждем Ваших новых статей и обзоров, информации
о событиях и мероприятиях.*

*С благодарностью воспримем критические
замечания, а также свежие предложения
относительно тематики, организации материала
(новые разделы, рубрики) и оформления журнала.*

Благодарим за сотрудничество!

«Информационный бюллетень РБА» включен в Реферативный журнал и Базы данных ВИНТИ РАН. Сведения о журнале ежегодно публикуются в международной справочной системе по периодическим и продолжающимся изданиям «Ulrich's Periodicals Directory».

АДРЕС ШТАБ-КВАРТИРЫ И СЕКРЕТАРИАТА РБА:

**191069, Санкт-Петербург,
ул. Садовая, 18
Телефон: (812) 718 85 36
Факс: (812) 710 58 61
E-mail: rba@nlr.ru
www.rba.ru**

ИНФОРМАЦИОННЫЙ БЮЛЛЕТЕНЬ РБА

Официальное издание Российской библиотечной ассоциации

Издается с 1995 года

ISSN 1991–8062

№ 40

2006

**XI Ежегодная Конференция
Российской библиотечной ассоциации**

**«БИБЛИОТЕКИ ВАЖНЕЕ ВСЕГО
В КУЛЬТУРЕ»**

Д.С. Лихачев

Екатеринбург, 15–20 мая 2006 г.

Доклады, сообщения

Часть II

Санкт-Петербург
2006

INFORMACIONNYJ BULLETIN RBA № 40 2006

Official Journal of the Russian Library Association

Published from 1995

ISSN 1991–8062

XI RLA Annual Conference

«LIBRARIES ARE THE MOST IMPORTANT THING IN A CULTURE»

D.S. Likhachov

Ekaterinburg, May 15–20, 2006

Reports and Messages

Part II

St.-Petersburg
2006

СОДЕРЖАНИЕ

XI Ежегодная сессия Конференции РБА (Екатеринбург, 15–20 мая 2006 г.)

- 5 **ПЛЕНАРНОЕ ЗАСЕДАНИЕ**
- 5 Библиотеки – гуманитарное сердце общества. *М.Д. Афанасьев*
- 9 Деятельность РБА в 2005–2006 гг. *В.Н. Зайцев*
- 19 Управление библиотечным делом в Российской Федерации на современном этапе (состояние и основные тенденции развития). *Т.Л. Манилова*
- 23 Культурная политика Свердловской области: региональный компонент государственного национального приоритета в сфере культуры. *Н.К. Ветрова*
- 28 Библиотека и город: екатеринбургский вариант. *Т.Л. Колесникова*
- 31 Итоги работы и новые задачи Сводного каталога библиотек России. Пять лет со дня основания Центра ЛИБНЕТ. *Б.Р. Логинов*
- 33 **ЗАСЕДАНИЯ СЕКЦИЙ И КРУГЛЫХ СТОЛОВ ПО НАПРАВЛЕНИЯМ ДЕЯТЕЛЬНОСТИ**
- 33 **Секция по библиотечной политике и законодательству**
- 33 Проблемы законодательного обеспечения обязательного экземпляра российских печатных изданий научной тематики. *А.А. Джиги*
- 35 Общедоступная библиотека или проходной двор? *Д.М. Цукерблат*
- 42 Об обеспечении доступа населения к экологической информации публичными библиотеками. *А.Е. Ершов*
- 45 Об авторских правах. *А.И. Земсков*
- 54 **Совместное заседание: Секция по чтению, Секция публичных библиотек**
- 54 Руководство детским чтением: взгляд социолога. *В.П. Чудинова*
- 57 Новые информационные технологии как инструмент чтения. *Е.С. Краснова*
- 64 Творческие проекты по продвижению книги и чтения в Централизованной библиотечной системе г. Ижевска. *Ю.М. Кузьяева*
- 66 Читающий саратовец: портрет в контексте временных перемен. *И.М. Кононенко*
- 69 «НОМО LEGENS»: проект формирования книжной и литературной культуры местного сообщества. *И.Н. Сапогова*
- 73 От информационной грамотности к читательской культуре. *И.А. Тихонова*
- 74 Издательский проект «PRO-чтение» как формат культурных коммуникаций. *Н.П. Щепина*
- 77 **Совместное заседание: Секция по библиографии, Секция центральных библиотек субъектов Российской Федерации**
- 77 Библиографическая деятельность библиотек и Секция библиографии РБА. *Н.К. Леликова*
- 80 Библиографическая деятельность в Башкортостане: состояние, проблемы, перспективы. *Р.Г. Буканова*
- 83 Библиографическое обеспечение региональных гуманитарных исследований в электронной среде. *Е.Б. Соболева*
- 86 Библиографическая деятельность библиотек Пермского края в электронной среде (современное состояние, проблемы и перспективы). *Е.М. Дьяконова*
- 90 Создание библиографической продукции в библиотеках Кемеровской области. *Н.А. Яковлева*

СОДЕРЖАНИЕ

- 92 Слагаемые успеха библиографа: о поддержке собственных профессиональных знаний. *Н.И. Ельмикеева*
- 94 **Секция «Краеведение в современных библиотеках»**
- 94 Корпоративная краеведческая база данных «Челябинская область»: опыт, проблемы, организация. *Л.В. Каменская*
- 96 Год марийской литературы: новые возможности и новое качество краеведческой деятельности Национальной библиотеки им. С.Г. Чавайна. *Г.И. Байкова*
- 98 Музыкальное краеведение в сохранении и развитии культуры Зауралья. *Т.В. Есина*
- 100 **Секция «Электронные ресурсы и информационно-библиографическое обслуживание»**
- 100 Маркетинговые коммуникации в информационном обслуживании: интегрированный подход. *В.В. Брежнева*
- 102 Структуры обслуживания электронными документами в универсальной научной библиотеке: сравнительная характеристика. *Е.Ю. Елисина*
- 104 Подводные камни информационного потока: «за» и «против» использования полнотекстовых баз данных в библиотеке. *Е.Б. Голендухина*
- 106 Информационная культура пользователя в публичной библиотеке и обслуживание в режиме удаленного доступа. *А.В. Лашас*
- 108 Библиотечный сайт в информационном пространстве региона. *Е.К. Иванова*
- 111 Путеводитель для читателей: «Белинка. Инструкция по применению». *М.В. Яковлева*
- 112 **Совместное заседание: Секция по автоматизации, форматам и каталогизации, межрегиональный комитет по каталогизации (МКК)**
- 112 Распределенные технологии использования библиотечных систем в МИБС г. Томска. *А.С. Карауш, А.С. Макаревич*
- 115 Международная стандартная нумерация изданий: перспективы использования в библиотеках. *Г.С. Щербинина*
- 117 Построение электронной библиотеки средствами АБИС «Академия+». *А.Ф. Лепехин*
- 119 **Дискуссионная группа «Проблемы газетных фондов»**
- 119 Оцифровка газетных фондов. *А.И. Сапожников*
- 121 **Совместное заседание: Секция по формированию библиотечных фондов, Секция по издательской и книгораспространительской деятельности**
- 121 Деятельность экспертных комиссий по закупке изданий и рукописных документов для фондов национальной библиотеки. *С.М. Шпанцева*
- 124 Эксперт – библиотека: О конкурсе на лучшее периодическое издание «Золотой фонд прессы». *А.Н. Панкова*
- 127 Как продолжать комплектование и «что делать» в условиях нового Федерального Закона РФ № 94 «О размещении заказов на поставки товаров, выполнение работ, оказание услуг для государственных и муниципальных нужд». *И.В. Эйдемиллер*
- 129 Что новый тендер нам готовит? О влиянии тендеров и котировок на качество комплектования фондов библиотек. Мнение книгораспространителя. *Р.Г. Саразетдинов*
- 130 Библиотечное книгоиздание в информационно-библиотечном пространстве (на примере издательства РГБ «Пашков дом»). *И.И. Шестопалов*
- 132 Стилистика издательской деятельности библиотек. *Я.И. Иванова*
- 134 **Круглый стол «Библиотечные общества и ассоциации»**
- 134 Демократия и библиотечная интеллигенция. *А.В. Соколов*
- 136 Библиотечное общество как организация саморегулирования. *С.А. Басов*

CONTENTS

11th Annual Conference of the Russian Library Association (Ekaterinburg, May 15–20, 2006)

- 5 **PLENARY SESSION**
- 5 Libraries as the Humanitarian Heart of Society.
Mikhail Afanasiev
- 9 NLR Actions in 2005 and 2006.
Vladimir Zaitsev
- 19 Library Management in the Russian Federation up to Date (Status and Principal Progress Trends).
Tatyana Manilova
- 23 Cultural Policy in Sverdlovsk Region: the Regional Component in National Cultural Priorities.
Natalya Vetrova
- 28 The Library and the City: the Ekaterinburg Version.
Tatyana Kolesnikova
- 31 Summary and New Target Tasks for the Union Catalogue of Russian Libraries. The Fifth Anniversary of LIBNET Center.
Boris Loginov
- 33 **MEETINGS OF SECTIONS FOR A TYPE OF ACTIVITY**
- 33 **Library Policy and Legislative Activity**
- 33 Problems of Legislative Support for Legal Deposit of Russian Scientific Publications.
Alexandr Dzhigo
- 35 A Public Library or a Public Thoroughfare?
Dmitrij Tsukerblat
- 42 Public Access to Ecological Information Provided by Public Libraries.
Alexandr Ershov
- 45 Copyright Matters.
Andrej Zemskov
- 54 **Reading with Public Libraries**
- 54 Child's Reading Control: a Sociologist's View.
Vera Chudinova
- 57 Innovatory Information Technologies as Reading Tools.
Elena Krasnova
- 64 Constructive Book-and-Reading Projects in Izhevsk Central Library System.
Julia Kuzaeva
- 66 The Reading Resident of Saratov: a Portrait in the Context of Current Change.
Irina Kononenko
- 69 «HOMO LEGENS»: an Organizing Project for Local Book and Literary Culture.
Irina Sapogova
- 73 From Information Literacy to Reading Culture.
Irina Tikhonova
- 74 The «PRO-Reading» Project as a Cultural Communication Format.
Natalya Shepina
- 77 **Bibliography with Central Regional Libraries**
- 77 Bibliographic Library Services and RLA's Bibliography Section.
Natalya Lelikova
- 80 Bibliographic Library Services in Bashkortostan: Current Status, Challenges and Future Prospects.
Roza Bukanova
- 83 Bibliographic Support for Regional Humanitarian Research in the Electronic Environment.
Elena Soboleva
- 86 Bibliographic Library Services in Perm Territory in the Electronic Environment (Current Status, Challenges and Future prospects).
Elena Dyakonova
- 90 Bibliography Products in Kemerovo Region Libraries.
Nadezhda Yakovleva
- 92 Terms of Successful Bibliographer: Maintaining Individual Professional Knowledge.
Nina Elmikeva
- 94 **Local Library Studies**
- 94 The «Chelyabinsk Region» Corporate Database for Local Studies: Experiences, Problems, Management.
Larisa Kamenskaya

CONTENTS

- 96 The Mari Literature Year: the New Scope and Quality of Local Research in S.G. Chavaina National Library.
Galina Baykova
- 98 Local Music Studies in Preserving and Promoting Culture in Trans-Ural Region.
Tatyana Estina
- 100 **Electronic Resources and Library Information Services**
- 100 Marketing Communications in Information Services: an Integrative Approach.
Valentina Brezhneva
- 102 Electronic Document Delivery Services in a General Public Library: Comparison Characteristics.
Elena Elisina
- 104 Pitfalls in the Information Flow: the Pros and Cons of Full-Text Library Databases.
Elena Golendukhina
- 106 Information Services for Public Library Users in the Remote Access Mode.
Alevtina Lashas
- 108 A Library Site in Regional Information Space (the Case of the «Library Information System» Public Office Site in Nizhnevartovsk Town).
Elena Ivanova
- 111 A Reader's Guide: «Belinka. Directions for Use».
Margarita Yakovleva
- 112 **Library Automation, Formats and Cataloguing with Interregional Committee for Cataloguing**
- 112 Distributed Working Technologies for Library Systems in Tomsk Town MIBS.
A. Karaush and A. Makarevich
- 115 The International Standard Book / Serial Number: Library Prospects.
Galina Sherbinina
- 117 Building an Electronic Library with ABIS «Academia+».
Alexandr Lepekhin
- 119 **Problems of Newspaper Collections**
- 119 Digitizing the Newspaper Collections.
Alexandr Sapozhnikov
- 121 **Acquisition and Collection Development with Publishing and Bookselling**
- 121 The Work of Expert Commissions for the Procurement of Printed and Manuscript Documents for National Library Collections.
Svetlana Shpantseva
- 124 The Expert Library: the «Golden Press Foundation» Best Periodical Contest.
Alevtina Pankova
- 127 How are We to Maintain Acquisitions and «What is to be Done» in Terms of the New Federal Law RF No. 94 on «Order Placement on Goods, Works and Services for Government and Municipal Needs».
Irina Eidemiller
- 129 What has the New Tender in Store for us? How Tenders and Quotations Affect Library Acquisition Levels. A Book-Dealer's View.
Rifat Sarazetdinov.
- 130 Library Book Publishing in the Library Information Space (the Case of the RSL «Pashkov Dom» Publishing).
Igor Shestopalov
- 132 Library Publishing Stylistics.
Yana Ivanova
- 134 **Management of Library Associations and Societies**
- 134 Democracy and the Library Intellectuals.
Arkadij Sokolov
- 136 The Library Community as a Self-Regulating Guild.
Sergej Basov

ПЛЕНАРНОЕ ЗАСЕДАНИЕ

Библиотеки – гуманитарное сердце общества

*М.Д. Афанасьев,
директор Государственной публичной
исторической библиотеки*

«Даже если погибнут университеты, институты, культура может восстановиться, если есть хорошо организованные библиотеки»¹ – эти слова, произнесенные великим человеком и широко растиражированные, известны любому библиотекарю. Это едва ли не самые популярное в нашей профессиональной среде высказывание о библиотеках, далеко отодвинувшее хрестоматийное ленинское «Видеть гордость и славу публичной библиотеки...».

Дмитрий Сергеевич Лихачев и до этого высказывания имевший высокий авторитет в библиотечной среде, стал неким символом ученого-интеллекта, достойно оценивающего значение библиотеки в нашей жизни. Академик Лихачев был и остается защитником библиотек, мы постоянно призываем его авторитет на помощь, вступая в диалог с властью имущими, защищая библиотеки, отстаивая их интересы.

Сегодня, в год 100-летия со дня рождения этого великого ученого и общественного деятеля, мне хотелось бы, отдавая дань памяти Дмитрию Сергеевичу, попытаться разобраться – почему и чем высказывания Д.С. Лихачева значимы для нашего профессионального сознания, что следует из выказанного для нашей деятельности и, наконец, какую библиотеку имел в виду Дмитрий Сергеевич, когда ставил ее в культуре превыше всего – выше университетов, школ, музеев.

Итак, почему для Лихачева библиотека стоит так высоко?

Дмитрий Сергеевич – человек книжной культуры. Вся его жизнь, вся его профессиональная деятельность связана с книгой. Мы видим из его биографии, что он был воспитан на книге и в уважении к книге. Мы видим там же, какие усилия он приложил в самостоятельном овладении всем тем, что давал ему мир книг. Мы знаем, что вся его профессиональная деятельность была связана с изучением книги рукописной и печатной, с публикацией книг, наконец, с написанием собственных произведений. Лихачев себя не мыслил вне книжного мира. Итак, это был человек книжной культуры.

Более того, Лихачев – **образец** человека книжной культуры. Мало мы найдем наших современников в ком так, как в Дмитрие Сергеевиче гармонически сочетались знания, почерпнутые из книг, со знанием и оценкой самой книги. И в этом своем знании и понимании книги он хорошо представля-

ет себе значение такого книжного учреждения как библиотека. Недаром, и упомянутое высказывание логически следует из тезиса о книге:

«Книга – одно из самых великих созданий человеческой культуры. И потому самое главное в культуре любой страны – как бы это ни казалось для кого-то странным, – библиотеки»²... и дальше следует цитированный выше текст.

Лихачев видит в книге средоточие всего, что культура накопила за свою историю. Именно она, благодаря этому своему потенциалу, позволяет воспроизвести, восстановить, если речь идет о гибели других культурных институций, культуру во всем ее многообразии.

Дмитрий Сергеевич допускает при этом, что носитель информации может быть не только бумажный. Он говорит: *«Библиотеки это не только основа культуры. Информационные ресурсы, находящиеся в них – это тоже основа и экономики, и политики. XX век – век информатики. Наше будущее определяется уровнем ее развития»³.*

Но эта, так скажем, прикладная сторона вопроса, даже в этом высказывании информация выводится за пределы разговора о культуре (Д.С. Лихачев говорит о том, что кроме культуры, библиотеки еще и информационный ресурс).

Для Лихачева (а надо отметить и для других ученых-философов, тех, кто задумывался о сути библиотек и книг – вспомним, например, Борхеса) тот факт, что мы имеем дело именно с книгой «очеловечивает» информацию, делает ее частью духовной **гуманитарной** культуры. И здесь уместно вспомнить, что в дословном переводе **гуманитарное** и означает **человеческое**. Вот эта *человеческая* составляющая любой книги, какую бы информацию она ни несла, чрезвычайно важна для Лихачева. И вслед за этим библиотека – хранилище этой человеческой (гуманитарной) квинтэссенции. И нет никакого сомнения, следуя далее этому пути, увидеть, что библиотека и есть та гуманитарная составляющая общества, которую общество создало, взрастило за свою жизнь, и которая позволяет ему жить дальше, подпитывая своим духом, и обеспечивая жизнь других элементов сложного общественного организма, будь то образование, наука или искусство.

Но насколько значимы для нас эти размышления Лихачева? Да, это мысли замечательного ученого, авторитетного человека, высокого интеллектуала и интеллекта, но наверно, в истории России были, и возможно будут и другие люди того же уровня. Достаточно ли того факта, что нам посчастливилось жить в одно время с Лихачевым, выбирать его позицию, как значимую?

² Там же, с. 36.

³ Цит. по: Информационный бюллетень РБА. 1996. Вып. 3 (6). С. 5.

¹ Лихачев Д.С. Книга или телеэкран. // Наше наследие. 1990. № 1. С. 36.

Фактически мы подошли к вопросу – кто для нас академик Дмитрий Сергеевич Лихачев? Можно много говорить о значении Дмитрия Сергеевича в развитии филологии, гуманитарной науки, в собирании и сохранении памятников культуры, но для нас важно другое.

Дмитрий Сергеевич в своих размышлениях о культуре, в своих публичных высказываниях умел, как никто другой, сформулировать фундаментальные принципы, на которых должно строиться гуманитарное и гуманистическое общество. Именно поэтому к нему вольно и невольно прислушивались люди самых разных воззрений, образования, положения в обществе. При этом, и это важно, Дмитрий Сергеевич был и оставался человеком, принадлежащим к Ученому миру, к людям, чьей профессией была работа с текстами, с книгой; к тем, кого мы называем *гуманитарная интеллигенция*. И именно в этом качестве, как профессионал, чьим рабочим кабинетом были и библиотеки, кто всю свою жизнь провел во взаимодействии с самыми разными библиотеками и как человек, выражающий позицию этого сообщества, он своим мнением, своей позицией нам чрезвычайно важен.

Лихачев смотрит на библиотеку со стороны. Его взгляд отличается от взгляда библиотекаря, рассматривающего ту же ситуацию изнутри, но это не взгляд зрителя, пусть даже заинтересованного. Это взгляд участника процесса. И это взгляд не отдельного человека, а целой социальной (точнее – культурной) группы. Группы для нас – библиотекарей – чрезвычайно важной.

В социологии есть такое понятие – «референтная группа». Под референтной группой социологи понимают реально существующую или воображаемую общность, с которой человек соотносит себя как с эталоном и на нормы, мнения и ценности которой он ориентируется в своем поведении. У библиотечного сообщества, если мы хотим, чтобы библиотека была нужна обществу, была высоко оценена обществом и была поддержана обществом, тоже, как и у отдельного человека, должна быть референтная группа – это та часть общества, к мнению которой бы библиотекари прислушивались, на позиции которой опирались, с которой соотносили бы свои решения в процессе изменения существующего положения. И та группа, которая готова вместе с библиотекарями выступить в поддержку библиотек, в обосновании совместно выработанных принципов и идеалов.

Так вот, для библиотечного мира такой референтной группой, несомненно, должно выступать научное сообщество и, в первую очередь, гуманитарная интеллигенция. Почему «гуманитарная»? На этот вопрос отвечает сам Дмитрий Сергеевич, который считал гуманитарное знание необходимым элементом подготовки любого ученого: *«Дело в том, что научный труд требует общей интеллигентности человека. И эта общая интеллигентность человека дается, главным образом, гуманитарными науками. Почему? Потому что искусство,*

искусство слова, живописи, какое угодно искусство основано на интуиции и воспитывает интуицию, а без интуиции не могут обойтись и естественные науки, и математика».⁴

Поэтому, говоря о гуманитарной интеллигенции, мы ближе всего приближаемся к такой деликатной сфере как интеллигентность. Пусть на основании формальных признаков (гуманитарное знание как профессия), но мы выбираем для себя референтной группой интеллигентных людей. При этом гуманитарная интеллигенция это не только филологи и историки. К примеру, другой выдающийся ученый и интеллигент конца 20-го века – академик Раушенбах был стопроцентным физиком, но кто может отказать ему в гуманитарности его работ в области искусства и в самом гуманитарном видении мира?

Не менее важно, что это то сообщество, в котором жил и работал Дмитрий Сергеевич Лихачев, и от которого он себя не отделял.

И самое важное – это та среда (и мы видим это на примере Дмитрия Сергеевича), которая ближе всего стоит к библиотеке:

- потребностью в ее услугах (а в этой сфере она не просто близка – она жизненно зависит от библиотек и архивов. Закрытие библиотек для ее представителей становится трагедией (останавливается работа); никто не заинтересован так в успешной работе библиотек как ученый-гуманитарий;

- как коллеги по цеху, ибо многие функции в работе такие, как, например, библиографическая работа, являются общими для нас;

- наконец, знание книги, понимание ее культурной ценности и прикладного значения в сфере гуманитариев нередко более профессионально, нежели в библиотечной сфере.

Опираясь на высказывания Дмитрия Сергеевича Лихачева, дополняя их материалами нашей сегодняшней жизни, посмотрим, чего же ждет от нас наша референтная группа.

Первое, что помогает сделать наша референтная группа – это определить и сформулировать Миссию библиотеки.

Библиотеки разнообразны. Каждая из них имеет своих читателей, живет в своих условиях и выполняет свои функции, но что-то их объединяет. Это что-то не лежит в сфере профессиональных представлений библиотекаря – слишком сложно взглянуть на себя сверху с высоты птичьего полета, оценить единое движение в этом многообразии. Нас, как профессионалов, объединяет общность места работы, совпадение выполняемых функций. У нас общие проблемы и общие способы их решения. Но все это не приближает нас к пониманию смысла и цели нашей деятельности. Нельзя сказать, что библиотекари не пытались осмыслить и не формулировали смысл своей деятельности. Но все же это взгляд изнутри. В лучшем случае мы принимаем и формулируем задачи, продиктованные обществом, в худшем случае принимаем формулировки власти.

⁴ Лихачев Д.С. Интеллигентным притвориться нельзя. // Лихачев Д.С. Об интеллигенции. СПб., 1997. С. 52.

Отсюда рождаются такие триады как «идеологическое, культурно-просветительное и образовательное учреждение». Никакими корректировками, убавлением или добавлением слов этот набор долженствований не превратится в Миссию.

Для Лихачева Миссия библиотеки – в сохранении культурной памяти человечества, аккумулированной в книге, и передаче этого синтеза общечеловеческой культуры современному и будущему обществу.

Библиотека – гуманитарное сердце общества. Образ библиотеки как органа, обеспечивающего жизнедеятельность всего общества – сердца, без которого культура, а значит и жизнь, уйдет из организма – наиболее адекватно отражает эти воззрения. Причем масштабы этой работы библиотеки поистине безграничны – она ответственна за мировую культуру. (И в этом, скажем попутно, ее отличие от других институтов хранения и трансляции культурной памяти – музеев и архивов, главная задача которых лежит в сохранении в первую очередь национального культуры).

«Для существования и развития настоящей, большой культуры в обществе должна наличествовать высокая культурная осведомленность, более того – культурная среда, владеющая не только национальными культурными ценностями, но и ценностями, принадлежащими всему человечеству» – пишет Дмитрий Сергеевич.⁵

К этому следует прибавить, что современный гуманитарный мир уже рассматривает библиотеку не как хранительницу государственной – официальной памяти, а как институцию общественной памяти, и в этом смысле видит библиотеки как основу гражданского общества, в частности потому, что они являются «потенциальным центром организации микрообществ».

И в реализации этой высокой миссии нет различий между маленькой и большой библиотекой. Все библиотеки значимы. Более того, когда Дмитрий Сергеевич пишет, что в России издавна интеллигенция гордилась библиотеками, он не разделяет общественное пользование книгой и личные библиотеки, говорит о лучшей в Европе постановке библиотечного дела и об интеллигенции, которая гордилась своими личными библиотеками.

Но высокая миссия предполагает и высокую ответственность. И для Дмитрия Сергеевича, и для ученого мира то, как работают библиотеки – первое и главное в оценке их роли. Далеко не случайно, что в той самой фразе, с которой я начал свой доклад, звучит одно слово – прочтем фразу еще раз: *«Даже если погибнут университеты, институты, культура может восстановиться, если есть хорошо организованные библиотеки».*⁶

Что значит хорошая библиотека для такого читателя как Д.С. Лихачев (и для тысяч людей, приходящих в наши стены)?

Для Дмитрия Сергеевича – это доступность фондов. Очень интересен и очень характерен такой факт. В одном из интервью Дмитрий Серге-

евич повторяет мысль о значении библиотек для спасения культуры, но, посмотрите, в каком контексте – *«Я считаю так: библиотеки – это основное в культуре страны. И от библиотек, от их доступности, от доступности сокровищ, которые в них хранятся, зависит культура страны. Может не быть университетов, никакого высшего образования, но если есть хорошие библиотеки, все можно восстановить. Если библиотек не будет, никакое высшее образование ничего не даст».*⁷

Доступность не имеет смысла, если библиотека не бережет, не сохраняет свои фонды – то, что накоплено в ее стенах. Еще одна цитата: *«Библиотека – это центр культуры, самый основной наш культурный фонд, поэтому относиться к библиотекам нужно с особой тщательностью. Во всех смыслах, не только в охранении их зданий и постройки новых, но и в том, чтобы не уничтожались старые, якобы ненужные книги, чтобы в рукописный отдел был больший доступ тем, кто может заниматься рукописями и должен заниматься ими».*⁸

Мы хорошо знаем, что Д.С. Лихачев не раз высказывался по поводу конкретных ситуаций в той или иной библиотеке. Не со всеми его взглядами библиотекари были согласны, но всегда эти высказывания были продиктованы искренним беспокойством академика Лихачева о библиотеках и, в первую очередь, вопросом доступности и сохранности фондов.

И стоит посмотреть сегодня глазами Д.С. Лихачева на состояние нашего библиотечного дела, тем более, что последнее время дало нам обширную информацию. Конец 2005 – начало 2006 года было ознаменовано всплеском публикаций, в которых современная гуманитарная интеллигенция выказывает свое отношение к происходящему в библиотеках.

Два серьезных гуманитарных журнала посвятили специальные номера вопросам культуры и библиотек, в частности. В конце 2005 года вышел 650-страничный специальный номер «Нового литературного обозрения» с названием «Институты нашей памяти: Архивы и библиотеки в современной России», Почти одновременно с ним появился № 4 журнала «Отечественные записки». Тема номера: «Цена культуры». На обложку вынесена одна из тем: «Плач по библиотеке». Одновременно во вторых номерах толстых журналов «Знамя» и «Дружба народов» за 2006 напечатаны очерки филолога⁹ и писателя¹⁰, посвященные их общению с библиотеками. Если прибавить к этому имеющиеся в Интернет эмоциональные рассказы читателей о посещениях той или иной библиотеки, круглый стол в Государственном литературном музее

⁶ Лихачев Д.С. Книга или телеэкран. // Наше наследие. 2000. № 1. С. 36.

⁷ Лихачев Д.С. Интеллигентным притвориться нельзя. // Лихачев Д.С. Об интеллигенции. СПб., 1997. С.52

⁸ Там же, с. 53.

⁹ Фрумкина Р. Свобода информации или «свобода» от информации? // Знамя. 2006. № 2. С. 177–184.

¹⁰ Хафизов О. Общие книги. // Дружба народов. 2006. № 2. С. 152–158.

⁵ Лихачев Д.С. Культура, как целостная среда. // Новый мир. 1994. № 8. С. 7.

на тему «Почему интеллигенция не встает на защиту архивов и библиотек?» (Москва, 17 октября 2005 г.), то складывается картина явной обеспокоенности интеллигенции ситуацией в библиотеках. Нет сомнений, что, будь жив Дмитрий Сергеевич, он был бы активным участником этих обсуждений.

Что же беспокоит гуманитарную интеллигенцию в современном библиотечном деле? Обобщив самую разнообразную информацию, оставив в стороне эмоциональную составляющую высказываний, получим следующий список претензий наших лучших читателей к современной библиотеке.

1. Читателей ученых, как и Дмитрия Сергеевича, в первую очередь волнует доступность изданий. На этом пути они встречают несколько препятствий:

- закрытие библиотек на ремонт на неопределенный срок;
- штабелирование фондов, а значит, недоступность издания;
- недостатки в комплектовании (отсутствие нужной книги в библиотеках).

И, если это происходит в отделе взятой библиотеке, это терпимо, но когда это касается всего библиотечного мира, для читателей это становится проблемой. Напомним, мы имеем дело с читателями, у которых потребность в определенной книге, нужной для работы, не «рассасывается» со временем.

2. Громоздкость и неоправданность правил в библиотеках. Необходимость сложного оформления записи, заказа и получения документов вызывает протесты ученых читателей, имевших уже возможность познакомиться с работой зарубежных библиотек с широким открытым доступом к фондам, упрощенной системой регистрации читателей и их запросов, а зачастую – и вообще отсутствие какого бы то ни было оформления пользования библиотекой (пришел и читай).

3. Ухудшение качества работы библиотекарей – как доброе старое время читатели вспоминают библиотеки, где был высокопрофессиональный библиограф, где к читателю относились с заботой и стремились помочь ему.

4. Общая тенденция к свертыванию работы библиотек – за последние 15 лет время работы библиотек сократилось. Единицы библиотек работает до 9 часов вечера. Было время, когда крупные библиотеки работали и до 23 часов. Появились выходные дни в научных библиотеках. Удлинились сроки выполнения требований. Сплошь да рядом встречаются все большие ограничения на число выдаваемых книг.

В результате, в среде наиболее заинтересованных читателей складывается крайне негативное впечатление о библиотечном деле сегодня, что порождает и крайние точки зрения такие как (цитаты) – «фактически они (РГБ, ИНИОН, Иностранка, ГПНТБ) либо мертвы, либо парализованы»¹¹ или – «главные национальные библиотеки страны фактически не работают»¹², «Знаменитая Исто-

ричка, несмотря ни на что оставшаяся долгие годы общедоступной библиотекой, перестала ею быть».¹³ Цитирование можно продолжить.

Можно отнестись к этим претензиям как к неким крайностям – большинство читателей удовлетворены нашей работой и благодарны нам. Можно ответить, что есть объективные обстоятельства, вынудившие библиотеки работать не так, как они работали раньше. Можно указать на достижения в библиотечном деле последних десятилетий. Можно, наконец, обидеться на непонимание или отмахнуться от этих высказываний. Но мне кажется, будет полезней взглянуть еще раз на нашу работу теперь уже сторонним взглядом и признать, что не все в порядке «в Датском королевстве», и не все, из сказанного нам в упрек читателями, – результат форс-мажорных обстоятельств.

Самое серьезное из того, что говорит референтная группа, это то, что основные проблемы лежат в исполнении нашей главной функции – обеспечении доступа к информации: полного, оперативного и комфортного.

И это серьезная проблема – и организационная, и кадровая, и проблема идеологии нашей работы.

Но не все зависит от нас. Условия, в которые сегодня поставлены библиотеки, иначе, как невыносимыми, не назовешь. Понимают ли это те, чье мнение значимо для нас? Понимал ли это Дмитрий Сергеевич?

Да, понимал. Более того, мы можем видеть, что и проблему необходимости спасения библиотек он видел во всей остроте.

Он писал: «А сейчас что делается с нашими библиотеками?.. В книжных хранилищах пожар за пожаром. Заливаются водой этажи и подвалы. Нет помещений для новых поступлений... Очень многие, и я в том числе, писали и говорили об этом где только могли. А воз по-прежнему не сдвинулся с места»¹⁴.

Выйти из этого положения возможно только объединенными усилиями. С нами уже нет Дмитрия Сергеевича Лихачева – верного ходатая перед властью в защиту культуры и библиотек, но есть люди науки, люди культуры, к чьим словам прислушивается (будем надеяться) власть – они наши верные и заинтересованные союзники. Важно и нам сделать все, чтобы результаты нашей работы получили высокую оценку этой требовательной аудитории. Тогда им будет за что бороться.

А для того, чтобы мы осознали еще раз значение нашей миссии в обществе, приведу последнюю цитату – напутствие Дмитрия Сергеевича Лихачева: «Вы – главные лица в государстве, потому что от вас зависит образование страны, ее культура. Без общей культуры не может быть подъема нравственности. Без нравственности не действуют никакие экономические законы, вообще все идет на пропалую. Чтобы стране не пропасть, ей нужны вы – библиотекари».¹⁵

¹³ Там же, с. 181.

¹⁴ Осталось только вспоминать... // Наше наследие. 2000. № 52. С. 7–8.

¹⁵ Цит. по: Информационный бюллетень РБА. 1996. Вып. 3 (6). С. 5.

¹¹ Гудков Л., Дубин Б. Российские библиотеки в системе репродуктивных институтов: контекст и перспективы. // Новое литературное обозрение. 2005. № 74. С. 181.

¹² Фрумкина Р. Указ. соч., с. 177.

Деятельность РБА в 2005–2006 гг.

*В.Н. Зайцев,
президент РБА, генеральный директор
Российской национальной библиотеки*

Прошедший отчетный 2005–2006 год был характерен дальнейшим развитием библиотек в русле изменений, происходящих в обществе. Библиотеки как социальный институт подвержены в настоящее время весьма серьезным переменам, обусловленным и как внутренними факторами в стране – реформой в системе управления, законодательства, так и внешними – технологической революцией в информационной и коммуникационной сферах во всем мире.

В нашей стране следует отметить определенное возрастание роли библиотек как информационных, культурных и образовательных центров. Большинство библиотек совершенствуют и внедряют технологии, меняют характер своей деятельности, делают ее более разнообразной, чтобы в наибольшей степени отвечать запросам общества.

Исходя из потребностей пользователей, Библиотеки разворачивают широкую деятельность по формированию благоприятной культурной среды. С этой целью создаются разнообразные специализированные подразделения, в частности, Центры правовой информации, Центры чтения, Информационно-сервисные центры, Центры общественного доступа, экологической безопасности, Центры культурных программ, салоны интеллектуальной литературы и т.д.

В последние годы библиотеки все больше обращают внимание на связи с общественностью. Их расширение ведет к созданию различных структур и благотворительных фондов, которые оказывают поддержку развитию библиотек.

Библиотеки становятся фокусом притяжения внимания различных слоев общества. Ежегодное празднование Общероссийского дня библиотек, установленного по инициативе Российской библиотечной ассоциации в 1995 году, призвано привлечь внимание властей различного уровня к библиотечным проблемам. Именно в период празднования проводятся самые крупные культурные акции многими библиотеками страны. Библиотеки получают все большее признание и поддержку общества.

О признании важной роли библиотек свидетельствует присуждение премии Правительства Российской Федерации 2005 года за проект создания Центров правовой информации (ЦПИ) при библиотеках, который поддерживался РБА и был широко внедрен в стране. Многие библиотеки приняли участие в этом проекте. В настоящее время по разным оценкам в стране насчитывается более 3 тыс. ЦПИ. Поздравляю наших коллег с высокой оценкой их труда!

Это один из примеров правильного прогнозирования деятельности библиотек в ответ на запросы

общества. Необходимо и далее учитывать тенденции развития общества и стремиться с опережением отвечать на вызовы времени. Недавнее совещание в Минэкономразвития показало, что потенциал библиотек учитывается не в полной мере.

Вместе с тем, в последние годы в обществе проявляются неблагоприятные тенденции, серьезно осложняющие деятельность библиотек.

Первым следует назвать факт, что культура не вошла в число национальных приоритетов.

Как и прежде, многие библиотеки испытывают серьезные трудности в финансовом обеспечении их деятельности. Низкая заработная плата приводит к серьезной проблеме кадровой недостаточности; слабая материальная база, недостаточная техническая оснащенность, недостаток средств на комплектование фондов и их сохранность – серьезно снижают эффективность работы библиотек. Следует отметить, что в разных регионах страны положение библиотек неодинаково. Там, где руководство заботится о библиотеках, складывается взаимно полезное сотрудничество библиотек и властных структур.

Негативные моменты, на наш взгляд, привнесены в деятельность библиотек некоторыми реформами, которые проводятся без учета реальных последствий. Кратко назову некоторые из них:

□ Изменение структуры государственного управления в сфере культуры – создание Министерства и Федеральных агентств – привело к сбою в реализации многих программ, что отразилось и продолжает отражаться на деятельности библиотек.

□ Разделение полномочий власти различного уровня (федеральной, субъектов РФ и муниципальной) – приводит временами к разрушению системы централизованного библиотечного обслуживания, что особенно сказывается в муниципальных образованиях.

□ Введение нового Налогового Кодекса – взимание налога на землю, имущество и, даже на получаемые дары, со всех организаций, в том числе библиотек, приводит к абсурдным ситуациям, когда увеличение государственного имущества в Библиотеке облагается государственным налогом, который следует платить из внебюджетных средств.

□ Введение нового порядка использования бюджетных средств для приобретения товаров и услуг предполагает проведение тендеров на любые закупки и работы на сумму более 60 тыс. руб., что также приводит к абсурдным ситуациям, когда единственная организация, способная выполнить указанную работу, должна конкурировать сама с собой, а в некоторых регионах выдвигается требование вообще все закупки, независимо от стоимости, вести на конкурсной основе.

□ Грядущая реформа организационно-правовых форм учреждений и организаций бюджетной сферы – введение закона «Об автономных учреж-

дениях» – ее последствия трудно прогнозируемы. В нем предусмотрена частичная целевая поддержка деятельности учреждений, а остальные расходы должны покрываться за счет привлеченных средств. Теоретически появляется вероятность закрытия учреждений, банкротства, отъема зданий, помещений. С нашей точки зрения для библиотек эта форма не подходит, так как они являются учреждениями, которые государство обязано создавать и содержать как часть социальной структуры.

□ Нам тревожат предстоящие дополнения в Бюджетный Кодекс, которые предусматривают зачисление внебюджетных средств от платных услуг в бюджет. Будет непонятно, зачем зарабатывать деньги, которые отберут и направят на цели, которые обязано обеспечивать государство? При этом надо отметить, что в настоящее время в бюджетах библиотек нет статей расходов на социальные нужды и каждая библиотека должна решать эти проблемы на свой страх и риск.

□ Уже долгое время готовится реформа финансирования бюджетных учреждений на основе критериев оценки эффективности их деятельности. При этом библиотеки могут рассматриваться как учреждения, оказывающие услуги населению в количественном выражении – сколько библиотеку посетило читателей, сколько выдано документов. А вопросы комплектования, сохранения культурного наследия, научных исследований могут остаться за рамками финансирования. В частности, так произошло в нынешнем году при определении расходов Федерального агентства по культуре и кинематографии на образовательную деятельность в рамках Федеральной целевой программы «Культура России (2006–2010 годы)».

Культура является многогранным понятием и включает не только библиотеки и музеи, но и учреждения шоу-бизнеса, которые, по нашим понятиям, живут неплохо. Принимаемые законодательные акты, как правило, «стригут всех под одну гребенку». Необходимы отдельные подходы – для учреждений, не имеющих достаточного стабильного получения внебюджетных средств, должны быть льготы в виде снижения налогов и сборов, либо в дополнительном финансировании.

Таким образом, мы видим, что учреждения культуры, в том числе библиотеки, нуждаются в законодательной защите своих прав и льгот.

РБА стремится решать эти проблемы в сотрудничестве с органами государственной и законодательной власти. Мы исходим из того, что Ассоциация была рождена потребностями библиотечного дела в стране, и ее должны принимать как партнера государства в развитии этой отрасли (в первую очередь – Министерство культуры и массовых коммуникаций и Федеральное агентство по культуре и кинематографии).

Комиссией по библиотечной политике и законодательству РБА были подготовлены и направлены в адрес федеральных органов государственной власти и управления документы: «О необходимых гарантиях деятельности библиотек в связи с реформой бюджетной сферы» для Администрации

Президента РФ, отзыв на проект закона «Об автономных учреждениях» в Государственную Думу, «Предложения по развитию системы саморегулирования в библиотечном деле» в Министерство культуры и массовых коммуникаций РФ и Федеральное агентство по культуре и кинематографии РФ.

Члены Совета РБА представлены в весьма высоких совещательных органах. В частности, член Совета РБА, генеральный директор РГБ *В.В. Федоров* является членом Президиума Совета по культуре при Президенте России, президент РБА *В.Н. Зайцев* входит в состав Научно-экспертного Совета при Председателе Совета Федерации.

РБА привлекают и для участия в работе различных консультативных групп:

□ На стадии обсуждения новых законопроектов по введению новых организационно-правовых форм – «Об автономных учреждениях», «О государственных (муниципальных) автономных некоммерческих организациях» и «О внесении изменений и дополнений в законодательные акты РФ» в связи с принятием этих законов при Советнике Президента РФ по культуре *Ю.К. Лантве* была образована рабочая группа, в деятельности которой принимал участие представитель РБА. Удалось добиться серьезных изменений в первоначальных проектах.

□ Большая группа представителей РБА привлечена для участия в двух рабочих группах Комиссии по культуре Государственной Думы:

1. По разработке проекта нового Закона «О библиотечном деле».

2. По подготовке для внесения на рассмотрение проекта Закона «Об автономных учреждениях».

В отзыве на законопроект мы написали, что запланированной реорганизации не должны подвергаться библиотеки, которые обеспечивают выполнение государственных гарантий на услуги, предоставляемые на не рыночной основе. Библиотеки должны остаться бюджетными учреждениями с гарантированным бюджетным финансированием не только для сохранения культурных ценностей, но и организации производства социально значимых услуг.

□ В последнее время при Министерстве культуры и массовых коммуникаций РФ создана рабочая Комиссия по разработке Концепции развития системы саморегулирования в области культуры, в состав которой мы делегировали *В.Р. Фирсова*, вице-президента РБА, *М.Д. Афанасьева*, вице-президента РБА в 1995–2001 гг., и *С.А. Басова*, члена Совета РБА, председателя Комиссии РБА по развитию регионального профессионального движения.

Суть подготовленных РБА предложений по данному вопросу состоит в делегировании части полномочий (функций и ресурсов) органов государственного управления организациям саморегулирования в сфере библиотечного дела. РБА может рассматриваться как прототип саморегулируемой организации. Уже сегодня наша Ассоциация выполняет некоторые регулирующие функции

в библиотечной сфере и могла бы взять на себя на первоначальном этапе ряд властных полномочий.

Представляется, что на первоначальном этапе в Соглашениях с Минкультуры и Роскультуры за РБА могли бы быть закреплены следующие полномочия:

- формирование приоритетов и адресное распределение средств по федеральным целевым программам;

- участие в формировании федеральных инвестиционных программ;

- экспертиза государственных актов (как законодательных, так и исполнительных) в области библиотечного дела;

- инициативная подготовка федеральных исполнительных актов в области библиотечного дела с обязательным их рассмотрением в МКиМК и ФАКК;

- лицензирование профессиональной деятельности в сфере библиотечного дела;

- сертификация отдельных видов деятельности;

- сертификация деятельности по переподготовке кадров;

- создание профессиональных стандартов;

- консультирование органов государственной власти и управления по вопросам библиотечного дела.

Их передача от государства РБА может происходить на основе юридического соглашения с Министерством культуры и массовых коммуникаций РФ и Федеральным агентством по культуре и кинематографии.

Эти положения в виде специального раздела «Общественно-профессиональные организации в сфере библиотечного дела» мы считаем необходимым включить в новую редакцию Федерального закона «О библиотечном деле», а в Соглашении должно быть закреплено финансирование государственно-значимых функций РБА за счет средств госбюджета.

В контексте этого направления деятельности важной задачей Совета РБА (Комиссия по развитию регионального профессионального движения) и Круглого стола «Библиотечные общества и ассоциации» становится активизация, укрепление и развитие общественного библиотечного движения в регионах России. В недалеком будущем вопрос о делегировании части полномочий (функций и ресурсов) органов государственного управления организациям саморегулирования в сфере библиотечного дела может стать актуальным и в регионах.

В связи с этим, а также в целях оптимизации управления Ассоциацией, пришло время решать вопрос о создании региональных представительств или филиалов РБА на базе региональных библиотек, наиболее активно работающих в РБА. Полагаю, что две комиссии Совета – по членству (председатель *В.И. Павлова*) и по развитию регионального библиотечного движения (председатель *С.А. Басов*) уже в этом году подготовят конкретные предложения.

В отчетный период **интенсивно развивались партнерские связи РБА** с другими организациями, что свидетельствует о росте авторитета РБА:

- подписано Соглашение с Профсоюзом работников культуры о координации действий;

- подписан Договор с Ассоциацией книгораспространителей независимых государств,

- заключено Соглашение о взаимодействии и сотрудничестве между РБА и некоммерческим партнерством «Российский книжный союз»;

- РБА стала одним из учредителей Национальной литературной премии «Большая книга», в состав жюри которой вошли члены Совета *С.Ф. Бартова, В.И. Павлова, Е. Б. Соболева* и заместитель председателя Секции центральных библиотек РФ *Р.Г. Буканова*;

По инициативе председателя Совета директоров Центрального коллектора библиотек «Библиоком» *В.С. Иванова* РБА совместно с Ассоциацией распространителей периодической печати приняла участие в крупной акции в рамках ежегодной выставки «Пресса» – присуждении Знака отличия выставки «Пресса» – «Золотой фонд прессы». В качестве сопредседателей экспертного совета Знака отличия работали *В.Н. Зайцев* и *В.В. Федоров*, а руководители ведущих отраслевых библиотек возглавили экспертные комиссии этого конкурса. Оргкомитет выставки «Пресса» обратился в РБА с просьбой взять под постоянный патронаж Знак отличия «Золотой фонд прессы».

Участие библиотек в конкурсе «Пресса-2006» позволяет оказывать влияние на прессу, формировать положительные начала, добиваться, чтобы библиотеки стали заметнее в обществе.

РБА активно поддерживает ряд координационных проектов общероссийского уровня. В частности, постоянное внимание уделяется деятельности Национального информационно-библиотечного центра ЛИБНЕТ, возглавляемого *Б.Р. Логиновым*, по созданию Сводного каталога библиотек России (СКБР).

В рамках проекта «Национальная электронная библиотека» ведется активная работа по созданию электронных ресурсов: РГБ формирует базу данных диссертаций, а РНБ – базу данных авторефератов диссертаций (причем в 2006 г. намечен значительный рост пополнения этих баз).

В целях улучшения библиотечно-информационного обслуживания студентов председатель Комиссии РБА по социальному партнерству и социальной защите *В.В. Фёдоров* и президент РБА *В.Н. Зайцев* направили в адрес Совета ректоров вузов России письмо с предложением РГБ и РНБ создать Электронную библиотеку учебной и справочной литературы и предоставить к ней доступ студентам вузов России на базе виртуальных читальных залов в вузовских библиотеках.

Организационные вопросы.

На 1 мая 2006 г. в РБА состоит 512 коллективных членов (в которых работают более 30 тыс. библиотечных и других специалистов), в том числе:

- Библиотечные общественные и некоммерческие объединения 17

□ Федеральные библиотеки и учреждения	16
□ Центральные библиотеки субъектов РФ	74
в том числе:	
- национальных республик	17
- краевые	6
- областные универсальные	44
- автономных округов	3
- Москва, Санкт-Петербург	2
□ Детские, юношеские и школьные библиотеки	53
□ Региональные библиотеки для слепых	34
□ Публичные библиотеки и ЦБС	102
□ Библиотеки высших учебных заведений	68
□ Библиотеки искусств и музыкальные	19
□ Медицинские	29
□ Сельскохозяйственные библиотеки	39
□ Библиотеки НИИ, НТБ и др.	15
□ Вузы культуры и искусств	7
□ Издательства и книгораспространительские организации	22
□ Другие организации и учреждения	17

Деятельность РБА охватывает территорию 79 субъектов Российской Федерации. В то же время пока еще нет среди членов РБА библиотек из 9 субъектов Федерации: 2 республик (Адыгья, Тыва); 1 области (Сахалинской); 6 автономных образований (Еврейской а.о., Агинского, Корякского, Усть-Ордынского, Чукотского и Эвенкийского автономных округов). РБА пока не удалось привлечь в свои ряды также центральные библиотеки 2 республик (Кабардино-Балкарской и Карачаево-Черкесской), 4 областей (ОУНБ Липецкой, Оренбургской, Сахалинской, и Читинской областей) и 1 края (Краснодарского). Вовлечение в деятельность РБА библиотек неохваченных территорий, а также названных центральных библиотек, является важнейшей задачей Ассоциации.

Совет РБА в отчетный период работал в обновленном составе: на предыдущей Конференции на период 2005–2008 гг. были избраны 4 новых члена (С.А. Басов, Ю.Ю. Лесневский, В.И. Павлова и С.А. Соболева) и переизбраны 2 (И.В. Лебедева и В.В. Фёдоров).

В целях оптимизации деятельности Совета на его заседании 6 октября 2005 г. были созданы комиссии, в задачи которых входит организация и координация деятельности РБА по конкретным направлениям:

□ Комиссия по библиотечной политике и законодательству.

В.Н. Зайцев (председатель), *В. Р. Фирсов*, *С.А. Басов*.

□ Комиссия по социальному партнерству и социальной защите.

В.В. Фёдоров (председатель), *Г.В. Закамская*.

□ Комиссия по профессиональной деятельности.

Б.Р. Логинов (председатель), *С.Ф. Бартова*, *Е.Б. Соболева*, *Ю.Ю. Лесневский*.

□ Комиссия по членству.

В.И. Павлова (председатель), *И.В. Лебедева*.

□ Комиссия по проведению Конференций РБА.

В.Р. Фирсов (председатель), *В.Н. Зайцев*, *Е.Б. Соболева*.

□ Комиссия по развитию регионального профессионального движения.

С.А. Басов (председатель).

За прошедшие полгода не все комиссии успели развернуть свою деятельность в полном объеме, но часть из них работала активно.

О работе Комиссии по библиотечной политике и законодательству и Комиссии по развитию регионального профессионального движения мы уже говорили выше.

Комиссия по профессиональной деятельности вела постоянную работу по пропаганде деятельности РБА: подготовлена и установлена в Интернет презентация «Профессиональные библиотечные объединения», по этой же теме в разных городах Сибири и Дальнего Востока прочитано 5 лекций. В библиотеки разосланы письма с приглашением к сотрудничеству в «Информационном бюллетене РБА». Просмотрены страницы всех секций на сайте РБА, для Секретариата РБА разработаны конкретные предложения по их структуре и наполнению. Вопрос о ведении страниц секций на сайте РБА, их полноте и качестве представленных материалов требует организационных решений и безусловного их выполнения всеми заинтересованными сторонами.

Членом комиссии *Е.Б. Соболевой* по материалам председателей профессиональных подразделений РБА подготовлен **обзор профессиональной деятельности секций и круглых столов РБА**, который предлагается Вашему вниманию.

Профессиональная структура РБА в настоящее время включает 37 подразделений, работающих на постоянной основе. В том числе 13 секций по видам и специализациям библиотек и 24 подразделения по направлениям деятельности: 17 секций, 3 круглых стола, 2 комитета и 2 дискуссионные группы.

Их деятельность определяется Уставом, Приоритетами развития РБА на 2005–2010 гг., положениями о секциях и круглых столах. Приступая к анализу профессиональной деятельности подразделений РБА, хочу заметить, что главной задачей Ассоциации является консолидация усилий библиотек страны по разным направлениям. Исходя из этого, в идеале деятельность секций должна включать следующие основные аспекты:

1. Разработка нормативно-правовой и методической базы по направлениям, входящим в их компетенцию;

2. Мероприятия, способствующие профессиональному общению (конференции, семинары и т. п.);

3. Организация системы или мероприятий дополнительного профессионального образования по соответствующему направлению;

4. Создание единого информационного пространства направления, как части единого информационного пространства отрасли.

Анализ конкретной практики работы секций показывает, что немногие из них добились результатов по всем позициям. Это и понятно, работа ведется на общественных началах, практически без финансовой поддержки, но, вместе с тем, при правильной организации взаимодействия, привлечении большого количества заинтересованных организаций и отдельных специалистов достигаются серьезные результаты.

Нашей Ассоциации пошел 12 год. Закончен этап формирования, наработан определенный опыт и сейчас, с моей точки зрения, настала пора совершенствования. Этот процесс – дело и инициатива самих секций, и он уже начался. Так, в прошлом году объединились секции универсальных областных и национальных библиотек, образовав Секцию центральных библиотек субъектов РФ. Побудительной причиной для возможного укрупнения профессиональных формирований является, прежде всего, близость профессиональных интересов. Второе, над чем стоит подумать – количество зарегистрированных членов в секциях и круглых столах. Может быть, когда членами секции или круглого стола являются 3–5 организаций, есть смысл разрабатывать интересующую их проблему в рамках одной из секций, не создавая самостоятельного формирования. А в дальнейшем в процедуру создания нового образования ввести, в качестве обязательной, заявительную систему поддержки инициативы.

Надо также инициировать не только совместные заседания секций на ежегодных конференциях РБА, но и проведение других совместных мероприятий. Как, например, в этом году объединились Секция центральных библиотек субъектов Российской Федерации, Секция по библиографии, Секция «Электронные ресурсы и информационно-библиотечное обслуживание» при проведении конференции «Библиографическая деятельность российских библиотек: проблемы, перспективы»; Секция «Краеведение в современных библиотеках», Секция по сохранности библиотечных фондов и Секция по межбиблиотечному абонементу и доставке документов совместно провели VII Всероссийский научно-практический семинар «Проблемы краеведческой деятельности библиотек» на базе Донской государственной публичной библиотеки; Секция «Молодые в библиотечном деле» и Секция юношеских библиотек совместно с Библиотечным благотворительным фондом провели на базе Рязанской областной юношеской библиотеки конференцию «Молодые в библиотечном деле: социальные вопросы» и др.

Ряд секций принимали активное участие в разработке предложений по подготовке новой редакции Федеральных законов «О библиотечном деле» и «Об обязательном экземпляре документов».

Приведем краткий обзор конкретных результатов работы профессиональных подразделений РБА в 2005–2006 гг.

Без преувеличения можно сказать, что наиболее целенаправленную работу на протяжении ряда лет ведет **Секция публичных библиотек** (предсе-

датель *С.Ф. Бартова*). Во-первых, это осознанные действия по привлечению новых членов. Результат – это самая многочисленная секция Ассоциации. Во-вторых, Секция проводит постоянный мониторинг мнения членов секции, позволяющий верно определять приоритеты работы. Ведет разработку основополагающих документов (в 2006 г. – это проект «Манифеста РБА об информатизации публичных библиотек»). Секцией организуются и проводятся ежегодные всероссийские конкурсы (в 2005–2006 гг. – Первый Всероссийский конкурс сайтов публичных библиотек, итоги которого будут подведены на заключительном пленарном заседании настоящей Конференции).

Среди проводимых Секцией мероприятий высокую оценку участников заслуживает «Библиокараван», идущий по стране и позволяющий все шире распространять новейшие технологии, опыт лучших библиотек, а главное – завязывать профессиональные и дружеские отношения. В сентябре 2005 г. «Библиокараван» принимали библиотеки Ханты-Мансийского автономного округа. В сентябре 2006 г. «Библиокараван» пройдет по Республике Карелия.

Многообразна информационная и издательская деятельность Секции: издан Ежегодный справочник «Публичные библиотеки», 10 выпусков Информационного бюллетеня Секции «Публичная библиотека», Тематический сборник «Публичные библиотеки. Пути взаимодействия»; опубликованы на сайте штаб-квартиры Секции и изданы тиражом 200 экз. лучшие работы 3-го Всероссийского конкурса среди муниципальных библиотек «Современные тенденции в обслуживании читателей», на сайте штаб-квартиры Секции открыты новые разделы – «Страницы библиотекарей» и «Милосердие».

Секция центральных библиотек субъектов Российской Федерации (председатель – *В.А. Никулина*) стала инициатором проведения 3-го Сибирского библиотечного форума, который поддержали 25 центральных библиотек регионов России. На Форуме состоялась уже упомянутая выше конференция «Библиографическая деятельность российских библиотек: проблемы, перспективы».

Секция библиотек, обслуживающих инвалидов (председатель *А.Д. Макеева*) ведет активную и успешную политику по разработке и экспертизе проектов и программ по своей проблематике, которые включены в различные федеральные и региональные целевые программы. Например, участие в проекте, финансируемом МОО «Открытая Россия», позволило реализовать социокультурную новацию на основе сотрудничества Новосибирской областной библиотеки для незрячих и слабовидящих с публичными библиотеками Сибирского и Уральского регионов. Многолетняя совместная деятельность связывает российские библиотеки для слепых с благотворительным фондом FORCE. Ведется корпоративная работа по созданию информационных ресурсов общего пользования от создания говорящих книг до баз данных. Проводятся конференции разного уровня. Большое вни-

мание уделяется переподготовке кадров в различных формах – стажировки, обучающие семинары и т.п.

Секция библиотек высших учебных заведений (председатель *И.В. Лебедева*) разработала и ведет в Интернет «Портал библиотек российских вузов», призванный упростить взаимный поиск ресурсов и облегчить взаимодействие библиотек образовательных учреждений. Портал сейчас успешно растет и развивается.

Издан очередной выпуск «Информационного бюллетеня Секции библиотек высших учебных заведений», в который вошли материалы конференций, проведенных на базе вузовских библиотек, а также отдельные статьи ведущих специалистов.

Секция медицинских и больничных библиотек (председатель *Ю.Н. Дрешер*) провела 4 конференции и круглые столы разного уровня. Наиболее крупным консолидирующим мероприятием стало Всероссийское совещание директоров медицинских библиотек, решения которого будут утверждаться на заседании секции здесь, в Екатеринбурге. Впечатляет также деятельность Секции по подготовке изданию и распространению информационных, справочных и нормативных документов для медицинских и больничных библиотек. За отчетный период вышли 4 выпуска Информационного бюллетеня Секции, 3-е дополненное и расширенное издание «Телефонного справочника медицинских и больничных библиотек РФ и СНГ» и 2-е, дополненное издание сборника «Нормативно-правовые документы, регламентирующие деятельность медицинских и больничных библиотек РФ».

Секция библиотек по искусству (председатель *А.А. Колганова*) традиционно использовала множество площадок для проведения 6-ти конференций и семинаров разного уровня – от международных до межрегиональных. Уже в шестой раз организована выставка «Художественное творчество библиотекарей», приуроченная к Всероссийскому Дню библиотек и привлекающая все большее число участников.

Секция музыкальных библиотек (председатель *Э.Б. Рассина*) собирает под единое знамя музыкальные библиотеки страны. С ее участием в 2005 и 2006 гг. проведены 7-я и 8-я международные научные конференции «Русские музыкальные архивы за рубежом. Зарубежные архивы в России». Особо следует отметить Курсы повышения квалификации работников музыкальных библиотек, которые Секция организовала в начале 2006 г. Секция имеет статус Российского отделения Международной ассоциации музыкальных библиотек (IAML), ее представители успешно выступали с докладами и презентациями своих изданий на Ежегодной конференции IAML в июле 2005 года в Варшаве. Высоко оценивая Секцию, руководство этой авторитетной международной организации приняло решение провести в 2010 году Ежегодную конференцию IAML в Москве.

Секция детских библиотек (председатель *Н.С. Волкова*), с нашей точки зрения, находится пока на пути к построению корпоративной работы.

Она должна способствовать тому, чтобы накопленный библиотеками Ставропольской краевой, Саратовской, Пермской, Свердловской, Псковской областными библиотеками для детей и юношества, другими детскими библиотеками опыт работы в условиях действия Федерального Закона «Об общих принципах организации местного самоуправления в Российской Федерации» стал достоянием библиотечной общественности. Для этого можно использовать разные формы – и всероссийские или межрегиональные конференции и семинары, и размещение наработанных материалов и документов, например, на сайте РБА, и публикации.

Два главных «конька» **Секции школьных библиотек** (председатель *О.В. Козлова*) – это мероприятия по повышению квалификации и публикации профессиональных руководств и методических материалов для школьных библиотек. Среди них, безусловно, надо отметить постоянно действующий заочный университет в газете «Библиотека в школе», «День школьного библиотекаря», мастер-классы и круглые столы, которые члены Постоянного комитета провели в Москве, Нижнем Новгороде и в Нарьян-Маре; подготовку и публикацию серии методических рекомендаций по актуальным вопросам деятельности школьных библиотек, издание на русском языке Руководства ИФЛА/ЮНЕСКО для школьных библиотек.

Секция сельскохозяйственных библиотек (председатель *Н.В. Дунаева*) как и в прошлые годы, вела активную работу по привлечению новых членов.

Благодаря инициативе и активному сотрудничеству Секции с Минсельхозом России, международной ассоциацией «Агрообразование» создается единое информационное пространство отрасли на основе формата RUSMARC. В отчетный период проведены семинары по повышению квалификации каталогизаторов сельскохозяйственных библиотек по современным технологиям и для преподавателей вузов отрасли в области библиотечной информатики. Совместно с ассоциацией «Агрообразование» проведен конкурс вузовских газет, посвященный 60-летию Победы в Великой Отечественной войне.

Деятельность **Секции сельских библиотек** (председатель *Н.З. Шатохина*) была направлена на формирование общественного мнения о важной роли сельской библиотеки в местном сообществе, на привлечение внимания общественности и властных структур к решению проблем сельской библиотеки, на объединение усилий библиотечных работников в области сохранения сельской библиотеки как культурного и информационного центра. Серьезное внимание уделялось изучению возможных перспектив деятельности сельской библиотеки в условиях реформирования местного самоуправления. С этой целью организованы рабочие поездки членов Постоянного комитета Секции в регионы. По инициативе и при участии Секции в сотрудничестве с рядом партнеров проведен ряд межрегиональных, региональных и международных мероприятий: республиканское совещание «Перспективы развития библиотечных учреждений в условиях админист-

ративной реформы» (Дагестан), межрегиональный семинар «Местная власть. Библиотеки. Население» (Краснодарский край), международный семинар «Сельская библиотека: модель развития» для библиотечных работников Гомельской (Белоруссия), Черниговской (Украина), Брянской (Россия) областей; Первая межгосударственная библиотечная школа-семинар «Экологическая информация и просвещение в интересах устойчивого развития» (Брянская область).

Сельские библиотеки активно включились в IV Всероссийский смотр-конкурс работы библиотек по экологическому просвещению.

Сложность в организации работы этой секции заключается в том, что при огромном количестве потенциальных членов, они не имеют реальной финансовой возможности для непосредственного участия в деятельности РБА, хотя в Ассоциации для них предусмотрен ряд льгот.

Секция юношеских библиотек (председатель *В.В. Суrowова*) вела разработку нормативных документов и других материалов, определяющих основы развития библиотечного обслуживания юношества, а также обеспечения доступа населения к экологической информации. Проведен Интернет-мост между Российской государственной юношеской библиотекой и Карагандинской юношеской областной библиотекой на тему «Толерантность как форма мировоззрения молодёжи: мы – это ты и я». Состоялся IV Всероссийский смотр-конкурс работы библиотек по экологическому просвещению населения, в котором приняли участие 15 юношеских библиотек. Совместно с рядом организаций и, в том числе с Секцией «Молодые в библиотечном деле», проведена IV Международная конференция «Молодые в библиотечном деле: социальные вопросы», собравшая 250 участников из 25 регионов России.

Деятельность секций и круглых столов по направлениям библиотечной деятельности

Секцией по библиотечной политике и законодательству (председатель Секции – вице-президент РБА *В.Р. Фирсов*, возглавляющий одноименную комиссию Совета), активно участвовала в подготовке документов в адрес федеральных органов государственной власти, о чем сказано выше. Совместно с Министерством культуры и массовых коммуникаций РФ и Российским комитетом Программы ЮНЕСКО «Информация для всех» закончен выпуск серии материалов, посвященных Всемирному саммиту по информационному обществу (10 книг). На сайте РБА выставлена обновленная БД «Библиотечное законодательство России».

Секция по автоматизации, форматам и каталогизации (председатель *Б.Р. Логинов*, вице-президент РБА) занималась решением актуальных вопросов разработки и внедрения автоматизированных библиотечных систем, проводила активную просветительскую деятельность о необходимости внедрения национальных форма-

тов в практику каталогизации; обсуждались теоретические и практические проблемы разработки и внедрения Российских правил каталогизации. Решения и рекомендации Секции по автоматизации, форматам и каталогизации имеют большое научное и практическое значение для библиотек страны. Эти решения определяют стратегию развития библиотечного дела в области автоматизации и каталогизации на ближайшую и отдаленную перспективу.

В отчетном году Секция совместно с Центром ЛИБНЕТ и Национальной службой форматов RUSMARC проводила также обучение специалистов российских библиотек (230 специалистов) формату и основам машиночитаемой каталогизации (230 специалистов) и по сертификации каталогизаторов (26 специалистов).

Эта секция работает в тесном контакте с **МКК – Межрегиональным комитетом по каталогизации** (председатель *Н.Н. Каспарова*). МКК провел ряд рабочих совещаний разного уровня о ходе работ по пересмотру национальных правил каталогизации, осуществлял информирование заинтересованных лиц о новых решениях и документах через сайты РБА, ЛИБНЕТ, электронную почту, а также публикацию статей в профессиональной печати. В апреле 2006 г. проведен Пленум МКК, на котором подведены итоги четырехлетней работы авторского коллектива по пересмотру отечественных правил каталогизации, решено в целом одобрить основные положения «Российских правил каталогизации» и к концу 2006 г. окончательную версию «Российских правил каталогизации» выставить на сайтах РБА, ЛИБНЕТ, РГБ, а также подать заявку в издательство «Пашков дом» на подготовку тиража печатной версии Правил 2007 г. Завершение проекта по разработке новых «Российских правил каталогизации», имеет основополагающее значение для развития деятельности российских библиотек и библиографических центров в соответствии с международными рекомендациями.

Специалисты МКК активно работали в различных структурах ИФЛА, связанных с каталогизацией: в Секции ИФЛА по каталогизации, в составе международной группы экспертов по проекту «Международные принципы каталогизации». Российские эксперты одними из первых подготовили перевод на русский язык этого документа, который опубликован на сайте ЛИБНЕТ и в «Библиотековедение».

В рамках государственного контракта РБА с Федеральным агентством по культуре и кинематографии подготовлены рабочие версия русского перевода международного исследования ИФЛА «Функциональные требования к библиографической записи» (специалисты РГБ) и «Функциональные требования и нумерации авторитетных записей» (специалисты РНБ), которые доступны на сайте РБА.

В работе **Секции библиотечной профессии, кадров и непрерывного образования**, которую первый год возглавляет *Т.Я. Кузнецова*, появи-

лись новые направления. Во-первых, проведен мониторинг развития системы дополнительного профессионального библиотечного образования в стране, в котором приняли участие библиотеки 50-ти регионов. Во-вторых, осуществлено анкетирование 25 центральных региональных библиотек по вопросам соответствия государственных стандартов библиотечного образования требованиям библиотечной практики, а также расширение номенклатуры должностей, имеющихся в штате библиотек. Предварительные результаты будут представлены на заседании секции здесь, в Екатеринбурге. Продолжается работа над Положением об общественной профессиональной сертификации образовательных программ библиотек. Успешно продолжается работа обучающих центров дополнительного образования, в которых члены Секции принимают участие в качестве организаторов.

Члены Секции выступили с серией докладов на международной конференции «Libkom – 2005», провели круглый стол «Дополнительное профессиональное библиотечное образование» на международной конференции «Крым 2005», приняли участие в 71-й генеральной Конференции ИФЛА (Осло, 2005 г.) и 4 Международной Зимней школе «Актуальные проблемы непрерывного библиотечного образования» (Минск).

Расширяются информационные ресурсы направления. На сайте РБА появилась «Библиотека для профессионалов», где содержатся ссылки на полнотекстовые источники.

Членами Круглого стола «**Общение и профессиональная этика библиотекаря**» совместно с ИФЛА в сотрудничестве с Секцией по библиотечной политике и законодательству РБА подготовлен сборник научных трудов «Современные проблемы библиотечной и информационной этики». Член Постоянного комитета Круглого стола *И.А. Трушина* вошла в состав Рабочей группы по проекту «Руководство ИФЛА/ЮНЕСКО по Манифесту ИФЛА об Интернет».

Думается, что по этому направлению следует актуализировать работу по современной проблематике этических взаимоотношений в библиотечных коллективах и при осуществлении библиотечного обслуживания. Более активно привлекать к деятельности Круглого стола новых членов, развивать координационные связи с Секцией библиотечной профессии, кадров и непрерывного образования. Может быть, даже подумать об объединении.

Секция по формированию библиотечных фондов (председатель *Т.В. Петрусенко*). Заметным событием явилась подготовленная под эгидой Секции и проведенная в октябре 2005 г. в Санкт-Петербурге Всероссийская научно-практическая конференция «Электронные документы в библиотеках России: комплектование, хранение, доступность», организованная Министерством культуры и массовых коммуникаций РФ, Федеральным агентством по культуре и кинематографии, РНБ, РГБ, Научно-техническим центром «Информрегистр». В работе конференции участвовали более 100 специалистов.

Подготовлены и вышли в свет два очередных (7-й и 8-й) номера электронного журнала Секции «Библиотечные фонды: проблемы и решения», который размещается на сайте РБА.

Дискуссионная группа «Электронные издания» (руководитель *Е.И. Козлова*), входящая в состав Секции, активно участвует в разработке федерального законодательства, проведении мероприятий, способствующих расширению сферы применения российских электронных изданий библиотеками, оптимизации процессов формирования национального библиотечно-информационного фонда, проводит мастер-классы и другие мероприятия по повышению квалификации и пропаганде электронных изданий. Среди них следует отметить всероссийскую научную конференцию «Электронные документы в библиотеках России: Комплектование, хранение и доступность» (Санкт-Петербург, 2005 г.) и семинар «Арт-медиа-объекты в библиотеках» (Вологда, 2005 г.)

Еще одна **дискуссионная группа** Секции – «**Проблемы газетных фондов**» – занималась реализацией конкретных проектов по созданию комплектов газет на небумажных носителях.

Круглый стол «Библиотечные общества и ассоциации» с октября 2005 г. возглавляет член Совета РБА, вице-президент Петербургского библиотечного общества *С.А. Басов*. Им разрабатывалась идея использования метода саморегулирования в управлении библиотечным делом России и подготовлен доклад «Библиотечное общество как организация саморегулирования», который будет рассмотрен на предстоящем заседании Круглого стола. В современных условиях этот круглый стол становится одним из ключевых подразделений РБА. Мы надеемся, что его новый председатель в ближайшее время сформирует активное ядро Постоянного комитета, перед которым стоят задачи активизации регионального библиотечного движения и его методической поддержки; консолидации библиотечных общественных объединений для разработки стратегии и тактики их деятельности в современных условиях и др.

Секция «Краеведение в современных библиотеках» (председатель *Н.М. Балацкая*) целенаправленно ведет разработку организационно-методических и нормативных документов, способствующих упорядочению краеведческой работы в библиотеках России. В отчетный период Секцией подготовлено «Руководство по краеведческой деятельности муниципальных публичных библиотек (ЦБС) РФ», которое опубликовано в ряде профессиональных изданий и на сайте РБА; совместно с Секцией по сохранности библиотечных фондов и Секцией по межбиблиотечному абонементу и доставке документов проведен 7-й научно-практический семинар по проблемам краеведческой деятельности библиотек (г. Ростов-на-Дону). В целях совершенствования краеведческих БД начато исследование по изучению состояния и перспектив развития авторитетных файлов краеведческих баз данных центральных библиотек субъектов РФ.

Секция по библиографии (председатель *Н.К. Леликова*) в сотрудничестве с Секцией центральных библиотек субъектов РФ и Секцией «Электронные ресурсы и информационно-библиотечное обслуживание» провела Всероссийскую научно-практическую конференцию «Библиографическая деятельность российских библиотек» (г. Кемерово). Большинство членов Постоянного комитета Секции участвуют в разработке государственного стандарта «Библиографическая ссылка».

Секция «Молодые в библиотечном деле» (председатель *Т.С. Макаренко*) организовала всероссийскую конференцию «Молодые в библиотечном деле: социальные вопросы», в которой приняли участие около 250 представителей из 25 регионов страны. В отчетный период Секция также активизировала свою деятельность в регионах России.

Секция по международным связям (председатель *Г.А. Кисловская*) провела две встречи с американскими библиотекарями в рамках программы People to People (народная дипломатия), семинар по вопросу виртуальной справочной службы (совместно с OCLC) и международную научно-практическую конференцию «Цензура и доступ к информации: история и современность».

Секция по издательской и книгораспространительской деятельности (председатель *А.Н. Панкова*) при поддержке Штаб-квартиры РБА и Федерального агентства по культуре и кинематографии организовала участие российских библиотек в трех международных книжных ярмарках (Париже, Москве и Франкфурте-на-Майне), а также VII Выставку издательской продукции, новых информационных технологий, продуктов, товаров, услуг, которая будет открыта на настоящей Конференции РБА. Хорошо реализована идея Секции по подготовке Сводного тематического плана библиотечных изданий.

Круглый стол по чтению (председатель *Е.Г. Муравьева*) продолжает тесное сотрудничество со многими учреждениями, организациями, фондами, в том числе с Центром книги Библиотеки Конгресса США. Проведен II Фестиваль библиотечных региональных программ по продвижению чтения «Осень в Михайловском», Круглый стол «Чтение россиян в контексте современных проблем общества» в Вышнем Волочке Тверской области и другие. Круглый стол ставит важную задачу – создание Ассоциации всех заинтересованных в пропаганде чтения и выработке национальной программы в поддержку чтения. С нашей точки зрения эта проблема вполне разрешима в рамках РБА.

Секцией по библиотечному менеджменту и маркетингу (председатель *В.И. Гнездилов*) проведен круглый стол «Планирование деятельности библиотек в условиях бюджетирования, ориентированного на результат».

Члены Постоянного комитета **Секции по особым ценным рукописным документам и редким книгам** (председатель *М.Ю. Любимова*) принимали участие в международных научных конференциях «История в рукописях – рукописи в истории» (Санкт-Петербург) и «Древнерусское духовное

наследие Сибири» (Новосибирск), оказывали методическую помощь библиотекам, например, по вопросам описания арабграфических памятников (НБ Республики Татарстан) и др.

Секция по межбиблиотечному абонементу и доставке документов (председатель *Н.Е. Березина*) проделала большую работу по подготовке и изданию Справочника центров МБА И ДД РФ. Члены Постоянного комитета Секции приняли активное участие в подготовке и проведении научно-практического семинара «Открытый мир библиотек: обслуживание внешних пользователей в современных условиях» (Республика Татарстан), юбилейном заседании секции МБА стран СНГ (в рамках международной конференции «Крым–2005»), заседании Межведомственного координационного совета по МБА и ДД России.

Разработка методологических основ современного библиотековедения – одно из основных направлений деятельности Постоянного комитета **Секции по научно-исследовательской работе** (председатель *Н.И. Гендина*). Результаты работы: участие в различного рода конференциях, в том числе с заказными докладами на Генеральной конференции ИФЛА (и здесь особая заслуга *Н.И. Гендиной*); публикации по проблемам современного библиотековедения и организации научной работы. В журнале «Библиосфера», издаваемом ГПНТБ СО РАН, с 2005 г. по инициативе Секции открыта рубрика «Методология НИР», которую ведет профессор Санкт-Петербургского государственного университета культуры и искусств *В.С. Крейденко*.

Таковы основные итоги деятельности профессиональных подразделений РБА за год. Она развивается в основном, на общественных началах в инициативном порядке под руководством председателей и постоянных комитетов секций и круглых столов, благодаря активной поддержке библиотек и учреждений, в которых базируются их штаб-квартиры, а также членов секций, на базе или при поддержке которых проводятся многие мероприятия и осуществляются те или иные проекты.

Вместе с тем, авторитет Ассоциации складывается из действий каждого из ее членов. Признавая, что большинство постоянных комитетов ведут большую и плодотворную работу, решая актуальные задачи отрасли, хотелось бы пожелать, чтобы к ней активней подключалось большее число участников и организаций-членов отдельных секций, чтобы они не просто принимали участие в ежегодных заседаниях, но были бы вовлечены в текущую работу, выполняя задания постоянного комитета или проявляя собственную инициативу в соответствующем направлении.

В конце 2006 г. – начале 2007 г. пройдут выборы в постоянные комитеты 25 секций РБА на период 2007–2010 гг., и это также дает возможность каждой организации-члену РБА, заинтересованному в развитии того или иного направления, активно включиться в работу.

В то же время Совету РБА, и в частности, его комиссиям в ближайшее время предстоит решить

совместно с постоянными комитетами секций и круглых столов ряд задач по оптимизации и координации профессиональной деятельности РБА. Назову основные из них:

1. Оптимизация профессиональной структуры РБА и разработка правил формирования подразделений;

2. Составление программы и конкретного плана действий РБА по пересмотру, дополнениям и изменениям в действующем законодательстве и участия в разработке законопроектов, имеющих отношение к деятельности библиотек.

3. Составление и утверждение перечня профессиональных стандартов, руководств, правил и рекомендаций по различным направлениям библиотечной деятельности, требующих разработки или пересмотра.

В отчетный период развивались **международное сотрудничество РБА**. О многих мероприятиях, в которых участвовали секции, комитеты и круглые столы РБА, было сказано выше. Кратко перечислим те направления международной деятельности, которые относятся к Ассоциации в целом

Сотрудничество с ИФЛА:

□ Представители РБА активно работали в Комитетах ИФЛА, в том числе на Всемирном библиотечном и информационном конгрессе (71-й Генеральной конференции ИФЛА) в Осло (август 2005 г.);

□ Вице-президент РБА *В.И. Фирсов*

- принял участие в подготовке международного доклада FAIFE «Библиотеки, национальная безопасность, законодательство о свободе информации и социальной ответственности» (в который вошел раздел о России),

- в конференции «Библиотеки – информационное общество в действии», организованной ИФЛА/ЮНЕСКО с целью сформировать профессиональную позицию международного библиотечного сообщества по вопросу формирования национальных политик по информационному обществу и роли библиотек. Конференция проходила 10–11 ноября 2005 г. в Александрии (Египет) в рамках подготовки ко второму этапу Всемирного саммита по информационному обществу (Тунис, ноябрь 2005 г.).

□ Секретариат РБА организовал номинации и выборы 16 российских специалистов – представителей организаций-членов РБА в Постоянные комитеты секций ИФЛА на период 2005–2009 гг.

□ По предложению американской стороны РБА сформирована группа специалистов региональных библиотек (24 человека), которая в июле 2005 г. проходила стажировку в США по программе «Открытый мир»

□ Традиционно РБА участвовала в международных книжных ярмарках – в Московской (сентябрь 2005 г.) и Франкфуртской (октябрь, 2005 г.), Парижском книжном салоне (март, 2005), организуя коллективный стенд «Библиотеки России».

Информационная и издательская деятельность Штаб-квартиры РБА.

В отчетный период много внимания уделялось совершенствованию сайта РБА. Для удобства его пользователей были проведены ряд мероприятий с

использованием новых технологий: изменен дизайн сайта, изменена навигация по сайту и применена так называемая карта сайта, созданы динамические страницы для размещения часто обновляемой информации на сайте РБА (о членах РБА, ее профессиональных подразделениях, блока новостей, отчетов о ежегодных Конференция РБА).

Для оперативного и точного сбора информации об организациях-членах РБА разработано специальное программное обеспечение. Благодаря этому каждый член РБА имеет свой логин и пароль и может обновить информацию о себе; для сотрудников Секретариата РБА создана технологическая база по редактированию информации.

За отчетный период было издано 4 выпуска «Информационного бюллетеня РБА» – 2 выпуска о текущих событиях и 2 выпуска трудов предыдущей Конференции РБА.

«Информационный бюллетень РБА» получил высокую оценку ведущих экспертов ВИНИТИ РАН как научный и научно-практический журнал. ВИНИТИ предложил РБА заключить договор об информационном сотрудничестве с целью отражения материалов нашего журнала в БД и Реферативном журнале ВИНИТИ. В ближайшее время такой договор будет заключен. Это обстоятельство повышает требования редколлегии «Информационного бюллетеня РБА» к предоставляемым авторами материалам.

В заключение остановлюсь на некоторых задачах РБА:

1. Культура не вошла в число национальных приоритетов, но есть надежда, что попадет. И к этому надо готовиться – должны быть идеи, должны быть команды, которые должны обеспечить реализацию проектов.

2. В последнем послании Президента России говорится о необходимости инновационного развития нашей страны. В связи с этим резко возрастет значение информационной поддержки этих процессов, возрастет спрос на новейшие технологии. Библиотеки должны быть готовы к решению таких задач.

3. Будет продолжаться развитие модельных библиотек на селе, центров общественного доступа, центров правовой информации. С учетом оптимизации экономического развития встанет вопрос о создании многофункциональных культурных центров и мы должны быть к этому готовы.

4. С учетом увеличения проблем, связанных с правовым статусом библиотек, возможно, надо продумать вопрос о создании в РБА службы юридических экспертиз.

5. В последнее время все более отчетливым становится необходимость развертывания широкой работы по пропаганде чтения как процесса, сохраняющего культуру. Предполагается объявить 2007 год Национальным годом чтения. Библиотеки должны быть готовы предложить конкретные акции в этом проекте.

6. Мировое сообщество активно обсуждает проблемы дальнейшего развития цивилизации на путях создания информационного общества, Общества знаний. Библиотеки должны занять свое место в этом процессе развития.

Управление библиотечным делом в Российской Федерации на современном этапе (состояние и основные тенденции развития)

*Т.Л. Манилова,
начальник отдела библиотек Управления
культурного наследия, художественного
образования и науки, Федеральное агентство
по культуре и кинематографии*

В разные периоды времени по-разному понималось и трактовалось понятие «управление библиотечным делом». Более того, разные специалисты могут по-разному толковать эти понятия. В данном случае в наши задачи не входит анализ мнения конкретных людей. Обратимся к согласованному профессиональному мнению, отраженному в терминологических словарях. Ниже мы приводим толкование, представленное в современных словарях, то есть термины, употребляющиеся ныне.

Управление библиотечным делом – целенаправленная деятельность органов управления библиотечным делом, министерств и ведомств, имеющих библиотеки, а также профессиональных общественных объединений, по обеспечению эффективного функционирования библиотечной системы и рационального использования ресурсов. Основными средствами оказания управляющего воздействия является библиотечная политика, целевые программы, библиотечная стандартизация, разработка нормативов и других регламентирующих документов¹.

Управление библиотечным делом – сознательная, планомерная деятельность, осуществляемая органами государственной власти и управления разных уровней, учредителями и руководителями библиотек, а также общественностью, по определению государственной политики, регулирующей библиотечную деятельность, по ее финансированию, установлению нормативов, квалификационных требований к библиотечным работникам, по улучшению использования библиотечных ресурсов, утверждению стандартов².

Двадцать лет назад, т.е. в советский период времени, под управлением библиотечным делом понималась сознательная, планомерно осуществляемая деятельность, направленная на обеспечение нормального функционирования и развития библиотечной системы, ее корректирование и регулирование для усиления идеологических, научно-информационных и культурно-просветительных функций библиотечного дела, обеспечение постоянного роста его ведущих показателей и улучшения использования ресурсов³.

¹ Библиотечное дело: Терминологический словарь/РГБ. – М., 1997. – 168 с.

² Терминологический словарь по библиотечному делу и смежным отраслям знания/РАН, БЕН. – М., 1995. – 268 с.

³ Управление библиотечным делом: Терминологический словарь/МК СССР, ГБЛ. – М., 1985. – 47 с.

Анализ толкования понятия «управление библиотечным делом» свидетельствует о том, что, вне зависимости от исторического периода, управление признается как сознательная, планомерная, т.е. целенаправленная деятельность субъектов управления, направленная в целом на улучшение, совершенствование библиотечной деятельности, т.е. определяются задачи, которые должно решать управление. Очевидно выглядит различие в провозглашаемых целях развития библиотечного дела в 1980-е и 1990-е годы. В определении советского периода проявляется экстенсивность библиотечного развития и попытка интенсифицировать процесс за счет «улучшения использования ресурсов». Что касается инструментов управления, то некоторые из них даны в определениях постсоветского периода времени: «библиотечная политика, целевые программы, библиотечная стандартизация, разработка нормативов и других регламентирующих документов».

Говоря об управлении библиотечным делом, можно было бы осветить следующие основные вопросы:

- библиотечное дело как объект управления;
- государственное управление библиотечным делом на федеральном и региональном уровнях (структура, функции и ресурсы), управление библиотечным делом на уровне муниципальных образований;
- инструменты управления на федеральном уровне (нормативное регулирование, ресурсное обеспечение);
- профессиональное общественное самоуправление (структура, функции и ресурсы);
- векторы и тенденции развития управления библиотечным делом в Российской Федерации в свете административной реформы (структура, функции и ресурсы).

Мы остановимся лишь на некоторых из них.

Библиотечное дело как объект управления. Библиотечное дело – социальная система, созданная обществом как ответ на определенную категорию запросов, т.е. для выполнения определенных социальных функций, главной из которых является функция информационная. В настоящее время библиотечное дело, на наш взгляд, состоит из следующих основных институций:

- библиотеки (сеть библиотек);
- органы управления библиотеками (государственные – федеральные и субъектов РФ, муниципальные; учредители; общественные – попечительские советы);
- образовательные организации (профессиональной подготовки – техникумы, училища, колледжи, институты, университеты, академии, курсы (при Российской государственной библиотеке, Российской национальной библиотеке); дополнительного

образования (ведомственные, региональные курсы повышения квалификации, Академия переподготовки работников искусства, культуры и туризма);

□ профессиональные, в том числе общественные объединения, организации (Российская библиотечная ассоциация, Ассоциация деловых библиотек, Ассоциация школьных библиотек, региональные библиотечные общества и ассоциации);

□ организации, содействующие в осуществлении разных функций библиотек. Например, в создании ресурсов: Российская книжная палата (РКП), Центр ЛИБНЕТ создают библиографический ресурс, который используется библиотеками. В приобретении ресурсов оказывают содействие библиотечные коллекторы. В предоставлении ресурсов в пользование – например, службы электронной доставки документов («Русский курьер»). Некоторые организации созданы и функционируют на основе корпоративных технологий. Многие из них возникли исторически давно, традиционно не относились (в общественном сознании и/или административно) к библиотечному делу. Например, РКП относилась к Министерству печати, библиотечные коллекторы – к Книготоргу.

По экспертным данным (последняя перепись библиотек была в середине 80-х годов прошлого века), в Российской Федерации насчитывается около 130 тыс. библиотек, в т.ч. 67 тыс. школьных; более 3 тыс. библиотек вузов и ссузов; 379 библиотек Российской Академии наук; 3,5 тыс. библиотек функционирует в промышленности, на транспорте и связи; 720 – в сельском хозяйстве; 1,5 тыс. в медицине и здравоохранении. Общедоступных библиотек насчитывается всего 48,1 тыс., в т.ч. федеральных – 9; библиотек субъектов Российской Федерации – 279 (включая 89 центральных универсальных, 63 детские, 35 юношеских, 14 библиотек для детей и юношества, 72 библиотеки для слепых) и муниципальных – 47,8 тыс.

Подготовкой библиотечных специалистов занимается 83 образовательных учреждения, в том числе 13 федеральных и 4 региональных вуза и 66 средних специальных учебных заведения; повышением квалификации – приблизительно 90 учреждений дополнительного профессионального образования, включая Академию переподготовки работников искусства, культуры и туризма и региональные курсы повышения квалификации.

Говоря об управлении библиотечным делом, можно говорить о разных аспектах и сторонах: например, об управлении:

□ структурами и системами, составляющими библиотечное дело (сетью библиотек в целом, отдельными ее частями, системой образования, повышения квалификации, научным обеспечением и т.д.);

□ процессами, составляющими библиотечное дело (комплектования «единого», условно говоря, библиотечного фонда страны, хранения и сохранения библиотечного фонда, информационно-библиотечного обслуживания, предоставления доступа к правовой информации, повышения квалификации и т.д.);

□ функциями библиотечного дела (например, создание «структур», берущих на себя выполнение ка-

ких-либо функций библиотечного дела, заменяющих функции библиотек, в частности, Интернет и др.);

□ ресурсами библиотечного дела: материально-техническими, финансовыми, кадровыми (например, регулирование заработной платы библиотечных работников, объемов финансирования строительства новых зданий библиотек и др.).

Рассмотрим более подробно, как сегодня осуществляется **государственное управление библиотечным делом на федеральном уровне**.

Библиотеками, как и всеми другими организациями, управляют: Президент Российской Федерации, Правительство Российской Федерации, Федеральное Собрание Российской Федерации, состоящее из двух Палат: Совета Федерации и Государственной Думы. Их условно можно отнести к «универсальным».

При Президенте Российской Федерации функционируют Комиссии (9) и Советы (10). Вопросы библиотек могут рассматриваться в Совете по культуре и искусству. В числе 34 членов Совета при Президенте Российской Федерации по культуре и искусству есть один представитель от библиотек – *В.В. Федоров*, директор Российской государственной библиотеки. Вопросы, относящиеся к библиотекам, могут рассматриваться также и в иных структурах Президента Российской Федерации: в Администрации, в Государственном Совете, в Совете безопасности.

В Администрации Президента Российской Федерации вопросы библиотек могут рассматривать, в частности, Управление по работе с обращениями граждан, Рабочая группа Государственного совета Российской Федерации по приоритетам развития российской культуры.

Федеральное Собрание Российской Федерации. В Совете Федерации функционирует 16 комитетов и 7 комиссий. Деятельность библиотек в тех или иных аспектах могут рассматривать различные комитеты и комиссии. Условно говоря, «профильным» является Комитет Совета Федерации по науке, культуре, образованию, здравоохранению и экологии (10 сенаторов). Аппарат Комитета состоит из нескольких человек. Наиболее распространенной и часто используемой формой работы для них является организация слушаний, по результатам которых в регионы направляются рекомендации.

В структуре Государственной Думы функционирует 29 Комитетов. Деятельность библиотек относится к компетенции Комитета Государственной Думы по культуре, в состав которой входит 11 народных депутатов. Аппарат Комитета состоит из нескольких человек. Основным результатом деятельности для Государственной Думы является разработка, рассмотрение и принятие законов.

Правительство Российской Федерации. Членами Правительства Российской Федерации являются министры. Библиотеки относятся к ведению Министра культуры и массовых коммуникаций. При Правительстве Российской Федерации в настоящее время создано и работает 29 различных Комиссий. Вопросы культуры не входят в их компетенцию. В структуре аппарата Правительства 13

департаментов, в том числе Департамент массовых коммуникаций, культуры и образования. Аппарат Департамента состоит из нескольких десятков человек. На заседаниях Правительства Российской Федерации могут рассматриваться вопросы, относящиеся к библиотекам. Правительством Российской Федерации готовятся и принимаются собственные постановления, решения, распоряжения, а также готовятся и вносятся в соответствующие органы власти проекты других нормативных правовых актов. Например, в Государственную Думу – проекты законодательных актов, в Администрацию Президента Российской Федерации – проекты Указов Президента Российской Федерации.

Все названные структуры управляют библиотечным делом настолько, насколько управляют всем обществом, всеми социальными институтами, каждый строго в рамках своих полномочий и регламентов. К, условно говоря, **«специальным» органам управления библиотечным делом федерального уровня относятся:**

□ *Министерство культуры и массовых коммуникаций Российской Федерации*, в структуре которого существует Департамент культуры. В структуре Департамента культуры находится отдел культуры и искусств, в котором в настоящее время 1 сотрудник курирует вопросы библиотек наряду с большим количеством других вопросов.

При этом юридические вопросы и вопросы международного сотрудничества курируют сотрудники департамента права и международных связей, экономические – сотрудники Департамента экономики и финансов.

В Положении о Министерстве культуры и массовых коммуникаций Российской Федерации конкретные полномочия в отношении библиотек не выделены.

□ *Федеральная служба по надзору за соблюдением законодательства в сфере массовых коммуникаций и охране культурного наследия*. В Управлении по сохранению культурных ценностей функционирует отдел контроля за состоянием сохранности и использования фондов – 2 человека (библиотеки, музеи, архивы).

□ *Федеральное агентство по культуре и кинематографии (Роскультура)* выполняет функции управления государственным имуществом, оказания государственных услуг в сфере культуры и кинематографии). В Управлении культурного наследия, художественного образования и науки функционирует отдел библиотек штатной численностью 6 человек.

В Положении о Роскультуре зафиксированы полномочия собственника в отношении федерального имущества подведомственных организаций (9 библиотек) и по организации создания кооперированных библиотечных систем и информационно-библиотечных сетей, сводного каталога библиотек Российской Федерации, современных систем безопасности государственных библиотек.

Государственное управление библиотечным делом на уровне субъектов Российской Федерации осуществляют органы управления, которые входят в состав региональных правительств.

Разнообразие их чрезвычайно велико. По форме встречаются министерства, агентства, управления, государственные комитеты, комитеты, департаменты. По содержанию на уровне регионов для управления могут объединять самые разные сферы. Помимо отдельных самостоятельных органов управления культуры существуют органы управления культуры и печати; культуры и массовых коммуникаций; культуры и национальной политики; культуры, туризма; кино; культуры и информационных коммуникаций; культуры и по связям с общественностью; культуры, печати и по делам национальностей; культуры и духовного развития; по делам национальностей, информационной политики и архивного дела; культуры и искусства; культуры, образования и спорта; культуры, информации и общественных связей; культурного наследия и туризма; культуры и молодежной политики; молодежи, спорта, туризма и информационной политики; культуры, искусства и кинематографии.

В соответствии с Федеральным законом Российской Федерации ФЗ-95 от 04.07.2003 «О внесении изменений и дополнений в Федеральный закон» Об общих принципах организации законодательных (представительных) и исполнительных органов государственной власти субъектов Российской Федерации» к полномочиям органов государственной власти субъекта Российской Федерации по предметам совместного ведения, осуществляемым данными органами самостоятельно за счет средств бюджета субъекта Российской Федерации относится организация библиотечного обслуживания населения библиотеками субъекта Российской Федерации. В собственности субъекта Российской Федерации может находиться имущество библиотек субъекта Российской Федерации, межмуниципальных библиотек

Управление библиотечным делом на муниципальном уровне. В соответствии с Федеральным законом «Об общих принципах организации местного самоуправления в Российской Федерации» № 131-ФЗ от 06.10.2003 г. с поправками, внесенными Федеральным законом «О внесении изменений в отдельные законодательные акты Российской Федерации в связи с совершенствованием разграничения полномочий» № 199-ФЗ от 31.12.2005 г. к вопросам местного значения поселения относится организация библиотечного обслуживания населения, комплектование библиотечных фондов библиотек поселения. В собственности поселения может находиться имущество библиотек поселения. К вопросам местного значения муниципального района относится организация библиотечного обслуживания населения межпоселенческими библиотеками, комплектование их библиотечных фондов. В собственности муниципальных районов может находиться имущество межпоселенческих библиотек. К вопросам местного значения городского округа относится организация библиотечного обслуживания населения, комплектование библиотечных фондов библиотек городского округа. Собственность – как у поселений и районов. Главные функции и полномочия органов местного само-

управления – функции собственника имущества и, соответственно, функции управления имуществом подведомственных организаций.

К главным особенностям управления на муниципальном уровне (помимо того, что сам институт местного самоуправления находится в процессе реформирования) можно отнести, прежде всего, то, что разнообразия в наименованиях структур, управляющих библиотеками еще больше, чем на уровне субъектов Российской Федерации и то, что людей, управляющих библиотеками, стало больше, причем они постоянно сменяются, а квалификационный уровень их существенно ниже.

Таким образом, становится очевидным, что на уровне государственного и муниципального управления отдельных структур, специально созданных для профессионального управления именно и только библиотечным делом на федеральном, региональном и муниципальном уровнях, в России нет.

Инструменты управления на федеральном уровне. Нормативное регулирование. Одним из наиболее существенных инструментов можно считать именно нормативное регулирование. Главной особенностью сегодняшнего дня является то, что жизнедеятельность библиотек определяет не специальное библиотечное законодательство, а общее для всех. При этом специфика библиотек как учреждений, как учреждений культуры, как социально значимых учреждений, как правило, не учитывается. Она малозаметна и малозначительна на общем фоне, следовательно, «прописать» ее в общегражданском законодательстве очень сложно.

На наш взгляд, главная задача сегодня: постараться вписать, «прописать» в нормативные правовые документы особенности библиотек. Или научиться жить в предлагаемых нормативных обстоятельствах.

К числу наиболее существенных нормативных проблем, помимо проблем, связанных с действием Федерального закона «Об общих принципах организации местного самоуправления в Российской Федерации» № 131-ФЗ, относится комплектование в условиях котировок и торгов, а также налог на библиотечные фонды как на имущество библиотеки, состоящее на балансе.

Ресурсное обеспечение также можно считать одним из наиболее эффективных инструментов управления. На федеральном уровне ситуация складывается следующим образом. Из бюджета Федерального агентства по культуре и кинематографии (Роскультуры) финансируется деятельность только федеральных библиотек, так как только они отнесены к компетенции Роскультуры. К полномочиям Роскультуры относится также управление Федеральной целевой программой «Культура России (2006–2010 гг.)»: сбор, отбор заявок, подготовка ежегодных планов финансирования, заключение контрактов, контроль за их выполнением, подготовка отчетов.

Из Федеральной целевой программы «Культура России (2006–2010 гг.)» библиотеки имеют возможность получить финансирование на реализацию проектов по следующим позициям Программы:

□ в разделе 1. Обеспечение сохранности историко-культурного наследия позиции 4. Обеспече-

ние сохранности библиотечных фондов и позиции 5. Страхование копирования библиотечных фондов, фильмофонда;

□ в разделе 5. Обеспечение культурного обмена позиция 34. Реализация проекта «Модельные сельские библиотеки»;

□ в разделе 6. Разработка и внедрение информационных продуктов и технологий в сфере культуры позиции 40. Формирование «Национальной электронной библиотеки» и позиции 41. Создание и ведение сводного каталога библиотек России.

Из бюджетов субъектов Российской Федерации финансируются библиотеки, относящиеся к их ведению, а также могут финансироваться целевые программы, принятые органами власти этого уровня.

Из бюджетов муниципальных образований финансируются муниципальные библиотеки и программы, принятые соответствующими органами местного самоуправления.

Передавать финансирование или иные материальные ресурсы с одного бюджетного уровня на другой в настоящее время чрезвычайно сложно.

Существенным элементом в системе управления библиотечным делом в Российской Федерации становится профессиональное самоуправление, которое в последние 10–15 лет развивается очень активно. Сегодня мы можем говорить уже о некоторой структуре этого явления. На наш взгляд, к профессиональному самоуправлению можно отнести:

- ассоциации, общества: универсальные (комплексные); по видам библиотек; по интересам; по территориям;
- фонды;
- корпорации (для совместного осуществления какой-либо деятельности);
- конференции, совещания, семинары, круглые столы;
- профессиональную печать;
- межбиблиотечное сотрудничество, в т.ч. «сетевое»;
- межличностное сотрудничество, в т.ч. «сетевое».

Общее количество единиц неизвестно. Функции связаны с развитием деятельности и основаны на добровольности. Ресурсы, в основном состоят из взносов участников, грантов, договорных работ, в том числе по государственному заказу; предоставлении платных услуг и др.

Векторы и тенденции развития управления библиотечным делом в свете административной реформы:

□ Сокращение функций управления государственных органов власти (до управления имуществом и контроля за его использованием, финансирования деятельности);

□ Стремление сократить нагрузку на бюджеты всех уровней;

□ Усиление фискальной политики государства;

□ Перевод отрасли на аутсерсинг.

К основным задачам библиотечного сообщества в соответствии с вышесказанным следует отнести, в первую очередь, усиление лоббирования интересов библиотечного дела в сочетании с развитием профессионального библиотечного движения, в том числе международного.

Культурная политика Свердловской области: региональный компонент государственного национального приоритета в сфере культуры

*Н.К. Ветрова,
Министр культуры Свердловской области*

Известные факты отечественной и мировой истории определенно свидетельствуют о том, что от силы и содержания культурной политики зачастую зависит направление развития общества – его прогресс или регресс. Вот почему главная задача культурной политики заключается в том, чтобы найти ответы на следующие два вопроса: Как сохранить положительную направленность культурных процессов? Какая модель взаимодействия субъектов культуры будет наиболее эффективной?

Как видимая часть айсберга, культура лишь отчасти доступна оценочному анализу, она имеет тенденцию развиваться вопреки существующим внешним преградам. Убедиться в этом все мы могли неоднократно на личном опыте. Поэтому управленческое воздействие на культуру со стороны государства является, по сути, внешним воздействием на процесс самоорганизации культуры как системы – но не для подчинения себе развития этой системы, а для повышения ее внутренней активности, раскрытия заложенного в логике ее собственного развития творческого потенциала.

Исторический опыт показывает, что попытки искусственно переменить это естественное направление развития, навязать обществу умозрительные модели его эволюции, ничем хорошим не оканчивались. На мой взгляд, эффективное государственное управление культурой проявляется, во-первых, в способности противодействовать негативным процессам ее разрушения, а во-вторых, защищать единое культурное пространство. И сегодня, в условиях реформирования бюджетной сферы страны, общегосударственная эффективная культурная политика важна как никогда.

С тех пор, как культурное пространство нашей страны перестало быть сферой идеологии, оно не только не подвергалось реформированию, но даже не осознавалось как целостность.

Для библиотечных работников не секрет, что достаточно продолжительное время мы прожили без какой-либо ясно выраженной единой государственной культурной политики. Вследствие этого культурное пространство страны: столицы и регионов, центров и периферии стало неоднородным и разорванным.

Сформулированные на исходе 2004 года основные направления государственной культурной политики вызвали неудовлетворенность многих специалистов, работающих в сфере культуры. Причина очевидна: начавшийся государственный разговор о реформировании культуры свелся, в

итоге, к реформе экономики культуры (что, несомненно, очень важно и должно произойти). Сегодня становится очевидным, что нельзя реформировать экономику, не меняя отношение к культуре.

Главенствующее по сегодняшний день отношение государства к культуре – как к объекту гордости (мы ее сохранили!) и печали (как же сохранять дальше, если крыши опять протекают?) – это, конечно, важно и естественно. Умение же стратегически мыслить и осознать свою деятельность не как череду событий (фестивалей, праздников, мероприятий), а как управление наиболее тонкими процессами преобразований в стране, регионе или городе – не стало пока широкой практикой государственного культурного менеджмента.

Очевидно, в этом одна из причин того, что на ближайшие несколько лет культура в России не попала в число официально обозначенных приоритетов социальной политики государства, так называемых, национальных проектов.

Трудно не согласиться с Президентом Российской Федерации *В.В. Путиным* в том, что здравоохранение, образование, жилье определяют качество жизни людей и социальное самочувствие общества. Решение этих вопросов прямо влияет на демографическую ситуацию в стране, создает стартовые условия для развития «человеческого капитала». Впервые за многие годы благодаря главе государства в число национальных приоритетов было включено и ускоренное развитие аграрной отрасли.

А что же культура, которую очень часто многие ораторы: деятели культуры, искусства, а также чиновники называют в своих выступлениях важнейшим ресурсом XXI века?

Президент *В.В. Путин* считает отсутствие культуры среди национальных проектов «ошибкой государственной политики».

По мнению руководителя Федерального агентства по культуре и кинематографии РФ *М.Н. Швыдкого*, культура будет объявлена национальным приоритетом России не ранее 2007 года.

Возможно, скоро национальных проектов в России, действительно, станет пять. Но для всех нас очень важно, даже не то, насколько скоро это произойдет, а каково будет содержание нового проекта.

Я разделяю следующий взгляд на эту проблему: национальный приоритет «культура» не должен замкнуться на развитии отдельных ее сфер (музей, театр, библиотека и т.д.), а должен быть осознан как единство духовных сил нации, решающий фактор надежного улучшения жизни в целом. Это чрезвычайно важно, потому что в этом случае инвестиции

в культуру помогут развитию других секторов национальной жизни: экономики, науки или, например, вооруженных сил, которые, как очевидно, нуждаются в более цивилизованном руководстве.

Мировой опыт показывает, что только те страны, которые сделали в свое время культуру национальным приоритетом, бережно относятся к своей истории, благополучно проходят стадию модернизации; они успешно завершили XX век и победно вошли в третье тысячелетие. Те страны, которые вкладывают крупные средства в культуру с опережением, понимая ее как основу своей национальной политики, получают в итоге наиболее квалифицированных работников, законопослушных граждан, торжество права и нравственности, духовное и материальное благосостояние миллионов людей. Именно поэтому такие страны вырвались далеко вперед.

В развитие общегосударственных национальных проектов и в целях создания новых механизмов для решения задач духовного развития человека, улучшения качества жизни населения Свердловской области по поручению Губернатора области рабочая группа Министерства культуры Свердловской области в конце 2005 г. разработала проект «Региональный компонент приоритетного национального проекта в сфере культуры Свердловской области». Сформирован сетевой план-график на 2005–2008 гг. по его реализации, который утвержден постановлением Правительства Свердловской области № 280-ПП от 29.03.2006 года.

Прежде, чем раскрыть содержание региональных приоритетов развития отрасли на среднесрочную перспективу, я кратко расскажу о культурной сфере нашей области, принимающей сегодня столь представительный форум библиотечного сообщества.

В 2006 г. в Свердловской области работают 997 государственных и муниципальных библиотек, 30 профессиональных театров, 12 концертных организаций, 200 образовательных учреждений культуры, два стационарных цирка, 108 государственных и муниципальных музеев, 901 учреждение культурно-досугового типа, 10 парков культуры и отдыха.

На 100 тысяч жителей приходится 23 библиотеки и 20 культурно-досуговых учреждений, что ниже общероссийских показателей соответственно на 12 и 18 сетевых единиц. Иная картина по количественным показателям сети музеев и театров. На один миллион жителей в Свердловской области работает 24 музея и 7 театров, что выше средних показателей по стране, соответственно на 8 и 3 единицы. По количеству учреждений начального и среднего профессионального художественного образования наша область занимает лидирующие позиции в стране.

Ассигнования областного бюджета на развитие отрасли в 2005 г. составили 617,2 млн рублей и 1 млрд. рублей на содержание муниципальных учреждений культуры. При этом на реализацию мероприятий двух областных государственных целевых программ (краткосрочной и среднесроч-

ной) освоено 48,5 млн. рублей (это расходы на комплектование библиотечных фондов, приобретение компьютерной техники и профильного оборудования, капитальный ремонт учреждений культуры села). В 2006 г. согласно Закону о бюджете области консолидированный бюджет нашей отрасли составит 2,1 млрд. рублей, увеличившись на 400 млн. рублей.

По данным статистической отчетности за IV квартал 2005 г. средняя заработная плата в областных государственных учреждениях культуры и учебных заведениях искусств составила 6 716 рублей в месяц (это в среднем 170% к 2004 году), в том числе в областных библиотеках – 5 042 руб. (183% к 2004 году); средняя заработная плата работников культуры в муниципальных образованиях области составила 3 673 рубля, в том числе в муниципальных библиотеках – 3 337 руб. (139% к 2004 году).

На начало 2006 г. в сфере культуры нашей области работали более 18 600 человек, из них библиотечных работников около 3 тыс. человек (16%).

В 2005 г. в высших учебных заведениях обучалось 917 специалистов отрасли; на курсах повышения квалификации и краткосрочных семинарах повысили свое профессиональное мастерство более 10% работников культуры. Все эти цифры превышают показатели прошлых лет.

134 молодых специалиста в 2005 г. приступили к работе в учреждениях культуры области. Впервые, 50 молодых специалистов, прибывших на работу в учреждения культуры области, получили единовременное пособие на обустройство хозяйством по 20 тысяч рублей; в 2006 г. из областного бюджета такое пособие получают уже 75 юношей и девушек.

В 2005 г. в соответствии с постановлением Правительства Свердловской области от 05.11.04 г. № 1045-ПП проведена аттестация руководителей и специалистов учреждений культуры на присвоение квалификационных категорий. По результатам аттестации из областного бюджета более 11 000 специалистов выплачены надбавки к заработной плате в размере от 30% до 50% оклада.

Рабочей группой нашего министерства культуры в конце 2005 г. была завершена работа по созданию Паспорта культурной жизни Свердловской области; в муниципальные образования региона направлены методические рекомендации по введению в действие Федерального закона № 131-ФЗ «Об общих принципах организации местного самоуправления в Российской Федерации».

В свете последних законодательных изменений, остановлюсь немного подробнее на библиотечной сфере нашей области.

Требования административной реформы и реформы местного самоуправления, процессы реформирования бюджетного сектора, как и ожидалось, повлекли за собой структурные преобразования:

□ полную или частичную децентрализацию библиотечных систем ряда территорий, вызванную уточнением прав собственности и ответственности за библиотечную сеть;

□ изменение категорий ряда населенных пунктов в области увеличило общую численность сель-

ской библиотечной сети – она возросла на 22 единицы.

В настоящее время сельская библиотечная сеть составляет 62% от общего количества муниципальных библиотек. Кстати сказать, это одна из специфических особенностей нашей промышленной области, насчитывающей всего 11% сельского населения (от 4,5 млн. жителей).

В 2005 г. в области повсеместно начался процесс подготовки уставной документации и государственной регистрации библиотечных систем (а где-то и отдельных библиотек) в качестве самостоятельных юридических лиц, имеющих, согласно законодательству, основания для бюджетных обязательств. В связи с принятием ФЗ № 131 одним из важнейших условий функционирования учреждения культуры становится наличие у него статуса юридического лица.

На сегодня только в 16 централизованных библиотечных системах из 60 такая работа не проведена, в основном, из-за пассивности учредителей.

Федеральным Законом № 199 от 31.12.2005 г. были внесены поправки в статьи закона о местном самоуправлении в части полномочий по организации библиотечного обслуживания на уровне муниципального района, дающие возможность сохранения районных библиотек и централизованных систем, а также функций централизованного комплектования библиотечных фондов.

Свердловская область, осуществляя реформу местного самоуправления, выбрала для себя окружной тип основного территориального деления: в области 67 городских округов и только 5 муниципальных районов и поэтому проблемы последних не носят для нас такого массового характера, как для большинства территорий субъектов РФ.

Отметим, что многие руководители органов управления культурой Свердловской области и руководители муниципальных библиотек уже поняли, что не стоит далее пытаться изменить законы, установленные государством, результат будет один – потеря времени, упущенные возможности. Сегодня необходимо «встраиваться» в реформы, как можно быстрее адаптироваться к предлагаемым обстоятельствам. Тем более, что эти обстоятельства нельзя считать однозначно негативными для нашей сферы. Пройдя этап растерянности и некоторой паники, работники отрасли культуры в муниципальных образованиях быстро поняли, что основным «поставщиком» библиотечных услуг, по-прежнему, является действующая, причем достаточно эффективно, сеть библиотек и альтернативы ей ни сегодня, ни завтра нет и не будет.

Мы с оптимизмом отмечаем положительные примеры «встраивания» библиотечной инфраструктуры области в новые условия, их легко проследить в конкретных городах и районах области (например, в Екатеринбурге, Первоуральске, Верхней Пышме, Красноуфимске, Кушве, Нижнем Тагиле и др.), где учредители, целенаправленно решая имеющиеся проблемы, активно участвуя в преобразовательных процессах вместе с библиотеками, способствовали установлению позитивных

тенденций в библиотечной деятельности. Так, определены юридический и социальный статус библиотек, уточнены их функции, сформирован муниципальный заказ на оказание услуг населению, приняты и финансируются целевые городские программы модернизации библиотек, реализуются дополнительные меры по стимулированию труда библиотечных специалистов.

Вместе с тем, упомянутые выше мероприятия и проекты, не исключают необходимости разумного упорядочения библиотечной сети. Уверена, что нас ждет дальнейшая оптимизация сети учреждений культуры, которую, я убеждена, лучше проводить собственными профессиональными силами, изнутри. А для защиты от излишне активных «оптимизаторов» извне должны существовать нормы обеспечения населения качественными услугами, оказываемыми учреждениями культуры разного типа; социальные стандарты, регулирующие нашу сферу.

В этих целях в 2005 г. Министерство культуры Свердловской области при участии Свердловской областной универсальной научной библиотеки им. В.Г. Белинского, ведущих специалистов других областных библиотек и областного Дворца народного творчества разработало Модельные стандарты деятельности публичной муниципальной библиотеки и учреждения культурно-досугового типа, которые были одобрены Коллегией Министерства.

Первым шагом по внедрению библиотечного стандарта на территории нашей области станет, начиная с 2007 г., создание в городских округах и муниципальных районах экспериментальных модельных библиотек. Подобный положительный опыт в нашей стране уже имеется.

Внедрение стандартов на практике, на мой взгляд, вызовет и необходимость серьезной «инвентаризации» услуг учреждений культуры, в том числе, и библиотек, что позволит повысить качество их профильной деятельности, а также исключить имеющийся параллелизм и дублирование в работе.

С 2007 г. мы начинаем обучение и сертификацию библиотечных менеджеров в Областной школе менеджмента по современным программам, с привлечением лучших специалистов Екатеринбурга, Москвы и Томска. Школа будет работать на базе Свердловской областной универсальной научной библиотеки им. В.Г. Белинского. Этот проект будет поддержан целевым финансированием в рамках областной программы развития культуры.

На встрече с Губернатором Свердловской области Э.Э. Росселем с руководителями органов управления культурой, которая состоялась в феврале 2006 г., говорилось о важной стороне проблемы, связанной с нормативами финансированием в сфере культуры – несовершенством механизма подшевого финансирования.

Специфика культурной сферы такова, что все услуги культуры подразделяются на услуги, оказываемые непосредственно потребителю, и услуги, оказываемые обществу в целом (например, формирование и хранение библиотечных и музейных

фондов). «Общественные» услуги, на наш взгляд и, по мнению многих специалистов, в обязательном порядке должны оплачиваться из соответствующих бюджетов в необходимом объеме, его и призван определить Модельный Стандарт. Финансирование из бюджета других услуг должно происходить, исходя из просчитанной стоимости единицы услуги с учетом возможности ее частичной оплаты самим населением. Губернатор согласился с нашими доводами, и работа по совершенствованию механизмов финансирования культуры будет продолжена.

Говоря в целом о состоянии библиотечного обслуживания населения Свердловской области необходимо отметить несколько «болевых» точек, связанных с деятельностью муниципальной библиотечной сети. Это:

- устаревшие библиотечные фонды, во многом несоответствующие запросам современных читателей;

- медленные темпы модернизации и информатизации библиотек;

- кадровые проблемы (старение кадров, недостаток специалистов: только 49% специалистов, работающих в наших библиотеках, имеют профильное библиотечное образование, хотя общий образовательный уровень – 85% – можно считать высоким);

- все более выраженное разделение пространства области на информационно бедные и богатые территории, что вызывает беспокойство,

- наметившаяся, как результат, тенденция (хотя пока и незначительная) снижения основных показателей деятельности муниципальных библиотек, что свидетельствует о снижении уровня доступности библиотечного обслуживания в ряде муниципальных образований.

Решению этих проблем в региональном проекте в сфере культуры Свердловской области на 2005–2008 гг. уделено особое внимание. В нем определены три основных приоритета развития отрасли.

Приоритет 1. Выравнивание уровня обеспеченности населения Свердловской области услугами организаций культуры. Обеспечение повышения доступности культурных благ. («Большая культура – малой Родине»).

Приоритет 2. Повышение конкурентоспособности руководителей и специалистов органов и организаций культуры и искусства на рынке предоставления культурных услуг. Накопление кадрового потенциала.

Приоритет 3. Обеспечение роста влияния культуры на социально-экономическое развитие региона. Формирование привлекательного имиджа Свердловской области средствами культуры и искусства. Формирование ценностных ориентаций населения.

Кратко остановлюсь на каждом из перечисленных приоритетов.

Приоритет 1. О неоднородности, порой крайней полярности, уровня культурных услуг, предоставляемых населению в различных точках одного региона, в столице и провинции, уже говорилось в начале настоящего доклада.

В 2004 г. специалистами нашего министерства были проведены мониторинги обеспеченности населения услугами муниципальных учреждений социально-культурной сферы – библиотек и клубов. По заказу Министерства группа ученых института экономики Уральского отделения РАН провела исследование «Проблемы обеспечения доступности культуры для различных социально-возрастных групп населения (на примере Свердловской области).

Полученные результаты во многом определили основу формирования направлений реализации первого регионального национального приоритета, в их числе:

- Комплектование фондов государственных и муниципальных библиотек книгами и книгоиздательской продукцией. (Объем финансирования по этому направлению составит 60 млн рублей за 3 года. Для сравнения: на эти цели в 2003–2005 гг. было затрачено 7 млн рублей, не считая расходов на комплектование фондов государственных библиотек, которые уже несколько лет не испытывают проблем с комплектованием библиотечных фондов).

- Капитальный ремонт зданий, в которых расположены государственные и муниципальные организации культуры. (Затраты составят 70 млн рублей на период реализации).

- Обеспечение государственных и муниципальных организаций культуры специальным оборудованием, музыкальными инструментами, вычислительной и множительной техникой. (Объем финансирования – 45 млн рублей).

- Организация и проведение гастролей в муниципальных образованиях области мастеров искусств и художественных коллективов театральных и концертных организаций.

- Содействие в организации внестационарного культурного обслуживания жителей малонаселенных и труднодоступных населенных пунктов Свердловской области. Общие расходы по этому направлению составят 46,6 млн рублей на:

- проведение передвижных музейных выставок;
- организацию кинообслуживания населения средствами видеопередвижек;

- содействие в организации внестационарного информационно-библиотечного и культурно-досугового обслуживания населения;

- реализацию проектов, направленных на обеспечение доступности культурных услуг для социально незащищенных слоев населения.

Приоритет 2. Данный приоритет предусматривает работу в следующих направлениях:

- Подготовка профессиональных кадров работников культуры и искусства;

- Повышение их квалификации, в том числе руководителей и специалистов сферы информационно-библиотечного обслуживания населения;

- Подготовка и проведение квалификационной аттестации руководителей и специалистов организаций культуры;

- Стимулирование культурной деятельности и художественного творчества. О содержании этого направления я расскажу подробнее.

В нашей области уже много лет существует и развивается система областной целевой поддержки работников культуры – это премии Губернатора Свердловской области «За выдающиеся достижения в области литературы и искусства»; именные стипендии талантливой молодежи, ежегодные премии министерства культуры работникам различных отраслей (библиотек, клубов, музеев, учреждений художественного образования); с 2005 г. производятся выплаты единовременных пособий молодым специалистам и ежегодные аттестационные надбавки специалистам по соответствующим категориям.

В 2006–2008 гг. затраты на стимулирование культурной деятельности кадров в совокупности по перечисленным мною премиям и выплатам составят 13 млн. рублей (в том числе премии Министерства культуры Свердловской области – 700 тыс. рублей).

За три года размер библиотечных премий будет увеличен на 50%. Областная библиотечная премия «Путь к успеху» имеет историю в 18 лет и сегодня присуждается в 9-ти номинациях. Премия по номинации «Библиотекарь 21 века» присуждается ежегодно (с 1995 г.) перспективным молодым кадрам.

Библиотечным работникам, в числе других молодых специалистов – выпускников средних профессиональных и высших образовательных учреждений культуры, прибывших на работу в организации культуры Свердловской области, будет выплачено единовременное пособие на обустройство хозяйством. Запланированный объем выплат – 6 млн. рублей.

Приоритет 3. Данный приоритет основан на осознании руководством области того, что культура является решающим важным фактором надежного улучшения жизни населения в целом, а развитие культуры – обязательное условие успеха во всех сферах жизни. При реализации этого приоритета планируется:

- Осуществление стратегических культурных проектов в рамках реализации межправительственных соглашений;

- Организация и проведение крупных международных, всероссийских и региональных культурных акций;

- Участие в создании и продвижении новых художественных фильмов историко-героической и патриотической тематики;

- Издание художественных и публицистических произведений уральских писателей и другие важные направления.

Финансирование для осуществления указанных мероприятий и проектов составит в течение трех лет около 150 млн. рублей из областного бюджета.

И, наконец, последний пункт среди приоритетов в сфере культуры Свердловской области связан с его информационным, научно-методическим сопровождением и общественным продвижением.

Наша цель – проинформировать широкую общественность (т.е. налогоплательщиков) о проводимой региональной культурной политике, ее приоритетах, вынести их на обсуждение и, в иде-

але, конечно же, хотелось бы получить поддержку населения нашим инициативам. Последнее в условиях проводимой бюджетной реформы очень важно, поскольку от непосредственных потребителей культурных услуг сегодня во многом зависит будущее всей нашей сферы.

Это направление будет реализовано посредством проведения мероприятий социально-культурного менеджмента:

- Размещение информации о реализации регионального компонента приоритетного национального проекта в сфере культуры Свердловской области на сайте Министерства культуры Свердловской области;

- Подготовка и проведение специальных телепередач;

- Размещение информационно-аналитических материалов в печатных средствах массовой информации;

- Разработка научно-методического сопровождения реформирования сферы культуры и реструктуризации бюджетных организаций культуры Свердловской области и др.

Комплекс мероприятий по реализации выше-названных приоритетов в сфере культуры Свердловской области включает свыше 70 наименований. Мы уверены, что они будут нами реализованы.

Современное общество измеряет успехи социально-экономического развития не объемами производства, а состоянием образования, здравоохранения, культуры, продолжительностью жизни, доходами на душу населения, то есть индексом развития человеческого капитала. По данному критерию Россия сегодня занимает 57-ое место из 177 наблюдаемых экспертами ООН стран мира.

Общественный и экономический прогресс, наряду с уровнем доходов и материальными условиями жизни людей, определяется и состоянием их здоровья, уровнем образования, культуры, возможностями самореализации.

Человеческий капитал в России оценивается в пределах 5–7% от общего богатства страны, что позволяет констатировать тот факт, что человеческий потенциал не трансформируется в богатство, а капитализируется. К механизмам трансформации человеческого потенциала в капитал можно отнести повышение качества образования, государственную кадровую политику, возрождение идейных основ общества, культуру, духовность и, как результат, накопление социального капитала.

Необходимо четко и внятно, наконец, сформулировать, что формирование духовной и физической развитой личности является национальным приоритетом России. Именно эта цель должна просматриваться во всех принимаемых решениях, во всех текущих делах и стратегических планах реформирования экономики и общества.

Думаю, вам будет интересно узнать, что в Свердловской области на днях утвержден еще один региональный национальный приоритет – в сфере физической культуры и спорта, поскольку духовное и физическое здоровье наших граждан – залог благосостояния Среднего Урала.

Библиотека и город: екатеринбургский вариант

*Т.Л. Колесникова,
начальник Управления культуры
Администрации Екатеринбурга*

Города – как люди... У каждого из них своя история, своя судьба, свой стиль, свой неповторимый облик. Наш Екатеринбург также по своему уникален и неповторим, а его история богата событиями и необычайно интересна.

Екатеринбург основан по воле первого российского императора Петра Великого, под руководством его сподвижников Василия Татищева и Вильяма де Геннина на уральской реке Исеть. Датой рождения нашего города считается 7 (18) ноября 1723 года. Город-завод основан во времена правления Екатерины I, именно поэтому он получил имя Екатеринбург (город Екатерины). Впрочем, некоторые историки утверждают, что он назван в честь святой Екатерины. Поэтому иногда еще наш город называют «город всех Екатерины».

В 1807 году Екатеринбург, единственный из российских городов, получил статус «горного города», что предполагало его относительную независимость от губернской администрации. Любая новация в жизни Екатеринбурга всегда происходила с позволения, а часто и по инициативе горных властей. И, следует отметить, что Екатеринбургом правили люди весьма просвещенные и культурные и, соответственно, культура всегда была предметом их забот и попечений. Уже с первых лет своего существования Екатеринбург стал играть важную роль в культурной жизни страны.

Екатеринбург, несомненно, особенный город. Город, расположенный на стыке двух континентов – Европы и Азии; город, обладающий уникальным историко-культурным наследием, позволяющим ему носить статус «исторического города» России. На его территории расположено около 600 памятников истории и культуры, причем, каждый 10-й из них – памятник федерального значения.

Один из самых знаковых – место гибели последнего императора России Николая II и его семьи. На месте Ипатьевского дома, где императорская семья держалась в заключении и была расстреляна, в настоящее время воздвигнут гигантский «Храм на крови». Это место покаяния, скорби, своеобразное место поклонения. Место же захоронения останков императора и его близких находится вблизи Екатеринбурга, в урочище «Ганина яма» (здесь поставлен памятный знак и создается монастырь).

В настоящее время Екатеринбург – крупный промышленный центр. С 2000 года – столица Уральского федерального округа. Растущий международный авторитет столицы Среднего Урала подчеркивается открытием здесь ряда консульств и представительств ведущих мировых держав, первыми среди которых стали США и Великобритания. В городе сосредоточены офисы многих российских и зарубежных фирм с мировым именем, действуют более 20 филиалов и отделений крупнейших банков.

Власть и культура. Для России Екатеринбург давно стал крупнейшим культурным центром, создающим духовные ценности национальной и мировой значимости. Это качество не утрачено и в наши дни. Причем во многом оно сохраняется и благодаря тому, что культуре всегда уделялось большое внимание со стороны местных властей. Мы глубоко убеждены в том, что современный политик и управленец должен сегодня мыслить культурологически, а культурная стратегия, в эпоху рыночных отношений, должна выработать сегодня, как минимум, пять моделей защиты культуры: политическую, экономическую, управленческую, кадровую и информационную.

По мере сил и возможностей мы и пытаемся это осуществить, «и словом, и делом» помогая нашим учреждениям культуры. В Управлении культуры города запрещена фраза «У нас нет денег». Сюда очень часто приходят люди с разными проектами, иногда просто гениальными, иногда с абсолютно безумными прожектами. Могу сказать совершенно ответственно: если идея действительно хорошая, мы приложим все усилия, чтобы она воплотилась в жизнь. Мало иметь хорошие музеи, театры, библиотеки – надо научиться развивать имеющиеся. Мне кажется, мы выбрали правильную стратегию, вкладывая бюджетные (да и внебюджетные) средства в проекты, которые направлены на развитие культуры в городе. Сейчас уже готовы четыре проекта, созданные под руководством Управления культуры – «Евразийский центр современного искусства, просвещения и арт-коммуникаций», «Музейный комплекс «Екатеринбург», «Парк семейного отдыха» и проект модернизации муниципальных библиотек «Библиотека XXI века».

Своеобразный феномен уральской столицы позволяет ей стать площадкой для международных социокультурных проектов. В 2005 году в нашем городе с успехом прошли Дни Генуи, а сейчас Екатеринбург встречает «Французскую весну».

Чем хороши мультикультурные проекты, так это тем, что они являются локомотивом для экономических связей. Например, после проведения Дней Генуи итальянские инвесторы готовы вложить 400 млн. евро в строительство на уральской земле целого итальянского квартала – маленькой копии итальянской провинции Лигурия.

И пусть в финансовом отношении Екатеринбург все-таки уступает Москве и Санкт-Петербургу, в сфере культуры наш город занимает далеко не последнее место. Наше преимущество заключается в невероятной концентрации творческих сил. По многообразию культурных событий и реализации проектов, по их социальной значимости, скажем – по «социальной температуре», Екатеринбург, безусловно, является одним из крупных культурных центров России.

Все ли города так любят свои библиотеки, как любит их наш Екатеринбург!? В культурном ланд-

шафте Екатеринбургa наши муниципальные библиотеки всегда занимали важное место.

В настоящее время система муниципальных библиотек Екатеринбургa представлена Муниципальным объединением библиотек, включающим 42 библиотеки, и Библиотекой Главы города с 3-мя филиалами. В структуре Муниципального объединения библиотек работает Японский информационно-культурный центр, в структуре Библиотеки Главы города – Американский информационный центр.

Отметим, что еще до своего объединения муниципальные библиотеки Екатеринбургa (1 апреля 1997 г. на базе муниципальных библиотек, обслуживающих взрослое население, и системы «детских» библиотек было создано единое Муниципальное объединение библиотек) были уже достаточно известны в библиотечном сообществе России: организация одной из первых деловых библиотек в России, первые службы социального информирования и консультирования населения, залы делового чтения для учащихся; удачный опыт слияния «детских» и «взрослых» библиотек, получивший в профессиональной печати термин «Екатеринбургский вариант». Опыт работы наших библиотек был представлен на Всероссийском семинаре «Библиотека и город», который состоялся в 1992 г. в Екатеринбургe. В 1997 г. Муниципальное объединение библиотек приняло участие в общероссийском конкурсе «Окно в Россию» и получило звание и диплом «Библиотека года».

Муниципальное объединение библиотек, всегда позиционировавшее себя как успешную библиотечную систему, не боящуюся новаций и перемен, уже с первых своих шагов неизменно встречало поддержку и понимание со стороны администрации города. Эффективно работая на нужды горожан, оно вправе было рассчитывать и на вливание финансовых средств.

Так, администрацией города на паритетной основе с институтом «Открытое общество» (Фонд Сороса) финансировались такие проекты, как «Интернет-сеть для образования, здравоохранения, культуры», в котором Муниципальное объединение библиотек, как одно из самых «продвинутых» среди учреждений культуры, было единственным представителем. В результате реализации этого проекта на базе одного из библиотечных центров был открыт первый муниципальный общедоступный центр Интернет. Центр работал на бесплатной основе, и очередь желающих воспользоваться Интернет была расписана на месяцы вперед.

Затем был профинансирован мегапроект «Пушкинская библиотека. Книги для российских библиотек», который позволил создать в наших библиотеках буквально «золотой фонд» лучших гуманитарных изданий.

Вскоре после этого Муниципальное объединение библиотек, в составе регионального консорциума «Consensus omnium», выиграло несколько грантов Фонда Сороса на компьютеризацию библиотек. В добавление к этим грантам муниципалитет выделил дополнительные средства, что

позволило оснастить крупные библиотечные центры современным оборудованием и программным обеспечением.

«Быть библиотекарем значит то же, что ехать на велосипеде: если вы перестаете нажимать на педали и двигаться вперед, вы падаете» – так сказал Давид Шумахер (корпорация «MITRE»). Уходит в прошлое образ библиотеки, нарисованный Хорхе Луисом Борхесом: «И представлял себе я рай, похожий на библиотеку».¹ Тихие залы, стройные ряды фолиантов, шорох страниц. И особый воздух, пропитанный запахом книжной пыли для одних и мудростью столетий для других. На смену фолиантам приходят CD и DVD, шорох страниц заменяет чтение на мониторах компьютеров, на смену храму приходят электронные библиотеки.

Время стремительно, и чтобы успеть за ним, нужно быстро двигаться. (Помните, одно из основных правил маркетинга – «Двигайтесь быстро. Потом еще быстрее. Машите крылышками!») Следуя этому правилу, Муниципальное объединение библиотек подчинило свою деятельность главной цели – стремительному освоению новых информационных технологий. Так возник стратегический проект «Библиотека XXI века».

Этот проект, созданный под руководством Управления культуры, также получил поддержку администрации города: он был утвержден на Программном совете при Главе города и вошел в Стратегический план развития Екатеринбургa под № 1. Многие ли библиотеки могут похвастать подобным?

Без ложной скромности можно сказать, что на всех этапах прохождения этого проекта Управление культуры постоянно «лоббировало» интересы библиотек и сделало все возможное, чтобы этот проект получил финансовую поддержку (стоимость проекта – 8 640,0 тыс. рублей).

Проект рассчитан на период 2004–2006 годов. Невзирая на большую часть технической компоненты, проект носит ярко выраженный социальный характер: в настоящее время только библиотека, оснащенная современным компьютерным оборудованием, работающая на новых информационных технологиях, имеющая выход в Интернет, в состоянии обеспечить доступ всех слоев населения ко всем видам информационных ресурсов. Отсюда главная цель проекта – обеспечение равных возможностей для каждого жителя города в получении качественной информации по любому вопросу, независимо от того, в какую библиотеку он обратился – крупный библиотечный центр или небольшую поселковую библиотеку.

Главная задача проекта – провести модернизацию существующих библиотек и свести к минимуму разрыв в технической оснащенности между крупными и мелкими муниципальными библиотеками Екатеринбургa.

Социальная направленность проекта определяется также и другими его задачами:

¹ Борхес Хорхе Луис. Память человечества. Человек читающий. – М.: «Прогресс», 1989. С. 606.

□ улучшение качества библиотечного обслуживания населения за счет внедрения новых технологий;

□ повышение уровня информационной культуры жителей города. (В эпоху информационного общества успех или неудача того или иного человека напрямую зависит от того, умеет или не умеет он пользоваться информацией для достижения своих целей).

В проекте явно просматривается еще одна тенденция – сохранение преемственности, извлечение из опыта работы прежних муниципальных библиотек самого востребованного и полезного горожанам. Именно поэтому, наряду с улучшением качества обслуживания за счет внедрения новых технологий, одной из задач проекта является усиление культурно-просветительской и социальной функции библиотек за счет создания и реализации целевых комплексных программ, социально ориентированных буквально на все группы населения – от детей и молодежи до людей преклонного возраста. В рамках проекта предусмотрена разработка и реализация 13 программ, в том числе: «Пусть милосердными мы будем», «Золотая осень», «Нет чужой боли» – программы поддержки людей пожилого возраста и инвалидов; «Город детей», «Библиотеки – выпускнику и абитуриенту», «Библиотека. Семья. Общество» и др.

Суть модернизации муниципальных библиотек заключается в создании в Екатеринбурге библиотек нового типа – электронная библиотека, «библиотека без границ», работающих на современных информационных технологиях, обеспечивающих свободный и равный доступ каждого жителя города ко всем информационным ресурсам, в том числе мировым ресурсам Интернет.

Проект уже близится к завершению, и сейчас уже можно подвести некоторые итоги. В результате реализации этого проекта екатеринбуржцы получили:

□ свободный и равный доступ ко всем информационным ресурсам, включая мировые ресурсы Интернет;

□ информацию на самых различных носителях – от печатных до электронных;

□ широкий спектр услуг, в том числе, нетрадиционные услуги с использованием новых информационных технологий: Интернет-услуги, электронная доставка документов, он-лайн-овое справочное обслуживание и т. п.;

□ быстрое и оперативное обслуживание за счет автоматизации всех библиотечных процессов – от регистрации читателей до книговыдачи.

В рамках проекта проведены следующие мероприятия:

- В ноябре 2004 г. открыта первая электронная муниципальная библиотека на базе Городского библиотечного информационного центра, сочетающая в себе традиции и новизну.

- Приобретено 112 компьютеров, осуществлена компьютеризация 7 библиотечных центров и 26 библиотек филиалов. В 2006 г. планируется приобрести по тендеру еще 33 компьютера.

- Подключено к Интернет 8 библиотек. Совместно с компанией «Голден Телеком» создается городская библиотечная сеть с выходом в Интернет. Шесть библиотек подключено к этой сети.

Мы надеемся, что в наших муниципальных библиотеках, обновленных и оснащенных современным оборудованием, вырастет еще не одно поколение просвещенных, информационно-грамотных екатеринбуржцев, не боящихся новаций и перемен, легко ориентирующихся в реалиях информационного общества.

Наш город любит и ценит свои библиотеки. Кроме финансирования проектов, регулярно выделяются необходимые средства на комплектование библиотек, проведение текущего и капитального ремонта (ежегодно ремонтируется и переоборудуется новая мебелью и современными техническими средствами от 4 до 6 библиотек).

Вкладывая в библиотеки финансовые средства, муниципалитет прекрасно понимает, что от этого выиграет в целом и сам город – как показывает мировая практика состояние и уровень библиотек во многом определяет культурный потенциал города.

Екатеринбург, считающийся по праву одним из культурнейших и просвещенных городов России, сегодня имеет современную библиотечную систему, эффективно работающую в рамках мегаполиса на информационные потребности жителей города, динамично развивающуюся в русле самых современных тенденций библиотечного дела; библиотечную систему, достойно представляющую наш город в культурном пространстве России. Нам кажется, что немаловажную роль в выборе нашего города библиотечной столицей России 2006 года сыграло и то, что власти города всегда понимали важность и полезность библиотек и всегда уделяли им большое внимание.

Итоги работы и новые задачи Сводного каталога библиотек России. Пять лет со дня основания Центра ЛИБНЕТ.

*Б.Р. Логинов,
генеральный директор
Национального информационно-
библиотечного центра ЛИБНЕТ,
вице-президент РБА*

В 2006 г. исполняется пять лет со дня основания Национального информационно-библиотечного центра ЛИБНЕТ и Общероссийской системы корпоративной каталогизации, в основе которой лежит Сводный каталог библиотек России. В докладе рассматриваются итоги и новые задачи развития Центра ЛИБНЕТ.

Итоги работы Сводного каталога библиотек России (СКБР) за июнь 2001 г. – май 2006 г.

Необходимыми и решающими предпосылками для создания Центра ЛИБНЕТ были разработка и утверждение в 2000 г. системы национальных форматов RUSMARC для обмена библиографическими данными и каталогизации.

Основные вехи развития Сводного каталога библиотек России и Российской системы корпоративной каталогизации:

□ В период с июня 2001 г. по декабрь 2002 г. впервые в стране были созданы аппаратно-программный комплекс для он-лайновой корпоративной каталогизации в системе форматов RUSMARC и ядро Сводного каталога библиотек России (СКБР).

На январь 2003 г. СКБР объединял записи текущих поступлений с 1998 г. в формате RUSMARC из электронных каталогов Российской государственной библиотеки и Российской национальной библиотеки.

Это был первый централизованный сводный каталог национального масштаба с возможностью заимствования записей и удаленной каталогизации в режиме реального времени. Его отличало высокое качество записей, созданных РГБ и РНБ.

□ За четыре с половиной года с января 2002 г. по май 2006 г. число участников СКБР и Российской корпоративной каталогизации (РКК) выросло с 2-х (РГБ и РНБ) до 80-ти библиотек. Это все федеральные, крупнейшие региональные и университетские библиотеки, а также небольшое количество самых активных муниципальных библиотек.

□ В 2005 г. к системе корпоративной каталогизации присоединились национальные библиотеки Казахстана и Белоруссии.

□ С января 2003 г. по май 2006 г. объем Сводного каталога вырос более чем втрое: с 300 тыс. до 1 млн записей (без учета дублирования).

□ За три полных года работы системы корпоративной каталогизации объем копирования записей из СКБР увеличивался следующим образом:

2003 год – 40 тыс. записей,

2004 год – 140 тыс. записей,

2005 год – 228 тыс. записей.

2006 год (январь-март) – 66 тыс. записей (за тот же период 2005 года – 52 тыс. записей, т.е. на 27% больше).

Общее число скопированных записей составило 474 тыс. записей, что эквивалентно снижению общих затрат на каталогизацию среди библиотек-участниц более чем на 30 млн рублей.

Кроме того, мы смеем утверждать, что за счет использования записей национальных библиотек повысился средний уровень качества электронных каталогов участников СКБР.

□ В 2004 г., несмотря на организационные сложности, РГБ и РНБ переходят к корпоративной каталогизации между собой с использованием СКБР и внедряется технология «единой записи». Максимальный эффект от такой кооперации достигал 30% заимствования обеими библиотеками.

Однако остается много нерешенных проблем, среди которых наиболее существенными являются гармонизация правил каталогизации многотомных и сериальных изданий, паритетное разделение труда при создании машиночитаемых записей.

□ В течение трех последних лет под эгидой Центра ЛИБНЕТ создавалась основа национальной школы машиночитаемой каталогизации.

Подготовлено пять учебных пособий по каталогизации в системе национальных форматов общим объемом 170 печатных листов.

Было обучено 770 специалистов системе форматов RUSMARC и основам машиночитаемой каталогизации.

Были сертифицированы 60 специалистов из различных библиотек на право каталогизации в СКБР, что соответствует достижению ими уровня каталогизации специалистов национальных библиотек.

Центр ЛИБНЕТ провел около 100 учебных семинаров и конференций.

В настоящее время в сотрудничестве с Центром ЛИБНЕТ внедряются специальные учебные программы в университетах культуры и курсах повышения квалификации в городах Санкт-Петербурге, Москве и Якутске.

□ Благодаря обучению и сертификации специалистов 28 региональных библиотек получили право на каталогизацию в СКБР по принципу «кто первый получил, тот первый создает запись».

Вклад региональных библиотек в СКБР в процесс корпоративной каталогизации составил:

в 2003 г. – 700 записей

в 2004 г. – 6 400 записей

2005 г. – 28 700 записей – это около 18% от общего объема изданных в России книг и брошюр.

□ В 2006 г. впервые Российская государственная библиотека и Российская национальная

библиотека перешли к технологии регулярного заимствования записей из СКБР, созданных региональными библиотеками.

К настоящему времени объем заимствования «региональных» записей РГБ и РНБ достиг в среднем 100 записей в неделю.

□ С 2005 г. проводится подготовительная работа по созданию корпоративной технологии ведения национальных авторитетных файлов предметных рубрик, наименований организаций и имен лиц.

Специалисты РНБ подготовили и предоставили для эксплуатации ядро авторитетных файлов (АФ): АФ предметных рубрик – 1,5 млн записей; АФ наименований организаций – 150 тыс. записей; АФ имен лиц – 22 тыс. записей.

□ С 2003 г. создается библиографическая база данных «Вся Россия», которая включает электронные каталоги 15 библиотек и насчитывает около 5 млн записей, проверенных на соответствие формату RUSMARC.

База предназначена для проведения ретроконверсии карточных каталогов. Наиболее полно в ней представлены издания, вышедшие после 1979 года. Полно представлены издания военных лет 1940–1945 гг., представленные Российской книжной палатой.

Новые задачи развития Центра ЛИБНЕТ.

Приоритетными направлениями развития Сводного каталога библиотек России и Российской системы корпоративной каталогизации на 2006–2007 гг. являются:

□ Гармонизация правил каталогизации многочастных изданий и разработка для них единых правил представления многоуровневых и одноуровневых записей для заимствования.

Решение этой проблемы позволит пользователям, системы которых не поддерживают многоуровневые записи, заимствовать из СКБР записи на многочастные издания, что позволит увеличить общее число заимствованных записей из СКБР на 30%.

□ Координация процесса опережающей каталогизации в опорных и каталогизирующих библиотеках.

Мы рассчитываем через 2–3 года за счет близости региональных библиотек к книжному рынку довести их вклад в СКБР до 40–50% от общего объема записей на текущие поступления. Это соответствует объему каталогизации 40–50 тыс. записей в год.

Огромна роль опорных и каталогизирующих библиотек в обеспечении полноты Сводного каталога относительно всего репертуара выпускаемых в России изданий.

□ Синхронизация процессов обработки документов в РГБ и РНБ.

□ Развитие методического обеспечения и создание необходимой технологической основы в РНБ, РГБ и Центре ЛИБНЕТ для корпоративного ведения национальных авторитетных файлов предметных рубрик, наименований организаций и имен лиц.

□ Проведение совместно с опорными библиотеками мероприятий по расширению числа участников СКБР и РСКК.

□ Кооперация с книготорговыми организациями в улучшении информационно-библиографического обслуживания библиотек в процессе их комплектования.

□ Осуществление организационных и технологических работ по интеграции СКБР в международную библиографическую систему на основе протокола SRW/SRU, формата XML и UNICODE в рамках сотрудничества с OCLC, Библиотекой Конгресса США и другими ведущими библиографирующими организациями мира.

□ Развитие БД «Вся Россия» для целей ретроспективной каталогизации.

□ Создание технологии ведения сводных каталогов старопечатных книг и книг, изданных до 1917 года.

□ Создание сводной базы данных о наличии оцифрованных книг.

СЕКЦИЯ ПО БИБЛИОТЕЧНОЙ ПОЛИТИКЕ И ЗАКОНОДАТЕЛЬСТВУ

Проблемы законодательного обеспечения обязательного экземпляра российских печатных изданий научной тематики

*А.А. Джиго,
заместитель генерального директора,
Российская книжная палата. Москва.*

К настоящему времени прошли утверждение уже две версии закона «Об обязательном экземпляре документов»: Федеральный закон «Об обязательном экземпляре документов» от 23 ноября 1994 г. и Федеральный закон «О внесении изменений и дополнений в федеральный закон «Об обязательном экземпляре документов» от 23 января 2002 г. После 1917 г. в нашей стране не было законодательства об обязательном экземпляре до 1990-х гг. Вся деятельность в области обязательного экземпляра основывалась на временных постановлениях. Ныне действующий закон – это завоевание библиотечно-библиографической общественности России. Он является образцом для подражания не только в странах СНГ, но и на международной арене, о чем свидетельствует высокая оценка разработки, дискуссия на конференции по национальной библиографии в рамках ИФЛА (Копенгаген, 2001).

Оба названных выше документа концептуально имеют единый принцип изложения материала и отражают современное состояние практики как книгоиздательской деятельности и информатики, так и библиотечного дела. Однако даже после внесения изменений и коррективов нынешний закон не лишен и недостатков. Это понятно. Следует учитывать, что, кроме общепринятых (очевидных) преимуществ, в законе присутствуют элементы компромисса заинтересованных сторон и регламентации, чуждые общим установкам системы обязательного экземпляра, привнесенные в результате лоббирования определенных, не всегда целесообразных решений. Поэтому внесение изменений и дополнений в ныне действующее законодательство об обязательном экземпляре очевидно. Работа может осуществляться в двух направлениях: разработка совершенно новой версии закона и внесение изменений и дополнений в имеющееся законодательство по данному вопросу. Мы склоняемся ко второму варианту.

Разработка абсолютно нового проекта в соответствии с требованиями по написанию закона возможна только в том случае, если полностью меняется концепция функционирования института обязательного экземпляра документов. В нашей практике система обязательного экземпляра имеет большую историю собирания документов. Она сформировалась в России более двух столетий

назад и является неизменной. Поэтому говорить о каком-либо принципиально новом подходе к формированию обязательного экземпляра документов как ресурсной базы комплектования полного национального библиотечно-информационного фонда не приходится. Намного реальнее путь внесения изменений и дополнений в имеющееся законодательство в соответствии с требованиями изменяющейся практики книжного дела.

Учитывая тот факт, что закон об обязательном экземпляре документов – закон прямого действия, и, обобщая имеющиеся предложения заинтересованных сторон, рассмотрим наиболее важные предложения от различных ведомств и экспертов. Это:

□ приведение в соответствие федеральных законов об обязательном экземпляре документов, об информации, информатизации и защите информации, о библиотечном деле;

□ исключение из закона об обязательном экземпляре документов всех норм и требований, связанных с понятием платного обязательного экземпляра;

□ изменение квоты бесплатных обязательных экземпляров печатных изданий.

Субъекты, на которые распространяется действие всех законов, различны. В Федеральном законе «Об обязательном экземпляре документов» их три: федеральные организации, организации субъектов Российской Федерации и муниципальные организации. Федеральный закон «Об информации, информатизации и защите информации» распространяется на организации федеральные, субъектов Федерации и организации, находящиеся в совместном ведении России и субъектов Федерации. Принцип деления организаций в Федеральном законе «О библиотечном деле» от 25.12.1994 г. № 78-ФЗ совершенно иной: федеральные, республиканские, краевые, областные и другие библиотеки. Такое разнообразие подходов к видовой характеристике организаций вызывает недопонимание субъектами книжного рынка отдельных положений и норм Федерального закона «Об обязательном экземпляре документов». Исполнителям, особенно производителям документов, трудно понять, какая библиотека или информационный институт должен получать определенный вид обязательного экземпляра и в каком количестве. Положения всех трех законов в этой части нуждаются в соответствующей доработке.

Сложным для законодательства является проблема платного обязательного экземпляра документов. Система платного обязательного

экземпляра – архаическое явление плановой распределительной формы комплектования библиотек. В советский период книга являлась дефицитом, требовалось разумное распределение изданий по библиотечным системам. Это породило появление специальной организации – Центрального коллектора научных библиотек. Все требования к комплектованию через такой коллектор нашли отражения в тексте закона, поставив его в исключительное положение среди других таких же книгораспространительских организаций, комплектовующих библиотеки. Сегодня это противоречит современному состоянию книгоиздания в стране. Прежде всего, книга уже давно не является дефицитом. Библиотека, и том числе – научная, вправе приобрести требуемое издание в любой книготорговой точке. Для этого не надо прибегать к помощи Центрального коллектора научных библиотек. Более того, требования закона в части платного обязательного экземпляра документов противоречат всей законодательной базе Российской Федерации.

Все сферы деятельности, связанные с приобретением товаров, должны определяться тендерными условиями. Потребитель на конкурсной основе сам решает, у кого, за какие цены и как он будет приобретать литературу. Выбор поставщика может быть широк и не ограничивается одним коллектором. Изменение самой практики платного комплектования библиотек говорит о необходимости исключения понятия «платный обязательный экземпляр» из закона.

Практически все издатели недовольны тем, что из тиража отчуждается большое количество обязательного экземпляра документов (от 7 до 16 экземпляров в зависимости от вида), особенно если это дорогие издания, например, альбомы, цена которых более 1 тыс. рублей. Но это происходит от бедности библиотек, которые не могут покупать дорогие издания. Квоту в 16 экземпляров фактически навязало Министерство культуры РФ, по существу их должно быть 7–8, не более. При разработке новой версии закона количество обязательных экземпляров должно быть уменьшено.

Вопрос об увеличении обязательных экземпляров документов, которые предоставляются в соответствующие национальные, республиканские, краевые и областные библиотеки (вместо трех, получаемых ныне) постоянно дискутируется библиотечной общественностью. В основном предлагается исключить из федерального закона нормы, связанные с получением обязательного экземпляра на уровне субъектов Российской Федерации и муниципальных образований, которые сами должны регулировать количественные показатели получения соответствующих обязательных экземпляров документов потребителями.

С этим трудно согласиться. Федеральный закон «Об обязательном экземпляре документов» сегодня определяет единые принципы формирования национального информационно-библиотечного фонда, неотъемлемой частью которого являются ресурсы фондов субъектов Российской Федера-

ции и муниципальных образований. Практическое применение данных норм Закона, принятого в 1994 году, доказало, что установленное требование по формированию трехуровневой системы обязательного экземпляра – федеральный, экземпляр субъектов Российской Федерации и муниципальный экземпляр – является оптимальным. В связи с этим, предложение о придании субъекту Федерации прав самостоятельно определять количество и порядок экземпляров приведет, учитывая сложившиеся различные системы книгоиздательской деятельности и финансовые возможности издателей в субъектах Российской Федерации, к существенным различиям в количественных показателях и формах доставки обязательного экземпляра. А в целом, введение этой нормы приведет к нарушению единой системы формирования национального института обязательного экземпляра любых изданий, а научной тематики в особенности, поскольку тиражи их намного ниже, чем у большинства других категорий изданий.

Предложение об отмене нормы о формировании фондов на уровне местного самоуправления противоречит заложенному в законе принципу триединой системы обязательного экземпляра, лишает муниципальные образования на право участия не только в комплектовании собственных фондов, но и национального фонда документов.

Необходимо остановиться еще на одной проблеме. В настоящее время инициативной группой разработан проект документа с предложениями о внесении изменений и дополнений в действующий закон «Об обязательном экземпляре». Суть этого предложения заключается в расширении понятия «обязательный экземпляр» за счет включения в него электронных оригинал-макетов печатных изданий различных типов. С этим толкованием трудно согласиться.

Оригинал-макет по определению не является экземпляром, это техническая форма, на основе которой происходит тиражирование издания. Включение его же в состав обязательного экземпляра документов противоречит принципам функционирования института обязательного экземпляра как в нашей стране, так и за рубежом. Для формирования фондов используются печатные издания, т.е. тиражированные копии документов, прошедшие редакционно-издательскую подготовку и снабженные выходными сведениями.

Использование электронного оригинал-макета в качестве обязательного экземпляра неизбежно вызовет массу проблем и нарушений в сфере авторских и издательских прав. Это, несомненно, приведет к массовому бойкоту со стороны коммерческих издателей и снижению дисциплины исполнения Федерального закона «Об обязательном экземпляре документов» в целом. Авторы и издатели будут справедливо опасаться всплеска издательского пиратства в данной сфере, что особо нежелательно в свете нынешней правительственной кампании по борьбе с контрафактной продукцией.

Общедоступная библиотека или проходной двор?

*Д.М. Цукерблат,
заместитель директора, Государственная
публичная научно-техническая библиотека
Сибирского отделения РАН*

Надежная правовая база является обязательным условием выполнения библиотеками их информационной, культурной и образовательной функций. Поэтому регулирование организации библиотечного дела необходимо рассматривать не только на основе федеральных отраслевых законов, но и обязательно во всей системе российского законодательства. Сегодня настало время оценить, как работают библиотечные законы, наметить меры по усилению эффективности их действия.

Решающим, узловым фактором действенности любого закона является активность и частота его использования в повседневной работе. Чтобы законы соблюдались, надо постоянно включать их в осуществление всех правоотношений в библиотечной деятельности, опротестовывать малейшие нарушения их требований, добиваться неукоснительного исполнения предписанных правовых норм.

Одной из важнейших функций деятельности любой библиотеки является формирование фондов и организация работ по их использованию. Как известно, фонды российских библиотек являются неотъемлемой частью национального достояния народов нашей страны. Проблема сохранения библиотечных фондов – не частный вопрос библиотечного дела или культурной жизни в целом. Это проблема, от решения которой зависит сохранение памяти нации, доступность обществу новой информации, идей, знаний. Поэтому обеспечение сохранности библиотечных фондов стало глобальной задачей, которую решают все цивилизованные страны и мировое сообщество в целом.

Сложность её решения заключается в том, что библиотеки изначально предназначены для выполнения двуединой функции – хранить документы для будущих поколений и обеспечивать доступ к ним сегодняшним пользователям. Функциональная задача сама по себе противоречива: не просто сохранить, а сохранять, используя. При этом степень доступности документа во многом определяется степенью его сохранности.

Обеспечить сохранность библиотечных фондов как части культурного наследия и информационного ресурса страны возможно, лишь опираясь на базу законодательной поддержки различных аспектов управления отдельной библиотекой как самостоятельной экономической и правовой единицей.

Здесь необходимо отметить, что разнообразие демографических, экономических и природных условий нашей страны предопределяют возможность разных вариантов в построении системы организации фондов и их использования в различ-

ных регионах. Тем не менее, в целях согласования принципиальных решений однотипных вопросов было своевременно предпринято издание справочника «Библиотека и закон», в котором приводятся законодательные и подзаконные акты, непосредственно касающиеся библиотечной сферы. Ответам на возникающие вопросы, связанные с правовым регулированием различных аспектов текущей деятельности библиотеки посвящает свои материалы журнал «Независимый библиотечный адвокат».

Однако бывает так, что действующие законодательные акты по-разному трактуются и поэтому неоднозначно разрешаются те или иные проблемы библиотечной жизни. Так, например, в настоящее время в библиотеках нескольких субъектов РФ органы прокуратуры посчитали несоответствующими федеральному законодательству отдельные нормы, включенные в целый ряд примерно одинаково сформулированных «Правил пользования библиотекой».

По существу органами прокуратуры предъявляются требования о признании неправомерными следующих трех общепринятых пунктов «Правил пользования библиотекой»:

1. Иногородние, иностранные граждане имеют возможность получать книги на дом после внесения денежного залога.

2. За нарушение сроков возврата литературы предусматривается ответственность пользователей в виде штрафа.

3. За нарушение общественного порядка пользователь лишается права пользования Библиотекой.

По первому пункту позиция прокуратуры имеет следующее обоснование:

В соответствии с «Правилами пользования библиотекой» на абонементе могут получить на дом документы только жители, имеющие постоянную регистрацию на обслуживаемой территории; остальные имеют возможность получить на дом документы только после внесения денежного залога.

Согласно ст. ст. 12, 30 «Основ законодательства Российской Федерации о культуре» от 09.10.1992 г. № 3612-1, ст. 5 Федерального закона «О библиотечном деле» от 25.12.1994 г. № 78-ФЗ каждому гражданину гарантируется право на общедоступное бесплатное библиотечное обслуживание.

В силу ст. 3 ФЗ «О праве граждан Российской Федерации на свободу передвижения, выбор места пребывания и жительства в пределах Российской Федерации» от 25 июня 1993 г. № 5242-1 (с изменениями и дополнениями) регистрация или отсутствие таковой не могут служить основанием ограничения или условием реализации прав и свобод граждан, предусмотренных Конституцией Российской Федерации, Конституциями и законами республик в составе Российской Федерации.

В соответствии со ст. 4 Федерального закона «О правовом положении иностранных граждан в Рос-

сийской Федерации» от 25.07.2002 г. № 115-ФЗ иностранные граждане пользуются в Российской Федерации правами и исполняют обязанности наравне с гражданами Российской Федерации, за исключением случаев, предусмотренных федеральным законом. В связи с этим, положения указанного пункта Правил ограничивают права граждан на общедоступное пользование библиотечными фондами.

С нашей точки зрения, вывод органа прокуратуры о том, что вышеуказанные положения «Правил пользования библиотекой» ограничивают права граждан на общедоступное пользование библиотечными фондами является ошибочным.

Действительно, согласно положениям ст.12, ст. 30 «Основ законодательства Российской Федерации о культуре» каждый человек имеет право на приобщение к культурным ценностям, на доступ к государственным библиотечным фондам во всех областях культурной деятельности. Ограничения доступности культурных ценностей по соображениям секретности или особого режима пользования устанавливаются законодательством Российской Федерации. Государство ответственно перед гражданами за обеспечение условий для общедоступности культурной деятельности, культурных ценностей и благ. В целях обеспечения общедоступности культурной деятельности, культурных ценностей и благ для всех граждан органы государственной власти и управления, органы местного самоуправления в соответствии со своей компетенцией обязаны, в т.ч. создавать условия сохранения бесплатности для населения основных услуг общедоступных библиотек.

Более того, в соответствии с п.1 ст.5 Федерального закона «О библиотечном деле» каждый гражданин независимо от пола, возраста, национальности, образования, социального положения, политических убеждений, отношения к религии имеет право на библиотечное обслуживание на территории Российской Федерации. Дополнительно в п.4 ст.7 данного закона подчеркнуто, что в общедоступных библиотеках граждане имеют право в том числе бесплатно получать во временное пользование любой документ из библиотечных фондов.

Однако в любом случае, положения Правил пользования библиотекой о внесении залога не умаляют право граждан на общедоступное и бесплатное библиотечное обслуживание, так как внесение денежного залога не является действием, свидетельствующим о возмездности получения на дом соответствующих документов из фондов библиотеки определенной категории лиц, вследствие следующего:

1. В силу положений статей 1, 2, 8 Гражданского кодекса Российской Федерации (далее – ГК РФ), отношения, возникающие между читателем и библиотекой, являются гражданско-правовыми. На основании положений ст. 307 ГК РФ отношения между пользователем библиотеки и библиотекой при выдаче на дом соответствующих документов из фонда библиотеки могут быть квалифицированы как обязательственные. Сущность возникшего обязательства можно охарактеризовать как

совокупность взаимно корреспондирующих друг другу обязанностей: библиотеки по предоставлению читателю необходимой ему литературы, и, соответственно, право читателя требовать от последней выполнения данной обязанности; а также обязанности читателя вернуть в надлежащем виде и в оговоренный срок взятую литературу, и, соответственно, право библиотеки требовать от читателя выполнения данной обязанности.

2. В соответствии со ст. 329 ГК РФ залог (в том числе в денежной форме) – это не стоимость (цена) выполнения определенных обязательств, это всего лишь один из способов обеспечения надлежащего исполнения соответствующей стороной своих обязательств. Положениями ст. 334 ГК РФ определено, что в силу залога кредитор по обеспеченному залогом обязательству (залогодержатель) имеет право в случае неисполнения должником этого обязательства получить удовлетворение из стоимости заложенного имущества преимущественно перед другими кредиторами лица, которому принадлежит это имущество (залогодателя), за изъятиями, установленными законом. При этом, согласно п. 3 ст. 352 ГК РФ при прекращении залога вследствие исполнения обеспеченного залогом обязательства залогодержатель, у которого находилось заложенное имущество, обязан немедленно возвратить его залогодателю.

Таким образом, денежный залог, вносимый читателем, при получении литературы на дом – это не плата за данное действие, это всего лишь гарантия надлежащего исполнения читателем своей обязанности по возврату взятой литературы в надлежащем виде и в оговоренные сроки. В случае если читатель полностью выполняет вышеуказанные требования – сумма залога ему возвращается, что полностью соответствует положениям действующего законодательства РФ.

3. В силу ст. 7. п. 2. Федерального закона «О библиотечном деле» порядок доступа к фондам библиотек, перечень основных услуг и условия их предоставления библиотеками устанавливаются в соответствии с уставами библиотек, законодательством об охране государственной тайны и законодательством об обеспечении сохранности культурного достояния народов Российской Федерации. На основании положений ст.13 данного закона любая библиотека имеет право утверждать по согласованию с учредителями правила пользования библиотекой, а также определять сумму залога при предоставлении редких и ценных изданий, а также в других случаях, определенных правилами пользования библиотеками.

Изложенное находит свое подтверждение и в положениях Федерального закона «Об информации, информатизации и защите информации» от 20.02.1995 г. № 24-ФЗ. В соответствие со ст.1 данного закона его действие распространяется, в том числе и на отношения, возникающие при формировании и использовании информационных ресурсов на основе создания, сбора, обработки, накопления, хранения, поиска, распространения и предоставления потребителю документированной

информации. При этом, согласно ст.2 этого закона «информационные ресурсы» – это отдельные документы и отдельные массивы документов, документы и массивы документов в информационных системах (библиотеках, архивах, фондах, банках данных, других информационных системах). В нашем случае, это собственно библиотечный фонд.

Правовой статус библиотеки – юридическое лицо, в виде некоммерческой организации – учреждение (ст.120 ГК РФ). Библиотека, имеющая указанный правовой статус, одновременно является как владельцем информационных ресурсов (в отношении части библиотечного фонда, переданного ей ее учредителем, а также части библиотечного фонда, создание, приобретение и накопление которого осуществляется за счёт средств федерального бюджета или бюджета соответствующего субъекта РФ (ст. 296, п.1 ст. 298 ГК РФ; пп. 1,3,7 ст. 6 Федерального закона «Об информации, информатизации и защите информации» от 20.02.1995 г. № 24-ФЗ)), так и собственником информационных ресурсов (в отношении части библиотечного фонда, создание, приобретение и накопление которого осуществляется за счёт доходов, полученных библиотекой вследствие осуществления ей приносящей доход деятельности, при условии, что осуществление последней библиотеке разрешено в ее учредительных документах (п. 2 ст. 298 ГК РФ; пп. 1, 2 ст. 6 Федерального закона «Об информации, информатизации и защите информации» от 20.02.1995 г. № 24-ФЗ)).

Однако, вне зависимости от правового положения в отношении своего библиотечного фонда, библиотека вправе самостоятельно устанавливать порядок получения пользователем информации, который включает указание места, времени, ответственных должностных лиц и необходимых процедур (п. 3 ст. 12 Федерального закона «Об информации, информатизации и защите информации»). В тоже время, естественно, что определение порядка доступа к информационным ресурсам (соответствующей части библиотечного фонда), собственником которого библиотека не является, должен быть согласован с непосредственным собственником таких ресурсов (п.7 ст.6 Федерального закона «Об информации, информатизации и защите информации»); данная обязанность реализуется библиотекой путём согласования со своим учредителем соответствующих правил пользования библиотекой (ст.13 Федерального закона «О библиотечном деле» от 29.12.1994 г. № 78-ФЗ).

Следующим нарушением в деятельности библиотек, которое, по мнению органов прокуратуры, также не соответствует федеральному законодательству и нарушает права и свободы граждан – пользователей библиотеки – является пункт в Правилах пользования библиотекой: «За нарушение сроков возврата литературы предусматривается ответственность пользователей в виде штрафа, ограничения или лишения права пользования услугами библиотеки на определенный срок по соответствующей форме обслуживания (абонемент, читальный зал и т.п.)

Аргументируя свою позицию по данному вопросу, органы прокуратуры приходят к выводу о том, что в соответствии со ст. 4, п. «е» ч.1 ст.72, ст.76 Конституции Российской Федерации общие вопросы воспитания, образования, науки, культуры находятся в совместном ведении Российской Федерации и субъектов РФ. Федеральные законы имеют верховенство на всей территории РФ. Иные законы и нормативные акты не могут противоречить федеральным законам.

Правоотношения в области библиотечного дела регулируются «Основами законодательства Российской Федерации о культуре», Федеральным Законом «О библиотечном деле», принимаемыми в соответствии с ним федеральными законами и иными нормативными правовыми актами РФ, а также законами и иными нормативными актами субъектов РФ.

Статьями 12, 30 «Основ законодательства Российской Федерации о культуре», ст.5 ФЗ «О библиотечном деле» предусматриваются права граждан на общедоступное бесплатное обслуживание библиотеками.

Гражданская ответственность пользователей библиотек в виде компенсации причиненного ущерба за нарушение правил пользования библиотеками установлена ст. 9 ФЗ «О библиотечном деле». Иную ответственность пользователи могут нести только в случаях, предусмотренных действующим законодательством. Пунктом 4 ст. 13 ФЗ «О библиотечном деле» библиотекам предоставляется право определять виды и размеры компенсации ущерба, нанесенного пользователями библиотек.

Однако, согласно ст. ст. 11,12, 15 ГК РФ под убытками понимаются реальный ущерб либо упущенная выгода, взыскиваемые в судебном порядке. Действующим законодательством библиотеки не наделены правом наложения штрафных санкций. Кроме того, в случае возврата книг, реальные убытки библиотеке читателями не причиняются.

В соответствии со ст. ст. 1.1, 3.2 «Кодекса Российской Федерации об административных правонарушениях» от 30.12.2001 г. № 196-ФЗ взимание штрафа является административной санкцией за совершение административных правонарушений, ответственность за которые регулируется законодательством об административных правонарушениях. Действующими нормативными актами РФ ответственность за правонарушения в области библиотечного дела не предусмотрена. Отсутствует и иная ответственность за нарушение Правил пользования библиотекой, сроков возврата литературы (уголовная, дисциплинарная, в виде лишения прав и т.д.).

Глава 36 ГК РФ, устанавливающая правовое регулирование договора безвозмездного пользования, не устанавливает ответственности в виде уплаты неустойки, ее размера, за несвоевременное исполнение обязательств по договору безвозмездного пользования.

В силу ст. 15 ГК РФ под убытками понимаются расходы, которые лицо, чье право нарушено, произвело или должно будет произвести для восста-

новления нарушенного права; утрата или повреждение его имущества (реальный ущерб), а также неполученные доходы, которые это лицо получило бы при условиях гражданского оборота, если бы его право не было нарушено (упущенная выгода).

Учитывая, что пользователи несут ответственность только за ущерб, причиненный библиотеке, несвоевременный возврат пользователем книги в библиотеку не является ущербом, так как в случае возврата книги, реальные убытки библиотеке не причиняются. Библиотеки вправе определять только вид и размер компенсации материального ущерба, нанесенного пользователями библиотеки.

В ст. 9 Федерального закона «О библиотечном деле» идет речь об ответственности пользователей за причиненный библиотеке ущерб, под которым в соответствии со ст. 15 ГК РФ понимаются расходы, которые лицо, чье право нарушено, произвело или должно будет произвести для восстановления нарушенного права, утрата или повреждение его имущества (реальный ущерб). Кроме того, в статье 9 данного закона содержится также иная ответственность читателей в случаях, предусмотренных законодательством. Однако, действующим законодательством не предусмотрена ответственность взимания штрафа за несвоевременный возврат литературы.

В соответствии с Правилами за нарушение сроков возврата литературы взимается неустойка в виде пени в размере 10% от минимального размера оплаты труда. Указанная норма Правил противоречит федеральному законодательству по следующим основаниям:

Согласно п. «е» ч.1. ст. 72 Конституции Российской Федерации общие вопросы воспитания, образования, науки, культуры находятся в совместном ведении Российской Федерации и субъектов Российской Федерации. Правоотношения в области библиотечного дела регулируются «Основами законодательства Российской Федерации о культуре», Федеральным законом «О библиотечном деле».

Согласно ст. ст. 12, 30 «Основ законодательства Российской Федерации о культуре», ст. 5 Федерального закона «О библиотечном деле» каждому гражданину гарантируется право на общедоступное бесплатное библиотечное обслуживание. В соответствии со ст. 62 «Основ законодательства Российской Федерации о культуре» ответственность за нарушение законодательства о культуре устанавливается законодательством РФ.

Согласно ст. 9 Федерального закона «О библиотечном деле» пользователи библиотек, нарушившие правила пользования библиотеками и причинившие библиотекам ущерб, компенсируют его в размере, установленном правилами пользования библиотекам, а также несут иную ответственность в случаях, предусмотренных действующим законодательством. В ст. 13 данного закона предусмотрено право библиотек определять в соответствии с правилами пользования библиотеками виды и размеры компенсации ущерба, нанесенного пользователями библиотек.

В силу ст. 330 ГК РФ неустойкой (штрафом, пеней) признается определенная законом или договором денежная сумма, которую должник обязан уплатить кредитору в случае неисполнения. Согласно ст. 332 ГК РФ кредитор вправе требовать уплаты неустойки, определенной законом, независимо от того, предусмотрена ли обязанность ее уплаты соглашением сторон.

Библиотека является некоммерческой организацией. В силу ст.2 Федерального закона «О некоммерческих организациях» от 12 января 1996 г. № 7-ФЗ некоммерческой организацией является организация, не имеющая извлечение прибыли в качестве основной цели своей деятельности и не распределяющая полученную прибыль между участниками.

В силу ч. 3 ст. 55 Конституции РФ права и свободы человека и гражданина могут быть ограничены федеральным законом только в той мере, в какой это необходимо в целях защиты основ конституционного строя, нравственности, здоровья, прав и законных интересов других лиц, обеспечения обороны страны и безопасности государства.

Следовательно, установление для пользователей библиотек дополнительной, не предусмотренной законом ответственности, не входит в полномочия руководителей учреждений культуры, ограничивает конституционные и иные права граждан, в том числе несовершеннолетних читателей, на участие в культурной жизни и пользование учреждениями культуры, на доступ к культурным ценностям. Библиотека согласно Уставу не является коммерческой организацией и не имеет цели извлечения прибыли. Необходимости заключения договора с читателями нет. Таким образом, правоотношения между библиотекой и пользователем не могут строиться на основе договора присоединения (ст. 428 ГК РФ). Это, в частности, объясняется тем, что присоединившаяся к договору сторона вправе потребовать расторжения или изменения договора, если договор присоединения хотя и не противоречит закону и иным правовым актам, но лишает эту сторону прав, обычно предоставляемых по договорам такого вида, исключает или ограничивает ответственность другой стороны за нарушение обязательств либо содержит другие, явно обременительные для присоединившейся стороны условия, которые она, исходя из своих разумно понимаемых интересов, не приняла бы при наличии у нее возможности участвовать в определении условий договора.

Из анализа данной статьи следует, что при заключении договора присоединения не должен нарушаться принцип свободы договора, так как на усмотрение присоединившейся стороны остается принятие решения: заключать договор или нет. Следовательно, признаются несостоятельными доводы о том, что между библиотекой и читателем заключается договор присоединения, поскольку в данном случае будет нарушено право выбора присоединившейся стороны из-за отсутствия альтернативы при заключении договора. Отказавшись от заключения договора, граждане будут лишены

своих прав и свобод как пользователи библиотеки, предусмотренных ст. 4, п. «е» ч. 1 ст. 72, ст. 76 Конституции Российской Федерации, а также ст. 12, 30 «Основ законодательства Российской Федерации о культуре» и ст. 5 Федерального закона «О библиотечном деле».

Кроме того, формуляр читателя и регистрационная карточка не могут являться договором, поскольку не соответствуют требованиям ст. 420 ГК РФ, где указано, что договором признается соглашение двух или нескольких лиц об установлении, изменении или прекращении гражданских прав и обязанностей.

В силу ст. 432 ГК РФ договор считается заключенным, если между сторонами в требуемой в подлежащих случаях форме достигнуто соглашение по всем существенным условиям договора. Существенным условием договора, является предмет договора. В формуляре читателя не указаны существенные условия, размер ответственности читателя в случае несвоевременного возврата литературы, а указаны данные о читателе, в регистрационной карточке – его обязанности.

На основании вышеизложенного делается вывод о том, что между читателями и библиотекой не может иметь место договор присоединения, а следовательно, не может взиматься неустойка, так как библиотека не является кредитором, а читатель должником.

Действительно, статьей 12 ГК одним из способов защиты прав является взыскание неустойки, которой, в соответствии с п. 1 ст. 330 ГК РФ, признается определенная законом или договором денежная сумма, которую должник обязан уплатить кредитору в случае неисполнения или ненадлежащего исполнения обязательства, в частности в случае просрочки обязательства. Однако, как было отмечено выше, ни законом, ни договором (в данном случае, в формуляре или регистрационной карточке) не установлена какая-либо денежная компенсация, которую читатель должен уплатить в случае не возврата в установленные Правилами сроки литературы.

Однако с представленными аргументами и выводом органов прокуратуры категорически нельзя согласиться. На наш взгляд, их позиция далеко не бесспорная и отдельные положения действующего законодательства могут трактоваться иначе:

1. Как уже было отмечено выше, в силу положений ст.1, 2, 8 ГК РФ, отношения, возникающие между читателем и библиотекой, являются гражданско-правовыми. На основании положений ст.307 ГК РФ отношения между пользователем библиотеки и библиотекой при выдаче на дом соответствующих документов из фонда библиотеки могут быть квалифицированы как обязательственные.

2. Вследствие того, что действия лица по приобретению статуса читателя библиотеки (ознакомление с Правилами пользования библиотекой, оформление читательского билета и прочее) в конечном итоге приводят к установлению в отношении него новых прав и обязанностей, которые по

своей сути являются его гражданскими правами и обязанностями, то такие действия можно охарактеризовать как сделку (ст.8, 153 ГК РФ), а именно как разновидность последней – договор (ст.154, 420 ГК РФ). Для её совершения необходимо выражение воли обеих сторон: библиотека, в лице уполномоченного лица выражает свою волю оформить нового читателя, а читатель выражает свою волю стать читателем библиотеки.

3. Согласно положениям ст.13 Федерального закона «О библиотечном деле» библиотекам дано право определять условия использования библиотечных фондов на основе договоров с юридическими и физическими лицами.

Исходя из этого, правила пользования библиотекой можно определить, как своего рода свод изложенных письменно основных прав и обязанностей сторон по соответствующим договорам, которые, так или иначе, будут заключаться ими в процессе каждого нового посещения читателем библиотеки (к примеру, при оформлении читательского билета между читателем и библиотекой, скорее всего, заключается договор оказания информационно-справочных услуг; при взятии литературы на дом – договор безвозмездного пользования; при ксерокопировании документов в помещениях библиотеки – договор оказания услуг по ксерокопированию и т.д.), т.е. что-то вроде примерных условий договора (ст.427 ГК РФ). При этом предметы соответствующих договоров оговариваются сторонами в каждом конкретном случае отдельно, по мере необходимости.

Естественно, что в данном случае возникает ряд проблем по согласованию сторонами всех существенных условий соответствующего договора, по соблюдению установленной формы договора, применения последствий несоблюдения таковой и прочее, однако ставить под сомнение гражданско-правовой, обязательственный характер отношений, возникающих в рассматриваемом случае между читателем и библиотекой, вряд ли возможно.

Кроме этого, в отдельных случаях Правила пользования библиотекой могут быть квалифицированы как договор, оформленный по модели договора присоединения (ст.428 ГК РФ), т.е. договор, условия которого определены одной из сторон (в нашем случае библиотекой) в формулярах или иных стандартных формах (в нашем случае в соответствующих правилах) и могли быть приняты другой стороной (в нашем случае читателем) не иначе, как путем присоединения к предложенному договору в целом.

Присоединившаяся к договору сторона вправе потребовать расторжения или изменения договора, если договор присоединения, хотя и не противоречит закону и иным правовым актам, но лишает эту сторону прав, обычно предоставляемых по договорам такого вида, исключает или ограничивает ответственность другой стороны за нарушение обязательств либо содержит другие явно обременительные для присоединившейся стороны условия, которые она, исходя из своих разумно понимаемых интересов, не приняла бы при наличии у нее

возможности участвовать в определении условий договора.

По смыслу указанной нормы права сущность договора присоединения состоит в том, что к предложенному одной стороной договору со стандартными условиями вторая сторона просто присоединяется, не влияя на его содержание (условия), при этом принцип свободы договора не нарушается, поскольку решение вопроса: заключать договор или нет, остается на усмотрение присоединяющейся стороны.

В соответствии со ст. 432 ГК РФ договор считается заключенным, если между сторонами, в требуемой в подлежащих случаях форме, достигнуто соглашение по всем существенным условиям договора. Кроме того, условия договора присоединения определены в формулярах или иных стандартных формах. Согласно Правил пользования библиотекой такими формулярами являются регистрационная карточка и формуляр читателя, с которыми пользователь знакомится, расписывается в них, и тем самым принимает на себя обязательства и все условия по договору безвозмездного пользования, на основании которого возникают правоотношения между библиотекой и пользователем. Условия данного договора закреплены в Правилах пользования библиотекой, где прописан и предмет договора – предоставление фондов библиотеки во временное безвозмездное пользование и их возврат в установленные сроки.

В формуляре читателя видно, что в нем регистрируется факт выдачи книги, срок возврата, подпись читателя, заверяющая получение литературы, а также указание на то, что читатель обязуется выполнять правила библиотеки.

Сущность договора присоединения состоит в том, что к предложенному одной стороной договору со стандартными условиями другая сторона просто присоединяется, не влияя на его содержание, при этом принцип свободы договора не нарушается, так как:

□ у пользователя есть свобода выбора контрагента – другие библиотеки, органы НТИ;

□ гражданин не ограничен в праве вносить предложения об изменении условий договора.

Правоотношения между библиотекой и пользователем устанавливаются на основе Договора безвозмездного пользования. Это положение соответствует п. 6 ст. 13 Федерального закона «О библиотечном деле» – о праве библиотек определять условия использования библиотечных фондов на основе договора с юридическими и физическими лицами.

Договор позволяет Библиотеке определять вид ответственности для пользователя и использовать один из способов защиты своих гражданских прав – взимание неустойки за ненадлежащее исполнение пользователем своих обязательств о возврате литературы в срок в соответствии со ст. 12, 330 ГК РФ.

При этом взимание неустойки не является административной санкцией и не нарушает право доступа граждан в пользование библиотекой, а

является одним из способов защиты гражданских прав, поскольку нарушение сроков возврата литературы, является ненадлежащим исполнением обязательств, добровольно принятых на себя пользователем при заключении договора путем предоставления подписи на формуляре.

Библиотеки являются некоммерческими организациями, имеют право заниматься предпринимательской деятельностью, служащей достижению целей, ради которых они созданы, и соответствующей этим целям, что не противоречит требованиям ч. 3 ст. 50 ГК РФ. Таким образом, согласно Устава, одним из видов деятельности библиотеки в соответствии с ее целями является пополнение фондов путем подписки на периодические издания, покупки литературы в издательских, научных учреждениях и организациях и т.д. При этом денежные средства, полученные от взимания неустойки за нарушение сроков возврата документов в библиотеку, расходуются на комплектование фондов библиотеки. Поэтому мы считаем несостоятельными доводы органов прокуратуры о том, что взимание неустойки производится с целью получения прибыли, поскольку данная мера направлена на сохранение и пополнение фондов библиотеки, т.е. служит достижению цели, ради которой она создана.

Далее, закон (ст.330 ГК РФ) устанавливает два вида неустойки: законная и договорная. Действительно, закон, в главе 36 ГК РФ не определяет законную неустойку, однако это не значит, что стороны в договоре не могут поставить договорную неустойку. Согласно ст. 421 ГК РФ стороны свободны в заключении договора и определении его условий. Есть только одно исключение – императивные (обязательные) правовые нормы, изменить категоричные предписания которых стороны в договоре не могут (ст. 422 ГК РФ).

В силу того, что положения главы 36 ГК РФ, «Основ законодательства Российской Федерации о культуре», федеральных законов «О библиотечном деле» и «Об информации, информатизации и защите информации» не содержат императивных предписаний, запрещающих библиотеке определять соответствующие способы обеспечения исполнения обязательств, то содержание Правил пользования библиотекой в этой части не может быть признано противоречивым действующему законодательству РФ (при этом не важно, представляют ли из себя Правила пользования библиотекой договор, оформленный по модели договора присоединения, или же это – своего рода свод прав и обязанностей библиотеки и читателя по договорам, которые в дальнейшем будут периодически заключаться читателем при каждом новом посещении библиотеки).

За нарушение обязательства пользователь платит неустойку добровольно. В случаях неуплаты библиотека имеет право взыскивать неустойку через суд. Более того, библиотека может устанавливать ответственность пользователей не только за причиненный материальный ущерб (ст. 9 Федерального закона «О библиотечном деле»). В соответствии со ст. 15 ГК РФ библиотека может ква-

лифицировать убытки не только как утрату или повреждение имущества (реальный ущерб), но и как неполученные доходы, которые получило бы лицо в обычных условиях гражданского оборота (упущенная выгода). Отсюда следует, что невозможность выдать невозвращенные в срок книги другим пользователям снижает общее число книговыдач – основной нормативный показатель деятельности библиотеки, который учитывается при определении норматива на финансирование учреждением в соответствии с Соглашением «Об утверждении задания на предоставление бюджетных услуг».

В статье 330 п. 1 ГК РФ подчеркивается, что «по требованию об уплате неустойки кредитор не обязан доказывать причинение ему убытков». Таким образом, вывод о том, что библиотека не может заключать с пользователями договор присоединения, не соответствует нормам ГК РФ (ст. ст. 2, 153, 689) и нарушает права Библиотеки как юридического лица.

Мы считаем, что в целях повышения сохранности библиотечного фонда, руководствуясь статьями 12, 334, 337 и 348 части первой ГК РФ, Федеральным законом «О залоге» от 16.07.1998 г. № 102-ФЗ пунктом 3 ст. 13 Федерального закона «О библиотечном деле», Уставом и Правилами пользования библиотекой, залоговая плата должна взиматься с пользователей в случаях:

□ предоставления временным читателям на абонементе документов из библиотечных фондов для использования вне стен библиотеки;

□ выдачи документов постоянным читателям на дом (ночной абонемент).

В случаях несвоевременного возврата документов в библиотеку или их порчи с суммы залога вычитаются неустойка (штраф/пеня) или компенсационная выплата (определенные специальным внутробиблиотечным документом), которые направляются на пополнение фонда библиотеки, для нивелирования нанесенного экономического ущерба (ст. 330-333 ГК РФ).

И, наконец, о третьем пункте возражений органов прокуратуры относительно Правил пользования библиотекой. В разделе об ответственности существует обязанность пользователей соблюдать Правила пользования библиотекой. За допущенное ими неоднократное нарушение Правил предусмотрено лишение права пользования библиотекой на сроки, установленные её администрацией.

По этому пункту доводы прокуратуры представляются следующим:

«Согласно 4.2 ст. 44 Конституции РФ каждый имеет право на участие в культурной жизни и пользование учреждениями культуры, на доступ к культурным ценностям.

Части 2, 3 ст. 55 Конституции РФ устанавливают, что в Российской Федерации не должны издаваться законы, отменяющие или умаляющие права и свободы человека и гражданина. Права и свободы человека и гражданина могут быть ограничены федеральным законом только в той мере, в какой это необходимо в целях защиты основ конститу-

ционного строя, нравственности, здоровья, прав и законных интересов других лиц, обеспечения обороны страны и безопасности государства.

«Основы законодательства Российской Федерации о культуре», предусматривающие неотъемлемость права каждого человека на культурную деятельность, и Федеральный закон «О библиотечном деле», устанавливающий принципы деятельности библиотек, гарантирующие права человека на свободный доступ к информации, свободное духовное развитие, приобретение к ценностям национальной и мировой культуры, каких-либо ограничений прав граждан по пользованию библиотекой не содержат.

Мы вынуждены также высказать свои возражения по поводу вывода органов прокуратуры, заключающегося в том, что лишение права пользования библиотекой не соответствует федеральному законодательству, так как ограничивает права пользователя на участие в культурной жизни, на доступ к культурным ценностям, декларируемых в Конституции РФ (ст. 44 п. 2; ст. 55 п.п. 2, 3) и в «Основах законодательства Российской Федерации о культуре».

Следует иметь в виду, что случаи варварского отношения к документам (кража, вырывание страниц, подмена читательских билетов) дают Библиотеке основание использовать ст. 12 ГК РФ, предусматривающую один из способов защиты гражданских прав – прекращение или изменение гражданских правоотношений при нарушении обязательств. Эта норма соответствует ст. 17 п. 3 Конституции РФ – «Осуществление прав и свобод человека и гражданина не должно нарушать права и свободы других лиц».

Наш вывод справедлив тогда, когда в Правилах пользования библиотекой четко оговорен предмет такого договора, а также четко оговорены все иные его существенные условия (ст. 432 ГК РФ). Форма подобного договора может быть определена как простая письменная форма (статьи 158, 160, 161, 434 ГК РФ). При этом вывешивание в общедоступных местах подобных «Правил пользования библиотекой» будет являться публичной офертой (п.2 ст. 437 ГК РФ).

В соответствии с п.1 ст. 433 ГК РФ данный договор будет считаться заключенным с момента оформления посетителем читательского билета и совершения им иных действий, обязательность в совершении которых определена Правилами пользования библиотекой, как необходимых для приобретения лицом статуса читателя библиотеки. При этом акцепт (согласие на сделку) в нашем случае будет выражаться в виде так называемых конклюдентных действий, что не противоречит закону (п. 3 ст. 438 ГК РФ), и при этом будет считаться, что сторонами соблюдена простая письменная форма договора (п. 3 ст. 434 ГК РФ).

Здесь необходимо отметить, что заключение подобного договора с любым обратившимся лицом для библиотеки является обязательным в силу соответствующих положений Конституции Российской Федерации, «Основ законодательства

Российской Федерации о культуре», федеральных законов «О библиотечном деле» и «Об информации, информатизации и защите информации», закрепляющих право населения России на общедоступное библиотечное и иное информационное обслуживание. При этом библиотека может быть в принудительном порядке (через суд) принуждена к заключению рассматриваемого договора (п. 4 ст. 445 ГК РФ).

Обеспечение надежной защиты от хищений – важнейшая составляющая системы безопасности библиотеки. В отличие от музеев, театров и других учреждений библиотеки имеют некоторые особенности, делающие эту задачу особенно актуальной. Только в библиотеке читатель имеет возможность получать и пользоваться документами, каждый из которых представляет определенную ценность. Пропажа или задержка возврата читателем не только редких книг и рукописей, но и обычных книг и журналов наносит немалый вред обществу – ими не могут воспользоваться вообще или в определенный промежуток времени другие читатели. Положение усугубляется, когда документы полу-

чены во временное пользование из фондов других библиотек по МБА.

В правовой сфере мало принять хороший закон. Надо, чтобы люди его прочли, поняли, осмыслили, внедрили в практику, а практика его применения стала рутинной. Если закон «сбоит», то он должен быть подправлен. Для этого необходимо постоянно отслеживать ход реализации законов, анализировать этот процесс и в дальнейшем использовать результаты анализа для совершенствования закона путем внесения поправок с учетом изменений в жизни библиотек.

Осознав свои интересы, библиотеки могут и должны применять тактику созидательного взаимодействия с внешней средой через совершенствование нормативно-правовой базы на всем пространстве их деятельности. Это особенно актуально в настоящее время, когда ведется работа по подготовке новой редакции Федерального закона «О библиотечном деле». Знание законов и умение их применять позволяет организовать работу библиотек так, чтобы пользователи в полной мере воспользовались возможностями общедоступных библиотек, не превращая их в проходной двор.

Об обеспечении доступа населения к экологической информации публичными библиотеками

*А.Е.Ершов,
главный библиотекарь Российской
государственной юношеской библиотеки*

Рассматриваются формы работы публичных библиотек по предоставлению населению экологической информации. Показана роль центральных библиотек субъектов РФ, муниципальных библиотек в экологическом просвещении населения.

В Конституции Российской Федерации закреплено право гражданина «на благоприятную окружающую среду, достоверную информацию о ее состоянии и на возмещение ущерба, причиненного его здоровью или имуществу экологическим правонарушением» (ст. 42). Федеральный Закон от 10 января 2002 года №7-ФЗ «Об охране окружающей среды» закрепляет право каждого на получение достоверной информации о состоянии окружающей среды (ст. 3), права граждан направлять обращения в федеральные органы государственной власти, органы государственной власти субъектов Российской Федерации, органы местного самоуправления, иные организации и должностным лицам о получении своевременной, полной и достоверной информации о состоянии окружающей среды в местах своего проживания и мерах по ее охране (ст. 11).

Библиотеки, в соответствии с положениями Федерального закона «Об охране окружающей среды» (ст. 71, ст. 74), в целях формирования экологической культуры общества, воспитания бережного отношения к природе, рационального использования

природных ресурсов, профессиональной подготовки специалистов в области охраны окружающей среды осуществляют экологическое просвещение населения.

Деятельность библиотек в области экологического образования и просвещения населения, как часть их профессиональной деятельности, осуществляется на основе следующих принципов:

□ соблюдение права гражданина на получение достоверной информации о состоянии окружающей среды, а также на участие в принятии решений, касающихся их прав на благоприятную окружающую среду в соответствии с законодательством;

□ содействие в деятельности по охране окружающей среды органам государственной власти РФ, органам государственной власти субъектов РФ, органам местного самоуправления, общественным и иным некоммерческим объединениям, юридическим и физическим лицам;

□ активизация участия граждан, общественных и иных некоммерческих объединений в решении задач охраны окружающей среды.

Экологическая библиотечная деятельность осуществляется во взаимодействии с другими учреждениями, ведущими профессиональную деятельность в области охраны окружающей среды, научными и образовательными учреждениями, учреждениями культуры, СМИ, участниками общественного экологического движения.

В основе деятельности библиотек по экологическому образованию и просвещению населения находятся фонды документов по экологии, которые формируются в расчете на их широкое использование основными категориями пользователей.

В комплектовании фондов документов по экологии библиотекам оказывают финансовую и материальную поддержку органы государственной власти субъектов РФ, осуществляющие государственное управление в области охраны окружающей среды, российские неправительственные экологические организации.

Можно выделить следующие тематические блоки экологических документов:

□ экология как раздел биологии, рассматривающий основные закономерности функционирования природных систем различного ранга (от биосферы до элементарных экосистем и популяций);

□ социальная экология, рассматривающая взаимоотношения общества и природы;

□ прикладная экология, рассматривающая вопросы природоохранной деятельности, рационального природопользования, экологической безопасности.

□ экологическое право, рассматривающее законодательство по вопросам экологии и охраны окружающей среды (международное, федеральное и региональное).

Более 100 учреждений и организаций выпускают книги, монографии, периодические издания по экологической тематике. По данным Российской книжной палаты в России ежегодно издается более 300 наименований книг и брошюр, посвященных вопросам экологии, экологического мониторинга и рационального природопользования, экологического образования. Общий тираж таких изданий превышает 600 тыс. экз.

В помощь экологическому образованию выходят более 40 наименований периодических изданий. Данные ресурсы, представленные в традиционной форме, поступают в розничную продажу, их комплектуют, либо получают библиотеки бесплатно на основе действующих в субъектах РФ законов «Об обязательном экземпляре документов».

Библиотеки обеспечивают доступ пользователей к информационным ресурсам по экологии и охране окружающей среды:

- собственной генерации;
- своих партнеров по региональным библиотечным консорциумам;
- БД международных информационных центров на CD-ROM и DVD (AGRICOLA, EBSCO и т.п.).

На территории России сформировано и учтено более 1000 фактографических массивов данных по природным ресурсам и экологии. Процесс наращивания количества и объема подобных ресурсов идет весьма динамично. В стране насчитывается более 100 учреждений, имеющих копии или выборки данных о состоянии природной среды, и десятки учреждений целенаправленно занимаются подготовкой данных на электронных носителях. Помимо баз данных получают распространение и автоматизированные справочные системы, особенностью которых является узкая тематическая специализация.

В справочно-правовых системах информация по экологическому праву (международному, феде-

ральному и частично по региональному) составляет неотъемлемую и довольно значительную часть (БД: «Консультант Плюс», «Кодекс», «Референт», «Гарант», «Свод законов Российской империи», профессиональная специализированная справочная система «Эксперт: Экология»).

Центральные библиотеки субъектов Российской Федерации формируют и организуют региональные информационные ресурсы по охране окружающей среды.

Ретроспективная библиография по экологии представлена в настоящее время двумя изданиями:

□ Библиографический указатель «Экология и устойчивое развитие» (более 1700 записей), изданный РГБ в 2005 г. и включающий литературу с 1990 по 2002 г., отражающую философско-теоретические, методические и практические стороны экологической проблематики и устойчивого развития. Каждый его раздел может явиться предметом для подготовки новых региональных ретроспективных указателей.

□ Библиографический указатель «Устойчивое развитие природы и общества Сибири и Дальнего Востока», изданный ГПНТБ СО РАН в 2002 году.

Библиотеки, активно осваивая новые информационно-коммуникационные технологии, создают информационные продукты по экологии и охране окружающей среды:

- тематические подборки материалов, выявленных из периодических изданий по экологии, охране окружающей среды;
- экологические дайджесты, подобранные по определенным природоохранным темам и актуальным экологическим проблемам региона, не обеспеченным обобщающими публикациями, в логике и сфере интересов реальных или потенциальных пользователей;
- специализированные справочники-путеводители, в которых отражаются адреса доступных в сети экологических словарей, энциклопедий, справочников;
- фактографические базы данных по долгосрочным природоохранным программам (проектам), в которых участвует данный регион, карты организации, учреждений, общественных организаций природоохранного профиля.
- комплексные информационные мероприятия по экологии и охране окружающей среды: выставки, презентации, Дни информации, семинары, конференции, круглые столы, заседания клуба и другие мероприятия;
- сводные характеристики (аналитические обзоры) по конкретному вопросу или ряду вопросов по экологии и охране окружающей среды, основанные на использовании информации, извлеченной из отобранных для этой цели экологических документов за определенное время.
- отчеты о результатах библиографических исследований библиографических описаний, аннотаций, рефератов экологических документов;
- отчеты о маркетинговых исследованиях;
- обзоры ресурсов Рунета по экологии и охране окружающей среды;

- консультации по поиску экологической информации.

В работе библиотек по формированию в общественном сознании образа библиотеки как центра доступа к экологической информации задействован комплекс средств:

- активное содействие деятельности по охране окружающей среды органам государственной власти РФ, органам государственной власти субъектов РФ, органам местного самоуправления, общественным и иным некоммерческим объединениям, юридическим и физическим лицам;

- работа со средствами массовой информации;

- информационное сотрудничество с Российским комитетом Программы ЮНЕСКО «Информация для всех», с региональными отделениями крупных общественным экологическим организаций, местными экологическими организациями;

- изготовление печатно-рекламной продукции;

- организация творческих конкурсов для детей и подростков

- организация и проведение на своей базе научно-практических, тематических и юбилейных конференций, презентаций, круглых столов по вопросам охраны природы и актуальным экологическим проблемам своих регионов;

- размещение информационных материалов в Интернет;

- участие в конкретных акциях по охране природы, сообщения о которых широко публикуются.

Центральные библиотеки в ряде субъектов РФ:

- ведут изучение состояния экологической библиотечной деятельности в системе муниципальных публичных библиотек региона по всем направлениям (в том числе, через проведение региональных смотров работы библиотек);

- публикуют методические материалы в помощь экологической библиотечной деятельности, обзоры опыта и новаций, аналитические отчеты и справки;

- оказывают консультационную и практическую помощь публичным библиотекам по конкретным вопросам экологической библиотечной деятельности.

Центральные библиотеки субъектов РФ (Республики Карелия, Республики Бурятия, Пермского края, Архангельской, Вологодской, Брянской, Орловской, Кировской, Мурманской областей и других), заключают договоры и соглашения с органами государственной власти субъектов Российской Федерации, осуществляющими государственное управление в области охраны окружающей среды, реализуют на их основе проекты в области экологического просвещения населения, которые позволяют им получать дополнительное государственное финансирование для: комплектования фондов экологических документов в библиотеках региона, разработки и выпуска собственных информационных продуктов, организации и проведения различных комплексных информационных мероприятий, повышения квалификации библиотекарей.

Решением коллегии Министерства культуры РФ № 2 от 11 февраля 2002 г. формирование федеральной библиотечной системы экологического образования и просвещения населения возлагается на создаваемый Всероссийский библиотечный научно-методический центр экологической культуры (ВЦЭК), на базе Российской государственной юношеской библиотеки.

ВЦЭК:

- оказывает активную консультационную и практическую помощь библиотекарям, в том числе и через сайт «Экокультура» (www.eco.ifar.ru)

- на основе мониторинга изменений в экологической деятельности библиотек РФ (через Всероссийские смотры-конкурсы работы библиотек по экологическому просвещению населения) анализирует уровень их работы и принимает на этой основе методические решения, направленные на ее совершенствование;

- способствует созданию центров экологической информации в публичных библиотеках;

- совместно с Академией переподготовки кадров работников искусства, культуры и туризма (АПРИКТ) работает по повышению квалификации библиотекарей, через школы-семинары и творческие лаборатории;

- организует и проводит семинары и круглые столы по актуальным вопросам экологической библиотечной деятельности, участвует в конференциях;

- проводит изучение и обобщение практики экологической библиотечной деятельности, определял ее перспективы, используя потенциал Научного совета ВЦЭК.

Ввиду чрезвычайной актуальности для библиотек проблем, связанных с интеллектуальной собственностью и авторскими правами, редакция «Информационного бюллетеня РБА» сочла необходимым опубликовать приведенную ниже статью в этом номере журнала.

Об авторских правах

А. И. Земсков,
вице-президент Российской библиотечной ассоциации,
Государственная публичная научно-техническая библиотека России

В ходе заседания Совета РБА 20 ноября с.г. было высказано предложение помочь библиотекарям понять происходящее в сфере интеллектуальной собственности. Совет поручил мне подготовить материал по данному вопросу. Нужно сказать, что темп изменений в этой области совершенно фантастический, только за 2006 год произошли такие примечательные события, как:

□ *введение в действие поправок, касающихся защиты документов в Интернете, к закону 2004 года «Об авторских и смежных правах»;*

□ *принятие изменений в статьи Уголовного Кодекса РФ, касающихся наказания за нарушение законодательства об авторском праве*

□ *подписание на встрече «большой восьмерки» в Петербурге документа о защите интеллектуальной собственности;*

□ *принятие Четвертой части Гражданского Кодекса РФ;*

□ *согласование с США условий вступления России во Всемирную Торговую Организацию. Существенным элементом этих условий были замечания к системе охраны авторских прав.*

Поправки в закон «Об авторском праве и смежных правах» были приняты в июле 2004 года, а некоторые вступили в силу 1 сентября 2006 года. Формально их суть сводится к закреплению в законе понятия «право на доведение до всеобщего сведения», которое вводит Интернет в область законодательства. Это означает, что размещенные в сети тексты или музыкальные файлы охраняются авторским правом так же, как обычные книги или компакт-диски. Принятие 4-й части ГК «Права на результаты интеллектуальной деятельности и средства индивидуализации» не должно пугать библиотечных работников излишней новизной: основные понятия и ограничения, существующие в действующем законодательстве, сохраняются. Несколько упрощая, можно сказать, что речь идет об упорядочении всей системы и расширении состава защищаемых объектов и субъектов. Если посетители веб сайта РБА считают полезным, можно продолжить публикацию разъяснений к законам об интеллектуальной собственности.

Забота об авторах в терминах современного законодательства традиционно связывается со Статутом Королевы Анны, Statute of Queen Anne, который был введен в действие в 1710 году. В этом документе вводится идея ограниченности срока действия авторских прав. Еще одно важное новшество в Статуте – направление 9 копий в ведущие библиотеки страны, положившее начало системе обязательных экземпляров.

В России формулирование позиции государства в деле защиты интеллектуальной собственности произошло в 1809 году. Комиссия при Императорском Кабинете утвердила Положение, которым впервые устанавливались нормы и правила оплаты авторского вознаграждения «дабы выгоды автора и переводчика были для них не подвержены никакому сомнению и служили бы одобрением к большим трудам». Цензурный Устав 1828 года содержал специальную главу «О сочинителях и издателях книг». Сочинитель или переводчик книги имели «исключительное право пользоваться всю жизнь своим изданием и продажей оно по своему усмотрению как имуществом благоприобретенным».

Суть авторского права. Прежде всего, заметим, что значительная часть творческих произведений

находится в общественном достоянии (так называемый public domain) и все имущественные ограничения на их использование недействительны. Суть авторского права состоит в том, что владелец стремится сохранить контроль за использованием своего произведения (своей собственности), а государство берется защищать его только лишь на ограниченный период времени. Закон об авторском праве определяет срок защиты и ее условия, а также исключения из правил пользования защищенными произведениями. Законом РФ 2004 года определен срок защиты 70 лет после смерти автора или 70 лет после обнародования анонимного произведения. Если говорить о русской поэзии, то например, все стихотворения авторов, скончавшихся до ноября 1936 года, уже находятся в свободном обращении. Остаются ограничения неимущественного характера – например запрещение плагиата или искажения произведения, но для библиотечарей это неактуально.

Авторское право дает частному лицу или организации единственный законный способ воспроизводить, публиковать или продавать оригинальное произведение, в том числе литературное, драматическое, музыкальное, живописное произведение, а также компьютерные программы, базы данных

или другие творческие произведения, в том числе исполнительские работы или даже композиции духов. Авторское право не распространяется на идеи, на защиту методов или процессы, на открытия или концепции (для этого имеются другие каналы защиты изобретателя).

Для библиотечных работников практически важно знать, что во-первых, для библиотек национальным законодательством предусматривается исключение, и во-вторых, довольно часто разрешение на использование материала в библиотеке можно получить бесплатно, достаточно обратиться к владельцу с письменной просьбой.

Законодательство Российской Федерации в этой области основывается на Конституции Российской Федерации и состоит из Гражданского кодекса РФ, Закона от 23 сентября 1992 года № 3523-1 «О правовой охране программ для электронных вычислительных машин и баз данных», Закона от 9 июня 1993 года № 5351 «Об авторских и смежных правах» с изменениями от 19 июня 1995 года и от 20 июля 2004 года (Федеральный закон от 20 июля 2004 г. № 72-ФЗ). В данной статье прямые цитаты в редакции Закона № 72-ФЗ даются с вертикальной линией (границей). Полный текст Закона можно найти по адресу Федеральной службы по интеллектуальной собственности, патентам и товарным знакам (Роспатент) www.fips.ru

Несмотря на то, что национальные законодательства различаются, есть общие черты:

1. Творческий продукт защищается государством;
2. Фиксация создания творческого произведения не нуждается в регистрации; это очень существенное, принципиальное отличие от регистрации и практики использования изобретений или патентов;
3. Право может продаваться или передаваться;
4. Защита имеет ограничения по срокам и может не иметь ограничения по регионам;
5. Закон содержит исключения для некоторых типов библиотек, или для лиц с ограниченными возможностями;
6. Со временем законодательство заметно меняется.

Как и право собственности на физические объекты (землю, компании, заводы и прочее), право интеллектуальной собственности (часто используется слово «копирайт») может передаваться другим лицам или организациям (либо навсегда, то есть продаваться, либо на время – то есть лицензироваться), покупаться целиком или по частям, передаваться по наследству и т.п. Копирайт возникает в момент создания произведения и не требует какой-либо специальной регистрации, при этом отсутствует требование новизны или художественной ценности работы.

Очень важно, что копирайт существует вне привязки к конкретному объекту: если вы купили картину, то для разрешения ее копирования нужно дополнительно приобретать копирайт на эту же картину. Концепция авторского права налагает и интеллектуальные ограничения на пользователя,

например обязательность упоминания имени автора (создателя произведения) и невозможность вносить изменения в произведение без специального разрешения автора. Закон формулирует эти позиции следующим образом:

Статья 6. Объект авторского права. Общие положения

1. Авторское право распространяется на произведения науки, литературы и искусства, являющиеся результатом творческой деятельности, независимо от назначения и достоинства произведения, а также от способа его выражения.

2. Авторское право распространяется как на обнародованные произведения, так и на необнародованные произведения, существующие в какой-либо объективной форме:

- письменной (рукопись, машинопись, нотная запись и так далее);
- устной (публичное произнесение, публичное исполнение и так далее);
- звуко- или видеозаписи (механической, магнитной, цифровой, оптической и так далее);
- изображения (рисунок, эскиз, картина, план, чертеж, кино-, теле-, видео- или фотокадр и так далее);
- объемно-пространственной (скульптура, модель, макет, сооружение и так далее);
- в других формах.

3. Часть произведения (включая его название), которая удовлетворяет требованиям пункта 1 настоящей статьи и может использоваться самостоятельно, является объектом авторского права.

4. Авторское право не распространяется на идеи, методы, процессы, системы, способы, концепции, принципы, открытия, факты.

5. Авторское право на произведение не связано с правом собственности на материальный объект, в котором произведение выражено...

Статья 7. Произведения, являющиеся объектами авторского права

1. Объектами авторского права являются:
- литературные произведения (включая программы для ЭВМ);
 - драматические и музыкально-драматические произведения, сценарные произведения;
 - хореографические произведения и пантомимы;
 - музыкальные произведения с текстом или без текста;
 - аудиовизуальные произведения (кино-, теле- и видеофильмы, слайдфильмы, диафильмы и другие кино- и телепроизведения);
 - произведения живописи, скульптуры, графики, дизайна, графические рассказы, комиксы и другие произведения изобразительного искусства;
 - произведения декоративно-прикладного и сценографического искусства;
 - произведения архитектуры, градостроительства и садово-паркового искусства;
 - фотографические произведения и произведения, полученные способами, аналогичными фотографии;
 - географические, геологические и другие кар-

ты, планы, эскизы и пластические произведения, относящиеся к географии, топографии и к другим наукам;

- другие произведения.

2. Охрана программ для ЭВМ распространяется на все виды программ для ЭВМ (в том числе на операционные системы), которые могут быть выражены на любом языке и в любой форме, включая исходный текст и объектный код.

3. К объектам авторского права также относятся:

- производные произведения (переводы, обработки, аннотации, рефераты, резюме, обзоры, инсценировки, аранжировки и другие переработки произведений науки, литературы и искусства);

- сборники (энциклопедии, антологии, базы данных) и другие составные произведения, представляющие собой по подбору или расположению материалов результат творческого труда.

Производные произведения и составные произведения охраняются авторским правом независимо от того, являются ли объектами авторского права произведения, на которых они основаны или которые они включают.

Статья 8. Произведения, не являющиеся объектами авторского права

Не являются объектами авторского права:

- официальные документы (законы, судебные решения, иные тексты законодательного, административного и судебного характера), а также их официальные переводы;

- государственные символы и знаки (флаги, гербы, ордена, денежные знаки и иные государственные символы и знаки);

- произведения народного творчества;

- сообщения о событиях и фактах, имеющие информационный характер.

Статья 9. Возникновение авторского права. Презумпция авторства

1. Авторское право на произведение науки, литературы и искусства возникает в силу факта его создания. Для возникновения и осуществления авторского права не требуется регистрации произведения, иного специального оформления произведения или соблюдения каких-либо формальностей. Владелец исключительных авторских прав для оповещения о своих правах вправе использовать знак охраны авторского права, который помещается на каждом экземпляре произведения и состоит из трех элементов: латинской буквы “С” в окружности: “©”;

- имени (наименования) владельца исключительных авторских прав;

- года первого опубликования произведения.

2. При отсутствии доказательств иного автором произведения считается лицо, указанное в качестве автора на оригинале или экземпляре произведения.

3. При опубликовании произведения анонимно или под псевдонимом (за исключением случая, когда псевдоним автора не оставляет сомнения в его личности) издатель, имя или наименование которого обозначено на произведении, при отсутствии доказательств иного считается представителем

автора в соответствии с настоящим Законом и в этом качестве имеет право защищать права автора и обеспечивать их осуществление. Это положение действует до тех пор, пока автор такого произведения не раскроет свою личность и не заявит о своем авторстве.

Библиотекам приходится защищать интеллектуальную собственность не только на «чужие» произведения, но и на документы, созданные в самой библиотеке – базы данных, указатели, профессиональные издания. Об этом – в п.3 статьи 7 (см. выше) и в статье 11.

Статья 11. Авторское право составителей сборников и других составных произведений

1. Автору сборника и других составных произведений (составителю) принадлежит авторское право на осуществленные им подбор или расположение материалов, представляющие результат творческого труда (составительство). Составитель пользуется авторским правом при условии соблюдения им прав авторов каждого из произведений, включенных в составное произведение. Авторы произведений, включенных в составное произведение, вправе использовать свои произведения независимо от составного произведения, если иное не предусмотрено авторским договором. Авторское право составителя не препятствует другим лицам осуществлять самостоятельный подбор или расположение тех же материалов для создания своих составных произведений.

2. Издателю энциклопедий, энциклопедических словарей, периодических и продолжающихся сборников научных трудов, газет, журналов и других периодических изданий принадлежат исключительные права на использование таких изданий. Издатель вправе при любом использовании таких изданий указывать свое наименование либо требовать такого указания. Авторы произведений, включенных в такие издания, сохраняют исключительные права на использование своих произведений независимо от издания в целом.

В законодательстве об авторском праве сделаны исключения, или список исключений (например, для научных или вузовских библиотек), этому посвящены статьи 18 и 19 Закона. Особого внимания заслуживают термины «исключительно в личных целях» и «общественное достояние». Аналогом этого понятия в английском и американском законодательстве является концепция «честного использования», fair use и понятие «публичный сектор», public domain. Ключевыми можно считать позиции Закона, касающиеся выплаты авторского вознаграждения и согласия автора (повторяем, это может быть бесплатное разрешение).

Статья 18. Воспроизведение произведения в личных целях без согласия автора и без выплаты авторского вознаграждения

1. Допускается без согласия автора и без выплаты авторского вознаграждения воспроизведение правомерно обнародованного произведения исключительно в личных целях, за исключением случаев, предусмотренных статьей 26 настоящего Закона.

2. Положение пункта 1 настоящей статьи не применяется в отношении:

- воспроизведения произведений архитектуры в форме зданий и аналогичных сооружений;
- воспроизведения баз данных или существенных частей из них;
- воспроизведения программ для ЭВМ, за исключением случаев, предусмотренных статьей 25 настоящего Закона;
- репродуцирования книг (полностью) и нотных текстов.

Статья 19. Использование произведения без согласия автора и без выплаты авторского вознаграждения

1. Допускается без согласия автора и без выплаты авторского вознаграждения, но с обязательным указанием имени автора, произведение которого используется, и источника заимствования:

1) Цитирование в оригинале и в переводе в научных, исследовательских, полемических, критических и информационных целях из правомерно обнародованных произведений в объеме, оправданном целью цитирования, включая воспроизведение отрывков из газетных и журнальных статей в форме обзоров печати;

2) Использование правомерно обнародованных произведений и отрывков из них в качестве иллюстраций в изданиях, в радио- и телепередачах, звуко- и видеозаписях учебного характера в объеме, оправданном поставленной целью;

3) Воспроизведение в газетах, передача в эфир или сообщение по кабелю для всеобщего сведения правомерно опубликованных в газетах или журналах статей по текущим экономическим, политическим, социальным и религиозным вопросам или переданных в эфир произведений такого же характера в случаях, когда такие воспроизведение, передача в эфир или сообщение по кабелю не были специально запрещены автором;

4) Воспроизведение в газетах, передача в эфир или сообщение по кабелю для всеобщего сведения публично произнесенных политических речей, обращений, докладов и других аналогичных произведений в объеме, оправданном информационной целью. При этом за автором сохраняется право на опубликование таких произведений в сборниках;

5) Воспроизведение или сообщение для всеобщего сведения в обзорах текущих событий средствами фотографии, путем передачи в эфир или сообщения для всеобщего сведения по кабелю произведений, которые становятся увиденными или услышанными в ходе таких событий, в объеме, оправданном информационной целью. При этом за автором сохраняется право на опубликование таких произведений в сборниках;

6) Воспроизведение правомерно обнародованных произведений без извлечения прибыли рельефно-точечным шрифтом или другими специальными способами для слепых, кроме произведений, специально созданных для таких способов воспроизведения.

Практически важной является вторая часть этой статьи, непосредственно касающаяся библиотек.

2. Допускается без согласия автора и без выплаты авторского вознаграждения предоставление во временное безвозмездное пользование библиотеками экземпляров произведений, введенных в гражданский оборот законным путем. При этом экземпляры произведений, выраженных в цифровой форме, в том числе экземпляры произведений, предоставляемых в порядке взаимного использования библиотечных ресурсов, могут предоставляться во временное безвозмездное пользование только в помещениях библиотек при условии исключения возможности создать копии этих произведений в цифровой форме.

Роль профессиональных обществ в защите авторских прав. В принципе правообладатели могут сами решать, кто может работать с их произведениями и каким образом. В их интересах обеспечение как можно более широкого ознакомления общественности с их работами, – при условии соответствующего вознаграждения. В некоторых областях творческой деятельности копирайт может управляться на основе индивидуальных контрактов, например в издательском бизнесе. Однако во многих ситуациях (если обрабатывается большое количество произведений или имеется большое количество пользователей) невозможно на индивидуальной основе отслеживать лицензирование или получать разрешения на распространение работ. В таком случае авторы соглашаются на коллективный подход к управлению авторскими правами. Общим принципом коллективного управления является то, что организация, созданная для работы с правами, управляется, принадлежит и контролируется правообладателями, действующими на той конкретной территории, где работают создатели произведений.

Поскольку библиотечная технология предполагает использование документов, созданных десятками и сотнями творцов, то для облегчения работы с владельцами авторского права зачастую создаются специальные центры, которые устанавливают единую плату за пользование копиями или за сканирование и избавляют библиотеки или единичного пользователя от поиска «кому заплатить» по многочисленным издательствам.

В России формирование авторских обществ началось по инициативе А.Н. Островского. В 1870 г. было учреждено «Собрание русских драматических писателей», а Н.А. Римский-Корсаков инициировал присоединение к этому сообществу и композиторов. Юридическая основа системы защиты авторских прав была разработана с участием Ф.Н. Плевако, который с 1887 г. возглавлял юридическую службу Общества.

В СССР функцию защиты авторских прав взяли на себя творческие союзы. Как результат присоединения к Женевской конвенции в 1973 г. было создано Агентство по авторским правам. После ряда трансформаций, связанных с изменением правовой основы экономики России, в 1993 было создано Российское авторское общество (РАО), которое объединяет 18 тысяч авторов и их правопреемников (драматургов, писателей, композиторов).

ров, художников, хореографов), обслуживает 70 тысяч российских ученых и около 1 млн иностранных авторов. Сбор, распределение и выплаты авторского вознаграждения осуществляется на основе соглашений с пользователями (театры, рестораны, концертные площадки, фирмы грамзаписи и т.д.). Общество собирает в год порядка 1 млрд. рублей; рекомендательные ставки отчислений 1% – 7% от прибыли, полученной в результате использования произведения (включая доход от рекламы) на основе так называемой рапортички. Деньги поступают в «общий котел», РАО берет себе 25% комиссионных и распределяет остальное по авторам. Если автор не пришел за гонораром в течение 3 лет, деньги переходят в РАО.

Российская государственная библиотека подписала договоры с двумя авторскими обществами: «Копирус» и Российским обществом по мультимедиа и цифровым сетям (РОМС). В соглашении заложена ставка в размере 5% от сборов библиотеки за оказание копировальных услуг. «Копирус» удерживает 20% собранной суммы, а остальное распределяется между авторами. РОМС будет заниматься мониторингом авторских прав в Интернете.

Нужно сказать, что российские библиотекари пока не всегда могут отделить физическую доступность от бесплатности. Если материал доступен через Интернет, это вовсе не означает, что он ваш, и вы можете делать с ним все, что считаете нужным. Некая профессиональная эгоистичность звучит в словах особо ярких защитников общественных интересов. При этом совершенно забывается, что, например, для многих научно-технических изданий, имеющих тираж от 20 до 50 экземпляров (пример – журналы ВИНТИ) организация бесплатного доступа к сетевому документу равносильна прекращению возможностей издания этого журнала впредь.

Закон следующим образом определяет коллективное управление имущественными правами интеллектуальной собственности.

Статья 44. Цели коллективного управления имущественными правами

1. В целях обеспечения имущественных прав авторов, исполнителей, производителей фонограмм и иных обладателей авторских и смежных прав в случаях, когда их практическое осуществление в индивидуальном порядке затруднительно (публичное исполнение, в том числе на радио и телевидении, воспроизведение произведения путем механической, магнитной и иной записи, репродукции и другие случаи), могут создаваться организации, управляющие имущественными правами указанных лиц на коллективной основе...

Международное сотрудничество в деле защиты интеллектуальной собственности. Начало было положено французами, которые в 1852 году распространили защиту на всех авторов, безотносительно к их гражданству или национальности. Необходимость в защите интеллектуальной собственности особенно остро проявилась в 1873 году, когда зарубежные делегации отказались участво-

вать в работе Международной выставки изобретений в Вене, опасаясь, что идеи экспонируемых устройств будут украдены и станут коммерчески использоваться в других странах. В том же году подписана Парижская Конвенция по охране промышленной собственности. В 1886 году Бернская Конвенция по защите литературных и художественных произведений сформулировала условия для того, чтобы созданные гражданином страны – участницы Конвенции творческие произведения имели бы правовую защиту. Всемирная организация интеллектуальной собственности (ВОИС, сформирована в 1970 году), имеет мандат ООН на решение проблем интеллектуальной собственности.

Женевская декларация. Учитывая принципиальное значение проблем авторского права для работы библиотек, Международная федерация библиотечных ассоциаций и учреждений (ИФЛА) образовала Комитет по авторским правам и другим проблемам законодательства (Copyright and Other Legal Matters Committee). Комитет пытается решить противоречия между интересами владельца и интересами общества, которое в данном споре представляют публичные библиотеки. В 2004 г. Комитет подготовил документ ИФЛА по проблемам интеллектуальной собственности (Женевская декларация). Несбалансированность в отношениях с владельцами и пользователями информации может иметь серьезные негативные последствия для систем образования, для библиотек и для других пользователей информации. ИФЛА призывает ВОИС и Всемирную торговую организацию (ВТО) совместными усилиями выработать принципиально новый подход к проблемам интеллектуальной собственности с учетом совершенно разных потребностей и возможностей в развитых промышленных странах и в развивающихся странах. ИФЛА призывает ВОИС отказаться на время от принятия новых запретительных рекомендаций и подписания Договоров по патентному праву, радиовещанию и по базам данных, что даст некую передышку развивающимся странам.

Трансграничная юрисдикция. Благодаря Интернету даже крошечные фирмы получили выход на мировую арену, а вместе с ним и реальную возможность быть обвиненными в нарушении каких-либо малоизвестных законов. Пример: во Франции запрещено продавать нацистскую символику, и французские юристы уже несколько лет пытаются привлечь к суду американскую фирму E-Bay, создавшую глобальную систему торговли, через которую такие товары можно приобрести и на французской территории.

Для возбуждения дела в США достаточно того, что пострадал американский гражданин, а ущерб ему может быть нанесен через Интернет из любой страны. Пример: в США формально нельзя помещать на сайте информацию о том, что фирма ищет инвесторов. Обращение за инвестициями к неопределенному кругу лиц, т. е. выходящему за рамки личных знакомств, требует разрешения Федеральной комиссии по ценным бумагам. Если российская фирма опишет в Интернете свою тех-

нологию и привлечет американского инвестора, то впоследствии он может засудить эту фирму, ссылаясь на нарушение описанного выше американского правила и недостоверность опубликованной в Интернете информации.

Применительно к Рунету нетривиальным является вопрос: является ли Рунет территорией России? По мнению британских судей, все определяется местом регистрации сайта: если сайт зарегистрирован в Англии, то его авторы (создатели) обязаны подчиняться английским законам. При этом тот факт, что пришел на данный сайт гражданин иной страны, с иным авторским законодательством, не играет никакой роли. Еще раз повторим: национальный закон обязателен для авторов, но не для зарубежных посетителей. И снова даем прямой текст Закона.

Статья 5. Сфера действия авторского права

1. Авторское право:

1) распространяется на произведения, обнаруженные на территории Российской Федерации или необнаруженные, но находящиеся в какой-либо объективной форме на территории Российской Федерации, и признается за авторами (их правопреемниками) независимо от их гражданства;

2) распространяется на произведения, обнаруженные за пределами территории Российской Федерации или необнаруженные, но находящиеся в какой-либо объективной форме за пределами территории Российской Федерации, и признается за авторами, являющимися гражданами Российской Федерации (их правопреемниками);

3) распространяется на произведения, обнаруженные за пределами территории Российской Федерации или необнаруженные, но находящиеся в какой-либо объективной форме за пределами территории Российской Федерации, и признается на территории Российской Федерации за авторами (их правопреемниками) – гражданами других государств в соответствии с международными договорами Российской Федерации.

Оцифровка печатных документов. Компания Гугл в рамках программы «Поиск книги» (Book Search), оцифровала 10 млн книг и выставляет их бесплатно в Интернете. Эта технология позволяет просматривать до 20% книги в режиме онлайн, но не допускает распечатку или выгрузку содержания. В 2005 г. компания Майкрософт объявила, что будет инвестировать 2,5 миллиона долларов в проект, цель которого – сканировать 25 миллионов страниц, что эквивалентно 100 тысячам книг и разместить цифровые копии в Интернете. Столь же внушительным является проект европейской цифровой библиотеки (European Digital Library), в котором поддерживается мультимедийная поисковая система Quaero. Европейская комиссия заявила, что европейская цифровая библиотека «быстро обретает форму» и два миллиона книг, кинофильмов и других файлов будут доступны к концу 2008 года.

Производство и продажа пиратской продукции. Оценки ущерба от пиратства расходятся. «Проблема нарушения авторских прав в России просто огромна – ситуация одна из худших в мире», – считают эксперты Международного со-

юза по защите прав интеллектуальной собственности. Утверждается, что доля контрафакта в России год от года растет, и в 2005 году уровень пиратства в России превышал 81% по сегменту видеопродукции и 67% по сегменту аудиозаписей. «Уровень пиратства в России как минимум вдвое ниже, нежели это пытаются изобразить наши зарубежные критики», – возражают эксперты ВЦИОМа. По данным ВЦИОМА, доля нелегальных аудиодисков на нашем рынке составляет 20–25%, видео – 40% рынка. Хакерство и несанкционированное использование каналов Интернет и беспроводной связи также содержат в себе угрозу нарушения интеллектуальной собственности.

Платное копирование и доставка документов.

Копирование в советских, а затем и во многих российских библиотеках существовало как часть библиотечной технологии. Скопировать для библиотечной коллекции недостающий или утраченный номер журнала или нужной читателю книги некогда не считалось постыдным. Технологические и экономические ограничения сдерживали эти процессы в разумных пределах; сами копировальные аппараты были достаточно редким и недоступным офисным оборудованием. Столь же дефицитными были тонер и бумага, а процесс копирования контролировался режимными органами.

С развитием технологии электронных документов, копирование стало доступным всем и каждому. Цифровые форматы позволяют, во-первых, копировать запись любое количество раз без какого-либо ухудшения качества или затрат ресурсов (исчезает понятие расходуемые материалы) и, во-вторых, распространять их в Интернете.

Временное заимствование документов из других библиотек – это издавна распространенный способ улучшения обслуживания читателей. Система межбиблиотечного абонемента и система доставки документов развивалась и функционировала без всякой оглядки на авторское право. Роль межбиблиотечного абонемента и системы доставки документов (МБА и ДД) в библиотечной технологии достаточно высока и постоянно растет. Технология обработки заказов МБА и ДД достаточно развита, приняты стандарты запроса и отслеживания прохождения документа по этапам (стандарты ISO 1060/1061). Роль документов, предоставленных библиотеками не из собственных фондов, существенно повышается. Например, превосходная и отнюдь не бедная библиотека Массачусетского Технологического Института (США) заказывает по каналам межбиблиотечного абонемента и доставки документов материалы из такого количества наименований журналов, которое существенно превосходит объем собственной подписки (в терминах количества наименований выписанных журналов). Совершенно новый импульс использованию распределенного фонда придает возможность работы с электронными ресурсами.

Статья 20. Использование произведений путем репродуцирования

Допускается без согласия автора и без выплаты авторского вознаграждения, но с обязательным

указанием имени автора, произведение которого используется, и источника заимствования репродуцирование в единичном экземпляре без извлечения прибыли:

1) Правомерно опубликованного произведения библиотеками и архивами для восстановления, замены утраченных или испорченных экземпляров, предоставления экземпляров произведения другим библиотекам, утратившим по каким-либо причинам произведения из своих фондов;

2) Отдельных статей и малообъемных произведений, правомерно опубликованных в сборниках, газетах и других периодических изданиях, коротких отрывков из правомерно опубликованных письменных произведений (с иллюстрациями или без иллюстраций) библиотеками и архивами по запросам физических лиц в учебных и исследовательских целях;

3) Отдельных статей и малообъемных произведений, правомерно опубликованных в сборниках, газетах и других периодических изданиях, коротких отрывков из правомерно опубликованных письменных произведений (с иллюстрациями или без иллюстраций) образовательными учреждениями для аудиторных занятий.

Следует подчеркнуть, что технологии использования при выполнении заказов на копирование оцифровки и электронной доставки документов заставляют библиотеки быть очень аккуратными. Здесь возможны два подхода – либо постараться быть в стороне от процесса копирования, либо относиться к этому профессионально и действовать в составе коллективного органа доставки или сформировать мощную собственную службу.

Многие крупные библиотеки в США, такие, как Нью-Йоркская публичная библиотека, публичная библиотека округа Квинс г. Нью-Йорка, публичная библиотека Фергюсона в Стэмфорде и др. отказались от обслуживания читателей сканированными копиями. «Лучше я извинюсь перед читателями, чем меня авторы затаскают по судам» – считает г-н Гарри Стронг, работавший директором публичной библиотеки Квинса. Зачастую библиотеки дистанцируются от служб копирования (в т.ч. и электронного), предоставляя этот сервис внешним фирмам. Фирмы арендуют у библиотеки площади и имеют дело с читателями, приносящими взятые в библиотеке издания. В этих случаях администрация библиотеки не несет ответственности за возможные нарушения копирайта – это дело читателей и внешней фирмы.

Примером иного, профессионального подхода, может быть деятельность Центра доставки документов при Британской библиотеке (British Library Document Supply Center, BLDSC), расположенного в г. Бостон-Спа, Великобритания. Это, по сути своей промышленное производство, удаленное от лондонского комплекса зданий основной библиотеки на 400 км. Центр подписывается на тысячи наименований периодической литературы, получает в год миллионы заказов и активно работает с обществами по охране авторских прав. Предлагаем выдержки из специального Заявле-

ния, которое обязаны подписать все пользователи системы доставки документов британской библиотеки (полный текст можно найти по адресу: www.bl.uk/services/document/pdf_files/tandc.pdf):

«Британская библиотека (далее – БЛ) будет в соответствии с типом публикации, на которую запрошена копия (фотокопия, микрофиша, микрофильм или электронный документ), добавлять к стоимости библиотечной услуги сумму отчислений, положенных по закону об авторском праве. Библиотека обязуется всеми разумными мерами защищать вас от требований третьих лиц по вопросам нарушений авторского права, при условии, что вы:

- информируете нас в течение 10 дней о поступивших требованиях;
- вы никоим образом не модифицировали полученный от нас документ;
- вы ничего не обещали от имени библиотеки;
- библиотека не прекращала сотрудничество с вами.

Вы не должны копировать, сканировать или передавать в электронное хранилище полученный от нас документ, не получив от нас отдельной лицензии на эти действия.

Вы согласны с тем, что любой документ, полученный вами от нас в электронном формате (в том числе и по факсимильной связи) не будет никоим образом обрабатываться, передаваться, за исключением выполнения одной распечатки. Вы обязаны удостовериться в том, что все электронные копии документа уничтожены после распечатки».

Еще один пример межбиблиотечного сотрудничества – система SUBITO. Это международный центр по электронной доставке документов, объединяющий 27 библиотек Германии, Швейцарии и Австрии. Ключевой вопрос – имеет ли библиотека право копировать статьи по заказу пользователей, получать за это деньги и рекламировать эту услугу? Немецкая торговая ассоциация книгоиздателей и книготорговцев с 1994 года ведет судебный процесс против Национальной научно-технической библиотеки Германии ТИБ/УБ. Верховный суд ФРГ решил: копирование по конкретному заказу делать можно; можно отправлять эту копию пользователю; можно отправлять эту копию с использованием современных технических средств; отчисления за копирование должны направляться издателю через Ассоциацию по работе с авторскими правами.

Нужно различать налаженную систему платного копирования в библиотеке от нелегальных действий некоторых читателей. Развитие цифровых технологий, в частности цифровых фотоаппаратов, коммутаторов или мобильных телефонов с фотокамерами и выходом в Интернет, позволяет недобросовестным пользователям самостоятельно осуществлять копирование непосредственно в читальном зале, а полученные файлы немедленно сбрасывать по беспроводной связи. Избежать этого довольно сложно, хотя бы вследствие миниатюрности всех названных устройств и невозможности обыскивать людей на входе в библиотеку или к

каждому читателю приставить контролера поведения. Так что требование п.2 ст. 19 «...при условии исключения возможности создать копии этих произведений в цифровой форме...» может оказаться трудновыполнимым.

По неписаной договоренности считается, что копирование до 5% от объема материала соответствует понятию справедливого пользования.

Особое место в системе нарушения авторских прав и копирования занимает плагиат, то есть попытка выдать чужое произведение в качестве своего. В Интернете создан сайт antiplagiat.ru компании Forecsys, которая разрабатывает программы с технологией интеллектуального анализа данных.

Экономические меры. Обострение проблемы авторских прав было инициировано очень богатыми людьми и очень влиятельными организациями – для того, чтобы сохранить приток средств от пользователей. Решение проблемы пиратства следует искать в балансе между приемлемой для потребителя ценой и жесткими мерами по защите интеллектуальной собственности. Если вы снижаете цены, вы поворачиваете потребителя лицом к правообладателю. Когда перед человеком лежит пиратский диск за 80–100 рублей и диск легальный за 80–100 рублей, естественно, он покупает легальный.

Административная ответственность. Кодекс об административных правонарушениях предусматривает наказание физических лиц штрафом за производство, распространение и пользование контрафактной продукцией. Закон «Об охране программ для ЭВМ и баз данных» позволяет штрафовать провайдеров на большую сумму за невольное пособничество нарушению авторских прав. В 2005 году Госдума приняла поправки в Кодекс об административных правонарушениях, резко увеличивающие штрафы за нарушение авторских и патентных прав.

Нелегальные экземпляры программного обеспечения подлежат обязательной конфискации, в дальнейшем они уничтожаются или передаются обладателю авторских прав по его просьбе. Как правило, при этом также конфискуются материалы и оборудование, используемые для изготовления и воспроизведения незаконных экземпляров программного обеспечения. В ст. 7 Закона «Об авторском праве и смежных правах» программы для ЭВМ приравнены к литературным произведениям, поэтому можно говорить о применимости к нарушителям авторских прав ст. 150.4 («Продажа, сдача в прокат и иное незаконное использование экземпляров произведений или фонограмм») Кодекса РФ об административных правонарушениях.

При продаже нелегальных программных продуктов нарушается, кроме прав автора, и Закон «О конкуренции и ограничении монополистической деятельности на товарных рынках». В законе предусмотрена ответственность за недобросовестную конкуренцию, под которой понимаются «любые действия хозяйствующих субъектов, направленные на приобретение преимуществ в предпринимательской деятельности, которые про-

тиворечат положениям действующего законодательства, обычаям делового оборота, требованиям добропорядочности, разумности и справедливости и могут причинить или причинили убытки другим хозяйствующим субъектам». Нарушение авторских прав предусматривает штраф от 100 до 200 МРОТ.

Уголовная ответственность. Весьма серьезная ответственность за нарушение авторских прав установлена Уголовным кодексом Российской Федерации. Статья 146 УК РФ предусматривает наказание за производство, распространение и пользование контрафактной продукцией. Нарушение авторского права предполагает материальную выгоду от использования копии, поэтому государственные учреждения и тем более библиотеки формально под эту статью не попадают, хотя они не могут отвечать за все действия своих пользователей. Карается «незаконное использование объектов авторского права или смежных прав, а равно присвоение авторства, если эти деяния причинили крупный ущерб». В 2006 г. Госдума приняла поправки в Уголовный кодекс, ужесточающие максимальное наказание за нарушение авторских и смежных прав (ст. 146 ч. 3 УК РФ). При нанесении ущерба более 500 минимальных зарплат предусмотрено наказание до 6 лет с конфискацией имущества, такое же наказание грозит рецидивистам или тем, кто нарушает эту статью с использованием служебного положения. За нарушение прав на товарный знак или наименование места происхождения товаров (ст. 180 ч. 3 УК РФ) предусмотрено шестилетний срок лишения свободы. Ужесточение наказания переводит преступления в сфере интеллектуальной собственности в категорию тяжких, что должно повысить эффективность уголовного преследования.

Ст. 180 УК РФ предусматривает ответственность за «незаконное использование чужого товарного знака, знака обслуживания, наименования места происхождения товара или сходных с ними обозначений для однородных товаров, если это деяние совершено неоднократно или причинило крупный ущерб», а также за «незаконное использование предупредительной маркировки в отношении не зарегистрированного в Российской Федерации товарного знака или наименования места происхождения товара, если это деяние совершено неоднократно или причинило крупный ущерб»

При нарушении авторских прав, а также при создании «вредоносных» программ могут быть совершены преступления, указанные в иных статьях УК РФ, в частности в ст. 272 («Неправомерный доступ к компьютерной информации»), ст. 273 («Создание, использование и распространение вредоносных программ для ЭВМ»), ст. 274 («Нарушение правил эксплуатации ЭВМ, системы ЭВМ или их сети»).

4-я часть ГК «Права на результаты интеллектуальной деятельности и средства индивидуализации». Кодекс сводит воедино все правила в сфере интеллектуальной собственности, выделяя общие понятия, механизмы коммерческого оборота прав

и их защиты и подтягивает регулирование интеллектуальной собственности на уровень регулирования имущественных отношений. Подробно определены права на ноу-хау, фирменное наименование, коммерческое обозначение, доменные имена. Вводятся новые объекты интеллектуальной собственности, например, право изготовителя базы данных на материалы, составляющие эту базу, что должно защитить от кражи баз данных. Новая часть кодекса заменит шесть существующих в настоящее время специальных законов, регулирующих отношения в области авторского и смежных прав, товарных знаков и знаков происхождения товара, патентного права и т.д.

Разработчики стремились законодательно урегулировать оборот объектов интеллектуальной собственности, то есть использование объектов интеллектуальной собственности участниками рынка. Чтобы сделать это, требуется установить баланс интересов авторов и пользователей, защиту прав, как авторов, так и инвесторов в сфере интеллектуальной деятельности.

В кодексе появятся новые виды правообладателей, в том числе публикаторы – лица, первыми обнаружившие и обнародовавшие произведения, не защищенные авторским правом или права авторства на которые установить невозможно (например, исторические документы). Специальная глава отведена правам владельцев баз данных. Повышается защита интересов авторов произведений, в том числе созданных по заданию работодателя. Отдельно определяются права наследников авторов по использованию произведений. Кодекс исходит из того, что автор всегда остается автором, даже если произведение создано им в силу служебных обязанностей или на заказ. Автору должны принадлежать личные неимущественные права, — право на имя, право на неприкосновенность произведения.

Гибкий подход. Первый термин, о котором нужно сказать, называется «копилефт» (copyleft), противоположности копирайт (copyright). Еще один термин из области «гибких» авторских прав – Creative Commons, краткое обозначение СС внутри круга. Можно условно назвать эту систему «творческая доступность». Суть предложения состоит в том, чтобы внедрить принцип «некоторые права на данное произведение защищены». Формируется набор гибких, разумных правил копирайта, который отличается от ныне действующей жесткой системы авторского права, принятой в большинстве стран «по умолчанию».

Многие инициативы по укреплению демократии в Интернете и формированию гибкого подхода к интеллектуальной собственности исходят из Гарвардского университета и Массачусетского технологического института; каждая из этих организаций может считаться рассадником лауреатов нобелевских премий.

Право на публичный абонемент. Это право не включено формально в систему защиты интеллектуальной собственности, но по сути своей полностью соответствует идеологии справедливого воз-

награждения за хорошие творческие результаты. В мире систему ППА поддерживают 25 стран. Если посетитель берет в библиотеке книгу или другой материал – вместо того, чтобы купить документ, – потенциальные доходы автора книги уменьшаются. В странах, имеющих развитую современную библиотечную систему, широкомасштабное использование библиотечных материалов может разрушить книжный рынок. Как пример рассмотрим право на публичный абонемент (ППА) в Норвегии. В Норвегии около 4800 публичных библиотек разного типа. Система ППА управляется ассоциациями норвежских авторов совместно с Министерством культуры. Размер средств фонда вознаграждения фиксируется как некоторый процент от суммарного годового бюджета, расходуемого на комплектование библиотек. Любой автор – беллетрист, композитор, художник и т.п. имеет право получать вознаграждение за работы, которые выдаются в бесплатное пользование в публичных библиотеках, но на индивидуальной основе получить средства ППА невозможно. Общий доход делится между 12 специальными фондами творческих организаций. В пределах данного творческого союза к получению средств допускаются индивидуальные авторы. Издатели не получают средства из фондов ППА.

Будущее развитие систем защиты авторских прав может пойти несколькими заметно различающимися путями. В том, что касается музыкальных произведений, еще достаточно долго (лет 7–10) основным направлением будет ужесточение законодательства, борьба богатых производителей музыкальной продукции с относительно бедными потребителями. Какое-либо изменение станет возможным только при смене технологии извлечения денег из карманов слушателей.

Для документов, касающихся развития науки и функционирования системы образования, несложно предсказать определенное смягчение. Хорошими примерами, иллюстрирующими развитие технологий свободного доступа к информации, могут быть мировая открытая сетевая энциклопедия Wikipedia, разработка программного обеспечения открытого доступа DSpace, операционной системы Linux и построение системы открытых архивов в рамках проекта Open Archive Initiative и Берлинской декларации 2003 года.

Для России ближайшее будущее практики защиты интеллектуальной собственности связано с практическим освоением четвертой части Гражданского Кодекса.

СОВМЕСТНОЕ ЗАСЕДАНИЕ: СЕКЦИЯ ПО ЧТЕНИЮ, СЕКЦИЯ ПУБЛИЧНЫХ БИБЛИОТЕК

Руководство детским чтением: взгляд социолога

В.П. Чудинова,

Российская государственная детская библиотека, Русская ассоциация чтения

Нужно ли руководить сегодня детским чтением? Для библиотекарей, работающих с детьми, ответ, казалось бы, очевиден. Дети всегда нужно «руководить», иначе они не вырастут образованными и воспитанными людьми. Использование этого термина детскими библиотекарями, как правило, воспринимается ими совершенно естественно, без той идеологической нагрузки, которая была присуща ему в советский период. Но даже тогда, говоря о руководстве чтением детей и подростков, библиотекари делали акцент, прежде всего, на воспитании творческого читателя. Сейчас же этот термин употребляется наряду с другим термином – «библиотечная педагогика», цель которой та же: развитие личности ребенка как читателя, взгляд на ребенка не только как на объект педагогического воздействия, но и как на полноправный субъект – развивающуюся личность. Приход ребенка в библиотеку – либо его самостоятельное решение, либо – решение его родителей.

В библиотеке, в отличие от школы, детское чтение, как правило, это чтение на досуге. Свободное или досуговое чтение школьников – это именно то чтение, которое помогает сформировать свой мир культуры, построить свою индивидуальность, и именно оно часто дает возможность с помощью самообразования компенсировать недостатки и ущербность окружающей ребенка социокультурной среды.

Руководить же досуговому чтению юных – это, прежде всего, заинтересовать их книгами. Библиотекарь является «навигатором» в море детской литературы, выбирает и рекомендует лучшие книги, которые помогут развитию личности. Однако сегодня эта роль библиотекаря становится особенно сложной в связи с тем, что за последнее десятилетие в сфере детского чтения произошло чрезвычайно много перемен.

Сегодня без системного анализа ситуации с детским чтением, мониторинга и оценки происходящих процессов, выделения целевых аудиторий читателей библиотекарям крайне сложно выстроить новую стратегию воспитания у детей высокой культуры чтения. Мир детства изменился и продолжает меняться, и детское сообщество, так же как и взрослое, крайне дифференцировано. И, так же как и детство в целом, детское чтение находится

под воздействием многих факторов.

Обратим внимание на следующие факторы:

1. Социально-экономические:

- степень стратификации и социального расслоения общества;
- уровень доходов и уровень бедности населения.

2. Социокультурные:

- развитость системы всеобщего среднего образования (в том числе обучение «читательской грамотности»);
- доступность образования;
- уровень образования и культуры населения (в том числе наличие грамотных «руководителей детским чтением»: учителей, воспитателей, библиотекарей; наличие традиции чтения в семье);
- развитость социокультурной и образовательной среды (в том числе наличие развитой «книжной среды» (книжных магазинов, киосков, домашних библиотек, общедоступных, детских и школьных библиотек с хорошими фондами);

3. Информационно-коммуникационные:

- развитость и доступность различных систем связи и каналов коммуникации (телевидения, телефонии и др.);
- доступность и развитость художественной визуальной культуры (видеотехника, кинотеатры);
- развитость и доступность Интернет.

Состояние чтения детей и подростков зависит от сложного взаимодействия всех этих факторов, причем в различных ситуациях и местах тот или иной оказывает наиболее сильное влияние. Так, в столице и крупных городах на детское чтение особенно сильно влияет развитость социокультурной среды (других возможностей проведения досуга), а также степень развития визуальной – «электронной культуры». Для малых городов и сел особенно значимы факторы развитости и доступности «книжной среды» и существования образованных и грамотных «руководителей детского чтения» (прежде всего, учителей и библиотекарей).

В докладе «Между книгой и экранами: развитие личности в меняющемся информационном пространстве»¹ мы сделали акцент на изменениях в модели детского чтения под влиянием меняющегося информационного пространства и медиасреды. Сегодня и в ближайшем будущем библиотекари станут взаимодействовать с изменившимся юным чи-

¹ Доклад был сделан на совместном заседании секций детских, школьных и юношеских библиотек РБА 17 мая 2006 г.

тателем – тем, кто живет в новой информационной среде. В наших публикациях мы говорили о смене «модели детского чтения» или «смене «модели литературной социализации личности»². Изменилось не только детское чтение (весь комплекс его характеристик), но и информационное поведение детей и подростков (в том числе – модель их масскоммуникативного поведения, т.е. их взаимодействия со средствами массовой коммуникации). Чтение подростков все больше становится похожим на чтение взрослых: с одной стороны, это получение нужной для учебы информации, с другой – это «легкое чтение» как развлечение (чтение иллюстрированных журналов, комиксов, книг с более легкими, простыми и короткими текстами, как правило, не высокого художественного достоинства).

Рассмотрим фактор влияния на детское чтение состояния и развитости социокультурной среды: состояние «книжной среды», а также проблемы самих «руководителей детского чтения», прежде всего, библиотечарей.

Будут ли читать дети или нет, прежде всего, зависит от того, есть ли книги в их ближайшем окружении. «Книжный голод» – отсутствие доступа к лучшей и разнообразной детской литературе – фактор, во многом определяющий судьбу чтения детей и взрослых в малых городах, поселках и селах. Развитость «книжной среды» сегодня – проявление и результат процессов модернизации общества в целом, и, в частности, состояния книгоиздания и распространения книги. Многие дети оказались заложниками реформ, и сегодня живут в ситуации «книжного голода».

В крупных городах мы наблюдаем кажущееся благополучие: рынок перенасыщен литературой, в том числе и детской. Общей тенденцией является диверсификация книгоиздания, т.е. дифференциация и целевая ориентация на потребителя с учетом особенностей потребления у различных социальных групп. Однако анализ книгоиздания за последнее десятилетие дает яркую картину деформирования и ухудшения репертуара и качества издаваемой детской литературы.

Обозначим общие тенденции книгоиздания для детей в 1991–2004 гг.:

- разрушение литературного процесса (препятствия к изданию произведений новых писателей, невозможность издавать книги даже для известных авторов);
- ориентация на суженный («урезанный») репертуар произведений известных писателей и жанров (издание и переиздание избранных, отдельных произведений);
- деформация структуры репертуара по возрасту (перекос репертуара книгоиздания для детей и юношества в сторону издания книг для дошкольного, младшего школьного возраста);

- деформация структуры репертуара по жанрово-тематическим предпочтениям («перекос» в жанрово-тематическом репертуаре в сторону издания литературы «легких», развлекательных жанров, в том числе детского детектива, «ужасиков», комиксов);

- ориентация на «раскрученные» бестселлеры (западные, реже – отечественные);
- потеря качества оформления и детской книжной иллюстрации (замена упрощенными западными образцами);
- снижение уровня и качества текста познавательной литературы для детей (энциклопедической и справочной литературы);
- понижение интеллектуального и эстетического уровня детской литературы (ориентация издателей на популярные примитивные тексты художественных детских книг, издающихся на Западе большими тиражами);
- уменьшение количества переводов лучших детских книг из фонда мировой детской литературы (незнание и отсутствие интереса у издательства к лучшей детской классике);
- уменьшение количества переводов актуальной «социально-критической» современной литературы для детей и подростков;
- снижение качества переводов литературы для детей.

Так, например, в 1991 г. выходило 1 610 названий книг и брошюр для детей совокупным тиражом 365,1 млн экз. при среднем тираже 226, 8 тыс. экз. В 2004 г. вышло 6 002 книги тиражом 105,7 млн экз. И, если число названий возросло примерно в 4 раза, то тираж снизился в 3,5 раза, а средний тираж уменьшился в 13 раз (до объема 17,6 тыс. экз.).³ Пропорция, установившаяся на рубеже веков и репертуаре книгоиздания, свидетельствует об остром дефиците книг для подростков. Так в 2000 г. по названиям издавалось: для дошкольников – 53% книг, для младших школьников – 30%, для школьников средних и старших классов – 2,3%, по тиражам соответственно – 64,4%; 25,2%; 9,3%.⁴ В последние несколько лет ситуация слегка улучшилась, но острая потребность подростков в социально-критической литературе – книгах о жизни подростков и юношества в наши дни (много издающихся на Западе) остается.

Однако если в последние годы появились издательства, стремящиеся перевести и издать новую и лучшую мировую литературу для подростков, эти книги все равно не попадут в провинцию. Этому мешает как малотиражность издаваемой литературы, так и несовершенство системы книгораспространения. В целом уход государства из сферы издания детской литературы привел к тому, что потребности детства не соответствуют существующей модели книгоиздания; происходит разрушение оптимальной модели книжной культуры детства в фондах библиотек.

В результате развития указанных тенденций

² Чтение детей и подростков в России: проблемы и перспективы // Школьная библиотека. – 2003. – № 8. – С.46–53; Чтение детей и подростков в России: смена модели чтения / В. П. Чудинова // Дети и библиотеки в меняющейся медиасреде / Рос. гос. дет. б-ка. – М.: Школьная библиотека, 2004. – С. 9–26.

³ Выпуск книг и брошюр для детей и юношества в Российской Федерации в... году. Данные Российской книжной палаты..

изменился и репертуар чтения детей и подростков. За последние 15 лет произошла его деформация, которая была обусловлена деформацией репертуара книгоиздания, с одной стороны, и деформацией фондов многих библиотек, обслуживающих детей, с другой. Данные исследования, проведенного в Краснодарском крае *Т.В. Суняйкиной*, свидетельствуют о том, что потребности и интересы детства расходятся с существующей моделью книгоиздания: есть «разрывы» в предпочтениях подростков и репертуаре книгоиздания. К примеру, подростки хотят читать книги о сверстниках, приключенческую литературу, а издательствами им навязываются детективы, триллеры и комиксы; в жанрово-тематическом репертуаре чтения подростков произошел «перекос» в сторону литературы «легких», развлекательных жанров⁵.

Деформации особенно наглядно видны в картине чтения сельских подростков⁶. Согласно данным нашего исследования, в их чтении присутствуют разные виды и жанры литературы. Многие дети хотят читать, и более трети их не могут найти себе нужные книги. Однако если более внимательно посмотреть на то, что они читают, то видно, к каким последствиям ведет современная политика в сфере книгоиздания. Круг чтения сельских подростков деформирован, в нем чрезвычайно много «случайной» литературы». Что они читают, и что любят читать, каковы их читательские предпочтения? Почти у половины ответивших есть любимые книги и герои. Однако на первом месте здесь книги по школьной программе. К любимым книгам русской классики относятся 27,6% названных произведений, к зарубежной классике – 25%, к советской классике – 14,9%, к современной литературе – лишь 11,7% (поскольку таких книг крайне мало издается). Среди любимых писателей из 1220 упоминаний были (по мере убывания): Пушкин, Роулинг, Шекспир, Гоголь, Носов, Твен, Л. Толстой (от 136 до 36 упоминаний). Но менее 30 раз были названы такие писатели как: Дефо, Дюма, Верн, Линдгрэн, Грин, Андерсен, Каверин, Булгаков, Васильев, Митчелл. Менее 10 раз подростки назвали: Гайдара, Родари, Баума, Милна, Конан-Дойла, Треверс, Лондона, Булычева, Янссон, Велтистова, Киплинга, Льюиса, Свифта, Сетона-Томпсона, Фраермана, Диккенса, Крапивина, Лагерлеф, Паустовского, Акимушкина, Даррелла, Драгунского, Кассиля, Купера; мало – Распэ, Сабатини, Стивенсона и др.

Зато среди любимых книг есть книги для взрослых – Донцовой, Акунина, Стил и другие. Среди книг, упомянутых подростками, много единичных

упоминаний, как детских, так и взрослых книг. В целом репертуар чтения подростков крайне дифференцирован («размыт»). Это свидетельствует о нескольких процессах: изменении облика и интересов юных читателей, постепенном разрушении в чтении детей и подростков «золотой полки», «уходе» из репертуара чтения книг, традиционно входивших в него в течение последних десятилетий. Но, если в круг чтения исчезают лучшие книги, то на их место приходят книги случайные, часто взрослые, и, как правило, далеко не лучшие. Таким образом, существующая политика в сфере книгоиздания вносит свой существенный и негативный вклад в прерывание литературной традиции и ухудшение репертуара чтения подростков. Так, в условиях отсутствия в детских, сельских и домашних библиотеках лучшей мировой детской литературы библиотекари, учителя и родители не могут передать детям многое из своего литературного опыта и предпочтений.

Большой проблемой для библиотекарей (а также учителей и родителей) становится качество и репертуар издаваемой детской литературы. Сегодня, в условиях развития постмодернистской культуры, детская литература также значительно меняется. Она часто лишь выглядит как детская, но таковой при этом не является (например, трилогия Ф. Пулмана «Темные начала»). В таких книгах размыты нравственные нормы и ценности, часто книга не позитивна (не «дает надежду»). Зачастую авторы не учитывают базовых основ детской психологии. Издаются также широкими тиражами и книги, которые опасны и несут детям и подросткам деструктивные модели поведения (например, книга Н. Зерваса «Дети против волшебников», которую можно квалифицировать как книгу-провокацию, толкающую детей и подростков на асоциальное поведение). Исчезновение, прерывание старой традиции литературной культуры – культуры «литературоцентричного общества» приводит к жизни в условиях «культуры полистилизма», а также постмодернистской культуры.

Встает вопрос: какие книги для детей и подростков сегодня являются лучшими? Что можно ставить на новые «золотые полки»? Многие библиотекари не хотят читать разные виды и жанры литературы для детей и подростков (например, детские детективы и триллеры). Сегодня специалисты-библиографы, библиотекари, комплектаторы далеко не всегда согласны друг с другом, взгляды их на детские книги нередко сильно расходятся. Детская литература становится иной, и к обсуждению критериев оценки книг для детей разных видов и жанров можно и нужно привлекать психологов, педагогов, критиков и литературоведов, а также самих юных читателей (и их родителей). Задачи рекомендательной библиографии в области литературы для детей, как экспертной системы, усложняются. В связи с этим оптимальной стратегией видится обмен информацией и коллективная работа в рабочих группах специалистов, работающих в сфере обслуживания детей и юношества под эгидой Российской библиотечной ассоциации.

⁴ Яганова, Е. Г., Дымов, А. А. Детская литература в зеркале статистики // Библиография. 2001. – № 6. – С.24–29

⁵ Суняйкина, Т. В. Репертуар художественной книги для подростков на рубеже XX–XXI вв.: процессы формирования и освоения : автореф. дис. канд. пед. наук : 05.25.03 : Краснодар, 2005 272 с. РГБ ОД, 61:06-13/413.

⁶ Комплексное исследование «Сельский ребенок: чтение, книжная среда, библиотека» проведено Российской государственной детской библиотекой совместно с центральными региональными детскими библиотеками в 2002–2003 гг. в 15 регионах России; опрошено 2 448 подростков 11–15 лет.

Новые информационные технологии как инструмент чтения

*Е.С. Краснова,
директор, Муниципальное
объединение библиотек Екатеринбурга*

В докладе представлена многоаспектная деятельность Муниципального объединения библиотек г. Екатеринбурга: проектная деятельность, развитие информационных технологий, продвижение книги и чтения.

Времена не выбирают...

Мы переживаем один из редких в истории моментов, который характеризуется трансформацией нашей материальной культуры через работу новой технологической парадигмы, построенной вокруг информационных технологий.

(Мануэль Кастельс)

Мы с Вами являемся очевидцами процесса, когда под влиянием информационной революции создается новая информационная среда обитания. И она постоянно развивается и видоизменяется под влиянием новых информационных технологий. Останowitz этот процесс невозможно, правильно же «вписаться» в него – наша задача на ближайшую перспективу (здесь вовремя вспоминается один из принципов маркетинга – «Компания, которая не пытается дотянуться до растущих стандартов, должна готовиться к массовому исходу потребителей»).

Основную идеологию Муниципального объединения библиотек г. Екатеринбурга (МОБ) всегда составлял постулат: «Ты не убьешь ни одну новую идею». Поэтому, вопреки пословице «В мире много есть кактусов, но обязательно на них садиться», мы постоянно выбирали для себя какой-нибудь «кактус» (новую идею), и – чем этот «кактус» был более экзотичен и колюч, тем интереснее был процесс его освоения.

Таким «кактусом» на долгое время стала идея компьютеризации библиотек, а затем, как ее следствие – полная модернизация деятельности всех библиотек нашего объединения. Первый этап реализации этих идей воплотился в стратегическом проекте МОБ «Как библиотеки могут быть полезны городу: 12 шагов к цели», включающем, в свою очередь, «План 52-х изменений» (каждая неделя вносит что-то новое). Теперь уже можно сказать, что система муниципальных библиотек Екатеринбурга, всегда позиционирующая себя как успешную систему, не боящуюся инноваций и перемен, всем своим опытом подтвердила это.

Одной из первых задач образовавшегося в 1997 г. Муниципального объединения библиотек было решение проблемы информационного и технического первенства между нашими библиотеками. Частично решить эту проблему нам помогло создание в структуре МОБ центрального и периферийных информационных модулей (центров),

главная задача которых – создание и кумуляция всех информационных ресурсов в центральном библиотечно-информационном центре (БИЦ) и доведение информации до пользователей периферийных центров. В основу взаимодействия между этими центрами был положен опыт американской программы MINITEX.

Информационные ресурсы центров уже тогда начали активно пополняться аудио-, видео-материалами и электронными БД; были закуплены первые компьютеры и компьютерные обучающие программы, начала работать программа «Компьютерный репетитор». Это был начальный этап внедрения новых технологий в работу библиотек нашего объединения.

В профессиональной печати наш опыт широко освещался и получил название «Екатеринбургский вариант – 2» (в отличие от «Екатеринбургского варианта – 1», который был представлен на всероссийском семинаре в 1992 г. и демонстрировал опыт работы муниципальных библиотек Екатеринбурга в рамках мегаполиса).

Далее в МОБ появляется первый среди екатеринбургских библиотек «Пункт коллективного пользования Интернет» на 4 пользовательских места. Этот проект, инициированный МОБ, получил финансовую поддержку Центра предпринимательства при администрации города. Вполне логично, что, поняв все возможности и перспективы работы, связанной с новыми технологиями, наша система активно внедрилась в проект «Интернет для образования, медицины и культуры», который финансировался на паритетных началах администрацией города и Институтом «Открытое общество» (Фонд Сороса).

Знаменательно, на наш взгляд, что для реализации этого проекта из всех учреждений культуры муниципалитет предпочел вкладывать деньги именно в библиотеки, признавая тем самым их важную роль в жизни города. Результатом этого проекта стало открытие Интернет-класса на 6 пользовательских мест на базе библиотечного информационного центра «Кировский». Уже первые месяцы работы Интернет-класса свидетельствовали о его востребованности: очередь желающих воспользоваться им была «расписана» на месяцы вперед.

Следующий важнейший этап деятельности нашего объединения – вхождение в консорциум «Consensus omnium: корпоративная сеть библиотек Урала», объединивший усилия 17 крупнейших библиотек Екатеринбурга и Урала в создании сводного электронного каталога и организации службы электронной доставки документов. Работа в рамках консорциума принесла нашему объединению значительное усиление компьютерного парка, появление машины МБА, позволяющей сканировать материалы; возможность организации новой службы – отдела электронной доставки документов (именно тогда у нас появились первые удаленные пользователи).

Вновь впереди большие перемены...

*Большие изменения производить легче,
чем малые...*
(Ричард Фарсом «Менеджмент абсурда»)

Однако мы вполне осознавали, что без коренной перестройки и полной модернизации наших библиотек, мы обречены оставаться на обочине прогресса. Так в конце 2003 г. родился проект «Библиотека XXI века». Проект был рассчитан на период 2004–2006 гг. и носил стратегический характер. С гордостью говорю, что он был одобрен Программным советом при Главе города и включен в «Стратегический план развития Екатеринбурга» под номером 1. (Многие ли библиотеки могут похвастать подобным?). Это ли не признание, в очередной раз, важной роли библиотек в жизни мегаполиса?

В связи с этим хочется отметить, что без финансовой поддержки со стороны местных властей все начинания и инновации наших библиотек были бы обречены на провал. И пусть мы никогда не получили от нашего мэра признаний подобных тем, которые так часто адресуются высокопоставленными чиновниками нашим американским коллегам: «Библиотеки – наше все», «Библиотеки у нас – как религия», важнее другое – на протяжении многих лет мы постоянно встречаем у муниципалитета понимание наших проблем и финансовую поддержку во всех наших начинаниях. Не стал исключением и наш стратегический проект, который был полностью профинансирован (более 8 млн руб.).

Проект «Библиотека XXI века» предполагает полную модернизацию муниципальных библиотек и создание на их базе библиотек нового типа – библиотек «без границ», электронных библиотек, обеспечивающих равные возможности для каждого жителя города в получении доступа ко всем информационным ресурсам – от ресурсов библиотек МОБ до мировых ресурсов Интернет.

Однако модернизация библиотек основана не только на применении новой техники и новых технологий, она основана также на новой философии и идеологии. Важен весь комплекс перемен, вся система «преобразования библиотек» – от ремонта помещений и новой мебели до изменения профессионального сознания коллектива.

Как совершенно справедливо заметила в одной из своих статей *Е.Ю. Гениева*: «...революция в информатике, стремительное развитие цифровых технологий и глобальной сети Интернет на наших глазах влияют на библиотеки столь решительно, что меняют не только всю систему комплектования фондов и подготовки библиотечных кадров, но впервые ставят вопрос о границах библиотечного пространства и самих основах существования традиционных библиотек и их функций...».¹

¹ Гениева Е. Ю. Культура как способ разрешения конфликтов: роль библиотек / Е. Ю. Гениева // Науч. и техн. б-ки. – № 1. – С. 43.

Качество – последний шанс для бедных...

Работать в эпоху перемен всегда сложно, но и очень интересно; однако было бы ошибкой думать, что в большом библиотечном коллективе (а он у нас – около 500 человек) все в одинаковой степени были настроены на перемены.

Именно поэтому в первую очередь нам пришлось кардинально пересмотреть стратегию управления. Решать новые задачи с помощью строгой иерархии управления невозможно. Без мотивации всего коллектива на успешное выполнение этого проекта, без сотрудничества и равного партнерства эти сложные задачи не выполнить.

Отсюда – новая парадигма концепции управления: «минимум управления максимум управляемости». «У меня секретов нет» – одно из простых правил управления. Поэтому – система «сквозного» информирования коллектива на всех стадиях выполнения проекта: отчеты о работе, постоянные встречи директора и ведущих специалистов с ведущими библиотеками, мониторинг всех этапов проекта «Хорошие новости», информация на сайте, составление пресс-папок, фотоальбомов; словом, внутренняя PR-кампания по продвижению проекта.

Главная задача проекта – улучшение качества обслуживания и расширение спектра услуг за счет внедрения новых технологий – выдвигает на первый план проблему качества. Отсюда – первая определяющая стратегия развития МОБ на ближайшие годы – стратегия внедрения менеджмента качества, включающая разработку политики МОБ в области качества. Главное правило – «или хорошо или никак!».

«Новое позиционирование» – вторая определяющая стратегия развития МОБ. (В термин «позиционирование» в английском языке означает «занять положение»). Главный принцип нового позиционирования – «Будущее за правильно организованными сфокусированными организациями».

Разрабатывая этот проект, в котором очень сильна технологическая составляющая, мы твердо осознавали, что новые технологии – это лишь инструмент, без помощи которого нам невозможно достигнуть нового, более современного и качественного уровня обслуживания наших реальных и виртуальных пользователей; фетишизация же их (технологий) – путь тупиковый. Отсюда – главный постулат нашей философии – «не человек для информации, а информация для человека», опирающийся на принцип «гуманизации информационных отношений». Как справедливо заметила *С.Г. Матлина* «...опыт зарубежных библиотек свидетельствует, что они относятся к электронным библиотекам без всякого пиетета. В силу их всеобщего распространения, «одомашнивания», библиотеки за рубежом постоянно совершенствуют технологическую составляющую работы, развивая биб-

блиотеку как многопрофильный культурно-общественный центр»².

Новая философия вызвала смену целевой установки, так долго бывшей для нас главной – наиболее полное удовлетворение информационных потребностей пользователей. Теперь уже мы можем и должны позиционировать себя, и здесь мы опять согласимся с *С.Г. Матлиной* в том, что библиотеки должны рассматриваться «не только как информационные центры, но и как социально-культурный институт с широчайшим спектром возможностей».³ А значит, мы должны пытаться работать не в догоняющем, а в опережающем режиме, ставя цели более высшего порядка – предвосхищение всей системы культурно-информационных ожиданий населения. Именно эту цель и преследовал наш проект.

Мы надеемся, что в результате реализации проекта Екатеринбург получит современную библиотечную систему, работающую на новых технологиях, способную не только адекватно ответить на все возрастающие информационные запросы горожан, но и предвосхитить их; библиотечную систему, достойно представляющую культуру нашего города как в стране, так и за рубежом.

Приют спокойствия, труда и вдохновенья

*Библиотека, вот самое надежное
место человека во вселенной.
(В. Кривулин)*

Стратегия социального включения – третья определяющая стратегия развития МОБ. Все проекты и программы наших библиотек направлены на решение актуальных проблем горожан. Проект «Библиотека XXI века» – ярчайшее подтверждение сказанному. Уже первые итоги проекта позволяют говорить о том, что муниципальные библиотеки Екатеринбурга, внедряя новые технологии, смогли на деле, а не декларативно, предоставить свободный и равный доступ к качественной информации любому жителю нашего города, независимо от того, куда он обратился – в крупный библиотечный информационный центр или в небольшую поселковую библиотеку. Сегодня наши библиотеки в состоянии обслуживать даже виртуальных пользователей – за информацией, если ты имеешь компьютер, подключенный к Интернет, теперь уже не надо ходить в библиотеку.

Кроме того, в рамках стратегического проекта разработаны и реализуются 13 программ, социально ориентированных на все категории населения, среди них такие, как: «Золотая осень», «Нет чужой боли», «Пусть милосердными мы будем!» – программы поддержки престарелых и инвалидов;

«Екатеринбург читающий», «Город детей», «Муниципальные библиотеки – выпускнику и абитуриенту»; «Екатеринбург – территория жизни» – программа профилактики наркомании, «Экологическое возрождение: екатеринбургский вариант» и т.п.

Как это ни парадоксально, современные библиотеки, при всей своей технологичности, по-прежнему остаются тем островком, где у человека есть возможность спрятаться от давления технологического мира. В одной из своих статей *Д.К. Равинский* говорит о том, «что в западной социологии города приобрела популярность концепция «третьего места», т.е. такого места в городе, где человек чувствует себя защищенным (предполагается, что первые два места – дом и работа)». Обычно в качестве третьего места на Западе выступает «любимое кафе». У нас же – библиотека, куда человек приходит «читать и мечтать» [а также общаться, добавим мы], очень часто выполняет эту же социальную функцию».⁴

Проси, что хочешь – сделаем все!

*Лучшая реальность приведет к тому, что качество услуг будет лучше, они будут дешевле и принесут больше выгоды.
(1-й принцип маркетинга услуг по Гаю Кавасаки)*

Стратегия обслуживания пользователей базируется на изменении парадигмы обслуживания и новой стратификации пользователей. Основой обслуживания пользователей в библиотеках нового типа – электронных – становятся не столько собственные ресурсы, сколько информация обо всех возможных ресурсах, в том числе, любой другой библиотеки и мировых ресурсах Интернет.

Стратификация пользователей также претерпевает существенные изменения, так как появляется совершенно новая группа – так называемые «виртуальные» или удаленные пользователи. В основу обслуживания этих групп (и тут мы ничего нового не открыли!) положен один из принципов менеджмента качества – ориентация на потребителя/пользователя, который гласит: «пользователь является окончательным арбитром качества продукции и услуг, предлагаемых библиотекой».

По словам *В.К. Степанова* «Библиотечное обслуживание более, чем какое-либо другое направление деятельности библиотек, испытывает мощнейшее влияние цифровых технологий и интенсивно меняется под их воздействием»⁵ Оптимальное решение – создание новых электронных сервисов для читателей: в библиотеках МОБ – это электронные каталоги, БД приобретенные и собственной генерации; представление информаци-

² Матлина С. Г. Понятийный аппарат современного библиотечного (социально-культурные аспекты) / С. Г. Матлина // Библиотечное ведение. – 2005. – № 2. – С. 27.

³ Там же.

⁴ Равинский Д. Перспективы библиотек / Д. Равинский // Новое литературное обозрение. – 2005. – № 74. – С. 531–532.

⁵ Степанов В. К. Тенденции развития библиографических сервисов библиотек в эпоху цифровых коммуникаций / В. К. Степанов // Науч. и техн. б-ки. – 2006. – № 3. – С.14.

ных ресурсов МОБ удаленным пользователям за счет размещения на Web-сайте электронных каталогов и картотек, БД, библиографических указателей и списков литературы; онлайн-справочная служба «8/5», дающая квалифицированные ответы всем обратившимся к ней пользователям Интернет; служба электронной доставки документов, позволяющая оперативно доставить удаленным пользователям статьи или главы из книг из фондов 17 крупнейших библиотек Урала – участниц корпоративного проекта «Consensus omnium».

Для повышения комфортности и ускорения обслуживания в наших библиотеках все места специалистов и места пользователей оснащены компьютерами, объединенными в локальную сеть; созданы электронные каталоги и картотеки, позволяющие сократить время поиска литературы; регистрация читателей осуществляется в автоматизированном режиме, внедрена штрих-кодовая книговыдача (в результате чего время обслуживания одного читателя сократилось с 26 минут до 11 минут).

Еще одно новшество – в наших первых электронных библиотеках читателям представлен открытый доступ к фондам библиотек, где, наряду с книгами и журналами в печатной форме, широко представлены и электронные издания на CD и DVD (электронные энциклопедии и справочники, «говорящие книги», мультимедийные издания и т. п.), а также технические средства, позволяющие ими пользоваться.

Книга или NET?

*«Лучше читать расписание поездов
или каталог, чем ничего не читать»
(Сомерсет Моэм)*

Продвижение и популяризация чтения всегда были приоритетным направлением деятельности нашего объединения. Многочисленные программы и проекты, акции, ежегодный городской фестиваль детского литературного творчества «Дебют» и многое другое – в арсенале работы наших библиотек. Однако появление новых информационных технологий не могло не повлиять и на изменение стратегии чтения, и в основу нашего нового проекта «Читай, Екатеринбург!» была положена идея «оживления литературы», так популярная сейчас у наших зарубежных коллег.

Книгу нужно сделать привлекательной, заставить читателя захотеть ее прочесть, очень важно сформировать в сообществе устойчивую установку: «Читать модно! Читать престижно!». Отсюда главная задача проекта – позиционирование чтения как занятия модного, интересного, доставляющего удовольствие и радость; формирование установки городского сообщества на чтение; моделирование нового пространства чтения в мегаполисе; проведение широкомасштабных акций поддержки и поощрения чтения. И была еще одна – уже чисто внутренняя задача – уйти от «руководства чтением», придумать новые современные формы работы, чтобы «завлечь в сети чтения», прежде всего,

детей и молодежь, и вот тут, (прошу прощения за тавтологию), на помощь к нам пришла Сеть и новые технологии, позволившие нам реализовать эту задачу.

Определяя для себя стратегию чтения, мы четко осознавали, что одна только печатная книга уже не в состоянии удовлетворить все коммуникационные и познавательные запросы наших пользователей. С появлением новых технологий само понятие чтения кардинально меняется и включает не только чтение книг, но и работу с широким кругом информационных источников, в том числе, электронных.

В одной из своих статей «Метафоры Интернета» А.Е. Войскунский очень удачно сравнил Интернет с общедоступной библиотекой, добавив, что Интернет также – «настольное издательство, среда обмена электронной почтой, синхронных чатов, асинхронных обсуждений, групповых ролевых игр, «метамиров».⁶ Словом, Интернет стал уже всеми признанной новой средой обитания человека. По данным Фонда «Общественное мнение» им пользуются 13% россиян (около 15 млн человек), и число это постоянно растет.

В связи с этим библиотеки (впрочем, как всегда!) находятся в сложной ситуации: с одной стороны, игнорировать этот факт было бы весьма неразумно, с другой стороны – нельзя допустить глобальной экспансии Интернет на книжную территорию.

Здесь мне хотелось бы сделать отступление и сказать, что и библиотека как традиционная среда обитания человека, и Интернет как новая информационная среда – просто обречены на встречу и взаимодействие друг с другом. Ведь и Интернет, также как и библиотеки, выполняет важную информационную и важную коммуникационную роль. Причем, как справедливо заметила Н.В.Чудова: «Интернет-технологии не просто предоставляют новые возможности коммуникации. Они порождают особое культурное пространство, в котором субъект вовлекается в новые виды деятельности и получает в свое распоряжение орудия, опосредующие процесс формирования образа «Я».⁷ Последнее особенно важно для чтения, ведь это процесс глубоко интимный, индивидуальный: одному необходима тишина, уединение с любимым томиком в руках, другому – быстро прочесть текст на мониторе, возможность пообщаться с другими, обсудить прочитанное, услышать отзывы (многие при этом предпочитают именно виртуальное общение, предполагающее большую раскрепощенность, свободное высказывание мнений и т. п.). Именно поэтому так важно, формируя новую стратегию чтения, использовать Интернет и как партнера, и как современный инструмент чтения.

Уже опыт первых электронных библиотек, появившихся в структуре нашего объединения, дает

⁶ Войскунский А. Е. Метафоры Интернета/ А. Е. Войскунский // Вопр. философии. – 2001. – № 11. – С. 65.

⁷ Чудова Н. В. Особенности образа «Я» жителя Интернета / Н. В. Чудова // Психолог. журн. – 2002. – Т. 23, № 1. – С. 113.

возможность утверждать, что компьютер, Интернет – не соперники (как мы пугали себя зачастую), а партнеры и помощники, способные дополнять и расширять возможности чтения. Как показывает практика, читающие люди стремятся постоянно увеличивать круг доступных им информационных источников. Особенно это касается детей и молодежи. По определению *О.Н. Мязотс* «новое поколение легко и азартно осваивает виртуальное пространство».⁸

В этом смысле интересен пример, когда на сайте дискуссионного клуба «Диалог», существующего при Российской государственной детской библиотеке, для обсуждения была заявлена тема «Компьютер и книга». К обсуждению примкнул также другой популярный игровой сайт (www.motgovind-rpg.narod.ru).

Результат оказался обнадеживающим: большая часть опрошенной аудитории (в том числе, и «геймеры») высказала озабоченность в связи с тем, что чтение играет все меньшую роль в их жизни. Однако многие также отметили, что Интернет и компьютерные игры, столь никчемные с точки зрения большинства взрослых, не мешают им читать книги, именно через Интернет человек получает массу информации, которую нельзя найти ни в одной книге. «Попытка же заморозить развитие новейших средств коммуникации натолкнется на жесткий протест со стороны самых разных слоев общества, а в авангарде будут дети и подростки».⁹

Следует отметить, что в нашем докладе понятие «чтение» трактуется в самом широком смысле слова (деловое, учебное, профессиональное, свободное чтение, чтение для души). В этом нам близка позиция социолога чтения *М.М. Самохиной*,¹⁰ которая определяет три «пространства», в которых чтение сосуществует и сталкивается с компьютерными технологиями. Первое из них – пространство времени (точнее – свободного времени, досуга). Уже общим местом стало утверждение о том, что «чтение для души» занимает все меньшее значение в структуре свободного времени россиян, а компьютерные игры и Интернет-общение стали одним из конкурентов чтения (правда, пока еще не основным, в силу недостаточной компьютеризации россиян). Создатель первой в России электронной библиотеки художественной литературы *М.Е. Мошков* считает нелепым разговоры о том, что книги в Сети отбивают читателей у книг на бумаге, так как в России к Сети подключено лишь 2% населения. Так, по результатам исследования, проводимого в Екатеринбурге, лишь каждый 10-й житель города имеет дома персональный компьютер, подключенный к Интернет.

«Второе пространство», в котором, традиционное чтение сосуществует с электронными техноло-

гиями, может быть описано, по мнению *М.М. Самохиной*, как пространство способов публикации текстов, пространство форм их представления. Действительно, в Интернет существует своя литературная жизнь, здесь есть и книжные магазины, и журналы, и библиотеки.

И, наконец, третье пространство, «собственно информационное». Это пространство текстов в широком смысле, а его посетитель – человек, пришедший за информацией определенной тематики или определенного вида. (Добавим: не обязательно «пришедший». Новые информационные технологии позволяют доставить такую информацию прямо на рабочий стол, и для этого необязательно приходиться в библиотеку!).

Как привлечь новые ресурсы к чтению, как приобщить к нему «живущих в Интернет» и «пропадающих в Сети»? – на этот вопрос мы и попытаемся ответить, опираясь на опыт библиотек, использующих новые информационные технологии как инструмент чтения.

Пожалуй, одним из главных таких инструментов является web-сайт нашей МОБ. Именно здесь мы попытались совместить все три «пространства чтения», о которых говорилось выше. Итак, чтение «он-лайн» в формате «mob.plotinka.ru». На нашем сайте представлена информация, адресованная самому широкому кругу пользователей. В разделе «Ресурсы» – книжные коллекции из фондов МОБ, цифровые коллекции, создаваемые сотрудниками отдела электронной информации; постоянно обновляющийся «Бюллетень новых поступлений». Раздел «Городские подробности» представляет самую разнообразную информацию о Екатеринбурге для гостей и жителей города.

Возможно, наш сайт многим покажется «литературоцентричным», однако мы сознательно увеличиваем его литературную составляющую, стремясь расширить территорию чтения. Наша «Литературная страница» адресована всем любителям чтения и включает следующие рубрики:

□ «Екатеринbook» – это информация об екатеринбургских издательствах и выходящей в них новой литературе.

□ От лица наиболее авторитетных читателей, коими являются литературные критики, писатели, издатели, библиотекари, представлены новые интересные книги в рубрике «Испытано на себе».

□ Все мы знаем, что существует «мода» на определенные книги. Совместно с Домом книги мы решили создать рубрику «Читает весь город», на которой каждый посетитель сайта может увидеть рейтинг наиболее популярных книг по результатам продаж Дома книги.

□ «Знай наших!» – так без лишней скромности мы решили назвать страничку, на которой помещены творческие портреты екатеринбургских писателей, интервью с ними и отрывки из их произведений. Мы по праву гордимся нашими писателями и всемерно стремимся «продвигать» их всеми доступными нами средствами.

□ Мы гордимся еще одной страницей сайта – «Литературный журнал «ПРОчтение». Это

⁸ Читающий мир и мир чтения : сб. статей по материалам междунар. конф. // М.: Изд-во «Рудомино». – 2003. – С. 133-139.

⁹ Компьютер и книга : сотрудничество или противостояние? // газ. «Библиотека в школе». – 2006. – № 5. – С. 133-139.

¹⁰ Самохина М. М. Кто и что сегодня читает и зачем им это нужно / М. М. Самохина // Новое литературное обозрение. – 2001. – № 51. – С. 327-340.

издание – совместный проект МОБ и Ассоциации писателей Урала. В настоящее время вышло уже 6 номеров; последний, 6-й, мы специально готовили к Конференции РБА, и он весь посвящен теме «провинциальная литература». Все желающие могут познакомиться как с текущим номером, так и с предыдущими заархивированными номерами журнала.

□ Завершает «Литературную страницу» рубрика «Литературный Интернет», сообщающая адреса полезных и популярных сайтов по литературе, выставленных в Интернет.

Большое внимание уделяется также и детскому чтению. На нашем сайте есть специальная страница «Город детей». В разделе «Клуб детских писателей Екатеринбурга» есть постоянная персональная страничка, посвященная *Владиславу Петровичу Крапивину*. Кроме него, в настоящее время в «клубе» представлены такие популярные детские писательницы, как *Светлана Лаврова* и *Ольга Колтакова*. Следующий раздел – «Литературный багаж» представляет постоянно обновляемые рубрики – «Выбери меня!» (рекомендательный список лучших детских книг) и «С новой книгой!» (рецензии критиков, библиотекарей на новинки детской литературы). На странице «Город детей» есть также возможность для творческого самовыражения детей. В рубрике «Детское литературное агентство» представлено литературное творчество детей – участников ежегодного городского фестиваля «Дебют», приводятся отзывы детей о прочитанных книгах.

Кроме чисто литературных страниц, «Город детей» включает также страницу «Дом советов», где дети и их родители могут познакомиться с аннотированными списками литературы по актуальным вопросам воспитания, а «справочное бюро» содержит ссылки на все полезные «детские» сайты.

Мы решили завлечь в «сети чтения» молодежь, дав возможность ее представителям (в данном случае членам юнкорского движения) самостоятельно сделать специальную страничку «Молодежный просpekt». В рубрике «Ты и культура» молодежь обменивается впечатлениями о прочитанных книгах, спектаклях, выставках, концертах. Полный текст уникальной энциклопедии «Корабли субкультуры», созданной юнкорами Свердловской области, размещен на страничке «Ты и субкультура», а страница «Зеленая дверь» открывается для презентации юнкорских изданий. Огромной популярностью пользуется также «Живой журнал» Юрия Шинкаренко, председателя Союза юнкоров, весьма популярного и авторитетного в молодежной среде.

Участие библиотекарей в создании этой странички выразилось в подготовке и ведении двух рубрик «Актуально» и «Полезно», в которых представлены материалы в помощь выпускникам и абитуриентам, адреса полезных сайтов в Интернет по самым актуальным молодежным вопросам.

Таким образом, сайт МОБ становится местом для чтения и творчества в электронной среде для самой различной читательской аудитории; здесь развивается масса проектов, способствующих про-

движению литературы и чтения. Следует также отметить, что наш провайдер и давний партнер, компания «Голден–Телеком» в рамках совместного проекта «Читай, Екатеринбург!» предложила нам разместить литературные, молодежные и детские страницы на одном из самых популярных в Екатеринбурге сайтов – «E1.ru» (Екатеринбург он-лайн).

Хочется отметить, что с компанией «Голден–Телеком» мы работаем в настоящее время над реализацией еще двух проектов, конечная цель которых – расширение читательской аудитории – также достигается за счет внедрения новых технологий. Установка в библиотеках МОБ «ролл-боксов» (специализированных компактных компьютеров, предназначенных для работы в Интернет) решает проблему оплаты этой услуги с помощью Интернет-карт. Для наших библиотек, не получивших пока лицензию на оказание телематических услуг, это очень хороший выход из положения, для наших же пользователей – это возможность сколь угодно долго (пока позволяют возможности Интернет-карты) читать любые тексты в Интернет.

Цель второго проекта – связать все библиотеки МОБ сетью, внутри которой трафик будет бесплатен. В данном случае используется технология ADSL, преимуществом которой является высокая скорость обмена данными с использованием телефонных линий, при этом никакого ограничения переговоров по телефонам, подключенным к этим же линиям, не происходит. В настоящее время уже 6 библиотек подключены по этой технологии, а завершение проекта намечено на 2007 год.

Это яркие примеры того, как новые технологии позволяют расширить читательскую аудиторию и вовлечь в чтение огромное количество жителей нашего города.

Еще один пример из опыта нашей работы, когда с помощью новых технологий процесс чтения становится более комфортным и упорядоченным, – это создание специализированной электронной онлайн-службы «E – referense для культуры». Главная цель этой службы – приоритетное справочно-информационное обслуживание руководителей культуры города в режиме реального времени. Эта группа пользователей выбрана не случайно, так как именно от нее мы получаем большое количество запросов, причем поступают они зачастую не совсем в корректной форме. Главная задача службы – упорядочить процесс взаимодействия «Библиотека – руководители культуры» и обеспечить оперативное обслуживание данной группы пользователей.

Кредо этой службы: «Сфере культуры – комфортная информационная среда», главный принцип: «Информация нужна еще вчера. И прямо на рабочий стол».

Структура службы (в ее состав входят 1 библиограф и 1 консультант по Интернет); четкая технологическая цепочка подачи, приема и выполнение заказа, основанная на применении «e-mail», электронной доставки документов, позволяют значительно сократить время выполнения заказа и

упорядочить его прием и подачу. Следует также отметить, что при реальном посещении библиотеки пользователи, входящие в состав этой группы, пользуются картой информационных привилегий.

Предполагалось, что эта служба будет, прежде всего, обеспечивать «профессиональное чтение», однако опыт работы показал, что ее услугами стали пользоваться не только руководители, но и члены их семей, что значительно расширило «ареал» чтения – от учебного до свободного.

Уже первые результаты работы службы показали ее востребованность, этот опыт вполне можно экстраполировать для обслуживания любых приоритетных групп пользователей.

Мне хотелось бы привести еще один пример, когда Интернет подсказал нам новую форму работы по продвижению книг – «Bookcrossing» (в переводе с английского – «книговорот»). «Bookcrossing» – новая интернет-забава нашей «продвинутой» молодежи. Этот проект возник в 2001 г. по инициативе специалиста по интернет-технологиям, американца *Рона Хорнбакера*. Сегодня, как сообщает сайт российского «Книговорота», около 200 тысяч участников движения в 130 странах мира целенаправленно оставляют книги в общественных местах, чтобы другие читатели могли их подобрать и прочесть. Участники движения говорят, что таким образом они «освобождают» книги, а цель «освобождения» – «превращение» мира в библиотеку. Кому-то эта акция уже помогла узнать или вспомнить – что это за наслаждение – чтение, а скольким еще поможет.... Сотрудники нашей Центральной городской библиотеки им. А.И. Герцена просто взяли и перенесли эту интернет-игру на улицы города, выпустив подаренные читателями книги на волю, не забыв при этом разместить внутри книг призыв присоединиться к движению буккроссеров и информацию о своей библиотеке. К нашей радости, акция приобрела большой размах и популярность, так как «Книговорот» – дело сугубо добровольное, веселое и увлекательное, своего рода игра читающего человечества.

Кроме того, внедрение новых технологий позволило нам представить самому широкому кругу пользователей самые разнообразные электронные ресурсы, предоставляющие богатейший выбор для чтения – от литературы научной «деловой», учебной до литературы популярной, развлекательной, качественных художественных текстов. В настоящее время для пользователей Интернет доступны не только Web-сайт, но и электронные каталоги МОБ; возможен поиск по электронным каталогам библиотечных корпораций «МАРС», «Consensus online: корпоративная сеть библиотек Урала», «Весь Урал». В то же время пользователи в залах наших библиотек получают доступ ко всей совокупности электронных ресурсов, включая полнотекстовые БД собственной генерации – БД «Екатеринбург – Свердловск», БД «Книги и статьи по экономике, философии, праву» и т. п.

Организация в структуре справочно-информационной службы МОБ новых электронных сервисов – онлайн-справочной службы (виртуальной справки) «8/5» и отдела электронной доставки доку-

ментов – позволила нам привлечь новых, так называемых удаленных (виртуальных) пользователей и сделать их чтение более комфортным: теперь им уже не надо тратить время на посещение библиотеки и поиск необходимых источников, так как они получают их прямо на стол. Стоит отметить, что пользователи «виртуальной справки» обслуживаются бесплатно, благодаря финансовой поддержке Всероссийской справочно-информационной службы. МОБ является участником этой службы с 2004 года.

У пользователей службы преобладают учебные запросы, однако, как отмечают операторы нашей «виртуальной справки», нередки и вопросы «типа»: «Назовите модных авторов», «Какие книги Х. Мураками вышли в последнее время?», «Новые книги серии «Лекарство от скуки» и т.п. – т.е. диапазон чтения весьма велик.

Те же цели (привлечение удаленных пользователей и организацию комфортных условий для их чтения) преследует и другой проект МОБ, над которым сейчас работает справочно-информационная служба – «Информация на рабочем столе». Однако, в отличие от виртуальной справки, он будет работать на платной основе. Проект предполагает комплексное обслуживание удаленных пользователей, имеющих доступ к электронной почте.

Место встречи изменить нельзя

Что мы без них, и что они без нас... Электронная культура способна многократно усиливать возможности книжной: расширяются рамки доступа к любой литературе, значительно увеличивается читательская аудитория, раскрываются новые перспективы для всестороннего развития личности, информационные технологии позволяют сделать процесс чтения более привлекательным (ярчайший пример – мультимедийные издания, когда в «одном флаконе» – и книга, и музыка, и музей, и кино). Необходимо не противопоставлять, но сочетать книжную культуру и возможности электронной, использовать новое, не теряя прежнего. Такие понятия как «Интернет», «web-сайт», «e-mail», «локальная сеть» – просто очередной инструмент, который помогает нам решить проблему продвижения чтения новыми методами. Чтение традиционное и чтение «он-лайн» еще долго будут существовать параллельно, обогащая и дополняя друг друга. И опыт первых электронных библиотек Екатеринбурга, как нам представляется, убедительный пример подобного симбиоза.

Время стремительно меняется, информационные технологии накатываются на нас, как «девятый вал», не давая расслабиться и «почивать на лаврах». Какие из них нам придется осваивать в ближайшем будущем – покажет время. И будем надеяться, что вопреки предсказаниям скептиков, библиотекам «еще долго будет уготовано место «в прекрасном новом мире».

Творческие проекты по продвижению книги и чтения в Централизованной библиотечной системе г. Ижевска

*Ю.М. Кузьева,
ведущий библиотекарь отдела
социокультурной деятельности,
Централизованная библиотечная система
(г. Ижевск)*

В докладе освещается разнообразный опыт работы муниципальной библиотеки по продвижению книги и чтения, представлены оригинальные авторские проекты.

Россия, еще недавно носившая звание самой читающей страны в мире, сегодня переживает в этой области кризис. Проблема заключается в том, что большая часть читателей предпочитает массовую литературу более высоким видам, и потенциальных читателей больше привлекает сегодня телевизор и Интернет.

Данные социологических исследований, проводимых в ЦБС г. Ижевска показывают, что чтение художественной литературы все же занимает первое место. Но если рассматривать рейтинг ее жанров, то самый высокий – у детективов. На втором месте – женские романы. Приятно отметить, что классика занимает третью позицию.

«Чтение для души» занимает второе место в рейтинге 7 досуговых занятий среди опрошенных мальчиков и девочек 11–12 лет. Любимыми книгами подростков являются произведения о Гарри Поттере и «Тани Гроттер», «страшилки» и отечественные детективы, в частности, произведения Д. Донцовой. В качестве самых любимых писателей – А.С. Пушкин, Дж. К. Роулинг, М.Ю. Лермонтов.

Таким образом, муниципальные библиотеки – это, в первую очередь, информационные и досуговые центры. Приоритетным направлением в их работе на сегодня является продвижение книги, чтения.

Как мы работаем в этом направлении? Прежде всего, знакомимся с новыми именами, изучаем творчество авторов и, если их произведения находятся на достойном уровне, пропагандируем их. Время требует корректировки форм и методов работы с читателями, и библиотекари ищут новые формы для решения вставшей перед обществом проблемы снижения уровня культуры и чтения.

Начиная с 2004 года, ЦБС г. Ижевска активно принимает участие в конкурсе культурных творческих проектов. Несколько библиотек системы стали победителями конкурсов и получили гранты.

Одним из победителей стал проект библиотеки-филиала им. В.М. Азина «Этноклуб «Финно-утки». Он был направлен на изучение финно-угорской мифологии. В рамках проекта проводились игры-беседы по удмуртским мифам и сказкам, проходили концерты молодежных ансамблей «Уткина симфония». Был составлен дайджест: «Водоплавающие птицы», в котором нашли отражение мифы, символы и легенды национальной мифоло-

гии. Разработаны анкеты для творческих людей г. Ижевска, носящих фамилии водоплавающих птиц. Начал действовать этноклуб «Утки».

В рамках программы Приволжского федерального округа «Культурная столица Поволжья» г. Ижевск был удостоен чести стать «Культурной столицей» Поволжья, поскольку только в Ижевске был реализован специальный литературный проект «Актуальная словесность».

В городском конкурсе проектов Центральная муниципальная библиотека им. Н.А. Некрасова выиграла грант для осуществления проекта «Белые ночи в библиотеке. Молодежный арт-карнавал».

Bibliomight – это ночное представление молодых поэтов, художников, музыкантов, театралов, где они получают возможность в течение одной ночи сказать о себе многим.

На арт-карнавале действовал литературный салон «Грустный солдат», посвященный творчеству Б. Окуджавы; «Гостиня Зинаиды Волконской» (театрализованная стилизация дворянского художественного салона), были показаны миниатюры самодельных артистов. На Кухонных бардовских посиделках ветеранами бардовского движения исполнялись песни В. Высоцкого, А. Галича, Ю. Визбора и др. Всю ночь работала импровизированная редакция «Шедевр здесь и сейчас», где любой желающий мог оставить свои впечатления в режиме on-line, а редколлегия отобрать лучшие из них и немедленно опубликовать на сайте.

Кульминацией проекта стала презентация Интернет-сайта молодежной субкультуры «Bibliomight». Сегодня здесь могут рассказать о себе молодежные музыкальные группы, самодельные театры; свое творчество могут представить молодые писатели, поэты и художники.

Этот проект стал новой формой работы с молодежью по пропаганде книги и чтения, он подчеркнул тесную связь творчества и книги.

Проект «Крылатый Трамвай» стал победителем окружного конкурса. Обычный трамвай, следующий по городским маршрутам по улицам нашего города, стал необычной сценической площадкой для встречи пассажиров с молодыми поэтами Поволжья из Самары, Казани, Дмитровграда и других городов. Цель этого проекта – максимально расширить поэтическую аудиторию, включить поэзию в городскую среду – была достигнута. Проект привлек внимание нетипичной для литературных салонов аудитории к современной поэзии, книге, чтению, активизировал молодежное литературное движение Поволжья и позволил молодым поэтам установить новые личные контакты как друг с другом, так и со своими потенциальными читателями.

2005 год ознаменовался для муниципальных библиотек г. Ижевска созданием новых творческих

проектов, еще более интересных и оригинальных по своей форме, структуре и содержанию.

Праздником с необычным названием «Книжный джем» Центральная муниципальная библиотека им. Н.А. Некрасова открывала Марафон культурных проектов Поволжья. Слово «джэм» здесь заимствовано из традиционных концертов рок-музыки, когда музыканты собираются смешанным составом и играют для души. Праздник под таким необычным названием был проведен в городе впервые. Целью этого проекта было: во-первых, попытаться поднять престиж читающего человека; во-вторых, привлечь к чтению именно молодежь, показать им, что читать – это престижно и модно.

Наш «Книжный джем» стал «сладкой» встречей для людей, преданно любящих книгу и чтение со вкусом, для которых высшим наслаждением является хорошая литература. К счастью, таковых в нашем городе оказалось много. Участниками проекта стали люди, которые заявили сказали на весь город: «Мы любим читать! Мы хотим поделиться со всеми нашей радостью! Мы хотим, чтобы вы читали вместе с нами!».

О своих любимых книгах нам рассказала А.М. Гор, руководитель Программы «Культурная столица Поволжья» (г. Нижний-Новгород); её любимой книгой является «Винни Пух и все, все, все». Студенты двух ведущих университетов Удмуртии: *Настя Долганова* и *Саша Соковнин* прочитали отрывки из книг своих любимых зарубежных авторов: романа «Бойня № 5» Курта Воннегута и романа «Гертруда» Германа Гессе. Ижевский подросток, начинающий поэт *Даниил Ходьрев*, рассказал, чем его поразил роман Михаила Булгакова «Мастер и Маргарита».

Конечно, праздник бы не состоялся без огромной подготовительной работы. Сотрудники библиотеки провели анкетирование более ста человек, взяли интервью у многих известных людей, по результатам которых был очерчен круг участников проекта.

Большинство респондентов отметили, что в их жизни действительно встречались книги, поразившие их. Какие же это книги? На первом месте находится роман М.А. Булгакова «Мастер и Маргарита», второе место разделили «Книга война света» П. Коэльо, «Чайка по имени Джонатан Ливингстон» Р. Баха и другие.

Огромную роль в успешной реализации проекта сыграло художественное оформление. Для него были привлечены библиотечные дизайнеры и художники. В окнах, выходящих на центральную улицу города; в читальном зале, где проходило само действие, были представлены экспозиции фотопортретов с высказываниями о книге и чтении жителей города, среди которых были: министр печати и информации Удмуртской Республики *С.Ф. Васильев*, художественный руководитель Государственного театра кукол Удмуртской Республики *А.Г. Мустаев*, профессор Удмуртского государственного университета *В.Е. Владыкин* и др.

Оригинальным было и оформление «Джемовой комнаты» в Каминном зале, фойе библиотеки,

а всех гостей проекта встречали наши сотрудники в футболках с надписью «Читай, Ижевск!». Дизайнерами были разработаны фирменный стиль и эмблема проекта.

Изюминкой «Книжного джема» стала сладкая дегустация в «Джемовой комнате», где были представлены семейные джемы и варенья, оценить которые смогли все желающие.

Составной частью проекта «Книжный джем» стал «Кукольный джем», который состоялся в Центральной муниципальной детской библиотеке им. М. Горького. «Кукольный джем» – это театрализованный праздник, посвященный книге А. Толстого «Золотой ключик, или Приключения Буратино». Уже у входа в библиотеку гостей встречал Кот Базилио и Лиса Алиса, которые и были главными ведущими сказочного действия. Все вместе побывали у «Завода мудрой черепахи», где познакомились с книжной выставкой «Волшебный мир А. Толстого», приняли участие в викторине на «Поле Чудес» и погостили в «Каморке папы Карло». Вместе с актером Удмуртского национального театра кукол *С.С. Чирцевым* дети читали любимые отрывки из «Золотого ключика».

Театрализация, конкурсы, игры, громкие чтения некоторых страниц книги известными в городе людьми; оригинальное оформление, посвященное этой книге и ее автору, – таким был праздник для читателей детской библиотеки. А в харчевне «Трех пескарей» все желающие получили сладкое угощение от литературных героев,

«Книжный джем» – проект долгосрочный. Работа по проекту продолжается, в нее включаются все новые и новые люди. Каждый житель нашего города может, придя в библиотеку, рассказать о своей любимой книге и стать героем нашей фотовыставки. Все новинки и интересные подробности о проекте можно найти на Интернет-сайте библиотеки (www.neplib.udm.ru).

В рамках этого проекта Центральная муниципальная библиотека им. Н.А. Некрасова при информационной поддержке газеты «Антенна» также организовала и провела городской конкурс фотографий «Из жизни читающих».

Задачи фотоконкурса – акцентировать внимание людей на книге и чтении, повысить статус книги и ее места в жизни человека. Участники присылали любительские снимки из домашних фотоархивов, на которых они (родственники, друзья) были запечатлены с книгой. Одно из условий конкурса – придумать оригинальное название присланных снимков.

Конкурс был объявлен в СМИ для жителей города. Но желающих участвовать в нем оказалось много больше – были присланы фотографии со всех уголков Удмуртии. Победителей определили по нескольким номинациям: для самых юных участников учредили номинацию «Читающие пупсы», где оказались снимки с детьми, читающими лежа в колыбели, сидя на горшке, под диваном и даже, играя в куклы. Не менее интересны фотографии в таких номинациях, как «Чтение с увлечением», «Мужчины тоже читают», «Ретро», «На пляжу лежу – в книгу гляжу».

На конкурс было прислано более 120 снимков. По итогам была оформлена фотовыставка в Кабинном зале библиотеки, которая затем экспонировалась в Администрации города.

По продвижению книги и чтения работают многие библиотеки города. На базе библиотеки-филиала им. В. Короленко был открыт Центр чтения. Он стал новым этапом, новой ступенью в этой работе. Центр использует самые интересные и разнообразные формы деятельности. Для читателей проводятся конкурсы «Библиомарафон, или самый читающий класс»; «Военных лет звучат мотивы», по итогам которого создана книга, посвященная 60-летию Победы в Великой Отечественной войне. В альбоме «Отзывы о прочитанной литературе»

сами читатели советуют прочитать понравившуюся им книгу. В Центре чтения оформлена полочная выставка-опрос «Какие книги ты возьмешь в будущее?». Уже получены интересные ответы – Р. Толкиен «Властелин колец», Дж. Роулинг «Гарри Поттер», Т. Толстая «Кысь», М. Булгаков «Мастер и Маргарита» и даже сборник анекдотов.

Мы считаем, что творческие проекты являются одной из эффективных и актуальных форм работы с читателями сегодня. Именно они, по нашему мнению, привлекают читателей в библиотеки, поднимают престиж человека читающего, приобщают к чтению молодое поколение и способствуют раскрытию творческого потенциала сотрудников и пользователей библиотек.

Читающий саратовец: портрет в контексте временных перемен

*И.М. Кононенко,
директор, Централизованная
библиотечная система г. Саратова*

О кризисном состоянии чтения в России пишут и говорят давно с разной степенью эмоциональной экспрессии. Тревожные сведения о сокращающемся числе читающих россиян, падении основных показателей читательской культуры, распаде литературных норм и традиций, уходе из литературной культуры массовых слоев населения подтверждаются статистическими данными социологических исследований.

Безусловно, социальная ситуация в стране сильно изменилась и объективно не способствует увеличению читательской аудитории. Однако чтение обусловлено коммуникативной сущностью человека. Он живет в общении, получает образование, постигает культурные, исторические традиции своей земли. Без книг, чтения это невозможно. Все же основная масса россиян – кто раньше, кто позже – учился в школе, учился читать. Поэтому нельзя не согласиться с мыслью, что читательская аудитория у нас достаточно дифференцирована. Есть элитная категория, обладающая высочайшей культурой чтения, есть и своеобразный «андерграунд».

Определяя цели исследования «Читающий саратовец», проводившееся в Централизованной библиотечной системе г. Саратова в 2006 г., мы ориентировались на широкие круги читательской публики нашего города. Основной целью исследования было стремление выяснить, какое место занимает чтение в жизни современного горожанина, каково его содержание, определить изменения в характере чтения, если таковые есть. Важная задача исследования – подтвердить основные выводы российских социологов чтения, возможно в чем-то их скорректировать. Масштаб исследования носил

локальный характер. Его особенностью была региональная привязка.

Саратов – один из крупнейших городов Поволжья, с развитой промышленностью, наукой и культурой. В нем действуют свыше 200 промышленных предприятий, которые выпускают электронные приборы и школьные учебники, станки-автоматы, хрусталь, подшипники, синтетические волокна, холодильники и полированное стекло. Большая часть предприятий машиностроения, приборостроения, электроники, принадлежавшая ранее военно-промышленному комплексу, в условиях рыночной экономики оказалась не у дел. В Саратове также сосредоточен огромный научно-производственный ресурс. Сейчас в состав Поволжского Центра Российской Академии наук входят 29 научно-исследовательских институтов, 14 конструкторских бюро, 11 проектных и изыскательских институтов.

Население города составляет 873 тысячи человек. Детское, юношеское и зрелое население численно значительно превышает старшее поколение. То есть, активное население (учащиеся и специалисты в различных сферах экономики города) в Саратове превалирует. Количество безработных по отношению к общей численности населения составляет 0,9%.

Саратов – город высокого образовательного потенциала. В городе находится 144 общеобразовательных школы, в которых работает около 9 тысяч преподавателей и 78 тысяч учащихся. В Саратове имеется 11 высших учебных заведений, в том числе старейший государственный университет, технический, медицинский, агроинженерный университеты; академии права, экономики, государственной службы; консерватория, 26 средних специальных учебных заведений, 4 высших военных училища. Должностной состав профессорско-преподавательского персонала высших учебных заведений города составляет 5 752 человек. Город известен своими научными кадрами, а также научными разработками не только в России, но и во всем мире.

Здесь сильнейшая филологическая школа. Все основания говорить о существовании в городе читающей элиты подтверждены этими данными.

В поле зрения нашего исследования – читающий человек из широкой публики, составляющей городское сообщество. Он посещает библиотеки, приобретает книги в магазинах, формирует собственную домашнюю библиотеку, обладает основами культуры чтения. В какой степени – должно было определить исследование.

Респондентами были саратовцы из различных социальных категорий населения: учащиеся-дети, студенты, специалисты, предприниматели, пенсионеры. Все эти категории в поле зрения исследовательской работы нашей ЦБС уже достаточно давно. Мы изучаем чтение наших читателей, а также тех, кто ими не стал, с середины 1990-х годов. Тенденции чтения саратовцев тех лет находились в русле общероссийских. 1990-е годы характеризуются существенным уменьшением тиражей издаваемых книг. В эти годы отмечается возрастающая прагматичность чтения, особенно у социально активной части населения. Огромным спросом пользовалась литература по праву, экономике, менеджменту, маркетингу, изучению иностранных языков. Распространение получили новые каналы культурной коммуникации: Интернет, видео, лазерные диски. Чтение как проведение досуга теряло популярность, хотя оставалось все же доминирующим. В основном, чтение с досугом связывало старшее поколение. Сокращения числа читателей в муниципальных библиотеках в те годы не наблюдалось, как не наблюдается и сейчас.

Исследование «Читающий саровец» должно было зафиксировать некоторые изменившиеся тенденции в чтении горожан. Базой исследования были определены 14 крупных библиотек, ряд общеобразовательных школ и несколько книжных магазинов города Саратова. В общей сложности было распространено, собрано и проанализировано более 900 анкет. Исследование проводилось среди читающей части населения, куда вошли те категории, чтение которых изучалось в 1990-х годах.

Были разработаны два вида анкет: для взрослой аудитории и для учащихся 7–10 классов.

70% опрошенных являются читателями библиотек, 20% – учащиеся школ и преподаватели, 10% – посетители книжных магазинов Саратова.

Самая многочисленная группа респондентов – возрастная категория до 20 лет (40%). В эту категорию, в первую очередь, вошли учащиеся общеобразовательных школ. Анкеты были распространены в возрастных группах 12 лет, 13–14 лет, 15–17 лет. Такое дробное деление было применено не случайно. На каждом из этих возрастных этапов становления ребенка как личности происходит формирование отношения к чтению. Именно эти возрастные категории показывают, как меняется отношение к чтению. Далее в группу до 20 лет входят студенты первых курсов вузов и средних специальных учебных заведений. 20% составила молодежь в возрасте от 21 до 30 лет; возрастная категория от 31 до 55

лет составила 35%; 5% – пенсионеры. Как видим, основная категория опрошенных – молодежь.

Что же показал анализ анкет? Выяснилось, что активность чтения меняется с возрастом. Не читающих совсем среди опрошенных оказалось 0,7%. В возрасте до 20 лет динамика чтения возрастает следующим образом: среди 12-летних ежедневно читают 46% опрошенных респондентов, в возрасте 13–14 лет интенсивность чтения немного спадает – среди опрошенных ежедневно читает 45%; среди респондентов в возрасте 14–15 лет ежедневно читают 52%. От 21 до 30 лет ежедневно читают 55% опрошенных. Чтение мужчин активизируется с возрастом, тогда как женщины читают меньше.

Исследование показало, что прагматизация чтения продолжает увеличиваться. Свое чтение как деловое отметили 73% опрошенных. Среди школьников динамика «делового чтения» увеличивается с возрастом – с 52% у 12-летних до 66% у 15–17 летних.

Видом досуга чтение считают 50%. По результатам ответов чтение занимает лидирующее место (71%) среди различных видов проведения свободного времени. По степени уменьшения идут: общение с друзьями, просмотр телевизора, прослушивание музыки, работа на компьютере, просмотр видео, занятия спортом, посещение театра, занятие рукоделием, посещение кинотеатров, концертов, музеев, выставок.

На вопрос об источниках получения литературы большинство респондентов указало библиотеки (81%); книжные магазины для этих целей используют 49%. Этот факт говорит о том, что по сравнению с 1990-ми годами увеличивается число горожан, покупающих книги и формирующих личные библиотеки. В 1995 году только 24% приобретали книги в книжных магазинах.

Претерпели некоторую трансформацию и информационные интересы читающих саратовцев. Детей более всего интересует литература о природе, растительном и животном мире. У всех групп опрошенных взрослых ведущее место занимает психология. Далее, по степени убывания, респондентов интересуют: вопросы культуры и искусства, здоровье, история, экология, экономика и бизнес, право, техника, политика. Минимальным является интерес к оккультизму. Всплеск интереса к психологии имеет свои объективные причины. Прикладная психология изучается в учебных заведениях: психология семейной жизни, психология управления, психология делового общения. Как региональную особенность интереса саратовцев к этой отрасли знаний, возможно объяснить частым обращением местных средств массовой информации к проблемам психологии, публикация статей, организацией встреч с психологами.

Анализ периодики, которой отдают предпочтение саратовцы, показал что в разряд наиболее пользующихся спросом попали издания развлекательного характера, среди них журналы: «Лиза», «Космополитен», «Караван историй», «Вокруг света», «Чудеса и приключения». Далее по рейтингу – «Домашний очаг», «COOL», «Здоровье»,

«Крестьянка», «Все звезды», «Родина», «Наука и жизнь», «Yes», «За рулем»

Молодежь получает сегодня информацию, читая, преимущественно, глянцевого модные журналы, особенно это касается женских журналов. Такие журналы, как «Чудеса и приключения», «Вокруг света», «Родина», «Наука и жизнь», «Браво» – читает и мужская и женская аудитория. Лидером журналов, который читают только мужчины, по-прежнему остается «За рулем».

В рейтинге газет, просматриваемых саратовцами чаще других, ведущие места занимают: «Комсомольская правда», «Аргументы и факты», «Саратовский Арбат», «Телесемь», «Реклама недели», «Жизнь». Далее следует ряд газет, занимающий в рейтинге один уровень. Это такие газеты, как «Московский комсомолец», «Российская газета», «Саратовская областная газета», «Саратовская панорама», «Саратовские вести», «Кому-что», «Телеком». Анализ рейтинга показал, что сегодня у саратовцев в чтении значительное место занимают еженедельники и местные периодические издания.

Из жанровых пристрастий саратовцев лидирует жанр фэнтези (С. Лукьяненко, Дэн Браун и Джоан Роллинг и т.д.), оттеснивший детективы и любовные романы. Стабильно присутствует классика, представленная именами А.С. Пушкина, Ф.М. Достоевского. Из русских писателей 20 века – М.А. Булгаков, Б.Л. Пастернак. Часто интерес к тому или иному произведению возрастает с его экранизацией и показом по телевидению.

В конце 1990-х годов в узкой читательской аудитории популярностью пользовались модные авангардные авторы: П. Коэльо, Х. Борхес, В. Пелевин, В. Сорокин. Исследование 2006 года показало расширение читательской аудитории таких авторов, как Коэльо (произведения которого активно читают старшеклассники), Мураками. Резко упал читательский спрос на книги В. Пелевина, а книги В. Сорокина не прозвучали в ответах ни разу. Еще год назад эти оба автора пользовались большим спросом.

Среди наиболее спрашиваемых авторов (в порядке убывания рейтинга): Дэн Браун, Сергей Лукьяненко, Михаил Булгаков, Борис Акунин, Дарья Донцова, Джоан Роллинг, Паоло Коэльо, Александра Маринина, Людмила Улицкая, Татьяна Устинова, Ф.М. Достоевский, Джон Рональд Руэл Толкиен, Оксана Робски.

Среди книг, наиболее впечатливших в последнее время наших респондентов: на первом месте в рейтинге «Мастер и Маргарита» М.А. Булгакова; на втором – «Гарри Поттер» Дж. Роллинг; на третьем – «Идиот» и «Преступление и наказание» Ф.М. Достоевского. Далее – «Код да Винчи» и «Ангелы и демоны» Дэна Брауна; «Евгений Онегин» А.С. Пушкина; «Турецкий гамбит» и «Алмазная колесница» и другие книги Б. Акунина; «Доктор Живаго» Б. Пастернака; «Московская сага» В. Аксенова.

Ответ на вопрос о том, где саратовцы обычно получают информацию о книгах дал следующие

результаты. В пятерку наиболее значимых источников информации вошли (в порядке убывания значимости):

- Советы друзей, знакомых – 53%
- Советы библиотекаря – 38%
- Информация в газетах и журналах – 33%
- Информация в книжных магазинах – 19%
- Информация в Интернет – 17,6%.

У респондентов возрастной категории старше 50-ти лет советы библиотекаря занимают первое место (55%), причем, ими пользуются 62% женщин и 35% мужчин. Это можно объяснить психологическими особенностями людей старшего возраста, их склонностью к межличностному общению, а также доступностью источника информации. Если учесть то, что первое место (независимо от образования респондентов) прочно занимают «советы друзей и знакомых», то для людей с высшим образованием вторую позицию занимает «информация в газете».

В исследовании мы пытались выяснить, насколько сильны у горожан традиции семейного чтения. Информацию об этом мы пытались получить на основе ответов респондентов на вопрос «Принято ли в Вашей семье...»

Ответы располагаются по рейтингу:

- Обсуждать прочитанное – 43% от общего числа респондентов (из них пенсионеры – 52%);
- Читать вслух (например, детям) – 26% (из них пенсионеры – 29%);
- Ходить с детьми в книжный магазин, вместе выбирать книги – 18% (из них пенсионеры – 16%);
- Ходить в библиотеку вместе с детьми – 15% (из них пенсионеры – 13%).

По мнению респондентов, активность по названным основным позициям с возрастом увеличивается, достигая максимума в пенсионном возрасте. Исключение составляет группа от 21 до 30 лет, которая имеет показатели вдвое ниже средних, что легко объясняется возрастом, очередной ступенью социализации личности: вступление в брак, рождение детей.

Наибольший процент показателей в данном рейтинге имеет группа с высшим образованием. По представлениям респондентов, активность посещения библиотек заметно возрастает после 50 лет (больше свободного времени), и в рейтинге ответов уже занимает первое место. Различия в ответах женщин и мужчин проявились в позициях:

- «Читать вслух (например, детям)»;
- «Ходить в библиотеку вместе с детьми»;
- «Ходить в книжный магазин с детьми».

Количественные показатели ответов на эти вопросы у мужчин в два раза ниже. Очевидно, сказывается традиция в воспитании детей в семье мамами и бабушками. Интересно, что в группе руководителей чтения (учителя, родители) первые по значимости места заняли ответы:

- «Обсуждать прочитанное»;
- «Перечитывать любимые книги»;
- «Читать вслух».

Можно отметить и тот факт, что руководители

детского чтения, имеющие высшее образование, ходят с детьми в книжный магазин чаще, чем в библиотеку с детьми. Опрос группы покупателей книжного магазина подтвердил мнение, что имеющие возможность покупать книги, библиотеки, как правило, не посещают.

Вопрос о том, каков интерес к книге в нашем городе в последние годы: «растет, падает, стабилен...» вызвал неоднозначные выводы. Отвечавшие, в основном, полагались на свои ощущения и интуицию.

Наибольшее количество опрошенных (33% от общего числа респондентов) затруднились с ответом; 26,4% считают, что интерес к книге в Саратове падает; 22,8% ответили, что интерес к книге стабилен. И только 16,3% считают, что интерес к книге растет. Среди возрастных групп взглядами на эту проблему отличаются: группа до 20-ти лет и группа старше 50-ти лет. Они больше, чем другие, убеждены, что интерес к чтению падает (соответственно 31,5% и 27,6%).

Люди, имеющие высшее и среднее специальное образование, считают, что интерес стабилен (соответственно 26,2% и 30,3%).

В нашем исследовании ставилась цель проверить бытующее мнение, что компьютерные технологии переориентировали людей на другие, не книжные источники информации. Данный вопрос был заключительным в анкете. 87,9% отвечавших считают, что в будущем книги останутся в своем традиционном виде, их не заменят ни компьютер, ни Интернет. Это утверждают 90% опрошенных женщин и 77% мужчин. Анализируя возрастные категории респондентов, можно отметить самый высокий показатель (93,8%) – в группе старше 50-ти лет, что объясняется сформированным ранее стереотипом чтения книг. Самый низкий показатель (77,7%) – в группе от 31 до 50 лет. Это группа наиболее активных членов общества, работающих в различных сферах, использующих в своей де-

ятельности компьютерные технологии. Можно предположить, что по роду своей деятельности им приходится сталкиваться с существующими в электронном виде справочными изданиями, словарями, технической литературой и пр., что является для них привычным и удобным. Можно отметить и то обстоятельство, что, чем выше образование участника исследования, тем выше процент утвердительных ответов. В группе со средним образованием – 83,4%, с высшим – 90%. Данные исследования показывают, что в массе саратовским читателем не свойственно чтение художественной литературы с использованием компьютера, и на сегодняшний день конкуренцию книге компьютер не составляет.

Подводя некоторые итоги исследования «Читающий саратовец», можно сделать вывод, что среднестатистический житель г. Саратова – человек читающий достаточно стабильно. На формирование его читательской культуры, безусловно, оказывает влияние состояние современного книжного рынка, который развивается исходя из запросов массового читателя, его усредненных предпочтений, ориентированности на развлечение, культ «красивой жизни». Однако в целом горожане достаточно уважительно относятся к книге.

В городе и сейчас сильны традиции восприятия Саратова как культурного университетского центра, где ценность книги понималась как непреходящая. Чтобы книга воспринималась населением именно так, просвещенной части населения (куда, несомненно, относятся педагоги, библиотекари, книгоиздатели, творческая элита, многие общественные организации, средства массовой информации) приходилось много работать. В современных условиях нужны новые формы поддержки и популяризации чтения и книжной культуры, но это уже совсем другой вопрос.

«НОМО LEGENS»¹: проект формирования книжной и литературной культуры местного сообщества.

*И.Н. Сапогова,
заместитель директора,
Централизованная библиотечная система
г. Каменска-Уральского, Свердловская область*

В докладе освещаются цели, задачи, содержание и опыт реализации в 2004–2006 гг. проекта по формированию книжной и литературной культуры местного сообщества – «НОМО LEGENS», который осуществляется Централизованной библиотечной системой г. Каменска-Уральского и ее партнерами.

Эпиграфом к проекту стали слова из Нобелевской лекции И. Бродского: «..если не читает один человек – это его личная трагедия. Но если не читает я страна – это трагедия нации»². Цель проекта: всемерная поддержка чтения – важнейшего элемента культуры, инструмента повышения интеллектуального и образовательного потенциала горожан, творческой и социальной активности населения муниципального образования «Город Каменск-Уральский». Проект состоит из пяти самостоятельных программ и проектов, связанных между собой единством целей и задач. Они могут

¹ Человек читающий – лат.

² Бродский И. Нобелевская лекция (1987).

реализовываться как в совокупности друг с другом, так и каждая отдельно. Период реализации проекта – 2004–2009 гг.

Краткое содержание и задачи Проекта

1. Усложнение информационного пространства, появление новых технологий и техники углубляют проблемы формирования навыков, умений и способов поиска и освоения информации на традиционных и нетрадиционных носителях. Особенно велика потребность правильного ориентирования в информационных потоках у школьников, учащихся, студентов, их учителей и преподавателей. Данную задачу призвана решать программа «Информационная поддержка делового чтения молодежи, учителей и преподавателей общего и дополнительного образования», которая выросла из программы «Информационная поддержка делового чтения молодежи».

Программа включает курс «Основы информационной культуры», цикл занятий в курсе «Культура умственного труда», а также Дни информации, Дни специалиста, Информационные панорамы, круглые столы, научно-практические и читательские конференции, экскурсии для учителей общего среднего и дополнительного образования.

Уже много лет нам удается тесно сотрудничать с городским методическим центром Управления образования нашего города. Секции учителей русского языка и литературы и учителей иностранных языков учебных заведений города проводят на базе нашей Центральной городской библиотеки свои методические дни, совещания, конференции, семинары. Мы всегда подключаемся к этим мероприятиям со своими информационными возможностями. Преподаватели детских музыкальных и художественных школ, школ искусств являются постоянными участниками наших проектов (достаточно сказать, что педагогический коллектив детской музыкальной школы № 2 в 2006 году выдвинут на премию «НЛ» в номинации «За помощь в формировании имиджа библиотеки»).

2. Другая задача проекта – библиотечное и информационное обслуживание интеллигенции, и даже не столько инженеров, врачей, артистов, учителей, сколько людей читающих, независимо от их образовательного, социального и возрастного уровней. Это как раз те «средние россияне», кого мы называем «массовым читателем», и именно так называет их известный российский исследователь проблем чтения Валерия Дмитриевна Стельмах. «Это те люди, – пишет она, – которые сами не выработывают культурные нормы, но составляют основную группу «поддержки» чтения... Это те категории, которые считают своим долгом следовать культурным нормам и литературным традициям, которые сложились в стране»³.

В ЦБС г. Каменска-Уральского для них организуются знакомства и встречи с писателями, поэтами, художниками, музыкантами, актерами и т.п.; обсуждения и презентации книг, просмотр и об-

суждение фильмов, спектаклей и пр. Существуют два клуба, ведущие эту работу – «Званный гость» и Клуб любителей русской словесности.

«Званный гость» – это старый клуб (был основан при секторе массовой работы), его реорганизовали, поменяли ведущего, вывели на более высокий уровень. Заседания клуба проходят в форме ток-шоу, в форме диалоговой, дискуссионной. Клуб любителей русской словесности – новый, зародился при Пушкинском зале. Он скорее камерный, консервативный, классический. Если «Званный гость» чаще всего посещает молодежь, то Клуб любителей русской словесности объединил, в большей степени, творческую интеллигенцию. Вместо «шума-гама» здесь больше аргументированных речей, выводов, рассуждений.

3. Следующая задача проекта – выпуск информационно-издательской продукции в рамках реализации программы «Издательская деятельность ЦГБ имени А.С. Пушкина». Издательская деятельность рассматривается как связующее звено между библиотеками и пользователями. Тематика изданий определяется исходя из целей информирования библиотекарей и пользователей о фондах ЦБС, о проблемах и развитии библиотечного дела в городе; освещения краеведческих фактов, связанных с историей и культурой нашего города.

Основная задача программы: представлять в форме неопубликованных и (или) малотиражных изданий результаты информационно-поисковой, библиографической, аналитической, методической и иной творческой деятельности, как библиотечных специалистов, так и читателей библиотеки. В рамках программы изданы:

- выпуск периодического информационно-аналитического сборника «Современная литературная ситуация»;
- серия библиографических указателей, посвященных популярным авторам и актуальным темам литературы («Русский литературный постмодернизм», «Женское перо в современной русской литературе», «Каменск поэтический»);
- серия «Творчество наших читателей» – выпуск сборников стихов самодеятельных поэтов;
- рекламные листовки, буклеты, списки, закладки и т.п.
- афиши, плакаты, дипломы и т.п.

В 2006 г. наряду с информационно-рекомендательными изданиями вышло несколько сборников и состоялись их презентации: посвященного памяти художника Вл. Пермякова; к 70-летию художника Ю. Северухина; 1-го выпуска городского «Краеведческого вестника». В процессе подготовки к печати – книга очерков истории нашей библиотеки им. Пушкина (она основана в 1899 году); издание, посвященное Заслуженному артисту России, актеру городского театра драмы Александру Иванову.

Писатели, художники, артисты, творчеству которых посвящены наши издания, являются гордостью нашего города, и, самое главное, все они – старейшие читатели и друзья библиотеки.

³ Стельмах В. Задача – транслировать культуру. – «Кн. обозрение». – 2004. – 4 окт.

4. Городская библиотечная премия «НОМО LEGENS». Этой премией награждаются библиотеки, библиотекари, отдельные лица или организации, внесшие значительный вклад в развитие библиотечного дела в городе или оказавшие поддержку наиболее социально и культурно значимым библиотечным проектам и программам. Премия вручается один раз в два года по 10-ти номинациям: «Смысл жизни и судьба»: Старейшему библиотекарю; «Поколение NEXT»: Молодому библиотекарю; «За помощь в формировании имиджа библиотек»; «Благотворительность» и др.

Лауреат премии награждается Дипломом и ценным подарком, его имя навечно вносится в «Книгу истории библиотечного дела города Каменска-Уральского» (в 2006 г. лауреаты впервые будут награждены также денежной премией). Торжественная церемония вручения премии проходит в Общероссийский День библиотек 27 мая и широко освещается в средствах массовой информации.

5. Задачу привлечения к чтению взрослых и детей, восстановления и развития книжных, литературных и семейных традиций чтения решает пятая программа проекта – праздник книги и чтения «Читающий Каменск».

В Положении «О городском ежегодном празднике книги и чтения «Читающий Каменск», утвержденном Постановлением главы города Каменск-Уральский, сказано следующее: «Праздник Книги и Чтения является одним из главных проектов МУ «ЦБС», нацеленным на повышение общественного статуса книги и библиотеки и приобщение к чтению взрослых и детей». Цели праздника:

- продвижение чтения и формирование литературной культуры горожан;
- развитие у детей и родителей позитивного отношения к книге и чтению;
- восстановление и развитие книжных семейных традиций.

Главное отличие праздника от других мероприятий проекта – его масштабность; мы называем его Праздником для всей семьи. И если упомянутые выше программы реализуются в стенах библиотеки, то «Читающий Каменск» рассчитан на массовое участие горожан.

Праздник предваряется проведением различных конкурсов, викторин, социологических исследований по проблемам чтения среди горожан. В этот день перед Центральной городской библиотекой разворачивается огромная книжная ярмарка. Праздник «Читающий Каменск» выливается в яркое театрализованное представление с участием городских учреждений культуры и образования, где главным героем становится КНИГА.

Данный проект, в отличие от других, нацелен, в первую очередь, не только на читателей библиотек, но и на их потенциальных пользователей. Это наша попытка выйти со своими идеями, мыслями и предложениями по привлечению к чтению и книге «в народ», найти поддержку и понимание библиотечных программ и проектов у горожан.

Первоначально проект реализовался силами только Центральной городской библиотеки, но вот

уже второй год – «Читающий Каменск» – главный проект всех 15-ти муниципальных библиотек Каменска-Уральского – как библиотек для взрослых, так и детских библиотек.

Мы понимали, что для достижения результатов этот проект должен стать межотраслевым и осуществляться не только силами библиотек. Необходимо поддержка различных структур – образования, культуры, книжного бизнеса, СМИ, молодежных и благотворительных организаций, а также помощь известных, влиятельных, популярных людей города (музыкантов, артистов, спортсменов, политиков города и т.п.), которые влияют на формирование общественного мнения. Если те, кто постоянно посещает библиотеки, гораздо в меньшей степени нуждается в поддержке интереса к чтению, то так называемый массовый читатель готов услышать рекомендацию от авторитетной для него персоны. И это очень важно: иногда всего несколько слов о книге – достаточная причина для того, чтобы начать чтение.

Среди основных мероприятий праздника «Читающий Каменск» в 2004–2005 гг.:

- Социологическое исследование «Любите ли Вы читать?» для учащихся старших классов средних школ, их учителей и родителей (с привлечением специалистов Управления образования).

- Конкурсы:

- книжной закладки «Я люблю читать» для всех горожан независимо от возраста и рода занятий;
- рекомендательных библиографических пособий малых форм для специалистов библиотек всех ведомств.

- Викторина по русской литературе из 20-ти вопросов, которая была опубликована в бесплатной городской «Каменской газете» (тираж 43 000 экз.).

- Акции:

- закладка аллеи перед зданием Центральной городской библиотеки в честь книги и библиотеки, посвященная 105-летию основания библиотеки им. А.С. Пушкина;
- «Подари книгу» – сбор книг от населения для сельских библиотек, интернатов и домов инвалидов.

Главная интрига праздника – подведение итогов литературной викторины и вручение победителю главного приза – Домашней библиотеки (комплекта из 30-ти книг русской классической, отечественной и справочной литературы для всей семьи).

Самое знаковое событие праздника – впервые в истории города заложена Аллея в честь книги и библиотеки; самый трогательный его момент – вручение Гран-при победителям конкурса книжной закладки «Я люблю читать» – пятилетним учащимся школы искусств № 2; главные гости – екатеринбургский издательский дом «Сократ» и Средне-Уральское книжное издательство.

Самое большое достижение заключается в том, что наша попытка объединения всех учреждений,

организаций и частных лиц города, занимающихся напрямую или косвенно книжным делом, удалась! Среди участников проекта: библиотеки (муниципальные и районные); книготорговые организации, издательства и редакции местных периодических изданий; литературные объединения профессиональных и самодеятельных поэтов города; издательско-полиграфические фирмы и рекламные агентства.

Первый праздник был посвящен семейному чтению. Главная цель второго – привлечь внимание к чтению и книге детей и юношества. Его генеральным информационным спонсором стала Медиа-группа «КОМПАС».

2005 год ознаменовался великой и святой датой – 60-летием Победы над фашистской Германией. В этой связи в городе появилось много изданий, посвященных этой теме, презентация которых прошла во время праздника «Читающий Каменск».

Главным литературным событием праздника стало подведение итогов конкурса литературного творчества детей и юношества «Я к вам пишу...», ранее объявленного ЦБС г. Каменска-Уральского. Конкурс проводился по 4-м номинациям: проза, поэзия, драматургия, журналистика, в нем приняли участие около 200 работ. Финалистами стали 40 работ 44-х участников. В каждой номинации вручались поощрительные призы и специальный приз «за освещение темы войны».

Главный гость этого праздника – екатеринбургский Дом книги; украшением и долгожданными гостями праздника стали каменские барды и ди-джеи «Радио Компас» – рэп-дуэт «Respekta White».

В 2006 г. город Каменск-Уральский включен в проект Свердловской областной универсальной научной им. В.Г. Белинского «Провинциальные чтения», поэтому осенью у нас пройдет фестиваль зарубежной литературы. Чтобы более серьезно подготовиться к этому событию, ЦБС г. Каменска-Уральского объявила 2006 год Годом зарубежной литературы, а ежегодный праздник «Читающий Каменск» пройдет под знаком мировой художественной литературы и литератур национальностей, представители которых проживают на территории города. Одной из главных площадок праздника станет Площадка Каменских диаспор.

Главная интрига праздника 2006 года – Благотворительный книжный аукцион любимых книг известных горожан с их автографами. Вырученные с аукциона деньги пойдут на благотворительные цели. Главное событие этого праздника – подведение итогов Литературной викторины по зарубежной литературе XX начала XI века и фотоконкурса «Человек читающий»; главный гость – издательство Уральского государственного университета им. М. Горького.

То, что главными гостями на празднике являются иногородние издательства, вызвано тем, что организовать достойную книжную ярмарку силами книготоргующих организаций своего города не представляется возможным. Не секрет также, что издатели из Москвы и Петербурга считают нерен-

табельным работать с городами с населением ниже ста – двухсот тысяч человек, и мы это очень ощущаем.

И я вновь хочу процитировать *В.Д. Стельмах*: «Задача тех, кто занимается сейчас вопросами чтения – заниматься системой передачи знаний, передачей ценностей чтения и трансляцией культуры в массовые слои населения».⁴ Как мне видится с позиций уже 3-летнего опыта, наш проект делает небезуспешные попытки трансляции культуры в массовые слои населения муниципального объединения «город Каменск-Уральский».

В качестве эпилога

«Мир, вероятно, спасти уже не удастся, но отдельного человека всегда можно».⁵ В числе моих любимых изречений о книге и чтении также цитата уважаемого *Вячеслава Пьецуха*: «Когда все читают, это ненормально, все читателями быть не могут, равно как гипнотизерами, канатоходцами, предсказателями будущего, живописцами, лицедеями, чревовещателями, подвижниками, изобретателями, рапсодами, анахоретами, коллекционерами, дельцами, специалистами по белому муравью. Страсть к чтению есть в своем роде избранничество и талант, и оттого она встречается в природе чаще, чем kleptomания, но значительно реже, чем расположенность выпить и закусить...».⁶

Мы, конечно, не сделаем всех читателями, наверное, это действительно невозможно, но почему-то мне очень хочется, чтобы избранных и талантливых в моем любимом городе было пусть чуточку, но больше!.. Хотя бы потому, что возможно именно в этом городе будут жить мои внуки...

Ради этого, собственно, и родилась вся эта затея с проектом «Человек Читающий».

⁴ Там же.

⁵ Бродский И. Нобелевская лекция. (1987).

⁶ Пьецух В. Дневник читателя. – Октябрь. – 2000. – № 7.

От информационной грамотности к читательской культуре.

*И.А. Тихонова,
руководитель информационного центра
«Чтение и новые технологии»,
Гимназия № 94, Екатеринбург*

Информационный центр «Чтение и новые технологии» в гимназии № 94 Екатеринбурга – филиале международной Ассоциации чтения – открылся в ноябре 2004 г. на средства гранта фестиваля «Библиобраз». В феврале 2005 г. центром был получен статус городской экспериментальной площадки по теме: «Педагогическая адаптация новых информационных технологий».

Главной задачей экспериментальной модели информационного центра стало создание особой информационно-образовательной среды, интегрированной в глобальные сети.

Информационно-образовательная среда, в которой учащиеся могут подбирать и интерпретировать информацию, компьютерные программы, Интернет-технологии под свои индивидуальные образовательные потребности складывается из:

- креативных цифровых технологий,
- открытого доступа к мировым информационным ресурсам,
- сетевых образовательных проектов,
- психологического равенства позиций персонала и пользователей,
- разновозрастных самообучающихся проектных групп школьников с правом реального самоуправления.

Гипотезой исследования стало предположение, что целостное информационно-образовательное пространство образовательного учреждения с центром притяжения – информационный центр «Чтение и новые технологии» – позволит объединить развивающие, воспитательные и исследовательские задачи, обеспечив развитие и реформирование всего образовательного учреждения.

Проектируя модель информационного центра, мы использовали экспериментальные разработки специалистов по эффективному чтению и развитию информационных технологий, а так же авторскую программу г-жи Лоры Буш «Ready to read – ready to learn», которая, на мой взгляд, оптимально сочетает библиотечные и педагогические подходы.

Формула читательской компетентности, которую выводит г-жа Буш – «От чтения к академической, функциональной и информационной грамотности». Мы же предлагаем другой проектный ход – развитие читательской культуры, академической и функциональной грамотности на основе информационных умений и навыков, отталкиваясь от базового уровня информационной культуры.

Заказ на такую модель образования сформулировали сами учащиеся – подростки. Интернет, мобильный телефон – естественное сопровожде-

ние их жизни. И не учитывать это – все равно, что предлагать им компас в то время, когда они располагают спутниковой GPS навигацией. А инструментом реализации экспериментальной модели стала технология мультимедиа проектирования за ее интерактивность, возможность выбора, отказ от школьных запретов и ограничений. При таком подходе ребенок рассматривается не только как читатель и потребитель информации, но и как создатель собственных оригинальных текстов – гипермедиа сочинений.

Разрабатывая собственные мультимедиа проекты на базе цифровой видеостудии, дети учатся строить текст, использовать оригинальные изобразительно-выразительные средства, отталкиваясь от социально значимых и других тем. Перерабатывая информацию через себя, дети создают собственную картину мира в расчете на отклик у будущего адресата. Через мультимедиа проекты они учатся предъявлять свое собственное, а не заимствованное содержание.

В ходе экспериментальной деятельности нами достигнуты следующие промежуточные результаты:

- создана организационно-методическая структура – информационный центр «Чтение и новые технологии» – генератор идей и технологий для учащихся, педагогов и родителей;
- спроектирована альтернативная модель образования, основанная на обучении человека через его экспериментальную деятельность;
- начата апробация программ по эффективному чтению для педагогов, учащихся на основе информационно-коммуникационных технологий;
- создана система исследовательских проектов учащихся на основе информационно-коммуникационных технологий:
- универсальный электронный учебник, программа «Геометрия для чайников»;
- политклуб «Лидер»,
- цифровая видеостудия,
- рекламное агентство «Март XV»,
- студия двухмерной графики,

Библиотека должна стать экспериментальной площадкой для развития новых форм устного чтения, рассказа, публичного выступления, творческого письма с использованием цифровых и аудио-визуальных технологий. Экспериментировать имеет смысл на стыке книжной и мультимедиа культуры; важно распознать новые тенденции, почувствовать зарождающиеся формы, и заставить это работать на результат.

Издательский проект «PRO-чтение» как формат культурных коммуникаций

*Н.П. Щетина,
заведующий отделом, Муниципальное
объединение библиотек Екатеринбурга*

В стремительно меняющемся мире перво-степенное значение приобретают коммуникации. Современная библиотека – пространство, где сосуществуют коммуникационные потоки разной направленности: «автор и читатель», «читатель и книга», «читатель и читатель», а также межличностные контакты между читателями и сотрудниками библиотеки. Поэтому сегодня о библиотеке мы можем говорить как о своеобразном «форуме идей», где пересекаются микросообщества, способные к горизонтальной коммуникации, объединенные общностью интересов. Исходя из этого, одна из наших задач – создание привлекательного коммуникативного пространства, благоприятной среды для поддержки и распространения книги и чтения. При этом следует помнить, что чтение – само по себе глобальная коммуникация. Библиотека эту коммуникацию поддерживает, изобретая наиболее эффективные способы и средства её формирования и развития.

Определяя стратегию библиотечных коммуникаций, мы пришли к выводу, что по извечной русской традиции нам не обойтись без литературного журнала. Ведь именно литературный журнал способен стать ядром, формирующим вокруг себя определённую среду (в нашем случае среду, объединённую идеей возвращения традиций чтения), более того, он может стать точкой, в которой сходятся разнообразные линии культурных коммуникаций.

Именно эту цель мы преследовали в 2002 г., выпуская пилотный номер журнала «PROчтение» для «продвинутых» читательских аудиторий. Это совместный проект Муниципального объединения библиотек Екатеринбурга и Ассоциации писателей Урала. Осилить такую задачу стало возможным только с помощью друзей и партнеров. Мы чувствуем постоянную поддержку преподавателей кафедры литературы XX века и факультета журналистики Уральского государственного университета, сотрудников Объединенного музея писателей Урала и редколлегии журнала «Урал».

Очевидно, что литературный журнал, издаваемый библиотекой, имеет ряд отличительных особенностей. В некотором смысле он схож с нашим городом – как Екатеринбург – точка пересечения, окно, ворота (как угодно) из Азии в Европу и обратно, так и «PROчтение» – объединяет литературу и библиотеку. Точка пересечения – чтение. Мы не претендуем на лавры толстых журналов, не пытаемся походить на литературоведческие издания (вполне осознавая, что всё равно не удастся). Мы стремимся к другому

– сделать текст, книгу предметом живого разговора. Наша задача как издателей библиотечного литературного журнала – установить, поддержать связь между автором и его Читателем, между читателем и ЕГО книгой. Это и диктует нам определенные правила игры или структуру издания. Она достаточно проста:

PRO et Contra. Эта рубрика – территория полемических статей и заметок, столкновения точек зрения, зачастую противоположных. Темы: премиальная политика, особенности изданий, творчество отдельных авторов.

Первое Прочтение. Это представление новых имён или свежих текстов авторов любимых и известных, а также проба пера для начинающих писателей и поэтов – лауреатов фестиваля детского творчества «Дебют».

Text only. Главный герой – текст. И только он. Неслучайно так названа эта рубрика. Среди авторов признанные мастера: *Игорь Сахновский, Юрий Казарин, Валерий Исхаков, Анна Матвеева.*

PROдетское чтение. Обойти стороной проблемы детской литературы, книгоиздания и чтения на страницах своего журнала мы не могли. Читателями не рождаются – ими становятся однажды и навсегда. Как сделать так, чтобы это однажды произошло? Какую книгу порекомендовать ребёнку? На какого автора стоит обратить внимание? Что сами юные читатели думают о книге и чтении? Это лишь небольшой перечень тем этой рубрики.

Так выглядит литературный блок нашего журнала, но речь идёт об особом виде издания, условно говоря «литературно-библиотечном». И библиотечная составляющая для нас очень важна. Во-первых, это способ развития и поддержания в условиях большого города профессиональных коммуникаций и профессиональной рефлексии, попытка создания здоровой конкурентной среды. Во-вторых, возможность нового позиционирования Муниципального объединения библиотек Екатеринбурга как успешной, развивающейся организации, отвечающей основным жизненным стратегиям горожан. Мы сознательно решили не ограничивать себя жёсткими рамками и рубрику, посвящённую библиотекам, назвали «PRO-PRO-PRO». Это события библиотечной жизни – от крупных акций до ремонтов; программы и проекты; праздники и будни; рассказ о больших и маленьких открытиях; пространство библиотек и портреты библиотекарей, в это пространство вписанные.

Журнал «PROчтение» становится и своеобразным коммуникативным мостом между читателем и библиотекой. Движение по этому мосту идёт в обоих направлениях. Не только библиотеки рассказывают о своих акциях и проектах, но и читатели на страницах издания говорят о той роли, которую сыграли в их жизни книга, чтение, библиотека. Слова восхищения, благодарности и дружеской поддержки, пожалуй, лучшая рекомендация, ко-

тору может получить библиотека. Именно таким получился специальный номер «ПРОчтения», посвященный Общероссийскому Дню библиотек

О некоторых специальных выпусках журнала хочется рассказать подробнее.

Нашей гордостью мы считаем номер, посвященный *В.П. Крапивину*. Главный герой – любимый уже несколькими поколениями читателей детский писатель, и мы постарались передать атмосферу детства с присущей ему свежестью, свободой и любовью к игре – ведь даже о серьезных вещах можно рассказывать легко. Все, кто работал над крапивинским выпуском, превратились в экипаж морского судна. Серьезный литературный критик, кандидат философских наук *В.П. Лукьянин* – в лоцмана, ведущего наш «корабль» сквозь рифы PRO et CONTRA Пиратом стал *Л.П. Быков*, профессор Уральского государственного университета, заведующий кафедрой литературы XX века; юнгами – юные поклонники творчества Командора, как часто называют мэтра детской литературы. Но самое ценное, пожалуй, то, что в этом номере представлены уникальные материалы – рисунки Крапивина, стихи и отрывок из нового романа, рассказ о детских читательских пристрастиях нашего любимого писателя. Сейчас это малотиражное издание стало библиографической редкостью, но продолжает свое существование на сайте Муниципального объединения библиотек Екатеринбурга.

«Провинциальная литература» – так условно можно сформулировать тему последнего выпуска нашего журнала. Здесь мы попытались ответить на вопросы: Что такое «провинциальная литература»? Это не более, чем словосочетание, миф? Особое качество? Или нечто другое? Можно ли, живя «в глубинке», обрести всероссийскую известность или для этого необходимо оставить «родные пенаты»? В поисках ответов мы обратились к тем, кто знаком с этой проблемой не понаслышке: уральским критикам, писателям, драматургам, добившимся известности. Кто-то из них уехал в Москву, как *Ольга Славникова* или вовсе за Океан, как критик *Марк Липовецкий*, кто-то предпочёл остаться, чтобы жить и работать здесь, как *Николай Коляда*. Многообразие точек зрения на эту тему мы представили на страницах 6 выпуска ПРОчтения.

Вот такой он, литературный журнал «ПРОчтение» – несколько десятков страниц под стильной обложкой, на которых мы пытаемся объединить самые главные составляющие нашей работы: авторов, книги, библиотеки и, конечно же, читателей.

Но с каким бы трепетом мы не относились к нашему изданию, тем не менее, мы осознаём, что наш журнал не может заменить всей работы по привлечению к чтению, по созданию и поддержанию коммуникаций. А потому публикация текста в «ПРОчтении» – это отправная точка, повод для встречи и общения автора с читателем. Форма встречи может быть самой разной – презентация очередного выпуска «ПРОчтения», литературные чтения, знакомство с новым автором или вручение собственной премии.

Весной 2005 г. под эгидой журнала «ПРОчтение» Муниципальное объединение библиотек Екатеринбурга учредило премию «Читательское признание». Премия вручается екатеринбургским авторам по результатам опроса читателей городских библиотек. В десятку лидеров вошли: *Н. Коляда, П. Бажов, И. Денежкина, Е. Хоринская, Д. Мамин-Сибиряк, А. Матвеева, Б. Рыжий*, а безусловными победителями и первыми лауреатами стали *В.П. Крапивин* и *Г. Ф. Дробиз*.

Издательский проект «ПРОчтение» не исчерпывается журналом. Своеобразным дополнением к нему служат буклеты «ПРО чтение» и «ПРО детское чтение». Их цель – информирование читателей о новинках литературы, помощь в выборе лучших книг для чтения. Сегодня мы уделяем этому направлению работы особое внимание, и это неслучайно. Хочется процитировать одного из идейных вдохновителей и постоянных авторов «ПРОчтения», профессора, доктора филологических наук *Л. Быкова*: «Сегодня мы оказываемся в парадоксальной ситуации читательского дефицита в условиях книжного изобилия. В прошлом году в России вышло около 90 тысяч названий книг. И если предположить, что хотя бы треть из них художественная литература, то цифра кажется просто фантастической. Это «многокнижие» создаёт проблему выбора. Книги в сознании читателя начинают толкаться, и в результате ни одна книга не попадает на полку домашней библиотеки». Добавим, не только не попадает на полку домашней библиотеки, а и вовсе остаётся непрочитанной.

В нынешних условиях «издательского бума» и ориентации книжного рынка исключительно на получение прибыли человек более, чем когда-либо раньше, нуждается в навигации, в ориентирах, в рекомендации авторитетных для него людей. И эту роль своеобразного компаса берёт на себя библиотека.

В оформлении наших буклетов мы использовали единый с журналом визуальный образ, необходимый для поддержания коммуникаций. Кроме того, эти буклеты могут легко трансформироваться в элемент оформления библиотечной выставки или стать персональным путеводителем в мире литературы. Для этого особым образом разработана обложка буклета.

Юным читателям адресован буклет «ПРО детское чтение». В него входят различные серии небольших красочных закладок. Так, например, серия закладок «Детская лепта взрослых писателей» рассказывает о новых книгах авторов, традиционно считающихся взрослыми: *Л. Улицкой, Х. Мураками, Б. Акунина, М. Вишневецкой*. Любой ребёнок стремится быстрее повзрослеть, а потому книги авторов, которых читают мама и папа поднимают его в собственных глазах. Напомнить юным книголюбам, что чтение занятие веселое и увлекательное призвана серия закладок «С книжкой вприпрыжку». Не менее интересны, на наш взгляд, и другие серии: «Миры Владислава Крапивина», «Игра в классики» и др.

Для родителей нами подготовлены несколько выпусков буклета «100 лучших книг Вашему

ребёнку, или Рацион детского чтения». Это список лучших детских книг, данный в виде ответов на вопросы, которые чаще всего волнуют родителей: Что предложить подростку? Какие книги можно прочитать вместе с ребёнком? Что посоветовать школьнику?

Бедя разговор с читателем, мы не стремимся ни в коей мере ограничивать его свободу выбора. Наша задача – предоставить самую разнообразную информацию, которая поможет осуществить самостоятельный осознанный выбор. Для этого нами выпускается буклет «ПРО чтение». Он включает в себя различные серии закладок: «Что читают известные люди», «Модные книги», «Скромное обаяние повседневности».

Говоря о необходимости поддержания коммуникативного пространства, которым является чтение, мы не можем забыть об одной из важнейших его составляющих – общении между читателями. Кроме того, этот коммуникационный канал может стать и эффективной формой продвижения книг, чтения и библиотеки, если в роли читателей выступают люди, имеющие авторитет в мире культуры. Их советы, рекомендации, просто информация о круге их чтения и отношении к книге служат ориентиром, примером для подражания. Исходя из этого, Муниципальное объединение библиотек Екатеринбурга регулярно проводит опросы «Что читают известные екатеринбуржцы?». Среди респондентов знаменитые люди, известные горожане, безусловные лидеры общественного мнения: руководители творческих союзов, писатели *А. Кердан, Ю. Казарин, А. Титов*; литературные критики *С. Беляков, Л. П. Быков, В. П. Лукьянин*; драматург, главный редактор журнала «Урал» *Н. Коляда*; депутаты, бизнесмены, представители творческой элиты города и многие другие. Результаты этих опросов публикуются на страницах «ПРОчтения», приобретают форму закладок и буклетов, трансформируются в книжные выставки.

Рекомендация книг может быть и опосредованной, ввиду своей ненавязчивости не вызывающая у адресата отторжения и протеста. Примером издания такого рода может служить календарь «Время читать», традиционно выпускаемый Муниципальным объединением библиотек Екатеринбурга, где книга вписывается в пространство времени, а чтение предстаёт, как непрерывный процесс. Здесь мы использовали технологию опоры на уже имеющиеся коммуникативные потоки. Календарь традиционно воспринимается человеком, как ежедневный источник важных сведений. Вписывая книгу в это информационное поле, мы придаём ей статус «ежедневной необходимости». Подбирая книги для чтения, мы не только ориентировались на художественные достоинства текстов, но и стремились популяризировать книги уральских авторов. Март – время для знакомства с тонкой прозой обладателя премии «Русский Декамерон» *И. Сахновского*, в июне можно отправиться в путешествие, захватив с собой новый роман екатеринбурженки *А. Матвеевой*, а ноябрь – время модного пермского писате-

ля *А. Иванова* с его нашумевшей книгой «Географ глобус пропил».

Пространство книги мы стараемся органично вписать в культурное пространство города, трансформируя и моделируя его как новую культурную среду. Этому способствует цикл мероприятий, посвященных книге, чтению и библиотеке под общим названием «Читай, Екатеринбург!». Каждое мероприятие мы стремимся сделать незаурядным, запоминающимся событием не только библиотечной, но и культурной жизни города. Как утверждают психологи, наиболее яркое впечатление производит событие, участником которого ты являешься, поэтому мы приглашаем горожан стать авторами библиотечных выставок (фестиваль персональных читательских выставок «Париж – любовь моя»); нарисовать героев любимых сказок и украсить ими городскую ландшафт (акция «Открытая книга»); реализовать свой творческий потенциал в конкурсе слоганов и малых скульптурных форм (конкурс «Библиотека – это здорово»), принять участие в фотовернисаже («Человек и книга», «Такие разные читатели») и т. д. С помощью тщательно разработанных листовок, буклетов, приглашений (учитывая, что визуальная символика обеспечивает многоканальность воздействия, а высококачественная иллюстрация побуждает прочитать текст в 2 раза больше людей, чем рядовая) мы стараемся сделать наши мероприятия привлекательными для екатеринбуржцев всех возрастов, привлечь к участию как можно большее число горожан.

Стремясь к расширению пространства чтения, наши библиотеки выходят сегодня на новые территории. Всевозможные социологические опросы показывают, что одна из значимых причин отхода от чтения – нехватка времени у современного человека. Вслед за героем популярного рекламного ролика мы провозгласили: «Вы еще не пришли в библиотеку? Тогда мы идём к вам!». Так и начал проект «Литературное кафе». Выбор места неслучаен. Дело в том, что, как свидетельствует статистика, большинство среди посетителей кофеен составляют молодые, интеллектуально активные люди. Беда лишь в том, что для многих из них библиотека – нечто устаревшее, консервативное, скучное. Вчерашний день. Показать молодым, что в изменившемся мире изменились и библиотеки – одна из наших задач, а проект «Литературное кафе» – один из способов её решения. Ведь мы все хотим, чтобы само слово «библиотека» вызывало только положительные ассоциации, а беседа о литературе с приятным собеседником за чашечкой кофе для большинства людей – синоним удовольствия.

Удачно, если участником проекта окажется автор, расположенный к общению с самыми разными людьми, готовый отвечать на самые неожиданные вопросы. Как, например, Серж Петров, молодой писатель, автор книги «Я – пикапер» (эта книга в течение месяца возглавляла рейтинги продаж одного из крупнейших книжных магазинов Екатеринбурга). Вечер в кафе оказался приятным и полезным не только для публики, но и для автора – он нашёл

совершенно неожиданный сюжетный поворот для своего нового романа. А для тех, кто не смог стать участником встречи, на столиках остались флайеры «Пара строчек к чашке кофе» с информацией о литературных новинках и координатах муниципальных библиотек. Таким способом мы пытаемся транслировать новый имидж книги – уместной, современной, востребованной и стимулировать новый поведенческий рисунок молодого человека: от произвольного интереса, внимания к посещению библиотеки.

Мы стремимся к тому, чтобы чтение вообще стало ежедневной необходимостью. В условиях большого города значительную часть времени человек проводит в общественном транспорте. Совместная акция Муниципального объединения библиотек Екатеринбурга и Екатеринбургского трамвайно-троллейбусного управления – «Летящие строки» – для тех, кто в пути. Для библиотек это хороший способ напомнить горожанам о радости чтения и о себе с помощью листовок в транспорте с поэтическими строками лучших екатеринбургских авторов. Сегодня, например, в визуальном диалоге с читателями участвуют замечательные стихи Алексея Решетова.

Поддерживать читательские коммуникации и не использовать Интернет в наше время просто невозможно. Виртуальное пространство для многих сегодня становится более реальным, чем окружающая действительность. Для таких чита-

телей мы постаралась максимально насытить наш сайт информацией о книге и чтении: литературные новинки из фондов муниципальных библиотек, книжные рейтинги по итогам продаж книжных магазинов Екатеринбурга, новости местных издательств. Здесь также можно задать вопрос библиотекарю (виртуальная справочная служба «8\5»), пообщаться с екатеринбургскими детскими писателями («Клуб детских писателей Екатеринбурга»), обменяться впечатлениями о любом культурном событии (новой книге, фильме или спектакле) со сверстниками («Молодежная страница»), получить информацию и стать участником творческих конкурсов («Пригласительный билет»). Для тех же, кто пока не помнит адрес mob.plotinka.ru, мы подготовили серию ярких закладок, информирующих о литературной составляющей сайта Муниципального объединения библиотек Екатеринбурга.

«Чтобы сложить представление о себе, надо очень потрудиться и войти во вкус...» – эта короткая цитата из книги П. Крусанова¹ выражает и главную цель нашего издательского проекта – формирование привлекательного, позитивного коммуникативного пространства библиотеки – и наше отношение к нему. Мы вошли в эту реку. Мы почувствовали вкус к информационно-издательской деятельности, увидели и осознали ее как необходимый ресурс и инструмент для создания эффективной коммуникационной структуры.

СОВМЕСТНОЕ ЗАСЕДАНИЕ: СЕКЦИЯ ПО БИБЛИОГРАФИИ, СЕКЦИЯ ЦЕНТРАЛЬНЫХ БИБЛИОТЕК СУБЪЕКТОВ РОССИЙСКОЙ ФЕДЕРАЦИИ

Библиографическая деятельность библиотек и Секция библиографии РБА

*Н.К. Леликова,
председатель Секции по библиографии,
заведующий отделом библиографии и
краеведения, Российская национальная
библиотека*

В докладе рассмотрены основные мероприятия Секции по библиографии РБА в связи с библиографической деятельностью российских библиотек.

Одним из основных направлений деятельности Секции по библиографии РБА является мониторинг библиографической деятельности библиотек. Очевидно, что библиографическая деятельность, тем более на современном переходном этапе, весьма сложное явление. Так же как на начальных этапах она зачастую существовала независимо от библиотек, так и теперь в глобальных компьютерных сетях она довольно часто существует независимо

от библиотек; более того – происходят трансформации самого явления библиографии и, видимо, как следствие, следует ожидать изменений в самом определении понятия «библиография». Именно поэтому так важно понимать, что происходит с библиографической деятельностью библиотек и, не тормозя процессы отмирания каких-то направлений, если они определяются объективными причинами, стимулировать направления перспективные.

Изначально при анализе библиографической деятельности российских библиотек члены Секции по библиографии пытались ориентироваться на традиционную видовую структуру библиографии. В конце 1990 гг. и в самом начале 2000-х гг. под эгидой Секции были проведены две конференции, посвященные ретроспективной националь-

¹ Крусанов П.В. Укус ангела: роман / П.В. Крусанов. – СПб. : Амфора, 2006. – С. 91 – (Наша марка).

ной и научно-вспомогательной библиографии, а несколько лет назад специалисты из Российской государственной библиотеки организовали круглый стол по рекомендательной библиографии. Однако ситуация на современном этапе складывается таким образом, что ориентироваться полностью на видовую структуру библиографии не приходится, особенно сложно бывает определить вид электронных библиографических ресурсов. Таким образом, если традиционная система видов печатных библиографических пособий более или менее поддерживается, то типология электронных ресурсов – это сложная и практическая, и научная проблема, которая пока не получила решения.

Если же обратиться к библиографической деятельности российских библиотек, то становится очевидным, что она существенно различается в зависимости от вида и типа библиотеки. Наиболее интенсивной продолжает оставаться библиографическая деятельность национальных библиотек федерального уровня, т. е. Российской национальной библиотеки (РНБ) и Российской государственной библиотеки (РГБ), – как по созданию библиографической продукции, так и по библиографическому обслуживанию.

Изучение библиографической деятельности российских библиотек было начато именно с этих библиотек, и в настоящее время проводится исследование «Библиографическая деятельность национальных библиотек – РНБ и РГБ». Составлены указатели библиографической продукции обеих библиотек за 1992–2005 гг. Указатель РНБ уже размещен на сайте этой библиотеки, а указатель РГБ будет размещен в ближайшее время. Несомненно, что такие указатели (а, тем более, в РНБ он аннотированный) позволяют наглядно представить состав библиографической продукции библиотеки по направлениям работы, по проблематике, по вкладу отдельных структурных подразделений. В указатели вошла библиографическая продукция библиотек в печатной и электронной форме. При этом включались лишь те ресурсы, которые в той или иной форме доступны пользователям.

Собранный материал послужит основой для анализа, теоретического обобщения и разработки концепции развития библиографической деятельности национальной библиотеки федерального уровня. Данное исследование осуществляется и в целях координации библиографической деятельности между двумя национальными библиотеками – РНБ и РГБ.

В каждой из этих библиотек издавна библиографическая деятельность ведется в разных направлениях и разными структурными подразделениями. Многообразие библиографической деятельности отражено в структуре указателей, которые, с одной стороны, ориентированы на типологию библиографической продукции в современной библиографической науке, с другой – отражают основные направления библиографической деятельности библиотек и вклад их отдельных структурных подразделений.

Принципы создания указателей библиографической продукции следующие: они составлялись

на основе данных, представленных руководителями структурных подразделений и дополнялись по каталогам, библиографическим источникам, по отчетам отделов, а также описанием тех библиографических материалов, которые размещены на сайтах обеих библиотек. А так как в указателях представлены и печатные, и электронные библиографические ресурсы, это дает возможность определить их соотношение.

Схема расположения материала выработывалась совместно специалистами РНБ и РГБ и преследовала определенную цель: сделать материал, представленный в указателях двух библиотек, сопоставимым.

Сопоставительный анализ указателей еще будет произведен, однако уже и сейчас на основе анализа указателя РНБ можно получить довольно любопытные результаты.

1. Из 23 отделов РНБ в указателе представлена библиографическая продукция 20 отделов Библиотеки (отделов научно-производственных и научно-исследовательских; продукция вспомогательных отделов в расчет не принимались).

2. На современном этапе печатная библиографическая продукция преобладает по названиям работ и составляет 74% всей библиографической продукции РНБ, в то время как электронная библиографическая продукция – 26%.

3. Печатные и электронные библиографические ресурсы общего историко-культурного значения и ресурсы, специально созданные для удовлетворения определенных информационных потребностей пользователей и не привязанные строго к фонду Библиотеки, составляют 55%. Библиографические ресурсы, в той или иной форме раскрывающие фонды РНБ: сводные печатные и электронные каталоги, электронные каталоги Библиотеки, каталоги отдельных фондов, собраний, коллекций, каталоги выставок – 45%.

Составляющие 55% указанные выше ресурсы по проблематике (в соответствии со структурой указателя) делятся следующим образом:

Отраслевая и тематическая библиография – 15 %
Библиография библиографии – 9,5 %

Краеведческая библиография, в том числе петербурговедение – 9,5%

Биобиблиография, в том числе персональная библиография – 8,6%

Ретроспективная национальная библиография – 5,4%

Страноведческая и народоведческая библиография – 3,2%

Указатели, отражающие издания РНБ и литературу о Библиотеке – 4%

Указатели по книговедению – 2,7%

Таким образом, можно сделать следующие выводы:

1. Созданием электронных библиографических ресурсов и параллельно выпуском печатных библиографических изданий по-прежнему занимаются многие отделы библиотеки, т. е. библиографическая функция, несмотря на смену технологий, остается в библиотеке сквозной.

2. Объем выпускаемой печатной библиографической продукции на данном этапе пока по-прежнему является более значительным (главным образом, по количеству создаваемых работ) по сравнению с электронными ресурсами. Однако последние преобладают по совокупному объему включенных записей, и очевидно, что в дальнейшем количество электронных библиографических ресурсов, не имеющих печатных аналогов, будет возрастать.

3. Наметилась четко выраженная тенденция создания комплексных, а не чисто библиографических электронных ресурсов (и их количество все увеличивается), в которых библиографическая информация выступает лишь в качестве одного из компонентов.

4. Идея о том, что по мере формирования электронных каталогов библиотек создание отдельных электронных библиографических ресурсов и выпуск печатной библиографической продукции станет ненужным, оказалась, мягко говоря, несостоятельной.

Если же выделить те цели и задачи, с которыми создается библиографическая продукция в национальной библиотеке, аналогичной РНБ, то их достаточно много:

а) историко-культурные задачи, решаемые, главным образом, с помощью ресурсов национальной библиографии;

б) раскрытие фондов библиотеки не только с помощью каталогов, отражающих фонд библиотеки в целом, но и каталогов специализированных собраний, коллекций, хранящихся в библиотеке, которые одновременно выполняют и научно-исследовательскую, и мемориальную функцию;

в) библиографическое обеспечение научных исследований как по отдельным темам, проблемам, так и по целым научным направлениям или отраслям знания;

г) библиографическое обеспечение самой библиографической деятельности – библиография библиографии; отражение библиографическими средствами деятельности Библиотеки – создание работ, в которых отражаются издания Библиотеки или литература о ней. Этот ряд можно было бы продолжать и дальше; и, как видим, библиографическая деятельность Библиотеки многофункциональна.

Это то, что касается библиографической деятельности РНБ И РГБ.

Переходя к библиотекам других видов и типов, мы получаем другую картину. Так, проведенная в Кемерово в 2005 г. Всероссийская конференция, ориентированная, в основном, на библиографическую деятельность областных библиотек, также выявила весьма интересные тенденции.

Преобладающей в областных библиотеках является деятельность по созданию краеведческих электронных библиографических ресурсов и выпуску печатных краеведческих библиографических пособий. В течение достаточно длительного времени Отдел библиографии и краеведения РНБ издает указатель «Краеведческие библиографичес-

кие издания библиотек РФ», в котором фиксируется краеведческая библиографическая продукция библиотек. В настоящее время подготовлен очередной выпуск за 2001–2004 гг., который к концу 2006 года выйдет из печати, и с помощью которого можно будет ознакомиться с краеведческой библиографической продукцией российских библиотек.

Если же говорить о системе библиографической продукции областных библиотек в целом, то следует отметить, что на данном этапе значительно сократился выпуск печатных библиографических пособий некраеведческой тематики; электронные библиографические ресурсы также немногочисленны и, в основном, это электронные каталоги и другие ресурсы, раскрывающие фонды библиотек. Правда, с каждым годом все больше областных библиотек (в отделах каталогизации) начинают работать со Сводным каталогом библиотек России (СКБР), а информационно- и справочно- библиографические отделы принимают участие в корпоративном проекте МАРС, но интенсификация создания собственных ресурсов в библиотеках этого типа, насколько мы можем судить, невысока. В то же время в этих библиотеках значительно активизировалось информационно-библиографическое обслуживание и, в первую очередь, за счет электронного справочного обслуживания, т. е. происходит процесс интенсификации использования уже готовых, созданных кем-то электронных ресурсов. Некоторые библиотеки в связи с этим перестроили свою структуру, создавая новые структурные подразделения, деятельность которых направлена на активизацию обслуживания пользователей в электронной среде.

При этом достаточно активной остается библиографическая деятельность по созданию библиографических пособий в муниципальных библиотеках, в том числе библиотеках, расположенных в небольших городах, в селах. Правда, они создают так называемые «малые» формы библиографических пособий – небольшие указатели, памятки, листовки, и зачастую, не имея современной техники, создают их в нескольких экземплярах, используя любые имеющиеся в их распоряжении технические средства. Конечно, можно придраться к качеству работ, создаваемых в муниципальных библиотеках, однако очевидно, что, хорошо зная потребности своих читателей, библиотекари таких библиотек создают именно ту библиографическую продукцию, которая нужнее всего и создание которой не могут обеспечить крупные научные библиотеки. Понятно, что многое зависит от того, кто работает в таких библиотеках, каков библиотечный и библиографический потенциал этих сотрудников, но это как раз то направление библиографической деятельности, которое мы в нашей стране не должны потерять.

В 2006 г. в Йошкар-Оле Секция по библиографии совместно с Секцией «Электронные ресурсы и информационно-библиографическое обслуживание» и Секцией центральных библиотек субъектов РФ будет проводить конференцию по вопросам создания и использования информационно-библиографических ресурсов; учитывая, что конференция будет проходить в Республике Марий Эл, преимуще-

щественное внимание мы бы хотели уделить библиографической деятельности национальных библиотек субъектов РФ. В 2002 г. в Санкт-Петербурге мы встречались с представителями национальных библиотек, но тогда рассматривались преимущественно проблемы национальной библиографии. В 2006 г. хотелось бы охватить весь комплекс вопросов, касающихся создания, использования ресурсов, проблем библиографического обслуживания. Очевидно, что рассмотрение проблем библиографической деятельности в библиотеке иного типа (национальной библиотеки республики) даст и совершенно иные результаты.

В заключение хотелось бы отметить следующее. Даже предварительный анализ имеющейся информации об уже изданной (в печатном и электронном виде) библиографической продукции показал, что часто библиотеки затрачивают усилия на подготовку библиографических ресурсов, уже созданных кем-то. Отсутствие обмена информацией отрицательно сказывается на взаимодействии библиотек разных видов и типов. Для координации этой деятельности важно иметь информацию как об уже изданных пособиях и существующих электронных библиографических ресурсах, так и о планируемой к разработке или уже создаваемой библиографической продукции. Это даст возможность представить основные направления библиографической деятельности библиотек страны, выявить характерные тенденции, наметить пути консолидации. Для Секции по библиографии РБА очень важен мониторинг, кооперация и координация библиографической деятельности всех библиотек России, поэтому Секция готова взять на себя функции объединяю-

щего центра и при поддержке Секции центральных библиотек субъектов Российской Федерации и Секции «Электронные ресурсы и справочно-библиографическое обслуживание» выступает с предложением для начала провести учет уже выпущенной библиографической продукции (в печатном и электронном виде) за 2001–2006 гг. и планируемых библиографических работ библиотек. Примерная схема выпущенной библиографической продукции представлена в указателях библиографической продукции РГБ и РНБ. Схема сводного плана готовящейся библиографической продукции разработана специалистами РГБ. Логично, если мы будем учитывать все виды готовящейся библиографической продукции, как в традиционном, так и электронном виде: каталоги, картотеки, библиографические указатели, базы данных.

Работу по мониторингу и координации выпуска библиографической продукции в стране целесообразно на начальном этапе проводить по регионам. Информация может собираться в головной библиотеке – центральной библиотеке субъекта РФ, и задача этой библиотеки сделать такую информацию доступной специалистам – библиотекарям и библиографам, а также широкому кругу пользователей. Желательно размещать сведения о библиографической продукции регионов на сайтах своих библиотек. Это важно для центральных библиотек субъектов РФ, так как позволит получить данные по своему региону и на их основе сделать соответствующие выводы о тех тенденциях развития или упадка библиографической деятельности, которые характерны для соответствующего региона. Обобщенные данные будут представлены на сайте РБА.

Библиографическая деятельность в Башкортостане: состояние, проблемы, перспективы

*Р.Г. Буканова,
директор Национальной библиотеки
им. А.-З. Валиди Республики Башкортостан*

В докладе рассматриваются основные этапы становления и развития библиографической деятельности в Башкортостане, выявляются общие для них черты. Отмечается, что решение проблем, возникающих на этапе внедрения новых информационных технологий, возможно путем объединения ресурсов на межведомственном и межрегиональном уровне.

Библиографическая деятельность в Башкортостане прошла несколько этапов, обусловленных как развитием научной мысли, так и необходимостью в удовлетворении потребности общества в библиографической информации. Зачатки библиографических знаний, основанные на аналитико-синтетической переработке документов, в Башкортостане возникли еще в начале XVIII века. П.И. Рычков, первый член-корреспондент Санкт-Петербургской Академии наук, автор около 60

научных трудов, как в научной, так и в практической деятельности по изучению Башкортостана занимался выявлением и систематизацией необходимых документов. Так, в своей работе «История Оренбургская» (1730–1750 гг.) он использовал огромное количество источников, собранных им в период деятельности Оренбургской комиссии. Благодаря П.И. Рычкову, до нас дошли сведения о башкирских книгах, сгоревших в период восстаний начала XVIII века, содержание которых были пересказаны ему самими башкирами. Впоследствии некоторые из этих книг были обнаружены и описаны известным русским исследователем В.Н. Татищевым.

Следует отметить, что признаком учености всегда являлось умение работать с библиографическим материалом. Выявлением и описанием трудов своих предшественников занимались башкирские ученые и писатели XVIII–XIX вв. – Хисаметдин Муслим, Гали Сокрой, Таджетдин Ялсыгул и другие.

В сочинении «История Булгарии, или Приблизженный комментарий Гари» Г. Сокроя зафиксиро-

ваны сведения о рукописных и печатных произведениях ученых, писателей и религиозных деятелей Урало-Поволжья XVIII–XIX вв. Книга «История болгар и славян» (1903) Гарифуллы Салихова содержит информацию о произведениях 31 автора Волжской Булгарии. Сочинение «Асар» (1900) Ризы Фахретдинова включает работы более тысячи авторов Урало-Поволжья. В сочинении «Известия и сведения о событиях» (1907) Мурата Рамзи представлен библиографический материал по истории Башкортостана, творчеству многих писателей. Книга Мухаметсалима Уметбаева «Ядкар» (1897) включает значительное количество сведений об изданиях, связанных с башкирским краем.

Второй этап развития библиографической деятельности в Башкортостане связан с появлением в начале XX века библиографической информации в периодических изданиях. В журнале «Шура» (1913 г.) имела постоянная рубрика «Библиография и критика», которая содержала аннотированную информацию о новых изданиях. В газете «Вақыт» также имелся библиографический раздел. В 20-е годы XX в. библиографическая информация печаталась в газете «Башкурдистан» и журнале «Яны юл» («Новый путь»). Это были первые попытки систематического библиографического формирования читателей.

Третий этап в развитии библиографической деятельности начинается с конца 20-х годов XX века, когда развитие библиографии в Башкортостане обеспечивается системой изданий специальных государственных учреждений. 19 декабря 1928 г. на заседании коллегии Народного комиссариата Башкирской АССР была создана республиканская книжная палата как государственный центр национальной библиографии и утверждено «Положение о Башкирской книжной палате». В 1934 г. был издан 1-й номер «Книжной летописи», которая в 1968 г. была переименована в «Летопись печати Башкирской АССР», а с 1992 г. стала выпускаться «Летопись печати Республики Башкортостан».

Государственная книжная палата Республики Башкортостан и ныне осуществляет библиографическую регистрацию и статистический учет печатной продукции на территории республики, получая обязательный экземпляр документов от всех издающих организаций на основе Закона Республики Башкортостан «Об обязательном экземпляре документов» (1996). В ее фондах в середине 90-х гг. XX в. хранилось около 1600 тыс. ед. печатной продукции. За 1934–2003 гг. издано 160 выпусков текущего библиографического указателя. Книжной палатой подготовлено и опубликовано несколько выпусков ретроспективных указателей «Башкортостан китаптары. Книги Башкортостана», охватывающие период с 1917 по 1966 год.

9 июня 1921 г. была открыта Центральная научная библиотека Башкирской АССР – ныне Национальная библиотека им. Ахмет-Заки Валиди Республики Башкортостан. С 1934 г. в ней начал функционировать консультационно-библиографический отдел. Значение информационной деятельности Национальной библиотеки им. им. Ах-

мет-Заки Валиди, ее место в общегосударственной системе научной информации определяется тем огромным потенциалом, которым она обладает как центральная библиотека одного из крупнейших субъектов Российской Федерации.

Ее фонды насчитывают в настоящее время более 3 млн. учетных единиц. Это самая богатая в республике коллекция печатных и рукописных материалов по всем отраслям знания. По Закону Республики Башкортостан «О библиотечном деле» (1996) среди основных функций Национальной библиотеки им. Ахмет-Заки Валиди – удовлетворение библиотечно-библиографических и информационных запросов пользователей, обеспечение доступа к документам, необходимым для развития государственности, экономики, науки и культуры Республики Башкортостан, создание национальной библиографии.

Обеспечение потребностей общества в библиографической информации является основным видом деятельности всех библиотек республики.

В настоящее время фонды библиотек Республики Башкортостан насчитывают около 29 млн. экз. изданий; они обслуживают 1 млн 960 тысяч пользователей, которым выдается более 51 млн 700 тысяч экз. изданий. Ежегодно для пользователей библиотек выполняется более 2 млн 350 тысяч различных информационных справок. Многоаспектное раскрытие фондов библиотек осуществляется через систему каталогов и библиографических изданий. Классическая система традиционных каталогов и картотек пока не уступает своих позиций; большинство читателей продолжают обращаться к ним.

Создаваемая Национальной библиотекой им. Ахмет-Заки Валиди Республики Башкортостан библиографическая продукция достаточно разнообразна. Характерным в последнее десятилетие стало издание комплексных пособий по истории и современной жизни отдельных народов, проживающих на территории Республики Башкортостан. Так, отделом рукописной и редкой книги Национальной библиотеки был подготовлен и издан первый выпуск библиографического указателя «Народы Башкортостана». В указатель включены свыше 700 названий книг, статей из периодических изданий и сборников с XVIII в. до наших дней, которые охватили все стороны жизни тюркских и финно-угорских народов. Подготовлена вторая часть выпуска, рассказывающая о славянских народах.

Национальная библиотека им. Ахмет-Заки Валиди Республики Башкортостан выпускает серии рекомендательных указателей «Писатели Башкортостана», «Ученые Башкортостана», «Города Башкортостана». С 1975 по 2005 год подготовлено 6 выпусков указателя «Башкортостан в годы Великой Отечественной войны 1941–1945 гг.». В 2005 г. вышел указатель «Об общих принципах организации местного самоуправления в Российской Федерации», посвященный весьма актуальной теме.

Центральными библиотеками муниципальных образований выпускаются рекомендательные ука-

затели литературы, посвященные творчеству писателей, проживающих в данных регионах, населенным пунктам данных регионов.

Сегодня наблюдается повышенный интерес к рекомендательной библиографии, особенно к ее малым формам. Неуклонно увеличивающийся поток информации делает жизненно необходимыми отбор, оценку и продвижение нужной информации к потребителям. Большое внимание уделяется созданию библиографических пособий малых форм: спискам, закладкам, буклетам. Библиотеки Республики выпускают списки литературы, тематические библиографические указатели. Издаются и комплексные рекомендательные библиографические пособия, основным из которых является «Календарь знаменательных и памятных дат». В масштабах республики он выпускается Национальной библиотекой, в масштабах муниципальных образований – центральными библиотеками.

Тематику библиографических пособий определяют информационные запросы пользователей, приоритетные направления и программы, по которым работают библиотеки. Это – краеведение, рекомендации новинок художественной литературы, актуальные проблемы развития современного общества. Информация о новых изданиях публикуется на страницах республиканской прессы. Все основные журналы и газеты имеют постоянные рубрики с библиографическими материалами. Так, журнал «Агидель» содержит рубрику «Новая книга»; «Бельские просторы» – раздел «Круг чтения»; «Ватандаш» – «Библиография»; «Вестник Академии наук Республики Башкортостан» – «Книжное обозрение»; «Экономика и управление» – «Книжная полка»; «Ядкяр» – «Критика. Библиография»; газета «Башкортостан» – «Новая книга», «На книжную полку»; «Республика Башкортостан» – «На книжную полку», «Почитаем»; «Кызыл тан» – «Вышла новая книга».

Обязательным условием для дальнейшего развития библиографии является автоматизация библиографических процессов, подготовка электронных библиографических ресурсов. В концепции развития Национальной библиотеки им. Ахмет-Заки Валиди Республики Башкортостан важное место на ближайшие годы занимает внедрение компьютерных технологий во все сферы библиотечной деятельности, в первую очередь, в информационно-библиографические процессы; повышение квалификации библиотечных работников в области автоматизации библиотечных процессов.

Современный этап в развитии библиографической деятельности в Башкортостане характеризуется все более активным созданием и использованием в справочно-библиографическом обслуживании электронных ресурсов – электронных каталогов и библиографических баз данных. В Национальной библиотеке им. Ахмет-Заки Валиди электронный каталог ведется с 1993 г. На сегодня его объем составляет около 130 тысяч записей. Общий объем электронного каталога по библиотекам республики на 1 января 2006 г. – более 340 тысяч записей. Электронный каталог Национальной библиотеки

пополняется и аналитическими библиографическими записями, создаваемыми информационно-библиографическим отделом. Расписывается более 50 названий журналов и газет, из них 25 – республиканских. С 2003 г. Национальная библиотека им. Ахмет-Заки Валиди работает в программе «РУСЛАН». До ее введения были сформированы БД в программе «АС Библиотека-2»: каталог Библиотеки, периодика, периодика-подписка, периодика-ретро, краеведение, заказ и другие. АБИС «РУСЛАН» позволяет методически и технически решить многие вопросы: объединение существующих БД, описание книг и статей на башкирском языке.

В создании научно-вспомогательных библиографических пособий участвуют также библиотеки научных учреждений и вузов республики. Научной библиотекой УНЦ РАН создаются автоматизированные базы данных трудов ученых Башкортостана, фонда редких книг; совместно с Институтом истории, языка и литературы издаются пособия «История Башкортостана в зарубежных исследованиях» (1986), «Библиографический указатель по истории Башкирской АССР» в двух томах (1988–1989), ряд указателей по биологии и другим отраслям знания. С середины 1990-х годов все вузовские библиотеки республики активно занимаются внедрением новых информационных технологий. Ведутся электронные каталоги на новые поступления, формируются различного рода базы данных: по авторефератам диссертаций и диссертациям, внутривузовским изданиям. Функционирует сводный каталог вузовских библиотек в формате RUSMARC.

Внедрение компьютерной техники, новых информационных технологий коренным образом преобразует справочно-библиографическое обслуживание населения республики. Вместе с тем, нерешенной остается проблема ретроконверсии карточного каталога, создания электронной версии национальной библиографии, автоматизированных баз данных, отражающих с максимальной возможной глубиной ретроспекции все типы документов по истории, природно-ресурсному освоению, социально-экономическому, научно-техническому и культурному развитию Башкортостана.

Дальнейшее совершенствование библиографической деятельности в Башкортостане предполагает объединение усилий всех учреждений, располагающих информационными ресурсами, создание регионального автоматизированного банка данных по национальной литературе для работы с библиотеками других регионов, обмен информацией, и, наконец, обеспечение доступа читателей к мировым информационным ресурсам.

Библиографическое обеспечение региональных гуманитарных исследований в электронной среде

*Е.Б. Соболева,
заведующий научно-организационным
отделом, Государственная публичная
научно-техническая библиотека СО РАН,
г. Новосибирск*

На основе анализа современных теоретических положений о назначении библиографии делается попытка создать модель представления гуманитарного знания библиографическими методами на основе современных технологий. Проблема рассматривается применительно к региональной компоненте информационного обеспечения.

Сколько существует библиография, столько и длится спор между теми, кто считает ее дисциплиной вспомогательной, и теми, кто отстаивает ее полную независимость как науки. Не вступая в полемику, должна констатировать, что, безусловно, библиографоведение есть самостоятельная научная дисциплина, исследующая закономерности бытования библиографии. Деятельность же по производству библиографической продукции, информационно-библиографическому обслуживанию всегда направлены на нужды конкретных отраслей, конкретных специалистов и в этом смысле столь же, безусловно, вспомогательна.

Соотношение теории и практики, вернее их взаимоотношения, до последнего времени можно было назвать несколько отстраненными. Многочисленные дискуссии об объекте библиографии, объектах библиографического отражения и т.д. на самом деле шли вослед библиографической практике, которая, например, отнюдь не ограничивалась книгой, но учитывала все возможные виды изданий и публикаций, а сейчас уже и все возможные виды носителей информации. Так что введенное в свое время классиком библиографоведения О.П. Коршуновым понятие «документ» было прогрессивным, но вместе с тем и констатирующим сложившееся положение дел.

На пороге XXI века произошел качественный скачок в методологическом осмыслении краеугольных оснований теории библиографии. Появилось множество концепций и среди них работа В.А. Фокеева¹, определяющего в качестве объекта не сам документ, но его содержание, более того – «знание», заложенное в нем. Могу констатировать, что, пожалуй, впервые создалась ситуация, когда библиографам-практикам открылись новые перспективы для организации своей деятельности, исходя из достижений научной мысли. Идущая от В.Г. Анастасевича идея о том, что «библиография

– наука знать книги по их содержанию», была абстрагирована до необходимости извлечения из документов «квантов знания» и соответствующей их организации.

Однако, давайте задумаемся над тем, до какой степени необходимо и возможно извлечение знания, заложенного в документе. Наверное, как все в информационной деятельности, это зависит, во-первых, от информационных потребностей, от ожиданий потребителя. Во-вторых, серьезное влияние оказывают технологические возможности, которыми располагают библиографические службы, и, наконец, уровень подготовки кадров также в немалой степени отражается на качестве конечного продукта.

Понятно, что ожидание потребителей, работающих в области естественных и технических наук, существенно отличаются от требований к информационной системе потребителей гуманитарной сферы.

Специалисты Института научной информации по общественным наукам РАН (ИНИОН РАН) много лет ведут разработку этой темы. И тут мне только остается согласиться с А.М. Кулькиным, утверждающим что «из-за отсутствия парадигмы, жесткой дедуктивной структуры и стандартизированных процедур исследований в общественных науках роль личности исследователя значительно выше, чем в науках естественных или технических, информативным здесь оказывается практически весь текст документа»². Отсюда – сложности свертывания информации, определения необходимых и достаточных параметров для ее представления в информационной среде. И, в конечном итоге, в определении необходимой и достаточной роли библиографа-посредника.

В замечательной, единственной в своем роде монографии В.П. Леонова «Библиография как профессия»³ в главе «Библиографическая трансформация знания» справедливо утверждается, что библиограф должен обладать универсальными знаниями о книге, чтобы суметь сориентировать потребителя с любыми запросами, но вместе с тем, приводимый автором пример библиографической реконструкции биографии личности, включающий, кроме библиографического поиска и сбора фактических данных, «их анализ и синтез, подготовку новой биографической справки» относится к собственно библиографической работе только

² Кулькин А. М. Совершенствование информационной базы социальных и гуманитарных наук – важнейшее условие их эффективного развития // Теория и практика общественно-научной информации. – М., 1999. – № 15. – С. 19–27.

³ Леонов В. П. Библиография как профессия : монография / В. П. Леонов ; [предисл. Э. К. Беспаловой ; Рос. акад. наук, Науч. совет «История мировой культуры», Комис. по истории кн. культуры и комплекс. изучению кн. и др.]. – М. : Наука, 2005. – 124 с.

¹ Фокеев В.А. Природа библиографического знания / В. А. Фокеев ; Рос. гос. б-ка, Сектор истории кн., библиодел и библиогр. – М., 1995. – 351 с.

отчасти. Ученый, занимающийся биографией личности либо любым другим предметом или темой, никогда не доверит анализ и синтез информации посреднику. У библиографии своя, очень важная роль: во-первых, создание библиографических источников (указателей, БД) для проведения, при наличии запроса, библиографического поиска релевантных документов, но вот анализ, синтез, да и отбор фактографических сведений особенно в гуманитарных науках – дело исследователя, и посредник-библиограф может упустить ту крупницу, которая для ученого будет решающей для получения нового знания. Этим я вовсе не отвергаю необходимость обзорно-аналитической информации, однако, ее роль не в замене первоисточника, но в предоставлении более информативных, чем библиографическое описание и реферат, сведений специалистам для выбора того или иного документа, для расширения общего кругозора, для ознакомления с состоянием дел в междисциплинарных областях и т. п.

Я согласна с *В.П. Леоновым* в том, что задачей проникновения в суть библиографической трансформации знания является дальнейший поиск путей смыслового анализа текстов. Однако категорически не могу поддержать декларацию о том, что открытие этих законов освободит библиографию «от несоответствующего ей статуса обслуживающей научной дисциплины».⁴ Я считаю, что статус этот почетен. А вот задачи представления знаний на современном уровне решать, конечно, надо.

Рассмотрим возможные пути создания оптимальной модели представления информации на примере региональной библиографии гуманитарных наук. Понятно, что в информационной системе по социально-гуманитарным наукам базисной является продукция ИНИОН РАН. Построенная институтом система, включающая библиографические указатели (БД), реферативную издания, проблемно-тематические сборники, дополненная в 1996 г. возможностью получать электронные копии документов, востребована и активно используется исследователями.

Региональная составляющая по Сибири и Дальнему Востоку начала формироваться ГПНТБ СО РАН с середины XX в. и включает в настоящее время текущие указатели и базы данных, доступные в Интернет: по литературе и искусству региона (свыше 25 тыс. документов), истории (свыше 61 тыс. документов), экономике (около 62 тыс. документов), науке (около 20 тыс. документов), истории книги и книжного дела с XVII в. по 1975 г. (около 11 тыс. документов) и некоторые другие.

Помимо этого огромный материал по рассматриваемой нами проблематике содержится в уникальной универсальной БД «Библиографические пособия по Сибири и Дальнему Востоку» с XIX в. по наше время (свыше 12 тыс. документов), а также в «Сводном каталоге сибирской и дальневосточной книги XVIII в. – 1930 г.» (около 30 тыс.

документов). Думаю, что нет смысла подробно останавливаться на специфических особенностях региональных информационных ресурсов, скажу только, что полнота обеспечивается обработкой обязательного экземпляра произведений печати, ряда вторичных источников информации, а в отличие от общепрофессиональных ресурсов ИНИОН РАН – в региональном аспекте раскрытия документов, регистрации документов из газет и местных малотиражных изданий, особенно важных для ученых материалов региональных конференций, отсутствующих в продуктах Российской книжной палаты, ИНИОН РАН и т. д.

О востребованности этих ресурсов говорят и данные периодически проводимых нами мониторингов. Так, из 103 опрошенных (среди которых 17% докторов наук, 50,4% кандидатов наук, 33% сотрудников без ученой степени) 84% считают, что библиографические БД частично обеспечивают информационную поддержку исследований (что вполне справедливо, учитывая наличие общепрофессиональных ресурсов), 6,8% (от общего числа опрошенных) – что обеспечивают полностью. При этом 66% респондентов считают, что необходимо параллельное существование как электронных, так и печатных изданий. Вместе с тем, предпочтение отдается электронным ресурсам в Интернет – 56,3%. 40,8% респондентов предпочитают текущие указатели, в обзорно-аналитической информации заинтересовано 35%. Наиболее востребованы – БД «История Сибири и Дальнего Востока» (23%), «История Новосибирской области» (20%), остальные ресурсы – от 9 до 11%. Опосредованным свидетельством активного использования ресурсов, представленных в Интернет, является тот факт, что в последние годы посещаемость библиотеки, особенно специалистами, сокращается с 296 960 в 2003 г. до 222 117 в 2005 г., а посещаемость сайта и особенно БД растет. Обращение к электронным ресурсам составило в 2003 г. 1 669 362, в 2005 г. – 2 830 000, в том числе к базам данных ГПНТБ СО РАН собственной генерации – 35 875 и 239 800 соответственно. Растет и количество заказанных пользователями электронных копий.

Компьютерные и Интернет-технологии стимулируют как развитие собственно гуманитарных и социальных наук, так и развитие их информационной составляющей. Перспективное трансформирование последней должно осуществляться по принципам создания больших систем и обеспечивать функциональную целостность и относительную самостоятельность ее элементов.

На практике это означает, что имеющийся базис в виде библиографических баз данных должен быть дополнен следующими компонентами:

1. Результаты библиографического анализа документального потока.

В замечательной работе *О.М. Зусьмана*, посвященной библиографическим исследованиям науки, убедительно доказано, что «библиографические исследования науки и техники – это процесс получения нового научного знания с использованием методов библиографии на основе накоплен-

⁴ Там же, С. 102.

ных ресурсов».⁵ И при этом, прошу заметить, речь идет не о замещении библиографом исследователя путем отбора за него и осмысления выявленных фактов, а о получении именно библиографического знания и предоставлении потребителям нового вида информационной продукции и услуг.

В ГПНТБ СО РАН работы по библиометрическому анализу документопотоков по актуальным направлениям научных исследований ведутся целенаправленно и давно. Результаты публикуются в специальных и отраслевых не библиотечных изданиях, в 2003 г. вышел сборник «Состояние и развитие основных направлений научных исследований: библиометрический анализ».⁶ Вместе с тем, с моей точки зрения, в настоящее время мы можем перейти на качественно иной этап, создав системный продукт – ежегодный библиометрический анализ тематических потоков, вошедших в наши региональные библиографические указатели. Программными методами ежегодный объем информационных сообщений будет ранжироваться по авторам (публикационная активность), научным учреждениям, которые представляют автора; названиям периодических изданий (выявление «ядерных» изданий и рассеяние публикаций), по месту издания.

Результаты анализа будут публиковаться в первом выпуске указателя за следующий год. Отдельные, наиболее актуальные темы, могут быть подвергнуты более глубокому библиометрическому исследованию, с использованием методов цитирования и т. п.

2. Полными текстами документов.

Сейчас в русскоязычном Интернете можно найти многочисленные электронные копии архивных документов, исторических источников, электронные журналы и книги. Специализированных, по настоящему профессиональных порталов и сайтов, не так уж много. Можно назвать портал ассоциации «История и компьютер» (<http://www.ab.ru/~kleio/>), образовательный портал «Ресурсы Университетской информационной системы РОС-СИЯ» (<http://www.cir.ru/index.jsp>) и ряд других, в том числе и региональных, например, портал «Сибирская филология» и т. п. Сориентироваться в них, помимо привычных путей поиска в Интернет, помогает развивающийся совместный проект РГБ и РНБ «Регистр полнотекстовых и библиографических ресурсов WWW для библиотек» (<http://www.ruslibnet.ru/dc/>).

Однако нам важно, чтобы библиографические БД, из которых ученый и получает первоначальную информацию, были связаны с БД полнотекс-

товыми, дабы исключить дальнейший процесс поиска первоисточника. Возможно ли решение этой задачи в ближайшей перспективе? Да, возможно, но поэтапно и на корпоративных началах. На первом этапе обязательным элементом, который должен появиться в региональных БД, является сервис заказа электронной копии непосредственно от найденной в БД библиографической записи. При наличии в Интернет полных текстов научных журналов, сборников, монографий необходимо размещение отсылок к соответствующим сайтам. Далее необходимо целенаправленное развитие полнотекстовой компоненты, и здесь свою роль должны сыграть библиотеки и информационные центры, осуществляя создание полнотекстовых продуктов самостоятельно или используя материалы, подготавливаемые издательствами, отдельными организациями – в соответствии со сферой своей ответственности. В частности, ГПНТБ СО РАН приступила к созданию полнотекстовой БД материалов конференций гуманитарной направленности Сибирского отделения РАН, на очереди диссертации, защищенные в институтах отделения.

Резюмируя вышеизложенное, можно констатировать, что во многом будущее библиографии, ее роль в науке зависит от разработки путей внедрения достижений современной библиографоведческой мысли в практику. Библиография не служанка, она, используя свои специфические методы и достижения современной техники, должна быть действенным инструментом научного исследования.

⁵ Зусьман О. М. Библиографические исследования науки / О. М. Зусьман ; С.-Петерб. гос. ун-т культуры и искусств, Каф. НТИ. – СПб., 2000. – 216 с.

⁶ Состояние и развитие основных направлений научных исследований: библиометрический анализ : сб. науч. тр. / Гос. публ. науч.-техн. б-ка Сиб. отд-ния Рос. акад. наук ; [редкол.: Е. Б. Соболева (отв. ред.) и др.]. Новосибирск : ГПНТБ, 2003. – 182 с. : ил. Библиогр. в конце ст.

Библиографическая деятельность библиотек Пермского края в электронной среде (современное состояние, проблемы и перспективы)

*Е.М. Дьяконова,
заведующий отделом, Пермская
государственная областная универсальная
библиотека им. А.М. Горького*

В докладе предпринята попытка изучения библиографической деятельности муниципальных библиотек Пермского края. Выявлены основные тенденции и определены проблемы, возникающие в работе библиотек.

Современное состояние библиографической деятельности и особенности ее развития в условиях информатизации общества уже освещались в профессиональной печати, на всероссийских и региональных конференциях, но, в основном, на опыте главной библиотеки региона – Пермской областной универсальной библиотеки им. А.М. Горького.¹ Содержание данной статьи ограничено кратким анализом опыта муниципальных библиотек Пермского края, и библиографическая работа рассматривается здесь как составляющая более широкого понятия – информационной деятельности.

Электронная среда не только изменила ресурсную базу информационного обслуживания и технологию библиографической деятельности. Под ее влиянием в библиотеках происходят существенные организационные и качественные изменения, анализ которых позволяет выделить следующие общие тенденции.

1. Расширение информационных функций муниципальных библиотек, превращение их в многопрофильные территориальные информационные центры и в соответствии с этим – реструктуризация их библиографических служб.

¹ Ганошина Л. Н. Год работы пермских библиографов в проекте «МАРС»: первые итоги и перспективы // Библиотечные корпоративные технологии и проекты : Всерос. науч.-практ. конф. 22–26 марта 2004 г., г. Пермь : сб. докл. и тез. / Перм. гос. обл. универс. б-ка им. А. М. Горького. – Пермь, 2004. – С. 150–152.

Дьяконова Е. М. Библиографическая служба Пермской областной универсальной библиотеки в системе социальных коммуникаций : история и современность // Система социальных коммуникаций в регионе: время творчества и сотрудничества : материалы межрегион. науч.-практ. конф. (г. Челябинск, 16–17 марта 2005 г.). – Челябинск, 2005. – С. 80–84.

Дьяконова Е. М. Использование электронных ресурсов в справочно-библиографическом обслуживании : (опыт анализа) // Библиографическая деятельность российских библиотек: проблемы и перспективы [Электронный ресурс] : тез. и докл. Всерос. науч.-практ. конф., г. Кемерово 11–13-окт. 2005 г. – Кемерово, 2005. – 1 электрон. опт. диск (CD-ROM).

Дьяконова Е. М. Наш девиз – интеллект, безотказность, оперативность // Мир библиографии. – 2005. – № 3. – С. 16–19.

Справочно-библиографическое обслуживание: традиции и новации в эпоху электронных технологий : обл. науч.-практ. конф. 19 окт. 2004 г.: сб. докл. и тез. / Перм. гос. обл. универс. б-ка им. А. М. Горького ; сост.: Е. М. Дьяконова, Л. Н. Ганошина. – Пермь, 2004. – 60 с. – (Серия «Библиографу – в практику работы»; вып. 3).

2. Переход к новому этапу технологической реконструкции библиотек – модернизации автоматизированных информационно-библиотечных систем и технологических процессов информационно-библиографической деятельности.

3. Развитие корпоративного сотрудничества библиографических служб библиотек на межрегиональном и краевом уровне.

4. Увеличение количества и возрастание сложности запросов пользователей библиотек и, соответственно, количественный и качественный рост справочно-библиографического обслуживания (СБО).

5. Расширение спектра информационных услуг не только для пользователей библиотек, но и всего населения, в том числе СБО удаленных пользователей через Интернет.

6. Дальнейшее сближение библиографического сервиса с библиотечным, обусловленное трансформацией библиографического поиска в полнотекстовый.

7. Комплексное использование электронных и традиционных ресурсов в библиографическом обслуживании.

8. Расширение репертуара издательской библиографической продукции, появление нетрадиционных, комплексных форм пособий.

9. Усиление внимания к повышению уровня информационной культуры пользователей, доминирование навигаторской функции в обучении самостоятельному электронному поиску.

10. Необходимость разработки экономических критериев оценки эффективности информационно-библиографической деятельности библиотек.

Рассмотрим на конкретных примерах, как проявляются эти тенденции в муниципальных библиотеках Пермского края.

1. Библиотечная сеть Пермского края охватывает 48 городских округов и муниципальных районов, в том числе 7 на территории Коми-Пермяцкого автономного округа. Реструктуризация библиографических служб библиотек началась в ходе реализации целевой программы по формированию сети публичных центров правовой информации (ПЦПИ). Сегодня в крае функционирует 64 ПЦПИ, которые стали специализированными подразделениями справочно-библиографических служб библиотек и постепенно их функции расширились.² Многие ПЦПИ фактически являются центрами не только правовой, но и деловой, экономической, социальной информации, о чем говорят их названия: Деловой информационный центр

² Орлова О. С. Динамика развития центров правовой информации муниципальных библиотек Прикамья в 2005 году // Библиотеки Прикамья в 2005 году : обзор деятельности / Перм. гос. обл. универс. б-ка им. А. М. Горького. – Пермь, 2006. – С. 72–81.

(ДИЦ) в г. Соликамске, (отметивший недавно свое 10-летие), Муниципальный общедоступный информационный центр (МОИЦ) в г. Кунгуре, Отдел социальной и правовой информации (ОСИПИ) в Березовском районе, Центр информационного обеспечения населения (ЦИОН) в г. Краснокамске. В 2005 г. во многих ЦБС и ОМБ (объединения муниципальных библиотек) организованы центры экологической информации.

В недавнем прошлом самостоятельные информационно-библиографические отделы (ИБО) могли себе позволить только центральные библиотеки крупных городов (Пермь, Березники), Коми-Пермяцкая окружная библиотека (г. Кудымкар). Сегодня ИБО функционируют в 10-ти центральных библиотеках края, в том числе сельских районов. Например, в Верещагинской ЦБ создан ИБО, в состав которого вошли молодежный информационный центр (МИЦ) и сектор краеведения; ИБО Очерской ЦБ совмещает в себе МИЦ, ЦПИ и Интернет-зал, а сектор краеведения входит в состав отдела обслуживания. Информационные центры по различным направлениям деятельности («Информационно-краеведческий центр» «Право и власть», «Экологическая культура», и др.) созданы в Горнозаводской ЦБС.

Расширение информационных функций муниципальных библиотек привело к увеличению численности персонала, полностью или преимущественно выполняющего информационно-библиографическую работу. Кадровый состав информационных служб центральных и межпоселенческих библиотек отличается высоким образовательным и профессиональным уровнем. 82% библиографов и других сотрудников информационных служб имеет специальное библиотечное образование, в том числе высшее библиотечное – 47%; 8% – это специалисты с не библиотечным, в основном, высшим образованием. Для сравнения приведем данные исследования, проведенного в начале 80-х годов XX в.: более половины библиографов ЦБС Пермской области (54%) тогда имели среднее специальное образование, а высшее библиотечное – всего 21%. Большинство из них составляли специалисты со стажем до 10 лет. Сегодня 72% сотрудников информационных служб имеют стаж библиотечной работы более 10 лет, в том числе более 20 лет – 34%. Вместе с тем, не радует тот факт, что молодых специалистов (со стажем от 3 до 10 лет), являющихся наиболее перспективными, менее 20%.

2. Модернизация технологических процессов библиографического обслуживания в библиотеках Пермского края происходит в последние годы все активнее: приобретается компьютерное оборудование нового поколения, совершенствуется программное обеспечение, систематически обучается персонал информационно-библиографических служб.³ Несмотря на ухудшение в 2005 г. бюджетного фи-

нансирования, расходы муниципальных библиотек на модернизацию технологических процессов увеличились по сравнению с 2004 г. почти на 1,6 млн рублей.

На начало 2006 г. более 19% (143 из 746) муниципальных библиотек имели компьютеры и 75 библиотек – выход в Интернет. В основном, это центральные, в том числе детские библиотеки, но среди них есть и филиалы ЦБС и ОМБ, в том числе сельские. Например, в Верещагинском районе три сельские библиотеки имеют компьютеры, а в одной из них (с. Зюкайка) организован зал деловой литературы, где установлен компьютер для самостоятельной работы пользователей. Постепенная компьютеризация сельских библиотек позволит создать на селе современные библиотечно-информационные центры. Благодаря финансовой поддержке Федерального агентства по культуре и кинематографии, областного и местных бюджетов в центральных библиотеках произведены установка и подключение спутникового терминала для обеспечения сверхскоростного доступа к сети Интернет, что значительно расширит возможности библиотек в использовании информационных ресурсов.

3. В корпоративных проектах по созданию и использованию электронных ресурсов участвуют, в основном, библиотеки г. Перми. В проекте «МАРС» (Межрегиональная аналитическая роспись статей) работают 3 библиотеки: Пермская государственная областная универсальная библиотека им. А.М. Горького, Научная библиотека Пермского государственного университета и ЦГБ им. А.С. Пушкина ОМБ г. Перми.⁴ В течение 2-х лет Пермская областная детская библиотека им. Л.И. Кузьмина (ОДБ) и Объединение муниципальных библиотек г. Перми участвуют в межрегиональном корпоративном проекте «Пионер» (во главе со Свердловской областной библиотекой для детей и юношества), цель которого – аналитическая роспись детской и юношеской периодики и ведение электронной базы данных для детей и руководителей детского чтения. На начало 2006 г. объем базы, которой располагает ОДБ, и могут использовать библиотеки края в справочно-библиографическом обслуживании, – 46 тысяч библиографических записей. Корпоративное сотрудничество обеспечивает единый подход к методике библиографирования, постоянный взаимоконтроль за качеством записей и оперативный обмен информацией. Стремление к корпоративному сотрудничеству внутри региона проявляют и другие библиотеки. Областные библиотеки готовы поддержать эту инициативу и оказать необходимую методическую помощь. Вместе с тем ресурсы, создаваемые межрегиональными корпорациями, должны более эффективно использоваться всеми

³ Базилевич О. Г. Модернизация библиотечно-библиографических процессов в ЦБС Пермской области // Библиотеки Прикамья в 2004 году : обзор деятельности / Перм. гос. обл. универс. б-ка им. А. М. Горького. – Пермь, 2005. – С. 103–111.

⁴ Ганошина Л. Н. Год работы пермских библиографов в проекте «МАРС»: первые итоги и перспективы // Библиотечные корпоративные технологии и проекты : Всерос. науч.-практ. конф. 22–26 марта 2004 г., г. Пермь : сб. докл. и тез. / Перм. гос. обл. универс. б-ка им. А. М. Горького. – Пермь, 2004. – С. 150–152.

библиотеками края в библиографическом обслуживании своих пользователей.

4. В последние годы в большинстве муниципальных библиотек Пермского края и в целом по региону, несмотря на снижение числа пользователей и посещений, наблюдается устойчивый рост объема СБО:

Год	2003 г.	2004 г.	2005 г.
Количество справок	535 070	577 672	623 816

Это объясняется не только возросшей активностью пользователей, но и результатами работы по оптимизации учета СБО, проведенной в 2003 г. Учет стал более полным, точным и достоверным, повысилась ответственность библиотекарей за качество выполнения каждого запроса. По данным анализа СБО в библиотеках края, не только городских, но и сельских, в последнее время отмечается возрастание интереса к деловой, профессиональной литературе и увеличение количества выполненных справок в помощь профессиональной деятельности. Это происходит во многом благодаря деятельности центров правовой и деловой информации, обслуживающих довольно высокий процент специалистов управленческих, производственных и коммерческих организаций. В 2005 г. ЦПИ всех муниципальных библиотек Пермского края выполнили более 89 тыс. библиографических справок (для сравнения: в 2003 г. – 50 тыс.). В среднем это 14% от общего числа справок.

Во многих ЦБС и ОМБ отмечается рост числа справок, выполненных с помощью электронных ресурсов (ЭР). В среднем по библиотекам края около 17% от общего объема СБО. В основном используются справочно-правовые системы – 40% справок, выполненных по ЭР, но постепенно растет число обращений к собственным ЭБД (41%). Правда, это происходит очень неравномерно, поскольку техническая оснащенность библиотек и готовность их сотрудников к работе в электронной среде различны. С помощью интернет-технологий в 2005 г. выполнено около 14% электронных справок. Использование электронных ресурсов, в том числе Интернет, способствует уменьшению отказов в СБО: с 4,2% в 2004 г. до 2,6% в 2005 г.

5. Доступ в Интернет открыл много новых возможностей, одна из которых – оперативное СБО удаленных пользователей. На сайте областной детской библиотеки им. Л.И. Кузьмина работает виртуальная библиотечная служба (ВБС), которая предоставляет пользователям из всех городов и районов края по их запросам любую информацию – полнотекстовую, графическую, библиографическую, фактографическую. Кроме ОДБ, администраторами ВБС являются центральные детские библиотеки Горнозаводска, Лысьвы, Краснокамска, Березников. За 2005 г. ВБС приняла и выполнила 537 запросов. Библиографы Пермской ГОУБ им. А.М. Горького определили для себя организацию виртуальной справочной службы как перспективную задачу на ближайшее будущее, выполняя запросы удаленных пользователей пока только по электронной почте и с помощью традиционных средств связи.

6. Предоставление полного текста документа в ответ на библиографический запрос пользователя всегда было главной целью библиографического сервиса, но в электронной среде для этого появилось больше возможностей. Использование в СБО полнотекстовых баз данных, доступных через Интернет, пока возможно только в крупных библиотеках, так как требует значительных финансовых затрат. Муниципальные библиотеки имеют доступ к полнотекстовой информации, во-первых, через справочно-правовые системы в ПЦПИ, во-вторых, через службу МБА, выполняющую функцию электронной доставки документов (ЭДД). В рамках корпоративного проекта «МАРС» служба ЭДД действует наиболее оперативно и, самое главное, бесплатно для библиотек-участниц проекта. В-третьих, информационное обслуживание по договорам также предполагает оперативное предоставление не только библиографической, но и при необходимости полнотекстовой информации по электронной почте. Например, все муниципальные библиотеки получают ежемесячный бюллетень по актуальным проблемам муниципального законодательства и местного самоуправления, выпускаемый ЦПИ и ИБО Пермской ГОУБ им. А. М. Горького, и могут заказать по электронной почте из краевого центра полные тексты отсутствующих у них документов.

7. Используя все активнее электронные ресурсы, мы не должны забывать о непреходящей ценности печатных документов, которыми комплектуются наши библиотеки. Традиционный фонд – важнейшая ресурсная база информационно-библиографического обслуживания. Комплексное использование в удовлетворении запросов пользователей как электронных, так и традиционных источников – важное условие полноты и релевантности предоставляемой информации. Но вызывает беспокойство тенденция ухудшения качества фондов печатных документов. Впервые за 10 лет в Пермском крае не был решен вопрос о централизации средств из бюджета департамента культуры на комплектование фондов библиотек, а местные бюджеты оказались не в состоянии выделить необходимые средства. В результате объем поступлений новых документов уменьшился по сравнению с 2004 г. на 37 %, обновляемость фондов составила всего 2,9%, выбытие документов из фондов превысило поступление в 4 раза. Резко сократилась подписка на периодические издания, есть случаи полного прекращения поступлений журналов и газет. Соответственно ухудшается и качество справочно-библиографических фондов (СБФ), являющихся основным и часто единственным источником выполнения справок, особенно в небольших библиотеках, не имеющих пока доступа к электронным ресурсам. Возможностей для постоянного пополнения и обновления СБФ, кроме скудных бюджетных средств, у библиотек немного: участие в мегапроекте «Пушкинская библиотека», доходы от платных услуг, очень редко – спонсорские средства. В большинстве ЦБС и ОМБ объем СБФ составляет менее 5% от общего объема фонда,

и остро ощущается недостаток новых энциклопедий, словарей, справочников, особенно в сельских библиотеках.

8. Важное место в ресурсной базе библиотек занимают библиографические пособия, которые они создают сами. В 2005 г. муниципальные библиотеки Пермского края выпустили 2 186 названий информационных списков и 1 460 рекомендательных библиографических пособий. Это, в основном, пособия малых форм в виде буклетов, книжных закладок, «шпаргалок», а также традиционные списки, указатели, путеводители по книжным выставкам, календари памятных дат. Их преимущества в том, что они составляются по собственным фондам библиотек, раскрывают их содержание, информируют о наиболее ценных и интересных изданиях. К сожалению, многие из них выпускаются в 1–3 экз. и не могут попасть во все филиалы. Краеведческих пособий по количеству названий издано в 2005 г. сравнительно немного – 415, но по объему это наиболее весомая и значительная часть библиографической продукции, что позволяет сделать вывод о приоритетности краеведческой тематики. Особенность современной составительской деятельности библиотек – это появление пособий, не являющихся библиографическими «в чистом виде», содержащих наряду с библиографической также фактографическую и «полнотекстовую» информацию.

Качеству выпускаемых пособий большинство библиотек уделяют постоянное внимание. Например, библиографические пособия, подготовленные библиотеками г. Чайковского, оцениваются редакционной комиссией в составе главного библиографа ЦБ, заместителя директора, заведующего отделом обслуживания, при необходимости – заведующих филиалами. Все пособия оформляются в соответствии с библиографическими и издательскими ГОСТами. К сожалению, осталась в прошлом практика обязательного редактирования библиографами Пермской ГОУБ им. А.М. Горького всех пособий, подготовленных муниципальными библиотеками. Но и в последнее время при составлении краеведческих пособий библиографы ЦБС нередко обращаются за консультациями и помощью в отдел краеведения Пермской ГОУБ им. А.М. Горького.

9. Самостоятельная работа пользователей в электронной среде требует усиления внимания к повышению уровня их информационной культуры. Речь идет не только и не столько об элементарной компьютерной грамотности и навыках поиска информации в конкретных БД, сколько об ориентации пользователей в системе электронных ресурсов, о правильном выборе источников поиска. Библиотеками Пермского края накоплен интересный опыт, который представлен в сборнике методических и практических материалов, изданном Пермской ГОУБ им. А. М. Горького.⁵ Планируется

⁵ Основы информационной культуры – старшеклассникам, абитуриентам, студентам : сб. метод. и практ. материалов / Перм. гос. обл. универ. б-ка им. А. М. Горького ; редкол.: А. И. Исаенкова [и др.] ; сост. Е. М. Дьяконова. – Пермь, 2004. – 68 с.: ил.

2-й выпуск, в котором значительно больше внимания будет уделено методике и технологии электронного поиска информации. Появился новый, не очень благозвучный термин – «webлиография», обозначающий использование средств библиографии в качестве навигатора в ресурсах Интернет, и первые попытки создания таких путеводителей муниципальными библиотеками уже есть (Верещагинская ЦБС).

Специалисты муниципальных библиотек стремятся творчески развивать и совершенствовать методику и технологию информационного обучения, обращаясь к опыту библиотек вузов, использующих мультимедийное сопровождение на лекциях по библиографии, возможности дистанционного обучения через Интернет. Использование электронных технологий помогает сделать процесс обучения более эффективным. Но при этом нерешенной остается проблема преемственности обучения, которую усугубляет отсутствие единых программ. Студенты приходят в вуз неподготовленными, у них отсутствуют элементарные знания, умения и навыки, которые должны прививаться еще в школьном возрасте. Это задача средних общеобразовательных учреждений, а муниципальные библиотеки всегда готовы помочь им в ее решении.

10. В условиях дальнейшего развития рыночной экономики меняются критерии оценки деятельности библиотек и, соответственно, принципы их финансирования. Перед библиотеками встает задача обоснования эффективности своей деятельности на основе расчета трудозатрат и себестоимости услуг. Межотраслевые нормы времени, разработанные 10 лет назад, хотя и носят рекомендательный характер, используются экономистами для обоснования штатной численности библиотек в качестве официального документа. Нормы эти, особенно по отношению к библиографической деятельности, давно устарели и изначально были, мягко говоря, несовершенны. Каждая библиотека вправе разрабатывать свои местные нормы с учетом специфики своей деятельности, но общероссийский документ, в котором должны отразиться все изменения последнего времени, особенности информационной и справочно-библиографической деятельности в электронной среде, безусловно, нужен.

В заключение выделим основные перспективные направления развития библиотек как общедоступных информационных центров и пути совершенствования информационно-библиографической деятельности:

□ Укрепление взаимодействия и сотрудничества библиотек со всеми общественными институтами, заинтересованными в распространении и использовании на благо общества социально значимой информации;

□ Обеспечение библиографических служб библиотек квалифицированными кадрами и совершенствование системы непрерывного повышения их профессиональной компетентности;

□ Совершенствование ресурсной базы библиографического обслуживания на основе модернизации технических и программных средств;

□ Развитие корпоративного сотрудничества библиографических служб библиотек на региональном уровне, участие в межрегиональных проектах;

□ Расширение спектра библиографических услуг, повышение качества информационного сер-

виса, дальнейшее развитие региональной системы ЭДД;

□ Разработка экономических критериев оценки библиографической деятельности в электронной среде с учетом специфики муниципальных библиотек.

Создание библиографической продукции в библиотеках Кемеровской области

*Н.А. Яковлева,
заведующий отделом, Кемеровская областная
научная библиотека им. В.Д. Федорова,*

Предпринята попытка изучения библиографической продукции, создаваемой в библиотеках Кемеровской области в 2005 – 1-м квартале 2006 гг. на примере трех крупных библиотек: Кемеровской областной научной библиотеки им. В.Д. Федорова, Научно-технической библиотеки Кузбасского государственного технического университета, Центральной детской библиотеки им. А.М. Береснева г. Кемерово. Изучена библиографическая продукция различных типов и видов, представленная в электронной, печатной или карточечной форме. Особое внимание уделено библиографическим ресурсам, представленным на сайтах библиотек.

В последние десятилетия коренным образом изменился подход к созданию библиографической продукции (БП) в библиотеке. Наряду с привычной печатной и карточечной, появилась БП в электронной форме (в виде БД, в локальном и удаленном доступе, в виде электронного документа, записанная на CD-ROM и др.). Мы все были свидетелями оживленных дискуссий, ведущихся профессиональным сообществом, на темы: нужна ли рекомендательная библиография, правомерно ли понятие «электронная картотека», как правильно оформить ссылки на интернет-ресурсы и т.д.

С 10 по 14 октября 2005 г. в Кемеровской областной научной библиотеке им. В.Д. Федорова проходил очередной III Сибирский библиотечный форум, ключевым мероприятием которого стала Всероссийская научно-практическая конференция «Библиографическая деятельность российских библиотек: проблемы и перспективы». На конференции обсуждались направления деятельности, приоритеты, технология труда библиографов. В итоге коллективного обсуждения сложилось следующее мнение: региональные библиотеки в своей библиографической деятельности должны ориентироваться, в первую очередь, на использование готовых, созданных крупными центрами, библиографических и информационных ресурсов, внедрять современные формы и виды справочного и информационного обслуживания. А в области формирования собственных библиографических ресурсов приоритет следует отдавать краеведению

и участвовать в консорциумах, объединениях библиотек, что поднимет уровень создаваемой библиографической продукции.

Говорилось и о необходимости возродить координацию библиографической деятельности как внутри библиотек, так и на внешнем – общероссийском уровне. Обсуждение проблем создания библиографической продукции, начатое на конференции, послужило толчком для попытки осознать, какую же библиографическую продукцию создают библиотеки Кемеровской области? Чтобы полностью представить себе эту картину, необходим серьезный мониторинг в течение определенного промежутка времени. В материалах данного доклада представлены выборочные данные за 2005–1-й кв. 2006 гг.

На территории Кемеровской области, как и в других регионах, существуют библиотеки различных организационно-правовых форм и форм собственности: муниципальные общедоступные библиотеки, библиотеки учебных заведений, библиотеки предприятий и т.п.

Для проведения пилотного исследования был использован опыт сотрудников Российской государственной библиотеки (изучены статьи А.В. Теплицкой, Г.Л. Левина, материалы, размещенные на сайте РГБ – Сводная таблица библиографической продукции <http://rsl.ru/pub.asp?12.htm>).

Анализ библиографической продукции проведен выборочно, по трем библиотекам, расположенным в г. Кемерово: Кемеровской областной научной библиотеке им. В.Д. Федорова (Кемеровская ОНБ), Научно-технической библиотеке Кузбасского государственного технического университета (НТБ КузГТУ), Центральной детской библиотеке им. А.М. Береснева г. Кемерово (ЦДБ). Основаниями для отбора именно этих библиотек послужили следующие факторы:

1. Кемеровская областная научная библиотека им. В.Д. Федорова – главная библиотека региона, Научно-техническая библиотека Кузбасского государственного технического университета является методическим центром для библиотек высших учебных заведений Кемеровской области, Центральная детская библиотека им. А.М. Береснева г. Кемерово – активно развивающаяся библиотека, уделяющая большое значение рекомендательной библиографии.

2. Для всех трех исследуемых библиотек характерно:

□ наличие библиотечного сайта:
<http://kemrsl.ru/>, <http://library.kuzstu.ru/>,
<http://childlib.kemcity.ru/>.

□ большой объем электронного каталога. В Кемеровской ОНБ и НТБ КузГТУ возможен удаленный доступ к ЭК через сайт. В ЦДБ – идет работа по открытию такого доступа.

□ на сайтах этих библиотек представлены различные библиографические ресурсы, кроме ЭК (библиографические списки, БД, текстовые файлы библиографических пособий).

□ произошла реорганизация библиографических служб на базе библиографических отделов (в Кемеровской ОНБ в 2000 г. создана Центральная справочная служба (ЦСС), в НТБ КузГТУ в 2006 г. создан Справочно-информационный центр (СИЦ), в ЦДБ в 2005 г. основана Справочная служба «ОНЛАЙНик»).

Сбор материала проводился двумя способами: анализ библиотечных сайтов и беседы с сотрудниками библиотек. Были заполнены сводные таблицы, в которых отражались каталоги, картотеки, базы данных, библиографические пособия, списки и указатели, создаваемые в карточной, печатной и электронной формах.

Выявлено: в Кемеровской ОНБ – 41 название, в НТБ КузГТУ – 27 названий, в ЦДБ – 29 названий библиографической продукции (БП).

Получены следующие результаты:

Формы библиографической продукции

	ОНБ		НТБ		ЦДБ	
электронные	24	50%	19	68%	5	17%
печатные	12	25%	1	28,5%	11	37%
карточные	12	25%	8	3,5%	14	46%

В Кемеровской ОНБ и НТБ КузГТУ преобладают электронные формы БП, в ЦДБ – карточные и печатные.

Типы библиографической продукции

	ОНБ		НТБ		ЦДБ	
Каталог	12	29%	4	15%	4	12%
Картотека	3	7%	5	18%	12	35%
Указатель	8	21%	1	4%	10	29%
Список	10	24%	4	15%	4	12%
Обзор	1	2%	0	0%	3	9%
База данных	7	17%	13	48%	1	3%

В Кемеровской ОНБ преобладают каталоги и библиографические списки, в НТБ КузГТУ – базы данных, в ЦДБ – картотеки и библиографические указатели.

Виды БП по хронологическому охвату

	ОНБ		НТБ		ЦДБ	
Интегрируемые	19	46%	26	93%	18	58%
Текущие	7	17%	1	3,5%	3	9%
Ретроспективные	15	37%	1	3,5%	10	33%

Бесспорно лидируют интегрируемые библиографические продукты, т.е. постоянно пополняемые и обновляемые каталоги, картотеки, базы данных.

Составители БП

	ОНБ		НТБ		ЦДБ	
один отдел	29	71%	25	93%	23	79%
два отдела						
и более	12	29%	2	7%	6	21%

В основном БП составляется сотрудниками одного отдела, реже – двух. В Кемеровской ОНБ и ЦДБ сотрудниками одновременно нескольких отделов ведется ЭК. В НТБ КузГТУ ЭК ведет только один отдел – отдел научной обработки документов.

Проведенный анализ позволяет сделать следующие выводы:

□ Преобладающей формой БП становятся электронные (сетевые и локальные) ресурсы.

□ В обследованных библиотеках создаются все основные типы БП (каталоги, картотеки, БД, БУ, библиографические списки).

□ Преимущественно развиваются интегрируемые библиографические продукты.

□ Подготовкой БП занимаются различные подразделения библиотек, это децентрализованный процесс.

□ Тематика создаваемых библиографических пособий преимущественно связана с краеведением либо имеет краеведческий аспект.

Ближайшие задачи в области исследования и совершенствования деятельности по созданию БП:

□ Продолжить изучение информационных потребностей в Кемеровской области (в рамках НИР в конкретных библиотеках, усилиями членов Некоммерческого библиотечного партнерства «Кузбасские библиотеки» совместно с учеными Кемеровского государственного университета культуры и искусств).

□ Проводить регулярный мониторинг подготовки БП в регионе.

□ Приобретать программное обеспечение для создания и формирования на основе электронных каталогов и баз данных других типов БП.

□ Изучать использование БП (а также оснастить электронные документы счетчиками обращений).

Мы готовы принять участие в широкомасштабном исследовании состояния библиографической продукции (общероссийском, в рамках РБА и др. варианты) и организовать сбор данных от библиотек разных типов на территории Кемеровской области. Предположительно, это возможно сделать в рамках Секции справочно-информационной работы Некоммерческого библиотечного партнерства «Кузбасские библиотеки».

Слагаемые успеха библиографа: о поддержке собственных профессиональных знаний

*Н.И. Ельмикеева,
главный библиограф Национальной
библиотеки им. С. Г. Чавайна
Республики Марий Эл*

О профессионализме библиографов: опыт повышения квалификации сотрудников информационно-библиографического отдела Национальной библиотеки им. С.Г. Чавайна Республики Марий Эл.

Специалист любой отрасли сегодня подобен человеку, поднимающемуся по эскалатору, идущему вниз. Чуть остановился – и ты уже едешь назад. Мир вокруг нас все время меняется. То, что казалось новым вчера, сегодня безнадежно устарело, поскольку почти ежегодно объемы информации удваиваются. Это приводит к неизбежной необходимости пополнения и структурирования, а то и почти полного обновления профессиональных знаний, то есть непрерывному образованию. А оно предполагает повседневную познавательную деятельность с преобладанием различных форм самообразования.

Как же библиографа в современных условиях не остановиться в своем профессиональном росте? Как сохранить положение интеллектуально подготовленного посредника между пользователями и информационными потоками?

Остаться по-прежнему уважаемой и престижной профессией библиографа сможет только в том случае, если профессиональные знания будут приведены в соответствие с меняющимися потребностями общества и адаптированы к новым требованиям самой профессии. Все это возможно, если есть внутренняя мотивация, есть желание учиться.

Помимо специальных знаний и широкого кругозора библиограф должен владеть основами многих наук – психологии, педагогики, социологии, экономики, права и уметь вести поиск информации с применением новейших технологий.

Понимая важность непрерывного образования, Национальная библиотека имени С.Г. Чавайна Республики Марий Эл создает соответствующие условия для повышения квалификации всех сотрудников, в том числе и библиографов.

Сегодня, как никогда, важно поддерживать библиографическую работу, которую ведет Информационно-библиографический отдел Библиотеки, на ранее достигнутом уровне. В отделе трудятся 7 библиографов. Средний возраст составляет 39 лет, средний стаж работы – 20 лет. Образование у всех высшее. Богатый опыт практической работы, стремление к постоянному пополнению знаний в области библиотечно-информационной деятельности, интеллектуальный и организаторский потенциал обеспечивают успешное выполнение ими своих обязанностей с использованием как традиционных, так и новых информационных технологий.

Информационно-библиографический отдел самостоятельно создает такие востребованные в настоящее время информационные ресурсы, как электронные базы данных «Статьи» (около 100 тыс. записей) и «Статьи по культуре и искусству» (около 20 тыс. записей). Для более полного удовлетворения потребностей пользователей используются также электронный каталог библиотеки, библиографические базы данных на компакт-дисках, электронная библиотека диссертаций Российской государственной библиотеки.

Кроме того, отдел выполняет функции Центра правовой информации. Все библиографы прошли курс обучения и получили сертификаты пользователей справочных правовых систем «Консультант-Плюс» и «Гарант».

В то же время следует признать необходимость дальнейшего повышения уровня технической и компьютерной грамотности сотрудников отдела. В связи с возрастанием профессиональных требований к библиографам затраты времени на обучение и самообразование с каждым годом все увеличиваются. Практика показала, что наиболее продуктивным является повышение квалификации сотрудников непосредственно на рабочем месте, что создает положительную мотивацию, атмосферу взаимопомощи, снимает психологическую напряженность, позволяет сразу же применять полученные новые знания в практической деятельности.

Основные навыки использования новых информационных технологий в библиографической работе осваиваются и закрепляются в процессе выполнения реальной работы, но, кроме того, в отделе спланирована и осуществляется профессиональная подготовка по следующей схеме:

□ еженедельно происходят обсуждения различных сложных ситуаций, возникающих в процессе справочно-библиографического обслуживания пользователей, и обмен приобретенным при их решении опытом;

□ ежемесячно непосредственно в отделе проводятся занятия, посвященные определенному конкретному вопросу с отработкой соответствующих навыков;

□ дважды в год библиографы проводят занятия в форме производственной учебы для всех сотрудников библиотеки.

Наиболее часто практикуется прием «научился сам – научи товарища»; при этом происходит чередование теоретической и практической формы занятий. Каждый из сотрудников может оказаться и в роли учителя, и в роли ученика. План учебных занятий не является догмой, он может при необходимости перестраиваться в сторону увеличения как теоретической, так и практической составляющей в зависимости от степени усвоения материала. Результаты такой формы обучения проявляются практически сразу в повышении качества справоч-

но-библиографического обслуживания. Например, запомнились занятия по темам: «Использование в информационно-библиографическом обслуживании библиографии ИНИОН на CD-ROM», «Библиографическое описание документов по новому ГОСТу», «Лингвистические средства информационного поиска», «Виртуальные электронные библиотеки».

Одним из важнейших условий успешности образования и самообразования является обмен опытом, общение с коллегами на семинарах и конференциях, ибо ничто не может заменить живого общения специалистов между собой. Так, новый творческий импульс всем сотрудникам Национальной библиотеки дала Межрегиональная научно-практическая конференция «Информационные ресурсы и услуги НИЦ Информкультура Российской государственной библиотеки на службе специалистов сферы культуры», при подготовке которой сотрудники информационно-библиографического отдела Национальной библиотеки им. С. Г. Чавайна Республики Марий Эл провели большую организационную работу. Например, было проведено анкетирование специалистов по культуре и искусству с целью выявления информационных потребностей, подготовлены и обсуждены выступления на пленарном заседании, а в рамках круглого стола сделано сообщение на тему «Информационно-библиографический отдел: основные направления деятельности».

Сотрудники информационно-библиографического отдела активно участвуют в различных региональных, общероссийских и международных конференциях. Конференции, как ничто другое, способствуют объединению потенциала участников, содействуют развитию инициативы, учат решать реальные проблемы, опираясь на накопленный опыт библиотек. К таким мероприятиям можно отнести ежегодные Конференции Российской библиотечной ассоциации, Румянцевские чтения Российской государственной библиотеки, Орловские чтения Национальной библиотеки им. С. Г. Чавайна Республики Марий Эл.

Силами сотрудников информационно-библиографического отдела регулярно проводятся обучающие семинары для библиографов всех библиотек республики на такие темы, как: «Краеведческий аспект библиографической деятельности», «Электронные ресурсы Национальной библиотеки», «Библиограф в конкурентной информационной среде», «Информационные потребности наших читателей».

Был проведен республиканский конкурс профессионального мастерства на выполнение библиографической справки повышенной сложности. Библиографы отдела в течение года оказывали методическую и консультационную помощь сотрудникам районных библиотек, провели семинар по методике выполнения сложных справок. В конкурсе приняли участие библиографы 13 центральных библиотек, 7 детских и 18 сельских. На конкурс было представлено 38 работ; окончательные итоги подводились на завершающем семинаре. Органи-

зация подобных конкурсов требует больших усилий и затрат времени, но зато наглядно показывает достигнутый уровень мастерства библиографов республики и позволяет провести очень эффективный обмен опытом.

Однако, несмотря на бесспорный положительный опыт и подтвержденную необходимость таких занятий, ни в коем случае нельзя обходить вниманием такое важное направление профессионального роста библиографа, как самообразование, изучение специальной литературы, посвященной инновациям в библиотечном деле, опыту работы коллег, современным информационным технологиям.

В последнее время наша профессиональная литература становится все более насыщенной информационно и практически полезной. Приятно отметить, что многие практические наработки и теоретические исследования информационно-библиографического отдела Национальной библиотеки им. С. Г. Чавайна Республики Марий Эл отражены в публикациях в профессиональных журналах и сборниках республиканского, регионального и общероссийского уровня. Назовем темы некоторых публикаций библиографов нашего отдела: «Электронные библиографические ресурсы Национальной библиотеки в справочно-библиографическом обслуживании», «Библиотечно-информационные ресурсы по проблеме этнокультурного развития», «Гендерная коллекция Национальной библиотеки имени С. Г. Чавайна», «Просветительская деятельность В. Ф. Иваницкого в Марийском крае».

Сотрудники информационно-библиографического отдела принимают активное участие и в проектной деятельности, например, в создании и реализации проекта «Литературная карта Республики Марий Эл», который является первым в республике опытом использования новых информационных технологий в практике популяризации литературной жизни края. Этот мультимедийный продукт выпущен в виде электронного ресурса на компакт-диске.

В рамках республиканской целевой программы «Развитие этнокультурных и межнациональных отношений» был получен президентский грант на издание библиографического указателя «История Марийского края в дореволюционной литературе». Эта работа включена в Программу развития ретроспективной национальной библиографии Российской Федерации (на период до 2010 г.).

Регулярное и творческое применение перечисленных выше форм самообразования позволяет повышать уровень профессионального мастерства каждого работника и качество работы отдела в целом. Так, только по результатам деятельности за 2005 г. информационно-библиографический отдел Национальной библиотеки им. С. Г. Чавайна был отмечен грамотами и свидетельствами сразу в пяти номинациях:

- «Лучший коллектив года»;
- «Успех года» (за выступление на Круглом столе X Международного конгресса финно-угроведов на тему «Сохранение памяти нации народов Марийского края в библиографических записях»);

□ «Лучшее библиографическое пособие» (за публикацию рекомендательного указателя «Женская нота в русской литературе»);

□ «Лучшее мероприятие» (за организацию и проведение Межрегиональной научно-практической конференции «Информационные ресурсы и услуги НИЦ Информкультура РГБ на службе специалистов сферы культуры»);

□ «Творческий поиск» (за работу по созданию истории библиотеки).

Таким образом, главным условием успешной работы библиографа является повышение уровня собственных профессиональных знаний, которое складывается из:

□ самообразования;

□ изучения профессиональной литературы и периодических изданий;

□ проведения специальных занятий непосредственно на рабочем месте;

□ организации обмена опытом и наставничества;

□ участия в конкурсах, семинарах и конференциях различных уровней;

□ применения других форм и методов непрерывного образования.

В ближайшем будущем мы планируем активнее использовать в образовательных целях компьютерную сеть Национальной библиотеки им. С.Г. Чавайна, а также Интернет, в том числе дистанционное обучение, электронные семинары и дискуссии.

В заключение хочется отметить, что самым главным слагаемым успеха библиографа является удовлетворенность своей деятельностью и желание работать и учиться, что невозможно без любви к своей профессии!

СЕКЦИЯ «КРАЕВЕДЕНИЕ В СОВРЕМЕННЫХ БИБЛИОТЕКАХ»

Корпоративная краеведческая база данных «Челябинская область»: опыт, проблемы, организация

*Л.В. Каменская,
заведующий сектором краеведческой
библиографии, Челябинская областная
универсальная научная библиотека*

Из истории создания краеведческой базы данных (КБД) «Край» в Челябинской областной универсальной научной библиотеке. Характеризуется использование программных комплексов «МАРК», «Библиотека-4», «Ирбис» в формировании КБД. Описывается опыт организации краеведческой корпоративной базы данных (ККБД) «Челябинская область» в 2005–2006 гг.

Главным, базовым источником краеведческой информации, включающим основные процессы краеведческой деятельности в электронной среде, является электронный краеведческий каталог или БД «Край». Она ведется в нашей библиотеке с 1994 года.

В течение 10 лет (1994–2004 гг.) БД формировалась с использованием трех программных продуктов: «МАРК», «Библиотека-4», «Ирбис». В 2003 г. БД «Край» была отконвертирована в программу «Ирбис». На сегодняшний день, читатели имеют доступ к КБД в программе «Ирбис». Объем ее составляет около 50 тыс. библиографических записей (БЗ). Все программные продукты, на которых мы работали, в той или иной степени поддерживали формат RUSMARC, но форматные различия между ними все-таки существовали, поэтому все они в режиме ввода и предоставления информации осваивались библиографами заново. Последняя программа, программа «Ирбис» поддерживала формат RUSMARC в максимальной степени.

В настоящее время актуальность вопросов предметизации и обеспечения содержательного доступа к краеведческим документам в КБД особенно возрастает в связи с повышением роли электронных БД в информационных процессах. Предметный поиск становится наиболее удобным и приближенным к естественному языку.

Формирование этого поискового инструмента в нашей БД происходило постепенно и претерпевало качественные изменения. Примерно такие же, как форматы нашей КБД.

До 1998 г. инструментом содержательного поиска документов в КБД были «ключевые слова». После Всероссийского обучающего семинара в Твери (1998 г.), мы начали осваивать методику предметизации документов, предложенную на семинаре, и использовать при индексации документов язык предметных рубрик. Следует отметить, что библиотека в эти годы работала на неполноценных программных продуктах, которые не поддерживали работу с авторитетными файлами. Поэтому, мы в формате КБД, в программе «МАРК» и «Библиотека-4» пытались вести что-то среднее между предметными рубриками и авторитетными записями. То есть, пытались контролировать синтакматику, используя ссыльно-справочный аппарат, устанавливая иерархические связи между терминами, устраняя синонимию и т. д.

Безусловно, качественный поисковый аппарат в таких условиях создать невозможно. Требование предметизации документа предполагают ведение двух БД. Библиографическая БД (ББД) должна иметь формат, позволяющий формировать блок предметных рубрик. БД авторитетных файлов (БД АФ) должна иметь свой специализированный формат, позволяющий включить всю необходи-

мую информацию, фактографию, расширяющую возможность поиска документов как по содержанию, так и по формальным признакам, позволяющую нормализовать варианты имен, коллективных авторов и пр. Практически, при таком индексировании создаются две взаимосвязанных БД. Одна – ББД и вторая – БД АФ, включающая большой спектр информации о малоизвестных краеведческих объектах.

Работая в программном продукте «Ирбис», поддерживающем формат RUSMARC и имеющем специальный формат для ведения БД АФ, мы, казалось бы, наконец, получили возможность создать новую технологическую модель предметизации документов, соответствующую современным требованиям. Выглядела она следующим образом: библиограф, предметизируя документ, работал в двух взаимосвязанных БД – в ББД и БД АФ.

Предметизация документа начиналась с процесса создания авторитетной записи, для этого библиограф осуществлял сбор информации, описывающей документ; выбор той информации, которую следовало использовать в качестве точек доступа в библиографическую запись; выбор формы, в которой будет представлена или выражена каждая точка доступа; осуществлял отслеживание вариантов форм имени или тематического понятия и их отношения с другими именами и понятиями. Заполнялись поля исторических справок, примечаний и связей с другими авторитетными записями. В результате проделанной работы создавалась новая авторитетная запись. И эта информация вводилась в ББД, в предметную рубрику библиографической записи с той полнотой, какую предполагает формат ББД. Ни одна предметная рубрика не вводилась в библиографическую запись напрямую, минуя авторитетный файл, так как это является нарушением технологии. Таким образом, каждая авторитетная запись имела номер записи.

На стадии редакции авторитетной записи выяснилось, что механизм взаимодействия ББД и БД АФ осуществляется по термину, а не по номеру записи, поэтому любое изменение при редакции записи приводит к разрушению связи между ББД и БД АФ. То есть, программный продукт не позволял реализовать необходимую технологию предметизации документов и поиска информации в полном объеме. Данное программное обеспечение позволяло отработать только технологию создания авторитетной записи и внесения информации из БД АФ в блок полей предметных рубрик. На этом программном продукте нами был создан массив, БД АФ, включающий около 60 (шестидесяти) авторитетных записей на коллективы и около 2 тысяч на имена, геопредметы, темы.

Программа ИРБИС ориентирована и эффективно работает в локальной сети одного учреждения и не способна оптимально формировать корпоративную БД для территориально разобщенных членов корпорации. Перед нами же в 2005 г. поставили задачу по реализации проекта корпоративной краеведческой базы данных (ККБД) «Челябинская

область». Это уже более высокий уровень создания краеведческой БД как в плане организационно-методической работы с библиотеками области, так и в плане унификации лексики. Намного сложнее в таком проекте осуществлять лексическую редакцию записей. Разумеется, без доступа к авторитетному файлу Российской национальной библиотеки грамотно организовать все эти процессы невозможно. Авторитетный файл РНБ доступен, выставлен и поддерживается Центром ЛИБНЕТ. В свою очередь, ЛИБНЕТ эффективно поддерживает программный комплекс ОПАС. Поэтому для реализации нашего корпоративного проекта мы перешли работать в новый программный комплекс – ОПАС.

Цель корпоративного проекта нашей библиотеки – создание совместными усилиями библиотек области краеведческого информационного электронного ресурса для оперативного поиска и предоставления необходимой пользователю информации. Этот проект библиотека начала осуществлять на сайте Национального информационного библиотечного центра «ЛИБНЕТ» (г. Москва). Методика создания и использования этого информационного продукта отрабатывается библиотеками-членами проекта в течение 2005–2006 гг.

Распределение работы между всеми участниками проекта следующее: все библиотеки-участницы расписывают закрепленные за ними краеведческие источники и вводят БЗ в общую ККБД. Библиографируется 165 периодических изданий (журналов – 150, газет – 15). Кроме того, библиографами отдела краеведения Челябинской ОУНБ для ККБД расписано на сегодняшний день около 100 книг (монографии, сборники). Всего введено в ККБД около 2,5 тысяч библиографических записей.

Ввод и использование информации осуществляется через Интернет каждой библиотекой самостоятельно. Все участники ККБД имеют возможность одновременно работать в режиме «создание записи». Читателям библиотек-участниц предоставляется возможность доступа к ККБД в режиме «поиска информации». В ККБД принимают участие 7 библиотек Челябинской области. На сегодняшний день, наибольшую активность проявляют 3 библиотеки. На практике реализовать возможность по вводу информации через Интернет, к сожалению, все библиотеки в полной мере не могут. В связи с тем, что возникает проблема финансового обеспечения машинного времени работы в Интернет, процесс по вводу информации в ККБД решается в библиотеках по-разному. В большинстве случаев библиотеки конвертируют БЗ из локальных БД в ККБД, такие конверторы были подготовлены для всех программ (Ирбис, МАРК), на которых работают библиотеки.

Переход библиотек области к работе в корпоративной системе начался с обучающего семинара в июне 2005 г., который проходил в Челябинской ОУНБ. Члены ККБД были ознакомлены с принципами организации работы, правилами каталогизации в формате RUSMARC, методикой предметизации, правами и обязанностями участников,

перспективами ККБД в работе библиотек области.

Каждая библиотека-участница получила инструктивные и методические материалы в помощь работе по созданию ККБД:

□ Технологическую карту по импорту записей из программы Ирбис или МАРК в программу ОРАС;

□ Инструкцию по заполнению индикаторов в полях формата RUSMARC;

□ Рабочие листы для ввода различных типов предметных рубрик;

□ Методические материалы РНБ по созданию предметных рубрик в библиографических записях. Форма и структура предметных рубрик;

□ ГОСТ 7.1 – 2003. Библиографическая запись. Библиографическое описание.

Сотрудники отдела краеведения Челябинской ОУНБ являются кураторами для библиотек-участниц, осуществляют общий контроль над реализацией проекта и редакцию всех вводимых в ККБД библиографических записей.

Таким образом, данный проект позволяет библиотекам технологически отработать мо-

дель создания Корпоративной информационно-библиографической системы предоставления краеведческих документов, стандартно описанных и стандартно раскрытых в формате RUSMARC. Но, следует отметить, что инструментом поиска являются предметные рубрики в ККБД. Полноценного отслеживания информации, которое возможно при ведении БД АФ, мы пока не создаем в связи с отсутствием программного обеспечения для информационного ресурса БД АФ.

В перспективе надеемся получить программное обеспечение для ведения полноценной индексации документов, осуществляя ведение двух БД – КББД и БД АФ.

Центр ЛИБНЕТ на конференции в Суздале (2005 г.) принял решение о целесообразности создания в рамках Сводного каталога библиотек России объединенного краеведческого компонента. Наша библиотека включена в число библиотек, которые в ближайшее время начнут обрабатывать технологические и организационные вопросы создания объединенного краеведческого информационного ресурса.

Год марийской литературы: новые возможности и новое качество краеведческой деятельности НБ им. С.Г. Чавайна

*Г.И. Байкова,
главный библиограф, Национальная
библиотека им. С.Г. Чавайна
Республики Марий Эл*

Деятельность Национальной библиотеки им. С.Г. Чавайна – главной библиотеки Республики Марий Эл – многогранна, и краеведческая работа является одним из ее приоритетных направлений. В истекшем году почти все краеведческие мероприятия были посвящены марийской книге, так как 2005 год Указом Президента Республики Марий Эл был объявлен «Годом марийской литературы».

Поводом тому послужили сразу несколько знаменательных событий.

230 лет прошло с момента опубликования в Санкт-Петербурге первой марийской грамматики. 100 лет тому назад было написано первое профессиональное стихотворение на марийском языке «Ото» («Роцца»). 85 лет исполнилось Республике Марий Эл и 80 лет Марийскому книжному издательству.

Свои юбилеи в 2005 году отметили многие видные люди марийского края – ученые, поэты и писатели, художники. В связи с этим наша библиотека провела много интересных мероприятий.

Состоялись вечера марийской музыки, посвященные юбилеям знаменитых композиторов: 115-летию Якова Эшпая и 80-летию Андрея Эшпая.

70-летие ученого-историка, председателя клуба «Марийский краевед» Ксенофонта Санукова, от-

метили презентацией его книги «Путь в науку и в науке», а к 85-летию Республики организовали презентацию его же книги «Марийская автономия».

«Есть в нашем крае роща тихая одна...» – такими простыми словами начинается первое марийское профессиональное стихотворение «Ото» («Роцца»), написанное сто лет назад классиком марийской литературы С.Г. Чавайном. Стихотворение переведено на 45 языков и выпущено отдельным сборником. О судьбе этого знаменитого стихотворения, о новых фактах жизни и творчества С.Г. Чавайна говорили на Чавайновских чтениях литературоведы, писатели и поэты, преподаватели вуза. Свои стихи, посвященные Чавайну, прочитала поэтесса *Светлана Григорьева*. Студенты колледжа культуры и искусства читали стихи С.Г. Чавайна; они же показали отрывки из его пьесы «Пасека».

Талантливому поэту (марийскому Есенину, так его называли в народе) Валентину Колумбу исполнилось бы 70 лет. К этой дате был приурочен выпуск первого тома Собрания сочинений поэта Центром-музеем им. В. Колумба. Прошла презентация монографии Аркадия Васинкина «Поэтический мир В. Колумба». Обе книги были представлены на конкурс «Книга года Марий Эл», где первый том Собрания сочинений стал лауреатом в номинации «Лучшая книга на марийском языке».

В августе 2005 г. в Йошкар-Оле прошел X Всемирный конгресс финно-угроведов. К этому событию были подготовлены выставки книг «Мы – финноугры», «Войди в мой мир», где был представлен богатый материал о финно-угорских народах и

художественные произведения финно-угорских писателей. Выставки имели успех, как у читателей, так и гостей. В библиотеке прошла встреча с участником конгресса, автором и переводчиком книг *Валерием Аликовым*, ныне проживающим в Финляндии. Состоялась презентация книг финских, эстонских и других авторов, переведенных им на свой родной горномарийский язык. Свои книги переводчик подарил библиотеке и представил на конкурс «Книга года Марий Эл».

В работе Конгресса принимали участие и библиотекари. На заседание Круглого стола финно-угорских библиотек под названием «Доступность информации по финноугроведению в современном мире» собралось более 50 участников. Среди них была *Ольга Севрюгина*, заведующий информационно-библиографическим отделом Национальной библиотеки им. С.Г. Чавайна. Ее доклад «Сохранение памяти нации: история народов марийского края в библиографических записях» с мультимедийным сопровождением имел значительный успех.

В рамках мероприятий, посвященных Году марийской литературы, читатели библиотеки им. С.Г. Чавайна познакомились с выставкой книжной графики марийских художников из фонда Республиканского музея изобразительных искусств.

Проведены несколько конкурсов. Среди них – викторина «Мир марийских преданий», которая затем вылилась в творческий литературный конкурс «Сотвори миф». Конкурс проводился с целью приобщения широкого круга читателей к духовной культуре марийского народа, популяризации произведений марийского фольклора, отражающих исторический путь предков народа мари, а также для выявления творческого потенциала молодого поколения.

Участникам конкурса было предложено художественно обработать исторические легенды и предания марийского народа (на русском языке), взятые из сборника «Марийский фольклор: мифы, легенды, предания». Анализ творческих работ показал, что тематика конкурса заинтересовала многих – служащих, рабочих, студентов вузов. Активное участие в конкурсе «Сотвори миф» приняли и библиотекари республики. Всего на конкурс было представлено 28 работ, написанных как в жанре прозы, так и в жанре поэзии.

С 1 марта по 1 июня 2006 г. объявлен второй этап конкурса «Сотвори миф» под названием «Боги. Духи. Герои». Здесь победители будут определяться по четырем номинациям:

- Лучшая литературная обработка мифа;
- Лучшее художественное произведение по мотивам мифов;
- Лучшая иллюстрация мифа;
- Лучшие материалы к словарю марийской мифологии.

Цель второго этапа конкурса – собрать и подготовить материалы для издания иллюстративного сборника по мифам и преданиям марийского народа.

Одним из важнейших событий года стало проведение конкурса «Книга года Марий Эл», объяв-

ленного в республике впервые. Его инициатором стала Национальная библиотека им. С.Г. Чавайна. Учредителем конкурса выступило Министерство культуры, печати и по делам национальностей Республики Марий Эл. Конкурс проводился с целью привлечения читателей к чтению, популяризации лучших образцов книжной продукции, содействия развитию книгоиздательского дела в Марий Эл, укрепления творческого сотрудничества издателей, авторов книг и библиотек. В нем приняли участие 227 изданий самой разной тематики и на разных языках.

В зале выставок библиотеки была развернута широкая экспозиция книг, представленных на конкурс. Здесь же была поставлена урна для голосования по номинации «Открытая книга»: по сути, это приз читательских симпатий, где выбор победителя целиком зависел от мнения читателей библиотеки. Приз в этой номинации завоевала книга авторов Никитиных «К истокам марийского искусства». Эта книга победила также в номинации «Лучшее полиграфическое исполнение издания».

Конкурс длился почти два месяца. Заключительные аккорды праздника книги прозвучали 10 декабря 2005 года, в День марийской письменности. Здесь состоялось подведение итогов и награждение победителей конкурса по 12 номинациям.

По мнению компетентного жюри «Лучшей книгой года» в 2005 году стала коллективная монография Марийского научно-исследовательского института «Марийцы: историко-этнографические очерки».

Нельзя не отметить и книгу Ираиды Степановой «Маритур: встречи с марийской вышивкой». Выход в свет этой книги стал поистине событием в республике. Это издание, богатое по содержанию, красочное по оформлению, имеющее и практическую ценность, победило в номинации «Книга-событие». Были также вручены дипломы спонсорам в номинации «Меценат года» за оказанную помощь в издании книг. Многие издания получили специальные призы от различных организаций и учреждений. Здесь же состоялось вручение призов победителям конкурса «Сотвори миф».

Победители конкурса «Лучшая книга года» получили денежные призы и дипломы, а все остальные конкурсанты получили памятные дипломы номинантов и участников.

Конкурс стал ярким событием в культурной жизни республики и надеемся, что и в дальнейшем привлечет большой общественный интерес. Проведение конкурса помогло нам лучше изучить ситуацию в книгоиздании, способствовало выявлению изданий, которые не поступили в библиотеку в качестве обязательного экземпляра (мы узнали еще о 16 новых книгах). Укрепились связи с полиграфическими предприятиями, издательствами и авторами. Читатели библиотеки познакомились с новинками местной печати, оценили возможности марийских полиграфистов.

Отрадно отметить, что к проведению краеведческих мероприятий и проектов подключились

почти все отделы библиотеки. Одним из таких мероприятий стала работа над проектом «Литературная карта Республики Марий Эл». Национальная библиотека им. С.Г. Чавайна получила грант на разработку этого проекта по решению экспертного совета Всероссийского грантового конкурса проектов «Литературная карта регионов».

Проект «Литературная карта Республики Марий Эл» – это новый в республике опыт использования современных информационных технологий в библиотечной практике, в популяризации литературной жизни края во всех аспектах. Его результат – мультимедийный продукт, позволяющий помимо решения проблем систематизации литературного материала и воссоздания целостности картины, проводить виртуальные экскурсии по всем основным направлениям литературной жизни края. Такой формат подачи материала является максимально близок молодому поколению, на которое преимущественно и ориентирован данный проект. В этом систематизированном материале нуждаются также

ученые-литературоведы, писатели, журналисты, деятели культуры, преподаватели школ, средних и высших учебных заведений.

Итоговый реализованный проект представляет собой CD-ROM, содержащий текстовой, иллюстрированный материал, а также схематические карты республики и городов Йошкар-Ола и Козьмодемьянск. Тематически карта разбита на блоки: «Край в легендах и преданиях», «Русские писатели и марийский край», «Край литературный». Это дает возможность представить Марийский край через литературные места и имена литераторов во всем его территориальном, ландшафтном многообразии.

Завершился Год марийской литературы – год напряженный, насыщенный интересными библиотечными событиями. Он был плодотворным и для всех библиотек республики.

Мы считаем, что краеведение именно тот цвет, который надо поливать, холить и лелеять, чтобы получить добрые всходы любви к малой родине, а через эту любовь – уважение к своему Отечеству и гордость за него.

Музыкальное краеведение в сохранении и развитии культуры Зауралья

*Т.В. Есина,
заместитель директора, Курганская
областная универсальная научная
библиотека им. А.К. Югова*

В докладе рассматривается роль отдела музыкально-нотной литературы Курганской областной универсальной научной библиотеки им. А.К. Югова в развитии и сохранении традиций музыкального краеведения в регионе.

Музыкальное краеведение – это эмоциональная память поколений и в слове, и в песне.

Музыкально-нотный отдел Курганской областной универсальной научной библиотеки им. А.К. Югова – единственный в Курганской области – был организован 38 лет назад. Тогда, в конце 1960-х гг., музыкальная общественность города Кургана, в особенности педагоги-музыканты и учащиеся музыкальных учебных заведений, с радостью восприняла появление нового специализированного отдела библиотеки. Сегодня фонд отдела составляет около 60 тысяч единиц хранения: книги, ноты, периодика, коллекция дореволюционных нотных изданий, в том числе фонотека (около 8 тысяч грампластинок и аудиокассет), антология русской и западноевропейской классической музыки. Отдел обслуживает свыше 1,5 тысяч читателей – это более 15 тысяч посещений в год. Из них 50% – музыканты, преподаватели и учащиеся музыкальных учебных заведений. В 1994 г. при отделе открылась студия звукозаписи.

Основными задачами отдела в области музыкального краеведения являются

□ создание документальной базы материалов по истории музыкальной культуры края;

□ создание электронной базы данных о музыкальной жизни области.

Доступ к информации осуществляется через традиционные и электронные каталоги и картотеки, в которых музыкальная жизнь области отражена с 1950-х годов. Ведется учет библиографических справок; знаменательные и памятные даты о музыкальных учреждениях и музыкантах включаются в фактографическую базу данных знаменательных и памятных дат Курганской области. Завершается работа по составлению каталога нотных изданий издательства Юргенсона из фондов библиотеки.

Музыкальное краеведение реализуется в двух основных направлениях: исследовательской и просветительской работе библиотеки. Свообразным итогом исследовательской работы стала научно-практическая конференция по музыкальному краеведению, прошедшая в ноябре 2003 г. Её основная цель: приблизиться к истокам музыкальных традиций и обозначить перспективы более глубокого изучения музыкального наследия Зауралья. Более 120 специалистов – преподаватели музыкальных школ, музыкального колледжа, училища культуры, библиотечные работники – обсудили проблемы музыкального наследия Зауралья. В 14 докладах и выступлениях участников рассматривались истоки музыкальной культуры края, освещалась деятельность известных музыкантов и педагогов-новаторов Курганской области. Сегодня, спустя два года, обсуждавшиеся на конференции проблемы в плане сохранения музыкальных традиций края остаются актуальными.

Следуя рекомендациям конференции, музыкально-нотный отдел с целью возрождения нацио-

нальных традиций хорового искусства работает по целевой программе «Хоровое вече Зауралья».

По инициативе библиотеки составлен и вышел в свет первый нотный сборник «Песни над Тоболом», в него вошли 22 песни местных авторов. В настоящее время идет сбор материалов для краеведческой серии «Курган музыкальный».

В серии «Музыканты Зауралья» отделом составлено 4 библиографических указателя к юбилеям известных хормейстеров края Г.И. Иванова-Балина, В.Я. Липихина, А.П. Сорокиной, В.Ф. Друзя и библиографические указатели к юбилею заслуженной артистки России Р.В. Лапиной, ведущей солистки областной филармонии.

При активном участии преподавателя Курганского педагогического колледжа, заслуженного учителя РФ Ю.Б. Куньшина пополняется видеотека по музыкальному краеведению. Тесное сотрудничество связывает библиотеку и музей музыкальных инструментов Курганского педагогического колледжа. На экспозиции «И звук, и знак, и музыка, и слово...» в музее книги библиотеки наряду с литературой были представлены музыкальные инструменты. Посетителям музея книги читались лекции о народных инструментах и народных традициях.

При участии председателя секции курганских композиторов *В.Т. Мацулы* ведется работа по изучению частных коллекций книг и рукописей недавно ушедших из жизни местных композиторов Г.И. Чебакова и В.Я. Липихина.

В последние годы заметно активизировалась и просветительская работа по музыкальному краеведению, что требует хорошей профессиональной подготовки библиотекарей. Сплоченный коллектив музыкально-нотного отдела состоящий из четырех специалистов, один из которых имеет музыкальное образование, отличает творческий подход к своему делу. Заведующая отделом *А.С. Морозенко* известна в культурной среде города и области как человек, умеющий объединить вокруг себя людей, заинтересованных в сохранении музыкальной культуры края.

Музыкальное краеведение более всего ориентировано на социальное творчество. Результатом совместной работы с областным центром дополнительного образования, с Департаментом социальной политики г. Кургана, Инновационно-методическим центром и музыкальным колледжем города стал Первый открытый городской конкурс-фестиваль «Поющий класс – Поющая школа – Поющий город», состоявшийся 5 мая 2006 г.

Этому музыкальному форуму предшествовали традиционные формы работы с читателями-специалистами. За 2005 г. проведено более 10 Дней специалистов, методические дни и Дни информации для учителей музыки, музыкальных руководителей и хормейстеров; семинары и выставки-просмотры специальной литературы в помощь руководителям хоровой и методической литературы для учителей музыки.

Впервые в истории Зауралья совместно с Курганским музыкальным колледжем им. Д.Д. Шос-

таковича были проведены Первые хоровые собрания, посвященные 60-летию Великой Победы (от хора мальчиков до хора ветеранов).

Проводимые в библиотеке музыкальные встречи с местными композиторами и исполнителями (музыкальные гостиные и музыкальные посиделки) благодаря СМИ получают большой общественный резонанс. Заключительным аккордом 2005 года стала хоровая олимпиада школьников, организованная совместно с Инновационно-методическим центром и группой учителей-энтузиастов хорового искусства. Начало 2006 года было отмечено юбилейными датами ведущих солистов областной филармонии: Заслуженной артистки России *Р. Лапиной* (60-летие); Заслуженных артистов РФ *Л. Алексиевской* и *Н. Волкова*, 10 лет работающих на сцене областной филармонии. В музыкальной гостиной Курганской областной универсальной научной библиотеки им. А.К. Югова прошел авторский концерт *Л. Алексиевской* «С любовью к музыке».

Одним из направлений в деятельности отдела является оказание методической, информационной и координирующей помощи библиотекам области. Для этой работы выявлены все библиотеки музыкальных школ области, местные музыканты, композиторы, исполнители. Для библиотечных работников области, библиотекарей музыкальных школ проводятся семинарские занятия. Прав был поэт А. Блок, когда писал свои строки:

*...Под звуки прошлое встает
И близким кажется и ясным...¹*

Живя сегодня и думая о будущем, мы стараемся сохранить традиции нашего края, в том числе и музыкальные.

¹ Блок, А. «Я никогда не понимал...» [Текст] // Собрание сочинений. В 6 т. Т. 1. Стихотворения и поэмы. 1898–1906 / А. Блок. – Л.: Худож. лит., 1980. – С. 128–129.

СЕКЦИЯ «ЭЛЕКТРОННЫЕ РЕСУРСЫ И ИНФОРМАЦИОННО-БИБЛИОГРАФИЧЕСКОЕ ОБСЛУЖИВАНИЕ»

Маркетинговые коммуникации в информационном обслуживании: интегрированный подход

*В.В. Брежнева, заведующий кафедрой
информационного менеджмента,
Санкт-Петербургский государственный
университет культуры и искусств*

Как отмечают маркетологи, в наше время недостаточно просто создать хороший товар, назначить за него привлекательную цену и обеспечить его доступность для потребителей. Библиотека должна уметь донести до целевых аудиторий информацию о соответствии, полезности своей деятельности, то есть заниматься организацией маркетинговых коммуникаций или продвижением (promotion). Значение маркетинговых коммуникаций постоянно возрастает вследствие все большей индивидуализации информационных потребностей, насыщенности рынка информационными продуктами и услугами, усиливающейся конкуренцией библиотек, как между собой, так и с коммерческими фирмами, предлагающими свою продукцию на информационном рынке.

Маркетинговые коммуникации – это комплексное воздействие организации на внутреннюю и внешнюю среду с целью создания благоприятных условий для своей стабильной деятельности. Маркетинговые коммуникации призваны дать целевым аудиториям представление о миссии, целях и путях развития библиотеки, что достигается направлением им специальных сообщений о деятельности организации, потребительских свойствах производимой продукции, условиях её предоставления, сервисных услугах и других характеристиках с целью вызвать интерес или убедить принять определенную точку зрения.

Маркетинговые коммуникации – это двусторонний процесс. С одной стороны, организация осуществляет воздействие на целевые аудитории, а с другой – получает встречную информацию о реакции этих аудиторий на осуществляемое воздействие, что позволяет корректировать маркетинговую стратегию в целом.

В последнее время все большее признание получает подход, основанный на использовании интегрированных маркетинговых коммуникаций (ИМК). Как отмечают Дж. Бернет и С. Мориарти, его суть заключается в согласовании всех коммуникационных обращений, получаемых потребителем о деятельности организации.¹ Разработка про-

граммы продвижения с учетом интегрированного подхода позволяет задействовать преимущества всех ведущих коммуникационных средств – рекламы, Public Relations, директ-маркетинга, стимулирования сбыта, смягчив присущие им недостатки. В результате образуется своеобразный синергетический эффект за счет координации всех видов коммуникационной деятельности при формировании согласованных маркетинговых обращений, которые воспринимаются и запоминаются целевыми аудиториями.

Библиотекам, традиционно ограниченным в финансовых средствах, интегрированный подход позволяет достичь эффекта с наименьшими затратами. Под эффектом подразумевается тот отклик, который разработчики программы ожидают получить от целевой аудитории. Важно подчеркнуть, что исторически библиотеки всегда комплексно использовали различные коммуникационные каналы, например, издание ежегодных отчетов, организация деятельности обществ (клубов) друзей библиотеки, подготовка публикаций в прессе, экскурсии по библиотеке и многое другое.

Выбор маркетинговых коммуникаций-микс в процессе разработки программы продвижения, основанной на использовании интегрированного подхода, является одним из вопросов, определяющих объем финансовых затрат на реализацию стратегии продвижения. Возможность гибкого выбора между разными инструментами является чрезвычайно важной, поскольку позволяет согласовывать расходы на продвижение с финансовыми возможностями библиотеки. Выбор средств доставки маркетинговых обращений должен базироваться на поиске возможностей широкого охвата целевых аудиторий.

В последние годы особенно активно развивалась теория и практика библиотечной рекламы и деятельности Public Relations. В качестве ведущих авторов можно назвать С.Г. Матлину,² В.К. Ключева,³ О.О. Борисову.⁴ Стала хрестоматийной книга Б. Ашервуда.⁵ Достаточно подробно вопросы рек-

² Матлина, С.Г. Привлекательная библиотека или что может реклама. / С.Г. Матлина. – М.: Либерия, 1997. – 94 с.

³ Ключев, В.К. Маркетинговая ориентация библиотечно-информационной деятельности. (Маркетинг в системе управления библиотекой) : учеб. пособие / В.К. Ключев, Е.М. Ястребова. – М.: ИПО Профиздат, Изд-во МГУКИ, 2001. – 144 с.

⁴ Борисова, О.О. Библиотечно-библиографическая реклама : учеб.-практ. пособие / О.О. Борисова / РБА, РГБ, Орлов. гос. ин-т культуры и искусств. М.: ИПО «Профиздат»: МГУК, 2002. – 223 с.

⁵ Ашервуд, Б. Азбука общения или Public Relations библиотеки. / Б. Ашервуд. – М.: Либерия, 1995. – 174 с.

¹ Бернет, Дж. Маркетинговые коммуникации: интегрированный подход / Дж. Бернет, С. Мориарти. – СПб.: Питер, 2001. – 864 с.

ламы и Public Relations освещены в Справочнике библиотекаря.⁶

Среди средств рекламы, наиболее активно используемых библиотеками, можно назвать наружную рекламу: вывески на здании библиотеки и указатели, размещаемые в вестибюле ближайших станций метро, на перекрестках или в других оживленных местах. К средствам печатной рекламы можно отнести широко используемые и хорошо себя зарекомендовавшие в библиотеках буклеты, закладки, флайеры, листовки, афиши, плакаты. Они размещаются как в помещении библиотеки, так и на общефирменных досках объявлений, в отделах и в других местах, где собираются сотрудники предприятия.

Учитывая высокую стоимость (не всегда гарантирующую высокую эффективность) средств рекламы к их выбору стоит подходить очень избирательно. Как правило, библиотека не может заказать рекламный ролик для его показа на телевидении – это слишком дорого. Но отказ от телевидения вообще является нецелесообразным. Нередки примеры, когда местные телевизионные программы транслируют интересные передачи, непосредственно посвященные истории и современному состоянию библиотек, или снятые в стенах библиотеки. Таким образом, библиотекам удается задействовать потенциал телевидения, но не в качестве средства рекламы (что подразумевает оплату эфирного времени), а как средство формирования имиджа, используя в качестве информационного повода значимые события. Если не использовать такие ситуации, то тогда библиотеки и библиотекари станут героями лишь тех передач, которые отражают трагические события, связанные с пожарами, наводнениями или кражами редких изданий. Известно, что на подобные факты журналисты откликаются незамедлительно.

К средствам Public Relations относятся мероприятия, всегда имевшиеся в арсенале библиотек – выставки, конференции, презентации, публикации в периодических изданиях, выступления на радио и телевидении и т.д. Необходимо отметить «двойной эффект» этих мероприятий. С одной стороны, книжные выставки, читательские конференции, презентации книг и другие мероприятия (Дни информации, Ярмарки идей) традиционно относятся к группе массовых мероприятий и представляют собой услугу библиотеки. С другой стороны, уровень проведения этих мероприятий отражается на имидже библиотеки-организатора.

На стыке рекламы и Public Relations лежит, так называемая, имиджевая реклама, созданию которой библиотеки уделяют все большее внимание – издание на высоком полиграфическом уровне двуязычных путеводителей, подготовка сувенирной продукции (календари, ручки, блокноты, пакеты, значки и др.).

Возрастает эффективность такого коммуникационного канала как Интернет (создание своей странички на сайте организации, структурной единицей которой является библиотека или информа-

ционная служба; разработка собственного сайта; размещение информации на сайтах организаций, входящих в библиотечные консорциумы и др.).

Имиджевую нагрузку несет и размещение сведений о руководителях библиотек в подготавливаемых в регионе биографических справочниках типа «Кто есть кто», а также размещение сведений о библиотеке в адресных товарно-фирменных справочниках.

Специфическими коммуникационными каналами служб информации и библиотек, являющихся структурными подразделениями крупных учреждений, является публикация информационных материалов во внутрифирменных газетах и журналах. Надо отметить, что в подготовке подобных изданий информационные работники принимают самое активное участие, а иногда выступают в качестве лиц, ответственных за их подготовку.

Всё больший опыт приобретают библиотеки в разработке и поддержании фирменного стиля. Особое внимание при этом обращается на оборудование «контактных зон» и обучение их сотрудников. Под «контактными зонами» понимают те места (территории) на которых происходит непосредственное общение потребителей и производителей услуг. Сфера сервиса разнообразна, какие-то услуги не требуют посещения библиотеки, например, работа удаленного пользователя с электронным каталогом. В этом случае имиджевую нагрузку несет дизайн сайта, удобство использования (пользовательский интерфейс), полнота самого каталога. Другие услуги оказываются непосредственно в помещении информационного учреждения – работа в читальном зале, обслуживание на абонементе, участие в комплексных информационных мероприятиях (выставках, презентациях, конференциях). В этом случае оформление «контактных зон» может оказать решающее влияние на общую оценку пользователем качества услуг.

Широко используемое в последнее время понятие «прямой маркетинг» или «личные продажи» базируется на инициативном предложении со стороны производителя (продавца) конкретного товара или услуги потенциальному потребителю, который может быть не осведомлен о существовании этого товара, но в силу специфики своей деятельности испытывает потребность в нём. Как правило, личные продажи используются для продвижения высокотехнологичной продукции, спрос на которую не очевиден и преимущества использования которой должны быть объяснены консультантом.

Преимуществом прямого маркетинга является адресное общение с потенциальным потребителем, в процессе которого можно продемонстрировать преимущества товара; показать выгоды, получаемые потребителем в результате его использования; выявить специфические пожелания потребителя; предложить дополнительные продукты и услуги; разработать индивидуальную программу информационного обслуживания; установить персонализированные отношения.

В основе прямого маркетинга лежит клиентская база данных, которая используется не только

⁶ Справочник библиотекаря / Науч. ред. А.Н. Ванеев, В.А. Минкина – СПб.: Профессия, 2001. – 448 с.

для предложения конкретных информационных продуктов и услуг, но и для рассылки именных поздравительных писем, приглашений, информирования о различных мероприятиях, то есть для проявления внимания к потребителю со стороны библиотеки.

Метод прямых продаж активно используется в деятельности коммерческих информационных фирм, однако нельзя забывать и о том опыте, который накоплен библиотеками и службами информации – при обслуживании по системе ИРИ и ДОР обязательно создаются картотеки абонентов, которые являются аналогом клиентской базы данных. Но это пример «организационно оформленных отношений», а надо отметить, что вся практика информационного обслуживания строится на выявлении и изучении информационных потребностей пользователей, и читательские формуляры также можно рассматривать как элементы клиентской базы данных.

Стимулирование сбыта привнесло в деятельность библиотек организацию «дней задолжников» (возврат книг без взимания штрафа), обучение потенциальных потребителей работе с базами данных, имеющимися в библиотеке; разработку пользовательских инструкций и др.

Необходимо отметить, что основным результатом использования интегрированного подхода является узнавание потребителем любых коммуникационных материалов, имеющих отношение к

определенной библиотеке или информационной службе. В практическом плане это означает, что как сама информационная продукция, так и сопровождающие её материалы, оформляются с соблюдением стилистического единства: это может быть специфический цвет и стандарт бумаги; цвет, размер и начертание шрифта; на всех материалах должен присутствовать логотип или название учреждения, а также слоган. Сегодня, когда большая часть информационной продукции и рекламных материалов создается и тиражируется с помощью персонального компьютера, это сделать несложно – достаточно разработать типовые бланки или макеты и с их помощью оформлять всю документацию, выходящую за стены библиотеки.

Как бы хорошо ни была организована работа по продвижению, в основе успеха лежит качество самой продукции. Поэтому библиотекам важно ориентироваться на изучение информационных потребностей пользователей, постоянное совершенствование своей деятельности, расширение номенклатуры информационных продуктов и услуг, разработку дополнительных услуг, повышающих комфортность обслуживания (копирование, доставка на рабочее место, в том числе с использованием сетей связи и др.), повышение уровня делового общения. И тогда самым надежным (и самым дешевым) средством продвижения станет устная реклама – рекомендации постоянных клиентов.

Структуры обслуживания электронными документами в универсальной научной библиотеке: сравнительная характеристика

*Е.Ю. Елицина,
заведующий отделом,
Российская государственная библиотека*

Необходимость использования в библиотеках электронных документов (ЭД), включая ресурсы и сервисы Интернет в сочетании с принципиально иными методами работы с ними, закономерно влечет реорганизацию структур обслуживания подразделений библиотек, расширение функций отделов комплектования и автоматизации.

На начальном этапе обслуживание ЭД организовывалось в уже имеющихся подразделениях библиотек, ведущих справочно-библиографическое обслуживание, поскольку первыми ЭД, поступившими в библиотеки были библиографические и справочные БД. После подключения библиотек к глобальной сети Интернет типичным явлением стало появление Интернет-классов в рамках отделов автоматизации. Это тоже объяснимое явление, поскольку на начальных стадиях внедрения Интернет только в отделах автоматизации имелись специалисты, способные работать в этой среде. Но по мере увеличения видео-типовой структуры ЭД

и последовательного приобретения персоналом опыта, нарастает специализация обслуживания: организовываются самостоятельные структуры по обслуживанию сетевыми ресурсами и фондами оптических компакт-дисков в статусе отделов или секторов (в сочетании с организацией обслуживания отдельными видами ЭД в специализированных отделах).

На сегодняшний день практически во всех центральных библиотеках субъектов Российской Федерации организован доступ к ресурсам Интернет для читателей. Другой вопрос, в каких объемах предоставляется доступ, с каким количеством персональных компьютеров (ПК), скоростью связи, какие ресурсы, кроме свободно стоящих в сети, предлагаются читателям. Процесс информатизации библиотек совпал в 1990-е гг. с кризисом в экономике, который сказался на материальном положении большинства региональных библиотек. Слабое государственное финансирование подавляющего большинства библиотек и активность зарубежных некоммерческих организаций стали основными причинами того, что доступ пользователей к ресурсам и сервисам Интернет в значительном количестве российских библиотек стал

возможен только благодаря грантовой поддержке ряда зарубежных фондов.

Одной из первых, самой длительной по срокам существования и самой представительной по количеству охваченных библиотек, стала программа, проводимая на территории России американской некоммерческой организацией «Прожект Хармони Инк.». Цель программы – развитие русскоязычных Интернет-ресурсов, обеспечение свободного доступа к Интернет, проведение тематических тренингов для различных категорий пользователей и выпускников обменных программ Госдепартамента США. «Прожект Хармони Инк.» создал сеть из 92 центров открытого доступа к Интернет в 56 городах Российской Федерации. 33 центральные библиотеки регионов России получили доступ к Интернет благодаря этой программе. Центры открытого доступа заложили достаточно прочный фундамент материально-технической базы обслуживания Интернет-ресурсами. Библиотеки получили от 5 до 10 ПК, а также различные аппаратные средства, сетевое оборудование. Собрав некоторые данные по ряду библиотек, мы не выявили библиотеки, которые, действуя самостоятельно, смогли заложить более солидную материально-техническую базу для своих Интернет-залов.

Можно отметить неравномерность распределения Центров открытого доступа по федеральным округам. Так, лидирует по количеству библиотек, участвующих в программе, Северо-Западный федеральный округ: из 8 библиотек 5 сумели воспользоваться грантом. Практически не отстал Приволжский федеральный округ: Центры открытого доступа созданы в 8 из 14 библиотек. Далее следует Уральский федеральный округ: из 4 библиотек 2 воспользовались грантом. Относительно небольшое количество Центров открытого доступа, патронируемых «Прожект Хармони Инк.», открылось в Южном и Центральной федеральных округах – в каждой третьей библиотеке.

Библиотеки, которые самостоятельно организовывали обслуживание своих читателей ресурсами и сервисами глобальной сети, испытывали не только финансовые затруднения: никакой единой модели создания Интернет-центров, как это было, например, с внедрением публичных центров правовой информации (ПЦПИ), библиотекам предложено не было. При организации сети ПЦПИ бывшее Министерство культуры РФ дало библиотекам практически готовое организационное, методическое, ресурсное обеспечение и технику.

Что же на сегодняшний день представляют собой структурные подразделения, функциональной задачей которых является предоставление полнотекстовых ЭД универсального содержания и разнообразных ресурсов и сервисов WWW?

Из 17 ОУНБ Центрального федерального округа специализированные структурные подразделения (на уровне отдела или сектора) под условным названием «Интернет-зал» созданы в 12-ти библиотеках. Самостоятельные структурные подразделения в статусе отделов созданы в 6 ОУНБ: в Брянской – Зал электронной информации, в

Калужской – Отдел электронной информации, в Курской – Интернет-зал, в Смоленской и Тверской – Электронный читальный зал, в Воронежской – Информационно-сервисный центр.

Интернет-залы, структурно входящие в отделы автоматизации, имеются в 4-х ОУНБ – Белгородской, Курской, Тамбовской и Ярославской. В составе отдела абонемента – в Ивановской ОНБ. Во Владимирской ОУНБ доступ к сетевым ресурсам сосредоточен при отделе информационно-библиографического обслуживания. В 2-х библиотеках, Рязанской и Липецкой, небольшое количество ПК выделено для работы с сетевыми ресурсами в ПЦПИ.

Уральский федеральный округ имеет 4 ОУНБ, и во всех созданы самостоятельные подразделения, функциональной задачей которых является обслуживание ЭД. В Свердловской ОУНБ имеется два подразделения – Интернет-центр и Зал электронной информации, в Тюменской ОУНБ – Электронный читальный зал, в Челябинской ОУНБ – Отдел электронной информации, в Курганской ОУНБ – Информационно-правовой центр.

Среднее количество ПК, предоставляемых для использования Интернет-ресурсов, составляет порядка семи, а средняя посещаемость Интернет-залов приблизилась к 7 тыс. посещений в год.

Как правило, Интернет-залы в библиотеках – это комплексные подразделения, предоставляющие библиотечные, консультационные и обучающие услуги. Задачи, которые решают эти подразделения можно выделить в следующие блоки:

1. Организация доступа к ЭД (книговыдача в терминах библиотечного обслуживания);
2. Справочно-библиографическое обслуживание;
3. Консультирование по использованию программно-аппаратных средств и выполнение услуг на базе этих средств (набор текста; сканирование);
4. Обучение пользователей;
5. Информирование пользователей о составе ресурсной базы (проведение различных мероприятий, презентаций ресурсов);
6. Каталогизация сетевых ресурсов в той или форме.

В некоторых библиотеках сотрудники ведут веб-сайт библиотеки, в ряде библиотек на эту структуру возложены функции электронной доставки документов (ЭДД).

Так, например, в Тверской ОУНБ в структуру Электронного читального зала, самостоятельного отдела, входят сектор «Использование и создание электронных ресурсов» и веб-мастерская.

Лицензированные доступы. Из 85 центральных библиотек субъектов Федерации 33 библиотеки являются участниками консорциума НЭИКОН, т.е. только каждая третья из национальных библиотек республик, краевых и областных универсальных научных библиотек так или иначе пытаются получить доступ к платным лицензионным продуктам. Но быть в списке участников консорциума еще не означает возможность приобрести с его помощью доступ к тем или иным ресурсам. Только 14 цент-

ральных региональных библиотек фигурируют в статистике использования самых популярных БД EBSCO и БД «Интегрум» (за 1-й кв. 2006 г/).

Лидерами по использованию этих БД являются Донская государственная публичная библиотека, Национальная библиотека Республики Карелия; Алтайская, Краснодарская и Красноярская краевые библиотеки; Архангельская, Вологодская, Мурманская, Пермская, Свердловская, Кемеровская, Омская ОУНБ.

Позволить себе приобретение одной из дорогостоящих БД компании East View, смогли только 2 ОУНБ – Свердловская областная универсальная научная библиотека им. В.Г. Белинского и Донская государственная публичная библиотека (Ростовская область).

В подавляющем большинстве доступ к ресурсам Интернет в библиотеках осуществляется на платной основе. В 2002 г. ИФЛА приняла манифест, в котором обеспечение беспрепятственного и свободного доступа к Интернет объявлялось главной обязанностью библиотечной профессии. И в американских библиотеках доступ в Интернет, как мы знаем, бесплатен для пользователей.

На наш взгляд, российское государство и общество не сформулировало социальный заказ на то, чтобы в библиотеках доступ к Интернет был свободен, неограничен, т.е. бюджеты библиотек на эти нужды целевым образом не увеличивались.

Однако проблема лицензирования услуг связи (т.е. легитимного взимания денег с пользователей) остается пока не решенной. Необходимо «прописывать» предоставление телематических услуг связи в уставах библиотек или другие учредительные документы, сертифицировать оборудование и получать лицензии, как это сделала, к примеру, Пермская ОУНБ. Платное предоставление услуг связи может осуществляться и на основе договора, заключаемого с оператором связи, имеющим соответствующую лицензию.

Стоимость часа работы в библиотеках варьируется от 15 руб. за час до 36 руб. (Курская ОУНБ). Некоторые библиотеки взимают плату за трафик (Тулльская ОУНБ и ряд других).

Интересен опыт Свердловской ОУНБ. Последние два года Интернет-центр предоставляет читателям доступ в Интернет в первой половине дня, а во второй половине дня бесплатно предоставляет доступ к подписным БД, а также наиболее ценным свободностоящим ресурсам WWW.

Подводя итог сказанному выше, можно отметить следующее:

1. Самостоятельные подразделения по обслуживанию ЭД универсального содержания созданы в значительном количестве библиотек, т.е. имеется тенденция специализации обслуживания этими документами.

2. Незначительное количество региональных библиотек имеет возможность подписываться на лицензированные полнотекстовые ресурсы отечественных и зарубежных производителей и агрегаторов информации.

3. В соответствии с 29 статьей Федерального закона «О связи» № 126-ФЗ от 7 июля 2003 г. деятельность по возмездному оказанию услуг связи осуществляется только на основании лицензии. Платные услуги предоставления ресурсов и сервисов Интернет, квалифицирующиеся по «Перечню наименований услуг связи, вносимых в лицензии на осуществление деятельности в области оказания услуг связи (утв. постановлением Правительства РФ от 18 февраля 2005 г. № 87) как «телематические услуги связи» в библиотеках, как правило, не лицензированы.

В целом, деятельность библиотек по организации обслуживания ЭД можно оценить как состоявшуюся, активно развивающуюся под воздействием внутренних и внешних факторов и, безусловно, имеющую большие перспективы.

Подводные камни информационного потока: «за» и «против» использования полнотекстовых баз данных в библиотеках

*Е.Б. Голендухина,
заведующий залом электронной справочной
информации, Свердловская областная
универсальная научная библиотека
им. В.Г. Белинского*

Сегодня сложно представить работу Свердловской областной универсальной научной библиотеки им. В.Г. Белинского по обслуживанию читателей без электронных ресурсов (ЭР), которые не заменили, а дополнили традиционное обслуживание, стали неотъемлемой частью в удовлетворении информационных потребностей читателей. Значительные объемы существующей электронной информации, продолжение роста ее количества, разный по многим признакам характер хранения и распростра-

нения, отсутствие унифицированного доступа к ней создают существенные проблемы для эффективного поиска и получения информации. ЭР широко представлены и востребованы читателем, поэтому их предоставление должно быть организовано столь же профессионально, как и печатных.

В Свердловской областной универсальной научной библиотеке им. В.Г. Белинского обслуживание читателей ЭР ведется по двум направлениям, условно обозначим их, как читатель виртуальный и читатель реальный. Виртуальный читатель (посещение сайта и общее количество посещений библиотеки в процентном отношении в 2005 г. практически сравнялось) может получить доступ к ЭР не приходя в библиотеку, ему достаточно выйти на сайт библиотеки. Основой обслуживания в поиске

информации здесь является Виртуальная библиотека.

Виртуальная библиотека представляет собрание ссылок на электронные полнотекстовые коллекции: книг, статей, авторефератов, энциклопедий и справочных материалов. Виртуальная библиотека была создана для того, чтобы помочь читателю ориентироваться в лучших бесплатных полнотекстовых ресурсах Интернет в научных и образовательных целях. Система организации – подбор ссылок по тематике. В создании виртуальной библиотеки принимают участие отделы библиотеки, ведущие обслуживание читателей. Отделы занимаются подбором ссылок, тестированием, аннотированием ресурсов. Например, отдел литературы на иностранных языках курирует раздел «Иностранная литература», музыкально-нотный отдел – «Музыкально-нотные коллекции» и так далее. Работа в этом направлении будет продолжаться.

Доступ к каким ЭР может получить сегодня реальный читатель, придя в нашу библиотеку? Помимо БД, созданных Свердловской ОУНБ им. В.Г.Белинского, читателям предоставляются внешние БД, которые сегодня можно разделить на три типа:

1. Полнотекстовые БД, установленные на сервере библиотеки, еженедельно пополняемые и обновляемые региональными представителями, доступные в локальной сети библиотеки – это БД систем «Консультант», «Гарант» и «Кодекс».

2. Внешние полнотекстовые БД в Интернет свободного доступа. Активно используется около двадцати таких БД: «Универсальный справочник делового человека», «Пульс цен», «История отечества» и другие.

3. Внешние полнотекстовые БД, доступ к которым оплачен библиотекой и возможен только с определенных компьютеров библиотеки.

Быстро развивающимся направлением в обслуживании читателей ЭР уже сегодня можно назвать подписку на доступ к коммерческим БД. Это позволяет компенсировать недостаток поступления новой литературы в библиотеку, однако требуется большая работа по рекламе этих ресурсов и обучению пользователей, скоординированные действия всех отделов библиотеки в продвижении ЭР, анализ их востребованности пользователями. В связи с этим в библиотеке была введена должность координатора ЭР.

По статистике большим спросом у читателей пользуются русскоязычные полнотекстовые ЭР. В настоящее время библиотека имеет доступ по подписке к русскоязычным полнотекстовым БД – Консультант, Гарант, Кодекс, Электронная библиотека диссертаций РГБ, БД РЖ ВИНТИ РАН, БД ФИПС, БД East View, Рубрикон, Научная электронная библиотека. Доступ ко всем ресурсам предоставлен только в двух отделах, территориально находящихся в разных зданиях библиотеки. Это Интернет-центр и Отдел электронной информации. В остальных отделах, ведущих обслуживание читателей, помимо БД доступных через ЭК, доступны ЭР, соответствующие профилю обслуживания отдела. Например, отдел периодики

– полнотекстовые БД периодики; справочно-библиографический отдел – БД Рубрикон, правовые БД, БД РЖ ВИНТИ РАН; В Профессорском зале – доступ к ЭБД и НЭБ. Самой спрашиваемой на сегодняшний день остается Электронная библиотека диссертаций Российской государственной библиотеки. Для работы с диссертациями читатели записываются на две недели вперед. На сегодняшний день в электронной библиотеке зарегистрировано 1300 читателей. Услугами виртуального читального зала пользуются 23 из 27 вузов нашего города. Лидерами являются Уральская государственная юридическая академия и Уральский государственный педагогический университет. По территориальному охвату это не только читатели Екатеринбурга, но и всей Свердловской области, а также близлежащих регионов.

По-прежнему не ослабевает спрос на доступ к справочно-правовым системам. Библиотека уже несколько лет предоставляет доступ к правовым системам Консультант, Гарант и Кодекс. Категория пользователей этого электронного ресурса, в основном, студенты вузов. Ведется большая работа по обучению поиска информации в этих БД. Постоянно проводятся обучающие семинары не только для сотрудников нашей библиотеки, но и для библиотекарей города и области. После завершения обучения выдается именной сертификат.

В рамках НИЭЖОН библиотека провела подписку на доступ к полнотекстовым БД Информационного агентства Интегрум, Рубрикон, Ист Вью, НЭБ, также пользуемся большим спросом читателей. В 2006 г. библиотека заключила договор на доступ к БД РЖ ВИНТИ РАН и БД ФИПС, отказавшись от подписки на печатные издания РЖ ВИНТИ РАН. Доступ ко всем ЭР в библиотеке предоставляется бесплатно.

Это одна сторона обслуживания читателей ЭР. С другой стороны, на наш взгляд, есть проблемы, на которые необходимо обратить внимание. Основная из них – это соблюдение законодательства, а конкретно «Закона об авторском и смежных правах», в части статьи, которая запрещает создавать копии произведений в цифровой форме. При работе со всеми перечисленными ЭР предоставляются разные права доступа. Одни владельцы ЭР предоставляют право делать копии из своих БД, другие запрещают, третьи вообще ничего не оговаривают. Очень сложно объяснить читателю, почему из одной БД читатель может создать цифровую копию, а из другой – нет. Физически невозможно отследить с какой БД работает в данный момент читатель.

Особенно остро стоит вопрос с копированием текста на электронные носители. Читателю удобнее и намного дешевле сделать электронную копию, чем распечатку. Ежедневно, при работе с электронной базой диссертаций, читатели просят о копировании каких-то фрагментов текста на электронный носитель. С одной стороны, согласно Договору библиотеки с РГБ о создании виртуального читального зала, наши читатели являются «виртуальными читателями РГБ», тогда почему на них не распространяются те же права доступа, как

для читателей Российской государственной библиотеки?

Другой пример: по лицензионному соглашению запрещается распространение в электронном виде документов и иных материалов, содержащихся в БД правовой системы Кодекс. Здесь непонятно другое – разве на официальные документы распространяется авторское право?

В Договоре на предоставление информации из БД ВИНТИ РАН, п.6.1. сказано, что авторское право на всю научно-техническую информацию из БД ВИНТИ РАН, принадлежит ВИНТИ РАН, а что разрешено Пользователю, не оговаривается.

В зарубежных странах, например в США, широко распространена практика лицензионных соглашений, являющаяся средством регулирования доступа к информации в электронной среде. С этой целью разработаны специальные методические рекомендации для библиотек, касающиеся заключения таких соглашений. При этом в рекомендациях ряда стран предусмотрено широкое использование электронных документов в библиотеках, вплоть до свободного и бесплатного доступа к ним всех читателей, в других оговорены существенные ограничения, касающиеся целей использования (образовательные, научные), либо в соответствии с условиями лицензионных соглашений или правилами записи в библиотеку.

Еще одна проблема для библиотек при использовании полнотекстовых электронных ресурсов – статистика. Тенденция последнего времени – внимание к цифровым показателям. Основными показателями работы любой библиотеки является

посещаемость и книговыдача. По новому ГОСТу «Библиотечная статистика» библиотеки ведут учет выдачи документов по числу выданных экземпляров, зарегистрированных, в том числе и в электронной БД. При работе с подписными русскоязычными ЭР очень сложно отследить эти показатели. Если посещения еще можно как-то учесть, например, старым надежным методом «точкования», то с книговыдачей это физически невозможно. В Электронной библиотеке диссертаций статистика – это общее количество зарегистрированных пользователей. В работе с правовыми БД статистика вообще не фиксируется. В БД, доступных через НЭИКОН, фиксируются только сессии, т.е. книговыдачу отразить невозможно. Статистические данные намного запаздывают. Очень оперативно и удобно отражаются статистические данные при работе с БД ВИНТИ РАН.

В настоящее время стало очевидным, что у полнотекстовых БД большие перспективы для развития, что они всегда будут востребованы читателями библиотеки. Так, если в 2003 г. ЭР пользовалось 10% посетителей библиотеки, то в 2005 г. – уже 30%. Увеличению их использования способствует распределение точек к ЭР по всей библиотеке и расширение компьютерного парка (в библиотеке 41 РС для самостоятельной работы читателей). Ясно, что аудитория пользователей библиотек в самое ближайшее время будет увеличиваться в количественном отношении. Именно на эту аудиторию ориентируются создатели полнотекстовых БД, поэтому какие-то проблемные вопросы необходимо решать уже сегодня совместными усилиями.

Информационная культура пользователя публичной библиотеки и обслуживание в режиме удаленного доступа

*А.В. Лашас,
заведующий отделом
справочно-информационной работы,
Библиотека-читальня им. И.С. Тургенева,
г. Москва*

Информационное обслуживание в удаленном доступе возникает на определенном этапе информатизации библиотеки, когда сформированы такие его предпосылки, как материально-техническая база (ЛВС), электронный каталог библиотечного фонда, развитые электронные услуги, стабильный доступ в Интернет, веб-сайт, достаточный уровень информационной культуры библиотекаря и пользователя.

Поскольку в информационном обслуживании в удаленном доступе участвуют две стороны, то общению должны быть готовы и библиотекарь, и пользователь библиотеки. Информационная культура библиотекаря проявляется в его умении вести поиск данных в различных источниках информации, в способности использовать в своей деятель-

ности компьютерные технологии, в овладении практическими способами работы с различной информацией. Владение информационной культурой дает возможность библиотекарю использовать новые методы поиска информации, повышать свою квалификацию путем дистанционного обучения, использовать для своего профессионального роста информационные ресурсы компьютерных сетей.

Информационная культура пользователя – это умение целенаправленно работать с информацией и использовать для ее получения, обработки и передачи информационные компьютерные технологии. Формирование информационной культуры осуществляется в повседневной деятельности под влиянием информации, средств массовой коммуникации в процессах самообразования и профессионального образования. Библиотека не остается в стороне от процесса формирования информационной культуры своих пользователей.

Наличие материально-технической базы является одной из главных предпосылок для развития информационного обслуживания в удаленном доступе.

Библиотека-читальня им. И.С.Тургенева – это комплекс, состоящий из 6 специализированных залов, оснащенных новейшим электронным оборудованием. Компьютерная сеть Библиотеки насчитывает 84 автоматизированных рабочих места, из них 27 – читательских. Стабильный доступ в Интернет библиотека имеет благодаря выделенной волоконно-оптической линии связи с 74 АРМ, 19 из которых предназначены для пользователей. Все библиотечно-библиографические процессы компьютеризированы с применением автоматизированной информационно-библиотечной системы «LiberMedia» (Франция). В электронном каталоге Библиотеки 135 тыс. записей; это фонд книжных изданий на русском, английском, французском и немецком языках, фонд периодических изданий, фонд электронных изданий, в том числе нот, CD-ROMов, аудио-визуальных документов, «говорящих книг», электронных энциклопедий, справочников. В библиотеке существует видеооборудование, где не только идет выдача видеофильмов, но и предоставляются индивидуальные специально оборудованные места для просмотра фильмов в библиотеке.

Библиотека-читальня им. И.С. Тургенева в настоящее время обладает довольно высоким уровнем подготовки сотрудников и пользователей для того, чтобы передавать и получать информацию в режиме удаленного доступа.

Поскольку библиотека им. И.С. Тургенева уже несколько лет работает только с электронным каталогом, то и ее пользователь является достаточно «продвинутым», поиск информации в электронном каталоге для него не составляет труда. Кроме того, каждый пользователь проходит своего рода тренинг в стенах библиотеки, где с ним проводятся индивидуальные консультации. В 2003 г. электронный каталог выставлен на сайте библиотеки, а с 2005 г. появилась возможность не только просмотра ресурсов, но и самостоятельного заказа литературы. Придя в библиотеку, пользователь сразу может получить заказанную книгу. При возникновении трудностей при поиске можно воспользоваться размещенной здесь же инструкцией. Однако пользователи библиотеки не всегда бывают удовлетворены библиотечным сервисом, поэтому сотрудники постоянно работают над его совершенствованием. В скором времени продлить, взятую на абонементе книгу, можно будет не только, используя автоответчик, но и по электронной почте.

В 2005 г. электронный каталог стал доступен через корпоративную сеть библиотек Москвы для пользователей ППП «LiberMedia».

Любая из электронных услуг, которая предлагается пользователю, вносит свой вклад в формирование его информационной культуры. Какие же электронные услуги предлагает библиотека? Это: индивидуальные консультации и групповые занятия по основам компьютерной грамотности; организация персонального ящика (e-mail) на бесплатном сервере в Интернет; тематический поиск в Интернете библиографом с сохранением подобранного

материала в электронной папке; выполнение тематических справок с использованием электронных БД; консультации по работе с полнотекстовыми БД КонсультантПлюс, Медиатека Кирилла и Мефодия, «East View Publications», «Официальные и периодические издания правовой информации». Предоставление доступа к информации в Библиотеке осуществляется бесплатно. В медиатеке проходят также прямые видеотрансляции в рамках Интернет-проекта Комитета общественных связей г. Москвы «Общество и власть: открытый диалог».

Основным инструментом информационного обслуживания в удаленном доступе выступает веб-сайт библиотеки, который должен быть эффективным, жизнеспособным, доступным для всех пользователей, независимо от используемых технологий. Какая информация размещается на сайте? Конечно же, существует стандартный набор информации, который можно увидеть практически на всех библиотечных сайтах: новости, структура библиотеки, информация для библиотекарей.

Основные виды информационного обслуживания в удаленном доступе, обычно предоставляемые через веб-сайт библиотеки, следующие: информация о ресурсах библиотеки; электронный каталог – сведения о фонде библиотеки; заказ по электронному каталогу; интернет-справка; электронная библиотека; виртуальный музей истории библиотек и библиотечного дела, новинки книжного магазина «Тургенев». Характерным признаком спроса на информацию, размещенную на сайте, могут служить следующие статистические данные: за 2004 г. – 16 302 посещения сайта, в 2005 г. сайт посетили 35 341 человек.

Информационное обслуживание в удаленном режиме начинается с главного раздела сайта «Путеводитель по библиотеке», из которого посетитель узнает историю основания библиотеки, почему она носит имя И.С. Тургенева, познакомится со структурой библиотеки, ее услугами и правилами пользования.

Изучение и анализ потребностей и запросов читателей (анкетирование, форум, книга отзывов и предложений) заставляет сотрудников постоянно дополнять и изменять информацию, публикуемую на сайте. Раздел «Новые поступления» появился именно по желанию пользователей. Каждый месяц отделы представляют свои новинки: медиатека – обучающие компьютерные программы, музыкальные CD, нотную библиотеку; справочно-информационный зал – новые справочники и энциклопедии печатные и на электронных носителях; франко-немецкий зал – новинки литературы, видеокассеты и DVD с фильмами на французском и немецком языках.

Подробно представлена на сайте рубрика «Тургениана» и самостоятельный раздел сайта «Тургенев». Фонд Тургенианы в данный момент насчитывает 1 475 документов. Посетители сайта имеют возможность познакомиться с электронной информацией по темам: «Тургеневская Москва», «Музей И.С. Тургенева в Москве», «Романсы на стихи И.С. Тургенева» и т.д. В настоящее время ведется работа над созданием электронной библио-

теки, посвященной Тургеневу, где наряду с текстовыми материалами будет предоставлена возможность прослушивания музыкальных произведений и просмотра кинофильмов. Представляется, что именно такое информационное обслуживание в удаленном доступе в публичной библиотеке необходимо сегодня пользователю.

Библиотека предлагает в разделе «Музей. Публикации» познакомиться с четырьмя выпусками сборника «Из истории Московских библиотек». Выпуски представлены с аннотациями. Готовятся к изданию сборник «Библиотеки Москвы в годы Великой Отечественной войны 1941–1945», «Из истории московских библиотек», книга «Варвара Алексеевна Морозова», в которой на основе архивных документов и других материалов рассказывается о жизни и деятельности основательницы Библиотеки-читальни им. И.С. Тургенева. В ближайших планах библиотеки – создание виртуального музея истории библиотечного дела.

Размещение на сайте электронных ресурсов позволяет библиотеке не только расширить свои границы, но и привлечь новых читателей. В случае если читатель не может самостоятельно подобрать требуемый материал, реализуется возможность обращения к электронной справке.

Библиотечный сайт в информационном пространстве региона

*Е.К. Иванова,
главный библиотекарь, Библиотечно-
информационная система, г.Нижневартовск,
Ханты-Мансийский автономный округ*

Рассматривается роль информационных ресурсов библиотечного сайта в региональном информационном пространстве, описываются объекты информационного поля в условиях активной информатизации Ханты-Мансийского автономного округа. Дается подробная характеристика сайта Библиотечно-информационная система г. Нижневартовска в свете региональной концепции информатизации.

Развитие информационных технологий предъявляет новые требования к развитию информационной инфраструктуры регионов: формирование единого информационного пространства, создание доступного регионального информационного ресурса, охватывающего разные сферы жизнедеятельности.

По интенсивности освоения информационных технологий Ханты-Мансийский автономный округ (ХМАО – Югра) находится в пятерке ведущих регионов Российской Федерации. Информатизация ХМАО – Югра является одним из важнейших и определяющих факторов, обеспечивающих необходимую информационную поддержку социально-

Электронная справка на сайте существует в двух вариантах, во-первых, это «Интернет-справка», с заданной формой запроса, во-вторых, электронная справка в режиме форума. Читателю предлагается в первую очередь воспользоваться книгами и периодическими изданиями из фондов Библиотеки и только в случае отсутствия печатного материала предлагаются ресурсы Интернет. За период с апреля 2005 г. по май 2006 г. выполнено более 66 запросов. В отличие от существующих в других библиотеках виртуальных справочных служб, использующих только ресурсы Интернет, основная цель службы Библиотеки-читальни им. И.С. Тургенева состоит в раскрытии своего книжного фонда через сайт Библиотеки. В 2006 г. планируется начать работу по электронной доставке документов с учетом ограничений, накладываемых «Законом об авторском праве и смежных правах».

Основным фактором развития информационного обслуживания в удаленном доступе в ближайшие годы станет не столько развитие электронных ресурсов библиотеки, сколько повышение информационной культуры сотрудников и пользователей. В завершении следует отметить необходимость изменений в законодательной базе в пользу библиотек, которые не должны нести ответственности за использование предоставляемой ими информации.

экономического развития региона. Округ является опорной зоной в федеральной целевой программе «Электронная Россия» и победителем в шести номинациях Всероссийского конкурса «Лучший регион в сфере информационно-коммуникативных технологий».

Еще в 1996 г. постановлением Губернатора округа от 03.06.1996 г. № 206 была принята Концепция информатизации Ханты-Мансийского автономного округа, которая определила основные направления при формировании единого информационного пространства региона. Среди задач, прописанных в Концепции, наиболее важными с точки зрения библиотечной деятельности можно назвать следующие: «организация доступа к информационным ресурсам округа граждан, юридических лиц, общественных организаций и объединений; интеграция информационных ресурсов Ханты-Мансийского автономного округа во внешние информационные среды в целях предоставления широкому кругу пользователей информации о регионе и получения информации о потенциальных деловых партнерах за его пределами». Именно здесь находится точка приложения для публичной библиотеки, если библиотека рассматривает себя как часть информационного пространства региона.

На сегодняшний день информационное пространство Югры включает в себя: официальный

сайт органов власти Ханты-Мансийского автономного округа, сайты администрации городов автономного округа, сайты СМИ (газеты, журнал, телерадиокомпания), информационные Интернет-порталы автономного округа, сайты других организаций и учреждений (торговые дома, банки, кадровые агентства, предприятия промышленности региона), библиотечные сайты. Наиболее важный ресурс нашего округа – WWW-сайт органов власти Ханты-Мансийского автономного округа (<http://www.hmao.wsnet.ru/>). Это своего рода энциклопедия, где можно найти практически любую информацию о Ханты-Мансийском автономном округе, оперативные сообщения о текущих событиях. На сайте постоянно размещается информационная лента окружного агентства «Югра-информ» и электронные версии окружных газет, раздел «Округ в цифрах» представляет показатели экономического развития округа в сравнении с другими субъектами РФ. Одновременно созданы условия для интерактивного общения и широкой общественности с представителями власти.

Сайты Администрации муниципальных образований ХМАО-Югра, в том числе, официальный сайт Администрации и Думы муниципального образования города окружного значения Нижневартовск (www.n-vartovsk.ru) дополняют более подробной информацией местного масштаба: об истории и сегодняшнем дне города, его организациях и учреждениях. Как правило, здесь помещены сведения о структуре городской власти, созданы каналы обратной связи с населением. Сайты СМИ это электронные версии периодической местной печати (например, газета «Варта», «Самолор-экспересс», «Новости Югры», «Бюджет»); это анонсы, теленовости, Интернет версии информационных телерадиопрограмм (например, ТК «Транзит-Нижневартовск», Радиобумеранг, Телерадиокомпания «ЮГРА», ТНР «Зеркало»). Интернет-порталы ХМАО: Образовательный портал Ханты-Мансийского автономного округа – Югра; ХМАО.инфо – интернет-портал Югры; официальный информационный портал органов местного самоуправления Ханты-Мансийска объединяют информационные ресурсы региона. Это каталоги ресурсов по отраслям «Бизнес», «Транспорт», «Политика». «Наука и образование».

Какое место занимают библиотеки в информационном пространстве Ханты-Мансийского автономного округа? К сожалению, мы можем констатировать, что библиотеки Югры по разным причинам еще недостаточно активно входят в информационное пространство округа. На сегодняшний день из 22 библиотечных систем округа имеют свои сайты всего пять, наиболее крупных, библиотек и библиотечных систем: Государственная библиотека Югры, МУК «ЦБС» г. Сургута, МУК «Сургутская районная центральная библиотека», МУ ЦБС г. Мегиона, МУ «Библиотечно-информационная система», на примере которого хотелось бы раскрыть информационные ресурсы и возможности библиотечного сайта в информационном пространстве региона.

В 2003 г. была создана первая версия сайта МУБИС.ру (www.mubis.ru). Сегодня это достаточно крупный информационный ресурс, который с момента своего создания получил высокую оценку пользователей и профессионального сообщества (третье место во Всероссийском конкурсе веб-сайтов муниципальных библиотек, 2004 г.). Разрабатывая свой сайт, мы в первую очередь стремились обеспечить информационную насыщенность сайта (электронный каталог, полнотекстовые краеведческие базы данных, списки новых поступлений, сведения о составе фонда, расписание работы отделов и т.д.), удобную для пользователя навигацию по ресурсам. Ежемесячно сайт посещает около 8 тыс. пользователей. В 2006 г. МУБИС.ру изменил свой дизайн, модернизировал структуру, сохранив в целом свою концепцию. Он состоит из двух взаимосвязанных блоков: страницы для взрослых и страницы для детей.

На Страницах для взрослых размещены «Электронный каталог», «Электронная доставка документов», «Краеведческие ресурсы», «Справочный центр», «Услуги», раздел «О нас», представляющий собственно библиотечно-информационную систему и «Городская афиша».

Остановимся на отдельных разделах сайта. Сервис «Электронный каталог», в отличие от аналогичных сервисов на сайтах других библиотек округа, позволяет, осуществив библиографический поиск, при необходимости сразу сделать заказ электронной копии документа через кнопку «Перейти на заказ Электронной копии документа». Электронная версия «Сводного указателя периодических и продолжающихся изданий в фондах городских библиотек» информирует пользователей о наличии конкретного издания в библиотеках всех систем и ведомств. Ссылки на электронные версии местных периодических изданий» размещены в разделе «Краеведческие ресурсы»

Особое значение, на наш взгляд, имеет раздел «Краеведческие ресурсы». Здесь размещены уникальные материалы о крае – полнотекстовые документы по истории Западной Сибири и региона, экологии, о современном социально-экономическом положении города, художественные произведения местных авторов и электронная версия журнала для читателей библиотек г. Нижневартовска «Моя библиотека». Правильность подхода к формированию контентной части раздела подтверждают обращения к нашим краеведческим ресурсам из других регионов страны, например, из городов Салехарда, Санкт-Петербурга, и, разумеется, близлежащих городов округа. В 2006 г. появился новый подраздел «Галерея «Родной город», где размещены цифровые копии произведений изобразительного искусства, посвященных городу, из фондов Центральной городской библиотеки. Постоянно пополняется коллекция ссылок на краеведческие ресурсы, в том числе финно-угорские, в подразделе «Ссылки на краеведческие ресурсы России». На сегодняшний день это более 500 ссылок, структурированных по тематическому принципу.

В разделе «Справочный центр» размещены: «Виртуальная справка», в этом проекте Библиотечно-информационная система г. Нижневартовска принимает участие с 2003 г.; подраздел «Имею право», который содержит документы нормативного и законодательного характера по вопросам развития культуры и библиотечного дела в РФ, в ХМАО и г. Нижневартовске. Например, наряду с Федеральным законом «Основы законодательства Российской Федерации о культуре», пользователь может ознакомиться с Законом ХМАО о библиотечном деле, и с постановлением главы администрации г. Нижневартовска об обязательном экземпляре документов. Здесь же находятся Правила пользования библиотеками Библиотечно-информационной системы г. Нижневартовска. Очень часто, обращаясь в библиотеки, пользователи сталкиваются со специфической библиотечной терминологией. Помочь разобраться в этом вопросе – задача подраздела «Словарь библиотечных терминов». Здесь можно найти толкование самых различных библиотечных терминов. Например, что такое «Алфавитный каталог», «Авторский знак», «Библиографический поиск» и др.

В разделе «Услуги» жители города могут получить полную информацию о платных и бесплатных услугах, оказываемых библиотеками города: условия предоставления (если такие существуют), место, где можно получить услугу, стоимость (если это платная услуга). Так как перечень услуг довольно велик, то информация о них разбита по видовым разделам «Библиотечное обслуживание», «Дополнительные платные услуги», «Услуги по организации досуга». Естественно, что этот раздел будет развиваться в зависимости от пожеланий горожан и читателей библиотек. Особого внимания заслуживает страница «Библосман», где размещен проект «Библосман», реализованный в 2003 г. совместно с некоммерческим фондом «Пушкинская библиотека». Проект предполагал создание системы сбора и обработки информации об отказах на книги (под «отказом» понимается различного рода отказы на читательские запросы о наличии книг в библиотеке). На основании систематизированной информации об отказах за период с 01.07.2003–31.01.2004 издательства и книготорговые организации могут определить издательские приоритеты, учитывая библиотечный читательский спрос (подраздел «Страница издателя»). Раздел дополняют «Списки изданий для книгообмена».

Новшество для библиотечного сайта региона – раздел «Городская афиша». Здесь аккумулируется информация о культурно-досуговых мероприятиях города, включая, разумеется, библиотечные. Выставки, встречи с писателями, показ кинофильмов, спектакли, танцевально-развлекательные программы можно просмотреть на месяц, на неделю, на текущее число.

Раздел «О нас» на сайте Библиотечно-информационной системы г. Нижневартовска выполняет двойную функцию: с одной стороны он информирует внешних пользователей о структуре библиотечной системы, с другой стороны – играет роль

внутреннего коммуникационного пространства для самой библиотечной системы. Раздел «Для сотрудников МУ БИС» призван упорядочить делопроизводство и распространять служебную информацию внутри учреждения. Внутренний форум обеспечивает взаимосвязь сотрудников системы с отделом информационных технологий.

Самостоятельная часть сайта МУБИС.ру – наши знаменитые «Детские страницы», удостоенные специального диплома Всероссийского конкурса веб-сайтов муниципальных библиотек (2004 г.). При разработке детской части сайта мы исходили из того, что информация должна быть краткой, яркой и содержательной, поэтому воспользовались программой для создания сайтов Macromedia Flash.

Главная детская страница представляет собой карту «Читай-города», на которой обозначены в виде книжек-домиков все детские библиотеки города. По дорожкам, соединяющим библиотеки, бегают Шебуршун Библиотечный, символ Центральной детской библиотеки, придуманный детьми. Разделы детского сайта в виде дорожных указателей усиливают впечатление путешествия по «Читай-городу». Например, «Перекресток Пригластительный» предоставит основную информацию о каждой детской библиотеке города. «Проспект непрочитанных книг» познакомит с новинками литературы, учитывая дифференциацию читателей по возрасту, а также тематическую направленность книг.

Новые поступления медиа-изданий представлены в «Медиа-парке». А лучшие детские книги, «золотой» фонд библиотек, раскроется на «Золотом бульваре». На «Аллее звезд» можно обнаружить информацию о победителях библиотечных конкурсов, лучших читателях и помощниках библиотек. Родителей приглашает «Родительский пяточок», на котором постоянно обновляемая информация о ресурсах библиотек в помощь образованию и воспитанию детей, о традициях семейного чтения.

Существует англоязычная версия сайта, где размещены общие сведения о библиотечной системе; ссылки на краеведческие ресурсы; выложен интернет-дайджест «Югра-лэнд» и списки для межбиблиотечного книгообмена.

В ближайших планах развития сайта – наращивание собственной информационной базы, в том числе за счет размещения на сайте аудиовизуальных документов из фондов Библиотечно-информационной системы г. Нижневартовска, создание страничек библиотек-филиалов и страниц для подростков. Планируется повысить интерактивность сайта через систему интерактивных опросов и голосований.

Таким образом, открывая доступ к собственным ресурсам (ЭК, разнообразные базы данных, в т. ч. полнотекстовые), связываясь гиперссылками с другими региональными ресурсами, сайт Библиотечно-информационной системы г. Нижневартовска становится органичной составляющей информационного пространства автономного округа.

Путеводитель для читателей: «Белинка. Инструкция по применению»

*М.В. Яковлева,
Свердловская областная универсальная
научная библиотека им. В.Г. Белинского*

Каждая библиотека создает для своих читателей бумажные или электронные путеводители. Не является исключением и Свердловская областная универсальная научная библиотека им. В.Г. Белинского, в которой совсем недавно появился электронный ресурс «Белинка. Инструкция по применению», целенаправленно созданный для реальных и потенциальных читателей, а также коллег-библиотекарей, позволяющий получить разноаспектную информацию о Библиотеке.

Путеводитель создавался всем коллективом Библиотеки. Основной целью создания путеводителя стало предоставление полезного инструмента, позволяющего «открывать» читателям и коллегам Библиотеку, особенно в условиях расширения организационной структуры и расположения в двух зданиях. Предполагалось, что электронная форма позволит пользователям выбирать предпочтительные пути самостоятельного «хождения» по путеводителю.

В процессе работы над путеводителем создатели опирались на аналогичные по содержанию ресурсы: рубрики на библиотечных веб-сайтах «Об библиотеке» со стандартным набором информации (структура, услуги, правила пользования, контакты), виртуальные экскурсии; рубрики «Часто задаваемые вопросы» (Frequently Asked Questions – FAQ), содержательно приближенные к диалогу, поскольку предоставленная информация – это аккумуляция того, что читателей интересует в большей степени; выполнение конкретных запросов в результате работы библиотечных виртуальных, телефонных, письменных, устных справок.

На основе анализа практического опыта общения с читателями было выявлено, что пользователи сталкиваются с целым рядом проблем, среди которых следует в первую очередь отметить следующие:

- месторасположение библиотеки, расположение отделов и часы работы каждого;
- как стать читателем библиотеки (правила записи, внутренний распорядок, образец читательского билета);
- как получить необходимую книгу, журнал, статью;
- как найти издания по определенной теме (тематический поиск – где, как, с помощью кого);
- где можно отдохнуть (картины, диваны, экспозиции, музей, буфет);
- как стать сотрудником библиотеки.

Исходя из этого, в содержание путеводителя включены популярные вопросы читателей («где инвентарный номер», «зачем вам эта книж-

ка», «где покурить...») и семь мифов о «Белинке» («В Белинке» есть всё», «В «Белинке» ничего нет», «В «Белинке» легко заблудиться...»).

Представленный на сайте библиотеки путеводитель имеет ряд особенностей, среди которых необходимо отметить то, что при его создании разработчики старались избегать библиотечных терминов, например, «справочно-библиографический аппарат», «обязательный экземпляр» (например, термин «библиографический список» был заменен на более понятное читателям словосочетание «список литературы»). Вторая особенность – это наличие множества точек доступа, позволяющих пользователям двигаться по собственной информационной траектории. Пример: читатель не хочет проследить весь путь к книге (от записи в библиотеку до получения экземпляра), а хочет посмотреть выставку или отдохнуть. Поэтому основное меню имеет подзаголовок «выбираем: Что делать?» После просмотра новых поступлений на выставке или отдыха, читатель всегда сможет вернуться к дальнейшему поиску литературы.

Доступ к путеводителю «Белинка. Инструкция по применению» расположен на сайте библиотеки Белинского (<http://belinka.ur.ru/howto/library/> или <http://book.uraic.ru/howto/library/>). Из аннотации к ресурсу (Я. Чиркова): «Данная инструкция для пользователя содержит важную информацию по установке, использованию библиотеки и уходу за ней. Найдите время, чтобы прочесть эту инструкцию, т. к. она поможет вам в полной мере использовать все возможности «Белинки» и пользоваться ею в течение многих лет. Мы всегда рады видеть Вас у себя. Но помните, что многолетняя и безотказная работа библиотеки зависит от ее правильной эксплуатации».

Имеется также локальная версия путеводителя на CD-ROM. Этот ресурс также доступен на диспетчерском пункте (при входе в библиотеку), поэтому у читателей будет возможность получить ответы на вопросы до того, как они пойдут «блуждать» по библиотеке.

Работа над путеводителем привела к пониманию необходимости подготовки нескольких аналогичных электронных ресурсов, ориентированных на решение пользовательских проблем, но по различным тематическим направлениям. В настоящее время, например, назрела необходимость создания сводного путеводителя по электронным ресурсам (полнотекстовым БД), доступным в других библиотеках региона. Путеводитель должен включать описание БД (гуманитарные, технические, научные, популярные, полнотекстовые, реферативные), контактную информацию библиотек и описание условий доступа к БД. Среди проблем, которые еще предстоит решать, поддержка, своевременное редактирование, обновление ресурса. Неоценимую помощь в корректировке путеводителя оказывают

сами читатели: они сообщают свои пожелания (замечания) устно, по электронной почте или на форуме.

Из аннотации к путеводителю (автор В. Живаева): «Библиотека им. Белинского – самая известная библиотека Екатеринбурга. Мы не сомневаемся, что нас уважают. И побаиваются (потому что страшно, сложно и т.д.). Но мы хотим, чтобы нас

еще и любили – и хотим немного облегчить вам путь в Белинку и путь по Белинке. Хотим, чтобы вы приходили к нам часто, охотно и по разным поводам. Надеемся, что так и будет. Что у вас постепенно сложится реальное представление о Белинке, о том, чего от нас ждать и как себя вести, чтобы получить от Библиотеки по максимуму. Надеемся, что мы не обманем ожиданий друг друга».

СОВМЕСТНОЕ ЗАСЕДАНИЕ: СЕКЦИЯ ПО АВТОМАТИЗАЦИИ, ФОРМАТАМ И КАТАЛОГИЗАЦИИ, МЕЖРЕГИОНАЛЬНЫЙ КОМИТЕТ ПО КАТАЛОГИЗАЦИИ (МКК)

Распределенные технологии использования библиотечных систем в МИБС г. Томска

*А.С. Карауш, А.С. Макаревич,
Муниципальная информационная
библиотечная система г. Томска*

В докладе нашли отражение задачи, определяемые и решаемые для функционирования распределённой информационной системы в Муниципальной информационной библиотечной системе (МИБС) г. Томска.

Проекты автоматизации в распределённых и филиальных структурах значительно отличаются от проектов автоматизации отдельной библиотеки. Задачу автоматизации объединения библиотек можно рассматривать как автоматизацию всех составляющих с целью повышения эффективности функционирования. Выбор подхода к автоматизации определяется стратегией и зрелостью процессов управления библиотеками. В период бурного, экстенсивного роста задачи автоматизации и внедрения информационных систем решаются автономно. Центральная библиотека лишь очерчивает состав и структуру данных. В результате встречается ситуация, когда во всех библиотеках централизованной системы не найдешь и двух одинаковых информационных систем, не говоря уже о каких-то унифицированных решениях.

По мере развития информационных систем задачи управления требуют все больше информации, а получать ее в унифицированном виде становится всё сложнее. Актуальными становятся вопросы стандартизации технологических процессов и документооборота.

Основными составляющими информационной системы (ИС) организации в настоящее время являются автоматизированные системы по основным и смежным видам деятельности. Использование Системы «ИРБИС» в Муниципальной информационной библиотечной системе (МИБС) г. Томска началось в 1999 г. На этапе инсталляции было принято решение о распределённом внедрении её на базе нескольких муниципальных библиотек в

рамках одного юридического лица. Так в четырех библиотеках МИБС в 1999 г. были установлены и настроены для локальной работы копии Системы «ИРБИС». В каждой библиотеке Система «ИРБИС» работала независимо от других, и данные, создаваемые библиотеками МИБС, объединялись в отделе каталогизации, пополняя сводный Электронный каталог (ЭК) МИБС г. Томска. Таким образом, был получен прототип работающей распределённой информационной МИБС г. Томска.¹

В период с 1999 г. по 2002 г. актуализация сводного ЭК МИБС в библиотеках проводилась еженедельно с использованием магнитных и оптических носителей,² а с 2002 г. была запущена система автоматической синхронизации и тиражирования электронных каталогов и баз данных библиотек МИБС на основе программного обеспечения (ПО) Relication.³

Реалии развития стандартов библиотечного дела в России не позволяют использовать технологии функционирования автоматизированной библиотечно-информационной системы (АБИС) на протяжении длительного времени. В любом случае ежегодно требуется обновление модулей, технологий и форматов вывода для поддержания АБИС, в том числе Системы «ИРБИС» в состоянии, когда бы она удовлетворяла изменяющимся требованиям и стандартам.

¹ Карауш А. С. Модели построения и функционирования корпоративной информационной сети муниципальных библиотек / А. С. Карауш, Л. В. Левицкая // «Библиотеки и ассоциации в меняющемся мире: новые технологии и новые формы сотрудничества»: Материалы конф. – М.: ГПНТБ России, 2002. – Т. 2. – С. 912-914.

² Карауш А. С. Модели тиражирования библиографических баз данных // Формирование современной информационно-библиотечной среды: Сб. науч. тр. – Новосибирск. ГПНТБ СО-РАН, 2004. – С. 180-197.

³ Карауш А. С. Проект Relication: состояние и перспективы / А. С. Карауш, Д. Ю. Копытков, С. С. Кравчук // Науч. и техн. б-ки – 2005. – № 1. – С. 76-82.

Функционирование распределённой модели Системы «ИРБИС» освещалось в нашем докладе на VIII Ежегодной Конференции РБА в Пскове в 2003 г.⁴

В настоящем докладе остановимся на вопросах управления распределённой филиальной сетью библиотек города для уменьшения затрат на поддержку и обслуживание технических решений и функционирование.

Основным отличием распределённого обслуживания от локального является тот факт, что в библиотеке, не обладающей филиальной структурой, локальная система может быть достаточно просто построена и отрегулирована; при ней может быть специалист по информационным технологиям (ИТ). Иначе обстоит дело с библиотеками, имеющими большое количество филиалов или (и) распределённых территориально. При создании распределённой информационной системы возникают трудности централизованного управления, поддержания актуального состояния данных всех удалённых подструктур, а также обслуживания ИС и консультирования персонала.

МИБС г. Томска представляет собой распределённую по городу сеть, включающую 24 муниципальных публичные библиотеки. В 12-ти библиотеках функционируют локальные вычислительные сети. Основными типовыми проблемами при функционировании распределённой структуры можно считать:

1. Постоянное увеличение состава ПО и вычислительной техники в зависимости от предпочтений работников конкретной библиотеки;

2. Увеличение ассортимента расходных материалов, запасных частей и утилит для поддержания работы и настройки оборудования и ПО;

3. Увеличение состава и особенностей локальных настроек АБИС в зависимости от условий эксплуатации, мощности оборудования и качества обучения персонала;

4. Постоянное увеличение информационных потоков для нормального функционирования системы библиотек;

5. Разный уровень знаний персонала в библиотеках.

При создании распределённой ИС и настройки работы Системы «ИРБИС» в МИБС учитывались следующие аспекты:

□ *Управленческий аспект.* Необходимо построить процесс управления таким образом, чтобы сохранить целостность ИС и не допустить уничтожения критически важных данных при любых взаимодействиях пользователей. Необходимо максимально централизовать управление ИС. Возможности самостоятельных решений, противоречащих общим принципам функционирования потоков данных, должны быть минимизированы или удалены. В связи с этим следовало прописать и смоделировать все возможные ситуации с распределённой ИС для выработки управленческих

воздействий практически для всех технологий, используемых в МИБС, так как они всё равно найдут своё отражение в работе библиотек с информационными технологиями.

□ *Организационный аспект.* Не всегда вопросы целостности и безопасности данных можно решить путем совершенствования ИС, часто это нереализуемо на практике, либо требует чрезвычайных затрат. В подобных ситуациях оптимальным бывает принятие организационных мер по соблюдению правил использования распределённой ИС и движения потоков данных как внутри неё, так и за её пределами. Данный аспект чрезвычайно важен, когда имеются крупные библиотеки в библиотечном объединении. В этом случае целесообразно создать конкуренцию между библиотеками и «вывести» отдел ИТ из структуры какой-либо библиотеки, сделав сервисный центр по ИТ при администрации, который будет «одинаково относиться» и оказывать информационные услуги по организационному и методическому сопровождению для всех библиотек.

□ *Корпоративный аспект.* Необходимо унифицировать процессы создания, пополнения и обработки баз данных (БД) в библиотеках для поддержания единого корпоративного стандарта представления и хранения данных, а также для согласованной работы отдельных частей распределённой ИС. Корпоративные правила работы – связующее звено между собственными наработками каждой библиотеки и наработками отделов, связанные с ИТ. Именно корпоративные стандарты, понимание, что это – «наше решение», позволяют принять правильный вектор развития ИТ без использования жесткого административного воздействия. Корпоративный аспект внедрения ИС также может использоваться в качестве мотивационного инструмента в развитии библиотек МИБС.

□ *Инфраструктурный аспект.* Инфраструктура города создает особенности и накладывает ограничения на структуру распределённой ИС МИБС, возможность участия конкретной библиотеки в распределённой каталогизации, быстром заказе на комплектование и т.д. При планировании развития библиотек в МИБС необходимо учитывать наличие не только компьютерной техники и подходящих каналов связи, но и инфраструктуру микрорайона, а также планы находящихся там организаций, вплоть до получения информации о стратегиях развития района и города на 10–20 лет.

Рассмотрев основные аспекты применения распределённых ИС стоит подробно описать решения, используемые в МИБС г. Томска.

Каждая локальная версия Системы «ИРБИС» имеет три пополняемые БД: ЭК МИБС, БД «статьи и ретроввод» библиотеки и БД «читателей библиотеки». Специфическими для МИБС являются БД «читатели библиотеки», так как в них необходимо учитывать большое количество точек статистического учета пользователей. В связи с этим стандартная база RDR Системы «ИРБИС» подверглась значительным изменениям. Эти изме-

⁴ Карауш А. С. Опыт создания и представления электронного каталога МИБС г. Томска // Информационный бюллетень РБА. – СПб.: Изд-во Рос. нац. б-ки, 2003. – № 28. – С. 165–168.

нения касаются как структуры данных, так и способов и возможностей дальнейших объединений данных о пользователях библиотек в единой БД читателей МИБС.

Для поддержания сохранности данных в каждой из библиотек ведется локальное резервирование данных. С помощью системы тиражирования (Relication)⁵ БД «статьи и ретроввод», БД «читатели библиотеки» передаются ежедневно на защищенный ftp-сервер МИБС и там резервируются. В процессе работы с БД «статьи и ретроввод» из библиотек передаются в отдел каталогизации записи, где после проверки и коррекции они добавляются в ЭК МИБС. Получение территориально распределенного резервирования данных ИС, позволяет повысить устойчивость к локальным сбоям оборудования в библиотеках МИБС.

Для полноценного использования организационных и корпоративных аспектов необходимо целиком опираться на стандарты библиотечной деятельности, нормирование и унификацию всех технологических процессов, проводимых в библиотеках.

В МИБС г. Томска в настоящее время в 14-ти библиотеках имеется возможность работы с ЭК МИБС. В каждой из этих 14-ти библиотек Система «ИРБИС» имеет собственные настройки с учетом локальной БД «читатели библиотеки» и БД «статьи и ретроввод». Изменения, проведенные в Системе «ИРБИС», унифицированы для библиотек и состоят в следующем:

1. Изменены наименования и пути до БД «читатели библиотеки» в АРМах системы «ИРБИС».

2. Изменена структура данных в БД «читатели библиотеки» для учета точек статистического учета пользователей всех библиотек МИБС для нормальной работы технологии обслуживания по единому читательскому билету.

3. Изменены пути на словари, формируемые на основе вводимых данных, например «Автор», «Наименование» и пр. Так в библиотеках словари для полей в локальной БД «статьи и ретроввод» открываются от ЭК МИБС, что позволяет избежать ошибок ввода данных.

4. В администрации МИБС (отдел каталогизации и отдел управления фондами) используется технология автоматической актуализации словарей. В соответствии с этим произведены изменения в настройках Системы «ИРБИС».

5. В каждой из библиотек создан список используемых дополнительных БД, устанавливаемых в зависимости от технических возможностей каждой библиотеки. В МИБС общий объем данных с учетом приобретенных для Системы «ИРБИС» составляет более 5 Гб. В данном случае требуется дополнительное согласование на использование ресурсов на сервере конкретной библиотеки.

6. В библиотеках изменены меню для ввода локальных данных (ФИО, этап работы и пр.).

⁵ Карауш А. С. Проект Relication: состояние и перспективы / А. С. Карауш, Д. Ю. Копытков, С. С. Кравчук // Науч. и техн. б-ки – 2005. – № 1. – С. 76–82.

7. В БД «Статьи и ретроввод» скопированы библиографические описания журналов, выписываемых конкретной библиотекой для проведения распределенной регистрации периодики.

Семь библиотек МИБС имеют скоростное подключение к городскому сегменту сети Интернет. Это позволяет производить удаленное администрирование и поддержку серверов и пользователей. Для остальных библиотек пока нет возможности за «приемлемую» цену подключиться к скоростному каналу Интернет. В этих районах Томска библиотеки используют коммутируемый доступ для тиражирования ЭК МИБС, к электронной почте и Интернет.

В настоящее время отделом новых информационных технологий МИБС решается задача, поставленная в Федеральном законе «Об архивном деле в Российской Федерации» от 22 октября 2004 года, где определено требование о функционировании системы хранения и резервирования всей информации, циркулирующей в организации. Составляющие для работы данной технологии в МИБС г. Томска имеются.⁶

На основе полученной распределенной ИС в МИБС г. Томска функционируют технологические процессы, позволяющие существенно сократить трудозатраты рутинных операций и повысить скорость и качество передачи информации от библиотек к пользователям.

⁶ Карауш А. С. Новые модели построения корпоративных электронных каталогов / А. С. Карауш, Д. Ю. Копытков // Информационный бюллетень РБА. – СПб.: Издательство Российской национальной библиотеки, 2005. – № 35. – С. 96–99.

Международная стандартная нумерация изданий: перспективы использования в библиотеках

*Г.С. Щербинина,
заместитель директора по научной работе,
Зональная научная библиотека
Уральского государственного технического
университета – УПИ, Екатеринбург*

Почему возникла тема доклада и чем она может быть интересна, а ее изучение полезно библиотекарям? В какой-то степени без понимания сути и, соответственно, возможностей данных нумерационных систем невозможна оптимизация библиотечной технологии.

Международная стандартная нумерация представляет собой технологию идентификации в мире разных видов изданий и способствует идентификации, учету и регистрации изданий, обмену ими и информацией о них, упорядочению потоков всей книжной сферы. Этим самым международная нумерация служит идее гармонизации всего мирового информационного пространства. Идентификаторами выступают множество международных стандартных номеров на разные виды изданий. ISO – международная организация по стандартизации – отвечает за развитие данной системы идентификации на международном уровне. В большинстве стран мира созданы национальные агентства, отвечающие за продвижение отдельных международных стандартных нумерационных систем. Российское национальное агентство ISBN учреждено более 15 лет назад и находится при Российской книжной палате.

Существующие номера имеют тенденцию пересматриваться и дорабатываться, появляются новые номера. Их семейство сегодня включает множество нумерационных систем: ISBN (Международный стандартный номер книг), ISSN (Международный стандартный номер сериальных изданий совместно с SICI – Стандартным идентификатором содержания сериальных изданий), ISRN (Международный стандартный номер технического отчета), ISMN (Международный стандартный номер музыкальной публикации), ISRC (Международный стандартный код аудио- и видео записи), ISAN (Международный стандартный аудиовизуальный номер), ISWC (Международный стандартный код индивидуальных произведений), ISFN (Международный стандартный номер фильмов), ISPN (Международный стандартный номер графических произведений). Кроме того, в 1999 г. в ИФЛА была создана рабочая группа для разработки функциональных требований к авторитетным/нормативным записям (FRANAR) и их стандартной нумерации – ISADN (Международный номер для нормативных записей), то есть привлекательность цифровых идентификаторов очевидна.

Первый идентификатор в мире был образован для рационализации процесса прохождения изданий на книжном складе, при автоматизации этого

процесса. Зарекомендовал себя как незаменимый и однозначно опознающий данный вид изданий элемент. И только затем он стал применяться в библиотеках, то есть получается, что библиотеки заимствовали эту книжную технологию. Система номеров динамично пополняется, идея использования кодификаторов для идентификации продукции занимает ученых и практиков вот уже более 40 лет. К сожалению, в Российской Федерации официальное распространение получили только три нумерационные системы – ISBN, ISSN и ISRN. Первый российский стандарт был принят в 1986 г.

Почему возникла необходимость в использовании идентификаторов? Почему идентификаторами зачастую выступают нумерационные системы? Остановимся на наиболее используемых в библиотечной практике идентификаторах, или эквивалентах, документов.

Например, для определения местоположения единичного экземпляра документа в большинстве библиотек при расстановке его на полке применяется инвентарный номер. Очередной порядковый номер вновь принятому на баланс документу присваивается в отделе комплектования и учета фонда конкретной библиотеки. Он способствует упорядоченной организации ее фонда и обслуживанию читателей, то есть инвентарный номер является формальным опознавательным признаком документа, вбирающем в себя всю информацию о нем для оперативной передачи данных, но значение имеет только в рамках одной библиотеки. Именно поэтому в большинстве библиотечных баз данных глобальной сети инвентарные номера не представляются.

Другим известным и широко применяемым аналогом документа является его библиографическое описание. Оно применяется для идентификации каждого издания документа, новое описание составляется на любое его переиздание или издание на ином материальном носителе. Идентифицирующая функция библиографического описания строится на тождественности элементов описания признакам документа. Отметим, что рассматриваемые международные номера являются элементом библиографической записи.

Вместе с тем, библиографическое описание громоздко, его составление в силу выполнения многих условий сопряжено с рядом трудностей. Это сложный формализованный язык, составлению и пониманию которого следует специально обучаться, пользователям в том числе. Библиотечные занятия с читателями по формированию их информационной культуры зачастую сводятся лишь к формированию умений в использовании элементов библиографической записи для поиска необходимой информации. Без понимания функций структуры этого языка сложно выбрать верный алгоритм поиска искомого документа. Элементы, идентифи-

цирующие издание, следует выбирать предварительно и в зависимости от конкретного запроса, то есть выстраивать определенную стратегию поиска, и затем последовательно вводить дополнительные условия поиска, то есть выполнять ряд логических операций, которые в случае ошибки не приводят к точной идентификации искомого документа, с чем мы часто сталкиваемся на практике.

Поэтому в базах данных существует практика применения уникального номера записи и его жесткое закрепление за одной записью, поскольку к номеру легче обращаться, вызывая посредством него всю библиографическую запись, управлять технологическими процессами библиотек по передаче библиографической информации и самих документов, контролировать данные процессы, идентифицировать записи для печати каталожных карточек и формуляров. Уникальный номер прикрепляется к записи и сопровождает ее жизненный цикл в пределах одной библиотеки при движении записи и документа от отдела к отделу. Это позволяет значительно сократить время обработки и прохождения документов и информации и повысить точность идентификации документов.

Негативным моментом использования уникальных номеров записи следует считать узость их действия, ограниченную рамками одной базы данных. Внешним пользователям этой БД номера, как правило, неизвестны и, следовательно, не содержат смысловой нагрузки, заложенной в них первоначально. И даже номера в национальной библиографии не могут решить в полной мере данную проблему, поскольку они имеют силу только в пределах одной страны. Кроме прочего, реорганизация баз данных или сбой в сетях могут повлечь нарушение нумерации записей. Исходя из этого, уникальный номер записи отдельной базы данных не может использоваться в целях равнозначной идентификации всех отражаемых видов документов.

Итак, умение сворачивать информацию о документе до его библиографического описания и цифровых конструкций – путь, характеризующий общую тенденцию развития библиотечных теории и практики, при которой становятся особенно важными оперативность, точность, простота обращения с информацией, представляющей собой аналог целого документа. Всеми перечисленными качествами, предоставляющими очевидные преимущества в рамках всего мирового информационного сообщества, в полной мере обладают лишь международные стандартные номера.

На распространение идентификаторов повлияла необходимость:

- оптимизации документных и информационных потоков и изменение движения документов внутри библиотеки от отдела к отделу и между разными информационными организациями;

- стремление к удовлетворению информационных запросов пользователей и организация их доступа к библиографической и полнотекстовой информации, расположенной в глобальных сетях;

- внедрение автоматизации и реорганизация

библиотечных процессов и операций, генерация собственных и корпоративных ресурсов библиотек;

- успешное и повсеместное использование технологии штрихового кодирования многих видов продукции на протяжении всего цикла от ее изготовления до приобретения потребителем и влияние этих технологий на использование в разных сферах деятельности.

Говорить о распространении идентификаторов в библиотечном деле обособленно от книжного не представляется возможным и правильным, поскольку библиотечное дело – это составная часть дела книжного, и правила работы с информацией о книге в системе коммуникационных отношений «автор – издатель – распространитель – библиотека – читатель» должны быть построены по единым законам. Отличие может быть только в том, что разным субъектам книжной сферы отдельные функции номеров могут быть присущи в разной степени, это зависит от тех задач, которые стандартные номера призваны решать в каждом конкретном случае. Идентификация является конечной целью всех действий, связанных с обращением к стандартному номеру. При поиске и реализации информационных потребностей пользователей, потребностей, связанных с организацией, движением, управлением, регистрацией, учетом документных и информационных потоков, в конечном итоге выражающихся в идентификации изданий, следует говорить об основных функциях международной стандартной нумерации изданий.

Следует отметить, что библиотеки используют стандартную нумерацию, во-первых, каталогизируя одну из областей библиографического описания документов – область стандартных номеров, а в национальных машиночитаемых форматах и правилах каталогизации заложена возможность для этого; во-вторых, используя стандартные номера в библиотечных процессах для идентификации документов. Каталогизация этой области описания влияет на качество генерируемых библиотечной электронными ресурсами, верно введенный номер создает точку доступа и открывает путь сразу ко всему документу в целом, то есть увеличивает эффективность поиска. В этом, пожалуй, принципиальное отличие стандартного номера от всех других элементов библиографического описания.

Рассмотрение вопроса использования библиотечными международной стандартной нумерации изданий наиболее эффективно с точки зрения рассмотрения структуры идентификаторов, что позволяет точнее обозначить и применить их основные функции. Практика показывает, что библиотеки используют номера в следующих процессах: заказ и контроль исполнения заказа при комплектовании; учет библиотечного фонда и его частей; организация БД электронных каталогов; ведение сводных каталогов; сверка и приписка в БД; каталогизация, в том числе удаленная; заимствование записей; обработка документов; печать выходных форм документов; библиотечное обслуживание и контроль за книговыдачей с использованием штрихового коди-

рования; организация и проверка фонда; информационно-библиографическое обслуживание; поиск; обмен информацией и документами; международный книгообмен; МБА, ЭДД; использование корпоративных электронных продуктов. Таким образом, это значительно убыстряет движение изданий и информации о них.

Вместе с тем, следует отметить наличие проблем в библиотечной практике при использовании международных стандартных номеров, а также в понимании роли стандартной нумерации в развитии интеграционных процессов библиотек и определении преимуществ ее применения. Это показал анкетный опрос библиотечных работников вузовских библиотек. К таким проблемам следует отнести: распространение контрафактных изданий разных видов и несоблюдение правил присвоения и написания номеров издающими организациями; отсутствие должного контроля и санкций за некорректное использование номеров издательствами; отсутствие национальных агентств, отвечающих за продвижение отдельных номеров; отсутствие принятых государственных стандартов РФ, касающихся регламентации всей системы номеров, так как темпы внедрения множества нумерационных систем идентификации для такой развитой страны как Россия недостаточны; низкая информированность библиотечных специалистов о системе международных стандартных номеров, а также

возможностях отдельных номеров; и как следствие – незначительное использование стандартной нумерации в технологических процессах и операциях библиотек.

Анализ показал, что далеко не все библиотеки применяют в своих производственных процессах современные технологии идентификации. Выяснилось, что специалисты библиотек слабо ориентируются в данной теме, в географии распространения номеров, их структуре, охваченных нумерацией видах документов и пр. В то же время анкетирование выявило заинтересованность библиотечных работников в познании природы стандартных номеров и более широкому применению их на практике. Примечательно, что сам факт проведения анкетирования библиотечных работников привлек их внимание к данной проблеме и заставил многих обратить внимание на нереализованный потенциал для совершенствования библиотечных процессов. Видимо, только изменение условий деятельности заставит библиотеки искать пути оптимизации технологической цепочки прохождения изданий от процесса заказа до выдачи пользователям. Таким образом, направленная автоматизация и связанная с этим оптимизация деятельности библиотек, пересмотр структуры библиотеки и, главное, технологического пути документа внутри нее – лучший момент для внедрения технологии идентификации документов.

Построение электронной библиотеки средствами АБИС «Академия+»

*А.Ф. Лепехин,
инженер-программист,
Центр автоматизированных технологий,
Санкт-Петербургский государственный
университет культуры и искусств*

Рассматриваются возможности АБИС «Академия+» по составлению библиографических записей в формате RUSMARC и поиска их по протоколу Z39.50. Объясняется, как применить эти возможности к построению электронной библиотеки на базе АБИС «Академия+»

Автоматизированная библиотечная система (АБИС) «Академия+» является новой версией АБИС «Академия», разработанной в Санкт-Петербургском государственном университете культуры и искусств. АБИС «Академия» была построена на базе СУБД FOXPRO под управлением MSDOS и была однопользовательской системой со всеми, вытекающими отсюда ограничениями. Тем не менее, эта система завоевала любовь своих пользователей простотой интерфейса и удачной группировкой задач по их функциональности. АБИС «Академия+» наследует эти черты старой системы, но является современной сетевой многопользовательской системой, поддерживающей стандарты

RUSMARC и Z39.50. Она использует RUSMARC не только как формат обмена библиографическими записями, но и как средство каталогизации, предоставляя библиотекарю возможность доступа к любому полю/подполю формата для ввода и корректировки. В силу этого каталогизатору доступны все богатые возможности RUSMARC для создания библиографической записи. Доступ к системе осуществляется через интернет браузер, такой как Internet Explorer для Windows или Mozilla FireFox для Linux, в зависимости от предпочтительной операционной системы пользователя, при этом функциональность и вид пользовательских экранов во многом заимствованы из предыдущей версии системы.

В настоящее время существует две конкурирующих технологии построения сетевых информационных систем – это технология .NET компании Microsoft и Java 2 Enterprise Edition (J2EE) компании Sun Microsystems. При построения АБИС «Академия+» предпочтение было отдано технологии компании Sun Microsystems, с учетом ее платформо-независимости и солидности, а также доступности множества программ с открытым кодом на языке Java. В частности, в АБИС «Академия» используются готовые пакеты программ для преобразования MARC записей в MARC-XML



Рис. 1 Общая архитектура АБИС «Академия+»

и обратно, а также пакет программ для доступа и взаимодействия с серверами Z39.50. Общая архитектура системы представлена на рис. 1.

С точки зрения технологии J2EE АБИС «Академия+» является стандартным J2EE-приложением с двумя компонентами – компонентой, отвечающей за представление данных, лежащей в Web-контейнере J2EE, и компонентой, отвечающей за бизнес-логику, лежащей в контейнере бизнес-логики J2EE. Контейнеры реализуют общие сервисы, такие, как обеспечение безопасности, транзакционности и др., с одной стороны, освобождая программистов от их реализации в приложении, а с другой – предоставляя проверенную и отлаженную реализацию в самих контейнерах. При разработке обе компоненты АБИС упаковываются в один файл так называемого «enterprise» архива, который затем размещается на сервере приложений J2EE. Поскольку на J2EE имеется открытая спецификация, все промышленные сервера J2EE должны быть аттестованы на соответствие этой спецификации. Это, в свою очередь, гарантирует работу приложения на любом таком сервере. Хотя АБИС «Академия+» поставляется со свободно распространяемыми реализациями сервера J2EE – jBoss, сервера Z39.50 – Zebra и реляционной СУБД PostgreSQL, она относительно

легко может быть размещена на любом другом сервере J2EE. Это позволяет пользователям получить готовую лицензионно чистую систему за относительно небольшие деньги.

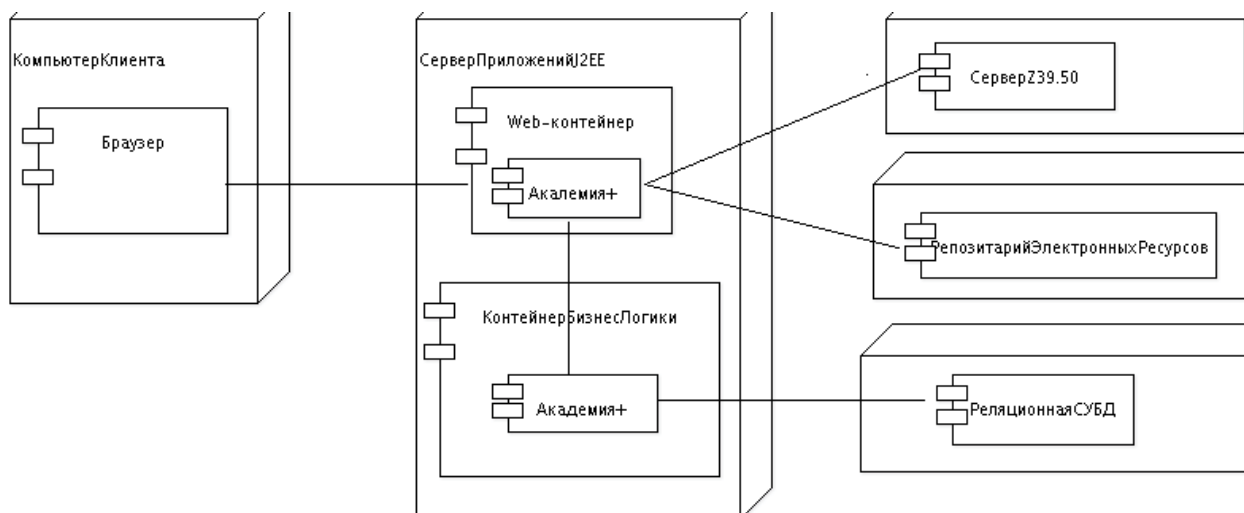
При желании и необходимости в АБИС «Академия+» может быть использована любая другая реляционная СУБД, например Oracle.

В числе других полей/подполей RUSMARC АБИС «Академия+» предоставляет доступ к полю 856 «Местонахождение электронных ресурсов и доступ к ним».

Электронный каталог АБИС «Академия+» построен как Web-интерфейс к серверу Z39.50. Найдя библиографическую запись в электронном каталоге, пользователь получает возможность «скачать» файл, ссылка на который записана в поле 856. В настоящее время АБИС «Академия+» не поддерживает средств управления коллекцией электронных ресурсов, составляющих электронную библиотеку. Одним из перспективных направлений развития системы является ее интеграция с проектом «Fedora» Университета штата Вирджиния США – современной реализацией электронной библиотеки, поддерживающей стандарт METS описания электронных ресурсов, включающей средства управления репозитарием и также реализованной на платформе J2EE.

ДИСКУССИОННАЯ ГРУППА «ПРОБЛЕМЫ ГАЗЕТНЫХ ФОНДОВ»

Оцифровка газетных фондов

*А.И. Сапожников,
заведующий отделом газет,
Российская национальная библиотека*

В докладе освещается опыт работы сотрудников Отдела газет Российской национальной библиотеки по оцифровке газетных фондов. В ходе реализации совместных проектов с Национальной библиотекой Финляндии этому подразделению удалось наладить оцифровку фондов в промышленных масштабах, выпускаемая продукция соответствует европейским стандартам качества. Совместные проекты с российскими библиотеками позволяют решить проблему формирования полных годовых комплектов дореволюционных газет в виде защитных копий.

Оцифровка документов в последние годы становится все более важной составляющей деятельности крупных российских библиотек. В оцифровке нуждаются, прежде всего, документы, находящиеся в плохом физическом состоянии, пользующиеся устойчивым читательским спросом. Под этот критерий прежде всего попадают газеты, более века печатавшиеся на бумаге плохого качества и изначально не предназначенные для длительного хранения.

Одна из проблем, которую так и не удалось решить при страховом микрофильмировании газетных фондов, проводившемся достаточно активно в рамках программы Создания страхового фонда Российской Федерации, является технология формирования полного страхового микрофильма годовых комплектов газет. Как известно, ни одна из библиотек Российской Федерации не может похвастаться тем, что в ее фондах хранятся абсолютно полные годовые комплекты большинства газет. Как правило, многие годовые комплекты имеют лакуны, особенно дореволюционных газет. Сейчас воссоздать полные годовые комплекты можно только усилиями нескольких библиотек, после предварительной исследовательской работы по выявлению всех отсутствующих номеров. Хорошим подспорьем в этой работе является Сводный каталог русских дореволюционных газет, создаваемый сотрудниками РНБ, РГБ и ГПИБ.

Отдел газет РНБ участвовал в совместном с РГБ проекте по оцифровке петровских «Ведомостей», в результате которого была создана наиболее полная цифровая копия годовых комплектов.

В течение последних двух лет РНБ и РГБ отработывали технологию создания микрофильмов полных годовых комплектов газеты «Московские губернские ведомости». Однако решить все проблемы так и не удалось. Была разработана технология

формирования полного страхового микрофильма газет из двух частей, изготовленных каждой из библиотек-участниц. Основное достоинство этой технологии – отказ от перемещения ветхих газет между библиотеками, что подвергает издание стрессу и способно разрушить его, не говоря уже о других сопутствующих факторах (страховка, ответственность за сохранность издания в процессе копирования, плата за предоставление и т.д.). Однако, количество допустимых вклеек в страховой микрофильм ограничено, их должно быть не более шести. В то же время, при формировании полного годового комплекта часто возникают ситуации, когда необходимо сделать гораздо больше вклеек. В связи с этим, было принято решение вклеивать кадры со всеми недостающими номерами в конце микрофильма, что, по понятным причинам, неудобно для пользователей. Вероятно, нам придется признать невозможность формирования полного страхового микрофильма газет в случае большого количества недостающих номеров, или же конечный продукт будет неудобен для обслуживания пользователей.

Оцифровка, с этой точки зрения, является более перспективным направлением. Она позволяет легко обмениваться файлами и не вызывает затруднений при формировании полных годовых комплектов. В ближайшие месяцы РНБ и Санкт-Петербургская государственная театральная библиотека приступят к отработке технологии формирования полного годового комплекта в виде цифровой копии в рамках совместного проекта по оцифровке газеты «Обозрение театров» за 1906–1918 гг. По мере реализации этого проекта у библиотек появится возможность сравнить все плюсы и минусы использования микрофильмирования и оцифровки для создания копий полных годовых комплектов. Существенным минусом является то, что цифровые копии, в отличие от микрофильмов, пока еще не получили статуса сохраненных копий.

Большинство современных зарубежных проектов по обеспечению сохранности и доступности газетных фондов используют так называемый гибридный подход, когда с оригинала первоначально изготавливают микрофильм, а затем его оцифровывают. Самый масштабный пример подобной программы – Национальная программа оцифровки газет в США, в результате которой пользователи Internet получают возможность полнотекстового поиска в американских газетах с 1836 по 1922 гг. На реализацию этой программы был выделен грант в размере 1,9 млн. долларов.

Однако наибольших успехов в этой области добились в Скандинавии. Уже несколько лет пользователи Интернет могут воспользоваться полнотекстовым поиском в электронном архиве

финских газет XIX века, кстати говоря, являющейся частью России. Создатели скандинавского проекта TIDEN утверждают, что на рубеже нового тысячелетия они открыли новый путь использования коллекций старых газет. С этим трудно не согласиться, поскольку в результате проекта были устранены все преграды, связанные с доступом к газетам, и стал возможен полнотекстовый поиск, значительно облегчивший работу исследователей. Если ранее на поиск нужной информации уходило часы, дни и месяцы, проведенные в листании старых подшивков, то теперь для этого достаточно несколько минут работы за компьютером.

В библиотеках Российской Федерации оцифровка микроформ является делом относительно новым, в 2004 г. этим начали заниматься в РГБ, ВГБИЛ, НИИ Репрографии (Тула). С 2005 г. эти работы начали проводить в РНБ.

Что касается прямой оцифровки (т.е. оцифровки оригиналов газет), она проводится во многих библиотеках Российской Федерации. Наибольшую известность получили проекты «Урал на изломе, 1919», «Пермские губернские ведомости», «Цифровая коллекция сибирской периодики» и др.

В Отделе газет РНБ производится оцифровка газет любого формата, в том числе переплетенных, процесс ведется в промышленных масштабах. Используется уникальное специализированное оборудование, аналогов которому в настоящее время нет в библиотеках России.

Оцифровкой в Отделе газет начали заниматься в октябре 2000 года. Сейчас эти работы производятся в отдельном помещении, оснащенном специализированной мебелью, кондиционером, стабилизированной сетью питания, локальной компьютерной сетью; имеются два большеформатных сканера: Zeuschel OS7000 (формат до А1) и SMA 6650 (формат до А0+). Каждый сканер оснащен рабочей станцией. Имеются два компьютерных рабочих места для работы с файлами и сверки с оригиналами и два рабочих места для библиотечной подготовки работ.

Сканирование производится, как правило, с разрешением 300 выборок на дюйм, 1 бит на выборку (line-art). Файлы сохраняются в формате TIFF G4 (сжатие без потери качества). Размер файла-страницы газеты большого формата получается 0,5–1,2 Мб. Файлам присваиваются длинные имена в форме библиографического описания. Сканируются как отдельные материалы и номера (под заказ), так и годовые комплекты газет, когда работа обеспечена сторонним финансированием. Заказчики получают или твердую копию (распечатку), или комплект файлов, записанных на CD-R, или файлы отправляются по электронной почте. В этом году мы приступили к плановой оцифровке фондов.

Оцифровкой занимаются хорошо подготовленные специалисты; в зависимости от объема работ во временный трудовой коллектив входит от 2 до 7 человек.

Выделяются два направления деятельности группы: 1) работа над проектами массовой оцифровки газет; 2) оперативное обслуживание чита-

телей библиотеки различными видами цифровых копий (в читальном зале Отдела газет или через Службу электронной доставки документов).

При работе над проектами выполняется полный комплекс необходимых работ:

- библиотечная подготовка изданий;
- сканирование газет;
- обработка файлов;
- формирование комплектов и контроль качества;
- хранение и обслуживание цифровыми графическими копиями.

Особо подчеркнута значимость и необходимость библиотечной обработки изданий, во время которой производится страничный просмотр всех имеющихся экземпляров издания и составляется паспорт-инструкция для оператора сканера. В паспорте отмечаются номера с отличным от обычного количеством страниц, наличие приложений к номеру или годовому комплекту, иллюстрированные приложения, дефектные страницы и номера, ошибки в датировке, нумерации и пагинации оригинала.

Отделу газет РНБ удалось наладить оцифровку в промышленных масштабах, о чем свидетельствует количество цифровых копий газет, переданных для размещения в Электронной библиотеке РНБ:

- Литературная газета, 1929–1960 гг.;
- Приазовский край, 1891–1892 гг.;
- Кировец (Каучук), 1933–1941, 1951–1954 гг.;
- Двинский листок, 1900–1903 гг.;
- Политехник (Товарищ), 1912–1913, 1926–1932 гг.;
- Остяко-Вогульская правда (Сталинская трибуна), 1931–1949 гг.;
- Шура, 1908–1917 гг. (татарский язык, арабская графика);
- Ленин пант хуват (Ленинская правда), 1957–1967, 1980–1990 гг. (ханты-мансийский язык);
- Ханты ясанг, 1991–1994 гг. (ханты-мансийский язык);
- Луима сэрипос, 1989–1991 гг. (ханты-мансийский язык);
- Der Fraind, 1903–1915 гг. (идиш);
- Leben un Visenshaft, 1909–1912 гг. (идиш);
- Der Weg, 1905–1907 (идиш).

Одно из мест в читальном зале Отдела газет оборудовано компьютером, на котором доступны все оцифрованные копии газет, изготовленные в Отделе газет.

Участие в совместном проекте с Национальной библиотекой Финляндии, приобретенный во время его реализации опыт вывели Отдел газет РНБ на передовые позиции по части оцифровки газетных фондов среди библиотек Российской Федерации.

Прямая оцифровка имеет преимущества по сравнению с другими технологиями получения цифровых копий. Это важно для изданий сложной структуры, с плохим качеством печати и сохранности, а также в случаях, когда части издания хранятся в разных библиотеках. В перспективе возможно распознавание текста и полнотекстовый поиск.

Российская национальная библиотека, благодаря участию в совместном проекте с Национальной библиотекой Финляндии, получила необходимый опыт проведения работ по микрофильмированию и оцифровке газет на европейском уровне. В настоящее время у нас есть опытные специалисты, имеется необходимое оборудование, отработана большая часть технологических процессов. Наконец, есть желание поднять работу с газетами на новый, более высокий уровень. Сейчас мы приступили к плановой оцифровке газетных фондов. По списку уже оцифрованных газет можно судить о том, что он сформировался хаотично, в результате сторонних заказов. Начать плановую оцифровку мы решили с алфавитных именных указателей к газете «Сенатские объявления», пользующихся ежедневным спросом у наших читателей.

В последние годы в библиотеках России отмечается «генеалогический бум», ежегодно увеличивается количество читателей, занимающихся поиском информации о своих предках или представителях известных родов. Помимо генеалогических справочников, необычайно ценная с точки зрения генеалогии информация содержится в так называемых «Сенатских объявлениях». В них содержится информация имущественного характера: продажа недвижимости, вступление во владение, дарственные, раздел имущества, вызов наследников (часто приво-

дится точная дата смерти), утверждение завещаний, установление опеки и т.д. Помимо специалистов по генеалогии эта информация представляет интерес для краеведов и историков – в газете содержится информация о десятках тысяч лиц (преимущественно дворян). Сохранность «Сенатских объявлений», особенно первой половины XIX века, и указателей к ним в библиотеках России очень плохая. В результате реализации проекта будет создана электронная версия указателя к «Сенатским объявлениям», который будет использован в обслуживании пользователей.

«Сенатские объявления» является общим названием для нескольких официальных газетных изданий, объем которых исчисляется десятками тысяч газетных полос. В виде приложений к каждому из этих изданий регулярно выходили именные указатели, позволяющие легко ориентироваться в этом море генеалогической информации.

Далеко не все проблемы, связанные с оцифровкой газетных фондов, могут быть решены силами одной РНБ, здесь необходимы скоординированные действия всего библиотечного сообщества. Для проведения крупномасштабных проектов по оцифровке газет необходимо стороннее финансирование. Но, прежде всего, необходимы понимание и поддержка со стороны РБА и Министерства культуры и массовых коммуникаций РФ.

СОВМЕСТНОЕ ЗАСЕДАНИЕ: СЕКЦИЯ ПО ФОРМИРОВАНИЮ БИБЛИОТЕЧНЫХ ФОНДОВ, СЕКЦИЯ ПО ИЗДАТЕЛЬСКОЙ И КНИГОРАСПРОСТРАНИТЕЛЬСКОЙ ДЕЯТЕЛЬНОСТИ

Деятельность экспертных комиссий по закупке изданий и рукописных документов для фондов национальной библиотеки

*С.М. Шпанцева,
 начальник Управления системой фондов
 – заведующий отделом комплектования
 отечественной литературой, Российская
 государственная библиотека*

В докладе раскрываются ключевые вопросы деятельности оценочных комиссий Российской государственной библиотеки: нормативно-правовое обеспечение работы комиссий, критерии оценки закупочных изданий и архивных документов, эффективность их работы.

Актуальность темы связана с постоянными обращениями в РГБ представителей библиотек, музеев, культурных центров, архивов по поводу формирования коллекций редких и ценных изданий,

их стоимостной оценки. В настоящее время интерес к проблеме обострился ещё тем, что поставлена задача на государственном уровне повысить квалификацию и статус экспертов, работающих в области оценки культурных ценностей.

Опыт работы РГБ, являющейся координационным центром по работе с книжными памятниками, может быть полезен центральным библиотекам субъектов РФ в связи с созданием на их базе экспертных советов, призванных определять оценку поступающих документов, их историческую и культурную ценность.

Институт экспертизы и оценки возник в Румянцевской библиотеке, позднее в Государственной библиотеке СССР им. В.И. Ленина, а ныне в Российской государственной библиотеке в 20-е годы XX века. Его создание было обусловлено рядом

причин: решением Совета народных комиссаров от 13 января 1922 г. Библиотеке было предоставлено право «самостоятельных покупок на вольном рынке – книг, коллекций, предметов научно-художественного характера для пополнения библиотеки и музея», а также требованиями статистического и стоимостного учёта текущих поступлений. Отбор литературы был возложен на заведующих отраслевых отделов. В их числе были крупные специалисты-учёные А.А. Борзов, Ю.В. Готье, А.И. Яковлев и др., которые заложили основы экспертной деятельности и обеспечили подготовку нового поколения специалистов-комплекторов.

В 70-е годы XX века в Библиотеке сформировались «оценочные» комиссии, в состав которых входили не только комплекторы Библиотеки, но и приглашались специалисты крупнейших букинистических магазинов (А.И. Фадеев), музеев (А. Светлов), известные коллекционеры (Ираклий Андронников и др.). Такое сочетание специалистов обеспечило качественный отбор и оценку документов и коллекций для включения в фонды Библиотеки. В эти годы Библиотека приобрела уникальные коллекции Н.П. Смирнова-Сокольского, А.П. Гранкова, М.И. Чуванова, А.И. Маркушевича, А.К. Тарасенкова, С.В. Телингатера и др.

Опыт работы оценочной комиссии постоянно накапливался, её деятельность регламентировалась специальными нормативными документами, а персональный состав утверждался директором Библиотеки. В Уставе РГБ, утверждённом Правительством РФ (Постановление № 227 от 23 марта 2001 года) зафиксировано право Библиотеки проводить экспертизу и оценку документов, в том числе, отнесенных к памятникам истории и культуры.

Правовой основой деятельности является Федеральный закон «Об оценочной деятельности в Российской Федерации» от 29 июля 1998 г. № 135 и дополнение к нему, относящееся к 2003 г., а также Постановление правительства РФ от 11.11.2005 г. № 679 «О порядке разработки и утверждения административных регламентов исполнения государственных функций и административных регламентов предоставления государственных услуг». Сегодня членам экспертных комиссий РГБ в соответствии с последними документами предстоит пройти аттестацию в Министерстве культуры и массовых коммуникаций РФ и подтвердить свой статус аттестованных экспертов, что будет соответствовать лучшей международной практике.

Огромные фонды библиотек требуют постоянного внимания и эффективного управления процессами комплектования и фондообразования. Этому способствует деятельность ряда советов и комиссий. К ним относятся: Совет по комплектованию фондов библиотеки, комиссия по исключению изданий из фондов, экспертные комиссии по оценке изданий и рукописных документов, постоянно действующие рабочие комиссии по решению проблемных вопросов, связанных с текущим комплектованием. Каждая из них не дублирует деятельность, а, напротив, в соответствии с утвержденными Положениями решает круг определенных

важнейших задач по управлению и качественному комплектованию фондов Национальной библиотеки.

Деятельность комиссий по экспертной оценке изданий и рукописных документов выделяется из этого ряда содержанием работы, составом квалифицированных экспертов, умеющих профессионально определять редкость документа, его историческую и культурную ценность. Обе комиссии подчиняются Совету по комплектованию.

Экспертная комиссия по закупке и оценке рукописных документов – отдельный орган, действующий на основании Положения, которая руководствуется методическими рекомендациями Федеральной архивной службы России, отличающаяся своим составом особо уникальных специалистов – «древников», исследователей, знающих тонкости и особенности рукописных материалов и архивов.

На каждом заседании комиссии ведётся протокол, который фиксирует каждый документ, предлагаемый для приобретения. Дается его характеристика, отмечаются достоинства источника, квалифицированный эксперт готовит заключение, предлагает стоимостную оценку. В результате обсуждения решается вопрос о приобретении документов. Далее ведётся согласование стоимости и подписание договора с владельцем.

Необходимо отметить, что право на покупку литературы на «вольном рынке», предоставленное Библиотеке в 1922 году, до сих пор обеспечивает поступление документов, отсутствующих в её фондах.

Если в недавнем прошлом «Ленинке» предоставлялась уникальная возможность за наличные деньги рассчитываться с частными лицами, предлагающими Библиотеке различные виды изданий, а также рукописные документы, то сегодня такая возможность отсутствует. Более того, на каждую покупку комплекторы готовят до семи документов с огромным количеством подписей ответственных руководителей, подтверждающих необходимость покупки каждого издания. В таком случае частное лицо (гражданин), нуждающийся в быстром получении денег, идёт в букинистический магазин и совершает торговую сделку. Таким образом, свободный рынок легко поглощает редкие книги, и они исчезают из поля зрения библиотек. Судьба этих книг остаётся неизвестной.

Аналогичная картина складывается с покупкой книг на книжных аукционах. Практически не имея на руках наличных денег, национальная библиотека лишена возможности участвовать в аукционах.

В прежние времена, получая информацию о книгах, выставляемых на аукцион, Библиотеке предоставлялась приоритетная возможность покупки отсутствующих в её фондах изданий, в которых она крайне нуждалась. Можно сказать, что существовала государственная поддержка и понимание того, что первым обладателем уникальных редких книг должна стать национальная библиотека, которая обеспечивала их сохранность на века и общедоступность для читателей.

Сегодня ситуация изменилась, книжные и рукописные памятники легко скупаются богатыми российскими и иностранными гражданами и увозятся за рубеж. Задача национальной библиотеки – использовать все информационные каналы для приобретения отсутствующих книг в фондах.

Самым сложным в деятельности комиссии является выработка критериев оценки изданий, приобретаемых в фонды любой библиотекой. Современные рыночные отношения, сложившиеся в книжной торговле, требуют от экспертов знания и изучения конъюнктуры цен на отечественном и зарубежном книжных рынках. В оценке отечественных книг зачастую приходится обращаться к каталогам-прейскурантам на покупку и продажу букинистических и антикварных книг, выпущенных в советские времена, с учётом изменения ценообразования в современной России.

Сегодня современные технологии позволяют получать информацию о цене издания на сайтах крупных книготорговых фирм. Например, Антикварно-Аукционный Дом «Гелос» имеет в своей структуре отдел по экспертизе и оценке антиквариата, на его сайте (www.gelos.ru) выставляется информация с результатами аукционных торгов.

Помощь экспертам-комплектаторам оказывает также обращение к БД по оценке изданий Московской полиграфической академии. Мониторинг цен на букинистические издания различных книготорговых сайтов позволяет комплектаторам вырабатывать свою ценовую политику.

Важно также для нас опыт букинистов Москвы, с которыми поддерживается постоянная связь. В свою очередь, букинисты обращаются за консультациями в оценочную комиссию РГБ. Свежий пример: в начале 2006 г. букинистам Москвы было предложено издание «В.А. Жуковский. Три стихотворения В. Жуковского и А. Пушкина. На взятие Варшавы, 1831 год». У букинистов вызвала сомнение подлинность издания (девственная свежесть бумаги, краска, хотя имелись все атрибуты бумаги того времени). Сравнение с экземпляром из коллекции Библиотеки, обращение к специалистам-реставраторам РГБ позволили установить подлинность издания, букинист-эксперт остался доволен.

Оценка старой зарубежной литературы соотносится, в первую очередь, с действующими ценами на внутрироссийском рынке, а также с ценами международных книжных аукционов «Сотби», «Кристи» и др. Наряду с этим используется большой наработанный собственный опыт в оценке литературы различных видов, зафиксированный в документах внутреннего пользования.

В РГБ деятельность экспертной комиссии разнообразна. Она предусматривает оценку книг, предлагаемых на приобретение частными лицами, коллекционерами, организациями. Комиссия оценивает подборки книжных памятников, участвующих в качестве экспонатов на российских и международных выставках; оценивает книги из обменного фонда, исключаемые для продажи или эквивалентного обмена с библиотеками, музей-

ми, культурными центрами и фондами; оценивает книги, вывозимые за рубеж российскими и зарубежными гражданами; выявляет редкие и ценные документы, не подлежащие вывозу за рубеж на основании Федерального Закона РФ «О ввозе и вывозе культурных ценностей».

Наряду с этим специалисты ведут большую консультационную работу, участвуют в разработке ценовых норм на книжную продукцию, соотнося её со временем и определяя её уникальность и ценность и таким образом, представляют возможность многим библиотекам руководствоваться этими нормами в практической работе.

Сегодня все фонды библиотек в финансовых документах отражаются как основные средства и ставятся на баланс, поэтому роль экспертных комиссий и ответственность за оценку изданий возрастает.

Оценочная комиссия по книжным изданиям, в первую очередь, рассматривает предложения на книги, восполняющие лакуны, исторически возникшие в фондах библиотеки. Особая забота – это приобретение книжных памятников. При их выявлении учитываются хронологические, социально-ценностные, количественные критерии, зафиксированные в проекте Положения о книжных памятниках Российской Федерации (выставлен на сайте РГБ). Критерии оценки изданий отражены в ряде статей комплектаторов – экспертов отдела комплектования.

Опыт работы оценочных комиссий РГБ может быть полезен центральным библиотекам субъектов РФ в связи с созданием на их базе экспертных советов по работе с книжными памятниками. На РГБ возложена функция координационного центра.

Эффективность деятельности оценочных комиссий определяется не только количественными показателями, но и значимостью приобретаемых документов. За последние три года (2003–2005 гг.) из предложенных полутора тысяч старопечатных книг Библиотека отобрала (286 экз.) и восполнила пробелы в фондах 18–19 вв. (фонд Музея книги). Были приобретены издания 17–18 вв. чрезвычайно редкие книги – Антиминсы (покрывало церковных алтарей) – 17 в; Псалтырь, Киев: Тип. Киево-Печерской лавры, 1774; Указы Ея императорского Величества Екатерины II; Царская жалованная вотчинная грамота – М.: Печатный двор, 1693; Указ Александра I об учреждении Пажеского корпуса в 1805 году.

За три года в фонды РГБ включены первыми экземплярами 13 051 названий ранее отсутствующих изданий.

Основными критериями при оценке приобретаемых изданий и рукописных документов являются: хронологические рамки, место бытования, переплёт, бумага, художественное оформление, физическая сохранность, содержание. Если старая книга имеет определённый тираж, то рукописная книга является оригинальным памятником письменности, она не повторяет себя по оформлению, тексту, переплёту, художественному оформлению. Приобретая рукописную книгу, эксперту необходимо проверить по описям и каталогам,

сколько списков уже имеется в фонде. Выявить разночтения, проверить на идентичность с опубликованным материалом. Так, «Страсти Христовы» 17–20 вв., насчитывают в фондах более 50 списков. Среди них полных списков не так много, а иллюстрированных не более 15.

Основная задача экспертизы рукописных материалов определить научную целесообразность приобретения рукописи, и для какой категории пользователей она предназначена. В основу оценки рукописей положены «Методические рекомендации по денежной оценке актовых документов эпохи феодализма и капитализма, рукописных и старопечатных книг, документов личного происхождения 18–19 вв., приобретаемых в собственность государства» (М., 1983 г.).

Рукописи и книги, переданные в дар, также проходят полную экспертизу и получают стоимостную оценку, равную, как если бы эти документы покупались.

В 2005 г. экспертной комиссией в Научно-исследовательском отделе рукописей рассмотрены 144 экспертных заключения. Из 173 предложений приобретены 119 (98 рукописных книг и 21 архивных материалов) и 24 рукописные книги и 30 архивных материалов поступили в качестве даров.

Наиболее интересные предложения, позволившие сформировать 6 новых архивных фондов – это архив М.И. Бахтина (выдающегося философа и культуролога), В.Г. Распутина, известного русского писателя; русского поэта начала 20 века Игоря Северянина, собирателя рукописных книг Д.В. Пересторонина, архив митрополита Пителима (К. Вл. Нечаева); дополнения к архивным фондам Н.П. Румянцева, М.А. Волошина, В.И. Яшина, В.Н. Крупина; автографы А.В. Суворова; редкие рукописные книги: Учебник 18 в., «Шестоднев служебный» 16 в., «Цветник» 16 в., годовой «Златоуст» 1640 г., сб. «Пчела» 17 в., «Евангелие – апракос» 1518 г. и др.

Пополнение архивных фондов и фонда рукописных памятников позволило специалистам подготовить монографии Научно-исследовательского отдела рукописей «Концепция Н.Я. Данилевского в оценках современников», «Книжная культура России 19 в. (Румянцевская эпоха)», «Неизвестный Андрей Белый (Развитие мировой цивилизации)» и др.

Деятельность комиссий по экспертизе и оценке способствует обеспечению полноты фондов национальной библиотеки и формированию фонда книжных памятников России.

Эксперт – библиотека: О конкурсе на лучшее периодическое издание «Золотой фонд прессы»

А.Н. Панкова, председатель Секции по издательской и книгораспространительской деятельности, директор центра издательских проектов Центрального коллектора библиотек «БИБКОМ»

Летом 2005 г., в Москве, когда велась активная подготовка к выставке «ПРЕССА-2006», возникла идея провести акцию «Золотой фонд прессы». Ее инициатором стал Оргкомитет выставки «ПРЕССА», а реализовать задуманное удалось совместными усилиями Оргкомитета выставки, российских библиотек и Центрального коллектора библиотек «БИБКОМ». Главной особенностью акции стало то, что на этот раз экспертами представленных изданий выступили российские библиотеки. Акция стала частью программы в поддержку чтения.

Организаторы отмечали, что сегодня количество наименований периодических изданий достигло 47 тысяч, реально же издаются немногим больше 15 тысяч. Из них СМИ, которые действительно живут и функционируют, не более полутора тысяч. По данным исследования, проведенного Аналитическим центром Юрия Левады, в настоящее время журналы не покупают 59% россиян, не читают их

– 39%. Таким образом, чтение перестает быть человеком- и культурообразующим ресурсом.

Библиотекари серьезно озабочены состоянием чтения в нашей стране. Поэтому участие в отборе лучших СМИ, возможность дать им качественную оценку – это важный фактор, возвышающий роль библиотекаря в продвижении чтения. Одновременно это фактор, гарантирующий уровень представленной читателю информации.

Коротко об акции. В сентябре был сформирован Общественный совет, который возглавили В.Н. Зайцев, президент Российской библиотечной ассоциации, генеральный директор Российской национальной библиотеки и В.В. Фёдоров, член Совета Российской библиотечной ассоциации, генеральный директор Российской государственной библиотеки. Совет состоит из 118 человек – представителей библиотек, известных деятелей науки и культуры.

Созданы семь тематических экспертных советов, которые возглавили директора крупнейших российских библиотек (членов РБА):

□ История, культура, искусство – М.Д. Афанасьев, директор Государственной публичной исторической библиотеки;

□ Медицина, здоровье, спорт – Б.Р. Логинов, вице-президент РБА, директор Центральной научной медицинской библиотеки, Московская меди-

цинская академия им. И.М. Сеченова Министерства здравоохранения РФ;

□ Научная, техническая и научно-популярная пресса – *Я.Л. Шрайберг*, директор Государственной публичной научно-технической библиотеки России;

□ Образование, педагогика – *Б.Н. Сизов*, директор Государственной научной педагогической библиотеки им. К.Д. Ушинского;

□ Общественно-политическая, экономическая и универсальная пресса – *В.В. Федоров*, генеральный директор Российской государственной библиотеки;

□ Сельское хозяйство, продовольствие и экология, дом, сад, огород – *В.Г. Поздняков*, директор Центральной научной сельскохозяйственной библиотеки Российской Академии сельскохозяйственных наук;

□ Периодика для детей и юношества – *Л.М. Жаркова*, директор Российской государственной детской библиотеки.

Члены экспертных советов – ведущие специалисты библиотек, как центральных, так и региональных, а также известные общественные деятели, специалисты в той или иной областях – люди грамотные, образованные, начитанные. Как заметил председатель совета директоров Центрального коллектора библиотек «БИБКОМ» *В.С. Иванов*, «библиотека являет собой тот институт качественного чтения не только литературы, но и периодики, который может представить реальные мнения и предпочтения воспитанного читателя».

Экспертные советы разработали критерии, по которым оценивались издания, подавшие заявки на участие в акции. По результатам оценки принималось решение о награде. Всего на конкурс подали заявки более 2000 издателей.

Ценность «библиотечных» экспертов в том, что они имеют возможность оценить издание не только по критериям, принятым в журналистике, но ввести свои, дополнительные. Экспертные советы оценивали издания по двум видам критериев: универсальным и тематическим. Однако, даже универсальные критерии несут явный библиотечный оттенок:

- стабильность издания,
- наличие и востребованность в библиотеках,
- оформление издания.

Каждый экспертный совет дополнительно ввел свои «специфические» критерии:

- соответствие издания заявленному возрасту читателей;
- социальная функция издания;
- соответствие санитарно-гигиеническим нормам (Совет по периодике для детей и юношества);
- научный уровень издания;
- уровень популяризации;
- соблюдение авторских прав и Закона об обязательном экземпляре (Совет по истории, культуре, искусству и др.);
- достоверность, авторитетность, новаторство (Совет по медицине здоровью, спорту);

- значение издания для развития конкретных отраслей науки и техники, научных направлений (Совет по научной, технической и научно-популярной прессе);

- ориентация на социально-значимые проблемы; Аналитические материалы (Совет по общественно-политической, экономической и универсальной прессе).

Остановимся на одном из универсальных критериев: *Наличие и востребованность в библиотеках*. Это многогранный критерий, позволяющий оценить исполнительность издателя, его заинтересованность вывести свое детище за пределы региона (подписные индексы, международный классификатор и пр.), а также предпочтения читательской аудитории. В некоторых советах в тематические критерии отдельно вынесено исполнение Закона «Об обязательном экземпляре». Это говорит о том, насколько важен этот момент и для библиотеки, и для издателя, и для читателя.

Работа экспертных советов, их роль – двусторонняя. Для библиотеки детальное знакомство с изданием позволяет решить, должно ли оно быть в ее фондах. Если издание достойное, но в фондах его нет, наверное, самое время задуматься, по каким причинам оно в библиотеке отсутствует.

Для издателя – это мощный стимул задать себе вопрос, что не сделано для того, чтобы к изданию получило доступ возможно большее число читателей? В этой связи хочу обратить внимание издателей на те моменты, которые людям творческим кажутся необязательными и неважными. Работа экспертных советов показала, что многие издатели не имеют представления о том, зачем нужны международные классификаторы, почти ничего не знают о книгораспространительских каталогах и индексах. Даже издательская аннотация – подчас просто повторение названия издания – не используется для его рекламы и продвижения.

Особая ситуация с поставкой обязательного экземпляра документов. Предоставление обязательного экземпляра – это гарантия того, что читатели узнают о вашем издании, оно попадет в каталоги, его можно получить в читальном зале.

Международные и библиографические классификаторы: ISSN для периодики и ISBN, ББК, УДК для книги – это тематическая «прописка» вашего издания в библиотечном хранилище. Правильно проставленные индексы позволят вашей книге, предположим, об известных людях края, встать именно в раздел «Краеведение, биографии» всех каталогов, а не в раздел, например, «Региональная география в целом», в котором читатель искать это издание не будет.

Международные классификаторы повышают статус издания, гарантируют его серьезность, стабильность, что очень важно для библиотек. Это гарантия того, что издающая организация соблюдает все издательские стандарты, регистрируя свое издание в Российской книжной палате.

Основным критерием качества издания остается его содержание. В этом едины и организаторы, и члены экспертных советов. На наш взгляд, именно

библиотекари могут дать достаточно объективную оценку издания уже в силу того, что знакомятся с ним в своей библиотеке задолго до начала конкурса. Одновременно изучается читательский спрос. На многие издания члены советов запрашивали мнение региональных библиотек, учитывали мнение читателей. Поэтому в заключениях экспертных советов мы встречаем следующие характеристики:

- профессионально отражает финансово-экономическую жизнь страны;
- освещает актуальные социально-экономические проблемы общества;
- в подготовке материалов участвуют высококвалифицированные специалисты;
- достоверность публикуемых материалов высокая;
- содержание аналитических материалов глубокое и высокопрофессиональное.

Одно из направлений деятельности библиотеки – ориентация читателя, рекомендации специалистов о том, что полезно и нужно читать. Библиотекари знают: люди часто приходят в библиотеку с просьбой выбрать для них книгу, газету, журнал, посоветовать что-нибудь почитать, и уверены, что этот совет должен быть компетентным. Поэтому и оценки экспертных советов носят оценочно-рекомендательный характер:

- рекомендуется к использованию в учебном процессе;
- публикует лучшие произведения мировой литературы для чтения по программе и внеклассному чтению;
- формирует активную нравственную позицию, побуждает детей к творчеству, пробуждает и поддерживает интерес к учебе;
- помогает читателю сориентироваться, выбрать издание по интересам.

По результатам работы экспертных советов формируется экспертное заключение, в котором дается оценка издания, отмечаются положительные, отличающие его от других изданий моменты, делается заключение о присвоении Знака отличия. Протоколы работы экспертных советов можно увидеть на сайте: <http://www.ckbib.ru>, в рубрике «Золотой фонд прессы».

Награждение победителей, что символично, состоялось в Конференц-зале Российской государственной библиотеки. То, что зал был полон, – лучшее свидетельство того, насколько серьезно журналисты отнеслись к этой церемонии, как трепетно они получали награды. Есть уже первые практические отклики на эту акцию. Так, издатель журнала «Extreme» отметили, что «в обладании Знаком отличия есть и экономическая выгода – подписание двух среднесрочных рекламных контрактов. Мы даже еще не успели разместить Знак на страницах журнала. Факт нашего награждения был опубликован только на нашем сайте в Интернет. И практически сразу мы получили несколько выгодных рекламных предложений. Нас самих удивила скорость отдачи».

И все же, цитируя председателя Оргкомитета выставки «ПРЕССА» М.Ф. Ненашева, мы хотели

бы акцентировать внимание на следующем: «Суть прессы – служить читателю. Центральный вопрос – вопрос о качестве самого чтения, об ориентации издательского бизнеса на читателя. ...Самое главное назначение прессы – это просвещение, донесение объективной, актуальной и качественной информации до человека. Мы хотим, чтобы именно такие издания были награждены Знаками отличия «Золотой фонд прессы».

И здесь хотелось бы обратиться ко всем, кто заинтересован в качественной прессе, и, прежде всего, к библиотекам. Познакомьтесь с заключениями экспертных советов. Проверьте, не упустили ли вы из виду, формируя фонды своей библиотеки, какую-нибудь милую «Клепу» или «Трамплин», которые порадуют и принесут пользу вашим читателям.

Внимание издателей хотелось бы обратить на следующий факт. Поверьте, те критерии, которые предъявляют библиотеки вашим изданиям, – это не формальность, а обеспечение реального доступа широкой аудитории к вашему изданию, короче – возможность увеличения его тиража.

А книгораспространителям, в том числе альтернативным, хотелось бы пожелать обратить внимание на региональную периодику. В ней золотников не меньше, если не больше, чем в удобной для работы центральной прессе. Первичный отбор уже произвели сами библиотеки. Так помогите же им эти издания заказать и донести до читателя. Теперь уже дело за нами.

Как продолжать комплектование и «что делать» в условиях нового Федерального Закона РФ № 94 «О размещении заказов на поставки товаров, выполнение работ, оказание услуг для государственных и муниципальных нужд»

*И.В. Эйдемиллер,
секретарь Секции по формированию
библиотечных фондов, заведующий Научно-
исследовательским отделом библиотечных
фондов, Российская национальная библиотека*

В связи с вступлением в силу с 1 января 2006 г. Федерального закона РФ «О размещении заказов на поставки товаров, выполнение работ, оказание услуг для государственных и муниципальных нужд» № 94-ФЗ от 21 июля 2005 года обострилась ситуация с текущим комплектованием государственных библиотек. В отдельных регионах комплектование «встало» и не ведется с начала года.

Эта серьёзная проблема возникла, начиная с 1999 г., когда в связи с Указом Президента РФ № 305 от 08.04.1997 г. «О первоочередных мерах по предотвращению коррупции и сокращению бюджетных расходов при организации закупки для государственных нужд» в Санкт-Петербурге от библиотек стали требовать проведения тендера на закупку изданий для библиотечных фондов.

Секция по формированию библиотечных фондов РБА, специалисты РНБ совместно с другими профильными секциями РБА отслеживают эту ситуацию и выражают в связи с этим свою резко отрицательную позицию.

Впервые проблема была поставлена и обсуждалась на VII Ежегодной Конференции РБА в 2002 г. в Ярославле.¹

Профессиональная позиция о необходимости выведения текущего комплектования государственных библиотек книжной продукцией и документами на других носителях информации из процедуры тендера была закреплена специальной резолюцией IX Ежегодной сессии Конференции Российской библиотечной ассоциации (18–21 мая 2004 г.) в г. Новосибирске. Ее обоснованность подтверждалась итогами Всероссийского опроса (2004 г.), в котором приняли участие представители 10 экономико-географических регионов, 48 субъектов Российской Федерации.²

¹ Эйдемиллер И.В. Тендер на закупку книг и документов на других носителях информации для текущего комплектования государственных библиотек: экономия средств или непопозволимая роскошь? / И.В. Эйдемиллер // Информ. бюлл. РБА. – 2003. – № 24. – С. 112–116.

² Эйдемиллер И.В. К вопросу о конкурсной процедуре (тендере) на закупку книг для текущего комплектования государственных библиотек / И.В. Эйдемиллер // Информ. бюлл. РБА. – 2005. – № 34. – С. 77–83.

В ноябре 2004 г. Правительством РФ в Федеральное собрание Российской Федерации был внесен и рассматривался в первом чтении законопроект «О размещении заказов на поставку товаров, выполнение работ, оказание услуг для государственных и муниципальных нужд».

Согласно «Регламенту Государственной Думы» (ред. 08.07.2005, ст.103) «право законодательной инициативы принадлежит Президенту Российской Федерации, Совету Федерации, членам Совета Федерации, депутатам Государственной Думы, Правительству Российской Федерации, законодательным (представительным) органам субъектов Российской Федерации....».

В соответствии с этим, материалы Всероссийского опроса по тендеру и резолюция РБА были переданы в Министерство культуры и массовых коммуникаций РФ в ноябре 2004 года.

В это же время Петербургское библиотечное общество и Центральная городская публичная библиотека им. В.В. Маяковского инициировали запрос от Законодательного Собрания Санкт-Петербурга в Правительство РФ о введении бесконкурсной процедуры закупки книг для библиотек.

В адрес ЦГПБ им. В.В. Маяковского из Федерального агентства по культуре и кинематографии пришел ответ (№ 01-07-2071 от 02.11.04) за подписью Руководителя агентства *М.Е. Швыдкого*, в котором разъяснялось, что «большинство библиотек России одноразово приобретает книжную продукцию на сумму существенно меньшую, чем 250 тыс. руб. и, таким образом, вправе не проводить процедуру открытых торгов»;³ «проблема, поставленная Законодательным Собранием Санкт-Петербурга, не поднималась ни одним из других субъектов РФ»³ и «в связи с вышеизложенным, оснований для инициирования изменений в действующую нормативную базу по организации закупок для государственных нужд в настоящее время нет».

В течение 2004–2005 гг. запросы библиотек из регионов по данному вопросу продолжались, что свидетельствовало о том, что ситуация далеко не так благополучна и не теряет своей остроты. Только в 2005 г. за помощью в Секцию по формированию библиотечных фондов РБА обратились: Тверская ОУНБ, Томская ОУНБ, Кировская ЦБС Санкт-Петербурга, Окружная библиотека Ханты-

³ То есть, обращений от Законодательных собраний других субъектов РФ не было. (Примеч. автора).

Мансийского АО, Череповецкая МИБС и многие другие библиотеки. В последнее время участились обращения от библиотек муниципального уровня и библиотек вузов, которые встали перед необходимостью проведения тендеров.

Ситуацию удавалось сдерживать за счет принятия на местах своих нормативных актов, решающих эту проблему. Так, например, в Липецкой области по инициативе Липецкой областной универсальной научной библиотеки была принята новая редакция статьи 30. «Продукция, закупаемая без тендера» Закона Липецкой области «О закупках и поставках продукции для областных нужд» № 169-ОЗ, в которой книжная продукция и подписные периодические издания для комплектования фондов библиотек были выведены из процедуры тендера.

При нашей поддержке удалось добиться принятия Распоряжения Администрации Томской области «О пополнении библиотечных фондов областных государственных библиотек в 2005 году» без проведения конкурсов и запроса ценовых котировок (№ 377-0 от 01.07.2005 г.) и других нормативных документов.⁴

Федеральный Закон РФ № 94 «О размещении заказов на поставки товаров, выполнение работ, оказание услуг для государственных и муниципальных нужд» вступил в силу с 1 января 2006 г.

В соответствии с новым Законом за исключением «поставки... редких и ценных изданий, рукописей, архивных документов, включая копии, имеющие историческое, художественное или иное культурное значение, взятых государством под охрану как памятники истории и культуры и предназначенных для пополнения государственных музейного, библиотечного, архивного фондов, кино-, фотофонда и иных аналогичных фондов», которые осуществляются в соответствии с процедурой: «у единственного источника» (ст. 55, п. 3), заказ на текущее комплектование библиотечных фондов государственных библиотек должен размещаться на общих основаниях.

Эта ситуация никак не может удовлетворить профессионалов: ни комплектаторов, ни наших партнеров: издателей и книготорговцев. Тендер приводит к удорожанию текущего комплектования, потере оперативности, снижению качества фондов, потере имиджа надежного и интересного партнера у издателей и книготорговых фирм, созданию монополистов. Потери несут все участники процесса – и издатели и книготорговые организации и, прежде всего, библиотеки.

В конечном итоге внедрение тендера в технологию текущего комплектования может привести к необратимым последствиям для России в целом: искусственному обеднению библиотечных фондов, ухудшению уровня обслуживания населения,

потере интереса к библиотекам и чтению, снижению интеллектуального уровня нации.

Опыт проведения закупок книжной продукции для государственных библиотек в различных регионах России с января 2006 г. показывает неоднозначность требований отделов экономического развития и государственного заказа территориальных органов власти субъектов РФ различного территориального уровня (областей, городов, районов, даже внутри одного субъекта РФ). В большинстве случаев, эти требования входят в противоречие с Федеральным законом и свидетельствуют о низкой компетентности специалистов в области проведения конкурсной процедуры в такой специфической области как комплектование библиотечных фондов. Например, требование провести открытый конкурс на всю сумму, выделенную на комплектование на год в первом квартале, приводит к полной остановке комплектования библиотечных фондов. Отсутствие возможности оперативного приобретения книг по счетам, когда сумма не превышает 60 тысяч рублей, приводит к обеднению фондов. С другой стороны, наблюдается плохое знание Федерального закона комплектаторами и администраторами библиотек.

В связи со сложившейся ситуацией Секция по формированию фондов РБА видит свою дальнейшую работу в решении данной проблемы по двум направлениям:

1. Выведение текущего комплектования библиотечных фондов из процедуры тендера. Подготовка соответствующих поправок к ФЗ № 94.

2. Совместно с другими профессиональными объединениями (музейных, театральных и др. работников) добиваться внесения соответствующих изменений в ФЗ № 94, юридически грамотного применения Федерального законодательства на местах.

В соответствии с этим в настоящее время готовятся обращения от РБА в Государственную Думу Федерального Собрания РФ, Министерство культуры и массовых коммуникаций РФ, Федеральное агентство по культуре и кинематографии МК РФ и др.

Очень важно инициировать подобные обращения от Законодательных собраний субъектов РФ.

Вместе с тем Закон принят, и фонды надо комплектовать в соответствии с действующей процедурой, установленной в Федеральном законе. Комплектаторам библиотек надо самим очень хорошо знать текст нового закона, свои права, уметь квалифицированно объяснить специфику процедуры комплектования библиотечных фондов администраторам своих библиотек и учреждений, специалистам служб государственного заказа. С текстом ФЗ № 94, другими нормативными документами по данному вопросу можно ознакомиться на официальном сайте Российской Федерации для размещения информации о размещении заказов (www.pgz.economy.gov.ru) и на официальных сайтах о размещении заказов субъектов РФ, а так-

⁴ С принятием ФЗ № 94 данные нормативные акты утратили силу. (Примеч. автора).

же в печатном виде в сборнике материалов, подготовленном Центральным коллектором библиотек «БИБКОМ».⁵

Для привлечения внимания специалистов на наиболее важные для текущего комплектования статьи данного Федерального Закона Секцией подготовлена «Памятка комплектатора (администратора, специалиста по государственным закупкам органов власти субъекта РФ) по работе с ФЗ № 94».

Необходимо добиться, чтобы от Правительства РФ поступили соответствующие указания в отде-

лы экономического развития и государственного заказа субъектов РФ, разъясняющие особенности проведения конкурсной процедуры для комплектования фондов библиотек.

В ближайшее время Секция по формированию библиотечных фондов планирует провести экспресс-анализ ситуации с участием всех субъектов книжного рынка (библиотеки, издательства, книготорговые фирмы). На странице Секции на сайте РБА открыт форум по обсуждению этой проблемы. Приглашаем к сотрудничеству всех заинтересованных лиц.

Что новый тендер нам готовит? О влиянии тендеров и котировок на качество комплектования фондов библиотек: Мнение книгораспространителя

*Р. Г. Саразетдинов,
генеральный директор, Издательская группа
«ГРАНД-ФАЙР», г. Москва*

Цель принятия Федерального Закона Российской Федерации № 94-ФЗ от 21 июля 2005 г. «О размещении заказов на поставки товаров, выполнение работ, оказание услуг для государственных и муниципальных нужд» – экономия средств на текущее комплектование государственных библиотек, получение лучших результатов за меньшие деньги.

Эта цель отвечает принципу эффективности и экономности использования бюджетных средств, сформулированному в ст. 34 Бюджетного кодекса Российской Федерации: «Принцип эффективности и экономности использования бюджетных средств означает, что при составлении и исполнении бюджетов уполномоченные органы и получатели бюджетных средств должны исходить из необходимости достижения заданных результатов с использованием наименьшего объема средств или достижения наилучшего результата с использованием определенного бюджетом объема средств» (ст.34).

На практике получается ровно наоборот: дополнительная нагрузка на финансистов, на комплектаторов, на поставщиков.

Вместо экономии государственных средств результатом введения данного Закона является искусственное удорожание комплектования библиотек, создание монополистов, которое происходит на фоне потери оперативности и ухудшения качества комплектования библиотек.

⁵ Федеральный Закон №94-ФЗ «О размещении заказов на поставки товаров, выполнение работ, оказание услуг для государственных и муниципальных нужд» от 21 июля 2005 г. (с изменениями от 31 декабря 2005 г.) // Сб. материалов для начальствующего состава библиотечного сообщества и их подчиненных. Вып.2. – М.: БИБКОМ, 2006. – С.6–62.

Требуется очень серьезная юридическая экспертиза данного Закона, подготовка хорошего юридического комментария для всех участников конкурсных процедур: работников отделов экономического развития и государственного заказа, поставщиков, издателей, комплектаторов.

Введение в действие данного закона с 1 января 2006 г. практически ввергло комплектаторов на местах в шок. Они плохо знакомы с самим текстом Закона, не владеют основными конкурсными процедурами, не знают, как подготовить конкурсную документацию, не прошли предварительного обучения по организации тендеров на текущее комплектование государственных библиотек. Вразумительных ответов они не могут получить и от специалистов по государственным закупкам на местах, которые сами плохо владеют ситуацией. Кроме того, организация конкурсных закупок для текущего комплектования фондов библиотек различных типов и видов имеет свою специфику.

Участие в закупках поставщика предполагает не только то, что он хочет выиграть тот или иной конкурс, но и рассчитывает получить определенную прибыль от своей деятельности. В настоящее время издержки, которые терпит поставщик, участвуя в конкурсных процедурах, настолько велики, что это теряет всякий смысл.

Для участия в конкурсе от поставщика требуется подготовка большого пакета документов, причем в ограниченные сроки: Устав организации, банковская гарантия, справка из налоговой инспекции и т.д. Многие из этих документов имеют определенные сроки подготовки и сроки действия. Кроме того, на складе поставщика должна быть зарезервирована издательская продукция по заказу библиотеки на срок минимум 3 месяца (время подготовки и проведения конкурсных процедур), т.е. заказ библиотеки выведен из торгового оборота. Это ведет к издержкам на хранение и обработку продукции, потерям части прибыли и т.д. Кроме того, нет никакой гарантии в том, что конкурс бу-

дет выигран, и издержки поставщика окупятся.

Особые сложности возникают при комплектовании библиотек удаленных регионов.

Необходимо также отметить, что библиотеки, составляя техническое задание, включают в него издания, тиражи которых уже распроданы или давно не переиздавались; тематику, по которой книги в последнее время не издавались и т.д. Специфика комплектования фондов, особенно крупных библиотек, такова, что приобретается большой ассортимент названий по очень широкому кругу тем в маленькой экзemplярности. Одному поставщику выполнить такой заказ, в том числе по научной и специальной литературе, очень сложно. Для его выполнения он неизбежно будет перекупать отдельные издания у других поставщиков, а значит, библиотека получит их по завышенной цене.

Издатели практически исключены из борьбы за государственные средства, фактически идущую

между крупными поставщиками, которые могут поставить широкий ассортимент продукции. Но ряд издательств занимается самостоятельным распространением своих книг. До вступления в силу Федерального закона № 94 библиотеки могли покупать книги непосредственно у издательств по издательским ценам с учетом специальных скидок для библиотек. Теперь они этой возможности практически лишены.

Так как Федеральный закон № 94 принят, мы должны комплектовать фонды библиотек в рамках установленных им процедур. Для этого необходимо подготовить соответствующие методические рекомендации для комплектаторов библиотек, юридический комментарий этого закона для всех участников тендерных процедур и обязательно попытаться внести соответствующие поправки в действующее законодательство.

Библиотечное книгоиздание в информационно-библиотечном пространстве (на примере издательства РГБ «Пашков дом»)

*И.И. Шестопалов,
директор, издательство «Пашков дом»,
Российская государственная библиотека*

Важнейшую роль в формировании единого информационно-библиотечного пространства России наряду с профессиональными средствами массовой информации (журналами и газетами библиотечковедческой, книготорговой направленности), все расширяющим свое поле Интернет играет библиотечное книгоиздание. Оно не только обеспечивает библиотечных работников профессиональной информацией, но, захватывая «смежные» области – прежде всего, книговедение, литературоведение, историю, краеведение и другие гуманитарные сферы, способствует удовлетворению их интеллектуальных потребностей, влияет на формирование ценностных ориентаций.

Это хорошо видно на примере издательской деятельности Российской государственной библиотеки и ее специализированного подразделения – издательства «Пашков дом».

Издательство было основано в 1998 г. на базе отдела печатных изданий РГБ. После реорганизации в 2001 г., когда в самостоятельные подразделения были выделены редакции журналов «Библиотечковедение» и «Восточная коллекция», издательство сосредоточило основное внимание на выпуске профессиональной библиотечковедческой и книговедческой продукции, материалов и рекомендаций научных подразделений РГБ. В «репертуаре» издательства также книги по культурологии, энциклопедические и справочные издания. Кроме того, выпускаются «Вестник РГБ», буклеты рекламного и информационного характера.

Ежегодно издательство «Пашков дом», решая свои основные задачи по выпуску профессиональной литературы и раскрытию фондов Библиотеки, готовит к печати около 30 книг. Каждая 16-я книга (6% от 426 изданий, а также 2% от общего тиража) по разделу «Библиотечное дело. Книговедение. Библиография», выпущенная в 2004 г. в России, была книгой издательства «Пашков дом»¹. Средний тираж изданий в 2005 г. составил 800 экземпляров (заметим, что по данным РКП в 2004 г. 35% изданий – 31 тыс. книг – были выпущены в свет тиражом до 500 экземпляров²).

Ведущее направление деятельности издательства – отражение РГБ как научно-исследовательского (монографии, сборники научных трудов, продолжающиеся издания), научно-методического (методические и практические пособия), координационного (материалы научных конференций, энциклопедические и справочные издания) и культурно-информационного центра (переиздания книжных памятников; каталоги собраний, хранящихся в отделе редких книг).

Рассмотрим основные направления и тематические серии издательства «Пашков дом».

Издания по библиотечковедению.

Серия «Отечественная история библиотечного дела». В этой серии выходят в свет сборники документов «Библиотечное дело в России» (продолжающееся издание), а также «Библиотека в контексте истории» – материалы ставшей традиционной международной научной конференции (проходит один раз в два года), посвященной истории библиотечного дела России и зарубежных стран. Эти

¹ См. Печать Российской Федерации в 2004 году: Статистический сборник. – М.: РКП. – 2005. – С.18

² Там же. С. 7

материалы содержат методологические и теоретические аспекты истории библиотечного дела, истории библиотек разных типов и видов и их фондов, исследования вопросов развития библиотечных процессов.

Новая серия «Библиотека: новые возможности». В этой серии вышли книга доктора экономических наук Ю.А. Горшкова «Введение в политэкономия библиотечно-информационной деятельности», И.Ю. Багровой «Национальные библиотеки и проблемы развития библиотечного дела за рубежом в конце XX–начале XXI века» и ряд других книг.

Безусловным приоритетным и наиболее трудозатратным направлением в последние годы была подготовка к печати иллюстрированной «Библиотечной энциклопедии» (более 150 а.л.). Завершено издательское и библиографическое редактирование, проверка иностранных названий и отсылочного материала, подготовлены внутренний и внешний макеты художественного оформления, сверстан текст и иллюстрации. В середине 2006 г. планируется утверждение оригинал-макета и передача его в типографию.

Издания по библиографоведению, библиографические пособия, в том числе продолжающиеся издания. Большое место в этом направлении деятельности издательства занимают научно-вспомогательные и популярные, отраслевые и универсальные библиографические указатели, энциклопедические издания. Издано 14 выпусков сборников «Вопросы библиографоведения». Значительным событием для издательства стало завершение проекта «Государственная библиография России. XVIII–XX вв.: Московский и Петербургский периоды» (автор Б.А. Семеновкер). Отдельные выпуски издавались в течение нескольких лет, постоянно привлекая внимание научной общественности, исследователей-библиографов. Издание получило высокую оценку в профессиональной литературе. В 2005 г. вышли три выпуска этого издания, в том числе завершающая книга, содержащая обобщающую главу «Историческая концепция государственной библиографии России». Десять выпусков были посвящены истории государственной библиографии: «Петербургский период. 1710 г.–июнь 1920» (вып. 1–2) и «Московский период. Июль 1920–2002» (вып. 1–7). Читателям представлена панорама развития государственной библиографии – одного из важнейших элементов информационной деятельности страны. Монографический труд Б.А. Семеновкера показывает, что государственная библиография – это неотъемлемая составная часть государственного устройства, в которой находит отражение ход отечественной истории.

С 2005 г. выходит новая серия «Автор, книга, судьба», которая объединила ряд книг библиографического характера. В 2005 г. в ней вышли книги М.Е. Бабичева «Писатели второй волны русской эмиграции», «Современный отечественный детектив», «Тайное становится явным...: Мемуары сотрудников советской внешней разведки

и литература о них». Созданная в тесном сотрудничестве с НИО библиографии РГБ новая серия пополняется библиографической продукцией популярного характера, рассчитанной на широкие читательские круги.

Издания по книговедению. В серии «Книжная культура России» вышли книги М.Н. Куфаева «История русской книги XIX века», М.М. Панфилова «Феномен книжности в зрении славянофилов» и др.

Издания по истории, культуре. Активно развивается серия «Духовные чтения», в частности, вышли в свет книги «Русские писатели-богословы», «Православные монастыри», которые рассчитаны не только на специалистов-библиографов, но и на очень широкую читательскую аудиторию.

Традиционно большое место в продукции «Пашкова дома» занимают издания, которые вводят в научный оборот и популяризируют памятники письменности и книжной культуры, в них публикуются (преимущественно впервые) художественные коллекции из собрания РГБ.

В 1998 г. предпринято издание уникального проекта «Незабытые могилы: Российское зарубежье: некрологи 1917–2001» (вышло из печати 6 томов в 7 книгах, издание продолжается).

Издается литература к памятным датам: к 175-летию РГБ, 250-летию со дня рождения графа Н.П. Румянцева, 60-летию Победы в Великой Отечественной войне.

В 2005 г. были подготовлены и вышли из печати издания широкого общественного звучания в области культуры, которые сразу же получили достойную оценку в средствах массовой информации: книги заместителя Руководителя Федерального агентства по культуре и кинематографии В.С. Малышева «Госфильмофонд: земляничная поляна», председателя Румянцевского общества РГБ, бывшего председателя ВАК и ректора МФТИ Н.В. Карлова «Sapere aude / Решись быть мудрым», каталог-альбом «На благо просвещения: к 250-летию со дня рождения графа Н.П. Румянцева» (совместно с издательством «Индрик»).

Издания РГБ завоевали широкое признание в обществе и научной среде. Положительные рецензии на книги опубликованы в «Литературной газете», еженедельнике «Книжное обозрение». Позитивные отклики поступают из ведущих научных учреждений (Института мировой литературы РАН, Института философии РАН, Института российской истории РАН, ИНИОН РАН, Российской академии государственной службы и др.).

Деятельность издательства Российской государственной библиотеки «Пашков дом» и в дальнейшем будет направлена на широкое освещение актуальных проблем библиотечного дела, распространение книжной культуры, на развитие взаимосвязей РГБ и других библиотек в области научно-исследовательской и научно-методической работы.

Стилистика издательской деятельности библиотек

Я.И. Иванова,
заведующий отделом информатизации
Публичной научной библиотеки им. В.Г.
Короленко г. Глазова, Удмуртская Республика

Стилистика издательской деятельности отражает своеобразие, неповторимость каждой библиотеки и способствует повышению культурного уровня диалога «библиотека – читатель». На это направлен выбор формы издания, качества бумаги, иллюстраций и их цветовой гаммы, шрифтов, стилиевых особенностей текста (метафоричность, ирония, различные стилистические тропы и фигуры). Стилистика издательской деятельности библиотек обладает различными эффектами, обращенными на читателя: информативным, обучающим и воспитывающим, гедонистическим. Стилистика издательской деятельности библиотек отражает личность самого библиотекаря-библиографа, его «почерк», его культурный уровень. Все это помогает читателю раскрыть целостный образ библиотеки как культурного и информационного учреждения.

Расширение сфер человеческой деятельности, их взаимовлияние, развитие технологий обусловили изменения в понятийном аппарате общественных и гуманитарных наук. Данный процесс наблюдается и в использовании понятия «стилистика». Стилистика обозначает не только раздел языкознания, но и функциональные особенности стиля в различных сферах человеческой деятельности. Традиционно используемое как лингвистический термин, это понятие широко применяется и в других сферах: культуре, искусстве, социологии и т.п., т.е. является многозначным.

Понятие «стиль», от которого образован термин «стилистика», также обладает многозначностью. Среди определений «стиля» встречаются следующие: «Стиль – способ осуществления чего-либо, отличающийся совокупностью своеобразных приемов», «манера вести себя, говорить, одеваться и т.п.» («Словарь русского языка»)¹; «что-то особенное и специфическое... в поведении, образе жизни и способе самовыражения человека, социальной группы, социального слоя или даже целого народа, т.е... особенную манеру писать, действовать, жить» (культуролог Л.Г. Ионин)². В них подчеркивается, что в основе дефиниции «стиля» лежит особая манера, своеобразие приемов действия, отличающие стиль одного объекта от стиля другого.

Изучению стилистики и стиля в библиотечной теории посвящены работы известного библиотеко-

веда С.Г. Матлиной. Определяя понятие «стиль», она предлагает рассматривать его как «индивидуально-типическую манеру деятельности, основанную на устойчивой целостности приемов, средств, результатов работы, которая позволяет находить общее в деятельности непохожих между собой библиотек, определять их разные модели».³ Иными словами, стиль, по мнению исследователя, – это наряду с поиском общего, ориентация на непохожесть, собственный «почерк». В этом определении заложена очень важная, на наш взгляд мысль: стиль – это не просто своеобразная манера деятельности, но и целостность через проявление самобытности.

Все это верно и в отношении издательской деятельности библиотек. Ее стилистика отражает общие тенденции развития современных библиотек, и одновременно своеобразие, неповторимость каждой из них. Проявляется это как на уровне конкретного издания, его оформления и содержания, так и в отношении к издательской деятельности в целом.

Наблюдаются общие для всех библиотек тенденции развития издательской деятельности. Это и классификация изданий по типам и жанрам (чаще всего библиотечные издания классифицируются на методические, библиографические и рекламно-информационные), и использование программного обеспечения (издательских программ, графических редакторов), и технология подготовки издания (путь от авторского черновика до макета издания или готового издания), и многое другое.

С другой стороны, «единичное» проявляется уже на уровне понимания библиотечными смыслами издательской деятельности. Одни рассматривают ее как «модель развития библиотеки, где все коммуникации (связи, взаимодействия) представлены через визуальный ряд – текст, символ, цвет, форму – в контексте «образа времени».⁴ Другие – как деятельность по созданию издательского продукта, под которым усматривают «логическое завершение определенного направления библиотечной деятельности».⁵

Специфика понимания издательской деятельности вносит своеобразие в ее стилистику, которая отражает своеобразие библиотеки как культурного феномена. Стилистика издательской деятельности библиотек обладает различными эффектами, направленными на читателей. Прежде всего, она несет в себе информативность: информирует читателей об особенностях библиотеки, ее отношении

¹ Словарь русского языка: В 4 тт. / АН СССР. Ин-т рус. яз; Под ред. А.П. Евгеньевой. – 2-е изд., испр. и доп. – М.: Русский язык, 1981–1984. – Т. 4. С-Я. – 1984. – С. 266.

² Ионин Л.Г. Социология культуры: путь в новое тысячелетие: Учеб. пособие / Л.Г. Ионин. – 3-е изд., перераб. и доп. – М.: Логос, 2000. – С. 176.

³ Матлина С.Г. Понятийный аппарат современного библиотековедения: (Социально-культурные аспекты) / С.Г. Матлина // Библиотековедение. – 2005. – №2. – С. 29.

⁴ Ивашина М. А началось все с верблюда... : Издательская деятельность по-екатеринбургски / М.А. Ивашина // Библиотека в школе. – 2005. – № 12. – С. 17.

⁵ Летова Т.Н. Издательская деятельность Пермских библиотек / Т.Н. Летова // Молодые в библиотечном деле. – 2003. – № 5-6. – С. 142.

к читателям, о культурном уровне библиотекарей. Так, красочно составленные и содержательно продуманные библиографические издания для детей Свердловской областной библиотеки для детей и юношества говорят не только о любви библиотекарей к своим маленьким читателям, но и о владении коллегами высоким уровнем издательской и полиграфической культуры.

Стилистика издательской деятельности позволяет достигать обучающего и воспитывающего эффектов, реализуемых за счет иллюстративного ряда, стиля изложения, использования иронии и юмора. Таковы издания серии «Сам себе психолог» Публичной научной библиотеки им. В.Г. Короленко г. Глазова. В одном из них – «Как понравиться вредной учительнице» – иллюстрация симпатичного мальчугана, озадаченного таким непростым вопросом, дополняет манеру изложения: задиристую, легкую, детскую. Недаром подзаголовок гласит «Советы любимчика»!

В других ситуациях библиотекари делают акцент на стилистические особенности, усиливающие коммуникативную компетентность читателя. Эффект достигается не только за счет умело преподнесенных библиографических сведений, но, например, через корректное включение элементов молодежного сленга («мы поможем тебе сориентироваться в самых крутых изданиях» – обещает детская библиотека; «если Вы не умеете пользоваться «мылом» (т.е. электронной почтой), библиотека научит Вас»). На коммуникативную компетентность ориентированы рекламные материалы библиотек, позволяющие достаточно быстро подключиться к использованию ресурсов библиотеки, вступать в диалог с ее сотрудниками, приглашенными интересными собеседниками, с другими пользователями.

Кроме уже перечисленных, стилистика издательской деятельности библиотек несет и гедонистический эффект. Любое издание библиотеки, отличающееся своеобразной стилистикой, выполненное на высоком профессиональном уровне, являет собой объект эстетического наслаждения. Этому способствуют визуальный ряд, цветовая гамма, шрифт, манера изложения. Примерами тому могут служить выполненные на высоком содержательном и полиграфическом уровнях буклеты многих областных и муниципальных библиотек.

Сегодня утвердилось мнение, что художественная форма издания является своего рода визитной карточкой библиотеки. Безусловно, привлекательный внешний вид издания, выразительность иллюстраций, особенности выбранного шрифта способствуют комфортности чтения, что сегодня, в период падения интереса к нему, играет важную роль. В самом деле, имеет ли моральное право продвигать чтение, апеллировать к взыскательному вкусу читателей библиотека, выпускающая не-

ряшливо сверстанные, изданные на дешевой газетной бумаге печатные материалы?

Постиндустриальное общество характеризуется ростом возможностей распространять и использовать информацию, делать ее более доступной. Огромную роль в этом контексте играет визуальный ряд. При введении в издание иллюстративных материалов необходимо учитывать особенности современного восприятия, которое можно сформулировать как «клиповое».⁶ Такому восприятию соответствует жанр комиксов, основанный на визуальном ряде. Примером удачного использования этого жанра, на наш взгляд, выступает издание Свердловской областной библиотеки для детей и юношества – путеводитель для детей в комиксах «Хочу в библиотеку!». Путеводитель представляет собой своеобразное «путешествие» малыша в коляске до библиотеки.

Использование в библиографических изданиях фотографий обложек, отдельных, наиболее выразительных страниц того или иного издания, дает возможность не только получить начальное представление о его оформлении, рисунке на обложке, виньетке, экслибрисе и т.д., но и способствуют формированию у человека образа книги. И той конкретной, на которую нужно обратить первоочередное внимание, и того достижения человечества, феномена культуры, каким является Книга в высоком смысле слова.

Используя визуальный ряд в своих изданиях, библиотекари учитывают психолого-возрастные качества личности. Издания для детей сопровождаются изображением сказочных персонажей, веселых зверят и маленьких ребятешек и т.п. Так, в рекламно-информационном издании библиотеки «Растишка» (для детей от 0 до 10 лет) Библиотечно-информационного центра г. Глазова изображен жирафик, символ библиотеки, который применяется как в оформлении пространства, так и в изданиях для маленьких читателей.

Чаще всего библиотекари используют в визуальном ряде прием дружеской иронии, шутки, что рисует образ библиотеки как друга, близкого человека, умеющего шутить и поднимать настроение. Так, на обложке издания «Библиотека смеется!» Ижевской центральной муниципальной библиотеки им. Н.А. Некрасова представлена карикатура, изображающая Змея Горыныча и Богатыря, сидящих рядом, читающих газеты и смеющихся. Здесь можно усмотреть не только шутку, но и аллегория: кого же олицетворяют эти герои, кого напоминают нам Змей Горыныч и Богатырь? Не нас ли самих и наших читателей?

Огромное значение в визуальном ряде изданий библиотекари отводят символам. Символический характер иллюстраций заставляет читателя домысливать проблему, рефлексировать, глубже постигая суть предмета, явления. Так, иллюстрация к изданию «Интернет для выбирающего профессию: психодиагностика, профориентация, трудоустройство» (Свердловская областная библиотека для детей и юношества) содержит символическое изображение человека, тянущегося к звездам. За

⁶ Збаровская Н.В. Образовательные технологии в системе библиотечного обслуживания / Н. В. Збаровская // Библиотековедение. – 2004. – № 5. – С. 25.

данным символом «прочитывается» основная идея издания: чтобы дотянуться до звезд, подняться к истинным высотам, надо правильно выбрать профессию, найти свое место, чему призвано способствовать предлагаемое библиографическое издание.

Кроме визуального ряда, не менее важны в стилистике библиотечного издания шрифты, которые не только способствуют легкости восприятия текста, но и являются средством стилизации издания под определенную историческую эпоху или даже цивилизацию. Глубокую смысловую нагрузку несет текст, как бы написанный «от руки». Распространенный пример – воспроизведение рукописей А.С. Пушкина с хорошо знакомым «летающим» почерком. Составляя проекты изданий, Публичная научная библиотека им. В.Г. Короленко г. Глазова тщательно отбирает шрифты. Так, шрифт «CyrillicOld», использованный в оформлении рекомендательного списка литературы «Вознесенско-Преображенский собор», посвященной судьбе единственного собора г. Глазова, позволил визуально передать особенности исторической эпохи (XIX века).

Большую роль в стилистике изданий библиотеки играет использование цвета. Давно известно, что различные цвета по-разному влияют на человека: зеленый и голубой успокаивают, оранжевый и красный усиливают активность, фиолетовый и черный вызывают грусть. Цвет в зависимости от насыщенности может оказывать значительное влияние на эмоциональное состояние аудитории, привлекать внимание или, наоборот, рассеивать его. Определенные цветовые решения делают издания библиотек узнаваемыми. Так, Публичная научная библиотека им. В.Г. Короленко г. Глазова выпускает информационно-справочные издания

серий «Выбирай» и «С компьютером на ты» с обложками бело-синей гаммы, выбранной в качестве фирменного цвета библиотеки.

Практика свидетельствует, что существует огромный пласт неизученного материала об особенностях стилистики изданий библиотек. Однако разговор будет неполным, если не сказать о том, что в стилистике издательской деятельности библиотек четко просматривается личность самого библиотекаря-библиографа, его «почерк», его культурный уровень. Каким же рисуется автор посредством своих изданий? Прежде всего, это творческая личность. Использование различных иллюстраций, шрифтов, определенной цветовой гаммы, отвечающих особенностям восприятия читателей, отражает своеобразие автора как педагога, психолога, верстальщика, корректора, дизайнера, художника. Манера изложения, выбор определенных стилистических тропов и фигур, различных примет литературного стиля представляют автора как человека, тонко чувствующего язык и слово.

Таким образом, стилистика изданий во многом воспроизводит стилистику всей библиотечной деятельности: уровень ее культуры, стиль взаимоотношений с читателями. Она может стать одним из показателей оценки работы библиотеки в целом. Стилистика издательской деятельности отражает своеобразие, неповторимость каждой библиотеки. На это направлен выбор формы издания, качества бумаги, иллюстраций и их цветовой гаммы, шрифтов, стилистических особенностей текста (метафоричность, ирония, различные стилистические тропы и фигуры). Важно научить библиотекарей оценивать свою издательскую деятельность не на интуитивном уровне, а исходя из тех факторов, которые определяют понятие стиль, т.е. наличия в ней индивидуальности, своеобразных черт.

КРУГЛЫЙ СТОЛ «БИБЛИОТЕЧНЫЕ ОБЩЕСТВА И АССОЦИАЦИИ»

Демократия и библиотечная интеллигенция

*А.В. Соколов,
профессор, почетный член Петербургского
библиотечного общества, Санкт-Петербург*

Кому нужны библиотеки в двадцать первом веке? Должен признаться, что меня давно уже волнует этот вопрос. Безумно радуют наши успехи на международной арене: общепризнанный авторитет российских библиотековедов в ИФЛА, участие в Программе ЮНЕСКО «Информация для всех», в подготовке Всемирного саммита по информационному обществу и т.д. С восхищением мы читаем об успехах российской библиотечной науки на страницах журнала «Библиотековедение» и других профессиональных изданий. Гордимся славными страницами отечественной истории библио-

течного дела. Но все-таки оптимистической уверенности в завтрашнем дне у меня нет, потому что нет надежных гарантий сохранения нашей библиотечной системы в наступившем столетии. Довольно многочисленны словесные натюрморты будущих библиотек, выдержанные либо в розовом, либо в черном цвете. Но их авторы то ли не замечают, то ли не желают обсуждать те угрозы и опасности, с которыми неизбежно придется столкнуться, если не сегодня, то завтра. Что я имею в виду?

Мощный и дорогостоящий библиотечно-библиографический социальный институт, заботливо выращенный советским тоталитаризмом, не требует демократической постсоветской России. В советской стране библиотеки всех типов и видов

были бойцами идеологического фронта, они были мобилизованы для выполнения идейно-воспитательной функции, и в этом заключались гарантии их существования. Находясь во враждебном окружении, советская власть содержала библиотеки, дворцы культуры, школы, как она содержала боеспособную армию и военно-промышленный комплекс. Культурно-просветительные учреждения в СССР создавались для того, чтобы служить опорными базами партийных организаций, а не опорными базами гуманизма и просвещения. И все-таки даже из самых идеологически выдержанных партийных библиотек невозможно было вытравить дух гуманизма и просвещения, потому что он органически присущ книжной культуре. Именно этот дух, вырвавшись из библиотечных фондов в период перестройки, погубил воинственный тоталитаризм.

Победила свобода и демократия, которым, как оказалось, требуются банки и биржи, а не публичные библиотеки. Либерально-демократическому государству не нужны никакие «опорные базы», кроме избирательных штабов и команд политтехнологов. Долой реликты тоталитаризма! Началось постепенное свертывание общегосударственной библиотечной системы: первыми исчезли партийные библиотеки, потом – профсоюзные, одновременно – научно-технические библиотеки предприятий. При этом никто из демократов не вспомнил о гуманизме, просвещении, книжной культуре, русской цивилизации. В 2003 году пришла очередь бывших государственных массовых библиотек, еще раньше объявленных «муниципальными». В соответствии с Федеральным законом № 131–ФЗ «Об общих принципах организации местного самоуправления в Российской Федерации» ответственность за библиотечное обслуживание населения возлагается на муниципальные власти – самую бедную и самую невежественную властную структуру. Очевидно, что произойдет существенное сокращение сельских, районных, городских библиотек, распад ЦБС и прочих культурных комплексов, короче – грянет культурная контрреволюция в России.

Я думаю, что постоянный рост стоимости комплектования фондов и эксплуатационных расходов, дефицит помещений и необходимость повышения заработной платы и т.п. вынудят региональные, а возможно, и федеральные власти подумать об оправданности содержания высших звеньев библиотечной сети. Не исключено, что кому-то из шустрых чиновников придет в голову идея разместить российское представительство Всемирной торговой организации в Доме Пашкова. Конечно, до упразднения национальных библиотек дело не дойдет, – нельзя же в качестве символа отечественной культуры оставить лишь Большой театр! Но почему бы не вытеснить их с насиженных мест в центре города на периферию? ГПНТБ России уже познакомилась с этой тенденцией. Короче говоря, нынешнее государство не расположено тратить деньги налогоплательщиков на национальные библиотечные программы.

Но, может быть, сами налогоплательщики, российское гражданское общество не смогут обойтись без библиотечного обслуживания в двадцать первом веке? Увы, благородная жажда чтения давно уже не томит народные массы. Социологи чтения не без печали сообщают, что около 20% россиян не читают ни книг, ни журналов, а из оставшихся к услугам общедоступных библиотек обращаются 18%, главным образом – учащиеся, 63% пользуются личными библиотеками знакомых, прочие довольствуются собственными книгами. Все меньше и меньше книголюбцев, проявляющих, как говорят, «рудиментарные интеллигентские читательские установки». Боюсь, что не все налогоплательщики встревожатся, если вместо филиала ЦБС на их улице появится частное интернет-кафе. Слава Богу, что школьным и вузовским библиотекам сокращение не грозит, ибо наше образование пока без книг не обходится. Но мне известно несколько хорошо успевающих студентов, которые обходятся без библиотек, используя Интернет в качестве источника учебной информации. Нужны ли библиотеки гражданскому обществу? Нелепый вопрос. Ведь гражданское общество пока еще не сформировалось в России.

Кому, казалось бы, нужны библиотеки, так это – библиотекарям. Но как библиотечное сообщество противостоит разрушительной антикультурной политике коррумпированной бюрократии? Никак. Непротивление злу насилием. Не проявляют встревоженности профессиональные объединения, призванные защищать интересы своих членов. Их пассивное благодушие губительно. Перед лицом уничтожения следовало бы местные библиотечные общества преобразовать в отряды библиотечной обороны, а аббревиатуру РБА понимать как Российскую Библиотечную Армию. Но этого никогда не произойдет! Нет оснований надеяться, что нынешнее поколение библиотекарей сумеет реализовать концепцию общественно-государственной системы управления библиотечным делом, которую мы отстаивали в 1990-е годы. Энергичные энтузиасты покинули библиотечный кров; социальный престиж профессии катастрофически низок; библиотечная школа ради самосохранения вынуждена притворяться «небиблиотечной». В итоге библиотечные работники перестают осознавать себя библиотекарями, и, следовательно, судьба библиотек их вовсе не волнует.

Но разве можно согласиться с тем, что библиотеки никому не нужны в наступившем столетии? Нет, нельзя, ни в коем случае! Этот вывод подсказывает не слепой профессиональный патриотизм, а рационально-логическая оценка складывающейся ситуации. XXI век – век особый, потому что он может стать последним в истории человечества. Главными угрозами являются техногенный экологический кризис и безумный фанатизм террористов. Единственная надежда – антропологическая революция, появление поколения творческих и бескорыстных альтруистов, готовых посвятить свой талант и энергию спасению жизни на Земле. Люди этого типа – это не интеллектуалы-пред-

приниматели, эгоистически озабоченные личным благополучием, а интеллигенты-гуманисты, по своему психологическому типу подобные декабристам, народникам, советским диссидентам. Подобны – да, но не идентичны прошлым поколениям русской интеллигенции. Интеллигенты XXI века должны быть мудрее и удачливее своих предшественников. Я бы назвал их постинтеллигентами. У них не будет права на ошибку, и поэтому они должны аккумулировать знания, опыт и мудрость, добытые самоубийственным homo sapiens в

течение тысячелетий. Постинтеллигентов никто не будет выращивать и воспитывать, им придется самоформироваться и самообучаться. Без обращения к библиотечным фондам не обойтись, следовательно, поколение постинтеллигентов должно стать поколением носителей книжной культуры, поколением интеллигентов-книжников и библиофилов. Именно этому поколению нужны будут библиотеки в двадцать первом веке.

Утопия? Может быть. Но почему бы не обсудить её на конференции РБА?

Библиотечное общество как организация саморегулирования

*С.А. Басов,
член Совета РБА, вице-президент
Петербургского библиотечного общества*

Задача развития гражданского общества в России осознается руководством страны как одна из ключевых. На саммите Европейский Союз – Россия в Москве в мае 2001 года в совместном заявлении декларируется: «Мы согласны в том, что в современном демократическом государстве необходимо сильное гражданское общество». В своем послании Федеральному собранию в 2004 году Президент России В.В.Путин отмечал, что «создание в России свободного общества свободных людей – это самая главная наша задача ... наши цели абсолютно ясны... Это зрелая демократия и развитое гражданское общество». Программа социально-экономического развития Российской Федерации на среднесрочную перспективу (2005–2008 годы) включает в себя задачу содействия развитию гражданского общества. В программе отмечается, что эта задача носит комплексный характер и должна быть реализована в виде пакета мер законодательного и организационного характера. Прежде всего, должна быть решена проблема по поддержке и развитию каналов взаимодействия гражданского общества и государства.

Таким образом, с нашей точки зрения, можно говорить о наличии в России определенных политических предпосылок для формирования особой сферы совместной деятельности власти и общества – гражданской политики, суть которой публицистическим языком можно выразить довольно просто: всеми силами институтов власти и общества содействовать переходу населения из состояния «подданных» в новое для себя качество – «граждан». Стране нужна политика, направленная на гражданское становление человека, и развитие структур гражданского общества. При этом необходимо отметить, что научная парадигма гражданской политики, в виде некоторой непротиворечивой совокупности идей, описывающих

феномен гражданского общества, и механизмы его развития на российской почве, пока что в стране не создана. Различие идеологических установок власти и отдельных социальных групп на сущность и механизмы развития гражданского общества не позволяют выработать согласованные ориентиры подобной гражданской политики.

Наиболее масштабные инициативы власти, такие как создание Общественной палаты РФ и принятие в 2006 г. поправок к законам о некоммерческих организациях весьма неоднозначно восприняты общественным мнением. Гражданское общество (в лице некоммерческого сектора демократического толка) склонно рассматривать эти инициативы как очередную попытку власти оформить «контракт» с российским гражданским обществом методом прямого администрирования, а не на основе договора о «взаимных правах» между государством и обществом.

В подобных условиях становится принципиально важным искать и находить те сферы взаимодействия государства и общества, которые обеими сторонами рассматриваются как приемлемые для создания механизмов реального сотрудничества. С нашей точки зрения, таким механизмом является «законодательное делегирование полномочий». В качестве политической установки для разработки этих механизмов мы вправе рассматривать слова В.В. Путина, прозвучавшие в Послании Федеральному собранию 2004 года: «...необходимо постепенно передавать негосударственному сектору функции, которые государство не должно или не способно эффективно выполнять».

Передача и закрепление за негосударственным сектором определенных полномочий, функций и услуг, выполняемых государством (вместе с соответствующими ресурсами), с нашей точки зрения, является наиболее актуальным полем взаимодействия государства и общества. Именно здесь можно искать и находить решения основных задач по реализации административной реформы и развитию институтов гражданского общества в стране.

Имеются ли предпосылки для формирования подобной области гражданской политики в сфере культуры?

Можно с уверенностью констатировать, что мысль о возможности перераспределения полномочий между государством и обществом уже проникла в сферу руководства культурой. Министр культуры и массовых коммуникаций А.С. Соколов, выступая 8 июня 2005 г. в Государственной Думе на «Правительственном часе», отметил, что перспективным направлением реформ в отрасли «...может стать передача части управленческих функций саморегулируемым организациям в сфере культуры. Вот это очень важная и новая позиция, новое предложение министерства культуры. Дело в том, что в ряде случаев саморегулирование является эффективной альтернативой государственному регулированию, обеспечивая снижение бюджетных расходов, большую гибкость и полноценный учет интересов организаций отрасли и потребителей их услуг. Необходимым условием передачи функций и, соответственно, финансирования, является наличие в этих сферах отрасли крепких, влиятельных организаций, способных отстаивать интересы отрасли. Они у нас есть, есть и в библиотечном, и в музейном деле, то есть существуют такие центры, которые одновременно являются концентратом и научного, и административного потенциала, и, собственно говоря, примером для организации дела, признанным во всем мире... Очевидно, что передача такого рода функций не должна быть спонтанной, должна быть отработана в серии экспериментальных проектов»¹. 15 сентября 2005 г., выступая на заседании Правительства РФ с докладом «Об основных направлениях государственной политики по развитию сферы культуры и массовых коммуникаций в РФ и плане действий по их реализации», А.С. Соколов, в качестве одного из направлений реализации административной реформы в сфере культуры, указал на необходимость передачи избыточных функций Министерства, подведомственных федеральных служб и агентств в саморегулируемые организации.

Мы видим, что механизм «саморегулирования», по мнению руководства отрасли культуры, может быть положен в основу согласования интересов общества и государства в сфере культуры. Попробуем, в первом приближении, разобраться с тем, какое содержание вкладывается в понятие «саморегулирование», новое для культуры и библиотечного дела. Этот термин принадлежит бизнес-сообществу. Само явление, стоящее за ним, имеет богатую, многовековую историю. В его основе лежит договоренность людей о координации своих действий (по определенным правилам) при решении общих задач. Государство могло узаконить такое положение, либо взять на себя функцию регулирования. Профессиональные «этические кодексы», даже если они так и не назывались, предшествовали государственному регулированию. Вспомним средневековые гильдии купцов, ремесленников, и т.п.

¹ Государственная Дума. Стенограмма заседаний. Бюллетень № 103 (817), 8 июня 2005 года.

Пока что в России понятие «саморегулирование» законодательно не определено.

В Государственную Думу в 2003 г. внесен законопроект «О саморегулируемых организациях», к настоящему времени он все еще готовится ко второму чтению. Важно, что в проекте закона понятие саморегулирования распространяется не только на деятельность субъектов предпринимательской, но и профессиональной деятельности. Феномен саморегулирования профессиональной деятельности может быть отнесен к важнейшим институтам гражданского общества. Представляется исключительно важным, чтобы проект этого закона попал в орбиту внимания Министерства культуры и массовых коммуникаций РФ для осуществления экспертизы – насколько его положения позволяют учесть особенности функционирования профессиональных сообществ, традиционно относимых к сфере культуры (музейные и библиотечные работники, писатели, музыканты, архитекторы и т.п.).

В самом общем виде, саморегулирование (применительно к нерыночной сфере) можно определить как легитимное регулирование определенных сфер деятельности ее участниками (субъектами) без прямого вмешательства государства. Можно перечислить главные особенности саморегулирования в сравнении с государственным регулированием²:

□ саморегулирование осуществляется в рамках действующего законодательства и на этой основе является легитимным;

□ саморегулирование может фактически замещать государственное регулирование в определенных сферах;

□ нормы саморегулирования могут дополнять и конкретизировать действующее законодательство;

□ нормы саморегулирования могут ужесточать требования к участникам (организациям саморегулирования) по сравнению с требованиями законодательства.

Государство может законодательно установить для определенной отрасли, профессии, вида деятельности рамочные «правила игры», обязательные для всех участников (включая и себя), в соответствии с которыми определенные полномочия, функции и ресурсы будут переданы специальным общественным структурам саморегулируемым организациям, которые должны отвечать определенным требованиям.

Пока что такие требования (включая и законодательные) выработаны лишь частично и только для организаций, осуществляющих функции саморегулирования на некоторых рынках. Это федеральные законы «Об аудиторской деятельности», «О рекламе», «Об оценочной деятельности...», «О рынке ценных бумаг» и некоторые другие. В социальной сфере подобный опыт – как законодатель-

² Саморегулирование: Пособие для предпринимателей. (Институт национального проекта «Общественный договор»). М., 2002. – [Электронный ресурс]. – Режим доступа: <http://www.inp.ru/main.html?code=46>. – Загл. с экрана.

ный, так и практический – в стране пока что не сформирован; некоторый опыт может быть почерпнут в способах саморегулирования адвокатского и судейского сообществ.

Следует отметить, что в отличие от рынков, где экономические агенты действуют на базе собственных ресурсов, в социально-культурной сфере, которая не может существовать без государственного финансирования, саморегулирование может осуществляться только в партнерстве с государством. Таким образом, более правильно, применительно к нерыночной сфере, по мнению некоторых специалистов, вести речь не о саморегулировании, а о сорегулировании. Сорегулирование позволяет обеспечить баланс интересов государственных и негосударственных «агентов» путем выработки общих «правил игры» по использованию общественных ресурсов (прежде всего, государственного бюджета) в рамках определенной нерыночной отрасли.

В экономической литературе под сорегулированием понимают совместное участие в регулировании государства и различных участников рынка или определенной сферы деятельности (не только производителей, но и потребителей, инфраструктурных организаций, профсоюзов и т.п.). Применительно к нуждам отрасли культуры можно говорить об участии в процессе сорегулирования (согласования интересов, распределения функций, полномочий и ресурсов) трех основных субъектов: государства, профессиональных обществ (как реальных прототипов организаций саморегулирования федерального уровня) и, возможно, профсоюзов.

Кроме политической воли государственных лидеров и готовности Министерства культуры и массовых коммуникаций РФ к созданию институтов саморегулирования в отрасли, необходим главный элемент – специально организованная профессиональная общественность, способная взять на себя функции организаций саморегулирования. Как обстоят дела у профессионального библиотечного сообщества в этой области?

С конца 80-х годов прошлого века в нашей стране начался процесс создания добровольных библиотечных обществ и ассоциаций. В мае 1989 г. создается Ленинградское библиотечное общество, 14 декабря 1989 г. состоялся первый – и пока единственный в России – съезд библиотечных работников Ленинграда и области, инициированный библиотечным сообществом. В следующем году по инициативе одиннадцати региональных библиотечных обществ создается Российская федерация библиотечных обществ и ассоциаций, на заключительном собрании которой в 1994 г. была основана Российская библиотечная ассоциация (далее, РБА). Это был естественный и самый сильный всплеск демократического энтузиазма библиотечного сообщества в постсоветское время. Но длился он весьма короткий период: к середине 1990-х годов библиотечный демократический энтузиазм практически иссяк. И «библиотечная демократия», в лице библиотечных обществ и ассоциаций,

постепенно приспособилась к условиям, в которые ее поставило государство и побуждали советские традиции. За последние годы она смогла «обустроить» свое малое жизненное пространство и найти некую нишу в новой библиотечной России. Что же это за ниша? Профессор А.В. Соколов в своем докладе на X юбилейной Конференции РБА в 2005 г. назвал ее «аристократическим демократическим движением». Это «демократия для избранных», для «профессиональной аристократии»: руководителей библиотек, преподавателей, методистов и присоединившихся к ним чиновников. Так ли это и почему это произошло?

Государство, приняв в 1995 г. три федеральных закона: «О благотворительной деятельности и благотворительных организациях», «О некоммерческих организациях» и «Об общественных объединениях», поставило в равные правовые и экономические условия все типы и виды негосударственных некоммерческих формирований. Насколько такое «равноправие» способствует развитию общественных инициатив в сфере культуры?

В негосударственном секторе можно выделить два больших класса некоммерческих организаций (по задачам, которые они перед собой ставят): это организации, производящие клубные (корпоративные) блага, и организации, создающие общественные (публичные) блага. В первом случае организация производит блага только для своих членов (общество любителей пива, кактусов, золотых рыбок, марок и т.п.), во втором случае организация ставит перед собой общественно полезные цели и удовлетворяет определенные потребности (запросы) общества. Такие организации действуют практически во всех областях жизни, напрямую не связанных с политической деятельностью (культура, спорт, здравоохранение, образование, наука, и т.д. и т.п.).

Следует заметить, что мы не ставим перед собой задачу создания исчерпывающей классификации некоммерческих объединений и сознательно исключаем из рассмотрения все виды организаций, ведущих политическую деятельность – как ставящих перед собой цель «прихода во власть» (политические партии), так и оказания политического влияния на существующую систему власти (например, клубы избирателей и т.п. организации и общественные движения).

Во многих странах Европейского союза организации, создающие публичные блага, называют общественно полезными организациями (ОПО)³. Государство заинтересовано в поддержке подобных организаций, так как они добровольно берут на себя исполнение части государственных обязательств. Понятие общественно полезного статуса организации напрямую предполагает получение от государства ресурсов, включая и льготное налогообложение. Законодательное регулирование де-

³ Сравнительный анализ нормативно-правового толкования понятия «общественно-полезная организация». – [Электронный ресурс]. – Режим доступа: <http://www.nalognko.ru/articles/8/>. – Загл. с экрана.

тельности некоммерческих организаций во многих европейских странах направлено на то, чтобы ОПО, созданные и работающие на благо общества, получали соответствующую государственную поддержку в виде налоговых льгот или прямого финансирования. Среди общественно полезных организаций можно выделить профессиональные и непрофессиональные институции. Первые из них включают организации, создающиеся для содействия развитию отдельной отрасли (отраслей) или сферы профессиональной деятельности. Значение подобных организаций для развития гражданского общества, с нашей точки зрения, исключительно велико. Именно их деятельность, в первую очередь, должна быть объектом специального законодательного регулирования (поддержки) со стороны государства.

Библиотечные общества и ассоциации, безусловно, следует отнести к профессиональным общественно полезным организациям, но по своему правовому статусу (и режиму налогообложения) они ничем не отличаются от иных некоммерческих организаций.

Работать на общественное благо, не получая практически никакой материально-технической и финансовой поддержки со стороны государства, могут только истинные энтузиасты. Новейшая история «укоренения» демократических начал в библиотечном деле страны – это подвижнический труд конкретных людей, продолжающих верить в то, что демократизация жизненно необходима библиотечному делу, чтобы его не поразили болезни застоя и деградации. Но мы должны понимать, что даже энтузиасты вынуждены действовать в той парадигме, которую диктует власть. В результате, как ни старайся, пока что в нашей стране невозможно создать в социальной сфере эффективно действующие самостоятельные общественные формирования. Они всегда будут – в той или иной мере – демократической имитацией. Формально провозглашенная свобода создания обществ и ассоциаций, не подкрепленная усилиями государства по реальному разделению управленческих функций между государством и институтами гражданского общества и финансовому обеспечению последних, ни к чему другому и не может привести. Государство не увидело (не захотело увидеть!) разницы между обществами «любителей пива» и профессиональными сообществами (библиотекарей, учителей, врачей, артистов, и т.д.). Все они оказались «равны» перед законом. Все они на равных основаниях должны изыскивать средства на свою деятельность, независимо от того, какие они создают блага – клубные или общественные.

В результате такого «равенства» гражданский сектор поляризовался и по демократическим основаниям: на «просоветские» организации, ориентированные на покровительство со стороны госструктур, и «прозападные», ориентированные на грантовую поддержку международных организаций. Между этими двумя полюсами мечется рядовой гражданский активист, не понимая, почему в стране до сих пор не созданы механизмы не-

зависимой правовой и экономической поддержки некоммерческого сектора – основной движущей силы развития гражданского общества.

Библиотечное дело начало научную проработку роли профессиональных обществ в развитии библиотечного дела почти двадцать лет назад. Нам импонирует постановка вопроса, которую мы обозначили в далеком 1990 году, как создание «общественно-государственной системы управления библиотечным делом»⁴ в стране. Весьма характерно, что на волне демократических преобразований первый (и последний) раз органы власти проявили интерес к этой проблеме 15 лет назад, заказав Петербургскому библиотечному обществу НИР «Общественно-государственное управление библиотечным делом в Российской Федерации»⁵.

Для того, чтобы нащупать правильное, законное место библиотечной общественности в сегодняшней системе управления отраслью, необходимо, с нашей точки зрения, оперировать не традиционными понятиями «библиотека» и библиотечное дело», а понятием «библиотечный социальный институт» (далее БСИ). Оно более полно и адекватно описывает то, что мы традиционно называем «библиотечным делом». Родовым будет являться понятие «профессиональный социальный институт». Под профессиональным социальным институтом будем понимать исторически сложившуюся в процессе общественного разделения труда профессиональную область человеческой деятельности. Это система, состоящая из компонентов, необходимых и достаточных для ее функционирования и развития, реализации присущих ей социальных функций. Библиотечный социальный институт включает в себя следующие обязательные компоненты:

□ практика (библиотечная деятельность как «чистая» отрасль общественного хозяйства, включающая библиотеки всех типов и видов по признаку единства создаваемых продуктов – библиотечных услуг. Именно здесь происходит реализация целевой функции БСИ: производство и потребление библиотечных услуг);

□ образование (деятельность, обеспечивающая подготовку и повышение квалификации профессиональных кадров для нужд всего БСИ и ее организационные формы – институты, курсы, и т.п.);

□ наука (деятельность, направленная на производство научных смыслов, реализующая для нужд БСИ функцию познания, и ее организационные формы);

□ коммуникация (информационное взаимодействие компонентов БСИ между собой и БСИ

⁴ Басов С.А. Управление библиотечным делом: от монополии на власть – к разделению властей / С.А. Басов. // Науч. и техн. 6-ки СССР. – 1990. – № 7. – С. 3–11.

⁵ Отчет о научно-исследовательской работе по республиканской программе «Наука и культурная политика». Общественно-государственное управление библиотечным делом в Российской Федерации / Науч. рук. С.А. Басов; Петербургское библиотечное общество. – СПб.: 1991. – [Машинопись]

с социумом, осуществляемое в различных формах: конференции, симпозиумы, семинары, издательства, СМИ, электронная коммуникация, интернет-сайты и т.п.);

□ управление (деятельность, основанная на властных полномочиях, направленная на обеспечение функционирования и развития БСИ в целом и его отдельных компонентов, а также ее организационные формы).

Мы исходим из того, что подобная совокупность компонентов наиболее полно отвечает законам строения и функционирования (динамике) любых социальных систем. Чтобы наше «библиотечное хозяйство» эффективно функционировало, необходимо, кроме библиотек (практики), развивать такие компоненты БСИ, как библиотечное образование, библиотечную науку, библиотечную коммуникацию и библиотечное управление. Можно предположить, что в каждом из компонентов БСИ может (и будет) проявлять себя в разнообразных формах «профессиональная библиотечная общественность» как элемент гражданского общества.

Из совокупности негосударственных некоммерческих организаций (так называемого «третьего сектора», в отличие от «первого» – государства, и «второго» – бизнеса) мы вычленили только те, которые предметом своей деятельности охватывают целые отрасли (или профессии). Мы определили их как профессиональные общественно полезные организации. Подобные профессиональные институты направлены на поддержку (развитие) всего комплекса общественных отношений в рамках определенного социального института. В нашем случае – библиотечного. Это вся совокупность библиотечных обществ (объединений) и ассоциаций, действующих в стране. В нее входят организации, цели деятельности которых связаны с функционированием и развитием БСИ – как в целом, так и его отдельных компонентов. Эти организации объединяют (структурируют) профессиональное библиотечное сообщество страны. Среди них можно выделить те, которые своими задачами охватывают БСИ на определенной территории: это федеральные, региональные (межрегиональные) и местные (муниципальные) библиотечные институты. На федеральном уровне это Российская библиотечная ассоциация, – единственная организация, направленная на развитие БСИ страны в целом. На региональном уровне примером может служить Петербургское библиотечное общество. Кроме объединений комплексного характера, охватывающих БСИ в целом, можно выделить организации, которые создаются по типам библиотек: ассоциации школьных библиотек, вузовских и т.п. Они также могут быть федеральными и региональными. Критерии, по которым люди и организации, профессионально связанные с БСИ, могут объединяться, многообразны: это тип библиотеки, тип специалиста (методист, комплектатор, информатик, преподаватель, ученый, менеджер), должность, библиотечный процесс и т.д. Нам важно зафиксировать, что право представлять и отстаивать

интересы библиотечного сообщества в диалоге с государством (в лице федеральных и региональных органов власти) должно быть закреплено за организациями, созданными по территориальному признаку и охватывающими БСИ в целом. Учитывая, что на федеральном уровне, кроме РБА в стране нет иной подобной организации, далее мы будем говорить о роли РБА в управлении библиотечным социальным институтом страны.

Повторю свою мысль, поскольку она до сих пор не утратила своей актуальности: управление библиотечным делом (БСИ) должно включать как государственный, так и общественный компоненты. Профессиональное библиотечное сообщество (в лице РБА) должно стать, наряду с государством, субъектом управления БСИ страны. Это на федеральном уровне. Такой же процесс должен происходить и на уровне субъектов федерации: региональное библиотечное общество (Петербургское, Тверское, и т.д.) должно наряду с органами государственной власти региона управлять региональным БСИ.

В реальности мы этого не имеем. Кто-то может со мной не согласиться: ведь государство, в лице своих представителей, участвует в мероприятиях библиотечной общественности и даже входит в состав органов управления обществ и ассоциаций, прислушивается к рекомендациям ученых. Повторю: в компоненте «управление» библиотечная общественность отсутствует, так как законодательно она не наделена властными полномочиями. И, соответственно, не может оказывать властного воздействия ни на один из элементов библиотечного социального института. Таким образом, если мы хотим реально влиять на развитие БСИ, необходимо решить главный вопрос: законодательно наделить профессиональное библиотечное сообщество властными полномочиями. Это становится возможным только тогда, когда для библиотечного сообщества найдена организационно-правовая форма, которая «вписывается» в действующее законодательство. Такой организационно-правовой формой может стать «организация саморегулирования».

Возникает естественный вопрос: можно ли считать РБА само- или со-регулируемой организацией? Пока что говорить об этом преждевременно. Ни идейно (по целям и задачам, приоритетам собственного развития), ни институционально (в соответствии с уставом) РБА не может рассматриваться как организация подобного рода. Но это не означает, что она не должна стремиться к тому, чтобы стать полноценной саморегулируемой организацией. Напротив, трансформация библиотечных общественных объединений, созданных по территориальному принципу, в организации саморегулирования (сорегулирования) – наиболее перспективный путь, позволяющий на практике создавать реальную систему общественно-государственного управления, – как на федеральном, так и на региональном уровнях.

Отрадным является факт, что РБА уже начала профессиональный разговор на эту тему. Так,

в «Приоритетах развития РБА на 2005–2010 гг.», принятых на X Ежегодной Конференции 27 мая 2005 г., отмечено: «По оценкам обществоведов, в ближайшие годы возможно определенное перераспределение полномочий между государственными органами и саморегулирующимися объединениями... РБА готова к принятию части полномочий государственных органов в области библиотечного дела»⁶. Это, конечно же, пока лишь декларация, но и она свидетельствует о внимании РБА к существующей проблеме. На XI Ежегодной Конференции РБА в 2006 г. (Екатеринбург) тематика круглого стола «Библиотечные общества и ассоциации» посвящена рассмотрению вопроса «Библиотечные общества как организации саморегулирования». Его участники проведут анализ функций, полномочий и ресурсов, которые могут быть переданы органами управления библиотечным делом профессиональному сообществу. Будет обсуждаться и вторая составляющая проблемы: что необходимо изменить в организационной структуре и направлениях деятельности РБА и региональных библиотечных обществ, чтобы соответствовать критериям организации саморегулирования.

Трансформация РБА из самоуправляемого объединения юридических лиц (а это означает лишь одно: организация обладает собственной компетенцией и действует независимо от органов государственной власти) в саморегулируемую организацию, означает кардинальное изменение основных организационных принципов и направлений работы РБА. Прежде всего, это коснется вопроса о членстве, – какие организации будут входить в РБА, с какими правами и обязанностями, каковы будут полномочия РБА по отношению к своим членам. Сегодня любая организация, считающая, что она профессионально связана с библиотечным делом, может вступить в члены РБА. РБА является лишь координирующей организацией по отношению к своим членам, она не ограничивает их прав, и не несет ответственности по их обязательствам. Став саморегулируемой организацией, РБА уже не сможет на таких «мягких» принципах объединять своих членов. Кардинально повысится мера взаимной ответственности. Предстоит разработать нормы профессиональной деятельности (нормы саморегулирования), которые для членов РБА будут уже обязательными. Но это только при том условии, что РБА примет решение о необходимости такой трансформации. Можно предположить, что мнения по этому вопросу, как в Совете РБА, так и коллективных членов РБА, могут различаться.

Главная задача, которая стоит перед всеми нами – это изменение профессионального сознания. К сожалению, сами библиотекари медленно избавляются от родимых пятен патерналистского сознания. От библиотечных обществ в начале 1990-х годов библиотекари ждали того же, чего всегда хотели от государства – финансовой помощи и

материальной поддержки. А когда она не пришла, когда оказалось, что «спасение утопающих – дело рук самих утопающих», то очень многие решили: зачем нам дополнительная головная боль? И покинули демократические ряды, оставив нерешенные проблемы небольшому отряду энтузиастов. Сегодня на региональном уровне мы наблюдаем безрадостную картину: и десяти реально действующих в стране библиотечных обществ не наберется.

Необходимо, чтобы гражданское самоопределение библиотечного работника стало органичной частью самоопределения профессионального. Именно такое «двойное» основание позволит искать библиотечному сообществу приемлемые (как содержательные, так и организационные) решения по широкому кругу вопросов: какие цели и задачи закладывать в уставы библиотечных обществ и ассоциаций, чтобы становиться реальными саморегулируемыми организациями, какие функции «отбирать» у государства и брать в свои руки в практике, науке, образовании, коммуникации и управлении, во всех компонентах библиотечного социального института.

Пришло время библиотечному сообществу со всей определенностью поставить в повестку дня переговорного процесса с государством вопрос о законодательном распределении функций, полномочий и ресурсов между органами государства (Министерство культуры и массовых коммуникаций РФ, Федеральное агентство по культуре, региональные органы управления) и гражданского общества (РБА и региональные общества) в сфере библиотечного дела. Это означает, что нужна активная работа над новой редакцией Федерального закона о библиотечном деле в России, с включением в него самостоятельного раздела «Библиотечные общества и ассоциации». В перспективе необходимо разработать новую концепцию библиотечного законодательства, в которую могут быть включены понятия «библиотечного социального института», «профессионального библиотечного сообщества» и «метода саморегулирования», позволяющие целостно подходить к управлению отраслью и обеспечивать баланс интересов государства и библиотечной общественности в библиотечном социальном институте страны.

В заключение попробуем сформулировать, в первом приближении, наиболее актуальные задачи, стоящие перед государством и библиотечным сообществом по пути создания реальной, а не декларативной системы общественно-государственного управления в сфере библиотечного дела России на основе метода саморегулирования.

Общегосударственные задачи в контексте развития институтов гражданского общества:

Модернизация законодательства, регулирующего деятельность некоммерческих негосударственных организаций (НКО) с целью уточнения правового и налогового режима для такого типа НКО, как профессиональные общественно-полезные организации. Профессиональные общественно-полезные организации вправе претендовать на специальный экономический и правовой статус,

⁶ Приоритеты развития РБА на 2005–2010 гг. // Информ. бюлл. РБА. – 2005. – № 34. – С. 44,46.

так как они добровольно берут на себя исполнение части государственных обязательств, включая функции отраслевого регулирования и оказания публичных (общественных) благ.

Задачи Министерства культуры и массовых коммуникаций РФ:

1. Формирование экспертного сообщества для разработки концепции «общественно-государственной системы управления» в сфере культуры на основе методов саморегулирования.

2. Разработка общей концепции саморегулирования в сфере культуры и ее модификаций для нужд отраслей, относящихся к ведению Министерства.

3. Выбор 3–5 «пилотных» регионов, органы власти которых готовы «поделиться» своими полномочиями и ресурсами в сфере управления культурой.

4. Отбор 3–5 профессиональных обществ (ассоциаций) для проведения эксперимента по передаче им части функций и полномочий в сфере управления культурой (по отдельным отраслям).

5. Организация эксперимента по передаче части функций органов федеральной государственной власти в сфере культуры Российской библиотечной ассоциации (как реального прототипа организации саморегулирования в сфере библиотечного дела).

6. Укрепление финансово-экономической и материально-технической базы РБА как необходимого условия обеспечения самостоятельности деятельности РБА.

Задачи профессионального библиотечного сообщества (РБА)

1. Разработать комплексную программу формирования в России системы «общественно-государственного управления», в которой властные полномочия по управлению библиотеками (библиотечным социальным институтом) должны быть законодательно закреплены не только за «государством», но и за «профессиональным библиотечным сообществом».

2. Разработать концепцию «Организации саморегулирования в сфере библиотечного дела (федеральный и региональный уровни)».

3. Выработать предложения по перечню функций, полномочий, услуг, которые могут быть переданы от органов государственной власти (совместно с ресурсами) в ведение РБА по всем компонентам библиотечного социального института страны: практики (системы библиотек), науки, образования, коммуникации (в т.ч. профессиональной печати), управления.

4. Выработать перечень мер по финансово-экономической и материально-технической поддержке РБА со стороны органов государственной власти, необходимых для трансформации РБА в организацию саморегулирования.

5. Разработать программу по поддержке и стимулированию развития региональных библиотечных обществ и ассоциаций как организаций профессионального саморегулирования регионального уровня.

КОДЕКС

профессиональной этики

российского библиотекаря

Библиотекарь

- обеспечивает высокое качество и комфортность услуг, их доступность и разнообразие всем желающим через использование возможностей своего учреждения, а также привлечение других библиотечных ресурсов;
- рассматривает свободный доступ к информации как неотъемлемое право личности;
- противостоит ограничению доступа к библиотечным материалам и не допускает самовольного изъятия и необоснованного отказа (цензуры) на запрашиваемые документы;
- не несет ответственности за последствия использования информации или документа, полученного в библиотеке;
- строит свои отношения с пользователями на основе уважения к личности и ее информационным потребностям;
- охраняет конфиденциальность данных об информационной деятельности пользователя (за исключением случаев, которые предусмотрены законодательством);
- признает авторские права на интеллектуальную собственность;
- стремится к профессиональному совершенствованию, повышению уровня профессионального образования и компетентности;
- уважает знания коллег и охотно передает свои знания, видя в этом важнейшее условие развития профессии;
- относится с уважением ко всем коллегам, защищает их права, если они не противоречат этическим нормам и способствуют авторитету профессии;
- заботится о высоком общественном статусе своей профессии, стремится показать социальную роль библиотеки, укрепить ее репутацию.

*Принят Конференцией Российской библиотечной ассоциации
(4-я Ежегодная сессия) 22 апреля 1999 года.*