

*Ўзбекистон Республикаси Олий ва ўрта Махсус  
Таълим Вазирлиги  
Тошкент Давлат Иқтисодиёт Университети*

*А.Э.Ишмухамдов, Д.Қ.Ахмедов,  
Қ.Х.Жумаев. З.А.Жумаев*

*Макроиқтисодиёт*

***Ўзбекистон Республикаси Олий ва ўрта Махсус  
Таълим Вазирлиги томонидан олий ўқув юрти  
талабалари учун дарслик сифатида тавсия этилган.***

**“Такризчилар”**

**Тошкент Давлат Иқтисодиёт университетининг “Иқтисодиёт ва статистика” факультети декани, иқтисод фанлари доктори, профессор Ш. Р. Холмўминов.**

**Тошкент Молия институти “Макроиктисодиёт ва ижтимоий тараққиёт” кафедраси мудири, доцент, и.ф.н. М. Хакимова ва шу кафедра проф., и.ф.д. М. Мирсаидов ҳамда катта ўқитувчиси Б. Махмудов.**

Макроиктисодиёт; Олий ўқув юртлари учун дарслик. А.Э.Ишмухамедов, Д.Қ.Ахмедов, Қ.Х. Жумаев, З.А. Жумаев.

Ушбу дарсликда муаллифлар “Макроиктисодиёт” фанига таълуқли бўлган замонавий макроиктисодий усуллар ва уларнинг амалиётда қўлланилишига асосий эътиборни қаратган. Чунки, “Макроиктисодиёт” бозор иқтисодиёти муносабатларини ўрганувчи фанлар орасида анча мураккаблиги ва кўп қирралиги билан ажралиб туради. Шунинг учун иқтисодиётни макроиктисодий жиҳатдан тўғри таҳлил қилиш, ривожланиш босқичларини аниқлаш ва уни такомиллаштириш учун ишлаб чиқариладиган макроиктисодий сиёсатлар алоҳида аҳамиятга эгадир. Дарсликда “Макроиктисодиёт” фани бўйича маъруза матнларидан кенг фойдаланилган ва ҳар бир мавзу бўйича қисқача хулосалар, таянч иборалар, назорат ва мулоҳаза саволлари келтирилган.

Дарслик иқтисодий йўналишдаги Олий ва Ўрта махсус ўқув юртлари талабалари, магистрлари, аспирантлари ва ўқитувчилари учун мўлжалланган.



## Мундарижа.

Кириш.....	5
I- боб. Макроиктисодиётга кириш .....	7
1.1-Мавзу: Макроиктисодиёт фанининг предмети, объекти ва унинг аҳамияти.....	7
Макроиктисодиёт ва микроиктисодиёт тушунчаси-7.	
Макроиктисодиёт фанининг предмети, объекти ва унинг бошқа иқтисод фанлари билан алоқалари-9.	
Ресурслар, маҳсулотлар, даромадлар ва харажатларнинг доиравий айланиши-12.	
Ёпиқ ва очиқ иқтисодиёт тушунчаси-14.	
Қисқача хулосалар-15.	
Таянч иборалар-15.	
Назорат ва мулоҳаза саволлари-15.	
1.2-Мавзу: Асосий макроиктисодий кўрсаткичлар ва уларни ҳисоблаш.....	16
Макроиктисодий ҳолатни акс эттирувчи асосий кўрсаткичлар-16.	
ЯММни ҳисоблашнинг асосий шартлари-16.	
ЯММни харажатлар ва даромадлар бўйича ҳисоблаш-19.	
Миллий ҳисобчилик тизимидаги бошқа кўрсаткичлар ва улар ўртасидаги нисбат-21.	
Номинал ва реал ЯММ-24.	
Қисқача хулосалар-25.	
Таянч иборалар-25.	
Назорат ва мулоҳаза саволлари-26.	
II-боб. Макроиктисодиёт муаммолари ва моделлари.....	27
2.1.-Мавзу: Макроиктисодий беқарорлик.....	27
Иқтисодий даврлар ва иқтисодий тебранишларнинг сабаблари-27.	
Меҳнат бозори, ишсизлик тушунчаси, унинг турлари, ўлчаниши ва тўла бандлик-28.	
Ишсизликнинг иқтисодий оқибатлари.Окуен қонуни-33.	
Инфляциянинг моҳияти, турлари ва ҳисобланиш усуллари-34.	
Инфляция ва ишсизлик. Филлипс эгри чизиғи-37.	
Қисқача хулосалар-38.	
Таянч иборалар-38.	
Назорат ва мулоҳаза саволлари-39.	
2.2-Мавзу: Истеъмол ва инвестиция функциялари.....	40
Даромад ва истеъмол ўртасида ўзаро боғлиқлик-40.	
Истеъмол ва жамғариш, уларнинг графиклари-42.	
Истеъмол ва жамғаришга ўртача ва чегаравий мойиллик-44.	
Инвестиция ва уларга талаб-45.	
Қисқача хулосалар-48.	
Таянч иборалар-48.	
Назорат ва мулоҳаза саволлари-49.	
2.3-Мавзу; AD - AS модели.....	50
AD – AS модели тушунчаси-50.	
AD эгри чизиғи ва унга таъсир этувчи омиллар-51.	
AS эгри чизиғи ва унга таъсир этувчи омиллар-54.	
AD ва AS моделида нархлар ва миллий ишлаб чиқариш реал ҳажмининг мувозанатли даражалари-57.	
Қисқача хулосалар-60.	
Таянч иборалар-60.	

Назорат ва мулоҳаза саволлари-60.	
2.4-Мавзу: Кейнс макроиқтисодий мувозанат модели.....	61
Классик иқтисодчиларнинг иқтисодий мувозанат назарияси-61.	
Кейнснинг иқтисодий мувозанат назарияси. Истеъмол ва жамғарма. Инвестиция-64.	
Классик ва Кейнсианчилар иқтисодий мувозанат назарияларида жами талаб ва унинг ўзгариши-69.	
Ҳақиқий ва режалаштирилган харажатлар. Кейнс хочи. Ишлаб чиқариш ҳажмининг мувозанат даражасига эришиш механизми-71.	
Кейнснинг бандлик назарияси. Мустақил харажатлар мультипликатори-74.	
Қисқача хулосалар-78.	
Таянч иборалар-79.	
Назорат ва мулоҳаза саволлари-79.	
2.5-Мавзу: Пул бозори ва банк тизими.....	80
Пул тушунчаси, унинг функциялари ва пул агрегатлари-80.	
Пул таклифи ва талаби-82.	
Пул бозорида мувозанатга эришиш ва пул мультипликатори-84.	
Банклар ва уларнинг бозор иқтисодиётидаги вазифалари-89.	
Жаҳон банк тизими ривождаги ўзгаришлар-91.	
Қисқача хулосалар-94.	
Таянч иборалар-94.	
Назорат ва мулоҳаза саволлари-95.	
III -боб. Макроиқтисодий сиёсат.....	96
3.1-Мавзу: Бозор иқтисодиётида Давлат.....	96
Давлатнинг иқтисодий функциялари ва унинг бозор иқтисодиёти ривожланишига аралашувининг зарурлиги-96.	
Давлат томонидан юритиладиган макроиқтисодий сиёсатларнинг кўринишлари-98.	
Ресурслар ва даромадларни ижтимоий манфаатларни эътиборга олган ҳолда қайта тақсимлаш-100.	
Давлатнинг иқтисодиётга аралашуви-102.	
Қисқача хулосалар-103.	
Таянч иборалар-104.	
Назорат ва мулоҳаза саволлари-104.	
3.2-Мавзу; Фискал сиёсат.....	105
Фискал сиёсатнинг моҳияти, унинг усуллари ва давлат харажатлари мультипликатори-105.	
Солиқ ва баланслашган бюджет мультипликатори-107.	
Фискал сиёсат турлари-108.	
Фискал сиёсатга таъсир этувчи омиллар-114.	
Бюджет ортиқчалигини камайтириш ва бюджет камоматини молиялаштириш усуллари-116.	
Очиқ иқтисодиётда фискал сиёсат-116.	
Қисқача хулосалар-117.	
Таянч иборалар-118.	
Назорат ва мулоҳаза саволлари-118.	
3.3-Мавзу; Пул-кредит сиёсати.....	119
Пул-кредит сиёсатининг мақсадлари ва турлари-119.	
Давлат ўзининг пул-кредит сиёсатида нималарга асосланади-124.	
Пул-кредит ва Фискал сиёсатнинг ўзаро боғлиқлиги-126.	
Қисқача хулосалар-127.	
Таянч иборалар-127.	
Назорат ва мулоҳаза саволлари-127.	

3.4-Мавзу: IS-LM модели.....	128
Макроиктисодий мувозанат ва унга эришиш йўллари-128.	
IS-эгри чизиғи ва унинг ўзгарувчилари-129. LM эгри чизи ва унинг ўзгарувчилари-133.	
IS-LM модели ва ундаги мувозанат-136.	
Қисқача хулосалар-137.	
Таянч иборалар-137.	
Назорат ва мулоҳаза саволлари-137.	
3.5-Мавзу; Иқтисодий ўсиш.....	138
Иқтисодий ўсиш тушунчаси. Иқтисодий ўсиш ўлчови: потенциал ва ҳақиқий даромад динамикаси-138.	
Иқтисодий ўсишга таъсир этувчи омиллар-140.	
Иқтисодий ўсиш моделлари-144.	
Қисқача хулосалар-147.	
Таянч иборалар-148.	
Назорат ва мулоҳаза саволлари-148.	
3.6-Мавзу; Халқаро савдо назарияси.....	149
Халқаро савдо назариясига турли ёндошувлар-149.	
Халқаро савдо ривожланишининг аҳамияти ва унинг асосий кўринишлари-154.	
Ташки савдо контрактларини тузиш ва уларнинг турлари-155.	
Қисқача хулосалар-157.	
Таянч иборалар-158.	
Назорат ва мулоҳаза саволлари-158.	
3.7-Мавзу; Савдо сиёсати.....	159
Божхона таърифлари назарияси-159.	
Божхона таърифларининг ишлаб чиқарувчиларга, истеъмолчиларга ва мамлакат аҳолиси турмуш даражасига таъсири-163.	
Таърифларни қўлловчи ҳамда уларга қарши фикрлар.Таъриф ва ишлаб чиқариш субсидиялари-166.	
Импорт квоталари ва лицензияларни тақсимлаш услублари-169.	
Экспортга супсидия, демпинг ва демпинга қарши тадбирлар-171.	
Экспорт божлари ва ихтиёрий равишда экспортни чеклаш-173.	
Қисқача хулосалар-174.	
Таянч иборалар-175.	
Назорат ва мулоҳаза саволлари-175.	
3.8-Мавзу; Тўлов баланси.....	176
Тўлов балансини аниқлаш ва унинг таркибий тузилиши-176.	
Тўлов балансининг номутаносиблигини тартиблаш усуллари-179.	
Валюта тизими ва тўлов балансини тартибга солиш-182.	
Ўзбекистонда тўлов балансини ишлаб чиқариш тажрибаси-185.	
Қисқача хулосалар-185.	
Таянч иборалар-186.	
Назорат ва мулоҳаза саволлари-186.	
3.9-Мавзу; Валюта курси.....	187
Валюта курси тушунчаси ва валюта айирбошлаш зарурияти-187.	
Валюта бозори- 189.	
Валюта курсини аниқловчи омиллар-192.	
Валюта курсини аниқлаш-194.	
Валюта курси ва фоиз ставкаси-196.	
Макроиктисодий сиёсатнинг номинал ва реалт валюта курсларига таъсири-197.	

Қисқача хулосалар-202.

Таянч иборалар-203.

Назорат ва мулоҳаза саволлари-203.

Асосий макроиқтисодий тушунчалар.....  
204

Фойдаланилган адабиётлар рўйхати..... 214

## Кириш.

Муҳтарам китобхонлар эътиборига тақдим этилаётган ушбу дарсликда мамлакат иқтисодиётини макроиқтисодий жиҳатдан ривожлантиришнинг моҳияти, унинг таркибий қисми, ривожлантириш босқичлари ва уларни ташкил этиш билан боғлиқ масалалар ёритилган. Чунки, республика иқтисодиётининг бозор муносабатлари шароити билан боғлиқ бўлган туб ўзгаришлари янгича бошқариш услубларини талаб этади. Булар чуқур ва кўп қиррали билимларга эга бўлган, яхши мушоҳада ва мулоҳаза қилиб қарорлар қабул қилишга қодир бўлган, ўз ишининг мутахассислари бўлиши шарт. Айниқса, макроиқтисодиёт каби ўта мураккаб ва ўз навбатида нозик бўлган соҳада банд бўлган амалиётчиларга жуда юқори талаблар қўйилади. Барча мавжуд бўлган ресурслардан мақбул фойдаланиш, ҳамда иқтисодий ўсиш учун зарур бўлган шарт-шароитларни муваффақиёт билан таъминлаш учун иқтисодчи макроиқтисодий жараёнларни таҳлил қила билиши, иқтисодиётнинг ўзига хос хусусиятларини яхши билиши, иқтисодий жиҳатдан турли хулосалар чиқара олиши ҳамда бу хулосаларнинг тўғри ва асосланган эканлигини исботлаб бера олиши керак. Бундай мутахассислар тайёрлашда “макроиқтисодиёт” курсини ўқиш муҳим роль ўйнайди. Курсни ўрганиш макроиқтисодий жараёнларнинг илмий асосларини ҳамда илғор мамлакатлардаги бу жараёнларни тартибга солиш амалиёт ва тўпланган бой тажрибани ўзлаштириш имконини беради. Республика иқтисодиёти янгича муносабатларга ўтиш босқичида турган шароитда бу масалалар айниқса аҳамиятлидир. Чунки бозор иқтисодиёти олдинги тизимдан нафақат принцип жиҳатдан фарқ қилувчи хўжалик модели, балки ўз ахлоқ талабларига эга бўлган бошқа бир фалсафа ҳамдир.

“Макроиқтисодиёт” ўқув фани сифатида бошқа иқтисодий фанларнинг назариясига, математик ечимларига таянсада, унинг ўз усул-услубияти ва объекти мавжуд. Мамлакат миқёсида макроиқтисодиётни самарали тартибга солиш (ушбу жараён билан Ўзбекистон Республикаси “Макроиқтисодиёт ва статистика” вазирлиги шуғулланади) билан унинг ривожланишига қулай иқтисодий, ҳуқуқий, ташкилий вазият яратилади. Саноатлашган ривожланган мамлакатларда макроиқтисодиётни бошқариш макро-моделлари яратилган. Макромоделларнинг яратишда ҳар бир мамлакат ўзининг ички хусусиятларидан келиб чиққан ҳолда ўз миллий иқтисодиётини



ривожлантиришга эришади. Кейинги йилларда Туркия модели, Швеция модели, Жанубий Кореа модели ва шу каби бошқа моделлар билан бир вақтда, ҳақли равишда Ўзбек модели ҳам кўп бор тилга олинмоқда. Ушбу модел иқтисодий ривожлантиришнинг бешта муҳим ва машҳур тамойили асосида олиб борилмоқда.

Ушбу тамойилларнинг мазмуни қуйидагича: биринчидан, иқтисодийнинг сиёсатдан устун тармоғи, иккинчидан, ўтиш даврида давлатнинг бош ислохотчи бўлмоғи, учинчидан, бутун янгиланиш ва тараққиёт жараёнининг қонунларга асосланмоғи, тўртинчидан, ижтимоий ҳимоялаш соҳасида турли чора-тадбирларни амалга ошириш ва ниҳоят, бешинчидан бозор муносабатларини пухта ўйлаб босқичма-босқич амалга оширишлардан иборатдир.

Макроиқтисодийнинг умумий назарияси мавжуд бўлиб, уни билмай туриб миллий иқтисодий ривожлантириш анча қийин амалга ошади. Шунинг учун ҳам Ўзбекистонда миллий иқтисодий тартибга солиш, келажак истиқболни аниқлаш, миллий иқтисодий манфаатларни халқаро кўламда ҳимоя қилиш учун янги бозор иқтисодиёти “институт” лари яратилмоқда. Уларда ишлаётган мутахассислар баҳо муаммоларини ҳал қилиш, макроқўламда ишлаб чиқаришни барқарорлаштириш ва мувозанатини таъминлаш, ишчи кучини тартибга солиш, ишсизлик муаммоларини ҳал қилиш ва ташқи иқтисодий фаолият билан шуғулланиши керак бўлади.

Миллий макроиқтисодий кўрсаткичларни (ЯММ, ЯИМ, СММ, МД, РД, ТБ, инфляция, ишсизлик ва бошқаларни) халқаро меъёрларга мослаштириш, уй хўжаликлари тўғрисида, молиявий муассасалар тўғрисида, халқаро иқтисодий алоқаларда экспорт ва импорт қилинадиган маҳсулотлар ва хизматлар тўғрисида кўпроқ маълумотларга эга бўлиш ва уларни ҳал қилиш муаммоларини бартараф этиш макроиқтисодий билан боғлиқдир. Ушбу вазифаларни ҳал қилишда макроиқтисодий кўпгина иқтисодий фанлар назариясига, айниқса, “микроиқтисодий”, “иқтисодий назария”, “миллий иқтисодий”, “иқтисодий математика”, “иқтисодий кибернетика” каби фанларга бевосита таянади. Чунки, ушбу фанларнинг барчаси учун иқтисодий ягона тадқиқот объекти бўлиб ҳисобланади.

Шунинг учун ҳам ушбу дарсликда кўпроқ “иқтисодий” таълим йўналиши бўйича ўқийдиган ўқувчиларга мулжалланган.

## ***I - боб. Макроиқтисодиётга кириш.***

### ***1-Мавзу: Макроиқтисодиёт фанининг предмети, объекти ва унинг аҳамияти.***

#### ***1.1.1. Макроиқтисодиёт ва микроиқтисодиёт тушунчаси.***

Жамиятнинг барча иқтисодий ва ижтимоий фаолиятларини ўрганиш ва юритишда фундаментал муаммога дуч келамиз. Бу муаммо авволам бор табиат бизга инъом этган ресурсларнинг чегараланганлигидир. Демак, инсоният ҳоҳлаганича ресурслардан фойдаланиш имкониятига эга эмас. Шунинг учун биз инсоният фаолияти учун моддий неъматлар яратиш жараёнларини ўрганиб чиқишимиз керак. Бу эса ўз навбатида иқтисодиётни ўрганиш демакдир. Иқтисодиёт нафақат уй хўжалигини юритиш эмас, балки худудлар, мамлакатлар ва жаҳон хўжалигини юритиш санъати билан шуғулланмоқда. Бунинг исботи сифатида ишлаб чиқариш соҳаларида ташкил этилаётган корхоналар, корпорациялар, кўшма корхоналар ва фирмалар каби кўплаб мисолларни келтиришимиз мумкин.

Иқтисодиёт кенг ва чуқур маъноли муаммоларни ўрганади. Лекин, иқтисодчилар ўрганадиган муаммолар ва ҳал қиладиган вазифаларни қисқача қуйидагича таърифлаш мумкин: Биринчидан, инсон чегараланган имкониятлар даражасида яшайди. Инсоннинг ақлий ва жисмоний имкониятлари, вақт, маблағ ва барча ресурслари чегараланган. Вақтнинг чегараланганлиги у ёки бу ишлаб чиқаришни маълум вақт давомида амалга оширишни тақоза қилади. Маблағларнинг чегараланганлиги у ёки бу мақсадларни амалга оширишни молиявий жиҳатдан мушкуллаштиради.

Демак, шахс ва жамият фаровонлиги чегараланган имкониятлардан оқилона фойдаланиш билан боғлиқ экан. Яъни, ресурсларнинг чегараланганлигини иқтисодий ўрганиш принципиал аҳамиятга эга. Бунинг маъноси шуки, барчанинг бир вақтнинг ўзида барча эҳтиёжларини қондириб бўлмайди. Агарда ресурслар чегараланмаган бўлганда эди, у ҳолда мақсадларга эришиш ва маҳсулотларни истеъмолчиларга самарали қилиб тақсимлаш билан шуғулланишга зарурат бўлмаган бўлар эди.

Бугунги кунда мавжуд бўлган - инфляция, ишсизлик, ҳарбий харажатлар, бюджет камомади, қашшоқлик ва тенгсизлик, атроф

муҳитнинг ифлосланиши, бизнесни давлат томонидан тартибга солиш ва шу кабилар, туб моҳияти жиҳатидан чегараланган ресурслардан самарали фойдаланиш муаммосини билдиради. Бундан шундай хулосага келишимиз мумкинки, шахс, корхона, ҳудуд, мамлакат ва ҳатто халқаро миқёсларда ҳам иқтисодиёт билан шуғулланиш объектив зарурат экан.

Юқорида кўрсатиб ўтилган муаммоларни ўз вақтида ва жой-жойида ҳал қилиш масалаларини тадқиқот қилиш билан кўпгина иқтисодий фанлар қатори микро ва макроиқтисодиёт фанлари ҳам бевосита шуғулланади. Масалан, бирор-бир мамлакат иқтисодиётини ривожлантириш учун ҳар хил қарор ва қонунлар қабул қилишда иқтисодчилар икки хил таҳлил, яъни, микро ва макро таҳлил натижаларига асосланадилар.

Микроиқтисодий ёндошув ёки микроиқтисод бу бирор бир аниқ иқтисодий бирликни тўлиқ таҳлил қилишдан иборатдир. Масалан, бирор-бир ишлаб чиқариш корхонасини ўрганиш, яъни, корхонини ташкил қилишдаги ички (инсонлар, ишлаб чиқариш воситалари, капитал ва маълумотлар билан таъминланганлик даражаси) ва ташқи (маъмурий ва марказий бошқарув ташкилотлари, истеъмолчилар, ишлаб чиқариш компонентларини этказиб берувчилар ва аҳоли яшаш жойларига узоқ-яқинлиги) омиллар, ишлаб чиқарган маҳсулотларининг харажатлари, фойдаси, тушуми, тўланадиган солиқлар ва шунингдек корхона фаолияти билан боғлиқ бўлган барча жараёнларини тўлиқ ўрганишдан иборатдир. Ёки, бошқача қилиб айтганда ресурслар, товарлар ва даромадлар доиравий айланишини алоҳида олинган корхона, тармоқ ҳудуд даражасида ўрганишдан иборатдир.

Макроиқтисодиёт эса кенг кўламдаги иқтисодиёт билан шуғулланади. Унинг объекти бўлиб ялпи ишлаб чиқариш, иш билан бандлик, баҳоларнинг умумий даражаси ва ташқи иқтисодий савдо, инфляция ҳисобланади. Яъни, ресурслар, товарлар ва даромадлар доиравий айланишини халқ хўжалиги ёки мамлакат миқёсида ўрганишлардан иборат. Ҳозирги жаҳон хўжалиги ривожланган, илмий техника тараққиёти даврида барча мамлакатларнинг иқтисодиётлари узвий боғлиқдир. Мамлакатларнинг сиёсий, ижтимоий, иқтисодий ва муҳофаа қобилиятлари кўп жиҳатдан уларнинг макроиқтисодиётига боғлиқдир. У мураккаб ва кўп қиррали масалаларни ўз ичига олганлиги

туфайли ҳозирда иқтисодчилар орасида макроиқтисодиёт мунозарали фан бўлиб келмоқда.

### *1.1.2. Макроиқтисодиёт фанининг предмети, объекти ва унинг бошқа иқтисод фанлари билан алоқалари.*

Макроиқтисодиёт фани мамлакат иқтисодиёти ва унинг ялпи ишлаб чиқаришининг ўсиши, пасайиши, турғунлик даврларини иқтисодий таҳлил қилади ва уни тартибга солиш иқтисодий механизмларни яратади.

Барча мавжуд бўлган ресурслардан оптимал фойдаланиш, ҳамда иқтисодий ўсиш учун зарур бўлган шарт-шароитларни муваффақият билан таъминлаш учун иқтисодчи макроиқтисодий жараёнларни таҳлил қила билиши, иқтисодиётнинг ўзига хос хусусиятларни яхши билиш, иқтисодий жиҳатдан тўғри хулосалар чиқара олиши ҳамда бу хулосаларнинг тўғри ва асосланган эканини исботлаб бера олиши керак.

Нисбатан кенгрок бўлган амалий иқтисод фани сифатида “Макроиқтисодиёт” курсининг аҳамияти шундаки, у бошқа иқтисодий фанларнинг концентрациялашган йиғиндиси сифатида хизмат қилади, ҳамда бу фанларни билишга таянади. Макроиқтисодиёт корпорациялар, уй-хўжаликлари ва ҳукуматнинг ўзаро манфаатларига тааллуқли кўпгина масалаларни ечишда тўғри йўналишлар беради. Юқорида кўрсатиб ўтилган муаммоларни ўрганиш макроиқтисодиёт фанининг предмети бўлиб ҳисобланади.

“Макроиқтисодиёт” ўқув фани сифатида бошқа иқтисодий фанлар, айниқса, микроиқтисодиёт, иқтисодий математика, иқтисодий кибернетика, тармоқлараро баланс, лойиҳалар таҳлили, миллий иқтисодиёт ва шу каби кўпгина фанлар билан чамбарчас боғланган. Чунки, уларнинг барчаси учун иқтисодиёт ягона тадқиқот объекти бўлиб хизмат қилади.

Иқтисодчилар, макроиқтисодиётнинг бошқа иқтисодий фанлар билан алоқаларини ривожлантириш йўллари тадқиқ қилишда инсонларнинг самарали ҳаракати гипотезасидан фойдаланишади.

Инсонларнинг самарали ҳаракати - бу чегараланган имкониятлар шароитида уларнинг юқори самарага эришиш учун қиладиган ҳатти-ҳаракатидир. Унда:

1. Индувид иш ҳақини йўқори бўлиши орқали эҳтиёжини тўлиқ қондирилишига;
2. Корхона – йўқори фойда олишга;
3. Давлат эса аҳолини ижтимоий фаравонлигини оширишга ҳаракат қилади.

Инсонларнинг самарали ҳаракати уларнинг табиий ҳаракати бўлиб, унинг объектив кучлари мажмуасидан илмий фойдаланиш улкан иқтисодий муаммолардан биридир. Инсонларнинг самарали ҳаракати уларнинг “мустақил хоҳишлари”дан келиб чиқади. Масалан, ҳар бир инсон ўз ҳаракатининг самарали бўлишини кўзлайди, яхши, моддий ва маънавий бой яшашни истайди ва бу мақсадга интилади. Барча хоҳиш-истакларни ўрганиш, ресурслар, вақт ва инсон ҳаракатининг чегараланганлиги ҳар доим бир нечта масалаларнинг ҳал қилинишини тақозо этади. Бу макро ва микроиқтисодиётнинг муаммоларидир. Демак, макроиқтисодиёт бошқа иқтисодий фанлар каби мамлакат халқ хўжалигини бутунлигича ёки унинг йирик тармоқларини ва шунингдек халқаро иқтисодиётни ривожлантириш муаммоларини ўрганар экан. Ҳар қандай мамлакат халқаро иқтисодий интеграцияда бирор-бир маҳсулотни экспорт қилади ва бирор-бир маҳсулот импорт қилади. Яъни, бирор-бир мамлакат ўз ички эҳтиёжларини ва халқаро эҳтиёжларни таъминлаш учун халқ хўжалиги миқёсида нима, қандай, қанча ва ким учун ишлаб чиқариш керак ҳамда мамлакат иқтисодий тизими бўлаётган ўзгаришларга тайёрми деган муаммоларни ҳал қилиши лозим.

Бундай муаммоларни ечишда иқтисодчилар турли хил моделлардан фойдаланади. Моделлар у ёки бу иқтисодий жараённинг умумлашган, соддалашган кўринишини ифодалайди. Масалан, Ўзбекистоннинг барча табиий ва меҳнат ресурсларидан фойдаланиб ишлаб чиқариш воситалари ва истеъмол маҳсулотлари ишлаб чиқаришни кўриб чиқайлик.

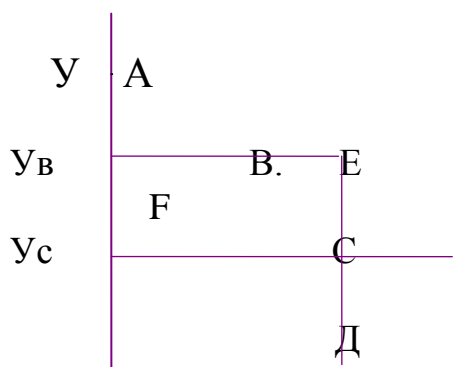

О

Хв      Хс      Х

1.1.1-чизма. Ишлаб чиқариш имкониятлари графиги.

Чизмада ОХ горизантал ўқи истеъмол буюмларини, ОУ вертикал ўқи ишлаб чиқариш воситаларининг ўсиши ёки камайишини кўрсатади.

АВСД эгри чизиғи, барча ресурслардан юқори даражада фойдаланилганда ишлаб чиқариш воситалари ва истеъмол буюмларининг мумкин бўлган ишлаб чиқариш имкониятларини кўрсатади.

Ушбу чизмадан биз учта бир-бири билан боғлиқ бўлган тушунчалар: ресурсларнинг чегараланганлигини, ҳар бир нуқта бўйича ўзига хос вариантларда ишлаб чиқариш бўлишлиғи ва харажатлар ўзгаришини кўраимиз. Масалан, F нуқта маҳсулот ишлаб чиқариш имкониятларидан кам даражада ишлаб чиқаришни ифодалайди. Аксинча, E нуқта бўйича юқори имкониятларда ҳам ишлаб чиқаришнинг қуввати, ҳамда ресурслар етишмайди. Ёки, В ва С нуқталарни таққослаб курайлик. В нуқтани танласак, С нуқтага нисбатан биз истеъмол буюмларидан (Хв) камроқ ва ишлаб чиқариш воситаларидан (Ув) кўпроқ ишлаб чиқаришни танлаган бўламиз. Аниқроғи В нуқтадан С нуқтага ўтишда биз қўшимча  $\Delta X = OX_c - OX_v$  истеъмол буюмлари оламиз. Бироқ бу ҳолда биз  $\Delta U$  ни йўқотамиз. ( $\Delta q_{OUV-OUs}$ ). Яъни, ресурсларни халқ истеъмол маҳсулотларига қўшимча сарфлаб, қўшимча халқ истеъмоли маҳсулотлари оламиз. Худди шунча ресурслар ва имкониятларни ишлаб чиқариш воситаларидан йўқотамиз.

Эгри чизиқ (АВСД) максимал имкониятни кўрсатар экан, макроиктисодиёт унинг чегарасидан ташқарига (масалан, E нуқтага) юқори ва ўннга чиқиши мумкинми - деган савол туғилади. Агар янги техника ва технологик жараёнлар халқ хўжалигининг барча тармоқларига баробар киритиладиган бўлса,

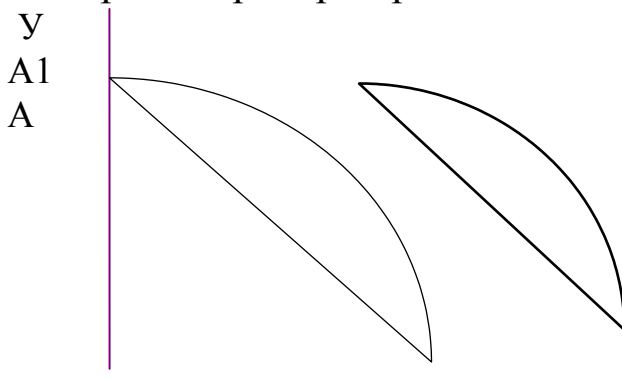

О                    Д   Д1        Х

1.1.2-чизма.

АД эгри чизик А1, Д1 эгри чизикқа кўчирилиши мумкин. У ҳолда ишлаб чиқариш воситалари ва истеъмол маҳсулотлари ишлаб чиқариш имкониятлари баробар, бир текис кенгаяди. Е нуқтадаги ишлаб чиқаришга эришиш мумкин.

Агар янгиликлар ишлаб чиқариш воситаларга жорий қилинса, у ҳолда ишлаб чиқариш имкониятлари ишлаб чиқариш воситаларига қараб кенгаяди ва у қуйидагича кўринишда бўлади.

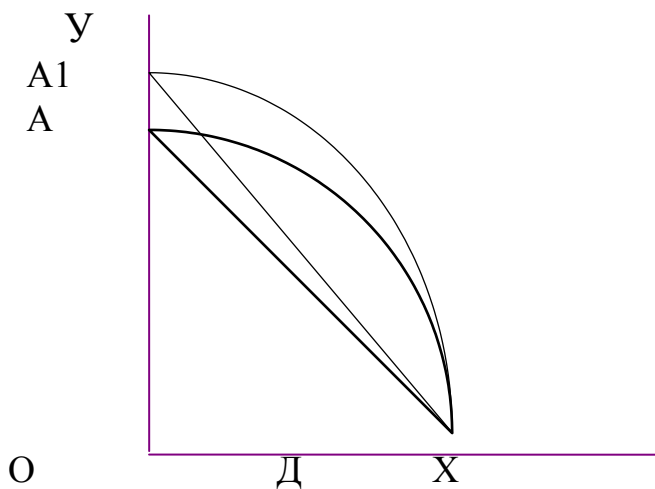

1.1.3-чизма.

### *1.1.3. Ресурслар, маҳсулотлар, даромадлар ва харажатларнинг доиравий айланиши.*

Ҳар қандай иқтисодий тизимда, товарлар ва хизматларни такрор ишлаб чиқариш умумий жараёнини ресурслар, товар ва хизматлар ҳамда даромадларнинг доиравий айланиш кўринишида тасаввур қилиш мумкин. Асосан, хусусий мулкка таянган иқтисодий тизимларда бундай доиравий айланиш корхоналар ва уй хўжалиги ўртасида амалга оширилади.

Қуйидаги чизмадан кўриниб турибдики, уй хўжаликлари ишлаб чиқариш учун зарур бўлган барча иқтисодий ресурсларни, ресурслар бозорига етказиб берадилар, корхоналар эса бу ресурсларни сотиб турли хил маҳсулотларга, хизматларга айлантирадилар, сўнгра эса

уларни тайёр маҳсулотлар ва хизматлар бозорига етказиб берадилар. Айни пайтда ресурслар, товарлар ва хизматлар ҳаракати билан ёнма-ён даромадларнинг ҳам доиравий айланиши амалга оширилади. Яъни, уй хўжаликлари ўзлари етказиб берган иқтисодий ресурслари эвазига даромад олади ҳамда уларни товарлар ва хизматлар истеъмол қилиш учун сарфлайдилар, ёки аксинча корхоналар ресурслар учун сарф харажатлар қиладилар ҳамда тайёр маҳсулотларни сотиш эвазига даромад оладилар. Бу ерда барча ишлаб чиқариш ва айирбошлаш жараёнлари фақат бозор орқали бошқарилади, бошқача айтганда ресурслар товарлар ва хизматлар бозоридаги шаклланган талаб ҳамда таклиф ёрдамида бошқарилади.

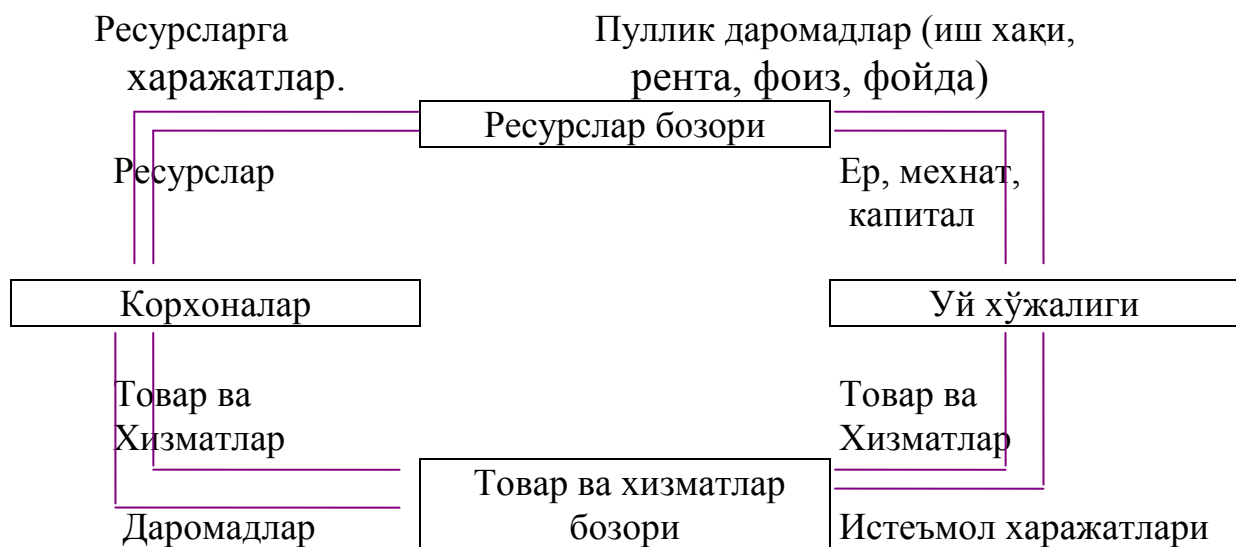

Иқтисодиётда фақат баҳо ёки фақат давлат режаси ижтимоий ишлаб чиқариш жараёнларининг бир текис кечишини таъминлашга қодир эмас. Бозор тизимида доимо қайтарилиб туриладиган иқтисодий инқирозлар ва режали тизимнинг емирилиши буни яққол намоён этди. Шу билан бирга тартибга солишнинг бозор ва режа механизмларидан қўшиб фойдаланишга асосланган аралаш иқтисодий тизимнинг ҳаётийлигини жаҳон амалиёти тасдиқлади.

Қуйидаги чизмадан кўриниб турибдики ресурслар, товарлар ва даромадларнинг узлуксиз ҳаракати ҳам бозор орқали, ҳам давлат аралашуви билан таъминланади. Бунда ҳукумат ишлаб чиқарувчилар ва истеъмолчиларни ҳаракатини бевосита бошқармайди, балки ресурслар



ва товарлар бозорларида ўзининг қатнашуви билан уларнинг иқтисодий фаолиятига қулай шароитлар яратади.



1. Ер, меҳнат, капитал.

2. Ресурслар.

3. Товар ва хизматлар.

4. Товар ва хизматлар.

5. Ресурслар.

6. Товар ва хизматлар.

7. Товар ва хизматлар.

8. Пуллик даромад (и/х, рента, фоиз, фойда) 16. Харажатлар.

9. Истеъмол харажатлари.

10. Сотишдан тушган даромад.

11. Ресурс харажатлари.

12. Солиқлар.

13. Солиқлар.

14. Харажатлар.

15. Харажатлар.

#### 1.1.4. Ёпиқ ва очиқ иқтисодиёт тушунчаси.

Ҳар бир мамлакат кўплаб халқаро иқтисодий алоқаларга эга. Яъни, бошқа давлатлар билан ўзаро товарлар, хизматлар, ахборотлар, капитал ва ишчи кучлари билан айирбошлашадилар. Бундай алоқаларнинг ривожланиш даражасига қараб иқтисодиётнинг қай даражада очиқлиги аниқланади.

Очиқ иқтисодиёт бу шундай иқтисодиётки, унда мамлакатнинг барча фуқоралари, халқаро товар ва капитал бозорида олди-бердиларни чекланмаган ҳолда амалга оширишлари мумкин. Бироқ, шундай мамлакатлар ҳам борки ўзининг қобиғига ўралиб қолган. Масалан, собиқ СССР - нинг урушгача бўлган даври. Халқаро савдода иштирок этмайдиган иқтисодиёт ёпиқ иқтисодиёт деб аталади. Таъкидлаш лозимки ҳозирги кунда мутлоқ бундай иқтисодиёт мавжуд эмас. Аммо, макроиқтисодий таҳлил ва истиқболни белгилашда фойдаланиладиган моделларда шартли тарзда бундай мавҳумликларга йўл қўйилади. Ёпиқ иқтисодиёт моделида товарлар, хизматлар ва капитал оқимлари миллий

чегаралар ташқарисига чиқмайди ҳамда унда асосий макроиқтисодий айният қуйидаги кўринишга эга бўлади:

$$Y = C + I + G$$

Бунда;

Y - миллий маҳсулот, даромад.

C-уй хўжаликларининг ўз мамлакатадаги маҳсулотларни харид қилишга сарфланган истеъмол харажатлари.

I - шу мамлакат ишлаб чиқарувчиларининг ўз мамлакати инвестиция товарларига харажатлари.

G - давлат томонидан ўз мамлакати товар ва хизматларини харид қилиш.

Очиқ иқтисодиётда мамлакатлар ўртасида ўзаро алоқалар мавжуд ва у миллий иқтисодиётда товарлар ва даромад ҳаракатида намоён бўлади. Асосий иқтисодий тенгликка қўшимча кўрсаткич киритилса, у қуйидаги кўринишга эга бўлади.

$$Y = C + I + G + NX$$

Бунда;

NX - хорижликларнинг шу мамлакат ичкарисида ишлаб чиқарган товар ва хизматларга қилган харажатлари билан хорижда ишлаб чиқарилган товар ва хизматларга ички харажатлар ўртасидаги, қисқача айтганда экспорт ва импорт ўртасидаги фарқ.

#### *Қисқача хулосалар.*

1.Макроиқтисодиёт фани иқтисодиётни тўлиғича, яъни аҳоли даромадларининг ўсиши ва камайиши, ишсизлик, ишлаб чиқарилаётган товар ва хизматлар нархларининг ўзгариш даражаси ва шунингдек бошқа макроиқтисодий муаммоларни ўрганади. Макроиқтисодчилар нафақат ушбу ҳолатларни тушунтириши, балки иқтисодиётни ривожлантириш учун иқтисодий сиёсат юритиш йўллари ҳам кўрсатиб бериши зарур.

2. Микроиқтисодиёт уй хўжалиги, фирмалар даражасида иқтисодий муаммоларни ўрганиш ва ҳал қилиш билан шуғулланади. Макроиқтисодий вазиятлар асосида макроиқтисодий алоқалар ва таҳлиллар ётганлиги учун ҳам макроиқтисодчилар кўп ҳолларда микроиқтисодиёт усулларидадан фойдаланишади.

3. Иқтисодиётдаги барча муаммоларни ҳал қиладиган ягона модел мавжуд эмас. Шунинг учун ҳам макроиқтисодчилар ҳар бири алоҳида муаммоларни ҳал қиладиган кўпгина моделлардан фойдаланишади.

4. Иқтисодий моделларнинг асосий шартлари нархларнинг эгилувчан ёки ноэгилувчанлигини изоҳлашдан иборат.

*Таянч иборалар.*

Микро ва макриқтисодиёт тушунчаси, макриқтисодиёт фанининг предмети, объекти ва унинг бошқа фанлар билан алоқалари, моделлар, экзоген ва эндоген ўзгарувчилар, бозорнинг тенглашуви, эластик ва ноэластик нархлар, ресурслар, даромадлар, харажатлар ва уларнинг доиравий айланиши, очик ва ёпиқ иқтисодиёт.

*Назорат ва мулоҳаза саволлари.*

1. Микроиқтисодиёт ва макриқтисодиётнинг бир-биридан фарқини тушинтириб беринг. Улар бир-бири билан қандай алоқада?
2. Нима учун макриқтисодиёт фани бошга иқтисод фанлари билан алоқада?
3. Иқтисодчилар нима учун моделларни тузишади ва улардан фойдаланишади?
4. Ресурслар, даромадлар ва харажатларнинг қандай доиравий айланишлари мавжуд ва улар бир-биридан қандай фарқ қилади?
5. Қандай иқтисодиётларни биласиз?
6. Очик иқтисодиётнинг ёпиқ иқтисодиётдан афзалликлари нимада?
7. Макриқтисодиёт нима?
8. Макриқтисодиётни қандай тармоқлари бор?
9. Макриқтисодиёт ва макриқтисодиё барқарорлик деганда нимани тушунаси?
10. Макриқтисодиёт Фани қайси фанлар билан алоқада?

*Адабиётлар рўйхати*

1. Ўзбекистон Республикасининг Конституцияси Тошкент Т: “Ўзбекистон”, 2003.
2. «Суғурта фаолияти тўғрисида»ги Ўзбекистон Республикасининг Қонуни «Халқ сўзи» 2002й. 28 май.
3. «Ташқи иқтисодий фаолият тўғрисида»ги Ўзбекистон Республикаси Қонуни. «Хўжалик ва ҳуқуқ», 2000 й. 9-сон.
4. «Чет эл инвестициялари тўғрисида»ги Қонун. 1998й. 30 апрел Ўзбекистон Республикаси (Солиқ тўловчи журнали, 1998й. 6-сон).
5. «Банк тизимини янада ислоҳ қилиш ва эркинлаштириш чора-тадбирлари тўғрисида»ги Ўзбекистон Республикаси Президентининг қарори Тошкент ш. 2005 й. 15 апрел.
6. «Ипотека кредит беришни қўллаб - қувватлаш жамғармаси фаолиятини ташкил қилиш чора-тадбирлари тўғрисида»ги Ўзбекистон Республикаси Президентининг қарори Тошкент ш. 2005 й. 6 май.
7. «Ўзбекинвест» ЭИМСКнинг фаолиятини ташкил этиш масалалари тўғрисида. Ўзбекистон Республикаси Вазирлар маҳкамасининг қарори. 1997й. 28 февралдаги 113-сон қарори.
8. «Тўғридан –тўғри хусусий хорижий инвестицияларни жалб этишни рағбатлантириш борасидаги қўшимча чора-тадбирлар тўғрисида»ги Ўзбекистон Республикасининг Фармони. «Халқ сўзи» 2005й. 12 апрел.

9. «Ўзбекистон Республикасининг Монополиядан чиқариш, Рақобат ва тадбиркорликни қўллаб-қувватлаш давлат қўмитасини ташкил этиш тўғрисида»ги Ўзбекистон Республикаси Президентининг Фармони. Тошкент ш. 2005й. 2 май.
10. Каримов И,А “Бизнинг бош мақсадимиз- жамиятни демаклаштириш ва янгилаш мамлакатни модернизация ва ислоҳ этишдир.” Тошкент “Ўзбекистон” 2005 й
11. Каримов И.А. «Озод ва обод ватан, эркин ва фаравон ҳаёт-пировард мақсадимиз» Т.: «Ўзбекистон», 2000й.
12. Каримов И.А. “Эришган ютуқларимизни мустаҳкамлаб, ислоҳотлар йўлида изчил бориш- асосий вазифамиз: 2003 йилда мамлакатни ижтимоий-иқтисодий ривожлантириш якунлари ва 2004 йилда иқтисодий ислоҳотларнинг чуқурлаштиришнинг асосий йўналишларига бағишланган Вазирлар Маҳкамаси мажлисидаги маъруза 2004 й 7 февраль.
13. Каримов И.А. «Янгича фикрлаш ва ишлаш давр талаби» 6-т. Т.: «Ўзбекистон», 1998й.
14. Каримов И.А. “Ўзбекистон ХХ1 аср бўсағасида: хавфсизликка таҳдид, барқарорлик шартлари ва тараққиёт кафолатлари. Тошкент “Ўзбекистон” 1998 й.
15. Каримов И.А. “Ўз келажагимизни ўз қўлимиз билан қурмоқдамиз” Тошкент “Ўзбекистон” 1999 й.
16. Алимов Р.Х., Ганихўжаев С.А., ва бошқалар. Маҳаллий иқтисодиёт ва менежмент. Т.: 2004й.
17. Ташпулатова Л.М. Минтақани ижтимоий-иқтисодий салоҳияти. Тошкент. 2004.
18. Турдиев А.С. «Инвестицион фаолият бошқарувини такомиллаштириш йўллари» Т.: НИИЭК и РПС, 2001й. 85-91бет.
19. Петеров Н., Макевич Е., «Как кредит денежной политики инвестиционную направленность», Российский экономический журнал 2002 № 2 , 48ст.
20. Интернетдан олинган маълумотлари.  
[www.ceep.Uz](http://www.ceep.Uz).  
[www.bearingpaint.Uz](http://www.bearingpaint.Uz).  
[www.pca.uz](http://www.pca.uz).

## ***2-Мавзу: Асосий макроиқтисодий кўрсаткичлар ва уларни ҳисоблаш.***

### ***1.2.1. Макроиқтисодий ҳолатни акс эттирувчи асосий кўрсаткичлар.***

ЯММ ни ҳисоблаш усулларини ўрганишдан олдин биз макроиқтисодий ҳолатни акс эттирувчи асосий кўрсаткичларга тўхталиб ўтамиз. Бу кўрсаткичларга:

- ЯММ, ЯИМ, МД;
- давлат бюджети тақчиллиги, дефлятор, истеъмол баҳолари индекси, инфляциянинг ўсиш суръатлари;
- ишсизлик даражаси ва ишсизлар сони, аҳолини иш билан бандлик даражаси;
- аҳолини моддий неъматлар ва хизматлари истеъмоли ҳажми, уларнинг жамғармалари, иш ҳақининг қуйи миқдори ва бошқалар киради.

Бу кўрсаткичлар иқтисодий тизимнинг умумий ҳолатини ифодалаб, ижтимоий ишлаб чиқаришда барча қатнашувчиларнинг (корхона, тармоқ, минтақа, давлат) ва уй хўжалиги фаолиятлари натижасида аниқланади.

Миллий ҳисобчилик тизимига кўра асосий макроиқтисодий кўрсаткич бўлиб ЯММ кўрсаткичи ҳисобланади ва у иқтисодиётда бир йил давомида ишлаб чиқарилган якуний товар ва хизматлар жами ҳажмининг бозор баҳоси йиғиндиси орқали аниқланади.

### ***1.2.2. ЯММ ни ҳисоблашнинг асосий шартлари.***

Биз биламизки ҳисобот йилида ишлаб чиқарилган барча маҳсулотлар ҳам сотилмайди, яъни, уларнинг айримлари заҳирани тўлдиради. Заҳираларни тўлдиришга кетган ҳар қандай маҳсулотлар ЯММ ни ҳисоблашда ҳисобга олиниши лозим. Чунки, ЯММ миқдори орқали, унинг сотилган ёки сотилмаган бўлишидан қабтӣ назар, ушбу маҳсулот жорий йилда ишлаб чиқарилган маҳсулот ҳисобланади. ЯММ тушунчаси маълум даражада изоҳ талаб қилади.

Биринчидан, ЯММ йиллик ишлаб чиқаришнинг бозор қиймати орқали ўлчанади ва пулли кўрсаткич бўлиб ҳисобланади. Ҳақиқатдан ҳам турли йилларда ҳар хил турдаги ишлаб чиқарилган маҳсулотларни солиштириш учун уларнинг нисбий қийматини билишимиз лозим.

Масалан, турли йилларда ишлаб чиқарилган ҳар хил товарларни баҳо ёрдамида таққослаймиз.

Йиллар	Ишлаб чиқаришнинг йиллик ҳажми	Бозор баҳоси
1.	3 апельсин ва 2 олма.	$3 \times 2 \text{ сўм} + 2 \times 3 \text{ сўм} = 12 \text{ сўм.}$
2.	2 апельсин ва 3 олма.	$2 \times 2 \text{ сўм} + 3 \times 3 \text{ сўм} = 13 \text{ сўм.}$

Иккинчидан, ишлаб чиқариш ҳажмини тўғри ҳисоблаш учун жорий йилда ишлаб чиқарилган товар ва хизматлар ҳажми бир марта ҳисобга олиниш керак. Кўпгина маҳсулотлар бозорга боргунча бир нечта ишлаб чиқариш босқичини ўтайди. Шунинг учун ЯММда айрим маҳсулотларни икки ва ундан кўп марта ҳисобга олмаслик учун, фақат пировард маҳсулотнинг бозор қийматини ҳисобга олинади, оралик маҳсулотлар эса ҳисобга олмайди.

*Пировард маҳсулот* деб биз товар ва хизматларни охириги истеъмол учун сотиб олинган маҳсулотларга тушунамиз.

*Оралик маҳсулот деганда* эса қайта ишлаш ёки сотиш учун сотиб олинган товар ва хизматлар тушинилади. ЯММ да маҳсулотларнинг охириги сотиш қиймати ҳисобга олинади. Оралик қиймат эса ҳисобга олинмайди. Чунки, оралик қиймат ҳисобга олинганда айрим маҳсулотлар қийматини кўп марта ҳисобга олиш рўй берган бўлар эди. Миллий даромадни ҳисоблашда икки ёқлама ҳисобга олмаслик учун ишлаб чиқарилган маҳсулотларни ҳар томонлама ўрганиб чиқиш керак ва фақат, ҳар бир фирмада яратилган қўшилган қийматни ҳисобга олиш зарур. Қўшилган қиймат товар ва хизматларнинг сотиш баҳосидан, уларни ишлаб чиқариш учун сотиб олинган хом ашё ва материаллар қиймати айириб ташлаб топилади.

Беш босқичли ишлаб чиқариш жараёнида қўшилган қиймат кўринишида ЯММни ҳисоблаш усулини кўраемиз.

Ишлаб чиқариш босқичи	Маҳсулотларнинг сотиш баҳоси. сўм.	Қўшилган қиймат сўм.
Фирма А. Қўйчилик фермаси	60	60(60-0)
Фирма Б. Жун қайта ишлаш корхонаси	100	40(100-60)
Фирма В. Кастюм ишлаб чиқариш фирмаси	125	25(125-100)
Фирма Г. Буюмларни улгуржи сотувчи корхона	175	50(175-125)

Фирма Д. Буюмларни чакана сотувчи корхона	250	75(250-175)
Умумий сотув ҳажми	710	-
Қўшилган қиймат.		250

Учинчидан, ЯММга ноишлаб чиқариш битимлари қўшилмайди. Ноишлаб чиқариш битимларига: соф молиявий битимлар ва ишлатилган товарларни сотишлар киради.

Молиявий битимлар ўз навбатида учта асосий турга бўлинади; Давлат бюджетидан трансферт тўловлари, хусусий трансферт тўловлар ва қимматбаҳо қоғозларни сотиш.

Давлат бюджетидан трансферт тўловларига ижтимоий суғурта бўйича тўловлар, ишсизларга ва пенсионерларга нафақалар, стендиялар киради. Давлат трансферт тўловларининг асосий хусусияти шундаки, нафақахўрлар нафақа эвазига давлатга ҳеч нарса бермайди.

Хусусий трансферт тўловларига - масалан, студентларга ота-онаси берадиган пул ва бой қариндош – уруғларидан бериладиган бир марталик тўловлар киради.

Қимматбаҳо қоғозларни сотиш, яъни, акция ва облигацияларни сотиш ҳам ЯММ таркибига киритилмайди.

Ишлатилган товарларни сотиш ЯММ таркибига киритилмайди, чунки, бундай товарларни сотиш жорий ишлаб чиқаришни билдирмайди, ёки товарларларда икки ёқлама ҳисобни билдиради.

ЯММни ҳисоблашнинг икки хил усули - ишлаб чиқариш харажатлари ва даромадлари бўйича аниқлаш.

Ишлаб чиқариш харажатлари бўйича	Ишлаб чиқаришдан олинган даромадлари бўйича
-------------------------------------	---------------------------------------------------

- |                                                                      |                                                                                                               |
|----------------------------------------------------------------------|---------------------------------------------------------------------------------------------------------------|
| 1. Уй хўжалиklarининг истеъмол харажатлари.                          | 1. Даромадларни тўлаш билан боғлиқ бўлмаган харажат ва тўловлар. (Амортизация ва бизнесга билвосита солиқлар) |
| 2. Бизнесга инвестиция харажатлари ёки ялпи хусусий ички инвестиция. | 2. Иш хақи.                                                                                                   |
| 3. Товар ва хизматларнинг давлат хариди.                             | 3. Рента тўловлари.                                                                                           |
|                                                                      | 4. Фоиз.                                                                                                      |
|                                                                      | 5. Индивидуал мулкдан олинган даромад.                                                                        |

## 4. Соф экспорт.

## 6. Корпорация фойдаси.

Тўртинчидан, ЯММ ни ҳисоблашда икки томонлама ёндашилади. Биринчи ёндошувда, ЯММ истеъмолчиларнинг янгитдан яратилган якуний маҳсулотларни сотиб олишга кетган барча харажатлар миқдори бўйича аниқланади. Бу усул ЯММ ни ҳисоблашнинг харажатлар усули дейилади. Иккинчи ёндошувда, ЯММ эса товар ва хизматларни ишлаб чиқариш жараёнида яратилган даромадларнинг йиғиндиси миқдорида аниқланади. Бу усул ЯММ ни даромадлар ёрдамида аниқлаш усули дейилади.

*1.2.3. ЯММ ни харажатлар ва даромадлар бўйича ҳисоблаш.*

ЯММ ни ишлаб чиқариш харажатлари бўйича ҳисоблашда асосан пировард маҳсулот ва хизматларни яратишга кетган барча харажатлар ҳисобга олинади. Буларга:

Биринчидан, **уй хўжалигининг истеъмол харажатлари (С)** киради. У ўз ичига;

- а) узоқ муддатли фойдаланиладиган истеъмол буюмлар;
- б) кундалик фойдаланиладиган истеъмол буюмлар;
- в) истеъмол хизматларига кетадиган харажатларни олади.

Иккинчидан, **ялпи ички хусусий инвестиция харажатлари (И)**. У ўз ичига;

- а) асбоб-ускуналар, машиналарни якуний сотиб олиш;
- б) корхоналар, омборлар, турар-жой биноларини қуришга сарфланган харажатлар;
- в) товар захиралари ўртасидаги фарқлар ёки захираларнинг ўзгаришларини олади.

Учинчидан, **товар ва хизматларнинг давлат хариди (G)**. Бу гуруҳдаги харажатларга, давлатнинг барча харажатлари, яъни, маҳаллий ва марказий бошқарув ҳокимияти идоралари томонидан корхоналарнинг пировард маҳсулотлар ва ресурслар хариди (курол-яроғ сотиб олиш, автомобил йўллари ва почта муассасалари қурилиши, давлат корхоналарида тўланадиган иш хақи ) киритилади. Лекин бу ерда шуни ҳам таъкидлаб кетиш лозимки бу харажатларга давлат трансферт тўловлари киритилмайди.

Тўртинчидан, **соф экспорт (Хп)** ёки мамлакатнинг импорт ва экспорт операциялари ўртасидаги фарқ.



Шундай қилиб ЯММ ни харажатлар орқали ҳисоблаш, асосан юқорида кўрсатиб ўтилган 4 гуруҳ харажатлари орқали олиб борилар экан.

ЯММ харажатлар бўйича қуйидаги формула билан аниқланади.

$$ЯММ = C + Ig + G + Xn.$$

ЯММ ни ишлаб чиқарувчиларнинг барча даромадлари йиғиндиси кўринишида ҳисоблашда асосан қуйидаги кўрсаткичлардан фойдаланилади:

Биринчидан, **истеъмол қилинган капитал ҳажми (ССА) ёки амортизация.**

Яъни, жорий йилдаги ЯММни ишлаб чиқариш жараёнида истеъмол қилинган инвестиция товарларини сотиб олишга мўлжалланган ажратмалар.

Иккинчидан, **бизнесга эгри солиқлар (Т).**

Бу маҳсулот баҳосини оширувчи ишлаб чиқаришга боғлиқ бўлмаган харажатлари ҳисобланади. Жумладан, сотишдан олинадиган солиқ, акцизлар, мулкка солиқлар, лицензия тўловлари ва божхона божлари.

Учинчидан, **ёлланма ишчиларнинг иш ҳақлари ( W ).**

Хусусий ва давлат компанияларининг иш ҳақи тўлашга сарфлаган умумий харажатлари (иш ҳақи ва қуйидаги қўшимчалар; ижтимоий суғурта, пенсия, бандлик ва бошқа ижтимоий фондларга ажратмалар ҳамда бадаллар).

Тўртинчидан, **ижара ҳақи ( R1 ).**

Бу иқтисодий мулк ресурслари билан таъминловчи уй хўжаликларининг даромадларидир. Масалан, ижарага берилган турар жойлар, бинолар, асбоб-ускуналар, ер ва бошқалардан олинадиган даромадлар.

Бешинчидан, **фоиз ставкалари ёки фоизли даромадлар (R).**

Пул капиталини етказиб берувчиларга хусусий бизнес даромадидан пул тўловлар.

Олтинчидан, **мулкдан келадиган даромад ёки фойда (Р).**

Мулк эгаларининг даромадлари ва корпорацияларнинг олган фойдалари.

Ўз навбатида корпорацияларнинг фойдалари куйидагиларга бўлинади;

- а) корпорацияларнинг олган фойдасига солиқ ёки фойда солиғи;
- б) хиссадорлар ўртасида тақсимланадиган дивидентлар;
- в) тақсимланмаган фойда.

Ялпи миллий маҳсулотни аниқлашга икки хил ёндошув.

№	ЯММни товар ва хизматлар сотиб олишга мўлжалланган барча харажатлар бўйича ўлчаш	Шартли белгилар	Миқдор
1.	Уй хўжаликларининг истеъмол харажатлари	C	63.0
2.	Бизнесга инвестиция харажатлари ёки ялпи хусусий ички инвестициялар	I	18.0
3.	Товар ва хизматларнинг давлат хариди	G	21.0
4.	Соф экспорт	Xп	-2.0
	Жами: $ЯММ = C + I + G + Xп$	Y	100.0
	<b>ЯММни барча даромадлар бўйича ўлчаш</b>		
1.	Истеъмол қилинган капитал ҳажми	A	9.0
2.	Бизнесга эгри солиқлар	T	7.0
3.	Ёлланма ишчиларнинг иш ҳақлари ва Ижтимоий суғурта ажратмалари	W	61.0
4.	Ижара ҳақи	R1	1.0
5.	Фоиз ставкаси	R2	7.0
6.	Индивидуал мулкдан олинадиган даромадлар	P1	6.0
7.	Корпорациялар фойдасига солиқлар	P2.1	5.0
8.	Дивидентлар	P2.2	2.0
9.	Тақсимланмайдиган фойдалар	P2.3	2.0
	Жами: $ЯММ = A+T+W+R+R1+P1+P2.1+$		

P2.2 + P2.3	Ү	100.0
-------------	---	-------

#### 1.2.4. Миллий ҳисобчилик тизимидаги бошқа кўрсаткичлар ва улар ўртасидаги нисбат.

Мамлакат миллий ҳисобчилик тизимида, ЯММ кўрсаткичидан ташқари бир нечта бир-бири билан алоқада бўлган кўрсаткичлар мавжуд. Миллий ҳисобчилик тизими тўғрисидаги тушунчаларимизни кенгайтириш учун бу кўрсаткичларни ташкил топиш манбаларини билишимиз керак. Бу кўрсаткичларга **биз ЯИМ, СММ, МД, ихтиёрдаги даромад ва солиқлар тўлангандан кейинги даромадларни** киритишимиз мумкин.

ЯИМ ҳам ЯММ каби моддий ишлаб чиқариш ва хизматлар натижасида ташкил топади.

**ЯИМ - бу бирор-бир мамлакат ҳудудида жойлашган корхона ва ташкилотларда маълум муддат давомида ишлаб чиқарилган пировард товар ва хизматларнинг умумий йиғиндисидан иборатдир.** ЯИМ нинг ЯММ дан фарқи, ушбу мамлакат юридик ва жисмоний шахсларининг хориждан оладиган фойда ва даромадлари ўртасидаги фарқлардан иборатдир. Яъни,

Шу мамлакат юридик ва	Хорижий инвесторлар ва
ЯММ = ЯИМ + жисмоний шахсларнинг	- ишчиларни шу мамлакатда
хориждан оладиган фой-	олган фойда ва даромад-
да ва даромадлари.	лари.

ЯММ ни ҳисоблашда айрим камчиликларга йўл қўйилади. Чунки, унда ҳисобот йилида ишлаб чиқарилган ялпи маҳсулот миқдорига, шу маҳсулотларни ишлаб чиқаришда истеъмол қилинган асосий ишлаб чиқариш воситалари қиймати қўшилади. Шунинг учун ҳам миллий ҳисобчилик тизимида СММ кўрсаткичи ҳисобланади. СММ нинг ЯММ дан фарқи юқорида айтганимиздек амортизация ажратмалари миқдорига тенгдир.

Ялпи миллий маҳсулот	4862
Истеъмол қилинган капиталга ажратма	<u>- 505</u>
Соф миллий маҳсулот	4357

МД - бу миллий ишлаб чиқаришдан олинган даромад ёки ижтимоий ишлаб чиқаришдаги барча даромад турларининг йиғиндисидир. Демак, ресурсларни етказиб берувчиларнинг, шунингдек бошқарув ходимларининг ҳисобот йилида оладиган даромадлари миқдори қанчани ташкил қилишини кўрсатади. Шунинг билан таъкидлаб ўтишимиз лозимки, давлат ўзи оладиган бизнесга эгри солиқлар ўрнига ишлаб чиқаришга ҳеч нарса қўймайди, яъни давлатни иқтисодий ресурслар таъминотчиси сифатида баҳоламаймиз. Демак, жорий йилда яратилган ЯММ таркибидан иш хақи, рента тўловлари, фоиз ва олинган фойдаларнинг умумий миқдорини аниқлашда биз СММ таркибидан, бизнесга эгри солиқлар миқдорини олиб ташлашимиз лозим. Шундай усулда олинган кўрсаткич миллий даромад (МД) ҳисобланади. Ресурслар таъминловчилар нуқтаи назаридан у жорий ишлаб чиқаришда қатнашиш натижасида олган даромадларини ўлчашни билдиради. Компаниялар нуқтаи назаридан МД, ишлаб чиқариш омиллари ёки ресурсларни баҳосини ўлчашни билдиради. МД жорий ишлаб чиқаришга кетган иқтисодий ресурсларнинг бозор баҳосини билдиради.

СММ	4357
Бизнесга билвосита солиқлар	- _____ 393
Миллий даромад	3964

Миллий даромад СММ дан бизнесга билвосита солиқларни олиб ташлагандан кейин қолган қисмидан иборат экан.

**Шахсий даромад таркибига** ишлаб чиқаришда меҳнат қилиш эвазига олинган даромадларнинг бир қисми - ижтимоий суғурталарга тўловлар, корпорация фойдасига солиқ ва корпорациянинг тақсимланмаган фойдаси, амалда уй хўжалигига тушмайди. Аксинча, яъни уй хўжалиги ҳисобига тўғри келадиган даромадларнинг бир қисми, масалан, трансферт тўловлари - меҳнат натижаларини билдирмайди. Трансферт тўловларига – суғурта ташкилотлари томонидан тўланадиган, яъни, қариликда ва бахтсиз ҳодисалар рўй берганда, шунингдек ижтимоий дастурларга асосланган ҳолда ишсизларга тўланадиган нафақалар, ногиронларга тўланадиган ҳар хил тўловлар, ишсизларга ва пенсионерларга тўланадиган нафақалар, истеъмолчилар ва давлат томонидан тўланадиган фоиз тўловлари ва бошқа тўловлар киради.

МД дан шахсий даромадлар кўрсаткичига ўтишда, аҳоли томонидан ҳақиқатда ишланган аммо олинмаган даромадларни олиб ташлаймиз, шунингдек аҳоли томонидан олинган аммо жорий меҳнат фаолияти натижаларини билдирмайдиган даромадларини қўшамиз.

Миллий даромад	3964
Ижтимоий суғуртага ажратмалар	- 445
Корпорация фойдасига солиқ	- 145
Корпорациянинг тақсимланмаган фойдаси	- 79
Трансферт тўловлари	<u>- 768</u>
Хусусий даромадлар (якка қўйилмалар даромадлари)	4063

**Шахсий ихтиёрдаги даромад** деб индивидуал солиқларни тўлагандан кейинги даромадларга айтилади. Индивидуал солиқлар - даромад солиғи, хусусий мол-мулкларга ва мерос қолган мулкларга солиқлардан иборат.

Шахсий даромад (солиқларни тўлашдан олдинги даромад)	4063
Индивидуал солиқлар	<u>- 590</u>
Солиқларни тўлагандан кейинги даромад (Ихтиёрдаги даромад)	3437

Миллий ҳисобчилик тизимида ўлчаниладиган макроиктисодий кўрсаткичларнинг ўзора нисбатлари (Рақамлар шартли).

Кўрсаткичлар	Шартли белгилар	Миқдор
1. Ялпи миллий маҳсулот. “Минус”, амортизация	ЯММ А	100 8
2. Соф миллий маҳсулот “Минус” бизнесдаги эгри солиқлар	СИМ	92 12
3. Миллий даромад “Минус”- ижтимоий суғурта тўловлари - даромад (фойда) солиғи - тақсимланмайдиган даромад(фойда) “Плюс” + трансферт тўловлари	МД	80 -14 -10 -12 + 10
4. Шахсий даромад “Минус”- индивидуал солиқлар	МД	54 -8
6. Солиқ тўлангандан кейинги даромад, яъни ихтиёрдаги даромад.	ИД	46

### 1.2.5. Номинал ва реал ЯММ.

Иқтисодиётда мавжуд бўлган инфляция жараёнлари ЯММ ни ҳисоблашни қийинлаштиради. Чунки, ЯММ қиймат, даврий ва миқдор кўрсаткичларидан иборатдир. ЯММ ни ҳисоблашда бошланғич маълумот бўлиб компанияларнинг умумий сотиш ҳажми кўрсаткичи ҳисобланади. Бу кўрсаткичлар бир вақтнинг ўзида ишлаб чиқарилаётган маҳсулотлар миқдор ва баҳо даражаларининг ўзгаришини ифодалайди. Бу шуни билдирадики, ЯММ миқдорига ишлаб чиқарилаётган маҳсулотларнинг физик ҳажми ва баҳо даражаси ўзгариши таъсир кўрсатади.

ЯММ ни ҳисоблашда биз компаниялар молиявий ҳужжатлардан статистик маълумотларни оламиз ва ЯММ ни ҳисоблаймиз. Бу ҳақиқатда номинал ЯММ кўрсаткичидан иборат бўлади. Чунки, биз бирор-бир йилда яратилган номинал ЯММ нинг ўсиши бир томондан ишлаб чиқариш ҳажмининг ўзгаришини, иккинчи томондан баҳонинг ўзгаришини билдиради деб айта олмаймиз. Масалан, биз ЯММ нинг 4% га ўсиши инфляциянинг нолга тенг даражасида ишлаб чиқариш ҳажмини 4% ошиши ёки ишлаб чиқариш ҳажми ўзгармаган ҳолда 4% инфляцияни ошириш натижаси деб тўғридан-тўғри айта олмаймиз. Муаммо шундан иборатки, қиймат (вақт, миқдор) кўрсаткичларини шундай тузатишимиз керакки, у ишлаб чиқарилаётган маҳсулотлар физик ҳажмининг ўзгаришини аниқ ифодаласин.

Бу муаммо ечими иқтисодчилар томонидан топилган. Яъни, баҳолар ўсиб борганда номинал ЯММ кўрсаткичи камайтирилади ва аксинча баҳолар камайиб борганда кўпайтирилади. Бу тўғирлашлар ҳар хил йилларда ЯММ кўрсаткичларини солиштириш имконини беради. Жорий баҳоларда ( баҳоларнинг ўзгаришини ҳисобга олмаган ҳолда ) ҳисобланган ЯММ номинал ЯММ ни билдиради. Демак, бунга тескари равишда инфляция даражасини (яъни, баҳоларнинг ўсиши) ёки дефляция (яъни, баҳоларнинг камайиши) даражаларини ҳисобга олган ҳолда ҳисобланган ЯММ реал ЯММ ҳисобланади.

$$\text{Реал ЯММ} = (\text{Номинал ЯММ бўлинган баҳо индекси}) \times 100\%.$$

*Қисқача хулосалар.*

1. ЯММ мамлакатда олинган умумий даромадлар ёки товар ва хизматларни ишлаб чиқариш жараёнларида сарф қилинадиган умумий харажатлар йиғиндисидан иборат экан.
2. ЯММ тўртта гуруҳ харажатлар йиғиндиси орқали ҳисобланар экан: истеъмол, инвестиция, давлат хариди ва соф экспорт.
3. Миллий ҳисобчилик тизимининг бошқа кўрсаткичларини ҳисоблаш мамлакат макроиктисодиётини тўғри таҳлил қилган ҳолда ривожлантириш босқичларини белгилашда асосий омиллар бўлиб ҳисобланар экан.
4. Номинал ЯММ товар ва хизматларнинг жорий баҳоларда ҳисоблашни, реал ЯММ эса доимий баҳоларда ҳисобланганлигини кўрсатар экан. Шундай қилиб реал ЯММ товар ва хизматлар ишлаб чиқариш ҳажмининг ўсиши билан ошар экан, номинал ЯММ эса товар ва хизматлар баҳо даражасининг ўсиши натижасида ҳам ошиши мумкин экан.

#### *Таянч иборалар.*

Ялпи, соф, ички инвестиция, ЯММ ни даромадлар ва харажатлар бўйича ҳисоблаш, хусусий ва давлат трансферт тўловлари, қўшимча қиймат солиғи, рента, ялпи миллий маҳсулот, шахсий даромад, икки ёқлама ҳисоб, қўшимча қиймат, соф миллий маҳсулот, миллий даромад, истеъмол харажатлари, номинал ЯММ, реал ЯММ, амортизация, пировард маҳсулот, қиймат индекси, соф экспорт, тақсимланадиган даромад, давлат хариди, фоиз, ёлланма ишчиларни рағбатлантириш, ЯММ ни инфляциялаш ва дефляциялаш.

#### *Назорат ва мулоҳаза саволлари.*

1. ЯММ ни ҳисоблашнинг асосий шартлари нималардан иборат? Нима учун қайта ҳисоблашдан эҳтиёт бўлиш зарур?
2. ЯММ харажатлар ва даромадлар бўйича ҳисоблашнинг зарурияти нимада? Уларнинг фарқлари нимада?
3. Миллий ҳисобчилик тизимидаги бошқа макроиктисодий кўрсаткичларга қайсилари киради ва улар қандай ҳисобланади?
4. ЯММ инфлятори ва дефляторини тушинтириб беринг.
5.  $ЯММ = C + I_g + G + X_p$ . Бу формула нимани англатади?
6.  $ЯММ = A + T + W + R + R_1 + P_1 + P_2.1 + P_2.2 + P_2.3$  Бу формула нимани англатади?
7. ЯММ нима?
8. ЯММ қандай ҳисобланади?
9. ЯММ ЯИМдан қандай фарқ қилади?

#### *Адабиётлар рўйхати*

1. Ўзбекистон Республикасининг Конституцияси Тошкент Т: “Ўзбекистон”, 2003.
2. «Суғурта фаолияти тўғрисида»ги Ўзбекистон Республикасининг Қонуни «Халқ сўзи» 2002й. 28 май.

3. «Ташқи иқтисодий фаолият тўғрисида»ги Ўзбекистон Республикаси Қонуни. «Хўжалик ва ҳуқуқ», 2000 й. 9-сон.
4. «Чет эл инвестициялари тўғрисида»ги Қонун. 1998й. 30 апрел Ўзбекистон Республикаси (Солиқ тўловчи журнали, 1998й. 6-сон).
5. «Банк тизимини янада ислоҳ қилиш ва эркинлаштириш чора-тадбирлари тўғрисида»ги Ўзбекистон Республикаси Президентининг қарори Тошкент ш. 2005 й. 15 апрел.
6. «Ипотека кредит беришни қўллаб - қувватлаш жамғармаси фаолиятини ташкил қилиш чора-тадбирлари тўғрисида»ги Ўзбекистон Республикаси Президентининг қарори Тошкент ш. 2005 й. 6 май.
7. «Ўзбекинвест» ЭИМСКнинг фаолиятини ташкил этиш масалалари тўғрисида. Ўзбекистон Республикаси Вазирлар маҳкамасининг қарори. 1997й. 28 февралдаги 113-сон қарори.
8. «Тўғридан –тўғри хусусий хорижий инвестицияларни жалб этишни рағбатлантириш борасидаги қўшимча чора-тадбирлар тўғрисида»ги Ўзбекистон Республикасининг Фармони. «Халқ сўзи» 2005й. 12 апрел.
9. «Ўзбекистон Республикасининг Монополиядан чиқариш, Рақобат ва тадбиркорликни қўллаб-қувватлаш давлат қўмитасини ташкил этиш тўғрисида»ги Ўзбекистон Республикаси Президентининг Фармони. Тошкент ш. 2005й. 2 май.
10. Каримов И.А. «Бизнинг бош мақсадимиз- жамиятни демократлаштириш ва янгилаш мамлакатни модернизация ва ислоҳ этишдир.» Тошкент «Ўзбекистон» 2005 й
11. Каримов И.А. «Озод ва обод ватан, эркин ва фаровон ҳаёт-пировард мақсадимиз» Т.: «Ўзбекистон», 2000й.
12. Каримов И.А. «Эришган ютуқларимизни мустаҳкамлаб, ислохотлар йўлида изчил бориш- асосий вазифамиз: 2003 йилда мамлакатни ижтимоий-иқтисодий ривожлантириш якунлари ва 2004 йилда иқтисодий ислохотларнинг чуқурлаштиришнинг асосий йўналишларига бағишланган Вазирлар Маҳкамаси мажлисидаги маъруза 2004 й 7 февраль.
13. Каримов И.А. «Янгича фикрлаш ва ишлаш давр талаби» 6-т. Т.: «Ўзбекистон», 1998й.
14. Каримов И.А. «Ўзбекистон ХХ1 аср бўсағасида: хавфсизликка таҳдид, барқарорлик шартлари ва тараққиёт кафолатлари. Тошкент «Ўзбекистон» 1998 й.
15. Каримов И.А. «Ўз келажакимизни ўз қўлимиз билан қурмоқдамиз» Тошкент «Ўзбекистон» 1999 й.
16. Алимов Р.Х., Ганихўжаев С.А., ва бошқалар. Маҳаллий иқтисодиёт ва менежмент. Т.: 2004й.
17. Ташпулатова Л.М. Минтақани ижтимоий-иқтисодий салоҳияти. Тошкент. 2004.
18. Турдиев А.С. «Инвестицион фаолият бошқарувини такомиллаштириш йўллари» Т.: НИИЭЖ и РПС, 2001й. 85-91бет.



19. Петеров Н., Макевич Е., «Как кредит денежной политики инвестиционную направленность», Российский экономический журнал 2002 № 2 , 48ст.

20. Интернетдан олинган маълумотлари.

[www.ceep.Uz](http://www.ceep.Uz).

[www.bearingpaint.Uz](http://www.bearingpaint.Uz).

[www.pca.uz](http://www.pca.uz).

## ***II - боб. Макроиқтисодиёт муаммолари ва моделлари.***

### ***1-Мавзу: Макроиқтисодий беқарорлик.***

#### ***2.1.1. Иқтисодий даврлар ва иқтисодий тебранишларнинг сабаблари.***

Иқтисодий цикл бу иқтисодиётнинг бир неча йиллар давомида ўсиши ва камайишини кўрсатувчи жараён бўлиб ҳисобланади. Айрим иқтисодий цикллар бошқаларидан ўзининг ўтиш даврининг давомийлиги ва фаолликлари билан фарқ қилади. Шунга қарамадан уларнинг барчаси бир хил даврларни босиб ўтади.

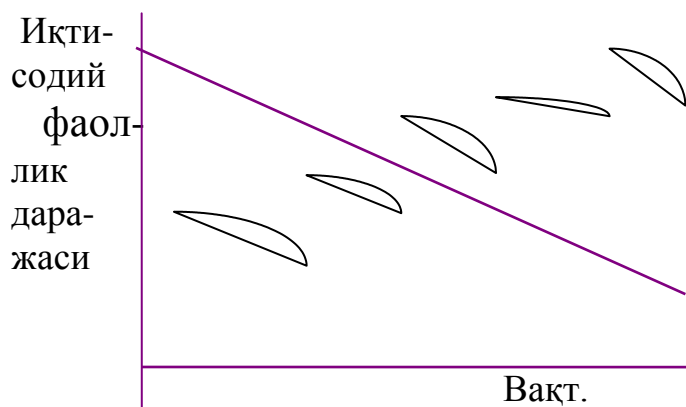

2.1.1-чизма.

Иқтисодий циклларнинг иқтисодчилар тўртта ривожланиш даврларини кўрсатадилар. Биринчиси, иқтисодий ривожланишнинг энг юқори даражасига эришган вақт. Бу даврда иқтисодиётда тўлиқ иш билан бандлик ва ишлаб чиқариш тўлиқ қувватда ишлаётганлигини кузатамиз. Шунингдек, бу даврда маҳсулотлар баҳо даражаси ўсиш жараёнида бўлади. Кейинги босқич ишлаб чиқаришнинг камайиш даврини кўрсатади. Бандлик даражаси камаяди, аммо баҳонинг ўсиш даражаси пасаймайди. Қачонки, ишлаб чиқаришдаги камайиш даври фаол ва узок давом этсагина баҳонинг ўсиш даражаси камайиши мумкин. Камайишнинг қуйи нуқтасида ишлаб чиқариш ва бандлик энг қуйи даражага етганлигини кўрсатади. Ва, охирида жонланиш даврида ишлаб чиқариш ва бандлик даражаси аста-секин ривожланиб ишлаб чиқариш қувватларидан тўлиқ фойдаланиш ва тўлиқ бандлик даражасига боради. Ўз навбатида маҳсулотларнинг баҳоси ишлаб чиқариш қувватларидан тўлиқ фойдаланиш ва тўлиқ бандликка эришгунча ўсиб боради.

Иқтисодий цикллар бир хил бўлишига қарамай уларнинг айримлари давомийлиги ва фаоллиги билан бошқалардан фарқ қилиб туради. Шунинг учун ҳам иқтисодчилар бу жараёнга иқтисодий тебранишлар даври деб изоҳ беришади. Иқтисодчилар бу тебраниш даврларини турлича баҳолаб келишади. Масалан, айримлари бу тебранишларнинг асосий сабабчиси деб техник янгиланишларни кўрсатади. Уларнинг асосий ғояси бўйича ишлаб чиқаришга фан-техника ютуқларини қўллаш турли йиллар давомида иқтисодиётдаги тебранишлар сабабчиси ҳисобланади. Бошқа бир гуруҳ олимлар, иқтисодий циклларни сиёсий ва тасодифий вазиятларга боғлашади. Монитар сиёсатга боғлайдиган олимлар ҳам мавжуд. Яъни, давлат қанчалик кўп пул босиб чиқарса шунчалик унинг қадри камайиб боради, ва аксинча пул миқдори қанчалик кам бўлса ишлаб чиқаришнинг камайишини ва ишсизлар сонининг ортишини тезлаштиради. Иқтисодий циклларни баҳолашларга турли хил ёндашувлар бўлишига қарамай, кўпгина иқтисодчилар ишлаб чиқариш ва бандлилик даражаларини умумий харажатлар миқдори кўрсатади деган фикрларни қўллаб-қувватлайдилар. Чунки, бозорга мўлжаллаб ишлаб чиқаришни ташкил қилган иқтисодиётда корхоналар ўзларининг товар ва хизматларига талаб бўлсагина уларни ишлаб чиқаради. Бошқача айтганда, ишлаб чиқариш харажатлари кўп бўлмаса корхоналарда товар ва хизматларни катта миқдорда ишлаб чиқариш фойдали эмас. Ишлаб чиқаришда бандлилик ва даромадлар даражасининг пастлиги ҳам мана шундан. Умумий харажатлар миқдори қанчалик кўп бўлса ишлаб чиқаришнинг ўсиши катта фойда олиб келади. Шунинг учун ишлаб чиқариш, бандлилик ва даромадлар даражаси ортиб боради.

### *2.1.2. Меҳнат бозори, ишсизлик тушунчаси, унинг турлари, ўлчаниши ва тўла бандлик.*

Мамлакат иқтисодиётида ЯММ ёки ЯММ ни яратишда қатнашадиган иқтисодий ресурсларнинг энг асосийларидан бири бўлиб, меҳнат ресурслари ҳисобланади. Инсон ресурслари аввалом бор, ёлланма ходимлар меҳнати ва инсонларнинг тадбиркорлик қобилиятларидан иборатдир. Меҳнат ёки инсон ресурсларининг ижтимоий-иқтисодий муаммоларини демографик, статистика, этнография, меҳнат иқтисоди, ижтимоий-маданий комплексни

прогнозлаштириш фанлари қатори макроиқтисодиёт фани ҳам ўрганади.

Макроиқтисодиёт, инсон ресурсларининг ижтимоий-иқтисодий йўналишларини тадқиқ этиш орқали уни самарали бошқаришни мақсад қилиб олади. Чунки, меҳнат ресурслари ва унинг фаол қисми бўлган ишчи кучи-ишлаб чиқариш кучларининг энг асосий қисмидир. Ишчи кучи ёки иқтисодий фаол аҳоли деганда аҳолининг меҳнатга лаёқатли ёшда ишлаётганлари ва ишсиз юрганларнинг умумий сони тушинилади.

Меҳнат ресурсларини сифат жиҳатдан такомиллаштириш иқтисодиётнинг ўсиш суръатлари билан бевосита боғлиқдир. Шунинг учун ҳам мамлакатда меҳнат бозорини, меҳнатни бошқариш институтларини ва унинг иқтисодий-ҳуқуқий механизмларини яратиш энг асосий вазифалардан биридир.

Демак, меҳнат бозори ва унинг нормал фаолият кўрсатиши куйидаги омилларга боғлиқ экан:

- аҳоли сони, ёши ва жинсининг салмоғидаги ўзгаришлар;
- иш билан бандлиликдаги ҳудуд ва тармоқ ўзгаришларига;
- қўшимча ишчи кучини ишлаб чиқаришга жалб этиш механизмига;
- ишлаб чиқариш ҳажмига, унинг ўсиш суръатига, ишлаб чиқариш таркибига;
- ишлаб чиқариш кучларини ҳудудий жойлашувига;
- меҳнат ресурсларини бошқариш усулига ва бошқалар.

Ҳозирги шароитда меҳнат бозорида талаб ва таклиф қонуни амал қилади. Чунки, ишчи кучи ҳам бошқа меҳнат маҳсуллари қатори, товар шаклига эга бўлиб, товар-пул муносабатларига фаол жалб қилинади. Унинг бу хусусияти меҳнат кўрсаткичлари тизимида ўз аксини топади. Улар орасида иш билан бандлик ва ишсизлик кўрсаткичлари муҳим аҳамиятга эга. Яъни, ишбилармонлар ишчи кучидан шундай микдорларда фойдаланадиларки бунда меҳнатнинг юқори маҳсули реал иш хақи билан тенг бўлиши ёки иш хақи ҳажмини пулдаги ифодаси меҳнатнинг юқори маҳсули қийматга тенг бўлиши керак. Агарда, реал иш хақи ҳажми ошса, ишбилармон ишчи кучига бўлган талабни қисқартиради, агар реал иш хақи ҳажми камайса, ишчи кучига бўлган талаб ортади.

Қуйидаги чизмадан кўришиб турибдики реал иш хақини қисқартириш натижасида меҳнатга бўлган талаб ошмоқда ва аксинча реал иш хақи ошса, меҳнатга бўлган талаб камаяди.

Меҳнатнинг таклиф функциясида индивид ўз хизматини иш хақининг пулдаги ифодасидан келиб чиқиб эмас, балки иш хақининг ўлчовларидан келиб чиқиб таклиф қилади. Буни биз кейинги чизмалардан ҳам кўришимиз мумкин.

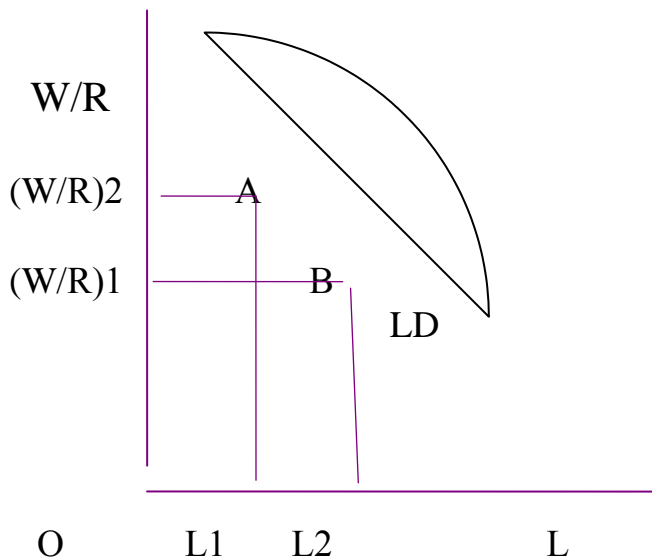

2.1.2-чизма. Меҳнатга бўлган талаб эгри чизиғи.

Бу ерда:  $L$  - талаб қилинадиган меҳнатнинг миқдори;

$W/R$  - реал иш хақи миқдори.

$LD$  - меҳнатга бўлган талаб эгри чизиғи:

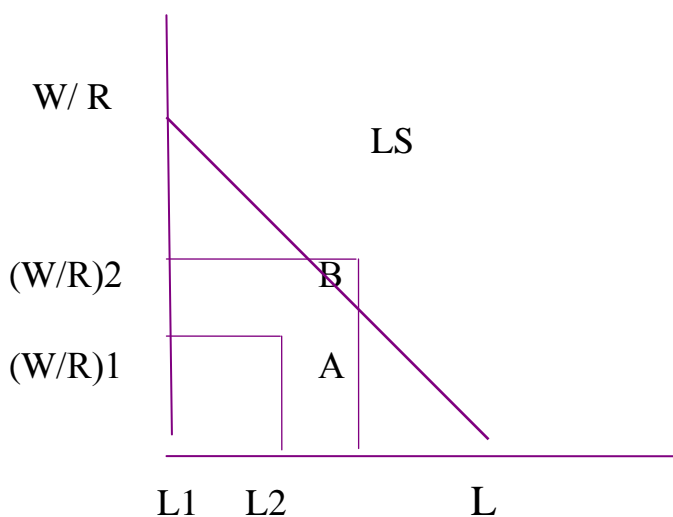

2.1.3-чизма. Меҳнатга бўлган таклиф эгри чизиғи.

Бу ерда:  $LS$  - меҳнат таклифининг эгри чизиғи:

$W/R$  - реал иш хақи.

$L$  - таклиф қилинаётган меҳнатнинг миқдори.

Реал иш хақи миқдори катта бўлса, унга мос равишда меҳнатнинг таклифи ҳам юқоридир, агар кичик бўлса пастроқ бўлади.

Талаб ва таклиф эгри чизиғини умумлаштириб қуйидаги чизмада ифодалаймиз.

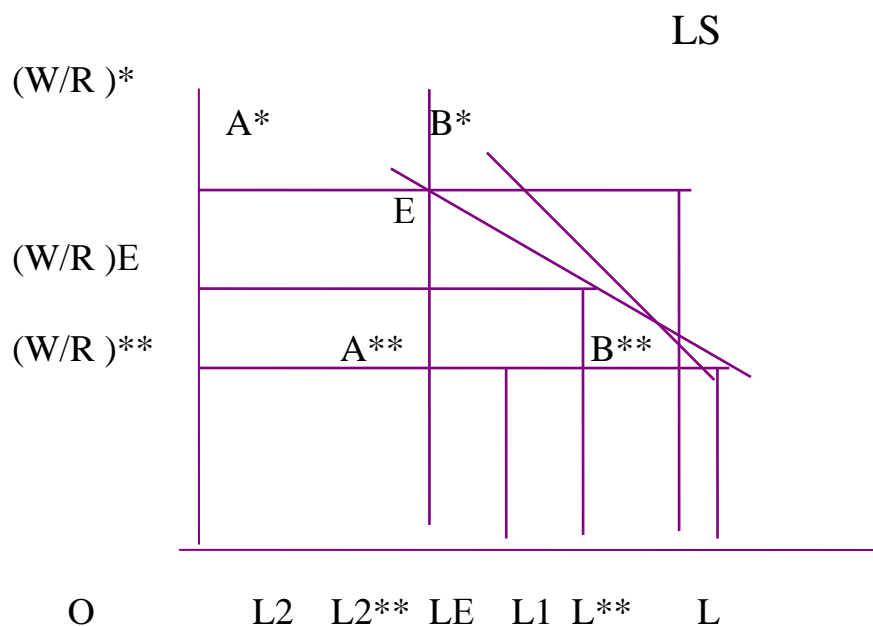

2.1.4-чизма.

Чизмадан кўришиб турибдики,  $(W/R)E$  га тенг бўлган иш хақи доирасида, меҳнат бозорида мувозанат вужудга келади. Бунинг маъноси шуки, агар иш хақининг шу доирасида ким иш излаётган бўлса, у иш билан таъминланади, иккинчи томондан, ҳамон иш билармонлар ўзларига керак бўлган ишчи кучи миқдорини топиш имкониятига эга бўладилар.  $E$  ҳарфи билан белгиланган нуқта тўла иш билан бандлилик ҳолатини билдиради.

Реал иш хақининг бошқача қийматида меҳнат бозорида мувозанатни ўрнатиб бўлмайди: 1.

Агар иш хақи мувозанат нуқтадан юқори бўлса,  $(W^*/R)^*$  нуқтада меҳнатнинг таклифи  $A^*B^*$  - катталиқдаги талабдан ошиб кетади, яъни,  $L2^{**} > L2^*$  ;

2. Агар иш хақи мувозанат нуқтадан паст бўлса,  $(W^{**}/R)^{**}$  нуқтада меҳнатга бўлган талаб “А”, “В” - катталиқдаги таклифдан ошиб кетади.  $L1^{**} > L2^{**}$ ,

Биринчи ҳолатда ишсизлик вужудга келади, иккинчи ҳолатда эса иш жойлари бўшаб қолади.

Амалиётда аҳолининг “тўла иш билан бандлиги” деган тушунча бор. Лекин бундай натижага ўз-ўзидан эришиб бўлмайди, чунки 100% аҳолининг ишламоқчи бўлган қисмини деярли иш билан банд қилиб бўлмайди. Шунинг учун ҳам маълум миқдорда аҳолининг ишсиз бўлиши иқтисодий жиҳатдан нормал ҳол ва асослидир.

**Ишсизлар** - бу ишчи кучларининг бир қисми бўлиб, ижтимоий ишлаб чиқаришда банд бўлмаган, лекин ишлашни хоҳловчи ва иш қидираётганлардан иборат.

Ишсизларнинг қуйидаги турлари мавжуд:

**Фрикцион ишсизлик** - буларга иш қидираётган ёки яқин вақтлар ичида иш билан таъминланишни кутаётган ишчи кучлари киради. Ишсизликнинг бу тури асосан мавсумий ишлар, ишлаб чиқаришлардаги эски моделнинг янгиси билан алмаштирилиши, иш ёки турар жойларини ўзгартиришлар, ўқув юртларини тугатиш ва шунингдек бошқа сабаблардан келиб чиқади. У доимо мавжуд бўлиб, маълум бир даражада керакли деб ҳисобланади.

**Структурали ишсизлик** - буларга асосан ишсизларнинг малакаларини ўзгартириши ва ошириши, маълумот олиши, касб эгаллаши лозим бўлган ишсизлар гуруҳлари киради. Фрикцион ишсизлик билан структурали ишсизликнинг асосий фарқи шундаки, биринчисида маълум малака ва тажриба мавжуд бўлади ва ундан фойдаланиб иш жойларини тезроқ топиб олишади, иккинчисида эса ишчи кучи дарҳол ва тезроқ иш жойларини топа олмайдилар. Структурали ишсизлик истеъмол бозори маълум маҳсулотлар билан тўлдирилганда ва у маҳсулотга эҳтиёж қолмаганда пайдо бўлади.

**Даврий ишсизлик** - бу асосан ишлаб чиқаришнинг пасайиши натижасида ишчи кучига бўлган талабнинг камайишидан пайдо бўлади. Даврий пасайиш товар ва хизматларга бўлган ялпи таклифнинг камайиши, шунга мувофиқ, ялпи таклифнинг камайишини, ва оқибатда аҳолини иш билан бандлигининг қисқариши ва ишсизликнинг ўсишини билдиради.

**Тўла иш билан бандлик** - барча ишчи кучининг 100% иш билан таъминланганлигини билдирмайди. Аксинча, фрикцион ва структуравий ишсизлик иложсиз ҳол бўлганлигини ҳисобга олсак, биз мутлақ тўла иш билан бандликка эришиб бўлмаслигини тушунамиз.

Агарда даврий ишсизлик бўлмаса у ҳолда тўла иш билан бандликка эришилади. Тўла иш билан бандлик даврдаги ишсизлик, ишсизликнинг табиий даражаси дейилади. Бунга иш қидирувчилар сони бўш иш жойлари сонига мувофиқ келсагина эришиш мумкин.

Ишсизлик табиий даражасининг икки ҳолатини, яъни, биринчидан, у иқтисодиётнинг ишлаб чиқариш потенциалидан тўлиқ фойдаланаётганлигини кўрсата олмайди, чунки амалиётда ишсизлик даражаси “ишсизликнинг табиий даражаси”дан кўпроқ бўлади, иккинчидан, ишсизликнинг табиий даражаси доимий эмас, чунки у қонун ва миллий анъаналар билан боғлиқ ҳолда ўзгаришини билишимиз лозим.

Умумий ҳолда ишчи кучи - иш билан банд ва фаол иш қидириб юрган ишсизларга бўлинади. **Ишсизлик даражаси** деб - ишсизларни ишчи кучига нисбатига (% ҳисобида) айтилади ва уни қуйидаги формула билан аниқлаш мумкин.

$$\text{Ишсизлик даражаси} = (\text{Ишсизлар} / \text{Ишчи кучи}) \times 100.$$

Барча мавжуд ресурслардан тўлиқ фойдаланиш ёки ишсизликнинг табиий даражаси ҳолатида иқтисодиётда яратилиши мумкин бўлган маҳсулот ҳажмини иқтисодиётнинг **ишлаб чиқариш потенциали** деб аталади.

Маҳсулотларнинг потенциал ва ҳақиқий ишлаб чиқарилиши ўртасидаги фарқ ЯММ ҳажмининг узилиши ёки орқада қолиши деб аталади. У потенциал ишлаб чиқаришга нисбатан фоизда акс эттирилади.

$$\text{ЯММ узулиши} = ((\text{Маҳсулотнинг потенциал ишлаб чиқариш} - \text{Маҳсулотни ҳақиқий ишлаб чиқариш}) / \text{Маҳсулотнинг потенциал ишлаб чиқариши}) \times 100.$$

### 2.1.3. Ишсизликнинг иқтисодий оқибатлари. Оукен қонуни.

Ишсизликнинг кўпайиши натижасида мумкин бўлган ЯММ ҳажмини иқтисодиёт ололмайди. Шу сабабли мамлакат миқёсида ишсизликни табиий даражасида сақлаш ва уни тартибга солиш иқтисодий жиҳатдан катта аҳамиятга эгадир. Ишсизликнинг ҳақиқий



даражаси унинг табиий даражасидан қанчалик юқори бўлса, ЯММ узилиши шунча кўп бўлади. Шунинг учун ҳам потенциал ҳажмдаги ЯММ \* ҳақиқатдаги ЯММ дан катта бўлади.

Яъни,  $ЯММ * > ЯММ$  ёки  $У * > У$ . Бунинг чизма шаклдаги ифодаси қуйида берилган.

Потенциал ЯММ \* ҳисоблашда мамлакатда ишсизлик мутлоқ йўқ деб эмас, балки ишсизлик мавжуд, бироқ у табиий даражада деб ҳисобланади.

Ишсизлик даражаси ва ЯММ узилиши ўртасидаги миқдорий нисбатни инглиз иқтисодчиси Артур Оукен математик ҳолда исботлаб берган. Шунинг учун бу қонун, ОУКЕН қонуни дейилади. Қонуннинг моҳияти шундан иборатки, агар ҳақиқатдаги ишсизлик, ишсизликнинг табиий даражасидан бир фоизга ошиб кетса, миллий иқтисодиёт ЯММ ни икки ярим фоизга кам олади. Ушбу нисбат ишсизликнинг турли даражаларидаги маҳсулот юқотишларни аниқлаш имконини беради.

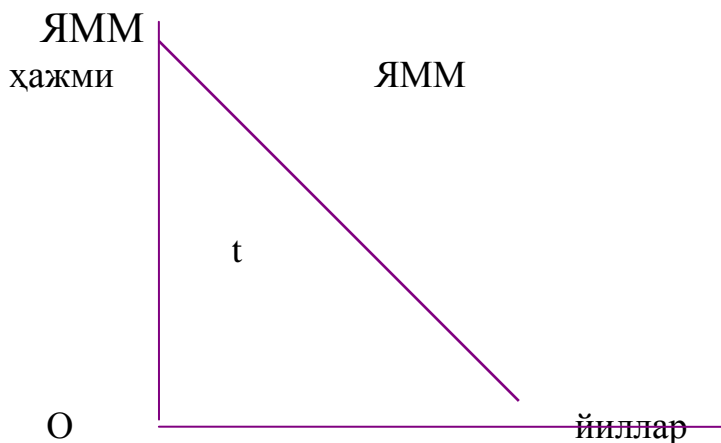

2.1.5-чизма.

ЯММ узилиши = -2,5 (ишсизликнинг табиий даражаси-ишсизликнинг ҳақиқий даражаси) .

Демак мос равишда уларнинг нисбати 1 : 2,5 ёки 2 : 5 га тенг. Йўқотилган ЯММ нинг эса абсолют қийматини ҳисоблаш мумкин. Мисол учун 1992 йили ишлаб чиқариш пасайган даврда ишсизлик 9,5 фоизга тенг бўлган деб олайлик. Ишсизликнинг табиий даражаси эса 6 фоизга тенг бўлиши керак ёки 3,5 фоиз ишсизлик унинг табиий даражасидан кўп: 3,5 фоизни ОУКЕН коэффициентига (2,5) кўпайтириб 1992 йилда ЯММ нинг потенциал ЯММ\* дан 8,75 фоизга кам олганлигини аниқлаймиз. ЯММ нинг пастрок даражаси ўз

навбатида, ишлаб чиқаришда қатнашувчилар даромадларининг нисбатан камроқ бўлишини ва иқтисодиётни келгуси тараққиёти инвестициялаш имкониятларини қисқаришини билдиради.

#### 2.1.4. Инфляциянинг моҳияти, турлари ва ҳисобланиш усуллари.

**Инфляция** - бу ялпи товар ва хизматлар баҳосининг кўпайиши ва у билан боғлиқ пул бирлиги харид қувватининг тушиб кетишидан иборат. Инфляция макроиқтисодий беқарорликни акс эттириб барча мамлакатлар учун уни тартибга солиш йирик иқтисодий муаммо бўлиб ҳисобланади. Айниқса ишлаб чиқариш тизимини бир иқтисодий тизимдан иккинчи бир иқтисодий тизимга ўтаётган мамлакатларда бу анча хавфлидир. Чунки, бу давр нархларни эркинлашуви ва шунга мувофиқ уларнинг умумий даражасини кескин ошиб кетиши билан боғлиқдир. Шунини ҳам таъкидлаб ўтиш лозимки, инфляция даврида барча товарларнинг баҳолари ҳам ошавермайди. Баъзи товарларнинг баҳолари барқарор бўлиб турса, баъзилариники эса тушиши мумкин. Демак, кенгроқ маънода инфляция - бу барча товар ва хизматлар ўсиб боришини ва шу билан бирга баъзи товарларни баҳолари пасайишини, баъзиларининг секинлик билан ўсишини ва бошқа бирларини кескин ўсиб боришини билдиради.

Инфляция иқтисодиёт ривожланишининг ҳақиқий аҳволини бузиб кўрсатиб, бошқарув жараёнини ниҳоятда қийинлаштиради. Инфляция, баҳо индекси - дефлятор ва истеъмол нархлар индекси ёрдамида аниқланади. Баҳо индекси эса ҳақиқатдаги баҳонинг базис баҳога нисбати билан аниқланади.

$$P = P_x / P_b \times 100 \text{ ёки } P = (118\% / 100\%) \times 100 = 118 \text{ ёки } 18\%$$

Ҳисобот йилида инфляциянинг ўсиш суръати қуйидагича аниқланади.

$$\text{Инфляция ўсиш суръати} = (I - I_0 / I_0) \times 100 \%$$

Бунда,  $I$  - жорий йилнинг нархлар индекси,

$I_0$  - ўтган йилнинг нархлар индекси.

Мисол учун 1997 йили товарлар баҳоси 150% тенг бўлган, 1998 йили эса 180% га тенг бўлди дейлик. 1998 йилнинг инфляция суръати қуйидагича бўлган:

$$I_c = (180 - 150 / 150) \times 100 = 20\%$$

Инфляцияни миқдоран ўлчаш учун макроиқтисодиётда “70-қиймат қоидаси” назариясидан ҳам фойдаланилади. Бу усул нархларни

барқарор ўсиш шароитида, инфляция даражаси неча йилда икки бараварга ошишини аниқлаш имконини беради. Бунинг учун 70 ни, йиллик инфляция даражасига бўлиш кифоя:

Инфляция суръати икки бараварга кўпайиши учун зарур бўлган йил  $=70 / \text{нархларнинг йиллик ўсиш даражаси (\%)}$

Мисол учун, йиллик инфляция даражаси 9,5% га тенг бўлса, тахминан етти йилу уч ойдан кейин баҳо икки мартага кўпаяди, яъни,  $(70:9,5=7,3)$ .

Реал ЯММ ва жамғармани неча йилдан сўнг икки марта ошишини ҳисоблаш зарур бўлган ҳолларда “70-қиймат қоидасидан” фойдаланилади.

Умуман мамлакат иқтисодиётида инфляциянинг келиб чиқиш сабабларини аниқлаш ва уларни таҳлил қилиш энг долзарб муаммолардан бири бўлиб ҳисобланади. Инфляциянинг икки хил кўриниши мавжуд:

- 1) Талаб инфляцияси;
- 2) Жами таклифнинг камайишидан келиб чиқадиган инфляция, яъни, таклиф инфляцияси.

**Талаб инфляцияси** - бу иқтисодиётда талабни кескин ошиб кетиши ва уни ишлаб чиқаришнинг реал ҳажми билан қондирилиши мумкин бўлмай қолган шароитларда келиб чиқади. Яъни, иқтисодиётнинг ишлаб чиқариш имкониятлари жами ўсиб бораётган талабни қондиролмайди. Ортиқча талаб эса реал товарлар баҳосининг кўпайишига иқтисодий босим беради ва талаб инфляцияси келиб чиқади. Ёки, оддий сўзлар билан айтганда “ҳаддан зиёд пуллар, ҳаддан зиёд кам товарларни овлайди”. Талаб инфляциясини келтириб чиқарувчи асосий сабаблар бўлиб аҳолининг иш билан тўлиқ бандлиги ва иш ҳақининг ошиб бориши ҳисобланади. Демак, инфляция талаб, таклиф, иш билан бандлик, баҳо, ишлаб чиқариш суръатлари каби кўпгина омилларга боғлиқ экан.

Агар мамлакатда жами талаб ошса ишлаб чиқариш ҳажми кўпаяди, ишсизлик камаяди, баҳо даражаси эса деярли ўзгармайди ёки кам миқдорда ўзгаради. Баҳо ўзгармаслигининг сабаби шуки катта ҳажмдаги меҳнат ва хом ашё ресурсларини шу ўзгармас баҳода ишга тушириш мумкин бўлади. Чунки, ишсиз юрган киши иш ҳақини оширишни талаб қилмайди, унинг учун ишга ёлланишнинг ўзи кифоядир.

Бундан ташқари, баҳо ишчи кучини тўла иш билан бандлигига эришишдан олдин ҳам кўпайиши мумкин. Яъни, баъзи саноат корхоналари олдинроқ ресурс ва резервларни тугаллайди ва натижада улар талабнинг ўсишига мос ишлаб чиқаришга, таклифга эриша олмайди. Талаб, таклифдан кўпайиб кетади, натижада баҳо яна оша бошлайди.

Ишлаб чиқаришда умумий ишлаб чиқариш харажатларининг ошиши, фирмаларда ишлаб чиқарилган маҳсулотлар баҳосини оширишга олиб келади. Натижада, касаба уюшмалар иш ҳақини янада оширишларини талаб қилади. Бу эса ўз навбатида баҳоларнинг яна ошишини билдиради.

**Таклиф инфляцияси** - бу мамлакат иқтисодиётида товар ва хизматлар таклифининг камайиши натижасида товар ва хизматлар баҳоларининг ошишидан пайдо бўлади. Бундай ҳолларда ортиқча талаб бўлмаса ҳам товарларнинг баҳолари кўпайиб боради. Ҳатто иш билан бандлик ва ЯММ ишлаб чиқариш камайган йиллари товарларнинг баҳоси кўпаяди. Жами таклиф қисқаришининг асосий сабаби бўлиб маҳсулот бирлигига сарфланган харажатларнинг ўсиши ҳисобланади. Яъни, номинал иш ҳақи, хом ашё ва ёқилғи нархларини ошиши натижасида ишлаб чиқариш таннархининг ошиши тушинилади.

Таклиф инфляциясининг келиб чиқишига, шунингдек, таклиф механизмининг бузилиши ҳам таъсир қилади. Таклиф механизми эса тасодифий ҳолда асосий ишлаб чиқариш омиллари баҳосининг кескин кўпайишидан келиб чиқади.

Инфляция даражаси юқори бўлган мамлакатларда ишлаб чиқаришнинг ҳақиқий ҳажми қисқариши билан бир вақтда, унинг номинал ҳажмининг ортиб бориши каби вазият содир бўлади. Даромадларни ишлаб чиқариш томонидан таъминланмаган ўсиши, аҳоли кўлидаги пулнинг таклиф қилинаётган товар ва хизматлардан ошиқчалигига олиб келади. Яъни, пул бирлигининг харид қувватини пасайтиради, бир миқдордаги пулга жорий йилда ўтган йилга нисбатан аҳоли камроқ маҳсулотлар сотиб олади, яъни, унинг реал даромадлари камаяди. Мисол учун, жорий йилда аҳолининг номинал даромадлари 30% га кўпайган, нархлар даражаси 50% га ошган бўлса, унда аҳолининг реал даромадлари 20% га камайган бўлади. Чунки, нархларнинг ўсиши аҳоли пул даромадларининг ўсишидан илгарилаб кетган (30% - 50% - 20%).

### 2.1.5. Инфляция ва ишсизлик. Филлипс эгри чизиғи.

Иш ҳақи меҳнат бозорида мувозанатни ўрнатувчи восита ҳисобланади ва унинг даражасини ўзгариши ишсизликка бевосита таъсир кўрсатади. Бу икки кўрсаткич ўртасидаги ўзаро боғлиқлик инглиз иқтисодчиси А.В.Филлипс томонидан аниқланган. Графикда Филлипс эгри чизиғи деб акс эттирилган. Мадомики, иш ҳақи нархлар ўзгаришининг суръатлари ўртасида бир хил нисбат мавжуд экан, у ҳолда Филлипс эгри чизиғи ўз моҳиятига кўра инфляция ва ишсизлик ўртасидаги боғлиқликни акс эттиради, яъни, инфляциянинг ўсиши суръатида ишсизликнинг паст даражаси кузатилади ва аксинча. Яъни, ишлаб чиқаришни қисқариши ва ишсизликни кўпайиши нархларни ошиши билан кузатилади. Бу ҳодиса стагфляция деб аталиб, кам инфляцияни ҳам ишсизликни ўсиши билан ифодалайди.

Давлатнинг меҳнат бозорига таъсир этиш чоралари Филлипс модели билан чекланиб қолмасдан, ўзига яна солиқ, пул-кредит сиёсатининг кенг таъсир этиш чораларини, ҳамда меҳнат муносабатларини тартибга солувчи қонуний ва меъёрий ҳужжатларни ҳам қўшади.

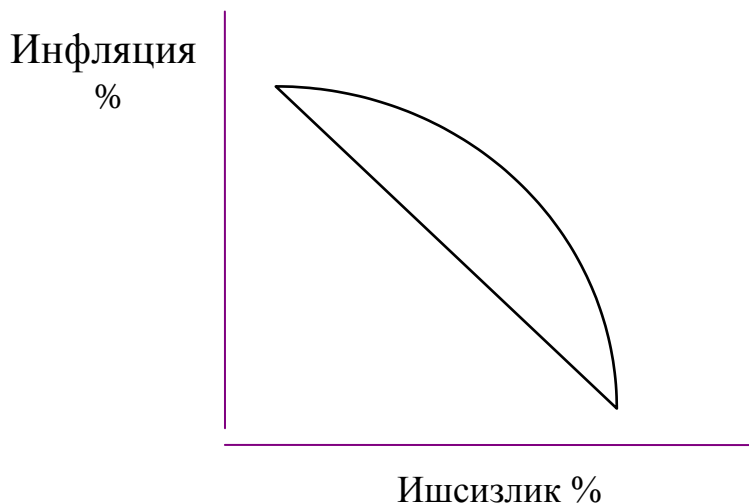

2.1.6-чизма. Филлипс эгри чизиғи.

### Қисқача хулосалар.

1. Иқтисодий тебранишларнинг асосан тўртта босқичларини ва тебранишларга иқтисодчи олимлар томонидан турли хил ёндошувларни кўрсатиб ўтиш мақсадга мувофиқ экан.
2. Ишсизлик даражаси деб ишсизларнинг ишчи кучига нисбатига айтилади. Ишчи кучи ҳам бошқа товар маҳсулотлари каби бозорда сотилади ва сотиб олинади. Ишсизлар сонининг ўсиши реал ЯММ ҳажмининг камайишини

кўрсатади. Шунингдек тўла иш билан бандлик 100% иш билан таъминланганлик даражасини кўрсатмайди.

3. Ишсизлар сонининг ошиши, яъни ишсизликнинг ҳақиқий даражаси унинг табиий даражасидан юқори бўлиши потенциал ҳажмдаги ЯММ билан ҳақиқий ҳажмдаги ЯММ ўртасидаги узилишга олиб келар экан. Бу узилишни ўз навбатида инглиз иқтисодчиси Артур Оукэн ҳисоблаб чиққан.

4. Инфляция товар ва хизматлар баҳосининг кўпайиши натижасида пул харид қувватининг тушиб кетишидан келиб чиқар экан. Иқтисодиётда инфляциянинг бир нечта турлари аниқланган. Шунинг учун ҳам барча мамлакатларда инфляцияни камайтириш чора-тадбирлари ишлаб чиқилади.

#### *Таянч иборалар.*

Иқтисодий цикл, мавсумий тебраниш, асрли тренд, фриксион ишсизлик, даврий ишсизлик, структурали ишсизлик, тўлиқ бандлик, табиий ишсизлик даражаси, ЯММ нинг потенциал ҳажми, ЯММ нинг ҳақиқий ҳажми, ишсизлик миқдори, ишчи кучи, Оукен қонуни, инфляция, дефляция, 70 миқдор қонуни, талаб инфляцияси, таклиф инфляцияси, кутилган инфляция, кутилмаган инфляция, гиперинфляция, реал даромад ва бошқалар.

#### *Назарот ва мулоҳаза саволлари.*

1. Нима учун иқтисодий тебранишлар такрорланиб туради?
  2. Ишсизликнинг қандай турлари мавжуд ва уларга кимларни киритиш мумкин. Ишсизлик даражаси қандай аниқланади?
  3. Оукен қонуни моҳиятини тушинтириб беринг.
  4. Истеъмол нархлар индекси нимани кўрсатади. Истеъмол товарлар қарзinasини қандай тушинасиз. Инфляция даражаси қандай ўлчанади ва сизнингча инфляцияни камайтириш учун нима қилиш керак?
  5. Ишсизлик билан инфляция ўртасида қандай ўзаро боғлиқлик мавжуд. Филлиппс эгри чизиғи нимани кўрсатади.
  6. Ишсизлар кимлар?
  7. Фриксион ишсизлик нима?
  8. Структурали ишсизлик Даврий ишсизликдан нимаси билан фарқ қилади?
  9. Ишсизлик даражаси деб нимага айтилади?
  10. Ишлаб чиқариш потенциали деб нимага аталади?
- Инфляция Таклиф инфляциясидан нимаси билан фарқ қилади?

1. Ўзбекистон Республикасининг Конституцияси Тошкент Т: “Ўзбекистон”, 2003.
2. «Суғурта фаолияти тўғрисида»ги Ўзбекистон Республикасининг Қонуни «Халқ сўзи» 2002й. 28 май.
3. «Ташқи иқтисодий фаолият тўғрисида»ги Ўзбекистон Республикаси Қонуни. «Хўжалик ва ҳуқуқ», 2000 й. 9-сон.
4. «Чет эл инвестициялари тўғрисида»ги Қонун. 1998й. 30 апрел Ўзбекистон Республикаси (Солиқ тўловчи журнали, 1998й. 6-сон).
5. «Банк тизимини янада ислоҳ қилиш ва эркинлаштириш чора-тадбирлари тўғрисида»ги Ўзбекистон Республикаси Президентининг қарори Тошкент ш. 2005 й. 15 апрел.
6. «Ипотека кредит беришни қўллаб - қувватлаш жамғармаси фаолиятини ташкил қилиш чора-тадбирлари тўғрисида»ги Ўзбекистон Республикаси Президентининг қарори Тошкент ш. 2005 й. 6 май.
7. «Ўзбекинвест» ЭИМСКнинг фаолиятини ташкил этиш масалалари тўғрисида. Ўзбекистон Республикаси Вазирлар маҳкамасининг қарори. 1997й. 28 февралдаги 113-сон қарори.
8. «Тўғридан –тўғри хусусий хорижий инвестицияларни жалб этишни Рағбатлантириш борасидаги қўшимча чора-тадбирлар тўғрисида»ги Ўзбекистон Республикасининг Фармони. «Халқ сўзи» 2005й. 12 апрел.
9. «Ўзбекистон Республикасининг Монополиядан чиқариш, Рақобат ва тадбиркорликни қўллаб-қувватлаш давлат қўмитасини ташкил этиш тўғрисида»ги Ўзбекистон Республикаси Президентининг Фармони. Тошкент ш. 2005й. 2 май.
10. Каримов И.А “Бизнинг бош мақсадимиз- жамиятни демаклаштириш ва янгилаш мамлакатни модернизация ва ислоҳ этишдир.” Тошкент “Ўзбекистон” 2005 й
11. Каримов И.А. «Озод ва обод ватан, эркин ва фаровон ҳаёт-пировард мақсадимиз» Т.: «Ўзбекистон», 2000й.
12. Каримов И.А. “Эришган ютуқларимизни мустаҳкамлаб, ислохотлар йўлида изчил бориш- асосий вазирамиз: 2003 йилда мамлакатни ижтимоий-иқтисодий ривожлантириш якунлари ва 2004 йилда иқтисодий ислохотларнинг чуқурлаштиришнинг асосий йўналишларига бағишланган Вазирлар Маҳкамаси мажлисидаги маъруза 2004 й 7 февраль.
13. Каримов И.А. «Янгича фикрлаш ва ишлаш давр талаби» 6-т. Т.: «Ўзбекистон», 1998й.
14. Каримов И.А. “Ўзбекистон XX1 аср бўсағасида: хавфсизликка таҳдид, барқарорлик шартлари ва тараққиёт кафолатлари. Тошкент “Ўзбекистон” 1998 й.

15. Каримов И.А. “Ўз келажакимизни ўз қўлимиз билан қурмоқдамиз” Тошкент “Ўзбекистон” 1999 й.
16. Алимов Р.Х., Ганихўжаев С.А., ва бошқалар. Маҳаллий иқтисодиёт ва менежмент. Т.: 2004й.
17. Ташпулатова Л.М. Минтақани ижтимоий-иқтисодий салоҳияти. Тошкент. 2004.
18. Турдиев А.С. «Инвестицион фаолият бошқарувини такомиллаштириш йўллари» Т.: НИИЭЖ и РПС, 2001й. 85-91бет.
19. Петеров Н., Макевич Е., «Как кредит денежной политики инвестиционную направленность», Российский экономический журнал 2002 № 2 , 48ст.
20. Интернетдан олинган маълумотлари.

[www.ceep.Uz](http://www.ceep.Uz).

[www.bearingpaint.Uz](http://www.bearingpaint.Uz).

[www.pca.uz](http://www.pca.uz).



## ***2-Мавзу: Истеъмол ва инвестиция функциялари.***

### *2.2.1. Даромад ва истеъмол ўртасидаги ўзаро боғлиқлик.*

Ҳозирги кунда мамлакатнинг халқаро бозорларда эркин товар айирбошлари ҳам халқаро баҳоларда, жаҳон андозаларига мослашиб бормоқда. Бу ҳол иқтисодиёт таъминотининг макрокўламдаги истеъмол функциясини ўрганишни тақозо этади. Чунки, истеъмол функцияси моҳиятини билиш истеъмол бозорини бошқаришда асос бўлади.

Истеъмол бозорида харидорлар фақат фуқаролардан иборат бўлмайди. Харидорлар таркибига аҳолига бепул хизмат кўрсатувчи корхона ва ташкилотлар ҳам киради. Истеъмол бозорида ҳар хил хизматлар сотилади. Истеъмол бозорининг ҳажми унда сотиладиган товарларнинг ялпи суммаси билан белгиланади. Истеъмол товарлари қатъий давлат нархлари, назорат қилинадиган нархлар ва эркин нархларда сотилади.

Жамғарма - бу мамлакат ёки фирмалар ихтиёридаги турли мажбурий тўловлар чегириб ташлангандан қолган даромаднинг бир қисми. Жамғарма истеъмол мақсадида ишлатилмайдиган даромаддир. Жамғарма функцияси даромадлар билан жамғарма харажатларининг узвий боғлиқлигини кўрсатади.

Уй хўжаликлари шахсий даромадлар миқдоридан турли хил солиқларни тўлагандан сўнг ўз ихтиёридаги даромад қолади. Буни биз миллий даромаднинг бир қисми ҳам деб атаймиз. Бу даромадлар уй хўжаликлари томонидан истеъмол ва жамғариш учун ишлатилади.

$$(ИД = C + S);$$

Демак, жамғарма бу уй хўжалиги ихтиёридаги даромаднинг истеъмол қилинмаган қисмидан иборат.

Агарда, миллий иқтисодиёт ташқи дунё билан ҳеч қандай алоқага эга эмас ( $X=O$ ) ва давлатнинг иқтисодиётига аралашуви нулга тенг ( $C=O$ ) деб фараз қилинса, унда соф миллий маҳсулот кўрсаткичи (СММ) орқали ифодаланган ишлаб чиқариш ҳажми ихтиёридаги даромадга (ИД) тенг бўлади. Яъни:

$$СММ = ИД = C + S ;$$

Бу ерда макроиқтисодий қонуният қуйидаги кўринишга эга бўлади:

$$C + I = C + S \quad \text{ёки} \quad I = S$$

$C + I =$  ялпи харажатларга тенг.

Ушбу жамғариш ва инвестициялардан кўриниб турибдики, уй хўжаликларининг жамғаришга бўлган истаклари тадбиркорликнинг қанча миқдорда инвестициялаш хоҳишларига мос тушса, унда ишлаб чиқариш ҳажми (C+S) ва ялпи харажатлар (C+I) тенглигига ёки ишлаб чиқаришнинг мувозанат даражасига эришиш мумкин.

Агарда, дейлик иқтисодиётда экспорт-импорт алоқалари, солиқ солиш ва трансперт тўловлари кўринишида давлат аралашуви мавжуд бўлган бўлса, бундай ҳолатда жамғариш тушунчаси мураккаблашиб куйидаги кўринишга эга бўлади:

$$S = S_p + S_d + S_x$$

$S_p$  - хусусий жамғармалар

$S_d$  - давлат жамғармалари

$S_x$  – бошқа мамлакатлар жамғармалари

Бунда хусусий жамғармалар тенг бўлади: даромадлар (Y), трансферт тўловлари (TR), давлат заёмлари бўйича фоизлар йиғиндиси (N) минус солиқлар (T) ва истеъмол (C);

$$S_p = (Y + TR + N - T) - C;$$

Давлат жағмармалари тенг;

$$S_d = (T - TR - N) - G;$$

Агар давлат жамғармалари нолга тенг бўлса, давлат бюджети мувозанатлашган, жамғаришнинг манфий миқдори бюджет тақчиллигини (BT) билдиради:

$$BT = -S_g.$$

Бошқа мамлакатларнинг жамғармалари тенг: Ташқи дунёнинг бизнинг импортимиз ҳисобига олган даромадлари минус уларнинг бизнинг экспортимизга сарфланган харажатларига тенг: яъни;

$$S_x = M - X$$

ёки  $S_x = -NX$

Агар мамлакат экспортига нисбатан кўпроқ импорт қилса, унда даромадларнинг бир қисми хорижда қолади ва кейинчалик у хорижий шериклар томонидан бизнинг мамлакатимизда кўчмас мулк ва молиявий актив сотиб олишда фойдаланилади.

Ҳар қандай ҳолатда ҳам барча турдаги жамғармаларнинг умумий йиғиндиси инвестицияларга тенг бўлади:

$$S_p + S_d + S_x = (Y + TR + N - T) - C + (T - TR - X_1) - G + (-NX);$$

ёки

$$S_p + S_d + S_x = Y - C - G - NX = IS = I.$$

### 2.2.2. Истеъмол ва жамғариш, уларнинг графиклари.

Ихтиёрдаги шахсий даромад, истеъмол ва жамғариш учун ишлатилади. Яъни, қанча кўп истеъмол қилинса, шунча кам жамғарилади ва аксинча. Истеъмол ва жамғариш ўртасидаги ўзаро боғлиқлик ҳар хил даромадга эга бўлган шахсларда бир хил эмас: кам даромадга эга бўлганлар одатда кўпроқ истеъмол қилиб, камроқ жамғаради, лекин даромадлари ошиб бориши билан бу нисбат жамғариш томонга ўсади.

Даромад, истеъмол ва жамғариш кўрсаткичлари.

Йиллар	Даромад $y$	Истеъмол $c$	Жамғариш $S$
1	370	375	-5
2	390	390	0
3	410	405	5
4	430	420	20
5	450	435	15
6	470	450	20
7	490	465	25

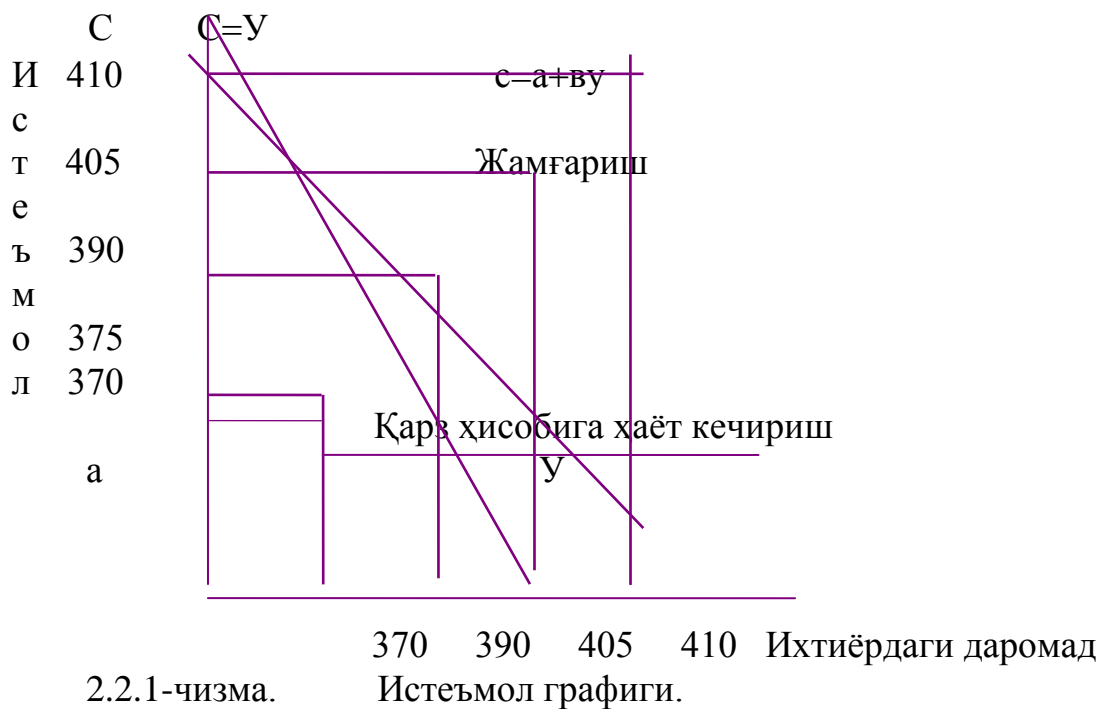

Истеъмол графиги икки тўғри чизик кўринишида берилган. Биринчисида у шундай шартли ҳолатни изоҳлайдиган, яъни, ҳар қандай йилда истеъмол ихтиёридаги даромадга тенг бўлади. Иккинчиси ҳақиқатда истеъмол графиги бўлиб, ҳақиқий истеъмол ва даромад тенг бўлган нуқтада (390) биссектриса билан кесишади. Бундан қуйи нуқтада ҳақиқий истеъмол даромаддан ошиқ. Бу вазият инсонларни қарз ҳисобига ҳаёт кечиришини билдиради. Юқори нуқтадаги ҳақиқий истеъмол даромаддан кам ҳамда улар ўртасидаги фарқ жамғаришни ташкил этади.

Жамғариш графиги даромад билан жамғариш ўртасидаги боғлиқликни ифодалайди. Вертикал ўқдаги ҳар бир нуқта жамғарма миқдорини билдиради ва даромад билан унга мувофиқ келадиган истеъмол ҳажми ўртасидаги фарқ сифатида аниқланади. ( $S=Y-C$ ). Бошланғич даромад даражасида жамғариш нулга (0) тенг ҳолда улар даромадининг ўсиб бориши билан ошиб боради. Жамғариш графиги ҳам истеъмол графигига ўхшаб алгеброик ифодага эга.

$$S = -a + v;$$

бунда;  $a$  - даромад даражаси унинг бошланғич нуқтасидан паст бўлганда қарз ҳажми;

$v$  – оғиш бурчаги бўлиб жамғаришни ўзгаришини (вертикал ўзгариш) даромаднинг ўзгаришига (горизантал ўзгариш) бўлган нисбати сифатида аниқланади;  $5 / 20 = 0.25$

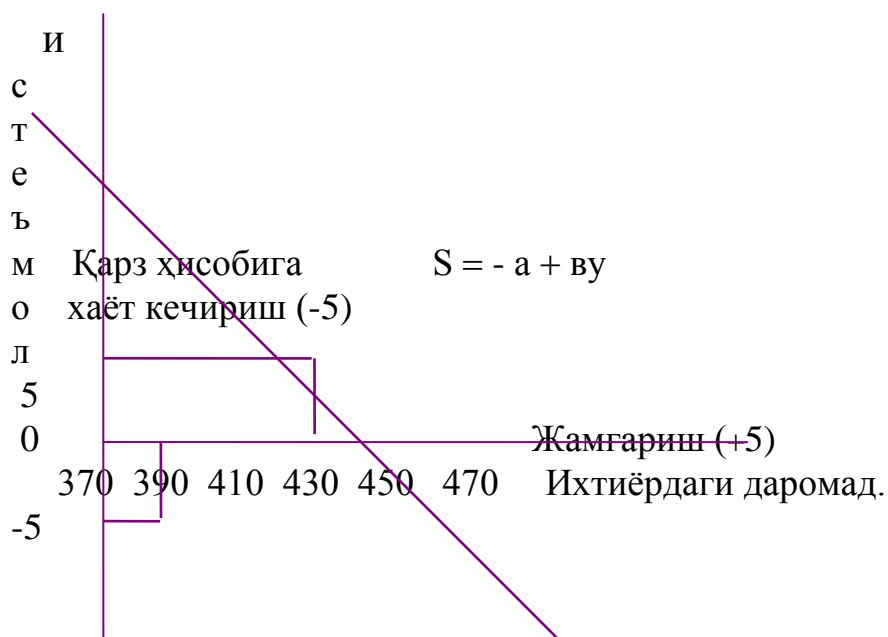

2.2.2-чизма. Жамғариш графиги.

Тенгламага даромад тўғрисида берилганларни қўйиб, унга мувофиқ келадиган жамғариш миқдорини аниқлаш мумкин;

$$S = - 97,5 + 0,25 \times 370 = - 5$$

### **2.2.3. Истеъмол ва жамғаришга ўртача ва чегаравий мойиллик.**

Макроиктисодий таҳлил қилиш ва тартибга солишда истеъмол ва жамғарма функцияларини янада тўлароқ билиш учун истеъмол ва жамғармага ўртача мойиллик ва чегараланган жамғарма ва истеъмолга мойиллик тушунчаларини билишимиз лозим.

Ўртача миқдор ёки истеъмолга ўртача мойиллик деганда ўз ихтиёридаги даромаддан истеъмол харажатларининг улуши тушинилади. Яъни,

$$APC = (C/Y) \times 100 \% \text{ ёки } APC = \text{Истеъмол (C)} / \text{Даромад (Y)};$$

Ихтиёрдаги даромаддан жамғариш улушини жамғаришга ўртача мойиллик деб аталади; яъни,

$$APS = (S/Y) \times 100 \% \text{ ёки } APS = \text{Жамғарма (S)} / \text{Даромад (Y)};$$

Мисол учун даромад даражаси 410, 430 ва 530 миллион сўмларга ва истеъмол даражалари 405, 420 ва 495 миллион сўмларга тенг бўлса, истеъмолга ўртача мойилликни ҳисоблаймиз, яъни;

$$APC = (405 / 410) \times 100 \% = 98,78 \text{ ёки } 0,98;$$

$$APC = (420 / 430) \times 100 \% = 97,67 \text{ ёки } 0,97;$$

$$APC = (495 / 530) \times 100 \% = 93,39 \text{ ёки } 0,93 \text{ га тенг экан.}$$

Демак, бу мисоллардан кўриниб турибдики даромадлар миқдори кўпайиб бориши билан истеъмол камайиб боради ва аксинча жамғарма кўпайиб боради. Солиқлар тўлангандан кейин қолган даромаднинг бир қисми истеъмол қилинади, иккинчи қисми эса жамғарилади, ёки буни математик ҳолда ифодаласак;

$$APC = APS = 1.$$

Уй хўжалиги солиқларни тўлагандан кейин қолган барча даромадларни ҳар доим ҳам истеъмол қилавермайди. Даромадлар маълум даражада кўпайиб ва камайиб туради.

Истеъмол қилинадиган даромаднинг ўсган (ёки камайган) қисми (салмоғи) чегараланган истеъмолга мойиллик дейилади ва қуйидагича аниқланади;

$MPC = \text{Истеъмолдаги ўзгариш}(+,-) / \text{Даромаддаги ўзгариш}(+,-) = C/U$ ;  
Яъни;

$$C = 420 - 495 = 15; \quad U = 530 - 430 = 100;$$

$$U = 430 - 410 = 20; \quad C = 495 - 420 = 75;$$

$$MPC1 = 15 / 20 = 0,75; \quad MPC2 = 75 / 100 = 0,75;$$

Бу шуни билдирадики, даромадни 100 % га (ёки бир бирликка) ўзгаришида истеъмол 75 % (ёки 0,75) ўзгаради.

Даромадни ўсган (ёки камайган) қисми (салмоғи), агарда жамғармага қўйилса, бундай даромад чегараланган жамғармага мойиллик дейилади ва қуйидагича аниқланади;

$MPS = \text{Жамғарманинг ўзгариши}(+,-) / \text{Даромаднинг ўзгариши}(+,-) = S/U$ ;  
Яъни,

$$MPS1 = 5 / 20 = 0,25; \quad MPS2 = 25 / 100 = 0,25;$$

Шундай қилиб чегараланган истеъмолга мойиллик 0,75 ни ташкил этган бўлса, чегараланган жамғармага мойиллик эса қолган 0,25 ни ташкил этади. Чегараланган истеъмолга мойиллик ва чегараланган жамғармага мойиллик биргаликда солиқларни тўлагандан кейинги даромадга тенгдир. Хулоса қилиб айтганда даромаднинг ўсган қисми истеъмолга ёки жамғармага кетади. Агар даромаднинг ўсган қисми истеъмол қилинмаса у жамғармага қўйилган бўлади.

#### ***2.2.4. Инвестиция ва уларга талаб.***

ЯММни харажатлар бўйича аниқлашнинг иккинчи қисми бўлган инвестицияларга тўхталиб ўтамиз.

Инвестициялар ёки капитал қўйилмалар - бу ҳали буюмлашмаган, лекин ишлаб чиқариш воситаларига қўйилган капитал. Ўзининг молиявий шаклига кўра, улар фойда олиш мақсадида хўжалик фаолиятига қўйилган активлар ҳисобланса, иқтисодий хусусиятига кўра, у янги корхоналар қуриш, узоқ муддатли хизмат кўрсатувчи машина ва асбоб-ускуналарга ҳамда шу билан боғлиқ бўлган айланма капиталнинг ўзгаришига кетган харажатлардир.

Демак, инвестициялар бу янги корхоналар қурилишига, машина ва асбоб-ускуналар сотиб олишга, яъни, капитал барпо этишга кетган харажатлардир.

Соф харажатларнинг, инвестицияга бўлган харажатининг миқдори иккита омилга, яъни, соф фойданинг кутилаётган меъёри ва фоиз

ставкаси ёки тадбиркор реал капитални сотиб олишга зарур бўлган пулга эга бўлиши учун тўлаши лозим бўлган баҳога тенг.

Агарда кутилаётган фойда меъёри фоиз ставкасидан юқори бўлса, инвестициялаш фойдали ва аксинча, фоиз ставкаси кутилаётган фойда миқдоридан юқори бўлса, инвестициялаш фойдали бўлмай қолади.

Мисол учун, заводга 100000 сўмлик янги станок сотиб олинди. Уни ишлатиш муддати бир йилга тенг дейлик. Янги станокни кўллашдан завод 110000 сўмлик кутилаётган соф даромад олади десак завод станок харажати (100000 сўм) қоплаган ва 10000 сўм даромад олган бўлади. Соф фойда нормаси куйидагича аниқланади:

$$F_n = 10000/100000 \times 100 = 10\%$$

Инвестиция харажатлари фойда келтиришини аниқлашда номинал фоиз ставкаси эмас, балки реал фоиз ставкаси ҳисобга олинади. Реал фоиз ставка нархлар даражасини ўзгаришини акс эттириб, номинал ставкадан инфляция даражасини айирмаси кўринишида аниқланади. Масалан, номинал фоиз ставкаси 16% га тенг бўлса, инфляция даражаси йилига 12% ни ташкил этса, унда реал фоиз ставкаси 4% (16% - 12%) ташкил этади. Шунини таъкидлаш керакки, инвестициялаш қарорини қабул қилишда номинал фоиз ставкаси эмас, балки реал фоиз ставкаси, номинал фоиз ставкаси жорий баҳоларда, реал фоиз ставкаси доимий ёки инфляция ҳисобга олингандан кейин аниқлаштирилган баҳоларда ҳисобланади. Бошқача қилиб айтганда, реал фоиз ставкаси - бу номинал фоиз ставкасидан инфляция чегириб ташлаб топилган фоиз ставкасидир.

Юқоридаги мисолимизда баҳо ўзгармас деб олинди. Агар инфляция бўлса реал фоиз ставкаси ва кутилаётган соф фойда нормаси қандай аниқланади. Мисол учун 100000 сўмлик инвестиция 10% ҳақиқий кутилаётган соф фойда келтиради, дейлик. Номинал фоиз ставкаси 15% ташкил қилсин.

$$\text{Реал фоиз ставкаси} = \text{номинал фоиз ставкаси} - \text{инфляция фоизи} = 15\% - 10\% = 5\%$$

Энди реал фоиз ставкасини (15%), кутилаётган соф фойда нормаси (10%) билан таққосласак, инвестиция олишга қарор қилиш мумкинлигини аниқлаймиз, яъни (10%-5%=5%). Демак, 5% соф кутилаётган фойда нормасига эришиш мумкин экан.

Мисол учун биз куйидаги жадвал маълумотномаларидан фойдаланиб кутилаётган фойда нормаси билан (%) инвестиция ҳажми

ўртасидаги узвий боғлиқликни кўриб чиқамиз. Яъни, ялпи кутилаётган фойда нормаси ва ялпи инвестицияни аниқлаймиз.

Жадвалдан кўришиб турибдики, кутилаётган фойда нормаси 16 % га тенг ва ундан кўп бўлган миқдордаги инвестиция лойиҳаларини, инвестиция билан таъминлаб бўлмас экан. Кутилаётган фойда нормаси 14% ва 16% бўлганда 5 млрд. сўмлик инвестиция мавжуд. Бунинг маъноси шуки, қўшимча 5 млрд. сўмлик инвестиция 12-14 % оралиғидаги кутилаётган соф фойда нормасини келтиради.

Яна қўшимча 5 млрд. сўм эса 10-12% оралиғидаги кутилаётган соф фойда нормасини билдиради. Буни биз графикда ҳам тасвирлашимиз мумкин.

Графикдан кўришиб турибдики, агар инвестициялар миқдори 10 млрд. сўмга тенг бўлса, фойда нормаси 12% ва ундан кўп, 14% гача бўлади.

Юқорида айтилганидек, инвестиция олишга қарор қилиш учун энг асосий шарт шуки, кутилаётган соф фойда нормаси фоиз ставкасидан юқори бўлиши зарур, акс ҳолда инвестиция харажатлари қопланмайди.

Кутилаётган фойда ва инвестиция (рақамлари шартли)	
Кутилаётган соф фойда Нормаси %	Инвестиция миқдори (йилига млрд. Сўм ҳисобида).
16	0
14	5
12	10
10	15
8	20
6	25
4	30
2	35
0	40

Демак, реал фоиз ставкаси, яъни, пул капиталини қарз олиш баҳоси қанчалик юқори бўлса, инвестициялашни хоҳловчилар шунча кам бўлади ва аксинча реал фоиз ставкаси қанчалик паст бўлса, фойда келтирадиган инвестиция лойиҳалари шунча кўп бўлади.



Фоиз ставкасининг миқдори пул-кредит сиёсатининг муҳим кууроли ҳисобланади: давлат уни ўзгартириш орқали мамлакатдаги пул таклифини тартибга солиб туради.

Фоиз ставкасини кўтарилиши пулнинг қимматлашуви ва унга бўлган талабнинг қисқараётганлигини билдиради. Демак, инвестиция харажатлари ҳам қисқариб боради. Ўз навбатида инвестиция харажатларининг қисқариши, келажакда миллий ишлаб чиқариш ҳажмини пасайишини билдиради.

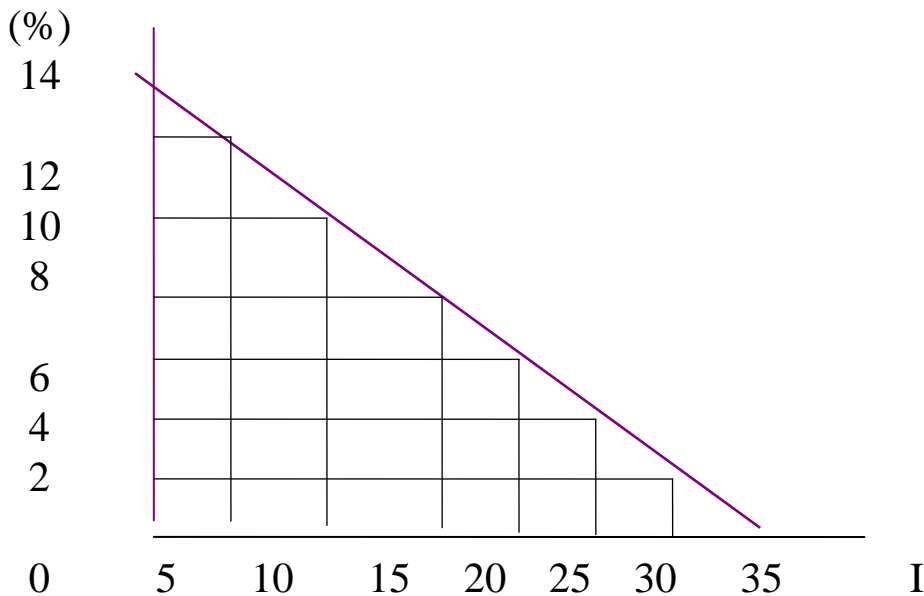

2.2.3-чизма.

#### Қисқача хулосалар.

1. Аҳолининг оладиган даромадлари ва истеъмоли ўртасидаги боғлиқлик шуни кўрсатадигани, яъни аҳолининг даромадлари миқдори ошиб бориши билан жамғармалар миқдори ҳам ошиб борар экан. Бундан ташқари истеъмол бозорида харидор бўлиб фақат фуқора эмас балки уларга хизмат кўрсатадиган корхона ва ташкилотлар ҳам ҳисобланар экан.
2. Истеъмол ва жамғариш чизиғи истеъмолчилар жамғармасида бўлаётган ўзгаришларга, нарх ва солиқ, истеъмолчи қарзи даражаси, шунингдек уй хўжаликларининг тақсимланадиган даромадларидаги ўзгаришларга боғлиқ экан.
3. Истеъмол ва жамғармага ўртача ва чегаравий мойиллик аҳоли оладиган даромадларининг қанча қисми истеъмолга ва қанча қисми жамғармага кетётганлигини тушиниш имкониятини билдиради экан.
4. Инвестиция ёки капитал қўйилмалар ҳали буюмлашмаган, лекин ишлаб чиқариш воситаларига қўйилган маблағ ҳисобланар экан. Демак, инвестиция янги корхоналар қурушга, машина ва асбоб-ускуналар сотиб олишга кетган

харажатлардан иборат. Инвестицияга қилинган харажатлар соф фойданинг кутилаётган меъёри ва фоиз ставкасига боғлиқ экан.

#### Таянч иборалар.

Истеъмол функцияси, жамғарма функцияси, жамғарма ва истеъмолга ўртача ва чегарвий мойиллик, жамғарма ва истеъмол графиклари, қарз ҳисобига ҳаёт кечириш, хусусий жамғармалар, давлат жамғармалари, бошқа мамлакатлар жамғармалари, ихтиёрдаги даромад, истеъмолдаги ўзгариш, жамғармадаги ўзгариш, соф инвестиция, ички инвестиция, ялпи инвестиция, капитал қуйилмалар, соф харажатлар, фойда меъёри, фоиз ставкаси, номинал фоиз ставкаси, реал фоиз ставкаси ва бошқалар.

#### Назорат ва мулоҳаза саволлари.

1. Даромад, истеъмол ва жамғармалар ўртасидаги ўзаро боғлиқликни тушинтириб беринг. Қандай ҳолатда истеъмол даромадга тенг бўлади ва қандай ҳолатда жамғариш бўлади?
2. Истеъмол ва жамғарма графикларини изоҳланг. Яъни, қандай вазиятда жамғариш бўлади ва қандай вазиятда қарз ҳисобига ҳаёт кечирилади?
3. Истеъмол ва жамғармага ўртача ва чегаравий мойиллик тушинчасини изоҳланг. Истеъмолга жўнатиладиган йиллик даромаднинг фойдаланиладиган қисмининг фоиздаги кўрсаткичи нимадан иборат бўлади?
4. Қайси маблағларни биз инвестиция таркибига киритамиз. Инвестиция билан уларга қилинган харажатлар ўртасида қандай боғлиқлик мавжуд. Режали инвестиция ва режалаштирилмаган инвестиция ўртасида қандай фарқ мавжуд?
5.  $S_p + S_d + S_x = Y - C - G - NX = IS = I$ . бу формула нимани англатади?
6.  $S_p + S_d + S_x = (Y + TR + N - T) - C + (T - TR - X_1) - G + (-N_x)$ ; бу формула нимани англатади?
7.  $S_d = (T - TR - N) - G$ ; бу формула нимани англатади?
8.  $S_p = (Y + TR + N - T) - C$ ; бу формула нимани англатади?
9.  $S = S_p + S_d + S_x$  бу формула нимани англатади?
10.  $SMM = ID = C + S$ ; бу формула нимани англатади?
11.  $(ID = C + S)$ ; бу формула нимани англатади?

#### Адабиётлар рўйхати

1. Ўзбекистон Республикасининг Конституцияси Тошкент Т: “Ўзбекистон”, 2003.
2. «Суғурта фаолияти тўғрисида»ги Ўзбекистон Республикасининг Қонуни «Халқ сўзи» 2002й. 28 май.
3. «Ташқи иқтисодий фаолият тўғрисида»ги Ўзбекистон Республикаси Қонуни. «Хўжалик ва ҳуқуқ», 2000 й. 9-сон.

4. «Чет эл инвестициялари тўғрисида»ги Қонун. 1998й. 30 апрел Ўзбекистон Республикаси (Солиқ тўловчи журнали, 1998й. 6-сон).
5. «Банк тизимини янада ислоҳ қилиш ва эркинлаштириш чора-тадбирлари тўғрисида»ги Ўзбекистон Республикаси Президентининг қарори Тошкент ш. 2005 й. 15 апрел.
6. «Инотека кредит беришни қўллаб - қувватлаш жамғармаси фаолиятини ташкил қилиш чора-тадбирлари тўғрисида»ги Ўзбекистон Республикаси Президентининг қарори Тошкент ш. 2005 й. 6 май.
7. «Ўзбекинвест» ЭИМСКнинг фаолиятини ташкил этиш масалалари тўғрисида. Ўзбекистон Республикаси Вазирлар маҳкамасининг қарори. 1997й. 28 февралдаги 113-сон қарори.
8. «Тўғридан –тўғри хусусий хорижий инвестицияларни жалб этишни Рағбатлантириш борасидаги қўшимча чора-тадбирлар тўғрисида»ги Ўзбекистон Республикасининг Фармони. «Халқ сўзи» 2005й. 12 апрел.
9. «Ўзбекистон Республикасининг Монополиядан чиқариш, Рақобат ва тадбиркорликни қўллаб-қувватлаш давлат қўмитасини ташкил этиш тўғрисида»ги Ўзбекистон Республикаси Президентининг Фармони. Тошкент ш. 2005й. 2 май.
10. Каримов И.А. “Бизнинг бош мақсадимиз- жамиятни демаклаштириш ва янгилаш мамлакатни модернизация ва ислоҳ этишдир.” Тошкент “Ўзбекистон” 2005 й
11. Каримов И.А. «Озод ва обод ватан, эркин ва фаровон ҳаёт-пировард мақсадимиз» Т.: «Ўзбекистон», 2000й.
12. Каримов И.А. “Эришган ютуқларимизни мустаҳкамлаб, ислоҳотлар йўлида изчил бориш- асосий вазифамиз: 2003 йилда мамлакатни ижтимоий-иқтисодий ривожлантириш якунлари ва 2004 йилда иқтисодий ислоҳотларнинг чуқурлаштиришнинг асосий йўналишларига бағишланган Вазирлар Маҳкамаси мажлисидаги маъруза 2004 й 7 февраль.
13. Каримов И.А. «Янгича фикрлаш ва ишлаш давр талаби» 6-т. Т.: «Ўзбекистон», 1998й.
14. Каримов И.А. “Ўзбекистон XX1 аср бўсағасида: хавфсизликка таҳдид, барқарорлик шартлари ва тараққиёт кафолатлари. Тошкент “Ўзбекистон” 1998 й.
15. Каримов И.А. “Ўз келажагимизни ўз қўлимиз билан қурмоқдамиз” Тошкент “Ўзбекистон” 1999 й.
16. Алимов Р.Х., Ганихўжаев С.А., ва бошқалар. Маҳаллий иқтисодиёт ва менежмент. Т.: 2004й.
17. Гашпулатова Л.М. Минтақани ижтимоий-иқтисодий салоҳияти. Тошкент. 2004.

18. Турдиев А.С. «Инвестицион фаолият бошқарувини такомиллаштириш йўллари» Т.: НИИЭЖ и РПС, 2001й. 85-91бет.
19. Петеров Н., Макевич Е., «Как кредит денежной политики инвестиционную направленность», Российский экономический журнал 2002 № 2 , 48ст.
20. Интернетдан олинган маълумотлари.

[www.ceep.Uz](http://www.ceep.Uz).

[www.bearingpaint.Uz](http://www.bearingpaint.Uz).

[www.pca.uz](http://www.pca.uz).

## **2.3-Мавзу; AD - AS модели.**

### **2.3.1. AD - AS модели тушунчаси.**

Бир хил турдаги товарларга бўлган талаб ва таклиф модели товар ва хизматларни ишлаб чиқариш ва уларнинг нархлари ўртасидаги фарқларни тушиниш имконини беради. Улар нима учун айрим товарларнинг барқарор нархлари бир-биридан фарқ қилишини, яъни, пахтанинг нархи олтиннинг нархидан кам ёки бир баррер нефтнинг нархи бир баррер духининг нархидан кам ёхуд пахтанинг йиллик харажатлари бошқа маҳсулотлар харажатларидан кўплиги тўғрисида тушунча ҳосил қилиш имконини беради. Шунингдек ишлаб чиқарилган бирор бир маҳсулотни барқарор нархлари ва ҳажми турли йилларда ҳар хил бўлишини тушиниш имконини беради.

Аммо бир хил турдаги товарларга бўлган талаб ва таклиф модели бир нечта зарурий иқтисодий муаммоларга жавоб бермайди. Яъни, нима учун умуман нархлар ошади ва камаяди, нима учун нархлар даражаси айрим даврларда ўзгаришсиз қолади ва бошқа даврларда зудлик билан ўсади. Нима учун айрим вақтларда миллий ишлаб чиқаришнинг реал ҳажми камаяди ёки кўпаяди ва шунингдек бошқа муаммоларга жавоб бермайди.

Бу саволларга жавоб бериш учун биз мамлакатдаги барча бозорларни йиғиб умумий ҳолда ўрганишимиз керак. Аниқ айтганда биз минглаб алоҳида нархларни бирлаштириб йиғилган баҳолар бирлигига ёки баҳолар даражасига олиб келишимиз лозим.

Турли хилдаги товар ва хизматлар нархларини умумий баҳо даражасини бирлаштириш шунингдек, турли товар ва хизматларни миллий ишлаб чиқаришнинг реал ҳажмига бирлаштириш агрегатлаш (ёки йириклаштириш) деб аталади.

Бирлаштирилган баҳолар (баҳолар даражаси) ва турли хил товар ва хизматлар бирлашиши (миллий ишлаш чиқаришнинг реал ҳажми) йиғинди деб аталади. Кўрсаткичларни йириклаштиришнинг бу усулидан макриқтисодий тадқиқотларда тез-тез фойдаланиб турилади. Демак, турли хил товар ва хизматларга бўлган талаб ва таклиф, яъни, улар ҳажмининг ўзгариши миллий ишлаб чиқариш ҳолатини кўрсатар экан.

Миллий бозордаги талаб ва таклиф алоҳида харидорлар истаги кўринишида бўлмасдан балки барча харидорларнинг йиғма талаби ва таклифи кўринишида акс этар экан.

Бундан шундай хулосага келиш мумкинки, умумий талаб миллий иқтисодиётдаги барча уй хўжаликлари, корхоналар, ҳукумат ва шунингдек хорижий харидорларнинг товар ва хизматларига бўлган талабидан иборат экан.

Жами талаб ва таклиф ҳамда нархлар даражаси барча макроиқтисодий моделлар тузилишининг асоси деб ҳисобланади.

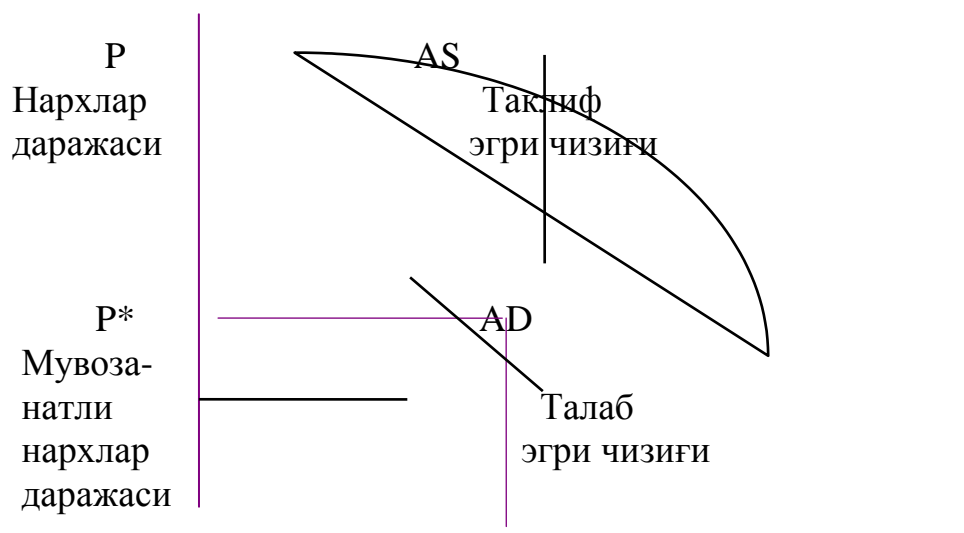

Миллий маҳсулотнинг реал ҳажми

2.3.1-чизма. Жами талаб, таклиф ва нархлар даражаси ўртасидаги ўзаро боғлиқлик.

### 2.3.2. AD эгри чизиғи ва унга таъсир этувчи омиллар.

Биз олдинги ўтган мавзу ва саволларда кўрдикки нархлар даражаси ва жами талаб ўртасида тескари боғлиқлик мавжуд бўлиб, нархлар қанчалик паст бўлса харидорлар кўпроқ товар ва хизматларни сотиб олишни истаб қолишади.

Нархлар даражаси ва талаб қилинган миллий маҳсулот ҳажми ўртасидаги боғлиқликни ифода этувчи чизиқ жами талаб эгри чизиғи деб аталади. Бунини чизма кўринишида қуйидагича тасвирлаш мумкин:

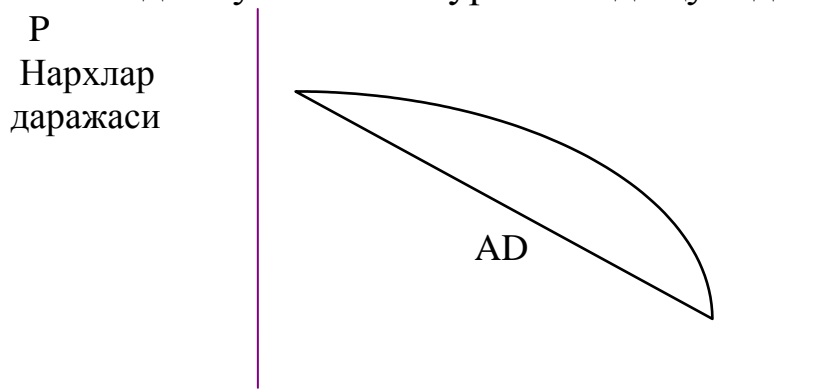

Миллий маҳсулотнинг реал ҳажми. У

2.3.2-чизма.

Шунга эътибор берингки, талаб эгри чизиғи доимо пастга ва ўннга сурилади. Нима учун ?

Бундай сурилишнинг сабаби ҳар хил. Яъни, алоҳида олинган товарларда талаб эгри чизиғининг сурилишига асосан даромад самараси ва ўрин босар товарлар сабаб бўлар эди. Айрим товарларнинг баҳоси пасайганда, истеъмолчиларнинг пул даромадлари кўпроқ маҳсулотлар сотиб олиш имконини беради (даромад самараси). Шунингдек, баҳо пасайганда истеъмолчи ушбу товарни кўпроқ сотиб олади, чунки у бошқа товарларга нисбатан арзонроқ бўлади (ўрнини босадиган товарлар).

Бундай изоҳлар жами талаб тўғрисида гапирганда тўғри келмайди. Чизмадан кўриниб турибдики агар биз талаб эгри чизиғи бўйича пастга қараб силжисак, барча товарларнинг баҳоси пасаяди. Шунингдек алоҳида товарларга индивиднинг эгри талаби истеъмолчининг даромадига боғлиқ бўлса, бу ерда эса умумий даромадлар миқдорига боғлиқдир. Агарда жами талаб эгри чизиғини даромад ва ўрнини алмаштирадиган товарлар самараси билан тушинтириб бўлмас экан, у ҳолда нима учун у пастга силжийди.

**Аввалом бор жами талаб эгри чизиғининг бундай ҳолати учта омил билан боғлиқдир. Яъни:**

1. Фоиз ставкаси самараси.

2. Моддий қийматликлар самараси ёки реал касса қолдиқлари ёхуд бойлик самараси.

3. Импорт харидлар самараси.

**Фоиз ставкаси самараси.**

Фоиз ставкаси самараси шуни билдирадики, яъни, жами талаб эгри чизиғининг силжиши нархлар даражаси ўзгаришининг фоиз ставкасига, демак истеъмол харажатлари ва инвестицияларга бўлган таъсирига боғлиқ. Аниқ айтганимизда, агар баҳо даражаси ошса фоиз ставкаси ҳам ошади, ўсган фоиз ставкалари ўз навбатида истеъмол харажатлари ва инвестицияларни камайишига олиб келади.

Демак, товарларнинг баҳо даражалари ошса истеъмолчиларга харид қилиш учун катта миқдорда нақд пуллар керак бўлади. Ишбилармонлар учун ҳам иш хақи ва бошқа харажатларни тўлашга катта миқдорда пуллар керак бўлади. Қисқача айтганда товарлар баҳоси даражалари юқори бўлса пулга бўлган талабни оширади.

Пул бирлиги ҳажмининг ўзгармаган ҳолатида талабнинг ошиши пулдан фойдаланишни чигаллаштиради. Бу фоиз ставкасини кўрсатади. Фоиз ставкаларининг юқори шароитида ишбилармонлар ва аҳоли харажатлари миқдорини камайтиради. Яъни, тезда фоиз ставкаларини ошишига мослашади.

Бундан шундай хулосага келишимиз мумкинки нархларнинг ўсиши пулга бўлган талабни кўпайтириб, фоиз ставкасининг ошишига олиб келади ва шу туфайли миллий маҳсулотнинг реал ҳажмига бўлган талабни қисқартирар экан.

### **Бойлик самараси ёки реал касса қолдиқлари.**

Бойлик самараси ёки реал касса қолдиқлари шуни билдирадики, нархлар даржасининг ошиши, жамғарилган пул активлари (омонатлар, облигациялар) реал харид қобилиятини тушириб юборади. Бундай шароитда аҳоли янада камбағаллашиб боради ва ўз-ўзидан харажатлар миқдорини қисқартиради. Масалан, бирор-бир шахс ўзининг активида 10 млн. сўм бўлса, ундан ҳеч иккиланмасдан бирорта автомашина сотиб олиши мумкин. Агарда инфляция ушбу шахс активининг тўлаш қобилиятини 6 млн. сўмга тушуриб юборса у машини сотиб олмаслиги мумкин.

### **Импорт харидлар самараси.**

Импорт харидлар самараси шуни билдирадики, бирор-бир мамлакатда товар ва хизматларнинг ички нархлари ташқи нархларга нисбатан ошиб борса, у маҳсулотга бўлган талаб камаяди ва ўз навбатида импорт маҳсулотларга бўлган талаб ошади. Ва, аксинча ички нархларнинг камайиши импортнинг камайишига ва экспортнинг ошишига олиб келади ёки миллий маҳсулотга бўлган талабни оширади.

Юқорида кўриб ўтилган омиллар жами талабнинг нарх омиллари деб аталади, чунки миллий ишлаб чиқариш реал ҳажмининг ўзгариши фақат нархларгагини боғлиқдир. У эгилувчан нарх модели деб аталади. Бундан ташқари жами талабнинг нархларга боғлиқ бўлмаган омиллари ҳам мавжуд. Демак, жами талаб уй хўжалиги, корхоналар, ҳукумат ва хорижий шериклар талабларидан ташкил топар экан. Унда уларнинг харажатлардаги ўзгаришлар жами талабнинг миқдорида ўз аксини топади ва унинг эгри чизиғини чапга ёки ўнга силжитади. Жами талабнинг нархларга боғлиқ бўлмаган омилларига биз қуйидагиларни киритамиз:

1. Истеъмол харажатларидаги ўзгаришлар;



- а) истеъмолчилар кўлларидаги моддий қийматликлар ўсганда;
- б) истеъмолчилар келажакда ўз даромадларини кўпайишини кутиши натижасида кўпроқ харид қилишни афзал кўришса;
- в) истеъмолчилар қарзлари миқдори камайса ва уларга ҳозирги кунда кўпроқ харид қилиш имконини берса;
- г) истеъмолчилар даромадларидан олинадиган солиқлар ставкаси камайса.

## 2. Инвестиция харажатларидаги ўзгаришлар.

- а) фоиз ставкалари - пул массасининг кўпайиши билан у ошиб боради ва шунга мувофиқ инвестиция харажатлари қисқаради;
- б) инвестициялардан кутилаётган фойда нормаси ошса;
- в) корхоналардан олинадиган солиқлар миқдори камайса;
- г) технология - янги техникаларни ишлаб чиқаришга жалб қилишса;
- д) резервдаги қувватлар ўзгариши натижасида.

3. Давлат харажатларининг ўзгариши, яъни давлат янги-янги харажатлар миқдорини оширганда. Масалан, ҳарбий харажатлар ва янги касалхона ва бошқа муассасалар қуришга қорор қилганда.

4. Соф экспорт харажатлари.

5. Бошқа мамлакатлар миллий даромадларининг ўсиб бориши.

6. Валюта курсларидаги ўзгаришлар.

### *2.3.3. AS эгри чизиги ва унга таъсир этувчи омиллар.*

Жами таклиф деганда муайян нархлар шароитида реал ишлаб чиқариш мумкин бўлган тавор ва хизматларни реал ҳажмига тушинилади. Нархларнинг юқори даражаси ишлаб чиқарувчиларга кўшимча маҳсулот ишлаб чиқаришга имконият яратади ва аксинча паст нархлар маҳсулот ишлаб чиқаришни қисқартиради. Шунинг учун ҳам миллий ишлаб чиқариш ҳажми билан нархлар даражаси ўртасида тўғри алоқа мавжуд. Демак, нархларнинг ўсиб бориши билан маҳсулотлар ишлаб чиқариш ўсиб боради. Пасайиши билан тушиб боради. Қуйидаги чизмадан кўриниб турибдики жами таклиф эгри чизиги уч қисмдан иборат. Яъни, горизантал ёки кейнсиан кесма, кўтарилиб борувчи ёки оралик кесма ва вертикал ёки классик кесма. Бундан биз кўриб турибмизки жами таклиф эгри чизиги миллий ишлаб чиқариш ҳажмининг ошиши ёки камайиши шароитида маҳсулот бирлигига кетган харажатлар миқдорини ўзгаришини кўрсатади. Бизга маълумки,

маҳсулот бирлиги харажатлари ишлаб чиқарилган маҳсулотлар ҳажмини уларга кетган харажатларга бўлиш орқали топилади.

Жами таклиф эгри чизиғидаги бу кесмалар қандай иқтисодий вазиятларни акс эттиради.

1. Кейнсиан кесмада миллий ишлаб чиқаришнинг реал ҳажми тушинилади. Чунки, у тўлиқ бандлик шароитидаги миллий ишлаб чиқариш ҳажмидан камдир. Демак, горизантал кесмада иқтисодиёт чуқур инқирозга учраган шароитда ва катта миқдордаги ресурслардан фойдаланмаган шароитини кўрсатади. Ушбу фойдаланилмаётган ресурсларни нархлар даражасига таъсир кўрсатмаган ҳолда ишга тушириш мумкин. Бу кесмада миллий ишлаб чиқариш ҳажми ўсиб бошласа, ишлаб чиқаришдаги ҳеч қандай вазият нархлар ошишига таъсир кўрсатмайди. Чунки, уч-турт ой ишдан бўш юрган ишчилар ўз иш жойларига қайтиши натижасида маошларини оширишни талаб қилишмайди.

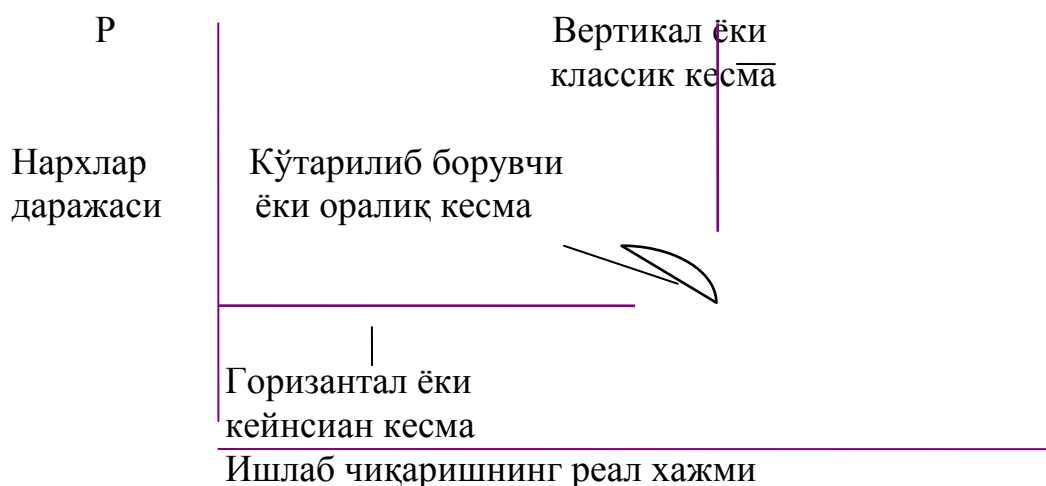

2.3.3-чизма. Жами таклиф эгри чизиғи.

Шунингдек ишлаб чиқарувчилар ўзига зарур бўлган ресурсларни барқарор нархларда сотиб олишлари мумкин, ишлаб чиқариш харажатлари купаймайди. Демак, маҳсулотлар нархининг ошишига асос йўқ. Ушбу кесмада миллий ишлаб чиқариш ҳажми ўзгарганда нархлар даражаси ўзгармас экан.

2. Вертикал ёки классик кесма эгри чизик бўйича ўнгга силжиши натижасида ишлаб чиқаришнинг мавжуд ҳажмида иқтисодиёт тўлиқ бандлик шароитига ёки ишсизликнинг табиий даражаси шароитига эришган вазиятни кўрамайди. Иқтисодиёт эгри чизикнинг бу нуқтасида

Ўзининг ишлаб чиқариш имкониятлари даражасида бўлади. Бу шуни билдирадигани нархларнинг ҳар қандай ошиши ишлаб чиқариш ҳажмининг ошишига олиб келмайди. Чунки, иқтисодиёт тўлиқ қувватда фаолият кўрсатаёпти. Тўлиқ бандлик шароитида айрим фирмалар бошқа фирмаларга нисбатан ресурсларга юқорирок нархларни таклиф қилиш орқали ишлаб чиқариш ҳажмини оширишга ҳаракат қилади. Аммо, бундай ҳолатда айрим фирмалар ресурслар ва ишлаб чиқариш ҳажмини ошириши мумкин, бошқалари эса йўқотади. Натижада бу нархлар ошишидан маҳсулотлар нархи ошиши мумкин, аммо ишлаб чиқаришнинг реал ҳажми ўзгармай қолади.

Жами таклиф эгри чизиғининг вертикал қисмида иккита камчилик мавжуд;

а) бу кесма классик иқтисодий фанлар нуқтаи назаридан қаралган ва тўлиқ бандлик меъёр деб қабул қилинган.

б) “тўлиқ бандлик” ва “тўлиқ бандлик шароитидаги миллий ишлаб чиқаришнинг реал ҳажми”- бу ўзгарувчан тушунчадир. Чунки, ишчи куни ва ишчи кучлари айрим вақтларда меъёрдан ошиб кетиши ҳам мумкин.

3. Оралиқ кесма - ишлаб чиқариш реал ҳажмининг ўсиши нархлар даражасининг ўсишига мос равишда ўсиб боради. Нима учун? Чунки, иқтисодиётнинг иқтисодий пасайиш ҳолатидан тўлиқ бандликка ўтиш шароити нотекс ва турли вазиятларда рўй беради. Масалан, айрим тармоқларда ресурсларнинг этишмаслигига дуч келинса бошқа тармоқларда аксинча. Шунингдек, улар ишлаб чиқаришни кенгайтириш учун эски асосий воситалардан ва малакасиз мутахассислардан фойдаланишга тўғри келади. Бу эса маҳсулотлар бирлигига кетадиган харажатларни ошишига ва натижада нархлар даражасининг ўсишига олиб келади. Жами таклиф эгри чизиғидаги бу учта кесма айрим иқтисодчилар ўртасида тортишувларга сабаб бўлмоқда.

Кейнсианчилик мактаби вакиллари жами таклиф эгри чизиғини гоҳ горизантал гоҳ кўтарилиб борувчи деб ҳисоблайдилар ва шу сабабли жами таклифдаги ҳар қандай ўзгаришлар ишлаб чиқариш ҳажми ва бандликка таъсир этади дейдилар.

Классик ёки ноклассик мактаб вакиллари эгри чизик бутунлай вертикал кўринишда бўлади деб ҳисоблайдилар. Уларнинг фикрича жами таклифни ўзгариши иқтисодиёт учун унчалик сезиларли эмас.

Чунки, бу ўзгариш фақат нарх даражасига таъсир этиб ишлаб чиқариш ҳажми ва бандлик ўзгаришига олиб келмайди.

Шунингдек, ишлаб чиқариш ҳажми кўпайиши ёки камайиши нархга боғлиқ бўлмаган омиллар ҳисобига ҳам рўй бериши мумкин. Бу омиллар жами таклиф эгри чизиғини гоҳ ўнг томонга гоҳ чап томонга суриши мумкин. Нархга боғлиқ бўлмаган омилларнинг хусусияти шундаки улар маҳсулот бирлигига кетган харажатларга бевосита таъсир қилади. Ва, шу орқали жами таклиф эгри чизиғининг сурилишига сабаб бўлади.

Бу омиллар қуйидагилардан иборат.

1. Ресурсларга бўлган талабнинг ўзгариши:

а) ички бозордаги ресурслар миқдорининг камайиши;

- ер ресурслари;

- меҳнат ресурслари;

- капитал ресурслари;

- тадбиркорлик қобилиятлари;

б) импорт ресурслар нархларидаги ўзгаришлар;

в) бозордаги ҳукмронлик ва монополия.

2. Унумдорликдаги ўзгаришлар:

3. Ҳуқуқий меърадаги ўзгаришлар;

а) солиқ ва субсидияларнинг ўзгариши;

б) давлатнинг тартибга солишдаги ўзгаришлар ва бошқалар.

#### *2.3.4. AD ва AS моделида нархлар ва миллий ишлаб чиқариш реал ҳажмининг мувозанатли даражалари.*

Нархларнинг мувозанатли даражаси деб шундай нарх даражасига тушиниладики, унда жами талаб ва таклиф бир-бирига мос келиши ёки тенг бўлиши керак. Аввол бор жами талаб эгри чизиғи ва жами таклиф эгри чизиғининг оралиқ кесмада мос келишини кўриб чиқамиз. Нархларнинг мувозанатли даражаси ва миллий ишлаб чиқариш ҳажмининг мувозанатли даражалари мос равишда  $P_e$  ва  $Q_e$  лар билан белгиланган. Нима учун  $P_e$  нархларнинг мувозанатли даражаси ва  $Q_e$  миллий ишлаб чиқаришнинг мувозанатли даражасини билдиришини кўрсатишимиз учун нархлар даражаси  $P_e$  билан эмас балки  $P_1$  билан кўрсатилган. Жами таклиф эгри чизиғи кўрсатаядиги нархлар

даражаси  $P_1$  бўлган вазиятда корхоналар миллий ишлаб чиқариш ҳажмини  $Q_1$  миқдоридан оширмайди.

Истеъмолчилар бундай ҳажмдаги маҳсулотларни  $P_1$  даражада сотиб олишга тайёр туради. Истеъмолчилар ўртасидаги рақобат нархлар даражасини  $P_e$  гача суради. Чизмадаги стрелканинг кўрсатишича нархлар даражасини  $P_1$  дан  $P_e$  гача кўтарилиши ишлаб чиқариш ҳажмини  $Q_1$  дан  $Q_e$  гача оширишга ва истеъмолчиларнинг истеъмолини  $Q_2$  дан  $Q_e$  гача камайтиришга олиб келади.

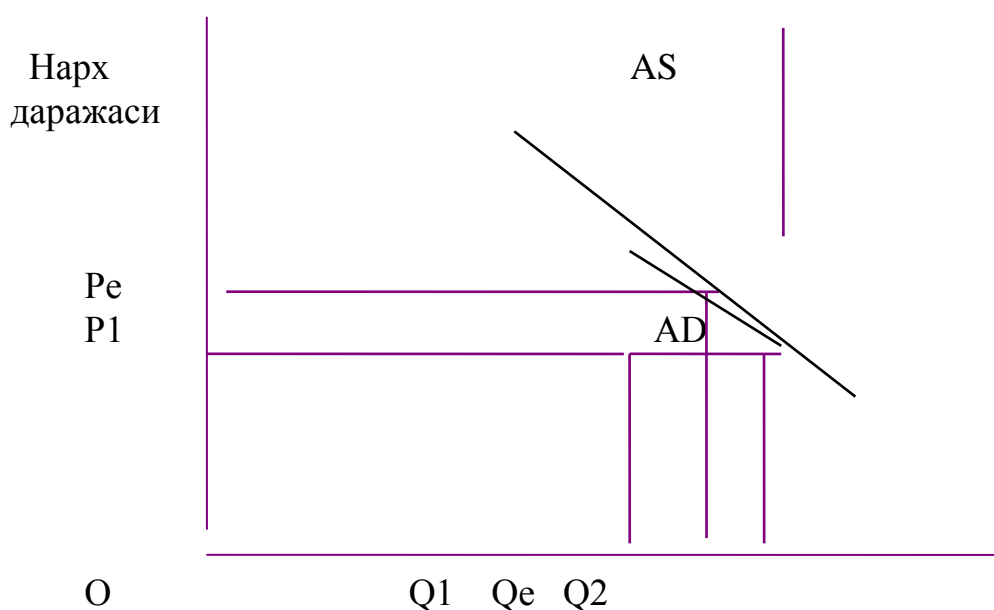

2.3.4-чизма. Жами таклиф эгри чизиғининг оралик кесмадаги мувозанат.

Кейинги чизмада жами таклиф эгри чизиғи кейнсиан кесма орқали ўтади. Бундай вазиятда нархлар даражаси ҳеч қандай аҳамиятга эга эмас. Буни тушуниш учун аввалом бор биз миллий ишлаб чиқаришни мувозанатли ҳажмини  $Q_e$  ва мувозанатли нархлар даражасини  $P_e$  билан белгилаймиз.

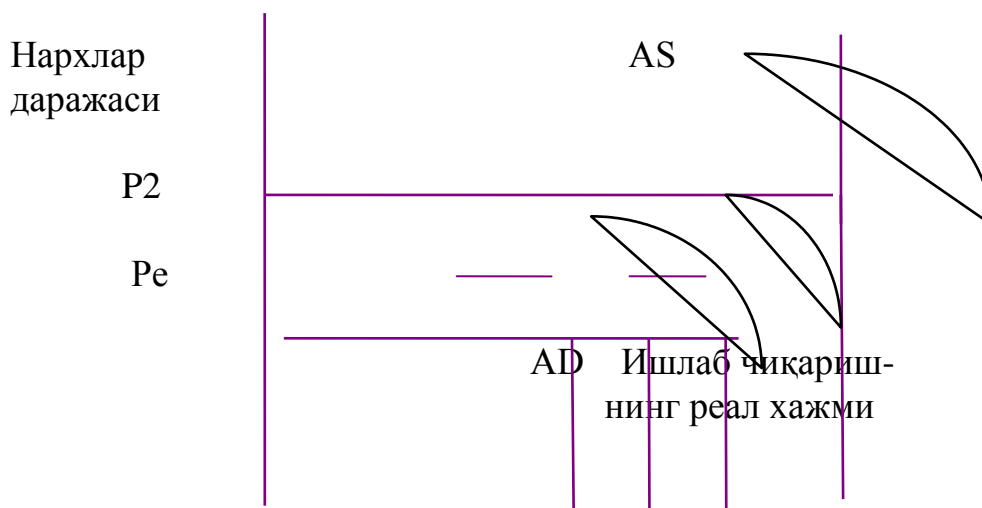

О                      Q1   Qe   Q2   Q3                      У

2.3.5-чизма. Жами таклиф эгри чизиғининг кейнсиан кесмадаги мувозанати.

Жами таклифнинг кейинги ўсиши эгри чизикни янада йўқорирок сурилишига олиб келади. Жами талаб эгри чизиғи жами таклиф эгри чизиғининг вертикал кесмасида кесишади. Бу ерда мувозанат нарх  $P_2$  даражасида, ишлаб чиқаришнинг мувозанат ҳажми  $Q_3$  нуқтасида ўрнатилади. Жами таклифнинг бу кесмасида талабнинг ҳар қандай ўзгариши фақат нархлар даражасининг ўзгаришга олиб келади. Ишлаб чиқариш ҳажми эса тўлиқ бандлик шароитида ўзгармай қолади.

Оралиқ ва вертикал кесмаларда нархлар ўсиб бориши билан кузатилган жами талабнинг кўпайиши талаб инфляцияси мавжудлигини кўрсатади.

Жами таклифнинг ўзгариши мувозанат нархлар даражасига ва миллий ишлаб чиқариш ҳажмининг мувозанат даражасига қандай таъсир кўрсатишини кўриб чиқамиз.

Биринчидан, ташқи ҳамкорлар импорт маҳсулотларига бўлган нархни оширади деб фараз қилайлик. Импорт маҳсулотлари нархининг ошиши мамлакатда ишлаб чиқарилаётган барча маҳсулотлар ва импорт қилинаётган ресурслар нархини ошириб юборади. Шундай қилиб миллий ишлаб чиқаришнинг барча бўғинларида ишлаб чиқарилаётган маҳсулотлар бирлиги харажатларини ошириб юборади. Шунинг учун ҳам жами таклиф эгри чизиғи  $AS_1$  дан  $AS_2$  га қараб силжийди. Бундай вазиятда нархлар даражасининг ошиши инфляцияга олиб келади.

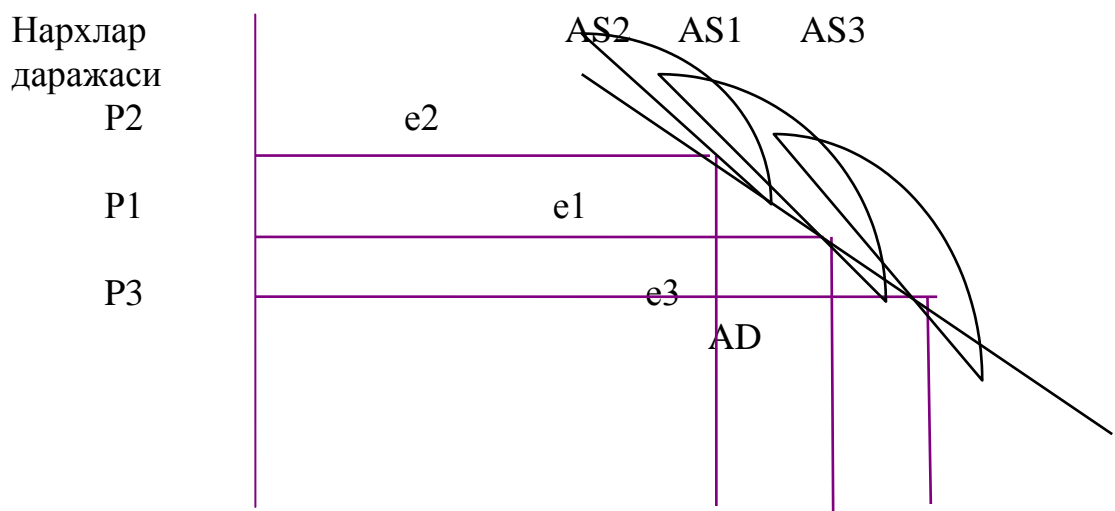

О                      Q2      Q1      Q3      У

2.3.6-чизма. Жами таклиф ўзгаришининг таъсири.

Агарда жами таклиф эгри чизиғи Q1 дан Q2 га қараб силжиса, нархлар даражаси P1 дан P2 га қараб ўсади, бандлик камаяди ва инфляция келиб чиқади. Буни биз стагфляция деб атаймиз.

Бошқа бир вазиятда, масалан нархларга боғлиқ бўлмаган омиллардан бирортаси ўзгариб жами таклифнинг ўзгаришига олиб келсин. Яъни, ернинг баҳоси пасайса, корхоналардан олинадиган солиқлар камайса ва бунинг оқибатида маҳсулот бирлигига кетган сарф-харажатлар қисқарса, унда жами таклиф эгри чизиғи E3 нуқтада кесиб ўтади. Бунда нархлар мувозанат даражаси P1 дан P3 га қараб силжийди. Ва, ишлаб чиқаришнинг мувозанатли ҳажми Q1 дан Q3 га ошади. Яъни, иқтисодий ўсиш ҳолати мавжуд бўлади.

#### ***Қисқача хулосалар.***

1. Узоқ ва қисқа муддатли даврларининг бир-биридан асосий фарқи шундаки, узоқ муддатли даврларда нархлар эластик, қисқа муддатли даврларда нархлар ноэластик бўлади. AD-AS модели иқтисодий тебранишларни таҳлил қилиш ва баҳолаш учун асос яратади.
2. AD модели нархлар даражаси қанчалик паст бўлса товар ва хизматларга бўлган жами талаб миқдорининг шунчалик кўп бўлишини кўрсатади.
3. Узоқ муддатли даврларда AS модели вертикал жойлашади: ишлаб чиқариш ҳажми, меҳнат харажатлари, капитал ва мавжуд технологиялар орқали аниқланади. Шунинг учун AD даги ўзгаришлар ишлаб чиқариш ҳажми ва бандлик даражасига эмас балки нархлар даражасига таъсир кўрсатади.
4. Қисқа муддатли даврларда AS модели горизантал жойлашади. Чунки, иш ҳақи ва нархлар қайд қилинган бўлади. Шунинг учун AD га ўзгаришлар ишлаб чиқариш ҳажми ва бандлик даражасига таъсир кўрсатади.
5. AD ва AS моделлари томонидан бўлаётган таъсирлар иқтисодий тебранишларга сабаб бўлади.

#### ***Таянч иборалар.***

Агрегатлаш, AD ва AS моделлари, фоиз ставкаси самараси, бойлик ва касса қолдиғи самараси, импорт харид самараси, AD ва AS эгри чизиқлари, AD ва AS га таъсир этувчи баҳоли ва баҳосиз омиллар ва уларни аниқлаш, макроиқтисодий мувозанат тушунчаси, AD ва AS ни ўзгаришини реал ЯММ ва баҳога таъсири, AS ни оралик кесими, AS ни классик кесими, AS ни Кейнс кесими, рецессион ва дефляцион оралик, инфляцияли оралик, даромад тенглиги, хусусий талаб, жами талаб ва таклиф ва бошқалар.

**Назарот ва мулоҳаза саволлари.**

1. Қисқа муддатлардаги ноэластик ва узок муддатлардаги эластик нархларга мисол келтиринг.
2. Нима учун AD эгри чизиғи пастга йўналтирилган?
3. Қисқа муддатли ва узок муддатли даврларда пул таклифини ошишини таҳлил қилинг.
4. AD ва AS моделларидаги нархга боғлиқ бўлмаган омилларни санаб ўтинг.
5. Аввалом бор жами талаб эгри чизиғининг бундай ҳолати нечта омил сабаб бўлади?
6. Истеъмол харажатларидаги ўзгаришлар нималардан иборат?
7. Истеъмолчилар қўлларидаги моддий қийматликлар ўсганданима содир бўлади?
8. Истеъмолчилар келажакда ўз даромадларини кўпайишини кутиши натижасида кўпроқ харид қилишни афзал кўришсанима бўлади?
9. Истеъмолчилар қарзлари миқдори камайса ва уларга ҳозирги кунда кўпроқ харид қилиш имконини берса яхши бўладими?
10. Истеъмолчилар даромадларидан олинадиган солиқлар ставкаси камайса истеъмолчиларга енгиллик бўладими?

Адабиётлар рўйхати

1. Ўзбекистон Республикасининг Конституцияси Тошкент Т: “Ўзбекистон”, 2003.
2. «Суғурта фаолияти тўғрисида»ги Ўзбекистон Республикасининг Қонуни «Халқ сўзи» 2002й. 28 май.
3. «Ташқи иқтисодий фаолият тўғрисида»ги Ўзбекистон Республикаси Қонуни. «Хўжалик ва ҳуқуқ», 2000 й. 9-сон.
4. «Чет эл инвестициялари тўғрисида»ги Қонун. 1998й. 30 апрел Ўзбекистон Республикаси (Солиқ тўловчи журнали, 1998й. 6-сон).
5. «Банк тизимини янада ислоҳ қилиш ва эркинлаштириш чора-тадбирлари тўғрисида»ги Ўзбекистон Республикаси Президентининг қарори Тошкент ш. 2005 й. 15 апрел.
6. «Ипотека кредит беришни қўллаб - қувватлаш жамғармаси фаолиятини ташкил қилиш чора-тадбирлари тўғрисида»ги Ўзбекистон Республикаси Президентининг қарори Тошкент ш. 2005 й. 6 май.
7. «Ўзбекинвест» ЭИМСКнинг фаолиятини ташкил этиш масалалари тўғрисида. Ўзбекистон Республикаси Вазирлар маҳкамасининг қарори. 1997й. 28 февралдаги 113-сон қарори.
8. «Тўғридан –тўғри хусусий хорижий инвестицияларни жалб этишни Рағбатлантириш борасидаги қўшимча чора-тадбирлар тўғрисида»ги



Ўзбекистон Республикасининг Фармони. «Халқ сўзи» 2005й. 12 апрел.

9. «Ўзбекистон Республикасининг Монополиядан чиқариш, Рақобат ва тадбиркорликни қўллаб-қувватлаш давлат қўмитасини ташкил этиш тўғрисида»ги Ўзбекистон Республикаси Президентининг Фармони. Тошкент ш. 2005й. 2 май.
10. Каримов И.А. “Бизнинг бош мақсадимиз- жамиятни демаклаштириш ва янгилаш мамлакатни модернизация ва ислоҳ этишдир.” Тошкент “Ўзбекистон” 2005 й
11. Каримов И.А. «Озод ва обод ватан, эркин ва фаравон ҳаёт-пировард мақсадимиз» Т.: «Ўзбекистон», 2000й.
12. Каримов И.А. “Эришган ютуқларимизни мустаҳкамлаб, ислоҳотлар йўлида изчил бориш- асосий вазифамиз: 2003 йилда мамлакатни ижтимоий-иқтисодий ривожлантириш яқунлари ва 2004 йилда иқтисодий ислоҳотларнинг чуқурлаштиришнинг асосий йўналишларига бағишланган Вазирлар Маҳкамаси мажлисидаги маъруза 2004 й 7 февраль.
13. Каримов И.А. «Янгича фикрлаш ва ишлаш давр талаби» 6-т. Т.: «Ўзбекистон», 1998й.
14. Каримов И.А. “Ўзбекистон XX1 аср бўсағасида: хавфсизликка таҳдид, барқарорлик шартлари ва тараққиёт кафолатлари. Тошкент “Ўзбекистон” 1998 й.
15. Каримов И.А. “Ўз келажагимизни ўз қўлимиз билан қурмоқдамиз” Тошкент “Ўзбекистон” 1999 й.
16. Алимов Р.Х., Ганихўжаев С.А., ва бошқалар. Маҳаллий иқтисодиёт ва менежмент. Т.: 2004й.
17. Ташпулатова Л.М. Минтақани ижтимоий-иқтисодий салоҳияти. Тошкент. 2004.
18. Турдиев А.С. «Инвестицион фаолият бошқарувини такомиллаштириш йўллари» Т.: НИИЭЖ и РПС, 2001й. 85-91бет.
19. Петеров Н., Макевич Е., «Как кредит денежной политики инвестиционную направленность», Российский экономический журнал 2002 № 2 , 48ст.
20. Интернетдан олинган маълумотлари.

[www.ceep.Uz](http://www.ceep.Uz).

[www.bearingpaint.Uz](http://www.bearingpaint.Uz).

[www.pca.uz](http://www.pca.uz).

## **2.4-Мавзу: Кейнснинг макроиқтисодий мувозанат модели.**

### **2.4.1. Классик иқтисодчиларнинг иқтисодий мувозанат назарияси.**

Маълумки бу саволга жавоб турли йилларда турлича бўлган, яъни, вақт ўтиши билан ўзгариб турган. “Буюк депрессия” даврида кўпгина етук иқтисодчилар, яъни, ҳозирги кунда классиклар деб аталадиган иқтисодчилар бозор иқтисодиёти иқтисодиётдаги ресурслардан тўлиқ фойдаланиш имконини беради деб ҳисоблашган. Аммо, улар иқтисодиётда айрим вақтларда, яъни, уруш, сиёсий тўнтариш, табиий офат ва шунингдек бошқа ҳолатларда ўзгаришлар бўлиб турушини тан олишса ҳам шу билан бирга бозор тизимининг ўзига хос хусусиятлари бу иқтисодий қийинчиликларни ўз-ўзидан ҳал қилишади деб тушунтиришади.

Классиклар назарияси асосида иккита асосий тушунча мавжуд. Биринчидан, тўлиқ бандлик шароитида маҳсулотларни сотиб олиш учун харажатлар миқдорининг ( $y = C + I + G + X_n$ ) етишмаслиги (яъни,  $AD \neq AS$  бўлиши) мумкин эмас. Иккинчидан, агарда умумий харажатлар миқдори етишмай қолган шароитда ҳам баҳо, иш ҳақи ва фоиз ставкаси каби дастаклар ишга тушади ва натижада харажатлар миқдорининг камайиши ишлаб чиқаришнинг реал ҳажми, бандлик ва реал даромадлар миқдорининг камайишига олиб келмайди. Пул бозори, инвестиция ва жамғармалар тенглигини ҳамда тўлиқ бандлик шароитини таъминлайди. Фақатгина, ишсизликнинг табиий даражасида “ихтиёрӣ” ишсизлик бўлиши мумкин деб ҳисоблашади. Бу шунини билдирадики,  $AD$  ва  $AS$  нинг тенглик нуқтасида ишлаб чиқариш ҳажми ( $y$ ), унинг потенциал ҳажмига ( $y^*$ ) тенг.

Классиклар назариясини тан олмаслик асосан Сей қонунидан бошланган. Сей қонуни бўйича маҳсулотларни ишлаб чиқариш жараёнининг ўзи ишлаб чиқарилган маҳсулотлар қийматига тенг равишда даромад яратади деган оддий ғоядан иборатдир. Демак, бу дегани маҳсулотларни сотиб олиш учун ҳар қандай маҳсулотлар ҳажмини ишлаб чиқариш ўз-ўзидан даромад яратади. Яъни, таклиф ўзининг хусусий талабини пайдо қилади. Сей қонунининг моҳиятини маҳсулотлар айирбошлаш савдосида ҳам кўриш мумкин. Пойафзалчи пойафзал ишлаб чиқаради ёки ўзига зарур бўлган бошқа маҳсулотларга бўлган талабини қондириш учун пойафзал таклиф қилишади. Пойафзалчи томонидан пойафзалнинг таклиф қилиниши унинг

талабидан иборатдир. Худди шундай бутун иқтисодиёт бўйича маҳсулотлар алмашиши амалга оширилади.

Аммо, Сей қонунининг маҳсулотлар ишлаб чиқариши, мос равишда пул даромадлари суммасини олиш имконини берса ҳам, истеъмолчилар ушбу даромадларнинг ҳаммасини тўлиқ харажат қилмаслиги умум қабул қилинган тушунчадир. Яъни, даромадларнинг қандайдир бир қисмини жамғаришади ва бу жамғарилган қисми юқоридаги баҳсда ўз жавобини топмайди. Жамғариш даромадлар таркибидан маълум миқдордаги маблағларни ўзида мужассамлаштиради. Демак, истеъмол харажатлари барча ишлаб чиқарилган маҳсулотлар миқдорини сотиб олишга етмайди. Агарда уй хўжаликлари ўз даромадларининг бир қисмини жамғаришса, у ҳолда таклиф ўзининг талабини пайдо қилмайди. Жамғариш истеъмолнинг етишмаслигига олиб келади. Натижада, сотилмай қолган маҳсулотлар ишлаб чиқаришнинг камайишига олиб келади.

Аммо, классик иқтисодчилар ҳақиқатда жамғариш талабнинг етишмаслигига олиб келмайди, чунки ҳар бир жамғарилган сўм тадбиркорлар томонидан инвестициялашади деб таъкидлашади. Агарда, тадбиркорлар уй хўжаликларининг жамғармалари миқдорида инвестиция қилишса, Сей қонуни амал қилади ва ишлаб чиқариш ҳамда бандлик даражаси доимий бўлиб қолади. Иқтисодиётнинг тўлиқ бандлик шароитидаги даромадлар ва маҳсулотлар ишлаб чиқаришини таъминлаши учун харажатлар даражасига эришиши ва сақлаб қолиши, тадбиркорлар томонидан уй хўжаликлари жамғармалари миқдорида инвестициялашига боғлиқдир.

Юқорида айтганимиздек, классик иқтисодчилар таъкидлашича, капитализмнинг ўзига хос пул бозори мавжуд ва бу бозор, жамғарма ва инвестициянинг тенглигини таъминлайди. Шунинг учун ҳам тўлиқ бандлик мавжуд, яъни, пул бозорида (фоиз ставкалари) жамғарма тариқасида даромадлар ва харажатлар миқдоридан чиққан маблағлар ўз-ўзидан инвестицион маҳсулотларга сарф қилинган маблағлар миқдорида қайтадан келиши устидан назорат олиб боради. Фоиз ставкалари ёрдамида жамғарма ва инвестицияларни бошқаришни тушунтириш оддий ва ҳаммага тушинариладир. Классик иқтисодчиларнинг таъкидлашича бошқа вазиятларда уй хўжаликлари жамғариш ўрнига истеъмол қилишни афзал кўришади. Товар ва хизматлар истеъмоли инсоният талабини қондиради, фойдаланилмаган

маблағлар йўқ. Бундан шундай хулосага келиш мумкинки, истеъмолчилар уларнинг тежамкорлигини рағбатлантириш тариқасида фоиз ставкалари тўласагина жамғариши мумкин. Фоиз ставкалари қанчалик йўқори бўлса шунчалик кўп маблағлар жамғарилади. Жамғармалардан фойдаланиш учун кимлар тўлов ишларини олиб боришади? Албатта корхоналар хўжайинлари, инвесторлар, яъни, ўзининг ишлаб чиқаришини кенгайтириш ва янгилаш учун пул капиталини изловчилар ҳисобланишади. Биз биламизки, фоиз ставкалари ишбилармонларнинг ишлаб чиқариш харажатларига бевосита таъсир кўрсатади. Демак, улар ўз вақтида фоиз ставкаларининг пастроқ бўлишига интилишади. Қисқача айтганда фоиз ставкаларининг ўзгариши Сей қонунини кўпроқ миқдорда жамғармалар мавжуд бўлган иқтисодиётда ҳам фаолият кўрсатишини таъминлайди. Фоиз ставкаси, жамғарма ва инвестицияни боғлаб турар экан бутун иқтисодиёт шундай бўлиши керак деб таъкидлашади.

Классик иқтисодчилар ўзларининг ғояларини яна бир тушунча билан исботлашга ҳаракат қилишади. Яъни, тадбиркорлар томонидан таклиф қилинган маҳсулотлар ҳажмининг даражаси нафақат умумий харажатлар миқдorigа, балки маҳсулотлар баҳоси даражасига ҳам боғлиқдир. Бу шуни билдирадики, агарда фоиз ставкалари айрим сабабларга кўра жамғармаларни инвестициялар тариқасида ишлаб чиқаришга қайтармаса, камайган ҳар қандай харажатлар миқдори мос равишда баҳонинг пасайиши билан қопланади. Бошқача айтганда 40 сўмга 10 сўмдан тўртта кўйлак сотиб олишса, нархлар 5 сўмга камайганда 20 сўмга шунча кўйлак сотиб олиш мумкин. Сотувчилар ўртасидаги рақобат баҳонинг эгилувчанлигига олиб келади. Бундан ташқари талабнинг камайиши ортиқча маҳсулотлардан қутилиш учун нархларнинг пасайишига олиб келади. Сўм тўлов қобилиятларининг ошиши, жамғармаси мавжуд бўлмаган шахсларга мавжуд пул маблағлари шароитида кўпроқ маҳсулотлар сотиб олишга ундайди. Шунинг учун жамғарма ишлаб чиқариш ва бандликнинг пасайишига эмас, балки нархларнинг пасайишига олиб келади.

Нархларнинг пасайиши ресурслар нархининг пасайишига олиб келади. Хусусан, иш ҳақининг пасайишига ҳам олиб келади. Классик иқтисодчиларнинг фикрича иш ҳақи миқдори камаяди ва камайиши керак. Иш ҳақининг камайиши ишсизлар сонини оширади. Аммо, ишбилармонлар ишсизларни олдингидек йўқори иш ҳақи ставкаларига

жалб қилмасдан иш хақининг паст ставкаларига жалб қилишади. Меҳнатга бўлган талаб тезда камаяди. Юқори иш хақи ставкаларида ишлайдиган ишчилар, паст иш хақи ставкаларида ишлашга мажбур бўлишади. Рақобатнинг мавжудлиги бу ишчиларга шунга рози бўлишга мажбур қилади. Бўш иш жойларига бўлган рақобат иш хақини шу даражагача пасайишига олиб келадикки токи ишбилармонлар барча ишсизларни ишга жалб қила олишсин. Шунинг учун классик иқтисодчилар мажбурий ишсизлик мавжуд бўлмайди деб ҳисоблашади. Бундан ташқари классик иқтисодчиларнинг фикрича давлатнинг иқтисодиётга аралашуви умуман мумкин эмас.

#### *2.4.2. Кейнснинг иқтисодий мувозанат назарияси. Истеъмол ва жамғарма. Инвестиция.*

Классик иқтисодчиларнинг бандлик назариясига иқтисодиётда мавжуд бўладиган ишсизлик ва инфляция тўғри келмайди. Биз биламизки, иқтисодиётда тўлиқ бандлик шароитига эришиб бўлмайди. Шунинг учун ҳам иқтисодчилар классик назариянинг асосий жаҳатларини танқид қила бошладилар.

1936 йили инглиз иқтисодчиси Жон Кейнс капитализм иқтисодиётига янги иш билан бандлик назариясини яратди. У ўзининг “Пул, процент ва иш билан бандликнинг умумий назарияси” асосида унинг нотўғри жиҳатларини исботлашга уринди.

Кейнс назариясининг энг қаътий жиҳати шуки, у бозор иқтисодиётида иш билан тўла бандликни таъминлайдиган ҳеч қандай механизм йўқлигини исботлади. Макрокўламда иқтисодиёт мувозанатга эришиши мумкин, лекин шунда ҳам маълум миқдорда ишсизлик ва инфляция сақланиб қолинишини, тўла иш билан бандлик қонуний ҳолат эмас, балки тасодифдир, капитализм ўз-ўзидан тартибга тушиб ривожланиб кетавермаслигини исботлаб берди. Шунингдек иқтисодиётдаги тебранишлар фақат уруш, табиий офат ва шу каби вазиятларгагина боғлиқ эмас, балки у тинчлик йилларида ҳам ички омилларнинг салбий оқибатларидан келиб чиқишини асослаган. Ишсизлик ва инфляциянинг келиб чиқиши инвестиция ва жамғармаларга бевосита боғлиқ. Нархларнинг ошиши ва иш хақининг пасайиши бошқа салбий омиллар билан бирга иқтисодиётнинг беқарорлигига олиб келади. Кейнс назарияси, Сей қонунини ҳам маълум даражада инкор этади. Сей қонуни бўйича тадбиркорлар

фаолияти ва жамғариш режалари фоиз ставкасида мутоносиблашади. Кейнсчилар фикрича эса агар тадбиркорлар жамғармаларни кўпайтиришса фирмалар инвестицияларни кўпайтиришлари мумкин.

Қуйидаги чизмадан кўришиб турибдики, жами талаб ва таклифнинг тенглиги шароитида ( $AD = AS$ ), ишлаб чиқариш ҳажми унинг потенциал ҳажмидан кам ( $Y_0 < Y^*$ ).

Бундай номутоносибликнинг асосий сабабларидан бири бўлиб режалаштирилган инвестициялар ва жамғармаларнинг бир-бирига мос келмаслигидир.

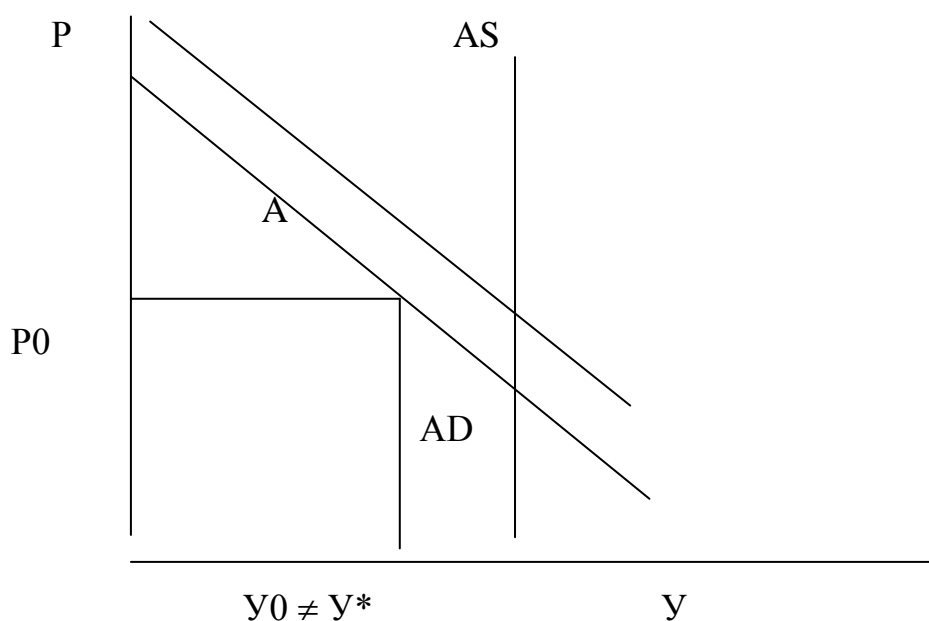

Талаб ва таклифнинг тенглиги.

2.4.1-чизма.

Чунки, жамғарувчилар субъекти ва инвесторлар ҳар хил гуруҳдаги одамлардир. Корхоналар, айниқса корпорациялар катта миқдордаги инвестиция қарорларини қабул қилишади. Катта ҳажмдаги ишлаб чиқаришга эга бўлган иқтисодиётда, уй хўжаликлари кўп миқдорда жамғаришади. Шунини айтиб ўтиш керакки, жамғариш ва инвестицияларни ҳар хил гуруҳлардаги одамлар турли мақсадларда қабул қилишади.

Жамғарувчилар ва инвесторлар субъектлари ҳар хил сабабларга кўра бошқарилади. Кейнсчилар фикрича жамғарма ва инвестициялар битта омилга боғлиқ бўлмаган ҳолда турли сабаблар асосида амалга оширилади. Масалан, айримлари қиймати ўзининг иш ҳақи миқдоридан ортиқ бўлган маҳсулотларни сотиб олиш учун, уй хўжаликлари эса

автомобил ёки телевизор сотиб олиш учун жамғаришади. Жамғармалар бирор бир шахс ёки унинг оиласининг келажакдаги истеъмолини қондириш мақсадида; яъни, уй хўжаликлари оила бошлиғининг нафақага чиқишлари ёки болаларини келажакини таъминлаш мақсадида жамғаришади. Бундан ташқари жамғарма тасодифий вазиятларда фойдаланиш мақсадида жамғарилади. Кейнсчилар таъкидлашча жамғарма ва инвестицияларни аниқлашнинг энг асосий омили бўлиб миллий даромад ҳисобланади.

Нима учун тадбиркорлар ишлаб чиқариш воситаларини сотиб олишади. Инвестициялаш учун пул капиталига эга бўлишга тўланадиган тўловлар, яъни фоиз ставкаси инвестиция режасини тузаётганда ҳисобга олинади. Аммо, фоиз ставкаси ягона омил бўлиб ҳисобланмайди. Инвестициялар миқдорини аниқлашда асосий омиллардан бири бўлиб фойда нормаси ҳам ҳисобланади.

Классиклар назарияси бўйича жамғарма ва инвестициялар миқдорини аниқлайдиган асосий омил бўлиб фоиз ставкаси ҳисобланади. Агарда, у ошса уй хўжаликлари камроқ истеъмол қилиб, кўпроқ жамғаришга ҳаракат қилишади. Уй хўжаликларда жамғармаларнинг кўпайиши кредит нархларининг камайишига олиб келади. Бу эса ўз вақтида инвестицияни ўсишини таъминлайди.

Кейнсчилар фикрича эса пул бозорида бошқа иккита манба мавжуд. Биринчидан, уй хўжаликларининг нақд жамғармалари ва иккинчидан, пул таклифини кўпайтирадиган кредит ташкилотлари фаолият кўрсатади.

Кейнсчилар назарияси бўйича аҳоли ўз маблағларини нафақат кунлик харидларни амалга ошириш учун, балки ўз бойликларини ошириш учун ҳам сақлашади. Бу пул воситалари бир қисмининг камайиши ва уларни пул бозорида инвесторларга бериш, жорий жамғармаларга нисбатан солиштирганда воситаларнинг ортиқчалигига олиб келиши мумкин. Шунга ўхшаш кредит берадиган муассасалардан ссудаларнинг берилиши пулнинг таклифини кўпайтиради. Банк ёки бошқа молиявий ташкилотлардан кредитларнинг берилиши жорий жамғармалар кўпайишига асос бўлади. Натижада уй хўжаликлари қўлидаги пул воситаларининг камайиши ва банклар томонидан ссудаларнинг берилиши инвестициялар миқдорини жорий жамғармалар миқдоридан ошишига олиб келиши мумкин.

Бунда истеъмолнинг оддий функцияси қуйидаги кўринишга эга:

$$C = a + v ( Y - T );$$

Бу ерда:  $C$  - истеъмол харажатлари;  
 $a$  - мустақил истеъмол (жорий даромадлар миқдорига боғлиқ бўлмаган)  
 $v$  – истеъмолга чегаравий мойиллик;  
 $Y$  – даромад;  
 $T$  – солиқлар;  
 $(Y - T)$  - ихтиёридаги даромад. Макроитисодий моделларда бу кўрсаткич  $ud$  ёки  $DI$  кўринишни билдиради.

Истеъмолга чегаравий мойиллик ( $MPC$ ) қуйидагича аниқланади.

$$MPC = \Delta C / \Delta Yd ;$$

Бу ерда:  $MPC$  – истеъмолга чегаравий мойиллик;  
 $\Delta C$  – истеъмол харажатларининг ўсиши;  
 $\Delta Yd$  – ихтиёрий даромаднинг ўсиши.

Истеъмолга ўртача мойиллик қуйидагича аниқланади:

$$APC = C / Yd;$$

Бу ерда:  $APC$  – истеъмолга ўртача мойиллик;  
 $C$  – истеъмол харажатлари миқдори;  
 $Yd$  – ихтиёрдаги даромадлар.

Жамғарманинг оддий функцияси қуйидаги кўринишга эга бўлади:

$$S = - a + (1 - v)(y - T);$$

Бу ерда:  $S$  – хусусий сектор жамғармалари миқдори;  
 $a$  – мустақил истеъмол;  
 $(1 - v)$  – жамғармага чегаравий мойиллик;  
 $y$  – даромад;  
 $T$  – солиқлар.

Жамғармага чегаравий мойиллик қуйидагича аниқланади:

$$MPS = \Delta S / \Delta Yd ;$$

Бу ерда:  $MPS$  – жамғармага чегаравий мойиллик;  
 $\Delta S$  – жамғармаларнинг ўсиши;  
 $\Delta Yd$  – ихтиёрдаги даромаднинг ўсиши.

Жамғармага ўртача мойиллик қуйидагича аниқланади:

$$APS = S / Yd$$

Бу ерда:  $APS$  – жамғармага ўртача мойиллик;  
 $S$  – жамғарма миқдори;  
 $Yd$  – ихтиёридаги даромад.



Умуман классик назариячилар барча жорий жамғармалар пул бозорига чиқарилади деб нотўғри фикрни билдиришади. Чунки, биринчидан, уй хўжаликлари жамғармаларнинг қандайдир бир қисмини пул бозорига юбормасдан қўлида олиб қолиши мумкин, иккинчидан, жорий жамғармалар банк фоизларини тўлаш учун ишлатилади.

Кейнсчилар ёндошуви шундан иборатки, жамғариш ва инвестициялар режаси бир-бирига мос келмайди ва шунинг учун ҳам ишлаб чиқариш, даромад, бандлик, нархлар даражасида ўзгаришлар бўлиб туради. Бундан ташқари, Кейнсчилар фикрича нархлар даражаси ва иш хақи ҳақиқатда пасайишга йўналтирилган эгулувчанликдан иборат эмас. Ҳатто улар шундай бўлган тақдирда ҳам шубҳалидир. Чунки нархлар ва иш ҳақининг пасайиши кенг тарқалган ишсизликни бироз юмшатиши мумкин, холос.

Қисқа муддатли даврларда ихтиёрдаги даромадларнинг ўсиши APC ни камайтириб, APS ни оширишга олиб келади. Яъни, истеъмолчилар даромадларнинг ошиши, истеъмол харажатларини камайтириб, жамғармалар миқдорини оширади. Аммо, узоқ муддатли даврларда эса истеъмолга ўртача мойиллик мутоносиблашади. Чунки, истеъмол харажатлари миқдори нафақат ихтиёрдаги даромадлар миқдорига, балки умумий яшаш даражасига ҳамда кутилаётган ва доимий даромадлар миқдорига ҳам таъсир қилади.

Истеъмол ва жамғарма миқдорини аниқлайдиган омиллар:

1. Уй хўжаликлари даромадлари;
2. Уй хўжаликларида йиғилган бойликлар;
3. Нархлар даражаси;
4. Иқтисодий кутишлар;
5. Истеъмол қарзлари миқдори;
6. Солиқлар даражаси.

Ялпи талабнинг биринчи омили сифатида истеъмол харажатлари мутоносиб бўлса, унинг иккинчи омили инвестиция эса ўзгарувчан ҳисобланади.

Инвестициянинг асосий кўринишлари:

1. Ишлаб чиқариш инвестициялари;
2. Товар-материал захираларига инвестициялар;
3. Уй-жой қурилишига инвестициялар.

Мустақил инвестицияларнинг оддий кўриниши қуйидагича бўлади:

$$I = e - dR;$$

Бу ерда:  $I$  – мустақил инвестиция харажатлари;

$e$  – ташқи иқтисодий омиллар орқали аниқланадиган (фойдали қазилмалар захираси ва бошқалар) мустақил инвестициялар;

$d$  - инвестициянинг эмпирик коэффиценти(фоиз ставкаси ўзгаришига мойил);

$R$  - реал фоиз ставкаси.

Инвестициялар миқдорини аниқлайдиган омиллар:

1. Соф фойданинг кутилаётган нормаси;
2. Реал фоиз ставкаси;
3. Солиқлар даражаси;
4. Ишлаб чиқариш технологиясидаги ўзгаришлар;
5. Асосий капитал миқдори;
6. Иқтисодий кутиш;
7. Ялпи даромаднинг ўзгариши.

Инвестицияларнинг даромадларга ижобий боғлиқлигини қуйидаги кўринишда бериш мумкин:

$$I = e - dR + \gamma Y;$$

Бу ерда:  $\gamma$  -инвестициялашга чегаравий мойиллик;

$Y$  - ялпи даромад.

$$\gamma = \Delta I / \Delta Y;$$

Бу ерда:  $\Delta I$  - инвестициялар миқдорининг ўзгариши;

$\Delta Y$  – даромадларнинг ўзгариши.

Инвестицияларнинг нобарқарорлигига таъсир қилувчи асосий омиллар:

1. Асбоб-ускуналар хизмат даврининг давомийлиги;
2. Янгиланиш жараёнининг номунтазамлиги;
3. Иқтисодий кутишларнинг ўзгарувчанлиги;
4. ЯММ нинг доимий ўзгариши.

#### *2.4.3. Классик ва Кейнсианчилар иқтисодий мувозанат назарияларида жами талаб ва унинг ўзгариши.*

Классик иқтисодчилар фикрича жами талаб эгри чизиғи вертикал тўғри чизикдан иборат ва фақат ишлаб чиқаришнинг реал

ҳажмини ифодалайди. Иккинчидан, пастга эгилган жами талаб эгри чизиғи барқарор бўлишга интилади ва фақат нархлар даражасини аниқлайди. Бу икки умум кўрсаткичларни қараб чиқамиз.

1. Вертикал жами таклиф. Вертикал жами таклиф эгри чизиғи ишсизликнинг табиий даражасига ёки тўлиқ бандлик шароитдаги ишсизлик даражасига тўғри келади. Классиклар фикрича иқтисодиёт - Сей қонуни, барқарор фоиз ставкаси, эгилувчан нарх ва иш ҳақи каби омиллар таъсирида тўлиқ бандлик шароитида фаолият кўрсатади. Улар фикрича нархлар ўзгариши билан бир вақтда ишлаб чиқариш ҳажми ўзгармайди.

Олдинги мавзуларда кўриб ўтдикки, нархларнинг паст даражасида ишлаб чиқариш фойдалилиги камаяди ва ишлаб чиқарувчиларни камроқ маҳсулотлар таклиф қилишга ва шунингдек, камроқ ишчиларни жалб қилишга ундайди. Классиклар фикрича, ишлаб чиқаришга киритилаётган омилларга харажатлар, нархлар пасайиши билан бир вақтда камаяди ва натижада реал фойда ва ишлаб чиқариш ҳажми ўзгармай қолади.

2. Барқарор жами талаб. Классиклар ҳисобича жами талаб асосида пул ётади. Яъни, ишлаб чиқаришнинг реал ҳажмини сотиш биринчидан, уй жиҳозлари ва ишбилармонлардаги мавжуд пул миқдорларига, иккинчидан, ушбу пулларнинг нархлар даражаси билан аниқланадиган тўлов қобилиятига ва реал қийматига боғлиқ. Вертикал чизик бўйича пастга тушсак нархлар даражаси камаяди. Бу шуни билдирадики ҳар бир сўмнинг тўлов қобилияти ошади ва шунинг учун ушбу пулларга кўпроқ маҳсулотлар сотиб олиш мумкин.

Классиклар фикрича давлат молия ташкилотлари пул таклифини доимий равишда қўллаб туради. Ушбу таклиф эгри чизиғида пул миқдорини кўпайтириш инфляцияга олиб келади, пул миқдорини камайтириш эса дефляцияга олиб келади. Шунинг учун нархлар барқарорлигини сақлаб туришда пул таклифи устидан назорат олиб бориш керак.

Кейнсианчилар фикрича маҳсулотлар нархи ва иш ҳақи эгилувчан эмас, шунинг учун жами таклиф эгри чизиғи горизонтал ўқдан иборат. Бундан ташқари, жами таклиф талабдаги нарх омиллари бирортасининг ўзгаришига боғлиқ равишда даврий ўзгариб туради.

1. Горизонтал жами таклиф эгри чизиғи пасайишига қараб, нарх даражаси ва иш ҳақининг ноэластиклиги жами таклиф эгри чизиғини

горизонтал жойлаштиради. Бундай ҳолатда ишлаб чиқариш ҳажмининг камайиши нахларнинг пасайишига олиб келмайди. Шунингдек тескариси, реал ишлаб чиқариш ҳажмининг кўпайиши нархларнинг ошишига олиб келмайди. Шунинг учун ҳам Кейнсиан кесма ишлаб чиқариш ҳажмининг ноль даражасидан тўлиқ бандликка эришиши ёки ишлаб чиқаришнинг потенциал ҳажмига эришгунгача бўлган қисмидан иборат. Кейнсианчилар фикрича тўлиқ иш билан бандликка эришгандан кейин жами таклиф эгри чизиғи вертикал йўналиш олади.

2. Нобарқарор жами талаб. Кейнсианчилар фикрича пул таклифида ҳеч қандай ўзгариш бўлмаса ҳам жами талаб нобарқарордир. Хусусан, жами талабдаги инвестиция каби омиллар ўзгаришга олиб келади. Масалан, жами талабнинг ўзгариши ишлаб чиқариш ҳажми ва бандликга таъсир кўрсатади. Нархлар даражаси эса ўзгармай қолади.

Классиклар фикрича пул таклифида катта ўзгариш бўлмаса жами талаб ўзгармайди, яъни барқарор ҳисобланади. Жами талаб камайган тақдирда ҳам нархлар ва иш ҳақининг эгилувчанлиги ишлаб чиқариш реал ҳажмининг барқарорлигини таъминлайди. Шунинг учун ҳам давлатнинг макроиктисодий сиёсати ортикчадир. Кейнсианчилар фикрича жами талабнинг ўзгарувчанлиги ва нархларнинг ноэгилувчанлиги ишсизлар даражасини оширишга олиб келади. Иқтисодиётда катта йўқотишлар қилмаслик учун давлат жами талабни бошқариб туриш учун макроиктисодий сиёсат юритиш лозим деб ҳисоблайди. Кейнсианчилар фикрича жами талабни таҳлил қилишда нархларнинг ноэгилувчанлигидан ташқари ЯММ ни ҳисоблашда тўртта компонент, яъни, истеъмол, инвестиция давлат хариди ва соф экспортларни ҳам қараб чиқиш керак.

#### *2.4.4. Ҳақиқий ва режалаштирилган харажатлар. Кейнс хохи. Ишлаб чиқариш ҳажмининг мувозанат даражасига эришиши механизми.*

Ишлаб чиқариш камайиши натижасида мумкин бўлган йўқотишлар олдини олиш учун ялпи талабни тартибга солиб турадиган фаол давлат сиёсати зарур бўлади. Шунинг учун ҳам кейнснинг иқтисодий назариясини кўп ҳолларда ялпи талаб назарияси деб юритилади.

Ҳақиқий инвестиция-режалаштирилган ва режалаштирилмаган инвестициялар миқдорини ўз ичига олади. Режалаштирилмаган

инвестицияларга товар - материал захираларига (ТМЗ) инвестициялардаги кутилмаган ўзгаришлар киради. Ушбу режалаштирилмаган инвестициялар тенглаштирувчи механизм сифатида жамғарма ва инвестициялар миқдорининг ўзаро бир-бирига мос келишини билдиради ва макроиктисодий тенгликни таъминлайди.

Режалаштирилган харажатларга уй хўжаликлари, фирмалар, давлат ва ташқи дунёнинг маҳсулот ва хизматларни сотиб олишга мўлжаллаган харажатлари киради. Фирмалар томонидан ишлаб чиқарган маҳсулотларни сотишдаги кутилмаган ўзгаришлар, товар материаллар захирасида режалаштирилмаган инвестициялар қилишга олиб келса, реал харажатлар режалаштирилган харажатлардан фарқ қилади.

Режалаштирилган харажатлар функцияси ( $E = C + I + G + X_p$ ), истеъмол функцияси ( $C = a + v(Y - T)$ ) кўринишидагидек,  $I + G + X_p$  миқдорда юқорига сурилган бўлади.

Ушбу вазиятда соф экспорт миқдори, ялпи даромадлар ( $Y$ ) ўзгаришига боғлиқ эмас. Шунинг учун соф экспорт тўлиқ харажатлар миқдорига қўшилади ( $a + I + G + X_p$ ).

Мустақил харажатлар миқдори ( $a + I + G + X_p$ ), соф экспорт функциясини ҳисобга олган ҳолда қуйидагига тенг бўлади:

$$X_p = g - m'Y;$$

Бу ерда:  $X_p$  – соф экспорт;

$g$  – мустақил соф экспорт;

$m'$  - импортга чегаравий мойиллик;

$Y$  – даромад.

$$m = \Delta M / \Delta Y;$$

Бу ерда:  $\Delta M$  - импортга харажатларнинг ўзгариши;

$\Delta Y$  – даромадларнинг ўзгариши.

Ялпи даромадларнинг ошиши билан импорт ҳам ошади. Чунки, истеъмолчилар ва инвесторлар миллий ва импорт маҳсулотларга бўлган харажатлар миқдорини оширади.

Бунда мамлакатдаги экспорт миқдори ялпи даромадлар ( $Y$ ) миқдорига боғлиқ бўлмайди, балки мамлакатнинг ялпи даромадлари ўзгаришига боғлиқ бўлади. Шунинг учун ҳам мамлакатдаги ялпи даромадлар ( $Y$ ) ўзгариши билан соф экспорт ( $X_p$ ) ўртасидаги боғлиқлик салбийдир ва соф экспорт функциясида минус ишораси билан белгиланади.

Режалаштирилган харажатлар чизиғи, ҳақиқий ва режалаштирилган харажатлар бир-бирига тенг бўлган ( $Y=E$ ) А нуқтада кесишади. Келтирилган ушбу чизма Кейнс хочи номини олган.  $Y=E$  чизиқда ҳақиқий инвестициялар ва жамғармалар тенглиги сақланади. А нуқтада эса даромадлар, режалаштирилган харажатларга тенг бўлади. Шунингдек бу ерда режалаштирилган ҳамда ҳақиқий инвестициялар ва жамғармаларнинг ўзаро тенглиги пайдо бўлади. Яъни, макроиқтисодий тенглик таъминланади.

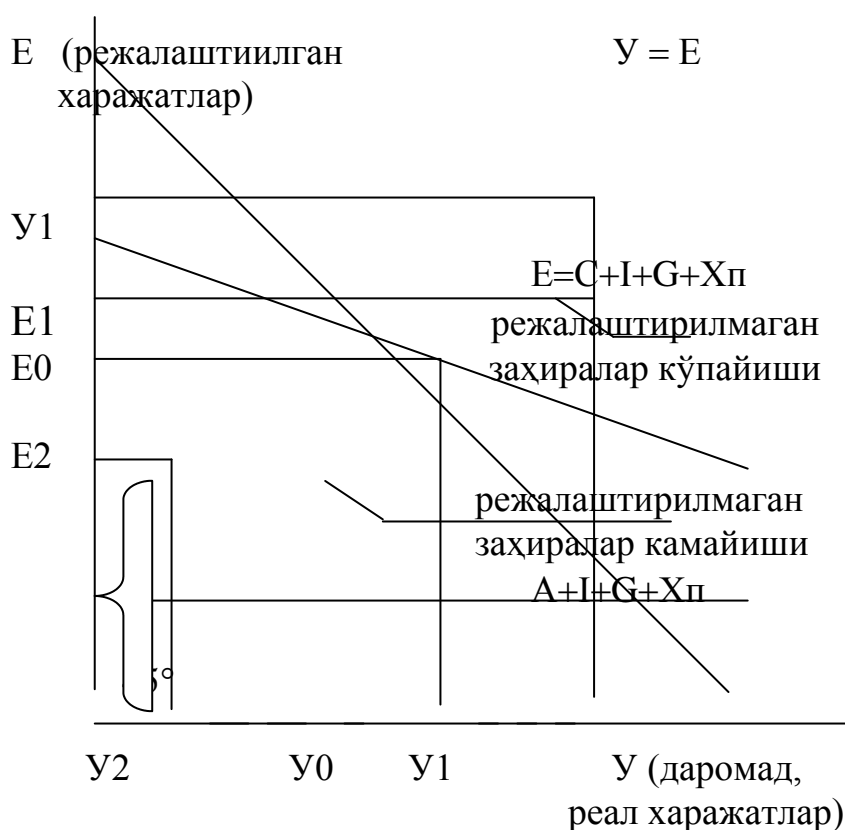

2.4.2-чизма.

Агарда, ишлаб чиқаришнинг ҳақиқий ҳажми ( $Y_1$ ), унинг тенглик даражасидан ( $Y_0$ ) кўп бўлса, истеъмолчилар маҳсулотларни ишлаб чиқарувчилар таклиф қилганга нисбатан кам сотиб олади ( $AD < AS$ ). Сотилмаган маҳсулотлар МТЗ кўринишига эга бўлади. Захираларнинг ўсиши фирмаларда ишлаб чиқаришни ҳамда бандлик даражаларини пасайтишига олиб келади. Бу эса ЯММ ҳажмини камайтиради.  $Y_1$  дан  $Y_0$  гача келади, яъни даромад ва режалаштирилган харажатлар тенглашади. Ўз навбатида ялпи талаб ва таклифнинг тенглашишига ( $AD=AS$ ) эришилади. Аксинча, ҳақиқий ишлаб чиқариш ( $Y_2$ ), унинг

тенглик даражасидан ( $Y_0$ ) кам бўлган вазият эса, фирмалар истеъмолчилар талабига нисбатан кам ишлаб чиқараётганлигини ( $AD > AS$ ) кўрсатади. Талабнинг ошиши эса фирмалар захирасининг камайиши ҳисобига қондирилади. Натижада, ЯММ доимий равишда  $Y_2$  дан  $Y_1$  га қараб ўсади ва яна  $AD=AS$  тенглигига эришилади.

#### *2.4.5. Кейнснинг бандлик назарияси. Мустақил харажатлар мультипликатори.*

Олдинги саволларда кўрдикки, Кейнснинг иқтисодий назариясига биноан бозор иқтисодиётида иш билан бандликни тўла таъминлайдиган ҳеч қандай автоматик механизм йўқ. Демак, ишлаб чиқариш ва иш билан бандликнинг ўзаро боғлиқлиги қандай аниқланишини билиш учун товар ва хизматларни ишлаб чиқариш ҳажми, иш билан бандлик ва ишлаб чиқаришнинг умумий харажатлари каби кўрсаткичларни қараб чиқиш лозим бўлади.

Кейнс моделида мувозанат даражадаги ишлаб чиқаришни аниқлашда иккита бир-бири билан боғлиқ усуллардан фойдаланилган.

1. Умумий харажатлар ва ишлаб чиқаришни таққослаш усули, яъни,  $(C + I_n) = CMM$ ;

2. Инъекция ва тортиб олиш усули.

Демак, ушбу усуллардан биринчисини, яъни, ялпи харажатлар ва ишлаб чиқариш ҳажми усулини қараб чиқамиз. Бу усул қисқача қилиб “харажатлар ва ишлаб чиқариш ҳажми усули” деб ҳам айтилади.

Ишлаб чиқариш ҳажми деганда, амалиётда ишлаб чиқарилиши мумкин бўлган СММ ҳажмига айтилади. Унда СММ ишлаб чиқаришнинг турли миқдордаги потенциали билан таққосланади. Бу ерда энг асосий кўрсаткич бўлиб, ишлаб чиқаришга сарф қилинган умумий харажатлар миқдорида ялпи даромадларни олиш ҳисобланади. Масалан, бирор бир тадбиркор юз минг сўмлик маҳсулотни таклиф этиб, юз минг сўмлик даромад олсагина у ишлаб чиқаришни давом эттириши мумкин.

Ялпи харажатлар деганда ишлаб чиқаришга сарф қилинган умумий харажатлар миқдори тушунилади. Ёки, бошқача айтганда ЯММ ни ҳисоблашдаги истеъмол ва инвестиция харажатларидан иборатдир. Шунини ҳам таъкидлаб ўтиш керакки СММ ни ҳисоблаётганда, яъни, ялпи инвестициялар миқдори эмас, балки соф инвестициялар миқдори ҳисобга олинади, яъни  $CMM = ЯММ - A$

Бундан ташқариш умумий ҳисобларда соф инвестицияларни жорий миқдори эмас, балки режа миқдори эътиборга олинади. Чунки, ишлаб чиқариш ҳажми билан ялпи харажатлар ўртасидаги мувозанатнинг бузилиши режадан ортиқча инвестицияларга бўлган талабни келтириб чиқаради.

СММ Кейнснинг иш билан бандлик назариясининг асосини ташкил этади. Мувозанат ҳажмидаги СММ ни аниқланиши иқтисодиётнинг барқарорлигини таъминлайди.

Мувозанатли ишлаб чиқариш режаси, бу ялпи харажатлар режаси харид қилинган товар ва моддий ресурслар тенглигини таъминловчи СММ ҳажмини ишлаб чиқаришдир. Мувозанатли ҳажмдаги СММ ни ишлаб чиқариш иш билан тўлиқ бандликни, ишлаб чиқариш харажатлари ва олинаётган даромадларнинг биргаликдаги мувозанатини бирлаштиради.

Инъекция ва тортиб олиш усули тўғридан-тўғри мос келмаса ҳам унинг маъноси шундан иборатки, яъни, мувозанатли даражадан ташқари ҳолатларда СММ ва ялпи харажатлар мувозанатининг бузилишига қаратилади. Биз биламизки ҳар қандай ҳажмдаги маҳсулотларни ишлаб чиқариш, ўзига мос равишда солиқлар тўлангандан кейинги даромадлар миқдорини беради. Яна шу маълумки, уй хўжаликлари ушбу даромадларнинг бир қисмини жамғариши мумкин. Жамғариш ўз навбатида тортиб олишни билдиради. Жамғариш натижасида истеъмол ишлаб чиқаришнинг умумий ҳажмидан ёки СММ дан кам бўлади. Бундай ҳолатда истеъмол, бозорда жами ишлаб чиқарилган маҳсулотлар ҳажмини сотиб олишга етмайди. Натижада эса ишлаб чиқариш ҳажмини камайтиришга олиб келади. Маҳсулотларнинг бир қисми ишлаб чиқариш воситалари шаклини олади. Шунинг учун инвестицияни даромадлар ва харажатлар миқдоридеги харажатлар инъекцияси деб қараш мумкин. Бошқача айтганимизда инвестиция жамғармага олинган воситаларни қоплаш имкониятини билдиради.

Агарда жамғармага олинган воситалар инвестиция инъекциясидан кўп бўлса, жами харажатлар СММ дан кам бўлади. Бошқача айтганда СММнинг ҳар қандай даражаси, яъни, жамғариш инвестициядан кўп бўлган вазиятда мувозанат нуқтадан юқори бўлади. Аксинча, инвестиция инъекцияси жамғармага олинган воситалар миқдоридан кўп бўлса жами харажатлар СММ дан кўп бўлади. Инвестициялар



жамғармалардан кўп бўлган ҳар қандай шароитда СММ ҳажми мувозанат нуқтадан паст бўлади. Жамғармага олинган воситалар миқдори инвестиция инъекцияси томонидан тўлиқ қопланса жами харажатлар умумий ишлаб чиқариш ҳажмига тенг бўлади. Инъекция бу мамлакат ичкарасида ишлаб чиқарилган маҳсулотларга бўлган истеъмол харажатларига қўшимча бўлиб ҳисобланади.

Миллий ишлаб чиқаришнинг мувозанат ҳолати ( $Y_0$ ), ялпи харажатлар таркибининг ҳар қандай ўзгариши натижасида (истеъмол, инвестиция, давлат харажатлари ёки соф экспорт) тебраниши мумкин. Ушбу таркибдаги бирорта омилнинг ўсиши режалаштирилган харажатлар эгри чизигини юқорига суради ва аксинча.

Мустақил харажатлар таркибидаги ҳар қандай ўсиш  $\Delta A = \Delta(aKIKGKXn)$ , ялпи даромадларнинг ( $\Delta Y$ ) мультипликатор самараси ҳисобига кўпроқ ошишига олиб келади.

Мустақил харажатлар мультипликатори - ЯММ мувозанатидаги ўзгаришнинг мустақил харажатлар таркибидаги ҳар қандай омилларнинг ўзгаришига нисбатини кўрсатади.

$$m = \Delta Y / \Delta A:$$

Бу ерда:  $m$  – мустақил харажатлар мультипликатори;

$\Delta Y$ - ЯММ мувозанатидаги ўзгариш;

$\Delta A$  – “ $Y$ ” ўзгаришига боғлиқ бўлмаган ҳолда мустақил харажатлар ўзгариши.

Мультипликатор - ялпи даромадларнинг мустақил харажатларнинг дастлабки ўсиши (камайиши)дан неча марта ортиқ ўсганлигини (камайганлиги) кўрсатади. Мустақил харажатлар таркибидаги омиллардан бирортасининг бир марта ўзгариши, ЯММ ни бир неча марта ўзгаришига олиб келади.

Масалан, мустақил истеъмол  $\Delta CA$  миқдорда ўсса, бу ялпи харажатлар ва даромадларни ( $Y$ ) ўша миқдорда ўсишига олиб келади. Бу эса, ўз навбатида истеъмолнинг иккинчи марта (даромадлар ошиши ҳисобига)  $MPC \times \Delta CA$  миқдорда ўсишига олиб келади. Кейинчалик ялпи харажатлар ва даромадлар  $MPC \times \Delta CA$  миқдорда яна ўсади. Шундай қилиб “даромад-харажат” кўринишида занжир пайдо бўлади.

$\Delta CA \uparrow \Rightarrow AD \uparrow \Rightarrow Y \uparrow \Rightarrow C \uparrow \Rightarrow AD \uparrow \Rightarrow Y \uparrow \Rightarrow C \uparrow \Rightarrow AD \uparrow \Rightarrow Y \uparrow$  ва ҳақозо.

Ушбу оддий вазиятдан кўриниб турибдики, ялпи даромадлар ( $Y$ ), дастлабки ўзгаришга  $\Delta CA \uparrow$  нисбатан бир неча марта кўп ўзгаради ва мустақил харажатлар мультипликатори миқдорида кўринади. Бу шуни билдирадики,  $C$ ,  $I$ ,  $G$  ёки  $X_p$  миқдорлардаги оддий ўзгаришлар ҳам ишлаб чиқариш ҳажми ва бандлик даражаларида катта ўзгаришларга олиб келиши мумкин. Шундай қилиб, мультипликатор иқтисодий нобарқарорлик омили бўлиб ҳисобланар экан. Шунинг учун ҳам давлатнинг бюджет-солиқ сиёсатидаги асосий вазифаларидан бири бўлиб иқтисодиётни бир меъёردа ишлашини таъминлаш тизимини яратиш ҳисобланади.

Агарда ишлаб чиқаришнинг ҳақиқий ҳажми ( $Y_0$ ), потенциал ( $Y^*$ ) ҳажмидан кам бўлса, ялпи талаб самараси ҳисобланади. Яъни,  $AD=AS$  тенгликка эришилган бўлсада, ялпи харажатлар миқдори ресурсларининг тўлиқ бандлиги даражасини таъминламайди. Ялпи талабнинг етишмаслиги иқтисодиётда турғунлик даражасига олиб келади.

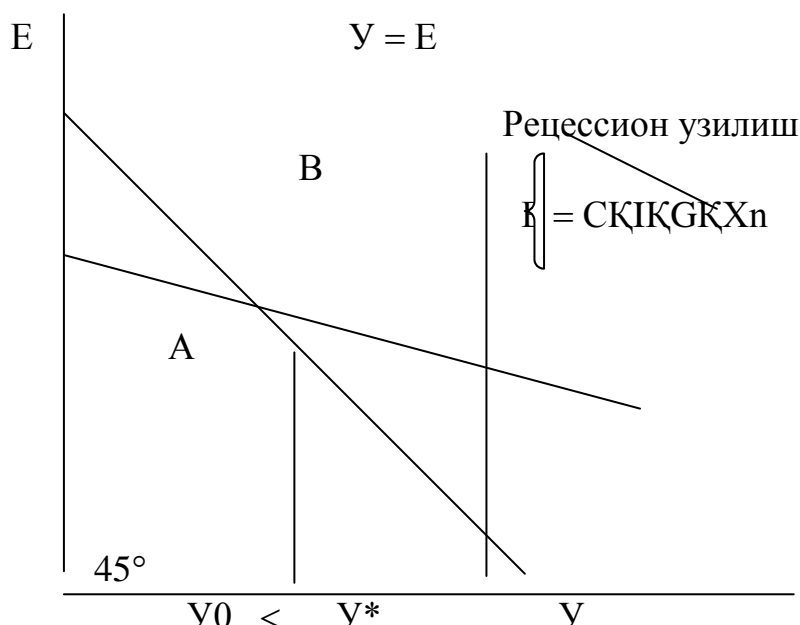

2.4.3-чизма.

Ишлаб чиқариш тўлиқ бандликка эришиш ва рецессион узилишни йўқотиш учун ялпи талабни рағбатлантириш лозим ва тенгликни “А” нуқтадан “В” нуқтагача суриш лозим бўлади. Бу ерда ялпи мувозанат даромадларнинг ўсиши  $\Delta Y$  қуйидаги кўринишга эга бўлади:

$\Delta Y = \text{Рецессион узилиш миқдори} \times \text{Мустақил харажатлар мультипликатори миқдори.}$

Агарда, ишлаб чиқариш ҳақиқий ҳажми ( $Y_0$ ), потенциал ( $Y^*$ ) ҳажмидан кўп бўлса, ялпи харажатлар ортиқча ҳисобланади. Ялпи талабнинг ортиқчалиги иқтисодиётда инфляция жараёнига олиб келади.

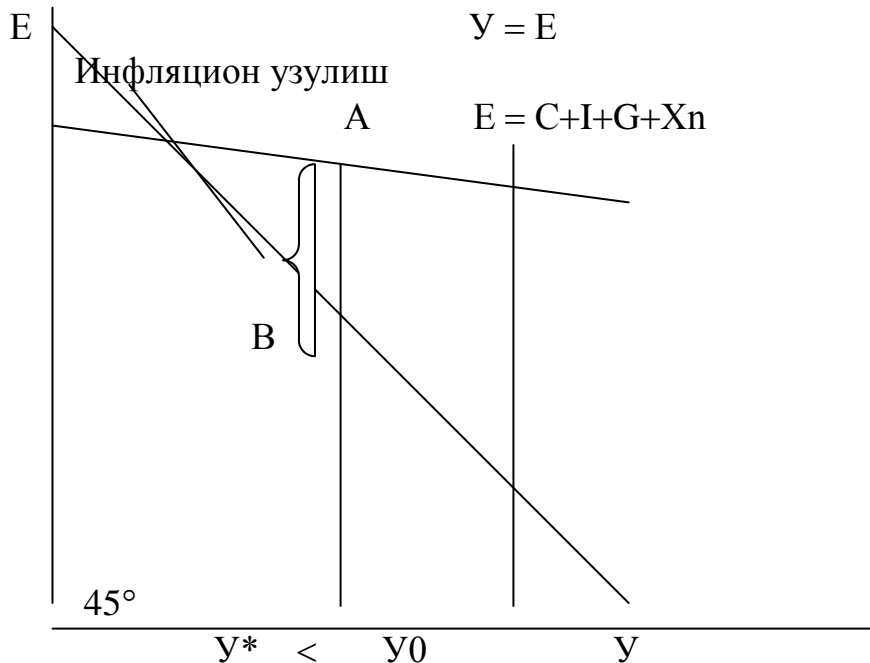

2.4.4-чизма.

Инфляцион узилишни йўқотиш учун ялпи талабни бир маромда ушлаб туриш керак ва тенгликни А нуктадан В нуктагача суриш лозим. Бу ерда ялпи талаб мувозанатидаги ( $\Delta Y$ ) қисқариш қуйидаги кўринишга эга бўлади.

$\Delta Y = \text{Инфляцион узилиш миқдори} \times \text{Мустақил харажатлар мультипликатори миқдори.}$

*Қисқача хулосалар.*

1. Классик иқтисодчилар бир нечта назарияларни олдинги суришади. Шулардан энг асосийси бўлиб тўлиқ бандлик шароитида маҳсулотларни сотиб олиш учун харажатлар миқдорининг етишмаслиги мумкин эмас. Шундай бўлган шароитда ҳам баҳо ва иш хақи каби дастаклар ишга тушиб барча муаммоларни хал қилишади деб ҳисоблашади.

2. Классик иқтисодчилар назарияларини биринчилардан бўлиб инглиз иқтисодчиси Жон Кейнс ўзининг “Пул, процент ва иш билан бандликнинг умумий назарияси”да уларнинг нотўғри жиҳатларини исботлаб берган.
3. Классиклар фикрича жами талаб эгри чизиғи вертикал тўғри чизиқдан иборат ва ишлаб чиқаришнинг реал ҳажмини ифодалайди. Кейнсианчилар фикрича маҳсулотлар нархи ва иш ҳақи эгилувчан эмас, шунинг учун жами таклиф эгри чизиғи горизантал ўқдан иборат.
4. Кейнс моделида мувозанат даражадаги ишлаб чиқаришни аниқлашда бир-бири билан боғлиқ иккита усулдан, яъни умумий харажатлар ва ишлаб чиқаришни таққослаш ҳамда инъекция ва тартибга солиш усулларида иборатдир.

#### *Таянч иборалар.*

Классиклар назарияси, Сей қонуни, тўлиқ бандлик, умумий харажатлар, баҳо, иш ҳақи, Кенс назарияси, пул бозори, жамғарма, истеъмол, фоиз ставкаси, инвестиция, кунлик харажатлар, вертикал жами таклиф, барқарор жами талаб, горизантал жами таклиф, нобарқарор жами талаб, умумий харажатлар, ишлаб чиқаришни таққослаш, инъекция ва тартиб олиш ва бошқалар.

#### Назорат ва мулоҳаза саволлари.

1. Классик иқтисодчилардан кимларни биласиз ва уларнинг қандай назариялари билан танишсиз.
2. Сей қонунининг моҳиятини, унинг камчиликлари ва ютуқларини тушунтириб беринг.
3. Нима учун классиклар назарияси танқидга учраган. Кимлар бу назарияларнинг камчиликларини очиб берган?
4. Кейнснинг умумий харажатлар ва ишлаб чиқаришни таққослаш усулини моҳияти нимада?
5.  $C = a + v (Y - T)$ ; бу формула нимани англатади?
6.  $MPC = \Delta C / \Delta Y_d$ ; бу формула нимани англатади?
7.  $S = - a + (1 - v)(y - T)$ ; бу формула нимани англатади?
8.  $MPS = \Delta S / \Delta Y_d$ ; бу формула нимани англатади?
9.  $APS = S / Y_d$  бу формула нимани англатади?
10.  $I = e - dR$ ; бу формула нимани англатади?

#### Адабиётлар рўйхати

1. Ўзбекистон Республикасининг Конституцияси Тошкент Т: “Ўзбекистон”, 2003.
2. «Суғурта фаолияти тўғрисида»ги Ўзбекистон Республикасининг Қонуни «Халқ сўзи» 2002й. 28 май.
3. «Ташқи иқтисодий фаолият тўғрисида»ги Ўзбекистон Республикаси Қонуни. «Хўжалик ва ҳуқуқ», 2000 й. 9-сон.

4. «Чет эл инвестициялари тўғрисида»ги Қонун. 1998й. 30 апрел Ўзбекистон Республикаси (Солиқ тўловчи журнали, 1998й. 6-сон).
5. «Банк тизимини янада ислоҳ қилиш ва эркинлаштириш чора-тадбирлари тўғрисида»ги Ўзбекистон Республикаси Президентининг қарори Тошкент ш. 2005 й. 15 апрел.
6. «Инотека кредит беришни қўллаб - қувватлаш жамғармаси фаолиятини ташкил қилиш чора-тадбирлари тўғрисида»ги Ўзбекистон Республикаси Президентининг қарори Тошкент ш. 2005 й. 6 май.
7. «Ўзбекинвест» ЭИМСКнинг фаолиятини ташкил этиш масалалари тўғрисида. Ўзбекистон Республикаси Вазирлар маҳкамасининг қарори. 1997й. 28 февралдаги 113-сон қарори.
8. «Тўғридан –тўғри хусусий хорижий инвестицияларни жалб этишни рағбатлантириш борасидаги қўшимча чора-тадбирлар тўғрисида»ги Ўзбекистон Республикасининг Фармони. «Халқ сўзи» 2005й. 12 апрел.
9. «Ўзбекистон Республикасининг Монополиядан чиқариш, Рақобат ва тадбиркорликни қўллаб-қувватлаш давлат қўмитасини ташкил этиш тўғрисида»ги Ўзбекистон Республикаси Президентининг Фармони. Тошкент ш. 2005й. 2 май.
10. Каримов И.А. “Бизнинг бош мақсадимиз- жамиятни демократлаштириш ва янгилаш мамлакатни модернизация ва ислоҳ этишдир.” Тошкент “Ўзбекистон” 2005 й
11. Каримов И.А. «Озод ва обод ватан, эркин ва фаровон ҳаёт-пировард мақсадимиз» Т.: «Ўзбекистон», 2000й.
12. Каримов И.А. “Эришган ютуқларимизни мустаҳкамлаб, ислохотлар йўлида изчил бориш- асосий вазифамиз: 2003 йилда мамлакатни ижтимоий-иқтисодий ривожлантириш якунлари ва 2004 йилда иқтисодий ислохотларнинг чуқурлаштиришнинг асосий йўналишларига бағишланган Вазирлар Маҳкамаси мажлисидаги маъруза 2004 й 7 февраль.
13. Каримов И.А. «Янгича фикрлаш ва ишлаш давр талаби» 6-т. Т.: «Ўзбекистон», 1998й.
14. Каримов И.А. “Ўзбекистон XX1 аср бўсағасида: хавфсизликка таҳдид, барқарорлик шартлари ва тараққиёт кафолатлари. Тошкент “Ўзбекистон” 1998 й.
15. Каримов И.А. “Ўз келажагимизни ўз қўлимиз билан қурмоқдамиз” Тошкент “Ўзбекистон” 1999 й.
16. Алимов Р.Х., Ганихўжаев С.А., ва бошқалар. Маҳаллий иқтисодиёт ва менежмент. Т.: 2004й.
17. Гашпулатова Л.М. Минтақани ижтимоий-иқтисодий салоҳияти. Тошкент. 2004.

18. Турдиев А.С. «Инвестицион фаолият бошқарувини такомиллаштириш йўллари» Т.: НИИЭЖ и РПС, 2001й. 85-91бет.
19. Петеров Н., Макевич Е., «Как кредит денежной политики инвестиционную направленность», Российский экономический журнал 2002 № 2 , 48 ст.
20. Интернетдан олинган маълумотлари.

[www.ceep.Uz](http://www.ceep.Uz).

[www.bearingpaint.Uz](http://www.bearingpaint.Uz).

[www.pca.uz](http://www.pca.uz).

## ***2.5-Мавзу: Пул бозори ва банк тизими.***

### *2.5.1. Пул тушунчаси, унинг функциялари ва пул агрегатлари.*

Пул-бу бизнинг буюк ихтироларимиздан биридир. Пул инсонларни сеҳрлайди. Унга эга бўлиш учун қийналамиз ва меҳнат қиламиз. Пул-ундан қутилиш йўли билан фойдаланиш мумкин бўлган ягона товардир. Уларни сарф ёки инвестиция қилмасангиз сизни улар қийинтирмайди ҳам, қорнингизни тўйғазмайди ҳам, яхши дам олишингиз учун шароит ҳам яратмайди. Инсонлар пул учун ҳамма нарсага тайёр ва пул ҳам ўз навбатида инсонлар учун ҳамма нарсага тайёр туради.

Пул барча иқтисодий фанларнинг энг асосий бўлимларидан бири бўлиб ҳисобланади. Пул тизимининг тўғри фаолияти даромадлар ва харажатларнинг доиравий айланишига ҳаётий куч беради. Яхши ишлаётган пул тизими, ишлаб чиқариш қувватлари ва бандликдан тўлиқ фойдаланиш имконини беради. Аксинча, ёмон ишлаётган пул тизими, иқтисодиётдаги инқирозларга, яъни, ишсизлик, инфляция ва шунингдек бошқа салбий оқибатларга олиб келади.

Демак, пул махсус хусусиятларга эга бўлган товар ҳисобланиб, барча турдаги товар ва хизматларни айирбошлаш воситаси ҳисобланар экан. Пул товарлар айирбошлашда умумий тенг қийматлилик (эквивалент) ролини бажаради. Пуллар махсус хусусиятга ликвидлик (яъни, тез алмаштириш) хусусиятига эга бўлганлиги учун ҳам идеал восита ҳисобланади. Ҳар қандай буюмнинг ликвидлиги уни сезиларсиз сарф харажатлар билан бошқа буюмга айирбошланиш қобилиятини билдиради. Айирбошлаш кенгайиши билан кредит пуллар деб аталувчи векселлар, банкнотлар, чеклар, сертификатлар, кредит карточкалари ва бошқа шунга ўхшаш қийматликларга эга бўлган пуллар пайдо бўлади.

Пул ўз табиатига кўра уч хил хусусиятга эга, яъни, ҳамма нарсага айирбошланадиган муҳим харид воситаси, бойлик тимсоли, меҳнатнинг қиймат шаклидаги ўлчов воситаси.

Умуман пулнинг бешта вазифаси мавжуд:

1. Қиймат ўлчови.
2. Айирбошлаш воситаси.
3. Хазина тўплаш ва жамғариш воситаси.
4. Тўлов воситаси.
5. Жаҳон пули.

Пул ўз хизмати мазмуни ва миқёсига қараб турли тоифаларга бўлинади.

1. Хазина билетлари - бу пул оддий муомилада ишлатилади.
2. Банкнот - кредит пуллари - бундай пуллар қарз олиш ва бериш жараёнида ишлатилади.

Пул товар сифатида қийматга эга. Ҳозирги кунда пулнинг қийматидан турли кўринишларидан фойдаланилмоқда. Яъни, қоғоз пулларга товар ва пулли хизматлар эквивалент алмашинади. Бундан ташқари банк чекларидан ва кредит карточкаларидан ҳам кенг фойдаланилмоқда.

Пул муомиласидаги энг асосий масалалардан бири мамлакатда зарур бўладиган пул массасини аниқлаш ва муомиллага чиқариш ҳисобланади. Бу эса макроиктисодиётнинг асосий муаммоси ҳисобланади ва давлат томонидан тартибга солиб турилади.

Пул массаси - муомиллага чиқарилган металл тангалар ва қоғоз пуллар (хазина ва банк билетлари)нинг жами миқдорига тенг. Хўжалик муомиласидаги пул воситаларининг умумий ҳажмига нақд пулдан ташқари банкларнинг жорий ҳисобдаги пул воситалари ҳам киради.

Ҳозирги замон бозор иқтисодиётида пул массасининг асосини ташкил этувчи ёки пул агентларини билиш энг зарур муаммолардан биридир. Чунки, пулнинг энг самарали миқдордаги массасини чиқариш пулнинг харид қилиш қобилияти барқарорлигини таъминлайди. Пулнинг харид қилиш қобилияти барқарорлиги, товар ва хизматлар нархининг кескин ўзгариши олдини олади. Ҳозирги даврда Ўзбекистонда пул муомиласи икки кўринишда юритилади.

1. Нақд пул муомиласи.
2. Нақд бўлмаган пул муомиласи.

Ривожланган мамлакатларда зарур бўлган пул миқдорини аниқлашда “Шартнома тузиш учун пул ёки тор маънодаги пуллар” - М1 ва “кенг маънодаги пуллар” - М2;М3;М4 миқдори ҳисобланади.

М1 - ўз ичига танга пуллар, қоғоз пуллар, жорий ҳисобдаги пуллар ва йўл чекларини олади.

М2 -ўз ичига М1 ва тезкор жамғарма ҳисобларини олади.

М3 - ўз ичига М2 ва ликвидли қимматбаҳо қоғозларни олади.

М3 қ М2ҚЛКБҚСБОҚСКВ;

ЛКБ-ликвид қимматбаҳо қоғозлар (облигациялар, сертификатлар, хазина мажбуриятлари ва бошқалар)

СБО - жамоат ва бюджет ташкилотлари ҳисобларидаги маблағлар;

СКВ - капитал маблағларни молиялаштирувчи маблағлар;

Энг умумлашган шаклдаги “кенг маънодаги пуллар” бўлиб М4 ҳисобланади.

М4 қ М3ҚНЛС;

НЛС - пул бўлмаган ликвид маблағлар (олтин, бриллиант, кумуш, платина ва шу каби қимматбаҳо пул бўлмаган маблағлар).

Жами пулнинг таклифи деб маълум вақт бирлиги ичида иқтисодиётга хизмат қилаётган пулларга айтилади. Пул эгаси пулни қандай шаклда сақлаш самарали бўлса худди шу кўринишдан фойдаланади. Энг муҳими пул таклифи давлат томонидан тартибга солинади.

### *2.5.2. Пул таклифи ва талаби.*

Авваломбор биз пул таклифи асосида нималар ётишини билиб олишимиз лозим. Яъни, биринчидан, пул таклифининг асосий қисми бўлиб қоғоз пуллар ва чек қўйилмалари ҳисобланади. Қоғоз пуллар - республика марказий банкининг муомилага қўйилган қарз мажбуриятларидир. Чек қўйилмалари эса тижорит ёки халқ банкларнинг қарз мажбуриятларидан иборат.

Бундан ташқари қоғоз пуллар ва чек қўйилмалари ҳақиқий қийматга эга эмас. Ўн сўмлик купёр, бу бир бўлак қоғоз ёки чек қўйилмалари эса ҳисобхона китобидаги оддий ёзувдан иборатдир. Танга пуллар эса, биз биламизки, унинг ҳақиқий қиймати номинал қийматдан кам. Давлат сизнинг қўлингиздаги қоғоз пулларни қиймати юқорироқ бўлган, масалан, олтинга алмаштирмайди.



Иккинчидан, пул қиймати. Агарда қоғоз пуллар ва чек кўйилмалари қиймат беридаган ички хусусиятга эга бўлмаса ва улар олтин ёки бошқа металл қийматликларга алмашинмаса нима учун улар унда пул бўлиб ҳисобланади. Ўн сўмлик купёрга ёки юз сўмлик чекларга қиймат қандай берилади. Бу саволларга жавоб олиш учун биз куйидги учта жиҳатни қараб чиқамиз.

1. Яроқлилиги. Нақд ва чек кўйилмалари оддий сабабга кўра, яъни, уларни инсонлар пул сифатида қабул қилади, амалиётда улар асосан пул вазифасининг асосий қисмини бажаришади ва муомила воситаси сифатида қабул қилинган. Масалан, сиз магазинда қоғоз пулларни кийим кечакга алмаштирасиз. Нима учун. Сотувчи бу қоғоз бўлагини қабул қилиб олади. Жавоб оддий, яъни сотувчи биладики уни бошқа бировлар ҳам товарга алмаштиради.

2. Қонуний тўлов воситаси. Қоғоз пулларга бизнинг ишончимиз қонунларга асосланган. Давлат нақд пулларни қонуний тўлов воситаси сифатида эълон қилган.

3. Нисбий камлиги. Яъни, пул қиймати унинг фойдалилигига нисбатан камлиги билан аниқланади. Пулнинг фойдалиги унинг ҳозир ва келажакда товар ва хизматларга эркин алмаштириш қобилиятидан келиб чиқади. Иқтисодиётда пулга бўлган талаб бажарилган ишларнинг сўмдаги қиймати плюс корхона ва индивидларнинг кейинчалик бирор бир ишни амалга ошириш учун зарур бўладиган пуллар миқдори орқали аниқланади.

Пулнинг реал қиймати ёки тўлов қобилияти - пул бирлигига сотиб олиш мумкин бўлган товар ва хизматлар миқдори орқали аниқланади. Товар ва хизматларни сотиб оладиган пулнинг қиймати баҳо даражаси билан тесқари алоқага эга. Нархлар қанча юқори бўлса пулнинг тўлов қобилияти шунчалик кам бўлади ва аксинча. Умумий пул таклифи нафақат жорий ҳисоблардаги маблағлардан (Д), балки аҳоли кўлидаги нақд пуллардан (С) ҳам ташкил топади. Шунинг учун пул таклифининг умумий модели пулларни банк депозитларидан нақд пулга мумкин бўлган оқиб ўтишини ҳисобга олиб тузилади. Нақд пуллар миқдорининг омонатлар ҳажми билан боғлиқлигини депонентлаш коэффициентини  $C_r$  ифодалайди. Бу коэффициентни ва банк мультипликаторини  $1/r_r$  қўллаб пулнинг умумий таклифини аниқлаш мумкин.

$$M = (C_r + 1) * x \quad B / (C_r + r_r)$$

Бунда:  $M$  - пулнинг умумий таклифи.

$C_r-C/D$  тенг бўлган депонетлаш коэффиценти. У пул маблағларининг нақд пулга ( $C$ ) ва омонатларга ( $D$ ) тақсимланишини аҳоли томонидан мақбуллигини билдиради.

$rr-R/D$  бўлган банк резервлари нормаси (резервларни омонатларга нисбатан).

$B - C+R$  га тенг бўлган пул базаси ёки қуввати кучайтирилган пуллар, яъни, нақд пуллар плюс банк резервлари.

Юқоридаги  $C_{r+1}/C_{rr+rr}$  ифодани пул мультипликатори деб аталади ва одатда  $m$  билан белгиланади. Бу ҳолатда пулнинг умумий таклифи қуйидагича аниқланади:

$$M = m \times B$$

Пулга бўлган умумий талаб битимлар учун пулга талабдан ва молиявий активлар учун пулга талабдан иборат.

Битимлар учун пулга бўлган талаб, бу аҳолига ва корхоналарга товар ва хизматларни харид қилиш учун зарур бўлган пул миқдоридир. У номинал ЯММни ўсиши билан ортиб боради.

Молиявий активлар томонидан пулга бўлган талаб пулнинг жамғариш воситаси сифатидаги функциясига асосланган, яъни, одамлар ўзларининг молиявий активларини акциялар, облигациялар, банкдаги омонатлари кўринишида қўлларида тутиб туради. Уни биз қуйидаги кўринишда ёзишимиз мумкин:

$$MV = PY;$$

$$M = (PY)V;$$

Бунга асосан битимлар учун пулга бўлган талаб, реал ЯММ миқдорига ( $Y$ ), нархлар даражасига ( $P$ ) ва пул айланиш тезлигига ( $V$ ) боғлиқ экан. Ушбу формула билан бирга пул талабини изоҳлашда Кембридж тенгламасидан ҳам фойдаланилади.

$$M/P = KV;$$

Бу ерда  $K = 1/V$ ;  $M/P$ —аниқ пул қолдиқлари.

Пулга бўлган талаб умумий талаб фоиз ставкаси миқдорига ёки пулнинг ишлатилиши баҳосига нисбатан тескари боғлиқликда бўлади. Фоиз ставкаси қанчалик юқори бўлса, пулга бўлган талаб шунча паст бўлади ва аксинча, фоиз ставкасини пасайиши билан пулга бўлган талаб ошади.

### *2.5.3. Пул бозорида мувозанатга эришиш ва пул мультипликатори.*

Биз пулга бўлган талаб ва таклифни бирлаштириб пул бозорини ва фоиз ставкасининг тенглигини аниқлашга ҳаракат қиламиз. Тўғри чизиқ шаклида берилган пул таклифи умумий ҳолда берилган. Яъни, пул-кредит ва молия ташкилотлари иқтисодиётни маълум бир миқдордаги пул ҳажми билан таъминлаб туради. Ресурслар ва маҳсулотлар бозорига ўхшаб пулга талаб ва таклиф тўғри чизиқларининг кесишиши мувозанат нуқтани билдиради. Бундай ҳолатда баҳо тенглиги бўлиб фоиз ставкасининг тенглиги ҳисобланади. Яъни, пулдан фойдаланганлик учун тўланган баҳодан иборатдир. (2.5.1-чизма).

Уни содда кўринишда қуйидаги формула билан ифодалаш мумкин.

$$MV = PY :$$

Бунда:  $M$  - муомилага чиқарилган пул;

$V$  - пулнинг айланиш тезлиги;

$P$  - ЯММ дефлятори;

$Y$  - реал ЯММ.

Ушбу айниятни пулнинг миқдорий назарияси тенгламаси деб айтилади. Унинг ўнг қисми ( $M+Y$ ) бу реал пул захирасининг таклифини, чап қисми ( $P+Y$ ) номинал ЯММ ифодалайди. Масалан, иқтисодиётда 1000 бирлик пул муомилада бўлса, унда ҳар бир пул бирлиги йил давомида уч марта қўлдан-қўлга ўтса ёки бир йилда 3 та битимга (олди-сотди) хизмат қилса ( $V$ ), унда пул захираси таклифи реал ҳисобда 3000 га тенг ( $M+Y$ ). У мамлакатдаги битимларнинг умумий сонига, яъни номинал ЯММ ҳажмига ( $P+Y$ ) мувофиқ келиши мумкин.

Пул бозорида тенгликга эришилмаса нима бўлиши мумкин. Пул бозорида қандай қилиб тенгликга эришиш мумкин ?

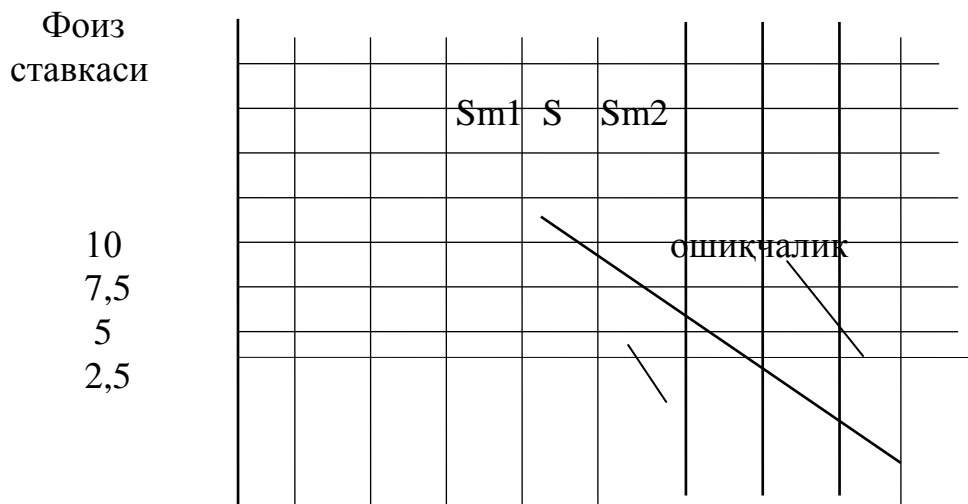

---

 150 200 250

2.5.1-чизма. Пул бозорида тенгликга эришиш.

Бунга биз юқоридаги берилган чизмадан фойдаланган ҳолда жавоб беришга ҳаракат қиламиз. Ушбу чизмада кўринганидек пул таклифи 200 млрд. сўмдан 150 млрд. сўмга камайган бўлсин. Талаб қилинаётган пуллар миқдори, таклиф қилинган пуллар миқдоридан 50 млрд. сўмга олдинги мувозанатга нисбатан кўп. Бундай ҳолатда одамлар ўзларида мавжуд бўлган молиявий активларни сотиш орқали мослаштиришга ҳаракат қилишади. Облигацияларни сотиш орқали пулга эга бўлиш, бошқа бировлар учун пулни йўқотиш ҳисобланади.

Умуман 150 млрд. сўм нақд пул мавжуд. Облигацияларни сотиш орқали жамоа бўлиб, кўп нақд пулларга эга бўлиш бозорга облигациялар талабига нисбатан таклифни кўпайтиради ва уларнинг нархини туширади. Облигациялар нархининг пасайиши фоиз ставкаларини оширади. Масалан, минг сўмлик номинал қийматидаги облигацияни сотиш натижасида 50 сўмлик доимий фоизлар тўланса, йиллик ўртача фоиз ставкаси 5 фоизга тенг бўлади.

$$50 / 1000 = 5\%$$

Облигациялар таклифининг кўпайиши натижасида облигациялар нархи 667 сўмга тушиб қолди дейлик. Облигацияларни сотиб олувчилар учун облигациянинг 50 сўмлик доимий фоиз ставкаси 7,5 фоизга тенг бўлади.

$$50 \text{ сўм} / 667 \text{ сўм} = 7,5\%$$

Чизмадан кўриниб турибдики, 200 млрд. сўмлик пул таклифи давридаги 5 % ли фоиз ставкаси, 150 млрд. сўмлик пул таклифи шароитида 7,5 % ошган. Фоиз ставкаларининг ошиши пулни сақлашдаги харажатларни оширади ва пул миқдорини камайтиради. Бошқача айтганда, талаб қилинаётган пуллар 200 млрд. сўмдан 150 млрд. сўмга тушади. Шунга эътибор беришимиз керакки, 7,5 % ли фоиз ставкаси шароитида пулнинг талаби ва таклифи 150 млрд. сўмга тенглашади. Аксинча пул таклифи 200 млрд. сўмдан 250 млрд. сўмга кўпайтириш 50 млрд сўмлик пулнинг ортиқчалигига олиб келади. Одамлар облигацияни кўпроқ сотиб олиш ҳисобига пулдан қутилишга ҳаракат қилишадилар. Айримлар томонидан пулнинг харажат

қилиниши бошқа бировларнинг пулга эга бўлишидан иборатдир. Шунинг учун жамоа тариқасида облигацияларни кўп миқдорда сотиб олиш, уларга бўлган талабни оширади ва нархнинг ошишига олиб келади. Облигациялар нархнинг ошиши фоиз ставкаларини пасайтиради. Масалан, йиллик нормаси 50 сўмлик фоиз ставкасига эга бўлган облигациялар энди 2000 сўм бўлсин.

$$50 \text{ сўм} / 2000 \text{ сўм} = 2,5\%$$

Юқорида кўриб ўтилган мулоҳазаларни умумлаштириб шундай хулосага келамизки, биринчидан, облигациялар нархи ва фоиз ставкалари тескари боғлиқга эга, иккинчидан, пул бозоридаги номувозанат ҳолат облигациялар нархнинг ўзгаришига ва у орқали фоиз ставкасининг ўзгаришига, учинчидан, фоиз ставкаларининг ўзгариши инсонларнинг пулни сақлашга тайёрланишига таъсир қилади, тўртинчидан, инсонларнинг пулни сақлашга тайёргарлигининг ўзгариши пул бозоридаги мувозанатни тиклайди ва бешинчидан, мувозанатли фоиз ставкаси таклиф қилинаётган ва талаб қилинаётган пуллар миқдорини тенглаштиради.

Юқори даражали фоиз ставкаси инвестиция ва истеъмол харажатларини камайтиради ва аксинча фоиз ставкаларининг пас даражаси инвестиция ва истеъмол харажатларини оширади. Ушбу вазиятларнинг иккаласи ҳам ишлаб чиқариш, бандлик ва баҳо даражаларига таъсир этади.

Аксарият кўпчилик мамлакатларда давлат пул чиқаришга монопол ҳуқуқига эга. Шунинг учун у бутун пул массаси миқдорини тартибга солиб туради. Уни амалга ошириш ҳуқуқи нисбатан мустақил муассаса Марказий банк ихтиёрида, пул таклифини кўпайтиришга ёки пул яратиш қобилятига тижорат банклари ҳам эга. Улар кредитлар бера бориб, тўлов воситалари эмиссиясини ёки кредит мультипликациясини амалга оширади. Масалан, А банкнинг депозити 2000 га ўсган бўлса, резерв нормаси 20 % га тенг бўлганда (резерв нормаси - бу резервларнинг депозитларга нисбати), у 400 сўмни ўзида қолдириб қолган 1600 сўмни қарзга беради. Шундай қилиб А банк пул таклифини 1600 га кўпайтиради ва у энди  $2000 + 1600 = 3600$  ни ташкил этади. Яъни, омонатчиларнинг депозитлардаги 2000 дан ташқари яна 1600 қарз олувчиларнинг қўлларида қолади. Агар, 1600 сўм яна банкга тушса (масалан Б банкга) унда 20 % ни тенг бўлган резерв нормасида у 320 ни резервда қолдириб, 1280 ни кредитга

беради. Ҳамда шу миқдорда пул таклифини оширади. Кредит беришнинг бу жараёни сўнги пул бирилигидан фойдаланишга қадар давом этади ва пировард натижада жами пул таклифи қуйидагича аниқланади:

$$\text{Дастлабки омонат} = 2000$$

$$\text{А банкнинг ссудаси} = (1-0,2) \times 2000 = 1600$$

$$\text{Б банкнинг ссудаси} =$$

$$(1-0,2)(1-0,2)2000 = (1-0,2)^2 \times 2000 = 1280 \text{ ва Ҳ.к.}$$

Жами пул таклифи тенг бўлади

$$(2000 + (1-0,2)2000 + (1-0,2)^2 2000 + \dots) = X \{ 1 + (1-0,2) + (1-0,2)^2 + \dots \} \quad 2000 = 1 / 1 - (1-0,2) \quad 2000 = 1 / 0,2 \times 2000. \quad (*\text{-кватратни билдиради}).$$

Бу ифодани қуйидаги формула кўринишида ёзиш мумкин:

$$M = (1 / r) \times D;$$

Бунда - M- пул таклифи ҳажми.

r - банк резервлар нормаси.

D - дастлабки омонат.

Келтирилган формуладан кўришиб турибдики, пул таклифи  $1/r$  коэффицентига боғлиқ бўлиб, уни банк мультипликатори ёки *пул экспансияси мультипликатори* деб аталади. У ушбу банк резервлар нормасида ортиқча резервларнинг бир пул бирлиги билан яратилиши мумкин бўлган янги кредит пуллариининг энг кўп миқдорини билдиради.

Банкларда яратиладиган янги пулнинг заҳира салмоғига нисбати *пул таклифининг мультипликатори* дейилади ва у қуйидагича аниқланади:

$$\text{МДП} = 1 / r \text{ заҳира салмоғи ;}$$

Банкларга қўйилган пулнинг асосий қисми нақд бўлмаган пул сифатида сақланади. Турли банкларда нақд пулнинг салмоғи 3% дан 15 % гача тўғри келади. Пул қўйган корхоналарга (шахсларга) бериладиган нақд пул заҳира пуллар дейилади.

Масалан, заҳира пуллар салмоғи 10 % га тенг бўлсин. У ҳолда банклардаги баланс ҳисоби қуйидагича аниқланади:

Банкларнинг 1 баланс ҳисоби.

Активлар  
заҳира - 1 млн.сўм  
ссудалар - 9 млн.сўм  
жами - 10 млн. сўм.

Пассивлар  
жамғарма - 10 млн.сўм  
жами - 10 млн. сўм

Шундай қилиб, пулнинг миқдори 10 млн. сўмдан 19 млн.сўмгача давом этади. 9 млн. сўм банкларда яратилган пулдир. Бу билан пулни банкларда яратиш тугалланмайди. Пулнинг бундай ҳаракати биринчи қўйилган пулнинг ҳаммаси заҳира сифатида ишлатилгунча давом этади. Демак, мисолимизда заҳирадаги ҳар бир сўм 10 сўм пулни яратар экан. Бу ерда пул мультипликатори қуйидагича:

$$\text{МДП} = (1 / (1/10)) = 10 ;$$

Кредит берувчи корхоналарнинг фойдаси улар берган маблағларининг (%) фоизидан жамғармага қўйган корхона (шахс) ларнинг (%) фоизини айириб топилади. Банк фойдаси - маржа деб ҳам юритилади.

Кредит тизимиға авваллари фақат банклар кирган бўлса, бозор иқтисоди муносабатларининг ривожланиши билан яна бошқалари ҳам кўшилади.

Кредит тизимини уч гуруҳга бўлишимиз мумкин:

1. Марказий банк;
2. Тижорат банклари;
3. Махсус банклар ва молия кредит институтлари;

#### *2.5.4. Банклар ва уларнинг бозор иқтисодиётидаги вазифалари.*

Молия бозоридаги операциялар молия муассасалари воситасида амалга оширилади. Бундай муассасаларга турли хил банклар, биржалар, депозитарийлар, суғурта компаниялари, инвестиция фондлари, агентликлар киради.

“Банк” тушунчаси қадимий франсузча *banq* ва *banca* сўзларидан келиб чиққан бўлиб, “сарроф курсиси, дўкони” деган маънони англатади. Бундай тушунча тарихчиларнинг тахминан 2000 йил муқаддам фаолият кўрсатган банкирлар ҳақидаги маълумотларида ҳам мавжуд.

Пул муносабатларининг ривожланиши банкларни юзага келтирган. Банк иқтисодиёт иштирокчиларининг пул юзасидан бўлган алоқаларига хизмат қилувчи институт (муассаса)дир. Пул билан боғлиқ хизматларни кўрсатувчи ташкилотлар кўп, аммо уларнинг марказида банклар туради. Ўзбекистон Республикасининг “Банклар ва банк

фаолияти тўғрисида” қонунида банк нима деган саволга қуйидагича жавоб топиш мумкин:

Банк - тижорат ташкилоти бўлиб, банк фаолияти деб ҳисобланадиган фаолият турлари мажмуини амалга оширадиган юридик шахсдир.

Ўзбекистондаги банк тизими Ўзбекистон Республикаси Марказий банки, акциядорлик коммерция банклари ва хусусий банклардан иборатдир.

Банклар пул оламини ҳаракатга келтирувчи мотор - юрак, пул билан бўладиган ҳисоб-китобларни амалга оширади. Ҳамма пул тўловлари (трансфертлар) банклар орқали ўтади. Банклар қуйидаги ишларни амалга оширади:

- пул ва қимматбаҳо буюмларни омонатга олиб, сақлаб беради;
- пул билан бўладиган ҳисоб-китоб опрецияларини, хусусан пул тўлаш ишларини бажаради;
- чет эл валютасини сотади ва сотиб олади;
- ўз қўлидаги пулни қайтаришлик, фоизлик ва муддатлик шарти билан унга (мухтожларга) қарз (ссуда)га беради, яъни, кредит билан шуғулланади;
- ўз пулига акция сотиб олиб, уни бошқа саҳога жойлаштиради;
- бизнес юзасидан маслаҳат беради ва хоказо.

Банк иши пул оламида бўладиган бизнесдир. Банк бизнеси фойда топиш мақсадида юритилади.

Молия ва кредит операцияларининг асосий қисмини қамраб оладиган кредит тизимининг ҳал қилувчи бўғини банк тизимидир. Банклар жуда қадимий ва анча кенг тарқалган кредит муассасалари гуруҳи бўлиб, улар кредит-молия хизматларининг аксариятини бажаради ҳамда моҳиятига кўра кенг соҳали муассаса ҳисобланади. Банкларнинг анъанавий операциялари тўпланиб қолган маблағларни ҳақ тўлаш, муддатлилик, қайтариш шарти билан ссудага жалб қилиш, шунингдек ҳисоб-китобларни амалга оширишдан иборат.

Марказий Банкнинг монополлик мавқеи унинг мамлакатдаги пул ва пировард натижада иқтисодий барқарорлик учун алоҳида жавобгар эканлиги билан чамбарчас боғлиқдир. Бундан ташқари, Марказий банк айни пайтда бошқа, жумладан, банкларнинг банки, давлат банки, миллий олтин-валюта захираларини бошқарувчилик вазифаларини ҳам бажаради. Марказий банк ўзининг бутун фаолиятини зиммасида турган



вазифаларни сифатли ва самарали адо этадиган даражада уюштиради. Умумий пул хўжалик айланмасида Марказий банкнинг монополлик мавқеи унга пул муомаласини назоратида сақлаб туришга имкон беради, пул миқдори назоратсиз кўпаймаса, унинг харид қобилияти ҳам пасайиб кетмайди.

Бундан ташқари, тижорат банклари Марказий банкда ўз қисқа муддатли ва ўрта муддатли мажбуриятларидан муайян фоиз ҳажмида энг кам захира деб юритиладиган фоизсиз омонатларни сақлашга мажбур.

Марказий банк нақдсиз тўлов айланмасини техник тарзда бажариш учун соф банк хизматларини тақдим этади. Банклар бу хизматлардан иқтисодиётнинг турли субъектлари ўртасида тўлов айланмасини йўлга қўйиш учун фойдаланади.

Марказий банк банклар фаолиятини назорат қилишда ўзининг минтакавий бўлинмалари орқали кредит муассасаларидан мажбурий равишда ахборот, ойлик ҳисобот ва йиллик якуний баланс маълумотларини тақдим этиши асосида қатнашади.

Кредит муассасаларининг бўйсинишига қараб банк қонунчилиги ҳамда кредит тизимининг пастдан юқорига томон таркибий тузилишига мувофиқ тарзда банк тизимини икки асосий: бир босқичли ва икки босқичли турга ажратиш мумкин.

Бир босқичли банк тизими доирасида барча кредит муассасалари, жумладан, Марказий банк ҳам, ягона босқичда туради ҳамда миждозларга кредит - ҳисоб хизмати кўрсатишда бир хил вазифаларни бажаради.

Икки босқичли тизимда банклар ўртасидаги ўзаро муносабатлар бўйига (вертикаль) ва энига (горизонталь) йўналишда тузилишига асосланади. Вертикаль - раҳбарлик қилувчи, бошқарувчи марказ ҳисобланган Марказий банк билан қуйи бўғинлар - тижорат ва ихтисослашган банклар ўртасидаги бўйсиниш муносабатлари, горизонталь-турли қуйи бўғинлар ўртасидаги тенг ҳуқуқли шериклик муносабатлари тушинилади. Марказий банк фақат миждозларнинг икки тоифаси - тижорат ва ихтисослашган банклар ҳамда давлат тузилмалари учун том маънода Марказий банк бўлиб қолади.

#### *2.5.5. Жаҳон банк тизими ривожидagi ўзгаришлар.*

Жаҳон банки тизими мураккаб, зиддиятли йўлдан ривожланиб бормоқда. Шундай бўлса ҳам, бу соҳадаги асосий тамойиллар ҳақида гапирганда, банкларнинг кўшилиб кетиши ёки бир-бирини ютиб юбориши ҳисобига уларнинг йириклашуви жараёни биринчи навбатда назарда тутилади. Бу тамойил барча мамлакатларда бирор-бир тарзда намоён бўлмоқда. Дунёнинг энг йирик ўнта банки орасида фақат Франциянинг Gredit Agrecole банки деҳқончилик соҳасига инвестиция берувчи аниқ ихтисосга эга. Бошқа ҳамма банклар ўзларининг дастлабки йўналишларини аллақачон ўзгартириб юборган. Масалан, Буюк Британия молия бозорида чет эл банклари бўлимларининг кўплиги унинг хусусиятига айланиб қолган. Уларнинг кўплари бу мамлакатда 19 асрдаёқ ўрнашиб олишган. Ўша пайтда Лондон дунёнинг молиявий маркази эди. Ўтган асрнинг олтмишинчи йилларидаёқ Лондонда Франциянинг учта банки ўз бўлимини очган эди. 1914 йилда 20 тадан кўпроқ банкларнинг идоралари ишларди.

Америка банклари ҳам 1990 йилларнинг бошларида ўзаро кўшилиш ва бир-бирини ютиб юборишни кучайтириб юборишди. 1991 йилда 47 штат ва Колумбия округи қабул қилган штатлараро банк қонунига кўра ўз штати ҳудудида “Бегона” штат депозитларини қабул қилишга рухсат берилганидан сўнг шундай бўлди. Калифорния штатининг очилиши бу соҳада айниқса муҳим эди. Тинч океан минтақасига, шу жумладан Японияга яқинлиги туфайли кўпгина банклар учун бу штатнинг имкониятлари айниқса катта. Нью-йоркдаги иккита йирик банк Chemical Bank билан Manufacturers Hanover Bank нинг, шунингдек Secreity Pacific Corporation билан Bank of Amerika нинг бирлашуви катта кўшилиш деб аталган жараён бошланди.

Японияда энг йирик икки банк - Токуо ва Mitsubishi бирлашгач дунёдаги энг зўр банк тизилмалари рўйхатининг бошида турувчи банк пайдо бўлди.

Америкалик олимлар - Дейв Филлипс ва Кристин Пейлвелнинг тадқиқотларига қараганда, бошқа банкларда қўлга олувчи ёки ютиб юборувчи банклар 100 дан ортиқ филиалга ва 4 миллиарддан кўпроқ активга эга бўлган энг йирик банклар жумласига киради. *Қўлга ўтаётган* банклар эса қўлга олувчи банклардан кичикроқ (1 млрд. долларга яқин активларга эга ва 50 тадан кўпроқ бўлимга эга). Аммо, одатда, ўртача банклардан каттароқдир. Банкларнинг кўшилиш миқёси улар фаолиятининг самарадорлигига зарар етказмаган тарзда қай

даражагача етиши мумкин? - деган мантикий савол туғилади. Америкалик олимлар мана шуни аниқлашга бағишлаб бир талай асарлар ёзишди. Уларнинг хулосаларига кўра, кичикроқ банк (Америкача “ўлчов” билан активларнинг қиймати 100-500 млн.доллар бўлган банк) самарали ишлайди ва тармоқдаги энг йирик банклар билан бемалол рақобат қила олади. Шу жиҳатдан Шеффернинг иши диққатга сазавордир. У активларнинг қиймати 1 млрд. доллардан ортиқ бўлган банклар ўзаро қўшилганда ҳатто янги банкнинг турлари ва бўлимлари ўзгармаган тақдирда ҳам жами чиқимлари 50 фоиздан кам камаяр экан. Бироқ, активларнинг жами қиймати 50 млрд. доллардан ошадиган банклар ўзаро қўшилганда чиқимлар арзимас даражада қисқаришини ҳам аниқлашди.

Ўз маблағини имкони борича диверсификациялаш (кенгайтириш) жаҳон банк тизимининг бошқа муҳим томонидир. Масалан, Британиядаги Midland банкининг (Honkong Bank) ва Америкадаги Marine банки биргаликда, бу банк Лондондаги NSBC Holdings гуруҳига кириб, ҳаммалари биргаликда 1995 йил якунига кўра “The Banker” журналининг анъанавий рейтингида биринчи ўринни олди

Япония банкларининг халқаро экспанцияси 70 йилларнинг охирларида бошланди. Бу ҳодисанинг боиси: мамлакатнинг барча етакчи банклари дунёнинг асосий марказларида, шунингдек Япон корпорацияларининг стратегияси нуқтаи назаридан алоҳида аҳамиятга эга бўлган (мамлакатларда) минтақаларда (Жанубий-Шарқий Осиё мамлакатлари, АҚШ ғарбий соҳили, Австралияда) бўлимлар очган эди. Бу экспанция бир неча устун йўналишлар бўйича давом этди.

Биринчидан, дунёнинг турли минтақаларига инвестиция қўйувчи Япон транс миллий корпорацияларга хизмат қилиш. Бу йўналиш Япон банкларининг ички банк бизнесига кириб олиб, бўлим ва шўъба компаниялар очилиши ҳамда молиявий ночор аҳволга тушиб қолган маҳаллий банкларни сотиб олиш йўлидан бориш.

Иккинчидан, Нью-Йорк, Лондон, Цюрих каби йирик молия марказларида жаҳон ссуда капитали бозорида йирик операциялар ўтказиш.

Учинчидан, Япония учун “қизиқарли” мамлакатлар билан иқтисодий ҳамкорликни ривожлантириш чунончи, кўпчилик Япон банклари Хитойда ваколатхоналар ва шўъба компаниялар очиб, йирик инвестиция лойиҳаларини молиялашда қатнашмоқда.

Банклар фаолиятини дерегуляциялаш жараёни, учинчи жаҳоншумул тамойилдир. Бу 70-йиллар охирида АҚШ да фуқароларнинг омонатлари хафвсизлиги даражасини ошириш мақсадида жамғарма депозитлари бўйича фоиз ставкасининг юқори чегарасини кўтаришдан бошланган. Бу жараён молиявий хизматларнинг бутун соҳасига ёйилди. Янги қонунлар туфайли банклар миждозларга операцион депозитлар, шунингдек истемол ва тижорат кредитининг турли вариантларини таклиф этиш ҳуқуқини олади. Шу билан бирга турли қимматли қоғозлар операциялари ўтказилади. Дунёдаги бошқа етакчи мамлакатлар масалан, Австралия, Канада, Англия ва Япония ҳам 80-йилларда дерегуляция амалиётига қўшилди.

Жаҳон банк тизими ривожланишининг асосий тамойиллари ана шундай. Уларни таҳлил этиб чиқариладиган умумий хулоса куйидагича:

Замонавий банк тизими мураккаблашиб йириклашиб бормоқда. Унда соф классик “банкча” хусусиятлар бошқа молия муассасаларининг хусусиятлари билан қўшилиб кетмоқда.

Банкларнинг ривожини бутун дунёда давом этаётган иқтисодий интеграция тамойилини акс эттиради. Бу жараённинг банк ишида намоён бўлиши натижаларини ривожланган мамлакатлар мисолида ўрганиш орқали ўз банк тизимини эндигина вужудга келтираётган мамлакатлар хатоларга йўл қўймай, бундан буёнги тараққиёт концепциясини оқилона амалга оширишлари мумкин бўлади, деб ўйлаймиз.

#### *Қисқача хулосалар.*

1. Ҳар қандай ишлаб чиқариш тизими фаолият кўрсатиши учун зарур бўладиган ижтимоий ва иқтисодий муносабатлар пул ёки унинг воситалари ёрдамида амалга оширилади, ўлчанади, баҳоланади. Демак пул махсус хусусиятга эга бўлган товар ҳисобланиб, айирбошлашнинг ривожланиши натижасида пайдо бўлган. Унинг махсус хусусияти ликвидлилигидир (яъни, тез алмаштириш).
2. Маҳсулотлар бозоридаги каби пул бозорида ҳам пулга бўлган умумий талаб ва таклиф мувозанат нуқтада кесишади. Маҳсулотлар бозорида мувозанат нуқтани нархлар тенглиги асосласа, пул бозорида эса бундай тенгликни фоиз ставкаси билдиради. Умуман пуллар кенг маънодаги ва тор маънодаги пулларга бўлинади. Буларга пул агрегатларини киритиш мақсадга мувофиқдир.
3. Пул инсонларга ўзларининг кундалик эҳтиёжларини қондириш ва жамғариш учун зарур бўлади. Шунинг учун ҳам пулга бўлган умумий талаб битимлар учун пулга талаб ва молиявий активлар учун пулга талаблардан иборат бўлади.

Шунингдек, умумий пул таклифи нафақат жорий ҳисоблардаги маблағлардан, балки аҳоли қўлидаги нақд пуллардан ҳам ташкил топади.

4. Пул-кредит тизимининг учта асосий воситасини ажратиб кўрсатиш ўринлидир. Буларга ҳисоб ставкаси, мажбурий резерв нормалари ва очиқ бозордаги операцияларни киритамиз. Пул мультипликатори, банк мультипликатори, кредит мультипликатори каби кўрсаткичларни ҳисоблаш пул-кредит тизимининг асосий вазифаларидан бири бўлиб ҳисобланади. Кредит тизими учта гуруҳга бўлинади. Яъни, марказий банк, тижорат банклари, махсус банклар ва молия институтлари.

5. Жаҳон банк тизими ривожланиши жуда мураккаб ва зиддиятли йўлдан бормоқда. Шунинг учун ҳам бу соҳада бирор-бир йўналишни аниқ кўрсатиш қийин бўлсада унинг асосий тамойилларига, яъни, банкларнинг қўшилиб кетиши ёки бир-бирини ютиб юбориши ҳисобига йириклашуви, ўз маблағларини иложи борича диверсификациялаш, ўз фаолиятини дерегуляциялаш каби тамойилларга тўхталиб ўтилади.

#### *Таянч иборалар.*

Пул тушунчаси, пул бозори, пулнинг хусусиятлари, пулнинг вазифалари, пулнинг қиймати, пулли хизматлар, пул муомиласи, кредит карточкалари, пул массаси, нақд пул, нақд бўлмаган пул, пул агрегатлари, тор маънодаги пуллар, кенг маънодаги пуллар, ликвидли қимматбаҳо қоғозлар, тезкор жамғарма, танга пуллар, қоғоз пуллар, пул бўлмаган ликвид маблағлар, пул талаби ва таклифи, пулнинг яроқлилиги, пулнинг нисбий камлиги, қонуний тўлов воситаси, депозитлар, пул мультипликатори, банк мультипликатори, кредит мультипликатори, омонатлар, депонентлаш коэффициенти, пулнинг айланиш тезлиги, пул захираси, пул экспанцияси мультипликатори, банк резервлари, фоиз ставкаси, мажбурий резерв нормаси, очиқ бозордаги операциялар, кредит, марказий банк, тижорат банклар, махсус банклар, молия институтлари, чек қўйилмалари ва бошқалар.

#### *Назорат ва мулоҳаза саволлари.*

1. Республикада пул муомиласи қандай тартибда олиб борилади? Пул массаси қандай аниқланади? Пул агрегатларини аниқлай оласизми?
2. Пул таклифи асосида нималар ётади? Пуллар ва чек қўйилмаларини деганда нимани тушунисиз? Банк мультипликатори ва пул мультипликатори қандай аниқланади ҳамда уларнинг бир-биридан фарқи нимада?
3. Пул бозоридаги мувозанат нуқтани нима билдиради? Пул бозорида тенгликга эришилмаси нима бўлиши мумкин? Пул бозорида қандай қилиб тенгликга эришилади?
4. Пул-кредит сиёсатини ким олиб боради ва унинг қандай воситалари мавжуд? Қандай қилиб бир сўмни ўн сўм қилиш мумкин? Пул таклифининг мультипликатори қандай аниқланади?
5. Кредит нима ва уни беришнинг қандай шартларини биласиз? Кредитни кимлар бера олиши мумкин ва кредит тизимини нечта гуруҳга бўлишимиз мумкин?

6. Қиймат ўлчови нима?
7. Айирбошлаш воситаси нима?
8. Хазина тўплаш ва жамғариш воситаси нима?
9. Тўлов воситаси нима?
10. Жаҳон пули нима?

Адабиётлар рўйхати

1. Ўзбекистон Республикасининг Конституцияси Тошкент Т: “Ўзбекистон”, 2003.
2. «Суғурта фаолияти тўғрисида»ги Ўзбекистон Республикасининг Қонуни «Халқ сўзи» 2002й. 28 май.
3. «Ташқи иқтисодий фаолият тўғрисида»ги Ўзбекистон Республикаси Қонуни. «Хўжалик ва ҳуқуқ», 2000 й. 9-сон.
4. «Чет эл инвестициялари тўғрисида»ги Қонун. 1998й. 30 апрел Ўзбекистон Республикаси (Солиқ тўловчи журнали, 1998й. 6-сон).
5. «Банк тизимини янада ислоҳ қилиш ва эркинлаштириш чора-тадбирлари тўғрисида»ги Ўзбекистон Республикаси Президентининг қарори Тошкент ш. 2005 й. 15 апрел.
6. «Ипотека кредит беришни қўллаб - қувватлаш жамғармаси фаолиятини ташкил қилиш чора-тадбирлари тўғрисида»ги Ўзбекистон Республикаси Президентининг қарори Тошкент ш. 2005 й. 6 май.
7. «Ўзбекинвест» ЭИМСКнинг фаолиятини ташкил этиш масалалари тўғрисида. Ўзбекистон Республикаси Вазирлар маҳкамасининг қарори. 1997й. 28 февралдаги 113-сон қарори.
8. «Тўғридан –тўғри хусусий хорижий инвестицияларни жалб этишни Рағбатлантириш борасидаги қўшимча чора-тадбирлар тўғрисида»ги Ўзбекистон Республикасининг Фармони. «Халқ сўзи» 2005й. 12 апрел.
9. «Ўзбекистон Республикасининг Монополиядан чиқариш, Рақобат ва тадбиркорликни қўллаб-қувватлаш давлат қўмитасини ташкил этиш тўғрисида»ги Ўзбекистон Республикаси Президентининг Фармони. Тошкент ш. 2005й. 2 май.
10. Каримов И.А. “Бизнинг бош мақсадимиз- жамиятни демаклаштириш ва янгилаш мамлакатни модернизация ва ислоҳ этишдир.” Тошкент “Ўзбекистон” 2005 й
11. Каримов И.А. «Озод ва обод ватан, эркин ва фаровон ҳаёт-пировард мақсадимиз» Т.: «Ўзбекистон», 2000й.
12. Каримов И.А. “Эришган ютуқларимизни мустаҳкамлаб, ислохотлар йўлида изчил бориш- асосий вазифамиз: 2003 йилда мамлакатни ижтимоий-иқтисодий ривожлантириш якунлари ва 2004 йилда иқтисодий ислохотларнинг чуқурлаштиришнинг асосий

йўналишларига бағишланган Вазирлар Маҳкамаси мажлисидаги маъруза 2004 й 7 февраль.

13. Каримов И.А. «Янгича фикрлаш ва ишлаш давр талаби» 6-т. Т.: «Ўзбекистон», 1998й.
14. Каримов И.А. «Ўзбекистон ХХ1 аср бўсағасида: хавфсизликка таҳдид, барқарорлик шартлари ва тараққиёт кафолатлари. Тошкент «Ўзбекистон» 1998 й.
15. Каримов И.А. «Ўз келажагимизни ўз қўлимиз билан қурмоқдамиз» Тошкент «Ўзбекистон» 1999 й.
16. Алимов Р.Х., Ганихўжаев С.А., ва бошқалар. Маҳаллий иқтисодиёт ва менежмент. Т.: 2004й.
17. Ташпулатова Л.М. Минтақани ижтимоий-иқтисодий салоҳияти. Тошкент. 2004.
18. Турдиев А.С. «Инвестицион фаолият бошқарувини такомиллаштириш йўллари» Т.: НИИЭЖ и РПС, 2001й. 85-91бет.
19. Петеров Н., Макевич Е., «Как кредит денежной политики инвестиционную направленность», Российский экономический журнал 2002 № 2 , 48ст.
20. Интернетдан олинган маълумотлари.

[www.ceep.Uz](http://www.ceep.Uz).

[www.bearingpaint.Uz](http://www.bearingpaint.Uz).

[www.pca.uz](http://www.pca.uz).

### ***III - боб. Макроиқтисодий сиёсат.***

#### ***3.1-Мавзу: Бозор иқтисодиётида Давлат.***

##### ***3.1.1. Давлатнинг иқтисодий функциялари ва унинг бозор иқтисодиёти ривожланишига аралашувининг зарурлиги.***

Давлатнинг иқтисодий вазифалари кўп ва турли хилдир. Шунинг учун бизнинг таҳлилимизга асос сифатида давлатнинг қуйидаги иқтисодий фаолиятларини қараб чиқамиз.

**Биринчидан**, давлатнинг айрим иқтисодий вазифалари бозор тизими ривожланишини енгиллаштириш ва қўллаб қувватлаш мақсадига эгадир. Бу соҳага давлатнинг қуйидаги икки фаолиятини киритишимиз мумкин:

1. Бозор тизими самарали фаолият кўрсатишини таъминлайдиган ҳуқуқий база ва ижтимоий муҳитни таъминлаш;

2. Рақобатни ҳимоя қилиш;

**Иккинчи** гуруҳ вазифаларини бажаришда давлат бозор тизими фаолиятини кучайтиради ва турлайди. Бу ерда давлатнинг қуйидаги учта вазифаси асосий аҳамиятга эга.

1. Даромад ва бойликларни қайта тақсимлаш;

2. Миллий маҳсулот таркибини ўзгартириш мақсадида ресурслар тақсимотини тартибга солиш;

3. Иқтисодиётни барқарорлаштириш, яъни, иқтисодий конъюктуранинг эгилувчанлиги натижасида пайдо бўладиган ишсизлик ва инфляция даражаларини назорат қилиш ҳамда иқтисодий ўсишни рағбатлантириш;

Давлат бозор иқтисодиётининг самарали фаолият кўрсатиши учун асос бўладиган айрим хизматларни ва ҳуқуқий базани таъминлаш вазифаларини олади. Ҳуқуқий базаларни таъминлаш асосан хусусий корхоналарга ҳақ-ҳуқуқлар бериш, хусусий мулкчиликни аниқлаш ва шартномаларни бажаришни назорат қилиш ва шунингдек бошқа соҳаларда намоён бўлади.

Бозор иқтисодиётида рақобат, асосий тартибга солувчи механизм бўлиб ҳисобланади. Бу ишлаб чиқарувчилар ва ресурсларни етказиб берувчиларни ўзига бўйсинтирадиган ягона кучдир. Бозор тизимида бўйсинадиган ишлаб чиқарувчилар рақобат натижасида фойда олишни режалаштиради. Кимки бу қонунни бузса зарар кўради ва оқибатда батомом тугатилиши мумкин. Рақобат шароитида истеъмолчи - бу хўжайин, бозор - уларнинг таъминотчиси (агенти), корхона эса - уларнинг хизматкори ҳисобланади.

Монополиянинг ўсиши бу вазиятни тезда ўзгартиради. Монополия рақобат билан алмашинар экан сотувчилар бозорга таъсир қилиши мумкин ёки ўзларининг манфаатларидан келиб чиққан ҳолда нархларни ошириш орқали мамлакатга зарар олиб келади.

Бозор тизими ривожланиши билан мамлакат аҳолиси оладиган даромадлар ва қиладиган харажатлари ўртасида номутаносибликлар пайдо бўлади. Бу каби муаммоларни ҳал қилишда давлат асосий аҳамиятга эгадир. Яъни, давлат жамиятдаги даромадлар номутаносиблигини камайтириш вазифасини бажаради. Бу вазифалар бир нечта сиёсий тадбирлар ва дастурларда ўз ечимини топган.



Биринчидан, трансферт тўловлари орқали ёрдамга муҳтож, боқиманда, ногирон ва ишсизларни нафақалар билан таъминлайди. Иккинчидан, давлат бозорга аралашуви орқали даромадлар тақсимланишини ўзгартиради. Фермерларга кафолатланадиган баҳо ва минимал иш ҳақи тўғрисидаги қонунчилик, давлатнинг айрим гуруҳ аҳолиларининг даромадларини тенглаштириш мақсадида баҳони тартибга солиб туришига мисол бўла олади. Бундан ташқари аҳолидан олинадиган даромад солиқларининг фоизлар бўйича табақаланиши ҳам кам таъминланган аҳолини қўллаб-қувватлаш мақсадида олиб борилаётган дастурлардан биридир.

Иқтисодчиларга бозор фаолияти бузилишининг икки ҳолати маълум. Биринчидан, керак бўлмаган товар ва хизматларни ишлаб чиқаришда, қандай ресурслар бўлишидан қатъий назар иқтисодий жиҳатдан фойдалилигини аниқлашда ажратиб кўрсата олмайди. Бу ҳолат ресурсларни тусланиши билан ёки қўшимча самара, шунингдек давлат ёки ижтимоий манфаатга боғлиқ.

Олдинги мавзуларда кўрдикки рақобатли бозор тизимининг қулайликларидан бири бўлиб ресурсларни самарали тақсимлаш ҳисобланади. Ёки, бошқача айтганда, ҳар бир турдаги товар ва хизматларларни ишлаб чиқаришда ресурслар "тўғри" ёки мақбул тақсимланган бўлади. Шу билан бирга рақобатли бозордаги ресурсларнинг самарали тақсимланишида яширинча равишда камчиликлар ҳам мавжуд. Яъни, ҳар хил турдаги товар ва хизматларни ишлаб чиқариш ёки истеъмол қилишда қўшимча самара ёки товланиш бўлмайди деб ҳисобланади. Товланиш- товар ва хизматларни ишлаб чиқариш ёки истеъмол қилиш билан боғлиқ бўлган имконият ва харажатлар учинчи бир томонга, яъни, бевосита сотувчи ёки сотиб олувчи бўлмаган томонга ўтади. Товланиш, шунингдек қўшимча самара деб ҳам юритилади. Чунки, у бозор олди - сотдисида қатнашаётган индивид ёки гуруҳлар ҳисобига тўғри келадиган имконият ва харажатларни билдиради.

Товланиш харажатлари - товарларни ишлаб чиқариш ёки истеъмол қилишда учинчи бир томондан қутилмаган харажатлар пайдо бўлишини билдиради. Бу харажатларнинг кўпгина қисми атроф муҳитнинг ифлосланиши билан боғлиқ. Давлат харажатларининг товланиши натижасида ресурсларнинг номутаносиб тақсимланишини олдини олиш учун қонунлар ва ўзига хос солиқлар қабул қилади.

Ўзбекистон ҳукуматининг бозор иқтисодиёти ривожланишига аралашувидан асосий мақсади, иқтисодиётга янги демократик усуллар билан раҳбарлик қилиш, барча хорижий мамлакатлар билан самарали иқтисодий интеграцияга ўтиш, ИТТ ютуқларидан самарали фойдаланиш асосида ресурслардан самарали фойдаланишни йўлга қўйиш ва аҳолининг турмуш даражасини юксалтиришдир.

### *3.1.2. Давлат томонидан юритиладиган макроиқтисодий сиёсатларнинг кўринишлари.*

Бозор иқтисодиёти шароитида давлат мамлакат иқтисодиётига бевосита аралашади. Давлатнинг мамлакат иқтисодиётига аралашуви макроиқтисодий сиёсат орқали амалга оширилади. Бу сиёсатларга биз асосан қуйидагиларни киритамиз:

1. Бюджет;
2. Пул-кредит;
3. Дотация; Субвенция; Субсидия;
4. Халқ хўжалиги баланси;
5. Солиқ механизми;
6. Чегараланган баҳолар ва бошқалар.

Давлат бюджет харажатларини (давлат харажатлари ва трансферт тўловлари) кўпайтирилиши ёки қисқартирилиши орқали мамлакат иқтисодиётига аралашади. Давлат томонидан тартибга солишнинг бевосита усуллари ёки бюджет сиёсатида товар ва хизматларнинг давлат хариди, ЯММ ни тақсимлаш ва қайта тақсимлаш, ижтимоий дастурларни ишлаб чиқариш ва амалга ошириш, давлат бюджетининг даромадлар ва харажатлар қисмидаги мутаносибликни таъминлаш, ишлаб чиқарувчиларга молиявий ёрдам шакллари кўрсатиш, нархлар устидан назорат ўрнатиш, экспорт ва импорт қилинадиган товарларга квоталар ўрнатиш ва шунингдек, мамлакат аҳолисини ҳимоя қилиш мақсадида олиб борилаётган чора-тадбирлар мажмуасидан иборат. Аввалом бор, у мамлакатда пул массасини тартибга солишга қаратилган ва унинг асосий вазифаси бўлиб нархлар ва реал миллий ишлаб чиқариш ҳажмининг ўсишига мос келадиган пул эмиссиясидан иборат. Бу сиёсатнинг асосий воситаси бўлиб, Марказий банк томонидан амалга ошириладиган ҳисоб ставкасини тартибга солиш, тижорат банкларининг мажбурий равишда Марказий Банкда сақлайдиган резерв нормасини ўзгартириш, қимматбаҳо қоғозлар

бўйича очик бозордаги операцияларни йўлга қўйиш ва шунингдек, бошқа тадбирлардан иборат.

Давлат томонидан хўжаликларга кўрсатиладиган молиявий ёрдамлар дотация, субвенция ва субсидия шаклларида олиб борилади.

**Дотация** - бюджет ва бюджетдан ташқари фондлардан қайтариб олмаслик шарти билан хўжаликларнинг зарарларини қоплаш, шунингдек маҳаллий бюджетлар мутаносиблигини таъминлаш учун ажратилган пул маблағларидир.

**Субвенция** - қатъий мақсадлар учун бериладиган дотация тури бўлиб, ундан фойдаланиш шарти бузилганда уларни қайтариб олиш мумкин.

**Субсидиялар** - бу пул ёки натура кўринишидаги ёрдам тури бўлиб, бюджет ва бюджетдан ташқари фондлардан кўрсатилади. Субсидиялар бевосита ва билвосита бўлиш мумкин. Бевосита субсидияларга капитал қўйилмалар, илмий тадқиқотлар, кадрларни қайта тайёрлашларга ажратилган маблағлар кирса. Билвосита субсидияларга солиқ имтиёзлари, имтиёзли шартларда кредитлар бериш, пасайтирилган божхона божлари ва бошқала киради.

Бундан ташқари давлат аҳолини давлат трансфертлари кўринишида ҳимоя қилади.

**Баланс** - бу икки қисмдан иборат бўлган иқтисодий ҳисоб-китобдир. Биринчи бўлимда, ресурсларни ташкил этиш манбалари, иккинчисида улардан фойдаланиш йўллари кўрсатилади. Икки бўлимнинг бир - бирига тенглиги ресурслар ва улар истеъмоли мутаносиблигини билдиради. Баланслар - моддий баланслар, меҳнат баланслари, молиявий балансларга бўлинади. Баланслар яна ҳисобот ва режа балансларига бўлинади.

Баланслар ёрдамида халқ хўжалиги тармоқлари, турли хўжалик юритувчи субъектларнинг иқтисодий фаолиятлари ҳамда моддий ва молиявий бўлимлар ҳаракати ўртасидаги боғлиқлик таъминланади. Балансларнинг энг асосийларидан бири халқ хўжалиги баланси ҳисобланади. Бу баланс жадваллар тизими бўлиб, унда миллий иқтисодни ривожланиш кўрсаткичлари, ижтимоий маҳсулот ва миллий даромаднинг ҳажми ва ўсиш суръатлари, жамғариш ва истеъмол фондлари, ишлаб чиқариш воситаларини ва истеъмол буюмларини ишлаб чиқариш, аҳолининг пул даромадлари ва уларни маҳсулотлар

билан таъминлаш ва бошқалар ўртасидаги асосий нисбатлар ўрин олади.

Бозор иқтисодиёти шароитида кўп қиррали солиқлар тизимидан фойдаланилади. Аҳоли, давлат бюджетига ҳар ойда олган даромадларига қараб даромад солиғи тўлайди, корхоналар эса олган фойдасига қараб фойдадан солиқ тўлайдилар. Шу каби жуда кўп мавжуд солиқ турларидан оқилона ва илмий асосда фойдаланиш орқали давлат солиқ тизими сиёсатини, солиқ ставкалари миқдорларини ва имтиёзлари турларини аниқлайди. Ва, шу билан бутун макроиқтисодий вазиятга таъсир кўрсатади. Яъни, солиқларни ўзгартириш орқали инвестициялар ва жамғармалар рағбатлантирилади.

Давлат бозор тизимининг фаолият кўрсатишида баҳо механизмидан, хусусан чегараланган баҳолардан кенг фойдаланади. Жумладан, чегараланган баҳолар аҳолини ҳимоя қилиш мақсадида айрим турдаги озиқ - овқат маҳсулотларига белгиланган. Чегараланган баҳо унинг ҳақиқий қийматларидан бир неча бароварига кам бўлиши мумкин. Давлат чегараланган баҳони белгилашда унинг бозор баҳосидан юқори ва кам белгилаши мумкин.

Қайд этилган нархлар давлат томонидан тартибга солишнинг бевосита усуллари тизимида алоҳида ўрин тутди. Бозор тизимида нархлар талаб ва таклифни тартибга солувчи асосий восита ҳисоблансада, бироқ дунёнинг барча мамлакатларида давлат нархларни шакллантириш жараёнига бевосита ва билвосита таъсир кўрсатади.

### *3.1.3. Ресурслар ва даромадларни ижтимоий манфаатларни эътиборга олган ҳолда қайта тақсимлаш.*

Товар ва хизматларнинг индивидуал истеъмолдаги хусусиятларини қараб чиқадиган бўлсак, аввалом бор бу товарлар маълум бир миқдорда бўлади. Яъни, индивидуал сотиб олувчилар учун қулайдир. Бундан ташқари бу товарларни сотиб олувчилар товар қийматига мос равишда нархларни тўласагина унга эга бўлиши мумкин, аксинча бўлган шароитда эса ушбу товардан олиши мумкин бўлган имкониятга эга бўлмайди.

Айрим турдаги товар ва хизматлар мавжуд, яъни, давлат ёки ижтимоий манфаат деб аталадиган товарларни бозор тизими умуман ишлаб чиқаришни мўлжалламаган, чунки, уларнинг хусусиятлари индивидуал истеъмолчиларга мўлжалланган товарларнинг

хусусиятларига тескардир. Бундан ташқари ижтимоий манфаатлар бўлинмайди ва уларни индивидуал истеъмолчиларга сотиш мумкин эмас. Масалан, бундай товар ва хизматларни ишлаб чиқаришга давлат ҳимояси, сув тошқинларини тартибга солиш, хашоротларга қарши кураш ва бошқалар. Жамият ушбу хизматлардан манфаат олиш учун уларни давлат ишлаб чиқариши керак.

Шунингдек шундай хизмат турлари мавжудки, уларга қандайдир миқдорда нарх белгилаш мумкин. Масалан, кўча ва автомагистраллар, милиция ва ёнғинга қарши кураш, кутубхона ва музей, профилактик медицина хизматлари ва бошқалар.

Демак, бозор тизимидаги баҳо ижтимоий манфаатларни кўзлаб ишлаб чиқарилаётган товар ва хизматларга бўлган ресурсларни ажратмас экан, у ҳолда уларни ишлаб чиқариш механизми қандай олиб борилади.

Ушбу товар ва хизматларнинг ишлаб чиқаришга зарур бўладиган ресурслар тақсимооти асосан Давлат орқали, гуруҳ ёки жамоа қарорларида қабул қилинади. Янада аниқроқ айтадиган бўлсак, демократик давлатларда сиёсий усул, яъни, овоз бериш орқали аниқланади. Ижтимоий манфаатлар истеъмолини ҳажми давлат сиёсатини билдиради. Сиёсий жабҳаларда қабул қилинган бу гуруҳ қарорлари, уй хўжаликлари ва корхоналарининг бешта фундамента саволларга берган жавобларига қўшимча бўлиб хизмат қилади.

Ижтимоий манфаатларининг ишлаб чиқариш учун шахсан индивидуал истеъмолдаги қандай ресурслар қайта тақсимланади. Тўлиқ бандлик шароитида фаолият кўрсатаётган иқтисодиётда давлат олдида, ижтимоий манфаатдаги товар ва хизматларни ишлаб чиқариш учун индивидуал истеъмолдаги товарларнинг ишлаб чиқаришдан ресурсларни ажратиш муаммоси туради. Оддий усул бўлиб, хусусий тармоқдан товарларни ажратиб олиш учун хусусий талабни қисқартирилади. Бунга асосан уй хўжаликлари ва корхоналардан солиқларни олиш орқали эришилади. Уй хўжаликлари ва корхоналар кам даромад олиш натижасида ўзларининг инвестицион ва истеъмол харажатларини камайтиришади. Қисқача айтганда, солиқлар хусусий истеъмолдаги товар ва хизматларга бўлган талабни қисқартиради, бу ўз навбатида ресурсларга хусусий талабни қисқаришига олиб келади.

Давлат бу солиқларни тақсимлашда ижтимоий манфаатдаги товар ва хизматларни ишлаб чиқаришни эътиборга олади ва шу соҳага маълум бир қисмини йўналтиради.

#### *3.1.4. Давлатнинг иқтисодиётга аралашуви.*

Бозор иқтисодиёти шароитида давлатнинг иқтисодиётга аралашиву янада ошади. Хусусан, давлат иқтисодиётга кредит тизими орқали фаол таъсир кўрсата бошлайди. Бунда ссудага бериладиган пул миқдорини ўзгартириш учун фоиз воситасидан фойдаланади. Маълумки, кредит муносабатларида Марказий банклар, марказий резерв тизими вазифасини ўтайди ва улар давлат таъсирида бўлади. Давлат, кредитга бўлган талаб ва таклифни марказий резерв тизими орқали ўзгартиради. Ушбу жараённи уч хил йўл билан амалга оширади.

Биринчидан, Давлат марказий резерв тизими орқали банклар маблағининг қарзга бериладиган ва резервда турадиган қисмлари улушини ўзгартиради. Резерв оширилса, кредитга бериладиган маблағ қисқаради ва аксинча, резерв камайтирилса, мазкур маблағ кўпаяди. Натижада қарзга бериладиган пул миқдори ўзгаради, яъни пул кўпайса унинг таклифи ошади, бинобарин фоиз (%) камаяди, аксинча, у қисқарганда, таклиф камаяди, демак фоиз (%) ошади. Фоизнинг камайиши кредитни арзонлаштиради, унга интилишни кучайтиради, олинган қарз эса инвестиция қилиниб, иқтисодий ўсишни таъминлайди. Фоизнинг ошиши кредитни қимматлаштириб, унга бўлган қизиқишни камайтиради, бинобарин инвестиция қисқаради ва натижада иқтисодий ўсиш камаяди.

Иккинчидан, марказий резерв тизими ўзи бошқа банклардан оладиган фоизларни ўзгартиради. У бошқа банкларга паст фоиз ҳисобидан қарз бериб, уларга молиявий ёрдам кўрсатади. Имтиёзли қарз олиш банкларга қувват берганидан улар кредитлаш ишида фаол қатнашиб иқтисодий ўсишга таъсир эта оладилар.

Учинчидан, давлат марказий резерв тизими орқали хазина векселларини (мажбуриятларини) тарқатади, ўз заёмларини сотади ёки қимматбаҳо қоғозларни сотиб олади. Давлат вексилларни банкларга ёки бошқа молия ташкилотларига сотиш орқали уларнинг маблағини ўз ихтиёрига олиб, қарзга бериладиган пул миқдорини қисқартиради. Вексилларни харид этиш орқали эса давлат уларнинг қарз пули миқдорини оширади. Натижада қарзга таклиф этилган пул миқдори

ўзгариб фоизга таъсир этади, бинобарин, қарзга олиниб ишлаб чиқаришда фойдаланилаётган пул миқдори кўпайиб ёки камайиб туриши иқтисодиётга таъсир этмасдан қолмайди.

Давлатнинг пулга бўлган талаб ва таклифни ўзгартириш борасидаги сиёсати монетар сиёсат деб юритилади. Ушбу сиёсатни ўтказиш орқали давлат иқтисодиётни тартибга солиб туради.

Бундан ташқари давлат антиинфляцион тадбирлар билан ҳам иқтисодиётга аралашади. Яъни, инфляцияни юмшатиш учун иш хақи ва нархларни тутиб туриш “музлатиш” йўлидан фойдаланади.

Иқтисодиётни тартиблаш воситаларидан яна бири бўлиб давлат томонидан иқтисодиёт келажагини олдиндан тахминлаш (прогнозлаш) ва уни ривожлантириш дастурини ишлаб чиқиш ҳамда ҳаётга тадбиқ этиш ҳисобланади. Давлат бюртмасига асосан узоқ ва қисқа муддатларга мўлжалланган прогнозлар тузилади. Прогнозларда ресурслар, технология, ички бозор ҳажми ва таркиби, экспорт ва импорт, давлат харажатлари, ишлаб чиқариш таркибидаги ўзгаришлар, математик моделлар асосида ҳисоб-китоб қилинади ва иқтисодиётни қайси йўналишда ривожланиши аниқланади.

*Қисқача хулосалар.*

1. Бозор иқтисодиёти шароитида давлатнинг иқтисодиётга аралашувидан энг асосий кўзлаган мақсади мамлакат иқтисодиётини халқаро иқтисодий ва сиёсий рақобатлардан ҳимоя қилиш, эркин бозор иқтисодиёти учун ҳуқуқий база ва ижтимоий муҳитни яратиш, даромадлар ва бойликларни, шунингдек ресурслар тақсимотини қайта тақсимлаш ва макроиқтисодий муаммоларни ҳал қилишдан иборат.
2. Давлатнинг мамлакат иқтисодиётига аралашуви асосан макроиқтисодий сиёсатлар асосида олиб борилади. Яъни, бюджет, пул-кредит, солиқ, молиявий ёрдамлар, нархларни барқарорлаштириш ва халқ хўжалиги баланслари ёрдамида олиб борилади.
3. Бозор иқтисодиёти ишлаб чиқарилаётган товар ва хизматларнинг индивидуал хусусиятларидан келиб чиққан ҳолда тақсимлайди ва қайта тақсимлайди. Аммо, шундай турдаги товар ва хизматлар борки уни ишлаб чиқариш бозор тизимида батомом тескаридир. Шунинг учун ҳам давлат бундай турдаги товар ва хизматлари ишлаб чиқариш вазифасини ўз зиммасига олади. Бундай товар ва хизматларни биз ижтимоий манфаатларни кўзлаб ишлаб чиқарилаётган маҳсулотлар таркибига киритамиз.
4. Бозор иқтисодиётини янада ривожлантириш давлатнинг иқтисодиётга аралашувини оширади. Хусусан, давлат иқтисодиётга кредит тизими орқали фаол таъсир кўрсата бошлайди. Давлат кредитга бўлган талаб ва таклифни

марказий резерв тизими орқали бошқаради. Давлатнинг бу сиёсатини мониторинг деб юритилади.

*Таянч иборалар.*

Давлатнинг иқтисодий вазифалари, бозор тизими ва унинг самарали фаолияти, ҳуқуқий база, ижтимоий муҳит, иқтисодий қонунлар, рақобат, соф ва фирром рақобат, даромад, бойлик, фойда, харажат ва уларни тақсимлаш, миллий маҳсулот, ресурс тақсимоти, барқарорлаштириш, конъюнктура, инфраструктура, эгилувчанлик, ишсизлик, инфляция, трансферт тўловлари, рақобатли бозор, товланиш харажатлари, бюджет, солиқ, пул-кредит, дотация, субвенция, субсидий, баланс, солиқ механизми, нарх, таннарх, баҳо механизми, ижтимоий манфаат, кредит тизими, фоиз, имтиёз, қарз, хазина вексиллари ва бошқалар.

*Назорат ва мулоҳаза саволлари.*

1. Бозор иқтисодиётида нима учун давлат иқтисодиётга аралашиви зарур? Давлатнинг қандай вазифаларини биласиз? Даромад ва бойлик самараси нимани билдиради?
2. Қандай вазиятларда бозор фаолияти бузилади? Давлатнинг харажатлари нималардан ташкил топади? Республика ҳукуматининг бозор иқтисодиётга аралашувидан мақсад нима?
3. Макроиқтисодий сиёсатни қандай тушинасиз? Давлатнинг макроиқтисодий сиёсатларини санаб ўтинг?
4. Нима учун ресурслар ва даромадларни ижтимоий манфаатларни эътиборга олиб қайта тақсимлаш зарур? Бозор тизимининг ижтимоий манфаат деб аталувчи маҳсулотларни этиштиришга муносабати қандай?
5. Бозор иқтисодиёти шароитида давлатнинг иқтисодиётга аралашуви нима учун зарур ва қандай кўринишларга эга?
6. Бюджет нима?
7. Пул-кредит нима?
8. Дотация; Субвенция; Субсидия нима?
9. Ҳалқ хўжалиги баланси нима?
10. Солиқ механизми нима?
11. Чегараланган баҳолар нима?

*Адабиётлар рўйхати*

1. Ўзбекистон Республикасининг Конституцияси Тошкент Т: “Ўзбекистон”, 2003.
2. «Суғурта фаолияти тўғрисида»ги Ўзбекистон Республикасининг Қонуни «Халқ сўзи» 2002й. 28 май.
3. «Ташқи иқтисодий фаолият тўғрисида»ги Ўзбекистон Республикаси Қонуни. «Хўжалик ва ҳуқуқ», 2000 й. 9-сон.
4. «Чет эл инвестициялари тўғрисида»ги Қонун. 1998й. 30 апрел Ўзбекистон Республикаси (Солиқ тўловчи журнали, 1998й. 6-сон).



5. «Банк тизимини янада ислоҳ қили шва эркинлаштириш чора-тадбирлари тўғрисида»ги Ўзбекистон Республикаси Президентининг қарори Тошкент ш. 2005 й. 15 апрел.
6. «Инотека кредит беришни қўллаб - қувватлаш жамғармаси фаолиятини ташкил қилиш чора-тадбирлари тўғрисида»ги Ўзбекистон Республикаси Президентининг қарори Тошкент ш. 2005 й. 6 май.
7. «Ўзбекинвест» ЭИМСКнинг фаолиятини ташкил этиш масалалари тўғрисида. Ўзбекистон Республикаси Вазирлар маҳкамасининг қарори. 1997й. 28 февралдаги 113-сон қарори.
8. «Тўғридан –тўғри хусусий хорижий инвестицияларни жалб этишни Рағбатлантириш борасидаги қўшимча чора-тадбирлар тўғрисида»ги Ўзбекистон Республикасининг Фармони. «Халқ сўзи» 2005й. 12 апрел.
9. «Ўзбекистон Республикасининг Монополиядан чиқариш, Рақобат ва тадбиркорликни қўллаб-қувватлаш давлат қўмитасини ташкил этиш тўғрисида»ги Ўзбекистон Республикаси Президентининг Фармони. Тошкент ш. 2005й. 2 май.
10. Каримов И,А “Бизнинг бош мақсадимиз- жамиятни демаклаштириш ва янгилаш мамлакатни модернизация ва ислоҳ этишдир.” Тошкент “Ўзбекистон” 2005 й
11. Каримов И.А. «Озод ва обод ватан, эркин ва фаравон ҳаёт-пировард мақсадимиз» Т.: «Ўзбекистон», 2000й.
12. Каримов И.А. “Эришган ютуқларимизни мустаҳкамлаб, ислоҳотлар йўлида изчил бориш- асосий вазифамиз: 2003 йилда мамлакатни ижтимоий-иқтисодий ривожлантириш яқунлари ва 2004 йилда иқтисодий ислоҳотларнинг чуқурлаштиришнинг асосий йўналишларига бағишланган Вазирлар Маҳкамаси мажлисидаги маъруза 2004 й 7 февраль.
13. Каримов И.А. «Янгича фикрлаш ва ишлаш давр талаби» 6-т. Т.: «Ўзбекистон», 1998й.
14. Каримов И.А. “Ўзбекистон ХХ1 аср бўсағасида: хавфсизликка таҳдид, барқарорлик шартлари ва тараққиёт кафолатлари. Тошкент “Ўзбекистон” 1998 й.
15. Каримов И.А. “Ўз келажагимизни ўз қўлимиз билан қурмоқдамиз” Тошкент “Ўзбекистон” 1999 й.
16. Алимов Р.Х., Ганихўжаев С.А., ва бошқалар. Маҳаллий иқтисодиёт ва менежмент. Т.: 2004й.
17. Ташпулатова Л.М. Минтақани ижтимоий-иқтисодий салоҳияти. Тошкент. 2004.
18. Турдиев А.С. «Инвестицион фаолият бошқарувини такомиллаштириш йўллари» Т.: НИИЭК и РПС, 2001й. 85-91бет.
19. Петеров Н., Макевич Е., «Как кредит денежной политики инвестиционную направленность», Российский экономический журнал 2002 № 2 , 48ст.
20. Интернетдан олинган маълумотлари.  
[www.ceep.Uz](http://www.ceep.Uz).  
[www.bearingpaint.Uz](http://www.bearingpaint.Uz).

### 3.2-Мавзу; Фискал сиёсат.

#### 3.2.1. Фискал сиёсатнинг моҳияти, унинг усуллари ва давлат харажатлари мультипликатори.

Давлатнинг энг асосий вазифаси бўлиб иқтисодиётни барқарорлаштириш ҳисобланади. Бундай барқарорлаштиришга асосан фискал сиёсат орқали эришилади. Давлат томонидан олиб бориладиган фискал сиёсат деб асосан бюджет-солиқ сиёсатига айтилади. Бюджет-солиқ сиёсатларига, давлат харажатлари ва солиқларини ўзгартириш орқали иқтисодиётда тўлиқ бандлик шароитига, тўлов балансининг тенглигига, иқтисодий ўсишга ва инфляцияни камайтиришга эришишларини келтириб ўтишимиз мумкин.

Иқтисодий турғунлик ёки камайиш бўлган вазиятларда давлат томонидан рағбатлантувчи фискал сиёсат олиб борилади. Яъни, давлат қисқа муддатларда иқтисодиётнинг пасайишини давлат харажатларини ошириш ёки солиқларни камайтириш ёхуд иккаласини бир вақтнинг ўзида олиб бориш эвазига камайтиради. Узоқ муддатли иқтисодий пасайиш даврларда солиқларни камайтириш ишлаб чиқариш омилларининг ўсишига ва натижада, иқтисодий ўсишга олиб келиши мумкин. Аммо, бунга марказий банк томонидан олиб бориладиган пул-кредит сиёсатидан самарали фойдаланиш ва давлат харажатлари таркибини мақбул ҳолатга олиб келиш орқалигина эришиш мумкин. Иқтисодиётда тўлиқ бандлик ва ортиқча талаб натижасида инфляция келиб чиқиши мумкин бўлган вазиятларда босиқ фискал сиёсат олиб борилади. Унинг асосий мақсади  $G$  камайиши ва  $T$  нинг ўсишини мўлжаллаб ёки иккаласини бир вақтда олиб бориш орқали иқтисодиётнинг даврий ўсишини чегаралашдан иборат. Қисқа муддатли даврларда ушбу тадбирлар талаб инфляциясини камайтиради. Узоқ муддатли даврларда эса юқори солиқлар иқтисодиётда стагнацияга олиб келиши мумкин. Бу эса мамлакат иқтисодий имкониятларини издан чиқаради. Бунга давлат харажатларидан самарасиз фойдаланиш тўртки бўлиши мумкин. Қисқа муддатли даврларда бюджет-солиқ сиёсатлари давлат харажатлари самараси мультипликатори, солиқ мультипликатори ва баланслашган бюджет мультипликаторлари билан бирга олиб борилади.

$$\Delta G \uparrow \rightarrow \Delta E \uparrow (\Delta E = \Delta G) \rightarrow \uparrow \Delta Y (\Delta y \rightarrow \Delta G \times mg)$$

Давлат харажатларининг ўсиши режалаштирган харажатларининг ушбу миқдорда ўсишига ва умумий харажатларнинг эгри чизиқ бўйича тепага сурилишига ( $\Delta G$ ) олиб келади. Бу вазиятда миллий ишлаб чиқариш ҳажми ( $\Delta y$ ) миқдорда ўсади.

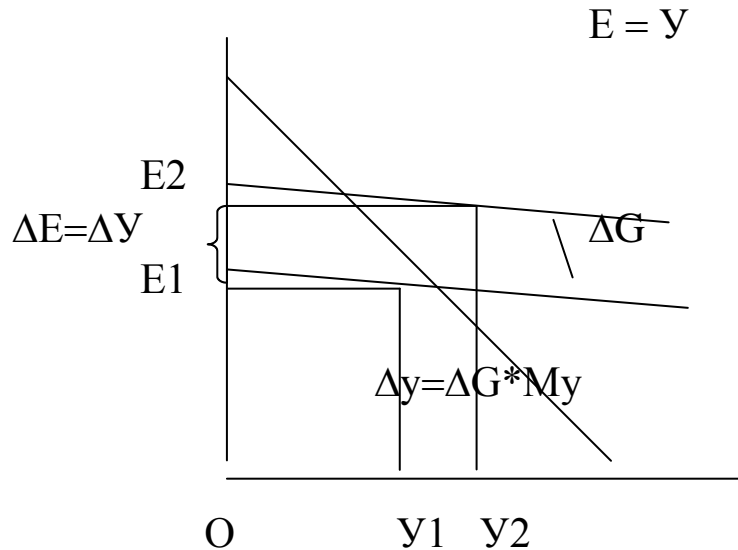

$$E2 = C + I + (G + \Delta G) + X_n$$

$$E1 = C + I + G + X_n$$

Давлат харажатлари мультипликаторини қуйидаги тенгламаларни ечиш орқали кўрсатиш мумкин.

$$\begin{cases} Y = C + I + G; \\ C = a + by; \end{cases}$$

$$y = a + by + I + G;$$

$$y - by = a + I + G;$$

$$y(1 - b) = a + I + G;$$

$$y = \frac{1}{1 - b} (a + I + G); \quad \text{Бу ерда;}$$

$\frac{1}{1 - b}$  - харажатлар мультипликатори;

$(a + I + G)$  - харажатлар миқдорига боғлиқ бўлмаган мустақил харажат;

$b = MPC$  - истемолга чегараланган мойиллик;

Солиқларни олиш билан мультипликатор қуйидаги кўринишга эга бўлади.

$$y = \frac{1}{(1 - b)(1 - t)} (a + I + G);$$

$$t = \Delta y / \Delta T; \quad \text{Бу ерда:}$$

$1((1-b)(1-t))$  - ёпиқ иқтисодиётда харажатлар  
мультипликатори.

$t$  – чегаравий солиқ ставкаси;

$\Delta T$ - солиқларнинг ўсиши;

$\Delta y$  - даромадларнинг ўсиши;

Солиқ тизимининг прогрессив усули мультипликатор самарасини юмшатади.

Очиқ иқтисодиётда мультипликатор самараси ёпиқ иқтисодиётга нисбатан пастдир.

Очиқ иқтисодиёт учун мультипликатор ҳисоби:

$$(1) \quad \begin{cases} y = C + I + G + X_n \\ C = a + b(1-t)y \\ X_n = g + m'y \end{cases} \quad (\text{Соф экспорт функцияси}). \quad \text{Бу ерда:}$$

$$(2)$$

$$(3)$$

$m'$ - импортга чегаравий мойиллик;

$y$  - даромад;

$g$  - мустақил соф экспорт;

$$m' = \Delta M / \Delta y;$$

Агарда (2) ва (3) тенгликларни (1) тенгликка қўйсак қуйидаги кўринишга эга бўлади.

$$Y = (1 / ((1-b)x(1-t) + m'))x(a+I+G+g); \quad \text{Бу ерда:}$$

$(1 / ((1-b)(1-t) + m'))$ - очик иқтисодиётда харажатлар мультипликатори.

### 3.2.2. Солиқ ва баланслашган бюджет мультипликаторлари.

Даромадлар даражасига ва солиқлар ўзгаришига мультипликатор таъсирини қиёслаймиз. Солиқлар миқдорини  $\Delta T$  га камайтирсак, даромадлар даражаси  $\Delta Y$  га ошади. Бу эса даромадлар даражаси тенглигининг ошишига олиб келади. Агарда истеъмол харажатларини  $\Delta T$ -  $b$  (бу ерда,  $b$ -истеъмолга чегаравий мойиллик) оширсак, у режалаштирилган харажатларни эгри чизик бўйича юқорига силжитади ва миллий ишлаб чиқариш ҳажмини эса  $\Delta Y$  га оширади.

$$\Delta y = \Delta T b / (1-b);$$

$$\Delta y / \Delta T = -b / (1-b) \text{-солиқ мультипликатори;}$$

$$T = t y \text{-солиқ тушумлари;}$$

$$C = a + b(y - t y) = a + b(1-t)y$$

$$\Delta C = \Delta T$$

$mt = -b / (1 - b) \times (1 - t)$  - ёпиқ иқтисодиёт учун солиқ мультипликатори.

$T = Ta + ty$  - тўлиқ солиқ функцияси;

$Ta$  - мустақил солиқлар (мулкка, ерга солиқлар)

Тўлиқ солиқ функциясини эътиборга олсак истеъмол функцияси қуйидаги кўринишга эга бўлади.

$$C = a + b(y - (Ta + ty));$$

Очиқ иқтисодиёт шароитида соф экспорт функциясини эътиборга олсак, солиқ мультипликатори қуйидаги кўринишга эга бўлади.

$$mt = -b / ((1-b) \times (1-t) + m');$$

$$y = 1 / ((1-b) \times (1-t) + m') \times (a + I + G + g) - b / ((1-b) \times (1-t) + m') Ta;$$

Биринчи вазиятдаги миллий ишлаб чиқариш ҳажми тенглини кенгайтирилган моделга олиб келинса, иккинчи кўринишга эга бўлади. Бунда асосан даромадларнинг ўзгаришига  $\Delta Y$ , бир вақтнинг ўзида давлат харажатлари  $\Delta G$  ва мустақил солиқлар  $Ta$  орқали эришилади.

$$y = \Delta G (1 / ((1-b) \times (1-t) + m')) - \Delta T (b / ((1-b) \times (1-t) + m'));$$

Ушбу формула баланслашган бюджет мультипликатори формуласини билдиради.

### 3.2.3. Фискал сиёсат турлари.

Давлатнинг фискал ҳаракатлари иқтисодиётни мувофиқлаштиришда катта аҳамиятга эгадир. Шунинг учун реал миллий ишлаб чиқариш ҳажми ва бандликни ўзгартириш, инфляция ва иқтисодий ўсишни назорат қилиш мақсадида давлат томонидан харажатлар ва солиқлар орқали бошқариладиган дискрецион фискал сиёсатни кўриб чиқамиз. Бунинг учун аввалом бор қуйидаги мулоҳазаларга эътибор бериш зарур;

1. Инвестиция ва соф экспортнинг соддлаштирилган моделидан фойдаланиш давом этсин;
2. Давлат хариди дастлаб хусусий харажатлар миқдorigа ҳеч қандай таъсир кўрсатмасин;

3. Давлатнинг соф солиқ даромадлари индивидуал солиқларни йиғишдан ташкил топсин;
4. Давлат соф миллий маҳсулот миқдоридан қабтий назар йиғилган солиқлар суммасини олсин;
5. Нархлар даражаси доимий бўлсин;
6. Фискал сиёсат макроиктисодиётда талаб омилларигагина таъсир қилсин, жами таклифга эса умуман таъсир қилмасин.

Бу мулоҳазалар бизга давлат харажатлари ва солиқларининг иқтисодиётга қандай таъсир кўрсатиш тўғрисида тушунча ҳосил қилиш имконини беради. Масалан, давлат СММ миқдори қандай бўлишидан қабтий назар 20 млрд. сўмлик товар ва хизматларни сотиб олишга қарор қилди дейлик. Хусусий харажатларнинг ошиши каби, давлат харажатларининг ошиши ҳам жами харажатлар графигини биссектирисига нисбатан силжишига ва СММ мувозанат миқдорининг ўсишига олиб келади. Шунини ҳам таъкидлаб ўтишимиз лозимки давлат харажатлари мультипликатор самараси билан тесдиқланган. Давлат харажатининг 20 млрд. сўмга ошиши СММни 80 млрд. сўмга ошишига олиб келади. Яъни, мультипликатор 4 га тенг.

Бундан ташқари давлат харажатларининг 20 млрд. сўмга ошиши солиқ тушумлари ҳисобидан молиялаштирилмайди. Чунки, солиқларнинг ошиши СММ миқдорининг камайишига олиб келади. Бошқача айтганимизда давлат харажатлари бюджет камомади билан қопланиши керак.

Агарда давлат харажатлар миқдорини камайтирса жами харажатлар графиги пастга қараб силжийди. Яъни, ҳар қандай шароитда СММ миқдорини камайтиради. Масалан, давлат харажатлари 20 млрд. сўмдан 10 млрд. сўмга қисқарса СММ миқдори 40 млрд. сўмга камаяди. Мультипликатор самараси 4 га тенг бўлади.

Давлат 20 млрд. сўм миқдорида солиқ жорий қилсин. Яъни, давлат СММнинг ҳар қандай миқдорида 20 млрд. сўмлик солиқ тушимига эга бўлсин. Бу ўз навбатида солиқларни тўлагандан кейинги даромадлар миқдorigа таъсир қилади. Чунки, бу таъсир истеъмол ва жамғариш миқдорининг камайишига олиб келади. Хусусий истеъмол ва хусусий жамғармалар мультипликатори, солиқларни тўлагандан кейинги даромадлар миқдори камайишининг қанча қисми истеъмолга ва қанча қисми жамғармага тўғри келишини аниқлаб беради. Яъни, MPC ва MPS лар бўйича ҳисоблаганимизда ҳар қандай миқдордаги

СММ дан 20 млрд. сўмлик солиқларнинг олиниши истеъмол харажатларини 15 млрд. сўмга, жамғармани эса 5 млрд. сўмга камайтиради. Бу камайишлар СММ миқдорини 60 млрд. сўмга камайишига олиб келади.

Демак солиқларнинг олиниши, СММ миқдорига нисбатан солиқларни тўлагандан кейинги даромадлар миқдорининг камайишига олиб келар экан. Бу камайиш ўз навбатида СММ нинг ҳар қандай миқдоридида истеъмол ва жамғармалар миқдорининг камайишига олиб келади. Жамғарма ва истеъмоллар камайиши миқдорлари MPC ва MPS лар билан аниқланар экан.

Давлат харажатлари ва солиқлар миқдорининг бир хил миқдорда ўсиши СММ миқдорининг ўсишига олиб келади. Бизнинг миослимизда G ва T ларнинг 20 млрд. сўмга ошиши СММ миқдорининг 20 млрд. сўмга ошишига олиб келган. Бу бизга баланслашган бюджет мультипликаторини тушиниш имонини беради. Давлат харажатларининг ўзгариши солиқ миқдорининг ўзгаришига нисбатан жами харажатлар миқдорига кўпроқ таъсир кўрсатади. Давлат харажатлари жами харажатлар миқдорига бевосита, солиқлар миқдори эса билвосита таъсир кўрсатади.

$$\text{Жами харажатлар} = C + I + X_p + G ;$$

T=+20	S =-5	СММ =-60	СММ =+80	G =+20	
	C =-15				

Бундан кўришиб турибдики баланслашган бюджет мультипликатори бирга тенг. Солиқлар миқдоринг 20 млрд. сўмга ошиши, солиқлар тўлагандан кейинги даромадлар миқдорини 20 млрд. сўмга қисқартиради ва истеъмол харажатларини 15 млрд. сўм камайишига олиб келади. Ўз навбатида истеъмол харажатларининг 15 млрд. сўмга камайиши, СММ ни 60 млрд. сўмга камайишига олиб келади. Аммо, давлат харажатларининг 20 млрд. сўмга ошиши, СММ ни 80 млрд. сўмга оширади. Демак, мос равишда давлат харажатлари ва солиқлир 20 млрд. сўмга ошиши, СММ ни 20 млрд. сўмга ( 80-60 = 20) оширади.

Фискал сиёсатнинг фундаментал мақсади ишсизлик ёки инфляцияни тугатишдир. Иқтисодиётнинг пасайиш даврида рағбатлантирувчи фискал сиёсат тўғрисида гап кетади. Яъни, у биринчидан, давлат харажатларини оширади, иккинчидан, солиқларни

камайтиради, учинчидан, биринчи ва иккинчи йўналишларни бирга қўшиб олиб боради. Бошқача айтганимизда баланслашган бюджет бўлса иқтисодиёт инқирозга учраган пайтда фискал сиёсат давлат бюджети камомати йўналишига ҳаракат қилади.

Тескариси, иқтисодиётда керагидан ортиқча талаб инфляциясига жой бўлса, бундай шароитга босиқ фискал сиёсат тўғри келади. Яъни, биринчидан, давлат харажатларини камайтириш, иккинчидан, солиқларни ошириш ва учинчидан, иккаласини бир-бирига қўшиб олиб бориш. Агарда иқтисодиёт олдида инфляция устидан назорат ўрнатиш муаммоси турган бўлса фискал сиёсат давлат бюджетининг ижобий қолдиғига йўналтирилган бўлади.

Лекин, шунини ҳам эсдан чиқармаслик керакки СММ қиймати нафақат давлат харажатлари ва солиқлар ўртасидаги фарққа боғлиқ, балки бюджетнинг абсолют миқдорига ҳам боғлиқдир.

Давлат бюджетда камомат бўлган шароитда унинг иқтисодиётни рағбатлантириши, камоматни рағбатлантиришига боғлиқ. Мамлакат бюджет камоматини икки хил йўл билан молиялаштириш мумкин. Яъни, аҳолидан қарз олиш ҳисобига (фоизли қоғозларни сотиш ҳисобига) ёки кредиторлари томонидан янги пулларни печат қилиши орқали.

Давлат пул бозорига ўзининг қарзлари билан чиққан шароитда молиявий воситалар учун хусусий тадбиркорлар билан рақобатга киришга тўғри келади. Молиявий воситаларга бўлган бу қўшимча талаб фоиз ставкалари мувозанат нуқтасини оширади. Чунки, олдинги мавзулардан маълумки инвестиция харажатлари фоиз ставкалари билан тескари пропорционалликка эга. Демак, давлат томонидан қарзлар олиш фоиз ставкалари даражасининг ошишига олиб келади. Давлат бюджети камомати янги пулларни чиқариш орқали молиялаштирилса хусусий инвестициялар таъсиридан қутилиши мумкин. Давлат харажатлари инвестиция ва истеъмолга кучли таъсир қилмаган ҳолда ўсиши мумкин. Демак, давлат бюджети камоматини молиялаштиришда янги пулларни чиқариш давлат қарзларини кенгайтиришга нисбатан яхшироқ усул бўлиб ҳисобланар экан.

Давлат харажатлари ва солиқлар миқдорининг ўзгариши айрим ҳолатларда автоматик равишда амалга оширилади. Чунки, СММ нинг ҳар қандай даражасида бир миқдордаги солиқлар олинишини кўриб чиққан эдик.



Барча турдаги солиқлар ҳам СММ ўсишига мос равишда соф солиқлар тушумини кўпайтиради (соф солиқ умумий солиқлар тушимидан давлат трансферт тўловларини айирмасига тенг). СММ миқдорининг ўсиб бориши билан индивидуал даромад солиқлари, корхоналар даромад ва фойда солиқлари, ҚҚС, акцизлар миқдори ошиб боради. Ва, аксинча СММ миқдори камайса солиқ тушумлари камаяди. Бу ерда трансферт тўловлари қарама-қарши хусусиятга эга. Чунки, иқтисодий ўсиш шароитида ишсизларга тўланадиган нафақалар, фермерларга бериладиган субсидиялар камаяди ва тескариси.

Қуйидаги чизма бизга солиқ тизими қандай қилиб барқарорликни оширишини тушуниш имконини беради.

Ушбу чизмада давлат харажатлари СММ маҳсулот миқдори қандай бўлишидан қатъий назар давлат томонидан бир хил қилиб белгиланган. Солиқ тушумлари эса СММ миқдори билан мос равишда ўсиб боради.

СММ миқдори ва солиқ тушумлари ўртасидаги бу тўғри боғлиқлик икки ҳолатда катта аҳамиятга эгадир.

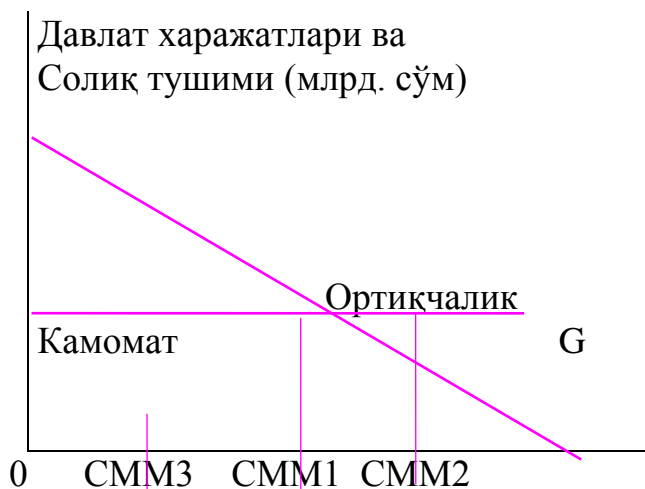

3.2.1-чизма. Соф миллий маҳсулот (СММ, млрд. сўм)

Биринчидан, солиқлар иқтисодиётнинг потенциал сотиб олиш қобилиятини йўқотиш ҳисобланса, иккинчидан, барқарорлик нуқтаи назаридан, иқтисодиёт инфляцияга қараб кетаётган шароитда бундай солиқ тушумлари миқдорини ошириш лозим. Аксинча, ўсиш даражаси камайган вазиятларда солиқ тушумларини камайтириш керак. Ёки, барқарорликни янада кенгроқ аниқлайдиган бўлсак, иқтисодиётда иқтисодий камайиш бўлган шароитда давлат бюджетининг ижобий қолдиғини камайтиришга ва инфляция шароитида эса ижобий

қолдиқни ошириш (ёки унинг камомадини камайтириш) борасида олиб бориладиган ҳар қандай чора тадбирлардан иборатдир. Юқоридаги чора тадбирлардан кўриниб турибдики солиқ тизими шахсан ушбу вазифаларни бажаради.

СММ миқдори ошганда солиқ тушумлари кўпаяди. Аксинча, СММ миқдори камайганда эса солиқ тушумлари ҳам камаяди. Юқоридаги чизмадан фойдаланган ҳолда шуни айтишимиз мумкинки, СММ миқдорининг кам миқдори ( СММ 3) автоматик равишда рағбатлантирувчи бюджет камомадини пайдо бўлишига чорлайди, инфляция билан боғлиқ бўлган шароитдаги СММ миқдори эса автоматик равишда босиқ бюджет ортиқчалигининг пайдо бўлишига чорлайди. Масалан, мамлакат тўлиқ бандлик шароитида, яъни, балансланган бюджет шароитида фаолият кўрсатсин. Йил давомида истеъмол, инвестиция ва соф экспорт харажатларидаги қисқариш СММ камайишига олиб келсин. Давлат эса ушбу вазиятдан чиқиш тўғрисида бирорта ҳам чора қўллагасин. G ва T чизмада кўрсатилган вазиятда қолсин. Иқтисодиётнинг СММ3 га қараб ҳаракатида солиқ тушумлари камаяди ва давлат харажатларининг ўзгармаган шароитида камомад келиб чиқади. Бу даврий камомад давлатнинг фискал сиёсатлари натижасини билдирмайди. Асосий тушунча шундан иборатки бу ерда давлатнинг фискал сиёсати тўғрисида ҳеч нарсани таъкидлаб бўлмайди.

Иқтисодчилар бундай муаммони бюджетга тўлиқ бандлик тушунчасини киритиш орқали ҳал қилишга интилишади.

Соддалаштириб айтсак мамлакат иқтисодиёти тўлиқ бандлик шароитида фаолият кўрсатганда бюджет ортиқчалиги ёки камомади қандай бўлган бўлар эди. Иқтисодчилар тўлиқ бандлик шароитидаги бюджет билан кейинги ўттиз йиллик ҳақиқий бюджет миқдорини солиштириш натижасида иккита хусусиятини аниқлашди. Биринчидан, ҳақиқий бюджет одатда камомад билан чиққан бўлса, тўлиқ бандлик шароитидаги бюджет, бюджет ортиқчалигига ёки баланслашган бюджетга томон интилган. Иккинчидан, ҳақиқий бюджет камомади ва тўлиқ бандлик шароитидаги бюджет камоматининг кўплигига эътибор қаратган. Чунки, мамлакат иқтисодиёти тўлиқ бандликка эришишга яқинлашганда ёки потенциал ишлаб чиқариш даражасига яқинлашганда ҳақиқий камомадларнинг кўпгина қисми давлат харажатлари ҳисобига тўғри келган. Бу шуни билдирадики, иқтисодиёт

тўлиқ бандликка эришган шароитда ҳам солиқ тушумлари давлат харажатлари миқдоридан кам бўлган.

Давлатнинг фискал сиёсатида тўланадиган солиқлар миқдори катта аҳамиятга эгадир. Шунинг учун ишлаб чиқариш корхоналари тўлайдиган солиқлар таркибини қараб чиқамиз.

Корхоналар учун қандай манбалардан солиқларни тўлашни билиш лозим. Солиқлар уларнинг тўланадиган манбаларга кўра қуйидаги гуруҳларга бўлинади.

- 1) Харажатлари - маҳсулот таннархига киритиладиган солиқлар: ер солиғи, автомобил йўллардан фойдаланганлик учун тўланадиган солиқ, транспорт солиғи, транспорт воситалари эгаларидан олинадиган солиқ;
- 2) Харажатлари - маҳсулотларни сотишдан тушадиган тушумлар таркибига киридиладиган солиқлар; ҚҚС, акцизлар, экспорт таърифлари;
3. Харажатлари молиявий натижаларга қўшиладаган солиқлар: - фойда солиғи, мол-мулк, реклама, атроф-муҳитни тоза сақлаш, уй-жой фонди ва ижтимоий соҳа объектларин сақлаб туриш солиқлари ва бошқалар.
- 4) Харажатлари корхона ихтиёрида қоладиган фойдадан қопланадиган солиқлар: ҳисоблаш техникаси ва автомобилларни сотиш учун тўланадиган солиқлар, савдо қилиш учун бериладиган лицензиялар йиғими, биржа амалга оширган ишлар учун йиғимлар, дам олиш ва курорт зоналарида ишлаб чиқариш объектларини куриш учун тўланадиган солиқлар ва бошқалар.

#### *3.2.4. Фискал сиёсатга таъсир этувчи омиллар.*

Умуман қоғоздаги фискал сиёсат билан амалдаги фискал сиёсат ўртасида катта фарқ бор. Шунинг учун фискал сиёсатни амалга оширишда тўсқинлик қиладиган айрим муаммоларга тўхталиб ўтмоқчимиз.

Фискал сиёсатни амалга ошириш айрим вақт муаммоларини ҳал қилишни талаб қилади.

- 1) *Вақтинчалик босиб ўтилган йўлни аниқлаш* - бу асосан иқтисодиётда ишлаб чиқариш пасайишига кетиш олдидаги ёки инфляция олдидаги қисқа вақт ҳисобланади. Бу вақтда иқтисодиётнинг келажакдаги ривожланиши тўғрисида аниқ бир фикр айтиш қийин. Иқтисодий прогнозлаштириш, иқтисодий ривожланиш тўғрисида маълум бир йўл-

йўриқ кўрсатса ҳам, иқтисодиёт тўрт ёки олти ойлик камайишни ёки инфляцияни босиб ўтган бўлади.

2) *Маъмурий сусткашлик*. Одатда ҳукумат томонидан иқтисодиётни турғунликдан олиб чиқиш учун қабул қилинадиган фискал сиёсат анча вақт ўтказиб қабул қилинади. Бу вақтда эса иқтисодий вазият ўзгаради ва қабул қилинган чора-тадбирлар умуман керак бўлмай қолади.

3) *Вазифавий кечикиш*. Шунингдек, ҳукуматнинг қабул қилган тадбирлари ишлаб чиқишга жорий қилгунча анча вақт ўтиб кетади.

Мамлакат фискал сиёсати сиёсий жабҳада ташкил топади ва бу иқтисодиётни барқарорлаштириш учун фойдаланишда қийинчиликларга олиб келади.

1. *Ўзга мақсадлар*. Харажатлар ва солиқ тизими иқтисодий барқарорликка эришишда ягона давлат сиёсати бўлиб ҳисобланмайди. Шунингдек, давлат умумий истеъмол ва даромадларни қайта тақсимлаш ва бошқа жараёнларни товар ва хизматлар билан таъминлаш муаммоларини ҳал қилиш каби вазифаларни ҳам бажариши керак.

2. *Рағбатлантирувчи чора-тадбирларга қизиқиш*. Бюджет камомати сиёсий жиҳатдан маълум бир миқдорда қўллаб-қувватланса, бюджет ортиқчалиги эса катта муаммо ҳисобланади. Сиёсий жиҳатдан солиқларни камайтириш ва харажатларни ошириш кенг тарқалган тадбир ҳисобланади. Чунки, солиқларни ошириш аҳоли нарозилигига олиб келса, харажатларни камайтириш эса анча хавфлидир.

3. *Сиёсий сабабларга кўра бир-бири билан боғланган давра*. Айрим иқтисодчилар ҳисоблашадикки кўпгина сиёсий кучларнинг асосий мақсади мамлакат иқтисодиётини кўтариш эмас, балки ҳукуматга сайланиш, яъни, мансаб эгаллашдан иборатдир. Шунинг учун кўпгина иқтисодчилар сиёсий сабабларга кўра бир-бири билан боғланган ишчан давра тушунчасини киритишган. Яъни, уларнинг фикрича сиёсатчилар ўзларини савловчиларнинг максимум қўллаб қувватлаш мақсадида иш олиб боришади. Бундай вазиятда фискал сиёсат иқтисодиётни издан чиқаришини билса ҳам хийла-найранглар ишлатишга ҳаракат қилишади. Демак, бундан келиб чиққан ҳолда шундай хулосага келишимиз ҳам мумкинки фискал сиёсат иқтисодий тебранишлар сабабчиси ҳам бўлиши мумкин экан.

4. *Ўрин алмашиш самараси*. Ўрин алмашиш самараси моҳияти шундан иборатки, рағбатлантирувчи (камомадли) фискал сиёсат фоиз ставкалари ўсиши ва инвестицион харажатлар камайишига мойиллик

яратади. Масалан, иқтисодиёт камайиш жараёнида ва давлат фискал сиёсат тариқасида давлат харажатлари миқдорини оширади. Давлат пул бозорига камомадни молиялаштириш мақсадида чиқади. Чунки, харажатлар фоиз ставкаси билан тескари боғлиқликка эга. Демак, айрим инвестициялар қабул қилинмайди. Агарда инвестициялар давлат харажатларининг ўсган қисми миқдорида камайса фискал сиёсат самарасиз бўлган бўлар эди.

### *3.2.5. Бюджет ортиқчалигини камайтириш ва бюджет камоматини молиялаштириш усуллари.*

Давлат бюджетни камоматини молиялаштириш усуллари:

1. Пул-кредит эмиссияси;
2. Давлат заёмларини чиқариш;
3. Давлат бюджетига солиқ тушумларини кўпайтириш.

Монитор сиёсат юритишда давлат бюджетни камомати пул чиқариш орқали қопланади.

Инфляцияни даражаси ошганда Оливертан самараси пайдо бўлади. Яъни, солиқ тўловчилар томонидан давлатга тўлайдиган солиқлар миқдорини атайин кечиктиришдан иборатдир. Бу эса давлат бюджетни камоматини ошишига олиб келади. Давлат бюджетни камоматини пул чиқариш йўли билан қоплаш, бериладиган кредитларга фоиз ставкаларини имтиёзли қилиб белгилаш ёки тўловларни кечиктириш шаклида ҳам бўлиши мумкин. Давлат хусусий ишлаб чиқарувчиларда сотиб оладиган товар ва хизматларга тўловларни кечиктириш орқали олганда, хусусий ишлаб чиқарувчилар ўз маҳсулотларига қўйиладиган нархларни олдиндан ошириб қўйишади. Бу эса инфляциянинг ошишига олиб келади.

Бюджет ортиқчалигини камайтириш усуллари:

1. Муомиладиган пул маблағларини олиб қўйиш;
2. Давлат қарзларини заёмлар орқали тўлаш.

### *3.2.6. Очиқ иқтисодиётда фискал сиёсат.*

Ҳозирги шароитгача бизнинг мулоҳазаларимиз ёпиқ иқтисодиёт шароитида олиб бориладиган фискал сиёсат тўғрисида чекланган эди. Агарда, мамлакат жаҳон иқтисодиётининг бир қисмини ташкил қилса, яъни, очиқ иқтисодиёт шароитида фаолият кўрсатаётган бўлса кўшимча қийинчиликлар келиб чиқади.

Олдинги мулоҳазаларимиздан маълумки, чет мамлакатларда рўй бераётган ҳодисалар ва улар томонидан қабул қилинаётган сиёсий тадбирлар мамлакат экспортига ва иқтисодиётига таъсир қилади. Буни биз бугунги таҳлилимизда ифода қилар эканмиз, яъни, ялпи талабнинг халқаро зарбасига дучор бўлишимиз мумкин, чунки, у бизнинг (СММ) ни қисқартириши ва фискал сиёсатимиз тадбирларини кадрсизлантириши мумкин. Масалан, биз республикамызда ишлаб чиқаришни пасайишини кутаяпмиз ва ялпи талабни ўсишини таъминлашга етарли даражада давлат харажатлари ва солиқларини миқдорини шу даражагача қисқартирдик. Шунингдек, бизни асосий савдо ҳамкоримиз бўлган давлатлар иқтисодиёти кутилмаганда ва тезлик билан ўсиб бошласин. Таъминланганлик даражасининг ошиши ва даромадларининг ўсиши бу мамлакатларда бизни республикамыздан товарларни сотиб олишнинг ўсишига олиб келади. Бизнинг соф экспортимиз ўсади. Ялпи талаб ниҳоятда тез ўсади ва биз талаб инфляцияси муаммоси олдида турибмиз. Агарда биз олдиндан соф экспортимизнинг шунчалик ўсишини билганимызда рағбатлантирадиган қулай фискал сиёсат юритган бўлар эдик.

Соф экспорт самараси, фискал сиёсат самарадорлигини халқаро савдо орқали барбод қилишга ҳаракат қилади. Масалан, биз рағбатлантирувчи фискал сиёсат олиб бораяпмиз, яъни, бу иқтисодиётга юқори ставкали фоиз олиб келади. Бундай фоиз ставкалари четдан молиявий капиталларни жалб қилади. Четдан келган молиявий инвесторлар четдан қимматбаҳо қоғозларни сотиб олишдан олдин, ўзининг ҳисобида ўша мамлакатнинг валютасига эга бўлиши керак.

Соф экспортни фискал сиёсатга таъсири олдинги саволларда кўриб ўтганимыздек вақт омили, иқтисодий муаммо, инфляция ва ўрин алмашишлар билан мос равишда амалга ошади ва ялпи талабни ниҳоятда қийинлаштиради.

Кейинги жадвалда фискал сиёсатга соф экспортнинг таъсири икки йўналиш бўйича берилган. Яъни, ички фоиз ставкасини камайтириш, босиқ фискал сиёсат, соф экспорт миқдорини ўсишига имконият яратади.

1-Жадвал.

Фискал сиёсат ва уни соф	Экспортга таъсири
1) Рағбатлантирувчи фискал сиёсат.	2) Босиқ фискал сиёсат.

<p>Муаммо: инқироз, секин ўсиш.          Рағбатлантирувчи фискал сиёсат.          Энг катта ички фоиз ставкаси.          Сўмга ташқи талабни ошиши.          Сўмни қимматлашуви.          Соф экспортни камайиши,          (рағбатлантирувчи фискал сиёсатни          қисман қарама-қаршилигидан ялпи          талаб камаяди).</p>	<p>Муаммо: инфляция.          Босиқ фискал сиёсат.          Энг кичик ички фоиз ставкаси.          Сўмга ташқи талабни камайиши.          Сўмни арзонлашуви.          Соф экспортни кўпайиши (босиқ          фискал сиёсатни қарама-қарши-          лигидан қисман ялпи талаб ўсади).</p>
--------------------------------------------------------------------------------------------------------------------------------------------------------------------------------------------------------------------------------------------------------------------------------------------------------------------------------------------------------------------	-----------------------------------------------------------------------------------------------------------------------------------------------------------------------------------------------------------------------------------------------------------------------------------------------------------------------

*Қисқача хулосалар.*

1. Давлатнинг фискал сиёсатлари иқтисодиётни мувофиқлаштиришда ҳал қилувчи сиёсатлардан бири ҳисобланади. Фискал сиёсатлар дискрецион ва нодескрецион сиёсатларга бўлинар экан. Бу сиёсатларни олиб бориш ишлаб чиқариш ҳажмини ошириш, ишсизлик ва инфляцияни камайтириш, иқтисодий ўсишга эришиш йўллари излаб топишда асосий омил бўлиб ҳисобланади.
2. Фискал сиёсат асосан давлат харажатлари миқдорини ошириш орқали СММ миқдорини кўпайтириш ва солиқлар ҳажмини ошириш орқали эса СММ миқдорини камайтириш, шунингдек ушбу усулларни баровар олиб бориш натижасида СММ миқдорини оширишга эришиш йўллари кўрсатади. Бу ерда асосан мультипликатор самарасига асосланилади.
3. Фискал сиёсатлар босиқ ва рағбатлантирувчи фискал сиёсатларга бўлинар экан. Рағбатлантирувчи фискал сиёсат иқтисодиётнинг пасайиш даврида олиб борилса, босиқ фискал сиёсат иқтисодиётда керагидан ортиқча талаб инфляциясига жой бўлган шароитда олиб борилади.
4. Умуман олганда қоғоздаги фискал сиёсат билан амалдаги фискал сиёсат ўртасида катта фарқ мавжуд. Шунинг учун фискал сиёсатни олиб боришда тўсқинлик қиладиган муаммолар, яъни вақтинчалик босиб ўтилган йўлни аниқлаш, маъмурий сусткашлик, вазифавий кечикиш, ўзга мақсадларни кўзлаш, рағбатлантирувчи чора-тадбирлар, айрим сабабларга кўра бир-бири билан боғланган давра ва бошқа жиҳатларига тўхталиб ўтилади.
5. Очиқ иқтисодиётда олиб бориладиган фискал сиёсат ёпиқ иқтисодиётдаги фискал сиёсатдан тубдан фарқ қилар экан.

*Таянч иборалар.*

Фискал сиёсат, дискрецион ва нодескрецион фискал сиёсат, давлат харажатлари, солиқлар, инвестиция ва соф экспорт, хусусий харажатлар, соф солиқ даромадлари, нархлар даражаси, талаб омиллари, мильтипликатор самараси, MPC, MPS, фискал сиёсатнинг фундаментал мақсади, ишсизлик, инфляция, давлат қарзи, нафақалар, камомат, ортиқчалик, бюджет ортиқчалиги ва бюджет камомати, вақтинчилик босиб ўтилган йўлни аниқлаш, маъмурий

сусткашлик, вазифавий кечикиш, бошқа мақсадлар, рағбатлантирувчи чоратадбирлар, сиёсий арена, сиёсий сабабларга кўра боғланган давра, ўрин алмаштириш самараси, ёпиқ иқтисодиёт, очик иқтисодиёт, очик иқтисодиётда фискал сиёсат, соф экспорт самараси, фоиз ставкаси ва бошқалар.

*Назорот ва мулоҳаза саволлари.*

1. Фискал сиёсатнинг моҳияти ва унинг воситалари. Давлат харажатлари, солиқ мультипликатори. Баланслашган бюджет мультипликатори.
2. Бюджет тақчиллиги ва ортиқчалиги, уларни тугатиш усуллари қандай олиб борилади?
3. Фискал сиёсатнинг жами таклифга таъсир қилиш усуллари аниқланг.
4. Очик иқтисодиёт билан ёпиқ иқтисодиётдаги фискал сиёсатларнинг фарқини тушинтиринг.
5. Давлат харажатлари мультипликатори, давлат трансперт тўловлари мультипликатори, солиқ мультипликатори, бюджет экспансияси сиёсати, бюджет камомати ва тўлиқ бандлик шароитидаги бюджет тушунчаларини изоҳлаб беринг.
6. Пул-кредит эмиссияси нима?
7. Давлат заёмларини чиқариш нима?
8. Давлат бюджетига солиқ тушумларини кўпайтириш нима?
9. Муомиладиган пул маблағларини олиб қўйиш нима?
10. Давлат қарзларини заёмлар орқали тўлаш нима?

*Адабиётлар рўйхати*

1. Ўзбекистон Республикасининг Конституцияси Тошкент Т: “Ўзбекистон”, 2003.
2. «Суғурта фаолияти тўғрисида»ги Ўзбекистон Республикасининг Қонуни «Халқ сўзи» 2002й. 28 май.
3. «Ташқи иқтисодий фаолият тўғрисида»ги Ўзбекистон Республикаси Қонуни. «Хўжалик ва ҳуқуқ», 2000 й. 9-сон.
4. «Чет эл инвестициялари тўғрисида»ги Қонун. 1998й. 30 апрел Ўзбекистон Республикаси (Солиқ тўловчи журнали, 1998й. 6-сон).
5. «Банк тизимини янада ислоҳ қилиш ва эркинлаштириш чоратадбирлари тўғрисида»ги Ўзбекистон Республикаси Президентининг қарори Тошкент ш. 2005 й. 15 апрел.
6. «Ипотека кредит беришни қўллаб - қувватлаш жамғармаси фаолиятини ташкил қилиш чоратадбирлари тўғрисида»ги Ўзбекистон Республикаси Президентининг қарори Тошкент ш. 2005 й. 6 май.



7. «Ўзбекинвест» ЭИМСКнинг фаолиятини ташкил этиш масалалари тўғрисида. Ўзбекистон Республикаси Вазирлар маҳкамасининг қарори. 1997й. 28 февралдаги 113-сон қарори.
8. «Тўғридан –тўғри хусусий хорижий инвестицияларни жалб этишни Рағбатлантириш борасидаги қўшимча чора-тадбирлар тўғрисида»ги Ўзбекистон Республикасининг Фармони. «Халқ сўзи» 2005й. 12 апрел.
9. «Ўзбекистон Республикасининг Монополиядан чиқариш, Рақобат ва тадбиркорликни қўллаб-қувватлаш давлат қўмитасини ташкил этиш тўғрисида»ги Ўзбекистон Республикаси Президентининг Фармони. Тошкент ш. 2005й. 2 май.
10. Каримов И.А. “Бизнинг бош мақсадимиз- жамиятни демаклаштириш ва янгилаш мамлакатни модернизация ва ислоҳ этишдир.” Тошкент “Ўзбекистон” 2005 й
11. Каримов И.А. «Озод ва обод ватан, эркин ва фаровон ҳаёт-пировард мақсадимиз» Т.: «Ўзбекистон», 2000й.
12. Каримов И.А. “Эришган ютуқларимизни мустаҳкамлаб, ислоҳотлар йўлида изчил бориш- асосий вазифамиз: 2003 йилда мамлакатни ижтимоий-иқтисодий ривожлантириш яқунлари ва 2004 йилда иқтисодий ислоҳотларнинг чуқурлаштиришнинг асосий йўналишларига бағишланган Вазирлар Маҳкамаси мажлисидаги маъруза 2004 й 7 февраль.
13. Каримов И.А. «Янгича фикрлаш ва ишлаш давр талаби» 6-т. Т.: «Ўзбекистон», 1998й.
14. Каримов И.А. “Ўзбекистон XX1 аср бўсағасида: хавфсизликка таҳдид, барқарорлик шартлари ва тараққиёт кафолатлари. Тошкент “Ўзбекистон” 1998 й.
15. Каримов И.А. “Ўз келажагимизни ўз қўлимиз билан қурмоқдамиз” Тошкент “Ўзбекистон” 1999 й.
16. Алимов Р.Х., Ганихўжаев С.А., ва бошқалар. Маҳаллий иқтисодиёт ва менежмент. Т.: 2004й.
17. Ташпулатова Л.М. Минтақани ижтимоий-иқтисодий салоҳияти. Тошкент. 2004.
18. Турдиев А.С. «Инвестицион фаолият бошқарувини такомиллаштириш йўллари» Т.: НИИЭК и РПС, 2001й. 85-91бет.
19. Петеров Н., Макевич Е., «Как кредит денежной политики инвестиционную направленность», Российский экономический журнал 2002 № 2 , 48ст.
20. Интернетдан олинган маълумотлари.

[www.ceep.Uz](http://www.ceep.Uz).

[www.bearingpaint.Uz](http://www.bearingpaint.Uz).

[www.pca.uz](http://www.pca.uz).

### 3.3-Мавзу; Пул-кредит сиёсати.

#### 3.3.1. Пул-кредит сиёсатининг мақсадлари ва турлари.

Пул-кредит сиёсати деганда, тўлиқ бандлик шароитида жами маҳсулотни ишлаб чиқаришга инфляцияни таъсирини камайтириш ёки бартараф этиш мақсадида муомаладаги пул миқдорини ўзгартириш тушинилади. Унинг ёрдамида ҳар қандай давлат, мамлакатда иқтисодий барқарорликни таъминлаш вазифасини ҳаётга тақдим этади.

Халқ хўжалигининг ҳар қандай тармоғи каби кредит тизими ҳам таркибий қисмларни, босқичма-босқич пастдан юқорига томон тузилишини ташкил этишга, яъни марказий бошқарув бўғини ва қуйи (иш бажарувчи) ташкилотларни ажратишга эҳтиёж сезди. Қуйи ташкилотлар фаолиятини мувофиқлаштириш мақсадида бошқарув ташкилоти кредит муассасаларининг фаолият кўрсатишини назоратга олиши, улар ишини таҳлил қилиши ҳамда кредит тизими тўхтовсиз ва пишиқ-пухта ишлаши учун мавжуд таъсир этиш дастаклари орқали тизим фаолиятини керакли изга солиши, халқ оборотига кредит - ҳисоби самарадорлигини таъминлаши, кредит операцияларининг ҳажми асоссиз равишда кенгайиб ёки камайиб кетишига йўл қўймаслиги керак.

Кредит - қайтариб бериш шарти билан маълум муддатга қарз бериш маъносини беради. Капитализмда кредитнинг ссуда капитали ҳаракат шакли бўлиб банк ва тижорат кредити кўринишида амалга оширилади. Қарзга маблағ берувчи томон кредитор, яъни, кредит берувчи, ссуда олувчи томон эса қарздор, яъни, кредит олувчи ҳисобланади.

Банк кредитларининг асосий қоидалари бўлиб, қуйидагилар ҳисобланади:

- муддатлилиқ;
- аниқ мақсадга йўналтирилганлик;
- фоиз;
- тўлаш;
- моддий таъминланганлик ва бошқалар.

Кредит узоқ ва қисқа муддатли бўлади. Қисқа муддатли кредит корхона ва ташкилотларнинг айланма фоизларини шакллантиришга хизмат қилади. Узоқ муддатли кредит эса моддий ишлаб чиқариш тармоқларига капитал маблағлар ажратиш манбаи бўлиб ҳисобланади.

Кредит пул тизимининг асосини банклар ташкил этади. Пул кредит сиёсатининг учта асосий воситасини ажратиб кўрсатилади. Марказий банк улар ёрдамида пул таклифини ўзгартиради ва шулар орқали пул кредит муомиласини тартибга солиб туради:

1. Ҳисоб ставкаси;
2. Мажбурий резервлар нормаси;
3. Очиқ бозордаги операциялар;

Ҳисоб ставкаси деб марказий банк томонидан банкларга бериладиган ссуданинг фоиз ставкаси тушунилади. Бу ссудаларни тижорат банклари айрим кўзда тутилмаган зарурат туғилганда ва молиявий аҳволи мустаҳкам бўлган ҳоллардагина оладилар. Ҳисоб ставкасининг пасайиши билан тижорат банкларида марказий банкдан кўшимча резервларни олиш имкониятлари кенгаяди. Ўз навбатида бу тижорат банкларини резервлардан янги кредитлар бериш билан пул таклифини кўпайтиради. Яна шундай ҳоллар мавжудки, марказий банк ҳисоб ставкасини кўтара бориб, тижорат банклари томонидан кўшимча резервларни олиш йўлидаги тўсиқларни биров кўтаргандай бўлади ва кредитлар бериш бўйича уларнинг фаолиятни пасайтиради. Яъни, шу йўл билан пул таклифини чеклайди.

Мажбурий резервлар - бу кредит мақсадлари учун ишлатилмайдиган банк омонатларининг бир қисмидир. Улар миждозлар томонидан ўз омонатларини талаб қилиб олганда зарур бўлади. Марказий банк тижорат банкларини ушлаб туришга мажбур бўлган резервларнинг энг қуйи нормасини ўрнатади ва шу восита ёрдамида улар кредитлаш қобилиятига, имкониятига таъсир этади. Бу меъёр қанчалик юқори бўлса, ортиқча резервлар шунчалик кам ва тижорат банкларининг кредит бериш йўли билан “пулларни барпо этиш” қобилияти паст бўлади.

Очиқ бозордаги операциялар - марказий банк томонидан давлат облигацияларини (қимматбаҳо қоғозларни) тижорат банклари ва аҳолидан сотиб олиш ва уларга сотиш. Марказий банк тижорат банкларидан ёки аҳолидан бу қимматбаҳо қоғозларни сотиб олар экан шу билан тижорат банклари резервларини сотиб олинган облигациялар миқдори ҳажмида кўпайтиради. Бу резервлардан кредит бериб тижорат банклари пул таклифини кенгайтиради. Облигацияларни сотиш салбий натижага олиб келади, яъни марказий банк тижорат банклари ва аҳолига облигацияларни сотиш билан резервларни ҳамда тижорат

банкларининг кредит бериш қобилиятини кенгайтиради. Бу ҳолда пул таклифи қисқаради.

Ҳозирда ҳамма мамлакатларда пул миқдорини тартибга солишда очик бозорда операцияларни, яъни давлат қимматбаҳо қоғозларини таклиф қилиш усулидан кенг фойдаланилмоқда. Ушбу операцияларни Марказий банк асосан нуфузи катта банклар гуруҳи билан биргаликда амалга оширади. Бозорда Марказий банк хазина қимматбаҳо қоғозларини сотиш ёки харид қилиш йўли билан пул таклифига таъсир этади, яъни пул бозоридаги талаб ва таклиф мувозанатини таъминлайди.

Пул бозорида муомалада пул миқдори ортиқчалиги мавжуд деб фараз қиламиз. Табиийки Марказий банк ортиқча пул массасини камайтириш ёки йўқ қилишга ҳаракат қилади. Бунинг учун, у очик бозорда ўзининг қимматли қоғозларини аҳоли ва банкларга таклиф этади, улар эса уни харид қила бошлайдилар. Давлат қимматбаҳо қоғозларининг (сотиш ёки харид қилиш йўли билан) таклифи ошиб борган сари, унга бўлган баҳоси пасаяди, ўз навбатида унга бўлган фоиз (яъни, қимматбаҳо қоғозларини сотиб олганларга фоиз шаклида ҳақ тўланади) ошади, бу эса унга бўлган талабни оширади. Банклар ва аҳоли қимматли қоғозларини кўпроқ харид қила бошлайдилар, пировард натижада банкларнинг захираларини қисқаради, ўз навбатида бу ҳол пул таклифини банк мультипликаторига тенг нисбатда қисқаришига олиб келади. Бу банк захираси ва пул таклифининг ортишига олиб келади.

Пул - кредит сиёсатини амалга оширишнинг яна бир воситаси, бу ҳисоб-китоб ставкаси сиёсатидир. Ҳисоб-китоб ставкасини Марказий банк белгилайди. Агар ушбу ставка паст бўлса, унда тижорат банклари кўпроқ кредит олишга ҳаракат қиладилар. Бунинг натижасида банкларнинг ортиқча банк захиралари ортиб боради ва муомаладаги пул массаси миқдорининг ошиб боришига олиб келади. Агарда ҳисоб ставкаси миқдори юқори бўлса, унда банклар камроқ кредит олишга, олганларини эса қайтариб беришга ҳаракат қиладилар, пировард натижада, ортиқча банк захиралари қисқаради, бунинг натижасида эса муомаладаги пул миқдори камаяди.

Амалиётда, давлатлар ҳисоб ставкаси сиёсатини очик бозордаги операциялар сиёсати билан мувофиқлаштирилган ҳолда олиб боришга ҳаракат қиладилар.

Пул кредит сиёсатининг воситаларидан яна бири бу мажбурий банк заҳира меъёрини ўзгартириш сиёсатидир. Мажбурий банк заҳира меъёрини Марказий банк белгилайди ва уни ўзгартириб туради. Агар Марказий банк мажбурий банк заҳирасини камайтирса, ортиқча банк заҳиралари ортади, бу эса пул таклифининг мультипликацион ортишига олиб келади. Масалан, ушбу меъёр 25 % бўлса, унда банкка кўйилган 800 сўмдан 200 сўм мажбурий банк меъёрини ташкил этади. Бунда банк фақат 600 сўмни қарзга бериш мумкин бўлади. Энди фараз қилайлик меъёр 10 % га туширилади, унда банк 720 сўмни қарзга бериш имкониятига эга бўлади.

Мажбурий банк заҳира меъёрини кўтариш ёрдамида давлат пул таклифини камайтиради. Зеро бу банкларнинг ортиқча банк заҳираларининг қисқаришига олиб келади. Пул-кредит сиёсатини ўтказишда бу восита бутун банк тизимини асосларига таъсир этади. Шунинг учун у кўпчилик мамлакатларда ўта зарур бўлгандагина қўлланилади.

Хўш, пул-кредит сиёсатларининг оқибатлари қандай? Давлат томонидан амалга ошириладиган пул-кредит сиёсати ЯММ, бандлик ва баҳолар даражасига бевосита таъсир кўрсатади, фараз қиламизки, иқтисодиётда ишлаб чиқариш қисқармоқда ва ишсизлар сони ортиб бормоқда. Бундай шароитда давлат Марказий банк орқали пул таклифини оширишга, биз юқорида кўриб чиққан воситалар ёрдамида амалга оширишга ҳаракат қилади. Бунинг натижасида пул таклифи ўсади, фоиз ставкаси эса камаяди. Бу эса инвестицияларга бўлган талабни оширади ва ўз навбатида ЯММ миқдорининг кўпайишига олиб келади. Бу билан давлат маълум даврда ўз мақсадига эришади, ишлаб чиқаришнинг орқага кетиши тўхтади, ишсизлар сони камаяди, жамиятнинг даромадлари эса ошади.

Пул-кредит сиёсатининг оқибати тўғрисида гапирганда қисқа муддатли ва узок муддатли оқибатларини фарқлаш керак. Агарда қисқа муддатли даврда давлат, пул таклифини ошириш ва бунинг натижасида ЯММ миқдорини ўсишини рағбатлантирган ҳамда, бу билан у маълум даражада самарадорликка эришган бўлса, узок муддатли даврда эса бу чораларнинг самарадорлиги пасаяди.

Шуни ҳам эсдан чиқармаслик керакки, пул-кредит сиёсати асосида яхлит иқтисодиётга пул-кредит сиёсатининг таъсир жараёнларини ўрганувчи пул назарияга ётади. Ушбу назарияга икки

хил ёндошувчи иқтисодчилар ўртасида кўп йиллардан бери тортишувлар бўлиб келмоқда. Буларга такомиллаштирилган кейнсиан назария ва замоновий пул миқдори назариясини киритамиз. Ушбу икки назария тарафдорлари ҳам пул таклифини номинал ЯММ га таъсирини инкор этмайдилар, аммо бу таъсирнинг аҳамиятига ҳар хил баҳо берадилар. Кейнсчилар фикрича монетар сиёсат асосига фоиз ставкаси даражаси асос қилиб олиниши зарур, монетаристлар фикрича эса пул таклифининг даражаси асос қилиб олинган. Кейнсчилар бозор иқтисодиётини тартибга солишда давлат аралашуви шарт деб ҳисоблашадилар, монетаристлар эса уни ортиқча деб ҳисоблайдилар.

Кейнсчилар пул таклифини ЯММ га таъсирини қуйидаги кетма-кетликда амалга ошади деб ҳисоблашади; пул таклифининг ўзгариши фоиз ставкасининг ўзгаришини, у эса ўз навбатида инвестицияларга бўлган талабни ўзгариши орқали ЯММ га таъсир этади. Монетаристлар эса бу борада шундай дейдилар; пул миқдорининг ўзгариши билан ЯММ ўзгариши ўртасида яқинроқ алоқа мавжуд; яъни, пул миқдорининг ўзгариши бевосита ЯММ ўзгаришига олиб келади.

Кейнсчиларнинг асосий тенгламаси қуйидагича;

$$\text{ЯММ} = C + I + Q + NX;$$

Бу ерда,  $C$  - аҳоли истеъмол харажатлари;

$I$  - инвестициялар;

$Q$  - давлатнинг товар ва хизматларни сотиб олиш харажатлари;

$NX$  - соф экспорт.

Монетаристлар

$M \times V = P \times Q$  тенгламага асосланадилар.

Агар  $P \times Q = \text{ЯММ}$  бўлса, унда тенгламани қуйидагича ёзиш мумкин бўлади;

$$M = \text{ЯММ} / V;$$

Бу ерда,  $M$  - пул таклифи;

$V$  - пулнинг айланиш тезлиги ёки айланишлар сони;

$P$  - товар ва хизматларнинг ўртача баҳоси;

$Q$  - сотилган товарлар сони.

Бунда монетаристлар пулнинг айланиш тезлигини барқарор деб ҳисоблайдилар, кейнсчилар эса аксинча нобарқарор дейдилар.

Ҳозирда мавжуд бўлган монетаристик сиёсатнинг моделлари бу икки ёндошувнинг синтез қилинган вариантдир. Яъни, бу

ёндошувларнинг ижобий жиҳатларини қўшиб ўзида акс эттирган монетаристик сиёсатнинг вариантыдир. Узоқ муддатли даврда монетаристик ёндошув кўпроқ ишлатилади. Шу билан бирга қисқа муддатли даврларда эса давлат фоиз ставкасига таъсир этишдан воз кечмайди.

Ўзбекистонда пул-кредит сиёсатининг қуйидаги йўналишлари мавжуд;

- давлат томонидан пул массасини олдиндан билиш, уни доимий назорат қилиш;
- Марказий банк томонидан тижорат банкларининг операцияларини пул билан таъминлаш, бунда Марказий банкнинг тижорат банкларига фоиз ҳисобида кредит бериши назарда тутилади, бу эса ўз навбатида Марказий банк томонидан, умуман пул муомаласи соҳасини назорат қилишга имкон беради;
- кредит ва бюджет тизимлари ўртасида ўзаро муносабатлар воситасини такомиллаштириш, кредит бериш, бюджет камомати шароитида пул чиқариш ҳисобига эмас, балки давлатнинг қимматбаҳо қоғозларини сотиш ҳисобига қоплаши зарур.

### *3.3.2. Давлат ўзининг пул-кредит сиёсатида нималарга асосланади.*

Давлатнинг пулга бўлган талаб ва таклифи ўзгариши борасидаги сиёсатини монетар сиёсат деб юритилади. Бу сиёсат монетаризм назариясига асосланади. Унинг бош ғояси-иқтисодий ўсишни бозор механизми таъминлайди, бу механизмнинг асосий воситаси пул, деган хулосадан иборат. Пулга бўлган талаб ва таклифни қуйидаги боғланиш ёрдамида ўзгартириб турилиши тавсия этилади.

$$M \times V = P \times Q$$

Бу тенглик бозор иқтисодиётидаги энг муҳим мувозанат бўлиб, унга асосланиб қуйидаги боғланишларни аниқлаш мумкин:

- Бозордаги баҳо пул массаси билан бозорга чиқарилган товар ва хизматлар қийматига боғлиқ.

$$P^* = M \times V / P \times Q;$$

Яъни, пул массаси бозорга чиқарилган товар ва хизматларнинг бозордаги баҳосини белгилайди. Агар;

1.  $P^* > 1$  бўлса, пул талабга нисбатан кўп бўлади;
2.  $P^* < 1$  бўлса, пул талабга нисбатан кам бўлади;

3.  $P = 1$  бўлса, пул массаси билан товар ва хизматлар массаси тенглашади, яъни, бозор мувозанатлашади.

Биринчи ҳолда нарх ошган бўлади ва пул қадри пасаяди, иккинчи ҳолда эса аксинча, пул массаси камайган бўлади ва тўлов инқирози юзага келади.

Муомалада бўлиши зарур бўлган пул массаси товар ва хизматлар массаси билан пул ҳаракати-пул айланиш тизимига боғлиқ;

$$M = P \times Q / V;$$

Муомала учун зарур бўлган пул массасини давлат ўзи белгилаган курс, бўйича олтинга мувофиқлаштирилган ҳолда муомалага чиқаради ва давлат доирасида ҳаракат қилади. Муомалада товарлар билан таъминланмаган пулнинг пайдо бўлиши инфляцияни билдиради. Пул қадрсизланганда муомаладаги пул кўпайиб унга нисбатан товар ва хизматлар камайиб кетади. Пул бирлигининг харид кучи унга сотиб олиш мумкин бўлган товар ва хизматлар миқдоридан камаяди, унинг натижасида уларнинг баҳоси ўсади. Бу эса ўз навбатида пулнинг валюта курсини пасайтиради, чунки, унга нисбатан бошқа валютага кўпроқ товар сотиб олиш мумкин бўлади.

Давлат ўз харажатларини қоплаш учун пул эмиссиясини жорий қилиб уни кўпайтириб муомалага ташлаши мумкин. Лекин уни товар ва хизматлар массаси билан таъминлай олмайди. Бунинг натижасида пул инфляцияси кучайиб боради. Демак, қоғоз пуллар олтинга, чет эл валютасига нисбатан қадрсизланади. Бинобарин пул миқдори асосан ишлаб чиқариш ҳолатига, нархга, пул айланиши тизимига боғлиқ бўлиб унга нисбатан давлат жиддий ёндошади. Иқтисодиётни тартиблаш учун муомаладаги пул миқдорини ўзгартириб уни нормал ҳолга келтириб туради. Бу ишни Марказий банк амалга оширади. Монетаристлар иқтисодиётга амалий жиҳатдан ёндошиб пул массасини 3 - 5 фоиз оширишни тавсия этишади.

Агар, молия барча хўжалик субъектларини ўзига тегишли пул маблағлари хусусидаги алоқаларни англатса, кредит, ўзга мулки бўлган пулни қарзга олиб, ишлатиш борасидаги муносабатларни билдиради ва бозор муносабатларининг бир унсири ҳисобланади.

Кредит деганда вақтинча ўз эгалари қўлида бўш турган пул маблағларини бошқалар томонидан маълум (ҳудуд) муддатга ҳақ тўлаш шарти билан қарзга олиш ва қайтариб бериш юзасидан келиб чиққан муносабатларни тушуниш керакдир. Кредит муносабатлари икки



субъект ўртасида юзага келади; бири пул эгаси, яъни, қарз берувчи, иккинчиси пулга муҳтож, яъни, қарз олувчи.

Қарз берувчи қарздорга айланиши ва бунинг акси ҳам рўй беради. Айни бир субъект бир вақтнинг ўзида ҳам қарз берувчи ҳам қарз олувчи бўлиши мумкин. Масалан, банк аслида пул эгаси билан қарз олувчи ўртасида воситачи, айни вақтда унинг ўзи бўш пулни қарзга олади ва сўнгра уни бошқаларга қарзга беради.

Кредит субъектлари ҳар хил бўлади, буларга корхона, фирма, ташкилот, муассаса, давлат ва турли тоифа аҳолини киратиш мумкин. Кредит объекти ҳар қандай пул эмас, балки вақтинча бўш турган, эгаси томонидан ишлатилмай ва қарзга берилиши мумкин бўлган пулдир. Бўш пул уч хил бўлади:

- 1) Тадбиркорлар ёки катта пулдорлар қўлидаги пул, яъни, пул капитали;
- 2) Аҳоли қўлидаги пул - эртами кечми эҳтиёжни қондириш учун тўпланган пул, эгаси қўлида капитал эмас, балки истеъмолни қондириш воситаси;
- 3) Давлат ихтиёридаги пул. Бу ҳам пул капитали, (Давлат корхонаси учун) ҳам умумий истеъмол пулдир.

Хуллас, жамиятдаги пул ресурслари ҳаракатининг нотекист бўлиши, бир қисм пулнинг бўш қолиб, қарз фондига айланиши учун имкон бўлади. Албатта, бу ҳодиса бўш пулнинг таклифини билдиради. Аммо, кредит пайдо бўлиши учун пулга талаб ҳам бўлиши зарурдир. Бу талабни иқтисодиётнинг ўзи юзага чиқаради.

### *3.3.3. Пул-кредит ва фискал сиёсатнинг ўзаро боғлиқлиги.*

Пул-кредит сиёсати фискал ва ташқи сиёсатлар билан боғлиқ. Агарда Марказий банк қайд қилинган валюта курсларини ўрнатса, мустақил (ички) пул сиёсатини олиб бориш мумкин бўлмай қолади. Валюта захираларини сақлаб туриш учун олиб бориладиган бундай сиёсат иқтисодиётда пул ҳажмига бевосита таъсир кўрсатади. Пул-кредит ва фискал сиёсатлардаги қийинчиликлар уларнинг ўзаро келишиши билан боғлиқ. Агарда ҳукумат иқтисодиётни давлат ҳаражатларни ошириш орқали қўллаб-қувватлашни амалга оширмоқчи бўлса, унинг муваффақиятли амалга ошиши кўпроқ пул-кредит сиёсатига боғлиқдир. Чунки, бу мўлжалланаётган ҳаражатлар қимматбаҳо қоғозлар (яъни, облигациялар)ни чиқариш эвазига амалга

ошса, пулга бўлган талаб ошади ва натижада эса фоиз ставкалари кўтарилади. Бу эса инвестиция харажатларининг камайишига олиб келади. Ёки, Марказий банк ҳукуматнинг юқоридаги сиёсатини қўллаб-қувватлаш учун пул таклифини маълум миқдорда кўпайтирса, пулни қадрсизланишига олиб келиши мумкин.

Умуман барқарор пул-кредит сиёсати ҳукумат томонидан олиб бориладиган фискал сиёсатга вақт ҳамма ҳам мос келавермайди.

*Қисқача хулосалар.*

1. Пул-кредит сиёсати асосан ишлаб чиқаришда инфляцияни ва ишсизликни камайтириш мақсадида муомиладаги пуллар миқдорини ўзгартиришга қаратилган. Пул-кредит сиёсатларини амалга оширишда фоиз ставкаси, мажбурий банк заҳиралари ва очиқ бозордаги операциялар каби воситаларидан фойдаланилади.
2. Давлат томонидан олиб бориладиган пул-кредит сиёсати асосан қуйидагиларга асосланади. Яъни, монетар сиёсат. Бу сиёсат монетаризм назариясига асосланиб, унинг бош ғояси - иқтисодий ўсишни бозор механизми таъминлайди, бу механизмнинг асосий воситаси пул деган хулосадан иборат.
3. Молия бозоридаги операциялар молия муассасалари воситасида амалга оширилади. Буларга турли хил банклар, биржалар, депозитарийлар, суғурта компаниялари, инвестиция фондлари ва агентликлар киради. Буларнинг ичида энг асосийси бўлиб банклар ҳисобланади. Банк - тижорат ташкилоти бўлиб, банк фаолияти деб ҳисобланадиган фаолият турлари мажмуини амалга оширадиган юридик шахсдир. Республикада Марказий банк - акциядорлик тижорат банклари, хусусий банклар ва қўшма банклар фаолияти кўрсатади.

*Таянч иборалар.*

Пул-кредит сиёсати, тўлиқ бандлик, инфляция, барқарорлик, очиқ бозордаги операциялар, қимматбаҳо қоғозлар, хазина, харид қилиш, Марказий банк, тижорат банклари, фоиз ставкаси, мажбурий резерв нормаси, инвестиция, монетар сиёсат, кейнсчилар назарияси ва тенгламаси, монетаристлар тенгламаси, аҳоли истеъмол харажатлари, соф экспорт, пул таклифи, пулнинг айланиш тезлиги, пулга бўлган талаб ва таклиф, пул эмиссияси, пул инфляцияси, кредит муносабатлари, қарз берувчи, қарз олувчи, омонат, валюта, молия операциялари, монопольлик мавқеи, бир босқичли банк тизими, вертикал ва горизонтал йўналишда ташкил қилинган банклар, ихтисослашиш ва бошқалар.

*Назорат ва мулоҳаза саволлари.*

1. Давлат томонидан олиб бориладиган пул-кредит сиёсатларининг асосий мақсадлари ва вазифалари нималардан иборат.
2. Пул-кредит сиёсатининг асосий инструментлари ва улардан фойдаланиш механизмини изоҳланг.
3. Арзон пул ва қиммат пуллар сиёсатлари нималардан иборат.

4. Реал ишлаб чиқариш ҳажми ва турли иқтисодий даврлардаги нархлар динамикасига пул-кредит сиёсати қандай таъсир кўрсатади.
5. Банк томонидан бериладиган (қайтарилган) ссудалар шароитида пул массасининг кўпайиш (камайиш) механизмини изоҳланг.
6. Ҳисоб ставкаси нима?
7. Мажбурий резервлар нормаси нима?
8. Очиқ бозордаги операциялар нима?

#### Адабиётлар рўйхати

1. Ўзбекистон Республикасининг Конституцияси Тошкент Т: “Ўзбекистон”, 2003.
2. «Суғурта фаолияти тўғрисида»ги Ўзбекистон Республикасининг Қонуни «Халқ сўзи» 2002й. 28 май.
3. «Ташқи иқтисодий фаолият тўғрисида»ги Ўзбекистон Республикаси Қонуни. «Хўжалик ва ҳуқуқ», 2000 й. 9-сон.
4. «Чет эл инвестициялари тўғрисида»ги Қонун. 1998й. 30 апрел Ўзбекистон Республикаси (Солиқ тўловчи журнали, 1998й. 6-сон).
5. «Банк тизимини янада ислоҳ қилиш ва эркинлаштириш чора-тадбирлари тўғрисида»ги Ўзбекистон Республикаси Президентининг қарори Тошкент ш. 2005 й. 15 апрел.
6. «Ипотека кредит беришни қўллаб - қувватлаш жамғармаси фаолиятини ташкил қилиш чора-тадбирлари тўғрисида»ги Ўзбекистон Республикаси Президентининг қарори Тошкент ш. 2005 й. 6 май.
7. «Ўзбекинвест» ЭИМСКнинг фаолиятини ташкил этиш масалалари тўғрисида. Ўзбекистон Республикаси Вазирлар маҳкамасининг қарори. 1997й. 28 февралдаги 113-сон қарори.
8. «Тўғридан –тўғри хусусий хорижий инвестицияларни жалб этишни Рағбатлантириш борасидаги қўшимча чора-тадбирлар тўғрисида»ги Ўзбекистон Республикасининг Фармони. «Халқ сўзи» 2005й. 12 апрел.
9. «Ўзбекистон Республикасининг Монополиядан чиқариш, Рақобат ва тадбиркорликни қўллаб-қувватлаш давлат қўмитасини ташкил этиш тўғрисида»ги Ўзбекистон Республикаси Президентининг Фармони. Тошкент ш. 2005й. 2 май.
10. Каримов И.А “Бизнинг бош мақсадимиз- жамиятни демаклаштириш ва янгилаш мамлакатни модернизация ва ислоҳ этишдир.” Тошкент “Ўзбекистон” 2005 й
11. Каримов И.А. «Озод ва обод ватан, эркин ва фаровон ҳаёт-пировард мақсадимиз» Т.: «Ўзбекистон», 2000й.
12. Каримов И.А. “Эришган ютуқларимизни мустаҳкамлаб, ислоҳотлар йўлида изчил бориш- асосий вазифамиз: 2003 йилда мамлакатни ижтимоий-иқтисодий ривожлантириш якунлари ва 2004 йилда

иқтисодий ислохотларнинг чуқурлаштиришнинг асосий йўналишларига бағишланган Вазирлар Маҳкамаси мажлисидаги маъруза 2004 й 7 февраль.

13. Каримов И.А. «Янгича фикрлаш ва ишлаш давр талаби» 6-т. Т.: «Ўзбекистон», 1998й.
14. Каримов И.А. «Ўзбекистон XX1 аср бўсағасида: хавфсизликка таҳдид, барқарорлик шартлари ва тараққиёт кафолатлари. Тошкент «Ўзбекистон» 1998 й.
15. Каримов И.А. «Ўз келажагимизни ўз кўлимиз билан курмоқдамиз» Тошкент «Ўзбекистон» 1999 й.
16. Алимов Р.Х., Ганихўжаев С.А., ва бошқалар. Маҳаллий иқтисодиёт ва менежмент. Т.: 2004й.
17. Ташпулатова Л.М. Минтақани ижтимоий-иқтисодий салоҳияти. Тошкент. 2004.
18. Турдиев А.С. «Инвестицион фаолият бошқарувини такомиллаштириш йўллари» Т.: НИИЭК и РПС, 2001й. 85-91бет.
19. Петеров Н., Макевич Е., «Как кредит денежной политики инвестиционную направленность», Российский экономический журнал 2002 № 2 , 48ст.
20. Интернетдан олинган маълумотлари.

[www.ceep.Uz](http://www.ceep.Uz).

[www.bearingpaint.Uz](http://www.bearingpaint.Uz).

[www.pca.uz](http://www.pca.uz).

### 3.4-Мавзу: IS-LM модели.

#### 3.4.1. Макроиқтисодий мувозанат ва унга эришиши йўллари.

Бозор иқтисодиёти шароитида макроиқтисодий мувозанатга эришишнинг роли ва аҳамияти бениҳоя каттадир. Макроиқтисодий мувозанат мамлакат иқтисодиётининг тўғри ёки нотўғри йўлдан бораётганлигини кўрсатувчи омиллардан бири бўлиб ҳисобланади. Чунки, иқтисодиётда бўлаётган доимий ўзгаришлар ҳар қандай мамлакатни ҳам иқтисодий мувозанатдан чиқариб юбориши мумкин. Яъни, бирор бир кечаётган жараён мутаносибли, мувозанатли бўлса, уни бир маромда фаолият кўрсатаётган организм деб тушунамиз ва аксинча ундаги ҳар қандай силжиш унинг муқобиллигининг бузилиши деб қаралади.

Иқтисодий тизимлардаги бундай оғиш товарлар ва хизматлар тақчиллигини ёки ортиқча ишлаб чиқарилганлигини, инфляция, ишсизлик ва шунга ўхшаш бошқа салбий ҳодисалар сифатида намоён бўлади. Улар иқтисодиёт самарадорлигининг пасайишига ва аҳоли турмуш тарзини тушиб кетишига олиб келади. Шу сабабли ҳам иқтисодий мувозанат муаммоларини тадқиқ қилиш энг муҳим вазифалардан бири бўлиб ҳисобланади.

Иқтисодий мувозанат миллий иқтисодиётни шартли равишда барча истеъмолчи ва ишлаб чиқарувчи бирликларининг ўзаро боғлиқлиги сифатида кўз олдимизга келтирсак, унда мувозанат шундай ҳолатки, қачонки улар ўртасида қарама-қаршиликлар бўлмайди ва ресурслар, товарлар ва даромадларнинг доиравий айланиши узлуксиз равишда амалга ошишини таъминлаши шарт. Миллий даражадаги ёки макроиқтисодий мувозанат пулда ифодаланган жами талаб ва таклифни, иқтисодиётни пулли ва моддий мутаносиблигининг мос келишини кўзда тутаяди. Бу миллий хўжаликни идеал ҳолати бўлади, уни доимий сақлаб туриш мумкин эмас.

Жаҳон амалиёти иқтисодий мувозанатга эришишнинг икки асосий усулини ишлаб чиққан:

1. Нархлар, талаб ва таклифларини тартибга солиб турувчи бир-бирига боғлиқ бўлган бозорлар ёрдамида (товар ва хизматлар, капитал, ишчи кучи бозорлари) мувозанатлашади.

2. Моддий, меҳнат ва молиявий балансларни тузиш йўли билан келажакда талаб ва таклифнинг ҳажмларини, шунингдек, нархларнинг ўзини ҳам ўрнатувчи давлат режалари ёрдамида мувозанатлашади.

Аралаш иқтисодиёт мамлакатларида макроиқтисодиётнинг асосий усули бозор ҳисобланади. Шу билан бирга давлат ҳам сезиларли даражада рол ўйнайди. У маъмурий - ҳуқуқий ва иқтисодий аралашув чегараларидан фойдаланиб жами талаб ва таклифнинг ўзгаришига ва шу орқали макроиқтисодий мувозанатга ҳам бевосита ёки билвосита таъсир этади. Буни авволамбор мамлакатда иқтисодий барқарорликга эришмасдан туриб амалга ошириб бўлмайди. Шунинг учун барча ривожланган мамлакатларда иқтисодий барқарорликга эришишга катта аҳамият берилади. Чунки, иқтисодий барқарорлаштириш ислохотларини амалга ошираётган барча мамлакатларда энг долзарб ва қийин ҳал қилинадиган вазифадир.

Назария ва жаҳон амалиётида барқарорлаштириш сиёсатини амалга оширишнинг икки асосий ёндошуви ишлаб чиқилган: Монетар ва таркибий.

Монетар ёндошув тарафдорлари иқтисодиётда товар пул мувозанати бузилишининг асосий сабаби бўлган инфляцияни асосан муомалада пул массасининг ортиқчалигидан келиб чиққан деб ҳисоблашади. Шунинг учун улар томонидан таклиф қилинаётган чора тадбирлар пул таклифини чеклашга қаратилган. Жумладан, давлат харажатларини, биринчи навбатда ижтимоий дастурларни кескин қисқартириш, пул эмиссиясига ва давлат заёмларига қатъий чегара ўрнатиш, иш ҳақи ўсишини чеклаш, тадбиркорлик фаолиятига янада кенгроқ йўл очиб бериш.

Монетаристлардан фарқли равишда таркибий барқарорлаштириш тарафдорлари инфляцияни бутун инқирозий воқеаларнинг бош сабабчиси деб ҳисобламайдилар. Шунинг учун уларнинг таклифлари ишлаб чиқаришни ривожлантиришни рағбатлантириш ёрдамида нархлар ўсишининг олдини олишга қаратилган. Бунда улар давлат томонидан тартибга солиш усулларига муҳим аҳамият беради.

### 3.4.2. *IS - эгри чизиги ва унинг ўзгарувчилари.*

Иқтисодиётдаги мувозанат ёки товар пул мувозанитига эришишда, инвестиция ва жамғармаларнинг ЯММ билан боғлиқлиги тушунтирилади. Бу боғлиқлик шуни кўрсатадики, банклар фоиз

ставкаларини пасайтириб бориши билан ЯММ ҳажми ҳам кўпайиб боради. Яъни, миллий иқтисодиёт молиявий “кислородни” кўпроқ олиш натижасида ЯММ ишлаб чиқариши ҳам кўпайиб боради. Ушбу назарияни атоқли иқтисодичи Хейк тадқиқ қилганлиги учун унинг номи билан юритилади. IS - эгри чизиғи эса Хейк эгри чизиғи дейилади.

Умуман, IS-эгри чизиғи товар ва хизматлар бозорида вужудга келадиган даромадлар даражаси ва фоиз ставкаси ўртасидаги муносабатларни билдиради. Буни тушуниш учун биз товар ва хизматларга бўлган талабни, яъни, “Кейнсиан хочи”ни қараб чиқамиз. Бунда авваломбор биз режалаштирилаётган харажатлар миқдорини, яъни, кейнсиан хочини олиш учун режалаштирилаётган харажатлар миқдорини ташкил қилувчи омилларни кўриб чиқамиз. Режалаштирилаётган харажатлар уй-хўжаликлари, фирмалар ва давлатнинг товар ва хизматларини сотиб олишга мўлжаллаган харажатлар миқдоридан иборат. Ҳақиқий харажатлар режалаштирилган харажатлардан, яъни, бирор бир фирма режалаштирилмаган инвестициялар миқдорини оширишга ёки камайтиришга қарор қилган вазиятлардагина фарқ қилади. Фараз қилайлик, иқтисодиёт ёпиқ иқтисодиётдан иборат, соф экспорт нолга тенг. Биз режалаштирилаётган харажатлар миқдорини (E), истеъмол (C), режалаштирилган инвестициялар (I) ва давлат харажатлари (G)нинг йиғиндиси орқали топишимиз мумкин.  $E=C+I+G$ .

Демак, кейнсиан хочи даромаднинг (Y) режалаштирилаётган харажатларга боғлиқлигини акс эттирар экан. Бу тенгламага биз истеъмол функциясини қўшсак:  $C = C(Y-T)$

Истеъмол функцияси кўрсатадигани, истеъмол ихтиёридаги даромадлар миқдorigа боғлиқ экан (Y-T). Бундан ташқари режалаштирилган инвестициялар миқдори (I=I) шаклида қайд қилинган бўлсин ва бюджет сиёсати давлат харажатлари ва солиқлари миқдори - ўзгармаган ҳолда қолсин:  $G=G; T=T$ .

Бу тенгламаларни бирлаштирсак, қуйидаги тенгламага эга бўламиз:  $E = C(Y-T)+I+G$ ;

Қуйидаги чизмада режалаштирилаётган харажатлар графикда даромад функцияси шаклида берилган. Бу тўғри чизиқ ижобий силжишга эга. Чунки, юқори даромадлар даражаси юқорироқ истеъмол даражаларига, яъни, режалаштирилаётган харажатларнинг юқорироқ

даражасига олиб келади. Чизикнинг эгилиши истеъмолга чегаравий мойилликни билдиради - MPC. Яъни, даромадларни 1 сўмга оширганда режалаштирилаётган харажатларнинг қанчага ошишини кўрсатади.

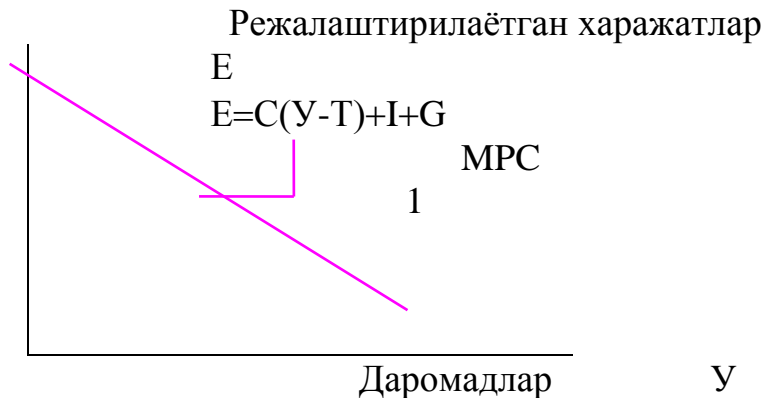

3.4.1-чизма. Даромад функцияси сифатида режалаштирилаётган харажатлар.

Мувозанатдаги иқтисодиёт. Биз биламизки, иқтисодиёт ҳақиқий харажатлар, режалаштирилган харажатларга тенг бўлган шароитда мувозанатга эришади. Бизга маълумки ЯММ кўрсаткичи икки ёқлама маънога эга: яъни, иқтисодиёт агентлар даромади ва ишлаб чиқариш маҳсулотларини сотиб олишга кетган харажатлардан иборат. Шунинг учун у нафақат жами даромадлар, балки товар ва хизматларга қилинган харажатлар миқдорига тенглашади. Биз мувозанат шароитини қуйидагича ёзамиз, яъни, ҳақиқий харажатлар тенг режалаштирилган харажатларга  $Y=E$ ;

Кейинги чизмадаги 45 градусли бурчак ҳосил қилган чизик ушбу шароит бажарилишини кўрсатадиган нуқтани билдиради. Агарда биз режалаштирилган харажатлар функциясини қўшсак, диаграмма кейинсиан хочи шаклига келади.

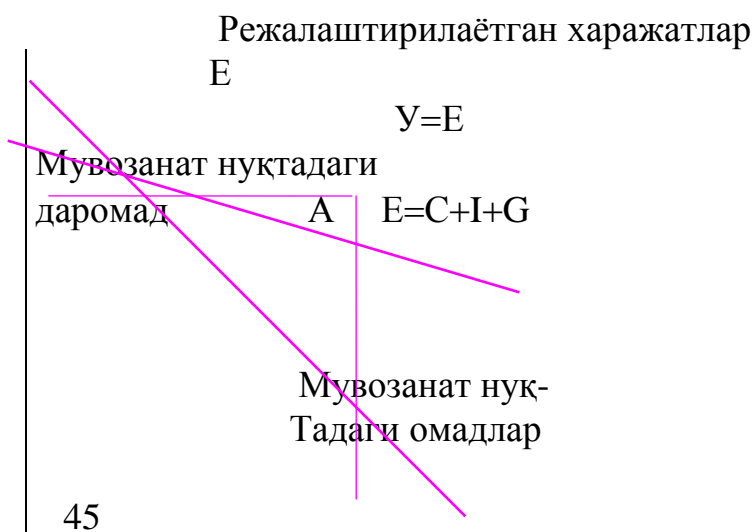



Даромадлар  
3.4.2-чизма. Кейнсиан хочи.

У

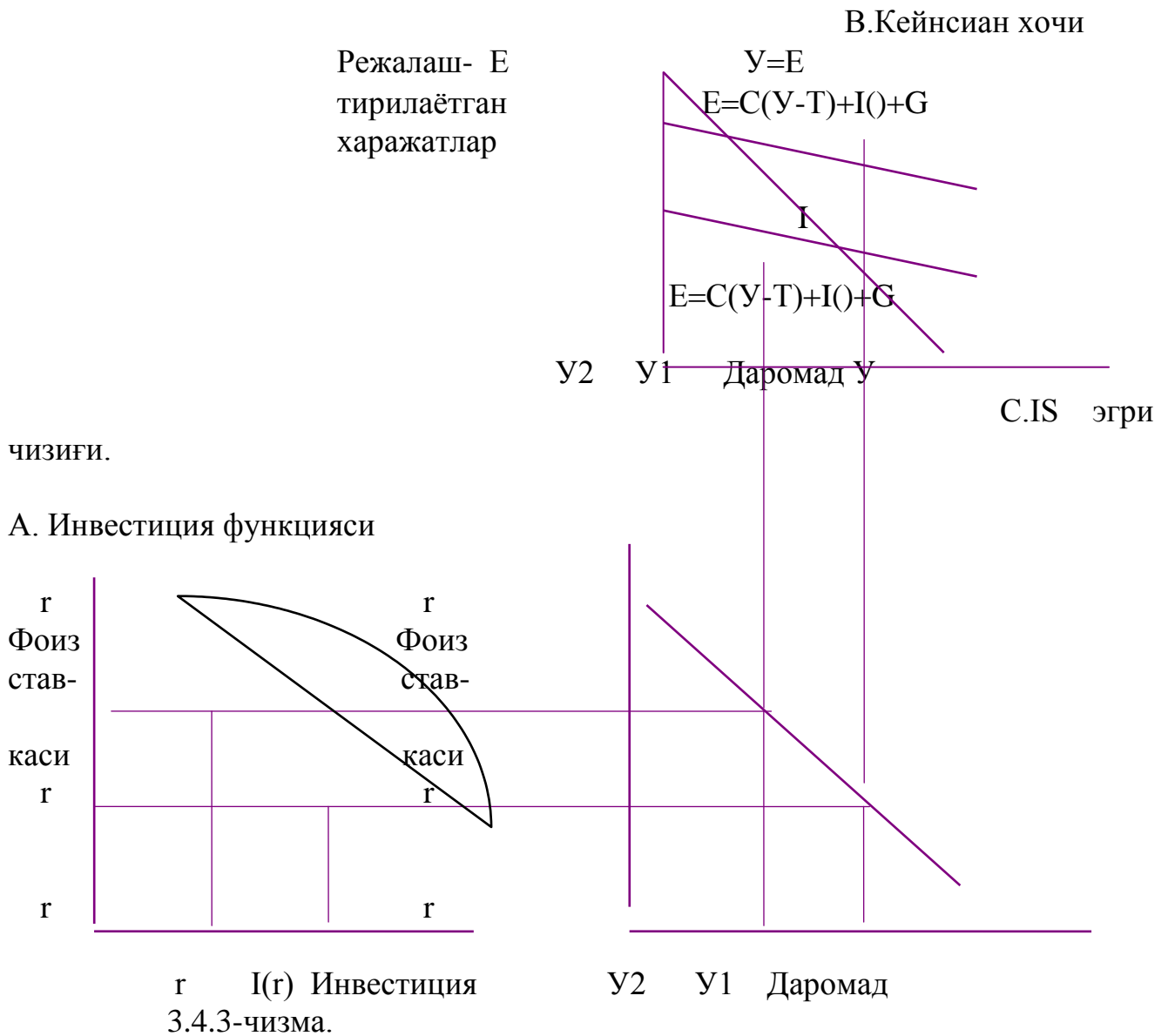

Иқтисодиёт мувозанатга А нуктада эришади. Яъни, режалаштирилган харажатлар функцияси графиги 45 градусли бурчак ҳосил қилган чизиқ билан кесишган вазиятда. Кейнсиан хочи IS-LM моделини тузишдаги биринчи ғишт бўлиб ҳисобланади. Кейнсиан хочи модели шунинг учун ҳам керакки, яъни у мавжуд режалаштирилган инвестициялар даражаси шароитида иқтисодиётдаги даромадлар миқдорини аниқлаш имконини беради. Аммо, у ҳаддан ташқари йириклаштирилган, яъни режалаштирилган инвестиция даражаси қайд

қилинган. Олдинги мавзуларда кўрдикки, режалаштирилаётган инвестициялар миқдори фоиз ставкаси, яъни инвестиция лойиҳаларини молиялаштириш учун олинган кредитларга сарфланган харажатлар билан аниқланади. Фоиз ставкаси қанча юқори бўлса, инвестиция қилишни хоҳловчилар ва режалаштирилаётган харажатлар шунча кам бўлади. Харажатларнинг камайиши даромадлар даражасининг тушиб кетишига олиб келади. Шундай қилиб, инвестициялар функцияси ва кейнсиан хочи асосида фоиз ставкаси ва даромад даражаси ўртасида тескари боғлиқлик ўрнатилади.

### 3.4.3. LM - эгри чизиги ва унинг ўзгарувчилари.

LM эгри чизиги ўзгармас нархлар шароитида пул воситалари бозорида вужудга келадиган фоиз ставкаси ва даромадлар даражаси ўртасидаги ўзаро боғлиқликни тушуниш учун фоиз ставкасининг оддий назариясини қараб чиқамиз. Бу назария “тез (пулга) айлана олиш афзаллиги назарияси” дир.

Тез (пулга) айлана олиш афзаллиги назарияси - бу кейнсианчилар фоиз ставкаси назариясини оддий шарҳлаб беришдан иборат. IS эгри чизигини ташкил қилишда кейнсиан хочи асос бўлганидек, тез (пулга) айлана олиш афзаллиги назарияси ҳам LM эгри чизигини ташкил қилиб пул воситалари реал захираларига талаб ва таклиф фоиз ставкасини аниқлашни тушинтириб беради. Буни биз реал пул воситаларига таклифдан бошлаймиз. Агарда M пул таклифини, P-нархлар даражасини билдирса, M/P эса пул воситаларининг реал захираси миқдорини кўрсатади.

$$s \quad \_ \_ \\ (M/P) = M/P:$$

Бу ерда; M - пул таклифи даражасини билдиради.

P - нарх даражаси ҳам ушбу моделда ташқи ўзгарувчилар миқдорини кўрсатади.



M/P

3.4.4-чизма. Реал миқдорда пул воситалари захираси таклифи.

Бу фаразлар шуни билдирадики, яъни реал миқдордаги пул таклифи фоиз ставкасига боғлиқ бўлмаган вазиятни кўрсатади. Шунинг учун биз реал пул воситалари таклифини графикда кўрсатаётганимизда вертикал эгри таклифига эга бўламиз.

Энди реал миқдордаги пул воситалари захирасига талабни қараб чиқамиз. Инсонлар қўлида пулни сақлашади, чунки пул тез алмаштириш хусусиятига эга. Тез (пулга) айлана олиш афзаллиги назарияси кўрсатадики пулга бўлган талаб миқдори фоиз ставкасига боғлиқ. Фоиз ставкаси нақд пул воситаларини қўлда ушлаб туришнинг альтернатив харажатлари миқдорини билдиради. Яъни, сиз фоиз олиб келмайдиган нақд пулларни қўлда ушлаб турган шароитда йўқотадиган пул миқдорини билдиради. Ноннинг нархи нон талаби миқдорига таъсир қилганидек, нақд пулларни қўлда ушлаб туриш миқдори ҳам пул захираларига талаб миқдорига таъсир кўрсатади. Шунинг учун фоиз ставкаси ошганда, инсонлар бойликларини пул шаклида камроқ ушлаб туришга ҳаракат қилади.

Реал пул захираларига талабни қуйидаги кўринишда ёзамиз:

$$(M/P) = L(r)$$

Бу ерда:  $L(r)$ -функцияси пулга талаб миқдорини билдиради. Бу тенглама кўрсатаётганики, пулга бўлган талаб миқдори фоиз ставкаси функциясини билдиради. Кейинги графикда фоиз ставкаси ва реал пул захиралари миқдорига талаб тесқари боғлиқликка эга. Чунки, юқори фоиз ставкаси пулга талаб миқдорининг камайишини кўрсатади.

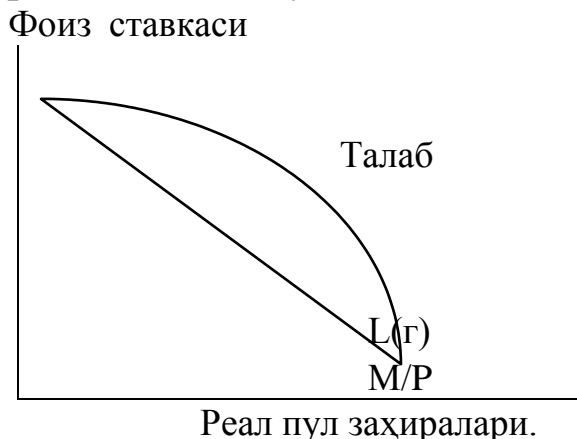

3.4.5-чизма. Реал пул захираларига талаб.

Фоиз ставкаси тенглигига эга бўлиши учун пулга талаб ва таклиф эгри чизиқларини бирлаштирамиз.

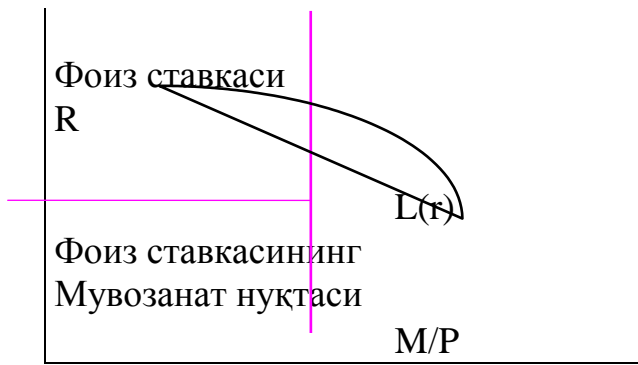

М/Р Реал пул захиралари.

3.4.6-чизма. Тез (пулга) айланиши афзаллиги назарияси.

Тез айланиш афзаллиги назариясига мос равишда фоииз ставкасининг ўзгариши, пул бозорида мувозанатга олиб келади. Фоииз ставкасининг мувозанат нуқтасида пул воситалари захирасига талаб миқдори, таклиф миқдорига тенг. Тез (пулга) айлана олиш афзаллиги назарияси, яъни пул таклифининг камайиши фоииз ставкасини оширади, пул таклифининг кўпайиши эса фоииз ставкасини камайтиришдан келиб чиққан.

Энди тез (пулга) айлана олиш афзаллиги назариясини LM эгри чизиғини ташкил қилишда фойдаланамиз. Мувозанат фоииз ставкаси - пул талаби ва таклифини тенглаштирадиган фоииз ставкаси ўртасидаги боғлиқликни LM эгри чизиғи ифодалайди.

Шунгача биз фақат фоииз ставкаси реал пул захираларига бўлган талаб миқдорига таъсир кўрсатади деб ҳисобладик. Янада аниқроқ айтадиган бўлсак, пул талаби миқдорига даромадлар даражаси ҳам таъсир кўрсатади. Даромадлар юқори бўлса, харажатлар ҳам кўп бўлади. Шунинг учун инсонлар кўпроқ ишларни амалга оширишга ҳаракат қилади. Бу эса ўз навбатида кўпроқ пулни талаб қилади. Шундай қилиб, даромадлар даражасининг юқорироқ бўлиши пул талабини оширади. Бошқача айтганимизда, даромад ва пулга талаб ўртасида тўғри алоқа мавжуд.

Пулга талаб функциясини қуйидагича ёзамиз:

$$(M/P) = L(r, y);$$

Пул бозори ҳолатини белгиловчи кўрсаткичлар ўртасидаги бундай ўзаро муносабатлар йиғиндисининг графиги қуйидагича бўлади.

А. Реал пул бозор.

Б. LM эгри чизиғи.

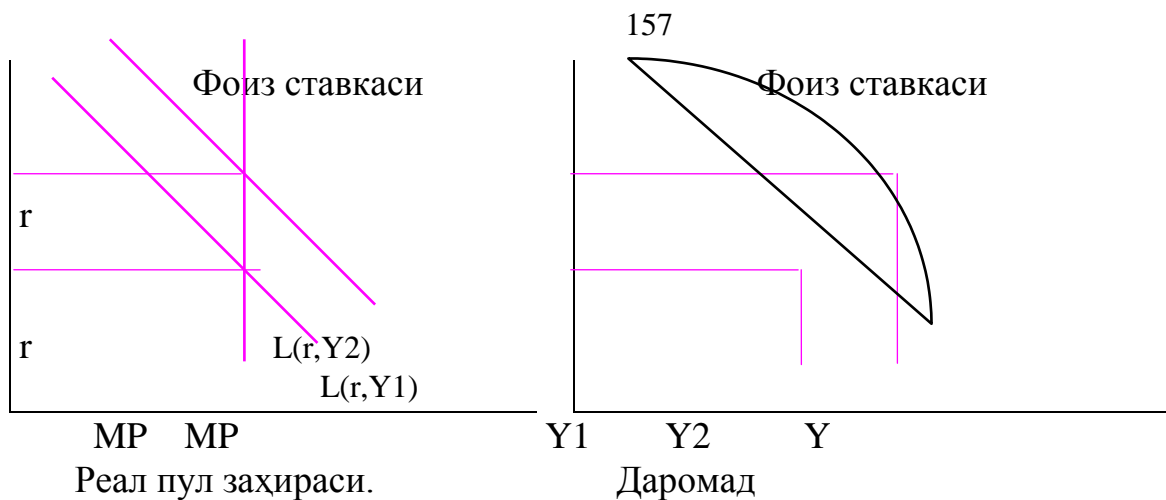

3.4.7-чизма.

А қисмидан кўриниб турибдики фоииз ставкасини пасайиши билан пулга бўлган талаб ошади. Шунингдек, даромадлар кўпайиши натижасида ҳам ошади. Бу ҳолда  $L(r, y)$  юқори сурилиб,  $L(r, y)$  ҳолатини эгаллайди ва унда мувозанатли фоииз ставкаси ҳам ўсади –  $(r, y)$  ҳолатидан  $r_2$  ҳолатигача кўтарилади.

Шундай қилиб юқорироқ даромад юқорироқ фоииз ставкасига олиб келади ва буни LM эгри чизиғи акс эттиради. У пул бозорида фоииз ставкаси ва даромад ўртасидаги муносабатларни кўргазмали тарзда ифодалайди. Даромад даражаси қанча баланд бўлса пулга бўлган талаб шунча юқори ва шунга мувофиқ мувозанатли фоииз ставкаси ҳам шунча юқори бўлади.

Булардан шундай хулосага келиш мумкинки IS чизиғи ҳам ўзида икки ўзгарувчи, яъни, фоииз ставкаси ва даромадни мумкин бўлган турли хил ўзаро боғлиқликларини акс эттиради.

#### 3.4.4. IS-LM модели ва ундаги мувозанат.

Энди бизда IS-LM моделининг барча ўзгарувчи омиллари мавжуд. Моделнинг иккита тенгламаси:

$$(IS) \quad Y = C(Y-T) + I(r) + G;$$

$$(LM) \quad M/P = L(r, y);$$

Бюджет-солиқ сиёсати  $G$  ва  $T$ , пул кредит сиёсати  $M$  ва нархлар даражаси  $P$  моделда ўзгарувчи омиллар сифатида берилган. Бу икки IS ва LM эгри чизиқларини бирлашишида ҳосил бўладиган графикни биз, IS-LM модели деб аташимиз мумкин. IS - эгри чизиқ - бу товарлар бозоридаги мувозанат эгри чизиғидир. У ўзида товарлар бозоридаги мувозанатни таъминловчи фоииз ставкаси “ $r$ ” нинг ва даромад “ $y$ ” нинг барча ўзаро бирликларини кўрсатади, LM эгри чизиғи эса пул бозоридаги мувозанат шартларини қондирувчи “ $r$ ” ва “ $y$ ” нинг ўзаро

бирлашувларини беради. IS-LM эгри чизиклари кесишадиган нуқта IS-LM моделидаги иқтисодий мувозанатлик ҳолатидир.

Бу нуқта ўзида шундай фоиз ставкаси “ $r$ ” ни ва даромад даражаси “ $y$ ” ни аниқлайдики қачонки улар реал пул маблағларига бўлган талаб уларнинг таклифига тенг келган вазиятни ифодалайди. Яъни, маҳсулотлар пул бозорида ҳам мувозанат шартларига риоя қилинса, пулга бўлган умумий талаб, фоиз ставкаси миқдорига ёки пулнинг ишлатилиш баҳосига нисбатан тесқари боғлиқликда бўлади. Шундай қилиб IS-LM модели иқтисодий сиёсатнинг оқибатларини қисқа муддатли даврга макроиқтисодий таҳлил қилишда жуда кенг қўлланилади.

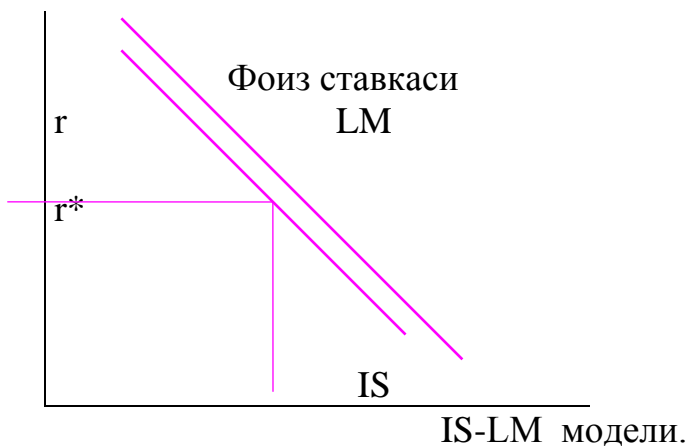

3.4.8-чизма.

#### *Қисқача хулосалар.*

1. Иқтисодий мувозанатга эришишда жаҳон амалиёти иккита усулга асосланади: нархлар ёрдамида тартибга солиб туриладиган бозорлар ва турли хил баланслар ёрдамидан фойдаланилади. Шунингдек барқарорлаштириш сиёсатини амалга оширишнинг икки хил асосий ёндошуви: монетар ва таркибий ёндошувлари ишлаб чиқилган.

2. IS эгри чизиги товар ва хизматлар бозорида пайдо бўладиган даромадлар даражаси ва фоиз ставкаси ўртасидаги муносабатларни билдиради. Бунинг учун “Кейнсиан хочи”ни ўрганиш ва таҳлил қилиш мақсадга мувофиқдир. Иқтисодиёт ҳақиқий харажатлар режалаштирилган харажатларга тенг бўлган шароитда мувозанатга эришар экан.

3. LM эгри чизиги ўзгармас нархлар шароитида пул воситалари бозорида вужудга келадиган фоиз ставкаси ва даромадлар даражаси ўртасидаги ўзаро боғлиқликни тушуниш учун “тез (пулга) айлана олиш афзаллиги назарияси”ни қараб чиқишини кўрсатар экан. Тез (пулга) айлана олиш назарияси эса кейнсианчилар фоиз ставкаси назариясини изоҳлашдан иборат экан.

*Таянч иборалар.*

IS-LM модели, IS- эгри чизиғи, LM-эгри чизиғи, Кейнсиан хочи, тез пулга айланиш назарияси, нарх даражаси, даромад, харажат, фоиз ставкаси, реал пул захиралари, мувозанат нуқта, бюджет-солиқ сиёсати, пул-кредит сиёсати, товарлар бозоридаги мувозанат, макроиқтисодий мувозанат, товар ва хизматлар, капитал, ишчи кучи бозорлари ва улардаги мувозанат, монетар-таркибий ёндошув, пул эмиссияси, Хейк эгри чизиғи ва бошқалар.

*Назорат ва мулоҳаза саволлари.*

1. Миллий даражадаги ёки макроиқтисодий мувозанат нимани билдиради.
2. IS эгри чизиғининг асосий ўзгарувчилари қандай? Ёпиқ иқтисодиёт ва очик иқтисодиёт шароитида макроиқтисодий мувозанатга қандай эришилади?
3. LM эгри чизиғининг асосий ўзгарувчилари нималардан иборат? LM эгри чизиғида Кейнсиан хочи нимани кўрсатади? Тез (пулга) айлана олиш афзаллаги назариясини қандай тушунасиз?
4. Пул-кредит сиёсатининг асосий инструментлари ва улардан фойдаланиш механизмини изоҳланг.
5. Арзон пул ва қиммат пуллар сиёсатлари нималардан иборат.
6. Реал ишлаб чиқариш ҳажми ва турли иқтисодий даврлардаги нархлар динамикасига пул-кредит сиёсати қандай таъсир кўрсатади.
7. Банк томонидан бериладиган (қайтарилган) ссудалар шароитида пул массасининг кўпайиш (камайиш) механизмини изоҳланг.
8. Ҳисоб ставкаси нима?
9. Мажбурий резервлар нормаси нима?
10. Очик бозордаги операциялар нима?

*Адабиётлар рўйхати*

1. Ўзбекистон Республикасининг Конституцияси Тошкент Т: “Ўзбекистон”, 2003.
2. «Суғурта фаолияти тўғрисида»ги Ўзбекистон Республикасининг Қонуни «Халқ сўзи» 2002й. 28 май.
3. «Ташқи иқтисодий фаолият тўғрисида»ги Ўзбекистон Республикаси Қонуни. «Хўжалик ва ҳуқуқ», 2000 й. 9-сон.
4. «Чет эл инвестициялари тўғрисида»ги Қонун. 1998й. 30 апрел Ўзбекистон Республикаси (Солиқ тўловчи журнали, 1998й. 6-сон).
5. «Банк тизимини янада ислоҳ қилиш ва эркинлаштириш чора-тадбирлари тўғрисида»ги Ўзбекистон Республикаси Президентининг қарори Тошкент ш. 2005 й. 15 апрел.
6. «Ипотека кредит беришни қўллаб - қувватлаш жамғармаси фаолиятини ташкил қилиш чора-тадбирлари тўғрисида»ги Ўзбекистон Республикаси Президентининг қарори Тошкент ш. 2005 й. 6 май.

7. «Ўзбекинвест» ЭИМСКнинг фаолиятини ташкил этиш масалалари тўғрисида. Ўзбекистон Республикаси Вазирлар маҳкамасининг қарори. 1997й. 28 февралдаги 113-сон қарори.
8. «Тўғридан –тўғри хусусий хорижий инвестицияларни жалб этишни Рағбатлантириш борасидаги қўшимча чора-тадбирлар тўғрисида»ги Ўзбекистон Республикасининг Фармони. «Халқ сўзи» 2005й. 12 апрел.
9. «Ўзбекистон Республикасининг Монополиядан чиқариш, Рақобат ва тадбиркорликни қўллаб-қувватлаш давлат қўмитасини ташкил этиш тўғрисида»ги Ўзбекистон Республикаси Президентининг Фармони. Тошкент ш. 2005й. 2 май.
10. Каримов И.А. “Бизнинг бош мақсадимиз- жамиятни демаклаштириш ва янгилаш мамлакатни модернизация ва ислоҳ этишдир.” Тошкент “Ўзбекистон” 2005 й
11. Каримов И.А. «Озод ва обод ватан, эркин ва фаровон ҳаёт-пировард мақсадимиз» Т.: «Ўзбекистон», 2000й.
12. Каримов И.А. “Эришган ютуқларимизни мустаҳкамлаб, ислоҳотлар йўлида изчил бориш- асосий вазифамиз: 2003 йилда мамлакатни ижтимоий-иқтисодий ривожлантириш яқунлари ва 2004 йилда иқтисодий ислоҳотларнинг чуқурлаштиришнинг асосий йўналишларига бағишланган Вазирлар Маҳкамаси мажлисидаги маъруза 2004 й 7 февраль.
13. Каримов И.А. «Янгича фикрлаш ва ишлаш давр талаби» 6-т. Т.: «Ўзбекистон», 1998й.
14. Каримов И.А. “Ўзбекистон XX1 аср бўсағасида: хавфсизликка таҳдид, барқарорлик шартлари ва тараққиёт кафолатлари. Тошкент “Ўзбекистон” 1998 й.
15. Каримов И.А. “Ўз келажагимизни ўз қўлимиз билан қурмоқдамиз” Тошкент “Ўзбекистон” 1999 й.
16. Алимов Р.Х., Ганихўжаев С.А., ва бошқалар. Маҳаллий иқтисодиёт ва менежмент. Т.: 2004й.
17. Ташпулатова Л.М. Минтақани ижтимоий-иқтисодий салоҳияти. Тошкент. 2004.
18. Турдиев А.С. «Инвестицион фаолият бошқарувини такомиллаштириш йўллари» Т.: НИИЭК и РПС, 2001й. 85-91бет.
19. Петеров Н., Макевич Е., «Как кредит денежной политики инвестиционную направленность», Российский экономический журнал 2002 № 2 , 48ст.
20. Интернетдан олинган маълумотлари.

[www.ceep.Uz](http://www.ceep.Uz).

[www.bearingpaint.Uz](http://www.bearingpaint.Uz).

[www.pca.uz](http://www.pca.uz).





### 3.5-Мавзу; Иқтисодий ўсиш.

#### 3.5.1. Иқтисодий ўсиш тушунчаси. Иқтисодий ўсиш ўлчови; потенциал ва ҳақиқий даромад динамикаси.

Иқтисодий ўсиш - бу объектив қонуният бўлиб, аҳолининг ўсиши, ФТТ жараёнлари, ишлаб чиқариш ҳажмининг маълум бир вақт давомида ўсиши каби жараёнлар билан боғланган. Иқтисодий ўсиш жами таклифнинг ўсишини билдиради ёки бошқача сўз билан айтганимизда потенциал жами ишлаб чиқариш ҳажмини билдиради. Шундай қилиб иқтисодий ўсиш нафақат ишлаб чиқаришнинг ўсишини, балки иқтисодиёт потенциалининг ўсишини билдиради.

Иқтисодий ўсишда нафақат мамлакат реал даромадларининг ўсишини, шунингдек жон бошига тўғри келадиган реал даромадларнинг ўсиши ҳам тушинилади.

Иқтисодий ўсиш икки хил усул билан аниқланади ва ўлчанади.

Биринчи усул, ЯММ ни (ЯИМ, СММ) ўтган даврга нисбатан ўзгариши сифатида аниқланади ва мамлакатнинг умумиқтисодий имкониятлари ҳаракатини аниқлаш учун ишлатилади.

Иккинчи усул, реал ЯММ ни (ЯММ, СММ) ўтган даврга нисбатан аҳоли жон бошига ўзгариши сифатида аниқланади.

Иқтисодий ўсишни аниқлаш ва асослаб бериш жараёнларида қуйидагиларга эътибор бериш керак:

- 1) Иқтисодий ўсишни ўлчаш;
- 2) Ўсиш омиллари;
- 3) Иқтисодий ўсиш моделлари.

Миллий иқтисодиёт ўсишини ўлчашда жами даромадларнинг (маҳсулотларнинг) ҳар хил индикаторларидан фойдаланиш мумкин. Умумий ўсиш даражаси аслида ЯИМ миқдори билан белгиланади. Шунингдек, бу кўрсаткичлар миқдори ва ҳал қилаётган вазифасига қараб ЯММ ёки МД ҳам бўлиши мумкин. Бу кўрсаткичларнинг бари бир-бирига жуда ҳам яқин. ЯММ ҳам ЯИМ каби ушбу мамлакат аҳолиси олаётган даромадлар миқдорини кўрсатади. Шунинг учун ҳам уни аҳоли жон бошига тўғри келадиган даромадлар динамикаси ва даражасини аниқлаётганда фойдаланиш мумкин. Иқтисодий ўсиш назарияси ва моделларида умумий макроиқтисодий кўрсаткичларнинг фарқи унчалик катта аҳамиятга эга эмас. Чунки, уларнинг фарқи

иқтисодий ўсиш чегараси ва омиллари ўсиш даражасини таҳлил қилишда ҳал қилувчи жараён бўлиб ҳисобланмайди.

Иқтисодий ўсиш назариясида даромадларни олишдаги умумий кўрсаткичлар таркиби одатда истеъмол ва инвестицияларга бўлинади.

$$I : Y = C + I;$$

Давлат харажатлари ва соф экспорт кўрсаткичлари ҳам истеъмол ва инвестицияларга бўлинади. Абсолют миқдордаги кўрсаткичлар динамикаси  $Y_t$  ( $t$ -вақт индекси) ва жон бошига тўғри келадиган кўрсаткичлар биргаликда ўсиш жараёнини билдиради. Истеъмол ҳажми  $C_t$  иқтисодиётнинг провард мақсадини ва яшаш даражасини ошишини билдирса, инвестиция эса  $I_t$  ресурс имкониятларининг ўсиши ва техник янгиликларнинг моддийлашишини билдиради. Истеъмол ва инвестиция ўртасида етарлича қарама-қаршилик мавжуд, чунки, жорий истеъмол миқдорининг ошиши иқтисодий ўсиш потенциали имкониятларини қисқартиради.

Ўсишнинг барча имкониятлари реал миқдорда, яъни, доимий нархларда қаралади. Аксинча, номинал кўрсаткичда уларнинг динамикаси нафақат ўсиш даражасини, балки инфляцияни кўрсатган бўлар эди.

Ҳар бир кўрсаткич бўйича уч хил миқдордаги динамикани таҳлил қилиш мумкин.

1. Абсолют кўрсаткич: масалан, реал ишлаб чиқариш  $Y_t$ ;
2. Абсолют қўшимча ўсиш: масалан, ишлаб чиқаришнинг ошиши.

$$Y_t = Y_t - Y_{t-1};$$

3. Қўшимча ўсиш даражаси: масалан, ишлаб чиқаришнинг қўшимча ўсиши  $Y_t$ .

Иқтисодий ўсиш суръатлари қуйидаги формулалар ёрдамида аниқланади:

- а) базис ўсиш суръати =  $Y_i / Y_0$ ;
- б) занжирли ўсиш суръати =  $Y_i / (Y_{i-1})$ ;

Қўшимча ўсиш суръатлари эса:

- а) базисли қўшимча ўсиш суръати =  $(Y_i - Y_0) / Y_0$ ;
- б) занжирли қўшимча ўсиш суръати =  $(Y_i - Y_{i-1}) / Y_{i-1}$ ;

Ҳар бир мамлакат иқтисодий ўсишга интилади, чунки иқтисодий ўсиш, биринчидан миллий маҳсулот ҳажмини ва даромадни кўпайишини, иккинчидан ресурслардан самарали фойдаланишни, учинчидан янги-янги эҳтиёжлар ва имкониятларнинг пайдо бўлишига,

тўртинчидан халқаро бозорларда мамлакат обрўсининг ошишига олиб келади.

Иқтисодий ўсиш усулларида тўғри ва ўз жойида фойдаланиш катта аҳамиятга эгадир. Масалан, мамлакат ҳарбий салоҳиятини аниқлаш ва ривожлантириш муаммоси қаралаётганда иқтисодий ўсишнинг биринчи усулидан, мамлакат аҳолисининг турмуш фаолияти таққосланаётганда иккинчи усулдан фойдаланиш мақсадга мувофиқдир. Масалан, Ҳиндистонда етиштирилган ЯММ, Швейцарияда етиштирилган ЯММ дан 70 % га кўп, аммо аҳолиси яшаш даражаси бўйича Ҳиндистон аҳолиси Швейцария аҳолиси яшаш даражасидан 60 мартагача кам.

### 3.5.2. *Иқтисодий ўсишга таъсир этувчи омиллар.*

Иқтисодий ўсиш авволем бор фойдаланилаётган ресурсларнинг сони ва сифати, шунингдек фойдаланилаётган технологияга боғлиқ. Агарда, қаралаётган омиллар ва иқтисодий ўсиш таркибий қисмлари яхлитлаштирилган бўлса иқтисодий ўсишни экстенсив ва интенсив ўсишга бўлиш мумкин. Яъни, фойдаланаётган ресурслар миқдори ўзгармай қолган ҳолда ишлаб чиқариш ўсса тўлиқ интенсив омиллар ҳисобига амалга ошган ҳисобланади.

Умуман олганимизда иқтисодий ўсиш бир нечта омиллар таъсирида амалга оширилади. Яъни:

1. Табиий ресурслар сони ва сифати;
2. Меҳнат ресурслари сони ва сифати;
3. Асосий капитал ҳажми;
4. Технология ва бошқалар.

Ушбу омилларнинг барчаси ишлаб чиқришга бевосита таъсир кўрсатади. Бу эса иқтисодий ўсиш истикболларини белгилашда ишлаб чиқариш функцияларидан кенг фойдаланиш имконини беради. Яъни, иқтисодиётдаги ишлаб чиқариш омиллари миқдорининг кўшимча ўсиш суръатлари (K/K ва L/L) ва техника тараққиёти натижасида уларнинг умумий унумдорлигини кўшимча ўсиш суръатларига ( $\Delta A / A$ ) боғлиқ ҳолда маҳсулот ишлаб чиқаришнинг кўшимча ўсиш суръатини ( $\Delta Y / Y$ ) ҳисоблаш имконини беради:

$$\Delta Y / Y = \alpha (\Delta K / K) + (1 - \alpha) \Delta L / L + \Delta A / A \quad \text{ёки}$$

Ишлаб чиқариш ҳажмининг кўшимча ўсиш суръати тенг капитал ҳажми пульюс меҳнат ҳиссаси пульюс омиллар умумий унумдорлиги кўшимча ўсиши ҳиссаси.

Бунда коэффициент  $\alpha$  ишлаб чиқарилган маҳсулотда капитал ҳиссасини,  $(1 - \alpha)$  - меҳнат ҳиссасини кўрсатади. Фараз қилайлик, миллий маҳсулотда капитал ҳиссаси 0,3 ни, меҳнат ҳиссаси эса 1-0,3 0,7 ни ташкил этса, унда капитални ( $\Delta L/L$ ) ва меҳнатни ( $\Delta L/L$ ) 10% га кўшимча ўсиши ишлаб чиқариш ҳажмини ҳам 10 % га кўшимча ўсишига олиб келади.  $(0,3 \times 10 \% + 0,7 \times 10 \% = 3 \% + 7 \% = 10\%)$  Яъни, экстенсив омиллар ҳисобланади. Аммо, иқтисодий ўсишни таъминловчи интензив омиллар ҳамма вақт ҳам қадрланган ва иложи борица улардан фойдаланишга ҳаракат қилинади. Шунинг учун ҳам давлат иқтисодий ўсишни кўллаб-қувватлаш мақсадида, фан-техниканинг истиқболли йўналишларини белгилаш, ходимларни тайёрлаш ва қайта тайёрлаш, солиқ механизми ва тизимини иложи борица ихчамлаштириш каби ишларни олиб бормоқда.

Хусусан, республикамизда фан-техника ютуқларидан самарали фойдаланишни Республика фан-техника кўмитаси олиб боради. Яъни, илмий-тадқиқот ва тажриба-конструкторлик ишларини ривожлантириш ва натижаларни ишлаб чиқаришга зудлик билан қўллаш мақсадида йирик-йирик лойиҳалар ишлаб чиқилган ва шунингдек ушбу кўмита томонидан ҳар йили бир нечта маҳаллий ва халқаро олимпиада, конференция, коллуквиум ва энг яхши илмий ишлар кўрик танловлари ўтказилиб турилади.

Бундан ташқари республика таълим тизимида кескин янгиликлар қилинмоқда. Яъни, республикада миллий кадрларни етиштириш мақсадида кўп босқичли “Кадрларни тайёрлаш миллий дастури” қабул қилинди. Ушбу дастурга асосан ёшларни халқаро жаҳон бозорлари талабига жавоб берадиган даражада ўқитиш ишлари амалга оширилмоқда. Яъни, лицей, коллеж, бакалавратура, магистратура, аспирантура ва докторантураларда ўқишини таъминлаш, ёшларни халқаро даражада тайёрлаш ва қайта тайёрлаш учун республика “Умид” “Устоз” ва шунингдек бошқа фондларнинг фаолият олиб бораётганлигини келтириб ўтишимиз мумкин.

Иқтисодий ўсишга мамлакатнинг солиқ тизими ҳам сезиларли таъсир қилади. Солиққа тортиш ставкаларини камайтириш ва амартизацияга ажратмаларнинг ўсиш томон ўзгариши инвестициялар

ҳажмини кўпайтиради ва шу орқали иқтисодий ўсишни рағбатлантиради.

Кейинги йилларда ижтимоий ва экологик муаммоларни кучайиши деярли барча мамлакатларда, иқтисодий ўсиш энг аввало аҳоли фаровонлигини таъминлашнинг шарти сифатида қаралмоқда. Чунки, иқтисодий ўсиш суръатларини таъминлаш зарурлиги сабабли ривожланган мамлакатларда амал қилган иқтисодий ўсишнинг миқдорий назарияси, ўз ўрнини иқтисодий ўсишнинг сифат назариясига бўшатиб берди. 70 йиллар охирларидан бошлаб жаҳонда муҳим ривожланиш ғояси табора тарқалиб бормоқда. Унинг асосий мақсади келажак авлодлар эҳтиёжини, яъни, экология жиҳатдан чеклашлар ва аҳолининг камбағал қатламлари эҳтиёжини ҳисобга олишдир.

Яъни, давлат сиёсати иқтисодий ўсишнинг қуйидаги муаммоларини ҳал этишга йўналтирилган:

- истеъмол даражаси юқори бўлган иқтисодиётнинг барқарор ҳолатини таъминлашга қаратилган омонат жамғариш меъёрларини танлаш;
- аҳоли ўсишини тартибга солиш;
- фан-техника тараққиётининг экологик жиҳатдан хавфсиз ютуқларини жорий этиш ва меҳнат унумдорлигини ошириш.

Иқтисодий ўсишнинг ижтимоий йўналтирилганлиги кучайиб бориши билан иқтисодий назария ва амалиётда халқ фаровонлиги тушунчаси жамият ижтимоий-иқтисодий тараққиётининг энг муҳим мезонлари сифатида янада аниқланмоқда ва кенгайтирилмоқда.

Агарда илгарилари уни моддий таъминланганликнинг миқдорий кўрсаткичлари акс эттирган бўлса, ҳозирда биринчи ўринга ўртача умр кўриш, ўлим даражаси, шу жумладан болалар ўлими, ишсизлик даражаси, даромадлар тенгсизлиги, таълим даражаси, атроф-муҳитнинг ифлосланиши ва бошқа шу каби кўрсаткичлар қўйилмоқда. Яъни, иқтисодий ўсиш шахснинг ривожланиб бориши учун шароит яратиб бериши лозим.

Иқтисодий ўсишнинг салбий оқибатларидан бири бўлиб аҳолини ижтимоий, мулкӣ табақаланиши кучайиши ҳисобланади. Шунинг учун ҳам давлат аҳоли турли қатламларини ҳимоя қилиш мақсадида ижтимоий сиёсатларни олиб боради.

Давлат ушбу ижтимоий сиёсатларни олиб боришдан олдин аҳоли даромадлари миқдорини аниқлайди. Аҳоли даромади иш хақи,

дивидентлар ва фоизлардан, шунингдек трансферт тўловларидан ташкил топади. Даромадларнинг кенгроқ маъноси пулсиз ёки имтиёзли нархларда аҳоли оладиган товарлар ва таълим, соғлиқни сақлаш, уй-жой коммунал хўжалиги, транспорт ва бошқа хизматлар кўринишидаги тўловларни ҳам ўз ичига олади.

Иш ҳақи, дивидентлар ва фоизларни ишлаб чиқаришда бевосита қатнашганлар даромадларни тақсимлаш натижасида оладилар. Давлат даромадларни тақсимланишига иш ҳақининг энг кам миқдорини қонуний равишда ўрнатиш орқали таъсир кўрсатади. Энг кам иш ҳақи ушбу мамлакатда таркиб топган турмуш шароитига боғлиқ бўлиб, энг кам истеъмол бюджети асосида аниқланади.

Давлат даромадларнинг қайта тақсимланишини асосан икки хил таянч омиллар ёрдамида амалга оширади:

1. Солиқ тизими;
2. Трансферт дастурлари.

Давлат трансферт дастурларидан ташқари яна бир қатор нодавлат ва жамоат дастурлари ҳам мавжуд. Давлат ва нодавлат ташкилотлари трансферт дастурларини барча турлари ягона бир мақсадга, яъни, аҳоли даромадларини тенглаштиришга йўналтирилган.

Даромадлар тақсимланишининг тенгсизлигини ифодалаш учун кўп ҳолларда Лоренц эгри чизиғи диаграммасидан фойдаланилади.

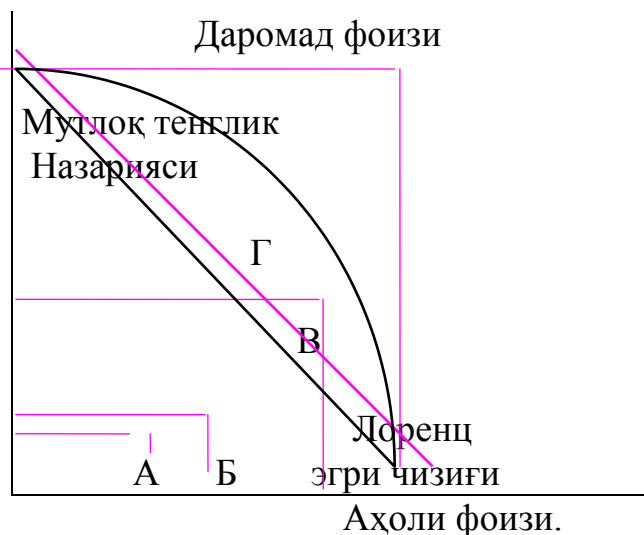

3.5.1-чизма. Лоренц эгри чизиғи.

Бу чизма тўртбурчак кўринишида бўлиб, унинг горизантал томонида- аҳоли ҳиссаси (фоизи), вертикал томонида-даромад ҳиссаси (фоизи) кўрсатилган. Агар жамиятда даромад мутлоқ баравар

тақсимланган деб фараз қилсак, яъни 20 % аҳоли жами даромаднинг 20 % га, 40 % - 40 % га эга бўлса, унда мутлоқ тенгликнинг бу вазиятини ифодаловчи чизик биссектриса кўринишига эга бўлар эди. Аммо, ҳаётда аҳоли ўртасида даромадларни тақсимланиши бир хил эмас. Масалан, агар аҳолининг 20 % А нукта билан белгиланган даромадларнинг озгина қисмини олса, аҳолининг 40 % Б нукта билан белгиланган қисмини олади ва ҳоказа. Бундай ҳолатда даромадни ҳақиқатда тақсимланишини билдирувчи чизик Лоренц эгри чизиғи деб аталади. Биссектриса ва Лоренц эгри чизиғи ўртасидаги узилиш ёки майдон қанча катта бўлса, даромад тақсимланишининг тенгсизлик даражаси шунча юқори бўлади. Бу узилиш катталиги тенгсизлик даражасини ифодалайди.

### 3.5.3. Иқтисодий ўсиш моделлари.

Иқтисодий ўсиш моделлари узлуксиз ёки ноузлуксиз вариантларда ёзилиши мумкин. Биринчи ҳолатдаги  $Y_t$ ,  $I_t$ ,  $C_t$ ,  $K_t$ ,  $L_t$ ,  $W_t$  ўзгарувчи моделлари вақтнинг узлуксиз функцияси ҳисобланади. Иккинчи ҳолатда бу миқдорлар вақтнинг кетма-кетлиги сифатида қаралади. Агарда модел реал статистик маълумотлардан ташкил топса ва амалий ҳисоб-китобларда фойдаланилса, у ҳолда уни ноузлуксиз қилиш осан, чунки, статистик маълумотлар ҳар доим узлуксиз эмас, балки балки вақти-вақти билан узулишлар бўлади.

Иқтисодий ўсиш моделларининг умумлаштирилган “каркаси”ни қуйидагича ёзиш мумкин. Ушбу каркасдаги ҳар бир аниқ моделни тузаётганда айрим қўшимча ўзгарувчилар, чеклашлар, иқтисодий шароитлар ва имкониятлардан фойдаланиш мумкин.

$$Y_t = F ( K_t, L_t, t); \quad (1)$$

$$Y_t = C_t + I_t; \quad (2)$$

$$K_t = K_{t-1} + I_t - W_t; \quad (3)$$

$$I_t = \alpha t Y_t; \quad (4)$$

$$W_t = \beta K_t. \quad (5)$$

Ушбу моделлар нисбатиниг маъноси қисқача қуйидагилардан иборат:

(1) ишлаб чиқариш функцияси формуласи: бу ерда  $t$  га боғлиқ ҳолда моделда техник тараққиётни тасвирлашни киритиш мумкин;

(2) даромадларни истеъмол ва инвестицияга тақсимлашни кўрсатувчи асосий макроиқтисодий айният;



(3) вақтинчалик инвестиция бўлмаган вазиятда инвестиция ва уни чиқиб кетишини ҳисобга олган ҳолда капитал ҳажми динамикасини ҳисоблаш формуласи;

(4) жамғариш нормаси ( $dt$ ) орқали даромадлар ва инвестицияларни боғлаб турувчи айният;

(5) чиқиб кетишнинг доимий нормаси ( $\beta$ ) шароитида капитални чиқиб кетишини ҳисоблаш формуласи.

Ушбу тизимдаги энг асосий формула бўлиб ишлаб чиқариш функцияси (1) ҳисобланади.

(1)-(5) модели биринчи марта 1956 йили Р. Солоу томонидан таклиф қилинган эди. Унинг турлича кўришинишлари ва усулларидан ҳозирги кунда ҳам кенг фойдаланилиб келинмоқда. Солоу моделида ишлаб чиқариш функцияси (1) ишлаб чиқариш омилларининг энг сўнги натижасини билдиради ва унда капитални жамғаришда инвестицияларга қилинган кўшимча харажатлар капиталдан фойдаланишдаги кўшимча самараларни қопламай қолган вазиятда тўхтатилади. Солоу модели пайдо бўлгунча иқтисодий ўсишни кўрсатадиган модел бўлиб Харрод-Домар модели (1939,1946) ҳисобланган. Уларнинг моделида ўсишни таъминлайдиган асосий омил бўлиб доимий капитал қайтими ўсиши ҳисобланган. Солоу модели, Харрод-Домар моделига нисбатан иқтисодий ўсишни изоҳлашда кўшимча кўрсаткичларга эга.

Демак, Харрод-Домар моделида ўсишини таъминлайдиган асосий омил бўлиб капитал жамғариш ҳисобланар экан. У 1920-50 йиллардаги иқтисодий ўсишларни кузатишларда қўл келган, аммо кейинги йиллардаги кузатишларга тўғри келмай қолган. Унинг асосий моҳияти:

1. Капитал унумдорлигининг доимийлигини,  $v = dy/dk$ ;
2. Доимий жамғариш нормаси,  $a = I/Y$ ;
3. Капитал чиқиб кетиши мумкин эмаслиги,  $W = 0$ ;
4. Инвестицион узулиш ҳам нолга тенг,  $dk(t)/dt = I(T)$ ;
5. Модел техник тараққиётни ҳисобга олмайди;
6. Ишлаб чиқариш меҳнат харажатларига боғлиқ эмас, чунки, меҳнат ресурслари камёб ҳисобланмайди.

Капитал унумдорлигининг доимий хусусияти, агарда меҳнат камёб ресурс ҳисобланмаса Леонтьевнинг ишлаб чиқариш функциясидан иборат бўлади.

$$Y(t) = \min ((aL(t); dK(t));$$

Моделда даромадларнинг ўсиш тезлиги инвестиция билан пропорционалдир.  $dy/dt = VI(t) = VAU$ ;

Даромадларни қўшимча ўсиши  $dy/Udt$  вақт билан доимийдир ва  $\alpha$  в га тенг. У жамғариш нормасига ва капитал унумдорлигига пропорционал. Харрод - Домар моделида инвестиция (I) ва истеъмол (C) ҳам шундай даражада ўсади. Бунда истеъмол билан инвестиция ўртасидаги қарама қаршилиқлар шундан иборатки, яъни, жамғариш нормаси ( $\alpha$ ) қанчалик юқори бўлса, истеъмолнинг ўсиш нормаси ҳам шунчалик юқори ва унинг бошланғич даражаси шунчалик кам бўлади. Бу қарама-қаршилиқни ҳал қилиш учун истеъмол тўғрисида доимий равишда қўшимча маълумотларга эга бўлиш керак.

Агарда, ишлаб чиқаришнинг талаб қилинаётган ўсиш даражаси аҳоли сони ва бандликнинг ўсиш даражасидан юқори бўлса, меҳнат камёб омил бўлиб ҳисобланмайди. Яъни, бунда меҳнатни капитал билан алмаштириб бўлмаса ва шунингдек техник тараққиёт ҳам бўлмаса, ушбу моделда меҳнат лимитловчи омил бўлиб ҳисобланиши мумкин. Умумий ўсиш даражаси меҳнатга қилинган харажатларнинг ўсиш даражасига тенглашади, жон бошига истеъмол ва жамғариш даражалари эса ўсишдан тўхтайтиди. Ҳозирги даврда иқтисодий ўсишни таъминлашда техник тараққиёт, меҳнат ва капиталнинг сифати, бир-бирини алмаштириши ва биргаликда фаолият кўрсатишлари асосий ресурс ва омил бўлиб ҳисобланади. Шунинг учун ҳам ушбу омилларни ҳисобга олмайдиган ўсиш назариясида, яъни, ўсишнинг асосий манбаи бўлиб, капитални физик жамғариш, ўсишни доимий равишда тартибга солиб турувчи омил бўлиб ҳисобланади. Жамғариш нормаси эса аста-секинлик билан иккинчи планга тушиб қолади.

Иқтисодий ўсишни тарифлайдиган бошқа бир модел бўлиб Р.Солоу модели ҳисобланади. Харрод -Домар моделига нисбатан Солоу модели макроиқтисодий жараёнларнинг айрим томонларини тўлиқроқ очиб беради. Яъни, биринчидан бу моделда ишлаб чиқариш функцияси тўғри чизикдан иборат эмас ва унумдорликнинг камайиб бориши каби хусусиятларга эга. Иккинчидан, модел асосий капиталнинг чиқиб кетишини ҳисобга олади. Учинчидан, Солоу модели меҳнат ресурслари ва техник тараққиёт динамикаси ва уларнинг иқтисодий ўсишга таъсирини ҳисобга олади. Тўртинчидан, бу ерда кўпгина ҳолларда истеъмол даражасини максималлаштириш вазифаси қўйилади ва ҳал қилинади.

Биз Солоу моделини тўлиқ изоҳлаб бермоқчи эмасмиз, балки унинг асосий йўналишилари, хусусиятлари ва хулосаларини келтириб ўтмоқчимиз.

Солоу моделининг кўриниши ва хусусиятлари:

1. Ишлаб чиқариш функцияси қуйидаги кўринишга эга:

$$Y = F(K,L);$$

Бу ерда;  $Y$  - ишлаб чиқариш ёки даромад;

$K$  - капитал;

$L$  - меҳнат.

Масштаб қайтими доимий  $F(ZK,ZL) = ZF(K,L)$ . Омиллар унумдорлиги ижобий, аммо камаювчи бўлиб ҳисобланади:

$$Y'_K > 0; Y'_L > 0; Y''_{KK} < 0; Y''_{LL} < 0.$$

2. Капиталнинг  $W$  чиқиб кетиш миқдори унинг миқдorigа  $K$  пропорционал:

$$W = \beta \times K.$$

Бу ерда;  $\beta$  - чиқиб кетиш нормаси.

3. Жамғариш нормаси доимий ва инвестиция  $I$  эса “ $\alpha, y$ ” га тенг.

4. Даромадлар  $Y$  истеъмол ва инвестицияга бўлинади:  $Y = C + I$ ;

5. Бандлар сони  $L$  эса  $n$  даражада доимий ўсади.

6. Меҳнатни тежайдиган техник тараққиёт  $g$  даражага эга, яъни, бир ишчига  $g$  даража билан бирга ўсади.

#### *Қисқача хулосалар.*

1. Мамлакат иқтисодий ўсиши икки хил усулдан фойдаланган ҳолда аниқланар экан. Биринчиси, мамлакатда етиштирилаётган маҳсулотларни ўтган даврга нисбатан солиштириш ва иккинчиси, мамлакатда етиштирилган маҳсулотларни ўтган даврга нисбатан аҳоли жон бошига солиштириш орқали аниқланар экан.

2. Иқтисодий ўсишни аниқлаш ва асослаб бериш жараёнларида қуйидагиларга эътибор берилар экан: иқтисодий ўсишни аниқлаш, ўсиш омиллари, иқтисодий ўсиш омиллари ва бошқалар. Иқтисодий ўсиш суръатлари, базисли ўсиш суръатлари, занжирли ўсиш суръатлари, қўшимча базисли ва занжирли ўсиш суръатлари ёрдамида аниқланади.

3. Кейнсианчилар иқтисодий ўсишни биринчи навбатда талаб омилларига боғлашади ва улар таъкидлашича давлат фискал ва пул-кредит сиёсати орқали уни бошқариб туриши мумкин. Иқтисодий назария тарафдорлари иқтисодий ўсишни авваламбор таклиф омилларига боғлашади, яъни, олдиндан ўйланган солиқ тизими орқали рағбатлантирилиб борилади деб ҳисоблашади. Кўпгина

иктисодчилар фикрича иқтисодий ўсиш давлатнинг индустриал сиёсатини ташкил қилишда қатнашишига олиб келади.

4. Иқтисодий ўсиш фойдаланилаётган ресурсларнинг сони ва сифатига ҳамда технологияга боғлиқ экан. Агарда буларни яхлитлаштирилса улар экстенсив ва интенсив ўсишга бўлинади. Ишлаб чиқариш ресурслар миқдорини ўзгартирмаган ҳолда ўсса интенсив омиллар ҳисобига амалга ошган ҳисобланади. Иқтисодий ўсишга таъсир кўрсатадиган омилларга табиий ресурслар сони ва сифати, меҳнат ресурслари сони ва сифати, капитал, технология ва бошқалар.

5. Иқтисодий ўсиш моделлари деганда иқтисодий ўсишни аниқлашда фойдаланиладиган моделлар тушинилади. Бу моделлар бир нечта иқтисодий формулалар ёрдамида изоҳланади. Худди шундай моделларга Р.Солоу, Харрод-Домар, Леонтьев ва бошқаларни киритишимиз мумкин.

*Таянч иборалар.*

Иқтисодий ўсиш, аҳолининг ўсиши, ФТТ, ЯММ, СММ ўтган даврга нисбатан солиштириш, иқтисодий ўсиш усуллари, инсон капитали инвестицияси, инновация, экстенсив ва интенсив иқтисодий ўсиш, иқтисодий ўсишни ўлчаш, ўсиш омиллари, иқтисодий ўсиш моделлари, истеъмол ва инвестиция, базисли ва занжирли ўсиш суръати, базисли ва занжирли қўшимча ўсиш суръатлари, абсолют кўрсаткич, абсолют қўшимча ўсиш, қўшимча ўсиш даражаси, табиий, инсон, капитал ресурслар, технология, сифат назарияси, солиқ тизими, трансферт дастурлари, Лоренц эгри чизиғи, Р.Солоу ва Харрод-Домар модели, доимий жамғариш нормаси, капитал унумдорлиги доимийлиги, инвестицион узилиш ва бошқалар.

*Назорат ва мулоҳаза саволлари.*

1. Иқтисодий ўсиш тушунчаси ва уни ўлчаш усуллари изоҳлаб беринг.
2. Иқтисодий ўсиш суръатлари қандай аниқланади?
3. Иқтисодий ўсишга таъсир этувчи омилларни формулалар ёрдамида тушинтириб беринг.
4. Иқтисодий ўсиш қандай салбий оқибатларга олиб келади?
5. Иқтисодий ўсишда Лоренц эгри чизиғининг қандай алоқаси мавжуд?
6. Иқтисодий ўсиш моделларининг умумлаштирилган каркасини қандай ёзиш мумкин.
7. Р.Солоу ва Харрод-Домар моделларини тушунтириб беринг.
8. Иқтисодий ўсишни ўлчаш нима?
9. Ўсиш омиллари нима?
10. Иқтисодий ўсиш моделлари нима?

*Адабиётлар рўйхати*

1. Ўзбекистон Республикасининг Конституцияси Тошкент Т: “Ўзбекистон”, 2003.

2. «Суғурта фаолияти тўғрисида»ги Ўзбекистон Республикасининг Қонуни «Халқ сўзи» 2002й. 28 май.
3. «Ташқи иқтисодий фаолият тўғрисида»ги Ўзбекистон Республикаси Қонуни. «Хўжалик ва ҳуқуқ», 2000 й. 9-сон.
4. «Чет эл инвестициялари тўғрисида»ги Қонун. 1998й. 30 апрел Ўзбекистон Республикаси (Солиқ тўловчи журнали, 1998й. 6-сон).
5. «Банк тизимини янада ислоҳ қилиш ва эркинлаштириш чора-тадбирлари тўғрисида»ги Ўзбекистон Республикаси Президентининг қарори Тошкент ш. 2005 й. 15 апрел.
6. «Ипотека кредит беришни қўллаб - қувватлаш жамғармаси фаолиятини ташкил қилиш чора-тадбирлари тўғрисида»ги Ўзбекистон Республикаси Президентининг қарори Тошкент ш. 2005 й. 6 май.
7. «Ўзбекинвест» ЭИМСКнинг фаолиятини ташкил этиш масалалари тўғрисида. Ўзбекистон Республикаси Вазирлар маҳкамасининг қарори. 1997й. 28 февралдаги 113-сон қарори.
8. «Тўғридан –тўғри хусусий хорижий инвестицияларни жалб этишни рағбатлантириш борасидаги қўшимча чора-тадбирлар тўғрисида»ги Ўзбекистон Республикасининг Фармони. «Халқ сўзи» 2005й. 12 апрел.
9. «Ўзбекистон Республикасининг Монополиядан чиқариш, Рақобат ва тадбиркорликни қўллаб-қувватлаш давлат қўмитасини ташкил этиш тўғрисида»ги Ўзбекистон Республикаси Президентининг Фармони. Тошкент ш. 2005й. 2 май.
10. Каримов И.А. “Бизнинг бош мақсадимиз- жамиятни демаклаштириш ва янгилаш мамлакатни модернизация ва ислоҳ этишдир.” Тошкент “Ўзбекистон” 2005 й
11. Каримов И.А. «Озод ва обод ватан, эркин ва фаровон ҳаёт-пировард мақсадимиз» Т.: «Ўзбекистон», 2000й.
12. Каримов И.А. “Эришган ютуқларимизни мустаҳкамлаб, ислоҳотлар йўлида изчил бориш- асосий вазифамиз: 2003 йилда мамлакатни ижтимоий-иқтисодий ривожлантириш якунлари ва 2004 йилда иқтисодий ислоҳотларнинг чуқурлаштиришнинг асосий йўналишларига бағишланган Вазирлар Маҳкамаси мажлисидаги маъруза 2004 й 7 февраль.
13. Каримов И.А. «Янгича фикрлаш ва ишлаш давр талаби» 6-т. Т.: «Ўзбекистон», 1998й.
14. Каримов И.А. “Ўзбекистон ХХ1 аср бўсағасида: хавфсизликка таҳдид, барқарорлик шартлари ва тараққиёт кафолатлари. Тошкент “Ўзбекистон” 1998 й.
15. Каримов И.А. “Ўз келажагимизни ўз қўлимиз билан қурмоқдамиз” Тошкент “Ўзбекистон” 1999 й.

16. Алимов Р.Х., Ганихўжаев С.А., ва бошқалар. Маҳаллий иқтисодиёт ва менежмент. Т.: 2004й.
17. Гашпулатова Л.М. Минтақани ижтимоий-иқтисодий салоҳияти. Тошкент. 2004.
18. Турдиев А.С. «Инвестицион фаолият бошқарувини такомиллаштириш йўллари» Т.: НИИЭК и РПС, 2001й. 85-91бет.
19. Петеров Н., Макевич Е., «Как кредит денежной политики инвестиционную направленность», Российский экономический журнал 2002 № 2 , 48ст.
20. Интернетдан олинган маълумотлари.

[www.ceep.Uz](http://www.ceep.Uz).

[www.bearingpaint.Uz](http://www.bearingpaint.Uz).

[www.pca.uz](http://www.pca.uz).

### ***3.6-Мавзу: Халқаро савдо назарияси.***

#### ***3.6.1. Халқаро савдо назариясига турли ёндошувлар.***

Ўн еттинчи аср охирларида англиялик классик иқтисодчилар А. Смит ва Д. Рикардолар томонидан “Эркин савдо” назарияси ғоясини олдинга сурилди. А. Смитнинг асосий ғояси бўйича миллат ва халқларнинг бойишига асосан меҳнат тақсимооти сабаб бўлади. Яъни, халқаро меҳнат тақсимоотида фаол иштирок этадиган давлатлар кўпроқ даромадларга эга бўлишади ва улар у ёки бу мамлакатнинг мутлоқ имкониятларига эътиборни қаратиши лозим. Ҳар бир мамлакат ўзи ихтисослашган маҳсулотларнигина ишлаб чиқаришса мақсадга мувофиқ бўлади. Масалан, Ўзбекистон асосан пахта маҳсулотларини ишлаб чиқаришга ихтисослашган бўлганлиги учун бошқа маҳсулотларга нисбатан кўпроқ шунга эътиборни қаратиш лозим. Чунки, Ўзбекистон қишлоқ хўжалиги, об-ҳавоси ва қолаверса бутун республика шароити пахта ишлаб чиқаришга мослашган ва унга кам миқдорда меҳнат ва молиявий ресурсларни сарф қилиб юқори ҳосил олиш технологиясига эга. Худди шунингдек, бошқа мамлакатлар ҳам ўзи ихтисослашган соҳасига кўпроқ эътиборни қаратишсагина дунё бўйича кўпроқ маҳсулотлар ишлаб чиқарилади ва халқаро савдода ҳам катта мувофаққиятларга эришиш мумкин бўлади. Демак, шу йўл билан дунё аҳолисининг талабларини максимум қондириш имкониятига эришилади. Мамлакатлар ўртасидаги эркин савдо дунё халқлари

истеъмолида ўсишга олиб келади. Бу эса ўз навбатида олимлар томонидан ташқи иқтисодий сиёсатларни ишлаб чиқишда йўлланмалар кўрсатиши мумкин.

Умуман, халқаро ихтисослашув эркин рақобат шароитида ривожланса мақсадга мувофиқ бўлади.

А. Смит “халқаро савдо” ҳар бир мамлакатга катта имкониятлар олиб келишини исботлаб берган. Унинг ғояси классик назарияларнинг асосини ташкил қилади ва барча эркин савдо сиёсатларига асос бўлади. Аммо, мулоҳазаларни янада чуқур муҳокама қиладиган бўлсак, яъни, бирор-бир мамлакат, ўзига керакли бўлган маҳсулотларни четдан арзон баҳоларда ва ҳеч қандай тўсиқларсиз олиб келиш имкониятига эга бўлса, бундай шароитда мамлакатнинг барча талабини четдан қондириш имкони бўлади. Ушбу мамлакат эса бирор бир маҳсулотни сотиш учунгина ишлаб чиқаради, холос. Бу ерда уларнинг талабларини ҳеч нарса ва ҳеч ким қондиришни кафолатлай олмайди. Мутлоқ устунлик назарияси эса боши берк кўчага кириб қолади.

Халқаро меҳнат тақсимоти назариясининг кейинги ривожланиши Д. Рикардо билан боғлиқ. Д. Рикардо А. Смитнинг “мутлоқ устунлик” назариясини янада мулоҳаза қилиш натижасида ушбу назария умумий қониданинг бир қисми эканлигини исботлаб берди. Д. Рикардо “сиёсий иқтисоднинг бошланиши ва солиқлар” ишида классик назарияни боши берк кўчадан олиб чиқади. Унинг фикрича маҳсулотлар ишлаб чиқаришда йўқори харажатларга эга бўлган мамлакатлар ҳам савдода ютуқларга эришади. Бундай вазиятларда икки мамлакат ўртасидаги савдо кўпроқ имкониятлар олиб келади. Ҳар бир мамлакат ўзи ихтисослашган маҳсулотларни ишлаб чиқаради ва шу орқали ютуқларга эришади. Унинг мулоҳазалари таққослаш устунлиги назариясида ўз эчимига эга бўлган.

“Таққослаш устунлиги” назарияси бўйича маҳсулотлар ишлаб чиқаришга кам харажат сарф қилиш имкониятига эга бўлган мамлакатларда маҳсулот ишлаб чиқарилсагина катта миқдорда маҳсулотга эга бўлиш мумкин.

Масалан, Португалияда ишлаб чиқарилган мовут ва Англияда ишлаб чиқарилган вино индивидуал харажатларга эга бўлсин. Шунинг ҳисобга олган ҳолда Д. Рикардонинг таққослаш устунлиги назариясини қўллашимиз.

Ишлаб чиқариш учун зарур бўладиган меҳнат (бирликда) миқдори;

	Мовут (дона)	Вино(бир баррель)
Португалия	90	80
Англия	100	120

Юқоридаги мисолдан кўриниб турибдики Португалия барча турдаги маҳсулотларни ишлаб чиқаришда мутлоқ имкониятга эга. Аммо, Д. Рикардо Португалияда мовут ишлаб чиқаришга нисбатан, вино ишлаб чиқариш савдосини йўлга қўйиш кўпроқ имконият олиб келишини таъкидлайди. Чунки, бир дона мовутга нисбатан, бир баррель вино ишлаб чиқариш арзонга тушмоқда. Бунда таққослаш устунлигидаги фарқ ҳар бир миллат учун халқаро савдода ютиққа олиб келади. Яъни, Португалия бир баррель винони (80 бирликда) 120 бирликда Англияга сотса ва ўз навбатида Англиядан (100 бирликда) ушбу бирликда 1,2 дона мовут сотиб олиш имкониятига эга бўлади. Ўзида ишлаб чиқарилган маҳсулотга солиштирганимизда эса  $8/9$  донага эга бўлар эди. Бошқача айтганимизда, Португалияда вино ишлаб чиқариш ва мовутни сотиб олиш эвазига оладиган фойдаси қуйидагича бўлади.

$$120 / 100 - 8 / 9 = 1,2 - 0,8 = 0,31 \text{ дона мовут.}$$

Умуман, халқаро савдодан Англия ҳам ютади. Яъни, мовут ишлаб чиқариб, уни Португалияга сотиш ҳисобига  $11/8$  баррель вино (ўзидагига нисбатан  $5/6$  баррель) сотиб олиши мумкин. Ушбу вазиятда Англиянинг ютуғи;

$$9/8 - 5/6 = 7/24 = 0,29 \text{ баррель вино.}$$

Бу мисолда Португалия учун ҳар бир баррель винога  $9/8$  дона мовут сотиб олгандагина халқаро совда фойдали ҳисобланса, Англия учун эса ҳар бир баррель винога  $5/6$  дона мовут алмашганда савдо фойдали ҳисобланади.

Шундай қилиб эркин савдо халқаро ихтисослашувни рағбатлантириб қуйидаги имкониятларга олиб келади; яъни, ҳар бир мамлакат бирор бир маҳсулот ишлаб чиқаришга, ихтисослашишгунча бўлган даврга нисбатан, камроқ моддий ва меҳнат харажатлари сарф қилишига олиб келади. Аммо, бу ерда барча савдолар мамлакатларнинг пул бирликлари ишторокида амалга ошиши ҳисобга олинмаган. Чунки, мамлакатлар ўзаро ҳисоб-китобларни амалга ошириш учун



валюталарини алмаштиришади. Д. Рикардо ушбу вазиятни ҳам тушинтириб бера олган. Яъни, юқорида келтирилган имконият валюталарни алмаштириш шароитида ҳам сақланиб қолади. Бу вазиятда экспорт-импорт тўловлари ўзаро балансга эга эмас. Бундай нобаланс вазиятлар валюта курсларидаги ўзгаришлар ҳисобига ёки бирор бир мамлакатдаги барча баҳоларни ўзгартириш ҳисобига қопланади.

Юқоридаги келтирилган мисол абстракт характерга эга. У аниқ вазиятларга эга бўлиши учун қуйидаги имкониятларга жавоб бериши лозим.

1. Меҳнат, савдо қилаётган мамлакатлар ўртасида эмас, балки мамлакат ичида ҳаракатчан бўлсин.
2. Транспорт харажатлари, божхона харажатлари, савдо устамалари ва бошқа чеклашлар ҳисобга олинмайди.
3. Маҳсулотларнинг янги намуналарни ишлаб чиқаришда, янги техника ва технологияларни қўллаш ҳамда серияли кўп миқдорда ишлаб чиқаришда харажатларида бўладиган ўзгариш эътиборга олинмайди.

Англия ва Португалия шаклида келтирилган мисолга халқаро савдо нархларининг кенг шаклини қўллаш мумкин. Яъни, бир баррель Португалия виносини, Англияда таннархдан кам нархда (80) ва сотиб олинган баҳодан (120) юқори нархда сотмаслик керак. Худди шунингдек, Англияликлар мовути Португалияда (90 дан 100 гача) шундай сотилиши керак.

Маҳсулотлар баҳоси ўртасидаги ўзаро нисбат аниқлаб олингандан кейин “савдо шароити” (terms of trade) деган тушунча киритилган ва ўз навбатида савдо шароитини аниқлаб олиш учун эса индекс тушинчаси киритилган бўлиб қуйидаги формула орқали аниқланган.

*Савдо шароити индекси = Экспорт нархлар индекси / Импорт нархлар индекси x 100% = Эи / Ии x 100%.*

Индекснинг ўсиши (масалан, 100 дан 105 гача) савдо шароитларининг яхшиланаётганлигини кўрсатади. Яъни, ушбу миқдордаги импортга ҳисоб-китоб қилиш учун ундан кам миқдорда экспорт талаб қилинади.

Амалиётда савдо шароити, биринчидан, товарлар баҳоси ўзгариши ҳисобига, унга бўлган талабнинг ошиши ёки камайишига боғлиқ. Айрим маҳсулот ишлаб чиқарувчилар (масалан нефт ва нефт

маҳсулотларини етиштирувчилар) нархларда бўлаётган ўзгаришларга қарамай катта ютуқларга эришади.

Иккинчидан, савдо шароити ишлаб чиқарувчилар ёки етказиб берувчиларнинг бозорга мослашишига (эгилювчанлигига) боғлиқ бўлади.

Учинчидан, савдо шароити ишлаб чиқариш шароитлари ёки маҳсулотлар истеъмолидаги ўзгаришларга қараб ўзгаради.

Савдо шароити индекси мамлакатнинг халқаро савдодаги ҳолати тўғрисида маълумотлар берсада, кўпгина камчиликлардан ҳоли эмас. Уларнинг энг асосийларидан бири бўлиб, мамлакатда умумий шароитни яхшиласада, сотилган маҳсулотлар миқдорини ҳисобга олмайди. Бошқача айтганда, савдо шароити яхшиланиши экспорт ҳажми қисқариши ва импорт ҳажми ошишига олиб келади. Бу эса тўлов балансини ёмонлаштиради.

А. Смит ва Д. Рикардо назариясида ишлаб чиқаришга таъсир қиладиган энг асосий омиллар бўлиб, меҳнат ҳисобланган. Маҳсулотлар нархи эса ишлаб чиқариш харажатларига боғлиқ бўлган.

Кейинги тадқиқотлар ишлаб чиқаришда асосий омиллар сифатида ер, капитал каби омиллардан фойда олиш имкониятини берган. Агарда, меҳнатнинг бозор баҳоси иш ҳақи сифатида гавдаланса, капиталнинг баҳоси фоиз ставкалари кўринишида, ернинг баҳоси рента миқдоридан аниқланган.

Халқаро савдодаги замонавий қараш тарафдорларига швед иқтисодчи-олимлари Эли Хекшер ва Бертиль Олинларни (30йиллар) келтириш мумкин.

Э. Хекшер ва Б. Олинлар “Ишлаб чиқариш омилларига боғлаб нархларни тенглаштириш” қоидасини олдинга сурган. Бунинг маъноси шундан иборатки, яъни, миллий ишлаб чиқаришдаги фарқлар, ишлаб чиқаришнинг меҳнат, ер, капитал ва шунингдек, у ёки бу маҳсулотга ички истеъмолдаги ўзгаришлар каби омилларга боғлиқ.

Уларнинг қоидаларидаги асосий вазиятлар қуйидагича келтирилган.

1. Мамлакатларда маҳсулотларни экспорт қилишда, ортиқча ишлаб чиқариш омилларидан фойдаланилади ва аксинча, етишмаётган ишлаб чиқариш омилларини қоплаш учун маҳсулотлар импортида ўзгаришлар кузатилади.

2. Ушбу вазиятларда халқаро савдода “омиллар нархи” нинг тенглашиши каби ўзгаришлар кузатилади.

3. Маҳсулотлар экспорти ишлаб чиқариш омилларининг кўшилиб кетиши натижасида ўзгариши мумкин.

Хекшер-Олин концепциясида омиллар фаолиятининг хусусиятларига боғлиқ бўлган бир нечта вазиятлар келтирлади.

Э. Хекшер ва Б. Олинлар Д. Рикардо концепциясининг давомчилари бўлиб, маҳсулотлар ва ишлаб чиқариш омилларининг мамлакатлараро ўта қийин ҳаракатланишини ноаниқ баҳолашган.

Хекшер-Олин концепциясига асосан ташқи савдо куйидаги кўринишларга эга. Фараз қилайлик, бир вақтда икки мамлакат, яъни, “саноатлашган” ва “аграр” мамлакат фаолият кўрсатши.

Саноатлашган мамлакатда ортиқча капитал ва маълум миқдорда ортиқча ишчи кучи мавжуд бўлади. Аграр мамлакатда эса ортиқча ер мавжуд, аммо капитал етишмайди.

Айрим турдаги маҳсулотларни ишлаб чиқаришда капитал асосий омил ҳисобланади. Масалан, нефтни қайта ишлаш, электрон машинасозлик ва машина ишлаб чиқариш соҳалари кам ишчи кучидан фойдаланган ҳолда капитал – интенсив ишлаб чиқариш ҳисобланади. Капитал ортиқчалигига эга бўлган мамлакатлар, айнан ушбу йўналишларга ихтисослашадилар. Шу билан бирга, дон етиштириш ва чорвачилик билан шуғулланадиган мамлакатларда кўпроқ ер ресурслари керак бўлади ва шу йўналишга ихтисослашган бўлади.

Хекшер–Олин концепцияси айрим турдаги маҳсулотларни ишлаб чиқаришнинг замонавий шароитларига мослаштирилган.

1948 йил Америкалик иқтисодчилар П. Самуэльсон ва В.Столперлар Хекер-Олен концепциясини такомиллаштиришди. Уларнинг назарияси бўйича халқаро савдолар – ишлаб чиқариш омилларининг бир ёқламалиги, техникаларнинг бир-бирига мослиги, рақобатнинг ривожланиши ва маҳсулотларнинг ҳаракатчанлиги каби шароитларда, мамлакатлар ўртасидаги ишлаб чиқариш омиллари нархларга тенглашади.

Д. Рикардо моделида ишлаб чиқилган ва Э. Хекшер, Б. Олин, П. Самуэльсон ҳамда В.Столперлар томонидан тўлдирилган савдо концепцияси, нафақат мамлакатлар ўртасидаги ўзаро фойдали савдоларни, балки мамлакатлар ривожланиши ўртасидаги фарқларни камайтириш воситаси сифатида ҳам қаралади.

### 3.6.2. *Халқаро савдо ривожланишининг аҳамияти ва унинг асосий кўринишлари.*

Жаҳон савдоси ташқи иқтисодий алоқаларнинг асосий шаклидир. Унинг кенгайиши ва чуқурлашуви натижасида капитални четга чиқариш имкониятлари юзага келди ва унга боғлиқ равишда халқаро молия-валюта кредит муносабатлари ривожланди.

Ташқи савдонинг вужудга келиши икки муҳим объектив сабаблар билан изоҳланади. Биринчидан, бу табиий ва хом ашё ресурсларининг мамлакатлар ўртасида нотекис тақсимланганлиги.

Халқаро савдо ривожланишининг зарурлигини аниқловчи иккинчи муҳим сабаб - бу турли мамлакатларда ишлаб чиқарувчи кучларнинг бир хил ривожланмаганлигидир.

Бу икки объектив сабаб ҳар қандай миллий иқтисодиётнинг такрор ишлаб чиқариши жараёнида халқаро савдонинг аҳамиятини аниқлайди. 90-йилларнинг бошларида халқаро савдо ҳажми АҚШда ялпи миллий маҳсулотнинг 16-18 фоизини, Германияда 30-39 фоизини ташкил этди. Шу даврда Ўзбекистон ялпи миллий маҳсулотида ташқи савдонинг улуши 10-12 фоиз атрофида бўлди.

Ташқи савдо халқаро айирбошланишнинг анъанавий шакли сифатида қуйидаги кўринишларни ўз ичига олади:

- маҳсулотларни айирбошлаш: ёқилғи-хом ашё маҳсулотлари, қишлоқ хўжалиги маҳсулотлари, саноат маҳсулотлари;
- хизматларни айирбошлаш: муҳандислик-маслаҳат хизматлари,
- транспорт хизматлари, сайёҳлик ва бошқа хизматлар. Ҳозирги вақтда хизматларнинг жаҳон экспортидаги ҳиссаси 30 фоиздан ошиб кетди;
- янги илмий-техник маълумотларни айирбошлаш: лицензиялар ва “ноу-хоу” лар. Улар ҳиссасига халқаро савдо айланмасининг 10 фоизига яқини тўғри келади.

Халқаро савдо маҳсулотлар, хизматлар ва фан-техника маълумотларини айирбошланишнинг барча кўринишлари ташқи савдо операциялари ёрдамида амалга оширилади. Улар ўз навбатида экспорт, импорт, реэкспорт ва реимпорт операцияларига бўлинади.

Экспорт операцияси-маҳсулотларни чет мамлакатларга чиқариш.

Импорт операцияси-маҳсулотни хорижий шерикдан сотиб олиш ва уни мамлакатга олиб келиш.

Реэкспорт операцияси - аввал импорт қилинган ва қайта ишлов берилмаган маҳсулотни чет элга олиб чиқиб сотиш.

Реимпорт операцияси - аввал экспорт қилинган ва у ерда қайта ишлов берилмаган маҳсулотни чет элда сотиб олиш ва мамлакатга олиб келиш.

### *3.6.3. Ташқи савдо контрактларини тузиш ва уларнинг турлари.*

Ташқи савдо операциялари турли мамлакатлардаги шерикларининг маълум изчилликда амалга ошириладиган ҳаракатларни ифодалайди. Бу ҳаракатлар бозорини ўрганиш, унинг рекламаси, сотиш тармоқларини яратиш, тижорат таклифларини ўрганиш, музокаралар ўтказиш, контрактлар тузиш ва уни бажаришни ўз ичига олади. Контракт битим қатнашчилари, яъни, шериклар ўртасидаги тижорат муносабатлари расмийлаштириладиган асосий ҳужжат ҳисобланади. Савдо соҳасидаги битимнинг бошқа бир қатнашчиси шерик - контрагент деб аталади.

Ҳар қандай савдо операцияси бозорни ўрганишдан бошланади. Талаб ва уни кенгайтириш йўллари, нарх даражаси ва ўрганиш тенденцияси, рақобатнинг кескинлиги, ишлаб чиқаришнинг техник даражаси ва ривожланиш имкониятлари ва ҳоказолар ўрганилади. Контрактларни тузиш бўйича тайёрлов ишларини муҳим босқичи чет эллик шерикни аниқлаш, унинг фаолияти хусусияти ва ҳажмини, ҳуқуқий ва молиявий аҳволини ва ишончлилигини ўрганиш ҳисобланади.

Ташқи савдо битим қатнашчиларидан бири ўз шеригини аниқлагандан сўнг унга таклиф киритади. Бу таклиф “оферта” деб юритилиб, қатъий ва эркин бўлиши мумкин.

Қатъий таклиф - бу фақат бир харидорга маҳсулотни сотиш учун қилинган таклиф бўлиб, таклиф қилган томон бу харидордан жавоб олмагунча ёки таклифда кўрсатилган муддат тугамагунча бошқа шерикга мурожаат қилиш ҳуқуқига эга эмас. Агар харидор қилинган таклифга розилигини билдирса, у ҳолда битим тузилган ҳисобланади.

Эркин таклиф - бу сотувчини боғлиқ қилиб қўймайдиган ҳамда жавоб учун муддат белгиланмаган таклифдир. Бунда сотувчи бир неча харидорга бир вақтда таклиф қилиши мумкин. Агар улардан бири сотувчига ўз розилигини билдирса, у ҳолда битим тузилган ҳисобланади.

Контрактада аниқланадиган шартларга кўра улар куйидаги гуруҳларга бўлинади:

- узоқ муддатли (3-5 ва ундан ортиқ йилга), бу объектлар қуриш, қўшма ишлаб чиқариш, молларни мунтазам етказиб бериш ва шу кабилар;
- бир марталик - бу шериклар ўртасида бевосита алоқаларни тез айирбошлаш мақсадида тузилади;
- муддатли
- маҳсулотни қатъий белгиланган вақтда етказиб беришни кўзда тутди.

Бу шарт бузилганда харидор контрактдан воз кечиш ҳуқуқига эга;

- маҳсус - бу лойиҳа ва монтаж ишларига, техник хизмат кўрсатишга, эҳтиёт қисмларни етказиб бериш ва шу кабилар юзасидан тузилади;
- чегаравий - битимнинг асосий шартларига эга бўлиб, улар ишларни бажариш мобайнида аниқланади;
- ниятлар ҳақида шартномалар - бунда фақат сотувчининг маълум маҳсулотларни сотиш нияти ва харидорни уларни қатъий мажбуриятларсиз сотиб олиш нияти белгиланади.

Жаҳон амалиётида битимларни тайёрлашни енгиллаштириш мақсадида бир неча бўлимлар ёки қисмларни ўз ичига олувчи бир шаклдаги контрактлар қўлланилади:

1. Томонларни аниқлаш, яъни, сотувчи ва харидор сифатида қатнашувчи корхона ва ташкилотларнинг номи.
2. Контрактнинг предмети ёки шартнома турини ва олди-сотдига мўлжалланган маҳсулотни таърифлаш.
3. Мол етказиб беришнинг базис шартлари, сотувчи ва харидор ўртасидаги маҳсулотларни ташиш унинг ҳақини тўлаш, ҳужжатларни расмийлаштириш бўйиса мажбуриятларни тақсимлайди, шунингдек, маҳсулотга эгалик ҳуқуқини сотувчидан харидорга ўтиш ҳолатини аниқлайди.
4. Етказиб бериш муддати - унда маҳсулотни муддатдан аввалроқ етказишга руҳсат олиш ҳуқуқи ва тартиби келишиб олинади.
5. Маҳсулот миқдори - у асосан физик бирликларда кўрсатилади.
6. Нарх ва контрактнинг умумий баҳоси.
7. Тўлов шартлари.
8. Маҳсулотларни ўраш ва маркировкалаш.
9. Сотувчиларнинг кафолатлари, яъни, уларни харидорга маълум сифатдаги маҳсулотни етказиб бериш мажбуриятлари.

10. Суғурта қилиш юкларини ташишда юз беридаган йўқотишларни қоплашни кўзда тутуди.

11. Енгиб бўлмас кучлар ҳолати ёки “форс-мажор” ҳолати.

12. Санкциялар ёки контракт шартлари бузилганда қўлланиладиган таъсир этиш тадбирлари.

13. Низоларни арбитраж ва суд томонидан кўриб чиқилиши томонлар ўртасида жиддий келишмовчиликлар юзага келган ҳолларда кўзда тутилади.

14. Контрактнинг бошқа шартлари жумласига контрактларни тузиш, ўзгартириш ва тўхтатиш тартиби, даволарни билдириш ва уларни кўриб чиқиш тартиби ва муддати, юклаш бўйича қоидалар ва маҳсулотни етказиб бериш ҳақидаги хабар ва бошқалар кирази.

Халқаро савдода олди-сотди контрактларидан ташқари шунингдек, пудрат контрактлари, ижара контрактлари ва муқобил савдодаги контрактлар тузилади.

#### *Қисқача хулосалар.*

1. Халқаро савдо назария 19 аср бошларида Давид Рикардо томонидан аниқланган таққослаш имкониятлари концепциясига асосланган. Бу концепцияга асосан бирор бир мамлакат бошқа мамлакатга нисбатан бирорта товар ишлаб чиқаришларда имкониятларга эга бўлади ва ушбу товарни ишлаб чиқаришга ихтисослашади.

2. Умуман ташқи савдо муносабатлари икки муҳим объектив сабабларга, яъни, табиий ва хом ашё ресурсларининг мамлакатлар ўртасида бир текис тақсимланмаганлиги ҳамда мамлакатларда ишлаб чиқариш кучларининг бир хил ривожланмаганлигига кўра пайдо бўлган.

3. Ташқи савдо алоқаларига маҳсулотларни айирбошлаш, хизматларни айирбошлаш ва янги илмий-техник маълумотларни айирбошлаш киритилади. Бу айирбошлашларнинг барча кўриниши ташқи савдо операциялари, яъни, экспорт, импорт, реэкспорт ва реимпорт операциялари ёрдамида амалга оширилади.

#### *Таянч иборалар.*

Ташқи савдо, халқаро савдо, абсолют имкониятлар, таққослаш имкониятлари, савдо шартлари, реклама, тижорат таклифлари, савдо имкониятлари линияси, савдодан ютиш, музокаралар ўтказиш, контрактлар тузиш, шериклар ўртасида муносабатларни расмийлаштириш, шерик контрагент, шерикни аниқлаш, шерик фаолиятининг хусусияти ва ҳажми, ҳуқуқий ва молиявий аҳволи ва ишончлилигини аниқлаш, оферта, қатъий ва эркин таклиф, узоқ муддатли, бир марталик, муддатли, махсус, чегаравий шартномалар, томонларни аниқлаш, контрактнинг предмети ёки шартнома турини аниқлаш, базис шартлари, етказиб бериш муддати, маҳсулот миқдори, унинг умумий

баҳоси, сотувчиларнинг кафолатлари, суғурталаш, форс-мажор, санкция, арбидраж ва суд, пудрат, ижара ва муқобил савдодаги контрактлар ва бошқалар.

*Назорат ва мулоҳаза саволлари.*

1. Халқаро савдони ривожлантиришнинг объектив ва субъектив сабаблари.
2. Халқаро савдонинг қандай шакллари биласиз?
3. Халқаро савдода савдо контрактлари қандай тузилади? Контракт битим қатнашчилари кимлар бўлади?
4. Савдода ўз шеригини аниқлагандан кейин қандай таклиф киритилади.
5. Контрактлар аниқланадиган шартларига кўра қандай гуруҳларга бўлинади? Савдо битимларини енгиллаштириш мақсадида қандай контрактлар тузилади?
6. Нарх ва контрактнинг умумий баҳоси ҳақида тушунча Беринг?
7. Тўлов шартлари нималардан иборат?
8. Маҳсулотларни ўраш ва маркировкалаш нима?
9. Сотувчиларнинг кафолатлари, яъни, уларни харидорга маълум сифатдаги маҳсулотни етказиб бериш мажбуриятлари нима?
10. Суғурта қилиш юқларини ташишда юз беридаган йўқотишларни қоплашни кўзда тутати нима?

Адабиётлар рўйхати

1. Ўзбекистон Республикасининг Конституцияси Тошкент Т: “Ўзбекистон”, 2003.
2. «Суғурта фаолияти тўғрисида»ги Ўзбекистон Республикасининг Қонуни «Халқ сўзи» 2002й. 28 май.
3. «Ташқи иқтисодий фаолият тўғрисида»ги Ўзбекистон Республикаси Қонуни. «Хўжалик ва ҳуқуқ», 2000 й. 9-сон.
4. «Чет эл инвестициялари тўғрисида»ги Қонун. 1998й. 30 апрел Ўзбекистон Республикаси (Солиқ тўловчи журнали, 1998й. 6-сон).
5. «Банк тизимини янада ислоҳ қилиш ва эркинлаштириш чора-тадбирлари тўғрисида»ги Ўзбекистон Республикаси Президентининг қарори Тошкент ш. 2005 й. 15 апрел.
6. «Инотека кредит беришни қўллаб - қувватлаш жамғармаси фаолиятини ташкил қилиш чора-тадбирлари тўғрисида»ги Ўзбекистон Республикаси Президентининг қарори Тошкент ш. 2005 й. 6 май.
7. «Ўзбекинвест» ЭИМСКнинг фаолиятини ташкил этиш масалалари тўғрисида. Ўзбекистон Республикаси Вазирлар маҳкамасининг қарори. 1997й. 28 февралдаги 113-сон қарори.
8. «Тўғридан –тўғри хусусий хорижий инвестицияларни жалб этишни Рағбатлантириш борасидаги қўшимча чора-тадбирлар тўғрисида»ги Ўзбекистон Республикасининг Фармони. «Халқ сўзи» 2005й. 12 апрел.
9. «Ўзбекистон Республикасининг Монополиядан чиқариш, Рақобат ва тадбиркорликни қўллаб-қувватлаш давлат қўмитасини ташкил этиш



тўғрисида»ги Ўзбекистон Республикаси Президентининг Фармони.  
Тошкент ш. 2005й. 2 май.

10. Каримов И.А. “Бизнинг бош мақсадимиз- жамиятни демаклаштириш ва янгилаш мамлакатни модернизация ва ислоҳ этишдир.” Тошкент “Ўзбекистон” 2005 й
11. Каримов И.А. «Озод ва обод ватан, эркин ва фаравон ҳаёт-пировард мақсадимиз» Т.: «Ўзбекистон», 2000й.
12. Каримов И.А. “Эришган ютуқларимизни мустаҳкамлаб, ислоҳотлар йўлида изчил бориш- асосий вазифамиз: 2003 йилда мамлакатни ижтимоий-иқтисодий ривожлантириш якунлари ва 2004 йилда иқтисодий ислоҳотларнинг чуқурлаштиришнинг асосий йўналишларига бағишланган Вазирлар Маҳкамаси мажлисидаги маъруза 2004 й 7 февраль.
13. Каримов И.А. «Янгича фикрлаш ва ишлаш давр талаби» 6-т. Т.: «Ўзбекистон», 1998й.
14. Каримов И.А. “Ўзбекистон ХХ1 аср бўсағасида: хавфсизликка таҳдид, барқарорлик шартлари ва тараққиёт кафолатлари. Тошкент “Ўзбекистон” 1998 й.
15. Каримов И.А. “Ўз келажагимизни ўз қўлимиз билан қурмоқдамиз” Тошкент “Ўзбекистон” 1999 й.
16. Алимов Р.Х., Ганихўжаев С.А., ва бошқалар. Маҳаллий иқтисодиёт ва менежмент. Т.: 2004й.
17. Ташпулатова Л.М. Минтақани ижтимоий-иқтисодий салоҳияти. Тошкент. 2004.
18. Турдиев А.С. «Инвестицион фаолият бошқарувини такомиллаштириш йўллари» Т.: НИИЭК и РПС, 2001й. 85-91бет.
19. Петеров Н., Макевич Е., «Как кредит денежной политики инвестиционную направленность», Российский экономический журнал 2002 № 2 , 48ст.
20. Интернетдан олинган маълумотлари.

[www.ceep.Uz](http://www.ceep.Uz).

[www.bearingpaint.Uz](http://www.bearingpaint.Uz).

[www.pca.uz](http://www.pca.uz).

### **3.7- Мавзу: Савдо сиёсати.**

#### *3.7.1. Божхона тарифлари назарияси.*

Бирор-бир мамлакатнинг ташқи иқтисодий фаолиятга бевосита аралашуви жараёни бўлиб, экспорт ва импортни чеклаш ҳисобланади. Давлат томонидан олиб бориладиган бундай тадбирлар савдо сиёсати деб юритилади. Яъни, савдо сиёсати - давлат томонидан халқаро савдога солиқ, субсидия, валюта назорати ва импорт ёки экспортни тўғридан-тўғри чеклаш сиёсатлари олиб бориш орқали таъсир кўрсатиш ҳисобланади.

Мамлакат ташқи савдосини чеклаш борасида олиб борилаётган ҳар қандай чора-тадбирлар аҳоли турмуш фаолиятининг пасайишига олиб келади. Шунинг учун ҳам кўпгина мутахассис-иқтисодчилар ташқи савдога бошқачароқ ёндошиш зарурлигини таъкидлашади. Яъни, уларнинг фикрига кўра мамлакат иқтисодиёти ва аҳолиси турмуш фаолиятини яхшилаш учун эркин ташқи савдо сиёсати фойдалироқ бўлиб ҳисобланади. Чунки, ташқи савдони чеклашга нисбатан уни эркинлаштириш иқтисодий ресурслардан самарали фойдаланишга кўпроқ имконият яратади.

Амалиётда ташқи савдони чеклашнинг 50 дан ошиқроқ тури мавжуд. Уларнинг айримлари давлат ғазнасини тўлдиришга йўналтирилган бўлса, бошқа бирлари эса умуман импортни чеклашга ва яна бошқа бир тадбирлар эса экспортни чеклашга ёки рағбатлантиришга йўналтирилган. Бундан ташқари, кўпгина мамлакатлардаги иқтисодчи ва сиёсатчи гуруҳлар протекционизмни кучайтиришни қўллаб-қувватлашади. Савол туғилади, агарда ташқи савдони чеклаш натижасида аҳоли турмуш фаолияти ёмонлашса, протекционизмни кенг қўллаш нима билан боғлиқ?

Яъни, кўпгина аргументлар протекционизмга ён босса ҳам, у хато ҳисобланади. Чунки, уни иқтисодий таҳлиллар ёрдамида асослаб бериш мумкин. Эркин савдо жаҳон иқтисодиёти нуқтаи-назаридан фойдали бўлиш мумкин, аммо алоҳида олинган мамлакат иқтисодиёти нуқтаи-назаридан эса эркин савдо ҳамма вақт ҳам фойдали ҳисобланавермайди. Айрим ҳолатларда савдо чеклашларини ташқи савдо ютуқларини қайта тақсимлашда, яъни, бир мамлакат аҳолиси турмуш фаолиятини ёмонлаштириш эвазига оширишда фойдаланиш мумкин. Улардан шунингдек, гуруҳлар ўртасида оладиган

даромадларини қайта тақисимлашда фойдаланиш мумкин. Шунинг учун ҳам ташқи савдо сиёсатини ишлаб чиқишда олиб бориладиган ташқи савдо сиёсатининг иқтисодий таҳлили катта аҳамиятга эгадир.

Мамлакатларда таърифли механизм орқали ташқи савдо сиёсатини юритиш, биринчи навбатда ушбу мамлакатнинг асосий тармоқлари ва янги ишлаб чиқариш соҳаларининг ҳимояланганлигига таъсир қилади. Яъни, Ўзбекистонда автомобилсозлик янги ва истиқболли соҳа (тармоқ) ҳисобланади ва табиийки таърифли ҳимояга муҳтож. Масалан, Ўзбекистонда янги машиналар учун импорт божи 40 фоизни ташкил қилсин. Ушбу машинани ишлаб чиқариш учун зарур бўладиган эҳтиёт қисмлар асосан четдан келтирилсин ва унга импорт божи 30 фоиз миқдорида ўрнатилсин. Демак, ушбу мисолда автомобилсозликнинг ҳақиқатда ҳимояланганлик даражаси 40 фоизга нисбатан анча юқори бўлади. Яъни, битта машинанинг нархи 10000 доллар (АҚШ) бўлса, бу ерда 7000 доллар эҳтиёт қисмларга сарфлар ва 3000 доллар қўшилган қиймат бўлсин. Эҳтиёт қисмлар ёки ярим тайёр маҳсулотларга (7000 долларга) 30 фоиз миқдорида, тайёр маҳсулотларга эса 40 фоиз миқдорида бож ўрнатилган шароитда, соҳанинг ҳақиқий ҳимояланганлик даражасини кўриб чиқамиз.

10 000 доллар		14 000 доллар	
Қўшилган қиймат		2250 доллар	
3000 доллар		3000 доллар	40%
Эҳтиёт қисмлар		қўшилган қиймат	тайёр машина
7000 доллар		1750 доллар	25%
	7000 доллар	эҳтиёт қисмлар	
		эҳтиёт қисмлар	

Эркин савдо шароитида.

Ташқи савдонинг таърифли  
чекланганлиги шароитида.

Бунда, соҳа (тармоқ)нинг самарали ҳимояси формуласидан фойдаланамиз.

$$E_p = \frac{\quad}{YA};$$

Бу ерда:  $E_p$  - соҳанинг таъриф билан ҳақиқий  
ҳимояланганлик даражаси;

$YA$  - божхона таърифи киритилгандан кейинги  
қўшилган қиймат;

$VA$  - божхона таърифи киритилишидан олдинги  
қўшилган қиймат.

$$E_p = \frac{(3000+2250)-3000}{3000} = \frac{2250}{3000} = 0,75 \text{ ёки } 75\%$$

Бу шуни билдирадики, тайёр автомобилларга 40% таъриф ва эҳтиёт қисмларга 30% таърифни жорий қилиб, давлат миллий автомобилсозликни ҳақиқатда 75% таърифли ҳимояланганлигини таъминлайди.

Протекционизм сиёсатининг муҳим таъмойили ҳам шундаки, давлат тайёр маҳсулотларга божни кўтариш ва ярим тайёр маҳсулотларга эса уни миқдорини пасайтириш орқали тармоқнинг ҳақиқий ҳимояланганлигини янада оширади.

Демак, ташқи иқтисодий савдони тартибга солишнинг энг асосий усулларида бири бўлиб божхона бождари ва таърифлари ҳисобланар экан. Таъриф, яъни, импортга божхона божи савдо сиёсатининг энг қадимий усулларида бири бўлиб ҳисобланади ва доимий равишда давлат ғазнасини тўлдириш учун фойдаланилади. Аммо, тариф нафақат давлат ғазнасини тўлдиришда фойдаланилади, балки миллий ишлаб чиқарувчиларни импорт рақобатидан ҳимоя қилишда ҳам фойдаланилади. Таърифларни ўзгартириш орқали давлат экспорт ва импортни рағбатлантириши ва шу йўл билан ишлаб чиқариш ва истеъмол муносабатларига таъсир этиши мумкин. Таърифни қўллашда импорт маҳсулотларининг ички баҳоси жаҳон бозоридаги баҳодан юқори бўлади; Яъни,

*Импорт маҳсулотлари ички баҳоси = Жаҳон баҳоси + (Жаҳон баҳоси x Таъриф ставкаси / Таъриф миқдори).*

Умуман олганда импорт маҳсулотларга қўйиладиган таъриф миллий ишлаб чиқарувчиларни импорт маҳсулотлардан ҳимоя қилади.

Божхона божи - бу мамлакатга олиб келинаётган ёки мамлакатдан олиб чиқиладиган маҳсулотларга солинадиган мажбурий солиқдир. Халқаро амалиётда божхона божларининг турли хиллари қўлланилади ва уларни ҳисоблаш йўллари, ифодаланиши ҳамда ҳаракат соҳасига кўра қуйидагича гуруҳлаш мумкин.

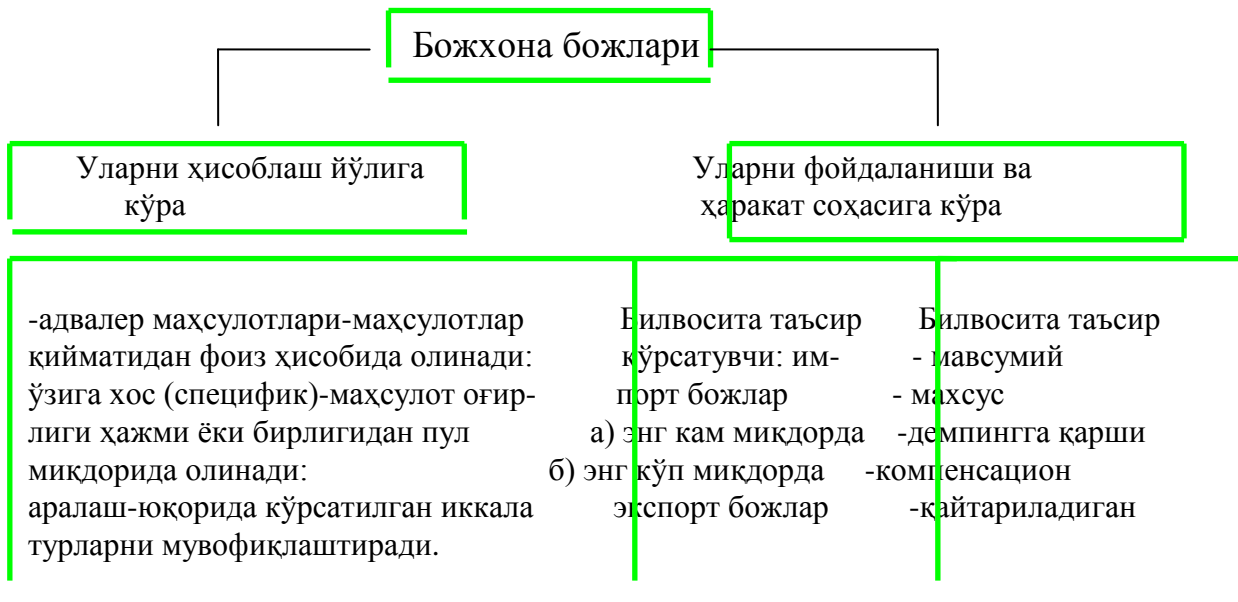

Чизмадан кўриниб турибдики, амалиётда қўлланиладиган божхона божлари турлича. Агар уларнинг ҳисоблаш бўйича гуруҳланишини кўрадиган бўлсак, маҳсулот нархига нисбатан фоизда белгиланадиган адвалер божлар жаҳонда кўпроқ тарқалган. Шу сабабдан ҳам божнинг бу тури қўлланиладиган мамлакатларда маҳсулотнинг бож қийматини, яъни, адвалер божларини ҳисоблашига асос бўладиган маҳсулотнинг нархини аниқлаш усуллари катта эътибор берилди. Бож қиймати импорт ва экспорт қилувчи, ташувчи ёки уларнинг ишончли вакиллари томонидан маҳсулотлар баённомасида кўрсатилади ва шунга мувофиқ ҳужжатлар билан тасдиқланади.

Божхона божларининг ифодаланиши ва фаолият соҳаси бўйича бирлаштирилган иккинчи гуруҳи аввало импорт божлари ва экспорт божларига ажралади.

Импорт божлари давлат бюджетини тўлдириш мақсадида ва ички бозорларга тушадиган чет эл товарлари оқимини тартибга солиш учун

белгиланади. Ўз навбатида улар энг кам ва энг кўп миқдордаги импорт божларига бўлинади. Энг кам миқдордаги импорт божлари ўзаро қулай шароитларни яратиб беришни кўзда тутувчи савдо шартномалари ва битимлари бўлган мамлакатлар маҳсулотларига ўрнатилади. Энг кўп миқдордаги импорт божлари эса бундай шартнома битимлар тузилмаган мамлакатлар маҳсулотига нисбатан ўрнатилади.

Экспорт божлари мамлакат ичида талаб кўп бўлган маҳсулотлар тақчиллигини олдини олиш мақсадида белгиланади.

Бож олинадиган маҳсулотлар, бож олинмайдиган маҳсулотлар, олиб келиш ва олиб кетиш тақиқланган маҳсулотлар, шунингдек божхона божлари ставкаси, яъни, уларнинг тартибга солинган рўйхати божхона таърифлари деб аталади.

Божхона таърифларини ишлаб чиқариш, табиий фарқлар (хайвонот ва ўсимлик дунёси), қайта ишлаш даражасига (хом ашё, ярим тайёр маҳсулотлар, тайёр буюмлар) кўра тақсимланган маҳсулотлар рўйхатини ўз ичига олган маҳсулот сархилловчилар (классификаторлари) асосида қурилган.

Бу классификаторлар маҳсулотларини таърифлаш ва шартли белгилашнинг уйғунлаштирилган тизими бўлиб унда олти хонали шартли рақам белгига эга бўлган маҳсулот ҳақидаги асосий маълумотлар ҳамда унинг маҳсулотлар номенклатурасидаги ўрни кўрсатилган. Масалан, 210431 код билдирадики: 21- маҳсулотлар гуруҳлари, 04 - маҳсулотлар ўрни (позицияси) ва 31 – субпозицияси.

Божхона таърифлари бир ёки бир неча бож миқдорлари устунига эга бўлиши мумкин, яъни, улар оддий ва мураккаб бўлади. Оддий божхона таърифлари устуни маҳсулотлар келиб чиққан мамлакатлардан қатъий назар маҳсулотларга ягона ставкаларни кўзда тутуди. Мураккаб божхона таърифлари устунида эса, маҳсулот бир неча бож ставкаларига эга бўлади ва у ёки бу мамлакатга унда вужудга келган иқтисодий ва сиёсий вазиятларга қараб танлов асосида қўлланилади.

### *3.7.2. Божхона таърифларининг ишлаб чиқарувчиларга, истеъмолчиларга ва мамлакат аҳолиси турмуш даражасига таъсири.*

Божхона таърифлари аввалом бор импорт билан рақобатлашадиган миллий ишлаб чиқаришни ҳимоя қилишдан иборат.

Агарда таърифларни жорий қилиш орқали импорт чекланса, миллий ишлаб чиқаришда сотилаётган маҳсулотлар ҳажмини ошириш ва таърифни жорий қилиш орқали нархларнинг ошиши ҳисобига сотади.

Миллий ишлаб чиқаришда таъриф жорий қилиш орқали сотишни биз графикда ҳам кўришимиз мумкин. Эркин савдо шароитида маҳсулотлар ички баҳоси ( $P_{w+t}$ ), жаҳон баҳосига ( $P_w$ ) яқин бўлади. Ортиқча талаб импорт ҳисобига қондирилади.

Таъриф миллий ишлаб чиқаришни  $P_w$  дан  $P_{w+t}$  гача ошишига олиб келади. Миллий ишлаб чиқарувчилар бу ўсишни улар учун қулай бўлган вазиятгача, яъни,  $S_1$  дан  $S_2$  гача давом эттиради. Айнан  $S_2$  нуқтада ишлаб чиқариш харажатлари бозор нархига  $P_{w+t}$  тенглашади. Ундан юқориси миллий ишлаб чиқарувчилар учун фойдали ҳисобланмайди. Чунки, ишлаб чиқариш харажатлари бозор нархидан ошиб кетади. Ишлаб чиқарувчиларнинг фойдаси ялпи тушум билан харажатлар ўртасидаги фарқга тенг. Юқоридаги чизмада ишлаб чиқарувчиларнинг ялпи тушуми таърифни жорий қилгунгача ( $OP_w, DS_1$ , яъни,  $P^*w, S_1$ ) бўлган тўғри тўртбурчак майдонига тенг.

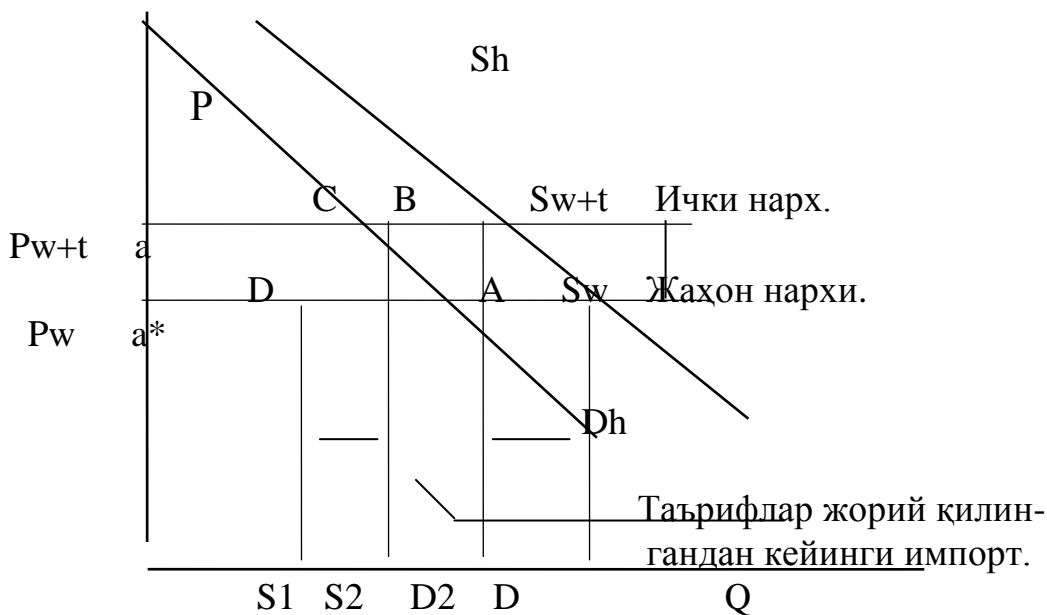

3.7.1-чизма. Таърифнинг ишлаб чиқарувчилар манфаатига таъсири.

Агарда, ишлаб чиқариш харажатлари эгри таклиф майдонига тенг бўлса, миллий ишлаб чиқарувчилар фойдаси, халқаро нарх тўғри чизиғи ( $P_w$ ), эгри харажатлар (яъни, эгри таклифга мос келадиган  $S_h$ ) нархларининг вертикал тўғри чизиғидан ташкил топган учбурчак

шаклини олади. Таъриф маҳсулотлар нархيني ( $Opw, DS$ ) дан  $Pw+t$  гача оширар экан, миллий ишлаб чиқарувчиларнинг тушуми, ( $Opw, DS1$ ) тўғри тўртбурчак майдонидан  $Opw+tCS2$  тўғри тўртбурчак майдонигача ошади. Уларнинг фойдаси эса таърифни жорий қилгандан кейинги эгри харажатлар ва нархнинг вертикал тўғри чизиғи асосида ташкил қилинган учбурчак шаклини олади. Демак, таъриф жорий қилгандан кейин миллий ишлаб чиқарувчилар фойдаси  $e+a$  кўринишидаги учбурчак майдонига тенг.

Таърифларни жорий қилиш орқали импорт товарлари ва нархнинг ошиши биринчи ўринда истеъмолчиларга таъсир этади. Чунки, таъриф нафақат импорт товарларини балки, миллий товарларни ҳам нархини ошириб юборади. Истеъмолчилар товарларни сотиб олиш учун кўпроқ сарф қилишга ёки камроқ миқдорда сотиб олишга ёхуд иккаласини бараварига олиб боришга мажбур бўлишади. Демак, таърифларни жорий қилиш истеъмолчилар имкониятларини ёмонлаштиради.

Импортга таъриф жорий қилинмаган шароитда эркин халқаро нархларда айирбошлашлар амалга оширилади.

Миллий ишлаб чиқариш билан хорижий ишлаб чиқарувчилар ўртасидаги рақобат ички нархларни ҳам халқаро нархларга тенглаштириб қўяди.

Таъриф, ишлаб чиқарилаётган маҳсулотлар нархини ошириши натижасида ҳажмининг камайишига олиб келади. Демак, мос равишда таърифлар истеъмолчиларнинг кўшимча маҳсулотларини сотиб олишдан оладиган имкониятларни камайтиради. Истеъмолчиларнинг таърифни жорий қилиш натижасида ютқазадиган соф йўқотишларни кичкина ( $a+v+c+d$ ) чегарасида ташкил топади.

Истеъмолчиларнинг таърифни жорий қилиш натижасида йўқотишлар миқдорини аниқлаш учун импорт товарларни таъриф жорий қилишдан олдин ва таъриф жорий қилишдан кейинги қийматини, шунингдек ушбу товарга бўлган талаб ҳажмини билиш лозим.

Агарда таърифни жорий қилиш натижасида истеъмолчилар ( $a+v+c+d$ ) чегарасида йўқотишса, ишлаб чиқарувчилар “ $a$ ” чегарасида ва давлат хазинаси “ $c$ ” чегарада нуқталарга эга бўлса, таърифларни жорий қилиш мамлакатга қандай таъсир кўрсатиши мумкин.

Таърифларнинг истеъмолчиларга, ишлаб чиқарувчиларга ва давлат хазинасига таъсирини умумлаштириб импорт қилаётган



мамлакатга таъсирини аниқлаш мумкин. Жамият учун таърифларни жорий қилишдан келадиган соф йўқотишлар в+д чегарасидан иборат. D чегараси (кўпроқ таърифнинг истеъмол самараси деб юритилади) импорт қилаётган мамлакат истеъмолчиларининг ушбу товарларни истеъмол қилишни камайтириш натажасидаги йўқотишларни кўрсатади. В чегараси (кўпроқ таърифнинг ишлаб чиқариш самараси деб юритилади) мамлакат ичкарисидаги ишлаб чиқаришнинг кўпайиб кетиши натажасида вужудга келади.

Умуман божхона таърифлари амалда аҳоли турмуш даражасини камайтиради. Чунки, истеъмолчилар ишлаб чиқарувчилар ва давлат ютуқларига нисбатан кўпроқ йўқотишади. Таърифлар истеъмолчиларнинг импорт қилинаётган маҳсулотлардаги даромадларини бошқа ижтимоий гуруҳлар манфаатига қайта тақсимлайди.

### *3.7.3. Таърифларни қўлловчи ҳамда уларга қарши фикрлар. Таъриф ва ишлаб чиқариш субсидиялари.*

Божхона таърифлари асосан миллий даражада қўлланилади ва бунда қатор вазифаларни бажаради.

- 1) мамлакат мудофаа санотини ҳимоя қилиш;
- 2) мамлакатда бандликни таъминлайди ва ялпи талабни рағбатлантиради;
- 3) миллий иқтисодиётдаги янги тармоқларни ҳимоя қилади;
- 4) фискаль, яъни, давлат бюджети даромадларини тўлдириш манбаи бўлиб хизмат қилади;
- 5) протекционистик, яъни, миллий ишлаб чиқарувчиларни чет эл рақобатидан ҳимоя қилади;
- 6) бошқарув, яъни, иқтисодиёт тузилишини қайта қуришни бошқариш воситаси ҳисобланади ва улар ёрдамида мамлакат иқтисодиётидаги илғор силжишлар рағбатлантирилади.

Миллий иқтисодиётни тикланиши шароитида кўпгина давлатлар ўз ишлаб чиқарувчиларни, чет эл рақобатидан ҳимоя қилиш мақсадида протекционизм сиёсатини қўллайдилар. Акс ҳолда, маҳаллий корхоналар “синиши” жамиятда ишсизлик хавфини туғдиради. Шу билан бирга протекционизм сиёсатини қўллаш салбий оқибатларни олиб келиши мумкин. Улар асосан иқтисодиётнинг ҳимоя қилинаётган соҳаларида ресурсларни самарасиз сарфланишига олиб келади.

Агар мамлакатлар божхона иттифоқига бирлашсалар, унда божхона таърифи, барча иштирокчи мамлакатлар учун уларнинг савдо муносабатларида ягона бўлиб қолади (масалан, Европа иқтисодий ҳамжамияти). Божхона таърифлари миқдори алоҳида мамлакатлар иқтисодиётида ва жаҳон хўжалигида юз бераётган жараёнлар таъсирида юз беради. Умумжаҳон божларининг пасайиш тенденцияси кузатилмоқда ва у икки томонлама ҳамда кўп томонлама музокаралар асосида мамлакатлар томонидан рағбатлантирилади ва назорат қилинади. Асосан, ГАТТ доирасида ўтказилган бундай музокаралар натижасида бож-таъриф ён беришларини айирбошлаш ҳақида битимлар тузилган эди.

Божхона таърифлари божларидан ташқари, ташқи иқтисодий фаолиятни тартибга солишнинг билвосита эгилувчан усуллари сифатида турли солиқ турлари кенг қўлланилади. Бунда фақат ташқи солиқ тизимидаги эмас, балки ички солиқ тизимидаги солиқ турларидан ҳам фойдаланилади.

Фақат ташқи иқтисодий битимларни тартибга солишда қўлланиладиган солиқларга импорт ва экспортга солиқлар киради. Улар олиб келинаётган ёки олиб чиқиладиган маҳсулотларга уларнинг оқимларини тартибга солиш, яъни, рағбатлантириш ёки тўхтатиш мақсадида белгиланади.

Кўпгина мамлакатларда импорт тушумларига солиқлар кенг қўлланилса, экспорт маҳсулотини сотишдан тушумларга солиқлар эса имтиёзларга эгадир. Бу экспортни рағбатлантиришга ички ва ташқи бозорлардаги нархлар фарқи кўп бўлганда, ўз маҳсулотлари каби импорт маҳсулотларига ҳам мамлакат ичида сотиш учун бир хил шароитлар яратиш имконини беради. Ташқи иқтисодий фаолият, шунингдек ички солиқлар тизими ёрдамида ҳам тартибга солинади. Давлат сотишдан олинган фойдага, пул капиталидан даромадларга, капиталнинг қўшимча ўсишига, қимматбаҳо қоғозларга, ортиқча фойдага ва бошқаларга солиқларни белгилаб ўзининг ҳамда хорижий ишлаб чиқарувчиларнинг фаолияти учун қулай ва қулай бўлмаган шароитларни яратиш мумкин.

Божхона божларини жорий қилишни қўлловчи фикрларнинг барчаси мулоҳазали ҳисобланади. Чунки, кўпгина вазиятларда уларга кам харажат қилиб ҳам эришиш мумкин. Халқ хўжалигининг мудофаа, янги ташкил қилинган ёки бошқа тармоқларини ҳимоя қилишнинг

альтернатив усули бўлиб миллий ишлаб чиқарувчиларга бевосита субсидия бериш ҳисобланади.

Ишлаб чиқариш субсидиясининг божлардан афзаллиги шундан иборатки, яъни, у бир томондан миллий ишлаб чиқаришни  $S_0$  дан  $S_1$  гача ўсишини таъминласа, иккинчи томондан, истеъмолнинг мутлоқ камайишига олиб келади. Чунки, ички нархлар жаҳон нархларидан қимматлашмайди.

Субсидия шароитида ишлаб чиқарувчилар учун ички нархлар  $P_d$  даражаси, жаҳон нархлари  $P_w$  даражасига тенг. Шунинг учун, амалда истеъмол ҳажми  $D_0$  га тенг, таърифлар шароитида эса  $D_1$  гача камаяди. Мамлакат фаровонлигидаги мутлоқ йўқотиш эса "d" кенгликда бўлади.

Бу вақтда ишлаб чиқаришга берилган бевосита субсидиялар ишлаб чиқариш харажатларининг самарали тақсимланишини кафолатламайди.

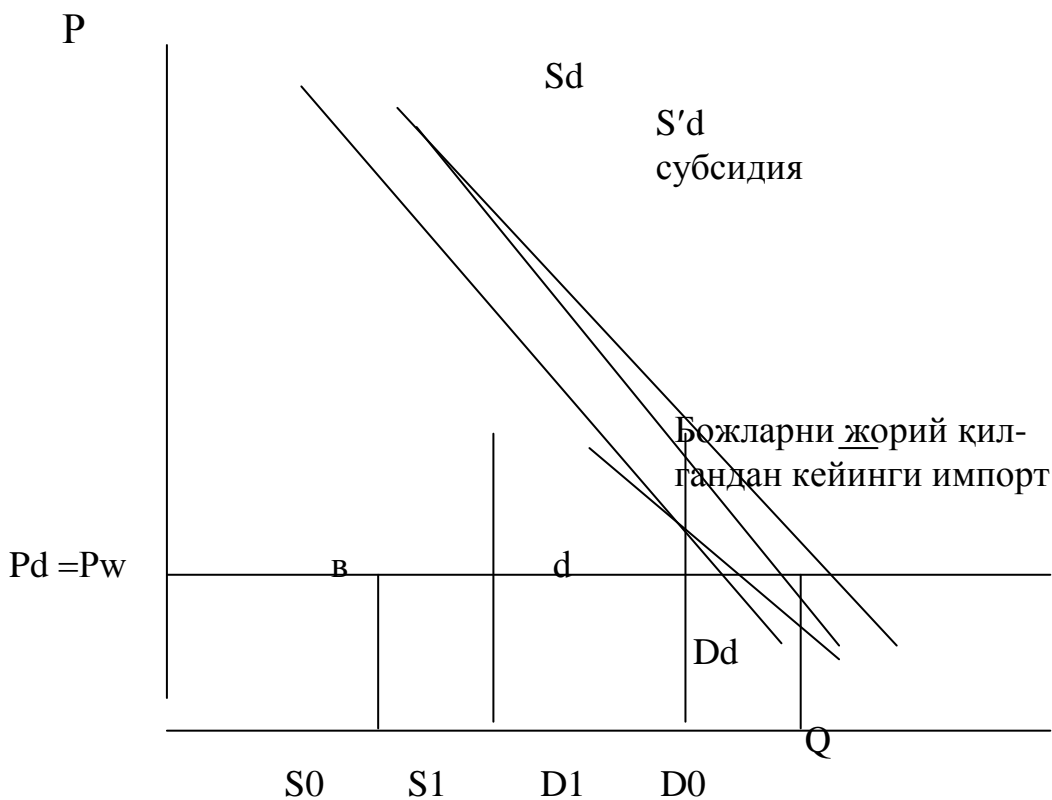

3.7.2-чизма. Субсидияни жорий қилгандан кейинги импорт.

Чунки, айнан қайси тармоқни халқаро рақобатдан ҳимоя қилишни билиш қийин бўлади. Таъриф ёки субсидиялар жорий қилинган вақтда мамлакатнинг бирор-бир тармоғини ҳимоя қилишда тавакалчилик йўқори ҳисобланади. Шунинг учун иқтисодиётни тартибга солиш,

бандлик даражасини ошириш ва ялпи талабни қондириш мақсадида фискал ва пул-кредит сиёсатлари қўлланилади. Ушбу сиёсатларни қўллашдан кўриладиган асосий мақсад мамлакат ишлаб чиқаришини халқаро рақобатдан ҳимоя қилиш, ишсизлик даражасини энг паст ҳолатга келтириш ва халқ фаровонлигини оширишлардан иборатдир.

#### *3.7.4. Импорт квоталари ва лицензияларни тақсимлаш услублари.*

Жаҳон амалиётида ташқи иқтисодий фаолиятни тартибга солишнинг билвосита усуллари қараганда бевосита усларидан кенгроқ фойдаланилади. Бевосита усуллар ўзининг мазмунига кўра иқтисодий, маъмурий, меъёрий - ҳуқуқий кўринишга эга бўлиши мумкин.

Лицензиялаш ва квоталаш иқтисодий характердаги бевосита усуллар ичида кенг тарқалган ҳисобланади.

Лицензиялаш - бу ташқи иқтисодий операцияларни амалга оширишга давлат ташкилотларидан рухсат олишнинг маълум тартибидир. Ташқи иқтисодий операцияларга маҳсулотлар, ишчи ва хизматчилар экспорти ҳамда, молия операцияларини ўтказиш, хорижга ишчи кучини ишга жойлаштириш ва бошқалар киради. Ўзбекистонда лицензиялар фақат давлат рўйхатида қайд этилган ташқи иқтисодий фаолият қатнашчиларига берилади. Бошқа юридик шахсларга бериш тақиқланган.

Маҳсулотлар экспорти ва импортини лицензиялаш, давлатга улар оқимини қаттиқ тартибга солишга, баъзи ҳолларда уларни вақтинча чегаралашга ва шу асосда ташқи иқтисодий тақчиллик ўсишининг тўхташига ҳамда савдо балансининг тенглаштиришга имкон беради.

Умуман импорт маҳсулотларга бериладиган лицензиялар куйидаги усуллар ёрдамида жойлаштирилади.

1. Очiq аукцион – давлат лицензияларни юқори баҳоларни таклиф қилган ишлаб чиқарувчиларга беради.

2. Афзал кўриш тизими – давлат биринчи навбатда лицензияларни ишлаб чиқариш ҳажми жиҳатдан йирик бўлган фирма ва компанияларга ҳеч қандай шарт ва талабларсиз беради.

3. Харажат усули – давлат лицензияларни йирик ишлаб чиқариш қувватларига ва ресурсларга эга бўлган фирма ва компанияларга беради.

Маҳсулотлар, шунингдек ишчи ва хизматчилар экспорти ва имортига лицензиялар бериш ҳуқуқига Ўзбекистон Республикасининг қуйидаги бошқарув ташкилотлари эга: Вазирлар Маҳкамаси, Молия, Адлия, Ички ишлар, Соғлиқни сақлаш, Халқ таълими вазирликлари, шунингдек, Марказий банк.

Белгиланган чегаралар доирасида амалга ошириладиган битимларга лицензиялар ҳар бир алоҳида битим учун мол етказиб бериш ҳажми ёки қийматига ташқи иқтисодий алоқалар вазирлиги томонидан берилди.

Молия операцияларини ўтказишга лицензиялар асосан Республика Молия вазирлиги ва Марказий банк томонидан ўз ва хорижий банкларга, Молия муассасаларига берилди. Улар молия-кредит муассасаларига мамлакат ичида ва унинг ташқарисида чет эл валютаси билан операцияларини амалга ошириш, хорижий молия кредит муассасаларига эса ички бозорда юридик ва жисмоний шахсларга хизмат кўрсатиш ҳуқуқини беради.

Лицензиялаш билан бир қаторда жаҳон амалиётида маҳсулотларни ва шунингдек, ишчи кучи экспорт ва импортини чегаралаш мақсадида квоталаш кенг қўлланилади.

Бу усулнинг моҳияти шундан иборатки, унда ваколатли давлат ёки халқаро ташкилот алоҳида маҳсулотлар, хизматлар, мамлакатлар ва мамлакатлар гуруҳи бўйича маълум даврга экспорт ва импортга миқдорий ёки қиймат чегараларини белгилайди. Давлат томонидан тартибга солиш тадбири сифатида квоталаш, тўлов балансларини ички бозорда талаб ва таклифни баланслаштириш учун музокараларда ўзаро келишувга эришиш учун қўлланилади. Ўзбекистонда квоталаш халқ истеъмоли молларини ва стратегик хом ашёнинг муҳим турларини олиб чиқишни чегаралаш усули сифатида қўлланилмоқда.

Квоталаш фақат маҳсулот оқимларини эмас, балки ишчи кучи оқимларини тартибга солишда қўлланилади. Кўпгина ривожланган мамлакатлар ички меҳнат бозорини ҳимоялаш мақсадида хориждан ишчи кучи импортига квоталар ўрнатади.

Ҳозирги вақтда квоталаш божларга нисбатан кўпроқ қўлланилишига иккита сабаб бор.

1. Таъриф ставкалари халқаро савдо келишувларига асосан белгиланади. Айрим ҳоллардан ташқари вазиятларда, мамлакатлар таърифлар ставкасини ошираолмайдилар ва шунинг учун иқтисодиётни рақобатдан ҳимоя қилиш мақсадида квоталарга эътиборни қаратишга мажбур бўлади.

2. Ҳимояга муҳтож тармоқлар ҳам импортга квоталар жорий қилишни кўллайди. Чунки, таърифни жорий қилишга нисбатан имтиёзли лицензиялар олиш осонроқдир.

Импорт квоталари эркин рақобат шароитига кўпроқ мос келади. Қуйидаги чизмадан кўриниб турибдики, умумий фаровонликдаги йўқотишлар, таърифлар шароитига ўхшаб (“в” ва “d”) кенгликда бўлса, “с” кенгликда эса рухсат этилган импортларга устама нархлар жойлашади.

Таърифларга нисбатан кувоталарни жорий қилишдан йўқотиладиган умумий фаровонлик икки ҳолатда устун туради. Биринчидан, кувоталар маҳсулотлар импорт қилаётган фирмаларга миллий ишлаб чиқарувчилар ёки хорижликларнинг монополлик ҳуқуқини важ қилади. Иккинчидан, импортга лицензиялар самарасиз жойлаштирилиши мумкин.

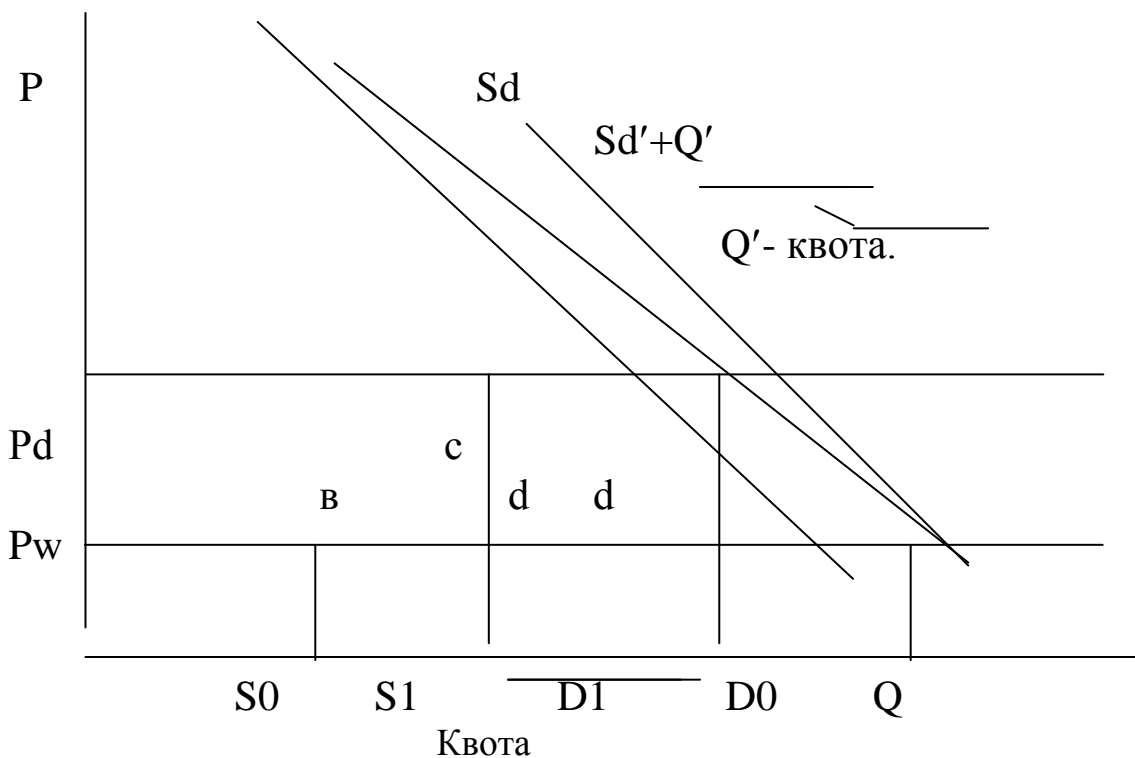

3.7.3-чизма.

### 3.7.5. Экспортга субсидия, демпинг ва демпинга қарши тадбирлар.

Ташқи савдони тартибга солишнинг бевосита таърифли бўлмаган усуллари гуруҳига, божхона божларининг махсус демпингга қарши, компенсацион ва бошқа турлари киради.

Баъзи ҳолларда мамлакатлар томонидан махсус божхона божлари қўлланилади. Масалан, маҳсулотлар олиб келиш ҳажми ва шарти, маҳаллий ишлаб чиқарувчиларга тўғри келмаса ёки мамлакат манфаатларига зид бўлганда қўлланилади. Махсус божхона божларининг миқдори ҳар бир аниқ ҳолат учун алоҳида ўрнатилади.

Демпингга қарши қаратилган божлар жаҳон амалиётида кенг қўлланилиб ўзида қўшимча импорт божларини акс эттиради. Улар одатда, жаҳон нархларидан ёки импорт қилаётган мамлакат ички нархларидан паст нархлар бўйича, экспорт қилинаётган маҳсулотларга ўрнатилади. Бу божларни белгилаш ҳақидаги қарорни халқаро суд, маҳаллий ишлаб чиқарувчилар ва сотувчилар муурожаатидан сўнг чиқаради ҳамда унинг миқдорини ва тўлаш тартибини белгилайди. Масалан, демпингга қарши божлар ўз валюта ресурсларини тўлдириш мақсадида жаҳон бозорига хомашё ресурсларини экспорт қилишни кўпайтирган собиқ иттифокдош республикаларига нисбатан фаол қўлланилмоқда.

Компенсацион божлар. Олиб келинаётган маҳсулотлар каби олиб чиқилаётган маҳсулотларга ҳам белгиланади. Улар ишлаб чиқариш ёки экспорт қилишда субсидиялар ажратилган ва бу олиб келиш ёки олиб чиқиш миллий ишлаб чиқарувчилар ва истеъмолчиларга зарар етказиши мумкин бўлганда қўлланилади. Бундай ҳолат давлат мамлакатга етказилган зарарни ёки давлатнинг молиявий харажатларини қоплаши лозим бўлган божларини ўрнатади. Компенсацион божлар миқдори аниқланган субсидиялар миқдоридан ошмаслиги лозим.

Сўнги ўн йилликларда экспортни ихтиёрий чегаралаш ва энг кам импорт баҳоларини белгилаш ҳақида битимлар тузиш амалиёти кенг тарқала бошлади. Савдо чеклашларининг бу янги турларининг хусусиятлари уларни ўрнатишнинг ноанъанавий усулидан иборат. Яъни, импорт қилувчи мамлакатни ҳимоя қилувчи савдо тўсиқлари, импорт қилувчи мамлакат чегарасида киритилганда экспортни ихтиёрий чегаралаш қўлланилади. Худди шунга ўхшаш энг кам импорт

баҳосини ўрнатиш ҳам амалга оширилади. Бундай баҳоларни ўрнатган импорт қилувчи мамлакатлар билан контрактлар тузишда, бунга экспорт қилувчи фирмалар томонидан қатъий амал қилинмоғи лозим. Экспорт баҳоси энг кам даражадан пасайтирилган ҳолда импорт қилувчи мамлакат демпингга қарши бож киритади ва уни қўллаш бозордан чиқишга олиб келиши мумкин.

Экспортни давлат томонидан рағбатлантириш тадбири сифатида кўпгина мамлакатларда экспорт субсидиялари қўлланилади, яъни, тажриба конструкторлик ишлари ва экспортга мўлжалланган ишлаб чиқаришни бевосита молиялаштириш ёки бу мақсадларга давлат бюджетидан имтиёзли кредитлар бериш кўзда тутилади.

Рўйхатга олиш ўрнатилган шаклда тўлдирилган рўйхатга олиш варақасини тақдим этиш, рўйхатга олинганлик рақамини бериш, ташқи иқтисодий алоқа қатнашчиларини расмий равишда чоп этиладиган давлат рўйхатлари тўпламига киритиш ва рўйхатга олинганлик ҳақидаги гувоҳномани беришни ўз ичига олади.

Маҳсулот баённомаси - бу ташқи иқтисодий алоқа қатнашчисининг, маҳсулотни давлат чегарасини кесиб ўтаётгани ҳақида ушбу мамлакатда ўрнатилган қоидаларга мувофиқ берган расмий аризадир. У икки кўринишда, яъни, божхона баённомаси бўйича ва товар - транспорт харажатлари бўйича (етарли малака ва тажрибага эга бўлган ташқи иқтисодий бирлашмалар учун) амалга оширилади. Баъзи фуқаролар мамлакатга киришда ва чиқишда ташилаётган буюмлар, мулк шу жумладан валюта ҳақида баённомани бир хил андозадаги варақаларга тўлдиришлари лозим.

Ташилаётган юкларга баённома, ташқи иқтисодий операция қатнашчиси томонидан ҳар бир маҳсулот учун тўлдирилади ва унда операция тури (экспорт ва импорт), маҳсулот номи, экспорт ва импорт қилинаётган мамлакат, унинг валютаси, маҳсулотнинг умумий ҳақиқий баҳоси ва бошқалар кўрсатилади. Бу ҳужжат асосида импорт, экспорт учун солиқлар миқдори аниқланади, хорижга пулларнинг ўтказилишининг тўғрилиги назорат қилинади. У фақат ташқи савдога эмас, балки бутун ташқи иқтисодий фаолиятга тўсиқ бўлган маъмурий тадбир бўлиб, валюта билан чегаралаш ҳисобланади.

### *3.7.6. Экспорт бождари ва ихтиёрий равишда экспортни чеклаш.*



Экспортга таърифларни белгилаш механизми ёки экспорт божлари импорт божларида кўринади. Қуйидаги чизмадан кўриниб турибдики, экспорт божлари шароитида маҳсулотлар ички баҳоси ( $P_d$ ), унинг таши баҳосидан ( $P_w$ ) кам. Бундай вазиятларда ички истеъмол  $D_0$  дан  $D_1$  гача ўсади, ишлаб чиқариш  $S_0$  дан  $S_1$  гача, экспорт эса  $X_0$  дан  $X_1$  гача камаяди. Экспортга божларни жорий қилиш натижасида миллий ишлаб чиқарувчиларда ( $a+v+c+d$ ) кенгликда йўқотишлар бўлади. Халқаро баҳоларга нисбатан ички баҳонинг камайишидан истеъмолчилар “ $a$ ” кенгликда ютуққа эришса, давлат эса “ $c$ ” кенгликда даромадга эга бўлади. Соф йўқотишлар (“ $v$ ”+“ $d$ ”) кенгликда жойлашади.

Ихтиёрий равишда экспортни чеклаш экспорт квоталарининг бир тури бўлиб, хориж мамлакатларининг “ихтиёрий” айрим мамлакатларга экспорт миқдорларини чеклаш ҳисобланади. Бу ерда “ихтиёрий” шартли характерга эга. Чунки, экспорт қилаётган бирор бир мамлакат савдо сиёсатида ўз ҳамкорлари томонидан бирорта нохушликларга дуч келмаслиги учун экспорт миқдорини чеклайди.

Ихтиёрий равишда экспортни чеклаш икки хил хусусиятга эга.

1. Ихтиёрий равишда экспортни чеклаш миллий ишлаб чиқарувчиларга таъриф ва квоталарни белгилашга нисбатан шубҳасиз камроқ. Шунинг учун истеъмолчилар уларни тўғри қабул қилади ва ҳукуматга қаршилик билдиришмайди.
2. Ихтиёрий равишда экспортни чеклаш шароитида хориж фирмалари импортга таъриф ва квоталар белгилашга нисбатан ўз маҳсулотларига юқори нархлар белгилаши мумкин.

Шундай қилиб хорижликлар ихтиёрий равишда экспортни чеклаш шароитидаги йўқотишларни нархларни ошириш ҳисобига қоплашади.

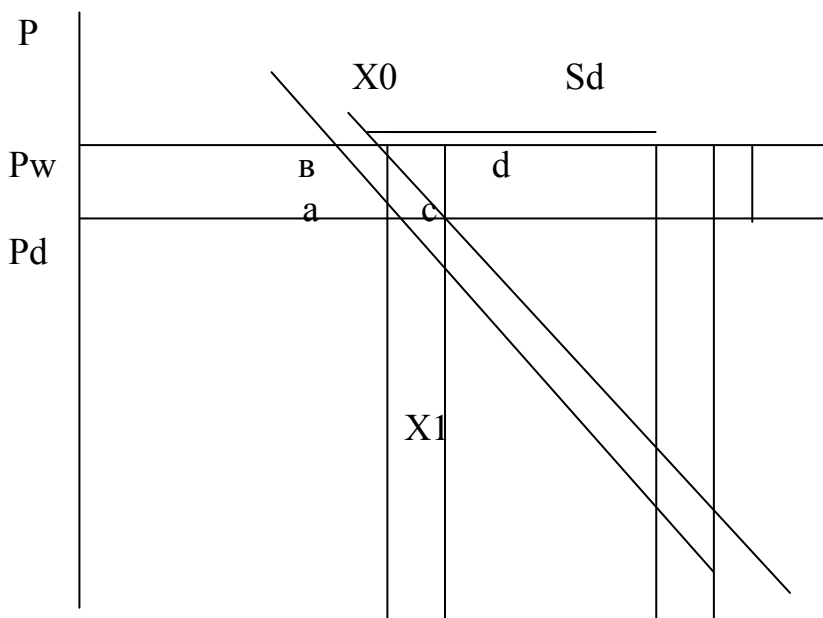

Dd

DO	DT	S1	S0
----	----	----	----

Q

3.7.4 - чизма.

*Қисқача хулосалар.*

1. Ички ишлаб чиқарувчиларни халқаро рақобатлардан ҳимоя қилиш учун мамлакат эркин савдо сиёсатида турли хил барьерлар қўйиши мумкин. Савдо ҳажмини чеклайдиган бундай сиёсат протекционизм деб аталади. Савдо чеклашлари импорт тарифлари ва нотариф барьерларга бўлинади. Савдо барьерларини қўллашни оқлайдиган протекционизм сиёсати тарафдорлари асосан миллий ҳимояни таъминлашнинг зарурлиги, иш жойларини сақлаш, ишлаб чиқариш тармоқларини хорижий рақобатчилардан ҳимоя қилиш каби сабабларни кўрсатишади.
2. Божхона таърифларини ишлаб чиқишда қўлланиладиган классификаторлар, маҳсулотларни таърифлаш ва шартли белгилашнинг уйғунлаштирилган тизими бўлиб, унда олти хонали шартли рақам белгига эга бўлган маҳсулот ҳақидаги асосий маълумотлар ҳамда унинг маҳсулотлар номенклатураси ўрни кўрсатилади.
3. Таърифларни жорий қилиш орқали импорт товарлари нархларининг ошиши биринчи ўринда истеъолчиларга таъсир кўрсатади. Чунки, тарифлар миллий товарларнинг ҳам нархини оширади ва шунингдек ишлаб чиқарилаётган маҳсулотлар нархини ошириш натижасида ҳажмининг камайишига ҳам олиб келади.
4. Ташқи иқтисодий фаолиятни тартибга солишнинг бевосита усуллари кенг тарқалган. Лицензиялаш бу ташқи иқтисодий операцияларни амалга оширишга давлат ташкилотларидан рухсат олиш ҳисобланади.

*Таянч иборалар.*

Савдо сиёсати, импорт божлари, импорт квоталари, нотариф барьерлар, ташқи савдо, протекционизм, божхона божлари, реклама, тижорат таклифлари, савдо имкониятлари линияси, савдодан ютиш, музокаралар ўтказиш, контрактлар тузиш, шериклар ўртасида муносабатларни расмийлаштириш, шерик контрагент, шерикни аниқлаш, шерик фаолиятининг хусусияти ва ҳажми, ҳуқуқий ва молиявий аҳволи ва ишончлилигини аниқлаш, оферта, қатъий ва эркин таклиф, узоқ муддатли, бир марталик, муддатли, маҳсус, чегаравий шартномалар, томонларни аниқлаш, контрактнинг предмети ёки шартнома турини аниқлаш, базис шартлари, етказиб бериш муддати, маҳсулот миқдори, унинг умумий баҳоси, сотувчиларнинг кафолатлари, суғурталаш, форс-мажор, тарифлар,

адвалер маҳсулотлар, импорт божлари, экспорт божлари, бож олинадиган ва олинмайдиган маҳсулотлар, фискал, ГАТТ, квоталар, лицензиялар, демпинг, кемпенсацион, демпингга қарши тадбирлар.

*Назорат ва мулоҳаза саволлари.*

1. Нима учун халқаро савдо қатнашувчи томонларнинг барчаси учун фойдали эканлигини изоҳланг.
2. Савдо барьерларининг асосий шакллари ва импорт божлари ва нотариф чегаралашларни киритишдан келадиган иқтисодий оқибатларни тушинтиринг.
3. Нима учун протекционизм сиёсатини халқаро савдо қатнашчиларининг ҳаммаси ҳам ёқлайвермайди.
4. Ташқи савдони тартибга солишнинг қандай усуллари биласиз?
5. Божхона таърифлари ишлаб чиқарувчилар, истеъмолчилар ва аҳоли турмуш даражасига қандай таъсир кўрсатади?
6. Таърифларни қўлловчи ҳамда уларга қарши фикрлар тўғрисида мисоллар келтиринг.
7. Демпинг нима?
8. Демпингга қарши қандай тадбирларни биласиз?

*Адабиётлар рўйхати*

1. Ўзбекистон Республикасининг Конституцияси Тошкент Т: “Ўзбекистон”, 2003.
2. «Суғурта фаолияти тўғрисида»ги Ўзбекистон Республикасининг Қонуни «Халқ сўзи» 2002й. 28 май.
3. «Ташқи иқтисодий фаолият тўғрисида»ги Ўзбекистон Республикаси Қонуни. «Хўжалик ва ҳуқуқ», 2000 й. 9-сон.
4. «Чет эл инвестициялари тўғрисида»ги Қонун. 1998й. 30 апрел Ўзбекистон Республикаси (Солиқ тўловчи журнали, 1998й. 6-сон).
5. «Банк тизимини янада ислоҳ қилиш ва эркинлаштириш чора-тадбирлари тўғрисида»ги Ўзбекистон Республикаси Президентининг қарори Тошкент ш. 2005 й. 15 апрел.
6. «Ипотека кредит беришни қўллаб - қувватлаш жамғармаси фаолиятини ташкил қилиш чора-тадбирлари тўғрисида»ги Ўзбекистон Республикаси Президентининг қарори Тошкент ш. 2005 й. 6 май.
7. «Ўзбекинвест» ЭИМСКнинг фаолиятини ташкил этиш масалалари тўғрисида. Ўзбекистон Республикаси Вазирлар маҳкамасининг қарори. 1997й. 28 февралдаги 113-сон қарори.
8. «Тўғридан –тўғри хусусий хорижий инвестицияларни жалб этишни Рағбатлантириш борасидаги қўшимча чора-тадбирлар тўғрисида»ги Ўзбекистон Республикасининг Фармони. «Халқ сўзи» 2005й. 12 апрел.

9. «Ўзбекистон Республикасининг Монополиядан чиқариш, Рақобат ва тадбиркорликни қўллаб-қувватлаш давлат қўмитасини ташкил этиш тўғрисида»ги Ўзбекистон Республикаси Президентининг Фармони. Тошкент ш. 2005й. 2 май.
10. Каримов И.А. «Бизнинг бош мақсадимиз- жамиятни демаклаштириш ва янгилаш мамлакатни модернизация ва ислоҳ этишдир.» Тошкент «Ўзбекистон» 2005 й
11. Каримов И.А. «Озод ва обод ватан, эркин ва фаравон ҳаёт-пировард мақсадимиз» Т.: «Ўзбекистон», 2000й.
12. Каримов И.А. «Эришган ютуқларимизни мустаҳкамлаб, ислоҳотлар йўлида изчил бориш- асосий вазифамиз: 2003 йилда мамлакатни ижтимоий-иқтисодий ривожлантириш якунлари ва 2004 йилда иқтисодий ислоҳотларнинг чуқурлаштиришнинг асосий йўналишларига бағишланган Вазирлар Маҳкамаси мажлисидаги маъруза 2004 й 7 февраль.
13. Каримов И.А. «Янгича фикрлаш ва ишлаш давр талаби» 6-т. Т.: «Ўзбекистон», 1998й.
14. Каримов И.А. «Ўзбекистон XX1 аср бўсағасида: хавфсизликка таҳдид, барқарорлик шартлари ва тараққиёт кафолатлари. Тошкент «Ўзбекистон» 1998 й.
15. Каримов И.А. «Ўз келажагимизни ўз қўлимиз билан қурмоқдамиз» Тошкент «Ўзбекистон» 1999 й.
16. Алимов Р.Х., Ганихўжаев С.А., ва бошқалар. Маҳаллий иқтисодиёт ва менежмент. Т.: 2004й.
17. Гашпулатова Л.М. Минтақани ижтимоий-иқтисодий салоҳияти. Тошкент. 2004.
18. Турдиев А.С. «Инвестицион фаолият бошқарувини такомиллаштириш йўллари» Т.: НИИЭК и РПС, 2001й. 85-91бет.
19. Петеров Н., Макевич Е., «Как кредит денежной политики инвестиционную направленность», Российский экономический журнал 2002 № 2 , 48ст.
20. Интернетдан олинган маълумотлари.

[www.ceep.Uz](http://www.ceep.Uz).

[www.bearingpaint.Uz](http://www.bearingpaint.Uz).

[www.pca.uz](http://www.pca.uz).

### 3.8- МАВЗУ: Тўлов баланси.

#### 3.8.1. Тўлов балансини аниқлаш ва унинг таркибий тузилиши.

Бирор-бир мамлакатнинг маълум вақтдаги барча халқаро иқтисодий фаолияти, шу жумладан ташқи савдо, капитал ва ишчи кучи миграцияси ҳам тўлов балансида ўз аксини топади. Ҳар қандай ташқи иқтисодий битим валюта айирбошлаш ва валюта операциялари орқали амалга оширилади. Олиш - сотиш битими ҳисобланар экан, демак мамлакатнинг жаҳон бозоридаги фаолиятининг натижалари пировардида хорижий валюта тушумлари ва харажатларида ифодаланади. Шунинг учун ҳам тўлов баланси-бу бир томонидан четдан келадиган барча тушумлар, иккинчи томондан эса, четга чиқарадиган барча тўловлари кўрсатилган ҳужжатдир. Тушум фақат экспорт ёрдамида таъминланиши мумкин. Аксинча, хорижий валюталарни сотиб олиш (импорт) тўловлар ва хорижий валюта харажатлари билан боғлиқ бўлади. Бунда товар деганда айирбошланадиган ҳар қандай нарса тушинилади, яъни, у моддий неъмат, хизмат, ишчи кучи, капитал ва валюта бўлиши мумкин.

Барча иқтисодий битимлар иккита катта гуруҳга бўлинади: жорий операциялар ва капитал ҳаракати билан боғлиқ операциялар (3.8.1-жадвал). Умуман жорий операциялар ҳисобида маҳсулотлар ва хизматлар экспорти “плюс”, импорт эса “минус” ишоралари билан белгиланади. Бу ишораларнинг белгиланишини қуйидагича изоҳлаш мумкин. Яъни, ички маҳсулотлар экспорти кредитни, аксинча мамлакатга маҳсулотлар олиб келиш, яъни, импорт эса дибетни кўрсатади. Чунки, маҳсулотлар экспорти хорижий валюта ишлаб топиб, мамлакат валюта захирасини бойитса, импорт эса мамлакатдан валюта чиқиб кетишига олиб келади. Бу эса ўз навбатида мамлакат валюта захирасининг камайишини кўрсатади. Жорий операцияларнинг асосий моддаси товарлар экспорти ва импорти ҳисобланади, уларнинг фарқи ташқи савдо балансининг қолдиғи деб юритилади. Бизнинг мисолда бу баланс салбийдир, яъни, мамлакат товарларни четга олиб чиқишдан кўра кўпроқ олиб келади. (-75).

Жорий операцияларнинг кейинги моддаси бу хизматлар экспорти ва импортидир. Уларга транспорт, суғурта, сайёҳлик хизматлари ва бошқалар киради. Товарлар билан операциялардаги каби хизматлар билан операцияларда ҳам мамлакат хорижий хизматларни кўпроқ

олади, яъни, мамлакатда яшовчилар хорижга четдан сайёҳларга нисбатан кўпроқ борадилар, шунингдек мамлакатдаги тадбиркорларга хорижий транспорт ва суғурта хизматларини кўрсатиш ҳажми, хорижий тадбиркорларга мамлакатда транспорт ва суғурта компаниялари кўрсатадиган хизматлар ҳажмига қараганда юқорироқ. Бу операция ҳам баланснинг салбий қолдиғига эга. (-12)

Моддалар номи	Кредит (+) ёки экспорт ҳисобига тушумлар	Дебит (-) ёки импорт натижасидаги харажатлар	Соф кредит ёки соф дебит
Жорий операциялар счёти			
Товарлар	+185	-260	-75
Ташқи савдо баланснинг қолдиғи			
Хизматлар	+85	-97	-12
Инвестициялардан даромадлар (фоизлар ва дивидентлар)	+28	20	+8
Пул ўтказмалари	+10	-18	-8
Жорий операциялар бўйича баланснинг қолдиғи			-87
Капитал ҳаракатининг ҳисоби			
Инвестициялар ва бошқа ўрта ва узоқ муддатли капитал	+150	-87	+63
Капитал ҳаракати баланснинг қолдиғи			+63
Жорий операциялар ва капитал ҳаракати бўйича баланснинг қолдиғи			-24
Расмий резервлар (олтин, СДР, ХВФ даги резервлар)	+24		+24

3.8.1-Жадвал. Мамлакат тўлов баланснинг тахминий кўриниши (рақамлар шартли).

Инвестициялардан даромадлар, фоизлар ва дивидентлар бўйича тўловларни ўз ичига олади. Агар хорижга қўйилган миллий капиталга чет элликларнинг амалга оширадиган тўловларидан тушумлар,

мамлакат иқтисодиётига жалб этилган хорижий капитал тўловлари миқдоридан кўп бўлса, унда соф даромад ижобий бўлади.(+8)

Пул ўтказишлар шу мамлакатларнинг хорижда яшаётган фуқароларига тўланидаган нафақаларни, муҳожирларнинг хориждаги ўз қариндошларига пул ўтказишлари, турли кўринишдаги ҳукумат ёрдамларини ўз ичига олади. Жадвалдан кўриниб турибдики, хорижга жўнатилаётган пул ўтказишлар миқдори олинаётганга нисбатан юқори, яъни, операциялар мамлакатдаги хорижий валюта захираларини камайтиради. (-8).

Жорий ҳисоблар бўйича барча операциялар йиғиндиси жорий операциялар тўлов балансини ташкил этади. Бизнинг мисолда у салбий (-87), бу эса шуни англатадики, мамлакатда импорт операциялари натижасида хорижий валютага бўлган талаб, унинг экспорт операциялари таъминлайдиган таклифдан ортиқ бўлди. Ёки, бошқача айтганда ушбу ҳолда мамлакат жорий операциялар бўйича тақчилликга эга. Уни қоплаш учун мамлакат ёки қарз олади (узоқ ва қисқа муддатли), ё ўз кўчмас мулкни (ер, бино ва молиявий активларини, акция ва облигациялар) сотади.

Бироқ мамлакат жорий тўлов балансининг ижобий қолдиғига эга бўлиши мумкин. Агар унинг экспорт операциялари импорт операцияларидан ортиқ бўлса, шундай ҳол юз беради. Бунда мамлакатда чет элда кўчмас мулкни сотиб олиш ёки бошқа мамлакатларга қарзга беришга йўналтирилиши мумкин бўлган хорижий валюта ортиқчалиги юзага келади. Инвестициялаш ва кредитлаш билан боғлиқ операциялар тўлов балансининг кейинги бўлимида, яъни, капиталлар ҳаракати ҳисобида акс эттирилади.

Мамлакатда маълум бир вақтда моддий ва молиявий акцияларни сотиб олиш ва сотиш билан боғлиқ операцияларга капитал ҳаракати ҳисоби дейилади. Бу ерда асосан, моддий ва молиявий активларни (корхоналар, ер, уйлар, қимматбаҳо қоғозлар, акциялар, хазина мажбуриятлари ва бошқалар) олиш-сотиш билан боғлиқ капиталлар оқимини акс эттиради. Агар бу активлар сотилса ёки экспорт қилинса, унда бу хорижий валютани мамлакатга келишини, тушумини кўпайтиради (+150). Бироқ капитални олиб келиш билан бир вақтда уни олиб чиқиш билан боғлиқ операциялар ҳам амалга оширилади. Бунда мамлакатнинг тадбиркорлари хориждан акциялар сотиб олади, хорижликларга кредитлар беради ва шу асосда улар хорижий валюта

заҳираларини сарфлайди. Бу операциялар дебит кўринишида акс эттирилади (-87). Капитал ҳаракати балансининг қолдиғи - бу уни олиб келиш ва олиб чиқиш ўртасидаги фарқдир (+63).

Аввал айтиб ўтилганидек, жорий операциялар бўйича баланс ва капитал ҳаракати баланси ўзаро чамбарчас боғланган. Бизнинг мисолда биринчисининг тақчиллиги (-87) капиталнинг соф оқиб келиши ҳисобига (+63) молиялаштирилади ва аксинча, агар жорий операциялар бўйича активга эга бўлса у ҳолда бир вақтда капиталлар баланси бўйича капиталларнинг соф келиб чиқиши амалга оширилган бўлади.

Шундай қилиб баланснинг бу икки бўлими бир-бирини тенглаштириб боради ва аслида ҳам бир-бирига тенг бўлиши керак. Бироқ амалда доимо тақчиллик ёки ортиқчалик юзага келади. Шунинг учун турли мамлакатларнинг Марказий банклари расмий заҳиралар деб аталувчи хорижий валюта заҳираларига эга. Бу заҳиралар жорий операциялар бўйича баланс ва капитал баланси номуносивблигини бартараф этишда қўлланилади. Бизнинг мисолда бу номуносивблик ёки қолдиқ (-24)ни ташкил этади ва расмий резервлардан тушумлар ҳисобига тартибга солинди. Заҳиралардан тушумлар кредит (+) устунида акс эттирилган, чунки мамлакатда хорижий валюта таклифини кўпайтириш бошқа ҳар қандай экспорт операциясига хосдир. Натижада тўлов балансининг қолдиғи умуман “0”га келтирилган.

### 3.8.2. Тўлов балансининг номуносивблигини тартиблаш усуллари.

Умуман, “тўлов балансининг тақчиллиги” ёки тўлов баланси фаол ифодалари жорий операциялар ва капитал ҳаракати бўйича баланснинг ижобий ёки сабий қолдиғи миқдорини билдиради.

*Тўлов баланси қолдиғи = Жорий операциялар + Капитал ҳаракати баланси.*

Расмий резервларнинг қисқариши (+) бу тақчиллик миқдорини ифодалайди, расмий резервларнинг ўсиши (-) эса тўлов балансининг актив қолдиғи миқдорини кўрсатади. Натижада унинг барча уч бўлими суммаси “0”ни ташкил этиши лозим. Бу эса хорижий валюта таклифини ва унга мамлакатда бўлган талаб бараварлигини билдиради.



Макроиктисодий моделларда жорий операциялар баланси қолдиғи қуйидагича берилади;

$$X - M = X_{п} = y - (C + I + G);$$

Бу ерда; X - экспорт;

M - импорт;

X<sub>п</sub> - соф экспорт;

C + I + G - ЯММ нинг бир қисми;

y – ялпи ихтиёрдаги даромад.

Жорий операциялар балансида тақчиллик бўлган шароитда, мамлакатнинг экспортдан олган даромадлари, импортга қилган харажатларидан кам бўлади ва уни ташқаридан қарз олиш ҳисобига ёки мавжуд активларнинг бир қисмини хорижий инвесторларга сотиш орқали қоплаши мумкин. Бу операциялар соф хорижий активларнинг камайишига олиб келади.

Соф хорижий активлар (NFA) – бу миллий резидентлар томонидан эгаллаб турилган хориж активлари ва хорижликлар эгалик қилган мамлакат активлари ўртасидаги фарқни билдиради.

Жорий операциялар балансида тақчиллик бўлмаган шароитда эса мамлакат хорижий валюталарни сарф қилишга нисбатан кўпроқ олиб келади. Капитал харажатлари ҳисобида активлар бўйича барча халқаро операциялар кўрсатилади.

*Капитал ҳаракати баланси = Активлари сотишдан тушадиган барча тушумлар – Хорижий активларни сотиб олишга қилинган харажатлар.*

Хорижга активларни сотиш валюта захирасини кўпайтирса, сотиб олиш эса уни камайтиради. Шунинг учун капитал ҳаракати баланси барча операциялардан келадиган соф валюта тушумларини кўрсатади. Капитал ҳаракати ҳисобининг ижобий қолдиғи мамлакатда капитал кўпайишини билдирса, унинг салбий қолдиғи мамлакатда капитал камайишини билдиради.

Жорий операциялар ҳисоби билан капитал ҳаракати ҳисобининг ўзаро алоқаларини умумлаштирсак, унинг макроиктисодий кўриниши қуйидагича бўлади:

$$Y = C + I + G + X_n;$$

$$Y - C - G = C + I + G + X_n - (C + G);$$

$S_n = I + X_n$ ; Бу ерда –  $S_n$  – миллий жамғариш;

$(I - S) + X_n = 0$  (МБ аралашмаган шароитдаги қаятий валюта курси).

$(I - S)$ -миқдори ички инвестицияларнинг ички жамғармалардан ортиқчаллигини кўрсатади ва капитал ҳаракатлари ҳисобининг қолдиғини билдиради.

Жорий операциялар ва капитал ҳаракати ҳисобининг асосий макроиктисодий кўриниши тенглаштирсак қуйидагига эга бўламиз:

$$X - M = X_n = - (I - S) = S - I;$$

— 
—

ташқи баланс                      ички баланс

Бу шуни билдирадики тўлов балансининг жорий операциялар бўйча тақчиллиги капиталнинг соф оқиб келиши ҳисобига молиялаштирилади.

$$\begin{cases} X_n < 0 \Rightarrow X - M < 0 \Rightarrow X < M; \\ I - S > 0 \Rightarrow I > S \rightarrow \text{хориждан капитал келиши.} \end{cases}$$

Агарда инвестициялар ( $I$ ), миллий жамғармалардан кўп бўлса ( $I > S$ ), ортиқча инвестициялар хорижий инвестициялар ҳисобига молиялаштирилиши лозим бўлади. Бу қарзлар мамлакатга товар ва хизматларни экспорт қилишга нисбатан кўпроқ импорт қилинишини таяминлайди ( $M > X$ ). Яъни, соф экспорт салбий қолдиққа ( $X_n < 0$ ) эга бўлади. Мамлакат халқаро жараёнга қарздор бўлиб қатнашади.

Жорий операциялар ижобий қолдиққа эга бўлганда, ортиқча маблағлардан хорижга инвестициялар беришда ёки хориждан кўчмас мулк сотиб олишда фойдаланилади.

$$\begin{cases} X_n > 0 \Rightarrow X - M > 0 \Rightarrow X > M; \\ I - S < 0 \Rightarrow I < S \rightarrow \text{капитални хорижга чиқариш;} \end{cases}$$

Давлатлар расмий захиралар ва қарзлар ҳисобига қоплаш қобилиятига эга бўлмаган тўлов балансининг катта доиравий тақчиллиги бўлган ҳолларда ўз валюталари девалвациясини амалга оширишлари мумкин. Бу импортнинг физик ҳажми кўпайишига ва оқибатда мамлакатга хорижий валюта тушумини ўсиши ҳамда тақчиллигини йўқотишга олиб келади.

### 3.8.3. Валюта тизими ва тўлов балансини тартибга солиш.

Мамлакатда тўлов баланси тақчиллиги ёки ортиқчалигини тартибга солиш тизими қабул қилинаётган валюта курсларига боғлиқ бўлади. Амалиётда валюта курсларини қабул қилишнинг бир-бирига қарши икки варианты мавжуд.

1. Талаб ва таклифга асосан аниқланадиган эгилувчан ёки сузиб юрувчи валюта курси тизими.
2. Давлат аралашуви асосида аниқланадиган қатъий белгиланган валюта курси тизими.

Эркин сузиб юрувчи валюта курслари талаб ва таклиф асосида аниқланади. Масалан, бир ўзбек сўмининг америка долларига алмашишини қараб чиқамиз. Қуйидаги чизмадан кўриниб турибдики, долларга талаб камаяди ва таклиф эса ошади. Нимага?

Долларга бўлган талабнинг камайиши ДД тўғри чизиғида берилган. Бу шуни кўрсатадики, агарда доллар ўзбекистонликлар учун арзон бўлса, америка товарлари ҳам улар учун арзон бўлади ва бу ўз навбатида уларнинг америка товарларига бўлган талабини оширади.

Долларнинг таклифи (SS) камайса, сўмда белгиланган долларнинг қиймати ошади (яъни, долларда белгиланган сўмнинг қиймати пасаяди). Бундай вазиятларда америкаликлар кўпроқ ўзбек товарларини сотиб олиш имкониятига эга бўлади. Чунки, сўмнинг долларга нисбатан қиймати пасайса, у ўз навбатида ўзбек товарларининг нархи ҳам пасайганини билдиради ва оқибатда кўпроқ ўзбек товарларини сотиб олиш имкони пайдо бўлади.

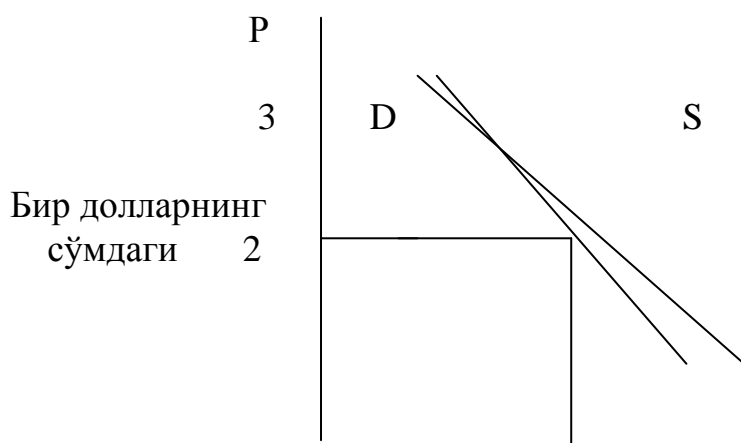

қиймати



3.8.2- чизма. Хорижий валюта бозори.

Ўзбек товарларини сотиб олиш жараёнида улар америка долларини валюта бозорига олиб чиқади, чунки, ўзбек товарларини сотиб олиш учун долларни сўмга алмаштиришади. Долларга бўлган талаб ва таклифнинг кесишган нуқтаси долларнинг сўмдаги қийматини билдиради.

Буни қуйдагича кўриш мумкин:

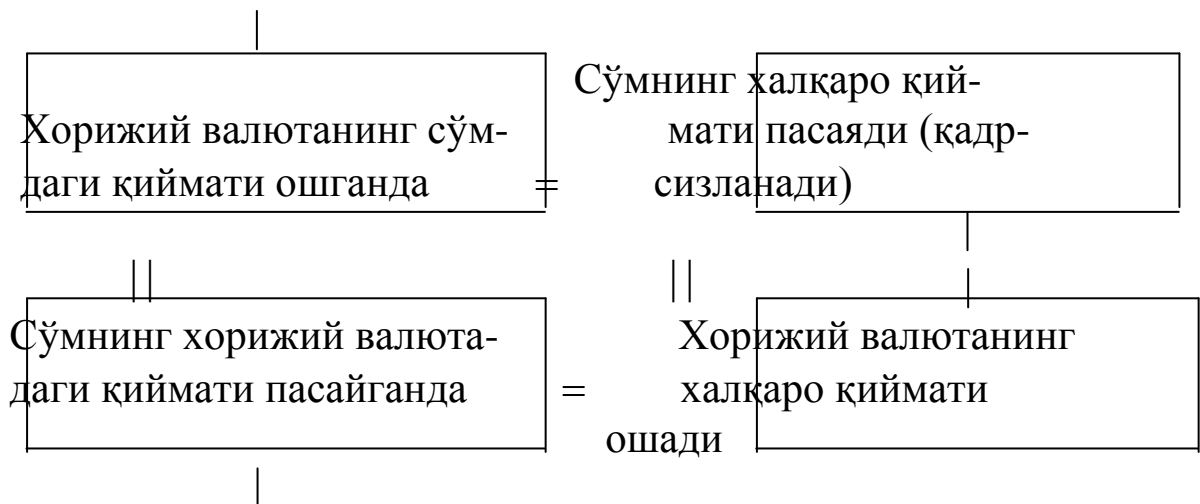

3.8.3-чизма. Валютанинг қимматлашуви ва арзонлашуви.

Эркин бозор шароитида белгиланган валюта курслари “ўзгариш” мумкин. Агарда, долларнинг сўмдаги қиймати ошса сўм қийматининг пасайганлигини ёки қадрсизланганлигини кўрсатади. Аксинча, агарда долларнинг сўмдаги қиймати пасайса, сўм қийматининг ошганлигини ёки сўмнинг қимматлашганлигини кўрсатади. Бир бирлик хорижий валютани сотиб олиш учун кам миқдорда миллий валюта сарф қилиш миллий валютанинг қимматлашувини билдиради. Агарда, долларга нисбатан сўм қадрсизланса, доллар сўмга нисбатан қимматлашади.

*Валюта курсларини аниқлаш омиллари:*

1. Истемолдаги ўзгаришлар;

2. Даромадлардаги ўзгаришлар;
3. Товарлар нархидаги ўзгаришлар;
4. Реал фоиз ставкаларидаги ўзгаришлар;
5. Чайқовчилик.

Эгилувчан валюта курси тарафдорлари таъкидлашича тўлов балансининг ортиқчалиги ёки тақчиллиги бундай вазиятларда тез орада барҳам топади. Буни қуйдаги эгри чизиқ орқали тушунтириб бериш мумкин.

Қуйидаги чизмада кўрсатилган валюталарнинг тенглиги шароитида тўлов баланси ижобий ва салбий қолдиқларга эга бўлмади. Фараз қилайлик, ўзбекистонликларнинг исътемолида ўзгаришлар бўлсин ва улар кўпроқ америка товарларини сотиб олишсин. Ёки, Ўзбекистонда нархлар даражаси Америкага нисбатан ошсин ва фоиз ставкаси эса, Америкага нисбатан камайсин.

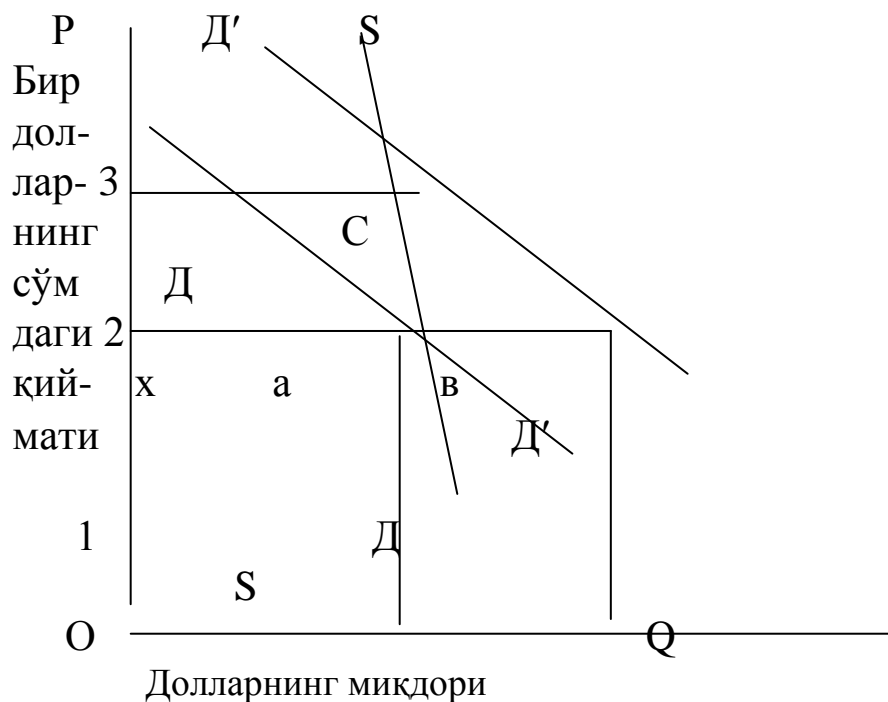

3.8.4-чизма. Эгилувчан валюта курлари шароитидаги тенглик.

Бундай вазиятларнинг ҳар бири, ёки барчаси биргаликда Ўзбекистонликларнинг долларга бўлган талабини ДД дан Д'Д' гача оширади. Бундан кўришиб турибдики Ўзбекистон тўлов балансидаги тақчиллик “а,в” кенгликда мавжуд бўлади. Ўзбекистонликларнинг экспорт операциялари “х,а” кенгликда доллар имкониятини беради. Импорт кўринишдаги операцияларни молиялаштириш учун “х,в”

кенгликда доллар лозим бўлади. Шунини таъкидлаб ўтиш жойизки, валюта курси ўзига хос баҳога эга бўлиб, ички нархларни “с”, ташқи нархлар “в” билан боғлайди.

Чизмадаги “в” нуқтадан “с” нуқтага қараб силжиши тўлов балансида тенгликни тامينлайди. Долларнинг қиймати “а” нуқтадан “с” нуқтагача ошади. Юқорида кўрсатилган икки вазиятда ҳам, яъни, Америкадан Ўзбекистонга импортнинг камайиши ва аксинча, экспортнинг ошиши тўлов балансидаги тақчилликни йўқотиш учун олиб борилган тадбир ҳисобланади. Шундай қилиб, валюта курсларининг эркин ҳаракати тўлов балансининг ортиқчалиги ёки тақчиллигини йўқотар экан.

Эгилувчан валюта курслари тўлов балансини тенглаштиришда катта имкониятларга эга бўлсада, камчиликликлардан холи эмас. Яъни, биринчидан, савдонинг ноаниқлиги ва қисқаришига, иккинчидан, савдо шароитларига, учинчидан, нобарқарорликка ва бошқаларга олиб келади.

#### *3.8.4. Ўзбекистонда тўлов балансини ишлаб чиқиш тажрибаси.*

Очиқ иқтисодий кўплаб мамлакатлар ўз тўлов балансларини ХВФ тавсия этган тарх бўйича ишлаб чиқардилар. Бу тарх ривожланган бозор муносабатлари шароитида амалга ошириладиган барча иқтисодий операцияларни амалга оширади. Тўлов балансининг маълумотлари мунтазам чоп этилади ва давлатнинг кредит қобилияти ҳақидаги гувоҳнома сифатида халқаро ташкилотлар, бошқа мамлакатларнинг ҳукуматлари ҳамда тадбиркорлари томонидан кредитлаш ва молиялаштириш, молиявий, техника ва моддий ёрдам кўрсатиш масалаларини ҳал этишда қўлланилади.

Ўзбекистонда тўлов баланси фақат Республика мустақилликга эришгандан ва бозор муносабатларига ўтишидан кейин тузила бошланди. Жаҳон бозорида тенг ҳуқуқли шерикчилик Республикани халқаро иқтисодий муносабатлар субъекти сифатида аниқ маълумотларни талаб этади, шунинг учун Республика тўлов баланси ХВФ тафсияларига жуда яқинлаштирилган тарх асосида тузилган.

#### *Қисқача хулосалар.*

1. Халқаро савдо ва молия операцияларида ҳар хил валюталар қўлланилади. Мамлакатнинг экспорт операциялари миллий валютага хорижда талабни ва бир вақтнинг ўзида хорижий валюта таклифини келтириб чиқаради. Импорт хорижий

валютага ички талабни ва миллий валюта таклифини келтириб чиқаради. Бир валютанинг иккинчи бир валютага камайиши валюта бозорида амалга оширилади. Мамлакат ичкарасида резидентлар билан хорижий резидентлар ўртасидаги барча ишлар ушбу мамлакат тўлов балансида қайд қилинар экан.

2. Тўлов баланси бу бирор бир мамлакатда четдан келадиган барча тушумлар ва иккинчи томондан эса четга чиқадиган барча тўловлар кўрсатилган ҳужжат ҳисобланар экан. Бунда барча иқтисодий битимлар иккита гуруҳга бўлиниб, жорий операциялар ва капитал ҳаракати билан боғлиқ операциялар деб аталар экан.

3. Тўлов балансининг тақчиллиги ёки тўлов баланси актив ифодалари жорий операциялар ва капитал ҳаракати бўйича балансининг ижобий ёки салбий қолдиғи миқдорини кўрсатар экан, яъни, расмий резервларнинг қисқариши бу тақчиллик миқдорини ифодаласа, расмий резервларнинг ўсиши эса тўлов балансининг актив қолдиғи миқдорини кўрсатар экан.

#### *Таянч иборалар.*

Тўлов баланси, капитал ҳаракати счёти, расмий қолдиқ, тўлов баланси дебети, тўлов баланси кредити, четдан келадиган тушумлар, четга чиқадиган барча тўловлар, валюта операциялари, импорт, экспорт, жорий операциялар, капитал ҳаракати билан боғлиқ операциялар, ижобий баланс, салбий баланс, ташқи савдо баланси қолдиғи, хизматлар, инвестиция даромадлари, пул ўтказмалари, жорий операциялар бўйича баланс қолдиғи, ўрта муддатли ва узоқ муддатли капитал, капитал ҳаракати бўйича балансининг қолдиғи, расмий резервлар (олтин, СДР, ХВФ даги резервлар), расмий резервларнинг қисқариши, расмий резервларнинг ўсиши ва бошқалар.

#### *Назорат ва мулоҳаза саволлари.*

1. Халқаро савдо қандай молиялаштирилади? Мамлакат тўлов баланси нима ва унинг таркиби нималардан ташкил топади?
2. Мамлакат тўлов баланси неча қисмдан иборат ва уларда нималар қайд этилади?
3. Жорий операциялар ва капитал ҳаракати билан боғлиқ операцияларни қандай тушунаси?
4. Тўлов балансининг номутаносиблигини қандай тартиблаш мумкин?
5. Ўзбекистонда тўлов балансини тузиш тартиби қандай олиб борилади?
6. Тўлов баланси нима?
7. Капитал ҳаракати счёти нима?
8. Расмий қолдиқ нима?
9. Тўлов баланси дебети нима?
10. Тўлов баланси кредити нима?

1. Ўзбекистон Республикасининг Конституцияси Тошкент Т: “Ўзбекистон”, 2003.
2. «Суғурта фаолияти тўғрисида»ги Ўзбекистон Республикасининг Қонуни «Халқ сўзи» 2002й. 28 май.
3. «Ташқи иқтисодий фаолият тўғрисида»ги Ўзбекистон Республикаси Қонуни. «Хўжалик ва ҳуқуқ», 2000 й. 9-сон.
4. «Чет эл инвестициялари тўғрисида»ги Қонун. 1998й. 30 апрел Ўзбекистон Республикаси (Солиқ тўловчи журнали, 1998й. 6-сон).
5. «Банк тизимини янада ислоҳ қилиш ва эркинлаштириш чора-тадбирлари тўғрисида»ги Ўзбекистон Республикаси Президентининг қарори Тошкент ш. 2005 й. 15 апрел.
6. «Инотека кредит беришни қўллаб - қувватлаш жамғармаси фаолиятини ташкил қилиш чора-тадбирлари тўғрисида»ги Ўзбекистон Республикаси Президентининг қарори Тошкент ш. 2005 й. 6 май.
7. «Ўзбекинвест» ЭИМСКнинг фаолиятини ташкил этиш масалалари тўғрисида. Ўзбекистон Республикаси Вазирлар маҳкамасининг қарори. 1997й. 28 февралдаги 113-сон қарори.
8. «Тўғридан –тўғри хусусий хорижий инвестицияларни жалб этишни Рағбатлантириш борасидаги қўшимча чора-тадбирлар тўғрисида»ги Ўзбекистон Республикасининг Фармони. «Халқ сўзи» 2005й. 12 апрел.
9. «Ўзбекистон Республикасининг Монополиядан чиқариш, Рақобат ва тадбиркорликни қўллаб-қувватлаш давлат қўмитасини ташкил этиш тўғрисида»ги Ўзбекистон Республикаси Президентининг Фармони. Тошкент ш. 2005й. 2 май.
10. Каримов И.А “Бизнинг бош мақсадимиз- жамиятни демаклаштириш ва янгилаш мамлакатни модернизация ва ислоҳ этишдир.” Тошкент “Ўзбекистон” 2005 й
11. Каримов И.А. «Озод ва обод ватан, эркин ва фаровон ҳаёт-пировард мақсадимиз» Т.: «Ўзбекистон», 2000й.
12. Каримов И.А. “Эришган ютуқларимизни мустаҳкамлаб, ислохотлар йўлида изчил бориш- асосий вазифамиз: 2003 йилда мамлакатни ижтимоий-иқтисодий ривожлантириш якунлари ва 2004 йилда иқтисодий ислохотларнинг чуқурлаштиришнинг асосий йўналишларига бағишланган Вазирлар Маҳкамаси мажлисидаги маъруза 2004 й 7 февраль.
13. Каримов И.А. «Янгича фикрлаш ва ишлаш давр талаби» 6-т. Т.: «Ўзбекистон», 1998й.
14. Каримов И.А. “Ўзбекистон XX1 аср бўсағасида: хавфсизликка таҳдид, барқарорлик шартлари ва тараққиёт кафолатлари. Тошкент “Ўзбекистон” 1998 й.



15. Каримов И.А. “Ўз келажагимизни ўз кўлимиз билан қурмоқдамиз” Тошкент “Ўзбекистон” 1999 й.
16. Алимов Р.Х., Ганихўжаев С.А., ва бошқалар. Маҳаллий иқтисодиёт ва менежмент. Т.: 2004й.
17. Ташпулатова Л.М. Минтақани ижтимоий-иқтисодий салоҳияти. Тошкент. 2004.
18. Турдиев А.С. «Инвестицион фаолият бошқарувини такомиллаштириш йўллари» Т.: НИИЭЖ и РПС, 2001й. 85-91бет.
19. Петеров Н., Макевич Е., «Как кредит денежной политики инвестиционную направленность», Российский экономический журнал 2002 № 2 , 48ст.
20. Интернетдан олинган маълумотлари.

[www.ceep.Uz](http://www.ceep.Uz).

[www.bearingpaint.Uz](http://www.bearingpaint.Uz).

[www.pca.uz](http://www.pca.uz).

### **3.9- Мавзу: Валюта курси.**

#### *3.9.1. Валюта курси тушунчаси ва валюта айирбошлаш зарурияти.*

Халқаро валюта муносабатлари пулнинг халқаро тўлов обороти амал қилиш жараёнида вужудга келади. У ташқи савдо билан бирга пайдо бўлди ва ривожланишнинг узоқ йўлини босиб ўтди. Тарих давомида жаҳон пули шакллари ва халқаро ҳисоб китоб шакллари ўзгарди. Бир вақтда валюта муносабатлари аҳамияти ўсди ва уларнинг нисбатан мустақил даражаси ошди. Товарлар, хизматлар, капиталлар ва ишчи кучи ҳаракати мамлакатдан мамлакатга кўчадиган пул массасалари оқими ёрдамида амалга ошади. Бу ҳаракатни тартибга солиш зарурлиги халқаро валюта тизими ва жаҳон валюта тизимларининг шаклланишига олиб келди. Валюта - бу мамлакатлар пул бирлиги (масалан, сўм, доллар, марка, фунт-стерлинг ва ҳоказо.) Жуда қисқа маънода - бу чет эл давлатларининг пул белгилари. Ҳар бир миллий бозор хусусий миллий валюта тизимига эга бўлади.

Миллий валюта тизими базасида жаҳон бозори ривожланиши таркиб топадиган ва давлатлараро келишувлар билан мустаҳкамланган халқаро валюта муносабатларини ташкил қилиш шакли бўлган жаҳон валюта тизими амал қилади.

Мамлакатлар ўртасида товар ва хизматлар оқими кўпайган сари пул воситаларини айирбошлаши ҳам тобора ошиб боради, ўзаро ҳисоб китоблардаги номутаносиблик муаммолари юзага келади. Буларнинг барчаси жаҳон валюта тизимининг барпо этилишига объектив шарт-шароитлар яратади. Унинг мақсади - мамлакатлар ўртасидаги барча турдаги битимларни амалга оширишни тартибга солишдан ва шунингдек бу ишларни тезлаштиришдан иборат. Шундай қилиб, жаҳон валюта тизими бу халқаро айирбошлашнинг барча шакллариغا хизмат қилишига ва уларнинг самарали ривожланишини таъминлашга қаратилган мамлакатлар ўртасидаги валюта муносабатларининг йиғиндисидир. Халқаро иқтисодий муносабатларининг таркибий қисми сифатида у қуйидагиларни ўз ичига олади:

1. Халқаро битимларда фойдаланиладиган тўлов ва кредит воситаларини (олтин, энг ривожланган мамлакатларнинг миллий валюталари, халқаро пул birlikлари);
2. Валюта курсларини ўрнатиш ва сақлаб туриш механизми;

3. Валюта бозорини ишлаш тартибини;
4. Халқаро ҳисоб-китобларни амалга ошириш тартиб ва қоидалари;
5. Валюта ёрдамида тартиблаш ва назорат қилиш тизимини;
6. Валюта муносабатларини тартибга солиб турувчи ва жаҳон валюта тизимининг барқарор фаолиятини таъминловчи халқаро ташкилотлар тизимини (Халқаро валюта фонди, Умум жаҳон банки, Европа миллий тикланиш ва тараққиёт банки).

Ҳозирги замонда халқаро ҳисоб-китобларда ва кредитлашда уч хил кўринишдаги пул воситалари ишлатилади:

- олтин, ҳозирда ўзининг асосий тўлов ва ҳисоб-китоб воситаси хусусиятини йўқотган бўлсада, аммо кўпчилик валюта заҳираларининг сезиларли қисмини ташкил этади ва муҳим ташқи савдо операцияларига хизмат қилиш ва кредитлашни кафолатлаш учун ишлатилади;

- жаҳонда асосий ўрин тутувчи ривожланган мамлакатларнинг миллий валюталари (АҚШ доллари, Инглиз фунт-стерленги, Немис маркаси, Швейцария франки, Япония йенаси ва бошқалар);

- халқаро пул бирликлари (ЕВРО, СДР, ЭКЮ). Улар миллий валюталардан фарқли равишда банкноталар кўринишидаги моддий шаклга эга эмас ва нақт пулсиз ҳисоб-китобларда ишлатилади. Уни ишлатиш шарти - шу пул воситаларини муомилага чиқарган ташкилотга аъзо бўлган мамлакатлар Марказий банкларининг махсус ҳисобларига ёзилган пули билан амалга оширилади. Бундай пул бирликлари жаҳон валюталари деб ҳисобланади. Улар барча мамлакатлар томонидан ташқи савдо операцияларини амалга оширишда ишлатилади. Хорижда кредитлаш ва инвестициялашда, чет эллик ишчи кучи меҳнатига, шунингдек мамлакат валюта заҳираларини яратишда қўлланилади.

Халқаро валюта ёки халқаро тўлов-ҳисоб ва кредитлаш воситаларига жавоб беришга керак бўлган талаб уларнинг конвертирлашуви ҳисобланади. Валюта конвертирлашуви деганда уни бошқа хорижий валюталарга алмашиш қобилиятига тушинилади. Ҳозирги пайтда улар эркин конвертирланадиган, қисман конвертирланадиган ва конвертирланмайдиган валюталарга ажратилади.

Эркин конвертирланадиган валюта бу амалдаги курс бўйича ҳар қандай бошқа хорижий валюта эркин ва чекланмаган миқдорда

айирбошланадиган валютадир. Бунга мисол қилиб АҚШ, Европа ҳамжамиятига аъзо мамлакатлар, Японияларнинг валюталарини киритиш мумкин. Қисман конвертирланадиган валюта, бу фақат баъзи бир хорижий валюталарга алмаштириладиган ва халқаро тўлов оборотини қисман қамраб оладиган миллий валютадир. Конвертирланмайдиган валюта бу фақатгина ички тўловларга хизмат қиладиган ва хорижий валютага айирбошланмайдиган миллий валютадир.

Конвертирлашни ички ва ташқи конвертирлашга ҳам ажратиш мумкин. Ички конвертирлаш резидентларининг (яъни, шу мамлакатда яшаш жойи бўлган шахсларнинг) мамлакат ичкарисида хорижий валютани сотиб олиш, уни ушлаб туриш ва у билан айрим операцияларни олиб боришни акс эттиради. Ташқи конвертирлашда хорижда тўловларни амалга оширишга ва молиявий активларни ушлаб туришга рухсат этилади. Валюталарни конвертирлаш кўпгина мамлакатлар олиб бораётган иқтисодий сиёсатларининг муҳим мақсади бўлиб ҳисобланади.

### *3.9.2. Валюта бозори.*

Бозордаги талаб ва таклиф таъсири натижасида вақти-вақти билан валюта курслари ўзгариб туради. Давлат валюта курсларини барқорорлаштириш учун валюта бозорини амал қилишига бевосита ёки билвосита аралашини зарур. Бунинг бир қатор усуллари мавжуд:

1. Эҳтиёт(заҳира)лардан фойдаланиш. Валюта курсини мустаҳкамлашнинг кўпроқ қўлланиладиган усули - расмий резервлар ёрдами билан бозорни манипуляция қилиш ҳисобланади. Ўз-ўзидан аниқки, валюта заҳиралари алоҳида мамлакатлар эга бўлган чет мамлакатлар валюталарининг оддий заҳираси ҳисобланади.

“Жаҳон пули” сифатида ёки бошқача айтганда, заҳиралар сифатида, одатда олтиндан фойдаланилади. Масалан, АҚШ ҳукумати Буюк Британияга ўзи эга бўлган олтиннинг бир қисмини сотиб, унинг фунтларини олиши мумкин. Шу йўл билан сотиб олинган фунтлар америка савдоси ва молиявий операциялари туфайли жамғарилган заҳираларни ўстириш учун фойдаланиш мумкин. Бу ерда заҳиралар миқдори фунт таклифини зарур миқдорда кўпайтиришга эришиши учун етарли бўлиши жуда муҳимдир.

2. Савдо сиёсати. Валюта бозорига таъсир кўрсатишнинг бошқа тадбирларига савдо ва молиявий оқимлар устидан тўғридан-тўғри назорат қилишни киритиш мумкин. Масалан, АҚШ фунт стерленгнинг етишмаслиги шароитида валюта курсини тегишли даражада (2 доллар + 1 ф.ст.) импортни ушлаб туриш (шу орқали фунт таклифини ошириш) ҳисобига ушлаб турушга бориши мумкин. Хусусан, импорт, бож ёки импорт квоталарини киритиш билан қисқариши мумкин. Худди шундай америкаликлар чет эл капитал кўйилмаларидан оладиган фоиз ва дивидентлардан махсус солиқлар ундириши мумкин. Бошқа томондан Америка ҳукумати субсидия бериб, шу орқали фунт стерленг таклифини кўпайтириш мумкин. Бу тадбирлардан фойдаланишда вужудга келадиган асосий муаммо шундан иборатки, у жаҳон савдоси ҳажмини қисқартиради, унинг таркибини ва савдо алоқаларини ўзгартириб юборади, иқтисодий мақсадга мувофиқликнинг бузилишига ўзининг ҳиссасини кўшади. Бунинг оқибатларини ҳисобга олмаслик мумкин эмас.

3. Валютали назорат. Бошқа муқобил вариант валютали назорат ҳисобланади. Валютали назорат шароитида ҳукумат миллий экспортёрлар олган барча тегишли чет эл валюталарини давлатга сотиш талаби билан уларнинг етишмаслиги муаммосини ҳал қилиши мумкин. Кейин, ҳукумат ўз навбатида чет эл валютасининг бу катта бўлмаган захирасини турли миллий импортёрлар ўртасида тақсимлайди. Шу йўл билан ҳукумат миллий импортни, миллий экспорт ҳисобидан олинган чет эл валютаси миқдорига чеклайди. Валютали назорат тизими бир қатор камчиликларга эга. Биринчидан, савдо чеклашлари (бож, квота, экспортли субсидия) каби валютали назорат қиёсий устунлик тамоилига асосланган халқаро савдонинг таркиб топган алоқаларини бузади. Иккинчидан, етарли бўлмаган валюта ресурсларини валютали назорат жараёни сўзсиз алоҳида импортёрларни камситиши билан боғлиқ. Учинчидан, назорат тадбирлари истеъмолчининг танлаш эркинлигига тажовуз қилиш ҳисобланади.

4. Ички макроиқтисодий тартибга солиш. Валюта курси барқарорлигини ушлаб туришнинг охирги воситаси ички солиқ ёки пул сиёсатидан шундай фойдаланиш ҳисобланадики, бунда тегишли чет эл валютасининг етишмаслиги бартараф қилинади. Масалан, чекловчи солиқ ва пул тадбирлари АҚШ миллий даромадини Буюк Британия миллий даромадига нисбатан пасайтиради. Чунки, импорт миқёси

миллий даромад даражасига тўғридан-тўғри боғлиқ бўлиб бу Британия буюмларига ва демак фунт стерленгга талабнинг чекланишига олиб келади.

Қайд қилинган валюта курси тизими тарафдорлари таъкитлайдики, ундан фойдаланиш халқаро савдо ва молия билан боғлиқ бўлган таҳлика ва ноаниқлигини камайтиради. Қайд қилинган валюта курсларини қўллаш ўзаро фойдали савдо ва молиявий операциялар ҳажмини кенгайтиришга олиб келади. Аммо, қайд қилинган валюта курслари тизимининг ҳаётга лаёқатлиги иккита ўзаро алоқалар шароитига боғлиқ:

- 1) заҳираларнинг мавжудлиги;
- 2) ўз ҳажми бўйича сезиларсиз камёблик ёки тўлов баланси активларининг тасодифий вужудга келиши. Катта ва доимий камёбликлар мамлакат заҳираларини йўққа чиқариши мумкин. Хулоса қилиб айтганда валюта курсларининг талаб ва таклиф таъсири остида шаклланиш даражаси, ўз-ўзича курсли нисбатларга таъсир этувчи реал жараёнларни аниқлаб бера олмайди. Чет валюталарига талаб ва таклифга, демак валюта курсларига мамлакатдаги ҳам ички ва ҳам ташқи иқтисодий муносабатлар мажмуи бевосита ёки билвосита таъсир кўрсатади.

Валюта курслари динамикасига бевосита таъсир кўрсатувчи омиллар ичидан қуйидагиларни ажратиш мумкин:

- миллий даромад ва ишлаб чиқариш харажатлари даражаси;
- пулнинг реал харид қилиш лаёқати ва мамлакатдаги инфляция даражаси;
- валюталарга талаб ва таклифга таъсир кўрсатувчи тўлов баланси ҳолати;
- мамлакатдаги фоиз ставкаси даражаси;
- валютага жаҳон бозоридаги ишонч ва ҳ.к.

Назарий жиҳатдан валюта курсларининг тебранишини тушинтириш, харид қилиш лаёқатининг паритет назарияси ёрдамида берилади (Г.Кассел томонидан исботлаб берилган). Бу назарияга кўра курсли нисбатларни аниқлаб бериш учун икки мамлакат истеъмолчилик товарлари шартли “халтаси” баҳоларни таққослаш талаб қилинади. Масалан, агар Ўзбекистонда бундай халта, айтайлик 500 сўм, АҚШ да эса 10 доллар турса, 500 сўмни 10 га бўлиб 1 долларнинг баҳосини ҳосил қиламиз, бу 50 сўмга тенг экан. Агарда

Ўзбекистонда муомиладаги пул массасининг кўпайиши натижасида, товарлар баҳоси икки марта ошса, АҚШ да ҳаммаси ўзгаришсиз қолади ва ҳамма шароитлар тенг бўлганда долларнинг сўмга нисбатан айирбошлаш курси икки мартага ошади. Бозор иқтисодиёти шароитида асосан гиперинфляция рўй берганда харид лаёқатининг паритет назарияси курсни нисбатларини олдиндан айтиш имконини беради. Валюта курсларининг ўзгариши экспорт маҳсулот ишлаб чиқарувчи тармоқлар имкониятига таъсир кўрсатиши мумкин. Масалан, агарда АҚШ бир доллари 2,5 немис маркасига айирбошланса (1975 йилги расмий курс) Германия учун маиший электроника ишлаб чиқарувчи америка экспортёрларининг тушуми, 100 марка 40 долларга тенглашади. Валюта курсларининг 1:1,682 нисбатга ўзгариши (1991 йилги курс) сотишнинг ўзгармас ҳажмида тушумнинг 59 долларга кўпайишига олиб келди. Валюта курслари миллий иқтисодиётга, ишлаб чиқариш ва ундаги бандликка сезиларли таъсир кўрсатиши мумкин. Миллий валюталар курсининг пасайиши мамлакатлар экспорт имкониятини оширади. Аммо мамлакат экспорти хомашё товарлари импортига асосланса, бунда валюталар курсининг пасайиши экспорт қилинадиган товарлар баҳосининг ўсишига олиб келади ва бу уларнинг рақобатга лаёқатлилигига таъсир кўрсатиши мумкин. Валюта курсларининг ошиши мамлакатлар экспорт имкониятларини ёмонлаштиради. Валюта курсларининг беқарорлиги ташқи иқтисодий алоқаларга салбий таъсир кўрсатади. Унинг тебраниши халқаро битимларда ноаниқлик ва таҳлика даражасини кўпайтиради. Шу сабабли валюта курси ҳам мамлакат ичида ва халқаро муносабатларда тартибга солишнинг муҳим объекти ҳисобланади. Давлат бевосита тартибга солиш воситаси сифатида валютали интервенция ва дисконт сиёсатидан фойдаланиш мумкин.

Дисконт- банклар томонидан олинадиган фоиз. Банк фоиз ҳисоб ставкасини ошириб ёки тушириб чет эл капиталлари кириши ёки чиқиб кетишига таъсир кўрсатиши мумкин. Тартибга солишнинг кўпроқ универсал усули валютали интервенция ҳисобланади. Бунда марказий банклар таклифи етарли бўлмаган, курс эса юқори бўлган чет эл валюталарини сотади, таклиф ортиқча ва курс паст бўлганда сотиб олади. Бу билан талаб ва таклифни тенглаштириб, миллий валюта курси тебраниш чегарасини чеклайди. Валютали интервенцияни қўллаш заҳира валюта фондининг миқдори билан чекланади, шу

сабабли валюталарни сотиш албатта уни сотиб олиш билан алмаштириб турилиши лозим. Бундан ташқари инфляциянинг юқори суръатида валюталар курси валюта харид қилиш кучлари нисбатининг ўзгариши туфайли пасаяди. Бу ҳолда валютали интервенция мазкур мамлакат валютали девольвацияси (курснинг расмий ўсиши) билан бирга бориши зарур.

### *3.9.3. Валюта курсини аниқловчи омиллар.*

Валюта курси бир мамлакат валюта баҳосининг бошқа мамлакат валютасида ифодаланишини кўрсатади. Валюта курсларининг иккита бир-бирига қарама-қарши вариантлари мавжуд бўлади:

- 1) миллий валюталарнинг бир-бирига айирбошлаш курси, талаб ва таклиф билан аниқланадиган эгилувчан ёки сузиб юрувчи валюта курслари тизими;
- 2) қаттиқ қайд қилинган валюта курслари тизими. Бунда валюта курслари талаб ва таклиф тебраниш натижасида ўзгаришга чет эл валюталари бозорининг амал қилишга давлатнинг аралашуви ёки бошқа механизмлар қаршилиқ кўрсатади.

Эркин сузиб юрувчи валюта курслари талаб ва таклиф таъсири остида аниқланади. Америка доллари Британия фунт стерленгига айирбошланиши мумкин бўлган курс ёки баҳони қараб чиқамиз. Фунтга америкаликларнинг тушиб борувчи талаби шуни билдирадики, улар учун фунт ва демак британия товарларининг барча турлари арзон бўлади. Америкаликлар учун фунтнинг таклифи ўсса, доллардаги фунтнинг анча юқори баҳосида британияликлар кўпроқ миқдордаги америка товарларини сотиб олишни хоҳлайди. Америка товарларини сотиб олиш учун британияликлар фунтни валюта бозорига ташлайди, чунки улар аввало фунтни долларга айирбошлаши зарур бўлади. Эркин бозор кучлари таъсирида ўрнатиладиган валюта курслари ўзгариб туради. Фунтнинг доллардаги баҳоси ошганда долларнинг қиймати пасаяди ёки доллар фунтга нисбатан қадрсизланади. Аксинча, фунтнинг доллардаги баҳоси пасайганда долларнинг қиймати ошади ёки доллар фунтга нисбатан қимматлашади. Валюта курсларининг ўзгаришига бир қатор омиллар таъсир кўрсатади. Уларни қисқача қараб чиқамиз.



1. Истеъмолчи дидидаги ўзгаришлар. Истеъмолчиларнинг бошқа мамлакат буюмларига дидидаги ўзгаришлар, бу мамлакат валютасига талаб ёки таклифни ҳамда унинг валюта курсини ўзгартиради.

2. Даромадлардаги нисбий ўзгаришлар. Агар бир мамлакатда миллий даромаднинг ўсиши, бошқа мамлакатдаги бу кўрсаткичнинг ўсишидан устун бўлса, бунда унинг валюта курси пасаяди. Мамлакатнинг импорти унинг даромади даражасига тўғри боғлиқликда жойлашади.

3. Баҳодаги нисбий ўзгаришлар. Агар бир мамлакат, масалан, АҚШ ички баҳо даражаси тез ўсса, бошқа мамлакат, масалан Буюк Британияда бу даража ўзгаришсиз қолса, бунда америкалик истеъмолчи нисбатан арзон британия товарини излайди ва шу билан фунтга талабни оширади. Аксинча британияликлар америка товарларини сотиб олишга кам мойил бўлади ва бу фунт таклифини пасайтиради. Фунтга талаб ўсиши ва таклиф пасайишининг бу уйғунлашуви долларларнинг қадарсизланишини келтириб чиқаради.

4. Нисбий реал фоиз ставкалари. Фараз қиламиз, АҚШ инфляцияни қувуб ўтиш мақсадида “ қиммат пул” сиёсатини амалга ошира бошлайди. Натижада, реал фоиз ставкалари (инфляция суръатини ҳисобга олиб коррективровка қилинган фоиз ставкалари) АҚШ да бошқа мамлакатлар, масалан Буюк Британияга қараганда кўтарилади. Британиялик жисмоний шахс ва фирмалар ишонч ҳосил қиладики, АҚШ молиявий воситаларни қўйиш учун жуда жозибадор ва қулай жойга айланади. Америка молиявий активларига талабнинг бу кўпайиши англия фунти таклифнинг кенгайганлиги ва шу сабабли доллар қиймати ўсганлигини билдиради.

5. Олиб-сотарлик. Фараз қиламиз, АҚШ иқтисодиётида қуйидагилар кутилади:

а) британияникига қараганда тез ўса бошлайди;

б) британияникига қараганда анча кучли инфляцияга дуч келади;

в) британияга қараганда анча паст реал фоиз ставкаларига эга бўлади.

Бу прогнозлар келажакда доллар курси пасайиши, фунт курси эса, аксинча кўтарилишидан дарак беради. Демак, долларни ушлаб турувчилар уларни фунтга айлантиришга ҳаракат қилади ва шу билан фунтга бўлган талабни оширади. Бу алмашиш, доллар курсининг пасайишини ва фунт курсининг ошишини келтириб чиқаради.

#### *3.9.4. Валюта курсини аниқлаш.*

Барча халқаро битимлар валюталарни айирбошлаш билан олиб борилади ва ҳар қандай айирбошлашда бўлгани каби валюта баҳосининг ёки валюта курсини аниқлаш зарурияти пайдо бўлади. Шундай қилиб, валюта курси-бу бир мамлакат пул бирлигининг бошқа мамлакатлар пул бирлигида ифодаланган баҳосидир. Валюта курсини ўрганиш котировкалаш деб аталади. У тўғри ва тескари котировкалашга ажратилади. Агар хорижий валюта бирлигининг баҳоси миллий валютада кўрсатилса, бунга тўғри котировкалаш деб аталади. Масалан, 1 АҚШ доллари 23 сўмга, 1000 Россия рубли 7,2 сўмга тенг ва ҳақозо. Тескари котировкалашда миллий валютанинг бир - бирлигига тўғри келадиган хорижий валютанинг миқдори ўрнатилади. Масалан, 1 ўзбек сўми 0,004348 АҚШ долларига тўғри келади. Дунёнинг кўп мамлакатларида шу жумладан Ўзбекистонда ҳам тўғри котировкалаш қабул қилинган. Валюта бозоридаги талаб ва таклифни солиштириш натижасида валютанинг баҳоси ёки курси аниқланади. Ўзбек сўмининг курси Ўзбекистон валюта биржасида ўрнатилади, унинг иштирокчилари бўлиб валюта операцияларини олиб бориш ҳуқуқига эга бўлган банклар ҳисобланади. Шу билан бирга, турли пул бирликлари учун валюта курсларини ўрнатиш жараёнида бозор кучларини таъсир этиш даражаси бир хил эмас. Бу таъсир кучига боғлиқ ҳамда курслари эркин сузиб юривчи, чекланган сузиб юривчи ва қайд этилган валюта курсларига ажратилади. Эркин сузиб юривчи валюта курси шу валютага бўлган бозор талаби ва таклифи остида эркин ўзгариб туриши мумкин. Масалан, АҚШ доллари, япон йени, инглиз фунти стерленги курслари. Шу боис, бу валюталар жаҳон валюта айирбошлашида кўпроқ ишлатилади. Чекланган сузиб юривчи валюта курси унинг ўзгариши айрим хорижий валюталар ёки валюталар тўплами курслари ўзгаришига боғлиқ бўлишини кўзда туттади. қайд этилган валюта курси, бу хорижий валютада ифодаланган давлат томонидан расмий ўрнатилган миллий пул бирлигининг баҳоси бўлиб, унга валюта бозорида талаб ва таклифнинг ўзгариши таъсир қилмайди. Валюта курсининг экспорт ва импортга таъсири. Валюта курсининг товарлар, хизматлар, капитал ва ишчи кучларнинг мамлакатлараро ҳаракатини ўзига хос бошқариб турувчиси ҳисобланиб уни ўзгариб туриши мамлакатнинг ташқи иқтисодий оборотига ҳамда бутун макроиқтисодий вазиятга кучли таъсир қилади. Бу таъсирни шундай вазият мисолида кўриб чиқиш мумкин. Масалан,

Ўзбек сўмининг курси 1000 Россия рублига нисбатан 7,2 сўмдан 10 сўмгача пасайган бўлсин, яъни, сўм Россия рублига нисбатан арзонлашган ва аксинча, рубл сўмга нисбатан қимматлашган бўлсин. Бундай ҳолатда мамлакатимизда ишлаб чиқарилган 720 сўмлик қийматга эга бўлган товар Россия бозорида арзонлашиб боради ва энди бу товар 100 минг Россия рублига ( $720/7,2 \times 1000$ ) эмас, балки 72 минг рубл туради ( $720/10 \times 1000$ ). Натижада, товарнинг рақобатга чидамлилиги орта боради ва унга бўлган талаб ошади, экспорт рағбатлантирилади. Бироқ миллий валютани Россияга чиқариш Ўзбекистон учун фойдали бўлмай қолади. Россияда ишлаб чиқарилган 2000 рубллик маҳсулот энди ўзбек сўми курсининг пасайишини ва Россия рубли курсининг қимматлашуви натижасида ўзбек бозорида 14,4 сўм ( $2000 \times 7,2/1000$ ) эмас, балки 20 сўм ( $2000 \times 10/1000$ ) туради. Кўриниб турибдики, маҳсулот нархи қимматлашади ва шу сабабли уни олиб келиш қисқариб боради, ва аксинча, ўзбек сўмининг курси ошиб бориши билан Россиядан товар олиб келиш ва капитални четга чиқариш фойдали бўлади.

### *3.9.5. Валюта курси ва фоиз ставкаси.*

Пул нафақат муомила ёки тўлов воситаси, балки жамғариш воситаси ҳам ҳисобланади. Ифляция шароитида жамғариш воситаси функцияси миллий валютадан эмас, балки хорижий валютадан фойдаланилади.

Валюта бозори, депозитлар (қўйилмалар) ва қимматбаҳо қоғозлар бозори билан бевосита алоқага эга. Бунда асосан фоиз меъёрлари асосий аҳамиятга эга. Агарда, фоиз меъёрлари баҳолар ўсишини қопласа, мижозлар эса молия институтларига ишонч ҳосил қилишса, жамғарма бозори валюта бозорига асосий рақобатчи бўлиши мумкин. Кўпгина мамлакатларнинг статистик кузатишларидан шу маълум бўлганки, депозитлар ва қимматбаҳо қоғозлар бозоридаги операциялар ўсиши билан, валюта бозорларига истеъмолчилар томонидан бўладиган таъсир ўз-ўзидан камайган.

Сармоячилар қандай қилиб бўлса ҳам ўзларининг вақтинча бўш турган ресурсларидан унумли фойдаланишни ва шунингдек, нафақат ўз ресурсларидан, балки хориж активларидан ҳам фойдаланиш йўллари излашади. Чунки, жаҳон молия бозорининг асосий қисмини капитал активлар ташкил этади.

Фоиз ставкаси ( $r$ -ички ва  $r'$ -ташқи), капитал оқими ва валюта курслари ( $E$ ) ўртасида ўзаро алоқа мавжуд. Валютанинг ўзгариб туриши, активларнинг кўчишига олиб келади ва ўз навбатида капитал оқими валюта курсларининг ўзгаришига йўл кўрсатувчи бўлиб ҳисобланади. Шундай қилиб қисқа муддатли даврларда улар кўйидагича кўринишга эга бўлади;

$$E_t = E_1 \times (R_t/R' - R_1/R').$$

Бунда;  $t$ - қисқа муддатли прогнозларни билдиради;

$E_1$  ва  $R_1$ - лар бошланғич қиймат.

Агарда, депозит ставкалари ошса, пул оқими валюта курсининг ошишига олиб келади. Хорижий сармоядорлар учун, яъни, ушбу мамлакат депозитига ўз сармояларини қўйишни хоҳловчилар учун уларнинг валюталари, фоиз ставкаларидан келадиган фойдадан кўра қимматлироқ бўлади.

### 3.9.6- Макроиқтисодий сиёсатнинг номинал ва реал валюта курсларига таъсири.

Реал валюта курслари жамғарма ва сармоялар ўртасидаги фарқни кўрсатувчи вертикал тўғри чизик ва соф экспорт миқдорини кўрсатувчи, ўнгдан пастга эгилган эгри чизик кесишган нуқтада тенгликка эришади (3.9.1-чизма). Ушбу нуқтада хорижга кредит бериш сифатида кўрсатилган миллий валюта таклифи, хорижликларнинг ушбу мамлакатдан соф экспорт сифатида олиши учун зарур бўладиган миллий валюта талаби билан кесишади. Бу шуни билдирадики, реал валюта курслари миллий валюта таклифи билан хорижий операциялар учун зарур бўладиган капиталга бўлган талабнинг тенглашганлигини кўрсатади. Яъни,

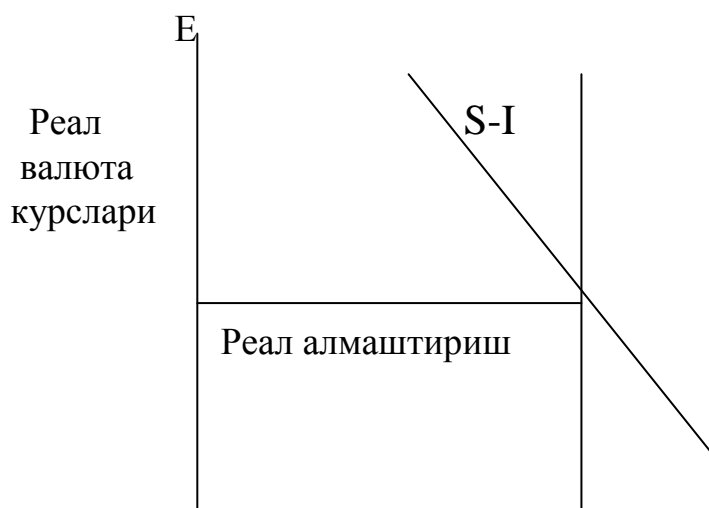

курсини мувозанат  
нуқтаси

$NX(E)$

---

Соф экспорт  $NX$

3.9.1- чизма.

Давлат харажатиининг ошиши (ёки солиқнинг камайиши) миллий жамғармани камайтиради ва  $(S-I)$  эгри чизиқ чапга сурилади (3.9.2-чизма). Бу силжишлар хорижий сармоялар учун миллий валюта таклифининг камайишини кўрсатади.

Валюта таклифининг қисқариши унинг реал алмаштириш курсини оширади. Натижада, миллий маҳсулотлар хорижликларникига нисбатан қимматлашади. Бу эса ўз навбатида экспортнинг қисқаришига ва импортнинг ошишига олиб келади. Жорий операциялар ҳисобида тақчиллик пайдо бўлади.

Агарда, солиқлар камайиши сармояларнинг ошишига олиб келса, миллий жамғармалар ҳажми ўзгармаса ҳам  $(S-I)$  эгри чизиғи яна чапга силжийди.

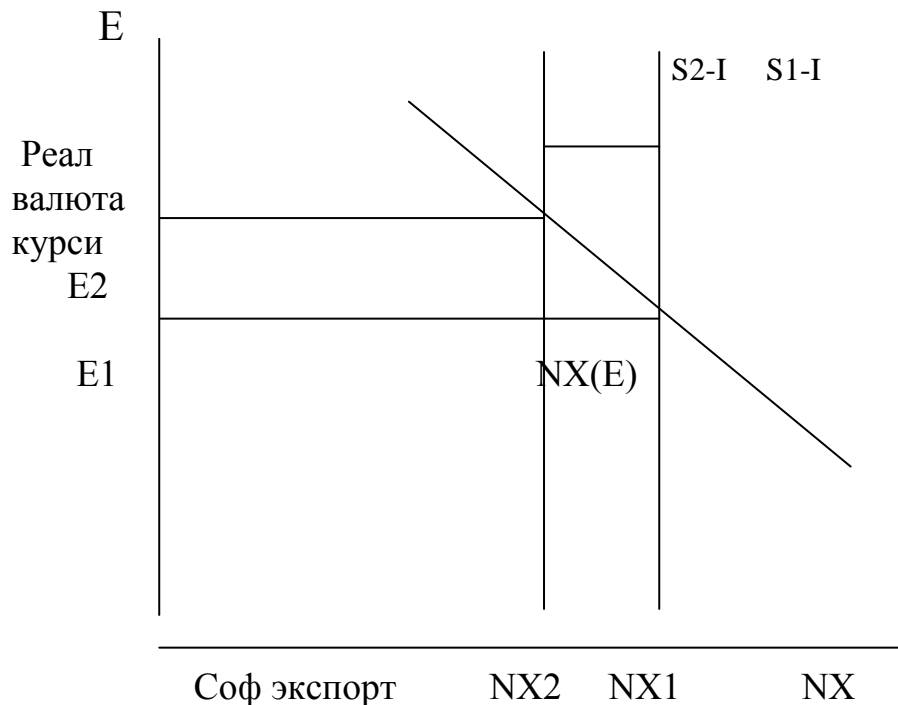

3.9.2 – чизма.

Сармояли солиқ кредитлари, ушбу мамлакатда хорижий сармояларга имконият яратади. Бу эса, реал валюта курслари тенглигини оширади ва жорий операциялар бўйича тўлов балансида тақчиллик келиб чиқаради.

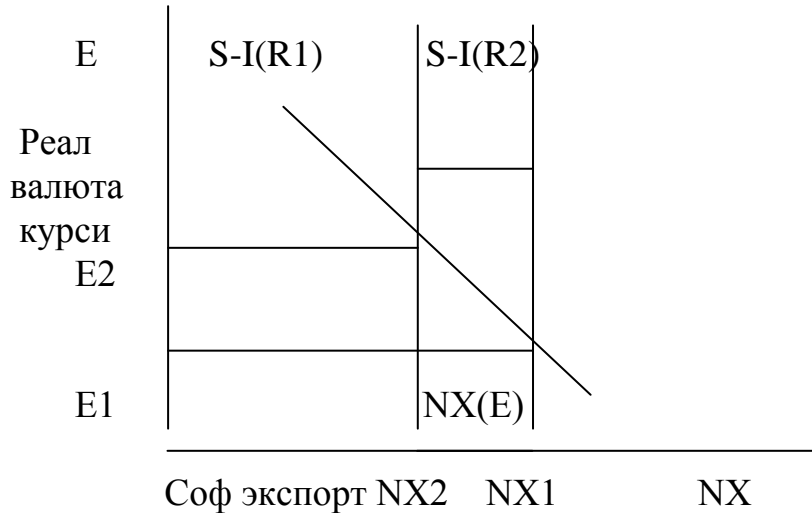

3.9.3-чизма.

Чет мамлакатлардаги рағбатлантирувчи бюджет-солиқ сиёсати хорижий мамлакатлардан олинган жамғармаларнинг камайишига олиб келади. Бу эса халқаро фоиз ставкасини оширади ва кичик очик иқтисодиётда сармоялар даражасини камайтиради. Бундай вазиятларда хорижга сармоя қўйиш учун таклиф қилинаётган миллий валюта кўпаяди ва  $(S-I)$  ўнга сурилади (3.9.3-чизма).

Реал алмаштириш курси пасаяди, миллий маҳсулотлар арзонлашади ва соф экспорт кўпаяди.

Импортга таъриф ёки квоталар жорий қилиш сиёсати соф экспортни ошишига олиб келади ва  $NX(E)_1$  билан  $NX(E)_2$  нуқталарда кўрсатилади (3.9.4-чизма).

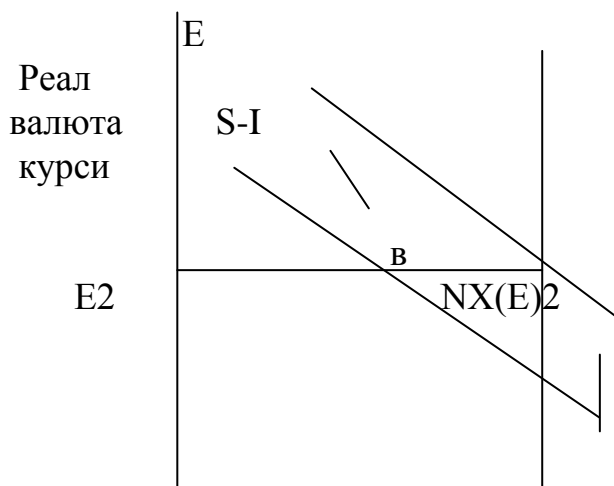

$$E1 \quad \frac{\quad \quad \quad a \quad \quad \quad}{NX(E)1}$$

---

Соф экспорт     $NX1 = NX2$      $NX$

## 3.9.4-чизма.

Реал валюта курслари тенглиги ошади, миллий маҳсулотлар қимматлашади ва соф экспорт камаяди. Шундай қилиб, мамлакат ички бозорини чет эл рақобатчиларидан ҳимоя қилиш мақсадида олиб борилаётган савдо сиёсати жорий операциялар ҳисоби ва капитал ҳаракати ҳисобига таъсир қилмайди. Аммо, у реал валюта курси тенглигини оширади ва ташқи савдо миқдорини камайтиради. Соф экспорт ўзгармаган бўлса ҳам В нуқтадаги экспорт ва импорт ҳажми А нуқтадаги экспорт ва импорт ҳажмидан кам бўлади. Импортга чеклашларни жорий қилиш ички нархлар даражасини  $P_d$  ошишига олиб келади.

Шунинг учун, номинал валюта курслари нархлар ошиши баробарига камаяди. Натижада, ўсган реал валюта курслари тенглиги  $E2$  нуқтада мустаҳкамланади.

Энди биз номинал алмаштириш курсидаги ўзгаришга тўхтаб ўтамыз. Реал алмаштириш курси ва номинал алмаштириш курсларининг нисбатини эсга олайлик.

$$E = e \times (P / P')$$

Номинал алмаштириш курсини  $e = E \times (P / P')$  кўринишда ёзишимиз мумкин. Ушбу тенглама кўрсатяптики номинал алмаштириш курсини аниқлаш реал алмаштириш курсига ва икки мамлакат нархлар даражаси нисбатига боғлиқ экан. Агарда, АҚШ ларда ( $P$ ) нархлар даражаси ошса, номинал алмаштириш курси камаяди “ $e$ ”, яъни, унга одингига нисбатан камроқ сўм олиш мумкин. Ёки, аксинча Ўзбекистонда нархлар даражаси  $P'$  ошса, номинал алмаштириш курси ошади, чунки сўмнинг қиймати арзонлашади ва долларга кўпроқ миқдорда сўм олиш мумкин.

Алмаштириш курсларидаги ўзгаришларни маълум бир даврга таҳлил қилиш фойдалидир ва унинг тенгламасини қуйдагича ёзиш мумкин:

$$\text{Ўзгариш } e (\%) = \text{Ўзгариш } E (\%) + P' (\%) - \text{Ўзгариш } P (\%).$$

Фоиз кўринишда  $E$  нинг ўзгариши реал алмаштириш курсининг ўзгаришини кўрсатади. Фоиз кўринишда  $P$  нинг ўзгариши, бу бизнинг инфляция даражамизни ( $\Pi$ ) кўрсатади, фоиз кўринишда  $P'$  нинг ўзгариши эса бошқа мамлакатлардаги инфляция даражасини  $\Pi'$  кўрсатади. Шундай қилиб фоиз кўринишда номинал алмаштириш курси қуйдаги кўринишга эга бўлади:

$$\text{Ўзгариш } e (\%) = \text{Ўзгариш } E (\%) + (\Pi' - \Pi); \text{ ёки}$$

*Фоиз кўринишда номинал алмаштириш курсидаги ўзгаришлар = Фоиз кўринишда реал алмаштириш курсидаги ўзгаришлар + Инфляция даражасидаги фарқ.*

Бу тенглама икки мамлакат валютасининг номинал алмаштириш курсидаги ўзгаришлар ва реал алмаштириш курсидаги ўзгаришлар, инфляция даражаларидаги фарқларга тенглигини кўрсатади. Агарда, Ўзбекистонда инфляция даражаси АҚШ дагига нисбатан юқори бўлса, маълум бир вақт давомида долларга кўпроқ сўмларни олиш мумкин. Ёки, Ўзбекистонда инфляция даражаси АҚШ ларига нисбатан паст бўлса, аксинча бўлади.

Шунингдек номинал курсларга сотиб олиш қобилияти тенглиги (паритет) ни қандай таъсир кўрсатиши мумкинлигини кўриб чиқамиз.

Иқтисодий назариянинг асосий фаразларидан бири, бир хил даражадаги нарх қонуни олинади. Яъни, бир хил товар турли жойларда ҳар хил нархларда сотилиши мумкин эмас. Агарда Фарғонада бир килограмм гўшт Тошкентга нисбатан арзон сотилса, уни Фарғонадан сотиб олиб келиб Тошкентга сотиш натижасида фойда олиш мумкин. Бундай вазиятлардан олиб сотувчилар ҳамма вақт фойдаланишга тайёр туришади. Бу эса, Фарғонада гўштнинг нархини оширишга ва Тошкентда эса туширишга олиб келади ва иккала бозорда ҳам нархлар тенглигига эришилади.



Бир хил нархлар қонунини халқаро бозорларда қўллаш сотиб олиш қобилиятидаги тенглик (паритет) номини олган. Яъни, агарда халқаро бозорларда олиб-сотарлар фаолият кўрсатса, доллар барча мамлакатларда бир хил сотиб олиш қобилиятига эга бўлади. Буни қуйдагича тушунтириш мумкин. Агарда, долларга мамлакат ичида чет мамлакатларга нисбатан кўпроқ маҳсулот сотиб олиш мумкин бўлса, у ҳолда мамлакат ичкарасида сотиб олинган маҳсулотни четга сотиш орқали фойда олиш мумкинлигини кўрсатади. Фойда кетидан қувган олиб-сотарлар ички нархларни ташқи нархларга тенглаштиради. Шундай қилиб, халқаро олиб-сотарлар фаолияти турли мамлакатларда нархларнинг тенгланишига олиб келади. Биз сотиб олиш қобилияти тенглиги (паритет) концепциясини, реал алмаштириш курси моделида ифодалашимиз мумкин. Халқаро олиб-сотарларнинг тез ҳаракатлари шуни кўрсатяптики, соф экспорт ҳар қандай ўзгаришлар натижасида тез ўзгаради. Миллий товарлар нархининг чет товарларга нисбатан камайиши ёки бошқача айтганда реал алмаштириш курсларининг пасайиши, олиб-сотарларга ўз мамлакатидан товарларни сотиб олиб четга сотишга ундайди, ёки, аксинча. Шундай қилиб, соф экспорт эгри чизиғи реал алмаштириш курсига нисбатан янада қиялашади. Яъни, турли мамлакатлар валюталарининг сотиб олиш қобилиятини тенглаштиради, реал алмаштириш курсларидаги ҳар қандай ўзгаришлар эса соф экспорт миқдоридан ўзгаришларга олиб келади.

Сотиб олиш қобилияти тенглиги (паритет) концепциясидан иккита асосий хулоса келиб чиқади. Биринчидан, соф экспорт эгри чизиғи қияликдан иборат. Жамғарма ва инвестициялар миқдорининг ўзгариши номинал ёки реал алмаштириш курсларига этарлича таъсир кўрсатади. Иккинчидан, реал, қайд қилинган, номинал алмаштириш курсидаги барча ўзгаришлар нархлар даражасининг натижасидаги ўзгаришлардан келиб чиқади.

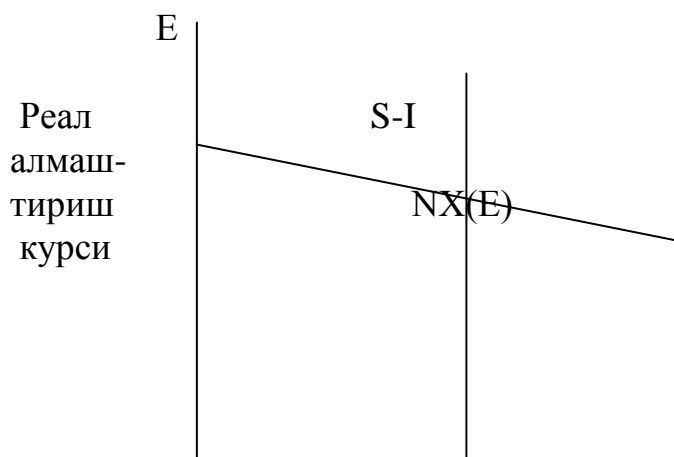

3.9.5-чизма. Сотиб олиш қобилиятидаги тенглик (паритет).

*Қисқача хулосалар.*

1. Мамлакатлар ўртасида иқтисодий муносабатлар кучайган сари пул воситалари айирбошлаши ҳам тобора ошиб боради, ўзаро ҳисоб-китобларда номутаносиблик муаммолари пайдо бўлади. Буларнинг барчаси жаҳон валюта тизимининг барпо этилишига объектив шарт-шароитлар яратади. Бунинг асосий мақсади эса мамлакатлар ўртасидаги барча турдаги битимларни амалга оширишни тартибга солишдан ва шунингдек, бу ишларни тезлаштиришдан иборат. Умуман олганда миллий валюта тизими базасида жаҳон бозори ривожланиши таркиб топадиган ва давлатлараро келишувлар билан мустаҳкамланган халқаро валюта муносабатларини ташкил қилиш шarti бўлган жаҳон валюта тизими ташкил топар экан.
2. Халқаро валюта ёки халқаро тўлов-ҳисоб ва кредитлаш воситаларига жавоб бериши керак бўлган талаб уларнинг конвертирлашуви деб ҳисобланади. Валюта конвертирлашуви деганда уни бошқа хорижий валюталарга алмашиш қобилияти тушунилади. Ҳозирги кунда эркин конвертирланадиган, қисман конвертирланадиган ва конвертирланмайдиган валюталар мавжуд экан.
3. Давлат валюта курсларини барқарорлаштириш учун эҳтиёт (захира) лардан фойдаланиш, савдо сиёсати, валютали назорат ва ички макроиқтисодий тартибга солиш усулларида кенг фойдаланилади.
4. Валюта курсларининг тебраниб туришларини “харид қилиш лаёқатининг паритет” назарияси ёрдамида тушунтириб берилади. Бу назарияга кўра курсли нисбатларни аниқлаб бериш учун икки мамлакат истеъмол товарлари шартли “халтаси” баҳоларни таққослашни талаб қилар экан.
5. Валюта курси бир мамлакат валюта баҳосининг бошқа мамлакат валютасида ифодаланишини билдиради. Валюта курсларининг иккита бир-бирига қарама-қарши вариантлари мавжуд, яъни, миллий валюталарнинг бир-бирига айирбошлаш курси, талаб ва таклиф билан аниқланадиган эгилувчан ёки сузиб юрувчи валюта курслари тизими ва қайд қилинган валюта курслари тизимларидан иборат.

*Таянч иборалар.*

Валюта курси, халқаро валюта муносабатлари, халқаро тўлов обороти, ташқи савдо, халқаро ҳисоб-китоб, валюта, миллий валюта, халқаро валюта, жаҳон пули, жаҳон валюта тизими, валюта курсларини ўрнатиш ва сақлаб туриш механизми, валюта бозори, валюта ёрдамида тартиблаш, халқаро пул бирликлари, валюта муносабатлари, олтин, валюта конвертирлашуви, эркин

конвертирлашув, қисман конвертирлашув, конвертирланмайдиган валюта, расмий резервлар ёрдами билан бозорни манипуляция қилиш, валюта захиралари, савдо сиёсати, валюта назорати, бож, квота, экспортли субсидия, валютага жаҳон бозоридаги ишонч, валютада интервенция, дисконт сиёсати, эркин сузиб юривчи валюта курслари, истеъмолчи дидидига ўзгаришлар, даромадлардаги нисбий ўзгариш, баҳодаги нисбий ўзгариш, нисбий реал фоиз ставкалари, олиб сотарлик, котировкалаш, тескари котировкалаш ва бошқалар.

*Назорат ва мулоҳаза саволлари.*

1. Валюта курси нима ва қандай қилиб ҳар хил миллий валюталар бир-бирига алмашинади? Турли хил валюта курслари тизимини таҳлил қилинг ва изоҳлаб беринг.
2. Валюта муносабатларини тартибга солиб турувчи ва жаҳон валюта тизимининг барқарор фаолиятини таъминловчи халқаро ташкилотлар тизимини биласизми?
3. Валюта бозори тушунчасини изоҳланг. Миллий валюталар қандай тартиб билан котировкаланади?
4. Эркин сузиб юривчи ва қайд қилинган валюталарни изоҳланг. Паретит назариясини тушунтиринг. Валюта курсларининг ўзгаришига таъсир кўрсатувчи омилларни санаб ўтинг. Валюта курси қандай аниқланади?
5. Халқаро битимларда фойдаланиладиган тўлов ва кредит воситаларини (олтин, энг ривожланган мамлакатларнинг миллий валюталари, халқаро пул бирликлари) нима?
6. Валюта курсларини ўрнатиш ва сақлаб туриш механизми нима?
7. Валюта бозорини ишлаш тартибини нима?
8. Халқаро ҳисоб-китобларни амалга ошириш тартиб ва қоидалари нима?
9. Валюта ёрдамида тартиблаш ва назорат қилиш тизимини нима?

*Адабиётлар рўйхати*

1. Ўзбекистон Республикасининг Конституцияси Тошкент Т: “Ўзбекистон”, 2003.
2. «Суғурта фаолияти тўғрисида»ги Ўзбекистон Республикасининг Қонуни «Халқ сўзи» 2002й. 28 май.
3. «Ташқи иқтисодий фаолият тўғрисида»ги Ўзбекистон Республикаси Қонуни. «Хўжалик ва ҳуқуқ», 2000 й. 9-сон.
4. «Чет эл инвестициялари тўғрисида»ги Қонун. 1998й. 30 апрел Ўзбекистон Республикаси (Солиқ тўловчи журнали, 1998й. 6-сон).
5. «Банк тизимини янада ислоҳ қилиш ва эркинлаштириш чора-тадбирлари тўғрисида»ги Ўзбекистон Республикаси Президентининг қарори Тошкент ш. 2005 й. 15 апрел.
6. «Инотека кредит беришни қўллаб - қувватлаш жамғармаси фаолиятини ташкил қилиш чора-тадбирлари тўғрисида»ги

- Ўзбекистон Республикаси Президентининг қарори Тошкент ш. 2005 й. 6 май.
7. «Ўзбекинвест» ЭИМСКнинг фаолиятини ташкил этиш масалалари тўғрисида. Ўзбекистон Республикаси Вазирлар маҳкамасининг қарори. 1997й. 28 февралдаги 113-сон қарори.
  8. «Тўғридан –тўғри хусусий хорижий инвестицияларни жалб этишни Рағбатлантириш борасидаги қўшимча чора-тадбирлар тўғрисида»ги Ўзбекистон Республикасининг Фармони. «Халқ сўзи» 2005й. 12 апрел.
  9. «Ўзбекистон Республикасининг Монополиядан чиқариш, Рақобат ва тадбиркорликни қўллаб-қувватлаш давлат қўмитасини ташкил этиш тўғрисида»ги Ўзбекистон Республикаси Президентининг Фармони. Тошкент ш. 2005й. 2 май.
  10. Каримов И.А. “Бизнинг бош мақсадимиз- жамиятни демаклаштириш ва янгилаш мамлакатни модернизация ва ислоҳ этишдир.” Тошкент “Ўзбекистон” 2005 й
  11. Каримов И.А. «Озод ва обод ватан, эркин ва фаровон ҳаёт-пировард мақсадимиз» Т.: «Ўзбекистон», 2000й.
  12. Каримов И.А. “Эришган ютуқларимизни мустаҳкамлаб, ислоҳотлар йўлида изчил бориш- асосий вазифамиз: 2003 йилда мамлакатни ижтимоий-иқтисодий ривожлантириш яқунлари ва 2004 йилда иқтисодий ислоҳотларнинг чуқурлаштиришнинг асосий йўналишларига бағишланган Вазирлар Маҳкамаси мажлисидаги маъруза 2004 й 7 февраль.
  13. Каримов И.А. «Янгича фикрлаш ва ишлаш давр талаби» 6-т. Т.: «Ўзбекистон», 1998й.
  14. Каримов И.А. “Ўзбекистон XX1 аср бўсағасида: хавфсизликка таҳдид, барқарорлик шартлари ва тараққиёт кафолатлари. Тошкент “Ўзбекистон” 1998 й.
  15. Каримов И.А. “Ўз келажагимизни ўз қўлимиз билан қурмоқдамиз” Тошкент “Ўзбекистон” 1999 й.
  16. Алимов Р.Х., Ганихўжаев С.А., ва бошқалар. Маҳаллий иқтисодиёт ва менежмент. Т.: 2004й.
  17. Ташпулатова Л.М. Минтақани ижтимоий-иқтисодий салоҳияти. Тошкент. 2004.
  18. Турдиев А.С. «Инвестицион фаолият бошқарувини такомиллаштириш йўллари» Т.: НИИЭК и РПС, 2001й. 85-91бет.
  19. Петеров Н., Макевич Е., «Как кредит денежной политики инвестиционную направленность», Российский экономический журнал 2002 № 2 , 48ст.
  20. Интернетдан олинган маълумотлари.

[www.ceep.Uz](http://www.ceep.Uz).

[www.bearingpaint.Uz](http://www.bearingpaint.Uz).

[www.pca.uz](http://www.pca.uz).

## *Асосий макроиқтисодий тушунчалар.*

*Акселератор (accelerator)* - Иқтисодиётда истеъмолчилик сарф-харажатларнинг ҳажми ўзгариши билан юзага келадиган капитал қўйилмалари ҳажмини ўзгаришини тавсиф этувчи кўрсаткич. Акселерация принципнинг моҳияти шундан иборатки, иқтисодиётда истеъмолчилик харажатлари динамикаси инвестициялар ҳажмини динамикасига ўз таъсирини кўрсатади: истеъмолчилик харажатларининг сезирарли ўсиши инвестицион фаоллигини юзага келтиради, рағбатлантиради ва аксинча.

*Активлар (assets)* - Иқтисодий фаолият субъектларининг пул ва молиявий маблағлари, асосий ва айланма фондларининг қиймати.

*Амортизация (depreciation)* - фойдаланиш жараёнида асбоб-ускунлар қийматининг эскирган сайин маҳсулот ҳисобига ўтказиш жараёни. Асосий жамғармалар истеъмол нарҳини тўла ёки қисман тиклаш учун амортизация орқали амалга ошириладиган нарҳини тўлатиши зарур. Асосий жамғармалар сарфини қоплаш учун уларга кетган сарфларини тайёрланаётган маҳсулотга кетган сарфни тайёрланаётган маҳсулотга сингдириб бориш асосий жамғармаларнинг амортизациясини ташкил этади. Асосий жамғармаларнинг амортизацияси маҳсулот таннарҳини ўз ичига олади, бу корхона, ташкилотларга асосий жамғармаларнинг моддий ва маънавий сарфини қоплаш учун маҳсулотларни сотиш орқали маблағ тулашларга имкон беради.

*Тижорат банк (Commercial bank)* - қўйилмалар шаклидаги пул капиталари ва жамғармалар ҳисобига барча тармоқ корхоналари учун универсал банк ҳаракатларини амалга оширувчи кредит муассасаси. Тижорат банки кредит системасининг етакчи бўғинидир. Унинг ҳаракатларида саноат ва савдо корхоналарини кредитлаш асосий ўрнини эгаллайди. Банк, шунингдек, комиссия муомаларни ҳам олиб боради.

*Марказий банк (Central bank)* - Мамлакатларнинг жами кредит тизимига раҳбарлик қилади, давлат пул-кредит сиёсатини амалга оширади, пул ва қимматбаҳо қоғозлар эмиссиясини монопол ҳуқуқида амалга оширади.

*Тўлов баланси (balance of payment)* - Бу шундай иқтисодий тушунчаки, у орқали мамлакатларнинг ташқи иқтисодий муносабатларининг ҳолатини, халқаро миқёсида тўловга қобиллигини билиши мумкин. Тўлов баланси - бу шундай ҳужжатки, бунда мамлакатларнинг хорижий давлатларга - улашган ва хорижий давлатлардан келган барча тўловларни ва тушумларининг ҳақиқатдаги суммаси акс эттиради. Шартномаларда кўзда тутилган, аммо ҳали келиб тушмаган тўловлар ёки тушумлар суммаси ўз аксини топади.

*Ишсизлик (unemployment)* - Аҳоли иқтисодий фаол қисмининг ўзига иш топа олмасдан қолиши, меҳнат резерв армиясига айланиши.

*Ишсизликнинг даражаси (unemployment rate)* - Ишсизларнинг умумий сонинг ишчи кучига бўлган муносабати.

*Ишсизликнинг табиий даражаси (natural rate of unemployment)* - реал ва потенциал ялпи миллий маҳсулотни ўсиши бир-бирига мос келадиган иқтисодий

ривожланиш давр ораликларига хос бўлган ишсизлик даражаси. У шунингдек иқтисодий ривожланишнинг ҳақиқий ва структуравий ишсизлик кўрсаткичларининг йиғиндиси сифатида ҳисобланиши мумкин. Шунингдек NARU (natural rate of unemployment)-термини ишсизликнинг ўсмайдиган даражаси кўрсаткич ҳам қўлланилади. Бу кўрсаткичи ижтимоий жиҳатдан нисбатан нейтрал бўлиб инфляцияни турғун, барқарор даражалари ҳамда реал ва потенциал ялпи миллий маҳсулот (ЯММ) мос тушиши ҳолатдаги ишсизлик даражасини акс эттиради.

*Фрикцион ишсизлик (frictionfl unemloyment)* - Бир ишдан бошқа бир ишга ўтиш билан боғлиқ бўлган вақтинчалик ишсизлик. Яширин ишсизлик (hidden , latetnt, olisguised) - Ишлаб чиқариш жараёнида объектив ҳолда ишчилар сонини ҳам талаб этадиган, лекин амалда ишлаб чиқаришда ортиқча бўлган ишчилар сони.

*Таркибий ишсизлик (structural unemloyment)* - Иқтисодиётни таркибий қайта қуришни, эскирган тармоқ ва касбларни бартараф этилиши, ишчи малакаси пастлиги ёки умуман йўқлиги натижасида юзага келадиган мажбурий ишсизликнинг кўриниши.

*Давлат бюджети (state budget, local budget)*-асосан давлат (вилоят, шаҳар, туман, муассаса, ташкилот ва бошқалар) нинг маълум муддатдаги (йил, квартал, ой) даромадлари ва харажатларининг пул ҳисоби.

*Бюджет тақчиллиги (budget difficit)* – Давлат бюджетида харажатларнинг даромадлардан устун бўлиши бюджет тақчиллиги деб аталади.

*Ялпи миллий маҳсулот - ЯПП (gross national product - GNP)* - истеъмолчиларнинг йил давомида маҳсулот яратиш учун қилган харажатлари қийматини жамлаш орқали, яъни, маҳсулотни умумий пул қиймати аниқланиши орқали ҳисобланади. Ҳозирги ялпи миллий маҳсулотга давлатнинг товарлар ва хизматларни сотиб олишга қилган харажатлари ҳамда хусусий инвестициялар ҳам қўшилади. Даромадларнинг, яъни, иш ҳақи, фоиз, рента ва фойда жамият томонидан маҳсулотлар учун қилинган харажатлар сифатида қаралиб, уларни жамлаш орқали ҳисобланади. Ҳозирги вақтда ялпи маҳсулотни ҳисоблашда жамиятда иқтисодий ўсиши аниқланади, ялпи ва хусусий инвестиция тушунчаларни қўлланмоқдаки, бунда улар йил давомида қурилган уйлар, фабрика, завод, машиналар ифода этади.

*Номинал ЯММ (novinal GNP)* - жорий нархларда акс эттирилган ялпи миллий маҳсулот.

*Реал ЯММ (real GNP)* - Солиштирма доимий нархлар орқали акс эттирилган ЯММ. У жорий нархларда ҳисобланган ЯММни нархларнинг ўзгариши кўрсаткичи (инфляция даражаси) ҳисобига тўғрилаш йўли билан ҳисобланади.

*Потенциал ЯММ (potential GNP)* - мавжуд сармоя ресурслари ва ишчи кучи ҳисобига эришиши мумкин бўлган ишлаб чиқариш ҳажми.

*ЯММ даражалардаги фарқлар ( GNP gap)* - потенциал ва реал ЯММни даражалар орасидаги фарқ.

*Ташқи дунё* - шу мамлакатни ташқи иқтисодий алоқалар олиб боровчи иқтисодий агентлар билан бирлаштирувчи институционал сектор.

*Альтернатив вариантлардан танлов (tradeoff)* - танлаб олинган вариантни альтернатив вариантдан воз кечиш эвазига амалга оширилишини тақозо этувчи қарорни қабул қилиш зарурати. Макроиқтисодий терминлар доирасида иқтисодий терминлар сиёсатни чора-тадбирларини ишлаб чиқиш жараёнида у ёки бу ғояларни танлов-муаммоларини белгилаш учун ишлатилади. Масалан, ишсизликнинг ўсиши ва инфляция жадаллиги, фойданинг ўсиши ёки иш ҳақининг олиши орасидаги танлов муаммоси.

*Девальвация (devaluation)* - мамлакат савдо ва тўлов баланснинг кескин ёмонлашуви, валюта курсининг пасайиши билан боғлиқ ҳолда миллий пул бирлиги қийматининг расмий тартибда пасайтирилиши.

*Пул базаси - МО (monetary base)* - Муомаладаги нақд пуллар, кассадаги корхоналарнинг пуллари ва миллий банкдаги тижорат банк резерви.

*Муомаладаги пуллар (currency)* - мамлакатнинг пул бирлиги ва унинг типи (олтин, кумуш, қоғоз): пулга тенглаштирилган тўлов воситалари: пул ҳисоб-китобларини тақоза этадиган халқаро иқтисодий айирбошлаш ва бошқа алоқаларда қатнашади.

*Дефляция (deflation)* - инфляция даврида чиқарилган муомаладаги қоғоз пулни камайтириш. Давлат томонидан муомаладаги пул миқдорини камайтиришга қаратилган молия ва пул-кредит тадбирларини қўллаш билан амалга оширилади.

*Депозитлар (deposits)* - омонат асраб қўйилган: 1) банк ва омонат кассаларга қўйилган омонатлар: 2) банк дафтардаги ёзувчилар: 3) кредит муассасаларига сақлаш учун топширилган қимматбаҳо қоғозлар (акция ва облигация).

*Талаб этилгунга қадар сақланадиган депозитлар (demand deposits)* - банкдаги қўйилмаларда талаб этилгунгина қадар сақланадиган пул воситалари.

*Дивиденд (dividend)* - ҳиссадорлик жамиятлари фойдасини бир қисми бўлиб, акциянинг сони ва турига қараб ҳар йили ҳиссадорлар орасида тақсимланади.

*Дисконт (discount)* - марказий банк томонидан тижорат банкларга бериладиган қарзларга қўйиладиган фоиз.

*Даромад (income)* - ишлаб чиқариш натижасида тушган пул (фойда).

*Шахсий даромад (personal income)* - Жисмоний шахсларнинг солиқ тўлагунга қадар даромади.

*Миллий даромад (national income)* - миллий ишлаб чиқаришда олинандиган даромад, ёки иқтисодиётнинг барча турдаги даромадининг баҳоси.

*Даромаднинг мавжуд миқдори (disposable income)* - сарф харажатлар ва жамғармалар учун ишлатиш мақсадида иқтисодий секторларнинг қўлида мавжуд бўлган даромадлар. Даромадлар ва тўғри солиқлар орасида фарқ билан аниқланади.



*Фактор даромад (factor income)* - ишчи кучи капитал мулк, ишлаб чиқариш омилларининг қўлланиши натижасида юзага келадиган даромад.

*Қарзлар - “заёмлар” (borrowing)* - маълум бир муддатга қайтариб олиш шарти билан берилган маблағлар. Қарзлар қуйидагича бўлиши мумкин: фоизсиз тижорат шаклидаги қарзлар, имтиёзли қарзлар ҳамда ички ва ташқи қарзлар. Иқтисодий сиёсатда қарзлар қуйидаги ҳолатларда фойдаланилади: жисмоний: юридик шахслар қарзлари ички қарзларга киради.

*Аҳолининг бандлиги (employees)* - ижтимоий ишлаб чиқаришни фуқаролик секторидан банд бўлган ва мамлакат қонунчилиги томонидан аниқланган нормаларга мос равишда ҳисобга олинган меҳнатга лаёқатли ёшдаги аҳоли.

*Жами банд аҳоли (employees)* - банд бўлган аҳоли ва ҳарбий хизматчилар.

*Бандлик даражаси (rate of employees)* - бандларни умумий сонини меҳнатга лаёқатлаш ёшдаги аҳолига нисбати.

*Иш ҳақи (wage, nominal)* - пул, қиймат шаклидаги иш ҳақи.

*Реал иш ҳақи (real wage)* - нархлар ўзгариши даражаси ҳисобига тузатиш киритилган номинал иш ҳақи (ёки номинал иш ҳақидан нархлар ўзгариши даражасини ҳисобга олингани).

*Импорт (import)* - мамлакат ички бозорларида сотиш учун чет эл молларини, капиталини ва технологиясини олиб келиш. Импорт халқаро меҳнат тақсимооти натижасидир. У халқ хўжалиги, вақтни тежаш, халқ эҳтиёжини қондириш вазибаларини муваффақият билан ҳал қилишга кўмаклашади.

*Инвестиция (investment)* - ишлаб чиқаришни ривожлантириш мақсадида мамлакат ёки чет элларда иқтисодийнинг турли тармоқларига узоқ муддатли капитал киритиш. Унинг молиявий ва реал турлари мавжуд.

*Нархлар индекси (price index)* - икки ҳар хил вақт оралиғида товар ва хизматларга нархнинг мувозанатини ўзгаришини акс эттирувчи кўрсаткич.

*Истеъмол нархлар индекси (consumer price index)* - ўртача оила томонидан одатда истеъмол қилинадиган товар ва хизматлар нархининг базис даврига нисбатан ўзгаришини ўртача даражасини акс эттирадиган кўрсаткич, инфляция кўрсаткичи сифатида ишлатилади.

*Ишлаб чиқарувчилар нархларининг индекси (producer price index)* - базис даври оралиғида ҳам ашё материаллар ва оралиқ товарлари нархини ўзгаришини ўртача даражасини акс эттирувчи кўрсаткич. ЯММни максимал даражада деталлаштирилган компонентлари нархини солиштирма нархларга ўтказишда ишлатилади.

*Индекслар- ЯММ дефляторлари (GNP deflators)* - ЯММ кўрсаткиларини солиштирма нархларда акс эттириш учун ишлатиладиган индекслар гуруҳи, буларга нархларни агрегат индекси, ЯММ дефлятори нархлари индекси, истеъмолчи нархлар индекси, шунигдек, махсус ташкил қилинган индекслар киради.

*ЯММни дефлятори нархлар индекси (GNP implicit price deflator)* - жорий нархлардаги ЯММни солиштирма нархлардаги ЯММга нисбатан тафсифловчи кўрсаткич ёки бошқача қилиб айтганда номинал ЯММни реал ЯММга нисбати.

*Индексация (indexation)* - иқтисодиётдаги нархларни ўртача даражасини ўзгаришига боғлиқ равишда иш хақи ва бошқа даромадларни тузатиш, келиштириш тизими.

*Инфляция (inflation)* - пулнинг қадрсизланиши, муомиладаги пулнинг қадрсизланиши, пул массасининг товарлар массасидан устунлиги натижасида товар билан таъминланмаган пулларнинг пайдо бўлиши. Инфляция товар баҳосининг очикчасига ва яширин равишда ошиб кетишига олиб келади.

*Инфляция даражаси (rate of inflation)*- маълум вақт ичида (ой йил) нарх даражаси фоиз ўзгариши.

*Кутилаётган инфляция даражаси (expected rate of inflation)* - мавжуд ижтимоий иқтисодий ахборотлар, маълумотлар асосида алоҳида шахс ва корхоналар томонидан кутиладиган бўлгуси даврдаги инфляция даражаси.

*Гиперинфляция (hyper-inflation)* - ҳаддан ташқари инфляция, нархнинг шуддат билан ўсиши, пул қадрининг ғоят тез пасайиши, пул топишга интилшнинг минимал даражага келиши билан характерланади.

*Бартараф этилган инфляция* - бошқариладиган ёки табиий, қўйилган нархларни бошқаришга бўлган иқтисодиёт доирасида инфляцион жараёнларнинг ўзига хос кўриниши. Директив тарзда белгиланган нархлар даражаси сақланган ҳолда инфляция муомиладаги пул миқдорини кўпайиши ва уни сотиб олиш қобилиятини қадрсизланиши орқали намоён бўлади. Бундан ташқари шуларнинг натижасида, таъсири остида кескин талабни ошиб бориши ҳамда товар ва хизматларнинг дефицитини ўсиб бориши, аҳолини вақтинчалик қондирилган талабини кўпайтириш орқали намоён бўлади.

*Доимий, давомий инфляция (chronic inflation)* - нисбатан юқори ёки паст инфляция даражаси узок муддат давомида ушлаб туриладиган иқтисодий вазият. Барқарорликка эришгунга қадар давомли юқори инфляция даражасига хос бўлган мамлакатларга мисол қилиб, Бразилия, Исроил, Мексика, Перу Аргентинани келтириш мумкин.

*Нархлар коррективовкаси (price adjustment)*- бозор вазияти ўзгаришига нархларнинг мослашув жараёни.

*Қарз бериш (crediting)*- пул ёки товарларни қайтариш шarti билан маълум муддатга бериш (қарз ишлатилгани учун олдиндан келишилган фоизлар тушунилади).

*Тижорат кредити (comercial credit)* - қисқа муддатли қарз (1 йил муддатгача берилади) сотиб олинadиган товарларига тўлаш учун пул қарзи кўринишда берилади.

*Банк кредити (banking credit)* - даромад (%) кўринишида олиш мақсадида банк томонидан қарзга пул бериш.

*Истеъмол кредити (consumer credit)* - марказий банк томонидан барқарорлик даврида қўлланиладиган пул сиёсатининг воситаси (инструменти). У банклар томонидан берилиши мумкин бўлган ички кредит максимал миқдорининг расмий равишда белгиланиши тақозо этади.

*Ликвидлик (liquidity)* - турли корхоналар, бирлашмалар, фирмалар ва банкларнинг ўз қарзини тўлай олиш ёки бошқа мажбуриятларини бажара олиш имконияти.

*Макроиқтисодиёт (macroeconomics)* - барқарорлаштириш, бир-бирлик миллий валютамизни мусаҳкамлаш, капитал қуриш дастури, иқтисодиётнинг таркибий жиҳатдан янгилаш йўлини давом этириш режасини ёки мулкдорлар синфини янгилаш, қонунчилик ёки ҳуқуқий таркибни мустаҳкамлаш.

*Солиқлар (taxes)* - миллий даромадни тақсимлаш жараёнида унинг бир қисмини давлат ихтиёрига олиш шаклидир. Солиқ бюджет ва бюджетдан ташқари пул фондларини ташкил этишнинг асосий воситаси ҳисобланади.

*Қадирсизланиш (depreciation)* - миллий валютанинг нархи чет эл валюталарининг баҳосидан камайиши.

*Валюта курси* - мамлакат пул бирлигининг бошқа мамлакат пул бирлигида ифодаланган баҳоси.

*Номинал алмашув курси (nominal exchange rate)* - миллий валюта ва чет эл валюталари бирликларини одатда мавжуд бўлган нисбати. Ушбу нисбат ҳам қатъий белгиланган, ҳам чайқалиб турувчи асосда амалга оширилиши мумкин.

*Реал алмашув курси (real exchange rate)* - иккала мамлакатдаги нархлар даражасининг ўзаро нисбати, муносабатини ҳисобга олувчи алмашув курси. Солиштиралаётган мамлакатлардаги номинал алмашув курсини нархлари индексларини ўзаро нисбатига бўлиши орқали ҳосил бўлади.

*Ўзгарувчан алмашув курси (flexible exchange rate)* - ички мувозонатни тиклаш мақсадида мамлакат алмашув курсига эга бўладиган халқаро ҳисоб-китоблар тизими.

*Белгиланган алмашув курси (fixed exchange rate)* - миллий валютанинг чет эл валюталарига нисбатан анъанавий тарзда белгиланадиган ва ўзгармас бўладиган тизим.

*Асосий фондлар ва уларнинг баҳоси (capital stock)* - молияси турли хўжалик субъектлари ва фуқароларнинг пул маблағини аниқ бир мақсад йўлида биргалаштириш ва ишлатишни билдиради.

*Бюджет солиқ сиёсати (fiscal policy)* - бюджет сиёсатида давлат ўз истаги билан бюджет харажатлари ва даромадларини шакиллантирган ҳолда 3 хил бюджет сиёсати юритади. Бюджет харажатлари, трансфер харажатлари шаклидаги харажатлар. Даромадлар эса уч манбадан келиши мумкин: солиқлардан, ҳазина томонидан, чиқарилмаган қимматбаҳо қоғозларнинг сотилишидан ва бюджет томонидан маълум қисми марказ томонидан банки эмиссияси ҳисобига ёпилишидан. Шунга кўра давлат харажатлар ва даромадларни бошқариш орқали бюджет сиёсати юритилади.

*Солиқ сиёсати* - солиқ сиёсати ривожлантириш учун капитал қўйилмаларни молиялаштиришда “мажбурий жамғармалар” ташкил қилувчи асосий омиллардан биридир.

*Паритет (parity)* - тенглик, тенг ҳуқуқли, тенг вакиллик асосларида бирон бир иқтисодий (сиёсий) ҳаракатда иштирок этиш.

*Истеъмол (consumption)* - кишиларнинг иқтисодий талабларини кондиритиш жараёнида ижтимоий маҳсулотдан фойдаланиш, ижтимоий ишлаб- чиқариш жараёнини охирига фазаси.

*Истеъмол харажатлари* - макроиқтисодиётда истеъмол харажалари уй хўжалик харажатлари, қурилиш харажатларини қамраб олади.

*Давлат истеъмоли* - маҳсулот ва хизматларга кетган давлат истеъмоли харажатлари, хусусий секторда ишлаб чиқилган.

*Оралиқ истеъмол (intermediate consumption)* - ишлаб чиқаришни бир босқичида ишлаб чиқарилган маҳсулотларини ишлаб чиқаришни бошқа босқичида меҳнат предметлари сифатида ишлатилиши.

*Ортиқча таклиф (excess supply)* - мавжуд нархларда товар ва хизматларин таклифи уларга бўлган талабдан устун бўладиган иқтисодий вазият. Шунингдек, ортиқча ишлаб чиқариши деб ҳам аталади.

*Жами таклиф (aggregate supply)* - мамлакатда ишлаб чиқилган ҳамма товар ва хизматларни жами қиймати, шунингдек, миллий маҳсулот деб ҳам аталади.

*Фойда (profit)* - қўшимча маҳсулотнинг пул шакли: корхона, тармоқ ва бутун халқ хўжалиги ишлаб чиқариш хўжалик фаолиятининг умумлаштирувчи кўрсаткич. Корхонанинг молиявий аҳволи, иқтисодий рағбатлантириш фондини шакиллантириш имкониятлари, бюджет ва юқори турувчи органлар бўйича мажбуриятларнинг бажарилиши фойда ҳажмига боғлиқ.

*Хусусийлаштириши (privatization)* - давлат мулкани, иқтисодиётдаги давлат секторини хусусийлаштириши. Хусусийлаштириш давлат мулки монополиясини тугатиш, эркин соҳибкорлик ташаббусига йўл очиш, бозор иқтисодиёти рағбатлантириш мақсадида амалга оширилади.

*Меҳнат умумдорлиги (labour productivity)* - меҳнатнинг маҳсулотлигини, ижтимоий ишлаб чиқариш самарадорлигини ифодаловчи умумлашма кўрсаткичлардан бири.

*Ишлаб чиқариш функцияси (production function)* - маҳсулот ишлаб чиқариш учун мазкур корхонага зурур бўлган барча кишилар ва меҳнат қуроллари ҳаракатларининг мажмуи.

*Фоиз (interest)* - даромад, ўз мулкнинг бошқа жисмоний ва ҳуқуқий шахсларга фойдаланишга бериб ва шундан фойда олиш.

*Фоиз ставкаси (interest rate)* - кредит ёки қарз ставкаси капитали эвазига тўловни фоиз кўрсаткичи. Одатда, қарзга олинган пул белгисини бир- бирлигига тўғри келадиган йиллик тўловни акс эттиради.

*Номинал фоиз ставкаси (nominal interest rate)* - маълум давр ичида (ой, йил) қарзга олинган пул бирлигига тўланган пул миқдори. Депозит счётларда ва қимматли қоғозларда активларни номинал қиймати ўсимтаси белгиланишига фоиз ставкалари дейилади.

*Реал фоиз ставкаси (real interest rate)* - маълум давр ичида депозит счётларидаги ва қимматли қоғозларидаги активларни реал қиймати ўсиши юз берадиган фоиз ставкаси: номинал фоиз ставкасидан шу давр оралиғида қутилаётган номинал фоиз ставкаси.

*Ишчи кучи (labour force)* - одамларнинг меҳнат қобилияти, ҳаёт неъматларини ишлаб чиқариш жараёнида у ишга соладиган жами жисмоний ва маънавий кучлар.

*Ишчи кучи ҳиссаси (labour force rate)* – одамларнинг меҳнат қобилияти, ҳаёт неъматларини ишлаб чиқариш жараёнида у ишга соладиган жами жисмоний ва маънавий кучлар.

*Иш вақти (hours of work)* - ишлаб чиқаришда банд бўлган аҳолининг ишлаган вақт ҳажми.

*Иш вақтининг умумий соатлар сони (total hours of work)* - ўртача статистик ишловчи банд бўлган иш вақтини ўртача соатлар сони.

*Бозор муносабати (market clearing)* - бозордаги талаб ва таклифларнинг миқдоран ва таркибий жиҳатдан бир-бирига мувофиқ келиши. Агар шундай мувофиқлик бўлмаса, бозор мувозанати издан чиққан бўлади.

*Сарф-харажат баланси (spending balance)* - макроиктисодиётда ЯММ ни ишлаб чиқаришга кетган жами харажатлари ва яратилган ялпи миллий маҳсулоти охириги истеъмол мақсадида ишлатилиши орасидаги баланс.

*Рационал кутушлар (rational expectations)* - ишлаб чиқарувчилар ва истеъмолчилар ўзларида мавжуд бўлган барча ижтимоий-иктисодий маълумотлар асосида энг рационал тарзда ўз иқтисодий хулқ атворини режалаштирадилар деб таъкидловчи назария.

*Банк резервлари (reservers)* - банкда сақланаётган нақд пулларни, марказий банкда сақланаётган фоизсиз депозитларни ўз ичига олади.

*Револьвация (revaluation)* - мамлакат пул бирлиги расмий курсини чет эл валюталарига нисбатан ошириш.

*Иқтисодий ўсиш* - реал миллий даромаднинг ёки реал миллий даромадни (маҳсулотни) аҳоли жон бошига ўсиши сифатида аниқлаш мумкин.

*Импорт қилишга мойиллик (propensity to import)* - даромадда импортга қаратилган харажатлар ҳиссаси.

*Инвестицияларга бўлган мойиллик (propensity to invest)* - истеъмол харажатларнинг даромаддаги ҳиссаси.

*Истеъмол қилишга мойиллик (propensity to consume)* - истеъмол харажатларининг даромаддаги ҳиссаси.

*Жамғармага мойиллик (propensity to save)* - даромадда жамғарма ҳиссаси қанчани ташкил этиши.

*Мулк (property)* - қийматга эга бўлиб, бирон бир шахсга нарсасига қаршли бўлади.

*Пасайиши (recession)* - иқтисодий активликнинг пасайиши бўлиб ўсиши билан характерланади.

*Пулга бўлган талаб (demand for money)* - мамлакат аҳолиси жамғариш ва истеъмол қилиш, олди-сотди ва ҳар хил иқтисодий битимлар тузиш учун эгалик қилмоқчи бўлган миқдори. Истеъмол, фоиз ставкаси, операцион харажатлар ва бошқа функциялар билан ифодаланади.

*Ортиқча талаб (excess demand)* - мавжуд нархлар ҳолатида товарлар ва хизматларга бўлган талаб таклифлардан устун бўладиган иқтисодий вазият. Шунингдек дефицит деб ҳам аталади.

*Жами талаб (aggregate demand)* - мамлакатни реал сотиб олиш қобилиятини акс эттирувчи кўрсаткич. Жами харажатлар деб ҳам аталади. Унга давлатнинг истеъмол харажатлари, хусусий сектор истеъмоли, жами инвестициялар ва экспорт-импорт харажатлар савдоси киради.

*Солиштирма афзаллик (comparative advantages)* - айрим иқтисодий агентларнинг товар ва хизматларни камроқ харажатлар эвазига ишлаб чиқариш хусусияти. Макродаражада солиштирма афзалликлар принципи ишлаб чиқариш ва экспортни самарали структурасини шакллантириш учун қўлланилади.

*Субсидия (subsidy)* - давлат бюджети ҳисобидан корхоналар, ташкилотлар ва хорижий давлатларга бериладиган маблағ. Субсидия бозор иқтисодиётини тартибга солиш воситаси ҳисобланади.

*Узоқ муддат давомида ишлатувчи товарлар (durable goods)* - истеъмолчиларга узоқ вақт хизмат қиладиган (1 йилдан кам) товарлар. Узоқ вақт хизмат қиладиган товарларга автомобиль, холодильниклар ва бошқа маиший хизмат турлари киради.

*Ички истеъмол учун мўлжалланган товарлар (nontraded goods)* - ташқи бозорда сотишга мўлжалланмаган, ички истеъмол учун ишлаб чиқарилган товар ва хизматлар (кўчмас мулк, хизматларни айрим турлари.)

*Савдо баланси (merchandise trade balance)* - бунда экспорт ва импортдан келадиган тушумлар ва тўловлар ўз аксини топади. Савдо битимида кўзда тутилган, аммо жорий даврда амалга оширилмайдиган тўловлар ва тушумлар балансида ўз аксини топмайди.

*Савдо балансининг дефицити (trade deficit)* - ҳисоб даврини охирига келиб импорт бўйича қилинган жами харажатларни экспорт даромадлардан устун келиш вазиятигача иқтисодий темпларнинг ўсиши билан характерланади.

*Савдо балансини ижобий сальдоси (trade surplus)* - ҳисобот даврининг охирига келиб экспорт бўйича жами даромадлар импорт бўйича харажатлардан устун келиши вазияти.

*Трансферт тўловлари (transfer payment)* - ўтказма тўловлар, яъни давлат бюджетидан аҳолига ва хусусий тадбирларга бериладиган тўловлар.

*Филлипс эгри чизиги (phillips curve)* - инфляция даражаси динамикаси ва ишсизлик даражаси динамикаси ёки реал ЯММни потенциалидан оғиши орасидаги ўзаро боғлиқликни тафсифлайди ва графикга ифодалаб беради.

*Баҳо, нарх (price)* - товар қийматнинг пул орқали ифодалаши. Маҳсулот ишлаб чиқариш учун сарфланган харажатларни ва фойдани кўрсатади.

*Асосий нарх (base price)* - халқ хўжалигини ривожлантириш ва статистик ҳисоб олиб боришда, индексларни ҳисоблаш ва тўлашгача ҳисобланган нарх.

*Ишлаб чиқарувчилар нархи (producers price)* - ўз ичига товар ва хизматнинг базис нархини, солиқларни камраб олади ва субсидиялар олиб ташланади.

*Бозор нархи (market price)* - иқтисодиётда жами талабларнинг ўзгармас ҳолда қолувчи нархлар.

*Қимматбаҳо қозғозлар (securities)* - унинг эгасига қандайдир капитал ёки мол-мулкка эгалик қилишининг ҳуқуқини тасдиқловчи ва фоиз дивидент кўринишда даромад келтирувчи хужжатдир.

*Саноат цикли (business cycle)* - ҳозирги давр иборасида иқтисодиётни доимий бўлмаган ҳолда қайтариб турувчи иқтисодиётни турли ривожланиш босқичлари. Умумий ишбилармонлик фаоллигини ошиши ва тушумларидан, пасайишларидан иборат.

*Соф миллий маҳсулот (net product)* - макроиқтисодий кўрсаткич бўлиб, у ЯММни ва амортизация ажратмаларни жами миқдорини айирмаси ҳисобланади.

*Ёпиқ иқтисодиёт (closed economy)* - ташқи иқтисодий бозорда кенг савдо-иқтисодий имкониятларга эга бўлмайдиган иқтисодиёт.

*Очиқ иқтисодиёт (open economy)* - ташқи иқтисодий бозорда кенг савдо-иқтисодий ва молиявий алоқаларга эга бўлган иқтисод.

*Капитал экспорти* - тижорат мақсадда амалга ошириш.

*Экспорт (export)* - ташқи бозорда товарлар, хизматлар ва капиталларни реализация қилиш мақсадида четга чиқариш.

*Товар экспорт қилиш* - ички ишлаб чиқарган маҳсулотларни четга сотиш ҳамда хориждаги шерикларга ишлаб чиқариш ва талаб характериға эга бўлган хизматларни кўрсатиш.

*Шахс сармояси* - капитал сифатида ёндашув икки томонлама хусусиятга эга бўлади. Унинг салбий томони шундан иборатки, бундай қарашларни социал муаммолар ва меҳнатдан капитал томонидан эксплуатация қилиши ҳақидаги фикрларга уланиб кетишиға олиб келади. Бу ерда капитал меҳнатни эксплуатация қилар экан, у ҳолда инсон капитали ҳам меҳнатни эксплуатация қиладими, ҳақидаги фикрлар келтириб чиқаришға уриниб кетишади. Инсонға капитал сифатида ёндашувнинг ижобий томони шундан иборатки, бундай ёндашув ресурслардан самарали фойдаланишни ва уларнинг оқилона тақсимланишини таъминлайди.

## Адабиётлар рўйхати

1. Ўзбекистон Республикасининг Конституцияси Тошкент Т: “Ўзбекистон”, 2003.
2. «Суғурта фаолияти тўғрисида»ги Ўзбекистон Республикасининг Қонуни «Халқ сўзи» 2002й. 28 май.
3. «Ташки иқтисодий фаолият тўғрисида»ги Ўзбекистон Республикаси Қонуни. «Хўжалик ва ҳуқуқ», 2000 й. 9-сон.
4. «Чет эл инвестициялари тўғрисида»ги Қонун. 1998й. 30 апрел Ўзбекистон Республикаси (Солиқ тўловчи журнали, 1998й. 6-сон).
5. «Банк тизимини янада ислоҳ қилиш ва эркинлаштириш чора-тадбирлари тўғрисида»ги Ўзбекистон Республикаси Президентининг қарори Тошкент ш. 2005 й. 15 апрел.
6. «Ипотека кредит беришни қўллаб - қувватлаш жамғармаси фаолиятини ташкил қилиш чора-тадбирлари тўғрисида»ги Ўзбекистон Республикаси Президентининг қарори Тошкент ш. 2005 й. 6 май.
7. «Ўзбекинвест» ЭИМСКнинг фаолиятини ташкил этиш масалалари тўғрисида. Ўзбекистон Республикаси Вазирлар маҳкамасининг қарори. 1997й. 28 февралдаги 113-сон қарори.
8. «Тўғридан –тўғри хусусий хорижий инвестицияларни жалб этишни Рағбатлантириш борасидаги қўшимча чора-тадбирлар тўғрисида»ги Ўзбекистон Республикасининг Фармони. «Халқ сўзи» 2005й. 12 апрел.
9. «Ўзбекистон Республикасининг Монополиядан чиқариш, Рақобат ва тадбиркорликни қўллаб-қувватлаш давлат қўмитасини ташкил этиш тўғрисида»ги Ўзбекистон Республикаси Президентининг Фармони. Тошкент ш. 2005й. 2 май.
10. Каримов И.А “Бизнинг бош мақсадимиз- жамиятни демаклаштириш ва янгилаш мамлакатни модернизация ва ислоҳ этишдир.” Тошкент “Ўзбекистон” 2005 й
11. Каримов И.А. «Озод ва обод ватан, эркин ва фаровон ҳаёт-пировард мақсадимиз» Т.: «Ўзбекистон», 2000й.
12. Каримов И.А. “Эришган ютуқларимизни мустаҳкамлаб, ислоҳотлар йўлида изчил бориш- асосий вазифамиз: 2003 йилда мамлакатни ижтимоий-иқтисодий ривожлантириш яқунлари ва 2004 йилда иқтисодий ислоҳотларнинг чуқурлаштиришнинг асосий йўналишларига бағишланган Вазирлар Маҳкамаси мажлисидаги маъруза 2004 й 7 февраль.
13. Каримов И.А. «Янгича фикрлаш ва ишлаш давр талаби» 6-т. Т.: «Ўзбекистон», 1998й.
14. Каримов И.А. “Ўзбекистон ХХ1 аср бўсағасида: хавфсизликка таҳдид, барқарорлик шартлари ва тараққиёт кафолатлари. Тошкент “Ўзбекистон” 1998 й.



15. Каримов И.А. “Ўз келажагимизни ўз кўлимиз билан қурмоқдамиз” Тошкент “Ўзбекистон” 1999 й.
16. Алимов Р.Х., Ганихўжаев С.А., ва бошқалар. Маҳаллий иқтисодиёт ва менежмент. Т.: 2004й.
17. Ташпулатова Л.М. Минтақани ижтимоий-иқтисодий салоҳияти. Тошкент. 2004.
18. Турдиев А.С. «Инвестицион фаолият бошқарувини такомиллаштириш йўллари» Т.: НИИЭЖ и РПС, 2001й. 85-91бет.
19. Петеров Н., Макевич Е., «Как кредит денежной политики инвестиционную направленность», Российский экономический журнал 2002 № 2 , 48ст.
20. Интернетдан олинган маълумотлари.

[www.ceep.Uz](http://www.ceep.Uz).

[www.bearingpaint.Uz](http://www.bearingpaint.Uz).

[www.pca.uz](http://www.pca.uz).