



Tadqiqot **UZ**

ЎЗБЕКИСТОНДА ИЛМИЙ-АМАЛИЙ ТАДҚИҚОТЛАР МАВЗУСИДАГИ КОНФЕРЕНЦИЯ МАТЕРИАЛЛАРИ

2020

- » Ҳуқуқий тадқиқотлар
- » Фалсафа ва ҳаёт соҳасидаги қарашлар
- » Тарих саҳифаларидаги изланишлар
- » Социология ва политологиянинг жамиятимизда тутган ўрни
- » Иқтисодиётда инновацияларнинг тутган ўрни
- » Филология фанларини ривожлантириш йўлидаги тадқиқотлар
- » Педагогика ва психология соҳаларидаги инновациялар
- » Маданият ва санъат соҳаларини ривожланиши
- » Архитектура ва дизайн йўналиши ривожланиши
- » Техника ва технология соҳасидаги инновациялар
- » Физика-математика фанлари ютуқлари
- » Биомедицина ва амалиёт соҳасидаги илмий изланишлар
- » Кимё фанлари ютуқлари
- » Биология ва экология соҳасидаги инновациялар
- » Агропроцессинг ривожланиш йўналишлари
- » Геология-минерология соҳасидаги инновациялар



No19
31 август

conferences.uz

**"ЎЗБЕКИСТОНДА ИЛМИЙ-АМАЛИЙ ТАДҚИҚОТЛАР"
МАВЗУСИДАГИ РЕСПУБЛИКА 19-КЎП ТАРМОҚЛИ
ИЛМИЙ МАСОФАВИЙ ОНЛАЙН КОНФЕРЕНЦИЯ
МАТЕРИАЛЛАРИ
13-ҚИСМ**

**МАТЕРИАЛЫ РЕСПУБЛИКАНСКОЙ
19-МЕЖДИСЦИПЛИНАРНОЙ ДИСТАНЦИОННОЙ
ОНЛАЙН КОНФЕРЕНЦИИ НА ТЕМУ "НАУЧНО-
ПРАКТИЧЕСКИЕ ИССЛЕДОВАНИЯ В УЗБЕКИСТАНЕ"
ЧАСТЬ-13**

**MATERIALS OF THE REPUBLICAN
19-MULTIDISCIPLINARY ONLINE DISTANCE
CONFERENCE ON "SCIENTIFIC AND PRACTICAL
RESEARCH IN UZBEKISTAN"
PART-13**

ТОШКЕНТ-2020



УУК 001 (062)
КБК 72я43

"Ўзбекистонда илмий-амалий тадқиқотлар" [Тошкент; 2020]

"Ўзбекистонда илмий-амалий тадқиқотлар" мавзусидаги республика 19-кўп тармоқли илмий масофавий онлайн конференция материаллари тўплами, 30 август 2020 йил. - Тошкент: Tadqiqot, 2020. - 16 б.

Ушбу Республика-илмий онлайн конференция 2017-2021 йилларда Ўзбекистон Республикасини ривожлантиришнинг бешта устувор йўналишлари бўйича Ҳаракатлар стратегиясида кўзда тутилган вазифа - илмий изланиш ютуқларини амалиётга жорий этиш йўли билан фан соҳаларини ривожлантиришга бағишланган.

Ушбу Республика илмий конференцияси таълим соҳасида меҳнат қилиб келаётган профессор - ўқитувчи ва талаба-ўқувчилар томонидан тайёрланган илмий тезислар киритилган бўлиб, унда таълим тизимида илғор замонавий ютуқлар, натижалар, муаммолар, ечимини кутаётган вазифалар ва илм-фан тараққиётининг истиқболдаги режалари таҳлил қилинган конференцияси.

Масъул муҳаррир: Файзиев Шохруд Фармонович, ю.ф.д., доцент.

1. Ҳуқуқий тадқиқотлар йўналиши

Профессор в.б., ю.ф.н. Юсувалиева Рахима (Жахон иқтисодиёти ва дипломатия университети)

2. Фалсафа ва ҳаёт соҳасидаги қарашлар

Доцент Норматова Дилдора Эсоналиевна (Фарғона давлат университети)

3. Тарих саҳифаларидаги изланишлар

Исмаилов Ҳусанбой Маҳаммадқосим ўғли (Ўзбекистон Республикаси Вазирлар Маҳкамаси ҳузуридаги Таълим сифатини назорат қилиш давлат инспекцияси)

4. Социология ва политологиянинг жамиятимизда тутган ўрни

Доцент Уринбоев Хошимжон Бунатович (Наманган муҳандислик-қурилиш институти)

5. Давлат бошқаруви

PhD Шакирова Шохида Юсуповна (Ўзбекистон Республикаси Вазирлар Маҳкамаси ҳузуридаги "Оила" илмий-амалий тадқиқот маркази)

6. Журналистика

Тошбоева Барнохон Одилжонова (Андижон давлат университети)

7. Филология фанларини ривожлантириш йўлидаги тадқиқотлар

Самигова Умида Хамидуллаевна (Тошкент вилоят халқ таълими ходимларини қайта тайёрлаш ва уларнинг малакасини ошириш ҳудудий маркази)



8.Адабиёт

PhD Абдумажидова Дилдора Рахматуллаевна (Тошкент Молия институти)

9.Иқтисодиётда инновацияларнинг тутган ўрни

Phd Вохидова Меҳри Хасанова (Тошкент давлат шарқшунослик институти)

10.Педагогика ва психология соҳаларидаги инновациялар

Турсунназарова Эльвира Тахировна (Навоий вилоят халқ таълими ходимларини қайта тайёрлаш ва уларнинг малакасини ошириш ҳудудий маркази)

11.Жисмоний тарбия ва спорт

Усмонова Дилфузахон Иброхимовна (Жисмоний тарбия ва спорт университети)

12.Маданият ва санъат соҳаларини ривожлантириш

Тоштемиров Отабек Абидович (Фарғона политехника институти)

13.Архитектура ва дизайн йўналиши ривожланиши

Бобохонов Олтибой Раҳмонович (Сурхандарё вилояти техника филиали)

14.Тасвирий санъат ва дизайн

Доцент Чариев Турсун Хуваевич (Ўзбекистон давлат консерваторияси)

15.Муסיқа ва ҳаёт

Доцент Чариев Турсун Хуваевич (Ўзбекистон давлат консерваторияси)

16.Техника ва технология соҳасидаги инновациялар

Доцент Нормирзаев Абдуқаюм Раҳимбердиевич (Наманган муҳандислик-қурилиш институти)

17.Физика-математика фанлари ютуқлари

Доцент Соҳадалиев Абдурашид Мамадалиевич (Наманган муҳандислик-технология институти)

18.Биомедицина ва амалиёт соҳасидаги илмий изланишлар

Т.ф.д., доцент Маматова Нодира Мухтаровна (Тошкент давлат стоматология институти)

19.Фармацевтика

Жалилов Фазлиддин Содиқович, фарм.ф.н., доцент, Тошкент фармацевтика институти, Дори воситаларини стандартлаштириш ва сифат менежменти кафедраси мудири

20.Ветеринария

Жалилов Фазлиддин Содиқович, фарм.ф.н., доцент, Тошкент фармацевтика институти, Дори воситаларини стандартлаштириш ва сифат менежменти кафедраси мудири

21.Кимё фанлари ютуқлари

Раҳмонова Доно Қаххоровна (Навоий вилояти табиий фанлар методисти)



22.Биология ва экология соҳасидаги инновациялар

Йўлдошев Лазиз Толибович (Бухоро давлат университети)

23.Агропроцессинг ривожланиш йўналишлари

Доцент Сувонов Боймурод Ўралович (Тошкент ирригация ва қишлоқ хўжалигини механизациялаш мухандислари институти)

24.Геология-минерология соҳасидаги инновациялар

Phd доцент Қаҳҳоров Ўктам Абдурахимович (Тошкент ирригация ва қишлоқ хўжалигини механизациялаш мухандислари институти)

25.География

Йўлдошев Лазиз Толибович (Бухоро давлат университети)

Тўпلامга киритилган тезислардаги маълумотларнинг хаққонийлиги ва иқтибосларнинг тўғрилигига муаллифлар масъулдир.

© Муаллифлар жамоаси

© Tadqiqot.uz

PageMaker\Верстка\Саҳифаловчи: Шахрам Файзиев

Контакт редакций научных журналов. tadqiqot.uz
ООО Tadqiqot, город Ташкент,
улица Амира Темура пр.1, дом-2.
Web: <http://www.tadqiqot.uz/>; Email: info@tadqiqot.uz
Тел: (+998-94) 404-0000

Editorial staff of the journals of tadqiqot.uz
Tadqiqot LLC The city of Tashkent,
Amir Temur Street pr.1, House 2.
Web: <http://www.tadqiqot.uz/>; Email: info@tadqiqot.uz
Phone: (+998-94) 404-0000

**АРХИТЕКТУРА ВА ДИЗАЙН ЙЎНАЛИШИ
РИВОЖЛАНТИРИШ**

1. Файзуллаева Нодира Найимовна ИСЛОМ ДИНИНИНГ ТУРАР-ЖОЙ АРХИТЕКТУРАСИГА ТАЪСИРИ ҲАҚИДА (Бухоро тарихий шаҳри мисолида).....	7
2. Умаров Рустамжон Алишер уғли, Каххаров Равшан ҚУРИЛИШДА ЭНЕРГИЯ ТЕЖАЙДИГАН ТЕХНОЛОГИЯЛАРДАН ФЙДАЛАНИШНИНГ ТАШКИЛИЙ-ИҚТИСОДИЙ АСОСЛАРИ	12
3. Назаров Уктам Отабекович ОҚ ОСТОНА БОБО МАҚБАРАСИ.....	14



АРХИТЕКТУРА ВА ДИЗАЙН ЙЎНАЛИШИ РИВОЖЛАНТИРИШ

ИСЛОМ ДИНИНИНГ ТУРАР-ЖОЙ АРХИТЕКТУРАСИГА ТАЪСИРИ ҲАҚИДА (БУХОРО ТАРИХИЙ ШАҲРИ МИСОЛИДА)

Файзуллаева Нодира Найимовна
Магистр, СамГАСИ ассистент,
FNN_Architect@mail.ru. +998933502217

Аннотация: Моварауннахрга ислом дини кириб келиши билан жамиятнинг ҳар бир жабҳасида ўз таъсирини кўрсатди. Илм-фан, инсонларнинг яшаш тарзи, кундалик юмушлари Ислом дини маънавияти асосида шакллана бошлади. Ислом дини дунёсида беқиёс ўринга эга Бухоро меъморлари Ислом дини маданиятининг тарғиботчилари сифатида турар-жой меъморчилигида ҳам Исломнинг канонларига таянган.

Калит сўзлар: турар-жой, хона, тарихий Бухоро, ҳовли.

Бугунга келиб, 14 асрлик синовлардан ўтган эътиқод кучи Бухоро эски шаҳар туб аҳолисининг сўзлашувида, яшаш тарзида, тўй-ҳашамларда, марака-ю-аъзасида қанчалик мустаҳкам жойлашиб олганини кўришимиз мумкин. Қон-қонига жойлашиб, яшаш канонларига айланган Ислом маданияти турар-жой меъморчилигининг асосий композицион элементларидан тортиб, кичик деталларда ўз акси топган.

Куйида Бухоро тарихий шаҳар марказида XIX аср охири ва XX аср бошларида қурилган турар-жойларда Ислом дини фалсафасининг таъсирини таҳлил қилиб чиқамиз.

Ҳадис. Расулulloҳ алайҳиссалом айтадилар: “Кўз ҳам зино қилади, унинг зиноси Аллоҳ ҳаром қилган нарсага қарашдир” “...Мўминларга айтинг, кўзларини номаҳрам аёлларга тикишдан тўссинлар”. (Ғофур сураси, 19-оят) [1, 16]

Юқорида келтирилган оятлар асосида Бухоро турар-жойига хос иккита хусусиятни келтириб ўтамыз:

Турар-жой ҳовлисининг эркаклар ва аёллар қисмига бўлиниши.

Юқоридаги оятларга асосан Бухоро турар-жойининг асосий композицион ечими шаклланган. Турар-жой эгасининг моддий имконияти етадиган даражада ҳовлилар эркаклар (бирун), аёллар (дарун) ва ишлаб чиқариш ҳовлиларига бўлинган. Аёллар ҳовлисига кўча томондан тўғридан-тўғри кириб бўлмаган. Аёллар ҳовлисига эркаклар ҳовлисидан ўтиб, тор коридор ёки эркаклар ҳовлисидаги тағхона орқали ўтилган.

Дарун ва бирун ҳовлилар хонадон эгасининг имконияти ва ижтимоий келиб чиқишига қараб ҳар хил ечимга эга бўлган:

А) Алоҳида турувчи, йиғиқ, ҳар бири ўзи мустақил ҳовли сифатида ишлатиладиган, ёнма-ён жойлашган ҳовлилар.(1 расм)



1-расм. Қозининг уйи. К.Цеткин (ҳозирги Пойи Калон) кўчаси 19а. Бухоро.
Ўлчов 1972 йилда амалга оширилган .



2-расм. Савдогарнинг уйи. 1732 йилда қурилган. Донбасс кўчаси 9. Бухоро.
Ўлчов 1972 йилда амалга оширилган.

Б) Алоҳида турувчи, йиғиқ, битта ҳовли тархий-режавий ечимда иккита зонага бўлинган. (2 расм)Дарун ва бирун ҳовлилар хонадон эгасининг имконияти ва ижтимоий келиб чиқишига қараб ҳар хил ечимга эга бўлган:

А) Алоҳида турувчи, йиғиқ, ҳар бири ўзи мустақил ҳовли сифатида ишлатиладиган, ёнма-ён жойлашган ҳовлилар.(1 расм)

Б) Алоҳида турувчи, йиғиқ, битта ҳовли тархий-режавий ечимда иккита зонага бўлинган. (2 расм)

Турар-жой ҳовлисига долон, коридор, дахлиз орқали кирилиши.

Бухоро турар-жойларининг тархини таҳлил қилсак, хонадонга кўчадан кирганда одам тўсиқ деворга тўғри келади. Кўчадан ўтиб кетаётган одам очиқ эшикка назар солган тақдирда, ҳовлида юрган одамни кўрмаслиги учун. Тўсиқ ҳам турли хил ечимлари мавжуд:



А) Катта бўлмаган дахлиз сифатида ишланган. Дахлиздан эркаклар ва аёллар ҳовлисига кириш учун алоҳида-алоҳида эшиклар қўйилган. Бир ҳовлини хонадонларда дахлизда битта эшик қўйилган.(3-4 расмлар)

Б) Коридор сифатида ишланган. Иккита ҳовлини бир-биридан ажратиб турувчи тор, ёритилмайдиган коридордан аёллар зонасига ўтилган.

В) Отлар сақланадиган сайсхона кўринишида ишланган. Кўчадан хонадонга кирганда тўғридан-тўғри сайсхонага кирилади. Сайсхонада иккита эшикдан эркаклар ва аёллар зонасига кирилади.

Г) Турар-жой ҳовлисига тағхона орқали кирилган. Кўчадан ўтиб кетаётган одам хонадон эшигига назар солса, қоронғи, ётилганлик даражаси жуда паст тағхонани кўрган, яшаш ҳовлиси тўсилган.

Д) Аёллар зонасига эркаклар зонаси орқали кириш ҳам, аёллар зонасига кириш учун қўйилган тўсик бўлган.



3-расм. Икки эшиклик дахлиз.
Аёллар ҳовлиси (дарун)га уч поғонали дахлиз ишланган.

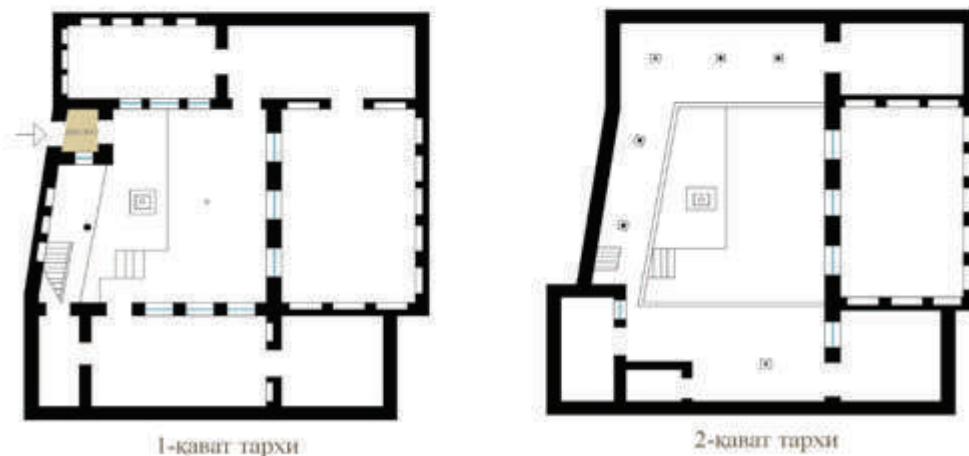

4-расм. Бир эшиклик дахлиз.

3. Яшаш хоналарининг ичида ёрдамчи хона – мадонларнинг жойлашиши.

Ҳадис. Абдуллоҳ ибн Умар розияллоху анҳудан ривоят қилинади: Расулуллоху соллаллоху алайҳи васаллам: “Ислом беш нарсага бино қилингандир: “Лаа алааҳа Иллаллоху



Мухаммадун Расулulloх”, деб шаҳодат келтиришлик, намозни тўқис адо этишлик, закот беришлик, ҳаж қилиш ва Рамазон рўзасини тутиш”, дедилар. Бухорий ва Муслим ривоят қилишган [2,120].

Ҳадис. Абу Ҳурайра розияллоху анхудан ривоят қилинади: “Набий соллалоху алайҳи васаллам: “Сиздан бирингиз тоҳаратсиз бўлиб қолса, то у тоҳарат қилмагунча, Аллох унинг намозини қабул қилмайди”, – дедилар”. Бухорий ва Муслим ривоят қилишган [2, 147].

Юқоридаги ҳадисларга асосан айтиш мумкинки, мусулмон киши бир кунда беш марта намоз ўқиши, намозни таҳорат билан адо этиши лозим экан. Таҳоратни араблар «вузуъ» дейишади, ўзбекчада «покланиш, тозаланиш, озодалик» маъноларини билдиради. Ушбу амал уста-меъморларни бефарқ қолдирмаган. Бухоро турар-жойларида яшаш хоналари: ёзги ва қишки хоналар ичида ёрдамчи хона – мадонлар жойлаштирилган.

Мадон катта бўлмаган эни ўзи бирикиб турган хона энига тенг, узунлиги, 1 м дан 2.5 м гача бўлган, одатда иккита сатҳга бўлинган хона. Мадоннинг бир бурчагида ташнау бўлган. Ташнау атрофига мусулмонча ғишт терилган. Ташнау мадоннинг полидан 20-25 см пастда бўлган. Мадоннинг бир қисми қуруқ зона бўлса, иккинчиси нам зона бўлган. Шу тариқа мадонда таҳорат олиш учун барча қулайликлар бўлган.

Турар-жойдаги ҳажман катта хона – меҳмонхона учун ажратилиши.

Ҳадис. Абу Шурайх Ҳузобий розияллоху анхудан ривоят қилинади: “Расулulloх соллалоху алайҳи васалламнинг қуйидагиларни айтаётганларини икки қулоғим эшитган ва икки кўзим кўрган: “Ким Аллохга ва охират кунига иймон келтирган бўлса, меҳмонини икром қилсин, мукофотини берсин” – дедилар [2, 357].

Мусулмон аҳли хонадонидаги энг яхши хонани меҳмонга ажратишган. Иложи бўлса турар-жой ховлисида алоҳида меҳмонхона қурилган. Меҳмонхоналар бошқа хоналарга нисбатан кенг, ёруғ, баҳаво бўлган. Ташқи ва ички ҳовлиларга бўлинган хонадонларда ҳар бир ховли учун алоҳида меҳмонхона қилинган. Ҳар бир ҳовлида ҳам ёзги ҳам қишки меҳмонхоналар бўлган. Кичкинароқ хонадонларда иккита ҳовлида биттадан, битта ҳовлида кичкина хонадонларда битта, алоҳида меҳмонхонаси бўлмаган хонадонларда ховлидаги энг катта хонада меҳмон кутиб олишган.

Бухоро тарихий уйларини ўлчов амалиёти мобайнида битта ёзги ва битта қишки хонаси мавжуд хонадонни ўргандик. Ушбу турар-жойда ёзги хона катароқ ва баланд, одатдагидай шимолга деразалари билан қараб турибди, қишки хона эса ёзги хонага перпендикуляр равишда бирикиб, шарққа қараб жойлаштирилган. Энг қизиғи шуки, қишки хонанинг кўндаланг деворидан бири ёзги хонанинг бўйлама деворига бирикиб турибди ва шу деворда икки хона орасида 50х60 см ўлчамдаги икки табақали дарча жойлаштирилган. Бу дарча меҳмонга узатиладиган егуликни киритиш учун қўйилган. Хонадонга меҳмон келган тақдирда меҳмонни ёзги хонада қабул қилишган. Уй бекаси эса номаҳрамга кўринмаслик ёки овоз чиқариб чақирмаслик учун қишки хонадан дарча олдида чой, нон, ширинлик каби егуликларни қолдириб кетган. Шу тариқа бир ҳовлида хонадонга меҳмон келганда уй бекаларини ноқулай вазиятга солмасдик учун уста-меъморлар шундай қизиқарли ечимларни тақдим этишган.

Меҳмонхоналарнинг ички декорига алоҳида эътибор берилган. Меҳмонхона бошқа хоналарга қараганда кўпроқ зийнатланган, меҳмонхонанинг ўзига хос эстетикаси бўлган. Мартабаси улуғ меҳмонларга алоҳида иззат-икром кўрсатиш учун меҳмонхона деворларига шохнишинлар ишланган. Бу сарой архитектурасидан олинган элемент. Меҳмонхонанинг кўндаланг ёки бўйлама деворларидан бирига 2,0 м дан ошмайдиган чуқурликда ниша ўйилади, нишанинг эни 2,5-3,0 м гача бўлиши мумкин. Шохнишин хона сатҳидан 30-40 см баланд бўлган. Мартабаси баланд бўлган меҳмонлар чақирилган меҳмонлар ичида алоҳида давра қилиб ўтиришлари учун мўлжалланган.

5. Яшаш хоналарида эшикни қиблага қарама-қарши томонига жойлаштирилиши.

Бухоро тарихий турар-жойларинида ота-боболаримиздан қолган одат, ётган одам бошини эшик ёки дераза томонга қўйиб ётади. Бундай ҳолатда ётган кишининг боши қибла томонга қараб туради. “Қибла” луғатда қаршида, рўбарўда турган нарса, дегани. Намозда Каъбаи Муаззама намозхоннинг юзланадиган томони бўлгани учун қибла, дейилади [4]. Шунга кўра ётган ҳолатда қиблага оёғини узотмаслиги учун хонани жойлаштириганда ва уни дераза эшигини режалаштириганда қибла қайси томонда эканлиги меъморлар томонидан инобатга олинган.



6. Турар-жойнинг хоналарида болорлар сони, деразалар сони, нишалар сони каби элементларда тоқ сонини ишлатилиши.

Ҳадис. Убода ибн Сомит розияллоху анҳудан ривоят қиладилар: “Набий соллалоху алайҳи васаллам: “Ким “Аллоҳдан ўзга илоху маъбуд йўқ, У Ўзи ёлғиздир, Унинг шериги йўқ... [2, 125]

Аллоҳнинг ёлғизлиги, ундан ўзга илохий куч йўқлигини эътироф этган ҳолда меъморлар турар-жойларни лойиҳалашганда тоқ сонига эътибор беришган ва конструкциядан тортиб декорда ҳам шуни унутмасдан, лойиҳаланаётган хонадон эгаларини ҳам шуни унутмасликка чақиради. Тоқ сони ишлатилган айрим мисолларни кўриб чиқамиз:

А) Яшаш хоналарининг узунлиги 7, 9, 11, 13, 15 болорли бўлган, дахлизлар 5 болорли, мадонлар 3, 5 болорли бўлган;

Б) Яшаш хонани катта-кичиклигига қарамасдан учта деразаси бўлган;

В) Яшаш хоналарининг мадонга кирадиган девори 3 та нишага, даразага қарама-қарши девори 5 та нишага бўлинган;

Г) Токчабандонда токчалар сони тоқ сонда бўлган.

7. Турар-жой биносининг тарзи оддий, содда, ички ҳовли тарзи ва интерьер сержило нақшлар билан безатилганлиги.

Аллоҳ таоло марҳамат қилади: “... Албатта, Аллоҳ наздида (энг азизу) мукаррамроғингиз такводорроғингиздир...» (Ҳужурот, 13). Ислому таълимоти инсоннинг жисмига ва суратларига эмас, балки унинг қалбига ва амалларига боқади [3, 267.].

Камтарона кийиниш мусулмонларга суннатдир. Мусулмон инсоннинг намунавий образи – ташқи кўриниш оддий, камтарин, ички дунёси эса Оллоҳга муҳаббат ва илму олишга ташналик билан яшайдиган мўмин одам кўринишида гавдаланади. Шундай экан, уста-меъморлар ҳам, ўз санъат асарларини мўмин мусулмон образига яқин қилиб ишлаган. Яъни, Бухоро тарихий турар-жойларини кўздан кечирар эканмиз, турар-жой хонадон эгасининг ижтимоий келиб чиқиши, моддий имконияти қандайлигида қатъий назар хонадонларнинг ташқи тарзлари жудда оддий ва ҳатто примитив кўринишда эканлигини кузатамиз. Лекин турар-жой ҳовлисига кириб боришингиз билан бутунлай бошқача манзара кўз олдингизда намоён бўлади. Ҳовлининг ўзига хос эстетик кўриниши, меҳмонхоналарнинг сержилолиги инсонни хайратга соладиган даражада моҳирона ишланган. Интерьердаги ҳар бир детал мукамал ва катта эътибор бериб ишланган. Бу билан уста-меъмор гўё мусулмон инсоннинг қандай кўринишда бўлиши кераклиги кўрсатаётгандай. Демак, турар-жой ҳовлисининг экстерьер ва интерьери Ислому дини фалсафаси асосида тарбиявий аҳамиятга эга.

Шундай қилиб, Бухоро тарихий турар-жойларининг асосий композицион ечимларининг шаклланишида, конструкциянинг деталларида хоналарнинг жойлашувини аниқлашда, тархий ечимда, ҳажмий-фазовий ечимда, экстерьер ва интерьедаги деталларни ишлаганда уста-меъморлар Ислому фалсафасига асосланиб, шарият қонун-қоидаларига таяниб, Ислому маънавиятини тарғиб этувчи маданият намоёндалари сифатида хизмат қилишган.

Шундай экан, Бухоро тарихий марказида турар-жойларни қайта тиклашда юқорида айтиб ўтилган ечимларга асосланган ҳолда янги турар-жойларни лойиҳалашимиз мақсадга мувофиқ бўлади.

Фойдаланилган адабиётлар.

1. Дилбар Ақобирова, “Юсуф Ҳамадонийнинг “Одобу Тариқат” асаридаги бунёдкор ғоялар”, Тошкент, “Наврўз”, 2018, 54 бет.

2. “РАСУЛУЛЛОҲ соллалоху алайҳи васаллам”. Таржимон: Шайх Муҳаммад Содик Муҳаммад Юсуф, “SHARQ”, Тошкент 2011, 445 бет.

3. www.muslim.uz. Усмонхон Алимов “Оилада фарзанд тарбияси”, Ўзбекистон мусулмонлари нашриёти, Тошкент, 2014, 454 бет.

4. www.savollar.islom.uz.



ҚУРИЛИШДА ЭНЕРГИЯ ТЕЖАЙДИГАН ТЕХНОЛОГИЯЛАРДАН ФЙДАЛАНИШНИНГ ТАШКИЛИЙ-ИҚТИСОДИЙ АСОСЛАРИ

*Умаров Рустамжон Алишер угли
Ўзбекистон Республикаси Президенти ҳузуридаги
лойиҳа бошқарув миллий агентлиги қошидаги
Абу Райхон Беруний номидаги республика
бизнес ва бошқарув олий мактаби магистранти
Илмий раҳбар: Каххаров Равшан.*

Аннотация: Ривожланган хориж мамлакатлари тажрибаси асосида якка тартибдаги уй-жой бинолари энергия самарадорлигини баҳолашга услубий ёндашув; якка тартибдаги наъмунавий уй-жойлар қурилишида инновацион ечимлар натижаларини моделлаштириш усули; уй-жой қурилишида тежамкор технологиялар ва материалларни қўллашнинг иқтисодий самарадорлигини баҳолаш юзасидан таклиф ва тавсиялар ишнинг илмий янгилиги акс эттирилган.

Калит сўзлар: ООН, тежамкор материаллар, энергия самарадорлик, якка тартибдаги уй-жой, наъмунавий уйлар, инновацион ечим, уй-жой қурилишида тежамкор технологиялар.

Уй-жой соҳасидаги инновацияларга инвестициялар даражасини ошириш учун иқтисодиётнинг ушбу сектори учун бизнесни тартибга солиш дастурини шакллантириш лозим. Бунга мақсадлар, функциялар, воситалар ва тартибга солиш усуллари мавжуд бўлган давлат ва хусусий бошқарувнинг қўшма тизимлари киради. Бундай тизимга эҳтиёж уй-жой қурилишининг ўсишига ишлаб чиқарувчилар ўртасида иқтисодий қизиқишнинг йўқлиги билан изоҳланади, чунки бу муқаррар равишда ўртача бозор нархлари даражасини пасайтиради ва аслида юқори нархларда камроқ уй-жой қуриш, албатта, фойдалироқдир.

Бугунги кунда асосий муаммолардан бири уй-жой қуриш учун муҳандислик, транспорт ва ижтимоий инфратузилмани инвестициялаш бўйича махсус дастур доирасида давлат ва хусусий сектор ҳамкорлигини амалга оширишдир. Масалан, Японияда “олтита энг йирик миллий қурилиш корпорациясининг йиллик илмий-тадқиқот ва илмий тадқиқотлар айланмасининг камида 0,5% миқдорида маблағ киритиши учун миллий қонунчиликда расмий равишда тасдиқланган талаблар мавжуд”[2].

Худудий миқёсда уй-жой қурилиши бизнесини тартибга солиш дастури камида беш босқични ўз ичига олиши керак, шу жумладан:

- мутахассислар жамоасини шакллантириш ва бошқарув қарорларини ишлаб чиқиш;
- минтақадаги вазият тўғрисида зарур маълумотларни олиш, вазиятни таркибий ва морфологик таҳлил қилиш, зарур манбаларни аниқлаш;
- тадбирларни ўтказиш жадвалини ишлаб чиқиш;
- кейинги даврларда уй-жой қурилиши кўрсаткичлари бўйича бизнесни тартибга солиш самарадорлигини баҳолаш ва таҳлил қилиш;
- истиқболда уй-жой қурилиши соҳасининг ҳолатини прогноз қилиш бўйича тавсиялар тўпламини ишлаб чиқиш[1].

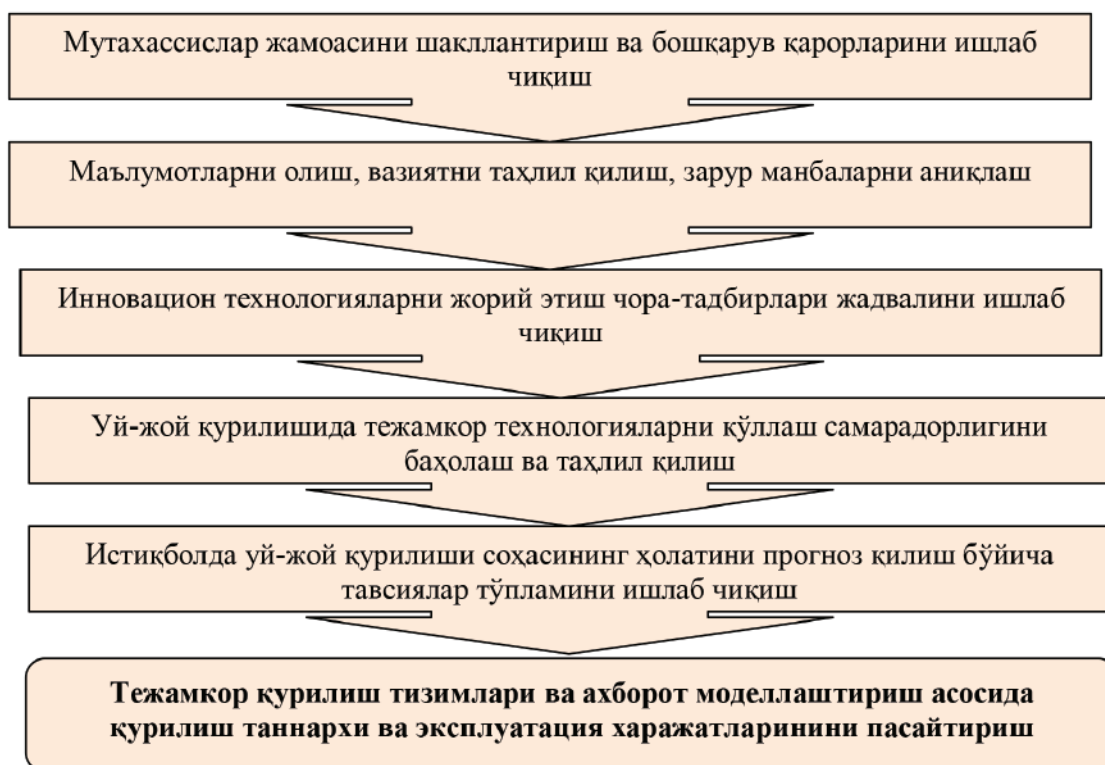

1-расм. Уй-жой қурилишида тежамкор қурилиш технологияларини қўллашнинг асосий босқичлари

Қурилишнинг индивидуал инновацион технологияларидан фойдаланиш ёки инновацион материалларга ўтиш қурилиш компаниясининг ташкилий ва функционал тузилишини тегишли равишда мослаштиришни, ахборот таъминотини модернизация қилишни ва бошқаларни талаб қилади. Яъни, индивидуал инновацияларни жорий этиш қурилиш ташкилотлари фаолиятини аниқ ташкил этиш билан боғлиқ бўлган комплекс ечимларни қўллаш билан бир хилда маблағларни сарфлашни талаб қилади.

Фойдаланилган адабиётлар:

1. Сайфутдинова Р. В. Значимые проблемы продвижения инноваций в строительстве // Новая наука: Стратегии и векторы развития. — 2016. — № 2–1 (64). — С. 146–151.
2. Черепанова Е. В. Инвестиционная привлекательность инноваций в строительстве: проблемы и пути решения / Е. В. Черепанова, А. А. Норкин // Вестник современной науки. — 2015. — Т. 1, № 10–1 (10). — С. 75–79.

ОҚ ОСТОНА БОБО МАҚБАРАСИ

Назаров Уктам Отабекович
Тошкент архитектура-қурилиш институти
“Архитектура тарихи ва назарияси” кафедраси таянч докторанти
Телефон: +99894 616 66 53
e-mail: UktNaz@mail.ru

АННОТАЦИЯ: Ушбу мақолада ўзининг архитектуравий ечими, қурилиш услуги ва безаклари билан ажралиб турувчи Оқ Остона бобо мақбараси ҳақида сўз боради. Мақбара Илк Ўрта асрда бунёд этилган бўлиб, бугунги кунгача ўзининг тарихий қиёфасини сақлаб қолган.

КАЛИТ СЎЗЛАР: мақбара, ёдгорлик, гумбаз, квадрат, қабр, белги, кубба, мавзолей

КИРИШ

Мақбара – қабр устига қурилган мемориал бино – мавзолей. Баъзан уни марқад, турбат деб ҳам аташади. Мусулмон динида дастлаб қабр устига бирор тош қўйиш, иморат қуриш умуман ман этилган. Лекин IX асрдан бошлаб мақбаралар қурилгани маълум. Мовароуннаҳрда ҳам IX асрнинг охиридан бошлаб мақбаралар қуриш одатга кира бошлаганини Г.А.Пугаченкова, П.Зоҳидов, М.Қ.Аҳмедов, Л.Ю.Маньковская каби қатор олимлар ўз тадқиқотларида баён этганлар. Кейинги асрларда асосан подшоҳлар, мутасаввуф руҳонийлар қабри устига ҳашаматли мақбаралар қурилди [2, 26 бет].

АСОСИЙ ҚИСМ

Оқ Остона бобо мақбараси Сариосиё тумани Телпакчинор қишлоғида жойлашган. Мақбара куббали, дунё томонларига монанд тўртбурчак шаклида X аср охири - XI аср бошида бунёд этилган. Маҳаллий аҳоли ушбу обидани пайғамбаримиз Муҳаммад алайҳиссаломнинг саҳобаларидан бири Абу Ҳурайнинг қадам жойи сифатида эъзозлайди. Мақбара ичидаги сағанада ким ётганлиги ҳозиргача номаълум. Мақбара марказга интилма тузилишга эга, режа бўйича чорси шаклда, ҳар бир томони дунёнинг тўртала томонига қаратиб қурилган. Гулдаста минорачалар билан ҳимояланган, унинг кубсимон танаси узра учли кубба савлат тўкиб турибди. Гумбазнинг пастки қисмига шаклдор ғишт терилиб, пойдевор кўринишини олган. Ички деворларда ўн икки қиррали учли ва чуқур меҳроблар саф тортган. Ён деворларга ғиштар жуфт-жуфт қилиб терилиб, эндор тик чоклар ҳосил бўлган [1, 77-78 бетлар]

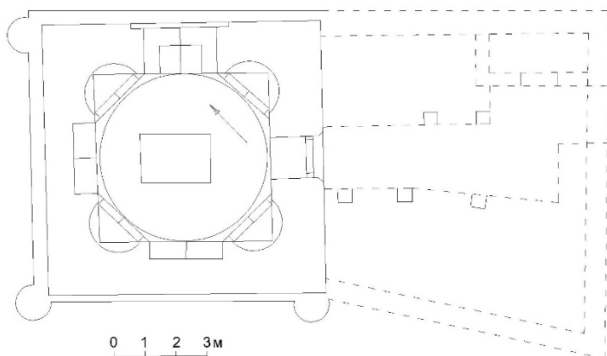

1 – расм. Оқ Остона бобо мақбараси. Тарҳ [1,80-бет].



2 – расм. Оқ Остона бобо мақбараси. Умумий кўриниши

Тарҳдаги ўлчамлар: ички - 5.65x5.80 м, ташқи контур - 9x8.7 м. Мақбара XV асрда бир қатор ўзгаришларга учради: жануби-шарқий девор кўчирилди, бошқа жабҳаларнинг пастки қисмлари катта ғиштардан қилинган қўшимча девор билан мустаҳкамланди, шарқий қисмдан ташқари бурчаклардаги қаср миноралари ўрнатилган. XIX аср охирида юрчилик уста Худойберди ёдгорликнинг ярим қисми ўпирилган гумбазини қайта тиклаган, бинонинг шарқ томонидан қўшимча кириш йўлаги барпо этган [1, 77-78 бетлар].



Мақбаранинг номланиши Оқ сўзи гумбаз кўринишига биноан қўлланган бўлиши мумкин. Остона сўзи эса шахс номи эмас, албатта. Луғатларда «остона» сўзининг асл маъноси «бўсаға» тарзида изоҳланса, иккинчидан унинг мажозий маъноси ҳам берилади: «бир кишининг хузури», «зиёратгоҳ». Бас, шундай экан, «остона бобо» аслида «остонаи бобо» -бобонинг зиёратгоҳи маъносида бўлиб, бу ерда «бобо» деб унда хоки ётган киши назарда тугилади. Шундай экан, «Остонаи бобо азизу авлиёлар зиёратгоҳи маъносида ишлатилиб, у талаффузда Остона бобо шаклини олиб, бир шахс номига ўхшаб қолган. Ҳар қандай бошқача талқин аслиятдан узоқ бўлиб, тарихий ҳақиқатга мос келмайди. [3, 170-171 бетлар].

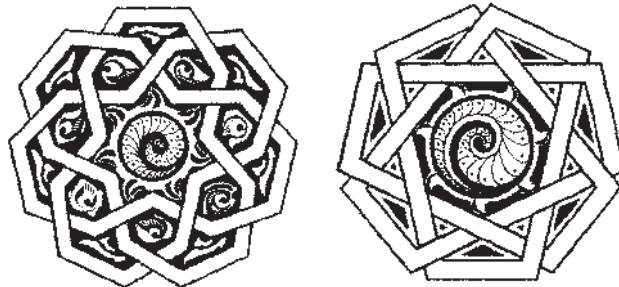

3 – расм. Оқ Остона бобо мақбараси. Девордаги белги [4,197-бет].

Мақбаранинг ғарбий девори ташқарисида 2 та тамғасимон ғиштин безаклар мавжуд бўлиб, улар етти бурчакли юлдузлар шаклига эга. Ҳар иккала безакнинг марказида ўрама (спирал) шаклли ўсимлик тасвирланган. Уларнинг гардишига эса 7 та тўлқинсимон нурли айлана – Қуёш рамзи ишланган бўлиб, улар ҳам атрофидан 7 қиррали юлдуз билан ўралган. Чап томондаги юлдузсимон безак атрофлари яна 7 та тўлқинсимон барглр билан ўраб чиқилган [4, 197-198 бетлар].

ХУЛОСА

Хулоса қилиб айтганда меъморий обидаларимизни таъмирлаш, сақлаш ва худудларини ободонлаштириш мамлакатимизда туризм соҳасини ривожлантиришга катта ҳисса қўшади. Ўз навбатида меъморий обидалар ўтмиш маданиятидан гувоҳлик бериб туради.

АДАБИЁТЛАР

1. Аршавская З.А., Ртвеладзе Э.В., Хакимов З.А. Средневековые памятники Сурхандарьи. Ташкент.: 1983 г.
2. Ўролов А., Қодирова Т. Архитектураларий композиция тарихи ва усуллари (Ўрта Осиё архитектура ёдгорликларининг типологик асослари). Тошкент.: 2015.
3. Турсунов С., Пардаев Т., Пайғамов А., Нарзуллаева Н. Сурхон воҳаси моддий маданият тарихи. Тошкент.: 2013 й.
4. Уралов А.С. Архитектура шакллари уйғунлаштириш ва безаш. Тошкент.: 2014.

**"ЎЗБЕКИСТОНДА ИЛМИЙ-АМАЛИЙ ТАДҚИҚОТЛАР"
МАВЗУСИДАГИ РЕСПУБЛИКА 19-КЎП ТАРМОҚЛИ
ИЛМИЙ МАСОФАВИЙ ОНЛАЙН КОНФЕРЕНЦИЯ
МАТЕРИАЛЛАРИ**

(13-қисм)

Масъул мухаррир: Файзиев Шохруд Фармонович
Мусахҳиҳ: Файзиев Фаррух Фармонович
Саҳифаловчи: Шахрам Файзиев

Эълон қилиш муддати: 30.08.2020

Контакт редакций научных журналов. tadqiqot.uz
ООО Tadqiqot, город Ташкент,
улица Амира Темура пр.1, дом-2.
Web: <http://www.tadqiqot.uz/>; Email: info@tadqiqot.uz
Тел: (+998-94) 404-0000

Editorial staff of the journals of tadqiqot.uz
Tadqiqot LLC The city of Tashkent,
Amir Temur Street pr.1, House 2.
Web: <http://www.tadqiqot.uz/>; Email: info@tadqiqot.uz
Phone: (+998-94) 404-0000