

АБДИРАСИЛОВ С., МАХКАМОВА С.,
ИСАХОЖИЕВА Н.

ТАСВИРИЙ САНЪАТ

ТУГАРАГИ



Низомий номидаги ТДПУ Илмий кенгашининг 2012 йил
24 майдаги 9 - рақамли қарори билан нашрга тавсия этилган.

ТАСВИРИЙ САНЪАТ тўғараги (талабалар учун методик қўлланма)

АННОТАЦИЯ

Мазкур методик қўлланма «Тасвирий санъат» тўғараги бўйича олий ўқув юртлиридаги санъат йўналишидаги талабалар учун мўлжалланган бўлиб, бугунги кун талабларини ҳисобга олинган ҳолда тузилди.

Методик қўлланма талабаларни қаламтасвир, рангтасвир ва композиция фанларининг назарий ҳамда амалий асослари билан чуқур таништиради. Қўлланмада «Тасвирий санъат» тўғарагининг талаблари, Низоми, расм чизиш методларининг қисқача тарихи, тасвирий санъатнинг асоси тўғрисида батафсил маълумотлар берилган. Шунингдек, амалий ва мустақил машғулотларда мавзуларни тасвирли, кўرғазмали тасвирлаш, синф тахтасида бўр билан методик-педагогик тасвирлар ишлаш назарда тутилган. Дастур бўйича амалий ишлар вазифалари оддийдан мураккабга қараб ишлаш тамойили асосида ишланмаси ишлаб чиқилган. Мавзулар бўйича саволномалар ва топшириқлар ҳамда фойдаланиш учун адабиётлар келтирилган.

Қўлланмани янада такомиллаштириш юзасидан таклиф ва мулоҳазаларингиз бўлса, бизга ёзиб юборсангиз Сиздан миннатдор бўлар эдик.

Муаллифлар: педагогика фанлари номзоди, доцент Абдираснлов
Сунатулла, ўқитувчилар Махкамова Саодат, Исахожиева Насиба

Такризчилар: Нуртаев Ў. – К.Бехзод номидаги миллий рассомлик ва
дизайн институти доценти, педагогика фанлари номзоди.

Тожиев Б. - тасвирий санъат ва уни ўқитиш методикаси
кафедраси доценти в.б.

© Низомий номидаги Тошкент давлат педагогика университети, 2012

Мундарижа

Кириш.....	4
Тасвирий санъат тўғараги талаба-ёшларни илмий методик ишларини шакллантириш сифатида	5
“Тасвирий санъат” тўғарагига қўйиладиган талаблар.....	5
“Тасвирий санъат” тўғарагининг НИЗОМИ.....	6
“Тасвирий санъат” тўғарак машғулотларини ўтказиш дастури.....	10
Қаламтасвир – тасвирий санъатнинг асоси	14
Перспектива қонуниятлари.....	15
Нукта, чизик ва штрих.....	20
Ёруғ ва соя қонуниятлари.....	22
Уй-рўзгор буюмларидан натюрмортни тасвирлаш.....	26
Гипсдан ясалган орнаментни тасвирлаш.....	27
Гипсли буюмлардан тузилган натюрморт қаламтасвири.....	31
Қалла суягини чизиш.....	33
Одам бошини тасвирлаш.....	35
Одам гавдасини тасвирлаш.....	37
Амалий машғулотлар.....	40
Дастгоҳли рангтасвир тасвирий санъат отаси	49
Рангтасвир тасвирий санъатнинг бир тури.....	49
Натюрмортни босқичма-босқич тасвирлаш.....	57
Гипсли геометрик шакллардан натюрмортни гризайлда ишлаш.....	58
Уй-рўзгор буюмларидан натюрмортни тасвирлаш.....	60
Амалий машғулотлар.....	63
Композиция – ижод қилиш натижаси	68
Композиция.....	68
Композиция қонуниятлари.....	72
Композиция усуллари.....	73
Портрет композицияси.....	80
Композицияда мувозанат.....	86
Педагогик расмлар ишлаш	94
Бадий экскурсия ташкил этиш	106
Бадий кўргазмаларга экскурсиянинг уюштирилиши.....	107
Темурийлар Давлат тарихи музейига экскурсия.....	108
Рассом устахоналарига экскурсия.....	110
Табиат қўйнига экскурсия.....	112
Хулоса.....	116
“Тасвирий санъат” фани бўйича тест саволлари.....	117
Глоссарий.....	120
Адабиётлар ва электрон таълим ресурслари рўйхати.....	133
“Тасвирий санъат” тўғарак машғулотлари ишланмаси.....	134



*«Ёшлар, узларини илм-фан,
тасвирий санъатда синamoқчи
булсалар, аввало расм чизишни
мукамал билмоқлари лозимдир»
Леонардо да Винчи*

КИРИШ

Тасвирий санъатнинг асосий негизи бўлиб каламтасвир, рангтасвир, композиция фанлари ҳисобланган.

Мустақил Ўзбекистоннинг ҳозирги ижтимоий, иқтисодий ва маданий таракқиётида “Қадрлар тайёрлаш миллий дастури” муҳим аҳамият касб этмоқда. Унинг “Узлуксиз таълимни ислоҳ қилишнинг йўналишлари” қисмида “Таълим тизимини таркибий жиҳатдан қайта қуриш, таълим, фан, техника ва технологиянинг, иқтисодиёт ва маданиятнинг жаҳон миқёсидаги замонавий ютуқларини ҳисобга олган ҳолда таълим ва касб-хунар таълими дастурларини тубдан ўзгартириш” лозимлиги кайд килинган¹.

Энг асосий мақсад - замонавий тасвирий санъат ижодкорлари орқали ёшларимиздаги қобилият ва имкоиятларни аниқлаб, уларни тўғри шакллантириш ва юзага чиқариш, тасвирий санъат педагогикасининг ўзига хос мураккабликларини тушуниб, унинг нозик қирраларини ўқувчиларга улашиш маҳоратига эга бўла оладиган устозларни етиштириб чиқаришдир.

Бу борала Ўзбекистон президенти И.А. Каримовнинг «Барчамиз яхши англаб олишимиз керакки, ҳаётимизнинг бошқа соҳаларидаги аҳвол амалга оширилаётган ислохотларимизнинг самарадорлиги, аввало, халқ маънавиятининг тикланиши, бой тарихий меросимизнинг кенг ўрганилиши анъаналаримизнинг сақланиши, маданият ва санъат, фан ва таълим ривожига билан узвий боғлиқдир»². деган сўзлари билан маънавият чўккисига интилишга чорламоқда. Бунинг учун таълим олаётган ҳар бир ўқувчини санъатга мойиллигини, мавжуд иқтидорлик ва ижодий қобилиятини бойлигиб уни амалий, назарий, илмий жиҳатдан шакллантириш мақсад қилинган.

Тасвирий санъат тўғарагининг ташкил этишдан мақсад – келажакда тасвирий санъат ўқитувчисини «Композиция», «Қаламтасвир», «Рангтасвир»

¹ Барқамол авлод - Ўзбекистон таракқиётининг пойдевори” - Тошкент: “Шарк” нашриёт-матбаа концерни, 1997. 44 бет.

² И.А.Каримов. Ўзбекистон XXI асрга интилмоқда. Ўзбекистон. Т. 2(200). 386-бет.

фанлари назарияси ва амалий кўникмалар билан куроллантириш, ижодий қобилиятини ўстиришдан, тасвирий санъатга мос билим, кўникма ва малакаларни шакллантириш ҳамда педагогик фаолиятга пухта тайёрлашдан иборатдир.

Мазкур тўғаракнинг вазифаси бўлажак тасвирий санъат ўқитувчиларини бадний жиҳатдан тарбиялаш, уларнинг бадний дилларини юксалтириш, тасвирий санъат асарлари билан чуқур таништириш, уларни нафосат борасидаги фикр ва мулоҳазаларини юксалтириш, тасвирий санъат асарларини кўриш ва тушуниш кўникмаларини ҳосил қилишдан иборат. Шунингдек, талабаларга, бўлажак рассом-педагогларга кўриб-кузатиб, таҳлил қилиб тўғри тасвирлаш, атроф-муҳитни, борлиқни идрок этиш, ранг сезиш, рангтасвир асарларини яратиш малакаларини шакллантиришдан иборатдир. Реалистик рангтасвир, каламтасвир, композиция ишлаш санъати борлиқни ҳаққоний образларда ифода этиш маҳоратини ривожлантиришни ўз олдига мақсад қилиб кўяди.

Мазкур методик қўлланмада тасвирий санъат фанларидан назарий ва амалий машғулотлар вазифасини тайёрлаш ва уни бажариш билан боғлиқ бўлган масалалар ёритилган. Қўлланмани тайёрлашда тўғаракнинг дастури ва кўрсатмаларига, шунингдек, кўп йиллик тажрибага асосландик.

ТАСВИРИЙ САНЪАТ ТЎГАРАГИ ТАЛАБА-ЁШЛАРНИ ИЛМИЙ МЕТОДИК ИШЛАРИНИ ШАКЛЛАНТИРИШ СИФАТИДА

Тасвирий санъат тўғариги а қўйиладиган талаблар:

- ўз соҳасида чуқур маълумотли, замонавий санъат жараёни йўналишларини яхши англаб тушуниши, ўтмиш маданий меросимизга тўғри баҳо бера олиши, тасвирий санъат терминларини чуқур билиши, турли бадний материаллар воситасида тасвирий санъат асарларини бажаришни эгаллаган бўлиши, тасвирий санъатда замонавий оқимлар, рангтасвир тарихи ва назарияси, буюк санъат усталари ҳаёти ва ижоди, уларнинг машҳур санъат асарларини мукамал *билиши лозим*;

- каламтасвир, рангтасвир, композициянинг тасвирий санъатда тутган ўрни; дастгоҳли, монументал, декоратив рангтасвирнинг фарқланувчи томонлари, реалистик рангтасвир қонунлари, композиция асослари, илик ва совук ранглар, колорит, ритм, тус, ёруғлик, ранг доғи, умумий тус ва ранг бўёғи, турли тасвирлаш материаллари хусусиятлари, ранг уйғунлиги қонуниятлари, турли тасвирлаш воситаларидан фойдаланиш йўллари, ранг гаммаси, мотив, хиссийлик, яхлит кўриш, рангтасвир ишлаш методлари; суюлтиргичлар, мато, грунтлар, суюқ ишлов бериш, суртма; рангтасвир ашёлари; акварель, темпера, гуашь ва мойбўёқлар тўғрисида, чизикли ва ҳаво, перспективалари, уфқ чизиги, силуэт, конструкция, штрих, масштаб, нисбатлар, материаллар хусусиятлари, ёруғ-соя қонуниятлари, турли тасвирлаш воситаларидан фойдаланиш *қўникмаларига эга бўлмоғи керак*.

- талаба тасвирий санъат дарсларини режалаштириш: натюрморт, портрет, одамнинг турли ҳолатларидан кўйилмалар ташкил этиш, тасвирлаш технологиялари, ўқувчиларга композиция, каламтасвир, рангтасвир машғулотларини ташкил этишда санъат асарларини таҳлил эта олиш, яхши ўзлаштирувчи талабалар билан якка тартибда дарслар олиб бориш, ўқувчилар ижодий ишларини баҳолай олиш, дастгоҳли, монументал, декоратив рангтасвир композициясида ранглардан фойдаланиш йўллари, тасвирий санъат тарихи ва назарияси, композиция қонуниятлари ва пластик анатомия, портрет характеристикаси ва психологик счими, ўқув ва академик каламтасвир ишлаш методлари асослари, каламтасвир технологияси, оддий геометрик шаклдан бошлаб, инсоннинг тўлиқ қоматини тасвирлай олиш, тасвирий санъат асарларини яратишда каламтасвирнинг аҳамияти, уста рассомлар асарларини ўрганиш ва нусха кўчириш *малакаларига эга бўлиши керак*;



Низомий номидаги ТДПУ Санъат факультетидаги “Тасвирий санъат ва уни ўқитиш методикаси” кафедраси қошидаги “Тасвирий санъат” тўғарагининг

НИЗОМИ

I. Тўғарак фаолиятининг максали

1.1. Низомий Номидаги ТДПУ “Тасвирий санъат ва уни ўқитиш методикаси” кафедраси қошидаги “Тасвирий санъат” тўғараги (бундан кейин тўғарак деб юритилади) ихтиёрий тузилма бўлиб, у қуйидаги максалларни кўзда тутати:

- Кафедра профессор-ўқитувчилари таркибининг юқори малакали педагогик кадрлар тайёрлашга онд саъйи-ҳаракатларини қўллаб-қувватлаш;
- Талаба ёшларни илмий-методик ишларга тайёрлаш;
- Талабаларнинг илмий-методик ҳамда мураббийлик фаолиятларини ташкил этиш;
- Илмий-методик соҳада талабалар ва бошқа жамоат ташкилотлари билан, шунингдек, факультет ва университет маъмурияти билан ҳамкорлик қилиш;
- Илмий-методик мавзуларда илмий-амалий семинарлар, анжуманлар, баҳс-мунозара кечаларини ташкил этиш ва ўтказиш;
- Ижодий ишлар альбомларини, талабаларнинг энг яхши ижодий ишларини кўргазмасини ташкил қилиш ва ишларини журналларда нашр этиш;
- Интернетда тўғаракнинг сайтини яратиш ва уни мунтазам тарзда янги материаллар билан бойитиб бориш;
- Талабалар ижтимоий ҳаётига онд турли масалаларни муҳокама этишга доир ташаббуслар билан чиқиш.

1.2. Мазкур тўғарак ўз фаолияти давомида Ўзбекистон Республикаси Конституциясига, жорий қонунчиликка, Илмий Кенгаш Қарорларига, ректор буйруқларига, мазкур Низомга, шунингдек, демократизм, ўз-ўзини бошқариш, қонунчилик принципларига таянади.

II. Тўғаракка аъзолик

- 2.1. Тўғаракка мустақил равишда илмий-методик иш олиб бораётган, ёки факультетдаги ҳар қандай кафедранинг илмий-методик ишларида иштирок этаётган ёки иштирок этишни хоҳлайдиган, шу факультетда ўқиётган барча талабалар аъзо бўлиши мумкин.
- 2.2. Тўғарак аъзоллигига қабул қилиш унга аъзо бўлувчининг тўғарак раҳбари номига ёзган ёзма аризаси ҳамда бир ўқитувчининг тавсияси асосида амалга оширилади.
- 2.3. Ҳар бир аъзонинг қабул қилиниши тегишли қарор асосида расмийлаштирилади, янги аъзо тўғарак аъзолари рўйхатига киритилади ва унга тегишли тарздаги аъзолик билети топширилади.
- 2.4. Тўғарак аъзоси тўғаракдан мазкур Низом талабларини бузган тақдирда тўғаракнинг умумий йиғилиши қарори билан четлаштирилиши мумкин.

III. Тўғарак аъзоларининг ҳуқуқ ва мажбуриятлари

Тўғарак аъзолари қуйидаги ҳуқуқларга эга:

1. Тўғаракнинг раҳбар органларига сайлаш ва сайланиш;
2. Илмий-назарий ҳамда илмий-амалий анжуманлар ишида иштирок этиш;
3. Тўғарак ишида иштирок этиш;
4. Илмий-методик ишлар танловида иштирок этиш;
5. Турли ижодий ишлар таълими ва кўрикларида иштирок этиш;
6. Аспирантуруга кириш учун имтиёзли тавсиядан фойдаланиш;
7. Университет ахборот ресурслари марказлари фондларидан фойдаланишда имтиёзларга эга бўлиш;
8. Тўғарак раҳбарини ёзма равишда огоҳлантирган ҳолда тўғарак аъзолигидан чиқиш.

IV. Тўғаракнинг таркиби ва уни бошқариш органлари

- 4.1. Тўғаракнинг таркиби илмий-методик муаммоларни ўрганишга оид илмий секциялардан иборат бўлиб, кафедрада ўқитиладиган фанларнинг мазмуни ва моҳиятидан келиб чиқади. У кафедрадаги мавжуд илмий мактабларни қўллаб-қувватлаш асосида шаклланади.
- 4.2. Тўғарак бошқарувининг олий органи унинг Умумий йиғилиши бўлиб, тўғарак сардори ҳам шу йиғилишда сайланади.
- 4.3. Тўғаракнинг доимий фаоллият кўрсатадиган ижрочи-бошқарувчи органи тўғарак сардоридир.
- 4.4. Тўғаракка раҳбар кафедра томонидан ундаги юқори малакали профессор-ўқитувчилар таркибидан белгиланади. Тўғаракка умумий раҳбарлик кафедра томонидан амалга оширилади.
- 4.5. Тўғарак ўз эмблемасига, штампи, расмий бланкига эга бўлиши мумкин.

V. Тўғарак аъзоларининг умумий йиғилиши

5.1. Тўғаракнинг умумий йиғилиши семестр давомида бир марта тўғарак сардори, кафедра профессор-ўқитувчилари ёки Университет раҳбариятининг ташаббуси билан чақирилади.

5.2. Тўғарак Умумий йиғилишининг қарори аъзоларнинг ярмидан кўпи ништроқ этган тақдирда ҳаққоний деб ҳисобланади. Барча қарорлар иштроқ этаётган тўғарак аъзоларининг оддий кўпчилиқ овози билан қабул қилинади.

5.3. Тўғаракнинг умумий йиғилиши:

- тўғаракнинг Низомини қабул қилади, унга тўлдириш ва ўзгартиришлар киритади;
- тўғарак сардорини сайлайди;
- тўғарак сардори ва унинг аъзоларининг илмий-меғодик ишлар ҳақидаги ҳисоботини эшитади ва муҳоқама қилади;
- тўғарак фаолиятига алоқадор бўлган бошқа масалаларни қўриб чиқади.

VI. Тўғарак сардори

6.1. Тўғарак сардори аъзоларининг оддий кўпчилиқ овози билан сайланади, тўғарак раҳбари томонидан маъқулланади, кафедра йиғилишида тасдиқланади.

6.2. Сардор мазкур Низомда кўзда тутилган тўғарак йиғилишларини тайёрлаш ва ўтказишга онд вазифаларини бажаради.

6.3. Сардор тўғарак Илмий раҳбари, тўғарак Кенгаши олдида ҳисоб беради, уларнинг тўғарак фаолиятига онд бўлган қарор ва тавсияларини амалга оширади.

6.4. Сардор тўғарак Кенгашига ўқув йили давомида қаида бир марта тўғарак фаолияти ҳақида ҳисоб беради.

6.5. Тўғарак Кенгаши сардорнинг қамчилиқлари ҳақидагги масалани қун тартибига қуйиши мумкин. Унга нисбатан қетма-қет қўрсатилган уч ва ондан ортиқ таибхўдларнинг тўпланиб қолишп унинг сардор сифатидаги вазифасидан бўшатиш учун асос вазифасини бажаради. Бу тўғарак раҳбарининг қарорига қўра амалга оширилади.

VII. Тўғарак йиғилишлари

7.1. Тўғарак йиғилишлари жағдвали сардор томонидан тўғарак раҳбари билан қелинган ҳолда тўғарак аъзоларининг истак ва қизиқиншларини ҳисобга олган ҳолда тузилади. Бунда тўғарак йиғилишларида муҳоқама ёки ҳимоя қилиниши кўзда тутилган маърузаларинг умумий сони ҳам эътиборга олинади.

7.2. Тўғарак йиғилишини ўтказилиши режалаштирилган муғдатдан қаида бир ҳафта олдди маърузачи сардорга тўғарак раҳбари маъқуллаган маъруза тезисларини тақдим этиши шарт.

7.3. Йиғилиш охирида сардор йиғилиш қарори лойиҳасини тайёрлайди. Унда қуйидаги маълумотлар бўлиши қерак:

- йиғилиш ўтказилган жой ва сана;
- маърузачининг исми-шарифи;

- маъруза мавзуси;
- маърузанинг баҳоси (у курс иши, илмий (ёки методик) мақола сифатида тавсия этилди, нашр этишга тавсия қилинди...);
- тўғарак ишида катнашаётган талабалар рўйхати, илмий раҳбар;
- тўғарак йиғилишида баҳс-мунозаралар бўлди, савол ва масалалар ечимининг қисқача баёни берилиши керак.

VIII. Тўғарак йиғилишида муҳокама этиладиган мавзу ва материаллар

- 8.1. Материалларнинг мавзуга кўра сараланиши илмий раҳбар томонидан тасдиқланган тўғарак иш режасига мувофиқ равишда тузилади.
- 8.2. Талаба томонидан тўғаракда маъруза қилиш учун танланган мавзу, албатта, илмий раҳбар томонидан маъқулланган бўлиши керак.
- 8.3. Тўғаракда муҳокама қилиш учун тақдим этилган маъруза ёки бошқа материаллар илмий раҳбар томонидан тасдиқланган талаблар билан мувофиқ бўлиши шарт.
- 8.4. Тўғаракда муваффақиятли тарзда муҳокама қилинган (ҳимоя этилган) маъруза илмий раҳбар розилиги билангина курс иши сифатида тавсия этилиши мумкин.

IX. Материалларнинг нашр этилиши

- 9.1. Тўғарак йиғилишларида муҳокама (ҳимоя) этилган ишларга оид материаллар муаллиф билан келишилган ҳолда тўғарак сайтида эълон қилиниши мумкин.
- 9.2. Энг яхши материаллар асосида тайёрланган илмий, методик мақолалар вақтли матбуотда нашр этиш учун тавсия этилиши мумкин.
- 9.3. Энг яхши материаллар тўғарак аъзоларининг фикрларни эътиборга олган ҳолда тўғарак сардори ва илмий раҳбар томонидан аниқланади.

X. Тўғаракнинг илмий раҳбари

- 10.1. Тўғаракнинг илмий раҳбарлигига шу тўғаракни ташкил қилган кафедра профессор-ўқитувчиларигина раҳбарлик қилиши мумкин.
- 10.2. Илмий раҳбар сардор ва тўғаракнинг фаолияти устидан умумий назоратни ташкил этади. Унинг тўғарак машғулотларида шахсан иштирок этишга ҳақлидир.
- 10.3. Илмий раҳбарнинг тўғарак фаолияти ҳақидаги фикр-мулоҳазаларининг сардор ва бошқа аъзолар учун бажарилиши мажбурийдир.

XI. Якунловчи қондалар

- 11.1. Мазкур Низом тўғарак аъзоларининг оддий кўпчилиги овози билан қабул қилинади ҳамда факультет кенгашининг тавсияси билан Университет илмий Кенгашида тадиқланади.
- 11.2. Мазкур Низомга оид ўзгариш ва тўлдиришлар тўғарак аъзоларининг гашаббуси, тўғаракларга оид мувофиқлаштирувчи кенгаш тавсиясига кура тўғарак аъзоларининг оддий кўпчилиги овози билан қабул қилинади.

Ушбу Низом “Тасвирий санъат ва уни ўқитиш методикаси” кафедраси қошидаги “Тасвирий санъат” тўғараги аъзоларининг Умумий йиғилишида қабул қилинган.

Тошкент шаҳри. 20 __ йил “__” август.

Тўғарак аъзолари Умумий йиғилиши раиси _____ ИМЗО

«Тасвирий санъат ва уни ўқитиш методикаси» кафедрасининг мудири

_____ ИМЗО

«ТАСВИРИЙ САНЪАТ» ТЎҒАРАК МАШҒУЛОТЛАРИНИ ЎТКАЗИШ ДАСТУРИ

*Қаламини бошқа биров тарашлаб берган
Қаламқайдан ҳеч нарса кутиб бўлмайди..*

Содиқбек Афишор

1. БЎЛИМ. ҚОҒОЗ ТЕКИСЛИГИДА ТАСВИРЛАШ УСУЛЛАРИНИ ЎЗЛАШТИРИШ

Кириш

1. Эркин мавзуда тасвири иш бажариш.

Мақсад: Бадий тайёргарлигини аниқлаш ва таҳлилни ўтказиш

Вазифалар: Машқ - бадий қобилиятларини аниқлаш учун тест ўтказиш

Топшириқ: Тасвирий санъатга оид адабиётлар билан ишлаш. Эркин мавзуда композиция бажариш.

2. Мавзу: Табиат шаклидаги нарсаларни ўзига қараб тасвирлаш. 4 соат (Қоғоз, акварель, гуашь)

Мақсад: Табиатдаги нарсаларни таҳлил этиш билимларини ва тасвирлаш босқичларида кўникмаларини орттириш

Вазифалар: Гуллар, сабзавот маҳсулотларини тасвирлаш.

Мустақил иш: гуллар, сабзавот маҳсулотларини тасвирлаган рассомлар ижодини ўрганитиш.

3. Мавзу: Натурага қариб ишлаш. (Қалам, тушь, перо)

Мақсад: Ҳайвон ва қушлар тулумидан қаламчиғи ва қораламалар чизини ташкил этиш.

Тасвирлаш типлари: чизиқли, тусли, конструктив, ҳажмли, доғли сидуэт тўғрисида билими, кўникмаларини орттириш. Ҳайвон ва қушларни композиция қонун асосида тўғри жойлаштириш, малака ва кўникмаларини мустаҳкамлаш.

Вазифалар: Хотирадан қаламчиғи ва қораламалар чизини.

Мустақил иш: Ҳайвон ва қушларни педагогик расмини ишлаш. (Бўр, кўмир)

4. Мавзу: Тасвирий санъат музейига сەҳнат

Мақсад: Натюрморт, манзара жанридаги рассомлар ижодини таҳлилни қилиш, уларнинг мавзуси ва композицияси мазмун билан таништириш.



Вазифалар: Натюрморт, манзара жанридаги рассомлар ижоди билан яқиндан таништириши.

Мустақил иш: Тасвирий санъат терминологияси бўйича қисқача лугат-альбом тайёрлаши.

5. Мавзу: Натюрмортии натурадан тасвирлаш. (Қозоқ, акварель, гуашь) - 8 соат.

Мақсад: Декоратив натюрмортии таҳлилини қилиши, уларнинг мавзуси ва композицияси мазмуни билан таништириши.

Вазифалар: Кўза, мевалар, гуллар ва матодан иборат декоратив натюрмортии таъкил этиши.

Мустақил иш: Декоратив натюрмортиинг яратилишини ўрганиши ва таҳлилини қилиши - 2 соат.

2. БЎЛИМ. КОНСТРУКЦИЯ, ШАКЛ, ТУС

1. Мавзу: Натюрмортии уй-рузгор буюмларини ўзига қараб қаламчиизгиларини бажариши. (Қалам, тушь, перо) - 4 соат.

Мақсад: Нисбат, конструкция, шакл, тус, итрих, шаклларни конструктив қуриши, перспектив қисқарини ва тасвирии яхлитлиги ҳақида тушунчалари билан таништириши.

Вазифалар: Идиш-товоқ, асбоб-анжомлар, инвентарь, санъат атрибутларини қаламчиизгиларини бажариши

Мустақил иш: Топишириқнинг педагогик расмини ишлаши - 1 соат.

2. Мавзу: Манзара бўлақларини тасвирлаш. (Қалам, тушь, перо) - 4 соат.

Мақсад: Манзара жанри, қоралама, қаламчиизги, контраст, тасвирии яхлитлиги ҳақидаги назарий тушунчалар, шаклларнинг динамик ҳаракатлари, пластик тушунчалари билан таништириши.

Вазифалар: Шоҳчалар ва тўнкалар, дарахларни тасаввурдан ёки натурадан тасвирлаши

Мустақил иш: Топишириқнинг педагогик расмини ишлаши - 1 соат

3. Мавзу: Натурадан инсон қоматини қораламаларини ишлаши. (Қалам, акварель, гуашь) - 5 соат

Мақсад: Инсон қоматининг нисбат қурилишини қанолик хусусиятлари ва масштаб нисбатлари асосида тасвирлаши тушунчалар бериши.

Вазифалар: Натурадан инсон қоматини қораламаларини бажариши.

Мустақил иш: Инсон қоматини график материаллар билан педагогик тасвириини ишлаши - 1 соат

4. Мавзу: Транспортни ҳар хил турларини хотирадан, тасаввурдан ва натурадан қаламчиизгисини бажариши (Қалам, тушь, перо) - 4 соат

Мақсад: Шакл ва конструкцияларни таҳлил қилиши малакаларини, умумийдан хусусийга қараб ишлаши кўникмаларини ўстириши.

Вазифалар: Транспортларни хотирадан, тасаввурдан ва натурадан қаламчиизгисини бажариши.

Мустақил иш: Ҳар хил турдаги транспортни педагогик расмини ишлаши - 1 соат

5. Мавзу: Инсон калласини қаламчиизгисини ишлаши. (Қалам, акварель, тушь, перо) - 6 соат

Мақсад: Портрет жанри, ракурс тушунчаларини, инсон калласини нисбат хусусиятларини ўзлаштириши, мураккаб шаклни конструктив таҳлил қилиши ва умумлаштириши ҳақидаги тасаввурини мустаҳкамлаши.

Вазифалар: Натурадан – кесик каллани ишлаши.

Мустақил иш: Инсон калласини педагогик расмини ишлаши. - 1 соат

3. БЎЛИМ. ЁРУГЛИҚ, ҲАЖМ, ФАЗО

1. Мавзу: Уй-рўзгор буюмларидан ташиқил топган натюрмортни тасвирлаш. (Қалам) - 12 соат

Мақсад: Натюрморт жанри тасаввурини кенгайтириши, шакллар таҳлили, ёруғлик, материаллик, фазо, ҳажм, нисбат муносабатлари тўғрисидаги билим ва малакаларини ривожлантириши ва мустаҳкамлаши.

Вазифалар: Чинни, темир, фаянс, матодан иборат натюрморт (шакл ва материаллари, тусли тўйинганлиги бўйича турлича бўлган буюмлар)

Мустақил иш: Натюрмортнинг педагогик расмини доскада бўр билан ишлаши - 1 соат

2. Мавзу: Натурадан ҳайвон ва қушларни қораламаларини рангда бажариши (тулуми) (Қоғоз, акварель) - 4 соат

Мақсад: Натурани фазовий жойлашувни, унинг ҳажми, ёруғликни таъсирини таҳлил қилиши малакасини эгаллаш ҳақида маълумот бериши.

Вазифалар: Натурадан ҳайвон ва қушларни қораламаларини рангда тасвирлаш (тулуми)

Мустақил иш: Ҳайвон ва қушларни қораламаларини доскада график материаллар билан педагогик расмини бажариши - 1 соат

3. Мавзу: Қишлоқ манзарасини тасаввурдан қузатишлар асосида тасвирлаш. (Қалам, акварель, тушь, перо) - 4 соат

Мақсад: Перспектива, уфқ чизиги, кўриниш нуқтаси тушунчаларни мустаҳкамлаши, фазовий тасаввурни ва қузатув хотирасини ўстириши тўғрисида маълумот бериши.

Вазифалар: Қишлоқ манзарасини тасаввурдан қузатишлар асосида тасвирлаш

4. Мавзу: Қишлоқ манзарасини намунадан тасвирлаш. (Қалам) - 4 соат

Мақсад: Манзарадаги ёруғлик ва шаклларни таҳлили, умумлаштириши, яхлитлик, мотив, тус ва массани фазовий ўзгариши тўғрисида маълумот бериши, манзара жанрини классик намуналари орқали таъиништириши

Вазифалар: Намунадан манзарани тасвирлаш

Мустақил иш: Манзарани график материаллар билан доскада педагогик расмини ишлаши - 1 соат

5. Мавзу: Уй-рўзгор буюмлари ва табиат шаклларидан иборат бўлган натюрмортни тасвирлаш. (Қалам, гуашь) - 16 соат

Мақсад: Ёруғликни таҳлили ва ранглarning ёруғликда ва соядаги ўзгаришларини ўзлаштириши. Локал ранглар, мураккаб ва қўшимча тўғрисида маълумот бериши

Вазифалар: Аниқ ранглardaги сабзавот ва мевалар, идиш-товоқлардан иборат бўлган натюрмортни бажариши

Мустақил иш: Натюрмортни бўр билан тус орқали педагогик расмини бажариши - 1 соат

6. Мавзу: Саёҳат – тасвирий санъат музейида сўхбат.

Мақсад: Портрет композицияси ва психологик хусусиятларини муҳокама этиши
Вазифалар: Тасвирий санъат ва санъат тарихи билимларини қўллаши.

4. БЎЛИМ. ФАЗО ВА ПЕРСПЕКТИВА

1. Мавзу: Фазода фонни ҳисобга олган ҳолда буюмларни перспективада, тусда ва ранглар муносабатида қаламчиғи ва ранглавҳаларини бажариши.

(Қалам, акварель, гуашь) - 4 соат

Мақсад: Буюм ва фонларни фазовий муносабатларини аниқлаш, буюмларни фазовий перспектив тасвири тўғрисидаги тасаввурини мустаҳкамлаш

Вазифалар: Гуллар, мева ва сабзавотлар, қуш тулуми, асбоб-анжомлар, матоларни тасвирийни бажариши

Мустақил иш: Натурадан тасвирлаган натюрмортни педагогик расмини маиқлари - 1 соат

2. Мавзу: Натурадан шаҳар манзарасини ранглавҳасини тасвирлаш. (Қалам, тушь, перо) - 4 соат

Мақсад: Чизиқли ва ҳаво перспективалар тушунчаларини мустаҳкамлаш, турли кўриниш нуқталаридан фойдаланишини ўргатиши.

Вазифалар: Натурадан шаҳар манзарасини ранглавҳасини бажариши

Мустақил иш: Хотирадан шаҳар манзарасини педагогик расмини бажаришига оид маиқлар - 1 соат

3. Мавзу: Натурдан интерьерни перспективада қаламчиғисини тасвирлаш.

(Қалам, тушь, гуашь) - 4 соат

Мақсад: Интерьер, контражура тушунчаларини ўзлаштириши, перспектива қонуниятлари тўғрисидаги тасаввурларни мустаҳкамлаш

Вазифалар: Интерьерни перспективада қаламчиғисини бажариши

4. Мавзу: Натурдан интерьерни инсон қомати билан қаламчиғисини тасвирлаш. (Қалам, тушь, перо) - 4 соат

Мақсад: Репродукция ва асар намуналари орқали маиқий жанр ҳақида маълумот бериши

Вазифалар: Натурдан интерьерни инсон қомати билан қаламчиғисини бажариши

Мустақил иш: Хотирадан интерьерни инсон қомати билан педагогик расмини бажариши - 1 соат

Назорат иш. (Қалам, акварель, гуашь) - 8 соат

Мақсад: Тавсия этилган турли уй-рўзгор, мева, сабзавотлардан натюрморт қўйилмасини тузиши ва натюрмортни рангда бажариши

Вазифалар: Узоқ муддатли рангли натюрморт устида ишлаши

ҚАЛАМТАСВИР – ТАСВИРИЙ САНЪАТНИНГ АСОСИ

*«Қаламтасвир бу рангтасвир,
хайкалтартилик, меъморчиликнинг энг юқори
нуқтаси, барча фанларнинг илдизи ва манбаидир»*

Микеланджело Буапоротти



Тасвирий санъатнинг барча турларининг асоси қаламтасвир ҳисобланади. XVIII асрдан бошлаб «қаламтасвир» чизиклар ёрдамида образ яратиш сифатида тасвирни белгиловчи атама ҳисобланиб, барча санъат турларидаги буюмнинг - шакли, ўлчами, тузилиши ва характерини белгилаб берувчи муҳим хусусиятлари билан таништиради.

Қаламтасвир хусусиятлари шартли равишда тасвирлашни бир неча турларга бўлади.

Қаламтасвирнинг тасвирлаш воситалари ишлатилиши бўйича чизикли ва тусли бўлади. Чизикли расм қоида бўйича оч, енгил ва умумлаштирилган бўлади. Чизиклар орқали бадний образ яратилади, жадваллар, шартли чизмалар, синф тахтасидаги тасвирлар шулар жумласидандир.

Тусли тасвирлар муҳитдаги буюмнинг ҳажмлилиги, ёруғлиги, фактураси ва фазовий муносабатларини тўлиқ таърифини беради. Бундай расмларни ёруғ - сояли ва тусли деб аталади.

Айрим буюмларнинг шарпаси ва ташки кўриниши орқали характерли. Шунинг учун бундай кўринишларни тасвирлашда айрим ҳолда тусли тасвирнинг оддий тури танланади, бу силуэт деб номланади, яъни бир хил текис тус билан копланиб, ташки кўриниш чизиги орқали бажариладиган тасвир.

Қаламтасвир бажариш услубига кўра асл нусха (оригинал) ва босма турларга бўлинади. **Асл нусхали расм** расм томонидан ўз кўли билан яратилган ягона намуна ҳисобланади. **Босма расм** эса қоғоз юзасига қолипдан туширилган расмдир ва у **эстамп**, деб юритилади. Эстампнинг бир неча кўриниши мавжуд: **гравюра, линогравюра, литография**.

Қаламтасвир ишлатилишига кўра академик ва ижодий тасвирларга ажралади. **Академик қаламтасвир** – бу узок вақт давомида тасвирлашга ўргатиш, турли шакл ва белгиларни ўрганиш ва тасвирлашнинг усулларини ўзлаштириш мақсадида бажариладиган расм. Унга буюмнинг ташки кўриниш тасвирини белгиловчи барча асосий хислатларини қайд қилиш тааллуқлидир.

Ижодий қаламтасвир – бу расмнинг фикри, ҳиссиёти ва дунёқарашини образли тарзда ифодаловчи тасвирий санъат асари.

Ўқув ва ижодий ишларда **коралама, қаламчизғи, этюд, эскиз** иборалари кенг қўлланилади. **Коралама, қаламчизғи** деб қисқа вақтли тасвирга айтилади. Буюм тасвири ёки унинг қисмларининг мукаммал ўрганилиши этюд орқали амалга оширилади. Этюдларда ва кораламаларда чуқур ўрганилиб йиғилган ҳақиқий материаллар ижодий расм ёки асарлар яратилиш мобайнида фойдаланишга мўлжалланган дастлабки қаламчизғилар **эскиз**, деб юритилади.

Қаламтасвир

Ўқув



Қисқа вақтли

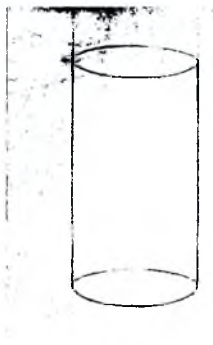

Чизикли

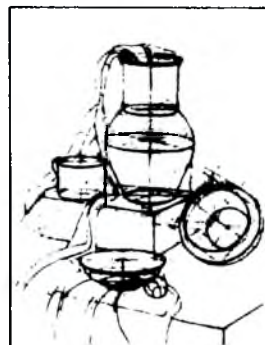

Ижодий



Техник



Тусли



Перспектива қонуниятлари

Қундалик ҳаётимизда ишлатилаётган ва теварак - агрофимизни қуршаб турган нарсаларга назар ташлайдиган бўлсак, яъни темир йўл ёки кўчанинг ўртасида туриб, диққат билан қаралса, кўча четлари, темир йўл излари узоклашган сари ўзаро яқинлаша бориб, гўё бир нуқтада учрашаётгандек кўринади. Дарахтларнинг яшил бўлиб кўрнаётган ранглари узоклашган сари кўк эканлигига ишонч ҳосил қиламиз. Табиатдаги нарсаларнинг ана шундай

кўринишини коғоз ёки бирор бир буюм устида тасвирлаш билан шуғулланадиган фан **перспектива** дейилади.

Перспектива французча сўз бўлиб (la perspective), «узокка караш», юнончада эса «ойна оркали тўғри ва аниқ кўряпман», маъносини билдиради.

Перспектива конуллари жуда ҳам кўп, лекин биз уларнинг энг асосийларидан фойдаланамиз. Рассом расм чизганда перспективанинг кузатиш, чизикли ва фазовий турларидан кенг фойдаланади.

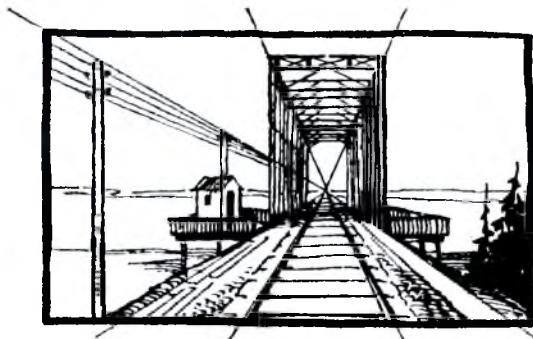

Темир йўл перспективаси.

Кузатиш перспективаси бу кенгликни бевосита кузатиш, чамалаш асосида юритилади. **Чизикли перспективанинг** маъноси геометрик қурилиш услубига асосланишига таянади. **Фазовий перспектива** нарсаларни кузатувчидан узоклашган сари ҳаво муҳити таъсирида тус ва ранглар ўзгаришини ўрғанади.

Перспективада тасвир моҳиятини тушуниш учун унинг асосий тушунчаларини ўзлаштириш лозим: **уфқ чизиғи, кесишиш нуқталари, картина текислиги, кўриш нуқтаси.**

Уфқ чизиғи - кўз баландлигида жойлашган фаразий текислик.

Картина текислиги эса расм чизаётган киши билан тасвирланаётган нарса ўртасидаги текислик. **Кўриш нуқтаси** деб кенгликда жойлашган нарсалар кузатилаётган жойга айтилади. **Кўриш майдони** - тасвирловчининг кўриш чегараларига олинган кенглик қисми. **Кесишиш нуқталари:** чизиклар ёрдамида перспектив тасвирлар қурилади ва чизиклар уфқ чизиғида учрашади. Учрашган жойлари кесишиш нуқталари, деб аталади.

Тасвирни чизишда перспективанинг куйидаги асосий беш қондасини билиш лозим:

1. Буюмлар кузатувчидан узоклашган сари кўзга кичрайиб кўринади.
2. Тасвир текислигига параллел жойлашган горизонтал чизиклар доимо горизонтал ҳолатда чизилади.
3. Тасвир текислигига параллел бўлган тик (вертикал) чизиклар ҳар доим тик ҳолатда чизилади.

4. Тасвир текислигига параллел бўлмаган, ammo ўзаро параллел бўлган тўғри чизиклар уфк чизигининг бир нуқтасида учрашади.
5. Айлана шаклини уфк чизигидан аста-секин юқори кўтара бошласак, айлана қисми эллипе шаклига айлангандек туюлади. Унинг устки айланаси кўзимиз баландлигига етганда эллипе тўғри чизик бўлиб кўринади. Айлана ва эллипе нининг ўлчами перспективада ўзгармайди.

Перспектива қонуниятини пайдо бўлмай туриб, ибтидоий одамлар гомонидан яратилган қоялардаги тасвирларда узокдаги нарсалар расми тепарокда, яқиндаги нарсалар эса пастрокда, лекин бир хил катталиқда тасвирланган. Яъни, у вақтларда перспектива тушунчаси ва қонунлари ососи ишлаб чиқилмаган эди.

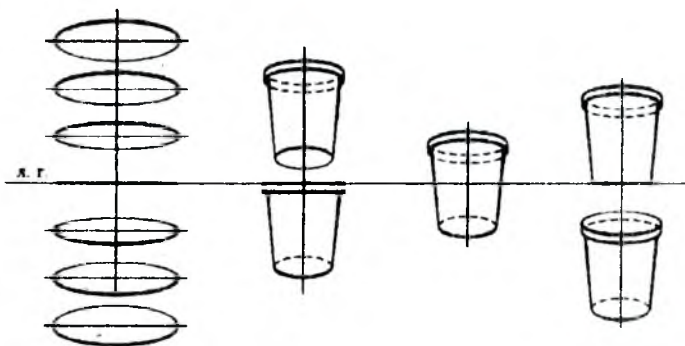

Айлана перспективаси.

Уйғониш даврининг буюк сиймоси - италиялик машхур рассом Брунелески ҳамда Пьеро Делла Франческо (1416 - 1492), Леонардо да Винчи (1452 - 1517), немис рассоми ва графика устаси Альбрехт Дюрер (1473 - 1528) биринчи бўлиб перспектив аппаратда тасвирни ясашда кўриниш нуқтасининг кўзгалмас эканлигини исботлади ва булар тўғрисида қонунлар ишлаб чиқди.

Расм чизишда уфк чизигини тўғри белгилаш кагга аҳамиятга эга. Талабалар кўпинча уфк чизигини топшида қийналишади. Уфк чизиги ҳар доим бир хил баландлиқда бўлавермайди. У кишининг қаерда туриб қарашига боғлиқ. Уфк чизиги аудиторияда ва бошқа жойларда талабаларнинг турли жойда ўтирганликлари учун ҳаммага ҳам бир хилда кўринмайди. Аслида, уфк текислиги кузатувчининг бўйи (паст, баланд) ва ҳолатига қараб пастда ва юқориде бўлиши мумкин. Уфк чизигини топшиш учун расм дафтари ёки қалини қоғозни горизонтал ҳолатда ушлаб, кўз рўнарасига келтирилади. Шунда унинг олд ва орқа томони бир чизикка келади, демак, уфк чизиги ана шу чизик орқали ўтади.

923463



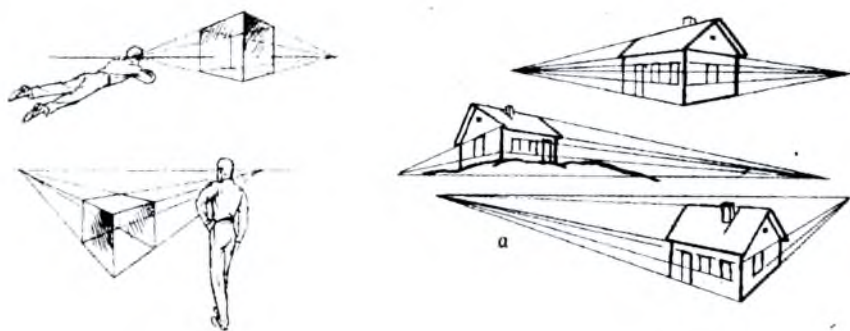

Уфк чизиғини турли ҳолатдаги кўриниши.

Уфк чизиғини кубнинг тасвирида кўриш мумкин. Турли ҳолатда (паст, баланд, уфк чизиғи устида) жойлашган кубнинг тасвири битта кесишиш нуқтаси билан тасвирланиши, шунингдек, ўша кубнинг ўзини иккитта кесишиш нуқтасидаги кўриниши берилган.

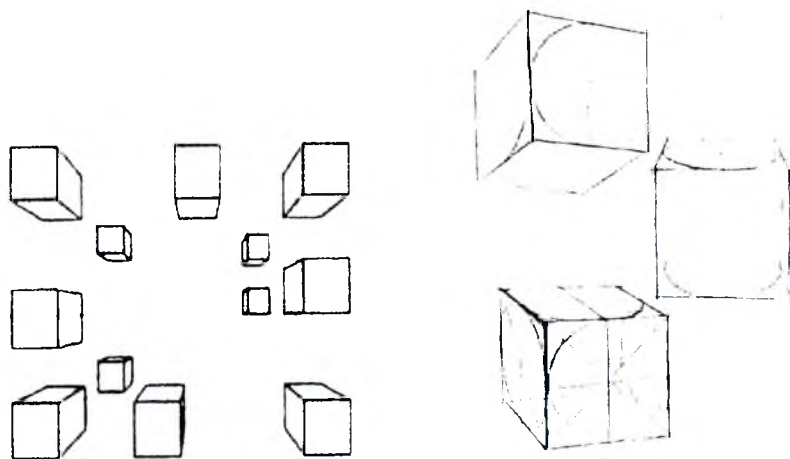

Фронтал перспективаси.

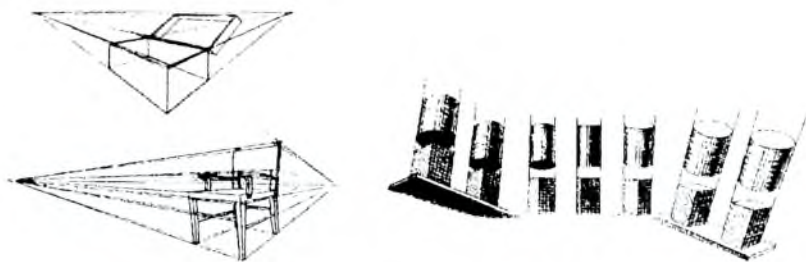

Бурчакли перспектива.

Кубнинг тасвирлаш усулидан фойдаланиб, атрофдаги нарса ва буюмларнинг тасвирини тасвирлаш мумкин. Мисол тариқасида, уфк чизигидан паstdа жойлашган сандикнинг тасвирини ва бошқаларни кўрамиз.

Тасвирлаш жараёнининг методик босқичлари:

Тасвирлаш тартибида қўйилманинг тузилишига караб қоғоз варағи вертикал ёки горизонтал ҳолатда бўлиши аниқлаб олинади. Ундан кейин буюмнинг ташқи шакллари кузатилиб, қўшимча чизиклар ёрдамида геометрик шакли ҳамда амалда қандай мақсадларда ишлатилиши таҳлил қилинади. Буюм бўйининг энига нисбати аниқланади.

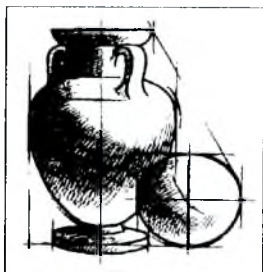

a

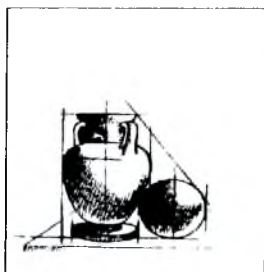

b

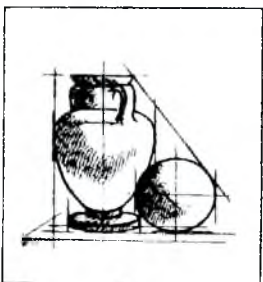

a



Биринчи босқичда буюмнинг умумий шакли ва тасвирнинг нисбати, ўлчами ҳисобга олиниб, қоғозда унинг жойлашиши (композиция) аниқланади. Шунингдек, буюмнинг асосий нисбатлари, унинг ўлчами, конструктив қурилиши ҳамда перспектив қисқариш коидаларига риоя қилган ҳолда тасвирланади.

Иккинчи босқичда буюмнинг асосий қисм ва майда бўлақларининг, ўзаро жойлашуви аниқлаб олинади. Тасвир чизишда қўлланилган ёрдамчи чизиклар ўчириб ташланади ва буюм билан тасвирланган иш солиш-тириб қўрилади. Соялари штрихланади.

Тугри жойлаштириш композицияси.



1 босқич.

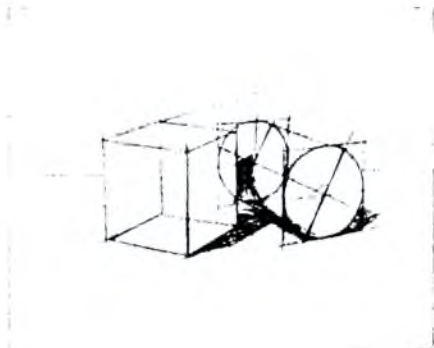

2 босқич.
3-4 босқич.

Учинчи босқичда тасвирдаги буюм ёруг-соясининг катта қисмлари штрихланиб, оч-түклиги аниқланади.

Тўртинчи босқичда тасвирланаётган буюмнинг ёруг, соя, яримсоя, рефлекс, шуъла қисмлари аниқланади. Шаклларнинг характери, фактураси кўрсатилиб, иш бутун бир яхлитликка келтирилган ҳолда тугалланади.



Нукта, чизик (чизикли тасвир) ва штрих

Тасвирий санъатда нукта, чизик ва штрих расм чизиғида энг асосий вазифани бажаради. Уларсиз ҳеч қандай расмни тасвирлаб бўлмайди, шу сабабли уларнинг амалий методик бажарилишини алоҳида кўриб чиқамиз.

Нукта. Қоғоз юзиде тасвирланаётган чизик нукталардан иборат. Агарда битта нукта қора доғ сифатида қабул қилинса, иккита нукта ораси туташтирилиши натижасида чизик ёки бирон-бир буюмнинг қирраси ташқил бўлади. Текисликдаги бир неча нукталарни бир-бири билан туташтирсак, бирон-бир буюмнинг умумий шакли пайдо бўлади.

Тасвирий санъатда, айниқса, чизматасвирда қўлланиладиган нукталар **таянч нукта**, дейилади. Шу таянч нукталар орқали буюм шаклининг конструктив тузилиши ҳосил бўлади. Масалан, тасвирдаги одам бошининг таянч нукталари конструктив қурилишида асосий ўринни бажараётгани



кўрсатилган: энгак кўтармаси, бурун, кош ўртаси ва пешона нукталари умумий бошнинг профиль чизиғини тасвирлаб, конструкциясини куришда катга ёрдам беради. Бошланишида бундай таянч нукталар кўплаб ишлатилади. Масалан, икки ёнок суягининг таянч нукталари билан энгак кўтармасининг нукталари умумий юзнинг олд томони текислигини ҳосил қилади.

Таянч нукталар шу билан бир каторда қоралама чизгилар тасвирлашда ҳам кўп қўлланилади ҳамда чизикли тасвирлашни бошланғич асоси бўлиб ҳисобланади.

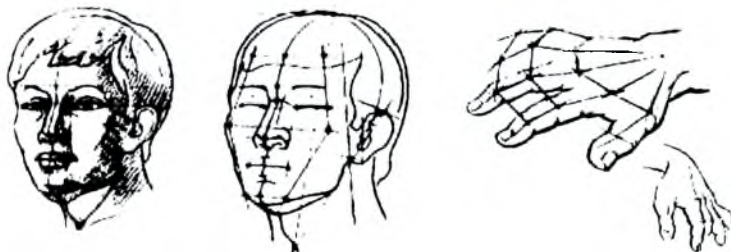

Таянч нукталар.

Чизикли тасвир. Чизик ҳар бир буюмнинг шакл чегарасини белгилаб, унинг марказий ўқларни билан ёрдамчи чизикларида ҳам бўлади.

Чизиклардаги нукта ҳаракатсиз, нуктадан чизикларга туташтирилганда эса чиройли эгилувчан маълум бир мазмунли шакл ҳосил бўлади. Чизиклар айрим жойда йўғон, баъзида ингичка, хаттоки, кўринар-кўринмас ҳам бўлади ва ёркин пластик эгилувчан излар ҳосил қилади.

Расм чизишда тасвирлашнинг асосий икки тури мавжуд: **чизикли тасвирлаш ва тусли тасвирлаш**. Уларнинг асосийси чизикли тасвирлаш. Чунки тусли тасвирлаш (штрихлаш ёрдамида бажарилади) чизикли тасвирдан кейин бажарилади.

Ҳар бир даврда чизикли тасвирлашнинг моҳир усталари бўлган. Масалан, Леонардо да Винчи, Рафаэль Санти, Ренато Гуттузо, Пабло Пикассо ва бошқалар шулар жумласида. Улар чизикли тасвирлаш орқали инсонларнинг ички дунёсини, фалсафий фикрни талқин қила олишган.

Буюк рассом П. Пикассонинг «**Раккосалар**» асари чизикли тасвирлашга мисол бўла олади. Рассом юқори динамик ҳаракатни, пластик эгилувчанлик, одамларнинг ички руҳий кайфиятини моҳирона кўрсата олган.

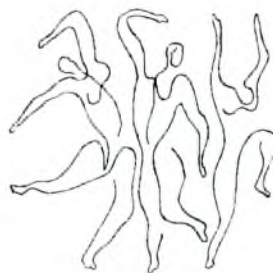

Штрих. Штрих билан чизик орасида фарк бор. Чизик юқорида қайд қилингандай бири-бир буюмнинг чегарасини яратса, штрих шу буюмнинг ёруғ-сояларини оч-тўқлигини кўрсатиб, унинг ҳажмини яққол тасвирлайди.

Штрих кўп қиррали умумий чизикларнинг йиғиндиси. Уларнинг йўналтирилиб тасвирланиши буюмнинг шаклига ва катта-кичиклигига боғлиқ. Шу сабабли штрихлаш буюм шаклига қараб қўлланилади.

Штрихларнинг бир неча турлари мавжуд, улар қуйидагилар: бир йўналишдаги тўғри штрихлар, ётиқ штрихлар, айлана шаклдаги штрихлар ва бошқалар. Булардан ётиқ штрихлар кўпроқ қўлланилади.

Штрихларнинг кенгликни, чуқурликни тасвирлашда ҳам ўз ўрни бор. Олдинги қаторда жойлашган штрихлар аниқ ифодаланса, олиндаги чизиклар узоклашган сари бир-бири билан тутшиб, фазовий кенгликни тасвирлайди. Бу ҳолат кўпроқ тасвирловчининг тажрибаси ёки моҳирлигига боғлиқ.

Қуюқ соялар бир қават штрихлаш билан қопланмайди, уни бир неча марта босқич штрихлар билан юритиш лозим. Ҳар бир юритилган штрихлар йўналиши озгина узгартириб берилди. Штрих чизиклар оралиги бир-бирига яқин жойлаштирилади. Кичик ҳажмдаги тасвирлар ёки тасвирланаётган буюмнинг майда қисмлари қисқача штрихлар билан бажарилади. Масалан, одам бошининг кўз, бурун, оғиз ва бошқа қисмларини тасвирлашда қисқача штрихлардан фойдаланилади.

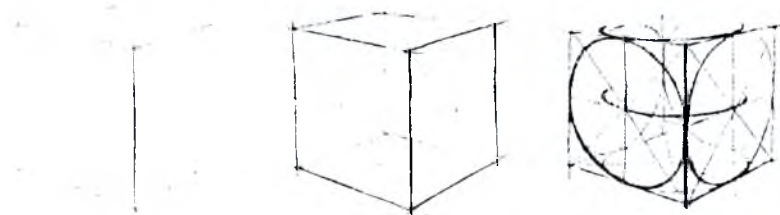
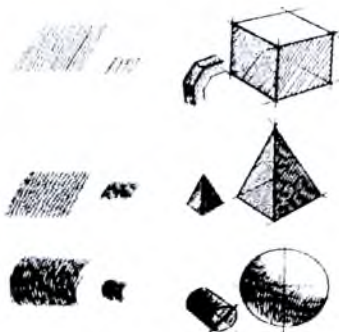

Узунрок штрихлар кўпроқ катта ҳажмли тасвирни, текисликларни, сояларни ёки қоралама расмларни чизишда қўлланилади. Тасвирда тус штрихлар йиғиндиси билан кўрсатилади. Буюм туси, унинг фактураси штрихлар ёрдамида кўрсатилиб вазифани тугаллаш вақтида асосий ўринни эгаллайди.

Ёруғ ва соя қонуниятлари

Буюмларнинг ёруғ ва сояларини тўғри тасвирлай олиши реалистик расм чизишда муҳим аҳамиятга эга. Аслида буюмларнинг ёруғлик тушаётган томони ёруғ, унинг тескари томони эса соя бўлади.

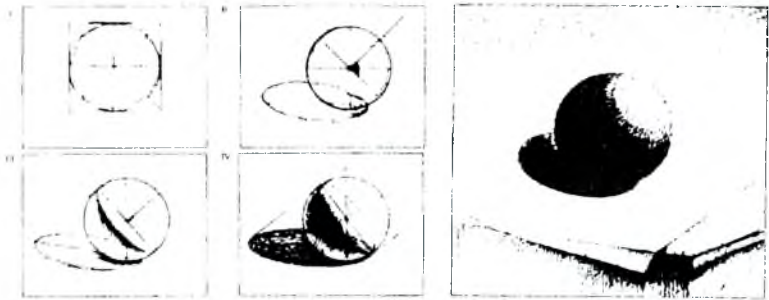

Буюмларнинг ёруғланиш даражаси ёруғлик манбаига боғлиқ. Ёруғлик манбаи қанчалик қучли бўлса, буюмнинг ёруғ қисми шунчалик тиник бўлади. Буюмлардаги ёруғ ва соя ўртасидаги қисмига яримсоя, деб юритилади. Улар буюмнинг шаклидан келиб чиққан ҳолда турли хил кўринишга эга бўлади. Масалан, шар шаклидаги предметларда яримсоя халқа шаклида бўлса, призматик шаклдаги буюмларда у тўғри тўртбурчак ёки трансция шаклида бўлади.

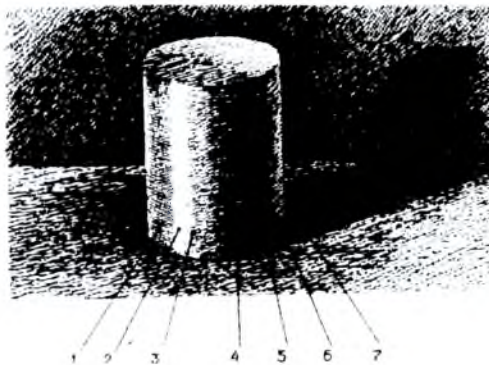

1-3 – ёруғ; 2 – энг ёруғ жойи; 4 – яримсоя; 5 – шахсий соя;
6 – рефлекс; 7 – тушувчи соя.

Буюмларнинг ёруғ қисми ўртасида ялтирок текислик мавжуд бўлади. Бу текислик блик, деб юритилади. Бундай бликлар ўзидан ёруғликни қучли қайтариш хусусиятига эга буюмларда мавжуд бўлади (металл, чинни, шиша ва

б.). Буюмнинг соя қисмида кўпинча теварак-атрофдан (масалан, буюм турган сураг текислигидан) акс этган ёруғ кўринади. Уни рефлекс деб юритилади.

Соялар икки хил бўлади: **шахсий ва тушувчи соялар.**

Шахсий соя деб буюмнинг ўз танасида жойлашган соясига айтилади. Бирон буюмдан бошқасига ёки текисликка тушган сояга – **тушувчи соя**, деб юритилади.

Буюмларнинг фазовий ҳолати ва ҳажмини реалистик тарзда тасвирлаш учун уларнинг қай ҳолатда турганлигини аниқлаш билан бир қаторда ёруғ ва соя қонунларини пухта билиш ва уларни амалда қўллаш юзасидан маълум ишлар олиб бориш керак бўлади.

Маълумки, буюмлар ёритилганда, уларнинг юзасидаги ёруғ ва сояларнинг характери буюмларнинг шаклига кўра (масалан, цилиндрик, конуссимон ва тўғри тўртбурчак) ҳар хил бўлади. Буюмларнинг ҳажмини тасвирлашда уларнинг тузилишига кўра, қалам юритиш мақсадга мувофиқ бўлади.

Шунингдек, буюмларнинг ёруғ-сояларини тасвирлашда қаламни қаттиқ босмаслик керак. Ёруғ-сояларнинг қоидаларини пухта ўзлаштириш учун ушбу машқларни тавсия этамиз. Текис юзани ва шар, цилиндр, конус каби шаклдаги юзани штрихлаш йўллари кўрсатилади ҳамда очдан тўққа ўтиш машқлари берилган.

Буюмларни қандай ёруғлик манбаи ёритаётганини аниқлаш муҳим. Аслида ёруғлик манбаи табиий ва сунъий бўлади.

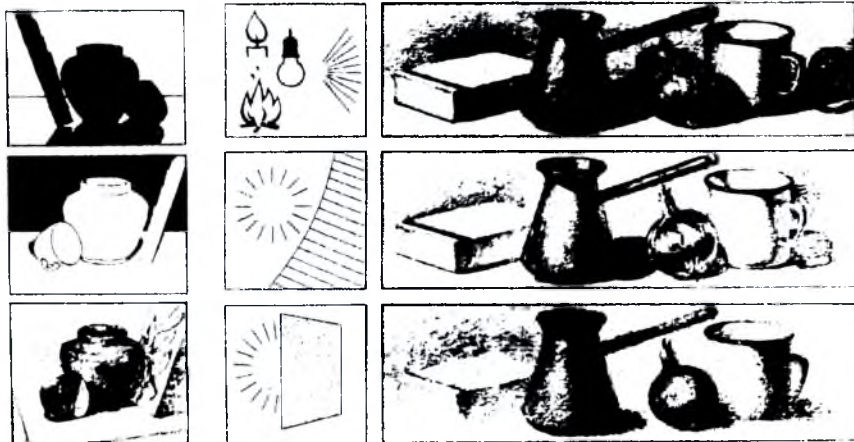

Табиий ёруғлик манбаи буюмларга нисбатан жуда узок бўлгани учун унинг нурлари буюмларга деярли параллел йўналган бўлади. Шунинг учун расм чизаётганда бунга риоя қилиш муҳим.

Кўёш нурлари туш пайтида буюмларга тикрок тушиши натижасида соялар анча қиска, эрталаб ёки кечроқ нурлар оғанлиги учун улар узунрок

бўлади. Шунингдек, буюмларга куёш нурлари чап. ўнг. олд ва орқа томонлардан тушиши мумкин.

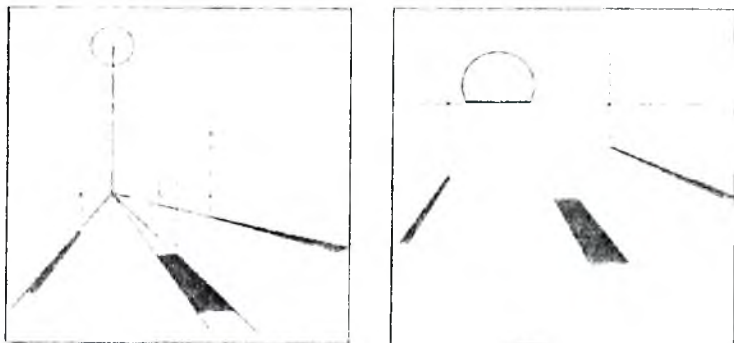

Сунъий ёруғлик нурлари ҳамма томонга маълум радиус бўйлаб тарқалади, деб қабул қилинган. Ёруғлик манбаи қанчалик паст бўлса, соялар шунчалик узун бўлади ва аксинча, ёруғлик манбаи қанчалик юқори бўлса, соялар шунчалик қисқаради.

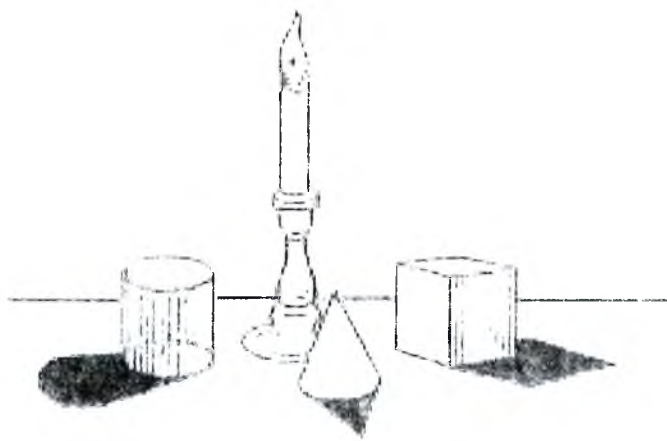

Сояларнинг ёруғликка яқин қисми тўқроқ, ёруғликдан узоклашган сари улар очроқ, хирарок бўлиб боради.

Буюмларнинг фазовий ҳолати ва ҳажмини реалистик тарзда тасвирлаш учун уларнинг кай ҳолатда турганлигини аниқлаш билан бир қаторда ёруғ ва соя қонунларини пухта билиш ва уларни амалда қўллаш юзасидан маълум нишлар олиб бориш керак бўлади.

Ўй-рўзгор буюмларидан натюрмортни тасвирлаш

Натюрморт қўйилманинг асосий вазифаси – турли буюм ва шаклларни тус воситалари орқали тасвирлашдан иборат.

Таълимий вазифанинг асосий мақсади буюмларнинг шакли, ранги, тузилиши, фазовий ҳолати жиҳатдан бир-биридан фарқ қилишига амалий иш жараёнида алоҳида аҳамият бериш.

Қўйилмадаги буюмларнинг ўлчамлари турлича бўлиши мақсадга мувофиқ. Кичикрок буюмлар олдинроқда, йириклари орқароқда жойлаштирилади.

Натюрморт композициясини тўғри топиш мақсадида алоҳида кичик ўлчамда хомаки тарзда қоғозга чизиб кўрилади. Расм композицияси топилгандан сўнг асосий ишга ўтилади.

Қўйилмани чизганда ундаги ҳамма буюмларни баравар тасвирлаш лозим. Акс ҳолда расмда бир буюмнинг ўлчами каттароқ ва иккинчисиники эса кичикрок бўлиб, расм композицияси бузилади. Шунинг учун қўйилмадаги барча буюмларнинг умумий баландлиги ва эни қоғозда ёрдамчи чизиқлар билан белгилаб олинади.

Сўнг натурадаги ҳар бир буюмнинг ўлчами жиҳатдан ўзаро фарқи, ораларидаги масофа, ёруғ ва сояларнинг фарқи, тус нисбатлари кўз билан чамалаб аниқлашга ўтилади.

Қўйилма уфқ чизигидан пастрокка жойлаштирилган бўлиб, унинг горизонтал текислиги аниқланади. Гипсли нақш орқароқда ва баландликда ўрнатилган, сопол идиш ва мевалар олдинги кўринишда жойлашган.

Кейин мевалар ва сопол идишнинг умумий шаклини билдирувчи чизиқлар ҳамда симметрик ўқлар ва нақшли гипс моделининг тахтача асоси белгилаб чизилади. Сўнгра мева ва сопол идишнинг устки, пастки асослари ва нақшнинг

Бн томон йўналишлари перспектива қонуниятига асосланиб белгиланади. Нақш гулининг турган жойини аниқлаш учун тахтача асоси ўртасидан ёрдамчи профил чизиги юритилади (- расм).



а



б



в

Сопол идини симметрик шаклдаги буюм ҳисобланиб, у цилиндр ва шар шаклларида ташкил топган. Ўтказилган симметрик ўқдан сопол идишининг баландлиги ҳамда энининг ўлчами топилади. Сопол идиш уфқ чизигидан бир оз пастрокка қўйилганлиги учун унинг устки ва остки асослари эллис шаклда кўринади. Сўнгра сопол идиш бўйи ва энини белгидовчи чизикларини туташтириш орқали умумий шакл топилади.

Шаклини йирик яхлит қисмидан майда бўлақларига кетма-кетликда бажарилади. Таккослаш усули орқали бўлақларнинг нисбатлари бир-бирлари билан ҳамда яхлит аниқлаб борилади. Бу босқичда буюмларнинг кўринмас чизиклари ҳам чизилади. Бу усул буюмларнинг фазодан ўрин олиб турганини кўрсатишда ўқувчиларни янглиштирмайди.

Буюмларни тасвирлаш ёруғ ва соя қоидаларига риоя қилган ҳолда олиб борилади. Албатта натурадаги буюмларнинг ўртасидаги оч-тўқликнинг фарқини саклаган ҳолда ҳамда материаллик фактурасини кўрсатиб тасвирлаш керак.

Сўнгра олдинги ва орқа кўринишда жойлаштирилган буюмларнинг тус муносабатлари умумлаштирилади, ниҳоят, расм нишлаб битказилган, леб ҳисобласа бўлади.

Гипсдан ясалган орнаментни тасвирлаш

(геометрик орнаменти)

Вазифанинг асосий мақсади орнаментни конструктив жиҳатдан қурилиши, шакл ҳажми ва фактурасини тўғри ифодалашдан иборат.

Берилган вазифани амалга оширишда рельефли орнаментни бажариш мақсадга мувофиқ. Орнамент сўзи лотинча – «Ornamentum» - безак, нақш деган

маъносини билдиради. Шунингдек, геометрик шакллар билан ўсимлик ёки хайвонлар олаmidан оlingан тасвирларни бирлаштириб, уйғуnлаштириб ишланган бўёқни, ўйма ёки чизма нақш, безакларга айтилади.

Орнаментни конструктив қурилиши ва уни ёруг-соя тусини белгилаш чизувчилардан диққат-этиборни талаб этади. Орнамент чизувчиларга нисбатан кўз баландлигида оч-қудранг фонда жойлаштирилади. Тасвирловчи орнаментни ён томондан кузатиб, айрим перспектив кичкаришларнинг каламтасвирини бажаришлари мақсадга мувофиқ бўлади.

Орнаментни умумий шаклини бажариш жараёнида унинг асосий нисбатлари – типс бўйининг узунлигига ҳамда эни ва чуқурлигига нисбатан тўғри белгилаб оlinиши муҳим.

Устки қисм шаклини тасвирлашда чизувчи шаклларнинг симметрик жойлашганини кўради. Бу уларни ҳар бир бўлакни янада диққат-этибор билан таҳлил этишга йўналтиради.

Ҳаққоний тасвирлашнинг асосий қонунларига асосан геометрик нақшни таҳлил этиб, унинг характерли бўлақлари аниқланиб, босқичма-босқич тасвирланади.

Қоғоз юзасида жуда енгил чизиклар билан орнамент томонларининг нисбатига қараб қоғозда тик ёки ётик ҳолда ифодаланади.

Гипсели нақш намунасининг вертикал текисликка нисбатан оғмалиги, томонлардан бирининг иккинчисига нисбати, перспектив кичкариш ва уфқ чизигининг қандай ҳолда туриши чизикли конструктив усулда бажарилади. Сўнг тасвирланган симметрик гуллар элементни аниқланади. Бунинг учун нақш гулнинг айланаси энг юқори ва пастки қисми ҳамда чекка нукталари белгиланади.

Маълумки, ушбу розетканинг томонлари, бир-бирига тенг ва симметрик бўлгани учун уни тенг иккига бўлиб ўтувчи нукталардан горизонтал ва вертикал тўғри чизиклар ўтказилади.



Ўтказилган вертикал чизик бир-бирига параллел бўлса, горизонтал чизик ганч асосининг юқори ва пастки горизонтал қирраларига параллел бўлади. Чунки бу тўғри чизик чизувчи қайси нуктадан туриб тасвирлаётганига қараб

перспектив қисқариб боради ва маълум масофага бориб бир нуктада учрашади (кесишади). Сўнг устидаги гулнинг барг бўлаклари калинликлари белгиланади ва улар чизиклар орқали бирлаштирилади. Бу вазифанинг 2-босқичи хисобланади.

Кейинги босқичларда устки нақш гулнинг барглари, текисликларнинг бир-бирига нисбатлари топилади. Сўнг орнамент бўлақларидаги ёруғ ва соя, ярим соялар, ёруғлик манбаининг тушишига қараб қандай ўзгарилиши аниқланади. Соялар бошланғич босқичда снгил штрихлар асосида бажарилади. Нақш баргларининг ёруғ ва сояларини ҳеч қачон алоҳида-алоҳида ишлаш ярамайди. Тасвирланаётган ҳар бир бўлакни бир-бирига таққослаган ҳолда баробар олиб бориш, тугалланганлиги жиҳатдан бир-бирига мувофиқ бўлиши керак. Ушбу методик босқичнинг тўғри бажарилиши иш жараёнида қилинган хато ва камчиликларни ўз вақтида тузатишга ёрдам беради (3 - босқич).

Вазифада босқичма-босқич иш юритиш, яъни орнаментни коғозда тўғри жойлаштириш, ҳар бир бўлакни конструктив чизикли қуриш ва ҳажмлари устида иш олиб бориш орқали бири иккинчисини тўлдириб боради.



Гипсли симметрик бўлмаган орнаментни ҳам юқорида бажарилган методик босқичларда амалга оширилади.

Гипсли орнаментнинг тасвирини тўғри бажаришда чизувчилар қуйидаги қонун ва қоидаларга амал қилишлари зарур:

1. Белгиланган ихтиёрий коғоз сиртида тасвирланаётган натуранинг чекка кирраларини белгиланган ҳолда композициясини тўғри жойлаштириш.

2. Натурадаги шаклларнинг асосий таянч нукталарини белгилаб, улардан бирининг иккинчисига бўлган нисбатларини перспектив конун-қондалар асосида тасвирлаш.

3. Шаклларни чизикли конструктив равишда куриш, натурада қўйилган асосий бўлақларни белгилаш.

4. Тасвирланаётган шаклларнинг характерли хусусиятларидаги тушувчи ва шахсий сояларни белгилаш ва алоҳида бўлақларга ишлов бериш.

5. Натурадаги барча буюмларни тус жиҳатдан яна бир бор кўриб, қўйилмадаги шаклларнинг характерини аниқлаш ва ёруғли, яримсояли, сояли ва рефлексив мавжуд жойларини аниқлаш. Буюмни бутун бир яхлитликка бўйсундириш ва ишга яқун ясаш.

Ушбу методик кетма-кетликка риоя қилиб тасвирни тўғри бажарган ўқувчи вазифадаги қўйилган мақсадга эришади ва кейинги вазифаларни бажаришида у муҳим восита ҳисобланади.

Олинган назарий ва амалий билимларни мустаҳкамлаш учун мустикали равишда «Беда гули», «Капитель» ва шу каби гипсли нақш орнаментларини тасвирлаш мақсадга мувофиқ.

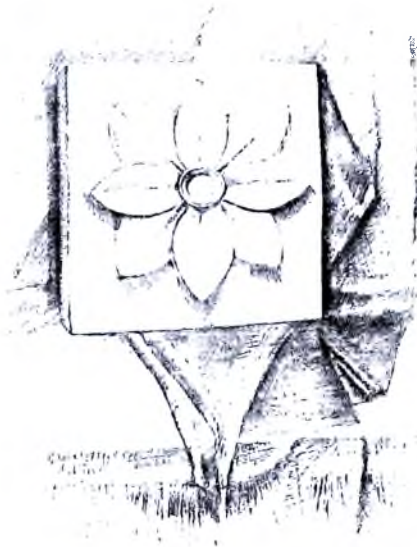

Гипсли буюмлардан тузилган натюрморт қаламтасвири (гипсли ваза, шар ва мато бурмалари)

Натюрморт чизматасвири вазифасининг асосий мақсади йирик ҳажмдаги шакл ва ёруғ-сояларнинг қурилиш усулларини ўрганишдан иборат.

Антик вазаларни¹ чизишда, нисбатларни аниқлашда кўз билан чамалашни машқ қилиш муҳим мезон ҳисобланади. Тавсия этилаётган амфора² ҳам шулар қаторидадир.

Бу вазифани методик жиҳатдан бажариш жараёнида симметрик қуриш принципини қўллаш муҳим аҳамият касб этади, негаки, у симметрия ўқининг икки томонидаги бир хил шаклни такқослаш ва қуришга асосланган. Айни бир вақтда симметрик қуришни билиш ўқувчиларнинг одатий иш услубига айланган бўлиши керак (бу усул кейинги – инсон комати ва калласининг чизматасвир ишларида доимий қўлланилади).

Бурма мато, шар ва вазанинг чизматасвирини ишлашда тасвирланаётган буюмларнинг материал фактурасини ҳам кўрсатиш талаб этилади (гипс, мато ва тексликнинг ёруғлик юзаси). Матонинг қандай жойлаштирилганлиги кўйилманинг асосий буюми ҳисобланган вазанинг ок бир хил туелигини ва шаклини кўрсатишига бевосита хизмат қилади. Шунингдек, вазанинг шакли ва гипс фактурасини аниқ кўрсатадиган мато, ёритгич ва фонлар муҳим аҳамиятга эга. Ёритгич юқори ён томонидаги кучсиз ёруғлик манбаидан туширилади, фони эса тушувчи сояларга нисбатан очроқ бўлиши керак (___ - расм).

Ишнинг биринчи босқичи вазанинг конструктив қурилишидан бошланади. Бу ерда тасвирни енгил ёрдамчи чизиклар билан узлуксиз текширилиши талаб этилади.

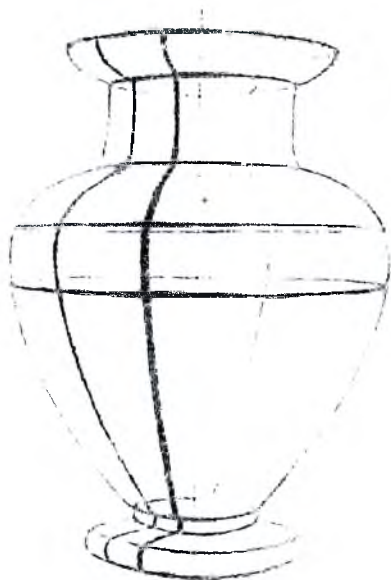

¹ Антиқ ваза (франц. Vase, лот. Vas - идиш) - қадимги турли материаллардан ясалган, суяк маҳсулотлар саклаш учун ишлатилган идиш, гулдон, шунингдек, безак буюми. Унинг шаклига кура – амфора, арибалл, гидрия, киаф, килик, лекиф, псиктер, скифос турларига бўлинади.

² Амфора (лот. Amphora, юнон. amphoreus) лой ёки металлдан ишланган идиш, юқори қисми кенгайтирилган, пастки қисми торайтирилган бўлиб, йиригичка оғзи билан иккита уклагичи мавжуд.

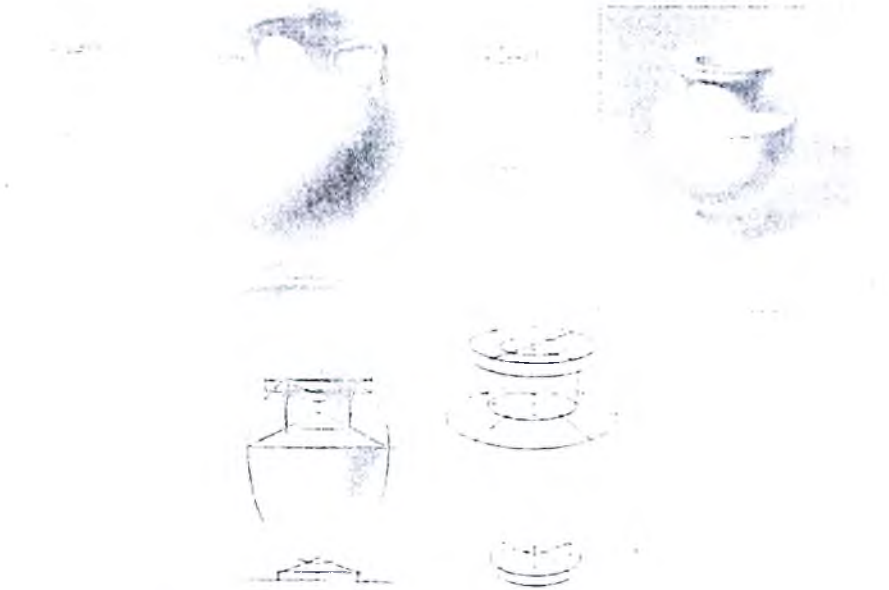

Ишнинг кейинги боскичларида тасвирнинг ёруғ-соя тусини белгилаш мураккаб жараён эканлиги ҳисобга олиниб, нозик енгил штрихлар ёрдамида бажарилади.

Тус муносабатлар бирлиги хақида эслаб, шакл бўйича кетма-кетликда туснинг айрим жойи тўқроқ ёки очроқ бўлишини аниқ тасаввур қилиб штрихлар бериш лозим.

П. Чистяков бу ҳақда шундай дейди: «ҳар доим мулоҳаза юритиш лозим: «Бу ердан у ерга, шакли бундай» ҳамда натурани тез-тез кузатиш керак...». «... ҳеч қачон индамай расм чизма, ҳар доим ўзингга бирор-бир вазифани белгилаб ол ...».

Таваккалига ишлаш дегани натурадан мақсадсиз ёруғ-соялар қонуниятларига амал қилмасдан оч ва тўқ жойларини кўчиришдир.

Бундай иш жараёнида қаламтасвир фақатгина умумий қорайтиришга ва муттасил тузатишларга олиб келади.

Ушбу методик кетма-



кетликка рюя килиб тасвирни тўғри бажарган чизувчи вазифадаги қўйилган максадга тўлик эришади ва кейинги топирикларни аниқ бажаради

КАЛЛА СУЯГИНИ ЧИЗИШ

Калла суяги бошининг асосини ташкил этади. Ҳаётнинг шакл жиҳатдан жуда мураккаблигига сабаб суякларнинг суяк чоклари ёрдамида бир-бири билан қўзғалмас бўлиб бирикканлиги. Умуман, бош суяги икки қисмдан ташкил топган: мия қисми ва юз қисми. Бош суягининг мия қисми бош мия ва эшитув органини ўзига сиғдирган жой бўлиб, бош суягининг юқори – орка қисмини ҳосил қилади; бош суягининг юз қисмида кўзлар, бурун, оғиз жойлашган. Шу билан бир қаторда кўриш, эшитиш, хид, таъмини сезиш мускуллари жойлашган. Бу иккига бўлинадиган пешона суяги билан юқори жағ суяги чоклар орқали бўлинади. Умуман олганда мия қисми бир неча суяклар йиғиндисидан иборат: пешона, асосий суяк, тепа, энса ва чакка суяклари.

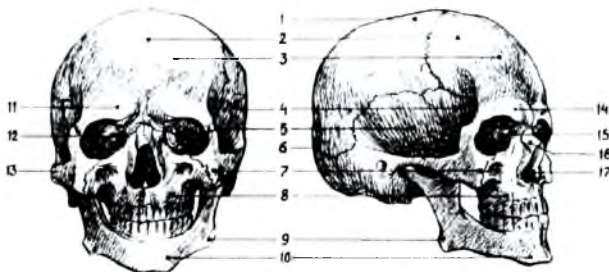

Калла суягининг тузилиши: 1- тепа суяги; 2 - пешона суяги; 3- пешона дўмбоғи; 4- чакка суяк; 5- чакка ботиғи; 6- энса суяги; 7- ёнок суяги; 8- юқори жағ суяги; 9- пастки жағ суяги; 10- энгак кўтармаси; 11- кош усти равони; 12- тор суяк; 13- ёнок равони; 14- кашшар усти; 15- кўз косаси; 16- бурун суяги; 17-бурун тешиги.

Бош мускуллари асосан чайнов мускуллари ва мимика мускулларидан иборат.

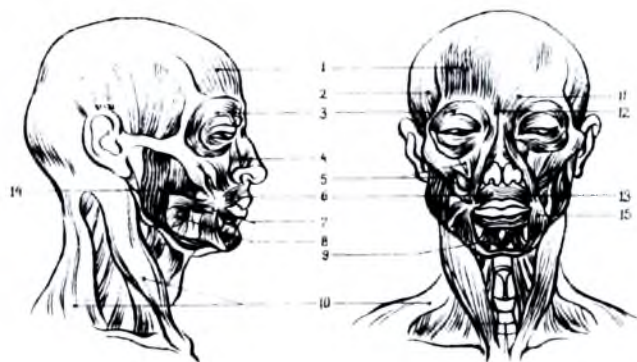

Мускуллар: 1-пешона мускули; 2-чакка мускули; 3-кўзнинг доиравий мускули; 4-бурун мускули; 5-квадрат мускули; 6-оғизнинг доиравий мускули; 7-кулги мускули; 8-лунж мускули; 9-пастки лабнинг квадрат мускули; 10-бўйин-кўкрак мускули; 11-оғрик мускули; 12-дўк-тахдид мускули; 13-юқори лабни кўтарадиган мускул; 14-чайнов мускули; 15-оғизнинг учбурчак мускули.

Чайнов мускули ёнок равоғидан бошланиб, пастга ва бир оз орқага томон боради ва пастки жағ бурчагига бирикади. Бу мускул кучли жисмоний иш-ҳаракат вақтида, шунингдек, сабр-тоқат кўрсатиш керак бўлган чоғларда таранг тортади. Чайнов мускуллари одам ғазабланганида ёки жанжаллашнишга тайёрланаётган вақтда ҳам намоён бўлади. Шундай қилиб, чайнов мускули мимика мускули ҳамдир.



ОДАМ БОШИНИ ТАСВИРЛАШ



Расм чизишнинг биринчи босқичи муҳим ўринни касб этади. Расмнинг мазмунли чиқиши шу босқични тўғри бажаришга боғлиқ. Чунки бу босқич расмнинг асоси ҳисобланади.

Бажариш босқичининг қонуниятларига таяниб бошнинг умумий шакли қоғоз юзасига жойлаштирилади. Бу ерда бошнинг олдинги ва пастки томонларидан бошка томонларига нисбатан кўпроқ жой қолдирилади. Ундан чизик ёрдамида бошнинг бурилиш йўналишини белгилаб, унинг тик ўртанги чизиғи ўтказилади, у энса, қош оралигининг, бурун учини ва энгак кўтармасини таянч нукталаридан айлана тарздаги чизикни ҳосил қилади.

Таянч нукталаридан кўз ўқларига параллел ёрдамчи чизиклар юритилиб бошнинг асосий нисбатлари белгиланади.

Таққослаш учун нисбат ўлчамига буруннинг узунлиги олинади. Бу ерда кўзнинг ўқлари умумий бошнинг ҳам горизонтал ўқи бўлиб ҳисобланади. Шу чизикнинг узунлигидан кўзларнинг четки нукталари, қулоқнинг эшитиш тешигининг ташқи шакли белгилаб олинади.

2- босқичда бошнинг асосий мушакларининг умумий шакли тузилиши белгиланади. Аввалги босқичда буруннинг ўрни белгиланган бўлса, энди унинг умумий чизикли қанқаси тасвирланади.

Унинг умумий шакли призмага ўхшаб тўртта текисликдан иборат. Буруннинг эни кўзнинг узунлигига тенг ва шу қатори кўзнинг четки нуктаси билан бошнинг чекка жияк чизиғига қадар оралик ўлчамига ҳам барабар бўлиши мумкин. Шундай қилиб, бурун эни бошнинг қўндалангини ўлчайдиган ўлчам ҳисобланади. Бошнинг қўндаланги етти бурун энига тенг (икки қулоқ супрасини ҳисобга олган ҳолда). Бу ўлчам билан бошнинг тик узунлигини ҳам ўлчаш мумкин, лекин кўпроқ бошнинг бўйи бурун узунлиги билан ўлчаб қилинган (А.Дюрернинг методик услуби).

Шу ўлчам билан ҳисобланганда бошнинг узунлиги уч ярим бурун узунлигига тенг келади. Бу таққослаш қуйидагича: энгакнинг остки чекка нуктасидан бурун учигача, ундан қош чизиғигача ва қошдан пешона дўмбоғигача бўлган ораликлар.

Пешона дўмбоғидан тепагача бўлган оралик шу ўлчамнинг ярмига тенг келади.

Бурунни тасвирлаш жараёнида унинг икки томонида кўз қосасининг умумий шаклини чизиб, ичига шарсимон кўз олмаси белгиланади. Ундан устки

қовоғи билан остки қовоғининг кўз ўрталигидан қанчалик масофада жойлашганлиги аниқланади.

Кўзни тасвирлаш вақтида иккаласини ҳам бир пайтда (параллел) чизиш керак, чунки улар бошнинг икки томонда симметрик текисликда жойлашган. Шу каби қулқонни чизганда ҳам шу услубни қўллаш керак.

Шу ерда яна бир шаклни эслатиб ўтиш жоиз – бурунни тасвирлаш мобайнида қулқоннинг ҳам тузилишини белгилаш керак, чунки уларнинг узунлиги бир хил ва бир қаторда жойлашган.

Тасвирланаётган қалла тўғри олдидан эмас, балки тўртдан уч қисм бурилишида бўлгани учун кейинги кўринишдаги кўз ёки қулқон яқинроқда жойлашган кўз билан қулқондан озгина бўлса ҳам кичикроқ бўлади. Бу эса перспектива қонуниятига бўлиб, уни амалда қўллаш ёддан чиқмаслиги зарур.

Оғиз тузилишини чизганда бурун билан энгак оралиғи уч бўлакка бўлинади. Юқори бўлакда оғиз жойлашади, бўлак чизиги оғизнинг ўк чизиги ҳисобланади. Сўнгра оғизнинг чекка нуқталари – юқори ва пастки лабнинг оралик нисбатлари белгиланади. Юқори лабни бурун билан боғловчи қиррасига чизиклар юритилади, у чизикнинг лаб билан қўшилган жойи юқори томонга нисбатан кенгрок бўлиши маълум бўлади.

Умуман, бош мушакларини чизиш мобайнида уларнинг нисбатларини текшириб соя-ёруғларни белгиланиб, штрихлар берилиб борилиши мақсадга мувофиқ.

3 - босқичдаги расмнинг мақсади – сочларни чизиш жараёни. Сочни чизганда унинг ёруғ қисми одам юзининг соясига нисбатан тўқ қора бўлади. Штрихларни сочининг йўналишига қараб юритиш лозим, чунки у унинг табиийлигини кўрсатади.

Бу босқичда кўзни чизишга ҳам муҳим аҳамият бериш лозим. Кўз одам юзининг “ойнаси”. Кўз орқали киши хулқини, ички дунёсини, ёш хусусиятларига қараб кўрсатиш мумкин.

Шунинг учун расмдаги тасвирнинг одам ўз табиий кўринишига ўхшашлиги кўпроқ кўзни ёки кўз қорачиғини моҳирона тасвирлашга боғлиқ.

Юқоридаги уч босқичда тасвирлаш умумийдан хусусийга қараб ишланган бўлса, 4-босқичда, аксинча, услубга ўтилади. Энди хусусийдан умумийга қараб тасвирланади, яъни бош тасвирининг умумий кўринишини умумлаштириб яқунланади.

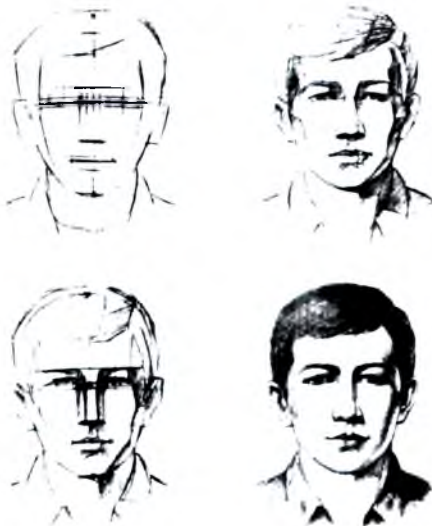



Ўқув вазифаси.



Н.Фешин. Қаламтасвир.

ОДАМ ГАВДАСИНИ ТАСВИРЛАШ

Одам гавдасини тасвирлаш рассомнинг энг асосий ва қийин вазифаларидан бири. Гавданинг барча тана қисмларини ўзида кўтариб турадиган асосий қаттиқ таянчи скелетидир. Скелет, суякларнинг бир-бири билан бирикиш, мускулатуранинг, суяк ва мускулларнинг бирикиш қонунлари ва бошқаларини пластик анатомия орқали ўрганиш мумкин.

Одам скелети асосан уч бўлакка бўлинади: бош суяги, гавда бўлаги ва қўл-оёқ суякларини.

Гавда суякларини умуртқадан, кўкрак қафасидан тузилган. Кўкрак қафасини суяк-тоғайлардан иборат ҳаракатчан тузилма бўлиб, ўпка,

юрак ва баъзи бошқа ички органларни ўзида саклайдиган жойи хизматини бажаради. У гавда умуртқаларини, 12 та жуфт қовурғалардан ва тўш суягининг бирикмаларидан тузилиб, қонуссимон шаклга эга.

Гавда умуртка погонасини ҳосил қилувчи суяклар – умуртқаларининг ўсимталаридир. У бўйига 33–34 та умуртқадан таркиб топади.

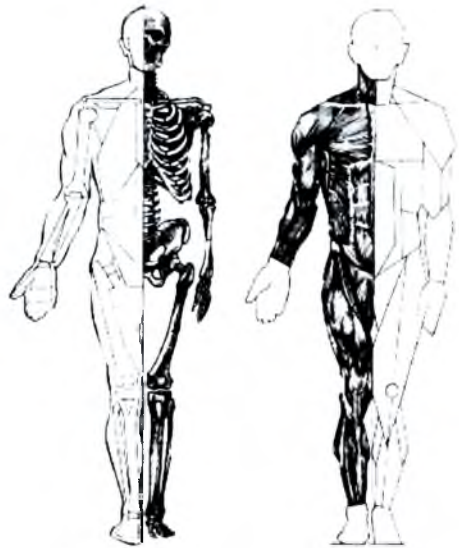

Умуртка поғонаси бутун скелетнинг асосий ўқи бўлиб, скелетнинг устки қисмини пастки қисми билан бирлаштириб туради ва эгиловчан тоқ суяк тузилмасидан иборат бўлади.

Умуртка поғонаси 7 та бўйин, 12 та кўкрак, 5 та бел, 5 та думғаза ва 4–5 та дум умурткаларидан иборат бўлади ва шунга яраша бўйин, кўкрак, бел, думғаза ҳамда дум бўлимларига бўлинади. Умуртка поғонасининг узунлиги бутун гана узунлигининг 40 фоизини ташкил этади.

Гавданинг мускулларини уч гуруҳга бўлиш мумкин: бўйин, кўкрак, кўл-оёқ мускуллари.

Бўйин мускуллари бош суягидан бошланиб, тўш ёки умуртка суягига бириқади. Улар бошнинг турли ҳаракатланишига имкон туғдиради.

Кўкрак мускуллари: кўкрак, орқа ва қорин мускуллари.

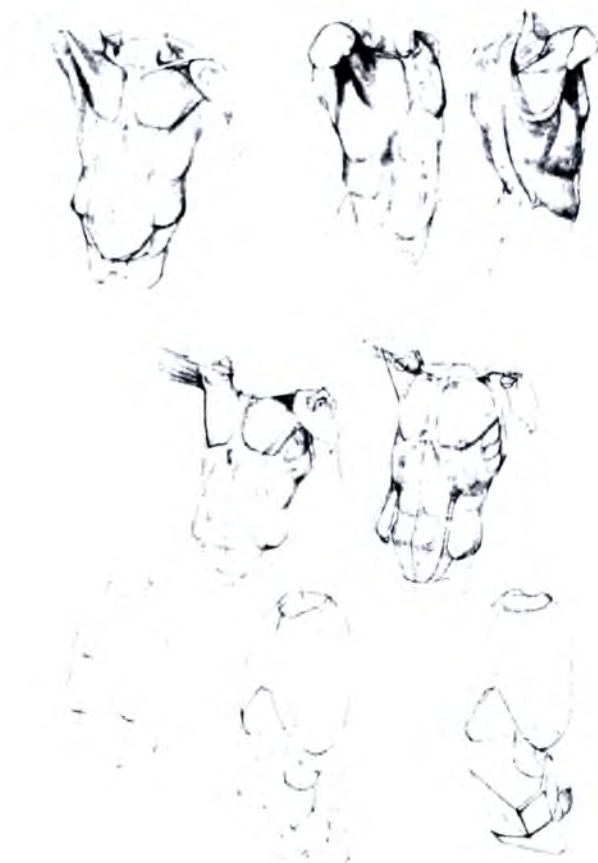

Гавданинг тузилиши.



Ўқув вазифа. Инсон коматини кадамга свирн.

Амалий машғулотлар:

Наргис гулини натурадан тасвирлаш (каламтасвир)



1. Қоғозда композиция жойлашувини ва умумий муносиблик муносабатларини аниқлаш. Тасвир қоғозда эркин ва тўғри жойлаштирилиб, ҳамма томонидан етарли бўш жой қолдирилиши керак.
2. Умумий геометрик шакли, идиш билан гулнинг нисбатини белгилаш. идишнинг юқори қисми, тағи ва сувнинг кўринишини перспектива кискаришдаги овалларни чизиш керак.
3. Наргис гулининг шаклига аниқлик киритиш, кўриш учун ишлатилган чизикларни ўчириш.



4. Муносабатлари ёрдамида ҳажмини чиқариш, умумлаштириш ва ишни тугаллаш.

«Гулдаста» натюрморти (қаламгасвир)

1. Қоғозда гулдастани умумий композиция ҳолатини, умумий муносабатлик муносабатларини белгилаш.



2. Дастлабки тусли муносабатларни чизинг, майда қисмларига ишлов бериш.



3. Тусли муносабатларини тўғри тасвирлаш, умумлаштириш ва ишни тугаллаш.

Геометрик жисмлардан ташкил тошган натюрморт (қаламтасвир)

1. Геометрик жисмларни композицион қурилишини, нарсаларнинг перспектива ҳолатини тасвирини белгилаш.

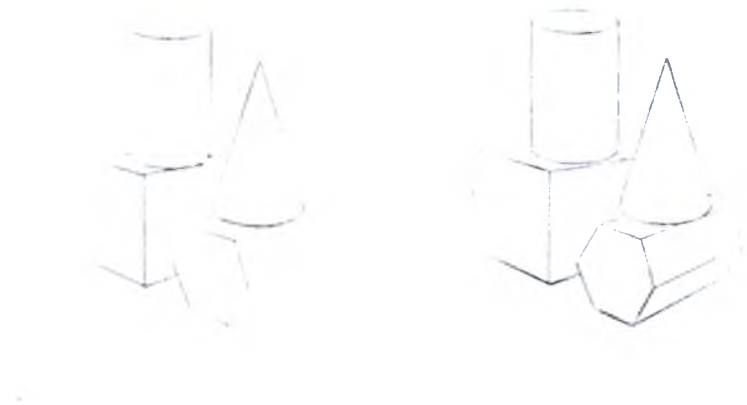

2. Геометрик жисмларнинг нисбатларини топиш ва ёрдамчи қурилиш чизикларини ўчириш.

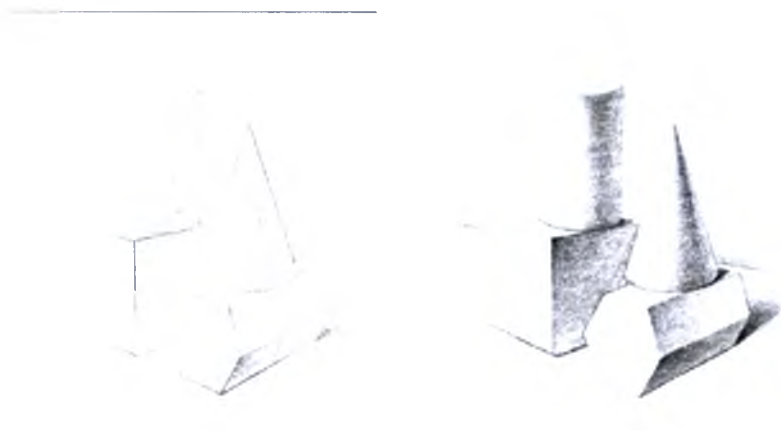

3. Ёруғ-соя муносабатларини белгилаш.

4. Тусли муносабатларини охирига етказиш, умумлаштириш ва ишни тугаллаш.

Ёни қизнинг портрети (турли график материал)

1. Тасвирни композиция жиҳатдан тўғри жойлаштириш, бошнинг умумий шаклини белгилаш.



2. Қизнинг юзидаги майда қисмларини умумий шаклини белгилаш, бошнинг ҳажмини кўрсатиш учун енгил чизиклар билан соя қисмларига ишлов бериш.

3. Ёруғ ва соялар орқали тасвирни ифодалаш.



4. Ишни яқунлаш – шаклларни умумлаштириш, моделни характерли хусусиятларини етказиш, образни яратиш.

«Қиш» манзарасини тасвирлаш (турли график материал)

Манзарани фазовий қурилиши тасвирий воситалардан чизиклар ва туслар орқали ифодаланади. Манзарани биринчи кўринишдаги нарсалар кўзга таъналадиган карама-қаршилик туслар билан изоҳланади. Кўринишлар узоклашган сари тус ўз тўйинганлик кучини йўқотади ва уфқ чизиғида ҳаво билан бирлашиб кўринмай қолади.



1. Қаламчизғи.



2. Тусли муносабатларини дастлабки чизгилари.



3. Майда қисмларига ишлов бериш. тусли муносабатларига аниқлик киритиш, умумлаштириш ва ишни тугаллаш.

Саволлар, машқ ва ижодий топшириқлар

1. Қаламтасвир нима? Унинг таърифини беринг.
2. Қаламтасвирнинг қандай турларини биласиз? Уларни тушунтириб беринг.
3. Қаламтасвирда ишлатиладиган тасвирий материалларни санаб ўтинг.
4. Геометрик жиесларни айтинг.
5. Машқлар бажариш: уй-рўзгор буюмларидан (чайнак, жомадан, дазмол, чангютгич ва бошқ.), уларнинг шаклини кўринарли этиб, нисбатини тўғри олиб, нарсаларнинг ташқи кўринишини ва конструктив хусусиятларини кўрсатиб тасвирланг.
6. Мева, сабзавот, қуш, ҳайвонларни, шунингдек, маълум ҳиссиёт ҳолатидаги инсон коматини (кайгули, тантанавор, толиққан ва бошқ.) тасвирланг, ўйлаб кўринг, қайси тасвирий ифодалаш воситалар ёрдамида мақсадга эришиши мумкин. Бу қораламаларни қалам, кўмир ёки фломастер, тушъ ва бошқа материалларда бажаринг.
7. Фикран тасаввур қилинг, кўрсатилган фигуралар ўз ўқида айлантириш натижасида қандай шаклга эга бўлади. Уларни тасаввурдан тасвирлаб беринг.



8. Машқни бажаринг – пиктограмм тасвирлар орқали кичик тарихий воқеани баён қилиб беринг, суратдаги каби:



Ўзининг ҳаёти ҳақида хатнома тасвир тузиши мумкин.

9. Расмга қаранг. Қузатувларга қараганда, сочнинг шакли инсоннинг характерини, ҳаттоки унинг ташқи кўринишини ўзгартириб юборади. Соч шакли кўринишини ўйлаб топинг ва ўз вариантларингизни тасвирлаб кўрсатинг. Шумбола, камтар, қувончли, тартибли, кўрқок, олифта, айёр, қучли ва шу каби инсонлар учун соч шаклини топингга ҳаракат қилинг.



10. Оддий геометрик бўлаклардан кизикарли фигуралар яшаш мумкин экан, расмга қаранг. Сиз ҳам шу каби қарама-қарши ранглардан фойдаланиб аппликация, мозаика ёки қаламтасвирни бажаринг, ўз композиция вариантларингизни ўйлаб топинг.



Ўқувчилар ишларидан. Аппликация.

11. Тасвирнинг каеридан уфқ чизигини ўтишини аниқланг.

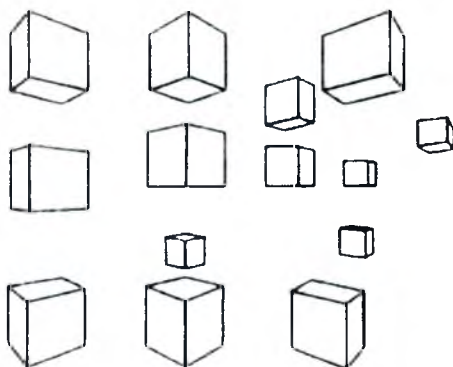

12. Уфқ чизигдан нарсаларнинг қайси бири пастда қайси бири эса юқорида жойлашганини аниқланг.



Саволларга жавоб



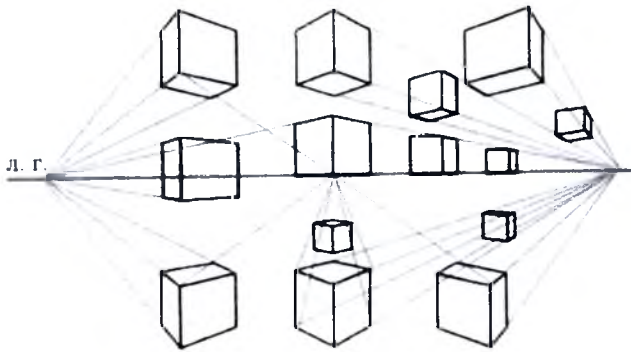

ДАСТГОҲЛИ РАНГТАСВИР ТАСВИРИЙ САНЪАТ ОТАСИ

Тўғарак аъзолари олган билим ва малакаларига асосланган ҳолда ўзининг кузатишлари, бадий тасвир яратиш олдидан қилинадиган изланишларида, айниқса эскизлар, улар асосида санъат асарларини яратишда рангтасвирнинг ўрни бекиёсдир. Рангтасвир дарсларида олган назарий ва амалий машғулотлар бўлажак мутахассисларнинг кейинги ижодий фаолиятларида муҳимдир.



Рангтасвир тасвирий санъатнинг бир тури

Табиат ва ҳаётдаги нафислик, гўзаллик сирларини рангтасвир санъати даражасида бошқа бирор-бир соҳа очиб бера олиш имкониятига эга эмас. Шу боисдан, тўғарак катнашчиларидан қуйидагиларни билиш талаб қилинади:

- рангтасвир санъати ҳақида назарий билимларга эга бўлиш;
- рангшунослик ва рангтасвир технологияси ҳамда унинг асослари хусусида тушунча ва билимлари;
- сувбўёқда расм ишлаш қондалари ва босқичлари, шакл бериш, характерни топиш йўллари;
- рангтасвирда тасвири - чизикли ва ҳавойи перспективаси;
- гуашь, мойбўёқ, сувбўёқларда расм ишлаш қондалари, босқичлари, шакл бериш ва характерини топиш усуллари;
- хомаки расмлар ишлаш, эскизлар асосида композициялар тузиш қабилар.

Бўлажак rassom-ўқитувчи тасвирлаш санъати борасида ҳам ҳар жиҳатдан саводхон бўлишлари билан бирга бу соҳа сирларини қизиқарли, содда мазмунли қилиб, ўқувчи ёшларга ўргата олиш қобилиятларига эга бўлиши

керак.

Рангтасвир конун-қоидаларини пухта эгаллаган ўқувчи амалий ижодда самарали шуғулланиши мумкин. Айниқса рангтасвир соҳасида амалиёт ҳамиша кучли назарийёт билан боғлиқ ҳолда амалга оширилиши зарур ва буларсиз ҳеч нарсага эришиб бўлмайди».¹

Рус рассоми ва педагоги Д.Н. Кардовский айтиб ўтганидек: «Санъатни ўрганаётганлар тасвирлашни йўллари ва усуллари, яъни нарсаларни шакли, нисбатлари, ранги, ёруғлиги, хусусияти ва ҳаракат қонуниятларига бўйсунинишга мажбурдирлар».²

Тасвирий санъатнинг методикасига оид адабиётларда жуда қимматли материаллар тўпланган бўлиб, уларда кўплаб техник ва технологик маслаҳатлар ёритилган. Бир қанча рассомларни тарбиялаган, ажойиб педагог-рассом Д.Н. Кардовский айтганки: «Натурада ҳам, ишни бошқаришда ҳам асосий эътибор шунга қаратилиши керакки, бутун дарсни ўтиш жараёнида ранглар нисбатини ҳисобга олиш зарур... Доимо ранг муносабатлари билан ишлаш ва фикрлашга ўрганиш керак».³

Рангтасвирнинг асосий қонунилари - ранг ва тус муносабатлари ва уларни аниқлаш усуллари, ҳаво перспективаси, қоғоз юзасида ҳажмли нарсаларни фазовий жойлашуви, тасвирлаш қоидалари, ёруғ-соя қонуни, натюрморт, манзара, портретни методик босқичма-босқичда тасвирлай билиш, ишни ранг ва тус жиҳатдан яхлит ҳолатга келтиришни эгаллашлари лозим.

Акварель билан ишлаш. Акварель - рангтасвирнинг энг нозик турларидан бири. «Акварель» лотинча сўз бўлиб, "сув билан суюлтириб ишлатиладиган бўёқлар" маъносини англатади. Қадимдан акварель ўзининг нафислиги ва рангларнинг ёркинлиги билан кўпгина рассомларни қизиқтириб келган.



Акварель иши.

¹ Мастера искусства об искусстве. Т.1, М., 1936, с. 124.

² Д.Н.Кардовский об искусстве. Воспоминания, статьи, письма. М., 1960, с. 128.

³ Д.Н.Кардовский об искусстве. Воспоминания, статьи, письма М., 1960, с. 128.

Акварелда оқ ранг ишлатилмайди, унинг ўрнини оқ қоғознинг ўзи ўтайди. Қоғоз оппоқ, етарли даражада қалин ва юзаси гадир-будур бўлиши зарур. У агар жуда силлик бўлса, сатҳида ранглар етарли даражада текис ётмайди. Нарса тасвирларини бўяш жараёнида умумийдан хусусийга ёки аксинча хусусийдан умумийга қараб борилади, ниҳоят иш яхлитлаш билан яқунланади.



Акварель



Гуашь



Мойбуёк

Талабалар учун энг муҳими ўткир нигоҳ, моҳир қўл, тинимсиз меҳнат орқали акварель билан ишлаш техникасини мукамал эгаллашдир. Бунга тарихдан жуда кўплаб мисоллар келтиришимиз мумкин. Масалан, XV аср охирида Уйғониш даврининг машхур немис rassomi А. Дюрер акварелда жуда кўплаб ажойиб асарлар яратган. Гўзал ва бетакрор табиат манзаралари, ҳайвонот дунёси ва ўсимликларни ажойиб қилиб тасвирлаш, шу мўйкалам соҳибининг нақадар юксак маҳорат эгаси бўлганлигининг исботидир.



Альбрехт Дюрернинг акварель ишлари.

Тўгарак дастури чизувчилардан рангтасвир фанининг илмий негизларини эгаллашни, унда ишлатиладиган турли ашёларнинг хусусиятлари ва уларни самарали ишлатиш йўллари чукур билишни талаб этади. Шунинг учун дастур амалий машғулотлар билан бир қаторда назарий билимларни, амалий вазифалар кўригидан ташқари, оғзаки сўровни ҳам назарда тутати.

Рангларнинг табиатда қандай ҳосил бўлиши ва тарқалиши муаммоси қадимдан олим ва рассомларнинг диққатини тортган. Машҳур олимлар И. Ньютон, М.В. Ломоносов, Г.Л. Гельмгольцлар рангларнинг моҳиятини илмий асосда текширишган. М.В. Ломоносов фанда биринчи бўлиб, асосий рангларни кашф этган. Исаак Ньютон қатор тажрибалар ўтказиб, оқ ёруғликни кўп рангли эканлигини исботлаган ва экранда спектр рангларини ҳосил қилган. Спектр ранглари қуйидагича жойлашган: қизил, сарик, зарғалдоқ, яшил, зангори, ҳаво ранг ва бинафша ранглар.

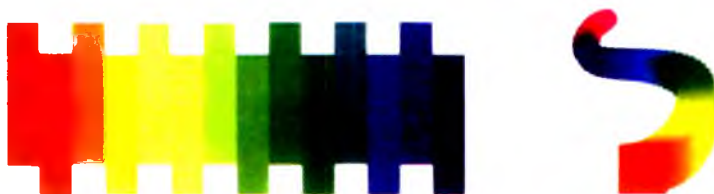

Ньютон рангларни физика фани нуқтаи назаридан ўрганган бўлса, немис шоири ва санъатшуноси И.В.Гётени рангларнинг киши организмга кўрсатадиган таъсири кўпроқ қизиқтирган. У «Ранглар ҳақидаги таълимот» номи асарида рангларни илик ва совук тусларга ажратган. Илик (сарғиш, қизил) ранглар кишида кайфичоғлик туйғусини, совук (хаворанг, яшил) ранглар эса маъюслик туйғусини уйғотиши ҳақида ёзган.

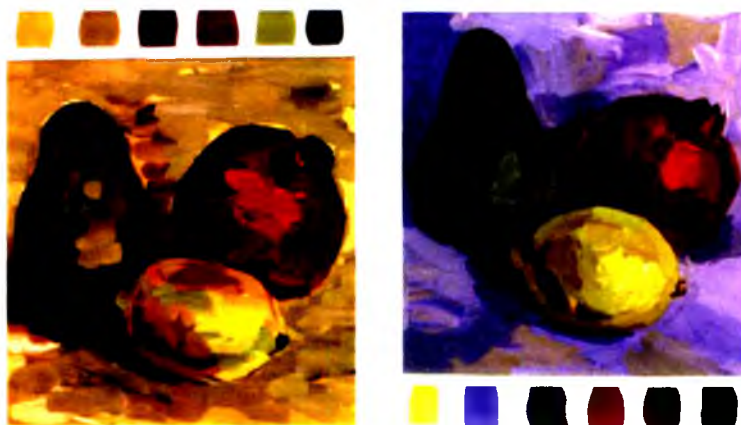

XIX асрда немис табиатшунос олими Г.Л. Гельмгольц рангшунослик назариясида муҳим янгилик яратди. Кўп йиллик тажрибалар асосида хроматик

Кундалик турмушимизда, ҳаётий тажриба асосида маълум нарса ва нарсаларнинг ўзига хос ранглари онгимизда сингиб боради (пахта - оқ, ўтлар - яшил, осмон - ҳаво ранг, денгиз - кўк ва бошқалар). Бу ранглар нарса ва нарсаларнинг шахсий ранги хисобланади. Аммо, нарса ва нарсалардаги шахсий ранг турли ёруғлик таъсирида ўзаро ўзгарувчан бўлади. Қарама-қарши рангларнинг таъсирида нарсанинг ранги турлича кўринади. Қизил муҳитдаги кулранг нарса кўкимтир-яшил тусга киради, яшил муҳитда - пуштисимон, сариқда эса - кўкимтир бўлади.

Қизил қоғоздан доира шаклини қиркиб олиб, кул ранг қоғоз устига қўйилса, кулранг қоғоз энгил яшилсимон рангда бўлиб кўринади. Агар қизил доиранинг ўрнига яшилни қўйса, кул ранг қоғозда кизгиш тус ҳосил бўлади. Ҳар бир ҳолатда ҳам қарама-қарши рангларнинг туслари (қўшимча) ҳосил бўлади. Шу сабабли ҳам табиатда «хира» нейтрал ранглар мавжуд эмас. Ҳатто, нарсалардаги соялар ҳам нозик энгил ранглар билан тўйинган. Ёнма-ён бўлган қўшимча ранглар ўзининг ёркинлигини кучайтиради (қўшимча ва қарама-қарши ранглар - бу қизил ва яшилсимон - ҳаворанг, зарғалдоқ ва ҳаворанг, сариқ ва кўк, саргиш-яшил ва бинафша ранг, яшил ва қирмизи). Нрсалар ранги кузатувчидан узоклашган сари ҳам ўзгаради (ҳаво перспективаси).

Ўқорида санаб ўтилган таъсирлар натижасида нарсанинг ранги, рангнинг туси бўйича ҳам, ёруғлик бўйича ҳам, тўйинганлиги бўйича ёки учала хусусиятлар бўйича бир вақтда ўзгариши мумкин. Бундай ўзгарган ранг энди нарсанинг шахсий ранги эмас, балки шартлидир.

Яна бир мисол. Тажрибасиз рассом сариқ олмага қараса, унинг тўқроқ жойини ҳам худди ёруғ жойи каби сариқ рангда кўради, бироқ, ёруғлиги ва туси бўйича соя жойда олманинг ранги ўзгаради.

Нрсаларнинг шакл ва рангларини ҳақиқий ва табиий ҳолатда кўриш ҳамда қабул қилиш одатини руҳшунослар одатий кўриш, деб аташган. Инсонлар нарсаларни кўришда ва қабул қилишда нафақат турли катталиқ ва ранг доғларини кўришади, балки нарсаларни ҳақиқий конструктив тузилиши ва рангини ҳам шу қаторда қабул қилади. Одатий кўриш натижасида ҳаваскор рассомлар қатор «колорит» характеридаги хатоларга йўл қўйишади. Улар ҳаво булут кунлари ердаги қорни тасвирлашда оқ рангдан бошқа рангни кўрмайдилар. Яшил барглари ёки ўт-ўланлар куннинг ва об-ҳавонинг турли вақтида уларнинг ранглавҳаларида бир-хил яшилдир, худди уларда самонинг ҳаво ранг туси ва табиий ёруғликнинг ўзгарган кучи ўз таъсирини ўтказмаётгандек.





Илик колоритда



Совук колоритда

М. Набиев, Ў. Тансиқбоев, Р. Аҳмедов, А. Мўминов, И. Ҳайдаров, П. Беньковларнинг қўлаб асарларида сунъий электр ёруғлиги, куёш ботиши, ойдин кеча ёки булутли хавода нарсалардаги шартли ранглари юқори малакада тасвирланганлигини гувоҳи бўламиз.

Натурадан тасвирланаётган ранглавха колорити куннинг қайси вақтида, қандай ёруғлик манбаи билан ёритилганлигига боғлиқ.

Рангларнинг табиийлигини тасвирда тўғри бажариш анча қийин иш. Бунга жиддий меҳнат, назик дид ва зўр мушоҳада орқали эришиш мумкин.

Натюрмортдаги нарсаларнинг оч-тўқлик даражаларини фарқлашга, ундаги тус бирлигини тушунишга ўрганиш учун натюрмортни битта рангда тасвирлаш катта аҳамиятга эга. Бу усулда расм ишлаш кейинчалик қийин натюрмортларнинг рангли тасвирини бажаришга ўтишни анча осонлаштиради. Бир рангли бўёқда ёзиш усули гризайль, деб аталади.



Х.Раҳмонов. Болалар.

Гризайль усулида расм ишлаш турли ранглар воситасида иш усулига ўтиш учун тайёргарлик боскичи бўлиб, унда мўйкаламни ишлатиш йўллари ва акварель бўёкларининг хусусиятларини ўрганиш учун имконият яратади. Бу услуб билан бир нечта натюрмортларни тасвирлаб ўргангандан сўнг, барча ранг хиллари билан натюрморт рангтасвирини ишлашга ўтиш мумкин.



Ўзбекистонда хизмат кўрсатган маданият ходими Ҳикмат Раҳмоновнинг ёз севинчи «Болалар» асарида болаларнинг иссиқ ёзда маза килиб тарвуз тановул қилаётганлари тасвирланган. Болалар аҳил, хушчақчақ, ранг-баранг кийимдагиси одамни кувонтиради, суратнинг умумий ранги шўхчанг, ёрқин бўёкларда ишланган, жозибали бўлиб, болалик даврини куйлайди.

Шу ерда ранглар оркали инсоннинг характерини тасвирлаш хусусиятлари хусусида расм Т.Курызов «Жалолиддин Мангуберди» портретида кўриш мумкин. Ш. Дунасарий ўз рисоласида инсон киёфасига берилган ранглар оркали унинг характерини билиш юзасида фикрлар келтиради¹. Агарда юзи қорамгаиз рангида бўлса, кўрқок ва гам-андухга ботган бўлади. Юзи қизил рангида бўлса, мард ва бисёр газабнок бўлади. Юзлари оқиш рангида бўлса, ожиз ва камкувват бўлиши мумкин. Оловдай кип-қизил рангида бўлса, у жинни сифат бўлади. Агарда юзи қорайишга мойил сариқ рангида бўлса, бемор ва беҳал рангга ботган бўлади ва бироз кизарувчан рангида бўлса, шарм ҳаёли бўлади.

Тажрибаларга асосланиб бўёкларни тартибда қўйилса ишлаш учун қулай бўлади. Юкори каторда ўнг томонда иссиқ бўёклар (оқ, сариқ, зарғалдоқ, қизил, жигарранг), чап томонида совуқ рангдаги бўёклар (барикарам, кўк, зангори, қора) жойлаштирилади.



Рангтасвир санъати назарияси ва методларини ўрганишдан мақсад вазифаларни мукамал бажариб боришдир. Талабалар тўғарак машғулотларидан ташқари уйда ҳам бир қанча вазифаларни мустиқил бажаришлари лозим.

¹ Шамсиддин Дунасарий. Одамни билиш илми. - Тошкент: Ёзуви, 1994. - 12-13 б.

Натюрмортни босқичма-босқич тасвирлаш

Натурани ҳаққоний тасвирлаш – бу нарсаларни конструктив ва перспектива қонунлари асосида қуриш, уларнинг фазовий жойлашуви, материаллиги, ҳажм ва нисбатларни ифодалаш, этюдни яхлит бир бутунликка келтириш, тасвирланаётган объектлар ва нарсаларни характерли хусусиятлари ва нафис гўзаллигини аниқлашдир.

Реалистик тасвирлаш саводини ўқув натюрмортлари бажариш орқали ўзлаштириш мумкин. Дарҳақиқат, саводли тасвирлаш асосларини ўрганишда натюрморт қимматли тасвирий объект ҳисобланади. Натюрмортни рангтасвирнинг камерали мусикаси деб аташади. Унда маҳоратли бўёқ суртмаси, колорит монандлиги ва шакл пластикасини кузатиш мумкин. Улар орқали рангтасвирнинг асосий қонуниятларини тез ва қулай ўзлаштириш мумкин. Яъни, перспектив ва конструктив қурилиш, шаклнинг соя-ёруғлиги ва рангда тасвирланиши, тасвирланаётган нарсаларнинг фазовий узоклашишдаги ҳолати ва материаллиги, тус ва ранг муносабатлари, манзара ва интерьер, инсон боши ва қоматини тасвирлашдаги бирлик ва уйғунлик ҳисобланади. Ўзбекистон Бадий Академиясининг раиси Т.Қўзиёв, ўқув жараёнида натюрмортни муҳим эканлигини таъкидлаб: «Натюрморт – шундай заминки, унда бадий мактаб мустаҳкам жойлашган бўлиши керак», - дейди.

Натюрмортни хона ичида, очик ҳавода, сояда ва қуёшда, табиий ва сунъий ёруғликда тасвирлаш лозим. Бу эса ўз навбатида ўқув ва ижодий вазифаларни самарали амалга оширишга пухта замин яратади.

Натюрмортни амалий тасвирлашнинг дастлабки босқичида бироз соддарок, сўнгра эса нарса ва нарсаларнинг бир гуруҳини тасвирлаш керак. Нарсаларнинг бир гуруҳ йиғилганини тасвирлаш учун натюрморт композициясини тўғри ташкил этиш муҳимдир. У икки жиҳат асосида тузилади: натура қўйилмасини ташкилий қисми (нарсаларни танлай билиш ва уларни композицион чиройли жойлаштириш) натурага нисбатан кўриш нуктасини аниқлаш ва қоғоз юзасида қўйилмани тасвирлаш.

Рангтасвир мукамал қаламтасвирга асосланади. Натюрморт композициясини қурилишида дастлаб қоғоз юзасида тасвирланаётган нарсаларни пухта жойлашуви, қоғоз ўлчамига нисбатан тасвирнинг катта кичиклигини аниқлашдан иборат. Ҳар бир натура қўйилмаси, муайян ўлчамдаги коғозни талаб қилади.



Тасвирланаётган нарсалар маълум ўлчам текислигида «тикилинч» ёхуд жуда ҳам кичик жойлашиб қолмаслиги зарур. Ҳаддан ташқари кичик жойлашган тасвирлар қоғоз текислигида аниқ кўринмайди.

Тасвирда асосий эътиборни ўзига жалб этувчи нарса – композиция маркази қолганлари эса унга тобе бўлиб хизмат қилади. Тасвирда кўрувчининг назари ана шу марказга йўналтирилган бўлиши керак. Ўлчамни аниқлаб олгач, асосий ишни бошлашдан олдин кичик ўлчамдаги қоғоз бўлагиде бўлажак натура қўйилмасини хомаки вариантлари тайёрланади, шундан сўнг, асосий ишга ўтиш мақсадга мувофиқдир.

Дастлаб оддий натура қўйилмаларидан (гипсли геометрик шакллардан), кейин эса геометрик шаклларга яқин бўлган маиший нарсалардан тузилган натюрмортларни астойдил ишлаш, сўнггра, турли рангдаги материалликдаги нарсалардан тузилган қўйилмалар (пенэр шароитида ва интерьерда жойлаштирилган натюрмортлар)ни тасвирлаш мумкин.



Ўқув натюрмортини амалий бажарилиши, дастлаб факат тусли (гризайль техникасидаги рангтасвир), кейин рангли (акварель бўёғида) тасвирлаш жараёни билан бошланади.

Гипсли геометрик шакллардан иборат натюрмортни гризайлда ишлаш

Рангтасвирни пухта ўрганишда кўпгина етук рассом ва педагоглар (ок ва кора бўёқларда) натурани тусда тасвирлашга катта аҳамият беришган. Бу масалада Д.Н. Кардовский шундай деган: «Тусни ёруғлик орқали етказишдан кўра рангларда бериш мураккабдир. Шунинг учун рангли тасвирга ўтишда, ёруғликдаги тусга бўлган кўникмага эга бўлиш керак...». Демак, рангтасвирнинг бошланғич курсида гризайль техникасида машқлар бажаришни тавсия қилади.

Тасвир қаламда пухта бажарилгач, ҳар бир нарсанинг материаллиги, унинг ҳажми, тус муносабатлари ранглар воситасида ҳал қилишга ўтилади.

Тусли фарқлар нимани англатади? Ранг жиҳатидан баъзи нарсалар натурада зич ва тўқроқ, бошқалари эса очроқ кўринади. Айрим нарсаларда шахсий соя тўқроқ ва зичроқ «оғир» (масалан, чинни кўзада, чўян қозонда), бошқаларида эса соялар анча очроқ «нозик» (гипсли ваза, қоғоз рулон ва ҳ.к.) кўринади. Бу чоғда нарсалар орқасидаги фонни ҳам ҳисобга олиш зарур. Натура кўйилмасидаги барча нарсаларни тусга нисбатан фоннинг оч-тўқлиги муносабатларининг тўғри олинаётганлиги кенгликни кўрсатишга имкон туғдиради.



Тус муносабатларини энг тўқ нарсалардан ёки чуқур ички соялардан бошлаб кўрсатилиши тўғрироқдир. Ҳар бир нарсаларнинг тус кучини бир-бири билан солиштириш зарур.

нарсаларнинг ўзаро оч жойларини, сояни соялар билан, ярим тусни ярим туслар билан таққослаш зарур. Қандайдир тўқ идишда шахсий соя ундан тушувчи сояга нисбатан тўқроқдир. Мевалардаги ёруғлик энг ёруғ жойига қараганда тўқроқ бўлиши мумкин. Тасвирда ва натурадаги нарсаларни бир-бири билан доимий таққослаш орқали улар орасидаги фарқларни камайишига эришиш зарур.

Ишнинг биринчи босқичида асосий муносабатларни аниқлаш керак. Натурадаги асосий объектларнинг ёруғ-соя муносабатлари: фоннинг оч-тўқлиги, нарсаларнинг сиртидаги оч-тўқлигига ва уларнинг ўзаро бир-бирларига нисбати аниқланади. Аввало, кўйилмадаги нарсаларнинг умумий туси бир сидра қопланади. Ишни соядан ёруғликка қараб юритиш керак, бунинг устига соя жойларига имкон борича бўёқ қатламими юпка ва нозик бериш, ёруғликни эса уларга нисбатан қуюқ бўёқда анча тўқроқ қатламли ва аниқ суртмалар билан қоплаш зарур.

Гризайль техникасида соя, яримсоя, рефлексларни бирданига керакли тусда мос бўёқлар билан қоплаш, (иложи борича бўёқни қайта қайта беришни такрорламасдан) бўёқ суртмаларини шакл йўналиши бўйича ҳаракатлантириш керак. Масалан, цилиндрсимон шаклга эга бўлган нарсага турли тасодифий йўналишда суртмалар берилса, ушбу шаклнинг айланалигини кўрсатиш мушкулдир.

Тусли тасвирлаш мобайнида тасвирловчидан нарсаларнинг узоклигини ҳисобга олиш зарур бўлади. Агарда бир қаторга бир хил нарсаларни турли масофада жойлаштирадик, яқиндаги нарсаларнинг майда бўлаклари ва материаллик фактураси анча аниқроқ кўринади. Узоклашган сари бу аниқлиги йўқолиб хиралаша боради. Узокдаги объектлар силуетли ва текис (ясси) бўлиб

кўринади. Олд кўринишдаги нарсаларнинг соя-ёруғ қисмлари олисдагидан равшан ва аниқроқ ўкилади.

Нарсаларнинг ҳажмли шаклига пухта ишлов берилгандан сўнг, уларни умумлаштиришга ўтиш зарур. Нарсалар гуруҳини яхлит бир бутун тасвирлаш учун ҳаммасини бир вақтда кузатиб, ҳар бирининг ёруғ ва соя жойларини барчасига нисбатан таққослаш керак. Нарсалар гуруҳини яхлитлигини сақлаш - ҳаққоний тасвирлашнинг асосий шартидир.

Амалий машғулот: «Кузги натюрморт». Гризайль.



1. Тасвирни ифодалаш.
2. Дастлабки рангли тусни бериш.
3. Ишни тугаллаш. Бажариладиган иш акварель техникасида ишланади.

Ўй-рўзгор буюмларидан натюрмортни тасвирлаш

Қаршимизда турли нарсалардан тузилган натюрморт қўйилмаси: хаворанг кўза, зарғалдок анор, ликопчада ковун бўлаги ва столдаги оч хаворанг ҳамда жигаранг матолар. Оқ девор оч сарик мато билан фон вазифасини ўтайди.

Кўза ва анор ранг жиҳатдан ёнидаги нарсаларга нисбатан анча ёрқинроқ. Ёнидаги нарсалар ранги анча мураккаб. Қўйилмани жойлаштириб чиройли

кўриш нуқтаси танланади. Кўйилмага ён томондан тушаётган ёруғлик мақсадга мувофиқдир.

Дастлаб а-ля(а-la) прима техникасида натюрмортнинг этюд эскизи I сеансда бажарилади. Бу боскичда асосан, кўйилмадаги катта муносабатлар – соялар ва яримтуслар аниқланади.

Асосий тасвирлашдан олдиан тайёрланган эскизда ижодкорнинг асосий ғоясини кўриш мумкин. Қоғоз юзасида предметлар аниқ жойлашган, биринчи, иккинчи ва учинчи кўринишдаги нарсалар тўғри



топилган. Этюдни таҳлилига кўра, ранглар фарқидаги иссиқ ва совуқ, ёрқин ва хира нарсалар аниқ кўрсатилган. Зарғалдоқ рангдаги анор эса ўзига иссиқ ва кам тўйинган тусларни бўйсундиради. Кўзада соя, яримсоя ва ёруғлик белгиланиб, ёрқин тусдаги матонинг олдинги кўринишда ва девордаги фарқи аниқланган. Олдинги кўринишдаги қовун бўлаги худди ҳозиргина кесиб кўйилгандек жуда яққол тасвирланган.

Энди эса кўйилмани қоғоз юзасида тасвирлашни бошлаймиз. Қоғоз юзасида тасвирлашдан аввал, кичик ўлчамдаги қоғозда эскиз вариантини чизиб, сўнгра катта ўлчамдаги қоғозда ёрдамчи чизиклар орқали натюрмортни тасвирлаймиз. Бу бизнинг биринчи боскич ишимиз бўлади. Энди бўёқларда ишни бошлаймиз.

Нимадан бошлаш маъқул? Ёрқин рангга эга бўлган нарсалардан бошлаш мақсадга мувофиқдир. Кўйилмамаизда кўза ва анор кўзга яқин нарсалардир. Девор ва сариқ матони жуда бўрттириб ишланса, яхлитлик нисбатлари бузилиб, натюрмортнинг рангли муносабатлари ўзгариб кетади. Кўза ва анорни тўлиқ ўз ҳолатидаги рангида олиш мумкин.

Ҳаворанг рангдаги кўза, турли тусда кўринади: ёруғликда бир хил, яримсояда бошқа, сояда энди у ҳаворанг эмас, балки сиёҳранг-ҳаворанг, айрим бўлақларида яшил-жигаррангрок (шуъла таъсирида) бўлиб кўринади. Ранглар билан ишлашда рангни кўйилмадаги нарсалар рангидан тўқроқ бериш, чунки у қуригач бироз очаради. Ҳаворанг кўзанинг ранглари ёруғлик шуълалар таъсирида товланиб турлича тусда кўринади. Кўйилмадаги анорда тушаётган ёруғлик таъсирида совуқроқ пушти ранг, яримсоя эса зарғалдоқ, соя қисмида кучли қизғиш тус ҳукмронлик қилади.

Ликопчадаги қовун бўлагини бўяр эканмиз уни девор ва девордаги сариқ мато билан таққослаб ишлаш тўғри бўлади. Ўйлаб кузатайликчи ликопчадаги қовун оч тусдами ёки деворми? Ранг жиҳатидан қайси бири совуқроқ - девор, қовун ёки ликопчами? Қандай фарқлар мавжуд? Қовун бўлагининг пўстими ёки қовун ўзи ранглироқми? Шу нарса ёддан чиқмасинки, ҳар дақиқа кўйилмани ўзингиз тасвирлаётган иш билан таққослаб ишлашни давом эттираверинг. Маълум вақт ўтгач ўз ишингизни кўйилма ёнига қўйиб,

уларни солиштириб камчилигини топишга ҳаракат қилинг. Такқослашда, аввал, кичик бўлақлар рангини сўнгра эса ишга яхлит боқиб унинг умумий тус муносабатларини аниқлаш мақсадга мувофиқдир. Энг асосийси ишни сўнггида барча нарса ва нарсаларни умумий тусга бўйсундириб яқунлаш ҳисобланади.



Амалий машғулот: «Санъат атрибутлари» натюрморт

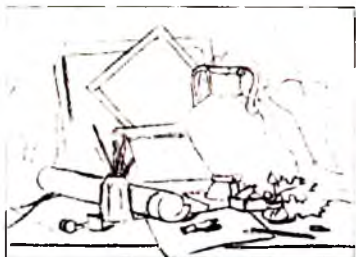

1. Натюрмортни майда бўлак тасвири бажарилади.
2. Нарсалар ва матонинг дастлабки локал ранглари бажарилади. Ранглар палитрада ок бўёк билан ҳосил қилинади.
3. Ишни тугалланиши: майда бўлак қисмлари аниқланади ва ёруғлик тўқлигига ва тўқлик очлигига нисбатан ишлов берилади. Гуашь бўёғи ўзгартириш киритиш имкониятига эга.

**Амалий машғулот: Манзара «Баҳорги тонг»
(акварель, по-сырому)**





3

1. Тасвирнинг қаламчиғисини бажариш: манзаранинг асосий бўлақларини ишлаш, унинг композицион жойлашишини белгилаш.
2. Осмон, дарахт ва ернинг асосий рангларини намланган қоғоз юзасига бериш. «Ранг устидан ранг юритиш» усулидан фойдаланиш.
3. Умумлаштириш ва ишни тугаллаш. Кейинги бўёқларни курук катлам юритиш усули билан яқунлаш.

Манзара «Кузги ранглар». (гуашь)



1



2



3

1. Манзара композицияси тасвирини бажариш. Тасвир мўйкалам билан колоритига боғлиқ ҳолда илиқ ёки совуқ рангларда ишланади.
2. Осмон, дарахт ва сувнинг асосий ранглари копланеди. Асосийси тусли ва рангли муносабатларини тўғри ифодалаш.
3. Майда бўлақларига ишлов бериш, умумлаштириш ва ишни тугаллаш. Манзаранинг колористик яхлитлигини намоиш этиш.

Саволлар, машқ ва ижодий топшириқлар

1. Рангтасвир нима ва унинг асосий турлари.
2. Спектр нима ? Спектр рангларнинг номларини айтинг.
3. Хроматик ранглар қайсилари, ахроматиклар-чи ?
4. Совуқ ранглар билан илиқ рангларни айтинг ?
5. Нарсанинг локал ранги дегани нима ? У турли ёруғликда қандай ўзгаради ?
6. Қўзаларнинг тасвирига қараб, уларнинг қайси бири энг енгили, энг оғири, қайси бири катта ва қайси бири эса кичиклигини аниқланг ?



Жавоб. Кўзаларнинг ўлчами бир хил, бироқ тўқ кўза (б) кичик ва оғир туюлади, сариқ билан кўк рангдагига нисбатан (а,в). Бунинг сабаби ранг ўлчам билан оғирлигини идрок этишига таъсирини кўрсатади.

7. Қандай ёруғликда ранглар сояси илик бўлиб туюлади, қандай ҳолатда -совук. (пенэрда ва уй ичидаги ҳолатда). Бундай ҳолатда манзарани қуёшли ва ҳаво булутли, тонгда, куннинг ўртасида ва кечкурун; натюрмортни табиий ва электр ёруғлигида кузатишлар олиб бориш зарур.

Жавоб. Қуёшли кунда ранглар сояси совуқроқ туюлади, ҳавобулутли кунлари эса – илиқроқ. Электр ёруғлигидаги соялар ранги илик рангдор бўлади.

8. Бир хил нарсаларни (помидор, бодринг, ковок, пиёз, апельсин, олма, лимон, нок ва ҳ.к.) турли рангдаги фонда (кўк, қизил, оқ, яшил, сариқ ва ҳ.к.) кўриб чиқинг. Нарсаларнинг локал рангларини турли фондаги ўзгаришларини тушунтиринг.

9. Машқни бажаринг — гуашь билан тўқ колоритдаги рангда дарахтни тасвирланг.

Илик рангдаги колоритда дарахтнинг тасвирлаш кетма-кетлиги (гуашь)



10. Машқ — гуашь билан рангли фонда гуллаган шохни тасвирлаш. Тус берилган фонда гуллаган шохни тасвирлашининг кетма-кетлиги (гуашь)



11. Машк — миллий пиёла тасвирини гуашда бажаринг. Локал рангда пиёла ва чойнак расмини чизинг.

Намуна. Идишнинг расмини тасвирлаш кетма-кетлиги (гуашъ).



1. Тасвирни мўйкалам билан битта рангда бажариш, идишнинг умумий шаклини ва унинг нисбатларини кўрсатиш. Қогоз текислигида композиция жihatдан тўғри жойлаштириш.

2. Асосий ранглар билан бўяш. Идишнинг ҳажмини кўрсатишда тусли ва рангли муносабатларини аниқлаш.

3. Майда бўлак қисмларига ишлов бериш, шуълаларни белгилаш, ишни тугаллаш.

12. Бир нечта сарик олмаларни ҳар хил фонда ва турли колоритда тасвирини чизиш: а) илиқ колоритда, б) совук колоритда.

Топшириқ: Илиқ ранглардан фойдаланиб бирон бир композиция ишлаш: «Иссик кун», «Қуёшли Арал», «Сахро дунёси», «Қуёшнинг ботиши».

КОМПОЗИЦИЯ - ИЖОД ҚИЛИШ НАТИЖАСИ

Талабаларда тасвирий санъат борасидаги барча билимларни амалий ҳамда назарий жиҳатдан ривожлантириш, шунингдек, ижодий шаклантиришда композиция сирларини ўрганиш катта аҳамиятга эга. Композиция тушунчаси кенг маънога эга бўлиб, қаламтасвир, рангтасвир, ҳайкалтарошлик ва амалий санъатнинг ҳар бир турида ўзига хос йўсинда ва ўзига мос мазмунни ташкил қилади. Композициядан олган билимлар талабаларни ўз соҳасига ижодий ёндашишларига, ўқитувчилик фаолиятини жиддий ва қизиқарли олиб боришларига катта ёрдам беради.



А.Коснечев. Натюрморт с гранатами.

Маълумки, композиция тушунчасининг барча санъат турларига алоқадор умумий жиҳатлари ва шунингдек, ҳар бир соҳага оид ўзига хос жиҳатлари бор. Уларни атрофлича ўрганиш, таҳлил қилиш талабалар ижодий фаолиятининг ўсишида муҳим аҳамият касб этади. Композициянинг қонуниятлари назария ва амалиётга бўлинади.

Тасвирий санъат композициясининг асосий маъноси, асарнинг ғоясини аниқ ва ишончли тарзда етказиш билан боғлиқ. Композицияда энг муҳими бадий образни яратиш.

Композиция латинча *compositio* сўз бўлиб, тузиш, бирлаштириш - турли бўлақларни бир бутун яллит бирор ғояга мос ҳолда бирлаштириш маъносини билдиради. Тасвирий санъатда композиция деб бадий асарнинг мазмуни, характери ва мақсади билан боғлиқ ҳолдаги қурилиши.

«Композиция» сўзи тасвирий санъат термини сифатида мунтазам равишда Уйғониш давридан бошлаб қўллана бошланди. Бошқа пайтда композиция термини тасвирлаш саводхонлигининг асосий элементлардан бирини билдиради, у орқали санъат асарлари қурилади ва баҳоланади.

Расомлар асрлар давомида композициянинг ифодаловчи шартли тасвирларини (чизма) излаб келади, натижада айтиш мумкин-ки, муҳимларидан бири сюжет бўйича тасвирлаш элементлари оддий геометрик фигураларни ҳосил қилишади экан (учбурчак, пирамида, айлана, овал, квадрат, тўғри тўртбурчак ва ш. у кабилар). Буларни мисолларда кўриш мумкин: Ғ. Абдурахманов «Кашта тикувчи қиз», Ж. Умарбеков «Олис болалик», В.Перов «Митиша кишлоғида чойхорлик», М.Тўхтаев «Оила», Иноғомов «Тинчлик бўлсин уйингда».

Кандайдир бир ҳаракатсиз, ўзгармайдиган образни кўрсатиш учун туташтирилган, ёпик, мувозанат (ҳаракатсизлик) композиция тўғри келади.

Чизикни асосий йўналиши марказга тортилади. Айлана, квадрат, тўғрибурчак шакли симметриясини ҳисобга олган ҳолдаги қурилиши керакли ечимини беради.

Панорамли манзарани тасвирлаш учун, кенг далани кўрсатиш керак бўлса, унда ён атрофини қандай-дир дарахтлар ёки бинолар билан ёпиш керак эмас, яхшиси чегарадан ташқарига йўналтирилганлигини кўрсатиш тарақ. Бу эса очик композициядир. Чизикни асосий йўналишлари марказдан юритилган.



П.Тахиров. Тераклар.



Очик композиция.



А.Аликулов. Самарқанддаги бозор.



1



2



3

1. Веласкес. Бред каласининг топширилиши. 2. Марказий қисм.
3. Композиция бўлаги

Мисол тариқасида Веласкеснинг «Бред каласининг топширилиши» номли асарининг яратилиш жараёнини ўрганиб таҳлил қиламиз. Тўқ ва оч доғларнинг навбат билан алмашуви, жуда кўп одамларнинг аниқ тақсимланиши ёрқин, равшон ўқиладиган композициялардан биридир.

Сюжетли композиция маркази мато маркази билан мос келади. Марказда жойлашган икки қомат олисдаги фонда тасвирланган. Қала калитини топшираётган одам бошини, унинг катта оқ ёқаси намоён этиб, калит ушлаган ўнг қўли силуети ифодали етказилган. Унинг ярим эгилган гавдаси ғолиб ихтиёрига таслим бўлиши ифодаланган.

Калитни қабул қилиб олаётган одам гавдаси ёруғ манзара фониди ишланган. Унинг юзи қора фонда ёруғ кўринишга эга, оқ ёқа ва қора сочлари қарама-қарши равишда тасвирланган.

Кийимни диагонали бўйича ўралиб боғланган шарф ва ўнг томондаги от силуети сурат диагоналларида бири эканлиги белгиланган.

Асарнинг яна бир диагоналини байроқ, марказда жойлашган гавдаларнинг қўллар ҳолати ва чап бурчакдаги отиш қуроли ташкил этади.



1



2



3

1. Композицияли шартли тасвир. 2. Композицияда режали кўринишлар.
3. Композицияда оч ва тўқнинг карама-қаршилиги.

Учинчи кўринишдаги жангчи кафтанининг ёруғ доғлари ва унинг ёнидаги от боши фазовий чуқурлик сезгисини яратмоқда. Агарда ўша икки доғни беркитсак, қанчалик композициянинг фазовий чуқурлиги йўқолишини кўрамиз, чунки асарнинг биринчи ва охириги кўринишлари хаддан ташқари яқинлашиб кетади. Фазовий кенглик композицияси узоклик перспективаси билан бирнеча кўринишлардан ташкил топади.

Кизиқарли жойи шундаки Веласкеснинг бу асаридаги тасвирланган қала учун «калит» ҳақиқатдан ҳам уни ўқиш калити каби мос тушган. Шубҳасиз бу калит мато марказида жойлашиб композиция маркази ҳисобланади, ва кўпбурчакли ёруғликда қора силуэт билан махсус ажратилган. Веласкес асарнинг мазмунини энг яхши ҳолатда кўрсатиш учун композициянинг тасвирлаш восита, усул ва қоидаларини ишлатган.

Бадий назария билан амалиётнинг ривожланиш жараёнида композициянинг йиғилаётган ўз қонуниятлари мавжуд. Композиция маълум бир қонуниятлар асосида қурилади. Унинг қонун-қоидалари ва усуллари ўзаро боғлиқда бўлиб, композиция тузишнинг барча ҳолатларида қатнашади. Бунинг ҳаммаси ҳам бадий асарнинг яхлитлиги ва ифодалилиги эришиш учун йўналтирилган.

Композиция қонуниятлари

Композициянинг қонун-қоидалари, усуллари ва воситалари бадий асарнинг қурилишида асосий қонуниятлари ҳисобланади.

Композиция қонун-қоидалари: ҳаракатларни тасвирлаш (динамика), тинч ҳолат (статика), олтин кесим (учдан бири).

Композиция усуллари: композициянинг қисмлар мувозанати, ритми, симметрия ва асимметрияси, сюжетли композиция марказини ифодаланиши қиради.

Композиция воситалари: формат (ҳажм), фазовий кенглик, композиция маркази, мувозанат, ритм, қарама-қаршилик, ёруғ-соя, ранг, декоративлик, динамика ва статика, симметрия ва асимметрия, очиклик ва ёпиклик, яхлитликлар қиради. Шундай қилиб, композиция воситаси – яратиш учун зарур бўлган барчаси, шунингдек унинг усул ва қоидаларини ўзига камраб олади. Улар турли туман, бошқача айтганда композициянинг бадий ифодалаш воситаси деб аталади.



Қарама-қаршилик композицияси



Динамик композиция.

П.Мордвинов. Киргизлар.

Композиция усуллари

Ритм, ҳаракат ва тинч ҳолатни тасвирлаш. Ритм – универсал табиий хусусият. Ритм ҳар доим ҳаракатни англатади. Санъатдаги ва ҳаётдаги ритм – бу битта маънодаги нарса эмас. Тасвирий санъат асарларида ҳам, мусикадаги каби, фаоллик, кескинлик, майдали ритм ёки силлик, хотиржам, секинликларни фарқлаш мумкин.



В.Бурмакин. Пахтакорлар.

Ритм – маълум кетма-кетликдаги элемент қисмларнинг такрорланиши.

Рангтасвир, графика, ҳайкалтарошлик ва амалий санъатда ритм композициянинг муҳим ифодаловчи воситаси каби бўлиб, тасвирни қурилиш мазмунига маълум ҳиссиётликни бахш этади.

Ритмни чизиклар, ёруғ ва соя доғлари, ранг доғлари билан бериш мумкин. Композициянинг бир хил элементларнинг такрорланишидан фойдаланиш мумкин. Ритм ёрдами орқали текисликда ҳаракатларни ифодалаш мумкин. (- расм).

Ритм

Санъат асаридаги ҳаракат - вақт ифодачисидир.

Портрет, манзара ёки натюрморт каби жанрларда ҳақиқий рассомлар оддийгина тасвирламайди, уларни тасвирни динамика билан тўлдиради, ҳаракатдаги унинг моҳиятини ифодалайди, маълум даврнинг вақти ичида ёки келажакни тақдим этади.



Д.Имамов. Ёз.

Ритм ва ҳаракат

Ҳаракат мавжуд бўлган санъат асарларини динамик ҳаракатдаги каби таърифланади. Нима учун ритм ҳаракатни кўрсатади. Бу бизнинг кўриш аъзоларимизнинг хусусиятлари билан боғлиқ. Масалан, тўлқинларни кузатганимизда, нигоҳимиз бир тўлқиндан бошқасига кўчаётганда уларнинг ҳаракатида иллюзия пайдо бўлади. Рассомлар ўз асарларида иллюзия ҳаракат кўринишларини яратишда унинг характерига алоҳида урғу беради. Баъзи бир кўринишларни қараб чиқамиз.



В.Бурмакин. Байрам.

Асарни яхлит бир бутунликда кўрганимизда ҳаракат ҳолати тушунарли бўлади. Ҳаракатдаги объект олдида бўш фазовий кенглик бўлса ҳаракатни ҳаёлан давом эттириш учун имконият туғдиради, гўёки у билан бирга ҳаракат қилишга чорлайди.

Бошқа бир ҳолатда эса от арава бутунлай тўхтаб қолгандек. Қоғоз кирраси унга ҳаракат қилишга имкон бермаяпти.



Ҳаракат ҳолатига мисоллар



И.Енин. Рассом портрети.

Қаламтасвир чизик йўналишлари ёрдамида ҳаракатни чизиш мумкин. Ҳайкалтарош «Диск улоктирувчи» ҳайкали орқали қаҳрамон кучининг энг тигиз ҳолатини кўрсатган, Е.Мельников рангтасвирида пойгачиларни жўшқин ҳаракатини акс этган.



Е.Мельников. Отчопардаги пойгалар.

Фондаги вертикал ёки горизонтал чизикларни кўплиги ҳаракатни тўхтатиб қўйиши мумкин (аб - расм). Ҳаракат йўналишининг ўзгариши уни тезлаштиради ёки секинлаштиради (сд-расм).

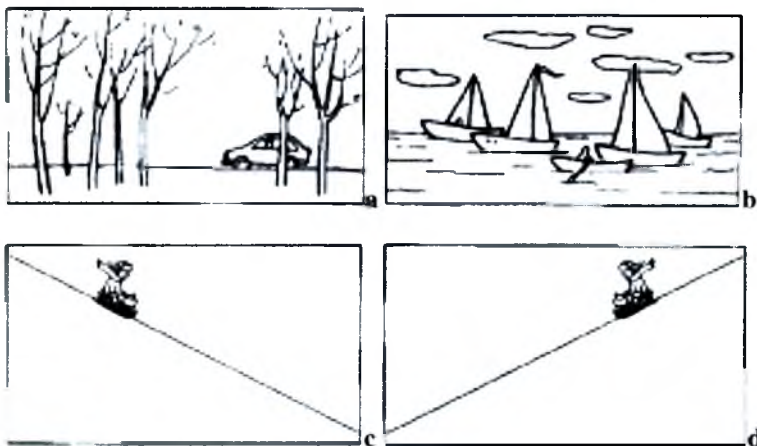

Ҳаракат ҳолатининг шартли тасвири.



К.Коровин. Кишла

Санъат асарларида ҳаракатсизликни ҳис қилиш юз бериши мумкин. Масалан, К.Коровиннинг «Кишла» асарида диагонал йўналишларига қармасдан от чана билан тинч турибди, ҳаракатнинг йўқлигини ҳис қилишда қуйидаги сабаблардир: суратнинг геометрик ва композиция марказларини мос қилиши, композиция мувозанатли ҳисобланади, ва от олдидаги фазовий кенглик дарахтлар билан тўсиб қўйилган.



И.Шоабдуллаев. Улуғбек сиймоси.



О.Қозоқов. Сароймулхоним.

Рангтасвир, графика, ҳайкалтарошлик, меъморлик асарларида композиция маркази ажратиб кўрсатилади. Масалан, Уйғониш даври rassomлари композиция маркази мато маркази билан мос тушишини афзал кўрган. Бош қаҳрамонларни шундай жойлаштириб, rassomлар уларнинг муҳим ўрнини, сюжет учун маънолигини ажратганлар. (С.Боттичелли. Баҳор).

Rassomлар сурат композиция қурилишининг кўпчилик турларини кашф этган, масалан, композиция маркази асарнинг сюжет мақсади агарда талаб қилса, унда матонинг геометрик марказидан хоҳлаган томонга сурилиши мумкин. Бунга Рембрандтнинг «Адашган ўғлининг қайтиши» номли асари композициянинг классик намунаси сифатида бўла олади, чунки суратнинг асосий ғоясини аниқроқ ёритиш учун композиция марказини ўнг томонга суриб тасвирлаган. Суратда тугилиб ўскан остонада ота бола учрашуви тасвирланган.



Рембрандт. Адашган ўглининг кайтиши. Сурат композициясининг шартли тасвири.

Фазовий кенгликнинг чуқурлиги ёруғ-соя ва ранглар карама-қаршилиги орқали кетма-кетликда кучсизланиб бориши билан кўрсатилган. Кўзи ожиз отаси ўглининг елкасига қўлини қўйиши ўнинг кечираётганлик белгисидир. Рембрандт суратнинг энг асосийсини ёруғлик билан ажратади. Композиция маркази эса суратнинг энг четида жойлашган. Рассом суратнинг композициясини ўнг томонида турган катта акасининг қомати билан мувозанатини тенглаштирмоқда. Асосий маъновий маркази баландликка нисбатан учдан бир қисмида жойлашиши олтин кесим қонунига мослигини кўрсатади, рассомлар ўз ижодларининг ифодалигига эришиш учун ундан қадимги вақтдан фойдаланиб келишади. Олтин кесим қондаси (учдан бир қисми).

Портрет композицияси



Р. Ахмедов. Ш.Аббосов портрети.

Портрет композициясини ишлаш босқичи





Сюжетли асарлар композицияси



В.Гладков. Орол balikчилари.



П.П.Беньков. Миллий кийимдаги татар кизи.

Композицияда симметрия ва асимметрия

Турли даврдаги rassomлар суратнинг симметрик қурилишидан фойдаланишган. Уйғониш даврининг рангтаcвирчилари композицияларни тез-тез симметрик қонуниятлари асосида қуришарди. Бундай қурилиш негизида тинчлик, улуғворлик, серхашамлик ва воқеани муҳимлик таассуротлари намоён бўлади. Бундай композициялар соқинлик ва фикрни, улуғворликни, алоҳида байрамона тантанаворликни ва муҳим воқеаликни тасвирлашда ёрдам беради. Симметрик композицияларда одамлар, жисмлар шундай жойлашганки улар картинанинг марказий ўкига нисбатан ойнавий кўриниш эгаллаган. Мусаввирлар масалан, Рафаэлнинг «Секстин мадоннаси», «Заҳриддин Муҳаммад Бобур» портрети асари, О.Татевосяннинг «Сайл», М.Тошмуродовнинг «Алла Хасан Хусан», М.Саидовнинг «Сўнги чанок» ва бошқаларда симметрик бажарилганлигини кўришингиз мумкин.



Рафаэль. Сикстин мадоннаси.



Тошмуродов М. Алла Хасан Хусан

Санъатдаги симметрия қурилиши ҳаққоний воқеликда асосланган. Масалан, инсон қомаги, капалак, қор учқуни ва бошқа шу қабилар симметрик тарзда қурилган. Симметрик композициялар – статик ҳолатда (мустаҳкам), ўнг ва чап томонлари тенглаштирилган бўлади.



Ж. Умарбеков. Алишер Навоий ва Хусанн Байқаро ёшлиги.



А. Абдурахманов. Пахта.

Симметрик



Ўқув иши.

Асимметрик композициялардаги жойлашуви асарнинг сюжети билан маъносига боғлиқ ҳолда турлича, ўнг ва чап томонлари тенглаштирилмаган ҳам бўлиши мумкин. Ассимметрик композицияларда шакл ва жисм кўринишлари турлича жойлашган бўлиб, асарнинг кўриниши мақсадидан келиб чиққан ҳолда чап ва ўнг томонлари мувозанатлаштирилган бўлиши мумкин.

Натюрморт ёки манзара композицияси қурилмасини тасаввур қилиш қийин эмас. Уларнинг симметрик ёки ассимметрик қурилмалари текисликда яққол кўринади. Масалан, мусаввир Раҳим Аҳмедовнинг манзара жанрида ёзган «Тонг. Оналик» асари ассимметрик, яъни динамик кўринишга эга, лекин унинг мазмунида оила яъни инсонлар билан она табиатни уйғун ва симметрик акс эттирилган. Табиат билан инсонларни ўртасидаги мослиги, муносиблиги, уйғунлиги, симметрик гўзаллиги орқали она Ватанни нақадар гўзал эканлиги ҳақидаги ғояни намоён этиш мумкин бўлган.



25a



25b

25a. Симметрик композицияси.

б. Асимметрик композицияси.

Натюрморт ёки манзара композициясини шартли тасвирда тасаввур қилиш жуда осон.



А.Иқромжанов. Ч.Аҳмаров портрети.

Композицияда мувозанат

Симметрик композицияда унинг барча қисми тенглаштирилган, асимметрик композицияда эса тенглаштирилиши ёки тенглаштирилмаслиги ҳам мумкин.



Н.Орипова. Кумфонлар.

Мисол, арғимчокдаги ўспиринни тенглаштириш мумкин, агарда иккинчи томонига иккита кичкина болаларни ўтказса. Кичкина бола хаттоки катта одам билан ҳам ўчиши мумкин, агарда у арғимчокнинг чекасига ўтирмасдан марказига яқинроқ жойлашиб олса. Шу каби такқослашлар суратнинг ўлчами, туси ва ранглари бўйича турли қисмларининг монандлигига эришиши учун тенглаштириш ёрдам беради, яъни композицияда мувозанатни топади.

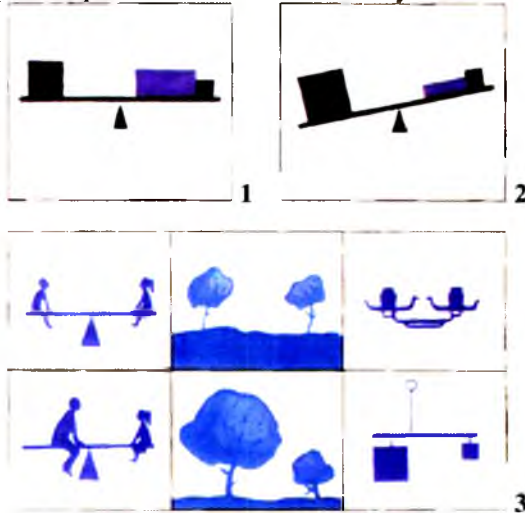

1. Тенглаштирилган композиция.
2. Тенглаштирилмаган композиция.
3. Композицияда мувозанатнинг шартли тасвири.

Расмлардаги композицияда мувозанат тасвирланган.

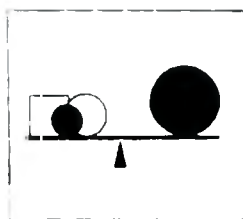
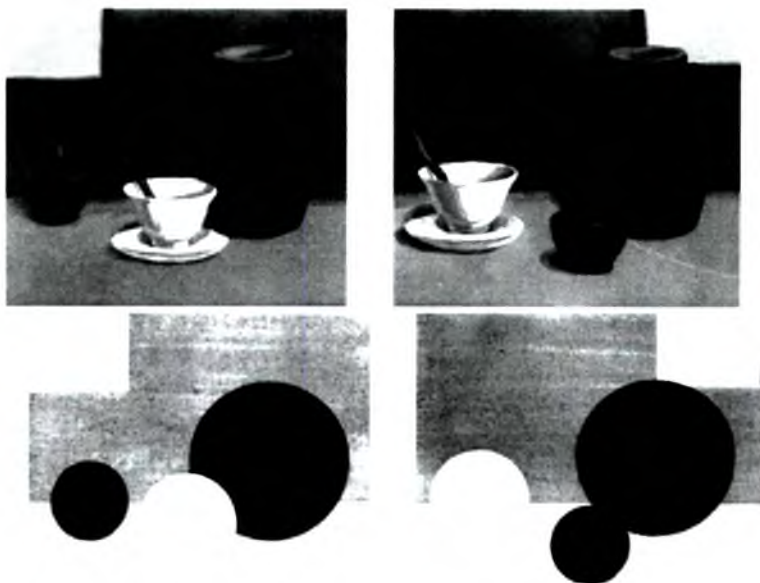

a

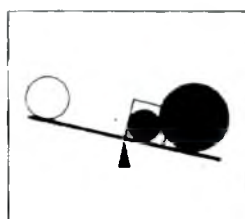

b

Натюрморт композицияси: **a** — ранг жиҳатдан тенглаштирилган,
b — ранг жиҳатдан тенглаштирилмаган.

Натюрморт композициясини бажариш бўйича бирнечта мисоллар келтирамиз.

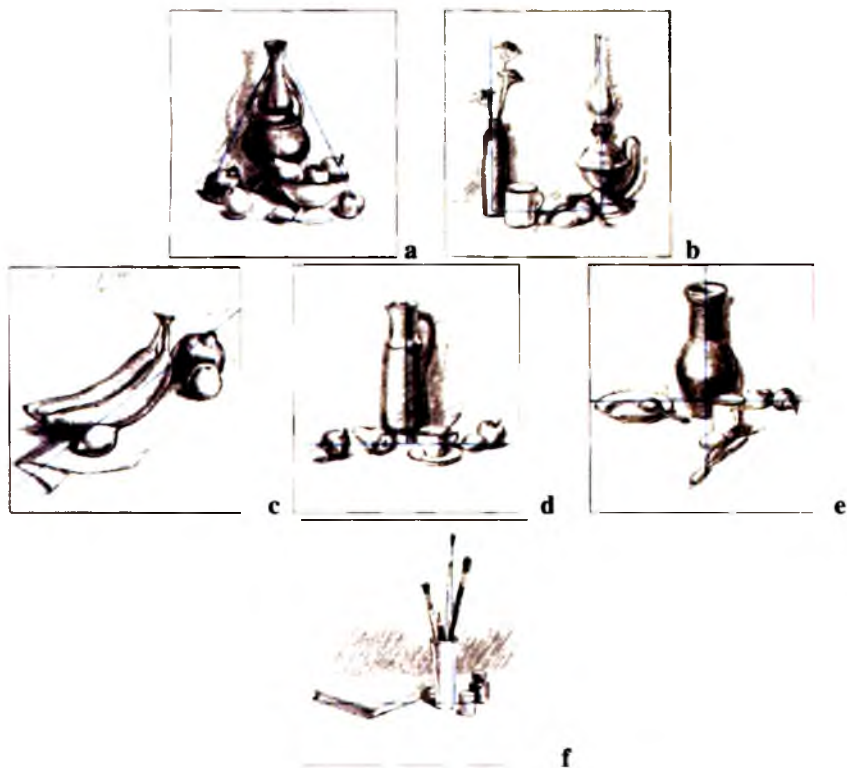

Натюрмортда нарсаларни композицион жойлашишларига мисоллар

Турли кўриш нукталаридан битта қўйилган натюрмортнинг композицияси ифодали ва кизиқарли бўлиши мақсадида қаралса, шуни кузатиш мумкинки ракурсларни ўзгариши натюрморт образини яратишда кўмак беради.



a



b



c



d



e

Натюрмортнинг турли кўриш нуктасидаги кўриниши.

Маълумки, композиция принциплари уч хил кўринишда намоён бўлади: фронтал, ҳажм – фазовий ва чуқурлик – фазовий кабилардан иборат. Булардан биринчисининг белгиси композициянинг икки координати орқали (вертикал ва горизонтал) ривожланишини билдиради. Унда учинчи координати – чуқурлик, иккинчисига бўйсунган ҳолатда иштирок этади. Бундай композиция амалий безак композицияларида кўп қўлланилади. Ҳажм фазовий композицияларида эса шакллар уч ўлчамли ҳолатларда яратилади. Улар ҳар томондан туриб, айланиб кўришга мўлжалланган, кўпроқ ҳайкалтарошликда қўлланади.

Чуқурлик фазовий композиция предметларни картина текислигида тасвир этишда қўлланади ва дастгоҳли рангтасвирда фойдаланилади.

Тарихдан маълумки, ўтмишнинг улуғ рассомлари композиция масалаларига жуда жиддий ёндашганлар ва ўз асарларини яратишда умумқоида бўлиб қолган принципларга амал қилганлар. Композициянинг «вертикал», «горизонтал», «доиравий», «квадрат», «бурчак» ва бошқа кўринишларини қўллаб юксак натижаларга, гўзал ифодавийликка эришганлар. «Олтин кесим» композиция усулидан унумли фойдаланиш ҳар соҳада қўл келгани ҳам маълум.

Композиция тузишга моҳир бўлган ва уни ўз асарларида мукамал даражага олиб келган мўйқалам усталари: Леонардо да Винчи, Микеланджело, А. Дюрер, Ж.Д. Энгр, П. Рубенс, Рафаэль Санти, А. Иванов, К. Брюллов, И.Е.

Репин ва бошқалардир.

Ўзбек рассомларидан

тасвирий санъатнинг турли

тур ва жанрларида ижод

қилган ва ҳозирги пайтда

ажойиб асарлар яратиб

келаётган мусаввирлардан:

Ў. Тансиқбоев, И. Икромов,

З. Иноғомов, Ч. Аҳмаров,

А. Абдуллаев, М. Набиев, Р.

Аҳмедов, Р. Чориев, И.

Жабборов, А. Бойматов, Ж.

Умарбеков, Ш.

Абдурашидов, Ғ.

Абдурахманов, А. Мирзаев,

С. Абдуллаев, А.

Икромжонов, Б. Жалолов,

А. Нур, О. Козоков ва

бошқа кўплаб

ижодкорларни бемалол

композиция усталари деб

аташимиз. уларнинг

асарларини ижобий

жихатларини таҳлил қилиб,

ибрат олишимиз мумкин,

бу, албатта, ўқув-

машқларни бажаришда

назарий асос вазифасини

ўтайди.





Арт Трио.





Д. Тейлор акварели



Д. Тейлор акварели



У.Мухамедов акварель ишлари



Н. Орипова. Хумсон.

ПЕДАГОГИК РАСМЛАР ИШЛАШ



Кўргазмали таълим дидактик принципларнинг асосийларидан биридир. Графикали кўргазмали куроллар, асосан, математика, адабиёт, табиат-шунослик, тасвирий санъат дарсларида кўпроқ фойдаланилади. Бу эса бадий асарлар репродукциялари, фоторасмлар, диафильмлар, диапозитивлар, китоб иллюстрациялари кабилардир. Шу билан биргаликда шуни айтиш лозимки, ўқитувчи ўз тажрибасида синф тахтасида расм ишлаш йўлларидан жуда ҳам кам фойдаланади. Афтидан ё ўқитувчиларда бўр билан синф тахтасида расм ишлаш кўникмалари йўқ ёки улар педагогик расмга етарли эътибор қаратмайдилар.

Педагогик тасвир бу - ўқитувчининг синф тахтасига, махсус плашетларга ва ўқувчи расм дафтариининг бурчак четига тасвирланган расмлардир.

Айрим ҳолда график кўргазмали куроллар педагогик расмларнинг ўрнини босолмайди. Буларни тушунадиган тажрибали ўқитувчилар оғзаки тушунтириш вақтида намоён этилган кўргазмали куроллар керакли бўлган тасаввур кўринишларини ҳосил қилмагандан сўнг педагогик расмлардан кенг фойдаланишади. Педагогик тасвирлар тайёр жадваллар, расмлардан ўзининг бир қатор афзалликлари билан фарқ қилади. Бу афзаллик шундан иборатки, ўқитувчи ўз ҳикоясини тасвир орқали кўрсатишда, ўқувчиларнинг кўз ўнгиде тасвирни пайдо бўлиши, уни тўлдирлиши ва тугалланиш кўринишларини динамик жараёни (ҳолати)ни яққол кўрсатиш имконига эга бўлади.

Тасвир мустақил равишда ёки иллюстрацияларни тўлдирувчи бўлиб, уларнинг бўлак қисмларини изоҳлаб бориши мумкин. Оддий, аниқ тасвирлар у ёки бу воқеани, нарсаларни образли, кўргазмали қилиб кўрсатади. Лекин уларни бирон-бир махсус ҳозирликсиз бажариш мумкин эмас. Нотўғри, пала-партиш расмлар, нарсалар тўғрисида янглиш тасаввурлар берали ва эстетик дидни шаклланиш жараёнига салбий таъсир этади. Ва аксинча, мазмунли ва чиройли бўр билан бажарилган тасвирлар нарсалар тўғрисида ҳаққоний ва аниқ тасаввурлар ҳосил қилишга ёрдам беради. Саводли педагогик расм графикали фикрлашни, қузатувчанликни ўстиради. Педагогик расмни чизишга қизиқиши фаннинг ўзига бўлган қизиқишини уйғотади.

Одатда, оғзаки тушунтириш жараёнида тасвирлар бажарилиб борилса, ўқувчиларнинг диққат-эътиборини тортиши мумкин. Ўқувчиларни бир вақтда эшитиш ва кўриш қобилиятлари орқали олаётган таассуротлари, ўзгача янги материални чуқур ва мустаҳкам ўзлаштиришида аниқ тасаввурлар бўлишида ёрдам беради.

Педагогик расмларни тасвирлашда энг муҳими аниқ, схемали тарзда, нарсаларни ўзига хос характерли шаклини, ўлчамларини, ҳажмини, айрим

пайда иложи борича рангларини ҳам тўғри тасвирлашдир. Уларни хар бир штрихи ва чизиклари маъноли ишни бажаради.

Кўргазмалн куруллар билан бир қаторда педагогик расмларни ҳам тарбиявий имкониятлари жуда каттадир. Педагогик расмларнинг хусусиятлари куйидагиларда ўз аксини топади:

1. Педагогик расмлар ўқувчиларни расм чизишга бўлган кизиқишларини ўстиради.
2. Дарсга фаол иштирок этишга ёрдам беради.
3. Ўқувчилар томонидан йўл қўйилган хатоларни ўз вақтида тузатишга (ёрдам беради) йўналтиради.
4. Расмни қандай қилиб чизишга йўналиш беради.
5. Тасвирлаш босқичларини намоён қилиб кўрсатади.

Педагогик тасвирларнинг турлари бир нечта. Дарсни хикоя қилиш ва тушунтиришнинг мазмуни ва мақсадларига кўра куйидаги у ёки бу педагогик тасвирлаш турлари қўлланилади:

- а) чизикли тасвирлаш;
- б) штрихли тасвирлаш;
- в) тоналик (тусли) тасвирлаш.

Чизикли тасвир - энг оддий ва кенг тарқалган тури. Бу ерда нарсалар яхлит туташ чизиклар ёрдамида ёруқлик манбаларисиз ва шакл хажмисиз тасвирланади. Чизикли тасвир ўз навбатида текисли (яссиллик) ва перспективали



бўлиши мумкин. Текисли расмда нарсани фақат узунлиги ва эни берилади. Масалан, барг шаклининг расми, тоғлар ва ҳ.к. Перспективали чизикли тасвирда нарсалар учта ўлчамдан иборатлигини кўрсатади - бўйи, эни ва баландлигини.

Бундай расмларни бажариш машаққатли, негаки, перспектива ёрдамида тасвирлашнинг асосий қонунларини билиш керак ва синф тахтасида бўр билан ишлаш тажрибасига эга бўлиши керак. Перспективада тасвирланган расмда нарсалар тўғрисида тўлиқ тасаввур беради.



Штрихли тасвир -- киска чизик штрихларнинг комбинациясини ўз ичига олади. одатда улар чизилган нарсаларни соя томонларида жойлашади. Нарсаларнинг хажмини кўрсатишда тасвирдаги штрихлар буюмнинг шаклларининг йўналишлари юмалок ва текислик бўйича юритилади. Нарсанинг хажми кўрсатилмагунча штрихлар бир неча маротаба юргизилади. Чизикли тасвирлашга караганда штрихли тасвир мураккаброк, шу сабабли ҳам ундан фойдаланишдан олдин мувофик (тегишли) машқлар талаб қилади. Нарсани фақатгина силуэт ёки контурини эмас, балки унинг хажмини ҳам кўрсатиш керак бўлган ҳолда штрихли тасвирлашдан фойдаланилади.



Тоналлик (тусли) тасвир -- бажарилиши янада мураккаброк. Бундай усулдан нарсани янада яхлит ва кўргазмали кўрсатишда қўлланилади. Тусли тасвирни бажарилиши куйидагича: синф тахтасига нарсанинг ташки кўриниш чизиклари билан тасвирланади, унга бўр суртилган латта билан юпка катлам юргизилади; коронғи бўлган жойлари ўчирилади, ёруғ жойлари бўр билан янада

кучайтирилади; ундан кейин чизилган нарсани характерли қисмларни бўрттириб чизиб қўйилади.



Тусли расмларда айрим ҳолларда рангли бўрлардан ҳам фойдаланилади. Ўқитувчига кўпинча бирон-бир кўришишни пайдо бўлишини, ҳаракатини, динамикасини тушунтиришга тўғри келади. Уларнинг шу ҳолатини кўрсатиш ва афзал тушунишга мультипликация – расмлар бера олади (рўй бераётган воқеани кетма-кетлигини тасвирловчи расмлар). Ҳар бир расм, талабаларнинг кўз олдига пайдо бўлади ва тавсифланади (изоҳ берилади). Агарда, ўқитувчининг синф тахтасида бўр билан ишлаш малакаси бўшроқ бўлса, у пайтда олдиндан қоғозга 3-4 босқичда бажарилган расмларни тайёрлаб олиши мумкин. Дарс вақтида уларни кетма-кет кўрсатиб тушунтириш олиб борилади.

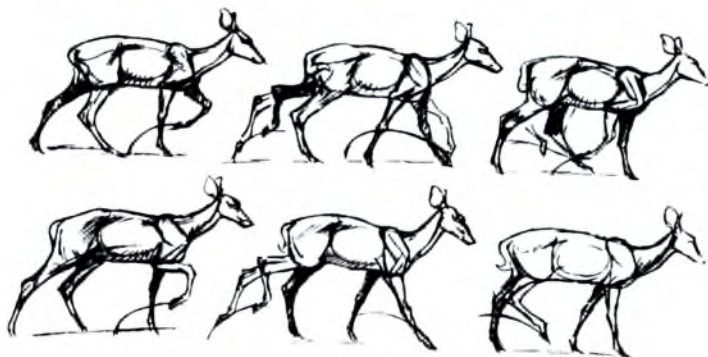

Машғулотнинг асосий мақсади - талабаларни тасвирий санъатдан педагогик расмларнинг хусусиятлари ва тасвирланадиган нарсаларни бошланғич босқичларининг методик нозик сирлари билан таништириш.

Педагогик расмлар намоён этишда тасвирий санъатда ишлатиладиган материаллардан рангли бўрлар, рангли сув бўёқлар, кўмир таёкчалар, сангина ва бошқалардан кенг фойдаланмоғи зарур.

Педагогик расм чизиш борасида куйидаги умумий эслатмаларга эътибор қилиш шарт:

1. Педагогик расми ҳамма вақтда ўқитувчи тасвирлаш билан биргаликда оғзаки тушунтириб бориши керак.

2. Синф тахтасига ва планшетга чизилган расм иложи борича каттарок ва ҳажмли бўлиши керак. Агарда тасвир кичик бўлса, охирида ўтирганларга яхши кўринмаслиги ҳам мумкин.

3. Намойиш қилиш пайтида ҳар бир ишлаш услубига қисқача тушунтириш бериб бориш керак.

Педагогик расмлар барча тасвирий санъат дарс турларида қўлланилади. Қаламтасвир машғулотларида янги дарсни баён қилишда қўлланса, композиция ишлаш дарсларида кўпинча талабаларнинг мустақил ишларида қўлланилади.

Махсус тайёрланган планшетларда расм чизиш орқали профессор-ўқитувчи талабаларга рангтасвирни қандай ишлаш техникаси тўғрисида тушунчалар бера туриб, уни амалий жиҳатдан кўрсатади. Акварель бўёғи билан расм ишлаш борасида икки хил рангларни аралаштириб учинчи рангни ҳосил қилишни кўрсатади. Ҳазадаги ранг гусларини ўзгаришлари тўғрисида, уни акварель бўёғи билан ишлаш техникасини тушунтириш керак. Дарса талабаларга «а-ля-прима», «тризайль», «лессировка» каби усулларни шу планшетдан фойдаланиб тушунтирилади.

Махсус рангли қоғозларга гуашь, бўр билан расм ишлашни турлича техникаларда ишлаш усулларини таҳлил қилиб кўрсатади.

Талабаларнинг мустақил ишлари жараёнида ўқитувчи томонидан айримларига индивидуал ёндашиш лозим. Талабаларга қоғоз форматининг бир четига тасвирлаш босқичларини, юборилган хатоларни тузатиш йўлларини кўрсатиб, тушунчалар беради.

Санъатшунослик асослари машғулотларида белгили тушунчаларни қонуниятларини кўрсатиш мақсадида педагогик расмдан фойдаланилади. Масалан, симметрия, перспектива ва бошқа расм ишлашда кўпинча нақшларнинг композиция қонуниларини кўрсатиш учун педагогик расмлардан фойдаланилади.

Педагогик расм - талабаларга эстетик тарбия беришда, бадний билим асосларини, тасвирлаш кўникма ва малакаларини ривожлантиришда асосий омидир. Шу билан бирга талабаларни ўзи олган билимларининг ҳисоботи учун куйида кўрсатилган мавзулар асосида кўчирма тасвирлар чизилган альбом топширишлари керак. Бундай альбомларда куйидаги мавзудаги расмлар бўлиши мумкин.

1. Бир неча шаклдаги дарахтлар кўриниши. 2. Уй ва ёввойи ҳайвонларнинг тасвирлари. 3. Уй-рўзгор буюмлари. 4. Спорт ўйинининг жиҳозлари. 5. Транспорт воситалари. 6. Қурилиш ва кишлоқ хўжалигида ишлатиладиган воситалар. 7. Усталик ва дурадгорлик воситалар. 8. Инсон бош қисмининг турли ҳолатдаги тасвирлари. 9. Инсон гавдаси турли хил ҳаракатларининг кўринишлари.



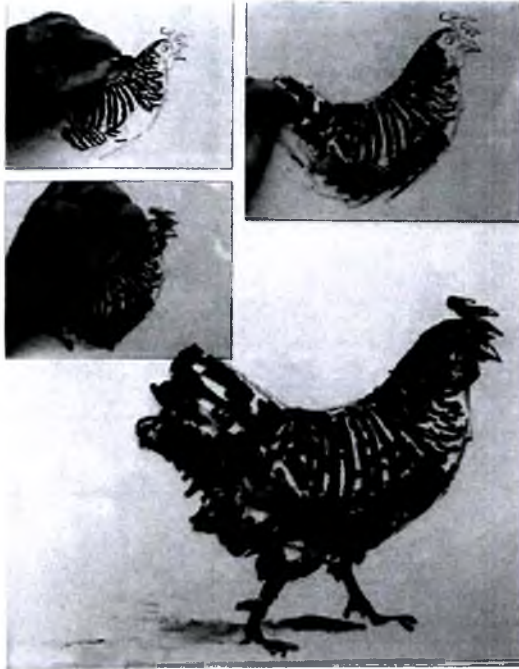

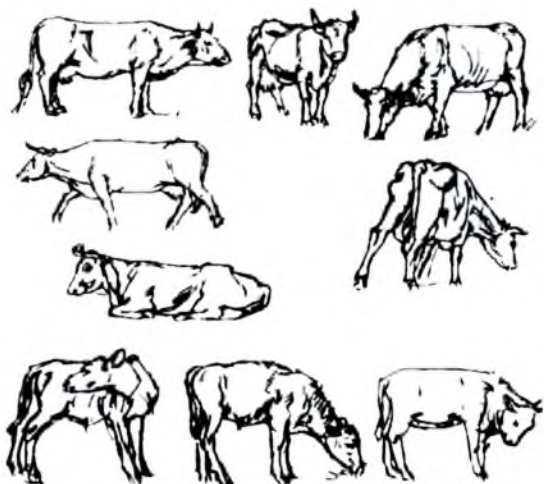
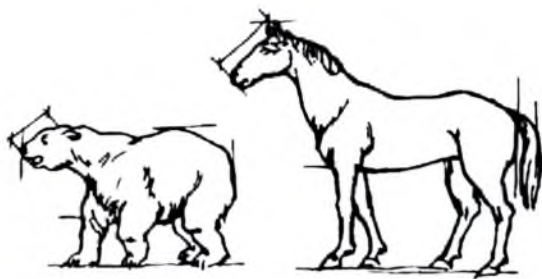
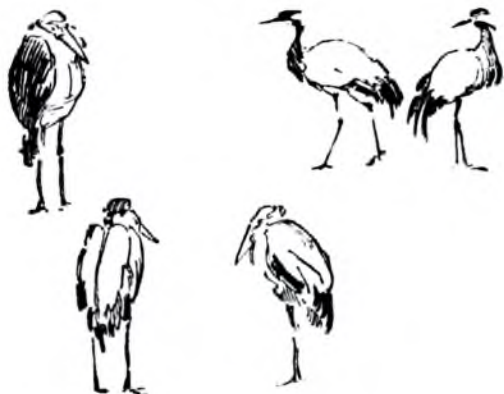









БАДИЙ ЭКСКУРСИЯ ТАШКИЛ ЭТИШ

Хар бир саёҳат талабаларнинг билимини мустаҳкамлайди ва чуқурлаштиради. Саёҳат жараёнида талабалар хар бир меъморлик обидаларига нисбатан ўз билим, кўникма, малакаларини оширади. Қалбида ватанпарварлик туйғусини шакллантиради. Хар бир талаба жамият



тараққиётига, унинг янгилинишига интилиб яшашига маънавий ҳаётимизни турли таҳдид ва хуружлардан ҳимоя қилиш йўлларини, она ватан олдидаги масъулиятни чуқур англаб яшашига ўргатишдир. Атрофга, содир бўлаётган воқеаларга бепарво-бетараф қараб, Ватан тақдирига, тарихига шунчаки кузатувчи сифатида эмас, балки авлод-аждодаларимиз тарихидан, ахлоқий дунё қаричидан андоза олиб, Ўзбекистондек юрт фарзанди эканлигидан фахрланадиган ватанпарвар шахсларни тарбиялашдир. Чуқур билим эгаси бўлиб етишиши керак, чунки «Қурони карим»дек илоҳий китобимизда ҳам 750 марта иял олишга бежиз чақирмаган. Мақсадимиз бир аждодларимиз каби буюк Шарк фарзанди эканлигимизни чуқур англаб олмоқликдир.

Маънавий ва маърифий ишларнинг турли соҳаларини, жумладан, ўлканинг тарихий жойлари ва ёдгорликлари, табиатни, ишлаб чиқариш муассаси ва хоказоларни ўрганишда экскурсиядан фойдаланилади.

Ўзбекистон Музейлари: Тошкент музейлари, Фарғона водийси музейлари: Фарғона вилоят ўлкашунослик музейи, Қўқон ўлкашунослик музейи. Термез музейлари: Термез Археологик музейи. Нукус музейлари: И.В.Савицкий номидаги Қорақалпоғистон Республикаси санъат музейи, Шамуратовлар оиласи уй музейи, Бердах музейи, Қорақалпоғистон ўлкашунослик музейи, Муйнак музейлари: Муйнак ўлкашунослик музейи, Самарканд музейлари: Самарканд музейилари, Хива музейлари: Аль-Хоразми ва Беруни номидаги Хоразм тарихи музейи, Амалий санъат ва маиший музейи, Хунармандчилик музейи.

Экскурсия уч жараёндан: экскурсияга тайёрланиш, уни ўтказиш ва натижаларини хулосалашдан иборат бўлади. Экскурсияга тайёргарлик кўриш объектни белгилаш, берилган вазифалар буйича адабиётлар билан танишиш, экскурсия раҳбарини танлаш каби ишлардан бошланади.

Экскурсияга мутахассислик фан ўқитувчисининг ўзи раҳбарлик қилиши ёки тегишли ташкилотдан махсус мутахассис гид таклиф этиши ҳам мумкин. Ўқитувчи унга белгиланган объектга қанча талаба боришини, экскурсиядан қандай мақсадлар кўзланганлигини, талабаларнинг тайёргарлик даражасини тушунтириб бериш лозим. Талабаларга эса, экскурсиянинг мақсади, ўтказилиш вақти, объекти, маршрути, экскурсия жараёнида юриш - туриш қоидаларини уқтиради. Тасвирий санъатга оид экскурсиялар, музейлар ва санъат

Ёдгорликларига, рассом ва ҳайкалтарошларнинг устахоналарига, халк бадний хунармандчилиги корхоналарига, ўқувчилар саройидаги рассомлик тўғарақларига, рассомлик ва бадний олий ўқув юртларига, табиат кўйнига ва хоказоларга боришдан иборатдир. Бундай экскурсияларни уюштириш учун тўғарақ раҳбари олдиндан режа тузиб чиқади. Талабалар экскурсияга чикканда қоғоз, қалам, фотоаппарат олиб юришлари лозим.



Экскурсияга боришдан олдин талабаларга рассомларнинг маълум асарлари юзасидан саволлар тайёрлаш топирилади, масалан (Николай Пакнинг рассом Р.Чориев портрети): 1) бу асарининг асосий ғояси? 2) рассом асарни қандай яратган? 3) асарда нималар тасвирланган? 4) рассом ўз мақсадига қандай эришган? 5) рассом асарлари сизга маъқулми ёки нима учун маъқул эмас?

Ўзбекистон Бадний академияси Марказий кўргазмалар зали, Замонавий кўргазмалар зали ва Давлат музейларига қилинадиган экскурсиянинг режаси тахминан қуйидагича бўлиши мумкин: 1. Экскурсиянинг мақсади: а) музейдаги тасвирий санъат намуналари ва ёдгорликларни кўрсатиб талабаларнинг тасвирий санъатга бўлган қизиқишини ошириш ва уларнинг дунёқарашини кенгайтириш; б) уларнинг тасвирий санъат соҳасидаги билимларини бойитиш; в) талабалар эътиборини рассом яратган асарнинг бадний-эстетик қиммати ва миллий ғоявий мазмунига, сурат рангларининг уйғунлиги ва хоказоларга қаратиш; г) музейнинг ташкил этилиш тарихи ва унинг аҳамияти ҳақида қисқача суҳбат; д) рассомларнинг музейга қўйилган асарлари ҳақида суҳбат ўтказиш; е) талабаларнинг саволларига жавоб бериш; ж) хулоса.

Бадний экскурсиянинг уюштирилиши

Музейда талабалар билан энг муҳим ва йирик асарлар олдида суҳбат ўтказилади. Масалан, рассомлардан Р.Ахмедовнинг «Натюрморт. Ёз неъматлари», «Наби Рахимов портрети», М.Саидовнинг «Хирмонда», Н.Кузибоевнинг «Ал-Хоразмий», З.Иноғомовнинг «Чойга», М.Набиевнинг «Амир Темур портрети», «Ал-Беруний», Н.Қараханнинг «Олтин куз», Р.Чориевнинг «Аҳмад» каби асарлари ва Шаркнинг буюк сиймолари образини яратишда академик рассомларнинг ҳиссалари қатта. Улар, албатта, талабаларда таъсирли таассурот қолдиради. Улар билан бу рассомлар ҳақида суҳбат

Ўтказилади. Суҳбатда ўқитувчи рассомнинг маҳорати, асарларининг реаллиги, унда рангларнинг жозибалигига алоҳида тўхталади. Талабаларни кизиқтирган бошқа музей экспонатлари билан ҳам таништириш мумкин. Саёҳатдан қайтгач, музей ҳақида яқунловчи суҳбат ўтказилади. Талабаларнинг музейга ташриф экскурсияси таассуротлари асосида деворий газета чиқарилади.



Н.Кузибоев. Ал-Хоразмий.

Тошкентдаги Темурийлар Давлат тарихи музейига экскурсия

...90-йиллар иккинчи ярмида республикаимиз пойтахтининг марказида Темурийлар Давлат тарихи музейи бунёд этилди. Мамлакатимизнинг бутун бадий ва ижодий кучлари шу йирик иншоотни бунёд этишга сафарбар қилинди. Улар орасида “Санойи нафис” гуруҳи рассомлари ҳам қатнашишди. Улар - Ғайрат Комилов, Тойир Болтабоев, Хуршид Назаров ва Содик Қорабоевлар эди. Дарвоқе, “Санойи нафис”чиларнинг бу масъулиятли ишга жалб этилишининг ҳам ўзига хос кизик тарихи бор. Фанлар академиясининг бир гуруҳ олимлари бўлажак қуриладиган бино салоҳияти ва руҳига мос тасвирий санъат йўналишлари устида иш олиб боришди. Қиркка яқин мавзу танланиб, махсус рўйхат тузилди ва шунча дастгоҳли рангтасвир усталари бу ишга жалб қилинди. Кейинчалик бу ғоядан воз кечилди - мўмтоз меъморчилик анъаналарига асосланиб бунёд этиладиган бинога мос, унинг қаърига, руҳига сингиб кетадиган йўлни топиш керак эди. Олимлар гуруҳи бу борада энг матлуби мўъжаз санъат услуби деб топишди.

Шундай қилиб, «Санойи нафис» гуруҳининг тўрт нафар ёш мусаввирлари зиммасига ғоят масъулиятли тарихий вазифа тушди. Айтиш керакки, ўша масъулиятли, фурсат жиҳатидан ғоят зик вақт оралигида улар ўзига хос фидойилик намуналарини кўрсатдилар. Қадимий миниатюра асарларини қайта тиклаш, бу борада қатта кидирув-изланишлар олиб бориш, композицион ва

тасвир маҳоратини ўзлаштириш, деворий расмлар ишлаш бўйича устоз Чингиз Аҳмаров бошчилигида тўпланган тажрибалар ғоят шиддат билан ишлаш жараёнида кўл келди. Шунингдек, Москвадаги «Ўзбекистон» ресторанини жиҳозлаш, Тожикистон дам олиш зонаси, Урганчдаги «Ижодкорлар уйи», Германиянинг Ганновер шаҳридаги «Ўзбекистон» павильони, Исломобод(Покистон)даги Халқ мероси биносини безашдаги мустақил ижодий изланишлар рассомларнинг ўз санъатларини пухта эгаллашларига ёрдам берганди. Шу тажрибалар, тинимсиз ишлаш-изланишлар, мўъжаз санъат руҳини назик ҳис этиш Темурийлар Давлат тарихи музейини безаш жараёнида яққол намоён бўлди.

Буюк соҳибқирон ҳаёти ва фаолиятининг тасвири уч бўлимдан - туғилиш, юксалиш ва фахрия бўлимларидан иборат бўлди. Умумий тасвирнинг асосий ғояси буюк соҳибқирон, буюк бунёдкор руҳини ифода этишдан иборат қилиб белгиланди.

Соҳибқироннинг дунёга келиш ҳолатида тикаётган аёллар, бешик, унинг ёпинчиклари тасвири, доира чертиб ўтирган аёл, тепада семурғ қушининг нигоҳи чакалок кўтарган Хумо қушига тушади. Самодаги юлдузлар тузилиши “Кўй” буржининг жойлашishi - бу чакалок келажакда подшоҳ бўлишига ишора қилаётгандай. Икки сайёра йўли бир-бирига тўғри келган пайтдагина буюк инсон дунёга келади. Бир кўлида Куръони Карим, иккинчи кўлида адолат қилишни кўтарган фаришгани кўраминиз. Сомон йўли - ҳаёт йўли. Амир: “Рости - русти” (куч - адолатда).

Юқоридаги рамзий тасвирлар орқали Амир Темурнинг дунёга келишидаги фалақийёт қонуниятини шу улуғ зот туғилишидаги аломатлар, белгилар орқали рамзий талқин этилади. Шу қисмга яна Амир Темурнинг уч тамойил адолат, саломатлик, тартиб-интизом тамойиллига суяниб, асосланиб иш кўриши ғояси сингдирилган. Донинимандлик, мардлик, жасурлик рамзлари орқали Соҳибқироннинг ички руҳи, амалга оширган буюк ғоялари ифодаланган.

Тасвир давомида, ундан кейинги авлодлар Амир Темурни ёд этиб ўтиришганига кўзингиз тушади. Мухаммад Султон, Улуғбек, Хусайн Бойқаро, Бобур Мирзо - булар Соҳибқирон ишларининг давомчилари. Шу ҳаётга шукрона қилиб юрган дарвешлар, каландарлар, Малика ва сарой ичкарисидаги аёллар - булар Амир Темур томонидан аёллар фикри, маслаҳатлари эътиборга олингани далолати. Шу ифодавий воситалар орқали рассомлар ўша давр гузуми, буюк Темурнинг иш тутишдаги салоҳиятини ақс эттиришган.

Учинчи - фахрланиш, мерос қисми. Амир Темур умрбоқий чинор дарахтига қиёс қилинади. Ҳаёлчан кетаётган қария тасвири орқали ҳаёт якуни - яъни ёзилган китобни келгуси авлодга топшираётгани ифодаланади. Сув акси - ҳаёт йўлини босиб ўтиш рамзи. Булок - ҳаётнинг бошланиши. Ундан оқиб чиқиб кетаётган сув ҳаётнинг ўткинчилигига ишора. Сув, осмон, бошқа, тасвирлар, ҳаммаси ўз жойига тушган. Сектант - чархпалак бир-бири билан боғлиқ. Куфий ёзувидаги Куръони Карим сўзларининг ишлатилиши - тарихни биз узиб қўймадик, боғлаб юбордик демак. Бу маҳобатли тасвирда илк қўлланилган ургу янгиликдир.

Яна расмлардаги тасвирда Амир Темур ва Аҳмад Яссавий тасвири бунёдкорликка ишора. Осмонда фаришталар тасвири, учаётган юлдуз яна бошқа инсон туғилса, бошқа бирови ҳаётдан ўтди, деган маънода.

Биз таништиришда тасвирларга енгил бир назар таассуротларини ҳикоя қилдик. Аслида бу ерда ишланган ҳар бир рангтасвир орқали ифода этилган воқеа-ҳодисалар, тарихий шахслар ҳақида соатлаб гапириш мумкин. Масалан, сектант, етти хил турланувчи камалак ҳаёт ҳикматлари. Чархпалак давр белгиси, чинор, боғ, тераклар. - Она ер табиати тимсоли. Ўрик гуллагани туғилиш, яратилиш, инсоннинг дунёга келиши. Қуёш, дарёлар, Ой тағидаги муаллақ фаришталар - ботиний дунёни ҳис этиш демак. Қисқа вақтда, афсуски, бутун бир тарихий даврни ўз ичига олган йирик асар ҳақида батафсил ҳикоя қилиш мумкин эмас.

Шунинг учун миниатюрочи ижодкорларимизнинг баъзи омилларига тўхталамиз. Ранг жиҳатидан нисбат муносабатларини топиш жиҳатидан, кўпқўринишли нисбатлар, фазовий кенглик тасвири, бўшлиқни яратиш, жилोलарга сайқал беришда, «Санойи нафис» гуруҳи ижодкорларига тан бериш керак. Тасвирнинг турли нукталаридан пастдан, ён томондан, иккинчи қаватдан кўринишидаги турли ҳолатлар ҳиссий олам яратилиши - буларнинг ҳаммаси рассомлар томонидан ижобий ҳал этилган.

“Санойи нафис” гуруҳи мураккаб вазифани адо этишда катта бир, тарихий давр маданияти, санъатини, қўлёзмалар, адабий баён тафсилотлари, Шарқ илм-фани ютуқларини жиддий ўрганиб, ўз онгларидан ўтказишга муваффақ бўлдилар. Энг муҳими - улар сиймосида Шарқ муъжаз санъати даҳоларидан Камолиддин Беҳзод анъаналарининг бугунги кундаги муносиб давомчиларини кўрамыз.

Рассом устахоналарига экскурсия.

Бунда тўғарак аъзолари таникли рассом ва ҳайкалтарошлар, уларнинг асарлари билан танишадилар. Бундай экскурсияларнинг яхши томони шундаки, талабалар рассомларнинг ўзлари билан мольберт ёнида, устахонада юзма-юз ўтириб суҳбатлашадилар.

Бундай экскурсияларда талабалар санъаткорларнинг устахоналаридаги зарур ашёлар (рассомларнинг хомаки ишлари, картина эскизлари ёки унинг макетлари, лой, пластилин, ёғоч, гипс, мрамар, тош кабилар) билан ҳам танишишга муваффақ бўладилар, рассом ёки ҳайкалтарошнинг қандай янги асар устида ишлаётганлигини кўрадилар.



РАССОМ ҒАФУР АБДУРАҲМАНОВ ИЖОДИ



Натюрморт.



Тарвузли натюрморт.



Балнқ билан натюрморт



Ойдин кеча.



Бобур Мирзо



Чўпонлар.

Табиат кўйнига экскурсия. Бундай экскурсиялар ўлкамиз табиатига мухаббат уйғотади. Табиатни кузатиш ва унга қараб расмлар чизиш экскурсиянинг асосий мақсади бўлиб, у талабаларнинг табиатга бўлган бадиий-эстетик дидини оширишни кўзда тутати. Шу билан бирга, экскурсия пайтида талабалар тасвирий санъат тўғараги дарсларида аскотадиган хилма-хил материаллар (барглар, мевалар, дарахт бутоклари) йиғишлари мумкин.

Тасвирий санъат тўғарагида атроф-муҳитдаги маҳаллий материаллардан фойдаланиш муҳим аҳамиятга эга. Талабалар гулзорлар, йўлаклар, дарахтлар ҳамда пахта даласи ва полиз экинларига қараб уларнинг расмини чизадилар.

Экскурсия вақтида табиат манзарасини кузатиш орқали талабалар нарса ва ҳодисаларнинг ҳажми ва фазодаги жойланишини тўлиқ идрок этиш кўникмасини тарбиялайди ҳамда нарса ва ҳодисаларнинг муайян белгиларини кузатади ва таҳлил этиб, уларни акс эттириш қобилиятини ўстиради.

Экскурсияни куз ва баҳор ойларида ўтказишни режалаштирган маъқул. Бу даврда талабалар турли мавзуларга оид хомак ва тугалланган расмлар, этюдлар ишлашлари мумкин. Ўқитувчи экскурсия уюштириладиган жойни шундай танлаши керакки, у ерда талабалар турли хил объектларни, жумладан, характерли дарахтзор ва бутазорларни, йўлаклар, тоғлик ерлардаги тошлар ва хоказоларни кузатиб, уларнинг расмини чизиш имкониятига эга бўлишлари керак. Экскурсияга борадиган жой жуда узок бўлмаслигини эътиборга олиш керак. Талабаларни экскурсияга тасвирий санъат тўғараги раҳбари ёки мутахассислик фан профессор-ўқитувчиси олиб боради.



У.Саидов. Оқтош тошлари.



А.Разыков. Самарканд



В.Ковинин. Пахта.



П. Тахиров. Индустриал манзара.



С. Рахметов. Истирохат богида куз.



Н.Орипова.



Н.Орипова. Куз.

ХУЛОСА

Санъат илмини ва тарбиясини илмий асосда шакллантиришга эришиш максатида замонавий тасвирий санъат тўғарақларини ташкил этишга катта эътибор берилмаётгани чинакам ғамхўрликнинг ифодасидир. Дарҳақиқат, бугунги кунда ёшларимиз кўп нарсага чанкок, улар гўзал ва мазмунли яшашни орзу қиладилар. Ана шу эзгуликка, кенг фикрлиликка, нафосатга етаклашнинг асосий омилларидан бири замон талабига мос мутахассис мураббийларни тайёрлашдир.

Шундай қилиб, рассом-педагогларни ҳар жиҳатдан шакллантиришда бир қатор илмий педагогик шартларга амал қилиш ўз самарасини беради. Булар қуйидагилардир:

– жаҳон андозаси талабларига мос, шунингдек Ўзбекистон шароити, тасвирий санъат анъаналарига таянилган педагогик таълим тизимини таркиб топтиришга эришиш;

– таълим жараёнида маҳаллий ва умумтасвирий услубларидан замонавий шартонга мос фойдаланиш андозасини ишлаб чиқиш;

– тасвирий санъат педагогикасининг ўзига хос жиҳатларини амалда тўла-тўқис қўллаш учун устоз педагоглар учун илғор хорижий давлатларнинг бадий академияларидаги тажрибаларини ўрганиб таҳлил қилиш;

– дарслик, қўлланма, методик тавсияномаларни ўзбек тилида Ўзбекистон шароитига мос қилиб яратиш учун барча имкониятлардан тўғри ва илмий асосда фойдаланиш.

Мустақил Ўзбекистоннинг бўлажак рассом-ўқитувчиларини ҳар томонлама жаҳон андозасига мос мутахассис қилиб тайёрлаш учун таълим тизимидаги ташкилий масалаларда ҳам бир қатор муаммоларни ҳал этмок керак.

Биринчидан, бир неча йиллардан буён олиб борилаётган илмий ва касбий тўғарақларни, шунингдек, янги илмий тўғарақлардан маҳаллий шароитларга мос хулосалар чиқариб тасвирий санъат таълими мазмунини узлуксиз такомиллаштириб боровчи бадий таълим илмий тўғарақлар марказини ташкил этиш максатга мувофиқ.

Иккинчидан, тасвирий санъат таълими мазмунига онд турли қалам, муйқалам, бўёқ, мато ва қоғоз каби воситалар, амалий машғулотларда натура учун қуйиладиган хил санъат ашёларисиз тасвирий санъат таълимини олиб бориш мумкин эмас. Демак, махсус ишлаб чиқариш корхоналарини юзага келтириш ва уларни давр талабига мос шакллантириш ҳам зарурдир.

Хулоса қилиб айтганда, республикамиз ҳаётида янгича юксалиш босқичи амалга ошмоқда. Бу жараён жамиятнинг барча жабҳаларида каби тасвирий санъат таълими тизимида ҳам янги сифат босқичига қўтарилмоқда.

«Тасвирий санъат» фани бўйича тест саволлари.

Саволлар	Жавоблар			
	1-жавоб	2-жавоб	3-жавоб	4-жавоб
Расм чизишни ўргатишга бўлган биринчи интилишлар қайси тарихий даврга тўғри келади ?	Неолит	Палеолит	Мезолит	Ибтидоий
2. Қадимги тасвирлар Сурхондарё вилояти қайси ғордан топилган ва унинг тарихий асри	Мачай ғорлари, неолит	Зараут-сой, тош асри (мезолит)	Айритом, неолит даври	Бойсунтоғ Мезолит даври
3. Тошкент вилоятида қачон ва қаердан ёввойи бука расми топилган ва у қайси даврга мансуб	1957 йили Хужакент, палеолит даври	1960 йили Ок-қўрғон, неолит даври	1958 йили Юнусобод, палеолит.	1959 йили, Паркент, неолит даври
4. Қадимги Мисрда расм чизиш методикаси нима-ларга асосланган?	Нусхаларни кўчириш	Хаёдан расм чизиш	Буюк рассомлар ижодига таклид қилиб	Ўқитишни илмий асосланган методларга таянган.
5. Расм чизиш таълимига улкан ҳисса қўшган қадимги Юнонистондаги Сикион мактабининг асосчиси ?	Памфил	Эвпомп	Паррасий	Апеллес
6. Ибтидоий одамнинг гошдаги биринчи тасвир-лари қаердан топилган ?	Камбаралье, Лес Эйзи, Альтамир ғорларидан.	Мўғлистоннинг Гоби чулларида	Хитойнинг Тибет тоғларидан.	Американинг Хинду кабилалари.
7. Қадимги ёзувнинг кетма-кетлик ривожланишини кўрсатиш.	Идеографик, пиктографик, харфли	Пиктографик (расмли), идеографик, харфли	Харфли, идеографик, пиктографик	Идеографик, харфли, пиктографик
8. XX аср Ўзбекистон рассомлари кимлар?	У. Тапсикбоев, З. Иноғомов, А. Абдуллаев, М.Набиев	А. Мирзаев, Б. Махкамов, Я. Салпинқиди, Н. Усмонов	О. Юнусов, Н. Абдусаломхўжаев, А. Исахўжаев, Ғ. Абдурахмонов	Н. Орипова, Х. Хужанов, Х. Аминов, А. Мўминов
9. «Чорсу» меҳмонхонаси қачон ва қайси меъмор дойиҳаси асосида қурилган ?	1981 йил Л. Адамов	1982 йил В. Спивак	1983 йил С. Адылов	1984 йил Е. Розанов
10. Пойтахтимизнинг Миллий боғида ўрнатилган улуғ шоир Алишер Навоий образига атайган ёдгорлиги қайси хайкалтарошлар томонидан яратилган ?	Э.Алиев, Н.Банделадзе, В.Дегтяров	А. Раҳматуллаев, И.Жабборов, Э.Алиев	А. Раҳматуллаев, Л.Рябцев, Д.Рузибоев	И. Жабборов, Р.Миртожнев, Т.Тошхўжаев
11. Расм чизиш методларини ишлаб чиққан Уйғонш даври рассомлари ?	Леонардо да Винчи, Микеланжело, Апеллес, Рафаэль	Ч.Ченнини, Л.Альберти, Леонардо да Винчи, Дюрер	Ч.Ченнини, Тициан, Веласкес	Л.Альберти, Рембранд, Мелантний, Рубенс
12. Леон Баттиста Альберти-	Рангтасвир	Буюк дидактика	Эмиль асари	Рангтасвир

нинг машхур асари қандай номланган ?	тўғрисида уч китоб			хақида китоб
13. Методиканинг қандай гуруҳлари мавжуд ?	Илмий ва методик қарашлар	Хусусий ва умумий методика	Иўллар ва йўлланмалар	Педагогик-пазария методикаси
14. Қадимги Юнонистонда эрамиздан олдинги IV асрда машхур бўлган рассомлар мактаблари ?	Сикнон, Эфесс, Фиван	Афина, Фиван, Спарта	Македония, Сикнон, Афина	Памфил, Эпир, Афина
15. Қадимги Рим усталарининг тасвирий санъат ривожланишига қўшган ҳиссалари?	Нусха кўчириш	Тасвирий санъатни ривожланишига ҳеч қандай ҳисса қўшмаган	Хайкалтарошлик ишларидан кўчирма ишлаган	Бадний тасвирий санъат асрларни кўчириш
16. Шарқ мўъжаз санъат мусаввири К.Бехзоднинг асарлари қайси китобларда тасвирланган?	Ҳамса	Шоҳнома	Гулистон	Бўстон
17. К.Бехзоднинг устози ва у ўқиган мактаб номи?	Мирок Наккош - «Нигористон» санъат мактаби	Махмуд Музахиб - Шерози санъат мактаби	Мир Сайда Али - Хирот санъат мактаби	Султон Муҳаммад «Нигористон» санъат мактаби
18. Акварель буюқлардан қайси санъат турида қўлланилади ?	Рангтасвирда	Каламтасвирда	Амалий санъатда	Ҳайкал ишлашда
Асосий ранглар қайси қаторда тўлиқ берилган ?	Зарғалдоқ, кўк, жигарранг	Кизил, зангори, сарик	Сарик, оқ, қора	яшил, сийҳранг, зангори
19. Қуйидаги асарлардан қайси бири Зокир Иноғомов қаламига мансуб ?	Чойга	Чойхонада	Куз	Қиш
20. Палитра нима учун керак ?	Ҳайкал ишлаш учун	Рангтасвир ишлаш учун	Чизмачилик асбобларига	Кимё асбоблари учун
21. Ахроматик ранглар қайси қаторда ?	оқ, қора, қулранг	кизил, хаворанг, сарик	жигарранг, сабза, хаворанг	барикарам, зарғалдоқ, бинафша
22. Машхур Амир Темури портретининг муаллифи ким ?	Р.Чориев	М.Набиев	Ғ.Абдурахманов	Н.Қўзибоев
23. Хроматик ранглар қайси қаторда тўғри кўрсатилган ?	кизил, сарик, яшил	қора, сарик, оқ	жигарранг, окиш, қулранг	сарик, қулранг, қора
24. Тошкентдаги «Амир Темури» ҳайкалининг муаллифи ким ?	М.Набиев	И.Жабборов	А.Бойматов	Д.Рузибоев
25. Натюрморт жанрида ижод қилувчи рассомлар қайси қаторда ?	Н.Тен, Л.Абдуллаев, А.Саврасов	Ғ.Абдурахманов, Л.Шарден, А.Икромжонов	А.Мўминов, Н.Қашина, А.Волков	И.Перов, Ж.Умарбеков, М.Набиев
26. Ҳосила ранглар қайси қаторда тўғри берилган?	Зарғалдоқ, яшил, бинафша	Сарик, жигарранг, хаворанг	кизил, сарик, зангори	оқ, қирмизи, қора
27. Мастихидан қайси санъат турида қўлланилади ?	Графикада	Рангтасвирда	ҳайкалтарошликда	халқ амалий санъатда
28. Машхур «Мона Лиза» асарининг муаллифи ким ?	Леонардо да Винчи	П.Рубенс	Микеланжело	Тициан
29. «Спитамен қўзғолони» асарининг муаллифи ким ?	Р. Аҳмедов	М. Набиев	Ч. Аҳмаров	Р. Чориев
30. Тасвирий санъат жанрлари қайси қаторда ?	натюрморт, манзара,	Ҳайкалтарошлик,	графика, офорт,	рангтасвир, композиция.

	портрет	меъморчилик, каштачилик	ксилография	каламтасвир
31. Конструктив расм деганда нимани тушунаси ?	Академик усулда тасвир ишлаш	Синч усулида тасвирлаш	Муйкаламда расм ишлаш	Раиғлавха бажариш
32. Республиканинг энг қадимги ноёб санъат асарлари қайси жойдан топишган ? 33. Тринтих нима ?	Варахша, Афросиёб, Тупроккаля Уч рассом томонидан яратилган санъат асари	Самарқанд, Чуст, Бешарик Бир мавзудаги уч булакдан иборат санъат асари	Қукон, Фарғона, Наманган Уч булакдан иборат уч мавзудаги санъат асари	Бухоро, Фарғона, Сарносиё Уч ҳайкалтарош томонидан бажарилган санъат асари
34. Дастгоҳли рангтасвир нима ?	Мольбертда ишланган сурат	Деворга ишланган тасвир	Китобга ишланган расм	Журналда тасвирланган расм
35. Таникли француз рассоми томонидан ишланган «Шар устидаги кизча» номли асарининг муаллифи ким ?	О. Ренуар	П. Пикассо	Э. Моне	К. Моне
36. Портрет жанрида ижод этаётган рассомлар қайси қаторда ?	М. Набиев, А. Абдуллаев	Н. Кашина, А. Бойматов	А. Мўминов, Ғ. Абдурахманов	Я.Салпинкиди И. Хайдаров
37. Ложувард ранг қандай ранг ?	оч яшил	тук кук	сабза	тўқ жигарранг
38. Леонардо да Винчининг машҳур трактати қандай номланган ?	Рангтасвир тўғрисида уч китоб	Рангтасвир ҳақида китоб	Ранглар ҳақида	Буюк кашфийетлар
39. Тасвирий санъатнинг асосини белгиловчи фан қайси	Ҷизматасвир	Рангтасвир	Композиция	Анатомия
40. Абу Райхон Беруний портретининг муаллифи ким ?	М.Сандов	М.Набиев	С.Абдуллаев	М.Набиҳонов

ГЛОССАРИЙ

Тасвирий санъат терминларини кискача изоҳли луғати

«А»

АБРИС (немисча— abriß— чизик, хомакни расм)— калька, ўта юпка материалларга тушириладиган контур тасвир. Абрис кўп рангли асар оригиналининг тус ва ранглари чегарасини аниқлайди.

АВТОГРАВЮРА (юнон. autos - ўзим ва франц. gravure) - ўймакорлик. Нақш чизишда муаллифнинг ўз қўли билан ёғоч, линолеум ёки металлга ўйиб ишланган ва ундан қолип сифатида фойдаланиб чоп қилинган нусхаси. Ёғоч автографюраларидан китобларга расмлар тайёрлашда, линолеум ва металл автографюраларидан эса алоҳида нусхалар чоп этишда фойдаланилади.

АВТОЛИТОГРАФИЯ (юнон. autos - ўзим, litos – тош, grapho – ёзаман, чизаман). Литографиянинг ишлаш усулларидан бири. Бунда рассом ўз ғоясини дастлаб тошга ўйиб, сўнг ундан қоғоз сатҳига туширади. Рассомнинг ўзи томонидан қоғозга туширилган сурат ҳам автолитография деб юритилади.

АВТОПОРТРЕТ (юнон. autos - ўз, франц. portrait - тасвир) Портрет жанрининг бир тури. Автопортретда рассом ёки хайкалтарош ўзини ўзи тасвирлайди. Ўзбекистон рассомларидан А. Волков, Л. Насриддинов, А. Сидникий, Б. Ҳамдамий, А. Абдуллаевлар қатор автопортретлар яратган.

АКАДЕМИЯ – (юнон. Akademia – Афина яқинида жойлашган, юнонларнинг афсонавий қахрамони Академ исми билан аталган жой номи) – санъатни ривожлантиришга қаратилган олий илмий муассаса. Бу ном тарихи милоддан, аввал, IV асрда Қадимги Юнонистон ва Платон(Афлотун)нинг идеалистик фалсафий мактабига асос солинишидан бошланади. Хирот миниатюра расмлар мактабини Ўрта аср Шарқда давлат томонидан таъсис этилган биринчи бадний академия деб ҳисоблаш мумкин. (Бехзод шу академиянинг энг йирик вакилидир).

АКВАРЕЛЬ – (итал. acquerello) – сувда эрувчи бўёқлар. Бу бўёқларнинг ажойиб хусусияти бўёқ қатламларининг тиниклиги ва майинлигидир. Акварелда оқ ранг бўлмайди, унинг ўрнида бўёқларнинг тиник ва юпка қатлами тагидан кўринадиган ёки бўялмай қолган қоғознинг ранги хизмат қилади. Ўзбекистонда акварель санъати ривожини Б. Ҳамдамий, Ҳ. Тансиқбоев, Г. Шевяков, Г. Чиганов, К. Чирақов, К. Қайдаловлар томонидан яратилган ажойиб асарларда кўриш мумкин.

АЛЛА-ПРИМА итал. («а-ля прима»). Тасвирий санъатда, хусусан, рангтасвирда «намлингича ёзиш» - (живопись по-сырому) усулини англатади.

АНИМАЛИСТ (лот. animal-хайвон) – хайвон ва жониворлар акс эттирилган расм, сурат, хайкаллар бўйича мутахассис рассом, хайкалтарош. Ўзбекистонда рассом Б. Жуков; хайкалтарош Д. Милеев, П. Иванов ва М. Ивановлар ижодий ишлари, Самарқандлик У. Жўрақулов, Ёғдудов туманининг Ўба кинлотига яшовчи Х. Раҳимоваларнинг ўзбек миллий анъаналари заминида яратган сопол хайкалчалари ҳам анималистика жанрига мансуб.

АНИМАЛ ЖАНР - хайвонот дунёсини, жониворларни тасвирловчи тасвирий санъат тури.

АПОЛЛОН – юнон афсонасига кўра Зевс худосининг ўгли. Аполлон Бельведерский эрамиздан олдин 4-асрда машҳур хайкалтарош Леохар томонидан ишланган.

АСОСИЙ РАНГЛАР – рассомликда асосий деб қабул қилинган учта ранг - қизил, сарик ва қўқ.

АХРОМАТИК РАНГ– (юнон. achromatos - рангсиз) бу ранглар бир биридан ёруғлик куч билан фарқ қиладилар. Ахроматик рангларга оқ, қора ва кул рангнинг барча туслари қиради.

«Б»

БАДИЙ АКАДЕМИЯ– тасвирий санъатнинг энг йирик намоёндалари уюшмаси. санъат масалалари билан шуғулланувчи илмий назорат маркази – муассаса, олий бадий ўқув юрти. Биринчи «академия» XVI асрда Италияда вужудга келган. 1997 йилда Ўзбекистон Бадий Академияси ташкил этилди. **Ўзбекистон Бадий Академиясининг академиклари.**²

БАДИЙ ОБРАЗ (кнѐфа) – борликка томошабиннинг қарши. Бадий образ яратиш жисмларининг индивидуал такрорланмас табиатининг чегарасида жисмнинг маълум томонларини аниқлаган ҳолда ўзига хосликка чамбарчас боғлиқ. Маълумки, инсонни тасвирлашда рассом нафақат реалистик тарзда объектив образни акс эттиради, балки унинг хис-ҳаяжонини, ички кечинмалари ва характерини ифодалайди. Шунинг учун ранг-тасвирдаги бадий кнѐфа фақатгина тасвирнинг айнан чизикларидаги иборат эмас, унинг ички шодлик ҳаяжонининг ҳам аҳамияти каттадир. **Ҳар** бир кнѐфа – бу объектив борлиқнинг ва рассомнинг эстетик ҳиссиётлари, тасвирга нисбатан туйғулари, индивидуаллиги, унга бўлган муносабати, дили ва усули биргаикла ҳақиқий тасвирланиши керак

БЪЕНАЛЕ – икки йилда бир марта бўладиган кўргазма.

БАТАЛ ЖАНРИ – (франц. bataille – жанг, уриш) – тасвирий санъатнинг жанг, уруш манзараларини акс эттирувчи тури. Асарларда, асосан тарихий аҳамиятга эга бўлган жанг эпизодлари тасвирланади. Ўрта асрларда китобларга ишланган анчагина миниатюралар ҳам баталия жанрига мансуб. (Мухаммад Мурод, Самарқандий, Бехзод ижодида.) П.Беньков, В.Н.Уфимцев, С.Ф.Абдуллаев, О.Татевосян ва бошқа рассомлар баталия жанрининг таракқиётига катта ҳисса қўндилар.

«В»

ВЕРНИСАЖ– кўргазманин очилиши. Дастлаб кўргазмадан олдин ранг-тасвир асарлари сатҳига лок бериш деган маънони билдирган. Бундай одатни француз рассомлари бошлаб беришган эди.

«Г»

ГАЛЕРЕЯ - (франц. galerii) – турар жой, жамоат, маъмурий ва маиший бинолар ичидаги узун, тор йўлак жой. Бинонинг бир томонига такаб солинган учун ойнаванд ёки пешайвон қилиб қурилади. Ўрта асрларда сарой ва уйлارнинг расм ва ҳайкаллар билан безатишган йўлакларни.

ГАММА – ранг гаммаси маъносиди, рангнинг турли гуслари, масалан, илк ва совуқ ранг туслари.

ГОРИЗОНТ (уфқ текислиги), (юнон. gorizont-чеклайман)- перспектива назариясида шартли равишда қабул қилинган текислик, очик ва текис ерда кўринадиган қисми. Дала манзарасида ер билан осмоннинг «туташиш» жойидан ўтадиган чизик горизонт чизиги дейилади. Горизонт доира шаклида бўлиб, кузатувчи ўзини шу доираниннг марказида тургандек хис қилади, баландга кўтарилган сари горизонт кенгай боради. Картинада

² Абдуллаев Сагдулла, Акбаров Аскарали, Аллаберганов Атахан, Аҳмедов Раҳим, Болтаев Батыр, Бобоев Бахтиер, Бурмакин Владимир, Жалолов Баходир, Жаббаров Илхом, Ибрагимов Лежим, Изенгаев Жоллибой, Икрамжонов Акмалжон, Кагаров Медат, Кузиев Турсунали, Куттимурадов Жолдасбек, Мирзаев Алишер, Муминова Шахноза, Мухаммаджонов Шомаҳмуд, Нарзуллаев Алишер, Нуриддинов Акмал, Набиев Малик, Раҳимов Акбар, Раҳметов Собир, Садыков Марат, Тақташ Рафаил, Тохтаев Азамат, Турсунназаров Ингитали, Умарбеков Джавлят, Умаров Абдурахим, Файзуллаев Ортик, Ҳақбердиев Худойберди, Ҳакимов Акбар, Холматов Ниёзали, Шин Николай, Юсупов Шарофитдин, Абдуллаев Абдулҳақ, Башаров Кутлуг, Кузиев Нигмат, Маҳмудов Саидахмад, Мирзараҳимов Қосим, Миржалилов Таҳиржон, Саидов Маннон, Усмонов Маҳмуд, Чорнев Рузи.

горизонт чизигининг пастрок ёки юкорикордан олиниши тасвирланаётган нарсаларнинг гуриш ҳолатига боғлиқ. Горизонт чизиги картина ўртасининг пастронидан ўтса, нарсалар таъсирли, ҳашаматли, баҳайбат бўлиб кўринади. Шаҳар манзарасида эса бу чизик трамвай изларининг, кўча четларининг ва йўлчаларининг, бир хил баландликдаги уйлар ёки симёғочларнинг кескариб-торайиб, битта нуктада «учрашиш» жойидан ўтади.

ГРАФИКА /юнон. γραφικος - тасвирланган, акс эттирилган/-тасвирий санъат тури. Унга оддий қора каламда чизилган сурат, мазмунли расм, плакат, маркалар ва шу қабилар қиради. Графика санъати асарлари ҳам жихатдан унча бўлмайди ва кўпинча қогозда бажарилади. Графика тўрт турга бўлинади: дастгоҳли графика, газета-журнал графикаси, плакат ва амалий (саноат) графикаси.

Графика санъати қадимда ҳайкалтарошлиқ ва амалий санъат турлари билан биргаликда ривожланиб, уларнинг асосини ташкил этган. Графиканинг юксак намуналари антик даврдаги кишилар эҳтиёжидан ишлатиладиган турли хил буюмларда ўзининг чизикли, рангли тасвирлари билан хизмат қилган.

Муस्ताқил санъат сифатида графика XV аср охири ва XVI аср бошларидан буён тараккий этиб келмоқда. Тарихий ривожланиш жараёнида графика санъатига рангли бўёқлар кириб келди ва акварель, пастель, гуашь қабилар бевосита алоқадор бўлиб қолди. Шунинг учун ушбу материаллар асосида бажарилган асарлар ҳам графика санъат турига қиради.

Вазифаси ва мазмунига қараб графика дастгоҳли бўлимга бўлинади (бажариш жараёнида бадий матилар билан боғланиш); китобни иллюстратив бадий безаш учун қўлланилади: плакат тасвирий санъатнинг жуда кўп кўринишларини ўз ичига олади, сиёсий масалаларни бадий усуллар билан бажариш, тарғибот, бадий-ишлаб чиқаришларни ёки амалий (этикетлар, ёрликлар, почта маркалари) қабиларни ўз ичига олади.

ГРИЗАЙЛЬ /франц. grisale, gris - қулранг сўзидан/ - бир ранг билан турли /оч, тўқ, ним ранг қилиб/, кўпинча қул ранг бўёқда яратилган расм. Асосан деворий расмлар рельефли бўлиб кўриниши учун шу тарзда ишланади.

ГУАШЬ - /франц. guaische, итал. Guasso - сув бўёғи/ - елим ва белила аралаштирилиб, сувга қорилган бўёқ ва шу бўёқ билан ишланган рассомлик асарлари. Ишлатиш йўллари жиҳатидан гуашь акварель бўёқларининг юмшоқ хилларига ўхшасада, белила қўшилганлиги, бўёқ қатламнинг қалинлиги ва хираллиги билан акварелдан фарқ қилади.

«Д»

ДАСТГОҲЛИ САНЪАТ – тасвирий санъатнинг бир тури, санъат асарларини махсус дастгоҳларга (мольберт) ўриштириб ишланган.

ДИЗАЙН - қундалиқ ҳаёт, турмушда ишлатиладиган буюмлар, кийим-кечак, асбоб-ускуна, идиш-товоғ, мебель ва шунга ўхшаш нарсаларни гулай, чиройли шакл ва рангини, янги шакл-шамойил яратиш санъати.

ДИПТИХ - /юнон. διπίκος- икки қават, буклама/. Бир мавзуда бўлиб, бир - бирининг мазмунини тўлдирадиган икки картина.

«Ё»

ЁРУҒЛИК ВА СОЯ – нарсаларнинг шаклини ва ҳажмини тугри бажаришда ёруғ ва соя қонуни-лари муҳим аҳамиятга эга. Ёруғлик ва соя мажмуаси қуйидаги: ёруғлик, ярим соя, соя, рефлекс, шувъла.

Ёруғлик - буюм юзасидаги тик тушувчи қуёш ёки суْنый ёриткичлар нурлари.

Ярим соя - нарса юзига қияроқ равишда тушувчи ёруғлик.

Шахсий соя - нарсанинг ёритилган қисмининг орқа томонига ёруғлик нурлари тушмаган ери.

Рефлекс нарсаларда шахсий соянинг энг чеккасига унинг ёнидаги нарсадан ёки текисликдан акс этган нурлар билан ёритилган жой. Рефлекс нарсанинг ёритилган қисмидан тўхрок кўринади.

Шувъла - нарсаларнинг ёруғ қисми ўртасидаги тиник оқ доғ ялтираши. Бу ҳолат шиша, чинни, никель-металл буюмларда кузатилади.

«Ж»

ЖАНР - /франц.- тур. кўриниш/. Тасвирий санъатда жанр дейилганда, чегараланган мавзунини ўзида ақс эттирадиган санъат асарлари тушунилади. Булар манзара - табиат кўринишлари, портрет - одам киёфаси тасвири, натюрморт - мева, гул ва буюмлар тасвири ва х.к. Мазмунли суратлар ҳам ўз навбатида таснифланади: тарихий, маиший, ҳарбий, анималистик, инперьер.

«И»

ИЛИҚ РАНГ – оловни, кўёшни, чирок ёруғини эслатувчи ранглар: кизил, сарик, зарғалдоқ, малла каби ранглар туркуми киради.

ИЛЛЮСТРАЦИЯ лотн. illustratsion - ёритиш, кўргазмали тасвирлаш - китоб, журнал, газета матнига кўшимча тарзда бериладиган, уни тўлдиришга, матн маълумотларини кўз ўнгиде гавдалантиришга хизмат қиладиган сурат, расм, репродукция, шунингдек, картина, схема ва турли тасвирилар. Ўзбекистонда В.Кайдалов, Ч.Ахмаров, К.Башаров, Л.Абдуллаев ва бошқа рассомлар бу соҳада самарали ижод қилмоқда.

ИНТЕРЬЕР франц. interior- ички - бадний безалган ва жиҳозланган хонанин ички кўриниши. Интерьернинг характери бино ичкининг кўриниши, ҳажми, шакли, безак хили, ранги, маъноси ғояси ва бошқа билан аниқланади. Тошкентдаги кўп бинолар интерьери диққатга сазовор: Навоий помидаги, Давлат академик Катта театр биносининг вестибюлида Навоий «Хамса»си асосида ишланган панно.

«К»

КАНОН – қонун.

КАПИТЕЛЬ - Лонж-кала, - бош/- устуниинг юкори қисмидаги безани.

КАРАНДАШ - қалам – ёғоч ёки пластмасса қобик ичига жойлаштирилган графитнинг ипгичка таёқчаси. Карандаш ёрдамида ёзув ёзилади, расм чизилади, чизмалар чизишади. Карандаш иборасининг келиб чиқиши асло русча сўзидан эмас. «Кара» сўз қисми «кора», «даш»- «тош» маънони англатади.

КАРИКАТУРА (итал. caricare– бўрттириш) – ижтимоий сиёсий ва маиший мавзуда ҳажв ёки қулғили қилиб ишланган расм. Бирор воқеа ёки шахси танқид қилиш, аччиқ қули тулдирадиган қилиб бўрттириб тасвирланади. Расмга қисқа мазмундор матн илова қилинади.

Тасвирий санъатда карикатура қадимдан мавжуд. Айниқса, Уйғониш даврида ривож топди (Леонардо да Винчи). Ҳозирги кунда карикатура ташвиқотнинг муҳим воситаси. Ўзбекистонда карикатура ривож, асосан, «Муштум» сатирик журнали фаолияти билан боғлиқ. М. Воробейчиков, А. Николаев, Д. Синицкий, Н. Леушин, Т. Муҳамедов, Н. Иброҳимов ва бошқалар карикатуралари исрофгарчилик, хўжасизлик, порохўрлик, ароқхўрлик каби иллатларга қарши курашда муҳим аҳамиятга эга.

КАРТИНА - мустикал бадний кийматга эга бўлган тасвирий санъат асари. Ромга тортилган мато, металл ёки ёғоч гахта, картон, қоғозга мойли бўёқ, акварель, пастель, гуашь, гушъ, мум қабилар билан дастоҳ (мольберг)га ўрнагиб ишланади. Бу италянча «карта» сўзидан бўлиб, «қоғоз» деган маънони англатади. Картина сўзининг дастлабки маъноси – «позик, чиройли, безатилган қоғоз».

КОЛОРИТ - /итальянча colorito, лотинча color – ранг, бўёқ маъносида/ - тасвирий санъатда реал ҳаётни ҳаққоний ақс эттириш учун ишлатиладиган рангларнинг ўзаро муаносиблигини, нисбати. Рассом асарига ғояни, образни ифодалашда бўёқларга алоҳида аҳамият билан қарайдиган санъаткор колорист рассом деб аталади. Ўзбекистонлик рассомлардан Ў.Тансиқбоев, Н.Г.Қарахан, З.М.Ковшелевская, Ч.Ахмаров, М.Сандов ва бошқалар Ўзбекистон манзаралари, замон кишилари киёфасини ифодалашда рангга алоҳида аҳамият берадилар.

КОНТРАСТ - /франц. contraste – кескин зиддият/ қора ранг, оқ ранг олдида яна ҳам қорароқ кўринади; нисик нарсаин сезиш кетидан совуққа сезгириклик кучаяди ва х.к.

КОНТУР - /франц. contour/ предметнинг умумий шаклини тасвирловчи кўриниш, абрис, чизик.

КОМПОЗИЦИЯ /лотинча composition – тузиш, қуриш маъносида/- этюд ёки сурат қурилиши, қисмларининг мувофиқлиги. Натурани тасвирлашда: жиёмларни танлаш ва

кўриш, кўз карашнинг энг мос нуктасини топиш, ёруғлик, шакл ўлчамларини аниқлаш, композицион марказни пайдо қилиш ва унга асарнинг иккинчи даражали қисмларини бўйсиндиришдир.

Картина яратишда: мавзунин танилаш сюжет устида ишлаш, асар ўлчамини топиш, тасвирдаги шахсларни ички кечинмалари, бир-бирига бўлган муносабатлари, ҳолатлари, ҳаракатлари, маънодорлиги, оҳангдорликни қўллаш - булар ҳаммаси суратни композицион кўришнинг асосий қисмлари бўлиб, расом фикрини мақсадли бажарилишига хизмат қилади. Бундай композицияда ҳамма нарса ҳисобга олинади: жиёмлар миқдори ва уларнинг вазни, оҳанги, перспектива, уфқ чизиги ва тасвирга кўзнинг караш нуктаси, суратдаги бўёқ рангларининг бир-бирига мос келиши, уларнинг караш йўналиши, жиёмларнинг перспектив қисқариши, ёруғ соянинг тақсимланиши, ҳолати ва бошқалар.

КЎМИР ҚАЛАМ - кўмир қалам, писта кўмир. Уни тайёрлаш учун қуритилган тол ёки узум новдасидан қаламчалар олинади ва консерва илишига қум тўлдириб ичига қаламчалар жойлаштирилади, қонқоғи беркитилади, қизил чўғта 2 соат қўйиб, сўнгра идиш совигач кўмир қаламчалар олинади ва улар ишлатишга тайёр бўлади.

КЎП ҚАТЛАМЛИ РАНГТАСВИР – мойбўёқ рангтаsvирининг муҳим техник кўриниши (подмалёвка, ёзув, лессировка). Йирик мавзули композицияни, унинг билан бирга умуман узок лавом этувчи ишни бажариш жараёнида кўп қатламли рангтаsvир, мойбўёқли рангтаsvирнинг ягона тўлик техникаси ҳисобланади. XIX асрнинг ўрталаригача барча буюк расомлар шу техникани асос сифатида қўллашган. Кейинчалик импрессионистлар ундан воз кечишди.

КЎРИШ ЯХЛИТЛИГИ – расомнинг натура жиёмларини бир вақтда яхлит кўриш қобилиятини назарда тутати. Тўлик кўриш ҳолатида жиёмлар мутаносиблигини, тус ва ранг муносабатларини тўғри аниқлаш ва натура бутунлигига эришиш мумкин. Кўриш яхлитлиги бу расомнинг «кўз карашини» маҳоратини аниқлатади.

«Л»

ЛЕССИРОВКА /немисча lasieren сир билан қоплаш маъносида/– рангтаsvир техникасининг бир тури бўлиб, бошқа бўёқлар қатлами зич ҳолда қуриган текислиқа жуذا юпқа, бақувват ва хирарок қоплашдир. Бунда рангларнинг жарангдорлиги, алоҳида бир енгиллиги вужудга келади.

ЛОКАЛ РАНГ - бу ранг буюмнинг асл ранги, масалан, гипседан ишланган оқ вазанинг оқлиги вазанинг локал ранги.

Жиёмга хос бўлган (унинг бўялиши) ҳеч қандай ўзгартириш киритилмаган ранг. Ҳақиқатда бундай бўлмайди. Жиём ранги ҳаминша ёруғлик тушиши, рангнинг қучи, атроф муҳит, фазовий йўналиши бўйича ўзгариб туради ва у локал эмас балки шартли деб аталади. Баъзи пайтларда шартли ранг деганда жиём ранги эмас, балки атрофдаги рангларга нисбатан асосий муносабатларни олиб шартли рангнинг умумий туси тушунилади.

«М»

МАНЗАРА - пейзаж – маълум бир жойнинг кўриниши, тасвири: тасвирий санъат жанри. Манзарада табиат тасвири – денгиз кўринишлари /марина/, дарахтзорлар, ғирлар, шаҳар ва қишлоқларнинг қиёфаси, умуман, турли жойларнинг тасвири орқали кишининг ҳис-туйғулари бадний образларда ифодаланади. Манзара Ўрта асрларда Хитой, Япония, Уйғонинг даврида эса Европада ривож топди. Ўзбекистонда Ў. Тансиқбоев манзара жанридаги жозибадор асарлари билан машҳур.

МАЗОК - бўёқ суртмаси.

МАИШИЙ ЖАНР – қундалиқ турмушда учрайдиган ҳодисаларни ўзида акс эттирган тасвирий санъатнинг бир кўриниши.

МАРИНА - денгиз тасвири.

МАСТИХИН - грекча сўз. Энгилувчан пўлатдан ясалган махсус асбоб бўлиб, рангтаsvир ишлаш жараёнида палитрани ортиқча бўёқлардан тозалаш мақсадида ва

қурмасидан олдин ногўри кўйилган бўёқ катламнинг сидириб олиб ташлаш учун фойдаланилади.

МАТЕРИАЛЛИК - тасвирланадиган жисм материални и, аввало, ёруғ-соя орқали акс эттирилади. Турли хил материал-лардан ташкил топган жисмлар ўзига хос ёруғ-сояга эгадир. Цилиндр шаклидаги гипсли жисм ёруғликдан яримсояга, соядан рефлексега раволик билан ўтади. Цилиндр шаклидаги шишали жисм эса аниқ ёруғ-соя градашиясига эга эмас. Унинг шаклида фақат бликлар ва рефлекслар мавжуд. Металл жисмлар ҳам асосан бликлар ва рефлексларга эга. Агарда буюмни ёруғ-соясини ифодаласак, жисмларини материаллиги кўринади. Жисмларнинг материаллик сифатида боғлиқ бўлган муҳим шартлардан бири – расм ёки рангтасвир этюдида натурага пропорционал бўлган жисмлар ўртасидаги тусли ва рангли муносабатларнинг сақланиши. Жисмларнинг материаллик сифатини кузатганда бизнинг оғинимиз, асосан, уларнинг тус ва ранг муносабатлари томошабин образига мослашган ҳолда акс эттирилган бўлса, унда напорморг жисмларининг ёки манзаранинг гўлиқ материал сифати тасвириини кўришимиз мумкин.

МОДЕЛ - уйчам, нусха, қолип, демакдир. Бирор асарни яратишда тасвир учун нусха, андаза, намуна вазифасини бажарган одам ёки нарса, буюм, хайкалтарошликда эса асарнинг лойдан ишланган нусхаси ёки ундан куйилган қолип.

МОЙБЎЁҚЛАР – усимлик ёғи билан аралаштирилган бўёқлар: (лён, лола-қизғалдоқ ёки ёнғоқин). Мойбўёқлар ёруғлик ва ҳаво таъсирида аста-секин қотиб боради. Мато, дарахт, картон каби асослар кўпинча мойбўёқда ишлаш учун грунтланади. Мойбўёқ мўйқаламларини тозалаш учун уларни керосин, скипидар ёки бензинда тозалаб, сўнгра совунаб иссиқ сувда ювилади ҳамда қоғозга ўралади.

МОЛЬБЕРТ /нем. malbreit/ - рассомликда ишлатиладиган уч оёқли дасттоҳ. Рамкага тортилган полотнони ёки тахтни унга ўрнатиб расм чизилади. Уч оёқ деб ҳам юритилади.

МОНУМЕНТАЛ РАНГТАСВИР - қағза уйчамдаги рангтасвир асарларининг алоҳида бир кўриниши. Архитектура ишшоатларининг девор ва шифтларини безайди (фреска, мозаика, панно). Монументал рангтасвирнинг юксаклиги, унинг асарлардаги маълум қатталиги, архитектура билан боғлиқлиги, оддийлик ва композициянинг қисқа ва лўнда ифодалаш усули, силуэт аниқлиги ва пластик шаклнинг умумийлигини талаб қилади.

МУСАВВИР /араб – рассом/- турли тасвирлар ишловчи, расм чизувчи ижодкор.

МУТАНОСИБЛИК - жисмларнинг ёки уларнинг бўлақларини бир-биринга ва бир бутунликка бўлган муносабати. Рангтасвир ёки қаламтасвирда муносабатлар мутаносибликка мос равишда вужудга келади, яъни қатталаниш ёки қисқариш бир вақтинчи ўзида бир хил кўринишда ифода этилади. Мутаносибликни сақлаш ҳал этувчи аҳамиятга эга, чунки у жисмнинг муҳим белгиси бўлиб, тўғри ва аниқ тасвирнинг асоси ҳисобланади.

МУНОСАБАТЛАР МУТАНОСИБЛИГИ - реалистик рангтасвир қошуни. Натурани кўриш, ҳар бир этюддаги ёруғлик рангларининг бошқалари билан боғлиқлиги, мутаносиблигини белгилаб беради. Тус ва ранглар фақатгина бирламчи эмас, балки атроф муҳит билан боғлиқ ҳолда, бошқа тус ва ранглар билан биргаликда қабул қилинади. Шунинг учун рассом натуранинг тус ва ранг фарқларини тасвирнинг мутаносиб мослаштириш усули билан жисмларнинг перспектив ҳажмларини этюдда шакллантиради. Булар билан этюднинг ёритилиш ҳолатига, бўртган шаклнинг тўғри тузилишига, материаллигига, фазовий чуқурлик ва тасвирнинг бошқа сифатларига эришилади.

МУЛЯЖ - франц. хайкалтарошликда натурадан олинган нусха, табиий маҳсулотлар, одам гавдаси қисмларининг сунғий шакли.

МЎЙҚАЛАМЛАР – қилқалам, рассомлар ишлатадиган ёзув ва тасвир қуроли. Мўйқаламлар думалоқ ва япалоқ ҳолда бўлиб, олмахон тукидан ёки қаттиқ қилдан тайёрланган бўлади. Қаттиқ қилдан қилинган мўйқаламлар мойбўёқлар билан ишлашга мўлжалланган, аммо улардан темпера ёки гуаш бўёқларида ҳам фойдаланилади. Олмаҳон мўйнасидан тайёрланган мўйқаламлар акварелда кенг ишлатилади. Мўйқаламлар қатталиги рақам билан белгиланади. Текис мўйқаламларнинг рақамлари унинг миллиметрдаги

кенглигида мослаштирилади. думалок мўйкаламларнинг эса диаметрга (миллиметрга ҳам) мос равишда бўлади.

Мойбўёқларда астойдил ишлагандан сўнг, дастлаб эригичларда, сўнгра мўйкаламлар илик сувда совушлаб ювилади. Мўйкаламларни ацетон билан ювиш асло мумкин эмас; унинг киллари ишдан чиқади. Акварель мўйкаламлари ишлатилгандан сўнг тоза сувда ювилади. Асло мўйкаламнинг котиб қолишига йўл қўймаслик керак. Ювиб, тозаланган мўйкаламни қоғозга ўраб қўймок лозим, шунда у ўз шаклини сақлаб қолади.

«Н»

НАТУРА /лот. натура - табиат/ - рассом, шунингдек, фотограф, кинооператорга тасвир объекти бўлиб хизмат қиладиган реал. борлик /инсон, нарсалар, манзара ва х.к./ Натурани танлаш ва тасвирлашда рассомнинг дунёкараши, ишодий маҳорати кўзга ташланади. Портрет, манзара, натюрморт, этюд ва бошқ. натурага асосланиб бажарилади.

НАТЮРМОРТ /франц. nature morte - жонсиз табиат/ - тасвирий санъат жаири. Гул, мева, қушлар, рўзгор буюмлари, айрим меҳнат куруллари, тўкин дастурхон тасвирланади. Натюрморт асарлари қадимдан маълум. Унинг пайдо бўлиши тасвирий санъатда реалистик услубнинг қарор топиши ва таракқиети билан боғлиқ. Биринчи намуналари Қадимга Миерда деворга ишланган фрескаларда, эллинизм мозанкаларида учрайди. Республикамизда В. Уфимцев, М. Курзин, З. Ковалевская, Ю. Елизаров, Н. Кашина, Р. Аҳмедов, Ю. Талдикин каби ўнлаб натюрморт усталари етишиб чиққан.

«О»

ОБРАЗ - киёфа, сиймо, ифода, талкин.

ОРНАМЕНТ /лат. Ornamentum - безак/ - нақш, безак. Геометрик шакллар билан ўсимлик ёки ҳайвонлар оламидан олинган тасвирларни қўшиб, уйғунлаштириб ишланган бўёқли, ўйма ёки чизма нақш, безак.

«П»

ПАЛИТРА /франц. Palette – пластинка, планка/ - рассом бўёқ қорадиган тахтача. Металл, чинни, баъзан ёғочдан тайёрланади. Маълум бир рассом, расм учун характерли бўлган ранг, бўёқлар ҳам палитра деб юритилади.

ПАСТЕЛЬ /итал.pasta– хамир/ - расм чизиладиган махсус рангли қалам, шу қалам билан чизилган расм. Графикада кўп фойдаланилади. Рассомлар янги асарлари учун этюдлар чизишда ҳам пастелни ишлатадилар.

ПЕРСПЕКТИВА /лот.perspectio– равшан кўраман/ - нарсаларни текисликда тасвирлаш қонуни-қоидаларини ўрганувчи амалий фандир. Расм чизаётган кишига нисбатан нарсаларнинг ҳолати, шакли, ранги уларнинг жойлашишига кўра ўзгаради. Нарсанинг яқиндаги қисмига нисбатан узокдаги қисми қандай ўзгаришини чизикли перспектива ўргатса, нарсалар узоклашган сари ранг жиҳатдан ҳам ўзгариб боришини ҳаво перспективаси ўргатади. Перспектива Қадимги Юнонистонда қўллана бошлаган. Уйғониш даврида Леонардо да Винчи, А.Дюрер, Пьерро делла Франческа ва бошқа рассомлар перспективадан мунтазам фойдаланган.

ПЛАСТИК АНАТОМИЯ - одам танасининг тузилиши, шакл шамойили, мушаклар кўриниши ва уларнинг ўзаро боғланиши, уйғунлиги муносабатини ўрганадиган таълимот. Пластик анатомия рассомларга ўргатиладиган фанлардан бири.

ПЛЕНЭР – франц. (очик кенглик)- табиат, табиат манзараси, муҳит, табиат кучоғида тасвирлаш ва унинг ўзига ҳослигини мужассам этувчининг ифодасини яратиш.

ПЛЕНЭР РАНГТАСВИРИ – очик ҳаводаги рангтасвир. Очик ҳавода ёруғлик ва ҳаво таъсирида ранглари турлича ўзгаришини ҳисобга олиб ишланган этюд. Бунда асосий эътиборни нагуранинг умумий тус ва ранг ҳолатларига қаратиш лозим (ёритишнинг кучи ва ранги в.б.). Пленэрдаги этюдининг тус ва ранг муносабатларини ҳал этувчи жараён ҳисобланади.

ПОДМАЛЕВКА (дастлабки суртма ишланмаси) – мойбўёқ билан подмалёвка ҳамда лессировкадан кейин, матодаги асосий босқич. Кенг маънода прописка сўзини тоҳида подмалёвка деб ҳам аташ мумкин.

ПОРТРЕТ - (франц. *portrait* - тасвир) - реал борликда мавжуд бўлган ёлғиз, икки ёки бир гуруҳ кишиларнинг тасвири. Кишиларнинг боши, белгича ёки бутун гавдаси тўла акс эттирилиши мумкин. Портрет тасвирий санъатнинг энг муҳим жанрларидан, рассом томонидан чизилади, ҳайкалтарош томонидан ўйиб, суваб (барельеф, горельеф), йўғиб (мармар, ёғоч ва бошқа ҳайкаллар) тайёрланади. Графикада чизиб, буяб гравюра, офорт, ксилография каби усуллардан тайёрланади. Тасвир характери жихатдан монументал, оддий интим, ҳажвий портретларга бўлинади. Портретнинг автопортрет хили кенг тарқалган. Рассом ёки ҳайкалтарош натурадан ёки эсталикдан, хотиралар асосида, архив материалларига таяниб портрет яратиш мумкин. Антрополог ва ҳайкалтарош М.М. Герасимов пластик реконструкция асосида (кишиларнинг бош суякларининг илмий ўрганиб) портретлар яратишни асослади (у яратган Амир Темур, Шохрух, Улуғбек, Рудакний портретлари диққатга сазовор) ҳамда Малик Набиев томонидан бажарилган Амир Темурнинг рангтасвири эгалон сифатида қабул қилинди. Портретнинг дастлабки намуналари Қадимги Мисрда яратилган. Бизгача сақланган Эҳнатон ва Нефертити портретлари (милоддан аввал XIV-XV асрлар), мусулмон дини жонли мавжудодни тасвирлашни мутлақо ман этгани гуфайли ислом ақидалари ҳукм сурган ўлкаларда портрет рассомлик санъатида, ҳайкалтарошликда ривожланмади. Беход (Шайбонийхон, XV аср), Махмуд Музаҳҳиб (Алишер Навоий, XVI аср) каби мўйкалам усталири фақат миниатюрадагина портрет намуналарини яратдилар. Ўзбек тасвирий санъатида портрет жанри, асосан, 30 йиллардан бошлаб ривожланди. Портрет жанрида ёрқин образлар яратишди. А. Абдуллаев, С.Ф. Абдуллаев, Л. Абдуллаев, Р. Аҳмедов каби рассомлар самарали ижод қилди. 50-60 йиллардан диққатга сазовор портрет намуналарини яратдилар (Ч. Аҳмаров «М. Турғунбоева портрети», М. Набиев «Абу Райхон Беруний», Р. Аҳмедов «Кекса дехкон портрети», Б. Бобоев «Риштонлик уста Муса Исмоилов ўғли», А. Абдуллаев «Комил Яшин», В. Кайдалов «Алишер Навоий», Р. Чориев «Келин, Шохи сўзана», М. Мусабоев «Улуғбек ҳайкали», Н. Кўзибоев «Юнус Ражабий», М. Сандов «Ҳамза» шунингдек, Т. Оганесов, А. Бойматов ва бошқа санъаткорларнинг кўп сонли портретлари).

ПРОПОРЦИЯ - (лот. *proportio* – муносабат) – бадний асарнинг алоҳида элементлари ва бутун асар қатъиликлари муносабати.

ПРОФИЛЬ – (итал. *Profilo* – кўриниш) – юз ёки бирор нарсанing ён томонидан кўриниши.

«Р»

РАКУРС – (франц. *raccourcir* - қисқариш маъносид) – тасвирий санъатда турли нарсаларни қисқартиб акс эттириш. Унинг ҳаққоний кўринишини ўзгаришига олиб келади: кеекин қисқаришлар жисмининг усти ёки тагидан кузатганда намоён бўлади.

РАНГТАСВИР - тасвирий санъатнинг асосий кўринишларидан биридир. Жисмининг кўринишини, унинг ташқи белгиларини график усуллар, яъни чизиклар ва туш билан ифода этиш ҳам мумкин. Лекин атроф муҳитининг барча тўзал гўшаларини турли ранглар жозибаси ила инсонга тўла-тўқис тасвирлаб бериш ҳам мумкин. Техник жиҳатдан рангтасвир куйидагиларга бўлинади: мой, темпера, фреска, мум, мозанка, витраж, акварель, гуашь ва настель. Ушбу номлар рангтасвир техникаси усулларини тўлланишларидан олинган. Рангтасвир асарининг асосий вазифаси шундаки, у рассомнинг ички дунёсини тўла ифодалайди.

Рангтасвир куйидаги турларга бўлинади: дасттоҳли, монументал, декоратив, театр декорацияси ва миниатюра.

Декоратив рангтасвирнинг алоҳида вазифаси шундаки, у фақат бинонинг интерьер ва экстерьерини безаш, унинг кўринишини кенгайтириш ёки аксинча ҳар хил шаклда қисқартириш учун хизмат қилади. Декоратив рангтасвир интерьердаги ҳар хил нақшнокор кўринишлар, ҳайкалтарошлик элементларини бир-бири билан боғлаб, кўркамлиги ва чиройини аниқлаштиради. Уларни меъморчилик билан мослигини ёрқин намоён этади. Декоратив рангтасвир билан буюмларни ҳам безаш мумкин: (кутича, сандик ва бошқалар). Уларнинг мавзуси ва тузилиши ҳақ жисмининг шакли билан боғлиқ.

РАНГ МУНОСАБАТЛАРИ – натура рангларининг, ранг туслари, ёритилиши ва тўйинганлиги бўйича фарклари. Натурада ранг доимо уни камраб олган мухит, унга чамбарчас боғлиқ бўлган атроф, жисмлар билан бевосита боғлиқ.. Шунинг учун этюднинг ранг муносабатлари натурага мутаносиб ҳолда бўлиши керак.

РАНГ НОМЛАРИ – анорранг – анор гули ранги, асфальт, биллурий, бинафша ранг, гулранг – гулгун (пушти), ёкугранг, жигарранг (кўнғир), зарҳал – тилласимон ранг, зарғалдок, зумрад – яшил рангининг бир тури, кармин – қирмизи (қизил ранг тури), кобальт - кўк бўёқ тури (оч хаворанг, тўқ хаворанг ёки пиллобий), крашлак – қизил лавлаги рангига яқин, кулранг - ок ва қора рангдан ҳосил бўлган ранг, қумушранг – қумуш рангига яқин, кўк ахзар – осмон рангига яқин, доларанг, марваридранг, ним сарик - оч сарик, ним яшил – оч яшил, ним кўнғир – оч кўнғир, ним қизил, ним зарғалдок, ним малла, ним пушти, ним кулранг, нимоҳанг – ёруғ билан соя ўртасидаги тус, новвот ранг, норанжваш – апельсин рангига яқин, оловранг, осмоний – мовий(ложувард, пилгун), писточки ранг – писта рангига яқин, сабзаранг – яшил ранг, сомоний ранг – сарик (тилласимон ранг), яшил – баргикарам (писточки, барг рангига яқин), қизил - қон рангига яқин, қирмиз - қизил рангининг тури.

РАНГТАСВИР ТЕХНИКАСИ - мойбўёғ, акварель, темпера, пастель, фреска, мозаикаларда ишлаш йўллари.

РАНГ ХУСУСИЯТЛАРИ - рангли туси ёки тус: қизил, кўк, сарик, сарғиш-яшил, ёруғлик ва тўйинганлик (унинг кулрангдан фарқланиш босқичи, яъни тоза спектр рангига яқинлашиш босқичи). Рангтасвир жараёнида шу уч хил хусусият бўйича натурадаги ранглар солиштирилади, уларнинг рангидаги фарклари топилади ва этюдда мутаносиб муносабатларда акс этади.

РАНГЛАВҲА – енгил ва тез ишланган, унча катта бўлмаган ўлчамдаги рангли этюд. Бундай ранглавҳанинг асосий вазифаси тўлиқ кўра билишни шакллантириш, унинг асосидаги ранг муносабатларини топа олиш ва тўғри акс эттириш. Маълумки, тасвири рамада инфодалаш, натуранинг асосий ранглари жиловси ўртасидаги фарқларининг пропорционал етказиб бериш билан белгиланади.

РАНГТАСВИРДАГИ РАНГ – умуман ранг – бу жисмларнинг акс этаётган нурларнинг спектр таркиби билан уйғунликда маълум кўриш хусусиятини жалб қилиш хусусияти. Ҳар кунги ҳаётда ҳар бир жисмда ёки (объектда) қандайдир бир ранг мустаҳкамланади. Бундай рангни жисмли ёки локал дейилади (ўтлар–яшил, само–хаворанг, денгиз суви – кўк ва ҳ.к.). Рангтасвирда ҳаққоний тасвир фақатгина шаклли рангни эмас, балки агроф мухитдаги ёритилишига қараб ўзгарган рангни тасвирлагандагина акс этиши мумкин. Шаклнинг ранги ёритилишининг кучайиши ёки суестлашишида ўзгаради. У ёритилишининг спектрал таркибидан ҳам ўзгаради. Жисм турган мухит ҳам ранг-баранг нурлар таратади, улар бошқа жисмларда акс этиб рангли рефлекслар ҳосил қилади. Ранг контраст таъсиридан ҳам ўзгаради. Шу тарика жисм ранги доимо рангли ва ёруғ-сояли доғлар (рефлекслар ва бликлар)дан ташкил топган мозаика пайдо қилади. Айнан шу ранг, реалистик рангтасвирининг асосий тасвирий усулларидан бири ҳисобланади.

Ранг ўз-ўзидан инсонга нисбатан қандайдир таъсир кўрсатади деб ҳисоблаш одат бўлиб қолган. Гоҳида тўқ ва оч туслар эстетик қайфият бағишлайди деб ўйлашади: кулранг ва қора ранглар ҳомушликни белгилайди ва ҳ.к.

РАССОМ – тасвирий санъат соҳасидаги ижодкор, мусаввир, суратгар, мутахассис. Қоғоз, картон, мато ва бошқ. Материаллар, шунингдек девор ва шифтларга тасвирий санъатнинг турли техникаларида қизиб, бўяб расм қизувчи киши. Рассом инсон фаолияти, ҳаёти учун зарур бўлган ҳар хил нарсаларнинг шаклини, ҳажмининг яратишга, уларни дил билан безатишга ҳам ҳисса қўшади.

РЕАЛИЗМ – воқеликни бадний ижоднинг турларига ҳос маҳсул воситалар билан ҳаққоний, объектив тарзда акс эттириш. Ўзбекистон ҳудудида юксак даражага кўтарилган миниатюра санъатида реализм элементлари кўзга ташланади.

РЕПРОДУКЦИЯ (рел. ва лотн. *produko* - ҳосил қиламан) – турли тасвирлар (расм, чизма, картина, фотосурат, ҳужжат ва бошқалар)нинг нуسخасини кўчириш ва кўпайтириш.

РЕТУШЬ (франц. *retusher* – тасвири тузатмоқ) – тасвир (расм, фотосурат, нақш ва шу қабилар)ни қалам, бўёқ билан тузатиш, яхшилаш. Ретушер расм, фотосурат, негативнинг айрим жойларини равшан кўринадиган қилади, тузатади, доғларни йўқотади. Шу мақсадда қайта чизади, бўяйди, кириб ташлайди.

РЕФЛЕКС (лотн. *reflexus* - қайтан, акс этган). Нарсаларда шахсий соянинг энг чеккасига унинг ёнидаги нарседан ёки текисликдан акс этган нурлар билан ёритилган жой.

РИТМ – композициянинг энг кучли ва характерли асоси ҳисобланади. Ритм тасвир элементининг маълум масофада бир тегишда такрорланиб келиши бўлиб, ҳаракатнинг узлуксиз ва гўзал кўринишини таъминлайди.

«С»

САНГИНА – (лот. *Sanguis* - қондек) - қизил ва қизғин-жигарранг қалам. Ёғоч ишлаб, темир оқидли тупроқсимон жинслардан тайёрланади. Табиий ва сунъий қиллари бўлади. Рассомлар этюд, графика асарлари ишлашда фойдаланадилар.

САНЪАТ – арабча термин бўлиб, ҳаётдаги нарса ва ҳодисаларни бадний образли тарзда акс эттирувчи маънавий маданиятнинг таркибий қисми. У тасвирий ва амалий санъат, мусиқа, меъморчилик, театр, кино, бадний адабиётни ўз ичига олади.

САНЪАТШУНОС – санъат тарихи, назарияси ва унинг тараққиёти бўйича тадқиқот олиб боровчи мутахассис.

СИЛУЭТ – (франц. *Silhouette* XVIII аср француз давлат арбоби номидан) – киши, ҳайвон, қуш, нарса ва бошқаларнинг сояга ўхшатиб бир рангда ишланган тасвири. Тасвир сидирга рангдаги қоғозни кесиб ишлаб бошқа рангдаги қоғоз ёки материалга ёпиштирилгани ҳам мумкин. Графика техникасининг бу тури қадимдан Хитойда, Японияда ва бошқа Шарқ мамлакатларида, XVIII асрдан Оврўпада ривожланган. Кенг маънода – нарса, бино, турли шаклларнинг характерли кўриниши.

СИММЕТРИЯ – грекча сўз бўлиб, ўлчамларнинг бир-бирига мослиги, тенглиги, мутаносиблигидир. Симметриянинг бир қанча турлари бор.

СОВУҚ РАНГЛАР – муз, қорни, сувни ослатувчи зангори, кўкиш, яшил, тўқ бинафша ва ҳаво ранглардир.

СОУС – юмпок қалам. Шу қалам ёрдамида ишланган асар ҳам «соус» дейилади.

СТИЛИЗАЦИЯ – соддалантириш. Тасвирий санъатда, кўпроқ **декоратив** амалий санъатда шартли усуллар ёрдамидаги шакл ва жемларни умумий тасвирлаш дизайни, баднийлаштириш. Соддалантириш, асосан, нақшга ҳос бўлиб, у тасвир чизмаларига айлантирилади.

СЮЖЕТ (франц. *Sujet* предмет) тасвирий санъат асарига акс эттирилган маълум воқеа, вазият. Воқеа мазмуни ўз аниқ ифодасини топгани билан (айниқса маънавий, тарихий жанрга мансуб тасвирий санъат асарларида) кўзга ташланиб туради.

«Т»

ТАРИХИЙ ЖАНР – бадний санъатнинг асосий жанрларидан бири: санъаткор янган замонга нисбатан яқин ва узок ўтмиш материал асосида яратилган асарлар туркуми. Санъатда тарихий жанр портрет (тарихий шахсларнинг тасвирлари, гуруҳ портрет, тарихий композициялар), манзара (тарихий воқеалар акс эттирилган, умуман, тарихий аҳамиятга эга бўлган манзаралар), айниқса бадалия жанри билан чақишиб кетади. Ўзбек тасвирий санъатида Ч. Аҳмаров, Р. Аҳмедов, М. Саидов, М. Набиев, Р. Чориев ва бошқа ўзбек рассомлари тарихий жанрда диққатга сазовор картиналар яратдилар.

ТАСВИРИЙ САНЪАТ - санъат тури. Рассомлик санъати, графика, ҳайкалтарошлик ва фото санъати соҳаларини ўз ичига олади. Тасвирий санъат реал борлиқни кўргазмалли образларда, мавжуд нарсаларни уларнинг табиий шакли, ўрни ва бошқаларни ўзига ўхшатиб, умумлаштириб ва типиклаштириб ифодалайди, предметларнинг ҳажми, ўзаро қандай масофада жойлашгани ва бошқалар туғрисида томошабинда тасаввур ҳосил қилади. Тасвирий санъатнинг энг қадимий ва кенг тарқалган соҳаси рассомлик санъати бўлиб, унда

реал боридаги воқеа ва предметлар турли-туман ранглардаги бўёқлар ёрдамида акс эттирилади. Рассомлик санъати вазифасига кўра бир неча турга бўлинади: монументал рассомлик (панно, фреска, деворий расмлар), безак рассомлиги (тасвир, нақш, безак санъати предметлари – мато, буюм, идиш, тақинчоқлар, бадий буюмларга ва бошқаларга ишланадиган безаклар), декорация санъати (театр рассомлиги), дастхоҳли рассомлик (мустакил аҳамиятга эга бўлган асарлар, миниатюра (коғозга, китоб саҳифаларига, пергаментга, наъне-маше, безак буюмларига, тақинчоқларга ишланадиган кичик ҳажмли расмлар, тасвирлар)). Асар мазмунига, тасвирланаётган предмет ва воқеаларнинг турига қараб – тарихий жанр, маънавий жанр, баталия жанри, портрет, анималистика жанри, манзара, марина, напорморг, аллегория, мифологик ва диний жанрларга бўлинади.

ТЕМПЕРА (итал. temperare - бўёқларни аралаштириш маъноси) - рассомликда кенг тарқалган усуллардан бири. Биноларни безашда, дастхоҳли санъат асарларида кенг қўлланилади. Темпера билан ишланган картиналар, безаклар кўён нури ва чангдан яхши асралади, ўз рангини, тусини яхши сақлаб қолади.

ТОН – юнончадан «tonos», «кучланиш», каламтасвир ёки рангтасвир ишлаш жараёнида буюм туси ёки рангнинг ёруғлик тушиши натижасида ҳосил бўладиган ёритилиши, оч-тўқлик даражаси кучига айтилади.

ТОРС (итал. Torso - инсон танаси бошсиз, кўл-оёқсиз) - тасвирий санъатда тананинг ҳайкал тарзида ишланган ёки чизилган кўриниши.

ТУС – оҳанг, рангларга нисбатан ишлатилади.

ТУС МУНОСАБАТЛАРИ - бўртган шаклдаги жисملарни моддийлигини билиш, уларнинг ёруғлик муносабатларини кўришга асосланади. Шунинг учун расмнинг ёруғлик муносабатларини рассом ўхшатиш усули билан яратини лозим. Табиқатга пропорционал бўлган жисملарнинг бўялиши (материали) оралиғидаги тус муносабатларининг бўртган шакли ва тасвирла-нишнинг ёруғ-соя градиенти натижасида рассом шаклини тўғри туёлашга, материаллигини орттиришга, фазовий чуқурлик ҳамда ёритилиш ҳолатига эришади.

ТУШЬ (франц. touche) - вақт ўтиши билан рангини ўзгартирмайдиган қора бўёқ. Сув қўшиб суялтирилса, кул ранг тус олади. Бўёқ ҳосил қилувчи тошқўмир моддаларидан тайёрланадиган кизил, яшил, кўк ва бошқалар. Рангли тушь ҳам бўлади. Шарқ мамлакатлари, айниқса, Хитой, Корея, Японияда қадимдан фойдаланилган. XV - XVII асрларда Оврўпага тарқалган. Тушь чизмачиликда, графика асарлари яратинишда, хат ёзишда ишлатилади.

«У»

УЎҒОНИШ ДАВРИ - XIV-XV Европа тасвирий санъати ривождаги давр.

УФҚ, горизонт (юнон. Horizō - чегаралайман) – очик жойда ер юзасининг кўринадиган чегара қисми ёки ер юзасининг осмон сфераси билан кесилган қисми. Тасвирий санъатда уфқ чизили кўз баландлигида жойлашган фаразий текислик.

«Ф»

ФАКТУРА (лот. Factura - ишлов, тузилиш) – бадий асар сиртининг ишланиш ёки тузилиши ҳусусияти. Бадий моҳирликнинг ўзига ҳосил ва ҳам, фойдаланилган материал сиртининг табиий ҳусусиятлари ҳам фактура деб юритилади.

ФАС – /французча façade юз, олд томон маъносиди/ олд кўриниш, юз, чехра. Ҳар бир нарсанинг дўрт томондан кўриниши бор. Олд, икки ёни, тена ва таги.

ФОН (лот. Fundus – туб, асос), замиш – картина ва графика асари, рельеф ва нақшда асосий шаклнинг орқа кўриниши, қўшимча тасвир. Буёқ рассомлар портрет фонда манзара акс эттиришлар, бу билан наҳс яшаган муҳитни кўрсатганлар. Рельеф ва нақшда шаклнинг жозибадор чиқиниши а ёрдамчи восита бўлади.

«Ш»

ШАКЛ – жисмнинг таққик кўриниши, чизилиши, ҳажмнинг конструктив тузилиши, тасвирий санъатда бадий шакл – киёфа яратиш, мазмуни ёритиб бериш учун хизмат қиладиган бадий усул.

ШАРЖ (франц. Charge – бўрттириш) – бирор ходиса, парса, айниқса кишини ҳажв ёки ҳазил қилиб карикатура шаклида тасвирлаш. Кишилар, одатда портретига ўхшатиб, бир жихати бўрттириб қош этилади, ҳазил қилинади, баъзан нарсаларга, ҳайвон, қушларга ўхшатилади ва х.к. Мойбўёк, графика, ҳайкалтарошликда шарж қилинади, айниқса график шарж кенг тарқалган. Дўстона шаржлари самимий, яхши ният билан дўстона ҳазил мазмунда бўлади.

ШТРИХ (нем. Strich – чизик).

«О»

ЭСКИЗ (франц. esquisse) – ҳомаки тасвир. Бадий асар, бино, яратилган жараёнида муаллиф кўзда тутган мақсаднинг, унинг шакли, ҳолати, кўринишининг гавдалантирилган тасвир. Кўпинча расм билан ифодаланади. Мойбўёк билан ишланган, ҳайкалтарошлик эскизлари ҳам бўлади.

ЭТЮД (франц. etude – машқ) – рассом натурали ўрганиш жараёнида унга гараб, кузатиб чизган тасвир. Мойбўёк билан ишланган, график, ҳайкалтарошлик этюдлари одатда картина, ҳайкал, графика асарлари яратилганда тайёрларлик материали бўлиб хизмат қилади.

ЭТЮДНИК – расм чизили учун, мўйкалам ва бўёқларни, этюд – расмларни жойлаб қўйишга ва этюд ишлашга мослашган махсус кўчма ясси қути.

«Я»

ЯРИМСОЯ – ним соя, нарсаларда ва тасвирда ёруғ билан соя ўртасидаги қисм.

«Ў»

ЎЗБЕКИСТОН РАССОМЛАРИ ВА ҲАЙКАЛТАРОШЛАРИ – Ў. Тансиқбоев, М. Набиев, А. Абдуллаев, Л. Абдуллаев, Р. Чориев, П. Беньков, П. Карахан, К. Башаров, Ч. Аҳмаров, С. Абдуллаев, Х. Раҳимова, Б. Жалолов, Ж. Умарбеков, З. Иноғомов, Ў. Турсуншазаров, А. Икромжонов, А. Нуриддинов, Г. Абдурахманов, Т. Миртожнев, Я. Салпинкиди, Д. Рўзибаев, Н. Жабборов, М. Мусабоев, Ж. Қутимуродов ва бошқалар.

«Қ»

ҚАДИМГИ ЗАМОН УСТАЛАРИ – одатда, XV-XVIII асрларда ижод қилган Европанинг буюқ санъаткорлари: Донателло, Леонардо да Винчи, Рафаэль Санги, Тициан, Микеланджело Буапаротти, Альбрехт Дюрер, Веласкес, Рубенс, Рембрандт сингари уйғониш даврининг машҳур санъаткорлари шу ном билан аталган.

ҚАЛАМ (нон. kalamos-қамиш сўзидан – кўмир, кўрғошин, графит, қуруқ бўёқдан қилинган стержень). Шарқ халқлари, жумладан, Марказий Осиёда ҳаттотлар синёх билан ёзиладиган қамиш қаламлардан фойдаланганлар. 1790 йили француз олими Н.Конте ёғоч қалам ихтиро қилди. Айни вақтда чех олими Ў.Партмут майдаланган графит ва тил аралашмасидан ёзув стерженлари тайёрлашни тақлиф этди. Бу метод ҳозирги қалам ишлаб чиқариш технологиясининг асосини ташкил этди. Қаламнинг махсус турлари – сангина ва пастель. Каттиклик даражаси бир неча хил бўлган графитли қаламлар чиқарилади: каттиклик даражаси М/юминок/, Т /каттик/ ва МТ /каттиклиги ўртача/ харфлари ҳамда харфлар олдигаги рақамлар билан белгиланади.

ҚОҒОЗ - ўсимлик тоаларидан юнка варақ тарзида тайёрланадиган материал. Қоғоз дастлаб (II асрда) Хитойда олинган. Цай Дун ўсимлик тоаларининг сувли суспензиясини сым турдан ўтказиб, қоғоз олишга муяссар бўлган. Қоғоз олишнинг бу усули кўп вақтларгача сир сақлаб келинди. VI аср бошларида бу усул Японияда жорий қилинди. VI-VIII асрларда қоғоз ишлаб чиқариш Осиёдаги бошқа мамлакатларга тарқалди. Кейинчалик қоғоз тайёрлаш араблар орқали Эрон ва Шимолий Африка, Кипрга, кейинроқ эса Испания, Марокко ва бошқа мамлакатларга ёйилди. Қоғоз бунгача ёзувда ишлатиб келинаётган ПАПИРУС ва бошқа материалларни сиқиб чиқарди. Қоғознинг 600 дан ортик тури бор. Қоғоз қандай мақсадларда ишлатилишига кўра: қалинлиги, қуллинлиги, намлинлиги, ранги, оқлиги, силликлиги, сингиритиш қобилияти, ҳаво, буг, ёғ ўтказмаслиги, диэлектриклиги ва бошқа хоссалари билан характерланади. Классификацияга кўра қоғоз II синфга бўлинади: матбуот, ёзув, чизмачилик-расмчилик, электр изоляция, папирос, шимувчи, аппарат,

ёруглик сезгир, кучириш, урв, саноат – техника. Ҳозирги даврда қоғозлар матодан эмас, ёғочдан ишлаб чиқарилади. Қоғозин юнка, калин, текис, гадир-будир турлари мавжуд. Китоб, рўзнома босиладиган, журнал, дафтарга мулжалланган қоғозларнинг турлари бошқа-бошқа бўлади. Қалам ва акварель бўёклари билан чизишда ватман, ярим ватман дейиладиган каттик, тигиз қоғозлар ишлатилади.

ҚУШИМЧА РАНГЛАР – ранглари аралаштирганда ҳосил бўладиган омухта ранг ёки рангнинг туси, оҳанги, тўқлиги, очлиги, кизил, сарик зангори ранглари қушиш орқали олинган ранглар.

«Х»

ҲАЖМ - текисликдаги шаклини уч ўлчамли тасвири. У аввало жисми конструктив ва перспектив куриш билан амалга оширилади. Шакли бўрттиришнинг бошқа муҳим усулларидан бири бу ёруғ-соянинг уйғушлиги, блик, ёруглик, ярим соя, шахсий соя ва гушувчи соя, рефлекс. Тасвирланаётган текисликда ҳажми сездиришда чизик ёки штрихларнинг шакл бўйича йўналиши ҳам муҳимдир (текис жисмларда улар тўғри ва параллел, цилиндрлик ва айланаларда - донасимон).

Албатта, ушбу изоҳли луғат дастлабки ишлардан бўлганлиги учун камчиликлардан холи эмасдир. Луғат ҳақида билдирилган фикр ва мулоҳазаларни муаллиф мамнуният билан қабул қилади. Табиийки, бу терминлар йишлар ва аерлар давомида мукаммаллашиб тўлдириб борилаверади.

Адабиётлар ва электрон таълим ресурслари рўйхати

1. Кадрлар тайёрлаш миллий дастури. Баркамол авлод Ўзбекистон тараккиятининг пойдевори. – Тошкент: Шарк, 1997.
2. Н.Абдуллаев. Санъат тарихи. 2 қисмлик. I – қисм. – Тошкент, 1987.
3. Н.Абдуллаев. Санъат тарихи. 2 қисмлик. II – қисм. – Тошкент, 2001.
4. Б.Азимова. Патюрморт тузиши ва тасвирлаш методикаси. – Тошкент: Ўқитувчи, 1984.
5. Абдирасилов С., Толинов Н. “Раиғтасвир” Тошкент. Билим, 2005.
6. Абдирасилов С., Толинов Н., Орипова Н. Раиғтасвир. Т.. Ўзбекистон нашриёти, 2006.
7. Абдирасилов С., Толинов Н. Тасвирий санъат ўқитиш методикаси. – Т.: Алоқачи, 2006.
8. Бойметов Б. “Қаламтасвир”. Тошкент. Мусика. 2007.
9. Бойметов Б., Абдирасилов С. “Чизматасвир”. Т.: Ғ.Ғулом, 2004.
10. Б.Бойметов, Н.Толинов. Мактабда тасвирий санъат тўғрисида. – Тошкент: 1995.
11. С.Булатов. Амалий санъат қисқача дугати. – Тошкент: ХБМ, 1992.
12. С.Булатов. Ўзбек халқ амалий санъати. – Тошкент: Меҳнат, 1994.
13. М.Набиев. Раиғтасвир. – Тошкент: Ўқитувчи, 1984.
14. Н.Ойдинов. Рассом – ўқитувчилар тайёрлаш муаммолари. – Тошкент: Ўқитувчи, 1997.
15. А.Эгамбердиев. Жанривая живопись Узбекистана. – Тошкент, 1994.
16. А.Эгамбердиев. Бадий танкидий этюдлар. – Тошкент, 2010.
17. Г.В.Беда. Основы изобразительной грамоты (рисунок, живопись, композиция). – Москва, Просвещение, 1981.
18. Г.В.Беда. Живопись. Учебное пособие. – Москва, 1986.
19. В.С.Кузин. Психология. – Москва: Высшая школа, 1982.
20. Н.Ростовцев. Академический рисунок. - Москва, 1984.
21. Е.В.Шорохов. Композиция. Учебник. – Москва, 1984.
22. www.nbgf.intal.uz
23. www.Ziyo.Net.Uz

«ТАСВИРИЙ САНЪАТ» ТўГАРАК МАШГУЛОТЛАРИ ИШЛАНМАСИ

Мавзу: Табиат шаклидаги нарсаларни ўзига қараб тасвирлаш.

4 сават (Қиёс, акварел, гуаш)

Маиғулот шакли: Амалий маиғулот.

Маиғулотнинг мақсади. Табабаларда табиатдаги нарсаларни таҳлил этиш билжимларини ва тасвирлаш босқичларида кўникмаларини орттириши

Вазифалар: Гуллар, сабзавот маҳсулотларини тасвирлаш.

Маиғулот мазмуни. Бу маиғулотда талабаларга табиатдаги гуллар, сабзавотлар маҳсулотлари тасвирлаш ҳақида маълумот бериллади.





Педагогик технологиялардан фойдаланиш бўйича услубий қўрсатмалар:

Мазкур амалий машғулотни ўтказишда дастлаб талабалар билимини фаоллаштириб олиш муҳим ҳисобланади. Бунинг учун интерфаол усулларидан фойдаланиш мақсадга мувофиқ. Машғулотларни самарали ва юқори савияда ўтказиш учун талабаларнинг кичик гуруҳларда ва ўзаро ҳамкорликдаги таълим усулларидан кенг фойдаланиш муҳим ҳисобланади.

Адабиётлар

1. Абдирасилов С.Ф. «Тасвирий санъат методикаси». Т.: Илм-Зиё нашриёти, 2006.
2. Абдирасилов С., Толинов Н., Орипова Н. «Рангтасвир» Т.: Ўзбекистон нашриёти, 2006.
3. Абдирасилов С., Бойметов Б., Толинов Н. «Тасвирий санъат» Т.: Чўлион нашр., 2010.
4. Азимова Б. Натюрморт тузиш ва тасвирлаш методикаси. Тошкент, Ўқитувчи, 1984.
5. Бойметов Б. Қаламтасвир. Тошкент, Мусика, 2007.

Мавзу: **Натурага қараб ишлаш.** (Қалам, туш, перо)

Машғулот шакли: Амалий машғулот.

Мақсад: Ҳайвон ва қушлар туғулмидан қаламчиғи ва қораламалар чизини таъкид этиш.

Тасвирлаш типлари: чизикли, тусли, конструктив, ҳажмли, доғли силуэт тўғрисида билими, кўникмаларини орттириш. Ҳайвон ва қушларни композиция принципи асосида тўғри жойлаштириш маъна ва кўникмаларини мустаҳкамлаш.

Вазифалар: Хотирадан қаламчиғи ва қораламалар чизини.

Машғулот мазмуни. Бу машғулотда талабаларга ҳайвон ва қушлар туғулмидан қаламчиғи ва қораламалар чизини ҳақида маълумот берилади.



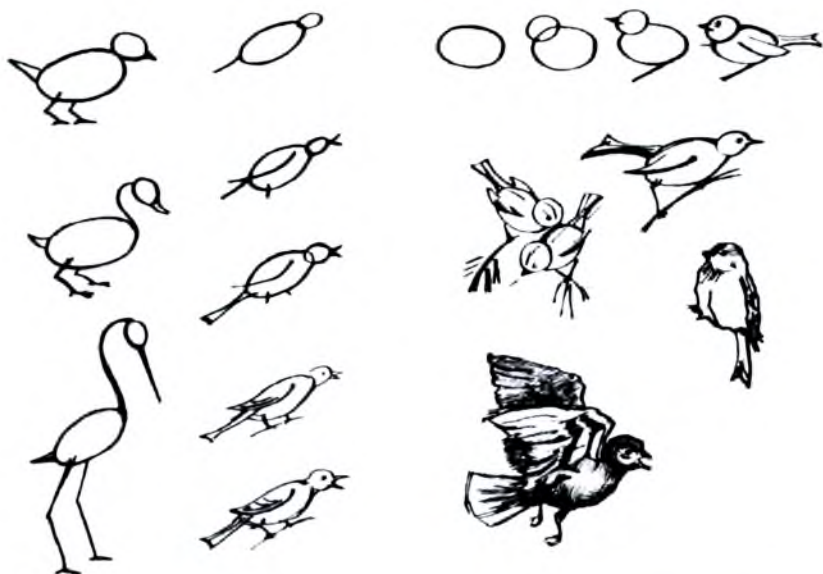

Қушлар туғилиши.

Қушлар турли ҳолатда



Ёввой ҳайвонлар



Хайвон турли кўринишида



Педагогик расм

Педагогик технологиялардан фойдаланиш бўйича услубий кўрсатмалар:

Мақур амалий машғулотни ўтказишда дастлаб талабалар билимини фаоллаштириб олиш муҳим ҳисобланади. Бунинг учун интерфаол усулларида фойдаланиш мақсадга мувофиқ. Машғулотларни самарали ва юқори савияда ўтказиш учун талабаларнинг кичик гуруҳларда ва ўзаро ҳамкорликдаги таълим усулларида кенг фойдаланиш муҳим ҳисобланади.

Адабиётлар

1. Абдирасилов С.Ф. «Тасвирий санъат методикаси». Т.: Илм-Зиё нашриёти. 2006.
2. Абдирасилов С., Толипов Н., Орипова Н. «Рангтавир» Т.: Ўзбекистон нашриёти. 2006.
3. Абдирасилов С., Бойметов Б., Толипов Н. «Тасвирий санъат» Т.: Чўлпон нашр., 2010.
4. Терентьев А.Е. Рисунки в педагогической практике учителя изобразительного искусства. - М., 1981.

Мавзу: Тасвирий санъат музейига сайҳат

Машғулот шакли: Сўхбат.

Мақсад: Натюрморт, манзара жанридаги рассомлар ижодиши таҳлилини қилиш, уларнинг мавзуси ва композицияси мазмуни билан таништириши.

Вазифалар: Натюрморт, манзара жанридаги рассомлар ижоди билан яқиндан танишиши.

Машғулот мазмуни. Бу машғулотда талабалар натюрморт, манзара жанридаги рассомлар ижоди ҳақида маълумот олишади.



В. Перов. Натюрморт



Р. Ахмедов. Натюрморт



И. Лимаков. Шахар манзариси.

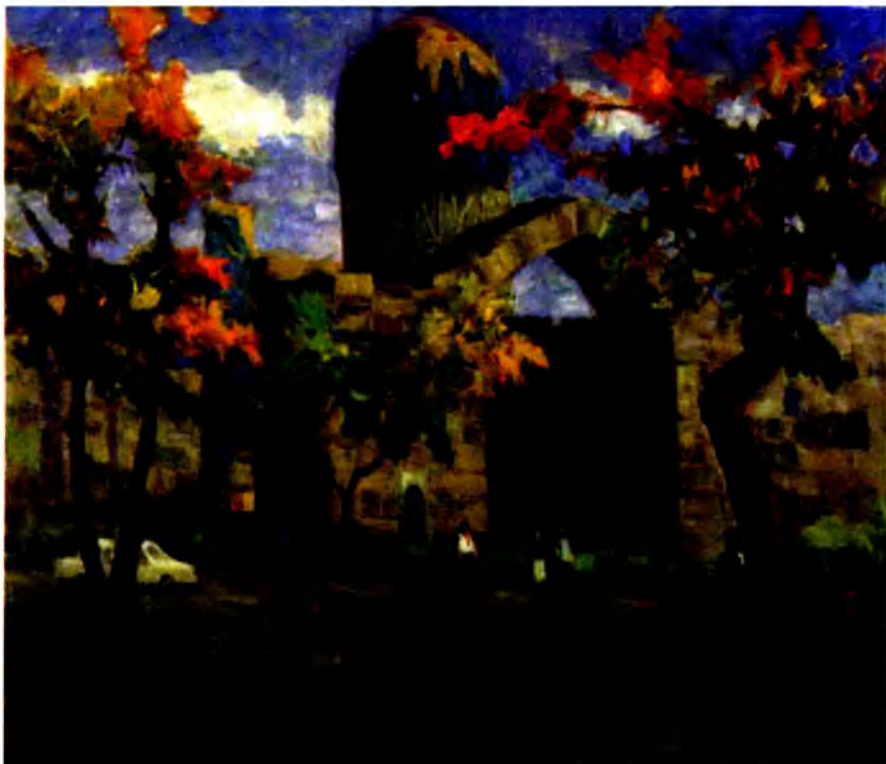

Р.Тимуров. Самарқанд.

Педагогик технологиялардан фойдаланиш бўйича услубий кўрсатмалар:

Мазкур амалий машғулотни ўтказишда дастлаб талабалар билимини фаоллаштириб олиш муҳим ҳисобланади. Бунинг учун интерфаол усулларида фойдаланиш мақсадга мувофиқ. Машғулотларни самарали ва юқори савияда ўтказиш учун талабаларнинг кичик гуруҳларда ва ўзаро ҳамкорликдаги таълим усулларида кенг фойдаланиш муҳим ҳисобланади.

Мустақил иш: *Тасвирий санъат терминологияси бўйича қисқача дугат-альбом тайёрлаш*

Адабиётлар

1. Абдираслов С.Ф. «Тасвирий санъат методикаси». Т.: Илм-Зиё нашриёти, 2006.
2. Абдирасилов С., Толипов Н., Орипова Н. «Рангтасвир» Т.: Ўзбекистон нашриёти, 2006.
3. Абдирасилов С., Бойметов Б., Толипов Н. «Тасвирий санъат» Т.: Чўлпон нашр., 2010.
4. Абдирасилов С. Тасвирий санъат атамалари. Тошкент, 2003.
5. Эгамбердиев А. Жанровая живопись Узбекистана. Тошкент, Санъат, 1994.

Мавзу: Натюрмортни натурадан тасвирлаш. (Қоғоз, акварель, гуашь) - 8 соат.

Мақсад: Декоратив натюрмортни таҳлилини қилиш, уларнинг мавзуси ва композицияси мазмуни билан таништириш.

Вазифалар: Самовар, мевалар, нон ва рангли матодан иборат декоратив натюрмортни ташкил этиш.



Педагогик технологиялардан фойдаланиш буйича услубий қўрсатмалар:

Мазкур амалий машғулотни ўтказишда дастлаб талабалар билимини фаоллаштириб олиш муҳим ҳисобланади. Бунинг учун интерфаол усулларида фойдаланиш мақсадга

мувофик. Машгулотларни самарали ва юкори савияда ўтказиш учун талабаларнинг кичик гуруҳларда ва ўзаро ҳамкорликдаги таълим усулларидан кенг фойдаланиш муҳим ҳисобланади.

Адабиётлар

1. Абдирасилов С.Ф. «Тасвирий санъат методикаси». Т.: Илм-Знё нашриёти, 2006.
2. Абдирасилов С., Толипов Н., Орипова Н. «Рангтасвир» Т.: Ўзбекистон нашриёти, 2006.
3. Абдирасилов С., Бойметов Б., Толипов Н. «Тасвирий санъат» Т.: Чўлпон нашр., 2010.
4. Азимова Б. Натюрморт тузиш ва тасвирлаш методикаси. Тошкент, Ўқитувчи, 1984.

Мавзу: *Натюрмортни уй-рўзгор буюмларни ўзига қараб қаламчиқиларини бажариши.*
(Қалам, тушув, перо) - 4 соат.

Мақсад: *Нисбат, конструкция, шакл, тус, штрих, шаклларни конструктив қуриш, перспектив қисқариш ва тасвири яхлитлиги ҳақида тушунчалари билан таъинириши.*

Вазифалар: *Идиш-товоқ, асбоб-анжомлар, инвентарь, санъат атрибутларини қаламчиқиларини бажариши*

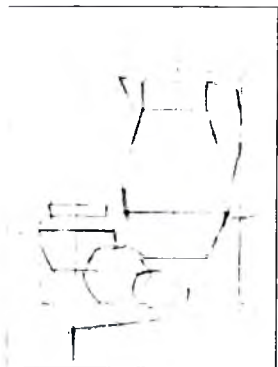

а



б



в

Мустақил иш: *Тошириқнинг педагогик расмини ишлаш*

1 соат.

Педагогик технологиялардан фойдаланиш буйича услубий кўрсатмалар:

Мазкур амалий машгулотни ўтказишда дастлаб талабалар билимини фаоллаштириб олиш муҳим ҳисобланади. Бунинг учун интерфаол усулларидан фойдаланиш мақсадга мувофиқ. Машгулотларни самарали ва юкори савияда ўтказиш учун талабаларнинг кичик гуруҳларда ва ўзаро ҳамкорликдаги таълим усулларидан кенг фойдаланиш муҳим ҳисобланади.

Адабиётлар

1. Абдирасилов С.Ф. «Тасвирий санъат методикаси». Т.: Илм-Знё нашриёти, 2006.
2. Абдирасилов С., Толипов Н., Орипова Н. «Рангтасвир» Т.: Ўзбекистон нашриёти, 2006.
3. Абдирасилов С., Бойметов Б., Толипов Н. «Тасвирий санъат» Т.: Чўлпон нашр., 2010.
4. Азимова Б. Натюрморт тузиш ва тасвирлаш методикаси. Тошкент, Ўқитувчи, 1984.

Мавзу: Манзара булакларини тасвирлаш. (Қалам, туш, перо) - 4 соат.

Мақсад: Манзара жанри, қоралама, қаламчиғи, контраст, тасвирни яхлитлиги ҳақидаги назарий тушунчалар, шаклларнинг динамик ҳаракатлари, пластик тушунчалари билан таништириши.

Вазифалар: Шоҳчалар ва тўнкалар, дарахларни тасаввурдан ёки натурадан тасвирлаш

Муस्ताқил иш: Топшириқнинг педагогик расмини ишлаш - 1 соат

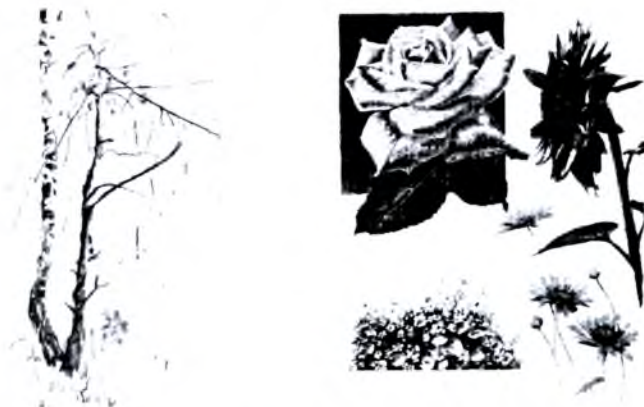

Педагогик технологиялардан фойдаланиш бўйича услубий кўрсатмалар:

Мазкур амалий машғулотни ўтказишда дастлаб талабалар билиминини фаоллаштириб олиш муҳим ҳисобланади. Бунинг учун интерфаол усулларидан фойдаланиш мақсадга мувофиқ. Машғулотларни самарали ва юқори савияда ўтказиш учун талабаларнинг кичик гуруҳларда ва ўзаро ҳамкорликдаги таълим усулларидан кенг фойдаланиш муҳим ҳисобланади.

Алабиётлар

1. Абдирасилов С.Ф. «Тасвирий санъат методикаси». Т.: Иям-Знёт нашриёти. 2006.
2. Абдирасилов С., Толипов Н., Орипова Н. «Раиғтасвир» Т.: Ўзбекистон нашриёти. 2006.
3. Абдирасилов С., Боймегов Б., Толипов Н. «Тасвирий санъат» Т.: Чўлпон нашр., 2010.

Мавзу: *Натурадан инсон қоматини қораламаларини ишлаш. (Қалам, акварель, гуаш)* 5 сават

Мақсад: *Инсон қоматининг нисбат қурилишини канолик хусусиятлари ва масштаб нисбатлари асосида тасвирлаш тушунчалар бериш.*

Вазифалар: *Натурадан инсон қоматини қораламаларини бажариш.*





Педагогик технологиялардан фойдаланиш бўйича услубий кўрсатмалар:

Мазкур амалий машғулотни ўтказишда дастлаб талабалар билимини фаолаштириб олиш муҳим ҳисобланади. Бунинг учун интерфаол усулларидан фойдаланиш мақсадга мувофиқ. Машғулотларни самарали ва юқори савияда ўтказиш учун талабаларнинг кичик гуруҳларда ва ўзаро ҳамкорликдаги таълим усулларидан кенг фойдаланиш муҳим ҳисобланади.

Адабиётлар

1. Абдирасилов С.Ф. «Тасвирий санъат методикаси». Т.: Илм-Зиё нашриёти, 2006.
2. Абдирасилов С., Толипов Н., Орипова Н. «Рангтасвир». Т.: Ўзбекистон нашриёти, 2006.
3. Абдирасилов С., Бойметов Б., Толипов Н. «Тасвирий санъат» Т.: Чўлион нашр., 2010.
4. Терентьев А.Е. Рисунки в педагогической практике учителя изобразительного искусства. - М., 1981.

Мавзу: Транспортни ҳар хил турларини хотирадан, тасаввурдан ва натурадан қаламчиғисини бажариши (Қалам, туш, перо) -4 соат

Мақсад: Шакл ва конструкцияларни таҳлил қилиш малакаларини, умумийдан хусусийга қараб ишлаш кўникмаларини ўстириши.

Вазифалар: Транспортларни хотирадан, тасаввурдан ва натурадан қаламчиғисини бажариши.

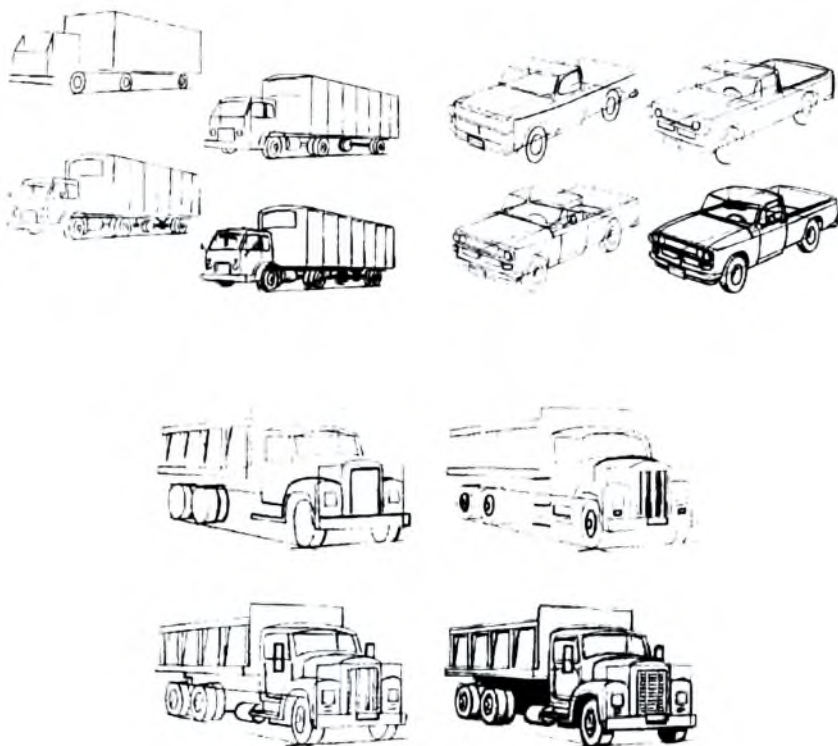

Мустақил иш: Ҳар хил турдаги транспортни педагогик расмини ишлаш - 1 соат



Педагогик технологиялардин фойдаланиш бўйича услубий кўрсатмалар:

Мазкур амалий машғулотни ўтказишда дастлаб талабалар билиминин фаоллаштириб олиш муҳим ҳисобланади. Бунинг учун интерфаол усулларидан фойдаланиш мақсадга мувофиқ. Машғулотларни самарали ва юқори савияда ўтказиш учун талабаларнинг кичик гуруҳларда ва ўзаро ҳамкорликдаги таълим усулларидан кенг фойдаланиш муҳим ҳисобланади.

Адабиётлар

1. Абдирасилов С.Ф. «Тасвирий санъат методикаси». Т.: Илм-Зиё нашриёти, 2006.
2. Абдирасилов С., Толипов Н., Орипова Н. «Рангтасвир» Т.: Ўзбекистон нашриёти, 2006.
3. Абдирасилов С., Боймегов Б., Толипов Н. «Тасвирий санъат» Т.: Чўлпон нашр., 2010.
4. Терентьев А.Е. Рисунок в педагогической практике учителя изобразительного искусства. - М., 1981.

Мавзу: *Инсон калласини қаламчиизгисини ишлай.* (Қалам, акварель, туш, перо) – 6 сонат

Миксад: *Портрет жанри, ракурс тунунчаларини, инсон калласини ишбат хусусиятларини ўзлаштириш, мураккаб шаклни конструктив таҳлил қилиш ва умумлаштириш ҳақидаги тасаввурини мустаҳкамлаш.*

Вазифалар: *Натурадан – кесик каллани ишлай.*

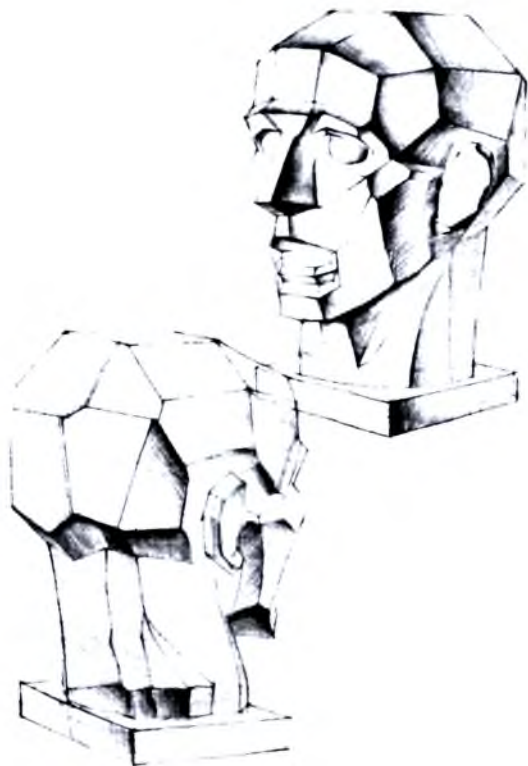

Педагогик технологиялардан фойдаланиш бўйича услубий кўрсатмалар:



Мазкур амалий машғулотни ўтказишда дастлаб талабалар билимини фаоллаштириб олиш муҳим ҳисобланади. Бунинг учун интерфаол усулларидан фойдаланиш мақсадга мувофиқ. Машғулотларни самарали ва юқори савияда ўтказиш учун талабаларнинг кичик гуруҳларда ва ўзаро ҳамкорликдаги таълим усулларидан кенг фойдаланиш муҳим ҳисобланади.

Адабиётлар

1. Абдирасилов С.Ф. «Тасвирий санъат методикаси». Т.: Илим-Зиё нашриёти. 2006.
2. Абдирасилов С., Толипов Н., Орипова Н. «Рангтасвир» Т.: Ўзбекистон нашриёти. 2006.
3. Абдирасилов С., Бойметов Б., Толипов Н. «Тасвирий санъат» Т.: Чўлпон нашр., 2010.
4. Бойметов Б. Портрет каламтасвири. Тошкент, 2001.
5. Тен Н. Гипс моделларининг расми. Тошкент, Ўқитувчи, 1994.

Мавзу: *Уй-руҳгор буюмларидан ташкил топган натюрмортни тасвирлаш. (Калам) - 12 соат*

Мақсад: *Натюрморт жанри тасаввурини кенгайтириши, шакллар таҳлили, ёруғлик, материаллик, фазо, ҳажм, нисбат муносабатлари тўғрисидаги билим ва малакаларини ривожлантириши ва мустаҳкамлаши.*

Вазифалар: *Чини, темир, фаянс, матодан иборат натюрморт (шакл ва материаллари, түсли тўйинганлиги бўйича турлича бўлган буюмлар)*





Педагогик технологиялардан фойдаланиш бўйича услубий кўрсатмалар:

Мазкур амалий машғулотни ўтказишда дастлаб талабалар билимини фаоллаштириб олиш муҳим ҳисобланади. Бунинг учун интерфаол усулларидан фойдаланиш максалда мувофиқ. Машғулотларни самарали ва юқори савияда ўтказиш учун талабаларнинг кичик гуруҳларда ва ўзаро ҳамкорликдаги таълим усулларидан кенг фойдаланиш муҳим ҳисобланади.

Адабиётлар

1. Абдирасилов С.Ф. «Тасвирий санъат методикаси». Т.: Илим-Зиё нашриёти, 2006.
2. Абдирасилов С., Толипов Н., Орипова Н. «Рағзасвир» Т.: Ўзбекистон нашриёти, 2006.
3. Абдирасилов С., Бойметов Б., Толипов Н. «Тасвирий санъат» Т.: Чўлпон нашр., 2010.
4. Азимова Б. Натюрморт тузиш ва тасвирлаш методикаси. Тошкент, Ўқитувчи, 1984.
5. Терентьев А.Е. Рисунок в педагогической практике учителя изобразительного искусства. - М., 1981.

Мавзу: Натурадан ҳайвон ва қушларни қораламаларини рангда бажариш (тудуми)

(Қогоз, акварель) - 4 соат

Мақсад: *Натурани фазовий жойлашуви, унинг ҳажми, ёруғликни таъсирини таҳлил қилиш малакасини эгаллаш ҳақида маълумот бериш.*

Вазифалар: *Натурадан ҳайвон ва қушларни қораламаларини рангда тасвирлаш (тудуми)*

Мустақил иш: *Ҳайвон ва қушларни қораламаларини доскада график материаллар билан педагогик расмини бажариш - 1 соат*



Педагогик технологиялардан фойдаланиш бўйича услубий курсатмалар:

Мазкур амалий машғулотни ўтказишда дастлаб талабалар билимини фаоллаштириб олиш муҳим ҳисобланади. Бунинг учун интерфаол усулларидан фойдаланиш мақсадга мувофиқ. Машғулотларни самарали ва юқори савияда ўтказиш учун талабаларнинг кичик гуруҳларда ва ўзаро ҳамкорликдаги таълим усулларида кенг фойдаланиш муҳим ҳисобланади.

Адабиётлар

1. Абдирасилов С.Ф. «Тасвирий санъат методикаси». Т.: Илм-Зиё нашриёти, 2006.
2. Абдирасилов С., Толипов Н., Орипова Н. «Рангтавсир» Т.: Ўзбекистон нашриёти, 2006.
3. Абдирасилов С., Бойметов Б., Толипов Н. «Тасвирий санъат» Т.: Чўлпон нашр., 2010.

Мавзу: Қишлоқ манзарасини тасаввурдан кузатишлар асосида тасвирлаш. (Қалам, акварель, туш, перо) - 4 соат

Мақсад: Перспектива, уфқ чизиги, кўриш нуқтаси тушунчаларни мустаҳкамлаш, фазовий тасаввур ва кузатув хотирасини ўстириш тўғрисида маълумот бериш.

Вазифалар: Қишлоқ манзарасини тасаввурдан кузатишлар асосида тасвирлаш

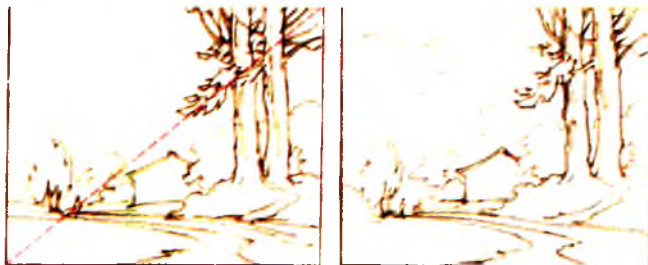

Педагогик технологиялардан фойдаланиш бўйича услубий кўрсатмалар:

Мазкур амалий машғулотни ўтказишда дастлаб талабалар билимини фаоллаштириб олиш муҳим ҳисобланади. Бунинг учун интерфаол усулларидан фойдаланиш максалда мувофиқ. Машғулотларни самарали ва юқори савияда ўтказиш учун талабаларнинг кичик гуруҳларда ва ўзаро ҳамкорликдаги таълим усулларидан кенг фойдаланиш муҳим ҳисобланади.

Адабиётлар

1. Абдирасилов С.Ф. «Тасвирий санъат методикаси». Т.: Илм-Зиё нашриёти, 2006.
2. Абдирасилов С., Толипов Н., Орипова Н. «Рангтасвир» Т.: Ўзбекистон нашриёти, 2006.
3. Абдирасилов С., Бойметов Б., Толипов Н. «Тасвирий санъат» Т.: Чўлпон нашр., 2010.

Мавзу: Қишлоқ манзарасини намунадан тасвирлаш. (Қалам) – 4 соат

Мақсад: Манзарадаги ёруғлик ва шаклларни таҳлили, умумлаштириши, яхлитлик, мотив, тус ва массаги фазовий ўзгариши тугунчалари тўғрисида маълумот бериши, манзара жағирини классик намуналари орқали таништириши

Вазифалар: Намунадан манзарани тасвирлаш



Мустақил иш: Манзарани график материаллар билан доскада педагогик расмини ишлаш - 1 соат

Педагогик технологиялардан фойдаланиш бўйича услубий курсатмалар:

Мазкур амалий машғулотни ўтказишда дастлаб талабалар билимини фаоллаштириб олиш муҳим ҳисобланади. Бунини учун интерфаол усулларидан фойдаланиш мақсадга мувофиқ. Машғулотларни самарали ва юқори савияда ўтказиш учун талабаларнинг кичик гуруҳларда ва ўзаро ҳамкорликдаги таълим усулларидан кенг фойдаланиш муҳим ҳисобланади.

Адабиётлар

1. Абдирасилов С.Ф. «Тасвирий санъат методикаси». Т.: Илм-Знё нашриёти, 2006.
2. Абдирасилов С., Толинов Н., Орипова Н. «Рангтасвир» Т.: Ўзбекистон нашриёти, 2006.
3. Абдирасилов С., Бойметов Б., Толинов Н. «Тасвирий санъат» Т.: Чўлпон нашр., 2010.

Мавзу: *Уй-рўзгор буюмлари ва табиат шаклларидаги иборат бўлган натюрмортини тасвирлаш (Қалам, гуашь) - 16 соат*

Мақсад: *Ёруғликни таҳлили ва ранглارнинг ёруғликда ва соядаги ўзгаришларини ўзлаштириши. Лоқал ранглар, мураккаб ва қўшимча тўғрисида маълумот бериши*

Вазифалар: *Аниқ ранглардаги сабзавот ва мевалар, идиш-товуқлардан иборат бўлган натюрмортини бажариши.*



Мустақил иш: *Натюрмортини бўр билан тус орқали педагогик расмини бажариши - 1 соат*

Педагогик технологиялардан фойдаланиш бўйича услубий кўрсатмалар:

Мазкур амалий машғулотни ўтказишда дастлаб талабалар билиминини фаоллаштириб олиш муҳим ҳисобланади. Бунинг учун интерфаол усулларида фойдаланиш мақсадга мувофиқ. Машғулотларни самарали ва юқори савияда ўтказиш учун талабаларнинг кичик гуруҳларда ва ўзаро ҳамкорликдаги таълим усулларида кенг фойдаланиш муҳим ҳисобланади.

Адабиётлар

1. Абдирасилов С.Ф. «Тасвирий санъат методикаси». Т.: Илм-Зиё нашриёти, 2006.
2. Абдирасилов С., Толипов Н., Орипова Н. «Рангтаъсвир» Т.: Ўзбекистон нашриёти, 2006.
3. Абдирасилов С., Бойметов Б., Толипов Н. «Тасвирий санъат» Т.: Чўлпон нашр., 2010.
4. Азимова Б. Натюрморт тузиш ва тасвирлаш методикаси. Тошкент, Ўқитувчи, 1984.

Маъзу: Саёҳат – тасвирий санъат музейида суҳбат.

Мақсад: Портрет композицияси ва психологик ҳусусиятларини муҳокама этиши

Вазифалар: Тасвирий санъат ва санъат тарихи билимларини қўллаши.





Педагогик технологиялардан фойдаланиш бўйича услубий курсатмалар:

Мазкур амалий машғулотни ўтказишда дастлаб талабалар билимни фаоллаштириб олиш муҳим ҳисобланади. Бунинг учун ингерфаол усулларида фойдаланиш мақсадга мувофиқ. Машғулотларни самарали ва юқори савияда ўтказиш учун талабаларнинг кичик гуруҳларда ва ўзаро ҳамкорликдаги таълим усулларида кенг фойдаланиш муҳим ҳисобланади.

Адабиётлар

1. Абдирасилов С.Ф. «Тасвирий санъат методикаси». Т.: Илм-Знё нашриёти, 2006.
2. Абдирасилов С., Толипов Н., Орипова Н. «Рангтаъбир» Т.: Ўзбекистон нашриёти, 2006.
3. Абдирасилов С., Бойметов Б., Толипов Н. «Тасвирий санъат» Т.: Чўлпон нашр., 2010.

Мавзу: Фазода фони ҳисобга олган ҳолда буюмларни перспективада, тусда ва ранглар муносабатида қаламчиғи ва ранглавҳаларини баъжариш. (Қалам, акварель, гуашь) – 4 соат

Мақсад: Буюм ва фонларни фазовий муносабатларини аниқлаш, буюмларни фазовий перспектив тасвири тўғрисидаги тасаввурини мустаҳкамлаш

Вазифалар: Гуллар, мева ва сабзавотлар, қўчи туҳуми, асбоб-анжомлар, матоларни тасвири баъжариш



Мустақил иш: *Натурадан тасвирлаган натюрмортини педагогик расмини маияқлари - 1 соат.*



Педагогик технологиялардан фойдаланиш бўйича услубий кўрсатмалар:

Мазкур амалий машғулотни ўтказишда дастлаб талабалар билимини фаоллаштириб олиш муҳим ҳисобланади. Бунинг учун интерфаол усулларидан фойдаланиш мақсадга мувофиқ. Машғулотларни самарали ва юқори савияда ўтказиш учун талабаларнинг кичик гуруҳларда ва ўзаро ҳамкорликдаги таълим усулларидан кенг фойдаланиш муҳим ҳисобланади.

Адабиётлар

1. Абдирасилов С.Ф. «Тасвирий санъат методикаси». Т.: Илм-Зиё нашриёти, 2006.
2. Абдирасилов С., Толипов Н., Орипова Н. «Рангтавир» Т.: Ўзбекистон нашриёти, 2006.
3. Абдирасилов С., Бойметов Б., Толипов Н. «Тасвирий санъат» Т.: Чўлпон нашр., 2010.
4. Азимова Б. Натюрморт тузиш ва тасвирлаш методикаси. Тошкент, Ўқитувчи, 1984.

Мивзу: *Натурадан шаҳар манзарасини ранглавҳасини тасвирлаш. (Қалам, туш, перо) - 4 соат*

Мақсад: *Чизиқли ва ҳаво перспективалар тушунчаларини мустаҳкамлаш, турли кўриш нуқталаридан фойдаланишни ўргатиш.*

Вазифалар: *Натурадан шаҳар манзарасини ранглавҳасини бажариш*



Мустақил иш: Хотирадан шаҳар манзарасининг педагогик расмини бажаришига онд
маиқлар - 1 соат

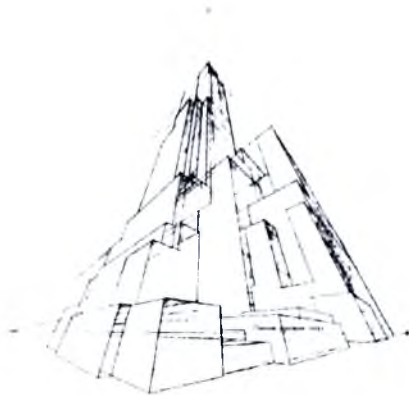

Педагогик технологиялардан фойдаланиш бўйича услубий кўрсатмалар:

Мазкур амалий машғулоти ўтказишда дастлаб талабалар билимини фаоллаштириб олиш муҳим ҳисобланади. Бунини учун интерфаол усулларидан фойдаланиш мақсадга мувофиқ. Машғулотларни самарали ва юқори савияда ўтказиш учун талабаларнинг кичик гуруҳларда ва ўзаро ҳамкорликдаги таълим усулларидан кенг фойдаланиш муҳим ҳисобланади.

Адабиётлар

1. Абдирасилов С.Ф. «Тасвирий санъат методикаси». Т.: Илим-Зиё нашриёти, 2006.
2. Абдирасилов С., Толипов Н., Орипова Н. «Рангтасвир» Т.: Ўзбекистон нашриёти, 2006.
3. Абдирасилов С., Бойметов Б., Толипов Н. «Тасвирий санъат» Т.: Чўлпон нашр., 2010.

Мавзу: *Натурадан интерьерни перспективада қаламчиғисини тасвирлаш.* (Қалам, туш, гуаш) - 4 соат

Мақсад: *Интерьер, контражура тузишчаларини ўзлаштириш, перспектива қонуниятлари тўғрисидаги тасаввурларни мустаҳкамлаш*

Вазифалар: *Интерьерни перспективада қаламчиғисини бажариши*

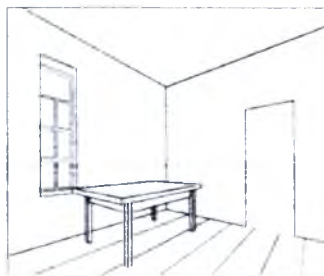



Адабиётлар

1. Абдирасилов С.Ф. «Тасвирий санъат методикаси». Т.: Илм-Зиё нашриёти, 2006.
2. Абдирасилов С., Толипов Н., Оринова Н. «Рангтасвир» Т.: Ўзбекистон нашриёти, 2006.
3. Абдирасилов С., Бойметов Б., Толипов Н. «Тасвирий санъат» Т.: Чўшпон нашр., 2010.

Мавзу: *Натурадан интерьерни инсон қомати билан қаламчиэгисини тасвирлаш.* (Қалам, туш, перо) - 4 соат

Максад: *Репродукция ва асар намуналари орқали маънавий жанр ҳақида маълумот бериш*

Вазифалар: *Натурадан интерьерни инсон қомати билан қаламчиэгисини баъжариш*

Мустақил иш: *Хотирадан интерьерни инсон қомати билан педагогик расмини баъжариш - 1 соат*





Адабиётлар

1. Абдирасилов С.Ф. «Тасвирий санъат методикаси». Т.: Илм-Зиё нашриёти, 2006.
2. Абдирасилов С., Толипов Н., Орипова Н. «Рангтаъвир» Т.: Ўзбекистон нашриёти, 2006.
3. Абдирасилов С., Бойметов Б., Толипов Н. «Тасвирий санъат» Т.: Чўлпон нашр., 2010.

АБДИРАСИЛОВ С., МАХКАМОВА С.,
ИСАХОЖИЕВА Н.

ТАСВИРИЙ САНЪАТ

ТЎГАРАГИ

Мухаррир *Б.Тожиёва*
Техник муҳаррир *Р.Ҳалилов*
Саҳифаловчи *С.Абдирасилов*

Босишга рухсат берилди: 09.07.2012. Бичими: 84x108 /
"Times-UZ" тартибидеги. Адади: 100 нусха.
Буюртма № П-41

«Sharq» ИМАК «Тезкор нашр маркази» босмахонаси,
1000000, Тошкент шаҳри, Бухоро кўчаси, 26-уй.