

O'ZBEKISTON RESPUBLIKASI OLIY VA O'RTA
MAXSUS TA'LIM VAZIRLIGI
O'RTA MAXSUS, KASB-HUNAR TA'LIMI MARKAZI

S.F. ABDIRASILOV

TASVIRIY SAN'AT VA UNI O'QITISH METODIKASI

Pedagogika kollejlari uchun o'quv qo'llanma

To'ldirilgan va qayta ishlangan 2-nashri



Toshkent — «ILM ZIYO» — 2011

УДК 75.03(075)
ББК 85.1я722
А15

*O'zbekiston Respublikasi Oliy va o'rta maxsus ta'lim vazirligi
O'rta maxsus, kasb-hunar ta'limi Markazining ilmiy-metodik
kengashi tomonidan nashrga tavsiya etilgan.*

O'quv qo'llanma pedagogika kollejlarning maxsus o'quv fani — «Tasviriy san'at metodikasi» dasturi asosida tayyorlangan. U bo'lg'usi boshlang'ich ta'lim o'qituvchilari uchun tasviriy san'atni o'rgatishda kerak bo'ladigan bilimlarni beradi. O'quv qo'llanmada boshlang'ich ta'limda «Tasviriy san'at metodikasi» fanining maqsad va vazifalari, ilmiy tadqiqot bosqichi va metodlari, mashg'ulotlarning mazmuni va metodikasi, sinfdan tashqari ishlar mazmuni kabi masalalar o'z aksini topgan. Shuningdek, pedagogika kollejlari talabalari uchun tasviriy san'at metodikasi va dars turlari hamda uning mazmuni haqida ma'lumotlar, o'qitishda zamonaviy pedagogik texnologiyalarni qo'llash masalalari bayon etilgan.

Mas'ul muharrirlar: **Yu. BOYQOBULOVA, N. TOLIPOV.**

Taqriizchilar: **M. NABIYEV** — Nizomiy nomli TDPU «Tasviriy san'at va uni o'qitish metodikasi» kafedrasini professori, O'zbekiston xalq rassomi, Respublika Badiiy akademiasining faxriy a'zosi; **E. MEYLIYEV** — Toshkent 1-pedagogika kollejining oliy toifali o'qituvchisi; **A. YO'LDOSHEVA** — Toshkent viloyati pedagogika kollejining 1-toifali o'qituvchisi.

ISBN 978—9943—16—044—6

© «ILM ZIYO» nashriyot uyi, 2006-y.

© «ILM ZIYO» nashriyot uyi, 2011-y.

KIRISH

Tasviriy san'at fani bo'yicha yuqori malakali mutaxassislar tayyorlashda «Tasviriy san'at metodikasi» pedagogika kollejlarda o'rganiladigan maxsus o'quv fanlardan biri bo'lib, u bo'lajak boshlang'ich ta'lim o'qituvchilarini tasviriy san'atdan amaliy mashg'ulotlarda metodik jihatdan tayyorgarligini takomillashtirishning muhim omilidir. Bu nazariy va amaliy mashg'ulotlar talabalarni badiiy-kasbiy bilimini, malaka va mahoratini shakllantirishga hamda ularni maktab o'quvchilari va pedagogika kollej talabalariga badiiy ta'lim-tarbiya berish jarayonida qo'llashga va o'rgatishga qaratilgan.

1997-yili O'zbekiston Respublikasida ta'lim tizimini rivojlantirish bo'yicha «Ta'lim to'g'risida»gi Qonun va «Kadrlar tayyorlash milliy dasturi» qabul qilindi. «Kadrlar tayyorlash milliy dasturi»da estetik turkumdagi fanlarni o'qitilishiga alohida e'tibor berilgan bo'lib, xususan uning «Uzluksiz ta'limni tashkil etish va rivojlantirish prinsiplari» qismida uzluksiz ta'limning faoliyat ko'rsatish prinsiplaridan biri ta'limning ijtimoiylashuvi deb qaraldi. U ta'lim oluvchilarda estetik boy dunyoqarashni hosil qilish, yuksak ma'naviyat, madaniyat va ijodiy fikrlashni shakllantirish lozimligini qayd etadi.

O'zbekiston Respublikasi Vazirlar Mahkamasining 1998-yil 24-fevraldagi «Akademik litseylar va kasb-hunar kollejlari tashkil etish va ularning faoliyatini boshqarish to'g'risida»gi Qaroriga muvofiq Nizomiy nomidagi Toshkent Davlat pedagogika universiteti akademik litsey va kasb-hunar kollejlari uchun malakali pedagog-kadrlar tayyorlash bo'yicha tayanch oliy ta'lim muassasasi, deb belgilandi.

Tasviriy san'at o'qituvchisi fanning barcha bo'limlari bo'yicha chuqur bilimga ega bo'lishi boshqa fanlar bilan aloqalari, san'atshunoslik va gumanitar yo'nalishlari haqida aniq tasavvur hamda

ularni amalda qo'llash malakasiga ega bo'lishi zarur. Pedagogika kollejlarida ijodkorlarni tayyorlash bo'yicha talablar rassom-pedagoglar oldiga mazmunan yangi vazifalarni qo'yimoqda. Shuning uchun ushbu qo'llanmada o'quv dasturi asosida fan o'qituvchisi bilishi zarur bo'lgan mavzularni yoritishni maqsadga muvofiq, deb hisobladik.

Eng asosiy maqsad — zamonaviy tasviriy san'at o'qituvchisi orqali yoshlarimizdagi qobiliyat hamda imkoniyatlarni aniqlab, ularni to'g'ri shakllantirish va yuzaga chiqarish, tasviriy san'at pedagogikasining o'ziga xos murakkabliklarini tushunib, uning nozik qirralarini o'quvchilarga ulashish mahoratiga ega bo'la oladigan ustozlarni yetishtirib chiqarishdir.

Bu borada O'zbekiston Prezidenti I. A. Karimovning «Barchamiz yaxshi anglab olishimiz kerakki, hayotimizning boshqa sohalaridagi ahvol, amalga oshirilayotgan islohotlarimizning samaradorligi, avvalo, xalq ma'naviyatining tiklanishi, boy tarixiy merosimizning keng o'rganilishi an'analarimizning saqlanishi, madaniyat va san'at, fan va ta'lim rivoji bilan uzviy bog'liqdir»¹, degan so'zlari bilan ma'naviyat cho'qqisiga intilishga chorlamoqda. Buning uchun ta'lim olayotgan har bir talabani san'atga moyilligini, mavjud iqtidorlik va ijodiy qobiliyatini boyitib uni amaliy, nazariy, ilmiy jihatdan shakllantirish maqsad qilingan. Ta'limning samaradorlik mezonini uning xalqaro standartlar talablariga javob berishi bilan belgilanadi.

Tasviriy va amaliy san'at o'qituvchilarini shakllantirish uchun bu sohada barcha amaliy hamda nazariy bilimlar ta'lim sifatida zarur. Bular, asosan, qalamtasvir, rangtasvir, kompozitsiya, amaliy bezak san'ati, haykaltaroshlik, san'at tarixi va eng asosiysi, bu bilimlarni o'rgatishning metodik asoslarini egallash hisoblanadi. Ta'lim mazmunidagi bu bilimlarni egallash vositasida bo'lajak o'qituvchi o'z sohasining ustasi bo'libgina qolmasdan, balki ana shu san'at sirlarini o'quvchi va yoshlarga ulasha olish malakasiga ega bo'ladi.

Tasviriy, amaliy san'at ta'limi va tarbiyasi mazmunida milliy san'at merosimiz bilan birgalikda umumbadiiy ta'limshunosligi va

¹ I.A. Karimov. O'zbekiston XXI asrga intilmoqda. T.. «O'zbekiston», 2000, 386-bet.

uslubiyatiga tayanish lozim. Yosh pedagog tayyorlashda ta'lim mazmunining muhim yo'nalishlari, umumbadiiy va milliy an'analarning ustuvorligiga amal qilishi darkor.

O'qitishning asosiy talablari uchun zaruriy shartlar esa tasviriy va amaliy san'at sirlarini o'zlashtirish bilan birga o'quvchi va yoshlarga har jihatdan o'rgata olish usullarini egallashdir.

Ushbu o'quv qo'llanma pedagogika kolleji talabalari uchun mo'ljallangan bo'lib, «Tasviriy san'at metodikasi» fanining o'quv dasturi asosida yozilgan. Mazkur o'quv qo'llanmada «Tasviriy san'at metodikasi» fanidan nazariy va amaliy mashg'ulotlar vazifasini tayyorlash va uni bajarish bilan bog'liq bo'lgan masalalar yoritiladi. Qo'llanmani tayyorlashda fanning namunaviy dasturi va ko'rsatmalariga, shuningdek, ko'p yillik tajribaga asoslandik.



1-bob.

TASVIRIY SAN'AT METODIKASINING UMUMIY MASALALARI

1.1. Tasviriy san'at metodikasi fanining mohiyati

«*Metod*» yunoncha so'z bo'lib, «*tadqiqot yo'li*», «*bilish usuli*» ma'nosini anglatadi. Pedagogikada o'qitish metodlari deganda, o'quvchilarning bilim, mahorat va malakalarni egallashda, ularning ijodiy qobiliyatlarini rivojlantirish va dunyoqarashini tarkib topirishda o'qituvchilarning qo'llagan ish usullari tushuniladi.

Metodika ta'lim-tarbiya jarayonida o'qituvchining o'quvchilar bilan ishlash usullarining, mazmunining xususiyatlarini qarab chiqadi. Ma'lumki, o'qitish jarayonida xilma-xil metodlar qo'llaniladi. Bu yerda ta'lim usuli, o'quv materiallarining joylashishi (o'quv rejasi, dasturi), ta'lim tamoyillari va o'quv-tarbiyaviy ishlarining umumiy maqsad va vazifalari eng muhim ahamiyatga egadir.

«*Metodika*» so'zining ma'nosi, avvalo, ta'lim va tarbiyadagi samarali usullarning majmuyi hisoblanadi. Tasviriy san'at metodikasi oldida pedagogika fanining tarmog'i sifatida quyidagi vazifalar turadi:

1. Tasviriy san'at metodikasining aniq maqsadlari va uning fan sifatida bilim berish hamda tarbiyaviy ahamiyatini aniqlash.
2. Tasviriy san'at metodikasining mazmuni va tuzilishini aniqlash.
3. O'quvchilarning chuqur bilim, ko'nikma va malakalarni egallashda eng samarali uslub, vosita va shakllarini ishlab chiqishi.
4. O'quvchilarning bilim olish jarayonini kuzatish va tadqiqot ishlarini olib borish.

Tasviriy san'at metodlari deganda, o'qituvchining o'quvchilar bilan ishlash usullari natijasida o'quv materiallarini yaxshi bilib olish darajasiga erishish va o'zlashtirish darajasining oshirilishi nazarda tutiladi. Har bir o'qitish metodlari o'quvchilar egallashi lozim bo'lgan bilimlar mazmuni (hajmi)ga monand tarzda ta'lim

maqsadiga, o'quvchilarning yosh va fiziologik xususiyatlariga bog'liq. O'qitish usuli — bu ta'lim-tarbiyaning alohida qismlari hisoblanib, ularning *yig'indisi* o'qitish metodlariga kiradi.

Umumiy yo'nalishga qaratilgan ma'lum bir o'qitish metodlari va usullarining majmuasidan *o'qitish tizimi* tuziladi. Shunday qilib, tasviriy san'at metodikasi pedagogik ilmiy fan sifatida tajribada sinalgan ishlarni nazariy qismlarini umumlashtirib, amaliyotda samarali natijalar bergan o'qitish metodlarini taqdim etadi. Metodika, asosan, pedagogika, psixologiya, estetika va san'atshunoslikning tadqiqot natijalariga asoslanadi. U tasviriy san'atni o'rgatish qonun va qoidalarini ta'riflab bergan holda, kelajak avlodni tarbiyalashning zamonaviy metodlarini belgilaydi.

Amaliy metodika — ta'lim va tarbiyaning rivojlanish jarayonini o'rganadi. Pedagogik mahorat ko'nikmalarini o'rganish va uni egallashga qaratilgan ma'lum iste'dod, qobiliyatlar va ishtiyoqlar (mayillar) mavjud bo'lishini talab etadi, chunki tasviriy san'at pedagogikaning mashaqqatli va murakkab hamda mas'uliyatli sohasidir.

O'rgatish san'ati amaliy mashg'ulotlar mobaynida uzoq ijodiy mehnat orqali egallanadi. Demak, *tasviriy san'at metodikasi* — pedagogika ilmida o'quvchilarni tasviriy san'atga o'rgatish mazmuni, vazifa va metodlarini aniqlovchi, ijodiy ishlaridagi oqilona usullarni o'rganuvchi, ta'lim-tarbiyaning maqsad va vazifalariga tayangan holda samarali o'quv jarayonini tashkil etuvchi, shakl va yo'llarini tadqiq etuvchi sohasidir.

Tasviriy san'at metodikasi o'qitish metodikasining boshqa sohalari kabi *umumiy va xususiy*larga ajratiladi.

Umumiy metodika — o'quv fanlardagi nazariy qismining asos va umumiy o'qitish usul va uslublarini qo'llanishlarini ko'rib chiqadi. Bular quyidagilar:

- maktab va pedagogika kollejlaridagi tasviriy san'at fanining maqsad va vazifalari;
- tasviriy san'at fani dasturlarining tuzilishi va mazmuni;
- o'qitishning tashkiliy shakllari va metodlarini ishlab chiqish;
- ko'rgazmali metodik vositalarni tadqiq qilish va tanlash (o'quv ko'rgazmali qurollar va axborot texnika vositalari);

- tasviriy sanʼatni boshqa fanlar bilan bogʻliqligi (adabiyot, musiqa, biologiya, tarix);
- tushunchalar, atamalar va iboralarni taʼriflash va boshqalar.

Xususiy metodika — biron-bir oʻquv fanining oʻqitish uslubi nazarda tutiladi. Jumladan,

- dasturda koʻrsatilgan mavzularni oʻqitish jarayonida uning ketma-ketligi va mazmuni koʻrib chiqiladi;
- koʻrgazmali qurollardan foydalanish boʻyicha tavsiyalar beriladi;
- amaliy va ijodiy ishlarning mazmunlari aniqlanadi va h.k.

Hozirgi kundagi rasm chizishni oʻrgatish metodikasi birdaniga yuzaga kelib shakllangan emas. Bunga qadar mazkur metodika shakllanish va murakkab taraqqiyot yoʻlini bosib oʻtdi. Respublikamizda tasviriy sanʼatni oʻrgatish metodikasini shakllanishida mahalliy olimlar, metodistlar (N.U. Abdullayev, S.U. Abdullayev, B.Z. Azimova, B. Azimov, A.I. Inogʻomov, M.N. Nabiyev, B.N. Oripov, S.S. Boʻlatov, B.B. Boymetov, R.X. Hasanov, K. Qosimov, N.X. Tolipov)ning qator izlanishlari, shuningdek, N.N. Rostovsev, V.S. Kuzin, E. Shoroxov, A. Yashuxinlar yaratgan oʻquv adabiyotlarining ahamiyati katta boʻldi. Mazkur ishning asosiy mazmunida badiiy pedagogikaning metodika sohasidagi soʻnggi yutuqlarni koʻrsatish va talabalarni pedagogik faoliyatga tayyorlash, ularni metodik bilim va mahoratlar bilan qurollantirish hamda oʻrgatish sanʼatini egallashga yordam berish asosiy maqsad qilib olingan.

1.2. Tasviriy sanʼat metodikasidan ilmiy tadqiqot bosqichi va metodlari

Tasviriy sanʼat metodikasi sohasida tadqiqotning asosiy maqsadi:

- taʼlim xususiyatlari va qonuniyatlarini aniqlash;
- dasturdagi mavzularni oʻrganishda samarali metodlar va uslublarni ishlab chiqish hamda amaliyotga tatbiq etish;
- tasvirlash qoidalari ketma-ketlik qonuniyatlarining tizimini va elektron darsliklar ishlab chiqish;
- talaba va tasviriy sanʼat oʻqituvchilari faoliyatining badiiy tayyorgarlik darajasi boʻyicha metodik tavsiyalar ishlab chiqish.

Ilmiy tadqiqot ishining muhim shart-sharoiti fanning o'quv muassasasidagi o'qitish holatini o'rganishdir. Ishni amaliyotda mukammal o'rganish usullaridan biri – bevosita dars jarayonidir. O'qituvchi kundalik dars berish jarayonida talabalarni dastur, darslik, didaktik materiallar va ko'rgazmali qurollarga bo'lgan munosabatlarini ko'rib chiqadi va ta'lim jarayonining kamchiliklarini tezroq tushunib, ularni tuzatish yo'llarini belgilab oladi.

Bo'lajak o'qituvchilar talabalik yillaridan boshlab pedagogik tadqiqot unsurlari bilan shug'ullanadilar:

– tasviriy san'atdan ko'rgazmali qurollar, individual mashg'ulotlarga didaktik materiallar, test-savollar, o'quvchilarni badiiy tayyorgarlik darajasini tahlil qilishadi, talabalar ilmiy-nazariy va ilmiy-amaliy anjumanlarda doklad, ilmiy maqola va ma'lumotlar bilan chiqishadi. Keyinchalik biron mavzuni chuqurroq o'rganish maqsadida ilmiy tadqiqot bilan shug'ullanishadi.

Pedagogik tadqiqot jarayoni quyidagi qator bosqichlardan iborat. Ulardan har birining muayyan vazifalari mavjud.

Birinchi bosqich – o'qituvchilar faoliyatlarini va tegishli adabiyotlarni o'rganish asosida tadqiqot muammolarini aniqlash.

Adabiyotlar manbayini o'rganish jarayonida quyidagilar aniqlanishi kerak:

- ishdagi muallifning asosiy g'oyasi, uning ishlanish muammosidagi pozitsiyasi;
- an'anaviylikdan uning pozitsiyasi nima bilan farq qiladi, muammoni o'rganishda qanday yangilik kiritdi;
- uning ishidagi mavzularda qanday asosiy savollar javobsiz qolganligi;
- muammoning keyingi tadqiqotlarida qanday masalalarni hal qilish zarurligi.

O'qituvchilarning ish tajribasini o'rganishda quyidagilar aniqlanishi kerak:

- o'qituvchi qanday qiyinchiliklarga duch keladi;
- qiyinchilik va kamchiliklarning sabablari.

Agarda tadqiqot, masalan, o'quvchilarning tasviriy san'at darslarida fazoviy tasavvurlarini shakllantirishga qaratilgan bo'lsa, unda tadqiqot vazifalari quyidagicha:

1. O'quvchilarni fazoviy tasavvurini o'quv va darsdan tashqari faoliyatida shakllantirish xususiyatlarini aniqlash;

2. Fazoviy tasavvurini shakllantirish mashqi jarayonida o'quvchilarning o'quv faoliyatini o'rganish;

3. O'quvchilarni fazoviy tasavvurini shakllantirish uchun badiiy bilim va ko'nikmalarini samarali oshirishini ko'rsatuvchi shart sharoitlarini aniqlash. O'qituvchilar uchun metodik tavsiyanomalar ishlanmasini tavsiya etish.

Ikkinchi bosqich — tadqiqot farazini belgilash. *Faraz* — bu taxmin, ma'lum muammoni hal qilish yo'li ko'rsatilgan taklif. Masalan, agarda o'quvchilarning fazoviy tasavvurining shakllantirishini o'rganish metodikasini asosi bo'lishini hisobga olib bosqichma-bosqich yondashish joriy qilinsa, qo'llanilayotgan maxsus mashqlar qiyinchiliklarni yengib chiqishda yordam beradi va o'quvchilarni fazoviy tasavvurini shakllantirishda chuqur tushuncha va bilimlar bilan ta'minlaydi.

Tadqiqot jarayonida faraz, taxmin o'zgarmay qolmaydi. Dalillarning to'planishiga ko'ra, tadqiqotchi ularni taqqoslab farazini aniqlaydi va aniqroq asoslangan ko'rinishga keltiradi.

Uchinchi bosqich — farazni sinash va nazariyani asoslash. Bunday sinov turli ilmiy tadqiqot metodlarini qo'llash bilan eksperiment orqali amalga oshiriladi.

To'rtinchi bosqich — tadqiqot natijalarini rasmiylashtirish va tatbiq qilish.

Bu bosqichlar tadqiqot amaliyotida qat'iy ketma-ketlikda bo'lmasligi ham mumkin. Tadqiqotchi ishlash jarayonida boshlang'ich bosqichlariga qaytishi, ayrim holda bir vaqtning o'zida bir necha bosqichlarda ish olib borilishi ham mumkin.

Tadqiqot metodlari: tasviriy san'at metodikasida umumilmiy ham va maxsus tadqiqot metodi ham qo'llaniladi. Umumilmiyga nazariy tadqiqot metodi, kuzatish, suhbat, eksperiment va boshqalar kiradi.

Nazariy metod, asosan, adabiyotlarni o'rganish, pedagogik tajribani tahlil qilish va umumlashtirishni o'z ichiga oladi. Adabiyotlar bilan ishlash, o'rganiladigan zarur bo'lgan asarlar ro'yxatini tuzishdan boshlanadi. Kitoblar, jurnallar, maqolalar to'plami va. h.k.

Kuzatish — pedagogik jarayonga aralashmasdan uzoq vaqt tahlil qilish ishlariga asoslangan. Kuzatish to'g'ridan-to'g'ri dars jarayonida yoki sirtidan (ijodiy ishlar, ta'lim muassasa hujjatlari bilan tanishish) bo'lishi mumkin. Kuzatish reja asosida olib borilishi kerak.

Suhbat — talabalar yoki o'qituvchilar bilan o'tkazilishi mumkin. Talabalar bilan o'tkazilganda, ularni fikrlash yo'nalishini aniqlash maqsadida suhbatlar uyushtiriladi. Suhbat natijalari bayonnoma, stenografiya yoki magnitofon yozuvlari ko'rinishida batafsil yozib olinib keyin tahlil qilinadi.

Anketa so'rovi — qo'yilgan maqsadlarga mos ravishda tadqiqotchi talabalar yozma javob berishi kerak bo'lgan savollarni tuzib chiqadi. Savollar javob beruvchilar uchun aniq va tushunarli bo'lishi kerak.

Tajriba sinov — tabiiy va laboratoriya sharoitlarida o'tkazilishi mumkin. Uning o'tkazilish muddatlariga ko'ra tajriba-sinov o'qitish yoki tajriba sinov darsi bo'lishi mumkin. Natijalarni umumlashtirishning keng tarqalgan turidan biri — natijalarni taqqoslash.

O'qitish metodikasida umumilmiy tadqiqot ishlari bilan birgalikda maxsus tadqiqotlar ham o'tkaziladi. Ularning qo'llanilishi ijodiy ishlarni bajarishda tasvirlash qobiliyatlarini aniqlash, zaruriyat va tasvirlashda kerakli ko'nikmalarni shakllantirish bilan belgilanadi.

Maxsus metodlarga: *siklografiya* — harakat kinematikasini qayd qilish; *okulografiya* — ko'z harakatlarini qayd qilish; *multiplikatsiyalash* — grafik tasvirlarni bajarish ketma-ketligini qayd qilish kabilar kiradi.

Tadqiqot natijalari ma'ruza, maqola, kurs va bitiruv malakaviy ishlari, risola, o'quv qo'llanmalari, diafilm, jadval va boshqa ko'rinishlarda tayyorlanishi mumkin.

1.3. Tasviriy san'at darslariga qo'yiladigan zamonaviy talablar

Dars jarayoni — ta'lim-tarbiyani amalga oshirishning eng qulay, eng samarali shaklidir. Jamiyatimizning turli jabhalarida bo'layotgan siyosiy-iqtisodiy, ijtimoiy-ma'rifiy o'zgarishlar barcha predmetlar qatori tasviriy san'at darslarining mazmuni va metodikasiga ham yangi, zamonaviy talablarni qo'ymoqda. Bu talablarning asosiylari quyidagilardan iborat:

1. Darsda ta'limiy-didaktik, tarbiyaviy, rivojlantiruvchi maqsadlarni to'g'ri qo'ya bilish va ularni amalga oshirish.
2. Darsda ta'limning faol usul va uslublarni qo'llay bilish.
3. Dars jarayonida xalq pedagogikasi an'analarini, jahon pedagogikasi, ruhshunosligi borasida yaratilgan yangiliklarni sintetik tarzda ishlatish va h.k.

«Zamonaviy talablar» tushunchasi san'at va fan sohasidagi yutuqlar jamiyatning rivojlanish darajasini hisobga olgan holda, darsga qo'yilgan talablar bo'lib, tasviriy san'at o'qitishning maqsad va vazifalariga mos tarzda keyingi o'quv-kasbiy hamda pedagogik faoliyatiga tayyorlashda xizmat qilishni bildiradi.

Tasviriy san'at darslarida milliy merosimiz, qadriyatlarimiz, madaniyatimiz, san'atimiz, buyuk ajdodlarimiz o'g'itlari, hikmatga to'la hadislarimiz, asotirlar, rivoyatlardan unumli foydalanib borish maqsadga muvofiqdir.

Ma'lumki, keyingi yillarda tajribali metodist olimlar, ruhshunoslar va amaliyotchi-o'qituvchilarning o'quv jarayonini tahlil qilish sohasida o'tkazilgan tadqiqotlari dars samaradorligini oshirishi, pedagogik va didaktik shart-sharoitlarga bog'liq ekanligini ko'rsatmoqda.

Eng muhim shart-sharoitlar quyidagilar:

- yangi avlod darsliklari, didaktik va metodik o'quv ko'rgazmali qurollar hamda o'qitishning innovatsion, pedagogik va axborot texnologiya vositalari bo'lishi;
- o'qituvchi bilan o'quvchilar o'rtasida o'zaro munosabatlar bo'lishi;
- guruhda yaxshi psixologik muhit bo'lishi.

Umumiy pedagogik shart-sharoitlarga amal qilib mavzuning didaktik maqsadi to'g'ri tashkil qilinsa, darsning sifati yuqori va samarali bo'lishi mumkin. Shuning uchun ham darsning didaktik metodik maqsadini aniqlashga katta e'tibor qaratilgan, bu esa didaktik tamoyillardan kelib chiqadi.

Darsni tashkil qilishda quyidagi qoidalarga amal qilish lozim:

1. Darsning maqsadini belgilash. O'quv-tarbiya jarayonining funksiyalari bo'lgan ta'limiy, tarbiyaviy va rivojlantiruvchi masalalar aks ettirilishi.

Umumiy didaktik maqsadni (yangi tasviriy san'at atamalarini, tushunchalarni o'zlashtirish, amaliy ko'nikma va malakalarini rivojlantirish, samarali ish metodlarini shakllantirish) aniqlash.

2. O'quv materialining mazmunini belgilashda o'quvchilarning yosh xususiyatlarini hisobga olib, dars materialining hajmi va murakkabligini belgilash. O'quv materialining mazmunini tevarak-atrof bilan bog'lash, o'tilgan materiallarni amaliy mashg'ulotlar bilan bog'lash; o'quvchilarni mustaqil ijodiy ishlarining tizimini aniqlash, darsning jihozi hamda asosiy adabiyotlar manbalarini belgilash.

3. Darsning didaktik va tarbiyaviy vazifalarini aniqlash. Amaliy ijodiy ishlarini kompozitsiya jihatdan murakkabligi o'quvchilarning yosh xususiyatlarini, fazilatlarini hisobga olgan holda mos bo'lishi kerak.

4. O'quv materialining mazmuni va didaktik maqsadlariga mos keladigan ta'lim metodi va usullarini tanlash.

5. Didaktik vazifalar darsning o'zida bajarilishi. O'quv materialining mazmunini rejalashtirish vaqtida dastur doirasidan chiqmaslik va h.k.



Nazorat savollari



1. Tasviriy san'at metodikasi kursining maqsadi, vazifalari nimalardan iborat?
2. Tasviriy san'at metodikasi sohasida tadqiqotning asosiy maqsadi.
3. Ilmiy ishda tadqiqot farazi nimani belgilaydi?
4. Ilmiy tadqiqotning qanday metodlari mavjud? Ular to'g'risida so'zlab bering
5. Tasviriy san'at darslarining talablari nimadan iborat?
6. O'quv jarayonining eng muhim pedagogik shart-sharoitlarini sanab o'ting.



2-bob.

TASVIRIY SAN'AT METODIKASINING MAZMUNI VA UNI O'QITISH

Tasviriy va amaliy san'at pedagogikasi mutaxassisligida badiiy ta'lim mazmuni quyidagicha tarkib topadi:

2.1. Qalamtasvir

Bunda tasviriy san'at o'qituvchilari qalamtasvir (grafika)dan yetarli bilim, malaka hamda ijodkorlik saviyasiga ega bo'lishlari lozim. Ma'lumki, qalamtasvir tasviriy san'atni o'zlashtirishda bosh mezon va asos bo'lishi bilan birga alohida san'at turi sifatida ham xarakterlidir. Qalamtasvir sirilarini yaxshi bilgan amaliy san'at ijodkorlari hamda pedagogi o'z fikr-tuyg'ularini tezroq, shuningdek, aniqroq amalga oshirish imkoniyatiga ega bo'ladi. Olimlarimizdan biri «Tasvirlash bu kuzatish, yaratish, ixtiro qilish demakdir». deb bejiz aytmagan. Tasviriy san'at o'qituvchisi qalamtasvirdan quyidagilarni bilish talab qilinadi:

- grafika san'ati haqida nazariy ma'lumotlar;
- qalamtasvirda ishlatiladigan materiallar, ularni tayyorlash qoidalari va yo'l-yo'riqlari;
- naturadan qalamtasvirda rasm ishlashning asoslari;
- tasvir qurish qalamtasvirda perspektiv qisqarish qonuniyatlari borasidagi bilim va nazariy tushunchalar;
- qalamda bajarilayotgan tasvirning kompozitsiya yechimi;
- qalamtasvirdagi ishni nihoyasiga yetkazish tajribasi va malakasi;
- qalamtasvirda qalam bilan bajarilgan ishga shakl berish yo'llari va uslublari kabi bir qator maqsad va vazifalari mavjud.

Bundan tashqari yuqoridagi ko'rsatilgan talab va qonun-qoida asoslarini mukammal o'zlashtirganda tasviriy san'at o'qituvchilari oddiy geometrik shakllardan tortib, harakatdagi odam, hayvonlar hamda tabiatning turli ko'rinishlarigacha bo'lgan jarayonlarni

qalamtasvirida bajara olishi kerak. Bundan tashqari kitob, gazeta, jurnal bezash, muqovalash va boshqa grafik ishlarni bajara olish malakalarini bilishlari lozim.

«Qalamtasvir bu rangtasvir, haykaltaroshlik, me'morchilikning eng yuqori nuqtasi va barcha fanlarning ildizi va manbayidir». Ushbu so'zlar 500 yil oldin buyuk Mikelandjelo Buanorotti tomonidan aytilganiga qaramasdan, hozir ham o'z qimmatini yo'qotmagan va isbotini topmoqda.

2.1.1. Qalamtasvir — tasviriy san'at asosi

Tasviriy san'atning barcha turlarining asosi qalamtasvir hisoblanadi. XVIII asrdan boshlab «qalamtasvir» chiziqlar yordamida obraz yaratish sifatida tasvirni belgilovchi atama hisoblanib, barcha san'at turlaridagi buyumning shakli, o'lchami, tuzilishi va xarakterini belgilab beruvchi muhim xususiyatlari bilan tanishtiradi.

Qalamtasvir tasvirlashning xususiyatlari shartli ravishda bir necha turlarga bo'linadi.

Qalamtasvirning tasvirlash vositalari ishlatilishi bo'yicha *chiziqli* va *tusli* bo'ladi. *Chiziqli* rasm qoida bo'yicha och, yengil va umumlashtirilgan bo'ladi. Chiziqlar orqali badiiy obraz yaratiladi, jadvallar, shartli chizmalar, sinf taxtasidagi tasvirlar shular jumlasidandir.

Tusli tasvirlar muhitdagi buyumning hajmliligi, yorug'ligi, fakturasi va fazoviy munosabatlarini to'liq ta'rifini beradi. Bunday rasmlar *yorug'-soyali* va *tusli*, deb ataladi.

Ayrim buyumlar sharpasi va tashqi ko'rinishi orqali xarakterlidir. Shuning uchun bunday ko'rinishlarni tasvirlashda ayrim holda *tusli* tasvirning oddiy turi tanlanadi, bu *siluet* deb nomlanadi, ya'ni bir xil tekis tus bilan qoplanib, tashqi ko'rinish chizig'i orqali bajariladigan tasvir (1-rasm).

Qalamtasvir bajarish uslubiga ko'ra *asl nusxa* (original) va *bosma* turlarga bo'linadi. *Asl nusxali rasm* rassom tomonidan o'z qo'li bilan yaratilgan yagona namuna hisoblanadi. *Bosma rasm* esa qog'oz yuzasiga qolipdan tushirilgan rasmdir va u *estamp*, deb yuritiladi. Estampning bir necha ko'rinishi mavjud: *gravyura*, *lino-gravyura*, *litografiya*.



1-rasm. Qalamtasvir turlari:

a — chiziqli (A. Matpiss. Ayol portreti); *b* — yorugʻ-soyali (R. Axmedov. «Qizim»); *d* — tusli (M. Mirzarahimov. «Sadridin Ayniy portreti»); *e* — siluetli (Y. Kruglikova. «M. Svetayeva portreti»)

Qalamtasvir ishlatilishiga koʻra *akademik* va *ijodiy* tasvirlarga ajraladi. *Akademik qalamtasvir* — bu uzoq vaqt davomida tasvirlashga oʻrgatish, turli shakl va belgilarni oʻrganish va tasvirlashning usullarini oʻzlashtirish maqsadida bajariladigan rasm. Unga buyumning tashqi koʻrinish tasvirini belgilovchi barcha asosiy xislatlarini qayd qilish taalluqlidir.

Ijodiy qalamtasvir — bu rassomning fikri, hissiyoti va dunyoqarashini obrazli tarzda ifodalovchi tasviriy sanʼat asari.

Oʻquv va ijodiy ishlarda *qoralama*, *etud*, *eskiz* iboralari keng qoʻllaniladi. *Qoralama* deb qisqa vaqtli tasvirga aytiladi. Buyum tasviri yoki uning qismlarining mukammal oʻrganilishi etud orqali amalga oshiriladi. Etudlarda va qoralamalarda chuqur oʻrganilib yigʻilgan haqiqiy materiallar ijodiy rasm yoki asarlar yaratilish mobaynida foydalanishga moʻljallangan dastlabki chizgʻilar *eskiz*, deb yuritiladi.

2.1.2. Perspektiva qonuniyatlari

Kundalik hayotimizda ishlatilayotgan va tevarak-atrofimizni qurshab turgan narsalarga nazar tashlaydigan bo'lsak, ya'ni temiryo'l yoki ko'chaning o'rtasida turib, diqqat bilan qaralsa, ko'cha chetlari, temiryo'l izlari uzoqlashgan sari o'zaro yaqinlasha borib, go'yo bir nuqtada uchrashayotgandek ko'rinadi. Daraxtlarning yashil bo'lib ko'rinayotgan ranglari uzoqlashgan sari ko'k ekanligiga ishonch hosil qilamiz. Tabiatdagi narsalarning ana shunday ko'rinishini qog'oz yoki biror bir buyum ustida tasvirlash bilan shug'ullanadigan fan *perspektiva* deyiladi.

Perspektiva fransuzcha so'z bo'lib (*la perspective*), «uzoqqa qarash», yunonchada esa «oyna orqali to'g'ri va aniq ko'ryapman», ma'nosini bildiradi.

Perspektiva qonunlari juda ham ko'p, lekin biz ularning eng asosiylaridan foydalanamiz. Rassom rasm chizganda perspektivaning kuzatish, chiziqli va fazoviy turlaridan keng foydalanadi.

Kuzatish perspektivasi bu kenglikni bevosita kuzatish, chamalash asosida yuritiladi. *Chiziqli perspektivaning* ma'nosi geometrik qurilish uslubiga asoslanishiga tayanadi. *Fazoviy perspektiva* narsalarni kuzatuvchidan uzoqlashgan sari havo muhiti ta'sirida tus va ranglar o'zgarishini o'rganadi (2-rasm).

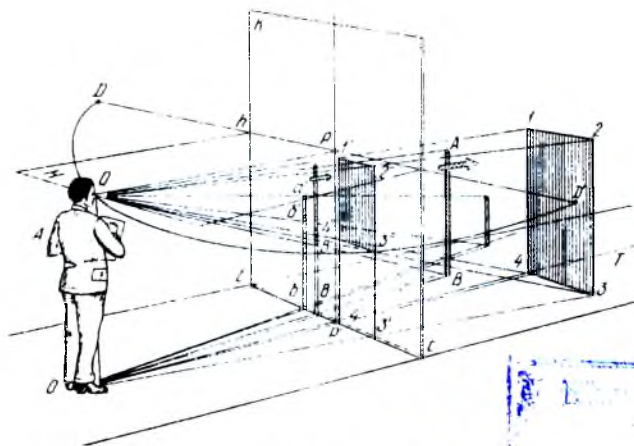

2-rasm. Perspektiva ko'rinishi.

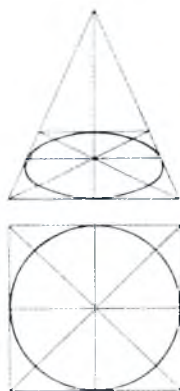
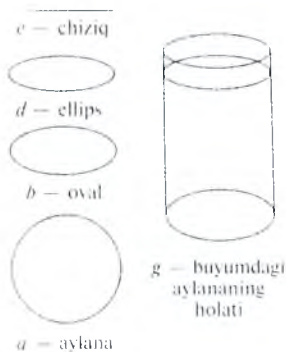

Aylananing
perspektivadagi
holati.

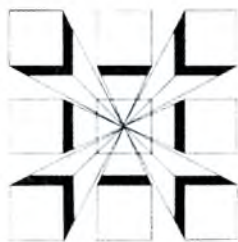

3-rasm. Kubning
perspektivasi

Perspektivada tasvir mohiyatini tushunish uchun uning asosiy tushunchalarini o'zlashtirish lozim: *ufq chizig'i*, *kesishish nuqtalari*, *kartina tekisligi*, *ko'rish nuqtasi*.

Ufq chizig'i — ko'z balandligida joylashgan faraziy tekislik.

Kartina tekisligi esa rasm chizayotgan kishi bilan tasvirlanayotgan narsa o'rtasidagi tekislik. *Ko'rish nuqtasi* deb kenglikda joylashgan narsalar kuzatilayotgan joyga aytiladi. *Ko'rish maydoni* — tasvirlovchining ko'rish chegaralariga olingan kenglik qismi. *Kesishish nuqtalari*: chiziqlar yordamida perspektiv tasvirlar quriladi va chiziqlar ufq chizig'ida uchrashadi. Uchrashgan joylari kesishish nuqtalari deb ataladi.

Tasvirni chizishda perspektivaning quyidagi asosiy besh qoidasini bilish lozim:

1. Buyumlar kuzatuvchidan uzoqlashgan sari ko'zga kichrayib ko'rinadi.
2. Tasvir tekisligiga parallel joylashgan gorizontaal chiziqlar doimo gorizontaal holatda chiziladi.
3. Tasvir tekisligiga parallel bo'lgan tik (vertikal) chiziqlar har doim tik holatda chiziladi.

4. Tasvir tekisligiga parallel bo'lmagan, ammo o'zaro parallel bo'lgan to'g'ri chiziqlar ufq chizig'ining bir nuqtasida uchrashadi.

5. Aylana shaklni ufq chizig'idan asta-sekin yuqori ko'tara boshlasak, aylana qismi ellips shakliga aylangandek tuyuladi. Uning ustki aylanasini ko'zimiz balandligiga yetganda ellips to'g'ri chiziq bo'lib ko'rinadi. Aylana va ellips enining o'lchami perspektivada o'zgarmaydi (3-rasm).

Perspektiva qonuniyati paydo bo'lmay turib ibtidoiy odamlar tomonidan yaratilgan qoyalardagi tasvirlarda uzoqdagi narsalar rasmi teparoqda, yaqindagi narsalar esa pastroqda, lekin bir xil kattalikda tasvirlangan. Ya'ni, u vaqtlarda perspektiva tushunchasi va qonunlari asosi ishlab chiqilmagan edi (4-rasm).

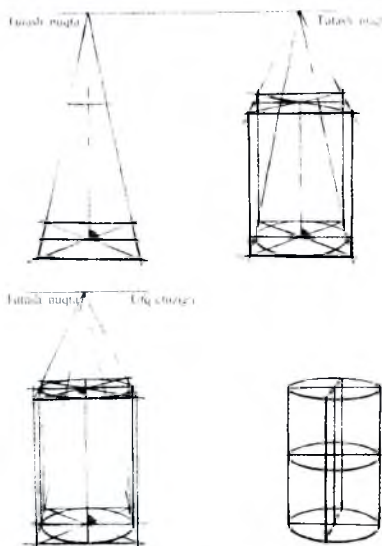

4-rasm. Silindrni perspektivada chizish.

Uyg'onish davrining buyuk siyomosi — italiyalik mashhur rassom Bruneski hamda Pero Della Franchesko (1416—1492), Leonardo da Vinchi (1452—1517), nemis rassomi va grafika ustasi Albrext Dyurer (1473—1528) birinchi bo'lib perspektiv apparatda tasvirni yasashda ko'rish nuqtasining qo'zg'almas ekanligini isbotladi va bu-lar to'g'risida qonunlar ishlab chiqdi (5-rasm).

Rasm chizishda ufq chizig'ini to'g'ri belgilash katta ahamiyatga ega. Talabalar ko'pincha ufq chizig'ini topishda qiynalishadi. Ufq chizig'i har doim bir xil balandlikda bo'lavermaydi. U kishining qayerda turib qarashiga bog'liq. Ufq chizig'i auditoriyada va boshqa joylarda talabalarning turli joyda o'tirganliklari uchun hammaga ham bir xilda ko'rinmaydi. Aslida, ufq tekisligi kuzatuvchining bo'yi (past, baland) va holatiga qarab, pastda va yuqorida bo'lishi mumkin. Ufq chizig'ini topish uchun rasm daftari yoki qalin



5-rasm. Perspektivasiz chizilgan g'orlardagi rasm (Misr).

qog'ozni gorizontal holatda ushlab, ko'z ro'parasiga keltiriladi. Shunda uning old va orqa tomoni bir chiziqqa keladi, demak, ufq chizig'i ana shu chiziq orqali o'tadi.

Rasm chizish jarayonining bosqichlari:

1-bosqich. Qo'yilmaning tuzilishiga qarab, qog'oz varag'i tik yoki yotiq holatda bo'lishi aniqlab olinadi.

2-bosqich. Buyumning tashqi shakllari kuzatilib, qo'shimcha chiziqlar yordamida geometrik shakli hamda amalda qanday maqsadlarga ishlatilishi tahlil qilinadi. Buyum bo'yining eniga nisbati aniqlanadi.

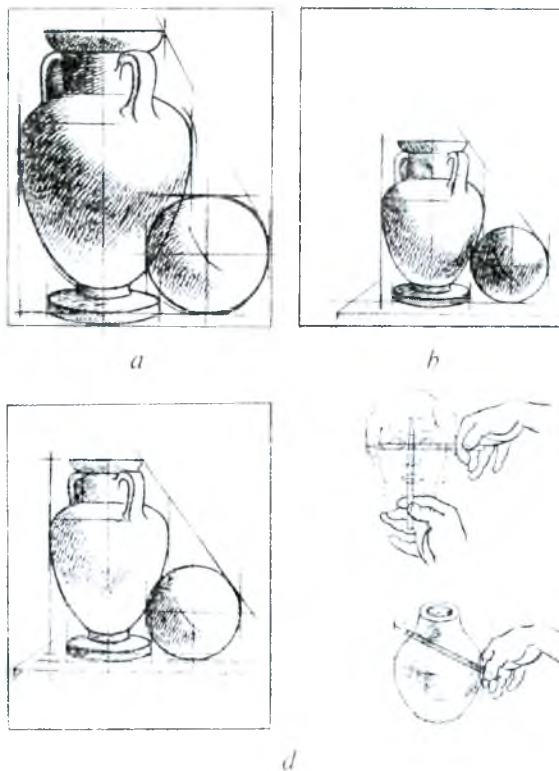

6-rasm. Buyumlarning umumiy shakli, nisbati, o'lchami hisobga olinib, qog'ozga joylashtirilishi:

a, b – noto'g'ri; *d* – to'g'ri.

3-bosqich. Buyumning umumiy shakli va tasvirning nisbati, o'lchami hisobga olinib, qog'ozda uning joylashishi (kompozitsiya) aniqlanadi.

4-bosqich. Buyumning asosiy nisbatlari, uning o'lchami, konstruktiv qurilishi hamda perspektiv qisqarish qoidalari rioya qilgan holda tasvirlanadi.

5-bosqich. Buyumning asosiy qism va mayda bo'laklarining, o'zaro joylashuvi aniqlab olinadi. Tasvir chizishda qo'llanilgan yordamchi chiziqlar o'chirib tashlanadi va buyum bilan tasvirlangan ish solishtirib ko'riladi.

6-bosqich. Tasvirdagi buyum yorug'-soyasining katta qismlari shtrixlanib och-to'qligi aniqlanadi.

7-bosqich. Tasvirlanayotgan buyumning soya, yorug', yarim soya, refleks, shu'la qismlari aniqlanadi. Shakllarning xarakteri ko'rsatilib, ish butun bir yaxlitlikka keltirilgan holda tugallanadi (6-rasm).

2.1.3. Nuqta, chiziq (chizikli tasvir) va shtrix

Tasviriy san'atda nuqta, chiziq va shtrix rasm chizishda eng asosiy vazifani bajaradi. Ularsiz hech qanday rasmni tasvirlab bo'lmaydi, shu sababli ularning amaliy bajarilishini alohida ko'rib chiqamiz.

Nuqta. Qog'oz yuzida tasvirlanayotgan chiziq nuqtalardan iborat. Agarda bitta nuqta qora dog' sifatida qabul qilinsa, ikkita nuqta orasi tutashtirilishi natijasida chiziq yoki biron-bir buyumning qirrasini tashkil bo'ladi. Tekislikdagi bir necha nuqtalarni bir-biri bilan tutashtirsak, biron-bir buyumning umumiy shakli paydo bo'ladi.

Tasviriy san'atda, ayniqsa, qalamtasvirda qo'llaniladigan nuqtalar *tayanch nuqta*, deyiladi. Shu tayanch nuqtalar orqali buyum shaklining konstruktiv tuzilishi hosil bo'ladi. Masalan, tasvirdagi odam boshining tayanch nuqtalari konstruktiv qurilishida asosiy o'rinni bajarayotgani ko'rsatilgan: engak ko'tarmasi, burun, qosh o'rtasi va peshona nuqtalari umumiy boshning profil chizig'ini tasvirlab, konstruksiyasini qurishda katta yordam beradi. Boshlanishida bunday tayanch nuqtalar ko'plab ishlatiladi. Masalan, ikki yonoq suyagining tayanch nuqtalari bilan engak ko'tarmasining nuqtalari umumiy yuzning old tomoni tekisligini hosil qiladi.

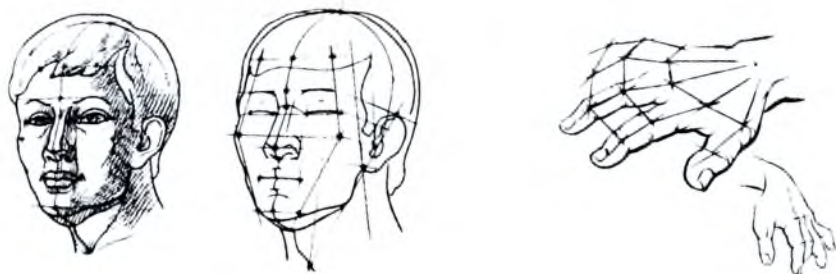

7-rasm. Odam boshi va qo'lining tayanch nuqtalari.

Tayanch nuqtalar shu bilan bir qatorda qoralama chizg'ilar tasvirlashda ham ko'p qo'llaniladi hamda chiziqli tasvirlashni boshlang'ich asosi bo'lib hisoblanadi (7-rasm).

Chiziqli tasvir. Chiziq har bir buyumning shakl chegarasini belgilab, uning markaziy o'qlari bilan yordamchi chiziqlarida ham bo'ladi.

Chiziqlardagi nuqta harakatsiz, nuqtadan chiziq'larga tutashtirilganda esa chiroyli egiluvchan ma'lum bir mazmunli shakl hosil bo'ladi. Chiziq'lar ayrim joyda yo'g'on, ba'zida ingichka, hattoki ko'rinar-ko'rinmas ham bo'ladi va yorqin plastik egiluvchan izlar hosil qiladi.

Rasm chizishda tasvirlashning asosiy ikki turi mavjud: *chiziqli tasvirlash va tusli tasvirlash*. Ularning asosiysi chiziqli tasvirlash. Chunki tusli tasvirlash (shtrixlash yordamida bajariladi) chiziqli tasvirdan keyin bajariladi.

Har bir davrda chiziqli tasvirlashning mohir ustalari bo'lgan. Masalan, Leonardo da Vinchi, Rafael Santi, Renato Guttuzo, Pablo Pikasso va boshqalar shular jumlasidan. Ular chiziqli tasvirlash orqali insonlarning ichki dunyosini, falsafiy fikrni talqin qila olishgan.

Buyuk rassom Pikassoning «Raqqosalar» asari chiziqli tasvirlashga misol bo'la oladi. Rassom yuqori dinamik harakatni, plastik egiluvchanlik, odamlarning ichki ruhiy kayfiyatini mohirona ko'rsata olgan (8-rasm).

Shtrix. Shtrix bilan chiziq orasida farq bor. Chiziq yuqorida qayd qilinganday biron-bir buyumning chegarasini yaratsa, shtrix shu buyumning yorug'-soylarini och-to'qligini ko'rsatib, uning hajmini yaqqol tasvirleydi.

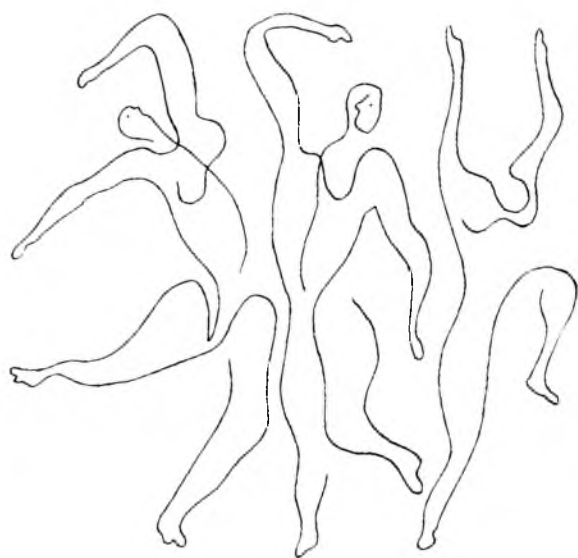

8-rasm. P. Pikasso. «Raqqosalar».

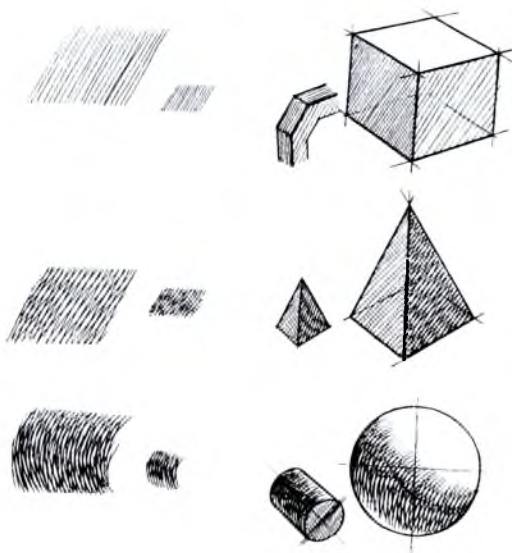

9-rasm. Shtrixlash turlari.

Shtrix ko'p qirrali umumiy chiziqlarning yig'indisi. Ularning yo'naltirilib tasvirlanishi buyumning shakliga va katta-kichikligiga bog'liq. Shu sababli shtrixlash buyum shakliga qarab qo'llaniladi (9-rasm).

Shtrixlarning bir necha turlari mavjud, ular quyidagilar: bir yo'nalishdagi to'g'ri shtrixlar, yotiq shtrixlar, aylana shakldagi shtrixlar va boshqalar. Bulardan *yotiq shtrixlar* ko'proq qo'llaniladi.

Shtrixlarning kenglikni, chuqurlikni tasvirlashda ham o'z o'rnini bor. Oldingi qatorda joylashgan shtrixlar aniq ifodalansa, olisdagi chiziqlar uzoqlashgan sari bir-biri bilan tutashib, fazoviy kenglikni tasvirlaydi. Bu holat ko'proq tasvirlovchining tajribasi yoki mohirligiga bog'liq.

Quyuc soyalar bir qavat shtrixlash bilan qoplanmaydi, uni bir necha marta bosqich shtrixlar bilan yuritish lozim. Har bir yuritilgan shtrixlar yo'nalishi ozgina o'zgartirib beriladi. Shtrix chiziqlar oraligi bir-biriga yaqin joylashtiriladi. Kichik hajmdagi tasvirlar yoki tasvirlanayotgan buyumning mayda qismlari qisqacha shtrixlar bilan bajariladi. Masalan, odam boshining ko'z, burun, og'iz va boshqa qismlarini tasvirlashda qisqacha shtrixlardan foydalaniladi.

Uzunroq shtrixlar ko'proq katta hajmli tasvirni, tekisliklarni, soyalarni yoki qoralama rasmlarni chizishda qo'llaniladi. Tasvirda tus shtrixlar yig'indisi bilan ko'rsatiladi. Buyum tusi, uning fakturasi shtrixlar yordamida ko'rsatilib vazifani tugallash vaqtida asosiy o'rinni egallaydi.

2.1.4. Yorug' va soya qonuniyatlari

Buyumlarning yorug' va soyalarini to'g'ri tasvirlay olish realistik rasm chizishda muhim ahamiyatga ega. Aslida buyumlarning yorug'lik tushayotgan tomoni yorug', uning teskari tomoni esa soya bo'ladi (10-rasm).

Buyumlarning yorug'lanish darajasi yorug'lik manbayiga bog'liq. Yorug'lik manbayi qanchalik kuchli bo'lsa, buyumning yorug' qismi shunchalik tiniq bo'ladi. Buyumlardagi yorug' va soya o'rtasidagi qismiga yarimsoya deb yuritiladi. Ular buyumning shaklidan kelib chiqqan holda turli xil ko'rinishga ega bo'ladi. Masalan, shar shaklidagi predmetlarda yarimsoya halqa shaklida bo'lsa, prizmatik shakldagi buyumlarda u to'g'ri to'rtburchak yoki trapetsiya shaklida bo'ladi.

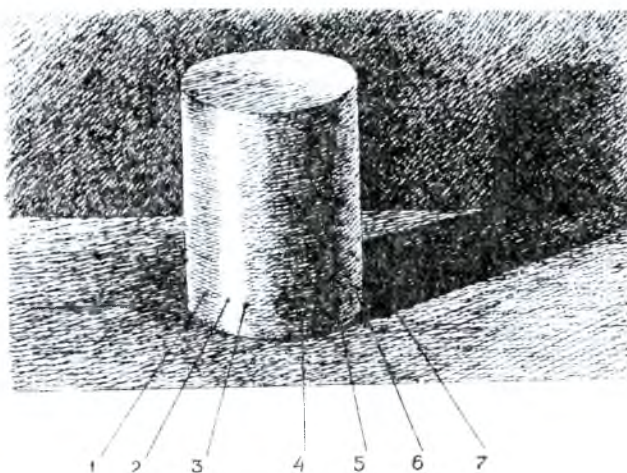

10-rasm. Yorugʻ va soya qonuni:

1, 3 — yorugʻ; 2 — shuʻla; 4 — yarimsoya; 5 — shaxsiy soya;
6 — refleks; 7 — tushuvchi soya.

Buyumlarning yorugʻ qismi oʻrtasida yaltiroq tekislik mavjud boʻladi. Bu tekislik *blik*, deb yuritiladi. Bunday bliklar oʻzidan yorugʻlikni kuchli qaytarish xususiyatiga ega buyumlarda mavjud boʻladi (metall, chinni, shisha va boshq.). Buyumning soya qismida koʻpincha tevarak-atrofdan (masalan, buyum turgan surat tekisligidan) aks etgan yorugʻ koʻrinadi. Uni refleks deb yuritiladi.

Soyalar ikki xil boʻladi: *shaxsiy* va *tushuvchi soyalar*.

Shaxsiy soya deb buyumning oʻz tanasida joylashgan soyasiga aytiladi. Biron buyumdan boshqasiga yoki tekislikka tushgan soyaga — *tushuvchi soya*, deb yuritiladi.

Buyumlarning fazoviy holati va hajmini realistik tarzda tasvirlash uchun ularning qay holatda turganligini aniqlash bilan bir qatorda yorugʻ va soya qonunlarini puxta bilish va ularni amalda qoʻllash yuzasidan maʼlum ishlar olib borish kerak boʻladi.

Maʼlumki, buyumlar yoritilganda, ularning yuzasidagi yorugʻ va soyalarning xarakteri buyumlarning shakliga koʻra (masalan, silindrik, konussimon va toʻgʻri toʻrtburchak) har xil boʻladi. Buyumlarning hajmini tasvirlashda ularning tuzilishiga koʻra, qalam yuritish maqsadga muvofiq boʻladi.

Shuningdek, buyumlarning yorugʻ-soyalarini tasvirlashda qalamni qattiq bosmaslik kerak. Yorugʻ-soyalarining qoidalarini puxta oʻzlashtirish uchun ushbu mashqlarni tavsiya etamiz. Tekis yuzani va shar, silindr, konus kabi shakldagi yuzani shtrixlash yoʻllari koʻrsatiladi hamda ochdan toʻqqa oʻtish mashqlari berilgan (11-rasm).

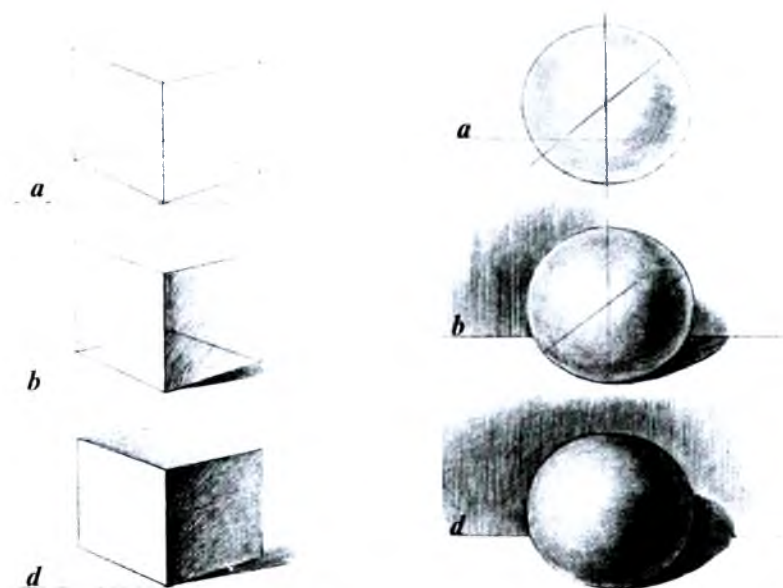

11-rasm. Kub va sharning yorugʻ va soyalari tasviri.

a, b, d — bosqichlari.

2.1.5. Panjara geometrik gipsli naqsh ornamentini tasvirlash

Bu vazifaning maqsadi — qurish mahorati va shakl hajmini koʻrsatishdan iborat.

Qoʻyilgan vazifani amalga oshirishda relyefli ornamentni bajarish maqsadga muvofiq. Ornamentning konstruktiv qurilishi va uni soya-yorugʻ tusini belgilash oʻquvchilardan diqqat-eʼtiborni talab etadi. Ornament chizuvchilarga nisbatan koʻz balandligida och-kulrang

fonda joylashtiriladi. O'quvchilar ornamentni yon tomondan kuza-
tib, ayrim perspektiv qisqarishlarning qalamtasvirini bajarishlari
maqsadga muvofiq bo'ladi.

Ornamentning umumiy shaklini bajarish jarayonida uning
asosiy nisbatlari — gips bo'yining uzunligiga hamda eni va chu-
qurligiga nisbatan to'g'ri belgilab olinishi muhim.

Ustki qism shaklini tasvirlashda o'quvchilar shakllarning bir
xil emasligini ko'radi. Bu ularni yanada har bir bo'lakni diqqat
e'tibor bilan tahlil etishga yo'naltiradi.

Haqqoniy tasvirlashning asosiy qonunlaridan biri «panjara»
geometrik ornamentini tahlil etib, uning xarakterli bo'laklari aniq-
lanib, bosqichma-bosqich tasvirlanadi. Qog'oz yuzasida juda yengil
chiziqlar bilan ornament tomonlarining nisbatiga qarab qog'oz tik
yoki yotiq holda qo'yiladi.

Gipsli naqsh namunasining vertikal tekislikka nisbatan og'-
maligi, tomonlardan birining ikkinchisiga nisbati, perspektiv qis-
qarish va ufq chizig'ining qanday holda turishi chiziqli konstruktiv
usulda bajariladi. So'ng tasvirlangan ikki qisimli zanjira elementi
aniqlanadi. Buning uchun zanjiraning ganch taxtasidagi eng yuqori
va pastki qismi hamda chekka nuqtalari belgilanadi.

Ma'lumki, ushbu ornamentning tomonlari, burchak graduslari
bir-biriga teng va simmetrik bo'lgani uchun uni teng ikkiga bo'lib
o'tuvchi nuqtalardan gorizont va vertikal to'g'ri chiziqlar o'tka-
ziladi (12a-rasm).

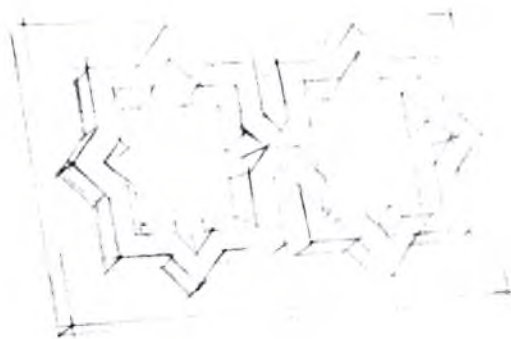

12 a-rasm. Panjara geometrik naqsh ornamenti (1-bosqich).

O'tkazilgan vertikal ikki chiziq bir-biriga parallel bo'lsa, gorizontal chiziq ganch taxtasining yuqori va pastki gorizontal qirralariga parallel bo'lmagan holda o'z holicha o'tadi. Chunki, bu ikki to'g'ri chiziq o'quvchi qaysi nuqtadan turib tasvirlayotganiga qarab, perspektivada qisqarib boradi va ma'lum masofaga borib bir nuqtada uchrashadi (kesishadi). So'ng panjaraning qalinliklari belgilanadi va ular to'g'ri chiziqlar orqali birlashtiriladi. Bu vazifaning 2-bosqichi hisoblanadi (12b-rasm).

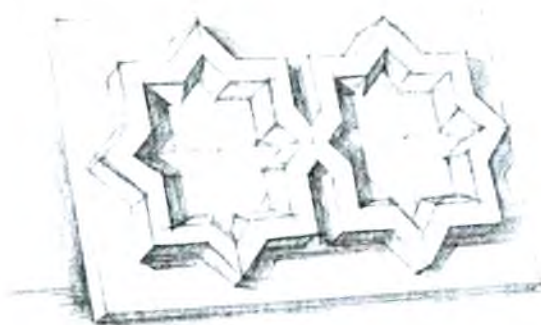

12b-rasm. Yorug'-soya chegaralarini belgilash (2-bosqich).

P.P. Chistyakov o'z maslahatlarida shunday deydi: «Har doim mulohaza yuritish lozim: «bu yerdan u yerga, shakli shunday» hamda naturani tez-tez kuzatish kerak...», «... Hech qachon indamay rasm chizma, har doim o'zingga biror-bir vazifa belgilab ol...»¹.

Keyingi bosqichlarda panjara tomonlarining burchaklari, tekisliklarning bir-biriga nisbatlari topiladi. So'ng rozetka bo'laklaridagi yorug' va soya, yarim soyalar yorug'lik manbayining tushishiga qarab qanday o'zgarishi aniqlanadi. Soya boshlang'ich bosqichda yengil shtrixlar asosida bajariladi. Ornament bo'laklarining yorug' va soyalarini hech qachon alohida-alohida ishlash yaramaydi.

¹ P. Chistyakov. Xatlar, yon daftarchalari, xotiralar. M.—L., 1953, 359-bet.

Tasvirlanayotgan har bir bo'lakni bir-biriga taqqoslagan holda barobar olib borish, tugallanganligi jihatdan bir-biriga muvofiq bo'lishi kerak. Ushbu amalning to'g'ri bajarilishi ish jarayonida qilingan xato va kamchiliklarni o'z vaqtida tuzatishga yordam beradi (3—4-bosqich), (12d-rasm).

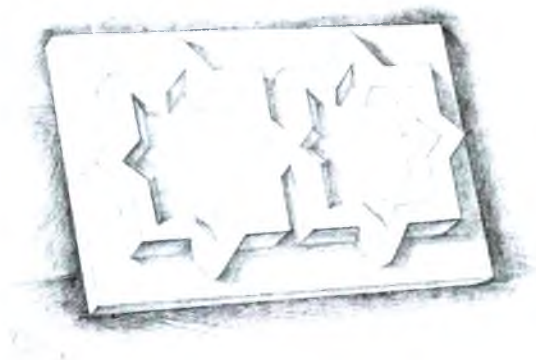

12 d-rasm. Tasvirni umumlashtirish va yakunlash (3—4-bosqich).

Vazifada bosqichma-bosqich ish yuritish, ya'ni ornamentni qog'ozda to'g'ri joylashtirish, har bir bo'lakni konstruktiv chiziqli qurish va hajmlari ustida ish olib borish orqali biri ikkinchisini to'ldirib boradi.

Ganch ornamentining tasvirini to'g'ri bajarishda o'quvchilar quyidagi qonun va qoidalarga amal qilishlari zarur:

1. Belgilangan ixtiyoriy qog'oz sirtida tasvirlanayotgan naturaning chekka qirralarini belgilangan holda kompozitsion to'g'ri joylashtirish.

2. Naturadagi shakllarning asosiy tayanch nuqtalarini belgilab, ulardan birining ikkinchisiga bo'lgan nisbatlarini perspektiv qonun-qoidalar asosida tasvirlash.

3. Shakllarni chiziqli konstruktiv ravishda qurish, naturada qo'yilgan asosiy bo'laklarni belgilash.

4. Tasvirlanayotgan shakllarning xarakterli xususiyatlaridagi tushuvchi shaxsiy soyalarni belgilash va alohida bo'laklarga ishlov berish.

5. Naturadagi barcha buyumlarni tus jihatdan yana bir bor ko'rib, qo'yilmadagi shakllarning xarakterini aniqlash va soya, yarim soya, yorug', refleks joylarini aniqlash. Buyumni butun birlikka bo'ysundirish va vazifaga yakun yasash (13-rasm).

Ushbu metodik ketma-ketlikka rioya qilib tasvirni to'g'ri bajargan o'quvchi vazifadagi qo'yilgan maqsadga erishadi va keyingi topshiriqlarni aniq bajarishida u muhim vosita hisoblanadi.

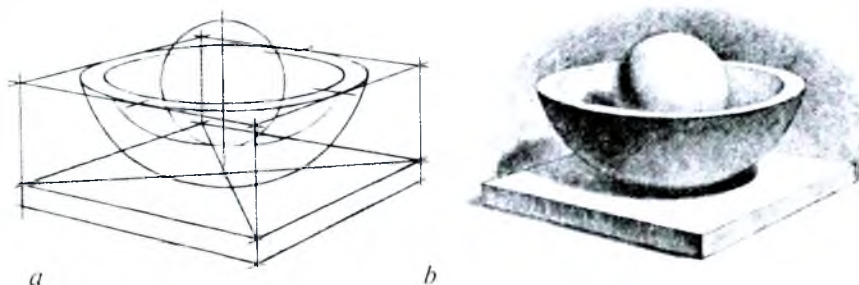

13-rasm. Gipsli buyumlardan tuzilgan natyurmort:
a — konstruktiv qurilish; *b* — soya-yorug'da tugallangan ish.

2.2. Rangtasvir

2.2.1. Rangtasvir nazariyasi

Tabiat, jamiyat, insoniyat turmush tarzini, xarakterini bilishda bo'yoqlar benihoyat katta rol o'ynaydi. Ranglar hayotdagi har bir holatni ko'rish xarakterini ochib beribgina qolmay, uning sir-u asrorlarini ifodalab beruvchi ishonchli vositadir. Ana shuning uchun ham rangtasvir tasviriy san'atning o'ziga xos alohida bir turi hisoblanadi. Tabiat va hayotdagi nafislik, go'zallik sirlarini rangtasvir san'ati darajasida boshqa biror-bir soha ochib bera olish imkoniyatiga ega emas. Bu borada o'quvchi — yoshlarga ana shu san'at sirlarini ulashish vazifasi tabiiyki, tasviriy san'at o'qituvchilari zimmasiga yuklanadi. Shu boisdan, o'quvchi-yoshlardan quyidagilarni bilish talab qilinadi:

— rangtasvir san'ati haqida nazariy bilimlarga ega bo'lish;

- rangshunoslik va rangtasvir texnologiyasi hamda uning asoslari xususida tushuncha va bilimlari;
- rangtasvirda ishlatiladigan materiallar va asbob-uskunalar, qurollarni tayyorlash yoʻl-yoʻriqlari;
- suvboʻyoqda rasm ishlash qoidalari va bosqichlari, shakl berish, xarakterni topish yoʻllari;
- rangtasvirda tasvirni — chiziqli va havoyi perspektivasi;
- guash, moyboʻyoq, suvboʻyoqlarda rasm ishlash qoidalari, bosqichlari, shakl berish va xarakterini topish usullari;
- xomaki rasmlar ishlash, eskizlar asosida kompozitsiyalar tuzish kabilar.

Rassom-pedagog tasvir sanʼati borasida ham har jihatdan savodxon boʻlishlari bilan birga bu soha sirlarini qiziqarli, sodda mazmunli qilib, oʻquvchi yoshlarga oʻrgata olish qobiliyatlariga ega boʻlishi kerak.

Rangtasvirning nazariyasini muntazam oʻrganib borish, tasviriy sanʼat taʼlimini muvaffaqiyatli oʻzlashtirishning asosiy shartlaridandir. Rangtasvir qonun-qoidalarini puxta egallagan oʻquvchi amaliy ijodda samarali shugʻullanishi mumkin. «Kimda-kim ilmni amaliyotsiz tasavvur etsa, u bamisoli, suzishga eshkaksiz chiqayotgan qayiq haydovchisidir va u hech qachon qayerga ketayotganligiga toʻla ishonch hosil qila olmaydi deya taʼkidlagan Leonardo da Vinchi. Ayniqsa rangtasvir sohasida amaliyot hamisha kuchli nazariyot bilan bogʻliq holda amalga oshirilishi zarur va bularsiz hech narsaga erishib boʻlmaydi»¹.

Rus rassomi va pedagogi D.N. Kardovskiy aytib oʻtganidek: «Sanʼatni oʻrganayotganlar tasvirlashni yoʻllari va usullari, yaʼni narsalarni shakli, nisbatlari, rangi, yorugʻligi, xususiyati va harakat qonuniyatlariga boʻysunishga majburdirlar»².

Tasviriy sanʼatning tarixi, rangtasvirni amaliy oʻrganishda juda katta metodik tajribaga ega. Metodikaga oid adabiyotlarda juda qimmatli materiallar toʻplangan boʻlib, ularda koʻplab texnik va texnologik maslahatlar yoritilgan. Rangtasvir nazariyasiga kelsak,

¹ Мастера искусства об искусстве. Т.1. М., 1936, с. 124.

² Д.Н. Кардовский об искусстве. Воспоминания, статьи, письма. М., 1960, с. 128.

bu masalada tarixiy merosning ahamiyati unchalik sezilmaydi. Yevropa singari Rus Badiiy akademiyasida ham rangtasvirni amaliy tarzda o'qitish juda kuchli bo'lgan, biroq tasvirlashning nazariy asoslari ishlanmasiga yetarli e'tibor berilmagan.

Keyingi vaqtda tasvirlashni nazariy o'qitish masalasiga katta e'tibor qaratilmoqda. Bir qancha metodik qo'llanmalar nashr etilgan. Ularda kasb mahorati, yorug'-soya, ranglar majmuasi, havo perspektivasi qonuniyatlari nazariyasi mukammal ochib berilgan. Biroq, bu qo'llanmalar ham tasviriy faoliyatni beqam-u ko'st yoritib bera oladi, deb bo'lmaydi. Gap shundaki, talaba narsa va narsalarni o'ziga xos ranglarini va ularni yorug'lik ta'sirida o'zgarishlarini ko'rib tushunsa ham rangtasvirchi rassom bo'la olmaydi, chunki rangtasvirni umumiy qonuniyatlari (ranglar nisbati, issiq va sovuq ranglar, kolorit ranglar uyg'unligi) mavjud. Bir qancha rassomlarni tarbiyalagan, ajoyib pedagog-rassom D.N. Kardovskiy aytganki: «Naturada ham, ishni boshqarishda ham asosiy e'tibor shunga qaratilishi kerakki, butun darsni o'tish jarayonida ranglar nisbatini hisobga olish zarur... Doimo rang munosabatlari bilan ishlash va fikrlashga o'rganish kerak».

Ta'lim olish jarayonida o'quvchi-talabalar, avvalo, rangtasvirning asosiy qonunlari — rang va tus munosabatlari va ularni aniqlash usullarini egallashlari lozim. Chunki aynan shular rangtasvirning nazariy kursi tarkibiga kiradi.

Bundan tashqari rangtasvirni o'qitishning nazariy kursiga shunday savollar ham kiritilishi lozim, ular rangtasvirda qalam-tasvirning asosiy o'rni, havo perspektivasi, qog'oz yuzasida hajmli narsalarni fazoviy joylashuvi, tasvirlash qoidalari, soya-yorug'lik qonuni, qo'yilmani metodik ketma-ketlikda tasvirlay bilish, ishni rang va tus jihatdan yaxlit holatga keltirish va boshqalardir.

2.2.2. Akvarel bilan ishlash xususiyatlari

Akvarel — rangtasvirning eng nozik turlaridan biri. Qadimdan akvarel o'zining nafisligi va ranglarning yorqinligi bilan Ro'pgina rassomlarni qiziqtirib kelgan (14-rasm).

«Akvarel» lotincha so'z bo'lib, «suv bilan suyultirib ishlatiladigan bo'yoqlar» ma'nosini anglatadi. Akvarel tarkibiga bo'yoq moddasi

(o'simlik yoki ma'danlarning mayin qilib yanchilgan kukuni) va biriktiruvchi modda sifatida olcha yelimi, glitserin va ozroq asal kiradi. Bular hammasi suvda osongina eriydigan bo'lgani uchun bo'yoqqa suv qo'shib suyultirib ishlatiladi.

Akvarelda oq rang ishlatilmaydi, uning o'rnini oq qog'ozning o'zi

o'taydi. Qog'oz oppoq, yetarli darajada qalin va yuzasi g'adir-budur bo'lishi zarur. U agar juda silliq bo'lsa, sathida ranglar yetarli darajada tekis yotmaydi. Narsa tasvirlarini bo'yash jarayonida umumiydan xususiya yoki aksincha, xususiya dan umumiyga qarab boriladi, nihoyat ish yaxlitlash bilan yakunlanadi.

O'quvchilar uchun eng muhimi o'tkir nigoh, mohir qo'l, tinimsiz mehnat orqali akvarel bilan ishlash texnikasini mukammal egallashdir. Bunga tarixdan juda ko'plab misollar keltirishimiz mumkin. Masalan, XV asr oxirida Uyg'onish davrining mashhur nemis rassomi A. Dyurer akvarelda juda ko'plab ajoyib asarlar yaratgan. Go'zal va betakror tabiat manzaralari, hayvonot dunyosi va o'simliklarni ajoyib qilib tasvirlash, shu mo'yqalam sohibining naqadar yuksak mahorat egasi bo'lganligining isbotidir.

Pedagogika kollejarining o'quv dasturi o'quvchi-talabalardan rangtasvir fanining ilmiy negizlarini egallashni, unda ishlatiladigan turli ashyolarning xususiyatlari va ularni samarali ishlatish yo'llarini chuqur bilishni talab etadi. Shuning uchun dastur amaliy mashg'ulotlar bilan bir qatorda nazariy bilimlarni, ijodiy imtihon paytida esa amaliy vazifalar ko'rigidan tashqari, og'zaki so'rovni ham nazarda tutadi.

Rangtasvir san'ati nazariyasi va metodlarini o'rganishdan maqsad vazifalarni mukammal bajarib borishdir. O'quvchi-talabalar auditoriya mashg'ulotlaridan tashqari uyda ham bir qancha vazifalarni mustaqil bajarishlari lozim.



14-rasm. Akvarelda bajarilgan etud.

Natyurmortning qalamtasvirini bajarishga qo'yiladigan talablar, narsalarning hajmli shaklini tasvirlashdan iborat bo'lsa, bo'yoqlar bilan tasvirlashda esa, uning qanday materialdan ishlanganligi, hajmdorlik, yorug'-soya, tus ham rang vositalari orqali ifodalanadi. Rangtasvirda bo'yoqlar bilan tasvirlashda narsalarning aniq rangi bilan emas, balki atrofdagi boshqa turli ranglar bilan bog'lanishda ifodalanadi.

Ko'zimiz ko'ra oladigan tabiatdagi hamma ranglarni shartli ravishda ikkiga: *axromatik va xromatik* ranglarga bo'lish mumkin.

Oqdan to'q qoragacha bo'lgan ranglar axromatik ranglarga (oq, kulrang, qoramtir, qora, to'q qora), qolganlari esa xromatik (qizil, sariq, ko'k va h.k.) ranglarga kiradi.

Xromatik ranglar, o'z navbatida, shartli ravishda yana ikkiga, issiq va sovuq ranglarga bo'linadi. Issiq ranglarga olov, quyosh, qizigan narsalarning rangini eslatuvchi qizil, sariq, zarg'aldoq ranglar kiradi. Muz, havo, suvlarning rangini eslatuvchi ko'k, moviy, binafsharanglar sovuq ranglarga kiradi. Yashil va binafsharanglar goh issiq, goh sovuq ranglarga kirishi mumkin. Chunki yashil rang sariq va ko'k rangning aralashmasidandir. Binafsha esa qizil va ko'k rangni aralashtirishdan hosil bo'lgan.

Ko'rinib turibdiki, bu ranglar issiq va sovuq ranglarning aralashmasidan hosil bo'lgan. Aralashtirishda issiq rang miqdori sovuq rang miqdoriga nisbatan ko'proq bo'lsa, hosil bo'lgan rang issiq rang qatoriga, sovuq rang miqdori ko'proq bo'lsa, sovuq ranglar qatoriga o'tish mumkin. Xuddi shunday, binafsharangda qizil rang ko'proq bo'lsa — issiq, ko'k rang ko'proq bo'lsa — sovuq ranglar qatoriga kiradi. Demak, natyurmortning rangtasvirini ishlashda qo'yilmadagi narsa va narsalarning yorug'-soya nisbatlari, shuningdek, rang nisbatlarini ham ochib ko'rsatish muhim ahamiyatga ega.

Ranglarning tabiiyligini tasvirda to'g'ri bajarish ancha qiyin ish. Bunga jiddiy mehnat, nozik did va zo'r mushohada orqali erishish mumkin.

Natyurmortdagi narsalarning och-to'qlik darajalarini farqlashga, undagi tus birligini tushunishga o'rganish uchun natyurmortni bitta rangda tasvirlash katta ahamiyatga ega. Bu usulda rasm ishlash keyinchalik murakkab natyurmortlarning rangli tasvirini bajarishga o'tishni ancha osonlashtiradi.

Bir rangli bo'yoqda yozish usuli *grizayl* deb ataladi. Grizayl usulida rasm ishlash turli ranglar vositasida ish usuliga o'tish uchun tayyorgarlik bosqichi bo'lib, unda mo'yqalamni ishlatish yo'llari va akvarel bo'yoqlarining xususiyatlarini o'rganish uchun imkoniyat yaratadi. Bu uslub bilan bir nechta natyurmortlarni tasvirlab o'rgangandan so'ng, barcha rang xillari bilan natyurmort rangtasvirini ishlashga o'tish mumkin.

2.2.3. Rangtasvirda rang

Ranglarning tabiatda qanday hosil bo'lishi va tarqalishi muammosi qadimdan olim va rassomlarning diqqatini tortgan. Mashhur olimlar I. Nyuton, M.V. Lomonosov, G.L. Gelmgols ranglarning mohiyatini ilmiy asosda tekshirishgan. M.V. Lomonosov fanda birinchi bo'lib, asosiy ranglarni kashf etgan. Isaak Nyuton qator tajribalar o'tkazib, oq yorug'likni ko'p rangli ekanligini isbotlagan. Ekranda spektr ranglarini hosil qilgan. Buning uchun Nyuton Quyosh nurini qora pardaning kichik tirqishidan o'tkazib, uning yo'liga uch qirrali prizma qo'ygan. natijada ekranda har xil ranglardan iborat keng yorug'lik yig'indisi hosil bo'lgan. Ekranda spektr ranglari paydo bo'lib, ular quyidagicha joylashgan: qizil, sariq, zarg'aldoq, yashil, zangori, havorang va binafsharanglar.

I. Nyuton ranglarni fizika fani nuqtayi nazaridan o'rgangan bo'lsa, nemis shoiri va san'atshunosi I. V. Gyoteni ranglarning kishi organizmiga ko'rsatadigan ta'siri ko'proq qiziqtirgan. U «Ranglar haqidagi ta'limot» asarida ranglarni iliq va sovuq tuslarga ajratgan. Iliq (sarg'ish, qizil) ranglar kishida kayfichog'lik tuyg'usini, sovuq (havorang, yashil) ranglar esa ma'yuslik tuyg'usini uyg'otishi haqida yozgan.

XIX asrda nemis tabiatshunos olimi G.L. Gelmgols rangshunoslik nazariyasida muhim yangilik yaratdi. Ko'p yillik tajribalar asosida xromatik ranglarning uch asosiy atomati — *rang tusi*, *rangning och-to'qligi* va *to'yinganligi* asosida turkumlash zarurligini ko'rsatdi.

Ilmiy izlanishlar va amaliyot jarayonida qator qonun qoida ishlab chiqilgan bo'lib, talaba o'zining o'quv jarayonida va ijodiy ishida ularga amal qilishi shart.

Tabiatdagi ranglar o'z xususiyatiga ko'ra ikki turga: *axromatik* (rangsiz) va *xromatik* (rangli) xillarga bo'linadi.

Axromatik ranglarga oq, kulrang va qora ranglar kiradi. Boshqa ranglar esa xromatik ranglarni tashkil qiladi. Ular o'zaro aralash-tirilganda esa yana bir qancha tUSDagi ranglarni hosil qiladi. Biror xromatik rangga ochroq kulrang qo'shsak, uning jozibaliligi pasayib, nursizlanadi. Bu hol rangning kam to'yinganligidan, ya'ni uning tarkibida bo'yoqning kamayganligidan darak beradi. Demak, rangning to'yinganligi yoki to'yinmaganligi deganda, kulrangga nisbatan rangdorlik darajasi, tozaligini tushunish kerak.

Rang doirasi ikki teng bo'lakka bo'linsa, birinchi yarmida qizil, zarg'aldoq, sarg'ish, sariq ranglar, ikkinchi yarmida esa havorang, zangori, ko'k, binafsharanglar joylashadi. Doiraning birinchi yarmidagilar iliq ranglar, ikkinchi yarmidagi esa sovuq ranglardir. Bunday nomlanishga sabab qizil, sariq, zarg'aldoq ranglar olovni, qizigan temirni, cho'g'ni eslatsa, havorang, zangori, yashillar esa muzni, suvning rangini eslatadi.

Ikkita spektr rangi ustma-ust tushirilsa, ranglar bir-biriga qo'shilib, murakkab rang hosil bo'ladi. Qizil rang, havorang va binafsharanglar bilan qo'shilganda chiroyli tUSDagi pushti, to'q qizil, sapsar ranglarni hosil qiladi. Qo'shilganda oq rang beradigan spektrli ranglar qo'shimcha yoki to'ldiruvchi ranglar, deyiladi. Chunki, ular oq rang hosil bo'lgunga qadar bir-birini to'ldiradi. Bunday ranglarga sariq, havorang, qizil, zangori, yashil va binafsharanglar kiradi.

Bo'yoqlarning qo'shilishi bilan spektraviy ranglarning qo'shilishi orasida farq bor. Uchta asosiy spektraviy rang: *qizil, yashil va havo rang qo'shilganda oq rang* hosil bo'ladi. Asosiy qizil, sariq va havo rang bo'yoqlari qo'shilishidan esa qora rang hosil bo'ladi. Spektrning sariq va havo ranglari qo'shilishi natijasida oq rang hosil bo'ladi. Biroq sariq va havo rang bo'yoqlarni aralash-tirsak, yashil rang hosil bo'ladi.

Demak, ikki rangni optik aralash-tirish natijasida oq yoki unga yaqin nim kulrang hosil qiladigan ranglar o'zaro to'ldiruvchi (qo'shimcha) hisoblanadi. Masalan, to'q qizil va yashil, zangori va zarg'aldoq, qizil, sariq, havo rang, sarg'ish yashil va binafsharanglar o'zaro to'ldiruvchidir.

Kundalik turmushimizda, hayotiy tajriba asosida ma'lum narsa va narsalarning o'ziga xos ranglari ongimizga singib boradi

(paxta — oq, o'tlar — yashil, osmon — havorang, dengiz — ko'k va boshqalar). Bu ranglar narsa va narsalarning shaxsiy rangi hisoblanadi. Ammo, narsa va narsalardagi shaxsiy rang turli yorug'lik ta'sirida o'zaro o'zgaruvchan bo'ladi. Qarama-qarshi ranglarning ta'sirida narsaning rangi turlicha ko'rinadi. Qizil muhitdagi kulrang narsa ko'kimsir-yashil tusga kiradi, yashil muhitda — pushtisimon, sariqda esa — ko'kimsir bo'ladi (15-rasm).

Qizil qog'ozdan doira shaklini qirqib olib, kulrang qog'oz ustiga qo'yilsa, kulrang qog'oz yengil yashilsimon rangda bo'lib ko'rinadi. Agar qizil doiraning o'rniga yashilni qo'ysa, kulrang qog'ozda qizg'ish tus hosil bo'ladi. Har bir holatda ham qarama-qarshi ranglarning tuslari (qo'shimcha) hosil bo'ladi. Shu sababli ham tabiatda «xira» neytral ranglar mavjud emas. Hatto, narsadagi soyalar ham nozik yengil ranglar bilan to'yingan. Yonma-yon bo'lgan qo'shimcha ranglar o'zining yorqinligini kuchaytiradi (qo'shimcha va qarama-qarshi ranglar — bu qizil va yashilsimon —



15-rasm. Ranglar koloriti.

havorang, zarg'aldoq va havorang, sariq va ko'k, sarg'ish-yashil va binafsharang, yashil va qirmizi). Narsalar rangi kuzatuvchidan uzoqlashgan sari ham o'zgaradi (havo perspektivasi).

Yuqorida sanab o'tilgan ta'sirlar natijasida narsaning rangi, rangning tusi bo'yicha ham, yorug'lik bo'yicha ham, to'yinganligi bo'yicha, yoki uchala xususiyatlar bo'yicha bir vaqtda o'zgarishi mumkin. Bunday o'zgaragan rang endi narsaning shaxsiy rangi emas, balki shartlidir. Havaskor rassomlar odatda yuqorida ko'rsatilgan shartli, o'zgarishlarni sezishmaydi. Ular turli holatlarda ham narsani o'zining rangini ko'rishadi. Sun'iy elektr yorug'ligi tushayotgan oq qog'ozni ular xuddi tabiiy holatdagidek oq deb atashadi, aslida esa sun'iy yorug'likda u sariq yoki olovrang tusda ko'rinadi. Istirohat bog'lardagi old va orqa ko'rinishdagi turli daraxtlar ularga bir xil yashildek tuyuladi, ammo, orqa ko'rinishdagi daraxtlar rangi tus bo'yicha ham, yorug'lik bo'yicha ham, to'yinganligi bo'yicha ham o'zgaradi.

Yana bir misol. Tajribasiz rassom sariq olmaga qarasa, uning to'qroq joyini ham huddi yorug' joyi kabi sariq rangda ko'radi, biroq, yorug'ligi va tusi bo'yicha soya joyda olmaning rangi o'zgaradi. Yana shuni ta'kidlab o'tish joizki, havaskor rassom nafaqat ranglarni, balki narsa shaklini perspektiv o'zgarishlarini ham sezmaydi. Yosh bolalar chizgan rasmlarga razm solsak, ular perspektiv o'zgarishlarni sezmay, uylarni to'g'ri burchakli qilib, uzoq masofadagi narsalarni esa kichraytirishni bilmay tasvirlaydilar.

Narsalarning shakl va ranglarini haqiqiy va tabiiy holatda ko'rish hamda qabul qilish odatini ruhshunoslar *odatiy ko'rish*, deb atashgan. Insonlar narsalarni ko'rishda va qabul qilishda nafaqat turli kattalik va rang dog'larini ko'rishadi, balki narsalarni haqiqiy konstruktiv tuzilishi va rangini ham shu qatorda qabul qiladi. Odatiy ko'rish natijasida havaskor rassomlar qator «kolorit» xarakteridagi xatolarga yo'l qo'yishadi. Ular havo bulut kunlari yerdagi qorni tasvirlashda oq rangdan boshqa rangni ko'rmaydilar. Yashil barglar yoki o't-o'lanlar kunning va ob-havoning turli vaqtida ularning ranglavhalarida bir xil yashildir, xuddi ularda samoning havorang tusi va tabiiy yorug'likning o'zgaragan kuchi o'z ta'sirini o'tkazmayotgandek.

M. Nabiyev, U. Tansiqboyev, R. Ahmedov, A. Mo'minov, I. Haydarov, P. Benkovlarning ko'plab asarlarida sun'iy elektr yorug'ligi,

quyosh botishi, oydin kecha yoki bulutli havoda narsalardagi shartli ranglarni yuqori malakada tasvirlanganligini guvohi bo'lamiz.

Naturadan tasvirlanayotgan ranglavha koloriti kunning qaysi vaqtida, qanday yorug'lik manbayi bilan yoritilganligiga bog'liq.

2.2.4. Hajm, fazo va materiallik

Rangtasvirda turli xil tasviriy vositalar orqali namoyon bo'ladi, ular hajm, faktura, fazo va ranglar majmuasi. Shuning uchun, eng avvalo, rangtasvirning nazariy asoslari va amaliy xususiyatlarini muhokama qilib chiqamiz.

Hajm. Narsaning fazoviy tekislikdagi uch o'lehamli tasviri, eng avvalo, perspektivaning va konstruktiv qurilishini to'g'ri hisobga olgan holda amalga oshiriladi.

Tekislikda shakl hajmini tasvirlash qoidalariga to'g'ri amal qilib qalamda ifodalash jarayonida narsadagi yorug'likning eng kuchli nuqtasi, yorug'lik, yarim soya, aks soya, shaxsiy va tushayotgan soyalarni mohirona ko'rsata olish muhimdir. Narsa hajmini tasvirlashda mo'yoqalamda ham qalamdagidek qoyilmaqom qilib ko'rsata olish juda zarur. Tekislikdagi to'g'ri qirrali shakllardagi «shtrix»lar to'g'ri va parallel, silindr, konus va sharsimon shakllarda esa, chiziqcha yoysimon yo'nalishda berilishi maqsadga muvofiqdir (16-rasm).

Turli hajmga ega bo'lgan narsalar tekis yoki notekis sathga ega, ularga tushayotgan yorug'lik ham har xil bo'ladi. Narsalarga tushayotgan yorug'lik nuri darajasi, yorug'lik tushayotgan joy bilan narsa orasidagi masofaga bog'liq. Narsadan yorug'lik manbayi qanchalik uzoq bo'lsa, shunchalik kuchsiz va aksincha qanchalik yaqin bo'lsa, nuri shu qadar kuchli tushadi.

Sathlarga tushayotgan yorug'lik darajasining kuchi uning tushish burchagiga ham bog'liq. Tushayotgan yorug'lik tik bo'lsa, u yanada yorug'roq va tiniqroq, sathga tushayotgan nurning sinishi qanchalik kuchli bo'lsa, yorug'lik ham xiraroq bo'lib tushadi.

Tushayotgan yorug'lik kuchi narsaning sath xususiyati fakturasi (materialligi) va rangiga ham bog'liq: silliq va yaltiroq narsalar yorug'likni kuchli, g'adir-budir bo'lsa xiraroq aks ettiradi.

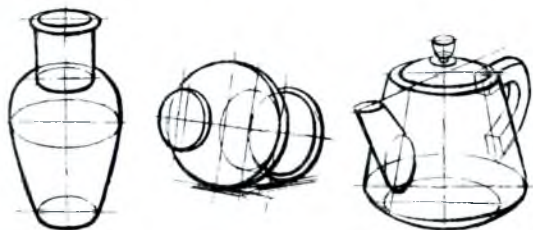

Aylana shakldagi buyumlarning konstruktiv va perspektiv qurilishi (hajmini ko'rsatish).

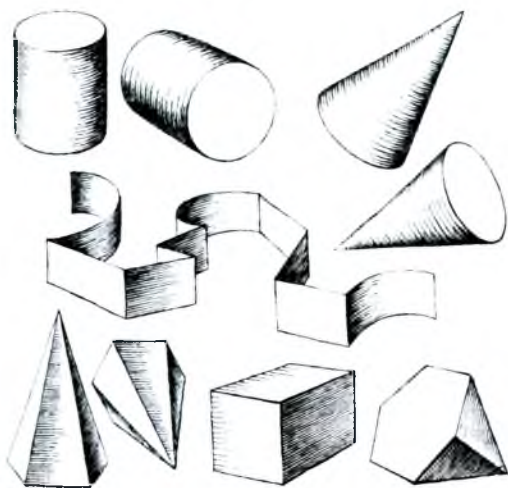

16-rasm. «Shakl bo'yicha» shtrixlash yo'nalishi.

lashgan. Kub, prizma, silindr, konus va sharlarga tushayotgan yorug'lik nurlari qonuniyatlarini o'rganib tasvirlash, qolgan barcha oddiy va murakkab shakllardagi narsalarni tasvirlashga puxta zamin yaratadi.

Demak, biror-bir narsani chizishga kirishishdan avval, uning asosiy o'ziga xos belgilarini tushunish zarur. Agar narsa sharga o'xshash bo'lsa, demak sharsimon narsaning asosida sharni tasavvur etib, unga ishlatiladigan shtrixlarni yoysimon yo'nalishda berish

Narsaning rangi to'q tusda bo'lsa, u yorug'likni o'ziga yutib, nurni kam aks ettiradi. Juda to'q tusda va o'ta och tusda bo'lgan narsalardagi soya-yorug'ning taralish chegarasini sezish juda mushkul, chunki inson ko'zlari bu nozik o'zgarishlarni aniq sezish qobiliyatiga ega emas.

Narsalarga tushayotgan yorug'lik nurlarini chuqur tahlil etib, tasvirlashning dastlabki saboqlarini egallashda gipsli geometrik jismlardan boshlash maqsadga muvofiqdir. Gipsli geometrik jismlarda (kub, shar, silindr, konus, prizma) kundalik turmushimizda uchraydigan barcha uy-ro'zg'or narsalari asosi mujassam-

zarur. Har qanday murakkab narsa shaklini ifodalash ularni oddiy geometrik shakllar bilan taqqoslash, solishtirish hamda yorug'-soya orqali hajmlarini tasvirlash maqsadga muvofiqdir.

Shaklning hajmdorligi va yorug'-soyasi tabiiy sharoitdagi yorug'likda yaxshi ko'rinadi. Geometrik shakllarning hajmini aniq ko'rsatish uchun qo'yiladigan yorug'lik manbai yon tomondan yaqinroq qilib tushiriladi, shaklning soya tomoniga esa yorqinroq mato qo'yilishi tasvirni chiroyli va aniq bo'lishiga olib keladi.

Narsaning yorug'lik tushmasdan soyada qolgan qismidagi soya *shaxsiy soya*, yorug'lik tushayotgan qismi esa *yorug'lik*, deb ataladi. Yorug'likdan asta-sekinlik bilan soyaga o'tish joyi silindr va sharlarda *yarim soya* deb ataladi.

Murakkab gips rozetkalar yarim soyada aniqroq ko'rinadi soyada esa uning aniqligi pasayadi. To'g'ri tushayotgan nur narsaning qaysi bo'lagiga tushmasa, o'sha qismidagi quyuq soya *shaxsiy soya*, deb ataladi. Narsadan tushayotgan soya bilan shaxsiy soyaning farqi uncha katta emas. Narsadan tushayotgan soya narsaga qanchalik yaqin bo'lsa, u shunchalik to'q tusda bo'ladi. Atrof-muhitdagi narsalardan, asosiy narsaning soyasiga tushayotgan yorug'lik nuri narsada refleksi (aks shu'lani) hosil qiladi. Reflekslar nafaqat soyani o'zgartiradi, balki o'zining rang-barang tuslarini ham taratadi.

Narsaga tushayotgan yorug'likning eng kuchli nuqtasi *blik* (shu'la), deb ataladi. Yaltiroq narsalarda «blik»lar va «refleks»lar tiniq va aniq chegaraga egadir, xira, g'adir-budir narsalarda esa ular aksincha bo'ladi (17-rasm).

Yoritilgan gips kub va piramidada yorug'-soyani taqsimlanishi har xil bo'ladi. Chap tomondan tushayotgan yorug'lik nuri kub va piramidaning qirralarini turlicha yoritadi. Yorug'lik manbayiga yaqin bo'lgan qirra nihoyatda kuchli yorishadi, qolganlari esa unga nisbatan xiralashib boradi. Tasvirlash jarayonida yorug'-soyani nihoyatda sinchiklab tahlil etish, taqqoslash, ishni samarali yakunlanishiga olib keladi.

Hajmdor shaklga ega bo'lgan har bir narsa nafaqat yorug'-soyada, balki turli ranglar ta'sirida ham o'z rangini o'zgartiradi. Yorug'-soya «gradatsiyasi» — yorug'lik, yarimsoya, shaxsiy soya, reflekslar, turli ranglar tusiga ega. Narsaning yoritilgan qismi (rang)



Shar va silindrning yorug'-soyalari.



17-rasm. Buyumlarda yorug'-soya.

ma'lum nurlarni o'ziga qabul qilib, ma'lum bir tusni hosil qiladi. Yorug'lik oynadan tushayotgan xonadagi bo'lak (qism) sovuq tusga ega. Sun'iy yoritish hamda quyosh nuri esa xona bo'lagiga issiq tus baxsh etadi.

Sovuq tUSDagi xona bo'lagining soya qismi, soyaga qarama-qarshi bo'lib issiq tusda ko'rinadi. Shu bilan birga soyadagi narsalarga atrofdan yaqin narsalardagi refleks (aks)lar ta'sir ko'rsatib narsalar rangini o'zgartirib boshqa tuslar hosil qiladi. Quyosh nurida narsalardagi shaxsiy va tushayotgan soyalarning sovuq tuslarini kuzatish mumkin. Biroq, bu yerda ham, atrofdagi jismlardan taralayotgan reflekslar sababli issiq tuslarni ko'rish mumkin.

Ma'lumki, narsadan tushayotgan va shaxsiy soylar atrof-muhitdagi narsalarning reflekslari bilan bog'liqdir. To'g'ri tasvirlangan reflekslar shakl hajmini ifodalashga, yorug' muhitning narsalar orasidagi rang-barang mutanosiblikning ko'rsatilishiga katta yordam beradi. Reflekslarning kuchi, tasvirlanayotgan narsaning moddiy jihatiga (xira, yaltiroq, shaffof shishali) hamda yaqin atrofdagi narsalarning yorqinligiga bog'liqdir. Misol uchun, sirli ko'zaning soya qismida aytaylik sariq limon turibdi, bu holatda ko'zaning to'q soyali qismida sariq tusdan refleks (aks) ko'rinadi.

Silliq, yaltiroq jismlar kuchli aks etuvchi va rangli blik-shu'la hamda reflekslarga boy bo'ladi: g'adir-budir, xira jismlar nurlarni sindiradi, yorug'-soyani o'ta mayin va ravon chegaralanishi bilan farqlanadi.

Shakldagi tushlarning rang-barang, xilma-xilligi yana ranglarning kontrast (qarama-qarshi) munosabatlariga ham bog'liq bo'lib, bular ranglarning issiq-sovuqligidan kelib chiqadi: shakli bo'yicha issiq tushlarga hamisha sovuq tushlar hamroh va aksincha. Yashil muhitda joylashgan xolis rangdagi jismlar issiq rangni hosil qiladi, qizilda esa sovuqdir va yashil bo'ladi. Agar qarama-qarshi ranglar qizil bilan yashil, sariq bilan ko'k yonma-yon qo'yilsa, ranglarning bir-biriga nisbatan jarangdorligi kuchayadi. Ranglar tutashgan joyda o'zaro zid chekka qarama-qarshi chegara paydo bo'ladi. Sovuq to'q tushlar och issiq tushlarni, issiq to'q tushlar esa sovuq och ranglarni kuchaytiradi. Yana shuni hisobga olish zarurki, xilma xil «qora» bo'yoqlar issiq va sovuq tushlarga egadir.

Fazo. Jismlar va joylar fazoviy muhitda (masalan, manzarada) perspektiva qonun-qoidalariga amal qilmay tasvirlangan bo'lsa, havo perspektivasidagi rangli va tusli tasvir elementlari fazoni mukammal ko'rsatib bera olmaydi. Yaqinda va uzoqda joylashgan jismlarni joylarning (natyurmortda ham, manzarada ham) qurilishini kuzatuv perspektivasiga qat'iy amal qilgan holda tasvirlash lozim.

Borliq — fazoni ko'rsatishda narsalarni uzoqlashgan holatdagi rang va tus o'zgarish qonuniyatlariga ma'lum darajada amal qilib tasvirlash kerak (havo perspektivasi). Masofaga qarab, narsalarning perspektiv kattaligi o'zgarganligi kabi, uzoqlashgan sayin uning rangi ham o'zgarib ko'rinadi. Masofa uzoqlashgan sari birinchi navbatda rangning yorqinligi pasayadi. Uzoqdagi daraxtlarning ranglari yaqindagiga nisbatan xolis — notiniq bo'lib qoladi. Masofaga bog'liq holda tus ham yorug'lik ham o'zgaradi. Och jismlar uzoqlashganda to'qlashadi, to'qlari esa ocharadi, xira tortadi.

Bunday o'zgarishlarga havoning qandaydir zichligi sabab jismlardagi rangli nurlarning o'tishi qiyinlashadi. Bundan tashqari bizning qarashimiz va uzoqdagi jism orasidagi xira shaffof havo ko'pincha havoranglilik xususiyatida bo'ladi. U uzoqlashgan jismlardagi ranglar bilan qo'shilib, ularga ko'kimtir tus beradi va soyalarini ochartiradi.

Shunday qilib uzoqlashganda, barcha ranglar yorqinligini yo'qotib, havorang yoki ko'kimtir tusga kiradi, soyalari ocharib, och joylari to'qlashar ekan, bunda rang va tusning farqlari kamayadi, qarama-qarshi ranglar kuchsizlanadi, jism chiziqjari, ularning hajmi o'z aniqligini yo'qotadi.



18-rasm. Z. Inog'omov. «Choyga».

Uzoqlashish va yorug'likka bog'liq holda o'tlarning yashil rangidagi o'ta nozik o'zgarishlarni rassom Z. Inog'omovning «Choyga» asarida ko'rishimiz mumkin. Yaqindan ko'rinayotgan o't-o'lanlarning yorqin issiq yashil rangdan, uzoqlashgan sari sovuq kulrang, havorangga o'tishini sezish mumkin. Rassom asarida fazo o'ta ravon chuqur ichkariga kirib ketgandek tasavvur hosil qiladi. Bundan shunday xulosa qilish mumkinki, rassom fazoviy perspektivani o'z asarida nihoyatda mohirlik bilan tasvirlay olgan (18-rasm).

Manzarani tasvirlashda yosh rassom yuqorida bildirilgan fikrlarni o'z amaliy faoliyatida samarali foydalansa maqsadga muvofiq bo'ladi. Tasvirda fazo sifatlarini namoyon etish yo'lidan yana biri to'g'ri «shtrixlash» va bo'yoq surtmasidir. Old qatorda joylashgan jismlar chiziqli ishlovi aniqroq, zichroq bo'yoqlar esa quyuc va yorqinroq bo'ladi. Uzoqdagi tasvir yurashoq va ochroq shtrixlanadi, bo'yoqlar esa suyuqroq va xiraroq beriladi.

Materiallik. Turli materiallardan tashkil topgan narsalar o'ziga xos yorug'-soya xususiyatlariga ega. Silindr shaklidagi gipsli jism yorug'ligi yarimsoya, soya, refleksga o'ta nafislik va ravonlik bilan o'tib boradi. Silindr shaklidagi yashil idish yorug'-soyaning che-

garasiga ega emas. Uning shaklini faqatgina «blik» — shu'la va «refleks»lar aniqlab beradi. Bu narsa metall jismlarga ham aloqadordir. Agarda qalamtasvir yoki rangtasvirda yorug'-soyaning ana shu o'ziga xos qoidasiga qat'iy amal qilinsa, jismlarning qanday ashyodan ekanini aniq bilish, ko'rish mumkin (gipsli, shishali, metalli, taxtali va boshqalar).

Bundan tashqari, yanada muhimroq shartlardan biri, qalamtasvir yoki rangtasvirda jismlarni sathi ashyo xususiyatini haqqoniy tasvirlashda qo'yilmaga mos ravishda ranglar va tus munosabatlarini bera olishdir.

Agarda soya-yorug' holati, rang va tus munosabatlari qo'yilmaning obrazli ko'rinishiga mos bo'lsa, biz natyurmortdagi narsalar yoki manzara obyektlarining ko'rinishlaridagi materiallik xususiyatlarini haqqoniy ko'rsata olamiz.

Professor A.S. Korolyov bu masala to'g'risida quyidagicha fikr bildirgan: «Rangtasvir bu shaklning mustahkamligi, hajmliligi, materialliligi, havoilyligi — bularning hammasini biz qadrlaymiz, rangtasvir asarida haqqoniy qalamtasvir, rang va tus munosabatlarining nihoyatda to'g'ri olinishi asarning yuqori saviyada bajarilganligidan dalolat beradi»¹.

Havaskor rassom shuni yoddan chiqarmasligi lozimki, ijoddagi mohirlikning negizi bu — tus va rang munosabatlari bilan tinmay ishlay bilishdadir.

2.2.5. Natyurmort va kompozitsiya

Naturani haqqoniy tasvirlash — bu narsalarni konstruktiv va perspektiva qonunlari asosida qurish, ularning fazoviy joylashuvi, materialligi, hajm va nisbatlarni ifodalash, qalamtasvir yoki etudni yaxlit bir butunlikka keltirish, tasvirlanayotgan obyektlar va narsalarni xarakterli xususiyatlari va nafis go'zalligini aniqlashdir.

Realistik tasvirlash savodini o'quv natyurmortlari bajarish orqali o'zlashtirish mumkin. Darhaqiqat, savodli tasvirlash asoslarini

¹ А.С. Корольев. Институт живописи, скульптуры и архитектуры им. И.Е. Репина. Спец. Вып. Л., 1979, с. 29.

o'rganishda natyurmort qimmatli tasviriy obyekt hisoblanadi. Natyurmortni rangtasvirning kamerali musiqasi, deb atashadi. Unda mahoratli bo'yoq surtmasi, kolorit monandligi va shakl plastikasini kuzatish mumkin. Ular orqali rangtasvirning asosiy qonuniyatlarini tez va qulay o'zlashtirish mumkin. Ya'ni, perspektiv va konstruktiv qurilish, shaklning soya-yorug'ligi va rangda tasvirlanishi, tasvirlanayotgan narsalarning fazoviy uzoqlashishdagi holati va materialligi, tus va rang munosabatlari, manzara va interyer, inson boshi va qomatini tasvirlashdagi birlik va uyg'unlik hisoblanadi. O'zbekiston Badiiy akademiyasining raisi T. Qo'ziyev, o'quv jarayonida natyurmortni muhim ekanligini ta'kidlab: «Natyurmort — shunday zaminki, unda badiiy maktab mustahkam joylashgan bo'lishi kerak», deydi.

Natyurmortni xona ichida, ochiq havoda, soyada va quyoshda, tabiiy va sun'iy yorug'likda tasvirlash lozim. Bu esa o'z navbatida o'quv va ijodiy vazifalarni samarali amalga oshirishga puxta zamin yaratadi.

Natyurmortni amaliy tasvirlashning dastlabki bosqichida biroz soddaroq, so'ngra esa narsa va narsalarning bir guruhini tasvirlash kerak. Narsalarning bir guruh yig'ilganini tasvirlash uchun natyurmort kompozitsiyasini to'g'ri tashkil etish muhimdir. U ikki jihat asosida tuziladi: natura qo'yilmasini tashkiliy qismi (narsalarni tanlay bilish va ularni kompozitsion chiroyli joylashtirish) naturaga nisbatan ko'rish nuqtasini aniqlash va qog'oz yuzasida qo'yilmani tasvirlash.

Rangtasvir mukammal qalamtasvirga asoslanadi. Natyurmort kompozitsiyasini qurilishida dastlab qog'oz yuzasida tasvirlanayotgan narsalarni puxta joylashuvi, qog'oz o'lchamiga nisbatan tasvirning katta kichikligini aniqlashdan iborat. Har bir natura qo'yilmasi, muayyan o'lchamdagi qog'ozni talab qiladi.

Tasvirlanayotgan narsalar ma'lum o'lcham tekisligida «tiqilinch» yoxud juda ham kichik joylashib qolmasligi zarur. Haddan tashqari kichik joylashgan tasvirlar qog'oz tekisligida aniq ko'rinmaydi.

Tasvirda asosiy e'tiborni o'ziga jalb etuvchi narsa — kompozitsiya markazi, qolganlari esa unga tobe bo'lib xizmat qiladi. Tasvirda tomoshabinning nazari ana shu markazga yo'naltirilgan bo'lishi kerak.

O'lehamni aniqlab olgach, asosiy ishni boshlashdan oldin kichik o'lehamdagi qog'oz bo'lagida bo'lajak natura qo'yilmasini xomaki variantlari tayyorlanadi, shundan so'ng, asosiy ishga o'tish maqsadga muvofiqdir.

Dastlab oddiy natura qo'yilmalaridan (gipsli geometrik shakllardan), keyin esa geometrik shakllarga yaqin bo'lgan maishiy narsalardan tuzilgan natyurmortlarni astoydil ishlash, so'ngra, turli rangdagi, materiallikdagi narsalardan tuzilgan qo'yilmalar (plener sharoitida va interyerda joylashtirilgan natyurmortlar)ni tasvirlash mumkin (19-rasm).

O'quv natyurmortini amaliy bajarilishi, dastlab faqat tusli (grizayl texnikasidagi rangtasvir), keyin rangli (akvarel bo'yog'ida) tasvirlash jarayoni bilan boshlanadi.



19-rasm. Maishiy narsalardan tuzilgan natyurmort.

2.2.6. Gipsli geometrik shakllarni grizaylda ishlash

Rangtasvirni puxta o'rganishda ko'pgina yetuk rassom va pedagoglar (oq va qora bo'yoqlarda) naturani tusda tasvirlashga katta ahamiyat berishgan. Bu masalada D.N. Kardovskiy shunday degan: «Tusni yorug'lik orqali yetkazishdan ko'ra ranglarda berish murakkabdir. Shuning uchun rangli tasvirga o'tishda, yorug'likdagi tusga bo'lgan ko'nikmaga ega bo'lish kerak...». Demak, rangtasvirning boshlang'ich kursida grizayl texnikasida mashqlar bajarishni tavsiya qiladi.

Tasvir qalamda puxta bajarilgach, har bir narsaning materialligi, uning hajmi, tus munosabatlari ranglar vositasida hal qilishga o'tiladi. Tusli farqlar nimani anglatadi? Rang jihatidan ba'zi narsalar naturada zich va to'qroq, boshqalari esa ochroq ko'rinadi. Ayrim narsalarda shaxsiy soya to'qroq va zichroq «og'ir» (masalan,

chinni ko'zada, cho'yan qozonda). boshqalarida esa soyalar ancha ochroq «nozik» (gipsli vaza, qog'oz rulon va h. k.) ko'rinadi. Bu chog'da narsalar orqasidagi fonni ham hisobga olish zarur. Natura qo'yilmasidagi barcha narsalarni tusga nisbatan fonning och-to'qligi munosabatlarining to'g'ri olinayotganligi kenglikni ko'rsatishga imkon tug'diradi.

Tus munosabatlarini eng to'q narsalardan yoki chuqur ichki soyalardan boshlab ko'rsatilishi to'g'riroqdir. Har bir narsalarning tus kuchini bir-biri bilan solishtirish zarur, narsalarning o'zaro och joylarini, soyani — soyalar bilan, yarim tusni yarim tuslar bilan taqqoslash zarur. Qandaydir to'q idishda shaxsiy soya undan tushuvchi soyaga nisbatan to'qroqdir. Mevalardagi yorug'lik eng yorug' joyiga qaraganda to'qroq bo'lishi mumkin. Tasvirda va naturadagi narsalarni bir-biri bilan doimiy taqqoslash orqali ular orasidagi farqlarni kamayishiga erishish zarur.

Ishning birinchi bosqichida asosiy munosabatlarni aniqlash kerak. Naturadagi asosiy obyektlarning yorug'-soya munosabatlari: fonning och-to'qligi, narsalarning sirtidagi och-to'qligiga va ularning o'zaro bir-birlariga nisbati aniqlanadi. Avvalo, qo'yilmadagi narsalarning umumiy tusi bir sidra qoplanadi. Ishni soyadan yorug'likka qarab yuritish kerak, buning ustiga soya joylariga imkon boricha bo'yoq qatlamini yupqa va nozik berish, yorug'likni esa ularga nisbatan quyuq bo'yoqda ancha to'qroq qatlamli va aniq

surtmalar bilan qoplash zarur (20-rasm).

Grizayl texnikasida soya, yarimsoya, reflekslarni birdaniga kerakli tusda mos bo'yoqlar bilan qoplash (iloji boricha bo'yoqni qayta-qayta berishni takrorlamasdan), bo'yoq surtmalarini shakl yo'nalishi bo'yicha harakatlantirish kerak. Masalan, silindrsimon shaklga



20-rasm. Natyurmortni grizaylda ishlash.

ega bo'lgan narsaga turli tasodifiy yo'nalishda surtmalar berilsa, ushbu shaklning aylanaligini ko'rsatish mushkuldir.

Tusli tasvirlash mobaynida tasvirlovchidan narsalarning uzoqligini hisobga olish zarur bo'ladi. Agarda bir qatorga bir xil narsalarni turli masofada joylashtirsak, yaqindagi narsalarning mayda bo'laklari va materiallik fakturasi ancha aniqroq ko'rinadi. Uzoqlashgan sari bu aniqligi yo'qolib xiralasha boradi. Uzoqdagi obyektlar siluetli va tekis (yassi) bo'lib ko'rinadi. Old ko'rinishdagi narsalarning soya-yorug' qismlari olisdagidan ravshan va aniqroq o'qiladi.

Narsalarning hajmli shakliga puxta ishlov berilgandan so'ng, ularni umumlashtirishga o'tish zarur. Narsalar guruhini yaxlit bir butun tasvirlash uchun hammasini bir vaqtda kuzatib, har birining yorug' va soya joylarini barchasiga nisbatan taqqoslash kerak. Narsalar guruhini yaxlitligini saqlash — haqqoniy tasvirlashning asosiy shartidir.

2.2.7. Natyurmortlarni ishlash

Qarshimizda turli narsalardan tuzilgan natyurmort qo'yilmasi: havorang ko'za, zarg'aldoq anor, likopchada qovun bo'lagi va stol-dagi och havorang hamda jigarrang matolar. Oq devor och sariq mato bilan fon vazifasini o'taydi.

Ko'za va anor rang jihatdan yonidagi narsalarga nisbatan ancha yorqinroq. Yonidagi narsalar rangi ancha murakkab. Qo'yilmani joylashtirib chiroyli ko'rish nuqtasi tanlanadi. Qo'yilmaga yon tomondan tushayotgan yorug'lik maqsadga muvofiqdir (21-rasm).

Dastlab *al-lya prima* texnikasida natyurmort-



21-rasm. Natyurmort etudi.

ning etud eskizi I-seansda bajariladi. Bu bosqichda, asosan, qo'yilmadagi katta munosabatlar — soyalar va yarimtuslar aniqlanadi.

Bu tasvirlash oldidan tayyorlangan eskizda ijodkorning asosiy g'oyasini ko'rish mumkin. Qog'oz yuzasida predmetlar aniq joylashgan, birinchi, ikkinchi va uchinchi ko'rinishdagi narsalar to'g'ri topilgan. Etudni tahliliga ko'ra, ranglar farqidagi issiq va sovuq, yorqin va xira narsalar aniq ko'rsatilgan. Zarg'aldoq rangdagi anor esa o'ziga issiq va kam to'yingan tuslarni bo'ysundiradi. Ko'zda soya, yarimsoya va yorug'lik belgilanib, yorqin tUSDagi matoning oldingi ko'rinishda va devordagi farqi aniqlangan. Oldingi ko'rinishdagi qovun bo'lagi xuddi hozirgina kesib qo'ygandek juda yaqqol tasvirlangan.

Endi esa qo'yilmani qog'oz yuzasida tasvirlashni boshlaymiz. Qog'oz yuzasida tasvirlashdan avval, kichik o'lehamdagi qog'ozda eskiz variantini chizib, so'ngra katta o'lehamdagi qog'ozda yordamehi chiziqlar orqali natyurmortni tasvirlaymiz. Bu bizning birinchi bosqich ishimiz bo'ladi. Endi bo'yoqlarda ishini boshlaymiz.

Nimadan boshlash ma'qul? Yorqin rangga ega bo'lgan narsalardan boshlash maqsadga muvofiqdir. Qo'yilmamizda ko'za va anor ko'zga yaqin narsalardir. Devor va sariq matoni juda bo'rttirib ishlansa, yaxlitlik nisbatlari buzilib, natyurmortning rangli munosabatlari o'zgarib ketadi. Ko'za va anorni to'liq o'z holatidagi rangida olish mumkin.

Havorang ko'za turli tusda ko'rinadi: yorug'likda bir xil, yarimsoyada boshqa, soyada endi u havorang emas, balki siyohrang-havorang, ayrim bo'laklarida yashil-jigarrangroq (shu'la ta'sirida) bo'lib ko'rinadi. Ranglar bilan ishlashda rangni qo'yilmadagi narsalar rangidan to'qroq berish lozim, chunki u qurigach biroz ocharadi. Havorang ko'zaning ranglari yorug'lik shu'lalar ta'sirida tovlanib turlicha tusda ko'rinadi. Qo'yilmadagi anorda tushayotgan yorug'lik ta'sirida sovuqroq pushtirang, yarimsoya esa zarg'aldoq, soya qismida kuchli qizg'ish tus hukmronlik qiladi (22-rasm).

Likopchadagi qovun bo'lagini bo'yar ekanmiz uni devor va devordagi sariq mato bilan taqqoslab ishlash to'g'ri bo'ladi. O'ylab kuzataylik-chi likopchadagi qovun och tUSDami yoki devormi? Rang jihatidan qaysi biri sovuqroq — devor, qovun yoki likopchami?

Qanday farqlar mavjud? Qovun bo'lagining po'stini yoki qovun o'zi rangliroqmi? Shu narsa yoddan chiqmasinki, har daqiqqa qo'yilmani o'zingiz tasvirlayotgan ish bilan taqqoslab ishlashni davom ettiravering. Ma'lum vaqt o'tgach, o'z ishingizni qo'yilma yoniga qo'yib, ularni solishtirib karachiligini topishga harakat qiling. Taqqoslashda, avval, kichik bo'laklar rangini so'ngra esa ishga yaxlit boqib uning umumiy tus munosabatlarini aniqlash maqsadga muvofiqdir. Eng asosiysi ishni so'nggida barcha narsa va narsalarni umumiy tusga bo'ysundirib yakunlash hisoblanadi.



22-rasm. Natyurmortni bosqichda ishlash.

2.3. Amaliy bezak san'ati

Xalq amaliy san'ati o'ziga xos juda ko'p namunalarga, rang-barang turlarga ega. Tasviriy san'at o'qituvchilarining faoliyati bilan uzviy bog'liq bo'lgan hamda maktab, litsey, kollej ta'limi mazmunini olib borishda amaliy san'atning naqqoshlik, ganchkorlik va badiiy bezakning boshqa ko'rinishlarida namoyon bo'ladi. Demak, o'qituvchi shu ko'rinishlarning birini o'z sharoiti, xohish irodasi va qiziqishiga qarab birortasini tanlab olib, uning tarixi, davomchilari kimligini, san'atni yaratishdagi sir-asrorlarini mukammal o'zlashtirishi lozim. Agar tanlangan amaliy san'at turi «Naqqoshlik» bo'ladigan bo'lsa, bu san'atni o'zlashtirib olish uchun quyidagi talablar qo'yiladi:

— naqqoshlik san'ati va uning hayotimizda tutgan o'rni;



23-rasm. Xontaxta.

- naqshda rang va bo'yoqlarni tanlash va ishlatish sirlari;
- naqsh sirlarini o'quvchi yoshlarga o'rgatishning metodik tomonlarini bilish (23-rasm).

Amaliy bezak san'ati juda qadim zamonlarda paydo bo'lib xalq hunarmandchiligi tarzida rivojlandi. O'zbekistonda amaliy bezak san'ati tasviriy san'atning eng qadimdan rivoj topgan yagona va barhayot turi bo'lib keldi.

2.3.1. Kashtachilik

Amaliy san'atning keng tarqalgan va eng ommaviy turi *kashtachilik* bo'lib, u qadimiy an'analarga ega, o'zbek kashtachiligida guldastani, majnuntolni, quyoshni ba'zan daraxt shoxlariga qo'ngan qushlar, hayvon va odam tasvirlarini ham uchratamiz (24-rasm).

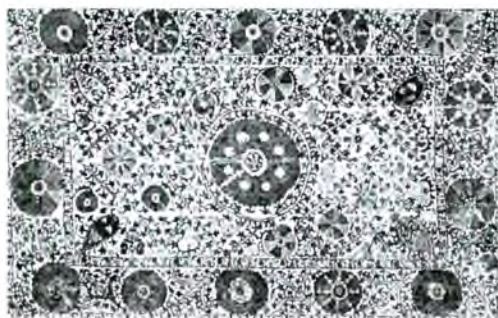

24-rasm. So'zana.

— naqqoshlik san'atida ishlatiladigan asbob-uskunalar va ulardan foydalanish yo'llari;

— naqsh elementlarini o'rganish, ijodiy kompozitsiya tuzishda foydalanish qoidalari;

— naqsh kompozitsiyasini turli joylarga moslashtirib tuzish yo'llari va usullari;

O'zbekistonning eng qadimiy madaniyat o'choqlari hisoblangan Buxoro va Samarqand so'zanalari o'zining serrangligi, shakllarining turli-tumanligi va ularning nihoyatda nozik tikilishi bilan farqlanadi. Shahrisabzlik ayollar tikkan kashtachilik buyumlari esa ko'proq gilamni eslatadi.

O'zbek oilalarida uyning ichki devorlari tekis qismiga aylantirib ilib qo'yiladigan dorpechdan bezak maqsadida foydalaniladi. Ularning past qismida shokila-shokila bo'lib osilib turgan kokillari bo'ladi. Dorpechlardagi bir shakl qayta takrorlanaveradi. Bu gulli daraxt yoki guldastani qator qilib safga tizib qo'ygandagidek manzarani beradi.

O'zbek kashtachiligida *do'ppi* alohida o'rinni egallaydi. Shahrisabzning gilam do'ppisi, Buxoroning zar do'ppisi, Farg'onaning Chust do'ppisi, iroqi, duxoba va boshqa do'ppilar O'rta Osiyo xalqlari orasida keng tarqalgan. Do'ppi nusxalari ichida eng mashhuri Chust do'ppilaridir. Qora atlas (yoki satin) ustiga ipak bilan tikilgan bodom guli (yoki qalampir), kizakka tushirilgan gullar do'ppiga nafislik baxsh etadi.

Kashtachilik san'atidagi belbog', dastro'mol, sandalpech, bo'g'macha va turli to'rvachalar ham nafis bezatiladi.

O'zbek kashtachiligining an'analari hozirgi kunda ham muvaffaqiyatli ravishda rivojlanmoqda. Kashtachilik san'atida kishilar portretini aks ettirish ham paydo bo'ldi.

Namshoxi gazlamalar — beqasam, banoras va adras, atlaslar xalqimiz tomonidan e'zozlanadi. O'zbek xalqi ipak yetishtirishda mohir bo'libgina qolmay, balki shohi atlaslarni to'qigan, uni nihoyatda yuqori badiiy did bilan bo'yay olgan. Nuqul ipakdan tikilgan to'rt, sakkiz, o'n ikki tepkili atlaslar jahonga dong taratgan.

Atlas gazmollar kompozitsiya jihatdan turli-tumandir. Hozirgi kunda uning yuzdan ortiq bezash turlari bor. Bular, asosan, turli geometrik shakllar o'simliklarning gul va barglari, uy-ro'zg'or buyumlari va hokazolardan iboratdir.

O'zbek kashtachilik san'atida zardo'zlik buyumlari, yorqin va lo'nda gulli gilamlar, jundan tikilgan bejirim jihozlar ham keng tarqalgan, bular xalqning hayotida turli maqsadlarda hamon foydalanilmoqda.

2.3.2. Ganchkorlik

Ganchkorlik — O'zbekistonda amaliy san'atning eng sevimli va qadimiy turlaridan biridir. Amaliy san'atning bu turida Buxoro va toshkentlik ustalar samarali mehnat qilganlar.

Avvallari devorlar o'yma gulli pannolar bilan bezatilar, taxmonlar qirrasiga naqshlar o'yilardi. Tokchalar bo'lsa o'ymakor

yoki jimjima tabaqalar bilan yasatilar, xonaga nur va havo kirib turishi uchun deraza va eshik ustidan tuynuk qoʻyib unga ganch va yogʻochdan panjara oʻrnatilar edi. Hozirda qandil, navo, ship kabi meʼmorchilik detallari ganchlardan tayyorlanmoqda. Shuningdek, madaniyat saroylari, klublar, teatr va uy-joy binolarining ichki va tashqi qismini qurishda ganchkorlikdan keng foydalanilmoqda.

Oʻzbek ganchkorligining ajoyib sahifasini Buxoro yaqinidagi Sitorai-mohi hosadagi «Oq uy»da, Toshkentdagi A. Navoiy nomli Katta opera va balet teatrida koʻrishimiz mumkin. Sanʼatning bu ajoyib va murakkab turida ustalardan Usta Shirin Murodov, Toshpoʻlat Arslonqulovlar dong taratganlar.

2.3.3. Yogʻoch oʻymakorligi

Amaliy sanʼatning *yogʻoch oʻymakorligi* turi qadimdan mavjud boʻlib, oʻzining boy anʼanalariga ega. Yogʻoch oʻymakorligi asarlari eshik, deraza, quti, xontaxta, kitob tokchalari, qutichalar, qandon, ustunlar, oʻyinchoqlarda oʻz aksini topgan (25-rasm).



25-rasm. Yogʻochdan ishlangan kursi.

Oʻzbekistonning xalq sanʼatida yogʻoch oʻymakorligi salmoqli oʻrinni egallaydi. Bu borada Xiva ustalarining ishlari maqtovga loyiqdir. Ular ishlagan asarlar oʻsimliksimon elementlarning koʻpligi va boʻrttirib ishlanganligi bilan boshqa asarlardan ajralib turadi. Toshkent ustalari esa koʻproq «giri» usulida geometrik ornamentlar yaratmoqda.

Yogʻoch oʻymakorligi sanʼatida musiqa asboblari bezash ham alohida oʻrinni egallaydi. Dutor va tanburlarga, tor va changlarga suyak va sadaflardan qadalgan chiroyli naqshlar kishini hayratda qoldiradi. Bu sanʼat hozirgi vaqtda Toshkentda keng rivojlangan.

2.3.4. Misgarlik

O'ymakorlik san'atining ajoyib turlaridan biri bu — *misgarlikdir*. O'zbek misgarligi san'ati juda qadimdan shuhrat qozonib keldi. Sariq va qizil misdan ishlangan turli xil xo'jalik va uy-ro'zg'or buyumlari juda nozik shakllar bilan bezatiladi (26-rasm).



26-rasm. Patnis.

Bezatilgan mis asboblari Buxoro, Qo'qon, Samarqand, Qarshi va Xiva shaharlarida ko'proq yasaladi. Misgarlikda bu shahar ustalarining o'ziga xos ishlash uslubi bor. Lagan, patnis, choy idishi, oftoba va obdastalar misgarlik buyumlari ichida eng ko'p tarqalgan buyumlardir.

2.3.5. Suyak o'ymakorligi

Suyak o'ymakorligi san'ati shimolda, ayniqsa, Xolmogorsk, Tobolsk va Chukotkada keng rivojlangan. O'rta Osiyoda suyak o'ymakorligi geografik sharoiti tufayli rivojlanmagan. Ammo xalq amaliy san'atining boshqa turlarida (pichoqchilikda) qo'llanilgan. Bular oddiy suyaklardan (qoramol, eчки shoxlaridan) ishlangan. Suyak o'ymakorligi O'zbekistonda san'atning eng yosh turi bo'lib, buyumlarining o'ziga xos tayyorlanish uslubi bor. Bunda, ish avvalo, zarur materialni topishdan boshlanadi. Keyin materialning notekis joylari egov bilan, mayda jilvir qog'ozdan tekislab chiqiladi. So'ngra unga tasvir ishlanib, lok surtiladi va naqsh o'yib ishlanadi. Tayyor ishga keyin pardoz beriladi. Tayyor buyum bo'r va spirt bilan artib chiqiladi. O'zbek o'ymakorlari orasida Ortiq Fayzullayev birinchi bo'lib, bu san'atni chuqur o'rgandi. «Suyak o'ymakorligida, deydi u, mamont, morj, fil, mol, ot suyaklaridan samarali foydalaniladi».

Parma, arracha, egov va boshqalar suyak o'ymakorligida qo'llanadigan asboblardir. Suyak o'ymakorligi ustalari ota-bobolarining eng yaxshi an'analarini davom ettirib, ajoyib qutichalar, trubkalar, kichik hajmdagi haykallarni yaratmoqdalar.

2.3.6. Naqqoshlik



27-rasm. Olti va sakkiz qirrali kursi.

Ota-bobolarimiz *naqqoshlik san'ati* bilan ham shug'ullanib shuhrat qozongan. Respublikamizda amaliy san'atning bu turi qadimdan rivojlangan bo'lib, o'zbek ustalari faqat uy-ro'zg'or buyumlarini emas, balki uy-joy va jamoat binolarining devor va shiplarini ham mohirona bezab kelgan (27-rasm).

San'atning bu turida har bir xalq o'zicha ijod qiladi. Masalan, rus amaliy san'atida tekislangan yog'ochga usta

o'simliksimon naqsh rasmini tushiradi, keyin unga maxsus bo'yoqlar beradi. U biroq quriganidan so'ng bo'yog'i o'chib ketmasligi uchun ustidan bir necha bor tiniq lok surtiladi. O'zbek ustalarining ish uslubi boshqacharoq. U eskiz asosida duradgor tayyorlagan yog'och qutichaga yelim surtadi. Jilvir qog'oz bilan yelim tozalangach materialga bronza rang beriladi. Bronza ustidan namuna asosida kompozitsiya tasviri tushiriladi. Uning ustiga qora bo'yoq surtib naqsh ishlanadi. Naqshlarning o'chib ketmasligi uchun bir necha bor toza lok surtiladi.

Xalq ustalari tajribasida naqshning quyidagi turlari ko'proq qo'llaniladi: *islimi* — egri chiziqli o'simlik elementlaridan iborat naqsh; *girih* — to'g'ri chiziqli elementlardan geometrik shakl hosil qiluvchi naqsh; *murakkab naqsh* — bu avvalgi ikki guruhdagi naqsh (*islimi* va *girih*) elementlarining yig'indisidan iborat.

Islimi turidagi asosiy elementlar novda, yaproq, gul, g'uncha, kurtak, qalampir, meva, poya kabilar hisoblanadi. Poya va novda — turli naqshlarning eng ko'p uchraydigan elementlari hisoblanadi, Ular naqsh hoshiyalarida qo'llaniladi. Girihlar esa to'rsimon va yulduzsimon bo'lib, yulduz nurlarining soni 5 tadan 16 tagacha boradi.

Naqshning uchinchi turi hisoblangan murakkab naqshda esa naqsh geometrik va o'simlik elementlarining birga qo'shib ishlatilishi natijasida hosil bo'ladi. Bunda geometrik element doimo naqsh o'rtasida joylashadi. Naqqosh ustalardan A. Qosimjonov, Yo. Raufov, T. To'xtaxo'jayev, A. Boltayev, S. Norqo'ziyev va J. Hakimovlar san'atning bu turida samarali mehnat qilib shuhrat qozongan.

2.3.7. Kulolchilik

Tabiiy loydan turli idishlar yasash va ularni ranglarda bo'yash — bu *kulolchilikka* mansubdir. U juda qadim zamondan rivojlangan. Kulolchilik san'atiga lagan, tovoq choynak, piyola, sopol va chinni idishlar, shuningdek, loydan ishlangan o'yinchoqlar kiradi.

Kulolchilik san'atida bezatishning turli usullari qo'llaniladi. Shunday usullardan biri «qalami» usulidir. Bu usullarda bezak idishlarga naqshning rasmini chizib olmasdan to'g'ridan-to'g'ri mo'yqalam bilan ishlanaveradi. Bu usulda ko'proq Rishton va G'ijduvon ustalari ishlashadi. Ba'zi joylarda ustalar gilvata orqali gul chizib, keyin bo'yoq beriladigan «chizma» usulidan foydalanadilar. Bu usul toshkentliklar orasida ko'p tarqalgan.

O'zbek kulolchilik buyumlari bezak kompozitsiyalarida o'simliksimon va geometrik elementlarning boyligi, xilma-xilligi, bo'yoqlar gammasining yorqinligi bilan ajralib turadi. Ularda feruza rang baxt keltiruvchi belgi sifatida ko'p ishlatiladi.

Kulolchilik O'zbekiston me'morchiligida ham keng qo'llanilgan. Madrasa, machit, karvonsaroy, hammomlarning peshtoqlarida xona ichlaridagi devor bezaklarida kulolchilik san'atining namunalari o'z aksini topgan. Hozirda kulolchilikdan jamoat, turar-joy binolarini bezatishda keng qo'llanilmoqda. O'zbekiston kulolchilik san'atini rivojlantirishda kulollardan U. Jo'raqulov, M. Rahimov, U. Usmonov, I. Nazrullayev va boshqa qator ustalar o'zlarining salmoqli ulushlarini qo'shmoqdalar.

Kulolchilik boshqa xalqlar orasida ham keng rivojlangan. O'tgan asrlarda kulolchilik Moskva gubernasining Gjelsk shaharchasida keng shuhrat qozondi. Gjelsk kulolchilik korxonasida o'tmishda ganch, loydan kichik-kichik kompozitsiyalar yaratilib, ularning sujetiga portretlar, turmushda uchraydigan har xil voqealar, hayvonlarni tasvirlovchi o'yinchoqlar asos qilib olinar edi (28-rasm).



28-rasm. «Ot», «It ustida qush».

Oʻrta Osiyo xalqlari qadimdan oʻzlarining zardoʻzlik sanʼatlarining zar-doʻzlik sanʼatlari bilan faxrlanadilar. Zardoʻzlik uchun asosiy material zar iplar, baxmal kabilardir. Ustalar zar tikishning ikki turini qoʻllashadi. Birinchisi fonni zar bilan tikib toʻldirish va ikkinchisi naqshlarni zar bilan tikib toʻldirish. Chevarlar ornamental va sujetli

kompozitsiyalarda koʻpincha oʻsimliklarni tasvirlashadi, gullar, barglar, bodom tuplari, paxta shular jumlasidandir.

Keyingi vaqtlarda zargarlik buyumlarida jonli narsalar tasvirlanadigan boʻldi. Qadimdan zardoʻzlik Buxoro va Samarqand shaharlarida keng rivojlangan. Soʻnggi davrda zardoʻzlik ustalarining sharoiti yaxshilanishi tufayli ishlari ijodiy yoʻnalish oldi. Natijada har xil sovgʻa va ommaviy zardoʻzlik buyumlari yaratila boshlandi. Hozirgi kunda zardoʻzlik buyumlari Buxorodagi zardoʻzlik maxsus fabrikasida koʻplab chiqarilmoqda.

2.4. Haykaltaroshlik

2.4.1. Haykaltaroshlik sanʼatining umumiy tushunchasi

Bu sanʼat ham tasviriy sanʼatning alohida bir turi boʻlib, tasviriy sanʼat oʻqituvchisining mukammal shakllanishiga katta hissasini qoʻshadi. Haykaltaroshlik sanʼatini oʻrganish uchun oʻquvchi yoshlar, eng avvalo, sanʼatning nazariy va amaliy tushunchalariga ega boʻlishligi maqsadga muvofiqdir. Shu sababli quyidagilarni bilishi va oʻrganishi lozim:

- haykaltaroshlik sanʼati tarixini, umumiy nazariy tushunchalarini oʻzlashtirish;
- haykal ishlashda kerakli materiallar, asbob-uskunalar hamda ularni tayyorlash va foydalanish qoidalari;

— haykal ishlashda odam va hayvon anatomiyasini haykal bo'laklari orqali o'rganish, grafik tasvirlarini ishlash (29-rasm).

Haykaltaroshlik — tasviriy san'atning bir turi bo'lib, lotincha «*skulpo*» so'zidan olingan bo'lib, qattiq materiallarga «qirqish, kesish, o'yish, tarashlash» orqali ishlov berish ma'nosini anglatadi.

Haykaltaroshlik ishlov berish usullari hamda makonda ma'lum hajmga ega bo'lgan detallar, shakllar orqali tasvirlanadi. Uning «nafis haykaltaroshlik» turi ham mavjud. Bu usul haykaltaroshlikda «maishiy plastika» deb ataladi. Nafis haykaltaroshlik buyumlari o'zining nafisligi, kichik o'lchamligi bilan ajralib turadi. Uni qo'lga olib ko'rish mumkin. Nafis haykaltaroshlikda kishining diqqatini o'ziga tezda jalb qiluvchi materiallardan: chinni, sopol, yog'och, metall va toshlarning qimmatbaho turlari, fil suyagi va shu kabilardan foydalaniladi (30-rasm).

Haykaltaroshlikning keng tarqalgan turlaridan biri, loy yoki plastilin bilan ishlashdir. Haykaltaroshlikning bu turidan haykaltaroshlar haykal maketini tayyorlashda, xalq amaliy san'ati ustalari o'yinchoqlar va mayda plastika tayyorlashda foydalanadilar. O'zbekistonda turli o'yinchoqlar ishlaydigan xalq ustalari va kulollardan U. Jo'raqulov, A. Mux-



29-rasm. Toshkent shahrining Amir Temur xiyobonidagi Buyuk Sohibqironga o'rnatilgan haykal.



30-rasm. Toshkentdagi Mirzo Ulug'bek haykali.

torov (Samarqand), U. Umarov, A. Hazratqulov, M. Nazrullayev (G'ijduvon), B. Boisov, R. Matchonov (Xorazm), K. Turobov, Yu. Ziyomuhamedov, A. Rahmatov, M. Rahimov, R. Orifjonov, A. No'monov, T. Miraliyev, A. Aminov (Toshkent), T. Tillaxo'jayev (Namangan), A. Xudoynazarov (Kattaqo'rg'on), B. Xalilov (Denov), M. Obloqulov (Urgut). aka-uka Hojimirovlar (Andijon), H. Rahimova (Buxoro), Sh. Qalandarov (Xo'jayli) va boshqa ustalar katta hissa qo'shishgan.

Tabiiy loydan turli idishlar yasash va ularni tegishli ranglarda bo'yash O'zbekistonda juda qadim zamondan rivojlangan. Kulolchilik san'ati buyumlariga lagan, tovoq, choynak, piyola, sopol va chinni idishlar, shuningdek, loydan ishlangan o'yinchoqlar kiradi.

Barcha kulolchilik ishlari loy yoki plastilinni yaxlit hajmli bo'lagini yapaloqlashtirib, egib, cho'zib, silliqlashtirib va h.k. barmoqlar va kaftlar yordamida bajariladi. Badiiy ishlov beriladigan buyumni batartib ishlash uchun maxsus asbob va uskunalardan foydalandilar, bu — yog'ochdan yasalgan pichoqlar (stek). Yog'och pichoqlar (steklar), odatda, qo'l bilan ishlov berib bo'lmaydigan mayda qismlarni tarashlashda, qirqish, kesib olishda qo'llaniladi. Bu yog'och pichoqchalarning shakli turli-tuman bo'lib, ortiqcha loy yoki plastilinni sidirish, qirqib olish, o'yib ishlov berishda qo'l keladi.

Loy va plastilinni dumalatib ishlov berish, loyni ishga tayyorlash bosqichlarini bajarishda maxsus fanera taglik kerak bo'ladi. Bu esa ish joyining toza bo'lishiga muhim ahamiyatga ega. Loy yoki plastilin faneraga yopishmasligi uchun u lok yoki alif bilan qoplanadi.

2.4.2. O'yinchoqlar yasash usullari

Tayyorlangan yaxlit loy yoki plastilin bo'lagi olinadi. Toychoqning haqiqiy suratiga ko'ra, uning o'yinchoq nusxasini yasash uchun qanday qismlar kerak bo'lishini o'quvchilar bilan birgalikda aniqlanadi va ularning o'lchamiga moslab loy yoki plastilin bo'lakchalari tayyorlanadi. So'ng har bir ajratilgan bo'lakchaga tanlangan o'yinchoqning qismlariga xos shakllar berib chiqiladi. Shundan keyin yasalayotgan o'yinchoqqa dastlabki shakl beriladi. Bunda tana va umumiy qismlar dastlabki yig'ilish holatiga keltiriladi. Barcha tayyor qismlar o'z o'rniga o'rnatib chiqiladi. Ulangan joylar yax-

shilab silliqalanib umumiy tanaga biriktirib yuboriladi. Keyin tayyor o'yinchoqning sirti suvda namlangan latta yoki barmoq bilan silliqlab chiqiladi. Endi tayyor o'yinchoqqa steklar yordamida badiiy ishlov beriladi (31-rasm).

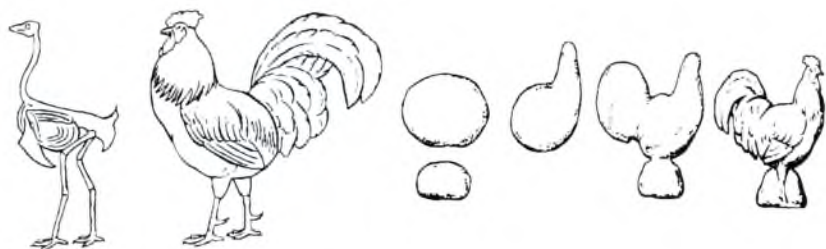

31-rasm. Xo'roz haykalchasini yasash.

Agarda o'yinchoq loydan ishlangan bo'lsa, soyada yaxshilab quritilib gaz duxovkasida, mufel pechida yoki o'choqda (qishloq joylarida) pishiriladi. So'ng guash bo'yog'ida badiiy bezak berish mumkin. Odatda, pishirilgan sopol o'yinchoqlar sirtiga qo'shimcha badiiy bezak ishlanmaydi. Agarda yasalgan o'yinchoqlar bezalishi lozim bo'lsa soyada qurigandan so'ng to'g'ridan-to'g'ri guash bo'yog'ida badiiy bezak beriladi.

Boshqa milliy o'yinchoqlar: qo'zichoq, xo'roz, tuya, bo'taloq, ho'kiz, bulbul, to'ti kabilar ham deyarli shu tartibda bajariladi. Faqatgina ayrim bosqichlar biroz farq qilib, bu jihatlarni berilgan rasmlardan oson payqab olish mumkin (32, 33-rasmlar).

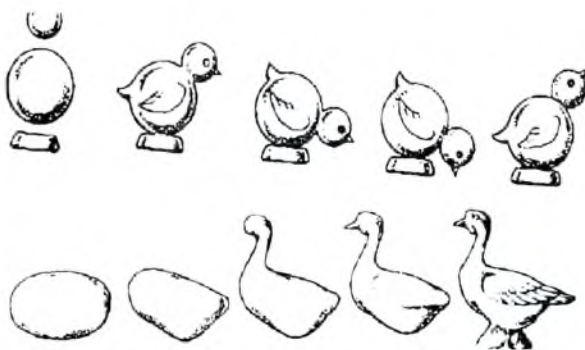

32-rasm. Qushlar haykalchasini yasash.

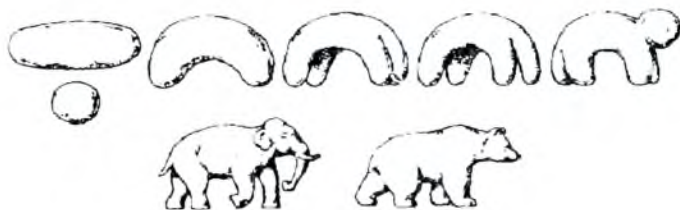

33-rasm. Hayvonlar haykalchasini yasash.

2.4.3. Odam qomatini yasash

Odam qomatini o'yinga tushayotgan raqqosalar ko'rinishida loydan ishlashni amaliy tartibda ko'rib chiqiladi. Buning uchun loydan tana, qo'l-oyoq, bosh qismlar uchun bo'laklar ajratib olinadi va ularning har biriga kerakli shakl beriladi. So'ng bo'laklar o'z joylariga o'rnatilib, ulangan joylar stekning tekis tomoni bilan silliqlanadi. Keyin o'yinchilarning kiyimlaridagi xarakterli tomonlarini ishlashga o'tish mumkin. Bu o'rinda o'quvchilar ishini bajarishda ijodiy yondashishlari talab etiladi (34, 35-rasmlar).



34-rasm. Qizaloqning haykalchasini yasash.



35-rasm. Ayol qomatining haykalini yasash.

Buyumning konstruktiv xususiyatlari va nisbatlarining xarakterli shakllarini qurish, o'quvchilarning ko'z bilan chamalash, qo'lning harakatini o'stirishga, vazifani izchillikda bajarish ko'nikmasini tarbiyalashga, materiallar xususiyati to'g'risidagi bilimni egallashga ko'maklashadi. Haykaltaroshlik materiallari — loy va plastilin.

Loy — cho'kindi tog' jinslari. Suv bilan aralashtirilganda yumshoq va egiluvchan (qayishqoq) xosiyatlari hosil bo'ladi va turli shaklga kiradi hamda quritilganda shakli saqlanadi. Buyum yasashda ko'proq kulrang loy qo'llaniladi. Loyni quyidagicha tayyorlashadi:

quritilgan kesakni mayda bo'laklarga bo'lishadi va ularni plastmassa idishga qatlam bilan joylashtiriladi, har bir qatlam esa suv bilan solinadi. Bir kundan keyin ortiqcha suv olinadi va qolgan loy puxtalik bilan xamirsimon holatigacha aralashtiriladi, agarda qo'lga yopishmasa, demak, loy ishlatish holatiga keltirilganligini bildiradi. Tayyorlangan loyni nam latta bilan yopib salqin joyda saqlanadi.

Ochiq havoda quritilgan loydan yasalgan modelni guash bo'yog'ida xohlagan rangda bo'yash mumkin. Loyni qayishqoqligi, tushunarligi, bo'yash imkoniyati borligi, ayniqsa, bolalar uchun juda ham qiziqarli materiallardan biri. Qotirilgan bo'lsa ham loydan yasalgan buyum mo'rt va tez sinadigan nozik bo'ladi. Shuning uchun ular boshqa ancha mustahkam bo'lgan materialga ko'chiriladi yoki 900°C haroratli issiqlikda maxsus pechda kuydiriladi.

Plastilin — loy, mum, yog' va boshqa qo'shimchalardan tayyorlangan sun'iy plastik modda. U uzoq qurimaydigan, egiluvchan va yumshoq material. Bir xil rangda yoki rangli buyumlarni yasashga ishlatish uchun har doim tayyor material. Yasalgan buyumlarning shakli buzilmaydi va yorilmaydi, faqat ma'lum darajadagi issiqlikda plastilin yumshaydi va eriydi, sovuqlikda esa qattiqlashadi.

Dumaloqlash — silliq sharsimon yuzali shaklga keltirish uchun shaklga ega bo'lmagan plastik materialning bo'lagiga ishlovlar berishning oddiy usuli. Bo'lakchani qo'l kaftini o'rtasiga olib, qo'llarni yengil siqib aylanma harakat bilan ishlov beriladi.

Tuxumsimon buyum va silindrli ustunlarni hosil qilish uchun yoyiltirish usuli qo'llaniladi. Qo'l kaftini o'rtasiga joylashtirilgan bo'lakcha, qo'lning to'g'ri chiziqli harakati bilan yoyilganda, cho'zilib silindr shaklini hosil qiladi.

Yalpaytirish — yapaloq shaklni hosil qilishda bo'lakni tekis ezg'ilash usuli. Sharikni kaftlar yoki barmoqlar bilan ezg'ilash orqali disk, yopilgan non shakliga aylantiriladi. Kichik chuqurliklar va egik joylari ezg'ilash (bosish) orqali stek yoki barmoqlar bilan bajariladi.

Mayda bo'laklarini yopishtirishda *chimchilash* usuli qo'llaniladi. Bu usul yaratilayotgan yangi qismning katta hajmining bo'lagi bir chimdinga yig'ilganini barmoqlarni kuchli siqish orqali amalga oshiriladi.



M. Nabiyev.
«Amir Temur» portreti.



O'. Saidov. «Oqtosh toshlari».



R. Ahmedov.
«Yoz ne'matlari».

Ranglar haqida tushunchalar

Ranglar spektri



Kamalak ranglari

asosiy ranglar



Xromatik ranglar

Qizil + sariq = zarg'aldoq

Sariq + ko'k = barikaram

Ko'k + qizil = binafsha



Spektrdagi iliq ranglar



Spektrdagi sovuq ranglar



Axromatik ranglar

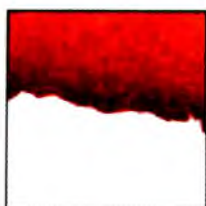

Akvarel bo'yog'i bilan to'g'ri bo'yash uslubi.

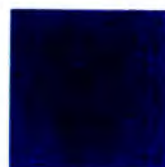

Ranglar aralashmasi va hosilasi.

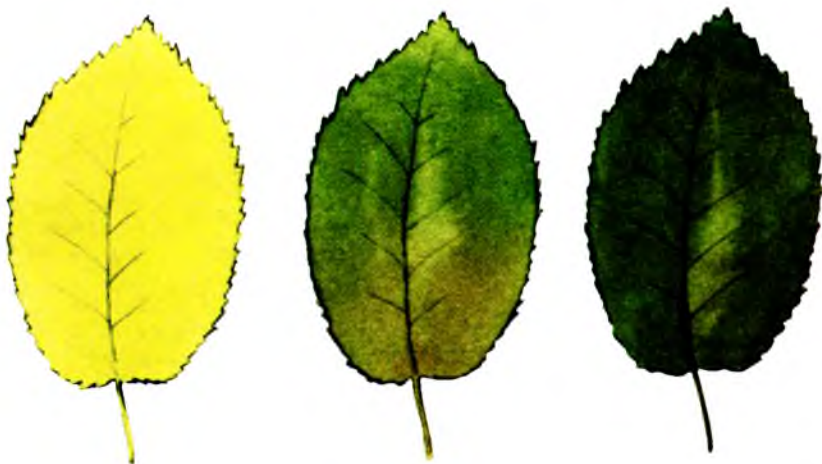

Atirgul bargini akvarelda ishlash.



Shox-barglarni akvarel bo'yog'ida ishlash.



Qushni akvarelda ishlash usuli: *a* – qushning rang jihatidan to‘q joylari bo‘yaladi; *b* – qushning umumiy ranglari tus jihatdan topiladi; *d* – so‘nggi bosqichda umumlashtiriladi va yakunlanadi.



Etud



I bosqich



II bosqich



III bosqich

Nat'yurmortni bosqichda ishlash.



G'. Abdurahmonov. «Taruuzli natyurmort».



«Natyurmort ko'k vaza bilan».



A. Nuriddinov. «Eski shahar – mening beshigim».



V. Jdanov. «Ota».



A. Hamdamov.
«H. Rahimova» portreti.



T. Esonov. «Mirzo Ulug'bek. Bahs».
Samarqand.



Birinj ko'zalar.



I. Jabborov.
«Mustaqillik va ezgulik»
monumenti.



M. Nabyev.
«Abu Rayhon Beruniy».



D. Mursalimov. «Ayol portreti».



B. Boboyev. «Osuda kun».



P. Benkov. «Dugonalar».



S. Rahmetov. «Istirohat bog'ida kuz».

Turli yil faslidagi daraxt tasviri



Bahor



Yoz



Kuz



Qish

Manzarani tasvirlash kompozitsiyasi

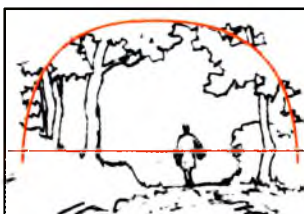
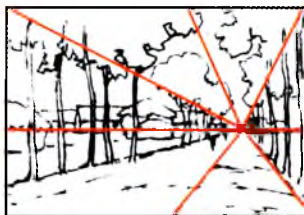

Naqsh kompozitsiyasini tuzish va bo'yash

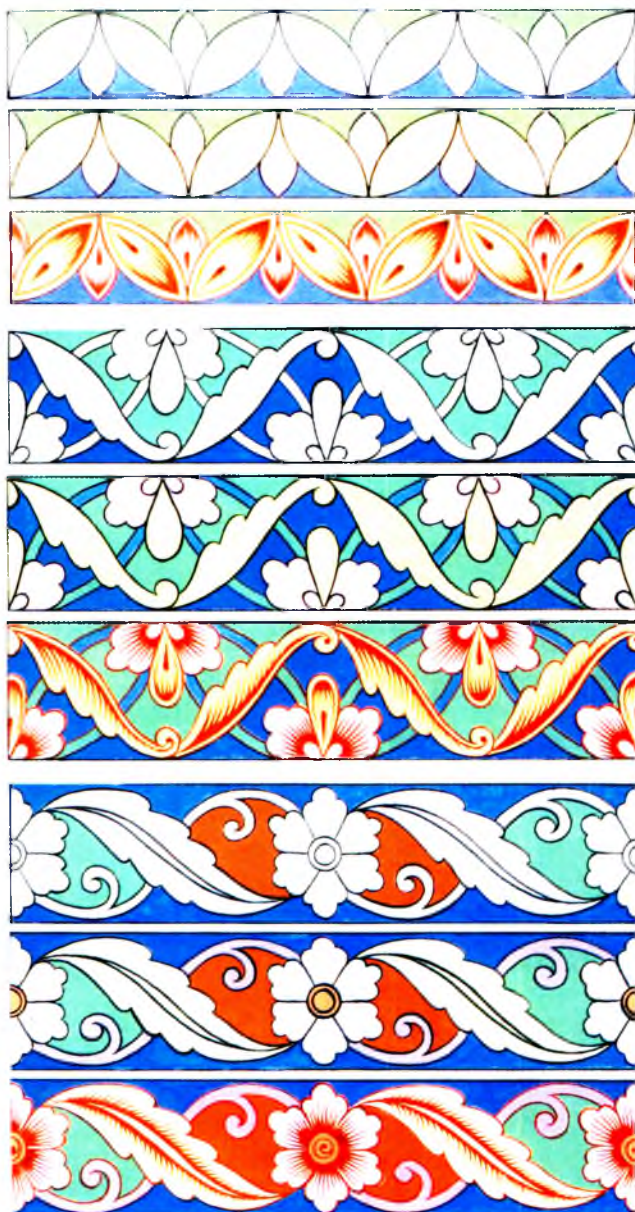

Plastik materialni bir bo'lagini bir chimdimini ushlab olib, keyin yengil qisib tortilsa, buyumning qandaydir bir qismini cho'zilgan materialdan shakllantirish mumkin. Bu usul cho'zish, uzaytirish nomi bilan yuritiladi.

Yassi va tekis yuzalarni tasvirlashda barmoq uchlari, stek va latta bilan bajariladigan silliqlash usulini talab etadi. Tekislikka perpendikular qo'yilgan kurakcha, barmoqlar va steklarning uzunasi bo'yicha qilinayotgan harakat barcha notekislikni tozalaydi va surkab yuboradi. Bu holatni agarda buyum loydan ishlanayotgan bo'lsa, ho'llangan latta bilan ham bajarish mumkin. Silliqlash usulidan bir tekislikdan ikkinchisiga ravon va silliq o'tish joylarini hosil qilishda, turli qismlarni qo'shilish va aylanma joylarida ham qo'llaniladi.

2.5. Kompozitsiya

2.5.1. Kompozitsiya tushunchasi

O'quvchi-talabalarda tasviriy san'at borasidagi barcha bilimlarni amaliy hamda nazariy jihatdan rivojlantirish, shuningdek, ijodiy shakllantirishda kompozitsiya sirlarini o'rganish katta ahamiyatga ega. Kompozitsiya tushunchasi keng ma'noga ega bo'lib, qalamtasvir, rangtasvir, haykaltaroshlik va amaliy san'atning har bir turida o'ziga xos yo'sinda va o'ziga mos mazmunni tashkil qiladi. Kompozitsiyadan olgan bilimlar talabalarni o'z sohasiga ijodiy yondashishlariga, o'qituvchilik faoliyatini jiddiy va qiziqarli olib borishlariga katta yordam beradi.

Ma'lumki, kompozitsiya tushunchasining barcha san'at turlariga aloqador umumiy jihatlari va shuningdek, har bir sohaga oid o'ziga xos jihatlari bor. Ularni atrofficha o'rganish, tahlil qilish talabalar ijodiy faoliyatining o'sishida muhim ahamiyat kasb etadi. Kompozitsiyaning qonuniyatlari nazariya va amaliyotga bo'linadi.

«Kompozitsiya» so'zi orqali rassomlar badiiy tasviriy san'at asarining barcha qismlarining o'zaro munosabatlarining qonuniyatini tushunadilar. Ayrim shunday bog'liqliklar, albatta, ko'z orqali ko'rib anglashiladi (*son jihatlari*), boshqalari esa (*sifat jihatlari*) idroklash, fikrlash orqali qabul qilinadi.

Tasviriy san'at asarining kompozitsiyasi «tuzilishi»ga aloqador tushunchani mohiyatini qisqacha tarzda ko'rib chiqaylik. Buning uchun kompozitsiyaning son bog'liqligi munosabatlarini belgilari: bu chizilayotgan narsaning mutlaq o'lchami, uning asli nisbatiga, chizilayotgan o'lcham tomonlarining o'zaro nisbatlari, predmetlarning masshtabi, ular orasidagi masofalar, narsalarning qanday burilib turganligi (to'g'ridan ko'ringani — «fas», yondan «profil», yarim burilgan holati, «kombinatsiyalashgan» — murakkab va h.k.), ufq sathi darajasi, yorug'lik manbayining holati, yorug' soyaning taqsimlanishi, tusi, soya va yorug'ning nisbiy muvozanati, shuningdek, asosiy rang dog'larini muvozanati, tasvirlanayotgan obyektlar bo'laklarining o'zaro joylashishi, qiyofalar va fonga nisbatan «kontrast»lar farqi (rang, yorug'-soya, o'lcham), kompozitsiya tushunchalarini fazodagi ko'rinishini tashkil qilish (metr, ritm) va boshqalar.

Shunday qilib, ko'rish orqali qabul qilish mumkin bo'lgan belgilarni kompozitsiyaning vositalari, deb atashimiz mumkin. Musiqa yaratayotgan kompozitor notalardan foydalangani singari rassom ham yuqorida sanab o'tilgan vositalardan foydalanib, o'z asari g'oyasini yuzaga chiqaradi, tasvirlarda ko'rsatib beradi.

2.5.2. Kompozitsiya tamoyillari

U yaxlitlik, mutanosiblik, o'lchamlar muvofiqligi, muvozanat, birlik va uzviylikdir. Bular orqali rassom ishning sifat darajasini ta'minlaydi. Rassom kompozitsiya tamoyillarini ustalik bilan qo'llab, har tomonlama yutuqqa erishadi, kompozitsiya bekam-ko'st bo'ladi.

Ma'lumki, kompozitsiya tamoyillari uch xil ko'rinishda namoyon bo'ladi: frontal, hajm-fazoviy va chuqurlik-fazoviy kabildan iborat. Bulardan *birinchisining belgisi* — kompozitsiyaning ikkita koordinat orqali (vertikal va gorizontal) rivojlanishini bildiradi. Unda uchinchi koordinati — chuqurlik, ikkisiga bo'ysungan holatda ishtirok etadi. Bunday kompozitsiya amaliy bezak kompozitsiyalarida ko'p qo'llaniladi. *Hajm-fazoviy* kompozitsiyalarida esa shakllar uch o'lchamli holatlarda yaratiladi. Ular har tomondan turib, aylanib ko'rishga mo'ljallangan bo'lib, haykaltaroshlikda qo'llanadi. Chuqurlik — fazoviy kompozitsiya predmetlarni kartina tekisligida tasvir etishda qo'llanadi va dastgohli rangtasvirda foydalaniladi (36-rasm).



36-rasm. G. Abdurahmonov. «Sijjakda kuz».

Tarixdan ma'lumki o'tmishning ulug' rassomlari kompozitsiya masalalariga juda jiddiy yondashganlar va o'z asarlarini yaratishda umumqoida bo'lib qolgan tamoyillarga amal qilganlar. Kompozitsiyaning «vertikal», «gorizontal», «doiraviy», «kvadrat», «burchak» va boshqa ko'rinishlarini qo'llab yuksak natijalarga, go'zal ifodaviylikka erishganlar. «Oltin kesim» kompozitsiya usulidan unumli foydalanish har sohada qo'l kelgani ham ma'lum (37, 38-rasmlar).

Kompozitsiya tuzishga mohir bo'lgan va uni o'z asarlarida mukammal darajaga olib kelgan mo'yqalam ustalari: Leonardo da Vinchi, Mikelandjelo, A. Dyurer, J.D. Engr, P. Rubens, Rafael, A. Ivanov, K. Bryullov, I.E. Repin va boshqalardir. O'zbek rassomlaridan tasviriy san'atning turli tur va janrlarida ijod qilgan va hozirgi paytda ajoyib asarlar yaratib kelayotgan musavvirlardan: O'. Tansiqboyev, I. Ikromov, Z. Inog'omov, Ch. Ahmarov, X. Husniddinxo'jayev, A. Abdullayev, M. Nabiyev, R. Ah-



37-rasm. Qulupnayli natyurmort.



38-rasm. Musiqa asboblariidan tuzilgan natyurmort.

medov, R. Choriyev, I. Jabborov, A. Boymatov, J. Umarbekov, Sh. Abdurashidov, G. Abdurahmonov, A. Mirzayev, S. Abdullayev, A. Ikromjonov, B. Jalolov, A. Nuritdinov, O. Qozoqov va boshqa ko'plab ijodkorlarni bemalol kompozitsiya ustalari deb atashimiz, ularning asarlarini ijobiy jihatlarini tahlil qilib, ibrat olishimiz mumkin, bu albatta o'quv-mashqlarni bajarishda nazariy asos vazifasini o'taydi.

2.6. San'at tarixi

2.6.1. San'at tarixining mohiyati va mazmuni

Madaniyatimizning ajralmas va ulkan bo'lagi tasviriy va amaliy merosidir. Bu borada o'tmish ijodkorlari tomonidan o'ta qimmatli va behisob namunalar yaratilgan hamda san'at tarixining aynan shu borasidagi rang-barang ko'rinishlari, turi, uslub va maktablari mavjuddir. San'atshunoslik fani san'at tarixini ilmiy va nazariy jihatdan o'rganadigan bir bo'lagi hisoblanadi. Shuning uchun san'atshunoslikdan quyidagilarni o'zlashtirish talab qilinadi:

san'at tarixi va san'atshunoslikning mohiyati hamda mazmuni;

san'atshunoslik asoslari:

- a) tasviriy san'atning tur va janrlari;
- b) tasviriy san'atdagi oqim va yo'nalishlar;

jahon san'ati tarixiga doir bilimlar:

- a) san'atning kelib chiqishi;
- b) san'atning rivojlanishidagi notekislik;
- d) jahon san'ati tarixining uslub va yo'nalishlari;
- e) jahon san'ati tarixining rivojlanish bosqichlari;
- f) zamonaviy jahon san'atining o'ziga xos jihatlarini.

O'zbekiston san'ati tarixiga oid bilimlar:

- a) san'atning qadimgi an'analari;
- b) moniy va moniylik maktablari;
- d) islom madaniyati va san'at muammolari;
- e) miniatura san'ati va maktablari;
- f) zamonaviy O'zbekiston tasviriy san'atining yutuqlari va o'ziga xos shakllari.



Nazorat savollari



1. Tasviriy san'atning asosi bo'lgan qalamtasvirni mohiyati nimada?
2. Qalamtasvirning tasvirlash vositalari haqida so'zlab bering.
3. Perspektiva va uning tushunchalariga ta'rif bering.
4. Tasviriy san'atda rasm chizish uchun asosiy vositalar haqida so'zlab bering.
5. Yorug' va soyalar tushunchalari to'g'risida so'zlab bering.
6. Rangtasvir nima? Asosiy qonuni nimalardan iborat?
7. Akvarel bo'yog'i va uning xususiyatlari qanday?
8. Xromatik va axromatik, issiq va sovuq ranglar haqida nima bilasiz?
9. Rangtasvirda hajm, fazo va fakturalar xususida so'zlab bering.
10. Natyurmort janriga ta'rif bering.
11. Amaliy bezak san'atining turlari, ularga ta'rif bering.
12. Haykaltaroshlik va uning usullari haqida so'zlang.
13. Kompozitsiya nima va uning qanday tamoyillari mavjud?
14. San'at tarixining mazmuni nimadan iborat?



3-bob.

BOSHLANG'ICH SINFLARDA TASVIRIY SAN'AT MASHG'ULOTLARINING MAZMUNI VA METODIKASI

3.1. Tasviriy san'at mashg'ulotlarining maqsad va vazifalari

«Tasviriy san'at metodikasi» fanining asosiy maqsadi talabalarni boshlang'ich sinflarda o'tiladigan «Tasviriy san'at» mashg'ulotlarini o'qitishga tayyorlashdan iborat bo'lib, borliqni, tabiatdagi go'zalliklarni ko'ra bilishga, his etishga, ranglar tuslarini ajrata bilishga, fazoviy tasavvurlarga ega bo'lishga, xotirani rivojlantirish hamda kuzatuvchanlik hissiyotini shakllantirishga, tasviriy san'at asarlarini to'g'ri talqin qilib maqsadni anglashga va talabalarni badiiy ijodiy qobiliyatlarini o'stirish bilan birgalikda ma'naviy yuksaklikka undashdan iboratdir.

«Tasviriy san'at metodikasi» fanining asosiy vazifalari quyidagi mavzular orqali ketma-ketlikda amalga oshiriladi:

- tasviriy san'at metodikasining o'ziga xos rivojlanishi tarixi, maqsad va vazifalari, nazariy va amaliy asoslari haqida ma'lumotlar berish;
- tasviriy san'at metodikasidan ilmiy tadqiqot ishlari va uning tushunchalariga ega bo'lishga erishish va tadqiqot olib borish malakalarini hosil qilish hamda ularni shakllantirish;
- boshlang'ich sinf tasviriy san'at o'qituvchilarining darsiga qo'yilgan talablari va dars turlarining nazariy va amaliy mazmuni haqidagi bilimlarni egallab olishiga yordam berish;
- boshlang'ich sinf o'qituvchilari pedagogik tasvir ishlash va badiiy ijod qilish bo'yicha ko'nikmalarini hosil qilishga o'rgatish;
- tasviriy san'atdan sinfdan tashqari ishlarning mazmuni, shakllari va uni tashkil etish ishlarini olib borish malakalarini hosil qilish hamda ularni shakllantirish.

3.2. Tasviriy san'at metodikasining qisqacha tarixi

Tasviriy san'at o'qitish metodikasining tarixi juda qadimiy, ya'ni ibtidoiy davrda boshlangan. Tasvirlashga bo'lgan qiziqish insonlarni qadim ibtidoiy davrdayoq o'ziga jalb qilgan. Chunki, ibtidoiy odamlar bir-biri bilan o'zaro muloqot qilish, fikrini anglatish va so'zlashish uchun zarur bo'lgan. Buni biz tarixiy man-

balarda o'chmas iz qoldirgan ajdodlarimizning toshlarga, tik qoyalarga va g'orlarga turli xil tasvir va belgilarni chizib qoldirganidan bilamiz. Vaqt o'tishi bilan ularning tasvirlash qobiliyatlari ham rivojlangan, natijada, keyinchalik har xil ov manzaralarini to'liq talqin qilgan san'at asarlarini o'zlari bilmagan holda aks ettirishgan (39-rasm).

Keyinchalik shular asosida yozish maqomlari tus ola boshlagan va rivojlangan. Avvaliga piktografik (tasviriy), so'ngra ideografik, ya'ni har xil belgi, so'z ma'nosini anglatuvchi, undan keyin esa harflardan iborat yozuvlar paydo bo'lgan. Odamlar ta'riflash metodikasini ilk bor malakalarini tabiatni bevosita kuzatish va unga taqlid qilish yo'li bilan egallab borgan. Tasvirlashga o'rganish paleolit davrida ham rivojlanmagan, faqatgina keyinchalik neolid davriga kelib dehqonchilik va hunarmandchilikning boshlang'ich bosqichida insonning mehnat qilish natijasidagina san'atga bo'lgan qiziqish uyg'ongan (40-rasm).



39-rasm. Zarautsoy g'oridan topilgan devoriy surat.



40-rasm. Piktografik tasvirlar.

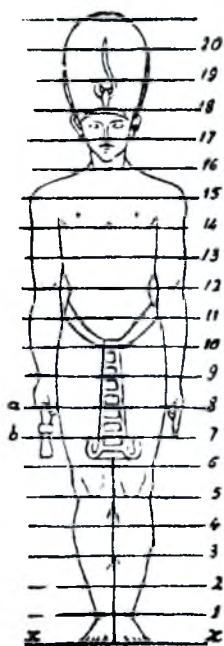

41-rasm. Qadimiy
Misr. Odam
tanasining
kanoni.

Rasm chizishga nisbatan ishtiyiq insonlarning kundalik hayotda ishlatiladigan ro'zg'or buyumlarni bezashi, sopol idishlarga, tosh va qattiq jismlardan yasalgan idishlarga ham turli naqsh va tasvirlar tushirishgan. Shu holatda tasvir ishlashning ilk usul va metodlari ham yuzaga kelgan. Chunki, hunarmand hunarini o'g'liga, qiziga o'rgatishi va shu bilan hunarini avlod-ajdodiga qoldirish uchun tasvirlarni qanday chizish, ishlashni o'rgatishi hamda shogirdining ishini kuzatishi kerak. Buning uchun hunarmand hunarning sir-asrorlarini, yo'l-yo'riqlarini o'rgatishi lozim. Bu esa hunarning davom etishidagi muhim metodik ko'rinish ekanligini ko'ramiz.

Shunday qilib tasvir ishlashning ilk o'rgatish usul va metodlari paydo bo'lgan, ammo bu metodlar aniq ishlab chiqilmagan, yo'l-yo'riqlar va tamoyillarga asoslanmagan edi. Keyinchalik asrlar davomida san'at keng ko'lamli taraqqiy etgan bo'lib, har bir davr o'z mazmuni, shakli tavsifi jihatidan alohida maktablarni yuzaga keltirdi (41-rasm).

Albatta, bu o'tmish san'at maktablarining o'ziga xos an'ana, o'rgatish o'qitish uslublari mavjud edi. Tasviriy san'atning tarixiy manbalarini «san'at tarixi»da to'liq ma'lumotlar berilgan.

Bilim — bu biluvchining qalbidagi bilinadigan timsolidir. Bilingki, fanni o'qitish va o'zlashtirishsiz bilim bo'lmaydi.

O'qitish — bu qalbdan chiqadigan, qalb uchun dolzarb, ichki bilimga asoslangan e'tiqod.

Bilimlarni o'zlashtirish — bu bilim shakllarini qalbdan idrok etishdir. Bilingki, qalb bilish fanlari shakllarini uch tomonlama qabul qiladi: birinchidan, his qilish orqali, ikkinchidan, fikr yuritish va mulohaza qilish orqali», deb O'rta asr olimlari o'z asarlarida inson faoliyatining ichki turi haqida fikr yuritib, bu mehnat va bilish faoliyati ekanligini ta'kidlaganlar.

Shu ma'noda Sharq mutafakkiri al-Xorazmiy bilish faoliyati nazariyasiga ulkan hissa qo'shgan. U bilishning tajriba-kuzatuv va eksperiment metodiga asos solgan. Al-Xorazmiy tomonidan umumdidaktik tamoyillar, metodlar va shakllarni asoslab bergan; mustaqillik; ijodiy faollik; kuzatilgan faktlarni va hodisalarni tasvirlash va uni muntazam bayon qilish; tajriba kuzatuv; eksperiment metodi; induksiya va deduksiya aspektida yakka va umumiylik birligi tamoyili; o'qitishning savol-javob shakllari kiradi.

Xuddi shunday O'rta asr olimlaridan al-Forobiy ham fikrlash faoliyatini jonlantirishning didaktik tamoyilari va metodlarini asoslab o'qitishning amaliy yo'nalganligini: nazariy bilimlar uzluksizligi, bilish metodlari va boshqa metodlarni nazarda tutgan. Bundan tashqari al-Forobiy bilish faoliyatini tashkil etishda quyidagicha yondashishni tavsiya qilgan:

- muayyan fan asosida yotgan barcha tamoyillarini yaxshi bilish;
- muayyan fan ma'lumotlari, ya'ni hukm chiqarish qoidalarini egallashga aloqador tamoyillar va ma'lumot asosida zarur xulosalar chiqara olish;
- yangilash nazariyalarni inkor etish va boshqa muallifning fikrlarni tahlil qila olish.

«Bilim sohalari ko'ptur, tobora rivojlanayotgan davr insonlar aql-zakovatining unga qo'shilib borishi bilan ular yanada ko'payadi, uning belgisi insonlarning fanga intilishi, uni e'zozlash, fan kishilarini e'zozlashdir», deb Abu Rayhon Beruniy hissiy bilishga alohida diqqatni qaratgan.

O'zbekiston Mustaqil Respublika, deb e'lon qilinishi va uning yangi ijtimoiy taraqqiyot yo'lidan borayotganligi boshqa sohalarda bo'lgani kabi xalq ta'limining hamma bo'g'inlari faoliyatini ham qayta qurishni talab etmoqda. Bu talablar, bevosita tasviriy san'at o'quv faniga ham taalluqlidir. Mazkur fan o'zining maqsadi, vazifalari, tuzilishi, mazmuni jihatdan respublikamiz sharoitiga mos holda ishlanganligi bilan ajralib turadi.

Umummaktablarda tasviriy san'at o'qitishning maqsadi yosh bolalarda ma'naviy madaniyatning ajralmas qismidan biri — badiiy madaniyatni uyg'un rivojlantirish, o'quvchilarni milliy merosimiz va umuminsoniy qadriyatlar bilan oshno qilish, ijodkorlikka

keng yo'l ochib berishdan iborat. Uning vazifalari esa bolajonlarda badiiy ijodiy qobiliyat, kuzatuvchanlik, tashabbuskorlik, mustaqillik badiiy va estetik didni, ko'z xotirasini, chamalash qobiliyatini, tasviriy malakalarini, rang sezishni hamda san'at asarlarini o'qiy olishga o'rgatish.

Boshlang'ich sinflarda «Tasviriy san'at» mashg'ulotlari:

- narsaning o'ziga qarab tasvirlash va haykal ishlash;
- rangtasvir, dekorativ va haykaltaroshlik kompozitsiyasi;
- badiiy qurish-yasash;
- borliqni va san'atni idrok etish kabi turlari mavjud bo'lib, o'quv dastur asosida o'rgatiladi.

3.3. Tasviriy san'at ta'limi Davlat standartining mazmuni

Ma'lumki, ta'lim standartlari asosida o'quvchilarni olgan bilim va malakalari qanday o'zlashtirganlik darajasi ham tekshirilib boriladi. Standartni sinflar bo'yicha minimum talablari ishlab chiqiladi.

U tasviriy, amaliy, me'morchilik san'atlari bo'yicha atama va iboralar, tushuncha va ma'lumotlar, o'zlashtirilishi lozim bo'lgan malakalarni o'z ichiga oladi. Bu materiallarni o'quvchilar tomonidan o'zlashtirilishini nazorat qilish esa ularning bilimlarini tekshirishga doir test materiallarini, bolalar tomonidan bajarilgan tasviriy ishlarni baholash mezonlari va boshqa materiallar tayyorlash alohida ahamiyat kasb etadi. Ular o'z o'rnida o'quvchilarning bilim va malakalarini tez va oson baholash imkonini beradi.

Davlat ta'lim standartida tasviriy san'at ta'limi mazmuniga bo'lgan majburiy minimum talablari quyidagi to'rt yo'nalishda bayon etilgani bo'yicha bajarilishi shart:

1. Borliqni va san'atni idrok etish.
2. Badiiy qurish-yasash.
3. Naturaga qarab tasvirlash.
4. Kompozitsion faoliyat.

Davlat ta'lim standartlari bo'yicha boshlang'ich maktablarining to'rtinchi sinfini bitiruvchi o'quvchilar bevosita quyidagilarni bilishlari lozim:

- tasviriy sanʼat darslarida ishlatiladigan ish qurollari va materiallarni: albom, qalam, moʻyqalam, stek, boʻyoq, palitra, guash, akvarel;
- rang nomlarini — oq, qora, qizil, sariq, moviy, yashil, zargʻaldoq, binafsha, zangori, jigarrang, kulrang, och qizil, toʻq qizil, moshrang, savza, pushti, qirmizi, pistoqi, lojuvard, lolarroʻy;
- tasviriy sanʼat darslarida ishlatiladigan oʻquv qurollari bilan toʻgʻri munosabatda boʻlish qoidalarini;
- 15 nafar ijod qiluvchi rassom va haykaltaroshning ismi va familiyasini hamda ularning asari nomini;
- loydan xalq oʻyinchoqlari va kulolchilik buyumlarini yaratuvchi 4—5 nafar kulolning ismi va familiyasini;
- asosiy va hosila ranglarni, xromatik va axromatik ranglarni, iliq va sovuq ranglarni;
- naqsh turlarini — yoʻlsimon naqsh, toʻrtburchak naqsh, kvadrat naqsh, doira shaklidagi naqsh;
- amaliy sanʼatda ishlatiladigan gul nomlarini — barg, dubarg, se barg, oygul, bodom, shobarg, paxmagul;
- amaliy sanʼatda ishlatiladigan atamalarni — rassom, rang, rasm, shakl, applikasiya, ritm, simmetriya, asimmetriya, surat, format;
- badiiy qurish-yasash ishlarida ishlatiladigan badiiy, tabiiy va tashlandiq materiallarni.

Boshlangʻich maktablarning toʻrtinchi sinfini bitiruvchi oʻquvchilar quyidagi malaka va koʻnikmalarni oʻzlashtirishlari lozim:

— oddiy qalam, moʻyqalam, stek, qaychi bilan ishlay olish; toʻgʻri, ogʻma va egri chiziqlar chizish; oddiy narsalarning shaklini qalam, moʻyqalam, steklar bilan tasvirlay olish; maʼlum oʻlchamdagi chiziqni bir nechta teng boʻlamlarga boʻlish; akvarel va guash boʻyoqlaridan toʻgʻri foydalana bilish — boʻyoqni eritish, aralash-tirish; asosiy ranglarni aralash-tirish orqali hosila ranglarni olish;

eng sodda naqshlar chiza olish; rasm, surat va illustratsiyalarda ifodalangan tabiat hodisalari (yil fasllari, ob-havo), qush, hayvon va odamlarning xarakterli va harakatli holatda tasvirlay olish; manzara va turmush janridagi suratlar haqida elementar fikr yuritish (menga yoqdi, hammasidan ham yoqdi, yoqmadi kabilar); loy va plastilin tabiiy, badiiy va tashlandiq materiallar bilan ishlay olish; belgilangan qog'oz yuzasini tekis bo'yash; tabiat manzaralaridagi go'zallikni idrok etish va undan zavqlanish; haykal ishlaganda qog'oz o'lehami va bichimini to'g'ri olish; tevarak-atrofdagi tabiat manzaralarini va mehnat jarayonlaridagi go'zalliklarni ko'ra olish va ulardan zavqlanish; tavsia etilgan ertak va hikoyalar mazmuni asosida rasm va haykal ishlash; narsalarning rasmini chizmasdan turib, ularning shaklini mo'yqalam tegizib olish yo'li bilan hosil qilish; ijodiy tarzda yo'lsimon, kvadrat, to'rtburchak, doira shaklida naqshlar ishlay olish; naqshlar ishlashda geometrik va o'simliksimon unsurlardan bimalol foydalana olish; narsa va hodisalarning fazoviy holatini rasmda tasvirlay olish; bola o'zi yasagan haykalga bezak unsurlarini stek yoki qo'l bilan hosil qila olish; mavzu asosida rasm ishlaganda ulardagi asosiy va qiziqarli unsurlarni kompozitsiyada joy, o'leham va rang jihatdan ajratib tasvirlash.

3.4. Tasviriy san'at metodikasining turlari

«Tasviriy san'at metodikasi» o'qitish metodikasining boshqa sohalari kabi *umumiy va xususiy metodlarga* ajratiladi.

Umumiy metodika — o'quv fanining nazariy qismini, asosan, fanga tegishli o'qitish usul va uslublari o'rganiladi:

- tasviriy san'at metodikasining maqsadi va vazifalari;
- tasviriy san'at metodikasi fanining dasturi, o'quv qo'llanmalarini ko'rib chiqish;
- o'qitishning tashkiliy shakllari va metodlari;
- ko'rgazmali metodik vazifalarni tadqiq qilish va tanlash;
- tasviriy san'atning boshqa fanlar bilan uzviy bog'liqligi — adabiyot, musiqa, tabiat va tarix;
- tasviriy san'at tushunchalarini, iboralarini ta'riflash va boshqalar.

Xususiy metodika — biron-bir o'quv fanining o'qitish uslubi nazarda tutiladi.

Tasviriy san'at fanida berilgan mavzularni o'qitish jarayoni, uning ketma-ketligi va mazmuni ko'rib chiqiladi hamda o'rganiladi.

Narsaning o'ziga qarab tasvirlash metodikasining o'ziga xos bosqichma-bosqich o'rganilishi.

Kompozitsiya va uni tasvirlash metodikasining mazmuni va mohiyati.

Badiiy qurish-yasash va ishlash metodikasining mazmuni va mohiyati.

Rangshunoslikni o'rganish metodikasi.

Borliqni va san'atni idrok etishni o'rganishning o'ziga xos metodlari va boshqalarning mazmunlari aniqlanadi, o'rganiladi.

Bo'lajak boshlang'ich sinf o'qituvchilarini zamonaviy pedagogik texnologiyaning ko'rinishlari bilan tanishtirish, undan unumli foydalanishning metodik tomonlarini, yo'llarini ko'rsatish.

Boshlang'ich sinf o'qituvchilarini zamonaviy texnologiyalar asosida yozilgan dasturlar, darsliklar, metodik qo'llanmalar bilan ham tanishtirib borish.

«Tasviriy san'at metodikasi» o'quv fanining maqsad va mazmuni ta'lim-tarbiyaning didaktik asoslarini o'zida aks ettirgan. Boshlang'ich ta'limda tasviriy san'at metodikasini hozirgi kun talablari darajasida o'qitish, fan yutuqlari, ilg'or pedagogik tajribalar asosida, milliy san'atimizning an'analari, fanlararo aloqalarini ham o'zida mujassamlashtiradi.

«Tasviriy san'at metodikasi» mashg'ulotlarida fanning nazariyasi, o'qitishning o'ziga xos usullari, shuningdek, tasviriy san'at mashg'ulotlariga qo'yilgan talablari hamda uning jihozlash masalalariga alohida e'tibor berilgan. «Tasviriy san'at metodikasi» faniga tuzilgan dasturda o'rganiladigan mavzularning ketma-ketligi, uzviy bog'liqligi va mashg'ulotlarning o'ziga xos tizimi o'rin olgan.

Nazariy bilimni egallashda talabalar tasviriy san'at metodikasi fanini maqsad va vazifalari, metodlari, tarixi hamda umumta'lim boshlang'ich maktablarining tasviriy san'atdan sinfdan tashqari ishlar mazmuni bilan tanishadi.

Amaliy bilimni egallashda talabalar dasturga muvofiq boshlang'ich sinflarning «Tasviriy san'at» faniga va kolleжда o'rganiladigan qalamtasvir, rangtasvir fanlariga yillik taqvimiy mavzuli — tasvirli

jadvalini, tasviriy san'at dars turlariga dars bayonlarining ishlanmalarini tuzadi va ularga didaktik materiallar tayyorlaydi hamda tarbiyaviy tadbirlar, kecha va uchrashuvlarni tashkil etish ssenariysini tuzishadi.

3.5. Tasviriy san'at metodikasi o'quv jarayonini zamonaviy texnologiyalar asosida tashkil etish

Metodika, metod — aslida bilish, o'rganish, tadqiqot yo'li, ijodiy usul, pedagogik usul ma'nosini anglatadi. Pedagogikada o'qitish metodlari deganda, boshlang'ich sinf o'quvchilariga badiiy ta'lim-tarbiya berish jarayonida bilim, mahorat va kasbiy malakalarni egallashda, ularning ijodiy qobiliyatlarini rivojlantirishda hamda dunyoqarashini tarkib topishda o'qituvchilarning qo'llagan har xil usullari tushuniladi.

Metodika ta'lim-tarbiya jarayonida o'qituvchilarning o'quvchilar bilan ishlash usullari mazmun va xususiyatlarini o'rganib chiqib, tasviriy san'at o'qitishning xilma-xil metodlarini qo'llashga o'rgatadi.

«Tasviriy san'at metodikasi» o'qituvchining o'quvchilar bilan ishlash usullarini yaxshi bilib olish darajasiga erishish va o'zlashtirishini oshirilishi nazarda tutiladi. «Tasviriy san'at metodikasi» pedagogik ilmiy fan sifatida tajribada juda keng sinalgan ijobiy ishlarni nazariy qismlarini umumlashtirib, amaliyotda samarali natijalarga ega bo'lgan o'qitish metodlarini taqdim etadi.

Metodika, asosan, pedagogika, ruhshunoslik, san'atshunoslikning tadqiqot natijalariga asoslangan bo'lib, tasviriy san'atni o'rgatishning qonun-qoidalarini ta'riflab beradi. Shu bilan birgalikda kelajak avlodni tarbiyalashning yangidan-yangi zamonaviy metodlarini aniqlab beradi.

Zamonaviy metodlardan interaktiv, pedagogik, innovatsion va axborot texnologiyalarni o'quv jarayonida qo'llanilishi kundankunga kuchayib bormoqda. Bunday bo'lishining sabablaridan biri, shu vaqtgacha an'anaviy ta'limda o'quvchi-talabalarga faqat tayyor bilimlarni egallashga o'rgatilgan bo'lsa, zamonaviy texnologiyalar ularni egallayotgan bilimlarini o'zlari qidirib topishlariga, mustaqil o'rganib, tahlil qilishlariga, hatto xulosalarni ham o'zlari keltirib

chiqarishlariga o'rgatadi. O'qituvchi bu jarayonda o'quvchini rivojlanishi, shakllanishi, bilim olishi va tarbiyalanishiga sharoit yaratadi va shu bilan bir qatorda boshqaruvchilik, yo'naltiruvchilik vazifasini bajaradi.

Interaktiv metodlar — bu jamoa bo'lib fikr yuritish, ya'ni pedagogik ta'sir etish usullari bo'lib, ta'lim mazmunining tarkibiy qismi hisoblanadi. Bu metodlarning o'ziga xosligi shundaki, ular faqat pedagog va o'quvchi-talabalarning birgalikda faoliyat ko'rsatishi orqali amalga oshirilishi.

Innovatsion texnologiya (ingl. *Innovation*) — yangilik kiritish, yangilikdir. Innovatsion texnologiya — pedagogik jarayonda o'qituvchi va talaba faoliyatiga yangilik, o'zgarishlar kiritish bo'lib, uni amalga oshirishda, asosan, interaktiv metodlardan to'liq foydalaniladi. Bunday hamkorlik jarayonining o'ziga xos xususiyatlari quyidagilardir:

- o'quvchi-talabanning dars davomida befarq bo'lmaslikka, mustaqil fikrlash, ijod qilish va izlanishga majbur etishi;
- o'quvchi-talabalarni o'quv jarayonida bilimga bo'lgan qiziqishlarini doimiy ravishda bo'lishini ta'minlashi;
- o'quvchi-talabanning bilimga bo'lgan qiziqishini mustaqil ravishda har bir masalaga ijodiy yondashishini rivojlantirilishi;
- pedagog va o'quvchi-talabanning hamkorlikdagi faoliyatini tashkillanishi.

Pedagogik texnologiya — bu faqat axborot texnologiyasi bilan bog'liq hamda o'qitish jarayonida qo'llanishi zarur bo'lgan texnik vositalar, kompyuter, masofali o'qish yoki turli xil texnikalardan foydalanish deb belgilanadi. Pedagogik texnologiyaning eng asosiy negizi — bu o'qituvchi va o'quvchi-talabanning belgilangan maqsaddan kutilgan natijaga hamkorlikda erishishlari uchun tanlagan texnologiyalariga bog'liq bo'ladi, ya'ni o'qitish jarayonida, ko'zlangan maqsaddan samarali natijaga erishishida qo'llaniladigan har bir texnologiyasi o'qituvchi va o'quvchi o'rtasidagi hamkorlik faoliyati, ijobiy natijasi, mustaqil fikrlashi, ijodiy ishlashi, izlanishi, tahlili va xulosa chiqarishni tashkil etishlari, o'qitish jarayonining asosi hisoblanadi.

O'quv jarayonidagi pedagogik texnologiya — bu yakka tartibdagi jarayon bo'lib, u o'quvchi-talabanning ehtiyojidan kelib chiqqan holda bir maqsadga yo'naltirilgan, oldindan loyihalashtirilgan va samarali natija berishiga qaratilgan pedagogik jarayondir.

Tasviriy san'at o'qituvchisi har bir darsni oldindan tasavvur etish uchun bo'lajak dars jarayonini loyihalashtirib olishi kerak. Bo'lajak dars jarayonini loyihalashtirib olishi katta ahamiyatga ega, chunki darsning texnologik xaritasi har bir mavzu, har bir dars uchun o'qitilayotgan predmet, fanning xususiyatidan, o'quvchi-talabalarning imkoniyati va ehtiyojidan kelib chiqqan holda tuziladi. Bunday texnologik xaritani tuzish uchun o'qituvchi badiiy pedagogika, san'at psixologiyasi, xususiy metodika, pedagogik va axborot texnologiyalardan xabardor bo'lishi, shuningdek, metodlar va usullarni bilishi kerak bo'ladi. Har bir darsni rang-barang, qiziqarli bo'lishi avvaldan puxta o'ylab tuzilgan darsning loyihalashtirilgan texnologik xaritasiga bog'liq.

Quyida tasviriy san'at fanidan «Perspektiva» mavzusi bo'yicha o'tkaziladigan darsning oldindan loyihalashtirilgan texnologik xaritasini misol tariqasida havola qilamiz:

Mavzu	Perspektiva
Maqsad, vazifalar	Talabalarga perspektiva haqida tushuncha, uning ahamiyati, qonuniyatlari va qo'llash tartibini tushuntirish. Mavzuga oid materiallarni talabalar tomonidan o'zlashtirib olishlari hamda amaliy ijodiy faoliyatida qo'llashini nazorat qilish, ularning bilimini baholash
O'quv jarayonining mazmuni	Perspektiva fani va uning tushunchasi. Tasviriy san'at asarlarida perspektiva qonuniyatlarini aks etishi. Perspektivaning maqsadi va ahamiyati. Perspektiva turlari, terminlari, qonun-qoidalari va bosqichlari. Chiziqli perspektivani amaliyotdagi qo'llanilishi

<p>O'quv jarayonini amalga oshirish texnologiyasi</p>	<p>Metod: og'zaki bayon qilish, suhbat-munozara, «Skarabey» texnologiyasi, Klaster metodi. Shakl: amaliy mashg'ulot, guruhlar va guruhchalarda ishlash. Vosita: natura qo'yilmalari: kub, piramida, silindr, prizma. Ko'rgazmali qurollar. Usul: bosqichlarda bajarilgan ko'rgazmali qurollar va o'quvchilar tomonidan bajarilgan ijodiy ishlar namunalari. Nazorat: savol-javoblar qo'yilmani bajari-lishini kuzatish, tahlil etish. Baholash: rag'batlantirish, reyting tizimi asosida</p>
<p>Kutiladigan natijalar</p>	<p>O'qituvchi — Mavzuni qisqa vaqt ichida barcha tala-balar tomonidan o'zlashtirilishiga erishadi. Talabalar ijodiy faolligini oshiradi. Talabalarda darsga nisbatan qiziqish uyg'otadi. Talabalarni tasvirlagan ishlarini guruhda ko'rik orqali baholaydi. O'z ol-diga qo'ygan maqsadlariga erishadi.</p> <p>O'quvchi — Yangi bilimlarni egallaydi. Yakka holda ijodiy tasvirlashni o'rganadi. Nutq rivoj-lanadi va eslab qolish qobiliyati kuchayadi. O'z-o'zini nazorat qilishni o'rganadi. Qisqa vaqt ichida ko'p ma'lumotlarga ega bo'ladi</p>
<p>Kelgusi rejalar (tahlil, o'zgarishlar)</p>	<p>O'qituvchi — Yangi pedagogik texnologiyalarni o'z-lashtirish va darsga tadbiq etish, takomil-lashtirish. O'z ustida ishlash. Mavzuni hayo-tiy voqealar bilan og'lash. Pedagogik mahoratini oshirish.</p> <p>O'quvchi — Matn bilan mustaqil ishlashni o'rga-nish. O'z fikrini ravon bayon qila olish. Shu mavzu asosida qo'shimcha materiallar topish, ularni o'rganish. O'z fikri va guruh fikrini tahlil qilib bir yechimga kelish ma-lakasini hosil qilish.</p>

O'qitish jarayonida o'quvchilarga shaxs sifatida qaralishi, turli pedagogik texnologiyalar hamda zamonaviy metodlarni qo'llanilishi ularni mustaqil, erkin fikrlashga, izlanishga, har bir masalaga ijodiy yondashish, mas'uliyatni sezish, ilmiy tadqiqot ishlarini olib borish, tahlil qilish, ilmiy adabiyotlardan unumli foydalanishga, eng asosiysi, o'qishga, fanga, pedagogga va o'zi tanlagan kasbiga bo'lgan qiziqishlarini kuchaytiradi.

Bunday natijaga erishishda amaliyot va o'quv jarayonida innovatsion va axborot texnologiyalarni qo'llashni taqozo etadi. Zamonaviy metodlar yoki o'qitishning samarasini oshirishga yordam beruvchi texnologik treninglar o'quvchi-talabalarda mantiqiy, aqliy, ijodiy, tanqidiy, mustaqil fikrlashni shakllantirishga, qobiliyatlarini rivojlantirishga, raqobatbardosh, yetuk mutaxassis bo'lishlariga hamda mutaxassisga kerakli bo'lgan kasbiy fazilatlarni tarbiyalashga yordam beradi.

Demak, tasviriy san'at ma'lumoti, bilimiga ega bo'lish uchun san'atning amaliy mashg'ulotlarini uzoq vaqt mobaynida samarali ijodiy mehnat orqali va har xil metodlarni qo'llash orqali egallanadi.

Multimedia vositalarini ta'lim jarayonida qo'llash

Multimedia («ko'p muhitlik» ma'nosini bildiradi) — zamonaviy axborotlar texnologiyasi bo'lib, kompleks tushunchani anglatadi. Uning turli ko'rinishlari — matn, jadval, grafika, nutq, animatsiya (multiplikatsiya), videotasvir, musiqa yordamida axborotni yig'ish, saqlash, qayta ishlash va uzatish vazifalarini bajaradi. Multimedia «inson — kompyuter» interaktiv muloqotning yangi, takomillashgan pog'onasi bo'lib, bunda foydalanuvchi juda keng va har tomonlama axborot oladi.

Ta'lim jarayonida multimedia vositalarini qo'llash pedagogik va psixologik nuqtayi nazardan juda katta ahamiyatga ega. Bunda beriladigan material chuqurroq o'zlashtiriladi, vaqt tejash imkoniyatiga erishiladi, olingan bilimlar o'quvchi xotirasida uzoq vaqt saqlanadi, talabalar passiv tinglovchi sifatida ishtirok etadigan ma'ruzalar soni qisqarib, izlanuvchanlik va bilish faoliyatini takomillashtirishga qaratilgan multimedia darslari tatbiq etiladi, ta'lim jarayoniga badiiylik kiritiladi. Ma'lumki, ta'lim oluvchi birinchi marta eshitgan

mavzusining faqat to'rtidan bir qismini, ko'rgan materialining uchdan bir qismini eslab qoladi; ham ko'rib, ham eshitsa, axborotning ellik foizini yodda saqlaydi. Interaktiv multimedia texnologiyalaridan foydalanilganda esa bu ko'rsatkich yetmish besh foizni tashkil etadi.

Multimediani qo'llash uchun quyidagi texnik vositalar kerak bo'ladi: kompyuter, lazer disklerini o'qiydigan *CD — ROM* qurilmasi, *SB* — ovoz xaritasi, *AS* — faol kolonka, *CD* — kompakt disk. Eng zamonaviy kompyuterlarda yuqoridagi qurilmalarning ba'zilari o'zida o'rnatilgan bo'ladi.

Ta'lim jarayonida multimediani qo'llashda o'qituvchiga hozircha dasturlovchi mutaxassis yaqindan yordam berishi kerak. Dastur tuzuvchilar tomonidan yaratilgan ko'pgina lazer va kompakt disklar rus va chet tillarni tez oson o'rganishga qaratilgan. Biroq tasviriy san'atni o'rgatish bo'yicha hali deyarli dasturlar mavjud emas. Albatta, tasviriy san'at o'qitish metodikasi bo'yicha multimedia dasturlarini tuzish bir qator moddiy qiyinchiliklar bilan bog'liq. Biroq hajmi katta bo'lmagan multimedia darsining ssenariysini yozishga urinib ko'rish metodist va san'atshunos-rassom-pedagoglar uchun dolzarb muammo va ayni vaqtda qiziqarli mashg'ulot bo'lishi kerak.

Quyida kompyuterlashtirilgan darslarning eng oddiy turi — mashg'ulotni taqdim etish texnologiyasi yordamida, ya'ni ko'rgazma sifatida o'tkazish haqida to'xtalamiz. Bu usulda dars o'tkazish uchun o'qituvchiga ovoz xaritasi va kolonkasi mavjud bo'lgan kompyuter, multimedia proyektor va *MS PowerPoint 97* dasturi yordamida o'tiladigan dars uchun kompyuterda slaydlar yaratiladi. Slaydlar ma'lum mavzuni yorituvchi matn, rasmlar, lug'at, animatsiya effektlari, o'zlashtirish darajasini tekshirish uchun testlar, ovoz, videorolik va hokazolardan tashkil topadi. Ular muayyan mantiqiy ketma-ketlikda birlashtiriladi. Slaydlar almashtirishning vaqti — interval belgilanadi. O'quvchi-talaba tasvirni ko'radi, eshitadi. Multimedia proyektori yordamida tasvirlashni ekran yoki taxtaga tushirib ko'rsatish mumkin. Belgilangan vaqt intervalida slaydlar almashib turadi, har bir slayd multimedia vositalarining istalgan kombinatsiyasi qo'llanilishi mumkin. Ko'rgazmani tashkil qilish slaydlar ketma-ketligini loyihalash va jihozlash demakdir.

3.6. Tasviriy san'at mashg'ulotlarining turlari

Boshlang'ich sinflarda tasviriy san'atni o'ziga xos xususiyatlari, avvalambor. ta'lim mazmuni kichik maktab yoshidagi bolalarning yosh xususiyatlari va psixologiyasi, qiziqishi, ulardagi mavjud bilimi va qobiliyati hamda layoqatlariga qarab belgilanadi.

Ma'lumki, bolalarda tasviriy faoliyatga, xususan rasm chizishga ishtiyoq nihoyatda erta boshlanadi. Uni 2—3 yoshlardan boshlanishi pedagogika fanidan ma'lum. Shunisi xarakterliki, bolalar o'qish va yozishdan ko'ra rasm chizishni juda yoqtiradilar. Biroq ular chizadigan rasmlarning davomiyligi juda qisqa bo'ladi, 1—2 daqiqa, ko'pi bilan 4—5 daqiqada har qanday rasmni tugallab qo'yadilar. Bolalar tomonidan chizilgan rasmlar savodli bo'lmasa-da, biroq mazmunan biron-bir ko'rinishni, voqeani yoki buyumni o'z iqtidoriga yarasha, ularning xarakterli belgilarini tasvirlay oladilar. Bo'yoqlar bilan ishlash ularga ma'lum qiyinchiliklar tug'dirishi sababli ulardan foydalanishni aytarliq xush ko'rishmaydi. Lekin turli yorqin ranglar bilan bo'yalgan buyumlar bolalarda nihoyatda yoqimli hissiyotlarni, qiziqishni uyg'otadi. Rasmlari yaxshi chiqmagan holda o'z ishlaridan ixloslari tez qaytadi. Bunday sharoitda o'qituvchining bolalarga tez yordam ko'rsatishi va kayfiyatini ko'tarishga harakat qilishi foydalidir.

Boshlang'ich sinf o'quvchilarining tasviriy faoliyatini xarakterli jihatlaridan yana biri ularning chizadigan rasmlarini soddalash-tirishga bo'lgan harakatlaridir. Ular ayrim narsalarning oldi ko'rinishini (uy, odam, kitob, soat, portfel), ayrimlarini yon tomonidan (mashina, hayvonlar, qushlar, baliqlar, bayroqcha va boshq.), yana boshqalarini ustki tomonidan (kapalak, barg, ninachi, qo'ng'iz va boshq.) tasvirlaydilar. Bular bolalarga rasm ishlashda ma'lum yengillik va qulaylik tug'diradi. Shuningdek, bu yoshdagi bolalar narsalarni yorug'-soya, perspektiv qisqarishi va ularning qoidalarni tushunib yetmaganliklari sababli ularni tasvirlashmaydi.

Bolalar ijodiga xos yana bir jihat bor, u ham bo'lsa tasvirlarni (buyumlarni) bir-birlarini to'sib turgan (yoki qisman) holda tasvirlanmasligidir. Chunki, bolalar narsalarni doimo butun holda

idrok etadilar. Yuqorida qayd qilingan tasviriy faoliyatlarning bu xususiyatlari bolalar tafakkurining aniq, obrazli va emotsional tarzda bo'lishligi bilan bog'lanadi.

Endi boshlang'ich sinflarda tasviriy san'at darslarini o'tkazish metodikasining o'ziga xos xususiyatlari haqida to'xtaladigan bo'lsak, avvalo, uning quyidagi to'rt turi qayd qilinish lozim:

1. Borliqni va san'atni idrok etish.
2. Badiiy qurish-yasash.
3. Naturaga qarab tasvirlash (naturaga qarab rasm ishlash, naturaga qarab haykal ishlash).
4. Kompozitsion faoliyat.

3.6.1. Borliqni va san'atni idrok etish mashg'ulotlari 1—4-sinf dasturida aks etgan bo'lib, uning maqsadi o'quvchilar tabiatdagi narsa va hodisalarning tuzilishi, shakli, rangi, o'lchamlari, o'lcham nisbatlari, kishilarning hayoti va turmush tarzi, mehnat jarayonlarini o'rganadilar, xalq hunarmandchiligi va xalq san'ati buyumlari haqida tasavvur hosil qilishdir. Chunki, o'quvchilar tevarak-atrofnii, ya'ni tabiat, hayvonlar va qushlar olami, hasharotlar va baliqlar, odamlar, ob-havo, predmet va buyumlar, qurilish va transport vositalari haqida yaxshi tasavvurga ega bo'lganliklaridagina ularning rasmlarini real to'g'ri tasvirlaydilar. Shuni alohida qayd qilish lozimki, o'quvchilar o'zlarining tasviriy ishlarida, asosan, tevarak-atrofdagi narsa va hodisalarni tasvirlaydilar.

Bundan tashqari, kundalik turmushda ro'y berayotgan o'zgarishlar, me'morchilik va qurilish ishlari, shahar va qishloqlar manzarasining o'ziga xosligi va go'zalligi, me'morchilikning tabiat bilan bog'liqligi hamda binolarning turli ko'rinishlari bilan tanishish o'quvchilarning diqqat-markazida bo'ladi.

Borliqni idrok etish mashg'ulotlarining mazmunidan kelib chiqqan holda amaliyotda ularni o'rganishning quyidagi yo'llari qo'llaniladi:

1. Buyumni, tabiatni o'ziga qarab kuzatish orqali o'rganish.
2. Borliq haqida o'qituvchining suhbatii orqali o'rganish.
3. Savol-javob orqali o'rganish.
4. Borliqni rasmini chizish orqali o'rganish.
5. O'qituvchining pedagogik rasmi orqali o'rganish va boshq.

San`atni idrok etish — idrok etishning bir qismi bo`lib, tasviriy san`at haqida o`tkaziladigan suhbatlardan iborat bo`ladi. Bu bo`limning maqsadi o`quvchilarda san`at asarlarini o`qiy olishga va baholay olishga o`rgatish, uning jamiyat va odamlar hayotidagi ahamiyati haqida tushuncha berishdan iboratdir. San`atni idrok etish bo`limining vazifalari quyidagilardir:

1. San`atning obrazli tili bilan tanishtirish.
2. San`at asari haqida mustaqil fikrlashga o`rgatish va o`z fikrini bildira olish.
3. O`quvchilarning badiiy didini o`stirish.
4. Tasviriy san`atga doir ibora va atamalar orqali o`quvchilarning badiiy didlarini o`stirish.

Shuningdek, o`quvchilar san`atni idrok etish orqali milliy hunarmandchilik asoslari, badiiy meros va ularning namunalari bilan ham yaqindan tanishib boradilar.

O`qituvchilar uchun namoyish etiladigan narsa va tasvirlar, avvalo, mashg`ulot mavzusi bilan bog`liq holda bo`lib, ular o`z tuzilishi, shakli, rangi, o`lchamlari bilan sodda, tushunarli, bolalarda his-hayajon uyg`otadigan bo`lishligi maqsadga muvofiqdir. Eng muhimi, bunday materiallar o`quvchilarni o`ylashga majbur etadigan, bolalarni yangi tushunchalar bilan boyitadigan bo`lishligi muhim.

Namoyish etiladigan narsalar, ularning tasvirlari haqidagi ma`lumotlarni bolalarga og`zaki yetkazishda ularning tahlili muhim ahamiyat kasb etadi. Bu tahlil bevosita narsalarning tuzilishi, shakli, rangi, o`lchamlari, ularning mohiyati haqida savol-javob tarzida o`tkazilishi maqsadga muvofiqdir.

Quyida borliqni idrok etish mavzusiga doir mashg`ulot ishlanmasi beriladi.

Darsning mavzusi. Me`morlik yodgorliklari.

Darsning vazifalari. Bobolarimiz mehnatiga, ta`mirchilar va yodgorliklarni saqlaydigan kishilar mehnatiga hurmat bilan qarash. Hozirgi me`morchilik konstruksiyalarini qulayligi, go`zalligini ko`rish va tushunish. Ta`mirchi, rassom, quruvchi va me`morchi kasblarini o`ziga xos xususiyatlarini tushuntirish. O`quvchilarni o`lkamiz madaniyatiga chuqur samimiylik munosabatida tarbiyalash. Buxoro, Toshkent, Samarqand me`morchilik yodgorliklari bilan tanishtirish.

Darsning jihozlanishi. Buxoro, Samarqand, Xiva ko'hna madrasalari, minoralari va machitlarining slaydlari. Shahar yoki qishloqning ajoyib yodgorliklari bilan tanishtirish, sayohat uyushtirish. Uni tashkil etishning imkoni bo'lmagani taqdirda san'at asarlarining reproduksiyalaridan foydalanish mumkin. Masalan, L. Burening «Samarqand», «Registon», R. Temurovning «Bibixonimda bahor», «Samarqand» va boshqalar.

Bu asarlarning hammasi bilan o'quvchilarni tanishtirish shart emas. Ulardan ayrimlari (o'z xohishiga ko'ra) tanlab olinadi.

Darsning mazmuni. Mashg'ulot, asosan, ikki yo'nalishda olib boriladi. Birinchisi, sayohat arxitektura yodgorliklari, hozirgi ko'p qavatli uylarni, ularni chiroyligi va qulayligini ko'rsatish, ikkinchisi ko'hna tarixiy yodgorliklarni, ularning xususiyatlarini, murakkab kasb — ta'mirchilik kasbi haqida o'quvchilarni tanishtirish. Bu vazifalarni amalga oshirish maqsadida o'qituvchi shunday obyektни tanlashi lozimki, bu obyekt ham ko'hna tarixiy, ham zamonaviy arxitektura binolarini yaratish mazmuni ko'rinishida bo'lsin.

O'qituvchi o'quvchilarni shahar yoki qishloqning ajoyib yodgorliklariga sayohatga olib chiqish va u yerda amalga oshirilayotgan ishlar bilan tanishtirishdan boshlanadi. Sayohat jarayonida o'qituvchi bolalar e'tiborini chiroyli shahar manzarasiga jalb etadi.

O'zbekistonda shunday shaharlar borki, bu shaharlar qadimgi va eski arxitektura go'zalligini o'zida saqlab qolgan. Xalq mehnati tufayli bunyod etilgan buyuk va bebahodir. Binolarni qurayotgan kishilarni quruvchilar, deb atashadi.

Quruvchilarni ko'p rassomlar o'z asarlarida tasvirlashgan. Ko'hna me'morchilik obidalarining rang-barangligini rassomlar L. Bure va R. Temurovlar o'z asarlariga mavzu qilib olishgan. O'qituvchi shu rassomlarning ishlarini ko'rsatib, tahlil qiladi va ularning har birini o'ziga xos tomonlarini taqqoslaydi (42-rasm).

Har bir me'morchilik yodgorligi o'ziga xos sirli tarixga ega. Ularda bobolarimizning mehnati tufayli bizga qoldirgan esdaliklari namoyon bo'ladi. Xalqimiz orasida shu paytgacha xalq ustalari haqida afsonalar tarqalgan.

O'qituvchi bolalarga qadim yillarda Buxoro xoniga bir quruvchi-me'mor ajoyib minora loyahasini taqdim qilganini hikoya qiladi.



42-rasm. R. Temurov. «Samarqand».

Buxoro amiri shu zahotiyoq minora qurilishini boshlashni buyuradi. Ish kecha-yu kunduz, jazirama issig'-u izg'irin sovuqda davom ettiriladi. Astasekin ulkan minora bo'y cho'za boshlaydi, me'morning dovrug'i butun mamlakat bo'ylab yoyiladi.

Yangi minora hayratda qolarli darajada ulkan va go'zal edi. Amir

me'morni yaxshi taqdirlab undan so'raydi: «Hamma yerda sening san'atingni maqtashayapti. O'z san'ating bobida ko'zlagan cho'qqiga erishdingmi?». Me'mor javob qaytaradi: «Bunday minorani yaratish menga ajoyib orzu-umidlar bag'ishladi, agar ruxsat qilsangiz buzrukvor, ajoyib, chiroyli, boy shahar qura olaman».

Bunday ishlarni ko'ra olmagan saroy amaldorlari amirga shivirlab qo'yadilar: «Buxoro shahri juda ham buyukdir. Bizga bitta minora ham bo'ladi. Me'mor boshqa joyda ham ana shunday minora qurmasligi uchun uni o'ldirish kerak». Shunday qilib me'mor usta o'z orzularini ro'yobga chiqara olmay o'lib ketadi. Afsonalar afsonaligicha qolaveradi. Lekin insoniyat qo'li bilan yaratilgan san'at durdonalari hozir ham gullab yashnayapti.

«Samarqandga yetib keldik», deydi o'qituvchi. Mana bu Sherdor madrasasi. Samarqand hukmdori shahar inshootlari go'zallikda va kattalikda aslo qolishmasligini istar edi. Madrasa peshtoqiga qiziqarli yozuv yozilgan. Jumladan unda: «Peshtoq arki yoyini bukilishini osmondagi yangi oyga o'xshatib, hayratdan barmoq tishlab qoldilar» (Usta Abdul Jabbor).

Endi esa Toshkent bo'ylab Ko'kaldosh madrasasi oldiga yo'l olinadi. Bundan bir necha yil muqaddam bobolarimiz shahar markazida Ko'kaldosh madrasasini qurishgan. Uning yonida Jomiy

masjidi joylashgan. Butun me'mor ansambli yagona me'mor kompozitsiyasini tashkil qilgan bir nechta binolardan iborat qiyalikda qurilgan. Ko'hna ustalar o'z binolarini tabiatga moslashtirar edilar. Eski Toshkent binolari bir qavatli bo'lgan. Bu ansambl qiyalikda chiroyli qilib qurilgan. Uning balandligi 20 metr bo'lgan.

Qadim zamonda o'limga hukm qilinganlar uning ustidan tashlab yuborilgan. Ansamblni bezayotgan yozuv bundan 180 yil oldin paydo bo'lgan: «Bu bino san'atdir, u usta Salimning o'g'li usta Olimjon tomonidan qayta ishlangan». Bu yozuv arab harflari bilan bitilgan. Hamma harflar go'yoki naqshlarga va o'simlik o'simtlariga o'xshaydi.

1966-yilgi Toshkent yer qimirlashidan keyin madrasa qayta ta'mirlandi (restavratsiya so'zi tushuntiriladi). Ta'mirchining (restavrator) ishi uzoq, sekin bajariladi. Ta'mirchi boshlagan ish undan bilim, mahorat va iroda talab qiladi.

O'qituvchi so'zida davom etib, mavjud me'mor yodgorliklarini qo'riqlash har bir insonning vazifasi ekanligi va bu O'zbekiston Respublikasi Konstitutsiyasida ham aniq ko'rsatilganligini tushuntiradi.

Darsni davomi sinfda o'tkaziladi, o'qituvchi yuqorida nomlari qayd qilingan tasviriy san'at asarlarining reproduksiyalari, diapozitivlari, slaydalarini bolalarga ko'rsatib, ularni butun sinf bilan birgalikda tahlil qiladi. Lekin shuni ham qayd qilish lozimki, dars sinfda qanchalik ilg'or metodlar bilan olib borilmasin, baribir u aynan tabiat qo'yniga qilingan sayohatning o'rnini bosa olmaydi. Shuning uchun o'qituvchi darsni iloji boricha tabiat qo'ynida o'tkazishga harakat qilishi lozim.

Samarqand ko'chasi, Registon maydoni, bu yerda katta minorali — ta'mirlanmagan Sherdor madrasasi. Bu haqda rassom L. Bure «Samarqand», «Registon» asarlarida hikoya qiladi. Maydon 1950-yilda shu manzarada edi. 1966-yilda Registon yodgorliklarida ta'mir ishlari olib borildi.

Rassom R. Temurov o'zining «Bibixonimda bahor» asarida Bibixonimda jonlanayotgan bahorni tasvirlagan. Ta'mirchilar hozirda ham yodgorliklarni qayta tiklashmoqda, ota-bobolarimiz ijodiy mehnati asralmoqda.

Ammo ana shu go'zallikni buzuvchilar ham bor (o'qituvchi bolalarga urush davrida nemis bosqinchilari insoniyatning madaniyat obidalarini yo'qotganliklari haqida tushuncha beradi). Nemislar tarixiy yodgorliklarga putur yetkazishib, ularni portlatishgan. Hozirda ham ba'zi bir mas'uliyat sezmagani odamlar tarixiy obidalarining yozuvlari ustiga chizadilar, ularni qo'poradilar.

O'quvchi bolalarga murojaat qilib, har bir kishi bu go'zallikni asrashi, me'morlarning ijodiy mehnatini avaylashi, bu kelajak avlodni ham san'at durdonalaridan bahramand bo'lishi uchun muhimligini uqtiradi.

Hozirgi paytda binolar qurilishi uchun yangi metall va konstruksiyalar yuzaga keldi. Arxitektura inshootlarining farqi ham o'zgardi. Bunda zamonamiz talablari mujassamlashgan.

Marmar plitalar bilan bezatilgan O'zbekiston tarixi muzeyi, sirk binosi, «O'zbekiston» mehmonxonasiga e'tibor bering. Bu ajoyib soyabonli naqshlar O'zbekiston qurilishlari an'anasiga ega va o'ziga xos quyosh nuridan saqlagich vazifasini o'taydi. Me'morlardagi mehnat go'zalligi, shunday mehnatni muhimligi, uning odamga qanday ajoyib estetik zavq-shavq bag'ishlashi xususida to'xtalib o'tadi.

Kuzatilayotgan ko'rinishlar yuzasidan yakuniy savol-javob tugagach, o'qituvchi suhbatga yakun yasab mavzuni umumlashtiradi, bolalarning javoblarini aniqlashtiradi, kamchiliklarini to'ldiradi va xatolarini tuzatadi. Uyg'a vazifa qilib shaharlarimiz va qishloqlarimizni eski va yangi ko'rinishlarini tasvirlovchi rassomlar asarlaridan reproduksiyalarini izlab, ularni tahlil qilish topshiriladi.

3.6.2. Badiiy qurish-yasash mashg'ulotlarini boshlang'ich sinflarda o'tkazish rejalashtirilgan. Bunday mashg'ulotlarni o'tkazishda o'quvchilarning ijodiy qobiliyatlari tasavvurlarini rivojlantiradi va bolalarga badiiy texnik yo'nalishda bilimlar va malakalar beradi. Bu mashg'ulot turining o'ziga xos xususiyatli tomoni shundaki, unda mavzular bir mazmunga qaratilgan bo'lib, o'yin xarakteriga ega. Qurish-yasash faoliyatining nomi aslida lotincha «*konstruktio*» so'zidan olingan bo'lib, «qurilish» ma'nosini anglatadi. Badiiy qurish-yasash deyilganda, boshlang'ich sinf o'quvchilarining turli rangli va karton qog'ozlar, tabiiy va badiiy, tashlandiq materiallardan har xil o'yinchoqlar yasash faoliyatlari tushuniladi.

Badiiy qurish-yasash mashg'ulotlariga xos bo'lgan bir muhim jihati shundaki. bunda bolalarni amaliy ishlarining natijasi, xarakteriga ko'ra o'zlarining qurish-yasashga bo'lgan maylini qondirishga qaratilganidir. Badiiy qurish-yasash mashg'ulotlarida o'quvchilar deyarli bir xil material yordamida ishlash bilan chegaralanib qolmasdan, ham tabiiy, ham badiiy, ham tashlandiq materiallardan foydalanishlari lozim.

Qurish-yasash uchun, asosan, uch xil materiallardan foydalanish nazarda tutiladi:

1. Badiiy materiallar (rangli qog'ozlar, folga, gulqog'ozlar, plastilin, loy va boshq.).

2. Tabiiy materiallar (daraxt barglari, shoxlari, ildizlari, po'stloqlari, meva va sabzavotlarning urug'lari, rangli toshchalar, bug'doy va arpa poyalari va boshq.).

3. Tashlandiq materiallar (ichimlik va dori-darmondan bo'shagan sintetik idishlar, gugurt qutichalar, po'kak, penoplast, idish qopqoqlari va boshq.).

Badiiy qurish-yasash mashg'ulotlarida bolalarni qaychi bilan ishlash, yelimlash, qog'ozlarni buklash, o'rash, ayrim badiiy tashlandiq va tabiiy materiallarni bir-birlariga yaqinlashtirish, qo'shish orqali tasvir yaratish kabi malakalar hosil qilinadi. Bu malakalarni hosil qilish boshlang'ich sinflar dasturida bir qator topshiriqlarni bajarishni nazarda tutadi.

Bunday mashg'ulotlarda o'qituvchi tabiiy va tashlandiq materiallar yordamida hasharot, qush, hayvon, odam kabilarning shaklini ko'rsatishi muhimdir. Masalan, ildizda ilon, kaltakesak, ilonbaliq, yong'oq po'chog'ida toshbaqa kosasi, tuxum po'chog'ida pingvin, jo'xori o'zagida hayvon tanasi shakllarini ko'rish mumkin. Badiiy qurish-yasash ishlarida o'qituvchi materiallarning xususiyatlari (qattiq, yumshoq, mo'rt, og'ir, yengil, yaltiroq, egiluvchan va boshq.) ular bilan to'g'ri munosabatda bo'lishlik haqida ham bolalarga yetarlicha va keng tushunchalar berishi kerak bo'ladi. Turli materiallardan yasalgan narsalarni to'plab, ularni bolalarga tez-tez namoyish etib turish, ularni ijodkorligini faollashtiradi, tabiiy va tashlandiq materiallardan samarali foydalanishga yo'naltiradi.

Mashg'ulotlarda bajariladigan o'quv topshiriqlarining mazmunini samaradorligi o'quvchilarni uyda, ko'chada, sayohat vaqtida tabiiy va tashlandiq materiallarni ko'plab yig'ish hamda maktabga olib kelishiga ham bog'liq. Shuning uchun o'qituvchi har bir darsda bu haqda bolalarga ko'rsatma berishi, yangi bajarilgan original qurish-yasash ishlaridan ularga ko'rsatib turishi yaxshi natijalar beradi.

Boshlang'ich sinf o'quvchilarining yosh xususiyatlari va qiziqishlarini hisobga olgan holda quyidagi mavzularda badiiy qurish-yasash ishlarini bajarish mumkin. 1-sinfda rangli va karton qog'ozlaridan «silindr ko'rinishdagi o'yinchoqlar», «Qalamdon», «Yelkanli qayiq» va boshqalar. 2-sinfda tabiiy materiallardan «Parrandalar», «Hayvonlar», gugurt qutichalaridan mushuk, sher, yo'lbars, bo'ri va h.k. o'yinchoqlarini qurish-yasash. 3-sinfda qog'ozni buklash, qirqish, yelimlash orqali yonlari bekiladigan «Quticha», karton va rangli qog'ozlardan «O'yinchoqlar —kapalak, kabutar», «O'rik gulladi» — sabzavot va mevalarning urug'laridan mozaika ishlash. 4-sinfda choynak, lagan, ko'za maketini qog'ozlarni qatqat (pape-mashe) qilib yopishtirish usulida tayyorlash va badiiy bezash.

Topshiriqlarni bajarish uchun turli-tuman badiiy materiallardan foydalaniladi. Ulardan eng ko'p qo'llaniladigan tabiiy, tashlandiq va badiiy (karton, rangli qog'oz, gazlama bo'laklari, charmlar, turli rangdagi iplar va h.k.) materiallardir.

Quyida badiiy qurish-yasash mavzusiga doir mashg'ulot ishlanmasi berilgan.

Darsning mavzusi. Hayvonlar tasvirini tabiiy materiallardan applikatsiya usulida ishlash.

Darsning vazifalari. O'quvchilarni tasviriy faoliyatida turli materiallardan foydalanish haqidagi tushunchalarini kengaytirish, ijodiy qobiliyatlarini rivojlantirish. Narsalar shaklini va o'lcham nisbatlarini ko'ra bilishga o'rgatish. Applikatsiya ishlash malakalarini o'stirish.

Darsning jihozlanishi. Hayvonlarni tabiiy materiallardan ishlangan rasmlari, yangi yoki quritilgan barglar, bolalar kitoblariga ishlangan illustratsiyalar.

Darsning mazmuni. O'qituvchi bolalarning bilimlarini boyitish va tasavvurlarini o'stirish uchun ular ko'rgan hayvonlarini eslashni

taklif etadi. O'qituvchi savol berib, bolalarni hayvonlarning nomi va tashqi qiyofasi haqidagi bilimlarini tekshirib ko'radi. Bunda u quyidagi savollarni berishi mumkin: «Bolalar, mana bu rasmlarga qarang, nimalarni ko'ryapsiz? Ularning tashqi qiyofalari bir-biriga o'xshaydimi? Ularni farq qiluvchi belgilarini aytib bering. Ulardan qaysilarini ko'rgansiz? Nomiylarini ayting. Ana shu rasmdagi hayvonlarning barglardan ishlangan applikatsiya tasvirini ko'rsating va xarakterli belgilariga ko'ra nomini ayting! O'z oldingizda turgan barglardan ko'rgazmali qurolida tasvirlangan birorta hayvonning tashqi ko'rinishiga mos keladiganlarini tanlab oling. Ana shu barglardan nima qilish mumkin? Mana bu applikatsiya qanday barglardan ishlangan?» va boshqalar.

So'ng o'qituvchi o'quvchilarning javoblaridagi kamchiliklarni to'ldirib, ko'rgazmali qurol asosida ularning tushunchalarini yanada boyitadi. Bunda o'qituvchi bolalarning diqqat-e'tiborini, asosan, hayvonlarning tashqi ko'rinishlariga, qiyofalariga, xarakterli belgilariga, o'lchamlari va o'lcham nisbatlariga qaratishi lozim. Asosiy ishga o'tishdan avval o'qituvchi bolalarga har xil tabiiy va badiiy materiallarni ko'rsatib, ulardan turli hayvonlar ishlash mumkinligini bildiradi. Navbatdagi ish o'quvchilarga barglardan biror hayvonning tashqi ko'rinishini amaliy tarzda ko'rsatishdir. Masalan, o'qituvchi bolalarga xo'roz tasvirini ishlab ko'rsatish uchun kattaroq bargni tanlab oladi va uni o'rtasidan qaychida qirqib, teng ikkiga bo'ladi. Bargning bir tomonidan xo'rozning bosh qismini tasvirlash uchun birozgina qiyib tashlaydi. So'ng fon uchun tanlangan qog'ozga yopishtiradi. So'ngra xo'rozning oyoqlarini mayda barglardan yasaydi. Mo'yqalam yordamida xo'rozning qora rang bilan ko'z va og'zini chizadi.

Bolalar tayyorlagan barg shakllarini o'qituvchining ruxsati bilan yopishtirishga o'tadilar. Bunda hayvon tasvirining qaysi detallari tasvirning tagida qolishi kerak bo'lsa, oldin o'sha qismi yopishtiriladi. So'ngra boshqa qismlarini yopishtirishga o'tiladi. Bunda o'qituvchi barglarni qog'ozga yopishtirishda ehtiyot bo'lishni, bargning orqa tomoniga mo'yqalamda yelim surgach, kerakli joyga qo'yib, ustidan latta bosib, tekislash va ortiqcha yelimni latta bilan asta artib olish kerakligini eslatadi.

Dars oxirida o'quvchilarning ishlari namoyish taxtasiga qo'yiladi va bolalar bilan birgalikda tahlil qilinadi. Uyg'a xo'roz tasvirini kattaroq o'lchamda, boshqa shakldagi va rangdagi barglardan tayyorlash vazifa qilib topshiriladi.

3.6.3. *Naturaga qarab tasvirlash* — narsalarning asliga qarab rasmini chizish demakdir. Boshlang'ich sinflarda bu yetakchi o'rinlardan birini egallaydi. Bunda o'quvchilar naturalarning haqiqiy ko'rinishlarini qalamtasvir va rangtasvir yordamida tasvirlashni o'rganadilar, naturaning hajmdorligini qog'oz yuzasida soya-yorug'lar yordamida ifodalaydilar. Shuningdek, o'quvchilarga rasm chizishni va haykal ishlashning oddiy qonun-qoidalari o'rgatiladi.

Naturaga qarab tasvirlash ikki qismdan tashkil topadi.

1. Narsaning o'ziga qarab rasm ishlash.
2. Narsaga qarab haykal ishlash.

Naturaga qarab rasm ishlash — bolalarning yosh xususiyatlarini hisobga olgan holda narsalarni o'ziga qarab rasm ishlash nazarda tutiladi.

Naturaga qarab rasm ishlash — naturani kuzatish, uning tuzilishi, shakli, rangi, o'lchamlari, o'lcham nisbatlarini tahlil qilish, rasmlarni natura bilan solishtirish kabi metodlar asosida olib boriladi. Naturaning o'lchamiga qarab ularni chizish uchun yiriklarini sinfda 2—3 joyga, maydalarini har bir partaga bittadan qo'yib chiqish kerak bo'ladi.

Mayda o'lchamdagi naturani, aytaylik, bargni natura sifatida hamma joyda bir xil bo'lishi shart emas, ularni bolalarni rasm ishlash layoqatiga qarab har xil murakkablikdakisini qo'ysa bo'ladi.

Naturaga qarab rasm ishlashda bolalarni bosqichlar asosida rasm ishlashga o'rgatish muhim. Bunda bolalar, birinchi galda rasmni o'lcham jihatidan to'g'ri belgilash, ikkinchidan rasmni qog'oz yuzasida to'g'ri joylashtirishga o'rgatiladi. Keyinchalik naturaning tasvirini ishlashga o'tiladi. Bunda rasm ishlashni ikki xil metodikasi qo'llaniladi:

1). Naturani yordamchi chiziqlar asosida belgilab olib rasmini ishlash.

2). Naturani bir yo'la bo'laklar shaklining rasmini ishlashdan boshlanib, so'ngra ularni umumlashtiriladi va bo'yaladi.

Naturaga qarab rasm ish-
lashda yordamchi chiziq-lardan
foydalanish bilan bir qatorda
o'q chiziq, simmetriya o'qidan
foydalaniladi. Shuningdek, nar-
salar tasvirini bironta geometrik
shaklga tushirib olib ham ishla-
nadi. Xususan, ninachi rasmini
ishlaganda, avval, uning qa-
notlarini to'rtburchak shaklida,
soatning aylana shaklida chizib
olinadi, keyinchalik uning tas-
viri aniqlashtiriladi (43-rasm).

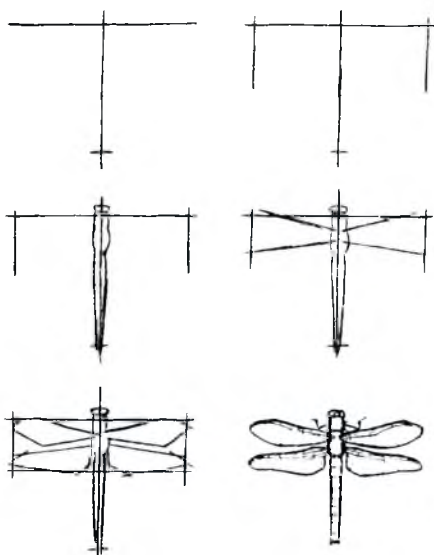

43-rasm. Ninachi rasmini ishlash.

Boshlang'ich sinflarda rasm
ishlash malakalarini hosil qi-
lish ko'proq naturaga qarab
rasm ishlash bo'limiga to'g'ri
keladi. Shuning uchun ham

bunday mashg'ulotlarda o'quvchilarning o'quv qurollari (qalam,
o'chirg'ich, bo'yoq, daftar va boshq.) bilan to'g'ri munosabatda
bo'lishga, ularni to'g'ri ishlatishga o'rgatish muhimdir. Rasm ishlash
malakalarini shakllantirish esa ma'lum tizimda amalga oshirilgani
ma'qul. Ayniqsa, to'g'ri-tik, to'g'ri-yotiq, to'g'ri-og'ma, egri kabi
chiziq-larni chizdirish, ularni teng yoki teng bo'lmagan bo'lak-
larga bo'lishga o'rgatish ma'lum ketma-ketlikda amalga oshirilishi
lozim. Shuningdek, shakllar, bo'yoqlar bilan yuzani qalam yoki
bo'yoq bilan bir tekisda bo'yash yuzasidan bilim va malakalar
hosil qilishda ham shu tartibga rioya qilinadi.

Yana shuni ham qayd qilish lozimki, boshlang'ich sinf bolala-
rining rasm ishlash layoqatlarining pastligini hisobga olib, ularga
ortiqcha murakkab vazifalar berib bo'lmaydi. Narsalar rasmini
ishlashda ularning hajmini, yorug'-soya, perspektiva qoidalari asosida
tasvirlash ham talab etilmaydi. Shuningdek, ular tomonidan chi-
zilgan rasmga ortiqcha talablar ham qo'yib bo'lmaydi.

Quyida naturaga qarab rasm ishlash bo'limiga doir mashg'ulot
ishlanmasi berilgan.

Tasviriy san'at darslarini an'anaviy usulda o'tqazish

Darsning mavzusi. Suv solingan stakanning o'ziga qarab rasmini ishlash.

Darsning vazifalari. O'quvchilarni silindrsimon shakldagi narsalarning tuzilishi, shaklini ko'ra bilishga, aylananing ko'zga nisbatan o'zgarish holatini va buyum materialligini tasvirlashga o'rgatish, ularning tasviriy malakalarini mustaqil rivojlantirish.

Darsning jihozlanishi. Turli balandlikdagi aylanalar modeli. Ichiga rangli suv solingan stakan, tasvirni bosqichma-bosqich qurilishining ko'rgazmali quroli, o'quvchilarning shu mavzuda ishlagan rasmlaridan namunalar, rassomlar tomonidan yaratilgan asarlar reproduksiya namunalari.

Darsning mazmuni. Yangi mavzuni bayon qilishni o'qituvchi silindrsimon buyumlar, haqida qisqacha suhbat bilan boshlaydi:

Bolalar, silindrga o'xshash narsalar silindrsimon buyumlar, deb ataladi. Eslang-chi, qanday silindrsimon buyumlarni ko'rgansiz? Kastrul, stakan, krujka, konserva idishi va shunga o'xshash narsalar silindrsimon buyumlar jumlasiga kiradi. Bu buyumlarning ustki va pastki asoslari bir xil bo'lib, yon tomonlarining sirti ham bo'ladi. Silindrsimon shakl yon sirdan va aylana shakldagi bir xil ikki asosdan iborat. Bugungi darsdan boshlab silindrsimon buyumlar rasmini chizamiz.

Stakanni ko'zdan kechirib, uning rasmini chizishga kirishamiz. Stakanning tubi to'g'ri doira bo'lib, u asosi hisoblanadi. Ufq chizig'idan pastroqda joylashgan. Endi bir modelni kuzatamiz. Ingichka tayoqchaga beshta aylana o'tkazilgan. Bu aylanalarning o'rtadagisi ufq chizig'ida joylashgan.

Bu aylanalar bir xilmi? Yo'q, bir xil emas. Ustki va pastki aylanalar dumaloqroq bo'lib ko'rinadi. O'rtasidagi aylanalar ufq chizig'iga yaqin bo'lganlar qisqarganroq oval shaklida ko'rinadi. Bu holat stakanni ko'rinishida ham kuzatiladi. Stakanning ostini aylanasi ustidagilarga nisbatan dumaloqroq ko'rinadi.

Stakandagi suv ham yana bitta qisqargan aylana — yuqorigi asosdan kengroq va pastki asosdan torroq oval bo'lib ko'rinadi.

Umumiy suhbat tugagach o'qituvchi stakan rasmini chizish usulini sinf taxtasida ko'rsatadi. Bu ishni u birinchi galdan rasmni

qog'oz yuzasida kompozitsion jihatdan to'g'ri joylashtirishni tushuntirishdan boshlaydi. Shu maqsadda u o'zi ishlagan namunaviy rasmni va parallel sinf o'quvchilarining ishlagan rasmlaridan namunalarni bolalarga ko'rsatadi (44-rasm).

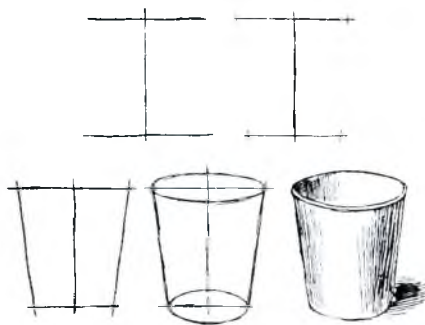

44-rasm. Stakan rasmini ishlash.

Qog'ozga tasvirlashni stakaning umumiy balandligi va eni chiziqlarini belgilab olishdan boshlanadi. Qisqargan aylalarni yasash uchun o'rtadan tik chiziq o'tkaziladi va ovallar belgilanadi.

Bu ovalarning eng qisqarib ko'rinayotgani yuqoridagi ovaldir. Bu ishlarning hammasi ko'z bilan chamalab, oldida turgan naturadagi stakan bilan solishtirib tasvirlanadi. Ovallari to'g'ri va silliq chiqishi uchun ularning o'rta ko'ndalang chiziqlari belgilab olinadi.

Ovalning oldingi pallasi orqadagi palladan kengroq bo'lib ko'rinadi. Ularni to'g'rilab, stakan tagining kengligi aniqlanib to'g'ri tasvirlanadi.

So'ngra har bir o'quvchi o'z oldiga suv solib qo'yilgan stakanni kuzatadi va ularning o'ziga qarab rasmini (qalamda va bo'yoq bilan) ishlaydilar. Tushuntirilib chizilgan rasm sinf taxtasidan o'chirib tashlanadi. Dars oxirida sinfda ishlangan bolalar ishlaridan namunalar ajratib olinib, tahlil qilinadi. Yaxshi ishlangan rasmlarning egalari rag'batlantiriladi, bo'sh ishlangan rasmlardagi xato va kamchiliklar qayd etiladi.

Shisha banka idishga qarab rasmni chizish uyga vazifa qilib topshiriladi.

Tasviriy san'at darstarini muammoli vaziyatda o'tkazish

Darsning mavzusi. Suv solingan stakanining o'ziga qarab rasmini ishlash.

Darsning vazifalari. O'quvchilarni silindrsimon shakldagi narsalarni xotira va tasavvurdan chizishini o'stirish, buyumlarning materialligini tasvirlashga o'rgatish, ularning tasviriy malakalarini mustaqil rivojlantirish.

Darsning jihazlanishi. Rassomlar I. Xruskiy va M. Vrubelning «Natyurmort» asarlari namunasi.

Darsning mazmuni. O'quvchilarning mustaqil ish faoliyati. Oldingi darslarning natijalaridan ma'lumki, manzarani tasvirlashda holatni, kayfiyatni ko'rish mumkin va bularni ko'pchiligi o'z tasviriy faoliyatlarida ko'rsata oldilar.

Hozirgi bajariladigan vazifalardan biri xotiradan va tasavvurdan suv solingan stakanni tasvirlab berish. Bu vazifani o'quvchilarning ayrimlari 5 daqiqada, yarmi esa 7 daqiqada bajarishdi.

O'qituvchi ishlarni tugallanganligiga ishonch hosil qilgach, savol beradi: tasvirlagan suv solingan stakanning ko'rinishi holatni, kayfiyatni ko'rsatadimi?

O'quvchilar o'z ishlarini kuzatib, oldingi tajribalari bilan solishtirishga majbur qiladi ((manzaradagi kayfiyat) hozirgi stakan tasviri bilan).

— Ko'rsata olmaydi, chunki bu manzara emas hamda qiziqarli ham emas.

— Bu na quvonchni, na qayg'uni ko'rsatadi. U oddiy buyumdur.

— O'qituvchi. «Demak, manzara kayfiyatni ko'rsata oladi, buyum esa yo'q?»

O'quvchilar: «Balkim, agarda u chiroyli bo'lsa. Agarda, u juda ham kerakli va jozibali, masalan, gullar yoki xrustal vazasi bo'lsa.

O'qituvchi: Demak, vaza chiroyli, stakan esa yo'q. O'zlaringni rassom o'rniga qo'yib, bir tasavvur qilib ko'ring-chi. Bu stakanni qanday nigoh bilan ko'rar ekan? Uning qanday sifatlarini namoyon qilardi?»

O'quvchilar (xotiradan) stakanning asosiy sifatlarini og'zaki aytishga urinadi:

U aylana (silindrsimon), shishali, tiniq.

O'qituvchi qo'yilmani ochadi (natyurmort: mato, suv solingan stakan). Shu paytgacha qo'yilma mato bilan yopiq bo'lgan.

— Qo'yilmani diqqat bilan kuzating. Rassom nigohi bilan qarang. Natyurmortning chiroyini ko'rsatish uchun qanday sifatlarini tasvirlash kerak?»

O'quvchilar natyurmortda rassomga yoqadigan ayrim sifatlarini og'zaki ajratishadi:

— Natyurmort chiroyli. Tiniq shisha bilan yumshoq matoning birikmasi juda ham jozibali.

— Shisha orasidan suv va fondagi mato yoritib ko'rinyapti.

— Matoning chiroyli birikmasi, stakandagi shu'la va soyalari va h.k.

O'qituvchi: «Agar rassom nigohi bilan qaralsa, stakan ham chiroyli buyum bo'lishiga o'zlaringiz ishonch hosil qildingiz. Muhimi, buyumning chiroyli sifatlarini nafaqat «ko'rish» va ularni tasvirlashni ham bilish kerak. Men sizlarga bunday imkoniyatni taqdim etaman. Toza qog'oz va turli materiallar olib, rasm chizishni boshlanglar».

O'quvchilar vazifani mustaqil bajarishadi. Ko'pchilik akvarel bo'yog'ini tanlashdi. Ularning faoliyat natijalari muvaffaqiyatsiz: fonga nisbatini olmaganligi sababli, alohida tasvirlagani uchun stakan oynasining shaffofligi o'xshamagan. Kontur chizig'i bilan tasvirlamoqda. O'zining chizgan rasmi bilan ko'ngli to'lmagan. Ayrim o'quvchilar boshlagan ishini tashlab, yangi qog'ozga qalam bilan chizishni boshlamoqda. Qalamdagi rasmlar ancha ishonarli: stakandagi suv yuzidagi oval belgilanadi, soya qismiga shtrixlar beriladi.

Ko'pchilik rasmlarda tasvirni qurishda, nisbatlarini aniqlashda, ko'rish nuqtasiga e'tibor berilmagan va h.k. kabi qo'pol xatoliklar qo'yilgan. O'quvchilar sarosimaga tushgan (muammoli vaziyat).

O'qituvchi: «Ko'pchiligi o'zi ishlagan rasmlariga ko'ngillari to'lmaganligi ko'rinib turibdi. Nimaga?»

O'quvchilar: «Stakan shaffofli ko'rinishida bo'lmayapti. Shishani bo'yoq bilan ishlash og'ir».

O'qituvchi: «Bu vazifani sizlar uchun eng qiyinligini ta'riflab berishga harakat qiling».

O'quvchilar: «Shisha shaffofligini rasmda tasvirlanishi. Shisha va matoni tasvirlash, ularning farqi».

O'qituvchi: «Rassomlar buni buyumlar materialligi (faktura), ya'ni buyum qanday materialdan tayyorlangan, uning yuzi qanday fakturaga ega. Bizning qo'yilmada, bu shisha va mato. Bu buyumlarga shunday ta'rif berishga harakat qiling-ki, ularni ko'rmasdan nomini va xarakterini aniqlash mumkin bo'lsin.

O'quvchilar: «Stakan shishali, shaffofli, silliq; unga suv quyish mumkin». Silindrsimon, yaltiroq (jiloli). «Sovuq» matoga nisbatan. Mato yumshoq, yupqa, burmalari bilan. «Hliq» stakanga nisbatan va h.k.

O'qituvchi: «Rasmda buyumlarning materialligini yetkazish uchun ma'lum usul va uslublarni bilish shart. Rassom ularni yaxshi o'zlashtirgan va o'z ishida qo'llaydi. Mana shu bizning mavzuyimizning asosiy vazifasi hisoblanadi. Buni o'zlaringiz aniqladingizlar, yechimini topish uchun, yana o'zimizni rassom o'rniga qo'yib ko'ramiz. Rassom o'z oldiga qanday vazifalarni qo'ygan? Tasvirlashni nimadan boshlashi mumkin? Xayoldan uning harakat rejasini tuzing va asoslab bering».

O'quvchilar: «Rassom dastlab natyurmortni qalamda tasvirlab, keyin uni bo'yab chiqadi».

Natyurmortni chizishdan oldin buyumlarning shaklini qurilishini eslash lozim.

Dastlab stakanni qog'ozda to'g'ri joylashtirish kerak.

Stakanni ovalari (tagi va yuqori oval)ni chizib olish kerak.

O'quvchilar o'qituvchisi bilan birgalikda natyurmortni bajarish bosqichlar vazifasini aniqlashadi.

Tasvirning joylashtirilishi.

Buyumlarning konstruksiyalari, nisbatlari, fazoviy joylashuvi, tus munosabatlarini ko'rsatish.

Buyumlarning materialligini ko'rsatish.

(O'qituvchi bu vazifalar yozilgan jadvalni sinf taxtasiga osib qo'yadi).

O'qituvchi: «Bu rejadan natyurmortning xarakterini (yengillik, shaffoflik, sinuvehanlik va h.k.) ko'rsatishga yordam beruvchi vazifalarni ajratib oling. Hozir esa rejaning birinchi va ikkinchi bandlarini bajarishga kirishamiz. Qalamni qattiq bosmasdan, yengil chiziqlar orqali ishlang. Vazifani eng og'ir bo'lgan uchinchi bandini birgalikda hal qilamiz».

O'quvchilar natyurmort qurilishini qalamda bajarishadi. Vazifani, eskizni bajarilgandan so'ng, o'qituvchi va o'quvchilar rasmlarni tahlil qilishadi.

O'qituvchi: «O'z rasmlarini yonma-yon o'tirgan o'quvchi bilan almashib, o'quvchi-o'rtog'ingizni rasmini birinchi va ikkinchi vazifani

falarini bajarilishini tekshirib ko'ring. Xatolarini toping va tushuntirishga harakat qiling. Dastlab qaysi vazifani tekshirib ko'ramiz?»

O'quvchilar. Tasvirni qog'ozdagi joylashuvini.

O'qituvchi: «Uning bajarilishini tekshirib ko'ring. Uni bajarishda kimda qanday qiyinchilik tug'ildi? Kim xatolarga yo'l qo'ydi?»

O'quvchilar rasmlarni muhokama qilishmoqda.

O'qituvchi: «Sizning keyingi rejangizda qanday vazifalar turibdi?»

O'quvchilar: «Shakl, nisbat, konstruksiya, fazoviy joylashuvi».

O'qituvchi: «Bu vazifani bajarishda xatoliklarga yo'l qo'yib, ularni anglashmadi. Birgalikda hal qilishga urinib ko'ramiz. Qo'yilmani diqqat bilan kuzating. Vazifalarning javobini topishga ish rejasini tuzishga harakat qiling. Men o'z natyurmortimni rasmini chizaman, sizlar esa diqqat bilan kuzatib, men qurayotgan tasvir bilan sizlarniki o'rtasidagi farqi nimada ekanligini aniqlashga harakat qilib ko'ring (o'qituvchi sinf qo'yilmasiga o'xshash bo'lgan natyurmortni ko'mir tayoqchalari bilan katta qog'oz varag'iga tasvirlaydi biroq uning ko'rish nuqtasi balandlikda, chunki u tik turib chizmoqda). O'z rasmlaringiz bilan menikini taqqoslab ko'ring».

O'quvchilar bilishiga oid bo'lgan qurilish xususiyatlaridan quyidagilari muhim ahamiyatga ega:

Sizdagi qo'yilma bilan bizniki bir xil, faqat siz tik turib chizyapsiz, biz esa — o'tirib. Demak, sizda ko'rish nuqtasi boshqacha, ancha yuqorida.

Ko'rish nuqtasi boshqacha bo'lgandan keyin, demak, bizning qo'yilmaga qaraganda, stol va stakan qog'ozdagi qurilishi ham boshqacha ko'rinadi.

Fazoviy joylashuvi boshqacha.

Qurilish chizmasi va professional tasvirlash farqlari bilan bog'liq bo'lgan boshqa xususiyatlarini ham ko'rsatmoqda.

O'qituvchi: «Ko'rish nuqtasini to'g'ri tanlash muhimligini va uni rasmda aniq ko'rsatilishiga ishonch hosil qildingizlar. O'zingiz chizgan va yonma-yon o'tirgan o'rtog'ingizni rasmlarini sizning qo'yilmaga bo'lgan ko'rish nuqtasini solishtirib tekshiring. Qurilishidagi xatolarini tuzating».

O'quvchilar rasmlarini tuzatishmoqda (stakaning tekislikdagi joylashuvini, stakaning ovallar o'lchamini nisbatlarini: tagi, suvning sathi, yuqori asosi).

O'qituvchi: «Rejangizdagi uchinchi vazifa qanday ta'riflanadi?».

O'quvchilar: «Narsalarning materialligini tasvirlash». (Shisha, mato materialligini tasvirlash usul va uslublari.)

O'qituvchi: «Bu sizlar uchun yangi vazifa. Umumiy rejadan mustaqil tanlab olinglar. Buni ishlashimiz kerak. Yana bir bor rassomlarga qaytamiz. Mana bu ikki asarga qarang berilgan vazifa a'lo darajada bajarilgan, ammo mutlaqo har xil (I. Xruskiy va M. Vrubelni natyurmortlari namoyish etiladi. Avvaliga to'liq, keyin stakan tasvirini beruvchi slaydalar fragmentlari).

— Kelinglar bu asarlarni birgalikda zavq bilan tomosha qilaylik. Sizlar esa bu natyurmortlardan obrazli taassurotlaringizni yetkazishga urinib ko'ring. Balki, qandaydir xususiyatlarini, buyumning chiroyini beruvchi qiziqarli rangdor usullarni qayd qilarsizlar».

O'quvchilar asarlarni tahlil qilishadi. M. Vrubelning asarida yengillik, akvarelning nozikligi, qatlamning tiniqligi va h.k. I. Xruskiy asarida esa katta «o'xshashlik»ni, buyumlarning materialligini: «hayotdagidek» ko'rsatgan. Yoqqan natyurmortni tanlashda o'quvchilarning fikrlari qo'shilmadi. Biriga I. Xruskiy, boshqasiga Vrubel asari yoqadi. Biroq ko'pchiligi Vrubel asarida «kayfiyati ko'proq», I. Xruskiy asarida esa «turli materiallarni: mato, shisha, temirni yuqori darajada tasvirlaydi».

O'qituvchi: «Buyumlarning materialligini tasvirlashda rassomlar tomonidan bajariladigan vazifalarni rejasini tuzishga urinib ko'ring. Takliflarni birgalikda tahlil qilamiz va ularning bosqichlarini yozib boramiz».

O'quvchilar qiyin ahvolda. Biroq I. Xruskiy bajargan natyurmort bo'yicha rejasini va ishlash usulini aniqlash murakkabroq, M. Vrubel asari bo'yicha esa oson, chunki I. Xruskiy moybo'yoq bilan silliq qilib bo'yagan, M. Vrubel esa akvarelda, bu yerda akvarelni «turli texnikasi» va «qoplami» ko'rinib turibdi.

Taxminiy rejani tavsiya etmoqda. Avvalambor, fonni, keyin stakanni va so'nggida soyalarni belgilash kerak. Dastlab stakanni «bo'yash» kerak, keyin esa matoni. Qandaydir hammasini bir mahalda tasvirlash kerak: stakanni ham, matoni ham (45-rasm).

O'qituvchi: «Suvlarni, shishani tiniqligini tasvirlash uchun rassomlar qo'llaniladigan ayrim texnik usullarni ko'rsataman. Sizlar

diqqat bilan kuzatinglar va vazifalaringizga ma'qul bo'lganini tanlab olinglar».

Turli uslub tasvirlari bilan «a-lya-prima», ho'l qog'oz ustidagi surtma, lessirovkalar tayyor jadvallarda namoyish etadi. Keyin aralash texnikasida ish jarayonini ko'rgazmali namoyon etadi (qog'ozni katta formatida grizaylni guash oq bo'yoqlari bilan), ish jarayoni izohlab boriladi. Ko'mir tayoqchalari bilan ishlash usullarini va boshqa usullarni ham ko'rsatadi.

O'qituvchi (ko'rgazmali qurollar olinadi). Hozir endi materialligini ko'rsatishda har biri o'ziga yoqqan va qiziqarli bo'lgan usulni tanlab olishi mumkin va o'zining qo'yilmasini tasvirlashda qo'llashi mumkin.

Bajarish texnikasini o'zlaring tanlashlaringiz mumkin, balki bugun grafik vositalari bilan ishlash ma'quldir (oq-qora tasviri): ko'mir, guash — oq bo'yoq, qora yoki jigarrang akvarel. Ranga tegishli vazifani keyingi darslarda ko'rib chiqamiz. Lekin bu bilan sizlarni chegaralab qo'ymayman. Agarda rangdorli ishlash imkoniyatlariga ishonch bo'lsa, rang bilan ishlash mumkin.

O'quvchilar qo'yilmadagi ishlarni yakunlaydi.

O'qituvchi: «Ishlaringizni dastlabki rasmlaringiz bilan taqqoslang: tasavvurdan ishlangan stakan tasvirini. Darsning boshida berilgan «buyum holatni, kayfiyatni ko'rsatishi mumkinmi? Buyum «gapirishi» mumkinmi?» savollari haqida o'ylab ko'ringiz. O'z javoblaringizni asoslab bering».

Darsning oxirida o'quvchilarning amaliy ishlariga yakun yasaladi. Bunda bolalar ishlagan turli darajadagi rasmlardan namunalar ajratib olinib, ular o'quvchilar ishtirokida tahlil qilinadi va baholanadi.

Uyga vazifa qilib, biron bir buyumlarning materialligini, fakturasini tasvirlash nuqtayi nazardan ishlash topshiriladi.



45-rasm. M.A. Vrubel. «Atirgul».

Naturaga qarab haykal ishlashda o'quvchilar qush va hayvonlarni, turli o'yinchoqlarni loy yoki plastilin yordamida hajmdor qilib tasvirlashni nazarda tutadi. Bu yerda o'quvchilar naturani ko'ra bilish, ularning asosiy shaklini, tuzilishi va o'zaro nisbatlarini ajrata olishni bilib olishadi.

Bu mashg'ulotlarni o'ziga xos jihatlaridan biri o'quvchilarda plastilin, loy, stek bilan to'g'ri munosabatda bo'lish, loy (plastilinni parchalarini o'zaro qo'shish orqali haykal ishlash, shuningdek, birgina yirik loy bo'lagidan ortiqcha joylarini olib tashlash orqali haykal hosil qilish metodikasini to'g'ri o'zlashtirib olishga qaratilganligidir. O'quvchilar tomonidan topshiriqlarni bajarishda naturani barchaga to'liq ko'rinishiga erishish muhimdir. Shuningdek, naturani bolalar ishtirokida savol-javob orqali tahlil qilish, u haqda to'liq tasavvur hosil qilishga imkon beradi.

Boshlang'ich sinflarda o'quvchilarning yosh xususiyatlarini hisobga olib, O'rta Osiyo xalqlariga xos bo'lgan mayda haykalchalar yasash san'atiga oid ishlardan namunalar ko'chirtirish, bu san'at turining milliy badiiy an'analarini o'rgatishda muhim ahamiyat kasb etadi.

Quyida o'ziga qarab haykal ishlash mavzusiga doir dars ishlanmasi beriladi.

Darsning mavzusi. O'yinchoq-toychoq haykalini ishlash.

Darsning vazifalari. O'yinchoq-toychoqning tuzilishi, shakli, xarakterli tomonlarini ko'ra bilish va tasvirlashga o'rgatish. O'quvchilarning loy va plastilin bilan ishlash malakalarini rivojlantirish.



46-rasm. L. Salimjonova.
«Hamro Rahimova».

Darsning jihozlanishi. Turli zotli otlarning, shuningdek, o'yinchoq-toychoq haykalchalari. O'yinchoq-toychoq yasovchi ustalarning ish holatidagi rasmlari (46-rasm).

Darsning mazmuni. Dars o'qituvchining otlar haqidagi suhbatini bilan boshlanadi. Bunda

otlarning qaysi maqsadlarda boqilishi, ularning zotlari haqida alohida to'xtaladi. Suhbatda, ayniqsa, otlarning keng tarqalgan turlaridan qorabayir, arabi, vladimir, orden, vengr, qorabog', laqay, yovmut zotlari borligi qayd qilinadi. Bu otlar va ularning toychoqlari rasmlari namoyish etiladi. Namoyishda toychoqlarning tuzilishi, shakli o'lchamlariga alohida e'tibor beriladi.

O'zbek xalqi otlardan turli maqsadlarda (yuk tashish, poyga va boshq.) foydalanadi.

Xalq kulolchiligida azaldan ot mavzusi yetakchi o'rinda bo'lib, ularning haykalchalarini ishlash qadimdan rusum bo'lib kelgan. Bunga misol qilib Hamro Rahimova, Umarqul Jo'raqulov, Abdurahim Muxtorovlar yaratgan ishlarni kiritish mumkin. So'ngra bu ustalar tomonidan ishlangan toychoq haykalchalari namoyish etiladi. O'yinchoq-toychoqdan biron-tasining tuzilishi, shakli, o'lchamlari, o'lcham nisbatlari, ranglari bolalar bilan birgalikda tahlil qilinadi.

O'qituvchining navbatdagi ishi o'quvchilarga o'yinchoq-toychoq, haykalini amaliy tarzda ishlab ko'rsatishdir. Toychoq haykali ham alohida loy bo'laklaridan ishlanadi. Bunda toychoqning tanasi, boshi, oyoqlari, dumini uchun loy bo'laklari tayyorlanadi va ularga kerakli ko'rinish berilgach, barcha a'zolari birlashtiriladi. So'ngra toychoqning tanasidagi mayda qismlarning shakllari ishlab chiqiladi. Shu kabi tayyorgarlik ishlari tugagach, toychoqning tanasiga namlangan barmoqda yoki ho'l latta yordamida silliqlab ishlov beriladi.

O'quvchilar mustaqil ishga kirishganlaridan so'ng o'qituvchi haykal ishlashda qiynalayotganlarga individual yordam ko'rsatadi. Dars oxirida barcha ishlar namoyish taxtasiga qo'yiladi va o'quvchilar bilan birgalikda tahlil qilinadi. Uyg'a sinf ishini davom ettirib tugallash vazifa qilib topshiriladi.

3.7. Kompozitsion faoliyat

Mashg'ulotlar boshlang'ich sinflarda rangtasvir kompozitsiyasi, dekorativ kompozitsiya va haykaltaroshlik kompozitsiyasi kabi qismlardan tashkil topadi.

Rangtasvir kompozitsiyasi — mavzu asosida, xotira va tasavvurdan rasm ishlash jarayonida amalga oshiriladi. Mashg'ulotlar kompozitsiyasini yaratishning o'ziga xos usullari va mazmuni mavjud

bo'lib, o'quvchilar «bir butunlik», «yaxlitlik» kabi kompozitsiya qonuniyatlariga amal qilishni o'rganadilar. Rangtasvir kompozitsiyasi mashg'ulotlari ikki yo'nalishda o'tkaziladi:

1. Tevarak-atrofdan olingan mavzularda kompozitsiya ishlash.
2. Adabiy asarlarning mazmuni asosida kompozitsiya ishlash.

Rangtasvirdan kompozitsiya ishlash uchun bolalar ko'proq yil fasllari, bayramlar, ommaviy tomoshalar, qishloq va shahar mehnatkashlarining kundalik mehnati, qush va hayvonlar hayoti kabilarga doir mavzularda rasm ishlaydilar. Bunday mashg'ulotlarda o'qituvchi o'zining asosiy e'tiborini bolalar rasmlarida aks etadigan g'oya, rasm mazmuni, rasm elementlarini qog'oz yuzasida kompozitsion jihatdan to'g'ri savodli qilib tasvirlanishiga qaratishi lozim. Boshlang'ich sinflarda tasvirlanayotgan jarayon yoki narsalarning hajmini, yorug'-soya, perspektiva yordamida tasvirlash talab etilmaydi. Perspektiva qoidalariga rioya qilish talab etilmasa-da, biroq, yaqindagi narsalarni yirikroq, uzoqdagisi kichikroq tasvirlanishi lozim.

O'quvchilar mustaqil rangtasvir kompozitsiyasini tasvirlashda tevarak-atrofdagi voqea-hodisalarni ham kuzatib borishlari — yomg'ir yog'ayotgan, shamol bo'layotgan va chaqmoq chaqayotgan paytlarni kuzatishlari kerak bo'ladi. Ayniqsa, tutunning havoga ko'tarilishi, barglarning kuz faslida yerga uzilib tushishi, shox-shabbalarning shamoldan bir tomonga egilishini kuzatish kabilar juda muhimdir. Bu kuzatishlar keyinchalik kompozitsiya mazmunini boyitishda o'quvchilarga material bo'lib xizmat qiladi. O'quvchi bolalardagi rangtasvir kompozitsiyasini xarakterli xususiyatlaridan biri, ularning rasmlarida soddalik, jo'nlik, dunyoni o'zlaricha idrok etishlari va tasvirlashlari hisoblanadi. Ulardagi bu xususiyatlar o'quvchilarning rasmlarida saqlanishi lozim. O'qituvchining bu masaladagi asosiy vazifasi bolalarning ijodiy faolligini oshirishga, rasmdagi g'oyani to'liq ifodalay olishga, rasmni emotsional ta'sirini kuchaytirishga qaratishdan iborat.

Kompozitsiya faoliyat mashg'ulotlarida illustrativ rasm ishlashga alohida e'tibor beriladi va u ertak, hikoya, masal, she'r kabi badiiy adabiy asarlar mazmuni asosida amalga oshiriladi. Bunday mashg'ulotlarning muvaffaqiyati ko'p jihatdan uni to'g'ri tashkil etishga bog'liq. Buning uchun, avvalo, bolalar yoshiga mos, qiziqarli,

tarbiyaviy ahamiyatga ega bo'lgan adabiy asarni tanlash lozim. Qolaversa, asar mazmunini to'liq bolalar ongiga yetkazish, undagi eng qiziqarli joylarni topish, asar bilan bog'liq yoki unga yaqin illustratsiyalarni bolalarga namoyish etish, ularni g'oya, mazmun, kompozitsiya, rang jihatidan tahlil qilish kerak bo'ladi.

Illustrativ rasm ishlash mashg'ulotlarida o'qituvchi o'z e'tiborini bolalar rasmlarini ijodiy xarakterda bo'lishligiga, asardagi personajlarni obrazli, o'zlariga xos xarakterli holatda tasvirlanishiga, ularni va tevarak-atrofdagi boshqa tasviriy detallarni o'zaro aloqadorlikda tasvirlashlariga qaratishi lozim. Shuningdek, ular kompozitsiya qoidalariga rioya qilish, obraz va voqealarga mos ranglar tanlash, rasmdagi old va orqa ko'rinishlari e'tibordan qolmasliklari lozim. Imkoni boricha, yaqindagi obraz va narsalarni yirikroq, uzoqdagilarni kichikroq qilib tasvirlash lozimligini bolalar ongiga yetkazish va uni o'z rasmlarida tatbiq qilishlariga yordam berish muhim.

Illustrativ rasm ishlash mashg'ulotlarining muhim xususiyatlaridan biri bolalarda fantaziya, obrazli tasavvurlarini o'stirishga qaratilganligidir. Bu sifatlarni rivojlantirishga 3—4-sinflarda ko'proq e'tibor beriladi. Illustrativ rasm ishlash, asosan, ertak, hikoya, masal kabi adabiy asarlar bilan bog'liq bo'lganligi sababli bolalar asardagi hayvonlarni odamlar qiyofasida tasvirlashlariga ruxsat etiladi. Ular kiyimlar kiygan, odamlar yashaydigan uylarda yashayotgan, ular o'zaro gaplashayotgan va mehnat qilayotgan hollarda tasvirlashlari mumkin. Bu o'z o'rnida bolalarni hayajonlantiradi, ijodiy ishlarini faollashtiradi.

Ma'lumki, illustrativ rasm ishlash mashg'ulotlari odam, hayvon, qush va boshqa murakkab tuzilishdagi narsalarni tasvirlash bilan bog'liq. Ularda o'ziga o'xshatib savodli tasvirlash bolalarga ma'lum qiyinchiliklarni tug'diradi. Shuni hisobga olib bu materiallarga doir ko'rgazmali qurollarni (odam, hayvon, qush tasvirlangan) namoyish etish kerak bo'ladi.

Quyida illustrativ rasm ishlash mavzusiga doir dars ishlanmasi berilgan.

Rangtasvirda kompozitsiya ishlash uchun dasturda quyidagi mavzular tavsiya etilgan: 1-sinfda «Chiroyli manzara», «Bahor keldi», «Kapalaklar raqsi», «O'rik gulladi», «Ikki echki»; 2-sinfda

«Uch jo'ja va o'rdakcha», «Qish keldi», «Momaqaldiroq oldidan», «Oqshom», «Oltin kuz», «Bayram libosidagi shahar», «Chumchuqvoy»; 3-sinfda «Toshbaqa bilan chayon», «Kuzgi ishlar», «Akvariumdagi baliqlar», «Sahrodagi tuyalar karvoni», «Yomg'irli kun», «Tog'larning bahorgi ko'rinishi», «Chana uchish», «Hayvonot bog'ida»; 4-sinfda «Navro'z bayrami», «Otehoparda», «Poyga», «Yomg'ir yog'ayapti», «Sport o'yinlari», «Shoh Sulton haqida ertak», «Ur to'qmoq», «Susambil» ertagi mavzularida jamoa bo'lib va yakka tartibda rasmlar ishlanadi.

Quyida rangtasvir kompozitsiyasiga doir dars ishlanmasi berilgan.

Darsning mavzusi. «Bahor keldi» mavzusida rasm ishlash.

Darsning vazifalari. O'quvchilarning rasm ishlashda bilim va malakalarini, ijodiy qobiliyatlarini va badiiy tasavvurini rivojlantirish. Tabiatni sevishga hamda uni asrab-avaylashga o'rgatish.

Darsning jihozlanishi. «Bahor» mavzusiga doir ishlangan rasmlar reproduksiyalari. Ch. Ahmarovning mavzuga doir ishlangan surati (Sharqshunoslik instituti devoriga ishlangan freskadan fragment). O'qituvchi tomonidan tayyorlangan bir necha kompozitsiya variantlari.



47-rasm. Ch. Ahmarov. «Bahor».

Darsning mazmuni. Darsning boshlang'ich qismida bahor fashi va ko'chatlar o'tqazish oyligi haqida suhbat o'tkaziladi. Bunda o'qituvchi ko'chat o'tqazish, mevazorlar yaratishning ahamiyati, olim va donishmandlarning bu haqidagi o'z fikrlarini qayd qiladi (47-rasm).

Bahor hammaga xush yoqadi, qishning sovuq kunlari o'tib, uning o'rnini olgan yoqimli, mehribon quyosh kulib boqadi. Zamin iliy boshlaydi. Yerdan ko'm-ko'k may-salar, yalpizlar unib chiqadi,

daraxtlar ham jonlana boshlaydi. Ayniqsa, O'zbekistonda bahor yoqimlidir. Bu yerda bahor ertaroq boshlanadi.

Bahor paytida dalalarda, polizlarda, bog'larda ish qizib ketadi. O'zbek xalqi qadimdan bog'-rog'lar yaratib, cho'llarni bo'stonlarga aylantirib, gulzorlar, bog'larda o'rik, yong'oq, uzum, anorlar ko'chatini o'tqazib, mevaga bo'lgan talabni qondirib kelgan. Har biringiz bahor paytida bog'da bajariladigan ishlarni kuzatgansiz. Endi mana shunday manzarani ko'z oldingizga keltiring. Har bir bola o'ziga yoqqan manzarani tanlab olishi mumkin. Masalan, daraxtlar tagini yumshatish va gullar o'tqazish, yo'lkalarni, ariqlarni tozalash, o'zingiz qatnashgan yoki kuzatgan bog'dagi ishlarni rasmda tasvirlash mumkin. Demak, bunda voqelik yuz berayotgan manzara fonini va mehnat qurollarini yaxshilab o'ylab tanlash zarur bo'ladi.

Daraxt o'tkazish uchun qanday narsalar va mehnat qurollari kerak bo'ladi? Chuqur qazish uchun ketmon yoki belkurak bo'lishi kerak. Bu narsalarning rasmi ikkinchi sinfda o'rganilgan. Niholning yaxshi unib, ildiz otishi uchun chuqurchaga suv quyiladi, suv quyishga esa chelak kerak bo'ladi. Rasm ham xuddi hikoyadek kishilarning mehnati, voqealar haqida to'liq ma'lumotni tasvirlashi kerak.

Mavzuga bog'liq bo'lmagan ortiqcha narsalar kishining fikrini asosiy mavzudan chalg'itishi mumkin. Siz oldingi ko'rinishda kichkina daraxtchani chizib, uning atrofidagi yerning chopib yumshatilganini, daraxt oldida esa chelak va belkurakni tasvirlab chizsangiz, daraxtning yaqinda o'tqazilganligi sezilib turadi. Yerda esa yam-yashil maysa o'sib chiqqanligi tasvirlanadi.

Agarda, quyoshli bahor kunini tasvirlamoqchi bo'lsangiz, buyumlardan yerga tushib turgan soyasi tasvirlanadi. Rasmda bolalarni tasvirlash lozim, albatta. Ularni boshqa daraxt oldida tasvirlash ma'qul.

Varaq uzunasiga qo'yilib, oldingi qatorda daraxt o'tqazib, chelak va belkurakni qoldirib ketgani tasviri bo'lsa, ikkinchi ko'rinishda, ichkarirog'ida joylashtirilgan ikki bola rasmda qizcha daraxtni ushlab turibdi, bola esa ketmon bilan daraxt ildizini ko'mayotganlari kichikroq qilib chiziladi. Fazoviy joylashuvini tasvirlamoqchi bo'l-

sangiz, bolalar oldiga ham chelak rasmini chizib qo'ying. Bu chelak old tomondagi daraxt yonida turgan chelakdan biroz kichikroq qilib chiziladi. Rasmni belgilab olganingizdan keyin kamchiliklarini tuzatib, akvarel bo'yoq bilan bo'yab tugatiladi.

Akvarel bo'yog'ini ishlatganda bahor faslini nurafshon, xush-manzara kunlarida osmon ko'm-ko'k bo'lishi, osmon ufqqa yaqinlasha borgan sari ochroq tus olinishi yodingizda bo'lsin.

Osmonni tasvirlagandan so'ng bo'yoq bilan yer rangini ishlang. Yerning har xil bo'lib tovlanishini kuzatib ko'ring, quyoshdan sap-sariq, ba'zi joylari nim-pushti rangda yoki sal yashilroq tusda, soyada esa binafsharang, qizg'ish rangda bo'lib ko'rinadi.

So'ng old ko'rinishdagi narsalar rasmini ochiqroq rangga, orqa tomonidagilari esa xiraroq rangda bo'yaladi, shunda ular o'rtasidagi fazoni tasvirlay olasiz.

O'qituvchi o'z fikrlarini tasdiqlash maqsadida qalam bilan rasm kompozitsiyasi chizilgandan so'nggina mevazor-bog' rasmlarini, rassomlar asarlarining reproduksiyalarini namoyish etadi. Aks holda, bolalarda reproduksiyalardan nusxa ko'chirish istagi tug'iladi. Mavzu bilan bog'liq bo'lgan Ch. Ahmarovning asarlari reproduksiyasi bu borada o'qituvchiga nihoyatda qo'l keladi. Ulardan o'quvchilar o'zlarining ijodiy ishlarida foydalanishadi.

Bolalarning mustaqil ishlarida yordamchi material vazifasini bajaruvchi rasmlar namoyish taxtasida darsning oxirigacha qoldiriladi. Ular mustaqil ishga kirishganlaridan so'ng o'qituvchi o'quvchilarga individual, kerak bo'lgan taqdirda umumiy yordam beradi.

Dars ikki soatga mo'ljallangan bo'lib, uning birinchi qismida bolalar qalamda rasm kompozitsiyasi, ikkinchi qismida esa chizilgan rasmni bo'yoqlar bilan tasvirlaydilar. Har ikki darsning oxirida ham o'quvchilarning sinfda bajargan ishlariga yakun yasaladi. Bunda bolalar ishlagan turli darajadagi rasmlardan namunalar ajratib olinib, ular butun sinf bolalari ishtirokida tahlil qilinadi.

Uyga vazifa qilib, har ikki dars oxirida sinfda bajarilgan ishlarni davom ettirish topshiriladi.

Dekorativ kompozitsiya mashg'ulotlaridagi o'quv topshiriqlar dekorativ rasm ishlash kabilarni nazarda tutadi. Bu borada ko'proq turli naqsh, dekorativ tasvirlarni savodli tarzda tuzish mash-

g'ulotlari katta o'rinni egallaydi. Ayniqsa, yo'lsimon, kvadrat, to'rtburchak, aylana shaklidagi naqsh namunalaridan ko'chirib o'rganishga, o'zbek xalq amaliy san'ati namunalarini o'zlashtirishga alohida e'tibor beriladi. Bunda ko'proq naqsh kompozitsiyasi, rang, elementlarni to'g'ri tasvirlash, ularni ijodiy xarakterda bo'lishligiga, naqsh foni bilan uning elementlarining ranglari o'rtasidagi o'zaro bog'liqlik, stilizatsiya masalalari o'qituvchining diqqat markazida bo'lishligi hisoblanadi. Shuningdek, naqsh gulining nomlarini ham o'quvchilarga ko'rgazmali tarzda tushuntirib borish talab etiladi. Dastlabki mashg'ulotlarda bolalar yo'lsimon naqsh namunalaridan ko'chirishsa, keyingisida naqsh sxemalari va elementlari asosida, oxirida butunlay ijodiy naqsh chizadilar.

Mavzu sifatida: geometrik shakllar, barglar, gullarning tasvirlaridan yo'lsimon va to'rtburchak shaklida naqshlar tuzish. Qo'zg'ozdan ishlangan «Laylak» (varrak)ni badiiy bezash. *1-sinf* — yo'lsimon va to'rtburchak shakldagi naqsh namunalaridan ko'chirish. «Navro'z» tabriknomasini tayyorlash. *2-sinf* — mevalar tasviridan yo'lsimon va to'rtburchak namunaga qarab va ijodiy tarzda naqshlar ishlash. Hayvonlar tasvirini tabiiy materiallardan applikatsiya usulida ishlash. *3-sinf* — doira shaklidagi naqsh namunalaridan ko'chirish va sxema, elementlar asosida mustaqil ravishda to'g'ri to'rtburchak, doira shaklida naqshlar ishlash. To'g'ri to'rtburchak shaklidagi so'zana uchun naqsh ishlash. *4-sinf* — rangli qo'zgozlardan gullar tayyorlash. «8-Mart» bayramiga bag'ishlab tabriknoma tayyorlash. «Sehrli gilamcha»ni applikatsiya usulida bajarish va shu kabilar tanlangan.

112-betda kvadrat shaklidagi naqsh chizmasi va elementlari berilgan.

Quyida dekorativ kompozitsiya ishlashga doir dars namunalari taklif etiladi:

Darsning mavzusi. Anor tasviridan yo'lsimon naqsh ishlash.

Darsning vazifalari. O'quvchilarni yo'lsimon naqshlar haqidagi tushunchalarini yanada kengaytirish. Mevalardan naqsh tuzish mumkinligi haqida tushuncha hosil qilish. Qalam va mo'yoqalam bilan rasm chizish malakalarini rivojlantirish.

Darsning jihozlanishi. Meva va sabzavotlar tasviridan ishlangan naqshlar. Anor va uning stilizatsiyalangan tasvirlari.

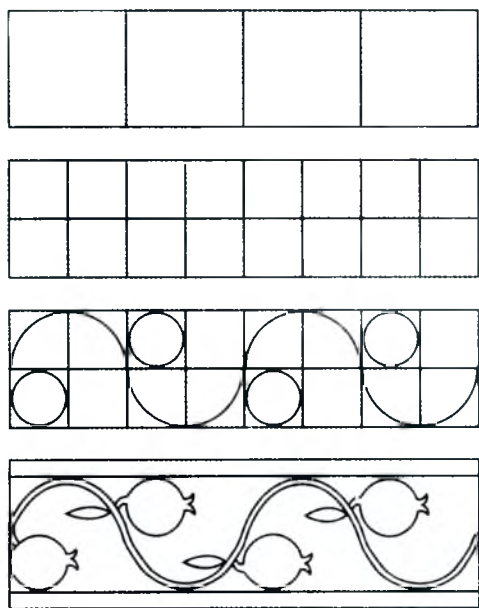

48 a-rasm. Anor tasviridan yo'lsimon naqsh.

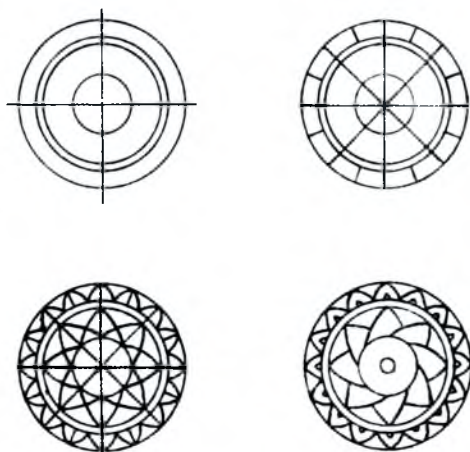

48 b-rasm. Doira shaklidagi naqsh.

Darsning mazmuni. Yangi mavzuni bayon qilishda uzum, anor, kungaboqar tasviridan tuzilgan naqshlar, anorning stilizatsiyalashgan tasvirlari ko'rsatiladi va tushuntiriladi. So'ngra anor shaklidan ishlangan yo'lsimon naqshni kompozitsiyasi variantlari ko'rgazmali qurol yordamida tushuntiriladi.

O'quvchilar bu naqshdan birontasining rasmini ishlaydilar va rangini o'zlari mustaqil ravishda tanlaydilar. O'qituvchi o'quvchilarning tasviray olish malakalari va tayyorgarligini hisobga olib, anor tasviridan ishlangan uchta naqshdan birontasini chizish yo'li bilan amalga oshiradi.

Uyga vazifa qilib anor tasviridan boshqacha kompozitsiyada naqsh ishlash topshiriladi (48 a-rasm).

Darsning mavzusi. Doira shaklida mustaqil naqshni ishlash (chizma va bo'laklar asosida) (48 b-rasm).

Darsning vazifalari. O'quvchilarning ijodiy qobiliyatlari va badiiy didlarini o'stirish. Qalam va mo'yqalam bilan ishlash malakalarini rivojlantirish.

Darsning jihozlanishi. Xalq amaliy san'ati namunalari (so'zana, lagan, patnis, choynak va boshqalar) yoki ularning fotolari.

Darsning mazmuni. O'qituvchi yangi mavzuni o'tishdan oldin o'quvchilarni xalq amaliy san'ati va doira shaklidagi naqshlar to'g'risidagi tushunchalarni mustahkamlash maqsadida bolalarga savollar bilan murojaat qiladi. Bu savollar xalq amaliy san'atining qaysi turlarida doira shaklidagi naqshlar uchrashishi, xalq amaliy san'ati buyumlarining vazifalari, ularning kompozitsiyalari, bezak bo'laklari, ranglari, naqshlarda ritm va simmetriya, bezak bo'laklarining ranglari o'rtasidagi aloqadorlik haqida bo'ladi.

Suhbatdan so'ng o'qituvchi asosiy masalaga o'tib, bunda doira shaklidagi naqsh chizmalari va bezak bo'laklari tasvirlangan ko'rgazmali qurolni bolalarga ko'rsatadi. Ko'rgazmali qurol yuzasidan fikr yuritganda bolalar e'tibori doira shaklidagi naqshlar va naqsh chizmalari o'rtasidagi umumiylik va farqqa qaratiladi.

Bu kompozitsiya chizmalarining birinchisida doiraning markazi bezatilib, chetlari bo'sh qolganligi, ikkinchisida esa aksincha, chetlari bezatilib, o'rtasi bo'sh qolganligi qayd qilinadi. Uchinchi chizmada esa bezak bo'laklari doiraning ham markazi, ham chetida bir tekis joylashganligi aytiladi.

Darsda bezak bo'laklarining nomlari bilan tanishtirish juda muhimdir. Chunki bu nomlar o'zbek amaliy san'atida keng qo'llanilgan. U xalq san'atini to'g'ri idrok etishida va dekorativ faoliyatlarda bolalarga nihoyatda yordam beradi. Bular barg, shobarg, bodom, chuchmoma, uchbarg, lola, barggul, chorbarg, paxta, kichkina oygul kabilardir.

O'quvchilarning vazifasi ana shu ko'rsatilgan kompozitsiya chizmalaridan birontasini o'z daftarlariga chizish va rasmda ko'rsatilgan bezak elementlarining 2—3 tasidan foydalanib, doira shaklida naqsh ishlashdan iboratdir. Naqsh hoshiyalari uchun quyida ko'rsatilgan bo'laklardan foydalanish tavsiya etiladi.

Bolalar naqshni bo'yashga kirishishdan avval o'qituvchi ularga amaliy san'at buyumlarini yoki ularning fotosuratlarini ko'rsatib, naqsh ranglariga bolalar e'tiborini yana bir bor qaratadi. Dars oxirida bolalar ishlagan ishlardan namunalilar ajratib olinadi va ular hamma o'quvchilar ishtirokida tahlil qilinadi.

Uyga doira shaklidagi yangi naqsh kompozitsiyasini ishlash vazifa qilib topshiriladi.

Naqsh kompozitsiyalarini axborot texnologiyalari asosida tuzish va rang bilan bo'yash usullari

Darsning mavzusi. Girixli naqsh kompozitsiyasini ishlash.

Darsning vazifalari. O'quvchilarni girixli naqsh kompozitsiyasini tuzilishi, shaklini kompyuter grafikasi dasturi orqali chizishni bilishga, yangi o'zgarishlar kiritishni tasvirlashga va ranglarni bo'yashga o'rgatish, ularning kompyuter savodxonlik bilim va malakalarini mustaqil rivojlantirish.

Darsning jihozlanishi. Turli naqshlar namunasi. *Corel Draw* yoki *Photoshop Windows* muhitida ishlovchi kompyuterlar dasturlari.

Darsning mazmuni. Yangi mavzuni bayon qilishda *Windows* muhitida ishlovchi kompyuterlar dasturlari bilan tanishtiramiz.

Kompyuter grafikasini dasturi grafik dizayn sahifalarini ishlab chiqish, fototasvirlarni tahlil qilish va vektor animatsiyasi borasida ko'plab imkoniyatlarga ega. Dastur o'z kompozitsiyangizni yaratishda va uni bajarishda kerak bo'lgan harakatlarni bir necha bor qisqartiradi. Masalan, yangi elementlar: ellips, to'g'ri burchak va egri chiziqlar orqali «sichqoncha» tugmasini ikki marta bosilishi natijasida siz kerakli o'lcham va burilish burchagiga erishasiz. Shuningdek, qisqa vaqt ichida vektor animatsiyani (sahifani harakatga keltirish) yaratishingiz mumkin.

Naqsh kompozitsiyasiga rang bilan bo'yashda kompyuter grafikasi dasturi ancha qulaydir. Unda naqsh kompozitsiyasini turli koloritda rang berish mumkin. Bu jarayonni girixli naqsh kompozitsiyasini hosil qilish va ranglar berish orqali ko'rib chiqamiz.

Corel Draw yoki *Photoshop Windows* muhitida ishlovchi kompyuterlar uchun mo'ljallangan elektron ko'rinishdagi fototasvirlarni tahrir qiluvchi dasturlardir. Bu dasturlar orqali tasvir tahrir qiluvchisi yordamida fotosuratlarga qo'shimchalar kiritish, fotosuratdagi dog'larni o'chirish va eski rasmlarni qayta ishlash va tiklash, rasmlarga matn kiritish, qo'shimcha maxsus effektlar bilan boyitish, bir fotosuratdagi elementlarni ikkinchi fotosuratga olib o'tish, suratdagi ranglarni o'zgartirish, almashtirish mumkin.

Kompyuter grafikasidagi *Corel Draw* yoki *Photoshop* dasturini ishga tushirish uchun «Pusk» menyusi dasturlar bandining *Corel Draw* yoki *Photoshop* belgisida «sichqoncha»ni olib kelib, chap

tugmasi ikki marta bosiladi. Bu amallarni bajargandan so'ng dastur ishga tushadi. «Fayl» menyusi satridan «import» buyrug'i tanlanadi va ekranda format oynasi namoyon bo'ladi. Kerakli rasmni tanlab olib, uni «import» qilamiz (boshqa direktoriyada joylashgan faylni *Corel Draw* yoki *Photoshop* dasturiga olib kirish). Ekranda tanlangan rasm, ya'ni girix kompozitsiyasi paydo bo'ldi. «Масштаб» tugmachasi orqali girix naqshining bir bo'lagi kattalashtirib olinadi. Shu bo'lakni «инструмент» menyusidagi «свободная рука» ish quroli bilan chizib olinadi.

Chizilgan chiziqlar birikmasini «редактировать» menyusidagi «дублировать» buyrug'i orqali ko'paytirib, keyin ularni biriktirib olinadi. Quyidagi girix kompozitsiyasi hosil bo'ladi. Biriktirish «Shift» orqali menyudagi «группа» tugmasi bilan bajariladi. Keyin «эффект» menyusidagi «контур» ochiladi va «сдвиг»ga kerakli o'leham qo'yilib, «принять» tugmasi bosiladi. Shunda girix kompozitsiyasini qalinligi hosil bo'ladi. So'ngra «компоновать» menyusidagi «разбить на части» buyrug'i bajariladi va o'rtadagi chiziq belgilab olib tashlanadi. Keyin kompozitsiyaning chetiga hoshiya chizib, uni «Shift» orqali girixga biriktiriladi va menyudagi «комбинировать» tugmasi bosiladi. Endi xohlagan rang piktogrammasi bosiladi. Mana girix kompozitsiyasiga bir usulda rang berildi.

Rang berishni yana bir boshqa usuli: tasvir maydoni tanlanib, «Shift» orqali fon ham belgilab olinadi. Menyudagi «обрезка» tugmasi bosilib, belgilangan maydondagi tasvir kesib olinadi va zamin (foni) belgilab olinadi. Menyudan «разбить на части» tugmasi bosiladi. So'ngra girixning har bir bo'laklari turli rangda bo'yaladi. Nihoyat, biz xohlagan koloritdagi girix kompozitsiyasi hosil bo'ldi.

Dars oxirida bolalar kompyuterlar dasturlari orqali ishlagan ishlardan eng namunaligi ajratib olinadi va ular hamma o'quvchilar ishtirokida tahlil qilinadi.

Uyga kompyuter dasturlarida yangi naqsh kompozitsiyasini ishlash vazifa qilib topshiriladi.

Haykaltaroshlik kompozitsiyasi mashg'ulotlariga boshlang'ich sinflarda alohida o'rin ajratilgan, o'quvchilarda loy va plastilin yordamida ijodkorlikni o'stirish imkonini beradi. Ularga hayotiy mavzular hamda ertak, hikoya, masal mavzulari asos qilib olinadi.

Shuningdek, haykaltaroshlik kompozitsiyasi mashg'ulotlari uchun loydan yasalgan o'zbek xalq o'yinchoqlari an'analari asosida mazmunli haykalchalar ishlash mavzulari ham beriladi. Bunday mavzular qatoriga «Tuya va bo'taloq», «Ikki echki», «Poyga» kabilarni kiritish mumkin. Mazmunli haykalchalar bolalar uchun mushkul bo'lganligi uchun topshiriqlar jamoa bo'lib bajariladi, bunda kompozitsiyada ishtirok etuvchilar, shuningdek, ijodiy guruhlar soni va har bir o'quvchining vazifasi belgilanadi. Masalan, «Tuyalar karvoni» mavzusida haykaltaroshlikdan kompozitsiya ishlanadigan bo'lsa, mavzuga doir karvonboshi, 5—6 tuya (yuklari bilan) bitta it, bitta eshak haykalchalarini yasash lozim. Ularning har birini bittadan o'quvchiga topshiriladi.

Ishlar tayyor bo'lgach, avvaldan kelishib olingan kompozitsiya loyihasi bo'yicha haykalchalarni joy-joyiga qo'yiladi. Bunda karvonning eng oldida it, keyin eshak minib olgan karvonboshi, oxirida yuklangan 5—6 tuya ketma-ket qo'yiladi va kompozitsiya tayyor bo'ladi.

Haykaltaroshlik kompozitsiyasi mashg'ulotlarida o'qituvchi o'z e'tiborini quyidagi jihatlariga qaratishi lozim: bolalar kuchi va qiziqishiga mos mazmun va kompozitsiyani topish, kompozitsiyada ishtirok etuvchi detallarni aniqlash, kompozitsiyadagi detallar o'rtasidagi aloqadorlikka bolalar e'tiborini qaratish, kompozitsiya detallarini to'g'ri tasvirlash va boshq.

Vazifani talablar darajasida bajarilishi uchun o'qituvchi mavzuga doir ilustrativ materiallarni namoyish va tahlil etishi muhim. Shu bilan birga vazifani bajarishga qiynalayotgan o'quvchilar yoki guruhlarga amaliy yordam ko'rsatiladi.

Quyidagi mavzular tavsiya etiladi: *1-sinf* — «Tovuq va jo'jalar», «O'rdak va o'rdakchalar», «Sabzavot va mevalar», «Ajdarho», «O'yinchoq-toychoq», puflab chalinadigan «O'yinchoq-hushtak». *2-sinf* — «Uch jo'ja va o'rdakcha», «Bo'ri va quyon» ertagi asosida, «Akvariumdagi baliqlar» relyef, puflab chalinadigan hushtak-toychoq, qush mavzularida kompozitsiya tuzish. *3-sinf* — «Tuyalar karvoni», «Sirk sahnasidagi tomosha», «Xo'tik yetaklagan bola», «Bo'ri bilan mergan (ertak)» mavzulari asosida jamoa bo'lib va yakka tartibda haykalchalar ishlash. *4-sinf* — «Kosmonavtga yod-

gorlik», «Afsonaviy dev», «Poyga», «Xokkey o'ynayotgan bola» mavzularida jamoa bo'lib va yakka tartibda haykalchalar ishlash.

Quyidagi haykaltaroshlik kompozitsiyasiga doir dars ishlanmalari berilgan.

Darsning mavzusi. «Tuyalar karvoni» mavzusida haykal ishlash.

Darsning vazifalari. O'quvchilarni loydan haykal ishlash malakalarini o'stirish. Badiiy fikr doirasini kengaytirish. Shakl, o'lcham, mutanosiblik orqali estetik tarbiyalash. Jamoa tarbiyasini amalga oshirish. Badiiy fikrlashga o'rgatish, ijodiy qobiliyatlarni o'stirish.

Darsning jihozlanishi. Haykaltaroshlik darslari uchun kerak bo'ladigan o'quv qurollar, badiiy ashyolar, dars mavzusiga aloqador bo'lgan san'at asarlarining reproduksiyalari. O'yinchoq tuyalar. Katta o'lchamdagi tuya rasmi.

Darsning mazmuni. Darsda, avvalo, o'qituvchi sahro zonalari-ning tabiati va iqlimi, hayvon va qushlari haqida to'xtaladi. O'quvchilarga cho'lda o'suvchi o'simliklardan — saksovul, tikan, sahro hayvonlardan — tuya, echkilar, ilon kabilar haqida atroflicha so'zlab beradi va ularning rasmlarini ko'rsatadi. Tuyalarning hayoti haqida alohida to'xtaladi. Tuyani sahroning kemasi deb ham ataydilar. Tuyalar juda chidamli hayvon bo'lib, bir oygacha suv ichmasdan va ovqatlanmasdan yura oladi.

Bunday paytlarda ular o'z o'r-kachlaridagi yog'laridan foydalanishadi. Tuyalar haqida gap bor-ganda, o'qituvchi bolalar e'ti-borini ularning tuzilishi, shakli, o'lchamlari, o'lcham nisbatlariga qaratadi. Buning uchun u katta o'lchamdagi odam, eshak, tuya tasvirini, shu mavzudagi surat-larning reproduksiyalarini yoki diapozitivlarini ko'rsatadi. Bu boradagi tushuntirishlardan so'ng o'qituvchi tuyalar shaklini loy-dan ishlashni amaliy tarzda ba-jarib ko'rsatadi (49-rasm).



49-rasm. A. Boymetov.
«Sahro zahmatkashi».

Tuya shakli alohida loy bo'laklaridan ishlanadi. Buning uchun tuyaning tanasi, orqa va old oyoqlari hamda bosh qismlari uchun loy bo'laklari tayyorlab olinadi. Ularga kerakli ko'rinishlar berilgach, o'z o'rinlariga yopishtirib chiqiladi. Odatda, tuyalarning o'rkachlari bitta yoki ikkita bo'lishi mumkin. O'quvchilar o'z xohishlariga ko'ra, ularni bir yoki ikki o'rkachli qilib ishlaydilar. Tuyaning sirtidagi mayda detallar steklar yoki barmoqlar bilan silliqlab chiqiladi.

O'quvchilar «Tuyalar karvoni» kompozitsiyasini ishlashi uchun sinfda 3—4 ijodiy guruh tuziladi va guruh a'zolari o'rtasida vazifalar taqsimlanadi. Har bir kompozitsiya uchun bir karvonboshi, eshak yoki ot, it, 5—10 tagacha yuklar ortilgan tuyalar, tuya ustida o'tirib ketadigan 2—3 ta odam haykallarini yasash kerak bo'ladi. Ularning haykalini yasash guruh a'zolari orasida bo'lishib olinadi. Har bir bolaga bittadan haykalni yasash tavsiya etiladi. Har bir o'quvchi o'z vazifasini bajarib bo'lganidan so'ng, har bir guruh a'zosi kompozitsiya ustida ishlaydi. Kompozitsiya uchun taxminan 30—40 sm kattalikdagi fanercha kerak bo'ladi. Fanerning ustiga har bir figura quyidagi tartibda joylashtirib chiqiladi. Karvonning eng oldida it, so'ngra eshak mingan karvonboshi, tuyalar tasvirlanadilar. Tuyalarning ba'zilarida odamlar o'tirib olgan bo'lishlari mumkin. Karvonboshi kompozitsiyada eshakni yetaklab ketayotgan holda tasvirlanishi ham mumkin.

Mazkur mavzu ikki darsga mo'jallangan bo'lib, birinchi darsning ko'proq qismi o'qituvchining karvon haqida suhbat, shuningdek, it, eshak, tuya, odamlarning shakli, o'lchami, tuzilishi haqida bo'ladi. Shu bilan birga topshiriq mazmuni, guruh a'zolarining o'z vazifalarini belgilab olishlari va kompozitsiya mazmunining o'zaro kelishishlari xususida bo'ladi. Ikkinchi dars to'la-ligicha o'quvchilarning mustaqil ishlariga bag'ishlanadi. Ish yakuni ikkinchi dars oxirida amalga oshiriladi. Bunda ijodiy guruhlar tomonidan tayyorlangan ishlar muhokama etilib, yaxshi ko'rsatkichga erishgan bolalar rag'batlantiriladi.

Uyga «Tuya va bo'taloq» mavzusida haykal ishlash vazifa qilib topshiriladi.



Nazorat savollari



1. Tasvirlash tarixida insonning rasm chizishga bo'lgan qiziqishi qachon paydo bo'lgan?
2. Tasvirlardagi belgilar qanday ma'noni bildirgan?
3. O'rta asr olimlarining qarashlari haqida so'zlab bering.
4. Ta'lim Davlat standarti nima?
5. Tasviriy san'at metodikasining qanday turlari mavjud?
6. Zamonaviy texnologiyaning qanday metodlarini bilasiz?
7. Boshlang'ich sinflarda tasviriy san'at fani qanday maqsad va vazifalarini amalga oshiradi?
8. Tasviriy san'at mashg'ulotlarining qanday turlari bor?
9. Narsaga qarab tasvirlash mashg'ulotlarining o'ziga xos xususiyatlari nimalardan iborat?
10. Narsaga qarab tasvirlash mashg'uloti qanday turlarga bo'linadi?
11. Narsaga qarab tasvirlashda asosiy e'tibor nimaga qaratiladi?
12. Kompozitsiya faoliyati mashg'ulotlarining mohiyati nimada?
13. Kompozitsiya faoliyati mashg'ulotlarining qanday turlari bor va ular qanday vazifalarni amalga oshiradi?
14. Kompozitsiya tuzishda tabiatga ekskursion tashkil etishning ahamiyati nimada?
15. Illustratsiya rasmini chizish dasrlarini boshqa o'quv fanlari bilan bog'liqligi va uning ahamiyati nimada?
16. Boshlang'ich sinflarda san'atni va borliqni idrok etish mashg'ulotlarining maqsadi va vazifalari nimadan iborat?
17. Tasviriy san'at asari qanday tahlil qilinadi?
18. Badiiy qurish-yasash mashg'ulotining o'ziga xos xususiyatlari nimadan iborat?
19. Badiiy qurish-yasash mashg'ulotida qanday materiallardan foydalanishadi?
20. Mashg'ulotlar jarayonida o'quvchilar qanday bilim va ko'nikmalar hosil qilishadi?
21. mavzularda qurish-yasash ishlarini bajarishda nimalarni hisobga olish kerak?



4-bob.

TASVIRIY SAN'AT METODIKASIDAN AMALIY MASHG'ULOTLAR

4.1. Umumiy o'rta maktab tasviriy san'at dars mavzularini taqvimiy tasvirli rejalashtirish

Dars jarayoni — ta'limiy, tarbiyaviy va rivojlantiruvchi maqsadlarni amalga oshirishning eng asosiy shaklidir. Dars — ijod san'ati, yaratish san'atidir.

Nazariy va amaliy mashg'ulotlarning asosiy yo'nalishlari — bo'lajak tasviriy san'at o'qituvchilarining dars jarayonini tashkil qilish, rejalashtirish va metodik jihatdan mantiqiy ravishda amalga oshirish, sinf taxtasida bo'r bilan tasvir ishlash ko'nikma va mahoratlarini rivojlantirishga qaratilgan.

Tasviriy san'at o'qituvchilarining o'z kasbi bo'yicha yetuk mutaxassis sifatida shakllanishini tashkil etish ta'lim jarayonining asosiy vazifasidir.

Taqvimiy tasvirli rejalashtirish jadvalini ishlash

Namunaviy dastur asosida tasviriy san'at darslarini rejalashtirish eng murakkab ishlardan hisoblanib, u mavzularni taqvimiy-tasvirli rejalashtirish dasturi, deb nomlanadi.

Ta'lim-tarbiyaviy ishlarni rejalashtirish oldidan fan dasturini chuqur o'rganib chiqish zarur. Fan dasturi asosiy bajariladigan topshiriqlar va mashqlar ro'yxatini beradi, ta'limni o'qitish mazmunini, yil davomidagi tartib va ketma-ketligini, har bir topshiriqlarga ajratilgan soat hajmi va bajarish materiallarini ko'rsatadi.

Sinfda har bir o'quvchi o'zlashtirish lozim bo'lgan bilim va malakalari, o'quv choragi va haftalarga taqsimlanishi kerak. Dastur ta'limning o'quv vazifalari murakkablashuvini metodik jihatdan ketma-ketlikda ochib bersa ham, ammo o'qitishning ayrim savollariga (muammolariga) taalluqli emas. Ma'lumki, *dars jarayoni* —

ijodiy dars san'ati. Shuning uchun ham dastur ma'lum bir yo'nalishga umumiy harakatdir. Dasturda ta'limning asosiy yo'nalishi berilgan xolos, uning amalga oshirilishi, ayrim savollarning yechilishi o'quv jarayonini tashkil qiluvchi o'qituvchining o'ziga bog'liq. Tasvirli jadvalni tuzish uchun mavzuning haqiqiy materialini bilish kerak, shu sababdan, o'qituvchi jadvalni tuzishdan oldin dasturni, darslikni va asosiy metodik qo'llanmalarni diqqat bilan ko'rib chiqishi kerak.

Ayrim bo'lg'usi o'qituvchi so'rashi mumkin, bajarishga imkoniyat bo'lmaydigan tavsiyanomalar berilgan bo'lsa, dasturni qanday qilib bajarish mumkin? Masalan, tasviriy san'at asarlari haqida suhbat o'tkazish darslarida ma'lum asarlar reproduksiyalari tavsiya qilinadi, lekin ularni har doim ham kitob do'konlaridan varid qila olmaysiz. Yoki naturadan tasvirlash bo'limida natyurmort ma'lum bir narsalardan tuzilgan bo'lishi mumkin, lekin qishloq joylarda ular bo'lmasligi mumkin.

O'quv dasturlari aynan asliga muvofiq, to'g'ridan-to'g'ri bajarilishini talab qilmayapti. U faqat qanday rassomlar bilan o'quvchilarni tanishtirish va qaysi asarlari musavvirlarning ijodiy tomonlarini yaqqolroq ko'rsatib berayapti? Tushunarli, agarda o'qituvchi fondida ko'rsatilgan u yoki bu musavvir asarining reproduksiyasi bo'lmasa, unda u boshqa rassom ijodi bilan almashtirilishi mumkin. Natyurmortga kerakli bo'lgan buyumlar ham yo'q bo'lsa, narsalarning shaklini murakkablik darajasini hisobga olgan holda shakli shunga o'xshash buyumlar bilan o'zgartirish mumkin.

Maktab yoki pedagogika kollejdagi shaxsiy ish rejasini tuzishda o'qituvchi har bir sinf uchun yillik ishchi dastur yoki rejasini ishlab chiqishi zarur. Bunday yillik ishchi dastur yoki rejani tasvirli bajarish maqsadga muvofiqdir. Ular ishlarni barcha kompleksini yaqqol tasvirlaydi. Maktabda chorakning so'nggi darslari suhbat yoki narsaning o'ziga qarab rasm ishlash bilan tugallanadi. Bunday tuzilgan rejalashtirishni muvaffaqiyatli, deb hisoblab bo'lmaydi. Agarda rejalashtirishda chorakning so'nggi darsida mavzu asosida yoki bezakli rasm ishlash dars turlari belgilangan bo'lsa, bolalar chizgan rasmlarini ta'til vaqtida davom ettirish imkoniyatiga ega bo'ladi.

Taqvimiy tasvirli rejalashtirish dasturi, yutuq va kamchiliklarni yaqqol ko'rsatib turadi. Bundan tashqari, tasvirli rejada o'quv qo'yilmalar (postanovkalar)ning xarakterlari va ularni metodik yo'nalishlarini aks ettirish yengil bo'ladi.

Eng qulay yillik ishchi dastur yoki rejani jadval tarzida tuzishda, uning kataklarida o'quv materiallari chorak bo'yicha va alohida darslar bo'yicha taqsimlanadi. Har bir katakda o'quv ishlarining turlari, darsning mavzusi va mazmuni yaqqol ko'rgazmali tasvirlanadi.

Tasvirli-mavzuli reja dasturi o'ziga xos jadval sifatida to'rt qatordan iborat (o'quv choragining soniga qarab) bo'lib, ular har bir chorakda o'tkaziladigan darslar soniga qarab, yana bir necha qatorlarga bo'linadi. Bu qatorlar esa o'z navbatida kataklarga bo'linadi va mavzular asosida tasvirlar bilan to'ldiriladi (1-jadval).

Demak, birinchi qator sarlavhasida chorak belgisi, tartib raqami, dars soni, dars turlarining nomi, darsning mavzusi, maqsadlari va vazifalari, berilgan mavzu qanday materiallarda bajarilishi va unga necha soat ajratilgani ko'rsatiladi. Ushbu jadval to'rtta qatordan iborat bo'ladi, lekin kataklari har bir chorakda bir xil emas, albatta, o'quv choragining haftasiga bog'liqdir. Masalan,

1-chorak: 01.09 da boshlanadi. 04.11 da tugallanadi. 8—9 hafta;

2-chorak: 10.11 da boshlanadi. 30.12 da tugallanadi. 7—8 hafta;



3-chorak: 12.01 da boshlanadi. 23.03 da tugallanadi. 10—11 hafta;



4-chorak: 1.04 da boshlanadi. 25.05 da tugallanadi. 7—8 hafta.

Shunday qilib, maktabda darsning soni jihatidan eng katta va cho'zilgan chorak uchinchi chorakdir. Tasvirlangan kataklarda ham darslarning raqami va rangli belgilar orqali dars turlarini ajratib ko'rsatish maqsadga muvofiqdir.

Vazifani bajarishda o'quv rejasini tuzish bilan bir vaqtda didaktik va metodik materiallar yig'ib boriladi. Bunga esa metodik va maxsus adabiyotlar, ulardan havola shaklida ko'chirmalar, qisqacha mazmuni, bezakli materiallar, har xil metodik qurollar (chizmalar, jadvallar), xalq ijodiy namunalari kiradi. Taqvimiy tasvirli jadvalning qanday shaklda bajarilishini talabalar bilan amaliy mashg'ulot o'tkazuvchi kafedra va uning o'qituvchilari hal qiladi.

Tasviriy san'atdan taqvimiy illustrativ reja (4-sinf)

Chorak	T/r	Darslar	Dars turlari	Darsning mavzusi	Darsning maqsadi; ta'limiy; tarbiyaviy; rivojlantiruvchi	Qo'llaniladigan materiallari	Soat, jami	Darsda bajariladigan amaliy ish	Uyga vazifa
1-chorak	1	1—2	Mavzu asosida rasm ishlash	«Ona yurt manzari» rasi»	Kuz manzarasining kompozitsiyasini tuzish, tabiatni sevvish	qalam, akvarel, guash	2 soat		Kuz manzarasi etudi
	2	3—4		«Turar joyning tabiat bilan uyg'unligi»	Qishloq manzarasini tasvirlash	qalam, akvarel	2 soat		Manzara etudi
	3	5—6 7—8		«Sharq shaharlari qiyofasi»	Qadimiy sharq me'morlik obidalarini shakllarini yasash (hajmli applikatsiya)	rangli qog'oz, yelim, quychi	4 soat		Qog'ozda uy shakllarini maketini yasash

4	9—10		«Mehtat-kash inson qiyofasi»	O'zbek ayoli qiyofasini, lato-fatuni (ishlab turgani, dam olish chog'larida, bolalar o'zlarini xayol qilgan muhitda) tasvirlash.	qalam, akvarel	2 soat		
	11—12		«Haykaltaroshlikda mehtat-kash inson qiyofasi»	«Ishchilar qurilishda» mavzusida quruvcilar qiyofasini plastilindan yasash	plastilin yoki loy	2 soat		
	13—14		«Mehtatni sharatlash»	Mehtatni tasvirlash — hosilni yig'ishtirish; daladagi, bog'dagi, polizdagi mehtat	qalam, akvarel	2 soat		
	15—16—17		«Xalq bayramlari»	Xalq bayramlarini, sayllarini, bozorni, hasharni tasvirlash	qalam, akvarel	3 soat		

Amaliy mashg'ulotlar vaqtida o'qituvchi bilan birgalikda bir fikrga kelishilgandan so'ng talabalar tomonidan bajarilgan taxminiy varianti tasdiqlanadi va tamomila belgilagan qog'oz bichimida bajariladi. Masalan, A. Inog'omov va boshqalar tomonidan 1—4-sinflar uchun tuzilgan «Tasviriy san'at» dasturidan 4-sinf — 1-chorakka berilgan mavzularini tasvirli rejasini quyida namuna sifatida tavsiya qilinadi.

4-sinf — 1-chorak

1—2-darslar. «Ona yurt manzarasi». O'zbekiston manzarasini tasvirlash, uning o'ziga xos qiyofasni tasvirlash.

3—4-darslar. «Turar joyning tabiat bilan uyg'unligi». Qishloq manzarasini tasvirlash.

5—6—7—8-darslar. «Sharq shaharlari qiyofasi». Qadimiy sharq me'morlik obidalari shakllarini yasash (hajmli applikasiya).

9—10-darslar. «Mehnatkash inson qiyofasi». O'zbek ayoli qiyofasini, latofatini (ishlab turgani, dam olish chog'larida, bolalar o'zlari xayol qilgan muhitda) tasvirlash.

11—12-darslar. «Haykaltaroshlikda mehnatkash inson qiyofasi». «Ishchilar qurilishda» mavzusida quruvchilar qiyofasini plastilindan yasash.

13—14-darslar. «Mehnatni sharaflash». Mehnatni tasvirlash — hosilni yig'ishtirish: daladagi, bog'dagi, polizdagi mehnat.

15—16—17-darslar. «Xalq bayramlari». Xalq bayramlarini, sayllarini, bozorni, hasharni tasvirlash.

4.2. Tasviriy san'at darsining rejasini va konspekti

Darsning mavzusini tanlashni ikki yo'nalishda amalga oshirish mumkin:

1. Talaba o'zi ishlab chiqqan tasvirli-mavzuli reja asosida mustaqil ravishda dars mavzusini har bir dars turi bo'yicha maktabda (narsaga qarab rasm ishlash, dekorativ bezakli rasm ishlash, mavzu asosida rasm ishlash, suhbat darslari, haykaltaroshlik, qurish-yasash), pedagogika kollejda (qalamtasvir, rangtasvir, kompozitsiya, san'at tarixi, naqqoshlik, miniatura va h.k.) tanlab olishi mumkin. U amaliy mashg'ulotlar olib boruvchi professor-o'qituvchi tomonidan tasdiqlanishi zarur.

2. Professor-o'qituvchi tomonidan talabalarga dars mavzulari taqsimlanadi va ularning dars konspekti ishlab chiqiladi.

Mavzu tasdiqlangandan so'ng dars konspektlarini bajarish muddatlari belgilanadi va berilgan mavzu bo'yicha darsning bir qismi o'tkaziladi.

Tasviriy san'atdan dars konspektlari psixologik-pedagogik, ilmiy-metodik o'quv adabiyotlarni chuqur o'rganish asosida va shu bilan birga umumiy o'rta maktab va kasb-hunar kollejining tasviriy va amaliy san'at dasturlari doirasida va o'quv qo'llanmalari orqali bajariladi.

Dars konspektida quyidagilar bo'lishi shart:

- darsning turi;
- darsning mavzusi;
- darsning tipi;
- darsning ta'limiy-tarbiyaviy va rivojlantiruvchi maqsadlari;
- darsning tuzilishi (qurilishi);
- og'zaki takrorlash uchun savollar;
- o'quv materialini ketma-ketlik bayoni va uning hajmi;
- darsning tushuntirish va mustahkamlashga ajratilgan vaqti;
- ijodiy xarakterdagi mashqlarni sifati va bosqichlari;
- mustaqil ishlarni mazmuni va bajarish usullari;
- texnika vositasi va o'quv ko'rgazmali qurollardan foydalanishi.

Konspekt matni so'nggida darsga tayyorgarlik ko'rishda foydalanilgan adabiyotlar ro'yxati ko'rsatiladi (kitobning muallifi, nomi, nashr etilgan yili, nashriyoti va hajmi).

Dars konspekti illustratsiyali bo'lishi mumkin. Unda sinf taxtasidan, chizmalardan, bosqichma-bosqich bajarilgan tasvirlardan, o'quv-buyumlar namunalaridan, o'quvchilarning ijodiy ishlaridan va boshqalardan foydalanish nazarda tutiladi.

Dars konspektini yozishda iloji boricha qog'oz varag'ini o'ng tomonida ko'proq joy qoldirish maqsadga muvofiqdir. Chunki dars muhokamasida bildirilgan mulohazalar va takliflar bilan to'ldirishlar kiritish mumkin.

Dars konspekti o'quv daftariga tushunarli yozuv bilan yoziladi yoki yozuv mashinkasida bosiladi. Muqova va titul varaqasi kafedra tomonidan tasdiqlangan sxema bo'yicha jihozlanadi.

Har bir talaba o'z mutaxassisligi bo'yicha darsni yuqori darajada o'zlashtirishi uchun dars rejasi va uning konspektini yozishi shart. Shuning uchun talabalarga yordam (eslatma) tariqasida darsning konspekt namunasini keltiramiz.

1. Dars (mashg'ulot)ning turi:.....

Masalan, a) narsaga qarab rasm ishlash — qalamtasvir:

b) bezakli rasm chizish — miniatura:

d) mavzu asosida rasm chizish — kompozitsiya:

e) haykaltaroshlik:

f) borliqni idrok qilish va tasviriy san'at haqida suhbatlar — san'at tarixi va hokazo.

g) qurish-yasash — dizayn.

2. Darsning mavzusi:.....

3. Darsning maqsadi:.....

Masalan, a) o'quvchilarga.....haqida (umumiy, to'liq, qisman) ma'lumot berish;

b) berilgan bilimlar asosida o'quvchilarda badiiy estetik dunyoqarashni shakllantirish;

d) o'quvchilarda turli ko'nikma va malakalarni hosil qilish;

e) yoshlarni har tomonlama rivojlantirish, ayniqsa, mustaqil va ijodiy fikrlashga o'rgatish;

f) o'quvchilarning ijodiy qobiliyatlarini o'stirish, ularning estetik hislarini rivojlantirish;

g) yosh avlodni kelgusida kasb tanlashga to'g'ri yo'l-lash va hokazo.

4. Dars o'tishning metodlari va usullari. Perseptiv metodlari:

a) og'zaki (bayon qilish, tushuntirish, ma'ruza, suhbat);

b) ko'rgazmali (illustratsiya, namoyon qilish);

d) amaliy (tajribalar, mashqlar va h. k.).

Mantiqiy (logik) metodlar:

a) induktiv — aniq faktlardan umumiylikka;

b) deduktiv — umumiy tushunchalardan faktlarga;

d) analitik — faktlar asosida mavzuni chuqur o'riganish va h.k.

Gnostik (ilmiy bilish) metodlari:

a) reproduktiv (gapirib berish, namunaga qarab mashq qilish, instruksiya bo'yicha laboratoriya ishlari).

b) qisman izlanish (evristik metod: evristik suhbat, disput va h.k.).

d) muammoli o'qitish va hokazo.

Ta'limni boshqarish metodlari:

- a) o'qituvchi rahbarligidagi o'quv ishlari;
- b) o'quvchilarning mustaqil ishlari (kitob bilan ishlash, ijodiy ishlar, laboratoriya ishlari va h.k).

O'qishga qiziqishlarini rag'batlantirish metodlari:

- a) bilishga doir o'yinlar;
- b) ta'limiy munozaralar;
- d) qiziqarli vaziyatlar yaratish, yangiliklarni bilishga qiziqtirish va h.k.

Og'zaki tekshirish metodlari:

- a) individual so'rash;
- b) frontal so'rash;
- d) og'zaki sinov.

Ma'lumki, o'qitishning har bir metodi o'quvchi va o'qituvchining birgalikdagi faoliyatida sodir bo'ladigan ko'pgina usullardan iborat bo'ladi. Yuqorida ko'rsatilgan dars berish metodlari va usullaridan qaysi birini dars berish davomida (darsning qaysi bosqichida yoki vaziyatda) ishlatilishi lozim deb belgilanganligi haqida shu yerda yoki darsning bosqichlari yozilgan joyida aniq ko'rsatilishi kerak.

5. Darsning jihazlanishi:

O'qituvchi uchun:

- a).....naturasi yoki maketi;
- b).....bosqich rasmlari.

Ko'rish qatori: diapozitiv, slayda, rassom asarlarini reproduksiyalari.

Adabiy qator: yozuvchilar she'rlaridan parchalar.....

Musiqa qatori: qo'shiqlar, kuylar.....

O'quvchilar uchun: albom yoki rasm daftari, qalam, o'chirg'ich, bo'yoqlar (akvarel, guash), suv idish, mo'yoqalamlar, latta va hokazolar.

Sinf taxtasidan foydalanish: o'ng tomonda — tasvir chizilgan plakatlar; o'rtasida — axborot texnologiyasidan foydalanish uchun ekran; chap tomonda — material bayon qilishda bo'r yordamida tushuntirish uchun bo'sh qoldiriladi.

6. Darsning tuzilishi:

1. Tashkiliy qism — 1—2 daqiqa;

2. O'tgan mavzuni so'rash — 7—10 daqiqa;
3. Yangi mavzuni bayoni — 13—15 daqiqa;
4. Mustaqil ishlar — 22—25 daqiqa;
5. Dars yakuni va uyga vazifa berish — 3—4 daqiqa.

7. Darsning borishi.

1. Tashkiliy qism — 1—2 daqiqa.

Sinfga kirish, salomlashish, ma'lum intizomni vujudga keltirish, davomatni aniqlash va jurnalga belgilash.

2. O'quvchilardan o'tgan mavzuni so'rash — 7—10 daqiqa.

Savol, avvalo, o'rtaga tashlanadi, keyin qo'lini ko'targan o'quvchilardan savol-javob yoki muloqot tarzida o'tkaziladi.

1-savol.....o'quvchilar.

2-savol.....o'quvchilar.

3-savol.....va hokazo.

3. O'tgan mavzuni yakunlash va yangi mavzuga bog'lash — 3 daqiqa.

a) o'tgan mavzuni yakunlash;

b) o'tilgan mavzuni yangi mavzuga bog'lash;

d) yangi darsning mavzusi: «» doskaga yozib qo'yiladi va bu darsning maqsad va vazifalari bayon etiladi.

4. Yangi mavzu materialini o'quvchilarga bayon qilish — 12—15 daqiqa.

— Diqqat qiling.....ayingchi?....

(1-savol, 2-savol, 3-savol va hokazo).....turlicha javob.

— to'g'ri, lekin.....

— nima uchun?

— ha, endi e'tibor bering.....materialni tushuntirish davomida yangi atamalar doskaga yozib qo'yiladi, vaqti-vaqti bilan pauza qilinadi.

— barcha o'quvchilarning faolligini oshirish maqsadida muammoli vaziyat yaratiladi, ularning bilib olishlari zarur bo'lgan vazifa aytiladi.

— qani kim aytib beradi?.....

— turlicha javoblar.....

Savollarga javobni ma'lum maqsadga yo'naltirishga harakat qilinadi. Bu vazifani turlicha hal qilish mumkin. Ular orasida quyidagilar eng muhim ahamiyatga egadir: tushuntirilayotgan materialni sermazmun, so'nggi yangiliklarga tayangan holda ifoda etish, amaliy hayot bilan bog'lash, o'quvchilarning bilim va tajribalariga

e'tiboran munozarali masalalarni obrazli hamda jonli ifodalash, ularni faol fikr yuritishga undaydigan, izlanishga majbur etadigan vaziyatlar yaratish va hokazo.

Shunday qilib, yangi material mazmunini oldindan, tayyorlangan konspekt tarzida ko'rgazmali qurollar bilan birgalikda bayon etiladi. Yangi mavzu o'quvchilarga tushunarli bo'lishi uchun ilg'or nazariyalarga, oldindan belgilangan usul va metodlarga asoslangan holda amalga oshiriladi. Yangi mavzu konspekti to'la yoki tezis tariqasida beriladi.

8. O'quvchilarning amaliy mashg'uloti — 22—25 daqiqa.

O'quvchilar ijodiy mustaqil ishlaydilar. O'qituvchi mashg'ulot mobaynida oralab yurib o'quvchilarga individual yondashadi. Agarda yangi mavzuni to'liq tushunmagan yoki e'tiborsiz tinglagan o'quvchilar bo'lsa, savollar o'rtaga tashlanadi. O'quvchilarning javoblari qoniqarsiz bo'lsa, a'lochi o'quvchilar yordamga chaqiriladi. Shu bilan birgalikda yangi dars ham mustahkamlab boriladi.

Darsni yakunlashga qadar o'quvchilarning ishlaridan bir nech-tasi olib, bir-biriga taqqoslanib, tahlil etiladi va baholanadi.

9. Uyga vazifa berish — 3—4 daqiqa.

a) kelasi darsga, yangi darsga tegishli atamalarni adabiyotlardan topib o'qiysiz

b)..... mavzuda rasm chizasiz va h.k.

10. Foydalanilgan adabiyotlar.

1. B.Z. Azimova. Natyurmort tuzish va tasvirlash metodikasi. T., «O'qituvchi», 1984.
2. S. Abdirasilov, N. Tolipov. Rangtasvir. T., «Bilim», 2005.
3. B. Boymetov, S. Abdirasilov. Chizmatasvir. T., G'. G'ulom nomidagi NMIU, 2004.
4. Ayrim nashrlar, ensiklopediya, maqola va h.k.

Bugungi mustaqillikka erishgan vaqtda qadriyatlarimizni qayta tiklanishi borasida tasviriy san'at darslarida turli yo'l-yo'riqlar bilan xalqimiz merosining hunarmandchilik, amaliy bezak va milliy an'ana, afsona va rivoyatlardan foydalanishni amalga oshirish uchun o'ziga xos uslublardan qo'llanishi mumkin. Masalan, 4-sinfda tasviriy san'atni idrok etish darslarini olib ko'rishimiz mumkin, ya'ni idrok etish va tasvirlashni umimlashtirib o'tish ham maqsadga ega. Buning

uchun darsda, bolalarga idrok etishni maqsadi, vazifasi tushuntiriladi. Bundan maqsad go'zallikni his qila bilish qobiliyatlarini shakllantirish va tasviriy san'at tarixini va shuningdek, o'yinchoqlarning tarixiy yaratilish jarayoni to'g'risida tasavvurlarini kengaytirishga qaratilgan.

Keyingi darsda o'quvchilar olgan ko'nikma va bilimlari asosida haykalcha o'yinchoqlar yaratishga kirishishadi. O'quvchilar o'z oldilariga qo'yilgan talablarni, mashg'ulotlarni yaxshi o'zlashtirishlari uchun amaliy jarayonda, o'tgan dars mavzusiga qaytish lozim, ya'ni idrok etish mavzusiga. Bu daqiqada biz o'quvchilarni eng qadimiy san'at, o'zbek xalq amaliy san'ati asarlari bilan kengroq va chuqurroq tanishtiramiz. Asosiy diqqat-e'tiborni milliy bo'rtma tasvirlar mazmuniga qaratamiz. Ya'ni xalq amaliy san'ati to'g'risidagi suhbatimizni videofilmlar, kompyuter orqali rangli slaydlar va lavhalar ko'rsatib, Vatan, el-yurt, voha to'g'risidagi fikrlarini takomillashtirib borish lozim. Eng — keraklisi bolalarning o'zlari diqqat bilan kuzatishlari kerak. Animatsiya effektlari bo'lgan ovoqli slaydlarni ko'rib borish davomida xalq ustalarining so'zlari yozib videorolikdan foydalanish, shuningdek, afsona, ertak, qo'shiq va musiqalar yordamida idrok etishni takomillashtirib borish zarur. Bunday holat tasviriy san'atga chuqurroq kirib borishni, bilim va ko'nikmalar hosil qilishni ta'minlaydi.

Biz o'ylaymizki, bolaga o'qituvchi quruq ilmiy xulosalarni emas, balki milliy xalq og'zaki ijodi yoki hayotiy voqealar asosida fanni tushuntirib bera olsa, dars jarayoni jonlanadi. O'qituvchi bolalarning kayfiyatiga qarab ertak to'qishi ham mumkin. Ya'ni, qo'g'irchoqlarga tegishli afsona yoki rivoyat ham aytish maqsadga muvofiq bo'ladi. Misol uchun: «Bag'ritosh tosh bola» to'g'risida ertak.

«Qadim-qadim o'tgan zamonda bir chol-u kampir yashagan ekan. Ularning ancha vaqtgacha farzandlari bo'lmagan ekan. Bir kuni ular qo'shni qishloqdan mehmondan qaytayotgan ekanlar, atrof jim-jit va sokin, tiq etgan zot yo'q ekan. Bir payt kampir bir toshni ko'rib qolibdi. U tosh chiroyli va tuzilishi jihatidan o'g'il bolani eslatar ekan. Toshga qarab turib, yuragi birdan to'lqinlanib ketibdi va cholidan bolasifat toshni uyiga olib ketishni iltimos qilibdi. Chol o'ylab rozi bo'libdi. Kampir uyida kun sayin toshni silab-siyalab, avaylab atrofida parvona bo'la boshlabdi. Kampirning

qo'llari taftiga tosh bardosh bera olmay tirila boshlabdi va kichkina bolaga aylanibdi. Ammo, yuragi toshligicha qolaveribdi. Kunlar o'tgan sayin tosh bola badjahl, bag'ritosh bo'lib o'sib ulg'aya boshlabdi. Odamlarga ko'pdan-ko'p yomonliklar qilibdi, kampirni zor-zor yig'latibdi. Kampirni bag'ri qonga to'libdi. Allohdan iltijo qilib, tosh yurak bilan odamlar orasida bu bola yashay olmasligini, bu bolani yana toshga aylantirib qo'yishni yum-yum yig'lab so'rabdi. Alloh kampirni iltimosini bajo keltiribdi va yana yovuz bolani qattiq toshga aylantirib qo'yibdi.

— Ko'rdingizmi, bolalar, bag'ritosh odam, insonlar orasida yashay olmas ekan, — deb o'qituvchi bolalarni darsga qiziqtiradi. Albatta, bunday ertakni o'qituvchini o'zi o'ylab topishi ham mumkin. Muhimi, ertak yoki hikoya o'quvchilarni fikrlashga, yaxshilik va yomonlikni ajrata bilishlariga yordam bermog'i va zavqli rasm chizishlarga undasin. Bolalar tasavvur etishlari asosida tasviriy mashg'ulot bilan shug'ullana boshlashadi. Yoki o'qituvchi biron-bir boshqa ertakdan parcha o'qib berib, shu ertak asosida amaliy mashg'ulotni uyga vazifa qilib berishi ham mumkin. Agarda, o'qituvchi lozim topsa, o'quvchilarning o'zlariga quyidagicha topshiriq berishi mumkin, ya'ni bolalarni o'zlari biron-bir ma'noni beruvchi ertak to'qib, shu to'qigan ertak asosida amaliy tasvir bajarishlari, vazifa qilib berilishi foydadan holi emas.

Albatta, tasviriy san'at darslarini slaydalar, rangli lavhalar, musiqa, ashula, ertak, afsona, rivoyat va xalq naqllari bilan boyitiladi. Natijada darsni mazmunli tashkil qilish imkoniyati yuzaga keladi. O'qituvchi nutqida chiroyli so'zlarni topib, qo'llay bilishi, o'rni kelganda o'zbek xalq maqollaridan foydalana bilishi shart. Darsga bunday yondashish, o'quvchilarni xalq amaliy san'ati an'analariga yaqinlashtiradi, kamolot sari yetaklaydi, o'quvchilarning shaxsiy fikrlashlarini takomillashtiradi. Maktablarda o'zbek xalq amaliy san'ati asarlari bilan bolalarni tanishtirish ancha oson, chunki ular bunday amaliy san'at durdonalarini har kuni, uyida, atrofida ko'rib, o'sib kelmoqda. Shuning uchun bunday narsalar bolalarga tushunarli va qulaydir. Qadimiy xalq ustalari toshlardan haykallar yasashgan, chunki ularning qo'llari toshlarni juda nozik his qilishgan. Ular o'z asarlarida insonni xususiyatlarini yorqin

ifoda etishga tirishishgan. Shuning uchun ham qadimiy tosh, haykal-larga qarab, o'tgan davrdagi odamni xislat va xususiyatlarini aytib berish mumkin. Agarda, bolalarga yaqin kishilari yoki bo'lmasa, yonidagi o'rtog'ining tasvirini ishlash topshirilsa, ular juda tez va ko'tarinki ruhda bunga kirishishadi. Chunki bu vazifa ularga yaqin. Dars yakunida, albatta, o'quvchilar yaratgan asarlarini tahlil qilish shart. Bunda bolalar tanlagan mavzuiga e'tibor berish lozim.

O'qitish metodikasi, bu — nima? Ilmni yoki san'atmi? O'qitish metodikasining nazariyasi — ilmdir, uning ma'lum mazmunlari va tavsiyalarini samaradorligi ilmiy asoslanib isbotlangan. O'qitishning o'zi esa, o'quv-tarbiyaviy jarayonga ta'sir qilib o'ziga jalb qila olish — san'atdir. Nazariy va amaliy tomonlarini farqini bilib, metodikaga bir tomonlama qarashlar bo'lishi mumkin emas.



O'qitish san'ati, dars konspektidagi nazariy bilimlarni ta'lim amaliyotida ijodiy foydalanishni talab etadi. Shuning uchun dars konspektini tuzishda asosiy e'tiborni bayon qilish shakliga emas, balki o'quv materialini mazmunini yoritilishiga qaratilishi lozimdir.

Tajribadan ma'lumki, talabalar amaliy mashg'ulotlar, pedagogik amaliyot natijasida o'zlari xilma-xil, yangi va o'zgacha, qiziqarli, original ishlash turlarini yaratadilar.

4.3. Kollejda tasviriy san'at metodikasi mashg'ulot mavzularini taqvimiy-tasvirli rejalashtirish

Rangtasvir fani bo'yicha namunaviy dasturida o'quv vazifalari muayyan tizimli va ketma-ketlikda berilgan. Albatta, har bir vazifa-ning yechimi yaxlit etud yoki eskiz ko'rinishi bilan bog'liq. Birin-chidan, kompozitsiya ishlanmasini hajmli, shakllar rangdor tusli qurilishi, naturaning materiallik sifatini yetkazish, tabiiy sharoit, yoritqich, buyumning fazoviy joylashuvi, rangtasvir vositalari yordamida naturaning xarakterli xususiyatlarini ifodalash, etudning yaxlitligi va bajarish mahoratlari — bularni hammasi realistlik rangli tasvirlashda birlashtirilgan va rassomni ifodali tasvirlash ko'nikmasi hisoblanadi. Ikkinchidan, har bir vazifani o'zgacha hal qilmasdan keyingi etud vazifasi bilan o'zaro bog'liqlikda olib borish zarur. O'quv ijodiy vazifalarni o'zaro bog'liqlikda olib borish natijasi bo'lg'usi o'qituvchilarni yetuk va kasbiy tayyorgarligini belgilaydi.

Taqvimiy-tasvirli rejalshrtirish

Se-mestr	O'tka-zish vaqti	T/r	Mashg'ulotning mavzusi	Mashg'ulotning maqsadi	Qo'llaniladigan material	Tasvirning ko'rinishi	Soat jami	Ilova
I se-mestr	Sent. okt.	1	Gipsdan yasalgan ornamentli va vazaning qalam tasviri	Buyumning fakturasi tuzilish xarakterini va ornament takrorlanish naqshni tasvir orqali ko'rsatish	Qalam-tasvir, akva-rel, guash		16 soat	
II se-mestr	Okt. noyab.	2	Natyurmort	Davomi Natyurmort haqida ma'lumot. Uni tuzish va tasvirlash. Soya-yorug'ini bajarish	Qalamda		16 soat	

Dars konspekti har bir dars turiga bezakli — mavzuli reja asosida tuziladi va bir qator muhim vazifalarni nazarda tutadi, xususan:

— har bir talabani badiiy professional va maxsus ilmiy-nazariy bilimlarini chuqurlashtirishi, o'quvchilarni ta'lim jarayonida o'qituvchi faoliyatini modellashtirishda ulardan foydalanish ko'nikmalarini egallash;

— pedagogika, psixologiya, metodika maxsus fanlardan olgan bilimlarini birgalikda foydalanishga o'rganish;

— dars mavzusi mazmunini yoritib berish uchun material tanlay olishga o'rganish, dars tuzilish elementlarini mantiqiy va metodik jihatdan to'g'ri, bosqichma-bosqich uyushtirish va mazmunini bayon qilish;

— darsning o'quv vaqtini to'g'ri taqsimlash malakasini ta'lim jarayonida boshqarishni o'rganish;

— o'quv materiallarini bayon qilishda og'zaki nutqning ravon bo'lishiga erishishga o'rgatish va og'zaki nutq madaniyatini hosil qilish;

— ta'limda kerakli texnik vositalarni tanlay bilish va o'quv ko'rgazmali qurollarni tayyorlashni o'rganish;

— maktab yoki kasb-hunar kolleji amaliyotiga tayyorgarlik ko'rib, pedagogik tajribalar orttirib borish.

4.4. O'quv jarayonini tashkil etish

Talabalarning nazariy ta'limini va amaliy ishlarini rejalashtirish bo'yicha asosiy hujjat bo'lib, mavzuli-perspektiv reja va darsning ko'chirma rejasi hisoblanadi.

Mavzuli-perspektiv reja — o'qituvchi tomonidan o'quv yiliga yoki ta'lim davriga tuziladigan o'quv-metodik hujjat, uning tuzilishiga asos bo'lib, fanlar bo'yicha namunaviy dasturlar va mavzuli reja hisoblanadi. Bu rejaga darslar bo'yicha o'quv materialini to'g'ri taqsimlanishi va ularni jilhozlanishi tavsiya qilinadi.

Mavzuli-perspektiv rejani uch qismga bo'lish mumkin:

Ma'lumot qismi — mavzuning soni, uning nomi, dars turi, dars mavzusi, maqsadi, rejalashtirilgan soatlar soni.

Mashg'ulotlarni bajarish — darsdagi amaliy ishlar, o'quvchilarni mustaqil ishi, o'quv materialini takrorlash va mustahkamlash, fanlararo aloqalar, uy vazifalari:

Darslarning ta'minoti — o'quv qo'yilmalar, ko'rgazmali qurollar, ta'lim texnik vositalari.

Mavzuli-perspektivali reja — ko'p martali foydalaniladigan hujjat.

Ko'chirma reja — bu o'quv metodik hujjat bo'lib, o'quv dasturi va mavzuli perspektivali rejasiga muvofiq har bir darsni o'tkazishdan oldin professor-o'qituvchi tomonidan tuzib chiqiladi.

Mashg'ulot turi — dars nimaga bag'ishlanganligini belgilaydi: qalamtasvir, rangtasvir yoki nazariy mashg'ulot.

Mashg'ulot mavzusi — dars jarayonidagi o'quv ishlarining mazmuni yoritiladi.

Mashg'ulot maqsadi — darsning tarbiyaviy va ta'limiy vazifalari shakllantiriladi.

Mashg'ulot jihozi — darsni o'tkazish uchun auditoriya yoki o'quv xonasining tayyorgarlik qismi.

Mashg'ulotning rejasi va borishi — ta'lim dasturida tavsiya etilgani bo'yicha darsning mazmuni izchillikda bayon etilishi yoki mantiqiy o'qitish natijasi hisoblanadi. Darsni izchilikda o'tkazish uchun berilgan o'quv vaqti quyidagicha taqsimlanadi:

tashkiliy qism — 2—3 daqiqa;

o'qituvchini kirish so'zi — 8—10 daqiqa;

darsda o'quvchilarni mustaqil ishi — 75 daqiqa;

uyga vazifa — 3—5 daqiqa;

darsni yakunlash (dars tahlili) — 2—3 daqiqa;

darsning davomiyligi — 90 daqiqa.

Odatda, amaliy mashg'ulotlarni bajarish uchun o'quv vaqtining 75 % ajratiladi. Ayrim o'quv vazifalari uzoq vaqt davomida bajariladi, masalan, qalamtasvir dasturida berilgan mavzu: «Gipsli erkak boshini tasvirlash» 12 soatgacha ishlanadi. Rejadan so'ng o'qituvchi darsning borishini bayon qiladi, u esa uch qismdan iborat:

Tashkiliy qism. Yuqori intizom talabi, ish joylarini tayyorlash va mazmunini o'rganish tartibi.

Kirish so'zi. Tarixiy ma'lumotlar, yangi atamalar mohiyatini tushuntirish va tushunchalarni shakllantirish, o'quv qo'yilmasini

konstruktiv va estetik xususiyatlarini yoritish, o'quvchilarni ishlash tartibi va ketma-ketligi, o'quv vazifasini bajarish usullari. Kirish so'zida yangi materialni o'rganishning mohiyati yoritiladi.

Amaliy mustaqil ish. Ish rejasi tezis kabi bayon etiladi, o'ziga xos xatolar va ularni bartaraf etish tavsiyanomalar yoziladi, ish jarayonini kuzatish tartibi va ketma-ketligi haqida ma'lumot, amaliy mashg'ulot jarayonida tartib-intizomni saqlash borasida va boshqalar.

Ko'chirma-rejada asosiy mashqqa o'tish oldidan bajariladigan xomaki rasmlarga ajratilgan vaqtni hamda uy vazifasini mazmunini ham belgilash mumkin. Shu bilan birgalikda qalamtasvirdan, ishlanayotgan ishga o'xshash yoki ayrim holda asosiy vazifa mashqidan foydalanib, uy vazifasi tavsiya etiladi. Kompozitsiya fanidan esa mashg'ulotlarda alohida bajargan mashqlardan so'ng uy vazifasi beriladi.

Barcha tasviriy san'at darslari muammoli xususiyatga ega mashg'ulotlar hisoblanadi. Mashg'ulotlarda shakllar va uni tasvirlash muammolari ko'riladi. O'quvchilarni shakllarning xususiyatlarini tushunishga va ko'rishga o'rgatish.

Bu muammoning yechimi qiyinligini o'quvchilar ham, o'qituvchilar ham sezishadi. *Birinchi*dan, o'quvchilar naturani kuzatayotib eng muhim va xususiyatli joylarini har doim ham sezavermaydi. Undan tashqari ular narsani va uning tasvirini turlicha qabul qilishadi. Shuning uchun ham o'z xatolarini tushunib ular o'z fikrlarini o'zgartira olmaydi va nuqsonlarini o'qituvchi yordamisiz bartaraf eta olmaydi.

*Ikkinchi*dan, o'quvchilarni uch o'lchamli shaklni ikki o'lchamli qog'oz tekisligiga tasvirlashni o'rgatish. Bu holda tasvir bevosita perspektiva, soyalar nazariyasini qo'llash bilan bog'liq. Narsalarni perspektiv tasvirlash ko'nikmalarini egallash zarur.

*Uchinchi*dan, o'quvchilar kompozitsiyada badiiy izlanish mazmunini tushunishga o'rgatish, ijodiy fikrlash va obrazli tasavvurlashni tashkil etish, yangi buyum kompozitsiyasini tasvirlash va yaratishni bilish.

Bularning barchasi o'qituvchiga ma'lumotni yetkazish turli-tuman uslub va usullarini, dasturni bo'lim va mavzularini maqsadli

va samarali o'rganish uchun darslarda ta'lim va tarbiya metodlari va shakllarini takomillashtirishni izlashga harakat qildiradi.

Har bir mashg'ulot tahlil bilan tugallanishi lozim. Ko'p vaqtli o'quv vazifasini bajarishda tahlil qilish uchun maxsus vaqt ajratiladi.

Tajribali o'qituvchilar o'quv vazifasining tuzilishini tahlil qilish asosida ketma-ketlikda bajarishni tavsiya etadi: tasvirni joylashuvi, tasvirni konstruktiv va chiziqli qurilishi, shakl va uning xususiyatlarini tasviri, shakllarni fazoviy joylashuvini, soya-yorug'larni ko'rsatish, nuqsonlarni bartaraf etib rasmni umumlashtirish.

O'quvchilarning ishini tugallanishida eng muhim joyi, ularning baholanishi — guruh va fakultet miqyosidagi ko'rgazmalar tashkil etilishi, bu ham har bir o'quv semestrlari so'nggida o'tkaziladi. Albatta, bu ko'rgazmalarga dars jarayonida, darsdan tashqari vaqtda, badiiy to'garaklarda bajarilgan eng yaxshi ishlar qabul qilinadi.

Tuzilgan ushbu dasturdan maqsad talabalarga amaliy san'atning turlaridan keng doirada tushuncha berish. Mazkur fandan olib boriladigan mashg'ulotlarda o'quvchilar xalqimiz o'tmishidan to hozirgi davrga qadar yaratilgan amaliy san'at namunalari bilan tanishadilar.

Qalamtasvir

Namunaviy mavzular rejası

T/r	Mavzular	Jami	Nazar	Amaliy mashg'ulot
I semestr				
1.	Kirish qismi a) chiziq va tasvir tog'risidagi umumiy tushuncha va kirish so'zi b) chizma tasvirda turli shakl va chiziqlar tortish	2 2	1 1	1 1
2.	Oddiy yoki sodda shakldagi ikki yoki uch geometrik jismlarni matodagi natyurmorti	10	2	8
3.	Geometrik natyurmortni oraliq kesmadagi chiziqlar bilan bo'shliq ko'rsatilgan chizmasi	10	2	8
4.	Ikki yoki uch geometrik jismlarni gorizontal chizig'idan past ko'rinishda qo'yilgan natyurmort	16	3	13
	Jami	80		

II semestr				
1.	Ikki yoki uch uy-ro'zg'or buyumlari hamda gipsli naqshni mato bilan chizma tasviri	8	2	6
2.	Yuqori relyefli naqshli «Maskiron» yoki «Sher»ni boshi tipidagi gipsdan yasalgan maskalarning chizma tasviri	8	2	6
3.	Odam boshining tuzilishi: qisqa muddatli chizgilar	2 4	1 1	1 3
	Jami	50		

	Hammasi	344		
--	---------	-----	--	--

Rangtasvir

Namunaviy mavzular rejası

T/r	Mavzular	Jami	Ma'ruza	Amaliy mashg'ulot
I semestr				
1.	Kirish. Akvarel, guash, tempera moy-bo'yoqlarining tuzilishi, xususiyatlari haqida. Texnik mashqlar: akvarel suv bo'yog'ida bajariladi	2	2	
2.	Hajmli buyumning rangtasvirini ishlash	4		4
3.	Aniq shakl va tiniq ranglardagi uy-ro'zg'or buyumlarining natyurmortini ishlash	4		4
4.	Ikki yoki uch buyumli murakkab bo'lmagan natyurmortning (etudini) xomaki qismini ishlash	8	2	6
5.	Ranglar bo'yicha bir-biriga yaqin buyumlardan tuzilgan natyurmortni qisqacha xomakisini ishlash	8		8
6.	Uy-ro'zg'or buyumlari hamda matolarni burmalari bilan tuzilgan natyurmortning qisqacha xomakisini ishlash (nazorat ishi)	14	2	12
	Jami	40	6	34

II semestr				
1.	Guash bo'yog'ida ishlash uslubi va texnikasi haqida kirish so'zi	2	1	1
2.	Aniq va tiniq shakldagi uy-ro'zg'or buyumlaridan tuzilgan natyurmortni qisqacha xomakisini ishlash	6		6
3.	Bir-biriga kontrast ranglarda tuzilgan natyurmortni qisqacha xomakisini ishlash	6		6
	Jami	32	4	28

4.5. Tasviriy san'at darslarida ko'rgazmalilik va ularni tayyorlash

Mashg'ulotning asosiy maqsadi — o'quvchi-talabalar tomonidan tuzilgan dars konspektini mavzulariga ko'rgazmali qurollar tayyorlashni metodik jihatdan o'rgatish. Har bir tayyorlangan ko'rgazmali qurol darsning maqsadini to'liq yoritib berishi kerak. Bo'ljak dars mavzusining yoritilishi mobaynida baravar ko'rgazmali qurolning metodik g'oyasini eskizi chizib borilsa, maqsadga muvofiqdir. Dastlabki ko'rgazmali qurol eskizlari metodist o'qituvchi bilan bir fikrga kelib tasdiqlangandan so'ng, belgilangan bir vatman qog'oziga betiga did bilan rangda ishlanadi (bajariladi).

Ko'rgazmali qurol eskizlarini bajarishda talaba quyidagi talablarni e'tiborga olishi shart:

- maktab dasturidagi tasviriy san'at faniga muvofiqligi;
- didaktik prinsip va qoidalari asoslariga rioya qilgan holda ishlash;
- shaxsning garmonik rivojlanish xususiyatlarini faol shakllantirishga yordam berish.

Ko'rgazmali qurolning badiiy bezagi o'z funksional vazifasiga loyiq bo'lishi kerak. Masalan, o'quv jadvali «bosiq» ranglar bilan bajarilishi lozim. Kompozitsion tuzilishning yechimini o'ylab topish ham muhimdir. Har xil ortiqcha bo'lgan tasvirlar bilan to'ldirishni ham hojati yo'q. O'quv qurollarini bosh yozuvlari (sarlavhalari) qisqa bo'lishi, uning asosiy g'oyasini aks ettirishi lozim. Ravon o'qiladigan shrift tanlangan bo'lishi kerak. Ko'rgazmali qurolning sarlavhasi undagi tasvirlarga nisbatan joylashtiriladi.

Ko'rgazmali qurol tayyorlashda tush, guash, ko'mir tayoq-chasi, sangina, pastel, rangli bo'r, akvarel kabilardan foydalaniladi. Plakatlarda tasvirlarning bosqichlari, suvbo'yoqda ishlash sirlari, perspektiv qisqarish sirlari va qonunlari, amaliy ishlarining bosqichma-bosqich bajarilish yo'llari ko'rsatiladi.

Ko'rgazmali qurollar tasviriy san'at darslarining barcha turlari (narsani o'ziga qarab rasm ishlash, mavzu asosida rasm ishlash, dekorativ bezakli rasm ishlash, tasviriy san'at haqida suhbat o'tkazish, haykaltaroshlik)da qo'llaniladi.

Tasviriy san'atdan ko'rgazmali qurollar qo'llanish vazifalariga ko'ra bir necha turlarga bo'linadi. Darslarda ko'pincha bosqichma-bosqich ko'rsatuvchi plakatlar qo'llaniladi. Bunday ko'rgazmali qurollarni bo'lg'usi o'qituvchi narsani o'ziga qarab rasm ishlash, mavzu asosida rasm chizish, dekorativ rasm chizish kabi darslariga mo'ljallab tayyorlashlari lozim.

Narsaning o'ziga qarab rasm chizish darslarida qo'llaniladigan ko'rgazmali qurollarda tasvirlashni quyidagi bosqichlari ko'rsatiladi:

Tasvirlash bosqichlari

1-bosqich

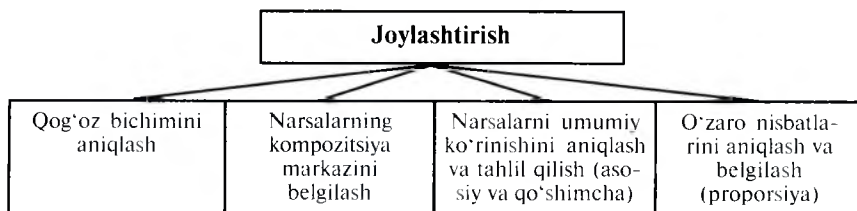

2-bosqich

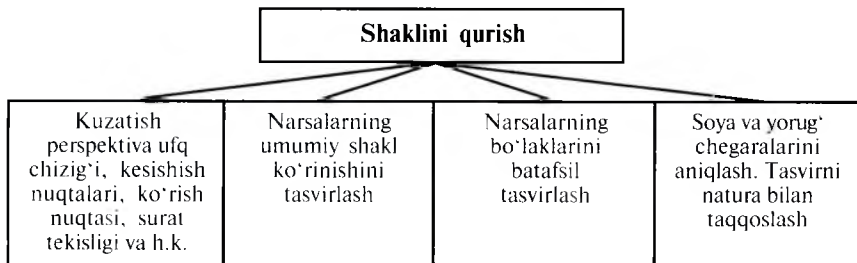

3-bosqich

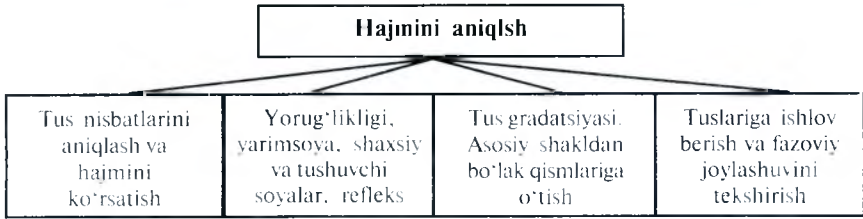

4-bosqich

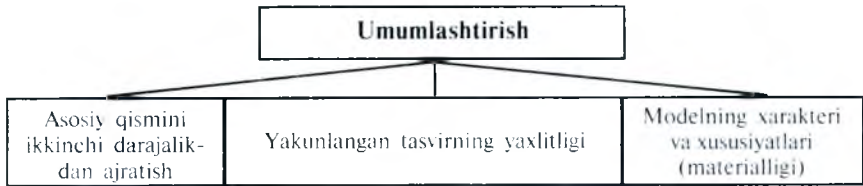

Ishning rejalashtirilishi — bajarilayotgan vazifani to'g'ri yechimini topishda ishonchlidir (50-rasm).

Bunday tugallangan rasm o'quvchilarga namuna sifatida tavsiya qilinadi. Sababi, ko'pchilik o'quvchilarni chizgan rasmlari yarmi tugallangan bo'ladi, bunga asosiy sabab ularni oxirigacha ishlangan rasmlar qanday bo'lishini to'liq tasavvur qilolmaganidandir.



50-rasm. Natyurmortning tasvirlash bosqichlari.

Mavzu asosida kompozitsiya ishlash darslarida qo'llaniladigan ko'rgazmali qurollarida tasvirlash ketma-ketligini bir necha bosqichlarda ko'rsatiladi:

1. Ma'lum mavzu bo'yicha tasvirlanadigan rasmlarning variantlari ko'rsatiladi.

2. Kompozitsiyaning asosiy elementlarini tasvirlash.

3. Katta va kichik o'lchamlardagi ko'rinishlarning aniq tuzilishini tasvirlash.

4. Narsalarning yorug' va soyalarini bo'yoq bilan ishlash usullarini ko'rsatish.

5. To'liq tugallangan kompozitsiya (51-rasm).

Mavzu asosida kompozitsiya ishlash darslaridagi ko'rgazmalilikning yana bir turi — rangtasvir asoslarini tasvirlash orqali ko'rsatilishidir. Jozibali rang-barang bo'yoqlar bilan rasm ishlashni o'quvchilarga og'zaki tushuntirish mutlaqo mumkin emas. Shuning uchun tasviriy san'at o'qituvchi alohida plashetga tortilgan qog'oz ustida suvbo'yoqlar bilan ishlash usullarini ko'rsatishlari maqsadga muvofiqdir.



51-rasm. Kompozitsiya elementlari. Mavzu asosida kompozitsiya.

Tasviriy san'at tarixi darslarida san'at asarlarini katta o'lchamdagi reproduksiyalaridan ko'rgazmali qurol sifatida qo'llaniladi. Oxirgi paytlarda asarlarni katta o'lchamdagi reproduksiyalarini topilishi amri mahol. Bunday holda reproduksiyalarni skaner orqali kompyuter xotirasiga kiritib videoko'zgu orqali katalashtirib ekranda ko'rsatiladi va asarlarning badiiylik xususiyatlarini tahlil qiladi.

Tasviriy san'at darslarida bunday ko'rgazmali qurollardan foydalanish darsni samaradorligini oshiradi hamda o'quvchilarni fanga bo'lgan qiziqishini, ijodiy qobiliyatlarini shakllantirishda yordam beradi.

4.6. Tasviriy san'at darsini tahlil qilish

Pedagogik amaliyot oldidan o'quvchi-talabani o'tkazilgan amaliy mashg'ulot darslari va o'quv-tarbiya tadbirlari guruhda o'qituvchi ishtirokida tahlil va muhokama qilinadi. Bu muhokama va tahlillar umumdidaktik va metodik tomonlarini birlashtirib amalga oshiriladi.

Tahlil jarayonida eng muhimi, o'quvchi-talaba o'zini o'qituvchi sifatida tasavvur qilib o'z ishini uddasidan qanchalik chiqa olishini to'g'ri baholay bilishidir. Maktab pedagogik amaliyotiga chiqishdan avval, tasviriy san'at darslarini o'quvchilar oldida mashq qilinishi, bo'lg'usi o'qituvchilarning malakali o'sishiga yordam beradi.

O'quvchi-talabalar tomonidan o'tilgan tasviriy san'at darsining yoki tarbiyaviy tadbirlarning guruh tahlili, odatda, o'zini-o'zi baholashdan, o'zining hisobotini tahlil qilishdan, darsdagi holati va pedagogik taktini baholashdan boshlanadi. Bunda bo'lajak pedagog uchun juda zarur bo'lgan sifatlar shakllanadi.

O'tilgan darslarning tahlil qilinishi dars berishdan ham muhimroqdir. Chunki shu tahlildan keyin ular yana nimalar ustida ishlashi kerakligi yoki qanday muvaffaqiyatga erishganligi aniq va ravshan ko'rinadi.

O'tilgan darslarni tahlil etish quyidagilar asosida amalga oshiriladi:

1. Darsning ta'lim-tarbiyaviy va rivojlantirish maqsadlarini aniqligi va ahamiyati.

2. Darsga tayyorgarlik ko'rishda va uni amalga oshirishda o'quvchilarning yosh xususiyatlari hisobga olinishi.

3. Ta'lim-tarbiya vazifalarining dars tuzilishiga mosligi.

4. Darsni bayon etishning ketma-ketligi va mantiqiyliigi va dars berish nutqining talaffuzi, ritmi, ta'sirchanligi.

5. Yangi materialning tanlanganligi va bayon etilishi. Bilimlar hajmi, material mazmuni dasturiga, o'quvchilarning bilim darajasiga mos kelishi va darslik talablariga muvofiqliigi.

6. Bayon qilinayotgan materialning ilmiy va g'oyaviy yo'nalganligi, hayotiyligi, tarbiyalovchilik xarakterdaligi.

7. O'quv materiallarni bayon qilishda, didaktik prinsiplarga amal qilinishi, darsning bosqichlari va davomiyligi.

8. O'quvchilarning bilish faoliyatini faollashtirilishi, dars bosqichlarida o'quvchilarning diqqat-e'tiborini saqlab turish usullari. Avval o'tgan mavzular bilan bog'liqligini ta'minlanganligi. Mavzuni idrok qilish va anglab olishlari uchun o'quvchilarni ijodiy ishga jalb qilinishi.

9. Dars o'tish metodlarining optimalligi (suhbat, ko'rgazmali, amaliy induktiv va deduktiv, reproduktiv va izlanish, mustaqil ishlash metodlari, ta'limni sifatini nazorat qilish metodlari). Darsni bayon etish tizimi va ketma-ketligi, obrazlilik, tushunarlilik. O'quvchilarning oldiga muammoli savollar qo'yilishi, mantiqiy masalalarning shakllanishi.

10. Dars o'tish mobaynida ta'lim shakllarini optimal birligi (umumsinfl, guruhli, individualli) va individual yondashishni amalga oshirilishi.

11. Darsni o'tish vaziyatida turli ko'rgazmali qurollardan, axborot texnologiyalardan, sinf taxtasidan unumli foydalanganligi.

12. Mavzuni mustahkamlashga berilgan ijodiy mustaqil ishlarining yo'nalishlarini optimalligi.

13. O'quvchilarning darsdagi xulqi, darsga bo'lgan munosabati, faollik darajasi, qiziqishi, intizomining ahvoli, intizom buzilishining sabablari.

14. Uy vazifalarining turlari va hajmi, ularni bajarish to'g'risida o'qituvchining metodik ko'rsatmalari, uy vazifalarining mazmunini o'quvchilarning tushunib olishlari, ba'zilarga qo'shimcha (individual) vazifalar berish.

15. O'tilgan darsga umumiy xulosa yasash.

4.7. Pedagogik tasvirlar ishlash

(Sinf taxtasiga rasm ishlash mashqi)

Ko'rgazmali ta'lim didaktik prinsiplarning asosiylaridan biridir. Grafikali ko'rgazmali qurollaridan, asosan, matematika, adabiyot, tabiatshunoslik, tasviriy san'at darslarida ko'proq foydalaniladi. Bu esa badiiy asarlar reproduksiyalari, fotorasmlar, diafilmlar, diapozitivlar, kitob ilustratsiyalari kabilardir. Shu bilan birgaliqda shuni aytish lozimki, o'qituvchi o'z tajribasida sinf taxtasida rasm ishlash yo'llaridan juda ham kam foydalanadi. Aftidan yo o'qituvchilarda bo'r bilan sinf taxtasida rasm ishlash ko'nikmalari yo'q yoki ular pedagogik rasimga yetarli e'tibor qaratmaydilar.

Pedagogik tasvir bu — o'qituvchining sinf taxtasiga, maxsus planshetlarga va o'quvchi rasm daftarining burchak chetiga tasvirlangan rasmlardir.

Ayrim holda grafik ko'rgazmali qurollar pedagogik rasmlarning o'rnini bosolmaydi. Bularni tushunadigan tajribali o'qituvchilar og'zaki tushuntirish vaqtida namoyish etilgan ko'rgazmali qurollar kerakli bo'lgan tasavvur ko'rinishlarini hosil qilmagandan so'ng pedagogik rasmlardan keng foydalanishadi. Pedagogik tasvirlar tayyor jadvallardan o'zining bir qator afzalliklari bilan farq qiladi. Bu afzallik shundan iboratki, o'qituvchi o'z hikoyasini tasvir orqali ko'rsatishda, o'quvchilarning ko'z o'ngida tasvirni paydo bo'lishi, uni to'ldirilishi va tugallanish ko'rinishlarini dinamik jarayoni (holati)ni yaqqol ko'rsatish imkoniga ega bo'ladi.

Tasvir mustaqil ravishda yoki ilustratsiyalarni to'ldiruvchi bo'lib, ularning bo'lak qismlarini izohlab borishi mumkin. Oddiy, aniq tasvirlar u yoki bu voqeani, narsalarni obrazli, ko'rgazmali qilib ko'rsatadi. Lekin ularni biron-bir maxsus hozirliksiz bajarish mumkin emas. Noto'g'ri, pala-partish rasmlar, narsalar to'g'risida yanglish tasavvurlar beradi va estetik didni shakllanish jarayoniga salbiy ta'sir etadi. Va aksincha, mazmunli va chiroyli bo'r bilan bajarilgan tasvirlar narsalar to'g'risida haqqoniy va aniq tasavvurlar hosil qilishga yordam beradi. Savodli pedagogik rasm grafikali fikrlashni, kuzatuvchanlikni o'stiradi. Pedagogik rasmi chizishga qiziqishi fanning o'ziga bo'lgan qiziqishini uyg'otadi.

Odatda, ogʻzaki tushuntirish jarayonida tasvirlar bajarilib boʻrilsa, oʻquvchilarning diqqat-eʼtiborini tortishi mumkin. Oʻquvchilarni bir vaqtda eshitish va koʻrish qobiliyatlari orqali olayotgan taassurotlari, oʻzgacha yangi materialni chuqur va mustahkam oʻzlashtirishida aniq tasavvurlar boʻlishida yordam beradi.

Pedagogik rasmlarni tasvirlashda eng muhimi aniq, sxemali tarzda, narsalarni oʻziga xos xarakterli shaklini, oʻlchamlarini, hajmini, ayrim paytda iloji boricha ranglarini ham toʻgʻri tasvirlashdir. Ularni har bir shtrixi va chiziqlari maʼnoli ishni bajaradi.

Koʻrgazmali qurollar bilan bir qatorda pedagogik rasmlarni ham tarbiyaviy imkoniyatlari juda kattadir. Pedagogik rasmlarning xususiyatlari quyidagilarda oʻz aksini topadi:

1. Pedagogik rasmlar oʻquvchilarni rasm chizishga boʻlgan qiziqishlarini oʻstiradi.
2. Darsga faol ishtirok etishga yordam beradi.
3. Oʻquvchilar tomonidan yoʻl qoʻyilgan xatolarni oʻz vaqtida tuzatishga (yordam beradi) yoʻnaltiradi.
4. Rasmni qanday qilib chizishga yoʻnalish beradi.
5. Tasvirlash bosqichlarini namoyish qilib koʻrsatadi.

Pedagogik tasvirlarning turlari bir nechta. Darsni hikoya qilish va tushuntirishning mazmuni va maqsadlariga koʻra quyidagi u yoki bu pedagogik tasvirlash turlari qoʻllaniladi:

- a) chizikli tasvirlash;
- b) shtrixli tasvirlash;
- d) tonallik (tusli) tasvirlash.

Chizikli tasvir — eng oddiy va keng tarqalgan turi. Bu yerda narsalar yaxlit tutash chiziqlar yordamida yorugʻlik manbalarisiz va shakl hajmisiz tasvirlanadi. Chizikli tasvir oʻz navbatida tekisli (yassilik) va perspektivali boʻlishi mumkin. Tekisli rasmda narsani faqat uzunligi va eni beriladi. Masalan, barg shaklining rasmi, togʻlar va h.k. Perspektivali chizikli tasvirda narsalar uchta oʻlchamdan iboratligini koʻrsatadi — boʻyi, eni va balandligini (52 a, b-rasm).

Bunday rasmlarni bajarish mashaqqatli, negaki, perspektiva yordamida tasvirlashning asosiy qonunlarini bilish kerak va sinf taxtasida boʻr bilan ishlash tajribasiga ega boʻlish kerak. Perspektivada tasvirlangan rasmda narsalar toʻgʻrisida toʻliq tasavvur beradi.

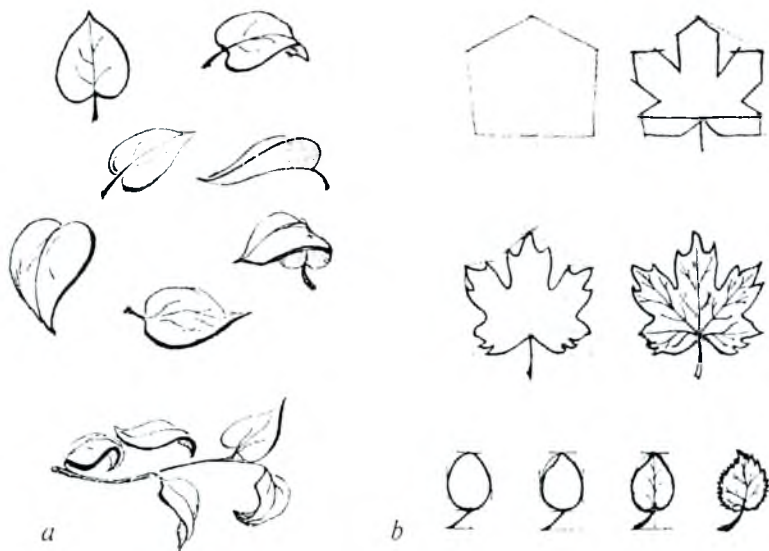

52-rasm. *a* — yaproqning turli holatdagi chiziqli tasviri; *b* — barglarni bosqichma-bosqich tasvirlanishi.

Shtrixli tasvir — qisqa chiziq shtrixlarning kombinatsiyasini o'z ichiga oladi, odatda ular chizilgan narsalarni soya tomonlarida joylashadi. Narsalarning hajmini ko'rsatishda tasvirdagi shtrixlar buyumning shakllarining yo'nalishlari yumaloq va tekislik bo'yicha yuritiladi.



53-rasm. Shtrixli tasvir.

Narsaning hajmi ko'rsatilmaguncha shtrixlar bir necha marotaba yurgiziladi. Chiziqli tasvirlashga qaraganda shtrixli tasvir murakkabroq, shu sababli ham undan foydalanishdan oldin muvofiq (tegishli) mashqlar talab qiladi. Narsani faqatgina siluet yoki konturini emas, balki uning hajmini ham ko'rsatish kerak bo'lgan holda shtrixli tasvirlashdan foydalaniladi (53-rasm).

Tonallik (tusli) tasvir — bajarilishi yanada murakkabroq. Bunday usuldan narsani yanada yaxlit va koʻrgazmali koʻrsatishda qoʻllaniladi. Tusli tasvirni bajarilishi quyidagicha: sinf taxtasiga narsaning tashqi koʻrinish chiziqlari bilan tasvirlanadi, unga boʻr surtilgan latta bilan yupqa qatlam yurgiziladi; qorongʻi boʻlgan joylari oʻchiriladi, yorugʻ joylari boʻr bilan yanada kuchaytiriladi; undan keyin chizilgan narsani xarakterli qismlari boʻrttirib chizib qoʻyiladi.

Tusli rasmlarda ayrim hollarda rangli boʻrlardan ham foydalaniladi. Oʻqituvchiga koʻpincha biron-bir koʻrinishni paydo boʻlishini, harakatini, dinamikasini tushuntirishga toʻgʻri keladi. Ularning shu holatini koʻrsatish va afzal tushunishga *multiplikatsiya* — rasmlar bera oladi (roʻy berayotgan voqeani ketma-ketligini tasvirlovchi rasmlar). Har bir rasm, oʻquvchilarning koʻz oldida paydo boʻladi va tavsiflanadi (izoh beriladi). Agarda, oʻqituvchining sinf taxtasida boʻr bilan ishlash malakasi boʻshroq boʻlsa, u paytda oldindan qogʻozga 3—4 bosqichda bajarilgan rasmlarni tayyorlab olishi mumkin. Dars vaqtida ularni ketma-ket koʻrsatib tushuntirish olib boriladi (54-rasm).

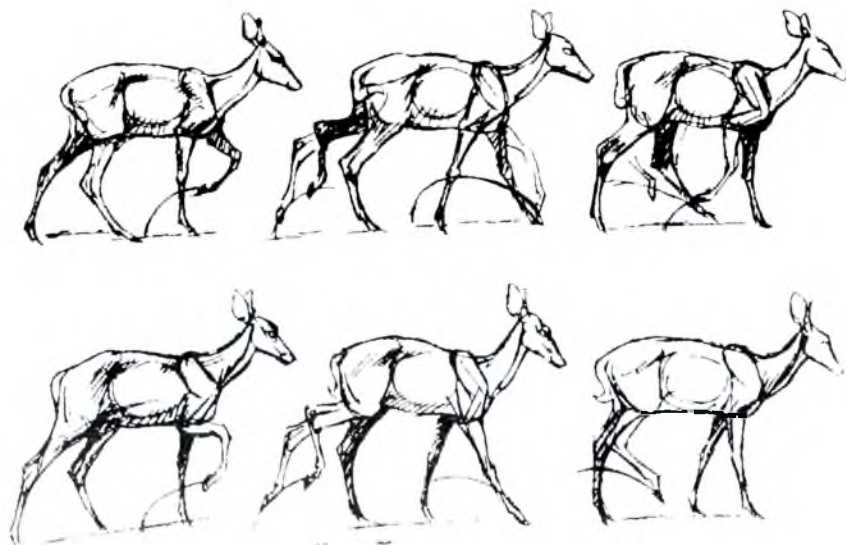

54-rasm. Multiplikatsiya usulida ishlash

Mashg'ulotning asosiy maqsadi — talabalarni tasviriy san'atdan pedagogik rasmlarning xususiyatlari va tasvirlanadigan narsalarni boshlang'ich bosqichlarining metodik nozik sirlari bilan tanishtirish.

Pedagogik rasmlar namoyish etishda tasviriy san'atda ishlatiladigan materiallardan rangli bo'rlar, rangli suv bo'yoqlar, ko'mir tayoqchalar, sangina va boshqalardan keng foydalanmog'i zarur.

Pedagogik rasm chizish borasida quyidagi umumiy eslatmalarga e'tibor qilish shart:

1. Pedagogik rasmni hamma vaqt o'qituvchi tasvirlash bilan birgalikda og'zaki tushuntirib borishi kerak.

2. Sinf taxtasiga va planshetga chizilgan rasm iloji boricha kattaroq va hajmli bo'lishi kerak. Agarda tasvir kichik bo'lsa, so'nggi partalardagi o'quvchilarga yaxshi ko'rinmasligi ham mumkin.

3. Namoyish qilish paytida har bir ishlash uslubiga qisqacha tushuntirish berib borish kerak.

4. O'quvchilarni rasm daftarlarini chetiga chizilgan rasmni tushunarli tasvirlash usullarini ko'rsatish yoki o'rgatish maqsadida bo'lishi kerak. Pedagogik rasmlar barcha tasviriy san'at dars turlarida qo'llaniladi. Narsaga qarab rasm ishlashni, yangi darsni bayon qilishda qo'llansa, mavzu asosida rasm ishlash darslarida ko'pincha o'quvchilarning mustaqil ishlarida qo'llaniladi.



54-rasm.

Maxsus tayyorlangan planshetlarda rasm chizish orqali o'qituvchi o'quvchilarga rangtasvirni qanday ishlash texnikasi to'g'risida tushunchalar bera turib, uni amaliy jihatdan ko'rsatadi. Akvarel bo'yog'i bilan rasm ishlash borasida ikki xil ranglarni aralastirib uchinchi rangni hosil qilishni ko'rsatadi. Fazodagi rang tuslarini o'zgarishlari to'g'risida, uni akvarel bo'yog'i bilan ishlash texnikasini tushuntirish kerak. Darsda o'quvchilarga «al-lya-prima», «grizayl», «lessirovka» kabi usullarni shu planshetdan foydalanib tushuntiriladi.

Maxsus rangli qog'ozlarga guash, bo'r bilan rasm ishlashni turlicha texnikalarda ishlash usullarini tahlil qilib ko'rsatadi.

O'quvchilarning mustaqil ishlari jarayonida o'qituvchi tomondan ayrimlariga individual yondashish lozim. O'quvchilarning rasm daftarining bir chetiga tasvirlash bosqichlarini, yuborilgan xatolarni tuzatish yo'llarini ko'rsatib, tushunchalar beradi.

Suhbat darslarida belgili tushunchalarni qonuniyatlarini ko'rsatish maqsadida pedagogik rasmdan foydalaniladi. Masalan, simmetriya, perspektiva va boshqa dekorativ rasm ishlashda ko'pincha naqshlarning kompozitsiya qonunlarini ko'rsatish uchun pedagogik rasmlardan foydalanishadi.

Talabalar sinf taxtasidan foydalanish qoidalari.

1. Tasvirlanadigan rasmni bosqichlarini chizib bo'lib, o'ng yoki chap tomonga o'zini chetga olib o'quvchilarning ko'rishiga imkoniyat berish kerak.

2. Tasvirni taxtadan o'chirish uchun (nam) va quruq lattadan foydalanish kerak.

3. Agarda bir necha rasm chiziladigan bo'lsa, u holda sinf taxtasining o'ng tomonidan boshlab chap tomonga qarab yuriladi.

Pedagogik rasm — o'quvchilarga estetik tarbiya berishda, bilim asoslarini tasvirlash ko'nikmalarini o'stirishda asosiy omildir. Shu bilan birga talabalarni o'zi olgan bilimlarining hisoboti uchun maktab dasturlarida ko'rsatilgan dars mavzulari asosida ko'chirma tasvirlar chizilgan albom topshirishlari kerak.

Ilg'or pedagoglar tajribalari bilan tanishish va tahlil qilish

*(Tasviriy san'at metodikasi xususiyatlari haqidagi
ilg'or pedagog-rassomlar tajribasi)*

Yuqori mahorat bilan bajarilgan badiiy asarlar (surat)ni shartli ravishda 14 tarkibiy qismga ajratish mumkin va shularga tayaniladi:

1. *Qog'ozga joylashtirish* — kartinadagi tasvirlanayotgan qismlari qog'oz o'lchamida maqsadli o'rnatilishi.

2. *Qurilish*. Oddiy qurilish: umumlashtirilgan va geometrik shakldan aniq tashqi ko'rinishiga, o'qlar bo'yicha tasvirlanishi va shu kabi.

3. *Tus*. Umumiy va mahalliyga ajraladi. Umumiy — bir buyum ikkinchisiga nisbatan yaxlitlikdagi qanchalik to'q yoki ochligini ko'rsatsa, mahalliyda esa — buyum qismlarini yoritilganlik darajasidagi farqi belgilanadi.

4. *Rang*. Buyumning bo'yoq (umumiy) rangi: biron-bir rang doirasidagi rang-tuslarning xilma-xilligi.

5. *Surtma*. Tasvirlanayotgan suratda shakli, rangi, o'lchami bo'yicha ikkita bir xil surtma bo'lmaydi. Surtma shaklini belgilab buyumning fakturasini ko'rsatishga qaratiladi.

6. *Bo'yoqlarni bir-biriga monand birikmasi*. Bo'yoqlar bir-biri bilan musiqadagi akkord kabi hamohangli va turli kompozitsiyalarida takrorlanmas bo'lishi kerak.

7. *Shtrix*. Tuslovchi: parallel, kesishtiruvchi; xomaki — aylana — parchalangan, yaxlit — uzilib-uzilib, qalin-ingichka.

8. *Soya va yorug'*. Buyumda 5 ta soya-yorug' qismlari: yorug', yarim soya, soya, refleks, shu'la, shaxsiy va tushuvchi soyalari.

9. *Perspektiva*. Chiziqli (frontal, burchakli); havoyi (rangli, tusli).

10. Odam va hayvonlarning nisbatlari va anatomiyasi.

11. Kiyimlar bukilishlarining paydo bo'lish qonuniyatlari.

12. Kompozitsiya tuzish qonun-qoidalari.

13. *Bo'yoq surtish texnologiyasi*. Har bir holatda o'ziga xos bo'yoqni surish uslubi mavjud, ayniqsa, moybo'yoq bilan ishlashda: quyuq qilib, lessirovka, chala qurigan mo'yqalam bilan, turli ish qurollar bilan; qatlamni ketma-ketlik surtishining o'ziga xosligi (masalan, suv bilan ko'katlarni tasvirlash uchun turli texnologiyadan foydalanish kerak bo'ladi).

14. *Tasvirlanayotgan sahnani ifodalilik darajasi.* Mahoratli rassom sahna, voqea, davrni eng xarakterli joyini ko'rsata oladi, o'rta miyona esa, nimani ko'rsa shuni chizadi. O'ziga qarab chizish bilan badiiy kompozitsiya asari bir xil emas.

Tez vaqt ichida mahoratli bo'lish uchun yuqorida keltirilgan komponentlar asosida o'zining va boshqa ishlarni tahlil qilishni o'rganishi lozim.

Ertak va tarixiy mavzularda ishlangan janrli kartina yoki illustratsiyani eng yaxshisi katta o'lchamdagi qog'ozda bajarilsa, o'quvchilarning fantaziyasini rivojlanishida keng imkoniyat beradi. Ayniqsa, bunday kompozitsiyalarni mezonlar asosida tahlil etish jarayonida barcha mavjud bilim va ko'nikmalardagi bo'lgan kamchiliklarini yaxlit ko'rish mumkin, agarda ular bo'lsa. Masalan, odatdagidek ishni baholashni olsak, «.. umuman yomon emas, faqat mana bu yerida ozgina kuchaytirish lozim, bu yerida esa nimadir yetishmaydi», bunday noaniq mezonlar (uslub)da yuz yil o'qitilmasin ma'lum darajadagi ma'lumotga ega bo'linmasligi mumkin. Ta'limda aniq yo'nalish mavjud bo'lgan taqdirda, yuksak temp (sur'at)da taraqqiy etishi mumkin. O'quvchilar uchun aniq yo'nalish asosida xatolari nimada, ular nechog'li jiddiy va uni qanday qilib tuzatish mumkin ekanligi butunlay ayon bo'ladi.



Nazorat savollari



1. Taqvimiy tasvirli rejalashtirish deyilganda, nimani tushunasiz?
2. Taqvimiy tasvirli rejalashtirish jadvali qanday tuziladi?
3. Dars rejasining tuzilishini so'zlab bering.
4. Taqvimiy tasvirli rejalashtirish jadvalini umumta'lim maktab bilan pedagogika kolleji orasidagi farqi nimada?
5. Dars rejasi tuzilishidagi farqini so'zlab bering.



5-bob.

SINF DAN TASHQARI ISHLAR MAZMUNI

5.1. Sinfdan tashqari ishlarning shakllari

Tasviriy san'at sohasidagi sinfdan tashqari ishlar badiiy ta'lim va estetik tarbiyaning eng samarali vositalaridan biridir. Tasviriy san'at bo'yicha sinfdan tashqari ishlar quyidagi vazifalarni amalga oshirishni nazarda tutadi:

- o'quvchilarda tevarak-atrofdagi narsa va hodisalarga estetik munosabatni tarkib toptirish, ularni go'zallikni his qila bilishga va tushunishga hamda shu his-tushunchalarni hayotga tatbiq etishga o'rgatish;
- o'quvchilarga haqqoniy rasm chizish asoslari haqida ma'lumot va bilim berish, ularda narsaning o'ziga qarab, xotiradan va tasavvurdan rasm chizish sohasida ko'nikma hamda malakalar hosil qilish;
- ularni dekorativ-amaliy san'at xususiyatlari bilan tanishtirish;
- tasviriy san'atning barcha o'quv mashg'ulotlarini bolalarda ijodiy qobiliyat, did va tasavvurni o'stirishga qaratish;
- o'quvchilarni tasviriy san'at va dekorativ-amaliy san'atning eng yaxshi namunalari bilan tanishtirib, ularda bu san'at turining o'ziga xos xususiyatlari to'g'risidagi tushunchalarning o'sishiga yordam berish, ularning asarlarni emotsional idrok etish qobiliyatini o'stirish, san'atga qiziqish va muhabbatini oshirish;
- o'quvchilarda turli-tuman ijtimoiy faoliyatlarga estetik talablarni hisobga olgan holda ijodiy yondashish ko'nikmasini hosil qilish;

— turli o'quv fanlarini o'rganayotganda, shuningdek, texnik ijodiyotda rasmdan foydalana bilishga o'rgatish.

Sinfdan tashqari ishlar jarayonida o'quvchilar tasviriy san'at turlari (haykaltaroshlik, me'morlik, grafika, rangtasvir, dekorativ va amaliy san'at)dan dars jarayonida olgan bilimlarini kengaytirib, uning biror turi bilan amalda shug'ullanadilar.

Tasviriy san'at bo'yicha sinfdan tashqari ishlarning eng samarali turlaridan biri to'garakdir. Shuningdek, haykaltaroshlik, grafika, dekorativ-amaliy san'at (o'ymakorlik, misgarlik, kulolchilik, ganch o'ymakorligi, naqqoshlik, dekorativ bezash) va san'atshunoslik bo'yicha to'garaklar tashkil etish mumkin.

5.2. To'garak turlari va uning mazmuni

Tasviriy san'at fanini o'qitishga dars jadvalida kam vaqt ajratilganligini hisobga olib, o'quvchilar sinfdan tashqari ishlarning qulay shakli — to'garak mashg'ulotlariga ko'proq jalb etiladi. To'garaklarga tasviriy san'atga havasi bo'lgan, bu sohada bilim va malaka olishni xohlagan o'quvchilar qabul qilinib, ular tarkibining doimiy bo'lishiga alohida ahamiyat beriladi.

To'garakning har bir a'zosi mashg'ulotlarga muntazam, faol qatnashishi, topshirilgan vazifalarni o'z vaqtida bajarishi, fanlarni yaxshi o'zlashtirishi, maktab, jamoat, yoshlar ijtimoiy harakati ishlarida faollik ko'rsatishi lozim. To'garaklarda har guruhni rahbar boshqaradi.

To'garak qatnashchilari bolalarning yoshi, qobiliyati, bilimi va qiziqishiga qarab guruhlarga ajratiladi. Masalan, 1—3-sinf o'quvchilaridan — kichik guruh; 4—6-sinf o'quvchilaridan — o'rta guruh; 7—9 sinf o'quvchilaridan —katta guruh tashkil etiladi. Har bir guruhda 10—15 o'quvchi bo'lgani ma'qul. Yosh san'atshunoslar to'garagi bo'yicha 20—25 o'quvchidan iborat bo'lgan guruhni tashkil etish mumkin.

Tasviriy san'at (rassomlik) to'garagi

Tasviriy san'at bo'yicha to'garak mashg'ulotlari hamma guruhlarda haftasiga ikki marta o'tkaziladi. Kichik guruh bilan o'tkaziladigan to'garak mashg'ulotlarida rasm chizish bilan birga

loy yoki plastilindan turli idishlar, sabzavot va mevalar, keyinchalik qush va hayvonlar, hikoya va ertak personajlarini shakli yasaladi. Oʻrta guruhning mashgʻulotlari narsalarning oʻziga qarab, rasmni chizish va mavzu asosida rasm chizishdan iborat boʻladi.

Katta guruh bilan oʻtkaziladigan mashgʻulotlarda mavzu asosida, bezakli va narsaning oʻziga qarab rasm ishlash mashqlari takrorlanadi. Shu bilan bir qatorda katta guruh oʻquvchilari moyboʻyoq, tempera va boshqa boʻyoqlardan foydalanib, ancha murakkab harakatdagi yoki naturadan turgan odam va hayvonning rasmini chizadi. Umuman, tasviriy sanʼat toʻgaragida oʻquvchilar narsalarning oʻziga qarab qalamda, boʻyoqda mavzu asosida rasmlar chizadilar, bezakli va grafik ishlar bilan shugʻullanadilar, tasviriy sanʼat asarlari bilan tanishadilar.

Mashgʻulotlarni yaxshi yoʻlga qoʻyish uchun toʻgarak rahbari mashgʻulot rejasiga rioya qilgan holda uni oʻz vaqtida oʻtkazishi, oʻziga qarab rasmi chiziladigan narsalarni — natura fondini vujudga keltirishi va uni boyitishi, toʻgarak xonasini jihozlash kabi ishlarni amalga oshirishi kerak. Toʻgarak mashgʻulotlarida geometrik jismlar, uy-roʻzgʻor buyumlari, maktab jihozlari, meva va sabzavotlardan tashkil topgan natyurmortlar maxsus taglik ustiga qoʻyiladi.

Oʻqituvchi toʻgarak aʼzolari bilan oʻtkazilayotgan mashgʻulotlarda akvarel bilan ishlash texnikasini ham oʻrgatib borishi, akvarel boʻyogʻi bilan bosqichma-bosqich ishlangan koʻrgazmali qurollarni koʻrsatib turishi lozim. Natura predmetlarining hajmi va rangini tasvirlashda moʻyqalamdan toʻgʻri foydalanish, rasmni rang bilan ishlashdagi birinchi bosqichda predmetning eng katta sirti, uning yorugʻ joyidan keyingi qismiga rang tobora toʻq berib ishlanishi va eng yorugʻ joy (blik)ga rang berilmay, qogʻoz toza qoldirilishini uqtirib, soʻnggi bosqichlarda esa predmetning, yorugʻ va soyadagi rang nisbatlarini aniqlab, uni amalda qoʻllab borishlariga koʻmaklashadi.

Oʻqituvchi rahbarligida vazifa toʻliq bajarilgach, toʻgarak qatnashchilarining bajargan ishlari yuzasidan toʻgarak mashgʻuloti oʻtkaziladigan sinfda (natura olinmagan holda) koʻrik uyushtiriladi. Bunda toʻgarak qatnashchilari oʻzi va oʻrtoqlarining ishlaridagi yutuq va kamchiliklarini tahlil qiladilar. Toʻgarak rahbari oʻquvchilarning tahlil paytidagi fikrini umumlashtirib, ularga tegishli maslahatlar beradi.

To'garak mashg'ulotlarida o'quvchilar kompozitsiya bilan ham shug'ullanishadi. Bunda ular hayotda sodir bo'ladigan hodisa va voqealarni, ko'rinishlarni, kelajakda bo'ladigan hodisalarni xayolan tasvirlashadi. Bolalar o'zlari ko'rgan va bilgan voqealardan tashqari o'qigan badiiy asarlari, xalq og'zaki ijodi materiallari yoki ko'rgan filmlari va sahnalarining mazmuni asosida rasmlar ishlashadi.

Suhbat mashg'ulotlarida o'quvchilarning tasviriy san'at asarlari bilan tanishib borishlari to'garak faoliyatida muhim rol o'ynaydi. To'garak a'zolari bunday tanishish, asarlarni diqqat bilan o'rganish orqali tasviriy san'at bo'yicha bilim va malakalarini oshirib boradilar. Shu bilan birga amalda tasvirlash vositalari — qalam, ko'mir, tush, sangina, pastel, guash, akvarel, flomaster, tempera, moybo'yoq va boshqalar vositasida bajarilgan mukammal ishlar bilan ham tanishib boradilar.

Shunday qilib, turli materiallardan foydalanish texnikasini qo'llab o'qituvchi to'garak a'zolarini tasviriy san'at bo'yicha o'tkaziladigan suhbat mashg'ulotlarida ajdod-avlodlarimizdan o'tib, kamol topib, bebaho bo'lgan meroslar bilan tanishtiradi, ularga realizm rangtasvir an'analarining ahamiyatini tushuntiradi va san'atning oxirgi avangard oqimlari haqida tushunchalar beradi. Bunda o'quvchilar milliy san'at asarlari bilan tanishib, san'atimizning jahonshumul ahamiyatga ega ekanligini, uning milliy rang-barangligini va ijodiy individualligini bilib olishadi. Bunday suhbatlar asosida o'quvchilar ilgari o'zlashtirgan bilimlarini eslaydilar, tizimga soladilar, umumlashtiradilar va xulosa chiqaradilar.

Grafika to'garagi

Hozirgi vaqtda tasviriy san'atning keng tarqalgan turlaridan biri badiiy grafikadir. Kitoblarning bezagi, illustratsiyalari, siyosiy plakatlar, karikaturalar, gravyuralar, reklamalar, oziq-ovqat mahsulotlari va boshqa tovarlar o'raladigan, joylashtiriladigan karton, quticha, qop va hokazolarga solingan bezaklar, pochta markalari, otkritkalar, konvert va boshqalar grafikaning ko'rinishlari hisoblanadi.

Ko'rgazmali tashviqot vositalarini, har xil sohadagi jurnallar va gazetalarni, o'quvchilarning albomlarini grafikasiz tasavvur

etib bo'lmaydi. Odatda, ularni bezashda tasviriy san'at o'qituvchilari yoki tasviriy san'at darslaridan yaxshi o'zlashtiruvchi, rassomlik to'garagining qobiliyatli a'zosi bo'lgan o'quvchilar qatnashadilar.

O'quvchilarning badiiy-siyosiy qobiliyatini o'stirishda grafika to'garagi mashg'ulotlari, ayniqsa, foydalidir. Shuning uchun umumta'lim maktablarda grafika to'garagining tashkil etilishi maqsadga muvofiqdir. Grafika to'garagida odatda bolalarning yosh xususiyatlarini hisobga olib, 1—3-sinf o'quvchilaridan — kichik guruh, 4—6-sinf o'quvchilaridan — o'rta guruh, 7—9-sinf o'quvchilaridan — katta guruh tashkil qilinadi. Kichik guruh a'zolari to'garak mashg'ulotlarini boshlamasdan oldin qalam, pero, rasm ishlash uchun moslangan qamishli yoki yog'ochli ruchkalar (palochka), tush, akvarel, guash, qog'oz, karton kabi materiallar bilan tanishtirilgandan so'ng, turli (vertikal, gorizontaal, egri sinq, to'lqinli, ingichka va yo'g'on) chiziqlar chizib mashq qiladilar. Ular narsaning o'ziga qarab rasmini chizish mashg'ulotlarida turli shakldagi barglar, gullar, o'simlik va daraxt shoxlari, qirrali toshlar, papka, kitob yoki nota papkasi, meva va sabzavot kabilarning rasmini chizishadi.

Oddiy qush va uy hayvonlarining tekis bo'yalgan siluetli rasmlarini ishlaydilar. Kompozitsiya mashg'ulotlarida esa to'g'ri chiziqlar yordamida hayvonot bog'ining, parklarning panjaralarini, daladagi turli gul va o'tlar, qurilishdagi kran, temiryo'l kabilarni, silliq, to'lqinli, qiyshiq chiziqlar yordamida esa «Arra ushlab turgan bola», «Onam soch tarayapti», «Suvdagi baliqlar» va boshqalarni, ingichka va yo'g'on chiziqlar yordamida turli daraxt bargi va shoxlari, gullarni chizib mashq qiladilar. Applikatsiya (rangli qog'ozlar) yordamida bizning uy, sport maydoni, bolalar bog'chasi mavzularida kompozitsiya eskizlarini yasaydilar. Aylana va kvadrat ichiga turli mavzuda bezakli rasmlar chizadilar (55-rasm).

O'rta guruh a'zolari naturadan rasm ishlash mashg'ulotlarida natura predmetlarini qog'ozga joylashtirib, chizikli rasmlar chiza bilishlari, predmetlarning hajmini, xarakteri va fakturasini mustaqil ravishda topib chiza olishlari lozim. Mashg'ulotlarda qalam, tush, akvarel, guash, flomaster kabilar yordamida daraxtning shox



55-rasm. Siluetli rasmlar ishlash.

va barglari, kapalak, qo'ngiz, kub, parallelepiped, silindr, qushlar, hayvonlar, odam qomati hamda boshqalarning o'ziga qarab rasmini chizadilar (56-rasm).

O'quvchilar kompozitsiya mashg'ulotlarida bo'yoq dog'lari bo'yicha siluetli rasmlar, mum surilgan qog'oz yoki kartonni uchli pichoqcha bilan qirib mavzuli rasmlar ishlaydilar.

O'rta guruhda kompozitsiya mashg'ulotlari «Duradgor ustaxonasi», «Kimyo xonasi», «Fizika xonasi», «Rassom ustaxonasi», ikki figuradan iborat bo'lgan «Musiqachilar»; «Raqsqa tushuvchilar», «Sport» va boshqa shu kabi mavzularda olib boriladi. Shu bilan birga, unda bolalar kitob muqovasini, sanoat mollari o'ralladigan etiketkalar eskizlarini ham ishlaydilar.

Katta guruh a'zolari naturaning o'ziga qarab, rasmini ishlash mashg'ulotlarida musiqa asboblari, sport anjomlari, san'at buyumlari, uy interyerini perspektivada va natura predmetlarini konstruktiv



56-rasm. Qush va hayvonlarni o'ziga qarab chizish.



A. Mustaqil kompozitsiya ishlash.



57-rasm. B. «Musiqachilar» kompozitsiyasi.

gach, uni qattiq materiallarga yoki linoleumga tushirish yo'llarini ham o'rganishadi (58-rasm).

Haykaltaroshlik to'garagi

Haykaltaroshlik to'garagi mashg'ulotlari o'z xususiyatiga ko'ra qiziqarli bo'lib, o'quvchilarning haykaltaroshlikka bo'lgan qiziqishini oshiradi, bilimni kengaytirib, badiiy ijod, qo'lda narsalar yasash qobiliyatini rivojlantiradi.

To'garak mashg'ulotlarida o'quvchilar narsaning o'ziga qarab, mavzu asosida, dekorativ xarakterdagi haykallar ishlaydilar, tasviriy san'at asarlari bilan tanishadilar. Haykaltaroshlik to'garagi a'zolari ham yuqorida qayd etganimizdek, yosh xususiyatlarini

hisobga olgan holda uch guruhga ajratiladi. To'garakning kichik guruhi a'zolari mashg'ulotlar davomida haykaltaroshlik materiallari va asboblari bilan tanishadilar (masalan, loy, plastilin, yog'och turlari, marmar tosh va boshqa materiallar hamda kichik hajmli stol ustiga mo'ljallangan, maxsus aylanadigan stanoklar, karkaslar, maxsus sirkul, loyni quyish yoki o'yib olish uchun moslangan steklar, loyni yumshatuvchi turli shakldagi bolg'a va shu kabi asboblari). O'qituvchi birinchi mashg'ulotdan boshlab o'quvchilar e'tiborini haykalning har tomondan ko'rishiga qaratishi lozim. Chunki o'quvchi natura predmetini aniq va har tomonlama ko'rib o'rganish uchun ish dastgohini xohlagan tomonga aylantiradi.



58-rasm. «Quruvchilar» kompozitsiyasi.

To'garak mashg'ulotlarida o'quvchilar oddiy shakldagi meva va sabzavotlar (olma, piyoz, nok, qovoq, banan, anor, bodring va boshqalar)ning nusxalari bilan birgalikda ba'zi oddiy barglarni, hajmga ega bo'lgan qumg'on, krujka va boshqalar shaklini o'ziga qarab yasaydilar. O'qituvchi bolalarga loy va plastilindan narsalar yasashda umumiydan asta-sekin detallashtirishga (xususiylikka) o'tishni, bunday ishlarni bajarishda ular har doim ikki qo'lni ishlatishi lozimligini o'rgatib borishi kerak. Chunki bunda narsaning shakli va hajmi tez idrok etiladi, ularni yasashga qulaylik tug'iladi, binobarin ikki qo'lni ishlatish qobiliyati ham shakllanib boradi.

Bolalar kompozitsiya mashg'ulotlarida qiziqarli ertaklar asosida loy va plastilindan harakatdagi odam, qush va hayvonlarning haykalcularini yasashni ham mashq qilishadi. Bunda o'qituvchi bolalardan qoidaga qat'iy rioya qilishni talab qilmasligi lozim. Bolalar diqqati yasaladigan haykalning xarakteriga, obyektlarni tasvirlashda esa, umumiy shaklning yo'nalishiga qaratilishi kerak. To'garak mashg'ulotlarida bolalarning imkoniyati boricha mustaqil ishlashlariga erishish lozim.

4—6-sinf o'quvchilari ko'proq narsalarning o'ziga qarab, haykal yasashni mashq qiladilar. Bu yerda to'garak rahbarining asosiy vazifasi o'quvchilarning diqqat e'tiborini obyekt mazmuniga, narsa va buyum hajmining tuzilishiga hamda ishlanayotgan turli shakldagi narsalarning o'rta chizig'ini to'g'ri olishga qaratishdan iboratdir. Bolalar narsalarning o'ziga qarab haykalini yasashni mashq qilayotganlarida natura predmetlarini kompozitsiya jihatdan to'g'ri topishni ham o'rganib borishlari kerak.

Kompozitsiya mashg'ulotlarida bolalar, avvalo, kompozitsiya eskiziga ahamiyat berishlari va so'ngra uni ifodalashga o'tishlari lozim. Eskiz tez bajariladi. Bunday eskizlar uzoq kuzatish va kundalik taassurotlar asosida loy yoki plastilindan yasaladi. Shunday qilib, birinchi eskiz varianti yaxlit holatda bajariladi. Agar ertak va masallar mazmuni asosida eskiz yasaladigan bo'lsa, ish boshlashdan oldin hayvonot bog'iga ekskursiya o'tkazilib (shahar sharoitida), hayvon va qushlar sinchiklab kuzatiladi yoki ana shundan so'ng kuzatgan va ko'rganlar asosida to'garakda loy va plastilindan harakatdagi odamlar, qush va hayvonlarning haykalchalari vositasida xayoldan mavzuli kompozitsiyalar bajariladi. To'garak a'zolari dekorativ ish mashg'ulotlarida, inson va hayvonlar figuralaridan mavzuli relyeflarni, birinchi va ikkinchi ko'rinishga ega bo'lgan mavzuli dekorativ relyeflarni amalda bajaradilar.

Qattiq material bilan ishlash mashg'ulotlarida bolalar fil, ayiq, sigir kabi hayvonlar shaklini yumshoq yog'ochdan yasaydilar.

7—9-sinf o'quvchilari bilan o'tkaziladigan mashg'ulotlarda ularning odam gavdasi va kalla qismi haykalini yasash borasidagi malakalari chuqurlashtiriladi. Bu yerda o'quvchilar o'zlarining haykaltaroshlik sohasidagi malakalarini ko'proq tasviriy san'at asoslarini o'rganish orqali takomillashtirib boradilar. Shuning uchun o'quvchilarning diqqat-e'tiborini aniq ornamentlar, relyeflar va Rim haykaltaroshlari ishlagan odam kallasi tasviri kabi gips modellariga qarab, haykalchalar nusxasini yasashga o'rgatish, ayniqsa, ahamiyatlidir. Bunda to'garak a'zolari plastik holatlarni ajratish bilan birga, o'zi boshlagan ishlarini oxiriga yetkazishga erishadilar. Figura, odam kallasi, qushlar va hayvonlar shaklini yasashda o'quvchilarni karkas (narsa yoki figuralarga moslab turli simlar vositasida

skeletlar yasash) ishlari bilan tanishtirish lozim. Chunki ularni amalda katta hajmdagi odam gavdasida, uning kalla qismida, anatomik gips modellarida, antik tors, hayvon va qushlar haykalini yasash mashg'ulotlarida qo'llaydilar. Bu guruhlarda o'quvchilar kompozitsiya mashg'ulotlarini eskizlar asosida bajaradilar (59-rasm).



a) ishchi



b) musiqachi.



d) Xo'ja Nasriddin.

59-rasm. Kompozitsiya ishlash.

Kompozitsiya mavzulari har xil bo'lishi mumkin, masalan, zamonaviy janrlar bo'yicha «Quruvchilar», «Chegarachilar», «Paxtakorlar», «Chavandozlar» va boshqalar. O'quvchilar kompozitsiya mashg'ulotlarida umumiy kompozitsiya talablariga, kompozitsiya tuzilishi, uning muvozanati va fakturasiga e'tibor berishlari, kompozitsiya predmetining mazmuniga mosligi, tomoshabinlarni o'ziga jalb qilishi, kontrastlik vositalari bilan ishni tugallashga erishishi maqsadga muvofiq.

Dekorativ ishlarda o'quvchilar relyefli kompozitsiyalar tuzishadi. Masalan, «Koinot», «Sut sog'uvchi», «Navro'z» bayrami va boshqa shu kabi erkin mavzular tanlab olib, ularni loy va plastilindan yoki yumshoq daraxt tanasi, gips kabi materiallardan ishlaydilar.

Qalamtasvir mashg'ulotlarida o'quvchilar odam boshini turli ko'rinishda, yarim yalang'och inson qomatini qalamda mukammal tasvirlaydilar. Kishilarning yig'ilib turgani yoki ko'chada ketayotgani, bozorda, vokzal atrofi, bekatlarda turgan holatini xomaki chizib mashq qiladilar. Qattiq materiallar bilan ishlash mashg'ulotlarida o'quvchilar erkin mavzuda etud va kompozitsiyalarni daraxt tanasi, yumshoq tosh yoki gipsdan yasaydilar.

Bezakli amaliy san'at to'garagi

Bezakli-amaliy san'at to'garagida bolalarga naqqoshlik, kulolchilik, ganch va yog'och o'ymakorligi, misgarlik, badiiy kash-tachilik kabi hunarlar o'rgatiladi. Bunday to'garaklarga maxsus ma'lumotga ega bo'lgan o'qituvchilar rahbarlik qiladi. To'garaklarda bolalarga o'zbek, rus, xorijiy bezak san'ati elementlari va ularni amalda qo'llash yo'llari o'rgatiladi; ular xalq amaliy bezak san'atidan ganch, suyak, yog'och o'ymakorligi, naqsh chizish, me'morlik asarlari namunalari bilan tanishtirib turiladi. Shuningdek, to'garak a'zolari dastur hajmida qalamtasvir, rangtasvir bilan shug'ullanadilar, o'qituvchi tasviriy san'at asarlari bilan ham tanishtirib boradi. Kasb-hunarga doir mashg'ulotlarda o'quvchilar naqsh chizadilar, barg va gullardan naqshlar tuzadilar, o'simlik, hayvon va boshqa narsalarning tasviriga naqsh berib ishlaydilar.

To'garak a'zolarining bajargan uy ishlarini muntazam kuzatib borish sinfdan tashqari ishlarning muhim shartlaridan biridir.

O'quvchilarning tasviriy san'at sohasida uyda mustaqil ishlagan rasmlari va kompozitsiyalarini ko'zdan kechirib va nazorat qilib turish, tegishli maslahatlar berish ularning to'garakdagi faoliyatlariga katta yordam beradi.

To'garak mashg'ulotlarida o'quvchilar bilan individual ishlash

Tasviriy san'at to'garagi mashg'ulotlarida har bir o'quvchi bilan individual ishlash juda katta nazariy va amaliy ahamiyatga ega. Individual ishlash prinsipi ta'lim-tarbiya ishlarida, shuningdek, mustaqil mashg'ulotlarda har bir o'quvchining individual xususiyatlarini hisobga olishdan iboratdir.

To'garak a'zolari bilan individual ishlashda to'garak rahbari, ya'ni tasviriy san'at o'qituvchisining roli benihoya katta.

Birinchidan, har bir o'quvchining rassomlik, haykaltaroshlik kasb-hunarini tez va puxta egallashi, eng avvalo, o'qituvchi bilan qanchalik ko'p va diqqat bilan individual ishlashiga bog'liq.

Ikkinchidan, tasviriy san'at o'qituvchisining bevosita ta'siri va rahbarligi natijasida bu kasbga ixlos qo'ygan o'quvchilarda rassomga xos badiiy estetik sifatlar vujudga keladi va uyg'unlashadi. O'quvchini o'zini tutishi, uning har bir yosh bosqichidagi rivojlanish xususiyatlari, qiziqishlari, intilishi, emotsional his etishi, qandayligi yaxshi bilib olinsa, turli kategoriyadagi o'quvchilar bilan individual ishlashga rahbarlik qilish ancha osonlashadi va samarali bo'ladi.

O'quvchilarning tasviriy san'atga bo'lgan ehtiyojlari, istak va intilishlarini bilib olish uchun yalpi so'rab chiqish yoki suhbatlashish kerak bo'ladi. Bu ishni yaxshisi o'quvchining boshida o'tkazgan ma'qul. Olingan ma'lumotlar o'quvchilar bilan ularning moyilligi va imkoniyatlarini hisobga olib, alohida ish olib borishga imkon beradi.

Individual ishlashning eng asosiy turlaridan biri — sinfdan tashqari vaqtda o'qituvchining bergan topshirig'iga asosan yoki o'quvchining o'z ustida mustaqil ishlashi davomida naturadan yoki qiziqqan mavzulari asosida kompozitsiya ishlashidir. Bundan tashqari, chet el, rus va milliy buyuk rassomlarning ijodi va hayoti, badiiy asarlarini o'qish-o'rganish, har bir asar mazmunini idrok

etish, o'z o'rtoqlari orasida asar mazmuni haqida fikr-mulohaza yuritish, tahlil yozish juda muhim tarbiyaviy ahamiyatga egadir. Sinfdan tashqari bunday ishlar, o'quvchilarning bilim darajasini kengaytiradi, ularda san'at asarlariga muhabbat uyg'otadi, san'at asarlarini mustaqil o'qishga o'rgatadi.

Bolalar bilan individual ishlashni qobiliyatiga qarab, boshlang'ich sinflardan boshlagan maqsadga muvofiqdir. Bunda o'quvchilar e'tiborini faqat badiiy asarlarni o'qishiga emas, balki rassomlar hayotiga oid adabiyotlarni o'qishga ham jalb qilish zarur.

Sinfdan tashqari o'quvchilar bilan individual ishlash vaqtida o'qituvchi yoshlarning ma'naviy dunyosini boyitish, milliy uyg'onish g'oyasini ro'yobga chiqaradigan yangi avlodni voyaga yetkazishda va tarbiyaviy jihatdan katta ahamiyatga ega bo'lgan N. Qo'ziboyevning «Xalq artisti Yu. Rajabiy», M. Nabiyevning «Beruniy portreti», «Amir Temur portreti», Z. Inog'omovning «Choyga», G'. Abdurahmanovning «Paxtakor. Stadion», «To'y», R. Soatovning «Navro'z», R. Choriyevning «Surxondaryo bolalari», B. Boboyevning «Farg'ona syuitasi», O'. Tansiqboyevning «Qayroqqum GESi tongi», «Jonajon o'lka», I. Jabboroning «Amir Temur» haykali, «Nizomiy» byusti kabi ajoyib badiiy asarlarini o'qishni tavsiya etish, asar mazmunini to'g'ri tushinishlari uchun suhbat va maslahatlar berish yo'li bilan yordam berib turish, vaqti-vaqti bilan maktab yoki boshqa joylarda yosh san'atshunoslar

anjumanini yoki yosh rassomlar ko'riklarini o'tkazib turish maqsadga muvofiqdir (60-rasm).

Rassomlikka, haykalta-roshlikka, o'ymakorlikka, naqqoshlikka va tasviriy san'atning boshqa sohalariga qobiliyati zo'r bolalar bilan maktablarda hamda maktabdan tashqari muassasalarda individual tartibda ish olib borish lozim.



60-rasm. B. Boboyev. «Farg'ona syuitasi».

5.3. Mavzuli kechalar uyushtirish

Maktabda turli mavzularda, jumladan, tasviriy san'at bo'yicha kechalar o'tkaziladi, ularning ta'lim-tarbiyaviy o'rni beqiyos katta. Kechalarni o'tkazishda tasviriy san'at o'qituvchisi rahbarlik qiladi. Unga maktabning havaskor rassomlar, musiqa, adabiyot to'g'araklari qatnashchilari — yosh havaskor shoirlar, adabiy o'qish ustalari va boshqalar ishtirok etadilar.

Kechalarni o'tkazish uchun quyidagilar tayyorlanadi:

1. Axborot texnologiyalari: kompyuter, videoko'z, ekran, rassomlar asarlari yozilgan kompakt disk.

2. Stendlar, devoriy gazetalar, plakatlari, dekoratsiyalar.

3. Sahna va sahna ishtirokchilari uchun kerakli buyumlar. Rassomlar zalni, sahnani bezash eskizlarini chizadilar, e'lon va taklifnomalar, stend, plakat hamda devoriy gazetalar tayyorlaydilar. O'quvchilar reproduksiyalar yig'adilar. Notiqlar so'zlashga, ba'zi bir detallarni yodlashga hozirlanadilar, havaskor shoirlar she'rlar yozadilar. Maktabning badiiy havaskorlari ashula va raqslar o'rganadilar, tayyorgarlik me'yoriga yetgach, bosh repetitsiya o'tkaziladi.

Kechalarning mavzusi turlicha, ya'ni rassomlarning yubiley kuniga atalgan yoki tasviriy san'at dasturi materiali bilan bog'liq bo'lishi mumkin. Masalan, «I.I. Levitan — manzara ustasi», «I. Ayvazovskiy — rassom-marinist», «Rassom M. Nabiyev — tarixiy janr ustasi», «O'zbekiston xalq rassomi O'. Tansiqboyev», «O'zbek rassomi Ch. Ahmarov» va boshqalar.

Kechalarning badiiy qismi: adabiy o'qish, yakka ashulalar, musiqa, raqs va boshqa dasturlar tantanali qism bilan baravar tayyorlanadi. Ayrim hollarda, yakunlovchi qismda, mavzuga oid badiiy film ko'rsatish mumkin. Kechada rassom yashagan va ijod etgan davrni aks ettiruvchi musiqa chalib turilsa juda yaxshi bo'ladi. Kechani boshlashdan avval va kecha davomida harakatli, musiqali chiqishlar berib boriladi. Masalan, o'zbek rassomi Ch. Ahmarovga bag'ishlangan kechada rang-barang tiniq musiqa, nay, dutor, orkestr jo'rliqidagi navolar va rassom yaratgan lirik obrazlarga mos keluvchi boshqa kuylar ijro etilishi mumkin.

Mavzuli kechalarning umumiy tuzilishi, asosan, quyidagicha bo'ladi:

1. Kirish. Rassom yashagan davrni tasvirlovchi ko'rgazmali va aks etuvchi musiqiy chiqish.

2. Rassomning hayoti va ijodi, uning asarlarining tahlili. Hayoti va ijodiga bag'ishlangan matnlarni o'quvchilar o'qiydi. Ayrim matnlar, she'rlar, musiqa va raqs bilan birga ham ijro etiladi.

3. Yakunlovchi qismida she'rlar o'qiladi yoki mavzuga oid kinofilm ko'rsatiladi.

Kechalar dasturi zalning kiraverishiga osib qo'yiladi. Zal va sahna tantanali bezatiladi. Rassom ijodini aks ettiruvchi stendlar, iloji boricha, rassom yashagan davrga xos usulda ishlanadi. Masalan, «Oltin kuz» kechasi uchun tasviriy san'atning kuz fasliga xos elementlaridan foydalanish mumkin.

«Rassom R. Choriyev»ga bag'ishlangan kechani bezashga yangicha jo'shqin chiziqlar va ranglar kerak bo'ladi. Uchrashuv kechasi munosabati bilan rassom yubileyiga bag'ishlangan devoriy gazeta chiqariladi, plakat va taklifnomalar tayyorlanadi. Sahnaning to'riga rassomning portreti osib qo'yiladi. Ayrim hollarda sahna to'riga tabiiat manzarasi ifodalangan rasmlarni ham osib qo'ysa bo'ladi.

Matnni o'qiydigan o'quvchi(notiq)lar sahnaning chap tomonida, oldinda turadi. Maktabning musiqiy guruhi sahnaning pastki, old qismiga (orkestr o'rniga) joylashadi. Sahnaning hoshiyasida ramziy belgilar — Davlat Bayrog'i, Gerbi, musiqa kalitlari, notadan parchalar, palitra, mo'yoqalam, lira va boshqalar aks ettiriladi.

Quyida tasviriy san'atga bag'ishlangan ana shunday mavzu kechalardan birining taxminiy namunasi keltiriladi.

O'rol Tansiqboyev — O'zbekiston xalq rassomi

Zal ko'rinishi va sahnani bezash. Zalda dag'al, yorqin dog'lar ko'rinmasligi uchun devor rangi sokin, vazmin bo'lishi kerak. Rassom asarlarini reproduksiyalari asosida alohida stendlar tayyorlanadi yoki asl nusxalari bo'lsa, kecha uchun vaqtincha olib kelinadi. Bir necha stendga kamyob ishlarning fotonusxalari ham qo'yiladi (61-rasm).



61-rasm. O'. Tansiqboyev. «Chorvoq».

O'rtadagi stendga rassomning portreti joylashtiriladi, uning yuqorisiga katta harflar bilan «O'rol Tansiqboyev — O'zbekiston xalq rassomi» deb yoziladi. Portret atrofiga rassomning «O'rik gullaganda», «Sirdaryo», «Moviy manzara», «Orol dengizi», «Sentabr oqshomi», «Burchmulla», «Kun manzarasi», «Chirchiq», «Jang yo'llarida», «Yo'lni tuzatish», «Ayol», «Qo'shiq», «Mehmonda», «Olma-ota qishi», «G'o'za sug'orish», «O'zbekistonda bahor», «Issiqko'l oqshomi», «Ona diyor», «Taxiyatosh», «Kattaqo'rg'on suv ombori», «Qayroqqum GESi tongi» kabi eng yaxshi ishlari qo'yiladi.

Stendlar kechani o'tkazish kuniga tayyorlanadi va kecha boshlanishidan oldin o'quvchilar, o'qituvchilar, maktab xodimlari, ota-onalar ularni ko'rishga taklif etiladi. Kecha maktab zalida yoki katta sinf xonalaridan birida o'tkaziladi. Sahna orqasida O'zbekiston tabiatiga mos lirik manzara tasvirlangani ma'qul. Zalda, imkoni boricha hurmatli mehmonlar qatorida rassomning o'zi bo'lgani maqsadga muvofiqdir. Orkestr (simfonik va milliy) uchun maxsus joy ajratiladi. Matnlar, kuy va qo'shiqlar yozib olingan audio, video va kompakt disklardan reproduksiyalar ko'rsatish uchun kompyuter texnologiyasidan foydalanish mumkin.

Kechaning mazmuni. Parda yopiladi. Musiqiy guruh o'zbek milliy musiqalaridan birini ijro etadi («Navbahor», «Tanavor» kabi xalq kuylari yoki M. Burhonovning «Jon O'zbekiston» musiqasi chalinadi).

Parda asta-sekin ochila boradi, sahnada gullagan olma novdalari. Xalq kuyi «Navbahor» joʻrligida qizlar soʻzsiz va muloyim raqsga tushadilar, raqs tugagach, xalq kuyi «Navo» ijro etiladi. Shu kuy ijro etilib turgan paytda oʻrtani olib boruvchi oʻquvchi kechani boshqarishga kirishadi:

— Biz Oʻzbekiston xalq rassomi akademik Oʻrol Tansiqboyevning yubileyiga bagʻishlangan kechani ochiq deb eʼlon qilamiz. Isteʼdodli sanʼat ustasi Oʻrol Tansiqboyevning ijodi nafaqat Oʻzbekistonda, balki chet ellarda ham mashhurdir. Oʻrol Tansiqboyev zamondoshimiz timsolini yaratgan, tabiatni kuylagan, moʻyqalam bilan mehnatkash insonga oʻz muhabbatini izhor qilolgan rassomdir.

Kompyuter texnologiyasi orqali rassomga tegishli reproduksiyalar, fotosuratlar koʻrsatiladi. Koʻrsatuv paytida notiq-oʻquvchilar birin-ketin chiqib, boshqaruvchining oʻrnida oʻzlariga berilgan matnlarni oʻqiy boshlaydilar.

1-oʻquvchi: Oʻrol Tansiqboyev 1904-yilning 1-yanvarida Toshkentda tugʻildi. U bolalik hamda oʻsmirlik chogʻlarini Salar boʻylarida oʻtkazdi. Yosh Oʻrol soʻlim bahor tonglarini, daraxtlarning kuzgi oltinsimon ajoyib koʻrinishlarini soatlab tomosha qilib toʻymas, quyosh botishi oldidan ufqning alvon tovlanishiga maftun boʻlar, bularni qogʻozga emas, qalbiga chizib olardi. Bunday zavqli damlarda Oʻrolning bolalik tasavvuri qandaydir sirli goʻzallik olamiga yoʻl oladi. U bunday onlarda qalbi daʼvat etgan yoʻldan goʻzallik tomon odimlar va bir umr ana shu tanlagan yoʻlidan borishga ishonardi. Ha, bu yoʻldan yurib u adashmadi, bu yoʻl Oʻrolni baxt manziliga yetakladi, sanʼat chamaniga olib kirdi (R. Ahmedovning «Oʻzbekiston xalq rassomi Oʻ. Tansiqboyev portreti» (1970) reproduksiyasi ekranda koʻrsatiladi).

2-oʻquvchi: boʻlajak rassom maktabni tamomlagach, qalbini sehrlay olgan chamanda — boʻyoqlar gulshanida mashq boshladi. Oʻrol yoshligidan sanʼatni sevardi. Qoʻshnisi sibizgʻani qoʻliga olar ekan yoki onasi xalq oʻlanlarini ayta boshlar ekan, u soatlab tinglashdan zerikmasdi. Uyi yaqinidagi Anhora qarmoq tashlab qoʻyib, tabiat manzarasini tomosha qilishga berilib ketardi. Tabiat goʻzalligiga maftun boʻlganligidan, koʻpincha qarmoq quruq kelardi (musiq — doʻmbiraning ohangi eshitilib turadi).

3-o'quvchi: O'rol Tansiqboyev 1923-yili umid g'unchasi — to'ng'ich etudini natura holidi O'ratepadan chizib qaytdi. Bu ilk mustaqil mashq uning rasm chizishga bo'lgan qiziqishini oshirdi. Buyuk rus san'atkori, I. Repinning shogirdi rassom N. Rozanov o'sha yillarda O'zbekiston Davlat san'at muzeyi qoshida badiiy studiya tashkil etdi. Bu sohada mashq qila boshlagan O'rol studiyaning faol qatnashchisi bo'ldi.

4-o'quvchi: «O'sha kezlari jo'shqin va sermashaqqat izlanish yillari bo'lgan edi, — deb xotirlaydi rassom, men professor N. Rozanov qo'lida tasviriy san'at sirlarini o'rganib borgan kezlirim har bir narsaga qiziqardim. Ammo rasm chizish doimiy mashg'ulotim, ustoz san'atkorlarning asarlarini ko'rish, o'rganish asosiy niyatim edi. Shu boisdan qo'limga qanday jurnal tushmasin, obdon varaqlab, rasmlarini uzoq tomosha qilardim. Rassomlar ijodiga oid albom, monografiya va kitoblarni ishtiyoq bilan o'qirdim. Shunday kunlarning birida «Neva» jurnalida atoqli rus rassomi Goryushkin-Sorokopudovning ajoyib bir asarini fotonusxasini ko'rib qoldim. Unda qadimiy rus manzarasi nihoyatda san'atkorona tasvirlangan edi. Uning ijodkorligiga muhabbatim ortdi. Men ixlos qo'ygan rassomning Penzadagi badiiy bilim yurtida o'qituvchilik qilishini bilib qoldim va hech ikkilanmay Penza tomon yo'l oldim.

5-o'quvchi: «Ivan Silich Goryushkin-Sorokopudov ajoyib inson, talantli rassom edi. Uning shiori «Asosiy ish — san'atni va haqiqatni sevish» edi. San'atkor bizga shu shior asosida ta'lim berar va mashq qildirar edi, o'zida borini, metr bilan o'rgatardi. «Har bir san'atkorning asari milliy, o'ziga xos bo'lishi, unda o'sha xalqning opzyumidlari, an'analari aks etishi kerak», derdi va bizdan ham shuni talab qilardi. Shogirdlik yillari men uchun katta maktab bo'ldi («O'zbek portreti» surati ekranga tushiriladi va uning fonida o'quvchi o'z so'zini davom ettiradi). Men ustoz ko'magida «o'zbek portreti» nomli to'ng'ich asarimni yaratdim», deb eslaydi O'rol Tansiqboyev.

Rassom tanlagan mavzusini ishonarli, ancha jonli talqin etgan. Tabiat fonida ko'rsatilgan, samimiylik bilan kimgadir choy tutayotgan shaxs o'sha yillardagi o'zbek yigitlarining tipik vakili obrazidir. Qahramonning qizil rangli do'ppisi, yaktagi, quyosh nurida qizg'ish, och qizg'ish tovlanib turgan to'ni, belbog'i, o'ziga monand oyoq kiyimi xarakterlidir.

6-o'quvchi: O'rolning qalbida rassom bo'lish orzusi tug'yon urar, u betinim mashq qilardi. Ha, uning bu mehnatlari, izlanishlari zoye ketmadi. Samarali, barakali o'tgan damlar unga shon-shuhrat hadya etdi. Buni rassomning tasviriy san'atining manzarachilik janrini ulug'lagan g'oyaviy yuksak, badiiy go'zal kartinalardan yaqqol ko'rish mumkin.

7-o'quvchi: o'ttizinchi yillarning o'rtalariga kelganda, O'rol Tansiqboyev ijodida keskin burilish yuz berdi. U o'zi tug'ilib o'sgan yerning shahar va qishloqlariga ijodiy safar qilib, hayotni o'rganib, tabiat olamini san'atkor ko'zi va didi bilan sinchiklab kuzatdi. O'rol Tansiqboyev respublikamiz rassomlari orasida jonajon o'lkamiz tabiati manzaralarini kuylovchi rassom bo'lib tanila boshladi, o'z ijodiy yo'lini aniq belgilab oldi. «Sirdaryo», «Moviy manzara», «Orol dengizi», «Bahor» kabi manzarali rasmlari orqali hayot haqiqatini tasvirladi.

8-o'quvchi: fashistlar ona-Vatanimiz tuprog'iga xiyonatkorona bostirib kirishi tasviriy san'at ustalaridan ham o'z ijodiy rejalarini o'zgartirishni talab qildi. O'. Tansiqboyev bunga javoban tinmay ijod qildi: ko'chalarga qo'yish uchun mavzuli pannolar ishladi, harbiy vatanparvarlik mavzusida plakatlar chizdi.

Vatan ozodligi uchun shiddatli urushlar borayotgan pallada o'zbekistonlik yozuvchi va san'atkorlar frontlarda bo'lib, jangchilar bilan uchrashdilar. O'z san'atlarini namoyish qilib, qahramonlarni yangi-yangi zafarlarga ruhlantirdilar. Shu delegatsiya tarkibida bo'lgan O'. Tansiqboyev etud va rasm eskizlari chizdi. So'ngra shu eskizlar asosida «Urush ortidan» turkumidagi «Jang yillarida», «Yo'lni kuzatish», «Ozod qilingan yerda», «Havo jangi», «Yak-kama-yakka», «Partizan ayol» asarlarini muxlislar e'tiboriga havola qildi (notiq o'quvchi gapirayotganida yuqorida nomlari tilga olingan kartina reproduksiyalari ekranda ko'rsatib turiladi).

9-o'quvchi: san'atkorning «Havo jangi» (1942) asariga boqar ekanmiz, jangchilar ona-tuprog'imizni fashist gazandalaridan qancha mashaqqat, jasurlik ko'rsatib tozalaganliklarini, dushman esa har bir qarich yerimizni osonlik bilan bo'shatib bermaganligini, urush naqadar og'ir, shiddatli bo'lganligini his etamiz, qalbimizda urushga nisbatan nafrat hissi uyg'onadi.

10-o'quvchi: O'rol Tansiqboyevning «Ozod etilgan yerda» kartinasi ham tomoshabinda katta qiziqish uyg'otadi, har bir qarich yerimiz naqadar mo'tabarligini takror yodga keltiradi. Qishloq fashist qo'zg'inlaridan endigina ozod etilgan. Poroxning achchiq tutini hali batamom ko'tarilganicha yo'q. Zambarak o'qlarining gilzasi, urush qurollarining pachaqlangan qoldiqlari har yerda sochilib yotibdi. Yer to'yib-to'yib yengil nafas olmoqda, dehqon omoch bilan yer haydayapti, yerga rizq-nasiba sochish taraddudini ko'ryapti. Ozod etilgan, erkin mehnat zavqiga berilgan keksa dehqon har ehtimolga qarshi yelkasiga miltiq ham osib olgan. Ertangi osuda, farovon hayot ishqida mehnat qilmoqda.

11-o'quvchi: O'rol Tansiqboyev portret janriga ham qo'l urdi. Uning to'ng'ich asari «O'zbek portreti» shu janrga taalluqlidir. Rassom oradan 15 yil o'tgach, «Partizan ayol» portretini yaratdi. Bu portret mukammal va tugallangan portretlar safidan munosib o'rin oldi. Urush qiyinchiliklarini va musibatlarini boshidan kechirgan, dushmanning razilliklarini o'z ko'zi bilan ko'rgan, kurashlarda chiniquqan jangovar ruhdagi irodali ayolning ichki dunyosini ochib bergan obraz yaratdi. Bu ayol partizan ekanligi bilan cheksiz faxrlanadi va g'ururlanadi. Rassom Ulug' Vatan urushi yillarida faqat shu asari bilan kifoyalanib qolgani yo'q. Vatanparvarlik mavzusidagi panno hamda plakatlari bilan kishilarda dushmanga nisbatan nafrat hissini orttirdi. Ayni vaqtda jonajon diyorimiz bo'ylab ijodiy safarlarda bo'lib, kishilarning shonli mehnati, qahramonliklari bilan tanishib, yaratiladigan bo'yoqli lavhalari uchun materiallar to'pladi. Voqeligimizni san'atkor ko'zi va talabi bilan sinchiklab o'rgandi. Janrli asarlarga qo'l ura boshladi. «Tog'dagi kolxozda» (1944) va «Cho'l ufqlari» (1949) asarlari shular jumlasidandir.

12-o'quvchi: realist rassom sifatida mo'yqalam tebratgan san'atkor O'rol Tansiqboyev mamlakatimizdan tashqarida ham shuhrat qozondi. Mahorat bilan yaratilgan epik polotnolari Toshkent va Moskva, Bryussel va Tokio, Parij va Praga, Meksika va Kuba, Vashington va Monrealda tashkil etilgan ko'rgazmalarda munosib o'rin egalladi. Serquyosh respublikamizning ajoyib tabiati, xalqimizning tinch ijodiy mehnati kuylangan kartinalari millionlab qalblarni maftun etdi (respublikamiz poytaxti Toshkent va boshqa shaharlarning surati ekranda ko'rsatiladi).

13-o'quvchi: tabiat kuychisining «Tog'dagi kolhoz», «Olma-otalik kishi», «G'o'za sug'orish», «O'zbekistonda bahor», «Issiqko'l oqshomi», «Ona diyor», «Taxiyatosh», «Tog' kuzi», «Tog'da sahar», «Kattaqo'rg'on suv ombori», «Olmaliq tog'ida», «Qayroqqum GESi tongi», «Tog'», «Bo'stonliqda», «O'zbekistonda mart», «Bahor», «G'azalkent», «Toshkent dengizi», «Chirchiq vohasi», «Dengiz bo'yida», «Tuyabo'g'iz suv omborida», «Qayroqqum dengizi» va boshqa ko'plab polotnolari fikrimizning dalili bo'la oladi (bu kartinalar ekranda ko'rsatib turiladi).

14-o'quvchi: san'atkorning «Jonajon o'lka» kartinasida diyorimizning bir qishlog'i mohirona tasvirlangan. Uning kompozitsiyasi pishiq, koloriti jozibador. Asarda biroz to'qroq osmon, olisdagi tog' tizmasi, balandlik, uning yon bag'riga joylashgan qishloq, soy, chap tomondagi keng adir, ekinlar, beriroqdagi o't-o'lanlar, gul dastalayotgan bolalar ko'zga tashlanib turadi. Xullas, shu yerdagi manzara asarga butunligicha ko'chirilgan (rassomning «Jonajon o'lka» kartinasini reproduksiyasi ko'rsatiladi).

15-o'quvchi: «Isfara vodiysi»chi? Tamoman boshqacha. Unda Isfaraning tabiat lavhaları bilan tanishamiz. Qor hali erib ulgurmagan tog' yastanib yotibdi. Uning etaklarida Isfara vodiysi boshlangan. Keng paxta maydonlari, qishloq, qayta barg yozib ulgurmagan tut daraxti, mevazor, ekinzor va nihoyat vodiyning berigi tomonidagi balandlik, kishi ko'z oldida butun vodiy namoyon bo'ladi. Naqadar ajoyib, naqadar xushtabiat bu vodiy! U kishini o'z bag'riga chorlaydi. Butun boyligini ko'z-ko'z qiladi, noz-ne'matlaridan tutqazadi. Bu har biri epik dostonga teng manzaraga boqar ekanmiz, hassos shoir Hamid Olimjonning qalamiga mansub satrlar xayolimizda jonlanadi (Isfara kartinasining reproduksiyasi ko'rsatiladi).

16-o'quvchi:

Vodiylarni yayov kezkanda,
Bir ajib his bor edi menda...
...O'xshashi yo'q bu go'zal bo'ston,
Dostonlarda bitgan guliston,
O'zbekiston deya atalur,
Uni sevib el tilga olur.
Chiroylidir go'yo yosh kelin,

Ikki daryo yuvar kokilin.
Qorli tog'lar turar boshida,
Gul vodiylar yashnar qoshida.
Chor atrofga yoyganda gilam,
Aslo yo'qdir bundayin ko'klam.
Tog'lardagi qip-qizil lola.
Bo'lib go'yo yoqut piyola,
Buloqlardan uzatadi suv,
El ko'zidan qochadi uyqu.
Dalalarda boshlanadi ish,
Boshlanadi ijod va turmush...
...Odamga baxt va tole yordir.—
Bu shundayin ajib diyordir.

17-o'quvchi: vodiylarni yayov kezib, uning go'zalligini qalbi bilan his qilgan shoir diyorimiz sha'niga aytgan bu qalb so'zlari ajoyib manzaralarni ko'z oldimizda namoyon qiladi. Biz zikr etayotgan rassom esa siyoh bilan emas, mo'yoqalam bilan ana shu tillarda doston tabiatimiz manzaralarini matoga tushiradi, uning barcha qirralarini nurli aks ettiradi. Manzaralarga nazar tashlasangiz, badiiy zavq olasiz, bahri dilingiz ochiladi. Yuragingizda Vatanga muhabbat, iftixor tuyg'ulari jo'shadi.

18-o'quvchi: «Qayroqqum GESi tongi»ni necha yuz minglab tasviriy san'at ishtiyoqmandlari katta ko'rgazmalarda tomosha qilishga muayassar bo'lganlar. Bu mukammal asar, hayotiy realistik epik polotno Bryusselda ochilgan xalqaro ko'rgazmada kumush medal bilan taqdirlandi.



62-rasm. O'. Tansiqboyev. «Oqshom pallasi».

«Oʻrol Tansiqboyev ijodiga mansub asarlar bilan tanishar ekansiz, oddiy tomoshabin boʻlib qolgingiz kelmaydi, shu polotnolarning qahramoni boʻlingiz keladi, deb yozadi Bratsk GESi quruvchisi Vladimir Kochar. Men GES quruvchisi boʻlganim uchunmi, Oʻ. Tansiqboyevning «Qayroqqum GESi tongi» asari menda, ayniqsa, kuchli taassurot qoldirdi. Naqadar jonli, hayotiy chizilgan bu asar. Ha, Levitannamo ishlangan. U Levitan emas, oʻz ovozigacha ega boʻlgan Oʻ. Tansiqboyevdir» («Qayroqqum GESi tongi» kartinasi rangli reproduksiyasi ekranda koʻrsatiladi).

19-oʻquvchi: Oʻrta Osiyo tabiati kuychisi Oʻrol Tansiqboyevning asarlari shunday sehirli kuchga ega. Uning biri-biridan nafis, latofatga boy epik polotnolari jahonga mashhur Tretyakov galereyasini, Moskvadagi Sharq xalqlari madaniyati Davlat muzeyini, Qozogʻiston va Tojikistondagi yirik muzeylarni, Oʻzbekiston Davlat sanʼat muzeyini bezab, ularga oʻzgacha fayz kiritib kelmoqda.

20-oʻquvchi: mohir tabiat kuychisi mashaqqatli mehnatiga yarasha hurmat topdi. Oʻz vaqtida hukumat uning tasviriy sanʼat sohasiga qoʻshgan ulkan hissasini munosib taqdirladi. Oʻzbekiston hukumatining farmoni bilan 1943-yilda unga Oʻzbekistonda xizmat koʻrsatgan sanʼat arbobi, 1944-yilda esa Oʻzbekiston xalq rassomi faxriy unvonlari berildi. Sevimli rassom 1954-yili Badiiy akademiyasining muxbir aʼzosi boʻlgan boʻlsa, 1957-yildan umrining oxirigacha Badiiy akademiyasining haqiqiy aʼzosi, akademik rassom. 1964-yilda sanʼatkor tugʻilganiga 60 yil toʻlishi munosabati bilan Davlat mukofoti bilan taqdirlandi. Uning noyob asarlari oʻzbek tasviriy sanʼati xazinasidangina emas, balki umumtasviriy sanʼatining oltin fondidan faxrli oʻrin oldi.

Kechani ochgan oʻquvchi kecha qatnashchilariga minnatdorchilik bildiradi. Oʻquvchilarning kecha uchun maxsus tayyorlagan konsert chiqishlari tomoshabinlarga namoyish etiladi.

5.4. Ertaliklar tashkil etish va oʻtkazish

Maktablarda oʻtkaziladigan ertaliklaridagi uchrashuvlar ham oʻziga xos qiziqarli tadbirlardan hisoblanadi. Ertaliklar atoqli sanʼat namoyandalari, shoirlar, yozuvchilar, mehnat veteranlari, Jahon

urushi qatnashchilari, mehnat qahramonlari, kosmonavtlar va boshqalar bilan bo'ladigan uchrashuvlarga ham bag'ishlab o'tkaziladi. Bunda bolalar xalqqa tanilgan kishilar bilan shaxsan suhbatlashadilar.

Bolalar tasviriy san'atning taniqli namoyandalari bilan uchrashuvlarini har taraflama qiziqarli tashkil etishga erishish lozim. Tasviriy san'at o'qituvchisi va murabbiysi Badiiy akademiya yoki uning bo'limi bilan kelishib, uchrashuvga kimni taklif etish kerakligini aniqlaydi va bir necha kun avval rassomning maktabga tashrif buyurishini iltimos qiladi. Ertalikka qiziqqan o'quvchilar va kamolot ijtimoiy harakati tashkilotining faollari, ota-onalar qo'mitasining a'zolari qatnashishlari mumkin. Ertaliklarni maktab hovlisida yoki zalida o'tkazish maqsadga muvofiqdir.

Uchrashuvni murabbiy olib boradi va tasviriy san'at o'qituvchisi kirish so'zi bilan ochadi. So'ngra ertalikka o'z ijodiy ishlari bilan tashrif buyurgan rassomga so'z beriladi. Rassom bolalarni tabriklab, o'z bolaligi, maktabda qanday o'qiganligi, o'zida rassomlikka havas qanday uyg'onganligi, tasviriy san'at asarlari bo'yicha taniqli muallif bo'lib yetishishining sabablari, hozirgi ijodiy faoliyati va kelajakdagi rejalari haqida gapirib beradi, bolalarga o'z ijodiy ishlaridan namunalar ko'rsatadi, uni qanday maqsadlar bunday asarlar yaratishga undaganligi haqida so'zlab beradi.

Uchrashuvda o'quvchilar ham gapiradilar, she'rlar o'qiydilar, hajviy, satirik ashula va o'yinlardan iborat chiqishlar ko'rsatadilar.

Rassomning yubileyi ko'rgazmasida uchrashuv

Rassomlar ishlagan suratlar ko'rgazmasi Badiiy akademiya yoki rassom ishlayotgan ish joyning ma'muriyati, jamoat tashkilotlari tomonidan uyushtiriladi. Ularning Badiiy akademiyaning ko'rgazma zaliga, shuningdek, biror tashkilot yoki muassasada, madaniyat uyiga qo'yish mumkin.

Rassom ishining shaxsiy ko'rgazmasi, odatda, uning yubileyiga bag'ishlab tashkil etiladi. Rassom asarlarining asl nusxasini barcha jamoatchilik tomosha qiladi. Ko'rgazmaning ochilish marosimida rassomning o'zi ishtirok etadi. Asarlari ko'rgazmaga qo'yilgan rassom namoyish muddati vaqtida tez-tez xabardor bo'lib

turadi. Maktab tasviriy san'at o'qituvchisi u bilan uchrashib, ko'rgazmaga maktab bolalarini olib kelishini va aynan shu vaqtda rassomning o'zi ko'rgazma zalida bo'lishi lozimligini kelishib oladi. Ko'rgazmani tomosha qilgani kelgan o'quvchilar asarlarning muallifi — rassom bilan suhbatda bo'lishadi. Rassomning har bir asari bilan yaqindan tanishiladi. O'quvchilarni ana shunday ko'rgazmalarga olib borish, rassomlarning asarlari bilan tanishtirish ularning tasviriy san'atga bo'lgan moyilligini kuchaytiradi.

5.5. Ekskursiya uyushtirish

Ma'naviy va ma'rifiy ishlarning turli sohalarini, jumladan, o'lkani tarixiy joylari va yodgorliklari, tabiatni, ishlab chiqarish muassasi va hokazolarni o'rganishda ekskursiyadan foydalaniladi.

Ekskursiya uch jarayondan: ekskursiyaga tayyorlanish, uni o'tkazish va natijalarini xulosalashdan iborat bo'ladi. Ekskursiyaga tayyorgarlik ko'rish — obyektни belgilash, berilgan vazifalar bo'yicha adabiyotlar bilan tanishish, ekskursiya rahbarini tanlash kabi ishlardan boshlanadi.

Ekskursiyaga *tasviriy san'at o'qituvchisining* o'zi rahbarlik qilishi yoki tegishli tashkilotdan maxsus mutaxassis taklif etishi ham mumkin. O'qituvchi unga belgilangan obyektga qancha o'quvchi borishini, ekskursiyadan qanday maqsadlar ko'zlanganligini, o'quvchilarning tayyorgarlik darajasini tushuntirib berishi lozim. *O'quvchilarga esa*, ekskursiyaning maqsadi, o'tkazilish vaqti, obyekti, marshruti, ekskursiya jarayonida yurish-turish qoidalarini uqtiradi. Tasviriy san'atga oid ekskursiyalar muzeylar va san'at yodgorliklariga, rassom va haykaltaroshlarning ustaxonalariga, xalq badiiy hunarmandchiligi korxonalariga, o'quvchilar saroyidagi rassomlik to'garaklariga, rassomlik va badiiy oliy o'quv yurtlariga, tabiat qo'yniga va hokazolarga borishdan iboratdir. Bunday ekskursiyalarni uyushtirish uchun tasviriy san'at o'qituvchisi oldindan reja tuzib chiqadi. O'quvchilar ekskursiyaga chiqqanda daftar, qalam, fotoapparat olib yurishlari lozim.

Ekskursiyaga borishdan oldin o'quvchilarga rassomlarning ma'lum asarlari yuzasidan quyidagi savollarga javob tayyorlash topshiriladi:

1) bu asarning asosiy g'oyasi?

- 2) rassom asarni qanday yaratgan?
- 3) asarda nimalar tasvirlangan?
- 4) rassom o'z maqsadiga qanday erishgan?
- 5) rassom asarlari sizga ma'qulmi yoki nima uchun ma'qul emas?

O'zbekiston Badiiy akademiya Markaziy ko'rgazmalar zali yoki Zamonaviy ko'rgazmalar zaliga qilinadigan ekskursiyaning rejasi taxminan quyidagicha bo'lishi mumkin. Ekskursiyaning maqsadi:

- a) muzeydagi tasviriy san'at namunalari va yodgorliklarni ko'rsatib o'quvchilarning tasviriy san'atga bo'lgan qiziqishini oshirish va ularning dunyoqarashini kengaytirish;
- b) ularning tasviriy san'at sohasidagi bilimlarini boyitish;
- d) bolalar e'tiborini rassom yaratgan asarning badiiy-estetik qimmati va milliy g'oyaviy mazmuniga, surat ranglarining uyg'unligi va hokazolarga qaratish;
- e) muzeyning tashkil etilish tarixi va uning ahamiyati haqida qisqacha suhbat;
- f) rassomlarning muzeyga qo'yilgan asarlari haqida suhbat o'tkazish;
- g) o'quvchilarning savollariga javob berish;
- h) xulosa.

Tasviriy san'at bo'limi talabalari bilan «Navro'z — mehr-muruvvat bayrami» mavzusida ma'naviyat kuni o'tkazish rejasi

T/r	O'tkaziladigan tadbirlar	Bajarish vaqti	Mas'ul o'qituvchi va guruh murabbiysi	O'quvchi talaba soni	O'quv xonalar, boriladigan manzillar
1.	«Navro'z — mehr-muruvvat» bayrami mavzusi bo'yicha suhbat	8.30—9.50 ga qadar ma'naviyat soati	Ijtimoiy fanlar kafedrası o'qituvchisi, guruh murabbiylari «Kamolot» YOIH yetakchilari	210 nafar talaba	Audit. 2—06. 2—13. 2—15.
1.2	Shahrimiz-dagi ko'rgazma va muzeylarga tashrif	11.00—13.00 gacha 13.00—14.00 gacha tushlik	Guruh murabbiylari:	1 kurs A, B, V, G. 100 nafar talaba	O'zb. Badiiy akademiya Markaziy ko'rgazmalar zaliga sayohat

1.3.	Taniqli musavvir bilan uchrashuv	11.00–13.00 gacha 13.00–14.00 gacha tushlik	Guruh murabbiyi:	II kurs A guruhi 15 nafar talaba	Rassom Malik Nabiyev ustaxonasida ijodiy uchrashuv
1.4.	Shahrimizdagi ko'rgazma va muzeylarga tashrif	11.00–13.00 gacha 13.00–14.00 gacha tushlik	Guruh murabbiylari:	II kurs B. V. Rus. III kurs A. B. V. Rus. 95 nafar talaba	Zamonaviy ko'rgazmalar zalida rassomlar bilan tanishish
Jami: 12 guruh 210 o'quvchi					

Ekskursiyaning tashkil etilishi. Muzeyda o'quvchilar tartib saqlab yurishlari, eksponatlarga qo'l tegizmasliklari kerak. Ular bilan eng muhim va yirik asarlar oldida suhbat o'tkaziladi. Masalan, rassomlardan R. Ahmedovning «Mexanizator», M. Saidovning «Xirmonda», Z. Inog'omovning «Choyga», M. Nabiyevning «Amir Temur portreti», N. Karaxanning «Oltin kuz» kabi asarlari bolalarda kuchli taassurot qoldiradi. Ular bilan bu rassomlar haqida suhbat o'tkaziladi. Suhbatda o'qituvchi rassomning mahorati, asarlarining realligi, unda ranglarning jozibaligiga alohida to'xtaladi. Bolalarni qiziqtirgan boshqa muzey eksponatlari bilan ham tanishtirish mumkin. Sayohatdan qaytgach, muzey haqida yakunlovchi suhbat o'tkaziladi. Bolalarning muzeyga qilgan ekskursiyasi taassurotlari asosida devoriy gazeta chiqariladi (63-rasm).



63-rasm. G' Abdurahmonov. «To'y».

Arxitektura va san'at yodgorliklariga ekskursiya. Ona-yurtimizda o'tmish bebaho me'morlik yodgorliklari ko'plab saqlanib qolgan. Ulardagi xalq me'morlari, ganchkor va naqqoshlari yaratgan jozibali bezaklar hanuzgacha hammani hayratda qoidirib keladi. Nozik did va yuksak mahorat bilan bunyod etilgan har bir arxitektura yodgorligi xalqimizning madaniy boyligi va g'ururi hisoblanadi.

Qadimgi monumental san'at yodgorliklari shahar va qishloqlar, ko'cha va maydonlar, istirohat bog'lari va gulzorlarning ko'rkiga ko'rk qo'shib turibdi. Shu bilan birga, ko'cha chekkalari va istirohat bog'larida turli haykallar, binolar, ularning ichki, tashqi naqshlari hamda boshqa tasviriy san'at namunalarini uchratamiz. Maktab o'quvchilarining ochiq joylarda o'rnatilgan haykallarni, arxitektura namunalarini tomosha qilishi va o'rganishi uchun ekskursiya uyushtirish katta ahamiyatga egadir. O'qituvchi ekskursiyaga puxta tay-yorgarlik ko'radi. Avvalo, ekskursiyaga boriladigan joyni belgilaydi. U yerdagi me'morlik yodgorligi, bino yoki atoqli shaxsga qo'yilgan haykal bilan yaqindan tanishadi. To'garak a'zolari va boshqa qiziquvchi o'quvchilar bilan bo'lajak ekskursiya haqida suhbat o'tkazadi. Ekskursiyaga tasviriy san'at o'qituvchisining o'zi rahbarlik qiladi.

Rassom va haykaltaroshlarning ustaxonalariga o'tkaziladigan ekskursiya. Bunda to'garak a'zolari taniqli rassom va haykaltaroshlar, ularning asarlari bilan tanishadilar. Bunday ekskursiyalarning yaxshi tomoni shundaki, o'quvchilar rassom va haykaltaroshlarning o'zlari bilan molbert yonida, ustaxonada yuzma-yuz o'tirib suhbatlashadilar.

Bunday ekskursiyalarda bolalar san'atkorlarning ustaxonalaridagi zarur ashyolar (rassomlarning xomaki ishlari, kartina eskizlari yoki uning maketlari, loy, plastilin, yog'och, gips, marmar, tosh kabilar) bilan ham tanishishga muvaffaq bo'ladilar, rassom yoki haykaltaroshning qanday yangi asar ustida ishlayotganligini ko'radilar.

Saroydagi tasviriy san'at to'garagi va boshqa to'garaklarga uyushtiriladigan ekskursiyalar ham o'quvchilarning ijodiy faoliyatiga samarali ta'sir ko'rsatadi. O'qituvchi o'quvchilarni saroydagi to'garak ishlarining qanday yo'lga qo'yilishi bilan tanishtiradi. Bunda ular e'tiborini xarakterli ishlarga jalb qiladi, ularda bunday ishlarga qiziqish uyg'otadi.

Oliy o'quv yurti yoki o'rta badiiy bilim yurtlariga uyushtiriladigan ekskursiyada bolalarning diqqat-e'tibori, asosan, auditoriya mashg'ulotlariga va jihozlariga, talaba hamda o'quvchilarning narsalarning o'ziga qarab bajarayotgan ishlariga, rasm ishlashda foydalaniladigan maxsus dastgohlarga qaratiladi.

Tabiat qo'yniga ekskursiya. Bunday ekskursiyalar o'lkamiz tabiatiga muhabbat uyg'otadi. Tabiatni kuzatish va unga qarab rasm-

lar chizish ekskursiyaning asosiy maqsadi bo'lib, u o'quvchilarning tabiatga bo'lgan badiiy-estetik didini oshirishni ko'zda tutadi. Shu bilan birga, ekskursiya paytida bolalar tasviriy san'at darslarida asqotadigan xilma-xil materiallar (barglar, mevalar, daraxt butoqlari) yig'ishlari mumkin.

Tasviriy san'at to'garagida atrof-muhitdagi mahalliy materiallardan foydalanish muhim ahamiyatga ega. O'quvchilar maktab binosi, gulzorlar, yo'laklar, daraxtlar hamda tajriba uchastkasidagi paxta va poliz ekinlariga qarab ularning rasmini chizadilar (64-rasm).

Ekskursiya vaqtida tabiat manzarasini kuzatish orqali o'quvchilar narsa va hodisalarning hajmi va fazodagi joylanishini to'liq idrok etish ko'nikmasini tarbiyalaydi hamda narsa va hodisalarning muayyan belgilarini kuzatadi va tahlil etib, ularni aks ettirish qobiliyatini o'stiradi.

Ekskursiyani kuz va bahor oylarida o'tkazishni rejalashtirgan ma'qul. Bu davrda o'quvchilar turli mavzularga oid xomaki va tugallangan rasmlar, etudlar ishlashlari mumkin. O'qituvchi ekskursiya uyushtiriladigan joyni shunday tanlashi kerakki, u yerda o'quvchilar turli xil obyektlarni, jumladan, xarakterli daraxtzor va butazorlarni, yo'laklar, tog'lik yerlardagi toshlar va hokazolarni kuzatib, ularning



64-rasm. N. Abdusalomxo'jayev. «Xumsonda yoz».

rasmini chizish imkoniyatiga ega bo'lishlari kerak. Ekskursiyaga boradigan joy maktabdan juda uzoq bo'lmasligini e'tiborga olish kerak. O'quvchilarni ekskursiyaga tasviriy san'at to'garagi rahbari yoki o'qituvchisi olib boradi.

5.6. Ko'rgazmalar tashkil etish

Rassom asarlari reproduksiyasining ko'rgazmasini tashkil etish.

Rassom asarlari reproduksiyasining ko'rgazmasini turlicha ko'rinishda tashkil etish mumkin. Shulardan biri ko'rgazmani tekis devorda (stend shaklida) tashkil etishdir. Tasviriy san'at o'qituvchisi yoki to'garak rahbari bo'lajak ko'rgazmani eskizini chizishdan boshlaydi. Eskiz ko'rgazma stendining qayerga qo'yilishi, uning o'lchamlari, materiali qanday rangda bo'lishi hisobga olingan holda tayyorlanadi. Stend tayyorlashda oddiy reyka, faner yoki qalin karton kabi materiallardan foydalaniladi. Ularning kattaligi joyning o'lchamiga qarab belgilanadi. Ko'rgazma materiallarini tashkil etishda, surat ramkaga solinadi va osib qo'yiladi. Ko'rgazma stendlarini zamon talablariga javob beradigan qilib tayyorlash zarur. Ko'rgazma stendiga tanlangan rassom asarlari reproduksiyalari mazmunan yorqinligi bilan ko'zga tashlanib turishi va bu bilan o'quvchilar badiiy-estetik didining o'sishiga yordam berishi lozim. Ularning tanlangan ranglari aniq va ravon bo'lishi kerak.

Ko'rgazma stendlari turli reproduksiyalardan iborat bo'lishi mumkin. Bunday holda ularning maqsadli va mazmunli ravishda joylanishi katta rol o'ynaydi. Reproduksiyalarning yaratilgan yilini va rangini inobatga olib, ranglarning ochdan to'qroq bo'lishi tomoniga yoki aksincha, ya'ni issiq gammadan sovuq gammaga yoki aksincha o'tishiga qarab qo'yilishi lozim. Agar bir xil yoki har xil rangda ishlangan reproduksiyalar bo'lsa, turli rangli reproduksiyalarning ikki chetiga bir xil rangli reproduksiyalar, bir xil rangli reproduksiyalarning ikki chetiga esa har xil rangli reproduksiyalar qo'yiladi. Ko'rgazma stendida ranglarning izchilligiga ham e'tibor beriladi. Bundan tashqari, och rangdagi asar reproduksiyalarni ko'rgazma stendining yuqori qismiga qo'yib, pastki qismiga esa rang gammasi to'qroq bo'lgan rassom asarlarini reproduksiyalarini qo'yish ham mumkin.

Asarlar reproduksiylarida rassomning ismi-sharifi, asarning ishlangan yili yozib qo'yiladi. Stenddagi rasm matnlari va uning rangi ham stend rangiga mos bo'lishi kerak. Stend o'z mazmuni, ko'rinishining realligi bilan o'quvchilarga badiiy ta'lim bera oladigan, ularning badiiy ongini o'stirishga, tasviriy san'at haqidagi bilimini boyitishga yordam bera oladigan bo'lishi lozim.

Tasviriy san'at ko'rgazmasining mavzulari taxminan quyidagicha bo'lishi mumkin:

1) Uyg'onish davri tasviriy san'ati (Leonardo da Vinchi, Vechellio Titsian, Santi Rafael, Mikelandjelo Buonarroto asarlari reproduksiylaridan alohida yoki umumiy tarzda);

2) XVI—XIX asr chet el tasviriy san'ati (Da Velaskes, Rembrandt Van Reyn, P. Rubens, Kalf, J. David, E. Delakrua, K. Koro, G. Kurbe, O. Roden va boshqa rassom hamda haykaltaroshlarning ishlari reproduksiylaridan);

3) Rus tasviriy san'ati (I. Repin, V. Surikov, I. Kramskoy, V. Serov, A. Kuindji, I. Levitan va boshqa taniqli rassomlarning asarlari reproduksiylaridan);

4) Tasviriy san'atda portret janri (M. Nabiyev, N. Qo'ziboyev, A. Abdullayev, R. Choriyev va boshqa rassomlarning asarlari reproduksiylaridan);

5) O'zbekiston tasviriy san'ati (P. Benkov, O'. Tansiqboev, R. Ahmedov, A. Abdullayev, V. Ufimsev, 3. Kovalevskaya, Yu. Yelizarov va boshqa rassomlarning asarlari reproduksiylaridan);

6) tasviriy san'atda xotin-qizlar obrazi;

7) tasviriy san'atda mehnat, jonajon o'lka, o'quvchilar hayoti;

8) tasviriy san'atda baynalmilallik (rassomlarning milliy mavzuda ishlagan kartinalari reproduksiylari);

9) mustaqillik yillaridagi tasviriy san'ati.

O'quvchilar chizgan rasmlar ko'rgazmasini tashkil etish

Maktab o'quvchilari va tasviriy san'at to'garagi qatnashchilarning chizgan eng yaxshi rasmlaridan ko'rgazma tashkil etish maqsadga muvofiqdir. O'quvchilar ko'rgazmada o'z o'rtoqlarining ijodi bilan yaqindan tanishadilar. Ko'rgazmani tomosha qilish ularni ijodiy izlanishga undaydi. Rasmlari bilan ko'rgazmada qatnasha-

yotgan o'quvchilar o'z ishlari haqidagi fikr-mulohazalarni tinglaydilar, o'z ishining yutuq va kamchiliklarini bilib oladilar. Tasviriy san'at ko'rgazmalarini qishki va bahorgi ta'til vaqtlarida o'tkazilishi maqsadga muvofiqdir.

5.7. Viktorina o'yinlarini tashkil etish

Viktorina o'quvchilarning tasviriy san'at sohasidagi bilimlarini kengaytiradigan, san'atga bo'lgan qobiliyatlarini o'stiradigan qiziqarli o'yinlardan biri hisoblanadi. Viktorinada o'quvchilar tasviriy san'at haqidagi suhbat darslarida olgan bilimlarini mustahkamlaydilar.

Viktorina o'yinlari tasviriy san'at o'qituvchisi rahbarligida tashkil etiladi. Bunda, avvalo, viktorina savollari va kerakli asarlarining reproduksiyalari to'planadi. Bu ishda o'quvchilar faol qatnashadi. Materiallar yig'ilgach, ularning o'quvchilarga moslari saralanadi va viktorina chiptalari tayyorlanadi. Faol o'quvchilar chiptalardagi savollarni tayyorlashga yordamlashishi mumkin.

Viktorina chiptasida ikki savol bo'ladi. Birinchi savolda rassom asarlari reproduksiyalaridan biri so'raladi. Ikkinchi savolda rassomning ismi va sharifi ko'rsatilmagan holda tarjimayi holi berilib, uning kim ekanligi so'raladi. Viktorina qatnashchisi chiptalarning birida berilgan suratning nomini va uni yaratgan rassomning ismi va sharifini aytib, ikkinchi savolga javob beradi. Viktorinaning ikkinchi turida esa, har chiptada 4 yoki undan ortiq savol beriladi.

Maktabda bu tadbirni o'tkazishdan oldin viktorina mavzusiga muvofiq stendlar, devoriy gazetalar tayyorlanadi, darsdan tashqari vaqtlarda tasviriy san'at muzeylariga, rassomlar asarlarining ko'rgazmalariga ekskursiya uyushtiriladi, o'qituvchi rassomlar va ularni ijodiy ishlari haqida suhbatlar o'tkazadi.

Viktorinani tasviriy san'atga bag'ishlangan ertaliklar va kechalarda bir sinfda yoki sinflararo o'tkazish mumkin.

5—7-sinflarda o'tkaziladigan viktorina o'yinlarining savollari maktab tasviriy san'at dasturining san'at haqidagi suhbat mavzulari bo'yicha tuziladi. O'yin taxminan quyidagicha o'tkaziladi: qutichada rangtasvir, haykaltaroshlik va grafik asarlar yuzasidan qiziqarli savollar bitilgan 50 dan ortiq kartochka bo'ladi. Kartochkaning yuqori qismida rassomning mashhur asarlaridan birining repro-

duksiyasi beriladi, lekin uning nomi ko'rsatilmaydi. Reproduktsiyaning pastki qismida: «Tasviriy san'at asarlarida kimlar va nimalar aks etgan?», «Bu suratni kim ishlagan?», «Suratning mazmunini aytib bera olasizmi?» kabi savollar yozib qo'yiladi.

Kartochkaning pastki qismida taniqli rassomlardan birining tarjimai holi beriladi. Bunda muallifning nomi va familiyasi tushirib qoldiriladi. Viktorinaga qatnashayotgan o'quvchi rassomning tarjimai holini o'qib, uning kimligini topadi. O'yin haqida kechalar va san'at bayramlarida, maktabdagi e'lonlar orqali yoki sinfda o'quvchilarga bildiriladi. Darsdan so'ng tasviriy san'at o'qituvchisi viktorina qatnashchilarini o'yin tartibi va shartlari bilan tanishtiradi, hay'at a'zolarini tuzadi.

Viktorina hay'at a'zolari va tasviriy san'at o'qituvchisi rahbarligida boshlanadi. O'quvchilar qutichadan bittadan kartochka tortib oladilar. Kartochkadagi raqamlar bo'yicha unga yozilgan matnni o'qiydilar va undagi savollarni yozib oladilar. So'ngra o'z joylarida savollarga javob qaytaradilar. Javobdan keyin hay'at a'zolari javob bergan o'quvchilar o'rtasidagi kartochkalarni almashtirib turadi. Kartochkalarining hammasi barcha o'yinchiga almashib borguncha kim savolga ko'proq javob berib, ko'p ball to'plasa, u g'olib sanaladi. O'yinda oddiy savolga javob berganga ikki ball, murakkab savolga javob berganga to'rt ball beriladi. Javobning to'g'riligini tekshirish uchun viktorina qatnashchisiga qo'shimcha savollar berish mumkin.

Quyida viktorina kartochkasi va ulardagi savollarning taxminiy namunasini keltiramiz.

Viktorinaning birinchi turi yuzasidan savollar

UYG'ONISH DAVRI TASVIRIY SAN'ATI

1-savol.

...1452-yilda Florensiya yaqinidagi Vinchi nomli kichik bir shaharda tug'ildi. U rassom sifatida XIV asrdagi Italiyaning eng yirik madaniyat markazi — Florensiyada mashhur haykaltarosh va rassom V.Verokko qo'lida ta'lim olib, kamol topdi. U perspektiva, yorug'lik va rang qonun-qoidalarini yaratib berdi. Uning «Madonna Benau», «Sirlı oqshom», «Qoyadagi Madonna» hamda «Monna Liza» nomli

asarlari hammaga ma'lum. U insoniyatning ulug' geniylaridan edi. U musiqachi, shoir, me'mor, matematik, mexanik, muhandis bo'lib, shu fanlarni muhim kashfiyotlar bilan boyitdi. U vatanidan uzoqda, Fransiyaning Ambuaza shahrida 1519-yilda vafot etdi.

Bu olim kim? (*Leonardo da Vinchi*).

2-savol.

...(1599—1660). XVII asr Yevropa realist rassomlari orasida u eng mashhuri hisoblanadi. Ispaniyaning Savilya shahrida tug'ilgan. Rassom turmush manzarasini aks ettiruvchi xilma-xil asarlar, zamondoshlari, saroy ahlilari va qirolning ajoyib portretini yaratgan.

1657-yilda yaratgan «Yigiruvchi ayollar» asarida u o'zi uchun sevimli bo'lgan xalq mavzusiga murojaat qilib, unda xotin-qizlarning qirol yigiruv ustaxonasidagi mehnatini tasvirlagan.

Kim u ispan rassomi? (*Diyego Velaskes*).

3-savol.

...(1577—1640). Uning hamma asarlari, butun san'ati realizm ruhi, hayot zavqi bilan sug'orilgandir. Rassom o'z davrining badiiy va falsafiy fikrlaridagi barcha yangi, ilg'or g'oyalarni asarlarida ifodalab, 300 dan ziyod surat va eskizlar yaratdi. «Yer va suv ittifoqi», «Persey va Andromeda», «Oqsoch», «Diananing ovdan qaytishi», «Virsiya», «Merkuriy va Arzus» va «Sher ovi» asarlari hammaga ma'lum.

Bu yirik flamond rassomi kim? (*Peter Paul Rubens*).

RUS TASVIRIY SAN'ATI

1-savol.

...buyuk rus rassomi (1844—1930). Chuguyev shahrida surgun qilingan harbiy oilada tug'ildi. U san'atga juda yoshligidan qiziqdi. Yoshligida u teri va mum bo'laklaridan otlarning shaklini yasashni yaxshi ko'rar edi. Uning san'atga bo'lgan havasi shunday boshlandi. U o'zi ishlagan hayvonlar shakli va rasmlarini o'z derazasiga yopishtirib qo'yar ekan va ularni odamlar tomosha qilardilar. U yoshligidan o'zi pul topib, mustaqil yashay boshladi. Ozgina pul ishlab, 1863-yilda Peterburgga keldi. Avval rassomlik maktabida,

keyinchalik, ya'ni 1864-yilda esa Leningrad Badiiy akademiyasida ta'lim oldi. Rassom umr bo'yi san'atni sevdi. O'ng qo'li shol bo'lib qolganda ham sevimli ishidan voz kechmasdan chap qo'li bilan rasm ishladi. «Burlaklar Volgada», «Kutmagan edilar», «Zaporojyeliklar» va boshqa yirik asarlar uning ijodiga mansubdir.

Ayting-chi, u kim? (*I.Repin*).

2-savol.

...1908-yilda Rostov-Donda tug'ildi. U, avval, Rostov rassomlik institutida, so'ngra Leningraddagi I.Repin nomidagi Badiiy akademiyada o'qidi. U Berlindagi «Terentyev» parkida jangchilarning qardoshlik qabriga o'rnatilgan mashhur monumentning muallifidir. Zamonamizning yetuk san'atkori 1957-yilda yaratgan «Qilichlardan omochlar yasaymiz» nomli haykal tinchlik ramzi sifatida hozir butun jahonga mashhurdir. 1958-yilda Bryussel ko'rgazmasida bu haykal eng yuqori — «Gran Pri» mukofotiga sazovor bo'ldi.

Kim u rassom? (*Y.V.Vuchetich*).

3-savol.

...(1882—1934) Don kazagining o'g'li, fuqarolar urushi yillarida birinchi otliq armiya safiga ko'ngilli bo'lib kirdi. Rassom sifatida jang yurishlarida qatnashdi. U rassomlik ma'lumotini Odessadagi rassomlik maktabida oldi, keyinchalik 1903—1911-yillar davomida Leningraddagi Badiiy akademiyada I.Y. Repin va Rubo qo'lida ta'lim oldi. U «Budyonniy otryadiga» va «Tachanka» kabi asarlari bilan mashhurdir.

Kim u rassom? (*M. B. Grekov*).

4-savol.

Katta bo'lgach, ota-onasi dengiz ofitseri qilmoqchi bo'lib, yigitchani kadet korpusiga o'qishga berdilar. San'atga qiziqqan yosh rassom Peterburg Badiiy akademiyasiga o'qishga kirib, yirik rus rassomlari S. Vorobyov, K. Bryullov, S. Shchedrinlar qo'lida ta'lim oldi. U olti mingdan ortiq asar yaratdi. Ularning aksariyatida bepoyon dengiz manzaralari, dengiz ofatlari tasvirlangan. Uning «Qora dengizda bo'ron», «To'qqizinchi val», «Qora dengiz» kabi asarlari shular jumlasidandir. U 1900-yili 83 yoshida vafot etdi.

Ayting-chi, u kim? (*I.K.Ayvazovskiy*).

TASVIRIY SAN'ATDA PORTRET JANRI

1-savol.

...O'zbekiston xalq rassomi. 1929-yilda Farg'ona shahrida tug'ilgan. Toshkent rassomlik bilim yurtida o'qigan. 1953-yilda I. Repin nomidagi Leningrad rassomlik, haykaltaroshlik va arxitektura institutini imtiyozli diplom bilan tugatdi. «Qidiruvchilar», «Xalq artisti Yunus Rajabiy», «Yangiyo'l», «Cho'ponlar huzurida» kabi bir qator asarlarning muallifidir. 1970-yilda o'tkazilgan ko'rgazmada rassomning «Uyg'onish», «Monument oldida» singari yirik polotnolari namoyish qilindi.

Iste'dodli xalq rassomi kim? (*N. Qo'ziboyev*).

2-savol.

...1931-yilda tug'ilgan. 1955—1959-yillarda Benkov nomli Respublika rassomlar maktabida R.G. Akbalyan, V.I. Jmakin, N.M. Gerasimov, V.I. Petrovlar qo'lida tahsil ko'rdi. U I.Y. Repin nomli Leningrad Badiiy akademiasining rassomlik bo'limida Yu.M. Neprinsev, O.A. Yeremeyev, A.D. Romanchev qo'lida ta'lim oldi. 1966—1973-yillarda Nizomiy nomidagi Toshkent Davlat pedagogika institutida o'qituvchilik qildi. U «Chilonzor quruvchilari», «Ahmad portreti», «Surxondaryo bolalari», «Xalq artisti M. Qayumov portreti», «Bizning zamondosh», «Rassom Q. Basharov portreti», «Rekviyem triptixi», «San'atshunos R. Toktosh portreti», «Kompozitor M. Akbarov portreti» va shu kabi ko'plab polotnolar yaratgan.

U kim? (*R. Choriyev*).

3-savol.

...O'zbekiston xalq rassomi. U 1931—1936-yillarda Samarqandagi rassomlik maktabida mashhur rassom P.P. Benkov qo'lida va 1938—1941-yillarda V.I. Surikov nomidagi Moskva rassomlik institutida o'qidi. U o'z ijodida «Xalq artisti Abror Hidoyatov Otello rolida», «Yozuvchi Oybek portreti», «Ona portreti», «Akademik Qori-Niyoziy portreti», «Shomahmudovlar oilasi», «Buvi va nevara», «Yozuvchi K. Yashin portreti», «Yer o'g'lonlari», «A. Navoiy portreti» va boshqa ko'pgina asarlarning muallifidir.

Kim u taniqli xalq rassomi? (*A. Abdullayev*).

O'ZBEKISTON TASVIRIY SAN'ATI

1-savol.

...1920-yilda Samarqandda tug'ilgan. O'zbekistonda xizmat ko'rsatgan san'at arbobi. V.I. Surikov nomidagi rassomlik institutida (Moskva) o'qigan. Respublikamizda psixologik portret va ko'p figurali kompozitsiya ustasi sifatida tanilgan. San'at arboblari, kolxozchi va mexanizatorlarning portretlarida ularning turli holatdagi kayfiyatlarini ochib bergan. Masalan, «Paxtakor qiz», «Kabutar ushlab turgan qiz», «Sadridin Ayniy», «Ota portreti», «Onalik», «O'rol Tansiqboyev», «Barno portreti», «O'zbek san'ati arboblarining guruh portreti», «O'zbekiston paxtakorlari», «Mexanizator qizlar» va boshqa asarlari Butunittifoq badiiy ko'rgazmalarida namoyish etilgan.

Taniqli rassom kim? (*Yu. Yelizarov*).

2-savol.

...(1879—1949) Qozon shahrida tug'ildi. 1902-yilda Peterburg Badiiy akademiyasiga imtihonsiz qabul qilindi. Rassom akademiya-dagi ustozlari — mashhur grafik rassom D.N. Kardovskiy bilan I. Y. Repinni minnatdorlik bilan tilga oladi. U 1928—1929-yillarda Buxoroda, 1930-yildan boshlab esa Samarqandda yashab ijod etdi. Shu bilan birga Samarqanddagi rassomlik bilim yurtida o'qituvchilik qildi. U «Xivalik qiz», «Tatar qizi», «Dugonalar», «Registonda 8-Mart», «Rassom Z.M. Kovalevskaya portreti», «Qiz dutor bilan», «Yo'ldosh Oxunboboyev portreti» kabi ko'plab asarlarning muallifidir. Rassomning vafotidan keyin Toshkentdagi Rassomlik bilim yurti uning nomiga qo'yildi.

Kim u? (*P. Benkov*).

3-savol.

Xalq rassomi ... 1921-yilda tug'ilgan. Dastlabki ma'lumotini Toshkent rassomlik maktabida, oliy ma'lumotni Leningraddagi I.Y. Repin nomli rassomlik institutida oldi. Rassom o'zining birinchi mustaqil ishi — «Xalq hofizi» suratidayoq xalqni, san'atni sevishi haqida hikoya qiladi. U keyingi yillarda mehnat mavzusidagi portretlarida zamondoshlarimiz obrazini yaratdi. Inson kishilarining o'y-

fikrlari, orzu-umidlari va kechinmalarini aks ettirdi. «Onaning o'ygatolishi», «Surxondaryolik ayol portreti», «Mehnatda ham soldat» portretlarida rassom o'z qahramonlarining milliy xarakterini tabiat bilan bog'liq holda aks ettirdi. U hozir O'zbekiston Badiiy akademiasining Faxriy a'zosi.

Bilasizmi, kim u? (*R. Ahmedov*).

4-savol.

...O'zbekiston xalq rassomi, 1922—1927-yillarda Qozon rassomlik texnikumida N.V. Feshina, P.P. Benkov, V.K. Timofeyev, N.M. Sapojnikovlar qo'lida tahsil ko'rdi. 1943-yilda I.Y. Repin nomli Sankt-Peterburg Badiiy akademiasining rassomlik bo'limini tugatdi. 1932—1949-yillarda Samarqand rassomlik maktabida o'qituvchilik qildi. Uning «Teatr lojasida», «P.P. Benkov portreti», «Bayram natyurmorti», «Jahon ayollari tinchlik uchun» va boshqa ko'pgina asarlari hammaga ma'lum.

Kim u rassom? (*Z. Kovalevskaya*).

TASVIRIY SAN'ATDA XOTIN-QIZLAR IJODI

1-savol.

...1917-yilda Olma-otada tug'ilgan. Kashtado'z, O'zbekiston xalq rassomi. Bolaligida yosh havaskor rassomlar to'garaklarida rasm chizishni o'rgangan. O'tgan asrning 30-yillarda O'zbekiston rassomlar artelida portretlar va kartinalardan nusxa ko'chiruvchi bo'lib ishlagan. Guashda chizilgan naqsh pannolar bilan xalq ijodi ko'rgazmalarida qatnashgan. 1943—1944 yillarda Respublika yosh tomoshabinlar teatrida dekorativ rassom, 1945—1948-yillarda O'zpromning eksperimental laboratoriyasida kashtachi rassom bo'lib ishladi. U A. Navoiy, Bobur, S. Ayniy, Oybek, G'. G'ulom va S. Eshonto'rayevaning portretini kashtada tikkan.

Kim u kashtachi rassom? (*F. Saydaliyeva*).

2-savol.

...(1917—1956) o'zbek ayollaridan chiqqan birinchi rassom. U Toshkent rassomlar maktabida (1933—1938-yillarda) o'qigan, O'zbekiston Rassomlar uyushmasiga qarashli malaka oshirish stu-

diyasida tahsil ko'rgan. U portretchi rassom bo'lib, moybo'yoq va tempera texnikasi bo'yicha xolstda rangli kartinalar ishlagan. U «Uvaysiy», «Shoira Nodirabegim», «Shoira Zebuniso», «Michurinchilar portreti», «Yosh musiqachi» va boshqa portretlarning muallifidir. Kim u? (*Sh. Hasanova*).

RASSOMLAR ASARLARI BO'YICHA SAVOLLAR

1-savol. «Amir Temur» portret suratining muallifini bilasizmi? Asar mazmunini so'zlab bering.



2-savol. Bu kimning portreti? Uning muallifi kim?



3-savol. Kartinaning muallifi kim? Uning mazmunini soʻzlab bering.



4-savol. Bu kimning portreti? Muallifi kim?



5-savol. Bu surat «Natyurmort» deb ataladi. Uning muallifi kim?



6-savol. Kartinada kimlar tasvirlangan? Nima uchun? Suratning nomini ayting.



VIKTORINANING IKKINCHI TURI YUZASIDAN SAVOLLAR

1. Tasviriy san`atning qanday turlarini bilasiz?
2. Rassomlik san`ati qanday turlarga bo`linadi?
3. Rassomlik san`atining janrlarini bayon eting.

4. Haykaltaroshlik san'ati qanday janrlarga bo'linadi?
5. Mashhur tasviriy san'at muzeylari va kartinalar galereyasini bilasizmi?
6. Grafika qanday ko'rinishlarga ega?

Javoblar:

1. Tasviriy san'at turlari: rangtasvir, haykaltaroshlik, grafika, amaliy san'at.
2. Rassomlik san'ati, monumental rassomlik, monumental-dekorativ va stanokli ko'rinishlarga ega.
3. Rassomlik san'atining portret, urush, turmush va manzara kabi janrlari mavjud.
4. Haykaltaroshlik san'ati, tarixiy portret, animalistik kabi janrlarga bo'linadi.
5. Sankt-Peterburg Davlat Ermitaji, Sankt-Peterburgdagi Rus muzeyi, Moskvadagi Tretyakov Davlat galereyasi, A.S. Pushkin nomli Davlat tasviriy san'at muzeyi va boshqa mashhur tasviriy san'at muzeylari va kartinalar galereyalari mavjud.
6. Grafika, stanokli rasm, estamp, kitob va jurnal grafikasi, kitob illustratsiyasi, karikatura, zastavka va boshqa bezaklar, siyosiy plakat, amaliy grafika, afishalar, otkritkalar, tovar hamda boshqa narsalardagi etiketkalar ko'rinishlariga ega.

VIII asr rus tasviriy san'ati yuzasidan savollar

1. Andrey Rublevning ko'zga ko'ringan qanday kartinalarini bilasiz?
2. XVIII asrda dehqon oilasidan chiqqan rus rassomining familiyasini ayting.
3. XVIII asrda ayollar portretini ishlagan rassom kim?
4. Rassom D.G. Leviskiy (1735—1822) qanday portretlar ishlagan?
5. Rassom V.D. Borovikovskiy mo'yqalamiga mansub portretlarni bilasizmi?
6. Rassomlikda tarixiy janr asoschisini bilasizmi?
7. Ulug' rus me'mori V.I. Bajenov (1737—1799) Moskvada qanday qurilishlarga rahbarlik qilgan?

8. Moskvadagi Petrovskiy saroyi (1775—1782, hozirgi Jukov nomli akademiya), Moskva Kremli (1776—1782, hozirgi Hukumat uyi) va Kolonna zali kimning loyihasi asosida qurilgan?

9. Qaysi rus haykaltaroshi M.V.Lomonosovning hamqishlog'i? Uning asarlarini bilasizmi?

Javoblar:

1. A. Rublevning «Troitsa», «Atrofdagi Angel» kabi ko'zga ko'ringan kartinalari bor.

2. XVIII asrda dehqon oilasidan chiqqan rus rassomi P.I. Argunovdir.

3. XVIII asrda ayollar portretini ishlagan rassom F.S. Rokotovdir.

4. D. Leviskiy D. Didro (1773) va N.I. Novikov (1773)ning portretini va boshqa portretlarni ishlagan.

5. V.D. Borovikovskiy V. Arsenova (1795), M. Lopuxinoy (1797) va knyaz A.V. Kurakin (1801)ning portretini hamda boshqa portretlar ishlagan.

6. Rassomlikda tarixiy janr asoschisi A.P. Litsenko (1747—1773)dir.

7. V.I. Bajenov Pashkova uyi (hozirgi markaziy kutubxonasi)ning eski binosi, 1884—1886) va Moskva yaqinidagi Saritsin saroyining qurilishiga rahbarlik qilgan.

8. M.F. Kazakov (1738—1812)ning loyihasi asosida qurilgan.

9. Rus haykaltaroshi F.Sh.Shubin (1740—1805) M.V. Lomonosovning hamqishlog'idir, uning «General Z. Chernishev» (1774) va «M.V. Lomonosov byusti» (1792) kabi asarlari bor.

XIX asr rassomligida tarixiy va turmush janrlari yuzasidan savollar

1. XIX asrda tarixiy mavzuda ijod etgan rassomlardan kimlarni bilasiz?

2. «Pompeyning so'nggi kuni» tarixiy kartinasining muallifi kim?

3. «Qo'zg'olon bostirildi» kartinasini kim yaratgan?

4. N.N. Gening tarixiy kartinalarini bilasizmi?

5. I.Y. Repinning tarixiy kartinalaridan ikkitasining nomini ayting.

6. V.I. Surikovning Pyotr I davriga oid tarixiy kartinalaridan qaysilarini bilasiz?

7. «Uch bahodir» kartinasini kim ishlagan?
8. Rassom G'. Abdurahmonovning qanday kartinalarini bilasiz?
9. XIX asrda yana qaysi rassomlar urush mavzusida kartinalar yaratgan?

Javoblar:

1. XIX asrda tarixiy mavzuda ijod etgan rassomlar A. Ivanov, N. Ge, V. Surikov, M.V. Vasnetsovlardir.
2. «Pompeyning so'nggi kuni» tarixiy kartinasining muallifi K.P. Bryullovdur.
3. «Qo'zg'olon bostirildi» kartinasini M. Nabiyev yaratgan.
4. «Peterburgda Pyotr I Sarevich Aleksey Petrovichni so'roq qilmoqda» N.N.Gening tarixiy kartinasidir.
5. «Ivan Grozniy va uning o'g'li Ivan», «Zaporojyeliklar turk sultoniga xat yozmoqdalar» asarlari I.Y. Repinning tarixiy kartinalaridir.
6. «O'qchilar qatl etilgan tong», «Menshikov Berezovada», «Boyarina Morozova» va boshqalar V.I.Surikovning Pyotr I davriga oid tarixiy kartinalaridir.
7. «Uch bahodir» kartinasini V. M. Vasnetsov ishlagan.
8. «Qirq birinchi yildagi kuzatuv» va boshqa asarlar G'. Abdurahmonovning mo'yqalamiga mansubdir.
9. V.I.Surikov «Suvorovning Alp tog'lari orqali o'tishi», «Yermakning Sibirni zabt etishi» kartinalarini, V.M. Vasnetsov «Igor Svyataslovich jangdan so'ng» kartinasini urush mavzusida yaratgan.

Sayyor rassomlarning manzara janri bo'yicha ijodi

1. I. Shishkinning tabiat manzarasi tasvirlangan kartinalarini bilasizmi?
2. I. Levitanning lirik manzara tasvirlangan asarlari qaysilar?
3. I. Levitanning falsafiy va turmush mavzusidagi manzarali rasmlari.
4. «Moskva hovlisi» kartinasining muallifi kim?
5. Qaysi rassom o'z ijodini dengiz manzarasiga bag'ishlagan? Uning asarlarini sanab o'ting.

Javoblar:

1. I. Shishkinning «Qarag'ayzorda tong», «Quyosh nuri yoritib turgan Qarag'aylar», «Kuz» va boshqa kartinalarida tabiat manzarasi tasvirlangan.

2. «Kuzgi tun», «Sokolniki», «Bahor», «Vladimirka» kabi asarlari I. Levitanning lirik manzaralaridir.

3. «Oltin kuz», «Mart» va boshqalar Levitanning falsafiy va turmush mavzusidagi asarlaridir.

4. V. Polenov «Moskva hovlisi» kartinasining muallifidir.

5. I. K. Ayvazovskiy o'z ijodini dengiz manzarasiga bag'ishlagan bo'lib, uning «Qora dengiz», «Oydin kecha», «To'qqizinchi val» asarlari bor.

*O'ZBEKISTON RASSOMLARINING ASARLARI
YUZASIDAN VIKTORINA SAVOLLARI*

№ 1

1. «Surxondaryo bolalari» kartinasining muallifi kim?
2. «Qashqar shoirasi Mutriba» portretini kim va qachon ishlagan?
3. A. Abdullayev ishlagan portretlardan birining nomini ayting.
4. G'. Abdurahmonov qanday natyurmort ishlagan?

Javoblar:

1). «Surxondaryo bolalari» kartinasining muallifi R. Choriyevdir. 2). «Qashqar shoirasi Mutriba» portretini 1947-yilda Sh. Hasanova ishlagan. 3). A. Abdullayev ishlagan portretlardan biri «Yozuvchi Said Ahmad»dir. 4) G'. Abdurahmonov «Taruuzli natyurmort»ini ishlagan.

№ 2

1. O'. Tansiqboyev ishlagan manzaralardan birining nomini ayting.
2. B. Boboyev 1969-yili ishlagan portretlardan birining nomini ayting.

3. «Hamro Rahimova» kartinasini kim ishlagan?
4. «Chorvoq» kartinasining muallifi kim?

Javoblar:

- 1). O'.Tansiqboyev ishlagan manzaralardan biri «Qo'shiq» deb ataladi. 2). 1969-yili B.Boboyev «Tandir ustasi» portretini yaratdi. 3). «Hamro Rahimova» kartinasini L. Salimjonova ishlagan. 4). «Chorvoq» kartinasining muallifi O'.Tansiqboyev.

№ 3

1. Rassom V. Pravdyuk qanday kartina ishlagan?
2. Yu. Yelizarov ishlagan natyurmortlardan birining nomini ayting.
3. «Pensionerlar» kartinasini qaysi rassom ishlagan?
4. «Boysun go'zali» kartinasining muallifi kim?

Javoblar:

- 1). V. Pravdyuk «Olmaliq mis koni» kartinasini ishlagan. 2). «So'-zana» natyurmorti. 3). «Pensionerlar» kartinasini K. Cheprakov yaratgan. 4). «Boysun go'zali» kartinasining muallifi V. Burmakindir.

№ 4

1. «Mexanizatorlarning begim paytlari» kartinasini kim ishlagan?
2. «Cho'pon» portretining muallifini kim?
3. G'. Abdurahmonov ishlagan kartinalardan birining nomini ayting?
4. «Amir Temur» kartinasining muallifi kim?

Javoblar:

- 1). «Mexanizatorlarning begim paytlari» kartinasini G'. Abdurahmonov ishlagan. 2). «Cho'pon» portretining muallifi M. Nabiyevdir. 3). «Paxtakor. Stadion» kartinasi. 4). «Amir Temur» kartinasining muallifi M. Nabiyev.



Nazorat savollari



1. Sinfдан tashqari ishlarning maqsad va vazifasi nimadan iborat?
2. Sinfдан tashqari ishlarning qanday shakllari mavjud?
3. To'garak turlarining mavjudligi, ularning mazmuni haqida so'zlab bering.
4. Mavzuli kechalar qanday tashkil qilinadi?
5. Ertaliklar o'tkazilishining maqsadi nima?
6. Ekskursiyalar qanday tashkil etiladi?
7. Ko'rgazmalar qayerda va kimlar tomonidan tashkil etiladi?
8. Viktorina nima? U qanday tashkil qilinadi?



TEST SAVOLLARI

1. *Akvarel bo'yoqlaridan qaysi san'at turida qo'llaniladi?*

- a) rangtasvirda;
- b) qalamtasvirda;
- c) amaliy san'atda;
- d) haykal ishlashda.

2. *Asosiy ranglar qaysi qatorda to'liq berilgan?*

- a) zarg'aldoq, ko'k, jigarrang;
- b) sariq, oq, qora;
- c) qizil, zangori, sariq;
- d) yashil, siyohrang, zangori.

3. *Quyidagi asarlardan qaysi biri Zokir Inog'omov qalamiga mansub?*

- a) «Choyxonada»;
- b) «Choyga»;
- c) «Kuz»;
- d) «Qish».

4. *Palitra nima uchun kerak?*

- a) chizmachilik asboblari uchun;
- b) kimyo asboblari uchun;
- c) rangtasvir ishlash uchun;
- d) haykal ishlash uchun.

5. *Axromatik ranglar qaysi qatorda?*

- a) qizil, havorang, sariq;
- b) jigarrang, sabza, havorang;
- c) barikaram, zarg'aldoq, binafsha;
- d) oq, qora, kulrang.

6. «Amir Temur» portretining muallifi kim?

- a) R. Choriyev;
- b) M. Nabiyev;
- c) A. Nabiyev;
- d) G'. Abdurahmonov.

7. Xromatik ranglar qaysi qatorda to'g'ri ko'rsatilgan?

- a) qora, sariq, oq;
- b) qizil, sariq, yashil;
- c) jigarrang, oqish, kulrang;
- d) sariq, kulrang, qora.

8. Toshkentdagi «Amir Temur» haykalining muallifi kim?

- a) M. Nabiyev;
- b) D. Ro'ziboyev;
- c) I. Jabborov;
- d) A. Boymatov.

9. Natyurmort janrida ijod qiluvchi rassomlar qaysi qatorda?

- a) G'. Abdurahmonov, L. Sharden, A. Ikromjonov;
- b) N. Ten, L. Abdullayev, A. Savrasov;
- c) I. Perov, J. Umarbekov, M. Nabiyev;
- d) A. Mo'minov, B. Jalolov, A. Volkov.

10. Hosila ranglar qaysi qatorda to'g'ri berilgan?

- a) zarg'aldoq, yashil, binafsha;
- b) sariq, jigarrang, havorang;
- c) qizil, sariq, zangori;
- d) oq, qirmizi, qora.

11. Qizil va zangori bo'yoqlar aralashmasidan qanday rang hosil bo'ladi?

- a) qora;
- b) kulrang;
- c) yashil;
- d) havorang.

12. Mastixindan qaysi san'at turida qo'llaniladi?

- a) grafikada;
- b) rangtasvirda;
- c) haykaltaroshlikda;
- d) xalq amaliy san'atida.

13. Mashhur «Mona Liza» asarining muallifi kim?

- a) P. Rubens;
- b) Titsian;
- c) Mikelandjelo;
- d) Leonardo da Vinchi.

14. «Spitamen qo'zg'oloni» asarining muallifi kim?

- a) R. Ahmedov;
- b) Ch. Ahmarov;
- c) M. Nabiyev;
- d) R. Choriyev.

15. Tasviriy san'at janrlari qaysi qatorda?

- a) haykaltaroshlik, me'morchilik, kashtachilik;
- b) natyurmort, manzara, portret;
- c) grafika, ofort, ksilografiya;
- d) rangtasvir, kompozitsiya, qalamtasvir.

16. Konstruktiv rasm deganda nimani tushunasiz?

- a) akademik usulda tasvir ishlash;
- b) ranglavha bajarish;
- c) mo'yqalamda rasm ishlash;
- d) sinch usulida tasvirlash.

17. Grafik rassomlar qaysi qatorda?

- a) A. Mo'minov, G'. Abdurahmonov, Ya. Salpinkidi;
- b) V. Kaydalov, Q. Basharov, I. Ikromov;
- c) I. Ikromjonov, I. Haydarov, N.Ten;
- d) A. Mirzayev, D. Ro'ziboyev, M. Saidov.

18. Bosh bezak (zastavka) deganda nimani tushunasiz?

- a) badiiy asar so'nggida beriladigan bezak;
- b) badiiy asarning matn qismidan oldin beriladigan bezak;
- c) badiiy asar mazmuni bilan bog'liq rasmlar;
- d) badiiy asar mazmuni bilan bog'liq bo'lmagan rasmlar.

19. *Respublikaning eng qadimgi noyob san'at asarlari qaysi joydan topilgan?*

- a) Qo'qon, Farg'ona, Namangan;
- b) Samarqand, Chust, Beshariq;
- c) Varaxsha, Afrosiyob, Tuproqqal'a;
- d) Buxoro, Farg'ona, Sariosiyo.

20. *Triptix nima?*

- a) uch rassom tomonidan yaratilgan san'at asari;
- b) uch haykaltarosh tomonidan bajarilgan san'at asari;
- c) bir mavzudagi uch bo'lakdan iborat san'at asari;
- d) uch bo'lakdan iborat uch mavzudagi san'at asari.

21. *Abstraksionizm oqimi qanday oqim?*

- a) turli obrazlarni haqqoniy tasvirlash;
- b) ayrim obrazlarni haqqoniy tasvirlash;
- c) xayoliy obrazlarni talqin etish;
- d) haqqoniy obrazlarni aslidek tasvirlashdan voz kechish.

22. *«Pompeyning so'nggi kuni» asarining muallifi kim?*

- a) P. Rubens;
- b) K. Bryullov;
- c) B. Mikelandjelo;
- d) G'. Abdurahmonov.

23. *Impressionizm oqimi qanday oqim?*

- a) borliqni buzib ko'rsatish;
- b) borliqni asl holidek tasvirlash;
- c) borliqni tasavvurdan ishlash;
- d) borliqni inkor etish.

24. *Dastgohli rangtasvir nima?*

- a) jurnalda tasvirlangan rasm;
- b) kitobga ishlangan rasm;
- c) molbertda ishlangan surat;
- d) devorga ishlangan tasvir.

25. *Taniqli fransuz rassomi tomonidan ishlangan «Shar ustidagi qizcha» asarining muallifi kim?*

- a) E. Mone;
- b) K. Mone;
- c) O. Renuar;
- d) P. Pikasso.

26. *Portret janrida ijod etayotgan rassomlar qaysi qatorda?*

- a) N. Kashina, A. Boymatov;
- b) M. Nabiyev, A. Abdullayev;
- c) A. Mo`minov, G`. Abdurahmanov;
- d) Ya. Salpinkidi, I. Haydarov.

27. *Lojuvard rang qanday rang?*

- a) sabza;
- b) och yashil;
- c) to`q jigarrang;
- d) to`q ko`k.

28. *«Abu Rayhon Beruniy» portretining muallifi kim?*

- a) S. Abdullayev;
- b) M. Saidov;
- c) M. Nabiyev;
- d) M. Nabixonov.

29. *Toshkentdagi (1982) «Xalqlar Do`stligi monumenti»ning muallifi qaysi qatorda to`g`ri ko`rsatilgan?*

- a) D. Ryabichev — haykaltarosh, S. Odilov — arxitektor;
- b) L. Ryabsev — haykaltarosh, S. Bulatov — arxitektor;
- c) A. Boymatov — haykaltarosh, L. Adamov — arxitektor;
- d) A. Shapiro — haykaltarosh, S. Odilov — arxitektor.

30. *Toshkentdagi Davlat tarixi muzeyi (1970) qaysi me`morlar loyihasi asosida qurilgan?*

- a) S. Odilov, M. Bulatov;
- b) E. Rozanov, M. Bulatov;
- c) E. Rozanov, V. Shestopalov;
- d) L. Adamov, M. Bulatov.

31. *Sharq miniaturachi rassomlari qaysi qatorda?*

- a) R. Choriyev, A. Nur, I. Haydarov;
- b) M. Muzaxxib, K. Behzod, M. Samarqandiy;
- c) M. Nabiyev, G'. Abdurahmanov, A. Mo'minov;
- d) Hammasi to'g'ri.

32. *Kontrast ranglar deganda nimani tushunasiz?*

- a) sovuq ranglar;
- b) bir-biriga yaqin bo'lgan ranglar;
- c) ranglarning o'zaro qarama-qarshiligi;
- d) iliq ranglar.

33. *Tasviriy san'at janrlari qaysi qatorda?*

- a) grafika, ofort, ksilografiya;
- b) ranglavha, etud, asar;
- c) qalamtasvir, rangtasvir, kompozitsiya;
- d) natyurmort, portret, manzara.

34. *Kolorit nima?*

- a) asardagi ranglarning ziddiyati;
- b) ranglarning ketma-ketligi;
- c) mujassam ranglar majmuasi;
- d) spektr ranglari.

35. *Poytaxtimizning Milliy bog'idagi ulug' shoir Alisher Navoiyga bag'ishlangan yodgorlik qaysi haykaltaroshlar tomonidan yaratilgan?*

- a) A. Rahmatullayev, L. Ryabsev, D. Ro'ziboyev;
- b) I. Jabborov, R. Mirtojdiyev, T. Toshxo'jayev;
- c) E. Aliyev, N. Bandeladze, V. Degtyarov;
- d) A. Rahmatullayev, I. Jabborov, E. Aliyev.

36. *Diptix nima?*

- a) to'rt qismdan iborat rangtasvir asari;
- b) besh qismdan iborat kompozitsiya;
- c) ikki qismdan iborat rangtasvir asari;
- d) mahobatli rangtasvir asari.

37. *Ufq chizig'i deganda nimani tushunasiz?*

- a) ko'rish maydoni;
- b) hajmlarni tasvirlash;
- c) ko'z balandligidan yuqori o'tadigan tekislik;
- d) ko'z balandligida o'tgan tekislik.

38. *Marina janriga oid asar qaysi qatorda?*

- a) fonton bo'yida;
- b) to'qqizinchil val;
- c) pompeyning so'nggi kuni;
- d) choyxonachi.

39. *Animalist rassomlar kimlar?*

- a) natyurmort tasvirlovchi;
- b) manzara tasvirlovchi;
- c) hayvonlarni tasvirlovchi;
- d) portret yaratuvchi.

40. *Perspektiva iborasining ta'rifi qaysi qatorda to'g'ri yoritilgan?*

- a) tabiatdagi buyumlarni inson ko'zidan uzoqlashgan sari o'zgarmasligi;
- b) borliqdagi narsalarni inson ko'zidan uzoqlashgan sari kichrayishi;
- c) tabiatdagi buyumlarning har qanday sharoitda o'zgarmasligi;
- d) barcha javoblar to'g'ri.

41. *Tasviriy san'atda simmetriya nima?*

- a) buyumlarning bir-biriga o'xshamasligi;
- b) buyumlarning bir-biriga o'xshashligi;
- c) buyum shaklining mutanosibligi;
- d) buyum shaklining nomutanosibligi.

42. *Naturaga qarab tasvirlashni qanday tushunasiz?*

- a) miniatura ishlash;
- b) qo'yilmani o'ziga qarab tasvirlash;
- c) qo'yilmani xayoldan ishlash;
- d) kompozitsiya tuzish.

43. *Sovuq ranglar qaysi qatorda?*

- a) qizil, sariq, oq;
- b) qora, jigarrang, kulrang;
- c) yashil, havorang, zangori;
- d) yashil, qizil, zarg'aldoq.

44. *Samarqanddagi «Registon» ansambli tarkibidagi madrasalar nomi qaysi qatorda?*

- a) Abdullaxon, Abulqosim;
- b) Mir Arab, Abdullazizxon;
- c) Sherdor, Tillaqori, Ulug'bek;
- d) Ko'kaldosh, Tillaqori, Baroqxon.

45. *Mashhur musavvir Kamoliddin Behzodning ustози kim?*

- a) Og'a Mirak;
- b) Mir Mansur;
- c) Sulton Muhammad;
- d) Mirak Naqqosh.



FOYDALANILGAN ADABIYOTLAR

1. *N. Abdullayev*. San'at tarixi. 2 jildli, 1-jild, T., 1986.
2. *B.Z. Azimova*. Natyurmort tuzish va tasvirlash. T., «O'qituvchi», 1984.
3. *B.Z. Azimova*. Badiiy-grafika fakultetida kurs ishi bajarish yuzasidan metodik tavsiyalar. T., 1989.
4. *S. Abdirasilov*. Tasviriy san'at o'qitish metodikasidan amaliy mashg'ulotlarni bajarish. T., 1996.
5. *S. Abdirasilov*. Tasviriy san'at atamalari. T., 2003.
6. *S. Abdirasilov, N. Tolipov*. Rangtasvir. T., «Bilim», 2005.
7. *B. Boymetov, S. Abdirasilov*. Chizmatasvir. T., G'. G'ulom nomidagi nashriyot, 2004.
8. *S.S. Bulatov*. O'zbek xalq amaliy bezak san'ati. T., «Mehnat», 1991.
9. *S.S. Bulatov*. Amaliy san'at qisqacha lug'ati. T., 1992.
10. *B. Ziyomhammadov, Sh. Abdullayeva*. Ilg'or pedagogik texnologiya: Nazariya va amaliyot. T., Abu Ali ibn Sino nomidagi tibbiyot nashriyoti, 2001.
11. *R.J. Ishmuhamedov*. Innovatsion texnologiyalar yordamida ta'lim samaradorligini oshirish yo'llari. T., Nizomiy nomidagi TDPU, 2004.
12. *J. Majidov*. Tasviriy san'atdan maktabdan tashqari ishlar. T., 1983.
13. *M.A. Mirzaahmedov*. Boshlang'ich naqsh ishlash metodikasi. T., 1976.
14. *M.N. Nabiyeu*. Rangshunoslik. T., 1995.
13. *B. Oripov*. Tasviriy san'at va uni o'qitish metodikasi. T., «Ilm Ziyov», 2005.
15. *N. D. Ten*. Gips modellarning rasmi. T., «O'qituvchi», 1994.
16. *N. Tolipov*. Maktabda tasviriy san'at to'garagi. T., 1995.
17. *R. Hasanov*. Maktabda tasviriy san'at o'qitish metodikasi. T., «Fan», 2004.
18. *O. Xudoyorova*. O'zbekiston maktablarida tasviriy san'at o'qitish tarixidan. T., 1993.
19. *X. Egatov*. Vo'yoqlar bilan ishlash. T., 1981.
20. *A.Д. Алехин*. О языке изобразительного искусства. М., 1984.
21. *Л.О. Барш*. Рисунок в средней художественной школе. М., 1987.
22. *Г.В. Бедя*. Основы изобразительной грамоты. М., 1989.
23. *Е.О. Каменева*. Какого цвета радуга. М., 1971.
24. *С.Г. Кальнинг*. Акварельная живопись. М., 1968.
25. *В.С. Кузин*. Психология. М., 1982.

26. *Н.В. Одноралов*. Материалы, инструменты и оборудование в изобразительном искусстве. М., 1988.
27. *А.С. Пучков, А.В. Триселев*. Методика работы над натюрмортом. М., 1982.
28. *Н.Н. Ростовцев*. Методика преподавания изобразительного искусства в школе. М., 1980.
29. *Н.Н. Ростовцев*. Учебный рисунок. М., 1984.
30. *К. Ералин, С. Абдирасилов*. Моделирование педагогической деятельности учителя изобразительного искусства. М., 1991.
31. *А.Е. Терентьев*. Рисунок в педагогической практике учителя изобразительного искусства. М., 1981.
32. *М.Ф. Харитонов*. Рисование мелом на классной доске. М., 1982.
33. *А.П. Яцухин*. Живопись. М., 1985.



MUNDARIJA

Kirish 3

1-bob. TASVIRIY SAN'AT METODIKASINING UMUMIY MASALALARI

1.1. Tasviriy san'at metodikasi fanining mohiyati 6
1.2. Tasviriy san'at metodikasidan ilmiy tadqiqot bosqichi va metodlari 8
1.3. Tasviriy san'at darslariga qo'yiladigan zamonaviy talablar 12

2-bob. TASVIRIY SAN'AT METODIKASINING MAZMUNI VA UNI O'QITISH

2.1. Qalamtasvir 14

2.1.1. Qalamtasvir — tasviriy san'at asosi 15
2.1.2. Perspektiva qonuniyatlari 17
2.1.3. Nuqta, chiziq (chizikli tasvir) va shtrix 20
2.1.4. Yorug' va soya qonuniyatlari 24
2.1.5. Panjara geometrik gipsli naqsh ornamentini tasvirlash 26

2.2. Rangtasvir 30

2.2.1. Rangtasvir nazariyasi 30
2.2.2. Akvarel bilan ishlash xususiyatlari 32
2.2.3. Rangtasvirda rang 35
2.2.4. Hajm, fazo va materiallik 39
2.2.5. Natyurmort va kompozitsiya 45
2.2.6. Gipsli geometrik shakllarni grizaylda ishlash 47
2.2.7. Natyurmortlarni ishlash 49

2.3. Amaliy bezak san'ati 51

2.3.1. Kashtachilik 52
2.3.2. Ganchkorlik 53
2.3.3. Yog'och o'ymakorligi 54
2.3.4. Misgarlik 55
2.3.5. Suyak o'ymakorligi 55
2.3.6. Naqqoshlik 56
2.3.7. Kulolchilik 57

2.4. Haykaltaroshlik	58
2.4.1. Haykaltaroshlik san'atining umumiy tushunchasi	58
2.4.2. O'yinchoqlar yasash usullari	60
2.4.3. Odam qomatini yasash	62
2.5. Kompozitsiya	65
2.5.1. Kompozitsiya tushunchasi	65
2.5.2. Kompozitsiya tamoyillari	66
2.6. San'at tarixi	68
2.6.1. San'at tarixining mohiyati va mazmuni	68

3-bob. **BOSHLANG'ICH SINFLARDA TASVIRIY
SAN'AT MASHG'ULOTLARINING MAZMUNI VA
METODIKASI**

3.1. Tasviriy san'at mashg'ulotlarining maqsad va vazifalari	70
3.2. Tasviriy san'at metodikasining qisqacha tarixi	71
3.3. Tasviriy san'at ta'limi Davlat standartining mazmuni	74
3.4. Tasviriy san'at metodikasining turlari	76
3.5. Tasviriy san'at metodikasi o'quv jarayonini zamonaviy texnologiyalar asosida tashkil etish	78
3.6. Tasviriy san'at mashg'ulotlarining turlari	84
3.6.1. Borliqni va san'atni idrok etish	85
3.6.2. Badiiy qurish-yasash	90
3.6.3. Naturaga qarab tasvirlash	94
3.7. Kompozitsiya va faoliyat	105

4-bob. **TASVIRIY SAN'AT METODIKASIDAN
AMALIY MASHG'ULOTLAR**

4.1. Umumiy o'rta maktab tasviriy san'at dars mavzularini taqvimiy tasvirli rejalashtirish	120
4.2. Tasviriy san'at darsining rejasi va konspekti	125
4.3. Kollejda tasviriy san'at metodikasi mashg'ulot mavzularini taqvimiy- tasvirli rejalashtirish	133
4.4. O'quv jarayonini tashkil etish	135
4.5. Tasviriy san'at darslarida ko'rgazmalilik va ularni tayyorlash	140
4.6. Tasviriy san'at darsini tahlil qilish	144
4.7. Pedagogik tasvirlar ishlash	146

5-bob. SINF DAN TASHQARI ISHLAR MAZMUNI

5.1. Sinf dan tashqari ishlarning shakllari	154
5.2. To'garak turlari va uning mazmuni	155
5.3. Mavzuli kechalar uyushtirish	167
5.4. Ertaliklar tashkil etish va o'tkazish	176
5.5. Ekskursiya uyushtirish	178
5.6. Ko'rgazmalar tashkil etish	183
5.7. Viktorina o'yinlarini tashkil etish	185
Test savollari	201
Foydalanilgan adabiyotlar	209

SUNATULLA FAYZULLAYEVICH ABDIRASILOV

**TASVIRIY SAN'AT VA UNI
O'QITISH METODIKASI**

Pedagogika kollejlari uchun o'quv qo'llanma

To'ldirilgan va qayta ishlangan 2-nashri

Toshkent — «ILM ZIYO» — 2011

Muharrir *I. Usmonov*

Rassom *Sh. Qahhorov*

Texnik muharrir *F. Samadov*

Musahhah *F. Temirxo'jayeva*

Noshirlik litsenziyasi AI № 166, 23.12.2009-yil.
2011-yil 26-avgustda chop etishga ruxsat berildi. Bichimi 60x84^{1/16},
«Tayms» harfida terilib, ofset usulida chop etildi. Bosma tabog'i 13,5+1,0 b. t.
rangli suratlar. Nashr tabog'i 13,5 b. t. 1978 nusxa. Buyurtma № 512
Bahosi shartnoma asosida.

«ILM ZIYO» nashriyot uyi. 100129, Toshkent, Navoiy ko'chasi, 30-uy.
Shartnoma № 38—2011.

O'zbekiston Matbuot va axborot agentligining G'afur G'ulom
nomidagi nashriyot-matbaa ijodiy uyida chop etildi.
100128 Toshkent, Shayxontohur ko'chasi, 86-uy.

A15 **Abdirasilov S.F. Tasviriy san'at va uni o'qitish metodikasi** (To'ldirilgan va qayta ishlangan 2-nashri). Pedagogika kollejlari uchun o'quv qo'llanma. T.: «ILM ZIYO», 2011. — 216b.

УДК 75.03(075)
BBK 85.1ya722

ISBN 978—9943—16—044—6