

Стивен
Фрайер

Джон
Фергюсон



- Стивен Фрайер ■
- Джон Фергюсон ■

ГЕРАЛЬДИКА

ГЕРАЛЬДИКА



*Геральдику, или гербоведение,
справедливо называют «стенограммой истории».*

ИСТОРИЧЕСКАЯ
БИБЛИОТЕКА

Геральдика



Бюфор

Стивен Фрайер
Джон Фергюсон

ГЕРАЛЬДИКА



Гербы – Символы – Фигуры

2-е издание, исправленное

АСТ• Астрель
Москва

УДК 929.6
ББК 63.2
Ф 82



Настоящее издание представляет собой перевод с английского оригинального издания «Basic Heraldry», опубликованного в 1999 г. A & C Black Publ. Ltd, 38 Soho Square, London W1D 3NB.

Перевод с английского М.Б. Борисова

Фрайер, С.

Ф 82 Геральдика. Гербы – Символы – Фигуры / Стивен Фрайер, Джон Фергюсон; пер. с англ. М.Б. Борисова. – 2-е изд., исправленное. – М.: АСТ: Астрель, 2011. – 252[4] с.: ил.

ISBN 978-5-17-069405-1 (ООО «Издательство АСТ»)

ISBN 978-5-271-32273-0 (ООО «Издательство Астрель»)

Во всех странах Европы геральдика повсеместно присутствует в архитектуре, в элементах украшения зданий, в манускриптах, официальных документах, а также на печатях, монументах и надгробиях. Геральдические эмблемы служили средством подтверждения властных полномочий феодала и высокого рыцарского звания. Книга рассказывает о развитии геральдики, основных элементах герба, геральдических фигурах и т.д.

Общероссийский классификатор продукции
ОК-005-93, том 2; 953000 – книги и брошюры

Санитарно-эпидемиологическое заключение
№ 77.99.60.953.Д.012280.10.09 от 20.10.2009

Подписано в печать 19.10.2010. Формат 84×108 1/32. Усл. печ. л. 12,8.
Тираж 3000 экз. Заказ №540.

© ООО «Издательство Астрель», 2009.
© Stephen Frair (text) & John Ferguson (illustrations).

Содержание

Введение	7
1 Возникновение геральдики	9
2 Век рыцарства	41
3 Войны Роз	75
4 Геральдика и закат рыцарства	105
5 От Стюартов к Виндзорам	143
6 Гербовой щит	185
7 Негеральдические фигуры	220
8 Сочетание гербов на щите и обозначение младших линий рода	242

Посвящается Барбаре

Авторы выражают искреннюю благодарность за ту бесценную помощь, которая в процессе работы над книгой была оказана им членами Геральдического общества, а также Геральдическим обществом Канады и Обществом искусства геральдики.

Введение

Геральдику, или гербоведение, справедливо называют «стенограммой истории». Пользуясь языком символов, она повествует о надеждах, стремлениях и чаяниях наших предков, а также об их победах и поражениях.

Во всех странах Европы геральдика повсеместно присутствует в архитектуре, в элементах украшения зданий, как гражданского, так и церковного назначения, в богато изукрашенных манускриптах, в официальных документах, а также на печатях, на монументах и надгробиях. Но она отнюдь не является всего лишь элементом украшения. Геральдические эмблемы служили средством подтверждения властных полномочий феодала и высокого рыцарского звания. Они являлись внешними и наглядными символами власти и положения, занимаемого их обладателем в обществе, а также знатности его рода. Эмблемы и богато изукрашенные памятные знаки, собранные на полях гербового щита, говорили о знатности рода гораздо более выразительно и гордо, чем любые летописи.

Массовая эмиграция жителей Европы, имевшая место в последние несколько столетий, неизбежно привела к тому, что европейские геральдические традиции, включая традиции Англии, Ирландии и Шотландии, получили распространение на обоих континентах Америки, в Южной Африке, в Австралии. Геральдика в странах Британского Содружества самым прямым образом связана с геральдикой Великобритании, поскольку ее основанием являются символы власти Британской короны. В Соединенных Штатах подобная прямая связь отсутствует (если не считать, конечно, Института военной геральдики). Однако европейская геральдическая традиция занимает почетное место в исторической перспективе США, и специалисты по гербоведению в Великобритании продолжают разрабатывать почетные гербы и эмблемы для граждан США, которые могут доказать свою английскую родословную, а также для различных общественных организаций. Кроме того, геральдика представляет собой великолепный источник генеалогических и исторических сведений для тех, кто имеет желание подтвердить свое происхождение от европейских предков.

Стивен Фрайер и Джон Фергюсон
август 1992 г.



1. Территориальные
вексиллоиды Древнего
Египта
2. Типичный штандарт
легионов Древнего
Рима, ок. 104 г. до н.э.
3. Военный флаг ацтеков
4. Персидский щит,
ок. 590 г. до н.э.
5. Щиты солдат греческих
полисов, ок. 500 г. до н.э.
6. Боевой щит викинга
7. Щит телохранителей короля
Альфонсо III Астурийского,
ок. 870 г.

I. Возникновение геральдики

Не подлежит сомнению, что в древности различные виды символов, обозначающих принадлежность к органам власти или к тем или иным общественным группам, использовались не менее широко, чем сегодня. Например, каждое территориальное образование Древнего Египта имело свою символику для обозначения гражданской и военной власти на данной местности, а первые римские штандарты несли на себе религиозные и военные символы, такие как орел, который позднее стал эмблемой римских легионов.

В подобных обществах с развитой социальной организацией потребность в символах, определяющих принадлежность к общественной и военной власти, была вполне оправданной. Например, на страницах Ветхого Завета мы встречаем первое упоминание об эмблемах, передаваемых из поколения в поколение и связывающих отдельную личность с родом, которому он принадлежит:

«Сыны Израилевы должны каждый ставить стан свой при знамени своем, при знаках семейств своих... И сделали сыны Израилевы всё, что повелел Господь Моисею: так становились станами при знаменах своих и так шли каждый по племенам своим, по семействам своим».

(Книга Чисел. 2:2 и 2:34)

Беда Достопочтимый¹, который создавал свои труды в начале VIII столетия, говорит, что знамена короля Восточной Англии Эдвина² «не только несли перед ним во время битвы, но даже в мирное время, когда король совершал поездки по своим городам и весям, то впереди него, как правило, шли знаменосцы». И хотя Беда не дает подробного описания знамен, ясно, что на

¹ Беда Достопочтимый (Bede, Baede) (672/673–735), англосаксонский теолог, историк и летописец. – *Прим. пер.*

² Имеется в виду Эдвин Святой (585–633), в 616–633 гг. король Нортумбрии; он не был королем Восточной Англии, но некоторое время жил при дворе ее короля Редвальда. – *Прим. ред.*

10 Возникновение геральдики

них были изображены символы династической и территориальной власти короля Эдвина.

Большинство флагов, изображение которых можно видеть на гобелене из Байо (ок. 1077 г.)¹, выполнены из ткани, они имеют небольшие размеры и форму квадрата или полукруга; их дополняет какое-то количество «хвостов» («косиц»), прикрепленных к основному полотнищу флага. Вопрос о том, являлись ли эмблемы, которые несли эти флаги, символами территориальной принадлежности или даже свидетельством статуса их владельца, в течение долгого времени оставался дискуссионным. Однако в настоящее время принято считать, что норманны в то время еще не использовали протогеральдическую атрибутику, присутствующую на вымпелах, украшавших копья их фламандских союзников.

По этой причине вероятнее всего корни британской геральдики следует искать не в Нормандии, а в системе, взятой на вооружение некоторыми могущественными семействами, ведущими свой род от Карла Великого, который правил империей франков Северной Европы с 768 по 814 г. Эти семейства сохранили большую часть административной организации империи Каролингов, включая использование династических и территориальных эмблем на печатях, монетах, знаках об уплате пошлины и конечно же флагах «во всех тех случаях, когда необходимо заявить о своем официальном статусе, будь то на войне или в мирное время» (Platts Beryl. *The Origins of Heraldry*. London, 1980). Есть некоторое основание полагать, что подобные эмблемы были общими для семейств или групп людей, связанных кровным родством или феодальными (ленными) обязательствами, и в силу необходимости являлись наследственными. Передел земель, который последовал за завоеванием норманнами Англии, привел к тому, что младшие ветви фламандских семей (ведущих свое происхож-

¹Знаменитый гобелен из Байо включает в себя 56 сцен, на которых запечатлены события, сопровождавшие герцога Вильгельма Норманнского Англии в 1066 г. Это выдающееся произведение искусства и важный источник сведений по истории XI в. Байо (Bayeux) в департаменте Кальвадос – город в Северо-западной Франции, древняя столица галлов, позже главная крепость норманнов. С IV в. – резиденция епископа. – *Прим. пер.*

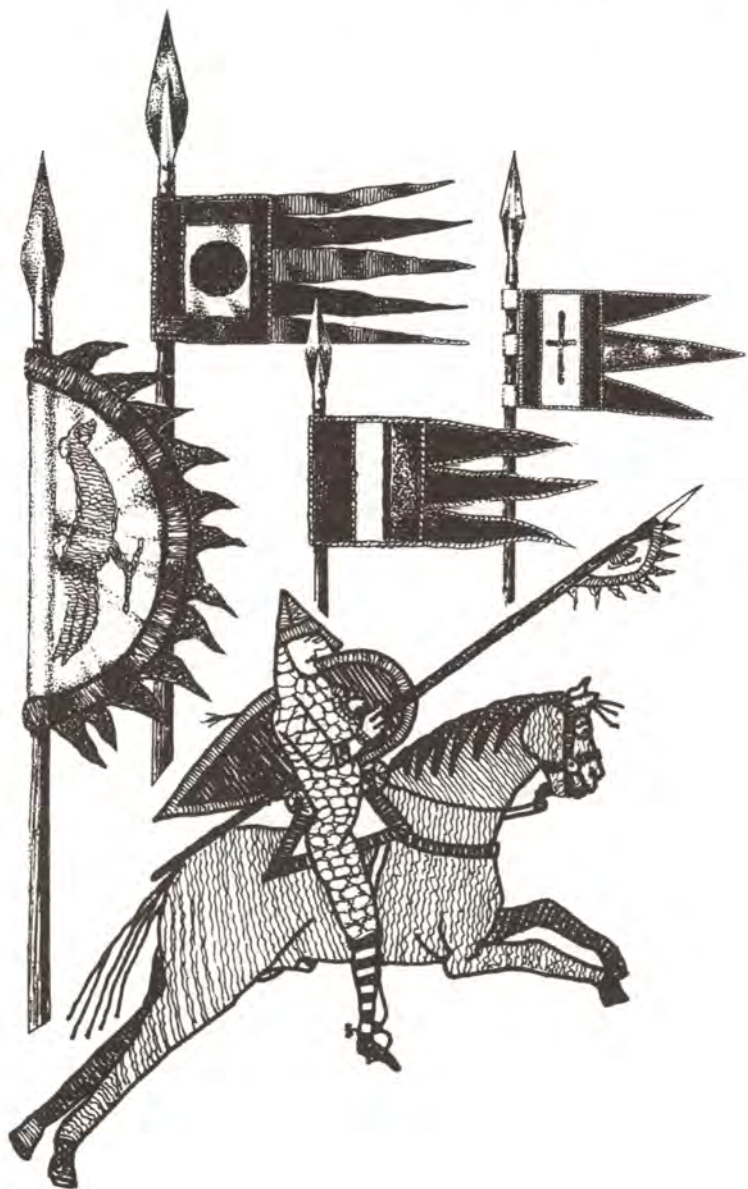

12 Возникновение геральдики

дение от Каролингов), путившие корни в Англии, а также их родовые девизы и эмблемы стали неотъемлемой частью англо-норманнского общества.

Общепринятая теория, согласно которой в основе геральдики лежит традиция украшать рыцарский щит и верхнюю одежду, с тем чтобы на поле боя было легче распознать рыцарей в латах и в шлемах с опущенным забралом, сомнительна с точки зрения своей достоверности. Здравый смысл подсказывает, что грязь и повреждения, полученные в ходе боя, быстро освободят от всех знаков отличия и сделают неузнаваемыми поверхности щитов, получивших множество ударов.

В рамках феодальной системы каждый человек, который получал право владеть землей (в качестве компенсации за военную службу), принадлежал к людям особой категории, к «знати» или «благородному сословию» (лат. *nobilis*). И хотя воинская повинность, исполняемая последними, часто трансформировалась в иные виды услуг или в денежные выплаты, феодальная знать (*nobilis*) сохраняла свое ярко выраженное превосходство внутри этого разделенного на две ступени общества, в котором существовал гигантский разрыв между высшим и низшим классом, между «благородными» и «простолюдинами». Статус *armiger* (лат.; дословно «носящий оружие», «вооруженный»), т.е. человека, владеющего оружием, предоставлял членам военной элиты XII в. исключительную привилегию иметь герб, посредством которого декларировалась их принадлежность к высшему сословию феодального общества.

Причиной такого необычайно стремительного распространения геральдики, которое имело место в Западной Европе в начале XII столетия, почти наверняка стало то, что в настоящее время получило название эпохи Возрождения XII в. Стремление подчеркнуть значимость своего «Я» нашло выражение в не знающем сомнений восторге по поводу пышности собственных одеяний и ярких украшений, и очевидным проявлением этого стало обзаведение личным гербом и флагом. Основные положения геральдики, которые

получили поддержку в силу военного стиля правления, установившегося при дворе (*familia regis*) Ангевинских королей¹, которые приобрели популярность благодаря турнирам и были разнесены по всей Европе усилиями странствующих рыцарей, менестрелей и школяров, неизбежно оказались объединенными в одно целое, как основной элемент науки о гербах.

Символика Древнего Рима и королевств раннего Средневековья

Геральдические эмблемы XII в. были весьма незамысловатыми и в большей своей части состояли из геометрических фигур, разнообразных полос и небольшого количества изображений известных зверей и птиц; лишь в некоторых случаях эмблемы заимствовались из наполовину забытых символов Римской империи и англо-саксонских королевств.

Штандарт римских когорт с изображенным на нем драконом сохранился в Британии под названием «пылающий дракон» Кадуолэдера (*Cadwaladr*), который жил спустя примерно два столетия после того, как римляне ушли с Британских островов, и позднее на гербе, который средневековые герольды приписывали предкам короля Артура и короля Утера Пендрагона («Голова дракона»)². И хотя в эпоху позднего Средневековья более часто встречается изображение дракона на четырех лапах, эти первые «драконы» представляли собой существа на двух лапах (сейчас мы бы назвали их вивернами – *wyvern* – крылатыми драконами). Красный дракон, который в единственном числе присутствует на гербе Совета графства Сомерсет, воскрешает в памяти Гластонбе-

¹Ангевинская держава – владения Генриха II Анжуйского, ставшего королем Англии, во Франции, основу которых составили земли Алиеноры Аквитанской. Свое название получила по родовому имени графов Анжуйских. – *Прим. ред.*

²Короли Артур и Утер Пендрагон являются героями «*Hystoria Regnum Britannie*» («Истории королевства Британского») средневекового писателя Джеффри Монмутского, где он повествует о золотом веке Британии во времена их правления, о последующем упадке и гибели королевства. – *Прим. пер.*

14 Возникновение геральдики



ри (Авалон) и замок Кэдбери¹ времен короля Артура, а в гражданской геральдике Уэльса повсеместно присутствует *y ddraig goch* (Красный дракон); правда, хроники прошлых лет говорят, что этот дракон скорее «красновато-золотой», нежели чем просто красный.

Напоминанием о золотом орле римских легионов служит герб, размещенный у восточной оконечности вала Адриана²; сам же вал представлен в стилизованной форме на золотом с красным гербе Совета графства Нортумберленд. Все это – разновидности гербов, которые по мнению средневековых герольдов принадлежали древнему королевству Берниция. Последние в этом своем утверждении руководствовались приведенным у Беды описанием «знамени, выполненного в золоте и пурпуре», свисавшего над могилой Святого Освальда – первого христианского короля Нортумбрии.

Можно предполагать, что западные саксы взяли себе эмблему в виде золотого дракона, чтобы продемонстрировать свое пренебрежение кельтам, коренным обитателям этих земель. Вероятно, что знаменитый, выполненный в виде дракона штандарт Уэссекса, под которым, как утверждают, воевал Кутред в битве при Бэрфорде в 752 г., Эдмунд Железный в битве при Эссингдоне в 1016 г. и Гарольд на хребте Сенлак в 1066 г., был изготовлен из жесткой кожи, и по внешнему виду он должен был походить на позолоченный флюгер. Виверны присутствуют в гербах ряда местных органов самоуправления сегодняшнего Уэссекса; например, чудовище с двух головами и с двух хвостами на шлеме в гербе Шерборна в графстве Дорсет, а также в качестве щитодержателей морские виверны находятся в гербе Округного совета Западного Дорсета.

¹Гластонбери (Glastonbury) – бенедиктинское аббатство Св. Марии в Сомерсетшире. По одной из легенд – это легендарный Авалон, куда Иосиф Аримафейский принес Чашу Грааля. При раскопках в аббатстве английские археологи обнаружили могилу якобы Артура и его супруги Гвиневеры. Замок Кэдбери в местечке Саут-Кетбери (графство Сомерсетшир) – наиболее вероятное местонахождение легендарного Камелота. – *Прим. ред.*

²Оборонительное сооружение времен Древнего Рима на территории Великобритании; возведен в 122–126 гг. по приказу императора Адриана. Он тянется от моря до моря на 117 км (80 римских миль) от р. Солуэй (на западе) до р. Тайн (на востоке). – *Прим. пер.*

16 Возникновение геральдики

1. Знамя Эдуарда Исповедника
2. Древний герб рода Арундл
3. Герб Восточного Сассекса
4. Герб Эссекса
5. Герб города Бери-Сент-Эдмундс

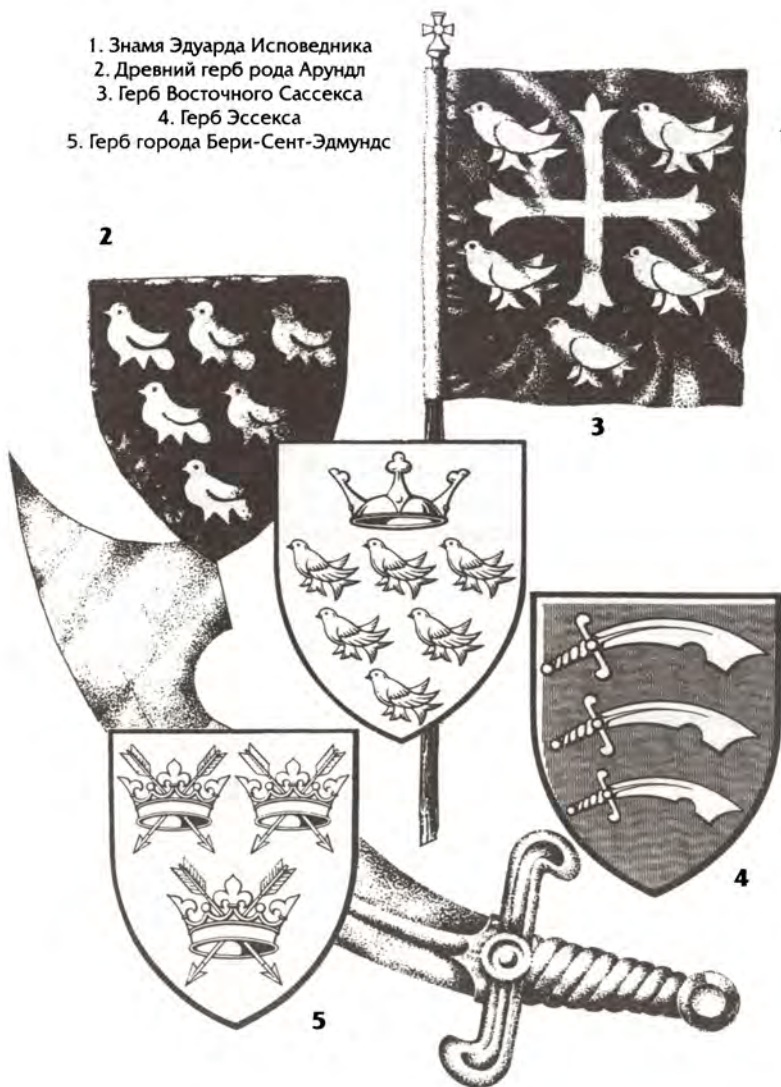

Белый конь – эмблема королевства Кент и англо-фризских завоевателей – присутствует в гербе Совета графства Кент, а также в гербах еще нескольких графств. Имена Хенгист (*Hengist* – фризского происхождения) и Хорса (*Horsa* – староанглийское) являются синонимами, и каждое из них обозначает лошадь. Поэтому вполне вероятно, что эмблема в виде коня была взята англо-фризским вождем, чтобы служила напоминанием о том, что он происходит (как это утверждает-ся) от бога Одина, которому принадлежал восьминогий конь Слейпнир¹.

Герольды раннего Средневековья имели обыкновение наделять гербами как королевства, так и отдельных личностей Британии времен, предшествующих ее завоеванию норманнами.

Те шесть марлетт (*martlet*), которые являются неременной деталью герба южно-сакского королевства – это удивительные птички. У них нет ног, и считается, что они постоянно находятся в полете, исполненном веселья и радости, и в силу этого обстоятельства могут быть уподоблены жаворонкам. Часто мартлетки являются составным элементом гражданской геральдики графства Сассекс, и здесь считается, что они имеют отношение не к саксам или к жаворонкам, а гербу, принадлежащему норманнскому роду Арундл. На это недвусмысленно намекает игра слов, построенная на том, что слово *hirondelle* означает «ласточка».

Герб, который, как считается, принадлежал Эдуарду Исповеднику (1042–1066), появился на серебряных монетах периода его правления. На нем был изображен крест, окруженный четырьмя голубками, что являлось символом благочестия и благородства. Герб, приписываемый Эдуарду, представлял собой в лазоревом (голубом) поле крест флори², украшенный геральдическими лилиями, в окружении пяти золотых голубок,

¹Слейпнир – в германо-скандинавской мифологии восьминогий конь Одина, порождение Локи (принявшего облик кобылицы) и коня Свадильфари. На Слейпнире, который считается самым быстрым скакуном во всех девяти мирах, Один путешествует между мирами. Слейпнир имел серую масть, восемь ног, мог скакать по суше и воде. – *Прим. ред.*

²Крест флори (*Cross Flory*) – крест, окончания лучей которого имеют форму, близкую к *fleur-de-lys* – стилизованной геральдической лилии с тремя лепестками. – *Прим. пер.*

18 Возникновение геральдики

и сведения, подтверждающие это, можно найти в материалах по геральдике, хранящихся в Вестминстерском аббатстве, в Вестминстерской школе для мальчиков, а также в библиотеке графства Вестминстер и в Вестминстерском госпитале.

На гербах графства Миддлсекс (ныне не существующего), а также Эссекса изображены саксы (*seax*) – короткие мечи с выемками, которые, как говорят, являются напоминанием о восточных саксах. Возможно, что подобное объяснение принадлежит оставшемуся безымянным продолжателю «Хроник» Флоренса Вустерского¹. Он говорит о «чужестранном и свирепом племени», земли которого были названы Саксонией по имени «этих длинных и победоносных клинков». Саксы можно встретить в том числе в геральдических эмблемах нескольких второстепенных по значимости общин и бывших графств на юго-востоке Англии.

Разрабатывая герб королевства Восточная Англия, герольды обратились к эмблемам Скандинавии и воспользовались гербом Швеции: в лазоревом (голубом) поле три золотых короны. Мученическая смерть последнего короля Восточной Англии Святого Эдмунда² нашла свое отражение в гербе города Берингтон (графство Саффолк): каждая из корон оказывается пронзенной двумя стрелами. Три короны на красном поле в гербе города Или (*Ely*) служат напоминанием о том, что город был заложен по повелению Святой Этельреды. Тогда как в гербе Колчестера три короны сочетаются с двумя серебряными *staves raguly* – пересекающимися столбом и поясом – образующими крест, пронзенный Гвоздями крестных мук Господних; это напоминание о романо-британском предании, согласно которому Крест Господень был обнаружен дочерью короля Козла, императрицей Еленой во время ее паломничества

¹Флоренс Вустерский (Florence of Worcester) (умер в 1118) – британский хронист. Автор «Хроник» (*Chronicon ex chronicis*), скомпилированной из старых сочинений Беда Достопочтительного, «Жизни Альфреда» Ассера и «Всемирной хроники» ирландского монаха Мариана Скота. «Хронику» он дополнил сведениями по истории Англии, доведя их до 1118 г. Неизвестный автор пополнил труд Флоренса, доведя изложение событий до 1141 г. – *Прим. ред.*

²Святой Эдмунд Мученик (ок. 840 – 20.11.869) стал королем Восточной Англии 25 декабря 855 г. По легенде, замучен датчанами (расстрелян из луков). – *Прим. ред.*

на Святую землю¹. Три короны на гербе Совета бывшего графства на острове Или нанизаны на красное острие (*pile*) и сочетаются с голубыми и серебряными волнистыми полосами, которые символизируют болотистые низменности острова. Герб Университета Восточной Англии также несет три короны, дополненные серебряным *трехбашенным замком*, а в центральных графствах Англии эмблему Святого Эдмунда Мученика можно увидеть на гербе Оксфордского университета. Это свидетельство уважения, которым этот святой пользовался в Средневековье в церковных кругах.

Леопарды Англии

Не приходится сомневаться в том, что «пылающий дракон» Кадуолэдера, который был присвоен западными саксами (о чем говорилось выше), впоследствии был принят в качестве герба Вильгельмом Норманнским² еще даже до того, как он завоевал Англию. Кроме того, известно, что «ужасный штандарт в виде дракона» (по свидетельству хрониста Ричарда Девайзского³) был среди тех штандартов, которыми пользовались четыре преемника Вильгельма I: Ричард I, Генрих III, Эдуард III и Генрих V.

И только герольды XIII столетия были теми, кто начал задним числом включать «леопардов Англии» в гербы норманн-

¹Елена (Флавия Юлия Елена Августа) (247–327), супруга Констанция Хлора, мать императора Константина I. По преданию, Елена посетила Святую землю с целью найти место погребения Христа и сам крест. В результате раскопок была найдена пещера Гроба Господня и неподалеку от нее обнаружены три креста, один из которых был определен как Крест Господень. Часть креста Елена отправила в Константинополь, а основная его часть была помещена в главной церкви Иерусалима. Над пещерой Гроба Господня возведен храм Воскресения Христова. Ее родство с мифическим Козлом не более чем местная легенда. – *Прим. ред.*

²Вильгельм Завоеватель, также Норманнский Бастард (1027/28 – 9.9.1087) – герцог Нормандии (с 1035 г.). В 1051 г. провозглашен наследником короля Англии Эдуарда Исповедника, после смерти которого высадился с армией в Англии, разбил своих противников и в 1066 г. был провозглашен королем Англии. – *Прим. ред.*

³Ричард Девайзский (Richard of Devizes) (конец XII в.) – английский хронист, монах аббатства Св. Свитина в Винчестере. Автор хроники «Annales de Wintonia». – *Прим. ред.*

20 Возникновение геральдики



Печать Алиеноры Аквитанской



Planta Genista – родовая эмблема Плантагенетов



Герб Норманнской династии



Герб династии Плантагенетов

ских правителей (на языке ранней геральдики шествующие львы описывались как леопарды). Вместе с тем весьма вероятно, что первым королем Англии, который действительно использовал льва (леопарда) в качестве персональной эмблемы, был король Генрих I Боклерк (1100–1135). Именно во времена его правления в королевском зверинце в Вудстоке жители Англии впервые увидели льва. Король Генрих стал известен под прозвищем «Лев справедливости», а потомки его внебрачных детей носили на своих гербах одного или более львов в самых различных позах и положениях, в некоторых случаях в сочетании с другими геральдическими фигурами. Остается загадкой, при каких обстоятельствах в гербе Англии появился второй лев. Однако существуют предположения (правда, не особенно убедительные), что своим появлением он обязан браку короля Генриха с Аделизой Лувенской, дочерью Годфрида Бородатого герцога Нижней Лотарингии и ландграфа Брабантского. Считается, что на печати Готфрида как раз также был изображен лев.

На печати Алиеноры Аквитанской, жены первого короля Англии из Ангевинской династии Генриха II (1154–1189)¹, присутствуют три льва, что, возможно, является свидетельством предыдущих дополнений к гербу в силу наследования или брачного договора (см. подробнее в главе 8), поскольку герб самой Алиеноры представляет собой одного золотого льва в красном поле. Известно, что Джон², сын короля Генриха II, имел на своем гербе изображения двух львов, а изображение трех шествующих смотрящих вправо львов (*three Lions passant guardant*) появилось позже на второй большой печати Ричарда I Львиное Сердце (1195) и начиная с этого времени использовалось всеми последующими монархами Англии.

Возможно, что наиболее известной эмблемой Плантагенетов, которая была унаследована Генрихом II от своего отца Жоффруа Плантагенета графа Анжуйского, является ветка

¹В отечественной литературе чаще эту династию именуют Анжуйской, или Плантагенетами. – *Прим. ред.*

²Принц Джон, позже король Иоанн Безземельный (24.12.1167 – 19.10.1216). После смерти своих старших бездетных братьев в 1199 г. наследовал английский престол.

22 Возникновение геральдики

planta genista, или дрока, который «в начале каждого лета заставляет вспыхивать пустоши Анжу и Майена живым пламенем цвета чистого золота». Принадлежность к роду Плантагенетов высоко ценилась последующими поколениями английских королей, и лист *planta genista* использован Ричардом I, Иоанном, Генрихом III, Ричардом II, Генрихом IV и даже Елизаветой I, у которой было платье, расшитое стручками ракатника.

Крестовые походы

В 1095 г., в атмосфере больших надежд и высоких устремлений, начались войны за Гроб Господень, целью которых было объявлено освобождение Святой земли от неверных. В течение трех столетий именно на этих военных кампаниях были сосредоточены практически все военные и религиозные уси-



Вверху слева: Наиболее распространенное знамя крестоносцев, ок. 1200 г.

Вверху справа: Эмблема Agnus Dei (Агнец Божий)

1. Босеан тамплиеров
2. Белый (мальтийский) крест госпитальеров
3. Красный (мальтийский) крест тамплиеров
4. Первоначальный вариант герба короля Иерусалимского
5. Более поздний вариант герба Иерусалима

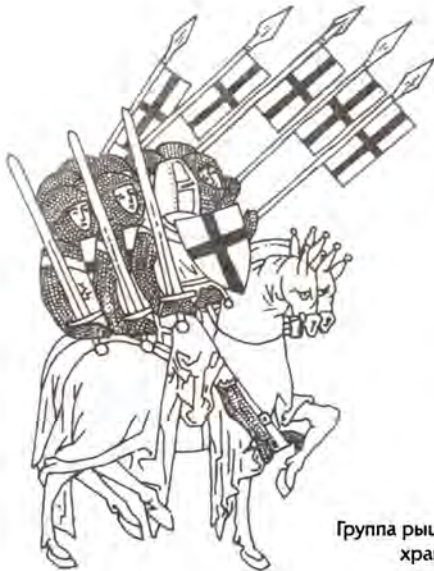

Герб Ордена госпитальеров

Группа рыцарей-крестоносцев из манускрипта, хранящегося в Британском музее

лия христианского мира Западной Европы, но с политической точки зрения они не принесли в сущности ничего.

Папа Урбан II, идейный вдохновитель Первого крестового похода (1095–1099 гг.), обратился с призывом к крестоносцам: «Крест Христов – символ спасения вашего. Носите его, этот красный как кровь крест, на груди своей и на плечах своих, как знак того, что помощь Господа никогда не покинет вас; носите его как знак обета, отказаться от которого невозможно». Во время Третьего крестового похода (1182–1192 гг.) красный крест был принят французами, чтобы те могли отличить своих от войск других стран; белый крест стали использовать англичане, а зеленый – фламандцы. Но во времена правления Эдуарда III (1327–1377 гг.) англичане объявили своим небесным покровителем Святого Георгия; с тех пор красный крест стал символом Англии и остается таковым поныне.

24 Возникновение геральдики

Потомки многих родов, которые ведут свою историю от военной элиты Средневековья (*armiger*), утверждают, что наличием креста в своих гербах они обязаны далеким предкам, которые участвовали в крестовых походах. Однако этот символ настолько часто встречается в геральдике и присутствует в таком множестве видов и вариантов, что очень немногие из тех, у кого сегодня в гербе присутствует крест, могут представить веские доказательства своих претензий на крестных предков.

Вместе с крестовыми походами, которые по времени совпали с эпохой Раннего Возрождения XII столетия и с закатом феодализма, в Европе полностью сформировалось рыцарство – *le chevalerie* – со своим кодексом чести и своей геральдикой. И наверное было неизбежным, что основополагающие идеи рыцарства нашли свое выражение в форме военных и религиозных духовно-рыцарских орденов, наиболее яркими примерами которых является Орден бедных рыцарей Христа и Храма царя Соломона (Орден тамплиеров, или храмовников) и Военный орден госпитальеров Святого Иоанна Иерусалимского (Орден госпитальеров).

В качестве эмблемы как тамплиеры, так и госпитальеры избрали 8-конечный (т.н. мальтийский) крест, где каждый луч являлся символом одного из блаженств Христовых и символов христианского совершенства. Тамплиеры также использовали символ Агнца Божия (*Agnus Dei*) и довольно странную эмблему в виде двух рыцарей, скачущих на одной лошади. Позднее эта эмблема была неверно истолкована и представлена в гербе юридического общества «Иннер Темпл»¹ в виде *Pegasus*. Тамплиеры носили белые плащи с красным крестом на левом плече, а их знамя, знаменитый босеан – *Beau Seant* («Благословенны будьте») – состоял из двух горизонтальных полос – черной и белой. Это что означало: «Открыты и благосклонны к

¹ После роспуска Ордена тамплиеров король Эдуард II в 1307 г. конфисковал церковь Тампля в Лондоне. Позднее она была передана Ордену госпитальеров, которые на ее базе создали две гильдии юристов – «Канцлерских иннов» (Корпорации солиситоров), одна из которых и именовалась «Inner Temple», т.е. «Внутренний Тампль». – *Прим. ред.*

тем, кто любит Христа, вселяем страх и ужас во врагов Его». Госпитальеры носили черные одежды с белым 8-конечным крестом, а их герб представлял собой прямой белый крест на красном поле.

Печати

Одним из основных назначений геральдики является подтверждение подлинности документов с помощью печати, которая могла быть поставлена в дополнение к подписи или же вместо нее и которая либо ставилась в заключительной части документа, либо подвешивалась к нему.

Важные документы скреплялись печатями еще до возникновения геральдики, появление которой обычно относят к середине XII в. Подобные печати имеют отчетливый рисунок, с помощью которого прослеживалась их связь с именами владельцев; например, человек по имени Суинфорд¹ мог иметь печать с изображением кабана (свины).

Самое первое появление геральдической печати (той, где все необходимые символы были размещена на щите) датируется 1136 г. Данное обстоятельство совместно с рядом других печатей, датируемых также серединой XII в., свидетельствует о стремительном распространении геральдики по всей Западной Европе в течение относительно короткого промежутка времени. Также не оставляет сомнений и то, что использование последующими поколениями печатей с одними и теми же геральдическими знаками (теми, что можно встретить на печатях) служило утверждению в геральдике принципа наследования герба.

Наиболее часто печатями скрепляли документы, оформленные в одностороннем порядке; однако они часто использовались и различными договаривающимися сторонами при составлении договора. Обычной практикой в таких случаях являлось изготовление ряда копий документа, где каждая копия (*chirograph*) подписывалась всеми участниками со-

¹ В английском языке Суинфорд пишется как *Swinford*, при том, что *swine* означает «кабан, свинья или боров». – Прим. пер.

26 Возникновение геральдики



Большая печать Эдуарда I;
ок. 1275 г.



Печать Томаса де Бошама,
1344 г.



Шлем и щит Ричарда I,
изображенные на его
второй Большой печати



Юстас де Хэчч,
1301 г.



Джон де Уорен,
1301 г.



Джилберт де Пэкч,
1301 г.



Симон де Монтакьют,
1301 г.



Роджер де Мортимер,
1301 г.

глашения¹. Таким образом были подготовлены документы Кларендонских установлений (*Constitutions of Clarendon*) в 1164 г., однако три идентичных документа так никогда и не были скреплены печатью². *Magna Carta*, или «Великая хартия вольностей» (1215 г.), была скреплена печатями «двадцати пяти королей» короля Иоанна Безземельного, а письмо к Папе Римскому (так ему и не доставленное) – один из наиболее замечательных средневековых документов, сохранившихся до нашего времени, – было подписано и скреплено печатями 96 баронов, которых король Эдуард I призвал в свой парламент в 1300 г. Печати баронов, прикрепленные к этому документу, представляют собой собрание одних из наиболее ранних образцов геральдики той эпохи, при том, что сами они являются свидетельством многообразия вариантов оформления геральдических эмблем того времени.

Большая государственная печать Английского королевства наподобие монеты всегда была двусторонней и имела отличные друг от друга символы, отчеканенные на ее сторонах. Не исключено, что первой «большой» печатью Англии являлась печать короля Эдуарда Исповедника (1042–1066).

¹Рукописные копии документа, выполненные до или после того, как какой-то акт был скреплен печатью, не считаются оригиналами. Если документ готовился заранее, он фактически считался черновым документом, если же он составлялся задним числом, он представлял собой копию. Появившаяся у англо-саксов *chirography* («каллиграфия», «чистописание») давала возможность изготовить несколько оригиналов. В ходе этого процесса два или более экземпляров документа записывались на одном листе пергамента, а в свободном пространстве между участками текста писалось слово *chirographum* – «записано от руки» или же иные слова и символы. После этого лист пергамента разрезался по этим словам или символам на отдельные куски произвольного размера. Оригинал, разделенный на части таким образом, можно было составить вновь, и точное совмещение деталей текста служило полным доказательством аутентичности документа. Но для того чтобы получить документ, имеющий все полномочия оригинала, обычно изготавливались его копии, и они формально заверялись как таковые либо нотариусами, либо уполномоченными на это служителями церкви или чиновниками. – *Прим. пер.*

²Король Англии Генрих II Плантагенет (1133–1189) издал эти установления (ассизы), положившие начало подчинению церкви светской власти. – *Прим. пер.*

28 Возникновение геральдики

Однако той печатью, что стала образцом для последующих английских монархов, была печать Вильгельма I Завоевателя (1066–1087), на аверсе которой было помещено изображение короля (сидящего на троне в парадном облачении; по образу и подобию печати короля Франции Генриха II), а на реверсе – также изображение короля, но уже в виде всадника. Один из самых первых примеров использования геральдических символов в печатях английских монархов можно видеть на второй печати Ричарда I (около 1195 г.), где изображен всадник со щитом, украшенным *тремя шествующими львами, смотрящими вправо*, и в шлеме с веерообразным навершием, несущем также изображение льва.

Родственные связи

На заре возникновения геральдики в гербы часто вносили изменения, чтобы подчеркнуть феодальную зависимость дворянина или какие-либо родственные связи. Например, Варинус де Строд, являясь родственником герцога Бретонского, пользовался в качестве герба щитом области Бретань (*горностаевый мех* – белое поле с черными хвостиками), дополненный вольной частью *чернью соболя* (т.е. черного цвета), в правом верхнем углу щита (*Canton Sable*), с *серебряным полумесяцем* (*Crescent Argent*), тогда как гербы двух представителей рода Бардольфов представляли собой в лазоревом (голубом) поле три золотые и три серебряные розетки-пятилистика (*Cinquefoils*), соответственно. Герб Лютереллы



де Строды



Бардольфы



Лютереллы

реллов (в золотом поле правая перевязь между шестью марлеттами чернью) был заимствован также родами де Фюрниваль, д'Экклесхолл, де Уодсли, де Уортли, а также де Маунтини; чтобы подчеркнуть близость к сеньору, каждый герб отличался один от другого лишь малозначительными нюансами в цвете и деталях.

Геральдические символы на печатях тех 25 баронов, что скрепили ими «Великую хартию вольностей», отражают феодалные и семейные связи, характерные для того времени. Здесь можно насчитать пять вариантов герба рода Клер (в золотом поле три червленых стропила), включая герб Роберта Фицуолтера, который заменил среднее стропило червленым поясом. Герб Роберта де Вера графа Оксфорда представлял собой рассеченный и пересеченный щит с червленым и золотым полями и серебряной пятиконечной звездой в первой четверти (*Quarterly Gules and Gold and in the first quarter a Mullet Argent*). Его двоюродный брат Джон де Лэйси поменял местами золотые и красные поля, добавил узкую правую черную перевязь (*riband*), а также серебряное титло (*label*), и убрал пятиконечную звезду; в то же время Джеффри де МанDEVИЛЬ оставил на своем гербе четверочастный щит с красными и золотыми полями в знак признания того, что он ведет свою родословную от рода де Веров.

Для того чтобы обозначить различие между членами одного и того же рода, в простые гербовые щиты вносились незначительные изменения. Так к «базовому» гербу рода Бошамов (золотой пояс в червленом поле) у Бошамов графов



Клеры



Фицуолтеры



де Лэйси

30 Возникновение геральдики



де МанDEVИЛЛИ



де ВЕРЫ



Бошамы



Кобэмь



де Брианы



Бассеты

Уорвик был добавлен ряд элементов, включая знакомые золотые *cross-crosslets* (кресты с небольшими крестами на концах). Представители рода Кобэм внесли много изменений в исходный родовой герб (в червленом поле золотое стропило), добавив к стропилу трех львов, трех орлов, три креста, три пятиконечных звезды (*mullet*), три многолучевых звезды (*estoils*), три лилии (*fleur-de-lis*) и, наконец, три полумесяца – все выполненные чернью.

Однако подобные изменения не были постоянной практикой: широко распространенные гербы в виде трех отриев – заостренных столбов, объединенных в основании (*three Piles conjoined in base*), имели Джон ле Скот граф Честер (в золотом поле червленые столбы), род Райделов (в золотом поле черненные столбы), Бассеты (в золотом поле червленые красные острия и горностаевый мех в вольной области), де Брианы (лазоревые острия в золотом поле), а также Роттли

(зеленые острия в золотом поле). В данном случае известно, что родственная связь существовала только между родами Роттсли и Бассетов.

«Говорящие гербы»

Гербы часто содержали сведения об имени, титуле, должности или владениях своего носителя, и их справедливо называют символическими, говорящими гербами, или *armes parlantes*. Так, например, построенный на игре слов герб сэра Томаса Хэрриса из Шропшира имеет в лазоревом поле три золотых ежа¹, причем нашлемник также был выполнен в виде золотого ежа. Герб Хейзели из Саффолка представляет собой червлёный пояс между тремя золотыми лесными орехами в серебряном поле². Герб же Кокереллов³ из Лондона выполнен в виде помещенного в золотом поле креста, сопровождаемого четырьмя червлёными петухами.

Гербы, которые в иносказательной форме говорят о статусе владельца, составляют особую категорию «говорящих гербов», все назначение которых сводится к тому, чтобы с помощью геральдических фигур сообщить имя или титул владельца. Ранняя геральдика знает множество примеров подобных гербов, и конечно же обилие «говорящих гербов» в XIII и XIV вв. позволяет предположить, что существует множество подобных эмблем и символов, которые еще ждут своего исследователя – потому как заложенные в них иносказания не слишком понятны человеку XX столетия. Первыми хорошо известными примерами «говорящих гербов» являются гербы следующих родов:

– Де Ферресов (De Ferres) – в серебряном поле шесть черных лошадиных подков (*ferrs*);

– Трампингтонов (Trumpington) – в лазоревом поле две вздетые вверх трубы (*trumpet*), окруженные двенадцатью перекрещенными крестами;

¹По-английски фамилия Хэррис пишется Harris, а ежи по-староанглийски – Hemisons. – Прим. пер.

²По-английски «лесные орехи» (Hazel Nuts) произносится как «Хейзел натс». – Прим. пер.

³Cockerel – по-английски «петушок». – Прим. пер.

32 Возникновение геральдики



Хэррисы



Хейзели



Кокереллы

– на надгробной плите могилы сэра Роберта де Септванса (Septvans; умер в 1306 г.) в Чартхэме (графство Кент) изображено семь корзин для провеивания зерна (*vans*).

Гораздо более поздний герб сэра Сесила Чабба 1-го баронета Стонхенджа (в пересеченном горизонтально на лазоревое и зеленое поле два серебряных столба с объединяющим их серебряным навершием) символизирует каменные опорные столбы, и перекрытие над ними на фоне голубого неба и зеленой травы служит напоминанием о мегалитическом сооружении, которое Чаббы подарили нации в 1918 г. В корпоративной геральдике прекрасным и простым примером отражения в символах рода деятельности организации является герб Британского объединения торговцев молочными продуктами (в зеленом поле три косых серебряных



Де Ферресы



Трампингтоны



Чаббы



Британское объединение
торговцев молочными
продуктами



Национальный совет
угольщиков

волнистых столба, сходящиеся в верхнем правом углу щита), а также Национального совета угольщиков (щит, пересеченный в поясе на серебро и чернь, три черно-серебряных веретена, противоположенные в поясе).

Нашлемник также может нести в себе определенную символику, иллюстрирующую девиз. Например, герб рода Димоук (Dymoke), пламенных защитников Англии из поколения в поколение, включает начиная с 1377 г. в себя девиз «PRO REGE DIMICO» («Я бьюсь за короля»), а наверхие имело вид двух ослиных ушей (фр.

«deux toques»). Позднее нашлемник в виде ослиных ушей вызвал неудовольствие членов рода, и они были заменены ушами заячьими.

Геральдика позволяет сохранить в памяти потомков различные знаменательные для рода события. Навершия «Голова сарацина» в гербах таких родов, как Лайгон, Степлтон, Уорбартон и Уиллоуби, напоминает о предках-крестоносцах. Однако не следует думать, что все «Головы сарацина» появились в гербах исключительно в память походов предков; большинство из них были приняты владельцами спустя столетия после крестовых походов, часто для того чтобы заменить собой более простые навершия в виде простого



Сэр Роберт
де Септванс,
1306 г.
Репродукция
по Уоллеру

34 Возникновение геральдики

плюмажа или гребня. Практически точно такие же наверхия «Голова мавра» родов Мур и Мордонт служат напоминанием только об имени и не имеют никакого дополнительного значения¹.

Гербоведение

Не приходится сомневаться, что считалось не только целесообразным, но и весьма желательным, когда от наследника, вступающего во владение наследством, требовалось принять ту же геральдическую эмблему, что была у его отца, и таким образом подтвердить преемственность фамильных традиций, феодальных прав и обязанностей. Поскольку в Северной Европе наследующие поколения одного и того же рода часто использовали догеральдические эмблемы (например, изображения на печатях), можно только предполагать, что возникновение системы наследования, при которой потомку передается родовой герб предка (что сегодня мы называем геральдикой), предположительно датируется 1127 г. В этот год король Англии Генрих I наделил своего зятя Жоффруа Плантагенета² гербом, в синем поле которого были помещены три золотых льва. Позднее тот же герб появился на расположенной в кафедральном соборе Солсбери гробнице Уильяма Длинного Меча графа Солсбери, побочного внука Жоффруа³, и это позволяет считать, что к этому времени эта эмблема приобрела значение документа, удостоверяющего права наследования.

Изначально представители рыцарства в большинстве случаев сами создавали свои гербы и сами «даровали» их себе. Правда, известны примеры, включая и приведенный выше,

¹Мур – Moore, Мордонт – Mordaunt, голова мавра – Moor's Head. – *Прим. пер.*

²Имеется в виду Жоффруа V граф Анжу и Мен (24.8.1113–7.9.1151), который был женат на дочери Генриха I Матильде. Их сын – Анри – вступил на английский престол под именем Генриха II. – *Прим. ред.*

³Уильям Длинный Меч (de Longespée) (1176–7.3.1226), 3-й граф Солсбери, был внебрачным сыном короля Англии Генриха II Плантагенета (титул он получил по жене). На самом деле установлено, что Уильям имел лазоревый щит, усыпанный шестью золотыми львами (как это и видно из приведенной в книге иллюстрации). – *Прим. ред.*

когда гербы жаловались сюзеренами или же присуждались рыцарю в знак признания воинской доблести. Герб был (и остается) личным достоянием представителя военной знати (*armiger*), и только он один мог носить его на своем щите, на вымпеле копья и, начиная с первых лет XIII в., на своем знамени и на рыцарском плащепанче. (Отсюда и пошло выражение «gentleman of coat of arms», что можно перевести как «джентльмен с гербом на плаще» или «джентльмен в плаще с гербами», а также термин «coat of arms» в значении «рыцарский плащ с родовым гербом»). В силу этой причины возникла необходимость сделать так, чтобы каждое одеяние имело достаточно заметные отличия, чтобы избежать путаницы между людьми, связанными между собой узами крови или феодальной зависимости, и теми, кто просто взял на вооружение близкую по рисунку эмблему из того сравнительно небольшого выбора геральдических символов, что был доступен в то время. Проводившиеся с этой целью поиски новых вариантов оформления гербов и объединение на одном щите двух или более гербов с целью отметить заключение брачного союза, наследование титула или вступление в должность, которую символизирует та или иная эмблема, стало основной (и достаточно сложной) составляющей практики гербоведения.

К началу XIII в. участие в турнирах стало необходимой прерогативой рыцарского сословия. При королевских дворах и при дворах влиятельных и богатых вельмож появились герольды, которые выступали в качестве советников и арбитров, контроли-



Щит Уильяма
Длинный Меч
графа Солсбери



Изображение
с надгробной плиты
на могиле сэра
Хью Гастингса

36 Возникновение геральдики



Лэтимеры



Де Валенсы



Трассибаты

рующих точное соблюдение церемониала. На них и была возложена ответственность за организацию турниров, которые зачастую шли несколько дней и собирали сотни рыцарей из всех стран Западной Европы. Благодаря этому обстоятельству герольды создали область знаний, авторитет в которой принадлежал только им. Она охватывала не только протокол и управление церемонией турнира, но также разработку и регистрацию личных эмблем участников состязания, а также эмблем для печатей и для ношения на щитах во время военных действий. И поскольку все эти действия выполнялись герольдами, то и все, на что распространялись их действия, получило название «геральдика», или «гербоведение».

Именно благодаря их усилиям геральдика получила возможность систематизированного развития, благодаря им были разработаны ее общие положения и терминология, и именно они извлекли наибольшую выгоду от того, что предложенная ими система была воспринята средневековым государственным и социальным строем.

«Гербы задним числом»

Герольды Средневековья пришли к заключению, что, коль скоро все влиятельные персоны в современном им обществе принадлежали к привилегированному сословию рыцарей, то и персонажи религиозного поклонения, а также ге-



рои легенд и великие исторические личности также должны быть рыцарями. И коль скоро король Артур, Карл Великий, пресвитер Иоанн¹ и царь Давид изображались в средневековых одеяниях и коль скоро они вели жизнь в соответствии с нравами и обычаями Средних веков, то в силу этого они были наделены и всей геральдической атрибутикой средневекового благородного сословия.

Задним числом разрабатывались гербы не только для святых, великомучеников, апостолов, учеников, а также пророков и царей из Ветхого Завета, но и гербы для абстрактных христианских образов. Знамена *Scutum Fidei* (олицетворяющий Святую Троицу серебряный с красным Символ веры), *Scutum Salvationis* (Символ спасения), а также герб с символами мук Христовых сопровождали средневековые армии в бою, а многие воины наносили религиозные символы на внутреннюю сторону своего щита.

Деве Марии было посвящено несколько геральдических щитов, включая в лазоревом поле (что символизирует благочестие) окрыленное сердце (символ Благовещения), пронзенное мечом. Но поскольку Пресвятую Деву чаще символи-

¹В русской литературе его также именуют царь-поп Иван – легендарный правитель могущественного христианского государства в Средней Азии. – Прим. ред.

38 Возникновение геральдики

зируют белая лилия Мадонны (*Lilum Candidum*), и в том числе ее стилизованная копия – геральдическая *fleur-de-lis*, то, наверное, наиболее красивым гербом Девы Марии являются три белых лилии в золотой вазе и вновь в лазоревом поле. Этому гербу суждено было стать излюбленным мотивом сторонников католицизма в эпоху королевы Виктории.

Архангелу Михаилу полагался герб – червлёный крест в серебряном поле, и, чтобы не отставать от других, сам Сатана тоже получил герб (его положение бывшего серафима позволяло прийти к выводу, что он тоже является обладателем права на ношение оружия). Согласно Книге откровений (Апокалипсис, 16:13), его герб должен представлять собой червлёный щит, пересеченный золотым поясом, сопровождаемый тремя лягушками.

Герольды позднего Средневековья были особенно последовательны в создании системы приписываемых гербов, начав с Адама (простой червлёный щит) и Евы (простой се-



Герб Утера Пендрагона



Три белых лилии в золотой вазе – излюбленный мотив католиков Викторианской эпохи



Герб короля Артура



Герб Мерлина



Герб Сатаны

ребриный щит). Авель с полным основанием имел в качестве герба четверочастный щит с полями, унаследованными от отца и матери, однако в герб Каина (того, кто был «помечен Господом»), потребовалось внести «отличающие изменения». Царю Давиду герольды присвоили герб «золотая арфа в голубом поле», а Иосифу не многокрасочный, как этого можно было бы ожидать, а шахматный герб, в виде перемежающихся черных и белых клеток.

Столь же многочисленны гербы, приписываемые героям легенд и преданий. Король Артур оказался обладателем как герба Св. Эдмунда (в лазоревом поле три золотых короны), так и самостоятельного герба: в зеленом поле серебряный крест, в первой четверти золотая дева Мария с младенцем Иисусом на руках. А герб его отца, Утера Пендрагона, выглядел следующим образом: в золотом поле два червлёных обращенных дракона, увенчанных коронами. Герб Мерлина представлял собой щит с черным полем, усыпанным белыми дисками. Рыцарям Круглого стола приписывалось большое количество разнообразных гербов, поскольку герольды не смогли выработать единое мнение по их окончательным вариантам.

40 Возникновение геральдики



Вверху: Цветная буквица из рукописи XIV в.

Справа: Парадный щит (для выступления на турнирах), XV в.

Внизу: Рисунок из иллюстрированной рукописи, начало XIV в.



2. Век рыцарства

На протяжении всех Средних веков геральдика рассматривалась как важная составляющая *ius militaris* – обычаев войны, порядка заключения военных союзов, начала боевых действий – и представляла собой кодекс воинской чести, который устанавливал в границах Западной и Центральной Европы нормы и правила поведения воина, основанные на понятиях рыцарской чести и идеалов Христианства.

Кодекс рыцаря являлся кодексом и воина, и этики одновременно; он воплощал в себе идеалы средневекового рыцарства и даже саму его систему. Термины «шевалье» и «кавалер» имеют один и тот же лингвистический корень, свидетельствуя тем самым, что рыцарство было прерогативой воина, сражающегося верхом. Начиная с VIII в., эффективность его действий в боевой обстановке (а стало быть, и его репутация) была в огромной степени усилена благодаря применению шпор и седельной луки. Благодаря им воин стал увереннее чувствовать себя в седле и получил большую свободу маневра.

Во время Возрождения XII в. это привилегированное сословие приняло кодекс поведения, который отражал стремление к самым высоким идеалам. Однако, как показала история, лишь немногие преуспели в достижении их. Данный кодекс включал в себя три составляющие:

- верность католической церкви, защита ее от врагов, в особенности от «язычников» (мусульман), что поднималось на знамя во время Крестовых походов;
- храбрость и верность товарищам по оружию, а также своему сюзерену и королю;
- уважение, сострадание и великодушие, проявляемые в защиту слабых, бедных и женщин.

К ним нужно добавить еще идею романтической любви, которая послужила источником вдохновения для многих рыцарских романов, среди которых почетное место занимают повести о неистовом Роланде (Франция), короле Артуре (Британия), Сиде (Испания), а также творчество миннезингеров (Германия).

42 Век рыцарства

Первые рыцарско-монашеские ордена представляли собой братства близких по духу людей, выходцев из соответствующего сословия, которые были объединены общей целью. Такой целью, например для рыцарей-госпитальеров, являлась помощь паломникам в Святой земле. Конечно же многие члены первых орденов крестоносцев были просто авантюристами; очень часто это были младшие сыновья знатных рыцарских семейств, у которых было мало оснований рассчитывать на наследство, и действия которых, в этом не приходится сомневаться, в не меньшей степени были продиктованы желанием добиться успеха, чем религиозными или рыцарскими идеалами.

И хотя изначально они строились на принципах рыцарского равенства и смирения, средневековые ордена более позднего времени стали в основном элитарными сообществами, членство в которых являлось высшей наградой за верную службу сюзерену или же предоставлялось из соображений межгосударственной дипломатии. Из названных орденов наиболее известным является Благороднейший орден Подвязки.

Турниры

Начало турнирам было положено во Франции в XI в.¹ Первоначально турнир представлял собой одну из форм боевой подготовки, затем он стал видом состязания, пока, в конце концов, не превратился в событие исключительной пышности, обставленное множеством церемоний. Хроники того времени описывают первые турниры как «военное упражнение, выполняемое не в духе враждебности, но исключительно ради тренировки и демонстрации доблести и отваги». Турниры расцвета эпохи Средневековья стали великолепным проявлением духа рыцарства.

¹ Большинство историков сходится в том, что первые настоящие рыцарские турниры, подчиненные определенным правилам, стали проводиться в IX в. О состязании отрядов Людовика Немецкого и Карла Лысого (середина IX в.) рассказывает хронист Нитгард. Первое упоминание о турнире XI в. относится к 1062 г., когда во время одной из осад два рыцаря сразились на глазах у обеих армий и один из них был убит. – *Прим. ред.*

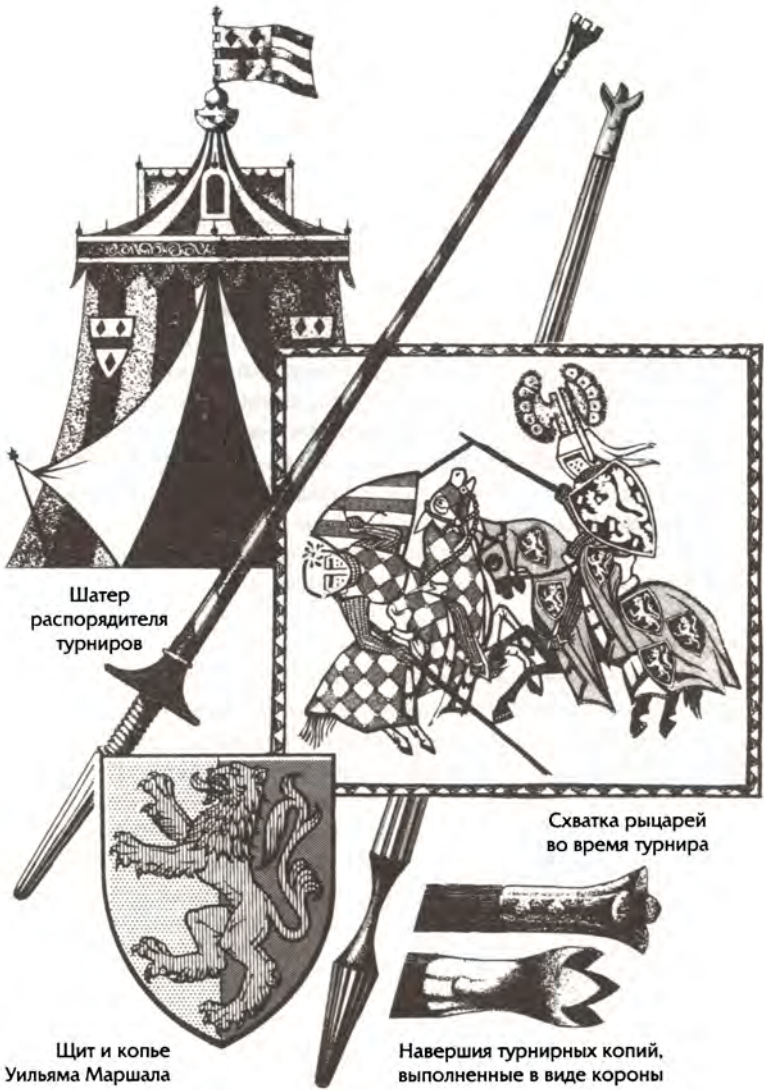

Шатер
распорядителя
турниров

Схватка рыцарей
во время турнира

Щит и копье
Уильяма Маршала

Навершия турнирных копий,
выполненные в виде короны

44 Век рыцарства

В XII в. «подражание военным действиям» сводилось к тому, что команды вооруженных всадников просто пытались сбросить друг друга с лошади с помощью имеющегося у них оружия. Однако уже к началу следующего столетия проведение турниров получило более стройную организацию, и профессиональные турнирные бойцы начали разъезжать по всей Европе, чтобы в очередной раз принять или бросить вызов. Несмотря на то, что некоторые из них стали очень богатыми людьми (как, например, легендарный Уильям Маршал¹), многие погибли в таких поединках. Так граф Солсбери умер от полученных им ран, а его внук был убит на турнире собственным отцом². Изданный в 1292 г. «Статут о турнирном оружии» (*Statute of Arms for Tournaments*) требовал, чтобы мечи для состязаний были затуплены, и запретил применять на турнирах палицы и булавы. Но несмотря на эти и другие попытки придать турнирам менее братоубийственный характер, популярность последних оставалась необыкновенно большой. Например, в 1344 г. английские герольды объехали Францию, Брабант, Фландрию, Бургундию, Геннегау и Шотландию, извещая о турнире, который должен был состояться в Виндзоре в День Святого Георгия, обещая все необходимые меры безопасности рыцарской элите Европы.

К этому времени при проведении состязаний, как правило, стали доминировать соображения здравого смысла: острия копий сменили притупленные корончатые наконечники; специальная лошадиная сбруя позволила всаднику увереннее чувствовать себя в седле и обеспечила большую маневренность, а стало быть, и безопасность. Первоначальная

¹Уильям Маршал (Marshal) (1146–14.5.1219) – считается образцом рыцаря XII в. Он был 4-м сыном от 2-го брака маршала Англии и перспектив на наследство не имел. Он был чрезвычайно успешен в турнирах, был приближен ко двору. В 1189 г. женился на одной из богатейших наследниц Англии Изабелле де Клер и получил титул 1-го графа Пемброка. С 1216 г. он был регентом Англии при малолетнем короле Генрихе III. Его жизнь описана вскоре после его смерти в анонимной поэме «История Уильяма Маршала». – *Прим. ред.*

²30.1.1344 на турнире погиб Уильям Монтакьют 1-й граф Солсбери. Его сын – Уильям Монтакьют 2-й граф Солсбери (20.6.1328–3.6.1397) в 1382 г. случайно убил во время боя на копьях на турнире в Виндзоре своего единственного сына Уильяма. – *Прим. ред.*

схватка с участием неограниченного числа сражающихся и с применением любого оружия эволюционировала в более цивилизованную форму состязания, известную ныне как рыцарский турнир, в котором две команды рыцарей сражаются верхом в соответствии с установленными правилами. Но самым значительным нововведением явился прочный деревянный барьер, который разделил противников в состязании, получившем название поединка на копьях и боя у барьера. В этом поединке рыцари, каждый из которых надежно зафиксирован в седле и закован в тяжелую броню, двигаясь вдоль барьера, старались выбить друг друга из седла с помощью затупленного копья. Участники же боя у барьера сражались, спешившись, нанося удары мечом или копьем через разделяющий их деревянный барьер.

В обязанности герольдов входило все, что имело отношение к организации состязаний, регистрация девизов и гербов участников, а также учет всех побед и поражений на турнире.

К XVI в. рыцарский турнир превратился в «церемониальное разрушение непрочных, с глубокими пропилами копий, а показательные пышность и формальность, которые и без того стали преобладающими и по мере развития рыцарских турниров, приобрели почти всеподавляющую власть» (R.C. Strong). И тем не менее, даже трагическая смерть во время турнира в 1559 г. короля Франции Генриха II, который был убит обломком расщепленного копья Габриэля Монтгомери, не смогла заглушить любовь к турнирам у знати, и в виде бескровных спектаклей-сражений они продолжались даже после окончания периода правления королевы Елизаветы I [1741–1761].

Участвовать в самом турнире или просто присутствовать на празднике могли лишь лица рыцарского звания, и стоило это необычайно дорого. Неудивительно, что на протяжении Средних веков стоимость содержания боевого коня и вооружения была такой, что принадлежность к воинской элите предполагала наличие определенного положения в обществе и немалого состояния. Также ясно и то, что право носить геральдические эмблемы на щите считалось привилегией исключительно тех, кто принадлежит к рыцарскому сословию. Без всякого сомнения, обусловленная данной привилегией честь быть рыцарем и демонстрация принадлежности к

46 Век рыцарства

этому сословию посредством ярких гербов и пышного убранства турниров сыграли гораздо более важную роль в развитии геральдики, чем ее использование на поле боя. Обилие гербов на доспехах и одежде средневекового рыцаря можно увидеть на рисунках средневековых манускриптов, среди которых особое место занимают рисунки в Псалтыри Лютерелла XIV в., посвященные сэру Джеффри Лютереллу. Герб рода Лютереллов «в лазоревом поле перевязь между шестью серебряными марлеттами» повторен не менее чем девятнадцать раз на щите сэра Джеффри: на навершии шлема, на рыцарском плаще, вымпеле и на наплечниках, а также на чепраке лошади, на доспехах, защищающих ее голову, а также на оголовье уздечки и на луке седла; кроме того, гербы украшали платья, которые носили его жена и сноха.

Среди всех элементов рыцарских доспехов, которые больше всего связаны с турнирами, первое место занимает шлем с навершием. В то время как щит являлся символом принадлежности к военному сословию, шлем олицетворял сословное превосходство рыцарей. Навершия XII и XIII вв. представляли собой веероподобные украшения, которые

Навершие в виде головы лебедя; вероятно, было изготовлено из вываренной кожи на каркасе из проволоки



Веерообразный гребень шлема сэра Джеффри Лютерелла





Различные виды наверший XIV в., изображенные на памятных именных табличках кавалеров ордена Подвязки в церкви Св. Георгия в Виндзоре

возвышались над шлемом и именовались «нашлемниками». Они несли на себе те же эмблемы, что и щит. Не менее широко были распространены украшения в виде «веера» – гребня из перьев, и возможно, что они были сделаны по образцу и подобию гребней со шлемов древних греков и римлян и предназначались для защиты наиболее уязвимых участков шеи и головы со стороны затылка. Кроме того, они служили еще и украшением, и знаком различия.

Вычурные, созданные по заказу навершия шлемов в эпоху позднего Средневековья имели мало чего общего с простыми «нашлемниками» и гребнями из перьев. Они выполнялись из легких материалов (клеёного картона, ткани или вываренной кожи на каркасе из проволоки или ивовых прутьев) и крепились на шлеме с помощью шнурков или заклепок. Эстетически малопривлекательное место крепления закрывалось либо небольшой короной, либо бурелетом¹, или

¹Бурелет – переплетенный матерчатый (шелковый) жгут с чередующимися цветами, повторяющими цвета герба. Позже – геральдическая фигура.

48 Век рыцарства

же материалом самого навершия, нижний край которого выполнялся как опускающаяся мантия – намёт, зачастую оформленная как мех животного или перья птицы.

Темой многих наверший турнирных шлемов стали эмблемы личных гербов (в особенности те, что имели вид зверей, химер и других мифологических животных), которые стали использоваться последующими поколениями (в качестве знаков или же на печатях и т.д.), а позже были включены в собственно герб в качестве щитодержателей. В порядке наследования гербы могут объединяться на одном щите, но навершие на шлеме могло быть только одно. По этой причине для участия в турнире рыцарю надлежит выбрать наиболее престижное из всех наследуемых им наверший.

Орден Подвязки

Даже сегодня существуют определенные сомнения по поводу точной даты учреждения этого ордена, поскольку все первоначальные документы о его кавалерах вплоть до 1416 г. года утеряны¹. Однако в идее самого благородного ордена Подвязки (*Most Noble Order of the Garter*) четко прослеживаются две характерные черты, основу одной из которых составляют рыцарские традиции времен короля Артура, а другую определяет исключительность круга избранных, допущенных к участию в турнирах.

Стремление следовать рыцарскому духу времен короля Артура более чем культивировалось королем Эдуардом III и его двором. Пышные торжества (они именовались «Круглыми столами») включали в себя турниры, в ходе которых две команды, в каждой из которых было по двенадцать рыцарей, состязались под водительством короля и его старшего сына. По окончании турнира устраивался пир, все участники которого собирались за круглым столом. Вероятно, что в результате этих празднеств возникло представление о братстве молодых людей, о содружестве равных, «чтобы показать, как следует быть едиными при всех обстоятельствах и при самых разных

¹Список кавалеров ордена Подвязки с момента основания до 1489 г. на русском языке опубликован в книге: Устинов В.Г. Столетняя война и Войны Роз. М., 2007. – Прим. ред.



Самая ранняя из уцелевших памятных именных табличек кавалеров ордена Подвязки, принадлежавшая Ральфу Бассету 4-му барону Бассету Дрейтонскому (умер в 1390 г.). Виндзор, Капелла Св. Георгия



Знак ордена Подвязки, который вышивался вверх слева на орденской епанче; около 1855 г.



Сэр Нил Лоринг, кавалер ордена Подвязки, одетый в первоначальный вариант орденского облачения; около 1400 г. Из древнего манускрипта

50 Век рыцарства

поворотах судьбы, как действовать рука об руку и во времена мира, и во время военных действий, как помогать друг другу при любом серьезном и опасном испытании и как в течение всей своей жизни сохранять дружбу и верность друг другу».

Не получившее официального статуса содружество рыцарей Круглого стола, которое возникло в 1344 г. после великого ристалища в Виндзоре, было преобразовано в орден Подвязки. Вероятнее всего, это произошло в День Св. Георгия в 1348 г., и первыми кавалерами ордена стали двадцать четыре молодых человека вместе с королем и его сыном Эдуардом Черным принцем. В сводках королевского казначейства за ноябрь 1348 г. отмечен акт «дарения 24 подвязок рыцарям ордена Подвязки». Это были первые кавалеры ордена, «предвестившие появление яркой линии выдающихся потомков, проходящей через всю историю английского рыцарства»¹.

Наибольшее распространение получила версия, что идея создания ордена и его символ в виде подвязки голубого цвета были подсказаны ситуацией, возникшей во время бала в Кале осенью 1347 г. Тогда Джоанна Кентская, юная графиня Солсбери (которая потом стала принцессой Уэльской)², потеряла одну из своих подвязок. Король поднял ее и подвязал себе под коленом, произнеся при этом слова, ставшие крылатыми: «*Honi soit qui mal y pense*» («Да будет стыдно тому, кто об

¹ Рыцарями-основателями ордена (кроме Черного принца) стали Генри Гросмонт граф Дерби, Томас Бошам 1-й граф Уорик, Жан III де Грильи капиталь де Бюш, Ральф Стаффорд 1-й граф Стаффорд, Уильям Монтакьют 2-й граф Солсбери, Роджер Мортимер 2-й граф Марч, сэр Джон Лайл 2-й лорд Лайл Ружемонтский, сэр Бартоломью Бэргерш, сэр Джон Бошам лорд Бочамп Уорикский, сэр Джон де Мохан 2-й лорд Мохан, сэр Хью Кортеней Младший лорд Кортеней, Томас Холланд 1-й граф Кент, Джон Грей 2-й барон Грей Ротерфилдский, сэр Ричард Фитцсимон, сэр Майлз Стэгилтон лорд Ингэм, сэр Томас Уэйл лорд Уидон-Пинкни, сэр Хью Роттсли, сэр Нил Лоринг, сэр Джон Чандос лорд Чандос, сэр Джеймс Одли, сэр Отес Холланд, сэр Генрих Эрн, Санше д'Абришекур, сэр Уолтер Пейвли. – *Прим. ред.*

² Джоанна Прекрасная Дева Кента (29.9.1328–8.8.1385) была младшей дочерью Эдмунда Вудстока графа Кента, казненного по приказу Роджера Мортимера. В 1347 г. заключила тайный брак с сэром Томасом Холландом. В 1348 г. ее вынудили выйти замуж за графа Солсбери, в 1349 г. брак был аннулирован папой. В 1353 г. она унаследовала титул графини Кент. После смерти мужа, в 1361 г. вышла замуж за Эдуарда Черного принца (принца Уэльского). – *Прим. ред.*

этом дурно подумает»), и пообещал, что подвязка станет высокопочитаемой. Определенная доля истины в этом, наверное, есть, но подвязка не являлась предметом исключительно дамского туалета (существует много рисунков того времени, свидетельствующих, что мужчины тоже пользовались ими), и представляется вероятным, что выбор на этот аксессуар пал в силу того, что подвязка оказалась удобной для использования как в качестве эмблемы (в стилизованной форме), так и в силу того, что она весьма заметна в тех случаях, когда она повязана ниже колена у рыцаря, сидящего верхом на лошади.

Хотя орден Подвязки строился на принципах рыцарского равенства и скромности, им награждались главным образом представители высших слоев общества; звание кавалера этого ордена присваивалось в качестве высшей награды за верную службу Государю или же в интересах развития дипломатических отношений¹.

Лев и королевские лилии

Известно, что Александр III король Шотландии [1249–1286] имел в качестве герба червленого восстающего льва в золотом поле, и весьма вероятно, что эту эмблему он унаследовал от своего деда Уильяма, который имел прозвище «Лев». В соответствии с существующей традицией к королевскому гербу Шотландии добавлялась красная двойная внутренняя кайма, процветшая геральдическими лилиями (*red double tressure flory*), чтобы напомнить о древнем союзе с Францией, короли которой имели в своем гербе лазоревое поле, усеянное серебряными королевскими лилиями (*Azure semy-de-lis Argent*)². Такая двойная кайма герба Шотландии встречается в гербах нескольких семейств, многие из которых ведут свою родословную от королевского рода или же получили такое дополнение к своим гербам в знак признания заслуг перед шотландской короной.

¹Число кавалеров – 24 – было ограничено только для подданных английского короля; иностранных кавалеры ордена в это число не включались. – *Прим. ред.*

²Появление на гербе каймы с лилиями обусловлено не «союзом с Францией», а тем фактом, что Уильям I Лев по своей матери Аделаиде де Варрен был правнуком графа Юга Верманда, сына короля Франции Генриха I. – *Прим. ред.*

52 Век рыцарства

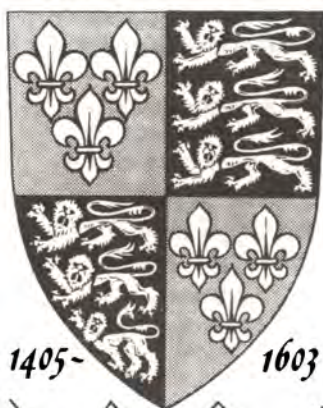

Геральдическая лилия (*fleur-de-lis*) представляет собой стилизованный цветок лилии, вероятно цветок лилии Мадонны (*Lilium Candidum*), и, являясь символом чистоты, она, как правило, ассоциируется с Пресвятой Девой Марией. Она является также гербом королевской Франции – «Цветок Луи», и впервые ее изображение появилось на королевской печати при короле Людовике VII [1137–1180].

Когда в 1337 г. король Англии Эдуард III заявил о своих правах на французский престол и провозгласил себя *Rex Angliae et Franciae*¹, он разделил королевский герб Франции на четыре части и объединил его (герб королевства Франция, как более древнего государства, согласно средневековой геральдической иерархии, располагался в 1-й и в 4-й четвертях щита) с гербом Англии. К этому времени геральдическая символика короля Англии имела в своем составе и такую эмблему: стоящий золотой лев в анфас, увенчанный короной (*a Lion statant guardant crowned Gold*) над красной шапкой, подбитой горностаем. Не возникает сомнения, что статичная поза (*stantant*) зверя (ведь на щитах гербов изображаются львы в положении *passant*, т.е. шествующие) использована для более удобного размещения и крепления эмблемы на шлеме. Аналогичным образом положение головы зверя – *guardant* (с головой, повернутой к зрителю, так что видны оба глаза) – представляет собой исключение из геральдических правил, поскольку на настоящем шлеме (таким, как шлем Черного принца на изображении в Кентерберийском кафедральном соборе) навершие установлено так, чтобы звериная голова смотрела вперед.

В 1376 г. король Франции Карл V уменьшил число лилий в гербе до трех, а в 1405 г. для короля Англии Генриха IV была отчеканена новая большая печать, которая тоже несла новый французский герб в 1-й и 4-й четвертях гербового щита. В отличие от старого (и несомненно более привлекательного) герба (*France Ancient*) этот герб получил название «Французский новый» (*France Modern*). Почему Карл V принял решение внести изменения в свой герб, остается загадкой. Однако существует предположение, что он сделал это в оз-

¹Лат.: Король Англии и Франции. – *Прим. пер.*

54 Век рыцарства

наменованье 500-летия со дня рождения королевы Клотильды, которая преподнесла своему супругу, королю Кловису, дар в виде священной ткани, расшитой тремя лилиями¹.

Этот герб использовался вплоть до 1603 г., то есть до того времени, когда король Шотландии Яков IV не сменил на английском престоле королеву Елизавету I, став королем Англии Яковом I. Королевские же лилии Франции оставались на гербах английских монархов до 1801 г.

Принц Уэльский

Эдуард III и его старший сын Эдуард принц Уэльский были «прославлены за подвиги свои в краях далеких, за службу Господу и подлинную доблесть» (У. Шекспир). Орден Подвязки, основанный Эдуардом III в 1348 г., и выдающие полководческие способности его сына, «этого молодого человека с царственным обликом», подтвердили право Плантагенетов быть первыми среди рыцарей Европы.

Основой для личной эмблемы в виде страусовых перьев, которую взял себе принц Эдуард (а также некоторые из его братьев и их потомков), возможно, послужила такая же эмблема, принятая родом его матери Филиппы Геннегауской и содержавшая намек на принадлежность к графству Остревэнс, правили которым старшие сыновья графов Геннегау². Конечно же герб принца представлял собой четверочастный щит с fleur-de-lis и английскими леопардами, дополненный титлом – узкой белой лентой с тремя зубцами (как и по-

¹Скорее всего автор ошибается. Король Франции Кловис (Хлодвиг) I из династии Меровингов (466–27.11.511) около 492 г. женился на второй дочери Хильперика II короля Бургундии Клотильде, которая родилась в 475 или 476 г., а умерла 3.6.548 (она была канонизирована католической церковью). Так что скорее речь может идти о 900-летнем юбилее. – *Прим. ред*

²Страус по-английски – *Ostrich*, отсюда и звуковая близость к названию графства Остревэнс (*Ostrevans*). Однако существует более традиционная легенда о происхождении этого символа: в битве при Креси, где английской армией командовал Черный принц, он стал свидетелем героической смерти слепого короля Богемии Иоанна Люксембургского, который носил на своем шлеме три белых страусиных пера. Восхищенный мужеством короля-рыцаря, Эдуард принял эти перья как свой личный символ. После его смерти этот герб стал гербом принцев Уэльских, то есть наследников английско-го престола. – *Прим. ред.*



«Щит войны» – родовой герб Черного принца



«Щит мира» – личный герб Черного принца



Герб наследника английского престола принца Уэльского



Шлем Черного принца с наверхием



Герб принца Уэльского



Герб княжества Уэльс



Герб герцогства Корнуолл

56 Век рыцарства

ложено у старшего сына). Но во время празднеств, таких как турниры, он пользовался щитом черного цвета с тремя серебряными страусиными перьями; этот щит получил у него название «щит мира». Щит мира нес девиз «ICH DIENE», который являлся либо искаженной записью валлийского «Eich Dup», что переводится как «Это ваш человек», либо немецким выражением, переводимым как «Я служу». Некоторые люди из свиты принца тоже могли носить черные одежды и доспехи, и именно жестокость его солдат во время вооруженных столкновений с французскими шевалье, имевших место в 1355–1356 гг., привела к тому, что Эдуард приобрел репутацию безжалостного человека и прозвище «Черный принц».

Словосочетание «Принц перьев валлийских» ошибочно используется с целью дать описание символа, которым обозначается очевидный наследник английского престола. Ясно, что этот знак обязан своим появлением эмблеме Черного принца, и он тоже имеет в своем составе три страусовых пера, заключенных в золотую корону, и девиз ICH DIEN на голубой ленте, опоясывающей корону и перья. Реальный знак принца Уэльского представляет собой *y ddraig goch* – красного дракона с титлом – узкой белой лентой с тремя зубцами – на шее. Герб княжества, который средневековые герольды приписывали исконным князьям Уэльса, был четверочастным, золото с червленью, щитом с четырьмя шествующими львами (леопардами), переменных цветов. Сегодня этот герб входит в состав герба принца Уэльского в виде небольшого щитка. Выступая в ипостаси герцога Корнуолльского, наследник престола также пользуется гербом: в черном поле пятнадцать золотых безантов (дисков), а также девизом HOUMOUT, что означает «Великодушный»; этот девиз был также и девизом Черного принца. Будущий король Эдуард I получил титул графа Честера в 1245 г. и с того времени (за исключением короткого периода, когда графство принадлежало Симону де Монфору) непосредственным наследникам английского престола стал дароваться этот титул вместе с гербом: в лазоревом поле три золотых пшеничных снопа (*Azure three Garbs Gold*). Правда, этот герб встречается довольно редко.

Столетняя война

Столетняя война 1337–1453 гг. является тем периодом, в ходе которого *ius militaris* – кодекс, регламентирующий образ действий при вступлении в войну, порядок заключения военных союзов и открытия боевых действий, достиг высшей точки своего расцвета. Доблестные подвиги и выдающиеся заслуги нашли отражение в геральдике: отличившимся были пожалованы почетные дополнения к гербам или же, в ряде случаев, их старый герб был заменен на новый. Наиболее широко известным примером дополнения может служить герб Джона Кордингтона, знаменосца короля Генриха V, который «в баталии с королем плечом к плечу стоял». Его герб представлял собой: в серебряном поле червлёный пояс, сопровождаемый по сторонам тремя червлёными львами. Проявленные им заслуги «во славу рыцарства» были увековечены в виде пожалования его потомкам нового элемента герба: червлёный пояс был заменен черным зубчатым, обремененным червлёными решетчатыми просветами (*Sable fretty Glues*). Это дополнение не могло не привлечь к себе внимания, поскольку оно попирало основные положения законов геральдики. Еще одним примером является дополнение к гербу, дарованное за храбрость Джону де Вудхаузу после сражения при Азенкуре¹. Горностаевое пониженное стропило (*Chevron Ermine*) в его гербе было заменено пониженным золотым стропилом, обремененным каплями крови (*Chevron Or gouty de sang*). Дополнения к гербам от своих военачальников получили многие участники сражений этой войны. Сэр Джеймс Одли, который воевал при Пуатье и герб которого представлял собой «в червленом поле золотые решетчатые просветы» (*Gules fretty Gold*), даровал дополнение к гербам многих своих эскайров, включая Джона де Делвза. К своему гербу «в серебряном поле три черных гонта» он смог добавить пониженное червлёное стропило, обремененное золотыми решетчатыми просветами.

¹Сражение при Азенкуре 25.10.1415 было одной из самых кровопролитных битв Столетней войны. Умело маневрируя, легкая пехота англичан и лучники короля Генриха V Монмута наголову разбили превосходящие из в четыре раза войска французов. Последние потеряли около 5000 тяжело-вооруженных всадников, в том числе своего командующего коннетабля Шарля I д'Альбре. – Прим. пер.

58 Век рыцарства

- 1а. Герб Джона Кордингтона
- 1б. Вариант того же герба с дополнением
- 2а. Герб Джона де Вудхауза
- 2б. Вариант того же герба с дополнением
- 3а. Герб Джона де Делвза
- 3б. Вариант того же герба с дополнением
4. «Обрубленные» выпелы сэра Томаса Триветта и сэра Джона Чандоса

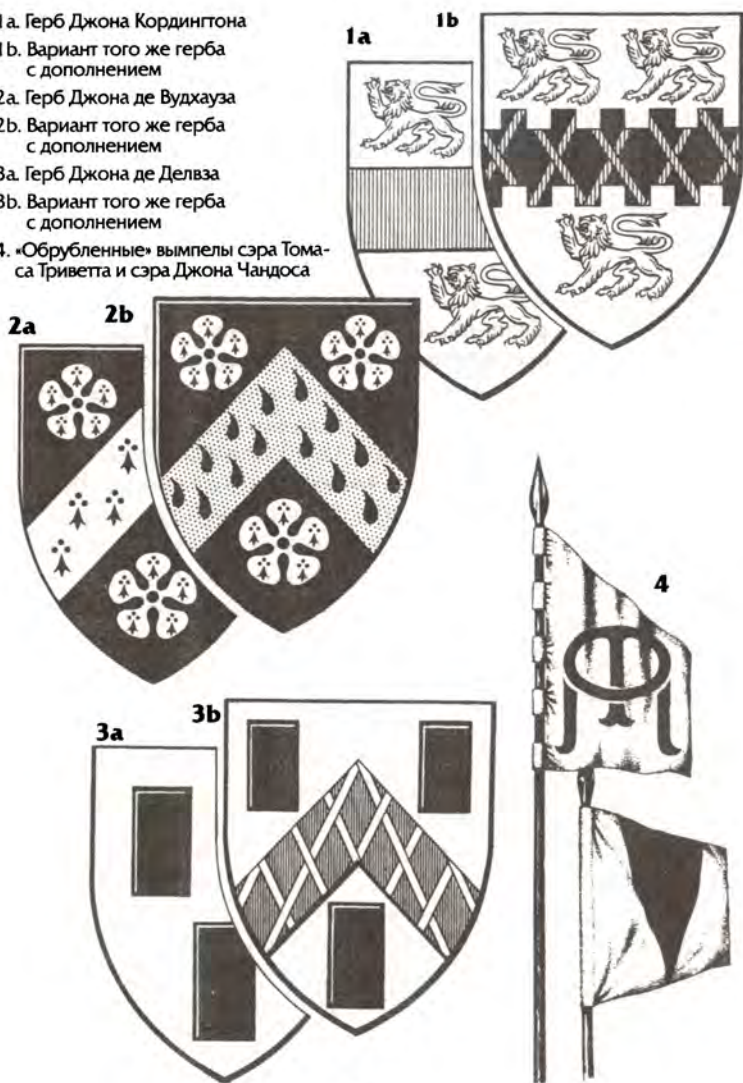

Дополнение получили и навершия шлемов: например, к дереву грецкого ореха на шлеме Уоллера был добавлен герб герцога Шарля Орлеанского, которого Уоллер взял в плен при Азенкуре. Другие эмблемы, которые служат напоминанием о войнах с Францией, зачастую устанавливались задним числом. Сэр Джон Пелхэм, один из тех рыцарей и эсквайров, которые утверждали, что именно их усилиями был взят в плен король Франции Иоанн II¹, принял в качестве знака, свидетельствующего об этом событии, пряжку от королевского меча, при этом щит герба был четверчастным, две части которого повторяли в червленом поле пряжку, а две – родовой герб Пелхэмов – три серебряных пеликана в лазоревом поле.

В бою военачальников сопровождали знаменосцы, а потеря знамени в бою считалась позором. Как знаменосец, так и само знамя имели название *lieutenant*, тогда как штандарт, а также лицо, которое было при нем, именовались *ancient*: У. Шекспир так пишет в «Отелло» – *The lieutenant is to be saved before the ancient*². Командование войсками являлось прерогативой знати, включая рыцарей-баннеретов – рыцарей, стоящих по рангу между бароном и рыцарем-бакалавром³. Рыцари, которые выступали в сопровождении собственной свиты, но редко командовали войсками, имели треугольные или двуххвостые вымпелы, которые, так же как и знамена, несли на себе их гербы. Досрочное повышение в звании на поле боя и присвоение ранга рыцаря-баннерета могло быть отмечено отрезанием хвостов вымпела, вследствие чего он превращался в маленькое знамя (баннерет): так получили свое повышение сэр Джон Чандос (1367 г.) и сэр Томас Триветт (1380 г.).

¹Король Франции из династии Валуа Иоанн II Добрый (16.4.1319–8.4.1364) был взят в плен 19.9.1356 в битве при Пуатье. По наиболее распространенной версии короля взял в плен рыцарь Дени де Морбек. – *Прим. ред.*

²В русском переводе *lieutenant* (лейтенант) переводится как заместитель, а *ancient* (прапорщик) как адъютант: «Сперва заместитель спасется, потом адъютант» (перевод О. Сороки).

³Барон – главный держатель, непосредственный вассал короля. Рыцарь-баннерет – это рыцарь, способный вывести своих вассалов на поле боя под собственным знаменем. Рыцарь-бакалавр – это самый древний и самый низший титул рыцарей Англии, не имел права выступить под собственным знаменем. – *Прим. пер.*

60 Век рыцарства

Пять портов

После победы на море, которую англичане одержали над французами в сражении при Слейсе в 1340 г.¹, представление об Эдуарде III как о «морском владыке» нашло отражение в девизе на отчеканенной в ту пору монете: «Четыре сущности покажет мне наш нобль: король, корабль, а также меч и власть на море». Рисунок на золотом нобле² Эдуарда III похож на герб Дартмута – одного из портов, который снаряжал корабли для войны с Францией: в червленом поле геральдическая эмблема корабля в натуральном цвете, в середине которого вырастающая фигура короля в полном облачении, в короне и со скипетром, а на носу и на корме львы сидящие, смотрящие впрям, все золотые, на лазоревой волнистой оконечности (*Gules on Water in base proper an Ancient Ship issuant from the center thereof the Figure of a King robed crowned and holding a Sceptre and on the Bow and Stern of the Ship a Lion sejant guardant all Gold*).

Пять портов (Cinque ports) – объединение важнейших торговых портов на юге Англии – являлись главной базой ее военно-морского флота в Средние века. Правда, к XIV в. их роль в этом отношении уже стала клониться к закату. Дувр, Гастингс, Хайт, Ромни и Сэндвич (а позднее еще Рай и Винчелси) были освобождены от налогов и воинской повинности в обмен на обязательство обеспечивать оборону страны при нападении с моря. Известно, что соглашение такого рода существовало задолго до того, как данные порты получили свои грамоты о признании этих прав от короля Эдуарда I.

Старинные гербы этого объединения портов представляли собой в голубом поле золотые корпуса кораблей. Однако позднее они были объединены с леопардами Англии путем ис-

¹Сражение произошло 24.6.1340 около города Слейса (фр. Л'Эклюза), в морском заливе между Западной Фландрией и Зеландией. В нем приняло участие 250 английских и 190 французских кораблей. Бой закончился практически полным уничтожением французского флота, причем огромное влияние на его исход оказали английские лучники. При том, что англичан погибло немного, потери французов, по свидетельствам хронистов, достигли 25 000 человек (но это скорее всего преувеличение). – *Прим. ред.*

²Нобль – старинная английская золотая монета достоинством 6 шиллингов 8 пенсов. – *Прим. пер.*

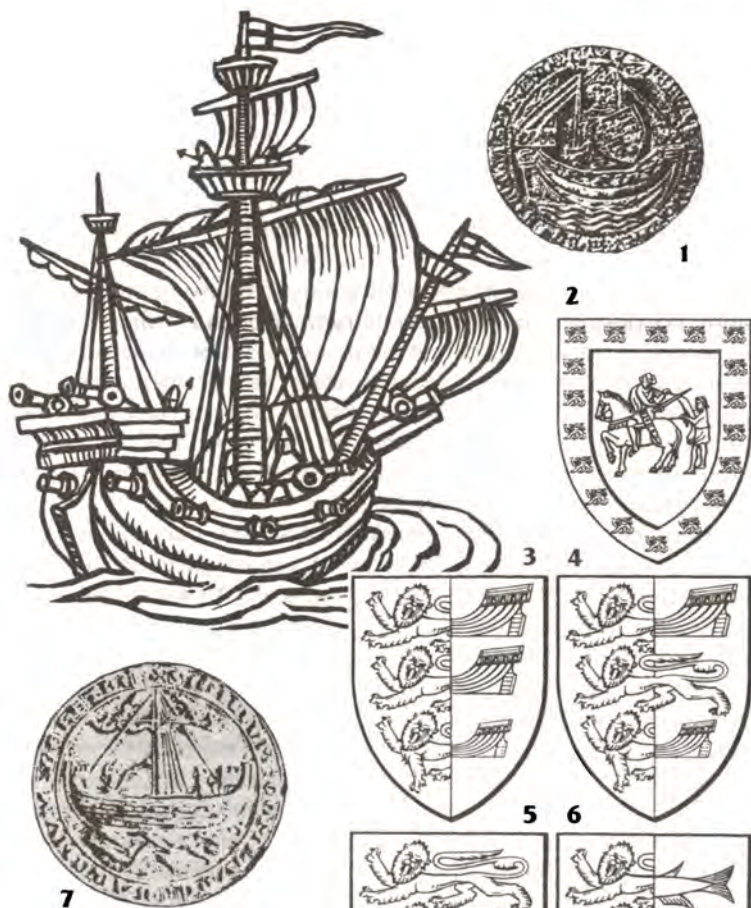

1. Золотой нобль Эдуарда III

2. Герб Дувра

3. Герб Сэндвича

4. Герб Гастингса

5. Герб Нью-Ромни

6. Герб Грейт-Ярмута

7. Печать общины Хайта, конец XIII в.

62 Век рыцарства

пользования известного приема – рассечения, благодаря которому появился необычный герб в котором задняя половина леопардов превратилась в кормовую часть корабля. Этими гербами продолжают пользоваться города Сэндвич, Винчелси и Рай, при этом только первый из них делает это, имея на то полное основание, а цвет корпусов судов изменен с золотого на серебряный. Гастингс на своем гербе изъяс корпус корабля в центральной части щита, оставив среднего льва в целости и сохранности. Св. Мартин на гербе города Дувра получил *Bordure of England* (Английскую кайму) – червленую кайму, обремененную золотыми львами. Хайт и Ромни (которые когда-то имели герб: в голубом поле три золотые льва) теперь гербов не имеют, но внутри Объединения пяти портов, порт Дил был присоединен к Сэндвичу, и теперь он пользуется видоизмененной версией герба Сэндвича. Аналогичным образом к Объединению пяти портов был присоединен Фейвершэм, и это отражено в его (неофициальном) гербе: в червленом поле три шествующих льва, смотрящих впрям, рассеченных на серебро и золото (*Gules three Lions passant guardant parted palewise Gold and Argent*). Гербы Маргейта и Рэмсгейта, которые были присоединены один к Дувру, а другой к Сэндвичу, имеют в своем гербе льва, шествующего и смотрящего впрям, рассеченного и соединенного с кормовой частью корабля. А в гербе Тентердена, бывшего партнера порта Рай, главный парус корабля украшают гербы Объединения пяти портов, правда, корпуса кораблей в них серебряные.

Но больше всех других портов помогал Эдуарду III вести его войны порт Грейт-Ярмут в Норфолке. На селедочной ярмарке, с давних времен проводимой в этом городе, тон задавали Пять портов, и посредством рассечения исходный герб Норфолка в виде трех золотых селедок в голубом поле был дополнен леопардами, что производит достаточно странное впечатление.

Гильдии и созданные на их основе компании

Гильдии появились в XII в. в виде братств, возникших на религиозной основе и группировавшихся вокруг церквей, монастырей или странноприимных домов, в союз с которыми они вступали и святого покровителя которых избирали также

своим покровителем. Члены этих братств жили одной общиной, нередко совместно вели торговлю или производили какую-либо продукцию. Гильдии помогали выжить бедным, больным и нуждающимся членам общины и способствовали развитию «секретов» своего производства или своего мастерства, набирая учеников и пользуясь правом на контроль, что позволяло каждой гильдии пристально следить за качеством товара, производимого или продаваемого ее членами. Такие условия давали в руки гильдий эффективное оружие борьбы с конкуренцией и помогали им поддерживать высокий уровень требований, предъявляемых к работе, и по этой причине быть их членом стало считаться привилегией. Права и обязанности гильдий утверждались королевскими грамотами, а начиная с 1560 г., от созданных на их основе компаний – так называемых «ливрейных компаний»¹ – стала тоже требоваться подача в Палату олдерменов² прошения о предоставлении им права на особую форменную одежду. Палата олдерменов обязана была убедиться, что «группа лиц с достойной уважения репутацией, занимающихся теми видами торговли или ремесла, которые до сих пор не были представлены ни одной из имеющихся гильдий, создали объединение, просуществовавшее достаточно долго, чтобы не оставалось сомнений, что они и дальше будут держаться вместе и, что маловероятно, что их группа распадется по причине утраты интереса или поддержки». Член гильдии является как лицом, обладающим всеми правами и обязанностями граждан своего города, так и лицом, которое обладает правом

¹Livery Companies – в данном случае слово «Livery» означает «форменная одежда членов гильдии». Подобные компании были ремесленными или торговыми объединениями, большинство из которых развилось на базе гильдий. Члены этих компаний имели право носить особые одеяния члена гильдии, чаще всего в виде накидки, отделанной мехом. – *Прим. пер.*

²В Великобритании длительное время существует институт олдерменов (старейшин) – кооптируемых членов муниципальных советов графств и городов. Олдермены, традиционно принадлежащие к числу наиболее состоятельных граждан, кооптируются советами не только из состава советников, но и из других лиц, имеющих пассивное избирательное право, причем срок их полномочий часто превышает продолжительность полномочий выборных советников. – *Прим. ред.*

64 Век рыцарства



Навершие с изображением головы Иоанна Крестителя на гербовом шлеме гильдии изготовителей сальных свечей, 1602 г.

Герб Почтенной компании торговцев шелком и бархатом



решающего голоса в своей гильдии и имеет право носить мантию своей компании, а также пользоваться другими привилегиями. В установленном порядке, по прошествии определенного срока этот человек может быть избран в состав членов правления гильдии (Палаты помощников) и после этого может подниматься по служебной лестнице, постепенно занимая все более высокие должности в гильдии.

Подтверждение церковного начала, которое лежит в основе самых первых гильдий, можно найти в гербах, пожалованных ряду компаний во 2-й половине XV в. Например, в гербе торговцев шелком и бархатом, на котором изображена Дева Мария в кайме в виде облаков, или в навершии с изображением головы Иоанна Крестителя на шлеме герба гильдии изготовителей сальных свечей, который является напоминанием о том, что данная компания была основана как братство Св. Иоанна.

Многие слова и выражения, широко используемые сегодня, родились благодаря компаниям в мантии: «on tenterhooks» – «на натяжных крючках» (аналогично русскому «сидеть как на иголках». – Прим. пер.) произошло от двусторонних натяжных крючков, присутствующих на гербе гильдии текстильщиков; «baker's dozen» – «дюжина пекаря» (аналогично русской «чертовой дюжине» . – Прим. пер.) возникло из-за

Shields of Arms of English Knights
at the
Battle of Agincourt



ТАБЛИЦА 1: Гербы английских рыцарей, принимавших участие в битве при Азенкуре

1. Генрих V король Англии. 2. Эдуард герцог Йорк. 3. Хамфри герцог Глостер.
4. Холанд. 5. де Вер. 6. Моубрей. 7. Мортимер. 8. Монтакьют. 9. де ла Поль.
10. Фитцхью. 11. Скруп. 12. Бортро. 13. Кэмойс. 14. Клиффрод. 15. Клинтон

Shields of Arms of English Knights
at the
Battle of Agincourt

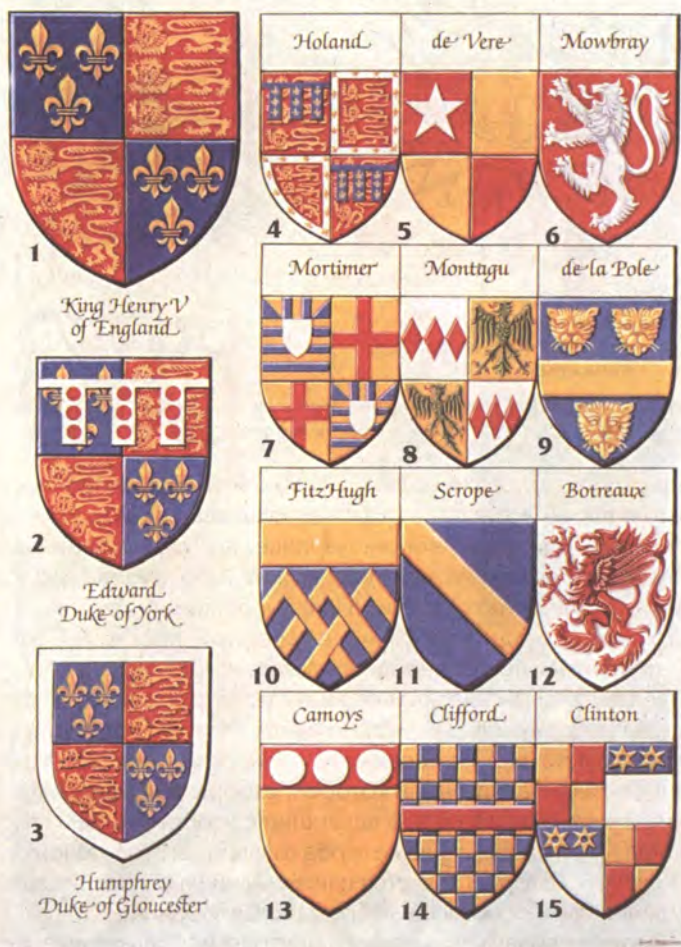

ТАБЛИЦА 2: Гербы английских рыцарей, принимавших участие в битве при Азенкуре

16. Знамя Св. Георгия. 17. Знамя Св. Эдуарда. 18. Знамя Св. Эдмунда. 19. Рос. 20. Толбот. 21. Уиллоуби. 22. Харрингтон. 23. Буршье. 24. Корнуолл. 25. Грей. 26. Умфравиль. 27. Эрпингэм. 28. Бебторп. 29. Чини. 30. Стрикленд

Shields of Arms of English Knights
at the
Battle of Agincourt

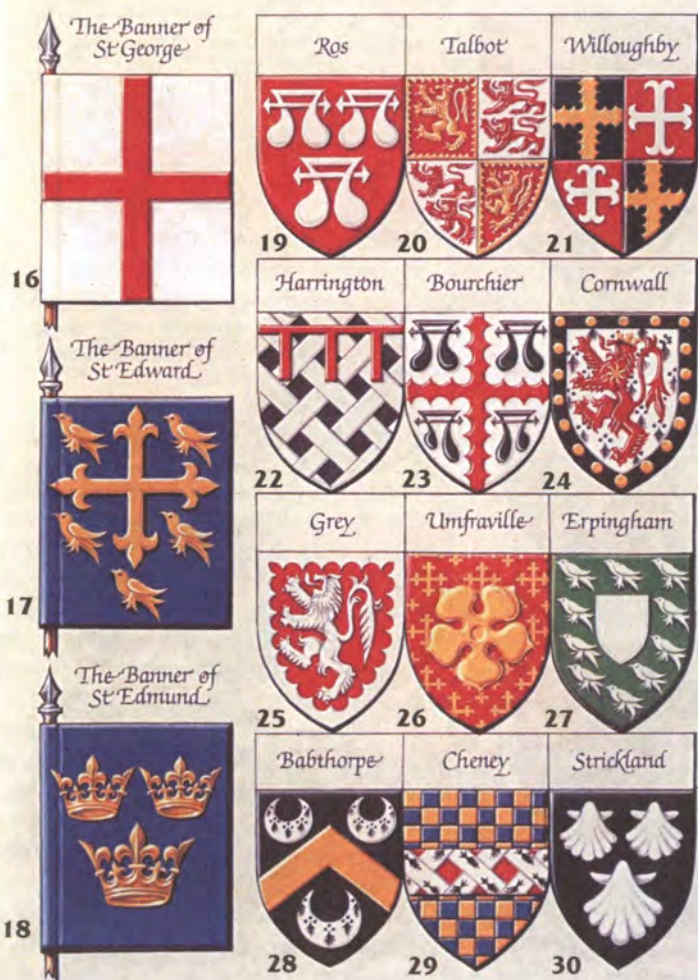

ТАБЛИЦА 3: Гербы английских рыцарей, принимавших участие в битве при Азенкуре

31. Вудстокский штандарт короля Генриха V. 32. Кигли. 33. Гэмм. 34. де Торп. 35. Кодрингтон. 36. Феррерс. 37. Ле Ботеле. 38. Феллип. 39. Робсерт. 40. «Антилопий» штандарт короля Генриха V



ТАБЛИЦА 4: **Скульптурные изображения.** Реставрация изображений, выполненная на основе геральдических скульптур из склепа Кентерберийского собора; конец XIV в.

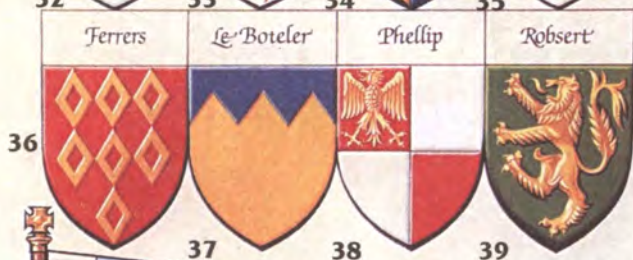

ТАБЛИЦА 5: Геральдические флаги. 1. Знамя с гербом Фитцхью, XV в. 2. Средневековые флажки и вымпелы, крепившиеся к копыю. 3. Вымпел частной армии Уильяма де Гастингса (умер в 1483 г.). 4. Современный штандарт предводителя клана (Эрскины). 5. Знамя сэра Уолтера Хангерфорда. 6. Знамя с королевской эмблемой эпохи Тюдоров. 7. Хорутвь (гонфалон) гильдии Досточтимой компании бакалейщиков.



LANCASTER



CALNE



CHESTER



ABINGDON



ТАБЛИЦА 6: **Гражданские гербы.** На противоположной стороне *вверху слева*: герб города Ланкастер (графство Ланкашир), который был подтвержден в 1907 г. (с одновременным пожалованием щитодержателей и наверхшия), содержит упоминание о королевских регалиях Эдмунда 1-го графа Ланкастера, сына короля Генриха III. Знаменитая алая роза Ланкастеров произошла от золотой розы матери графа – Элианоры Прованской. Лойн (Loyne) – одно из названий реки Льюн (Lune), от имени которой город получил свое название. Город Ланкастер (штат Массачусетс, США) имеет аналогичный же герб. *Вверху справа*: Перья в гербе Кална (графство Уилтшир), очевидно, пришли из герба наследника английского престола; они напоминают о тех временах, когда город входил в состав герцогства Корнуолл. Шлем (дарованный вместе с щитодержателями в 1950 г.) увековечил трагическое заседание витана в 978 г., когда собравшиеся в Калне «мудрейшие умы Англии упали из-под крыши и лишь один архиепископ Дунстан остался невредим, удержавшись на стропилах». *Внизу слева*: Подтвержденный в 1850 г. герб графства Честер представляет собой соединенные гербы Англии и графов Честер. Хью Лупус 1-й граф Честер (с 1071 г.) увековечен посредством красноречивого левого щитодержателя (лат. Lupus – волк). *Внизу справа*: средневековый герб Эбингдона (графство Беркшир) похож на герб местного аббатства, однако шлем, наверхшие и щитодержатели были дарованы только в 1962 г.

ТАБЛИЦА 7: Города Уэймаутборо и Мелкомб-Регис в Дорсете получили свой герб в 1592 г. Знамена на гербе служат напоминанием об Эдуарде I, от которого Селкомб-Регис получил свою первую грамоту, и о его жене Элиноре Кастильской. С разрешения мэра и городской корпорации Уэймаута; перепечатано с любезного разрешения Музея. Брюэр Ки, Уэймаут.



ТАБЛИЦА 8: **Гербы, короны и знаки пэров.** *Вверху слева:* Герб Роберта Уолпола графа Оксфорда, рыцаря-компаньона ордена Подвязки. *Вверху справа:* Герб Арчибальда Кеннеди маркиза Эйлса, рыцаря ордена Чертополоха. *Внизу слева:* Герб барона Роулинсона, рыцаря-командора ордена Бани. *Внизу справа:* Герб барона Д'Абернона, рыцаря-командора ордена Св. Михаила и Св. Георгия.



1

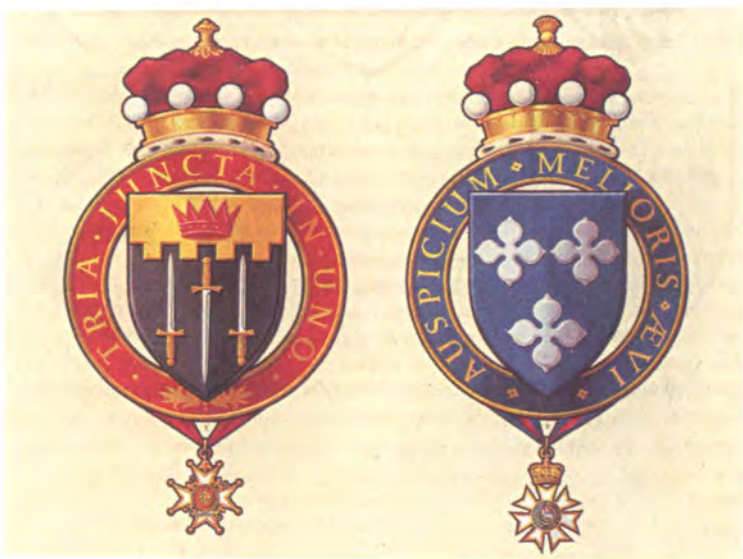
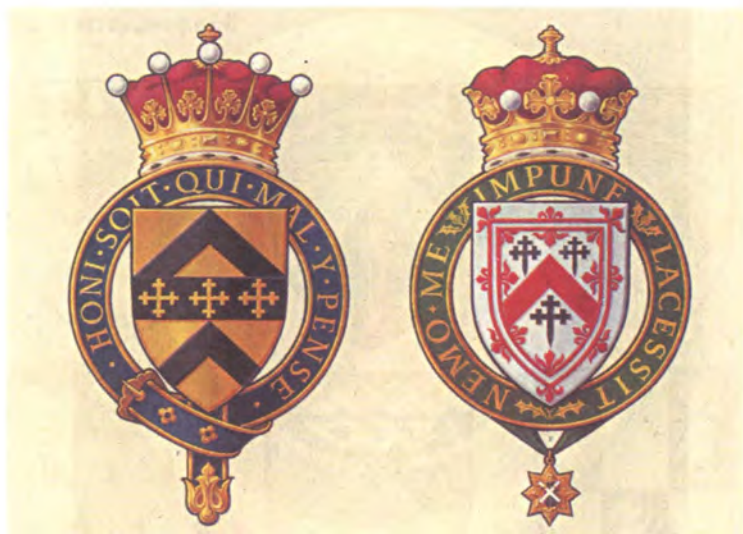

4



6



2



5



7



3

Гербы:

1. Гильдия портных.
2. Гильдия перчаточников.
3. Гильдия ножовщиков.
4. Гильдия изготовителей стрел.
5. Гильдия продавцов соли.
6. Гильдия цирюльников.
7. Гильдия скорняков.
8. Гильдия винооторговцев.



8

того, что пекари стали поставлять продолговатые краюхи хлеба, дабы их не могли оштрафовать за выпуск короткомерной продукции. «At sixes and sevens» – «и у шести, и у семи» (аналогично русскому выражению «сидеть между двух стульев». – Прим. пер.) родилось в ходе борьбы между компаниями портных, шьющих одежду из своего материала, и скорняков по поводу того, кому по праву принадлежит шестое, а кому седьмое место в списке компаний. «Hallmarking» – «ставить пробу» – родилось вместе с пробирным надзором в Ювелирной палате Лондона. Такое же название носит и представление своей первой самостоятельной работы, своего «шедев-

66 Век рыцарства

ра», на суд маститых златокузнецов и мастеров Ювелирной компании учеником, претендующим на звание ювелира по завершении срока обучения.

Средневековые печати

Печати, которыми пользовались в Средние века, были, как правило, круглыми; и, хотя это не было правилом без исключений, овальные печати с заостренными концами применялись духовенством, а самые важные печати были обычно двусторонними, тиснение производилось обеими сторонами печати, и полученный оттиск прикреплялся к документу с помощью шнура.

Большая королевская печать по-прежнему применяется для подтверждения подлинности важного документа, выпущенного от имени монарха, и сама печать хранится у лорда-канцлера, которого иногда титуловали лордом-хранителем (печати). Для того чтобы подтвердить достоверность изданных ими документов, те, кто нес ответственность за обеспечение нормальной деятельности институтов королевского двора, включая тронный зал, королевскую опочивальню и сокровищницу, а также королевскую часовню и службы двора, вместе с конюшней и оружейной палатой, пользовались каждой своей печатью. В случае, если один и тот же человек руководил несколькими дворцовыми ведомствами, он пользовался отдельной печатью для каждого из направлений деятельности.



Печать адмирала
Англи Джона
Холланда графа
Хантингтона, 1436 г.



Печать Генри графа
Ланкастера
и Лейчестера, 1301 г.



Церковная печать аббата
церкви Св. Девы Марии
Многомилостивой Паска-
ля, Лондон. 1420 г.



Перстень-печатка Ричарда Невилла графа Уорика – «делателя королей», 1471 г.

В Англии XII в. личные печати (*privatum sigillum*) были явлением новым, и их имели в основном служители двора. Такая печать ставилась, чтобы подтвердить правомочность положений, на основании которых будут изданы документы, скрепленные Большой королевской печатью, в особенности, если речь шла о предписаниях Казначейству или Суду лорда-канцлера. Она также прикладывалась к документам, хотя и меньшим по значимости, но тем не менее требующим королевского утверждения. К XIV в. личная печать по своей значимости стала соперничать с Большой королевской печатью, а в период правления короля Эдуарда VI [1307–1327] для личных надобностей монарха была введена в употребление печать *secretum* (на латыни *secretum* означает «нечто скрытое»).

Естественно, что с самого начала XIII в. у лордов вошло в моду тоже заказывать у граверов печати, на которых изображались они сами в полном облачении с гербом на щите, на чепраке лошади и знамени. Часто такие печати были довольно большими по размеру. Рост количества выпускаемых документов привел к тому, что личные печати оказались востребованными и в административных целях. Они были меньше по размеру и, как правило, несли только упрощенное изображение гербового щита, декоративную кайму и надпись. Печати *secretum*, возможно в форме перстня-печатки, использовались, как правило, сутобо в личных целях, и в силу своего небольшого размера несли не родовой герб, а личные эмблемы, например, на перстне-печатке Ричарда Невилла¹ помещалось изображение медведя и грубо выполненные значки вымпела.

¹Ричард Невилл 16-й граф Уорик, 6-й граф Солсбери (1428–14.4.1471) во время Войн Роз был йоркистом и имел прозвище «Уорик – делатель королей» (*Warwick the Kingmaker*). Потерпел поражение в битве при Барнете и сам погиб в сражении. – Прим. ред.

68 Век рыцарства

Если простой гербовый щит идеально вписывался в круглую печать, то размещение на печати вытянутого по вертикали герба XIV в., вместе со шлемом и навершием, приводило к образованию ненужных свободных пространств между основным рисунком печати и надписью, окружающей его. Эти пространства заполнялись фоном (рубашкой), в виде архитектурного или декоративного орнамента вкупе с геральдическими эмблемами и фигурами зверей и созданиями из геральдического бестиария. На таких печатях часто помещали личные эмблемы или символы, указывающие на принадлежность ко двору того или иного сюзерена, а начиная с XV в. эти фигуры довольно часто стали преобразовываться в навершия шлемов или щитодержателей.

Некоторые из печатей несли изображение парусных кораблей, такой, например, является печать адмирала Англии графа Джона Хантингтона (1436 г.)¹. На ней все пространство паруса заполняют герб Англии и кайма Франции (кайма, обремененная геральдическими лилиями).

Гербовники

Гербовником является любое собрание геральдической символики, в котором гербы могут быть представлены либо в виде многокрасочного рисунка, либо схематического изображения (показаны только контуры элементов герба, а сведения о цвете даются буквенными сокращениями), либо в виде письменного описания герба в терминах блазонирования (терминологии, используемой в геральдике).

Под гербовником чаще всего понимают полосы тонко выделанной телячьей кожи, или пергамента, либо сшитые воедино и свернутые в рулон, либо переплетенные в тетради, после того как они будут заполнены гербами или иными геральдическими символами в виде рисунка или схематического изображения. Многие из подобных манускриптов были созданы в Средние века, но большинство уцелевших свитков представляют собой более поздние копии или вообще

¹Джон Холланд (18.3.1395–1447) 2-й герцог Эксетер (с 1439 г.), 2-й граф Хантингтон (с 1416 г.), рыцарь ордена Подвязки, с 1435 г. адмирал Англии, Ирландии и Аквитании, с 1439 г. наместник Аквитании, затем губернатор Аквитании. – *Прим. ред.*

Два схематических наброска изображений гербовых щитов из работы Джозефа Фостера «Некоторые виды средневековых гербов», составленной по гербовникам 1298–1418 гг.

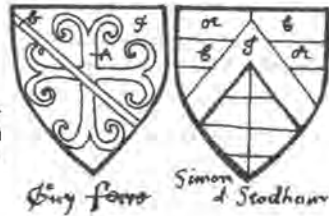

не имеют права называться самостоятельным произведением. Гербовники являются не только свидетельством того, как шло развитие терминологии и понятий геральдики, но они также показывают все многоцветие, пышность и образность художественной трактовки.

Изучение гербовников берет свое начало в XIII в., когда герольды и летописцы стали обмениваться сведениями, касающимися геральдических эмблем, и стали составлять свои собственные справочники (гербовники) и комментарии к ним. В своей простейшей форме свитки с гербами являются не более чем листами пергамента с торопливо набросанными изображениями гербов, такие листы заполнялись непосредственно на месте – например, на турнире. Но есть и другие, такие как гербовники Рауса и Солсбери, которые представляют собой изумительную летопись, в форме рисунков и символов рассказывающую о великих и влиятельных династиях или же важных исторических событиях.

Всего в Европе сохранилось около 350 средневековых гербовников, из них 130 находятся в Англии. Эти гербовники обычно классифицируются как приуроченные к какому-либо событию (Occasional Rolls) – военному походу, турниру или осаде крепости; Институционные гербовники (Institutional Rolls), имеющие отношение к сбору пожертвований, а также к монашеским и рыцарским орденам; Региональные гербовники (Regional Rolls), представляю-



Герольдмейстер герцогства Бретонского демонстрирует свиток с гербами участников турнира, около 1460 г.

70 Век рыцарства

щие собой перечень лиц конкретной местности, такой как графство, имеющих право владеть оружием; Иллюстративные гербовники (*Illustrative Rolls*), которые служат иллюстрацией к повествованиям или к хроникам, и по этой причине могут содержать приписываемые гербы (например, рыцарей Круглого стола). Сюда также нужно добавить Гербовники общего содержания (*General Rolls*), которые представляют собой комбинацию различных типов гербовников.

Древнейшим гербовником, который сохранился до наших дней, является выполненный в XIII в. монахом и историком Мэтью Парижским, книга которого *Liber Additamentorum* (написанная около 1244 г.) содержит вместе с текстовым материалом листы с раскрашенными рисунками гербовых щитов. Вместе с описанием гербов в некоторые гербовники включены также портреты исторических личностей, которые были их обладателями. Так, например, Гербовник Рауса (*Rous Roll*), он же Уорикский гербовник (*Warwick Roll*), который представляет собою манускрипт на телячьей коже шириной 28 см и 7,5 метра длиной, содержит подробное описание 63 наиболее важных исторических персонажей. Джон Раус, священник при усыпальнице графов Уорик, хранитель древностей и составитель хроник этого рода, работал над этим гербовником с 1477 по 1485 г. Рисунки, сопровождающие хроники, являются богатейшим источником сведений по геральдике. Первый, написанный на английском языке, вариант манускрипта имеет в своем составе пассажи, возносящие хвалу Ричарду III, но, после восшествия на престол короля Генриха VII, автор во второй, написанной по-латыни версии этого свитка, заменил данные пассажи хулой и поношением в адрес своего бывшего короля.

Одним из наиболее важных уцелевших памятников истории геральдики является Гельдернский гербовник (*Armorial de Gelre*) – великолепный геральдический манускрипт, составленный в период между 1370 и 1395 гг. Клаэсом Хейнессоном, герольдом графства Гельдерн при Иоанне Блуаском¹. Этот гербовник содержит 1687 рисунков гербов наиболее

¹Графство Гельдерн было основано в XI в. вокруг крепостей Роермонд и Гельдерн (ныне территория Германии) и играло важную роль, поскольку обеспечивало стратегический контроль над побережьем рек Рейн, Ваал и Маас. – *Прим. пер.*



Деталь гербовника Derring Roll. Он представляет собой сделанную в XV в. копию со свитка XIII в., который включал в основном гербы родов из Сассекса и Кента



Герб Уильяма Бошама графа Уорика. Рисунок является копией с иллюстрации гербовника Рауса, предположительно 1480 г.



Герб сэра Уильяма Дагдейла, герольдмейстера ордена Подвязки, 1677 г.

знатных рыцарских фамилий Европы; в XV в. этот список пополнили еще 75 гербов.

Гербовник, известный под названием *Armorial Equestre de Toison d'Or*, который был составлен в начале XV в. Жаном ле Февром, герольдмейстером ордена Золотого Руна, содер-

72 Век рыцарства



Герб герцога Бригского в том виде, в каком он изображен в великолепном *Armorial Equestre de Toison d'Or*, составленном Жаном ле Февром в начале XV в.



Паж верхом на коне.
Из Вестминстерского гербовника участников турнира, 1511 г.

жит целую серию ярко раскрашенных и выразительно нарисованных изображений рыцарей этого ордена, сидящих верхом на конях, в шлемах с пышными наметами, с рыцарскими епанчами и конскими чепраками, украшенными гербами. Эта работа с полным основанием заслужила право называться «квинтэссенцией красоты и выразительности в геральдике».

Гербовник – это геральдическое справочное пособие, которое перечисляет описание (символику) гербовых щитов, расположенных в соответствии с алфавитным порядком гербовых фигур. Первый упоминаемый в документах перечень гербов носит наименование «Гербовние Кука» (*Cooke's Ordinalary*), по имени Роберта Кука, лорда-главного герольда провинции Кларенс (*Clarenceux*), которому он принадлежал в 1576 г. Он представляет собой гербовник, датированный примерно 1340 г., и гербы в нем расположены в соответствии с элементами геральдической символики: щиты с крестами, щиты со львами, с орлами и т.д. Оригиналом этого перечня владеет сэр Антони Вагнер, однако в Колледже королевы в Оксфорде хранится копия этого гербовника, представленными в



Лев с герба графа Марч держит личное знамя Эдуарда IV, на котором изображена белая роза в солнечных лучах. С рисунка в Prince Arthur's Book, 1502 г.



Герб города Западного ридинга Йоркшира; дарован в 1927 г.



Значок герольда герцогства Ланкастер для повседневного ношения



Значок герольда герцогства Йоркского для повседневного ношения

контурной форме; она была выполнена Робертом Гловером (герольдом графства Сомерсет в 1570–1588 гг.). Дополнением к перечню является гербовник Балиоля (*Baliol Roll*), созданный примерно в 1332 г. Это древнейший из ныне известных гербовников Шотландии.

Инспекционные поездки герольдов (*Harold's Visitations*), проводившиеся в стране в XVI и XVII вв., привели к появлению множества списков родословных, а также раскрашенных рисунков и просто схематических набросков гербов, которые позднее были перенесены в тома манускриптов, составляющих сегодня Библиотеку документов инспекционных поездок при Геральдической коллегии. Эти тома остаются единственным полным и исчерпывающим источником по геральдике Великобритании. Их можно рассматривать как гербовники,

74 Век рыцарства

дифференцированные по регионам страны, и поскольку они отражают устремления и уровень самосознания общества графств и сотен Англии того времени, они являются увлекательнейшим и бесценным источником сведений.

К XVI и XVII вв. на свет появилось множество «выпусков» гербовников, составленных в предыдущие периоды, и к ним еще нужно добавить перечни, составленные герольдами и хранителями древностей на основании собраний гербов, рожденных Войнами Роз, реформами Тюдора и инспекционными поездками герольдов. Среди этих хранителей древностей особо выделялась группа, возглавляемая Уильямом Дагдейлом, который в начале XVII в. стал, опасаясь «предстоящего конфликта», переписывать гербовники, начиная с середины XIII в. и далее. Результат его работы – замечательное собрание рисованных копий гербов – в настоящее время хранится в Лондонском археологическом обществе.

3. Войны Роз

«Я предрекаю: нынешняя ссора...
Меж розой алою и розой белой
Пошлет на смерть и в ужас вечной ночи
Тысячу душ».

Распространенное мнение, что династии Йорков и Ланкастеров избрали в качестве эмблемы соответственно белую и алую розы сада при Темпле, принадлежит исключительно Шекспиру («Генрих VI», часть I, сцена 4). Однако название «Войны Роз» может быть приписано сэру Вальтеру Скотту и его роману «Анна Гейерштейн», который он написал в 1829 г.

Если верить Шекспиру, Сомерсет и Плантагенет пригласили созванное ими общество в сад Темпля, чтобы те разрешили их спор, сорвав по своему выбору алую или белую розу; при этом тот, кто получит меньшую поддержку, обязан будет «уступить другому, признав его в сём споре правоту». В результате было сорвано три белых розы и лишь только одна красная. «Ну что же, Сомерсет, где твой ответ?» – спросил торжествующий Плантагенет. «Здесь, в этих ножнах, и у него иных желаний нет, / Как розу белую твою окрасить в крови цвет» – вот что ответил на это «гордый Сомерсет».

Шекспир достаточно хорошо знал геральдику, и вряд ли приходится сомневаться, что ему было не менее хорошо известно, что эмблемы красной и белой розы использовались еще задолго до того, как произошла эта знаменитая (и возможно являющаяся вымыслом художника) сцена.

Золотая роза стала королевской эмблемой с тех пор, как ее ввела в английскую геральдику супруга короля Генриха III Элианора Прованская¹, и позднее этой эмблемой пользовались все три короля Эдуарда, Черный принц и Ричард II. Ее «сестра», красная роза, связывается с гербом Ланкастеров, по-

¹Элианора (1217–24.6.1291) была дочерью Раймунда V Беренгера графа Прованского. 14.1.1236 она вышла замуж за короля Генриха III. – *Прим. ред.*

сле того как ее стал использовать второй сын Элианоры Прованской Эдмунд Горбатый. Затем эта эмблема перешла Джону Гонту, после того как он женился на Бланке, наследнице титула Ланкастеров¹. Благодаря этому красная роза стала эмблемой королей из династии Ланкастеров, а также побочной ветви потомков Гонта – Бофортов, в особенности Джона Бофорта герцога Сомерсета².

Белая роза являлась эмблемой Роджера Мортимера 2-го графа Марча (умер в 1360 г.), деда Роджера Мортимера 4-го графа Марча (умер в 1398 г.), который в 1385 г. был объявлен наследником бездетного короля Ричарда II Бордоского³. И именно благодаря своему происхождению от рода Мортимеров Ричард 3-й герцог Йоркский⁴ смог заявить свои претензии на английский трон, и есть основания предполагать, что он из всего множества имеющихся у него эмблем взял эмблему белой розы, чтобы тем самым подчеркнуть серьезность своих намерений.

Гербовые цвета и защита

Практика поступления на службу (и получение возможности носить герб сеньора) с целью обеспечить личную безопасность и покровительство большому количеству лиц, состоя-

¹Эдмунд Горбатый (16.1.1245–5.6.1296) в 1265 г. получил титул графа Лестера, а в 1267 г. – графа Ланкастера. Его внук – Генри Гросмонт (1306–24.3.1361), получивший в 1351 г. титул герцога Ланкастера, – не имел наследников мужского пола. Его дочь Бланка (25.3.1345–12.9.1369) в 1359 г. вышла замуж за Джона Гонта (1340–3.2.1399), 4-го сына короля Эдуарда III. – *Прим. ред.*

²Род Бофортов идет от детей Джона Гонта от любовницы (а затем и третьей жены) Екатерины де Рое. Джон Бофорт (1373–16.3.1410), ставший 1-м графом Сомерсетом, был старшим сыном Гонта и Екатерины, а титул 1-го герцога Сомерсета получил его сын, тоже Джон (1403–27.5.1444). – *Прим. ред.*

³Он был сыном Эдмунда Мортимера 3-го графа Марча и Филиппы (16.8.1355– 5.1.1382), дочери и наследницы Лайонела Антверпенского герцога Кларенса, 2-го сына короля Эдуарда III. – *Прим. ред.*

⁴Ричард (21.9.1411–30.12.1460), 3-й герцог Йорк, 4-й граф Кембридж, граф Марч, граф Ольстер, был сыном Ричарда Конисбургского 3-го графа Кембриджа (внука короля Эдуарда III) и Энн, дочери Роджера Мортимера 4-го графа Марча. – *Прим. ред.*

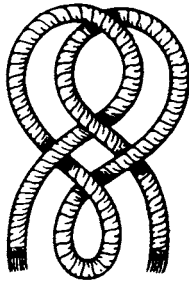

Узел-кокарда
Хинэйджа

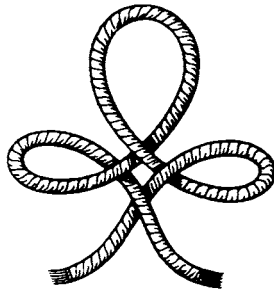

Узел-кокарда
Хангерфорда

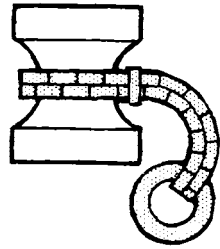

Кокарда «обезьянья
колодка» Уильяма
де ла Поля герцога
Саффолка

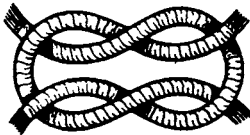

Узел-кокарда Бурше

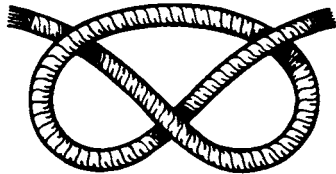

Узел-кокарда Стаффорда

щих при сеньоре, в обмен на их военную и административную службу, получила широкое распространение по всей Европе в XIV–XV вв. В ту пору влияние и могущество феодала определялось количеством вассалов, которые носят его гербовые цвета, а также его способностью в случае необходимости защитить своих вассалов в суде. Некоторые из подобных отрядов были немногим лучше банды разбойников, они вселяли ужас в соседей их хозяина, захватывали их земли, а после лжесвидетельствовали в суде. В то же время к военной и административной службе привлекались и молодые люди знатного происхождения, люди рыцарского поведения и благородства, а также духовные лица, обладающие необходимыми знаниями и способностью вести дела.

В Англии случилось так, что способность успешно управлять делами королевства оказалась в зависимости от того, что

78 Войны Роз



Эмблема белого льва Моубрея и эмблема в виде головы черного быка Гастингса, используемые в качестве знаков различия



Рыцарский шлем с наметом и гербовый щит сэра Уолтера де Хангерфорда (с его печати 1432 г.)

сегодня получило название «ублюдочный феодализм»¹. Заседания парламента происходили лишь от случая к случаю, и в перерыве между сессиями монарху было необходимо заручиться поддержкой институтов средневекового общества, с помощью которых он осуществлял свою власть. Это достигалось путем назначения лордов и представителей джентри на государственные посты, а также с помощью неформальной системы, основу которой составляла добровольная служба и чувство обязанности перед вышестоящим лицом; в документах того времени оно часто называлось «поклонением». Благодаря подобной системе главные субъекты монаршей власти пользовались значительной политической независимостью. Их власть покоилась не на династическом родстве и связях, но на полученном богатстве и влиянии, и это находило

¹Ублюдочный, или бастардный феодализм (Bastard feudalism) – система взаимоотношений внутри английского дворянства в середине XV в., позволившая сеньорам нанимать людей к себе на службу, выплачивая им жалование и обеспечивая формой, фактически создавая частные армии. В настоящее время эта концепция не является сколько-либо общепринятой в исторической литературе. – *Прим. пер.*

отражение в численности и экипировке людей, находящихся под их командой. Такие люди создавали себе свиту из специально нанимаемых слуг и других лиц, готовых оказывать услуги в обмен на соответствующее покровительство, и используемых для управления хозяйством в поместьях патрона, а также для того, чтобы вести от его имени дела в соответствующих учреждениях и решать правовые вопросы. Во время военных действий или в случае необходимости защитить своего патрона такие люди входили в состав воинских формирований. Само собой разумеется, что многие высшие члены администрации сеньора тоже были людьми достаточно влиятельными, которые сами по себе могли содержать значительное количество наемных слуг. Общественная жизнь провинции вращалась вокруг близкой для всех темы отношений между сеньором и вассалом, и ожидалось, что патрон должен отвечать чаяниям тех, кто служил ему. Если он преуспевал в этом, то возрастал и его вес в глазах общества, и по этой причине у него появлялась возможность привлекать к себе на службу большее количество людей с более высоким уровнем подготовки. Поэтому тем большим было влияние лорда, чем большие королевские милости предоставлялись ему самому, чем больше он имел возможность ставить своих сторонников на выгодные должности, назначать им пенсии и производить повышения.

Способность сеньора вывести на поле боя большие по численности отряды солдат, верность которых обеспечивалась самим построением личной армии и системы отправления правосудия, являлась характерной чертой позднего Средневековья – одной из тех, что немало содействовали вспышкам междоусобных войн XV в. Этот факт был признан монархами последующих поколений, которые пытались законодательным путем бороться с недостатками, характерными для этой системы, и таким способом ограничить возможности частных армий знати и довести до минимума опасность возможных переворотов.

Эмблемы

Форменная одежда, которую носила вооруженная свита и слуги, совсем не обязательно повторяла геральдические цвета их хозяев. Так, в форме слуг лорда Уильяма де Гастингса при-

80 Войны Роз

Знак в виде салазок лорда Стауртона

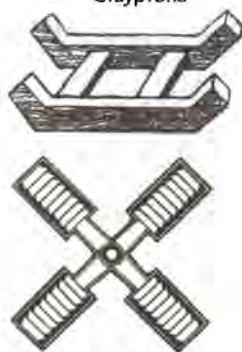

Устройство с зубчатой рейкой де Веров



Бутылка с голубой лентой де Веров



существовали пурпурный и голубой цвета, хотя герб самого Гастингса представлял собой в серебряном поле черный стилизованный рукав (*maunch*). Аналогичным образом ливреи слуг Джона Маубрея герцога Норфолка (умер в 1476 г.) носили цвета «темно-синий и коричнево-красный», тогда как цветами его герба были белый и красный: в червленом поле восстающий серебряный лев.

Изготовление знаков различия шло одновременно с эмблемами, предназначенными для ношения на форменной одежде, и эмблемами, украшавшими флаги гильдий. Многие знаки просто представляли собой ту или иную геральдическую фигуру (как, например, в случае белого льва Маубрея), тогда как другие являются эмблемами, взятыми на вооружение то ли в силу какого-то тайного смысла, скрытого в них, то ли из-за намек на имя, титул или занимаемую должность. Наиболее характерными являются крылья ветряных мельниц лордов Уиллоуби, золотые салазки лордов Стауртонов, серебряная «обезьянья колодка» Уильяма де ла Поля герцога Саффолка и различные стилизованные узлы, наиболее известными из которых являются кокарды лордов Стаффордов. Многие из знаков использовались также в качестве наверший (например, голова черного быка Гастингсов), а ряд химерических фигур, которые начали свою жизнь в качестве знаков различия, позднее стали использоваться как щитодержатели.



Знак «Сокол и кандалы» герцога Ричарда Йоркского

Эмблема сэра Уолтера де Хангерфорда в виде серла и снопа пшеницы



Голова черного быка Гастингсов

Род де Веров, которому в XV в. принадлежал титул графов Оксфорда, использовал ряд знаков различия, включая серебряную пятилучевую звезду (*mullet*) из своего герба, а также изображение синего кабана с золотыми клыками и щетиной, который, возможно, использовался в качестве навершия де Веров. Здесь также присутствует некое загадочное устройство с зубчатой рейкой, которое очевидно содержало какой-то политический намек, и бутыль с голубой лентой, что, судя по всему, является напоминанием о родовом имени (поскольку *de verre* означает «из стекла»). Правда, ряд исследователей считает, что эта эмблема обозначала пост лорда – верховного канцлера, который занимал Джон де Вер 13-й граф Оксфорд (8.9.1442–10.3.1512).

В некоторых случаях подобные эмблемы представляли собой сочетание символов, приобретенных посредством браков и феодальных союзов, или использованных в силу политических соображений. Знаменитый медведь, «сидящий на цепи у неотесанного столба», который принадлежал Ричарду Невиллу графу Уоррику («делателю королей»), возможно, является наиболее известным примером двух эмблем, объединенных в одном знаке, тогда как сокол в сочетании с кандалами герцо-

82 Войны Роз

гов Йоркских отражает крах политических устремлений этого рода. Замок кандалов был отперт, и сокол Йорка получил свободу только после того, как в 1461 г. году королем Англии стал герцог Йоркский Эдуард IV (28.4.1442–9.4.1483).

Многие из эмблем позднее стали навершиями шлемов: например, сэра Уолтера де Хангерфорда, женившись на одной из наследниц Томаса Певерела, объединил свою эмблему в виде серпа и кокарды (узла) Хангерфордов со снопом пшеницы из герба Певерелов. На вырезанной в 1432 г. печати лорда Хангерфорда эти две эмблемы объединены в одну, и здесь они выступают в качестве навершия: «Сноп пшеницы между двух серпов».

Гербовые флаги

В эпоху раннего Средневековья флаги командиров воинских соединений представляли собой крепящиеся к копью простые треугольные или двуххвостые вымпелы, на которых помещался герб рыцаря. К концу XII в. высшие воинские командиры имели прямоугольные знамена, ширина которых была вдвое меньше их высоты, а к концу XIV в. они трансформировались в хорошо знакомые теперь квадратные стяги, при том,



Знамя и герб
Вогэна



Знамя Симона
де Монфора, XIII в.



Знамя и герб Совета округа
Западный Дорсет

Английский тюдоровский
флажок Комптона



что небольшие флажки были сохранены за рыцарями-баннеретами, занимавшими среднее положение между баронами и рыцарями-бакалаврами.

Вымпел (который имел около метра в длину) оставался флагом рыцаря-бакалавра, а воинская доблесть последнего могла быть отмечена отрезанием косиц прямо на поле боя, в силу чего вымпел превращался в маленькое знамя, или флажок. Являлись ли такие действия широко распространенной практикой, судить трудно. Однако известно, что некоторые из рыцарей, включая сэра Джона Чандоса, получили свое первое повышение именно таким образом.

Знамена, флажки и вымпелы являлись в основном личными флагами, свидетельствующими о знатности рода и принадлежности к рыцарскому сословию, а также обозначали наследственные привилегии и факт присутствия данного лица на поле боя. Но ведь основное назначение знамени сводится к тому, чтобы показать, где находится командир, так как большие массы войск были не в состоянии выполнить все необходимые маневры, следуя за одиночным флагом. Это особенно проявилось в XIV и XV вв., когда в составе армии стало действовать большое количество как рекрутируемых, так и наемных подразделений. По этой причине задача развертывания и сбора войска была возложена на флаги территориальных образований и войсковых подразделений и, в частности, на штандарты и флажки с эмблемами, которые были знакомы солдатам и наемникам и которые к тому же имелись на их форме.

В эпоху Средневековья самые большие по размерам флаги территориальных образований и войсковых соединений – сужающиеся к концу стяги, длина которых во много раз превосходила их ширину, – служили для обозначения места сбо-



Шотландский штандарт графов Дугласов с косым Андреевским крестом у основания

Штандарт Генри де Стаффорда с изображенным на нем Стаффордским узлом и белым лебедем из герба рода Боханов

ра подданных феодала во время военных кампаний или при проведении турниров. Такой флаг нес эмблемы и знаки сюзерена, иногда его девиз, и общенациональную эмблему, например крест Св. Георгия. Длина средневекового стяга, как правило, составляла примерно 2,4 м (8 футов), однако герольды Тюдоров определили, что длина должна зависеть от знатности его владельца: «Великий стяг, поднимаемый перед королевским шатром или палаткой и не предназначенный для участия в боевых действиях» должен был иметь длину 10 метров (33 фута). Штандарт герцога не должен превышать 6 метров (21 фут) в длину, а штандарт простого рыцаря – 3,5 метра (12 футов). Ответственность за безопасность средневекового знамени возлагалась на специально назначенного офицера – прапорщика. Военно-морские знамена (известные как вымпелы) имели одну или две заостренных косицы, а девиз и национальная эмблема на них, как правило, отсутствовали. Остроконечные флажки на пиках представляли собой уменьшенные версии штандартов, и их несли перед отрядами соответствующего сеньора, и в боевых условиях они служили обозначением места сбора. Такие флажки несли цвета отряда или соединения, они обычно имели изображение только одного значка и национальную эмблему, но не несли девиза.

Эмблемы на цепях

Воротники, цепи, мантильи и другие атрибуты ордена Подвязки, равно как форменные воротники и шейные украшения эпохи Ланкастеров и Йорков, в изобилии присутствуют на надгробных плитах и памятниках.

Известный, но от этого не менее загадочный, элемент шейной цепи в виде сдвоенных латинских букв «S» (обычно записывается как SS) не имеет четко определенного происхождения. Возможно, что цепи, все звенья которой имели форму буквы «S», был присвоен статус знака различия «Ланкастером, прославленным в веках» – Джоном Гонтом (1340–1399), а также Генрихом IV Болингброком, который после своего возвращения из ссылки в 1399 г. раздал своим сторонникам 192 шейных цепи, звенья которых были выполнены в виде буквы «S». Как это было позже постановлено Генрихом IV Болингброком: «Все сыновья короля, герцоги, графы и бароны... могут носить шейные эмблемы нашего Повелителя и Короля как в отсутствии оного, так и в его присутствии; а всем остальным рыцарям и эсквайрам дозволено носить их только в присутствии Короля». Он также использовал сдвоенные буквы «S» в качестве своего личного знака (что можно увидеть на памятнике его супруге-королеве в Кентенбери), и высказывалось предположение, что как сам знак, так и цепь в целом несли первую букву его девиза «Суверен» (Sovereigne).





Надгробная плита сэра
Эдмунда де Торпа, около
1418 г. Можно видеть
шейное украшение
с литерами «SS»



Шейное украшение сэра
Томаса Мора.
С портрета
Гольбейна

Шейное украшение
йоркистов с солнцами
и розами. Деталь резной
надгробной плиты сэра
Генри Пирпойнта



В те годы шейное украшение дома Ланкастеров состояло из полоски кожи или бархата с серебряными позолоченными буквами «SS», соединенной на концах пластиной в виде трилистника, к которому могла быть подвешена родовая эмблема (такая как лебедь Боханов). Существуют примеры шейных украшений, в которых буквы «SS» отличаются друг от друга по начертанию и стилю оформления; иногда они даются в зеркальном изображении, иногда повернутыми на 90° и расположенными на различных расстояниях друг от друга. В первоначальных вариантах украшения литеры «SS» оказываются закрепленными на материале, возможно с помощью заклепок, и когда рыцарь оказывался в полном облачении, такое украшение плотно прилегало к латам. Позднее подобные шейные украшения изготовлялись полностью из металла, и в них литеры «SS» либо причудливо переплетались друг с другом, либо были соединены в цепь.

Шейное украшение в виде литер «SS» оставалось эмблемой Ланкастеров в течение более 50 лет, а затем его приняли Тюдоры, которые внесли изменение в ланкастерские литеры «SS», добавив к ним подвески в виде крепостных решеток (порткулисов). Носимые на шее эмблемы Тюдоров были бо-

лее массивными, и они в большей степени являлись знаком занимаемого должностного положения, нежели чем свидетельством преданности и символом почета. Сегодня такие цепи носят герольдмейстеры, герольды и судебные приставы, а также, в видоизмененной форме, лорд-главный судья и лорд-мэр Лондона.

Соответствующие шейные цепи сторонников Йорка представляют собой чередование украшений в виде солнца и розы и с подвеской в виде льва (в случае рода Мортимеров), или, во времена Ричарда III, белые розы *en soleil* (в обрамлении из солнечных лучей) с подвеской в виде белого вепря. Известно более 100 примеров скульптурных групп и надгробных плит, на которых изображены цепи йоркистов, но из всех из них только на одной она представлена с подвеской в виде вепря – это надгробная плита сэра Ральфа Фитцгерберта в Норбери, графство Дербши.

Делатель королей

Гербы и эмблемы Ричарда Невилла графа Уорика и Солсбери (1428–14.4.1471) предоставляют яркое свидетельство той роли, которую играла геральдика в XV в.

Ричард Невилл-старший (1400–30.12.1460), младший сын Ральфа Невилла 1-го графа Уэстморленда (1364–21.10.1425), носил герб своего отца (в червленом поле косою серебряный крест), в который он, являясь младшим в роду, внес отличие в виде титла – перевязи с тремя зубцами в ланкастерских цветах – серебряном и голубом, взятых в честь его матери, Джоанны Бофорт (умерла 13.11.1440), которая была внебрачной (позже удочеренной) дочерью Джона Гонта. После смерти Томаса Монтакьюта 4-го графа Солсбери в 1428 г. Ричард, благодаря браку с наследницей графа Томаса, получил титул и герб Солсбери (четырёхчастный щит, в серебряном поле три червленых веретена поясом, и в золотом поле зелёный орел с распростёртыми крыльями – *Quarterly Argent three Fusils conjoined in fess Gules and Gold an Eagle displayed Vert*). Эти гербы он разместил на своем щите, поставив их впереди своего родового герба.

Сын Ричарда, тоже Ричард (который вошел в историю под прозвищем «делатель королей»), унаследовал этот комбини-

88 Войны Роз



Бошам



Ньюбург

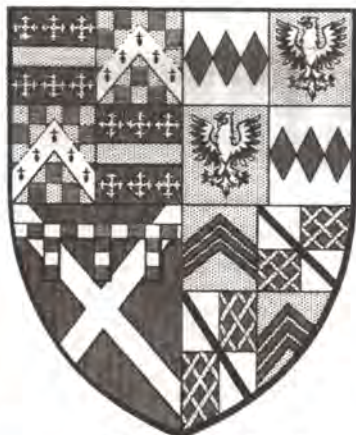

Герб Ричарда Невилла
графа Уорика



Монтакьют



Монтермер

рованный герб, который он дополнил гербом графства Уорик, приобретенным им благодаря браку с Эн, наследницей Ричарда Бошама 13-го графа Уорика (умер 30.4.1439). В свою очередь герб Ричарда Бошама включал в себя герб Бошамов графов Уорика (в червленом поле золотой пояс, сопровождаемый золотыми крестами перекрещенными - *Gules a Fess between six Crosses crosslets Gold*), а также гербы бывших графов Уорик Ньюбургов (в шахматном золотом с лазоревым поле горностаевое стропило - *Chequy Gold and Blue a Chevron Ermine*), герб Клеров (в золотом поле три червленых стропи-



Навершие герба Ричарда
Бошама графа Уорика



Навершие герба
Ричарда Невилла графа Солсбери



Медведь на штандарте Ричарда Невилла

ла - *Gold three Chevronels Gules*) и Деспенсеров (четверочастный, серебряный и червлёный, 2-я и 4-я червлёные четверти переплетены золотом и левая черная перевязь поверх всего - *Quarterly Argent and Gules in the second and third quarters a Fret Gold and overall a Bend Sable*). Этот последний герб Ричард Бошам приобрел благодаря своей второй жене - Изабелле, которая была дочерью и наследницей Томаса Ле Деспенсера 1-го графа Глостер, потомка Гилберта де Клера.

На гербовом щите Ричарда Невилла располагался только его родовой герб. Но и его знамя, и чепрак его коня были украшены всеми деталями собранных у него символов власти феодальных лордов, благодаря которым он мог наследовать свои поместья. Первые по старшинству гербы (Уорик и Солсбери) он поместил в 1-ю и 2-ю четверти поля своего щита, герб Невилла - в 3-ю четверть, а герб Деспенсера - в 4-ю. Ричард Невилл имел два навершия - лебединая голова и шея, поднимающиеся из короны красного цвета (для герба Уориков), и грифон, вырастающий из короны (для герба Солсбери), кроме того, другие его эмблемы включали уже известного медведя на цепи и необтесанные колья.



Герб Ральфа Невилла



Герб Ричарда Невилла



Герб Клеров



Герб Ле Деспенсеров

90 Войны Роз



Генри Холланд
герцог Эксетер



Уильям Герберт
граф Пемброк



Сэр Джон Фостольф



Сэр Томас Гаргрейв



Томас лорд Клиффорд



Энтони Уидвилл граф Риверс

Эти эмблемы, которые он приобрел благодаря брачному союзу с Бошамами графами Уорик, либо применялись отдельно, либо в сочетании с алыми мундирами солдат армии Невилла, а также на его штандартах и флажках:

«Бери венец, взметни штандарт свой к небу
И, шествуя под ним, восславь цвет белой розы,
Тогда, чтоб защитить ее, я обещаю медведя разъяренного
И тын сплошной из тысяч крепких бревен».

Шекспир, «Генрих VI», часть 2, сцена 2

Но «разъяренный медведь» был вскоре усмирен, поскольку, как о том повествуют предания, в 1471 г. на окутанном туманом поле под Барнетом «делатель королей» Уорик по ошибке принял серебряную звезду – отличительный знак личной армии графа Оксфорда – за белую розу *en soleil* (в солнечных лучах) сторонников Йорка и отдал своим солдатам приказ атаковать отряд графа Оксфорда, будучи уверен, что перед ним войска короля.



1



2



3



4



5



6



1. Джон Толбот граф Шрусбери 2. Джон Толбот-младший виконт Лисль
3. Хэмфри Стаффорд герцог Бакингем 4. Джон де Вер граф Оксфорд
5. Сэр Хэмфри Стаффорд 6. Уильям лорд Гастингс

«Туман коварный был так густ и так был плотен,
Что, неприятелем признав те восемь сотен
Солдат с кометой на плащах, что вывел Оксфорд славный,
Все войско Уорика решило: «Там – Эдуард, там враг наш главный!
Эмблема солнца на одеждах их, и стяги с королевской розой,
Но нам ли дрогнуть перед сей угрозой!»
И битве, своя же своих не познаша,
Рубились они, теряя счет павшим»

Дрейтон, *Поллиоубион*¹

¹Майкл Дрейтон (1563–1631), поэт, который первым стал писать оды в стиле Горация, но на английском языке и английские по духу. – Прим. пер.

92 Войны Роз

В результате Уорик погиб в бою, а граф Оксфорд бежал с поля боя и «следствием этого стало поражение в сражении при Тьюксбери¹, последующее убийство короля Генриха VI и окончательное падение дома Ланкастеров» (А.С. Фокс-Дэйвис).

Ричард III

Геральдические эмблемы служили неисчерпаемым источником вдохновения для сатириков. Одним из наиболее известных примеров такого творчества являются пророческие стихи, которые так неосмотрительно распространял Уильям Коллингборн, который до 1483 г. был шерифом Уилтшира и Дорсета:

И кот, и крыса, и наша собака Ловелл
С благословения свинского страной английской правят.
Горбатый знает вепрь, как им себя вести,
Чтоб нашим розам больше не цвести.
И никнуть розе, и ее бутонам
Пока король свиней не обретет короны,
И вот тогда собака, крыса, кошка –
Все у его корыта встанут для кормежки!

Под свиньей подразумевался Ричард Глостер (будущий король Ричард III), эмблемой которого был белый вепрь (фр. *sanglier* - вепрь) с золотыми клыками и щетиной; котом являл-



Герб Ричарда III



Серебряный значок, который носили на головных уборах солдаты армии герцога Глостера (а затем короля Ричарда III)

¹Битва при Тьюксбери произошла 4.5.1471. В этом сражении король Эдуард IV из династии Йорков одержал решающую победу над своими противниками из династии Ланкастеров. – *Прим. пер.*



Штандарт Ричарда III, на котором присутствует эмблема в виде белого вепря (sanglier) вместе с белой розой в солнечных лучах (rose en soleil)

ся сэр Уильям Кэйтсби, его эмблемой был белый кот с черными пятнами и с золотым ошейником; в роли крысы выступал сэр Ричард Рэтклифф (от англ. *rat* – крыса), в роли собаки – лорд Френсис Ловелл, на вершине на шлеме которого представляло собой серебряного волкодава (*lupellus* – как намек на его имя), а эмблемой являлся золотой висючий замок. Естественно, что розами являлись члены королевской семьи, которые, как утверждалось, были уничтожены Глостером. Коллингборну пришлось дорого заплатить за свою дерзость: он был арестован и казнен.

История возникновения подобной эмблемы с постыдной репутацией – эмблемы в виде «гносного, кровожадного и властолюбивого, – по словам Шекспира, – борова» остается тайной. Правда, высказывались предположения (довольно робкие, сделанные Планше), что данная эмблема связана с именем Эбора Йоркского, и что в силу этого она представляет собой принятый или унаследованный намек на соответствующий герцогский титул отца Ричарда. Без всякого сомнения, Ричард, как в своей ипостаси герцога Глостера, так затем и короля, очень любил этот знак, который вместе с эмблемой дома Йорков в виде белой розы в солнечных лучах был изображен на его штандарте и служил в гербе в качестве щитодержателя. Его младший герольд носил прозвище «Черный вепрь», и такое же имя имел один из его боевых коней.

После гибели Ричарда в кровавом бою под Босуортом в 1485 г. его белый вепрь почти повсеместно был «изъят и спорот», но он не покинул геральдику совсем. Несмотря на все по-

94 Войны Роз

ношения со стороны Тюдоров, знак покровительства бывшего герцога Глостера был увековечен в ряде гражданских гербов, в особенности в гербе, пожалованном в 1538 г. городу Глостер. В более позднее время белый вебрь был пожалован к качеству наверхия к шлему на гербе Общества Ричарда III.

Геральдическая коллегия

Для тех, кто изучает историю английской геральдики, Ричард III больше всего будет памятен тем, что он основал Геральдическую коллегия.

В настоящее время, когда говорят о Геральдической коллегии, то чаще всего вспоминают прекрасное здание на улице королевы Виктории. Данная коллегия, основанная Ричардом в 1484 г., была (и остается) корпоративным объединением, в состав которого входят личные герольды королевской фамилии, которые, являясь членами королевского двора и действуя от имени монарха, осуществляют законодательную власть во всем, что касается гербоведения.



Герб Геральдической палаты



Королевские герольды вели свою работу, выступая как самостоятельное объединение, еще с самого начала XV в., но формальные полномочия этот институт получил только в 1484 г. В том же году герольдам было даровано вечное наследованное право пользоваться домом, который носит имя «Колдхарбор» и располагается в Малом приходе Всех святых Лондонского района Сити. После сражения при Босуорте король Генрих VII Тюдор своим Указом об отторжении отобрал все, что было даровано Ричардом III, и дом Колдхарбор был передан матери нового короля, графине Ричмондской Маргарет. По этой причине все дела палаты и манускрипты были перенесены в дом Джона Райта, герольдмейстера ордена Подвязки, и случилось так, что к 1504 г. они были распределены и переданы на хранение самым разным служителям Геральдической коллегии, которые воспользовались залом собраний монахов-францисканцев в качестве своего основного рабочего помещения.

Геральдическая коллегия была восстановлена в июле 1555 г., и герольдмейстеры, герольды и младшие герольды «Лондонского управления по делам о гербах» получили в свое распоряжение дом «Дерби-Хаус», расположенный неподалеку от кафедрального собора Св. Павла. Во время Великого пожара 1666 г. этот дом был основательно разрушен, однако дела и рукописи удалось спасти. И только в 1671 г. новый специальный указ короля Карла II разрешил герольдам «привести в действие соответствующие меры» с целью начать сбор пожертвований и «добровольных даяний» знатных людей и дворянства с целью построить

новое здание Геральдической коллегии на месте старого. Построенное здание имело форму четырехугольника, однако последующее строительство улицы королевы Виктории (примерно в 1870 г.) привело к тому, что южное крыло здания было снесено.

Зданием Геральдической коллегии владеет и распоряжается комитет, в состав которого входит 13 должностных лиц, ведающих гербоведением (всех вместе их обычно называют герольдами), под председательством герольдмейстера ордена Подвязки; в нем же располагается и Высший суд рыцарской чести, палаты герольдов и великолепное собрание геральдических, а также генеалогических записей и документов.

Общее руководство деятельностью должностных лиц, ведающих гербоведением, возлагается на графа-маршала, однако последний не является членом Геральдической коллегии герольдов и его полномочия исчерпываются проведением инспекторских проверок.

Официальные документы палаты хранятся в ее архиве и закрыты для широкого доступа. Ведение регистрации запросов является обязанностью дежурного офицера, и несмотря на то, что должностные лица, ведающие гербоведением, могут оказывать услуги в частном порядке, их основными обязанностями являются те, что возложены на них как должностных лиц, ответственных за проведение церемоний при королевском дворе.

Высший суд рыцарской чести

На заре становления геральдики рыцарское сословие создавало свои гербы, зачастую прибегая к помощи герольдов, но не руководствуясь при этом какими-либо правилами. Для того чтобы присвоение родовых гербов проходило под определенным контролем, в начале XIV в. был создан Высший суд рыцарской чести, который действовал как Суд констебля и маршала (Court of the Constable and Marshal), и его юрисдикция распространялась на все вопросы геральдики. После того как в 1521 г. был казнен Эдуард Стаффорд герцог Бакингом, пост констебля Англии стал вакантным, и таковым оставался в будущем, за исключением таких особых случаев, как коронация. Поэтому маршал единолично председательствовал в Суде рыцарской чести (правда, в повседневной практике, как правило, делами ведал его заместитель) и выносил свой приговор по



Гербы, входящие в состав герба герцога Норфолка, графа-маршала и наследственного маршала Англии



всем решениям, принятым герольдами по вопросам геральдики, а также по вопросам рыцарской чести и достоинства. Изначально должность именовалась как «маршал», но на сегодняшний день данные вопросы находятся в ведении графа-маршала и наследственного маршала Англии, право на обладание этими титулами принадлежит герцогам Норфолк. Маршал, которому принадлежало самое высшее воинское звание после суверена, нес ответственность за структуру и построение различных контингентов королевской армии (с помощью герольдов, которым были известны знаки различия и форма одежды подразделений, выставляемых вассалами). Эта его деятельность нашла отражение в виде черных с золотом жезлов в гербе Норфолка. Сегодня граф-маршал является сановником высшего ранга, который несет ответственность за проведение церемоний государственного значения (но не событий из жизни королевской семьи, таких, например, как свадьба) и является наследственным судьей Суда рыцарской чести, который также носит название Суд графа-маршала.

Законы геральдики относятся не к обычному, а к гражданскому праву, и в силу этого обстоятельства Суд рыцарской чести является судом гражданским. Те записи, которые дошли до наших дней со времен позднего Средневековья, недвусмысленно показывают, что право на герб может быть подтверждено только с помощью документа, полученного от авторитетного органа (то есть от герольда, действующего от имени суверена, или от самого суверена) или фактом принадлежности к роду, который имеет герб с незапамятных времен, тех самых, что в Суде рыцарской чести исчисляются 1066 г. Во времена инспекционных поездок герольдов в XVII в. необходимым и достаточным считалось заявление с присовокуплением предписывающего документа, дающего право на герб, начиная с момента восхождения на престол Елизаветы I (1558 г.).

Сохранилось некоторое количество документов о работе Суда рыцарской чести в период до конца XVII в., когда он трудился с необыкновенным усердием. В то время Королевский адвокат (эквивалент нынешнего генерального прокурора), в обязанности которого входило судебное преследование лиц, обвиняемых в нарушении закона, сформулировал статьи, устанавливающие процедуру предъявления обвинения, а также

порядок вынесения приговора по рассматриваемому делу, что являлось практикой, до тех пор почти неизвестной в деятельности Суда рыцарской чести. После 1737 г. заседаний этого суда не проводилось вплоть до пробного рассмотрения дел в 1954 г., в ходе которых было установлено, что, несмотря на более чем 200 лет, прошедшие со дня последнего заседания, авторитет этого учреждения оставался по-прежнему высоким.

Должностные лица Геральдической коллегии

Когда произошло первое официальное назначение королевских герольдов Англии, точно неизвестно. Самые первые сведения о подобном назначении относятся к 1276 г., когда был упомянут «герольдмейстер (*King of Herald*) территорий к северу от Трента». Однако о герольде как о должностном лице в соответствующем учреждении впервые речь зашла в 1327 г., когда король Эдуард III создал свое ведомство «Карлайл герольд» (*Carlisle Herald*). Правда, и в данном случае нет полной ясности, не служило ли это учреждение исключительно интересам короля. Несомненно только то, что в то время герольды меняли место службы, переходя от частной деятельности на службу к королю и наоборот, что наименования учреждений зачастую то исчезали бесследно, то появлялись вновь, и герольды, как состоявшие на королевской службе, так и свободные от нее, обладали одними и теми же титулами.

Во времена правления короля Эдуарда III [1327–1377] герольдмейстерами были назначены: Кларенс (*Claronel; Clarencell* или *Clarenceux*), Норрей (*Norrey*), Воллант (*Volant*) или Валлиант



Герольд Ланкастер



Герольд Йорк



Герольд Ричмонд



Герольд Сомерсет



Младший герольд
Красный Дракон

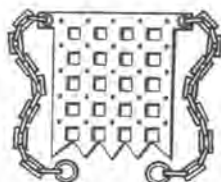

Младший герольд
Крепостная Решетка

(Vaillant), Фолкон (Falcon), Аквитания (Aquitaine) и Гийень (Guyenne). Кларенс и Норрей стали титулами двух герольдмейстеров областей Англии. Однако в период с 1380 по 1419 г. герольдмейстером южных областей Англии был поставлен герольдмейстер графства Лестер, а при правлении королей Генриха V и Генриха VI [1413–1466] титул *Roy d'armes de North* (герольдмейстер территорий к северу от реки Трент) был герольдмейстер герцогства Ланкастер. Поэтому вероятно, что до 1420 г. на юге Англии и до 1467 г. на ее севере, герольдмейстеры использовали свои личные титулы, а принадлежащие им области были известны как «земли Кларенсов» и «земли Норреев».

На сегодняшний день в состав придворных королевских герольдов (Англии) входят три герольдмейстера – ордена Подвязки (Garter), Кларенс (Clarenceux), Норрей и Ольстер (Northe and Ulster); шесть герольдов – Честер (Chester), Ланкастер (Lancaster), Ричмонд (Richmond), Сомерсет (Somerset), Виндзор (Windsor) и Йорк (York); четыре младших герольда – Синяя Мантия (Bluemantle), Крепостная Решетка (Portcullis), Красный Крест (Rouge Croix) и Красный Дракон (Rouge Dragon). Только герольдмейстер наделен правом жаловать личный герб и его эмблемы, а в Англии и в Уэльсе такое решение должно получить формальное одобрение графа-маршала в виде особого приказа. Придворные королевские герольды выступают в качестве консультантов по вопросам гербоведения и генеалогии и получают вознаграждение за консультации и оказанные услуги. Они также несут службу при дворе и получают (весьма скромное) жалование от своего монарха. Помимо этого были также и герольды чрезвычайные, которые, не принадлежа к



Герольд Виндзор

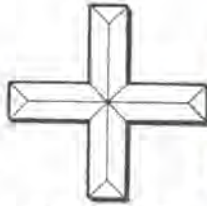

Младший герольд
Красный Крест



Герольд Честер



Младший герольд
Синяя Мантия

штату придворных герольдов, помогли своим коллегам при проведении церемоний государственного значения и в других подобных случаях. К таким относятся герольды Арундел, Бомон, Малтраверс, Норфолк, Сюррей, Уэльс и Новая Зеландия, а также младший герольд Фитцалан.

В Англии никогда не определялись какие-либо условия, согласно которым устанавливается право владения личным гербом. Однако в каждом конкретном случае человек, претендующий на подобный герб, должен быть «джентльменом», а специальный указ монарха предоставляет герольдмейстерам право даровать «выдающимся личностям» (конечно же это выражение распространяется и на мужчин, и на женщин, и на организации) личные гербы. Присвоение герба подтверждается подписанной жалованной грамотой, которая скреплена подвешенными к ней печатями герольдмейстера, выдавшего герб.

Сражение при Босуорте

7 августа 1485 г. Генри Тюдор граф Ричмонд во главе двухтысячного войска и с более чем просто шаткими притязаниями на трон Англии¹, провозглашенными его валлийскими предками в штан-

¹ Крайне сомнительные права на английский престол Генри Тюдор унаследовал от своей матери Маргарет, дочери Джона Бофорта 1-го герцога Сомерсета, так как линия Бофортов (происходящая от внебрачного сына Джона Гонта – 3-го сына короля Эдуарда III) была лишена прав наследования престола. – Прим. ред.

102 Войны Роз

Герб Генри Тюдора



Герб Джаспера Тюдора

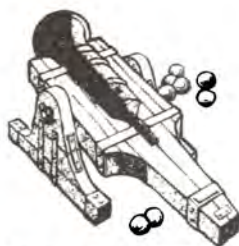

Сражение при Босуорте
22 августа 1485 г.



1



2



3



4



5



6



7



8

Гербы некоторых участников сражения при Босуорте:

1. Сэр Уильям Стенли 2. Сэр Ричард Рэтклифф 3. Сэр Уильям Брандон (знаменосец Генри графа Ричмонда) 4. Сэр Реджинальд Бей, который нашел корону Ричарда III после того как битва была закончена 5. Сэр Джон Ховард, граф-маршал Англии 6. Сэр Джон Чейни 7. Виконт Френсис Ловелл 8. Сэр Роберт Брейкенбэри, лейтенант Тауэра

дарте с драконом рода Кадвалладар, сошел на берег в бухте Милл-Бэй неподалеку от Сент-Эннс-Хэд (графство Пемброкшир). Его войска были не регулярными войсками и даже не наемниками, а «сбродом, что удалось наскрести в тюрьмах Нормандии» (Росс). Ричард III и Тюдор сошлись в бою на Ридерморской равнине, поблизости от города Дэдлингтон (графство Лестершир) 22 августа¹. Предательство и промедление правили делами того дня, и Ричард был зарублен насмерть у ног Тюдора, сделав ставкой свою корону в последнем героическом бою, в котором он искал прямой схватки с «проклятым Тиддером (Тюдором)».

Ричард III остается наиболее загадочным, а для многих – наиболее харизматичным монархом Англии, и его гибель на поле боя под Босуортом стала эпизодом, символизирующим окончание Века рыцарства.

Летописец Холл рассказывает, как после боя обнаженное тело Ричарда «бысть связано по рукам и ногам и брошено на лошадь за спиной младшего герольда, по имени *Blanche Sanglier*, или Белый Вепрь, подобно туше свиньи или теленка, и руки его свисаха с одного бока, а ноги с другого, и весь он бысть в грязи и в крови.... Как только стало известно о его смерти, гордый и смелый белый вепрь был насильственно снят, стерт и сброшен со всякого знака и места, где бы его можно было видеть, а тако же и того ради, что вся его жизнь, что люди хотяша запомнити, бысть похоронена вместе с его бранным прахом». Генри Тюдор вступил в Лондон, и «с великие пышностью и торжеством он проехал через Сити к кафедральной церкви Святого Павла, возле которой развернул свои штандарты. На одном бысть образ Святого Георгия, на втором красный огнедышащий дракон на белом с зеленым шелковым полотнище, а третий в виде желтого полотнища, на котором бысть серо-коричневая корова» (серо-коричневая корова – эмблема Генри как графа Ричмонда).

¹ Близ местечка Маркет-Босуорт. У Ричарда III было около 8000 человек, в армии Тюдора (которой фактически командовали Джон де Вер 13-й граф Оксфорд и Джаспер Тюдор Хетфилдский) – около 5000 человек. – *Прим. ред.*

104 Войны Роз

Штандарт Генри Тюдора – «красный огнедышащий дракон на белом с зеленым шелковым полотнище»



Герб короля Генриха VII с присоединенным к нему гербом королевы Елизаветы

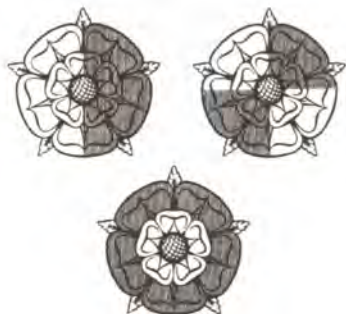

Варианты оформления розы Тюдоров



Эмблема короля Генриха VII в виде куста боярышника, увенчанного короной



Ажурная панель из усыпальницы короля Генриха VII в Вестминстерском аббатстве

4. Геральдика и закат рыцарства

Так уж исторически сложилось, что красная роза стала представлять ту концепцию правовой нормы парламента, в соответствии с которой Генрих VII Тюдор получал право на английский престол. Но для того чтобы его потомки могли пользоваться неотъемлемым правом на английскую корону, он женился на Елизавете¹ – наследнице герба белой розы.

Данное политическое примирение принципов парламентаризма и легитимизма нашло отражение в объединенном гербе Генриха и Елизаветы. К королевскому гербу (рассеченный на четыре части щит *(с лилиями Франции и львами Англии)*) были добавлены изображения герба Мортимеров *(в золотом поле три голубых пояса на верхней части первой из двух паллет и между двумя треугольными щитами второй и поверх всего серебряный щиток)* и Ольстера *(в золотом поле червленый крест)*, а поскольку Елизавета была дочерью короля Эдуарда IV, эмблемы королевской власти снова оказались в 1-й четверти щита.

Аналогичным образом противоборствующие розы были объединены в «прекрасной розе Тюдора», которой суждено было стать символом и для династии Тюдоров, и для нового правительства:

Воспряли розы те, и расцвели так величаво и чудесно,
Что в гербе королей английских они нашли достойнейшее место,
Да будут эти розы вечно цвести, да скажет целый мир, что есть
На свете короли – владельцы роз, их доблестей не счесть.

Победа, которую Генрих Тюдор одержал под Босуортом, нашла отражение в его эмблеме в виде увенчанного короной куста боярышника, о его валлийском происхождении говорит красный дракон Кадвалладара (от которого, как утверждают Тюдоры, пошел их род), а о том, что в его жилах течет

¹Елизавета (1466–1503) была старшей дочерью короля Эдуарда IV из династии Йорков от брака с Элизабет Вудвил (25.6.1483 парламент признал их брак недействительным). – *Прим. ред.*

106 Геральдика и закат рыцарства

кровь Бофортов, свидетельствует эмблема в виде крепостной решетки – порткуллиса, которую Генрих Тюдор получил от своей матери, леди Маргарет Бофорт, наследницы рода Ланкастеров. Все эти эмблемы носились на форменной одежде цвета белого с зеленым. Принадлежность к кавалерам ордена Подвязки стала более чем когда-либо оружием политического и дипломатического влияния: розы Тюдоров были введены в знак ордена, и к нагрудной цепи ордена была добавлена подвеска с изображением Св. Георгия, поражающего дракона – «поборник законности и порядка уничтожает чудовище анархии» (Скотт-Джэйлс).

Генрих понимал ту важную роль, которую играют визуальные символы власти, но хотя эмблемы династии Тюдоров стали повсеместно встречаться как элементы декора в архитектуре, мебели, оформлении окон и манускриптов того времени, тем не менее, применение в политических и военных целях геральдических эмблем, принадлежащих знатым лицам некоролевской фамилии, пошло на убыль, поскольку стали решительно подавляться все попытки содержать частную армию и самостоятельно отправлять правосудие.

Король Генрих VIII

Существует столько же вариантов королевского герба в годы правления Генриха VIII [1509–1547], сколько у него было королев. Герб Екатерины Арагонской содержал части, напоминавшие нам о Кастилии и Леоне, объединенные гербы Арагона и Сицилии, а также гранатовый плод в нижней части герба – эмблему Гранады. Близость личных симпатий и политических воззрений короля Генриха с Испанией получила дальнейшее утверждение в выборе им эмблем: вторую половину розы Тюдоров заменил пучок серебряных стрел (в случае Арагона), или половина плода граната в случае Гренады, благодаря чему возник странный ботанический гибрид. Генрих не думал отказываться от притязаний своих предков на французский престол, и эти настроения имели поддержку у его тестя – короля Фердинанда Испанского, у императора Священной Римской империи Максимилиана, а также у Папы Римского. Как раз в это время последний пожаловал ему почетное звание *Fidei Defensor* (Защитник веры), которое до сих



Герб короля Генриха VIII
и королевы Екатерины
Арагонской



Герб короля Генриха VIII
и королевы Анны Болейн



Роза Тюдоров и гранатовый
плод Гренады

пор используется в королевском титуле его англиканскими последователями.

После Великой схизмы Генрих очень остро ощущал скромное происхождение своей новой супруги. Родовой герб Анны Болейн (Bullen): в серебряном поле червленое стропило в окружении трех черных бычьих голов (*Argent a Chevron Gules between three Bull's head couped Sable*) содержал недвусмысленное напоминание об имени рода (англ. Bull – бык), а в его частях находились гербы нескольких незнатных родов. Перед тем как выйти замуж, а также для того чтобы отметить свое возведение в достоинство маркизы Пемброк, Анна была вынуждена отказаться от герба своего отца ради сложного гербового щита, на котором были размещены гербы Ланкастера, Ангулема, Гиени, Батлера, Рошфора, Братертонна и Варренна – несомненно весьма замечательное собрание гербов, но вместе с тем и несомненно не соответствующее истинному положению вещей! Интересно отметить, что если плод граната и пучок стрел королевы Екатерины Арагонской символизировали стремление сохранить брачный союз и поэтому стали символами английского

108 Геральдика и закат рыцарства



Родовой герб
Анны Болейн



Эмблема
Екатерины Парр



Роза Тюдоров и серебряные
стрелы Арагона



Слева: Герб Джейн Сеймур В центре: Герб Екатерины Ховард
Справа: Герб Екатерины Парр в сочетании с ее родовым гербом



католицизма (позднее обе этих эмблемы стала использовать королева Мария), то эмблема королевы Анны в виде серебряного сокола, удерживающего скипетр, стала символом движения протестантов и была унаследована королевой Елизаветой I.

Своей третьей жене, королеве Джейн, король Генрих VIII пожаловал почетный герб, в котором королевские львы и геральдические лилии (*fleur-de-lys*) были по-новому размещены на едином щите и в сочетании с гербом рода Сеймур: в червленом поле два золотых крыла, соединенных золотым шнуром (*Gules two Wings conjoined in lure Gold*). Навершие на шлеме рода Сеймуров, выполненное в виде птицы Феникс, было даровано им Джейн, которая умерла, дав жизнь будущему королю Эдуарду VI.

Королева Екатерина, пятая жена Генри VIII, получила два почетных дополнения к гербу, каждое из которых она объединила с выразительным гербом рода Ховард. Одно дополнение представляло собой лазоревое поле с тремя золотыми геральдическими лилиями между горностаевыми флангами (*flaunches*), каждый из которых обременен красной розой; другое дополнение имело вид лазоревского с двумя золотыми львами и четырьмя половинами геральдических лилий.

Екатерине Парр был также дарован дополнительный герб: в золотом поле острие, обремененное тремя серебряными розами, сопровождаемое шестью червлеными розами (*Gold on a Pile between six Roses Gules, three roses Argent*), который она совместила с гербом своего рода: в серебряном поле два лазоревых пояса, окраенных зазубренной каймой черного цвета (*Argent two Bars Azure within a Bordure engrailed Sable*).

Князя церкви

В Средние века архиепископы, епископы и настоятели крупных монастырей являлись князьями церкви, многие из которых занимали посты тайных советников в Королевском совете – составляя Королевскую курию (*Curia Regis*). Многие из духовных лиц, особенно те, которые имели хорошее образование, занимали ответственные посты в важнейших органах управления государством, и вознаграждение за свою службу они получали в виде сана епископа и других отличий, соответствующих этому сану. Благодаря подобному подходу королевская власть снимала с себя обязанность платить им весьма немалые жалование и пенсию.

Особое место среди князей церкви занимали князья-епископы Даремские, которые назначались на должность графов-палатинов, то есть глав светской и церковной власти на обширной территории, в состав которой входило аббатство Линдисфарн, которое было основано св. Кутбертом в VII в.¹

¹ В Средние века пограничное между Шотландией и Англией положение Дарема приводило к тому, что здесь часто вспыхивали военные столкновения и мятежи. Ответственность за оборону края возлагалась на князя-епископа Даремского как на графа-палатина (маркграфа, или графа марки) – феодала, которому королем предоставлялась практически неограниченная власть над территорией марки. – *Прим. пер.*

110 Геральдика и закат рыцарства



Гербовое знамя кардинала Уолси архиепископа Йоркского и лорда-канцлера Англии. Иллюстрация выполнена по рисунку из книги *Prince Arthur's Book*.



Герб епископов Даремских с увенчанной перьями митрой епископа, которая покоится на герцогской короне и обозначает ранг маркграфа.



Личный герб Джона Фордхэма епископа Даремского, 1382 – 1388 гг.

На лицевой стороне большой печати князей-епископов был изображен епископ, восседающий на троне, а на оборотной он же, только верхом на коне в полном рыцарском облачении. К XIV в. Даремское маркграфство достигло пика своей военной мощи, и его воины-епископы совершенно по-особому увековечены в увенчанной перьями епископской митре, которая покоится на короне герцогства и служит наверхием их герба. Властные полномочия князей-епископов были урезаны во времена правления королей из династии Тюдоров, но даже и в этом случае епископ Дарема и в 1585 г. оставался крупнейшим держателем земель в Англии.

Несмотря на то что в период до Реформации большинство епископов избиралось собранием каноников, обычно нужно было, чтобы Папа Римский формально утвердил кандидатуру, выдвинутую королем, после чего решение папы ратифицировалось собранием каноников. Одним из результатов подоб-

ной системы было то, что посты епископов и членство в *Curia Regis* чаще всего получали наиболее заметные личности королевского двора. Необыкновенное влияние этих немногочисленных семейств в делах, как мирских, так и духовных, проявляет себя в повсеместном присутствии их личных гербов рядом с символами постов, которые они занимали.

Кардиналы, принадлежавшие к высшей церковной иерархии, помещали над своими родовыми гербами алые шляпы: куполообразные фетровые шляпы с широкими полями, с которых свисали золототканые шнуры с кистями. Подобные шляпы, которые кардиналы надевали при проведении официальных церемоний, были введены в обиход папой Иннокентием IV в XIII в.

Томас Уолси, сын мясника из Ипсвича, чье возвышение до постов архиепископа, кардинала и в конце концов лорда-канцлера¹ отражает его огромное влияние на внешнюю и внутреннюю политику Генриха VIII, принял исключительно пышный герб. В нем сочетались эмблемы древних графов Саффолк, серебряный с зубчатыми краями крест Уффорда и головы леопардов де ла Поля. Несомненно, эмблемы герба Уолси имели целью добавить блеска и величия его восточно-английскому происхождению, хотя ни к кому из названных графов он не имел никакого отношения. Крест он обременил фигурой красного льва, возможно, это был намек на папу Льва X, от которого он получил кардинальскую шапку, а в золотой главе щита поместил красную розу между двух птиц Беккета (корнуолльские клушицы), чтобы напомнить о своем блестящем тезке и предшественнике Томасе Беккете.

Щитодержатели в геральдике

Щитодержатели – это части герба, представляющие собой, как правило, фигуры геральдических зверей, химер или же людей, которые служат «опорой» для щита, несущего герб. В отличие от других элементов герба происхождение щито-

¹Томас Уолси (Wolsey) (1470/71–28/29.11.1530) в 1507 г. стал духовником Генриха VIII. В 1514 г. он стал сначала епископом Линкольнским, а затем архиепископом Йоркским, а в 1515 г. кардиналом и лордом-канцлером, но в 1529 г. потерял расположение короля, был лишен титулов и взят под стражу, а возможно и убит. – *Прим. ред.*

112 Геральдика и закат рыцарства



Печать Томаса Холланда,
1398 г.



Печать Хэмфри де Бохана,
1322 г.

держателей не может быть объяснено предметами прикладного назначения. Существует предположение, что они возникли благодаря обычаю переодевать прислугу в костюмы зверей или химер, чтобы придать дополнительную пышность и яркость зрелищу или турниру, однако существуют и другие, более внятные объяснения.

В XIII и XIV вв. свободные участки в печатях часто заполнялись разными фантастическими животными, и в этой своей ипостаси последние с достаточным основанием могут считаться предшественниками щитодержателей, даже несмотря на то, что они имеют сугубо декоративный характер. На других печатях гербовый щит показан свисающим с химеры и удерживаемым с помощью перевязи – *guige*¹, или пояса; например, в печати Хэмфри де Бохана (1322 г.) перевязь несет на себе черного лебедя графов Херефордов, а в печати Томаса Холланда графа Кента гербовый щит свисает с шеи белой лани.

Владельцы князья Средневековья использовали множество подобных изображений и в качестве знаков различия в форме своих частных армий, и для того, чтобы пометить ими свою личную собственность, а к XV в. даже менее знат-

¹Guige – ремень для ношения щита на шее или на плече через голову. – Прим. пер.

ные персоны с помощью права наследования или благодаря браку обзавелись некоторыми из подобных фигур. Часто такие фигуры повторялись уже в виде наверший шлемов, а затем в виде щитодержателей. В наиболее ранних примерах щит поддерживали две одинаковые с обеих его сторон фигуры, однако существуют также и щитодержатели, расположенные с одной стороны щита, что особенно характерно для геральдики Шотландии, где часто используется изображение орла с распростертыми крыльями (*eagle displayed*).

Параллельно со снижением той роли, которую геральдика играла в повседневной жизни, сами гербы становились все более сложными и вычурными, и в последний период правления династии Тюдоров использование в них наверший и щитодержателей стало объектом пристального внимания и контроля. На сегодняшний день щитодержатели являются символами знатности, которые даруются только пэрам, кавалерам ордена Подвязки и ордена Чертополоха, а также кавалерам высших степеней британских орденов, включая Самый высокочтимый орден госпитальеров Св. Иоанна Иерусалимского. Право на щитодержатели в гербе не передается по наследству, исключение составляют только наследственные

Один из пары симметричных щитодержателей герба сэра Хью Вогана, пожалованных ему в 1508 г.



Щитодержатель в виде морского коня в гербе города Ньюкасл-на-Тайне, 1575 г.

114 Геральдика и закат рыцарства

пэры. В Шотландии правом пожаловать щитодержатели определенным рыцарям, главам кланов и наследникам тех мелкопоместных баронов, которые заседали в парламенте до 1587 г., обладает также лорд-лев, то есть самый главный герольдмейстер. В обеих странах существует ряд семейств, которые заявляют о праве помещать в своем гербе щитодержатели в силу традиции, и это при том, что они ничем не могут подтвердить это; другим же щитодержатели жалуются по высочайшему повелению, оформленному в виде королевского указа. Щитодержатели могут быть также пожалованы определенным организациям, и критерием оценки в данном случае является их высокий и давний авторитет.

Человеческие фигуры в качестве щитодержателей – это относительно недавнее изобретение, и иногда они выглядят довольно нелепо, выступая в роли опоры для средневекового щита и шлема. В качестве примера можно привести щитодержатели в виде ныряльщика и мексиканского поэта в гербе виконта Каудрея, а также двух электромонтеров в гербе барона Эшфилда.

Инспекционные поездки герольдов

К концу XV в. «право на обладание гербом» стало нарушаться в таких масштабах, что, с тем чтобы устранить все ошибки и искажения, от герольдов потребовалось обозреть и зарегистрировать гербовые эмблемы и родословные всех тех, кто претендовал на рыцарский титул и «право владеть оружием».

В 1530 г. герольдмейстер Кларенс был уполномочен проехать по всей своей провинции (к югу от реки Трент) и войти во все жилища и церкви и там обозреть и зарегистрировать все гербы, какие он только сможет увидеть и «разрушить или уничтожить любым иным путем по своему усмотрению... гербы в виде гравюр, ювелирных изделий, нанесенные на бумагу, пергамент, выполненные в виде оконного витража, надгробного камня и монумента или в любом ином месте, где бы они ни были расположены или поставлены», если они используются незаконно. Герольд был также уполномочен сделать официальное объявление, в котором были бы названы все те, кто незаконно присвоил герб или титул рыцаря, эсквайра или джентльмена.



Типичная страница из тетради с записью данных инспекционной поездки герольда, предположительно 1580 г.

116 Геральдика и закат рыцарства

Фактически в инспекционных поездках помимо герольдов принимали участие шерифы графства и их помощники. От претендентов на герб требовалось явиться в назначенное время к герольду или к его заместителю и подтвердить свое право иметь герб. Это можно было сделать, предъявив родословную, подтверждение или жалованную грамоту, которая будет зарегистрирована герольдом. В обязанности последнего входило также сделать достаточно подробные наброски гербов, чтобы потом перенести их в тома тех манускриптов, которые сегодня составляют Книги инспекционных поездок Геральдической коллегии. Если и герб, и родословная находятся в полном порядке, инспекция подтверждала их. Если данные документы существовали на законном основании, но в них содержались какие-то ошибки, проводилось их исправление и последующая регистрация. В тех случаях, когда герольд оказывался не в состоянии убедиться в достоверности претензий заявителя, от последнего требовалось отказаться от любых прав на герб или титул и подписать заявление об отказе. Те, кто отказывался выполнить это предписание, могли быть вызваны, чтобы предстать перед графом-маршалом в Суде рыцарской чести.

Наиболее крупные инспекционные поездки в Англии проходили в 1580, 1620 и в 1666 гг. Результатом их стало увеличение случаев присвоения рыцарских гербов и наверхий представителям новых слоев общества, а именно тем джентльменам, которые имели большее отношение к делам управления государством и развитию торговли, нежели чем к состязаниям на турнирах или к схваткам на поле боя.

В Ирландии социальные взрывы, ставшие результатом политики колонизации XVI и XVII вв., привели к притоку в эту страну семейств из Англии и Шотландии, многие из которых принадлежали к рыцарскому сословию. Первая инспекционная поездка по Ирландии состоялась в 1568 г., и ее проводил герольдмейстер Ольстер, служба которого была создана всего шестнадцатью годами раньше. Эти инспекционные поездки по Ирландии позволили не только зарегистрировать и подтвердить гербы и звания, они служили также тому, чтобы провести учет заявок местного дворянства, о котором не было сведений в канцелярии герольдмейстера. Начиная с 1560

и по 1690 г. наследники или душеприказчики были обязаны представлять в том числе и свидетельство о смерти, в котором содержались сведения о гербе, а также из родословной усопшего рыцаря.

Елизавета I и Мария Стюарт

Небольшие изменения, внесенные в королевский герб Елизаветой I [1558–1603], отражают и царственное величие королевы Глорианы¹, и мистику королевы-девственницы². Как красный дракон Кадвалладер, так и красные мантии других средневековых королей были щедро расшиты золотом, чтобы ни в чем не уступать золотым львам и королевским лилиям Англии и Франции.

Однако та важная политическая роль, которую предстояло сыграть геральдике, заключалась в решении вопроса о наследовании престола. Королева Елизавета сохранила в своем гербе королевские лилии Франции и тем самым еще раз подтвердила притязания на французский трон, высказанные ее предшественниками. Однако она была единственной, кто стремился реализовать свои притязания, тогда как другие только демонстрировали их. Мужская линия английского королевского дома пресеклась вместе с Эдуардом VI, и единственной законной наследницей оказалась Мария Стюарт, королева Шотландии³. Другие же считали, что Мария является сонаследницей и делит право на трон вместе с Екатериной Грей – сестрой леди Джейн и потомком младшей дочери короля Генриха VII. Обе женщины

¹Глориана – главная героиня поэмы «*Feaŕie Queene*» английского поэта Эдмунда Спенсера (1552/53–1599). Действие в поэме происходит в вымышленной стране Фэри, где правит королева Глориана, а при ее дворе состоят 12 рыцарей, олицетворяющих лучшие проявления человеческого характера. Сама королева Фэри является олицетворением славы. – *Прим. пер.*

²Имеется в виду культ королевы Елизаветы I – «королевы-девственницы», повенчанной только со своим королевством. – *Прим. пер.*

³Мария Стюарт (7.12.1542–8.2.1587) была дочерью короля Якова V, который в свою очередь по матери приходился внуком Генриху VII Тюдору. Своих дочерей от браков с Екатериной Арагонской и Анной Болейн – Марию и Елизавету – Генрих VIII в 1536 г. объявил незаконнорожденными и лишил права наследования престола. – *Прим. ред.*

118 Геральдика и закат рыцарства

имели право использовать королевский герб Англии как свой личный, но если Мария сделала это, не испытывая особых сомнений, Екатерина вполне дипломатично пользовалась гербом рода Бофортов.

Мария, являясь королевой Шотландии, объединила в своем гербе (и совершенно справедливо) как герб Шотландии, так и герб Англии, но, выйдя замуж за дофина Франции, она поместила герб Англии как демонстрацию намерений на небольшом щитке в сердце герба мужа. В геральдике подобная форма расположения гербов является обозначением права на наследование, и приняв ее, Мария фактически провозгласила себя подлинным наследником английского престола. Дофин унаследовал французский трон, став королем Франциском II, и после его смерти Мария разделила свой герб вдовствующей королевы (вместе с щитком, демонстрирующим намерения) и соединила его со своим родовым гербом. Это тоже являлось необычным явлением в геральдике и было направлено на то, чтобы подчеркнуть право Марии наследовать трон после Елизаветы. Английские герольды вынесли



Герб королевы Елизаветы I



Герб Марии Стюарт
королевы Шотландии
в период ее замужества
за дофином



Значок с соколом
королевы
Елизаветы I



Герб Марии Стюарт
после смерти
Франциска II

свой приговор: «Мы находим вышеупомянутое пагубным в отношении Ее Величества Королевы», и обвинения, которые в 1572 г. были выдвинуты против Марии Стюарт, подробно перечисляли размещение гербов, установленное ею, и с точки зрения Елизаветы данное обстоятельство усугубляло ее вину. Если бы получилось так, что развод Генриха VIII с Екатериной Арагонской был признан недействительным, Елизавета теряла бы все права на престол, и тогда подлинной королевой Англии становилась Мария Стюарт.

Среди эмблем, используемых королевой Елизаветой I, были серебряный сокол, который принадлежал ее матери, роза, увенчанная короной, птица-феникс, которой очевидно было отмечено излечение Елизаветы от оспы, и устройство, похожее на сито, смысл которого и то, что оно подразумевает, по-прежнему остается неясным. Королева Мария тоже имела ряд эмблем, включая Колесо Фортуны, подле которого изображены две женщины, одна с копьём, поднятым для удара (Елизавета), другая с рогом изобилия (Мария), а также изображение птицы в клетке (Мария), над которой реет коршун (Елизавета), сопровождаемое надписью «Мне плохо сейчас, но боюсь, что худшее еще постигнет меня» и изображение солнца (Мария), закрываемое лунной (Елизавета), с девизом «Она забирает свет, которому завидует».

120 Геральдика и закат рыцарства

Закат геральдики

В течение последнего периода правления династии Тюдоров и в период, последовавший за ним, который сегодня известен как «Геральдика заката рыцарства», практика использования гербов стала приходить в упадок. «К XVI в. герольды приучили всех людей к мысли, что гербовый щит является символом и залогом благородства, и если у вас нет герба, любое богатство не возвысит вас над людьми подлого звания» (Освальд Баррон). На смену участию в военных действиях или выступлению на турнире под своим родовым гербом пришло почти повальное увлечение показным блеском доспехов, нарочито пышной, церемониальной «геральдикой, существующей только на бумаге». Гербы стали подчеркнута стилизованными, экстравагантными и зачастую малопривлекательными; в то же время многие из наивысших той эпохи, которые придумало себе новое поколение джентльменов, чтобы подчеркнуть свою исключительность, выглядели бы абсолютно нелепо, если бы кто-нибудь захотел их установить на реальном шлеме.

В связи с этим не приходится удивляться, что количество фальшивых гербов измерялось тысячами: в 1557 г. был выпущен ордер на арест некоего Уильяма Доукинса за то, что тот выдавал себя за королевского чиновника и занимался продажей гербов и составлением фальшивых родословных. Он предстал перед судом Звездной палаты¹ и был приговорен к порке плетью, отрезанию ушей, а также к стоянию у позорного столба в каждом графстве, где он творил свое «постыдное дело». Даже сами герольды, и те, по мнению многих, были продажными. Бен Джонсон² в своей написанной в 1599 г. пьесе «Каждый смеется по-своему» (*Every Man Out of His Humour*) описывает, как некто по имени Солярдо получил родовой

¹Суд Звездной палаты (Star Chamber) – в Англии суд в составе регулярных судей и тайных советников, который выступал как дополнение к судам общего права. Особой популярностью этот суд пользовался во времена правления Генриха VIII, поскольку мог вершить правосудие, когда другие суды оказывались бессильными. – *Прим. пер.*

²Бен (Бенджамин) Джонсон (11.6.1572–6.8.1673) – английский драматург, поэт и литературный критик. Его считали вторым английским драматургом после У. Шекспира. – *Прим. пер.*



Герб сэра Френсиса Дрейка. Изящный и простой гербовый щит с до невозможности сложным навершием.

122 Геральдика и закат рыцарства

герб и соответствующие атрибуты лица благородного происхождения, заплатив немалую сумму денег герольду, который создал для него герб с изображением безмозглой свиньи. Нет сомнения, что Джонсона выводила из себя перспектива иметь дело с таким множеством поддельных джентльменов, похваляющихся фальшивыми гербами, не имея на то никакого права. В 1616 г. герольдмейстер ордена Подвязки и герольд Йорка были вызваны для расследования, проводимого комиссией при графе-маршале, и предстали перед судом за содействие в получении герба некоему «Грегори Брендону, жителю Лондона и джентльмену». Как удалось установить, этот последний был обычным палачом при городском самоуправлении лондонского Сити. Совершенное преступление усугубляло то обстоятельство, что, являясь высшим по званию, герольдмейстер ордена Подвязки не смог или не стал обращать внимание на то, что новый герб Брендона представлял собой комбинацию гербов суверенов Арагона и Брабанта! Лорд-канцлер выразил пожелание, «чтобы вынесенный им приговор мог сделать одного более умным, а другого более честным».

Общество того времени больше всего занимало формальное положение на иерархической лестнице, а следовательно, и вопросы геральдики. В 1-й половине XVII в. представления о средневековом рыцарстве догматически пересказывались в многочисленных широко распространявшихся трактатах по геральдике, а также и в соответствующих «пособиях для джентльменов». Эта озабоченность формальной стороной в ущерб содержанию, а также «нормам поведения в обществе» нашла свое отражение в распространении геральдических «правил» и в почти во всепоглощающей озабоченности по поводу изящества стиля при описании герба (терминологией геральдики). Оно также нашло отражение в появлении все более и более сложных сочетаний гербов на щите, а также в стилизованной геральдике похоронных процессий и надгробных памятников того периода.

Первооткрыватели и авантюристы

Христофор Колумб (25.8.1451 – 20.5.1506) умер в нищете и забвении. Но если и его собственный характер, и сделанные им открытия стали объектом полемики, то герб, пожа-

лованный ему Фердинандом и Изабеллой Испанской, является полностью лишённым какой-либо двусмысленности. В качестве девиза Колумб взял фразу «Кастилии и Леону да-ет новый мир Колумб», и король и королева Испании в знак выражения своей благодарности и для того чтобы увековечить сделанные Колумбом открытия, даровали ему герб, где в 1-й четверти помещалось символическое изображение золотой на червленом поле крепости из герба Кастилии, а во 2-й – червленый лев в серебряном поле из герба Леона, в 3-й и 4-й четвертях помещались изображения якорей и островов.

Фрэнсис Дрейк (1540–28.1.1596), действия которого поощрялись королевой Елизаветой I, безнаказанно грабил флотилии испанских кораблей. В 1577 г. он совершил кругосветное путешествие, за которое ему был пожалован титул рыцаря. И несмотря на то что он не мог доказать наличие какой-либо родственной связи с родом Дрейков из графства Девоншир, сэра Фрэнсис стал использовать на гербе их красную виверну. Однако пиратство поощрялось только в морях и океанах, и оно было недопустимо во всем, что касалось геральдики. Сэр Бернард Дрейк, законный владелец герба с виверной, возмутился действиями адмирала и потребовал, чтобы правосудие восторжествовало. На это королева ответила тем, что пожаловала сэру Фрэнсису герб, которым «он будет обладать в соответствии с особой ее королевской милостью»: черный щит с серебряным волнистым поясом (что говорило о совершенном им плавании) между двумя полярными звездами. Навершие, которое никогда бы не смогло удержаться на настоящем шлеме, представляло собой корабль, который вела вокруг света рука Господа, возникающая из облака. На сэра Бернарда это не произвело впечатления, и он заявил: «Возможно, королева пожаловала вам герб, более красивый, чем мой, но она не может дать вам право иметь герб с виверной, являющейся отличительным признаком моего рода». Естественно, что последнее слово принадлежало сэру Фрэнсису. Безо всякого на то права он добавил красную виверну к навершию шлема и (правда, от случая к случаю) продолжил дополнять свой герб гербом девонширских Дрейков.

124 Геральдика и закат рыцарства



Герб Христофора Колумба



Герб сэра Уолтера Рейли



Герб и навершие Дугласа Фербенкса-младшего

Почти четыре столетия спустя другой авантюрист Дуглас Фербенкс-младший¹, «неофициальный американский посол доброй воли» и рыцарь Британской империи, был также пожалован почетным гербом, который символизирует два полушария, разделенные голубым полем Атлантического океана и связанные золотым узлом дружбы.

¹Дуглас Фербенкс-младший (настоящая фамилия Ульман) (23.6.1883–1939) – знаменитый американский актер и продюсер немого кино. Самые известные роли в фильмах «Знак Зорро» (1920), «Три мушкетера» (1921), «Робин Гуд» (1922) и «Багдадский вор» (1924). Основатель компании «Юнайтед артистс», первый президент Американской киноакадемии и инициатор создания премии «Оскар». – Прим. ред.

Сэр Уолтер Рейли¹ (ок. 1552–1618), первооткрыватель новых земель, а также придворный и фаворит королевы, имел герб – в червленом поле пять серебряных косых смыкающихся веретен (*Gules five Fusils conjoined in bend Argent*) – правда, некоторые источники предполагают, что веретен было семь – и именно ему принадлежит честь дать свое имя городу Рэли в Виргинии. Весьма вероятно, что это было первое поселение в Америке, которому был пожалован герб (в 1586 г.), а согласно патенту личные гербы полагались также губернатору Джону Уайту и его двенадцати помощникам. Все эти гербы содержали напоминания о родовом гербе сэра Уолтера благодаря финифти белого и красного цветов и присутствию в гербе веретен в самых разных сочетаниях.

Северная Америка

В 1705 г. герольд Йорка Лоуренс Кромп был назначен президентом Суда чести и главным герольдом колонии Каролина с правом жаловать гербы «обусловленному количеству ландграфов и касиков², которые могут являться и являются пожизненными и наследственными дворянами и пэрами упомянутых наших провинций». Свидетельств, позволяющих думать, что герольд Каролины отнесся к своим обязанностям серьезно, нет: всего было произведено только два возведения в звание и оба они исходили от генерал-губернаторов колонии.

4 июля 1776 г. американские колонии провозгласили свою независимость от Великобритании, и в это же время Исаак Херд, будущий герольдмейстер ордена Подвязки, ко-

¹Уолтер Рейли (или Рэли) (1552 или 1554 – 29.10.1618) получил титул рыцаря за пиратские действия против испанского флота, основал первую английскую колонию в Америке – Виргинию. Казнен при Якове I. – *Прим. ред.*

²Касиками в Мексике, Вест-Индии и Центральной Америке до испанского завоевания назывались местные наследственные индейские вожди. Часть их перешла на сторону колонизаторов, сформировав слой помещиков и чиновников, несколько позже касиками стали также называть представителей местной аристократии колоний. – *Прим. ред.*



Герб рода, к которому принадлежал Джордж Вашингтон



Герб, пожалованный Дуайту Эйзенхауэру



Гербы сэра Исаака Херда.

Слева: заявленный им
родовой герб.

Справа: герб,
пожалованный ему
в 1774 г.



Герб города Мантео,
штат Северная Каролина, 1983 г.

торый был женат на уроженке Бостона, начал строить на регулярной основе геральдическую систему в колониях посредством жалования гербов и регистрации родословных тех, кто своим происхождением доказал право иметь герб. Не приходится сомневаться, что если бы не провозглашение независимости, Северная Америка в результате усилий Херда стала бы следовать британским геральдическим традициям. Интересно отметить, что в ряде более поздних пожалований английских гербов, когда их получали люди, покинувшие США после революции, право на герб распространялось и на оставшихся в Америке членов их семей. Авторство Харда может быть приписано большому количеству сложных, зачастую «ландшафтного» характера вариантов оформления, характерных для гербов и дополняющих их деталей того времени.

В 1869 г. английский герольд американского происхождения Джон фон Зоннентген Хевиленд в ходе расследования, проводимого графом-маршалом, был вынужден давать свидетельские показания. Он утверждал, что Геральдическая коллегия постоянно отказывается принимать на рассмотрение родословные тех американцев, которые хотели бы подтвердить свое происхождение от английских родов. Для большинства американцев в начале XX в. единственный способ приобрести герб заключался в отыскании дальнего родственника, которого можно было бы убедить подать прошение о пожаловании герба с расширением пределов ограничения, позволяющим включить в число жалуемых других родственников, происходящих от общего предка. Но, начиная с некоторого не установленного точно момента, герольдмейстеры Англии стали жаловать почетные гербы выдающимся гражданам Америки, которые могли доказать не прерывавшееся родство по мужской линии с подданными британской короны. Сегодня существует требование, согласно которому подобная заявка должна быть подтверждена ссылкой на родословную, зарегистрированную в Геральдической коллегии. Юрисдикция герольдмейстеров Англии не распространяется на Соединенные Штаты, но начиная с 1962 г. несколько американских корпораций смогли добиться от Геральдической коллегии права на собственные гер-

128 Геральдика и закат рыцарства

бовые эмблемы. По своему внешнему виду жалованные грамоты, полученные ими, аналогичны именным королевским указам, но выдаются они только с разрешения губернатора штата.

В 1983 г. город Мантео (штат Северная Каролина) подал заявку на право обладания гербом. Этот герб – «в серебряном поле червлёный крест, обремененный шестью расположенными в столб смыкающимися ромбами, сопровождаемый справа червлёным стоящим оленем» – представляет собой вариант герба, что был пожалован в XVI в. городу Рэли, на месте которого теперь стоит Мантео.

Траурные церемонии

Зачастую похороны знатных людей эпохи позднего Средневековья и членов династии Тюдоров представляли собой величественные зрелища. Не менее величественными были предшествующие погребению траурные процессии, во время которых происходил торжественный вынос всех геральдических «регалий» усопшего. В их число входили шпоры, перчатки с крагами, шлем с наверхием, щит, епанча и знамя – все это помещалось в церкви для всеобщего обозрения. К числу наиболее известных относятся регалии Эдуарда Черного принца (умер в 1376 г.), хранящиеся в Кентерберийском кафедральном соборе.

О похоронах Томаса Ховарда 2-го герцога Норфолка¹ говорилось, что «ни один человек столь же знатного происхождения никогда больше не будет похоронен с такой пышностью и торжественностью». После его смерти, случившейся в мае 1524 г., тело герцога в течение месяца лежало в гробу в часовне Фремлингемского замка (в графстве Саффолк), стены которой были затянуты траурными полотнищами с бесчисленными гербами. На всем пути протяженностью в 24 мили (около 36,5 км) до монастыря в Тетфорде (Норфолк) украшенную золотыми гербами траурную колесницу с гробом

¹Томас Ховард (1443–21.5.1525), 2-й герцог Норфолк (с 1514 г.), 3-й граф Суррей (с 1489 г.), рыцарь ордена Подвязки, с 1514 г. граф-маршал Англии, хранитель Англии на время поездки короля Генриха VIII во Францию в 1520 г. – *Прим. ред.*

Типичная мемориальная доска XIX в. представляет собой извращенное представление о том, что такое «символы доблести»



Один из восьми каменных плакальщиц на могиле Филиппа Пота, великого сенешаля Бургундии



Герольды погребальной процессии сэра Филиппа Сиднея в 1586 г. Каждый герольд нес принадлежащие усопшему свидетельства его боевой славы



130 Геральдика и закат рыцарства

герцога сопровождала процессия из 900 плакальщиков, включая герольдов, свиту герцога и многочисленных факельщиков, одетых во все черное. В Тетфорде гроб был водружен на огромный, черный с золотом катафалк, украшенный 700 светильниками, 8 восковыми фигурами в черном, которые поддерживали узкие длинные вымпелы, а также сотней богато изукрашенных гербов. В состав погребальной процессии входили герольды, которые несли личные гербы герцога, а также рыцарь, который, облаченный в латы герцога, сидел верхом на коне и держал его боевой топор, опущенный к земле.

С XVI в. до нашего времени сохранилось несколько примеров менее впечатляющих траурных церемоний, и благодаря им можно проследить постепенную эволюцию геральдики погребального обряда от процессии с демонстрацией средневекового вооружения, которое применялось в бою и на турнирах, до стилизованных, нарочито пышно оформленных наверхий, шлемов и епанчей периода поздних Тюдоров и до их геральдических заменителей типа мемориальных досок с изображением герба в XVII, XVIII и XIX вв. Монумент адмирала сэра Уильяма Пена¹, сын которого основал Пенсильванию, установленный в церкви Св. Марии в Редклиффе (Бристоль), украшен нагрудником кирасы, щитом, шпорами, перчатками с крагами, шлемом с гребнем, а также знаменем и вымпелами. Правда, в большинстве случаев до наших дней дошли в полной сохранности лишь отдельные детали. Например, в Суинбруке (графство Оксфордшир) сохранилось две имитации шлема с наверхиями в виде грифона, принадлежащих роду Феттиплейс, а в Олдершоте (графство Гемпшир) – стилизованные погребальные шлемы с наверхиями сэра Джона Уайта (умер в 1573 г.) и его сына Ричарда (умер в 1599 г.).

Знамена членов различных рыцарских орденов можно найти во многих церквях Британии. Они неизменно представляют собой квадрат со стороной 1,5 метра (5 футов), расши-

¹Сэр Уильям Пен (23.4.1621–16.9.1670) – британский адмирал, участник 1-й и 2-й англо-голландских войн. Своего знаменитого сына Уильяма, увлекшегося учением квакеров, адмирал выгнал из дому. – *Прим. ред.*

ты гербами рыцаря и имеют бахрому двух или более цветов. Знамя усопшего рыцаря подлежит возвращению герольдам того ордена, которому он принадлежал, но, как правило, его оставляют семье и выставляют на всеобщее обозрение в церкви их прихода.

Мемориальные доски

Мемориальная доска с изображением герба (Hatchmet), которая является потомком средневековой погребальной церемонии во славу доблести усопшего, представляет собой плиту с геральдической атрибутикой, выполненную в виде равностороннего ромба. Как правило, такие плиты можно увидеть в церкви, где они могут быть вмурованы в стену или же храниться в колокольне или в любом ином столь же малодоступном месте. В составе похоронной процессии мемориальная доска сопровождала усопшего до места погребения, а после ее устанавливали над дверью его дома на все время траура. После этого доска возвращалась в церковь. Погребальный ритуал с обязательной мемориальной доской был особенно популярен в середине XIX в., но во время правления королевы Виктории он быстро вышел из моды.

Мемориальные доски, наиболее ранняя из которых датируется 1627 г., включают в себя герб (зачастую со шлемом, навершием и наметом, а также, в соответствующих случаях, короной пэра и щитодержателями). Они выполняются в виде росписи по дереву или по холсту, натянутому на деревянную раму.

Конкретное назначение мемориальной доски сообщается посредством того, как обрабатывается ее фон. Он закрашивается черным под теми элементами герба, которые имеют отношение к усопшему. По этой причине фон доски в память о покойном супруге будет черным в ее правой половине (под гербом усопшего мужа) и останется белым в левой половине (под гербом здравствующей жены) – рис. 1 на с. 132. В тех случаях, когда жена сама является наследницей герба, ее родовой герб точно прорисовывается на небольшом щите, расположенном в центре гербового щита ее мужа (что называется в знак подтверждения права – *in pretence*). Но поскольку

132 Геральдика и закат рыцарства



1



2



3



4



5



6



7



МЕМОРИ- АЛЬНЫЕ ДОСКИ

1. Супруг (при здравствующей супруге) – H
2. Супруга (при здравствующем супруге) – W
3. Холостяк – B
4. Вдова
5. Вдовец
6. Незамужняя женщина – S
- 7–10. Супруг (при здравствующей второй супруге)



8



9



10

в данном случае невозможно воспользоваться цветом фона, гербы супругов иногда размещают один рядом с другим (*impaled*): объединяют на одном щите, разделенном вдоль вертикальной оси, или же и тем, и другим вариантом оформления с использованием фона необходимого цвета. Это противоречит принятому правилу размещения гербов (см. главу 8), точно так же, как и те различные способы, которые могут быть использованы, для того чтобы показать существование двух или более жен с помощью одной мемориальной доски. Для этой цели в верхней части левой стороны щита можно разместить герб первой жены, а под ним герб второй жены (рис. 9). И наоборот, щит можно разделить на три части по вертикали и поместить герб мужа в центральной части, а герб первой жены справа от него и герб второй жены слева (рис. 7). Такое решение легко спутать с еще одним способом размещения, в котором герб мужа оказывается расположенным справа, а гербы его жен стоят последовательно один за другим в левой части щита (рис. 8). Следующий (и не создающий путаницы) способ заключается в размещении личного герба мужа в средней части и в повторенных изображениях этого герба в отдельных объединениях с гербом каждой из его жен, размещенных на небольших щитах по обе стороны от герба мужа (рис. 10).

Иллюстрации и гравюры XVIII и XIX вв., а также летописи и хроники графств показывают, что когда-то в приходских церквях Англии хранилось гораздо большее количество мемориальных досок, чем те 4500 экземпляров, которые были взяты на учет в недавнем прошлом. Маловероятно, что холст и дерево могли выжить в условиях сырости и небрежения или пережить чрезмерный энтузиазм «реставраторов» XIX в.

Геральдика Уэльса

Повсеместно в геральдике Уэльса наталкиваешься на примеры, когда безусловно не связанные между собой семейства носят один и тот же герб: так род Ллевелинов из Хендресцитена, род Уильямсов из Аберпергвима и род Томасов из Пвилливраха – все они имеют один и тот же герб: в черв-

134 Геральдика и закат рыцарства



1



2



3



4



5



6



7



8



9

Гербы некоторых королевских и знатных семейств Уэльса

1. Элистан Глодрудд, король Рхванг Гви аг Хафрен, XI в.
2. Иестин ап Гврант, король Морганнга, XI в.
3. Инир, король Гвента, XI в.
4. Гвеиридд ап Рис, гох Англи, XII в.
5. Нефидд Хардд из Карнарвоншира, XII в.
6. Эднивайн ап Брадвен из Мерионетшира, XII в.
7. Каdifор ап Динавал, XII в.
8. Ифор Хазл из Монмутшира, XIV в.
9. Лливелин Крюгерир из Радноршира, XIV в.

леном поле три серебряных стропила (*Gules three Chevronels Argent*). То же самое можно сказать о родах Эйвенов, Ивэнсов из Гнолла, Лейсонов, Логхоров и Прайсов из Даффрина.

Причина всего этого в следующем: геральдика Уэльса разительно отличается тем, что ее целью является подтвердить как древность рода, так и его знатность. Основная часть коренного населения Уэльса принадлежит к людям, имеющим родословную, это – особая каста, произошедшая от местной аристократии: от королевских, а также иных знатных и родовитых фамилий – это воины-землепашцы (*landed gentry* – джентри – под этим названием они будут известны в Англии), а также «пришельцы» – эдвена (*advena*), то есть потомки норманнских и английских феодалов, которые владели землями в южных приграничных районах Уэльса – Уэльской марке и которых в валлийских хрониках именуют «искателями удачи».

Система общественных отношений в древнем Уэльсе, благодаря которой такое большое количество прав и обязанностей находились в зависимости от принадлежности к роду или клану, создала условия, при которых родственные связи рассматривались как объект первостепенной важности. В Уэльсе не существовало такого характерного для Англии понятия, как «человек благородного звания (джентльмен), наделенный правом владеть оружием». Здесь принадлежность к благородному сословию устанавливалась в соответствии с родословной, и только кровь, текущая в жилах местной знати, определяла степень родовитости: «Поскольку что может быть лучше для человека в мире сем и что даст ему большую свободу, чем сознание того, что он имеет достойных предков» (сэр Джон Уинн из Гвидира; умер в 1626 г.).

Хотя в Уэльсе были знакомы со средневековой геральдикой, и многие из владетельных особ «туземного происхождения» уже успели завести себе гербы, но определенная система геральдики была создана здесь только с началом правления Тюдоров и инспекционных поездок английских герольдов. Те валлийцы, что уже имели гербы, были отнесены к категории получивших их в наследство от предков, тогда как вновь созданные гербы были приписаны предкам других,

136 Геральдика и закат рыцарства

не относящихся к категории рыцарских семейств. Например, многочисленные потомки Хивел Дда (*Hywel Dda*)¹, который жил в X в., потомки Кэдваладера (*Cadwaladr*), жившего в VII в., Кунедды (*Cunedda*), жившего в V в. и Бели Мавра (*Beli Mawr*), которого, возможно, вообще не было на свете, – все они задним числом получили родовые гербы и поспешили оформить их у английских герольдов, посланных королями из только что восшедшей на престол династии Тюдоров. После того как гербы были пожалованы давно ушедшим предкам, их на законном основании мог теперь носить любой, кто мог доказать, что он является потомком данного рода. Валлийский джентльмен эпохи Тюдоров имел склонность к тому, чтобы объединить на своем щите гербы всех своих предков, и поля его щита давали ясно понять, что данный человек является потомком конкретного предка (или предков) и в силу этого обстоятельства является дворянином по крови. Например, все семейства, которые в настоящее время имеют герб «в червленом поле три серебряных стропила», заявляют, что их прародителем был король Морганнга Иестин ап Гвргант, который в конце XI в. правил территориями, называемыми сегодня Гламорган и Монмутшир. От него ведут свой род лорды Эйфена, Баглана, Мачена, Мискина и Сенгхенидда.

Геральдика Шотландии

Красный лев королей Шотландии был избран в качестве герба Вильгельмом I², который был известен под прозвищем «Лев», а впервые он получил окаймление из геральдических

¹Хивел Дда (Добрый) (ок. 880–950), король Гвинедда, знаменитый валлийский законодатель, создатель кодекса. Кэдваладр (Кэдваладер) ап Кадваллон Отважный (ок. 633–682), король Гвинедда (с 655). Кунедда ап Эжерн (386–460), вождь племени вотатинов, основатель королевства Гвинедд. Бели Мавр (Великий) – легендарный прародитель валлийских королей. – *Прим. ред.*

²Вильгельм (Уильям) I Лев (около 1143 – 4.12.1214), король Шотландии (с 1165 г.) из Данкельдской династии; внук короля Давида I Святого. Свое прозвище он получил как раз за то, что использовал льва в личном гербе. – *Прим. ред.*



Герб королей Шотландии



Королевские эмблемы Шотландии
Слева: Чертополох,
увенчанный короной.
Справа: Королевский
Андреевский крест – серебряный
косой крест в открытом
золотом венце



138 Геральдика и закат рыцарства

лилий – *fleur-de-lys* – в годы царствования сына Вильгельма – Александра II [1214–1249]. На большой печати короля Александра III (1251 г.) эта кайма трансформировалась в двойную внутреннюю кайму, процветшую геральдическими лилиями (*double Tressure flory counter flory*) – в этом виде она сохранилась в гербе Шотландии до настоящего времени. Навершие в виде красного льва появилось в гербе во времена правления короля Давида II [1329–1332, 1336–1371], и начиная примерно с 1502 г., он изображался сидящим (*sejant*), прямо смотрящим, с поднятыми передними лапами, в одной лапе он держал меч, в другой – флаг с косым крестом Св. Андрея. Правда, позднее на смену этому флагу пришел золотой скипетр. Первые щитодержатели представляли собой двух восстающих львов, смотрящих впрям (*lions guardant*), а знакомые всем серебряные единороги появились только в 1440 г. В 1603 г., когда шотландский король Яков VI Стюарт наследовал престол Англии и стал королем Яковом I, королевские гербы обоих государей были объединены на одном щите с разделением на соответствующие поля, а также поменяли свои места щитодержатели; это было сделано, для того чтобы продемонстрировать суверенность каждой из стран. (Современный герб королевства Шотландия показан на стр. 115, а герб королей Англии из династии Стюартов – на стр. 120).

В общественном устройстве Шотландии такие понятия, как клан, род и семья, сегодня являются столь же важными категориями, как и в прошлом, почитаемыми всеми, в ком течет шотландская кровь и кто носит пряжку с эмблемой своего клана.

В шотландской геральдике правом носить родовой герб без дополнительных различий (*undifferenced arms*) обладает только глава клана, рода или семьи. Носить герб, который не получил официального разрешения Лорда-Льва¹ и не был внесен в «Общественный реестр всех гербов и девизов Шот-

¹ Полное название его должности – Lord Lyon King of Arms. Он является младшим из высших королевских чиновников Шотландии и занимается всеми геральдическими вопросами в этой области, а также возглавляет Суд Лорда-Льва, аналогичный Суду чести в Англии. – *Прим. ред.*

ландии» (*Public Register of All Arms and Bearings in Scotland*), является преступлением. Получение права на герб не сводится к простой его регистрации; процесс требует должного порядка в размещении и сочетании полей герба совокупно с малыми геральдическими фигурами – бризурами¹, обозначающими положение в семье обладателя права на владение гербом. Герб и девиз наследуются правопреемником, на гербе которого присутствует титло – узкая горизонтальная полоса с зубцами, которая, как и в Англии, например, в конце концов исчезает из гербов. Младшим сыновьям обладателя права на герб и оружие, а также родоначальникам побочных ветвей рода предназначаются варианты родительского герба с внесенными в них соответствующими дополнениями, но только после того, как они получают разрешение от лорда-льва. Эти гербы получают их дети, но тоже только после того, как будет получено необходимое разрешение и тоже после внесения в герб необходимых дополнений (см. главу 8).

В Шотландии обязанность решать все геральдические вопросы возложена исключительно на Лорда-Льва, действующего от имени монарха, и право принимать решения является его личной прерогативой. В этой работе ему помогает ряд герольдов, звания которых меняются с течением времени, в настоящее время в их состав входят герольды Марчмонта, Олбени и Ротси, а также младшие герольды Дингуолла, Кинтайра, Каррика и Единорога. В Шотландии имеется также несколько «частных» герольдов, например герольды Слэйнс и Гариох, которые служат графу Эрроллу и графине Марской соответственно.

Геральдика Ирландии

В геральдике Ирландии можно выделить три основных традиции. Первая берет свое начало в англо-ирландском Средневековье, благодаря которой герб «в лазоревом поле три золотые короны» (*Azure three Crowns Gold*) стал ассоциироваться со способом правления, установившимся в Ирландии в

¹Бризура (фр. *brisures* – трещина, разлом, обломок) – особый знак, указывающий на положение младшего члена рода. – Прим. пер.

140 Геральдика и закат рыцарства



Герб Генеалогического управления (шеф-герольда Ирландии)



Внизу: Герб Роберта де Вера с дополнениями, полученными им после пожалования титулами маркиза Дублина и герцога Ирландского

Средние века. Это герб, приписываемый Св. Эдмунду Мученику, наиболее почитаемому святому норманнских баронов Ирландии, а также крупных ирландских землевладельцев, которых Эдуард I привлек к своим войнам с Шотландией в 1296–1307 гг. В 1386 г. Ричард II даровал герб лорда (с серебряной каймой) в качестве дополнения к гербу Роберта де Вера по случаю пожалования ему титула маркиза Дублина и немногим позже герцога Ирландского¹. В 1467–1468 гг. комиссия, направленная Эдуардом IV, пришла к заключению, что три золотые короны на голубом поле действительно являются древним гербом Ирландии, и после этого данный сим-

¹Роберт де Вер (16.1.1362–1392), 9-й граф Оксфорд, получил титул маркиза (первого в Англии) Дублина в 1385 г., а герцога Ирландского – в 1386 г. Он был наследственным лордом – верховным камергером Англии, фаворитом короля Ричарда II, рыцарем ордена Подвязки. В 1387 г. был вынужден бежать в Нидерланды, был лишен всех титулов и имущества, а в 1388 г. исключен из числа рыцарей ордена Подвязки. – Прим. пер.

вол широко использовался при чеканке монет и на печатях. Правда, с 1533 г. это были скорее символы власти феодального владетеля, нежели королевства.

Вторая традиция породила известный теперь герб «в лазоревом поле серебряная арфа с золотыми струнами» (*Azure a Harp Gold stringed Argent*) – легендарная арфа из Тары¹, которую Генрих VIII вместе с титулом *Hibernie Rex* (король Ирландии) принял в качестве королевского герба. Впервые он появился в Вийнбергенском гербовнике (*Wijnbergen Roll*) – французском армориале, датируемом 1280–1330 гг., где о нем говорится как о гербе, который принадлежал легендарному «le roi d'Irlande» (королю Ирландии) из цикла сказаний о Тристане. Позднее этот герб появился в гербовнике Рауса (*Rous Roll*) 1483–1484 гг., где он был представлен как завершение, символизирующее одно из вассальных владений Ричарда III. Примерно в 1547 г. данный символ был утвержден в качестве герба королевства Ирландия, а в 1603 г., после перехода престола к династии Стюартов, его объединили на одном щите с гербами Англии и Шотландии. С тех пор они так и остаются единым целым.

В независимой Ирландской республике герб, согласно всеобщему мнению, представлен объединенными на одном щите гербами четырех провинций: в 1-й четверти – герб провинции Ленстер (в зеленом поле золотая арфа), во 2-й – герб провинции Коннахт (щит, рассеченный на серебряное и лазоревое поля, в серебряном поле возникающий раскинувшийся крыльями орел черного цвета, в лазоревом – согнутая в локте серебряная рука в облачении, держащая меч острием вверх), в 3-й четверти – герб провинции Ольстер (в золотом поле червлёный крест, обремененный серебряным щитком с изображением поднятой и раскрытой правой руки, тоже червлёной), в 4-й четверти – герб провинции Манстер (в лазоревом поле три золотых старинных короны). Эти же эмблемы можно видеть в гербе Генеалогического управления,

¹Тара, по-ирландски «Место собраний», – невысокий (около 154 метров) холм в ирландском графстве Мит, который играет важную роль в истории Ирландии и в ее легендах. – Прим. пер.

142 Геральдика и закат рыцарства

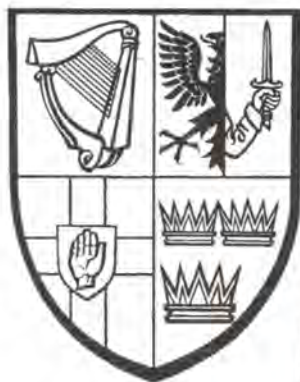

Гербы четырех провинций,
объединенных в гербе
Ирландии

Корпус дубовой арфы
«Брайан Бору», который
является копией легендарной
арфы Тара. Колледж
Св. Троицы в Дублине



где они собраны на щите под червленой главой, обремененной изображением золотой решетки, преграждающей вход в ворота крепости, между двух серебряных свитков.

Начиная с 1943 г., глава герольдов Ирландии осуществляет свою власть в пределах республики, имея в качестве штаб-квартиры Генеалогическое управление на улице Килдар-стрит в Дублине. Он предоставляет право на ношение герба только лицам ирландского происхождения, которых можно считать подтвердившими свое право на принадлежность к дворянскому сословию. Юридическое право по вопросам геральдики в Северной Ирландии возложено на палату королевского герольдмейстера Норроя и Ольстера, штаб-квартира которого размещается в Лондоне.

5. От Стюартов к Виндзорам

Когда в 1603 г. король Шотландии Яков VI вступил на английский престол под именем Якова I, гербы этих двух королевств были объединены в один, щит которого был рассечен на четыре части. При этом гербы Франции и Англии были расположены в 1-й и 4-й четвертях щита, Шотландии – во 2-й, Ирландии – в 3-й. Были сохранены навершие и девиз герба Англии, однако на смену щитодержателю в виде дракона из герба Тюдоров пришел шотландский единорог.

Однако новый королевский герб был принят отнюдь не единогласно. Впервые в 3-й четверти щита появилась арфа Ирландии, которая до этого времени представляла собой самостоятельный герб и использовалась только в тех случаях, когда речь заходила конкретно об Ирландии (и с тех пор она осталась на этом поле, хотя, в некоторых случаях, это представлялось неуместным). Однако самые жаркие споры разгорелись по вопросу о порядке расположения гербов Англии и Шотландии, а также по поводу щитодержателей: «Как если бы Льву и его верховной власти / Дерзкий вызов бросил гордый и мятежный Единорог» (Спенсер). Шотландцы, в свою очередь, утверждали, что фамильный герб Якова Стюарта является гербом Шотландии и что это именно она присоединила



Две эмблемы Стюартов,
символизирующие объединение
Англии и Шотландии





Королевский герб Стюартов

Англию к своим владениям, а не наоборот. В силу этого обстоятельства, согласно требованиям геральдики, в 1-й четверти щита должен находиться герб Шотландии и щитодержатель в виде единорога должен стоять с правой, более первостепенной по важности стороны. Понятно, что такое размещение фигур в гербе не могло устроить англичан, которые считали себя нацией, более высокой по рангу в европейской иерархии.

Решение было найдено путем создания двух гербов: один герб короля Англии, другой герб короля Шотландии. Выступая в качестве короля Шотландии, Яков и его правопреемники меняли положение фигур в основных полях щита, так что герб Шотландии приобретает главенствующее значение, рас-

полагаясь в 1-й и 4-й четвертях, при этом гербы Англии/Франции попадали во 2-ю четверть, а герб Ирландии – в 3-ю. Аналогичным образом «менялись местами» и щитодержатели, герб в целом сохранял шотландские девиз и наверхшие. Это геральдическое различие между двумя королевствами сохраняется и поныне.

Подобно тому, как Генрих VII объединил красную розу Ланкастеров и белую розу Йорков в розе Тюдоров, так и Яков I соединил шотландский чертополох и английскую розу в эмблеме, символизирующей объединение двух королевств, – либо в виде комбинации двух половин цветков (половина цветка розы и половина цветка чертополоха), либо в виде двух цветков, имеющих общий стебель).

Флаг Соединенного Королевства

Не менее противоречивы были и принципы, на основании которых в 1606 г. создавался «Юнион Джек» (Union Jack) – флаг Соединенного Королевства (т.е. государственный флаг Великобритании). Он должен был представлять собой сочетание косоугольного креста Св. Андрея и креста Св. Георгия – то есть тех национальных символов, что в течение столетий несли на себе флаги и эмблемы, позволяющие определить национальную принадлежность воинских соединений.

Наличие в названии слова «Джек» (в морской терминологии – гюйс, флаг) помогает догадаться, что данный флаг предназначался прежде всего для военных кораблей. Флотоводцы Средневековья, а также эпохи Тюдоров, поднимали флаги и ставили паруса со своими личными гербами, равно как и вымпелы, которые подобно военным штандартам на суше несли на себе гербы владельцев на фоне цветов их личной армии. Поднимались также и флаги с национальными эмблемами, а в елизаветинский период в составе этих флагов был ряд полосатых кормовых флагов, и некоторые из них несли и крест Св. Георгия.

Во флаге, который появился в 1606 г., английский прямой крест был нанесен поверх шотландского косоугольного, подчеркивая тем самым главенство первого. Подобное расположение крестов вызывало неудовольствие шотландцев, и существу-

146 От Споартов к Виндзорам

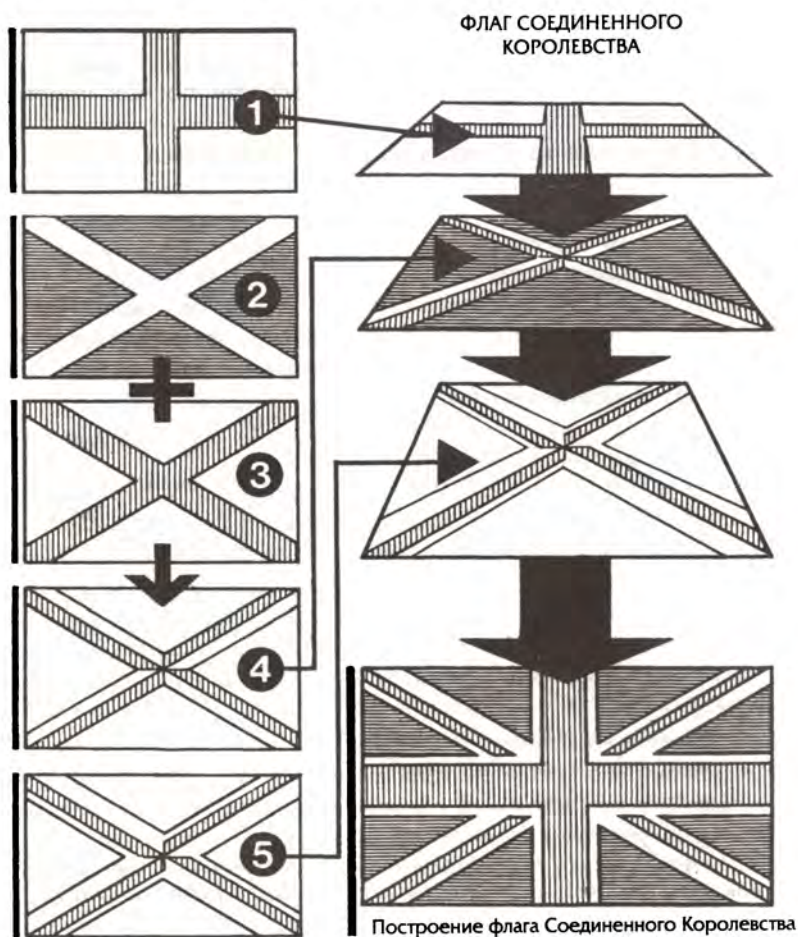

1. Крест Св. Георгия
2. Косой крест Св. Андрея
3. Косой крест Св. Патрика
4. Кресты рассечены и пересечены друг относительно друга
5. Косой крест Св. Патрика обведен каймой



Флаг Соединенного Королевства
образца 1707 г.

ют свидетельства того, что в XVII и XVIII вв. появлялся «шотландский вариант флага Соединенного Королевства», где крестом Св. Андрея был расположен поверх креста Св. Георга.

Первоначально предполагалось, что «Юнион Джек» будут поднимать все суда Королевства, плавающие по морю. Однако в 1634 г. Карл I ограничил его применение только «кораблями короля» и повелел, чтобы в будущем суда, находящиеся в частном владении у англичан и шотландцев, обязаны вернуться к правилу, обязывающему их плавать под национальными флагами своих королевств. Точным названием флага является «Флаг Соединенного Королевства» (Union Flag), а корабельный флаг представляет собой его уменьшенную копию с соотношением сторон примерно 1:1, поднимаемую на гоишток бушприта.

Закон 1707 г. о союзе королевств Англии и Шотландии содержал статью, из которой следовало, «что кресты Св. Георгия и Св. Андрея будут объединены на флаге в такой манере, в какой это сочтет угодным Его Величество», и это подтвердило вариант размещения, принятый ранее.

В 1801 г., после включения в состав королевства Ирландии, поверх шотландского креста был наложен крестом Св. Патрика на белом поле Фитцджеральдов. Но тогда шотландцы, которые так и не смогли полностью примириться с приоритетным положением английского креста, стали категорически выступать против этого, утверждая, что их крестом окажется полностью скрытым под крестом Ирландии. Решение проблемы было найдено, после того как шотландский и ирландский кресты были разрезаны пополам вдоль своих диагональных осей и совмещены друг с другом вдоль этих же осей, причем вдоль сторон последнего креста была проведена узкая белая кайма (*фимбриата*). Благодаря такому решению широкая белая полоса шотландцев оказывается после подъема флага над узкой красной полосой ирландцев, подтверждая тем самым приоритет шотландской эмблемы.

Полное описание флага Соединенного Королевства следующее: в лазоревом поле косые кресты Св. Андрея и Св. Патрика, четвероюстно скошенно рассеченные и пересечен-

148 От Стюартов к Виндзорам

ные на серебро и червление, последний отделен от второго узкой белой каймой, с наложенным на них крестом Св. Георгия, окаймленным так же, как и косые кресты (*Azure the Crosses Saltire of St Andrew and St Patrick quarterly per saltire counter-changed Argent and Gules the latter fimbriated of the second surmounted by the Cross of St George of the third fimbriated as the Saltire*).

Английская республика

После казни короля Карла I и провозглашения в 1649 г. Английской республики (*Commonwealth*)¹ королевская власть была объявлена «ненужной, обременительной и представляющей опасность для свободы, безопасности и общественного положения населения». Во многих местах (и в особенности в приходских церквях) королевские гербы были разбиты или стерты со стен, другие же эмблемы королевской власти снимали и прятали, или же их переворачивали лицом к стене и на обратную сторону наносили герб Английской республики.

Однако геральдические эмблемы республики (1649–1660) позволяют предположить, что Оливер Кромвель² либо сам лелеял монархические притязания, либо признавал, что республиканский режим – это режим переходного периода и допускал возможность реставрации монархии. Отказавшись от короны, он, тем не менее, включил символы

¹Так принято переводить название страны в этот период в отечественной исторической литературе. В то же время, исходя из значения слова и системы государственного устройства, более правильным было бы употребить термин Содружество Англии, Шотландии и Ирландии или Английское государство. – *Прим. ред.*

²Оливер Кромвель (25.4.1599–3.9.1658) – командующий армией парламента во время Гражданской войны, в 1643–1650 гг. генерал-лейтенант, в 1650–1653 гг. – лорд-генерал, в 1653–1658 гг. – лорд-протектор Содружества Англии, Шотландии и Ирландии. Будучи лордом-протектором, имел ряд прерогатив, свойственных королям: исполнял обязанности пожизненно, имел титул Высочества и приставку «Божьей милостью», назначал и смещал государственных чиновников, учреждал титулы лордов и т.д. После его смерти лордом-протектором стал его сын Ричард, но он не смог удержать власть и в мае 1659 г. лишился титула. – *Прим. ред.*



Герб Содружества Англии, Шотландии и Ирландии

королевской власти в герб Содружества, который был изображен на Большой печати в 1655 г. Королевские шлем, корона и навершие, а также щитодержатель в виде льва, увенчанного короной – все они были сохранены в гербе. В то же время сам щит (рассеченный на четыре части, в 1-й и 4-й четверти в серебряном поле червлёный крест – символ Англии; во 2-й четверти в лазоревом поле серебряный крест – символ Шотландии; и в 3-й четверти в лазоревом поле золотая арфа с серебряными струнами – символ Ирландии) нес также и щиток с гербом самого Кромвеля (в черном поле восстающий серебряный лев). Интересно отметить, что шотландский щитодержатель в виде единорога, как вызывавший ненужные ассоциации с династией Стюартов, был заменен драконом Уэльса, а когда, как сообщает об этом сэръ Бернард

150 От Стюартов к Виндзорам

Герб Оливера Кромвеля



Берк, было произведено вскрытие гроба Кромвеля¹, обнаружилось, что в нем лежала медная пластина, на которой был выгравирован королевский герб Англии, объединенный с его собственным гербом.

В 1649 г. парламент постановил, чтобы золотые и серебряные монеты чеканились с надписями на английском языке, а не на латыни, и чтобы на монетах не было никаких портретов. На аверсе более крупных монет был отчеканен щит с крестом Св. Георгия, а также лавровый венок и надпись «СОДРУЖЕСТВО И АНГЛИЯ» (THE COMMONWEALTH AND ENGLAND); на реверсе – рядом друг с другом гербовый щит Св. Георга и щит с арфой Ирландии, а также надпись «С НАМИ БОГ» (GOD WITH US). Лорд-протектор Кромвель намеревался чеканить новые монеты в достаточно больших количествах, но в обращение попали очень немногие из них. И опять-таки, вместе с королевской короной они несли личный герб Кромвеля, размещенный в центре щита с крестами Св. Георгия, Св. Андрея и арфы Ирландии.

¹После реставрации монархии и восшествия на престол короля Карла II Стюарта в 1661 г. могила Кромвеля в Вестминстерском аббатстве была вскрыта, тело извлечено из могилы и проведена церемония «посмертной казни» (останки были вздернуты на виселицу). – *Прим. ред.*

После реставрации Карла II в 1660 г. был издан указ, который требовал, чтобы королевские гербы украшали собой здания всех церквей. Это привело к тому, что из тайников было извлечено и переписано множество старых эмблем, а также были написаны новые. В любом месте, где находились гербы Английской республики, они подлежали «немедленному удалению с незамедлительной установкой на их место гербов Его Королевского Величества». Как записал Пепис (Pepys) 11 марта 1660 г.: «Этим утром мы начали снимать все республиканские гербы на кораблях флота, послав предварительно в Дувр за художниками, малярами и другими работниками, чтобы те нанесли гербы короля».

Почетные дополнения

В родовой герб могут быть внесены дополнения в виде отдельных геральдических фигур или изменений в их рисунке, которые жалуются в знак признания выдающихся заслуг на службе королю и Отечеству. Являясь таковыми, они пользуются особым почетом и уважением.

Многие из этих почетных дополнений ведут отсчет от времен Гражданской войны в Англии, когда в 1645 г. король Карл I Стюарт уполномочил герольдмейстера ордена Подвязки присваивать особые знаки отличия доблестным роялистам. Одно из таких отличий было пожаловано доктору Эдуарду Лейку, который получил к своему гербу почетное дополнение в виде знамени с королевским львом и шестнадцатью щитками, символизирующими шестнадцать ран, полученных им в сражении при Эджхилле¹. В качестве наверхия ему была пожалована фигура, изображавшая его самого, сидящего верхом, залитого кровью и стиснувшего повод зубами. Герб города Херефорда получил дополнение в виде голубой каймы, обремененной серебряными косыми крестами Св. Андрея: «Поелику нет ни одного града... который бы проявил

¹Эджхилл – местность, где 24.10.1642 состоялось первое сражение Гражданской войны между роялистами под командованием короля Карла I и сторонниками парламента графа Эссекса. Победителями объявили себя обе стороны, но преимущество осталось на стороне короля. – *Прим. ред.*



Навершие герба Менселлов



**ПОЧЕТНЫЕ
ДОПОЛНЕНИЯ**



Навершие герба Лейнов



2



1



3



5



4



6



7

1. Герб город Херефорда, оборонявшегося от шотландцев
2. Герб Менселлов, в память о бегстве Карла во Францию
3. Герб Лейнов, в память о поездке принца в Бристоль

4. Герб Ньюменов, в память о побеге из Уорчестера
5. Герб Лейков, в память о сражении у Эджхилла
6. Герб Уайттрив, за предоставление беглецу убежища
7. Герб Карлосов, в память о «королевском дубе»

большую верность и храбрость... когда, будучи в течение пяти недель осажденными со всех сторон превосходящими силами мятежных шотландцев, его граждане... оборонялись... нанося такой большой урон осаждающим, что они стали объектом восхищения соседних гарнизонов... и они вполне справедливо заслуживают подобный знак почета». Данное дополнение недвусмысленно служит напоминанием о городе, осажденном «армией мятежных шотландцев».

Существует большое количество дополнений к гербам, относящихся ко времени Реставрации. Они были пожалованы роялистам, после того как в 1660 г. король «вернул себе рамена своя». Во многих из них, как и в любом историческом повествовании, нашли свое отражение полулегендарные истории о похождениях короля. Червлёный щит с золотым портукулисом (решеткой, преграждающей вход в ворота крепости) послужил дополнением к гербу полковника Ньюмена, который помог Карлу бежать из Уорчестера в 1651 г. Знаменитый «королевский дуб», в ветвях которого прятался Карл, «когда под ним рыскали круглоголовые¹», запечатлен в гербе полковника Керлесса, который делил это убежище с принцем и чье вовсе неподходящее для него имя² принц, став королем, заменил на Карлос (Carlos). Такие же гербы (только других тинктур) были пожалованы роду Пендрел из Боскобла, который предоставил принцу одежду и укрытие и на территории которого рос тот самый «королевский дуб». Красная роза в венке из дубовых листьев была пожалована роду Уайтгривов, члены которого, несмотря на угрозы со стороны солдат армии парламента, упорно отказывались признать, что Карл находится в их доме в Моузли. Еще более замечательным является герб Англии в вольной области, пожалованный роду Лейнов, после того как госпожа Джейн Лейн храбро согласилась отправиться в Бристоль в «сопро-

¹Круглоголовые – презрительное прозвище, данное роялистами сторонникам парламента. Последние коротко стригли волосы и не носили пышных локонов, как это было принято при дворе. – *Прим. пер.*

²Careless на английском означает «легкомысленный, беспечный, недобросовестный». – *Прим. ред.*

154 От Стюартов к Виндзорам

вождении» принца, который выступал в качестве ее слуги. Отсюда принц надеялся отплыть во Францию. Эмблема в виде чалой лошади, на которой ехал принц, запечатлена в наверху герба Лейнов.

В конце концов Карл смог сесть в Шорхеме (графство Сассекс) на судно, которое ему предоставил некто Френсис Менселл, чей герб «в золотом поле три черных рукава (Maunches)» получил дополнение в виде Льва Англии, вместе с навершием в виде корабля с тремя коронами на корме и флагами Св. Георгия на мачтах.

Пэры королевства

В Средние века слово «лорд» (Lird) являлось синонимом слова «сир» (Sire) и обозначало положение сюзерена (сеньора) в системе феодальных отношений. В настоящее время оно используется как краткая форма титулования тех лиц знатного сословия пэров, ранг которых ниже, чем герцог, а также как почетное дополнение, обязательное при обращении к младшим сыновьям герцогов и маркизов. Его также принято использовать при обращении к лордам Судебной палаты в Шотландии.

Английский термин «сословие пэров» (Peerage) включает в себя все принятые в Великобритании титулы – герцогов, маркизов, графов, виконтов и баронов – каждый из которых является наследственным. Это слово, которое является производной от средневекового латинского *Paragium*, переводится просто как «общество равных» и использовалось в отношении представителей высшей знати, равных по своему положению. Начиная с 1327 г. слово «пэр» употребляли в качестве характеристики тех высокопоставленных баронов Англии, которые, как правило, получали королевские предписания с вызовом на заседание парламента, а позднее так стали называть и епископов.

Сегодня институт пэров Великобритании охватывает пять отдельных объединений титулованных особ, это пэры Англии, Шотландии, Ирландии, Великобритании и Соединенного Королевства. Пэры Англии и Шотландии были объединены по вступлении в силу Закона 1707 г. об унии Англии с Шотланди-

ей; а пэры Великобритании и Ирландии существовали независимо друг от друга до тех пор, пока благодаря Закону 1801 г. об унии Великобритании с Ирландией не был создан институт пэров Соединенного Королевства, хотя отдельные местные возведения в звание случаются и поныне. В гербах пэров обязательно присутствует серебряный шлем с золотым забралом, корона, соответствующая их статусу и щитодержатели. Коронационные мантии пэров изготавливаются из темно-красного бархата и украшаются беличьим мехом; пелерина выполняется из беличьего меха и отделяется полосами из меха горностая, при этом пелерина мантии герцога имеет четыре полосы из меха горностая, мантии маркиза – три с половиной полосы, графа – три; две с половиной полосы горностая украшают мантию виконта и две полосы – барона. Мантии для посещений парламента изготавливаются из тонкой ткани алого цвета, имеют подкладку из тафты и украшены полосками меха: четыре полоски из меха горностая с золотым галуном у герцогов; четыре справа и три слева у маркизов; три у графов и две полосы из белого меха у виконтов и баронов.

КОРОНЫ И КОРОНАЦИОННЫЕ МАНТИИ ПЭРОВ

Герцог



Корона из позолоченного серебра с восемью земляничными листьями (видны три листа и две половины) с колпаком из темно-красного бархата. Пелерина мантии отделана четырьмя рядами меха горностая.



Титул герцога (*Duke*) является титулом самого высокого ранга в британской аристократии. Этот титул, ведущий свою историю от латинского слова *Dux* (вождь), появился в Англии в 1337 г., хотя производные от этого латинского слова были из-

156 От Стюартов к Виндзорам

вестны и ранее. Так, например, Вильгельм Завоеватель официально называл себя *Ducis Normannorum et Regis Anglorum* (Герцог Нормандии и Король Англии). Впервые титул герцога (для ближайших родственников короля – герцогов королевской крови) был пожалован Генри Гросмонту¹ графу Ланкастер, Дерби, Линкольн и Лестер 6 марта 1351 г., тогда как Давид, старший сын короля Шотландии Роберта III, стал герцогом Ротси в 1398 г. Жена герцога носит титул герцогини.

Маркиз стоит на второй после герцога ступени иерархической лестницы британской аристократии. Хотя этот титул был завезен из Европы в 1385 г., тем не менее титул *marchiones* еще до этого был в ходу у лордов, владевших марками (*marches*) близ границ с Уэльсом и Шотландией². Супруга маркиза носит титул маркизы.

КОРОНЫ И КОРОНАЦИОННЫЕ МАНТИИ ПЭРОВ

Маркиз



Корона из позолоченного серебра с четырьмя земляничными листьями (видны один лист и две половины) и четырьмя серебряными шарами (видны два). Пелерина мантии отделана тремя с половиной рядами меха горностая.



Некоторые из лордов, которые сопровождали герцога Вильгельма Завоевателя в его походе в Англию, владели довольно крупными поместьями – графствами (*comteés*) в Голландии и Франции, и, хотя, став королем, он и пожаловал им

¹Он был правнуком короля Генриха III, то есть уже дальним родственником королевской фамилии. – Прим. ред.

²Марка – особая территориальная единица, созданная в пограничном районе для защиты границ государства. Маркграфы (маркизы), владевшие марками, в своих областях имели власть, сходную с герцогской, и пользовались большей независимостью, чем лорды центральных графств. – Прим. ред.

КОРОНЫ И КОРОНАЦИОННЫЕ МАНТИИ ПЭРОВ

Граф



Корона имеет восемь поднятых на лучах серебряных шаров (видны пять из них) и расположенных между ними золотых земляничных листьев. Пелерина мантии отделана тремя рядами меха горностая.



земли и титулы в Англии, они сохранили за собой более высокий титул французского или валлонского графа (*comteé, county, count*). Английским эквивалентом титула *count* (граф) является титул *earl* (также переводящийся на русский как граф), который родился в Скандинавии и в начале XI в. попал в Англию в форме *eorl*, то есть староанглийского варианта скандинавского слова *jarl* (ярл). Вплоть до 1337 г., то есть до того времени, когда Черный принц был возведен в достоинство герцога¹, графский титул был самым почетным у высшего сословия. Наиболее ранним документом, в соответствии с которым титул графа мог передаваться по наследству, является королевская грамота, датированная примерно 1140 г. Этой грамотой король Англии Стефан Блуаский присвоил Джеффри де Мандевилю титул графа Эссекса. В настоящее время титул графа занимает третье по рангу место в иерархии британской аристократии, а супруга графа (или же дама, которая сама имеет право на наследственный графский титул) является графиней.

Титул виконта занимает четвертое место в иерархии пэров Великобритании. Впервые подобный титул был присвоен в 1440 г., хотя сам он имеет гораздо более древнюю историю. Еще во время империи Каролингов люди, называвшиеся *vice-*

¹3.3.1337 Эдуард Черный принц получил титул герцога Корнуолла, а позже – 19.7.1362 – стал еще и герцогом Аквитанским. – Прим. ред.

158 От Стюартов к Виндзорам

КОРОНЫ И КОРОНАЦИОННЫЕ МАНТИИ ПЭРОВ

Виконт



Корона из позолоченного серебра с 16 серебряными шарами (видны девять). Пелерина мантии отделана двумя с половиной рядами меха горностая.



comteé (вице-граф), являлись полномочными представителями графа, а затем постепенно это звание (виконт) приобрело характер титула, передаваемого по наследству. Супруга виконта носит титул виконтессы.

Точное происхождение титула «барон» неизвестно. Он попал в Англию уже после ее завоевания в 1066 г. норманнами и служил для обозначения статуса непосредственного вассала короля, владетельного лорда. Правда, перед норманнским завоеванием под словом *barony* (барония) понимались просто владения главы клана или рода. В средневековой Ирландии *barony* обозначала административно-территориальную единицу в графстве, соответствующую округу в Англии. После завоевания крупных землевладельцев, которые получили свои наделы от короля и имели титул ниже графского, зачастую стали называть баронами, а начиная с XIII в. этот титул оказывается закрепленным за теми земельными магнатами, которые принимали участие (по приглашению короля) в заседаниях совета или парламента. При этом к баронам более высокого ранга относились те, кто вызывался на заседание прямым предписанием Королевского совета, а баронами поменьше считались все те, кто получал вызов через шерифа графства. Во время правления Эдуарда IV [1461–1483] на политической сцене появилось новое и влиятельное сословие купцов (главным образом благодаря политике этого короля, направленной на поощрение ремесел и коммерции).

КОРОНЫ И КОРОНАЦИОННЫЕ МАНТИИ ПЭРОВ



Барон

Простая корона из позолоченного серебра с шестью серебряными шарами (видны четыре). Пелерина мантии отделана двумя рядами меха горностая.



Церемониальные эмблемы именных указов о присвоении почетного звания включают «Шапку почета» (Cap of Honour), носимую вместе с «Золотой короной» (Crown of Gold) по особо торжественным случаям. Эти короны, свидетельствующие о титуле владельца, являются прямыми потомками средневекового головного убора и золотого обруча, право носить которые в XIV в. имели только герцоги и маркизы, а после 1444 г. еще и графы. Правда, в то время еще не было похоже, что они соответствуют какому-то определенному рисунку. Впервые короны были пожалованы ви-контам королем Яковом I, а в 1661 г. король Карл II даровал короны баронам.

В силу этого обстоятельства произошла окончательная гибель баронства, построенного на принципах феодальных отношений. Сам же титул «барон» был введен Ричардом II в 1387 г., и сегодня это – пятая и самая нижняя ступень в иерархии пэров британской монархии. Закон 1958 г. «О пожизненных почетных званиях» (*Life Peerage Act*) предоставил верховной власти страны право жаловать пожизненные, но ненаследственные титулы баронов.

В Шотландии эквивалентом барону является лорд парламента (*Lord in Parliament*); в то же время институт баронов Шотландии построен на феодальных принципах, что полностью отличает его от института баронов Англии и имеет статус, аналогичный статусу английских лендлордов.

Баронеты и рыцари

Баронет – это наследственный титул в иерархической системе дворянства Великобритании. Этот титул был создан в 1611 г., когда королю Якову I потребовалось изыскать средства, не-

160 От Стюартов к Виндзорам

обходимые для содержания его войск в Ольстере; первые обладатели этого титула платили 1095 фунтов стерлингов, что давало им возможность прибавить к своему имени предикаты «сэр» (для мужчин) и «леди» (для женщин) и стоять на ступень выше обычных «рыцарей». В 1625 г. был создан институт баронетов Шотландии, это делалось для того, чтобы создать фонд поддержки колонии Нова Скотия (Новая Шотландия) в Канаде. Звания баронетов Англии и Шотландии существовали независимо друг от друга вплоть до 1707 г., когда им на смену пришли баронеты Великобритании. В 1619 г. появились баронеты Ирландии, а 1 января 1801 г. оба эти института заменил один – баронетов Соединенного Королевства, существующий и по сей день.

Баронеты Англии, Ирландии, Великобритании и Соединенного Королевства имеют в качестве эмблемы «окровав-







ТАБЛИЦА 10: Мемориальная доска. Черный фон на левой стороне доски обозначает, что муж умер раньше своей супруги. Написанные по-латыни слова *In Coelo Quies* – это не фамильный девиз, а выражение, означающее: «Покойся в мире».

На предыдущей странице. ТАБЛИЦА 9: Герб Реджинальда Чарлза Эдуарда Эббота 3-го (и последнего) барона Колчестера. Род баронов Эбботов прекратился в 1919 г.

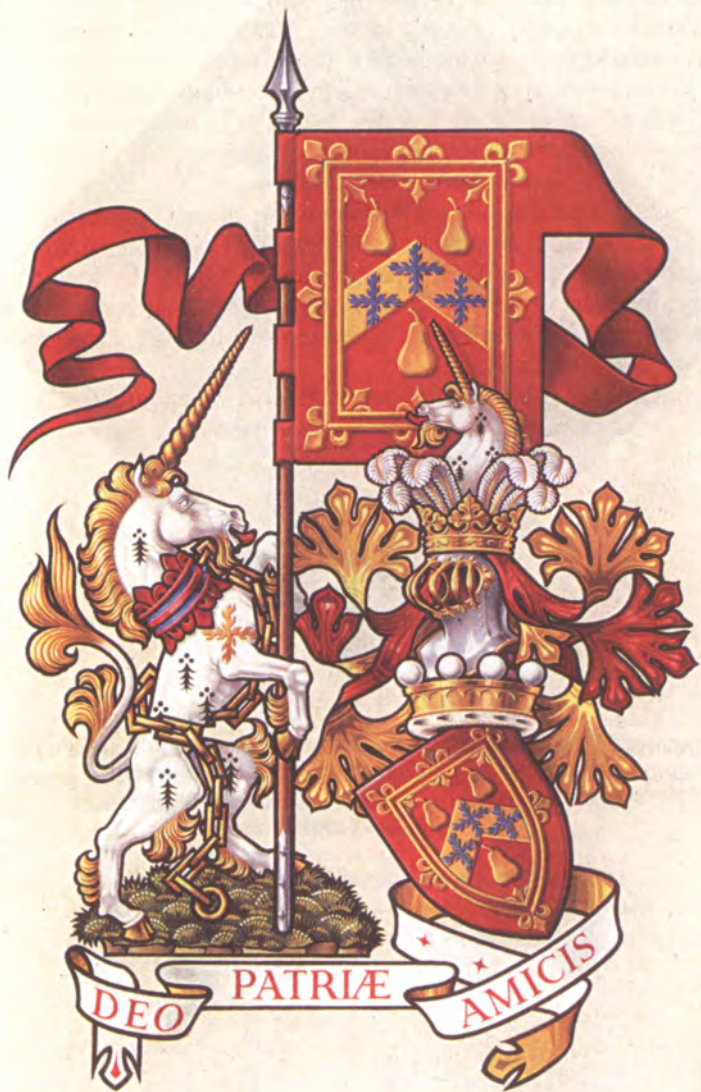

ТАБЛИЦА 11: **Мемориальная доска.** Черный фон на левой стороне доски обозначает, что муж умер раньше своей супруги. Написанное по-латыни слово *Resurgam* – это не фамильный девиз, а выражение, означающее: «Я восстану снова».

ТАБЛИЦЫ 12–13: Знамена и щитодержатели



Petre



Antrobus



Walsh



Waldegrave



Bollock



Banlet



Vaughan



Roel

СОВРЕМЕННАЯ ГЕРАЛЬДИКА



ТАБЛИЦА 14: Северная Америка

1. Герб Куков из Торонто
2. Герб Колесов из Монреаля
3. Герб Бэрдов из Дункана (Британская Колумбия)
4. Герб Хенвудов из Оквуда (Онтарио)
5. Герб Боуиеров из Пейнкорта (Онтарио)
6. Герб Окуэллов из Калгари (Альберта)
7. Герб Битти из Оттавы
8. Герб Дэвисов из Торонто
9. Герб Джонсонов из Монтгомери (Алабама)
10. Герб МакКьюнов из Йорба-Линда (Калифорния)
11. Герб Гринграсов из Монреаля
12. Герб Уордов из Солт-Лейк-Сити (Юта)



СОВРЕМЕННАЯ ГЕРАЛЬДИКА



1



2



3



4



5



6



7



8



9



10



11



12

ТАБЛИЦА 15: Соединенное королевство

1. Герб Ланкастеров из Челтенхема
2. Герб Ловеллов из Уолластона (Нортемптоншир)
3. Герб Вудов из Овер-Стреттона (Сомерсет)
4. Герб Алленов из Хенли-он-Теймса (Оксон)
5. Герб Гринхиллов из Борнемаута (Дорсет)
6. Герб Кемпбелл-Кизов из Хейзелбери-Брайана (Дорсет)
7. Герб Слейтеров из Уорминстера (Уилтшир)
8. Герб Фрайаров из Фолка (Дорсет)
9. Герб Мессеров из Бата (Эвон)
10. Герб Гербертов из Хекни
11. Герб Холиоуков из Хорнчерча (Эссекс)
12. Герб Тейлоров из Пиннера (Мидлсекс)



ТАБЛИЦА 16: Английская жалованная грамота на право владения гербом и личным знаком, выданная Уильяму Хаксли из Брисбейна (Австралия). Герб, который (вопреки средневековым обычаям) повторен у древка личного штандарта, несет изображение: «В зеленом поле, усеянном серебряными каплями, три переплетенных между собой серебряных пониженных стропила, вершина каждого из которых увенчана геральдическими лилиями». Личный знак, рисунок которого помещен под гербом: «Между рогами серебряного полумесяца золотая веточка пятнистого камедного эвкалипта (*Eucalyptus maculata*) с двумя плодами». Навершие включает в себя изображение серого попугая (*Pezoropus wallicus*) в натуральной раскраске. Подобные сложные эмблемы характерны для геральдики Британского Содружества наций, правда, зрительно такие гербы зачастую воспринимаются как простые и привлекательные. На правом поле грамоты находятся гербы герольдмейстеров, которые выдали грамоту (ордена Подвязки, Кларенса, Норрея и Ольстера); оттиски печатей герольдмейстеров подвешены к грамоте. В Англии и Уэльсе именные жалованные грамоты (за исключением тех, что получают корпоративные организации) скрепляются печатью герольдмейстера ордена Подвязки, а также печатью герольдмейстера той провинции, где проживает жалуемый гербом. Над текстом расположены гербы графа-маршала (герцога Норфолк), а также герб монарха и герб Геральдической коллегии. (Воспроизведено с любезного разрешения Уильяма Хаксли, эсквайра.)

ленную руку Ольстера» – окрашенное в красный цвет изображение руки на белом щите или же в вольной части в верхнем правом углу щита – как дополнение к их родовому гербу. Герб баронетов Шотландии имеет в своем составе знак, в рисунок которого входит герб колонии Нова Скотия внутри голубого кольца, эта эмблема изображается подвешенной на ленте коричнево-красного цвета и располагается она ниже гербового щита. Все баронеты имеют право изображать в своем гербе стальной рыцарский шлем, повернутый в фас и с открытым забралом.

Слово *knighthood*, переводимое как «рыцарское достоинство», «рыцарство», «дворянство», представляет собой современную форму староанглийского *cnihtþad*, слова, обозначающего период в жизни человека между юностью и зрелостью. Однако слово *chivalry* («рыцарство») произошло от французского *chevalerie*, переводимого как «вооруженный всадник». К середине XII в. эти слова фактически стали синонимами, подразумевающими как личные качества рыцаря, так и кодекс поведения конного воина.

Сыновья средневековой знати обучались военному искусству и рыцарскому поведению при дворе сюзеренов, вассалами которых были их отцы. За время нахождения при дворе они должны были пройти ступени пажа, эсквайра, рыцаря-бакалавра и, в некоторых случаях, рыцаря-баннерета.

Первоначально баннерет являлся главным арендатором на землях феодала или меньшим по значимости бароном, ранг которого был ниже ранга барона, но выше ранга рыцаря-бакалавра. В Средние века рыцарь-баннерет имел право вести войско в бой под своим собственным знаменем, которое, в силу того, что оно имело меньшие размеры, чем знамена тех, кто занимал более высокое положение, тоже называлось «баннерет».

Титул «рыцарь-бакалавр» (или башелье) относится к категории низших по значимости, но и наиболее древних рыцарских званий. Исходно от рыцарей требовалось исполнение воинской повинности (в качестве платы за лен) в обмен на пожалованные земли, однако такое соглашение постепенно уступило место выплате денежного жалования,

162 От Стюартов к Виндзорам

Гербы трех баронетов Соединенного Королевства, исходный рисунок которых дополнен «окровавленной рукой Ольстера»



Плендер из Овиндена



Блант из Лэмберхераста



Ишем из Лемпорта

известного как «щитовые деньги». Рыцарь-бакалавр не принадлежал к членам рыцарского ордена, и в средневековой армии он имел право руководить самым малыми военными отрядами, вероятнее всего такими, которые состояли только из немногих его слуг.

Ордена рыцарской доблести

Уже говорилось, в 1348 г. был учрежден орден Подвязки: самый старый и наиболее почетный рыцарский орден Великобритании. Первоначально кавалерами этого ордена стали сам монарх, а также его старший сын и еще двадцать четыре молодых человека из знатных семейств. В 1786 г. право быть кавалерами этого ордена было распространено на прямых потомков короля Георга III, даже в том случае, если число кавалеров этого ордена превосходит предельное количество, определенное его статутом; в 1805 и в 1831 гг. это право было распространено на потомков Георга II и Георга I соответственно. Конечно же королевы Англии, выступая в качестве главы ордена, являлись и его членами, но только в правление Эдуарда VII [1901–1910] было установлено, что супруга царствующего короля автоматически становилась «кавалерственной дамой ордена Подвязки». В 1987 г. были внесены изменения в статут ордена, благодаря которым стало возможным награждать им также и женщин.



Знаки ордена Подвязки; около 1850 г.
1. Звезда ордена 2. Цепь ордена со знаком Св. Георгия 3. Подвязка
4. Овальная застежка, или «Малый Георг»



Знамя виконта Грея из Фэллодена, кавалера ордена Подвязки



Герб Эдуарда III, обрaмленный подвязкой



Знамя графа Хервуда, кавалера ордена Подвязки

164 От Стюартов к Виндзорам

Знак ордена представляет собой красный крест на белом фоне (в серебряном поле червлёный крест - *Argent a Cross Gules*); эта эмблема приписывается Св. Георгу – святому покровителю ордена. Обычно этот знак изображают в окружении подвязки. Сама же подвязка носится на левой ноге ниже колена (дамы носят ее на левой руке). Изначально она была светло-голубой, но в 1714 г. ее цвет изменили на темно-синий. Края подвязки отделаны золотом, она имеет золотую пряжку, а также золотые украшения и загадочный девиз «HONI SOIT MAL I PENSE» («Да будет стыдно тому, кто об этом дурно подумает»).

Король Генрих VII ввел в употребление великолепную шейную цепь, которая состояла из 26 миниатюрных подвязок, каждая из которых окружает розу красной эмали (розу Тюдоров), чередующихся с переплетающимися узлами, «а к концу названного украшения должно быть прикреплено изображение Святого Георгия». Рыцари носили темно-синие мантии, на плече которых был вышит знак ордена. Карл II ввел в употребление широкую синюю ленту, которая надевалась через левое плечо и имела в качестве застежки на правом бедре небольшое изображение Св. Георгия, выполненное из одноцветного золота («малый Георг»). Сегодня в особо торжественных случаях кавалер ордена (рыцарь-кавалер) надевает бархатную мантию темно-синего цвета с подкладкой из белой тафты и звездой ордена на левой стороне груди. Мантия носится вместе с темно-красным бархатным капюшоном с подкладкой из тафты белого цвета и черной бархатной шляпой со страусовым пером и пучком перьев черной цапли, прикрепленным к шляпе с помощью ленты, усеянной бриллиантами.

Рыцари ордена имеют право добавить к своему гербу щитодержатели, и, начиная с XIV в., наиболее широко распространенным обычаем является изображение гербового щита в окружении синей с золотом Подвязки с начертанным на ней девизом.

Статут ордена 1552 г. требовал, чтобы каждый кавалер ордена выставлял на обозрение свое знамя, меч, шлем и наверхшие, размещая их над своим креслом в принадлежащей ордену часовне Св. Георгия в Виндзорском замке.

Древнейший и достойнейший орден Чертополоха (The Most Ancient and Most Noble Order of the Thistle) был восстановлен в 1687 г. королем Шотландии Яковом VII (он же король Англии Яков II), который утверждал, что этот орден был учрежден королем Ахеем¹ примерно в 800 г. Король Яков распорядился сшить из зеленого бархата роскошную мантию с рассыпанными по ней более чем 250 золотыми цветками чертополоха для себя и для еще двенадцати рыцарей. Число «двенадцать» было избрано им «в знак напоминания о Спасителе и его двенадцати апостолах». Но к 1688 г., когда король Яков II бежал из страны², а орден Чертополоха вышел из употребления, в число его рыцарей-кавалеров было назначено всего восемь человек. Королева Анна восстановила статут ордена Чертополоха, однако количество рыцарей ордена осталось равным восьми человекам до тех пор, пока в 1827 г. оно не было доведено до двенадцати. Сегодня в добавление к членам королевской фамилии и монархам зарубежных государств в состав ордена входит 16 рыцарей-кавалеров. В 1911 г. в Эдинбурге в качестве орденской часовни была открыта церковь Св. Эгидия. Кавалеры ордена обладают правом на щитодержатели, а также могут включить в своей герб ожерелье, корону и девиз ордена, поместив под ним знак ордена. Знак ордена представляет собой выполненную из золота фигуру Св. Андрея в одежде зеленого цвета и пурпурной хламиде, держащую перед собой крестом Андреевский крест; вся композиция окружена золотыми лучами. Девиз ордена: NEMO ME IMPUNE LACESSIT («Никто не потревожит меня безнаказанно»).

Девиз Блистательнейшего Ордена Св. Патрика (The Most Illustrious Order of the St. Patrick): QUIS SEPARABIT,

¹Согласно существующим преданиям, король шотландцев Ахей (Achaius) основал рыцарский орден в 787 или 809 г. и ввел в Шотландии поклонение Св. Андрею. Ряд исследователей считают, что Ахей и пиктский король Ангус (Angus) одно и то же лицо. – *Прим. пер.*

²Был свергнут с престола в ноябре 1688 г. своим зятем Вильгельмом Оранским (мужем старшей дочери Якова – Марии II). Умер в изгнании. – *Прим. ред.*

166 От Стюартов к Виндзорам

MDCCLXXXIII («Кто разделит нас, 1783»)¹. Он содержит намек на политическую ситуацию, которая привела Георга III к учреждению этого ордена в 1783 г. Хотя статут ордена был пересмотрен в 1905 г., начиная с 1934 г. не было ни одного возведения в кавалеры этого ордена. Членами ордена являются: монарх, великий магистр (Grand Master), 22 рыцаря и некоторое число почетных кавалеров. Все они облечены правом иметь при своих гербах щитодержатели, а также помещать на гербе ожерелье, корону, девиз ордена, как и знак ордена, – под щитом своего герба. Орден не имеет своего храма, но перед тем как церковь Ирландии была отделена от государства, все регалии обычно хранились в кафедральном соборе Св. Патрика в Дублине, а после этого в Дублинском замке. Знамена и именные таблицы с кресел умерших кавалеров ордена предоставлены для обозрения в обоих зданиях.

Достопочтеннейший орден Бани (The Most Honourable Order of the Bath), первый по значимости орден государства, был учрежден Георгом IV 18 мая 1725 г. Он должен был символизировать «ту степень рыцарства, которую обозначил перед Рыцарями Бани» король Генрих IV в 1399 г., с целью отдать должное ритуалу очищения, проводимому будущим рыцарем перед обрядом его посвящения. В 1735 г. эта категория рыцарей Бани была восстановлена в виде «регулярного воинского ордена» в составе 36 рыцарей-кавалеров. Тогда орден получил свое окончательное название, а часовня Генриха VII в Вестминстерском аббатстве была превращена в орденскую часовню. В 1815 г. статус ордена был реорганизован: введены военный и гражданский отделы, а сам он разделен на три степени – рыцарей Большого креста, рыцарей-командоров и рыцарей-кавалеров². Рыцари Большого креста получали возможность дополнить свой герб щитодержателями, а сам гербовый щит можно было изображать окруженным лентой ордена с написанным на нем девизом ордена: TRIA JUNCTA IN UNO («Трое, соединенные в одном»).

¹Девиз ордена является сокращением библейской фразы «Кто разделит нас от любви Христовой?» (Послание к Римлянам, 8:35) – *Прим. ред.*

²Кроме того, в орден входят: глава ордена (король) и великий магистр (принц Уэльский). – *Прим. ред.*

ДРЕВНЕЙШИЙ И ДОСТОЙНЕЙШИЙ
ОРДЕН ЧЕРТОПОЛОХА



Нагрудная звезда и знак,
носимый на ленте



БЛИСТАТЕЛЬНЕЙШИЙ
ОРДЕН СВ. ПАТРИКА

Нагрудная звезда и знак ордена,
носимый на ленте



168 От Стюартов к Виндзорам

ОРДЕН БАНИ



Звезда рыцаря
Большого креста



Шейный знак ордена
(гражданский отдел)

ОРДЕН СВ. МИХАИЛА И СВ. ГЕОРГИЯ



Звезда рыцаря
Большого креста

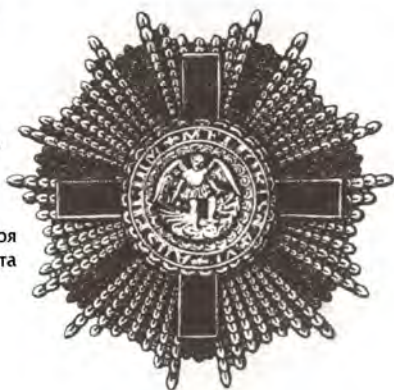

Справа: ОРДЕН
БРИТАНСКОЙ ИМПЕРИИ
Шейный знак



Далее справа:
КОРОЛЕВСКИЙ
ВИКТОРИАНСКИЙ ОРДЕН
Знак ордена, носимый
на ленте



Безупречнейший орден Св. Михаила и Св. Георгия (The Most Distinguished Order of St. Michael and St. George) был учрежден королем Георгом III 28 апреля 1818 г.¹ и позднее стал почетной наградой для подданных британской короны, несущих службу за пределами страны, в особенности на дипломатической службе. Орден разделен на три класса: рыцари и дамы Большого креста, рыцари-командоры (и дамы-командоры), рыцари-кавалеры (и кавалерственные дамы). Кавалеры ордена Св. Михаила и Св. Георгия всех степеней имеют право поместить под своим гербом эмблему ордена и расположить вокруг гербового щита ленту с девизом ордена: AUSPICUM MELIORIS Aevi («Признак лучшей эпохи»). Рыцари Большого креста имеют право добавить к своему гербу щитодержатели. Церковью ордена является кафедральный собор Св. Павла в Лондоне.

Королевский Викторианский орден (The Royal Victorian Order) был учрежден королевой Викторией 21 апреля 1896 г. Орден имеет пять классов: рыцарь (дама) Большого креста, рыцарь-командор, командор, лейтенант, член ордена. Рыцарь и дама Большого креста имеют право дополнить свой герб щитодержателями, а также лентой ордена вокруг герба. Кавалеры орденов всех классов имеют право помещать под своим гербом знак ордена, а кавалеры первых трех классов могут украсить щит своего герба лентой с девизом ордена: VICTORIA («Победи» или же «Виктория»). Часовней ордена является Савойская часовня².

Превосходнейший орден Британской империи (The Most Excellent Order of the British Empire) был учрежден 4 июня 1917 г., и его часовней является подземная часовня кафедрального собора Св. Павла в Лондоне. Существуют военный и гражданский отделы ордена, который также делится на пять

¹На самом деле орден был учрежден Георгом принцем Уэльским, который в это время был принцем-регентом при своем слабоумном отце короле Георге III. – *Прим. ред.*

²Савойская часовня Ее Величества (Queen's Chapel of the Savoy) – название часовни Св. Иоанна Крестителя, расположенной в Стренде (Лондон); в Средние века она была часовней Савойского дворца. – *Прим. ред.*

170 От Стюартов к Виндзорам

классов: рыцарь Большого креста, рыцарь-командор, командор, офицер, член ордена. Кавалеры орденов всех классов имеют право помещать под своим гербом соответствующий знак ордена, а кавалеры первых трех классов – также вокруг своего герба ленту с девизом ордена: FOR GOD AND THE EMPIRE («За Бога и империю»). Кроме того, рыцари Большого креста имеют право дополнить свой герб щитодержателями и цепью ордена.

Королевские гербы

Король Англии Вильгельм III [1689–1702], будучи одновременно принцем Оранским, имел право наряду с эмблемами своего дяди и тестя Якова II размещать на своем щите ряд зарубежных гербов. Однако вместо этого он ограничился тем, что поместил в сердце родового герба Стюартов простой щиток со своим родовым гербом Нассау (в лазоревом поле, усеянном гонтами, восстающий золотой лев - *Azure billety a Lion rampant Gold*). Его супруга королева Мария II имела такой герб Стюартов, право на который принадлежит только тому, кто занимает главенствующее положение на иерархической лестнице рода или династии (*undifferenced arms*), и по этой причине объединенный королевский герб Вильгельма и Марии являет собой редкий пример, когда гербы Стюартов оказались расположенными на щите один подле другого.

После того как Вильгельм III скончался, не оставив наследника, право на трон перешло к сестре Марии, королеве Анне [1702–1714], и в течение первых пяти лет своего правления она также пользовалась родовым гербом Стюартов. Однако после вступления в силу Закона 1707 г. об англо-шотландской унии гербы Англии и Шотландии были объединены в 1-й и 4-й четвертях, при этом герб Франции располагался во 2-й, а Ирландии – в 3-й четверти щита.

После смерти Анны трон унаследовал Георг Людвиг курфюрст Ганноверский, герцог Брауншвейг-Люнебургский и эрц-казначей Священной Римской империи, ставший королем Георгом I [1714–1727]. При нем 4-я четверть гербового щита была рассечена на три части, чтобы разместить в них герб Брауншвейга (два золотых льва в червленом поле), Лю-

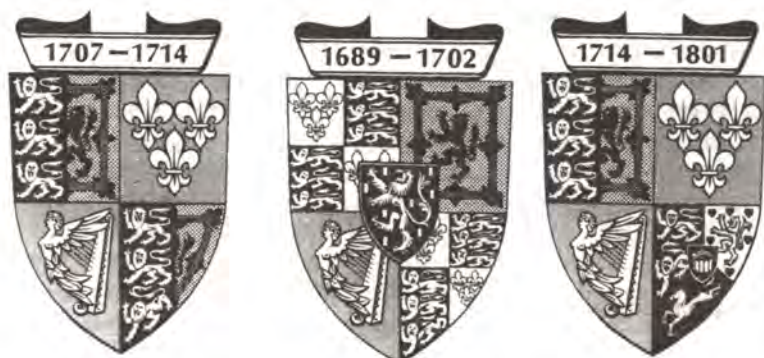

КОРОЛЕВСКИЕ ГЕРБЫ
От Вильгельма III до Елизаветы II



небурга (в золотом поле синий восстающий лев, окруженный сердцами) и Вестфалии (белая лошадь в червленом поле), при этом на щитке в сердце была изображена красная на синем поле корона Карла Великого¹. Этот герб оставался не-

¹Карл Великий (2.4.742–28.1.814) – король франков (с 768 г.), объединивший государства Западной Европы, за исключением Британских островов, Астурии в Испании и Южной Италии. В 800 г. коронован императором Западной Римской империи. Т.н. Корона Карла Великого (Reichskrone) скорее всего изготовлена в конце X в. (первое упоминание относится к XII в.), ей короновались все германские монархи раннего Средневековья, начиная с Конрада II. – Прим. пер.

172 От Стюартов к Виндзорам

изменным и при правлении королей Георга II [1727–1760] и Георга III [1760–1820], до тех пор пока в 1798 г. после подавления мятежа в Ирландии не было создано Соединенное Королевство Великобритании и Ирландии. В 1801 г. из герба были изъяты уже утратившие свое значение символы Франции, и их заменил герб Шотландии, так что теперь Ирландская арфа получила статус, равный статусу гербов Англии и Шотландии. Объединенные германские гербы переместились в щиток в сердце гербового щита, и до 1816 года их венчала корона курфюрста. В 1816 г. внешний вид короны был изменен, что ознаменовало собой преобразование по решению Венского конгресса Ганноверского курфюршества в королевство.

Георг IV [1820–1830] и Вильгельм IV [1830–1837] унаследовали как британские, так и германские владения своих предков и поэтому продолжали пользоваться их гербами. Однако в соответствии с Салическими законами (т.е. Законами салических франков)¹, которые действовали на территории Германии и исключали особ женского рода из числа потенциальных наследников престола, право на ганноверскую корону после смерти Вильгельма IV не могло перейти, вместе с английским престолом, к его племяннице Виктории. Ганноверский трон, таким образом, перешел к младшему брату Вильгельма IV (и отца Виктории – герцога Эдуарда Кентского) Эрнесту Августу герцогу Кумберленд.

В результате королева Виктория [1837–1901] удалила щиток и корону из сердца герба, оставив львов Англии в 1-й и 4-й четверти, льва и двойную контурную линию с цветочным орнаментом (tressure) Шотландии – во 2-й и арфу Ирландии – в 3-й. Этот королевский герб вкуче со щитодержателями, которые остаются неизменными с 1603 г., наследуется всеми ее преемниками на английском престоле по сей день.

¹ Салическая (Франкская) династия – династия германских королей и императоров Священной Римской империи в 1024–1125 гг. – *Прим. пер.*

Храбрость и снобизм

Сэру Уинстону Черчиллю¹, капитану Конной гвардии Карла I, было пожаловано дополнение к гербу в виде креста Св. Георгия в вольной части щита, которое он присовокупил к своему родовому гербу: «В черном поле восстающий серебряный лев». Королева Анна пожаловала титул 1-го герцога Мальборо сыну сэра Уинстона Джону (26.5.1650–16.6.1722), в знак признания побед, одержанных им над армией короля Франции Людовика XIV. К гербу нового герцога был прибавлен в сердце щиток с крестом Св. Георгия, увенчанным гербом Франции. Его потомок сэр Уинстон Черчилль (1874–1965) сохранил в своем гербе все названные дополнения, сочетая их с гербом рода Спенсеров² (четверчастный щит, серебряный и червлёный, с золотыми решетчатыми просветами по всем полям щита, и черная перевязь, обремененная тремя серебряными раковинами).

Аналогичных почестей был также удостоен ряд выдающихся английских флотоводцев: например, сэру Клаудсли Шоувелу был пожалован герб, в котором серебряные полумесяцы и золотые геральдические лилии на червленом поле несли в себе память о победах, одержанных им над объединенным франко-турецким флотом в 1692 г.

Вплоть до начала XVIII в. почетные дополнения к гербу были хорошо продуманы и присваивались в довольно ограниченном количестве, однако общее падение вкуса в искусстве геральдики нашло свое отражение в ряде исключительно нелепых дополнений к гербу, сделанных в то время.

Наверное, наиболее известным примером могут служить дополнения к гербу Горацио Нельсона – 1-го виконта Нель-

¹Сэр Уинстон Черчилль (18.4.1620–26.3.1688), в дальнейшем полковник, был женат на Элизабет, дочери сэра Джона Дрейка. – *Прим. ред.*

²В 1733 г. титул герцогов Мальборо перешел из рода Черчиллей в род Спенсеров, которые несколько позже приняли имя Спенсеров-Черчиллей. – *Прим. ред.*

174 От Споартов к Виндзорам

Почетные дополнения



Крест Св. Георгия в вольной части герба – первое почетное дополнение родового герба Черчиллей



Герб Шовелов



Герб Нельсона



Знамя сэра Уинстона Черчилля (1874–1965)

сона и 1-го герцога Бронте¹ (29.9.1758–21.10.1805), в первый раз ему было пожаловано дополнение к гербу в виде двойной, красной и золотой перевязи, обремененной тремя взрывающимися гранатами. После сражения в устье Нила он получил еще одно дополнение в виде широкой волнообразной главы (*Chief undy*); она должна была представлять море с изображенным на его фоне пейзажем с пальмой, разбитым кораблем и разгромленной артиллерийской батареей! После смерти Нельсона к его гербу было сделано третье почетное дополнение в виде «лазоревого волнообразного пояса с надписью «Трафальгар» (*a Fess wavy Azure charged with the word "Trafalgar"*)². Не приходится сомневаться, что все эти дополнения почти полностью скрыли исходный и великолепный в своей простоте герб в виде черного креста *patonce*³ в золотом поле.

Еще одним примером может служить герб лорда Харриса (*Harris*), предки которого имели простой герб, напоминавший об их родовом имени – на нем были изображены три ежа (*Herrisons*). После победы, одержанной над султаном Майсура Типу (1750–1799), Харрису⁴ было пожаловано почетное дополнение к гербу в виде *стопицла* с зубчатыми краями и *главы*, украшенной *изображением ворот для вылазок из крепости Серингапаттам, являющейся столицей государства; названные ворота открыты, мосты через рвы опущены, и флаг Соединенного Королевства Ве-*

¹В Англии Нельсон получил титулы 1-го виконта Нельсона Нильского и Бернхем-Торпского в графстве Норфолк (22.5.1801) и 1-го барона Нельсона Нильского и Хилбороского в графстве Норфолк (18.8.1801). Титул же герцога Бронте он получил в июле 1799 г. от Неаполитанского короля. – *Прим. ред.*

²После смерти бездетного флотоводца его брат – Уильям – получил титул 1-го графа Нельсона и 1-го виконта Мертон Трафальгарского и Мертон в графстве Суррей. – *Прим. ред.*

³*Patonce* – крюковой крест, то есть с трехлепестковым окончанием каждого луча. – *Прим. пер.*

⁴Имеется в виду Джордж Харрис, с 1815 г. 1-й барон Харрис Серингапаттамский и Майсурский (18.3.1746–19.5.1829), кавалер ордена Бани, в 1796–1800 гг. генерал-лейтенант в Мадрасе, командовавший британскими войсками во время 4-й англо-майсурской войны. – *Прим. ред.*

176 От Стюартов к Виндзорам

ликобритании и Ирландии поднят над штандартом Типу Султана. Гордый, но не слишком удачливый лорд Харрис был подвергнут еще одному унижению по линии геральдики: старое навершие его шлема сменил коронованный тигр из герба Типу Султана; тигр пронзен стрелой и *поперек лба его красуется написанное арабской вязью слово «Хайдерия» – Hydery*¹. К гербу Харриса были также добавлены щитодержатели в виде гренадера и сипая, гренадер держит в руках флаг Соединенного Королевства, а сипай – флаг Ост-Индской компании; при этом оба флага развеваются над штандартом Типу Султана и над трехцветным флагом Франции.

Городская и корпоративная геральдика

Пожалование гербов лицам, не принадлежащим к военному сословию, ведет свой отсчет в Англии с конца XII в., когда должностные лица местечек и городов стали использовать печати с местной символикой. Первоначально подобные символы редко появлялись на гербовых щитах, это были, как правило, эмблемы религиозного содержания или иные символы местного значения, а также знаки системы феодальной иерархии, обозначающие феодальную зависимость или зависимость от патрона, которые размещались внутри ленты с нанесенной по контуру надписью.

По мере того как в Средние века постепенно укреплялся авторитет местного самоуправления, приходило желание утвердить себя как общественную организацию в такой форме, которая могла бы не уступать власти магната. Поэтому к XIV в. многие города, гильдии и корпорации стали использовать эмблемы со своих печатей в качестве гербов. Первым гербом, официально пожалованным объединению лиц, был герб, врученный в 1449 г. Компании торговцев мануфактурными товарами (*Draper's Company*). В XVI и XVII вв. несколько общественных объединений воспользовались инспекторскими поездками герольдов, чтобы зарегистрировать

¹Хайдерия – название Майсура, произведенное от имени наиболее выдающегося правителя этого государства, отца Типу Султана – Хайдара Али (1722–1782). – *Прим. пер.*



«Великая западная железная дорога».
Фирменная медная пластина
на паровозе, XIX в.



Займствование герба – «Великая
центральная железная дорога»

свои гербы, до этого не имевшие правового статуса. Первый такой герб был пожалован самоуправлению города Глочестер в 1538 г.

Гербы многих больших и малых промышленных городов обязаны своим появлением промышленной революции. Веточки хлопчатника можно видеть в гербах Экклза и Дарвена, а также в навершиях гербов Бери и Бернли, а также челноки, мотки пряжи и кипы хлопка в гербах других городов графства Ланкашир. И точно так же в гербах городов-поставщиков шерсти, таких как Лидс и Бредфорд, появляются такие детали, как стилизованное руно и даже козел.

Эмблемы, очень напоминающие гербы, брали себе железнодорожные компании Викторианской эпохи. Такие эмблемы – и зачастую в ущерб хорошему вкусу и традициям геральдики – украшали собой локомотивы, подвижной состав, фасады вокзальных зданий, замковые камни в сводах тоннелей, а также добротную обитую мебель и драпировку стен принадлежащих этим компаниям вагонов и залов ожидания 1-го класса. Большинство эмблем представляло собой сочетание гербов городов, обслуживаемых данной компанией. Например, «Великая восточная компания» (Great Eastern) избрала композицию с радиальным постро-

178 От Стюартов к Виндзорам



Навершие герба
общины поселка
городского типа
Оденшоу



Герб города Глочестер,
1538 г.



Заемствованная эмблема на вагонах
«Хайлендской железной дороги»



Герб города Лидса



Навершие герба общины
поселка городского типа
Этертон в Большом
Манчестере



Герб города Дарвена
(Ланкашир)

ением гербов городов Миддлсекс, Молдон, Ипсвич, Кембридж, Хертфорд, Нортхемптон и Хаддингтон, а действующая к северу от границы Англии и Шотландии компания «Каледонские железные дороги» (Calderonian Railway) присвоила себе ни много ни мало королевский герб Шотландии! В 1897 г. железнодорожные компании Манчестера, Шеффилда и Линкольншира отказались от своих старых названий и объединились под именем «Великая центральная» (Great Central). На следующий год эта компания стала первой, которой был официально пожалован герб. К сожалению, этот «официальный» герб оказался еще более аляповатым, чем те неофициальные гербы их предшественников.

Промышленная революция породила новую элиту из числа промышленных магнатов и сталелитейных королей, жаждущих приобрести атрибутику аристократии и проявляющих волчий аппетит во всем, что относится к генеалогии и к геральдике. Конец XVIII и начало XIX вв. отмечены заметным увеличением количества пожалованных гербов, и это сопровождалось лавиной «инструкций» по вопросам геральдики и до удивления высоким уровнем изысканий в области генеалогии, примером чему могут служить работы пишущего обо всем и везде сэра Бернарда Берка.

Желание обзавестись гербом, пусть даже официально не утвержденным, подогреваемое стремлением продемонстрировать свой высокий гражданский статус и превосходство над конкурентами, достигло особого размаха в XIX в. Так, например, пока до него не дотянулась в 1841 г. железная дорога, город Крю представлял собой не более чем одинокую ферму. Чтобы подчеркнуть свой новообретенный статус, городской совет утвердил «самодельный герб» в составе которого присутствовало и изображение лодки на канале, и дилижанса, и вьючной лошади, и дамского седла, и паровоза!

Но даже должным образом оформленные и утвержденные гербы гражданских обществ и объединений, как правило, оказываются более сложными и содержат большее разнообразие геральдических символов, чем это характерно для личных гербов. Такие гербы обычно создаются с намерением отразить как исторические, так и современные черты того или иного административно-территориального образования, и часто они говорят о промыслах, существовавших здесь в прошлом. Паровозы можно увидеть в гербах Дарлингтона и Суиндона – городов с крупными железнодорожными узлами, а в гербе города Морли (Йоркшир) присутствует золотой ткацкий челнок, веточка хлопчатника, шахтерские кайло и лопата, а также два шара черного цвета, и все это говорит о шерстяных и хлопчатобумажных тканях и о добыче угля. Присутствующая в гербе города Фроум (Сомерсет) ворсовальная шишка, с помощью которой поднимали ворс на сукне, говорит о производстве сукна, существовавшем здесь в древности, тогда как плетение креста в гербе



Герб колледжа
Шерборн

Шерборна (Дорсет) служит напоминанием как об аббатстве, так и о средневековой ткацкой промышленности. К сожалению, очень часто присутствует объяснимое желание ввести как можно больше сведений в герб административного образования или гражданского объединения, делая это в ущерб эстетическому восприятию эмблемы. Это в особенной степени справедливо для тех случаев, когда приходится иметь дело с сочетанием различных уровней власти, такое, например, случилось в 1974 г. в период реорганизации административных структур на местах.

К гербам гражданских обществ и объединений относятся также гербы школ, колледжей и университетов, коммунальных сооружений и предприятий, государственных предприятий и компаний, компаний с ограниченной ответственностью, профессиональных и спортивных объединений, гильдий, братств, а также научных и академических обществ. Сегодня основанием для того, чтобы герб мог быть пожалован объединениям такого рода, является многолетняя и успешная ра-

бота по избранному направлению, а также высокий завоеванный авторитет. Гербы многих подобных организаций ведут отсчет со Средних веков, например, к таким относятся гербы многих старинных компаний лондонского Сити и герб Оксфордского университета, полученный им в XV в (в лазоревом поле раскрытая книга, истинная, сопровождаемая тремя золотыми коронами). В его основе лежит герб, приписываемый средневековыми герольдами Эдмунду Мученику, который в IX в. был королем Восточной Англии.

Право иметь щитодержатели принадлежит только особо выдающимся и отличившимся гражданским обществам и административно-территориальным образованиям: так, например, городской совет города Шерборн – несмотря на то что город является только приходским, смог получить в 1987 г. право на щитодержатели, благодаря тому что сохранил свой древний устав.



Герб Экзетер-колледжа,
Оксфорд



Герб Оксфордского
университета



Герб колледжа
Св. Иоанна, Оксфорд



Герб местечка
Суиндон



Герб поселка Фроум
в Большом Бристоле



Герб местечка
Морли

182 От Стюартов к Виндзорам

Многие из организаций приняли гербы своих основателей: так поступили Экзетер-колледж (основатель Уолтер де Степлдон, 1314 г.) и колледж Св. Иоанна (основатель сэра Томас Уайт, 1555 г.) в Оксфорде.

Церковная геральдика

Церковную геральдику отличает особый стиль, в котором цвета и фигуры часто используются для отражения какой-либо религиозной идеи. Крест, как этого и следует ожидать, часто встречается в геральдике религиозного содержания, хотя ему ни в коем случае не принадлежит исключительная роль. Распространены фигуры, которые служат напоминанием о святых, так, например, раковина гребешка в гербе Рочестерской епархии является эмблемой, принадлежавшей Св. Августину, который в 604 г. основал здесь кафедральный собор, и в то же время крест, который обременяет эта ракови-



Герб Рочестерской епархии



Герб Бирмингемской епархии

Герб города Бирмингема

Герб сэра Фулка де Бермингема

на, представляет собой всем знакомый крест Св. Андрея. Гербы многих епархий несут в себе сведения о местной геральдике, например, герб Бирмингемской епархии (пожалованный в 1906 г.) *зубчато рассечен* и напоминает о гербе Бирмингема, который этот город получил в XIX в. В свою очередь этот последний герб имеет в основе средневековый фамильный герб рода Де Бермингамов. Аналогичным образом, герб Труроской епархии имеет на черном окаймлении пятнадцать золотых *безантов* (золотых дисков) из герба герцогства Корнуолл.

В гербах нескольких епархий содержится отсылка к личным гербам людей, которые ранее были здесь настоятелями или епископами. Например, герб Херефордской епархии возник из герба Томаса де Кантелопа, который был здесь епископом с 1275 по 1282 г. Личный герб этого епископа: «В лазоревом поле золотые три морды леопарда впрям, перевернутые, с геральдическими лилиями, вырастающими из пасти». В гербе же Херефордской епархии вместо лазоревых полей было использовано червленое.

Особый интерес представляют собой составные гербы, например, герб Линкольн-колледжа в Оксфорде рассказывает об истории этого учебного заведения. Герб *дважды рассечен*: в левой части расположен герб основателя колледжа Ричарда Флеминга (1427 г.), а герб Томаса Скотта (он же Родерхэм), который в конце XV в. возобновил материальную поддержку колледжа, помещен в правой части. Оба лица, каждый в свое время, являлись епископами Линкольна, поэтому между гербами обоих благотворителей располагается герб епархии.

Как епархии, так и кафедральные собрания каноников имеют свои собственные гербы, и хотя эти гербы и могут содержать упоминания друг о друге, они не являются одним повторением другого. Например, герб настоятеля собора и собрания каноников Херефордского кафедрального собора представляет собой «в золотом поле пять червленых повышенных стропил» – напоминание о роде Клер, мужчины которого до 1313 г. были графами Глочестер; их гербом были «в золотом поле три червленых повышенных стропила». Как правило, епископы и архиепископы объединяли свои личные

184 От Стюартов к Виндзорам



Герб Труроской епархии



Герб Херефордской епархии



Герб Линкольн-колледжа в Оксфорде

гербы с гербами епархий. Такие объединенные гербы назывались должностными гербами (Arms of Office).

В последние годы Геральдическая коллегия разработала гербы для ряда американских церковных организаций. Например, герб кафедрального собора Св. Пришествия в Бирмингеме (Алабама; 1985 г.) решен в золотой с пурпуром цветовой гамме; эти цвета являются ритуальными цветами Св. Пришествия. В составе герба присутствуют также дополнительные символы Пришествия в виде креста в форме греческой буквы «тау» и девиза Thy Kingdom Come («Твое царствие пришло»).



Герб настоятеля собора и собрания каноников Херефордского кафедрального собора



Герб кафедрального собора Св. Пришествия в Бирмингеме (Алабама)

6. Гербовой щит

Человек может быть признанным принадлежащим к рыцарскому сословию (то есть имеющим право иметь герб) либо после того, как он подтвердит это свое право, либо после того, как ему жаловался герб. При подтверждении права на герб нужно представить на утверждение собрания Геральдической коллегии родословную, устанавливающую прямую преемственность по мужской линии, восходящую через цепь законных браков к предку, принадлежавшему к рыцарскому сословию. В Шотландии такую родословную нужно представить на утверждение Лорда-Льва. Как только родословная будет утверждена, она подлежит регистрации, подтверждая тем самым право на герб для всех членов рода «отныне и навеки... со всеми должными и подобающими знаками отличия и в полном соответствии с законами геральдики».

Заявка на пожалование герба составляется либо в форме прошения на имя графа-маршала, либо, как это принято в Шотландии, на имя Лорда-Льва, каждый из которых наделен правом жаловать герб «людям добродетельным и того вполне достойным». Герб – это одна из форм оказания почести, и, являясь таковой, она исходит исключительно от монарха. В Англии право жаловать герб «выдающимся личностям» (к ним относятся и выдающиеся мужчины, и выдающиеся женщины, а также общества и объединения) делегировано герольдмейстерам. И в Англии, и в Шотландии при этом необходимо уплатить соответствующую пошлину. Право принадлежать к избранным не ограничивается только теми, кто получил какие-то почести или награды от государства, равно как оно не ограничивается теми, кто занимает ответственные посты в государственных учреждениях, или лицами офицерского звания, находящимися на военной службе. Конечно же понятие «видный, выдающийся» включает в себе широкий спектр достижений.

186 Гербовой щит

Схема жалованной грамоты на герб (Англия)

1. Штандарт (по желанию владельца, если ему вместе с гербом жалуются личные знаки)
2. Изображение жалуемого герба с символами доблести владельца
3. Герб графа-маршала
4. Герб сюзерена
5. Герб Геральдической коллегии
6. Орнаменты на полях жалованной грамоты (по желанию получателя)
7. Личные знаки, жалуемые владельцу герба
8. Печать и подпись герольдмейстера ордена Подвязки
9. Печать и подпись герольдмейстера провинции
См. цветную таблицу 16

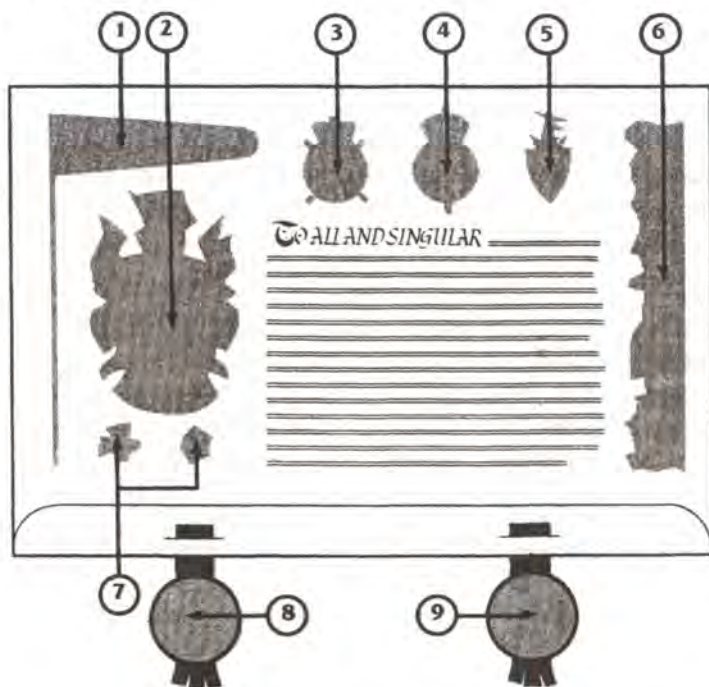

Как только будет установлено, что претендент достоин принадлежать к избранным, граф-маршал издает предписание, на основании которого к работе приступают герольдмейстеры. После этого происходит согласование рисунка герба между подателем петиции и чиновником Геральдичес-

кой коллегии, который действует от его имени, а писцы и художники-специалисты по геральдике приступают к оформлению жалованной грамоты. Само собой разумеется, что герб должен быть единственным в своем роде, и прежде чем проект герба будет утвержден герольдмейстерами, проводится большой объем работ по изучению и анализу ранее использованных вариантов оформления. Как текст, так и сам герб в том виде, в каком они появятся в жалованной грамоте, воспроизводятся в виде копии в архиве официальных записей Геральдической коллегии в соответствии с требованиями ее архивариуса (*Registrar*), после чего документ подписывается, скрепляется печатями герольдмейстеров и вручается владельцу рыцарского титула. (О почетных гербах, жалуемых выдающимся американцам, см. стр. 125).

Рыцарский герб представляет собой щит, над которым расположен шлем, указывающий на титул. К этому шлему с помощью ремней или заклепок крепится гребень или навершие (клеинод), а малоприглядное с эстетической точки зрения место крепления закрывается с помощью бурлета¹ из скрученного шелка. Иногда вместо бурлета (или же в дополнение к нему) место крепления скрывают венцом в виде небольшой короны. Из-под венка спускается намет², первоначальное назначение которого – защитить шлем от солнца, дождя, пыли и грязи. Кроме этого пэры имеют право помещать над щитом короны, соответствующие их званию. Пэры и кавалеры высших степеней рыцарских орденов имеют также право дополнять свой герб щитодержателями. Щитодержатели – это фигуры, располагаемые по обе стороны от щита и поддерживающие его; они могут изображаться сто-

¹Бурлет (*wreath, torse*) – предмет, похожий на жгут (венки, гирлянду) из разноцветной ткани, который надевается на шлем. Так же, как и намет, бурлет должен быть окрашен в основные цвета герба, причем первый виток должен быть металлическим, второй – финифтяным и т.д. Обычно бурлет состоит из шести витков. – *Прим. ред.*

²Намет (*lambrequin, mantling*) – прикрепленная к шлему материя, напоминающая целый или изорванный плащ. Внешняя и внутренняя поверхности намета должны быть окрашены попеременно финифтью и металлом, причем в современной геральдике принято окрашивать поверхность намета главным цветом щита, а изнанку (подбой) – главным металлом щита. – *Прим. ред.*

ПОСТРОЕНИЕ ГЕРБА – основные элементы

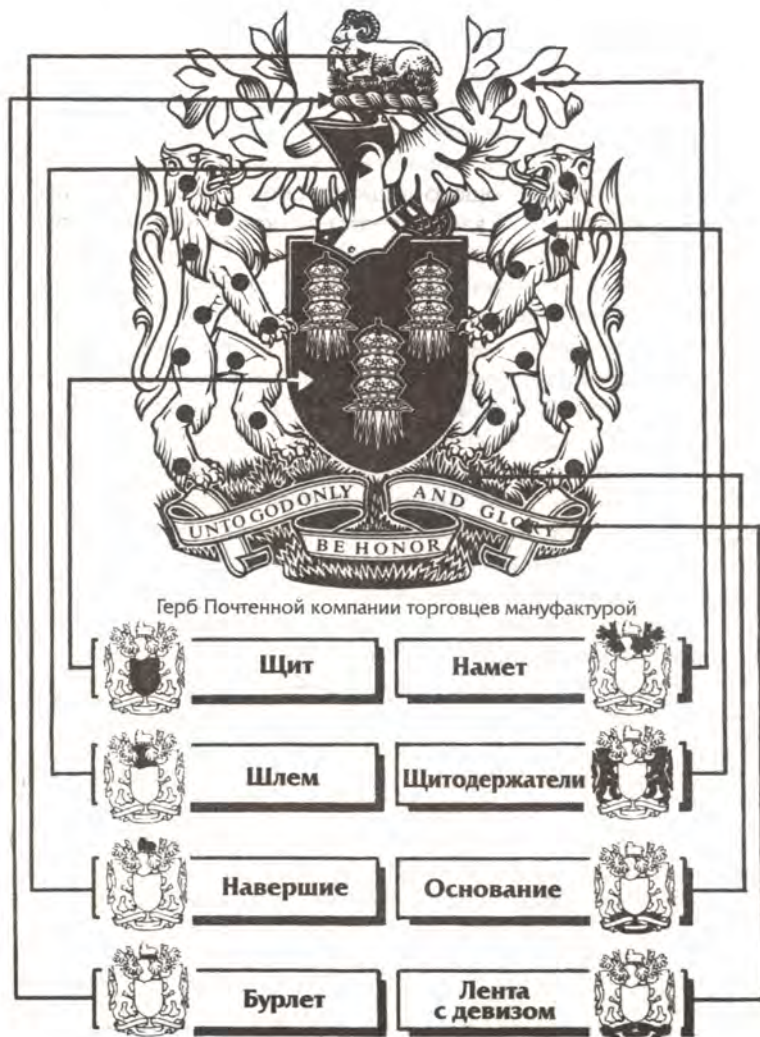

ящими на области герба, именуемой «основанием». Обычно герб сопровождается лента с девизом; она размещается под гербом или (как это имеет место в Шотландии) над навершием.

Разумеется, кроме личного и военного существуют и иные типы гербов. К заимствованным гербам (*Arms of Adoption*) относятся такие, что присвоены лицу, которому герб не может принадлежать по праву рождения: например, в силу действия положений завещания об Имени и Гербе, согласно которым от наследующего лица требуется, чтобы оно приняло фамилию и герб завещателя, как непереносимое условие его последней воли. Гербы общинные (*Arms of Community*), или не имеющие личной принадлежности, это – гербы общественных объединений, таких как органы самоуправления или научные и академические фонды и организации. Жалованные гербы (*Arms of Concession*) – те, что присваивают в качестве награды или же позволяют в качестве почетного дополнения сочетать с уже имеющимся гербом («по Высочайшей милости»). Примером такого присвоения является герб, приписываемый Эдуарду Исповеднику, который король Ричард II пожаловал Томасу Моубрею. Герб сюзерена (или Герб верховной власти – *Arms of Sovereignty*) – герб, которым пользуется суверен, находясь на территориях, которые являются его (или ее) вассалами. Должностной герб канцелярии (*Arms of Office*) – это герб определенного учреждения, который объединил его со своим гербом, так, например, епископы объединяют свой герб с гербом епархии, которой они руководят. К гербам притязаний (*Arms of Pretension*) относятся те гербы, что используют для обозначения своих претензий на суверенитет, титул, должность или территорию; примером может служить поле с королевскими лилиями Франции в гербе Эдуарда III.

Герб как эмблема представляет собой устное или письменное описание геральдических фигур и девизов с использованием языка и терминологии геральдики. Несомненно, что многие из терминов рождены богатым искажением языком, которым в XIII в. были написаны французские гербовники. Но вместе с тем большое количество выражений

190 Гербовой щит

и терминов было введено герольдами «заката века рыцарства», и по мнению многих специалистов по геральдике они являются архаичными и ненужными. Описание герба должно быть кратким и точным. Точное описание не допускает двойного толкования, и с его помощью можно изобразить герб (или расписать его), точно воспроизведя все детали, или же провести его исследование.

Жалованные грамоты (*Letters patent*) являются юридическими документами, и поэтому в них отсутствует пунктуация, если не считать того, что тинктуры (цвета и меха), а также гербовые фигуры пишутся с прописной буквы. Прилагательные, кроме количественных, следуют за существительным, которое они определяют, и цвета упоминаются в последнюю очередь, то есть: *a Lion sailent Sable* (Лев прыгающий черный).

Щит

Щит – основа герба, и вместе со знаменем он является главным средством демонстрации геральдической символики.

В XI и начале XII вв. щиты были вытянутыми и узкими, напоминающими по форме воздушного змея; они прикрывали большую часть тела. У них была округлая верхняя часть, изготовлялись они из дерева и обтягивались плотной дубленой кожей. Такие щиты состояли на вооружении армии во времена битвы при Гастингсе (1066 г.) и Первого крестового похода (1095–1099 гг.). В это же время появился обычай выделять разными цветами рельефные края щитов, а также умбоны и другие украшения, выступающие над поверхностью щита.

В течение XII в. верхняя часть щита постепенно потеряла свою округлую форму, а детали, украшающие щит, в большей степени стали носить личностный характер. В XIII в. щиты стали еще короче, напоминая подошву утюга (т.н. «щит-нагреватель»). Такая форма щита применялась в геральдике в течение большей части XIV в.

Рост поражающей способности длинных луков и стремительное развитие техники изготовления доспехов привели к снижению эффективности щита как средства защиты, и к XV в. конные рыцари полностью отказались от щитов, за исключе-

Щиты

1. XI в.
2. XII в.
3. XIII в.
4. XIV в.
5. XIV в.
6. Середина XV в.
7. Конец XV в.
8. Начало XVI в.
9. XVI в.

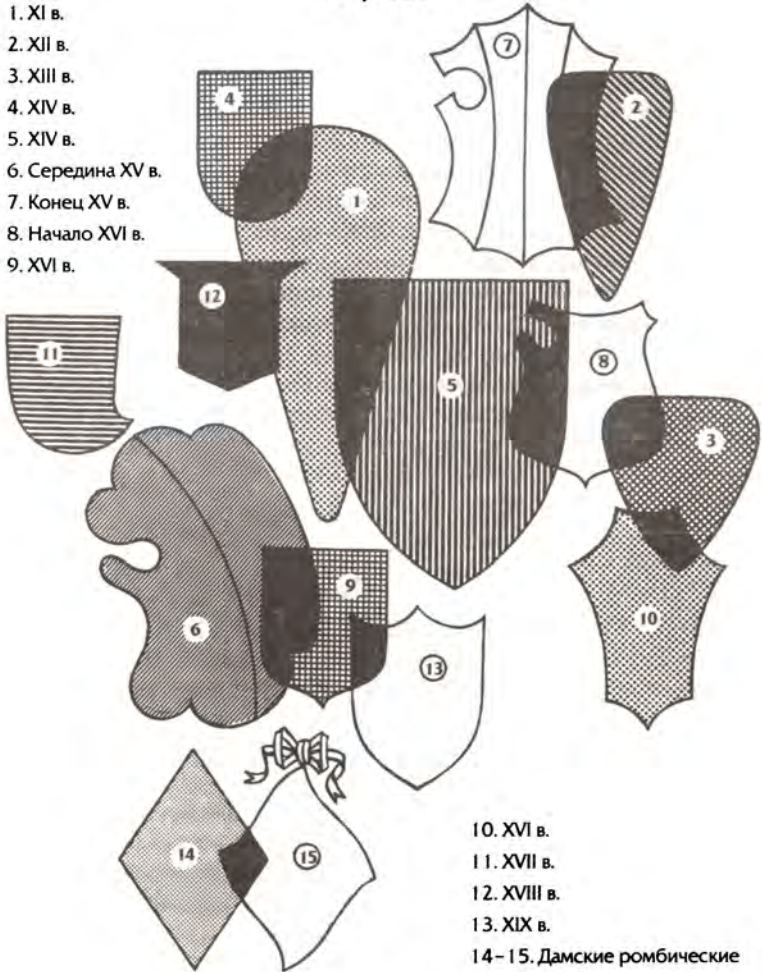

10. XVI в.
11. XVII в.
12. XVIII в.
13. XIX в.
- 14-15. Дамские ромбические «щиты»

Вычурный образец щита начала XIX в. увенчан лентой с бантом, который полагается даме, не состоящей в браке

192 Гербовой щит

нием тех случаев, когда возникала необходимость продемонстрировать свой герб – в особенности на турнирах. Именно в это время чаще всего стал встречаться щит *à bouche* (т.е. щит, где с правой стороны имелся фигурный вырез, служивший опорой для копья). Существовало достаточно много вариантов щитов подобного типа, но для всех для них было характерно наличие небольшого выреза сбоку, необходимого, очевидно, для того чтобы обеспечить свободное движение копья в ходе турнирного состязания. Хотя, конечно, это может быть не более, чем данью моде.

В XVI в. практическое значение щита как средства защиты стало снижаться, но эти же годы стали началом расцвета геральдики, рассчитанной на внешний эффект. Для того чтобы на них можно было разместить все поля с гербами, щиты того периода почти неизменно имели ширину, равную их длине. Начиная с XVII в., в геральдику нашло путь множество щитов вычурной формы, и немногие из них могли бы хоть как-то послужить на поле боя. В большей своей части такие щиты представляли собой отражение архитектурного стиля своего времени. Более всего такие веяния моды нашли воплощение в щитах XVIII в., а также в щитах, по форме напоминающих лопату и распространенных в XIX в. В нашем столетии чаще других предпочтение отдается традиционным благородным пропорциям щита, близкого по форме к подошве утюга, хотя популярны также и щит *à bouche*.

«Щит» в гербах дам традиционно имеет форму ромба, поскольку, по общему мнению, дамы не участвуют в войнах и не сражаются на турнирах, и по этой причине у них нет надобности в щите как средстве защиты. По той же причине в женских гербах отсутствуют шлем и навершие. Ромб имеет столь малопривлекательное и неудобное с точки зрения геральдики очертание, что зачастую необходимы изрядные художественные вольности в трактовке (и немалая доля изобретательности), чтобы разместить в нем все необходимые геральдические фигуры.

Геральдическая фигура – это предмет или геометрическая фигура, изображенные на гербовом щите. Поверхность считается «обремененной», когда на нее накладывается гераль-

Структура герба

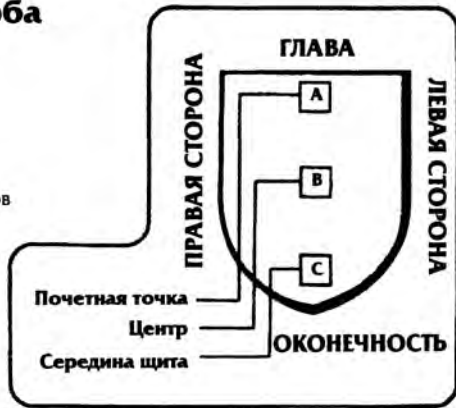
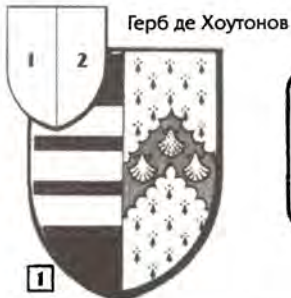

Фигуры, накладывающиеся поверх основных фигур герба

1. Объединенный герб
2. Щиток в гербе
3. Рассеченный и пересеченный четверочастный щит (1, 2, 2, 1)
4. Рассеченный и пересеченный четверочастный щит (1, 2, 3, 4)



Титло с тремя зубцами поверх дважды рассеченного и единожды пересеченного шести-частного щита



Левая перевязь на главных (1-й и 4-й) четвертях щита



Вольная часть внутри окаймленного и пересеченного четверочастного щита

194 Гербовой щит

дическая фигура. При описании гербов левая сторона щита, если на него смотреть спереди, считается «правой», а правая сторона – «левой». Геральдические символы, наложенные на верхнюю часть щита, называются находящимися в *главе*, а расположенные в его нижней части – в *оконечности*. На щите есть три «отправных точки»: точка пояса, или центр (*fess point*), в центральной части, почетная точка (*honour point*), располагающаяся над ней, и середина щита (*nombriil point*), находится под центром.

На гербовом щите могут быть размещены соединенные гербы мужа и жены, (супружеский герб – *marital arms*), а также личный герб или гербы различных учреждений (должностной герб); небольшой центральный щит – щиток (*inescutcheon*), которым отмечается вступление в брак с лицом, наследующим герб, или же несколько различных гербов (делений щита), которые появились благодаря заключенным предками бракам с лицами, наследовавшими герб (см. главу 8).

В соединенных гербах правая сторона щита всегда описывается (блазонируется) раньше левой, а гербах разделенных на несколько полей, каждое поле описывается как самостоятельный герб, начиная с *главы в правой ее части* (верхний левый угол щита), и далее вдоль горизонтальной оси и вниз. Как правило, герб, помещенный на 1-й четверти, является главным или родовым гербом и может быть повторен в 4-й четверти щита. Когда части щита, полученные в ходе первых рассечений, подлежат повторному рассечению, то первые получают название *главных четвертей* (*grandquarters*), а те, что были получены повторным рассечением, вместе с гербами, размещенными в них, носят название *второстепенных четвертей* (*sub-quarters*). В таких случаях описание гербов внутри каждой главной четверти производится последовательно – одна второстепенная четверть за другой, и лишь после этого можно будет перейти к следующей главной четверти.

По этой причине описание геральдического щита должно начинаться со сведений о плане герба: рассеченный двучастный (для двух гербов), рассеченный и пересеченный четве-

рочастный (для четырех гербов), дважды рассеченный и единожды пересеченный шестичастный и т.д., в тех случаях, когда на гербовом щите размещается более четырех гербов. После этого каждому отдельному полю присваивается свой номер (1, 2, 3...) и дается его описание.

При описании в первую очередь дается описание поля: оно может быть одноцветным, то есть имеет один цвет или тинктуру, может представлять собой сочетание рассеченных и пересеченных, отличающихся друг от друга полей.

За описанием поля следует описание основной фигуры герба, которая часто представляет собой почетную геральдическую фигуру или геральдическое животное совокупно с описанием его позы и положения. После этого дается описание менее важных геральдических, а также описание любых имеющихся второстепенных фигур и знаков принадлежности к младшей линии рода или знаков отличия (см. главу 8).

Щит может также иметь *кайму* (*bordure*), или он может быть обременен такими фигурами, как *тумло* (*label*) - узкой горизонтальной полосой с зубцами, *перевязь* (*baton*), или *вольная часть* (*canton*). Описание этих элементов дается в последнюю очередь вместе с любыми фигурами, наложенными на них, при этом для описания их положения по отношению к другим фигурам герба используются такие определения местоположения, как «в» (в смысле «внутри») и «на» (в смысле «поверх»).

Деление щита

Поле щита (или гербовой фигуры) может быть покрыто сплошь эмалью или металлом одного цвета. Однако оно может представлять собой сочетание отделенных разноокрашенных полей. Поле, полученное главным делением, – это поле щита, полученное в результате рассечения, пересечения или скошения щита по основным линиям деления. Поле, полученное второстепенным делением, – поле, образованное рядом последовательных делений поверхности щита (обычно используется шесть полей). В отличие от геральдических фигур ни главное, ни второстепенные поля не изображаются рельефными.

Деление щита



Рассеченный и
пересеченный щит



Рассеченный
щит



Пересеченный
щит



Четверочастный
скошенный щит

Рисунок из манускрипта
XIII в. с пересеченным
щитом



Скошение
справа



Скошение
слева



Разделение по
линии стропила



Разделение по линии
опрокинутого
стропила



Скошенный
и рассеченный



Рассеченный
и скошенный



Клинчатый щит

**Второстепенные
деления**



Шесть чередующихся
червлених и серебряных
столбов. Герб Рутвена
графа Гоури



Чередование шести
поясов (bary)



Чередование шести
правых перевязей (bendy)



Чередование шести
левых перевязей (bendy sinister)



Чередование шести
столбов (paly)



Чередование шести
стропил (chevronny)



Шахматный щит
(chequi)



Щит с ромбовид-
ным делением
(lozengy)



Щит, шестикратно
пересеченный и
шестикратно скошен-
ный справа (bary
bendy)



Щит, шестикратно
рассеченный и вось-
микратно скошен-
ный справа (paly
bendy)



Клинчатый двенад-
цатичастный щит
(gyronny of twelve)



Щит с остриями
(pily)



Щит с остриями со скошением
справа (pily bendy)



Щит с остриями со скошением
слева (pily bendy sinister)

Почетные фигуры и диминативы

Главные геральдические фигуры, образованные основными линиями деления, называются почетными фигурами (или ординариями), а фигуры меньшего размера, которые тоже имеют форму многоугольников, но являются подчиненными почетным или другим главным фигурам герба, являются второстепенными (*sub-ordinary*).

У всех почетных фигур имеются диминативы (*diminutive*) – уменьшенные версии, составляющие $\frac{1}{2}$, $\frac{1}{4}$ или $\frac{1}{8}$ их ширины (в русской геральдике они именуются узкими. – *Прим. пер.*). Надо отметить, что геометрия почетных фигур должна соответствовать геометрии поля, создаваемого линиями деления щита.

Металлы, эмали (финифти) и меха, используемые в геральдике, носят название тинктур (*tinctures*). В геральдике используется два металла: золото (желтый цвет) и серебро (белый цвет). Главные геральдические эмали (финифти) следующие: червлень (красный, *Gules*), лазурь (голубой, *Azure*), чернь (черный, *Sable*), зелень (зеленый, *Vert*), пурпур (пурпурный, *Purple*). К т.н. «протравам» (*stains*) относятся сангина (темнокровяной, *Sanguin*), оранжевый, *Tennee*), багрово-пурпурный (*Murrey*). Подразумевается, что эти цвета использовались, чтобы «запятнать» благородный герб, и встречаются они редко.

Наиболее распространенные меха в геральдике, при том, что каждый из них используется в нескольких вариантах, – горностаевый (белый с черными хвостиками) и беличий (белого и голубого цветов). За исключением крюковидного меха (*potent*) разновидности беличьего меха встречаются редко. То же можно сказать и о *plumete* (перьях), и о *rapellone* (чешуе). При этом следует отметить, что последняя присутствует в ряде гербов, выданных в последнее время. В тех случаях, когда гербовая фигура присутствует на гербе в своей природной окраске, она описывается как «в естественном цвете» (*proper*), например: *Идущий олень естественного цвета* (*Stag trippant proper*).

Металлы и финифти (но не меха) подчиняются правилу наложения цветов. Это – основное «правило» геральдики, согласно которому металл не должен накладываться на ме-

Почетные фигуры и диминативы



Характеристика угла наклона или описание расположения геральдических фигур (не относящихся к естественным) приводится в соответствии с геометрией и расположением почетных геральдических фигур, то есть два перекрещенных Ключа, или Пять пятилистников, расположенных в косом кресте.

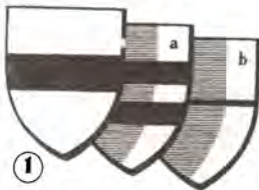

1



4



7



2



5



8



10

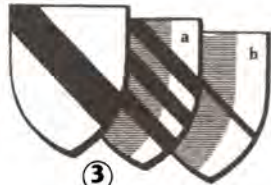

3



6



9

1. Пояс (Fess); а) планки (Bars); б) полоса (Barrulet)
2. Столб; а) узкие столбы (Pallets)
3. Перевязь; а) три малых перевязи (Bendlets); б) узкая перевязь (Riband)
4. Левая перевязь; а) три малых перевязи левых (Bendlets sinister)
5. Стропило; а) три малых стропила (Chevronels)
6. Опрокинутое стропило; а) Узкое опрокинутое стропило (Chevronel reversed)

7. Прямой крест; а) узкий прямой крест (Fillet cross)
8. Косой крест; а) узкий косой крест (Fillet saltire)
9. Вилообразный крест; а) узкий вилообразный крест (Fillet pall)
10. Опрокинутый вилообразный крест (Pall reversed)

Второстепенные фигуры

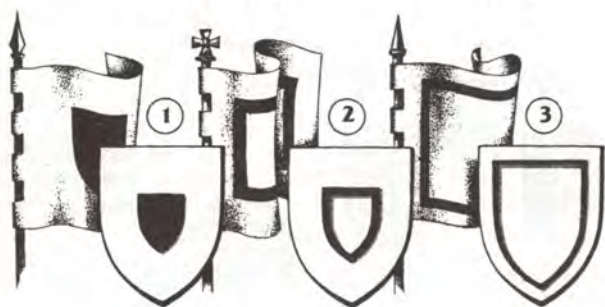

1. Щиток
2. Орле
3. Внутренняя кайма
4. Двойная внутренняя кайма
5. Кайма



Глава



Вольная часть



Правая четверть



Титло



Фланги

Деление, ограничивающее контуры почетных и второстепенных фигур, а также линии, которые используются при разделении полей гербового щита, могут быть прямыми или же иметь различную форму, каждая из которых имеет собственное название.

Фигуры деления

Углом (*Angled*)



Косым зигзагом (*Bevilled*)



С выступом (*Ecartelle*)



С полукруглым выступом (*Nowy*)



Выгнутой главой (*Arched или enarched*)



Двойной выгнутой главой (*Double arched*)



Противостоящее амбразурное (*Bretesse* и *Bretessed*)

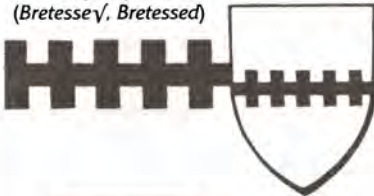

Переменно-противостоящее амбразурное (*Embattled couter-embattled*)

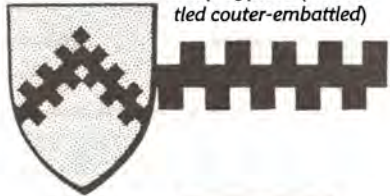

Клеверное (*Clover leaf*)



Еловыми ветвями (*Fir twig*)



Елками (*Fir tree*)

202 Гербовой щит



1



2



3



4



5



6



7



8

Линии деления

1.		Зазубренное	Ласточкиными хвостами		9.
2.		Зазубренное опрокинутое	Волнистое		10.
3.		Зубчатое	Зигзагообразное		11.
4.		Зубчатое скошенное	Ступенчатыми зубцами		12.
5.		Пламевидное	T-образное скошенное		13.
6.		Облачное	Амбразурное		14.
7.		Беличье	Диагональное зубчатое		15.
8.		Гривастое	Саксонское		16.



9



10



11



12



13



14



15



16

Беличий мех, перья и чешуя

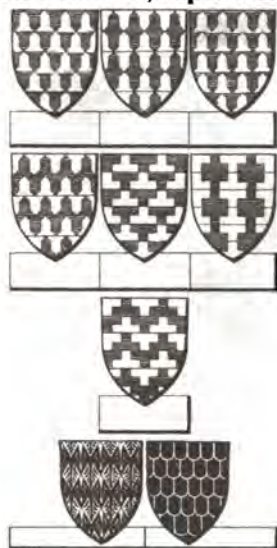

Vair – беличий мех; *Countervair* – противобеличий мех; *Vair in pale* – столбовидно-беличий мех; *Vair en point* – сдвинуто-беличий мех; *Potent* – крюковидный беличий мех; *Counterpotent* – крюковидный противобеличий мех; *Potent en point* – беличий переменнo-крюковидный мех; *Plumete* – перья; *Papellone* – чешуя.

Металлы, финифти и меха

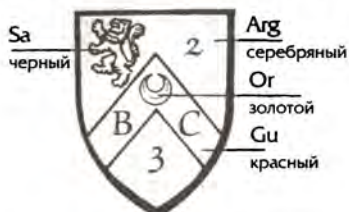

Прием описания герба:
 «В серебряном поле червлениое стропило, обремененное тремя золотыми полумесяцами между трех восстающих львов черных»



Шафировка по системе Петра-Санкта

Горностаевый мех



Ermine – горностаевый мех;
Ermines – противогорностаевый мех;
Erminois – золотой горностаевый мех; *Pean* – золотой противогорностаевый мех

204 Гербовой щит



Герб Почтовой службы Великобритании:

«В червленом поле, скошено усеянном серебряными гонтами, составной пояс из четырех безантов»

Если геральдические фигуры небольшого размера, равномерно распределяются по всему полю, то это поле называется «усеянным», например, «червленое поле, усеянное золотыми пшеничными колосьями». Большое число фигур одного вида, которыми может быть покрыт щит, имеют собственные определения, хотя здесь может возникнуть разница во взглядах на написание и произношение, например, «поле безантированное» или «поле безантованное».

Герб Ратлендов



В зеленом поле, усеянном желудями, золотая подкова

Герб Имперской школы летчиков-испытателей



В лазоревом поле, усеянном золотыми пятилучевыми звездами, серебряный столб, обремененный факелом с пламенем естественного цвета

Герб гостиницы «Линкольнз Инн»



Лазоревое поле, усеянное мельничными железко, в золотой вольной части восстающей пурпурный лев



А. Диски и шары

безанты (золотые диски)
 платы (серебряные или белые диски)
 усеянный караваями (червленые шары)
 харты (лазоревые шары)
 помметы (зеленые шары)
 пеллеты (черные шары)



Б. Капли

goutty d'or (золотые капли)
goutty d'eau (серебряные/белые капли)
goutty de sang (червленые капли)
goutty les larmes (лазоревые капли)
goutty d'huile (зеленые капли)
goutty de poix (черные капли)



кольца



гонты



кресты



звезды



геральдические
 лилии



плетение



трилистники

206 Гербовой щит

талл, а финифть на финифть. Судя по всему, данный обычай признан всеми с давних времен, и его назначение – обеспечить точное различие геральдических эмблем на расстоянии. Лазоревый крест на серебряном поле легче различить, чем тот же крест, например, на черном поле. Данное правило применяется только в отношении геральдических фигур, накладываемых *поверх* поля щита или какой-то иной фигуры. Например, соседствующие основные или второстепенные деления щита лежат одно поле *вслед* за другим, не нарушая тем самым названного правила; то же относится к кайме и к тем геральдическим фигурам, которые накладываются на главные или второстепенные поля, на которых финифть чередуется с металлом. Правило неприменимо к мехам, хотя конечно же в большинстве случаев считается недопустимым наложение белой геральдической фигуры на мех горносталя.

Из этого правила можно найти исключения, и обычно они распространяются на знаки, отмечающие младшую линию в роде (см. главу 8), или на почетные дополнения к гербу, назначение которых – привлечь внимание к рыцарю, служба которого Государю была удостоена высочайшей похвалы.

Цвета неокрашенных изображений герба (например, на выгравированных на серебре или приведенных в книге в виде гравюры) можно определить, воспользовавшись системой штриховки, разработанной Сильвестром Петра-Санкта, автором работ по геральдике, который жил в XVII в.¹ В документах тинктуры герба можно обозначить с помощью специального приема, представив их в виде схемы герба или подобия его чертежа, в котором тинктуры заменены сокращениями их наименований, а геральдические фигуры – цифрами или буквами.

Шлем и навершие

В XIII и XIV вв., во времена, когда шлем представлял собой одну из важнейших составляющих рыцарского защитного вооружения, близкий по форме к цилиндру или бочке большой шлем с плоским или округлым верхом, с узкими прорезями для глаз и

¹В русской геральдике эта система получила название шафировки. – *Прим. пер.*

отверстиями для дыхания неизменно присутствовал на печатях и во всех остальных проявлениях геральдической атрибутики.

Начиная с конца XIV в., большой шлем был вытеснен турнирным шлемом. Последний не имел подвижного забрала, находясь постоянно в «закрытом» положении, оставляя для зрения только узкую щель. По этой причине обзор из такого шлема открывался, только если наклониться вперед и принять позу, необходимую для атаки противника с копьем наперевес. Турнирные шлемы несли на себе наверхшия, богато украшенные в соответствии с эстетическими воззрениями того времени. В силу этого обстоятельства они становились символами рыцарского сословия, что находило отражение как в рыцарских реестрах, так и в гербах.

После того как «новое дворянство» (*new gentility*) эпохи Тюдоров всецело и безоговорочно переняло моду украшать шлемы наверхшиями, титулованной аристократией овладело стремление к тому, чтобы ее гербы и впредь разительно отличались от всех остальных. К концу XVI в. в элементы оформления гербов пришло необыкновенно большое количество самых неожиданных и лишенных всякого практического смысла украшений шлемов. К началу XVII в. эти элементы были приведены в некоторую систему, согласно которой каждый армигер – обладатель герба, – получал право на особый тип шлема в соответствии с его рангом. (В то же время в Шотландии шлемом, одинаково разрешенным для рыцарей всех рангов, продолжает оставаться большой рыцарский шлем.) К подобным типам шлемов относятся также и стилизованные разновидности турнирных шлемов, и несмотря на то что они используются и поныне, можно встретить самые разные в художественном плане варианты их исполнения, которые отражают эстетические тенденции, царившие в геральдике прошлых столетий.

Турнирный шлем сохранился в гербах нетитулованных дворян, эсквайров и корпораций; шлем же, предназначенный для пешего боя у барьера, – в XV в. бацинет (*bascinet*) – использовался в гербах баронетов и рыцарей; а шлем для командных состязаний (*mêlée helm*) – с большим вырезом и решетчатым забралом – был сохранен для пэров. Можно также встретить и шлемы армэ (*armet*), а также саледы (*sale*,



1



2



3

Геральдические шлемы

1. Шлем для командных состязаний из герба пэров, XV в.

2. Шлем для пешего боя у барьера, XV в.

3-4. Закрытые шлемы, XIV в.

5-6. Турнирные шлемы, XV в.

7. Салад, конец XV в.

8. Армэ, конец XV в.



4



5



6



7



8

Большой шлем сэра Ричарда Пембриджа (умер в 1375 г.), который в былые времена хранился в Херефордском кафедральном соборе

salade), появившиеся в конце XV в. Сказанное выше в особенности относится к геральдике Шотландии, где в настоящее время салат находит широкое применение в гербах гражданских учреждений.

Шлем венчало навершие, которое в XII и XIII вв. представляло собой простую конструкцию, напоминающую веер («петушиные перья»), стороны которого были расписаны геральдическими эмблемами, аналогичными тем, что находились на щите. На смену им пришли султаны из перьев (*panache*), которые часто на шлеме размещали в один ряд. Характерные для позднего Средневековья богато украшенные навершия, которыми украшались шлемы во время турниров, изготавливались из легких материалов (папье-маше, ткань или дубленая кожа на деревянных, проволочных или плетеных из ивовых прутьев каркасах). Они крепились к шлему с помощью шнуров или заклепок. Эстетически малопривлекательное место крепления навершия к шлему скрывали под бурлетом или короной, или же под материалом, из которого изготовлялось само навершие. В последнем случае нижняя часть навершия оформлялась в виде намета, которому часто придавалась форма меха или перьев.

Весьма вероятно, что к концу XV в. навершие считалось признаком принадлежности к рыцарскому сословию, то есть к тем, кто обладал положением и средствами, позволяющими принимать участие в турнирах, где требовалось наличие навершия. В Средние века навершия передавались по наследству, их даже можно было передавать по женской линии. Однако при этом нельзя было объединять навершия, подобно тому, как это было принято в гербовых щитах (см. главу 8). По этой причине можно найти много примеров того, как навершиям, приобретенным вследствие брака, отдавалось предпочтение перед навершиями собственных родовых гербов. В силу данного обстоятельства многие средневековые навершия не имеют никакой видимой связи с геральдическими эмблемами, изображенными на щите.

Без сомнения, все дело здесь в том, что право иметь навершие когда-то считалось привилегией и большой честью,

210 Гербовой щит



Похожие на веер павлиньи перья из родового герба Шэлеров (Бэсл)



Герб сэра Нила Лоринга со шлемом, украшенным султаном. Пример герба XIV в., воспроизведенный по именной табличке кресла рыцаря ордена Подвязки



Герб фон Рамсперга фон Россно, XV в. Турнирный шлем украшает навершие, а также бурлет и намет. Перепечатано из *Wappenbuch Грюненберга*

гораздо более высокой, чем право на герб. Поэтому не приходится удивляться, что, поощряемое инспекционными поездками герольдов, новое тюдоровское дворянство стало с такой страстью и рвением добиваться права на навершия. Обычай передачи наверший по наследству по женской линии был отменен после Реставрации 1660 г.¹

Некоторое количество наверший было пожаловано в XVIII и XIX вв. в виде почетных дополнений к гербу. Это – яркое и зримое «прибавление», дарованное в качестве награды за выдающиеся заслуги на службе монарху и государству.

Бурлет (англ. *wreath*, франц. *torse*) представляет собой некое подобие жгута, сплетенного из нескольких полосок

¹Восстановление власти свергнутой во время Английской революции династии Стюартов. Избранный в апреле 1660 г. новый парламент, в котором большинство состояло из роялистов, 8 мая 1660 г. провозгласил Карла II Стюарта королем трех соединенных королевств. Под эпохой Реставрации обычно подразумевают период с 1660 по 1689 г. – *Прим. ред.*

шелка. В Средние века он надевался поверх шлема, как украшение, а также для того чтобы скрыть под ним место, где наверхие тем или иным способом крепились к шлему. Возможно, бурлет обязан своим появлением витому шнуру (*torse*), которым отмечали свой ранг правители Западной Европы во времена раннего Средневековья, а также многоцветным украшениям шлемов сарацинов¹. В геральдике бурлет традиционно имеет шесть видимых узлов плетения чередующихся тинктур, и крайний левый (*крайний правый* в геральдике) узел всегда является металлом: золотым (он же желтый) или серебряным (он же белый). Часто наверхие и бурлет помещаются над щитом при отсутствии шлема и намета; в гербах пэров к ним добавляется корона, соответствующая их рангу.

Намет (или ламбрекен) представляет собой кусок ткани, крепящийся к шлему для защиты от всяческих воздействий атмосферы. В гербах намет изображается ниспадающим изпод наверхия и в некоторых случаях оканчивается кистями, имеет многочисленные извивы или стилизованные фигурные разрезы. Можно не сомневаться, что наметы обязаны своим появлением Святой земле, где рыцари-крестоносцы надевали поверх шлемов накидки из ткани, чтобы защитить стальной шлем от палящего солнца. Поэтому довольно странно, что нижняя сторона намета всегда изображается более светлой, чем наружная (серебро или золото).

Шапки и короны на наверхиях

Венцы или короны, которые в гербах пэров обозначают ранг и титул владельца, могут располагаться непосредственно над гербовым щитом, а также на шлеме и наверхии или вместо них. Эти небольшие короны являются прямым порождением красной бархатной шапки (*chapeau*) и золотого венца, которые в Средние века носила высшая знать.

¹ Сарацинами изначально именовались представители народа кочевников-бедуинов, живших вдоль границ Сирии, однако в начале Средних веков христиане стали называть так всех арабов, а затем вообще всех мусульман. — *Прим. ред.*

212 Гербовой щит



Навершие герцогов
Нортумберлендских:
лазоревый лев, стоящий
над красной бархатной
шапкой

Изображение бархатной шапки можно обнаружить на многих гербах (в особенности средневекового периода), когда она помещалась на шлеме, заменяя собою бурлет. Шапка, как правило, была из красного бархата, подбитого мехом горностая, при этом меховая опушка подвернута вверх, оканчиваясь двумя длинными «хвостами». На сегодняшний день бархатная шапка обычно жалуется только пэрам и, в Шотландии, баронам-землевладельцам. Конечно же правил без исключений не бывает: например, в 1990 г. золотая шапка была пожалована Джону Ланкастеру Челтенхемскому.

Очень часто можно видеть геральдические фигуры в виде короны (в навершии), которые устанавливаются на шлеме вместо бурлета или в качестве дополнения к нему и становятся неотъемлемой частью навершия. Определенную путаницу вносит то обстоятельство, что почти все венцы (crest coronets), входящие в состав навершия, описываются как «короны» (crowns) и подобно бархатным шапкам также рассматриваются как геральдические фигуры.

В Шотландии правом иметь свою корону наделены древние графства и городские общины, а начиная с 1975 г., и вновь образованные региональные и окружные советы, а также советы островов.

Щитодержатели и основание

Щитодержателями называются фигуры, обычно зверей, хищных или людей, размещенные по обе стороны гербового щита, чтобы «не дать ему упасть». В отличие от других составляющих герба появление щитодержателей не продиктовано никакими практическими соображениями, и историю их появления нельзя с уверенностью проследить дальше XV в. Хотя близкие к ним изображения можно обнаружить на печатях более ранних столетий, на которых ими заполняют пространство между гербом и внешней декоративной каймой, исходно они носили чисто декоративный характер. Другие подобные фигуры возникли как личные эмблемы, которые тоже нашли применение в печатях, а позже трансформировались в личные знаки и наращения.

Щитодержатели могут быть пожалованы пэрам, рыцарям орденов Подвязки и Чертополоха и (до недавних пор) рыцарям ордена Св. Патрика, а также кавалерам высших степеней других орденов Британской империи. В Шотландии щитодержатели присваиваются главам кланов, кавалерам некоторых орденов и по праву наследования потомкам баронов, предки которых заседали в парламенте до 1587 г. В Шотландии очевидный наследник может использовать щитодержатели из герба своего отца, однако в Англии дело обстоит по-другому: здесь щитодержатели не передаются по наследству, за исключением наследственных пэров. И в Англии, и в Шотландии существуют и другие роды, которые могут заявлять о своем, существующем с давних времен, праве включать в герб щитодержатели, и кроме того, щитодержатели могут быть пожалованы различным корпорациям.

Платформа, на которой в некоторых случаях располагаются щитодержатели, называется основанием. Обычно оно изображается как покрытый травой и мохом клочок земли, хотя может принимать и иные, более подходящие для каждого конкретного случая формы, такие как, например, *галечный склон* в гербе окружного совета Западного Дорсета или *могучая дорога* в гербе Полицейской федерации Англии и Уэльса.

Венцы наметов



Древняя корона



Корона «Валлари» (Vallary)



Древняя корона



Саксонская корона



Корона «Палисадо» (Palisado)



Восточная корона
(в Шотландии –
античная)



Небесная корона



Стенная корона



Морская корона



Звездная корона (Astral)

**Короны гражданских
учреждений Шотландии**



Корона регионального
совета



Корона окружного
совета



Городская корона



Общинная корона



Корона графства



Корона островного
образования



В гербе окружного совета Западного Дорсета с его щитодержателями в виде морских вайвернов и базой в виде галечного склона представлен Чесилский пляж, известная береговая достопримечательность Западного Дорсета

Девизы

В средневековых манускриптах и документах можно встретить девизы (*Mottoes*), которые сопровождают поставленную подпись феодала. В геральдике же девизы впервые появились лишь в XIV в., хотя при этом они не находили широкого применения вплоть до XVII в.

Представляется вероятным, что большинство из первых девизов, возможно в сокращенной форме, были нужны как *cris-de-guerre* (боевой клич), с помощью которого командир собирал свой отряд на поле боя, например ESPERANCE («Надежда») – клич рода Перси¹. Как оказалось, подобная прак-

¹В Средние века этот разветвленный род носил много титулов, в т.ч. одна из ветвей рода имела титул графов Нортумберлендских. – Прим. ред.



Щитодержатели

1. Правый щитодержатель из герба городка Честерфилд 2. Необычный щитодержатель из герба Кентского университета – лев шествующий, впрям смотрящий, объединенный с половиной корпуса корабля 3. Щитодержатель в виде ящерицы из герба Гильдии металлургов 4. Один из щитодержателей в форме коронованной совы из герба города Лидса 5. Щитодержатель в виде русалки из герба городка Бостон 6. Щитодержатель из герба совета графства Корнуолл 7. Антилопа из герба банка «Стандарт»



Ленты с девизами и знаки кланов Шотландии



Шотландский герб Джонстона маркиза Эннэндэйла; лента с девизом, как и положено у такого герба, развевается над навершием



Лента с девизом, обвивающая эмблему в виде страусиного пера, которая принадлежала Генри Болинброку (будущему королю Генриху IV, 1366–1413 гг.)



Знак клана Драммондов; лозунг клана нанесен на пояс с пряжкой, которым окружена эмблема, присутствующая в навершии шлема на гербе клана



Знаменитый Бедфордский флаг — знамя американских борцов за независимость, под которым во время революции 1775 г. они сражались в битве при Конкорде. Расписанное в XVII в. в Англии, оно было штандартом кавалерии войск Трех графств (Восточный Массачусетс)

218 Гербовой щит

тика получила распространение в Шотландии, где девизом (англ. *slogan*, шотл. *slughorn*) является боевой клич главы клана или рода, как, например, девиз I DAR, то есть «Я вызываю» (у Далзеллов) или GANG WARILY, то есть «Ходи осторожно» (у Драммондов). И совсем не случайно девизы стали появляться на штандартах – больших средневековых знаменах личных армий, под которыми выступали лица, призванные на военную службу. Не приходится сомневаться: тому, чтобы войско знало боевой клич своего вождя, придавалось огромное значение.

Девиз – это афоризм, толкование которого зачастую не ясно, но он может нести в себе намек на имя, на гербовые фигуры, а также на навершие щита или же на какое-то памятное событие в истории рода, например: TOUCH NOT THE CAT BOT A GLOVE («Не тронь этого кота иначе как в перчатке») – напоминание о фигуре кота в навершии шлемов клана Макинтош. Или же I SAVED THE KING («Я спас короля») – девиз рода Тернбуллов.

В Шотландии девиз размещается на ленте, развевающейся над навершием, или же на кольце, окружающем знак с символической фигурой навершия и, в тех случаях, когда девизов больше одного, – на ленте под гербовым щитом. В Англии девизы обычно размещены на ленте, располагающейся под гербовым щитом. Если в Англии девиз можно менять сообразно с волей обладателя герба, и его содержание не оговаривается в жалованной грамоте, предоставившей или подтвердившей право на герб, то в Шотландии и то, и другое оговаривается в грамоте и подлежит подтверждению последующими поколениями обладателей герба и девиза.

Девизы могут быть написаны на любом языке. В прошлом предпочтение отдавалось латыни и французскому языку, однако сегодня налицо растущее предпочтение родному языку, чему может служить примером девиз на корнийском (корнуолльском) языке: OLL AN ELETH WYN GANSO («С ним все ангелы святые»), принадлежащий преподобному Марку Элвинсу из Брайтона¹, или же звучащий на языке племени матабеле

¹Город в графстве Восточный Суссекс, Англия. – *Прим. ред.*

в Зимбабве¹ девиз UMLIMU LELIZWE («Бог и страна») в гербе Купера из Питермарицбурга².

Девизы могут быть представлены в виде анаграмм или могут скрывать фамилию своего обладателя, как, например, в девизе SINCERITAS COMES SERMONIS SIT («Да будет искренность сопровождать беседу») Майкла Мессера (Messer) из Бата³, или в девизе AS MAN SOWS SO SHALL HE REAP («Не сеявший да не сожнет») Дэвида Эс.иена (Asman) из Фейрлауна⁴, а также в CAVE CANEM («Остерегайтесь собаки») – в девизе Реймонда Кэйва (Cave) из Лудло⁵, который также напоминает о наверхшии «Вырастающая английская борзая, черная с серебряным ошейником».

¹Матабеле (правильнее – матебеле, самоназвание – амадебеле) – народ, населяющий юго-западную часть Южной Родезии, между Замбези и Лимпопо. Наиболее близок к зулу; говорит на языке исиндебеле. – *Прим. ред.*

²Город на востоке ЮАР, административный центр провинции Наталь. – *Прим. ред.*

³Город в графстве Эйвон, Англия. – *Прим. ред.*

⁴Город в штате Нью-Джерси, США – *Прим. ред.*

⁵Город в графстве Шропшир, Англия. – *Прим. ред.*

7. Негеральдические фигуры

В Средние века лев считался царем зверей, олицетворением храбрости, силы и благородства и достойным символом для королей и владетельных князей. Одним из самых первых примеров наследственного герба является герб Уильяма Длинного Меча, побочного сына короля Генриха II, который подобно своему деду Жоффрау Анжуйскому имел герб с шестью золотыми львами на синем поле. На ранних этапах геральдики фигура, известная сегодня как *шествующий лев*, *смотрящий впрямь*, именовалась леопардом (отсюда и пошло выражение «леопарды Англии» в королевском гербе), и конечно же всякий лев, который не был *львом восстающим*, описывался как *леопард*. Согласно данным средневековых бестиариев, детеныши льва появлялись на свет мертвыми и остава-

Негеральдические фигуры

ЛЬВЫ И ОРЛЫ

Справа: Герб сэра Саймона де Фелбрига; с именной таблички на кресле рыцаря ордена Подвязки в часовне Св. Георгия, Виндзор; ок. 1442 г. Лев обращенный, он повернут в левую сторону, так чтобы быть направленным в сторону алтаря.

Вверху: Смотрящий вправо восстающий лев



лись таковыми в течение трех дней, после чего отец детенышей, дохнув им в морду, вдыхал в них жизнь. По этой причине льва приравнивали к Христу, восставшему после смерти, и в церковных гравюрах он часто изображался сражающимся с дьяволом, который принял форму дракона. Лев наделен таким благородным и исполненным сострадания характером, что он не станет нападать на раненого, и он впадает в ярость только когда ранят его самого. Он не боится ничего и никого кроме молодого белого петушка, а заболев, лечится тем, что съедает обезьяну.



Украшенный орлом щит из часовни в память об аббате Ремридже (умер в 1542 г.), аббатство Сент-Олбанс



Двуголовый орел с распростертыми крыльями и герцогской короной на шее. Это щитодержатель герба города Солсбери

Орел парил над штандартами легионов Императорского Рима. В геральдике он считается первой из всех птиц, и, как утверждают, Карл Великий, когда его в 800 г. короновали императором Священной Римской империи, избрал орла в качестве своей эмблемы. Вплоть до недавних пор аналог, выполненный в виде орла, можно было видеть почти в каждой церкви; с крыльями, распахнутыми, как будто в полете, они несли слово и свет Евангелия. Способность орла выполнить такую задачу объяснена в средневековой «Книге о зверях»

222 Негеральдические фигуры

(Book of Beasts): «Когда орел стареет и крылья его становятся тяжелыми, а глаза подергиваются туманной дымкой, тогда он отправляется на поиски источника, и оказавшись над ним, он взмывает в небесную высь и даже прямо в самый диск солнца (которое символизирует Христа), и здесь свет сжигает его перья и испаряет туман из его глаз. И, наконец, бросившись головой вниз в источник, он окунается в него три раза и сразу после этого появляется обновленный, во всем великолепии нового оперения и ничем не замутненного зрения» (Лондон, 1954).

Фантастические фигуры

Большинство фантастических фигур пришло в европейскую геральдику из средневековых bestiaries; а корни многих из них лежат в классической мифологии. К последним относятся, например, **кентавр** (*centaur*), существо с туловищем и ногами лошади и торсом, руками и головой человека (когда кентавр держит натянутый лук со стрелой, он именуется *стрельцом* - *sagittary*); **пегас** (*pegasus*) – прекрасный крылатый конь рыцарей-тамплиеров, он являлся символом славы, красноречия, склонности к размышлению; а также **сала**-

ФАНТАСТИЧЕСКИЕ ФИГУРЫ

1. Стрелец
2. Тигр
3. Пегас
4. Грифон
5. Элфин

Продолжение
на стр. 223





6



7



8



9

ФАНТАСТИЧЕСКИЕ ФИГУРЫ
(продолжение)

- 6. Антилопа
- 7. Пантера
- 8. Феникс
- 9. Саламандра

мандра (*salamander*), которая, будучи напуганной, начинает выделять похожую на молоко субстанцию, эта субстанция увлажняет ее кожу, придавая саламандре способность гасить огонь.

Тигр (*tyger*) – с туловищем волка, густой гривой, хвостом льва, массивными и сильными челюстями и вытянутой мордой. Тигр пришел в европейскую геральдику из Гиркании¹, а персы, которые в его честь назвали свою реку, прославили его быстроту. Тигрица является верной и преданной матерью, но у нее легко отобрать детенышей, если поставить перед ней зеркала, «и тогда ей свойственно долго глядеться в них... и таким образом не страшна будет охотникам скорость, с которой она могла бы их преследовать». По этой причине тигр часто изображается смотрящим в зеркало. **Элфин** (*alfin*) подобен тигру, но отличается от него более плотным сложением, пучки волос растут у него по всему телу, а

¹Гиркания (Горган, перс. Земля Волка) – в древности название местности вдоль юго-восточного берега Каспийского моря. Ныне город Горган – столица провинции Голестан в Иране. – *Прим. ред.*

224 Негеральдические фигуры

голову окружает густая грива. Он имеет тонкий и длинный язык, длинные уши и завязанный в узел хвост. Геральдическая **антилопа** (*antelope*) имеет голову тигра, она обладает клыками, зазубренными рогами, телом антилопы, пучками волос на спине и хвостом льва.

Считалось, что срок жизни египетского **феникса** (*phoenix*) составляет пять столетий. Чувствуя приближение смерти, феникс улетает в Аравию, свивает там себе гнездо из благоуханных пряностей, которые занимаются пламенем, как только птица начинает размахивать над ними своими крыльями. При этом феникс сгорает дотла, но спустя три дня на свет появлялся маленький червячок, из которого вырастает новый феникс. Феникс неминуемо должен был стать христианским символом воскрешения и бессмертия.

Грифон (*griffin*) представляет собой сочетание черт как царя зверей, так и царя птиц. У него тело и уши льва, но орлиные крылья и когти. Его относят к богам Миноса и Греции, где он был животным солнца и справедливости, а также



10



11



12



13

ФАНТАСТИЧЕСКИЕ ФИГУРЫ (продолжение)

10. Пеликан в своем благочестии
11. Единорог
12. Мартлеты
13. Йейл



14



15



16

ФАНТАСТИЧЕСКИЕ ФИГУРЫ
(продолжение)

14. Виверна
15. Василиск
16. Дракон

хранителем сокровищ. В геральдике существует еще один самостоятельный вид грифона – *мужской грифон*, появившийся в самом конце позднего Средневековья. У этого грифона нет крыльев, но шипы выступают из его тела подобно лучам.

Геральдическая **пантера** (*panther*) называется «дышащей огнем или разъяренной» (*incensed*), поскольку из ее рта и ушей вырываются языки пламени. В bestiариях она описывается, как существо прекрасное и доброе, а когда она пробуждается ото сна, «прекрасная и сладкая мелодия льется изо рта ее и... восхитительный поток приятно пахнущего дыхания исходит от нее», так что все звери идут следом за ней – кроме дракона, который в страхе убегает и прячется от нее.

Пеликан (*pelican*) неизменно считается преданным своему потомству, и он зачастую изображается рвущим свою грудь (*источающим кровь*), чтобы оживить своих детей собственной кровью. В силу этого обстоятельства пеликан стал мистической эмблемой Христа, который пролил свою кровь ради спасения рода человеческого. Когда пеликан изобража-

226 Негеральдические фигуры

ется, сидя в гнезде, *источающим кровь* и кормящим своих птенцов, он описывается пребывающим в *благочестии своем* (*in her piety*).

Единорог (*unicorn*) Западной Европы – это элегантное и красивое животное, которое похоже на лошадь, но имеет раздвоенные копыта, львиный хвост, козлиную бородку, а также изящный завитой рог, растущий из середины лба. Благодаря своей чистоте и целомудрию он стал символом Христа, а его рогу приписывается способность исцелять недуги и очищать от скверны.

В бестиарии XII в. про **йейла** (*yale*) говорится, что он ростом с лошадь, имеет клыки вепря и необыкновенно длинные рога, которые по своему желанию он может повернуть в любом направлении, причем либо попеременно, либо оба сразу, чтобы иметь возможность отразить нападение с любой стороны.

По своему внешнему виду **марлетт** (*martlet*) похож на городскую ласточку, ласточку-береговушку или стрижа, но изображается не имеющим ног или когтей, поскольку бестиарии утверждают, что всю свою жизнь марлетт проводит в полете, и ему нет нужды касаться земли.

Первоначально все виды тварей, покрытых чешуей и наделенных крыльями, похожими на крылья летучих мышей, относились к «драконам»; их рисовали похожими на змей, лишенными конечностей или, в лучшем случае, имеющими две ноги. Когда в более поздних средневековых бестиариях появилось описание четырехлапого дракона, пришлось ввести различие между **вивернами** (*wyvern*), имеющими две ноги, и **драконами** (*dragon*) о четырех ногах. Возможно, что дракон попал в британскую геральдику, будучи штандартом какой-либо римской когорты, да так и остался, как символ постро-манской эпохи, что заметнее всего на примере «пылающего дракона» Кадвалладера. И хотя в мифологии виверна является олицетворением злобы и зависти, а также символом чумы и мора, в геральдике она используется как символ освобождения от тирании врага рода человеческого.

Кокатрис (*cocatrice*) рождается из петушиного яйца, которое в навозной куче высиживала змея. Он настолько ядо-

вит и злобен, что его взгляд или дыхание убивает любое другое существо, за исключением ласки. В возрасте девяти лет василиск отложит яйцо в навозную кучу, и его будет высиживать жаба, но породит она не еще одного кокатриса, а **василиска** (*basilisk*), на конце хвоста которого вырастет голова дракона. И настолько гадкой будет его внешность, что стоит ему увидеть свое отражение, как он тут же погибнет, лопнув от ужаса¹.

В последние годы позднего Средневековья геральдический bestiary пополнился множеством странных существ, причем зачастую это было достигнуто путем скрещивания их средневековых «предков» с единственной целью: произвести на свет еще более непривлекательное (и редкое) собрание геральдических гибридов.

Все естественные и фантастические фигуры изображаются в ряде поз и положений, наиболее общие из которых показаны здесь. Другие положения включают в себя:

Противопоставленные обращенные (*addorsed*) – фигуры развернуты друг к другу спинами.

Впрям (англ. *affronty*) – повернутая своей передней частью к зрителю, анфас.

Впрям смотрящий (англ. *caboshed*) – с головой, повернутой к зрителю так, что видны оба глаза.

Завершенная (англ. *close*) – со сложенными крыльями.

Противопоставленные (англ. *combatant*) – восстающие фигуры повернуты друг к другу лицом.

Соединенные (англ. *conjoined*) – фигуры касаются друг друга.

Обращенные (англ. *contourne*) – фигуры изображены передней стороной влево.

Бегающий (англ. *courant*) – оторвавшийся от поверхности, с конечностями, вытянутыми вперед и назад.

С поджатым хвостом (англ. *coward*) – с опущенным вниз, между двумя задними лапами, хвостом.

С распростертыми крыльями (англ. *displayed*).

¹Довольно часто различия между кокатрисом и василиском не делается и все эти гады именуется василисками. – Прим. ред.

228 Негеральдические фигуры

Сводчатый (англ. *embowed*) – искривленная.

Противообращенные (англ. *endorsed*).

Пронзенный (англ. *enfiled*) – фигура изображается проткнутой насквозь каким-либо предметом.

Несущая эмблему (англ. *ensigned*) – фигура с геральдической фигурой, расположенной над ней.

Вставший на дыбы (англ. *forcene*) – употребляется применительно к лошадям.

Впрям смотрящий (англ. *guardant*) – изображается с головой, повернутой к зрителю так, что видны оба глаза.

Всплывающий (англ. *haurient*) – применяется к рыбе, изображаемой вертикально головой вверх; то же что «в столб».

Плывущий (англ. *naiant*) – применяется к рыбе, изображаемой горизонтально, головой вправо.

Завязанный узлом (англ. *powed*) – применяется к змее, изображаемой с телом изогнутым и переплетенным наподобие кренделя.

Обернувшийся (англ. *reguardant*) – фигура изображается оглядывающейся назад, т.е. с головой, повернутой в противоположную сторону.

Восстающий (англ. *segrant*) – употребляется применительно к грифону, стоящему на задних лапах.

Шествующий (англ. *trippant*) – употребляется применительно к идущему оленю.



Лев шествующий
(*Passant*)



Лев отдыхающий
(*Couchant*)



Лев прыгающий
(*Salient*)

Ныряющий (англ. *urinant*) – применяется к рыбе, изображаемой вертикально с головой вниз, то же, что «опрокинутый в столб».

Летающий (англ. *volant*) – применяется к птице или крылатому зверю с распростертыми крыльями и оторвавшимся от поверхности.

Пожирающий (англ. *vorant*) – изображается заглатывающим кого-то или что-то, с частью добычи, виднеющейся из разверстой пасти.



Лев восстающий
(*Rampant*)

Атрибутика геральдических фигур, используемая в процессе их блазонирования, зачастую является самоопределяющейся, то есть не требующей дополнительного толкования, то есть *имеющий клюв (beaked)*, *ощетинившийся, освирепевший (bristled)*, *скованный цепью (chained)*, *наделенный воротником (collared)* и т.д. Другие атрибуты, дополняющие геральдическую фигуру, включают в себя следующие:

окольцованный (*anneled*) – например, говоря о быке, с вооружением (*armed*) – говоря о когтях, клыках, клювах и т.д.,

наделенный рогами (*attired*) – когда речь идет об оленьих рогах,



Лев стоящий
(*Statant*)



Лев спящий
(*Dormant*)



Лев сидящий
(*Sejant*)

230 Негеральдические фигуры

заостренный (*barbed*) – когда речь идет об острие стрелы или шипах на стебле розы,

рассеченный или пересеченный (*couped*) – когда речь идет о делении по прямой линии,

волосатый (*crined*) – когда речь идет о волосах или о гриве (*crin по-французски - конский волос*),

сложенный вдвое (*doubled*) – когда подкладка мантии или накидки вывернута наружу,

зубчатый (*embattled*) – с контуром, выполненным в виде зубцов,

окровавленный (*embraued*) – забрызганный или истекающий кровью,

лучезарный (*en soleil*) – в лучах солнечного света,

искорененный (*eradicated*) – выдернутый с корнем,

стерто (*erased*) – вырвано силой,

фурше (*fourche*) – раздвоенный,

плодоносящий (*fructed*),

воротник (*gorged*) – обруч, венец и др., охватывающие шею,

одетый (*habitat*),

дышащий огнем или разъяренный (*incensed*) – с пламенем, вырывающимся изо рта и ушей,

вырастающий (*jessant*),

с языком (*langued*),

мурованный (*masoned*) – когда говорят о каменной кладке на извести,

сочлененные (*membered*) – когда говорят о птичьих ногах,

просверленный (*pierced*) – имеющий круглое отверстие,

с хвостом (*queued*),

unguled – имеющий отношение к копытам,

одетый (*vested*),

обведенный контурной линией (*voided*),

кровотокающий, раненый (*vulned*).

КРЕСТ

В геральдике используется бесчисленное количество фигур, начиная от многократно повторенных геральдических лилий и вплоть до единственного в своем роде навершия в форме

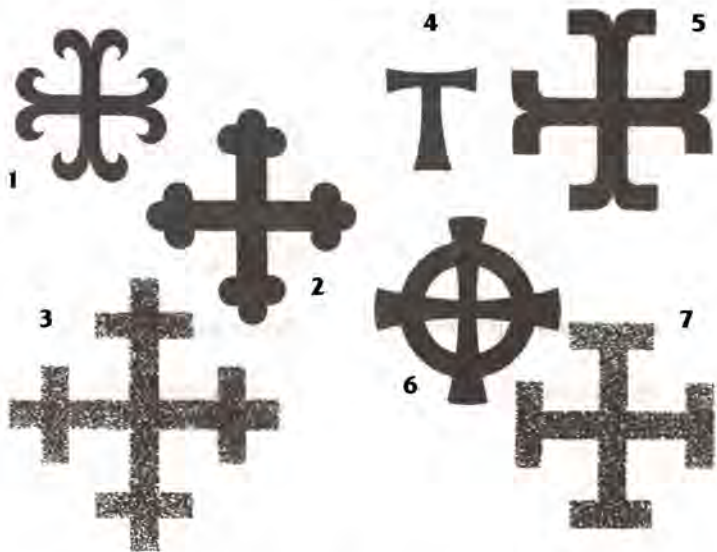

больничной утки, принадлежавшего доктору Льюису Кэрлиону (1483 г.). Но самой широко распространенной фигурой, без всякого сомнения, является крест – символ, общий для всех христианских церквей, хотя, как таковая, эта эмблема появилась за много столетий до возникновения христианства.

Преобладание креста в геральдике отражает как влияние, оказанное на нее Крестовыми походами, так и убежденность средневекового человека в истинности его религиозных воззрений. По разным сведениям, существует от трех до пяти сотен различных типов крестов, которые может использовать геральдика, но из всего этого количества постоянное применение находит только около 20 вариантов крестов, которые и показаны в этой книге. Вряд ли можно сомневаться, что первые кресты, использованные в геральдике, были самыми простыми по своей форме, и появление новых вариантов было порождено естественным стремлением сделать герб более красивым, а также желанием герольдов позднего Средневековья классифицировать формы крестов, появившиеся благодаря полету художественной фантазии. Новые формы крестов появляются даже в наши дни, и это не-

232 Негеральдические фигуры

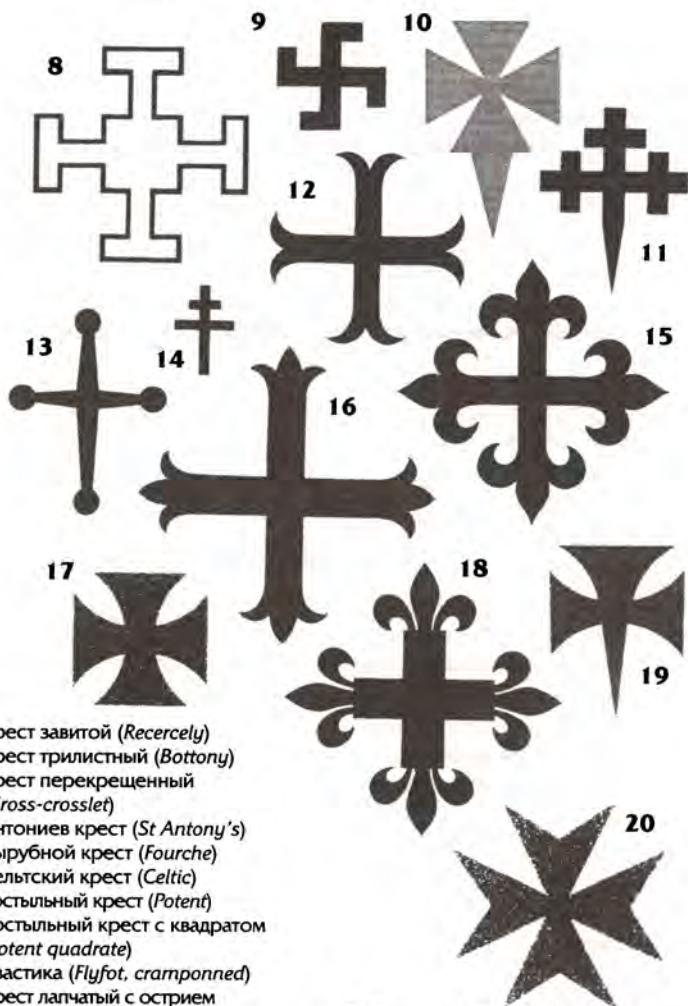

1. Крест завитой (*Recercely*)
2. Крест трилистный (*Bottony*)
3. Крест перекрещенный (*Cross-crosslet*)
4. Антониев крест (*St Antony's*)
5. Вырубной крест (*Fourche*)
6. Кельтский крест (*Celtic*)
7. Костыльный крест (*Potent*)
8. Костыльный крест с квадратом (*Potent quadrate*)
9. Свастика (*Flyfot, cramponned*)
10. Крест лапчатый с острием у основания (*Formy fitchy at the foot*)
11. Крест перекрещенный заостренный у основания (*Cross-crosslet fitchy*)
12. Крест якорный (*Moline*)
13. Саксонский крест (*Saxon*)
14. Лотарингский крест

15. Цветочный крест (*Flory*)
16. Лилиевидный крест (*Patonce*)
17. Укороченный лапчатый крест (*Formy, paty*)
18. Украшенный лилиями (*Fleuretty*)
19. Лапчатый крест, заостренный у основания (*Formy fitchy*)
20. Мальтийский крест (*Maltese*)

смотря на то, что законодатели в области геральдики не очень-то хотят признавать за ними право иметь самостоятельное название. Так, например, патент на *Саксонский крест*, который был создан автором герба Совета округа Западного Дорсета, содержит следующее описание этой эмблемы: «Четырехлучевая звезда, каждый луч которой оканчивается диском».

У крестов, относящихся к категории *заостренные у основания* (*fitched; fitchy; fitché*), нижний луч оканчивается острием, тогда как у креста *с острием у основания* (*fitched at the foot*) нижний луч оканчивается в той точке, где начинается острие.

Флора в геральдике

Геральдика широко использует фигуры, взятые из мира деревьев, растений и цветов. В Средние века подобные эмблемы изображались в стилизованной форме, но в ряде гербов, пожалованных в недавние времена, присутствуют совершенно конкретные образцы флоры, характерной для страны, где проживает человек, возведенный в ранг рыцаря.

В тех случаях, когда дерево изображается вместе с корнями, его называют *вырванным*, если на нем показаны плоды, то оно будет *плодоносящим* (*fructed*), а если одна из его ветвей обломана, то эта ветвь будет *оторванной* (*fracted*). Эдуард III использовал эмблему в виде золотого пня или в виде пня, образованного тремя стволами, растущими из одного корня, в



Эмблема Тюдоров
с желудями и дубовыми
листьями



Эмблема сэра Уиллма.
Кингстон, 1539 г.



234 Негеральдические фигуры



Трилистник



Четырехлистник



Пятилистник

качестве аллюзии о его любимой усадьбе Вудсток¹ в графстве Оксфордшир (см. цветную вклейку 3).

Геральдическая роза имеет пять лепестков и представляет собой разновидность шиповника или дикой розы. Розы могут изображаться с шипами и сердцевинкой, истинными (*barbed and seeded proper*), что означает, что между лепестками видны зеленые чашелистики, а сердцевина цветка – золотая. Если роза или какой-то иной цветок изображаются вместе со стеблем и листьями, то они описываются как *срезанные и с листьями* (*slipped and leaved*). Знаменитая роза Тюдоров в самых различных комбинациях соединяла в себе красную и белую розы Йорков и Ланкастеров, а *лучистая белая роза* (*rose en soleil*) являлась эмблемой дома Йорков.

Пятилистник (*cinquefoil*) – это стилизованное растение с пятью лепестками или листьями. Если в центре пятилистника имеется отверстие, он является *пронзенным* (*pierced*). Пятилистник может также иметь стебель, и в этом случае он будет *срезанным*. Существует несколько вариантов этой геральдической эмблемы, включая трилистник (*trefoil*) – с тремя лепестками или листьями, четырехлистник (*quarterfoil*), а также шести- и восьмилистники (*sixfoil* и *octofoil*) с четырьмя, шестью и восемью лепестками или листьями соответственно.

Геральдическая лилия (*fleur-de-lis* или *fleur-de-lys*) представляет собой стилизованное изображение цветка Лилии белоснежной (*Lilium candidum*). Поле щита, покрытое коро-

¹Woodstock можно в т.ч. перевести как «деревянный пень». – Прим. пер.



Гранат королевы
Елизаветы



Эмблема с печати Роберта
Фицпернелла графа
Лестер (умер в 1206 г.)



Лютик – символ
заботы и ухода



Роза, срезанная
с листьями



Эмблема Эдуарда III
в виде золотого пня



Геральдическая лилия
(fleur-de-lis)

левскими лилиями, называется *усеянным геральдическими лилиями (semy-de-lis)*, кроме того, они присутствуют в некоторых разновидностях крестов – цветочном, лилиевидном и украшенном лилиями, лучи каждого из которых заканчиваются королевскими лилиями. Термин *цветочный (flory)* может быть использован для описания любой фигуры, декорированной *геральдическими лилиями*: например, отстоящая от



Сноп ржи



Роза в венке
из дубовых
листьев

236 Негеральдические фигуры

границы щита *двойная контурная линия (double tressure)* в королевском гербе Шотландии украшена *цветочным орнаментом (fleur-de-lis)*, с обеих ее сторон (*flory counter flory*).

К другим широко используемым фигурам относится *сноп (garb)*, представляющая собой сноп ржи (если только не оговаривается какой-то иной вид зерна), а также *венок (chaplet)* или *гирлянда (garland)*, представляющие собой замкнутое кольцо из дубовых или лавровых листьев и цветов, как правило, геральдических роз.

Прочие геральдические фигуры

Деление геральдических фигур на главные и второстепенные, всегда было предметом полемики, и конечно же многие из специалистов в области гербоведения подвергали сомнению целесообразность такого деления. Например, *острие (pile)* присутствует в целом ряде перечней почетных (главных) фигур, а *титло (label)* – знак, отмечающий старшего сына в семье, – зачастую относится к категории второстепенных. Обе фигуры показаны здесь вместе с различными геометрическими фигурами, включая *гонт (billet)*, *плетение (fret)*, *двойную линию (gemel; в настоящее время она описывается как bar gemel - двойная полоса)*, *пятилучевая звезда (mullet)*, *вилообразный остроконечный крест (shakefork)* и *ромб (lozenge)*, а также их геральдических собратьев, таких

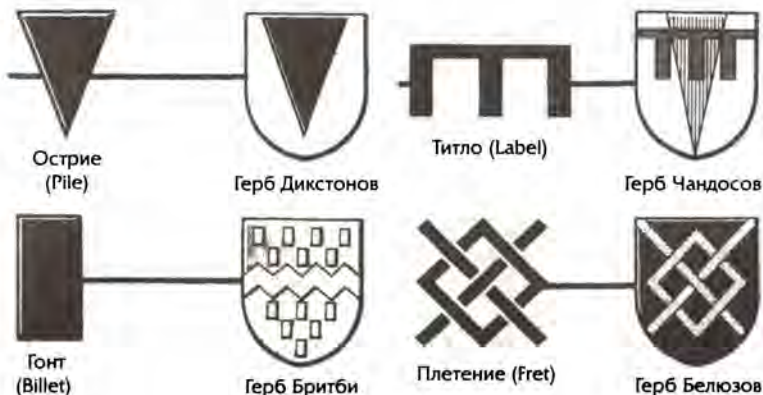

Негеральдические фигуры 237

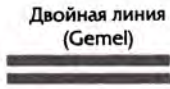

Герб
Ричмондов



Пятилучевая
звезда (Mullet)



Герб
Мердитов



Вилообразный
остроконечный
крест (Shakefork)



Герб
Каннингемов



Сквозной ромб
(Mascle)



Герб
де Кливдонов



Ромб
(Lozenge)



Герб де Крупов



Просверленный
ромб (Rustre)



Герб Пери



Веретено
(Fusil)



Герб Босвиллей



Диск водный
(Fountain)



Герб
Стауртонов



Рукав
(Maunch)



Герб
Пэйнеллов



Флейта Пана
(Clarion)



Герб Артуров

238 Негеральдические фигуры



как веретено (*fusil*), сквозной ромб (*mascle*) и просверленный ромб (*rustre*).

Кружки (*roundels*) – плоские окрашенные диски – являются общепринятыми геральдическими фигурами, и описание их, как правило, не бывает сложным, например *диск червленый*. Однако каждый такой кружок или диск имеет свое собственное определение: *безант* (*bezant*, названный так за сходство с золотой монетой Византии), *серебряный* (*plate*), *синий* (*hurt, bruise* – по одной версии он символизирует травму или рану, по другой – ягоду), «хлебный каравай» (*torteau*) красного цвета, *черный* (*ogress* или *pellet*), *зеленый* (*pomme* или *rommes*), *пурпурный* (*golpe* – пурпурная «рана»), а также *диск водный* (*fountain*), *разделенный волнистыми линиями*, *серебряными и лазоревыми*, символизирующими воду.

Есть также многочисленное семейство геральдических фигур, которые в стилизованной форме изображают предметы повседневного обихода. Так, например, «уманш» (*taunch*) представляет собой рукав средневекового одеяния, он отпорот по линии плечевого шва, у него длинные складки, начинающиеся от самого манжета и сходящиеся у плеча. «Водонос» (*water-bouget*) – стилизованное изображение коромысла, к которому подвешены два кожаных мешка для воды, наиболее известный пример этой эмблемы принадлежит гербу рода Бурше: «В серебряном поле зазубренный червлен-

ный крест, сопровождаемый по углам ко­ромыслами черного цвета» (*Argent a Cross engrailed Gules between four Water-bougets Sable*) (см. цветную вклейку 2). Еще одной широкоупотребляемой фигурой является «миллринд» (*millrind* или *fer-de-moline*), представляющий собой железную втулку мельничного жернова или мельничное железко, а также флейта Пана (*clarion*). Подобно многим другим стилизованным геральдическим фигурам в гербах можно встретить разные варианты изображения таких фигур, как «манжет», «мельничное железко» и «флейта Пана», равно как фигуры «ланцет» (*fleam*), представляющую собой скальпель хирурга, и «кляпцы» кузнеца (*barnacle* или *brey*), которые применяли с тем, чтобы без помех обуздать коня.



Маяк

Создание геральдических эмблем может требовать значительного напряжения и полета художественной фантазии. Вследствие этого невозможно встретить два идентичных изображения герба, и поэтому искусство геральдики чрезвычайно богато разнообразием форм и стилей.

Многие фигуры обязаны своим появлением объектам, которые были хорошо знакомы нашим предкам из Средневековья и которые изображаются в стилизованном виде. Маяк (*beacon*) представляет собой емкость (бадью) с горючим материалом, которая устанавливается на столбе и поднимается к которой можно с помощью лестницы. В это же время намет «квадратный маяк» (*square beacon*) из герба рода Фелипсов Монтекьютских представляет собой простую металлическую жаровню. Проволочный еж (*caltrap*) – снабженная острыми шипами разновидность вооружения, предназначенного для того, чтобы остановить продвижение кавалерии (противокавалерийский еж). Феон (*pheon*) – зазубренный наконечник стрелы, традиционно изобража-



Квадратный маяк

240 Негеральдические фигуры

емый острием вниз, а карбункул (*escarbuncle* или *carbuncle*) обязан своим появлением украшению в виде полусферы на старинных щитах. Руно (*fleece*) – изображение шкуры круторогого барана, которая с помощью охватывающей его ленты с кольцом как бы подвешена на крюке. Мешок с шерстью (*woolpack*) представляется в виде туго набитой подушки с завязанными углами. Солнце (*sun*) традиционно изображается с чередованием прямых и волнистых лучей, что символизирует свет и тепло, даваемые им, а солнечные лучи (*sunburst*) – в виде лучей, выходящих из-за облака. Солнце часто изображается как *солнце в величии своем* (*a sun in splendour*), и оно также может изображаться с человеческим лицом. Звезды на небе – это звезды (*estoiles*) с шестью лучами, а луна, которая тоже может иметь лицо, может быть «в расцвете» (*in plentitude*) или «полной» (*in her complement*), если речь идет о фазе полнолуния. Полумесяц – часто встречающаяся геральдическая фигура, и он может быть либо *растущим*, либо *убывающим* (*increscent* или *decreascent*).

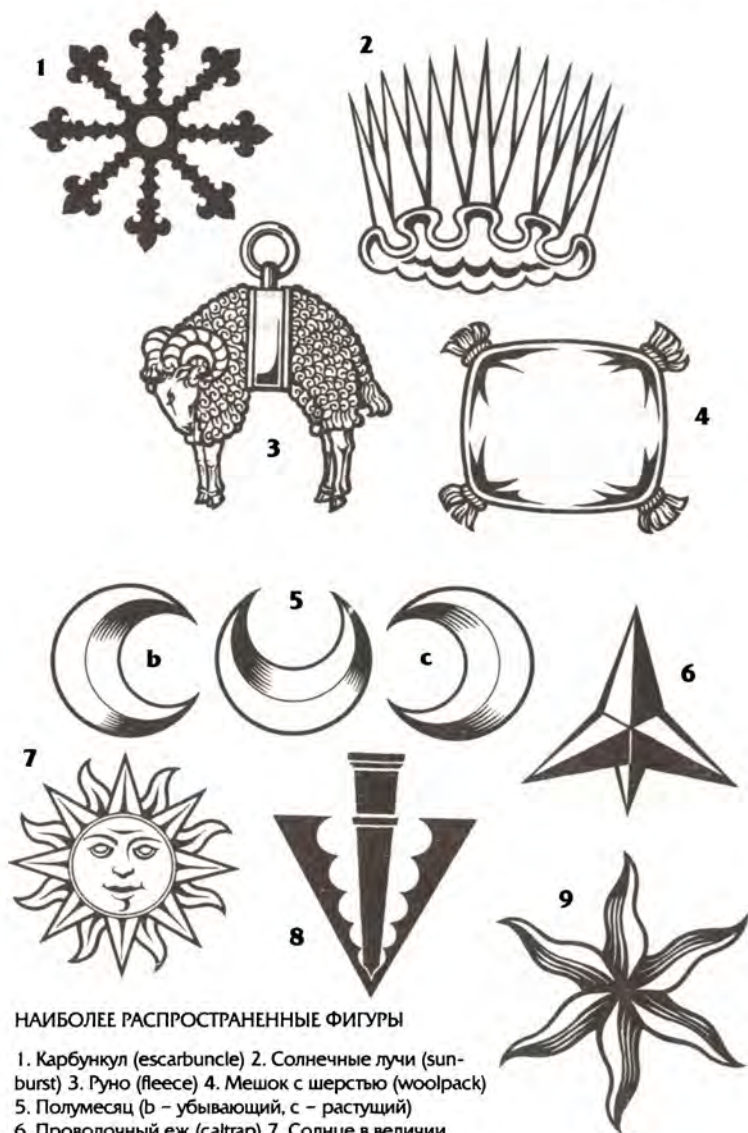

НАИБОЛЕЕ РАСПРОСТРАНЕННЫЕ ФИГУРЫ

1. Карбункул (escarbuncle) 2. Солнечные лучи (sunburst) 3. Руно (fleece) 4. Мешок с шерстью (woolpack)
5. Полумесяц (b – убывающий, c – растущий)
6. Проволочный еж (caltrap) 7. Солнце в величии своем (a sun in splendour) 8. Наконечник дротика (pheon) 9. Звезда на небе (estoile)

8. Сочетание гербов на щите и обозначение младших линий рода

Обычай размещать геральдические фигуры в определенном порядке с целью отметить супружество, наследование или вступление в руководство тем или иным учреждением известен как сочетание.

Ранние формы подобных сочетаний встречаются в ряде печатей XIII в., на которых центральная фигура помещена между щитами, несущими гербы главных участников брачного союза, или же в таких, где родственные гербы в определенном геометрическом рисунке окружают основной герб.

СОСТАВНОЙ ГЕРБ



Герб Жана де Дрё

Еще одним способом, который использовался в раннем Средневековье, было сочетание элементов нескольких гербов и создание на этой основе совершенно нового, примером чему может служить герб Жана де Дрё герцога Бретонского и графа Ричмонда¹, мать которого была дочерью короля Генриха III. Его геральдический щит имел шахматное золотое и лазоревое поле де Дрё, с красной каймой, обремененной золотыми львами Англии, и с горностаевым мехом Бретани в вольной части.

Начиная примерно с 1300 г., стало применяться размещение нескольких гербов на одном и том же щите, и первоначально это осуществлялось путем соединения половин гербов; при таком соединении на правой стороне герба помещалась половина герба мужа, а на левой – по-

¹ Имеется в виду Жан де Дрё, или Жан де Бретонь (1266–17.1.1334), 3-й граф Ричмонд (с 1306 г.). Однако автор в данном случае ошибается – Жан не был герцогом Бретонским, этот титул носил его отец, а затем старший брат Артур II. – *Прим. ред.*

СОЕДИНЕННЫЙ ГЕРБ

Герб города Йохэла
(Ирландия)

ОБЪЕДИНЕННЫЙ ГЕРБ

Герб Бардольфов/
Пойнингсов

ЩИТОК ПРИТЯЗАНИЯ



Герб Фицвильямсов

ловина герба жены. Однако зачастую результатом подобной практики становились вызывающие сомнения двусмысленные зрительные ассоциации, и от нее отказались, отдав предпочтение объединению на гербовом щите геральдических полей, разделенных по вертикальной оси. Благодаря этому новшеству два самостоятельных герба располагались рядом друг с другом на одном и том же щите.

Такое объединение гербов, как правило, служит свидетельством сочетания гербов, временного или не имеющего перспективы наследования, примером чему может служить присоединение герба корпорации, а также соединение гербов мужа или жены в тех случаях, когда он или она не может наследовать герб, но имеет отца, который владеет им. Однако женщина, у которой нет числящихся в живых братьев, племянников или племянниц, являющихся детьми умерших братьев, наследует герб после смерти своего отца. Пока отец жив, герб этой дамы объединен с гербом ее супруга, но после смерти отца ее родовой герб изображается на «щитке притязания» – небольшом щите, чье положение в центре щита супруга ставит его в превосходное положение над всеми остальными фигурами щита. Если у нее есть сестры, то каждая из них признается со-

Печать Маргариты,
супруги короля
Эдуарда I

244 Сочетание гербов...

наследницей и каждая передает по наследству герб своего отца на равных условиях.

После смерти супруги муж перестает носить в своем гербе щиток притязания, а дети усопшей вносят изменение в свои гербы, разделив поле щита на четыре четверти и поместив герб отца в 1-ю и 4-ю, а герб матери – во 2-ю и 3-ю. После этого посредством дополнительного деления щита к ним могут быть добавлены другие гербы, унаследованные его владельцем. Как правило, в этом случае добавление новых гербов осуществляется согласно порядку их приобретения.

Четверти щита, в свою очередь, тоже могут быть подвергнуты делению, и в таких случаях четверти, полученные основными делениями, являются «главными четвертями» (*grand quarters*), а образованные в результате последующих делений называют «четвертями дополнительными, или второстепенными» (*sub-quarters*). Подобный метод размещения гербов, который получил наименование «последовательное деление» (*counter-quartering* или *subquartering*), по-прежнему применяется в Шотландии (но не в Англии).

Многие представители дворянских родов собрали большое количество гербов, в некоторых случаях даже путем прибавления к своему гербу таких гербов, которые уже присутствуют на нем благодаря заключенным ранее бракам с наследницами этого рода. Нет никакой необходимости сохранять все гербы, приобретенные таким путем, более того, зачастую даже нецелесообразно демонстрировать на своем щите более четырех гербов. Но как только выбор будет сделан, к выбранным гербам будет необходимо присовокупить и те гербы, что позволили приобрести выбранные. Например, если бы какой-нибудь обладатель права носить герб смог бы, в силу того, что в его роду был достаточно скромный предок с фамилией Смит, доказать свое происхождение от рода Моубреев¹, то от него потребовалось бы разместить на своем

¹Моубрей (Mowbray) – английский дворянский род нормандского происхождения. Представители рода были графами и герцогами Норфолк, графами Ноттингем, графами-маршалами Англии и играли значительную роль в истории страны в XIV–XV вв. Основателем рода был соратник Вильгельма Завоевателя Жоффруа де Монбрей, епископ Кутанса. – Прим. ред.

ДЕЛЕНИЕ ЩИТА

Герб Хинэйджа Макензи Гриффина, эсквайра



Щит рассеченный и пересеченный на восемь четвертей:

1. Гриффин
2. Фейвелл
3. Де ля Уэрт
4. Лэтимер
5. Брейброк
6. Ледетт
7. Фолиотт
8. Рейнкорт

Главные и второстепенные четверти

Главная четверть

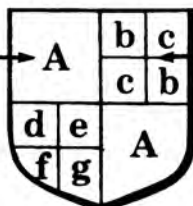

Второстепенная четверть

246 Сочетание гербов...

щите герб Смита, для того чтобы тот послужил подтверждением права пользоваться гораздо более впечатляющим гербом Моубреев.

Овдовевшая супруга продолжает пользоваться гербом усопшего мужа, но щит в этом случае должен иметь форму ромба, и на его вершине не должно быть ни шлема, ни нащлемника; при этом ее собственный герб должен быть либо объединен с гербом супруга, либо представлен на щитке притязания. Если покойный супруг был пэром, то его вдова не теряет права на щитодержатели и корону, соответствующие рангу усопшего. В Шотландии вдова, родители которой не обладали правом на герб, сохраняет за собой право использовать герб покойного супруга, но с серебряным шнуром (*cordelière*), завязанным бантом. Если вдова вновь выходит замуж, она теряет право пользоваться гербом первого мужа.

Вдовец теряет право на герб своей усопшей жены, за исключением того, что изображается на памятниках или мемориальных досках. Если же он женится повторно, он вправе пользоваться гербами *обеих* жен, но только в целях увековечивания памяти и на левой половине своего щита, располагая их либо один над другим (герб первой жены должен находиться выше), либо один подле другого (тогда герб первой жены размещается правее).

Незамужние женщины имеют право пользоваться гербами своих отцов, но не их наверхиями, при этом геральдический щит имеет форму ромба. Разведенная женщина получает назад герб, который она носила в девичестве. Он в свою очередь тоже размещается на щите в форме ромба, и к нему может быть добавлена геральдическая фигура в виде *просверленного ромба* (*masacle*), обозначающего, что обладательница герба разведена.

Знаки младших линий

Первый принцип геральдики заключается в правиле: «Один человек – один герб», а также в требовании каденции (*cadency*), согласно которому младшие члены рода обязаны иметь в своих гербах знаки, обозначающие степень их родства с владельцем «основного» герба.

АНГЛИЙСКИЕ ЗНАКИ МЛАДШИХ ЛИНИЙ



Начиная с XV в., для обозначения младших линий рода в английской геральдике было принято использовать прибавочные знаки – бризуры. Положенная старшему сыну узкая лента с тремя зубцами (титло), которую располагали в главе щита, удаляется после смерти главы семьи, поскольку наследник получает право носить родовой герб, в котором отсутствуют символы, обозначающие степень родства в семейной иерархии (*undifferenced arms*), а бризуры младших братьев наследника обычно размещаются в центре или в голове щита и могут намеренно нарушать правило наложения цветов. Это делается для того, чтобы отличить данные фигуры от иных геральдических фигур.

Теоретически, при появлении на свет представителей последующих поколений к самим этим бризурам должны были добавляться новые обозначения младших линий рода. Например, четвертый сын третьего сына должен был бы наложить своего *мартлета* на *пятилучевую звезду* отца; второй сын второго сына должен был бы иметь *полумесяц* на *полу-*

248 Сочетание гербов...

месяце и т.д. Нет сомнения в том, что подобная система изобилует нелепостями, и не приходится удивляться, что она не распространяется дальше второго поколения. Бризура передается по наследству всем законнорожденным потомкам по мужской линии; правда, от нее можно освободиться, в случае добавления к гербу новых четвертей, что само по себе делает данный герб отличным от герба предков.

В Средние века, как и сегодня, узкая лента с тремя или пятью зубцами (*label*) – титул – как правило, служила для обозначения старшего сына в семье. Но тогда не существовало системы бризур, и обозначение младших линий рода часто осуществлялось за счет внесения изменений в родительский герб или путем дополнения его второстепенными геральдическими фигурами.

В шотландской геральдике не существует такого понятия, как «фамильный герб». Право на герб, в котором отсутствуют символы, обозначающие положение, занимаемое тем или иным человеком в иерархии семьи или клана (*undifferenced arms*), имеют только вожди кланов, главы родов или семейств. Носить герб, который не получил официального разрешения Лорда-Льва и не был внесен в «Общественный реестр всех гербов и девизов Шотландии» (*Public Register of All Arms and Bearings in Scotland*), является преступлением. Получение права на герб не сводится к простой регистрации эмблемы; процесс требует должного порядка в размещении и сочетании четвертей герба совокупно с соответствующими бризурами, обозначающими родственные отношения членов семьи с владельцем герба. Герб и девиз наследуются правопреемником, на гербе которого присутствует титул, которое, как и в Англии, например, в конце концов удаляется из герба. Младшим сыновьям обладателя герба, а также родоначальникам боковых ветвей рода предназначаются варианты родительского герба с внесенными в них соответствующими изменениями, но только после того, как они получают разрешение от Лорда-Льва. Эти же гербы получают и их дети, но тоже только после того, как будет получено необходимое разрешение и тоже после внесения в герб необходимых дополнений. Для

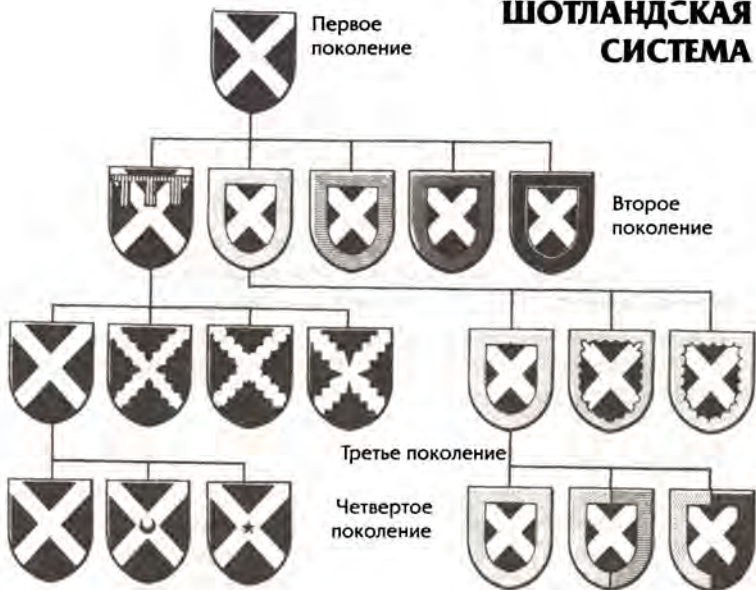
ШОТЛАНДСКАЯ
СИСТЕМА

этой цели последующие поколения обладателей гербов в Шотландии используют несколько *типов окаймления*, и этот прием позволяет проследить глубину и степень родственной связи с основной ветвью рода.

Различительные знаки

Средневековые представления о статусе незаконнорожденных детей (бастардов) и об использовании специальных геральдических эмблем с целью отразить в гербе подобное происхождение продолжают служить объектом полемики.

И хотя в английской геральдике подобные знаки иногда описываются как «запятнанная честь» (*abatements of honor*), из-за которой «тускнеет» родовой герб, в Средние века они часто знаменовали кровную связь с представителем знатного рода и поэтому считались «различительными знаками» (*marks of distinction*). И совсем необязательно они должны подразумевать незаконнорожденность обладателя герба с подобными

250 Сочетание гербов...

Геральдические различительные знаки

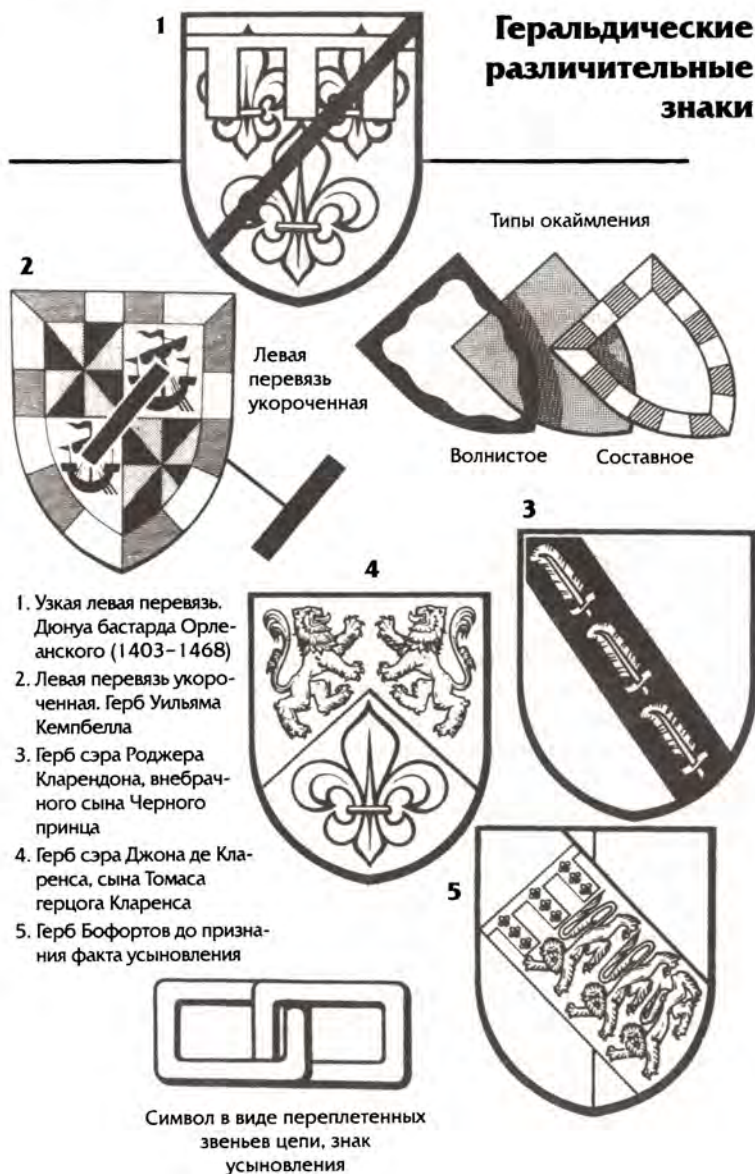

различительными знаками: часто их назначением было показать не то, что сам обладатель герба является бастардом, а то, что он просто не принадлежит к официально признанной линии рода.

В средневековой геральдике использовалось много способов показа незаконнорожденности: например, изменение построения отцовского герба или же создание нового герба с использованием личных знаков отца или фигур с его гербового щита.

«Узкий пояс со скошением слева», столь любимый, но ошибочно называемый так популярными изданиями, на самом деле является *узкой левой перевязью*, которая широко использовалась в качестве знака отличия вплоть до XVIII в., когда она была вытеснена *волнистою каймой (bordure wavy)*. В Шотландии для обозначения положения бастарда используется *составная кайма (bordure comrou)*.

Левая перевязь укороченная, так сильно похожая и по ошибке принимаемая многими за *узкую левую перевязь*, почти неизменно использовалась для обозначения факта незаконнорожденности в английском королевском семействе. Однако и в данном случае имели место примечательные исключения, в особенности в Средние века. Сэр Роджер Кларендон, побочный сын Черного принца, имел, например, герб с правой черной *перевязью*, обремененной *страусиными перьями* из личного знака своего отца, а в гербе сэра Джона де Кларенса, сына Томаса герцога Кларенса, королевские эмблемы и геральдические цвета герба его отца были переставлены так, чтобы получить новый герб: *Щит с червлым и лазоревым полями, образованными вдоль линии повышенного и пониженного стропила (per chevron)*, с двумя золотыми борющимися львами во главе щита и с геральдической лилией в его основании, тоже золотой. Род Бофортов, начало которому положил незаконнорожденный сын Джона Гонта и Екатерины Суинфорд, первоначально избрал себе в качестве герба щит, *рассеченный на серебряное и лазоревое поле* (цвета рода Ланкастеров) с *червеной правой перевязью, обремененной тремя львами Англии и лилией Франции*. Однако после того как в 1397 г. род был признан законным, Бофорты стали пользоваться королевским гербом, окаймленным *составной бело-голубой каймой*.

252 Возникновение геральдики

Различительные знаки отличия могут быть дарованы королевской жалованной грамотой. Например, в тех случаях, если рожденный вне брака ребенок сможет доказать происхождение по отцу или если отцовство подтверждается естественным отцом ребенка, последний может подать прошение о королевском приказе, согласно которому ему будет пожаловано право носить герб своего отца вместе с соответствующим знаком отличия. Такой же королевской жалованной грамотой приемным детям предоставляется право носить герб усыновивших их родителей, который дополняется символом в виде двух переплетенных звеньев цепи.

Зав. редакцией *О.В. Сухарева*
Ответственный редактор *К.А. Залесский*
Технический редактор *Т.П. Тимошина*
Корректор *И.Н. Мокина*
Компьютерная верстка *Н.А. Малышевой*

ООО «Издательство Астрель»
129085, г. Москва, пр. Ольминского, д. 3а

ООО «Издательство АСТ»
141100, РФ, Московская область, г. Щелково, ул. Заречная, д. 96

Наши электронные адреса: www.ast.ru
E-mail: astrpub@aha.ru

Отпечатано с готовых файлов заказчика
в ОАО «ИПК «Ульяновский Дом печати»
432980, г. Ульяновск, ул. Гончарова, 14

ИЗДАТЕЛЬСКАЯ ГРУППА **act**

ПРИОБРЕТАЙТЕ КНИГИ ПО ИЗДАТЕЛЬСКИМ ЦЕНАМ
В СЕТИ КНИЖНЫХ МАГАЗИНОВ **буква**

МОСКВА:

- м. «Алексеевская», Звездный б-р, д. 21, стр. 1, т. (495) 232-19-05
- м. «Алексеевская», пр-т Мира, д. 114, стр. 2 (Му-Му), т. (495) 687-45-86
- м. «Алтуфьево», Дмитровское ш., д. 163 А, ТРЦ «РИО»
- м. «Бауманская», ул. Спартаковская, д. 16, т. (495) 267-72-15
- м. «Бибирево», ул. Пришвина, д. 22, ТЦ «Александр Ленд», этаж 0, т. (495) 406-92-65
- м. «ВДНХ», г. Мытищи, ул. Коммунистическая, д. 1, ТРК «XL - 2», т. (495) 641-22-89
- м. «Домодедовская», Ореховый б-р, вл. 14, стр. 3, ТЦ «Домодедовский», т. (495) 983-03-54
- м. «Каховская», Чонгарский б-р, д. 18, т. (499) 619-90-89
- м. «Коломенская», ул. Судостроительная, д. 1, стр. 1, т. (499) 616-20-48
- м. «Коньково», ул. Профсоюзная, д. 109, корп. 2, т. (495) 429-72-55
- м. «Крылатское», Осенний б-р, д. 18, корп. 1, т. (495) 413-24-34, доб. 31
- м. «Крылатское», Рублевское ш., д. 62, ТРК «Евро Парк», т. (495) 258-36-14
- м. «Марксистская»/«Таганская», Бол. Факельный пер., д. 3, стр. 2, т. (495) 911-21-07
- м. «Менделеевская»/«Новослободская», ул. Новослободская, д. 26, т. (495) 251-02-96
- м. «Новые Черемушки», ТЦ «Черемушки», ул. Профсоюзная, д. 56, 4-й этаж, пав. 4а-09, т. (495) 739-63-52
- м. «Парк культуры», Зубовский б-р, д. 17, стр. 1, т. (499) 246-99-76
- м. «Перово», ул. 2-я Владимирская, д. 52, т. (495) 306-18-97
- м. «Петровско-Разумовская», ТРК «XL», Дмитровское ш., д. 89, т. (495) 783-97-08
- м. «Пражская», ул. Красного Маяка, д. 26, ТЦ «Пражский Пассаж», т. (495) 721-82-34
- м. «Преображенская площадь», ул. Бол. Черкизовская, д. 2, корп.1, т. (499) 161-43-11
- м. «Сокол», ТК «Метромаркет», Ленинградский пр-т, д. 76, корп. 1, 3-й этаж, т. (495) 781-40-76
- м. «Теплый стан», Новоясеневский пр-т., вл. 1, ТРЦ «Принц Плаза»
- м. «Тимирязевская», Дмитровское ш., д. 15, корп. 1, т. (495) 977-74-44
- м. «Тульская», ул. Большая Тульская, д. 13, ТЦ «Ереван Плаза», т. (495) 542-55-38
- м. «Шарицыно», ул. Луганская, д. 7, корп. 1, т. (495) 322-28-22
- м. «Университет», Мичуринский пр-т, д. 8, стр. 29, т. (499) 783-40-00
- м. «Шелковская», ул. Уральская, д. 2
- м. «Шукинская», ул. Шукинская, вл. 42, ТРК «Шука», т. (495) 229-97-40
- м. «Юго-Западная», Солцевский пр-т., д. 21, ТЦ «Столица», т. (495) 787-04-25
- м. «Ясенево», ул. Паустовского, д. 5, корп. 1, т. (495) 423-27-00
- М.О., г. Железнодорожный, ул. Советская, ТЦ «Эдельвейс»
- М.О., г. Зеленоград, ТЦ «Иридиум», Крюковская площадь, д. 1
- М.О., г. Клин, ул. Карла Маркса, д. 4, ТЦ «Дарья», т. (496)(24) 6-55-57
- М.О., г. Коломна, Советская площадь, д. 3, Дом Торговли, т. (496)(61) 50-3-22
- М.О., г. Люберцы, Октябрьский пр-т, д. 151/9, т. (495) 554-61-10
- М.О., г. Сергиев Посад, ул. Вознесенская, д. 32А, ТЦ «Счастливая семья»
- М.О., г. Электросталь, ул. Ленина, д. 010, ТЦ «Эльград»

РЕГИОНЫ:

- Архангельск, 103-й квартал, ул. Садовая, д. 18, т. (8182) 65-00-95
- Белгород, Народный б-р, д. 82, т. (4722) 32-53-26
- Владимир, ул. Дворянская, д. 10, т. (4922) 42-06-59
- Волгоград, ул. Мира, д. 11, т. (8442) 33-13-19
- Екатеринбург, ул. Сулимова, д. 50, ТРК «Парк Хаус», т. (343) 216-55-02
- Ижевск, ул. Автозаводская, д. 3а, ТРЦ «Столица», т. (3412) 90-38-31
- Калининград, ул. Карла Маркса, д. 18, т. (4012) 71-85-64
- Краснодар, ул. Дзержинского, д. 100, ТЦ «Красная площадь», т. (861) 210-41-60
- Красноярск, пр-т Мира, д. 91, т. (3912) 23-17-65
- Курган, ул. Гоголя, д. 55, т. (3522) 43-39-29
- Курск, ул. Радишева, д. 86, т. (4712) 56-70-74
- Курск, ул. Ленина, д. 11, т. (4712) 70-18-42
- Липецк, пл. Коммунальная, д. 3, т. (4742) 22-27-16
- Мурманск, пр-т Ленина, д. 53, т. (8152) 47-20-43
- Новосибирск, ул. Ватутина, д. 107, ТЦ «Мега», т. (383) 230-12-91
- Пенза, ул. Московская, д. 83, ТЦ «Пассаж», т. (8412) 20-80-35
- Пермь, ул. Революции, д. 60/1, ТЦ «7 пятниц», т. (342) 233-40-49
- Ростов-на-Дону, Новочеркасское ш., д. 33, ТЦ «Мега», т. (863) 265-83-34
- Рязань, Первомайский пр-т, д. 70, корп. 1, ТЦ «Виктория Плаза», т. (4912) 95-72-11
- Самара, ул. Дыбенко, д. 30, ТЦ «Космопорт», т. 8-908-374-19-60
- Санкт-Петербург, Гражданский пр-т, д. 41, ТЦ «Академический», т. (812) 380-17-84
- Санкт-Петербург, ул. Чернышевская, д. 11/57, т. (812) 273-44-13
- Санкт-Петербург, Лиговский пр-т, д. 185, т. (812) 766-22-88
- Тверь, ул. Советская, д. 7, т. (4822) 34-53-11
- Тольятти, ул. Ленинградская, д. 55, т. (8482) 28-37-68
- Тула, ул. Первомайская, д. 12, т. (4872) 31-09-22
- Тула, пр-т Ленина, д. 18, т. (4872) 36-29-22
- Тюмень, ул. М.Горького, д. 44, стр. 4, ТРЦ «Гудвин», т. (3452) 79-05-13
- Уфа, пр. Октября, д.26-40, ТРЦ! «Семья», т. (3472)293-62-88
- Чебоксары, ТЦ «Мега Молл», ул. Калинина, д. 105а, т. (8352) 28-12-59
- Череповец, Советский пр-т, д. 88а, т. (8202) 53-61-22
- Ярославль, ул. Свободы, д. 12, т. (4852) 72-86-61

Широкий ассортимент электронных и аудиокниг
ИГ АСТ Вы можете найти на сайте www.elkniga.ru

Заказывайте книги почтой в любом уголке России
123022, Москва, а/я 71 «Книги – почтой»
или на сайте: shop.avanta.ru

Курьерская доставка по Москве и ближайшему Подмосковию:
Тел/факс: +7(495)259-60-44, 259-41-71

Приобретайте в Интернете на сайте: www.ozon.ru

Издательская группа АСТ www.ast.ru
129085, Москва, Звездный бульвар, д. 21, 7-й этаж
Информация по оптовым закупкам: (495) 615-01-01, факс 615-51-10
E-mail: zakaz@ast.ru

ИЗДАТЕЛЬСКАЯ ГРУППА АСТ ПРЕДСТАВЛЯЕТ:

Всемирная история. Иллюстрированная энциклопедия



Проследите за развитием человеческой цивилизации с доисторических времен до современности, насладитесь 1500 фотографий и рисунков.

- Информативная и доступная книга, идеальна для любой домашней библиотеки
- Окунитесь в прошлое и исследуйте невероятный путь развития человеческой цивилизации с доисторических времен до наших дней
- Отдельные врезки посвящены ключевым датам
- Узнайте, как люди расселились по миру, как они возделывали землю и как появились первые сообщества
- Выясните, как появилось первое оружие и как развивалось военное дело
- Изучите достижения в науке и медицине

Большая книга России



Самая полная энциклопедия о России

Уникальное издание о многовековом развитии Российского государства. Самые полные сведения о состоянии современной России.

- Вся Россия от Древнерусского государства к Российской Федерации.
- Сокровища уникальной русской культуры: всемирно известные музеи и театры, шедевры живописи и архитектуры, бессмертные произведения русской литературы, музыки и кино.
- Внешняя политика страны: от первых посольств русских князей до современных дипломатических миссий. Превращение России в важный субъект мировой политики.
- Вооруженные силы: от княжеских дружин до современной армии.

Тексты книги, которая будет интересна самому широкому кругу читателей, сопровождаются таблицами, диаграммами, схемами и красочными иллюстрациями.

История войн. Россия



Более 200 карт и 500 иллюстраций.

Книга рассказывает о развитии отечественного военного искусства с древнейших времен до событий последних лет.

На протяжении всей своей истории России, как и любой мировой державе, приходилось вести военные действия – одна война сменяла другую. Атлас дает возможность представить, как в течение веков изменились цели, способы ведения и масштабы военных действий.

Красочные и подробные карты и схемы, дополненные иллюстрациями и описанием хода военных действий, дают прекрасную возможность составить представление об интересной и многоликой военной истории России.

В серии «Историческая библиотека» читайте:

- Великие и неизвестные женщины Древней Руси
- Потемкин. Фаворит и фельдмаршал Екатерины II
- Берия. Судьба всевильного наркома
- Кардинал Ришелье и становление Франции
- Екатерина Павловна: Великая княжна – королева Вюртемберга
- Федеральные канцлеры, или благодаря кому Германия стала великой

Пользуясь языком символов, геральдика повествует о надеждах, стремлениях и чаяниях наших предков, а также об их победах и поражениях.

Во всех странах Европы геральдика повсеместно присутствует в архитектуре, в элементах украшения зданий как гражданского, так и церковного назначения, в богато изукрашенных манускриптах, в официальных документах, а также на печатях, на монументах и надгробиях. Но она отнюдь не является всего лишь элементом украшения. Геральдические эмблемы служили средством подтверждения властных полномочий феодала и высокого рыцарского звания. Они являлись внешними и наглядными символами власти и положения, занимаемого их обладателем в обществе, а также знатности его рода.

Эмблемы и богато изукрашенные памятные знаки, собранные на полях гербового щита, говорили о знатности рода гораздо более выразительно и гордо, чем любые летописи.

www.elkniga.ru

ISBN 978-5-17-069405-1



9 785170 694051