

С. И. Ковалев

ИСТОРИЯ РИМА

Новое издание, исправленное и дополненное

*Под общей редакцией
профессора Э. Д. Фролова*



ПОЛИГОН
Санкт-Петербург
2002

ББК 63.3(0)32

К 56

Научный редактор *М. В. Белкин*

Ковалев С. И.

К 56 История Рима. Новое издание, исправленное и дополненное/Под ред. проф. Э. Д. Фролова. — СПб.: ООО «Издательство «Полигон». — 2002.— 864 с., ил.

ISBN 5-89173-171-1

Книга является переизданием труда выдающегося русского антиковеда профессора С. И. Ковалева (1886—1960), но благодаря редакции и комментариям его ученика Э. Д. Фролова — профессора, заведующего кафедрой истории Древней Греции и Рима СПбГУ, а также в силу обширных дополнений (они выделены в тексте более мелким шрифтом) ее можно считать кардинально новой.

Яркие, глубокие и детальные зарисовки окрашивают всю историю Рима — от его основания в середине I тысячелетия до н. э. до падения под натиском варварских племен Западной Римской империи в V в. — и оживляют картины прошлого для читателя.

В книге раскрываются важнейшие проблемы истории Рима: формирование сословий патрициев и плебеев, особенности римской государственности, гражданские войны, становление империи и т. д. Даются характеристики известных деятелей истории: Пирра и Ганнибала, Сципиона Африканского и Катона, Суллы и Помпея, Цезаря и многих других.

Издание рассчитано на студентов гуманитарных факультетов вузов, а также будет интересно всем увлекающимся историей античности.

ББК 63.3(0)32

Учебное издание

Сергей Иванович Ковалев

ИСТОРИЯ РИМА

Главный редактор *Н. Л. Волковский*. Редактор *А. А. Санникова*. Технический редактор *И. В. Бuzдалева*. Корректор *М. В. Чебыкина*. Компьютерная верстка *Е. М. Петровой*

Подписано в печать 27.02.2002. Формат 60×90 1/16. Печать офсетная.
Гарнитура TimeRoman. Печ. физ. л. 54,0. Усл. печ. л. 54,0. Тираж 10000 экз. Зак. №

ЛР ИД № 03073 от 23.10.2000 г. ООО «Издательство «Полигон»,
194044, С.-Петербург, Б. Сампсониевский пр., 38/40.
Тел.: 320-74-24; тел./факс: 320-74-23. E-mail: polygon@spb.cityline.ru

© ООО «Издательство «Полигон», 2002

© Белкин М. В., дополнения, 2002

ISBN 5-89173-171-1

© Фролова Е. М., дополнения (ч.1: гл. 12, 17; ч. 2: гл. 3, 9), 2002

Э. Д. Фролов

ДРЕВНИЙ РИМ: ИСТОРИЯ, КУЛЬТУРА, ИСТОРИОГРАФИЯ

История Древнего Рима составляет заключительный и для дальнейшего развития европейских народов наиболее результативный этап античной истории, заложившей, как известно, фундамент для построения новейшей западной цивилизации. Слово «античный» (от латинского *antiquus* — «древний») употребляется для обозначения не всей вообще древней истории, а именно греко-римской древности, заложившей основы западного пути развития. История начинается на Востоке. В Египте — долине реки Нила и в Месопотамии — междуречье Тигра и Евфрата во второй половине IV тыс. до н. э. возникают первые очаги цивилизации и складываются первые государственные образования. В Египте на рубеже IV—III тысячелетий складывается единое государство, которое просуществовало, практически без перерыва, до конца VI в. до н. э., когда египтяне, покоренные персами, утратили свою независимость. В Месопотамии шла смена лидирующих государственных формирований: Шумера, Аккада, Старовавилонского царства, Ассирии и, наконец, Нововавилонского царства.

По соседству с этим вторым очагом древних цивилизаций, в Малой Азии, в начале II тыс. до н. э. сложилось Хеттское государство, из обломков которого позднее возникли Фригийское и Лидийское царства. В Сирии и Палестине в начале I тыс. до н. э. возвысились финикийские города-государства Тир и Сидон и Древнееврейское царство с центром в Иерусалиме. А к востоку от Месопотамии в VIII—VII вв. до н. э. возникли древние иранские государства Мидия и Персия. Последняя, начав с инкорпорации в свой состав Мидии, обратилась затем к покорению сопредельных территорий Малой Азии и Междуречья и с присоединением Египта превратилась в сильнейшую мировую державу, с которой позднее пришлось иметь дело грекам.

Все эти государственные образования Египта и Переднего Востока внесли существенный вклад в развитие человечества. Они создали первые формы политической организации общества, развили сложные иерархические структуры, разработали богатые религиозно-мифологические представления и элементы прикладной науки (математики и астрономии), наконец, изобрели различные формы письма — от древнейшего и наиболее сложного иероглифического (у египтян) до простейшего алфавитного (у финикийцев).

Никому не придет в голову отрицать эти фундаментальные свершения народов классического Востока. Однако нельзя закрывать глаза и на теневые стороны исторической жизни Древнего Востока. К ним относится прежде всего слабое развитие городов, если под последними понимать не просто укрепленные ставки властителей (таких на Востоке было в избытке), а еще и центры ремесла и торговли, которые одни могут быть основаниями полнокровной экономики. Затем, в политической жизни характерным было почти безраздельное преобладание единоличной монархической власти, деспотии, а в общественной — засилье жречества. Соответственно, ввиду сильнейшего идеологического давления со стороны царской власти и жреческой верхушки, духовная жизнь в странах Востока отличалась скованностью, показательным было слабое развитие светской литературы и свободных гуманитарных наук и искусств, практически полностью отсутствовали философия и историография.

Полностью иной исторический путь избрали для себя греки и италийцы — индоевропейские народы, расселившиеся во II тыс. до н. э. в Юго-Западной Европе, соответственно на Балканском и Апеннинском полуостровах. Первыми греки (или эллины, как они сами себя называют) в середине II тыс. до н. э. создали свои государства на юге Балканского полуострова и на острове Крит. Это были еще весьма примитивные образования, сложившиеся не вокруг городов (их еще не было), а под эгидой укрепленных дворцовых центров. Созданные первыми греческими племенами ахейцев и ионийцев, эти государства являли собой небольшие монархии с непомерно разросшейся дворцовой бюрократией и весьма еще несовершенной письменной культурой. В конце II тыс. до н. э. они были смыты новой волной греческих племен, среди которых выделялись дорийцы («дорийское завоевание»).

Разрушение ахейских дворцовых центров, повлекшее за собой падение древних монархий, открыло путь для нового исторического опыта, для нового политогенеза — на основе свободных сельских общин, среди которых выделялись более крупные, разраставшиеся в подлинные города, становившиеся государствами, но притом сохранившие свою общинную структуру. То были городские гражданские общины-полисы, жизнь которых характеризовалась большим или меньшим демократизмом, облакалась в республиканские формы и отличалась невиданной духовной динамичностью и культурным подъемом.

Эти успехи были естественны при наличии у граждан гарантированного законом политического равноправия, материальной обеспеченности и досуга. Последнее создавалось широким использованием рабского труда, при-

чем именно труда рабов-иноплеменников, преимущественно негреков, которых презрительно именовали варварами («варвар» — звукоподражательное слово, означающее того, кто не может говорить членораздельно, «по-нашему» [ср. русское «бормотать»]). Так была найдена особая форма рабства, за которой закрепилось название античной, а вместе с тем и особый путь исторического существования — за счет варварской периферии, которая стала объектом непрерывной военной агрессии, поскольку за ее счет греки удовлетворяли свою нужду в земле, в стратегическом сырье и рабах.

Новый тип рабовладельческих городов-государств (полисов) сложился у греков в VIII—VI вв. до н. э. При этом ведущими государствами стали Афины и Спарта, под чьим водительством в первой половине V в. греки отразили персидское нашествие, но чье соперничество во второй половине того же столетия свергло греческий мир в междоусобную брань, подорвавшую недавно обретенную стабильность и завершившуюся общим кризисом полисной системы. Новый импульс исторической жизни греков дала державная политика царей — правителей самой северной греческой области Македонии. При Филиппе II (359—336 гг.) греческие полисы были объединены под властью македонской короны, а при его сыне Александре Великом (336—323 гг.) греко-македонская экспансия на Восток привела к разгрому Персидского царства и созданию новой политической системы — мировой греко-македонской державы.

Правда, после скорой смерти ее создателя новая империя развалилась, но сформировавшиеся из ее частей новые территориальные монархии оказались более жизнеспособными. Эти, как их принято называть, эллинистические государства (от термина «эллинизм», которым обозначают распространение эллинского, т. е. греческого, влияния на Восток) смогли просуществовать без малого три столетия, пока, наконец, их процветанию и самому существованию не был положен конец наступлением на них новых сильных соседей. С Востока усилился натиск сложившегося к середине III в. до н. э. нового иранского государства — Парфянского царства, а с запада началось наступление Рима.

Впрочем, ставить этих двух противников эллинистического мира на одну доску было бы неверно: между тем как в лице парфян греки столкнулись с непримиримой реакцией совершенно чуждого эллинству иранского Востока, в Риме, ввиду его культурной и политической близости греческому миру, они могли усмотреть не только противника, а затем и повелителя, но и необходимого им в их борьбе с миром варваров нового покровителя. Силой оружия и искусством дипломатии к исходу старой эры эллинистический мир был практически инкорпорирован в состав Римского государства, которое, таким образом, после персов и македонян приняло эстафету мирового господства.

Но кто же были эти римляне и какой вклад внесли они в развитие древнего мира и европейской цивилизации? Город Рим был основан в Лации (области в Средней Италии), примерно в 25 км от устья Тибра, в 754 г. до н. э. (по наиболее авторитетному расчету римского ученого-антиквара Варрона). Основатели города принадлежали к одному из италийских племен — латинам. Город возник как самостоятельное поселе-

ние, возглавлявшееся собственными правителями-царями; основателем и первым царем был, по преданию, Ромул.

Первоначальное развитие Рима, как и других италийских общин, определялось традициями индоевропейского быта, к числу которых надо отнести преобладание земледельческих занятий и элементы военной демократии. Затем на эти традиции наслоилося сильное культурное воздействие соседей: с севера — этрусков, а с юга — греков. От первых римляне восприняли отдельные черты государственного и военного обихода, некоторые религиозные представления и письменность (усвоенную этрусками, в свою очередь, от греков), у вторых — передовые приемы оливководства и виноградарства, а позднее также чеканку монет и формы литературного и научного творчества. Восприятие этих форм было облегчено общей близостью социо-культурного быта, равно как и языка — греческого и латинского.

История Рима — это история медленного, но неуклонного превращения небольшого латинского городка в центр всего Лация, а затем и Италии. Соответственно, это история перерастания небольшого латинского государства на Тибре в Римско-италийскую федерацию, а затем и в средиземноморскую державу, которая более чем на полтысячелетия свела воедино страны античного мира. Грани качественного изменения Римского государства — изменения не только внешнего, но и внутреннего — становятся естественными вехами, позволяющими выделить в жизни Древнего Рима ряд важных эпох, последовательное знакомство с которыми облегчает представление о римской истории в целом.

Обычно историю Рима подразделяют на три большие эпохи — царей, Республики и Империи. **Эпоха царей** (754—510 гг. до н. э.) — это время постепенного формирования римского городского поселения, усложнения социальной структуры римской общины (в ней выделяются сословия патрициев и плебеев, группы патронов и клиентов), изжития реликтов родоплеменного строя и становления государства. В середине VI в. до н. э. благодаря реформам предпоследнего царя Сервия Туллия римская община получает правильное государственное строение с системой административно-территориального деления и цензовой конституцией, позволившей объединить сословия патрициев и плебеев в единый римский народ (по крайней мере применительно к военной службе). В это же время римляне неуклонно расширяют территорию своего государства, добиваясь господствующего положения в Лации.

Эта тенденция к неуклонному возрастанию Римского государства в Средней Италии была на сравнительно короткое время приостановлена в конце царского периода, когда Рим попал в орбиту политического влияния этрусков. Свержение в конце VI в. до н. э. царя этрусской династии Тарквиния Гордого не только освободило римлян от чужеземной опеки и вернуло им возможность независимой политики, но и открыло дорогу к новым внутренним преобразованиям. Переход высших полномочий от царей к выборным годичным магистратам с коллегиальной властью — консулам знаменовал начало новой эпохи — **эпохи Республики** (510—30 гг. до н. э.). Эта пятивековая полоса римской истории, в свою очередь, подразделяет-

ся на три периода — Ранней республики, Великих завоеваний и Гражданских войн.

Период Ранней республики (510—264 гг.) во внутренних делах отмечен прежде всего длительной борьбой сословий — патрициев и плебеев, — в ходе которой умаленная в правах масса плебеев добилась уравнивания своего положения с патрициями. Благодаря этому Рим становится настоящей гражданской общиной, полисом, или, как называется это единство по-латыни, цивитас. Правда, для основной массы плебеев это уравнение было скорее только юридическим, но для их состоятельной и влиятельной верхушки оно было достаточно реальным. Благодаря этому к началу III в. из слияния этой плебейской верхушки с патрицианской знатью сформировалась новая общественная элита нобилей, которые окончательно придали Римскому государству вид аристократической республики. Параллельно с этим, по мере распространения римского господства или влияния на Апеннинском полуострове, формируется новое государство — Римско-италийская федерация. Последняя из гегемонистского объединения постепенно разовьется в сплоченную территориально-политическую общность с равными правами для всего свободного населения.

Завершение борьбы римлян за объединение Италии под своим главенством (в 60-е гг. III в. до н. э.) совпало с началом крупного международного конфликта, куда они оказались втянуты логикой своих завоеваний. Мы имеем в виду начавшуюся борьбу Рима с североафриканской морской державой Карфагеном сначала ради обладания плодородной, богатой хлебом Сицилией, а затем и за общее господство в Западном Средиземноморье. Так открывается *период Великих завоеваний* (264—130 гг. до н. э.), в ходе которых римляне сначала разгромили Карфаген и овладели его территориями по периметру Западного Средиземноморья, а затем обратились на восток, вмешались в дела эллинистических государств, подчинили себе Македонию и Грецию, вытеснили сирийских царей Селевкидов из Малой Азии и аннексировали Пергам. К концу этого периода власть римлян простиралась от Пиренейского полуострова до внутренних районов Малой Азии; иными словами, уже обозначились основные контуры средиземноморской Римской державы.

Благодаря этим завоеваниям Рим неслыханно обогатился и землями, и деньгами, и рабами, которые наполнили рудники и каменоломни, ремесленные мастерские, крупные поместья (латифундии) и пригородные виллы, так что римское общество становится рабовладельческим в такой высокой степени, как это было невозможно даже в Древней Греции. Однако новые богатства распределялись неравномерно, заправлявшие всеми делами нобили выиграли от войн несравненно больше, чем масса крестьян, а наводнение всех отраслей хозяйства рабами и вовсе обернулось пагубным вытеснением из производственной сферы мелких хозяев, свободных тружеников — крестьян и ремесленников. Таким образом, следствием побед и завоеваний было в римском обществе резкое обострение отношений между полярными социальными группами — обедневшими крестьянами и обогатившимися нобилиями, неполноправными италиками и римским гражданством, бесправным населением провинций и самовластной

римской администрацией, наконец, нещадно эксплуатируемыми рабами и их собственниками.

Очень скоро нарастание социальных противоречий привело к настоящему внутреннему кризису, к целой серии острых социальных-политических конфликтов, составивших содержание *периода Гражданских войн* (136—30 гг. до н. э.). Поначалу кризис развивается по восходящей линии и исполнен принципиального содержания: восстают рабы (два восстания в Сицилии и грандиозное движение в Италии под руководством Спартака), волнение охватывает крестьян, которые находят защитников своего дела в лице замечательных реформаторов — братьев Гракхов, за оружие берутся италички, что приводит к так называемой Союзнической войне. Однако единого демократического фронта не сложилось, и это позволило правящей римской верхушке порознь подавить все названные движения. Но победа верхов не была безусловной во всех случаях: если восстания рабов были подавлены беспощадно, то римским крестьянам и италичкам пошли навстречу. Крестьянам были оставлены наделы, данные им Гракхами, а италичкам, поскольку они готовы были прекратить вооруженную борьбу, были предоставлены права гражданства.

Но самое главное состояло в том, что по мере спада собственно демократического движения на авансцену политической борьбы выдвинулась новая сила, вскормленная как внешними войнами, так и внутренними смутами, — армия во главе с авторитетными, победоносными полководцами. Последние, расплачиваясь со своими солдатами долей из добычи и надеясь уходящих в отставку земельными участками, перенесли решение социальных проблем в совершенно новую плоскость, где не было места республиканским традициям, но зато являлась новая перспектива — захвата власти популярным военачальником при поддержке преданных ему войск. Естественно, при этом среди обуреваемых честолюбием полководцев не обошлось без соперничества: Юлий Цезарь должен был бороться за власть с Помпеем, а его наследник Октавиан — с Марком Антонием, не говоря уже о том, что оба — и Цезарь, и Октавиан — должны были еще преодолеть и принципиальную оппозицию защитников старой республики.

Как бы то ни было, при поддержке преданных войск и сочувствии значительной части общества, уставшего от неурядиц и жаждавшего мира и порядка, полководцы, которым особенно сопутствовала удача — сначала Цезарь, а затем Октавиан — добились своей цели. Завершающая победа Октавиана над Марком Антонием (в 30 г. до н. э.) подвела черту под длительной полосой гражданских смут: дело Республики было окончательно проиграно, и открылась новая эра императорского единовластия. Одновременно теми же полководцами были округлены границы римских владений в Средиземноморье: Помпей закончил подчинение Малой Азии и присоединил Сирию и Иудею, Цезарь завоевал Галлию, Октавиан аннексировал Египет. Выйдя на рубежи Атлантики, Рейна и Дуная, Кавказского предгорья, Аравийской и Африканской пустынь. Римская держава, можно сказать, достигла своих естественных границ.

Теперь открывается третья и последняя эпоха в истории Древнего Рима — **эпоха Империи** (30 г. до н. э. — 476 г. н. э.). Свое обозначение это время в

римской истории получило от усвоенного носителями высшей власти почетного титула «император» (собственно — «способный к командованию»), который ранее предоставлялся победоносному полководцу его войском, а теперь был включен в систему своего официального имени победителями в гражданских войнах Юлием Цезарем и Октавианом. Вместе с тем свою роль в утверждении нового обозначения сыграла и римская правовая традиция, обозначающая термином «империй» (*imperium*) как полномочия высокого должностного лица, наделенного правом военного командования, так и ареал приложения этих полномочий. В этом плане можно было говорить об империи (державе) римского народа, но еще естественнее — о державе новых властителей-императоров, об их Империи.

В течение пяти веков Римское государство, а вместе с ним и весь античный мир, находилось под властью императоров. Однако эта власть не представляла собой чего-то неизменного; с веками она менялась в такой же степени, как изменялось внутреннее состояние общества и положение государства. Поэтому, в соответствии с переменами в форме императорской власти и, более общим образом, в жизни самого позднеантичного общества и государства, в эпохе Империи, в свою очередь, различают три периода — Ранней империи, или принципата, кризиса III в. и Поздней империи, или домината.

Период Ранней империи, или принципата (30 г. до н. э. — 192 г. н. э.), открывается единоличным правлением Октавиана Августа (поднесенный ему сенатом титул «Август» буквально значит «возвеличенный богами», «священный»), за которым следуют три императорские династии: Юлии—Клавдии (Тиберий, Гай Калигула, Клавдий, Нерон), Флави (Веспасиан и его сыновья Тит и Домициан) и Антонины (Нерва, Траян, Адриан, Антонин Пий, Марк Аврелий, Коммод). Это время окончательного утверждения, а вместе с тем и оформления императорской власти, которая поначалу, считаясь с сохранявшимися в части общества республиканскими традициями, маскировала свое реальное единодержавие республиканскими ширмами. Отсюда нередкое в ту пору обозначение императора словом «принцепс» (буквально — «главный», «первый»), которое в республиканское время прилагалось к старшему из сенаторов, а теперь, в приложении к императору, стало толковаться как первый среди граждан. Отсюда же и обозначение самого императорского правления как принципат.

Что касается более общего содержания этого периода, то во внутренней жизни он характеризовался относительным умиротворением и стабилизацией, соответственным расцветом городской жизни, интенсивностью торговых связей, большим культурным подъемом. Однако содействовавший этому имперский мир был следствием не только крепости центральной власти, сумевшей подавить внутренние смуты, но и силы сопредельных варварских народов, в частности германцев на севере и парфян на востоке, заставивших римских императоров прекратить завоевательные войны и перейти к защите собственных естественных рубежей. Эта перемена, так разительно отличающая императорское время от республиканского, была чревата опасными последствиями, поскольку самое существо-

вание античного рабовладельческого общества напрямую зависело от способности его государства вести наступление на варварскую периферию. Ведь только наступательные войны против варваров могли обеспечить дальнейшее экстенсивное развитие основанного на рабском труде хозяйства.

А между тем в самой античной экономике уже проявлялись симптомы начинающегося опасного разложения и упадка. Крупные поместья-латифундии новых, вскормленных императорским режимом собственников, равно как и имения самих императоров (так называемые *сальтусы*), все сильнее наступали на крестьянские земли. С другой стороны, дальнейшее развитие больших хозяйств упиралось в незаинтересованность рабов в труде, а переход к использованию свободных арендаторов-колонов оборачивался новой морокой — неспособностью владельцев мелких парцелл успешно вести свое дело. Наконец, угрожающим для положения центральной власти становился хозяйственный упадок Италии на фоне экономического подъема оправившихся от последствий гражданских войн провинций греческого Востока и не истощенных рабовладельческим хозяйством провинций Запада — Галлии и Испании.

Назревавшие исподволь симптомы внутреннего разложения, сомкнувшись с угрозами извне со стороны перешедших в наступление варваров, привели к новой полосе смут, обозначаемой в научной литературе обычно как *кризис III века* (условные даты — 193—284 гг.). Это время новых выступлений низов (особенно крестьян), солдатских бунтов, сепаратистских движений в провинциях. Преторианская гвардия в Риме и войска в провинциях непрерывно выдвигают все новых и новых императоров, что приводит к калейдоскопу правителей, ослабляет центральную власть и поощряет дезинтеграционные процессы в государстве. Последние достигли такой силы, что в третьей четверти III в. от империи отложились и оформились как самостоятельные государства Галлия и Пальмира (Восточная Сирия).

Внутреннее ослабление Римского государства с успехом использовали соседние варварские племена, которые все чаще прорывали пограничные заслоны и совершали глубокие вторжения в римские земли. Особенно опасным становится натиск франков и аламанов на Рейне, готов на Дунае, персов (сменивших парфян в качестве лидера иранских племен) — в Месопотамии и Сирии. Лишь с большим трудом императорам — выходцам из Иллирии, суровым полководцам и искусным политикам Аврелиану (270—275 гг.) и Диоклетиану (284—305 гг.) удалось отразить варварские нашествия (по крайней мере на время), справиться с сепаратистскими движениями в провинциях и восстановить единство империи.

В особенности велико было значение деятельности императора Диоклетиана. Чтобы укрепить империю, ему пришлось провести реформирование всей существующей государственной системы, чем и был положен переход к следующей и последней фазе римской истории — *периоду Поздней империи, или доминату* (284—476 гг.). Среди преобразований Диоклетиана центральным было переустройство административного управления. Власть императора приобрела совершенно неограниченный, абсолютистский характер, а сам ее носитель стал величаться господином (*dominus*, откуда и обозначение всей системы — «доминат»). Более

того, император официально был причислен к сонму богов, и его величали Iovius — «сын Юпитера». Для более надежного контроля над территорией империи, что могло быть достигнуто только приближением власти к местам, была создана сложная система соправительства — двух августов, которыми стали Диоклетиан и его старый соратник Максимян, и их помощников — двух цезарей, которыми были назначены Галерий и Констанций Хлор. Между этими четырьмя высшими правителями было поделено реальное управление империей (откуда и название системы — «тетрархия»). Для укрепления государственной власти Диоклетианом были проведены реформы армии, налоговой службы, денежного обращения и др.

Этот политический курс был продолжен императором Константином Великим (306—337 гг.), который только в одном отступил от линии Диоклетиана: если тот в своей последовательной борьбе с оппозицией и инакомыслием был гонителем христианства, то Константин, считаясь с возросшим влиянием новой веры, не только допустил ее свободное исповедание (Миланский эдикт 313 г.), но и сделал ее официальной религией государства (после Никейского собора христианских епископов в 325 г.). Еще одним новшеством Константина было перенесение столицы государства на греческий Восток, где прочнее держались античные городские традиции, — в древний греческий город Византий, который теперь был переименован в Константинополь (330 г.).

Все эти меры, направленные на укрепление центральной власти и сохранение единства государства, безусловно, содействовали возрождению силы и престижа Римской империи, но, как оказалось, ненадолго. Остановить глубинные процессы разложения античного общественного строя, основой которого было изжившее себя рабство, как и поставить преграду нарастающему натиску варваров, было уже невозможно. После Константина империя продержалась еще около полутора веков, но, по существу, это было время все ускоряющейся агонии.

В 395 г., со смертью императора Феодосия, перестала существовать единая Римская держава: она разделилась на западную и восточную части, каждую со своим правителем и своей судьбой. К началу V в. натиск варваров на Рейне и Дунае стал неодолим, и их переселение затопило всю территорию Западной Римской империи. В 410 г. впервые подвергся разгрому старинный центр государства — город Рим: его взяли и разграбили готы. В 451 г. римлянам с большим трудом, лишь благодаря поддержке ряда германских племен (франков, бургундов и др.), удалось отразить страшное нашествие восточных варваров-гуннов во главе с Атиллой. Но уже четыре года спустя сам Рим вторично подвергся страшному разгрому: на этот раз он был взят вандалами. К этому времени власть римских императоров на западе стала совершенно призрачной, так что свержение вождем германских наемников Одоакром последнего римского императора Ромула Августула было всего лишь естественным завершением долгой исторической трагедии (476 г.).

Иначе сложилась судьба Восточной Римской империи: опираясь на греческие города, она сумела пережить трудные времена великого пересе-

ления народов и продлить свое существование на добрую тысячу лет. Пережив полосу внешних и внутренних изменений, это государство, более известное под именем Византии, выработало свой особенный строй жизни, свою цивилизацию, не похожую на классическую древность, но и отличную от современного ей западно-европейского феодализма. История Византии тянется вплоть до середины XV в., когда она пала под ударами турок: в 1453 г. султан Мехмед II штурмом взял Константинополь и этим оборвал последнюю прямую связь, которая тянулась от античности к новому времени.

Окидывая взором более чем тысячелетний период римской истории, нельзя не удивляться динамизму и драматичности этой истории, энергии и целеустремленности самого римского народа, чья воля изменила лик античного мира, соединила его народы в одно государственное целое и тем доставила известное основание для будущего развития западно-европейской цивилизации. Пусть историческое движение, направляемое этой волей, в конце концов пресеклось. Мы видели, что это было неизбежно как ввиду ущербности избранного античностью рабовладельческого способа хозяйствования, так и вследствие обрушившейся извне страшной напасти — великого переселения народов, перед которым не могла устоять даже такая мощная держава, как Римская империя. Тем не менее свершения римлян были велики, и оставленное ими Новой Европе культурное наследие оказалось просто неоценимым.

В самом деле, римляне унаследовали от других древних народов (в особенности, конечно, от греков) и довели до высочайшего совершенства важнейшее искусство обустройства человеческого общества, придания ему городского основания и государственной формы. Бесценной для последующей европейской жизни оказалась градостроительная практика римлян с их приверженностью к четкой планировке военных лагерей и постоянных поселений, с их вниманием к оборонительным сооружениям, водоснабжению и канализации, надлежащему архитектурному оформлению строений общественного назначения (храмов, курий, цирков, амфитеатров, терм и пр.). Основанные римлянами поселения были и остались главными городскими центрами Европы, а проложенные ими дороги, а подчас и возведенные ими мосты, до сих пор остаются существенными элементами коммуникационной системы европейских стран.

Не менее важным было и государственное строительство римлян. Созданные ими четкие государственные структуры, как самоуправляющегося города (муниципия), так и территориальной державы, а позднее также и мировой империи, стали образцами для последующих политических экспериментов Средневековья и Нового времени. В особенности велико значение выработанной еще греками и превращенной римлянами в интегральный государственный элемент муниципальной формы, — той самой автономной городской гражданской общины, которая навсегда осталась главной ячейкой западно-европейского (а по его образцу и американского) общества. Когда мы задаемся вопросом, каким образом укоренились на европейском Западе те самые традиции гражданского общества, которых так недостает нашей собственной стране — России, мы не должны

забывать о более чем двухтысячелетней давности этих традиций в Западной Европе и их древних творцах — греках и римлянах.

Еще одним важным наследием Древнего Рима, тесно связанным с его государственным и гражданским укладом, является досконально разработанное право. Римляне были самым правотворческим народом древности: их магистраты, сенат, народное собрание, а в позднейшую эпоху — императоры, с педантичностью вникали во все аспекты общественной жизни и на все сколько-нибудь значимые ее акции откликались соответствующими эдиктами, постановлениями, законами и рескриптами, из которых время от времени составлялись целые собрания юридических норм — своды законов и комментариев к ним. Так, еще в раннереспубликанскую эпоху были составлены «Законы XII таблиц» (451—450 гг. до н. э.), в позднейшее время к ним добавились составленные в восточной части империи «Кодекс Феодосия II» (первая половина V в.) и «Кодекс Юстиниана» (первая половина VI в.). Последний, самый обширный, снабженный необходимым учебным вступлением и учеными комментариями, стал важнейшим источником правовых заимствований в странах Западной Европы в средневековом и новое время (явление так называемой рецепции римского права).

Бесомым был вклад римлян и в других областях духовной культуры. В литературе им принадлежит неоспоримая заслуга создания официального государственного эпоса («Энеида» Вергилия), а с другой стороны — развития абсолютно индивидуалистических жанров тонкой лирики (Катулл, Гораций), едкой сатиры (тот же Гораций, Персий, Ювенал) и краткой, но разительной эпиграммы (Марциал). В красноречии они добились успехов не меньших, чем греки. Во всяком случае, их Цицерон в искусстве составления и произнесения судебных и политических речей нисколько не уступал Демосфену, а благодаря своей латыни стал и вовсе несравненным образцом для всех последующих европейских мастеров публичного слова. Равным образом и в историографии римляне подняли на неслыханную высоту риторизированное, тяготеющее к художественному воспроизведению и одновременно проникнутое морализирующей тенденцией повествование о прошлых событиях (Тит Ливий, Тацит).

Даже в философии, к которой этот более ориентированный на общественную практику, чем на рефлексию, народ, казалось, не имел никакого призвания, римляне оставили свой след. Во-первых, они переложили (в частности, стараниями того же Цицерона) понятия греческой мудрости на более распространенную позднее латынь (ср. хотя бы формы основополагающего понятия «материя»: *hyle* — у греков и *materia* — у римлян). А во-вторых, они подхватили и развили дальше важнейшие линии греческой философии — весьма популярной эпикурейской (в основе своей материалистической) и еще более распространенной стоической. Первая линия была продолжена Лукрецием в его грандиозной философской поэме «О природе вещей», вторая — Сенекой (в особенности в «Нравственных письмах к Луцилию») и императором Марком Аврелием (в составленном по-гречески сочинении-исповеди «К самому себе»).

Наконец, великолепны проявления творческого гения римлян в архитектуре и изобразительном искусстве. В архитектуре это не только монументы

ментальные сооружения храмов, портиков или амфитеатров, но и разработка отдельных важных элементов или конструкций, как, например, арочного свода, в использовании которого римляне показали себя подлинными виртуозами. В скульптуре это доведенный до совершенства портрет, образцы которого являются украшением современных крупных музеев, в том числе и нашего Эрмитажа. В живописи — столь же совершенное художественное воспроизведение самых различных видов — пейзажей, мифологических и жанровых сцен, отдельных лиц, натюрмортов, как о том можно судить по замечательным фресковым и мозаичным панно, обнаруженным при раскопках италийских городков Помпей и Геркуланума, погибших при извержении Везувия в 79 г. н. э.

За этим перечнем конкретных, зримых достижений римской культуры не будем, однако, забывать о еще одном и, может быть, самом главном произведении римско-италийского духа, о латинском языке. Из древних индо-европейских языков это, бесспорно, наиболее важный. Богатый в фонетическом и словарном отношении, отшлифованный до высочайшей степени древними стилистами — поэтами и риториками, он великолепно подходил для выражения всех оттенков мысли и фигур речи, которыми была так богата латинская литература. Более того, став благодаря распространению римского владычества общим наречием средиземноморских народов, он в дальнейшем, после распада Римской империи, либо послужил непосредственной основой для формирования новых национальных языков в Западной Европе, таких, в частности, как итальянский, французский, испанский, португальский, либо же оказал большое воздействие на этот процесс, как это было в случае с языками англосаксонской группы.

Даже на русский язык в пору его окончательного формирования в XVIII в. латынь оказала большое воздействие. Вспомним, что первое нормативное руководство по грамматике, синтаксису и стилистике русского языка, созданное М. В. Ломоносовым («Краткое руководство к красноречию», 1748 г.), целиком опиралось на опыт и образцы греческой и особенно латинской речи. Что же касается лексических заимствований из латыни, то их число в русском языке необозримо: они проникают в политическую («вотум», «диктатор», «консенсус», «партия», «трибун»), академическую («аудитория», «профессор», «студент», «университет», «факультет») и даже быденную речь («монета», «продукты», «фрукты» и пр.).

Наконец — *last but not least* — следует коснуться еще одного очень важного явления римской жизни, которое равно было и порождением античной культуры, и существенной причиной ее заката, и важнейшим руслом, по которому состоялась передача выработанных классической древностью ценностей новому времени: мы имеем в виду христианство. Возникшее в начале I в. н. э. в Палестине на почве иудейского мессианизма, сутью которого была вера в скорое пришествие божественного спасителя, христианское движение очень скоро распространилось по всему Средиземноморью, а к началу IV в., несмотря на все противодействие язычества, достигло столь могущественного влияния, что было признано античным государством в качестве официального вероисповедания.

Христианство родилось в многострадальной иудейской среде как религия утешения, сулившая всем обездоленным спасение в ином, обновленном с приходом мессии мире. Пафос сострадания, упование на божественного заступника, надежда на возрождение к новой, счастливой жизни — все эти элементы христианского вероучения оказались как нельзя более созвучны настроениям и чаяниям широких слоев римского общества к началу новой эры. При этом речь должна идти не только о низах, придавленных жестоким гнетом и отчаявшихся обрести счастье в этом мире, но и о всех остальных, кто сознавал бесперспективность ситуации, сложившейся в античном мире, и опасность, которая нависла над этим миром ввиду неизбежного нашествия варваров и гибели цивилизации.

Эти настроения, помноженные на энергию христианских проповедников и авторитет рано сложившейся церковной организации, способствовали отторжению большей части общества от языческого государства. Проповедуя отвращение к мирским ценностям, ставя служение церкви Христовой выше службы языческому государству, на практике нередко отдавая предпочтение монастырю перед армией, христианство немало содействовало ослаблению античного мира перед лицом надвигавшегося варварского нашествия.

Но если христианство в какой-то степени повинно в гибели античного мира, то, с другой стороны, нельзя отрицать того, что ему же во многом античность была обязана своим посмертным существованием. Священные книги христиан (воспринятый от иудеев Ветхий завет и составленный творцами христианства Новый завет), равно как и проповеди, апологии и трактаты отцов церкви и других раннехристианских писателей, став неотъемлемой частью христианской культуры, содействовали сохранению как самих языков, на которых они были созданы (древнееврейский, древнегреческий, латынь), так и проникающих в их ткань элементов античной мифологии, философии и риторики. Вообще важнейшим фактором цивилизованной, культурной жизни, унаследованном средневековой Европой от античности, была, помимо традиций городской гражданской жизни, книжная премудрость, но хранителями ее были христианские церкви и монастыри, монастырские библиотеки и скриптории, где ученые монахи веками сохраняли и переписывали не только собственно христианские книги, но и все, что было интересно человеческому духу, и в том числе — речи и трактаты Цицерона, философскую поэму Лукреция, исторические сочинения Ливия и Тацита.

Однако позитивная роль христианства в развитии европейской цивилизации не ограничилась механической передачей элементов античной культуры новому времени. Порожденное античностью христианство предложило миру свой набор духовных ценностей, которые составили высший слой современной культуры. Это утверждение спасительного значения веры в обретение новой жизни, обоснование обусловленности этого обновления человека его личным духовным совершенством и, в этой связи, перенесение акцента в системе человеческих ценностей с более или менее целесообразной приверженности общему началу на безусловно необходимую заботу о спасении собственной души. В этом плане, в определении

высшей нравственной правды для человека, христианство выступило достойным продолжателем дела великих языческих философов — Сократа, Платона, Эпикура, Сенеки.

Все вышеизложенное должно показать богатство римской и, шире, античной истории и тем стимулировать обращение современного человека к изучению ее опыта. Понятно, что знакомство с греческой и римской древностью будет полезно для представления об общем ходе европейской истории, где античности принадлежит место первой культурной ступени, своего рода фундамента, на котором выросло все здание новейшей цивилизации. Ясно также, сколь многим может обогатить любого человека знание достижений и форм античной культуры — ее мифологии и философии, литературы и театра, архитектуры и изобразительного искусства. Мы не говорим уже о ценности знания древних языков, в особенности латинского, изучение которого, как давно уже было замечено учеными-педагогами, имеет несравненное пропедевтическое значение, т. е. содействует приобретению основ и навыков, полезных для овладения другими иностранными языками.

Но дело не должно ограничиваться простым расширением историко-культурного кругозора. Для новейшего времени знакомство с античностью может представлять и чисто практическую ценность в том, что касается искусства политических прогнозов и правильного метода действий. В самом деле, как на это не раз указывалось в историко-социологической литературе, приобщение к политическому опыту античности может прояснить значение многих сходных явлений в современном мире, понимание которых затруднено не только их сложностью, но и близостью к наблюдателю. В особенности много полезных аналогий предлагает нам политическая жизнь Древнего Рима. Сколько споров ведется в нашей стране о построении гражданского общества, о лучшем соотношении и балансе различных ветвей власти — исполнительной, законодательной, судебной. Римская политическая жизнь в эпоху Республики как раз и предлагает нам примеры и высокоразвитого гражданского общества, и достаточно сбалансированного государственного строя, который сами древние (сошлемся на греческого историка Полибия, пристально изучавшего римский опыт) именовали смешанной конституцией.

Злободневным в наш век является и вопрос о природе и значении политических партий, о роли лидера и его отношениях с партийной массой и обществом. Опять-таки и в этом случае поучительно знакомство с деятельностью и борьбой партий в позднеереспубликанском Риме: здесь их было великое множество и разных видов — от больших и прочных объединений оптиматов и популяров, отличавшихся принципиальной направленностью, до эфемерных полупреступных групп, преследовавших узкоэгоистические интересы. И тот же Рим времени Поздней республики предлагает нам страшное, но поучительное зрелище социальных конфликтов и настоящих гражданских войн, развязанных не только объективно существовавшими общественными противоречиями, но и амбициозностью и неуступчивостью политических лидеров.

Но как, собственно, можно приобщиться к этому древнему опыту? Какие материалы существуют для изучения античной, в данном случае — рим-

кой, истории? Материалов предостаточно. Это прежде всего дошедшая до нас от древности богатейшая историческая литература, предлагающая нам глазами самих древних обзор римской истории от самых ее начал, от основания города Рима, до завершающего трагического конца в V в. н. э. Назовем в этой связи сочинения римских историков Тита Ливия (59 г. до н. э. — 17 г. н. э.), Тацита (ок. 55—120 гг.) и Аммиана Марцеллина (ок. 330—395 гг.): первый дал обзор римской истории царского и республиканского времени, второй — периода Раннего принципата (от Августа до Флавиев), третий — последующего императорского времени вплоть до конца IV в. Важной отраслью античной исторической литературы о Риме является греческая историография — труды Полибия (ок. 200—120), Плутарха (ок. 45—120), Диона Кассия (ок. 160—235), Геродиана (род. ок. 180 г.), Прокопия Кесарийского (ок. 500—565) и др. Историческая литературная традиция дополняется свидетельствами других древних авторов (ораторов, философов, поэтов), данными документальными (надписи и папирусы), нумизматическими и археологическими.

Вся эта масса дошедших до нас и постоянно умножаемых новыми находками древних материалов рано стала предметом внимания ученых Нового времени, в первую очередь, конечно, в Западной Европе, где более ощущалось и действительно сохранялось преемство с античным миром. Зачинатель итальянского Возрождения Франческо Петрарка (1304—1371), бывший страстным любителем латинского языка и литературы, написал сочинение «О знаменитых мужах» (биографические очерки от Ромула до императоров) и поэму «Африка», где воспел ратные подвиги Сципиона Африканского, победителя Ганнибала. Соотечественники Петрарки, любители древностей Кола ди Риенцо (1313—1354) и Флавио Биондо (1388—1463) составили первые описания Древнего Рима (как города и государства), политический писатель Никколо Макиавелли (1469—1527) специально изучал свидетельства Тита Ливия о государственном устройстве и военном деле раннего Рима (сочинение «Рассуждения о первой декаде Тита Ливия»), а ученый-эрудит Карло Сигони (1523—1584) был уже автором серьезных научных трудов по хронологии и истории Рима («Консульские и триумфальные фасты» и «История Западной империи от Диоклетиана до смерти Юстиниана»).

В эпоху европейского Просвещения эстафета в изучении римской истории переходит от итальянцев к французам и англичанам. В XVII—XVIII вв. создаются обширные, обстоятельные, хотя и лишенные еще необходимой критики, обзоры римской истории. Французский историк Себастьян Ленэн де Тиллемон (1637—1698) издал «Историю императоров и других государей, которые царствовали в течение первых шести веков христианской церкви», остающуюся и по сию пору самым большим сводом исторических известий по эпохе Империи. Профессор и ректор Парижского университета Шарль Роллен (1661—1741) был автором многотомной «Римской истории», доведенной до битвы при Акции, а его ученик Жан Кревье продолжил его труд, написав «Историю римских императоров». Труды Роллена и Кревье заслуживают упоминания тем более, что они рано, еще в том же столетии, были переведены на русский язык известным поэтом и

ученым В. К. Тредиаковским. В таком виде они надолго стали основой изучения римской истории в гимназиях и университетах России.

Чуть позже англичанин Эдуард Гиббон (1737—1794) издал свою «Историю упадка и гибели Римской империи», где изложение охватывало не только собственно римский период (от смерти Марка Аврелия до падения Западной империи), но и византийское время вплоть до взятия Константинополя турками (1453 г.). В том, что касалось работы с источниками и реконструкции фактов, труд Гиббона также еще не отличался особой научностью, но ему присущи были уже концептуальные идеи (о пагубной роли христианства в судьбе античного мира, о застойном характере византийской истории), которые оказали большое влияние на последующую историографию.

Начало подлинно научному, критическому изучению римской истории было положено трудами немецкого историка Бартольда Георга Нибура (1776—1831). В частности, его «Римская история», доведенная до конца Первой Пунической войны, впервые продемонстрировала подлинно научные методы реконструкции исторического прошлого, во-первых, посредством выявления в сочинениях поздних античных авторов, которые только до нас и дошли, зерен более ранней и достоверной исторической традиции, а во-вторых, посредством воссоздания целостных институтов древнего времени по их позднейшим реликтовым остаткам.

Следующим важным этапом стала научная деятельность другого немецкого историка — Теодора Моммзена (1817—1903). Он прославился образцовыми изданиями древних документальных материалов по римской истории — латинских надписей (он положил начало изданию их полного свода) и «Кодекса Феодосия». Будучи собственно специалистом по истории права, он глубоко исследовал важнейшие аспекты государственного и уголовного права римлян. Наконец, в ярко написанной «Римской истории» он представил обстоятельное, вполне научное, но вместе с тем проникнутое отчетливой политической тенденцией изложение событий царского и республиканского времени вплоть до решающей победы Цезаря в гражданских войнах. Модернизируя античность, Моммзен искал и находил в Древнем Риме развитие такой тенденции, какую он желал бы видеть в политической жизни современной ему Германии, именно — выступление харизматического лидера, демократа и монарха в одном лице, способного железной рукой искоренить пережитки старины и сплотить нацию. Таким для него был Юлий Цезарь, которого он идеализировал до такой степени, что видел в его государственной деятельности настоящее завершение, своего рода логический конец исторического развития и Рима и всего древнего мира вообще. Развитая немецким ученым концепция демократического цезаризма далека от убедительности, но страстность и яркость, с какими она преподносится, придают труду Моммзена такой историко-политический колорит, который остается непревзойденным в современной науке об античности.

После Моммзена, в XX в., исследование римской истории на Западе сильно разрослось и детализировалось. В потоке современной научной литературы, в череде высказываемых мнений и в массе конкретно-истори-

ческих изысканий не так-то просто разобраться. Хорошими путеводителями по всем этим специальным вопросам, а вместе с тем и добротными обзорами самой римской истории могут служить работы новейших немецких ученых: «Очерк римской истории вместе с источниковедением (Республика и императорское время до 284 г. н. э.)» Германа Бенгтсона (H. Bengtson. Grundriss der römischen Geschichte mit Quellenkunde: Republik und Kaiserzeit bis 284 n. Chr., 3. Aufl., 1982) и «Поздняя античность (римская история от Диоклетиана до Юстиниана, 284—565 гг. н. э.)» Александра Демандта (A. Demandt. Die Spätantike: Römische Geschichte von Diocletian bis Justinian, 284—565 n. Chr., 1989).

В России изучение римской истории началось позже, чем на Западе. Практически начало было положено упомянутыми выше переводами трудов Ш. Роллена и Ж. Кревье, выполненными в середине XVIII в. В. К. Тредиаковским. В XIX в. складывается постепенно отечественная школа историков-романистов. Ее первым отрядом были московские ученые Д. Л. Крюков (1809—1845), П. М. Леонтьев (1822—1874), В. И. Герье (1837—1919), изучавшие различные аспекты римской религиозной (Крюков), аграрной (Леонтьев) и социально-политической истории (Герье). Существенный вклад в изучение римской истории, в особенности раннего времени, внесли также профессора наших южных университетов (в Одессе, Киеве, Харькове) В. И. Модестов (1839—1907), Ю. А. Кулаковский (1855—1920) и И. В. Нетушил (1850—1928).

Но наибольшее значение имела деятельность петербургских ученых Н. М. Благовещенского (1821—1892) и Ф. Ф. Зелинского (1859—1944), много сделавших для изучения римской культуры, Э. Д. Гримма (1870—1940), исследовавшего политическую систему принципата, а также И. М. Гревса (1860—1941) и М. И. Ростовцева (1870—1952), разрабатывавших проблемы социально-экономической истории Римской империи. Крупнейшей фигурой здесь был Ростовцев, имя которого равно принадлежит и отечественному, и западному антиковедению. До Октябрьской революции он опубликовал ряд важных работ о государственном откупе в Римской империи, эллинистическо-римском архитектурном пейзаже и колонате, а после революции, в эмиграции (он в конце концов нашел убежище в Америке), издал свои самые главные труды — «Социально-экономическую историю Римской империи» (1926 г.) и «Социально-экономическую историю эллинистического мира» (1941 г.), которые до сих пор сохраняют значение фундаментальных пособий при изучении основ греко-римской цивилизации.

Новейшая отечественная наука об античности насчитывает большое число специалистов как по греческой, так и по римской истории, а поток научной литературы в этой области и вовсе не поддается исчислению. Но нам это и необязательно делать. Наше намерение состояло в том, чтобы показать, сколь много было уже сделано в плане изучения классической древности и сколь надежно то основание, на котором вырастали общие обзоры античной истории. Так именно обстоит дело и с римской историей, по которой мы располагаем по крайней мере тремя превосходными общими пособиями. Это «Очерки по истории Древнего Рима» московского профессора

Владимира Сергеевича Сергеева (1883—1941), «История Древнего Рима» также москвича Николая Александровича Машкина (1900—1950) и «История Рима» ленинградского профессора Сергея Ивановича Ковалева. Все трое были крупными, оригинальными учеными, а созданные ими университетские курсы по истории Древнего Рима отличаются научной добротностью и доступностью изложения. Для подготовки учебника по истории Рима мы избрали курс С. И. Ковалева, поскольку он был нами уже однажды пересмотрен и переиздан (в 1986 г.). Для настоящего издания текст Ковалева был заново отредактирован и дополнен целым рядом замечаний и отрывков из древних авторов и новой научной литературы, а также большим количеством иллюстраций. Мы надеемся, что новое издание будет с интересом встречено всеми, кто стремится приобщиться к сокровищам гуманитарной культуры.

4 марта 2002 г.

М. В. Белкин

НОВЫЕ ВЗГЛЯДЫ НА ПРОБЛЕМЫ РИМСКОЙ ИСТОРИИ

С. И. Ковалев был выдающимся ученым, исследователем римской истории, он внимательно следил за всеми новейшими открытиями и идеями в области науки о Древнем Риме. Хотя его книга — это не специальное исследование, а общая работа по истории Рима, она включила в себя все достижения современной ему науки. Однако со времени выхода в свет первого издания «Истории Рима» С. И. Ковалева прошло более полувека. Во второй половине XX в. наука об античности продолжала интенсивно развиваться, появилось большое количество трудов по римской истории, возникли новые теории и точки зрения, сформировались новейшие концепции. Из этого вовсе не следует делать вывод, что все, что написано ранее, устарело или не выдержало проверку временем. Как раз наоборот, фундаментальные труды, к числу которых, несомненно, относится и книга С. И. Ковалева, сохранили свою ценность до наших дней. Тем более что появление свежего взгляда на ту или иную проблему римской истории, как правило, не уничтожает существовавшее ранее мнение, напротив, это оживляет дискуссию, стимулирует работу ученых, а следовательно, рождение интересных идей и возникновение исследований. Вот почему будет весьма полезно ознакомиться с некоторыми последними гипотезами по важнейшим проблемам истории Рима.

Самым «проблемным» периодом римской истории является эпоха царей и Ранней республики (VIII—IV вв. до н. э.). Это и понятно — фрагментарность источников требует от исследователя особенно активной работы мысли, чтобы нарисовать более или менее целостную картину происшедшего, а неоднозначность имеющегося в нашем распоряжении материала дает возможность для совершенно различных интерпретаций, порой диаметрально противоположных.

Главной проблемой первого периода римской истории и по сей день остаются источники, т. е. с одной стороны, их скудость, с другой — их достоверность. Во второй половине XX в. сделано все возможное, чтобы решить одну часть этой проблемы, — интенсивные раскопки в самом Риме,

в Лации, а также в других областях Италии дали исследователям огромный вещественный материал, в основном археологического, в меньшей степени эпиграфического характера. Какую мощную волну дискуссий поднял этот археологический материал, мы покажем ниже, а в первую очередь отметим, что среди находок есть такие, которые нанесли сильный удар по гиперкритическому направлению в науке и укрепили позиции сторонников достоверности античной традиции о раннем Риме. Так, в конце 1970-х гг. на территории бывшего античного города Сатрикум в Лации (севернее Анция, у реки Астуры) была обнаружена надпись конца VI в. до н. э. из двух строчек. Она хорошо сохранилась — пропали всего несколько букв первой строки, и выглядит следующим образом:

[En aid]e iste Terai Popliosio Valesiosio
suodales Mamartei.

По мнению исследователей, упомянутый в надписи Поплий Валезий никто иной, как выдающийся римский политик и полководец начала Республики Публий Валерий Попликола (Публикола)¹.

Подобные открытия позволяют с большим доверием относиться и к другим эпиграфическим памятникам, аутентичность которых для первых столетий Рима практически единодушно отвергалась. Прежде всего это касается капитолийских фаст, которые, на взгляд многих послевоенных историков, имеют ценность источника и для V—IV вв. до н. э., т. е. содержат истинные имена консулов первых десятилетий Республики². Таким образом, можно констатировать, что к концу XX в. в науке преобладающей вновь стала позиция осторожного доверия к античной традиции об архаическом Риме, в том числе и литературной.

Последние десятилетия XX столетия отличались интенсивностью археологических раскопок. Безусловно, самыми масштабными и значимыми являлись многолетние раскопки в центре Рима на Палатине, на республиканском Форуме и на Бычьем рынке под руководством выдающегося шведского археолога Эйнара Гьерстада³, а также многочисленные раскопки итальянских археологов⁴. Дискуссия, которая развернулась по поводу новых открытий, в очередной раз доказала, сколь сложен для

¹ Подробный историко-филологический анализ надписи см.: *Peruzzi E. On the Satricum inscription // La parola del passato, fasc. CLXXXII, Napoli, 1978. P. 346—350; Федорова Е. В. Введение в латинскую эпиграфику. М., 1982. С. 45—46.*

² См., например: *Heurgon J. The Rise of Rome. London, 1973. P. 165—166; Richard J.-Cl. Les origines de la plebe romaine. Rome, 1978. P. 187—188; Scullard H. H. A History of the Roman World 753—146 B.C., 4th ed. London, 1980. P. 466.*

³ Материалы своих раскопок Э. Гьерстад публиковал постепенно, на протяжении многих лет, завершив многотомное издание обобщающими выводами: *Gjerstad E. Early Rome. Vol. 1—6. Lund., 1953—1973.*

⁴ Из самых важных работ см.: *Roma arcaica e le recenti scoperte archeologiche / Giornate di studio in onore di U. Coli, Firenze, 1979. Milano, 1980; Coarelli F. Il foro romano: Periodo arcaico. Rome, 1983.*

интерпретации археологический материал, к каким взаимоисключающим выводам можно прийти, опираясь только на археологию.

Э. Гьерстад, основываясь на собственных археологических исследованиях, выступил за пересмотр традиционной даты основания Рима, хронологии царской эпохи и, соответственно, даты падения царской власти и установления в Риме республики. VIII—VII вв. до н.э. он определил как догородской период в истории Рима (или время «протогорода»), возникновение Рима отнес к началу VI в. до н.э. (ок. 575 г. до н.э.), а традиционную дату падения царской власти (509 г. до н.э.) считал датой воцарения этрусской династии в Риме, соответственно, отдавая рождение республики до середины V в. до н.э. — времени деятельности децемвиров¹.

Идеи Э. Гьерстада, по крайней мере, в главной своей части — датировке начала Рима — не встретили поддержки. Практически единодушно гипотезу шведского археолога отвергли итальянские историки во главе с М. Паллотино, который во всех своих работах отстаивал традиционную дату основания Рима. Характерно, что он для доказательства своей точки зрения использовал те же самые вещественные памятники, что и Э. Гьерстад, указывая лишь на неправильную интерпретацию последним полученного материала². Вместе с тем заслуги Э. Гьерстада не только как археолога, но и как историка неоспоримы. Его смелая концепция оживила дискуссию, еще больше подогрела интерес к древнейшей истории Рима и тем самым вызвала целый поток новой литературы по данной проблематике³. Более того, в отличие от гипотезы о сравнительно позднем складывании Рима как города, идеи Э. Гьерстада по поводу времени рождения римской республики нашли своих сторонников и последователей⁴.

Еще одним важнейшим событием в исторической науке о Древнем Риме стало появление в послевоенной историографии принципиально новой концепции по извечной проблеме происхождения патрициев и пле-

¹ Большинство исторических выводов и гипотез Э. Гьерстада содержится не в его главном труде («Ранний Рим»), а в его многочисленных публикациях, важнейшими из которых являются: *Legends and Facts of Early Roman History*. Lund. 1962; *The Origins of the Roman Republic// Les origines de la Republique romaine*. Geneve, 1967. P. 1—31; *Innenpolitische und militarische Organisation in fruhrömischer Zeit// ANRW*, Tl. 1, Bd. 1. Berlin—New-York, 1972. S. 136—188.

² *Pallotino M. Fatti e legende (moderne) sulla piu antica storia di Roma// Studi Etruschi*, vol. XXXI, 1963. P. 3—37; *Le origini di Roma: considerazioni critiche sulle scoperte e sulle discussioni piu recenti// ANRW*, Tl. 1, Bd. 1. Berlin—New-York, 1972. P. 22—47; *Storia della prima Italia*. Milano, 1984. (Следует заметить, что и русские антиковеды, прежде всего ведущий специалист по раннему Риму — И. Л. Маяк, придерживались традиционного взгляда на возникновение Рима. См: Маяк И. Л. Рим первых царей: Генезис римского полиса. М., 1983.)

³ Подробные историографические обзоры см.: *Маяк И. Л. Рим первых царей...* С. 5—31; *Cornell T. J. The Beginnings of Rome: Italy and Rome from the Bronze Age to the Punic Wars*. London—New-York, 1995; *Grandazzi A. The Foundation of Rome: Myth and History/Transl. J. M. Todd*. London, 1997.

⁴ Ср.: *Werner R. Der Beginn der römischen Republik*. München, 1963.

беев и сословной борьбе V—III вв. до н. э. Родоначальником этой теории, по-видимому, может считаться английский историк Х. Лэст¹. Выдвинутые им идеи были быстро восприняты и получили дальнейшее развитие в работах многих исследователей². Суть данной точки зрения заключается в следующем. Прежде всего отвергается положение об изначальном дуализме римской общины, о раннем делении ее на патрициев и плебеев. Полагают, что дуализм возникал постепенно и окончательно сформировался не ранее V в. до н. э. Патрициат понимается как группа римских родов, выделившаяся из общей массы населения Рима в экономическом, социальном и военном плане, вначале аморфная, затем все более замкнутая, закрытая для проникновения в нее новых представителей, наконец, в первые десятилетия республики превратившаяся в своего рода касту. Соответственно, плебс выступает как масса непатрициев, долгое время не имевших никакой организации и создавших таковую после того, как патрициат замкнулся в правящую касту. Это происходило в первой половине V в. до н. э., когда вся власть в только что созданной республике оказалась в руках сената — оплота патрициата. Именно подобные стремления патрициев и дали толчок сопротивлению основной массы римского населения — плебса, вызвали двухвековую сословную борьбу.

В связи с вопросом о сословной борьбе по-прежнему в центре внимания исследователей царского Рима остается проблема так называемой центуриатной реформы Сервия Туллия. Указывая на всесторонний характер реформы — военные, политические, государственные, экономические аспекты, — большинство исследователей отрицают возможность проведения реформы в таком виде, как она зафиксирована традицией, в эпоху царей³. Однако в дальнейшем, в конкретной датировке реформы, единодушия нет и в помине. Ряд исследователей, основываясь в основном на военных аспектах реформы, продолжают развивать точку зрения Г. де Санктиса об очень позднем формировании римской армии на основе центурий, не ранее конца V в. до н. э. или, скорее даже, в первой половине IV в. до н. э.⁴ Другие, например П. Фраккаро, возражают сторонникам столь поздней

¹ *Last H.* The Servian Reform // *JRS*, 35, 1945. P. 30—48.

² Наиболее полно эта концепция выражена в следующих работах: *De Francisci P.* *Primordia civitatis*. Roma, 1959; *Heurgon J.* *The Rise of Rome...*; *Richard J.-Cl.* 1) *Les origines...*; 2) *Patricians and Plebeians: The Origin of a Social Dichotomy//Social Struggles in Archaic Rome*. Los Angeles, 1986. P. 105—129; *Gjerstad E.* *Innenpolitische und militärische Organisation...* S.136—188.

³ Из послевоенных обзоров различных точек зрения по данной проблеме выделим: *Staveley E.* *S. Forschungsbericht: The Constitution of the Roman Republic// Historia*, 5, 1956. P. 74—119; *Scullard H. H.* *A History of the Roman World...* P. 460—461. См. также обзор историографии в основательной статье А. И. Немировского «К вопросу о времени и значении центуриатной реформы Сервия Туллия» (ВДИ, 1959, № 2. С. 153—165).

⁴ См., например: *Sumner G. V.* *The Legion and the Centuriate Assembly// JRS*, 60, 1970. P. 67—78.

датировки и относят реформу к рубежу VI— V вв. до н. э.¹ В этом контексте вполне логичными и аргументированными представляются выводы А. И. Немировского, который, учитывая все стороны реформы, считает 40-е гг. V в. до н. э. наиболее вероятным временем проведения реформы. Именно тогда был уничтожен запрет на браки между патрициями и плебеями, учреждена цензура, создан институт военных трибунов с консульской властью, прекращается практика самостоятельных военных походов отдельных римских родов и т. д.²

Последним крупным дискуссионным сюжетом раннеримской истории является комплекс проблем, связанный с падением в Риме царской власти и установлением республики. Споры ведутся по поводу признания или отрицания традиционной даты свержения Тарквиния Гордого; о движущих силах революционного переворота; вокруг переворота в принципе — была ли уничтожена царская власть в результате одновременной акции или исчезала постепенно в процессе эволюции, наподобие Афин и других греческих полисов; как называлась и какими функциями обладала та магистратура, к которой перешла власть. Разнообразие ответов на эти и другие вопросы нет пределов. Идеи высказываются самые различные, каждая из них имеет как аргументы за, так и против³. Выше мы уже рассматривали точки зрения Э. Гьерстада и Р. Вернера на даты рождения республики. Здесь же из всего многообразия идей выделим исследования двух итальянских историков, гипотезы которых действительно кардинально отличаются от ортодоксального мнения и, на наш взгляд, наиболее популярны в современной западной историографии. Речь идет о трудах С. Мадзарино и Ф. де Мартино⁴. Первый из них полагал, что переход от царской власти к республике был постепенным и занял более века. Начало этому процессу положил Сервий Туллий, который и был первым магистратом (или магистром), — Мадзарино вывел термин «магистрат» из имени Мастарна. Царская же власть при Сервии была сведена до уровня царя священнодействий. Однако Тарквиний Гордый попытался вернуть всю полноту власти в римской общине в руки царя, но неудачно. На протяжении первой половины V в. до н. э. магистратура потеряла сначала пожизненный характер, а затем единоличный. В свою очередь, де Мартино, признавая падение царской власти в Риме в конце VI в. до н. э., считал, что главным магистратом римской республики до 451 г. до н. э. был ежегодный диктатор (*dictator annus*), который в рамках сословной борьбы был заменен ежегодно избираемой коллегией десяти (*decemviri*). Однако

¹ *Fraccaro P.* The History of Rome in the Regal Period // *JRS*, 47, 1957. P. 59—65.

² *Немировский А. И.* К вопросу... С. 160—162.

³ Для ориентации в историографии проблемы рекомендуем краткие, но емкие обзоры литературы в следующих книгах: *Ogilvie R. M.* A Commentary on Livy. Oxford, 1970. P. 218—255; *Scullard H. H.* A History of the Roman World... P. 462—466; см. также: *Маяк И. Л.* Римляне ранней республики. М., 1993. С. 22—23.

⁴ *Mazzarino S.* Dalla monarchia allo stato repubblicano. Catania, 1947;

De Martino F. Intorno all'origine della repubblica romana e delle magistrature// ANRW, Tl. 1, Bd. 1. Berlin—New-York, 1972. P. 217—249; *Storia della costituzione romana*, 2nda ed. V. 1, Napoli, 1972.

уже через два года римляне изменили свое решение и в качестве главных магистратов избрали двух преторов, причем не с равными правами — один из них был *praetor maius*. Время от времени эти магистраты заменялись военными трибунами, до тех пор пока в 367 г. до н. э. не был учрежден консулат из двух человек, наделенных равными правами.

В связи с изменением в последние десятилетия отношения к достоверности источников о раннем Риме возникли новые проблемы, каких вообще не существовало в XIX — начале XX в. Речь, в частности, идет о непатрицианских, плебейских именах в консульских фастах первой половины V в. до н. э. Исследователи насчитывают до 20 таких имен за 60 лет (с 509 по 451 г. до н. э.), причем 12 из них приходится на период с 509 по 486 г. до н. э.¹ До недавнего времени эта часть фаств рассматривалась как абсолютно недостоверная, а имена — как позднейшая интерполяция². Однако в свете новейших археологических открытий, роста доверия к ранней традиции и возникновения нового взгляда на проблему происхождения патрициев и плебеев ряд исследователей признают эти сведения фаств достоверными и не видят в них ничего невозможного. По их мнению, доступность консульской должности для плебеев доказывает, что в самом начале республики патрициат не представлял замкнутого всеильного сословия и должен был идти на компромисс с широкими слоями римского населения. По мере усиления патрициата потребность в компромиссе исчезает, а следовательно прекращается допуск непатрициев к высшей магистратуре республики. Своего апогея этот процесс достигает во время децемвирата³.

Завершая обзор, посвященный Риму VIII— IV вв. до н. э., укажем на еще один, по нашему мнению, интересный и многообещающий для дальнейшей дискуссии новый взгляд. Он касается проблемы формирования нобилитета в IV в. до н. э. Долгое время непререкаемым оставался авторитет основоположников изучения этой проблемы — М. Гельцера и Ф. Мюнцера⁴. Только в 1980-е гг. К. Ю. Холькескамп решился подвергнуть сомнению ряд основных положений концепции Мюнцера, в частности, тезис о том, что нобилитет возник в результате простого добавления к патрицианской аристократии «полуаристократической» верхушки плебса. По мысли Холькескампа, нобилитет формировался как новая аристократия, принципиально отличная от старой патрицианской знати, формировался на совершенно иной идеологической основе, главным стержнем которой было

¹ *Scullard H. H. A History of the Roman World... P. 466.*

² Ср. категоричную оценку: *Beloch K. J. Römische Geschichte bis zum Beginn der punischen Kriege. Berlin—Leipzig, 1926. S. 1—62.*

³ Наиболее последовательно данная точка зрения изложена: *Heurgon J. The Rise of Rome... P. 164—166; Richard J.-Cl. Les origines... P. 520—540; Momigliano A. The Rise of the Plebs in the Archaic Age of Rome//Social Struggles in Archaic Rome... P. 187—190.* Очень подробно дискуссия по поводу плебейских консулов V в. до н. э. разобрана в кандидатской диссертации О. В. Сидорович «Структура римского патрициата ранней республики» (М., 1982).

⁴ *Gelzer M. Die Nobilität der römischen Republik. Leipzig, 1912; Münzer F. Römische Adelsparteien und Adelsfamilien. Stuttgart, 1920.*

постоянное стремление к должностям (*honores*), никогда не прекращающаяся служба на благо родины и всего римского народа. Поэтому в нобилитет вошла только часть патрициата, та часть, которая восприняла новую идеологию¹.

Переходя к обзору других периодов римской истории, следует заметить, что они, конечно, принципиально отличаются от архаического Рима и по состоянию источниковой базы, и по изученности материала. Безусловно, любое фундаментальное исследование привносит что-то в науку, но ожидать по отношению к Поздней республике или Империи создание какой-либо совершенно неожиданной концепции, нового видения исторического развития вряд ли возможно. Меняются лишь оценки отдельных событий или личностей. Поэтому мы остановимся на самых популярных направлениях в послевоенной историографии Республики и Империи и выделим наиболее интересные взгляды историков на два переломных периода римской истории: падение республики и становление принципата (I в. до н. э. — I в. н. э.); кризис античного мира и падение Западной Римской империи (III—V вв.).

Во второй половине XX в. основополагающим в изучении Поздней республики стало просопографическое направление. Объектом исследования становится тщательный анализ персонального состава государственных органов (магистратур, сената, судов), сословия всадников, особенно различных политических группировок и партий. Наличие хорошей источниковой базы позволяет выявлять происходившие изменения в правящей элите римского общества, взаимодействия между кланами и группировками, создание и борьбу партий (*pars, factio*)².

По-прежнему неиссякаем поток литературы, посвященной кульминационному моменту всей истории Древнего Рима — диктатуре Цезаря, гибели республики и принципату Октавиана Августа³. Следует подчеркнуть, что практически все глобальные концепции по этой теме, знаменитые и оригинальные точки зрения на данную проблематику возникли еще в кон-

¹ *Holkeskamp K.* Die Entstehung der Nobilität. Studien zur sozialen und politischen Geschichte der römischen Republik in 4 Jhdt. v. Chr. Stuttgart, 1987; *Conquest, Competition and Consensus: Roman Expansion in Italy and the Rise of the Nobilitas/Historia*, 42, 1993. P. 12—39.

² Среди огромного числа работ просопографического плана отметим следующие: *Broughton T.R.S.* The Magistrates of the Roman Republic. Vol. 1—2. Cleveland, 1951—1952; *Nicolet C.* L'ordre equestre à l'épouquerepublicaine (312—43 av. J.-C.). Paris, 1966; *Gruen E.* 1) Roman politics and criminal courts, 149—78 B.C. Cambridge, 1968; 2) The Last Generation of the Roman Republic. Los-Angeles—London, 1974; *Wiseman T. P.* New Men in the Roman Senate 139 B.C. — 14 A.D. Oxford, 1971. Многотомный коллективный труд, начатый еще в 1972 г. и продолжающийся до сих пор: *Aufstieg und Niedergang der Romischen Welt*. Тl. I—II, Berlin—New-York, 1972. В русской историографии просопографическое направление пока не получило широкого развития. Исключением может считаться работа Н. Н. Трухиной «Политика и политики “золотого века” Римской республики (II в. до н. э.)» (М., 1986).

³ Среди многочисленных обзоров литературы по проблемам гибели республики и становления принципата самыми доступными для российского читателя

це XIX или в первой половине XX в. Это и представление Т. Моммзенем принципата как системы двоевластия («диархии»), где наряду с властью императора сохранялись важнейшие правовые полномочия сената как олицетворения римского народа (*senatus populusque Romanus*)¹; это и взгляд Г. Ферреро на Цезаря как на авантюриста и монархиста, а на Августа как на рассудительного политика, искреннего приверженца республиканских идеалов²; это и категорическое нежелание Эд. Мейера видеть в Августе политического преемника Цезаря и продолжателя его дела, напротив, введение им в научный обиход термина «принципат Помпея» и превращение Октавиана в приверженца идеям Цицерона и политики Помпея³; это, наконец, теория «римской революции» Р. Сайма — одного из основоположников просопографического метода, согласно которой не Цезарь, а Октавиан на самом деле был настоящим революционным вождем⁴.

Что же остается современным исследователям? Во-первых, сближение крайних оценок, прежде всего «монархизма» и «диархии», а во-вторых, и преимущественно — перенесение центра тяжести с правовых и политических аспектов проблемы на социологические в широком смысле этого слова. Все больше внимания историки стали обращать на неправовые основы власти Августа, важнейшей из которых было понятие *auctoritas*. Начало рассмотрению значения *auctoritas* для становления принципата было положено работами М. Гранта и А. Магделена. М. Грант понимал *auctoritas* как личную неформальную власть, усилившую конституционные полномочия, и полагал, что во время правления Октавиана *auctoritas principis* даже заменила высший империй (*imperium maius*) как основу власти императора⁵. А. Магделен показал, какое огромное внимание уделял этому понятию сам Август, как оно дополняло правовые аспекты власти принцепса и как трансформировалось при переходе от Республики к Империи⁶.

С 1970-х гг. осуществляется грандиозный проект, не имеющий аналогов в мировом антиковедении. Речь идет об уже упоминавшемся коллективном труде «Расцвет и упадок римского мира», в котором только принципату посвящено уже более 30 томов⁷! Показательной во многих

являются следующие: *Машкин Н. А.* Принципат Августа. Происхождение и социальная сущность. М.-Л., 1949. С. 338—376; *Межерский Я. Ю.* «Республиканская монархия»: метаморфозы идеологии и политики императора Августа. Москва—Калуга, 1994. С. 33—112.

¹ *Mommsen Th.* Romische Staatsrecht, 1 Aufl., Bd.1—3. Leipzig, 1871—1887.

² *Ferrero G.* Grandezza e decadenza di Roma. Vol. 1—5. Milano, 1902—1907. Русск. переводы: *Ферреро Г.* Величие и падение Рима. Т. 1—5, М., 1915—1923; СПб., 1997—1998.

³ *Meyer Ed.* Caesars Monarchie und das Principat des Pompeius. Stuttgart, 1922.

⁴ *Syme R.* The Roman Revolution. Oxford, 1939.

⁵ *Grant M.* From imperium to auctoritas. A Historical Study of aes Coinage in the Roman Empire. 49 B.C. — 14 A.D. Cambridge, 1946.

⁶ *Magdelain A.* Auctoritas principis. Paris, 1947.

⁷ *Aufstieg und Niedergang der Römischen Welt.* Тl. II, Bd.1—37. Berlin—New-York, 1972.

отношениях работой, отражающей современный «синтетический» подход к проблематике становления принципата, является большая статья Л. Викакерта в данном издании. Главная идея автора заключена в видении принципата как результата развития исконно присущих римскому обществу идей и институтов, прежде всего самого понятия «принципат», возникшего, по мнению Викакерта, из старой республиканской идеи первенства выдающегося политического лидера¹.

К сожалению, русской историографии долгое время были чужды все иные подходы в рассмотрении проблемы, кроме классового, все иные воззрения на принципат, кроме как на военную монархию рабовладельческого класса².

Только в 1980-е гг. началось преодоление подобного одностороннего взгляда. Вероятно, впервые более сбалансированный подход, учитывающий все особенности нового режима власти, установленного Августом, нашел свое отражение в работах А. Б. Егорова³, а затем был развит в монографии Я. Ю. Межеричко⁴.

Говоря об основных направлениях в изучении поздней Римской империи, следует констатировать тот факт, что русская и западная марксистская историография вплоть до конца 1980-х гг. отвергала возможность всякой дискуссионности по данным проблемам. III—V вв. — это начало перехода от одной формации к другой (от рабовладельческого способа производства к феодальному). Поэтому в течение многих десятилетий оставалась незыблемой теория социальной революции, произведенной рабами в союзе с варварами, сокрушившей Римскую империю, а с ней и рабовладельческий строй, и расчистившей путь для нового, более прогрессивного на том этапе исторического развития строя⁵.

¹ *Wickert L. Neue Forschungen zum Römischen Prinzipatus//ANRW, Tl. II, Bd. 1. Berlin—New-York, 1975. S. 3—76.*

² Это относится в том числе и к С. И. Ковалеву (см. соответствующие главы данного издания), но особенно ярко выражено в трудах Н. А. Машкина «История древнего Рима» (М., 1947; и другие издания) и «Принципат Августа. Происхождение и социальная сущность» (М.—Л., 1949). С. Л. Утченко, крупнейший исследователь истории поздней республики, немного смягчая категоричность выводов, в целом оставался на той же позиции русской историографии 1930—1970-х гг.: «Кризис и падение римской республики» (М., 1965); «Юлий Цезарь» (М., 1976).

³ *Егоров А. Б. Рим на грани эпох: Проблемы рождения и формирования принципата. Л., 1985.* Еще более полно эта проблема была разработана Егоровым в докторской диссертации «Становление и развитие системы принципата» (СПб., 1993).

⁴ *Межеричкий Я. Ю. «Республиканская монархия»... 1994.*

⁵ Одной из работ, отражающей в полной мере жесткую марксистскую концепцию и в то же время написанной на высоком научном уровне, является монография А. Р. Корсунского и Р. Гюнтера «Упадок и гибель Западной Римской империи и возникновение германских королевств (до середины VI в.)» (М., 1984).

Западная послевоенная историография представляет огромную палитру мнений по двум главным вопросам: было ли падение Римской империи глобальной катастрофой, заставившей европейскую цивилизацию начинать новый путь развития практически с нуля, и почему империя пала¹.

В поисках ответа на первый вопрос западные историки, отрицая концепцию глобальной социальной революции, выдвигают тезис о континуитете между Римом и средневековой Европой. Подавляющее большинство исследователей считает, что при всей глобальности изменений, происшедших в Европе в V—VI вв., говорить о том, что новой виток развития цивилизации начался с нуля, нельзя. Подчеркивается континуитет между двумя эпохами, главными носителями которого были германцы и Христианская церковь. Указывается, что германцы, заселившие территории Западной Римской империи, не уничтожили античную культуру. Как раз постепенные изменения в культуре при переходе от античности к Средневековью и являются главным показателем континуитета².

Что же касается второго вопроса, то историками предложены десятки причин кризиса империи и ее падения. Так, например, знаменитый французский исследователь А. Пиганьоль главной причиной называл нашествие варваров³, А. Е. Р. Боак, напротив, главным фактором считал резкое уменьшение людских ресурсов империи в III—V вв.⁴, а Ч. СтARR указывал на гигантский дисбаланс, с одной стороны, между доходами, собираемыми в восточных и западных провинциях, а с другой — между численностью армий, необходимых для охраны западных и восточных границ⁵. Однако, очевидно, правильно поступал М. Грант, когда отказывался определить одну главную причину падения Рима и отмечал, что к такому печальному концу Вечный город привел целый комплекс взаимосвязанных причин, среди которых и переселение народов, и неумение римлян достичь компромисса с германцами, и вражда между Западной и

¹Теория континуитета не является изобретением послевоенной историографии. Подобные взгляды развивались и в первой половине XX в. См., например: *Dopsch A. Economic and Social Foundations of European Civilization. London, 1937.* Но широкую поддержку эта концепция получила только после Второй мировой войны: *Vogt J. Der Niedergang Roms. Zürich, 1965; Hubinger P. E. Kulturbruch oder Kulturkontinuität im Übergang von der Antike zum Mittelalter. Darmstadt, 1968; Meier Chr. Kontinuität — Diskontinuität im Übergang von der Antike zum Mittelalter // Kontinuität — Diskontinuität in den Geisteswissenschaften. Darmstadt, 1973. S. 53—94.*

²*Piganiol A. L'empire chretien. Paris, 1947.*

³*Boak A.E.R. Manpower Shortage and the Fall of the Roman Empire in the West. Ann Arbor, 1955.*

⁴*Starr Ch. The Roman Empire 27 B.C. — 476 A.D. New-York—Oxford, 1982. P. 161—170.*

⁵*Грант М. Крушение Римской империи...*

Восточной частями империи, и развал римской армии, и противостояние народных масс имперскому аппарату и многое другое¹.

В заключение подчеркнем, что нашей целью было рассмотреть некоторые из основных направлений в современной историографии Древнего Рима и показать, что даже такая консервативная наука, как антиковедение, продолжает динамично развиваться.

¹ Для общего знакомства со спектром проблем и мнений см.: *Walbank F. W. The Awful Revolution. The Decline of the Roman Empire in the West.* Toronto, 1969; *Grant M. The Fall of the Roman Empire*, 1 ed. Radnor, 1976. Русск. перевод: *Грант М. Крушение Римской империи.* М., 1998. Для всеобъемлющего изучения — см.: *Jones A.H.M. The Later Roman Empire: a Social, Economic and Administrative Survey.* Vol. 1—3. Oxford, 1964.

Часть первая

РЕСПУБЛИКА

ВВЕДЕНИЕ

ХАРАКТЕРНЫЕ ЧЕРТЫ

РИМСКОЙ ИСТОРИИ. ЕЕ ПЕРИОДИЗАЦИЯ

Римская история составляет заключительное звено древней истории Средиземноморья. В его восточной половине очень рано возникли классовые образования и были заложены основы античной культуры. В истории государств Древнего Востока перед нами выступает первая, в целом еще примитивная стадия развития рабовладельческого общества.

Следующий этап рабовладельческой системы — в районе мира Эгейды. Благоприятное сочетание географических условий, с одной стороны, и сильного влияния близлежащих восточных государств — с другой, создали предпосылки для расцвета древнегреческих полисов. На базе рабовладельческой системы, более развитой, чем на Востоке, сложилась античная демократия, в рамках которой, особенно в Афинах, в V—IV вв. до н. э. были созданы величайшие культурные ценности, легшие в основу культурного развития Европы.

Однако тесные границы Эгейского мира и его политическая раздробленность ускорили кризис рабовладельческой системы классической Греции. В узких рамках полисов дальнейшее развитие стало невозможным. Это вызвало переход к новому этапу исторического развития — эллинизму. Завоевания Александра Македонского и дальнейшая колонизация Востока греками и македонянами создали предпосылки для возникновения более высокой формы рабовладельческой экономики в странах восточного Средиземноморья. Эллинистические государства на некоторое время стали ведущими силами исторического процесса, подготавливая переход к четвертой, и последней, эпохе древней истории.

Еще задолго до этого в Италии, на нижнем Тибре, возник маленький город-государство — Рим. До поры до времени он оставался в системе Средиземноморья самостоятельным и относительно изолированным очагом исторического развития. Однако это был очаг большой социальной мощи, центр скрещивания разнообразных этнических, хозяйственных и культурных взаимодействий в Средней Италии. Параллельно с развитием римской экспансии в Италии (V—III вв.), а затем вне ее — в западном

и восточном Средиземноморье (III—I вв.) — Рим втягивался в систему средиземноморских хозяйственных и культурных связей и, в свою очередь, стал оказывать на нее сильное влияние. К концу I в. до н. э. сформировалась в основных чертах римская мировая держава, включившая в себя все предшествовавшие ей государственные образования в районе Средиземного моря. Древняя история вступила в свою четвертую, и последнюю, фазу.

Рим, как было сказано, вошел в сложившуюся систему эллинистического мира. Но, входя в нее, он начал ее преобразовывать. Рабовладельческие общества Средиземноморья, в первую очередь сама Италия, в ходе римских завоеваний испытали ряд глубоких изменений: значительный рост денежного хозяйства, огромное развитие рабства, концентрация земли, пролетаризация мелких свободных производителей. Все эти изменения явились специфическими чертами римской хозяйственной системы, которая стала самой высокой формой античного рабовладения.

В римскую эпоху рабский труд как в Италии, так и в значительной части провинций занял ведущую роль во всех областях хозяйственной жизни. Юридическое и бытовое положение рабов значительно ухудшилось по сравнению с предшествующими периодами и стало близко подходить к формуле Аристотеля — Варрона об «одушевленных» и «говорящих орудиях». Весь район Средиземного моря с прилегающей к нему широкой периферией был охвачен экономическими связями, достаточно тесными для того, чтобы говорить о зародышах единого средиземноморского рынка и о некоторых экономических явлениях, общих для всего района: колебаниях цен, кризисах. Поэтому римская держава, созданная рабовладельческой экспансией, опиралась не только на силу римского оружия, но и на некоторое хозяйственное единство средиземноморского района. И по форме своей эта держава, оставаясь федерацией автономных полисов, приближалась к территориальным государствам эллинистического типа.

В области культуры Рим в основном использовал достижения предшествующих эпох, особенно эллинизма. Рим был втянут в орбиту средиземноморских отношений уже тогда, когда культура эллинизма достигла такой высоты, что Риму не оставалось ничего другого, как заимствовать ее и подражать ей. Поэтому римская культура не была вполне самостоятельной. Значение Рима — главным образом в распространении эллинистической культуры, приспособленной к римским потребностям, на отсталом Западе.

Однако было бы ошибкой утверждать, что культура Рима была сплошь подражательной. Во-первых, в ранней римской культуре, например в религии, было много самобытных италийских элементов, впоследствии только прикрытых слоем наносных греко-восточных влияний. Во-вторых, даже в позднеримской культуре, в целом наименее самостоятельной, существуют формы, отмеченные печатью высокой оригинальности, в которых римляне были подлинными творцами: право, архитектура, некоторые литературные жанры (сатира). Наконец (и это самое главное), даже копируя многие формы эллинистической культуры, римляне не механически подражали им,

а перерабатывали их в своем духе и стиле. В результате этого получились явления, глубоко своеобразные по существу, несмотря на внешне подражательные формы, например, лирика конца I в. до н. э. Вот почему в целом мы должны признать римскую культуру своеобразной стадией развития античной культуры.

Доведя рабовладельческую систему до полного развития, Рим тем самым довел до максимального напряжения и все ее социальные противоречия. Противоречия между свободными и рабами, богатыми и бедными никогда в истории древнего мира не достигали такой остроты, как в римскую эпоху. Поэтому ни классический Восток, ни Греция не знали таких грандиозных социальных битв, как гражданские войны II—I вв. до н. э. или массовые движения колонов, рабов и варваров III—IV вв. н. э. Римская эпоха создала предпосылки для социальной революции, которая вместе с варварскими завоеваниями разрушила рабовладельческое общество Средиземноморья и положила начало европейскому Средневековью.

Длительность и сложность римской истории требуют особого внимания к ее периодизации. Общепринятым является деление на две большие эпохи: Республика и Империя. Хронологической гранью между ними чаще всего принимают конец 30-х гг. I в. до н. э. (битва при Акции и гибель Антония). Но эта периодизация является далеко не совершенной. Во-первых, представляется спорным, с кого начинать империю: с Суллы — первого диктатора, власть которого была бессрочной, Цезаря — фактического основателя империи или Октавиана Августа, закончившего гражданскую войну? Если же создателем империи считать Августа (что обычно и делают), то с какого года ее начинать: с 31 г. до н. э. — года битвы при Акции, где Октавиан разбил своего соперника Антония, с 30 ли года (смерть Антония), или же с 27, когда Октавиан отказался от полномочий триумвира? Кроме этого, в основу общепринятой периодизации положен не социально-экономический, а надстроечный момент — форма государственной власти.

Тем не менее эта периодизация настолько прочно укоренилась в науке, что менять ее было бы нецелесообразно. К тому же она правильно устанавливает две основные эпохи римской истории, хотя и определяет их не по основному признаку. Поэтому мы сохраним деление на республиканскую и императорскую эпохи, но с таким пояснением: эпоха Республики — это история укрепления и высшего расцвета рабовладельческой системы Средиземноморья; эпоха Империи — история ее упадка. Условной гранью между ними будем считать 30 г. до н. э., год смерти Антония.

Однако каждая из этих больших эпох нуждается в более дробной периодизации. Оставляя пока Империю, примем следующую периодизацию истории Республики (хронологические рамки приблизительны).

I. Так называемый царский период (VIII—VI вв. до н. э.) — период позднеархаического строя, или военной демократии.

II. Период аристократической республики патрициев и борьбы патрициев и плебеев (V — начало III в. до н. э.) — формирование римского рабовладельческого полиса и завоевание Италии.

Эти два первых периода обычно называются ранней римской историей.

III. Период олигархической республики нобилей (начало III — 30-е гг. II в. до н. э.) — период больших римских завоеваний; расцвет рабовладельческого хозяйства в Италии.

IV. Период гражданских войн (30-е гг. II в. — 30-е гг. I в. до н. э.) — революционно-демократическое движение рабов и свободной бедноты; период образования мировой римской державы, падение Республики и образование Империи.

ГЛАВА I

ИСТОЧНИКИ РАННЕЙ РИМСКОЙ ИСТОРИИ И ПРОБЛЕМА ЕЕ ДОСТОВЕРНОСТИ

Важнейшими письменными первоисточниками ранней римской истории являются древнейшие латинские надписи, консульские фасты, официальные документы, например, «Законы XII таблиц», международные договоры. Первые исторические произведения создаются в Риме в III в. до н. э. (Квинт Фабий Пиктор), возникает «анналистическая» традиция. Так как сочинения анналистов утрачены, основным источником для этого периода истории становится литературная традиция конца Республики — начала Империи — Цицерон, Ливий, Дионисий, Плутарх.

V в. до н. э. — возникновение историографии в Риме (летопись — *Annales* — понтификов).

III в. до н. э. — появление первого исторического сочинения в прозе — «Анналы» Квинта Фабия Пиктора.

I в. до н. э. — I в. н. э. — творчество Ливия, Дионисия, Диодора, Плутарха.

Первоисточники

Надписи

Документальный материал в римской истории представлен преимущественно надписями. Если эпоха Империи сохранила нам большое количество эпиграфического материала, то Республика оставила его очень немного, а в раннем периоде надписей почти нет. Правда, это утверждение нуждается в одной оговорке: латинских надписей почти нет. Что же касается нелатинских надписей, то они имеются в достаточном количестве, но, как увидим ниже, их почти нельзя использовать.

Самые ранние латинские надписи датируются концом VI или началом V в. Это прежде всего надпись на так называемом *ciprus* (столб, колонна). Столб этот нашел на форуме Бони в 1898 г., на том самом месте, которое древними считалось могилой Ромула и было отмечено «черным камнем» (*lapis niger*) Надпись весьма архаична по языку и шрифту. Строки идут попеременно одна — слева направо, другая — справа налево. Такой способ письма называется по-гречески «бустрофедон», т. е. «как пашет бык». Надпись сильно испорчена, а поэтому смысл ее непонятен. Возможно, что она имеет отношение к какому-то религиозному обряду.

К древнейшим памятникам латинской письменности принадлежит также надпись на золотой пряжке, найденной в одной из могил г. Пренесте. Она написана справа налево и читается так: «Manios med fhe fhaked Numasioi», т. е. «Manius me fecit Numerio» («Маний меня сделал для Нумерия»). Можно отметить еще несколько мелких надписей на сосудах и других предметах. Как правило, они состоят из отдельных слов и исторического значения в собственном смысле слова не имеют.

Первые исторические надписи относятся к самому концу раннего периода римской истории. Это — похвальные надписи (элогии) на саркофагах знатного римского рода Сципионов (*Scipionum elogia*). Хронологически самая ранняя из них — стихотворная надпись Луция Корнелия Сципиона Барбата, консула 298 г. Она тоже еще довольно архаична по языку: «Корнелий Луций Сципион Бородатый, родившийся от отца Гнея, муж доблестный и мудрый, наружность которого вполне соответствовала его внутренним достоинствам, бывший у вас консулом, цензором, эдилом. Он взял Тауразию, Цизауну, Самний; покорил всю Луканию и вывел оттуда заложников». Другие элогии Сципионов уже выходят за рамки раннего периода, и рассматривать их здесь мы не будем.

Нелатинские надписи, сохранившиеся от ранних эпох, гораздо многочисленнее. Одних этрусских надписей в настоящий момент насчитывается около 10 тыс. (правда, из разных периодов). Но, к сожалению, они пока еще не могут быть использованы в сколько-нибудь широких размерах. Хотя они написаны греческими буквами, но этрусский язык очень мало известен. Читаются отдельные слова (в частности, имена собственные), можно понять общий смысл некоторых фраз, но в целом этрусский эпиграфический материал остается пока мертвым сокровищем.

С другими нелатинскими надписями (оскскими, умбрскими, венецкими и др.) дело обстоит лучше. Многие из них читаются и представляют интерес для культурной истории италийских племен. Греческие надписи юга Италии и Сицилии почти ничего не дают для ранней истории Рима.

Однако мы имеем латинские надписи более поздних эпох, которые, по-видимому, восходят к ранним периодам. Сюда относятся прежде всего так называемые консульские или капитолийские фасты (*Fasti consulares* или *Capitolini*), т. е. списки высших должностных лиц Римской республики. Но так как они были составлены, по-видимому, только в эпоху Августа, то ценности настоящего документа не имеют.

Еще в большей степени это приходится говорить о другом списке, составленном в ту же эпоху, — о списке триумфов (*Fasti triumphales* или *Acta triumphorum*). Он содержит имена всех тех лиц, которые праздновали триумф над врагом с обозначением повода триумфа и его даты. Список начинается с Ромула: «Romulus Martis f. rex de Caeninensibus K. Mar», т. е. «Царь Ромул, сын Марса, [справил триумф] над ценинцами 1 марта». Уже один факт внесения в список «сына Марса» говорит о фальсификации триумфальных фастов ранних периодов. Эта часть была составлена на основании домыслов ученых антикваров эпохи Августа, опирающихся на историко-литературную традицию. Более или менее достоверными триумфальные фасты делаются только с эпохи Гракхов, т. е. с 30-х и 20-х гг. II в. до н. э.

Как первоисточник для культурной истории раннего Рима имеют значение так называемые «Fasti anni iuliani» — отрывки римского юлианского календаря конца I в. до н. э. и начала I в. н. э., дошедшие до нас в разных вариантах (например, пренестинские фасты).

Таким же первоисточником для культурной истории является гимн в честь Марса жреческой коллегии арвальских братьев (*Carmen arvale*). Этот гимн дошел до нас в поздних надписях (II и III вв. н. э.), содержащих протоколы арвальских братьев. Но архаизм языка, на котором составлен гимн, не везде даже поддающегося переводу, говорит о его чрезвычайной древности. Он начинается такими словами: «Enos, Lases, iuvate», т. е. «Nos, Lares, iuvate» («Помогите нам, лары»).

Из всех надписей, датируемых царской эпохой в Риме, особо пристальное внимание уделяется стеле с римского Форума — «черному камню». Действительно, надпись сохранилась очень плохо, однако некоторые слова читаются полностью. Среди них слово RECEI (=regei=regi, Dat. Sing. от слова «царь»). Наличие этого слова явилось дополнительным аргументом для датировки надписи VII—VI вв. — временем правления в Риме царей. Вместе с тем некоторые ученые, как отмечает Е. В. Федорова, «склонились к мысли, что в надписи идет речь не о царе в прямом смысле этого слова, а только о царе священнодействий (*rex sacrorum, sacrificulus*), т. е. о жреце, который после изгнания царей унаследовал жреческие обязанности царя. Сторонники этого мнения датировали надпись концом VI — началом V в.» (Федорова Е. В., Введение в латинскую эпиграфику. М., 1982. С. 43).

За столетие, прошедшее с момента находки стелы, предпринято много попыток реконструировать текст надписи. Одним из наиболее удачных восстановлений признается гипотеза итальянских исследователей Думеццли и Кальдерини. В переводе на русский язык текст надписи выглядит следующим образом: «Тот, кто разобьет и повредит этот камень, да будет проклят (букв., да будет посвящен Юпитеру, т. е. отдан во власть Юпитера и поэтому изъят из мира живых). Кто запачкает этот камень, с того причитается пеня в 300 ассов... Штраф будет служить компенсацией для царя. Всякий раз, когда царь будет совершать священнодействие, те авгуры, которыми царь будет предводительствовать, пусть приказывают, чтобы их слуга-глашатай объявлял следующее: «Если кто-нибудь явится с упряжкой скота, то пусть он распряжет скот (и не запрыгает его) до тех пор, пока царь и авгуры шествуют, как подобает в процессии». Если у какого-либо скота из чрева выпадет что-нибудь нечистое, и если оно не жидкое, то пусть это будет считаться нечестием, а если жидкое, то на основании доброй приметы оно будет считаться чистым». (Цит. по: Федорова Е. В. Введение... С. 44—45).

Сильным ударом по гиперкритическому отношению к римской традиции об истории Рима (VII—IV вв.) стала находка в 1978 г. на территории бывшего античного города Сатрик в Лации надписи конца VI в. Надпись состоит из двух строк неравной длины, направление письма слева направо и читается так:

[En aid]e iste Terai Popliosio Valesiosio suodales Mamartei.

В переводе на классическую латынь текст выглядит так:
In aedem isti (=hic) Terrae Publii Valerii sodales Mamartei.

«Здесь, в храме Земли (совершили посвящение) Марсу содалы Публия Валерия».

«В данном случае под содалами следует понимать не жреческую коллегию, а друзей и близких Публия Валерия, действовавших по его поручению», — считает Е. В. Федорова (Подробный анализ надписей см.: Федорова Е. В. Введение... С. 45.). Время возникновения надписи определяется по имени Поплия Валезия (=Публия Валерия). По-видимому, это никто иной, как Публий Валерий Публикола, консул 509, 508, 507 и 504 гг., активный борец за свержение царской власти в Риме, поборник свободы народа.

Благодаря сатриканской надписи отпали сомнения в достоверности фигуры одного из первых римских консулов.

В последние десятилетия изменилось отношение исторической науки и к консульским фастам (Fasti consulares) как к документальному источнику. Действительно, остатки фастов, найденные на Капитолии, принадлежат эпохе Августа. Споры вызывает достоверность материала, на основе которого фасты были составлены (или восстановлены) на рубеже двух эр. Долгие годы, по крайней мере, древнейшая часть фастов (для V в.) считалась абсолютно недостоверной. Одним из важнейших аргументов было наличие в списке консулов плебейских имен (или, вернее, имен, которые в III—I вв. встречаются только у плебеев). В условиях господства нибуровской теории происхождения патрициев и плебеев подобное рассматривалось как позднейшая переработка списка. Однако с рождением в XX в. новой точки зрения на проблему возникновения римских сословий (см. ниже) изменилось и восприятие консульских фастов. Все больше историков становится на позицию доверия этому эпиграфическому памятнику.

Официальные документы

Таков основной эпиграфический материал, сохранившийся от раннего периода римской истории. Как видим, он почти ничего не дает историку. Однако кое-какие документы дошли до нас в передаче римских и греческих писателей. На первом месте здесь нужно поставить «Законы XII таблиц» («Leges XII tabularum»), чрезвычайно важный памятник середины V в. Отдельные статьи этого законодательного сборника дошли из более поздних эпох частью в цитатах, частью в пересказе различных римских авторов.

Менее достоверны так называемые Царские законы («Leges regiae») — собрание законов и постановлений, приписанных римским царям и относящихся главным образом к сакральному праву. Они сохранились у одного римского юриста императорской эпохи.

Дошли до нас в более или менее точной передаче греческих и римских писателей некоторые международные договоры, в которых Рим выступает в качестве одной из договаривающихся сторон. Таков, например, текст договора римлян с карфагенянами (вероятно, 508 г.), переданный греческим историком Полибием (III, 22). Но эти документы, строго говоря, характера первоисточника не имеют.

Итак, письменные первоисточники по истории Рима первых двух периодов весьма немногочисленны, некоторые из них сомнительны, а в целом все они дают для науки очень немного.

Монеты

Обратимся к другим категориям первоисточников. Монеты, являющиеся очень важным источником для императорской эпохи, почти не имеют значения для раннереспубликанского периода. Римские монеты появляются не раньше V в. (а вернее, с середины IV в.), и их очень немного. Во всяком случае, для общей истории они ничего не дают. Греческие монеты юга Италии и Сицилии древнее, и их гораздо больше, но, как и надписи, они почти не могут быть использованы для ранних эпох Средней Италии.

Вещественные памятники

Археологический материал для раннего периода истории Италии представлен довольно богато, хотя и неравномерно по различным районам. Если памятники палеолита встречаются только спорадически, то, начиная с неолита и кончая эпохой железа, вещественный материал быстро растет: неолитические погребения, остатки свайных построек на севере Италии, так называемые «террамары» к югу от По, раннее железо «культуры Виллано-вы», богатейшие этрусские гробницы, ранние римские погребения и более поздние саркофаги, остатки городских сооружений (этрусских и римских), большое количество посуды и утвари из разных частей Италии и проч. Археологические памятники как таковые без параллельных источников (письменных, этнографических, языковых) для общей истории дают немного. У них, как правило, отсутствует точная датировка, они «многосмысленны», т. е. допускают различные истолкования, они односторонни, т. е. характеризуют главным образом материальное производство и некоторые стороны идеологии (искусство, религию). Подтверждением этого служит спорность весьма многих вопросов, которые приходится решать на основании одних вещественных памятников. Такова проблема крито-микенской эпохи в истории Греции, такова, как увидим ниже, этрусская проблема.

Язык

Язык как исторический источник имеет большое значение для истории культуры, но для общей истории и он дает мало. По вопросам, например, италийского этногенеза проделана большая работа и индоевропейской лингвистикой, и яфетидологией. Однако выводы здесь очень спорны, что видно на той же этрусской проблеме.

Этнографический материал

Этнографические данные для истории ранних ступеней общественного развития играют, как известно, большую роль. Блестящим примером использования этих данных для истории Греции и Рима являются «Древнее общество» Моргана и «Происхождение семьи, частной собственности и государства» Энгельса. Но и этнографический материал имеет значение только в качестве дополнительного к другим видам источников.

Фольклор

Остается последняя категория первоисточников: так называемый «фольклор» — памятники устного народного творчества (былины, песни, сказки, заговоры, пословицы и т. п.). Что касается римского эпоса, то в науке нет на этот счет единодушного мнения: одни ученые его отрицают, другие признают. Как бы там ни было, несомненно одно: римляне не имели ничего, подобного великим эпическим произведениям греков — «Илиаде» и «Одиссее». Весьма возможно, что у них существовали отдельные эпические сказания, но они не были обработаны и объединены в крупные поэмы, до нас не дошли и, самое большее, сохранились только в виде отдельных легенд в нашей наличной историко-литературной традиции (у Ливия, Плутарха и др.). Точно так же не дошел до нас (за ничтожным исключением) и более мелкий фольклорный материал.

Таким образом, первоисточники ранней римской истории — письменные памятники, монеты, археологический и этнографический материал, языковые данные, фольклор — не могут служить прочной базой для воссоздания начальных периодов римской истории. Такой базой может явиться только объединение всех этих видов источников с литературными памятниками, в первую очередь с историческими произведениями греков и римлян. Только эти произведения, несмотря на их малую достоверность для ранней эпохи, дают общую и связную картину исторического развития. Подвергая критике свидетельства греческих и римских писателей и комбинируя их показания с отрывочными данными первоисточников, можно надеяться установить основные вехи начальной истории Рима.

Чтобы решить вопрос о степени достоверности литературных источников, необходимо выяснить, как возникла в Риме историография.

Историческая традиция

Возникновение историографии в Риме

По мнению, общепринятому в науке, первой формой исторического творчества у римлян была летопись (*annales*). Это были краткие погодные заметки о важнейших событиях, присоединяемые к спискам консулов или других должностных лиц, именами которых в Риме обозначался год (эпонимные магистраты). Такая летопись составлялась жрецами понтификами для календарных целей. Когда она возникла, мы точно не знаем: пола-

гают, что в середине V в. С начала III в. летопись понтификов стала составляться более подробно. В III же веке, по-видимому, понтификами были восполнены пробелы в старом тексте летописи, а также составлена начальная история Рима (до середины V в.).

Дополнением к летописи служили «записи понтификов» (*commentarii pontificum*), содержавшие различные предписания богослужебного и юридического характера. Такие же *commentarii* существовали и у других жреческих коллегий (например, у авгуров).

Наряду с официальным историографическим материалом существовали и частные исторические записи. Возможно, что в знатных римских домах велись семейные хроники. Обычай произносить на похоронах похвальные речи в честь покойного (*laudationes funebres*) также был одной из форм историографического творчества. Впрочем, здесь же нужно искать и один из источников фальсификации исторического материала.

В какой мере все эти документы могли быть использованы позднейшей историографией? Ливий (VI, 1) сообщает, что большинство этого материала погибло во время галльского погрома 390 г.: «Если что и было занесено в комментарии понтификов и иные государственные и частные письменные памятники, то большая часть их погибла при пожаре города». Однако некоторая часть документального материала могла быть спасена или восстановлена позднее. Как бы там ни было, но у нас есть сведения, что в эпоху Гракхов верховный понтифик (*pontifex maximus*) Публий Муций Сцевола привел в порядок летопись и пополнил ее ранние части. Так были составлены «Большие анналы» (*«Annales maximi»*) в 80 книгах. Единственный отрывок из них сохранился у одного позднего римского писателя. После труда Муция Сцеволы составление летописи, по-видимому, прекратилось.

Летопись понтификов, по крайней мере до ее обработки Сцеволой, не содержала связного исторического рассказа и поэтому не может быть названа настоящим историческим произведением. Историография в собственном смысле слова возникает в Риме только в эпоху Пунических войн, во второй половине III в. Это совпадение не случайно. Войны с Карфагеном были поворотным пунктом в римской истории. Они в огромной степени расширили кругозор римлян и вызвали потребность отдать себе отчет в происходящих событиях, что, в свою очередь, породило интерес к родному прошлому. К тому же на эпоху Пунических войн падает первое широкое знакомство римлян с эллинистической культурой, что не могло не оказать огромного влияния на выработку литературного языка и литературно-исторических вкусов.

Невий

Первым римским историком был Гней Невий из Кампании (ок. 270 — 200 гг.). Это очень яркая фигура. Простой гражданин, он не побоялся выступить против знатных семей Метеллов и Сципионов. В те времена это было большой смелостью. Невий попал в тюрьму, откуда его освободили только благодаря вмешательству народных трибунов. Невий был плодо-

витым сочинителем трагедий и комедий, в которых он не только подражал греческим образцам, но и обнаружил некоторую самостоятельность. Невий принимал участие в Первой Пунической войне и написал о ней эпическую поэму на латинском языке неуклюжим «сатурнийским» стихом (*versus saturnius*)¹. Впоследствии поэма была разделена на семь книг, из которых первые две содержали предшествующую историю Рима, начиная с легендарного Энея. От произведения Невия сохранились только ничтожные фрагменты.

Энний

Поколением позже жил Квинт Энний, родом из Калабрии, участник Второй Пунической войны (239—169 гг.). Среди его многочисленных произведений особенное значение имеют «Анналы», огромное произведение в 18 книгах, написанное латинским гекзаметром. Введением гекzamетра Энний произвел важную реформу латинского стихосложения. Содержание поэмы обнимало всю римскую историю с Энея до последних лет перед смертью автора. «Анналы» оказали сильное влияние на выработку традиционных образов римской историографии. От них также дошли только фрагменты (600 стихов из 30 тыс.).

Квинт Фабий

Однако этот своеобразный жанр поэтической историографии по своему характеру был весьма несовершенен. Настоящая история могла быть изложена только прозой. Пионером в этой области был Квинт Фабий Пиктор, первый римский анналист. Он родился в 254 г., принадлежал к сенаторскому сословию, участвовал в войне с Ганнибалом и после Канн был отправлен во главе посольства в Дельфы. Фабий Пиктор написал историю Рима с мифических времен. События своего времени он излагал подробно, по годам магистратов, почему его и называют «анналистом». Он отличался хорошей осведомленностью в современных ему событиях, был ценим и широко использован позднейшими историками.

Показательно, что хроника Фабия Пиктора была написана на греческом языке. Это говорит о том, что литературный прозаический язык у римлян в эту эпоху не был еще выработан.

Цинций Алимент

К тому же поколению старших анналистов, писавших еще на греческом языке, принадлежит Луций Цинций Алимент, претор 210 г., участник Второй Пунической войны, одно время бывший в плену у Ганнибала. Его «Летопись», вероятно, была такого же характера, как и произведение Фабия Пиктора.

¹ Древнейший размер латинской народной поэзии.

Катон

Первая римская история, написанная прозой и на латинском языке, принадлежит Марку Порцию Катону Старшему, или Цензору (234—149). Катон был уроженцем г. Тускула. Богатый землевладелец, сенатор, прошедший всю лестницу магистратур от квестора до цензора, он славился строгостью своих нравов, консервативными взглядами и охранительной программой. Как политический деятель Катон выражал захватнические стремления аграрно-рабовладельческих кругов Рима. Как писателю ему принадлежит заслуга выработки прозаического литературного латинского языка. Расцвет деятельности Катона падает на эпоху решающих побед римлян на Балканском полуострове. Естественно, что в связи с этим растет их национальное самосознание, и хроника, написанная на греческом языке, перестает удовлетворять потребностям римского общества. В качестве историка Катон написал замечательное произведение под названием «Начала» в 7 книгах. Первые три книги подробно излагали греческие и местные легенды о раннем Риме и о других италийских городах, 4-я и 5-я книги были посвящены Пуническим войнам, 6-я и 7-я — позднейшим событиям до 149 г. Свой материал Катон располагал не анналистически, но распределял его по отделам, в зависимости от однородности фактов. Поэтому его можно считать первым римским историком в собственном смысле этого слова. Катон, по-видимому, широко пользовался различными официальными документами и вообще тщательно изучал свои источники. От «Начал», к сожалению, дошли только фрагменты.

Другие старшие анналисты

Другие старшие анналисты под влиянием Катона также стали пользоваться латинским языком.

Первую хронику на латинском языке написал современник Катона Луций Кассий Гемина, который довел свое изложение до 146 г. Другой современник Катона, Гней Геллий, первый из анналистов оставил сжатую манеру письма и начал прибегать к более широкому рассказу. Его произведение состояло по меньшей мере из 97 книг.

В эпоху Гракхов жил Луций Кальпурний Пизон, консул 133 г. и цензор 120 г. Им широко пользовались более поздние писатели, о чем говорят многочисленные цитаты из его летописи. В эту же бурную эпоху появляется мемуарная и монографическая литература. Следует отметить мемуары крупного политического деятеля послегракханской реакции Марка Эмилия Скавра, консула 115 г. Луций Цэлий Антипатр написал монографию о Второй Пунической войне, вышедшую в свет после смерти Г. Гракха (121 г.). У Антипатра уже заметны первые элементы риторики. Например, отправку римской армии в Африку он описывает в таких выражениях: «От крика воинов птицы падали на землю, и столько народу взшло на корабли, что казалось, будто в Италии и в Сицилии не осталось ни одного смертного».

Младшие анналисты

Младшее поколение анналистов, жившее в первой половине I в., находилось под сильнейшим влиянием греческой риторики. Стремясь дать публике занимательное чтение, они усиленно переделывали старую сухую летопись, не стесняясь прибегать к выдумкам. Встречая в летописи пробелы, младшие анналисты заполняли их различными вымыслами, часто дублирующими более поздние факты. Желая скрыть неудачи Рима, они из патриотических соображений прибегали к прямым фальсификациям: поражения превращали в победы или в лучшем случае старались скрыть их размеры. Любовь к сенсациям и драматическим эффектам заставляла преувеличивать цифры (иногда даже вразрез с патриотическими тенденциями). Поздняя анналистика смотрела на историю как на литературу. Отсюда детальное изображение событий вплоть до речей и даже мыслей героя. Когда героев не хватало, их выдумывали. Смерть героя наступала тогда, когда этого требовал драматический эффект, а не реальный ход событий.

Таким образом, деятельность младших анналистов привела к сильным искажениям римской истории, особенно для ранних периодов. Это оказало чрезвычайно вредное влияние на римскую историографию, так как именно младшие анналисты были главным источником для Ливия, Дионисия и Плутарха, т. е. для всей нашей наличной традиции. От младших анналистов до нас почти ничто не дошло.

Квинт Клавдий Квадригарий написал 22 книги исторического произведения, охватывающего период с нашествия галлов (390 г.) до смерти Суллы (78 г.). На него часто ссылается Ливий. Валерий Анциат, современник Суллы, оставил произведение в 75 или 77 книгах, где рассказ был доведен до смерти знаменитого диктатора. Анциат стяжал себе печальную известность многочисленными выдумками, преувеличенными цифрами и проч. Такой фальсификацией истории он занимался главным образом ради прославления рода Валериев. Анциат также был одним из главных источников Ливия.

К младшим анналистам принадлежит и Гай Лициний Макр, современник Цицерона, демократический деятель. За дурное управление провинцией он был осужден в 66 г. судом и покончил жизнь самоубийством. Макр как историк интересен тем, что ссылается на какие-то использованные им архивные материалы, которые он называет «*libri lintei*» («льняные свитки»). Они хранились в храме Юноны Монеты, и в них якобы содержались списки магистратов. Если это не выдумка Макра, то такое указание очень ценно, так как свидетельствует о наличии в Риме государственного архива уже в эпоху Республики.

Последним анналистом был Квинт (или Луций) Элий Туберон, помпеянец, участник битвы при Фарсале (48 г.). Его анналы охватывали период с древнейших времен до гражданской войны Цезаря с Помпеем. Изложенное выше развитие римской исторической мысли подготовило появление больших исторических работ I в. до н. э. Саллюстия Криспа, Тита Ливия и др.

Наш очерк зарождения и первых шагов римской историографии показывает, что до нас почти не дошло материала из этой ранней эпохи (за исключением незначительных отрывков). Возникает вопрос, каков же наш наличный исторический материал для первых двух периодов римской истории? Иначе говоря, какие литературные источники для этих периодов находятся в нашем распоряжении?

Ливий

Здесь на первом месте стоит Тит Ливий из г. Патавия (теперь Падуа) в Северной Италии (59 г. до н. э. — 17 г. н. э.). Ливий получил прекрасное образование и был разносторонним и плодовитым писателем. Но из его сочинений сохранилась только часть монументального исторического произведения, которое обычно называют «*Ab urbe condita libri*» («Книги от основания Рима»). Оно состояло из 142 книг и охватывало период от прибытия Энея в Италию до 9 г. до н. э. Но сохранилось только 35 книг: первые десять (первая декада), доводящие изложение до 293 г., и с 21-й по 45-ю (т. е. 3, 4-я и первая половина 5-й декад), охватывающие эпоху с 218 по 167 г. Кроме этого, уцелели отдельные фрагменты и краткие изложения содержания (перихои) почти всех книг (кроме 136-й и 137-й). Для ранней истории Рима имеет значение, следовательно, только 1-я декада.

Ливий жил в эпоху Августа, и это не могло не отразиться на его произведении. По своим политическим убеждениям он был сторонником аристократической республики, за что Август называл его «помпеянцем». Но консервативно-патриотический характер его истории заставлял Августа мириться с этим «вольнодумством». Ливий ставит своей задачей прославить доблесть и величие римского народа. Он всюду подчеркивает добрые старые нравы, противопоставляя их испорченности своего времени. Ливий — историк-моралист.

«В этом-то и состоит нравственная польза и плодотворность изучения истории, — пишет он в “Предисловии” к своему труду, — что примеры всякого рода событий созерцаешь, точно на блестящем памятнике: отсюда можно взять и для себя и для своего государства образцы, достойные подражания, тут же найдешь и позорное по началу и концу, чего следует избегать» (Предисловие, 10).

Ливий — прекрасный стилист, хотя и не свободный от влияния риторики. Он любит вкладывать в уста действующих лиц выдуманные речи, построенные по всем правилам ораторского искусства.

Ливий — не исследователь, но скорее компилятор. Поэтому вопрос о его источниках приобретает особо важное значение. Не всегда эти источники можно установить. Бесспорно, во всяком случае, что для 4-й и 5-й декад он пользовался почти исключительно Полибием, великим греческим историком II в. Для 3-й декады — отчасти Полибием, отчасти анналистами. Что же касается 1-й декады, то для нее определить его источники почти невозможно. Вероятнее всего, это были младшие анналисты. Своими материалами Ливий пользовался почти без критики. Если главный источник был один, то он излагал его целиком (например, списывал Поли-

бия), если источников было несколько, то в каждом отдельном случае он либо субъективно отдавал предпочтение какому-нибудь одному, либо собрал несколько версий, иногда разноречивых. Только в редких случаях Ливий поднимается до исторической критики.

Например, разбирая в 1-й книге, в 18-й главе мнение о том, что учителем Нумы Помпилия был Пифагор, он указывает, что Пифагор жил 100 лет спустя после Сервия Туллия и, следовательно, учителем Нумы быть никак не мог. Даже если бы они были современниками, то как Пифагор мог попасть к сабинам, на каком языке учитель и ученик разговаривали друг с другом и т. д.?

Тенденциозность Ливия заставляет его односторонне подбирать факты. Например, излагая Полибия, он выбрасывает из него все то, что могло бы бросить тень на Рим. К тому же Ливий не был знатоком ни в области государственных, ни в области военных вопросов, а ему постоянно приходилось говорить и о римской конституции, и о войнах. Это обстоятельство не могло не повлиять в отрицательном смысле на содержание его труда.

Главное значение Ливия для ранних эпох римской истории состоит в том, что только у него мы находим связную традицию о первых двух периодах. Однако это же обстоятельство сыграло и свою отрицательную роль в дальнейшем развитии римской историографии. Литературный талант Ливия, искусная систематизация легендарного материала, широкая популярность его труда сделали Ливия главным представителем традиции о возникновении Рима и его истории в раннюю эпоху. А эта традиция и по характеру материала, которым пользовался Ливий, и благодаря его собственным недостаткам в значительной части недостоверна. Поэтому утверждения Ливия в этой части нуждаются в тщательной проверке и сличении с параллельными источниками.

Дионисий

Современником Ливия был грек Дионисий Галикарнасский, профессор риторики и литературный критик. В 30 г. до н. э. он приехал в Рим, где и написал на греческом языке свой главный труд, над которым работал около 22 лет, выпустив его в 7 г. до н. э. Сочинение Дионисия — «Римская древняя история» — состояло из 20 книг, из которых первые 10 дошли полностью, 11-я — частично, а от остальных сохранились только фрагменты. В первоначальном виде «Древняя история» была доведена до начала Первой Пунической войны (264 г.). В своем теперешнем состоянии она обрывается на 443 г. Дионисий стоит на сенаторско-аристократических позициях. Он тенденциозен, стараясь доказать родство римлян с греками, доблесть римского народа и мудрость римских государственных людей. Риторический стиль Дионисия до известной степени сглаживается его приверженностью к аттическому классицизму (подражание Фукидиду).

Свои источники Дионисий сам указывает в 1-й книге, в 6-й и 7-й главах. Это — греческие историки, старшие анналисты, Катон и младшие анналисты. По-видимому, Дионисий знает и Ливия: он явно полемизирует с ним, хотя ни разу не называет его по имени.

Историческая критика у Дионисия также почти отсутствует. Он любит проводить некритические сравнения между римской и греческой историей. Так, например, он сравнивает патрициев с фессалийской знатью, консулов — со спартанскими царями и т. п. Часто Дионисий дает неверную хронологию. Однако некоторые варианты традиции у него лучше, чем у Ливия, поэтому он служит главным коррективом Ливия.

Плутарх

Третьим крупным представителем наличной традиции является Плутарх, грек из Херонеи, родившийся в середине I в. н. э. Он занимал видное положение в имперской администрации при Траяне и Адриане и был чрезвычайно образованным и плодовитым писателем. Для историка особенно важны его «Параллельные биографии» — жизнеописания выдающихся греческих и римских деятелей, соединенные попарно. До нас дошло 50 биографий — 46 парных и 4 отдельных. Для ранней римской истории имеют значение биографии Ромула, Нумы, Попликолы, Кориолана, Камилла и Пирра. Кое-какие факты можно найти в мелких работах Плутарха: «Римских вопросах» и др.

Плутарх — не столько историк, сколько философ-моралист. Он сам говорит, что пишет не историю, а биографии, откуда читатели должны черпать примеры того, чему надо подражать и чего следует избегать. Поэтому раскрытие истины стоит для Плутарха на втором плане. Отсюда вытекает его односторонность в подборе фактов, стремление к психологическим деталям, к анекдоту, к шутке.

«Добродетель и порок, — говорит он, — раскрываются не только в блестящих подвигах: часто незначительный поступок, слово или шутка лучше обнаруживают характер человека, чем битва, приведшая к десяткам тысяч трупов» («Александр», вступление).

Этим же объясняется некритичность Плутарха. Но так как он в совершенстве владел исторической литературой, то это дало ему возможность собрать в своих биографиях множество ценнейших фактов. Нужно только уметь их отобрать. Большим достоинством Плутарха является то, что он часто указывает свои источники.

Диодор

Таковы три писателя, которые сохранили нам основную историческую традицию ранних периодов римской истории. Дополнением к ним служат ряд других литературных источников. Отдельные, иногда очень ценные замечания можно найти у историка I в. до н. э. грека Диодора Сицилийского. Его «Историческая библиотека» в сорока книгах является всемирной историей, охватывающей период с мифических времен до 54 г. до н. э. (экспедиция Цезаря в Британию). От нее остались первые 5 книг и затем с 11-й по 20-ю. От других дошло довольно много фрагментов. Ранние отделы римской истории представлены в 11—20-й книгах, охватывающих время с 479 по 301 г. Материал здесь расположен синх-

ронистически: по олимпиадам, афинским архонтам и римским консулам. Главное внимание Диодор уделяет греческой истории, поэтому римская история изложена очень кратко, и под многими годами стоят только имена консулов.

Диодор — компилятор чистой воды, почти дословно списывающий свои источники. Впрочем, это имеет и свои достоинства, так как иногда Диодор пользовался хорошими авторами. Так, в основе 11—20-й книг, может быть, лежит хроника Фабия Пиктора. Поэтому труд Диодора важен для критики младших анналистов, которыми пользовались Ливий и Дионисий. У Диодора мы найдем ряд ценных замечаний. В частности, большое значение имеют его хронологические указания.

У писателей императорской эпохи (Плиния Старшего, Тацита, Аппиана, Диона Кассия) мы не найдем много материала по интересующему нас периоду. Но кое-что интересное есть и у них.

Варрон

Больше значения имеют так называемые «антиквары» позднеимператорской эпохи. Это — не историки, но собиратели различных сведений о старине. Самый крупный из них — Марк Теренций Варрон, помпеянец, перешедший потом на сторону Цезаря (116—27). Варрон был ученым-энциклопедистом, обладавшим огромной трудоспособностью (он написал более 70 сочинений). Филолог, историк, поэт, агроном, математик Варрон старался охватить все сокровища греческой культуры и переработать их в римском духе. Из его произведений сохранилось очень немного. Для ранней римской истории имеет значение его исследование «О латинском языке» в 25 книгах. От него уцелели книги с 5-й по 10-ю, да и то в плохом состоянии.

Веррий Флакк

К этой же категории антикваров нужно причислить вольноотпущенника Веррия Флакка — ученого грамматика и воспитателя внуков Августа. Возможно, что он принимал участие в составлении консульских и триумфальных фастов, а также пренестинского календаря. Его большой энциклопедический словарь «О значении слов», к сожалению, потерял, но частично сохранилось извлечение из него грамматика II в. н. э. Феста. От извлечения Феста дошла только вторая половина (с буквы *M*), да и то в испорченном состоянии. Кроме этого, сохранилось скудное сокращение словаря Феста, сделанное писателем эпохи Карла Великого Павлом Диаконом. Несмотря на жалкий характер обоих извлечений, они не смогли полностью изуродовать ценнейший материал, содержащийся у Веррия Флакка, и историку, занимающемуся ранним Римом, постоянно приходится к ним обращаться. История словаря Веррия Флакка типична для характеристики того печального состояния, в котором находится традиция о начальных эпохах Рима.

Цицерон

Хорошие варианты традиции можно найти у римских публицистов и знатоков права. К числу первых нужно отнести прежде всего Цицерона. Марк Туллий Цицерон (106—43), писатель, адвокат и государственный деятель, не будучи историком, часто касался в своих многочисленных произведениях вопросов древнейшей римской истории. В этом отношении особенно важное значение имеет его сочинение «О государстве» в 6 книгах, из которых почти целиком дошли 1-я и 2-я, а от остальных — несколько крупных фрагментов. Так как здесь Цицерон пользуется Полибием, то он часто излагает древнюю, а следовательно, меньше испорченную форму предания.

Юристы

Из огромного количества произведений римских юристов уцелели лишь очень немногие. Да и среди последних вопросы ранней римской истории затрагиваются редко. В «Дигестах», входящих в знаменитый законодательный сборник императора Юстиниана (VI в. н. э.) «Свод гражданского права» («*Corpus iuris civilis*»), находится большой отрывок из «Руководства» Помпония, юриста II в. н. э. В нем говорится о так называемых «царских законах», упомянутых нами выше. В четырех книгах «Институций» знаменитого юриста II в. н. э. Гая содержатся не только ценнейшие данные по римскому праву, но и ряд важных замечаний по социальной истории Рима.

Компиляторы позднеимператорской эпохи

Некоторое значение имеют также компилятивные произведения писателей позднеимператорской эпохи: «Аттические ночи» Авла Геллия (II в.), «О римских магистратурах» и «О месяцах» грека Иоанна Лидийца (VI в.), комментарии Сервия на Вергилия (IV или V в.), «Сатурналии» Макробия, римского грамматика первой половины V в., тощая компиляция из Ливия в двух книгах о римских войнах Флора (II в.), «Краткий очерк римской истории» Евтропия (IV в.) и др.

Очень ценные указания о римском календаре находятся в сочинении «О дне рождения» римского грамматика III в. н. э. Цензорина.

Проблема достоверности ранней римской истории

Изложенный выше очерк развития римской историографии и ее наличного состояния наводит на самые печальные размышления о степени достоверности ранней римской истории. Действительно, письменность появилась в Риме, во всяком случае, позднее начала его истории (может быть, в VI в.). Летопись понтификов возникла не раньше середины V в. Следовательно, до этого существовала только устная традиция, обладающая, как

правило, весьма малой достоверностью. Галльский погром 390 г. уничтожил значительную часть письменного материала. Наличная традиция (главным образом Ливий, Дионисий и Плутарх) дошла до нас, в лучшем случае, из третьих рук: архивный материал — анналисты старшие — анналисты младшие.

К этому нужно прибавить несовершенство римского календаря и летоисчисления. Первоначально год в Риме был десятимесячным, а месяц — лунным, состоявшим из 28—29 дней. Позднее (согласно традиции, при Нуме Помпилии) ввели двенадцатимесячный год, но месяц по-прежнему оставался лунным. Перед понтификами стояла сложная задача выравнивания лунного года с солнечным. Только реформа календаря, произведенная Юлием Цезарем в 45 г. до н. э., положила конец этому хаосу. Точное исчисление времени при старом доюлианском календаре было невозможно.

Сюда присоединялась путаница с эрой. Исчисление годов вели «от основания Рима». Но когда он был основан? Греческий историк Тимей из Тавромения (IV в. до н. э.), по словам Дионисия (I, 74), датировал основание Рима и Карфагена одним и тем же годом — «за 38 лет до 1-й олимпиады», т. е. 814 г. до н. э.; Фабий Пиктор — 1-м годом 8-й олимпиады (748 г.); Цинций Алиммент — 4-м годом 12-й олимпиады (729/28 г.). Катон считал, что Рим был основан «432 года после Троянской войны», т. е. в 1-й год 7-й олимпиады (752 г.). Полибий дает 2-й год 7-й олимпиады (751/50 г.). Ту же дату мы находим у Диодора и Цицерона. Наконец, Варрон остановился на 3-м году 6-й олимпиады (754/53 г.), и эта дата официально была принята в Риме. «Варронова эра» перешла и в современную историографию, конечно, не как дата основания Рима, определить которую невозможно, а как условная точка отсчета.

Все вышесказанное чрезвычайно затрудняет установление подлинных фактов ранней римской истории. Традиция дает здесь массу материала явно мифического и легендарного. Таков Ромул, сын Марса, основатель Рима и первый царь, живым взятый на небо. Таков Нума Помпилий, второй царь, создатель римского культа, супруг нимфы Эгерии. Таковы недостоверные детали так называемой «реформы Сервия Туллия», например исчисление ценза в ассах и проч. Миф и легенда тесно переплетаются здесь друг с другом и скрывают возможное ядро исторической истины. Многое письменная традиция получила в наследство от бесписьменных эпох народного творчества, многое было придумано позднее. В этих выдумках большую роль играл принцип так называемой «этиологии» (от греч. слова *αἰτία* — причина). Когда наивное мышление древних пыталось объяснить возникновение отдельных институтов, обычаев, обрядов и проч., оно прибегало к выдумке «этиологической саги», в которой создание или возникновение этих институтов приписывалось определенному (чаще всего выдуманному) лицу или связывалось с каким-нибудь легендарным событием. Так, например, основание Рима (Roma) приписывалось его эпониму Ромулу (Romulus); римские свадебные обычаи, в которых оставались еще некоторые следы «умыкания» невест, породили для своего объяснения легенду о похищении сабинок и т. д. Одно время в науке сильно увлекались принципом этиологии. Теперь это увлечение прошло, однако нельзя отри-

чать, что в отдельных случаях этиологическое объяснение может дать хорошие результаты. На искажение исторической истины влияли также риторические тенденции поздней анналистики, политические причины (например, стремление возвысить род Юлиев), греческие влияния и т. п.

Естественно, что в исторической науке возникло скептическое отношение к возможности восстановить события ранней римской истории. Одним из первых представителей критического отношения к римской традиции был голландский ученый второй половины XVII в. Яков Перизоний. В XVIII в. французский ученый Бофор написал книгу с характерным заглавием «Рассуждение о недостоверности пяти первых веков римской истории». Основное положение Бофора сводится к тому, что при ненадежности традиции достоверное изложение частных римской истории первых веков Республики невозможно. Но историческая мысль на этом не остановилась. В конце 90-х гг. XIX в. итальянский ученый Паис в своей работе «История Рима» пошел гораздо дальше. По его мнению, достоверная римская история начинается только с III в. Гиперкритицизм Паиса простирается так далеко, что он отрицает достоверность «Законов XII таблиц».

Однако этот чрезмерный скептицизм оставлен даже Паисом в его последних работах. Современная наука признает, что внутренняя критика литературной традиции и, главное, комбинированное использование источников дают возможность установить если не детали, то общий ход римской истории в древнейшую эпоху. Теперь наблюдается скорее обратная тенденция: чрезмерное доверие к традиции. Этим страдают, например, соответствующие главы VII тома «Кембриджской древней истории» («The Cambridge ancient history»), самой крупной сводки материала древней истории в западной науке за последнее время.

По поводу доверия к традиции в исторической науке второй половины XX века следует отметить, что, несомненно, в распоряжении анналистов были остротки твердой почвы тогда, когда они могли воспользоваться каким-либо документом или когда дело касалось эпохальных событий, прочно закрепившихся в народной памяти, например, день поражения римской армии от галлов на реке Аллии — 18 июля. Спрашивается, однако, сколь надежны мосты, которые перебрасывали историки между подобными островами. По-видимому, именно в ответе на этот вопрос заключается возможность осторожного доверия ранней римской традиции. Дело в том, что анналисты не ввели, не могли ввести ложную версию основных событий политической и военной истории Рима, так как эти события были предметом общественного знания в III—I вв. до н. э. Вот почему свидетельства Цицерона, Ливия, Дионисия, Диодора, использовавших прежде всего материал анналистики, сходны в принципиальных моментах. Значит, сколь можно судить, существовала основная общая линия традиции. Что же включает в себя общая линия, так сказать, стержень традиции? Во внешних делах: сообщения о военных кампаниях, поражениях и победах, о мирных договорах и триумфах, о присо-

единении территорий, об основании колоний; во внутренних делах: возникновение основных структур государственной власти, политические перевороты, законодательные изменения, а также сооружение главных общественных и культовых зданий и т. д. Сюда же нужно отнести народные легенды, предания о героизме и доблести, возникновение культов и др.

Вместе с тем следует помнить, что доверие не исключает необходимости критического разбора имеющегося материала. Ведь интерпретация фактов, красочные рассказы о событиях — это, естественно, область субъективного и, как правило, недостоверного. Причем нужно иметь в виду, что субъективные элементы включают несколько уровней: субъективизм семейных преданий и хроник, субъективизм анналистов III—II вв. до н. э., а затем писателей рубежа старой и новой эр.

Таким образом, осторожное доверие к традиции с постоянным критическим разбором ее дает возможность с большой степенью достоверности восстановить ход римской истории в VIII—IV вв. до н. э.

ГЛАВА II

ГЕОГРАФИЯ ИТАЛИИ

Апеннинский полуостров занимает выгодное географическое положение в центре Средиземноморья. Италия омывается Адриатическим, Ионийским, Тирренским и Лигурийским морями, имеет мало изрезанную береговую линию. Рельеф Италии во многом определяется горными грядями Альп и Апеннин. Плодородие долин, разветвленная речная система, мягкий, благоприятный для сельского хозяйства климат издревле делали Италию пригодной для жизни и деятельности человека. Своеобразная самодостаточность (автаркия) Италии определила особенности исторического развития Древнего Рима.

Хотя уже с III в. до н. э. Рим вышел далеко за рамки Апеннинского полуострова, но Италия всегда оставалась основой римской экономики, базой римской экспансии, центром политической жизни и управления римской державы, главным очагом римской культуры. Поэтому нельзя понять особенностей римской истории, не имея ясного представления о том, чем была Италия в географическом отношении.

Апеннинский полуостров — средний из трех больших полуостровов (Балканского, Апеннинского и Пиренейского), глубоко вдающихся с севера в Средиземное море и разрезающих его на три части. Узкой полосой, простирающейся приблизительно на 1 тыс. км, тянется Италия на юг, в средней части достигая ширины около 150 км. Большой остров Сицилия, являющийся непосредственным продолжением Италии, близко (на 150 км) подходит к побережью Африки. С севера Альпы подковой замыкают полуостров. Хотя они, как показывает римская история, и не являлись непреодолимой преградой для вторжения (в особенности в их восточной части —

Юлийские Альпы), однако до известной степени создавали изолированность Италии с севера.

С востока полуостров омывается Адриатическим (или Верхним) морем, с юга — Ионийским, с запада — Тирренским (или Нижним) и Лигурийским. Моря эти бедны островами. Около восточного побережья Италии их почти нет. На юге — одна Сицилия, да и она является островом только формально, на деле будучи частью Италии. С запада — крупные острова Сардиния и Корсика, но они отстоят слишком далеко от италийского побережья, а вдоль берега разбросано только несколько мелких островов: Ильва (теперь Эльба), Капреи (Капри) и др. Таким образом, островная система Италии чрезвычайно бедна и резко отличается от островного окружения Греции. В то время как эта последняя окружена множеством островов, которые тесно связывают ее с Малой Азией, Италия изолирована. Поэтому у нее отсутствовала одна из важнейших предпосылок развития торговли и мореплавания, какую Греция имела в своем огромном островном мире.

В таком же направлении влияла береговая линия Апеннинского полуострова. Она очень коротка, относительно гораздо короче береговой линии южной части Балканского полуострова. Берега Италии мало изрезаны и неудобны для мореплавания. На адриатическом побережье почти нет удобных бухт, и берега негостеприимны (отмели, лагуны). Немногим лучше южное побережье. Только в средней части западного берега (в Кампании) есть хорошие бухты.

Строением поверхности Италия тоже сильно отличается от Греции. Последняя по всем направлениям изрезана горными цепями, создающими множество изолированных областей. В Италии же одна основная горная цепь — Апеннины, пересекающая полуостров с севера на юг. В северной части они трудно проходимы, но чем дальше на юг, тем горы становятся ниже и в конце концов в южной части полуострова разбегаются отлогими цепями.

Замкнутых областей в Италии нет, если не считать отдельных небольших районов в северной и центральной частях Апеннин. Поэтому те области, на которые исторически распадалась Италия, были скорее этнографическими, чем географическими комплексами.

Северную часть Италии (теперь Ломбардия) в древности называли Цизальпинской Галлией, т. е. Галлией по эту сторону Альп. Она делилась на Галлию Транспаданскую — по ту сторону Пада (теперь По) — и Галлию Циспаданскую — по эту сторону По. Галлия, согласно географическим представлениям древних, не входила в состав Италии. К югу от нее, в западной части полуострова, лежала Этрурия (теперь Тоскана). К востоку от Этрурии — гористая Умбрия и Пицен; к югу — холмистая равнина Лация. Еще дальше к югу находилась цветущая приморская область Кампания. К востоку от Лация и Кампаний лежал покрытый лесами Самний. Южную часть полуострова составляли Апулия, Калабрия, Лукания и Бруттий.

Речная система Италии довольно богата. Цизальпинскую Галлию орошает большая река По (лат. Padus) с многочисленными притоками. В се-

верной части Этрурии течет Арно (лат. Arnus). Границей между Этрурией, Умбрией и Лацием служит Тибр. Кроме этих рек, нужно отметить Лирис в Лации и Ауфид в Апулии. В древности все эти реки были гораздо полноводнее, чем теперь. В речных долинах сохранились следы древних ирригационных сооружений.

Почва Апеннинского полуострова создавала прекрасные условия для земледелия и скотоводства. Плодородная равнина По была одной из самых древних областей земледельческой культуры. Вулканическая почва Лация, Кампании и Сицилии щедро вознаграждала труд земледельца. Юг Италии славился своими прекрасными пастбищами. Недра Италии были богаты металлом. Медь, свинец, олово и цинк Этрурии, железо на о. Илье являлись одной из важнейших предпосылок высокого развития этрусской культуры.

Климат Италии в древности несколько отличался от современного. Он был более влажным и прохладным, что зависело главным образом от большого количества лесов, когда-то покрывавших Апеннинский полуостров и ныне вырубленных. Леса задерживали таяние снегов, благодаря чему в почве дольше держалась влага. Это приближало климат древней Италии скорее к средневропейскому, тогда как в наше время в нем сильнее выступают субтропические элементы.

В целом условия географической среды Италии были менее благоприятны для развития, чем аналогичные условия Греции. Италия была страшной по преимуществу земледельческой. Характер почвы и климата давал возможность разводить не только оливки и виноград, но и зерновые культуры: просо, ячмень, полбу, пшеницу. Кроме этого, Италия была богата металлом и лесом. Поэтому она не была в такой степени, как Греция, связана с внешним миром необходимостью ввозить хлеб, строевой лес, кожу и другие виды сырья. Ее хозяйство долго могло оставаться натурально-замкнутым и в силу этого отсталым.

Этой отсталости содействовали и условия социально-исторической среды, окружавшей Италию. Тех оживленных сношений с Востоком, которые являлись важнейшей предпосылкой развития Греции, Италия не знала вследствие своего отдаленного положения. Самыми культурными соседями италийских племен были греческие колонии юга Италии и Сицилии. Непосредственные сношения с Грецией были затруднены характером береговой линии и отсутствием островов, а кроме того, западная часть Балканского полуострова, обращенная к Италии, была в экономическом и культурном отношении сравнительно отсталой.

Все эти условия долго задерживали древнюю Италию на уровне натурально-замкнутой экономики и примитивной культуры. Однако эти же условия с определенного момента начали играть положительную роль в историческом развитии Италии. Относительная отсталость италийской экономики и ее аграрный характер имели один важнейший результат: они содействовали тому, что на Апеннинском полуострове долго сохранялось мелкое свободное землевладение и Италия долго оставалась крестьянской страной. И когда Рим, объединив Италию, включился в «большую» политику, именно италийское крестьянство стало тем орудием, с помо-

щью которого был завоеван весь средиземноморский мир. В борьбе с более старыми и более развитыми государствами Средиземноморья — Карфагеном, Грецией, Македонией, Сирией, Египтом — отсталость Италии в условиях примитивной техники сделалась ее величайшей силой.

В образовании римской мировой державы немалое значение имело центральное положение Апеннинского полуострова (так же, как центральное положение Рима сыграло большую роль в объединении Италии). Оно давало возможность римлянам действовать по внутренним операционным путям, разъединяя своих противников. Это же центральное положение облегчило Риму то культурное посредничество между Востоком и Западом, которое стало одним из величайших факторов культурного развития Европы.

Московский историк профессор В. И. Кузищин в своих исследованиях истории земледелия древней Италии приводит несколько интересных характеристик природных условий Апеннинского полуострова: «Громадное влияние на климат вообще и на температурные условия в частности оказывает Средиземное море, где постоянная температура воды +13°. Море зимой является вместилищем тепла, а летом источником свежести. Альпы предохраняют Италию от влияния континентальной Европы. Поэтому сильных термических колебаний Италия не испытывает. В январе на большей части территории Италии температура имеет 6—9° тепла. Труды древних авторов натапливают современного читателя на мысль о значительном количестве осадков в ряде районов Италии. У Плиния, Колумеллы, Вергилия содержатся постоянные указания на предосторожности, связанные с частыми дождями или ливнями, обилием воды на полях, устройством сточных канав и рвов. В так называемом сельскохозяйственном календаре Колумелла (I в. н. э.) перечисляет самым подробным образом дождливые дни, все ливни, заморозки и т. д. Из 54 дождливых дней ливневых дней 7 (1 — в январе, 2 — в феврале, 1 — в апреле, 2 — в августе, 1 — в сентябре).

Серьезным бедствием для земледельцев был град, который мог выбить посевы и поломать посадки. Дни с градом специально фиксировались. Колумелла, например, указывает 7 дней, когда выпадали осадки с градом. Они приходились на февраль (3 дня), март (1 день) и апрель (3 дня).

Большое значение для сельского хозяйства имеет рельеф. В целом, рельеф Италии можно определить как горно-холмистый. На долю равнин, долин и низменностей приходится лишь 21,6 % всей территории, горы занимают 38,4 %, а холмы 39,7 %. Две системы составляют основу гор Италии: Альпы и Апеннины. Альпы — самая высокая горная цепь в Европе — дугой ограничивает Италию с севера, защищая от влияния континентальной Европы. Еще большую роль в жизни Италии играли Апеннины — горная цепь, проходящая через весь узкий полуостров. Апеннины — невысокие горы (наибольшая

вершина — 2914 м)¹, они не столь едины, как Альпы, и представляют собой совокупность нескольких самостоятельных горных систем, между которыми есть значительные понижения; они обеспечивают таким образом сообщение между всеми областями полуострова.

Основная часть холмов (т. е. возвышенностей, не превышающих 800 м над уровнем моря) находится не в Северной Италии, где Альпы круто и резко отделены от равнин, а на полуострове. В некоторых областях Италии холмы занимают большую часть территории, например, в Лации — 68 %, Калабрии — 76 %.

Равнин в Италии немного, зато много болот, резко уменьшавших сельскохозяйственную площадь. Сокращал пригодную для земледелия площадь и богатый лесной покров древней Италии. В дошедших до нас источниках много упоминаний о многочисленных лесах.

Таким образом, сельскохозяйственный пейзаж Италии был довольно сложным. Даже в пределах одной относительно небольшой латифундии сосуществуют все виды рельефа — горы, холмистые поверхности, равнины. Это создает возможность для занятия всеми видами сельского хозяйства — скотоводством, разведением плодовых деревьев, виноградников и различных полевых культур» (Кузицин В. И. Очерки по истории земледелия Италии II в. до н. э. — I в. н. э. М., 1966).

Природные богатства Италии часто поражали современников. Особенно это касается греков, когда они сравнивали плодородие и изобилие Италии с природными ресурсами собственной страны. Вот с каким восхищением описывает Италию Полибий (II, 15): «Нелегко перечислить все достоинства этой земли! Так, она изобилует хлебом в такой степени, что в наше время нередко сицилийский медимн пшеницы стоит четыре обола, медимн ячменя — два обола, столько же стоит метрет вина, гречиха и просо рожьются у них в совершенно невероятном изобилии. Как много растет желудей на этих равнинах в дубовых лесах, раскинутых на некотором расстоянии один от другого, всякий может заключить лучше всего из следующего: в Италии убивается огромное количество свиней частью для домашнего употребления, частью для продовольствия войск, и животные доставляются главным образом этими равнинами. О дешевизне и обилии различных съестных припасов можно судить вернее всего по тому, что путешествующие в этой стране, заходя в таверну, не спрашивают о стоимости отдельных предметов потребления, но платят столько, сколько возьмет хозяин с человека. Обыкновенно содержатели таверн, давая часто всего вдоволь, берут за это пол-асса, что составляет четвертую часть обола, лишь в редких случаях взимается более высокая плата. Многолюдство населения, высокий рост его и телесная красота, а равно и военная отвага будут выяснены самой историей событий» (пер. Ф. Г. Мищенко).

¹ Для сравнения — самая высокая вершина Альп имеет 4807 м (г. Монблан). — Прим. ред.

ГЛАВА III

ДОРИМСКАЯ ИТАЛИЯ. ВОПРОС О ПРОИСХОЖДЕНИИ ИТАЛИЙСКИХ ПЛЕМЕН

Этническая карта Италии в древности отличалась особой пестротой. Основными являлись четыре этноса: италики, этруски, греки и галлы. Очевидно, все они — пришлые элементы на Апеннинском полуострове. Италики переселились на Апеннины с северо-востока двумя волнами во II тыс. Вслед за ними в Центральную Италию (вероятно, с востока) прибыли этруски, где создали могущественное государство с высокой культурой.

Нач. II тыс. — первая волна италиков — культура «террамар» (бронзовый век).

Конец II тыс. — вторая волна италиков — культура «Виллановы» (железный век).

VIII в. — появление в Италии этрусков.

VII—VI вв. — расцвет этрусской цивилизации.

Италийские племена

Население Италии в раннеримские времена было чрезвычайно пестрым. В долине По и несколько южнее жили племена кельтов (галлов): инсубры, ценоманы, бойи, сеноны.

К югу от верхнего По, в Приморских Альпах и на генуэзском (лигурийском) побережье находились отсталые племена лигуров. К северу от нижнего течения По и далее к востоку обитали венеты. В Этрурии жили этруски (туски), которых греки называли тирренами.

К востоку и югу от них, занимая всю Среднюю Италию и часть Южной, находились многочисленные племена италиков: к востоку от Тибра — умбры; еще дальше на восток до самого моря — пицены (возможно, впрочем, что последние не принадлежали к италикам). По нижнему течению Тибра, к северо-западу от него, жило маленькое племя фалисков, а к югу от него, занимая северную часть Лация, — родственные им латины. Соседями последних являлись эквы, герники и вольски.

К югу от умбров и пиценов, в восточной части Средней Италии, находилась большая группа родственных им италийских племен, которая в ученой латинской литературе называлась сабеллами. К ней принадлежали мелкие племена сабинов, марсов, френтанов, занимавшее центральное положение большое племя самнитов и жившие в Кампании оски.

Южная ветвь этой группы (луканы и бруттии) занимала западную часть Южной Италии — Луканию и Бруттий. В Апулии и Калабрии жили мелкие племена давнов, япигов, мессапиев и др., по-видимому, не принадлежавшие к италикам. От них дошло некоторое количество надписей, содержащих главным образом собственные имена. Такие местные диалектоло-

гические надписи имеют большое значение для решения проблемы о племенном составе древнейшей Италии.

Берега Южной Италии вплоть до Кампании были заняты греческими колониями. Здесь находились города Кумы, Неаполь, Посидония, Элея, Регий, Кротон, Тарент и др.

Плодородная Сицилия служила ареной ожесточенной борьбы между греками, колонизовавшими восточную половину острова (города Сиракузы, Леонтины, Катана, Тавромений, Мессана), и карфагенянами, занявшими западную половину (Дрепан, Лилибей, Агригент и др.). Внутри острова жили туземные племена сикулов и сиканов. Сардиния и Корсика с их местным населением сардов и корсов также были объектом карфагенской и греческой колонизации.

Чем объясняется такая сложность этнического состава Апеннинского полуострова? Вопрос об этногенезе Италии — один из самых трудных в науке. При решении его мы начнем с фактов наименее спорных. Одним из таких фактов является, например, то, что греки и карфагеняне были в Италии элементом пришлым. Их появление там, пути распространения и дальнейшую историю можно проследить довольно хорошо. Точно так же можно считать общепринятым, что лигуры и сикулы — остатки древнейшего туземного населения, когда-то широко распространенного в Италии и Сицилии.

Миграционная теория

Но на этом кончается область бесспорного: дальше — все спорно. По отношению к основному массиву населения Италии (галлам, италикам и этрускам) большинство современных ученых стоит на миграционной точке зрения, восходящей своими корнями еще к грекам и римлянам. Согласно господствующим взглядам, галлы, италики и этруски пришли на полуостров извне. Они истребили или оттеснили в горные части страны коренное «доисторическое» население и заняли его место. С галлами это произошло уже на глазах истории. Они появились из-за Альп в V в., распространились по долине По, вытеснив оттуда этрусков, а в начале IV в. продвинулись еще дальше на юг.

Италики

Появление италиков господствующая точка зрения объясняет следующим образом. Они мигрировали в Италию с северо-востока двумя волнами. Первая волна появилась в долине По в начале II тысячелетия. Это были строители свайных поселений (палафитов) на реках и озерах Северо-Восточной Италии. Около середины II тысячелетия жители свайных построек переходят на сушу в областях к югу от По. Остатки их поселений называются террамарами (*terra magna* — «земля для удобрения»). В их плане археологи находят черты позднейшей римской строительной техники: ров и вал, перпендикулярное расположение улиц по странам света. Жители террамар уже владеют бронзовой техникой, знают земледелие,

скотоводство, ремесла и сжигают своих покойников. Их считают отдаленными предками фалисков и латинов.

Вторая волна италиков появляется на полуострове позднее — около конца II тысячелетия. Их главное отличие от первой группы видят в том, что они не сжигали, а погребали своих покойников. Их считают предками умбро-осков.

Около 1000 г. в Италии возникает железная техника. Это — «культура Виллановы», названная так по имени местечка около г. Болоньи, где впервые развивается техника железа. Отсюда культура Виллановы распространяется по Этрурии, Лацию, Кампанию и Северной Апулии. Носителями ее были те же италики, продвигавшиеся все дальше к югу.

Наконец, в конце VIII или в начале VII в. в рамках культуры Виллановы в Этрурии археологически можно установить появление новой своеобразной культуры, которую называют этрусской.

Этруски

Этрусская проблема очень стара. Она появляется еще у греков и римлян. В античной традиции сохранились три точки зрения на происхождение этого загадочного народа. Первая представлена Геродотом, который рассказывает (I, 94), что часть лидян из-за голода отправилась морем на запад под начальством царского сына Тиррена. Они прибыли в Италию, в страну умбров, основали города и живут там до настоящего времени.

Мнение Геродота стало почти каноническим в античной литературе. Римские писатели, например, называют Тибр Лидийской рекой (*Lydius amnis*). Сами этруски стояли на той же точке зрения, признавая свое родство с лидянами. На это ссылались, например, депутация г. Сард в римском сенате при императоре Тиберии¹.

Вторую точку зрения защищал Гелланик Лесбосский (по-видимому, несколько раньше Геродота). Он утверждал, что пеласги, древнейшее население Греции, будучи прогнаны эллинами, приплыли в Адриатическое море к устью По, оттуда двинулись в глубь страны и населили область, называемую теперь Тирренией.

Наконец, третью гипотезу мы находим у Дионисия Галикарнасского (I, 29—30). Он доказывает, что пеласги и этруски — совершенно различные народы и что они не имеют также ничего общего и с лидянами: язык, боги, законы и обычаи у них различные.

«Ближе к истине, — говорит он, — те, которые считают, что этруски ниоткуда не приходили, но что они народ туземный в Италии, так как это народ очень древний и не похож ни на какой другой ни по языку, ни по обычаям».

Свидетельство Дионисия стоит совершенно особняком в античной традиции.

Дальнейшая история этрусков после прибытия в Италию рисуется античной историографией следующим образом. Они подчинили умбров, ста-

¹ *Тацит*. *Летопись*, IV, 55.

рый и могущественный народ, занимавший Этрурию, и распространились по долине р. По, основывая свои города. Затем этруски движутся на юг, в Лаций и Кампанию. В конце VII в. в Риме появляется этрусская династия Тарквиниев. В начале VI в. этруски основывают г. Капую в Кампании. Во второй половине VI в. в морской битве около о. Корсики они в союзе с карфагенянами разбили греков.

Это была высшая точка этрусского могущества. Затем начинается постепенный упадок. В 524 г. этруски были разбиты под Кумами греческим полководцем Аристодемом. 510 годом традиция датирует изгнание Тарквиниев из Рима. И хотя этрусский царь Порсенна победил римлян и навязал им тяжелый договор, вскоре войска Порсенны испытали поражение под г. Арицией от латинов и того же Аристодема. В начале V в. произошла большая морская битва под Кумами, в которой сиракузский тиран Гиерон нанес тяжелое поражение этрускам. Наконец, во второй половине V в. (между 445 и 425 гг.) происходит изгнание этрусков из Капуи самнитами. К началу III в. этруски были окончательно побеждены римлянами, и этрусские города потеряли независимость.

Такова историографическая традиция об этрусках. Посмотрим, что дают нам первоисточники. Этрусских надписей известно около 10 тыс. Больше всего их находится в собственно Этрурии. Отдельные надписи встречаются в Лации (в Пренесте и Тускуле), в Кампании, кое-где в Умбрии, около Равенны. Большая группа их находится около Болоньи, Пьяченцы и в районе оз. Комо. Есть они даже в Альпах около прохода Бреннер. Правда, хотя последние являются этрусскими по алфавиту, в них много индоевропейских форм. Таким образом, широкое распространение этрусских надписей как будто подтверждает античную традицию об этрусской «экспансии» в VII—VI вв.

Алфавит этрусских надписей очень близок к греческому алфавиту Кампании (Кум) и, вероятно, заимствован оттуда.

Этрусский язык до сих пор еще остается загадкой. Выше мы указывали, что читаются только отдельные слова (в частности, имена собственные), и в редких случаях можно уловить общий смысл. Во всяком случае, можно считать установленным, что этрусский язык — не индоевропейский, не флективный, а скорее приближается к типу агглютинирующих. Еще в 1899 г. Вильгельм Томсен высказал предположение о близости языка этрусков к группе кавказских языков. Эта гипотеза была подкреплена и развита Н. Я. Марром, отнесшим этрусский язык к яфетической системе.

Очень интересна связь этрусского языка с итальянскими наречиями, в частности с сабинским и латинским. Есть много латинских и сабинских слов явно этрусского характера. Этрусского происхождения римские мужские имена на *a*: Sulla, Cinna, Catilina, Perperna (этрусское имя Porsenna). Можно установить связь между этрусскими личными именами и некоторыми названиями и терминами раннего Рима. Названия трех старых римских триб — Рамны, Тиции и Люцеры (Ramnes, Tities, Luceres) соответствуют этрусским родовым именам *rumulna*, *titie*, *luchre*. Имена «Рим» (Roma) и «Ромул» (Romulus) находят близкую аналогию в этрусских *rumate*, этрусско-латинских Ramennius, Ramnius и т. п.

Однако связи этрусского языка не ограничиваются только Италией, а идут на Восток, как бы подтверждая гипотезу Геродота. В 1885 г. на о. Лемносе была открыта эпитафия (надгробная надпись) на языке, который очень близок этрусскому. Существуют точки соприкосновения между языком этрусков и языками Малой Азии.

Обращаясь к археологическому материалу, мы видим, что первые этрусские изображения появляются в могилах раннего железного века (культура Виллановы) — в конце VIII или начале VII в. В этих могилах можно проследить постепенную эволюцию погребений как в типе могил (от так называемых шахтовых могил до роскошных могил со склепом), так и в способе захоронений. В развитии утвари, оружия и украшений также нет никаких скачков, что доказывает внутренний характер эволюции без каких-нибудь вторжений извне.

Среди этих погребений раннего времени появляется одна могила в Ветулонии (Этрурия), на стеле которой впервые встречается этрусская эпитафия и изображен воин в металлическом шлеме с огромным гребнем и с двойным топором в руках (изображения двойного топора обычны в Малой Азии и в областях крито-микенской культуры). Могила в Ветулонии считают первым ясно выраженным этрусским погребением. В дальнейшем этрусский стиль достигает полного развития в могилах со склепами VII в.

О происхождении этрусков (тирсенов=тирренов) Геродот (I, 94) рассказывает так: «При царе Атисе, сыне Манеса, во всей Лидии наступил сильный голод [от недорода хлеба]. Сначала лидийцы терпеливо переносили нужду, а затем, когда голод начал все более и более усиливаться, они стали искать избавления, придумывая разные средства... Так лидийцы жили 18 лет. Между тем бедствие не стихало, еще даже усиливалось. Поэтому царь разделил весь народ на две части и повелел бросить жребий: кому оставаться, а кому покинуть родину. Сам царь присоединился к оставшимся на родине, а во главе переселенцев поставил своего сына по имени Тирсен. Те же, кому выпал жребий уехать из своей страны, отправились к морю в Смирну. Там они построили корабли, погрузили на них всю необходимую утварь и отплыли на поиски пропитания и [новой] родины. Миновав много стран, переселенцы прибыли в землю омбриков и построили там город, где и живут до сей поры. Они переименовались, назвав себя по имени сына своего царя [Тирсена], который вывел их за море, тирсенами» (пер. Г. А. Стратановского).

Дионисий Галикарнасский жил спустя несколько столетий после Гелланника и Геродота. Ему были хорошо известны все сведения предшественников об этрусках. Поэтому в своем сочинении «Римские древности» Дионисий в какой-то мере обобщил все существовавшие в древности теории происхождения этрусков и предложил собственную гипотезу: «Одни считают тирренцев исконными жителями Италии, другие считают их пришельцами. Про их название те, кто считает их туземным народом, говорят, что оно им дано от того вида укреплений, которые они первые из живущих в той стране стали у себя воздвигать:

у тирренцев, как и у эллинов, окруженные стенами и хорошо прикрытые строения-башни называются тирсами, или тиррами. Одни полагают, что их название дано им из-за того, что у них имеются такие постройки... Другие, которые считают их переселенцами, говорят, что вождем переселенцев был Тиррен и что от него получили свое название тирренцы. А сам он был по происхождению лидиец из земли, ранее называвшейся Меонией... У Атиса родились два сына: Лид и Тиррен. Из них Лид, оставшийся на родине, унаследовал власть отца, и по его имени и земля стала называться Лидией, Тиррен же, встав во главе уехавших для поселения, основал большую колонию в Италии и всем участникам предприятия присвоил название, происходящее от его имени. Гелланик Лесбосский говорит, что тирренцев раньше называли пеласгами, когда же они поселились в Италии, то приняли название, которое имели в его время. Пеласги были изгнаны эллинами, они оставили свои корабли у реки Спинеты в Ионическом заливе, захватили город Кротон на перешейке и, двинувшись оттуда, основали город, называемый теперь Тирсений...

Мне же кажется, что ошибаются все, считающие тирренцев и пеласгов за один народ. Что они могли заимствовать друг у друга название, не вызывает удивления, так как нечто подобное происходило и у других народов, как эллинских, так и варварских, как, например, у троянцев и фригийцев, живших поблизости друг от друга... Не меньше, чем в других местах, где происходило смешение названий у народов, такое же явление наблюдалось и среди народов Италии. Было же такое время, когда эллины называли латинов, умбров и авзонов и многие другие народы тирренцами. Ведь продолжительное соседство народов делает затруднительным для отдаленных жителей их точное различие. Многие историки предполагали, что и город Рим — тирренский город. Я соглашаюсь с тем, что у народов происходит перемена названий, а потом перемена в образе жизни, но я не признаю, чтобы два народа могли обмениваться своим происхождением. Я опираюсь в данном случае на то, что они при этом отличаются друг от друга во многих отношениях, особенно же речью, причем ни одна не сохраняет в себе никакого сходства с другой. “Ведь кротонцы, — как говорит Геродот, — не говорят на одном языке ни с кем из живущих по соседству с ними... Ясно, что они принесли с собой особенности языка, переселяясь в эту страну, и оберегают свой язык”. Разве покажется кому-нибудь удивительным, что кротонцы говорят на том же диалекте, что и плакийцы, живущие в Геллеспонте, раз те и другие первоначально были пеласгами, и что язык кротонцев не похож на язык тирренцев, живущих с ними в близком соседстве...

Опираясь на такое доказательство, я и думаю, что тирренцы и пеласги разные народы. Не думаю я также, что тирренцы — выходцы из Лидии, ведь они говорят не на одинаковом языке, и даже про них нельзя сказать, что если они говорят и не на одинаковом языке, то все же сохраняют некоторые обороты речи родной земли. Они и сами

полагают, что и боги у лидийцев не такие же, как у них, и законы, и образ жизни совсем неодинаковые, но во всем этом они больше отличаются от лидийцев, чем даже от пеласгов. Ближе к истине найдется те, кто утверждает, что это ни откуда не прибывший, но туземного происхождения народ, поскольку к тому же обнаруживается, что это очень древний народ, не имеющий ни общего языка, ни образа жизни с каким-либо другим племенем. Эллинам же ничто не мешает обозначить его таким названием как бы из-за постройки башен для жилья или как бы по имени их родоначальника. Римляне же обозначают их другими названиями, а именно: по имени Этрурии, земли, в которой те проживают, они и самих людей называют этрусками. А за их опыт в исполнении священнослужений в храмах, которым они отличаются от всех других народов, римляне называют их теперь менее понятным названием тусков, раньше же называли, уточняя это название по греческому его значению, тиосками... Сами же они себя называют точно так же... по имени одного из своих вождей — расеннами...» (пер. С. П. Кондратьева).

Этрусское общество

Прежде чем подойти к решению этрусской загадки, остановимся кратко на вопросе о том, что представляло собой этрусское общество. Правда, здесь не всегда легко определить, что в общественных отношениях этрусков является более ранним, а что появилось позднее.

Раннее этрусское общество было основано на земледелии и скотоводстве. Известны этрусские изображения плуга, запряженного быками. Этрусски были знакомы с лошадьё. Овечья шерсть из Этрурии пользовалась большой славой. Этрусски широко применяли дренажные работы. Разделение труда достигло довольно высокой степени. Этрусские лампы, канделябры, вазы, золотые изделия наполняют европейские музеи. По свидетельству римского писателя Плиния, корабельный водорез был изобретен этрусками. На ремесленных изделиях и на изображениях видно греческое влияние. Высокого мастерства достигли этрусски в своих надгробных памятниках и в строительной технике.

Этрусски уже довольно рано выступают перед нами как торговый народ. До конца VI в. деньгами у них служили куски меди. Древнейшие монеты были иностранного происхождения (из Фокеи и других городов Малой Азии). Золотые монеты собственного чекана появляются около 500 г., серебряные — около 450 г. В доэтруских и этрусских могилах в большом количестве встречаются импортные вещи. Наиболее ранние — финикийские (карфагенские) — еще в шахтовых могилах. С VII в. начинается торговля с греческими Кумами, с конца VII в. — с Сиракузами. В VI в. устанавливается прямой торговый обмен с Афинами, своего апогея достигающий в V в. О размере греческого импорта в Этрурию свидетельствует тот факт, что в одном только городе Вульчи найдено более 20 тыс. греческих сосудов. В этрусских могилах найдены вазы геометрического, протокоринфского, коринфского и

аттического стилей. Главным видом экспорта из Этрурии были медь и железо. Возможен был также вывоз хлеба. Этруская торговля, если верить литературным источникам, долго сохраняла пиратский характер.

Уже довольно рано в этруском обществе выступают черты социального расслоения. Наша традиция подчеркивает богатство и роскошный образ жизни этрусской аристократии. Об этом же говорят археологические памятники. На саркофагах и на надгробных рисунках выступают тучные и холеные представители этрусской знати. Там же фигурирует прислуга, обслуживающая своих господ. Большое количество художественных изделий и высокое ремесленное мастерство надгробных памятников свидетельствуют о тонком вкусе правящей верхушки.

Однако наряду с этим мы должны признать у этрусов много примитивных общественных отношений. В частности, у них были сильны элементы материнского права. Мы имеем много эпитафий, где рядом с отцом покойного упоминается и его мать. Часто фигурирует одна только мать. На изображениях жена появляется за столом рядом со своим мужем, что говорит о ее важном положении в семье. Об этом же, по-видимому, свидетельствует пресловутая «распущенность» этрусских женщин, о которой не раз упоминают наши источники. Как известно, при матриархате женщина пользуется довольно большой свободой в половых отношениях, что для греков и римлян, воспитанных уже в духе патриархальной семьи, могло показаться распущенностью.

Политической организацией этрусов были союзы автономных городов. В III в. таких самостоятельных городов в Этрурии было 12. Возможно, что в раннюю эпоху существовало несколько этрусских конфедераций. Ежегодно на весеннем празднике в храме Вольтумы, верховного этрусского божества¹, представители союзных городов решали некоторые общие вопросы и выбирали главу союза. Он, по-видимому, являлся одновременно и верховным жрецом, и носителем светской власти. Он окружен 12 слугами (ликторами) и имеет рядом с собой какого-то низшего магистрата.

Самостоятельность этрусских полисов, входивших в союзы, была очень велика. Из римских источников мы знаем, что в V и IV вв. отдельные города отказывались помогать друг другу и часто воевали на свой риск и страх. Как религиозное объединение союз городов собственно Этрурии дожил до времен Поздней Римской империи.

Каждая община, входившая в союз, имела своего главного магистрата. В V—IV вв. эти магистраты, по-видимому, выбирались в большинстве городов на определенный срок. Но в более ранние времена власть правителей городов, подобно власти греческих и римских «царей», была пожизненной, хотя и не наследственной. Кроме высшего магистрата, в этрусских городах было два низших должностных лица.

Все эти данные позволяют думать, что этрусское общество VII—VI вв., подобно римскому, переживало стадию разложения родового строя («царский» период), но с сохранением сильных элементов материнского права. В V же веке большинство этрусских общин перешло к строю аристократической республики с весьма сильным жрецеским элементом.

¹ Храм, вероятно, находился на территории г. Вольсиний в Южной Этрурии.

При всем том, что по-прежнему нельзя считать решенной проблему происхождения этрусков, восточная теория имеет наибольшее количество доказательств. Одним из самых эффектных до сих пор остается Лемноская стела, найденная еще в 1885 г. Я. Буриан и Б. Моухова об этой находке рассказывают следующим образом: «Два французских археолога, Кузен и Дюррбах, нашли близ деревни Каминия надгробную стелу, на которой штрихами был изображен воин с копьем и круглым щитом. Рядом с рисунком на стеле была выбита греческими буквами надпись, но не на греческом языке, хотя основное население острова составляли греки. При сравнении текста с этрусскими письменными памятниками было доказано, что язык, на котором он написан, имеет общие черты с этрусским, а может быть и тождествен с ним. Лемноская стела, как и сами этрусские надписи, до сих пор не поддается расшифровке, но сам собой напрашивается вывод, что стела имеет отношение к этрускам. Отсюда естественно сделать умозаключение, что этруски некоторое время жили на острове. Из этого вытекает, что этруски пришли в Италию из-за моря, а Лемнос был временным пунктом, где они останавливались на пути с востока на запад, или даже исходной точкой, откуда начала свое продвижение одна из групп этрусских мореплавателей» (Буриан Я., Моухова Б. Загадочные этруски. М., 1970. С. 74.).

В жизни этрусского общества немалое значение имели общественные игры. Такой вывод можно сделать на основании росписей в этрусских гробницах. Одним из самых ярких примеров являются фрески «Могилы авгуров» в Тарквиниях. Вот как их описывают Я. Буриан и Б. Моухова: «Фрески “Могилы авгуров” открывают жестокие обычаи этрусков, которые соблюдались в первую очередь при похоронах знати. В честь умершего обычно проводились бои, чаще всего между пленными. Это была кровавая борьба не на жизнь, а на смерть, с применением различных садистских приемов.

Фрески знакомят нас с двумя такими боями. На одной изображены двое обнаженных мужчин за секунду до того, как один бросится на другого. Художнику удалось отразить решимость каждого соперника выйти из борьбы победителем. Мускулистые тела свидетельствуют о могучей силе, суровое выражение лиц предвещает безжалостную борьбу.

На второй фреске показана более жестокая сцена: полукомичный, полудемонический человек по имени Ферсу в фантастическом наряде, с уродливой маской на лице следит за кровопролитной схваткой собаки с человеком. Борющийся обнажен, но голова его закутана тканью или кожей, так что он должен вслепую биться с разъяренным, голодным псом. Правда, он вооружен палкой, но пользоваться ей может лишь ограниченно, так как она обмотана веревкой, которая захлестнута петлей вокруг его левой ноги. Один конец веревки привязан к запястью его правой руки, которой он сжимает палку, другой держит в руке Ферсу.

Смысл изображения ясен. Пленный в этом последнем бою пользуется палкой только в пределах, лимитируемых длиной веревки, Ферсу же по своему усмотрению ее укорачивает. Сражающийся может сам себя повалить на землю, если слишком сильно дернет за веревку, обмотанную вокруг ноги. В другой руке Ферсу держит еще одну веревку, привязанную к шее собаки, где наверняка имеется какое-то приспособление, раздражающее пса, если тот неожиданно ослабеет или успокоится. Ферсу, таким образом, выступает в роли кровавого дирижера, который, с одной стороны, защищает собаку от слишком решительной обороны человека, с другой — обеспечивает зрителям по возможности более длительное, острое и кровопролитное зрелище» (Буриан Я., Моухова Б. Ук. соч. С. 157—158).

Сходство этрусской культуры с культурой италиков

Необходимо отметить, что у этрусков и их соседей (латинов, сабинов и др.) было много общих элементов в политической жизни, в быту и религии. Так, например, римский обычай окружать высших магистратов ликторами с пучками розог и топорами (*fascēs*), по-видимому, этрусского происхождения. Из Этрурии же были заимствованы кресло из слоновой кости римских высших магистратов (*sella curulis*), одежда, окаймленная пурпуровой полосой (*toga praetexta*), обычай триумфа. Многие имена этрусских божеств близко напоминают римские и греческие. Так, этруская троица богов *tinia*, *uni* и *menrva* соответствует «капитолийской» троице: Юпитер, Юнона и Минерва. Этрусский *magis* очень напоминает римского бога войны Марса, *vesuna* — богиню очага Весту, *nethuns* — бога морей Нептуна и т. д. Некоторые этрусские божества, вероятно, заимствованы у греков: *charru* (Харон), *aitha* (Аид), *hercle* (Геракл) и др.

Много сходного было в религиозном ритуале этрусков и римлян: гадания по внутренностям жертвенных животных, по небесным знамениям (по молнии, полету птиц и проч.), обряды при основании городов и т. п. Возможно, что человеческие жертвоприношения у этрусков, не раз засвидетельствованные античными писателями и этрусским искусством, оказали влияние на римский обычай убивать пленных после триумфа.

Во всяком случае, как бы мы ни решили вопрос о происхождении этрусков, несомненно теснейшие связи их культуры с италийской средой, в частности с римлянами.

Ликторы — должностные лица при важнейших магистратах и одновременно исполнители судебных приговоров. Число ликторов определялось рангом занимаемой магистратуры: диктатор имел 24 ликтора, начальник конницы — 6, консул — 12, претор — 6; кроме того, по одному ликтору было у фламينا Юпитера и весталок. В знак карательной власти того лица, которого они сопровождали, ликторы имели фасции (*fascēs*) — связки березовых или вязовых прутьев с воткнутым в них топором (*securis*) и розгой (*virga*).

Однако в Риме практически с первых лет Республики топоры были изъяты из ликторских фасциев. Закон о запрещении носить в городе фасции с топорами традиция приписывает одному из первых консулов Публию Валерию Публиколе (Попликоле). Плутарх рассказывает об этом событии следующим образом: «Желая и самую власть сделать кроткой, менее грозной и даже любезной народу, Валерий приказал вынуть топоры из ликторских связок, а связки опускать и склонять перед народом, всякий раз как консул входит в собрание» (пер. С. П. Маркиша). Ф. Ф. Велишский подчеркивает: «В Риме ликторы были скорее почетной свитой сановника, сопровождавшей его всюду и расчищавшей перед ним дорогу на улице. При встрече двух сановников ликторы менее важного опускали связки с левого плеча к земле и оставляли их в таком положении, пока тот проходил» (Велишский Ф. Ф. Быт греков и римлян. Прага, 1878. С. 601).

Вместе с тем вне столицы и в провинциях, где магистраты имели власть над жизнью и смертью солдат и неграждан, ликторы носили фасции с топорами. Обыкновенной одеждой ликтора была тога; во время же триумфа они одевали пурпуровые туники и плащи.

Курульное кресло (*Sella curulis*) — стул без спинки, с ножками, переложными наподобие раскрытых клещей и внизу загнутыми. В древние времена он делался из слоновой кости, позже из меди. На него имели право садиться (кроме царей до Республики и императоров после нее) только высшие сановники: консулы, преторы, курульные эдилы, цензоры, префект города, а также экстраординарные магистраты: диктатор, начальник конницы, децемвиры. Из жрецов — только великий понтифик и августаны (Велишский Ф. Ф. Быт греков и римлян. Прага, 1878. С. 169).

Триумф — высшая награда государства полководцу, торжество в честь полководца-победителя. Предоставлялся полководцу решением сената и только в случае достойной победы, каковой признавалась победа в сражении, в котором было уничтожено не менее 6 тысяч врагов.

Ф. Ф. Велишский по многочисленным сведениям о триумфе воссоздал красочную картину этого своеобразного военного парада в Риме: «Торжественное шествие устраивалось на Марсовом поле перед триумфальными воротами, около Помпеева театра. Здесь полководца встречали высшие магистраты государства и весь сенат. Потом шествие направлялось в город. Во главе находились магистраты (перед ними шли ликторы для наблюдения за порядком), сенаторы и важнейшие граждане с масличными венками на голове и в торжественных одеждах; за ними шли трубачи, а там уж тянулся необозримый ряд повозок с военной добычей» (Велишский Ф. Ф. Ук. соч. С. 598). Тит Ливий (XXXIV, 52) так описывает триумф Тита Квинция Фламинина над Филиппом V Македонским в 194 г. до н. э.: «Триумф праздновался три дня. В первый день несли оружие, дроты, бронзовые и мраморные изваяния...; во второй день несли золото и сереб-

ро, обработанное, сырое и в монетах. Было там 43 тысячи фунтов серебра в слитках и 270 тысяч фунтов обработанного; множество сосудов всяких, больше всего чеканных, некоторые весьма тонкой работы, а также несчетно предметов из бронзы, с великим искусством сделанных, и десять серебряных щитов. Серебряных монет было 84 тысячи аттических, что зовутся там тетрадрахмами, каждая весом почти в три денария. Золота было весом до 3714 фунтов, я уж не говорю о щите целиком литого золота, да еще 4514 Филипповых золотых монет; на третий день пронесли полученные в дар от греческих городов золотые венки числом 114» (пер. Г. С. Кнабе).

Не менее торжественно выглядел триумф Эмилия Павла над сыном Филиппа Персеем в 167 г. до н. э.: «Шествие было разделено на три дня, и первый из них едва вместил назначенное зрелище: с утра до темна на 250 колесницах везли захваченные у врага статуи, картины и гигантские изваяния. На следующий день по городу проехало множество повозок с самыми красивыми и драгоценными образами македонского вооружения... За повозками с оружием шли три тысячи человек и несли серебряную монету в 750 сосудов; каждый сосуд вмещал три таланта и требовал четырех носильщиков. За ними шли люди и искусно выставляли напоказ серебряные чаши, кубки, рога и ковши, отличавшиеся большим весом и массивностью чеканки.

На третий день, едва рассвело, по улицам двинулись трубачи, играя не священный и не торжественный напев, но боевой, которым римляне подбадривают себя на поле битвы... Вслед за ними несли золотую монету, рассыпанную, подобно серебряной, по сосудам вместимостью в три таланта каждый. Число их было 77. Далее шли люди, высоко над головою поднимавшие священный ковш, отлитый по приказу Эмилия из чистого золота, весивший 10 талантов и украшенный драгоценными камнями, а также антигониды, селевкиды, чаши работы Терикла и золотую утварь со стола Персея. Далее следовала колесница Персея с его оружием, а поверх оружия лежала диадема» (Плутарх. Эмилий Павел. 32—33, пер. С. П. Маркиша).

«Вместе с добычей, — продолжает описание Ф. Ф. Велишский, — на поднятых древках несли списки завоеванных городов, убитых неприятелей и добычи; тут же были изображены на досках или вырезаны на слоновой кости завоеванные страны, выигранные сражения, а также символические фигуры рек и гор завоеванных стран. Далее гнали, иногда в числе нескольких сотен, жертвенных белых быков; рога их были позолочены, на спине дорогие покровы, головы в венках и лентах. При них шли жрец и резник со своими помощниками. За ними, а иногда и перед ними, тянулась мрачная вереница человеческих жертв. То были связанные пленники, во главе которых иногда находились их цари и князья.

Затем открывалась самая торжественная часть процессии — двигалась колесница самого триумфатора. Колесница была из слоновой

кости с дорогой резьбой и позолотой; имела круглую форму и была вся закрыта, и никогда, как ристалищные колесницы, не была открыта сзади. Внутри было место только для одного (но есть и исключения — Тацит. Летопись. II, 41). Триумфатор стоял в ней, закрытый ею по грудь. Около нее шли толпы ликторов в пурпуровых туниках и плащах со связками прутьев в лаврах и пурпуровых лентах, трубачи и музыканты, в особенности кифаристы, в старинных костюмах этрусского покроя, с золотыми лентами на головах, исполнявшие победные песни в честь победителя. За ними шли служители с кадильницами, распространявшими благоухание кругом триумфатора. Он стоял на колеснице, запряженной четырьмя белыми конями (а иногда и слонами), одетый в пальмовую тунику и вышитую золотом пурпуровую тогу; эта одежда перед тем снималась со статуи Юпитера Капитолийского, чтобы таким образом триумфатор делался подобным великому божеству. В правой руке он держал жезл из слоновой кости, украшенный сверху золотым орлом, в левой — пальмовую ветвь; на голове был лавровый венок; кроме того, государственный раб держал над ним другой большой и тяжелый золотой венок (*corona triumphalis*). На памятниках художники обыкновенно изображали в этой роли окрыленную богиню победы, а богиню Рима — ведущей триумфальных коней.

По старому обычаю триумфатора сопровождали сыновья и родственники-мужчины на конях, возле колесницы, а иногда верхом на конях, везущих колесницу (Светоний. Тиберий. 6). Дети иногда ехали и на колеснице вместе с отцом (Тацит. Летопись. II, 41). Кроме того, при колеснице шли легаты, трибуны и вообще высшие офицеры победоносного войска, а за ними рядами солдаты пешие и конные в парадных одеждах, в венках, со всеми военными украшениями и отличиями. Народ, наполнявший украшенные хвойными ветвями и венками улицы, портики и специально устроенные подмостки, встречал триумф рукоплесканиями и осыпал путь его дождем цветов, а войско восторженно кричало «*Io-io triumphe!*» и пело военные песни, иногда не совсем лестные, в насмешку сложенные про кого-нибудь из высших офицеров и даже про самого императора.

Процессия двигалась с Марсового поля около цирка Фламиния через древние ворота Ромулова Рима (*porta Carmentalis*) к Большому цирку (*Circus maximus*); а отсюда, обойдя восточную сторону Палатина, — священной дорогой на Форум, откуда пленников отводили в темницу. Затем процессия поднималась на Капитолий. Здесь триумфатор, войдя в храм, слагал венок перед статуей Юпитера и приносил верховному богу благодарственную гекатомбу. После того на Капитолийской площади устраивалось большое пиршество» (Велишский Ф. Ф. Ук. соч. С. 599—603).

Празднование триумфа завершалось раздачей денежных наград солдатам и офицерам. Вслед за этим устраивались так любимые народом игры и зрелища.

Теории происхождения этрусков

Господствующие в современной науке теории о появлении этрусков в Италии в основном примыкают к Геродоту, т. е. выводят их из Малой Азии. Другие предполагаются, как, например, мнение Нибура об альпийском происхождении этрусков или теории об их появлении через Адриатическое море, опирающиеся на Гелланика, теперь почти оставлены.

Геродотовская версия защищается, например, английским ученым Конвеем. Он полагает, что в конце II и начале I тысячелетия, в эпоху больших миграций в районе Эгейского моря, банды лидийских пиратов начали высаживаться на западном берегу Италии, к северу от Тибра. Здесь они застали народ, который назывался *ombrōi* (умбры), покорили его и затем распространились к северу, северо-востоку и югу.

Близка к этому точка зрения итальянца Дукати. Он считает тирренцев обитателями малоазиатского побережья и некоторых островов Эгейского моря (Лемнос). В VIII в. они появляются на Западе. Но Адриатическое море негостеприимно, а Южная Италия и Сицилия были заняты греками и финикийцами. Оставалась Тоскана: плодородная, богатая металлами, густо населенная омбрами. В конце VIII в. приток этрусков усилился, а в начале VII в. появилась их итальянская метрополия — г. Тарквиний. Тирренские колонисты не составляли настоящего народа — это скорее воинственные группы («пираты» Конвея). Они постепенно слились с местным населением, хотя и принесли много своего: оружие, религию, греческий алфавит, язык. Последний был у них средиземноморский (эгейский), отличный от индоевропейского. Эти протоэтрусски переработали культуру Виллановы в восточном духе. К концу VII в. Этрурия между Арно, Тибром и морем полностью сложилась.

В пользу господствующей теории можно привести ряд аргументов: свидетельствование античной традиции, лемносскую надпись, малоазиатские корни в этрусском языке, сходство этрусских гробниц с высеченными в скалах гробницами Малой Азии, систему этрусских гаданий, очень напоминающих вавилонские (в частности, гадание по печени жертвенных животных), стиль изображений, сходных с крито-микенским и раннегреческим, упоминания египетских источников о племенах турша и шардена (этрусков и сардов) в числе «народов моря», напавших на Египет в XIV—XII вв., и т. п.

Однако наряду с аргументами «за» можно привести не меньше аргументов «против». Если протоэтрусски (тирренцы) были пиратами, то каким образом они смогли завоевать чуть ли не всю Италию и создать высокую и своеобразную культуру? Если же это был целый народ, то сильные сомнения вызывает его массовое прибытие в Италию морским путем. И почему этрусски высадилась именно к северу от Тибра, миновав гораздо более удобные и плодородные области Сицилии и Кампании? Ссылка на то, что все удобные места были уже заняты греками и финикийцами, неубедительна, так как все три колонизационных потока шли по меньшей мере одновременно. Восточные элементы этрусской культуры с таким же успехом можно объяснить заимствованием, как и восточным происхождением этрусков. Народ купцов и пиратов, находившийся в разнообразных

сношениях со всеми областями Средиземноморья, легко усваивал чужие обычаи, верования и проч.

Эти соображения вызвали появление теорий, примыкающих не к господствовавшей античной традиции Геродота, а к версии Дионисия Галикарнасского об автохтонном происхождении этрусков (Тромбетти, Девото, Белох, Шухардт и др.). Наиболее законченную форму теория об автохтонном происхождении этрусков приняла в работах Н. Я. Марра. Согласно его взглядам, этруски и италики являются двумя последовательными этапами развития древнейшего населения Италии, в котором пришлые элементы играли второстепенную роль. Но и эти теории оставляют неясным целый ряд существенных моментов. Поэтому приходится признать, что на данном уровне науки этрусская проблема, равно как и более широкий вопрос о генезисе племен, населявших древнюю Италию, остаются нерешенными.

ГЛАВА IV

ВОЗНИКНОВЕНИЕ РИМА

Первые поселения в Лации относятся к «культуре Виллановы». Холмы, на которых возникнет Рим, были очень удобны для освоения людьми. Первым из римских холмов был заселен Палатин, вслед за ним — Эсквилин и Квиринал. Очевидно, жители Палатина, с одной стороны, а жители Эсквилина и Квиринала — с другой относились к разным этническим группам. Легендарными основателями Рима античная традиция называет братьев-близнецов Ромула и Рема. По-видимому, эта легенда греческого происхождения, в которой был только один герой-основатель.

Конец II тыс. — первые поселения в Лации.

X—IX вв. — заселение римских холмов — Палатина, Эсквилина и Квиринала.
754/753 г. — легендарная дата основания Рима («эра Варрона»).

Лаций

Маленькое племя латинов занимало северную часть Лация, так называемый Древний Лаций. Он лежал между двумя богатыми областями — Этрурией и Кампаней, населенными культурными и торговыми племенами. Судходный Тибр связывал Лаций с внутренними частями страны, а Тирренское море было районом оживленной торговли между карфагенянами, греками и этрусками.

Лаций представлял собой холмистую равнину по нижнему течению Тибра площадью около 1,5 тыс. кв. км. Границей его служили море, Тибр, приток Тибра Анио (Аниен) и Сабинские горы, а далее — гористые районы эквов, герников и вольсков. Центром Лация являются Альбанские холмы.

Всюду в Лации видны следы вулканической деятельности. Пепел служил прекрасным удобрением и делал почву весьма плодородной. Земледе-

лие и скотоводство издавна были основным занятием населения. Из культурных растений возделывали полбу, просо, ячмень, виноград, оливу, фиго. Домашними животными являлись бык, баран, свинья. Бык играл роль основной тягловой силы. Лошадь применяли главным образом для военного дела. Население древнего Лация отличалось своей плотностью, о чем говорят многочисленные следы дренажных работ и маленькие земельные наделы (традиционные 2 югера, т. е. 0,5 га приусадебной земли). Климат был более влажным, чем теперь. В низинах лежали болота — очаг лихорадок.

Первые поселения в Лации

Постоянные поселения появляются в Лации не раньше конца II тысячелетия. Более раннему их возникновению, по-видимому, мешала вулканическая деятельность, позднее ослабевшая. Обитатели этих поселений были носителями «культуры Виллановы» и сжигали своих покойников. Это были предки латинов (протолатины). Они первоначально поселились на Альбанских холмах, где климат был суше и здоровее. Эти холмы стали центром их распространения, а позднее, в VII в., — центром объединения примитивных латинских полисов (Альбанская федерация).

Другая группа холмов, место будущего Рима, лежала на нижнем течении Тибра. Они были заселены несколько позднее Альбанских. Положение Римских холмов было чрезвычайно удобным. Они лежали в 20—25 км от моря на левом берегу реки среди болотистой местности. Некоторые из них обладали крутыми склонами и были удобны для защиты (Капитолий, Палатин). В устье Тибра издавна добывали соль из морской воды, и по левому берегу Тибра в глубь страны проходила так называемая Соляная дорога («Via salaria»).

Заселение Палатина

Первым из римских холмов был заселен Палатин. Об этом единогласно говорит античная традиция, это же подкрепляется топографическими соображениями. Склоны Палатина с трех сторон обрывисты, и только с северо-востока на холм открывается доступ, который, однако, легко было защищать. Вершина Палатина имела площадь 6—8 га, и, следовательно, там мог поместиться небольшой поселок. Холм в древнейшие времена был окружен болотами, впоследствии осушенными. Недалеко от него лежал брод через Тибр, а у подошвы проходила Соляная дорога. Таким образом, местоположение Палатина было очень удобным, и вполне понятно, почему его заселили раньше других холмов.

Заселение внешних холмов

Правда, на Палатине почти не найдено остатков древнейшей эпохи, что легко объясняется интенсивной строительной деятельностью, которая развернулась там позднее. Но недалеко от него, на месте позднейшего форума, было открыто кладбище с захоронениями типа альбанских, но не-

сколько моложе их. На так называемых внешних холмах (Эсквилине, Квиринале, Целии) таких погребений почти нет. Зато на Эсквилине, непосредственно примыкающем к Палатину, начиная с конца IX в. появляются захоронения другого типа: не сожжений, а погребений. Отсюда они распространяются на Квиринал и на форум. На этом последнем они бытуют с VIII по VI вв., располагаясь, как правило, выше более старых захоронений типа сожжений.

Протолатины и протосабины

Какой отсюда можно сделать вывод? Очевидно, на Палатине в X—IX вв. был расположен поселок виллановцев (вероятно, пришедших с Альбанских холмов), которые сжигали своих покойников и хранили их пепел на форуме. Внешние холмы тогда были еще не заняты. Но с конца IX в. там появляются поселенцы с другим обрядом погребения. По-видимому, это была новая этническая группа виллановцев, предок сабеллов (сабинов).

На территории этих последних как раз археологически засвидетельствован обряд труположения. Наша традиция говорит о присоединении к палатинской общине Ромула сабинской общины Тита Тация, и вообще присутствие в раннем Риме сабинских элементов стоит вне всяких сомнений. Отсюда кажется очень правдоподобной следующая гипотеза. Древнейшим римским поселением была палатинская община протолатинов X—IX вв. Рядом с ней на Эсквилине в конце IX в. возникла община протосабинов. Оба поселения довольно долго существовали бок о бок и наконец слились приблизительно к VII в.

Четыре этапа расширения Рима

Довольно надежная традиция дает нам четыре этапа расширения Рима в царский период. Первый этап — «Квадратный Рим» (*Roma quadrata*). Этим названием некоторые римские писатели обозначали древнейшее поселение на Палатине начала I тысячелетия. Второй этап — «Город семи холмов», память о котором сохранилась в празднике «Семихолмия». Вероятная дата его существования — VIII в. Точные границы Рима в этот период не вполне ясны. Предполагают, что «семь холмов» — это две вершины Палатина (собственно Палатин и Цермал), далее седловина, соединявшая Палатин с Эсквилином (Велия), три выступа Эсквилина (Циспий, Фагугал и Оппий) и, наконец, Целий. Является спорным, образовывал ли тогда город действительно единую общину, обнесенную одной системой укреплений, или это был только союз семи автономных поселков. Никаких следов оборонительных сооружений от этого периода не сохранилось. Но как бы там ни было, этап «семи холмов» отражает рост палатинского «города» в сторону Эсквилина и подготовляющийся синойкизм латинских и сабинских поселков. Более прочной стадией объединения является «Город четырех округов» (вероятно, VII в.). Четыре округа — это палатинский, субуранский (Целий), эсквилинский и коллинский (Квиринал и Виминал). Таким образом, город расширяется на север, в сторону Квири-

нала и включает теперь пять главных холмов: Палатин, Эсквилин, Целий, Виминал и Квиринал. Два других холма — Капитолий и Авентин — в VII в., по-видимому, еще не были заселены или по крайней мере еще не входили в священную черту города (померий). Наконец, последний этап — «Город Сервия Туллия» (VI в.). Традиция говорит, что при Сервии Туллии Рим был обнесен стеной, и действительно среди остатков крепостных сооружений IV в. можно установить следы более древней постройки, может быть, VI в. В эту эпоху Капитолий вошел в городскую черту, и город занимал шесть главных холмов: Палатин, Капитолий, Эсквилин, Виминал, Квиринал и Целий. Что касается Авентина, то его заселение произошло, по-видимому, только в середине V в.

Легенда о возникновении Рима

Историческая традиция, сохранившаяся у греческих и римских историков и нашедшая свое отражение в поэзии (у Вергилия), так излагает легенду о возникновении Рима. Троянец Эней, сын богини Афродиты и смертного Анхиза, уцелел при разрушении Трои. Вместе с сыном своим Асканием (или Юлом) Эней бежал и после долгих странствований прибыл к берегам Лация. Там правил тогда Латин, царь местного племени «аборигенов». Он дружески принял Энея и выдал за него замуж свою дочь Лавинию. После смерти Энея Асканий-Юл основал новый город Альбу Лонгу и стал там царствовать. По другому варианту легенды, Юл был сыном Энея и Лавинии. Во всяком случае, по обоим вариантам именно он был основателем Альбы Лонги и родоначальником царствовавшего там рода. Через несколько поколений после Юла в Альбе Лонге воцарился Нумитор. Но его свергнул с трона его младший брат Амулий и воцарился в Альбе Лонге сам, а дочь Нумитора Рею Сильвию отдал в весталки. Весталки, т. е. жрицы богини Весты, должны были давать обет безбрачия. Однако Рея Сильвия от бога Марса родила двух близнецов, за что была осуждена Амулием на смерть как нарушившая свой обет. Близнецов царь приказал бросить в Тибр. Но рабы, которым это было поручено, оставили корзину с близнецами на мелком месте, так как из-за разлива реки им трудно было подойти к глубокой воде. Когда разлив спал, корзина очутилась на сухом месте. На плач близнецов прибежала волчица, спустившаяся с окрестных гор к реке, чтобы напиться, и накормила их своим молоком. Вскоре детей нашел царский пастух Фаустул. Он принес их домой и отдал на воспитание своей жене Ларенции. Близнецам дали имена Ромула и Рема. Выросши, они, кроме охоты, стали заниматься еще тем, что нападали на разбойников, отнимали у них добычу и делили ее между пастухами. В конце концов тайна происхождения братьев раскрылась, они убили Амулия и восстановили на троне своего деда Нумитора. Сами они не пожелали остаться в Альбе Лонге, а решили основать новый город в тех местах, где были найдены. При основании его братья поссорились, и Ромул убил Рема, а город назвал своим именем (римляне название Рома производили от имени Romulus). Согласно «эре Варрона», это произошло в 754/53 г. до н. э.

Уже в античности классическим изложением легенды о Ромуле и Реме признавался рассказ Тита Ливия (История Рима от основания Города. I, 3—7). Рассказ достаточно лаконичный, но не лишенный ярких моментов. «Как мне кажется, — пишет Ливий, — судьба predetermined и зарождение столь великого города, и основание власти, уступающей лишь могуществу богов. Весталка [Рея Сильвия] сделалась жертвой насилия и родила двойню, отцом же объявила Марса — то ли веря в это сама, то ли потому, что прегрешенье, виновник которому бог, — меньшее бесчестье. Однако ни боги, ни люди не защитили ни ее самое, ни ее потомство от царской жестокости. Жрица в оковах была отдана под стражу, детей царь приказал бросить в реку. Но Тибр как раз волей богов разлился, покрыв берега стоячими водами, — нигде нельзя было подойти к руслу реки, и тем, кто принес детей, оставалось надеяться, что младенцы утонут, хотя бы и в тихих водах. И вот, кое-как исполнив царское поручение, они оставляют детей в ближайшей заводи — там, где теперь Руминальская смоковница (раньше, говорят, она называлась Ромуловой). Пустынны и безлюдны были тогда эти места. Рассказывают, что когда вода схлынула, оставив лоток с детьми на суше, волчица с соседних холмов, бежавшая к водопою, повернула на детский плач. Пригнувшись к младенцам, она дала им свои сосцы и была до того ласкова, что стала облизывать детей языком; так и нашел ее смотритель царских стад, звавшийся, по преданию, Фаустилом. Он принес детей к себе и передал на воспитание своей жене Ларенции» (Ливий. I, 4, пер. В. М. Смирин).

Трагическую развязку легенды Ливий (I, 6—7) передает следующим образом: «Когда Нумитор получил таким образом (обратно) Альбанское царство, Ромула и Рема охватило желание основать город в тех самых местах, где они были брошены и воспитаны. У албанцев и латинов было много лишнего народа, и, если сюда прибавить пастухов, всякий легко мог себе представить, что мала будет Альба, мал будет Лавиний в сравнении с тем городом, который предстоит основать. Но в эти замыслы вмешалось наследственное зло, жажда царской власти и отсюда — недостойная распря, родившаяся из вполне мирного начала. Братья были близнецы, различие в летах не могло дать преимущества ни одному из них, и вот, чтобы боги, под чьим покровительством находились те места, птичьим знамением указали, кому наречь своим именем город, кому править новым государством, Ромул местом наблюдения за птицами избрал Палатин, а Рем — Авентин.

Рему, как передают, первому явилось знамение — шесть коршунов, и о знамени уже возвестили, когда Ромулу предстало двойное против этого число птиц. Каждого из братьев толпа приверженцев провозгласила царем; одни придавали больше значения первенству, другие — числу птиц. Началась перебранка, и взаимное озлобление привело к кровопролитию; в сумятице Рем получил смертельный удар. Более распространен, впрочем, другой рассказ — будто Рем в

насмешку над братом перескочил через новые стены, и Ромул в гневе убил его, воскликнув при этом: “Так да погибнет всякий, кто перескочит через мои стены”. Теперь единственным властителем остался Ромул, и вновь основанный город получил название от имени своего основателя» (пер. В. М. Смирин).

Происхождение и развитие легенды

Таков наиболее распространенный вариант легенды, которая окончательно оформилась к I в. до н. э. и сохранилась у Ливия, Дионисия и Плутарха. Но возникла она очень рано, и не в Италии, а в Греции. Первые следы ее мы находим в V в. у Гелланика Лесбосского. У него основателем Рима является сам Эней. Однако когда легенда попала в Италию, возникли хронологические трудности: период в 670 лет, протекший между разрушением Трои (1184 г.) и изгнанием Тарквиния Гордого, последнего римского царя (510 г.), был слишком велик для того, чтобы туда можно было поместить только 7 традиционных царей. Поэтому пришлось отнять у Энея роль основателя города и между ним и Ромулом вставить ряд промежуточных персонажей. В первоначальном варианте легенды в качестве основателя города, по-видимому, фигурировало одно лицо: Ром (Rhomos), затем под воздействием этрусских родовых имен превратившийся в Италию в Ромула (Romulus). Во время странствований легенды из Греции в Италию и обратно личность основателя удвоилась: Ромул столкнулся с Ромом, ставшим потом Ремом. Так появилось двое братьев-близнецов.

Можно подтвердить археологически, что в первоначальной легенде фигурировало одно лицо. В Болонском музее находится стела, датируемая первой половиной IV в., на которой изображена волчица, кормящая одного ребенка. Правда, на известной группе «Капитолийская волчица» (в музее Консерваторов в Риме), относящейся к началу V в., изображены два ребенка. Но почти несомненно, что фигуры детей были приделаны только в эпоху Возрождения. Многие данные говорят за то, что версия о двух близнецах сложилась окончательно и была официально принята в Риме только к началу III в.

Таким образом, в рассказе об основании Рима, вероятно, нет никакого исторического зерна. В нем много «бродячих» мотивов, в частности мотив ребенка, брошенного в реку и случайно найденного (Саргон Аккадский, Моисей, Кир Старший). В целом же это этиологическая легенда. Ромул — герой-эпоним. Его греческое происхождение (от Энея) вызвано стремлением вывести римлян от греков. В I в. легенда получила официальное признание в связи с желанием доказать божественное происхождение рода Юлиев, из которого вышла первая династия римских императоров. Этим объясняется роль, которую играет в легенде Асканий-Юл.

Легенда о Ромуле и Реме была самой известной и распространенной, но далеко не единственной легендой о происхождении Рима. Несколько других версий сохранилось в изложении Плутарха (Ромул, 1—2): «От

кого и по какой причине получил город Рим свое великое и облетевшее все народы имя, суждения писателей неодинаковы. Одни полагают, что пеласги, обошедшие чуть ли не весь свет и покоровшие чуть ли не все народы земли, поселились там и нарекли город этим именем в ознаменовании силы своего оружия. Другие утверждают, что после взятия Трои немногочисленные беглецы, которым удалось сесть на корабли, ветром были прибиты к берегу Этрурии и стали на якорь подле устья реки Тибр. Женщины с большим трудом переносили плавание и очень страдали, и вот некая Рома, по-видимому, превосходившая прочих и знатностью рода, и разумом, подала подругам мысль сжечь корабли. Так они и сделали; сначала мужья гневались, но потом волей-неволей смирились и обосновались близ Паллантия, а когда вскоре все сложилось лучше, чем они ожидали, — почва оказалась плодородной, соседи приняли их дружелюбно, — они почтили Рому всевозможными знаками уважения и, между прочим, назвали ее именем город, воздвигнутый благодаря ей. Говорят, что с той поры у женщин вошло в обычай целовать в губы родственников и мужей, потому что, предав корабли огню, именно так целовали и ласкали они своих мужей, умоляя их сменить гнев на милость. Есть и такое мнение, будто имя городу дала Рома, дочь Итала и Левкарии (по другим сведениям — Телефа, сына Геракла), вышедшая замуж за Энея (по другим сведениям — за Аскания, сына Энея). Иные думают, что город основал Роман, родившийся от Одиссея и Кирки, иные — что Ром, сын Эматиона, отосланный Диомедом из Трои, иные — что это тиран латиния Ромис, изгнавший этрусков, которые когда-то переселились из Фессалии в Лидию, а оттуда в Италию» (пер. С. П. Маркиша).

ГЛАВА V

ЦАРСКИЙ ПЕРИОД

Античная традиция единодушно называет семь римских царей. Ромул выступает как военный и политический организатор римской общины, а Нуме Помпилию приписывается религиозное устройство Рима. С правлением пятого царя — Тарквиния Приска — связывают воцарение в Риме этрусской династии. По сообщению традиции, шестой царь — Сервий Туллий — провел военную и административную реформы римского общества. Деспотическое правление последнего римского царя — Тарквиния Гордого — привело к падению царской власти в Риме.

754 — 717 гг. — правление Ромула.

Конец VII в. — установление этрусского господства в Риме.

Середина VI в. — реформы Сервия Туллия.

510/509 г. — падение царской власти в Риме.

Семь царей

Традиция неизменно говорит о семи римских царях, всегда называя их одними и теми же именами и в одном и том же порядке: Ромул, Нума Помпилий, Тулл Гостилий, Анк Марций, Тарквиний Приск (Древний), Сервий Туллий и Тарквиний Гордый.

Ромул

Ромулу приписывали укрепление Палатина и организацию римской общины. Он создал сенат из 100 «отцов», установил знаки отличия верховной власти (12 ликторов), разделил народ на 30 курий по именам сабинских женщин, учредил три трибы — Рамнов, Тициев и Люцеров, устроил убежище для беглецов (*asylum*), чтобы таким путем увеличить население города, и проч.

При Ромуле произошло слияние с сабинской общиной. Предание рассказывает об этом следующим образом. Римлянам нужны были жены, а так как никто из соседей не хотел отдавать своих дочерей в их разбойничье гнездо, то Ромул решил пойти на обман. В городе устроили праздник, на который пригласили соседей. Явилось много жителей окрестных городов, в том числе и весь сабинский народ с женами и детьми. В разгар праздника римская молодежь бросилась на девушек и похитила их. Испуганные и оскорбленные родители бежали, жалуясь на нарушение закона гостеприимства. Из-за этого вспыхнула война с теми городами, откуда происходили похищенные.

Особенно серьезной была война с сабинами, во главе которых стоял царь Тит Таций. Однако сабинские женщины уже успели привыкнуть к своим мужьям, и когда начался решительный бой, они бросились между рядами сражающихся и помирили их. После этого сабины переселились в Рим и образовали с римлянами одно государство. Тит Таций стал соправителем Ромула. Когда же он погиб, Ромул соединил в своих руках единую верховную власть. О конце Ромула существовало две версии: согласно одной — он был живым взят на небо, согласно другой — убит «отцами».

Мы уже видели, что легенда о Ромуле чисто этиологическая. Некоторым отзвуком исторической действительности может служить только объединение римской и сабинской общин. Детали и здесь выдуманы: похищение девушек — для объяснения римских свадебных обычаев, двойственность власти Ромула и Тита Тация — как параллель двойственности высшей республиканской магистратуры (консулата).

Тит Ливий излагает самую знаменитую римскую легенду о похищении сабинянок так (I, 9): «Рим стал уже так силен, что мог бы как равный воевать с любым из соседних городов, но срок этому могуществу был человеческий век, потому что женщин было мало и на потомство в родном городе римляне надеяться не могли, а брачных связей с соседями не существовало. Тогда, посоветовавшись с отцами, Ромул разослал по окрестным племенам послов — просить для

нового народа союза и соглашения о браках... Эти посольства нигде не нашли благосклонного приема — так велико было презрение соседей и вместе с тем их боязнь за себя и своих потомков ввиду великой силы, которая среди них поднималась. И почти все, отпуская послов, спрашивали, отчего не откроют римляне убежище и для женщин: вот и было бы им супружество как раз под парю.

Римляне были тяжело оскорблены, и дело явно клонилося к насилию. Чтобы выбрать время и место поудобнее, Ромул, затаив обиду, принимается усердно готовить торжественные игры в честь Нептуна Конного, которые называет Консуалиями. Потом он приказывает известить об играх соседей, и все, чем только умели или могли в те времена придать зрелищу великолепие, пускается в ход, чтобы об играх говорили и с нетерпением их ожидали. Собралось много народу... Все многочисленное племя сабинян явилось с детьми и женами. Их гостеприимно приглашали в дома, и они, рассмотрев расположение города, стены, многочисленные здания, удивлялись, как быстро выросло римское государство. А когда подошло время игр, которые заняли собой все помыслы и взоры, тут-то, как было условлено, и случилось насилие: по данному знаку римские юноши бросились похищать девиц. Большею частью хватали без разбора, какая кому попадет, но иных, особо красивых, предназначенных виднейшим из отцов, приносили в дома простолюдины, которым это было поручено. Одну из девиц, самую красивую и привлекательную, похитили, как рассказывают, люди некоего Талассия, и многие спрашивали, кому ее несут, а те, опасаясь насилия, то и дело выкрикивали, что несут ее Талассию; отсюда и происходит этот свадебный возглас» (пер. В. М. Смирин).

О происхождении этого свадебного возгласа подробнее рассказывает Плутарх (Ромул, 15): «Среди похитителей, говорят, обращала на себя внимание кучка людей из простого народа, которые вели очень высокую и необыкновенно красивую девушку. Им навстречу попалось несколько знатных граждан, которые стали было отнимать у них добычу, тогда первые подняли крик, что ведут девушку к Талассию, человеку еще молодому, но достойному и уважаемому. Услышав это, нападавшие ответили одобрительными возгласами и рукоплесканиями, а иные, из любви и расположения к Талассию, даже повернули назад и пошли следом, радостно выкрикивая имя жениха. С тех пор и по сей день римляне на свадьбах припевают: “Талассий! Талассий!” — так же, как греки “Гименей! Гименей!” — ибо брак Талассия оказался счастливым. Правда, Секстий Сулла из Карфагена, человек, не чуждый Музам и Харитам, говорил нам, что Ромул дал похитителям такой условный клич: все, уведившие девушек, восклицали “Талассий!”, и восклицание это сохранилось в свадебном обряде. Но большинство историков, в том числе и Юба, полагают, что это призыв к трудолюбию, к прилежному прядению шерсти (talasia): тогда, мол, италийские слова еще не были так густо примешаны к греческим. Если их предположение верно и если римляне тогда упот-

ребяляли слово “таласиа” в том же смысле, что мы теперь, можно все объяснить по-иному и, пожалуй, более убедительно. Ведь между сабинянами и римлянами вспыхнула война, и в мирном договоре, заключенном после ее окончания, было сказано: похищенные сабинянки не должны делать для своих мужей никакой работы, кроме прядения шерсти. И впоследствии родители невесты, или сопровождавшие ее, или вообще присутствовавшие на бракосочетании, шутили-возглашали: “Талассий!”, — напоминая и подтверждая, что молодой жене предстоит только прясть шерсть, а иных услуг по хозяйству требовать от нее нельзя. Принято и поныне, чтобы невеста не сама переступала порог спальни, но чтобы ее вносили на руках, ибо и сабинянки вошли в дом мужа не своей волей, но были приведены силой» (пер. С. П. Маркиша).

Плутарх имеет в виду один из самых древних и самый торжественный обряд бракосочетания, называвшийся *confarreatio*. Подобный способ заключения брака сопровождался ауспигиями, жертвоприношениями и другими обрядами, среди которых видное место принадлежало пирогу из полбы (*panis farreus*). Оно происходило в присутствии верховного понтифика, фламينا Юпитера и 10 свидетелей. В основе этого вида брака — умыкание невесты, символом которого являлось перенесение невесты женихом через порог собственного дома. Отсюда и смысл *confarreatio* — обряд примирения, знаком которого служило преломление и совместное отведывание пирога новобрачными.

Равным образом окружена легендами и кончина Ромула. Ливий (I,16) пишет: «По свершении бессмертных этих трудов, когда Ромул, созвав сходку на поле у Козьего болота, производил смотр войску, внезапно с громом и грохотом поднялась буря, которая окутала царя густым облаком, скрыв его от глаз сходки, и с той поры не было Ромула на земле. Когда же непроглядная мгла вновь сменилась мирным сиянием дня и общий ужас наконец улегся, все римляне увидели царское кресло пустым; хотя они и поверили отцам, ближайшим очевидцам, что царь был унесен вихрем, все же, будто пораженные страхом сиротства, хранили скорбное молчание. Потом сперва немногие, а за ними все разом возглашают хвалу Ромулу, богу, богом рожденному, царю и отцу города Рима, молят его о мире, о том, чтобы, благой и милостивый, всегда хранил он свое потомство.

Но и в ту пору, я уверен, кое-кто втихомолку говорил, что царь был растерзан руками отцов — распространилась ведь и такая, хоть очень глухая, молва; а тот, первый, рассказ разошелся широко благодаря преклонению перед Ромулом и живому еще ужасу. Как передают, веры этому рассказу прибавила находчивость одного человека, а именно: когда город был обуреваем тоской по царю и ненавистью к отцам, явился на сходку Прокул Юлий и заговорил с важностью, хоть и о странных вещах. “Квириты, — сказал он, — Ромул, отец нашего города, внезапно сошедший с неба, встретился мне нынешним утром. В благоговейном ужасе стоял я с ним рядом и молился, чтобы не зачлось

мне во грех, что смотрю на него, а он промолвил: “Отправляйся и возвести римлянам: угодно богам, чтобы мой Рим стал главой всего мира. А посему пусть будут усердны к военному делу, пусть ведают сами и потомству передают, что нет человеческих сил, способных противиться римскому оружию”. И с этими словами удалился на небо”. Удивительно, с каким доверием выслушали вестника, пришедшего с подобным рассказом, и как просто тоска народа и войска по Ромулу была утолена верой в его бессмертие» (пер. В. М. Смирин).

Историчность шести других царей

Несколько в ином положении находятся шесть других царей. Современная наука в общем склонна признать их историчность. В пользу этого приводят следующие соображения. Неизменность списка царей говорит в пользу того, что он сложился очень рано, вероятно, еще задолго до III в. Среди имен царей нет ни одного, который был бы связан с патрицианскими родами, игравшими крупную роль в V—IV вв., что, несомненно, имело бы место, если бы список был составлен в эту эпоху. Наконец, среди царских имен нет ни одного эпонимного (подобно Ромулу). Однако признание историчности римских царей в целом еще не означает, что вся масса легенд, сложившихся вокруг каждого из них, соответствует действительности. Самое большее — здесь можно говорить о каком-то историческом ядре, лежащем в основе каждого цикла преданий.

Нума Помпилий

Вторым царем был Нума Помпилий. Традиция называет его сабином из г. Кур (Cures). После смерти Ромула сенат избрал его римским царем за справедливость и набожность. Ему приписывается религиозное устройство Рима: создание жреческих коллегий, календаря и проч. В этой части в легенде есть несомненные этиологические черты. Но сабинское происхождение Нумы отражает какие-то моменты реальной действительности, тем более что имя Помпилий — сабинское. Традиция рассказывает, что, прибыв в Рим, он сначала поселился на Квиринале, а затем построил себе дворец на Велии, между Квириналом и Палатином. Получается интересное совпадение с археологическими данными о первом появлении могил «погребателей» на внешних холмах. В науке высказывалось предположение: не означает ли постройка дворца Нумы на Велии объединение обеих общин — палатинской и квиринальской? Указывают также, что введение Нумой 12-месячного календаря вместо старого 10-месячного имеет под собой какой-то реальный факт, поскольку такая реформа не могла произойти стихийно, а была актом сознательной воли законодателя.

Многие античные писатели упоминают о реформе римского календаря, а детальный рассказ о ней сохранился в изложении Плутарха (Нума, 18—19): «Занимался Нума и движением небесного свода... При Ромуле в исчислении и чередовании месяцев не соблюдалось никакое-

го порядка: в некоторых месяцах не было и 20 дней, зато в других — целых 35, а в иных и того более. Римляне понятия не имели о различии в обращении луны и солнца и следили только за тем, чтобы год неизменно состоял из 360 дней. Нума, высчитав, что лунный год разнится от солнечного на 11 дней и что в первом 354 дня, а во втором — 365, удвоил эти 11 дней и ввел дополнительный месяц, повторявшийся каждые два года и следовавший за февралем; его продолжительность — 22 дня. Однако оказалось, что применение этого средства, которое, по мысли Нумы, должно было сгладить указанное различие, впоследствии потребовало еще более решительных поправок. Нума изменил и порядок месяцев. Март, который прежде был первым, он поставил третьим, а первым — январь, занимавший при Ромуле одиннадцатое место, тогда как двенадцатым и последним был тогда февраль, ныне — второй месяц. Многие считают, что январь и февраль вообще прибавлены Нумой, а что сначала римляне обходились десятью месяцами, подобно тому, как иные из варваров обходятся тремя, у греков же аркадяне — четырьмя и акарнанцы — шестью...

О том, что у римлян в году было не двенадцать месяцев, а десять, свидетельствует название последнего из них: до сих пор его именуют десятым. А что первым был март, явствует из порядка месяцев: пятый после марта так и зовется пятым, шестой — шестым и так далее. Между тем, ставя январь и февраль перед мартом, римлянам пришлось означенный выше месяц называть пятым, а числить седьмым. С другой стороны, вполне разумно предполагать, что Ромул посвятил первый месяц Марсу, чьим именем месяц и назван. Второй месяц, апрель, назван в честь Афродиты: в апреле приносят жертвы богине, а в апрельские календы женщины купаются, украсив голову венком из мирта. Некоторые, правда, считают, что слово «апрель» никак не связано с Афродитой, поскольку звук «п» в первом случае не имеет придыхания; но этот месяц, падающий на разгар весны, пускает в рост всходы и молодые побеги — таков же как раз и смысл, заложенный в слове «апрель». Из следующих месяцев май назван по богине Майе (он посвящен Меркурию), июнь — по Юноне. Впрочем, иные говорят, что эти два месяца получили свои наименования по двум возрастам — старшему и младшему: «майорес» (maiores) по-латыни — старшие, «юниорес» (iuniores) — младшие. Все остальные назывались порядковыми числами в зависимости от места, которое принадлежало каждому, — пятый, шестой, седьмой, восьмой, девятый и десятый. Впоследствии пятый был назван июлем в честь Цезаря, победителя Помпея, а шестой августом в честь второго императора, именовавшегося Священным. Седьмому и восьмому Домициан дал свои имена, но это новшество продержалось недолго: как только Домициан был убит, они опять стали называться по-прежнему. Лишь два последних всегда сохраняли каждый свое первоначальное название. Из двух месяцев, прибавленных или переставленных Нумой, февраль — очистительный месяц: таково, во-первых,

почти точное значение этого слова, а во-вторых, в феврале приносят жертвы умершим и справляют праздник Луперкалий, во многом близкий обряду очищения. Первый месяц, январь, получил свое имя по богу Янусу. Мне кажется, что Нума лишил первенства март, названный в честь Марса, желая во всем без изъятия гражданскую доблесть поставить выше воинской. Ибо Янус, один из древнейших богов или царей, сторонник государства и общества, по преданию, неузнаваемо изменил дикий, звериный образ жизни, который до того вели люди...» (пер. С. П. Маркиша).

Тулл Гостилий и Анк Марций

В образах двух следующих царей — Тулла Гостилия и Анка Марция — есть моменты дублирования Ромула и Нумы. Тулл Гостилий отличался воинственностью: он разрушил Альбу Лонгу, воевал с Фиденями, Вейями, сабинами. Жителей разрушенной Альбы он переселил в Рим, дав им права гражданства, а знать зачислил в сенат. В лице Анка Марция Рим снова получил царя-сабина. Он был внуком Нумы и в области богопочитания старался во всем подражать деду.

Однако не все здесь дублирует двух первых царей. Разрушение Альбы — по-видимому, исторический факт, хотя и окутанный густым покровом легенды (битва трех братьев Горациев с тремя братьями Куриациями, жестокая казнь изменника Меттия Фуфегия и проч.). Несомненно, исторична постройка царем здания для заседаний сената, получившего название Гостилиева курия. Такое здание действительно существовало в Риме и считалось очень древним. Во всяком случае, оно существовало задолго до того, как в конце III в. выдвинулся род Гостилиев, который мог бы дать ему свое имя.

Что касается Анка Марция, то его многочисленные войны, во всяком случае, не дублируют Нуму, который не вел ни одной войны. Конечно, многое в деятельности Анка является позднейшей выдумкой: переселение жителей завоеванных латинских городов на Авентин, присоединение Яникула (холм на правом берегу Тибра) и обнесение его городской стеной, постройка римской гавани Остии у устья Тибра и проч. Но в целом расширение Рима в сторону моря и этрусского берега Тибра показательны. Это свидетельствует о начале каких-то реальных отношений с этрусками, отношений, которые становятся более интенсивными в правление следующего царя.

Самой знаменитой и самой трагической является легенда о братьях Горациях, переданная Титом Ливием (I, 23—26). Когда между римлянами и албанцами началась война, сама судьба помогла избежать кровопролития: «Было тогда в каждой из ратей по трое братьев-близнецов, равных и возрастом, и силой. Это были, как знает каждый, Горации и Куриации, и едва ли есть предание древности, известное более широко; но и в таком ясном деле не обошлось без путаницы насчет того, к какому народу принадлежали Горации, к какому — Куриации. Писатели расходятся во мнениях, но большая часть, на-

сколько я могу судить, зовет римлян Горациями, к ним хотелось бы присоединиться и мне. Цари обращаются к близнецам, предлагая им обнажить мечи, — каждому за свое отечество: той стороне достанется власть, за какую будет победа. Возражений нет, сговариваются о времени и месте. Прежде чем начался бой, между римлянами и альбанцами был заключен договор: чьи граждане победят в схватке, тот народ будет мирно властвовать над другим...

Когда заключили договор, близнецы, как было условлено, берутся за оружие. С обеих сторон ободряют своих: на их оружие, на их руки смотрят сейчас отеческие боги, отечество и родители, все сограждане — и дома, и в войске. Бойцы, и от природы воинственные, и ободряемые криками, выступают на середину меж двумя ратями...

Подают знак, и шесть юношей с оружием наизготове, по трое, как два строя, сходятся, вобрав в себя весь пыл двух больших ратей. И те, и другие думают не об опасности, грозящей им самим, но о господстве или рабстве, ожидающем весь народ, о грядущей судьбе своего отечества, находящейся теперь в собственных их руках. Едва только в первой сшибке стукнули щиты, сверкнули блистающие мечи, глубокий трепет охватывает всех, и, покуда ничто не обнадеживает ни одну из сторон, голос и дыхание застывают в горле. Когда бойцы сошлись грудь на грудь и уже можно было видеть не только движение тел и мельканье клинков и щитов, но и раны и кровь, трое альбанцев были ранены, а двое римлян пали. Их гибель исторгла крик радости у альбанского войска, а римские легионы оставила уже всякая надежда, но еще не тревога: они сокрушались об участи последнего, которого обступили трое Куриациев. Волею случая он был невредим, и если против всех вместе бессилен, то каждому порознь грозен. Чтобы разъединить противников, он обращается в бегство, рассчитав, что преследователи будут бежать так, как позволит каждому рана. Уже отбежал он на какое-то расстояние от места боя, как, оглянувшись, увидел, что догоняющие разделены немалыми промежутками и один совсем близко. Против этого и обращается он в яростном натиске, и, покуда альбанское войско кричит Куриациям, чтобы поторопились на помощь брату, победитель Гораций, убив врага, уже устремляется в новую схватку. Теперь римляне поддерживают своего бойца криком, какой всегда поднимают при неожиданном обороте поединка сочувствующие зрители, и Гораций спешит закончить сражение. Итак, он, прежде чем смог подоспеть последний, который был недалеко, приканчивает еще одного Куриация: и вот уже военное счастье сравнялось — противники остались один на один, но не равны у них были ни надежды, ни силы. Римлянин, целый и невредимый, одержавший двойную победу, был грозен, идя в третий бой; альбанец, изнемогший от раны, изнемогший от бега, сломленный зрелищем гибели братьев, покорно становится под удар. И то не было боем. Римлянин восклицает, ликуя: «Двоих я принес в жертву теням моих братьев, третьего отдам на жертвенник того дела, ради которого идет эта война, чтобы римлянин вла-

ствовал над альбанцем”. Ударом сверху вонзает он меч в горло противнику, едва держащему щит; с павшего снимает доспехи.

Римляне встретили Горация ликованием и поздравлениями, и тем большею была их радость, чем ближе были они прежде к отчаянию. Обе стороны занялись погребением своих мертвых, но с далеко не одинаковыми чувствами — ведь одни выиграли власть, а другие подпали чужому господству. Гробницы можно видеть и до сих пор на тех самых местах, где пал каждый: две римские вместе, ближе к Альбе, три альбанские поодаль, в сторону Рима, и врозь — именно так, как бойцы сражались... С тем оба войска и удалились в свои города.

Первым шел Гораций, неся тройной доспех, перед Капенскими воротами его встретила сестра-девица, которая была просватана за одного из Куриациев; узнав на плечах брата женихов плащ, вытканый ею самую, она распускает волосы и, плача, окликает жениха по имени. Свирепую душу юноши возмутили сестрины вопли, омрачавшие его победу и великую радость всего народа. Выхватив меч, он заколол девушку, воскликнув при этом: “Отправляйся к жениху с твоею не вьюру пришедшей любовью! Ты забыла о братьях — о мертвых и о живом, — забыла об отечестве. Так да погибнет всякая римлянка, что станет оплакивать неприятеля!”» (Пер. В. М. Смирна). После этого Горация привели на суд к царю. Однако, по совету Туллы Гостилия, Гораций апеллировал к народу. Перед народом выступил отец Горация и попросил не оставлять его бездетным, не казнить победителя альбанцев, спасителя отечества. Народ внял мольбам отца и помиловал Горация, лишь заставив того принести богам очистительные жертвоприношения.

Тарквиний Приск

По преданию, в царствование Анка Марция в Рим из этрусского города Тарквиний переселился богатый и энергичный человек по имени Лукумон¹, сын коринфянина Дамарата. В Риме он обосновался и принял имя Луция Тарквиния Приска (Древнего). Богатство и обходительный нрав сделали его настолько заметным среди римского общества, что после смерти Анка его избрали царем. Тарквиний вел удачные войны с соседями, увеличил количество сенаторов еще на 100 человек, учредил общественные игры, приступил к осушению посредством каналов болотистых частей города и проч. Таким образом, традиция подчеркивает этрусское происхождение пятого римского царя. Седьмой царь, Луций Тарквиний Гордый, был сыном Приска, и поэтому можно, как будто, говорить о целой этрусской династии в Риме. В пользу этого приводят еще ряд доводов: многочисленные этрускизмы в языке, обычаях, политическом устройстве и религии римлян; широкая экспансия этрусков, в частности в Лации и Кампании (Гускул, Капуя); наличие в Риме целого этрусского квартала (vicus Tuscus);

¹ Этрусское название знати. Римская историческая традиция по ошибке принимала его за имя собственное.

наконец, надписи подтверждают этрусское происхождение Тарквиниев. Например, в так называемой могиле Франсуа в г. Вульчи около одной из фигур, изображенной на стене, есть этруская надпись: «Gneve Tarchu Rumaches» («Гней Тарквиний Римский»). В этруском г. Цере найдена богатая гробница рода Тарквиниев. Но в Цере, по Ливию (I, 60), бежал изгнанный из Рима Тарквиний Гордый.

Проблема этрусской династии в Риме

Все эти факты, по-видимому, подтверждают гипотезу о том, что Тарквинии были не только этрусского происхождения, но что во второй половине царского периода Рим был завоеван этрусками, посадившими там свою династию. Эта гипотеза кажется настолько вероятной, что ее принимает большинство современных ученых.

Однако присмотримся к ней поближе. Присутствие этрусков в Лации, Кампании, долине По и в других местах еще не является безусловным аргументом в пользу экспансии, а тем более в пользу завоевания.

Этрусский квартал в Риме вряд ли был особенно большим, и вообще этрусское население едва ли было многочисленным, так как в Риме и его окрестностях почти нет этрусских погребений. К тому же присутствие даже большой иностранной колонии еще не говорит о том, что эти иностранцы являлись господствующими. Скорее наоборот: если бы этруски прочно и долго владели Римом, они не были бы там на положении иностранцев, живущих особой колонией.

Что касается культурных влияний этрусков на римлян, то их легко объяснить без всякого завоевания. Нет ничего удивительного в том, что два народа, в течение столетий жившие бок о бок, влияли один на другой.

Обращает на себя внимание тот факт, что появление Тарквиния в Риме носит по легенде совершенно мирный характер. Это обстоятельство сторонники этрусского завоевания объясняют патриотической фальсификацией: традиция-де пыталась таким путем скрыть факт завоевания, неприятный для римского самолубия. Но разве римская традиция всегда фальсифицировала факты? Почему же она не пыталась скрыть галльского погрома 390 г.?

К этому нужно добавить, что фигура старшего Тарквиния не вполне ясна и кое в чем дублирует младшего. Тем не менее в целом Тарквиний Старший, по-видимому, является исторической личностью. Очень вероятно и его этрусское происхождение. Но разве этруск не мог стать царем в Риме без завоевания? Среди этрусских эмигрантов могли быть лица знатного происхождения, которые при благоприятных условиях могли проникнуть в ряды латино-сабинского патрициата и таким путем добиться царского места.

Сервий Туллий

Преемником Тарквиния был Сервий Туллий, образ которого является, пожалуй, наиболее историческим. Относительно его происхождения существуют два рассказа. Согласно общепринятой традиции, он был сыном одной знатной женщины из латинского города Корникула, понав-

шей в плен к римлянам. Мальчик вырос в доме Тарквиния и пользовался величайшей любовью и почетом не только при дворе, но и у сенаторов и народа. Царь выдал за него замуж свою дочь. Когда Тарквиний был убит сыновьями Анка Марция, Сервий Туллий, пользуясь своей популярностью и при содействии вдовы покойного, захватил власть с одобрения сената.

Другой рассказ резко отличается от первого и стоит особняком в нашей традиции. Его сообщает император Клавдий (I в. н. э.) в речи, произнесенной им в сенате. По словам Клавдия, этрусские писатели рассказывали, что Сервий Туллий — никто иной, как Мастарна, этрусский авантюрист, выгнанный из Этрурии и поселившийся в Риме. Он переименовал там имя и достиг царской власти. Вариант Клавдия находит некоторую аналогию в живописи на стенах гробницы Франсуа.

Эти два варианта легенды, резко отличные друг от друга, не дают возможности с полной точностью решить вопрос о происхождении шестого римского царя. Вероятнее, по-видимому, общепринятый вариант о латинском происхождении С. Туллия. Рассказ Клавдия в значительной степени основан на непонимании этрусских сказаний. (К этому вопросу мы еще вернемся ниже.) Во всяком случае, традиция приписывает С. Туллию такие конкретные и важные дела, которые едва ли могли быть выдуманы. Прежде всего — знаменитую реформу, состоявшую в учреждении имущественного ценза и в распределении в соответствии с ним политических прав и военных обязанностей независимо от сословной принадлежности. Далеко не все в ней достоверно, но самое ядро реформы производит впечатление подлинного факта. Далее, С. Туллию приписывается постройка городской стены. Остатки ее сохранились среди сооружений более поздней эпохи. Наконец, характерно чрезвычайно сочувственное отношение к С. Туллию традиции. Плебеи чтили его память ежемесячными возлияниями. Эти положительные черты предпоследнего римского царя не только служат лишним аргументом в пользу его историчности, но и подтверждают его неэтрусское происхождение.

Традиционная версия следующим образом рассказывает о происхождении шестого римского царя: «В это время в царском доме случилось чудо, дивное и по виду, и по последствиям. На глазах у многих, гласит предание, пылала голова спящего мальчика по имени Сервий Туллий. Многоголосый крик, вызванный столь изумительным зрелищем, привлек и царя с царицей, а когда кто-то из домашних принес воды, чтобы залить огонь, царица остановила его. Прекратила она и шум, запретить тревожить мальчика, покуда тот сам не проснется. Вскоре вместе со сном исчезло и пламя. Тогда, отведя мужа в сторону, Танаквиль говорит: “Видишь этого мальчика, которому мы даем столь низкое воспитание? Можно догадаться, что когда-нибудь, в неверных обстоятельствах, он будет нашим светочем, оплотом униженного царского дома. Давай же того, кто послужит к великой славе и государства, и нашей, вскормим со всею заботливостью, на какую способны”.

С той поры с ним обходились как с сыном, наставляли в науках, которые побуждают души к служению великому будущему. Это оказалось нетрудным делом, ибо было угодно богам. Юноша вырос с истинно царскими задатками, и, когда пришла пора Тарквинию подумать о зяте, никто из римских юношей ни в чем не сумел сравниться с Сервием Туллием; царь просватал за него свою дочь. Эта честь, чего бы ради ни была она оказана, не позволяет поверить, будто он родился от рабыни и в детстве сам был рабом. Я более склонен разделить мнение тех, кто рассказывает, что, когда взят был Корникул, жена Сервия Туллия, первого в том городе человека, осталась после гибели мужа беременной; она была опознана среди прочих пленниц, за исключительную знатность свою избавлена римской царицей от рабства и родила ребенка в доме Тарквиния Древнего. После такого великого благодеяния и женщины сблизилась между собою, и мальчик, с малых лет выросший в доме, находился в чести и в холе. Судьба матери, попавшей по взятии ее отечества в руки противника, заставила поверить, что он родился от рабыни» (Ливий I, 39, пер. В. М. Смирин).

Речь императора Клавдия (48 г. н. э.), сохранившаяся в виде надписи в Лионе (Derrau, *Inscriptiones Latinae Selectae*, I, 212), передает другую версию происхождения Сервия Туллия. Известно, что Клавдий с увлечением занимался историей этрусков и собиранием этрусских легенд, одна из которых, по мнению императора, сообщала, что Сервий Туллий «представлял собой вернейшего товарища и соратника некоего Целия Вибенны во всех его предприятиях. Испытав переменчивость судьбы, он ушел из Этрурии со всеми остальными из Целиева войска и, захватив холм Целий, который был назван так по предводителю, изменил свое имя, ибо по-этрусски его звали Мастарна. Как я сказал раньше, под именем Сервия Туллия он управлял царством с большой пользой для государства» (пер. И. Л. Маяк).

Тарквиний Гордый

С этой точки зрения показательное совершенно иное освещение традицией образа преемника С. Туллия — Тарквиния Гордого. Он — сын Тарквиния Приска, следовательно, этруск. Власть он захватывает насильственным образом, путем убийства своего тестя (Тарквиний был женат на дочери С. Туллия, свирепой Туллии). Правление его носило деспотический характер: он не считался с мнением сената, прибегал к казням, изгнаниям и конфискациям. Когда Тарквиний был изгнан из Рима, этруски пытались оказать ему помощь и восстановить на троне.

Таким образом, черты этрусского господства выступают яснее всего при последнем царе. Но остается спорным, было ли и здесь внешнее завоевание. Более вероятной, как увидим ниже, кажется гипотеза, что Рим ненадолго был захвачен этрусками только после смерти последнего царя.

ГЛАВА VI

РИМСКАЯ ОБЩИНА В ЦАРСКИЙ ПЕРИОД

Социальные отношения в римской общине определялись существованием двух древнейших сословий — патрициев и плебеев. Патриции являлись привилегированным сословием, имевшим четкую родовую организацию, включавшую роды, курии и трибы. Плебеи, по-видимому, стояли вне родовой организации патрициев и не имели политических прав. Сила патрициев обуславливалась наличием большого количества римлян, зависимых от них, — клиентов. Политический строй римской общины составляли три ветви власти: царь (*rex*), сенат (*patres, senatus*), народное собрание (*comitia curiata*). Сервий Туллий, согласно традиции, реформировал общину, разделив римлян по имущественному цензу, допустив плебеев к военной службе и создав новый вид народного собрания — центуриатный (*comitia centuriata*).

Середина VI в. — реформы Сервия Туллия.

Этрусское господство, если оно и имело место, не оказало заметного влияния на внутренний строй римской общины. Рим все время оставался латинским, несмотря на все этрускизмы. Характерной чертой римской общины была ее двойственность. Она состояла из двух сословий: патрициев (с их клиентами) и плебеев.

Патриции

Вопрос о характере и происхождении римских сословий очень сложен. Начнем с патрициев. Слово «патриций» происходит от *pater* (отец) и порусски может быть передано понятием «отцовские». Что это означает? Вероятнее всего, патрициями первоначально называли тех, кто имел законных отцов и сам, в свою очередь, мог иметь законных сыновей. Иначе говоря, патриции жили на основах отцовского права (патриархата), при котором наследование имени и имущества идет по мужской линии и законными родственными связями являются только связи по отцу. Действительно, патрицианская семья была семьей резко выраженного патриархального типа. Отец семейства (*pater familias*) обладал абсолютной властью над всеми домочадцами: он имел право их казнить, продать в рабство и проч. Римские юристы называли это правом жизни и смерти (*ius vitae necisque*). Патрицианские роды (*gentes*, традиция насчитывает их 300) имели общее родовое имя. Это выступает в системе римских имен, которых у патрициев, как правило, было три: личное имя (*praenomen*, собственно, «предимя»), родовое имя (*nomen*) и семейное имя (*cognomen*), например Луций Корнелий Сулла, Гай Юлий Цезарь и т. п.

У патрициев долго держалось родовое наследственное право, требовавшее, чтобы имущество умершего оставалось в его роде. Это свидетельствует о былой общности имущества всех членов рода. Дольше всего со-

хранялась эта общность по отношению к земле. Традиция гласит, что у патрицианских семей царского периода в частной собственности находилось только по 2 югера (0,5 га) земли. По-видимому, речь идет только о приусадебном участке (сад, огород). Что же касается пахотной земли, а также угодий (луга, выгоны и проч.), то они находились в собственности всей патрицианской общины. Отдельные семьи имели на них только право владения (*ius possessions*), а не частной собственности.

Из других признаков родового строя у патрициев можно отметить следы общего родового культа и общие родовые кладбища. В традиции сохранились намеки на то, что патрицианские роды практиковали разные способы погребения. Так, Цицерон¹ говорит, что еще на его памяти в роде Корнелиев был обычай не сжигать своих покойников, а целиком предавать их земле. Роды патрициев были экзогамны, т. е. членам одного и того же рода нельзя было вступать в брак.

Согласно некоторым нашим источникам, патриции делились на три трибы: Рамнов, Тициев и Люцеров. Уже древние толковали их как три племенных элемента: латинов, сабинов и этрусков. Такая точка зрения долго держалась в науке, но теперь она почти оставлена: если в коренном римском гражданстве можно установить присутствие двух этнических образований — латинского и сабинского, то этрусский элемент как нечто целое и компактное, по-видимому, отсутствовал. Поэтому в настоящее время склонны рассматривать три римские трибы как первичное деление одного племени. Такое же тройное деление мы находим у других италийских племен: умбров, сабинов. Аналогичное положение встречается в Греции у дорян (три филы) и ионян (четыре филы).

Каждая триба делилась на десять куриЙ, каждая курия — на десять родов, каждый род — на десять семейств. Таким образом, всего было 30 куриЙ, 300 родов и 3 тыс. семейств. Такое правильное числовое соотношение заставляет думать, что первичному родовому делению впоследствии была придана некоторая искусственность, быть может, ради военных целей.

Наиболее прочно в наших источниках засвидетельствованы курии (их присутствие, в частности, отражено в древнейшем римском календаре). Судя по немногим сохранившимся названиям куриЙ, они имели территориальный характер, что, конечно, не исключает того, что в основе это были родовые деления. Каждая курия возглавлялась своим старшиной (курионом) и собиралась в особом помещении. Функции собраний по куриям не вполне ясны. Во всяком случае, первоначально это были единственные правомочные собрания римского народа, в которых он выражал свою волю (ниже мы еще вернемся к этому вопросу).

Происхождение триб и куриЙ уже для самих римлян представлялось загадочным. Чаще всего деление общины на трибы и курии приписывалось воле основателя Рима. Полагают, что Ромул провел эту реформу после объединения с сабинами: «Война, столь горестная,

¹ О законах, II, 22, 56.

кончилась вдруг радостным миром, и оттого сабинянки стали еще дороже мужьям и родителям, а прежде всех — самому Ромулу, и когда он стал делить народ на тридцать куриий, то куриям дал имена сабинских женщин. Без сомнения, их было гораздо больше тридцати, и по старшинству ли были выбраны из них те, кто передал куриям свои имена, по достоинству ли, собственному либо мужей, или по жребию, об этом преданье молчит. В ту же пору были составлены и три центурии всадников: Рамны, названные так по Ромулу, Тиции — по Титу Тацию, и Луцеры, чье имя, как и происхождение, остается темным» (Ливий, I, 13, пер. В. М. Смирин). Похожий рассказ содержится у Плутарха (Ромул, 20): «Когда население города таким образом удвоилось, к прежним патрициям добавилось сто новых — из числа сабинян, а в легионах стало по шести тысяч пехотинцев и по шестисот всадников. Цари разделили граждан на три филы и назвали одну Рамны — в честь Ромула, вторую — Татии, в честь Татия, а третью — Лукеры, по роше, в которой многие укрывались, пользуясь правом убежища, чтобы затем получить права гражданства (роша по-латыни «лукос» [lucus]). Что фил было три, явствует из самого слова, которым обозначается у римлян фила: они и сейчас зовут филы трибами, а главу филы трибуном. Каждая триба состояла из десяти куриий, названных, как утверждают некоторые, по именам похищенных женщин, но мне кажется, это неверно: многие из них именуются по различным местностям» (пер. С. П. Маркиша).

Клиенты

В непосредственную связь с патрициями нужно поставить клиентов. Клиентов ранней эпохи, по-видимому, нужно принципиально отличать от плебеев, хотя традиция не вполне единодушна в этом вопросе. Слово «clientes» означает людей послушных, зависимых. От кого они зависели? От глав отдельных патрицианских родов или семейств, которые назывались их патронами, т. е. покровителями, защитниками. Сама связь между патроном и клиентом называлась клиентелой или патронатом. Юридически она основывалась на принципе взаимных услуг, хотя фактически обе стороны находились далеко не в одинаковом положении. Клиент получал от патрона землю, скот, пользовался его защитой на суде и т. п. За это он обязан был служить в военном отряде патрона, в некоторых случаях оказывать ему помощь деньгами, выполнять в пользу патрона различные работы и проч. Клиент входил в род патрона в качестве младшего члена, принимал участие в родовом культе и в собраниях по куриям.

Клиенты первоначально образовались из экономически и социально слабых людей: из иностранцев, вольноотпущенников, сыновей, вышедших из-под власти отца (эмансипированных) и таким путем потерявших защиту, незаконнорожденных детей и т. п. элементов. Позднее институт клиентелы выродился: клиентами обычно становились только вольноотпущенники и паразитирующая беднота. Но в царский и раннереспубликанский

периоды это была сильная группа, служившая главной социальной опорой патрициев. Ее значение подчеркивается даже в «Законах XII таблиц», одна из статей которых (VIII, 21) гласит: «Patronus si clienti fraudem fecerit, sacer esto» («Патрон, обманувший своего клиента, да будет проклят»).

Важнейшим источником о патронатских отношениях в Риме эпохи царей является пассаж во второй книге «Римской древней истории» Дионисия Галикарнасского: «Ромул же украсил дело и благопристойным наименованием, назвав защиту бедных и низших патронатом, предназначив обеим сторонам честные деяния и таким образом установив связи между ними человеколюбивые и гражданственные. И были тогда определены Ромулом надолго оставшиеся у римлян, касающиеся патроната следующие обычаи: патрициям надлежало разъяснять своим клиентам права и обязанности, в которых те были несведущи, и заботиться о них в присутствии их и в отсутствии таким же образом, как пекутся отцы о своих детях по поводу имущества и долговых обязательств; вчинять в суде иск за обиженных клиентов, если кому-нибудь из них нанесен ущерб в связи с договорными обязательствами, и помогать вызванным в суд, коротко говоря — как можно лучше обеспечить клиентам спокойствие в частных и общественных делах. Клиентам же надлежало помогать своим патронам выдавать замуж дочерей, если отцы нуждались в средствах, и выплачивать врагам выкуп, если кто-нибудь из них (патронов) или их детей окажется в плену, и оплачивать из собственных средств убытки от частных процессов и штрафы государству за осужденных, не требуя с них проценты, а из расположения, и принимать участие в делах управления и в священных обрядах и в других тратах и расходах на общие нужды, как подобает людям, принадлежащим роду. И было нечестивым и недозволенным для обеих сторон выступать в суде или свидетельствовать друг против друга и голосовать за неблагоприятное для другой стороны решение и действовать заодно с врагами» (Дионисий, II, 9—10, пер. И. Л. Маяк).

Плебеи

Вторым сословием раннего Рима, резко отличным от патрициев и их клиентов, были плебеи. Слова «plebeius», «plebs» обычно сближают с греческим πλῆθος, что значит «масса», «народ». Относительно плебеев в нашей традиции также нет полного единодушия. По-видимому, в ранний период это была группа римского населения, стоявшая вне родовой организации патрициев и, следовательно, вне римской общины. Хотя в эпоху Поздней республики и у плебеев появилась патриархальная семья, родовая организация, система трех имен и проч., для раннего периода все эти моменты отсутствовали. Характер землевладения у плебеев был иной, чем у патрициев: в то время как у последних землевладение было общинным, плебеи владели землей на правах частной собственности. Потомство плебеев называлось *incerta proles* — неизвестное потомство. С точки зрения римских юридических представлений, опиравшихся на патриархальную се-

мью, это могло означать только одно: у плебеев не было отцовского права или, во всяком случае, оно официально не признавалось общиной. Некоторые исследователи полагают, что у плебеев сохранялись пережитки матриархата. Хотя плебеи пользовались гражданской правоспособностью, т. е. могли заниматься торговлей и приобретать собственность (*ius commercii*), политических прав они не имели: не участвовали в куриатных собраниях патрициев, не были представлены в сенате и не служили в ополчении граждан. Браки между патрициями и плебеями до середины V в. считались незаконными. Обособленность плебеев заходила так далеко, что они имели свои храмы и святилища, отличные от патрицианских.

Теории происхождения патрициев и плебеев

Главная трудность вопроса о патрициях и плебейх состоит в том, что в нашей традиции отразились две противоположные точки зрения. Согласно одной, только патриции были первоначальными гражданами, плебеи же не принадлежали к гражданству и не входили в курии. Согласно другой, плебеи искони были такими же гражданами, как и патриции. Разница между ними сводилась к тому, что патриции представляли собой сенаторскую знать, а плебеи — народную массу.

Противоречивость источников и сложность проблемы вообще породили множество теорий о происхождении патрициев и плебеев, которые можно разделить на три группы. Первая группа теорий обязана своим возникновением ученому начала XIX в. Нибуру. В основном эти теории сводятся к тому, что патриции — коренное гражданство, а плебеи — жители других общин, принудительно переселенные в Рим или переселившиеся туда добровольно. Вторая группа обращает особое внимание на резкую обособленность обоих сословий и считает, что патриции и плебеи являются потомками двух различных племен, из которых одно было покорено другим. Наиболее широким распространением в современной западной науке пользуется теория, согласно которой разница между патрициями и плебеями сводится исключительно к социально-экономическому моменту: оба сословия этнически совершенно однородны, плебеи — такие же коренные граждане, как и патриции, но отличаются от них только экономическими и социальными признаками. В своей крайней модернизаторской форме третья группа теорий сближает патрициев со средневековыми феодалами, клиентами — с крепостными, а плебеев — с буржуазией.

Все эти теории страдают общим недостатком: каждая из них опирается на какой-нибудь один вариант традиции, игнорируя остальные, и подчеркивает только одну сторону явления. Между тем образование римских сословий было процессом чрезвычайно сложным и многосторонним. Это отразилось и в нашей традиции, порождая ее кажущуюся противоречивость. Но эта противоречивость объясняется тем, что разные источники отражают различные стадии формирования сословий. Например, тот вариант традиции, который изображает патрициев как коренное гражданство, является более древним, чем тот, который рисует их как знать. Таким образом, оба варианта правильно рисуют положение вещей, но только для разных эпох.

Корни сословий патрициев и плебеев уходят в такую далекую древность, что сами римляне не могли точно определить, каким образом возникли эти два сословия и как получили свои названия. Цицерон (О государстве, II, 23) и Ливий (I, 8) считали, что патриции — это потомки сенаторов, так как именно сенаторов называли *patres* (отцы). Иные версии предложил Дионисий (II, 8): «Ромул отделил знатных по роду и прославленных доблестью и богатством в те времена людей, у которых уже были дети, от безвестных, бедных и неудачливых. И назвал он людей незавидной судьбы плебеями..., а людей лучшей доли — отцами, то ли по старшинству возраста по сравнению с другими, то ли потому, что у них были дети, то ли по знатности рода, то ли из-за всего этого вместе... Одни, действительно сообщаящие достоверные сведения о государственном устройстве римлян, говорят, что по этим причинам те мужи были названы отцами, а потомки их — патрициями. Другие же, исходя из собственной вражды, обвиняя римский полис в низком происхождении, рассказывают, что они не поэтому получили название патрициев, но потому, что лишь одни могли указать своих отцов, в то время как другие, будучи беглыми, не могли назвать свободных отцов» (пер. И. Л. Маяк).

Приблизительно те же гипотезы изложил Плутарх (Ромул, 13): «Заложив основания города, Ромул разделил всех, кто мог служить в войске, на отряды. Каждый отряд состоял из трех тысяч пехотинцев и трехсот всадников и назывался легионом, ибо среди всех граждан выбирали (*legere*) только способных носить оружие. Все остальные считались простым народом и получили имя «популус» (*populus*). Сто лучших граждан Ромул назначил советниками и назвал их патрициями (*patricii*), а их собрание — сенатом (*senatus*), что означает совет старейшин. Советников звали патрициями либо потому, что они были отцами (*patres*) законнорожденных детей, либо, вернее, потому, что сами могли указать своих отцов: среди тех, что стекались в город в первое время, сделать это удалось лишь немногим. Некоторые выродят слово «патриции» от «патрония» — так называли и теперь называют римляне заступничество: среди спутников Эвандра был якобы некий Патрон, покровитель и помощник нуждающихся, от него-то, говорят, и пошло название самой заботы о более слабых. Однако ближе всего к истине мы подойдем, пожалуй, если предположим, что Ромул считал долгом первых и самых могущественных отеческое попечение о низших и одновременно хотел приучить остальных не бояться сильных, не досадовать на почести, которые им оказывают, но относиться к сильным с благожелательством и любовью, по-сыновнему, и даже называть их отцами... Таково было особо почетное наименование, которым Ромул отличил сенаторское сословие от простого народа» (пер. С. П. Маркиша).

Даже из этого краткого обзора источников становится совершенно ясно, почему существует так много теорий происхождения патрициев и плебеев, порой диаметрально противоположных. В середине

XX в., уже после выхода книги С. И. Ковалева, в западной историографии возникла новая теория, которая до сих пор остается основной теорией новейшей историографии. Сторонники этой точки зрения (Г. Лэст, Э. Гьерстад, Ж.-Кл. Ришар) прежде всего отвергают положение об изначальном дуализме римской общины, о раннем делении ее на патрициев и плебеев. Они полагают, что дуализм возникал постепенно и окончательно сформировался не ранее V в. Патрициат понимается как группа римских родов, выделившаяся из общей массы населения Рима в экономическом, социальном и военном плане, вначале аморфная, затем все более замкнутая, закрытая для проникновения в нее новых представителей, наконец, в первые десятилетия Республики превратившаяся в своего рода касту. Соответственно, плебс выступает как масса непатрициев, долгое время не имевшая никакой организации и создавшая таковую только после того, как патрициат замкнулся в правящую касту. Прародителем патрициата и по названию, и по существу явился сенат (*patres*). Только место в царском совете — сенате — включало римлянина в слой аристократии. Таким образом, патрициат — это аристократия римского общества, сенаторская аристократия в широком смысле этого слова.

Комплексная теория происхождения патрициев и плебеев

Учитывая это обстоятельство, а также привлекая другие категории источников, можно попытаться построить более правильную теорию происхождения римских сословий. Эту теорию мы назовем комплексной. Патриции действительно были коренным гражданством. В качестве такового они, и только они, представляли собой полноправный римский народ (*populus Romanus*), образовавшийся путем синойкизма двух общин — латинской и сабинской. У них был общинно-родовой строй, в котором социальное расслоение выступало еще слабо. Они сообща владели землей, жили на основах отцовского права и для решения важнейших вопросов собирались по куриям. В зависимости от них находились клиенты.

Плебеи в целом отличались от клиентов, хотя многие из них были клиентами патрициев. Клиентела была частной зависимостью, тогда как плебеи, по выражению одного ученого, были клиентами государства. Они стояли вне родовой организации патрициев, т. е. не принадлежали к римскому народу, не имели доступа к общинной земле (*ager publicus*) и были лишены политических прав. Семейный быт плебеев, по-видимому, сохранял пережитки матриархата. Резкая обособленность плебеев заставляет думать, что в основе их лежали какие-то элементы, этнически отличные от латино-сабинского патрициата.

Пережитки у плебеев материнского права и некоторые другие соображения позволяют думать, что в составе первоначального плебса был силен этрусский элемент. Он, конечно, не был единственным. Рим при-

влекал к себе население из всех соседних племен: из латинов, сабинов, этрусков. Одни переселялись в новый город добровольно, другие могли быть инкорпорированы насильственным путем после подчинения Римом ближайших латинских полисов. Но традиция настойчиво указывает на большое количество в Риме иммигрантов-этрусков. Некоторые из них могли пробиться в ряды коренного гражданства и даже достичь высоких ступеней в римской общине (Тарквинии), но большинство долго оставалось на положении иностранцев, которых община не допускала в свой состав.

Чем дальше, тем все больше стиралась противоположность между гражданами и иностранцами, латино-сабинами и этрусками. Но зато на ее место выступила новая противоположность: патриции из коренного гражданства, из римского народа, превратились в замкнутую группу знати, противостоящую широкой народной массе плебеев. Однако этот процесс замыкания патрициата оформился только к началу Республики.

Военная демократия

Римская патрицианская община царской эпохи представляла собой примитивный город-государство с типичными чертами военной демократии. «Так же, как и у греков в героическую эпоху, — писал Энгельс, — у римлян в период так называемых царей существовала военная демократия, основанная на родах, фратриях и племенах и развившаяся из них» (Соч. 2-е изд., т. 21, с. 127). Носителем верховной власти было племенное собрание по куриям. Оно решало важнейшие вопросы жизни общины: объявляло войну, совместно с сенатом выбирало царя (точнее, обладало его высшей властью — империем), занималось важнейшими судебными делами и проч.

Каждая курия решала вопрос отдельно и имела один голос. Общее решение выносилось простым большинством курий.

Вторым органом племенной демократии был совет старейшин, сенат (слово «senatus» происходит от «senex» — старик). Его члены назывались отцами (patres). Согласно традиции, Ромул назначил первых 100 сенаторов. Тулл Гостилий прибавил еще 100 из числа старейшин покоренной Альбы Лонги. Наконец, Тарквиний Старший довел их количество до 300. Во всяком случае, в царский период и еще много позднее, вплоть до Суллы, число сенаторов оставалось на последней цифре. По-видимому, членами сената первоначально были только главы патрицианских родов. Порядок пополнения сената в царскую эпоху не вполне ясен. Возможно, что новых сенаторов назначал царь. Функции сената сводились к утверждению всех решений курий, к назначению нового царя. В период между смертью старого царя и выбором нового (этот период назывался *interregnum* — междуцарствие) общиной поочередно управляли сенаторы. Хотя сенат формально и считался только совещательным органом при царе, но как представитель родовой демократии он пользовался большим авторитетом. По-видимому, все важнейшие вопросы царя должен был согласовывать с ним.

Рядом с сенатом и народным собранием стоял гех (царь). Его нужно представлять себе по типу греческого базилевса гомеровской эпохи, т. е. он отнюдь не был каким-то неограниченным монархом. Скорее — он племенной вождь, не наследственный, но избираемый пожизненно. Он являлся военачальником (это, по-видимому, была его главная функция), представителем общины перед богами, т. е. верховным жрецом, и пользовался судебной властью, объем которой не ясен. Вообще нужно заметить, что характер и компетенция органов римской военной демократии чрезвычайно спорны. Здесь можно высказывать только самые общие предположения, опирающиеся главным образом на сравнительно исторический материал (греки эпохи Гомера, германцы времен Тацита), так как античная традиция в этом вопросе очень затемнена.

В царском Риме были периоды, пусть и непродолжительные, когда значение сената неизмеримо возрастало. Происходило это после смерти царя благодаря ненаследственному характеру царской власти в Риме, когда вплоть до избрания нового царя наступало время междуцарствия — *interregnum*.

Традиция не оставляет сомнений относительно возникновения процедуры *интеррегнума* в эпоху царей (Ливий, I, 17; Дионисий, II, 57; Цицерон. О государстве, II, 23). Самый подробный рассказ содержится у Дионисия (II, 57): «В последующий год (после смерти Ромула) не было царя, выбранного римлянами, но существовала власть, которую называют *междуцарствие*, созданная следующим образом: патриции, набранные в сенат Ромулом, будучи в числе 200... разделились на десятки. Однако они правили не вместе, но каждый по пять дней, в течение которых он имел ликторов и другие инсигнии царской власти. Первый, исполнив свой срок власти, передавал ее второму, тот третьему и так далее до конца. После того как первые десять «процарствуют» определенные им 50 дней, десять других получали от них власть, а от тех, в свою очередь, другие» (пер. наш. — М. Б.)

Более лаконичен, зато внушает и больше доверия Ливий (I, 17): «А потому 100 отцов разделились на десятки, и в каждом десятке выбрали главного, поделив таким образом управление государством. Правил десять человек, но знаки власти и ликторы были у одного; по истечении пяти дней их полномочия истекали, и власть переходила к следующей десятке, никого не минуя. Так на год прервалось правление царей. Перерыв этот получил название *междуцарствия*, чем он на деле и был» (пер. В. М. Смирин).

Очевидно, причиной возникновения обряда *интеррегнума* послужил религиозный характер царской власти в Древнем Риме. Римский царь был верховным жрецом. Он не мог умереть без того, чтобы его место, место блюстителя священнодействий, не занял бы другой, пусть и временный, верховный жрец, то есть временный царь, *междуцарь*, *interrex*. Итак, главным, а может быть, и единственным предназначением выбранного *интеррекса* являлось осуществление тех религиозных обрядов, которые в обычное время исполнялись царем.

Но поскольку царь совмещал в своем лице как религиозного, так и политического главу общины, постольку и священный обряд междуцарствия быстро приобрел политическую окраску. Со смертью Ромула и до избрания нового царя управление всей религиозной и политической жизнью Рима перешло к сенату. Тотчас, чтобы ни на один день не прервалось совершение священнодействий, был выбран *interrex*. Для осуществления же всех политических мер правления ему была придана коллегия сенаторов так, чтобы их общее количество вместе с междуцарем составляло 10 человек. Надо заметить, что формально междуцарь обладал всей полнотой власти, объемом царской власти. Но фактически, занятый своей основной функцией — религиозной, во всех остальных вопросах, прежде всего в выборе кандидата в цари, он зависел от советов или решений своего десятка.

Обряд междуцарствия соблюдался после смерти Нумы Помпилия и Туллы Гостилия. С воцарением этрусской династии в Риме, когда легитимный характер царской власти нарушается, междуцарствие исчезает. Республика восстановит институт междуцарей (*interreges*), но уже в другой форме.

Реформа Сервия Туллия

По-видимому, уже при царях военная демократия получила первый сильный удар как результат дальнейшего разложения родового строя. Хотя и здесь наша традиция крайне запутана и противоречива, но кое-какое историческое ядро в ней можно найти. Предание рассказывает, что Сервий Туллий провел важную реформу политического и военного строя римской общины.

Реформа, во-первых, состояла в организации территориальных триб, которые как административные единицы должны были заменить три старые родовые трибы. Количество триб в нашей традиции колеблется. Городских, во всяком случае, было четыре: палатинская, субуранская, эсквилинская и коллинская. Цифры сельских триб даются разные: от 16 до 26.

Далее Сервий Туллий разделил все свободное население Рима — и патрициев, и плебеев — на 5 имущественных разрядов или классов (*classis*). В первый класс зачислялись лица, обладавшие состоянием не меньше 100 тыс. *ассов*¹, во второй — 75 тыс. *ассов*, в третий — 50 тыс., в четвертый — 25 тыс. и, наконец, в пятый — 12,5 тыс. (по Дионисию), или 11 тыс. (по Ливию) *ассов*. Те, у кого состояние было меньше, стояли «ниже класса» (*infra classem*) и назывались *proletarii* (от слова «*proles*» — «потомство»), т. е. люди, которые имели только детей. Другое название их — *capite censi* (оцененные головой).

Имущественным положением определялось место воинов в строю легиона (ополчения). Самые богатые граждане I класса служили в коннице и назывались всадниками (*equites*). Остальные члены этого класса должны

¹ Асс — медная монета первоначально весом в 1 фунт, ценность которой для раннего периода не может быть точно установлена.

были иметь полное тяжелое вооружение пехотинца (шлем, панцирь, поножи, щит, копье и меч) и стоять в первых рядах легиона. Граждане других классов соответственно имели облегченное вооружение, занимая место в задних рядах. Воины V класса являлись в строй легковооруженными, а люди, стоявшие *infra classem*, в строю вообще не служили.

Допущение плебеев в войско требовало наделения их некоторыми политическими правами. Это было сделано Сервием Туллеем посредством организации новой формы народного собрания, в котором должны были участвовать оба сословия. Оно называлось центуриатным собранием или центуриатными комициями. Центурия (сотня), будучи военной тактической единицей, вместе с тем стала и голосующей единицей, таким образом, что граждане сначала голосовали в каждой центурии отдельно, а затем вопрос решался большинством центурий (каждая имела один голос). I класс получил 98 центурий. Из них 18 было всаднических (6 патрицианских и 12 плебейских) и 80 пехотных. II, III, IV классы получили по 20 центурий каждый; V класс — 30 центурий. Военные ремесленники и музыканты имели 4 центурии, а пролетарии — одну. Таким образом, всего было 193 центурии. В каждом классе центурии делились пополам на старшие (*seniores*) и младшие (*iuniores*) по возрасту: в младшие входили воины от 17 до 45 лет, в старшие — от 46 до 60. Старшие центурии, как правило, несли только гарнизонную службу.

Распределение центурий по классам говорит о том, что количество людей в центурии каждого класса было различным. В противном случае мы должны допустить, что богатых людей в Риме было больше, чем лиц среднего достатка и бедноты (первые имели 98 центурий, вторые — 95). По-видимому, центурии высших классов состояли из меньшего числа людей, чем центурии низших. Во всяком случае, состоятельные граждане имели абсолютное большинство, и если они голосовали единодушно, то всегда могли решить вопрос в своих интересах. К центуриатным собраниям перешли важнейшие функции старых собраний по куриям: объявление войны, выбор должностных лиц, суд и проч. Хотя куриатные собрания продолжали существовать, однако значение их упало.

Такова традиция о реформе Сервия Туллия. Многое в ней недостоверно и принадлежит более поздним эпохам. Таково, например, исчисление ценза на ассы, которые появились не раньше IV в. Поэтому большинство ученых полагает, что денежный ценз был введен в первый раз цензором Аппием Клавдием в 312 г. до н. э. Первоначально ценз, по-видимому, был земельный: к I классу причислялись лица, владевшие полным наделом (вероятно, 20 югеров), ко II — $\frac{3}{4}$ надела, к III — $\frac{1}{2}$ надела и т. д. Под большим сомнением стоит также деление на пять имущественных разрядов уже в VI в. Есть некоторое основание думать, что первоначально все гражданство делилось на два разряда: *classis* и *infra classem*. Наконец, очень подозрительно общее сходство реформы Сервия Туллия с реформами Солона и Клисфена: возникает вопрос, не сконструирована ли римская реформа анналистами под влиянием греческой историографии? Во всяком случае, в таком виде, в каком изображает традиция центуриатный строй, он существовал не раньше конца IV в.

Однако было бы ошибкой полностью отрицать всякую историческую основу в вопросе о реформе Сервия Туллия. Для этого она слишком хорошо засвидетельствована традицией. Поэтому мы должны допустить, что в конце царского периода, и, вероятнее всего, именно при Сервии Туллии было введено важное новшество, состоявшее в допущении плебеев в легион. Эта мера была тесно связана с развитием военного дела, требовавшего увеличения количества воинов и распределения граждан по нескольким (первоначально, может быть, по двум) имущественным группам. При новом принципе набора в легион нужны были и новые территориальные, а не родовые единицы. Это привело к организации новых триб, в основу которых были положены четыре старых городских района.

Принципиальное значение реформы было очень велико. Энгельс говорил по этому поводу: «Так и в Риме, еще до упразднения так называемой царской власти, был разрушен древний общественный строй, покоившийся на личных, кровных узах, а вместо него создано было новое, действительно государственное устройство, основанное на территориальном делении и имущественных различиях. Публичная власть сосредоточилась здесь в руках военнообязанных граждан и была направлена не только против рабов, но и против так называемых пролетариев, отстраненных от военной службы и лишенных вооружения» (Соч., т. 21, с. 129).

В какой степени в реформе Сервия Туллия можно уловить отзвуки начинающейся сословной борьбы? В традиции как будто есть намеки на это. Так, Ливий (I, 36) рассказывает, что еще Тарквиний Старший задумал к трем центуриям всадников, «набранным Ромулом, прибавить другие и назвать их своим именем». Но авгур Атт Навий «заявил, что ни изменения, ни нововведения тут невозможны без согласия богов». В конце концов под давлением патрицианской оппозиции Тарквиний вынужден был отказаться от своего плана. Его преемнику удалось провести реформу, но также при сильном противодействии патрициев. Отцы, по словам Ливия (I, 46), были недовольны разделом земли между плебеями, отнятой у неприятеля. Это недовольство использовал младший Тарквиний в своей агитации против Сервия Туллия.

«Он покровительствовал людям низшего класса, к которому принадлежал и сам, — говорил Тарквиний сенаторам, — и, завидуя почетному положению других, разделил между самыми презренными людьми поле, отнятое у первых людей государства. Все повинности, некогда бывшие общими, он перенес на знатных. Он установил ценз, чтобы имущество богатых было известно и возбуждало зависть, а вместе с тем, чтобы был готов источник, откуда, в случае желания, можно было бы раздавать желающим» (Ливий, I, 47).

К этим намекам традиции нужно прибавить тот факт, упомянутый нами выше, что память Сервия Туллия благоговеино чтилась плебеями. Некоторые черты авантюризма, которые традиция приписывает шестому римскому царю, также могут говорить в пользу того, что в его правление в Риме произошли какие-то большие внутренние потрясения. Во всяком случае, едва ли такая крупная уступка плебеям могла быть сделана доб-

ровольно, под влиянием только военных соображений. Роль здесь самого Сервия Туллия, конечно, не может быть выяснена сколько-нибудь точно. Если бы можно было доказать его этрусское происхождение, было бы очень соблазнительно предположить, что царь-этруск, опираясь на плебеев, выступил против латино-сабинского патрициата, за что и был свергнут. Но, как мы видели выше, этрусское происхождение Сервия Туллия мало вероятно.

По-разному современные историки датируют реформу Сервия Туллия. При этом нет недостатка в попытках радикального пересмотра древнего предания. Одну из таких гипотез предложил А. И. Немировский: «Общий смысл реформы даст нам указания на время ее принятия. Реформа была принята тогда, когда плебеи были допущены в войско римской общины, когда основные различия между патрициями и плебеями были стерты. Реформа не знает деления на патрициев и плебеев не потому, что она возникла до появления этих различий, а потому, что она сама послужила важнейшим этапом на пути их ликвидации. Такая реформа, как центуриатная, не только не могла предшествовать борьбе плебеев за уравнивание в правах с патрициями, но и быть ее первым этапом. Такое историческое событие, как сецессия плебеев, предполагающая наличие в Риме двух общин, не могло быть после проведения центуриатной реформы... Центуриатной реформе предшествовали и “Законы XII таблиц”, сохранившие важнейшее правовое различие между сословиями, запрещение брака между ними. Это запрещение брака было отменено в 445 г. до н. э. Создание новых комиций — центуриатных — предполагает, что они имели право выбирать не только патрициев, но и плебеев. Иначе сама центуриатная реформа теряет всякий смысл. Уничтожая различия между плебеями и патрициями в голосовании, она должна была или дать равные права всем гражданам быть выбранными, или специально оговорить, что какой-либо класс не имеет активных избирательных прав, подобно тому, как это сделано реформой Солона в отношении фетов. Следовательно, дополнительные указания на время реформы мы должны искать в данных об избрании плебеев на пост верховных военачальников, глав войск, состоящих из плебеев и патрициев... В 444 г. взамен консулов, магистратуры, доступной только патрициям, были выбраны три военных трибуна с консульской властью (Ливий, IV, 7). Новая должность командиров всего войска стала доступна и плебеям. Для создания собранной согласно Сервиевой конституции требовалась оценка имущества всего населения Рима. И не случайно именно на это же время падает учреждение цензуры (443 г.)... Изучение истории римского права указывает нам на середину V в. (точнее 445—443 гг.) как на наиболее вероятное время проведения центуриатной реформы» (Немировский А. И. К вопросу о времени и значении центуриатной реформы Сервия Туллия. ВДИ, 1959, № 2. С. 160—162).

ГЛАВА VII

**ПАДЕНИЕ ЦАРСКОЙ ВЛАСТИ
И ОБРАЗОВАНИЕ РЕСПУБЛИКИ**

В конце VI в. в Риме пала царская власть. Римляне изгнали Тарквиния Гордого, воспрепятствовали его попыткам вернуть себе власть, выдержали осаду города этрусским царем Порсенной и, отстояв свободу и независимость, установили в отечестве республиканскую форму правления. Очевидно, что далеко не все в этом легендарном предании является достоверным. Скорее всего, после изгнания Тарквиния Рим на некоторое время вновь оказался под властью этрусков. Только когда этруски были разгромлены греками и латинами, Рим обрел независимость. Власть царя в Риме была заменена властью двух ежегодно избираемых консулов, которые, вероятно, вначале именовались преторами.

509 г. — избрание первых консулов в Риме.

508 г. — заключение договора между Римом и Карфагеном.

507 г. — разгром этрусков у г. Ариции. Окончательное освобождение Рима из-под власти этрусков.

Легенда о Лукреции

Традиция рассказывает о кровавой драме, послужившей причиной изгнания Тарквиниев. Главные действующие лица драмы: Секст Тарквиний, старший сын царя; добродетельная Лукреция, жена Луция Тарквиния Коллатина, дальнего родственника правящей династии; сам Коллатин; Луций Юний Брут, сын сестры царя Тарквиния, друг Коллатина.

Однажды во время осады римлянами г. Ардеи царские сыновья пиروвали вместе с Коллатином. Зашел разговор о женах, и каждый стал расхваливать свою. Тогда Коллатин предложил сделать опыт: всем вместе поехать домой и посмотреть, чем занимаются их жены. Сказано — сделано. Вскочили на коней и через несколько часов очутились в Риме. Царских невесток они застали пирующими со своими приятельницами. Тогда поехали в Коллацию, сабинский городок, где был дом Коллатина. Лукреция, как и подобало добродетельной римской матроне, поздней ночью сидела окруженная служанками и прядла шерсть. Таким образом, победителем в споре вышел Коллатин. Однако красота и целомудрие Лукреции зажгли преступную страсть в сердце Секста Тарквиния. Через несколько дней он, без ведома Коллатина, с одним провожатым отправился к Лукреции. Она радушно приняла его, и после обеда гостя отвели в приготовленное для него помещение. Ночью Секст с обнаженным мечом в руке явился в спальню к Лукреции и, угрожая, овладел ею. Утром он уехал, а Лукреция вызвала к себе мужа и отца. Когда они явились вместе с ближайшими друзьями, Лукреция рассказала им о случившемся и, выхватив нож, спрятанный под одеждой, вонзила его себе в сердце.

Родственники и друзья во главе с Брутом вынесли окровавленное тело Лукреции на площадь и призвали граждан к восстанию против Тарквиниев. Толпы народа двинулись в Рим. Возмущенные римляне сбежались на форум и постановили лишить царя власти и изгнать его вместе с женой и детьми. Тарквинию не удалось подавить движения, и он должен был с семьей уйти в изгнание в Этрурию. А народ в собрании по центуриям выбрал двух консулов — Брута и Коллатина, учредив таким образом республику. Все эти события произошли, по Ливию, в 510 г., а по Катону и Полибию — в 507 г.

Что в ней достоверного?

Такова традиционная легенда. В ней нет почти ничего достоверного, за исключением, быть может, самого факта изгнания последнего царя. Мотив оскорбления добродетельной женщины как повод к восстанию против тирана является типичным «бродячим сюжетом», не раз встречающимся в мировой литературе. Дата 510 г. вызывает большие сомнения своим совпадением с годом изгнания из Афин Гиппия. Остается голый факт: в конце VI или, как думают некоторые исследователи, в начале V в. в Риме произошло падение военной демократии в форме насильственного свержения последнего царя и передачи его власти двум выборным на срок должностным лицам. Насильственный характер переворота, в отличие, например, от Афин, где исчезновение патриархальной монархии носило постепенный характер, объясняется, быть может, тем, что последний царь принадлежал к этрусской знати. Поэтому его изгнание было делом рук римского (латино-сабинского) патрициата. Это было движением окрепшей италийской знати против этрусских элементов в римской общине.

Война с этрусками

Однако с изгнанием Тарквиниев борьба не кончилась. Предание рассказывает о попытке Тарквиния вернуться в Рим сначала с помощью заговора знатной молодежи, близкой к царскому дому. Но попытка не удалась, так как заговор был раскрыт. Тогда изгнанный царь обратился за помощью к этрускам. Объединенное войско двух этрусских городов, Тарквиний и Вей, двинулось против Рима. В легендарной битве у Арсийского леса на правом берегу Тибра пал Брут, но ни та, ни другая сторона не имели решительного успеха. Однако этруски, испуганные ночью голосом бога Сильвана, отступили, и поле боя осталось за римлянами.

Тарквиний бежал к Ларсу Порсенне, царю г. Клузия. Порсенна, считая полезным для этрусков восстановление Тарквиния, пошел на Рим. Война с Порсенной расчленила в традиции рядом легенд. Когда этруски подошли к мосту через Тибр, ведущему на левый берег, римляне еще не успели его разрушить. Но римский воин Гораций Коклес, находившийся на сторожевом посту, удерживал врагов все время, пока его товарищи разрушали мост. Когда дело было сделано, Коклес в полном вооружении бросился в реку и благополучно достиг левого берега. Порсенна осадил Рим. Один знатный

юноша, Гай Муций, решил убить царя. Он пробрался в лагерь врагов, но по ошибке убил не Порсенну, а его писца. Схватенный стражей и приведенный к царю, Муций смело заявил, что он пришел убить его и что не он один замыслил это сделать: много римских юношей готово последовать его примеру. Когда царь стал грозить ему пытками, юноша сам положил правую руку на огонь, мужественно перенося страшную боль. Пораженный Порсенна приказал отпустить Муция, получившего затем прозвище Сцевола (Левша). Пример римского героизма так испугал этрусского царя, что он согласился снять осаду за уступку вейентинцам части территории и выдачу заложников.

Таков основной вариант традиции о войне с Порсенной, который мы находим у Ливия, Дионисия и Плутарха. Однако есть другая версия. Тацит говорит¹, что Рим в действительности был взят Порсенной. По свидетельству Плиния Старшего², Порсенна навязал римлянам унижительный договор, согласно которому они могли пользоваться железом только для сельскохозяйственных орудий. Которая из двух версий достовернее? По-видимому, вторая, между тем как основной вариант представляет позднюю патристическую фальсификацию.

К тому же второй вариант подтверждается дальнейшими событиями: походом отряда этрусков под начальством сына Порсенны Арунта против латинского г. Ариции (507 г.). Этруски были разбиты латинами и греками из Кум под начальством Аристодема. Характерно, что участие римлян в битве при Ариции нигде не упоминается. Это можно объяснить только тем, что римляне в этот момент сами были под властью этрусков.

Первые годы республики стали одной из самых ярких страниц римской истории. Все римляне — от консула Брута до простого юноши Муция — стяжали немеркнущую славу и показали себя достойными свободы и величия.

Имя основателя республики — Луция Юния Брута — окружено массой легенд. Плутарх (Попликола, 5—6) рассказывает, что сыновья Брута оказались вовлеченными в заговор против республики. Заговор был раскрыт. «...Обвинение было предъявлено... Уличенные не дерзнули сказать ни слова в свою защиту, смущенно и уныло молчали и все прочие, лишь немногие, желая угодить Бруту, упомянули об изгнании. Какой-то проблеск надежды усматривался также в слезах Коллатина и в безмолвии Валерия. Но Брут, окликаая каждого из сыновей в отдельности, сказал: “Ну, Тит, ну, Тиберий, что же вы не отвечаете на обвинение?”. И когда, несмотря на троекратно повторенный вопрос, ни тот, ни другой не проронили ни звука, отец, обернувшись к ликторам, промолвил: “Дело теперь за вами”. Те немедленно схватили молодых людей, сорвали с них одежду, завели за спину руки и принялись сечь прутьями, и меж тем как остальные не в силах были на это смотреть, сам консул, говорят, не отвел взора в

¹ История, III, 72.

² Естественная история, XXXIV, 39.

сторону, сострадание нимало не смягчило гневного и сурового выражения его лица — тяжелым взглядом следил он за тем, как наказывают его детей, до тех пор пока ликторы, распластав их на земле, не отрубили им топорами головы. Передав остальных заговорщиков на суд своего товарища по должности, Брут поднялся и ушел. Его поступок, при всем желании, невозможно ни восхвалять, ни осуждать. Либо высокая доблесть сделала его душу совершенно бесстрастной, либо, напротив, великое страдание довело ее до полной бесчувственности. И то, и другое — дело нешуточное, и то, и другое выступает за грани человеческой природы, но первое свойственно божеству, второе — дикому зверю. Справедливее, однако, чтобы суждение об этом муже шло по стопам его славы, и наше собственное слабование не должно быть причиной недоверия к его доблести. Во всяком случае, римляне считают, что не столько трудов стоило Ромулу основать город, скольких Бруту — учредить и упрочить демократический образ правления» (пер. С. П. Маркиша).

Славная смерть на поле брани стала логичным завершением жизни первого римского консула: «Вступив в римские земли, враги встретили обоих консулов: Валерий вел пехоту боевым строем, а Брут — передовую конную разведку.

Точно так же и перед вражеским войском шла конница, возглавлял которую царский сын Тарквиний Аррунт, а сам царь следовал за ним с легионами. Угадав издали консула сперва по ликторам, а потом уже ближе и вернее — в лицо, Аррунт, возгоревшись гневом, воскликнул: «Вот кто изгнал нас, исторг из отечества. Вот как важно он выступает, красуясь знаками нашей власти! Боги, мстители за царей, будьте с нами!». И, прищорив коня, мчится он прямо на консула. Брут заметил, что на него скачут. Тогда считалось почетным, чтобы вожди сами начинали сражение: рвется и Брут к поединку, и столь яростна была их сшибка, что ни тот ни другой, нанося удар, не подумал себя защитить, так что оба, друг друга пронзив сквозь щиты, замертво пали с коней, насаженные на копья» (Ливий, II, 11, пер. Н. А. Поздняковой).

Договор с Карфагеном

В свете этих фактов становится понятным и договор Рима с Карфагеном в 508 г., о котором мы упоминали в главе I. Текст договора сообщает Полибий (III, 22):

«На нижеследующих условиях быть дружбе у римлян и их союзников с карфагенянами и их союзниками. Римлянам с их союзниками не плавать далее Прекрасного мыса¹, разве только в том случае, если они будут туда загнаны бурей или неприятелем. Если же кто-нибудь будет занесен туда против воли, он не имеет права ничего покупать или получать, за исключением самого необходимого для починки судна или жертвоприношения.

¹ В Африке, к северу от Карфагена.

Оставаться там он не может более 5 дней. Явившиеся по торговым делам не могут совершить никакой сделки иначе, как при посредстве глашатая или писца. За все то, что было бы продано в Ливии и Сардинии в присутствии этих должностных лиц, пусть ручается перед продавцом государство. Если кто-нибудь из римлян явится в ту часть Сицилии, которая подвластна карфагенянам, то во всем римлянам пользоваться одинаковыми правами с карфагенянами. Со своей стороны, карфагеняне не должны причинять никакого вреда народу ардеатов, анциатов, лаврентинцев, цирцейцев и таррацинцев¹, а также никакому другому из латинских городов, подвластных Риму. Карфагеняне обязуются не занимать какого-нибудь из этих городов и тогда, когда он отпадет от римлян, а если и займут его, то должны в целости возвратить римлянам. Карфагеняне не должны возводить никаких укреплений в Лации».

Суть этого договора состоит в том, что в нем отражены чрезвычайно широкие торговые интересы римлян, простирающиеся вплоть до Северной Африки. Кроме этого, поражает широта римского влияния на прибрежную полосу Лация чуть ли не до Кампании. И размах римской торговли, и степень римского влияния плохо вяжутся со всем тем, что мы знаем о маленьком и слабом Риме начала Республики. Это заставляет думать, что если дата договора правильна, то он мог быть заключен только в самом конце царского периода, когда Рим находился в орбите этрусского влияния и этрусской торговли. Если допустить, что в конце VI в. Рим был захвачен Порсенной, а затем этруски были разбиты при Ариции, тем более уместным будет пункт договора, который запрещает карфагенянам занимать отпавшие латинские города.

Гробница Франсуа

Вернемся теперь к стенным изображениям гробницы Франсуа в Вульчи, о которой мы упоминали выше. На них изображена сцена освобождения этрусского авантюриста Целия Вибенны из плена при помощи его верного товарища Мастерны и брата Авла Вибенны. Рядом находится сцена убийства «римлянина Гнея Тарквиния» неким Марком Камительном (Marce Camitlnas). Эти рисунки, подлинность которых стоит вне всякого сомнения и которые датируются III в. до н. э., отражают какой-то древний этрусский вариант предания. Рядом с ним толкование императора Клавдия, отождествляющего Мастерну с Сервием Туллием, кажется надуманным или основанным на непонимании этрусских сказаний.

Гипотеза Де Санктиса

Для объяснения этого запутанного клубка фактов, легенд, догадок, противоречий и фальсификаций наиболее правдоподобной кажется гипотеза Де Санктиса, который сближает сцены из гробницы Франсуа с римской традицией о Порсенне. При Тарквиниях, согласно Де Санктису, Рим не

¹ Ардея, Анций, Лаврент, Цирцеи и Таррацина — прибрежные города Лация.

был под властью этрусков. Наоборот, Тарквинии воевали с этрускими полисами и даже подчинили многие из них. Надежные варианты традиции говорят, например, что Тарквиний Старший победил этрусков в двух больших сражениях и был признан верховным повелителем двенадцати городов (Дионисий, III, 57 и след.; Флор, I, 5; Орозий, II, 4). Власть Рима над Этрурией была закреплена Сервием Туллием (Ливий, I, 42; Дионисий, IV, 27) и перешла к Тарквинию Гордому (Ливий, I, 55; Дионисий, IV, 65). Но при последнем Рим был захвачен отрядом какого-то этрусского авантюриста (Целия Вибенны, Мастарны или Порсенны — имя здесь не имеет большого значения). Тарквиний, которого римская традиция называет Луцием, а этруская — Гнеем, был убит, и власть над Римом на некоторое время (никакой сколько-нибудь точной хронологии здесь установить невозможно) перешла к этрусскому царю. Однако она не была продолжительной. Этруски были разбиты под Арицией латинами и кампанскими греками, и большая часть Лация получила свободу. В связи с поражением этрусков и в Риме усилилось движение латинских элементов, которое закончилось восстанием и изгнанием последнего царя. Имя его, конечно, установить невозможно, равно как и весь ход событий.

Впрочем, Де Санктис не придает сколько-нибудь решающего значения движению туземной аристократии. Он утверждает, что царская власть в Риме все равно пала бы и без этрусков, как пала у других италиков. Наоборот, он выдвигает теорию о постепенном исчезновении царской власти в Риме подобно тому, как это произошло в Афинах. Однако эта концепция противоречит всей античной традиции, которая на редкость единодушна в вопросе о насильственном падении военной демократии в Риме. Многие исследователи правильно указывают, что ненависть к царской власти («тирании»), дожившая до конца Республики, говорит как раз в пользу революционного свержения власти последнего царя.

Хотя в основном движение против Тарквиниев являлось делом рук латинского патрициата, но, по-видимому, и среди последнего не было полного единодушия. Часть знати (и не только этрусской) поддерживала правящий род, о чем можно судить по некоторым указаниям литературных источников.

Должностные лица Ранней республики

Согласно наиболее распространенной традиции, власть царя в Риме была заменена властью двух ежегодно избираемых в центуриатном собрании и утверждаемых сенатом должностных лиц. Они могли выбираться только из патрициев и назывались консулами (consules, от слова «consulere» — совещаться). Эта традиция отражена, например, у Ливия (I, 60). Однако тот же Ливий в другом месте (III, 55), а также словарь Феста (с. 249) указывают, что первоначально консулы именовались преторами (praetores — предводители). Дион Кассий, римский историк начала III в. н. э., в своей «Римской истории» начинает употреблять термин «консул» лишь с середины V в., а до этого у него встречается только греческое понятие *στρατηγος*, соответствующее латинскому praetor.

Таким образом, мы имеем в этом вопросе два варианта традиции. Второй нужно предпочесть первому. В его пользу можно привести такие соображения. В сохранившихся текстуально частях «Законов XII таблиц» слово «консул» не встречается, а одно наполовину испорченное слово скорее всего можно восстановить как *praetor* (XII, 3)¹. В термине «претор» резче выступает военный характер высшей магистратуры, который должен был тем более подчеркиваться в момент переворота. К тому же консулы явились как бы преемниками царей, которые были прежде всего военными предводителями. В некоторых латинских городах древнейшие высшие должностные лица, как это показывают надписи и литературные источники, также назывались преторами. Самым же сильным аргументом в пользу второго варианта традиции является следующее соображение. Согласно первому, наиболее распространенному варианту, должность преторов появляется только в середине IV в. в качестве судебной по преимуществу магистратуры. Почему же к гражданской функции был применен чисто военный термин «предводитель»? Это совершенно непонятно, если не допустить, что термин уже существовал раньше, а в IV в., как будет показано ниже, произошел его перенос на другое понятие.

Поэтому надо признать доказанным, что в начале Республики позднейшие консулы действительно назывались преторами. Только с середины V в. впервые начинает встречаться понятие «консул», в котором подчеркнут коллегиальный характер высшей магистратуры и которого она не имела раньше. Консулы — значит совещающиеся вместе, коллеги. Такое толкование впервые дал Нибур, к которому в этом вопросе присоединился ряд других историков.

Сделано много попыток объяснить, почему преторов, а затем консулов было двое. Сами древние объясняли это сознательным намерением ослабить высшую власть и тем самым гарантировать государство от попыток захватить тиранию. Однако это объяснение носит слишком искусственный характер и обязано своим возникновением позднейшим домыслам. Другое объяснение сводится к тому, что в момент переворота городское ополчение состояло из двух легионов, и каждый из них выдвинул своего предводителя. Третья гипотеза пытается вывести двойственность преторской власти из двойного возрастного состава легиона — старшие и младшие центурии. Четвертое толкование кажется более вероятным: в перевороте руководящую роль играли два патрицианских рода, и каждый потребовал себе долю участия во власти. Однако мы думаем, что самым правдоподобным является следующее объяснение, данное русским ученым И. В. Нетушилом. Первоначально власть преторов не являлась коллегиальной, как у позднейших консулов, но были старший претор (*praetor maximus*, Ливий, VII, 3) и младший, его помощник². Строгая коллегиальность власти преторов появилась окончательно не раньше IV в. Только такое объяснение дает возможность понять запутанную картину борьбы между патрициями и плебеями в IV в.

¹ «Si vindiciam falsam tulit, si velit is... tor arbitros tris dato...».

² Подобно этому, диктатор имел в лице начальника конницы своего помощника.

Римляне были народом суеверным, а их мышление отличалось большим формализмом. Когда упразднили царскую власть, встал вопрос, как быть с религиозными функциями *гех*'а? Не разгневаются ли боги за покушение на верховного представителя общины перед лицом божества? Выход был найден в том, что сохранили имя и религиозные обязанности прежнего царя в новой должности «богослужебного царя» (*гех sacrorum*). Выход чисто формальный, так как новая должность была весьма скромной: *гех sacrorum* подчинялся старшему жрецу (верховному понтифику) и назначался им на должность. Но магическое значение имени «гех» сохранилось.

Из других магистратур начального периода Республики довольно засвидетельствована должность двух квесторов (*quaestores*). Позднее это были казначеи, выбиравшиеся, как и все другие должностные лица, народным собранием. Но в начале Республики в них скорее нужно видеть помощников преторов по судебным делам (*quaestor* — значит «следователь»). И первоначально они, по-видимому, не выбирались, а назначались преторами¹.

Есть теория, которая относит к числу самых ранних республиканских магистратур также и должность двух эдилов (*aediles*). Согласно этой теории, эдилы первоначально были помощниками преторов по хозяйственным делам (*aedes* — общественное здание, храм). Но это предположение не находит опоры в традиции, датирующей появление эдилов более поздним временем.

ГЛАВА VIII

БОРЬБА ПАТРИЦИЕВ И ПЛЕБЕЕВ

Сразу после падения царской власти в Риме начинается сословная борьба между патрициями и плебеями. То затихая, то разгораясь с новой силой, она продолжалась более двух столетий. Политическое равноправие, аграрная и долговая проблемы — вот три вопроса, вокруг которых шла борьба. Первыми успехами плебеев стали учреждение народного трибуната (начало V в.) и кодификация гражданского права — «Законы XII таблиц» (середина V в.). Еще одним важнейшим достижением плебеев был закон Канулея (445 г.), отменивший запрет на браки между патрициями и плебеями. После небольшого затишья в конце V в., в IV в. борьба вспыхивает с новой силой, и плебеи достигают решительных побед: по закону Лициния-Секстия (367 г.) плебеи добиваются права занимать консульскую должность, а вслед за тем и все другие магистратуры, отмены долгового рабства (конец IV в.), признания решений плебейских собраний обязательными для всех граждан Рима. Таким образом, к началу III в. практически все цели плебеями были достигнуты, образовалась единая равноправная римская община — *civitas*.

¹ В науке есть также мнение, что квесторы существовали уже в царскую эпоху в качестве судей по уголовным делам.

494 г. — первая сецессия плебеев, создание плебейского народного собрания, учреждение народного трибуната.

451—450 гг. — деятельность децемвиров, создание «Законов XII таблиц».

445 г. — разрешение браков между патрициями и плебеями.

367 г. — законы Лициния-Секстия.

326 (313) г. — закон Петелия-Папирия — уничтожение долгового рабства.

287 г. — последний всплеск сословной борьбы, закон Квинта Гортензия о плебситах.

Причины борьбы

Если кое-какие неясные следы сословной борьбы можно констатировать уже в VI в. (так называемая реформа Сервия Туллия), то после падения царской власти и образования патрицианской республики эта борьба должна была сильно обостриться. Теперь оба сословия стояли лицом к лицу без всяких буферов в виде патриархальной монархии как пережитка племенного демократизма. И если борьба против тирании этрусских завоевателей временно могла объединить патрициев и плебеев, то теперь этот объединяющий момент исчез. Патриции открыто стояли у власти, и они не могли не использовать ее для своих узко сословных интересов. Именно теперь завершается начавшееся еще в царскую эпоху замыкание патрициата, окончательное превращение его из римского народа в привилегированную аристократическую группу.

Одновременно идет быстрый процесс социальной дифференциации у плебеев. Он не задерживался, как у патрициев, системой родовых отношений и общинным землевладением. Плебейская индивидуальная собственность допускала широкие возможности ее концентрации в руках отдельных семей. Среди плебеев выделяется богатая верхушка. Благодаря своей все возраставшей численности, своей военной выучке и вооружению они сделали грозной силой, противостоящей старому *populus*, теперь прочно огражденному от всякого прироста за счет пришлых элементов. Вдобавок к этому, земельная собственность была, по-видимому, почти равномерно распределена между *populus* и плебсом, тогда как торговое и промышленное богатство, впрочем еще не сильно развившееся, преимущественно было в руках плебса.

С самого начала Республики, на протяжении более чем двух столетий, шла ожесточенная борьба между римскими сословиями, то затихая, то вновь разгораясь ярким пламенем. Центр тяжести этой борьбы в разные периоды лежал в разных вешах, но в целом можно принять, что спор шел о трех вопросах: об уравнивании в политических правах, о долговой кабале и о доступе к общинно-государственной земле (*ager publicus*).

Что касается первого момента, то мы не можем игнорировать его значения уже с самых первых годов Республики, хотя, как увидим ниже, многие детали являются здесь недостоверными. Сложнее обстоит дело с двумя другими вопросами. Большинство современных исследователей отрицает массовую задолженность плебса и остроту аграрного вопроса для раннего периода Республики. Однако это делается без достаточного осно-

вания. Хотя многое перенесено здесь традицией из более поздней эпохи в раннюю, мы не имеем оснований огулом отбрасывать все показания литературных источников и отрицать задолженность плебеев уже в раннереспубликанскую эпоху. Долговое право в необычайно суровой форме отразилось в «Законах XII таблиц», памятнике середины V в., причем в одной из самых аутентичных его частей (III таблица). Следовательно, к середине V в. долговые отношения уже настолько развились, что потребовалось их законодательное оформление.

Вопрос о задолженности нельзя оторвать от аграрного вопроса. При малых размерах древнего Лация и плодородии почвы плотность его населения должна была быть относительно высока, что косвенно подтверждается многочисленными следами мелиорационных и ирригационных работ. При таких условиях аграрные отношения должны были рано приобрести большую остроту. Традиция, как будет показано в дальнейшем, сообщает здесь ряд фактов, из которых не все являются выдумкой.

Однако допуская, что все три причины сословной борьбы имели место уже с начала Республики, мы должны помнить, что руководящей группой в этой борьбе была зажиточная часть плебса, которая больше всего была заинтересована в уравнении в правах и в доступе к *ager publicus*.

Появление народных (или плебейских) трибунов

Согласно традиционному рассказу, первая крупная вспышка сословной борьбы произошла в 494 г. Положение плебеев стало совершенно невыносимым из-за долговой кабалы; они волновались. Военная обстановка была очень напряженной: шли войны с вольсками, эквами и сабинами. Чтобы успокоить плебеев и сохранить боеспособность армии, патриции обещали улучшить положение должников, но когда врага отбросили, все обещания были забыты. Тогда плебейская часть войска удалилась из Рима на Священную гору за р. Анио, километрах в пяти от Рима¹. Построив лагерь, плебеи спокойно держались там в течение нескольких дней. В городе распространилась паника: Рим лишился значительной части военных сил, существовало даже опасение, что плебеи хотят основать самостоятельное государство. Начались переговоры, патрициям пришлось пойти на уступки. Плебеям было разрешено выбирать своих собственных должностных лиц, народных (плебейских) трибунов, облеченных неприкосновенностью. Они могли выбираться только из плебеев. Обязанность и право народных трибунов состояли в том, чтобы защищать плебеев против произвола патрицианских магистратов.

Таков рассказ о первом удалении плебеев на Священную гору (*secessio plebis in montem sacrum*) и о возникновении народного трибуната. В целом это предание недостоверно. Прежде всего, события 494 г. сильно напоминают аналогичные происшествия 449 г., и есть серьезные основания думать, что так называемая первая сецессия плебеев просто дублирует вто-

¹ Согласно анналисту Пизону, на которого ссылается Ливий (II, 32), плебеи удалились на Авентин.

рую. Затем кажется странным, что в договоре, заключенном с плебеями, нет ни слова о долгах, в то время как главной причиной удаления выставляется именно задолженность. Большая неясность существует также в вопросе о народных трибунах. Не ясно, где они первоначально избирались: в трибах или куриях?

С 471 г. выборы народных трибунов, по-видимому, происходили на собраниях плебса по трибам (закон народного трибуна Публилия Волерона). Но как обстояло дело до этого года, мы не знаем. Указания источников на этот счет противоречивы. Нет единодушия также и в вопросе о числе первоначально избранных трибунов. Сам Ливий не вполне уверен, было их два или пять.

«Таким образом, — говорит он, — были избраны два народных трибуна... Они избрали себе трех товарищей... Некоторые утверждают, что на Священной горе были выбраны только два трибуна и там проведен закон о неприкосновенности их» (II, 33).

По вопросу о неприкосновенности народных трибунов дело также обстоит очень неясно. По-видимому, они получили ее не раньше середины V в., когда их число было доведено до 10.

Самый же основной и спорный вопрос: когда впервые появились народные трибуны? Дату 494 г., очевидно, надо отбросить, принимая во внимание малую достоверность первой сессии. Диодор, хронологические указания которого часто бывают очень ценными, как будто дает 471 г. Но текст Диодора (XI, 68) не ясен. Из него не видно, были ли вообще в этом году впервые избраны трибуны, или впервые они тогда были избраны в количестве четырех человек, в то время как раньше существовало другое число (вероятно, двое).

Таким образом, противоречивые данные традиции не позволяют установить точно время появления и первоначальный характер народного трибуната, одного из важнейших институтов республиканского Рима. Можно только предположить, что в первые десятилетия V в. в результате движения плебеев у них возникли собственные должностные лица, называвшиеся плебейскими, или народными трибунами и избиравшиеся на сходках по трибам. Возможно, что в начале их было действительно четверо, позднее их число довели до 10. Первоначальные функции трибунов также не ясны. По-видимому, им принадлежало право помощи плебеям против произвола патрицианских магистратов (*ius auxilii*). В дальнейшем их права значительно расширились. Личная неприкосновенность народных трибунов — также явление более позднее.

Ливий сообщает, что когда плебейская часть войска удалась на Священную гору, то для переговоров с ними было решено отправить Менения Агриппу, человека красноречивого и плебеям угодного, поскольку он и сам был родом из них. И, допущенный в лагерь, он, говорят, только рассказал по-старинному безыскусно вот что. В те времена, когда не было, как теперь, в человеке все согласно, но каждый член говорил и решал, как ему вздумается, возмутились другие члены, что все их старания и усилия идут на потребу желудку; а желудок, спокойно сидя в середке, не делает ничего и лишь наслаждается тем, что

получает от других. Сговорились тогда члены, чтобы ни рука не подносила пищи ко рту, ни рот не принимал подношения, ни зубы его не разжевывали. Так, разгневавшись, хотели они смирить желудок голодом, но и сами все, и все тело вконец исчахли. Тут-то открылось, что и желудок не нерадив, что не только он кормится, но и кормит, потому что от съеденной пищи возникает кровь, которой сильны мы и живы, а желудок равномерно по жилам отдает ее всем частям тела. Так, сравнением уподобив мятежу частей тела возмущение плебеев против сенаторов, изменил он настроение людей.

После этого начались переговоры о примирении и согласились на том, чтобы у плебеев были свои должностные лица с правом неприкосновенности, которые защищали бы плебеев перед консулами, и чтобы никто из патрициев не мог занимать эту должность. Так были избраны два народных трибуна — Гай Лициний и Луций Альбин [493 г.]. Они выбрали себе трех помощников; среди них был Сициний, зачинщик мятежа; двух других не все называли одинаково. А некоторые говорят, что всего два трибуна были избраны на Священной горе и что там же был принят закон об их неприкосновенности» (пер. Н. А. Поздняковой).

Появление плебейских эдилов

Традиция гласит, что в том же 494 г., когда появились народные трибуны, в помощь им была создана должность двух плебейских эдилов (aediles от aedes (здание, храм)). Они заведовали храмом Цереры, Либера и Либеры, земледельческих божеств плебеев, где хранился плебейский архив. Порядок избрания эдилов был тот же, что и народных трибунов. У нас нет оснований отбрасывать свидетельства традиции о плебейских эдилах, за исключением даты их возникновения. По-видимому, они появились одновременно с трибунами.

Характер плебейских магистратур

Таким образом, в борьбе с патрициями богатая часть плебса, опираясь на широкое народное движение, создала как бы собственную государственную организацию плебеев, параллельную организации римского народа («государство в государстве», по выражению некоторых исследователей): народные трибуны соответствовали преторам, плебейские эдилы — квесторам. Плебейские магистратуры были созданы как революционные органы и оставались таковыми на протяжении всего периода сословной борьбы, хотя их революционное значение часто ослаблялось тем обстоятельством, что и трибуны и эдилы выбирались, как правило, из богатых плебеев. По мере затихания сословной борьбы плебейские магистратуры постепенно теряли свой революционный характер и превращались в общегосударственные органы власти. Правда, специфический характер народного трибуната никогда не исчезал окончательно. В эпоху Гражданских войн II—I вв. народные трибуны снова приобрели революционное значение, хотя и изменили свое классовое содержание.

Другие массовые движения первой половины V в.

События 494 г. не являются единственными проявлениями народного движения первой половины V в. Наряду с ними предание упоминает ряд аналогичных событий. Одно из них послужило основой для возникновения знаменитой легенды о Кориолане. В 492 г.¹ в Риме разразился страшный голод. Правительство закупило много хлеба в соседних странах и стало продавать его народу по дешевой цене. Надменный патриций Гней Марций Кориолан, смертельный враг трибунской власти, выступил в сенате с предложением потребовать от плебеев отказа от народного трибунала под угрозой прекращения продажи хлеба. Хотя сенат признал это предложение слишком суровым и отклонил его, тем не менее народные трибуны привлекли Кориолана к суду. Осужденный заочно, он ушел к вольскам, врагам римского народа. Став во главе их, он двинулся на Рим, захватил много латинских городов и подступил близко к самому городу, опустошая поля плебеев. Римское посольство, явившееся к Кориолану, не имело успеха. Тогда знатные римские женщины с матерью и женой Кориолана и двумя его малолетними сыновьями пошли в неприятельский лагерь и стали умолять Кориолана увести врагов от Рима. Ожесточенный Кориолан сначала не хотел ничего слушать, но когда среди толпы женщин он увидел мать, жену и детей, его суровое сердце смягчилось. Он обнял их, отпустил делегацию и увел врагов из-под стен города. За это, говорит одна из версий традиции, он был убит вольсками.

Другой рассказ из этой же эпохи отражает аграрное движение. Консул 486 г. Спурий Кассий стал автором первого аграрного законопроекта. Он предложил раздать плебеем половину только что отнятой у герников земли. К этому он хотел присоединить часть *ager publicus*. Законопроекту воспротивился другой консул. После сложения должности Кассий был обвинен в стремлении к захвату царской власти и казнен. Спурий Кассий по-видимому, личность историческая: с его именем связан договор 493 г. с латинами, о котором речь пойдет позже. Однако его аграрный законопроект вызывает большие сомнения в деталях.

В 460 г. в Риме произошли крупные волнения. Сабин Аппий Гердоний с несколькими тысячами римских эмигрантов и рабов ночью захватил Капитолий. Только с помощью тускуланского ополчения удалось подавить восстание и очистить Капитолий. Эти события также имеют под собой какую-то историческую основу. Характерные детали, которые встречаются в рассказе, едва ли могли быть сплошь выдуманы.

Через четыре года после движения Аппия Гердония, в 456 г., народный трибун Ицилий провел закон (*lex Icilia*) о раздаче плебеем земельных участков на Авентинском холме.

Наконец, в следующем, 454 г., законом Спурия Тарпея и Авла Атерния (*lex Aternia Tarpeia*) было, по-видимому, ограничено право консулов налагать штрафы за уголовные преступления.

¹ Эту дату сообщает традиция. Но если даже признать достоверность рассказа в целом, его датировка неверна.

Тем самым мы вплотную подходим к крупным событиям 451—450 гг., связанным с кодификацией.

Подводя итоги традиционному описанию сословной борьбы в первой половине V в., мы должны признать, что, хотя отдельные события или их детали могут быть недостоверными, в своей совокупности они дают правильную картину внутренней жизни Республики за этот период. Уже в эту раннюю эпоху противоречия между плебеями и патрициями достигли такой остроты, что привели к развертыванию революционного движения, направленного против основ патрицианской республики, которая, несмотря на изменения политического строя, проведенные в конце царского периода, продолжала в основном базироваться на родовых порядках. В первые десятилетия V в. плебеям удалось достигнуть существенных завоеваний в виде самостоятельной организации плебейской общины. В середине этого столетия они добились второго крупного успеха — записи законов.

«Законы XII таблиц»

Кодификация — первое документально засвидетельствованное событие внутренней истории Рима. Запись права в античном мире всегда была одним из самых первых лозунгов демократического движения в период падения аристократической республики. Таким лозунгом она стала и для римского плебса. Произвол патрицианских магистратов, в частности в области суда, вызвал требование записи обычного права. Традиция передает, что в 462 г. трибун Гай Теренций Арса (Harsa) внес предложение о создании комиссии из 5 человек для выработки законов об ограничении власти преторов в духе придания ей коллегиального характера (*de imperio consulari*). Патриции оказали этому предложению самое решительное сопротивление. Завязалась ожесточенная борьба, тянувшаяся несколько лет. В нее, быть может, оказались втянутыми даже рабы и эмигранты (восстание Аппия Гердония). Обострился аграрный вопрос (закон Ицилия о заселении плебеями Авентина). Дело осложнилось борьбой с вольсками, сабинами и эквами.

Постепенно в процессе борьбы первоначальный проект о законодательном ограничении власти высших магистратов перерос в план записи права вообще. Решено было отправить в Грецию комиссию из трех лиц для ознакомления с греческим законодательством вообще и законами Солона в частности. Комиссия выехала в 454 г. и через два года вернулась обратно. В 452 г. была избрана коллегия из 10 человек (децемвиры) на 451 г. Ей была дана вся полнота власти, так как других должностных лиц на этот год не выбирали. На действия децемвиров нельзя было апеллировать к народному собранию, и все их решения должны были приниматься единогласно: каждый член коллегии имел право протеста (*ius intercessionis*) против действий других. Таким образом, власть децемвиров была строго коллегиальной. В состав комиссии вошли и три посла в Грецию. Согласно преданию, все децемвиры принадлежали к патрициям. Главой их был Аппий Клавдий.

В результате годовой работы были составлены 10 таблиц законов. Согласно Ливию (III, 34), таблицы были выставлены на форуме для ознаком-

ления и затем утверждены центуриатным собранием. Но этим дело не кончилось. Еще не все законы были собраны, и на 450 г. выбрали новых децемвиров. Руководящая роль на выборах принадлежала Аппию Клавдию, который явно заигрывал с плебеями. На этот раз избраны были не только патриции, но и плебеи, по-видимому, те и другие в равном количестве, как показывает анализ их имен. По Дионисию (X, 58), плебеев было трое. Аппий Клавдий попал и во вторую комиссию.

Однако вторые децемвиры вели себя далеко не так, как подобало бы законодателям. Были составлены еще только две таблицы, куда, между прочим, было внесено запрещение браков между патрициями и плебеями. Народное собрание для их утверждения не созывали. Децемвиры поступали, как тираны, особенно Аппий Клавдий. Они прибегали к насилиям, убийствам и к конфискациям имущества у плебеев.

Наступил 449 г. Срок полномочий децемвиров истек, но они и не собирались слагать с себя власть. Назревало народное восстание. Поводом к нему традиция изображает убийство плебея Л. Сикция¹, страстного противника децемвиров, и гибель плебейской девушки Вергинии. Последнюю хотел захватить Аппий Клавдий, но ее отец, не желая отдавать дочь на позор, убил ее собственной рукой². Вспыхнуло восстание плебеев. Они

¹ Луций Сикций, ненавидевший власть децемвиров и тайно призывавший соратников избрать трибунов и покинуть лагерь, был послан во время войны в разведку. В спутники ему отрядили воинов, которым было поручено в укромном месте напасть на Сикция и убить его. Но убийство это не прошло им даром, ибо Сикций оказал сопротивление, а будучи человеком богатырской силы и храбрости, он уложил и нескольких злодеев. Оставшиеся сообщили в лагерь, что Сикций вместе с несколькими воинами попал в засаду и пал в неравном бою. Этому сперва поверили, но потом с разрешения децемвиров для погребения убитых была послана когорта, и Сикция нашли лежащим в нетронутых доспехах в окружении трупов, среди которых не было ни одного неприятеля, не было и никаких их следов; тело Сикция доставили в лагерь, в точности установив, что он был убит своими. Преисполненные ненависти, воины готовы были немедленно переправить тело Сикция в Рим, но децемвиры успели устроить ему воинское погребение на государственный счет. Велика была скорбь в лагере во время этих похорон, покрывших децемвиров позором.

² Аппий Клавдий решил удовлетворить свою похоть, объявив Вергинию своей рабыней. Отец девушки попытался защитить свою дочь, придя с ней в народное собрание. Но Аппий Клавдий был непреклонен: «И потому советую вам успокоиться, — сказал он. — А вы, ликторы, расчистите путь в толпе, чтобы хозяин мог вернуть свою собственность!». Он произнес это громовым голосом и с такою злобою, что толпа расступилась, сама принося девушку в жертву насилию. И тогда отец Вергинии... отошел с дочерью и кормилицей к лавкам, что расположены возле храма Венеры Очистительницы и зовутся теперь Новыми, и, выхватив там у мясника нож, воскликнул: «Только так, дочь моя, я могу сделать тебя свободной». Тут он пронзает грудь девушки и, обернувшись к судилищу, произносит: «Да падет проклятье за эту кровь на твою голову, Аппий!».

заняли Авентин, а оттуда с женами и детьми удалились на Священную гору. Децемвиры были вынуждены сложить с себя власть. Снова избрали двух преторов и десять народных трибунов. Аппий Клавдий был арестован и в темнице покончил с собой.

В этих событиях, связанных с кодификацией, далеко не все можно признать достоверным. Маловероятна отправка посольства в Грецию¹. Явно «бродячим сюжетом» является эпизод с Вергинией, выдуманы многие детали. Но самый факт кодификации и его дата, а также общая обстановка острой революционной борьбы не вызывают сомнения у подавляющего большинства исследователей.

Бесспорно, «Законы XII таблиц» не создались сразу: они продукт длинного исторического развития. В частности, кое-что было в них внесено, уже после V в. Однако их основное ядро отражает эпоху Ранней республики и было выражено в письменной форме около середины V в. Об этом говорит архаизм их языка, общих условий, жизни, отразившихся в них. В основном законы являются записью обычного права. Но, по-видимому, законодатели вынуждены были внести туда и кое-что новое. Однако это новое не было согласовано со старым, в результате чего получилась пестрая смесь законодательных норм, иногда противоречащих друг другу. Так, например, архаический принцип тальона² мирно уживался со штрафом, являвшимся более развитой и прогрессивной формой наказания. Ст. 2 таблицы VIII гласит: «Если кто сломает кому-нибудь часть тела и не помирится, да будет равное возмездие».

Однако в следующей статье мы читаем: «Если кто рукой или палкой переломит кость свободному, пусть уплатит штраф в 300 ассов, если рабу — в 150 ассов».

Оба принципа совершенно не согласованы. Пережитки родовой ответственности отражены в ст. 4 и 5 таблицы V: «Если кто умирает без завещания и у него нет прямого наследника, пусть его семья³ возьмет себе ближайший агнат⁴».

Если агната нет, пусть возьмут семью члены рода».

Однако ст. 3 той же таблицы уже допускает свободу завещания: «Как завещает относительно денег или опеки над своим имуществом, так и да будет».

¹ Самое большее, речь могла идти о посылке делегации в «Великую Грецию» (Южную Италию и Сицилию)

² «Тальон» (talio) — специальный термин римского права для наказания по принципу «око за око, зуб за зуб».

³ Familia — семья со всеми родственниками и рабами, а также все хозяйство и имущество.

⁴ Агнатами назывались лица, считавшиеся родственниками в силу того, что они находились или могли находиться под властью одного и того же домовладыки (pater familias). Например, жена была агнаткою братьев своего мужа, так как все они находились бы под властью ее свекра, если бы он был жив.

Остатки примитивных воззрений сказываются в статьях, карающих воров. Об этом говорят, например, фрагменты ст. 8 таблицы VIII: «Кто заморозит урожай... Пусть не переводит к себе чужого посева».

Как во всех древних кодексах, так и в «Законах XII таблиц», покушения на частную собственность караются чрезвычайно сурово: «Если совершивший ночью кражу убит на месте, то убийство его будет считаться законным» (табл. VIII, ст. 12).

По свидетельству Авла Геллия,¹ «Децемвиры предписали свободных людей, пойманных с поличным, подвергать телесному наказанию и выдавать (головой) тому, у кого совершена кража, рабов же наказывать кнутом и сбрасывать со скалы».

Римский юрист Гай пишет, что «Законы XII таблиц» «повелевали заключить в оковы и после бичевания казнить огнем того, кто поджигал строения или сложенные около дома скирды хлеба, если (виновный) совершил это преднамеренно».

В «Законах XII таблиц» мы находим разработанную систему долгового права в очень суровой форме. Этому посвящена вся таблица III. После того как должник признавал свой долг или после судебного решения, ему давалось 30 льготных дней, чтобы он мог собрать деньги для погашения долга. После истечения этого срока истец «налагал руку» на должника и вел его в суд для исполнения решения. Если должник не выполнял судебного решения и никто не брал его на поруки, кредитор уводил его к себе в дом и заключал в оковы или колодки «весом не менее, а если пожелает, то и более 15 фунтов». Во время пребывания в заключении должник мог кормиться за свой счет. В противном случае кредитор должен был давать ему не меньше, чем по фунту полбы в день. Должник оставался в таком положении 60 дней. В течение этого срока его три раза подряд в базарные дни (нундины) приводили на площадь к претору, и при этом объявлялась присужденная с него сумма денег. После этого должника можно было предать смерти или продать «за Тибр», т. е. за границу. В том случае, если кредиторов было несколько, закон допускал совершенно варварскую меру: «В третьи нундины пусть рубят должника на части. Если отсекут больше или меньше, за это пусть не отвечают» (табл. III, ст. 6).

В науке было сделано много попыток истолковать эту бесчеловечную статью закона не в прямом смысле, а как-нибудь иначе. Но все эти попытки неудовлетворительны, и приходится понимать ее в буквальном смысле. Впрочем, древние комментаторы «Законов XII таблиц» утверждали, что на деле эта статья никогда не применялась.

Семейное право, отраженное в «Законах XII таблиц», носит резко выраженный патриархальный характер. Отец обладает безграничной властью над детьми вплоть до того, что три раза может продавать сына в рабство.² Только после этого сын выходит из-под власти отца: «Если отец трижды продаст сына, сын да будет свободен от отца» (табл. IV, ст. 2).

¹ Аттические ночи, XI, 18, 8.

² Предполагается, что каждый раз сын кем-то освобождается из рабства и снова механически попадает под власть отца.

Женщина находилась в бесправном положении: сначала она была под властью отца, затем поступала «под руку» мужа, а в случае смерти последнего находилась под опекой кого-нибудь из агнатов: сына, брата мужа и т. п.: «Предки наши признали нужным, чтобы женщины, хотя бы они были и в зрелом возрасте, вследствие присущего им легкомыслия, находились под опекой... за исключением только дев-весталок, которых признали нужным оставить свободными. Так было предусмотрено “Законом XII таблиц”»¹.

Отношения клиентелы, как было указано выше, также нашли свое отражение в кодексе: «Патрон, обманувший своего клиента, да будет проклят» (табл. VIII, ст. 21).

Характерно, что децемвиры, по словам Цицерона, фиксировали запрещение браков между патрициями и плебеями: «После того как децемвиры составили десять таблиц с величайшей справедливостью в законах и благоразумием, на следующий год они предложили избрать новых децемвиров... Последние прибавили еще две таблицы несправедливых законов... и самым бесчеловечным законом наложили запрет на браки между патрициями и плебеями»².

Внесение в кодекс этой нормы обычного права говорит, что в этом пункте плебеи потерпели поражение (правда, только временно, как увидим ниже).

Зато в другом вопросе плебеи, по-видимому, добились существенных уступок. Речь идет о конституционных гарантиях. Цицерон неоднократно писал о том, что «Законы XII таблиц» запрещали всякие привилегии, т. е. отступления от закона в пользу отдельных лиц. Кроме этого, запрещалось выносить приговоры о смертной казни римского гражданина иначе, как в центуриатных комициях (*per maximum comitiatum*). Может быть, такой же уступкой в пользу плебеев нужно считать исправление календаря, произведенное вторыми децемвирами, о чем кратко и не вполне ясно замечает Макробий:

«Децемвиры, прибавившие к десяти таблицам две новых, внесли в народное собрание законопроект о добавочном месяце»³.

Исправление календаря, находившееся целиком в руках патрицианских жрецов, в первую очередь было в интересах широких народных масс.

«Можно или нельзя вести дело в законном порядке, — говорит Цицерон, — это знали в былое время немногие, так как календарь обнародован не был. Большой властью пользовались те, к кому обращались за этими вопросами: у них допытывались относительно дней, словно у халдеев»⁴.

¹ Гай. Институции, I, 144—145.

² О государстве, II, 36, 37. О законодательном запрещении браков между патрициями и плебеями говорят также Дионисий Галикарнасский (X, 60) и Ливий (IV, 4).

³ Сатурналии, I, 13, 21.

⁴ Речь в защиту Мурены, 25.

Противоречивость «Законов XII таблиц» (таллон и штраф, родовое наследование и свобода завещания, суровое долговое право и конституционные гарантии и т. п.) говорит не только о примитивности правовых воззрений, но и о том, что кодификация середины V в. была продуктом сословной борьбы¹. Патриции по ряду существенных вопросов вынуждены были уступить, но продолжали сохранять за собой еще много командных высот. Естественно поэтому, что с изданием законов борьба не прекратилась.

Но как бы там ни было, кодификация имела огромное значение не только в истории сословной борьбы, но и в развитии римского права вообще. «Законы XII таблиц» легли в основу того богатого юридического творчества, которое шло на всем протяжении римской истории и оказало огромное влияние на развитие правовых представлений Европы в Средние века и Новое время.

Вполне вероятно, что закон о запрещении браков между патрициями и плебеями был нововведением децемвиров, а не просто записью давно существовавшего закона. Именно так и понимает этот запрет Цицерон: «Ибо децемвиры, прибавив две таблицы несправедливых законов, бесчеловечным законом воспретили браки между плебеями и «отцами» (О государстве, II, 63, пер. В. О. Горенштейна). Ливий в рассказе о законодательстве децемвиров прямо не указывает на характер этого закона, но затем в уста народного трибуна Гая Канулея вкладывает слова, показывающие закон таким образом, что запрещение браков явилось новшеством, причем оскорбившим правовое чувство общества: «И не децемвиры ли всего каких-нибудь 3—4 года назад предложили это самое запрещение браков между патрициями и плебеями, нанеся великий вред государству и поправ права плебеев. Возможно ли большее и столь откровенное глумление над согражданами, которые, точно запятнанные, сочтены недостойными законного брака... Запрет и отмена законных браков между патрициями и плебеями преследует лишь одну цель — унижить плебеев. То, что везде и всюду было частным делом каждого... вы забываете в колодки надменнойшего закона, грозя расколоть граждан и сделать из одного гражданства — два» (Ливий, IV, 4, пер. Г. Ч. Гусейнова).

Закон, запретивший патрицианско-плебейские браки, был отменен в 445 г., то есть спустя всего 5 лет после деятельности децемвиров. Более того, это вообще единственный из всех «Законов XII таблиц», который был формально отменен, устранен законодательным путем. При римском консерватизме вообще, а особенно при том громадном авторитете, каким пользовались XII таблиц, совершен-

¹ Кое-какие противоречия можно объяснить тем, что некоторые статьи были внесены в «Законы» позднее.

но непонятно такое быстрое и легкое устранение одного из законов, если не считать, что он воспринимался как противоречивший установившимся воззрениям и нормам жизни. Плебс сумел добиться победы в этом вопросе еще и потому, что, во-первых, очевидно, что данный закон был регрессом сравнительно с более древним обычным правом (Ливий, IV, 5—9), письменно фиксировать которое и надлежало децемвирам; во-вторых, закон противоречил духу и назначению законодательства децемвиrow, а именно: установлению общеобязательных норм и равенства всех граждан перед законом.

Законы Валерия и Горация

Преторы 449 г. Луций Валерий и Марк Гораций провели три важных закона, названных их именами (*leges Valeriae Horatiae*). Содержание их не все источники излагают одинаково.

Основной вариант дает Ливий (III, 55). Первый закон гласил, что постановления, принятые плебеями на собраниях по трибам (так называемые плебисциты — *plebiscita*), должны быть обязательными для всего народа.

Второй закон восстанавливал отмененное при децемвирах право апелляции к народному собранию (*provocatio*) в том случае, если гражданин был приговорен магистратом к смертной казни или телесному наказанию¹. Это право было закреплено дополнительным постановлением, запрещающим впредь выбирать должностных лиц без права апелляции на них.

Третий закон касался неприкосновенности народных трибунов, «воспоминание о которой, — по словам Ливия, — почти уже стерлось». Она была восстановлена путем возобновления некоторых религиозных обрядов и проведения закона, по которому лицо, оскорбившее народного трибуна, предавалось смерти, а его имущество подвергалось конфискации². В дополнение к этому народный трибун Г. Дуиллий провел постановление, каравшее розгами и казнь того, «кто оставил плебеев без трибунов и избрал магистрата без права апелляции».

Не легко определить, что во всем этом является историческим. В частности, возникает вопрос: зачем понадобилось подтверждение права апелляции, если оно уже было внесено в «Законы XII таблиц»? Также не ясен вопрос о законодательной силе плебисцитов. Мы увидим ниже, что аналогичные постановления будут приниматься еще дважды: в 339 и 287 гг. По-

¹ Согласно традиционному изображению, закон об апелляции впервые был проведен еще в 509 г. консулом П. Валерием (Ливий, II, 8; Валерий Максим, IV, 1,1). Возможно, что мы имеем здесь пример дублирования более позднего события. В частности, подозрительно совпадение имен авторов законопроекта в том и другом случае, не говоря уже о слишком ранней дате первого закона.

² Вопрос о неприкосновенности других плебейских магистратов сами древние считали спорным.

этому не раз высказывались предположения, нет ли и здесь дублирования закона, принятого только в 287 г.

Однако нам кажется, что в основном можно сохранить историчность законодательства 449 г. при двух допущениях: во-первых, если мы не будем слишком строго отделять хронологические события 449 г. от кодификации; во-вторых, если мы признаем, что такие важные для плебеев вопросы, как право апелляции и обязательность плебисцитов, не могли сразу войти в государственную практику. Патриции, на словах признавшие новые законы, на деле их не соблюдали, так что приходилось вновь и вновь их подтверждать. Это тем более вероятно по отношению к плебисцитам. Их обязательность вводила, по существу, новую, наиболее демократическую форму народного собрания. И вполне естественно, что процесс образования этой новой формы мог затянуться на весьма долгий срок. Что касается неприкосновенности народных трибунов, то у нас нет оснований отрицать, что она оформилась как раз в середине V в., в один из наиболее напряженных моментов сословной борьбы.

Закон Канулея

На этот же период падает еще одна крупная победа плебеев. 445 г. традиция датирует законопроект (*rogatio*) народного трибуна Г. Канулея о разрешении законных браков между патрициями и плебеями. Он встретил неистовое сопротивление патрициев, рассматривавших новый закон как ниспровержение всех общественных основ: осквернение благородной патрицианской крови и уничтожение родовых прав. В довершение народные трибуны, впервые за историю сословной борьбы, возбудили вопрос о допущении плебеев к высшей магистратуре — к должности претора. После долгой борьбы патрицианская знать уступила в вопросе о браке, но, чтобы сохранить возможно дольше претуру в своих руках, согласилась в этом вопросе на компромисс: учреждение особой должности военных трибунов с консулярной, т. е. коллегиальной, властью (*tribuni militum consulari potestate*¹).

Военные трибуны с консулярной властью

Военными трибунами назывался высший командный состав легиона. Число их колебалось от трех до восьми в зависимости от величины набора. Раньше они назначались претором из патрициев. Теперь было решено избирать военных трибунов в народном собрании безразлично из обоих

¹ Обычный перевод этого термина — «военные трибуны с консульской властью» — неправилен. Он предполагает уже существующий термин «консул», тогда как в эту эпоху высшие магистраты назывались еще «преторами». Поэтому слово «*consularis*» в применении к «военным трибунам» правильнее переводить «коллегиальный». Такой коллегиальной властью обладали уже децемвиры, и это было то принципиально новое, что принес с собой децемвират. С этой точки зрения военный трибуна́т был дальнейшим развитием децемвирата.

сословий и облекать их высшей преторской властью, носящей коллегиальный (консулярный) характер. В тот год, в который выбирали военных трибунов с консулярной властью, преторов не избирали. Сенат должен был в каждом отдельном случае решать, кого выбирать на данный год: преторов или военных трибунов.

Анализ имен показывает, что уже в числе трех первых военных трибунов с консулярной властью, избранных на 444 г., один был плебей (Л. Атиллий). Тем не менее, как правило, плебеи очень редко попадали в новую коллегию, так как выборы происходили в центуриатных комициях, где преобладание фактически принадлежало патрициям. К тому же решение вопроса о выборах военных трибунов находилось в руках сената, который не очень охотно соглашался на их избрание. С 444 по 400 г., т. е. за 45 лет, по Ливию, преторы были заменены военными трибунами 23 раза.

Цензоры

Во всяком случае, плебеи если не фактически то принципиально получили доступ к высшей магистратуре. Нужно было ожидать, что скоро им удастся завладеть ею по-настоящему. Поэтому патриции постарались сохранить за собой максимум прав, связанных с претурой. В 443 г. из полномочий претора были изъяты функции производства ценза и переданы специально созданной патрицианской должности двух цензоров. Первоначальный объем их прав не ясен, но впоследствии цензура превратилась в один из самых важных органов Республики. Цензоры составляли имущественные списки, ведали государственными имуществами, пополняли сенат и исключали из него, наблюдали за нравами и т. д. На какой срок избирались цензоры первоначально, мы не знаем, но с 433 г. они стали избираться каждые пять лет на 18 месяцев. Пятилетний срок определялся тем, что перепись граждан производилась раз в пять лет. Но для выполнения цензорских обязанностей полных пяти лет не требовалось, а практика показала, что для этого достаточно 18 месяцев. Поэтому через 1,5 года с момента вступления в должность цензоры слагали с себя полномочия, и Рим 3,5 года оставался без цензорской магистратуры.

Диктаторы

Некоторые ученые полагают, что около этого же времени в Риме появилась впервые должность диктатора. Правда, традиция относит появление диктатуры к самому началу Республики: к 501 г. (по Ливию) или к 498 г. (по Дионисию). Но Ливий сам не убежден в точности своих данных. «Нет точных известий, — говорит он, — в котором году это случилось... и кто был избран первым диктатором» (II, 18). В некоторых латинских общинах должность диктатора была высшей магистратурой обычного типа, аналогичной должности претора. Поэтому в науке высказывались предположения, что и в Риме высшие должностные лица пер-

воначально назывались диктаторами. Однако это расходится с единодушным голосом традиции, которая изображает диктатуру как временную экстраординарную магистратуру. К ней прибегали только в исключительных случаях, когда государству грозила крайняя опасность от внешнего врага или от внутренних беспорядков. Решение о назначении диктатора, как правило, выносил сенат. Процедуру назначения осуществлял один из консулов. Диктатор, в свою очередь, назначал себе помощника, начальника конницы (*magister equitum*; официальное название диктатора было *magister populi* — начальник народа). Полномочия диктатора сохраняли силу не дольше 6 месяцев, после чего он должен был их сложить. Диктатор соединял в своем лице высшую военную и гражданскую власть, но только в рамках определенной, поставленной ему задачи. Поэтому все магистраты оставались и при диктаторе, ведя текущую работу.

Очень вероятно, что появление диктатуры в Риме стоит в связи с возникновением консулярного военного трибуната. До этого должность диктатора была не нужна, так как, по нашему предположению, старший претор обладал единоличной властью, второй же был только его помощником. Но когда появилась коллегия военных трибунов, каждый из которых обладал одинаковыми правами, могла возникать, при исключительных условиях, необходимость максимальной концентрации высшей власти в руках одного лица. Тогда по образцу уже существовавшей в некоторых латинских общинах высшей магистратуры и в Риме была введена должность диктатора.

Временное затихание сословной борьбы

После острой вспышки сословной борьбы в 50-х и 40-х гг. V в. она надолго затихает. Хотя традиция сообщает нам об отдельных фактах народных волнений и после этого периода (например, убийство в 439 г. богатого плебея Спурия Мелия, обвиненного в стремлении к тирании), эти волнения носят единичный и неглубокий характер. Причиной этому были две тяжелые войны с этрусским городом Вейи, происходившие во второй половине V в. и в самом начале IV в. Они повели к созданию единого фронта обоих сословий перед лицом внешнего врага. К тому же традиция говорит о введении в эту эпоху жалования воинам, что содействовало улучшению материального положения народной массы. Кроме того, результатом последней вейской войны, не говоря уже о большой добыче, было присоединение к Риму огромной по тем масштабам территории — приблизительно 300 тыс. югеров (около 75 тыс. га), что не могло не смягчить на некоторое время аграрного вопроса. Ливий под 393 г. сообщает (V, 30), что вейская земля была распределена между плебеями по 7 югеров на человека. Хотя цифра в 7 югеров, быть может, несколько велика для IV в. (Диодор (XIV, 102) для 390 г. говорит о 4 югерах), но это не меняет существа дела.

Кризис 80-х гг.

Около 390 г. Рим подвергся страшному нападению галлов. Город был сожжен и разграблен, население разбежалось по соседним областям. Хотя от врагов скоро удалось откупиться, но разорение, вызванное набегом, привело к жестокому экономическому кризису и росту задолженности. Борьба с последней отразилась в рассказе о гибели знаменитого Марка Манлия Капитолийского. Этот прославленный герой, недавно спасший Капитолий от галлов, «первый из патрициев сделался сторонником народа» (Ливий, VI, 11) и в 385 г. стал во главе движения должников. Волнения приняли такие опасные размеры, что диктатор, формально назначенный для борьбы с вольсками, а фактически — для подавления беспорядков, приказал арестовать Манлия. Собравшаяся толпа угрожала разбить тюрьму, и сенат был вынужден освободить Манлия. Мятеж разгорался все сильнее. Тогда патриции и богатая часть плебеев решили прибегнуть к излюбленному средству борьбы с популярными народными вождями: обвинить Манлия в стремлении к царской власти. Он был предан суду и осужден на смерть постановлением народного собрания или, по другому варианту традиции, решением особой судебной комиссии. Манлия сбросили с Тарпейской скалы, представлявшей собой юго-западный обрывистый склон Капитолийского холма (384 г.).

Хотя в этом рассказе есть много недостоверных деталей, самый факт крупного движения плебейской массы и участия в нем Манлия едва ли может вызвать сомнение.

Законы Лициния и Секстия

Гибель Манлия только на короткий срок приостановила народное движение. Уже в 378 г. традиция отмечает новые крупные волнения должников. Своей кульминационной точки сословная борьба достигает в период 376—367 гг., когда все три острых вопроса — задолженность, аграрный вопрос и доступ к высшей магистратуре — были объединены и поставлены на повестку дня. В 376 г. народные трибуны Гай Лициний и Луций Секстий обнародовали три законопроекта.

Первый гласил, что уплаченные по долгам проценты засчитываются в погашение основного долга; остаток вносится в течение трех лет равными частями. Этот законопроект в случае его принятия означал бы фактически ликвидацию долгосрочных обязательств, так как уплаченные по ним проценты в большинстве случаев, конечно, равнялись основному капиталу или даже превосходили его.

Второй законопроект устанавливал предельную норму оккупации государственной земли. Она была определена в 500 югеров (около 125 га). Один из вариантов традиции, отразившийся у Аппиана¹, прибавляет к этому норму использования государственного пастбища: «Никто не мо-

¹ Историк II в. н. э. Его «Гражданские войны» служат одним из важнейших источников для истории Поздней республики.

жет... выгонять на пастбище более чем 100 голов крупного скота и 500 мелкого».¹

Наконец, третий законопроект упразднял должность военных трибунов с консульской властью. Впредь должны были избираться по-прежнему консулы и один из них — плебей.

Важность рогаций (законопроектов) Лициния и Секстия заставила патрициев напрячь все силы для борьбы с ними. По преданию, ожесточенная борьба длилась 10 лет. Дело дважды доходило до диктатуры. В течение пяти лет (376—371 гг.) невозможно было выбрать даже обычных магистратов, а плебеи ежегодно избирали народными трибунами все тех же Лициния и Секстия. Наконец, к 367 г. сопротивление знати было сломлено, все три закона приняты, и Луций Секстий в 366 г. стал первым плебейским консулом. Но зато патриции компенсировали себя в другом отношении: из сферы компетенции консулов были изъяты судебные функции и переданы претору (сначала одному, потом двум), избравшемуся только из патрициев. Кроме этого, наряду с двумя старыми плебейскими эдилами была создана должность двух патрицианских (или курульных) эдилов².

В научной литературе высказываются большие сомнения по поводу историчности законов Лициния и Секстия и вообще всех событий, связанных с ними. Меньше всего этих сомнений вызывает первая рогация. Ликвидация долгов, отчасти напоминающая сисахфию Солона, легко могла произойти и в Риме в обстановке напряженной революционной борьбы. Поэтому у нас нет оснований отбрасывать здесь свидетельство традиции.

Сложнее обстоит вопрос с нормой оккупации государственной земли. Цифра 500 югеров кажется слишком высокой. Утверждают, что в начале IV в. размеры римской территории были еще настолько малы, что норма в 500 югеров представляется невероятной. Однако не нужно забывать, что, как мы указывали, незадолго до движения 376—367 гг. к Риму была присоединена большая территория г. Вейи. При таких условиях установление предельной нормы в 500 югеров весьма возможно. Аграрный закон Лициния — Секстия хорошо засвидетельствован традицией. В той или другой форме о нем говорят Катон, Варрон, Ливий, Плутарх и Аппиан. Земельная норма 376 г. впоследствии вновь появляется в законодательстве Гракхов. В силу этих соображений мы можем принять историчность и второго закона Лициния — Секстия.

Что же касается третьего предложения, то сюда нужно внести некоторые коррективы. По Ливию (VI, 35, 42), дело представляется таким образом, что плебеи якобы получили одно из двух издавна существовавших консульских мест, а судебная претора была создана заново. Но мы знаем, что должности консула до этого момента не было, а существовали два претора, старший и младший, которые время от времени заменялись военными трибунами с коллегиальной властью. Поэтому в действительности рогация Лициния, по-видимому, сводилась к тому, что к двум уже суще-

¹ Гражданские войны, I, 8.

² На курульном кресле (*sella curulis*) имели право сидеть только некоторые высшие магистраты.

ствовавшим преторам присоединялся третий. Он должен был избираться только из плебеев и по своей власти целиком приравнялся к старшему из патрицианских преторов. Оба они, таким образом, представляли теперь коллегию и стали называться преторы-консулы или просто консулы. Младшему же патрицианскому претору были присвоены судебные права, он не вошел в коллегию и сохранил старое название — претор. Одновременно с этим произошло удвоение и эдильских должностей. Такова наиболее вероятная картина образования консулата, коллегиальной высшей магистратуры, которая явилась историческим завершением децемвирата и военного трибуната с консулярной властью¹.

Несмотря на победу 367 г., плебеи не были целиком гарантированы от рецидивов чисто патрицианского консулата, так как и после 366 г. мы встречаем годы с двумя патрицианскими консулами. Например, в период между 355 и 343 гг. шесть или семь раз оба консула были из патрициев. Только позднее окончательно входит в жизнь правило, по которому один из консулов был обязательно из плебеев.

Ливий (VI, 34—35) передает любопытную версию того, что послужило поводом к началу движения Лициния — Секстия: «У Марка Фабия Амбуста... было две дочери, старшая замужем за Сервием Сульпицием, младшая — за Гаем Лицинием Столоном, человеком хотя и знаменитым, но из плебеев. Случилось как-то, что сестры Фабии сидели в доме Сервия Сульпиция, в то время военного трибуна, и, как обычно, проводили время в разговорах, когда Сульпиций возвратился с форума домой и его ликтор, согласно обычаю, постучал фасциями в дверь. Непривычная к этому, младшая Фабия испугалась, насмешив старшую, которая удивилась, что сестра не знает такого обычая. Этот-то смех и уколол женскую душу, податливую для мелочей. Толпа поспешающих следом и спрашивающих: «Не угодно ли?» — показала ей счастье сестрина брака и заставила стыдиться собственной доли, ибо ложному нашему тщеславию претит малейшее превосходство даже в ближних. Когда она, только что уязвленная в самое сердце, расстроенная, попала на глаза отцу, и тот стал спрашивать: «Здорова ли?» — она хотела скрыть причину печали, не слишком согласную с сестринским долгом и почтением к мужу. Но отец ласковыми расспросами добился, чтобы она призналась: причина ее печали в том, что соединена она с неровней и отдана замуж в дом, куда не войдут ни почет, ни угождение. Утешая дочь, Амбуст приказал ей быть веселее: скоро и она в своем доме увидит такие же почести, какие видит у сестры. Тут он начал совещаться с зятем при участии Луция Секстия, юноши решительного, которому для исполнения надежд недоставало одного — быть патрицианского рода. Повод для задуманных новшеств был очевиден — огромное бремя долгов: только поставив своих людей у кормила власти, плебеи могли бы надеяться облегчить это зло... В настоящее время решили они

¹ Гипотеза И. В. Нетушила.

стать народными трибунами, а с этой должности они сами откроют себе путь ко всем другим. И вот, избранные трибунами, Гай Лициний и Луций Секстий (375 г.) предложили законы — все против могущества патрициев и на благо плебеям. Первый закон — о долгах: чтобы, вычтя из суммы долга то, что начислялось как проценты, остаток погашать равными долями три года. Второй — о земельном ограничении: чтобы никто не имел во владении сверх пятисот югеров поля; третий — чтобы не быть выборам военных трибунов и чтобы по крайней мере второй консул избирался из плебеев. Все вместе было огромно, и без ожесточеннейшей борьбы добиться этого было немислимо» (пер. Н. Н. Казанского).

Дальнейшие уступки патрициев

Однако удар, нанесенный патрициям в 367 г., был настолько силен, что оправиться от него они не могли и быстро начали сдавать одну позицию за другой. Уже в 366 г. было установлено ежегодное чередование патрициев и плебеев в должности курульных эдилов, а затем они стали выбираться безразлично из обоих сословий. В 356 г. впервые плебей был назначен диктатором, в 351 г. — цензором, в 337 г. — претором.

Три плебисцита Генуция

В 342 г. в связи с волнениями римских войск во время так называемой Первой Самнитской войны народный трибун Л. Генуций провел три плебисцита. Первый запрещал отдавать деньги в рост; второй — переизбирать магистрата на одну и ту же должность в течение десятилетнего срока, так же как занимать одному лицу в один и тот же год две должности; третий плебисцит разрешал избирать обоих консулов из плебеев.

О предложениях Генуция мы узнаем только из Ливия (VII, 42), да и он сам не вполне уверен в подлинности передаваемых им фактов. Поэтому едва ли все три плебисцита имели место в том виде, как о них рассказывается.

Законы Публилия Филона

339 г. знаменует собой новый крупный успех плебеев. Диктатор этого года Квинт Публилий Филон провел три закона (*leges Publiliae*).

Первый повторял старое постановление 449 г. о том, что плебисциты имеют силу общего закона. По-видимому, это правило часто нарушалось, и потребовалось его подтверждение.

Второй закон Публилия изменял порядок утверждения сенатом решений народных собраний. В то время как раньше эти решения нуждались в последующем их утверждении отцами, теперь было постановлено, чтобы утверждение давалось заранее. Магистрат, внесивший законопроект в народное собрание, должен был предварительно дать его на обсуждение сенаторов, и только после их одобрения он поступал в комиции. Приня-

тый последними, законопроект (*rogatio*) больше уже не нуждался в утверждении сенатом и становился законом (*lex*). В дальнейшем предварительное одобрение сената свелось к чистой формальности.

Третий закон Публилия устанавливал, что один из двух цензоров должен быть из плебеев.

Уничтожение долгового рабства

Вскоре после этого плебейская беднота добилась фактического уничтожения долгового рабства. Длительная борьба за облегчение участи должников закончилась так называемым законом Петелия и Папирия (*lex Poetelia Papiria*). Датируется он различно: Ливий его помещает под 326 г., по Варрону, его нужно отнести скорее к 313 г.

Детали закона не вполне ясны. Ливий (VIII, 28) пишет, что для римских плебеев 326 г. был как бы новым началом свободы, потому что уничтожено было рабство за долги... Консулам приказано было предложить народу, чтобы никто не содержался в колодках или оковах, кроме действительных преступников, пока они не подвергнутся наказанию; за долги же должно отвечать имущество должника, а не тело его. Таким образом, закабаленные были освобождены и запрещено на будущее время брать должников в кабалу.

Что же касается Варрона, то смысл одного испорченного места в сочинении «О латинском языке» (VII, 105), где говорится о законе, как будто сводится к тому, что нельзя обращать в рабство должника, под клятвой заявившего о своей несостоятельности и уступившего кредитору свое имущество.

Можно предположить, что закон Петелия и Папирия отменил старую упрощенную процедуру по долговым обязательствам: теперь ни один римский гражданин не мог быть обращен в рабство иначе, как по приговору суда. С другой стороны, закон предоставлял должнику право сохранить личную свободу посредством уступки кредитору своего имущества, причем должник обязан был клятвенно заявить о своей несостоятельности. Это фактически означало почти полную отмену для граждан долгового рабства.

Реформы Анния Клавдия

В 312 г. одним из цензоров был избран Аппий Клавдий, впоследствии ослепший и поэтому прозванный Слепым (*Caecus*). Он принадлежал к знаменитому патрицианскому роду Клавдиев, известному своей гордостью, упрямством и бешеным характером (он был праправнуком децемвира). С цензорством Анния Клавдия связана попытка провести одну из самых смелых реформ, какие только знает римская история. Он первый из цензоров стал заниматься пересмотром списка сенаторов¹ и включил в их число сыновей вольноотпущенников. Это смелое новшество резко изменило всю установившуюся практику и отражало растущий удельный вес

¹ Эта обязанность была возложена на цензоров плебисцитом народного трибуна Овиния, имевшим место, по-видимому, незадолго до 312 г.

богатых горожан, представителей торгово-промышленных кругов, происходивших как раз из среды вольноотпущенников. Понятно, что оно вызвало резкую оппозицию. Коллега Аппия Клавдия отказался от должности, а консулы следующего года не признали нового состава сената и созвали его по старому списку. Но Аппия Клавдия нелегко было сломить. Он остался в качестве единственного цензора и удерживал власть до своего избрания консулом в 308 г. В ответ на сопротивление знати Аппий Клавдий провел другую революционную меру: каждому гражданину было предоставлено право записываться в любую трибу и регистрировать свое имущество там, где он хочет. Смысл этой меры состоял в том, что она давала возможность городскому населению более равномерно распределяться по всем трибам и таким путем ослабляла преобладание консервативных сельских округов.

Некоторые ученые думают, что Аппий Клавдий при исчислении ценза впервые стал принимать во внимание не только недвижимое, но и движимое имущество, и что именно с него идет исчисление ценза в ассах. Но эта точка зрения принята не всеми исследователями.

Однако нововведение Аппия Клавдия относительно свободы выбора триб слишком резко противоречило аграрному характеру римской общины и удержалось только до 304 г. Цензоры этого года снова перевели горожан в четыре городские трибы.

С именем Аппия Клавдия связаны два крупных сооружения этой эпохи: первое — мощная тесаными четырехугольными камнями дорога, соединившая Рим с Капуей и получившая название Аппиевой; второе — водопровод длиной около 15 км, доставлявший в Рим питьевую воду из ключей, расположенных недалеко от р. Анио.

Гней Флавий

В тесной связи с деятельностью этого выдающегося человека стоит первый натиск плебеев на монополию патрициев в области календаря и судопроизводства. В 304 г. сын вольноотпущенника Гней Флавий, секретарь (*scriba*) какого-то магистрата, быть может, самого Аппия Клавдия, избранный эдилом, опубликовал во всеобщее сведение календарь присутственных и неприсутственных дней (*dies fasti* и *nefasti*), а также формулы исковых жалоб и вообще судопроизводства (*legis actiones*). Ливий (IX, 46) показывает все значение этого нового удара по знати.

«Флавий, — пишет он, — упорно боролся со знатью, презиравшей его низкое происхождение. Он обнародовал правила гражданского судопроизводства, державшиеся в тайне понтификами, и расставил вокруг форума белые доски с росписью на них судебных дней, чтобы все знали, когда по закону можно хлопотать о делах».

Хотя со времени издания «Законов XII таблиц» правовые нормы в общих чертах были известны всему гражданству, однако толкование их, а также знание всех тонкостей гражданского процесса все еще оставались в руках патрицианской жреческой коллегии понтификов. Они же продолжали ведать календарем. Поэтому обнародование всего этого материала было действительно тяжелым ударом по патрицианским привилегиям.

Закон братьев Огульниев

Но это было только началом. В 300 г. народные трибуны брата Огульнии внесли предложение, чтобы к четырем имеющимся тогда авгурам¹ и четырем понтификам были прибавлены еще пять авгуров и четыре понтифика и чтобы они избирались из плебеев. Патриции оказали сопротивление предложению Огульниев, аргументируя религиозными соображениями.

«Впрочем, — замечает Ливий, — сопротивление их было не особенно энергично, ибо они привыкли уже терпеть поражения в подобного рода борьбе» (X, 6).

Народ требовал, чтобы тотчас же были созданы трибы. Закон был принят с полным единодушием. Избранными оказались представители новой плебейской знати, которая уже начала формироваться в эту эпоху.

Подтверждение права апелляции

В том же 300 г. консул Марк Валерий провел закон, еще раз подтверждавший право гражданина апеллировать к народу в случае постановления магистрата, грозившего ему телесным наказанием или казнью. Если все три аналогичных закона (509, 449 и 300 гг.) являются подлинными, то мы имеем здесь пример повторного подтверждения очень важного права римского гражданина, которое, по-видимому, систематически нарушалось высшими магистратами.

Закон Гортензия

То же самое нужно сказать и о плебисцитах. Вопрос об их обязательности встает еще раз в 287 г., и положительное решение его является заключительным актом сословной борьбы. В 287 г. в Риме разыгрались крупные народные волнения. К сожалению, мы не знаем ничего определенного ни о причинах, ни о ходе событий, так как для этого периода отсутствует надежная традиция. Согласно некоторым свидетельствам, речь снова шла о задолженности плебса, но вероятнее, что причины носили политический характер. Восставший народ захватил Яникульский холм на правом берегу Тибра. Дело дошло до назначения плебейского диктатора Квинта Гортензия. Он успокоил волнения изданием закона, еще раз подтвердившего законодательную силу плебисцитов для всех граждан. Ничего не сообщается о том, чтобы он провел какие-нибудь меры для облегчения участи должников. Отсюда можно сделать вывод, что задолженность едва ли была главной причиной восстания. Корни его, очевидно, крылись в нарушении сенатом и магистратами права народных собраний по трибам.

Прекращение сословной борьбы

События 287 г., как бы их ни расценивать, явились последним крупным проявлением сословной борьбы. Она затихла к началу III в., чтобы дать место другим формам сословной борьбы. Причины тому были следующие.

¹ авгуры — жрецы, занимавшиеся гаданием по небесным явлениям и по поведению животных, главным образом птиц.

1. Плебейская верхушка, выступавшая, как правило, руководящей силой всего движения, к началу III в. получила доступ ко всем магистратурам (в том числе и к тем жреческим должностям, которые имели политическое значение). Одновременно с завоеванием магистратур для богатой части плебса открылся доступ в сенат, так как со второй половины IV в. устанавливается правило (по-видимому, законом Овиния), по которому сенат пополнялся из бывших магистратов. Пользование государственной землей, ранее бывшее привилегией патрициев, в течение IV в. стало доступным и для богатых плебеев.

2. Плебеи в целом добились политического и гражданского равенства (по крайней мере юридически): конституционных гарантий неприкосновенности личности, права избрания на все государственные должности, демократизации народных собраний, легализации браков с патрициями и проч.

3. Аграрный вопрос в течение V и IV вв. в значительной степени потерял свою остроту. Благодаря завоеванию Италии, происходившему одновременно с сословной борьбой, в руках римского государства скопились большие запасы земель, часть которых отводилась для наделения малоземельной части плебса.

4. Наконец, древнее суровое долговое право было сильно смягчено. Задолженность, конечно, никогда не исчезала в Риме и не могла исчезнуть в стране с преобладанием натурального хозяйства и мелкого землевладения. Но наиболее губительные формы долгового права (долговое рабство) фактически исчезли. Это обстоятельство имело огромное значение не только для плебейской бедноты, но и для римской общины в целом. Роль закона Петелия и Папирия до известной степени аналогична отмене долгового рабства, проведенной Солоном в Афинах. И в Риме и в Афинах уничтожение долгового рабства создавало принципиально новый, античный путь развития рабовладельческого общества, резко отличный от восточного пути. Рабовладельческий коллектив — полис — получал таким путем внутреннее единство и силу. Антагонизм между свободными и рабами в дальнейшем стал разворачиваться не внутри общины, не между гражданами, а вне ее, между гражданами и рабами-иностранцами.

Итоги сословной борьбы

Основным итогом борьбы между патрициями и плебеями была ликвидация олигархической республики патрициев как пережитка родовых отношений и создание в принципе демократического рабовладельческого государства, полиса. С этой точки зрения борьба плебеев с патрициями была революцией против родового строя и закончилась его разрушением. Победа плебса взрывает старый родовой строй и на его развалинах воздвигает государство, в котором скоро совершенно растворяются и родовая аристократия, и плебс.

ГЛАВА IX

КОНСТИТУЦИЯ РИМСКОЙ РЕСПУБЛИКИ

В результате сословной борьбы в Римской республике образовалась новая патрицианско-плебейская аристократия — нобилитет. Демократия в Риме никогда не смогла добиться таких успехов, как в Афинах; Римская республика всегда оставалась аристократической республикой, руководящим органом которой был сенат. Формально являясь советом при магистратах, фактически сенат управлял государством, подчинив магистратов своей воле. В Риме одновременно действовало три вида народных собраний: куриатные, центуриатные и трибутные. Высшей магистратурой республики был консулат. Претура становится по преимуществу судебной магистратурой, а самой почетной — цензура. Народный трибунат сохраняет свое положение исключительно плебейской магистратуры. Умелое исполнение эдилитета предопределяет успешную политическую карьеру.

Сер. V в. — возникновение трибутных комиций.

443 г. — учреждение цензуры.

366 г. — создание претуры.

Середина III в. — реформа центуриатных комиций.

Новая знать

Итак, революция V—IV вв., окончательно разрушившая родовой строй, создала основы для развития Рима как демократического полиса. Однако общие условия в Риме и в Италии были таковы, что степень демократизации, достигнутая римской общиной к началу III в., была относительно невелика. Да и в дальнейшем, вплоть до второй половины II в., то есть до эпохи Гракхов, Рим меньше всего мог быть назван демократическим полисом. На смену старой родовой знати патрициев пришла новая знать (нобилитет), и Римская республика III в. была, в сущности, олигархическим, а не демократическим полисом.

Причина этого явления крылась прежде всего в характере экономики Средней Италии. После падения этрусского могущества руководящая роль в западной половине Средиземного моря перешла к грекам Южной Италии и Сицилии и к финикийцам Карфагена. Торговые пути и торговые центры переместились к югу. Лаций, в царский период находившийся в сфере греко-этрусских торговых и культурных связей, занимавший выгодное положение между Тосканой и Кампанией, теперь оказывается периферией западного Средиземноморья, глухой провинцией. Это не могло не отразиться на характере римской экономики. Если в царский или в раннереспубликанский периоды интересы римской торговли простирались до Северной Африки (договор с Карфагеном), то в первой половине III в. у Рима почти не было флота, о чем мы знаем из истории первой войны с Карфагеном. Таким образом, в течение V в. происходит упадок римской торговли.

В IV в. Рим стал земледельческим государством с сильным преобладанием сельского населения над городским. История неудачной реформы Аппия Клавдия ясно показывает, каким маленьким удельным весом обладали городские классы по сравнению с сельскими.

Вот почему торгово-промышленная часть плебса не играла той роли в революции V—IV вв., какую играли торгово-промышленные группы в аналогичной революции VII—VI вв. в Греции. Поэтому римская революция была более вялой, менее организованной, растянулась на гораздо более длительный срок, сопровождалась большими периодами затишья и дала менее эффективные результаты в смысле демократизации общественного строя.

В ходе сословной борьбы произошло постепенное слияние богатой части плебеев с верхушкой патрициата. Этот процесс особенно интенсивно развернулся во второй половине IV в., с того времени, как плебеи получили доступ к высшим государственным должностям, а следовательно, и в сенат. Фактически пассивным избирательным правом в Риме в ранний период Республики могли пользоваться только богатые люди. Во-первых, магистратуры были бесплатными, и уже одно это мешало занимать их людям малосостоятельным. Как ни скромнен был образ жизни даже высших классов римского общества IV—III вв., все-таки от магистрата требовался известный достаток для «представительства». Тем более, что это понятие было в Риме довольно широким: должностным лицам не только нужно было жить соответственно своему достоинству, но многим из них (эдилам, цензорам) приходилось еще вкладывать личные средства в общественное строительство, организацию игр и т. п. Во-вторых, выборы высших магистратов происходили в центуриатных комициях, где, как мы знаем, всадники и первый имущественный класс пользовались абсолютным большинством голосов. Поэтому они всегда проводили кандидатов из своей среды, т. е. людей богатых.

Таким путем из патрициев и плебеев выделился ограниченный круг богатых семей, который держал в своих руках магистратуры, а через них и сенат. Эта замкнутая группа, ревниво охранявшая свое привилегированное положение и не пускавшая в свою среду чужих, была связана родственными отношениями и таким образом являлась наследственной правящей кастой. Ее представителей называли нобилиями (*nobiles* — знатные), а всю группу — нобилитетом (*nobilitas* — знать).

Нобилитет численно был невелик. О количестве правящих патрицианско-плебейских родов III—II вв. могут дать представление следующие цифры. Из 200 консулов за период с 234 по 133 г. 92 были из плебеев и 108 — из патрициев. Из этого количества 159 консулов принадлежали только к 26 родам: 10 патрицианским и 16 плебейским. Представители рода Корнелиев, например, занимали консульские места 23 раза, Эмилиев — 11 раз, Фабиев — 9, Фульвиев — 10, Клавдиев Марцеллов — 9 раз и т. д. Отсюда легко сделать вывод, что в этот период 26 нобильских родов составляли ядро правящего сословия.

В соответствии с аграрным характером Рима экономической базой нобилитета было землевладение. Торговля и денежные операции с конца III в.

все более уходят от нобилей в руки так называемых всадников (об этом речь пойдет дальше). Таким образом, мы можем определить нобилитет как богатую аграрно-служилую часть римского гражданства, как правящую верхушку рабовладельческого класса.

Нобилитет формально не пользовался никакими особыми политическими правами. Но у него были некоторые привилегии и отличия скорее бытового характера. Так, например, только нобили имели право выставлять у себя в доме восковые маски предков (*ius imaginum*). Эти маски несли также на похоронах. В ранний период только нобили могли носить золотые кольца (*ius anuli aurei*), они занимали передние места в театре и проч.

Процесс формирования римского нобилитета определялся тремя взаимосвязанными вещами: во-первых, тяжелыми, многолетними, но победоносными войнами во второй половине IV в., во-вторых, усилением роли государственных институтов в политической жизни Рима, в-третьих, возникновением новой идеологии высшего класса. Все три составляющие тесно переплетались, выступали одновременно и причинами и следствиями друг друга.

На протяжении всей истории республики высшее властное положение не только по отношению к отдельному гражданину, но и в рамках многочисленных конституционных форм, находилось в руках носителя империя (*imperium*). Помимо реальной власти каждого магистрата, обладателя империя, окружала особая аура, внушающая благоговение. Ее создавали ликторы и фасции, курульное кресло и особая одежда, а также исключительные права совершения ауспиций. Главная сторона империя — военная — была усилена вовлечением Рима в бесконечные войны V—IV вв. Все это привело к парадоксальной ситуации — империй не был уничтожен, даже не был реально ограничен во время борьбы патрициев и плебеев. Плебеи вели борьбу в двух направлениях: во-первых, добиться права стать носителями империя, а во-вторых, создать равные по силе защитные механизмы. Система апелляции (*provocatio*), трибунские права помощи (*auxilium*) и запрета (*veto*) призваны были держать в рамках применение империя, конечно, только в самом городе — сила империя за пределами города была абсолютной. Эта защита не ограничивала сам империй, но развитием равных по силе отрицающих форм косвенно подтверждала и заново укрепляла силу империя.

После 366 г. право плебеев обладать империем магистрата не ставится под сомнение. После 342 г. попытки вытеснения плебеев из консулата — важнейшей сферы империя — прекращаются.

В 342 г. плебисцит Луция Генуция запретил занятие консульского кресла чаще, чем один раз в 10 лет, чтобы предупредить опасность узурпации, а также чтобы дать возможность как можно большему числу римлян стать консулами. С 342 г. начинается решающий этап борьбы Рима за гегемонию во всей Италии, начинается эпоха принципиально иных и по масштабу и по значимости войн. А это влекло за собой почти постоянное нахождение консулов на театре военных

действий, где их власть, их империй безграничен. С другой стороны, чем тяжелее война, тем больше славы полководцу-победителю, а следовательно, больше желание стать полководцем, то есть консулом или диктатором. Значение империя все возрастает. Таким образом, к началу III в. занятие должности — прежде всего консулата — становится для аристократа главным, если не единственным критерием его положения, репутации и даже самого аристократического статуса. Стремление к службе на благо родине, к получению все новых и новых honores становится целью жизни для нобилия.

Подобная идеология обязана своим возникновением плебеям, понимавшим, что стать элитой общества они смогут только через служение государству. IV в. являет нам многочисленные примеры блестящих военных и политических карьер плебеев. Среди них Гай Марций Рутил — консул 357, 352, 344, 342 гг., диктатор 356 г., цензор 351 г.; Квинт Публилий Филон — консул 339, 327, 320, 315 гг., диктатор 339 г., первый претор из плебеев (336 г.), цензор 322 г.; Публий Деций Мус — консул 312, 308, 297, 295 гг., цензор 304 г., обречший себя на гибель ради победы римского войска в битве при Сентине (295 г.). Новая идеология нобилитета, в основе которой лежала никогда не прекращающаяся служба государству (*res publica*), была воспринята и многими патрициями. Это прежде всего герои Самнитских войн — Луций Папирий Курсор (консул 326, 320, 319, 315, 313 гг., диктатор 324 и 309 гг.) и Квинт Фабий Максим Руллиан (консул 322, 310, 308, 297, 295 гг., диктатор 315 г., цензор 304 г.). Именно эти и подобные им римляне и составили новую знать — нобилитет.

Сенат

Главной цитаделью нобилитета и руководящим органом республики являлся сенат. Сенаторов обычно было 300. Право назначать сенаторов принадлежало раньше царю, а затем консулам. По закону Овиния (последняя четверть IV в.), это право перешло к цензорам. Каждое пятилетие цензоры пересматривали список сенаторов, могли вычеркивать из него тех, кто по тем или иным основаниям не соответствовал своему назначению, и вписывать новых (*lectio senatus*). Закон Овиния установил, «чтобы цензоры под клятвой выбирали в сенат лучших из всех категорий магистратов» (Фест, 246). Речь идет о бывших магистратах до квесторов включительно.

Сенаторы распределялись по рангам. На первом месте стояли так называемые курульные сенаторы, т. е. бывшие магистраты, занимавшие курульную должность: бывшие диктаторы, консулы, цензоры, преторы и курульные эдилы; затем шли остальные: бывшие плебейские эдилы, народные трибуны и квесторы, а также сенаторы, не занимавшие в прошлом никакой магистратуры (таких было немного). Первым в списке стоял самый уважаемый сенатор, называвшийся *princeps senatus* (первый сенатор). Принадлежностью к той или другой категории определялся порядок голосования. Последнее происходило или путем отхода в сто-

рону, или посредством личного опроса каждого сенатора. Созывать сенат и председательствовать в нем могли все экстраординарные магистраты, например диктаторы, а из ординарных — консулы, преторы, а позднее народные трибуны¹.

До начала гражданских войн сенат пользовался огромным авторитетом. Это объясняется главным образом его социальным составом и организацией. Первоначально в сенат могли входить только главы патрицианских семей (*patres conscripti* — отцы, внесенные в список). Но уже очень рано, вероятно, с начала Республики, в сенате начали появляться и плебеи. По мере завоевания ими высших магистратур число их в сенате стало быстро увеличиваться. В III в. подавляющее большинство сенаторов принадлежало к нобилитету, т. е. к правящей касте римского общества. Это создавало сплоченность сената, отсутствие в нем внутренней борьбы, единство его программы и тактики, обеспечивало ему поддержку самой влиятельной части общества. Между сенатом и магистратами существовало тесное единство, поскольку каждый бывший магистрат в конце концов попадал в сенат, а новые должностные лица выбирались фактически из тех же сенаторов. Поэтому магистратам было невыгодно ссориться с сенатом. Магистраты приходили и уходили, сменяясь, как правило, ежегодно, а сенат был постоянно действующим органом, состав которого в основном оставался неизменным (массовое пополнение сената новыми членами было очень редким явлением). Это давало ему преемственность традиций и большой административный опыт.

Круг дел, которыми руководил сенат, был очень широк. До 339 г., как было указано выше, ему принадлежало право утверждать постановления народного собрания. После этого года требовалось только предварительное одобрение сенатом вносимых в комиции законопроектов. По закону Мения (дата его неизвестна), этот же порядок был установлен и по отношению к кандидатурам должностных лиц.

Сенат в случае тяжелого внешнего или внутреннего состояния государства объявлял чрезвычайное, т. е. осадное, положение. Это делалось чаще всего посредством назначения диктатора. Со II в. в практику входят другие формы введения осадного положения. Одна из них состояла в том, что сенат принимал постановление: «Пусть консулы наблюдают, чтобы республика не потерпела какого-нибудь ущерба» («*Videant (caveant) consules, ne quid respublica detrimenti capiat*»). Этой формулой консулам (или другим должностным лицам) давались чрезвычайные полномочия, подобные полномочиям диктатора. Другим способом концентрации исполнительной власти было избрание одного консула (*sine collega*). Этот способ, правда, очень редко, применялся в I в.

Сенату принадлежало высшее руководство военными делами. Он определял время и количество набора в армию, а также состав контингентов: граждане, союзники и проч. Сенат выносил постановление о роспуске войска, под его контролем происходило распределение отдельных войсковых соединений или фронтов между военачальниками. Сенат устанавливал

¹ Впрочем, право народных трибунов созывать сенат спорно.

бюджет каждого военачальника, назначал триумфы и другие почести победоносным полководцам.

В руках сената была сосредоточена вся внешняя политика. Право объявлять войну, заключать мир и союзные договоры принадлежало народу, но сенат вел для этого всю подготовительную работу. Он отправлял посольства в другие страны, принимал иностранных послов и вообще ведал всеми дипломатическими актами.

Сенат управлял финансами и государственными имуществами: составлял бюджет (обычно на 5 лет), устанавливал характер и сумму налогов, контролировал откупа, руководил чеканкой монеты и проч.

Сенату принадлежал высший надзор за культом. Он учреждал праздники, устанавливал благодарственные и очистительные жертвоприношения, в наиболее серьезных случаях толковал знамения богов (ауспиции), контролировал иностранные культы и, если это было нужно, запрещал их.

Члены всех постоянных судебных комиссий до эпохи Гракхов состояли из сенаторов. Только в 123 г. Гай Гракх передал суды в руки всадников (под этим названием понимали тогда богатых купцов и ростовщиков).

В том случае, если должности высших магистратов, имевших право председательствовать в народном собрании для выбора консулов, были вакантны или эти магистраты не могли прибыть к моменту выборов в Рим, сенат объявлял междуцарствие (*interregnum*). Этот термин сохранился еще от царской эпохи. Один из сенаторов назначался междуцарем (*interrex*) для председательствования в консульских избирательных комициях. Он исполнял свою должность в течение пяти дней, после чего назначал себе преемника и передавал ему свои полномочия. Тот назначал следующего и т. д., до тех пор, пока в центуриатных комициях не будут избраны консулы.

Таким образом, сенат являлся высшим административным органом республики, и вместе с тем ему принадлежал верховный контроль над всей жизнью государства¹.

Народные собрания. Куриатные комиции

В Римской республике существовало три формы народных собраний: куриатные, центуриатные и трибутные. Самым старым видом были собрания по куриям (*comitia curiata*). Когда-то, до реформы Сервия Туллия, это была единственная форма собраний римского народа, т. е. патрициев. С появлением собраний по центуриям и по трибам куриатные комиции потеряли всякое реальное значение и сохранились только как пережиток старины. Им принадлежало чисто формальное право вручать империй (*imperium* — верховная исполнительная власть) магистратам, выбранным в центуриатных комициях. Это делалось путем вотирования каждый раз особого «закона об империи» (*lex curiata de imperio*). Насколько формаль-

¹ Постановление сената называлось *senatus consultum*.

ный характер носил этот акт, показывает то, что для него не требовалось присутствия членов курий, а достаточно было тридцати ликторов (низших должностных лиц) по числу 30 курий и трех жрецов-авгуров. Кроме принятия закона об империи, в куриатных комициях решались вопросы об усыновлении граждан (*adrogatio*).

Центуриатные комиции

Comitia centuriata долго оставались высшим видом народных собраний. Они сохраняли военный характер, так как первоначально это была сходка городского ополчения. Центуриатные комиции собирались вне городской черты (померия), на Марсовом поле. В течение собрания на Капитолии развевалось красное боевое знамя. Созывать центуриатные комиции и председательствовать на них могли только магистраты, обладавшие военным империем: консулы, преторы, диктаторы, интеррекссы. Голосование происходило сначала в центуриях поголовно (голосовали одновременно все центурии данного класса), а затем подсчитывалось общее число центурий, голосовавших «за» или «против». Голосование прекращалось, если первые 97 центурий голосовали согласно (абсолютное большинство от 193 центурий). В середине III в. была проведена демократическая реформа центуриатных комиций, по которой количество центурий по классам было распределено равномерно.

Каковы были функции центуриатных комиций? До того момента, как народное собрание по трибам окончательно получило общегосударственное значение (а это произошло, по-видимому, только по закону Гортензия в 287 г.), через центуриатные комиции должны были проходить все конституционные законы. После 287 г. эта функция перешла к трибам. Но и после этого компетенция центуриатных комиций оставалась достаточно широкой. Они объявляли войну и служили последней инстанцией при заключении мира. Они выбирали всех высших ординарных магистратов: консулов, преторов, цензоров, а из экстраординарных — децемвиров и военных трибунов с консульской властью. Наконец, центуриатным комициям принадлежал суд по всем уголовным делам, связанным с лишением подданного суммы его гражданских прав (*caput*).

Трибутные комиции

Собрания по трибам (*comitia tributa*) были наиболее демократическим видом народного собрания, так как они были бессловесными и не требовали ценса. Первоначально по трибам собирались только плебеи. Их собрания носили название *concilia plebis*, а вынесенные на них решения, обязательные только для плебеев, — *plebiscita*. Законом 449 г., подтвержденным в 339 и 287 гг., плебисциты получили обязательную силу, т. е. превратились в законы (*leges*). С этого момента собрания плебса сделались бессловесным народным собранием, в котором стали участвовать плебеи и патриции. Однако формально разница между собраниями плебса по трибам (*concilia plebis tributa*) и трибутными комициями (*comitia tributa*)

осталась, так как у плебеев были некоторые чисто сословные вопросы, которые решались без патрициев, например выбор плебейских магистратов. В *comitia tributa* председательствовали консулы, преторы или курульные эдилы, в *concilia plebis tributa* — народные трибуны или плебейские эдилы. Фактически разницы между теми и другими не было, так как и в трибутных комициях, и в собраниях плебса принимали участие все граждане.

Собрания по трибам чаще всего происходили на форуме, в той его части, которая называлась *Comitium*, иногда — на площади в Капитолии. Процедура голосования была такой же, как и в центуриатных комициях, т. е. сначала голосовали в трибах поголовно (все 35 триб одновременно), а затем подсчитывалось общее число триб, голосовавших «за» или «против». Абсолютное большинство давали 18 триб, голосовавших единодушно.

После 287 г. *comitia tributa* стали главным законодательным органом, так как ими принимались все конституционные законы. Трибутные комиции имели также судебные права: их разбору подлежали все уголовные дела, связанные с наложением штрафа. В трибутных комициях избирались квесторы, курульные эдилы, часть военных трибунов (другая часть назначалась консулами) и различные низшие магистраты: административные и судебные комиссии, начальники снабжения Рима продовольствием, надзиратели за дорогами и др. В трибутных собраниях плебса выбирали чисто плебейских магистратов: народных трибунов и плебейских эдилов.

Общий характер римских народных собраний

В римских комициях было много организационных моментов, которые ослабляли их политическое значение. Эти моменты были не случайны, но вытекали из общего недемократического характера римской конституции. Сюда прежде всего нужно отнести дробность народного собрания. В то время как, например, в Афинах экклесия была единым органом выражения народной воли, в Риме таких органов было два (формально даже три). Естественно, что это уменьшало авторитет народного собрания.

В том же направлении действовала и открытая подача голосов в комициях, существовавшая до середины II в.

Каждый голосующий, проходя через узкие мостки, опрашивался контролером, который отмечал его голос точкой на особой таблице. На избирательных комициях контролер ставил против имени кандидата столько точек, сколько было подано за него голосов.

Только во второй половине II в. была введена тайная подача голосов.

На избирательных комициях каждый получал табличку (*tabella*), на которой писал имена своих кандидатов; проходя через мостки он бросал ее в урну (корзину). На законодательных комициях голосующий писал на табличке либо *UR* — *uti rogas* («да», буквально — «как ты предлагаешь»), либо *A* — *antique* («нет», буквально — «оставлю по-старому»)¹. На судебных

¹ Иногда голосующему заранее давали две таблички: одну с *UR*, другую с *A*. Одну из них он опускал в урну, другую оставлял у себя.

комициях писали на табличках А или L — *absolvo, libero* («оправдываю»), либо С или D — *condemno, damno* («осуждаю»). Если голосующий воздерживался, он должен был писать на табличке NL — *non liquet* («не ясно»).

Народные собрания в Риме не имели права законодательной инициативы. Это значит, что ни одно предложение (*rogatio*) не могло идти от самого собрания. Это последнее могло только голосовать предложение, внесенные тем должностным лицом, которое созвало данное собрание и на нем председательствовало. При этом вносимые предложения нельзя было изменять и даже обсуждать: текст рогации нужно было принять или отвергнуть целиком. Обсуждение вопросов, связанных с данным собранием, происходило на особых сходках (*contiones*), созываемых до комиций.

К этим недемократическим моментам в организации народных собраний нужно прибавить, что центуриатные комиции были основаны на цензовом принципе, при котором, даже после реформы центурий в середине III в., перевес принадлежал более состоятельным элементам. В трибунных же комициях 31 голос сельских триб всегда превалировал над 4 головами городских, что вело к преобладанию в политической жизни консервативного деревенского населения, к тому же менее организованного и поэтому легко доступного воздействию реакционной земельной знати.

Магистратуры

Все римские должностные лица делились на несколько категорий.

1. Экстраординарные (чрезвычайные) и ординарные (обыкновенные). К первым принадлежали: интеррекссы, диктаторы, их начальники конницы, децемвиры, военные трибуны с консулярной властью, триумвиры для устройства государства и члены различных чрезвычайных комиссий; ко вторым: консулы, преторы, цензоры, народные трибуны, квесторы, плебейские и курульные эдилы и члены постоянных комиссий.

2. Курульные и некурульные (простые).

К числу первых относились: консулы, диктаторы, децемвиры, военные трибуны с консулярной властью, триумвиры, преторы, цензоры и курульные эдилы. Все остальные были некурульные.

3. С империем (*cum imperio*) и без империя (*sine imperio*).

С империем: консулы, преторы, диктаторы, децемвиры, военные трибуны с консулярной властью и триумвиры; без империя: все остальные.

4. Высшие и низшие.

К первым принадлежали все магистраты *cum imperio*, цензоры и (позднее) народные трибуны; ко вторым: все остальные.

Все магистратуры имели некоторые общие черты: 1) выборность — все республиканские должностные лица, кроме интеррекса, диктатора и начальника конницы, выбирались народом; 2) безвозмездность — занятие государственных должностей считалось почетным (они даже так и назывались *honores* — почести) и было несовместимо с получением жалованья; 3) вре-

менность — все республиканские ординарные должности занимались на определенный срок, как правило, они были годичными, за исключением цензуры, срок которой определялся в 18 месяцев; 4) коллегиальность — большинство магистратур имело строго коллегиальный характер; решения в них должны были приниматься единогласно, и протест хотя бы одного члена коллегии останавливал дело (*ius intercessionis* — право протеста); 5) ответственность — все должностные лица, за исключением диктаторов, цензоров и народных трибунов, подлежали ответственности за свои должностные поступки: высшие магистраты — после отправления магистратуры, низшие — даже во время ее; б) наконец, магистраты в сфере их непосредственных полномочий имели некоторые общие права: право издавать обязательные постановления (эдикты), созывать собрания, налагать штрафы, подвергать аресту, вопрошать волю богов посредством гаданий и некоторые другие.

Консулы

Два консула были высшими должностными лицами республики¹. Они выбирались на годичный срок в центуриатных комициях. Именами консулов обозначался год по формуле: «В консульство такого-то и такого-то», например «L. Pisone A. Gabinio consulibus» («в консульство Л. Пизона и А. Габиния»), поэтому консулы были эпонимными магистратами. До середины II в. они вступали в должность 1 марта, после этого — 1 января.

Консулы обладали и военной, и гражданской властью. В качестве носителей военного империя они являлись главнокомандующими римским войском. Они производили набор, комплектовали легионы, назначали часть военных трибунов (другая часть выбиралась в трибутных комициях), руководили военными действиями и проч. Как носители гражданской власти (*potestas*) консулы созывали сенат и народные собрания, председательствовали в них, вносили предложения и законопроекты, руководили выборами должностных лиц, являлись главными исполнителями постановлений сената и народа, заботились о внутренней безопасности, заведовали некоторыми празднествами и проч.

Так как должностная власть консулов была одинаковой и каждый из них имел право протеста против действий другого, то они должны были выступать сообща во всех важных гражданских делах. Однако для некоторых актов, требовавших единоличного руководства (например, председательству в комициях), вопрос решался жребием или полюбовным соглашением. Если нужно было вести войну, то один консул отправлялся на театр военных действий, а другой оставался в городе. В том случае, если на фронтах должны были действовать оба консульских войска², между обоими командующими происходило распределение районов военных действий посредством жребия, соглашения или по усмотрению сената³. Когда кон-

¹ Об экстраординарной должности диктатора было сказано раньше.

² Консульское войско состояло из двух легионов.

³ Такая область, доставшаяся консулу для самостоятельных военных и вообще служебных действий, называлась *provincia*.

сульские войска действовали совместно и, следовательно, при них находились оба консула, они командовали попеременно, сменяясь каждый день.

Внешним знаком отличия консульской власти служили 12 ликторов, которые сопровождали каждого консула во время отправления им своих служебных обязанностей и несли в руках пучки прутьев (*fasces*) как знак консульского империя. За чертой города, где консулы как главнокомандующие обладали всей полнотой власти, в фасцы втыкались топоры¹.

В случаях крайней внешней или внутренней опасности в Риме назначался диктатор. Когда возникла диктатура, точно неизвестно. Тит Ливий первым диктатором называет Тита Ларция, исполнившего эту должность в 501 г. (II, 18). Как бы то ни было, диктатура явилась нововведением первых лет республики. Диктатор всегда назначался по решению сената. При этом, однако, сенату принадлежало право принимать одно только принципиальное решение: нужен ли вообще диктатор в данное время или нет. Само же назначение осуществлялось одним из консулов. Правда, сенат, как правило, указывал лицо, которое ему желательно было видеть в качестве диктатора, и консул обыкновенно учитывал это желание.

Власть диктатора была неограничена по объему. Курульное кресло, тога-претекста и 24 ликтора с фасциями были знаками его неограниченной власти. С другой стороны, власть диктатора была строго ограничена по содержанию. Диктатор всегда назначался для решения какого-либо одного конкретного дела, но не более чем на шесть месяцев. С завершением дела, для которого он был назначен, диктатор обязан был сложить с себя полномочия, даже если шесть месяцев еще не прошло.

До 363 г. диктатор назначался только для разрешения военной или политической проблемы. С 363 г. (Ливий, VII, 3) стали назначаться диктаторы с ограниченным правом (*imminuto iure*), то есть для разрешения различных административных или религиозных дел: освящение храма, устройство игр, созыв комиций и т. д. В последний раз диктатор был избран в 202 г.

Преторы

Претура в ее особом значении судебной по преимуществу магистратуры появилась в 366 г. Преторы были высшими руководителями судопроизводства, а впоследствии несли также обязанности правителей римских провинций. Сначала претор был один. С 242 г. стали избирать ежегодно двух преторов. Один назывался городским (*praetor urbanus*), другой — иногородним (*praetor peregrinus* — собственно претор для иностранцев). Первый ведал тяжбами между гражданами, второй — между

¹ Диктатора сопровождали 24 ликтора, в фасцы которых были всегда воткнуты топоры. У преторов было шесть ликторов, и топоры втыкались, как и у консулов, только вне померия.

иностранцами или между гражданами и иностранцами. Впоследствии, по мере роста числа провинций, и количество преторов увеличивалось, дойдя к середине I в. до н. э. до 16.

Основной функцией преторов было ведение судопроизводства. В гражданских делах они допускали стороны к процессу, назначали судей и давали им указания (так называемые формулы), в уголовных — председательствовали в судебных комиссиях. Вступая в должность, преторы (городской и иногородний) опубликовывали эдикт (*edictum praetorium*), в котором указывали те основные правовые нормы, которых они будут держаться в области судопроизводства. Преторские эдикты стали одним из важнейших источников римского права.

Преторы считались важнейшими магистратами после консулов. Поэтому в случае отсутствия в Риме одного из консулов его заместителем был претор (обыкновенно, городской). В исключительных случаях сенат поручал одному из преторов (обыкновенно, иногороднему) военное командование. Отбыв годичный срок службы, преторы получали в управление провинции со званием пропреторов (*propraetores* — заместители претора).

Цензоры

Два цензора по характеру своих обязанностей были чрезвычайно авторитетными и уважаемыми магистратами. Их должность была неотвественна и называлась *sanctissimus magistratus* (святейшая магистратура). Согласно обычаю, цензоров выбирали из бывших консулов. В предыдущей главе уже было указано, что с 433 г. они выбирались каждые 5 лет, но занимали свою должность только в течение 18 месяцев. Обязанностью цензоров было: 1) пересмотр списка сенаторов (*lectio senatus*), 2) производство переписи граждан (*census*), 3) надзор за нравственностью граждан (*cura morum* — попечение о нравах) и 4) руководство государственными имуществами и общественными работами.

Перепись граждан происходила каждые 5 лет. Цензоры путем личного опроса на Марсовом поле каждого главы семейства устанавливали сведения о его имени, возрасте, ближайших родственниках, месте жительства и имуществе. На основании этих сведений цензоры составляли список граждан с распределением их по имущественным классам и трибам. В связи с переписью находился и пересмотр списка сенаторов, что цензоры обычно делали сейчас же по вступлении в должность.

Надзор за нравственностью граждан выражался в том, что цензоры карали такие проступки против добрых нравов, которые лежали вне воздействия закона в собственном смысле слова. Сюда относились, например, плохое обращение с детьми, непочтение к родителям, мотовство, пьянство, роскошь и т. п. В таких случаях цензоры могли прибегнуть к изданию соответствующих эдиктов (*edicta censoria*), например, против роскоши, обложить виновного чрезвычайным налогом, исключить из сената или из триб, перевести из сельской трибы в городскую, вынести замечание (*nota censoria*), ложившееся пятном бесчестия, и т. п. Все эти меры сохраняли силу до тех пор, пока их не отменяли следующие цензоры.

В качестве финансовых магистратов цензоры сдавали с торгов на пятилетний срок сбор доходов с государственных имуществ (например, арендной платы с общественных земель), сбор таможенных пошлин, налогов с провинций и т. п. Они также сдавали на откуп подрядчикам общественные работы (постройку дорог, водопроводов и проч.) и поставку различных вещей, необходимых государству. Они следили за выполнением всех этих контрактов, заключенных ими самими или их предшественниками.

Народные трибуны

Народный трибунат, как мы видели выше, возник революционным путем как чисто плебейская магистратура. В известном отношении он сохранял этот узкосословный характер до самого конца Республики, например, народными трибунами могли быть только плебеи, и избирались они на собраниях плебса по трибам. Но в целом трибунат с течением времени приобрел общегосударственный характер, став своеобразным контрольным органом демократии.

Народных трибунов было 10 человек, избиравшихся ежегодно. Как должностные лица они не подлежали ответственности и были неприкосновенны: лицо, оскорбившее народного трибуна или причинившее ему вред, считалось проклятым, становилось вне закона. Основным и самым ранним историческим правом трибунов было право помощи (*ius auxilii*): народный трибун был обязан помочь своим личным вмешательством (*intercessio*) любому гражданину, обратившемуся к нему за содействием против каждого магистрата (кроме диктатора, на которого право интерцессии не распространялось). Для того чтобы народного трибуна легко можно было найти, он не мог покидать Рим более чем на один день, и дверь его дома должна была быть всегда открытой.

Из права помощи впоследствии развилось более широкое право протеста против распоряжений должностных лиц, решений сената и даже предложений, вносимых в народные собрания, если трибуны находили их несогласными с интересами плебеев. Протест трибунов выражался в том, что они произносили: «*veto*» («запрещаю»). После этого соответствующее распоряжение или акт приостанавливались до тех пор, пока трибун не снимал своего запрещения. Право *veto* принадлежало каждому отдельному трибуну, что тормозило деятельность коллегии в целом и часто приводило к злоупотреблениям.

Народные трибуны имели право прибегать к мерам принуждения по отношению к тем, кто им противодействовал. К таким мерам принадлежали денежный штраф, арест и, в исключительных случаях, даже смертная казнь (свержение с Тарпейской скалы).

Первоначально трибунам принадлежало право созывать только плебейские собрания, председательствовать на них и вносить предложения. Впоследствии, когда фактическая разница между собраниями плебса и трибутными комициями стерлась, трибуны получили возможность принимать активное участие в общем законодательстве. Одновременно народные трибуны добились доступа в сенат, а затем права его созывать со всеми вытекающими отсюда последствиями.

Таким образом, власть трибунов, на первых порах очень скромная, с течением времени выросла до большого объема. Она была ограничена, в сущности, лишь правом интерцессии коллег и тем, что распространялась лишь на городскую территорию, а вне ее действовала на расстоянии только 1 римской мили (около 1,5 км). Протест народного трибуна не распространялся на действия диктатора и сохранял силу только во время пребывания данного трибуна в должности.

Трибунат исторически был органом римской демократии, особенно ощутима была эта роль в периоды больших народных движений. Но благодаря широким размерам коллегии (10 человек) трибунат легко становился объектом подкупа и других влияний, идущих из кругов, враждебных демократии. А в таком случае право трибунской интерцессии становилось источником величайших злоупотреблений. В конце Республики народный трибунат совершенно выродился и сделался орудием борьбы отдельных кланов и органом военной диктатуры.

Эдилы

История возникновения и развития эдилитета была изложена выше. С середины IV в. ежегодно стали избирать четырех эдилов: двух плебейских и двух курульных. Последние по рангу стояли выше первых и сначала избирались только из патрициев, но почти сейчас же доступ к курульному эдилству получили и плебеи. Круг вопросов, которыми занимались эдилы, а также их права с течением времени стали почти совершенно тождественными.

Эдилитет — полицейская в широком смысле слова магистратура, надзиравшая за общественным порядком и благоустройством в самом Риме и его окрестностях на расстоянии 1 мили от городских стен. Эдилы наблюдали за городскими зданиями и постройками, за чистотой улиц и площадей, санитарным состоянием общественных бань и вообще за безопасностью и порядком в городе. Эдилы должны были заботиться о доставке продовольствия в город, бороться со спекуляцией предметами первой необходимости, наблюдать за доброкачеством товаров на рынках и правильностью рыночных мер и весов.

Наконец, в круг обязанностей эдилов входило устройство общественных игр. Для этой цели они получали от государства известные суммы, но далеко недостаточные для того, чтобы удовлетворить вкусы городской толпы (особенно в эпоху Поздней республики). Поэтому эдилы должны были прибавлять к казенным деньгам свои собственные. А так как эдилство было одной из первых ступеней в служебной карьере римского гражданина, то понятно, почему эдилы расходовали огромные суммы из собственных средств для того, чтобы завоевать симпатии избирателей. Это обстоятельство, как указывалось выше, служило одним из главных препятствий к занятию магистратур небогатыми людьми.

Эдилам в сфере их полицейских обязанностей принадлежало право известной юрисдикции. Они, как и преторы, при вступлении в должность опубликовывали эдикт, в котором излагали основы своей будущей судебной деятельности.

Квесторы

Появившись в начале Республики в качестве следователей, квесторы с течением времени приобрели функции государственных казначеев, а их следственные обязанности отпали, перейдя к постоянным судебным комиссиям. До конца V в. квесторов было двое. Затем число их стало быстро увеличиваться, дойдя при Цезаре до 40. Свои обязанности они распределяли между собой по жребию.

Два городских квестора оставались в Риме и заведовали государственной казной (*aerarium*), хранившейся в храме Сатурна. Под их надзором находились военные знамена и государственный архив, они приводили к присяге магистратов, вступающих в должности, а также несли некоторые второстепенные хозяйственные функции.

Провинциальные или военные квесторы были помощниками провинциальных наместников или полководцев и могли заменять их в случае отсутствия последних. Но прежде всего они ведали хозяйственной частью войсковых соединений, провинциальной казной, выдачей жалованья, продажей добычи и т. п.

Наконец, существовали италийские квесторы, которые назначались в некоторые местности Италии, например в гавань г. Рима, Остию.

Квестура была нижней ступенью должностной лестницы, и с нее обычно начинали служебную карьеру.

Низшие должностные коллегии

Рядом с ординарными и экстраординарными магистратурами существовали различные комиссии, как постоянные, так и временные. Из первых нужно упомянуть 5 комиссий, состоявших в общей сложности из 26 лиц: уголовные или ночные триумвиры — комиссия из 3 человек, подчиненная городскому претору и охранявшая порядок в городе, надзиравшая за тюрьмами, производившая аресты и казнь преступников; монетные триумвиры, заведовавшие чеканкой монеты, и др. Из числа экстраординарных комиссий отметим триумвиров для наделения бедных граждан земельными участками, триумвиров для вывода колоний и другие комиссии из 2, 4, 5, 7, 10 и 20 человек, которые выбирались трибутными комициями для выполнения определенных задач.

Служащие

Под начальством магистратов находились низшие служащие (*apparitores*) и государственные рабы (*servi publici*).

Первые обычно были из вольноотпущенников и состояли на жалованьи, образуя канцелярию магистрата. Это — писцы, ликторы, посыльные, глашатаи, вестовые и проч.

Государственные же рабы служили для низших поручений. Они несли обязанности тюремщиков, палачей, служителей при храмах и т. п. Государственные рабы использовались также на общественных работах.

Прекрасную характеристику государственному строю Римской республики дал Полибий (Всеобщая история, VI, 11—18). Более того, Полибий разработал теорию наилучшего государственного строя и признал таковым строй Римской республики. Главным критерием была стабильность политического строя, причину которой Полибий видел во взаимосвязи и взаимообусловленности всех ветвей власти в Риме. Обосновывая свою точку зрения, он писал: «В государстве римлян были все три ветви власти... причем все было распределено между отдельными властями и при помощи их устроено столь равномерно и правильно, что никто, даже из туземцев, не мог бы решить, аристократическое ли было все управление в совокупности, или демократическое, или монархическое. Да это и понятно. В самом деле: если мы сосредоточим внимание на власти консулов, государство покажется вполне монархическим и царским, если на сенате — аристократическим, если, наконец, кто-либо примет во внимание только положение народа, он, наверно, признает римское государство демократией.

Теперь мы скажем, каким образом отдельные ветви власти могут при желании или мешать одна другой, или оказывать взаимную поддержку и содействие. Так, когда консул получает упомянутую выше власть и выступает в поход с полномочиями, он хотя и делается неограниченным исполнителем предлежащего дела, но не может обойтись без народа и сената: независимо от них он не в силах довести свое предприятие до конца. Ибо, очевидно, легионы нуждаются в непрерывной доставке припасов; между тем, помимо сенатского определения, не может быть доставлено легионам ни хлеба, ни одежды, ни жалованья; вследствие этого, если бы сенат пожелал вредить и препятствовать, начинания вождей остались бы невыполненными. Кроме того, от сената зависит, осуществятся или нет планы и расчеты военачальников и потому еще, что сенат имеет власть послать нового консула по истечении годичного срока или продлить службу действующего. Далее, во власти сената превознести и возвеличить успехи вождей, равно как отнять у них блеск и умалить их; ибо без согласия сената и без денег, им отпускаемых, военачальники или совсем не могут устраивать так называемые у римлян триумфы, или не могут устроить их с подобающей торжественностью. К тому же они обязаны, как бы далеко от родины ни находились, добиваться благосклонности народа, ибо... народ утверждает или отвергает заключение мира и договоры. Важнее всего то, что консулы обязаны при сложении должности давать отчет в своих действиях перед народом. Таким образом, для консулов весьма небезопасно пренебрегать благоволением как сената, так равно и народа.

С другой стороны, сенат при всей своей власти обязан в государственных делах прежде всего сообразовываться с народом и пользоваться его благоволением, а важнейшие и серьезнейшие следствия и наказания за преступления против государства, наказуемые смертью, сенат не может производить, если предварительное постановление его о том не будет утверждено народом. Точно то же в делах, подлежащих ведению сената, именно: если кто-нибудь войдет с предло-

жением закона, который посягает в чем-либо на власть сената, принадлежащую ему в силу обычая, или отнимает у сенаторов председательство и почести, или даже угрожает ущербом их имуществу, все это и подобное народ властен принять или отвергнуть. Но еще важнее следующее: хотя бы один из народных трибунов высказался против, сенат не только не в силах привести в исполнение свои постановления, он не может устраивать совещания и даже собираться, а трибуны обязаны действовать всегда в угоду народу и прежде всего сообразовываться с его волей. Таким образом, сенат по всем этим причинам боится народа и со вниманием относится к нему.

В равной мере и народ находится в зависимости от сената и обязан сообразовываться с ним в делах государства и частных лиц. В самом деле, многие работы во всей Италии, перечислить которые было бы нелегко, по управлению и сооружению общественных зданий, а также многие реки, гавани, сады, прииски, земли, короче все, что находится во власти римлян, отдается цензорами на откуп. Все поименованное здесь находится в ведении народа, и, можно сказать, почти все граждане причастны к откупам и к получаемым через них выгодам. Так, одни за плату сами принимают что-либо от цензоров на откуп, другие идут в товарищи к ним, третьи являются поручителями за откупщиков, четвертые несут за них в государственную казну свое состояние. По всем этим делам решает сенат, именно: назначить срок уплаты, в случае несчастья облегчить плательщиков или при несостоятельности совсем освободить от обязательства. Словом, во многих случаях сенат имеет возможность причинить вред или пособить людям, имеющим отношение к общественному достоянию, ибо по всем поименованным делам нужно обращаться в сенат. Потом — что самое важное — из среды сенаторов избираются судьи в многочисленных тяжбах как государственных, так и частных, если только тяжбы возбуждаются по важному обвинению. Вот почему все граждане, находясь в зависимости от сената и опасаясь неверного исхода тяжбы, заботливо воздерживаются от возражений против сенатских определений и от противодействия сенату. Точно так же они не имеют охоты противодействовать видам консулов, ибо каждый гражданин в отдельности и все вместе подчинены власти консулов во время войны.

Хотя каждая власть имеет полную возможность и вредить другой, и помогать, однако во всех положениях они обнаруживают подобающее единодушие, и потому нельзя было бы указать лучшего государственного устройства. В самом деле, когда какая-либо угрожающая извне общая опасность побуждает их к единодушию и взаимопомощи, государство обыкновенно оказывается столь могущественным и деятельным, что никакие нужды не остаются без удовлетворения. Если что-нибудь случится, всегда все римляне соревнуются друг с другом в совместном обсуждении, исполнение принятого решения не запаздывает, каждый отдельно и все в совокупности содействуют осуществлению начинаний. Вот почему это государство благодаря своеобразности строя оказывается неодолимым и осуществляет все свои планы» (VI, 11—18, пер. Ф. Г. Мищенко).

ГЛАВА X

ВНЕШНЯЯ ПОЛИТИКА РИМА В РАННИЙ ПЕРИОД

Свержение царской власти, борьба с этрусками ослабили Рим. Поэтому римляне стали искать себе союзников и нашли таковых в лице латинов и герников, в результате чего в начале V в. сложился тройственный союз, противостоявший общим врагам — эквам, вольскам и этрускам. Первым крупным внешнеполитическим успехом Рима было завоевание города Вейи (в начале IV в.). Однако вскоре, в 390 г., Рим постигла катастрофа — нашествие галлов. Только к середине IV в. Рим окончательно оправился от поражения и перешел к активной внешней политике. С 343 г. начинается решающий этап борьбы Рима за объединение Италии под своей властью. Главным противником выступили самниты, победа над которыми после трех тяжелых войн сделала Рим гегемоном всей Италии. В начале III в. царь Эпира Пирр попытался сокрушить могущество римлян, но Рим выдержал испытание на прочность и к 264 г. окончательно закрепил свое господство над Италией.

493 г. — заключение договора между римлянами и латинами.

396 г. — захват города Вейи.

390 г. — захват Рима галлами.

343—290 гг. — Самнитские войны.

280—275 гг. — война с Пирром.

Внешняя политика в царскую эпоху

Внешняя история Рима в царский период, так же как и его внутренняя история, содержит в своей традиционной форме много недостоверного и может быть восстановлена лишь в самых общих чертах. В VII в. на территории старого Лация существовало несколько примитивных федераций латинских народцев, одной из которых было объединение вокруг Альбы Лонги. Центром его было святилище Латинского Юпитера на Альбанской горе. По-видимому, в это объединение входил и царский Рим. Пережитком такого положения являлся Латинский праздник, ежегодно справлявшийся и в более поздние времена при святилище Юпитера. Характер Альбанской федерации нам не известен. Можно только предполагать, что она была очень примитивной и что Рим не играл в ней руководящей роли.

Разрушение Альбы Лонги традиция приписывает царю Туллу Гостилию, и, как было указано в главе V, это свидетельство кажется правдоподобным. Однако нельзя сказать ничего определенного о том, оказалась ли Альбанская федерация после этого распущенной, а если уцелела, то какую роль стал играть в ней Рим.

Традиция упоминает и о других войнах этой эпохи — с латинами, сабинами и этрусками. Эти события не поддаются проверке, хотя и очень вероятны: нижнее течение Тибра и плодородная равнина Лация были объектами воздействий, идущих со стороны окружающих народов, и Рим играл

роль не только наступающей, но и обороняющейся стороны. Один момент здесь должен быть подчеркнут: стремление Рима к устью Тибра с целью захвата соляных промыслов. И хотя данные традиции об основании Анком Марцием гавани Остии при впадении Тибра в море должны быть отброшены (Остия была основана позднее), само движение Рима в этом направлении и войны на этой почве с этрусками, по всей вероятности, соответствуют действительности (гл. V).

Начиная с Тарквиниев, усиливается борьба Рима с Южной Этрурией. И хотя традиция страдает здесь сильными преувеличениями (например, тот совершенно невероятный факт, что при обоих Тарквиниях и Сервии Туллии Рим подчинил себе союз 12 этрусских городов), в целом общее направление римской политики при трех последних царях освещено правильно. Точно так же соответствует действительности огромное усиление римского влияния в Лации. Об этом говорят как данные традиции о покорении многих латинских общин представителями этрусской династии, так и договор с Карфагеном 508 г.

В главе VII мы привели текст этого замечательного документа, подлинность которого не вызывает сомнений, и дали его толкование. Здесь нужно повторить, что договор свидетельствует о широте торговых интересов Рима в ту эпоху и о его влиянии в прибрежной полосе Лация, простирающейся почти до Кампании. Оба эти факта, в особенности если сопоставить их с сужением внешней политики Рима в раннереспубликанский период, могут говорить только об одном: в конце VI в. Рим находился в сфере этрусских торговых и политических влияний.

В главе VII мы говорили и о внешних событиях, связанных с падением царской власти в Риме: о подчинении Рима Порсенной, о походе Арунта и его поражении при Ариции латинами и кампанскими греками. Это поражение не только ускорило падение этрусского господства в Риме, но и привело к тому, что большая часть Лация получила независимость. Восемь латинских общин (Тускул, Ариция, Ардея, Ланувий, Лаврент, Кора, Помеция и Тибур) составили новую федерацию¹, во главе которой стоял Тускул, но религиозным центром было святилище Дианы в Ариции.

Внешняя политика Рима в первое столетие Республики (V в.). Союз с латинами

Таким образом, в V в. Рим вступает ослабленным. Его внешнее влияние, завоеванное в конце царского периода, почти целиком было потеряно. Этим воспользовались вольски, соседи латинов с юго-востока. Спустившись с гор, они захватили южную часть Лация. Набеги вольсков, быть может, простирались до самого Рима, что отразилось в легенде о Кориолане, хотя и неправильно датированной. Опасность для Лация усугубля-

¹ Возможно, что это была одна из старых латинских федераций, к этому времени окрепших.

лась союзом вольсков с эквами, жившими к северу от вольсков. Это заставило в 493 г. римлян и латинов заключить союзный договор¹. Его инициатором традиция считает консула 493 г. Спурия Кассия, с именем которого связывается также первый аграрный законопроект (гл. VIII).

Текст договора (вряд ли буквальный) приведен у Дионисия Галикарнасского (VI, 95).

«Между римлянами и всеми соединенными латинскими городами пусть будет вечный мир, пока останутся несокрушимыми небо и земля. И пусть они не воюют между собой и не накликают войны извне и не дают свободного прохода врагам той или другой стороны. А если кто подвергнется нападению, пусть они помогают друг другу всеми силами, а за это пусть имеют право на равную часть всей движимой добычи. Частные споры пусть улаживаются в течение 10 дней в той общине, в которой они возникнут. К этому договору нельзя ничего прибавить, ни убавить в нем иначе, как только с общего согласия римлян и всех соединенных латинов».

В 486 г. к союзу присоединились герники, народ, быть может, родственник латинам и живший между вольсками и эквами в долине р. Трера. Они также подвергались опасности со стороны своих воинственных соседей, что и заставило их присоединиться к договору 493 г. Так сложился тройственный военный союз, основанный на полной равноправности сторон. По первоначальному договору добыча должна была делиться поровну на две части; после присоединения герников добычу стали делить на три части. Латинские общины вступили в союз не изолированно, а как целая федерация. По-видимому, это была тускуланская (арицийская) федерация, состоявшая теперь только из 6 общин, так как Кора и Помеция к моменту заключения договора были захвачены вольсками.

История римских войн V в. открывается легендарным сражением при Регилльском озере (499 или 496 г.). Вот как его описывает Ливий (II, 19—20): «Нельзя было дольше откладывать латинскую войну, исподволь тлевшую уже несколько лет. Диктатор Авл Постумий и начальник конницы Тит Эбуций выступили с большими пешими и конными силами и у Регилльского озера в тускуланской земле встретили войско неприятеля; услышав же, что в латинском войске были Тарквинии, не могли сдержать гнева и тотчас начали сражение. Оттого эта битва была тяжелей и жесточе других. Не только распоряжаясь, вожди заправляли делом, но и сами бились врукопашную, смешиваясь с другими воинами, и почти никто из знатных, кроме римского диктатора, ни свой, ни чужой, не вышел из боя непораненным. На Постумия, кто ободрял и выстраивал воинов в первом ряду, направил коня Тарквиний Гордый, уже отяжелевший с годами и силой врагу уступавший; он был поражен в бок, и свои, подбежав, увели его в безопасное место. И на другом крыле начальник конницы Эбуций бросился на Октавия Мамилия, но не застал тускуланского вождя врасплох, и тот, обратившись к нему, прищпорил

¹ Заключению союза предшествовала война между римлянами и латинами, закончившаяся полуполегендарным сражением при Регилльском озере (499 или 496 г.).

коня. Враги налетели друг на друга с копьями наперевес, и удар был так силен, что Эбуцию пробило руку, Мамилия ранило в грудь. Он отступил во второй ряд латинов, Эбуций же, чья поврежденная рука не могла удержать дротик, ушел с поля боя. Латинский вождь, ничуть не уstraшенный раной, хочет разжечь битву и, увидев, что воины его отступают, призывает колонну римских изгнанников во главе с сыном Луция Тарквиния. И эти, сражаясь с великой злобой за отобранное добро и родину отнятую, на время взяли верх в битве.

И уже отступали тут римляне, когда Марк, брат Валерия Публиколы, заметил пылкого молодого Тарквиния, величавшегося в первом ряду изгнанников, и, воспламенясь славою своего дома, захотел умножить честь изгнания царей честью их уничтожения; пришпорив коня, он направил оружие навстречу Тарквинию. Видя устремленного на него врага, Тарквиний отступает в свои ряды, а Валерия, опрометчиво въехавшего в строй изгнанников, кто-то из них пронзает, подоспев сбоку; конь продолжает бег, умирающий римлянин соскальзывает на землю, а оружие падает на его тело. Диктатор Постумий, видя, что такой муж погиб, что изгнанники стремительно напирают, а собственные его воины отступают под ударами, дает приказ отборной когорте, состоявшей при нем для охраны: считать врагом всякого, покинувшего строй. Двойной страх удержал римлян от бегства; они поворачивают на врага и восстанавливают ряды. Когорта диктатора первой вступает в бой; ударив со свежими силами и отвагою, рубят они обессилевших изгнанников.

Тогда произошел другой поединок между предводителями. Латинский полководец, увидев когорту изгнанников почти окруженной воинами римского диктатора, поспешно ввел в первые ряды несколько вспомогательных манипулов. Их передвижение заметил легат Тит Герминий, среди прочих по приметной одежде и доспехам он узнал Мамилия и с еще большим неистовством, чем прежде начальник конницы, кинулся на вражеского вожда, с одного удара пронзил и убил Мамилия, сам же, снимая доспехи с вражеского тела, был поражен копьем; победивший, он был перенесен в лагерь и, как только начали его перевязывать, скончался. Тогда диктатор подлетает к всадникам, умоляя их спешиться и принять на себя бой, потому что пехота уже обессилела. Те повинуются, соскакивают с коней, выбегают в первые ряды и прикрывают передовых щитами. Тотчас воодушевляются полки пехотинцев, видя, что знатнейшие юноши сражаются наравне с ними, подвергаясь такой же опасности, чтобы победить неприятеля. Тут-то и дрогнули латины, подавшись под ударами: всадникам подвели коней, а за ними последовали пехотинцы. Тогда, говорят, диктатор, уповая и на божественные и на человеческие силы, дал обет посвятить храм Кастору и объявил награду тому, кто первым, и тому, кто вторым ворвется в неприятельский лагерь. Столь велико было воодушевление, что единым напором римляне погнали врага и овладели лагерем. Такова была битва у Регилльского озера. Диктатор и начальник конницы вернулись в город триумфаторами» (пер. Н. А. Поздняковой).

Войны с э. Вейи

Тройственный союз устранил непосредственную угрозу Лацию с востока и юго-востока и дал возможность Риму сосредоточить все внимание на северных делах. Борьба с этрусками проходит красной нитью через всю традицию о царском периоде, начиная с Ромула. Главным противником Рима был здесь большой город-государство Вейи, расположенный километрах в 18 к северу от Рима. Падение этрусской власти в Лации не прекратило борьбу между обоими государствами. Она шла как за соляные варнищи у устья Тибра, так и за опорные пункты на его берегах: за Яникул на правом берегу и за г. Фидены, лежащий в 9 км от Рима, за р. Анио. Успех склонялся то в ту, то в другую сторону, но установить сколько-нибудь достоверный ход событий невозможно.

В частности, полулегендарный характер события 477 г. из эпохи так называемой Первой Вейской войны. Почти весь род Фабиев в числе 306 человек (только один юноша остался дома) вместе с большим количеством клиентов выступил против Вейи. На маленькой речке Кремере, впадающей в Тибр с севера, Фабии попали в засаду и все, как один, были уничтожены. В этом рассказе интересной чертой является своеобразный характер военных действий, ведущихся силами только одного рода. Война 70-х гг. окончилась в 474 г. 40-летним перемирием.

Следующий период войн с Вейями приходится на 30-е и 20-е гг. (Вторая Вейская война). На этот раз борьба сконцентрировалась вокруг Фиден, обладание которыми было крайне важно и для Рима, и для Вейи. Среди многих легендарных подробностей один факт, по-видимому, является достоверным. В 428 г. римский консул А. Корнелий Косс убил в единоборстве вейского царя и его доспехи пожертвовал в храм Юпитера. Эти доспехи существовали еще в эпоху императора Августа. В 426 г. между Вейи и Римом было заключено перемирие на 20 лет. Фидены, по-видимому, окончательно перешли под власть Рима.

Более достоверной кажется третья война с Вейями (406—396 гг.), хотя и она не свободна от легендарных деталей. Традиция изображает ее как 10-летнюю осаду Вейи, окончившуюся взятием города диктатором Марком Фурием Камиллом посредством подкопа. Жители города были проданы в рабство, а значительная территория по правому берегу Тибра вплоть до устья перешла в руки Рима и затем была поделена между гражданами.

Сомнительным является изображение войны как непрерывной 10-летней осады. Вероятно, эта картина нарисована по образцу 10-летней осады Трои. Точно так же маловероятным кажется овладение городом посредством подкопа, выведенного внутрь городских стен. Едва ли это было возможно по условиям тогдашней техники.

Более достоверным считают введение в начале войны солдатского жалования. До сих пор служба в римском ополчении была бесплатной. Расширение военных операций в сторону вражеской территории и задержка воинов под стенами осажденного города сделали неизбежным переход к иной системе. Это нововведение имело для Рима огромное принципиальное значение, являясь первым шагом от временного ополчения маленького города-государства к постоянному войску большой территориальной державы.

Нужно отметить еще одну интересную деталь. Во время войны с Римом Веи почти не получали помощи от других этрусских городов¹. Объяснение этому нужно искать как в политической близорукости этрусских полисов, враждовавших друг с другом и не оценивших римской опасности, так, быть может, и в том обстоятельстве, что Этрурия в этот момент уже находилась под угрозой галльского нашествия.

Войны с вольсками, эквами и сабинами

Параллельно войнам с Веи продолжались столкновения Рима с вольсками, эквами и сабинами. Это были мелкие пограничные войны, весьма раздутые традицией. Благодаря тройственному союзу Рим и латины достигли некоторых успехов в борьбе с этими народами.

Среди многих легенд, сохраненных традицией, мировую известность получил рассказ о Цинциннате. В 458 г. (по Ливию), во время тяжелой войны с эквами и сабинами, был назначен диктатором Л. Квинций Цинциннат. «Нижеследующее, — говорит Ливий, — должны выслушать те, которые презирают все людские блага, кроме богатства» (III, 26). Послы сената застали диктатора на участке земли в 4 югера, который он обрабатывал собственными руками. Отерши пыль и пот и одевшись в тогу, принесенную ему женой, Цинциннат выслушал послов. Он немедленно отправился в Рим, разбил врагов и на 16-й день, сложив диктатуру, снова вернулся на свое поле. Это предание, быть может, и легендарное, интересно как пример старинной римской простоты нравов.

Итоги внешней политики V в., начавшейся в столь неблагоприятной для Рима обстановке, были очень велики: Рим уничтожил своего главного противника в Южной Этрурии и значительно увеличил свою территорию; благодаря союзу с латинами и герниками ему удалось остановить натиск с востока и даже перейти здесь в наступление; самое же главное — Рим, территория которого представляла теперь относительно крупный и сплошной кусок, получил значительное стратегическое преимущество по сравнению со своими союзниками, владения которых были разрознены. Это преимущество сказалось сразу же после ликвидации галльского погрома.

Галльское нашествие

Опустошение кельтами (галлами) значительной части Италии и разрушение Рима были такими крупными явлениями, которые не могли не найти живейшего отклика в античной историографии, как современной этим событиям, так и более поздней. Но эти исторические факты, отраженные в произведениях многих поколений греческих и римских писателей, оказа-

¹ За исключением Капены и Фалерий, находившихся к северу от Веи. Они оказывали Веи активную поддержку. За это Рим расплатился с ними после падения Веи: в 395 г. Капена, в 394 г. Фалерий вынуждены были признать римское господство. Расширяя свое влияние в Южной Этрурии, Рим в конце 90-х гг. подчинил Сутрий, Непете и даже Вольсиний — священный город этрусов.

лись искаженными. Огромную роль в этих искажениях играла патриотическая легенда, посредством которой римские историки более поздней поры, когда Рим уже превратился в мировую державу, старались смягчить горечь страшного поражения 390 г. Нелегко поэтому разобраться в массе самых различных, часто противоречивых известий. На многие существенные детали до сих пор в науке нет единой точки зрения, и едва ли когда-нибудь такая точка зрения будет достигнута.

Согласно господствующей античной традиции, принятой и современной наукой, галлы в конце V в. форсировали альпийские проходы и последовательными волнами вторглись в Северную Италию, занятую лигурами и этрусками. В жестоких схватках они частью истребили местное население, частью оттеснили его в горные области Альп и Апеннин, частью смешались с ним. Вдоль побережья Адриатического моря галльское племя сенонов проникло даже в Северную Умбрию. Только область венетов к северу от нижнего течения По избежала галльского нашествия.

В конце 90-х гг. IV в. одно из галльских племен численностью в несколько десятков тысяч человек под предводительством Бренна появилось в Центральной Этрурии и осадило г. Клузий. Какое именно это было племя, установить невозможно, так как источники на этот счет расходятся. Клузяне обратились за помощью к Риму. В современной науке раздаются скептические голоса, утверждающие, что это выдумка позднейшей анналистики и что в ту эпоху Рим никак не был заинтересован в делах Средней Этрурии. Однако если мы вспомним, каких успехов добились римляне в войнах с южными этрусками, обращение Клузия к своему сильному соседу кажется правдоподобным.

Римское правительство отправило к галлам посольство из трех представителей знатного рода Фабиев с поручением уладить дело мирным путем. Но послы не справились со своей задачей: они нарушили нейтралитет, вмешались в борьбу на стороне клузян, и один из них даже убил галльского вождя. Галлы прервали переговоры и обратились в Рим с требованием выдать виновных. Римское правительство, уступая давлению знати, не только отказало в этом, но Фабии были даже выбраны военными трибунами на следующий год.

Тогда разъяренные варвары сняли осаду Клузия и стремительно двинулись на Рим. Вооруженные огромными щитами и длинными мечами, испуская дикие завывания, наводившие ужас на врагов, они одним ударом смяли римское войско, встретившее их 18 июля 390 г. на берегах р. Аллии, маленького притока Тибра, впадавшего в него с левой стороны недалеко от г. Фиден.

Дата и само место битвы при Аллии точно не установлены. Римский вариант традиции (Ливий) датирует ее 390 годом, греческий вариант (Полибий, Диодор) — 387-м. Что же касается дня, то здесь колебаний нет, так как 18 июля (*dies Alliensis*) было в Риме днем народного траура. Относительно положения Аллии также существуют два варианта. По Ливию (V, 37), Аллия впадала в Тибр с левой стороны, Диодор же (XIV, 114) говорит, что римляне сразились с галлами, перейдя через Тибр. Поэтому и современная наука в определении места Аллии расходится: одни ученые

считают ее левым притоком Тибра, другие — правым. Общие стратегические соображения заставляют думать, что Аллия была левым притоком. Общепринятым годом является 390-й, хотя, быть может, указания Полибия и Диодора надежнее.

Разбитое римское войско разбежалось по окрестностям, часть отступила в Рим. В городе царило страшное смятение. Большинство населения вместе с наиболее чтимыми предметами культа удалось эвакуировать в соседние города. Только небольшая часть войска вместе с более молодыми членами сената укрылась на Капитолии. Старики сенаторы не пожела-ли покинуть родных очагов и остались в своих жилищах.

По-видимому, Рим в это время был так плохо укреплен, что защищать его было невозможно. Галлы появились в городе на следующий день (по другим известиям — только через три дня). Безоружный город был разграблен и сожжен¹, оставшиеся жители перебиты.

Патриотическая римская легенда живописно рассказывает о том, как встретили смерть оставшиеся в нижнем городе сенаторы. Самые знатные из них, одевшись в парадное платье, сидели на креслах из слоновой кости в вестибюлях своих домов. Сначала галлы с изумлением смотрели на неподвижные фигуры, принимая их за статуи. Один из варваров рискнул потрогать одного из стариков за длинную бороду. Тот ударил его жезлом, что и послужило сигналом к всеобщему избиению.

Покончив с городом, галлы принялись за Капитолий. Попытка взять кремль штурмом не удалась благодаря отвесным склонам холма. Тогда враги начали осаду.

Традиция сохранила нам один рассказ из истории этой осады, который получил мировую известность. Однажды ночью отряд галлов поднялся по крутому склону Капитолия. Варвары карабкались так тихо, что не только стража, но даже собаки ничего не слышали. Только гуси, посвященные богине Юноне, подняли гоготанье. Шум разбудил бывшего консула Марка Манлия, дом которого находился на Капитолии. Он бросился к обрыву и столкнул в пропасть первого галла, уже поднимающегося на вершину. На помощь Манлию поспешила проснувшаяся стража, и всех галлов постигла участь их головного воина. Марк Манлий стал народным героем и получил прозвище Капитолийского², что не помешало ему впоследствии пасть жертвой сословной борьбы. Этот рассказ так своеобразен, что не мог быть выдуман целиком. По-видимому, в основе его лежит подлинное событие.

Осада Капитолия длилась 7 месяцев. Осажденные страдали от голода, но и положение осаждавших было немногим лучше. Из-за недостатка продовольствия и летней жары среди них начались болезни. Вдобавок к этому галлы получили известие, что в их области вторглись венеты. Поэтому, когда римляне предложили начать мирные переговоры, галлы охотно на них пошли. Согласились на том, что они уйдут из Рима после уплаты

¹ Этот факт подтверждается археологически.

² Быть может, это прозвище он имел еще до галлов просто потому, что жил на Капитолии.

им 1 тыс. фунтов золота¹. Получив выкуп, враги действительно ушли из римской области и при отходе подверглись нападению римского войска, которое было вновь сформировано вне Рима за время осады Капитолия. Войском этим командовал герой вейской войны М. Фурий Камилл. Галлы, по-видимому, понесли некоторые потери.

Патриотическое чувство римлян не могло примириться с позорными событиями 390 г., и позднее была составлена та их версия, которая отразилась в традиции. Когда взвешивали золото, римские представители обратили внимание галлов на то, что их весы неверны, и стали протестовать. Тогда галльский вождь Бренн положил свой тяжелый меч на чашу весов со словами: «Горе побежденным!» («*Vae victis!*»). В этот драматический момент явился Камилл со своим войском. Галлы были наголову разбиты, а золото отобрано.

Уход галлов еще не означал, что всякая опасность для Рима миновала. Несколько раз после этого они вторгались в Лаций и проникали до Южной Италии, но вторично захватить Рим им уже не удалось. Только в конце 30-х гг. IV в. римляне заключили с ними мир.

Одна из самых горестных страниц римской истории — захват Рима галлами в 390 г. — расцвечена целым букетом легенд, призванных хоть как-то смягчить позор поражения. Легенда о том, как гуси Рима спасли, получила мировую известность. Ливий (V, 47) рассказывает ее следующим образом: «В Риме тем временем Крепость и Капитолий подверглись ужасной опасности. Дело в том, что галлы или заметили человеческие следы там, где (до того) прошел гонец из Вей, или сами обратили внимание, что у храма Карменты начинается пологий подъем на скалу. Под покровом ночи они сперва выслали вперед безоружного лазутчика, чтобы разведать дорогу, а потом полезли наверх уже все. Там, где было круто, они передавали оружие из рук в руки; одни подставляли плечи, другие взбирались на них, с тем чтобы потом вытащить первых; если было нужно, все подтягивали друг друга и пробрались на вершину так тихо, что не только обманули бдительность стражи, но даже не разбудили собак, животных столь чутких к ночным шорохам. Но их приближение не скрылось от гусей, которых, несмотря на острейшую нехватку продовольствия, до сих пор не съели, поскольку они были посвящены Юноне. Это обстоятельство и оказалось спасительным. От их гогота и хлопанья крыльев проснулся Марк Манлий, знаменитый воин, бывший консулом три года назад. Схватившись за оружие и одновременно призывая к оружию остальных, он среди всеобщего смятения кинулся вперед и ударом щита сбил вниз галла, уже стоявшего на вершине. Покатившись вниз, галл в падении увлек за собой тех, кто подни-

¹ Римский фунт равнялся приблизительно $\frac{4}{5}$ русского фунта. Сумма выкупа в 1 тыс. фунтов представляется для той эпохи слишком большой и, вероятно, преувеличена римской анналистикой.

мался вслед за ним, а Манлий принялся разить остальных — они же, в страхе побросав оружие, цеплялись руками за скалы. Но вот уже сбежались и другие римляне: они начали метать стрелы и камни, скидывая врагов со скал. Среди всеобщего обвала галльский отряд покатился к пропасти и рухнул вниз. По окончании тревоги все попыгались на остаток ночи уснуть, хотя при царившем в умах возбуждении это было нелегко — сказывалась минувшая опасность. На рассвете труба созвала воинов на совет к трибунам: ведь нужно было по заслугам воздать и за подвиг, и за преступление. Прежде всего благодарность за свое мужество получил Манлий — ему были сделаны подарки от военных трибунов и, по единодушному решению всех воинов, каждый приносил к нему в дом, находившийся в Крепости, по полфунту полбы и по кварте вина. И то сказать, сущая безделица! Но в условиях голода она становилась величайшим доказательством любви, ведь для чествования одного-единственного человека каждый должен был урвать от собственных насыщенных потребностей, отказывая себе в пище» (пер. С. А. Иванова).

Последствия галльского нашествия для Рима

Об экономическом кризисе, вызванном набегом галлов, и об острой вспышке сословной борьбы в 70-х и 60-х гг. мы уже говорили. Здесь же остановимся на военной стороне дела и на внешнем положении Рима после 390 г. Римские государственные деятели этой эпохи, среди которых самым крупным был Камилл, прекрасно учли печальный опыт галльского погрома. Нужно было заново укрепить город и провести реформу военного дела.

Старые стены царской эпохи, пришедшие в ветхость еще до галлов, были заменены новыми. Остатки этих укреплений середины IV в. дошли до нас. Только весьма незначительная часть их может быть отнесена к VI в.

Опыт Аллии показал также все несовершенство вооружения и тактики римского ополчения. Вот почему в Риме энергично продолжали проводить реформу военного дела, начатую еще в конце V в. введением жалования воинам. Главную роль играл здесь Камилл, почему и вся реформа называется его именем, хотя в действительности она выходит за рамки деятельности одного лица и даже одной эпохи: военная реформа Камилла есть продукт развития римского военного дела почти в течение всего IV в.

Если оставить в стороне введение жалования (о значении этой меры было сказано выше), существо военной реформы IV в. сводилось к трем моментам.

Первый — изменение принципа расстановки воинов в легионе. Вместо старого расположения по имущественному признаку (в первом ряду — более богатые и лучше вооруженные, за ними — менее богатые и т. д.) ввели новый принцип: по возрасту и степени обучения. Тяжеловооруженная пехота легиона стала строиться теперь в три линии: в первой стояла

молодежь (гастаты), во второй — зрелые воины (принципы), в третьей, игравшей роль резерва, — самые опытные бойцы (триарии). Только для легкой пехоты, набиравшейся по-прежнему из низшего имущественного класса, был оставлен цензовый признак.

Второй момент — введение мелкой тактической единицы, манипула. Манипулов в легионе было 30. Эта мера придала старому неуклюжему легиону гораздо больше гибкости и маневренности.

Наконец, третий момент — усовершенствование наступательного и оборонительного оружия: замена кожаного шлема металлическим, улучшение щита, усовершенствование метательного копья (*pilum*) и т. д.

Все эти реформы, завершившиеся к концу IV в., были одним из факторов, обеспечивших победу Рима в борьбе за Италию. Подробнее об организации военного дела в Риме в ранний период будет сказано ниже.

Внешнее положение Рима, столь укрепившееся к началу IV в., после галльского нашествия резко ухудшилось. Все старые враги подняли голову: этруски, эквы, вольски. Даже союзники Рима — герники и некоторые латинские города решили воспользоваться создавшимся положением и попытались сбросить гегемонию римской общины. Около 50 лет тянулась борьба Рима за восстановление своего старого престижа. Сила оружия и военные реформы были здесь только одной стороной дела. Рядом с ними римское правительство прибегает к другим мерам укрепления своего положения. Эти меры, имевшие огромное значение в дальнейшем завоевании Италии, сводились к основанию колоний и дарованию прав римского гражданства подчиненным общинам.

Создание колоний на враждебной (или могущей стать враждебной) территории было прекрасным средством держать ее в подчинении. Такие колонии были поселениями римских граждан или вообще членов латинского союза. В последнем случае они назывались латинскими колониями, хотя чаще всего состояли из тех же римских граждан.

В 80-х гг. IV в. были основаны четыре латинские колонии; две в Южной Этрурии (Сутрий и Непете в 383 г.) и две на территории вольсков (Сатрик в 385 г. и Сетия в 382 г.).

Что касается дарования полного права римского гражданства подчиненным или союзным общинам, то эта мудрая мера преследовала цель внести раскол в среду италийских городов-государств, ставя некоторые из них в особо привилегированное положение по сравнению с другими.

Впервые эта мера была применена в 381 г. к г. Тускулу, главе арийской федерации. Он получил права муниципия, т. е. полные права римского гражданства с сохранением местной автономии. Благодаря этому тускуланцы, став римскими гражданами, фактически вышли из латинского союза, чем этот последний был сильно ослаблен. В дальнейшем аналогичную меру римляне стали широко применять по отношению к своим бывшим союзникам.

Однако основным средством Рима в борьбе за гегемонию в Лации и прилегающих областях была война.

Этруски были старым противником римлян. Они одними из первых попытались воспользоваться временным ослаблением Рима.

Прежде всего восстали Фидены. Это движение было быстро подавлено: римляне взяли и разграбили город. В 389 г. сильное этрусское войско осадило Сутрий, находившийся под римским влиянием еще с конца 90-х годов. Город обратился за помощью к Риму, но помощь эта опоздала, и Сутрий был вынужден сдаться. В это время подошел со своим войском Камилл. Он стремительно напал на этрусков, грабивших город, разбил их и вернул Сутрий его жителям.

В 388 г. Рим сам перешел в наступление против своего главного врага — г. Тарквиний и взял у него два укрепленных пункта. В следующем году Южная Этрурия частично была присоединена к римской территории, и там были основаны четыре новых трибы. Это вызвало новое наступление на Рим городов Средней Этрурии во главе с Тарквиниями.

В 386 г. этруски напали на Сутрий и Непете. Благодаря измене антиримской партии этрускам удалось захватить Непете. Сутрий также находился под угрозой падения: часть города была уже взята. Но римляне освободили оба города и прогнали этрусков. Изменники из этрусской партии в Непете были казнены. Основание в 383 г. латинских колоний в Сутрий и Непете укрепило положение Рима в Южной Этрурии. На некоторое время тарквинийцы успокоились, но 25 лет спустя они снова напали на римскую территорию и опустошили ее. Консул Г. Фабий потерпел поражение. 307 римских пленников по этрусскому обычаю были принесены в жертву богам. В следующем году Тарквиний заключили союз с г. Фалериями¹, и весь этрусский союз их поддержал в борьбе с Римом. Но римский диктатор Г. Марций Рутил, первый диктатор из плебеев, разбил и прогнал этрусков.

В 355 г. римляне перешли в наступление и опустошили территорию Тарквиний. Война велась со страшным ожесточением с обеих сторон. Римляне, в ответ на убийство 307 пленников, перебили множество этрусков из простолюдинов, а 348 человек из знати отправили в Рим, высекали на форуме розгами и обезглавили. Борьба расширялась. Даже г. Цере, старый союзник Рима, давший убежище римскому населению во время нападения галлов, изменил ему и вступил в союз с Тарквиниями. Впрочем, церитяне были скоро разбиты и получили перемирие на 100 лет.

Наконец, в 351 г. римляне перешли в решительное наступление. Одно консульское войско вторглось на территорию Тарквиний, другое опустошило область Фалерий. Сломленные враги обратились к римскому сенату с просьбой о мире, и им было даровано «перемирие» на 40 лет. Этруски надолго успокоились.

Таким образом, в результате почти 40-летних войн Рим к середине IV в. не только восстановил свое прежнее положение в Южной Этрурии, но и значительно расширил там свои владения и высоко поднял свой авторитет.

На восточной границе Лация жили два горных народца — эквы и герники. Сами по себе они не представляли большой опасности для Рима, но могли доставить ему много неприятностей, вступив в союз с другими его врагами. С эквами, во всяком случае, покончено было быстро.

¹ Главный город племени фалисков, вероятно, родственного латинам.

В 389 г. Камилл нанес им поражение около г. Бол (Boiae) и взял сам город, а в следующем году римское войско опустошило всю страну.

Герники чаще всего выступали вместе с латинами и вольсками. В середине 80-х гг. союзники были дважды разбиты римлянами, после чего герники более 20 лет мирно сидели на своих горах. Римляне, занятые более важными задачами, до поры до времени их не трогали. Но в конце 60-х гг. римляне и здесь перешли в наступление. Однако на первых порах они потерпели крупную неудачу: консул со своим войском попал в засаду и был убит. Римляне сейчас же отомстили за поражение, разгромив герников и взяв один из их главных городов — Ферентин. Еще два раза после этого герники терпели поражение. Наконец, в 358 г. они запросили мира и были снова допущены в союз с Римом, но, вероятно, на условиях, менее благоприятных, чем в 486 г.

Самым упорным и опасным врагом Рима в этот период были вольски. Войны с ними, если верить традиции, продолжались с перерывами 50 лет (от 389 до 338 г.).

Движение против Рима возглавлялось городами Анцием и Сатриком при поддержке латинской колонии Велитр. Уже в следующем году после галльского погрома вольски начали наступление и проникли до Ланувия почти в центре Лация. Камилл нанес им поражение и опустошил поля вольсков. В 386 г. вольски находились в союзе с латинами и герниками. Камилл разбил их у Сатрика и взял город штурмом. Он уже начал подготавливать осаду Анция, но война с этрусками помешала осуществлению этого плана. В 385 г. вольски при поддержке латинов и герников начали новую кампанию и снова потерпели поражение. После этого 2 тыс. римских колонистов были поселены в Сатрике с целью укрепить римское влияние в стране. Однако три года спустя колония ненадолго была захвачена вольсками и латинами из г. Пренесте: уже в следующем году Камилл разбил врагов. В 379 г. вольски возобновили войну, напали на римский лагерь и взяли его благодаря неопытности командиров — двух военных трибунов. Римское войско с трудом избежало полного разгрома. В ответ на это поражение два римских войска в следующем году начали одновременное наступление: одно шло вдоль берега по направлению к Анцию, другое — в глубь страны. Территория вольсков была беспощадно разграблена и опустошена. Однако упорного врага нелегко было сломить: в 377 г. вольски опять появляются под Сатриком. Римляне отогнали их к Анцию. Между вольсками и их союзниками латинами начались раздоры: утомленные войной анциаты решили сдать город, тогда как латины настаивали на продолжении борьбы. Латины отступили в свои районы, а анциаты подчинились римлянам.

В 358 г. римляне прочно заняли Помптинскую равнину на юге Лация и образовали там две новые трибы. Истощенные войной вольски ничем не могли помешать этому глубокому продвижению Рима на юг. Однако через 10 лет они оправились и сделали последнюю отчаянную попытку отстоять свою независимость. Война возобновилась и продолжалась с большим ожесточением до 338 г., когда она закончилась падением Анция и полным подчинением вольсков.

В Лации галльское нашествие имело своим непосредственным результатом распадение старого союза 493 г. Наиболее сильные латинские полисы — Тибур и Пренесте — попытались образовать отдельный союз. Их поддерживала латинская колония Велитры. Эти сепаратистские тенденции находили опору в союзе с другими врагами Рима — эквами, вольсками и даже галлами. К счастью для римлян, движение среди латинов не сделалось всеобщим: большинство латинских городов¹ осталось верно союзу. Война между Римом и отпавшими латинами велась с большим упорством больше 30 лет.

В середине 80-х гг., как было указано выше, латины в союзе с вольсками и герниками были разбиты Камиллом. Несколько лет спустя (в 382 г.) пренестинцы вместе с вольсками захватили римскую колонию Сатрик. В 377 г. соединенные силы латинов и вольсков потерпели поражение, следствием которого была ссора между союзниками. Латины отступили в свои пределы. Отчаявшись собственными силами победить Рим, мятежные латинские города заключили союз с галлами, вновь появившимися в окрестностях Рима. В 360 г. диктатор Квинт Сервилий Агала (Ахала) разбил галлов в кровопролитном сражении под стенами Рима, недалеко от Коллинских ворот. Враги бежали в Тибур. Это решило судьбу Лация.

В 358 г. латины вынуждены были принять старый договор 493 г.², который в следующие годы был распространен на значительную часть Лация. Однако вряд ли договор 358 г. был механическим повторением документа 493 г. Правда, краткая заметка Ливия (VII, 12), нашего единственного источника по этому вопросу, говорит только о возобновлении прежнего договора, но маловероятно, чтобы при новой ситуации, изменившейся не в пользу латинов, Рим согласился на прежнее равноправие сторон. По-видимому, в договор были внесены какие-то пункты, закреплявшие руководящую роль Рима в латинском союзе.

Итак, результаты галльского нашествия для Рима были очень велики и в конечном счете положительны. Экономический кризис обострил сословно-классовую борьбу и тем самым доставил плебейм решительную победу. Поражение при Аллии и разгром города вызвали необходимость в создании новой системы укреплений и явились исходной точкой военной реформы, сыгравшей огромную роль в дальнейшей истории Рима. Наконец, резкое ухудшение внешнего положения государства в 80-х годах послужило мощным стимулом к мобилизации всех сил римского народа и привело к тому, что маленькая община на Тибре к середине IV в. превратилась в самое крупное государство Средней Италии, занимавшее вместе с союзниками территорию более 5 тыс. кв. км. Все эти факты сыграли решающую роль на следующем этапе римской истории — на этапе борьбы за Среднюю Италию.

Возросшее значение Рима в Италии сказалось в возобновлении с Карфагеном в 348 г. договора 508 г. (Полибий, III, 24). Он повторял в основ-

¹ Тускул, Ардея, Ариция, Ланувий, Лавиний, Кора, Норба и др.

² В науке существует и другая точка зрения, согласно которой в 358 г. был заключен новый договор, в частности с общинами Южного Лация.

ном прежние условия, но в несколько измененной форме, менее выгодной для Рима. Так, в договор был включен пункт, запрещавший римлянам плавать в Испании дальше Мастии (на юго-восточном побережье, около мыса Палос)¹. Всякая торговля в Африке и Сардинии для римлян теперь была закрыта, тогда как в старом договоре она разрешалась. Но существенно было то, что новый договор подтверждал права Рима на прибрежную полосу Лация от устья Тибра до Таррацины.

Завоевание Средней Италии. Так называемая Первая Самнитская война

Продвижение Рима на юг Лация привело его в непосредственное соприкосновение с группой самнитов, которая жила на р. Лирисе, и с кампанцами. Под именем последних понимают смешанное население, образовавшееся в результате длительного процесса миграций и внутренних изменений. Коренное население Кампании греки называли авзонами. Позднее сюда присоединились греческие и этрусские элементы. Во второй половине V в. главный город Кампании, этруская Капуя, был захвачен самнитами, спустившимися к побережью с гор Центральной Италии². Кумы, древнейшая греческая колония в Италии, скоро разделила судьбу Капуи. Единственным оплотом греков в Кампании остался Неаполь. Самниты, захватившие Кампанию, быстро ассимилировались с остатками этрусской и греческой знати и усвоили ее культуру. Так в Кампании образовалась правящая аристократическая верхушка, не имевшая почти ничего общего с родственными ей по происхождению самнитами горных областей.

Последние стояли еще на уровне военной демократии и составляли довольно непрочную федерацию мелких племенных групп. В 354 г. Рим заключил с самнитами союз. По-видимому, это были не племена собственно Самния, а западная группа, занимавшая область р. Лириса. Вряд ли можно допустить, что в союз с Римом вступила самнитская федерация в целом: такой масштаб внешней политики в эту эпоху был еще невозможен ни для Рима, ни для самнитов.

Римлян и западных самнитов толкала на союз, во-первых, общая угроза со стороны галлов, продолжавших свои набеги на Среднюю Италию; во-вторых, обе стороны искали в союзе средства для решения своих частных задач: римляне хотели его использовать для борьбы с новым движением среди латинов, самниты желали опереться на Рим или по крайней мере обеспечить его нейтралитет в своих военных предприятиях против кампанцев. Итак, в 354 г. союз был заключен.

Однако 11 лет спустя, в 343 г., в Рим прибыло посольство из Капуи и, предложив римскому правительству дружбу и союз, просило заступниче-

¹ Этот пункт имел значение не столько для Рима, торговые интересы которого в это время не могли простираться так далеко, сколько для его старого союзника — греческой колонии Массилии (теперь Марсель).

² Этих самнитов греки называли осками.

ства перед самнитами как союзниками римлян. Положение сената было довольно сложным: с одной стороны, нельзя было заключить союза с кампанцами, врагами самнитов, при наличии договора 354 г., с другой стороны, был слишком велик соблазн союзом с Капуей укрепить свое влияние в Кампании. Выход был найден: кампанцев под видом их формальной сдачи Риму фактически приняли в состав римского гражданства с сохранением внутренней автономии. К самнитам немедленно было отправлено посольство с просьбой не трогать новых «подданных» римского народа. Но самнитов было трудно обмануть. Римскому посольству был дан очень грубый ответ, и самнитские отряды отправились грабить Кампанию. Тогда римское правительство объявило самнитам войну. Таково, согласно традиционному изображению, начало Первой Самнитской войны (343—341 гг.).

Но настоящей войны, по-видимому, даже не было, хотя Ливий (VII, 32—37) рассказывает о походе обоих консулов и о трех битвах на территории Самнии и Кампании. Рассказ традиции страдает здесь такими несообразностями, что некоторые ученые даже склонны отрицать Первую Самнитскую войну вообще. Но вряд ли нужно идти так далеко. Вероятно, война действительно была объявлена, консульские армии через область аврунков (авзонов) дошли до границ Кампании и вернулись обратно, оставив римский гарнизон в г. Суессе на территории аврунков. С самнитами вновь начались переговоры, и был полностью восстановлен прежний союз. Гарнизон из Суессы после этого был отозван.

Такую мирную развязку конфликта можно объяснить двумя причинами: во-первых, настроение латинских союзников было очень тревожным — в 343 г. их войска готовы были ударить в тыл римлянам, а при таких условиях поход в Самний и Кампанию был чрезвычайно рискованным; во-вторых, полагаться на кампанцев тоже было нельзя — дальнейшие события показали, что они в любой момент могли изменить Риму¹.

Почти полвека потребовалось римлянам, чтобы полностью оправиться от галльского погрома. Но, когда им это удалось сделать, Рим был готов к решению глобальной задачи подчинения своей власти всей Италии. Первая Самнитская война (343—341 гг.) открыла качественно новый период в истории Рима. Это осознавали уже сами римляне. Ливий (VII, 29) пишет: «С этих пор [343 г.] речь пойдет уже о более значительных войнах, так как сражались с врагами более сильными, в краях более отдаленных и по времени много дольше. Дело в том, что именно в этом году пришлось обнажить мечи против самнитов, племени многолюдного и воинственного; за Самнитской войной, ведущейся с переменным успехом, последовала война с Пирром, за Пирром — с пунийцами. Сколько вынесли! Сколько раз стояли на краю гибели, чтобы воздвигнуть наконец эту, грозящую (теперь) рухнуть, державную громаду!» (пер. Н. В. Брагинской).

¹ И. В. Нетушил полагает, что в 343 г. союз с Римом заключила капуанская аристократия. Но вскоре после этого в Капуе произошел переворот, и захватившая власть демократия порвала с римлянами.

Латинская война

При таких обстоятельствах к 340 г. в Центральной Италии сложилась следующая обстановка: с одной стороны, был восстановлен римско-самнитский союз; с другой — образовалась обширная коалиция латинов, кампанцев, аврунков и вольсков. Традиция выставляет поводом к войне требование латинов о предоставлении им одного консульского места и половины мест в сенате. Возможно, что такое требование является модернизацией, внесенной позднейшей анналистикой, и в действительности речь просто шла о восстановлении старой независимости латинских общин. Но каков бы ни был характер ультиматума, римское правительство его отклонило, и началась война, известная под названием латинской войны (340—338 гг.).

Традиция о ней изобилует множеством вымышленных фактов и в значительной своей части недостоверна.

В частности, у Ливия (VIII, 6—10) мы находим известные легенды о консулах 340 г. — Тите Манлии Торквате и Публии Деции Мусе. Так как борьба с латинами носила характер почти гражданской войны¹, то консулы строжайшим образом запретили всякое общение с врагами и даже сепаратные стычки вне общего строя. Сын Манлия, храбрый и всеми любимый юноша, во время рекогносцировки, забыв о запрещении, вступил в единоборство с командиром латинского отряда и убил его. С торжеством вернулся он к отцу, рассказывая о своей победе. Но суровый консул перед строем осудил его на смерть как солдата, нарушившего приказ, и, несмотря на ужас и мольбы всего войска, приказал казнить сына, показывая пример жестокой, но необходимой дисциплины.

Другая легенда гласит, что оба консула видели один и тот же сон. Им представился муж необычного роста и вида, который сказал, что на чьей стороне вождь обречет на смерть неприятельское войско и самого себя, той стороне будет принадлежать победа. Консулы решили, что тот из них обречет себя на смерть, чье войско начнет отступать. В битве около горы Везувий в решительный момент левое крыло, которым командовал Деций, дрогнуло. Тогда консул, в торжественных словах принеся в жертву богам самого себя и неприятелей, бросился в гущу врагов и погиб. Смерть его вызвала такой подъем духа у римлян, что они с удвоенной силой бросились на противников и одержали блестящую победу.

В большой битве при г. Трифане около Суэссы римляне разбили латинов и их союзников, после чего заключили сепаратный мир с кампанцами, подкупив капуанскую аристократию правами римского гражданства. Латины и вольские после этого сопротивлялись еще два года, но в конце концов также сдались.

Результаты войны были весьма значительны для обеих сторон. Рим прежде всего постарался застраховать себя от совместных выступлений латинских союзников в будущем. Поэтому всякие коалиции между латинскими общинами были запрещены, и те из них, которые не получили римского гражданства, ли-

¹ Ливий (VIII, 8), модернизируя отношения IV в., пишет: «Борьба эта была весьма похожа на гражданскую войну: до такой степени ни в чем не было разницы между латинскими и римскими порядками, за исключением лишь мужества».

шились права вступать друг с другом в деловые сношения (*ius commercii*) и заключать браки (*ius conubii*). По отношению к латинам в целом римский сенат усвоил весьма разумную политику, которую в дальнейшем стал проводить и по отношению к другим италикам. Эта политика, как указывалось выше, заключалась в том, чтобы ставить покоренные общины в разное юридическое положение по отношению к Риму. Этим достигалась их изоляция друг от друга и разная степень их заинтересованности в римских делах. Так, например, латинские колонии (Ардея, Цирцеи, Сутрий, Непете и др.) были оставлены на старом положении союзников. Наиболее крупные беспокойные латинские города, такие, как Тибур и Пренесте, лишились части своей территории, и с ними Рим заключил отдельные союзные договоры. Ряд наиболее верных общин (Тускул, Ланувий, Ариция и др.) были просто присоединены к Риму и получили полное право гражданства, а в Лации были образованы две новые трибы.

Латинская война нанесла последний удар вольским. Анций полностью капитулировал и был превращен в колонию римских граждан. Его флот перешел в руки римлян. Крупные корабли были сожжены, и только их носовые части в виде трофеев были выставлены на римском форуме, где ими украсили ораторскую трибуну (*rostra*). Этот факт очень примечателен, так как он показывает низкий уровень развития морского дела в Риме в эту эпоху. В римские колонии были превращены также Сатрик и Таррацина. Остатки вольсков оказались загнанными в горы.

Общины аврунков были поставлены в особое юридическое положение, известное под названием общины без права голосования (*civitates sine suffragio*). Это означало, что их жители выполняли все обязанности римских граждан (например, несли воинскую повинность) и пользовались гражданскими правами, но только без политических прав: без права голосования в комициях и выбора на государственные должности.

Что касается Кампании, то здесь основной задачей Рима было привязать к себе возможно теснее эту цветущую область, которой римляне были многим обязаны в своем экономическом и культурном развитии. С другой стороны, и кампанцы должны были немало выиграть от того, что в Риме они нашли защитника от своих беспокойных соседей. Кампанские города (Капуя, Кумы, Суессула и др.) получили права, отчасти напомилавшие положение союзников, отчасти — общин без права голосования. Так, например, кампанцы считались римскими гражданами и несли военную службу в легионах. Но их легионы формировались отдельно от собственно римских. Кроме того, кампанцы, в частности Капуя, сохранили широкое местное самоуправление. Права участия в римских народных собраниях и избрания на римские государственные должности кампанцы не имели. К этому нужно добавить, что и эти ограниченные права были даны только кампанской аристократии (так называемым всадникам), сохранившей верность Риму во время войны 340—338 гг. Остальное население поставлено было в зависимость от всадников и должно было уплачивать им ежегодный налог.

Таким образом, к 30-м гг. IV в. Рим стал крупнейшим государством Италии, под властью которого фактически находилась Южная Этрурия, весь Лаций, область аврунков и Кампания. Решительная борьба с самнитами стала неизбежной.

Латинская война обессмертила имя римского консула Публия Деция Муса и положила начало знаменитой семейной традиции Дециев Мусов жертвовать своей жизнью на поле битвы ради победы и славы Рима. По-видимому, имеет смысл подробнее рассказать об этой семейной традиции.

Спустя 45 лет Публий Деций-сын повторил подвиг отца. Произошло это в битве при Сентине, где римлянам противостояла коалиция галлов, этрусков и самнитов. Рассказ Ливия (X, 28) вновь очень красочен: «...Деций, в его возрасте и при его отваге склонный к более решительным действиям, сразу же бросил в битву все бывшие в его распоряжении силы. А когда пешая битва показалась ему слишком вялой, он бросает в бой конницу и, присоединяясь к самым отчаянным отрядам юнцов, призывает цвет молодежи вместе с ним ударить на врага: двойная, мол, слава их ждет, если победа придет и с левого крыла, и благодаря коннице. Дважды они отразили натиск гальской конницы, но когда во второй раз слишком оторвались от своих и сражались уже в самой гуще врагов, их устранило небывалое еще нападение: вооруженные враги, стоя на колесницах и телегах, двинулись на них под оглушительный топот копыт и грохот колес и напугали римских коней, непривычных к такому шуму. Будто обезумев, рассеялась победоносная римская конница: опрومتью мчась прочь, падали наземь и кони, и люди...

Деций стал кричать своим: куда, мол, бежите, что сулит вам бегство? Он преграждал дорогу отступавшим и скликал рассеявшихся. Наконец, видя, что растерянных ничем не сдержать, Публий Деций, воззвав по имени к своему отцу, воскликнул так: “Зачем мне отлагать долее исполнение семейного рока! Нам на роду написано принести себя в жертву ради избавления от общей опасности. Вот и я предаю на заклятие в жертву Земле и богам преисподней самого себя вместе с вражьиими ратями!” С этими словами он приказывает понтифику Марку Ливию (которому, выходя на бой, велел неотлучно быть при себе) произносить слова, чтобы он, повторяя их, обрек себя и вражеские легионы за войско римского народа квиритов. И обрекши себя теми же заклинаниями и в том же облачении, как и родитель его, Публий Деций, приказал обречь себя на Везере в латинской войне, он прибавил к положенным проклятиям, что будет гнать впереди себя ужас и бегство, кровь и погибель, гнев небесных богов и подземных и обратит зловещие проклятия на знамена, оружие и доспехи врагов, а место его гибели будет местом истребления галлов и самнитов. С этими проклятиями и себе, и врагам он пустил коня туда, где заметил, что галлы стоят всего плотнее, и, бросившись сам на выставленные копья, встретил свою смерть» (пер. Н. В. Брагинской).

Также и внук консула 340 г. Публий Деций Мус не нарушил семейной традиции и повторил подвиг отца и деда в битве при Аускуле в 279 г. (Дионисий. Римская древняя история, XX, 1—3).

Вторая Самнитская война

Ряд военных столкновений, затянувшихся почти на 40 лет (328—290 гг.) и известных под названием Второй и Третьей Самнитских войн, по своему содержанию гораздо шире названия. Борьба шла не только с самнитами, но и с другими племенами Средней и Северной Италии: этрусками, галлами, герниками, эквами и проч. В некоторые периоды (например, в начале III в.) война с самнитами вообще отступала на задний план по сравнению с борьбой на севере. Поэтому название Самнитские войны — термин скорее условный и собирательный. Этим термином мы обозначаем решающий этап в борьбе за римскую гегемонию в Италии, когда против Рима объединились все его бывшие и настоящие противники в отчаянной и исторически уже обреченной попытке отстоять свою независимость. Правда, этот этап был не последним (оставалась еще Южная Италия), но самым важным, так как его исход определил судьбу всей Италии.

Вторая Самнитская война (328—304 гг.) началась главным образом из-за Неаполя. Это не было случайностью, так как Рим, захватив Кампанию, вошел в тесное соприкосновение уже не только с самнитами долины Лириса, но и с горными племенами собственно Самнии. Для последних захват римлянами Кампании означал не только потерю соблазнительного объекта грабежей и важного рынка наемников, но и потерю выхода к морю. По-видимому, в Неаполе, сохранившем греческую культуру, обострилась борьба аристократической и демократической партий. Последняя обратилась к самнитскому городу Ноле и ввела в Неаполь отряд самнитских наемников. Неаполитанские аристократы, в свою очередь, призвали на помощь капуанцев, а через них — римлян (327 г.).

Для римского сената в его италийской политике вообще характерна неизменная поддержка аристократических элементов. Здесь же ситуация была особенно соблазнительной, так как исход дела сулил захват такого важного центра, каким был Неаполь. Поэтому римское войско под начальством консула 327 г. Квинта Публилия Филона (бывшего диктатора 339 г., известного своей реформой) осадило Неаполь, в то время как армия другого консула прикрывала осаждающие войска. Осада затянулась и на следующий 326 г. Тогда Публилию продлили его военные полномочия еще на год в звании проконсула («вместо консула»). Это был первый случай в римской практике продления военного империя; в дальнейшем аналогичные случаи станут довольно частыми.

В обстановке блокады ситуация в Неаполе изменилась. Взяла верх про- римская аристократическая партия, которая обманным путем удалила самнитский гарнизон и сдала город римлянам. С Неаполем был заключен союз.

Этот инцидент и послужил поводом к войне с племенами Центрального Самнии. Что же касается западных самнитов, то борьба с ними началась еще в 328 г. из-за того, что римляне основали колонию в г. Фрегеллах на среднем течении Лириса. Первые годы война велась без решительных успехов на той и другой стороне, но в 321 г. римлян постигла катастрофа в Центральном Самнии. Борьба здесь оказалась очень трудной для Рима. Римская армия была еще плохо приспособлена к войне в условиях горной

местности. Храбрые самниты, отличавшиеся страстной любовью к своим горам, действовали мелкими партизанскими отрядами, с которыми римляне на первых порах не умели бороться. К тому же у самнитов появился талантливый вождь — Гавий Понтий, которому удалось заманить римлян в ловушку. Оба консула 321 г.¹, обманутые ложными сведениями о том, что главные силы самнитов находятся в Апулии, двинулись из Кампании в глубь Самнии. Недалеко от г. Кавдия, в юго-западной части Самнии, римское войско попало в засаду в узком лесистом ущелье. Положение оказалось безвыходным, так как пробиться силой было невозможно, а съестные припасы истощились. Консулы пали духом и заключили от своего имени позорный мир. Римляне должны были уйти из области самнитов, вывести оттуда свои колонии и дать обязательство не возобновлять войны. В обеспечение этих условий они выдали 600 заложников из аристократической части армии. Но самниты не могли отказать себе в удовольствии довести унижение ненавистного врага до самой крайней степени. Римское войско было вынуждено сдать все оружие, и полураздетые воины по одному прошли под игом², осыпаемые градом насмешек и издевательств стоявших кругом самнитов. Римскому сенату не оставалось ничего другого, как признать постыдный мир, который продолжался около 6 лет.

Самолюбие римских анналистов, конечно, и здесь не могло удовлетвориться простым констатированием печального факта. Была придумана романтическая история, как консулы, виновники позорной сдачи, уговорили сенат не признавать кавдинского мира и связанными выдать их самнитам. Но Гавий Понтий якобы отказался принять выдаваемых консулов. Оружие и заложники были возвращены римлянам. Война немедленно возобновилась, а римляне нанесли самнитам несколько поражений. Все это — чистая выдумка.

Военные действия возобновились только в конце 316 г. За этот шестилетний промежуток римляне, формально не нарушая мира, стали проникать в Апулию, в тыл самнитам, а также образовали две новые трибы в области аврунков и в Северной Кампании. В 315 г. одна консульская армия оперировала в Апулии, в то время как вторая под начальством Публилия Филона осадила г. Сатикулу в юго-западной части Самнии. Самниты воспользовались разделением римских сил, прорвались в долину Лириса и двинулись дальше к Лацию. Римляне собрали резервы под командой диктатора Квинта Фабия Руллиана, одного из самых выдающихся полководцев этой эпохи. Римские и самнитские войска встретились около г. Таррацины, в проходе между горами вольсков и морем. Римляне потерпели жестокое поражение и бежали. Начальник конницы пытался прикрыть отступление, но был убит. Самниты захватили область аврунков и Кампанию, даже Капуя была готова перейти на их сторону. Положение Рима стало чрезвычайно критическим.

¹ Тит Ветурий Кальвин и Спурий Постумий.

² Так называлось сооружение из двух копий, воткнутых в землю и покрытых третьим, в виде буквы *П*. Название произошло от сходства его с ярмом (*iugum*), в которое запрягали волов.

Однако самниты не сумели использовать полностью свои успехи, и в 314 г. наступил перелом. Римские войска одержали блестящую победу: на поле боя осталось более 10 тыс. самнитов¹. Это изменило всю ситуацию. Главари демократической партии в Капуе, замышлявшие отпадение от Рима, были выданы римлянам и казнены. Аврунков, которые вели себя в 315 г. крайне подозрительно, почти полностью истребили, а в Суэссе была выведена латинская колония. Многие города, отпавшие от Рима или захваченные самнитами (Сатрик, Фрегеллы, Сора и др.), были воссоединены с ним. Для укрепления римского влияния было основано несколько новых колоний. Среди них нужно отметить колонию на маленьком острове Понтии, недалеко от южного побережья Лация (313 г.). Это была первая морская база римлян вне Италии, основание которой говорит о том, что морское дело в Риме после 338 г. несколько продвинулось вперед. В связи с этим стоит и появление в 311 г. двух должностных лиц для наблюдения за постройкой и ремонтом кораблей (*duoviri navales*)². Возможно, что к этому же периоду относится высылка колонии в Остию, у устья Тибра. Наконец, Аппиева дорога, постройка которой началась в 312 г., должна была тесно связать Рим с Кампанией и облегчить дальнейшее продвижение в Южную Италию.

Но благополучное завершение Самнитской войны было омрачено новой опасностью со стороны этрусков. В 311 г. истек срок 40-летнего перемирия с ними. Рассчитывая на то, что римские силы связаны на юге, войска Тарквиний и других полисов Северной Этрурии осадили Сутрий. Но консул 310 г. Квинт Фабий Руллиан обходным движением через Умбрию неожиданно появился в Северной Этрурии и опустошил страну, чем заставил этрусков снять осаду с Сутрия. В следующем году римляне повторили свой набег. Эти события привели к власти в этрусских городах проримскую партию. В Рим прибыли этрусские послы с просьбой о мире и союзе. Но с ними заключили только перемирие на 30 лет.

Этрусские дела привели римлян в более тесное соприкосновение с умбрами, выразившееся в заключении союза с двумя умбрскими городами. С другой стороны, римские позиции в борьбе с самнитами на некоторое время ослабели, и римляне вынуждены были перейти к обороне. В 308 г. самнитские войска вторглись в область марсов, в непосредственной близости к Лацию. Для борьбы с ними был направлен испытанный Квинт Фабий. Другой консул действовал в Северной Апулии. Положение осложнилось восстанием старых союзников Рима — герников, а затем и эквов, подстрекаемых самнитами. Центральная Италия стала ареной ожесточенных боев.

К 304 г. римляне добились здесь решительных успехов. Самниты запросили мира. Границы собственно Самния были оставлены почти без изменений, а область Лириса присоединена к Лацию, и самниты там быстро исчезли. Герники лишились всей территории, кроме трех городов, сохранивших прежние союзнические отношения. Эквы были почти полностью

¹ Точное место битвы 314 г. неизвестно. Возможно, что она произошла снова около Таррацины.

² Впрочем, эта должность впоследствии была отменена.

уничтожены, и вся их страна вплоть до Фуцинского озера присоединена к Лацию. В захваченных областях появился ряд новых колоний, и было образовано две трибы. С мелкими племенами Средней Италии, родственными самнитам, — марсами, пелигнами, френтанами и др., были установлены союзнические отношения.

Третья Самнитская война

Однако мир был непродолжителен, и после шестилетнего перерыва военные действия возобновились. Как уже было сказано, в Третьей самнитской войне центр тяжести лежал не столько на юге, сколько на севере, в Этрурии. Условны также и ее традиционные хронологические рамки (298—290 гг.). Собственно, началом новой серии военных столкновений нужно считать 299 г., когда галльский отряд, усиленный этрусками, появился на римской территории и, опустошив ее, ушел с богатой добычей. Это движение было отражением новых перемещений галлов в Северной Италии, вызванных появлением их соплеменников из-за Альп. К этому моменту обострились отношения и с самнитами. Последние, надеясь, быть может, на то, что внимание римлян было отвлечено на север, попытались усилить свое влияние в Лукании. Сенат счел это достаточным поводом для объявления войны (298 г.). Консул Луций Корнелий Сципион Барбат, об элогии которого упоминалось выше, вторгся в юго-западную часть Самния, взял там два незначительных пункта и получил союзников от лукавов, тем самым гарантировавших свою верность Риму¹.

Значительнее были успехи римлян в Северном Самнии. Второй консул 298 г.² разбил самнитские войска и взял г. Бовиан, центр самнитского племенного союза. Эти успехи были продолжены консулами 297 г. Квинтом Фабием Руллианом и Публием Децием Мусом, сыном известного консула 340 г. Самниты находились накануне полного разгрома, однако час их гибели еще не настал. Более того, соотношение сил внезапно изменилось столь резко, что не над Самнием, а над Римом нависла страшная опасность.

В 295 г. галлы снова двинулись на юг и соединились с этрусками. На помощь к ним прорвались и самнитские отряды. Таким образом, впервые Рим имел перед собой объединенные силы своих главных противников. Оба прославленных полководца, Фабий и Деций, были направлены против врага. Первое столкновение в Центральной Умбрии³ оказалось неудачным для римлян: их авангард был разбит. Но уже через несколько дней главные силы римлян наголову разбили союзников в ожесточенной битве при Сентине в Северной Умбрии (295 г.). По сведениям греческих историков, в сражении пало 100 тыс. галлов и их союзников, в том числе выдающийся самнитский полководец Геллий Эгнаций.

¹ В элогии Сципиону приписывается покорение всей Лукании, что абсолютно невозможно в ту эпоху.

² Гней Фульвий.

³ Место его не вполне ясно. Думают, что около г. Камерина, союзного с Римом.

Ливий (X, 28) передает рассказ о героической смерти Публия Деция, в точности дублирующий легенду о гибели его отца в битве при Везувии в 340 г. Аналогичный рассказ существует и о смерти третьего Публия Деция Муса, обрекшего себя подземным богам в сражении с царем Пирром при Аускуле (279 г.). Если легенда не является чистой выдумкой, то, по-видимому, какие-то два рассказа копируют оригинал, каковым, вероятнее всего, служит самый последний.

Битва при Сентине, в сущности, решила исход войны, т. е. судьбу Италии. Союз противников Рима распался. Остатки галлов и самнитов отступили в разных направлениях: одни — на север, другие — на юг, а этрусские города, принимавшие участие в антиримском движении¹, вынуждены были согласиться на 40-летнее перемирие с уплатой большой контрибуции. В Самнии борьба продолжалась еще несколько лет. Римляне систематически вели концентрированное наступление, закрепляя его основанием колоний. Отдельные неудачи не ослабляли явного общего успеха римского оружия. В 293 г. самниты потерпели крупнейшее поражение², после которого они уже не могли оправиться. Три года спустя Маний Курий Дентат, консул 290 г., один из крупнейших демократических деятелей Рима, довершил разгром мужественного народа, так долго боровшегося за свою свободу. Самнитам на правах римских союзников была оставлена только небольшая территория с центром в г. Бовиане.

Окончание Самнитской войны развязало руки римлянам для новых действий на севере. Им необходимо было максимально обеспечить там свои границы против возможных нападений галлов. В 290 г. Курий Дентат прошел всю страну сабинов и покорил ее. Поводом к войне послужило сочувственное настроение сабинов по отношению к самнитам или, быть может, даже активная помощь с их стороны. Уцелевшая часть племени получила права граждан без права голосования. Аналогичная судьба постигла в этом же году и пиценов. В южной части их области, недалеко от морского побережья, была основана латинская колония Адрия, первый укрепленный пункт на Адриатическом море.

Эти меры оказались вполне своевременными, так как уже в 285 г. галльское племя сенонов, жившее к северу от Пицены, пришло в движение. Галлы вторглись в Северную Этрурию и осадили г. Арреций, державший сторону Рима, в то время как другие этрусские общины поддерживали сенонов. Римское войско, посланное на помощь Аррецию, было отбито с огромными потерями. Сам командующий³ пал в бою (284 г.). Курий Дентат, заменивший погибшего, отправил к сенонам посольство для переговоров о судьбе пленных. Послы были изменнически убиты. Тогда римские войска вторглись в область сенонов (ager Gallicus), разбили их и частью уничтожили, а частью изгнали из страны. На бывшей территории сенонов, на морском берегу, вскоре была основана колония римских граждан Сена Галльская.

¹ Вольсинии, Перузия и Арреций.

² Место его неизвестно. Римским войском командовал консул Луций Папирий Курсор.

³ Консул Цецилий Метелл.

Судьба сенонов вызвала движение их соседей бойев, живших за Апеннинскими горами к северу от Этрурии. С большими силами они двинулись на юг, соединились с этрусками и пошли прямо на Рим. Римляне во главе с консулом 283 г. Корнелием Долабеллой встретили их около Вадимонского озера, к западу от среднего течения Тибра, и разбили наголову. Однако на следующий год галлы повторили свою попытку, призвав под знамена всю молодежь, едва достигшую возмужания. Потерпев вторичное поражение, они обратились к римскому правительству с просьбой о мире. Римляне, пока еще не заинтересованные в Северной Италии, охотно пошли на заключение мирного договора.

Что же касается Этрурии, то события конца 80-х гг. решили ее судьбу. Этрусские города принуждены были заключить с Римом отдельные союзные договоры. Только два полиса, Вольсинии и Вульчи, сопротивлялись еще в течение двух лет, после чего и им пришлось сдаться.

Таким образом, Вторая Самнитская война с ее продолжением в 80-х гг. закончилась тем, что Рим фактически стал хозяином всей Италии к югу от равнины По и приблизительно до северной части Лукании. Наступил заключительный этап завоевания Италии.

Завоевание Южной Италии. Война с Пирром

В начале III в. на юге Италии создалась сложная обстановка. Греческие города переживали трудную пору своей истории. Эпоха их процветания осталась далеко позади. Еще в начале IV в. многие из них были ослаблены борьбой с сиракузским тираном Дионисием I. Это сильно ухудшило положение греков перед лицом наступающих на них племен Южной Италии: луканов, бруттиев, мессапиев и др. Завязалась долгая борьба, в результате которой ряд греческих городов перешел в руки варваров. На западном побережье только Велия (Элея) и Регий сохранили независимость. На восточном берегу положение было несколько лучше. Там роль передового борца против варваров играл богатый торговый город Тарент. Но и он мог кое-как справиться с натиском луканов и мессапиев, только приглашая к себе на службу предводителей наемных отрядов из Греции.

Среди таких наемников первым был спартанский царь Архидам, павший в 338 г. в битве с мессапиями. Затем тарентинцы пригласили эпирского царя Александра, дядю Александра Македонского. Сначала он достиг больших успехов против луканов и бруттиев и освободил ряд городов. Возможно, что он даже заключил союз с Римом. Но в конце концов Александр поссорился с тарентинцами, лишился их поддержки и был убит луканами (330 г.). Затем появился спартанец Клеоним (303 г.). Первое время он также добился крупных успехов и заставил луканов принять мир. Но потом последовали обычные ссоры с греками, и Клеоним покинул Италию. Около 300 г. на помощь тарентинцам прибыл знаменитый сиракузский тиран Агафокл. Он овладел значительной частью Южной Италии, стремясь создать большую монархию. Но в 289 г. он умер, и его царство распалось. Греки остались беззащитными против новых нападений туземцев.

В конце 80-х гг. луканы напали на греческий город Фурии. Учитывая бесполезность всех предшествующих попыток искать помощи у иностранных наемников и не желая обращаться к своему сопернику Таренту, Фурии прибегли к заступничеству Рима, с которым они завязали дружеские отношения еще года за три до этого. Консул 282 г. Гай Фабриций Люсцин явился на выручку: он разбил луканов, осаждавших Фурии, и занял город римским гарнизоном. Но это не понравилось ни фурийцам, ни тарентинцам, поэтому, когда 10 римских судов по пути в Адриатическое море появились в тарентинской гавани, население напало на них и захватило пять кораблей. Их экипаж частью был перебит, частью продан в рабство, а римский командующий флотом погиб во время схватки. После этого тарентинцы двинулись на Фурии и с помощью дружественной им партии заставили римский гарнизон очистить город.

Сенат направил в Тарент посольство с требованием удовлетворения, но послы подверглись оскорблениям толпы и вернулись обратно, ничего не добившись. Тогда Рим объявил Таренту войну (281 г.). Консул Эмилий Барбула двинулся из Южного Самния и вторгся в тарентинскую область. У Тарента были довольно крупные силы, к которым примкнули в качестве союзников луканы и мессапии. Но испытанным римским войскам не стоило большого труда разбить противников. Область Тарента была опустошена.

В это время уже происходили переговоры тарентинского правительства с Пирром, царем Эпира, об оказании Таренту помощи. Поражение ускорило эти переговоры. Дружественная Риму партия вынуждена была отстраниться от дел, и договор с Пирром был заключен. Ранней весной 280 г. Пирр высадился в Италии. С ним была сравнительно небольшая, но первоклассная армия, состоявшая из 20 тыс. тяжелых пехотинцев (фалангитов), 2 тыс. стрелков из лука и 3 тыс. фессалийских всадников. Кроме того, при его войске было 20 боевых слонов, впервые появившихся тогда в Италии. Тарент обещал предоставить в распоряжение Пирра 350 тыс. пехоты и 20 тыс. конницы. Конечно, это обещание было выполнено только частично.

В лице Пирра римляне столкнулись с одним из самых выдающихся полководцев эллинистической эпохи, вышедшим из школы Александра Македонского, с которым он состоял в дальнем родстве. Пирру было тогда около 40 лет. С 295 г. он был царем Эпира, проделав до этого весьма бурную политическую карьеру, во время которой, между прочим, оказался на короткое время даже на македонском троне, с которого был прогнан Лисимахом. Пирр был чрезвычайно талантливым полководцем, не только практиком, но и теоретиком: его перу принадлежали сочинения по военному делу, и сам великий Ганнибал впоследствии называл себя его учеником. Однако характер Пирра не отличался устойчивостью. Он постоянно носился с грандиозными планами, мечтал стать вторым Александром, легко загорался, развивал на некоторое время огромную деятельность, но быстро остывал и ни одного дела не доводил до конца.

Приглашение Тарента пришлось очень кстати. За несколько лет до этого Пирр потерял Македонию и теперь был одержим новым планом: покорить

Южную Италию и Сицилию¹ (а быть может, и Карфаген) и создать мировую монархию на Западе по примеру монархии Александра на Востоке.

Но, конечно, в эти планы Пирр не посвящал тарентинцев. В договоре с ними он даже обещал не оставаться в Италии дольше того, чем это будет нужно. Эпирскому царю были предоставлены права главнокомандующего тарентинскими войсками и войсками их союзников. Он мог держать в Таренте свой гарнизон. Все военные расходы брал на себя город.

Пока в Таренте Пирр настойчиво обучал горожан, весьма неохотно вступивших в его армию, римский консул 280 г. Валерий Левин занял гарнизоны те греческие города, которые остались верны Риму: Регий, Локры и Фурии. Первая встреча противников произошла около г. Гераклеи, недалеко от побережья Тарентинского залива. Битва была чрезвычайно упорной. Римский манипулярный строй с честью выдержал столкновение с македонской фалангой. Но дело решили великолепная фессалийская конница и особенно слоны, испугавшие римских лошадей. Римляне были вынуждены отступить, потеряв убитыми и тяжело ранеными 7 тыс. человек; около 2 тыс. попало в плен. Но и потери Пирра были велики: 4 тыс. его воинов выбыли из строя, в том числе много офицеров. Пирр прекрасно понимал, как трудно будет ему возместить этот урон. «Еще одна такая победа, — сказал он, — и мне не с кем будем вернуться в Эпир!»².

Но в то время, во всяком случае, поражение римлян при Гераклее сильно изменило всю ситуацию на юге. Кротон выразил покорность Пирру, Локры выдали ему римский гарнизон. В Регии, где римский отряд состоял из кампанцев, можно было опасаться того же самого. Тогда кампанцы завладели городом, перебили богатых и влиятельных граждан и объявили себя независимыми. Таким образом, Регий не перешел в руки Пирра, но оказался потерянным и для Рима.

Эпирский царь решил максимально использовать свою победу и двинулся на Рим. Нигде не встречая сопротивления, он подошел к городу на несколько десятков километров. Однако в тылу у него Левин привел в порядок и пополнил разбитые при Гераклее войска, Капуя и Неаполь остались верны Риму, римская армия, действовавшая против Вольсиний и Вулчи, быстро закончила свои операции и спешила на помощь Риму, в городе принимались экстренные меры для обороны. При таких условиях нападение на Рим делалось очень рискованным, и Пирр повернул назад...

Теперь он изменил тактику и решил попытаться завязать с Римом мирные переговоры³. Он отправил в Рим своего посла, фессалийца Кинея, отличавшегося необычайным ораторским искусством и дипломатической ловкостью. Пирр говорил, что с помощью Кинея он приобрел больше городов, чем с помощью собственного копья. С Кинеем были посланы богатые

¹ Пирр считал, что на эту последнюю он имел особые права как муж дочери сицилийского тирана Агафокла.

² С этого времени выражение «Пиррова победа» стало нарицательным.

³ Традиция о войне с Пирром в очень плохом состоянии. Сохранилась она главным образом у поздних или второстепенных писателей и носит чрезвычайно

подарки влиятельным членам сената. Предложения Пирра сводились к тому, что римляне должны были заключить мир с Тарентом, гарантировать автономию греческим городам и вернуть то, что они захватили у самнитов, луканов и бруттиев. Речь, по-видимому, шла о крупных колониях Лучерии и Венузии в Северной Апулии и Южном Самнии. На этих условиях Пирр готов был прекратить войну и вернуть пленных.

Хотя подарки Пирра были отклонены, но его предложения подверглись серьезному обсуждению в сенате, где образовалась сильная группа сторонников мира, правда, на условиях, более благоприятных для Рима. В разгар прений в сенат был приведен слепой Аппий Клавдий, тогда уже глубокий старик, и произнес пламенную речь. Он убеждал сенат не вести переговоров с врагом, пока тот находится на почве Италии. Эта речь резко изменила настроение сенаторов, и переговоры были прерваны.

Однако к Пирру все-таки были отправлены римские послы во главе с Фабрицием с предложением выкупа за пленных. Гордое и мужественное поведение сената чрезвычайно импонировало эпирскому царю, в характере которого было немало благородной романтики. Он заявил послам: «Я пришел сюда не для того, чтобы заниматься торговлей. Решим наш спор на поле битвы. Что же касается ваших пленных, то возьмите их как мой подарок». По другим известиям, Пирр отпустил пленных на честное слово только для празднования Сатурналий.

В апреле 279 г. военные действия возобновились. Римскими войсками командовали оба консула, одним из которых был Публий Деций Мус, сын консула, погибшего при Сентине. Битва произошла около г. Аускула, в Апулии, в пересеченной и лесистой местности, где Пирр не мог использовать в полной мере своей фаланги, конницы и слонов. Поэтому первый день не дал решительных результатов. Битва возобновилась на следующий день. Пирру удалось занять лучшие позиции, и римляне потерпели поражение, но далеко не полное, так как удержали свой укрепленный лагерь. Они потеряли 6 тыс. человек и в числе их консула Деция. Потери Пирра достигали 3,5 тыс., сам он был легко ранен. При этих условиях он не мог использовать победы и отступил в Тарент.

Трудности войны значительно охладили Пирра. К тому же он получил известия с Балканского полуострова, которые настоятельно требовали его возвращения. С другой стороны, некоторые сицилийские города обратились к нему с просьбой о помощи против карфагенян, которые после смерти тирана Агафокла (289 г.) перешли в Сицилии в решительное наступление. Эта просьба как раз отвечала широким планам Пирра.

В этой обстановке создались более благоприятные условия для новых переговоров о мире. Зимой 279/78 г. Фабриций снова посетил Пирра и выработал с ним предварительные условия мира, которые на этот раз, по-

отрывочный и противоречивый характер. Только биография Пирра, принадлежащая Плутарху, дает связный и подробный рассказ. Поэтому последовательность событий не всегда может быть установлена с полной надежностью. В частности, мирные переговоры происходили, согласно одному варианту предания, в 280 г., согласно другому — в 279 г. Нами принят первый вариант.

видимому, сводились только к признанию независимости Тарента. Киней вновь поехал в Рим.

Но как раз в этот момент в Остию прибыл сильный карфагенский флот из 120 судов под командой Магона. Карфагенское правительство предложило Риму заключить договор, направленный против Пирра. Тайной целью Карфагена было во что бы то ни стало помешать подготавливавшемуся миру между Римом и эпирским царем и задержать последнего как можно дольше в Италии. С другой стороны, карфагенские условия были выгодны и Риму. Деталей договора мы не знаем. Смысл той части его, которая приведена у Полибия (III, 25), причем сформулирована не вполне ясно, сводится к следующему. Если Пирр вступит на территорию одной из договаривающихся сторон, то другая сторона обязана доставить подкрепления на территорию союзника, подвергшегося нападению, причем должна содержать войска на свой счет. В частности, Карфаген должен доставлять транспортные суда и оказывать римлянам помощь своим военным флотом, но экипаж этого флота не обязан сражаться за римлян на суше. Выгода для Рима этой части договора¹ состояла в том, что он давал возможность с помощью карфагенского флота напасть на Тарент и отрезать Пирра в Италии или Сицилии. Договор с Карфагеном был подписан, и Киней снова покинул Рим, не добившись успеха.

В 278 г. началась новая кампания, протекавшая на территории Тарента. Во главе римских войск стояли оба консула этого года, одним из которых был снова Фабриций. Кампания протекала довольно вяло, так как Пирр был занят подготовкой сицилийской экспедиции, а римляне еще не чувствовали себя достаточно сильными, чтобы осадить Тарент.

Из истории этой кампании традиция сохранила рассказ, прибавляющий еще один штрих к характеристике нравов того времени. К Фабрицию явился врач Пирра с предложением отравить царя за крупную сумму денег. Консул с гневом отверг предложение и связанным отправил изменника к Пирру. Благородный царь не только вернул без выкупа всех римских пленных, но был готов согласиться на мир на чрезвычайно выгодных для римлян условиях.

Возможно, что Киней еще раз ездил в Рим с мирными предложениями, но сенат повторил свой прежний ответ. Заключать мир при создавшейся обстановке не имело для Рима никакого смысла.

Осенью 278 г. Пирр отплыл в Сицилию с 10-тысячным войском, оставив в Таренте и других греческих городах сильные гарнизоны. В Сицилии после смерти Агафокла воцарилась величайшая анархия, чем воспользовались карфагеняне. Сиракузы были блокированы карфагенским флотом. В первый момент Пирра встретили в Сицилии с восторгом: он был провозглашен царем и гегемоном Сицилии. Все греки объединились для борьбы с общим врагом. Пирру быстро удалось достичь крупных успехов: он заставил карфагенян снять блокаду Сиракуз и захватил почти все занятые ими пункты. Только Лилибей, крупный порт в западной части Сицилии, оставался в их руках. Взять его можно было только с моря.

¹ В научной литературе высказывалось предположение, что в договоре были и другие пункты, быть может, тайные, например денежная помощь Карфагена Риму.

Карфагеняне предложили Пирру мирный договор на условиях очищения ими всей Сицилии, кроме Лилибея. Царь, в значительной мере под давлением греков, отказал. После неудачных попыток захватить Лилибей с суши он решил построить сильный флот, чтобы нанести Карфагену решительный удар в Африке.

Эти широкие планы не встретили сочувствия у греков, для которых они предвещали огромные расходы, так как Пирр, само собой разумеется, не собирался строить флот на свои деньги. Сюда присоединялось недовольство самодержавными замашками Пирра, его пренебрежительным отношением к демократическому строю греческих городов, явным предпочтением, которое он отдавал своим офицерам, и проч. Греки поняли, что Пирр преследует свои личные цели, для которых они служат только орудием. Все это резко изменило их настроение. Дело дошло до того, что некоторые полисы обратились за помощью против Пирра к своим недавним врагам — карфагенянам. В конце концов в его руках остались только Сиракузы.

Пирр стоял перед трудной задачей вторичного завоевания острова. На это у него не хватило выдержки. Он воспользовался первым благоприятным предлогом — италики снова стали просить его о помощи — и весной 275 г. покинул Сицилию. В проливе на него напал карфагенский флот и уничтожил больше половины судов. Тем не менее Пирру удалось высидеться в Италии.

За время отсутствия Пирра римляне добились на юге крупных успехов, в частности заняли Кротон и Локры и снова привели к покорности перешедшие на сторону Пирра племена луканов и самнитов. Но появление Пирра заставило их отступить. Опираясь по-прежнему на Тарент как на свою главную базу, царь двинулся на север, собрав все свои наличные силы. При Беневенте в Самнии произошла его последняя битва в Италии (275 г.). Римлянами командовал консул Маний Курий Дентат, герой Третьей Самнитской войны. Второй консул шел к нему на помощь из Лукании, но не успел прибыть вовремя. Пирр, стремясь раньше римлян занять лучшую позицию, предпринял ночной марш, но сбился в темноте и тем самым дал возможность Манию Курию развернуть свои силы. Слоны на этот раз сыграли для Пирра роковую роль: испуганные римскими стрелками, прикрывавшими лагерь, они бросились на свои же войска и привели их в замешательство. Римляне захватили лагерь Пирра, более 1 тыс. пленных и четырех слонов, появление которых в Риме, никогда их не видавшем, произвело необычайную сенсацию.

Пирр, зная о приближении второго консула, отступил в Тарент. Не имея ни денег, ни войск, получив отказ в материальной помощи со стороны эллинистических монархов, субсидировавших его италийскую экспедицию, Пирр потерял всякую охоту дольше оставаться в Италии. Осенью 275 г. с остатками своих войск он покинул негостеприимный полуостров и переправился в Грецию, оставив в Таренте гарнизон и утешая своих испуганных союзников обещанием скоро вернуться. Впрочем, никто ему больше не верил... Три года спустя Пирр бесславно кончил свои дни в уличной схватке в Аргосе (272 г.).

Победа никому неведомого варварского народа над прославленным полководцем обратила внимание на Рим всего тогдашнего культурного мира. Выражением этого внимания было, например, посольство, которое в 273 г. отправил в Рим самый могущественный монарх эллинистического Востока — Птолемей Филадельф. Пирр проиграл кампанию в Италии не только из-за своих личных качеств, исключавших возможность для него вести спокойную и выдержанную политику, но и из-за разнородности тех сил, на которые он опирался. Разношерстные наемные войска, раздираемые противоречиями греческие полисы Италии и Сицилии, полуварварские племена Южной Италии — эта база была весьма далека от монолитности. А против себя Пирр имел молодое, но уже сильное государство, к началу III в. ликвидировавшее все наиболее острые внутренние противоречия и объединившее значительную часть Италии. В течение более чем двух столетий войн сложилась римская военная организация, превосходившая македонскую, образовалась римская военная школа и выросли стойкие и опытные войсковые кадры. Рим незаметно для современников превратился в крупнейшую державу.

В начале III в. впервые столкнулись интересы Римской республики и эллинистического мира. И уже из первого столкновения Рим вышел победителем. А ведь римлянам противостоял далеко не самый слабый противник, более того, один из самых талантливых полководцев древнего мира — эпирский царь Пирр.

Плутарх выбрал Пирра в качестве героя одной из своих биографий. Характеризуя царя, Плутарх отмечает: «Лицо у Пирра было царственное, но выражение лица скорее пугающее, нежели величавое. Зубы у него не отделялись друг от друга: вся верхняя челюсть состояла из одной сплошной кости, а промежутки между зубами были намечены лишь тоненькими бороздками. Верили, что Пирр может доставить облегчение страдающим болезнью селезенки, стоит ему только принести в жертву белого петуха и его правой лапкой несколько раз легонько надавить на живот лежащего навзничь больного. И ни один человек, даже самый бедный и незнатный, не встречал у него отказа, если просил о таком лечении: Пирр брал петуха и приносил его в жертву, и такая просьба была для него самым приятным даром. Говорят еще, что большой палец одной его ноги обладал сверхъестественными свойствами, так что, когда после его кончины все тело сгорело на погребальном костре, этот палец был найден целым и невредимым» (Пирр, 3). И далее Плутарх пишет: «О нем много говорили и считали, что внешностью своей и быстротой движений он напоминает Александра, а видя его силу и натиск в бою, все думали, будто перед ними — тень Александра или его подобие, и если остальные цари доказывали свое сходство с Александром лишь пурпурным облачением, свитой, наклоном головы да высокомерным тоном, то Пирр доказал его с оружием в руках. О его познаниях и способностях в военном деле можно судить по сочинениям на эту тему, которые он оставил. Рассказывают, что на вопрос, кого он

считает лучшим полководцем, Антигон ответил (говоря лишь о своих современниках): «Пирра, если он доживет до старости». А Ганнибал утверждал, что опытом и талантом Пирр превосходит вообще всех полководцев, второе место отводил Сципиону, а третье — себе... К приближенным Пирр был благосклонен, не гневлив и всегда готов немедля оказать друзьям благодеяние... Как-то раз уличили юношей, поносивших его во время попойки, и Пирр спросил, правда ли, что они вели такие разговоры. Один из них ответил: “Все правда, царь. Мы бы еще больше наговорили, если бы у нас было побольше вина”. Пирр рассмеялся и всех отпустил» (Пирр, 8, пер. С. А. Ошерова). Приглашение Тарента явилось для Пирра как нельзя кстати: наконец он мог приступить к осуществлению давней мечты — создать на Западе свою державу, подобную Александровой на Востоке. Вначале успех сопутствовал ему: римляне потерпели поражение при Гераклее, и сенат готов был заключить выгодный для Пирра мир. Лишь в последний момент сенаторы передумали, пристыженные и вдохновенные пламенной речью Аппия Клавдия Цека. Этот эпизод подробно описал в биографии Пирра Плутарх: «Тем временем о царском посольстве узнал Аппий Клавдий. Прославленный муж, он по старости и слепоте оставил государственную деятельность, но когда распространились слухи, что сенат собирается принять решение о перемирии, не выдержал и приказал рабам нести его на носилках через форум в курию. У дверей его окружили сыновья и зятья и ввели в зал; сенат встретил его почтительным молчанием. А он, тотчас же взяв слово, сказал: “До сих пор, римляне, я никак не мог примириться с потерей зрения, но теперь, слыша ваши совещания и решения, которые обращают в ничто славу римлян, я жалею, что только слеп, а не глух. Где же те слова, которые вы всем и повсюду твердите и повторяете, слова о том, что если бы пришел в Италию великий Александр и встретился бы с нами, когда мы были юны, или с нашими отцами, которые были тогда в расцвете сил, то не прославляли бы теперь его непобедимость, но своим бегством или гибелью он возвысил бы славу римлян? Вы доказали, что все это было болтовней, пустым бахвальством! Вы боитесь молоссов и хаонов, которые всегда были добычей македонян, вы трепещете перед Пирром, который всегда, как слуга, следовал за каким-нибудь из телохранителей Александра, а теперь бродит по Италии не с тем, чтобы помочь здешним грекам, а чтобы убежать от своих тамошних врагов. И он обещает доставить нам первенство среди италийцев с тем войском, что не могло удержать для него самого и малую часть Македонии! Не думайте, что, вступив с ним в дружбу, вы от него избавитесь, вы только откроете дорогу тем, кто будет презирать нас в уверенности, что любому нетрудно нас покорить, раз уж Пирр ушел, не поплатившись за свою дерзость, и даже унес награду, сделав римлян посмешищем для тарентинцев и самнитов”. Эта речь Аппия внушила сенаторам решимость продолжать войну...» (Пирр, 18—19, пер. С. А. Ошерова).

Окончательное завоевание Италии

Победа над Пирром развязала руки Риму. Окончательное завоевание Южной Италии не представляло теперь сложной проблемы. В год смерти Пирра римские войска осадили Тарент. Между эпирским гарнизоном и гражданами начались раздоры. Проримская партия, представлявшая главным образом интересы знати, готова была сдать город; начальник гарнизона некоторое время сопротивлялся, но, видя, что положение безнадежно и желая капитуляцией купить себе право свободного отступления, сам вошел в сношения с римским командующим и сдал город. Гарнизону было разрешено беспрепятственно отплыть в Эпир (272 г.). Тарент вошел в римскую федерацию в качестве морского союзника, но с урезанной автономией. В городской крепости был помещен римский отряд, и Тарент стал главным оплотом римского влияния в Южной Италии.

С правами таких же морских союзников, обязанных поставлять для Рима военные суда с соответствующим вооружением и экипажем, были присоединены другие греческие города юга: Кротон, Локры, Фурии, Велия и др. Кампанский гарнизон в Регию, превратившийся в разбойничью банду, был ликвидирован в 270 г. Римские войска штурмом взяли город, большинство кампанцев было перебито, а захваченные живыми 300 человек были доставлены в Рим, высечены на форуме и обезглавлены. Город передали его бывшим жителям, и он вошел в федерацию с правом морского союзника и с полной автономией.

Южноиталийские племена, скомпрометировавшие себя переходом на сторону Пирра, сильно пострадали. У самнитов, луканов и бруттиев была отнята часть их земель. В стратегически важных пунктах были основаны римские или латинские колонии: Беневент, Пестум (Посидония), позднее Брундизий (в области мессапиев).

Окончание войны в Южной Италии дало повод Риму доделать то, что еще не было завершено на севере. Несколько сильных колоний было основано в Этрурии, Умбрии и бывшей области сенонов (*ager Gallicus*). Среди них нужно особенно отметить латинскую колонию в г. Аримине, на северной оконечности *ager Gallicus*. Она имела целью защитить границу римской Италии, проходившую по р. Рубикон.

К периоду окончательного покорения Римом Италии относится один любопытный эпизод, к сожалению, сохраненный нашей традицией в очень искаженной форме. Он слегка приоткрывает завесу над тайной общественного строя Этрурии в начале III в. Во время Самнитских войн аристократия г. Вольсинии освободила своих рабов и включила их в состав армии, действовавшей против Рима. Эти вольноотпущенники захватили власть в городе, создали там демократическое устройство и поженились на дочерях своих бывших господ. Последние в 265 г. обратились к Риму с просьбой о помощи. Узнав об этом, вольноотпущенники обрушились на господ: часть их перебили, часть изгнали. Римляне поспешили на выручку. Вольсинии были взяты штурмом и разрушены до основания. Вместо них был выстроен новый город (Новые Вольсинии — на северном берегу Вадимонского озера, недалеко от старого), где и поселились уцелевшие господа и остав-

шился им верными рабы. Прежнее общественное устройство было полностью восстановлено.

Рассказ, несмотря на множество недостоверных деталей, в целом интересен тем, что характеризует остроту социальных противоречий в Этрурии уже в начале III в. Но, по-видимому, рабы, о которых говорят источники, вряд ли являлись таковыми в точном смысле этого слова. Речь здесь идет о своеобразном состоянии примитивной зависимости, внешне напоминающей крепостничество, много аналогий которой мы находим в Греции: спартанские илоты, фессалийские пенесты и т. п. Если источники называют это состояние рабством, то только потому, что ни латинский, ни греческий языки не имеют термина для обозначения понятия «крепостной».

Причины победы Рима в борьбе за Италию

Итак, в борьбе за Италию, длившейся около трех столетий, победительницей оказалась маленькая община на Тибре. К 60-м гг. III в. вся Италия времен Республики¹, от р. Рубикон до Мессанского пролива, вошла в своеобразную федерацию, возглавляемую Римом. Это был факт всемирно-исторического значения, последствия которого оказались неисчислимыми, ибо италийский союз оказался чрезвычайно жизнеспособным организмом, способным помериться силами с самыми могущественными державами Средиземноморья. Каковы же были причины, которые в борьбе за господство в Италии определили победу именно Рима, а не другой какой-нибудь общины? Рим далеко не был самым сильным полисом, когда еще в царский период начал свои бесконечные войны с соседями. Но комбинация исторических условий, среди которых он возник и развивался, была для него благоприятнее, чем для других, и прежде всего обстановка на Нижнем Тибре. В римской общине с самого начала объединились два момента: торговый и аграрный. Развитию торговли содействовали положение на Тибре, близость моря, добыча и транспортирование соли, соседство Этрурии и Кампании; аграрный характер придавала Риму плодородная равнина Лация. Сочетание этих двух моментов имело огромное значение.

Нижний Тибр был местом скрещения разнообразных влияний, центром взаимодействия различных сил — экономических, этнических и культурных. Сравнительно-исторический материал доказывает, что в истории ведущая роль всегда принадлежала тем пунктам, которые лежали на пересечении нескольких линий взаимодействия. Развитие обмена, заимствования у соседей, племенные скрещения, выгоды стратегического по-

¹ К этой именно эпохе относится начало употребления самого термина «Италия» применительно почти ко всему полуострову, тогда как первоначально Италией (от оскского *Viteliu* — собственно «страна телят») греки называли только юго-западную оконечность полуострова. Потом название перенесли на всю Южную Италию и, наконец, на весь полуостров (кроме долины По). Только император Август включил и долину По в границы Италии.

ложения — все это приводило к тому, что именно эти центры становились самыми мощными очагами исторического развития.

Рим благодаря своему местоположению очень рано стал привлекать население из окружающих областей. В него стекались наиболее предприимчивые и энергичные элементы, которые оставили заметный след в образовании римского народного характера. Этот характер мы отнюдь не можем сбрасывать со счетов при объяснении успехов Рима. В нем сочеталась сильная доза мелкоаграрного консерватизма с чертами смелого дерзания, идущими от пиратов, купцов и авантюристов.

Однако, несмотря на это, римская община сохраняла черты относительной примитивности. Аграрная струя в ней преобладала. Она особенно усиливается в V в., когда связи с этрусками были разорваны, да и сама этруская торговля начала клониться к упадку благодаря растущей конкуренции Сицилии и Карфагена. По сравнению с полисами Этрурии, Кампании и Южной Италии, социальные контрасты в Риме выступали менее резко, весь строй жизни был значительно проще. Это давало Риму большие преимущества по сравнению с его богатыми, изнеженными, раздираемыми социальными противоречиями соседями¹. Характерен, например, тот факт, что многие противники Рима вынуждены были обращаться к наемникам, тогда как римское войско состояло из ополчения граждан, имевшего огромное преимущество перед наемными контингентами с точки зрения его морально-политического уровня. Только племена Центральной Италии (самниты и др.) были равноценны Риму в этом отношении. Но римляне имели над ними преимущество в организованности.

Римский общественный строй породил суровые и простые черты народного характера эпохи борьбы за Италию, отразившиеся в образах государственных деятелей и полководцев. Конечно, позднейшая легенда сильно их приукрасила. Но и сквозь толстый слой поэтических выдумок и патристических фальсификаций мы еще можем рассмотреть подлинные лица Марка Фурия Камилла, Тита Манлия Торквата, трех Дециев, принадлежавших к трем разным поколениям, Аппия Клавдия Цеца, Квинта Фабия Руллиана, Мания Курия Дентата, Гая Фабриция Люсцина и многих других, трудами и подвигами которых закладывался фундамент римского величия в эту замечательную эпоху.

Центральное положение Рима в Италии давало ему большое стратегическое преимущество, позволяя действовать по внутренним операционным путям и разбивать своих врагов поодиночке (за редкими исключениями — например, битва при Сентине).

¹ Борьба патрициев и плебеев в Риме не была антагонистической, т. е. классовый борьбой в точном смысле этого слова, несмотря временами на ее ожесточенный характер. Она скорее являлась борьбой между фракциями становящегося класса рабовладельцев. Этим объясняется тот факт, что перед лицом общего врага оба сословия, как правило, объединялись. Сказанное, само собой разумеется, не исключает того, что в борьбе плебейской бедноты, обращаемой в рабов-должников, были элементы подлинной классовой борьбы.

Немалую роль играли также единство воли Рима и в то же время разнородность интересов его противников. Что общего могло быть между галлами и этрусками, самнитами и греками, италиками и наемными войсками Пирра? Ничего, кроме общей ненависти к Риму. Но этого было недостаточно для победы: галлы и этруски ссорились из-за добычи, тарентинцы не доверяли Пирру, греки ненавидели луканов и бруттиев. И рядом с этим — последовательная политика сената, который знал, чего хотел, умел добиваться своих целей, терпеливо выжидать, идти на уступки, если это было нужно, снова наступать, разъединять своих врагов, подкупая одних, нанося сокрушительные удары по другим.

Наконец, римская военная техника, окончательно сложившаяся к III в. (римский манипулярный строй, система укрепленных лагерей, метательное оружие), оказалась выше даже эллинистической техники Пирра. Правда, фаланга, кавалерия и слоны вначале победили. Но когда римляне научились пугать слонов и изучили слабые стороны фаланги, знаменитый полководец был разбит грубыми «варварами».

Таковы были главные причины победы Рима в борьбе за Италию.

ГЛАВА XI

ИТАЛИЯ ПОД ВЛАСТЬЮ РИМА

В результате римского завоевания Италии образовалось государство, условно называемое римско-италийской федерацией. Применяя принцип «разделяй и властвуй» (*divide et impera*), заключая с каждой общиной Италии отдельный договор, Рим создал крепкую державу, ставшую основой для будущих великих побед. Все население Италии делилось на несколько неравноправных групп. В привилегированном положении находились римские граждане, то есть жители собственно Рима и колоний римских граждан. Равные с римлянами права имели жители муниципий — общин, получивших полные права гражданства, но сохранивших внутреннее самоуправление. Третьей, небольшой категорией италиков, были общины с неполным гражданством, без права голосования. Самой многочисленной категорией италиков являлись союзники (*socii*), среди которых также была привилегированная группа — италики, обладавшие латинским правом. Наконец, самой бесправной категорией были сдавшиеся (*dediticii*).

381 г. — появление первого муниципия — город Тускул.

338 г. — расформирование Латинского союза.

В ходе борьбы за Италию сложилось своеобразное политическое целое — федерация италийских государств и племен под главенством Рима. Она оформилась окончательно к 60-м гг. III в., т. е. к началу Пунических войн. Природу этой федерации нелегко разгадать. Она складывалась исторически, и не всегда в процессе ее образования можно проследить сознательную регулирующую волю. Часто сила обстоятельств заставляла нарушить принципы, положенные в ее основу. К тому же сложная политико-

юридическая форма, в которую было облечено господство Рима, затрудняет понимание его классово-природы. Познакомимся сначала с этой политико-юридической формой.

Свободное население Италии делилось в основном на шесть категорий.

Римские граждане

Римские граждане (*cives Romani*) — эта категория включала в себя членов правящей римской общины, обладающих всей совокупностью политических и гражданских (в узком смысле слова) прав. Они жили как на территории самого Рима, так и на землях, непосредственно принадлежавших римской общине (*ager Romanus*) по праву завоевания. Римские граждане были приписаны к той или другой трибе (число триб в III в. дошло до 35), входили в имущественные классы и центурии, могли принимать участие в римских народных собраниях и т. п.

К числу римских граждан принадлежали и члены гражданских колоний (*coloniae civium Romanorum*). Такие колонии, как мы видели, основывались со стратегическими целями и первоначально имели чисто военный характер. Но во II в., с эпохи Гракхов, колонии стали основываться с целью наделения землей неимущих граждан, причем их начали выводить и за пределы Италии, в провинции. Наконец, со времени Суллы (начало I в.) колонии основывались для того, чтобы вознаградить бывших солдат (ветеранов).

Из гражданских колоний III в. нам известны Анций, Таррацина, Остия, Понтия, Сена Галльская и др.

Колонисты сохраняли полные права римского гражданства: они числились в трибах, имели право участвовать в комициях и быть выбранными на любую государственную должность, несли военную службу в легионах и т. п. По идее, гражданские колонии представляли одно целое с римской общиной и поэтому вначале не имели самоуправления. Но практически это создавало большие неудобства, и поэтому с конца IV в. у них стали появляться органы местного самоуправления: выборные магистраты, сенат (общинный совет) и проч.

Впервые такое самоуправление получил Анций (в 317 г.), а затем оно распространилось и на другие колонии этого типа.

Муниципии, или общины с правом голосования

Граждане муниципий (*municipia civium Romanorum*) — этим термином обозначались бывшие иностранные общины, получившие полные права гражданства.

Первой такой общиной был Тускул (381 г.), затем муниципальные права получили Ариция и другие общины Северного Лация.

Муниципии имели полные права гражданства и поэтому назывались общинами с правом голосования (*civitates cum suffragio*). Но так как исторически они возникли из самостоятельных полисов, хотя и родственных

по своему этническому составу римлянам, то сохранили широкое право самоуправления. Граждане муниципиев (муниципалы), как и все остальные римские граждане, были приписаны к трибам, участвовали в комициях, служили в легионах и проч. Самоуправление их строилось по типу государственных органов Рима (комиции, сенат, магистраты).

Общины без права голосования

Граждане общин, не имевших права голосования (*civitates sine suffragio*), — исторически эти общины также возникли из иностранных полисов, подчиненных Римом, и сохранили право самоуправления (хотя и несколько ограниченное). Но римское правительство вначале не давало им полных прав гражданства. Их жители могли вступать в законный брак с римскими гражданами, их собственность находилась под защитой римских законов, но они не могли принимать участия в комициях и быть избранными на римские государственные должности. Военскую повинность они несли не в легионах, а в особых вспомогательных войсках.

Гражданство без права голосования было впервые даровано в середине IV в. общинам аврунков. Его также имели Цере, Неаполь и другие кампанские города.

В дальнейшем *civitates sine suffragio* были повышены в ранге и переведены в разряд *civitates cum suffragio*, т. е. муниципиев.

Латинские колонии

Граждане так называемых латинских колоний (*coloniae Latinae*) — выше уже говорилось о том, как возникла эта своеобразная категория италийских поселений. Это были колонии военного типа, основанные общинами, входившими в латинскую федерацию. Но хотя латинский союз после 338 г. прекратил свое существование, колонии с латинским правом продолжали создаваться. Часто они состояли из римских граждан, иногда права латинской колонии давали и нелатинским общинам. Латинские колонии рассматривались как самостоятельные общины, обладавшие полной автономией вплоть до права чеканки монеты (это право, впрочем, было ограничено в 60-х гг. III в.). Их жители служили не в легионах, а в особых войсковых единицах (когортах), находившихся под верховным командованием римских военачальников. Жалованье им должна была уплачивать та община, которая выставила данный контингент. Иногда латинские колонии облагались особым налогом.

Граждане латинских колоний не являлись римскими гражданами. Но в том случае, если они переселялись на постоянное жительство в Рим, они получали права полного римского гражданства. Однако в дальнейшем эта привилегия была ограничена¹. Местные власти стали жаловаться, что слишком много жителей переселяется в Рим и поэтому колониям трудно поставлять требуемые с них военные контингенты. Тогда право получе-

¹ Впервые для Аримина, основанного как латинская колония в 268 г.

ния римского гражданства было ограничено только теми колонистами, которые в течение годового срока несли какую-нибудь выборную государственную должность у себя дома.

В III в. латинских колоний было около 30. В числе их Сутрий, Непете, Аримин, Адрия, Беневент, Венузия, Луцерия, Брундизий, Цирцеи и др.

Союзники

Союзники (*socii*) — это была самая многочисленная категория италиков. Исторически она возникла таким образом: Рим заключал с той или иной общиной, побежденной на войне, союзный договор, рассматривая ее как независимое государство. Договоры могли быть самыми различными, но, как правило, союзники сохраняли государственную самостоятельность, с одним только существенным ограничением: они не могли вести внешней политики, которая оставалась в руках Рима. Обязанности союзных общин по отношению к Риму сводились исключительно к поставке и содержанию воинских контингентов. Как и общины с латинским правом, союзники служили не в легионах, а в когортах; конные единицы назывались *alae* (*ala* — собственно «крыло»). Приморские города (морские союзники) должны были поставлять Риму суда и экипажи для них. Государственное устройство союзных общин в целом подражало римскому (комиции, сенат, магистраты), но с некоторыми местными особенностями.

К числу союзников принадлежали самнитские племена, греческие города Тарент, Кротон, Локры, Фурии, Велия, Регий и др.

Подданные

Подданные — последнюю и самую бесправную категорию италийского населения составляли те племена и общины, которые полностью сдавались на милость победителя — Рима. Они обычно и назывались сдавшиеся (*dediticii* — мы переводим это словом «подданные»). Они не пользовались почти никакими правами, не могли носить оружия и были подчинены империи римских магистратов и промагистратов, имевших военное командование в Италии.

На положении *dediticii* находились некоторые племена Южной Италии, например, бруттии. Эта категория получила особенное распространение после Второй Пунической войны, когда перешедшие на сторону Ганнибала племена были наказаны лишением самостоятельности.

Характер римского управления Италией

Что представляла собой италийская федерация? Больше всего она напоминала греческие симмахии типа афинской морской державы (архе), но с тем отличием, что в Италии правовая дифференциация общин была проведена гораздо резче. Италия под властью Рима отнюдь не являлась территориальным национальным государством. Это была федерация автономных и полуавтономных полисов и племен, фактически подчиненных Риму.

Такой характер италийского государства вытекал из природы рабовладельческого полиса как самодовлеющего и замкнутого целого и из характера рабовладельческой экономики, не способной создать единый национальный рынок, а следовательно, и единое территориальное государство.

Мы уже говорили, чем объяснялись различия в юридическом положении отдельных членов италийской федерации по отношению к Риму: с одной стороны, Рим должен был считаться с удельным весом покоренных общин; совершенно очевидно, что родственный по культуре Тускул или богатую Капую нельзя было ставить на одну доску с некультурными бруттиями; с другой стороны, римское правительство проводило сознательную политику разъединения, ставя италийские общины в различное правовое положение; в духе той же политики римляне всегда и неизменно поддерживали в завоеванных общинах аристократию, что давало возможность опираться на нее в нужных случаях.

В управлении Италией Рим придерживался сравнительно мягкой тактики: завоеванным, как мы видели, предоставлялась известная внутренняя самостоятельность, а некоторым даже права римского гражданства. Как правило, они не платили налогов, если не считать налога крови, т. е. обязанности выставить вспомогательные войска. Завоеванным общинам оставлялась значительная часть их земель, обычно от $1/2$ до $2/3$. Остальная земля отбиралась. Она частью обращалась в *ager publicus* и сдавалась в аренду, частью продавалась желающим (в том числе и ее бывшим владельцам), частью раздавалась бесплатно римским гражданам в виде мелких участков.

Такая мягкая политика по отношению к италикам стояла в резком противоречии с более поздней провинциальной политикой Рима. Население провинций рассматривалось как абсолютно бесправная масса подданных, облагалась высокими налогами и т. п. Эта разница объяснялась несколькими причинами. Начнем с того, что завоевание провинций произошло главным образом во II—I вв. до н. э., в период расцвета римского рабовладельческого хозяйства, которому нужны были огромные количества рабов, денег, хлеба и проч. Этим и объясняется крайняя жестокость римской провинциальной политики. Что же касается Италии, то в период ее завоевания римское хозяйство было еще довольно примитивным, поэтому у римлян отсутствовали стимулы для интенсивной эксплуатации италиков. К этому присоединялись и соображения политического характера: недовольство италиков было гораздо опаснее для Рима, чем недовольство далеких провинциалов. Поэтому римское правительство считало целесообразным не раздражать италиков. В дальнейшем эта разумная политика блестяще оправдала себя: во время войны с Ганнибалом Средняя Италия осталась верна Риму, и это было одной из главных причин поражения карфагенян. Наконец, известную роль играло этническое и культурное родство римлян со многими италийскими племенами. Провинциалы же принадлежали к народам, чуждым римлянам и по происхождению, и по языку, и по обычаям.

Завоевание и объединение Италии имели огромное историческое значение как для Рима, так и для самой Италии. Рим, опираясь на материальные ресурсы полуострова, в частности на неисчерпаемые запасы людско-

го материала, мог решать те огромные задачи в области внешней политики, которые стояли перед ним в течение III и II вв. Экономика Рима, не поднимавшаяся в V в. выше уровня примитивного рабовладельческого хозяйства, в III в. благодаря захвату новых территорий, развитию обмена, росту денежного хозяйства вообще и увеличению количества рабов достигла степени законченной рабовладельческой системы. Значительно выросла и усложнилась римская культура благодаря более близкому знакомству римлян с греками Южной Италии.

Что же касается населения Италии, то и для него установление римской власти означало большие сдвиги во всех областях жизни. Римские завоевания ускоряли распад общинно-родовых отношений, которые еще сохранялись у многих италийских племен. Римляне захватывали у побежденных часть земли и тем подрывали мелкую собственность италических. Римская система сдачи в аренду или продажи конфискованных земель стимулировала рост крупной земельной собственности и денежного хозяйства. К тому же, как мы видели, римляне в своей политике систематически поддерживали крупнособственнические элементы в подчиненных общинах. Это также ускоряло концентрацию земли и пролетаризацию мелких производителей — крестьян. Все это подготовило тот огромный экономический переворот, который произошел в Италии во II в. до н. э.

ГЛАВА XII

МАТЕРИАЛЬНАЯ И ДУХОВНАЯ КУЛЬТУРА РИМА В РАННИЙ ПЕРИОД

Время царей и Ранней республики (с середины VIII по начало III в. до н. э.) — важнейший этап в развитии римской государственности и культуры. Именно тогда заложены были экономические, политические, правовые и этико-религиозные основы римской гражданской общины (*civitas*), разработаны структура и формы культурного творчества римлян. В принципе, и политическая история Рима, и его культура развивались в общем русле античной цивилизации, первым воплощением которой стала Древняя Греция. Но и помимо исходной типологической близости большое значение для исторического развития римлян имело непосредственное влияние на них со стороны соседних культурных очагов Этрурии и Кампании, рано охваченных греческим воздействием. Через их посредство целый ряд выработанных греками форм — красочная мифология, пластичные изображения богов, подчиненная гармонии архитектура храмовых и других общественных зданий, алфавитное письмо, историография, драматургия и театр, чекан монеты, наконец, даже отдельные бытовые нормы (как, например, обычай возлежать за пиршественным столом) — входят в обиход жизни древних римлян и придают ей характерный античный облик.

Однако, несмотря на разнообразие греческие и этрусские заимствования, жизнь римской общины во многом отличалась своеобразием, сохраняя самобытность не только хозяйственного уклада, но и политической организации, техники военного

дела, правовых принципов, художественного творчества и проч. Так, основой экономического благосостояния римского общества всегда оставалось сельское хозяйство, и потому общественная мораль диктовала уважительное отношение к земледельческому труду. С другой стороны, достаточно раннее развитие ремесла и торговли повлекло за собой возникновение характерных римских религиозно-профессиональных объединений, так называемых коллегий. Активная внешняя политика, выливавшаяся в непрерывные войны с соседями, стимулировала раннее создание регулярной армии, развитие совершенной, по меркам античности, военной организации и боевого построения (так называемая манипулярная тактика), лагерной и инженерной службы, наконец, непревзойденной воинской дисциплины. И те же стремления к четкой организации и строгому порядку, столь характерные для римского менталитета, в сочетании с все более усложнявшимися, по мере роста Римско-италийского государства, потребностями правового регулирования общественных отношений привели к чрезвычайно продуктивному законотворчеству, к ранней кодификации и развитию настоящей правовой науки — юриспруденции. И если «Законы XII таблиц», по образному выражению самих римлян, стали для них источником всякого права (*fontis omnium iuris*), то само римское право стало универсальной основой для всего последующего законотворчества и средневековой и новой Европы.

Основные даты:

509 г. — освящение храма Юпитера на Капитолии.

451—450 гг. — работа комиссии децемвиров по созданию «Законов XII таблиц».

Середина V в. — начало регулярного составления официальной летописи понтификами.

364 г. — первые представления народных комедий (фесценнин, или сатур), разыгранных в Риме этрусскими актерами.

312 г. — сооружение цензором Аппием Клавдием нового водопровода (Aqua Appia) и дороги от Рима к Капуе (Via Appia).

268 г. — начало чеканки в Риме правильной серебряной монеты.

Сельское хозяйство

Сельское хозяйство в Риме издавна было основным занятием населения. Такое положение существовало на всем протяжении раннего периода римской истории. В Лации и в других местах Италии, занятых римскими поселенцами, возделывали зерновые культуры, виноград и оливки (помимо фруктовых и огородных растений). Скотоводство не играло самостоятельной роли, за исключением, быть может, римских колоний в Самнии и Южной Италии, где великолепные пастбища стали позднее (во II—I вв.) основой крупного скотоводческого хозяйства.

Сельскохозяйственная техника была довольно примитивной, но вместе с тем достаточно рациональной. Плуг без колес (рало) первоначально изготовлялся из цельного куска дерева, как это можно видеть на этрусских изображениях. Позднее появился составной плуг. Только в императорскую эпоху в Италии начали применять плуг на колесах, который был заимствован из Галлии. Из других сельскохозяйственных орудий в ранний период, вероятно, уже употреблялись борона, ручная мотыга,

серп, коса, грабли, лопата, кривой нож для обрезания плодовых деревьев и проч. Удобрение навозом было хорошо известно. Довольно рано, по-видимому, появилось трехполье. Обилие бобовых культур предполагает наличие даже четырехполья. Широко применялось дренажирование полей.

Тягловой силой служили быки и коровы. Лошади, ослы и мулы были главным образом вьючными животными. Молотили сначала с помощью лошадей и ослов, прогоняя их по хорошо утрамбованному току. Позднее появилась особая молотильная доска с прикрепленными к ней снизу камнями, которую волокли по току. Для размола зерна в древнейшие времена применяли зернотерку и ступу. Затем появился жернов, сначала ручной, а потом и тягловый (с рычагом). Только в эпоху Империи кое-где начинала входить в употребление водяная мельница. Для выжимания масла из оливок и виноградного сока применялся простой пресс с рычагом, но, по-видимому, уже довольно рано появился особый вид жернова (трапет) для отделения косточек оливок от мякоти.

Эволюцию сельскохозяйственной техники в ранний период установить очень трудно. Наш самый ранний источник в этой области — сочинение Катона «О земледелии» — был написан только в первой половине II в. до н. э. Правда, Катон отразил большой и старый агрономический опыт, относящийся, несомненно, к одному-двум предшествующим столетиям. Но определить на основании его сочинения, когда появилось то или другое орудие, то или иное усовершенствование, почти невозможно.

Не менее трудно проследить развитие в ранний период аграрных отношений. По этому вопросу в нашем распоряжении нет ничего, кроме скудных намеков источников. В самом общем виде можно сказать, что в ранний период римской истории шел медленный процесс разложения общинных форм земельной собственности. Но так как римская община исторически выступает перед нами как город-государство, полис, то эта общинная собственность имеет характер общинно-государственной собственности. Это значит, что основная масса пахотной земли, а также лугов, лесов, пастбищ и выгонов принадлежала государству (*ager publicus*). Первоначально государственные земли были невелики, но с расширением господства Рима в Италии рос и *ager publicus*. Государственная земля и стала основным источником для развития индивидуальной частной собственности на землю.

Первоначально частная собственность, передававшаяся по наследству, ограничивалась, по-видимому, только небольшим приусадебным участком (традиционных 2 югера). Но каждый род, а в дальнейшем, когда родовые отношения стали разлагаться, каждая семья имели право пользоваться в нужных им размерах государственной землей под титулом «владения». Так по крайней мере было у патрициев. Что же касается плебеев, то они, вероятно, получали от государства весь нужный им участок в полную собственность, т. е. с правом отчуждения. Доступа к *ager publicus* они сначала не имели. Но к эпохе законодательства Лициния и Секстия и плебеи (по крайней мере богатая их часть) добились права оккупации государственной земли.

В результате этого ко второй половине IV в. установился такой порядок. Когда после успешной войны к *ager publicus* присоединялась новая территория, цензоры особым эдиктом приглашали желающих занять (*oscipare*) нужное им количество земли. Такие оккупированные участки назывались *possessionses* (владения), а владельцы их *possessores*. Так как они не являлись собственниками земли, а только пользовались ею, то должны были платить государству нечто вроде арендной платы (*vectigal*), устанавливаемой цензорами.

Оккупация государственных земель приводила к многочисленным злоупотреблениям. Во-первых, богатые люди захватывали непомерно большие участки (против этого и был направлен один из законов Лициния и Секстия, фактически, впрочем, не соблюдавшийся)¹. Во-вторых, посессоры склонны были рассматривать оккупированные земли как свою частную собственность. Проконтролировать их было очень трудно, и к середине II в. разница между оккупированными государственными и частными землями почти совершенно стерлась.

Но правом оккупации реально могли пользоваться только богатые люди, как патриции, так и плебеи. Бедные граждане наделялись небольшими участками (в 2—7 югеров), которые юридически были их полной собственностью и освобождались от всякой платы в пользу государства. Такое наделение землей называлось *assignatio*.

Обрисованная выше система аграрных отношений явилась предпосылкой развития крупной земельной собственности. Ее основным источником была экспроприированная у италиков территория (так называемый *ager captivus*), которая частью превращалась в *ager publicus*, частью продавалась (иногда местным же жителям), частью раздавалась путем *assignatio*. Наличие мелких наделов облегчало процесс концентрации земли: их собственники часто были вынуждены либо их продавать, либо, попадая в долги, в конечном счете терять землю. С другой стороны, недостаточность даровых наделов заставляла крестьян прибегать к аренде земли у своих богатых соседей. Эта аренда в ранний период не столько носила характер аренды в ее позднейшем смысле, сколько была временным и условным пользованием, основанным на отношениях клиентелы.

Однако, несмотря на все эти предпосылки образования крупной земельной собственности и некоторые тенденции, ведущиеся в этом направлении, было бы грубой ошибкой утверждать, что в изучаемый нами период крупная собственность уже сложилась. Еще в IV в. Рим оставался страной мелкого землевладения. Даже среди членов правящего сословия преобладали мелкие владельцы типа Цинцинната или Манья Курья, которые собственными руками и руками домочадцев обрабатывали свои маленькие участки.

Этот основной факт решает вопрос о степени развития рабства в раннюю эпоху. Хотя основы римской рабовладельческой системы, несомнен-

¹ Известный пример: присуждение в 357 г. одного из инициаторов закона 367 г. Г. Лициния к штрафу в 10 тыс. фунтов меди за обход собственного закона (Ливий, VII, 16).

но, уже сложились к III в.¹, однако она еще далеко не была той, какой стала во II в. В частности, в области сельского хозяйства благодаря относительно слабому развитию крупной собственности почва для применения труда рабов была еще недостаточна. Рабы, обрабатывавшие землю для господина, были гораздо менее многочисленны, чем его клиенты. Система централизованного хозяйства, когда сам владелец обрабатывает свои поля, виноградники и оливковые насаждения руками рабов и наемных рабочих, сложилась только во II в. Теперь же даже немногочисленные крупные помещики предпочитали раздавать землю мелкими участками своим клиентам. До поры до времени они были заинтересованы не столько в увеличении своих доходов, сколько в росте политического веса, определявшегося числом клиентов.

Ремесла

Аграрный характер Рима и преобладание в раннюю эпоху натурального замкнутого хозяйства не исключали некоторого развития ремесел и торговли. Традиция рассказывает, что царь Нума учредил восемь ремесленных союзов. Это были флейтисты, золотых дел мастера, плотники, красильщики, сапожники, кожевники, медники и горшечники². О каких-то союзах говорят и «Законы XII таблиц»:

«Закон предоставляет членам общества вступать в какие угодно соглашения друг с другом, лишь бы они не нарушали чего-либо из государственного законодательства» (VIII, 27).

Если ремесленные союзы действительно существовали в эту раннюю эпоху (позднее они известны нам под именем «коллегий»), то их характер для нас не ясен. Но самый факт их существования говорил бы об отделении ремесла от сельского хозяйства.

О наличии профессиональных ремесленников уже в царскую эпоху свидетельствуют также довольно многочисленные изделия художественного ремесла, найденные не столько в Риме³, сколько в других городах Лация. Об этом же говорят остатки римских крепостных стен, городской канализации, храмов⁴, терракотовых орнаментов, крупных ирригационных

¹ Об этом говорят такие факты, как наличие долгового рабства, отмененного только во второй половине IV в., продажа в рабство жителей завоеванных городов (например, г. Вейи), использование труда рабов-военнопленных на постройках, установление в 357 г. 5%-го налога со стоимости отпускаемых на волю рабов и проч. Непрерывные войны, которые Рим вел в течение V, IV и начала III вв., сами должны были в огромной степени содействовать развитию рабства.

² Плутарх, Нума, XVII.

³ Мы уже указывали, что на территории самого Рима благодаря непрерывности исторической жизни, продолжающейся около 3 тыс. лет, памятников глубокой старины сохранилось очень мало.

⁴ Фундамент храма Юпитера Капитолийского, построенного в основном при последнем Тарквинии, имеет размеры 56×52 м. Следовательно, его величина превосходит самые крупные этрусские храмы.

сооружений (водоотливные туннели Альбанского озера и др.). Новейшие раскопки установили наличие в Риме 14 или 15 крупных зданий, которые едва ли могли быть построены без участия высококвалифицированных ремесленников. Возможно, конечно, что часть этих ремесленников была из греков¹ и этрусков, но это не меняет существа дела.

Характерно, что интенсивная строительная деятельность, которой отмечен конец царского периода, ослабевает с началом Республики. Это подтверждает положение, высказанное нами выше, что разрыв связей с Этрурией и падение римского господства в Лации, происшедшие в конце VI в. или начале V в., привели к временному упадку Рима. Возможно, что известную роль в этом смысле сыграло и крушение патриархальной монархии в ее последней фазе, когда она приобрела черты расточительной тирании. Изгнание богатого двора Тарквиниев уменьшило спрос на изделия художественного ремесла, постройки, импортные вещи и т. п. Молодая республика была гораздо скромнее и проще.

Однако, несмотря на этот временный упадок, развитие ремесла продолжалось и в течение следующих двух столетий — в IV в. значительно больше, чем в V в. Это видно хотя бы на примере постройки храмов, засвидетельствованной традицией. Эти постройки падают главным образом на IV — начало III в. Восстановление города, разрушенного галлами (хотя, по-видимому, эти разрушения преувеличены традицией), предъявило огромный спрос на рабочие руки. Одна постройка новых городских стен, продолжавшаяся больше 20 лет, стоила колоссального труда. На конец IV в. падают крупные сооружения Аппия Клавдия: водопровод и Аппиева дорога. Конечно, на всех этих постройках применялся главным образом неквалифицированный труд, но без участия искусных каменщиков и других ремесленников обойтись было невозможно.

Некоторые храмы, построенные в конце IV и начале III в., по свидетельству литературных источников, были украшены фресками (вероятно, в этрусском стиле). Таков, например, храм Благоденствия (Salus) на Квиринале, украшенный рисунками, исполненными предком анналиста Фабия Пиктора, первым римским живописцем, имя которого сохранилось до нас. В храме богини войны Беллоны Аппий Клавдий поместил щиты с портретами своих предков.

Высоким мастерством отмечены бронзовые изделия, найденные в пренестинских могилах. Они представлены великолепными зеркалами и орнаментированными туалетными ящичками (cistae). На них с необычайным искусством выгравированы греческие мифологические сцены. По-видимому, эти изделия — пережитки старого этрусского ремесла, перешедшего в руки кампано-греческих ремесленников. На одном из самых чудесных ящичков есть надпись римского мастера: «Новий Плавтий сделал меня в Риме».

Частые войны двух первых столетий Республики требовали большого количества вооружения, нужного для войска: наступательного и оборони-

¹ Архитектурные украшения в Сатрике и Велитрах, статуя Аполлона в Вейи и другие несомненно говорят о наличии греческих ремесленников.

тельного оружия, шлемов, лат, транспортных средств и т. п. Очевидно, эта потребность покрывалась почти исключительно производством местных мастерских; едва ли можно предположить массовый импорт подобных изделий.

То же самое нужно сказать о сельскохозяйственных орудиях и домашней утвари. Часть этих предметов изготовлялась дома, но некоторое количество их, особенно металлические изделия и посуда, покупалось на рынке и, следовательно, было продуктом труда ремесленников-профессионалов.

В какой степени в ремесленных мастерских применялся в эту эпоху труд рабов? Ответить с полной определенностью на этот вопрос трудно. На больших строительных работах труд рабов-военнопленных применялся, вероятно, довольно широко. Так, есть основания думать, что при постройке римских стен в IV в. строительный материал (туф) добывали пленные из г. Вейи. Но в ремесленных мастерских на всем протяжении раннего периода, по-видимому, преобладал еще свободный труд. Союзы ремесленников, о которых упоминалось выше, конечно, были союзами свободных мастеров. Реформы Аппия Клавдия, во всяком случае, свидетельствуют о наличии в Риме в конце IV в. сильной прослойки свободных ремесленников и торговцев. Иначе было бы непонятно, в чьих интересах эти реформы были задуманы.

Таким образом, вопрос о рабском труде в ремесле решался, по-видимому, так же, как и в сельском хозяйстве: количественно и качественно труд рабов еще не стал преобладающим в эту эпоху. Но тенденции экономического развития неуклонно вели в сторону его роста.

Торговля

Постепенное отделение ремесла от сельского хозяйства, которое можно проследить на протяжении первых четырех столетий римской истории, неразрывно связано с развитием внутренней торговли. Профессиональный ремесленник обычно сам же и продавал свою продукцию. Источники говорят о раннем появлении в Риме внутреннего рынка. Раз в восемь дней, в так называемые *nundinae*¹, крестьянин приезжал в город на рынок, где покупал нужные ему изделия городского ремесла в обмен на продукты сельского хозяйства. В раннюю эпоху еженедельные базары происходили на форуме. Позднее торговые ряды были с него убраны и перенесены ближе к Тибру. Так появились Съестной рынок, Овощной рынок и др. На Тибре же, к западу от Палатина, издавна находился скотопригонный двор (*Fogum boarium* — скотный рынок).

Еженедельные базары для местной торговли происходили, конечно, не только в Риме, но и во всех городах Италии. Рядом с ними очень рано возникли центры более широкого обмена. Там устраивались ежегодные ярмарки (*mercatus*), которые обычно совпадали с большими праздниками,

¹ В республиканскую эпоху неделя в Риме была восьмидневной. Только при Империи вошла в употребление восточная семидневная неделя.

вызывавшими скопление людей. Естественно поэтому, что центрами ярмарочной торговли стали наиболее почитаемые святилища, которые вместе с тем были и центрами религиозно-политических союзов.

Из таких центров нам известны: святилище Латинского Юпитера на Альбанской горе, храм Дианы на Авентине в Риме, храм Вольтумны на территории Вольсиний в Этрурии, священная роща богини Феронии у горы Соракте (в Этрурии, к северу от Рима) и др.

Ярмарки посещались торговцами из всех соседних областей, в том числе и римскими.

Что же касается внешней торговли Рима, то мы уже видели, что в конце царского периода благодаря связям с этрусками она достигала довольно высокого уровня. Об этом говорит первый договор с Карфагеном (508 г.). Но с утверждением республики и упадком политического значения Этрурии заморские связи Рима ослабевают. Правда, второй договор (348 г.) как будто все еще предполагает широкие торговые связи Рима, даже более широкие, чем в первом договоре, поскольку в закрытую для Рима зону теперь включается и Южная Испания. Но, как было указано выше, оговорка об Испании могла относиться не к Риму, а к Массилии. Кроме этого, полное исключение Африки и Сардинии из доступной для Рима торговой сферы, наоборот, может доказывать, что Рим в тот момент не был заинтересован в заморской торговле.

Ряд фактов из политической истории Рима, приведенных выше, подтверждает, что в первые два столетия Республики (и даже позднее) римская внешняя торговля занимала совершенно ничтожное место в средиземноморском обороте. В 338 г. римляне сожгли доставшиеся им крупные корабли анциатского флота. Очевидно, они не могли их использовать более рационально, чем украсить корабельными носами ораторскую трибуну на форуме! В 282 г. несколько римских кораблей появилось в Таренте. Вся обстановка говорит о том, что это был первый визит римского флота в юго-восточные воды Италии. Большой военный флот был впервые создан римлянами, как увидим ниже, только в начале Первой Пунической войны. Как были бы возможны эти факты, если бы Рим был торговой державой? В качестве противоположного аргумента можно было бы указать, что около середины IV в. в устье Тибра была укреплена гавань Остия. Но еще нужно доказать, что это было сделано в интересах римской морской торговли, а не для защиты Рима от пиратов.

Археологические данные также подтверждают низкий уровень римской торговли в изучаемый нами период. Так, например, бросается в глаза немногочисленность аттических изделий в Риме и в Лации вообще, тогда как в этрусских городах их очень много. Об этом же, наконец, говорит позднее появление в Риме монеты.

С ранних времен занятием благородным и безусловно достойным гражданина считалось у римлян земледелие. Напротив, торговля, особенно розничная, признавалась делом сомнительным и малопочтенным. Ею обыкновенно занимались вольноотпущенники и чужеземцы. Правда, позднее представители так называемого всадниче-

ского сословия (новой денежной аристократии) могли совершать торговые операции, но исключительно оптового характера, сенаторам же любая торговля была воспрещена. Еще более нечистым занятием считалось ростовщичество. Так, во времена создания «Законов XII таблиц» ростовщик вообще приравнивался к преступнику и подвергался наказанию даже более суровому, чем уличенный в краже. Эти древние ценностные установки великолепно отражены у Катона в начале его трактата «О земледелии»: «Иногда стоило бы дохода ради заняться торговлей, не будь это так опасно, а то и отдавать деньги в рост, будь только это почетно. А предками нашими так принято и так в законах уложено, чтобы вора присуждать ко взысканию вдвое, а ростовщика ко взысканию вчетверо. По этому можно судить, насколько ростовщика считали они худшим гражданином против вора. И хорошего человека когда хвалили, то хвалили его так: “хороший землевладелец и хороший хозяин”. Считалось, что кого так похвалили, тот взыскан наивысшей похвалой. Я считаю купца человеком стойким и ревностным к наживе, только жизнь его, как сказано выше, и опасна, и бедствена. А из земледельцев выходят самые верные люди и самые стойкие солдаты. И доход этот самый чистый, самый верный и вовсе не вызывает зависти, и люди, которые на этом деле заняты, злого не умышляют нисколько» (пер. М. Е. Сергеевко).

Деньги и чеканка монеты

Древнейшим средством обмена в Риме, как и вообще у италиков, служили быки и овцы¹. Стоимость 1 быка равнялась стоимости 10 овец. Затем перешли к бронзе в кусках (*aes rude* — необработанная бронза), которые при торговых сделках приходилось каждый раз взвешивать. В «Законах XII таблиц» штрафы определяются в фунтах бронзы (VIII, 3, 4). По закону 454 (или 430) г. о штрафах, налагаемых магистратами, было установлено такое соотношение: 1 бык = 10 овцам = 100 фунтам меди.

Эта неудобная денежная система держалась до второй половины IV в., когда рост потребностей государства и связи с Кампанией привели к чеканке (точнее — отливке) монеты по греческому образцу в виде кружка определенного веса и с определенным штампом. Так появилась фунтовая медная монета, называвшаяся *aes grave* (тяжелая бронза), или просто *as* (фунт бронзы). Подразделения *assa* назывались *semis* ($\frac{1}{2}$ фунта), *uncia* ($\frac{1}{12}$ фунта) и т. д. На фунтовом *asse* на лицевой стороне находилось изображение двуликого бога Януса, а на обратной — носовой части корабля. Последнее обстоятельство позволяет предположить, что чеканка *assa* началась вскоре после 338 г. В дальнейшем вес *assa* стал уменьшаться, дойдя до $\frac{1}{12}$ первоначального веса (унциальный *асс*).

¹ Латинское слово *pecunia* (деньги) происходит от слова *pecus* (скот).

В это же приблизительно время Рим на договорных началах использовал монетные дворы некоторых кампанских городов для выпуска серебряной монеты греческого типа (драхма) с римским штампом (на монетах легенда: *Romano* или *Roma*). Этими монетами римляне расплачивались на юге Италии. Собственная серебряная монета появилась в Риме только в 268 г. Это был денарий (буквально — «десять ассов») с его подразделениями, из которых самым употребительным позднее стал сестерций (2,5 асса). Золотую монету стали чеканить в Риме только в последней четверти III в.

Военное дело

В результате длинного ряда реформ, начавшихся еще в конце V в. введением жалованья, к III в. сложилась римская военная система, продержавшаяся без существенных изменений до конца II в. до н. э. (военная реформа Мария). В образовании этой системы решающую роль, по-видимому, сыграли Самнитские войны. С одной стороны, военные действия в горных областях обнаружили все недостатки старой фаланги и заставили перейти к более гибкому и подвижному манипулярному строю; с другой стороны, римляне заимствовали у своих врагов некоторые существенные элементы военной организации. Так, например, у самнитов, по всей вероятности, было взято метательное копьё (*pilum*), игравшее чрезвычайно важную роль в манипулярной системе.

Основные черты новой военной организации сводились к следующему. Легион был разделен на 30 тактических единиц, манипулов (*manipulus* — буквально означает «горсть» соломы или сена). Количество бойцов в манипуле было не одинаковым: в первых двух линиях он состоял из 120 тяжеловооруженных, в третьей — из 60. Каждый манипул позднее делился на две центурии — по 60 или по 30 человек. Центурия в эпоху Республики была только административной, а не тактической единицей.

Манипулы в легионе строились в три линии по степени опытности бойцов. В первой линии стояли самые молодые воины. Они назывались гастаты (копейщики, от слова *hasta* — копьё, которым они первоначально были вооружены). Вторая линия состояла из опытных воинов зрелого возраста, называвшихся принципы (первые, главные). Наконец, третья линия — триарии, старые воины испытанной храбрости. Каждая линия состояла из 10 манипулов, отделявшихся друг от друга интервалами, равными фронту манипула. В глубину воины каждого манипула строились, вероятно, в 4 шеренги.

Манипулы каждой задней линии стояли против интервалов передней, на некотором расстоянии от нее. Первые две линии являлись боевыми и стояли близко одна к другой. Третья линия служила резервом и находилась подальше. Манипулы гастатов и принципов были по 120 человек, триариев — по 60. Кроме этого, на каждую центурию полагалось 20 легковооруженных (велитов). Легиону придавалось 300 всадников. Они делились на 10 турм по 30 человек. Таким образом, нормальный легион насчитывал 4200 человек тяжелой и легкой пехоты и 300 всадников:

| | | | |
|---------------|---------------------------|----------------|---------------|
| Гастаты | 10 манипулов | по 120 человек | =1200 человек |
| Принципы | 10 | 120 | =1200 |
| Триарии | 10 | 60 | =600 |
| Велиты | при каждой из 60 центурий | 20 | =1200 |
| Итого: пехоты | | 4200 человек | |
| Конницы | | 300 человек | |

Но это число не всегда соблюдалось, и фактически количество людей в легионе колебалось от 3 тыс. до 6 тыс.

Преимущества манипулярного строя по сравнению с фалангой состояли в том, что благодаря тактической самостоятельности манипулов и их построению в три линии с интервалами достигалась гораздо бóльшая маневренность легиона.

Обычно бой начинали легковооруженные воины — велиты, которые строились перед фронтом легиона и на флангах. Затем они отступали, и в бой вводились гастаты. Если противник начинал их теснить, они отходили в интервалы второй линии, и перед противником оказывался сплошной фронт гастатов и принципов. В крайнем случае в бой вступала решающая сила — триарии. Отсюда возникла римская поговорка: «*res ad triarios rediit*» («дело дошло до триариев», т. е. до крайности).

Оружием легионерам служили короткий обоюдоострый меч, которым можно было и рубить, и колоть, кинжал и копье. Последнее у триариев называлось *hasta* и употреблялось главным образом для рукопашного боя. Что же касается гастатов, то вместо *hasta* у них был *pilum*, тяжелое метательное копье длиной около 2 м с очень длинным железным наконечником, насаженным на древко. Прежде чем вступать в рукопашный бой, воины бросали в противника свои копья. Удар *pilum*'а был так силен, что мог пробить щит и панцирь. Пробивая щит, копье застревало в нем, сгибалось и, если даже не наносило непосредственного вреда противнику, мешало ему пользоваться щитом. Таким образом, залп дротиков ослаблял возможность обороны противника, и только после этого начинался бой мечами.

Голову легионера защищал металлический шлем, грудь — панцирь из кожи в несколько слоев, обшитый металлическими пластинками, ноги — поножи. В левой руке у него был большой щит полуцилиндрической формы. Он делался из дерева, обшивался кожей и покрывался металлическими пластинками. Легковооруженные не имели панциря и поножей: их защищали только кожаный шлем и легкий круглый щит. Оружием для них служили меч и несколько легких дротиков.

Кроме основного ядра — легионов, набравшихся исключительно из граждан, в составе римского войска были еще союзные контингенты. Обычно на один легион полагалось 5 тыс. союзной пехоты и 900 всадников. В бою союзные войска почти никогда самостоятельно не действовали, а располагались на флангах легионов. Пехота делилась на когорты (приблизительно по 500 человек) и центурии, конница — на *alae* и турмы. Высшее командование над союзными войсками принадлежало римским военачаль-

никам, которые назначались консулами, а средний и низший командный состав комплектовался из самих же союзников.

Начальниками легиона были 6 военных трибунов, которые командовали поочередно. Часть их выбиралась народом, часть назначалась консулами. Последние являлись главнокомандующими, их помощниками были легаты.

Среди низшего командного состава основной была должность центуриона. Центурион первой центурии был вместе с тем и начальником всего манипула, а командир второй центурии — его помощником. Центурион обычно назначался из простых воинов за боевые заслуги.

В ранний период Республики армия, как правило, состояла из 4 легионов и образовывала два консульских войска; каждый консул командовал двумя легионами. Он же производил набор. Впоследствии число легионов было гораздо больше. Когда оба консульских войска объединялись, консулы командовали по очереди.

Важнейшей частью римской военной системы был лагерь (*castra*). Он разбивался после каждого дневного перехода или всякий раз, когда войско достигало цели похода. Лагерь мог быть временным или постоянным, если он делался центром длительной операции в данной местности.

Постройка лагеря была точно предусмотрена правилами лагерной и саперной службы, и каждый лагерь представлял весьма солидное сооружение. Это был продолговатый четырехугольник, обнесенный рвом и валом, иногда палисадом. Лагерь имел четыре выхода с каждой стороны, закрытых воротами. В нем находилось несколько улиц, пересекающихся под прямым углом, вдоль которых разбивались палатки в раз и навсегда установленном порядке. Каждая часть войска занимала строго определенное место. В центральной части лагеря, где стояли палатка полководца и жертвенник, находилось также место для собраний.

Такая организация лагеря объясняет многое в военных успехах Рима. Лагерь делал невозможным нападение противника врасплох и служил опорной базой, откуда римляне наносили удары и куда они укрывались в случае неудачи.

Осадная техника римлян была довольно высока уже в III в. Правда, мы находимся здесь почти в таком же положении, как при описании развития сельскохозяйственной и ремесленной техники: далеко не всегда можно установить, когда появляется то или другое военное орудие. Наши источники сплошь и рядом допускают здесь грубые анахронизмы. Не претендуя на большую точность, можно предположить, что в эпоху больших римских завоеваний уже существовали все те главные военные машины, о которых мы знаем из более поздних источников¹.

Прежде всего таран (*aries*, собственно, баран) — длинное и тяжелое бревно с железным наконечником, часто в виде бараньей головы. Его подвешивали к перекладине под навесом, придвигали навес к стене, раскачивали и таким образом пробивали стену. Таран помещался также в нижнем этаже подвижной осадной башни. Последняя состояла из нескольких яру-

¹ Многие из них были заимствованы из эллинистической военной техники.

сов и на колесах придвигалась к неприятельским стенам. В верхних ярусах помещались метательные орудия и легковооруженные воины, которые стрелами прогоняли неприятеля со стен. На самых больших башнях находились подъемные мосты, которые опускались на городскую стену в момент ее штурма.

Из метательных орудий нам известны катапульты и баллисты. В них использовалась сила толстой закрученной тетивы, жильной или волосяной. Катапульта бросала стрелы под маленьким углом возвышения («настильный огонь»), баллиста — каменные ядра, большие стрелы и целые бревна под углом в 45° («навесный огонь»).

Кроме всех этих орудий, применялись разнообразные навесы и щиты, прикрывающие воинов во время осадных работ.

Для более обстоятельного знакомства с военным искусством римлян можно обратиться к специальным работам: Дельбрюк Г. История военного искусства в рамках политической истории, т. I (Античный мир) / Пер. с нем. М., 1936; Разин Е. А. История военного искусства, т. I (Военное искусство рабовладельческого периода войны). М., 1955. Для знакомства с реалиями военного дела полезны пособия: Гиро П. Частная и общественная жизнь римлян / Пер. с франц. СПб, 1899; Санчурский Н. В. Краткий очерк римских древностей, изд. 3-е. СПб., 1912.

Опираясь на два последних издания, коснемся некоторых деталей военного быта римлян. Начнем с условий военной службы и, прежде всего, с вопроса о содержании и жаловании римского воина. Здесь ситуация менялась по мере развития у римлян военного дела и преобразований в армии. «В первые века римский гражданин служил в войске без жалованья; он должен был сам заботиться даже о своем вооружении и продовольствии, только всадник получал коня (*equus publicus*) или соответственную сумму на покупку его (*aes equestre*), кроме определенной суммы на его содержание (*aes hordearium*). Только со времен Камилла (с 406 г.) начали платить жалованье за поход (*stipendium*). Впоследствии государство доставляло оружие и продовольствие за известную плату, вычитаемую из жалованья. На продовольствие солдат ежемесячно получал 4 меры (*modius*), т. е. приблизительно 10,5 гарнцев (34,8 л) хлеба и соответственное количество соли. Мясо играло второстепенную роль. Овощи, стручковые плоды и т. п. давались только в случаях недостатка в хлебе. Провинции обязаны были натурой или деньгами помогать содержанию войска. Какое жалованье платилось первоначально, неизвестно; во II столетии до Р. Х. солдат легиона получал в год 120 денариев, центурион вдвое больше. Цезарь в начале междоусобной войны возвысил годовое жалованье солдатам до 225 денариев, центурионам до 450 денариев, которые выплачивались в три срока (каждые четыре месяца)» (Санчурский Н. В. Ук. соч. С. 182—183).

Одежду воины приобретали сами. «Одежда солдат состояла из шерстяной рубахи (*tunica*) с короткими рукавами или без них, поверх

которой носили панцирь, и из плаща (*sagum*), который снимался перед сражением. В более позднее время для защиты от холода и дождя надевалась *paenula* — длинный плащ с капюшоном. Военный плащ полководца (*paludamentum*), из лучшей материи, был пурпурного цвета с золотой вышивкой. Обувью для рядовых солдат и центурионов служили (с конца Республики) невысокие, зашнуровавшиеся ремнями полусапоги (*caligae*), оставлявшие пальцы на свободе. *Brassae* (брюки) заимствованы из Галлии во времена императоров. Их носили только те солдаты, которые имели стоянку в северных местностях. Вообще же для защиты от холода обвивали голени повязками (*fasciae*)» (там же. С.183).

Бытовая сторона походной жизни требовала от воина дополнительных забот. Поэтому «во время похода солдат должен был нести, кроме своего оружия, ручной багаж — *sarcina*, весом около 50 фунтов (16,3 кг) и более. Этот багаж, или поклажа, состоял из съестных припасов (*cibaria*) и разной утвари (*vasa*): посуды для варки пищи, корзины, веревки, топора, лопаты, пилы и т. п., а также палисадины (*vallus*) для укрепления лагеря. Этот багаж (*sarcina*) солдат со времен Мария прикреплял к вилообразной палке или к палисадине и в походе нес на плече (отсюда шутовское название солдата — *mulus Marianus*). Солдат с багажом назывался *impeditus*, а солдат налегке, без багажа (поэтому готовый к бою) — *expeditus*. Обоз при войске (*impedimenta*) состоял из запасного оружия и провианта, палаток, военных машин и проч. Этот тяжелый багаж везли обозные служители (*calones*) на выючных животных и на телегах» (там же. С. 189). Перед сражением багаж и обоз помещали в одно место и для прикрытия его оставляли специальный отряд. Это было в том случае, если в бой приходилось вступать прямо с марша. В иной ситуации войско выступало из лагеря, где и оставляло весь багаж и обоз.

Как устройство лагеря, так и ведение сражения производилось по твердым, раз и навсегда установленным правилам. «Перед выступлением из лагеря полководец производил гадания (*auspicia*), затем на палатке полководца выставлялось красное знамя (*vexillum*) и подавался сигнал звуками трубы. После построения войска перед лагерем в боевом порядке полководец по большей части обращался к солдатам с ободряющей речью, после чего давался сигнал к движению вперед. Это движение производилось сначала шагом, а вблизи врага бегом, с громким криком. Бой открывался обыкновенно легковооруженными, продолжали его легионы: подойдя на расстояние действительного полета копья, т. е. шагов на 15—20, они сначала пускали метательные копья, а затем, обнажив мечи, вступали в рукопашную схватку... Если бой должен был прекратиться, трубили в рог к отступлению.

В боевом построении войска (*acies*) различались центр — *media acies* и два фланга — *cornua*. Стоявшие на флангах войска назывались *alaе* — крылья. Передняя линия называлась *frons* — фронт, боковые

линии — *latera*, тыл — *tergum*. Запасные или резервные войска назывались *subsidia*. Конница стояла обыкновенно на флангах. Всадники сражались или сомкнутыми рядами, или один на один. Нередко они сходили с коней (спешивались) и сражались пешие. Охотно ставили конницу между линиями пехоты, так что конница была прикрыта и в удобный момент внезапно выступала против врага. Иногда между всадниками сражались легковооруженные пехотинцы, которые в случае нужды садились на коней сзади всадников.

Как особые виды боевого построения войска следует заметить *cuneus*, *orbis* и *testudo*. *Cuneus* — клинообразная наступательная колонна, употреблявшаяся тогда, когда нужно было прорвать неприятельский строй. *Orbis* — боевое построение войска наподобие круга, когда неприятель, превосходящий численностью, окружал римское войско со всех сторон. *Testudo* (собственно — черепаха) — тесно сомкнутая под прикрытием щитов штурмовая колонна, употреблявшаяся преимущественно при штурме неприятельских укреплений. При этом солдаты первой шеренги держали щиты перед собой вертикально, а солдаты остальных рядов поднимали свои щиты над головами в горизонтальном положении, образуя из них сплошную крышу, защищавшую от неприятельских стрел; если солдаты стояли в одной линии, то они держали щиты просто над своими головами, плотно приставив их один к другому» (там же. С.194—195).

Важным элементом римской армии, как, впрочем, и любой другой, были знамена — *vexilla* и значки — *signa*. *Vexillum*, представлявший собой четырехугольный кусок материи, прикрепленный к перекладине древка, служил постоянным знаменем отряда конницы (*turma*) или какой-либо отдельной команды (например, призванных снова на службу ветеранов). Большое красное знамя выставлялось также над палаткой полководца или на адмиральском корабле перед началом сражения. *Signum*, состоявший из древка и прикрепленной к нему сверху перекладины, с изображением какого-либо животного (например, волка), или раскрытой руки, или венка, был значком или знаменем манипулы, а впоследствии и когорты. Общим знаменем легиона со времен Мария служил серебряный орел (*aquila*), который прикреплялся к древку вместе с номером легиона.

«Знамена имели крупное тактическое значение: их передвижение по данному сигналу облегчало маневрирование целого отряда и видоизменение боевой линии. Поэтому каждый отряд войска, состоявший под командой собственного начальника, имел свое особое знамя, и трубачи стояли постоянно вместе со знаменосцами. Те и другие поверх шлема обыкновенно носили медвежью шкуру, которая опускалась на плечи и укреплялась на груди передними лапами. В походе и при выступлении в сражение знамена или значки находились впереди своих отрядов, а во время сражения — позади... Знамя легиона стояло у первой когорты под охраной старшего центуриона. В лагере оно хранилось подле палатки полководца в особом по-

мещении (*sacellum*), где к нему относились с религиозным благоговением. Это помещение почиталось священным и имело значение убежища (*asylum*) для преследуемых. В мирное время знамена легионов хранились в *aearium* — государственном казнохранилище под наблюдением квесторов. Они считались священными. Перед ними приносилась присяга. Потеря знамени была позором, особенно для знаменосца; виновного в потере его строго наказывали» (там же. С. 187—189). В римской армии поддерживалась строгая дисциплина. За ее несоблюдение виновные подвергались различным наказаниям — от выговора и лишения жалования до телесных наказаний и даже смертной казни. Выше (гл. X) уже упоминался характерный пример, сохраненный преданием от времени Латинской войны (340 г.): консул Тит Манлий Торкват без колебаний осудил на смерть собственного сына только за то, что тот преждевременно, вопреки ясно выраженному запрету, вступил в схватку с командиром вражеского отряда. Другие примеры строгих наказаний в римской армии подобраны по книге писателя I в. н. э. Фронтин французским историком П. Гиро. Приводим их, расположив в хронологическом порядке и добавив по возможности точные даты: «Консул Фабий Рулл казнил каждого двадцатого из числа тех солдат, которые отступили (ок. 300 г.). — По предложению Аппия Клавдия, сенат разжаловал тех, кто был захвачен в плен царем Эпира Пирром и потом отпущен на свободу. Всадники были разжалованы в пехотинцы, пехотинцы — в легковооруженные. Все они должны были жить вне лагеря до тех пор, пока каждый из них не захватит доспехи с двух неприятелей (279 г.). — За то, что один легион, несмотря на запрещение полководца, разграбил город Регий, были казнены 4 тыс. человек. Кроме того, сенат постановил, что они не должны быть преданы погребению, и запретил их оплакивать (271 г.). — Консул Котта, отправляясь в Мессану, чтобы повторить ауспиции, поручил руководство осадой Липары (у северного побережья Сицилии) своему родственнику П. Аврелию. За это время враги сожгли осадные сооружения римлян и захватили лагерь. Консул разжаловал Аврелия за это в рядовые, подвергнул наказанию розгами и заставил его исполнять все черные работы (252 г.). — М. Катон, стоявший с флотом в течение нескольких дней у неприятельского берега, после трех обычных сигналов снялся с якоря. Один солдат замешкался и остался на берегу. Сильным криком и отчаянными жестами требовал он, чтобы его взяли на корабль. Катон вернулся, взял солдата и приказал его казнить, предпочитая воспользоваться им как устрашающим примером для других, чем оставить в жертву врагам (ок. 195 г.). — Кв. Метелл Македонский приказал пяти когортам, бежавшим от врага, сделать завещания и занять прежние места, заявив, чтобы они не возвращались, не одержав победы (143 г.)» (Гиро П. Ук. соч. С. 486).

Подобные меры, несомненно, способствовали поддержанию самой строгой дисциплины, какой не знала ни одна из армий древнего мира.

Но не только наказания были тому причиной. Боевой дух и повиновение старшим поддерживались присягой, обязывавшей воинов быть верными долгу, а строгому порядку содействовала постоянная занятость солдат боевой подготовкой, равно как и различными лагерными работами. Кроме того, каждый воин знал, что за заслуги он получит щедрое вознаграждение и почет. Это могли быть денежные награды, повышение по службе, участие в дележе добычи, личная благодарность полководца перед всем легионом, освобождение от тяжелых лагерных работ, знаки отличия (серебряные и золотые запястья и цепочки, медали с изображением полководца или какого-либо божества и проч.). Высшими почетными наградами были венки различного вида в зависимости от совершенного подвига: *corona civica* — за спасение римского гражданина, *corona muralis* — первому, взошедшему на неприятельскую стену, *corona navalis* — первому, вступившему на вражеский корабль. Для полководца высшими почестями были титул императора, благодарственное молебствие и, наконец, триумф, полный или малый (так называемая орация) (подробное описание триумфа см. в дополнениях к гл. III).

Последнее разъяснение необходимо добавить о сроках военной службы. В разные времена они были разными. «Во время республики римский гражданин нес воинскую повинность от 17 до 46 лет, причем пехотинец обыкновенно должен был участвовать в 16—20 походах или битвах, всадник — в 10; со времен Мария пехотинец служил обыкновенно 20 лет. Во время императоров срок службы был тот же самый, только преторианцы служили всего 16 лет. По выслуге лет солдат назывался *emeritus*, т. е. выслуживший срок службы, и получал отставку. Со времен Суллы подобная отставка давала право на обеспечение, состоящее в отведении в военную колонию, позже (особенно во время императоров) в наделении денежными суммами и участками земли» (Санчурский Н. В. Ук. соч. С. 182).

Силу и успехи римского оружия обеспечили четыре главных фактора: 1) высокий моральный дух армии, состоящей из свободных, глубоко патриотичных граждан; 2) образование легиона — нового типа военной организации, превосходящего все предыдущие, когда-либо виденные на полях сражений; 3) строгий порядок и профессиональная компетентность, отчасти проистекающие из обильного боевого опыта, но в большей степени из суровой воинской дисциплины и постоянных учений; 4) опора на традиционную, но разумную доктрину, требовавшую смелых наступательных действий даже в самой бедственной ситуации. Огромную роль играли также мудрость конфедеративного римского политического устройства и продуманная стратегия колонизации, включая благородное и великодушное обращение к побежденным итальянским врагам, что являлось одним из важных источников римского могущества.

Невзирая на то обстоятельство, что вес походной выкладки легионера достигал 30—35 кг, на марше римляне передвигались чрезвычай-

но быстро, и легион являлся в высшей степени мобильным соединением. Правда, какая бы то ни было формализованная организация передвижения отсутствовала, что зачастую приводило к потере бдительности при разведке и обеспечении безопасности на марше. Однако этот недостаток был исправлен во время Второй Пунической войны после нескольких дорого обошедшихся уроков, преподанных Ганнибалом.

К числу других принципиальных недостатков римской военной организации этого периода относилась неразработанная тактика ведения осад — в этом отношении они далеко отставали от македонцев, и их осады обычно представляли собой затяжные операции на истощение. Опять-таки уроки Второй Пунической войны привели к заметным усовершенствованиям.

Организация и тактика военных действий на море

Римляне никогда не были морской нацией. По большей части они рассчитывали на поставку военных кораблей и моряков союзными и подвластными народами, особенно греками Южной Италии. Тем не менее при острой необходимости римляне умели и здесь применить характерные для них деятельность и логику.

Основными нововведениями римский военный флот обогатился во время Первой Пунической войны. Быстро поняв, что ни они, ни их союзники не обладают столь быстроходными и маневренными кораблями, как карфагеняне, и что в искусстве мореплавания они также безнадежно отстали, римляне методично взялись за решение проблемы.

Первым делом они начали строить корабли, скопированные с карфагенской квинкеремы (от латинских *quinque* — пять и *genus* — весло), имевшей, как явствует из названия, по пять рядов весел с каждого борта. Эти увеличенные триремы достигали водоизмещения в 300 т, а их экипаж насчитывал 400 человек.

Справедливо убежденные в превосходстве римского легионера над карфагенскими солдатами и моряками в рукопашном бою, римляне ввели два новшества, позволивших создать на море условия сухопутного боя. Наиболее важным был корвус (т. е. «ворон»), подъемный абордажный мостик, шарнирно установленный на носу корабля и достигавший в длину 8—11 м при ширине чуть более 1 м; он был снабжен невысокими бортиками и острой металлической шпорой в виде вороньего клюва, давшей устройству название. В походном положении корвус при помощи системы блоков и снастей удерживался в почти вертикальной позиции и мог быть перекинут наружу в любом направлении. По сближении с кораблем противника корвус с ударом опускался на его палубу, и шпора глубоко вонзалась в доски. Толпа римских легионеров немедленно кидалась по этому мостику, чтобы сразиться на вражеской палубе, как на суше.

Кроме того, римляне установили на своих кораблях по две боевые башни, на носу и на корме, откуда поддерживали абордажную группу стрельбой из луков и метательными снарядами катапульт и баллист, а также отражали любые вражеские попытки абордажа. Римские модернизированные квинкеремы стали первым в истории подлинно «секретным» оружием. В отличие от многих других, осваивающих технологические нововведения, римляне подождали, пока не построили значительного количества этих новых кораблей, а затем застали карфагенян врасплох в решающей битве при Милах.

Приспособил Рим к своей морской тактике и кастраметацию. В соответствии с традиционной практикой тех времен, корабли каждую ночь вытаскивали на берег. Но римляне первыми начали в обязательном порядке всякий раз возводить укрепленный лагерь, защищавший гробцов, моряков и корабли.

Религия

Религия была наиболее типичной и ведущей формой ранней римской идеологии. Для древнейшей римской религии, как и вообще для религии италиков, характерен примитивный политеизм, очень недалеко ушедший от самых грубых форм анимизма. В представлении римлянина каждый предмет и каждое явление имели своего духа, свое божество. Каждый ручей, лес, дорога, перекресток, дверь, петля, порог каждого дома имели своего бога. У каждого человека был его гений, дух-покровитель, каждый дом имел свою Весту, богиню домашнего очага. Каждый момент какого-нибудь процесса имел свое божество. Например, зерно, брошенное в землю, находилось в ведении бога Сатурна, растущим хлебом ведала богиня Церера, цветущим — Флора, созревшим — Коне.

Было 43 бога детства: бог первого крика ребенка, бог восприятия новорожденного, бог девятого дня, бог первого шага, бог колыбели и т. д. Эта дробность отражала не что иное, как примитивную конкретность мышления, не умевшего абстрагировать, не умевшего подняться над единичным и дойти до понимания общего.

Правда, в дальнейшем начался обобщающий процесс. Так, наряду с богами каждого отдельного леса появился общий бог лесов Сильван; наряду с бесчисленным количеством богов дверей и ворот появился бог Янус, ставший покровителем всякого начала; наряду с местными Вестами, богинями очага каждого дома, появилась общегосударственная Веста, богиня государственного очага. Однако появление этих общих божеств несколько не мешало существованию старых, узколокальных.

В связи с этой примитивной конкретностью стоит другая черта ранней римской религии: отсутствие определенных образов богов. Римские божества не отделялись от тех явлений и процессов, которыми они ведали. Например, богиня растущего хлеба Церера не существовала вне растущего хлеба, она с ним сливалась.

Первые изображения богов появились в Риме сравнительно поздно, а раньше существовали только их символы. Марс изображался в виде копья, Юпитер — в виде каменной стрелы и т. п. Только в VI в. под этрусско-греческим влиянием началась антропоморфизация римских божеств.

Родовой и семейный культ играл большую роль при крепком укладе римской патриархальной семьи, при наличии сильных элементов родового строя. Души предков почитались под именами пенатов, ларов и манов, между которыми сами римляне не всегда могли провести резкую границу.

В связи с конкретностью римской религии и дробностью божеств находился ее узкопрактический характер. Конечно, во всякой религии есть известный элемент утилитаризма, и чем примитивнее религия, тем этого утилитаризма в ней больше (связь между человеком и божеством строится по принципу: «do, ut des» («я даю тебе, чтобы ты дал мне»). Но нигде практицизм не достиг такой степени, как в римской религии. Боги не были отделены от человека непроходимой пропастью. Они окружали его со всех сторон, обитали в каждом предмете, руководили каждым явлением природы, каждым моментом социальной жизни. Естественно поэтому, что человек чувствовал себя под непрерывным воздействием божественных сил, которое носило непосредственный, практический, мелочно-прозаический характер.

Поэтому, быть может, ни в одной религии в такой степени не выступал формально-договорной характер, как в римской. Все основывалось на договоре между божеством и человеком, все сводилось к формальному выполнению обрядов. Если обряд был выполнен, то молящийся был твердо убежден в том, что божество обязано со своей стороны сделать все то, что человек у него просит. Нужно было точно знать, к какому богу обратиться в каждом данном случае, какие слова произнести, потому что малейшая ошибка нарушала действительность самой молитвы.

Но формально-договорной характер религии допускал возможность обмана божества, лишь бы форма была соблюдена. Если давали обет принести в жертву такое-то количество голов, то можно было заменить головы людей или овец маковыми головками, потому что в молитве не указывалось, какие головы должны быть принесены в жертву.

Этот формально-договорной характер отношения к божеству в известной степени связан с магией, так как в последней все основано на формальном сочетании слов и действий: малейшая ошибка разрушает весь эффект. Магизм же римской религии также доказывает ее примитивность.

Обрядовая сторона в римской религии была широко развита, что связано со всем ее характером. Это требовало многочисленных специалистов, которые бы в совершенстве знали все тонкости религиозно-магических формул. Отсюда широкое развитие жречества, которое в Риме было гораздо более развито, дифференцировано и авторитетно, чем в Греции.

Жреческие коллегии в Риме были весьма многочисленны. Главную роль среди них играла коллегия понтификов, о которой не раз упоминалось выше. Происхождение слова «понтифики» (*pontifices*) спорно. Чаще всего его производят от слов *pons* (мост) и *facere* (делать, строить). Возможно, что постройка деревянного моста через Тибр, связанная с известными об-

рдами, дала повод к этому названию. Понтифики имели верховный надзор за точным выполнением религиозных обрядов, решали спорные вопросы в области сакрального и семейного права, занимались исправлением календаря, вели летосчисление. Председатель коллегии — *pontifex maximus* (старший понтифик) — был главой всех римских жрецов. К коллегии понтификов принадлежал и *rex sacrorum* (царь богослужебных дел), к которому, как указывалось выше, перешли религиозные функции бывших царей.

Большое значение имели также коллегии жрецов-гадателей. Гадания занимали огромное место в обрядовой стороне римской религии, что было тесно связано с ее примитивно-магическим характером. Ни одно важное государственное дело не предпринималось без того, чтобы не узнать волю богов. Этим занимались авгуры и гаруспики.

Главной обязанностью авгуров, составлявших коллегию, было гадать по птицам (само название происходит от слова *avis* — птица). Авгур вместе с должностным лицом выходил на открытое место, мысленно делил небесный свод на четыре сектора и, в зависимости от того, в каком секторе появлялись птицы, определял, были ли эти знамения (ауспиции) благоприятны или нет. Гадали также по поведению священных кур (например, по тому, как они клевали корм) и по другим знамениям, молнии и грому, разным необычным событиям и проч.

Гаруспики до времен Империи не составляли в Риме особой коллегии. Они были этрусского происхождения и занимались гаданиями по внутренностям жертвенных животных, в частности печени, а также умилованием богов в случае грозных явлений.

Например, если в землю ударяла молния, нужно было ее похоронить. Для этого собирали на этом месте почву и закапывали ее там же вместе с кремнем, служившим символом молнии. Место это затем огораживали.

Выше мы видели, какое огромное политическое значение имели жреческие коллегии, особенно понтифики и авгуры, и почему плебеи добивались и в конце концов добились доступа в них.

Очень авторитетной была коллегия дев-весталок, жриц богини Весты. Они — хранительницы государственного очага. В их обязанности входило поддержание неугасимого огня в очаге богини. Служба весталок продолжалась 30 лет. За нарушение обета целомудрия, который они давали, их закапывали живыми в землю. Весталки пользовались большим уважением: единственные из римских женщин, они пользовались правом самостоятельного распоряжения имуществом, им одним при встрече консул давал дорогу; если им встречался преступник, которого вели на казнь, он освобождался от наказания; весталкам часто давали на хранение важные документы, например завещания.

Кроме этих коллегий, нужно отметить еще несколько жреческих корпораций. Салии (собственно, плясуны) были жрецы бога войны Марса, главная обязанность которых состояла в том, чтобы ежегодно совершать торжественные шествия по городу. Арвальские (полевые) братья, о гимне которых мы упоминали в главе I, были очень древней коллегией жрецов богини земли (*Dea Dia*). Луперки — жрецы бога Фавна, покровителя ле-

сов и защитника стад. На обязанности фециалов лежала обрядовая сторона объявления войны и заключения мира. Фламины — жрецы определенных божеств, которые должны были совершать ежедневные жертвоприношения. Они не составляли коллегии. Первое место среди фламинов занимал жрец Юпитера (flamen Dialis).

Необходимо подчеркнуть, что жречество в Риме не составляло замкнутой касты. Жрецы, строго говоря, были гражданскими чиновниками, как и другие магистраты. Некоторые из них избирались народным собранием, другие назначались старшим понтификом, третьи кооптировались самими жреческими коллегиями. Звание жреца в большинстве случаев было пожизненным. Многие жрецы могли одновременно занимать и гражданские должности.

Несмотря на примитивно-политеистический, дробный характер римской религии, в ней рано выделились верховные божества. Это прежде всего латинская мужская триада Юпитер — Марс — Квири́н (Юпитер — бог неба, позднее сопоставленный с Зевсом, а Марс и Квири́н — ипостаси одного и того же бога войны). Рядом с ней была другая триада, в которой ясно выступают этрусские корни Юпитер — Юнона — Минерва (этруские *tins, unī* и *menrva*). Юнона превратилась в супругу Юпитера, а Минерва впоследствии была сближена с Афиной и стала покровительницей ремесла. Чисто латинским божеством была Диана, первоначально покровительница рождающихся женщин, а впоследствии отождествленная с греческой Артемидой, богиней рощ и охоты.

С V и особенно с IV в. начинается влияние греческой религии, идущее через кампанских греков. Поэтический, красочный мир греческих сказаний о богах, попав на сухую и прозаическую почву римской религии, многим ее обогатил. Появляется миф об Энее, устанавливающий родство римлян с греками, миф о Геракле — Геркулесе и др.

В V в. из Кум были заимствованы культ Аполлона и его оракул, связанный с пророчицей Сивиллой. Предание гласит, что сборник предсказаний Сивиллы («Сивиллины книги») при Тарквиниях был привезен в Рим, где им пользовались для гаданий.

Под влиянием греческой религии происходит отождествление богов римского и греческого пантеонов. При этом римские божества постепенно теряют свой первоначальный характер. Они приобретают антропоморфный вид, наделяются индивидуальными чертами и получают мифологическое оформление. Юпитер отождествляется с Зевсом, Юнона — с Герой, Минерва — с Афиной, Диана — с Артемидой, Венера — с Афродитой и т. д.

Сухой формализованный культ римлян проигрывал перед ярким и высокохудожественным миром образов греческой религии. Мастера устройства государственной жизни, градостроения, законодательства, военного дела, древние римляне начисто лишили свою религиозную жизнь красочного, эмоционального начала. Мифология, поэзия, искусство, философия долгое время не играли никакой роли в религии римлян. Зато ритуал общения человека с божеством был

разработан до мельчайших деталей и занимал в жизни римлянина совершенно исключительное место. Сам дом римского гражданина являлся своеобразным храмом, где он ежедневно возносил молитвы огромному сонму богов: богу очага, богу стены, богу двери, богу порога, богу ложа, богу колыбели ребенка и прочим богам, населявшим почти все предметы в доме и за его пределами. Особое место в римском пантеоне занимали боги — покровители земных плодов. Их также было великое множество: Янус и Сатурн открывали покров земли и внедряли в нее зерно, Сейя Семония питала посевное зерно в земле, Сегедия охраняла взошедший росток, Флора ведала цветением злаков, Матута — их созреванием, Мессия — жатвою созревшего хлеба и т. д. Каждому из этих божеств соответствовал свой четко разработанный ритуал поклонения, запомнить который подчас было совершенно невозможно. Поэтому во время религиозных церемоний пользовались специальными богослужебными записями (*indigitamenta*) и книгами (*libri rituales*), которыми распоряжались понтифики.

Свои просьбы к богу римляне зачастую писали на табличках и клали к ногам статуи божества. Но чаще всего они прибегали к прямому общению с тем или иным божеством, вознося молитвы и активно помогая себе жестами, дабы божество не ошиблось относительно их прошений. Если кому-нибудь казалось, что один из богов разгневался на него, он смиренно просил у него мира, и тогда между ними заключалась своего рода сделка, одинаково обязательная для обеих сторон. Человек должен был купить покровительство небес молитвами и жертвами, но и со стороны богов, если жертва была принята благосклонно, ожидалось дарование просимой милости. Если выяснялось, что боги не исполнили условий договора, то им высказывалось неудовольствие, и они лишались на время жертвоприношений. Римляне не гнушались сутяжничеством с богами. Раз договор заключен, справедливость требовала обоюдной лояльности и соблюдения всех условий свято и нерушимо. При этом богам отдавалось то, что было обещано и не больше, ибо все, что превышало установленное ритуалом, считалось прегрешением, или суеверием, и истинный римлянин относился к этому с таким же осуждением, как к прямому нечестию. Он очень аккуратно вел свои счета с богами, не желая быть их должником, но и не давая им больше положенного. Множество богов, обилие религиозных праздников, строгая регламентация обрядов требовали хорошо организованной и четко действующей религиозной службы. В Риме она была представлена большим числом жрецов и жреческих коллегий, которые все, независимо от их способа назначения и конкретных функций, считались частью государственного аппарата и обслуживали гражданскую общину. Возникновение многих жреческих должностей относится к глубочайшей древности, традиция же приписывает учреждение главных из них Нуме Помпилию, второму римскому царю. Так, по свидетель-

ству Плутарха, Нуме приписывали учреждение должности верховных жрецов — понтификов, причем первым их главою — великим понтификом — был сам царь. Изложив древние (и, как полагают теперь, неверные) этимологии слова «понтифик», Плутарх кратко характеризует функции главы коллегии понтификов: «Великий понтифик приблизительно соответствует экзегету, толкователю воли богов, или, вернее, иерофанту: он надзирает не только над общественными обрядами, но следит и за частными жертвоприношениями, препятствуя нарушению установленных правил и обучая каждого, как ему почтить или умиловить богов» (Плутарх. Нума, 9).

Упомянув, далее, что великий понтифик «был также стражем священных дев, которых называют весталками», Плутарх переходит к рассказу об этих последних: «Ведь и посвящение дев-весталок, и весь вообще культ неугасимого огня, который блюдут весталки, также приписывают Нуме, который поручил чистую и нетленную сущность огня заботам тела непорочного и незапятнанного, или, быть может, находил нечто общее между бесплодием пламени и девством... Первыми, как сообщают, Нума посвятил в весталки Геганию и Верению, затем — Канулею и Тарпею. Впоследствии Сервий (Туллий) прибавил к четырем еще двух, и это число остается неизменным вплоть до сего дня. Царь назначил священным девам тридцатилетний срок целомудрия: первое десятилетие они учатся тому, что должны делать, второе — делают то, чему выучились, третье — сами учат других. По истечении этого срока им разрешено выходить замуж и жить, как вздумается, сложив с себя жреческий сан. Не многие, однако, воспользовались этим правом, те же, что воспользовались, не были счастливы, но весь остаток жизни мучились и раскаивались; пример их поверг остальных в суеверный ужас, и они до старости, до самой смерти, твердо блюли обет девства. Зато Нума дал весталкам значительные и почетные преимущества. Так, им предоставлена возможность писать завещание еще при жизни отца и вообще распоряжаться своими делами без посредства попечителя, наравне с матерями троих детей. Выходят они в сопровождении ликторов, и если по пути случайно встретят осужденного на казнь, приговор в исполнение не приводится; весталке только следует поклясться, что встреча была невольной, неумышленной и ненарочитой. Всякий, кто вступит под носилки, на которых покоится весталка, должен умереть. За провинности великий понтифик сечет девушек розгами, иногда раздевая их в темном и уединенном месте донага и прикрыв лишь тонким полотном. Но потерявшую девство зарывают живьем в землю подле так называемых Коллинских ворот. Там, в пределах города, есть холм, сильно вытянутый в длину... В склоне холма устраивают подземное помещение небольших размеров с входом сверху; в нем ставят ложе с постелью, горящий светильник и скудный запас необходимых для поддержания жизни продуктов — хлеб, воду в кувшине, молоко, масло: римляне как бы желают снять с себя обвинение в том, что

уморили голодом причастницу величайших таинств. Осужденную сажают на носилки, снаружи так тщательно закрытые и забранные ременными переплетами, что даже голос ее невозможно услышать, и несут через форум. Все молча расступаются и следуют за носилками, не произнося ни звука, в глубочайшем унынии. Нет зрелища ужаснее, нет дня, который был бы для Рима мрачнее этого. Наконец носилки у цели. Служители распускают ремни, и глава жрецов, тайно сотворив какие-то молитвы и простерши перед страшным деянием руки к богам, выводит закутанную с головой женщину и ставит ее на лестницу, ведущую в подземный покой, а сам вместе с остальными жрецами обращается вспять. Когда осужденная сойдет вниз, лестницу поднимают и вход заваливают, засыпая яму землей до тех пор, пока поверхность холма окончательно не выровняется. Так карают нарушительницу священного девства» (там же, 9—10).

К древнему времени восходит учреждение в Риме и целого ряда других жреческих должностей и коллегий, из которых особого упоминания заслуживают фециалы, арвальские братья и салии. «Фециалы, составлявшие коллегию из 20 лиц (из высших сословий), совершали известные религиозные обряды при объявлении войны и заключении мира для придания этим актам религиозного значения. Если римский народ считал себя оскорбленным другим народом, то посылал к нему 2—4 фециалов, чтобы по установленному обычаю требовать удовлетворения. Если требование исполнялось, дело кончалось миром; в противном случае давался известный срок (около 30 дней), по истечении которого старший из фециалов — *pater patratus* призывал на границе неприятельской земли богов в свидетели нанесенной обиды и по возвращении в Рим докладывал о неуспешности возложенного на него поручения. Если после этого сенат решал объявить войну, то *pater patratus* снова отправлялся на неприятельскую границу, произносил в присутствии по крайней мере трех свидетелей торжественную формулу объявления войны и бросал в неприятельскую землю окровавленное копье. Война, объявленная с соблюдением всех таких формальностей, называлась вполне законной (*iustum riumque duellum*)... При заключении договора читалось сперва содержание его, а затем *pater patratus* убивал кремневым ножом свинью, призывая при этом Юпитера в случае злонамеренного нарушения договора так поразить римский народ, как он (жрец) поражает свинью... *Арвальские* (т. е. полевые) *братья* — очень древняя коллегия из 12 жрецов богини земли (*Dea Dia*), которые ежегодно в мае месяце в роще богини близ Рима совершали жертвоприношение ради плодородия полей (*arva*), причем совершали танец и пели древнюю песнь в честь Ларов и Марса (*carmen fratrum arvalium*), начинавшуюся словами: «*Enos (=nos), Lases (=Lares), iuvate*», т. е. «нам, Лары, помогите»... *Салии* (собственно плясуны) — коллегия из 12 жрецов бога Марса... Первого марта и в следующие затем дни салии совершали в честь Марса торжественные шествия по городу в военном одеянии —

вышитой тунике и медных латах, имея в левой руке один из 12 священных щитов (*ancilia*), а в правой руке — короткое копье, которым ударяли о щит. В известных местах города, например на Капитолии, на Комиции, они исполняли военный танец (откуда салии получили свое название) и пели священные песни (сохранившиеся в отрывках). Каждый день процессия заканчивалась блестящим пиром, роскошь которого вошла в поговорку. Вся процессия изображала собой торжественное выступление в поход детей Марса, т. е. римлян» (Санчурский Н. В. Ук. соч. С.152—154).

Римская религия носила ярковыраженный пантеистический и гетерогенный характер: культы многих богов были местного, италийского происхождения, но были и заимствованные со стороны, а главное — все довольно рано подверглись нивелирующему греческому воздействию. В результате, по греческому подобию, составилась круг 12 главных божеств, куда вошли царственная чета Юпитер и Юнона и десять других богов, их спутников: Аполлон, Венера, Веста, Вулкан, Диана, Марс, Меркурий, Минерва, Нептун, Церера. Эти и другие, более второстепенные божества условно были разделены на три категории — богов небесных, земных и подземных с соответствующим распределением функций. Ниже по тому же пособию Н. В. Санчурского приводим список наиболее значимых божеств, распределенных по названным категориям, с указанием их греческих эквивалентов.

Боги римского пантеона

1. Божества света и неба (dei [dii, di] superi, или caelestes)

ЮПИТЕР — верховный бог неба, отец богов и людей, охранитель мирового порядка (греческий Зевс).

ЮНОНА — царица неба, сестра и супруга Юпитера, покровительница брака и материнства (греч. Гера).

ДИАНА — богиня Луны, покровительница растительной жизни в лесах и на полях, а также охоты (греч. Артемида).

МИНЕРВА — дочь Юпитера, богиня мудрости, покровительница наук и искусств (греч. Афина).

ЯНУС — древнее чистоиталийское божество, почитался первоначально как бог света, небесный привратник, утром открывавший, а вечером закрывавший врата неба, позднее — как бог всякого начала, а также входа и выхода.

2. Боги земли и растительной жизни (terrestres)

а) Боги сельской жизни

САТУРН — древнее италийское божество посева и жатвы и происходящего отсюда довольства и благосостояния (в позднейшее время отождествлялся с греч. Кроносом, отцом Зевса).

ВЕНЕРА — богиня весны, пробуждающейся природы, любви и красоты (греч. Афродита).

ЛИБЕР — покровитель виноделия, позднее отождествлялся с греческим Вакхом (Дионисом). Его супруга Либера под именем Прозерпины отождествлялась с греческой Персефоной.

МАРС — первоначально бог весны и земледелия, а впоследствии — бог войны, считался отцом Ромула и Рема (греч. Арес).

ФАВН — древнее чистоиталийское божество, охранитель лесов и защитник стад от волков (греч. аналог — Пан).

ЦЕРЕРА — богиня растительности, земледелия и хлеба (греч. Деметра).

б) Боги общественной жизни

ВЕСТА — древняя италийская богиня очага, охранительница домашней, семейной, равно как и государственной жизни (греч. Гестия).

ВУЛКАН — бог огненной стихии, впоследствии отождествленный с греческим Гефестом и почитавшийся как покровитель кузнечного дела.

МЕРКУРИЙ — бог торговли и всякого промысла, воплощение ума, ловкости и изворотливости (греч. Гермес).

в) Божества вод

НЕПТУН — бог моря (греч. Посейдон).

НИМФЫ — божества рек и источников, сходные с греческими божествами того же названия.

КАМЕНЫ — речные Нимфы, сообщающие людям вдохновение и прорицание, впоследствии отождествлялись с греческими Музами. Среди Камен особенно почиталась Эгерия, бывшая, по преданию, супругой и советчицей царя Нумы Помпилия.

3. Боги преисподней и смерти (dii inferi)

ПЛУТОН — главное божество подземного мира, властитель царства мертвых (греч. Аид).

ОРК — бог разрушения и смерти, увлекающий свою жертву в подземное царство и держащий ее там в плену, отождествлялся с Плутоном.

Кроме того, чрезвычайно популярными были следующие чисто римские, непсонифицированные божества: ГЕНИЙ — дух человека (или народа, города, государства), податель и хранитель его жизни; боги-покровители: ПЕНАТЫ — покровители семьи, ЛАРЫ — покровители дома, МАНЫ — собственно добрые духи, под которыми разумелись души умерших, пребывавшие в подземном мире, но являвшиеся время от времени на землю и наблюдавшие за жизнью живых.

В особую группу можно выделить иноземные божества, не имевшие прямых аналогов в староримской религии, но рано усвоенные и римлянами.

АПОЛЛОН — греческий бог, сын Зевса и Латоны, почитавшийся как защитник блага и порядка, покровитель предсказаний и ораку-

лов, поэзии, музыки и пения, позднее отождествленный с Гелиосом, ставший богом солнечного света и в этом качестве прозванный Фобом (Светлым).

ГЕРКУЛЕС (латинская форма для греческого «Геракл») — сын Зевса и Алкмены, знаменитый герой, за свои подвиги удостоенный бессмертия и причисленный к сонму богов.

ДИОСКУРЫ, братья-близнецы Кастор и Поллукс — сыновья Зевса и Леды, славившиеся один (Кастор) как укротитель коней, а другой (Поллукс) как кулачный боец, считались покровителями в битвах и на море.

ЭСКУЛАП (латинская форма для греческого «Асклепий») — сын Аполлона, бог врачевания.

Помимо греческих, популярными становились и некоторые восточные божества. Среди них первой должна быть названа Великая мать богов (*Magna mater deorum*) — малоазийская богиня земли и плодородящего начала, известная также под фригийским именем КИБЕЛЫ, культ которой официально был введен в Риме в конце III в. до н. э., во время Ганнибаловой войны. Позже, к концу Республики, среди части римского общества распространилось почитание египетских богов ИСИДЫ, ОСИРИСА и СЕРАПИСА, а также иранского божества МИТРЫ.

Право

Римское право было одним из величайших созданий человеческого гения, оказавшим огромное влияние на развитие правовых представлений феодальной и капиталистической Европы. Основные элементы римского права на много столетий пережили то общество, которое его породило. Энгельс писал об этом: «...можно также — как это произошло в континентальной Западной Европе — взять за основу первое всемирное право общества товаропроизводителей, то есть римское право, с его непревзойденной по точности разработкой всех существенных правовых отношений простых товаровладельцев (покупатель и продавец, кредитор и должник, договор, обязательство и т. д.)» (Соч. 2-е изд., т. 211, с. 311). Хотя свою полную разработку римское право получило в эпоху Империи, основы его были созданы уже при Республике, в известной степени даже в первые столетия Республики.

Мы уже указывали, что отправным пунктом здесь были «Законы XII таблиц». Их неясность, неполнота и противоречивость в обстановке расширяющегося гражданского оборота требовали интенсивной работы юридической мысли и сложной юридической практики. Законы нужно было толковать и дополнять. Первыми комментаторами права были понтифики. Хотя они не являлись ни магистратами, ни судьями, однако долгое время оставались корпорацией, сведущей в вопросах права, к которой обращались за советом и судьи, и частные лица. Таким образом, понтифики были первыми юристами, а их записи (*commentarii pontificum*) — первой юридической литературой.

Однако понтификальное право являлось привилегией узкой жреческой корпорации. Оно было закрыто для непосвященных и сохраняло сакральный характер, что создавало большие неудобства. Поэтому, как мы знаем, в конце IV в. Гн. Флавий опубликовал для всеобщего сведения исковые формулы (*legis actiones*), а также список судебных и несудебных дней. Материалы, обнародованные Флавием, получили название *Jus civile Flavianum* («Флавиёво гражданское право») и сыграли огромную роль, вырвав монополию из рук жрецов и дав толчок к развитию светской юриспруденции. Полного расцвета деятельность светских юристов достигла во II и I вв. до н. э.

Рядом с развитием права путем его толкования (*interpretatio*) идет его дополнение и расширение посредством законодательной деятельности народных собраний. Хотя большинство законов, принятых в комициях, касалось публичного права, некоторая часть их была посвящена и отношениям частного права. Известную роль могли здесь играть и постановления сената (*senatus consulta*).

Большое значение в качестве источника права имела также деятельность магистратов, особенно преторов. Издание магистратами, в частности преторами, эдиктов было очень удобным и гибким способом как толкования, так и расширения права в тех его частях, которые отсутствовали в «Законах XII таблиц». Жизнь в ее неисчерпаемом многообразии создавала такие отношения, для которых в *ius civile* не было никаких норм. Тут-то и приходила на помощь судебно-административная практика преторов, находившая свое теоретическое выражение в преторских эдиктах. Это были постановления, касавшиеся круга вопросов, входивших в их компетенцию, и обязательные на время их должностного года. Но так как каждый новый претор, составляя свой эдикт, конечно, принимал во внимание эдикты своих предшественников, то постепенно образовалась известная сумма норм, переходящих из эдикта в эдикт (*ius praetorium*). Аналогичную роль в более узкой области рыночного оборота играли эдикты курульных эдилов (*ius aedilicium*). Всю же совокупность юридических норм, выработанных практикой преторов и эдилов, римляне называли *ius honorarium* (магистратское право) от слова *honores* (магистратуры).

Таковы были источники римского права в республиканскую эпоху. Познакомимся теперь с самим судопроизводством. С 366 г. судебная власть перешла к судебным преторам. Кроме претора, право юрисдикции, как мы видели, принадлежало и другим магистратам, каждому — в узкой сфере его компетенции. Но по сравнению с преторами, судебная власть других должностных лиц имела ограниченный характер, и мы ее в дальнейшем касаться не будем. Между гражданским и уголовным судопроизводством была большая разница.

Гражданский процесс состоял из двух частей: предварительного следствия (технический термин: производство *in iure* — относительно прав) и разбора дела в суде (производство *in iudicio*). Предварительное следствие происходило перед претором и состояло в том, что он на основании всех материалов (показаний свидетелей, документов и проч.) решал вопрос о

праве истца. Если оказывалось, что иск имеет под собой достаточное основание, претор передавал дело на решение одного или нескольких судей. Только в случае признания факта сторонами претор решал дело единолично. Судьи в гражданских процессах выбирались сторонами и утверждались претором. Ежегодно городской претор составлял список лиц, которые должны были выполнять обязанности присяжных судей. До эпохи Гракхов судьи назначались только из сенаторов, а с этого времени судебские обязанности надолго стали объектом борьбы между сенаторами и всадниками.

В гражданском процессе дело начиналось с того, что истец приглашал ответчика явиться на суд претора. Если последний отказывался, то истец в присутствии свидетелей мог доставить его силой. Характерно, что в Риме государственная власть совершенно не вмешивалась в доставку ответчика, предоставляя это целиком истцу. Если ответчику что-нибудь мешало явиться тотчас же на суд, он мог представить поручителей в том, что явится в другой назначенный день.

Древнейшей формой гражданского процесса (до II в.) был так называемый легисакционный процесс. Под *legis actio* понималось торжественное заявление римского гражданина претору о своем праве, сделанное в строго определенных словах и сопровождавшееся иногда строго определенными действиями.

Формальная сторона дела в легисакционном процессе играла огромную роль: малейшая ошибка в словах вела за собой проигрыш всего процесса.

Например, если кто-нибудь предъявлял иск по поводу уничтожения виноградных лоз и называл их в иске лозами, а не деревьями, то он проигрывал дело, так как в «Законах XII таблиц» речь шла вообще только о деревьях.

Формы *legis actio* были различны. Их насчитывают пять, из которых самой основной и наиболее распространенной была *legis actio per sacramentum* (при помощи залога). Это, в сущности, процесс-пари. Он состоял в том, что в первой инстанции (*in iure*) стороны заявляли перед претором в торжественных выражениях свои права и в подтверждение их вносили известную сумму в качестве залога. После этого они выбирали судью (*iudex*), утверждавшегося претором. Процесс переходил во вторую стадию — *in iudicio*. Судья разбирал дело по существу, но уже без всякого участия государственной власти. По-видимому, никаких особых формальностей здесь не требовалось. Решение судьи состояло в том, что он определял, чей залог проигран. Проигравшая сторона теряла залог, поступавший в казну. Но тем самым дело решалось и по существу: проигравший залог проигрывал и все дело.

Легисакционный процесс из-за своего формализма с течением времени перестал удовлетворять потребностям гражданского оборота, поэтому на смену ему во II в. явился более гибкий формулярный процесс (*per formulas*). Теперь стороны излагали перед претором свои претензии совершенно свободно, в любых выражениях и в любой форме. Претор либо отказывал в иске, если находил его необоснованным, либо давал делу ход. В после-

днем случае задача магистрата состояла в том, чтобы дать претензии истца строго юридическое выражение. Он делал это в особой записке (*formula*) судье, который назначался для решения дела по существу. Формула включала в себя претензию истца и возражения ответчика, назначала судью и давала ему приказ рассмотреть дело. Задача судьи состояла в том, чтобы проверить факты, указанные в формуле: он выслушивал стороны, рассматривал их доказательства и т. д. Если дело казалось ему неясным, он мог отказаться вынести решение. Но за рамки формулы судья, строго говоря, выйти не мог.

Введение формулярного процесса сыграло положительную роль не только в том смысле, что он лучше соответствовал росту общественных потребностей, но и в отношении развития самого права. Формулярный процесс требовал помощи юристов в составлении исковых жалоб, возражений ответчика и, наконец, самой формулы, тогда как старый порядок судопроизводства, при его окостенелом формализме, мог прекрасно обходиться без участия специалистов права. Таким образом, формулярный процесс в сильнейшей степени стимулировал работу юридической мысли.

Уголовный процесс в Риме значительно отличался от гражданского и был гораздо менее разработан. Отличительной чертой римского права вообще, особенно в ранний период, было отсутствие вполне ясного разграничения между правом частным и правом публичным, т. е. между гражданским правом, с одной стороны, и государственным и уголовным — с другой. Мы уже имели случай это отметить, говоря о том, что государственная власть не вмешивалась в доставку ответчика на суд претора. Еще яснее это выступает в уголовном праве. В древнейший период только немногие преступления влекли за собой уголовное наказание, налагаемое по инициативе государственной власти. Таковы, например, убийство, умышленный поджог, истребление посевов и некоторые другие. Все остальные сохраняли еще частный характер. Например, членовредительство по «Закону XII таблиц» каралось по принципу тальона, если не состоялось мировой сделки. Тальон мог быть заменен штрафом. Но последний не являлся штрафом в смысле позднейшего уголовного права, т. е. он не взыскивался государственной властью для себя, не шел в казну, а поступал в распоряжение потерпевшего, который мог его взыскать, но мог и не взыскивать.

В дальнейшем это грубое смешение права частного и публичного до известной степени исчезло, но полного разграничения между ними в Риме никогда не было.

В царский период правом уголовной юрисдикции пользовался царь; в республиканскую эпоху оно перешло к магистратам. Первоначально это право не было ограничено, однако довольно рано плебеям удалось добиться права апелляции к народному собранию (*provocatio ad populum*) в том случае, если обвиняемому грозила смертная казнь (шире — лишение всей суммы гражданских прав, *caput*) или штраф свыше определенной нормы. С этого момента центр тяжести уголовной юрисдикции по всем важным преступлениям был перенесен в народные собрания: в центуриатные ко-

миции — если виновному грозила смерть, в трибутные — если грозил штраф свыше 3020 ассов¹.

Ход уголовного процесса до середины II в. сводится к следующим моментам. Магистрат, узнав о преступлении, производил следствие (*quaestio*). Он формулировал обвинение и указывал, к какому наказанию предполагает приговорить обвиняемого. Если последний не представлял поручительства, он мог быть арестован. Разбор дела велся достаточно тщательно: стороны произносили речи, допрашивались свидетели (в частности, рабы — под пыткой) и т. п. Затем магистрат произносил приговор и определял наказание. Если приговор был оправдательный или наказание по своему характеру не подлежало апелляции, то дело считалось решенным. В случае апелляции дело переносилось в народное собрание (центуриатное или трибутное), и там происходило новое разбирательство, которое также вел магистрат. Обычно оно происходило в три срока. В третий срок магистрат произносил свой приговор, после чего назначался четвертый срок для апелляции. Выслушав обвинителя, подсудимого или его защитника, рассмотрев доказательства, народное собрание путем голосования выносило окончательный приговор. Он состоял либо в принятии приговора магистрата, либо в его отмене: никакого среднего приговора народное собрание вынести не могло. Обвиняемому предоставлялось право до окончания голосования уйти в добровольное изгнание.

Такой порядок уголовного процесса был слишком громоздким. К тому же для него не существовало никаких твердо выработанных норм. Поэтому с начала II в. стали образовывать чрезвычайные судебные комиссии (*quaestiones extraordinariae*) для рассмотрения отдельных преступлений, решения которых не подлежали обжалованию. В середине II в. появились постоянные комиссии (*quaestiones perpetuae*). Первой была комиссия по делам о взятках и вымогательствах должностных лиц, учрежденная в 149 г. Эти постоянные комиссии сыграли большую роль в развитии уголовного права, так как требовали для себя более точных инструкций, определяющих как порядок судопроизводства, так и само понятие данного преступления и полагающегося за него наказание.

Об особенностях римского права и, в частности, о характерном сочетании разработанности правовых градаций и норм с сохранением пережиточных установлений древнего обычая — обо всем этом можно судить на примере уголовного права в том виде, как оно сложилось уже в век Республики. «Уголовное судопроизводство касалось *delicta publica* — проступков общественного характера, т. е. собственно уголовных преступлений. К ним относились главным образом следующие: 1) *perduellio* — государственная измена, 2) *peculatus* — казнокрадство, 3) *crimen repetundarum* — вымогательство, 4) *ambitus* — подкуп или вообще недозволенные средства при искании должности, 5) *vis* — насилие вообще, возбуждение мятежа, противо-

¹ Первоначальная норма — 30 быков и 2 овцы. Исходя из приведенного выше расчета (1 бык = 10 овцам = 100 ассам), получим цифру в 3020 ассов.

действие властям, незаконное употребление оружия и т. п., 6) *caedes* — убийство вообще, в частности — покушение на жизнь, отравление, отце- или братоубийство и др., 7) *falsum* — подделка монет или документов, лжесвидетельство, нарушение присяги и т. п. Наказания за уголовные преступления (*roepnae capitales*) состояли в лишении жизни, свободы, права гражданства и состояния, а также и в денежной пене. Степень наказания зависела от характера преступления и общественного положения подсудимого. Смертной казни обвиненные могли избежать, добровольно удаляясь из отечества в изгнание. Кроме того, существовало наказание *aquae et ignis interdictio* — буквально «лишение воды и огня», т. е. исключение из римской общины, принуждающее заключенного оставить отечество, так как, оставаясь на родине, он считался вне покровительства законов и мог быть убит каждым безнаказанно. Кроме того, применялись следующие наказания: осуждение на борьбу с гладиаторами и дикими зверями, на каторжные работы в рудниках и в соляных копиях. За некоторые преступления продавали в рабство. В конце Республики преступники наказывались тюремным заключением. Телесному наказанию подвергались только солдаты, люди простого звания и рабы. Смертная казнь была следующих видов: 1) преступников (в частности изменников) сбрасывали с Тарпейской скалы; 2) обезглавливали, причем в древнейшее время преступников предварительно подвергали сечению розгами; 3) душили петлей в тюрьме; 4) зашивали в мешок и топили (за убийство родителей); вешали (только в древнейшие времена); 6) распинали на кресте (рабов и иностранцев); 7) сжигали живыми — за умышленный поджог, за кражу из храма; 8) зарывали живыми в землю — версало, нарушивших обет целомудрия» (Санчурский Н. В. Ук. соч. С. 213—215).

Устное народное творчество

К сожалению, до нас почти не дошли образцы устного народного творчества, которое существовало у римлян в древнейший период, да и позже долго бытовало в низших слоях. У высших классов оно настолько было задавлено нахлынувшими с III в. греческими влияниями, что почти не отразилось в римской литературе. Этим мы не хотим сказать, что устное творчество не оказало никакого воздействия на формирование литературных жанров. Внутреннее влияние его на поэзию, театр, отчасти на историографию несомненно. Но это влияние не всегда легко проследить, и даже там, где удастся это сделать, мы почти не имеем возможности выделить оригинальные образцы народного творчества. Римские писатели и ученые, римские антиквары не интересовались фольклором, не собирали и не записывали народных песен, сказаний, пословиц. О них мы можем судить только по разрозненным указаниям и намекам в литературе.

Нам известно, например, что у римлян в старые времена существовали застольные песни. На пирах под аккомпанемент музыкальных инструментов, главным образом флейты, воспевали деяния великих мучей.

Отчасти такого же типа были погребальные песни (*neniae*), в которых профессиональные плакальщицы на похоронах оплакивали покойного и восхваляли его заслуги.

К иному жанру принадлежали фесценнины, или сатуры. В них нужно видеть зародыш национально-римской сатиры и вместе с тем драмы. Это были шуточные хоровые песни, сопровождавшиеся плясками, которые распевались при уборке урожая. По-видимому, они были построены на чередовании двух хоров.

Римская традиция связывает фесценнины с Этрурией, производя их название от этрусского города Фесценнии. У Ливия (VII, 2) есть рассказ о том, как в 364 г. римляне, страдая от какой-то эпидемии и желая умиловать богов, пригласили этрусских актеров. Те разыграли представление, состоявшее из пляски под флейту. Римской молодежи якобы так понравилось это зрелище, что она стала ему подражать, прибавив к пляскам шуточные стихи. Эти представления и получили название *saturnae*.

Рассказ Ливия внушает большие сомнения. Вероятно, карнавальные игры возникли и в Этрурии, и в Риме самостоятельно из общего италийского корня. Что же касается даты Ливия, то возможно, что в 364 г. действительно были впервые устроены представления на сцене (вернее, на подмостках) за государственный счет во время ежегодных великих, или римских, игр (*ludi Maximi*, или *Romani*). На этом празднике раньше главную роль играли состязания в беге колесниц, а теперь в дополнение к ним могли быть введены представления акробатов, танцовщиков и музыкантов. Возможно, что эти актеры были из Этрурии.

К жанру фесценнин можно отнести свадебные и солдатские песни. В последних воины, следовавшие за полководцем во время триумфального шествия, прославляли его подвиги и в то же время довольно зло подшучивали над ним.

Римские народные поговорки нашли только слабое отражение в немногочисленных пословицах и изречениях, сохранных в литературе. Да и в них очень трудно отделить безыскусственное народное творчество от искусственного литературного.

Темный мир народных верований, тесно слитый с магией, проступает в заговорах против болезней. Некоторые из них приводят римские писатели.

Например, Катон сообщает заговор против вывиха, состоявший из бессмысленного набора слов: «*Hauat, hauat, hauat ista pista sista damiabdannaustra*». Чтобы избавиться от подагры, нужно было, по словам Варрона, до еды подумать о ком-нибудь, трижды девять раз дотронуться до земли и плюнуть, а затем сказать: «Я думаю о тебе, вылечи мои ноги. Земля, возьми болезнь, а здоровье оставь здесь».

Недалеко от примитивной магии ушли и древнейшие религиозные песнопения, например, гимн арвальских братьев. Эти полумолитвы, полузаключения также нужно отнести к народному творчеству.

Одним из доказательств того, что до греческого влияния в Риме существовала народная поэзия, является древнейший италийский стихотворный размер, называемый сатурнийским стихом. Он состоял из сочетаний ямбов с хореем и был чрезвычайно неуклюж.

Зарождение литературы

Появление литературы в Риме, естественно, было связано с появлением письменности, а последней — с алфавитом, который очень рано, еще в дореспубликанскую эпоху, был заимствован римлянами от греков Южной Италии. Определить сколько-нибудь точно момент появления литературы в собственном смысле невозможно. В древнейшую эпоху в этой области еще господствует первичный синкретизм форм. Сакральные предписания («Записки понтификов»), календарь, летопись, элоги, право («Законы XII таблиц»), международные договоры (договор с Карфагеном, с латинами) — все это образует пеструю и вместе с тем слитную массу, из которой собственно литературное творчество выделяется очень медленно.

На этом пути важным этапом была деятельность все того же Аппия Клавдия, с именем которого мы неоднократно встречались на предыдущих страницах. Этот выдающийся человек был не только крупным политическим деятелем, но и первым римским писателем. Он впервые начал литературно обрабатывать свои речи. Еще до времен Цицерона сохранялась его знаменитая речь против Пирра. Он написал юридический трактат. Он сочинял даже стихи нравоучительного содержания (до нас дошла приписываемая ему моральная сентенция: «Faber suae quisque fortunae» — «Всяк своего счастья кузнец»). Наконец, Аппию Клавдию принадлежит важная реформа орфографии: в правописании некоторых слов он заменил букву *s* буквой *r* (например, стал писать *Valerius* вместо старого *Valesius*, *arboribus* вместо *arbosibus* и т. п.). Эта реформа, очевидно, отразила изменение самого произношения в живой речи.

Возникновение народного театра

Говоря о фесценнинах, или сатурах, мы тем самым коснулись и вопроса о зарождении римского народного театра. Как и в Греции, он, по-видимому, возник из праздничных игр по случаю сбора урожая. Пение и танцы хора сопровождалось кое-какими элементами шуточного драматического действия. Но эти зародыши латинской, шире говоря, итальянской народной комедии в III в. были вытеснены официальным театром, появившимся под греческим влиянием. Только пережитки этих древних карнавалов сохранились в ежегодном римском празднике Сатурналий, посвященном богу посева Сатурну (в декабре). Праздник, длившийся 7 дней, сопровождался необузданным весельем, пьянством, обжорством, половой распущенностью и однодневным «освобождением» рабов, когда они сидели за столом, а господа им прислуживали в знак того, что в «золотом веке Сатурна» не было никаких различий между людьми.

Лучше сохранился другой вид народного театра, так называемые ателланы, получившие свое имя от городка Ателлы в Кампании. Это были небольшие фарсы, напоминавшие греческие мимы и разыгрывавшиеся городскими ремесленниками. Пьесы были очень несложны, переполнены грубыми остротами и шутками и выполнялись экспромтом, без заранее

написанного текста. Только много позднее, в эпоху Суллы, ателланы получили литературную обработку.

Постоянными персонажами ателлан были: Папп — старый скряга, которого все надувают; Доссен — горбатый шарлатан и плут; хитрый и пронырливый Макк и Буккон — назойливый болтун и блюдолиз.

Зодчество и изобразительные искусства

Нигде, быть может, характер римского народа не сказался так ярко, как в архитектуре. Римляне были созидателями-практиками. В отличие от греков, великих теоретиков, творцов высоких идеологических форм, римляне были великими строителями жизни. Они построили мощное государство, наиболее совершенное из всех форм, предшествовавших национальному государству; они создали право как выражение развитой государственной жизни и вместе с тем как ее орудие; они довели военное дело до такой высоты, какой еще не знал Древний мир; они, наконец, развернули грандиозное строительство мира вещей, материальной обстановки, окружавшей правящий класс. Крепостные стены, храмы, дворцы, сады, амфитеатры, триумфальные арки, термы, дороги, мосты, водопроводы должны были создать максимум удобств для народа-рабовладельца.

Конечно, эта строительная деятельность во всем своем блеске развернулась позднее, в конце Республики и особенно при Империи. Однако и в тот период, о котором мы говорим сейчас, римское зодчество уже обнаруживало признаки своего будущего величия. Остатки древнейших крепостных стен Рима, которые в своей массе датируются IV в., поражают своей мощью. Оборонительная система города была построена на комбинации земляного вала, рва и каменной стены. Последняя была сложена из массивных блоков туфа, обтесанных в форме прямоугольников.

В других частях Италии сохранились остатки более древней кладки стен. Это так называемая циклопическая кладка¹ — огромные глыбы камня неправильной формы кляли друг на друга, промежутки между ними заполнялись мелкими камнями и глиной. На смену циклопической кладке явилась более совершенная — полигональная: каменные блоки обтесывались в форме многоугольников и плотно пригонялись друг к другу. Квадровая система кладки в виде прямоугольников явилась дальнейшим развитием двух предшествовавших способов. Однако две последние системы часто встречались одновременно.

Римская архитектура, по-видимому, под влиянием этрусков, довела до полного развития арочную систему перекрытия (свод), зародыши которой мы находим еще на Древнем Востоке и в Греции.

В древнейших сооружениях Рима, например, в так называемом Туллиане (Tullianus), подземной части государственной тюрьмы, арка имеет еще примитивный характер, будучи образована выступающими друг

¹ Греки приписывали древнейшие стены, сохранившиеся еще от микенской эпохи, гигантам-киклопам (по римскому традиционному произношению — циклопам).

над другом рядом камней (ложный свод). В дальнейшем она совершенствуется. В постройках IV в. уже налицо настоящий каминный свод, состоящий из клинообразных камней с верхним, так называемым ключевым клином.

Этрусское влияние сказалось также на архитектуре римского храма. Этрусский храм довольно сильно отличался от греческого. Он имел почти квадратную форму, глубокий портик с несколькими рядами широко расставленных колонн и помещение собственно храма, разделенное стенами на три части. По этому плану был построен, например, знаменитый храм на Капитолии, посвященный Юпитеру, Юноне и Минерве и законченный, если верить преданию, в 509 г. Такого же типа были и другие римские храмы ранней эпохи.

Со второй половины IV в. в римском храмовом строительстве все сильнее начинает выступать греческое влияние, идущее из Кампании: храм вытягивается в длину, расстояние между колоннами портика уменьшается.

Наряду с прямоугольными храмами этрусско-греческого типа мы находим в Риме и круглые святилища: храмы Пенатов, Весты и др. Этот тип принято выводить из древнейшей формы италийского жилища — круглой или овальной хижины.

О строительстве больших общественных сооружений конца IV в., связанном с именем Аппия Клавдия, было сказано выше.

Исходной точкой развития римского городского жилого дома был сельский дом. У зажиточных людей он состоял из главной, продолговатой четырехугольной постройки. Посреди нее находилась большая общая комната (атрий)¹, служившая центром семейной жизни. В середине атрия был очаг для отопления и приготовления пищи, дым которого уходил в отверстие в потолке (комплувий). В полу под отверстием было сделано углубление для стока и хранения дождевой воды (импловий). Освещался атрий через тот же комплувий. В атриии стоял жертвенник, здесь совершались молитвы домашним богам, здесь готовили и съедали пищу, производили домашние работы, принимали гостей и т. п. Вокруг атрия располагались спальни и другие помещения. К дому примыкал сад, огород и двор со служебными постройками. Дом был одноэтажный.

Из этого сельского дома в первые столетия Республики развился городской дом, более сложный. Он состоял из трех главных частей: атрия, таблина и перистилия. Атрий превратился теперь в парадный приемный зал, куда входили с улицы через вестибюль и переднюю (остий). За атрием следовал кабинет хозяина (таблин). По сторонам его шел небольшой коридор, через который проходили из атрия в перистиль. Последний представлял собой внутренний открытый двор, окруженный колоннадой. Посередине его часто находился садик с бассейном; по сторонам — жилые и рабочие комнаты: спальни, столовая (триклиний), кухня, баня, помещения для прислуги, кладовые и проч. Городской богатый дом часто бывал двух- и трехэтажным.

¹ Название atrium происходит, вероятно, от слова ater (черный, т. е. закопченный от дыма).

Предполагают, что атрий развился из крестьянского двора, обстроеного со всех сторон: постройки захватывали все больше места, пока, наконец, только небольшой кусок остался не под крышей. Свободное пространство нужно было теперь искать за пределами двора, в саду, куда вели крытые ворота. Их сделали более глубокими, превратив в беседку, выходящую в сад. Это и был таблин. План такого старого италийского дома мы имеем в Доме хирурга в Помпеях, где совершенно ясны эти три основные части древнего дома (Дом хирурга относится к IV в. до н. э.): атрий (старый двор с постройками, в него вдвинувшимися), таблин и сад. Позднее (со II в.) под влиянием греческой культуры, дом «удваивают», прибавляя к нему вторую, заднюю часть, которая несколько на иной лад повторяет переднюю.

Немногочисленные данные о развитии в Риме изобразительных искусств (скульптуры и живописи) также говорят об этрусско-греческом влиянии.

Глиняные статуи Капитолийского храма были изготовлены этрусским мастером из Вей. Храм, построенный в 493 г. в честь римских богов Цереры, Либера и Либеры¹, был выполнен в этрусском стиле, но его глиняные рельефы и украшения изготовили два греческих мастера. Статуи богов в нем были отлиты из бронзы. Фрески Г. Фабия Пиктора, украшавшие храм Благоденствия, были выполнены в этрусско-греческом стиле. Раскрашенные глиняные рельефы, найденные на Эсквiline и в Велитрах, свидетельствуют о греческом влиянии.

Греческое влияние усиливается начиная с III в. Кроме изображений богов, в III в. появляются бронзовые статуи знаменитых государственных деятелей Рима, чем было положено основание римской портретной скульптуры, позднее достигшей необычайного расцвета.

Со второй половины IV в. быт зажиточных римлян меняется под греческим влиянием. Познакомившись с культурными кампанцами, римляне многое заимствовали у них. Среди высших классов стали распространяться греческий язык и греческие прозвища. Появляются обычаи возлежать за столом во время еды (раньше римляне за столом сидели), стричь коротко волосы и брить бороду. Увеличивается домашний комфорт: в начале III в. за столом римской знати появляется серебряная посуда, внутреннее убранство дома улучшается, увеличиваются его размеры.

Однако эти новшества не следует преувеличивать. К началу Пунических войн римская жизнь в целом еще продолжала оставаться очень простой. Греческая мода едва-едва только начала захватывать общественную верхушку. Глубокая эллинизация римского общества была еще впереди.

¹ Они отождествлялись с греческими Деметрой, Дионисом и Персефоной.

ГЛАВА XIII

ПЕРВАЯ ПУНИЧЕСКАЯ ВОЙНА¹

Главными источниками по третьему периоду римской истории (264—133 гг.) являются произведения Полибия, Тита Ливия, Плутарха и Аппиана. Период великих завоеваний начинается первой войной Рима и Карфагена. Карфаген — финикийская колония в Африке — в начале III в. представлял собой мощную державу в западном Средиземноморье. Поводом к Первой Пунической войне (264—241 гг.) послужило обращение наемников из Мессаны к Риму с просьбой о защите от Сиракуз и Карфагена. В течение всей войны военные действия велись в Сицилии, но главные победы римляне одержали на море. В 256 г. Рим предпринял экспедицию в Африку, однако потерпел поражение (255 г.). Война затянулась, и только в 241 г. был заключен мирный договор, согласно которому Сицилия отходила к Риму. Карфаген был побежден, но не сломлен.

264 г. — начало Первой Пунической войны.

260 г. — сражение у мыса Милы — первая победа римского флота.

256 г. — африканская экспедиция, разгром карфагенского флота около мыса Экном.

255 г. — поражение римлян в Африке.

247 г. — карфагенским полководцем становится Гамилькар Барка.

241 г. — окончание войны, заключение мирного договора.

Источники третьего периода римской истории

Первой войной с Карфагеном (264—241 гг.) начинается третий период римской истории, период больших завоеваний. Эта эпоха известна нам гораздо полнее, чем две предшествующие, благодаря лучшему состоянию литературных источников. В основе их лежит историческое произведение Полибия, который вместе с Фукидидом является наиболее крупным представителем античной историографии.

Полибий

Полибий (около 210—126) был грек из г. Мегалополя в Аркадии и принадлежал к руководящим кругам греческого общества, занимая высокие посты в Ахейском союзе. В 167 г. в числе 1 тыс. других заложников Полибий был отправлен в Италию, где прожил 17 лет. Там он сблизился с семьей Эмилия Павла, игравшего большую роль среди римского нобилитета. Это дало возможность Полибию хорошо познакомиться с римским государственным устройством и быть в курсе тогдашней мировой политики.

¹ Карфаген был колонией финикийцев, которых римляне называли пунами (Poeni). Отсюда название — Пунийские, или Пунические, войны.

Его «История» написана на греческом языке в 40 книгах. Но сохранились от нее полностью только первые 5 книг: от одних ничего не уцелело, а от других дошли более или менее крупные отрывки. Главной целью Полибия, как он сам говорит, было ответить на вопрос: «Каким образом, когда и почему все известные части земли подпали под власть римлян?» (II, I, 4). Этот вопрос определяет собой и хронологические рамки всего произведения: оно охватывает период с 264 по 145 г., т. е. как раз эпоху великих римских завоеваний, начиная с Первой Пунической войны и кончая разрушением Карфагена и Коринфа. Но события до 220 г., составлявшие содержание первых двух книг, изложены Полибием кратко, а более подробный рассказ начинается только с 220 г. Краткие сведения о государственном устройстве Карфагена находятся в книге VI¹.

Цель, поставленная историком, определила всемирно-исторический характер его произведения: поскольку Полибий интересуют римские завоевания, он берет их в связи с историей всего средиземноморского мира за данный период.

Как мы только что сказали, Полибий с Фукидидом принадлежат к наиболее выдающимся представителям греко-римской историографии. Оба историка близки друг другу по мировоззрению и методам работы.

«Задача историка, — говорит Полибий, — состоит не в том, чтобы рассказом о чудесных предметах наводить ужас на читателей, не в том, чтобы изобретать правдоподобные рассказы... как поступают писатели трагедий, но в том, чтобы точно сообщить только то, что было сделано или сказано в действительности, как бы обыкновенно оно ни было» (II, 56, 10).

В своем изложении Полибий привлекает подлинные документы: договоры (например, несколько договоров Рима с Карфагеном), официальные надписи (перечень войск Ганнибала на медной доске в Лацинии), письма (письмо Сципиона) и т. п. Он широко пользуется другими историками, но не принимает их на веру, а подвергает критике, подчас очень суровой. Такова, например, критика, которой он подвергает сицилийского историка Филина и Фабия Пиктора, трудами которых он пользовался в описании Пунических войн (I, 14; III, 8). Полибий требует от историка абсолютной объективности.

«Напротив, — пишет он, — тому, кто берет на себя задачу историка, необходимо забыть все это (т. е. личное пристрастие) и нередко превозносить и украшать своих врагов величайшими похвалами, когда поведение их того заслуживает, порицать и беспощадно осуждать ближайших друзей своих, когда требуют того ошибки в их поведении» (I, 14, 5).

Насколько сам Полибий соблюдал это требование? Он не занимается подтасовкой фактов, подобно Ксенофону, не выдает явные анекдоты за действительные события, что нередко делал Плутарх. В рамках античной историографии, по необходимости всегда ограниченной, Полибий макси-

¹ Более подробно о Карфагене говорит Аристотель в главе 8 кн. II «Политики». Отдельные замечания встречаются у Ливия (например, в главе 46 книги XXXIII) и у других авторов. Кое-какие сведения по истории Карфагена есть у римского писателя II в. н. э. Юстина.

мально объективен и достоверен. Но, конечно, его политические взгляды не могли не оказать влияния на оценки событий и лиц. Принадлежа к правящим кругам Ахейского союза, он идеализирует последний, видя в нем воплощение всех положительных качеств греческой демократии: свободы, равенства и проч. С другой стороны, этолийцы изображаются носителями всех пороков. Революционное движение и его вождей Полибий осуждает. Так, он резко отрицательно относится к Набису, вождю революционно-демократического движения в Спарте, не стесняясь, вопреки своему обыкновению, прибегать даже к выдумкам (XIII, 7).

Полибию, как и Фукидиду, не чужда идея исторической закономерности. Правда, формулировка ее у Полибия имеет наивно-биологический характер. Все явления сравниваются с организмами, которые переживают периоды юности, зрелости и старости: «Всякое тело, всякое государство и всякое предприятие, согласно природе, проходят состояние возрастания, потом расцвета и, наконец, упадка» (VI, 51, 4). Эта общая формула конкретизируется на истории государственных форм. Сначала возникает монархия, со временем вырождающаяся в тиранию. Это вызывает недовольство народа и приводит к появлению аристократии, которая, в свою очередь, переходит в олигархию. Падение последней кладет начало демократии. Но и она в конце концов разлагается, превращаясь в беззаконие и господство силы: «Тогда водворяется господство силы, а собирающаяся вокруг вождя толпа совершает убийства, изгнания, переделы земли, пока не одичает совершенно и снова не обретет себе властителя и самодержца» (VI, 9, 9).

Круг завершен, и исторический процесс начинается сызнова: «Таков круговорот государственных форм, таков порядок природы, согласно которому формы правления меняются, переходят одна в другую и снова возвращаются» (VI, 9, 10). Здесь впервые сформулирована так называемая циклическая теория, которая сыграла большую роль в развитии историографии нового времени.

Ливий

Полибий оказал огромное влияние на античных историков. Одни продолжали его «Историю», другие ему подражали, третьи просто списывали его. К числу последних принадлежал и Ливий. История Первой Пунической войны сохранилась только в его перипомах. Зато описание событий от 218 до 168 г. (3, 4-я и 5-я декады) дошло до нас полностью. В главе I мы уже указывали, что в 4-й и 5-й декадах Ливий пользовался почти исключительно Полибием. Что же касается 3-й декады (истории Второй Пунической войны), то в ней в основе его изложения лежат отчасти Полибий, отчасти младшие анналисты. Там, где Ливий использовал только Полибия, рассказ его довольно надежен (хотя, как было сказано, он сокращал Полибия, а иногда и искажал его в угоду римской точке зрения). Во всех других случаях (особенно там, где Ливий опирался на римских анналистов) к показаниям его нужно относиться с большой осторожностью.

У Плутарха к интересующей нас эпохе относятся биографии Фабия Максима, Марцелла, Катона Старшего, Фламинина, Филопемена и Эмилия Павла. В них проявляются его обычные достоинства и недостатки, о которых мы говорили в главе I. Впрочем, четыре последние биографии, где он, по-видимому, следует полибиевой традиции, более ценны, чем две первые.

Аппиан

В середине II в. н. э., в эпоху расцвета Империи, в Риме появилось своеобразное историческое произведение. Автором его был александриец Аппиан, адвокат, а затем императорский чиновник (прокуратор) в Египте (родился около 90 г.). Произведение Аппиана называется «Римская история». Оно состояло из 24 книг, из которых полностью уцелели только 6—8-я и 12—17-я. Аппиан поставил своей задачей описать войны, которые вели римляне. Каждой войне посвящены одна или несколько книг, составляющих как бы отдельную монографию внутри всего произведения. Материал расположен по этнографическому (или географическому) принципу: войны самнитские, кельтские, иберийские, македонские и проч. Однако этот принцип не выдержан, так как некоторые части построены по историческому принципу: войны римских царей, ганнибалова война, гражданские войны и др. Описание гражданских войн (книги 13—17-я) составляет самую важную и ценную часть «Римской истории». Эпоха больших завоеваний отражена в книгах: иберийской, ганнибаловой, ливийской, иллирийской, сирийской и отрывках македонской.

Композицию «Римской истории» Аппиана нельзя назвать удачной. Географическое расположение исторического материала, несомненно, имеет некоторые удобства, концентрируя внимание читателя на какой-нибудь одной стране (об этом говорит сам Аппиан в предисловии к своему труду). Но в то же самое время этот принцип разрывает единство исторического процесса, приводит к повторениям и нарушает связь между внутренней и внешней историей Рима. К этим композиционным недостаткам нужно добавить, что Аппиан часто путает факты, небрежен в хронологии, редко указывает свои источники (почему их определение часто представляет неразрешимую задачу). У него нет дара художественного воображения, рассказ его хотя ясен, но сух.

Но у Аппиана как историка есть и большие достоинства: он объективен, совершенно чужд риторики, не любит ненужных отступлений и, что самое главное, всегда стремится вскрыть истинные причины событий.

Дион

Эпоха больших римских завоеваний нашла также отражение у историка Кассия Диона. Он был грек из г. Никеи в Вифинии (Малая Азия), родился около 155 г. н. э., умер в 30-х гг. III в. Принадлежа по своему происхождению к высшей имперской бюрократии, Дион сам занимал ряд важных постов: был сенатором, консулом, претором, провинциальным

наместником. Его военно-административный опыт немало помогал ему в писательской деятельности.

Главное произведение Кассия Диона — «Римская история» в 80 книгах. Оно охватывало всю историю Рима от начала до 222 г. н. э. Более или менее сохранились книги 36—59-я, охватывающие период с 68 г. до н. э. по 46 г. н. э. От других книг дошли отрывки. «Римская история» была широко использована византийскими писателями Ксифилином (XI в.) и Зонарой (XII в.), поэтому некоторые потерянные части ее могут быть восстановлены. В частности, для эпохи римских завоеваний источником служит 8-я книга «Хроники» Зонары.

Кассий Дион имеет ряд достоинств: он хорошо начитан в исторической литературе, умеет разобраться в противоречивых показаниях своих источников, пишет хорошим литературным языком. Но Дион жил в эпоху упадка античной историографии. Этим в значительной степени объясняются его недостатки: отсутствие широкого исторического кругозора, пристрастие к мелочам, необычайная любовь к описанию снов, предсказаний и т. п. Нужно еще отметить, что Дион в истории Империи осведомлен гораздо лучше, чем в истории Республики.

Другие писатели

Диодор Сицилийский для интересующего нас периода сохранился только в отрывках 22—33-й книг.

Некоторое значение имеют сведения, сообщаемые римским писателем I в. до н. э. Корнелием Непотом, автором сборника плохих биографий «О знаменитых людях». Изучаемая эпоха отражена в биографиях Гамилькара, Ганнибала и Катона.

Беглый обзор международных отношений III—II вв. до н. э. мы найдем у римского писателя II в. н. э. Юстина, давшего краткое изложение большого труда в 44 книгах историка Помпея Трога (жил, вероятно, в эпоху Августа). Сухой, почти конспективный рассказ Юстина не блещет ни литературными, ни научными достоинствами, но сообщает много данных, которых нет у других историков.

Отношения между Римом и Грецией во II в. частично нашли отражение в путеводителе греческого писателя II в. н. э. Павсания — «Описание Греции».

Кое-что ценное можно найти у таких писателей, как Валерий Максим, составивший в I в. н. э. сборник рассказов «О замечательных подвигах и изречениях»; Фронтин (I в. н. э.), автор сочинения «О военных хитростях»¹; Павел Орозий, христианский писатель V в., автор очерка всемирной истории «Против язычников», в компилятивных работах Флора, Евтропия и др.

¹ Аналогичное сочинение принадлежит писателю II в. н. э. македонянину Полиэну.

Документальные источники

Документальные источники эпохи римских завоеваний представлены несколько полнее, чем двух предшествующих периодов, хотя латинских надписей, имеющих историческое значение, по-прежнему немного. Из них нужно отметить несколько элогий знаменитой семьи Сципионов. Самая ранняя — надгробная надпись Луция Корнелия Сципиона, консула 259 г. и сына Сципиона Барбата. В ней, между прочим, говорится, что Сципион завоевал о. Корсику с главным городом Алерией (во время Первой Пунической войны). Другие элогии относятся к сыну Сципиона Африканского, победителя Ганнибала, и к двум другим представителям семьи Сципионов, не игравшим большой роли.

К эпохе Первой пунической войны, быть может, относится фрагмент надписи консула 260 г. Дуилия, победителя карфагенян при Милах. Она находилась на базе колонны, воздвигнутой в честь Дуилия. В ее теперешнем виде она содержит ряд интересных цифровых данных. Однако подлинность этой надписи стоит под сильным сомнением. Предполагают, что это очень искусная подделка раннеимператорской эпохи.

Не останавливаясь на мелких и случайных надписях, часто фрагментарных, отметим еще две крупные надписи. Одна — декрет 189 г. римского полководца Л. Эмилия Павла, которым он упорядочил положение дел в одной испанской общине. Другая — знаменитое постановление 186 г. римского сената о вакханалиях (*Senatus consultum de bacchanalibus*). Это первый сохранившийся в виде надписи декрет римского сената. Он имеет большое культурно-историческое значение, так как свидетельствует о широком распространении культа Диониса в Италии уже в начале II в. Декрет запрещает устройство вакханалий во всех италийских общинах, если на это не было дано специального разрешения сената.

Консульские и триумфальные фасты этого периода имеют значение для установления хронологии. Особенно полно сохранились триумфальные фасты для Первой Пунической войны. Но пользоваться ими, как было указано в главе I, нужно с большой осторожностью.

О положении дел в восточной половине средиземноморского мира в изучаемую эпоху говорят многочисленные греческие надписи и папирусы.

Вещественные памятники на всей огромной территории, охваченной римскими завоеваниями, — в Сицилии, Африке, Испании, на Балканском полуострове, в Малой Азии — представлены очень богато. В частности, довольно многочисленны монеты: римские, карфагенские, сиракузские, мамертинские и др. Для культурной истории Рима в этот период большое значение имеют художественные и литературные произведения: комедии Плавта и Теренция, фрагменты речей Катона и проч.

Карфаген

Могучая держава западного Средиземноморья, с которой Рим боролся на протяжении более столетия, первоначально была маленькой колонией финикийского города Тира, основанной, согласно преданию, в 814 г. до н. э.

Карфаген, по-видимому, не был самой ранней финикийской колонией на северном побережье Африки, но выгоды его географического положения привели к тому, что он подчинил себе соседние фактории Тира и Сидона и мало-помалу распространил свою власть на значительную часть побережья западного Средиземноморья.

Карфаген лежал в северо-восточной части теперешнего Туниса, в глубине большого залива, недалеко от устья р. Баград, орошавшей плодородную равнину. Таким образом, город был расположен на главных морских путях, связывавших восточное Средиземноморье с западным, в непосредственной близости к Сицилии. Естественно, что он стал центром обмена ремесленных изделий Востока на сырье Запада и Юга. Карфагенские купцы торговали пурпуром собственного производства, слоновой костью и рабами из Судана, страусовым пером и золотым песком из Центральной Африки. Они получали серебро и соленую рыбу из Испании, хлеб из Сардинии, оливковое масло и греческие художественные изделия из Сицилии. Из Египта и Финикии в Карфаген шли ковры, керамика, эмаль и стеклянные бусы, на которые карфагенские купцы меняли ценное сырье у туземцев.

Преобладание в карфагенской экономике торговли такого типа определило размеры и характер карфагенской колониальной державы. Ее фактории тянулись узкой полосой по северному побережью Африки — от Триполитании до Столбов Мелькарта¹ — и затем спускались к югу по берегу Атлантического океана. Они были разбросаны в Южной Испании, на Баlearских островах, в Сардинии и Корсике. Большая часть Сицилии принадлежала Карфагену.

Однако Карфаген был не только торговым государством. В его экономике немалую роль играло сельское хозяйство. На плодородной равнине Баграда лежали крупные поместья карфагенских землевладельцев. Они обрабатывались рабами или местным ливийским населением, находившимся в зависимости крепостного типа. Карфагеняне славились рациональными методами ведения сельского хозяйства. Труд карфагенянина Магона о сельском хозяйстве в 28 книгах был впоследствии переведен на латинский язык по приказанию римского сената. Мелкое свободное землевладение, по-видимому, не играло в Карфагене сколько-нибудь заметной роли.

Экономика Карфагена определяла его классовую структуру. Вся власть фактически находилась в руках ограниченного круга богатых землевладельцев, торговцев и промышленников. Эта олигархическая группа распалась на две фракции — аграрную и торгово-промышленную, которые часто враждовали друг с другом. Аграрии были сторонниками территориальных расширений в Африке и противились политике широких заморских завоеваний, которую старалась проводить торгово-примышленная партия. Последняя была склонна идти на некоторые уступки городской демократии. Крестьянство в Карфагене отсутствовало, что определяло слабость демократии вообще.

По своему политическому устройству Карфаген был рабовладельческой олигархической республикой. Народное собрание существовало, но,

¹ Гибралтарский пролив.

как правило, не играло большой роли. Аристотель говорит, что народ принимал участие в решении государственных вопросов только в том случае, если высшие власти были несогласны друг с другом. Система политических подкупов, широко практиковавшаяся в Карфагене, разлагала народное собрание, а покупка государственных должностей давала возможность занимать их только богатым людям.

Во главе исполнительной власти стояли два суфета¹, напоминающие, римских консулов. Они выбирались ежегодно и выполняли главным образом обязанности главнокомандующих армией и флотом. Они входили в число сенаторов («геронтов» — по терминологии Аристотеля), которых, вероятно, было около трехсот². Должности сенаторов, по-видимому, были пожизненными. Сенат имел законодательную власть. На решение народа, как указывалось выше, выносились только такие вопросы, по которым существовало разногласие между суфетами и сенатом. Из состава сената был выделен комитет из 30 членов, который вел всю текущую работу.

Не вполне ясны функции коллегии 100 или 104, которую Аристотель сравнивает со спартанским эфоратом. Во всяком случае, этот орган карфагенской олигархии играл очень большую роль, будучи высшим контрольным и судебным органом.

Точно так же мы почти ничего не знаем о пентархиях³. Аристотель говорит только, что «пентархии, обладающие многими важными функциями, пополняют себя, избирают совет ста и, сверх того, остаются у власти более продолжительное время, чем остальные магистраты...»⁴.

Из скудных указаний Аристотеля и Полибия трудно выяснить развитие карфагенского государственного строя. Всегда ли он имел олигархический характер, или в некоторые эпохи усиливались демократические тенденции? Вероятнее последнее. Отрывочные замечания источников⁵ дают основания заключить; что в жизни Карфагена бывали периоды, когда банкротство политики, проводимой олигархической кликой, вызывало подъем демократического движения и приводило к реформам. Таков, например, был период после второй войны с Римом. Полибий утверждает, что в эпоху Пунических войн государственный строй Карфагена значительно эволюционировал в сторону демократии: «Что касается государства карфагенян, то, мне кажется, первоначально оно было устроено превосходно, по крайней мере в главном... Но уже к этому времени, когда карфагеняне начали Ганнибалову войну, государство их было хуже римского... У карфагенян наибольшую силу во всех начинаниях имел тогда народ, а у римлян высшая мера значения принадлежала сенату. Тогда как у карфагенян совет держала толпа, у римлян — лучшие граждане, и потому решения

¹ Собственно «судьи» — по-финикийски «shofetim». Римляне и греки называли их царями (reges, βασιλεις).

² Мы очень плохо знаем карфагенскую конституцию и вынуждены по ряду вопросов ограничиваться только предположениями.

³ Коллегии, состоявшие из 5 членов.

⁴ Политика, II, 8, 4.

⁵ Напр. Ливий, XXXIII, 46.

римлян в делах государственных были разумнее» (VI, 51). Вероятно, Полибий здесь преувеличивает, желая подчеркнуть совершенство римской конституции, основанной, по его мнению, на равновесии трех начал: монархического, аристократического и демократического.

Во всяком случае, в Карфагене бывали крупные народные волнения¹. Одной из предупредительных мер против этого была периодическая высылка беднейшего населения в подвластные Карфагену области².

Когда волнения выходили за рамки гражданства и охватывали наемников, рабов и бесправные элементы ливийского населения, они превращались в грозные восстания, во время которых само существование Карфагена висело на волоске. Таковы, например, были события, разыгравшиеся после первой войны с Римом.

Управление зависимыми территориями карфагеняне осуществляли иначе, чем римляне. Последние, как мы видели, представляли завоеванному населению Италии некоторую долю внутренней самостоятельности и освобождали его от уплаты всяких регулярных податей. Иначе поступало карфагенское правительство. Оно не только требовало от подчиненных племен и городов поставки воинских контингентов (это делали и римляне), но и облагало их постоянным тяжелым налогом в денежной или натуральной форме. Такая система давала Карфагену огромные доходы, не идущие ни в какое сравнение со скудными поступлениями в римскую государственную казну.

Удерживать господство над огромной колониальной державой можно было только посредством сильного военного аппарата. Отсутствие в Карфагене крестьянства являлось главной причиной того, что гражданское ополчение было немногочисленным по сравнению с наемниками и отрядами зависимых племен и финикийских городов африканского побережья. Такая армия имела некоторые положительные черты. Наемники-профессионалы обладали хорошей военной подготовкой и в руках способного полководца превращались в грозную для противника силу. Но, с другой стороны, наемники были элементом чрезвычайно беспокойным, который мог причинить много неприятностей своим нанимателям. По своему характеру наемные войска годились далеко не для всякой войны. Если дело шло о походе в неприятельскую страну, сулившем богатую добычу, наемники были на своем месте. Но когда тянулась долгая борьба на истощение, когда приходилось не только наступать, но и обороняться, наемники быстро выдыхались. Что же касается зависимых контингентов карфагенской армии, то, конечно, они не горели желанием защищать дело ненавистного Карфагена. Поэтому римская армия, состоявшая из граждан и союзников, имела значительные преимущества перед карфагенской.

Зато Карфаген неизмеримо превосходил Рим своими морскими силами. В начале войны вообще нельзя было говорить о римском флоте: несколько судов малого водоизмещения плюс два или три десятка кораблей, выставляемых морскими союзниками, в счет, конечно, идти не могли. Кар-

¹ Полибий, XV, 30, 10.

² *Аристотель*. Политика, 11, 8, 9.

фаген же в случае надобности мог мобилизовать флот из нескольких сотен больших пятипалубных кораблей, оборудованных и вооруженных по последнему слову эллинистической морской техники и снабженных опытным экипажем.

Таков был грозный противник, к столкновению с которым неизбежно должно было привести римлян их продвижение в Южной Италии.

К сожалению, в 146 г. вместе с разрушением Карфагена погибли все литературные произведения, написанные пунийцами о своем городе. Поэтому нам приходится смотреть на Карфаген и его историю глазами римлян. Римляне же оставили немного сведений о своем заклятом враге. Один из редких рассказов о самом Карфагене сохранился у Аппиана (Ливийские дела, XIV, 95): «Карфаген был расположен в самой внутренней части очень большого залива и был очень похож в некотором роде на полуостров. От материка его отделял перешеек шириной в 25 стадиев; от перешейка, между болотом и морем, тянулась к западу длинной и узкой полосой коса шириной, самое большее, полстадия. Часть города, обращенная к морю, была окружена простой стеной, так как была построена на отвесных скалах, та же часть, которая была обращена к югу в сторону материка, где на перешейке находилась и Бирса, была окружена тройной стеной. Из этих стен каждая была высотой до 30 локтей, не считая зубцов и башен, которые отстояли друг от друга на расстоянии двух плетров, каждая в 4 яруса; ширина стены была 30 футов; каждая стена делилась по высоте на 2 яруса, и в ней, бывшей полый и разделенной на камеры, внизу обычно стояли 300 слонов и находились склады пищи для них. Над ними же были лошадиные стойла для 4000 коней и хранилища сена и овса, а также казармы для людей, примерно для 20 тысяч пеших воинов и 4000 всадников. Столь значительные приготовления на случай войны были у них уже раньше сделаны для размещения в одних только стенах. Тот же угол, который от этой стены, минуя вышеуказанную косу, загибался к заливу, один только был слабо укреплен и низок и с самого начала оставлен без внимания.

Гавани Карфагена были взаимно связаны, так что можно было проплывать из одной в другую; вход же в них из открытого моря был шириной в 70 футов, и заpirался он железными цепями. Первая гавань была предоставлена торговым судам, и в ней было много различных причалов; во внутренней же гавани посредине был остров, и как этот остров, так и гавань были охвачены огромными набережными. Эти набережные были богаты верфями и доками, рассчитанными на 220 кораблей, и, помимо верфей, складами, где держалось все нужное для оснащения триэр. Перед каждым доком стояли две ионические колонны, окружавшие гавань и остров, что вместе с гаванью создавало впечатление круглой галереи. На острове было сооружено на возвышении помещение для командующего флотом, откуда

трубач должен был давать сигналы, а глашатай передавать приказы, командующий же за всем наблюдать. Этот остров был расположен у входа в гавань и поднимался высоко вверх, так что командующий мог видеть все, происходящее в море, а подплывающим нельзя было ясно видеть, что делается внутри гавани. Даже вошедшим в гавань купеческим судам не были видны верфи, ибо их окружала двойная стена и были особые ворота, которыми купцы из первой гавани попадали в город, не проходя через верфи» (пер. С. П. Кондратьева). Суммируя все сведения о Карфагене, Ю. Б. Циркин приходит к следующим выводам: «Карфаген был огромным по тем временам городом. Общая протяженность опоясывающих его стен составляла 22 или 23 мили, то есть более 32 км, так что все пространство внутри городских укреплений превышало 20 кв. км. Его размеры, таким образом, превосходили размеры многих крупнейших городов не только Средиземноморья, но и вообще древности — таких, как Вавилон, раскинувшийся на 10 кв. км во времена Навуходоносора (VI в. до н. э.), или Александрия, чья площадь также составляла около 10 кв. км, или даже Рим... Страбон говорит, что накануне Третьей Пунической войны в Карфагене жили 700 тыс. человек. Как показали недавние исследования, цифры, кратные семи, могут быть чисто риторическим оборотом и выражать понятие «очень много». К тому же надо иметь в виду, что под словом «полис» географ мог подразумевать не только сам город, но и его округу. Поэтому при определении численности городского населения приходится обращаться к косвенным данным, учитывая при этом большую степень гипотетичности всех вычислений. Не будет большим преувеличением определить численность всего населения Карфагена в конце IV в. до н. э. в 550—600 тыс. человек. Для сравнения можно отметить, что все население Афин во времена Перикла достигало 200—300 тыс. человек, в Александрии в I в. до н. э. проживало, согласно Диодору, 300 тыс. свободных, поэтому все ее население считают примерно равным 1 млн. человек; в Риме при жизни Цезаря проживало 800 тыс. Численность населения, естественно, не оставалась неизменной. Во II в. до н. э. она, по-видимому, выросла из-за притока населения из городов, отошедших к римлянам и нумидийцам, и в таком случае мы получаем цифру, достаточно близкую к сообщенной Страбоном» (Циркин Ю. Б. Карфаген и его культура. М., 1986. С. 125—126).

Начало войны

К 60-м гг. III в., отняв Регий у кампанских наемников, Рим вплотную подошел к узкому Мессанскому проливу, отделявшему Италию от богатой Сицилии. Там в этот момент была сложная политическая ситуация. После неудачной авантюры Пирра карфагеняне снова завладели большей частью острова. В руках Сиракуз осталась сравнительно небольшая территория в восточной половине Сицилии. Северо-восточный угол острова

с г. Мессаной находился под властью так называемых мамертинов¹. В прошлом это были наемники из Южной Италии сицилийского тирана Агафокла. Оставшись без дела после его смерти в 289 г., они изменнически захватили Мессану. Перебив или изгнав граждан, мамертины разделили между собой их имущество, жен и детей и поставили под свой контроль область Мессанского пролива, имевшую огромное стратегическое значение. Сиракузский полководец Гиерон начал против мамертинов войну и после первых неудач нанес им поражение (около 265 г.). За эту победу он был провозглашен сиракузским царем под именем Гиерона II.

Положение мамертинов стало очень тяжелым. Не надеясь справиться с сиракузцами собственными силами, они впустили в Мессану отряд с карфагенского флота, крейсировавшего в проливе. Гиерон еще не был готов к войне с Карфагеном и отступил от города.

Среди мамертинов образовались две партии: одна предлагала формально подчиниться Карфагену на условии признания мессанской автономии, другая настаивала на союзе с Римом. Взяла верх последняя, и в римский сенат было отправлено посольство.

Римское правительство оказалось перед вопросом огромной важности, от решения которого зависели судьбы Рима. Сенаторы прекрасно понимали, что принятие Мессаны в союз будет означать войну с Карфагеном, а кто мог предвидеть, к чему она приведет? Карфаген был сказочно богат, обладал могучим флотом. Сенат отдавал себе полный отчет в трудностях предстоящей борьбы. С другой стороны, Рим не мог допустить, чтобы карфагеняне стали твердой ногой на берегу пролива. Не говоря уже о стратегической опасности подобной близости, это явилось бы прямой угрозой если не римской торговле как таковой (Рим в эту эпоху вряд ли еще был сильно заинтересован в торговых делах), то торговле южно-италийских союзников. Захват Мессаны настолько усилил бы позиции Карфагена в Сицилии, что покорение им Сиракуз, а следовательно, и всего острова, становилось только делом времени. Позволить это Рим не мог.

Трудность решения усугублялась еще соображениями внутриполитического порядка. Большая война неизбежно должна была усилить военные элементы крестьянской демократии и привести к власти ряд новых лиц, с чем нелегко было мириться старому нобилитету. Но эти же соображения делали войну желательной для демократических лидеров.

Наконец, для некоторых элементов римского общества (правда, пока немногочисленных) известное значение могли иметь агрессивные стремления в отношении Сицилии. Как ни примитивна была римская экономика еще в начале III в., однако, как мы указывали в предыдущей главе, тенденции развития медленно, но неуклонно вели к росту крупной земельной собственности и усилению рабовладения. С этой точки зрения захват плодородной Сицилии с ее торговыми городами был крайне желателен. В сущности, ведь это представляло только дальнейшее развитие южно-италийской политики Рима! Повторяем, «империалистические» круги в Риме в

¹ Так они сами называли себя. Мамертины — «люди Марса», военные люди (Марс по-самнитски — Mamers).

эту эпоху были еще чрезвычайно немногочисленны, но они уже зарождались и могли оказывать известное влияние на общественное мнение.

Как бы там ни было, вопрос о принятии Мессаны в союз был столь сложен, что голоса в сенате разделились, и он не принял никакого решения. Последнее слово принадлежало народному собранию, которое постановило заключить с мамертинами союз и оказать им помощь.

Итак, было принято решение, последствия которого оказались неисчислимыми: оно развязало войну, первую в длинном ряду больших заморских войн, приведших к мировому владычеству Рима.

Консул Аппий Клавдий, родственник знаменитого цензора, один из вождей военной партии¹, был назначен руководить мессанской операцией. Но так как для набора войска нужно было время, то он отправил вперед одного из военных трибунов. Тому удалось с небольшим отрядом прорваться через пролив, охраняемый карфагенскими судами, и войти в мессанскую гавань. Мамертины, ободренные присутствием римлян, потребовали от начальника карфагенского гарнизона Ганнона очистить город. Ганнон растерялся и вывел свой отряд², а римляне вошли в Мессану (264 г.).

Карфагеняне решили во что бы то ни стало отобрать город и двинули к нему большие силы. Гиерон, боясь римлян еще больше, чем карфагенян, и, по-видимому, не вполне разобравшись в ситуации, заключил с последними союз. Оба союзных войска с двух сторон обложили Мессану.

Тем временем Аппий Клавдий явился с двумя легионами в Регий. Греческие города доставили ему транспортные средства. Ночью римляне переправились через пролив, несмотря на карфагенский флот. Попытка мирных переговоров с союзниками не удалась, и начались военные действия. Римский консул, пользуясь тем, что сиракузяне и карфагеняне не доверяли друг другу, сначала напал на Гиерона, разбил его и заставил отступить, а затем вынудил к отступлению и карфагенян.

Используя свой успех, консул двинулся на юг, против Сиракуз, но с наличными силами и без флота взять город было невозможно. Так как срок должностного года Аппия Клавдия кончался, он вернулся в Рим, оставив в Мессане сильный гарнизон.

Союз с Гиероном. Взятие Агринента

Консулы 263 г.³ явились в Сицилию с крупными силами (около 40 тыс. человек). Ряд карфагенских и греческих городов выразили покорность⁴. Римские войска беспрепятственно подошли к Сиракузам и осадили их с суши. Гиерон был реальным политиком и постарался исправить прошлогоднюю ошибку. С римлянами были заключены мир и союз на следующих условиях: Гиерон сохранял власть над Сиракузами и прилегающей к ним

¹ Полибий пишет: «Народ... по внушению консула решил оказать помощь мамертинам» (I, II, 2).

² За это он был казнен карфагенским правительством, обвинившим его в трусости.

³ Маний Отацилий и Маний Валерий.

⁴ Галеза, Тавромений, Катана и др.

довольно обширной территорией, должен был вернуть римских пленных без выкупа и заплатить сто серебряных талантов военной контрибуции.

Союз с Гиероном был встречен в Риме с большим удовлетворением, так как он сильно облегчал ведение войны. Поэтому на первых порах даже решили уменьшить вдвое сицилийскую армию. Карфагеняне, наоборот, энергично набирали войска. Своим опорным пунктом они сделали крупный г. Агригент на юго-западном побережье Сицилии.

Консулы 262 г.¹ с армией, снова доведенной до 40 тыс., весной осадили Агригент. Операция оказалась очень трудной, так как город был хорошо укреплен и обладал сильным гарнизоном. Пять месяцев он мужественно выдерживал осаду. Наконец на выручку явилась большая карфагенская армия. Она, в свою очередь, окружила римлян и крайне затруднила им подвоз продовольствия. Такое положение тянулось около двух месяцев. Карфагенянам стало известно отчаянное состояние агригентского гарнизона и населения, поэтому они решили дать римлянам открытое сражение, в котором были разбиты и потеряли почти всю армию. Но и римляне были так ослаблены, что не смогли помешать уходу агригентского гарнизона. После этого они ворвались в беззащитный город, разграбили его, а жителей продали в рабство.

Постройка флота и первая победа на море

Падение Агригента привело к тому, что еще несколько материковых городов Сицилии перешло на сторону римлян. Зато приморские центры, боясь карфагенского флота, крепко держались, а неприятельские суда начали нападать на побережье Италии. Римскому правительству стало ясно, что без флота дальше воевать невозможно. Тогда с величайшей энергией было приступлено к постройке крупных боевых судов. С необычайной быстротой построили 100 пятипалубных и 20 трехпалубных кораблей. Для них требовалось не меньше 30 тыс. искусных гребцов. Часть их доставили морские союзники, но большую часть пришлось набрать из совершенно необученных италийских крестьян и городской бедноты. Для ускорения дела одновременно с постройкой судов гребцов обучали гребле на суше, посадив их на скамьи в том самом порядке, как они должны были сидеть на кораблях.

Молодой римский флот сильно уступал карфагенскому: суда были неповоротливы, экипаж плохо обучен, опытных капитанов мало. Чтобы компенсировать эти недостатки и использовать боевые качества римской пехоты, на судах было применено следующее изобретение, быть может, заимствованное из Сиракуз. В носовой части кораблей были устроены перекидные мостики с крючьями на конце и перилами по бокам. Когда римский корабль сближался с неприятельским, мостики перекидывались на палубу противника, и по ним устремлялась пехота. На палубе завязывался рукопашный бой, в котором римляне не имели себе равных. Это приспособление на солдатском жаргоне получило название «ворон». Его применили с огромным успехом в первом же крупном морском сражении.

¹ Луций Постумий и Квинт Мамиллий.

Вот как описывает это изобретение римлян Полибий (I, 22): «Так как корабли римлян вследствие дурного устройства были неловки в движениях, то на случай битвы придумано было кем-то следующее приспособление: на передней части корабля утверждался круглый столб в четыре сажени длиною и в три ладони в поперечнике, с блоком наверху. К столбу прилажена была лестница, подбитая с помощью гвоздей поперечными досками в четыре фута ширины и в шесть сажень длины. В дощатом основании лестницы было продолговатое отверстие, коим лестница и накладывалась на столб в двух сажнях от начала ее; по обоим продольным краям лестницы сделаны были перила вышиною до колен. На конце столба прикреплено было нечто наподобие железного заостренного песта с кольцом наверху, так что все вместе походило на орудие хлебопека; через кольцо проходил канат, с помощью которого во время схватки судов вороны поднимался на блоке и опускался на палубу неприятельского корабля спереди или с боков, когда во избежание бокового нападения нужно было повернуть корабль в сторону. Как только вороны пробивали палубные доски и таким образом зацепляли корабли, римляне со всех сторон кидались на неприятельское судно, если сцепившиеся корабли стояли бок о бок; если же корабли сцеплялись носами, тогда воины переправлялись по самому ворону непрерывным рядом по двое. При этом шедшие во главе воины держали щиты пред собою и отражали удары, направляемые с фронта, а следующие за ними опирались краями щитов о перила и тем ограждали себя с боков. Сделав такого рода приспособления, римляне выжидали благоприятного момента для морской битвы».

В 260 г. после нескольких мелких столкновений римский флот под командой консула Гая Дуилия встретился с карфагенским около мыса Милы (Mylae) на северном берегу Сицилии, к западу от Мессаны. Карфагеняне были разбиты и бежали, потеряв 50 судов.

Полибий (I, 23) так описывает этот знаменитый бой: «При виде этого карфагеняне, исполненные презрения к неопытности римлян, с радостью и поспешностью вывели в море сто тридцать кораблей¹, которые все носами вперед пошли навстречу неприятелю; карфагеняне не находили даже нужным соблюдать боевой порядок и шли как бы на верную добычу... По мере приближения карфагеняне замечали на передних частях всех кораблей поднятые вороны; сначала они недоумевали и удивлялись никогда невиданным приспособлениям. Наконец, движимые пренебрежением к врагу, первые корабли смело открыли сражение. Во время схватки суда каждый раз сцеплялись с помощью описанных орудий, причем люди немедленно переправлялись по самому ворону, и бой происходил на палубах. Часть карфагенян была истреблена, другие в ужасе сдавались неприятелю сами, ибо морская битва обратилась в подобие сухопутной».

¹ До этого карфагеняне занимались опустошением области около Мил.

Известие о мильской победе¹ вызвало взрыв восторга в Риме. Дуилию была воздвигнута на форуме колонна, украшенная носами захваченных кораблей и торжественной надписью.

Непосредственным результатом победы 260 г. была экспедиция римского флота под начальством консула 259 г. Л. Корнелия Сципиона в Сардинию и Корсику. Город Алерия на Корсике был захвачен, а около Сардинии преемник Сципиона в следующем году разбил карфагенскую эскадру.

В Сицилии после временных неудач римляне сконцентрировали крупные силы и оттеснили противника в западную часть острова.

Африканский поход

Однако операции в Сицилии затянулись. На западном побережье карфагеняне владели сильными морскими крепостями Лилибей и Дрепаны, захватить которые было нелегко. Поэтому в Риме родился смелый план, опиравшийся на неслыханные успехи флота, — нанести Карфагену решительный удар в Африке.

Летом 256 г. огромный римский флот из 330 судов отплыл из Мессаны в Африку, двигаясь вдоль восточного берега Сицилии. Большая часть флота состояла из боевых пятипалубных кораблей. В составе его находилось также много транспортов. Эту армаду обслуживало около 100 тыс. гребцов, 40 тыс. пехоты предназначалось для операций в Африке. Флотом командовали оба консула 256 г. — Луций Манлий Вульсон и Марк Атилий Регул.

Обогнув юго-восточную оконечность Сицилии, римляне пошли вдоль юго-западного берега. Здесь их встретил карфагенский флот, состоявший из 350 судов. Количество людей на нем было не меньше 150 тыс. Около мыса Эконом разыгрался морской бой — один из самых крупных в древней истории.

Благодаря Полибию мы располагаем подробным описанием этой битвы: «Всего войска в римском флоте было около 140 тыс., причем на каждом корабле помещалось по 300 гребцов и по 120 солдат. С другой стороны, и карфагеняне снаряжали свое войско с величайшим старанием, но вооружение их всецело рассчитано было только на морскую войну. Число войска их, судя по кораблям, превышало 150 тыс. человек. Не только свидетель-очевидец, но и каждый слушатель, соображающий на основании числа воинов и кораблей, был бы изумлен величием борьбы, богатством и мощью обоих государств. Римляне знали, что им предстоит плавание в открытом море, что неприятель превосходит их быстротою кораблей, поэтому всячески старались обеспечить себя и сделать несокрушимым самое расположение своих сил. С этой целью они поставили впереди близко друг к другу два шестипалубника, на которых находились консулы Марк

¹ Так как бой произошел в море между Мильским мысом и Липарскими островами, то его называют также боем при Липарских островах.

Атилий и Луций Манлий; за каждым из них следовали корабли по одному в ряд, так что за одним кораблем стоял первый флот, а за другим — второй; с каждым следующим кораблем оба флота расходились все больше. Корабли стояли один за другим так, что носы их обращены были наружу.

Выстроив первый и второй флот правильным клином, римляне присоединили к нему третий легион, расположенный в одну линию, благодаря чему весь боевой строй их имел вид треугольника. За линией третьего флота они поместили грузовые суда и от них протянули канаты к кораблям третьего флота. За грузовыми судами поставлен был четвертый флот, так называемые триарии; он вытянут был в одну линию так, что с обеих сторон выступал за передние корабли. Когда все флоты были выстроены указанным выше способом, общий вид строя представлял подобие клина, одна часть которого, у вершины, была полая, другая, у основания, сплошная; целое же приспособлено к сопротивлению и нападению, и в то же время разорвать строй было нелегко... Когда римляне увидели, что карфагеняне выстроились в длинную тонкую линию, то устремились на центр; это и было началом сражения. Находившиеся в центре карфагеняне, согласно команде, быстро обратились в бегство, дабы расстроить неприятельскую линию. Чем быстрее карфагеняне отступали, тем ревностнее преследовали их с тыла римляне...

Когда первый и второй флот отошли, казалось, на значительное расстояние, Гамилькар подал сигнал со своего корабля, карфагеняне все разом повернули назад и ударили в преследующих. Завязался жесткий бой, в котором значительный перевес на стороне карфагенян зависел от того, что при быстроте своих кораблей они заходили за неприятельскую линию, легко подплывали и быстро отступали. С другой стороны, и римляне питали не меньшую надежду на победу, потому что в схватках дрались с ожесточением, зацепляли с помощью воронов всякий приближавшийся корабль; к тому же в битве участвовали оба консула, и солдаты сражались на виду у начальников. Таков был ход битвы на этом месте.

В то же время правое крыло карфагенян с Ганноном во главе, при первой схватке находившееся на некотором расстоянии, пронеслось по морю и ударило на корабли триариев, чем поставило их в большое затруднение. Те из карфагенян, которые стояли вдоль берега, переменяли прежнее свое положение, вытянулись в линию и, обратив корабли носами вперед, напали на флот, тянувший грузовые суда; но римляне сбросили канаты, сразились с неприятелем и держались твердо. Таким образом, все дело разбилось на три части, завязалось три морских сражения на значительном расстоянии одно от другого... Битва решалась отдельными схватками: так и бывает обыкновенно в тех случаях, когда противники совершенно равносильны... пока наконец корабли Гамилькара не были отгеснены и не обратились в бегство. Тогда Луций взял на буксир захваченные ко-

рабли, между тем как Марк, завидев бой у флота триариев и у грузовых судов, поспешил к ним на помощь с нетронутыми еще кораблями второго флота. Когда он подошел к Ганнону и вступил с ним в бой, триарии быстро воспрянули духом и, хотя положение их становилось уже трудным, снова ринулись в битву. Карфагеняне, теснимые одними с фронта, другими с тыла, сильно терпели и, будучи окружены неожиданно подоспевшими на помощь кораблями, не выдержали и стали отступать в открытое море...

Так шли дела в отдельных схватках; что касается всей битвы, то и здесь перевес был на стороне римлян. Из их кораблей погибло 24, из карфагенских больше 30. Из римских кораблей ни один не попал в руки неприятелей вместе с командою, тогда как карфагенских — 64».

Потрепанный неприятельский флот отступил к берегам Африки для охраны Карфагена. Римляне беспрепятственно высадились около г. Клуpei на восточном побережье, недалеко от столицы. Они вытащили корабли на сушу, окружили их рвом и валом и приступили к осаде Клуpei. Город был скоро взят. Оставив в нем гарнизон, римляне принялись опустошать страну. Они захватили много скота и больше 20 тыс. пленных.

Тем временем из Рима пришел приказ, чтобы один из консулов с достаточными силами остался в Африке, а другой вернулся домой с флотом, пленными и остальной частью войска. Это распоряжение, вероятно, было вызвано следующими соображениями. Быстро овладеть укрепленным Карфагеном наличными силами было невозможно. Необходимы были подкрепления, которые могли прибыть в Африку не раньше весны. Держать там и кормить массу гребцов, воинов и пленных было бы очень трудно, к тому же для доставки подкреплений требовался флот. Быть может, известную роль также играло недовольство италийских крестьян, которые впервые на такой долгий срок были оторваны от своих хозяйств¹. Вероятно, таковы были мотивы, продиктовавшие сенату его роковой приказ.

В Африке остался Регул с 15 тыс. пехоты, 500 всадниками и 40 судами. Он продолжал опустошать страну и, подвигаясь к Карфагену, осадил г. Адис. Карфагенское войско явилось на выручку. Оно превосходило римлян кавалерией и имело слонов, но его командование неосторожно вступило в бой на неудобной позиции и потерпело жестокое поражение, потеряв даже лагерь. Регул вплотную подошел к Карфагену, заняв г. Тунет (Тунис) и устроив там свой зимний лагерь.

¹ Валерий Максим рассказывает (IV, 4, 6), что Регул в письме просил сенат об увольнении его от командования на второй год, так как виллик (раб-надсмотрщик) в его маленьком имении, находящемся в Пупиниевой трибе, умер, а поденщик, воспользовавшись этим, ушел, захватив с собой хозяйственный инвентарь. Сенат отклонил просьбу, приказав обработать имение Регула за государственный счет. Рассказ очень интересен как для положения хозяйства римских крестьян во время африканского похода, так и с точки зрения характеристики маленьких размеров земельных владений даже у знати в III в.

Положение Карфагена стало критическим. Нумидяне с приходом римлян восстали против карфагенского господства и также начали опустошать страну. В городе скопилось множество беглецов, начался голод. Регул, окрыленный успехами и желая закончить войну до весны, предложил карфагенскому правительству вступить в мирные переговоры. Карфагеняне с радостью ухватились за это предложение. Однако римский консул, человек ограниченный, полный сомнений и плохо разбирающийся в обстановке, предъявил такие унижительные условия, что они были категорически отвергнуты. Переговоры прервались.

Теперь римляне стояли в бездействии перед Карфагеном. Регул даже не попытался заключить союз с нумидянами, очень важный для него, так как только они могли бы снабдить его конницей. Тем временем доведенные до отчаяния карфагенские власти развили бурную деятельность. Вербовщики привезли отовсюду большое количество наемников, среди которых был талантливый спартанский командир Ксантипп. Он опытным взглядом сразу оценил обстановку и дал карфагенскому командованию несколько дельных советов. Правительство оказалось настолько разумным, что поставило его во главе армии. Ксантипп провел ее реорганизацию и поднял боевой дух солдат. В Карфагене произошел резкий перелом настроения.

Когда Ксантипп увидел, что настал подходящий момент, он вывел против Регула свое войско, состоявшее из 12 тыс. пехоты, 4 тыс. конницы и около 100 слонов. Тактика Ксантиппа резко отличалась от той, которую карфагеняне практиковали до него: учитывая свое превосходство в коннице и наличие слонов, он занял позиции на равнине. Несмотря на это, Регул неразумно принял предложенный ему бой. Римляне потерпели полное поражение: большая часть их была раздавлена слонами и истреблена конницей, 500 человек вместе с Регулом попали в плен и только 2 тыс. удалось бежать и укрыться в Клуpee.

Когда известие об этой катастрофе пришло в Рим, там уже был готов огромный флот из 350 судов для продолжения африканской экспедиции. Но теперь растерявшийся сенат решил ликвидировать африканский театр и спасти только те 2 тыс. солдат, которые в Клуpee мужественно отбивали все атаки карфагенян. Римский флот в начале лета 255 г. вышел в море и направился в Африку. У африканского побережья он без труда разбил вышедшую ему навстречу карфагенскую эскадру, захватив 24 корабля. Римляне пристали к Клуpee, забрали остаток армии Регула и сейчас же отплыли обратно. Но у южных берегов Сицилии флот попал в ужасный шторм: из 364 судов уцелело только 80. Погибло около 70 тыс. гребцов и 25 тыс. солдат.

«История не знает более тяжкого несчастья, разом обрушившегося на море, — говорит Полибий. — Причина его лежит не столько в судьбе, сколько в самих начальниках. Дело в том, что кормчие долго и настойчиво убеждали не идти вдоль берега Сицилии, обращенного к Ливийскому морю, так как море там глубоко и высадка на берег трудна... Всем этим консулы пренебрегли и пустились в открытое море, желая устрашить одержанною победою некоторые из лежащих по пути городов Сицилии и таким образом овладеть ими... Вообще римляне во всех случаях действуют силою, и

раз какая-либо цель поставлена, они считают для себя обязательным достигнуть ее, и раз принято какое-либо решение, для них не существует ничего невозможного» (1, 37).

Таким образом, африканский поход кончился страшной катастрофой. Причины ее нужно искать не столько в объективных, сколько в субъективных моментах. Конечно, организация большого заморского похода была очень сложна, а римляне еще не имели никакого опыта в предприятиях подобного рода. Но трудности не были непреодолимы, о чем говорит создание боеспособного флота. Однако, хорошо организовав экспедицию, сенат не сумел довести ее до конца. Основной ошибкой явилось отозвание большей части экспедиционной африканской армии. Нельзя было также оставлять в Африке бездарного Регула, который не сумел воспользоваться благоприятным моментом для заключения выгодного мира. Если бы он был благоразумнее в своих требованиях, мир, несомненно, был бы заключен еще в 256 г. на условиях отказа Карфагена от Сицилии и Сардинии и уплаты контрибуции. Глупое упорство консула стоило Риму еще 15 лет войны и неисчислимых потерь, а результаты все равно были те же самые.

Наконец, ошибкой было и очищение Клуpei в 255 г. Начав такую экспедицию, нужно было во что бы то ни стало довести ее до конца, не смущаясь гибелью первой оккупационной армии.

Война в Сицилии

Война теперь ограничивалась главным образом Сицилией. В первый момент после гибели флота римляне нашли силы построить в течение трех месяцев 220 новых судов¹, с помощью которых предприняли комбинированную операцию против одного из самых важных центров карфагенского господства в Сицилии — г. Панорма (Палермо). Он был осажден с моря и суши и взят штурмом. Этот крупный успех вызвал переход на сторону Рима еще нескольких городов северного побережья. Взятие и полное разрушение карфагенянами Агригента, происшедшее незадолго до этого, едва ли могло компенсировать потерю Панорма. Зато на море римляне еще раз потерпели крупную неудачу. В 253 г. римский флот направился к берегам Триполитании, но из-за незнания фарватера сел на мель и снялся только с большим трудом. На обратном пути у берегов Италии его застигла буря, потопившая 150 судов.

Только после этого сенат должен был признать, что римское мореходство стоит на крайне низком уровне. Можно было разгромить карфагенский флот, применяя тактику пехотного боя; гораздо труднее оказалось бороться с морской стихией. Это сознание вместе с огромными потерями в людском составе и материальной части, а также истощением государственной казны вызвали временный переход к сухопутной войне.

В 250 г. карфагеняне появились с суши перед Панормом. У них было много боевых слонов, страшная память о которых была еще жива у рим-

¹ Карфаген также пополнил свой флот 200 единицами.

лян со времени экспедиции Регула. Римский командующий, консул предыдущего года Л. Цецилий Метелл, не дал себя спровоцировать на выход в поле и отсиживался за рвом, который он провел перед стенами города. Тогда карфагеняне, потеряв терпение, атаковали римские позиции. Слоны, израненные стрелами и дротиками римлян, испугались, повернули назад и смяли свои же войска. В этот момент Метелл ударил по врагу главными силами. Карфагеняне обратились в беспорядочное бегство. Несколько десятков слонов попало в руки победителей. Значение панормской битвы состояло главным образом в том, что она рассеяла панический страх римлян перед слонами.

У карфагенян остались только два крупных центра в Сицилии — морские крепости Лилибей и Дрепаны. В том же 250 г. новые консулы Гай Атилий и Манлий Вульсон начали осаду Лилибея с суши и моря. В их распоряжении были крупные силы: 4 легиона и 200 судов. Но и гарнизон Лилибея насчитывал около 20 тыс. бойцов. К тому же город был окружен сильными стенами и глубоким рвом, а доступ к нему с моря был очень труден благодаря лагунам. В Дрепанах стоял карфагенский флот, помогавший осажденным. Поэтому осада Лилибея приняла затяжной характер, несмотря на высокое инженерное искусство римлян. В конце концов карфагенянам удалось даже сжечь осадные сооружения и заставить римлян перейти к блокаде крепости, которая тянулась до самого конца войны.

В довершение римский флот испытал тяжелое поражение у входа в гавань Дрепан при попытке захватить там карфагенские суда. Правда, нужно отметить, что это было единственное серьезное поражение на море за все время войны, так как остальные потери были причинены погодой, однако оно стоило римлянам около 100 кораблей и сделало невозможной полную блокаду Лилибея.

Вскоре после этого море и неопытность моряков снова сыграли над римлянами злую шутку. Римский флот в 120 судов, конвоировавший транспорты с продовольствием для армии, осаждавшей Лилибей, попал в шторм и почти полностью был уничтожен. Рим снова остался без флота, и продовольствие для лилибейской осадной армии пришлось доставлять сухим путем.

Только одну блестящую операцию среди ряда неудач этого периода римляне могли записать в свой актив. Им удалось занять сильным отрядом возвышенность и г. Эрикс в тылу у Дрепан. Это дало возможность перерезать ведущие туда сухопутные дороги. Таким образом, оба города, в которых еще держались карфагеняне, были отрезаны с суши и только морским путем моглиноситься с внешним миром.

Несмотря на этот успех, положение Рима продолжало оставаться очень трудным вследствие полного истощения денежных средств и катастрофического уменьшения людских резервов. В Карфагене в это время, по-видимому, взяла верх аграрная группа знати, во главе которой стоял Ганнон, прозванный Великим. Это группа, как указывалось выше, была мало заинтересована в завоеваниях на море и свое внимание направляла на африканскую территорию. Смена власти в Карфагене объясняет нам сравни-

тельно низкую активность карфагенского флота в начале 40-х годов, а также попытку завязать с Римом переговоры. В Рим было отправлено посольство с предложением обменяться пленными. Возможно, что ему было также дано поручение нащупать почву для мирного соглашения. Но из переговоров ничего не вышло.

Анналистическая традиция рассказывает, что с карфагенским посольством был отправлен пленный Регул, который должен был уговорить сенат согласиться на обмен. Однако он посоветовал римлянам категорически отвергнуть всякие предложения, за что якобы впоследствии был замучен в плену.

В 247 г. во главе карфагенских войск в Сицилии был поставлен Гамилькар по прозвищу Барка (т. е. молния) — молодой, энергичный и способный человек. Его назначение, по-видимому, свидетельствовало о том, что в карфагенском правительстве вновь произошла смена партий и решено было оживить военные действия. Гамилькар начал с того, что напал на южное побережье Италии и опустошил его. Затем он высадился между Панормом и Эриксом и занял горное плато Эйркте. Местность была чрезвычайно удобна для обороны и имела прекрасную гавань. С нее Гамилькар стал угрожать римлянам по обоим направлениям: в сторону и Дрепан, и Панорма. Отсюда он предпринимал набеги по суше в глубь Сицилии и по морю к берегам Италии. Три года спустя (в 244 г.) Гамилькару удалось захватить и Эрикс. Только вершина горы со знаменитым храмом Афродиты (Венеры) осталась в руках галльских наемников, находившихся на службе у Рима.

Окончание войны

К концу 40-х годов стало ясно, что война зашла в тупик и не может быть доведена до успешного конца без решительной победы на море. Обе воюющие стороны были страшно истощены, особенно Рим. Тогда римский сенат пошел на крайнюю меру: было решено произвести государственные займы (трибут) у богатых людей и на собранные деньги построить новый флот. Занятые суммы предполагалось вернуть впоследствии, когда государство разбогатеет. Таким путем к 242 г. было построено 200 пятипалубных судов усовершенствованного типа. С этими силами в начале лета 242 г. консул Гай Лутаций Катул вышел в море, направляясь к Дрепанам. Карфагенский флот в это время находился в своих гаванях в полном бездействии, а когда почти год спустя он появился на театре военных действий, то был очень плохо экипирован. Для карфагенского правительства возрождение римского флота было, вероятно, полной неожиданностью. Карфагенская олигархия снова была занята войной в Африке и всю тяжесть борьбы в Сицилии возложила на Гамилькара и его наемников, ослабив боевую готовность флота. Это была роковая и неоправимая ошибка.

Катул, пользуясь отсутствием крупных карфагенских сил на море, занял гавань Дрепан и морские подступы к Лилибею. Таким образом, впер-

вые была осуществлена полная блокада обеих крепостей. Гарнизоны их начали страдать от голода.

Наконец, в марте 241 г. появился большой карфагенский флот, нагруженный продовольствием для осажденных, с плохо обученным экипажем. Предполагалось, что суда пристанут сначала к Эриксу и возьмут людей у Гамилькара. Но Катул разрушил этот план и встретил карфагенян у Эгатских островов, к западу от сицилийского побережья. Все преимущества в битве были на стороне римлян. Карфагеняне потеряли 120 судов, остальные бежали.

Битва при Эгатских островах закончила войну. Карфаген мог бы еще продолжать борьбу на море, построив новый флот. Деньги для этого при желании можно было найти, хотя карфагеняне за это время потеряли свои серебряные рудники в Испании. Но карфагенская олигархия не склонна была жертвовать своими интересами так, как это сделал римский нобилитет. Своекорыстная и жадная, она показала на всем протяжении своей истории, что была неспособна к самопожертвованию, что у нее был ограниченный кругозор, что в погоне за незначительными барышами в данную минуту она часто теряла крупные выгоды в будущем. К этому нужно добавить, что в 40-х годах, как указывалось выше, внешнюю политику Карфагена в целом определяла земельная знать. Наконец, даже если бы новый флот был построен, он не успел бы спасти от сдачи Лилибей и Дрепаны, население которых умирало с голоду. А эта сдача означала бы окончательную потерю Сицилии, из-за которой и велась война.

Карфагенский сенат дал полномочия Гамилькару вступить в переговоры с Катулом и добиться приемлемых условий мира. Оба главнокомандующих выработали текст предварительного мирного договора, который сообщает Полибий (I, 62, 8—9):

«На нижеследующих условиях, если они угодны будут и народу римскому, должна быть дружба между карфагенянами и римлянами: карфагеняне обязаны очистить всю Сицилию, не воевать с Гиероном, не ходить войною ни на сиракузян, ни на союзников их; карфагеняне обязаны выдать римлянам всех пленных без выкупа; карфагеняне обязаны уплатить римлянам в продолжение двадцати лет две тысячи двести эвбейских талантов серебра».

Римское правительство отказалось ратифицировать договор, который оно нашло слишком мягким. В Сицилию была отправлена комиссия из 10 человек для изучения вопроса на месте. Однако из личных переговоров с Гамилькаром комиссия убедилась, что добиться сколько-нибудь существенного изменения договора невозможно и что Карфаген в случае надобности готов продолжать войну. Поэтому основы предварительного договора оставили неизменными, усилив только некоторые обязательства карфагенян: срок уплаты сократили до 10 лет, сумму контрибуции увеличили до 3,2 тыс. талантов и обязали карфагенян очистить все острова, лежащие между Сицилией и Италией (т. е. Липары). На этих условиях договор был утвержден римским народным собранием (241 г.).

Так окончилась первая война между Римом и Карфагеном, длившаяся 23 года и стоившая обеим сторонам чрезвычайного напряжения сил. Впро-

чем, для Карфагена конец войны не принес ничего катастрофического (если не считать восстания наемников). Конечно, потеря Сицилии¹, а затем, как увидим ниже, и Сардинии была неприятна. Но при огромных колониальных возможностях Карфагена эту потерю можно было компенсировать (что и сделали потом за счет Испании). Что же касается контрибуции в 3,2 тыс. талантов, то заплатить ее Карфагену при его колоссальных доходах также не стоило большого труда.

Гораздо важнее оказались последствия войны для Рима. Самым существенным было приобретение большей части Сицилии, которая стала первой провинцией Рима в новом понимании этого слова. Это приобретение отразилось и на италийской экономике, поскольку Сицилия стала главным центром крупного рабовладельческого хозяйства, и на всей системе римской администрации. Сицилию, за исключением царства Гиерона, Мессаны и еще нескольких городов, оставленных на правах союзников, уже нельзя было рассматривать в качестве равноправного члена италийской федерации. Это была чужая территория, завоеванная силой римского оружия и раньше управлявшаяся карфагенянами на началах подданства. Эти начала были теперь усвоены и Римом. Территория сицилийской провинции стала рассматриваться как собственность римского народа, а ее население — как бесправные подданные, обязанные уплачивать римским квесторам $\frac{1}{10}$ часть доходов и подчиненные неограниченной власти римских наместников (преторов). По типу Сицилии стали потом управляться и другие провинции Рима.

Первая Пуническая война закончилась поражением Карфагена. Почему это произошло? Почему богатая морская держава была побеждена бедной италийской федерацией, возглавляемой Римом? На предыдущих страницах, в сущности, уже содержится ответ на этот вопрос. Федерация автономных политических единиц, тесно спаянная Римом и обладавшая огромными людскими ресурсами, неизбежно должна была оказаться сильнее колониальной империи, в которой горсточка гражданства при помощи наемников господствовала над миллионами бесправных туземцев. История первого столкновения между Римом и Карфагеном показала, какое огромное значение в войне имеет морально-политический фактор. Карфагенская олигархия с ее наемными войсками была побеждена рядовым римским гражданством и его италийскими союзниками.

Побеждена, но не разгромлена. Карфаген, справившись с восстанием наемников и своих африканских подданных, быстро оправился после военного поражения, расширил свои владения и затаил мысль о реванше. Первая война была, в сущности, только авангардной схваткой из-за Сицилии. Следующим этапом должна была стать борьба не на жизнь, а на смерть, борьба за мировое господство.

¹ Корсика была завоевана римлянами еще в 259—258 гг. Но их власть там, как и власть карфагенян, ограничивалась прибрежной полосой.

ГЛАВА XIV

КАРФАГЕН И РИМ ОТ 241 ДО 218 г.

Поражение Карфагена в Первой Пунической войне усугубилось крайне опасным восстанием собственных наемников. Только в 238 г. Гамилькар Барка сумел подавить это восстание. На следующий год Гамилькар отправился в Испанию, покорив которую, надеялся восстановить могущество Карфагена и накопить силы для новой войны с Римом. Гамилькару, а затем его преемнику Гасдрубалу сделать это удалось — к 219 г. вся Испания до реки Ибер подчинилась карфагенянам. Тем временем в Риме были проведены демократические преобразования, в частности, центуриатных комиций. Одновременно с этим римляне завоевали Цизальпинскую Галлию и разгромили иллирийских пиратов в Адриатическом море. В 221 г. главнокомандующим карфагенской армии в Испании был провозглашен Ганнибал, сын Гамилькара. Захват Ганнибалом испанского города Сагунта стал поводом ко Второй Пунической войне.

241—238 гг. — восстание наемников в Карфагене.

237 г. — поход Гамилькара в Испанию.

230—229 гг. — Первая Иллирийская война.

226 г. — договор между Римом и Карфагеном о разделе сфер влияния в Испании.

219 г. — захват Ганнибалом Сагунта.

Восстание наемников в Карфагене

После заключения мира Гамилькар очистил Эрикс и перевел своих наемников в Лилибей. Там он сложил с себя полномочия главнокомандующего: мир с Римом означал крушение планов военной партии и новое усиление аграриев во главе с Ганноном.

Переправой наемников в Карфаген занялся комендант Лилибея Гескон. Предвидя беспорядки и боясь скопления в Африке большого количества вооруженных людей, он нарочно отправлял их по частям, желая дать возможность карфагенскому правительству по мере прибытия наемников расплачиваться с ними и отпускать на родину. Однако этот разумный план разбился о тупость и алчность правящей партии. Карфагенские олигархи вообразили, что если наемники соберутся все вместе, то удастся уговорить их отказаться не только от подарков, обещанных им Гамилькаром, но и от части следуемого им жалованья. Поэтому наемников задерживали в Карфагене, и скоро их собралось там большое количество. В городе начались грабежи и беспорядки.

Правительство поняло свою ошибку и решило отправить наемников в крепость Сикку, лежавшую в юго-западной части страны. Обещанием скорой уплаты жалованья и мелкими подачками удалось обмануть солдат и вывести их из Карфагена. В Сикке наемники продолжали вести разгульный образ жизни, с нетерпением ожидая обещанной расплаты. В их воображении причитающиеся им суммы выросли до фантастических размеров. Легко представить себе их разочарование, когда в Сикку явился

Ганнон и, ссылаясь на тяжелое положение государственной казны, стал уговаривать солдат отказаться от некоторой части жалованья. Начались шумные сходы. Беспорядок увеличивался еще от того, что наемники принадлежали к разным племенам (среди них были ливийцы, иберы, кампанцы, лигуры, галлы) и не понимали друг друга. Разъяренная масса двинулась к Карфагену и заняла Тунет. Наемниками, количество которых превосходило 20 тыс., руководили ливиец Матос, кампанец Спендий, бывший раб, и галл Автарит.

Однако до открытого разрыва дело пока не доходило. Наемники стояли в Тунете и торговались с карфагенянами. К ним послали Гескона, которому они доверяли больше, чем другим официальным лицам. Он приступил к раздаче жалованья, но теперь уже было трудно удовлетворить возросшие требования наемников. Их возмущение росло, Гескон и сопровождавшие его лица подверглись оскорблениям и были арестованы. Началось открытое восстание.

Восставшие разослали вестников по всей стране, призывая население присоединиться к ним. Этот призыв упал на благодатную почву. Господство Карфагена в Ливии и раньше было тяжелым, а во время войны сделалось совершенно невыносимым. Сельское население должно было платить государству половину урожая; подати горожан были увеличены вдвое; недоимщиков без всякого снисхождения отправляли в тюрьмы. Поэтому призыв к восстанию всюду встречал горячий отклик: население доставляло вспомогательные отряды и продовольствие; женщины снимали с себя драгоценности и отдавали их на жалованье наемникам. В руках Матоса и Спендия оказались такие крупные суммы, что они не только смогли уплатить недоданное Карфагеном жалованье, но и собрать большой фонд на ведение войны. Только два города, Утика и Гиппон, лежавшие на севере, не присоединились к восстанию, поэтому восставшие осадили их, одновременно отрезав с суши и Карфаген.

Во главе правительственных войск, состоявших из городского ополчения, части наемников, конницы и сотни слонов, сначала был поставлен Ганнон. Однако при попытке освободить Утику он по собственной небрежности потерпел крупное поражение. Тогда в неустойчивом карфагенском правительстве снова взяла верх партия сторонников Гамилькара: опальный герой Сицилии опять был назначен главнокомандующим.

Ему быстро удалось добиться крупных успехов: осада Утики была снята, Карфаген освобожден. С одним из нумидийских вождей Гамилькар вступил в дружеские отношения и получил от него отряд конницы в 2 тыс. человек. Со всеми своими силами он напал на Спендия и Автарита (Матос в это время стоял под Гиппоном) и разбил их. В руки карфагенян попали около 4 тыс. пленных. Гамилькар, дипломатические способности которого не уступали его военным талантам, обошелся с пленными чрезвычайно мягко: желающих он принял к себе на службу, а остальных отпустил, предупредив, что если они еще раз попадутся с оружием в руках, то будут беспощадно наказаны.

Эта политика испугала вождей восставших, опасавшихся, что она внесет раскол в их ряды. Собрав сходку, они выступили с горячими речами,

призывая не доверять карфагенянам. Возбужденное собрание бросилось на Гескона и других карфагенских пленных: после пыток все они были убиты. Таким образом, всякие пути для соглашения оказались отрезанными.

Борьба продолжалась, принимая с обеих сторон все более жестокий характер: пленный либо не брали совсем, либо подвергали мучительной казни. Партия Ганнона еще раз подняла голову и добилась того, чтобы верховное командование было поручено совместно обоим полководцам. Но из этого политического компромисса не вышло ничего хорошего: командиры ссорились друг с другом и поэтому бездействовали, а восстание тем временем расширялось. Утика и Гиппон перешли на сторону восставших, Карфаген снова был отрезан, и в доставке продовольствия все чаще стали наступать перебои.

Таким образом, система двойного командования не оправдала себя, и Ганнон был отозван из армии. Гамилькар, получив свободу действий, повел планомерную борьбу, опираясь на укрепления Карфагена и пользуясь своим превосходством в коннице и слонах. Он систематически опустошал территорию в тылу у восставших, довел их до голода и таким путем заставил снять осаду Карфагена. Когда же война приняла полевой характер, военные таланты Гамилькара выступили во всем блеске, в особенности по сравнению со стратегической неопытностью его противников. Крупную армию наемников и ливийцев в 50 тыс. человек под начальством Спендия и Автарита он загнал в неудобную для них местность, окружил рвом и валом и голодом довел до людоедства.

Тогда вожди обратились к Гамилькару с предложением мира. Он притворно выразил согласие, а когда к нему явилось посольство из 10 человек наиболее выдающихся руководителей восстания, в том числе Спендий и Автарит, приказал их схватить. Мятежников, лишенных руководства, Гамилькар окружил слонами и другим войском и истребил более 40 тыс. человек.

Затем он пошел на Тунет, где находился Матос с другой частью восставших. Перед стенами города на глазах у осажденных карфагеняне распяли на крестах Спендия, Автарита и других вождей. Однако Матос, воспользовавшись беспечностью второго карфагенского полководца, сделал неожиданную вылазку. Множество карфагенян было убито, лагерь их захвачен и сам полководец попал в плен. После пыток его распяли на том же кресте, на котором погиб Спендий. 30 знатнейших карфагенян были убиты над его трупом.

Это поражение заставило отступить от Тунета и Гамилькара с его армией. Нужны были чрезвычайные меры, чтобы спасти положение. Всех карфагенских граждан, способных носить оружие, зачислили в войска. Перед лицом грозной опасности враждующие партии помирились. Отныне Ганнон и Гамилькар стали действовать в полном согласии друг с другом. Это создало решительный перелом в ходе войны. Военные действия охватили теперь всю карфагенскую территорию и шли с постоянным успехом на стороне карфагенян.

Наконец, в решительном сражении, для которого воюющие стороны собрали все свои наличные силы, наемники и ливийцы были разбиты.

Сам Матос попал в плен. После этого карфагенянам покорилась вся Ливия, кроме Утики и Гиппона, которые некоторое время еще продолжали безнадежное сопротивление. Наконец сдались и они на милость победителей.

Карфагеняне отпраздновали подавление восстания триумфальным шествием, во время которого Матос и его товарищи были подвергнуты самым утонченным пыткам и после этого казнены. Восстание наемников и ливийцев длилось почти 3 года и 4 месяца (241—238 гг.). По словам Полибия, это была «война самая жестокая и исполненная беззаконий из всех известных нам в истории войн» (I, 88, 7).

Потеря Карфагеном Сардинии

Во время африканского восстания Рим и Сиракузы «великодушно» помогали своим недавним противникам, боясь распространения страшной африканской заразы. Когда в Сардинии также взбунтовались карфагенские наемники и предложили сдать остров римлянам, те отказались. Точно так же ответили они на аналогичное предложение мятежной Утики. В обмен на захваченных карфагенянами италийских купцов, начавших было снабжать восставших товарами, римляне вернули карфагенских пленных, оставшихся от сицилийской войны. Сенат запретил италикам торговать с мятежниками и, наоборот, всячески рекомендовал снабжать карфагенян. Карфагенскому правительству было даже разрешено набирать наемников в Италии.

Гиерон также помогал Карфагену в трудные минуты осады. Его помощь диктовалась совершенно реальными политическими соображениями: он не хотел полного ослабления Карфагена, так как это чрезмерно усилило бы Рим и поставило бы под угрозу независимость Сиракуз.

Однако дружелюбная позиция Рима стала меняться к концу восстания, когда уже было ясно, что Карфаген победит. В 238 г. сардинские мятежники, которых сильно теснили туземцы, вторично обратились в Рим с прежним предложением. На этот раз сенат выразил согласие и стал готовить экспедицию для занятия острова. Карфагенское правительство выразило протест и, в свою очередь, начало снаряжать флот. Римляне воспользовались этим, чтобы объявить Карфагену войну. Но истощенные карфагеняне вести новую войну, конечно, не могли. Они отказались от Сардинии и заплатили Риму 1,2 тыс. талантов дополнительной контрибуции.

Таким образом, Рим без войны приобрел большой остров, стратегическое значение которого для Италии было очень велико, так как он вместе с Корсикой прикрывал ее с запада. Однако реально овладеть Сардинией было нелегко: потребовался ряд экспедиций, чтобы сломить сопротивление воинственных и свободолюбивых туземцев. Только в 227 г. Корсика и Сардиния были организованы в провинцию, подобно Сицилии. Для управления ею в Риме стал ежегодно назначаться четвертый претор. Все население обоих островов было обложено десятиной.

Гамилькар и Гасдрубал в Испании

Поведение Рима в сардинском вопросе вызвало новый взрыв ненависти к нему в Карфагене. Авторитет военной партии и ее главы, Гамилькара Барки, еще более поднялся¹. Влияние Баркидов в последние годы войны с наемниками вообще сильно выросло, так как Гамилькару справедливо приписывали главную заслугу в подавлении восстания. Теперь военная партия при поддержке усилившейся демократии решила максимально использовать благоприятную ситуацию. Был выработан план больших завоеваний в Испании, чтобы компенсировать ими потерю островов и создать прочную базу для новой войны с ненавистным Римом.

В 237 г. Гамилькар с небольшим войском отплыл в Испанию. Флотом командовал его зять Гасдрубал, пользовавшийся в этот период большим влиянием среди демократической партии. Гамилькар взял в Испанию и своего 9-летнего сына Ганнибала, которого накануне отъезда заставил перед жертвенником поклясться в вечной ненависти к римлянам.

Гамилькару предстояла трудная задача нового завоевания Испании, так как в 237 г. он мог опереться там только на несколько старых финикийских городов: Гадес (Кадикс), Малаку (Малага) и др.

Карфагенское господство в Испании имело свою длинную историю. Третий великий полуостров Средиземного моря давно привлекал к себе внимание древних колонизаторов, финикийян и греков, своими ископаемыми: золотом, серебром, медью и железом. Кроме этого, Южная Испания служила ключом, запиравшим пути в Атлантику. От Столбов Геракла эти пути расходились: один шел на юг, вдоль западного побережья Африки, до Гвинеи; другой — на север, вдоль испанских берегов, к Бретани и Британским островам. Оба пути давно стали известны смелым мореплавателям древнего мира: первым доставляли в Средиземное море золото и слоновую кость, вторым — драгоценное олово.

Древнейшими колониями в Испании были только что упоминавшиеся поселения финикийян. С VII в. на дальнем западе началась энергичная колонизационная деятельность греков-фокеян, основавших Массилию на южном берегу Галлии, Менаку на южном побережье Испании. Однако греческая экспансия в VI в. была остановлена Карфагеном. В союзе с этрусками в морской битве у о. Корсики карфагеняне уничтожили греческий флот (535 г.). С этого момента могущество фокеян в западном Средиземноморье начало ослабевать, хотя массилийцы еще долго и успешно после этого боролись там с Карфагеном.

После того как в VI в. Карфаген распространил свою власть на северное побережье Африки и твердой ногой стал в Сицилии и Сардинии, началось его проникновение в Испанию. Опорными пунктами там служили для него финикийские города. Противниками были фокеяне и тартезиты.

¹ Откликом острой политической борьбы, которая кипела в этот период в Карфагене, служит известие Аппиана (Ибер., 4; Ганниб., 2) о процессе, который был возбужден олигархами против Гамилькара.

Тартес (по-финикийски — Таршиш) у устья р. Бетис (Гвадалquivир) был центром очень древней и высокой культуры, по-видимому, местного иберского происхождения, но испытавшей сильное греко-финикийское влияние. Его главной экономической базой являлась добыча металла в горах Сьерра-Морена. На ней основывалось высокоразвитое производство металлических, в частности бронзовых изделий, которыми тартеситы торговали с финикийцами и греками. Олово для бронзы они получали из Британии, золото и слоновую кость — из Африки. Тартес был центром большого государства, охватывавшего всю юго-восточную часть Испании (теперешние Андалузию и Мурсию) и достигшего своего расцвета в конце VII — первой половине VI в. Отношения Тартеса с финикийскими и греческими городами побережья были мирными.

Появление карфагенян положило этому конец. На исходе VI в. после долгой борьбы карфагеняне разрушили фокейскую Менаку, а затем и Тартес. На юго-востоке Испании образовались теперь обширные колониальные владения Карфагена, простиравшиеся до Сьерра-Морены и мыса Палос, за которым начинались владения Массилии. В руки карфагенян перешли торговые пути в Западную Африку и на далекий север. Они стали разрабатывать горные богатства Сьерры-Морены. Цветущая долина Бетиса доставляла им хлеб, вино и оливковое масло. Финикийские города побережья (Гадес, Малака, Абдера) вошли в состав карфагенских владений, но, вероятно, пользовались автономией.

Ценность Испании для Карфагена не ограничивалась только экономическими выгодами. В туземных племенах, стоявших на разных стадиях родового быта, карфагеняне нашли великолепный боевой материал, который они широко использовали в качестве наемников. Эти племена, распадавшиеся на множество мелких подразделений, принадлежали к четырем основным этническим группам: лигурам, иберам, кельтам и кельтоиберам. Первые три, по-видимому, представляли собой последовательные ступени развития древнейшей этнической подосновы Средиземноморья. Что же касается кельтоиберов, то они, вероятно, были какими-то этническими образованиями смешанного или переходного типа. Главная масса испанских племен принадлежала к иберам.

Власть карфагенян в Испании держалась более двух столетий. В 348 г., как показывает второй договор с Римом, она стояла совершенно твердо. Существовала она еще и перед началом Первой Пунической войны, о чем говорит Полибий (I, 10, 5). Но, по-видимому, во время этой войны карфагеняне потеряли большую часть своих испанских владений. В противном случае Гамилькару не нужно было бы вновь завоевывать Испанию. У Полибия мы читаем:

«Как скоро карфагеняне усмирили Ливию, они тотчас собрали войска и отправили Гамилькара в Иберию. Взавши с собою войско и сына своего Ганнибала, тогда девятилетнего мальчика, Гамилькар переправился морем к Геракловым Столбам и восстановил (ауехтато) владычество карфагенян в Иберии» (II, I, 5—6).

Мы ничего не знаем о причинах падения власти Карфагена в Испании между 264 и 237 гг. Можно предположить, что они потеряли ее благодаря

массилийцам, действовавшим в союзе с иберами. Карфаген был всецело поглощен опасной войной с Римом и не мог уделять много сил на защиту своих испанских колоний. К 237 г. в его руках осталось только несколько старых финикийских городов, владение которыми обеспечивало и контроль над проливом.

Высадившись в Гадесе, Гамилькар начал обратное завоевание бывших карфагенских владений. За те 8 или 9 лет, что он пробыл в Испании, ему удалось в длительных войнах с иберами и кельтами, действуя то хитростью, то беспощадной жестокостью, значительно расширить узкую полосу южного побережья, еще остававшуюся под карфагенским контролем. На восточном берегу граница карфагенских владений была выдвинута далеко за мыс Палос.

Римляне внимательно следили за тем, что происходило в Испании. В 231 г. они отправили к Гамилькару посольство с требованием дать разъяснения по поводу его завоеваний. Хотя Рим не имел никаких непосредственных интересов в Испании, но, естественно, его беспокоило усиление там карфагенского влияния. Формальным предлогом для римского вмешательства служило то, что, перейдя мыс Палос, Гамилькар нарушил старую границу с владениями Массилии, союзницы Рима. Гамилькар ответил послам, что его войны в Иберии преследуют только одну цель: достать денег для расплаты с римлянами. Послам пришлось пока удовлетвориться этим дипломатическим ответом.

Гамилькар вел себя в Испании чрезвычайно самостоятельно. Это объясняется тем, что он чувствовал за собой поддержку военно-демократической партии в Карфагене, которую к тому же щедро субсидировал из испанской добычи. Кроме этого, сама организация власти карфагенских полководцев в провинциях давала им большую независимость от центрального правительства. При полководце находились члены сената, составлявшие его совет, а карфагенские граждане, служившие в войске, играли роль полномочного народного собрания.

Зимой 229/28 г. Гамилькар утонул в реке во время военных действий против одного из иберских племен.

Естественным преемником Гамилькара, заложившего основы карфагенского могущества в Испании, стал его зять и помощник Гасдрубал. Пользуясь широкой популярностью в Карфагене, он продолжал с большим искусством политику военной партии и своего предшественника. Власть Карфагена в Испании при нем еще более усилилась, несмотря на то, что он предпочитал действовать методами дипломатии. Граница карфагенских владений по восточному побережью достигла р. Ибер (Эбро); влияние же Гасдрубала простиралось далеко в глубь страны. Его армия насчитывала 50 тыс. пехоты и 6 тыс. конницы. На юго-восточном побережье, на берегах прекрасной бухты Гасдрубал основал крепость и город Новый Карфаген (Картахена), сделавшийся как бы столицей Баркидов, главным оплотом их могущества. Новый Карфаген был основан недалеко от богатейших серебряных рудников.

Римляне были чрезвычайно встревожены блестящими успехами Гасдрубала. В 226 г. к нему явилось новое римское посольство, потребовав-

шее, чтобы карфагеняне с вооруженной силой не переходили Ибер. Гасдрубал охотно согласился на это требование, так как оно, в сущности, означало признание всех его приобретений в Испании. Такая умеренность римских требований объясняется тем, что как раз в этот момент на севере Италии было чрезвычайно напряженное положение: грозила большая война с галлами, и поэтому римский сенат не хотел пока осложнять отношений с Карфагеном.

В 221 г. Гасдрубал был убит по личным мотивам одним кельтом. Главнокомандующим в Испании армия провозгласила его шурина, старшего сына Гамилькара, 25-летнего Ганнибала¹. Его утверждение в Карфагене не обошлось без новой партийной борьбы. Враждебная Баркидам группировка потребовала, чтобы были конфискованы в пользу государства те крупные суммы, которыми Гамилькар и Гасдрубал подкупали правительство и народ. Однако Ганнибалу, опиравшемуся на свою огромную популярность в испанской армии, новыми подарками удалось купить у сената и народно-го собрания свое утверждение.

О Гамилькаре Барке сохранилось несравнимо меньше сведений, чем о его сыне Ганнибале. Вместе с тем многие успехи Ганнибала стали возможны только благодаря деятельности отца. Лаконичную, но яркую биографию Гамилькара написал Корнелий Непот (I в. до н. э.). В ней он рассказывает следующее: «Гамилькар, сын Ганнибала, по прозвищу Барка, карфагенянин, начал командовать войском еще в молодые годы; было это в Сицилии, во время Первой Пунической войны, но ближе к ее концу. До его прибытия дела карфагенян на суше и на море шли плохо; он же, где бы ни появлялся, никогда не уступал врагу, не давал ему возможности чинить вред и, напротив, часто, когда представлялся случай, нападал сам и всегда выходил победителем. Так и получилось, что когда пуны потеряли почти все свои владения в Сицилии, он так удачно оборонял Эрикс, что военные действия в этом месте как будто застыли на мертвой точке. Между тем карфагеняне, потерпев поражение от римского консула Г. Лутация в морском бою при Эгатских островах, постановили окончить войну и предоставили это дело на усмотрение Гамилькара. А он, горя желанием сражаться, решил все же хлопотать о мире, поскольку понимал, что отечество, истощившее свои средства, не в состоянии более выносить превратности войны; но при этом он уже тогда лелеял мысль возобновит войну при первых же благоприятных обстоятельствах и биться с римлянами до тех пор, пока они не победят в честном бою или не поднимут руки вверх в знак поражения. С таким намерением он и заключил мир, проявив при этом особое упорство: когда Катул настаивал на том, что война может быть прекращена только при условии, если Гамилькар и его люди, занимавшие Эрикс, удалятся из Сицилии, сдав оружие, тот заявил, что отечество его согласно подчиниться, но сам он скорее умрет, чем возвратится до-

¹ У Гамилькара, кроме Ганнибала, было еще два сына — Гасдрубал и Магон.

мой с таким позором, ибо недостойно его чести выдать противнику то оружие, которое родина вручила ему на битву с врагом. И Катул уступил его непреклонности.

По прибытии в Карфаген Гамилькар нашел положение государства далеко не таким, как надеялся. Так случилось, что вследствие долгих внешних невзгод здесь разгорелась междоусобная война такой силы, что Карфаген оказался в большей опасности, чем когда-либо, не считая того времени, когда он был разрушен. Прежде всего встали наемники, нанятые для войны с Римом; число их достигало 20 тысяч. Взбунтовав всю Африку, они осадили самый Карфаген. Пуны до того устрешились этими бедами, что даже запросили подмоги у римлян — и получили ее. Но в конце концов, дойдя почти до полного отчаяния, они назначили главнокомандующим Гамилькара. Он не только отбросил от стен Карфагена неприятеля, в рядах которого собралось больше 100 тысяч бойцов, но и загнал врагов в такое место, где, запертые в узком пространстве, они гибли больше от голода, чем от меча. Все отпавшие города, в том числе Утику и Гипсон, мощнейшие твердыни Африки, он возвратил отечеству. Не остановившись на этом, он расширил границы державы и настолько умиротворил Африку, что казалось, будто она не знала войны в течение многих лет.

Удачно завершив эти дела, питая в душе отвагу и ненависть к римлянам, Гамилькар в поисках удобного предлога для войны добился, чтобы его послали во главе войска в Испанию; туда же он взял с собой своего сына Ганнибала девяти лет. Кроме того, при нем был Гасдрубал — знатный и красивый юноша, о котором некоторые говорили, будто Гамилькар любил его более грешно, чем подобает. Конечно, разве может великий человек избежать хулы сплетников! Из-за этих разговоров блюститель нравов запретил Гасдрубалу находиться при Гамилькаре, но тот выдал за юношу свою дочь, и тогда по карфагенскому обычаю нельзя уже было запретить тестю общаться с зятем. Я упомянул об этом случае потому, что после гибели Гамилькара этот зять его возглавил войско, совершил великие дела и стал первым полководцем, чья щедрость развратила старинные нравы карфагенян. После его смерти армия вручила командование Ганнибалу.

Итак, Гамилькар переплыл море, достиг Испании и, пользуясь благоприятной судьбою, стяжал себе большие успехи: покорив самые большие и воинственные племена, он обеспечил лошадьми, оружием, людьми и деньгами всю Африку. Погиб он в сражении с веттонами в то время, когда замышлял перенести войну в Италию, на 9-м году пребывания в Испании. Неизменная ненависть его к римлянам, как представляется, во многом способствовала началу Второй Пунической войны, ибо сын его Ганнибал вследствие настойчивых закланий отца получил такие убеждения, что скорее бы умер, чем отказался потягаться с римлянами силой» (Гамилькар, 1—4, пер. Н. Н. Трухиной).

Демократические реформы в Риме

В Риме, как и в Карфагене, период между двумя большими войнами ознаменовался подъемом демократического движения. Очевидно, в этом проявилась общая историческая закономерность, требовавшая максимальной мобилизации народных сил перед решительным столкновением. В Риме, впрочем, были еще особые причины, вызывавшие рост демократических требований. Война была выиграна народом; стоила она ему очень дорого, но ничего не дала (в Сицилию, например, не было выведено ни одной колонии). В то же время война обнаружила крупные недостатки римского правительственного механизма. Знакомство с чужими странами, приобретенное во время заморских походов, более близкое соприкосновение с греческой и карфагенской культурами расширили кругозор итальянского крестьянства и повысили его политическую требовательность. Благодаря созданию флота во много раз увеличивался контингент лиц, захваченных войной, а это были как раз наименее обеспеченные слои итальянского населения.

К сожалению, мы очень плохо знаем внутреннюю историю Рима между 241 и 218 гг. и о многом можем только догадываться. Сразу же после окончания войны, вероятно, в 241 г., была проведена реформа центуриатных комиций, цель которой состояла в том, чтобы положить конец абсолютному преобладанию всадников и первого имущественного класса, отличавшему старые центуриатные комиции. Реформа была построена на соединении территориального принципа с цензовым. К этому моменту количество триб в Риме достигло 35¹. Всадники, ремесленники и пролетарии сохранили старое число центурий независимо от триб. Что же касается центурий остальных имущественных разрядов, то они были распределены равномерно по всем 5 классам и 35 трибам, так что каждый класс в каждой трибе имел по 2 центурии: одну центурию «старших» и одну «младших». Таким образом, в трибе было 10 центурий, а каждый класс получил в общей сложности по 70 центурий (2 центурии × 35). Общее же количество центурий выразилось следующей формулой: (2 цент. × 5) × 35 + 18 цент. всадников + 4 цент. ремесленников и музыкантов + 1 цент. пролетариев = 373 центурии.

Преимущество новой системы перед старой состояло в том, что в ней абсолютное большинство составляли 187 центурий, и, следовательно, при равенстве количества центурий в каждом классе вопрос решался голосами средних имущественных классов. Однако новая система сохранила один существенный недостаток старой — количество людей в центуриях продолжало оставаться неодинаковым. Во первых, центурии «старших», естественно, имели меньше людей, чем центурии «младших»; во-вторых, центурии густонаселенных городских или пригородных триб имели больше людей, чем центурии триб слабонаселенных. Но так как каждая центурия как голосующая единица равнялась всем остальным, то вотум одного че-

¹ После окончания войны были образованы две новые трибы — Квирина и Велина — в областях сабинов и пиценов.

ловека имел различную силу в зависимости от его возраста и местности, в которой он жил: люди старшего возраста и жители малонаселенных отсталых районов оказывались в привилегированном положении.

Тем не менее реформа 241 г. при всех ее недостатках была шагом в сторону демократизации центуриатных комиций¹.

На период между 222 и 218 гг. приходится одно важное мероприятие, смысл которого можно понять только на фоне большого демократического движения, в обстановке борьбы между нобилитетом и поднимавшей голову демократией. Это закон Клавдия, названный так по имени народного трибуна Гая Клавдия, который предложил этот закон и провел его в народном собрании против воли сената. Большое содействие Клавдию в этом вопросе оказал Гай Фламиний, вождь римской демократии 30-х и 20-х гг. Закон, по словам Ливия (XXI, 63), требовал, «чтобы никто из сенаторов или сыновей сенаторов не владел морским кораблем вместимостью свыше трехсот амфор². Эта вместимость считалась законодателем достаточной для ввоза в город из деревни предметов потребления; торговля же признавалась для сенаторов безусловно позорной».

Закон Клавдия сильно затруднил сенаторам ведение крупной морской торговли. Для обхода его приходилось прибегать к всевозможным ухищрениям, в частности к подставным лицам. Возможно, что закон при его проведении мотивировался соображениями сенаторского престижа. Но это не меняет существа дела: закон Клавдия был направлен против нобилитета, и недаром сенат отнесся к нему резко отрицательно. По-видимому, он был проведен главным образом в интересах денежно-торговой группы римского общества, так называемых всадников, которым было важно устранить нобилитет от торговых операций. Вероятно, закон Клавдия явился результатом соглашения между формирующимся всадничеством и плебейско-крестьянской демократией.

Завоевание Цизальпинской Галлии

Римское крестьянство, как было сказано выше, ничего не получило после Первой Пунической войны, поэтому демократическое движение 30-х годов одним из главных своих требований выдвинуло наделение крестьян землей. Гай Фламиний, народный трибун 232 г., провел через трибунные комиции вопреки сенату постановление о разделе гражданам мелких участков земли на так называемом Галльском поле, в бывшей области сено-

¹ Реформа 241 г. в том виде, как мы ее изложили, является лишь гипотезой, хотя и весьма вероятной. Некоторые вопросы, связанные с нею, до сих пор остаются невыясненными, например, вопрос о характере и размерах имущественного ценза в эту эпоху. Точно так же мы не знаем, каким путем была проведена реформа. Возможно, что она явилась делом рук цензоров 241 г. Аврелия Котты и Фабия Бутеона.

² Амфора — мера сыпучих и жидких тел, около 26 л. Таким образом, 300 амфор составляют около 8 тыс. л, т. е. вместимость очень маленького судна.

нов. Оппозиция сената была вызвана главным образом тем, что многие его члены владели там государственной землей на правах оккупации.

Возможно, что именно раздача земли на Галльском поле была поводом к новому вторжению галлов в Среднюю Италию¹. Они усмотрели в этом угрозу проникновения римлян в долину р. По. В 225 г. огромные массы цизальпийских галлов (бойев, инсубров и др.) вместе с наемными галльскими отрядами из-за Альп перешли Апеннины. Римляне выставили против них очень крупные силы, в общей сложности более 150 тыс. человек, и, кроме этого, заключили союз с галльским племенем ценоманов и с венетами. Галлы проникли в Этрурию до Клузия и здесь нанесли поражение одной римской армии. Другая армия явилась на помощь. Нагруженные огромной добычей, которую они не хотели терять, галлы повернули на запад, желая возвратиться домой вдоль морского побережья. Однако около г. Теламона они попали в клещи между двумя римскими армиями. В ожесточенном сражении галлы были наголову разбиты, потеряв 40 тыс. убитыми и 10 тыс. пленными. После этого римляне опустошили область бойев.

Вторжение галлов было предлогом для римлян проникнуть в долину По с тем, чтобы совершенно изгнать оттуда галлов. Уже в 224 г. были покорены бойи. В следующем году консул Гай Фламиний двинулся против инсубров. Перейдя По, римляне обходным маневром через область ценоманов вторглись в неприятельскую страну. Войско инсубров численностью в 50 тыс. человек было разбито Фламинием на правом берегу р. Клезис.

Фламиний, не доверяя ценоманам, оставил их на левом берегу реки и приказал разобрать мост. Этим он обеспечил себя от измены со стороны своих союзников и вместе с тем поставил римлян перед необходимостью или победить, или погибнуть. Клезис нельзя было перейти вброд, и, следовательно, пути для отступления были отрезаны. Враждебная Фламинию историографическая традиция, идущая из senatorских кругов и отраженная Полибием (II, 33), винит консула в том, что он поставил свое войско в рискованное положение. Победу она приписывает исключительно мужеству и искусству римских офицеров и солдат.

Фламиний за эту победу получил триумф по постановлению народного собрания, против желания сената.

После поражения инсубры просили сенат о мире, но получили отказ. Война продолжалась. В 222 г. инсубры собрали все свои силы, присоединив к ним наемников из-за Альп. Римляне наводнили их страну войсками и после нескольких удачных сражений взяли главный город Медиолан (Милан). Инсубры вынуждены были сдаться.

Оба племени (бойи и инсубры) должны были поступиться частью своей территории, дать Риму заложников и платить дань. В области бойев была основана колония Мутина (Модена), на р. По — Кремона и Плаценция (Пьяченца). Таким образом римляне укрепились в долине По, насколько прочно — покажут дальнейшие события. Во всяком случае, первоначальный римский план — полностью уничтожить галлов — пока не удался.

¹ Хотя еще в 236 г. заальпийские галлы вместе с частью бойев дошли до Аримина, но это войско распалось из-за внутренних усобиц.

Иллирийские войны

Период между 241 и 218 гг., столь насыщенный событиями, отмечен еще одним знаменательным фактом: вмешательством римлян в дела Балканского полуострова. Причиной этого были грабежи иллирийских пиратов. Побережье Иллирии, с необычайно извилистой береговой линией, с массой островов, с множеством удобных бухт, служило прекрасной базой для морских разбойников. На своих легких и быстрых судах они грабили берега Балканского полуострова и Италии, нападали на торговые суда и делали совершенно невозможным плавание по Адриатическому и Ионийскому морям.

Это выгодное занятие послужило своеобразной «производственной» базой для объединения отдельных мелких племен иллирийского побережья в единое разбойничье государство. Своего расцвета оно достигло в 30-х гг. III в. при царе Аргоне и его вдове царице Тевте, которая с 231 г. наследовала своему мужу в качестве опекунши его малолетнего сына. В этот период иллирийская монархия стала страшной угрозой и для греков западного побережья Балканского полуострова, и для италийской торговли. Опасность со стороны иллирийцев была особенно велика еще потому, что они опирались на союз с Деметрием II, царем Македонии.

Если греческие дела в это время еще никак не интересовали римлян, то ущерб, причиняемый италийской торговле, не мог их не затрагивать. Поэтому сенат, несмотря на то, что у него в этот момент было много других забот, вынужден был вмешаться. Осенью 230 г. к Тевте явились два римских посла с требованием возмещения убытков италийским купцам и гарантий в том, что это не будет повторяться в дальнейшем. Тевта, находившаяся в зените своего могущества и полагавшая, что римляне никогда всерьез не вмешаются в восточные дела, приняла послов сурово и надменно. Она заявила, что в Иллирии не в обычаях мешать кому-нибудь приобретать себе добычу на море. Тогда один из послов, оскорбленный приемом и словами царицы, воскликнул: «Ну, так мы постараемся исправить иллирийские обычаи!». Разъяренная Тевта прервала переговоры, а на обратном пути на римских послов напали пираты и убили того из них, который сказал дерзость царице.

Этот факт сделал невозможным мирное разрешение вопроса. Весной 229 г. Тевта снова послала большой флот в греческие воды. Иллирийцам чуть было не удалось хитростью захватить Эпидамн. Вытесненные оттуда жителями, они принялись за осаду г. Коркиры на одноименном острове. Разбив небольшой ахейско-этолийский флот, явившийся на помощь осажденным, иллирийцы завладели Коркирой.

В этот момент в восточных водах появился римский флот, состоявший из 200 судов, а вскоре затем около г. Аполлонии высадилась армия из 22 тыс. человек. Македония в этот момент ничем не могла помочь Тевте, так как Деметрий II умер, оставив 9-летнего сына Филиппа V. В государстве возникли внутренние смуты и внешние затруднения, которые регент Антигон Досон, двоюродный брат Деметрия, смог прекратить далеко не сразу. Римский флот явился на помощь Коркире. Он, правда, опоздал, но на

чальник иллирийского гарнизона грек Деметрий Фаросский перешел на сторону римлян и сдал им город. После этого остальные греческие города адриатического побережья (Аполлония, Эпидамн и др.) также отдались под защиту римлян. Выразили покорность Риму и некоторые соседние варварские города. Теснимая со всех сторон, Тевта бежала в глубь страны и укрылась в укрепленном городке. Поэтому уже осенью 229 г. один из консулов с большей частью римских сил смог вернуться в Италию. Другой консул на зиму остался в Иллирии.

Весной 228 г. Тевта была вынуждена просить мира. Она отказалась от всех областей, городов и островов адриатического побережья, занятых римлянами, обязалась уплатить контрибуцию и обещала, что иллирийские суда не будут спускаться южнее г. Лисса¹. Исключение допускалось только для двух невооруженных кораблей одновременно.

Завоеванные области римляне не пожелали превратить в свои непосредственные владения, подобно Сицилии и Сардинии. Для этого они были еще слишком мало заинтересованы в Балканском полуострове. Их основная цель, ради которой они объявили войну, — обеспечить безопасное плавание по Адриатическому морю — была достигнута (или казалась достигнутой), поэтому часть занятой территории они передали Деметрию Фаросскому, который стал управлять ею в качестве самостоятельного государя. Население другой части, в том числе греческих городов Коркиры, Аполлонии, Эпидамна и др., фактически было поставлено в положение, близко напоминавшее положение римских союзников: оно пользовалось внутренней самостоятельностью и не платило налогов; римляне сохранили за собой право требовать с него поставки вспомогательных войск. Формально же эти новые союзники были «сдавшиеся» (*dediticii*) и, следовательно, находились в полной зависимости от Рима.

После заключения мира римский консул отправил в ахейский и этолийский союзы послов, которые официально информировали их о происшедших событиях. Греки выразили живейшее удовлетворение по поводу разгрома иллирийских разбойников. Кроме того, римляне становились теперь их союзниками в борьбе с Македонией. Спустя немного времени сенат направил аналогичное посольство в Коринф и Афины. Здесь прием был не менее радушен. Коринфяне даже вынесли постановление о допущении римского народа к истмийским играм. Этим постановлением римляне были официально признаны эллинами, хотя про себя греки, конечно, продолжали считать их варварами. Но Рим стал слишком крупной силой, и грекам приходилось с этим считаться.

Если римский сенат полагал, что мир 228 г. раз и навсегда решил иллирийскую проблему, то он жестоко заблуждался. Македония в правление Антигона Досона снова окрепла: почти весь Пелопоннес оказался под ее властью. Это сейчас же отразилось на политике Деметрия Фаросского, который после смерти (или отречения от престола) Тевты стал правителем части Иллирии. В конце 20-х гг., надеясь, что римляне, занятые испанскими и галльскими делами, не станут вмешиваться, он открыто вы-

¹ На балканском побережье к северу от Отрантского пролива.

ступил в Греции союзником Антигона. Римский сенат действительно пока не реагировал на измену Деметрия. Это придало ему еще больше храбрости. Хотя Антигон Досон скоро умер и на македонский престол вступил 17-летний Филипп V, сейчас же втянутый в длительные войны с греками, однако Деметрий в 220 г. появился со своим пиратским флотом в греческих водах.

Но он просчитался: Риму было необходимо развязать себе руки для предстоящей войны с Карфагеном и покончить с Деметрием. В 219 г. большой римский флот и армия снова появились в Адриатике под командой обоих консулов. Молодой македонский царь, занятый по горло греческими делами, пока ничем не мог помочь Деметрию, поэтому вторая иллирийская война кончилась очень быстро. Не рискуя открытым столкновением с римлянами и желая, в расчете на македонскую помощь, возможно дольше затянуть войну, Деметрий решил отсиживаться в укрепленных пунктах, но римляне быстро взяли две его сильнейшие крепости. Деметрию удалось бежать к Филиппу. Его владения в Иллирии, по-видимому, поступили под протекторат Рима, подобно тому, как это было сделано в 228 г.

В конце лета 219 г. консулы вернулись в Рим, а через несколько месяцев в Испании под ударами Ганнибала пал союзный с Римом Сагунт. Международная обстановка осложнилась до чрезвычайности.

Ганнибал в Испании

Когда в 221 г. Ганнибал стал главнокомандующим в Испании, ему было только 25 лет. Однако, несмотря на свою молодость, он был совершенно зрелым человеком, находившимся в полном расцвете своих духовных и физических сил. Ганнибал прошел прекрасную военную и дипломатическую школу в сложной испанской обстановке под руководством сначала отца, а затем шурина. Трудно было бы найти более подходящие условия для развития природных способностей молодого человека. История сохранила нам две мастерских характеристики великого полководца и государственного деятеля: одна — субъективная оценка Ливия, в которой еще чувствуется отзыв страстной ненависти римлян к своему противнику и того ужаса, который он внушал им в течение почти 40 лет; другая — гораздо более спокойная и беспристрастная характеристика Полибия.

Ливий пишет (XXI, 4):

«Никогда еще душа одного и того же человека не была так равномерно приспособлена к обеим, столь разнородным обязанностям — повелеванию и повиновению; трудно было поэтому различить, кто им более дорожит — главнокомандующий ли, или войско. Никого Гасдрубал не назначал охотнее начальником отряда, которому поручалось дело, требующее стойкости и отваги, но и воины ни под чьим другим начальством не были более самоуверенны и храбры. Насколько он был смел, бросаясь в опасность, настолько же был он осмотрителен в самой опасности. Не было такого труда, при котором он уставал бы телом или падал духом. И зной, и мороз он переносил

сил с равным терпением, ел и пил столько, сколько требовала природа, а не в удовольствие; распределял время для бодрствования и сна, не обращая внимания на день и ночь, — он уделял покою те часы, которые у него оставались свободными от работы, притом он не пользовался мягкой постелью и не требовал тишины, чтобы легче заснуть; часто видели, как он, завернувшись в военный плащ, спал среди воинов, стоящих на карауле или в пикете. Одеждой он ничуть не отличался от ровесников, только по вооружению да по коню его можно было узнать. Как в коннице, так и в пехоте он далеко оставлял за собой прочих, первым устремлялся в бой, последним после сражения оставлял поле. Но в одинаковой мере с этими высокими достоинствами обладал он и ужасными пороками. Его жестокость доходила до бесчеловечности, его вероломство превосходило пресловутое «пунийское» вероломство. Он не знал ни правды, ни добродетели, не боялся богов, не соблюдал клятвы, не уважал святыни».

Жестокость и вероломство Ганнибала остаются целиком на совести римского историка. Ганнибал действительно был неистощим в военных хитростях, но мы не знаем ничего конкретного о его особой аморальности. Вряд ли он слишком резко отличался в этом отношении от людей своей эпохи: римские полководцы были не менее жестоки и вероломны, чем карфагенский.

Полибий в своей основной характеристике (XI, 19) ни слова не говорит о нравственных качествах Ганнибала. Он подчеркивает только его свойство как полководца:

«Разве можно не удивляться стратегическому искусству Ганнибала, его храбрости и умению жить лагерной жизнью, если окинешь взором это время во всей его продолжительность, если со вниманием останешься на всех больших и малых битвах, на осадах и отпадениях городов, на трудностях, выпадавших на его долю, если, наконец, обратишь во внимание всю огромность его предприятия? В течение 16 лет войны с римлянами в Италии Ганнибал ни разу не уводил своих войск с поля битвы. Подобно искусному кормчему, он непрерывно удерживал в повиновении эти огромные разнородные полчища, сумел охранять их от возмущений против вождя и от междоусобных раздоров. В войсках его были ливияне, иберы, лигуры, кельты, финикийцы, италийцы, эллины, — народы, не имевшие по своему происхождению ничего общего между собою ни в законах и нравах, ни в языке, ни в чем бы то ни было ином. Однако мудрость вождя приучила столь разнообразные и многочисленные народности следовать единому приказанию, покоряться единой воле, при всем непостоянстве и изменчивости положений, когда судьба то весьма благоприятствовала ему, то противодействовала».

Правда, в другом месте (IX, 22—26) Полибий пишет о чрезмерном корыстолюбии и жестокости Ганнибала, но делает это очень осторожно. «Относительно Ганнибала и государственных людей, — замечает он, — вообще нелегко произнести верное суждение». В том положении, в котором находился Ганнибал, ему трудно было соблюдать обычные моральные нормы. К тому же слишком много человеческих жизней и интересов

было связано с именем карфагенского вождя, чтобы можно было ждать его беспристрастной оценки от современников.

«Вот почему, — заключает Полибий, — нелегко судить о характере Ганнибала, так как на него действовали и окружение друзей и положение дел; достаточно того, что у карфагенян он прослыл за корыстолюбца, а у римлян — за жестокосердного» (IX, 26).

Но если бы даже у нас не было этих характеристик, образ Ганнибала как полководца и государственного деятеля едва ли изменился бы в наших глазах сколько-нибудь существенным образом. Вся его богатая жизнь, проникнутая единой мыслью и единой волей, говорит за себя лучше, чем это могла бы сделать любая литературная характеристика. Нужно еще отметить, что Ганнибал был широко образованным человеком и владел несколькими языками, в том числе и латинским.

Выросший в ненависти к римлянам и усвоивший целиком планы баркидской партии, Ганнибал, придя к власти, начал систематически готовиться к войне. В течение двух летних кампаний 221 и 220 гг. он обеспечил свой тыл походами в Центральную Испанию, покорив воинственные племена олькадов, вакцеев и карпетанов. Весной 219 г. Ганнибал взялся за окончательное завоевание восточного побережья. К югу от Ибера оставался только один значительный центр, не зависящий от Карфагена, — г. Сагунт¹. Его положение было важно для Ганнибала со стратегической точки зрения. С Сагунтом римляне заключили союз, по-видимому, вскоре после 226 г.²

Среди дипломатической подготовки войны вопрос о Сагунте играл первостепенную роль и поэтому был чрезвычайно запутан как с римской, так и с карфагенской стороны. Однако если отвлечься от юридических тонкостей, которыми обе стороны старались прикрыть свои намерения, то существо дела представляется совершенно ясным. Независимо от того, когда и как был заключен союз с Сагунтом (возможно, что инициатива шла от Массилии), для Рима он был очень важен, так как давал ему опорную точку в Испании на случай осложнений с Карфагеном. Но по этой же самой причине и Ганнибал избрал Сагунт объектом своего нападения. Еще в 220 г. начались провокационные столкновения между сагунтинцами и соседним племенем, подчиненным карфагенянам. Было ясно, что Ганнибал готовит войну. Сагунт слал в Рим одно посольство за другим с просьбой о помощи. Римский сенат, который после окончания войны с галлами мог позволить себе более твердую политику в Испании, отправил послов к Ганнибалу с предупреждением не покушаться на Сагунт, так как он находится под покровительством Рима. Однако Ганнибал был настроен чрезвычайно агрессивно; он не только не принял римской ноты, но выдвинул римлянам встречные требования, обвиняя их в том, что они вмешиваются во внутренние дела Сагунта³. Таким образом, посольству ничего не удалось до-

¹ Это был иберский город, но римляне считали его основателями греков и выходцев из Лация.

² По другим предположениям, еще в 231 г.

³ Римляне действительно незадолго до этого вмешались в борьбу партий в Сагунте, проведя к власти враждебную Карфагену группировку.

биться. Затем оно отправилось в Карфаген с аналогичным требованием, но и там его успех был не больше, чем у Ганнибала.

Весной 219 г. Ганнибал осадил Сагунт, бросив тем самым открытый вызов Риму. Город, подступы к которому по характеру местности были очень трудны, мужественно оборонялся в течение 8 месяцев. Жители до самого конца надеялись, что придет помощь из Рима. Но она не пришла, и осенью 219 г. Сагунт был взят штурмом.

То, что римляне не вмешались в осаду Сагунта, было ошибкой, которую (как это часто делают современные историки) нельзя оправдывать тем, что оба консула 219 г. оказались занятыми в Иллирии; испанский вопрос являлся слишком важным, и римский сенат обязан был какой угодно ценой послать крупные силы на помощь Сагунту. Если бы это было сделано, война с Ганнибалом пошла бы иначе, так как с самого начала она бы связан в Испании, и итальянский поход не мог бы состояться. Ошибку сената, помимо его обычной медлительности, можно объяснить только отсутствием хорошей информации об испанских делах и планах Ганнибала. Римляне, вероятно, надеялись, что они успеют кончить иллирийскую войну до того, как падет Сагунт.

Первой крупной военной операцией Ганнибала после того, как он получил командование армией Карфагена в Испании, явилась осада Сагунта (219 г.). Вместе с тем, захват Сагунта стал поводом к началу Второй Пунической войны. Красочный рассказ об этих событиях сохранил Ливий. Он пишет: «Пока в Риме занимались приготовлениями и совещаниями, Сагунт уже подвергся крайне ожесточенной осаде... Ганнибал, вторгнувшись с войском в их [сагунтийцев] пределы, опустошил, насколько мог, их поля и затем, разделив свои силы на три части, двинулся к самому городу... На первых порах защитники ограничивались тем, что стрельбою держали врага на известном расстоянии и не давали ему соорудить никакого мало-мальски надежного окопа; но со временем стрелы стали сверкать не только со стен и башен — у осаждаемых хватило духу делать вылазки против неприятельских караулов и осадных сооружений. В этих беспорядочных стычках падало обыкновенно отнюдь не меньше карфагенян, чем сагунтийцев. Когда же сам Ганнибал, неосторожно приблизившийся к стене, был тяжело ранен дротиком в бедро и упал, кругом распространилось такое смятение и такая тревога, что навесы и осадные работы едва не были брошены.

Отказавшись пока от приступа, карфагеняне несколько дней довольствовались одной осадой города, чтобы дать ране полководца зажить... Когда вновь приступили к военным действиям, борьба была еще ожесточеннее... И вот тараны ударили в стены; вскоре в ряде мест началось разрушение; вдруг сплошные развалины одной части укреплений обнажили город — обрушились с оглушительным треском три башни подряд и вся стена между ними. Пунийцы подумали было, что их падение решило взятие города; но вместо того обе стороны бросились через пролом вперед, в битву, с такой яростью, как будто

стена служила до тех пор оплотом для обеих. Вдобавок эта битва ничуть не походила на те беспорядочные стычки, какие обыкновенно происходят при осаде городов, когда выбор времени зависит от расчетов одной только стороны. Воины выстроились надлежащим образом в ряды среди развалин стен на узкой площади, отделяющей одну линию домов от другой, словно на открытом поле. Одних водущею надежда, других — отчаяние; пуниец думал, что город, собственно, уже взят и что ему остается только поднатужиться; сагунтийцы помнили, что стен уже не стало и что их грудь — единственный оплот беспомощной и беззащитной родины, и никто из них не отступал, чтобы оставленное ими место не было занято врагом. И чем больше было ожесточение сражающихся, чем гуще их ряды, тем больше было ран: так как промежутков не было, то каждое копьё попадало или в человека, или в его щит...

Исход сражения долгое время оставался неясен; вследствие этого сагунтийцы, видя неожиданный успех своего сопротивления, воспрянули духом, и пуниец, не сумевший довершить свою победу, показался им как бы уже побежденным. И вот горожане внезапно поднимают крик, отгоняют врага к развалинам стен, затем, пользуясь его стесненным положением и малодушием, выбивают его оттуда и, наконец, в стремительном бегстве гонят до самого лагеря» (XXI, 7—9).

Только после 8-месячной осады карфагеняне захватили Сагунт. Ливий так рассказывает о последних днях Сагунта: «Между тем толпа, желая слушать речь Алорка¹, мало-помалу окружила здание, и сенат с народом составлял уже одно сборище. Вдруг первые в городе лица, прежде чем Алорку мог быть дан ответ, отделились от сената, начали сносить на площадь все золото и серебро, как общественное, так и свое собственное, и, поспешно разведши огонь, бросили его туда, причем многие из них сами бросались в тот же огонь. Но вот в то время, когда страх и смятение, распространившиеся вследствие этого отчаянного поступка по городу, еще не улеглись, раздался новый шум со стороны крепости: после долгих усилий врагов обрушилась наконец башня, и когорта пунийцев, ворвавшаяся через образовавшийся пролом, дала знать полководцу, что город врагов покинут обычными караульными и часовыми. Тогда Ганнибал, решившись немедленно воспользоваться этим обстоятельством, со всем своим войском напал на город. В одно мгновение Сагунт был взят; Ганнибал распорядился предавать смерти всех взрослых подряд. Приказ этот был жесток, но исход дела как бы оправдал его. Действительно, возможно ли было пощадить хоть одного из этих людей, которые частью, запершись со своими женами и детьми, сами подожгли дома, в которых находились, частью же бросались с оружием в руках на врага и дрались с ним до последнего дыхания» (XXI, 14, пер. Ф. Ф. Зелинского).

¹ Алорк — испанский воин, служивший у Ганнибала и доставивший сагунтийцам условия капитуляции.

ГЛАВА XV

ВТОРАЯ ПУНИЧЕСКАЯ ВОЙНА

В 218 г. Рим объявил Карфагену войну под предлогом нарушения договора 226 г. Однако вначале стратегическую инициативу в войне захватил Ганнибал, который совершил знаменитый переход из Испании в Италию через Альпы (218 г.). В первые три года войны Ганнибал нанес несколько поражений римлянам, завершившихся полным разгромом в битве при Каннах (216 г.). Но римляне не сложили оружие, война приняла затяжной характер, создавая новые театры военных действий в Испании, Сицилии, на Балканах, наконец, в Африке. Постепенно чаша весов склонилась в пользу римлян: неудачей закончился поход Ганнибала на Рим, Публий Корнелий Сципион захватил Новый Карфаген и вытеснил карфагенян из Испании, а в 204 г. высадился в Африке. Ганнибал вынужден был покинуть Италию, но спасти Карфаген не смог — в битве при Заме его армия была разбита (202 г.). Вторая Пуническая война завершилась полной победой Рима.

218 г. — начало Второй Пунической войны — поход Ганнибала в Италию.

216 г. — битва при Каннах.

211 г. — поход Ганнибала на Рим, взятие римлянами Капуи.

209 г. — захват римлянами Нового Карфагена.

202 г. — битва при Заме.

201 г. — окончание войны, заключение мира.

Начало войны

После взятия Сагунта Ганнибал вернулся в Новый Карфаген. Щедро наградив солдат из военной добычи, он распустил на зиму свои иберские войска по домам, обязав их вернуться ранней весной. Для охраны Испании и Африки Ганнибал провел несколько важных мер. Собираясь надолго покинуть Пиренейский полуостров, он оставил там своим заместителем брата Гасдрубала, выделив ему довольно крупные сухопутные и морские силы. Для охраны Африки также были оставлены значительные войсковые контингенты. При этом Ганнибал предусмотрительно отправил в Африку иберские войска, а в Испании сосредоточил главным образом ливиян. Таким путем он надеялся вернее удержать в повиновении тех и других.

Стратегический план Ганнибала требовал хорошей информации о положении дел в Северной Италии и точных данных о маршруте. Для этого он послал разведчиков и агентов к кельтам обеих Галлий — и Трансальпинской и Цизальпинской. Кроме этого, сами галлы прислали к нему послов. Сведения, полученные Ганнибалом, были положительные: галлы Северной Италии обещали ему полную поддержку в войне с Римом, а относительно пути через Альпы говорили, что хотя он и труден, но не невозможен.

В Риме падение Сагунта было воспринято как фактическое начало войны с Ганнибалом. Однако формально война еще не была объявлена. Для

этого в Карфаген отправили посольство из нескольких почтенных сенаторов во главе с Квинтом Фабием Максимом. Послам поручили требовать выдачи Ганнибала и находившихся при нем членов карфагенского сената, в противном случае — объявить войну.

В карфагенском сенате в присутствии послов не возникло никакой дискуссии по вопросу о том, кто является нарушителем международных договоров. Римское посольство предъявило свой ультиматум, в ответ на что один из карфагенских сенаторов произнес речь, в которой обосновал карфагенскую точку зрения. Римляне не стали отвечать: вопрос был слишком ясен.

«Квинт Фабий, — говорит Ливий, — подобрав переднюю полу тоги так, что образовалось углубление, сказал: “Вот здесь я приношу вам войну и мир, выбирайте любое!”. На эти слова он получил не менее гордый ответ: “Выбирай сам!” А когда он, распустив тогу, воскликнул: “Я даю вам войну”, присутствующие единодушно ответили, что они принимают войну и будут вести ее с такой же решимостью, с какой приняли» (XXI, 18).

Война была объявлена ранней весной 218 г. Римский сенат еще до этого выработал определенный стратегический план, предусматривавший одновременный удар по Испании и Африке. Один из консулов 218 г. — Публий Корнелий Сципион — должен был отплыть в Испанию. Другому консулу — Тиберию Семпронию Лонгу — было поручено произвести десант в Африке, опираясь на Сицилию. Однако этот план, сам по себе совершенно разумный, не учитывал намерений Ганнибала, о которых римляне узнали только тогда, когда война уже началась.

Гениально смелый план карфагенского вождя состоял в том, чтобы вторгнуться в Италию через Альпы. Несмотря на свою смелость, этот план был совершенно логичен, и если бы в Риме были хорошие стратеги и политики, они могли бы разгадать его заранее. Действительно, Ганнибал должен был вести только наступательную войну. Такой характер ее был предопределен всей политикой Баркидов, и только он давал надежду на успех. Но вести наступательную войну при условии абсолютного господства Рима на море можно было только на территории Италии, перейдя Альпы. Конечно, этот переход был нелегок, но возможен. Ведь в предыдущие годы кельты не раз перебирались через горы крупными отрядами и даже целыми племенами, с женами и детьми. Нападение на Италию с севера, кроме фактора внезапности, имело за себя одно решающее политическое соображение: Ганнибал был уверен, что итальянская федерация развалится, едва только он появится на территории полуострова. Поведение галлов, во всяком случае, давало ему серьезные основания для такой уверенности.

Ганнибал и его штаб отдавали себе полный отчет в трудностях итальянского похода. Особенно сложной казалась проблема снабжения армии продовольствием. «Когда Ганнибал задумал совершить военный поход из Иберии в Италию, — пишет Полибий, — прокормление войска и заготовление необходимых припасов представляло величайшие трудности. Предстоявшие трудности много раз обсуждались тогда в совете, и вот один из друзей, Ганнибал по прозва-

нию Мономах, заявил, что, по его мнению, есть одно только средство пройти в Италию. Ганнибал предложил высказаться. Друг его на это ответил, что необходимо научить воинов питаться человеческим мясом и позаботиться о том, чтобы они заранее освоились с этой пищей» (IX, 24).

«Чтобы определить ясно и точно те силы, на какие впоследствии дерзнул напасть Ганнибал, — пишет Полибий (II, 24), — и то могущество, которое он с изумительной отвагой задумал сокрушить, успех в своих замыслах настолько, что нанес римлянам жесточайшие поражения, необходимо показать военные средства римлян и исчислить войска, имевшиеся у них в то время. С консулами вышли четыре римских легиона, каждый в 5200 человек пехоты и 300 человек конницы. Оба консула имели при себе союзников, общее число их доходило до 30 тысяч пехоты и 2 тысяч конницы. На помощь римлянам в трудном положении их явились в Рим от сабинов и тирренов до 4 тысяч конницы и больше 50 тысяч пехоты. Римляне соединили их вместе и поставили перед границами Тиррении с претором во главе. От умбров и сарсинов, занимавших Апеннины, прибыло всего до 20 тысяч, с ними соединились также в числе 20 тысяч венеты и гономаны. Эти войска римляне поставили на границах Галатии, дабы вторжением в землю боев заставить вышедших на войну возвратиться домой. Таковы были войска римлян, выставленные для охраны страны. В Риме ввиду возможных случайностей войны содержалось запасное войско в 20 тысяч пехоты из самих римлян, вместе с ними полторы тысячи конницы, а от союзников — 30 тысяч пехоты и 2 тысячи конницы. На доставленных списках значилось латинов 80 тысяч пехоты и 5 тысяч конницы, самнитов 70 тысяч пехоты и 7 тысяч конницы; от япигов и мессапиев было всего 50 тысяч пехоты и 16 тысяч конницы, от луканов 30 тысяч пехоты и 3 тысячи конницы, от марсов, маррукинов, ферентанов и вестинов 20 тысяч пехоты и 4 тысячи конницы. Кроме того, в Италии и Сицилии помещено было два запасных легиона, каждый в 4200 человек пехоты и в 200 человек конницы. Таким образом, для защиты римских владений выставлено было всего более 150 тысяч пехоты и 23 тысячи конницы, а общее число способных носить оружие, как римлян, так и союзников, превышало 700 тысяч пехоты и до 70 тысяч конницы. На них-то пошел Ганнибал, при вторжении в Италию не имея полных 20 тысяч войска» (пер. Ф. Г. Мищенко).

Поход Ганнибала в Италию

В конце апреля или начале мая 218 г. Ганнибал выступил из Нового Карфагена с армией, состоявшей из 90 тыс. пехоты, 12 тыс. конницы и нескольких десятков слонов. Перейдя Ибер, он ценой больших потерь покорил племена теперешней Каталонии, оказавшие карфагенянам сильное сопротивление. Для удержания завоеванной области Ганнибал оста-

вил там более 10 тыс. человек. Почти столько же людей он распустил по домам. Это была наименее дисциплинированная часть его армии, среди которой слухи о предстоящем походе вызывали недовольство. Ганнибал предпочел отделаться от нее теперь же. За вычетом понесенных в Каталонии потерь, оставленных там гарнизонов и демобилизованных, у Ганнибала осталось только 50 тыс. пехоты и 9 тыс. конницы. Зато это были отборные войска. С ними Ганнибал перешел Пиренеи и двинулся вдоль южного побережья Галлии к р. Родан (Рона).

Римляне начали смутно догадываться о планах Ганнибала только тогда, когда от масилийских послов узнали о его переходе через Ибер. Одновременно с этим в Риме получили другое неприятное известие: восстали бойи и инсубры и осадили только что основанные римские крепости в Цизальпинской Галлии. Поэтому часть войск, предназначенных для отправки в Испанию, пришлось спешно перебросить на подавление восстания, а Сципион должен был набрать для себя новый легион. Это вызвало задержку испанской экспедиции.

Наконец, в начале лета оба консула направились по своим местам: Тиберий Семпроний с эскадрой в 160 пятипалубных судов отплыл в Лилибей, а Публий Корнелий с 60 кораблями направился в Массилию. Отсюда можно видеть, что даже в этот момент у римлян еще не было ясного представления о намерениях Ганнибала: в противном случае они не обнажили бы Италию. Вероятно, римский сенат не допускал, чтобы планы Ганнибала шли дальше завоевания Массилии.

Прибыв к устью Родана, Сципион получил известие (оно оказалось запоздалым), что Ганнибал перешел Пиренеи. Консул, не торопясь, стал высаживать войска, будучи уверен, что карфагенянам не удастся так скоро пробиться через Южную Галлию. Каково же было его изумление, когда почти сейчас же ему сообщили, что Ганнибал уже подошел к Родану! Сципион ускорил высадку и одновременно послал на разведку отряд конницы.

Ганнибал действительно подошел к нижнему течению Родана, в четырех днях пути от устья. Через область союзных с Массилией галлов он прорвался где силой, а где прибегая к подкупу. На Родане для карфагенян создалось критическое положение. На левом берегу реки собралось множество галлов с явным намерением помешать переправе. При таких условиях форсировать быструю и глубокую реку было бы очень рискованно. Тогда Ганнибал придумал следующий план. У жителей правого берега были закуплены все наличные транспортные средства. Кроме них изготовили огромное количество плотов и грубых челноков. Когда все было готово для переправы, Ганнибал тайком послал вверх по течению реки сильный отряд.

Поднявшись километров на 40, карфагеняне переправились на левый берег и, подойдя к лагерю галлов, дали знать Ганнибалу о своем прибытии сигнальными кострами. Тогда Ганнибал начал переправу своих главных сил. Галлы с азартом отбивали переправлявшиеся войска и не замечали, что у них делалось в тылу: в это время карфагенский отряд напал на их лагерь и поджег его. Растерявшиеся варвары не выдержали двойного удара и в беспорядке бежали. Теперь Ганнибал мог без помехи закончить переправу.

Много хлопот доставили 37 слонов, находившихся в карфагенской армии. Для их переправы построили несколько огромных плотов, которые покрыли землей и дерном, чтобы создать для животных видимость суши. Плоты шли на буксире у множества лодок. Слоны, очутившись посредине реки, начали испуганно бросаться в разные стороны, но, видя себя окруженными водой, в конце концов успокоились и были благополучно доставлены на другой берег. Только несколько животных в страхе кинулись в воду. Их погонщики утонули, но сами они выбрались на сушу.

Пока шла переправа, Ганнибал послал на разведку 500 нумидийских всадников. Они встретились с конным отрядом Сципиона. В жестокой схватке нумидяне потеряли больше 200 человек и отступили. Римляне гнались за ними до самого карфагенского лагеря. Вернувшись, они доложили Сципиону о близости противника. Консул со всеми своими силами немедленно двинулся вдоль реки. Но когда римляне достигли места переправы, они нашли только пустые окопы: Ганнибал уже 3 дня тому назад покинул свою стоянку и теперь форсированным маршем шел вдоль Родана на север. В его планы не входило ослаблять свои силы преждевременным столкновением с римлянами.

Сципиону ничего не оставалось, как вернуться к морю и снова погрузить армию на суда. Только теперь ему стал совершенно ясен план Ганнибала. Римский консул был опытным и дальновидным стратегом. Он предвидел роль, которую в войне будет играть Испания как главный плацдарм Ганнибала. Поэтому большую часть армии, под начальством своего брата Гнея, Сципион послал туда, а сам с несколькими судами вернулся в Италию, чтобы подготовиться к встрече с Ганнибалом, когда тот выйдет из альпийских проходов.

Тем временем Ганнибал, поднимаясь по течению Родана, подошел к тому месту, где в него впадает р. Изара (Изер). Треугольник, образуемый горами и течением обеих рек, назывался Островом. Это была плодородная местность, густо населенная племенем аллоброгов. У них в это время происходила борьба за власть между двумя братьями. Ганнибал вмешался в нее на стороне старшего брата, помог ему изгнать соперника, за что получил щедрую помощь продовольствием, одеждой и вооружением. Благодарный царек даже сопровождал карфагенян, пока они шли вверх по течению Изары и охранял их тыл от нападения других племен.

В начале сентября Ганнибал подошел к главному хребту. К сожалению, оба наших главных источника, Полибий и Ливий, здесь расходятся между собой и не дают возможности точно определить место перехода Ганнибала через Альпы. Поэтому, несмотря на огромное количество литературы, написанной по этому вопросу, в науке не существует единой точки зрения. Можно только утверждать, что Ганнибал пересек западные Альпы в области, лежащей между проходами Малый Сен-Бернар и Мон-Женевр.

Сентябрь был слишком поздним месяцем для перехода¹, так как на горных перевалах уже лежал снег, что сильно затрудняло движение войска,

¹ Ганнибал не мог выступить из Нового Карфагена раньше, так как иначе его задержали бы разливы рек. К тому же он много времени потратил в Каталонии.

особенно конницы и слонов. Животные и люди скользили на узких тропинках, срывались и падали в пропасти. Холод мучил не привыкших к нему южан. Горцы неожиданно нападали на проходившую армию, причиняя ей большие потери.

В конце сентября 218 г. измученная карфагенская армия вышла в долину верхнего По. Весь путь от Нового Карфагена длился около 5 месяцев, переход через Альпы — 15 дней. У Ганнибала осталось только 20 тыс. пехоты и 6 тыс. конницы¹.

Несомненной стратегической победой Ганнибала в самом начале войны стал упреждающий удар по римлянам и перенесение военных действий в Италию. Но поход в Италию потребовал максимального напряжения сил и был сопряжен с огромными людскими потерями. Самым трудным и опасным, конечно, был переход через Альпы. Первым из античных историков, рассказавшим об этом знаменитом переходе, стал Полибий. Изложение Полибия (III, 50—56) подробно и красочно. Вот самые яркие эпизоды этого рассказа: «В течение десяти дней пройдя вдоль реки (Родана) около 800 стадий, Ганнибал начал подъем на Альпы, причем подвергался величайшей опасности. Ибо до тех пор, пока карфагеняне находились на равнине, горцы воздерживались от нападения частью в страхе перед конницей, частью из боязни сопроводивших их варваров. Но когда войско Ганнибала вступило в труднопроходимые местности, вожди горцев стянули довольно значительное войско и заблаговременно заняли удобные пункты, через которые Ганнибалу необходимо было проходить...

Согласно этому решению, варвары ударили на карфагенян, которые при этом понесли большие потери, особенно в лошадях и вьючном скоте. Дело в том, что подъем на гору был не только узок и неровен, но и крут, а потому при малейшем замешательстве многие животные вместе с поклажей падали в пропасть. Но наибольшее замешательство производили раненые лошади: одни из них в ярости от боли кидались на вьючный скот спереди, другие в стремительном движении вперед теснили все, попадавшееся им на пути в узком проходе, и тем производили большой беспорядок. При виде этого Ганнибал сообразил, что, если погибнет скот с ношею, то не уцелеет и та часть войска, которая избегнет опасности; поэтому он взял с собою воинов, в предшествующую ночь занявших перевалы, и поспешил на помощь к передовому отряду. Так как Ганнибал нападал с высоты, то неприятель потерял много убитыми, хотя не меньше потери были и у Ганнибала; ибо крики подоспевших воинов и схватка увеличивала с обеих сторон беспорядок движения. Наконец, когда большая часть горцев была перебита, а остальные вынуждены были искать спасения в бегстве и повернули домой, тогда, и то с большим трудом, удалось уцелевшему скоту и лошадям пройти через теснину...

¹ При переправе через Родан у него было 38 тыс. пехоты и более 8 тыс. конницы. Таким образом, переход через Альпы стоил Ганнибалу почти половины войск.

Невзирая на это, потери в людях, выючном скоте и лошадях были очень велики. Занимая более высокие пункты и подвигаясь по склонам гор бок о бок с карфагенянами, варвары то скатывали глыбы, то метали в них камни, чем наводили на противников ужас и подвергали их большой опасности. Дело дошло до того, что Ганнибал вынужден был с половиною войска, вдали от лошадей и выючного скота, с целью прикрытия их ночевать на белой крутой скале, пока наконец они с трудом выбрались из ущелья; для этого потребовалась целая ночь. Наутро, когда неприятель удалился, Ганнибал снова соединился с конницей и выючными животными и направился вперед к высочайшим альпийским вершинам, ни разу более не встречаясь с соединенными силами варваров, которые тревожили его то там, то сям небольшими толпами. Выбирая удобные моменты, они нападали то на задние ряды, то на передние и уводили часть скота. Величайшую услугу оказывали Ганнибалу слоны, ибо, в каком бы месте они ни появлялись, неприятель не решался подходить туда, устрашаемый видом неведомых ему животных. На девятый день Ганнибал достиг наконец вершины перевала, разбил там свой лагерь, в котором оставался два дня частью для того, чтобы дать отдохнуть уцелевшим воинам, частью потому, что поджидал запоздавших...

Приближался заход Плеяды, и вершины Альп покрывались уже снегом. Ганнибал замечал упадок духа в войсках как вследствие вынесенных уже лишений, так и в ожидании предстоящих. Он собрал воинов и пытался было ободрять их, располагая единственным для этого средством — видом Италии. Она так расстилается у подошвы альпийских гор, что для путника, обнимающего одним взором горы и страну эту, Альпы имеют вид кремля Италии. Вот почему, указывая своим воинам на равнины Пада и вообще напоминая им о благоволении населяющих их галатов, а также указывая местонахождение самого Рима, Ганнибал успел немного ободрить их. На следующее утро он снялся со стоянки и начал нисхождение с гор. На этом пути он не встречал более неприятелей, за исключением разве тех, которые вредили ему тайно; однако вследствие трудностей пути и снега он потерял почти столько же людей, как и при подъеме на горы. Действительно, нисхождение совершалось по узкой, крутой дороге, а снег не давал различать место, куда поставить ногу, поэтому всякий, кто сбивался с дороги и падал, низвергался в пропасть. Однако и это карфагеняне переносили терпеливо, потому что привыкли уже к такого рода тягостям. Но лишь только они подошли к узкому месту, по которому не могли пройти ни слоны, ни выючные животные, — ибо обрыв, крутой и до того, всего в стадии полторы протяжения, стал еще круче после новой лавины, — войско снова упало духом и трепетало от страха. Сначала вождь карфагенян пытался обойти это трудное место; но после того, как выпал снег, благодаря которому путь сделался совершенно непроходимым, он отказался и от этого.

Обстоятельства сложились как-то особенно необыкновенно: на прежний снег, оставшийся от прошлой зимы, выпал в этом году новый; легко было пробить этот снег ногами, так как он выпал недавно, был мягок и к тому же неглубок. Но, пробив верхний слой и ступая по нижнему, отвердевшему, солдаты не пробивали уже нижнего и двигались дальше, скользя обеими ногами: на земле так бывает с людьми, которые идут по дороге, сверху покрытой грязью. Но дальнейшее было еще хуже, именно: люди не могли пробить нижнего снега и потому, когда упавшие старались подняться на ноги и для этого опереться коленями или руками, они скользили еще больше, уже всеми членами разом, так как места были весьма обрывисты. Напротив, когда вьючные животные пытались подняться после падения, то пробивали нижний снег, а пробив стояли неподвижно вместе с ношею, как заледеневшие, частью вследствие собственной тяжести, частью потому, что замерзший раньше снег был крепок. Поэтому Ганнибал потерял всякую надежду добраться до цели таким путем и расположил свой лагерь у самого гребня горы, приказав расчистить лежавший там снег; затем руками солдат, расставленных по сторонам, он с великим трудом проложил себе дорогу через обрыв. Для скота и лошадей был приготовлен достаточно удобный проход за один день; немедленно он повел животных и, разбив лагерь в таких местах, где уже не было снега, послал их на пастбище. Нумидян он отряжал по сменам для прокладки пути, и едва через три дня после усиленных трудов ему удалось провести слонов, которые сильно страдали от голода. Дело в том, что альпийские вершины и ближайшие к перевалам места совсем безлесны и обнажены, ибо снег лежит там всегда, зимою и летом; напротив, средние области по обоим склонам гор имеют леса и деревья и вообще удобообитаемы. Собрал в одно место все войско, Ганнибал продолжал нисхождение с гор; на третий день он спустился с крутизны и достиг равнины» (пер. Ф. Г. Мищенко).

Первые столкновения: Тицин и Трелия

Да и эти войска находились в таком жалком состоянии, что нужно было дать им некоторое время на отдых, хотя для Ганнибала был дорог каждый час: он хотел занять долину По раньше римлян и тем побудить колебавшихся галлов перейти на его сторону. Инсубры встретили карфагенян радушно, но лигуро-кельтское племя тавринов заняло враждебную позицию, поэтому Ганнибал, едва только его люди немного оправились, осадил главное поселение тавринов (г. Турин). Через три дня он взял его штурмом. Беспощадное избиение жителей привело в ужас население верхнего По и заставило все враждебные или колебавшиеся элементы примкнуть к карфагенянам. Ганнибал получил от галлов большие пополнения людьми и лошадьми.

В то время, когда происходили эти события, два римских легиона во главе с Публием Корнелием Сципионом уже находились в долине По к западу от Плаценции. Консул, вернувшись из Массилии, немедленно известил сенат о положении дел и через Этрурию прямо проехал в Цизальпинскую Галлию, где принял командование над находившимися там войсками. Они, как мы видели, еще раньше были направлены туда для подавления восстания галлов.

Сенат, получив эти ошеломляющие известия, одобрил все действия Сципиона и послал приказ Тиберию Семпронию Лонгу оставить все приготовления к вторжению в Африку и спешить на помощь коллеге. Семпроний, у которого в Лилибее было собрано более 25 тыс. человек и который уже начал успешные морские действия против Карфагена, немедленно приступил к переброске своих сил в Северную Италию, в г. Аримин. Эта операция была закончена менее чем в 2 месяца. К концу ноября вторая римская армия смогла выступить на соединение с первой.

Сципион в это время уже вошел в соприкосновение с Ганнибалом. Перейдя По около Плаценции, он двинулся вверх по течению реки по левому берегу и переправился по наведенному понтонному мосту через Тицин (Тичино), приток По. Разбив лагерь к западу от реки, консул с конницей и легко вооруженными отправился на разведку. Навстречу ему попала конница Ганнибала, который тоже выехал на разведку. Произошла ожесточенная схватка, в которой перевес оказался на стороне карфагенян. Сам Сципион был ранен и спасся благодаря мужеству своего сына, 17-летнего юноши, который бросился на помощь отцу¹. Только наступление темноты избавило римлян от полного разгрома.

Сципион с остатками своего отряда укрылся в лагере. Первый опыт показал ему абсолютное превосходство карфагенской конницы, а при этом условия равнины к северу от По были невыгодны для решающего сражения. Кроме этого, нужно было дожидаться прихода Семпрония. Поэтому консул под покровом ночной темноты снялся с лагеря, перешел обратно через Тицин и благополучно достиг моста через По около Плаценции. Конница Ганнибала погналась было за римлянами, но ей удалось только захватить отряд, прикрывавший саперов, которые разрушали мост через Тицин.

Сципион переправился на правый берег По у Плаценции, несколько продвинулся к западу и занял хорошую позицию.

Ганнибал, в свою очередь, перешел через По, но выше по течению. Он приблизился к римским позициям и разбил лагерь недалеко от них. Ночью более 2 тыс. галлов из римских вспомогательных войск перебили часовых и перебежали к карфагенянам. Этот случай показал Сципиону всю опасность положения: с минуты на минуту можно было ожидать восстания всех галлов вокруг Плаценции. Поэтому он решил отступить немного к востоку за р. Требию, приток По с правой стороны. Там в холмистой местности

¹ Это был Сципион-сын, будущий победитель Ганнибала, получивший прозвище Африканского. Другой вариант предания приписывает честь спасения консула рабу-лигуру.

можно было спокойно ожидать прихода второй армии. Отступление римлян удалось только потому, что нумидийская конница, посланная им вдогонку, бросилась грабить оставленный римский лагерь, что дало возможность Сципиону благополучно перевезти свои войска на правый берег Требии и там укрепиться. Ганнибал разбил свой лагерь на равнине к западу от реки.

Некоторое время прошло в бездействии. Сципион лечил свою рану и ждал прихода Семпрония. Наконец явилась вторая армия. Ганнибал не мешал ее подходу, по-видимому, сознательно. Он хотел одним ударом уничтожить обе армии, используя для этого психологический фактор. И в этом он не ошибся...

С появлением Семпрония настроение у римлян резко изменилось к лучшему. Их силы возросли вдвое. Пришедшие не испытали того сокрушительного удара, который нанесла Сципиону карфагенская конница при Туцине. Семпроний, человек самонадеянный и честолюбивый, горел желанием сорвать лавры победы, пока его товарищ был болен. К тому же приближался конец служебного консульского года, и Семпроний не хотел уступать другим честь победы над Ганнибалом. Одна удачная для римлян мелкая стычка еще более подогрела его настроение, и он твердо решил в ближайшее же время дать генеральное сражение, вопреки мнению Сципиона. Последний находил, что римлянам выгоднее уклоняться от решительной битвы и затягивать войну. Он указывал коллеге, что необходимо использовать зиму для военных упражнений, что при непостоянстве галлов длительное присутствие римлян в Северной Италии может изменить их настроение в лучшую для римлян сторону, что для Ганнибала, наоборот, залог успеха лежит в быстроте и стремительности действий. Но Семпрония трудно было переубедить, а во время болезни Сципиона он один являлся полномочным командиром объединенных армий.

Ганнибал, видимо, был хорошо осведомлен о римских настроениях, которые предвидел заранее, и решил их использовать. Ночью на равнине он поместил в засаду отряд пехоты и конницы в 2 тыс. человек под начальством своего брата Магона, укрыв его в ручье с высокими берегами, поросшими кустарником. Остальной армии Ганнибал с вечера приказал хорошо выспаться у костров. Был декабрь, стояла очень холодная погода, и в этот день даже выпал снег. Ранним утром Ганнибал послал нумидийскую конницу на правый берег Требии с приказанием вызвать римлян на столкновение. Тем временем карфагеняне плотно позавтракали, накормили лошадей и приготовились к бою. Когда между нумидянами и передовыми постами римлян завязалась схватка, Семпроний, не слушая Сципиона, отдал приказ всей армии перейти Требию и выстроиться на равнине. Большинство римских воинов не успело позавтракать, а переходя Требию вброд, они по пояс вымокли в холодной, как лед, воде.

Силы обеих сторон количественно были почти равны: у тех и у других насчитывалось приблизительно по 40 тыс. человек¹. Но Ганнибал превосходил Семпрония конницей (10 тыс. против 4 тыс.), самое же главное —

¹ Свои потери при переходе через Альпы Ганнибал пополнял галлами.

римляне вступили в бой голодными и продрогшими, тогда как карфагеняне были полны сил. После того как карфагенская кавалерия и слоны заставили отступить римскую кавалерию, в обнаженные фланги римлян ударили копейщики, а в тыл — отряд Магона из засады. Римляне стали беспорядочно отступать к реке, и большая часть их погибла здесь под ударами слонов и всадников. Только крупный отряд римской пехоты в 10 тыс. человек во главе с Семпронием пробился сквозь ряды противника и укрылся в Плаценции. Туда же собрались остатки разбитых легионов и гарнизон лагеря вместе со Сципионом. Несколько позднее Семпронию с величайшим трудом удалось пробиться в Рим для руководства консульскими выборами, но затем он снова вернулся в Плаценцию. У карфагенян большую часть погибших составляли кельты, но от холода пострадало много карфагенян и лошадей; пали также все слоны, кроме одного.

Поражение римлян при Трехии продемонстрировало выдающиеся способности Ганнибала как полководца и снова показало превосходство карфагенской конницы. Зато римская пехота организованным отступлением к Плаценции еще раз засвидетельствовала свои исключительные боевые качества.

Победа Ганнибала окончательно склонила на его сторону еще колебавшиеся галльские племена. Только ценоманы и венеты остались верны римлянам. Плаценция и Кремона твердо держались, получая снабжение по реке — от венетов — и с моря. Ганнибал не мог их взять штурмом, не имея с собой инженерного парка; тратил же время на длительную осаду он также не имел возможности.

Битва у Тразименского озера

В Риме поражение объединенных консульских армий произвело ошеломляющее впечатление, хотя Семпроний в своем донесении старался уменьшить размеры катастрофы, приписывая ее дурной погоде. На 217 г. народ избрал одним из консулов своего любимца Гая Фламиния, несмотря на сильнейшие противодействия сенаторской партии. Вторым консулом был избран Гней Сервилий, представитель нобилитета. Боясь, что сенат станет чинить ему препятствия при вступлении в должность, Фламиний, если верить Ливию (XXI, 63), уехал к месту своего назначения почти тайком, без соблюдения обычных церемоний¹.

Стратегический план сената на 217 г. состоял в том, чтобы защитить Среднюю Италию. Ганнибал мог проникнуть туда двумя путями: или через горный проход около г. Аримина на Галльском поле, или через один из проходов, ведущих в Северную Этрурию². В Аримине его ждал Сервилий с двумя легионами; пути в Этрурию охранял Фламиний, стоявший с двумя легионами в г. Арреции.

¹ Возможно, впрочем, что это место Ливия фальсифицировано, являясь отражением враждебной Фламинию сенаторской традиции.

² Третий путь вдоль лигурийского побережья, вероятно, считался исключенным благодаря его длине и трудности.

Ганнибал ранней весной покинул долину По. Его заставляли спешить не только стратегические соображения: галлы были не слишком довольны тем, что их страна стала ареной военных действий и что им приходилось всю зиму содержать карфагенскую армию; они жаждали легкой добычи в Италии и с нетерпением ждали похода. Из двух возможных путей в Среднюю Италию Ганнибал выбрал самый короткий, но зато и самый трудный: из Бононии (Болонья) на Писторию (Пистойя). Карфагенский вождь, как всегда, был прекрасно осведомлен о римских делах и знал, какие силы стоят против него и кто ими командует. Задача Ганнибала состояла в том, чтобы не дать римским армиям соединиться и разбить по крайней мере одну из них. Со своим гениальным умением разбираться в обстановке и в людях, он избрал для удара армию Фламиния. Последний был хорошим полководцем, но недостаточно выдержанным, а недавние успехи Фламиния в Галлии сделали его самонадеянным. Любимец плебса, обещанный его доверием на консульских выборах, Фламиний жаждал оправдать это доверие. Он хотел показать, что демократы умеют воевать лучше сенаторских полководцев. Все это учел Ганнибал, составляя свой план. Кроме этого, путь через Этрурию являлся кратчайшей дорогой на Рим, и Ганнибал хотел использовать этот морально-политический момент.

Главные трудности ждали Ганнибала после того, как он перешел Апеннины. Между Писторией и Флоренцией лежали болота, образованные весенним таянием снегов и разливом Арна. Четыре дня и три ночи карфагенские войска непрерывно шли по пояс в воде. Не было ни одного клочка сухой земли, так что измученные люди отдыхали на трупах выючных животных, которые падали массами, и на сваленной в кучу поклаже. Ганнибал ехал на единственном уцелевшем слоне. От болотных миазмов у него сделалось воспаление в глазу, и он почти потерял его.

Но цель была достигнута: совершенно неожиданно для Фламиния (никто не мог предполагать, что Ганнибал изберет этот путь) карфагенская армия очутилась на его левом фланге. Однако попытки Ганнибала вызвать консула на генеральное сражение не дали результата: Фламиний пока не поддавался на провокацию. Тогда Ганнибал обошел Арреции с запада и направился в юго-восточном направлении, подвергая страшному опустошению всю страну. Фламиний не выдержал: не дожидаясь прихода Сервилия, он покинул свой укрепленный лагерь под Аррецием и бросился вдогонку за карфагенянами. Римляне были так уверены в победе, что местные жители толпами шли за армией, неся цепи и колодки для будущих пленных. Теперь Ганнибалу оставалось только выбрать место и время для решительного удара.

На северном берегу Тразименского озера лежит долина, окруженная с трех сторон горами, четвертую сторону образует линия берега. С запада в долину ведет узкое дефиле. Это место Ганнибал выбрал для засады. Ночью он расположил свою конницу у входа в дефиле, скрыв ее за холмами, чтобы ударить в тыл римлянам, когда они войдут в долину. При выходе из долины на крутом холме были расположены легко вооруженные, а сам Ганнибал с ливийской и иберской пехотой занял центральные высоты, параллельные берегу.

Указания нашего основного источника, Полибия, не настолько ясны, чтобы можно было вполне точно установить место битвы и расположение частей карфагенской армии. Поэтому в научной литературе существует несколько исключаящих друг друга попыток восстановить картину знаменитого сражения. Здесь мы даем тот вариант, который кажется нам наиболее вероятным.

Ранним утром 21 июня 217 г. римляне, оторвавшиеся еще накануне от соприкосновения с карфагенянами, без надлежащей разведки вступили в роковое ущелье. Местность была закрыта густым туманом. Как только римское войско, вытянувшееся длинной колонной, вступило в долину, Ганнибал подал сигнал к нападению. С трех сторон на римлян стремительно бросились враги, с четвертой было озеро. О сколько-нибудь организованном сопротивлении нечего было и думать, битва превратилась в ужасное избиение. Сам Фламиний погиб от руки одного инсубра, отомстившего ему за поражение 223 г. Меньше чем за 3 часа все было кончено. Около 15 тыс. римлян погибло, несколько тысяч попало в плен. Только авангард римской армии в 6 тыс. человек организованно пробился через ряды врагов, вышел из долины и засел в одной из ближайших деревень. Ганнибал послал вдогонку за ним конницу. Окруженные врагами и страдающая от голода, римляне сдались под условием, что им будет оставлена жизнь. Пленных римлян Ганнибал приказал заключить в оковы, но италикков отпустил без выкупа, заявив им, что он пришел воевать не с ними, а с римлянами за свободу Италии.

Когда Сервилий узнал о вторжении карфагенян в Этрурию, он выступил на помощь коллеге. Но так как его войско двигалось слишком медленно, консул послал вперед большой отряд конницы в 4 тыс. человек. Ганнибал, осведомленный об этом через своих шпионов, выслал навстречу римлянам копейщиков и конницу. В первой же схватке половина римского отряда была истреблена, половина сдалась в плен. Таким образом, к разгрому при Тразименском озере прибавилась еще эта крупная потеря.

Диктатура Фабия Максима

Когда беглецы принесли в Рим известие о катастрофе, претор объявил собравшемуся народу: «Мы побеждены в большом сражении». Через несколько дней было получено новое сообщение о гибели конницы Сервилия. Отчаяние охватило римлян. К горечи поражения примешивалась страшная мысль о том, что дорога на Рим теперь открыта, и с минуты на минуту можно ждать появления врагов под стенами города. В Риме стали принимать спешные меры для обороны столицы: укрепляли стены и башни, разрушали мосты и прочее.

Однако Ганнибал вовсе не собирался пока идти на Рим. Он прекрасно понимал, что с его наличными силами было бы безумием пытаться взять штурмом большой укрепленный город или принудить его к сдаче блокадой. План Ганнибала был совершенно иной. Он предполагал систематическим опустошением Италии и последовательными ударами по живой силе врага уничтожить всякое сопротивление римлян. Кроме этого, он твердо надеял-

ся на отпадение от Рима италиков. Поэтому после своей блестящей победы Ганнибал через Умбрию пошел в Пицен, опустошая все на своем пути.

На Адриатическом побережье, куда карфагеняне прибыли через 10 дней марша, нагруженные добычей, Ганнибал дал своей усталой армии продолжительный отдых. В этой плодородной местности, богатой вином¹ и хлебом, быстро оправились и люди, и животные. Ганнибал воспользовался перерывом в военных действиях, чтобы снабдить свою армию отборным римским оружием, попавшим в его руки. Из Пицена Ганнибал направился на юг, в Апулию, двигаясь вдоль Адриатического побережья и разоряя страну. Он нигде не встречал открытого сопротивления, но укрепленные города закрывали перед ним ворота и не собирались сдаваться.

Римский сенат решил прибегнуть к старому испытанному средству, к которому не раз обращались в минуты смертельной опасности, — к диктатуре. Но назначить диктатора было некому, так как один из консулов пал в Тразименской битве, а другой был отрезан от Рима карфагенянами. Тогда, в первый раз за всю историю Рима, выбор диктатора был поручен центуриатным комициям. Они выбрали умудренного опытом сенатора Квинта Фабия Максима, уже знакомого нам в качестве главы посольства в Карфаген весной 218 г. Согласно обычаю, диктатор должен был сам назначить своего помощника, начальника конницы. Однако и здесь отступили от установившейся практики: избрание начальника конницы также было поручено народу. Избранным оказался Марк Минуций Руф. Этот неслыханный прецедент, подрывавший самые основы диктатуры, можно объяснить только одним — недоверием демократии к ставленнику сената Фабии и желанием иметь в верховном командовании своего представителя, который был бы относительно независим от диктатора.

Вступив в должность, Фабий с четырьмя легионами, из которых два были набраны вновь, а два получены от Сервилия, двинулся в Апулию. Здесь он вошел в соприкосновение с Ганнибалом, но не принял битвы, которую тот настойчиво ему предлагал. Тогда Ганнибал пересек Апеннины, опустошил часть Самния и вторгся в Кампанию. Фабий шел за карфагенянами в некотором отдалении, но по-прежнему избегал вступать в крупные столкновения с врагом, ограничиваясь мелкими стычками. Все старания Ганнибала вызвать его на генеральное сражение оставались тщетными. Римляне во время марша держались горных местностей, которые были неудобны для карфагенской конницы, и упорно отказывались спуститься в равнины, куда их заманивал Ганнибал.

Тактика Фабия вытекала из сознания превосходства карфагенской кавалерии над римской, а стратегия была рассчитана на затягивание войны. Такой стратегии на данном этапе нельзя было отказать в известной целесообразности. Однако политически она таила в себе большие опасности. Нельзя было без конца затягивать войну: это вызывало недовольство италиков и подвергало их верность Риму большим испытаниям. Вот почему, когда в столице увидели, что время идет, что плодороднейшие области

¹ Полибий пишет (III, 88), что Ганнибал приказал купать лошадей в старом вине и тем излечил их от коросты.

Италии опустошаются, а диктатор пассивно следует за Ганнибалом, не пытаясь активизировать свою тактику, общественное мнение, и прежде всего мнение демократических кругов, стало выражать тревогу и недовольство. Тогда-то в обиход было пущено знаменитое прозвище Кунктатор (Медлитель), с которыми имя Фабия Максима вошло в века.

Один случай переполнил чашу терпения. Ганнибал, разорив часть Кампании и собрав огромную добычу, собрался вернуться на зиму обратно в Апулию. Фабий решил закрыть своими войсками проходы, ведущие из северной Кампании в Самний. Около одного из этих проходов, к которому направлялся Ганнибал, он расположился сам, а проход приказал занять сильному отряду в 4 тыс. человек. Тогда Ганнибал проделал блестящий военный трюк. Ночью карфагенские саперы и копейщики погнали на ближайшую к проходу высоту 2 тыс. быков с привязанными к их рогам горящими факелами. Занимавший проход римский отряд, видя издали движущиеся огни и думая, что это карфагеняне форсируют высоту, бросились туда, оставив проход без охраны. Фабий тоже видел огни, но со свойственной ему осторожностью не рискнул предпринять ночную операцию и остался в лагере. Ганнибал же, воспользовавшись тем, что проход остался открытым, благополучно миновал его с главными силами.

После этого случая сенат вызвал диктатора в Рим под предлогом свершения каких-то религиозных обрядов. Главнокомандующим остался Минуций. Теперь он мог удовлетворить свою жажду деятельности. Ганнибал стоял в Северной Апулии, занимаясь собиранием запасов на зиму с окрестных полей. Минуцию удалось нанести довольно большой урон карфагенским фуражирам. Это вызвало такой восторг в Риме, что народное собрание специальным постановлением облекло Минуция такими же диктаторскими полномочиями, как и Фабия. Итак, в Риме оказалось два диктатора.

После того как Фабий снова прибыл к армии, она была поделена на две части, каждая со своим командующим, особым лагерем и т. п. Обе части стояли недалеко друг от друга. Ганнибал не был бы самим собой, если бы не воспользовался этим благоприятным для него обстоятельством. Ему ловко удалось вызвать на бой Минуция, упоенного своим недавним успехом. Римляне попали в засаду, и армия Минуция была бы полностью уничтожена, если бы Фабий великодушно не пришел на помощь товарищу.

Этот инцидент показал наглядно весь вред разделения сил. Обе римские армии снова соединились, а Минуций вернулся к своему званию начальника конницы.

Канны

Когда в конце 217 г. истек шестимесячный срок полномочий Фабия, он передал командование старым консулам¹. Приближалось окончание консульского года. Выборы на 216 г. проходили среди ожесточенной политической борьбы. Сенаторской партии только с большим трудом удалось

¹ Гнею Сервилию и Марку Атилию Регулу, выбранному на место погибшего Фламиния.

провести в консулы своего представителя Луция Эмилия Павла. Вторым консулом демократия избрала Гая Теренция Варрона, сына богатого мясоторговца. Это был опытный политик с большим стажем, пользовавшийся огромным авторитетом у народной массы.

Фигуры консулов 216 г. и их деятельность искажены традицией. Эмилий Павел изображается как образец римской доблести и благородства, Теренций Варрон — как крикливый демагог, трус и хвостун. В действительности дело обстояло не совсем так. Исход сражения при Каннах, в котором Теренцию пришлось сыграть печальную роль, а еще больше враждебная историографическая традиция, идущая от Полибия (историк был другом Сципиона Эмилиана, внука Эмилия Павла), создали слишком схематические и контрастирующие образы обоих консулов.

Новым консулам предстояла задача покончить с Ганнибалом. Не только общественное мнение, но и сенат считали дальнейшее затягивание войны невозможным, так как настроение италийских союзников становилось все более возбужденным. Весной 216 г. Ганнибал из Северной Апулии передвинулся к югу и захватил Канны на р. Ауфиде. Этот город служил важным продовольственным складом для римлян, и его потеря поставила армию в трудное положение. Падение Канн еще более укрепило сенат в его намерении положить конец войне. Новым консулам были даны соответствующие инструкции. Действовавшая в Апулии армия из четырех легионов была значительно усилена.

Когда консулы с подкреплениями прибыли на театр военных действий, между ними сразу же начались разногласия. Под Каннами лежала открытая равнина, чрезвычайно удобная для действия карфагенской конницы, поэтому Эмилий Павел настаивал на том, чтобы передвинуться дальше к югу и занять позиции на холмах. Теренций же, усматривая в этом рецидив тактики Фабия Максима, настаивал на немедленном сражении здесь же, под Каннами. Эти разногласия были чрезвычайно вредны, так как они лишали командование единства воли и отражались на настроении офицеров и воинов. Некоторое время тянулись споры, пока, наконец, Теренций в тот день, когда верховное командование принадлежало ему (консулы командовали поочередно), решил дать сражение.

Знаменитая битва произошла 2 августа 216 г. на равнине около Канн.

По вопросу о численности обеих армий в научной литературе существуют разногласия, отражающие некоторую неясность источников. Полибий (III, 113—114) определенно говорит, что у римлян было до 80 тыс. человек пехоты и около 6 тыс. конницы; у карфагенян — пехоты немного больше 40 тыс., а конницы до 10 тыс. Ливий (XXII, 36) не так категоричен, приводя со слов своих источников разные цифры, в том числе, как максимум, и цифру 8 легионов, что вместе с союзниками должно было также составить около 80 тыс. Количество карфагенян он определяет, как и Полибий, в 50 тыс. Поэтому, хотя большинство ученых принимает цифры Полибия, существует мнение, что у римлян было только от 40 до 50 тыс. пехоты, а у Ганнибала — около 35 тыс. (относительно количества конницы разногласий нет). Это мнение опирается, кроме Ливия, на общие соображения. Полагают, что окружение римской армии и почти полное ее унич-

тожение были бы невозможны при том соотношении сил, какое дает Полибий. На это можно возразить, что искусное расположение пехоты и численное превосходство конницы Ганнибала делают его победу теоретически вполне возможной. Канны не подействовали бы так ошеломляюще на современников и не вошли бы в историю военного искусства как нарицательное имя, если бы соотношение сил было более равномерным. Поэтому нам кажется, что нет серьезных оснований отказываться от цифр Полибия.

Труднее решить вопрос, на каком берегу Ауфиды, на правом или на левом, происходило сражение. И Полибий, и Ливий говорят о том, что правое крыло римлян примыкало к реке, а фронт был обращен к югу. Если это так, то битва происходила на правом берегу. Но тогда придется допустить, что римляне своим тылом были обращены к морю, а это тактически было бы крайне рискованно, и вряд ли римское командование приняло бы бой при таких условиях. Эта кардинальная неясность разбила весь ученый мир на два враждебных лагеря: на сторонников правого и сторонников левого берега. Но так как этот вопрос не имеет принципиального значения, то мы оставим его нерешенным.

Построение обеих армий рисуется следующими чертами. На правом фланге римлян, примыкавшем к Ауфиде, стояла немногочисленная конница римских граждан; главная масса союзной кавалерии была сосредоточена на левом фланге, обращенном к равнине. Пехота находилась в центре, построенная сомкнутой плотной массой на сокращенных интервалах между манипулами, так что всему строю была дана большая глубина, чем ширина. Это построение имело целью прорвать мощным ударом пехоты фронт противника. Впереди войска в некотором отдалении стояли легковооруженные. Римляне были обращены лицом к югу, так что сильный южный ветер гнал на них тучи пыли, поднятой карфагенянами.

Ганнибал построил свою пехоту в форме полумесяца, обращенного к противнику выпуклой стороной. В центре его он поставил галлов и иберов. На обоих флангах, оттянутых назад, были расположены ливияне, считавшиеся лучшей частью карфагенской пехоты. Иберская и галльская кавалерия стояла у реки на крайнем левом фланге, а на правом крыле находились нумидяне.

Битва, как обычно, началась столкновением легковооруженных, после чего в дело вступили главные силы. Римская пехота всей своей тяжестью обрушилась на вражеский центр, который под ее страшным давлением стал прогибаться внутрь, так что выпуклая линия карфагенского фронта начала превращаться в вогнутую. По мере того как римляне все глубже вклинивались в расположение противника, их колонна сжималась с боков и вытягивалась в длину. Прежде чем карфагенский центр был прорван, Ганнибал дал знак ливийской пехоте, которая со свежими силами ударила во фланги римлянам.

Одновременно с этим развернулся кавалерийский бой. Более сильная галльская и иберская конница опрокинула римских всадников на правом крыле, после чего часть галлов и иберов была послана на поддержку ну-

мидян, а часть стала заходить в тыл римской пехоте. Получив поддержку, нумидийская конница сломала римских союзников, обратив их в беспорядочное бегство.

Теперь окружение римской пехоты было завершено. Сжатая с флангов ливиянами, поражаемая с тыла конницей, она уже не в силах была прорвать фронт галлов и иберов и очутилась в ужасном мешке, подготовленном для нее Ганнибалом. Римляне, сбитые в кучу на тесном пространстве и лишённые свободы маневрирования, служили готовой мишенью для врага: ни один дротик, ни один камень из пращи не попадали мимо цели.

Из 80 тыс. римлян на поле боя polegло около 70 тыс., остальные попали в плен или разбежались. Среди беглецов был и Теренций Варрон. Эмилий Павел погиб в бою. Потери Ганнибала были невелики: меньше 6 тыс., из которых около 4 тыс. — галлы.

Ливий рассказывает (XXII, 51), что сразу же после битвы начальник карфагенской конницы Магарбал предложил Ганнибалу немедленно идти на Рим, послав вперед конницу. «На пятый день, — сказал он, — ты будешь пировать на Капитолии». Но Ганнибал не послушался этого совета. Он понимал, что даже теперь силы римлян еще не сломлены и что его поход на Рим будет пустой демонстрацией, способной только ослабить морально-политический эффект победы.

Битва при Каннах уже в древности считалась непревзойденным образцом военного искусства. Название Канны впоследствии стало применяться ко всякому крупному бою, приведшему к окружению и полному разгрому войск противника. В то же время это была последняя крупная победа Ганнибала. Она была пиком его воинской карьеры, одновременно обогатив грядущих военных теоретиков символом тактического совершенства.

Никогда — ни до, ни после — не выживало государство, одно за другим потерпевшее столь сокрушительные поражения, как на Треббии, у Транзменского озера и при Каннах. Когда известия о Каннах достигли Рима, там, конечно, нашлось немного слабых сердец, но как народ римляне видели перед собой только одну цель — настойчиво добиваться победы.

После Канн

Более чем когда-нибудь ставка Ганнибала была теперь на отпадение союзников. Ради этого он с главными силами сразу же после Канн прошел через Самний в Кампанию, а Магона послал в Луканию и Бруттий. Казалось, что его надежды близки к осуществлению и что италийская федерация стоит накануне крушения. На сторону карфагенян перешло много городов Апулии, за ними последовали горные племена Центрального Самния. Лукания и Бруттий почти целиком отпали от Рима, за исключением греческих городов. Наконец, осенью 216 г. Ганнибалу открыла ворота Капуя, богатейший город Италии, первый после Рима по своему значению.

Отпадение Капуи было делом рук демократической партии, для которой разрыв с Римом означал усиление ее влияния (капуанская аристократия была тесно связана с римским нобилитетом). Ганнибал предоставил Капуе очень выгодные условия союза: кампанских граждан нельзя принуждать нести военную или гражданскую службу у карфагенян; Капуя пользуется полной автономией; Ганнибал передает кампанцам 300 римских пленных для обмена на кампанских всадников, которые несли службу у римлян в Сицилии. Примеру Капуи последовал ряд более мелких городов Кампании. Однако Нола, Неаполь и другие приморские города твердо стояли на стороне Рима.

Таким образом, политические успехи Ганнибала в Италии были велики. Но они ограничивались только югом: Центральная Италия, главный оплот римского могущества, продолжала сохранять верность Риму. Это был чрезвычайно важный факт, последствия которого были неисчислимы.

Римский народ после Канн проявил высокое мужество и организованность. В Риме почти не осталось семьи, которая не оплакивала бы кого-нибудь из близких. В первый момент население было охвачено паникой: женщины с рыданиями толпились на форуме и у городских ворот, жадно ловя каждый слух, приходивший с поля битвы. Поэтому сенат прежде всего принял меры для прекращения паники: матронам было запрещено появляться в общественных местах и публично оплакивать погибших; у ворот поставили стражу, которая никому не позволяла выходить из города. Тем временем от Теренция пришлось донесение с подробным изложением событий, так что сенат мог составить себе ясное представление о размерах катастрофы.

Нужно было принимать экстренные военные меры. Избрали диктатора¹. Объявили набор в войска молодых людей, начиная с 17-летнего возраста. У союзников и латинов мобилизовали всех лиц, способных носить оружие. Недостаток людей заставил прибегнуть к необычайной мере: за счет государства выкупили у частных собственников молодых рабов, освободили должников и преступников и сформировали из тех и других 2 легиона. Нехватка оружия вынудила использовать старые трофеи, хранившиеся в храмах и портиках.

Вместе с тем необходимо было успокоить общественное мнение и дать выход религиозному чувству. Когда Теренций вернулся в Рим, сенаторы с огромной толпой народа встретили его у ворот и выразили благодарность за то, что консул не растерялся и собрал остатки разбитых при Каннах войск². Этим сенат, быть может, хотел подчеркнуть, что всякие партийные распри должны умолкнуть перед лицом врага. Действительно, долгое время после этого мы ничего не слышим о партийной борьбе в Риме.

В Дельфы послали Кв. Фабия Пиктора спросить оракула Аполлона, «какими молитвами и жертвами римляне могут умилостивить богов и какой будет конец таких великих несчастий»³. Чтобы удовлетворить суеве-

¹ Марка Юния Перу с начальником конницы Тиберием Семпронием Гракхом.

² Из этих беглецов составили 2 сборных легиона и в наказание послали их на службу в Сицилию.

³ Ливий, XXII, 57, 5.

рие толпы, прибегли к старому варварскому обряду: на скотном рынке закопали живыми в землю галла, галльскую женщину, грека и гречанку.

Для характеристики римских настроений этого периода отметим еще один любопытный факт. Ганнибал, нуждаясь в деньгах, предложил римским пленным отпустить их на свободу за выкуп (италийских союзников он, как и раньше, освободил без выкупа). Пленные избрали делегацию для отправки в сенат. Ганнибал отпустил делегатов, обвязав их честным словом вернуться назад. С ними он направил своего уполномоченного на тот случай, если в Риме обнаружится склонность к мирным переговорам. Когда в сенате узнали о приближении делегации, диктатор выслал навстречу ей ликтора объявить карфагенскому послу, чтобы тот немедленно покинул римские пределы. Делегацию от пленных допустили в Рим. При обсуждении вопроса в сенате взяла верх непримиримая точка зрения. Ее сторонники указывали на то, что римская казна истощена, но и Ганнибал нуждается в средствах и что нельзя согласием на выкуп пленных поощрять недостаток мужества и готовности умереть на поле боя. Таким образом, вопрос о выкупе был решен отрицательно.

Главным полевым командиром стал Марк Клодий Марцелл, с двумя легионами немедленно выступивший на юг, чтобы поддержать уверенность союзников Рима в окончательной победе. Переиди союзники на сторону врага или просто устранись от военных действий — и ни доблесть, ни решимость Рима никогда не смогли бы возобладать над гением Ганнибала. Но большинство союзников остались лояльными. Без осадного обоза Ганнибал был не в состоянии захватить Неаполь, гарнизон которого был спешно пополнен Марцеллом. Коллеблющиеся итальянские города были потрясены, когда Марцелл отразил великого карфагенянина в первой битве при Ноле. Небольшие подкрепления из Карфагена в этом году подошли поздно — вялая поддержка карфагенского сената, где в ту пору доминировал Ганнон, старый политический противник его отца, вкуче с римским превосходством на море делали невозможным присылку крупных подкреплений, которые могли бы позволить Ганнибалу атаковать сам Рим. Его критиковали за то, что он не пошел на Рим сразу после Канн. Но Ганнибал твердо знал, что без осадного обоза его собственная пестрая армия не имела шансов взять мощную крепость с гарнизоном в 40 тысяч человек. Соответственно, он сосредоточился на задаче создания базы в Южной Италии, в чем значительно преуспел, несмотря на солидарность итальянских городов с Римом.

Дальнейший ход войны в Италии и Испании

Этими чрезвычайными мерами римское правительство подняло дух народа и на скорую руку заделало страшную брешь, образовавшуюся после Канн в обороне государства. Затем наступили долгие томительные месяцы, когда внутреннее и внешнее положение Рима находилось на острие ножа, когда каждый новый удар мог вывести республику из состояния неустойчивого равновесия и ввергнуть ее в пропасть.

В конце 216 г. в Цизальпинской Галлии были уничтожены 2 легиона во главе с претором, после чего эта область в течение двух лет оставалась обнаженной. В Южной Италии римское командование, наученное горьким опытом, вернулось к старой тактике Фабия Максима. Опираясь на оставшиеся в их руках укрепленные пункты, римляне вели себя чрезвычайно осторожно: они избегали крупных столкновений, все внимание сосредоточив на осаде тех городов, которые перешли на сторону карфагенян. А Ганнибалу благодаря сравнительной немногочисленности его войск и огромному протяжению театра военных действий было чрезвычайно трудно защищать своих новых союзников. В этой длительной борьбе успехи чередовались с поражениями. Несколько греческих городов в Бруттии вынуждены были подчиниться карфагенянам, зато римляне принудили к сдаче ряд важных пунктов в Апулии, Кампании и Самнии, занятых карфагенскими гарнизонами.

Самой крупной потерей Рима в италийской кампании 215—213 гг. был захват Ганнибалом Тарента. Это произошло благодаря измене. Антиримская партия устроила заговор и ночью впустила в город Ганнибала. Однако неприступный кремль остался в руках римского гарнизона, а все попытки его захватить оказались безрезультатными. Это в значительной мере обесценивало для Ганнибала обладание Тарентом, так как крепость господствовала над городом и входом в гавань. Примеру Тарента последовало еще несколько городов Южной Италии.

Однако, несмотря на все успехи Ганнибала, положение его в Италии с каждым годом становилось труднее. Римляне постепенно довели свои вооруженные силы до огромной цифры: к 212 г. общее число легионов, действовавших на всех фронтах, было не меньше 25 (около 250 тыс. человек), из них 10 — в Южной Италии. Силы же Ганнибала если и не уменьшались, то и не увеличивались в такой степени, как это было ему нужно. Основной проблемой для него все больше становилась проблема резервов. Италики и греки, перешедшие на его сторону, крайне неохотно давали ему людей, что мы видели уже на примере Капуи. Оставались Африка и Испания как основные источники пополнения. Но, помимо того, что римский флот господствовал на море и, следовательно, морским путем доставлять пополнения в Италию было очень трудно, возникли некоторые новые обстоятельства, чрезвычайно усложнившие обстановку.

Вскоре после Канн в Карфаген явился Магон с известием о блестящей победе и с просьбой о посылке подкреплений. Когда он рассказал об успехах брата и в доказательство своих слов высыпал перед сенаторами гору золотых колец, снятых с убитых римских всадников, восторг был неопищаемый. Карфагенское правительство постановило отправить с Магоном в Италию 12 тыс. пехоты, 1,5 тыс. конницы и 20 слонов. Однако события в Испании заставили изменить этот план.

Мы видели, что Публий Корнелий Сципион, вернувшись летом 218 г. из Массилии обратно в Италию, значительную часть своих сил отправил в Испанию под командой брата Гнея. Высадившись в Эмпории, главном торговом городе Северной Испании, принадлежавшем Массилии, Гней начал успешные операции против карфагенских гарнизонов, занимавших Каталонию. Меньше чем в 2 месяца ему удалось очистить от карфагенян всю

область к северу от Ибера. Весной следующего, 217 г., на выручку явился Гасдрубал с сухопутными и морскими силами. У устья Ибера римский флот, усиленный массилийцами, нанес поражение карфагенскому, из-за чего Гасдрубал был вынужден отступить и на суше.

Римский сенат, несмотря на тяжелое положение Италии в этот момент, все-таки нашел возможность послать в Испанию Публия Сципиона с подкреплениями. Оба брата перешли Ибер и проникли на юг вплоть до Сагунта. Результатом было восстание племени турдетанов против карфагенского господства. В Карфагене встревожились и в 215 г. послали Гасдрубалу подкрепления. Сципионы осадили г. Дертозу на нижнем течении Ибера. Туда явился Гасдрубал с армией в 25 тыс. человек. У римлян было приблизительно столько же. Под стенами Дертозы произошла кровопролитная битва, в которой римляне одержали полную победу: Гасдрубалу едва удалось бежать с маленькой кучкой уцелевших.

Последствия победы Сципионов были огромны. Теперь не только нельзя было думать о посылке из Испании помощи Ганнибалу, но вообще испанские владения Карфагена были под угрозой. Испанские племена быстро начали менять свою ориентацию. Известия об успехах Сципионов подняли настроение в Италии. Наконец, как было сказано, реальная угроза потери Испании заставила карфагенское правительство изменить первоначальный план и послать Магона с крупными подкреплениями не в Италию, а в Испанию.

Однако развернуть новые крупные операции в Испании карфагенянам удалось не сразу. Этому помешали события в Северной Африке. Сифакс, царек Западной Нумидии, не без влияния Сципионов разорвал свои вассальные отношения с Карфагеном. На подавление этого мятежа пришлось вызвать из Испании Гасдрубала. Три года (214—212 гг.) длилась война в Африке, пока, наконец, Сифакс не был приведен к покорности.

За время отсутствия Гасдрубала братья Сципионы добились новых крупных успехов: у карфагенян был отнят Сагунт и много других городов. Но когда в конце 212 г. явился Гасдрубал, положение резко изменилось. Карфагеняне сосредоточили в Испании три армии; у римлян их было две, причем они действовали самостоятельно и были широко пополнены испанцами. Оба эти обстоятельства сыграли роковую роль в решительном столкновении 211 г. Туземные контингенты, подкупленные карфагенянами, массой дезертировали из римских войск, которые благодаря этому оказались значительно ослабленными. Обе римские армии были разведены маневрами Гасдрубала и Магона и разбиты поочередно: сначала армия Публия, а затем — Гнея. Оба брата при этом погибли. Остатки римских войск отступили за Ибер и с трудом удерживали Каталонию. Испания снова становилась страшной угрозой для Италии.

Сицилия

Пока был жив Гиерон II, Сиракузы оставались верным союзником Рима. Даже Канны не поколебали стойкости престарелого и умного царя. Но летом 215 г. Гиерон умер, оставив трон своему внуку, 15-летнему Гиерониму, упрямому и легкомысленному юноше. При нем был регентский совет, в котором сейчас же началась борьба римской и карфагенской партий.

Победила последняя, и с Ганнибалом были завязаны переговоры. Он послал в Сиракузы своих агентов, которые подготовили союз с Карфагеном на чрезвычайно благоприятных для Гиеронима условиях: за помощь Ганнибалу в италийской войне он получал всю Сицилию. Для карфагенян в этот момент было чрезвычайно важно отпадение Сиракуз от Рима, и поэтому они могли обещать все, что угодно. Когда к Гиерониму явились послы от римского претора напомнить о старом договоре, они были приняты очень грубо. Новые попытки дипломатических переговоров не дали никаких результатов. Союз с Сиракузами был утвержден карфагенским сенатом. Сиракузяне начали военные действия против римских гарнизонов в Сицилии.

В это время (летом 214 г.) Гиероним был убит заговорщиками. Это на короткое время изменило ситуацию в пользу Рима, так как во главе Сиракуз встала дружественная ему аристократическая партия. Но римляне не сумели этим воспользоваться. В сиракузских войсках взяла верх карфагенская партия. Два агента Ганнибала были избраны командующими. Власть римской партии была свергнута, ее вожди убиты. Начались открытые военные действия против Рима.

Римской сухопутной армией в Сицилии командовал консул 214 г. Марк Клавдий Марцелл, выдвинувшийся в войне с Ганнибалом, флотом — претор Аппий Клавдий. В 213 г. они начали атаку Сиракуз с суши и с моря. Операция оказалась очень трудной. Город был прекрасно укреплен и обладал большими запасами продовольствия. Вдобавок к этому великий Архимед, гениальный математик и инженер, живший в Сиракузах, изготовил военные машины необычайной силы. С их помощью сиракузяне отбили все атаки римлян.

«Архимед, — пишет Полибий, — соорудил машины, приспособленные к метанию снарядов на любое расстояние. Так, если неприятель подплывал издали, Архимед поражал его из дальнобойных камнеметательниц тяжелыми снарядами или стрелами и повергал в трудное положение. Если же снаряды начинали лететь поверх неприятеля, Архимед употреблял в дело меньшие машины, каждый раз сообразуясь с расстоянием, и наводил на римлян такой ужас, что они никак не решались идти на приступ или приблизиться к городу на судах. Кроме того, с машины спускалась прикрепленная к цепи железная лапа; управлявший жерлом машины захватывал этой лапой нос корабля в каком-нибудь месте и потом внутри стены опускал нижний конец машины. Когда нос судна был таким образом поднят и судно поставлено отвесно на корму, основание машины утверждалось неподвижно, а лапа и цепь при помощи веревки отделялись от машины. Вследствие этого некоторые суда ложились на бок, другие совсем опрокидывались, третьи... погружались в море, наполнялись водой и приходили в расстройство» (VIII, 7—8).

Пришлось отказаться от намерения взять город штурмом и перейти к длительной осаде. Одна часть римской армии расположилась укрепленным лагерем с юго-востока, другая — с северо-запада. Карфагеняне высадили, крупные силы (25 тыс. пехоты, 3 тыс. конницы и 12 слонов) на юго-

западном побережье Сицилии. Марцелл, занятый осадой и подавлением антиримского движения в других городах, не смог помешать падению Агригента. Хотя он и получил из Рима подкрепления в размере 1 легиона (с прежними это составило 4 легиона, да и то неполных), однако римские силы все же были далеко не достаточны. Карфагенская армия подошла к Сиракузам с юго-запада и стала лагерем в некотором отдалении от южной римской армии. Но и карфагеняне не были настолько сильны, чтобы атаковать укрепленные римские позиции и помешать осаде.

Ранней весной 212 г. Марцеллу удалось завладеть Эпиполами, западной частью Сиракуз, воспользовавшись для этого праздником Артемиды, когда гарнизон был пьян. Ночью римский отряд с помощью штурмовых лестниц перебрался через низкое место северной стены и открыл ворота, через которые в Эпиполы вошла вся северная римская армия.

Но в руках сиракузского гарнизона оставались другие части города, имевшие особые укрепления. Карфагенская эскадра, пользуясь сильным ветром, прорвалась в гавань и помогала осажденным, а их сухопутные войска висели постоянной угрозой над римлянами. К счастью для последних, летом 212 г. в карфагенском лагере вспыхнула эпидемия, вызванная убийственным климатом болотистых окрестностей Сиракуз. Хотя болезнь проникла и к римлянам, но у тех жертв было меньше. Что же касается карфагенян, то у них погибла почти вся армия вместе с полководцами.

Настала весна 211 г. Карфагеняне сделали еще одну попытку помочь Сиракузам с моря. Большой военный флот вместе с транспортными судами, нагруженными продовольствием, направился к осажденному городу. Но его командир испугался вышедшего ему навстречу римского флота и отступил. Тем самым судьба Сиракуз была решена. Римская партия начала с Марцеллом переговоры о сдаче. Это вызвало раскол между гарнизоном, не желавшим сдаваться (среди него было много римских перебежчиков), и гражданами. Во время беспорядков, вспыхнувших в городе, удалось убедить одного командира наемников открыть ворота на острове Ортигии, после чего сдалась и Ахрадина (старый город).

Марцелл поступил с Сиракузами, как с завоеванным городом, т. е. отдал его на разграбление. Во время грабежей погиб и Архимед, убитый каким-то римским солдатом. В руки римлян попала огромная добыча, которая пополнила истощенную государственную казну. Множество предметов искусства и роскоши было уничтожено грубыми римскими солдатами, но немало их было увезено в Рим.

После падения Сиракуз задача покорения остальной Сицилии не представляла большого труда. В 210 г. из-за измены пал Агригент, после чего остатки карфагенян очистили остров.

В ходе войны восстановление римского господства в Сицилии имело очень большое значение. В план Ганнибала как одна из его составных частей входило создание вокруг Рима враждебного кольца внешнеиталийских государств. Сицилия, казалось, была в этом кольце самым крепким звеном. И вот оно лопнуло, не продержавшись и 5 лет!

Осада Сиракуз в 213—211 гг. стала своеобразным противостоянием технических достижений в военном деле противоборствующих сторон. Прекрасно известны изобретения Архимеда, позволившие городу больше года выдерживать осаду римлян. Но и сами римляне использовали сложнейшие осадные машины, чтобы овладеть Сиракузами. Вот что рассказывает Полибий (VIII, 6): «Вместе с тем римляне отняли у восьми пятипалубных судов весла, у одних с правой стороны, у других с левой, открытыми стенками связали суда попарно и, действуя веслами только с наружных боков, стали подвозить к городской стене так называемые самбики. Устройство этого осадного орудия следующее: делается лестница в четыре фута ширины и такой длины, чтобы и при установке она достигала верхнего края стены; с обеих сторон ее ограждают и закрывают высокими перилами, потом кладут ее наискось вдоль соприкасающихся стенок связанных между собой судов, так что лестница выступает далеко за корабельные носы. На вершинах мачт укрепляют блоки с канатами. Когда нужно действовать, канат привязывают к верхнему краю лестницы, и люди, стоящие на корме, тянут его на блоке, а другие, находящиеся на передней части корабля, следят за правильным подъемом лестницы и подпирают ее шестами. Наконец, при помощи гребцов, размещенных по обоим наружным сторонам, римляне подходят с кораблями к суше и стараются только что описанное сооружение приладить к стене. На вершине лестницы находится доска, с трех сторон огороженная плетнем; на ней стоят четыре человека, которые и ведут борьбу с неприятелем, находящимся на зубцах стены и мешающим установке самбики. Как только лестница установлена так, что эти четыре воина возвышаются над стеной, боковые стенки плетня снимаются, и воины тотчас с двух сторон взбираются на зубцы или башни; прочие товарищи их следуют за ними по самбике, надежно прикрепленной канатами к обоим кораблям. Сооружение это не без основания получило такое название: когда машина поднята, то корабль в соединении с лестницей напоминает по виду самбику (струнный инструмент треугольной формы наподобие арфы)».

Первая Македонская война

Македония должна была служить вторым звеном. Мы знаем о враждебных чувствах Филиппа V к Риму из-за Иллирии. Македонский царь внимательно следил за ходом войны и после поражения римлян при Тразименском озере постарался развязать себе руки заключением мира с этолянами (в г. Навпакте в сентябре 217 г.). Вскоре после этого он начал военные действия в Иллирии. В начале лета 216 г. македонский флот вошел в Ионийское море и поднялся к северу почти до Аполлонии. Но, узнав о приближении римлян и не имея сведений о величине их эскадры (у них было только 10 линейных судов), Филипп испугался и поспешно отступил в Македонию. В это время разразились Канны. Вопреки общему мнению всех

врагов Рима, жестокое поражение не принудило римлян склонить голову: они мужественно продолжали борьбу. Положение Ганнибала в Италии, как мы видели, было вовсе не таким блестящим, каким оно могло показаться на первый взгляд. Это заставило его пойти на союз с Македонией, о котором Филипп давно мечтал.

Летом 215 г. в лагерь Ганнибала явились македонские послы, с которыми был заключен предварительный союзный договор. Текст договора приводит Полибий в одном отрывке VII книги. Начало его звучит так:

«Следующую клятву дали военачальник Ганнибал, Магон, Миркан, Бармокар, все члены карфагенского совета старейшины, при нем находившиеся, и все карфагеняне, участвовавшие в его походе, сыну Клеомаха, афинянину Ксенофану, которого послал к нам от себя, македонян и от союзников царь Филипп, сын Деметрия: „Перед лицом Зевса, Геры и Аполлона; перед лицом божества карфагенян, Геракла и Иолая; перед лицом Арея, Тритона и Посейдона; перед лицом соратствующих богов, Солнца, Луны и Земли; перед лицом рек, гаваней и вод, перед лицом всех божеств, какие властвуют над Карфагеном, перед лицом всех божеств, какие властвуют над Македонией и остальной Элладой, перед лицом всех божеств войны, какие присутствуют при этой клятве”».

Содержание договора сводилось к следующему. Македония обязуется вести войну с Римом в союзе с Карфагеном, за что карфагеняне признают право Филиппа на иллирийское побережье, Коркиру, Аполлонию, Эпидамн и другие города. Союзники обязуются, если окажется необходимость, помогать друг другу посылкой вооруженной силы. После окончания войны договаривающиеся стороны остаются в оборонительном союзе: в случае нападения Рима или какой-нибудь другой державы союзники должны помогать друг другу.

Договор теоретически был выгоден обеим сторонам: Филипп мог рассчитывать на содействие карфагенского флота в адриатических водах, Ганнибал надеялся на помощь Филиппа в Италии. Если бы договор был осуществлен, он создал бы для Рима огромные затруднения. Но союз между Ганнибалом и Филиппом фактически не дал ничего ни той, ни другой стороне.

Прежде всего ратификация договора македонским царем и карфагенским сенатом сильно затянулась. Македонские послы, уезжая из Италии, попали в плен к римлянам, так что Филиппу пришлось посылать новое посольство. Это вызвало задержку в полгода. Римскому сенату стало известно содержание договора, и он мог принять необходимые меры предосторожности: претору Марку Валерию Левину, командовавшему войсками и флотом около Тарента, было поручено тщательно следить за Адриатическим морем. Когда Филипп летом 214 г. снова появился в этих водах и начал готовить осаду Аполлонии, Левин прибыл на помощь. Он усилил население города подкреплениями, так что гражданам вместе с римлянами удалось захватить и разграбить македонский лагерь. Филиппу, которому было отрезано отступление по морю, оставалось только сжечь свой флот и отступить в Македонию по суше. После этого римляне прочно заня-

ли иллирийское побережье. Без помощи карфагенян Филипп не мог предпринять там никаких крупных операций. Но, как мы знаем, карфагенский флот, начиная с 213 г., был занят крайне важными операциями в Сицилии и в первые годы македонской войны не мог оказать никакой помощи Филиппу.

Самым решающим обстоятельством, которое полностью парализовало деятельность Филиппа в италийской войне, были отношения в Греции. Не только настроенные враждебно греки, как, например, этолийский союз, но даже дружественные Филиппу ахейцы весьма подозрительно относились ко всякому усилению Македонии. Несмотря на временные конъюнктуры, заставлявшие иногда дружить с Македонией, она была для греков прежде всего наследственным врагом, вечной угрозой независимости Греции. Вот почему союз Филиппа с Ганнибалом неизбежно должен был обострить отношения. Сам Филипп помог этому несколькими бестактными попытками вмешаться в дела Пелопоннеса.

Тем не менее в Иллирии в 213 г. он добился на суше крупных успехов, в результате чего римляне удержались только в узкой прибрежной полосе. Тогда в дело вступила римская дипломатия. В 212 г. начались тайные переговоры Левина с руководящими лицами Этолии, быстро приведшие к заключению римско-этолийского союза. Этоляне должны были действовать против Филиппа на суше, римляне — на море силами не менее 25 линейных судов. При совместных завоеваниях этоляне получали территорию, римляне — добычу. В частности, римляне обязывались помочь этолянам в завоевании Акарнаний. Обе стороны не должны были заключать сепаратного мира с Филиппом.

Итак, вместо того чтобы перенести войну в Италию, Филипп увидел себя со всех сторон окруженным врагами на Балканском полуострове. Антимакедонская коалиция быстро расширялась: в войне приняли участие элейцы, спартанцы, мессенцы и, наконец, пергамский царь Аттал I. Северная граница Македонии все время находилась под ударами иллирия и дарданов. Филипп защищался храбро и удачно. Территория Греции, особенно приморские районы, была жестоко опустошена. Высшего напряжения война достигла в 208 г., когда римский и пергамский флоты объединились для совместных действий, а на помощь Филиппу явилась карфагенская эскадра. Но Аттал скоро вынужден был вернуться домой, так как в его владения вторгся царь Вифинии Прусий, а карфагенский флот держался пассивно.

В 207 г. положение Филиппа изменилось к лучшему: в Италию вторгся Гасдрубал, что потребовало от Рима максимального напряжения всех сил. Поэтому римляне не могли оказать своим греческим союзникам никакой помощи. Филипп перешел в решительное наступление против этолян и вторгся в их пределы. Это побудило этолийский союз к заключению сепаратного мира с Македонией, о чем давно уже хлопотали нейтральные государства — Египет, Родос и др. В 206 г. мирный договор был подписан. Рим снова, как в 214 г., остался один на один с Филиппом. Но теперь положение было совершенно иным. Союз с Карфагеном потерял для Филиппа всякий смысл, потому что в поражении Ганнибала было уже трудно сомневаться. Римляне тоже не имели слишком большого желания продол-

жать войну, так как цель их греческой политики была достигнута: Филипп ничем не смог помочь Ганнибалу в решающие годы войны.

Все это создало осенью 205 г. почву для заключения мира между Римом и Македонией. Римляне сохранили за собой свои важнейшие иллирийские владения — греческие города, уступив Филиппу часть земель на материке.

Капуя и поход Ганнибала на Рим

Переход Капуи на сторону Ганнибала в 216 г. был тяжелым ударом римскому престижу в Южной Италии. Этот пример, как мы видели, нашел много подражаний, поэтому обратное завоевание столицы Кампании стало важнейшей целью стратегии и политики Рима в Южной Италии. Но только в 212 г. римляне нашли достаточно сил для того, чтобы приступить к осаде мятежного города. К этому времени, как указывалось выше, они сосредоточили на юге весьма крупные силы — 10 легионов. Ганнибал, зная о намерениях римского командования осадить Капую, послал из Бруттия своего полководца Ганнона с войском, чтобы тот снабдил город продовольствием (сам Ганнибал находился в это время в окрестностях Тарента). Ганнон прибыл в Самний, расположился укрепленным лагерем около Беневента и начал свозить хлеб из окрестностей. Римские консулы¹, стоявшие в Бовиане, узнали о прибытии Ганнона и, в то время как он с большей частью своего отряда находился на фуражировке, напали на карфагенский лагерь и захватили там много продовольствия, предназначенного для Капуи. Ганнон после этого быстро отступил в Бруттий, Капуя, таким образом, была лишена всяких надежд на пополнение своих запасов.

Вокруг города стало стягиваться кольцо римских войск. Тогда Ганнибал сам явился на выручку и заставил римлян снять осаду. Однако он не мог долго оставаться в Кампании: область была совершенно опустошена, и присутствие карфагенской армии истощало и без того скудные запасы Капуи. Ганнибал снова ушел на юг.

Римляне вторично с большой энергией начали осаду. В соседние крепости, находившиеся в их руках, было свезено огромное количество продовольствия. Вокруг Капуи возвели двойной ров и вал. Ганнибал еще раз попытался спасти обреченный город. В 211 г. он снова появился под Капуей, но теперь ситуация там была иная, чем в прошлом году. Тогда римляне еще не успели построить укрепленной линии и поэтому были вынуждены отступить. Теперь же они прочно сидели за своими окопами. Ганнибал сделал несколько попыток взять их штурмом, но безуспешно: для этого у него не было ни достаточных сил, ни осадных приспособлений. Выманить врагов в поле он также не смог.

Простояв под Капуей 5 дней, Ганнибал, в первый раз за всю войну, решил пойти на Рим. По-видимому, он не столько надеялся неожиданным налетом захватить город, сколько хотел заставить осаждавшие Капую войска снять осаду. Ночью он оставил в своем лагере горящие огни, а войску

¹ Квинт Фульвий Флакк и Аппий Клавдий Пульхер.

приказал сняться со стоянки в полной тишине, так, чтобы римляне ничего не заметили. С величайшей быстротой двинулся Ганнибал из Кампании в Самний, свернул затем на запад и по так называемой Латинской дороге пошел прямо на Рим. Не встречая сопротивления, карфагеняне подошли к городу на 8 км и стали лагерем. Ганнибал с конницей подскочил к Коллинским воротам.

Появление карфагенян было совершенно неожиданным и вызвало в Риме страшную тревогу. «Hannibal ante portas!» («Ганнибал у ворот»!), — передавалось из уст в уста. Женщины в храмах молили богов и своими волосами вытирали помосты святилищ. «Так поступают они всегда, — замечает Полибий, — когда родной город постигает какое-нибудь тяжкое бедствие» (IX, 6).

И все-таки захватить Рим врасплох не удалось. В городе оказалось случайно 4 легиона; мощные стены исключали для карфагенян всякую возможность штурма. Поэтому Ганнибал, простояв под городом несколько дней и разорив окрестности, после небольшой стычки с римскими войсками ушел обратно. Самым печальным для него было то, что осаждавшие Капую войска не поддались на провокацию и не прекратили осады. Карфагеняне отступили в Бруттий и не делали больше попыток спасти Капую.

Капуанцы, узнав, что они окончательно покинуты Ганнибалом, сдались на милость римлян (211 г.). Мятежный город был сурово наказан: члены капуанского сената и несколько десятков знатных граждан были казнены; часть населения продали в рабство; вся земля была конфискована в пользу Рима. Оставшееся население сохранило свободу, но потеряло самоуправление. Капуя стала управляться в качестве зависимой общины римским претором.

Положение в Италии

Падение Капуи, происшедшее в том же году, что и взятие Сиракуз, произвело огромное впечатление в Италии и содействовало там значительному отрезвлению умов: союзники Ганнибала начали колебаться и подумывать об обратном переходе на сторону Рима. Это облегчило римлянам подчинение ряда городов в Южной Италии.

Самым крупным достижением была сдача Тарента. Фабий Максим, консул 209 г., с двумя легионами, присланными из Сиракуз, обложил город с суши. Одновременно римский флот запер гавань. Ганнибал не мог своевременно помочь Таренту, так как был отвлечен операциями в Бруттии, а когда пошел на выручку, город уже был сдан римлянам. Фабий отдал Тарент на разграбление воинам, а 30 тыс. жителей продал в рабство. Оставшееся население, как и в Капуе, было лишено самоуправления.

Наряду с этими крупными успехами римляне испытали и ряд серьезных неудач. Среди них на первом месте нужно поставить гибель Клавдия Марцелла, одного из самых способных римских полководцев: в 208 г. он пал в Апулии в стычке с карфагенянами. Ганнибал приказал похоронить его с отданием всех воинских почестей. Еще до этого, в 210 г., проконсул Гай Фульвий потерпел крупное поражение в той же Апулии и сам был убит.

Но еще серьезнее были симптомы крайнего истощения сил и недовольства войной, которые стали проявляться даже в тех городах Италии, которые до сих пор были самой надежной опорой Рима. Осенью 210 г., когда производился новый набор, 12 латинских колоний¹ из 30 отказались дать новые контингенты. Италия была так разорена, а подвоз продовольствия извне так затруднен из-за военных действий, что к 210 г. цены на хлеб в Риме выросли в несколько раз. В этой связи римский сенат был вынужден отправить посольство в Египет к Птолемею IV Филопатору с просьбой прислать в Рим продовольствие.

Сципион Младший в Испании

Однако самым трудным было положение на испанском фронте. После гибели Сципионов в 211 г. римляне едва держались к северу от Ибера. В Испании нужно было принимать экстренные меры, если Рим не хотел испытать нового вторжения в Италию. Осенью 211 г. сенат послал в Испанию претора Гая Клавдия Нерона, командовавшего перед этим во время осады Капуи. Ему дали 2 легиона. Но этой меры показалось недостаточно: испанский фронт приобретал первостепенное значение, и было решено направить туда человека, которого общественное мнение считало единственной надеждой Рима. Это был молодой Сципион.

Публию Корнелию Сципиону шел тогда 25-й год. Он приобрел широкую популярность еще в 218 г., когда 17-летним юношей спас своего отца при Тицине. Эту популярность он увеличил благодаря качествам своего характера. Необычайно приветливый в обращении, он привлекал к себе все сердца. В нем еще сохранялась староримская религиозность с налетом некоторого мистицизма: он верил в сновидения и пророчества, много времени проводил в храмах и был глубоко убежден в своем избранничестве. Его считали любимцем богов, которому все удастся. Вместе с тем Сципион был блестяще одаренным и широко образованным человеком. Его глубокая вера в себя и в свою судьбу не мешала ему быть расчетливым и осторожным полководцем, который тщательно обдумывал все свои планы и взвешивал каждый свой шаг.

Вот почему, когда слишком осторожная тактика Нерона, выросшего в школе Кунктатора, была признана недостаточной, общественное мнение стало единодушно требовать посылки в Испанию Сципиона. Сенат оказался настолько разумным, что, не считаясь с отсутствием у Сципиона служебного стажа (он до сих пор занимал только должность курульного эдила в 213 г.), поддержал его назначение главнокомандующим в Испанию в звании проконсула. В дополнение к тем 2 легионам, которые уже были в Испании, ему дали еще 2 легиона.

В конце 210 г. Сципион прибыл в Испанию и сразу же оправдал надежды, которые на него возлагались. Одно его появление подняло дух римских войск. В Испании продолжали действовать 3 карфагенские армии:

¹ Ардея, Непете, Сутрий, Альба, Карсиолы, Кора, Суесса, Цирцеи, Сетия, Калес, Нарния и Интерамны.

Гасдрубала, Магона и другого Гасдрубала (сына Гисгона). В момент приезда Сципиона они были разбросаны в разных частях полуострова. Сципион решил этим воспользоваться для того, чтобы одним смелым ударом захватить Новый Карфаген.

Трудная операция была тщательно подготовлена и блестяще выполнена. Город лежал в заливе на высокому полуострове, соединенном с материком только узким перешейком. Ранней весной 209 г. Сципион неожиданно явился туда с армией и флотом, которым командовал его друг Гай Лелий. Флот закрыл вход в бухту, а сухопутные войска расположились лагерем на перешейке. Сципион на сходке объявил солдатам, что сам Нептун явился ему во сне и поведал, как взять город.

Начался штурм городских стен с перешейка. В то время как все внимание осажденных было направлено сюда, Сципион послал 500 человек с лестницами со стороны моря, где мелкая лагуна облегчала доступ к стенам. Особенно легко было подойти к ним во второй половине дня, когда ветер с суши угонял воду. Римляне незамеченными взобрались на стену и ворвались в город. Взятие Нового Карфагена произвело ошеломляющее впечатление в Испании и вызвало взрыв энтузиазма в Риме. В руки Сципиона попали большие склады продовольствия и военного снаряжения, а также несколько сот заложников от испанских племен. Сципион обошелся с ними чрезвычайно приветливо, обещав отпустить их по домам, если их соплеменники согласятся перейти на сторону Рима. Этой политикой он создал среди неустойчивых испанцев резкий передел настроения в пользу римлян. Да и сам факт овладения столицей Баркидов говорил о том, что соотношение сил в Испании начало меняться. Несколько могущественных племен перешло на сторону Сципиона.

Весной 208 г. он двинулся в бассейн р. Бетиса, где находился Гасдрубал. Было важно не дать соединиться карфагенским армиям, поэтому Сципион напал на Гасдрубала около г. Бекулы, несмотря на то, что тот занимал прекрасную позицию. Римские войска превосходили карфагенские своей численностью. Сципион, приковав внимание Гасдрубала нападением с фронта, атаковал его с флангов. Когда Гасдрубал увидел, что его войска дрогнули, он уклонился от боя, собрал все наиболее ценное, взял слонов и начал быстро отступать на север. Сципион не рискнул его преследовать, боясь соединения карфагенских армий.

Поход Гасдрубала в Италию. Битва на Метавре

Гасдрубал форсированным маршем пересек полуостров, по дороге получив подкрепления от своих коллег. Пиренеи он перешел около побережья Бискайского залива, где горные проходы не охранялись римлянами. Начался второй италийский поход карфагенян. Сципиону, таким образом, не удалось решить своей основной задачи: задержать карфагенян в Испании. Над Италией вторично нависла страшная угроза.

В Риме известие о переходе Пиренеев Гасдрубалом было получено осенью 208 г. и вызвало сильнейшую тревогу. Консулами на 207 г. были выбраны испытанные полководцы Клавдий Нерон и Марк Ливий Салинатор.

Последний был известен как способный командир еще со времен второй иллирийской войны. Общее количество легионов было доведено до 23, из них 15 — только в Италии (7 — в Южной и 8 — в Северной).

Когда Гасдрубал покидал Испанию, у него было около 20 тыс. человек. Перезимовав в Южной Галлии, он ранней весной 207 г. перешел через Альпы, вероятно, в том же месте, что и Ганнибал. Галлы долины По дали ему подкрепления, благодаря которым его армия выросла до 30 тыс. Конечно, это было слишком мало по сравнению с большими силами, собранными римлянами в Северной Италии. Но Гасдрубал и не собирался там воевать: его план состоял в том, чтобы прорваться на юг и соединиться с братом.

Ганнибал из своей зимней стоянки в Бруттии весной 207 г. перешел в Центральную Апулию, где и стал ждать известий от Гасдрубала. Последний из долины По передвинулся на Галльское поле, где его сторожили войска консула Марка Ливия. Клавдий Нерон стоял в Апулии против Ганнибала. Гасдрубал послал шестерых гонцов к брату с известием о своем прибытии. Он писал, что предполагает встретиться с ним в Умбрии. Послы Гасдрубала попали в руки римлян, и его письма были доставлены Нерону. Консул принял смелое решение. Ночью в полной тайне он покинул лагерь с отборной частью армии, поручив одному из своих помощников (легатов) оставаться в лагере и сторожить Ганнибала с другой частью войска. Сам же с величайшей быстротой пошел на север и соединился с Ливием. Теперь объединенные римские войска достигли 40 тыс. человек.

Когда Гасдрубал узнал, что против него стоят превосходящие вражеские силы, он попытался уклониться от сражения и прорваться в Умбрию. Но это не удалось: на р. Метавре он был настигнут римлянами и вынужден был принять бой в неравных условиях. Карфагеняне были разбиты. Когда исход сражения стал ясен Гасдрубалу, он бросился в гущу врагов и погиб смертью героя. Римляне отрезали его голову, и когда Нерон вернулся в свой лагерь в Апулии, он приказал бросить ее на передовые посты карфагенян. Так благородно отплатили римляне Ганнибалу за воинские почести, оказанные им погибшему Марцеллу.

Битва на Метавре фактически решила судьбу италийской кампании, и недаром известие о ней вызвало безумный восторг в Риме. Ганнибал прекрасно понимал, что значит для него гибель Гасдрубала: теперь всякая надежда получить серьезную помощь из Испании была потеряна. Ганнибал отступил в Бруттий, где и был зажат в кольцо римских легионов, все более и более теряя свободу широкого маневрирования.

Окончание войны в Испании и подготовка к африканскому походу

После ухода Гасдрубала из Испании судьба этого фронта была предрешена, хотя карфагенское правительство послало туда значительные подкрепления. Под г. Илипой на Нижнем Бетисе Сципион в 207 г. одержал блестящую победу над соединенными армиями Магона и Гасдрубала, сына Гисгона. Эта битва положила конец карфагенскому владычеству в Испании. Магон с остатками своих войск отступил в Гадес, где держался неко-

торое время, пока Сципион был занят покорением Южной Испании и ликвидацией мятежного движения среди испанских племен и некоторых римских гарнизонов, недовольных задержкой жалования. Но когда Магону стало ясно, что осада Гадеса неизбежна, он посадил свои войска на суда и попытался с налета захватить Новый Карфаген. Эта попытка разбилась о бдительность римского гарнизона, и Магон вернулся в Гадес. Но город отказался принять его обратно, так как в это время уже шли переговоры о сдаче его римлянам. Тогда Магон переправился на Балеарские острова, а Гадес открыл свои ворота Сципиону.

Таким образом, к осени 206 г. Испания была полностью очищена от карфагенян. Если поражение Гасдрубала при Метавре означало фактический конец войны в Италии, то завоевание Испании римлянами имело такое же значение для войны в целом. Ганнибал лишился своей основной базы, без которой войну вести было нельзя. И хотя еще в течение 4 лет продолжалось его отчаянное сопротивление, но это была уже агония.

Осенью 206 г. Сципион вернулся в Италию и выставил свою кандидатуру в консулы на 205 г. Его единодушное избрание было выражением той народной симпатии к нему, которая еще более выросла после испанской войны (то, что он, в сущности, выпустил Гасдрубала с Пиренейского полуострова, ему легко простили после Метавра). Став консулом¹, Сципион немедленно выдвинул проект высадиться в Африке, чтобы нанести решающий удар по вражеской столице и тем окончить войну. Этот план многим казался рискованным, принимая во внимание, что Ганнибал все еще находился в Италии. Ужас перед ним был так велик, что в сенате образовалась довольно сильная оппозиция Сципиону во главе с осторожным Фабием Максимом.

Однако страстная убежденность молодого консула в правоте своей точки зрения, его вера в свое счастье и горячая симпатия народа победили сопротивление оппозиции: Сципион получил Сицилию в качестве своей провинции с разрешением переправиться в Африку, если он найдет это нужным. Ему дали 2 легиона из числа войск, стоявших в Сицилии, с правом увеличить их набором добровольцев. Города Этрурии и Умбрии собрали средства на постройку 30 судов и экипировку 7 тыс. волонтеров.

В этот момент Магон сделал последнюю отчаянную попытку прийти на помощь брату и вместе с тем удержать римлян от вторжения в Африку. С флотом в 30 судов и десантной армией в 14 тыс. человек он переправился с Балеарских островов на лигурийское побережье Италии. Неожиданным налетом Магон захватил Геную и установил связь с галлами. Хотя карфагенское правительство прислало ему крупные подкрепления, однако он не смог ничего сделать. Галлы на этот раз не оказали карфагенянам никакой поддержки (уроки Метавра были еще слишком свежи в памяти) Ганнибал стоял далеко в Бруттии, а у Магона не было достаточно сил, чтобы вторгнуться в Среднюю Италию. Его попытка прорваться из Лигурии кончилась неудачей, и сам он был тяжело ранен (203 г.).

¹ Его коллега Публий Лициний Красс был человеком довольно ординарным. К тому же его сан верховного понтифика запрещал ему покидать Италию.

Сципион в Африке. Битва при Заме

Во всяком случае, новое появление карфагенян в Италии не остановило африканской операции — было ясно, что попытка Магона заранее обречена на неудачу. Весной 204 г. Сципион из Либлибея отплыл в Африку, имея флот из 50 крупных боевых судов и армию в 25 тыс. человек. Высадка беспрепятственно произошла около Утики. Римляне расположили свой лагерь в непосредственной близости от города.

Успех войны в Африке во многом зависел от того, какую позицию займут вожди нумидийских племен. Сифакс, царь западных нумидян, старый союзник братьев Сципионов, за эти годы изменил римлянам и стал другом карфагенян. Зато Сципион нашел себе союзника в лиц Масиниссы, молодого и талантливого царя восточных нумидян, смертельного врага Сифакса. Правда, в первое время Масинисса мог помочь Сципиону только личным присутствием и маленьким конным отрядом, так как его царство было отнято Сифаксом. Но впоследствии его помощь сыграла решающую роль.

Сифакс и Масинисса являлись соперниками не только в борьбе за власть в Нумидии, но и в любви к красавице Софонисбе, дочери Гасдрубала, сына Гисгона. Гасдрубал, чтобы привлечь Сифакса на карфагенскую сторону, выдал за него Софонисбу, которая раньше была обручена с Масиниссой.

В первое время положение Сципиона в Африке оказалось очень трудным. Он сделал попытку взять Утику, но осаду пришлось снять, так как на помощь городу явились Сифакс и Гасдрубал с крупными силами. Сципион отошел от Утики и построил на зиму укрепленный лагерь на небольшом полуострове невдалеке от города. Лагери карфагенян и нумидян были расположены близко друг от друга, километрах в 10 от римского. Военные действия приостановились, так как ни та, ни другая сторона не были достаточно сильны, чтобы перейти в наступление.

Тогда с карфагенской стороны было сделано предложение начать мирные переговоры. Посредником выступил Сифакс. Основой для заключения мира он предлагал возвращение к status quo ante bellum. Разумеется, Сципион не мог пойти на эти условия, но притворно выразил согласие. Во время переговоров, которые Сципион нарочно затягивал, он прекрасно ознакомился через своих послов и разведчиков с местоположением и характером вражеских лагерей.

К весне 203 г. у Сципиона все было готово для коварного нападения. Чтобы формально снять с себя обвинение в нарушении перемирия, он послал сказать Сифаксу, что хотя он жаждет мира и готов принять предлагаемые условия, но его военный совет с ними не согласен. В ту же ночь половина римского войска под командой Гая Лелия и Масиниссы напала на лагерь нумидян и подожгла их легкие шалаши, построенные из соломы и тростника. В поднявшейся панике множество народа погибло от огня и было перебито. Сципион с другой половиной войска стоял наготове против карфагенского лагеря и, когда там тоже поднялась суматоха, отдал приказ начать атаку. Карфагеняне поспешно отступили, понеся большие потери.

Этот акт вероломства резко изменил к лучшему положение Сципиона, и он снова мог возобновить осаду Утики. Сифакс и Гасдрубал собрали остатки своей армии и усилили ее большим отрядом наемников — кельтиберов. На так называемых Больших полях, в нескольких днях пути к юго-западу от Утики, произошло сражение. Карфагеняне и их союзники были разбиты. Гасдрубал отступил в Карфаген, а Сифакс — к себе в Нумидию.

Сципион остался в карфагенской области и занялся подчинением ливийских городов, а Гай Лелий с Масиниссой бросились в погоню за Сифаксом. Нумидийский царь был еще раз разбит и попал в плен, а Масинисса получил свое царство. После всех этих неудач карфагенскому правительству оставалось только просить о мире. Осенью 203 г. было заключено перемирие и начались переговоры. Одновременно карфагенское правительство послало Ганнибалу приказ очистить Италию. С тяжелым чувством великий полководец должен был оставить страну, в которой он воевал 15 лет, не испытав ни одного серьезного поражения! Аналогичное распоряжение получил и Магон, но по дороге в Африку он, вероятно, умер.

Переговоры закончились подписанием предварительного мирного договора. Его основные пункты сводились к тому, что Карфаген, оставаясь независимым государством, терял все свои владения вне Африки, должен был заплатить большую военную контрибуцию и выдать почти все суда. Масинисса признавался независимым царем Нумидии. Текст договора был отвезен карфагенским посольством в Рим, одобрен сенатом и утвержден народным собранием.

Однако прибытие в Африку Ганнибала и войск Магона вновь оживило надежды военной партии. В карфагенском сенате взяли верх сторонники продолжения войны. Перемирие было нарушено нападением карфагенской толпы на римские транспортные суда, везущие продовольствие войскам Сципиона и прибитые бурей к берегу около Тунета. Когда же Сципион отправил в Карфаген по этому поводу послов, им не дали никакого ответа, а при возвращении на них напали карфагенские суда. Таким образом, война возобновилась.

Сципион вторгся в Карфагенскую область, а Ганнибал двинулся ему навстречу из Гадрумета¹. Обе армии сошлись близ г. Замы, в 5 днях пути к югу от Карфагена. Перед сражением Сципион и Ганнибал впервые встретились и сделали попытку еще раз договориться об условиях мира. Повидимому, ни один из них не был вполне уверен в победе. Но переговоры окончились ничем.

У римлян и карфагенян было приблизительно по 40 тыс. человек. Перевес в коннице на этот раз был у Сципиона, так как Масинисса привел с собой 4 тыс. всадников и 6 тыс. пехоты, а Ганнибал смог получить только 2 тыс. нумидийских всадников от одного друга Сифакса. Ядро ганнибаловой пехоты составляли его ветераны, проделавшие с ним весь италийский поход: на них Ганнибал мог всецело положиться. Слабее были наемники из армии Магона; самую же ненадежную часть составляли ливияне и гражданское ополчение Карфагена. Перед своим фронтом Ганнибал поместил

¹ Город на восточном берегу Карфагенской области.

80 слонов. Первую боевую линию образовывали наемники, вторую — ливийцы и граждане, а ветераны стояли в резерве. У Сципиона было обычное расположение в 3 линии (гастаты, принципы и триарии), но манипулы стояли не в шахматном порядке, а в затылок друг другу. Это было сделано для того, чтобы дать проход слонам. Промежутки между передними манипулами были заполнены легковооруженными. Фланги занимали сильные конные отряды под командой Масиниссы и Леллия.

Началась битва, которая должна была решить исход войны.

«Карфагенянам, — говорит Полибий, — предстояло бороться за свое существование и за господство над Ливией, римлянам — за мировое владычество. Неужели кто-нибудь может остаться безучастным к повести об этом событии? Никогда еще не было столь испытанных в бою войск, столь счастливых и искусных в военном деле полководцев, никогда еще судьба не сулила борющимся столь ценных наград. Победителю предстояло получить власть не над Ливией только и Европой, но и над всеми прочими, доселе известными нам странами мира» (XV, 9).

В первые минуты сражения некоторые слоны в карфагенской армии, испуганные звуками труб, бросились на свою конницу. Другие были ранены легковооруженными, тогда как тяжелая римская пехота не пострадала, пропуская слонов в интервалы между манипулами. Воспользовавшись замешательством врагов, Леллий и Масинисса опрокинули карфагенскую конницу и стали ее преследовать. В это время вступила в бой тяжелая пехота. Карфагенские наемники держались хорошо, но вторая линия дрогнула и не оказала им поддержки, поэтому начали отступать и наемники. Наконец, в дело были введены резервы. Наступил решающий момент боя. Ветераны Ганнибала мужественно отражали страшный натиск трех римских линий, которые наступали теперь одним фронтом. Исход битвы долго оставался неопределенным. Наконец, возвратилась из погони римская конница и ударила в тыл ветеранам. Это решило дело. Карфагенян пало около 10 тыс. и почти столько же попало в плен. Потери римлян были во много раз меньше. Ганнибалу удалось бежать в Гадрумет с небольшой группой всадников.

Так кончилась битва при Заме (осень 202 г.) — первая, которую проиграл Ганнибал. Полибий говорит, что «он сделал все так, как только может и обязан делать доблестный вождь, искушенный во многих битвах» (XV, 15). В лице Сципиона Ганнибал встретил достойного соперника, хотя и не равного ему по гениальности. Ганнибал был побежден при Заме главным образом из-за слабости своей конницы.

Окончание войны

О продолжении войны в данный момент нечего было и думать. Ганнибал понимал это лучше, чем кто-нибудь другой. Когда в карфагенском сенате Гисгон завел речь о неприемлемости римских мирных условий, Ганнибал без церемоний стащил его с ораторской трибуны.

Условия, предъявленные победителем, были, разумеется, более тяжелыми, чем условия первого договора. Карфаген должен был потерять все

внеафриканские владения. Он оставался независимым государством, но лишился права вести войну без разрешения римского народа. Масиниссе должны быть возвращены все владения как самого царя, так и его предков «в тех пределах, какие будут им указаны». Карфагеняне обязаны были возместить весь ущерб, причиненный во время нарушения перемирия прошлого года, возвратить всех плененных и перебежчиков, выдать все военные суда, за исключением 10 трехпалубников, равно как и всех слонов. Кроме этого, Карфаген обязывался содержать римские войска в Африке в течение 3 месяцев и выплатить контрибуцию в размере 10 тыс. талантов в течение 50 лет, внося ежегодно по 200 талантов. В обеспечение договора карфагеняне обязаны были дать 100 заложников по указанию Сципиона.

Условия были очень тяжелы, но они по крайней мере оставляли Карфагену государственную независимость, хотя и ущемляли его суверенитет (запрещение вести войны без разрешения Рима). Вот почему Ганнибал, который уже строил новые планы борьбы, категорически настаивал на принятии этих условий. Мирный договор, утвержденный карфагенским сенатом, был затем ратифицирован в Риме (201 г.). Сципион отпраздновал блестящий триумф и получил почетное прозвание Африканский.

Итак, Рим вторично победил Карфаген, победил его в основном по той же причине, что и в первый раз: федерация италийских полисов, обладавшая огромными людскими резервами, была сильнее колониального государства. Но во Второй Пунической войне были некоторые дополнительные условия, которые отсутствовали в Первой: Карфаген опирался на Испанию и имел вождя, равного которому не было в Риме. Кроме этого, главный фронт войны находился в Италии, и часть италиков поддержала карфагенян. Однако эти преимущества были парализованы другими моментами. Отдаленность Италии от карфагенских баз создавала растянутые коммуникации и крайне затрудняла доставку подкреплений. Центральная Италия осталась верной Риму и была тем почти неистощимым людским резервуаром, который отсутствовал у Ганнибала. Наконец, римляне, защищая свою родную землю, проявили высокий героизм и огромную выдержку. Армия же Ганнибала состояла главным образом из наемников, это была армия интервентов и, несмотря на все высокие качества ее вождя, была лишена той стойкости, которую дает сознание долга перед родиной.

Исторические последствия Второй Пунической войны были огромны. Сломив Карфаген, который стал теперь государством второго ранга и который никогда уже не смог оправиться, Рим не только выходил в первый ряд средиземноморских держав, но становился самой сильной из них. Все дальнейшие завоевания Рима были бы невозможны без победы во Второй Пунической войне.

Не менее значительны были ее результаты для внутренних отношений Италии. Юг страны, служивший ареной военных действий в течение 15 лет, был страшно разорен, что, как увидим ниже, сыграло известную роль в экономическом перевороте II в. Средняя Италия пострадала меньше, но и там колоссальная тяжесть войны не могла не ослабить мелкое крестьянское хозяйство. Политические следствия войны выразились в усилении власти Рима над италийской федерацией. Некоторые полисы

за переход на сторону Ганнибала были наказаны лишением автономии и конфискацией земель (Капуя, Тарент). Некоторые племена Южной Италии, особенно упорно поддерживавшие карфагенян, например бруттии, были низведены до положения бесправных подданных. Вместо почетной службы в союзнических войсках они должны были исполнять обязанности прислуги при полководцах и магистратах, отправлявшихся в провинции. Но и, помимо этого, сам факт, что долгая и опасная война велась и была выиграна под руководством Рима, значительно повысил его политический авторитет в Италии. Итальянская федерация, прошедшая огненное испытание войны, окрепла, сплотилась вокруг Рима и стала более централизованной.

Особое внимание нужно было обратить на Цизальпинскую Галлию, сыгравшую такую важную роль в походах Ганнибала и Гасдрубала. Бои и инсубры, как мы знаем, перешли на сторону карфагенян, так что римляне лишились здесь всех своих владений, кроме Плаценции и Кремоны. Новое завоевание Галлии началось, по-видимому, еще до окончания Второй Пунической войны. Во время второй войны с Филиппом (см. ниже) галлы перешли в наступление, напав в 198 г. на Плаценцию и разрушив ее. Это заставило римлян развернуть в Галлии более энергичные действия. К 196 г. бои и инсубры были окончательно покорены. Большая часть их была истреблена или изгнана, в их областях возникли римские колонии Бонония, Парма, Мутина и др. Почти одновременно с боями и инсубрами были покорены лигуры.

Война с Ганнибалом в конечном счете привела к ослаблению римской демократии, усилив нобилитет и его органы — сенат и магистратуры. После того как в первые годы войны демократия потерпела ряд тяжелых поражений (гибель Фламиния, неудачная попытка двойной диктатуры при Фабии Максиме, разгром при Каннах), а военное положение стало чрезвычайно опасным, партийная борьба надолго прекратилась. Это использовал нобилитет для того, чтобы укрепить свои позиции. Война требовала концентрации власти, быстрых решений, опытного руководства. Естественно, что роль громоздкого народного собрания сходит почти на нет, фактически сводясь к утверждению решений, принятых сенатом¹. Войной руководил сенат посредством высших магистратов *sum imperio*. Авторитет последних также вырос, что было естественным результатом длительного военного положения. Ежегодная смена магистратур плохо вязалась с военной обстановкой, поэтому мы иногда видим, что одно и то же лицо занимает консульскую должность два года подряд или с коротким перерывом. Так, например, Фабий Максим был консулом в 215, 214 и 209 гг., Клавдий Марцелл — в 215, 214, 210 и 208 гг. Входит в практику продление полномочий командующих посредством назначения их проконсулами или пропреторами (Сципионы — в Испании, Марцелл — в Сицилии). Это дает возможность увеличить количество командующих на разных фронтах. Личная

¹ Чаще всего такие решения и не нуждались в утверждении, когда они принимали форму *senatus consultum*.

власть высших военных командиров вырастает за счет ослабления принципа коллегиальности. Можно говорить даже о зародышах постоянной военной диктатуры, как она сложилась окончательно в I в. до н. э. Такую диктатуру отчасти напоминает власть Сципиона Африканского, который в течение 10 лет (210—201 гг.) фактически был главнокомандующим. С другой стороны, значение магистратов *sine imperio* (народных трибунов, цензоров) в течение войны сильно упало.

Необходимо также отметить значение войны для развития военного дела в Риме. Сципион в Испании ввел в своих войсках испанский меч, хорошо закаленный и пригодный одновременно и для рубки, и для колки. Из Испании этот меч перешел на вооружение всей римской армии. За время войны значительно усовершенствовалась римская тактика, причем многое здесь было заимствовано у Ганнибала: фланговые охваты, действия крупными конными массами. Выросло высшее полководческое искусство: умение руководить крупными войсковыми соединениями, координировать операции на различных фронтах; улучшилось интендантское дело.

Вторая Пуническая война стала, таким образом, прекрасной боевой школой для Рима. Он вышел из нее первоклассной военной державой, равной которой уже не было в районе Средиземного моря.

ГЛАВА XVI

ВНЕШНЯЯ ПОЛИТИКА ОТ ВТОРОЙ ПУНИЧЕСКОЙ ВОЙНЫ ДО ГРАЖДАНСКИХ ВОЙН

Победа во Второй Пунической войне дала мощный импульс внешней политике Рима. Сразу после завершения войны с Карфагеном римляне вмешались в дела на Балканах и объявили войну царю Македонии Филиппу V (200 г.). Македоняне были разгромлены в битве при Киноскефалах (197 г.). Новым крупным успехом римлян стала война с сирийским царем Антиохом III (192—189 гг.). Новая попытка Македонии противостоять римской экспансии закончилась потерей независимости (168 г.), а затем превращением в римскую провинцию (148 г.). Таким образом, в первой половине III в. Рим установил свое господство в Греции и Македонии. Параллельно с экспансией на Востоке римляне вели ожесточенные войны на Западе, в Испании, которые завершились к 133 г. практически полным покорением Иберийского полуострова. Наконец, в 146 г. в результате Третьей Пунической войны римляне стерли с лица земли своего заклятого врага — Карфаген.

200—197 гг. — Вторая Македонская война.

192—189 гг. — Сирийская война.

171—168 гг. — Третья Македонская война.

149—146 гг. — Третья Пуническая война.

146 г. — разрушение римлянами Карфагена и Коринфа.

Положение на Востоке

После битвы при Рафии¹ в восточной половине Средиземноморья установилось относительное равновесие между тремя эллинистическими монархиями: Македонией Филиппа V, Сирией Антиоха III и Египтом Птолемея IV. Ни одно из этих больших государств, споривших за господство, не было настолько сильным, чтобы подчинить себе другие. Однако к концу III в. это равновесие грозило нарушиться. Честолюбивому, энергичному и не лишенному способностей Антиоху III удалось после его восточного похода (210—205 гг.) восстановить монархию Селевкидов почти в ее прежнем объеме. Египет же в последние годы правления Птолемея IV Филопатора явно клонился к упадку. Бездеятельный и распутный Птолемей попал под власть придворной камарильи; страна была охвачена восстаниями. В 204 г. царь умер,² оставив престол своему малолетнему сыну Птолемею V Эпифану, при котором власть находилась в руках ненавистных всем регентов, совершавших насилия, убийства и другие преступления.

Египетские события послужили толчком к взрыву противоречий между эллинистическими державами. Антиох и Филипп решили использовать слабость Египта и поделить между собой его владения в Сирии, Малой Азии, Эгейском море и проливах. И хотя оба царя были соперниками, ревниво следившими друг за другом на каждом шагу, однако соблазн поживиться за счет Египта был слишком велик. По-видимому, зимой 203/02 г. они заключили тайный союз и начали военные действия против Египта, даже не потрудившись прикрыть их каким-нибудь благовидным предлогом.

Антиох вторгся в Южную Сирию, разбил египетское войско и дошел до Газы в Южной Палестине. Здесь его задержало мужественное сопротивление города (201 г.). Тем временем Филипп в союзе с царем Вифинии Прусием начал забирать не столько египетские владения³, сколько независимые города Эгейского моря, Геллеспонта и Босфора.

Эти захваты, сопровождавшиеся разрушениями и продажей жителей в рабство, вызвали сильное негодование в греческом мире. Особенно возмущались родосцы, не желавшие, чтобы проливы попали в руки Македонии. Они объявили войну Филиппу, привлекая на свою сторону Византий, Хиос и другие греческие полисы. К союзу присоединился и Аттал Пергамский, крайне встревоженный успехами Филиппа.

В то время как Филипп осаждал Хиос, на него напали соединенные флоты Родоса и Пергама. Битва не дала определенного результата, хотя Филипп изображал себя победителем. Однако победа стоила ему очень дорого он потерял более 10 тыс. воинов, 28 линейных судов и около 70 легких кораблей. Тем не менее ему удалось вскоре после этого

¹ В битве при Рафии, в Южной Палестине (217 г.), египетские войска разбили сирийскую армию, пыгавшуюся вторгнуться в Египет.

² Его смерть долго скрывалась придворной кликой, старавшейся упрочить свое положение, и стала известной только в 203 г.

³ Возможно, что он вел двойную игру и сознательно шадил Египет, желая обеспечить будущий союз с ним против Антиоха.

разбить родосский флот у о. Лады (около Милета) и сделать попытку, правда, неудачную, с легковооруженными войсками захватить Пергам. В Южной Карии он, наконец, был блокирован родосским и пергамским флотами зимой 201/200 г. «Вследствие этого, — говорит Полибий, — Филипп был в большом затруднении, но обстоятельства заставляли его оставить в лагере и весты, что называется, волчьей жизнью. Грабежом и кражею у одних, насилием над другими, лестью, чуждою его природе, перед третьими добывал он для голодающего войска то мясо, то фиги, то хлеб в небольших количествах» (XVI, 24). Только ранней весной 200 г. ему удалось вырваться в Македонию.

Вмешательство Рима. Вторая Македонская война

Война шла с переменным успехом. Для врагов Филиппа было бы чрезвычайно важно привлечь на свою сторону европейскую Грецию и особенно Рим. Летом 201 г. родосские и пергамские послы явились в сенат с просьбой о помощи против Филиппа. Еще раньше там побывало египетское посольство, прося защиты и предлагая Риму принять опеку над Птолемеем V. Сенат снова стоял перед решением задачи огромной важности, так как вмешательство в восточные дела означало бы новый этап внешней политики Рима. Трудность решения усугублялась тем, что война с Карфагеном только что закончилась: Италия была опустошена, население ее сильно уменьшалось, государственный долг в виде принудительного займа у граждан (так называемый *tributum*) вырос до огромной цифры, народ страстно жаждал мира. И тем не менее сенат после долгого обсуждения высказался за войну.

Причины, заставившие сенат принять это решение, были разнообразны, но все они могут быть сведены к двум основным. Первая — страх перед Филиппом и Антиохом как потенциальными противниками Рима. Если бы они добились своих целей (что неизбежно случилось бы, не будь римского вмешательства), на Востоке образовались бы две могущественные державы, которые могли стать величайшей угрозой для Рима. С Филиппом у римлян были особые счеты: они хорошо помнили недавнюю враждебность македонского царя и не простили ему союз с Карфагеном. Мы не знаем, догадывался ли сенат о новых планах Ганнибала (эти планы, как увидим ниже, состояли в том, чтобы образовать против Рима коалицию восточных государств вместе с Карфагеном). Но если даже римляне не знали о них ничего определенного, они испытывали смутное беспокойство: Ганнибал был разбит, но не уничтожен, а пока страшный враг жил, от него нужно было ждать всяких неприятностей. В таких условиях растущая сила Македонии делалась особенно опасной.

Что касается Антиоха, то до сих пор у Рима не было с ним никаких конфликтов. Но после его блестящих успехов на Востоке о нем сложилось представление (конечно, ошибочное) как о новом Александре Македонском. Титул «Великий царь», принятый Антиохом после восточного похода, мог только укрепить это представление. Слухи о тайном союзе между Филиппом и Антиохом через родосских и пергамских послов, ко-

нечно, дошли и до сената. Вообще в интересах Родоса и Пергама было раздуть как можно больше все эти алармистские слухи и сплетни, чтобы втянуть Рим в войну. И это дало свой результат: не только Филипп, но и Антиох, а еще больше союз между ними стали рисоваться перепуганному воображению сенаторов как совершенно реальная угроза. Следовательно, нужна была превентивная война, время для которой казалось самым благоприятным: Антиох увяз в египетских делах, а Филипп терпел неудачи в Малой Азии.

Но это только одна сторона дела. Объяснить вмешательство Рима в восточные дела одними только превентивными соображениями нельзя. Немалую роль сыграли здесь агрессивные стремления правящих римских кругов. Если перед Первой Пунической войной захватнические стремления не имели решающего значения во внешней политике сената, то к 200 г. положение стало иным. За эти 65 лет утекло много воды. Потрясения двух больших войн не прошли даром: рабовладельческое хозяйство Италии сделало крупные успехи; начали складываться крепкие италийские поместья, впоследствии так прекрасно описанные Катонем; появился большой флот; расширялось денежное хозяйство, откупные операции и оптовая торговля (вспомним закон Клавдия); у римской знати и богачей появился вкус к хорошим вещам, еще недавно чуждым полукрестьянскому укладу жизни нобилитета, — к изысканной обстановке, тонким блюдам, изящной одежде, греческой литературе. Все это были элементы и симптомы быстро формирующейся римской рабовладельческой системы и агрессии во внешней политике. Правда, к 200 г. система еще не сложилась окончательно: это произойдет несколько десятилетий спустя. Но уже сейчас захватнические тенденции были достаточно сильны для того, чтобы создать в сенате определенное военное настроение. Конечно, не будь восточного кризиса, это настроение проявилось бы еще не скоро. Но кризис разразился очень кстати, превентивная война послужила ширмой для агрессивных целей.

Весной 200 г. на Балканский полуостров было направлено римское посольство из трех человек с целью привлечь к антимакедонской коалиции греческие государства и предъявить Филиппу такие требования, которые он заведомо не мог бы выполнить. Последнее было необходимо сенату, чтобы создать перелом в римском общественном мнении, явно враждебном войне.

Первую задачу решить почти не удалось. Хотя послы горячо агитировали в Греции за войну с Филиппом, выставляя римлян в качестве освободителей Эллады, однако греческие общины держались выжидательно и не давали никаких обязательств. Только Афины, у которых возник острый конфликт с Филиппом, объявили ему войну, да и то не по настоянию римлян, а по предложению Аттала.

Один из римских послов прибыл к Филиппу, который в этот момент был занят осадой г. Абидоса на азиатском берегу Геллеспонта. Царю был предъявлен ультиматум прекратить всякие враждебные действия против греков, вернуть Египту его владения, а все спорные вопросы между Македонией, Пергамом и Родосом передать на решение третейского суда. Фи-

липп отказался выполнить эти требования, и постановлением римских комиций ему была объявлена война¹. Характерно для мирных настроений народной массы, что при первом голосовании центурии отклонили предложение, и только по настоянию консула вторичное голосование дало положительный результат². Осенью два римских легиона, набранных из добровольцев, ветеранов Второй Пунической войны, под началом консула Публия Сульпиция Гальбы переправились в Аполлонию и начали войну нападением на иллирийские владения Филиппа. Одновременно открылись военные действия у Афин.

Тем временем римское посольство продолжало свою дипломатическую миссию. Оставалось убедить Антиоха сохранить нейтралитет во время войны Рима с Македонией. Царю дали понять, что римляне предоставляют ему свободу действий по отношению к Египту. Хотя Антиох не дал определенного ответа, но фактически оставался нейтральным на всем протяжении Македонской войны. Этот факт весьма показателен для Антиоха в частности и для политики эллинистических монархий в их взаимоотношениях с Римом вообще. Ни разу на протяжении своих войн на Востоке римляне не встречали единого фронта эллинистических государств. Противоречия между последними были настолько велики, что мешали образованию единой антиримской коалиции, которая одна только могла бы их спасти. В частности, Антиох, боясь усиления Филиппа, предоставил своего союзника его собственной судьбе, предпочитая под шумок забрать сирийские владения Египта. За такую близорукую политику Антиох очень скоро был наказан.

Первые два года Македонской войны прошли без решающих успехов. Однако скоро к войне присоединились этоляне. Дарданы и иллирияне с самого начала были римскими союзниками. Родосский и пергамский флоты действовали вместе с римским в Эгейском море и у побережья Македонии.

Летом 199 г. Публий Сульпиций через Иллирию вторгся в Северную Македонию Филипп избегал решительного сражения, боясь численного превосходства противника. К осени римляне вернулись на свою иллирийскую базу, не добившись серьезных успехов. Это дало возможность Филиппу бросить все силы против дарданов, напавших на Македонию с севера, и этолян, вторгшихся в Фессалию.

В кампанию следующего, 198 г. римское командование предполагало из Иллирии проникнуть в Грецию и соединиться с этолянами. Но Филипп занял сильные позиции в горных проходах, ведущих в Эпир и Фессалию. Римляне в бездействии стояли против него лагерем.

¹ Возможно, что война была объявлена еще до посещения римским послом Филиппа, во время дипломатических переговоров в Афинах с македонским полководцем Никанором. Абидосский же ультиматум, согласно римской дипломатической процедуре, носил характер окончательного объявления войны лично македонскому царю.

² Ливий, XXXI, 6—8

Оживление наступило только с появлением на театре военных действий консула 198 г. Тита Квинкция Фламинина с большими подкреплениями. Это был молодой еще человек лет 30, энергичный, способный и крайне честолюбивый. Он принадлежал к сципионовскому кругу, был горячим поклонником греческой культуры и мечтал стать освободителем Греции от ига Македонии. Если к этому добавить, что Фламинин обладал большими дипломатическими способностями, то его назначение на Балканский полуостров будет вполне понятным.

Вскоре после прибытия Фламинина была сделана попытка начать мирные переговоры. Римский консул поставил первым условием очищение Македонией всех греческих территорий. Филипп, конечно, отказал, тем более что он чувствовал себя очень твердо на своих неприступных позициях. Однако Фламинину с помощью местных проводников удалось обойти македонские позиции. Филипп отступил в Фессалию, к Темпейскому проходу. Римляне последовали за ним и соединились со своими греческими союзниками. Союзный флот подошел к Коринфу, главному оплоту македонского могущества в Греции. Ахейский союз, правда, под сильным давлением, разорвал отношения с Филиппом и присоединился к его противникам.

Положение македонского царя стала крайне трудным. Зимой 198/97 г. начались новые переговоры о мире, но теперь ситуация была еще менее благоприятна для Македонии. Естественно, что союзники не поступились ни одним из своих прежних требований, и переговоры закончились без всяких результатов.

Тем временем изоляция Филиппа росла: против него выступили даже спартанский тиран Набис и Беотия, старый друг Македонии. У Филиппа оставался последний выход: рискнуть генеральным сражением. К этому стремился и Фламинин, боявшийся, что из Рима прибудет его преемник. Филипп собрал все резервы, какие у него еще оставались, зачисляя в войска даже 16-летних мальчиков. В июне 197 г. в Фессалии на холмах, носивших название Киноскефалы (Собачьи головы), произошла последняя битва Второй Македонской войны. Силы противников были почти равны: около 26 тыс. человек на каждой стороне. Характер местности не дал возможности использовать боевые качества фаланги. Филипп потерпел полное поражение, потеряв более половины своих войск. Он отступил в Македонию и отправил послов к Фламинину для переговоров.

Римский главнокомандующий не склонен был затягивать войну: Антиох с армией и флотом в это время появился в Малой Азии, и Фламинин опасался, что сирийский царь идет на помощь Филиппу. Поэтому он принял македонские предложения. С Филиппом заключили перемирие на 4 месяца под условием уплаты 200 талантов и выдачи заложников. Текст мирного договора был окончательно утвержден в Риме, а его проведение в жизнь поручили сенатской комиссии из 10 человек вместе с Фламинином.

Филипп должен был отказаться от всех завоеваний, очистить Грецию, выдать военный флот, за исключением нескольких судов, вернуть пленных и перебежчиков и заплатить 1 тыс. талантов контрибуции: половину —

немедленно, а остальную сумму — равными взносами в течение 10 лет. Относительная умеренность договора 196 г. показывает благоразумие и предусмотрительность сената, который не хотел ожесточать Филиппа, стремясь использовать его как союзника в неизбежной войне с Антиохом.

Эллинистическая эпоха всегда была богата колоритными личностями. Одной из них был Филипп V — царь Македонии с 221 по 179 гг. — достойный противник римлян на Востоке. Теодор Моммзен дает яркую характеристику македонскому царю: «Филипп не был тем человеком, какой был в то время нужен для Македонии, но он не был и полным ничтожеством. Это был настоящий царь и в лучшем, и в худшем смысле этого слова. Основной присущей ему чертой было стремление к неограниченной и нераздельной власти; он гордился своей порфирой, но гордился и имел право гордиться не ею одной. Он выказывал не только храбрость солдата и сметливость полководца, но и высокий ум в управлении государственными делами всякий раз, как была задета честь Македонии. Щедро одаренный и здравым смыслом, и остроумием, он располагал к себе всякого, кого хотел, и особенно самых даровитых и образованных людей, как, например, Фламинина и Сципиона; он был приятным собеседником за кубком вина и был опасен для женщин не одним только высоким саном. Но вместе с тем это был один из самых кичливых и самых нечестивых людей, каких породил его наглый век. Он имел обыкновение говорить, что никого не боится, кроме богов, но давал повод думать, что это были те же боги, которым постоянно приносил жертвы начальник его флота Дикеарх, — Безбожие (Asebeia) и Беззаконие (Paranomia). Для него не была священной жизнь его советников и тех, кто помогал ему приводить в исполнение его замыслы, а свою злобу на афинян и Аттала он удовлетворил уничтожением замечательных памятников и знаменитых произведений искусства; ему приписывается политическое правило, что умертвивший отца должен умертвить и его сыновей. Он, быть может, и не находил наслаждения в жестокости, но был совершенно равнодушен к чужой жизни и к чужим страданиям, и в его непреклонном и черством сердце не было места для той непоследовательности, которая одна только делает людей терпимыми. Он так решительно и так резко объявлял во всеуслышание, что неограниченного монарха не могут связывать никакие обещания и никакие требования нравственности, что именно этим создал для своих замыслов самые непреодолимые препятствия. Ему нельзя отказать ни в пронизательности, ни в энергии, но с этими качествами странным образом соединялись нерешительность и беспечность; это объясняется отчасти тем, что он был призван к неограниченной власти, когда ему было только 17 лет, и что его неистовые выходы против всякого, кто препятствовал его самовластию возражениями или неприятными советами, оттолкнули от него всех самостоятельных советников» (Моммзен Т. История Рима. Т. I. М., 1936. С. 655—656).

«Освобождение» Греции

Первая статья мирного договора провозгласила свободу греков: «Вообще всем эллинам, как азиатским, так и европейским, быть свободными и пользоваться собственными законами»¹. Это было весьма ответственное заявление. Как оно претворилось в жизнь? На истмийских играх летом 196 г. при огромном стечении народа глашатай торжественно возвестил: «Римский сенат и полководец с консульской властью Тит Квинкций, победивши в войне Филиппа и македонян, даруют свободу коринфянам, фокидянам, локрам, эвбейцам, ахейцам фтиотским, магнетам, фессалийцам, перребам, предоставляя им не содержать у себя гарнизонов, не платить дани и жить по отеческим законам»².

При первых же словах поднялся такой шум, что ничего нельзя было расслышать, поэтому глашатай вторично вышел на середину ристалища и повторил свои слова. Раздался неистовый взрыв рукоплесканий.

«Когда рукоплескания стихли, — говорит Полибий, — уже никто не обращал решительно никакого внимания на борцов. Все как бы в состоянии экстаза говорили, не умолкая, или друг с другом, или сами с собою, а по окончании игр в избытке радости и признательности едва не задавили Тита»³.

«Дело едва не дошло до беды, но Квинкцию было 33 года, и его силы поддерживала не только присущая юному возрасту крепость, но и радость от столь великой славы, плоды которой он теперь пожинал. Но ликование на этом не иссякло, оно длилось много дней, изливаясь в благодарственных рассуждениях и речах: есть ли в мире другой такой народ, что на собственный счет, своими силами и на свой страх ведет войны во имя свободы других, и это не для жителей сопредельных земель, не для близких соседей, не для обитателей того же материка — нет, они даже пересекают моря, да не будет во всем мире держав неправедных, да торжествует повсюду право, божеский и людской закон! Единственным словом глашатая освобождены разом все города Греции и Азии! Даже надеяться на такое мог лишь дерзновенный ум, а уж довести до дела — тут потребны небывалая доблесть и небывалое счастье»⁴.

Мы не можем заподозрить Фламинина в неискренности: честолюбивое желание быть освободителем греков играло известную роль в его политике. Точно так же нельзя отрицать, что некоторая и притом влиятельная часть нобилитета была далека от того, чтобы сознательно придать «освобождению» Греции характер ловко разыгранной комедии. Однако для римского сената в целом прокламирование греческой свободы было прежде

¹ Полибий, XVIII, 44.

² Там же, 46.

³ Там же.

⁴ Ливий, XXXIII, 32—33.

всего определенным этапом его восточной политики. Эта политика делала только первые шаги. Римляне чувствовали себя на Балканах еще очень нетвердо, несмотря на победу над Филиппом. Антиох одной ногой стоял уже в Европе, намерения его были неизвестны. При таких условиях нужно было завоевать симпатии греков, вырвать их из-под влияния Филиппа и, самое главное, противопоставить в Греции свою политику политике Антиоха. Если Рим не освободит Грецию, что помешает в ближайшем будущем освободить ее Антиоху?

Таким образом, объективно «освобождение» Греции было если не комедией в полном смысле слова, то, во всяком случае, ловким политическим ходом. Ближайшие события это подтвердили. Прежде всего, «свободу» греческих полисов римское правительство понимало только в смысле свободы от податей, иностранных гарнизонов и навязанных извне законов. Но оно сохранило высший контроль над политической жизнью Греции. Комиссия десяти во главе с Фламинином начала перекраивать политическую карту Балканского полуострова в пользу своих союзников, не считаясь с желанием тех, кого насильно присоединяли к ахейскому или этолийскому союзам или подчиняли династам Греции и Малой Азии. Да и свободу от римских гарнизонов греки получили не сразу. На первых порах римляне заняли своими отрядами важнейшие стратегические центры — Коринф, Халкиду, Эретрию и др. Только летом 194 г. они были очищены от римских гарнизонов главным образом благодаря настоянию Фламинина, указывавшего на недовольство греков столь длительной оккупацией.

Война с Антиохом

Медлительность, с которой римляне эвакуировали свои войска из Греции, вполне понятна: она объяснялась страхом перед Антиохом, который в 196 г. находился уже на фракийском побережье, т. е. в угрожающей близости к Греции. За время Македонской войны Антиох колоссально расширил свои владения. Он окончательно захватил Южную Сирию, завладел египетскими землями на южном берегу Малой Азии, занял Эфес, Абидос, перешел Геллеспонт и завладел фракийскими приморскими городами, раньше принадлежавшими Египту, а потом захваченными Филиппом. Фактически эти захваты означали чрезвычайно опасный на взгляд римского сената рост сирийского могущества (хотя, по-видимому, Антиох вовсе не собирался вмешиваться в европейские дела, стремясь только восстановить монархию Селевкидов в ее прежнем объеме), формально же они противоречили принципам, положенным в основу мирного договора 197/96 г.

Осенью 196 г. римское посольство явилось к Антиоху, который находился тогда во Фракии. Непосредственным поводом к этому были жалобы некоторых вольных городов Малой Азии¹. Послы указали Антиоху, что Рим никак не может признать его захватнической политики:

¹ Лампсака, Александрии в Троаде и Смирны.

«Смешно, в самом деле, говорил Луций¹, что Антиох явился после войны, которую вели римляне против Филиппа, и присвоил себе плоды победы. Он убеждал также царя оставить неприкосновенными вольные города, а в заключение сказал, что не понимает, с какими целями царь совершил переправу в Европу во главе столь многочисленных сухопутных и морских сил. Сообразительному человеку остается единственная догадка, что царь собирается напасть на римлян»².

Антиох в ответ сказал, что, во-первых, ему непонятно, на чем, собственно, основываются притязания римлян на города Малой Азии. Он думает, что прав на эти города у них меньше, чем у какого-нибудь другого народа; во-вторых, он просит римлян не вмешиваться в дела Азии, как он не вмешивается в дела Италии. Что же касается его появления в Европе с военными силами, то он переправился туда только затем, чтобы вернуть себе владения своих предков: Херсонес³ и города фракийского побережья.

Переговоры прервались, не дав никаких результатов, кроме взаимного отчуждения. Это была первая серьезная трещина в отношениях между Антиохом и Римом. Скоро эта трещина превратилась в пропасть. В 197 г. умер Аттал I Пергамский, старый друг Антиоха и союзник римлян, который своим личным влиянием сглаживал многие шероховатости. Преемником Аттала явился его сын Эвмен II. Не связанный личными отношениями с Антиохом, он с тем большей тревогой смотрел на неуклонный рост его державы, грозившей в конце концов поглотить и Пергам. Поэтому Эвмен еще теснее сблизился с римлянами и стал горячим пропагандистом их войны с Сирией.

В 195 г. при дворе Антиоха появился Ганнибал. За год до этого он был избран на пост суфета народным движением, вызванным преступным хозяйничаньем карфагенской олигархии в послевоенные годы. Со свойственной ему энергией и ясным пониманием дела Ганнибал провел ряд важных реформ, имеющих целью оздоровить прогнивший государственный строй Карфагена. Так, им был реорганизован Совет 104 на принципе ежегодной выборности и проведена широкая финансовая реформа. Эти меры встретили бешеное сопротивление карфагенской олигархии, потерявшей почву под ногами. Не надеясь справиться с Ганнибалом собственными силами, антибаркидская партия донесла своим друзьям в Рим, что Ганнибал находится в сношениях с Антиохом и подготавливает новую войну против Рима. Для сената это было желанным предложением отделаться от своего врага. В 195 г. в Карфаген прибыли три римских посла. Официальной целью их приезда было урегулирование отношений между Карфагеном и Масиниссой. Но Ганнибал хорошо знал, что дело идет о его выдаче. Он не надеялся спастись, оставаясь в Карфагене. Ночью Ганнибал тайно бежал из города в сопровождении двух адъютантов, сел на корабль и прибыл в Тир, а оттуда — в Эфес, где и встретился с Антиохом. Сирийский царь принял прослав-

¹ Луций Корнелий Лентул, глава римского посольства.

² Полибий, XVIII, 50.

³ Фракийский (Галлиполи).

ленного полководца с большим почетом. Этот факт, казалось, подтвердил все самые худшие опасения Рима.

Таким образом, международная обстановка снова стала напряженной. Однако ни римляне, ни Антиох не торопились форсировать события. Антиох хорошо понимал, с каким противником ему придется иметь дело, а римляне были заняты в это время подавлением восстания в Испании, поэтому дело ограничивалось пока только дипломатическими переговорами. Основное требование римлян сводилось к тому, чтобы Антиох ушел из Европы. Под этим условием они готовы были даже предоставить ему свободу действий в Азии. Но Антиох не желал на это пойти. Война неотвратимо надвигалась.

Поводом к ней послужили события в Греции. Медовый месяц греческой «свободы» давно прошел. Хотя римские войска уже два года как были эвакуированы, тяжелая рука Рима не стала от этого легче. Римский сенат проводил в Греции ту же политику, какой он всегда придерживался по отношению к союзным, зависимым или опекаемым государствам: поддерживать в них дружественные Риму группировки, причем, как правило, ими являлись наиболее богатые слои населения. И в Греции ставка Рима была не на демократию, а на олигархию, на «оптиматов». В городах Фессалии, например, Фламинин вводил тимократический строй. Естественно, что это вызывало глубокое недовольство среди демократически настроенных, т. е. наименее обеспеченных кругов. Греция уже давно была охвачена длительным экономическим и социальным кризисом, который усилился благодаря Македонским войнам. Полибий и Плутарх нарисовали безотрадную картину положения вещей в Спарте, Этолии, Беотии и других областях Греции. Разорение средних слоев населения, задолженность, колоссальный рост голодного люмпен-пролетариата, коррупция государственного аппарата, одичание нравов — таково было положение вещей в значительной части Балканского полуострова. В этой обстановке вспыхивают острые социальные конфликты: доведенные до отчаяния массы поднимаются под старыми лозунгами уничтожения долгов и передела земли, избивают богачей и пускают в раздел их имущество, часто — вместе с женами и детьми. Тирания Набиса в Спарте (206—192 гг.) служит ярким примером диктатуры общественных низов: люмпен-пролетариев, наемников, рабов и пиратов.

Римляне в этих конфликтах неизменно принимали сторону имущих, во всяком случае, с того момента, как разбили Филиппа. До победы над Филиппом Фламинин, ища себе опоры в Греции, не постеснялся вступить в союз даже с Набисом. Но сразу после окончания войны римляне выступили против спартанского диктатора вместе с ахейцами и Пергамом. Набис после отчаянного сопротивления был побежден. Он сохранил на некоторое время свою власть, но должен был отдать часть территории.

Тем сильнее было разочарование широких народных масс в Греции. Особенное недовольство римлянами проявлялось в Этолии. Этоляне, которым Фламинин в значительной степени был обязан победой над Филиппом, лишь скрепя сердце признали мир 197/96 г. Они мечтали о полном уничтожении Македонии, своего наследственного врага, а вместо этого получили только

то, что потеряли в Первой Македонской войне, поэтому с самого начала этоляне находились в резкой оппозиции к римлянам. Постановление сената об освобождении Греции они называли пустыми словами и говорили, что совершается не освобождение Греции, а лишь смена господ. Дальнейшее развитие событий показало, что этоляне были правы.

Единственной силой, которую можно было бы противопоставить римлянам на Балканском полуострове, оставался только Антиох. Поэтому все оппозиционные элементы в Греции к концу 90-х гг. начинают обращать свои взоры к сирийскому царю, ожидая, что он станет, наконец, истинным освободителем Греции. У бедноты это связывалось с утопическими мечтами о том, что Антиох установит справедливый социальный порядок. «Толпа, жаждавшая перемен, — замечает Ливий, — вся была на стороне Антиоха».

В 193 г. этолийский союз сделал попытку создать антиримскую коалицию из Антиоха, Филиппа и Набиса. Однако Антиох был еще не готов к войне, а Филипп не пожелал блокироваться с этолянами и Антиохом. Только Набис поддался уговорам и преждевременно начал войну с ахейским союзом, желая вернуть потерянные за год до этого приморские города. Встревоженный римский сенат направил в греческие воды флот и командировал туда Фламинина и других послов, чтобы по возможности уладить дело миром, но было уже поздно. Знаменитый стратег ахеян Филопемён разбил Набиса, вскоре после чего последний был убит своими же союзниками этолянами, а Филопемён присоединил Спарту к ахейскому союзу (192 г.).

В это время этоляне провозгласили Антиоха верховным полководцем своего союза и настоятельно уговаривали его немедленно высадиться в Греции. Ганнибал, наоборот, советовал Антиоху не торопиться. Он рекомендовал ему прежде всего заключить союз с Филиппом и только после этого высадиться в Греции с крупными силами, чтобы оттуда напасть на Италию. Сам Ганнибал в это время должен был с сирийским флотом и десантной армией явиться в Африку, поднять на войну Карфаген и высадиться в Южной Италии.

Этот грандиозный план не был принят Антиохом. Возможно, что некоторую роль здесь играли опасения, которые внушали Антиоху его союзники, а также придворные интриги и зависть царя к великому полководцу. Но едва ли это было решающей причиной. Антиоху вообще были чужды широкие планы Ганнибала, и вряд ли он собирался идти дальше реставрации старой монархии Селевкидов. Но так как римляне ему в этом мешали, он хотел навсегда отбить у них охоту впутываться в восточные дела. Легче всего это было сделать, полагал Антиох, нанеся римлянам поражение в Греции.

Антиох ошибался, а прав был Ганнибал, который хорошо знал Рим и видел лучшие и дальше сирийского царя. Наивно было думать, что римляне оставят в покое Антиоха с его планами восстановления колоссальной восточной монархии. Спасение могло быть только в одном — в создании единого антиримского фронта. В этом Ганнибал был прав. Но был ли такой фронт возможен? Рассчитывая на возможность его образования, Ганнибал, несомненно, ошибался.

Как бы там ни было, но Антиох поддался уговору этолян. Преувеличивая их военные возможности и переоценивая готовность греков встретить своего нового освободителя с распростертыми объятиями, он осенью 192 г. высадился в г. Деметриаде в Фессалии, имея только 10 тыс. пехоты, небольшой отряд конницы и 6 слонов. Эта высадка, да еще с небольшими силами, была основной стратегической ошибкой Антиоха, вызванной неполной информацией о положении дел в Греции. Соединившись с этолянами, Антиох напал на римлян при Делии в Беотии. Война началась.

На сторону Антиоха, кроме этолян, перешли Беотия, Эвбея, Элида и Мессена, но подкреплений он получил от них гораздо меньше, чем рассчитывал. Римлян поддерживали ахейский союз и Афины. Самое же главное — на их сторону стал Филипп, которому вернули заложников, простили остатки контрибуции и обещали расширение территории.

Римский сенат смотрел на войну очень серьезно: ожидали высадки Антиоха в Италию. Для операций на Балканском полуострове в Аполлонию в начале 191 г. переправили армию из 20 тыс. пехоты, 2 тыс. конницы и 15 слонов под начальством консула Манья Ацилия Глабриона, друга Сципиона. Флот должен был оставаться у берегов Италии. Главные римские силы двинулись в Фессалию, где с Антиохом уже сражались македоняне и передовой римский отряд. С приближением Ацилия Антиох отступил к Фермопилам. Здесь в апреле 191 г. римляне напали на него с превосходящими силами. Антиох был разбит наголову. С ничтожными остатками своей армии царь бежал в Халкиду на Эвбее, а оттуда переправился в Эфес. Поражение Антиоха привело к немедленному подчинению его греческих союзников Риму. Лишь этоляне продолжали сопротивление.

Теперь римляне могли думать о нападении на Азию, но предварительно необходимо было обеспечить флоту господство на Эгейском море. Италия уже не нуждалась в охране, и римский флот под начальством претора Гая Ливия Салинатора подошел к малоазиатским берегам. Родос, Пергам и большие острова (Лесбос, Хиос, Самос) были на стороне Рима, поэтому флот имел для своих операций необходимые базы. Поздним летом 191 г. около мыса Корика, напротив Хиоса, соединенный римско-пергамский флот разбил морские силы Антиоха, которыми командовал Поликсенид. Римляне и их союзники на некоторое время сделались хозяевами Эгейского моря.

Следующим этапом было перенесение войны на территорию Малой Азии. Для руководства этой операцией единственным подходящим лицом мог бы быть только Публий Корнелий Сципион, ибо кого другого в Риме можно было противопоставить Ганнибалу и Антиоху? Но для выбора Сципиона консулом на 190 г. существовало препятствие: последний раз он занимал консульскую должность в 194 г. и так скоро не мог быть вновь избран¹. Тогда прибегли к следующему выходу. Консулами на 190 г. из-

¹ Конституционная практика, опиравшаяся на плебисцит 342 г., требовала 10-летнего промежутка между избранием на одну и ту же должность. Эта практика, как мы видели, не раз нарушалась в трудные минуты Второй Пунической войны, но теперь вновь была восстановлена.

брали Луция Корнелия Сципиона, брата Сципиона Африканского, и его друга Гая Лелия. При распределении провинций Лелий отказался от Греции, и она досталась Луцию Корнелию. Это был человек ничтожный, абсолютно не способный руководить крупными военными операциями. Но рядом с ним поставили Сципиона Африканского, вероятно, со званием проконсула¹. Он и стал фактическим руководителем войны с Антиохом в Азии.

В Греции продолжалась война с этолянами. Чтобы освободить свои силы для борьбы в Малой Азии, Сципион при посредничестве афинян заключил с этолянами шестимесячное перемирие для переговоров о мире. После этого римские войска вместе с союзными ахеянами и македонянами через Македонию и Фракию перешли в Малую Азию.

Эта операция была поддержана действиями родосско-римского флота, который завладел г. Сестом на Геллеспонте. Однако Антиох, усилив свой флот, попытался еще раз оспаривать господство на море. В Финикии была сформирована эскадра, которая под начальством Ганнибала двинулась в Эгейское море на помощь главным силам Антиоха. По дороге, у берегов Памфилии, она была встречена родосцами. Родосские моряки качественно превосходили наскоро набранные финикийские команды. Потеряв 20 судов, Ганнибал отступил и не принимал больше активного участия в войне (август 190 г.).

Несмотря на эту неудачу, Антиох все-таки рискнул дать морской бой своими главными силами, стоявшими в Эфесе. Около города и мыса Мионнеса, недалеко от Корика, места прошлогодного сражения, встретились римский и сирийский флоты. У римлян, которыми командовал претор Луций Эмилий Регилл, было 80 кораблей, у Поликсенида — 89. Сирийский флот, потеряв 42 корабля, отступил в Эфес с тем, чтобы больше уже никогда не выходить в открытое море (сентябрь 190 г.).

Антиох тем временем стянул в Малую Азию крупные сухопутные силы со всех концов своего царства. Но после стольких поражений он потерял уверенность в себе и предложил римлянам вступить в переговоры. Теперь он соглашался уйти из Европы, дать свободу некоторым греческим приморским городам Малой Азии и возместит половину военных расходов. Однако те условия, которые римляне приняли бы в 196 г., уже не подходили для 190 г. Сципион ответил, что Антиох может купить мир, только очистив всю Малую Азию и уплатив все военные расходы. Переговоры были прерваны.

Решительная битва произошла, вероятно, в самом начале 189 г.² на равнине к востоку от г. Магнезии³. У римлян было около 30 тыс. человек. Войско Антиоха превосходило их более чем вдвое: в нем насчитывалось около 70 тыс. человек, включая 16 тыс. тяжелой пехоты (фалангитов), 12 тыс. конницы, 20 тыс. легкой пехоты, 54 слона, большое количество серпоносных колесниц и т. д. Несмотря на такое неравенство сил, римское

¹ Официальное положение Публия Корнелия при его брате является спорным. Возможно, что он не занимал никакого официального поста.

² По другим предположениям, поздней осенью 190 г.

³ У горы Сипила.

командование приняло бой. Оно было хорошо осведомлено о пестром составе сирийской армии, куда, наряду с греческими наемниками и македонскими колонистами, входили плохо обученные контингенты восточных и южных областей великой державы Селевкидов.

Во время битвы при Магнезии Сципион был болен, и армией командовал бывший консул Гней Домиций Агенобарб. Римляне одержали неслыханную по своим размерам победу. Антиох во главе кавалерии правого фланга опрокинул левое римское крыло и увлекся его преследованием. Но в это самое время Эвмен Пергамский, командовавший правым римским флангом, силами легковооруженных отбил атаку серпоносных колесниц, а затем перешел в наступление всей массой кавалерии и разгромил левый фланг Антиоха, поэтому фаланга, стоявшая в центре, оказалась ничем не прикрытой слева. Эвмен немедленно ударил на нее с этой стороны, в то время как легионеры начали наступать с фронта, засыпая неприятельскую пехоту градом копий. Слоны, стоявшие в промежутках между подразделениями фаланги, испугались и смяли ее ряды. Грозная фаланга превратилась в нестройную толпу людей, среди которой римские мечи производили страшные опустошения. По сообщению Ливия, возможно, преувеличенному (Liv., XXXVII, 44), потери Антиоха, включая пленных, превышали 50 тыс. человек. Римляне потеряли немногим более 300. Такой дешевой победы у римлян еще никогда не было.

После своего страшного поражения Антиох согласился на все римские условия. Мирный договор был выработан в сенате летом 189 г. при участии всех союзников, а в деталях окончательно принят в г. Апамее весной 188 г. полномочной сенатской комиссией из 10 человек. Антиох должен был отказаться от всех своих европейских и малоазиатских владений, кроме Киликии, заплатить 15 тыс. талантов в течение 12 лет, не держать слонов и не иметь более 10 военных кораблей. Кроме этого, он обязался выдать всех наиболее выдающихся врагов Рима, находившихся под его покровительством, в том числе и Ганнибала.

Союзники Рима, особенно Эвмен, были щедро вознаграждены за счет территорий, отнятых у Антиоха. Пергам получил Херсонес, Лидию, Фригию, часть Кари и Памфилии и несколько греческих городов Малой Азии, в том числе Эфес. Пергам стал теперь самым крупным государством Малой Азии. Родосу дали другую часть Кари и Ликию. Некоторые греческие малоазиатские города были объявлены свободными.

В Апамейский мир не была включена Этолия. После 6-месячного перемирия 190 г. война началась снова, так как сенат не желал идти ни на какие переговоры, требуя безусловной сдачи. Центром сопротивления этолян стал г. Амбракия¹. Римские войска осадили город, в то время как македоняне торглись в пределы этолийского союза. Амбракия героически сопротивлялась, поэтому, когда в качестве посредников выступили афиняне и родосцы, римский сенат смягчил свои первоначальные требования. Немалую роль в этом сыграло то обстоятельство, что Рим не хотел чрезмерно ослаблять

¹ В южном Эпире. Амбракиоты входили в этолийский союз.

этолийский союз, желая сохранить его в качестве противовеса Македонии. Этоляне также пошли на уступки. Амбракия была передана римлянам, которые отказались от требования безусловной сдачи. С этолийским союзом заключили мир на следующих условиях. Этоляне должны были признать верховенство римского народа, отказаться от всех своих прежних владений, которые они потеряли начиная с 192 г., выдать всех военнопленных и перебежчиков и уплатить 200 талантов контрибуции. В обеспечение договора этоляне обязались выдать 40 заложников на 6 лет. Из Амбракии, которая когда-то была столицей Пирра, римляне вывезли в Италию много произведений искусства.

Так закончились две крупнейшие войны начала II в. (Вторая Македонская и сирийская), которые фактически привели к установлению римской гегемонии на греческом Востоке. Вместе с тем они внесли глубокие изменения в положение эллинистических государств. Македония была почти совершенно вытеснена из Греции, Селевкиды потеряли все владения в Малой Азии.

Египет, на защиту которого Рим первоначально выступил против Филиппа и Антиоха, в результате этой «защиты» лишился всего, что он имел за пределами Нильской долины, кроме Кирены и Кипра. Таким образом, крупные эллинистические монархии оказались значительно ослабленными, зато маленькие государства, особенно Пергам и Родос, усилились. Повидимому, на Востоке снова восстановилось равновесие, однако оно оказалось чрезвычайно неустойчивым, более неустойчивым, чем когда-либо раньше. Причиной этому были сами римляне.

От удара, полученного монархией Селевкидов, она, в сущности, уже никогда не смогла оправиться. Финансы были надорваны огромной контрибуцией. Известие о поражении Антиоха вызвало против него ряд восстаний, так что все восточные провинции оказались потерянными. Сам Антиох через год после заключения Апамейского мира погиб в борьбе с восставшими (187 г.). При его преемниках сирийская монархия медленно, но неуклонно стала катиться по наклонной плоскости при энергичном содействии Рима, боявшегося нового возрождения сирийского могущества. Римляне делают все возможное, чтобы ослабить Селевкидов, начиная от военно-дипломатического давления на их внешнюю политику и кончая поддержкой узурпаторов и вмешательством в семейные дела царствующего дома.

Маленькие эллинистические государства действительно расширили свои владения. Но их существование было прекарным¹, целиком зависевшим от усмотрения державного Рима. Под флагом защиты слабых против сильных римляне никому не давали усиливаться. Они бесцеремонно вмешивались во внешнюю и внутреннюю политику малых государств, требуя, чтобы ни одного серьезного решения не принималось без согласия римского сената. Здесь одной из основных задач было помешать образованию союзов нескольких государств. Впрочем, как раз эта задача была наиболее легкой, так как противоположность интересов каждый раз мешала созданию антиримской коалиции.

¹ Временным, ненадежным.

Гораздо более сложным и чреватым всякими неожиданностями был македонский вопрос. Но к Македонии мы вернемся позднее, а теперь остановимся на судьбе тех двух людей, с именами которых неразрывно связана история последних десятилетий III в. и первых десятилетий II в., — на судьбе Сципиона и Ганнибала.

Конец политической карьеры Сципиона и его смерть

В 187 г., вскоре после триумфального возвращения братьев Сципионов с Востока (Луций даже получил прозвание Азиатского), два народных трибуна внесли в сенат предложение, чтобы Сципионы отчитались в тех суммах, которые они получили от Антиоха. Публий принес документы и вместо отчета разорвал их в клочки на глазах у сенаторов. На этом дело временно прекратилось, но в городе пошли разговоры о том, что с отчетностью дело обстоит неблагоприятно. В конце 185 г. или в начале 184 г. другой трибун потребовал отчета, теперь уже не в сенате, а в народном собрании. Тогда Публий обратился к собранию и заявил, что сегодня годовщина того дня, когда он разбил Ганнибала в Африке и дал римлянам свободу, поэтому он призывает народ пойти вместе с ним на Капитолий и возблагодарить богов. Увлеченная этими словами толпа действительно пошла за Сципионом, оставив обвинителя в полном одиночестве на форуме.

Однако на этот раз демагогия не помогла Сципионам. Дело пошло законным порядком, и на одном из следующих собраний Луций был присужден к уплате крупного штрафа. Так как он отказался платить, то ему грозила тюрьма, от которой его спасла только интерцессия одного из народных трибунов, Тиберия Семпрония Гракха, отца будущих реформаторов Тиберия и Гая. Оскорбленный до глубины души Публий уехал в свое имение в Кампании, где и умер, по-видимому, в 183 г., завещав не хоронить его в Риме.

Таково в общих чертах загадочное дело Сципионов. Восстановить его более точно не представляется возможным из-за противоречий в источниках. Совершенно очевидно, что подоплека всего дела чисто политическая. Вопрос о персональной виновности обоих братьев в утайке денег и подкупе играет здесь второстепенную роль. Вообще при римской системе, когда полководцы почти бесконтрольно распоряжались военной добычей, найти юридические основания для обвинения было крайне трудно. Обвинители на это и не рассчитывали. Их целью было нанести окончательный удар уже пошатнувшемуся положению Сципионов. Объектом для этого был избран, конечно, не сам Публий, популярность которого была еще очень велика, а Луций, единственной заслугой которого являлось то, что он был братом своего брата. И удар, как мы видели, был хорошо рассчитан.

О пошатнувшемся положении Сципиона говорит тот факт, что победителю Ганнибала не удалось спасти своего брата от обвинения. Где же лежали корни той оппозиции против сципионовской группы, которая привела ее к поражению? Прежде всего в совершенно исключительном положении самого Сципиона и его окружения. Достаточно сказать, что в течение

10 лет после битвы при Заме представители рода Корнелиев 7 раз занимали консульскую должность. Другие высшие магистраты этого периода если и не принадлежали непосредственно к Корнелиям, то были тесно с ними связаны. Обе крупные войны на Востоке также были выиграны представителями сципионовской группы. Все это дает основание говорить о фактической диктатуре той части нобилитета, которая была связана со Сципионом. Такая диктатура в конце концов должна была вызвать оппозицию другой части нобилитета и противодействие демократии. Вождь антисципионовской оппозиции Марк Порций Катон еще в 191 и 190 гг. выступал с обвинениями против некоторых представителей сципионовской группировки. Но тогда время для генеральной атаки еще не настало: опасность на Востоке еще не была устранена, и в услугах Сципиона еще нуждались. После 189 г. обстановка изменилась. Теперь можно было покончить с системой бесконтрольного господства маленькой группы знати, вызванного военной обстановкой, и перейти к более нормальному управлению.

Однако антисципионовская оппозиция выросла не только из необходимости положить конец неконституционной системе диктатур, она коренилась в более глубоких подосновах римской жизни. Сципион являлся представителем римского нобилитета. Часть и даже большая часть его могла оказаться в оппозиции Сципиону. Но это была оппозиция не против сципионовской программы внешней политики, а против его личного положения. Что же касается программы, то здесь мы не видим никаких существенных расхождений между ним и римским нобилитетом в целом — ведь в течение почти 20 лет сенат одобрял его политику. Зато такие расхождения существовали между Сципионом и новой римской демократией.

Это особенно ясно выступает во внешней политике. Все три мирных договора, продиктованные Сципионом, — с Ганнибалом, Филиппом и Антиохом — поражают своей относительной умеренностью. Эта умеренность была в духе значительной части нобилитета, опиравшегося главным образом на свои земельные владения в Италии, на толпы своих клиентов, ведущего чисто натуральное хозяйство и поэтому сравнительно мало заинтересованного в захватнической политике и превращении завоеванных государств в провинции. Странниками этого являлись другие круги: крепкие землевладельцы типа Катона, связанные с рынком и широко применявшие рабский труд, откупщики налогов и пошлин, крупные торговцы, зарождающийся люмпен-пролетариат и другие элементы новой демократии¹. Недаром Катон выступал страстным противником либеральной внешней политики Сципиона, недаром он в течение многих лет неустанно повторял, что Карфаген нужно разрушить, и добился в конце концов своей цели.

Конечно, сам Катон отнюдь не был демократом. Ярый консерватор, хранитель «истинно римских» начал, враг греческого просвещения, он вовсе не склонен был выступать против существующей системы сенатского управления. Если бы Катон дожил до времен Гракхов, он, конечно, был бы

¹ Подробнее о новой римской демократии и о ее отличии от старой крестьянской демократии будет сказано в главе XVIII.

на стороне сената, а не в лагере реформаторов. Но в первой половине II в. экономическое положение Катона как представителя нового рабовладения толкало его в оппозицию к внешней политике Сципиона, которая являлась политикой правящей части нобилитета. Вот почему вокруг Катона сомкнулись довольно широкие слои новой демократии, которая вместе с частью нобилитета и положила конец политической карьере Сципиона Африканского.

Смерть Ганнибала

По-видимому, в том же 183 г., в котором окончил свои дни Сципион в добровольном изгнании, погиб и Ганнибал¹. После мира римлян с Антиохом он уехал на Крит, а затем к вифинскому царю Прусию. Вифиния была старым врагом Пергама, и поэтому Прусий с восторгом встретил Ганнибала. Карфагенский изгнанник стал военным советником и полководцем Прусия и одержал ряд побед над Пергамом. Говорят, что он уговоривал своего нового покровителя объявить войну также и Риму. В 184 г. римляне добились заключения мира между Прусием и Эвменом. Вскоре после этого в Вифинию приехал Фламинин в качестве римского посла и наметнул Прусию, что Ганнибала нужно устранить. Однажды дом, в котором жил Ганнибал, был окружен со всех сторон вооруженными людьми. Он понял, что это значит, и принял яд, который постоянно носил с собой.

Ливий предполагал: «Фламинин, быть может, упрекнул царя в том, что он укрывает давнего заклятого врага Рима, побудившего воевать против них карфагенян, а затем царя Антиоха, а может быть, Прусий, чтобы угодить Фламинину, сам решил выдать ему или убить Ганнибала. Как бы то ни было, после первой же их встречи воины Прусия были посланы стеречь дом полководца. Ганнибал был готов к такому исходу: он слишком хорошо знал, как ненавидят его римляне, и успел убедиться в непостоянстве Прусия, а потому, узнав о приезде Фламинина, понял, что настал роковой для него час. Чтобы легче было бежать, когда грянет опасность, он заранее позаботился устроить в своем доме семь выходов, в том числе несколько потайных. Но от царей ничего укрыть невозможно: дом был окружен столь плотным кольцом, что ускользнуть оттуда было решительно невозможно. Когда царские стражники ворвались в переднюю, Ганнибал пытался бежать черным ходом, но убедившись в том, что и он перекрыт, потребовал заранее приготовленный яд. “Ну что ж, — сказал он, — избавим римлян от многолетней тревоги, если уж им трудно ждать смерти старого человека. Нет, не принесет Фламинину славы победа над беспомощной жертвой предательства. Этот день ясно покажет миру, как низко пали римские нравы: предки нынешних рим-

¹ По странному совпадению в 183 г. ушел из жизни и третий крупный деятель эпохи — стратег ахейского союза Филопемён. Больной 70-летний старик попал в руки мессенцев и был убит.

лян предупредили царя Пирра, вторгшегося с войском в Италию, о готовящемся на него покушении; а эти к Прусию отправляют бывшего консула, чтобы царь убил своего гостя!». Призывая проклятия на Прусия и на его царство и умоляя богов — покровителей гостеприимства покарать явного нечестивца, он взял в руки чашу с ядом и выпил. Таков был конец Ганнибаловой жизни»¹.

Вся жизнь Ганнибала, начиная с первой детской клятвы и кончая последним вздохом в далекой Вифинии, была пронизана одним чувством и одной мыслью. Чувство это — ненависть к Риму, мысль — борьба с Римом. Но, подобно тому, как герои античной трагедии были обречены на гибель в неравной борьбе с судьбой, так и Ганнибалу суждено было пасть в безнадежной борьбе с исторической необходимостью. Он был побежден в Италии, не испытав ни одного поражения. Враги не дали ему оздоровить свое государство. Его грандиозный план объединить все антиримские силы разбился о противоречия между эллинистическими монархиями, об ограниченность и мелкую зависть восточных политиканов. И он изнемог в борьбе. Один человек, как бы он ни был гениален, не может идти против хода истории, не может изменить ее тяжелой поступи. Ганнибал взялся за дело, заранее обреченное на гибель. Объединение рабовладельческой системы Средиземноморья и поднятие ее на последний, высший этап развития являлись исторической необходимостью. Но эту великую задачу могла выполнить только объединенная Италия, т. е. в конечном счете Рим, ибо никакое другое государство Древнего мира не находилось в более благоприятных для этого условиях. Дерзкий гений Ганнибала хотел принудить историю мира пойти иным путем, поставив во главе завершающего этапа развития древности Карфаген. Это был бы действительно абсолютно иной вариант всемирной истории. Но для создания этого варианта у Карфагена не было достаточных сил, поэтому победил другой путь — греко-римский, т. е. европейский, а тот, кто с напряжением всех сил боролся против него, погиб, не оставив после себя ничего, кроме славной памяти в тысячелетиях.

Никакой другой полководец никогда не встречался ни со столькими бедствиями, ни с таким ужасающим численным перевесом на стороне противника, как Ганнибал. Его поразительное умение вдохнуть в своих людей боевой дух, совершенство его тактического и стратегического мастерства и его свершения в войне против наиболее динамичной и воински действенной нации в мире побудили многих историков и военных теоретиков считать этого карфагенского полководца величайшим военачальником в истории. Однако объективность не позволяет поставить его выше Александра Македонского, Чингисхана или Наполеона; также невозможно считать кого-либо из них существенно выше Ганнибала.

¹ Ливий, XXXIX, 51

Третья Македонская война

После победы над Антиохом македонская проблема составляла главную заботу сената. Сложность этой проблемы состояла в том, что Филипп оказал Риму большие услуги в борьбе с Антиохом. Поэтому было актом простой благодарности то, что римляне позволили ему пожить за счет этолийского союза. Но Филипп не остановился на этом. Он завладел Деметриадой и большим числом фессалийских городов, захватил некоторые пункты на фракийском побережье и проч. Такое усиление Македонии грозило римской гегемонии в Греции, поэтому сенат начал принимать свои контрмеры. В 189 г. он заключил мир с этолианами на сравнительно мягких условиях, желая сохранить этолийский союз в качестве противовеса Македонии. Шесть лет спустя, опираясь на жалобы Эвмена и греческих врагов Филиппа, римляне заставили его очистить фракийские города и некоторые пункты в Греции. Хотя этого удалось добиться дипломатическим путем, но отношения так испортились, что дело чуть не дошло до войны. Филиппу пришлось отправить в Рим чрезвычайное посольство во главе со своим младшим сыном Деметрием. Посольство успокоило сенат, который покровительствовал Деметрию, желая видеть в нем преемника Филиппу и стремясь втянуть его в орбиту римского влияния (Деметрий до этого несколько лет прожил в Риме заложником). Но законным наследником царя являлся его старший сын Персей. Политика сената имела своим результатом только ссору в царской семье и казнь Деметрия (181 г.).

Энергичный Филипп, для которого пути в Грецию снова оказались закрытыми, выработал другой план: он решил укрепиться в материковой Фракии. После нескольких удачных войн Филипп добился там значительного влияния и заключил союз с племенем бастарнов, живших по ту сторону Дуная. В дальнейшие планы македонского царя входило подбить варваров к нападению на Италию, а самому в это время вновь подчинить Грецию. Но этим широким планам не суждено было осуществиться, так как в 179 г. Филипп умер, оставив, правда, Персею сильное в военном отношении и сравнительно хорошо организованное государство.

Персей был настроен к Риму очень враждебно. В этом направлении на него действовали и общеполитические, и личные моменты. Однако первое время он не нарушал традиционного «худого мира», но под его покровом старался заручиться как можно большим числом друзей и союзников. Персей находился в прекрасных отношениях с вифинским царем Прусием II и с сирийским правителем Селевком IV (на дочери последнего он был женат). Родосцы были его друзьями, бастарны — союзниками, а среди иллирийских князей влияние Македонии было сильнее, чем влияние Рима.

Но главная ставка Персея была на греков. В этом вопросе он отступил от традиционной политики отца и пошел по иному пути, который указывала ему сама обстановка. Положение в Греции с каждым годом обострялось, а вместе с этим возрастала ненависть к Риму. Она охватила не только низшие слои, но проникла в средние и даже высшие классы. Только узкоолигархические или открыто продавшиеся Риму круги находили для себя выгодным римское господство. Персей решил использовать эту бла-

гоприятную для него конъюнктуру и выступить под маской очередного «спасителя» Греции. Вместе с тем он повел безудержную демагогическую политику, играя главным образом на страшной задолженности населения. В Греции были опубликованы официальные объявления Персея, в которых он приглашал в Македонию греческих политических эмигрантов или бежавших от долгов, обещая восстановить их права и вернуть имущество. Однако эта политика, проводимая Персеем грубо и бестактно, дала обратные результаты — она быстро оттолкнула от него имущие слои населения и сблизила их с проримской партией. Это сразу же показала война.

Римский сенат внимательно следил через своих агентов за тем, что происходило на Балканах, ожидая подходящего случая для вмешательства. Царь Эвмен, которому политика Персея причиняла не меньше неприятностей, чем Риму, усиленно подбивал сенат начать войну. В 172 г. он приехал в Рим с множеством жалоб на Персея, и уже тогда в сенате был решен вопрос об объявлении войны Македонии. Когда Эвмен возвращался из Рима, на него в Дельфах было произведено покушение, организацию которого приписывали Персею. Это переполнило чашу римского терпения.

Но Рим еще не был готов к войне, поэтому сенат старался максимально выгадать время. Да и Персей, который по характеру был человеком нерешительным и часто отступал в самую последнюю минуту, непрочь был пойти на переговоры. Благодаря этому он упустил прекрасную возможность занять своими войсками важнейшие стратегические пункты в Греции, а римлянам дал время провести военную и дипломатическую подготовку к войне.

Когда в 171 г. начались военные действия, Персей оказался почти в полной изоляции. Ахейский союз, как всегда, поддерживал римлян. Этоляне, которые не так давно обращались за помощью к Персею, теперь резко изменили ориентацию. В Фессалии взяла верх проримская партия. Даже беотяне, которые издавна являлись сторонниками Македонии, далеко не все стали на сторону Персея. То же самое произошло с негреческими друзьями македонского царя: Риму предложили помощь малоазиатские вольные города, часть иллирийцев, Родос, Византий и др. Прусий остался нейтральным, а Антиох IV, брат и преемник Селевка IV, по традиции воспользовался войной для того, чтобы свести старые счета с Египтом.

Одинокость Персея в начале войны, находившееся в таком резком контрасте со всеобщей симпатией к нему за несколько лет до этого, объясняется тремя главными причинами: страхом перед Римом, когда увидели, что угроза войны стала реальной, неумеренной демагогической политикой Персея и обычным соперничеством восточных государств друг с другом.

Хотя Персею пришлось воевать почти одному, начало войны не принесло славы римскому оружию. Первое же крупное столкновение в Фессалии кончилось поражением римской конницы и легковооруженных, что вызвало в Греции новую волну симпатий к Персею. Однако вместо того, чтобы воспользоваться этим для перехода в наступление, он малодушно завел переговоры о мире, и не его вина, что из них ничего не вышло (римляне потребовали безусловной сдачи). Римское командование было без-

дарно, солдаты недисциплинированы. Своими насилиями они вызвали недовольство населения и жалобы римских союзников. Несмотря на эти благоприятные для него обстоятельства, Персей после нескольких мелких сражений очистил Фессалию и отступил в Македонию, отказавшись тем самым от наступательной войны.

Следующие две кампании (170 и 169 гг.) шли так же вяло, но Персей развил за это время усиленную дипломатическую деятельность. Она дала некоторые результаты благодаря активизации македонского флота в Эгейском море и кажущейся неспособности Рима победоносно закончить войну. У родосцев снова взяла верх промакедонская партия, и даже Эвмен, как говорили, вступил в какие-то таинственные переговоры с Персеем. В начале 168 г. родосцы, торговле которых война мешала, энергично взялись за посредничество для заключения мира. Но это дало только обратные результаты: сенат решил во чтобы то ни стало кончить войну быстрой победой.

Одним из консулов на 168 г. избрали Луция Эмилия Павла (сына Эмилия Павла, погибшего под Каннами). Он был небогатым человеком и, хотя принадлежал к старой знати, не играл очень большой роли в политической жизни. Здесь сказывалось и его родство со Сципионами. Зато Луций Эмилий Павел пользовался репутацией отличного полководца (он выдвинулся в испанской и лигурийской войнах) и безукоризненно честного человека. Прибыв на театр военных действий, новый главнокомандующий быстро восстановил упавшую дисциплину и перешел к решительным действиям. Ему удалось обойти укрепленные позиции Персея в Южной Македонии и заставить его отступить к г. Пидне. Здесь 22 июня 168 г. произошла знаменитая битва, положившая конец Македонской монархии.

Первый удар македонской фаланги был настолько силен, что римский авангард оказался смятым, и даже легионы стали отступать к возвышенностям, находившимся возле самого римского лагеря. Поседевший в боях Эмилий Павел никогда не видел ничего более страшного и впоследствии, по словам Плутарха, часто вспоминал о том впечатлении, которое произвела на него атака фаланги. Но сама стремительность удара погубила македонян. Ряды фаланги кое-где разорвались вследствие быстрого преследования ими римлян и неровностей почвы. Эмилий воспользовался этим и, перейдя в наступление, бросил манипулы в образовавшиеся интервалы. Римляне стали нападать на македонян с флангов и с тыла, приведя их ряды в полное расстройство. Великолепная македонская конница в эти трагические минуты стояла в полном бездействии, а затем, видя поражение пехоты, стала уходить с поля боя. Персей, растерявшись и думая только о спасении своих сокровищ (он был чрезвычайно скуп), первым показал пример бегства.

Все было кончено менее чем за час. По словам Ливия (Liv., XLIV, 42), 20 тыс. македонян остались на поле боя, 11 тыс. попали в плен. Римские потери были до смешного малы. Персей убежал со своим золотом (у него еще оставалось более 6 тыс. талантов) на о. Самофракию в тщетной надежде воспользоваться правом убежища, которое давали самофракийские святыни. Там он сдался в плен вмес-

те со всеми своими богатствами и с двумя сыновьями. Македонский царь был интернирован в Италию, где и умер несколько лет спустя. Его старший сын Филипп умер года через два после отца, а младший сын впоследствии служил простым писцом.

Битва при Пидне решающим событием в завоевании греческого Востока, уничтожив последнее крупное государство на Балканском полуострове. Однако даже теперь Македония не была обращена в провинцию. Сципионовские традиции внешней политики, несмотря на падение Сципионов, еще продолжали жить в Риме, поэтому Македонии оставили призраком независимости, но царскую власть уничтожили там навсегда. Страну разделили на 4 самостоятельные, абсолютно изолированные республики, жители которых не могли сноситься друг с другом, не могли вступать в брак и вести торговлю. У власти в каждой из республик была поставлена преданная Риму аристократия. Половина податей, которые Македония платила своим царям, теперь выплачивалась Риму. Македонянам было запрещено разрабатывать золотые и серебряные рудники, вывозить строевой лес и ввозить соль. Население было обезоружено, крепости скрыты.

По такому же образцу сенат создал три самостоятельные республики в Иллирии. Особенно пострадал Эпир, поддерживавший Персея: по приказанию сената в 167 г. 70 городских округов Эпира были отданы на разграбление римским солдатам, а 150 тыс. жителей проданы в рабство. Привезенная в Рим добыча была так велика, что трибут (прямой налог), которым облагались граждане, был после этого надолго упразднен.

Сокрушив Македонию, Рим перестал нуждаться в друзьях и союзниках, что привело к резкому изменению политики по отношению к Греции и особенно к эллинистическим государствам. Хотя Греция номинально продолжала оставаться свободной, но фактически лишилась последних остатков независимости. Тяжелее всех пришлось этолийскому союзу, его территория была ограничена коренными областями Этолии, а сторонники Македонии частью были отданы на расправу своим политическим противникам, частью отправлены в Рим. Вообще во всех греческих государствах подозрительные, с точки зрения римлян, элементы объявлялись заложниками и отправлялись в Италию. Этой участи не избег даже Ахейский союз. 1 тыс. знатных ахейян, в том числе и Полибий, были помещены в различных итальянских городах, где они содержались в очень тяжелых условиях.

Печальная судьба постигла Родос. Римляне не могли простить ему некоторых симпатий к Персею и попыток мирного посредничества. Большая часть владений Родоса на материке была у него отнята. Родосская торговля потерпела значительный ущерб уже из-за одного того, что Македонии запретили торговать солью и строевым лесом; по-видимому, этот запрет был направлен главным образом против Родоса. Но подлинной катастрофой для родосской торговли явилось объявление Делоса свободным портом. Римляне, подозревая делосцев в симпатиях к Персею, изгнали жителей, передали остров афинянам и объявили его торговлю беспощадной. Ввиду этого весь торговый оборот восточного Средиземноморья пошел через Делос, а таможенные доходы Родоса в течение года упали с 1 млн. драхм до 150 тыс. После этого удара родосцы уже никогда не смогли оправиться.

Даже Эвмен Пергамский, верный друг римлян, впал у них в немилость. Его подозревали в том, что он вел какие-то переговоры с Персеем за спиной Рима. Никаких доказательств, кроме сплетен, у сената не было. Но доказательств и не искали: сильное пергамское царство, созданное Римом как противовес Македонии, теперь было не нужно. Эвмен ничего не получил после окончания войны. Римляне пытались выдвинуть против него в качестве претендента его брата Аттала и даже подстрекали к восстанию его подданных. Когда же Эвмен хотел приехать в Рим, чтобы рассеять недоразумения, ему дали понять, что его присутствие там нежелательно.

Примером того, как римляне после 168 г. стали распоряжаться восточными делами, служит их вмешательство в сирийско-египетскую войну. Антиох IV был умным и энергичным человеком, большим поклонником греческой культуры и искренним другом Рима. Воспользовавшись македонской войной, он чрезвычайно удачно вел войну с Египтом и в 168 г. подошел вплотную к Александрии. Египтяне обратились за помощью к Риму. Римский посол Гай Попиллий явился к Антиоху, который стоял перед Александрией, и передал ему приказание сената возвратить все, что им было завоевано, и очистить Египет в определенный срок. Царь попросил, чтобы ему дали время на размышление. Тогда Попиллий обвел вокруг него черту своей тростью и потребовал, чтобы он дал ответ, не переступая черты. Антиох исполнил приказание.

Покорение Македонии и Греции

Искусственно разделенная на 4 части и ослабленная Македония недолго сохраняла тень своей независимости. В стране царили нищета и беспорядок. Фракционная борьба приняла ужасающие по своей жестокости формы. Ненависть к Риму и установленному им строю дошла до крайнего предела. Македоняне вспоминали своих царей и готовы были многое отдать, чтобы вернуться к старым порядкам, поэтому когда в 149 г. в Македонии появился самозванец, выдавший себя за сына Персея — Филиппа, его там признали и поднялись против римлян.

История Лжефилиппа похожа на авантюрный роман. Его звали Андриск. Это был простой фракийский ремесленник, наружностью очень похожий на Персея. Первые попытки Андриска выдать себя за сына покойного царя и сирийской принцессы Лаодики оказались неудачными: всем было известно, что настоящий Филипп умер в Италии 18 лет от роду. Затем мы встречаем Андриска в Сирии в качестве наемника. Здесь он обратился к царю Деметрию I Сотеру как к своему дяде по матери. Тот приказал его арестовать и отправить в Рим. Сенат не придал этой истории серьезного значения и поместил Андриска под надзор в одном из италийских городов. Отсюда он бежал в Милет. Городские власти снова его арестовали и обратились к римским уполномоченным с вопросом, что с ним делать. Те посоветовали отпустить его, что и было сделано. Тогда самозванец опять появился во Фракии. На этот раз почва, по-видимому, была лучше подготовлена, так как Лжефилиппа признали некоторые фра-

кийские князья, в том числе один, женатый на сестре Персея. С их помощью самозванец вторгся в Македонию и в двух сражениях разбил местные ополчения, после чего был признан всей страной.

Движение росло. Самозванец вторгся уже в Фессалию. Так как у римлян на Балканском полуострове не было военных сил, то Фессалию пришлось с трудом защищать силами ахейского и пергамского ополчений. Наконец, прибыл римский претор с одним только легионом. Тем не менее он напал на Андриска, но был убит, а его войско почти полностью уничтожено. Большая часть Фессалии попала под власть самозванца. В Риме уже стали ходить слухи о союзе Македонии с Карфагеном (в это время происходила Третья Пуническая война).

В 148 г. на Балканский полуостров отправили довольно большую римскую армию под начальством претора Квинта Цецилия Метелла. При поддержке пергамского флота она ворвалась в Македонию. В первый момент Андриск имел некоторый успех, но затем в его армии началось разложение. Стратегическая ошибка Лжефилиппа, разделившего свои силы, дала возможность Метеллу без труда одержать решительную победу. Самозванец бежал во Фракию, был вторично разбит и, наконец, выдан римлянам. Его казнили после того, как провели по улицам Рима в триумфальном шествии Метелла.

Метелл, действовавший вместе с сенатской комиссией, превратил Македонию в римскую провинцию (148—147 гг.). В нее были включены Эпир и Южная Иллирия с городами Аполлонией и Эпидамном. Новая провинция охватывала значительную часть Балканского полуострова, простираясь от Эгейского до Адриатического морей. Тем самым римляне положили конец Македонии, хотя могли бы это сделать 20 годами раньше. Только теперь Рим навсегда покончил с либерализмом сципионовской политики, перейдя к системе полного присоединения завоеванных территорий.

Македония была не единственной страной, которая пала жертвой нового этапа римской агрессии. Страшный международный кризис 149—146 гг. поглотил также Грецию и Карфаген.

Македонское движение 149—148 гг. неизбежно должно было найти отклик в южной части Балканского полуострова, еще более обострив там ситуацию. Непосредственным поводом к греческим событиям послужили внутренние дела Ахейского союза, единственной крупной силы, еще сохранившейся в Греции. Там происходили бесконечные споры из-за границ и степени автономии Спарты, входившей в союз. Споры были перенесены в римский сенат, обещавший прислать комиссию. Однако вожди Ахейского союза, опираясь на усилившееся демократическое движение, решили воспользоваться благоприятной международной обстановкой и сбросить ненавистную опеку Рима. Обстановка действительно казалась подходящей: в Македонии появился Лжефилипп, действия которого на первых порах протекали очень успешно: в Испании тянулось опасное восстание и вдобавок началась война Рима с Карфагеном. Ахейский союз не стал ожидать решения сената и напал на Спарту, несмотря на предупреждения Метелла (148 г.).

Тогда сенат решил наказать ахеян. Сенатская комиссия вынесла постановление отделить от союза Спарту, Коринф, Аргос и еще некоторые города. Когда это решение было оглашено на собрании делегатов союза в

Коринфе летом 147 г., оно вызвало бурю негодования: все спартанцы, случайно находившиеся в Коринфе, были арестованы, и сами римские послы с трудом избежали насилия. Сенат все еще надеялся кончить дело дипломатическим путем. Но вожди союза Критолай и Дией истолковали эту мягкость как проявление слабости: хотя движение в Македонии было уже подавлено, война в Испании и Африке продолжалась. Поэтому Критолай, бывший тогда стратегом, начал готовиться к военным действиям (зима 147/46 г.). К ахейскому союзу примкнули беотяне, локры, фокидяне и халкидяне, что говорило о широком сочувствии, которым пользовалась в Греции надвигающаяся борьба с Римом. Все движение носило не только национальный, но и социальный характер: вожди демократии говорили на собраниях, что богачи продались римлянам, что нужна военная диктатура и что скоро начнется общее восстание всех народов против Рима. Взыскание долгов было приостановлено.

Весной 146 г. началась война, вести которую было поручено консулу Луцию Муммию. Но еще до его прибытия в Грецию из Македонии явился Метелл и разбил войско Критолая в Локриде (сам стратег пропал без вести). Затем римляне быстро подавили сопротивление в Средней Греции, очистив ее вплоть до Истма.

Борьба вступила в свою высшую фазу, когда приехал Муммий и принял командование. Дией, заступивший вместо Критолая, сосредоточил на Истме всех, способных носить оружие, присоединив к ним 12 тыс. рабов, отпущенных на волю. В Пелопоннесе царил террор: богатые были обложены принудительным займом, сторонники мира казнены. На Истме произошла решительная битва. Ахейская пехота мужественно сражалась, но не смогла устоять перед подавляющим численным превосходством римлян. Дией бежал на родину, убил свою жену и сам отравился. Города Ахейского союза сдались без сопротивления; Муммий вступил в Коринф (146 г.).

Консулу вместе с обычной сенатской комиссией было поручено новое устройство Греции. Суровая расправа постигла противников Рима. Все союзы (Ахейский, Беотийский, Эвбейский, Фокейский и Локридский) были распущены. Городские общины делались изолированными. Запрещено было приобретать собственность одновременно в нескольких городах¹. Демократические конституции отменялись и вводился цензовый строй. Городские общины, принимавшие участие в восстании, должны были платить Риму определенный налог. Все они в военном отношении были подчинены македонскому наместнику, которому принадлежало также высшее руководство в вопросах администрации и суда. Таким образом, фактически большая часть Греции оказалась присоединенной к Македонской провинции². Остальные греки, не примкнувшие к восстанию (Акарания, Этолия, Фессалия, Афины, Спарта), сохранили к Риму прежние «союзнические» отношения. Но об их фактической самостоятельности можно говорить еще меньше, чем до событий 147—146 гг.

¹ Эта мера и некоторые другие через несколько лет были отменены.

² Формально Греция была превращена в особую провинцию Ахайю только при императоре Августе.

Особенно сурово победители расправились с теми крупными городами, которые являлись главным оплотом движения, — с Фивами, Халкидой и Коринфом. Стены Фив и Халкиды были срыты, их население обезоружено. Коринф по прямому приказанию сената был разрушен до основания, а место, на котором он стоял, предано проклятию. Уцелевших жителей продали в рабство, произведения искусства вывезли в Рим и Италию.

Жестокая расправа с Коринфом как главным штабом восстания до известной степени являлась репрессивной мерой: хотели навсегда отбить у греков вкус к мятежам против Рима. Но едва ли только этим можно объяснить полное уничтожение Коринфа. Сопоставим факты. За 22 года до этого римляне провозглашением Делоса свободным портом убили родосскую торговлю, а в год разрушения Коринфа, как увидим ниже, точно таким же образом был уничтожен Карфаген. Характерно, что на территории обоих городов было запрещено селиться кому бы то ни было. Коринф до 146 г. оставался единственным крупным торговым центром на Балканском полуострове. Из этих фактов нетрудно сделать вывод, что варварское разрушение Коринфа было прежде всего делом рук римских купцов. На протяжении двух десятилетий они уничтожили трех самых сильных своих конкурентов: Родос, Коринф и Карфаген. Торговое значение Коринфа унаследовал Делос, ставший крупнейшим центром римской торговли на Востоке. Таким образом, санкционируя меры против мятежных городов, римский сенат в значительной степени уже выступал проводником внешней политики купеческого и ростовщического капитала.

Третья Пуническая война и разрушение Карфагена

Мы уже знаем, что попытки Ганнибала провести реформы в Карфагене не удалось из-за противодействия дружественной Риму олигархии. Несмотря на это, Карфаген скоро оправился от последствий войны. Богатства его все еще огромной территории, простиравшейся на восток до Кирены, продолжали оставаться источником больших доходов карфагенского гражданства. Правящая партия старалась жить в мире и с Римом, и со своим непосредственным соседом — Масиниссой.

Однако существование Карфагена вызывало в Риме постоянную тревогу: слишком сильны были воспоминания о ганнибаловой войне, чтобы римское гражданство могло скоро их забыть. Пока во внешней политике продолжались сципионовские традиции, дальше смутных опасений дело не шло. Положение стало меняться после Третьей Македонской войны. Мы видели, что она послужила началом больших сдвигов в области римской политики: хищник стал показывать когти. Это сейчас же сказалось и в отношениях к Карфагену.

В 153 г. в Африке бывал старик Катон в качестве главы посольства, отправленного для урегулирования споров Карфагена с Масиниссой. Когда он собственными глазами увидел цветущее состояние Карфагена, мысль о разрушении города стала его *idée fixe*. Катоновский лозунг «*Ceterum censeo Carthaginem esse delendam*» («Впрочем, я думаю, что Карфаген нужно разрушить») получил решительную поддержку тех кругов римского

общества, для которых беспощадная агрессия стала знаменем внешней политики.

Чтобы объявить войну Карфагену, нужно было найти подходящий предлог и создать соответствующее настроение в римском гражданстве. Прекрасную роль здесь мог сыграть Масинисса. Договор 201 г. сознательно не определял точных границ между Нумидией и Карфагеном, что служило источником бесконечных споров и вызывало частые присылки римских комиссий. Чем враждебнее к Карфагену становились в Риме, тем наглее вел себя Масинисса. В конце концов терпение карфагенян лопнуло. Во главе карфагенского правительства оказались вожди демократической партии, являвшиеся сторонниками более твердой политики по отношению к Масиниссе. Его друзей изгнали из Карфагена, а когда нумидяне напали на карфагенскую территорию, против них выслали войско под начальством Гасдрубала, одного из лидеров демократов. Правда, это войско потерпело жестокое поражение от Масиниссы (150 г.), но искомый повод для объявления войны Карфагену был найден — карфагеняне в нарушение договора 201 г. начали войну без разрешения римского сената.

В Риме начались военные приготовления. Испуганное собственной смелостью карфагенское правительство немедленно забило отбой: Гасдрубал был приговорен к смертной казни (ему, впрочем, удалось бежать и собрать на карфагенской территории собственное войско), а в Рим отправили посольство, которое свалило всю вину на Гасдрубала и других вождей военной партии. Но в сенате признали объяснения карфагенян недостаточными. Тогда из Карфагена явилось второе посольство с неограниченными полномочиями. Но война уже была объявлена и консульская армия посажена на суда (149 г.).

Карфагенское правительство, чтобы спасти город, решило сдаться без всяких условий. Сенат объявил, что он гарантирует карфагенянам сохранение свободы, земли, собственности и государственного строя под условием выдачи в месячный срок 300 заложников из числа детей правящих семей и выполнения дальнейших распоряжений консулов. Заложники были немедленно выданы.

Когда консулы высадились в Утике, которая уже раньше сдалась римлянам, они предъявили Карфагену требование сдать все оружие и боевые припасы. Это распоряжение также было выполнено. Наконец, последовал страшный приказ: город Карфаген должен быть разрушен; его жители имеют право выбрать себе новое место для поселения, где они хотят, но не ближе 80 стадий (около 15 км) от моря.

Когда это бесчеловечное требование стало известно в городе, гнев и отчаяние охватили население. В слепой ярости толпа перебила находившихся в городе италиков, должностных лиц, по совету которых были выданы заложники и оружие, а также ни в чем не повинных послов, принесших ужасный ультиматум.

Город был обезоружен, но его местоположение и мощная система укреплений давали возможность выдержать самую продолжительную осаду. Нужно было только выгадать время. К римским консулам отправили посольство с просьбой о месячном перемирии якобы для отправки послов в

Рим. Хотя официально в перемирии отказали, но консулы, нисколько не сомневаясь, что город не сможет защищаться, отложили на некоторое время штурм.

Таким образом карфагеняне получили драгоценную отсрочку. Гасдрубалу, занимавшему своей армией почти всю карфагенскую территорию, дали амнистию и обратились к нему с мольбой помочь родному городу в минуту смертельной опасности. Для пополнения городского ополчения освободили рабов. Все население днем и ночью ковало оружие, строило метательные машины, укрепляло стены. Женщины отдавали свои волосы на изготовление канатов для машин. В город свозили продовольствие.

Все это происходило под боком у римлян, которые ни о чем не подозревали. Когда же, наконец, римская армия появилась под стенами города, консулы с ужасом увидели, что они опоздали и что Карфаген готов к обороне.

Первые два года осады (149-й и 148-й) прошли для римлян без всякого успеха: взять город штурмом оказалось невозможным, в нем находилось много продовольствия, а полевая карфагенская армия мешала полной изоляции города. Римлянам даже не удалось парализовать деятельность карфагенского флота. Длительная и безуспешная осада привела только к падению дисциплины в римской армии. Масинисса почти не помогал римлянам, так как был недоволен их появлением в Африке: он сам намеревался завладеть Карфагеном. К тому же он умер в конце 149 г., и встал сложный вопрос о его наследстве.

Среди высших римских офицеров был только один действительно талантливым человек: военный трибун Публий Корнелий Сципион Эмилиан, сын победителя при Пидне, усыновленный сыном Сципиона Африканского. Впервые он выдвинулся еще в Испании, под Карфагеном приобрел репутацию блестящего офицера, не раз выручавшего командование своей находчивостью и мужеством в трудные минуты осады. Один факт показывает, каким уважением пользовался Сципион: когда умирал 90-летний Масинисса, он просил Сципиона приехать в Нумидию для раздела власти между тремя его сыновьями. Сципион удачно выполнил это трудное дипломатическое поручение, за что добился посылки под Карфаген вспомогательных нумидийских войск.

В 148 г. в Риме всем стало ясно, что необходимо возможно скорее и какой угодно ценой довести до конца позорно затянувшуюся осаду Карфагена. Для этого решили повторить тот удачный опыт, который когда-то проделали со Сципионом Африканским. На 147 г. избрали консулом Сципиона Эмилиана, хотя по возрасту и стажу он еще не подходил для этой должности (ему было около 35 лет), и специальным постановлением поручили ему ведение войны в Африке.

Прибыв в Карфаген с подкреплениями, Сципион прежде всего очистил армию от торговцев, проституток и т. п. сброда. Подняв дисциплину и порядок в войске, он штурмом взял предместье Карфагена и затем систематическими осадными работами добился полного окружения города с моря и суши. Полевая карфагенская армия была разбита и уничтожена. Зимой 147/46 г. всякая связь осажденных с внешним миром прервалась. В городе наступил голод.

К весне 146 г. голод и болезни произвели в Карфагене такие опустошения, что Сципион мог начать общий штурм. На одном участке стены, который почти не защищался ослабевшим от голода гарнизоном, римлянам удалось проникнуть в гавань. Затем они овладели примыкавшим к гавани рынком и стали медленно подвигаться к Бирсе, карфагенскому кремлю, расположенному на крутой скале. Шесть дней и ночей длился бой на узких улицах города. Карфагеняне с мужеством отчаяния защищали многоэтажные дома, превращенные в крепости. Римляне вынуждены были проламывать стены и переходить по балкам, перекинутым через улицы, или по крышам. Озверевшие воины никого не щадили. Наконец, римляне подошли к Бирсе. Там укрылись остатки населения — около 50 тыс. человек. Они стали молить Сципиона о пощаде. Тот обещал сохранить им жизнь. Только 900 человек, среди которых большинство состояло из римских перебежчиков, не захотели сдаться: они подожгли храм, находившийся в кремле, и почти все погибли в огне. Сдавшиеся были проданы в рабство, город отдан на разграбление воинам.

Ужасную картину последних дней Карфагена нарисовал Аппиан (Ливийские дела, XIX, 128—130): «Все было полно стонов, плача, криков и всевозможных страданий, так как одних убивали в рукопашном бою, других еще живых сбрасывали с крыш на землю, причем иные падали на прямо поднятые копыя, всякого рода пики или мечи. Но никто ничего не поджигал из-за находившихся на крышах, пока к Бирсе не подошел Сципион. И тогда он сразу поджег все три узкие улицы, ведущие к Бирсе, а другим приказал, как только сгорит какая-либо часть, очищать там путь, чтобы удобнее могло проходить постоянно сменяемое войско.

И тут представлялось зрелище других ужасов, так как огонь сжигал все и перекидывался с дома на дом, а воины не понемногу разбирали дома, но, навалившись всей силой, валили их целиком. От этого происходил еще больший грохот, и вместе с камнями падали на середину улицы вперемешку и мертвые и живые, большей частью старики, женщины и дети, которые укрывались в потайных местах домов; одни из них раненные, другие полубожеженные испускали отчаянные крики. Другие же, сбрасываемые и падавшие с такой высоты вместе с камнями и горящими балками, ломали руки и ноги и разбивались насмерть. Но это не было для них концом мучений: воины, расщипавшие улицы от камней, топорами, секирами и крючьями убрали упавшее и освобождали дорогу для проходящих войск; одни из них топорами и секирами, другие остриями крючьев перебрасывали и мертвых, и еще живых в ямы, таща их, как бревна и камни, или переворачивая их железными орудиями, — человеческое тело было мусором, наполнявшим рвы. Из перетаскиваемых одни падали вниз головой, и их члены, высывавшиеся из земли, еще долго корчились в судорогах; другие падали ногами вниз, и головы их торчали над землею, так что лошади, пробегая, разбивали им лица и черепа, не

потому, чтобы так хотели всадники, но вследствие спешки, так как и убиральщики камней делали это не по доброй воле; но трудность войны и ожидание близкой победы, спешка в передвижении войск, крики глашатаев, шум от трубных сигналов, трибуны и центурионы с отрядами, сменявшие друг друга и быстро проходившие мимо, все это вследствие спешки делало всех безумными и равнодушными к тому, что они видели.

В таких трудах у них прошло шесть дней и шесть ночей, причем римское войско постоянно сменялось, чтобы не устать от бессоницы, трудов, избиения и ужасных зрелищ... Еще много шло опустошений, и казалось, это бедствие будет еще большим, когда на седьмой день к Сципиону обратились, прибегая к его милосердию, некоторые, увенчанные венками Асклепия... Они просили Сципиона согласиться даровать только жизнь желающим на этих условиях выйти из Бирсы; он дал согласие всем, кроме перебежчиков. И тотчас вышло 50 тысяч человек вместе с женами по открытому для них узкому проходу между стенами».

Гасдрубал со своей семьей и с римлянами-перебежчиками укрылся в храме Эскулапа, готовясь сжечь себя. Но в решительный момент карфагенский военачальник не выдержал. Он выбежал из храма и на коленях стал просить Сципиона сохранить ему жизнь. Жена Гасдрубала, увидев это, язвительно пожелала своему супругу спасти свою жизнь, столкнула в огонь детей, а за ними бросилась в пламя и сама.

Комиссия, присланная из сената, вместе со Сципионом должна была окончательно решить судьбу Карфагена. Большая часть его еще была цела. По-видимому, сам Сципион и некоторые сенаторы стояли за то, чтобы сохранить город. Но в сенате взяла верх непримиримая точка зрения Катона (сам он умер в 149 г., не дожив до осуществления своей мечты). Сципиону приказали сравнять город с землей и, предав вечному проклятию то место, на котором он стоял, провести по нему плугом борозду.

Такая же судьба постигла и те африканские города, которые до конца держали сторону Карфагена. Другие, как, например, Утика, сдавшиеся в начале войны римлянам, получили свободу и сохранили свои земли. Владения Карфагена были обращены в провинцию Африку. Наследники Магиссы не только сохранили свои земли, но и получили еще часть карфагенской территории.

Так в течение ужасного 146 г. погибли два цветущих центра древней культуры: Коринф и Карфаген.

Многие римляне, пережившие страх и бедствия Ганнибаловой войны, навсегда затаили ненависть к Карфагену. Символом такого отношения к противнику стала жизнь и деятельность Марка Порция Катона Цензора (234—149). «Последним из его деяний на государственном поприще, — пишет Плутарх (Катон, 26—27), — считалось разрушение Карфагена. На деле его стер с лица земли Сципион

Младший, но войну римляне начали прежде всего по советам и настояниям Катона, и вот что оказалось поводом к ее началу. Карфагеняне и нумидийский царь Масинисса воевали, и Катон был отправлен в Африку, чтобы исследовать причины этого раздора... Найдя Карфаген не в плачевном положении и не в бедственных обстоятельствах, как полагали римляне, но изобилующим юношами и крепкими мужами, сказочно богатым, переполненным всевозможным оружием и военным снаряжением и потому твердо полагающимся на свою силу, Катон решил, что теперь не время заниматься делами нумидийцев и Масиниссы и улаживать их, но что если римляне не захватят город, истари им враждебный, а теперь озлобленный и невероятно усилившийся, они снова окажутся перед лицом такой же точно опасности, как прежде. Без всякого промедления вернувшись, он стал внушать сенату, что прошлые поражения и беды, по-видимому, не столько убавили карфагенянам силы, сколько безрассудства, сделали их не беспомощнее, но опытнее в военном искусстве, что нападением на нумидийцев они начинают борьбу против римлян и, выжидая удобного случая, под видом исправного выполнения условий мирного договора, готовятся к войне.

Говорят, что закончив свою речь, Катон умышленно распахнул тогу, и на пол курии посыпались африканские фиги. Сенаторы подивились их размерам и красоте, и тогда Катон сказал, что земля, рождающая эти плоды, лежит в трех днях плавания от Рима. Впрочем, он призвал к насилию и более открыто, высказывая свое суждение по какому бы то ни было вопросу, он всякий раз присовокуплял: «Кажется мне, что Карфаген не должен существовать». Напротив, Публий Сципион Назика, отвечая на запрос или высказываясь по собственному почину, всегда говорил: «Мне кажется, что Карфаген должен существовать». Замечая, по-видимому, что народ становится непомерно заносчив и уже совершает множество просчетов, что, упиваясь своими удачами, исполнившись гордыни, он выходит из повиновения у сената и упорно тянет за собою все государство туда, куда его влекут страсти, — замечая это, Назика хотел, чтобы хоть этот страх перед Карфагеном был уздой, сдерживающей наглость толпы: он полагал, что карфагеняне не настолько сильны, чтобы римляне не смогли с ними совладать, но и не настолько слабы, чтобы относиться к ним с презрением. То же самое тревожило и Катона, но он считал опасной угрозой, нависающую со стороны государства и прежде великого, а теперь еще отрезвленного и наказанного пережитыми бедствиями, меж тем как римский народ буйствует и, опьяненный своим могуществом, делает ошибку за ошибкой; опасным казалось ему приниматься за лечение внутренних недугов, не избавившись сначала полностью от страха перед покушением на римское владычество извне. Таким доводами, говорят, Катон достиг своей цели: третья и последняя Пуническая война была объявлена» (пер. С. П. Маркиша).

Испанские войны

События в Македонии, Греции и Африке не случайно совпали друг с другом. Это был общий политический кризис, охвативший значительную часть Средиземноморья. Едва ли между политическими деятелями Македонии, Ахейского союза и Карфагена была какая-нибудь непосредственная связь. Движение всюду возникло стихийно, как последняя отчаянная попытка отстоять свою независимость от Рима¹.

Попытку освободиться от римского господства сделали и испанцы. После Второй Пунической войны римляне осуществляли свою власть только в восточной и южной частях полуострова, остальные районы оставались почти совершенно независимыми. В начале II в. римские владения были окончательно организованы в две провинции: Ближнюю (*Hispania citerior*) и Дальнюю (*Hispania ulterior*). В первую входили области по среднему и нижнему течению Ибера и довольно узкая полоса восточного побережья до Нового Карфагена включительно. Дальняя провинция охватывала территорию к югу от Сьерры-Морены. Провинции управлялись двумя преторами с большими правами, которые обычно назначались на 2 года.

Если городское население обеих провинций довольно терпеливо сносило римское господство (здесь был ряд привилегированных городских общин, с которыми Рим находился в союзнических отношениях, например Тарракон, Сагунт, Гадес и др.), то воинственные племена остальной части Испании доставляли римлянам много беспокойства. Они не только сопротивлялись всяким попыткам подчинить их, но часто нападали и на территории провинций, что приводило к восстаниям даже мирного испанского населения против римлян. Это создавало необходимость держать в Испании постоянную большую армию и прибегать к чрезвычайным военным мерам.

Так, например, в 195 г. для подавления большого восстания пришлось отправить самому консулу М. Порцию Катону. Энергичными мерами он подавил восстание. Катон, между прочим, положил начало разработке римлянами богатейших серебряных рудников около Нового Карфагена. В начале 70-х гг. Ближней Испанией управлял Тиберий Семпроний Гракх, прославившийся не столько суровыми военными мерами, сколько разумной политикой: он привлекал кельтиберскую знать на службу в римскую армию, организовывал новые городские общины и т. п. Это создало ему широкую популярность среди испанских племен.

После управления Гракха на полуострове больше 20 лет царил относительное спокойствие, но в 50-х гг. вспыхнуло новое восстание. Оно началось в стране лузитан (часть Португалии), захватило кельтиберов Центральной Испании и другие племена.

Движение приняло такие опасные размеры, что сенат отправил в Испанию одного из консулов 153 г. — Квинта Фульвия Нобилиора. Для того чтобы он мог скорее выехать к месту своего назначения, день вступления

¹ И Карфаген, объявляя войну Масиниссе, фактически выступал против Рима, хотя и действовал крайне нерешительно.

консулов в должность был перенесен с 15 марта на 1 января. Так было установлено новое начало года, сохраняющееся у нас до сих пор.

Бездарность римских командиров, их жестокость и вероломство привели к тому, что восстание приняло затяжной и чрезвычайно опасный характер. В начале 40-х гг. у лузитан появился талантливый вождь Вириат, человек простого происхождения.

В перихохе 52-й книги Ливия читаем: «В Испании Вириат, превратившийся из пастуха в охотника, из охотника в разбойника, сделался вождем настоящего войска и занял всю Лузитанию».

Римляне потерпели от него ряд тяжелых поражений. В течение 8 лет Вириат победоносно боролся с Римом. Восстание приняло такие размеры, что начиная с 145 г. в Испанию ежегодно посылались консулы. Только благодаря измене удалось отделаться от грозного противника. В 139 г. во время мирных переговоров римляне подкупили нескольких приближенных Вириата обещанием амнистии и деньгами, и те ночью закололи его, когда он спал в своей палатке. Только после этого Лузитания была покорена.

Вторым очагом восстания являлась Северная Испания. Консул Цецилий Метелл, победитель Лжефилиппа, в 143—142 гг. добился почти полного ее подчинения. Только несколько кельтиберских городов, в том числе Нуманция (к юго-западу от среднего течения Ибера), продолжали сопротивление. Непримируемость сената, требовавшего безусловной сдачи, и вероломство римского командования, нарушившего мирные условия, привели к страшному озлоблению нумантинцев. В 137 г. большая римская армия под командованием консула Гая Гостилия Манцина, окруженная под Нуманцией, была вынуждена сдаться. В войске Манцина служил квестором старший из братьев Гракхов — Тиберий. Его имя, благодаря отцу, пользовалось большим уважением среди северных испанских племен, поэтому Тиберий выступил главным посредником при выработке условий капитуляции. Римляне получили право свободного отступления ценой заключения союза между Римом и Нуманцией. Но сенат отказался утвердить договор и выдал Манцина. Бывший консул в одной рубашке, со связанными за спиной руками целый день простоял перед воротами Нуманции. Нумантинцы отказались его принять, не желая признать расторжения договора.

Война продолжалась. Римляне терпели одну неудачу за другой, так как командиры были бездарны, а солдаты совершенно разложились. Наконец, в сенате решили послать в Испанию героя Карфагена — Сципиона Эмилиана. В 134 г. он прибыл под Нуманцию в звании консула. Сципион начал с того же, с чего начал под Карфагеном: выгнал из армии 2 тыс. проституток. Солдат он заново стал обучать военному делу и рытью окопов. Когда дисциплина несколько поднялась, Сципион окружил Нуманцию двойной линией укреплений. Голод заставил осажденных сдаться на милость победителя (осень 133 г.). Остатки населения были проданы в рабство, город разрушен. Нуманция пала в тот самый год, когда в Риме Тиберий Гракх выступил со своим аграрным законом и погиб в борьбе за его осуществление.

После событий 154—133 гг., закономерно связанных с общим кризисом середины II в., в Испании надолго установилось спокойствие.

Подведем итоги. В течение 130 лет римляне стали господами Средиземноморья, создав основы своей мировой державы. Государства и народы, оставшиеся независимыми, либо пали в течение ближайших лет (Пергамское царство было присоединено в 130 г.), либо не играли существенной роли в дальнейшей политической жизни (Египет, Сирия, Нумидия). Эти огромные завоевания, подготовленные всей предшествующей историей Средиземноморья, были выполнены федерацией италийских общин во главе с Римом. В ходе завоеваний Италия, еще в начале III в. сравнительно отсталая страна, сама испытала глубокие изменения в экономической, социальной и культурной жизни. Эти изменения стали исходной точкой нового этапа римской истории.

ГЛАВА XVII

КУЛЬТУРНЫЕ УСПЕХИ РИМА В ЭПОХУ БОЛЬШИХ ЗАВОЕВАНИЙ

Успешные завоевательные войны не только обогатили Рим материальными ценностями, но и позволили ему приобщиться к культурным достижениям других народов. Особенно велико и плодотворно оказалось влияние греческой культуры. Греческая мифология, философия, литература, театр находят живой отклик в римском обществе. Становится модным и даже необходимым знание греческого языка. Молодые люди едут в Грецию познавать глубины эллинской учености. В самом Риме переводятся на латинский язык произведения греческих поэтов, драматургов, ученых. Большой популярностью у высших слоев общества пользуются изыски греческой нравственной философии. Проповедуемые ею эвдемонизм, атараксия, установка на достижение духовного и физического совершенства весьма импонировали духу молодых завоевателей мира. Кружок Сципионов, один из самых известных и влиятельных в Риме, объединяет поклонников греческой культуры из самых знатных, аристократических семей. Однако не всем представителям римской элиты было по душе безоглядное эллинофильство. Защитники традиционных римских ценностей, такие, как знаменитый цензор Марк Порций Катон, активно боролись с распространившимся увлечением греческой образованностью, пытались вернуть соотечественников к строгим нормам староримской морали, порицали пришедшие с Востока роскошь и утонченный комфорт. Тем не менее, несмотря на консерватизм некоторой части общества, новые формы жизни, как частной, так и общественной, все более пробивали себе дорогу в Риме.

Основные даты:

264 г. — первый бой гладиаторов, устроенный в Риме, на Вольевом рынке, братьями Брутами.

240 г. — первая театральная постановка в Риме.

184 г. — выступления Катона против роскоши.

179 г. — сооружение в Риме первого каменного моста (так называемого Эмилиева).

144 г. — возведение акведука Марция.

Греческое влияние

Уже для раннего периода мы отмечаем влияние греческой культуры на некоторые стороны римской жизни, но только со времени войны с Пирром и особенно с эпохи Пунических войн это влияние становится решающим. Оно проникает в Рим самыми разнообразными путями. Римляне вступали с греками в военные, дипломатические и деловые сношения. Они собственными глазами наблюдали изысканный быт богатых греков Южной Италии, Сицилии и Греции, столь далекий от грубой простоты римской жизни. Сокровища греческого искусства были массами вывезены в Италию в результате ограбления Сиракуз, Коринфа и других городов. В 167 г. Эмилий Павел привез в Рим прекрасную библиотеку царя Персея. Греки во множестве начинают появляться в римском обществе в качестве рабов, заложников и дипломатических представителей. Греческие актеры и переводчики пьес знакомят римлян с настоящим театром. Римские учителя, доктора, музыканты и другие представители «свободных профессий» почти без исключения были греками. Такие высококультурные люди, как Полибий или философ-стоик Посидоний, оказывали огромное влияние на римскую знать. Конечно, не все греческие и македонские заложники были широко образованными людьми, но их перебывало в Италии множество, и в целом их влияние было весьма значительным.

Итак, начиная с III в. идет быстрый процесс эллинизации римского быта и культуры, принимающий во II в. ярко выраженный характер. Знакомство с греческим языком, по-видимому, было довольно широко распространено среди нобилитета уже в начале III в. В 282 г. римский посол Постумий объяснялся с тарентийцами по-гречески, а в 280 г. посол Пирра Киней говорил в сенате без переводчика. Старшие анналисты Фабий Пиктор и Цинций Алимонт писали свои произведения на греческом языке. Сам Катон, глубоко презиравший современников ему греков, изучал Фукидиду и Демосфена. Сципионовская группа (сам Сципион Африканский, его брат, Лелий Старший, Фламиний, Фульвий Нобилиор, Эмилий Павел, Сципион Эмилиан, его друг Лелий Младший и многие другие) была страстной поклонницей греческой культуры. Эллинофильская политика римского сената в первой половине II в. в значительной степени объясняется греческими симпатиями его руководящего ядра. Эллинофильство римской знати часто вырождалось в смешную грекоманию. Луций Корнелий Сципион, когда ему воздвигли статую на Капитолии за победу над Антиохом, пожелал, чтобы его изобразили в греческом одеянии. Авл Постумий Альбин, член комиссии 10, которой было поручено устройство Греции как провинции, написал римскую историю на греческом языке.

Но греческие влияния не ограничивались только узким кругом нобилитета, а шли гораздо дальше. Греческие и восточные культы проникают в III—II вв. в самую гущу населения Италии. В 212 г. в разгар войны с Ганнибалом по распоряжению сената были установлены в Риме игры в честь Аполлона (*Iudi Apollinares*) для того, чтобы этот бог отклонил от государства новые бедствия. Семь лет спустя из Малой Азии привезли фетиш Великой матери богов Кибелы в виде простого камня, построили фригийской богине храм на

Палатине и вскоре учредили игры (*ludi Megalenses*). Это был первый случай официального признания в Риме восточных культов.

Однако иноземные верования с такой быстротой начали распространяться в Италии, что сенату пришлось принять суровые меры против тех из них, которые слишком резко противоречили добрым нравам. В 186 г. сенат издал специальное постановление против культа Диониса. Около 7 тыс. человек попали под суд на основании этого постановления и многие были приговорены к смертной казни. Спустя некоторое время было наказано еще 3 тыс. участников вакханалий.

Поэзия и театр. Ливий Андроник

Под мощным натиском эллинистических культурных влияний происходит быстрое выделение литературных жанров из той смешанной массы, о которой мы говорили в главе XII. При этом многие ростки народного италийского творчества бесследно исчезли, заглушенные более сильными иностранными образцами.

Первым римским поэтом считается Ливий Андроник (около 284—204 гг.). Это был грек из Тарента, попавший в плен к римлянам и ставший рабом. Его господин, Марк Ливий, отпустил его на волю, дав ему родовое имя Ливиев. Главным занятием Андроника являлось обучение греческому и латинскому языку детей Марка Ливия и других богатых людей. Помимо этого, Андроник был актером и писателем. В своей педагогической деятельности он наткнулся на весьма существенное затруднение: в Риме отсутствовали книги, по которым можно было бы преподавать латинский язык, кроме устаревшего текста «Законов XII таблиц». Это заставило Андроника перевести «Одиссею». Перевод был сделан неуклюжим сатурнийским стихом и не отличался литературными достоинствами. Тем не менее перевод «Одиссеи» даже в эпоху Августа оставался главным школьным пособием. Характерно, что в нем мы находим греческие имена богов в римской форме. Так, например, Муза называется Каменной, Зевс — Юпитером, Гермес — Меркурием, Кронос — Сатурном и т. д. Это говорит о том, что италийские божества уже в III в. были целиком приспособлены к греческим мифологическим представлениям.

В 240 г. в Риме произошло важное событие: на Римских играх (*ludi Romani*) эдилы решили поставить настоящее сценическое представление. Андронику было поручено приспособить для этой цели греческую трагедию и комедию. Так на римской почве возник греческий театр. Из трагиков Андроник переводил и переделывал главным образом Эврипида, из комедиографов — представителей новоаттической комедии (Менандра и др.). Драматическое произведение Андроника также были очень плохи, однако ему принадлежит в этой области огромная заслуга: он впервые познакомил римское общество с греческим театром и приспособил его стихотворные размеры к латинскому языку.

Андроник выступал и в качестве лирического поэта. В 207 г. ему был заказан государством гимн в честь Юноны, который исполнял в религиозной процессии хор девушек.

Деятельность Андроника несколько подняла в глазах римлян значение писательской и актерской профессии. Это получило официальное признание в том факте, что писателям (писцам — *scribae*) и актерам было разрешено образовать свою коллегия (союз). В храме Минервы на Авентине им отвели даже особое помещение для богослужений. Тем не менее профессиональные писатели и актеры долго еще оставались в Риме на положении скоморохов, презираемых «порядочными людьми».

Невий

На основе, заложенной Андроником, стала развиваться оригинальная римская литература. Одним из наиболее ярких ее представителей был Гней Невий (около 270—200). О его жизни и деятельности как историка было сказано в главе I. Здесь нужно отметить только драматическое творчество Невия. Как и Андроник, он занимался переделкой греческих трагедий и комедий. Однако Невий не ограничился этим, а выступил как создатель римской исторической драмы, так называемой претексты¹. Нам известны названия двух его претекст: «Ромул» и «Кластидий». И в области комедии Невий пошел дальше рабского копирования греческих образцов. Он впервые стал употреблять прием объединения двух греческих комедий в одну римскую (так называемая контаминация). В его комедиях под греческой формой содержится много чисто римских черт. Мы находим в них злободневные намеки и выражение демократических взглядов автора. Из немногочисленных фрагментов Невия можно видеть, что язык его был прост и ясен.

Энний

Деятельность Кв. Энния была весьма разнообразна. Мы знаем, что он родился в Южной Италии, в Калабрии, где греческие влияния были очень сильны. Это не могло не отразиться на его творчестве, которое в большей степени, чем у Невия, проникнуто эллинистическими мотивами. Его связи со сципионовской группой — самим Публием Корнелием, Титом Фламинином, Фульвием Нобилиором — еще больше усилили эти моменты. В главе I мы упоминали о важной реформе римского стихосложения, проведенной Эннием: о введении греческого гекзаметра. Правда, это реформа убила народный сатурнийский размер, но зато она открыла новые широкие возможности для римской поэзии.

Энний, как и его предшественники, занимался переделкой греческих комедий и писал трагедии, подражая в них главным образом Эврипиду. Последние были высоко ценимы римским образованным обществом за их художественный стиль и драматический пафос. По примеру Невия, Энний

¹ *Toga praetexta* — тога, окаймленная пурпуровой полосой, которую носили высшие магистраты. Отсюда название — *fabula praetexta* или просто *praetexta*, которое применялось к драмам из римской истории.

сочинял и претексты («Сабинянки» и «Амбракия»¹). Но этот национальный жанр, к сожалению, не привился в Риме: скоро он был заглушен эллинистическим театральным искусством с его совершенной художественной формой и поэтическими сюжетами².

Творчество Энния не ограничивалось театром. Он уделял много внимания также сатурам (их писал еще Невий). Древний тип народных сатур не получил литературного развития, будучи вытеснен греческой драмой. Но их название стало прилагаться теперь к новому жанру. Сатурами³ называли стихотворения различного характера. К ним относили сказки, басни, эпиграммы, пародии, легенды, философские стихотворения и т. п. Среди сатур Энния мы встречаем такие, как «Спор между жизнью и смертью», эпиграммы в честь Сципиона, философские поэмы «Эпихарм» и «Эвгемер» и даже одно гастрономическое стихотворение.

В философских стихотворениях Энния нужно видеть первые зародыши римской философии. Конечно, она была еще менее самостоятельна, чем другие литературные жанры. Энний проповедовал материалистическое учение о природе, приписываемое сицилийцу Эпихарму (начало V в.), а также эпикурейский взгляд, что боги не вмешиваются в человеческие дела. В «Эвгемере» Энний излагал рационалистическую систему греческого писателя Эвгемера (около 300 г.), согласно которому боги — ничто иное, как выдающиеся люди, впоследствии подвергшиеся обожествлению. Таким образом, Энний выступил в римской литературе первым представителем философского рационализма и неверия. Нападки на религию в соединении с радикальными политическими выпадами встречаются и в его драмах.

О деятельности Энния как историка было сказано в главе I.

Плавт

В лице Плавта римская комедия окончательно выделяется из других родов литературы. Тит Макций Плавт (около 254—184), родом из Умбрии, по профессии актер, был чрезвычайно плодовитым писателем, но сочинял только для сцены. Традиция приписывает ему около 130 пьес, из которых многие ему, конечно, не принадлежали. Из этого большого количества до нас дошли только 20 полных комедий, в том числе «Хвастливый воин», «Близнецы», «Шкатулка», «Пленники», «Кубышка», «Амфитрион», «Грубиян», «Пуниец» и др.

¹ Осаду Амбраки (189 г.) Энний описал как очевидец, присутствуя в свите своего покровителя, М. Фульвия Нобилиора, в качестве, так сказать, его придворного поэта.

² Претексты сочинял также племянник Энния, Марк Пакувий (220—130), и крупный трагик эпохи гражданских войн Луций Акций. Но и в их творчестве первое место занимала переделка греческих трагедий.

³ Satura — собственно «блюдо, наполненное разными плодами», в переносном значении — «смесь».

По методам драматического творчества Плавт принципиально не отличался от своих предшественников: он также занимался только переделкой новоаттической комедии. Но в то время, как они близко придерживались греческих образцов, Плавт гораздо самостоятельнее в своем творчестве приравнивал чуждый материал к римским условиям жизни. Отсюда у Плавта получается известное изменение ходячих типов греческой комедии: ловкого раба, который в комедиях Плавта становится центральной фигурой, блестящей гетеры, прихлебателя-паразита, красная повариха и др. Греческие учреждения превращаются у него в сходные римские, что служит лишним источником комических ситуаций. Плавт значительно обогащает стихотворные размеры новоаттической комедии, вводя ряд новых метров.

Очень богат язык Плавта. Будучи в основе разговорной речью культурных римлян, он насыщен элементами народного говора с его грубыми остротами, поговорками, ругательствами и т. п. Плавт прекрасно знает сцену и в совершенстве владеет тайной драматических эффектов, в чем сказалась его профессия актера. Неистощимый юмор, сочный язык, бездна изобретательности делают Плавта одним из крупнейших сценических писателей древности, оказавших огромное влияние на развитие комедии Нового времени.

Для суждения о творчестве Плавта полезно познакомиться с мнением видного специалиста по истории римской литературы Н. А. Тимофеевой: «Творчество Плавта носит плебейский характер, оно тесно связано с традициями народного италийского театра, с его исконными излюбленными жанрами — ателланой, фесценнинами, мимами. Недаром Гораций в “Посланиях” сравнивал некоторые персонажи Плавта с одной из масок ателланы, с Доссеном. Возможно, что и само (родовое) имя Плавта — Макций — было связано с названием одного из гротескных персонажей ателланы — Макк (Massus), роль которого, вероятно, и исполнял комедиограф, играя в низовом италийском театре... Плавт использовал сюжеты новоаттической бытовой комедии Дифила, Демофила, Филемона и Менандра, но не сюжеты Аристофана, потому что его комедии были слишком политически остры и проблемы, поставленные в них, не были актуальны для Рима III—II вв. до н. э. Сюжеты же бытовой новоаттической комедии Плавт с успехом использовал, усиливая демократическую направленность, элемент грубоватого комизма, буффонады, придавая им специфически римскую окраску...

Ориентируясь главным образом на плебейские массы, Плавт в своих комедиях ставил вопросы, актуальные для плебса, и разговаривал со своими зрителями на языке, близком ему. Его основные персонажи гротескны, их черты гиперболичны, в комедиях много буффонады, много комических обращений непосредственно к зрителям; язык героев поражает обилием острых шуток, игрой слов, массой просторечных выражений, веселых *qui pro quo*, когда герои не понимают один другого. Все это и придает необычайную живость комедии Плавта,

вносит «италийский укус» в противовес «аттической соли» греческой комедии. Недаром римский ученый-филолог Варрон (I в. до н. э.), изучавший комедии Плавта и составивший их классификацию, вполне согласен с мнением старого грамматика Элия Стилона (конец II в.), что «сами музы пользовались бы языком Плавта, если бы захотели говорить по-латыни» (Тимофеева Н. А. Плавт // Античная литература / Под ред. А. А. Тахо-Годи, изд. 4-е, М., 1986. С. 270).

Теренций

Еще в большей степени это применимо к Теренцию. Публий Теренций Афр (около 195—159) родился в Африке. Мальчиком он был привезен в Рим в качестве раба и получил там греческое образование. Впоследствии Теренций был своим господином отпущен на волю.

От Теренция сохранилось только 6 пьес: «Андрия», «Евнух», «Свекровь», «Братья», «Формион» и «Наказывающий самого себя». Основной творческий прием Теренция не отличается от методов его предшественников, в частности Плавта: переделка греческой комедии с применением контаминации. Образцом служит почти исключительно Менандр. Однако с точки зрения композиции, языка и психологических характеристик действующих лиц Теренций значительно ушел вперед. Он ближе к греческим оригиналам, чем Плавт. Римская публика его эпохи в художественном отношении несколько выросла: грубости Плавта стали ее шокировать. С другой стороны, дальнейшее распространение греческой моды должно было оттолкнуть образованную часть римского общества от тех народных элементов, которые содержались в творчестве Плавта. С этой точки зрения эволюция от Плавта к Теренцию была регрессом.

У Теренция мы почти не найдем местного римского колорита, римских названий и вообще каких-нибудь намеков на Рим — греческий фон вполне выдержан. Язык Теренция неизмеримо более изящен и гладок, чем у Плавта. Прологи к его комедиям могут считаться одними из самых ранних образцов римского ораторского искусства. Недаром позднейшие римские ораторы тщательно изучали произведения Теренция.

Характеры у Теренция тоньше, сложнее и глубже. Он часто рисует их в развитии, иногда с показом психологических нюансов. Мораль Теренция не поднимается выше правил мещанской благопристойности и приличия. Но по сравнению с полной аморальностью Плавта, и это было некоторым шагом вперед.

Влияние Теренция на развитие европейского театра Нового времени было еще значительнее, чем влияние Плавта.

Демонстрируя в своих произведениях более высокий уровень языковой, литературной и драматургической культуры, Теренций, однако, не удостоился той всенародной любви, какая досталась на долю Плавта. Более близкие к своим греческим оригиналам, его комедии приближались к жанру высокой бытовой драмы. Написанные изящным языком и практически лишенные реалий римской действитель-

ности, они не вызывали отклика у народной массы, привыкшей к простой, грубой речи и соленым шуткам. Изящные сентенции о стыдливости и чести, об отцовском долге и уважении к женщине, звучавшие в произведениях Теренция, могли находить отклик только у людей образованных, приобщенных к высокой культуре и способных к рефлексии, но такие ценители составляли сравнительно небольшую часть той публики, которая в праздничные дни наполняла театр.

Заслуживает внимания развернутая характеристика, которую в свое время дал Теренцию выдающийся русский филолог-классик С. И. Соболевский: «Теренций был искусный, одаренный развитым вкусом переделыватель греческих комедий; у него было удивительное чутье латинской речи, которую в литературе он довел до высокой степени обработки, но у него не было собственного творческого таланта. Отсутствие такого таланта весьма резко сказывается при сопоставлении его пьес с произведениями Плавта: у последнего, несмотря на чужую, греческую оболочку, живым ключом бьет природная даровитость, чисто римский национальный комизм, и это искупает те заимствования, которые он делает в содержании. Если бы у нас была возможность сравнить любую пьесу Плавта с ее греческим оригиналом, то мы наверное не узнали бы его в латинской переработке. Имена, места действия, может быть, были бы одиноковыми, но в греческой комедии, несомненно, не оказалось бы юмора, свежего, нередко грубоватого, но тем не менее неподдельного юмора, дающего всем пьесам Плавта самостоятельную окраску.

Совершенную противоположность в этом отношении представляет Теренций. Все его произведения носят исключительно греческий характер; он близко следует за оригиналом. По своим вкусам и по складу своего ума Теренций не мог сделаться таким любимцем народа, каким был Плавт. Действительно, комедии Теренция были скучны для массы публики, и народ не раз показывал свое невнимание к ним; так, представление комедии «Свекровь» два раза не могло состояться: при первой ее постановке (в 165 г.) народ, не дождавшись конца представления, оставил театр и ушел смотреть представление канатного плясуна; при второй постановке (в 160 г.) представление опять не было доведено до конца, так как публика побежала из театра смотреть на бой гладиаторов; только при третьей постановке (в том же 160 г.) «Свекровь» была прослушана зрителями до конца. Но зато комедия «Евнух» прошла с таким успехом, что в тот же день была повторена, и за нее автору была дана награда в 8000 сестерциев, т. е. такая цена, какой до тех пор ни один поэт не получал за одну пьесу. Комедия «Андрианка» несколько раз возобновлялась после смерти Теренция...

Комедии Теренция несомненно способствовали смягчению римских нравов, семейных отношений, способствовали выработке художественных вкусов римской публики. Велики успехи Теренция и в раз-

работке приемов раскрытия человеческого характера, в достижении художественного правдоподобия. В этом отношении он является выдающимся предшественником новой драмы. Но Теренций уступает Плавту по силе реализма и по яркости драматического таланта» (Соболевский С. И. Теренций // История римской литературы / Под ред. С. И. Соболевского, М. Е. Грабарь-Пассек и Ф. А. Петровского, т. I. М., 1959. С. 108, 110—111).

В этой характеристике много метких и глубоких наблюдений. Сопоставление Теренция с Плавтом и суждение о судьбе их творчества, об оценке их соотечественниками выглядят убедительными, но они же заставляют и задуматься над более общим вопросом о судьбе самого римского театра. Если в сравнении с грубоватыми пьесами Плавта более изысканные творения Теренция были обречены на неуспех перед массовым римским зрителем, то не свидетельствует ли это о неразвитости самой римской публики, об отсутствии в Риме надлежащей культурной среды для развития драматургии и театра? Так оно и было на рубеже III—II вв., и так осталось и в последующем. Никакие усилия ревнителей культуры, направленные на привитие римской публике хорошего литературного вкуса и любви к театру, не помогли, и к концу Республики подлинный драматический театр, который энтузиасты пытались позаимствовать у греков и пересадить на римскую почву, засох, как говорится, на корню, уступив место никогда не умиравшему, действительно национальному жанру — вульгарной пантомиме. Свою роль здесь сыграли не только различия греков и римлян в уровне культурного развития, но и особенности римского характера, обусловившие влечение римлян к более грубым формам зрелищных развлечений — к состязаниям колесничих в цирке и гладиаторским боям, не говоря уже о только что названной пантомиме.

Проза. Катон

В предыдущих главах мы видели, как из недифференцированного письменного материала раннего периода к концу III в. стала вырабатываться римская художественная проза. Мы указывали, какую роль в этом процессе сыграла эпоха больших завоеваний, расширившая кругозор римлян, познакомившая их с греческой культурой и пробудившая их национальное самосознание. Аппий Клавдий и особенно Катон были основоположниками латинской литературной прозы. С Катоном как первым римским историком мы познакомимся в главе I. Остановимся теперь на других видах его писательской деятельности.

За свою долгую политическую карьеру Катон произнес бесчисленное количество речей. Важнейшие из них под конец своей жизни он литературно обработал и издал. Таких было не менее 150. Сохранилось около 80 отрывков этих речей, в большинстве мелких. Они дают возможность составить представление о Катоне как ораторе и писателе. Несмотря на не-

которую архаичность его языка, в нем уже есть элемент художественности. Выразительность, остроумие и находчивость характеризуют речи Катона. Он любит прибегать к образам, взятым из действительности, к метким сравнениям, поговоркам и пословицам. Иногда он поднимается до истинного пафоса.

Катон был образцовым семьянином в старом римском духе. Он сам занимался образованием своего сына Марка и написал для этой цели несколько руководств, составивших в совокупности нечто в роде энциклопедии знаний, необходимых для молодого римлянина. Сюда, вероятно, входили сочинения по медицине, красноречию, военному делу и юриспруденции. От некоторых из них сохранились незначительные отрывки. По ним можно судить, что эти руководства были составлены в чисто догматической форме, без всяких разъяснений.

Кроме учебных пособий, предназначенных для домашнего употребления, Катон написал также несколько сочинений для более широкого круга читателей. Сюда относятся специальная работа по военному делу и особенно знаменитое сочинение «О земледелии». Последнее является единственным произведением, которое сохранилось от Катона, и вместе с тем самым древним римским прозаическим сочинением, дошедшим до нас. Содержание работы Катона шире ее заглавия, так как в ней автор дает наставления не только по сельскому хозяйству, но и по домоводству, включая правила для изготовления кушаний, медицинские рецепты и т. п. Материал мало систематизирован, что объясняется отчасти добавлениями и переделками популярного произведения Катона в позднейшие эпохи, отчасти самим характером книги: это скорее сборник хозяйственных советов и правил, чем систематическое изложение агрономических знаний. Несмотря на этот недостаток, произведение Катона представляет огромную историческую ценность, так как оно не только подытоживает долголетний опыт самого Катона, который был прекрасным хозяином, но и отражает многовековую земледельческую практику Средней Италии.

Как общественно-политическая, так и литературная деятельность Катона была пронизана реакцией на те новые веяния в частной и публичной жизни, которые грозили разрушить староримский уклад, традиционную систему ценностей. Отсюда — моральный пафос его публичных выступлений. Умный и остроязыкий, он прославился своими обличительными сентенциями, прекрасную подборку которых можно найти у Плутарха: «Обвиняя римлян в расточительности, он сказал, что труднее уберечься от гибели городу, в котором за рыбу платят дороже, чем за быка».

В другой раз он сравнил римлян с овцами, которые порознь не желают повиноваться, зато все вместе покорно следуют за пастухами. «Вот так же и вы, — заключил Катон. — Тем самым людям, советом которых каждый из вас в отдельности и не подумал бы воспользоваться, вы смело доверяетесь, собравшись воедино».

По поводу владычества женщин он заметил: «Во всем мире мужья повелевают женами, всем миром повелеваем мы, а нами повелевают

наши жены». Впрочем, это перевод одного из метких слов Фемистокла, который однажды, когда его сын через мать требовал то одного, то другого, сказал так: «Вот что, жена! Афиняне властвуют над Грецией, я — над афинянами, надо мною — ты, а над тобою — сын, пусть же он не злоупотребляет своей властью, благодаря которой при всем своем неразумии оказывается самым могущественным среди греков»...

О тех, кто часто домогается должностей, он говорил, что они, вероятно, не знают дороги и, боясь заблудиться, стараются всегда ходить с ликторами. Порицая граждан за то, что они по многу раз выбирают на высшие государственные должности одних и тех же лиц, он сказал: «Все решат, что либо, по вашему мнению, занимать эти должности — не слишком большая честь, либо слишком немногие этой чести достойны»...

Когда (пергамский) царь Эвмен прибыл в Рим и сенат принимал его с чрезмерным радушием, а первые люди государства наперебей искали его дружбы, Катон не скрывал недоверчивого и подозрительного отношения к нему. Кто-то ему сказал: «Это прекрасный человек и друг римлян». «Возможно, — возразил Катон, — но по самой своей природе царь — животное плотоядное». Ни один из славящихся счастливыми царей не заслуживал в его глазах сравнения с Эпаминондом, Периклом, Фемистоклом, Манием Курием или Гамилькаром Баркой.

Он говорил, что враги ненавидят его за то, что каждый день он поднимается чуть свет и, отложив в сторону собственные дела, берется за государственные. Он говорил, что предпочитает не получить награды за добрый поступок, лишь бы не остаться без наказания за дурной, и что готов простить ошибку каждому, кроме себя...

Сципион по просьбе Полибия ходатайствовал перед ним за ахейских изгнанников и после долгих прений в сенате, когда одни соглашались вернуть их на родину, а другие решительно возражали, Катон поднялся и заявил: «Можно подумать, что нам нечего делать: целый день сидим и рассуждаем, кому хоронить старикашек-греков — нам или ахейским могильщикам». Постановлено было разрешить им вернуться, а через несколько дней Полибий и его единомышленники решили войти в сенат с новым предложением — возратить изгнанникам почетные должности, которые они прежде занимали в Ахайе, и попытались заранее узнать мнение Катона. А тот с улыбкой ответил, что Полибий — точно Одиссеей, который, забыв в пещере Полифема шляпу и пояс, решил бы за ними вернуться.

Порицая одного толстяка, он сказал: «Какую пользу государству может принести тело, в котором все, от горла до промежности, — одно лишь брюхо?».

Некий любитель наслаждений пожелал стать его другом, но Катон в дружбе отказал, объявив, что не может жить рядом с человеком, у которого небо чуткостью превосходит сердце» (Плутарх. Катон, 8—9, пер. С. П. Маркиша).

Демонстрируя свою приверженность всему римскому, Катон, однако, подобно многим, не избежал влияния греческой культуры. «Еще совсем молодым, — рассказывает Плутарх, — Катон служил под началом Фабия Максима — как раз в ту пору, когда тот взял город Тарент; там он пользовался гостеприимством одного пифагорейца по имени Неарх и старался усвоить его учение. Слушая речи этого человека (примерно так же рассуждал и Платон) о том, что наслаждение — величайшая приманка, влекущая ко злу, а тело — первая опасность для души, которая освобождается и очищается лишь с помощью размышлений, как можно дальше уводящих ее от страстей тела, — слушая эти речи, он еще больше полюбил простоту и умеренность. В остальном же, как сообщают, он поздно познакомился с греческой образованностью и лишь в преклонном возрасте взял в руки греческие книги, усвершенствуясь в красноречии отчасти по Фукидиду, а главным образом по Демосфену. И все же его сочинения в достаточной мере украшены мыслями греческих философов и примерами из греческой истории, а среди его метких слов и изречений немало прямо переведенных с греческого» (там же, 2).

И все же отношение Катона к ставшему модным среди римлян увлечению греческой культурой отличалось двойственностью. Как писатель Катон не мог быть невосприимчив к ее плодам: его привлекали философские наставления и утонченная словесность греков, он зачитывался трудами их прославленных историков и речами ораторов, преклонялся перед знаменитыми греческими полководцами и политиками старой поры — Фемистоклом, Периклом, Эпаминондом. Но как государственный деятель определенной, консервативной ориентации он постоянно выступал против эллинофильских тенденций и связанных с этим культурных новаций, опасаясь их разлагающего воздействия на строй римской жизни. «Катон был уже стариком, — рассказывает Плутарх, — когда в Рим прибыли афинские послы — платоник Карнеад и стоик Диоген... Сразу же к ним потянулись самые образованные молодые люди, которые с восхищением внимали каждому их слову... Римлянам это пришлось по душе, и они с удовольствием глядели на то, как их сыновья приобщаются к греческому образованию и проводят время с людьми, столь высоко почитаемыми. Но Катон с самого начала был недоволен страстью к умозрениям, проникающей в Рим, опасаясь, как бы юноши, обратив в эту сторону свои честолюбивые помыслы, не стали предпочитать славу речей славе воинских подвигов... Он хотел опорочить Грецию в глазах своего сына и, злоупотребляя правами старости, дерзко возвещал и предсказывал, что римляне, заразившись греческой ученостью, погубят свое могущество». Но, справедливо замечает на это Плутарх, «будущее показало неосновательность этого злого пророчества. Рим достиг вершины своего могущества, хотя принял с полною благожелательностью греческие науки и греческое воспитание» (там же, 22—23).

Марк Порций Катон был в известной степени знаковой фигурой своего времени. Примечательна именно противоречивость его жизненных установок. С одной стороны, он защищал устои староримской нравственности, а с другой — занимался ростовщичеством, причем, по замечанию Плутарха, «самым гнусным его видом: ссудой денег под залог кораблей» (с этих ссуд получали самый высокий процент). Проповедуя благородство земледельческого труда, его значение для укрепления духа и морали граждан, он сам, однако, не чурался новейших, чисто предпринимательских занятий: активно скупал земли с пастбищами и лесами, оборудовал ремесленные мастерские и не брезговал торговыми операциями. Порицая греческую образованность, он, тем не менее, не упускал случая поучиться у греков или сослаться на их авторитет. Эта видимая двойственность была характерной чертой не одного только Катона, но многих других римлян времени великих завоеваний. В этой черте, однако, не следует видеть только проявление духовной непоследовательности. В условиях стремительных сдвигов во всех сферах общественной жизни она отражала естественную осторожность — стремление при использовании добытого в ходе завоеваний чужеродного культурного материала не разрушить без остатка собственной культуры и не утратить, таким образом, своей национальной идентичности.

Изобразительные искусства

В скульптуре и живописи продолжали усиливаться эллинистические влияния, начавшиеся еще в предыдущую эпоху. Их подражательный характер избавляет нас от необходимости говорить о них специально. Массовое появление предметов изобразительного искусства из Греции развивало только коллекционерство и мешало окрепнуть оригинальному римскому творчеству.

В архитектуре нужно отметить, помимо усложнения типа частных жилищ, о чем было сказано раньше, строительство крупных общественных сооружений, прежде всего так называемых базилик. Это были здания, предназначенные для суда и торговых сделок. Они представляли собой большие крытые помещения, разделенные на несколько частей колоннами. Образцами для них служили аналогичные постройки эллинистического типа. Первая такая базилика была сооружена Катоном в 184 г. на форуме рядом со зданием сената (Порциева базилика). На Тибре, ниже Авентина, в 193 г. была построена речная гавань, получившая греческое название «эмпорий». В 70-х гг. появляются каменные рынки, пришедшие на смену старым торговым рядам с их деревянными лавчонками. В Риме начинают воздвигать колоннады и арки, украшенные позолоченными статуями греческого типа. Главные артерии города мостят лавой, бассейны облицовывают камнем. Продолжается также постройка храмов, в которых эллинистический стиль все более вытесняет этрусский.

Архитектура была самым почитаемым видом искусства в Риме. Природному прагматизму римлян импонировала функциональная направленность этого вида творчества. Греческая и эллинистическая архитектура была воспринята и переработана римскими зодчими с учетом практических интересов их собственного развивающегося государства. Если в греческой архитектурной традиции главной доминантой являлся храм, то в Риме основное внимание уделялось репрезентативным общественным зданиям и инженерным сооружениям. При этом сооружение разветвленной системы дорог, мостов, акведуков, амфитеатров и триумфальных арок, терм и базилик, дворцов и вилл требовало не только развития инженерной мысли, но и новых строительных материалов. В конце III в. до н. э. при постройке дорог начинает применяться исключительно прочный и водоупорный материал — римский бетон. В его состав, кроме извести и щебня, входил вулканический песок (пуццолана), который придавал бетону особую прочность. Применение этого раствора в строительстве зданий позволило не только удешевить постройки и ускорить их возведение, но и создать принципиально новую конструкцию арочно-сводчатых перекрытий для больших помещений. Наряду с бетоном в строительной технике использовались туф, травертин (твердый известняк), кирпич-сырец, а с конца II в. до н. э. также и обожженный кирпич различных конфигураций.

К концу Республики на основе синтеза этрусской и италийской архитектуры складываются своеобразные, характерные формы римского зодчества. Появляются типы сооружений, определившие оригинальный характер римской архитектурной традиции. Долгое время основным типом общественных сооружений оставался храм. Его развитие шло от этрусско-италийских простилей (храм Юпитера Капитолийского) к греческому периптеру прямоугольной и круглой формы (храм Весты на Бычьем рынке), а затем к оригинальному римскому псевдопериптеру (храм Юпитера в Таррацине)¹. Применение ордера в храмовом строительстве определялось по преимуществу интересами декора: в отличие от греков римские зодчие не задумывались над конструктивной логикой ордеров, и сочетание коринфских колонн с дорическим фризом считалось у них вполне дозволительным.

Позднее одним из распространенных типов общественных зданий становится базилика — прямоугольное в плане здание, обычно разделенное внутри на три или пять пролетов (нефов) и имеющее в противоположном от входа конце возвышение (трибунал), служившее

¹ Простиль — прямоугольное (храмовое) здание с рядом колонн по фасаду, периптер — здание, со всех сторон окруженное колоннадой, псевдопериптер — здание с колоннадой по фасаду, а с остальных сторон снабженное только полуколоннами, т. е. колоннами, на половину выступающими из стены.

местом для выступления ораторов. Базилика являлась неотъемлемой принадлежностью италийского форума. Здесь происходили важные встречи, решались городские вопросы и личные проблемы граждан, совершались торговые сделки и велось судопроизводство. В Риме в 184 г. возводится базилика Порция, в 179 г. — базилика Эмилия, в 169 г. — базилика Семпрония, в 121 г. — базилика Опимия.

В условиях широчайшего развития торговли небольшие лавки-таберны уже не справлялись с возросшим товарооборотом. Обустраиваются древние торговые площади — рынки Бычий, Овощной, Рыбный, возникают новые продовольственные центры — мацеллумы. Последние представляли собой перистильные дворы, вокруг которых группировались таберны, одни из которых имели выход во двор, а другие — наружу. В центре перистилия обычно находился бассейн с рыбой, часто окруженный колоннами. Подобный мацеллум располагался недалеко от римского форума и просуществовал там до начала Империи.

В эпоху Республики в основных чертах сложился еще один тип сооружений, ставший отличительной чертой римского архитектурного пейзажа, — общественные бани, термы. Прекрасно сохранившиеся Стабиевы термы в Помпеях (от II в. до н. э.) дают представление о планировке банных комплексов республиканского периода. Термы начинались с раздевальни — аподитерия, далее шли фригидарий — своеобразный предбанник с холодным бассейном, затем тепидарий, где система подогрева делала воздух теплым, и, наконец, кальдарий — собственно баня, где находилась большая мраморная ванна (или, скорее, бассейн) с горячей водой. Позднее в банях появляется и парильня — лаконик. Кроме того, на территории банного комплекса находились залы (палестры) для гимнастических упражнений, борьбы и спортивных игр, плавательные бассейны и иные помещения для проведения досуга.

В ту же эпоху складываются основные типы зрелищных сооружений — цирков, театров, амфитеатров. Цирки являли собой открытые овальной формы стадионы, предназначенные в основном для состязаний колесниц. Возможно, их прототипом был греческий ипподром. Наиболее древними сооружениями такого типа в Риме были: Большой цирк, расположенный в низине между Палатином и Авентином, по преданию, устроенный еще при царях, а потом неоднократно перестраивавшийся, и цирк Фламиния, сооруженный на Марсовом поле в 221 г. до н. э.

Театры появились сравнительно поздно и первоначально представляли собой временные сооружения из дерева. Первый каменный театр был построен в Риме только в 55 г. до н. э.; этот театр Помпея (на Марсовом поле) стал образцом для всех позднейших сооружений такого рода. Из сохранившихся театральных построек самое раннее — Большой театр в Помпеях (III—II вв. до н. э.). Он был сооружен по греческому образцу на ступенях, врезанных в холм; площадка для

хора — орchestra была правильной окружности, но сцена представляла уже не просто возвышение с естественным ландшафтом вместо декорации, а отдельное здание, за которым находился большой портик, служивший своеобразным фойе. Малый театр в тех же Помпеях (начало I в. до н. э.) вообще являл собой сооружение, никак не связанное с рельефом. Это было типичное для будущего времени здание театра римского образца. Места для зрителей и сцена были подняты на субструкциях, и под их сводами располагались кулуары, выходы и разные подсобные помещения.

Совершенно оригинальными римскими сооружениями были амфитеатры. Их строительство было связано с появлением такого специфически римского вида развлечений, какими были гладиаторские бои и травля диких животных. Амфитеатр представлял собой как бы соединение двух театральных полукружий с ареной в центре, причем арена, первоначально круглая, постепенно приобретала форму эллипса, что лучше отвечало разыгрывавшемуся там действию (подробнее о римской архитектуре времени Республики см.: Всеобщая история архитектуры. В 12 т., изд. 2-е. Т. II. М., 1973. С. 419).

Среди собственно изобразительных искусств особыми успехами было отмечено развитие скульптуры. Римляне достигли исключительного мастерства в искусстве портрета, начало которому было положено традицией посмертных восковых масок: их снимали с лиц покойных родичей и хранили в каждой семье в главном помещении дома (атрии), в специальных шкафах. Затем маски стали заменяться бюстами, причем от скульптора требовалось точное воспроизведение черт умершего. Это обстоятельство содействовало сохранению и развитию тенденции к портретному воспроизведению конкретного лица. В отличие от греков, которые стремились к типизации пластических образов, римские скульпторы чаще старались достигнуть физиономического сходства, не забывая при этом отразить особенности характера изображаемого лица. Эпоха Республики оставила нам образцы высокого художественного мастерства римских ваятелей. Среди них наиболее известны бронзовый бюст римлянина от второй половины IV в. (так называемый Брут), статуя оратора от II в., портретная статуя римлянина, совершающего возлияние, от I в. до н. э.

Быт и нравы

Те изменения в быту богатых римлян, которые наметились еще в IV в., теперь под греческим влиянием принимают характер настоящей революции. Староримский дом в III—II вв. окончательно превращается в большое расчлененное жилище, иногда удвоенное по греческому образцу. Его начинают обставлять с изысканной роскошью, до сих пор чуждой Риму. В домах богатых людей появляются предметы греческого искусства, вывезенные из Сицилии и с Балканского полуострова, книги, серебряная посуда, мебель с бронзовой отделкой, ковры и т. п. Меняется характер обеден-

ного стола, увеличивается количество блюд, они изготавливаются тоньше и вкуснее. Повар-профессионал вытесняет из кухни хозяйку, которая раньше сама с помощью рабынь приготавливала еду для семьи. Кулинарное искусство дифференцируется: из него выделяется хлебопечение, приготовление пирожных и т. п. Об этом говорит появление в Риме около 171 г. булочных. Греческие вина и понтийская рыба находят широкий доступ к римскому столу. Энный, в подражание одному греческому поэту, пишет гастрономическое стихотворение. В сохранившемся от него отрывке говорится о местах, где водятся самые лучшие сорта рыб. Попойки с неумеренным употреблением неразбавленного вина¹, сопровождаемые игрой и танцами греческих арфисток и танцовщиц, становятся обычным явлением.

Меняется не только домашний, но и общественный быт римлян. Количество праздников и народных увеселений растет, увеличивается их продолжительность. Кроме старых состязаний в беге и бега колесниц, на играх появляются греческие атлеты. Театральные зрелища эллинистического типа, о которых мы говорили выше, также были крупным новшеством в общественной жизни Рима. Однако, несмотря на любовь римской толпы к театру, она предпочитала ему более грубые зрелища. Иногда нельзя было закончить спектакля, так как зрители массой уходили из театра смотреть кулачные бои или травлю зверей. В 167 г. лучшие греческие флейтисты оставили публику совершенно холодной. Тогда эдилы приказали им прекратить игру и вступить между собой в кулачный бой, что вызвало неопиаемый восторг зрителей.

В описываемую эпоху входят в практику те кровавые зрелища, которые стали потом одним из источников морально-политического разложения римского общества: гладиаторские бои и травля зверей. Бои гладиаторов как пережиток человеческих жертвоприношений в память умершего появились в Риме, вероятно, под влиянием Этрурии и Кампании. Впервые в 264 г. братья Бруты на похоронах отца устроили бой трех пар гладиаторов на Вольвьем рынке. В 216 г. в Риме выступало уже 22 пары гладиаторов, в 200 г. — 25 пар, в 183 г. — 60 пар. В дальнейшем эти цифры все растут. Травля зверей развивалась параллельно гладиаторским играм и часто была с ними связана. Первое массовое зрелище такого рода засвидетельствовано в 186 г., когда в Рим были привезены африканские звери.

Лучшая часть римского гражданства пыталась бороться с этими кровавыми представлениями, действовавшими на зрителей крайне развращающе. Однако никакие меры не помогали, и, вопреки правительственным запрещениям, гладиаторские бои и звериные травли не прекращались.

Глубокие сдвиги в римских нравах и общественной психологии шли одновременно с изменениями быта. Особенно заметно это сказалось на семейной жизни. Устои римской патриархальной семьи начинают расшатываться. Наиболее ярким выражением этого факта явилась женская эмансипация. Римские матроны стараются завоевать право самостоятельно распоряжаться своим имуществом. Закон не давал для этого никаких оснований, и поэтому они начинают прибегать к различным уловкам (фиктивным

¹ В старые времена греки и римляне пили вино, сильно разбавленное водой.

бракам и проч.), чтобы добиться освобождения от опеки агнатов. В результате этого в женских руках скапливаются такие крупные состояния, что в 169 г. правительство вынуждено было запретить назначать женщин наследницами по завещаниям. Женская эмансипация шла одновременно с ослаблением власти отца семьи, уменьшением числа браков, увеличением разводов и общим падением старых моральных основ.

Однако было бы ошибкой думать, что все римское общество уже в эту эпоху было охвачено процессом разложения. Во-первых, описанные выше явления захватывали главным образом общественную верхушку и городское население. Во-вторых, даже среди римской знати эти явления встречали отпор среди консервативных элементов. Новые формы быта и новые нравы пробивали себе дорогу в ожесточенной борьбе со старым. Только в свете этой борьбы можно понять переходный II век.

М. Порций Катон, о котором мы не раз говорили на предыдущих страницах, и являлся как раз представителем тех консервативных староримских элементов, которые боролись против новых течений. Этот консерватизм Катона уживался с тем, что он был передовым италийским хозяином первой половины II в., образцовым помещиком, беспощадным рабовладельцем, ловким дельцом и коммерсантом, не брезговавшим никакими средствами в получении прибыли: «Он был добрым отцом семейства, хорошим мужем и превосходным хозяином», — говорит Плутарх в биографии Катона. Как ни ценил Катон государственную деятельность, однако исполнение долга гражданина, как он его понимал, т. е. рачительного хозяина и главы семьи, ставил выше всего. Он говорил, что «предпочитает быть хорошим мужем, чем знаменитым сенатором». Катон всегда присутствовал при том, как его жена купала и пеленала детей, только неотложные государственные дела могли помешать этому. Он требовал, чтобы его жена сама кормила грудью ребенка. Своего старшего сына Катон учил сам, хотя у него был образованный раб-учитель. Катон обучал сына чтению и письму, законоведению, гимнастике, фехтованию, верховой езде и т. п. Он собственноручно переписал свое историческое произведение большими буквами, чтобы сын мог познакомиться с историей родного города. Катон был чрезвычайно сдержан в присутствии детей, остерегаясь произносить при них непристойные слова.

Образ жизни Катона был крайне прост и расчетлив. Никаких трат на роскошь или даже простой комфорт не допускалось, он не покупал дорогих рабов и богатых платьев, в доме не было ковров, а стены оставались нештукатуренными. Обычный стол Катона отличался неприязательностью и умеренностью, только в случае появления гостей допускались некоторые излишества.

Среди своих рабов Катон поддерживал суровую дисциплину. Без разрешения хозяина ни один раб не смел выходить из дома; раб, по мнению Катона, должен был или работать, или спать. За мелкие погрешности Катон имел обыкновение собственноручно наказывать провинившегося. В случае тяжелого проступка он судил виновного в присутствии всех рабов, приговаривал его к смерти и приказывал казнить на их глазах. Когда один его раб совершил без ведома господина торговую сделку и это стало известно Катону, то раб повесился. Старых или больных рабов, по мнению

Катона, следовало продавать, чтобы не кормить даром. Он поощрял ссоры среди рабов, считая, что они обеспечивают хозяину безопасность.

Свои твердые принципы Катон проводил и в политике. Мы видели выше, как он боролся со сципионовой группой нобилитета. В бытность свою цензором в 184 г. Катон нагнал ужас на римское высшее общество беспощадными мерами против роскоши и распушенности нравов. Он исключил массу уважаемых лиц из сената за проступки, которые казались строгому цензору неблаговидными¹. Огромными налогами на предметы роскоши (платья, колесницы, женские наряды, домашнюю утварь) Катон пытался вернуть римлян к старой простоте. Он приказал уничтожить трубы, с помощью которых была проведена вода из городского водопровода в дома и сады частных лиц, распорядился сносить строения, занимавшие часть государственной земли, и т. п.

Но, конечно, наивно было думать, что всеми этими мерами можно было остановить развитие в римском обществе новых взглядов, обычаев и нравов. Они являлись результатом не столько внешних заимствований у греков, сколько продуктом тех глубоких изменений в экономике и социальных отношениях Италии, которые произошли во II в. К обзору этих изменений мы сейчас и переходим.

ГЛАВА XVIII

ПРИЧИНЫ ГРАЖДАНСКИХ ВОЙН: ЭКОНОМИЧЕСКИЙ И СОЦИАЛЬНЫЙ ПЕРЕВОРОТ II в.

Среди источников по истории гражданских войн мы впервые располагаем большим количеством произведений современников событий. Это прежде всего сочинения Саллюстия, «Записки» Цезаря, речи, письма, трактаты Цицерона. Великие завоевания Рима оказали сильное влияние на все стороны жизни, в том числе и на экономику. Характерной чертой экономики являлось огромное увеличение в III—II вв. числа рабов и проникновение рабского труда во все сферы производительной деятельности. Расцвет рабовладельческих отношений в Римской республике привел к кризису мелких крестьянских хозяйств, развитию поместий, ориентированных на рынок, и появлению латифундий. Однако большую часть приобретенных богатств римляне вкладывали не в земельные владения, а в торгово-ростовщический капитал. Превращение Римско-италийской федерации в Средиземноморскую державу обострило социальные противоречия на всех уровнях — между рабами и рабовладельцами, между римскими гражданами и италичками, между нобилитетом и народом, что и привело Рим к череде гражданских войн I в.

177 г. — карательная экспедиция в Сардинию, резкое падение цены на рабов.

133 г. — завершение Нумантийской войны, конец периода великих завоеваний.

¹ Один сенатор, например, на которого смотрели как на кандидата в консулы, был исключен, по словам Плутарха, за то, что поцеловал свою жену днем и в присутствии дочери.

Источники по истории гражданских войн

Большинство литературных источников, о которых упоминалось в предыдущих разделах, сохраняет свое значение и для четвертой эпохи римской истории. Основным источником, охватывающим почти весь период гражданских войн (от Гракхов до 37 г. до н. э.), служат 13—17-я книги «Римской истории» Аппиана, выделенные в особую часть под названием «Гражданские войны». Положительные качества египетского историка, о которых мы уже говорили, как раз в этой части его произведения выступают всего ярче.

На втором месте с точки зрения хронологического охвата нужно поставить соответствующие биографии Плутарха, которые в своей совокупности тоже дают почти полную картину гражданских войн. Это биографии Тиберия и Гая Гракхов, Мария, Суллы, Красса, Лукулла, Сертория, Цицерона, Помпея, Цезаря, Катона Младшего, Брута и Антония. Биография Катона Старшего важна для понимания экономики Италии накануне гражданских войн. Римские биографии Плутарха, как правило, уступают греческим. Он хуже знал римские источники, да и своеобразные условия италийской жизни ему как греку были в достаточной степени чужды.

Ливий для интересующей нас эпохи сохранился только в отрывках и в периодах 56 — 133-й книг. Последние также охватывают весь период гражданских войн и, несмотря на свою краткость, кое-где дают интересный и ценный материал.

Очень слабым возмещением потерянных частей Ливия служит компиляция из него (и из других писателей), составленная во II в. н. э. ритором Флором: «Две книги извлечения из Тита Ливия о всех войнах за 700 лет».

Саллюстрий

Остальные крупные литературные источники в их наличном составе освещают только отдельные события или узкие периоды. Среди них на первом месте по внутренней ценности стоят произведения Гая Саллюстия Криспа (86—35). Крупный политический деятель, сторонник Цезаря и страстный противник сената, Саллюстий написал три исторических произведения, из которых до нашего времени дошли только две небольшие «монографии»: «Югуртинская война» и «О заговоре Катилины». Что же касается третьего произведения — «Историй», то его потеря поистине невосполнима. Оно состояло из 5 книг и охватывало время с 78 по 67 г. От «Историй» сохранилось только несколько писем и речей, а также ряд небольших фрагментов. Это было самое важное произведение Саллюстия и со стороны художественной формы, и с точки зрения ценности исторического содержания. Достаточно сказать, что, судя по отрывкам, Саллюстий подробно излагал историю восстания Спартака, поэтому, если бы «Историй» дошли до нас, они являлись бы основным источником по истории великого восстания италийских рабов.

Кроме перечисленных произведений, некоторые новейшие ученые признают Саллюстия автором двух посланий к Цезарю и речи против

Цицерона. Эти сочинения раньше относили к более позднему периоду. Современная критика показала, что они, во всяком случае, принадлежат если не самому Саллюстию, то какому-то деятелю его эпохи.

Как историк Саллюстий отличается хорошей осведомленностью и добросовестностью в изложении фактов. Это объясняется отчасти тем, что он играл крупную политическую роль во время борьбы Цезаря с Помпеем и при Цезаре-диктаторе: был квестором, народным трибуном, сенатором, проконсулом провинции Новой Африки (бывшей Нумидии). Находясь в гуще политической борьбы и имея доступ к архивным материалам, Саллюстий мог широко использовать для своих исторических работ и личные наблюдения, и официальные документы. Однако факты часто освещаются им крайне субъективно. Его политическая позиция сторонника Цезаря и противника сенаторской партии мешала объективно подойти к оценке лиц и событий. Этим объясняется, например, его пристрастное и не всегда верное освещение фигуры Катилины, которого он односторонне считает только представителем развращенных олигархических кругов. К тому же Саллюстий по своим философским взглядам был стоиком (что, впрочем, не мешало ему награть в Африке огромное состояние), и это обстоятельство накладывало печать морализирования на многие его суждения.

На стиле Саллюстия чувствуется влияние Фукидида, которого он очень ценил и которому подражал. Язык его суров и лаконичен, в нем встречается немало архаизмов в катонском духе. Саллюстий — большой мастер слова: образы его яркие и часто необычны. Он — тонкий психолог, внимательно прослеживающий внутреннюю мотивацию поступков своих героев. Он любит драматические коллизии и эффекты. Все эти качества Саллюстия делают его не только большим историком, но и выдающимся художником, влияние которого на позднейшую римскую прозу, в частности на Тацита, было огромно.

Цицерон

В многочисленных произведениях Цицерона отразился обширный период гражданских войн, начиная с 80 г. и кончая его гибелью в 43 г. О значении Цицерона как оратора, писателя, философа и политического деятеля мы скажем позднее. Здесь же остановимся на его произведениях с точки зрения их значения для истории гражданских войн. Хотя отдельные замечания исторического характера можно найти почти во всех произведениях Цицерона, однако особенно важны в этом отношении его речи и письма¹.

Из речей Цицерона (их дошло 57 полных, а от 20 сохранились фрагменты) нужно особенно отметить: «За Секста Росция Америкского» (80 г.), направленную против любимца Суллы Хризогона и косвенно против султанского режима; семь речей против наместника Сици-

¹ Цицерон пробовал свои силы и в историческом жанре. Так, он писал мемуары о своем консульстве в прозе и даже в стихах, на греческом и латинском языках. Из этих мемуаров ничего не сохранилось.

лии Верреса, обвиняемого в вымогательствах и хищениях (70 г.); «О назначении Гнея Помпея полководцем» (66 г.) — первая чисто политическая речь, тогда как предыдущие были судебными; три речи против аграрного законопроекта П. Сервилия Рулла, произнесенные в сенате в январе 63 г., четыре знаменитые речи против Катилины (ноябрь — декабрь 63 г.); речь «За Л. Мурену», примыкающая к делу Катилины; «За Сестия» (56 г.) — важная для истории консульства Цицерона, его изгнания и возвращения; речь «О консульских провинциях» (56 г.) — в защиту продолжения проконсульской власти Цезаря в Галлии; «За Милона» (52 г.) — очень важная речь для характеристики чрезвычайно напряженного положения в Риме накануне падения Республики; 14 речей против Антония («Филиппики»), произнесенные в 44—43 гг. и стоившие Цицерону жизни.

Политические и судебные речи Цицерона дают огромный исторический материал, но крайне субъективно освещенный и поэтому тенденциозный. Сам характер римского красноречия этой эпохи (особенно судебного) допускал не только произвольное освещение фактов, но прямое их искажение путем одностороннего подбора, умолчания и даже фальсификации. К тому же Цицерон был человеком увлекающимся и политически неустойчивым. В пылу партийной борьбы он смешивал с грязью своих противников, не останавливаясь ни перед чем. Будучи прежде всего оратором, Цицерон часто давал красивой фразе увлечь себя так далеко, как, быть может, сам не хотел¹.

Гораздо лучше в этом отношении переписка Цицерона. От него дошла до нас масса писем, написанных как им самим, так и его корреспондентами. В числе последних были такие лица, как Цезарь, Помпей, Катон Младший, Брут и др. Переписка Цицерона была издана после его смерти, вероятно, его другом Аттиком и вольноотпущенником Тираном. Многие письма Цицерона не предназначались им для опубликования, поэтому они имеют интимный характер и написаны без всякой литературной обработки. Но это как раз повышает их историческую ценность. В переписке Цицерона содержится большой материал для характеристики как самого автора, так и его современников. В ней дана яркая картина политической и социальной жизни, картина быта и нравов Рима первой половины I в. до н. э.

Цезарь

Другой, еще более крупный деятель эпохи Гай Юлий Цезарь (101—44), знаменитый полководец и диктатор, заложивший основы империи, был и первоклассным писателем. Сохранились два его произведения, представляющие большой исторический интерес: «Записки о галльской войне» и «Записки о гражданской войне». «Записки о галльской войне» разделены на 8 книг, из которых первые 7 написаны Цезарем. Они повествуют о событиях 58—52 гг.

¹ Большую историческую ценность имеют комментарии к пяти речам Цицерона римского ученого Кв. Асония Педиана (3—88). Сохранились также анонимные комментарии к другим речам.

8-я книга составлена легатом Цезаря Авлом Гирцием и охватывает период 51—50 гг. вплоть до конфликта Цезаря с сенатом и начала гражданской войны.

«Записки о гражданской войне» также не dokonчены Цезарем. Они состоят из трех книг и охватывают события 49 и 48 гг., до вступления Цезаря в Александрию.

Дальнейшие события были описаны какими-то сотрудниками Цезаря (одним из них, возможно, был тот же Гирций) в трех небольших книжках: «Александрйская война», «Испанская война» и «Африканская война». Две последние очень слабы в литературном отношении.

«Записки» принадлежат к историческому жанру мемуаров и отличаются всеми достоинствами и недостатками этого жанра. Их достоинством является то, что они написаны главным участником событий и, следовательно, имеют характер первоисточника. Недостатки «Записок» обусловлены тем, что они писались Цезарем с определенной целью: доказать важность и трудность завоевания Галлии и оправдать свои действия в гражданской войне. Это сделано Цезарем с величайшим искусством, так что у читателя создается впечатление полной объективности автора. Однако более пристальный анализ обнаруживает, что те факты, которые могли бы бросить на него тень, Цезарь опускает, другие освещает тенденциозно. Это заставляет постоянно корректировать рассказ Цезаря параллельными источниками.

Светоний, Дион, Диодор и другие

Конец гражданских войн затрагивал писатель императорской эпохи Гай Светоний Транквилл (около 75—160). Ему принадлежат «XII биографий цезарей», начиная с Юлия Цезаря и кончая Домицианом. Интересующая нас эпоха отражена в первых двух биографиях — Цезаря и Августа. Светоний происходил из вольноотпущенников и был начальником одной из дворцовых канцелярий при императоре Адриане. Это открывало ему доступ в императорский архив и делало осведомленным в дворцовой жизни. Светоний — не историк, но биограф, и биограф плохой. Он не в состоянии дать сколько-нибудь полного описания государственной деятельности того или другого императора, не способен к глубоким психологическим характеристикам. Его интересуют мелочи, анекдоты, пикантные подробности придворной жизни. Недаром его называют собирателем дворцовых сплетен. И при всем том в биографиях Светония можно отыскать ряд интересных фактов, которые отсутствуют в других источниках.

У Кассия Диона эпохе гражданских войн посвящены 35—61-я книги, начиная с войны Лукулла с Митридатом (68 г.) и кончая гибелью Антония (30 г.). О Кассии Дионе как историке сказано в главе XIII.

Важный материал по истории обоих сицилийских восстаний рабов мы найдем в отрывках 34—36-й книг Диодора. По-видимому, в этих главах своей «Библиотеки» он пользовался историческим произведением круп-

нейшего эллинистического ученого — сирийца Посидония (135—60). Его «История» в 52 книгах непосредственно примыкала к Полибию, охватывая период 144—86 гг.

Много ценных исторических данных разбросано в «Географии» Страбона, выдающегося путешественника и историка эпохи Августа. Его «География» написана на греческом языке в 17 книгах и служит вместе с трудом Птолемея (II в. н. э.) главным источником по древней географии. Кроме нее Страбон написал не дошедшую до нас «Историю», в которой он продолжал Полибия.

Некоторое значение, несмотря на всю свою краткость и поверхностность, имеет также «Римская история» в двух книгах Гая Веллея Патеркула, доведенная до 30 г. н. э. (Веллей был современником первых императоров).

Корнелий Непот касался эпохи гражданских войн в единственной биографии Аттика.

Кое-какой материал по гражданским войнам есть и у компиляторов поздней императорской эпохи: Евтропия, Орозия, Валерия Максима и др. О них упоминалось в главах I и XIII.

Чрезвычайно ценные данные по экономике Италии первой половины II в. содержатся в упоминавшемся выше сочинении Катона «О земледелии». Аналогичное значение для I в. имеет труд М. Теренция Варрона «О сельском хозяйстве» в трех книгах. Он был написан Варроном в глубокой старости. Форма сочинения — диалогическая.

Первоисточники по истории Поздней республики, даже включая в их число письма Цицерона и мемуары Цезаря, количественно сильно уступают литературным памятникам.

Латинских надписей из этого периода сохранилось немного. Наиболее важные из них следующие: закон Ацилия о вымогательстве (lex Acilia repetundarum) 123 или 122 гг., вырезанный на бронзовой доске; на другой стороне этой же доски находится аграрный закон 111 г. Тория (lex Thoria);¹ отрывок закона Суллы 81 г. об увеличении количества квесторов (lex Cornelia de XX quaestoribus); закон Юлия Цезаря 45 г. о муниципальном устройстве (lex Julia municipalis) и некоторые другие. Сравнительно немногочисленные надписи частных лиц дают некоторый материал для характеристики быта простого народа, организации культовых и ремесленных коллегий, развития ремесла, положения отпущенников и т. п.

Важнейшей надписью, отражающей эпоху конца Республики и начала Империи, является знаменитый Monumentum Ancyranicum («Анкийский памятник»), названный так потому, что был найден в г. Анкире (Анкаре, столице Турции). Это копия на латинском и греческом языках (имеются пробелы в обоих текстах) так называемого политического завещания Августа, т. е. самоотчета о его деятельности. Оригинал находился в Риме, перед входом в мавзолей Августа. «Анкийский памятник» — одна из самых важных надписей, являющаяся основным первоисточником для времени Августа.

¹ Вопрос о времени обоих этих законов очень спорен.

Существует также много греческих надписей эпохи гражданских войн.

Консульские и триумфальные фасты для изучаемого периода, как было указано выше, имеют более достоверный характер.

К числу подлинных документов эпохи могут быть отнесены письма и фрагменты речей различных политических деятелей, сохранившиеся у греческих и римских писателей. Таковы, например, два письма Корнелии, матери Гракхов, отрывки речей обоих братьев и др.

Археологический материал, датированный временем гражданских войн, очень велик¹. Особенно много дали раскопки Помпеи, небольшого кампанского города, засыпанного пеплом Везувия во время извержения 24 августа 79 г. н. э.

Яркую картину общественных настроений и быта времен Поздней республики рисуют художественная литература и искусство этого периода.

Сущность переворота II в. и его причины

Говорить об экономических и социальных переменах II в.² как о перевороте можно только в широком смысле слова. Никакого нового способа производства и никакой новой хозяйственной системы в Италии II в. не появлялось, а только в этом случае можно было бы употреблять термин «переворот». Рабовладельческая система возникла в Италии задолго до II в., и этот век в данном отношении ничего принципиально нового с собой не принес, но во II в. в результате внутреннего развития и под влиянием внешних причин, о которых мы сейчас будем говорить, примитивная еще рабовладельческая система III в. быстро превратилась в развитую систему рабства специфически римского типа. В связи с этим и весь социально-экономический строй Италии испытал глубокие изменения. Он также принял своеобразную форму, которую мы нигде в другом месте не встречаем в древности — ни на Востоке, ни в классической Греции, ни в эллинистическом мире. В этом и только в этом смысле можно говорить о перевороте II в. Это не революция, это большие количественные изменения, связанные с глубокими качественными сдвигами в области хозяйства и социальных отношений.

Сущность этих изменений в экономике можно свести к следующим трем моментам: 1) полное развитие рабства как хозяйственной системы, 2) рост крупного землевладения и упадок мелкой земельной собственности, 3) огромное развитие денежно-ростовщического и торгового капитала. Этими моментами обуславливались и соответствующие социально-политические явления: 1) огромное увеличение количества рабов и ухудшение их положения, 2) пауперизация и пролетаризация крестьянства, 3) образова-

¹ Впрочем, его не всегда можно отделить от периода Ранней империи.

² Разделить резкой чертой явления II и I вв. невозможно, поэтому, говоря о II в., мы часто будем ссылаться на факты I в., и глава XVIII, в сущности, является очерком социально-экономических отношений II—I вв. до н. э.

ние городского люмпен-пролетариата, 4) рост всадничества и формирование новой демократии.

Новые явления в экономике II в. и порожденные ими общественные перемены, с одной стороны, были естественным следствием внутренней эволюции рабовладельческого хозяйства Италии; с другой стороны, они никогда не получили бы такого выражения, а вся римская хозяйственная и социальная система не приобрела бы своей специфической формы, не будь внешнего фактора в виде больших римских завоеваний III—II вв. Эти завоевания сами были вызваны сложным взаимодействием причин, начиная с жадной тяги римского крестьянина к каждому куску плодородной земли в ранний период и кончая агрессией зрелой рабовладельческой системы во II в. Но раз возникнув, римская военная экспансия, сначала примитивная, затем все более сложная, сама начала играть роль решающего фактора в экономике Италии и всего средиземноморского мира. Римские завоевания, порожденные экономикой, в свою очередь оказали сильнейшее обратное влияние на ту же экономику, ускоряя ее развитие в том самом направлении, в котором она уже развивалась. Так, под воздействием войны окончательно сформировалась рабовладельческая система Поздней республики с ее хозяйственными и социально-политическими явлениями. Война всегда играла в жизни Рима решающую роль, и римская социальная система всегда была военной в гораздо большей степени, чем какая-нибудь другая рабовладельческая система древности. В эпоху Поздней республики это выступает все яснее.

Большие римские войны, начиная с Первой Пунической, выбросили на невольничьи рынки массы рабов, цены на которых в связи с этим сильно упали. Регул в 256 г. захватил в Африке более 20 тыс. пленных. Фабий Максим при взятии Тарента в 209 г. продал в рабство 30 тыс. жителей. Тиберий Семпроний Грах после покорения в 177 г. внутренних областей Сардинии в посвянительной надписи Юпитеру заявлял, что он убил и взял в плен более 80 тыс. человек¹. Во время разграбления Эпира в 167 г. было продано в рабство 150 тыс. человек, Сципиону Младшему в Карфагене сдалось 50 тыс. человек и т. д. Наши источники отмечают только крупные цифры. А сколько людей попало в рабство во время более мелких войн Цизальпинской Галлии, Иллирии, Испании, Македонии, Греции! Если бы мы могли подсчитать их общее количество, оно измерялось бы миллионами. Легко себе представить, как этот поток дешевых рабов стимулировал развитие рабства во всем Средиземноморье, и особенно в Италии.

Каждая победоносная война сопровождалась поступлением в Рим огромных ценностей в виде контрибуций и военной добычи: после Первой Пунической войны римское казначейство получило 3,2 тыс. серебряных талантов², после Второй — 10 тыс.; Филипп V должен был заплатить 1 тыс. талантов, Антиох III — 15 тыс., и т. д. После своего триумфа над Карфагеном в 201 г. Сципион Африканский внес в казначейство 133 тыс. фунтов³ сереб-

¹ Ливий, XLI, 28.

² Талант — условная денежно-весовая единица, равная 26,2 кг.

³ 1 римский фунт — около 327 г.

ра, а каждому из своих воинов роздал по 400 ассов¹. Триумф Эмилия Павла, победителя при Пидне, длился три дня.

«Первого дня, — пишет Плутарх, — едва хватило, чтобы на 250 колесницах провезти перед народом захваченные на войне статуи, картины и колоссальные изваяния, которые представляли поразительное зрелище. На следующий день на множестве телег провезли наиболее отличающиеся великолепием и драгоценностью македонское оружие и доспехи... За этими телегами следовали 3 тыс. человек, несших серебряную монету в 750 сосудах, из которых каждый вмещал серебра весом в три таланта и покоился на плечах четырех человек... Далее шли люди с сосудами, полными золотой монеты весом в три таланта каждый, подобно сосудам с серебром. Всех сосудов было 77. За ними несли священную чашу весом в 10 талантов из золота, украшенную драгоценными камнями»².

По самым скромным подсчетам, в начале II в. из одной Испании за 6 лет было вывезено около 200 тыс. римских фунтов серебра (около 65 тыс. кг) и 5 тыс. фунтов золота (около 1,6 тыс. кг).

В 189 г. после битвы при Магнезии римляне захватили 1230 слоновых клыков, 234 золотых венка, 137 тыс. фунтов серебра, 224 тыс. серебряных греческих монет, 140 тыс. македонских золотых монет и большое количество золотых и серебряных сосудов.

После завоевания обычно начиналось более систематическое ограбление провинций. Каждая провинция облагалась налогами, сбор которых обычно сдавался на откуп, что открывало откупщикам почти неограниченные возможности обогащения. Провинции служили таким же золотым дном и для римских наместников, и для их аппарата. Знаменитый Веррес, бывший пропретором в Сицилии с 73 по 71 г., нагрabил там 40 млн сестерций.

Деятельность провинциальных наместников фактически была совершенно бесконтрольной. Правда, после окончания срока их службы можно было жаловаться в сенат. В 149 г. по закону Л. Кальпурния Пизона (*lex Calpurnia*) была даже учреждена постоянная судебная комиссия по делам о вымогательствах римских магистратов (*quaestio repetundarum*), но так как члены ее состояли из сенаторов, то они обычно покрывали преступления своих товарищей по сословию. Гай Гракх в 123 г. передал суды в руки всадников. Это несколько обуздало наместников, но зато тот же Гай Гракх ввел откупную систему для сбора налогов с провинций. Это породило такую систему узаконенного грабежа, перед которой поблекли все прежние злоупотребления.

Колоссальная концентрация богатств в Италии вызвала там бурный и в известной степени искусственный подъем экономической жизни. Ценности, выкачиваемые из провинций, вкладывались в сельское хозяйство, тор-

¹ Асс — медная монета, исходная денежная единица в Риме. С 217 г. до н. э. вес асса равнялся $1/12$ фунта, т. е. 27,3 г. С этих же пор действовало соотношение: 16 ассов = 4 сестерциям = 1 денарию; вес последнего был определен в 3,9 г серебра.

² Эмилий Павел, XXXII—XXXIII.

говлю, в откупные и ростовщические операции. Избыток денежного капитала порождал безумную роскошь верхушки правящего класса и накладывал отпечаток нездоровой спекуляции на всю деловую жизнь. Дешевый хлеб из Сицилии и Африки убивал мелкое крестьянское хозяйство, содействуя таким образом концентрации земельной собственности. Так римские завоевания III—II вв. ускорили превращение Италии в страну классического рабства и наложили своеобразную печать на италийскую хозяйственную систему.

После этих предварительных замечаний обратимся к обзору отдельных явлений в области экономики и социально-политических отношений.

Рабский труд

Основным источником рабства в древности всегда была война. Но в Риме благодаря особенностям его истории война как источник общего воспроизводства рабов играла большую роль, чем на Востоке и в Греции.

Вторым источником рабства была задолженность. Правда, по отношению к римским гражданам долговое рабство было фактически уничтожено законом Петелия и Папирия. Но в провинциях дело обстояло иначе: провинциалы не имели права гражданства, и римские ростовщики массами продавали их в рабство за долги. Во время подготовки к борьбе с кимврами и тевтонами (около 105 г.) Марий получил от сената право приглашать себе на помощь союзников из числа окраинных государств. С такой просьбой Марий обратился к царю Вифинии Никомену. Тот ответил, что большинство вифинцев, уведенных римскими откупщиками, томится в рабстве в провинциях. Вероятно, Никомен несколько сгустил краски, но, как бы там ни было, сенат вынес постановление, чтобы никто из свободнорожденных союзников не находился в рабстве. На основании этого постановления сицилийский претор в течение нескольких дней освободил более 800 человек. Этот факт, сообщаемый Диодором (фрагменты XXXVI книги), ярко иллюстрирует положение вещей на римской периферии в конце II в.

Третьим источником пополнения массы рабов являлось пиратство, которое в римскую эпоху достигло неслыханных размеров. В три последних века Республики на малонаселенных побережьях восточной половины Средиземного моря — Иллирии, Киликии, на Кипре — пираты создали целые государства с крепостями и флотом. Случалось, что из-за пиратов приостанавливалась морская торговля, а в Риме хлеб сильно поднимался в цене вследствие невозможности подвезти его из провинций. Дерзость пиратов доходила до того, что они нападали на побережья Италии и Сицилии.

Римское правительство вело с пиратами упорную борьбу. Мы уже говорили о войнах в Иллирии. Помпей в 67 г. получил диктаторскую власть над районом Средиземного моря и его побережьем для ликвидации пиратских гнезд. С пиратами боролись Цезарь и Октавиан. На некоторое время военные меры давали результат, но, пока существовала рабовладельческая система, полностью уничтожить пиратство было невозможно. С одной стороны, значительная часть пиратов состояла из беглых рабов. Не

случайно после подавления крупных восстаний рабов пиратство усиливалось в огромной степени. С другой стороны, сама рабовладельческая система частью питалась морским разбоем, так как пираты являлись крупными поставщиками живого товара на невольничьих рынках. Морские разбои были весьма выгодным занятием, и немало богатых людей Средиземноморья вкладывало свои деньги в пиратские предприятия. Таким образом, пиратство являлось органической частью рабовладельческого строя, и полностью ликвидировать его было невозможно. К этому нужно добавить, что в эпоху гражданских войн пираты как организованная сила часто использовались воюющими сторонами.

Четвертым источником рабства являлось естественное воспроизводство рабов. Сын рабыни становился рабом, и каждому господину было выгодно, чтобы у его рабынь рождалось как можно больше детей. Такие рабы, родившиеся и выросшие в доме (*vepnae*), ценились рабовладельцами, так как они считались более послушными. Поэтому господа принимали различные меры для поощрения рождаемости у рабынь, например освобождение от работ, отпуск на волю и т. п.

Однако решить таким путем проблему общего воспроизводства рабов было невозможно, так как процент рождаемости у них в целом был невелик из-за сурового режима, отсутствия законной семьи, казарменного образа жизни, нежелания рабов иметь детей и проч.

Римские рабовладельцы прибегали даже к организации специальных рабских питомников. Диодор (фрагмент XXXIV книги) говорит о существовании таких питомников в Сицилии во II в. В них разводили рабов на продажу, и рабовладельцы партиями покупали там нужную им рабочую силу.

Одним из моментов воспроизводства рабов было их обучение, повышение их квалификации. Выше мы говорили, каким образцовым рабовладельцем был Катон. Он занимался и обучением малолетних рабов, перепродавая их потом с выгодой. Занимался обучением рабов и Красс, крупный римский богач первой половины I в.

Наряду с этими четырьмя основными источниками рабства было еще несколько второстепенных, не имевших большого значения. Так, свободного человека можно было продать в рабство в виде наказания за некоторые преступления, например за уклонение от военной службы. Отец мог три раза продать в рабство сына, и только после третьей продажи сын выходил из-под власти отца. Впрочем, в последние века Республики право отцов продавать детей фактически, по-видимому, сошло на нет.

Рабов приобретали обычно двумя способами: или получали непосредственно из военной добычи, или покупали на рынке. Первый способ практиковался в армии. Полководцы были почти бесконтрольными распорядителями военной добычей и имели полную возможность даром приобрести себе любое количество рабов. Но и рядовые воины могли кое-чем поживиться. Так, Цезарь часто дарил своим солдатам по одному рабу на человека.

Однако главным источником частного воспроизводства являлась покупка рабов на рынке. Невольничьи рынки существовали во всех город-

ских центрах римской державы. В самом Риме рынок рабов находился возле храма Кастора. Наибольшей известностью пользовался невольничий рынок на Делосе, где, по словам Страбона (XIV 5, 2), иногда продавалось до 10 тыс. рабов в день.

Рабы, которых выводили на рынок, выставлялись обнаженными, чтобы покупатель мог наглядно убедиться в доброкачественности предлагаемого товара. Обычно они имели отличительные знаки: либо выкрашенные белой краской ноги, либо шерстяной колпак на голове. У военнопленных, выведенных на продажу, был на голове венок.

Продавец должен был осведомлять покупателя о всех недостатках раба. Иногда на шее раба висела дощечка, на которой были указаны его племенное происхождение, возраст и т. п. Закон предусматривал, что если после продажи у раба обнаружатся скрытые недостатки, то сделка расторгалась.

Цены на рабов в Риме подвергались очень большим колебаниям. Непредельно высокие цены, о которых до римской эпохи и не подозревали, обуславливались развитием роскоши и непроизводительных расходов. За красивых танцовщиц выбрасывали огромные суммы. Сотни тысяч сестерций платили за актеров и представителей других высококвалифицированных профессий.

«Наивысшая до сего дня цена, — пишет Плиний¹, — за какую был продан человек, рожденный в рабстве, была, насколько мне известно, дана за грамматика Дафниса... 700 тыс. сестерций... В наше время эта цена была превзойдена, и притом в значительной степени, актерами, которые покупали себе свободу на свои доходы, так как существует предание, что уже у наших предков актер Росций зарабатывал в год 500 тыс. сестерций»².

Резкие падения цен на рабов наблюдаются в периоды крупных завоеваний. В 177 г. цены на сардинских рабов так упали, что появилась поговорка. «Дешев, как сард»³. В I в., в период завоевания Понтийского царства, рабов продавали по 4 денария за голову, тогда как средняя рыночная цена на раба равнялась 300—500 денариям.

Посмотрим теперь, в каких отраслях хозяйства применялся рабский труд в Риме. На первом месте в этом отношении нужно поставить домашнее хозяйство. Причем необходимо подчеркнуть непроизводительный по преимуществу характер домашнего рабского труда. Подавляющее большинство «городской фамилии»⁴ являлось полупаразитической группой, состоявшей из прислуги, челяди. В богатых и даже средних римских домах часть «фамилии», обслуживавшая непосредственно господ-

¹ Плиний Старший, знаменитый римский натуралист I в. н. э. Его «Естественная история» содержит много интересных данных исторического, экономического и бытового характера.

² Естественная история, VII, 128.

³ «Sardi venales, alius alio nequior» — «Сардинские рабы один другого негоднее» (Фест, 428 L).

⁴ Рабы, принадлежавшие крупному рабовладельцу, делились на две части: городская «фамилия» (familia urbana) и сельская «фамилия» (familia rustica).

скую семью, была непропорционально велика по сравнению с тем количеством рабов, которые работали в домашних мастерских или были отпущены на оброк. Богатый римский дом имел сотни рабов, начиная от привратников, скороходов, судомоек, уборщиц и кончая парикмахерами, маникюршами, учителями, врачами, управляющими, агентами для поручений и т. п.

По сравнению с домашними рабами, рабы-ремесленники, работавшие на рынок, были сравнительно немногочисленны. Это были рабы, отпущенные на оброк своими господами или принадлежавшие собственникам мастерских. Вообще удельный вес рабского труда в промышленности Италии был, по-видимому, невелик.

Широко применялся труд рабов в строительном деле: упомянутый выше Красс имел больше 500 строительных рабочих-рабов. То же самое нужно сказать о горном деле: в серебряных рудниках в Испании, около Нового Карфагена, работало до 40 тыс. рабов.

Рабы были заняты в качестве служащих в торговых домах, банкирских конторах, в компаниях откупщиков (*societates publicanorum*) и других частных предприятиях.

Наконец, многочисленную категорию составляли в Риме государственные рабы.

Одной из важнейших сфер применения рабского труда было сельское хозяйство Италии. Это вызывалось как аграрным характером страны, так и концентрацией земельных владений, начиная со II в. Крупное же сельское хозяйство создавало благоприятные условия для массового применения труда рабов. По этому вопросу у нас есть хорошие источники в виде агрономических сочинений Катона и Варрона, а также произведения писателя I в. н. э. Колумеллы. По этим источникам можно проследить развитие римского сельского хозяйства и эволюцию рабского труда на протяжении почти трех столетий.

Катон указывает¹, каков был обычный состав рабов для обслуживания оливкового сада в 240 югеров (около 60 га): вилик (надсмотрщик над рабами, обычно сам из рабов), вилика (ключница, часто жена вилика), 5 работников, 3 пахаря, 1 погонщик ослов, 1 свинопас, 1 овчар — итого 13 человек. Для виноградника в 100 югеров Катон устанавливает такую норму: вилик, вилика, 10 работников, 1 пахарь, 1 погонщик ослов, 1 человек, который смотрит за ивняком, 1 свинопас — итого 16 человек. Очевидно, виноградник был более трудоемким хозяйством, чем оливковый сад.

Эти нормы рабочей силы кажутся низкими. Но не нужно забывать, что Катон дает только перечни постоянных рабочих из рабов. Во время сбора и выжимки оливок и винограда дополнительно нанималось некоторое количество свободных рабочих.

Нормы Катона относятся только к поместьям незернового характера Средней Италии. Крупные скотоводческие латифундии² юга и зерновые хозяйства Сицилии требовали значительно большего количества рабов.

¹ О земледелии, 10—11.

² *Latifundium* (большое поместье).

Катон сообщает интересные данные о продовольствии и одежде рабов. Вилик, вилика и овчар получали меньше хлеба, чем рабы, занятые на тяжелой работе; зимой рабам полагалось меньше хлеба, чем летом. Вино для рабов Катон советует изготавливать из выжимок. Из одежды он рекомендует давать рабам через год попеременно тунику и короткий плащ. Старую одежду следует отбирать, чтобы рабы делали из нее лоскутные одеяла.

«Паек рабам. Тем, кто работает в поле: зимой — по 4 модия пшеницы, а летом — по 4,5; вилику, ключнице, смотрителю, овчару — по 3 модия. Колодникам зимой — по 4 фунта хлеба; летом, как станут вскапывать виноградник, — по 5 до той самой поры, как появятся винные ягоды. Тогда опять вернуться к 4 фунтам.

Вино рабам. По окончании сбора винограда пусть они три месяца пьют ополоски; на четвертый месяц они получают по гемине в день, т. е. по 2,5 конгия в месяц; на пятый, шестой, седьмой и восьмой (месяц) — в день по секстарию, т. е. в месяц 5 конгиев; на девятый, десятый, одиннадцатый и двенадцатый — в день по три гемины, т. е. в месяц по амфоре. Сверх того в Сатурналии и Компиталии — по 3,5 конгия на каждого человека. Всего вина на каждого человека в год 7 квадранталов. Колодникам прибавляй в соответствии с работой, какую они делают; если каждый из них в год выпьет по 10 квадранталов, это не слишком много.

Приварок рабам. Заготовь впрок как можно больше палых маслин. Потом заготовь зрелых — таких, откуда можно получить совсем мало масла. Береги их, чтобы они тянулись как можно дольше. Когда маслины будут съедены, давай рассол и уксусу. Масла давай на месяц каждому по секстарию, модия соли хватит каждому на год»¹.

Катон дает массу советов по уходу за скотом и его лечению. Он указывает даже рецепт жертвы богам за волов, чтобы они были здоровы. И рядом с этим расчетливый хозяин ни слова не говорит о том, как лечить больных рабов. Из биографии Катона мы знаем, что старых или больных рабов, по его мнению, следовало продавать. В наставлении вилику просто сказано:

«Рабам не должно быть плохо, пусть они не мерзнут и не голодают. Вилик неизменно должен держать их на работе, так легче удержит он их от воровства и проступков... Если он будет попустительствовать (рабам), хозяин не должен оставить это безнаказанным»².

Интересно в этом пункте сравнить Катона с Колумеллой, писавшем в I в. н. э., в период уже начавшегося кризиса рабовладельческого хозяйства. Оказывается, Колумелла больше заботится о здоровье рабов, чем Катон. Так, например, он дает советы, как устраивать помещение для рабов:

¹ О земледелии, 56—58.

² Там же, 5.

«Помещения для рабов, которые ходят на свободе, должны быть обращены на юг, для закованных, если их много, следует иметь эргастул¹ в подвальном помещении, как можно лучше устроенный в санитарном отношении, с большим количеством узких окон для света, расположенных на такой высоте, чтобы до них нельзя было достать рукой. Для скота делаются сараи, в которых он не будет страдать ни от холода, ни от зноя; у работающих волов должно быть два хлева — зимний и летний...»².

Несмотря на это характерное сопоставление рабов со скотиной, Колумелла больше ценит здоровье раба, чем Катон, писавший в период расцвета рабовладельческой системы.

Юридическое и бытовое положение частных рабов в Риме II—I вв. до н. э. было чрезвычайно тяжелым³. Это объясняется рядом причин: большим количеством рабов и их дешевизной, т. е. возможностью легко заменять старого или больного раба, концентрацией рабов в крупных поместьях и в домашнем хозяйстве, что вызывало необходимость держать их в постоянном страхе, и т. п. Римский раб стоял вне защиты закона по отношению к своему господину (убийство или увечье чужого раба преследовались в порядке гражданского права как порча чужого имущества). Только совершенно исключительная жестокость могла вызвать в редких случаях вмешательство цензора или народного трибуна.

Раб был вещью, орудием производства. Варрон пишет:

«Теперь я скажу, какими средствами возделываются поля. Некоторые разделяют эти средства на две группы — на людей и на орудия, без которых они не могут возделывать. Другие делят их на три части: орудия говорящие, орудия, издающие нечленораздельные звуки⁴, и орудия немые. К говорящим относятся рабы, к издающим нечленораздельные звуки — волы, к немым — телеги»⁵.

Раб, отпущенный на волю, становился либертином (вольнотпущенником). Отпуск на волю (*manumissio*) не разрывал полностью отношений зависимости, так как вольнотпущенник переходил в число клиентов своего бывшего господина (теперь патрона), принимая его родовое (а часто и личное) имя. Он обязан был иногда оставаться в доме господина, иногда платить ему оброк и т. п. Поэтому часто отпуск раба на волю, особенно раба-ремесленника, заводившего свою мастерскую, был выгоден рабовладельцу, тем более что обычно раб выкупал себя за деньги.

Вольнотпущенничество в Риме было развито очень сильно. Для крупных римских рабовладельцев при их широком образе жизни, непроизводительных затратах капитала, спекуляциях, при невозможности сенаторам легально заниматься торговлей (по закону Клавдия) нужны были кад-

¹ Ergastulum (тюрьма для рабов).

² О сельском хозяйстве, I, 6, 3—4.

³ Государственные рабы находились в лучшем положении.

⁴ Собственно «полуговорящие», *semivocalia*.

⁵ О сельском хозяйстве, I, 17.

ры всякого рода доверенных людей, подставных лиц, агентов для поручений и т. п. Для этого лучше всего подходили либертины. Вот почему всякий богатый человек в Риме имел десятки, а иногда и сотни клиентов из вольноотпущенников. Не забудем также, что эти клиенты содействовали политическому влиянию своего патрона. Вольноотпущенники пользовались в Риме если и не всеми, то многими политическими правами, хотя и должны были записываться только в 4 городские трибы.

Раскопки Помпей и их окрестностей предоставили материал в том числе и о жизни рабов на римских виллах. «В сельских усадьбах, раскопанных под Помпеями, — пишет М. Е. Сергеенко, — неизменно есть комнатухи для рабов. Они невелики (6—8—9 кв. м). Найти их в комплексе строений легко: голые стены, простой кирпичный пол, обычно даже не залитый раствором, который сделал бы его ровным и гладким. На стене, грубо оштукатуренной, а то и вовсе без штукатурки, иногда хорошо оштукатуренный квадрат величиной в 1 кв. м: это своеобразная записная книжка, на которой раб выцарапывает гвоздем какие-то свои заметки. Утварь в этих каморках, судя по найденным остаткам, бедна: черепки дешевой посуды, куски деревянного топчана. Судя по инвентарю маслинника, составленному Катонем, в распоряжении одиннадцати рабов имелось 4 кровати с ременными сетками и 3 простых топчана.

Общим помещением, предназначенным для всей «сельской семьи» (так называли рабов усадьбы), была «деревенская кухня», где рабы могли отогреться и отдохнуть; здесь готовилась пища и здесь же рабы обедали. В долгие зимние вечера и утрами до рассвета они тут же работают: вьют веревки, плетут корзины, обтесывают колья. Почти во всех найденных под Помпеями усадьбах есть такие кухни с печью для выпечки хлеба и очагом. Хозяин был заинтересован в том, чтобы раб не проводил во сне всю зимнюю ночь, и устраивал это единственное теплое помещение на рабской половине.

Кроме «развязанных» рабов, т. е. таких, какие ходили без цепей и жили по своим комнатухам, бывали в усадьбе еще закованные. Для них устроено особое помещение — эргастул. Это глубокий подвал со множеством узких окошечек, пробитых так высоко, что до них нельзя дотянуться рукой» (Сергеенко М. Е. Жизнь Древнего Рима. М., 1964. С. 260).

Наряду с сельскохозяйственными рабами еще одну очень многочисленную категорию рабов составляли рабы, занятые в домашнем хозяйстве, причислявшиеся римлянами к «городским фамилиям». Суммируя наши сведения об этой категории рабов, Е. М. Штаерман отмечает: «Согласно римским авторам, прославленные своей скромностью и простотой жизни предки довольствовались небольшим числом слуг. Известны рассуждения Плиния Старшего о счастливой жизни древних, имевших каждый по одному Марципору или Луципору. По его словам, римляне до войны с Персеем (171—167 гг. до н. э.)

не имели среди своих рабов ни пекарей, ни поваров, которых в случае нужды нанимали на рынке. Катон Старший отправился в Испанию всего с тремя рабами. Эти цифры в какой-то мере отражают тот факт, что еще во II в. до н. э. число слуг было сравнительно невелико. Однако и тогда уже они были на особом положении. Рабы-слуги позволяют себе разные развлечения: посещают цирюльни, где, как известно, римляне обменивались разными новостями и сплетнями, участвуют в излюбленной юношами игре в мяч, ходят в театр и в трактиры.

Возможно, что в тогдашних богатых домах слуг было не так мало, как старались представить позднейшие панегиристы “нравов предков”. В комедии Невия бедняку, который сам себе прислуживает за едой, противопоставляется некто, чей стол во время трапезы окружают многочисленные рабы. Полибий упоминает большое количество рабов и рабынь, сопровождавших во время празднеств жену Сципиона Африканского. Уже в то время стала проникать в быт мода на дорогих домашних рабов, как это видно из сетований Катона на расточителей, плативших по таланту за красивого раба. Введенный им во время цензуры налог на роскошь предусматривал, в частности, выплаты за рабов моложе 20 лет, купленных более чем за 10 тысяч ассов (1000 денариев), причем налог этот коснулся многих и существенно пополнил казну. По словам Ливия, войска, возвратившиеся с Востока после войны с Антиохом, ввели в обиход роскошные одежды, утварь, трапезы, и тогда “повара, считавшиеся у древних самыми низкими из рабов и по стоимости, и по использованию, стали высоко цениться, и то, что раньше относилось к слугам, стало искусством”.

Рабы-слуги, так же, как ремесленники, имели пекулий. И у Плавта, и у Теренция рабы жалуются на господ, по всякому поводу вымогающих у них подарки: по случаю дня рождения, рождения детей, совершеннолетия сына и т. д. Следовательно, господин не отбирал у раба пекулий, хотя имел на то полное право, а лишь под разными предлогами требовал, чтобы раб уделял ему часть своего скромного имущества. У Плавта всякий “дельный”, “хороший” домашний раб хвалится тем, что имеет пекулий, важнейшее его отличие от раба “негодного”.

Быстрый рост числа “городских фамилий” в основном падает на конец II и I в. до н. э., когда роскошь приобретает катастрофические размеры. Во времена Цицерона большая и хорошо подобранная “фамилия” считалась необходимым признаком “порядочного” дома. Обличая пороки Пизона, Цицерон, между прочим, говорит: “У него нет ничего изящного, ничего изысканного... прислуживают неопрятные рабы, некоторые из них даже старики; один и тот же раб у него и повар, и привратник, в доме нет пекаря, нет погреба, хлеб и вино у него от мелочного торговца и трактирщика” (Против Пизона, 27). Какова была численность городских фамилий состоятельных людей,

мы не знаем. Для несколько более позднего времени можно привести свидетельство Горация. Характеризуя человека, бросающегося из одной крайности в другую, Гораций говорит: часто он имел 200 рабов, часто десять (Сатиры, I, 3). Видимо, десять было наименьшим, двести — наибольшим числом слуг во второй половине I в. до н. э. у человека “светского”.

У авторов того времени упоминаются принадлежащие к городской фамилии повара, пекари, кондитеры, носильщики, закупщики провизии, рабы, на обязанности которых лежала сервировка стола, птичники, рыбаки, массажисты, домоправители, казначеи, рабы, сопровождавшие господ при выходах, рабы, провожавшие хозяйских детей в школу, садовники, метельщики, уборщики, ткачи, привратники, лектиарии, несшие носилки господ, рабы, ведавшие господской одеждой, и просто челядь без определенных должностей.

Многие римляне имели специальных рабов, служивших вооруженной силой в различного рода стычках: от споров с соседями за земельные участки до политических конфликтов. Иногда для этой цели покупали специально обученных гладиаторов. Покупали гладиаторов Клодий, Цицерон, Катон Младший, нигде не появлявшийся без вооруженной свиты, Цезарь, Брут и Кассий, которые после убийства Цезаря заняли с отрядами своих гладиаторов Капитолий.

Городские фамилии включали еще одну категорию рабов — образованных людей, рабскую интеллигенцию. Она появилась уже довольно рано. Рабами испокон веков были актеры. Рабов актеров и музыкантов даже во II в. до н. э. имели не только знатные римляне, но и рядовые жители италийских городов. Рано вошел обычай иметь и рабов-учителей. Катон имел образованного раба-учителя. Марий не желал изучать греческую литературу, ссылаясь на то, что ее преподают рабы.

В I в. до н. э. образованные рабы стали неслучайной принадлежностью фамилии. Многочисленные писцы, чтецы, библиотекари были у друга и издателя Цицерона Аттика. Цицерон упоминает своих рабов Гилария, счетчика, чтеца и библиотекаря Дионисия, Аполлония — бывшего раба Красса, “человека ученого, с детства преданного наукам”. Среди рабов были стенографисты, например знаменитый Тирон, раб, затем отпущенник Цицерона, врачи. Некоторые из таких образованных рабов, впоследствии вольноотпущенников, становились известными писателями, учеными, риториками.

В последние века Римской республики интеллигенция, вышедшая из рабов, была очень многочисленна, и ее вклад в создание римской культуры огромен. Общеизвестно рабское происхождение таких знаменитых комедиографов, как Теренций и Цецилий Стаций. Рабом был один из самых популярных mimoграфов Публилий Сир, оставивший на играх, устроенных Цезарем для народа, далеко позади других авторов mimов... Почти все грамматика и часть риторов, биографии которых приводит Светоний, происходили из рабов. По его словам,

изучение грамматики в Риме началось после Третьей Пунической войны. Оно быстро развилось, и в Риме вскоре возникло 20 известных школ. Первый человек, достигший славы преподаванием грамматики, был отпущенник Севий Никанор Пот. Он же писал грамматические комментарии... Отпущенником был и известный грамматик Веррий Флакк, написавший ряд книг на разные темы. Он так прославился своим методом обучения, что Август назначил его учителем своих внуков...

Образованные рабы, как правило, занимали в фамилии особое положение. Судя по Цицерону, господа проводили резкую разницу между простыми и образованными рабами. Владельцы всячески поощряли способных рабов, стараясь дать им образование, гордились ими и искали им сильных покровителей. Вероятно, объясняется это не столько гуманностью, сколько тщеславием, а главным образом быстро растущей потребностью в работниках умственного труда, порождаемой развитием культуры и усложнением хозяйства, — потребностью, которую еще нельзя было удовлетворить за счет свободных. При Империи, когда создается достаточно многочисленная интеллигенция из свободнорожденных римлян и романизированных провинциалов, роль интеллигенции, вышедшей из рабской среды, падает» (Штаерман Е. М. Расцвет рабовладельческих отношений в Римской республике. М., 1964. С. 121).

Сельское хозяйство

Мы видели, что к началу III в. аграрный вопрос, остро стоявший в период борьбы патрициев и плебеев, был в значительной степени смягчен благодаря завоеванию Италии и систематически проводившейся политике колонизации. Но в III в. он снова начинает обостряться с тем, чтобы в середине II в. стать важнейшей проблемой римской жизни.

Аппиан, говоря о причинах аграрной реформы братьев Гракхов, пишет следующее:

«Богачи, заняв большую часть этой неподделенной земли¹ и вследствие давности захвата надеясь, что ее у них не отберут, стали присоединять к своим владениям соседние участки бедных, частью скупая их за деньги, частью отнимая силой, так что в конце концов в их руках вместо небольших поместий оказались огромные латифундии. Для обработки полей и охраны стад они стали покупать рабов. Таким образом, могущественные люди чрезвычайно богатели, а страна наполнилась рабами. Напротив, число италиков уменьшилось, так как их изнуряли бедность, налоги и военная служба. Но и тогда, когда эти тягости становились несколько легче, италики все же оставались без работы, так как земля принадлежала богатым, которые возделывали ее не с помощью свободных, а руками рабов»².

¹ Речь идет об *ager publicus*.

² Гражданские войны, I, 7.

Такова классическая картина, нарисованная Аппианом. Несмотря на попытки, делавшиеся в научной литературе, взять под сомнение его свидетельство, оно подтверждается всеми другими источниками и всеми событиями гражданских войн. Таким образом, перед нами факт значительной концентрации земли в Италии накануне движения Гракхов, т. е. в середине II в. Какие же причины вызвали это явление?

Во-первых, колоссальное развитие рабства, что давало возможность широкого применения в земледелии относительно дешевого рабского труда и создавало условия для ведения крупного хозяйства.

Во-вторых, наличие больших масс денежного капитала, которые частично шли в сельское хозяйство, дававшее не столь высокий, как откупа и торговля, но зато более верный и постоянный доход. Вложение капитала в сельское хозяйство облегчало скупку и концентрацию земель.

В-третьих, политическое господство нобилитета, давшее возможность широко черпать нужные ему запасы земель из государственного фонда (*ager publicus*). Нобилитет, находясь у власти до эпохи Гракхов, бесконтрольно распоряжался государственной землей и из огромного запаса, образовавшегося в результате завоевания Италии, создал себе крупные земельные владения.

Посмотрим, каков был характер сельского хозяйства Италии во II в. В старой Италии преобладало хлебопашество: сеяли пшеницу, полбу, ячмень, просо. В новой Италии разведение зерновых культур сокращается: вследствие ввоза более дешевого хлеба из провинций хлеб в Италии так упал в цене, что посеи зерновых культур стали невыгодны. Поэтому преобладающим видом сельского хозяйства во II в. были скотоводство, садоводство, огородничество, оливководство, виноградарство и разведение различных технических культур вроде ивы для корзин и т. п. Катон пишет:

«Если ты меня спросишь, какое имение поставить на первом месте, я скажу так: “Сто югеров земли, занятой всеми культурами и находящейся в самом лучшем месте, на первом месте стоит виноградник, если он дает хорошее вино или много вина, на втором — поливной огород, на третьем — ивняк, на четвертом — оливковый сад, на пятом — луг, на шестом — хлебное поле, на седьмом — лес, с которого режут ветви, на восьмом — сад, где лозы вьются по деревьям, на девятом — лес, дающий желуди”»¹.

Таким образом, по доходности Катон ставит хлебное поле только на шестое место.

Италийское поместье до известной степени носило натурально-замкнутый характер. Будучи снабжено постоянными кадрами рабочей силы, в числе которых находились и ремесленники, оно в значительной мере могло обходиться внутренними ресурсами, не прибегая систематически к рынку. Стремление к хозяйственной автаркии (самостоятельности) — типичная черта античной жизни. Однако отрицать на основании этого общего положения сильные элементы товарности в сельском хозяйстве Италии II в. было бы большой ошибкой. Катон, давая советы, где и как надо выбирать имение, указывает:

¹ О земледелии, I, 7.

«Если возможно, то пусть имение находится у подошвы горы, на южной стороне, в здоровом месте, там, где много рабочих и обилие воды. Пусть поблизости находится крупный город или море, или река, по которой ходят суда, или же хорошая и оживленная дорога» (I, 3).

А вот как характеризует идеальное имение Колумелла спустя два с половиной столетия после Катона: «Если судьба улыбнется нам, то мы получим имение там, где климат здоров, а земля плодородна и представляет собой частью равнину, а частью холмы, полого опускающиеся либо к востоку, либо к югу и представляющие собой одни — поля, другие — лесистые и суровые пространства. Оно будет неподалеку от моря или судоходной реки, чтобы можно было вывозить урожай и ввозить то, что куплено. Над равниной, распределенной между лугами, нивами, зарослями ивы и тростника, будут возвышаться постройки. На одних холмах не будет ни дерева, и мы отведем их под посевы, которые, впрочем, лучше идут на равнинах, в меру сухих и жирных, чем на крутизнах. Поэтому даже высокие места, отведенные под хлеба, должны образовать плоское пространство, спускающееся совсем полого и вообще как можно больше напоминать равнину. Другие же холмы оденутся оливами, виноградными лозами и растениями, которые впоследствии пойдут для них на подпорки.

Пусть они доставляют нам дерево и камень, если необходимость заставит нас строить, а скоту пастбища, и дают начало ручьям, сбегаящим на луга, огороды и заросли ивы, а также ключам, бьющим в усадьбе. Пусть будут у нас стада крупного скота и других животных, пасущихся в чашах и на обработанных пространствах. Но имение, которое расположено таким образом, трудно найти и редко кому оно достается на долю. Ближе всего к нему то, которое имеет большую часть перечисленных выше свойств, сносно то, в котором их не вовсе мало» (I, 2, 3—5).

В другом месте Катон перечисляет те города Италии, где лучше всего покупать для имения различные предметы:

«В Риме покупай туники, тоги, плащи, лоскутные одеяла, деревянные башмаки [для рабов], в Калах и Минтурнах — катюшоны, железные орудия, как то: серпы и косы, лопаты, кирки, топоры, медный набор для сбруи, пуги, цепочки, в Венафре — лопаты» (135).

В третьем месте своего произведения (146) Катон дает советы, как надо продавать оливки на корню. Подобные примеры убедительно говорят о том, что италийское имение II в. было довольно тесно связано с рынком.

Что касается размеров поместий, то, по данным Катона, в Средней Италии преобладал тип среднего по величине поместья. Это вполне понятно, принимая во внимание его незерновой характер, так как виноградники, оливковые насаждения, сады, огороды и проч. по техническим и экономи-

ческим причинам не допускают большой концентрации. Если же взять юг Италии, Сицилию и Африку, то там мы встретим крупные латифундии, насчитывающие сотни и тысячи гектаров. В Южной Италии это были преимущественно салтусы, т. е. пастбищные хозяйства, а в Сицилии и Африке — крупные зерновые поместья.

В. И. Кузицин подчеркивает: «Катон в своем сочинении упоминает разные категории имений — величиной в 100 югеров (1,7; 11,1), в 120 юг. (3,5), в 240 юг. (10,1). Описание пригородного поместья (7,1—3) опять-таки не предполагает больших размеров. Приведенные данные исчерпывают основные типы имений: здесь названы пригородное поместье, виноградник, два варианта оливоководческого хозяйства, наконец, идеальное имение. Все они выступают в качестве самостоятельных производственных центров со своим инвентарем и рабочей силой. Нет никаких указаний на какую-либо хозяйственную координацию между ними.

Ко времени составления трактата Варрона, как известно, процесс земельной концентрации в Италии развивался весьма бурно, и сам Варрон и его современники во весь голос говорят о крупном землевладении. Впервые входит в это время в обиход понятие латифундии. Однако основное внимание Варрона сосредоточено на хозяйстве катоновских размеров, порядка 100—200—300 югеров, которое он считает самым рациональным.

Судя по всему, поместье Колумеллы несколько больше» (Кузицин В. И. Римское рабовладельческое поместье. М., 1973. С. 58—59).

На основании имеющихся сведений исследователи делают вывод, что типичное поместье Италии во II—I вв. представляло собой многоотраслевое хозяйство при специализации одной из отраслей в зависимости от интересов рынка, качества почвы и климатических условий (Кузицин В. И. С. 70—77).

Другим видом земельных владений римлян была латифундия. «Латифундия — это огромное имение с экстенсивным запущенным хозяйством, обрабатываемое главным образом полчищами рабов», — так определяет ее В. И. Кузицин. Он продолжает: «Попробуем точнее определить размеры поместья, которое самими древними... считалось латифундией. По Колумелле, границы крупного поместья можно объехать на лошади. Плиний Младший ради прогулки объезжает часть своей Тифернской латифундии. Сопоставление этих сообщений Колумеллы и Плиния Младшего показывает реальность огромных латифундий. Какова же была минимальная граница, разумеется, при всей ее условности, с которой начиналась латифундия? Плиний Младший покупал имение за 3—5 млн сестерциев. Оно, бесспорно, было латифундией и, если принять во внимание указанную Колумеллой стоимость одного югера земли, достигало 5 тыс. югеров. Но указывают ли эти цифры на минимальные границы? По нашему мнению, их определяет один из отрывков “Естественной истории” Плиния Старшего, а именно — XIII, 92. В этом отрывке

Плиний порицает безумное мотовство людей, тратящих миллионы сестерциев на покупку столов из драгоценного цитра-дерева, растущего в горах Атласа, и добавляет, что заплаченная за один из таких столов сумма в 1,3 млн сестерциев равна по стоимости латифундии. В приведенном контексте скорее всего речь идет именно о минимальной границе или близкой к ней. Поэтому позволим себе высказать предположение, что латифундией считалось крупное имение стоимостью в 1 млн сестерциев и выше, насчитывающее свыше 1000 югеров» (Кузищин В. И., с. 193—194).

Обезземеление крестьянства

Обратной стороной процесса концентрации земли было обезземеление мелких собственников. Оно вызывалось не столько конкуренцией крупного рабовладельческого хозяйства (история показывает, что мелкий земельный собственник путем крайнего напряжения сил и ограничения потребностей может очень долго выдерживать конкуренцию крупного хозяйства), сколько наличием дешевого привозного хлеба¹. Это была та же самая причина, которая заставляла италийских помещиков отказываться от разведения зерновых культур. Низкие цены на хлеб делали и для крестьянина невыгодным хлебопашество, а перейти к виноградарству, оливководству и т. п. рядовому крестьянину было почти невозможно — для этого у него не было средств. Прогрессивно падающая доходность зерновых культур означала для италийского крестьянина разорение и последующее поглощение его мелкого участка более сильным и более приспособленным к новым условиям крупным рабовладельческим хозяйством.

Роковое влияние на крестьянское хозяйство оказали войны, которые велись на италийской территории. Хорошо известно, какие последствия в этом отношении имел поход Ганнибала: Средняя, а особенно Южная Италия были страшно опустошены. В дальнейшем на положении крестьянства отрицательно сказались гражданские войны: так называемая союзническая война, восстание Спартака, земельные конфискации вторых триумвиров и проч.

Не меньшее влияние имели заморские войны, особенно широкий размах получившие во II в. Они оказывались губительными для мелкого хозяйства, потому что фактически превращали крестьян в профессиональных солдат. Крестьяне на целые годы отрывались от своих хозяйств, которые из-за этого приходили в упадок. В качестве солдат они отвыкали от производительного труда; солдатское жалованье и военная добыча становились главным источником их существования.

Правда, не вся Италия в одинаковой степени теряла свое крестьянское население. Более стойко держалась Северная Италия; обезлюдение коснулось главным образом Средней и Южной Италии, где сильнее развилось рабовладельческое хозяйство. Средняя и Южная Италия подверглись также наибольшему опустошению во время ганнибаловой и гражданских войн.

¹ По крайней мере для хозяйств, расположенных близ крупных городов, в частности Рима. Для отдаленных районов этот момент роли не играл.

Образование люмпен-пролетариата

Разоренные крестьяне частью превращались в сельскохозяйственных рабочих, частью шли в города, в первую очередь в Рим. Город был местом, где можно было надеяться на заработок. Правда, не всегда эти надежды оправдывались, потому что места в ремесле и торговле были заняты рабами и вольноотпущенниками. При таких условиях пришлому крестьянину найти себе работу было нелегко.

Зато в город привлекало другое: широкое развитие политического подкупа, огромное перепроизводство денежного капитала, раздачи и кормления со стороны государства и частных лиц — все это давало возможность пролетариям с грехом пополам прожить в городе, ничего не делая. Но это же превращало их в люмпен-пролетариев, деклассированную паразитирующую массу, цель жизни которой выражалась в знаменитом лозунге поздней Республики: «Хлеба и зрелищ!».

Клиентела также вырождалась в паразитический институт. Каждый знатный человек имел массу клиентов, которые иногда с вечера становились в очередь у дверей его дома, чтобы поздравить патрона с добрым утром и получить угощение или маленькую сумму денег. Клиенты сопровождали своего патрона на форум, голосовали за него, а в случае надобности, пускали в ход кулаки и палки. В эпоху гражданских войн клиенты были главной опорой нобилитета, защищая его от революции.

Так к I в. до н. э. в Риме образовалась сильная социальная группа деклассированной городской черни, сыгравшая роковую роль в вырождении демократии и гибели республики.

Денежно-ростовщический капитал

Рост денежного капитала в Риме не соответствовал общему уровню экономического развития Италии и в значительной степени был искусственным. Источниками такого ненормального роста служили, как мы видели, контрибуции, военная добыча и (с конца II в.) систематическое выжимание соков из провинций путем откупной системы.

Остановимся на последней. Когда Рим из города-государства превратился в центр мировой державы, его государственный аппарат (до установления империи) продолжал оставаться старым аппаратом города-государства с народным собранием, сенатом и выборными магистратами. В нем почти не существовало специальных органов, которые ведали бы управлением Италии и провинций, в частности финансовых органов. Поэтому для сбора налогов наиболее простым выходом являлась сдача этого дела на откуп.

На откуп сдавались в Риме не только сбор налогов в провинциях, но и целый ряд других статей государственного хозяйства. Мы читаем у Полибия:

«Многие работы по всей Италии, перечислить которые было бы нелегко, по управлению и сооружению общественных зданий, а также многие реки, гавани, сады, приiski, земли, короче — все, что находится во власти римлян, отдается цензорами на откуп. Все поименованное здесь находится в ведении народа, и, можно сказать, почти все граждане причастны к

откупам и получаемым через них выгодам. Так, одни за плату сами принимают что-либо от цензоров на откуп, другие идут в товарищи к ним, третьи являются поручителями за откупщиков, четвертые несут за них в государственную казну свое состояние» (VI, 17).

На почве откупной системы выросли своеобразные предприятия, отдаленно напоминающие акционерные компании. Иногда брать что-нибудь на откуп было не под силу отдельным богачам, как бы велики ни были их капиталы: для того чтобы купить право на откуп, нужно было внести правительству вперед большую сумму. Поэтому несколько откупщиков соединялись вместе и составляли компанию (*societas publicanorum*). Каждый участник компании вносил в дело известную часть капитала и получал соответствующее количество долей (*partes*). Этими «акциями» спекулировали, продавали их и покупали, играли на повышение и понижение. Крупные компании публиканов имели свой аппарат: писцов, агентов, корабли, конторы в провинциях. Это были организации, поставленные на широкую ногу и служившие основным орудием систематического ограбления провинций.

Ростовщичество процветало в Риме с ранних времен, несмотря на борьбу, которую с ним вели. Его развитию благоприятствовало наличие мелкого крестьянского хозяйства. Когда же Рим начал завоевывать провинции, масштаб ростовщических операций увеличился в огромной степени. Те же откупщики в провинциях выступали в качестве ростовщиков.

Ростовщический капитал в провинциях работал беспощадно. Целые области безлюдны, потому что их жители продавались в рабство; многие союзные и несоюзные государства были настолько в долгу у крупных ростовщиков, что иногда бывали вынуждены передавать себя в собственность Риму. Ссудный процент далеко превышал «законную» норму, доходя до 48—50 % и даже выше.

Римский денежный капитал благодаря его перепроизводству носил ярко выраженный спекулятивный характер. В этом отношении типична фигура Красса, самого богатого человека в Риме в первой половине I в. Плутарх пишет о нем:

«Римляне утверждают, что блеск его многочисленных добродетелей омрачается одним лишь пороком — жаждой наживы. А я думаю, что этот порок, взяв верх над остальными его пороками, сделал их лишь менее заметными. Лучшим доказательством его корыстолюбия служат и те способы, какими он добывал деньги, и огромные размеры его состояния. Ибо первоначально Красс имел не более 300 талантов, а когда он стал во главе государства, то, посвятив Гераклу десятую часть своего имущества, устроив угощение для народа, выдав каждому римлянину из своих средств на 3 месяца продовольствия, все же при подсчете своих богатств, сделанном им перед парфянским походом¹, нашел, что стоимость их равна 7100 талантам. Большую часть этих богатств, если говорить правду, далеко не делаящую ему чести, добыл он из пламени пожаров и войны, воспользовавшись общественными бедствиями как средством для скопления огромнейших барышей»².

¹ В 55 г.

² Марк Красс, II.

Далее Плутарх говорит, что во время сулланских проскрипций Красс покупал за бесценок имущество казенных и на этом главным образом составил свое состояние. А затем он стал заниматься спекуляцией в широком масштабе. В Риме бывали частые пожары и обвалы зданий. Наряду с роскошными особняками там существовали кварталы с многоэтажными доходными домами, плохо построенными и тесно расположенными. Когда в таких кварталах случался пожар, Красс на месте через своих агентов покупал горящие здания и смежные с ними, причем домовладельцы, конечно, уступали свои дома за низкую цену. Таким образом Красс сделался собственником значительной части Рима. С помощью своих строительных рабов он восстанавливал сгоревшие здания и наживал на этом колоссальные суммы.

Наряду с компаниями откупщиков, одной из организационных форм денежно-ростовщического капитала были римские банки. Как и в Греции, они развились из меняльных контор.

Менялы назывались в Риме *argentarii* (от слова *argentum* — серебро), а их лавки — *argentariae*. Судя по тому, что очень долго употреблялось и греческое название *trapezita*, в более раннюю эпоху менялами были греки. Да и позднее профессия менял находилась в руках главным образом иностранцев и вольноотпущенников и не пользовалась уважением в обществе. Меняльные конторы находились на форуме. Они были построены на государственный счет и сдавались в аренду цензорами. Кроме частных менял были и государственные.

Из первоначальной и основной деятельности менял — пробы монеты и обмена одной валюты на другую — вырос ряд чисто банковских операций: выдача ссуд, прием вкладов, производство платежей (непосредственно или путем списывания сумм со счета одного клиента на счет другого), перевод денег в другие города и проч. Банкиры участвовали также в торговых операциях.

Торговый капитал

Внешняя торговля в два последних века Республики также достигла высокого развития. Литературные источники и надписи упоминают об италийских купцах на острове Делос, на Балканском полуострове, в Малой Азии, в Галлии и других провинциях. Особенно часто фигурирует Делос, который, начиная с середины II в., стал играть роль важнейшего торгового центра восточного Средиземноморья, захватившего всю родосскую и коринфскую торговлю. Италийские купцы и их агенты на Делосе имели свои организации типа землячеств или клубов. Они управлялись выборными должностными лицами и носили названия по имени того божества, которого считали своим патроном: меркуриалы, аполлониасты, нептуниалы. Характерно, что большинство членов таких обществ были не римлянами, а жителями Южной Италии и Сицилии, Тарента, Неаполя, Кум, Сиракуз и др. Только со времени Г. Гракха, который открыл откупщикам широкое поле деятельности в Малой Азии, в делосских надписях увеличивается количество чисто римских имен.

Откупщики занимались также крупными торговыми операциями, так как прямой налог с провинций (десятина) иногда собирался в натуре, и откупщики реализовали его на рынке.

Характерной чертой римской торговли являлся ее пассивный характер. Торговый баланс был пассивным, так как ввоз в Италию преобладал над вывозом. Это объясняется рядом причин. Когда Рим включился в средиземноморскую торговлю, сравнительно отсталая экономика Италии не могла выдержать конкуренции с высокоразвитым производством многих районов Средиземного моря. Как могло, например, конкурировать плохое италийское вино с греческим? Только некоторые отрасли, например этрусское металлургическое производство, работали не только на внутренний, но и на внешний рынок. К этому присоединилась огромная гипертрофия денежного капитала, дававшая возможность закупать нужные товары на внешнем рынке. До определенного момента это не представляло опасности для экономики Италии, так как пассивность торгового баланса компенсировалась ввозом большого количества денег. Но в эпоху империи, когда завоевания сократились и изменилась политика по отношению к провинциям, пассивность баланса должна была дать отрицательные результаты в виде утечки из Италии драгоценных металлов и вызванного этим денежного кризиса.

Ремесла

Маркс и Энгельс не раз отмечали своеобразие римской экономики II— I вв. до н. э. Так, в «Капитале» читаем: «В Древнем Риме со времени последних лет существования республики, где мануфактура стояла гораздо ниже среднего уровня развития в античном мире, купеческий капитал, денежно-торговый капитал и ростовщический капитал достигли — в пределах античных форм — высшего пункта развития» (Соч. 2-е изд., т. 25, ч. II, с. 142).

Действительно, в промышленности Италии преобладало мелкое ремесло. Прекрасной иллюстрацией этого являются Помпеи с их карликовыми мастерскими. При этом значительное большинство ремесленников состояло из свободнорожденных и вольноотпущенников. Рабовладелец своих ремесленных рабов, если они не были заняты в домашнем хозяйстве, чаще всего отпускал на оброк, предоставляя им добывать его как угодно. Богатые римляне предпочитали заниматься откупами, спекуляциями, вкладывали деньги в сельское хозяйство, но только не в промышленность. Ремесло считалось занятием не слишком почетным для римлянина.

Эта типичная черта римской экономики объясняется, во-первых, аграрным характером Италии, где большое количество рабов поглощалось сельским хозяйством; во-вторых, сказалось еще одно обстоятельство. Крупные сдвиги в италийской экономике падают на начало II в. Но тогда мелкое свободное ремесло было еще очень сильно. Завоевания обогатили Рим и сделали, в сущности, ненужным для него развитие промышленности: на те деньги, которые римляне выкачивали из провинций, они покупали това-

ры в тех же провинциях. Поэтому промышленность стабилизировалась на том уровне, на каком ее застал II в. — на уровне мелкого свободного ремесла. Промышленность была не рентабельна, и капитал шел в те отрасли хозяйства, которые или давали высокий процент прибыли — торговля, откупа, или гарантировали верный и, по римским представлениям, непреодолимый доход — сельское хозяйство.

Всадничество и новая демократия

Изменения, происшедшие во II в. в экономике Италии, не могли не отразиться на социальной структуре римского общества. Об одном явлении в этой области мы уже говорили — это образование люмпен-пролетариата. Другое явление было не менее значительным — формирование всадничества.

Термин «всадники» (*equites*) имеет длинную историю. Первоначально, как мы знаем, 18 всаднических центурий составляли римскую конницу. Они набирались из самых богатых людей I имущественного класса, хотя и стояли вне классов. Но так как служба в коннице стоила очень дорого, то всадники получали от государства субсидию, состоявшую из суммы на покупку коня (*aes equestre* — конные деньги) и кормовых денег на его содержание (*aes hordearium* от *hordeum* — ячмень). Позднее, быть может, с IV в., рядом с этими «всадниками с казенной лошастью» (*equites equo publico*), появляются «всадники с собственной лошастью» (*equites equo privato*). Это была богатая молодежь, служившая в коннице исключительно за свой счет и не входившая во всаднические центурии.

Со второй половины III в. всадничество начинает превращаться из рода войска в новое всадническое сословие (*ordo equester*). Всадники перестают служить в кавалерии, которая теперь набирается из союзников, и только поставляют высших офицеров для пехоты (*tribuni militum* — военные трибуны) и кавалерии (*praefecti sociorum* — начальники союзников). В это же приблизительно время устанавливается всаднический ценз, в 10 раз превышающий ценз I класса, т. е. 1 млн ассов, или 400 тыс. сестерциев¹.

Закон Клавдия 218 г. явился дальнейшим и важнейшим шагом в сторону выделения всаднического сословия, так как, запретив сенаторам торговлю, он обособил их в качестве аграрной группы. Благодаря этому в руки всадников перешли торговля, откупа и вообще финансовые дела. Всадническое сословие стало римской денежной аристократией. Появились и бытовые отличия: в 194 г. сенаторы получили право сидеть в театре перед всадниками; внешним отличием всадников стали золотое кольцо на правой руке и туника с узкой красной полосой на груди, тогда как у сенаторов полоса была широкой.

Судебный закон Г. Гракха, передавший право быть присяжными заседателями всадникам, еще более разделил оба сословия в политическом отношении. Завершился этот процесс при Августе, установившем для сенаторов ценз в 1 млн сестерциев, в то время как для всадников

¹ До 217 г. 1 сестерций = 2,5 ассам, после 217 г. — 4 ассам.

он остался прежним (400 тыс. сестерциев). Но в эпоху Империи всадничество теряет свой характер денежной аристократии.

Таким образом, класс крупных римских рабовладельцев распался во II в. на две фракции: аграрную и денежно-торговую. Первая владела землей и через сенат и магистратуры управляла республикой; вторая командовала в сфере денежного хозяйства, но была лишена реальной политической власти. Этим объясняется, почему всадники были в оппозиции к сенату и составляли правое крыло новой римской демократии.

Эта демократия значительно отличалась от старой крестьянской демократии V—III вв. Правда, основное ядро ее оставалось крестьянским. Но теперь это были крестьянская беднота, пауперы и пролетарии деревни. Справа стояло всадничество. Это был союзник ненадежный, склонный в решительную минуту изменить демократии и перейти в стан врага. Но благодаря своему богатству и организованности всадники иногда возглавляли демократическое движение. К крестьянам примыкала городская беднота: мелкие ремесленники и торговцы, люди наемного труда и все растущая группа деклассированного люмпен-пролетариата. Хотя это городское крыло демократии во многих вопросах шло вместе с деревенской беднотой, у него были и некоторые специфические интересы, иногда вносившие раздор в ряды демократического фронта.

Обострение социальных противоречий

К середине II в. социальные противоречия в римском государстве достигли огромной остроты. Основным среди них было противоречие между рабами и рабовладельцами. К моменту окончания первого, самого крупного тура римских завоеваний огромные массы рабов оказались сконцентрированными в Италии, Сицилии, Малой Азии и других областях Средиземноморья. Большинство этих рабов были военнопленные, живо помнившие недавнюю свободу и с тем большей ненавистью относившиеся к своему теперешнему положению. Это был горячий материал, готовый вспыхнуть от любой искры.

Вторым важным противоречием, хотя и не антагонистического характера, было противоречие между имущими и неимущими рабовладельцами. Под последними нужно понимать пеструю массу пауперов и пролетариев, начиная с крестьян, умирающих с голоду на своих карликовых наделах, и кончая городскими люмпен-пролетариями. Эта свободная беднота была римскими гражданами, т. е. частью рабовладельческого коллектива, фракцией класса рабовладельцев. Однако материальное положение этой бедноты толкало ее на борьбу с богатыми и тем самым объективно приводило в один лагерь с рабами.

К этому нужно прибавить в целом менее существенное, но иногда имевшее большое значение противоречие между нобилитетом (сенаторами) и всадниками, о чем мы говорили выше.

Наконец, было еще одно противоречие, игравшее в гражданских войнах крупную роль: противоречие между гражданами и негражданами (провинциалами, союзниками и проч.). Оно было очень сложным, потому что

как среди граждан, так и неграждан были и богатые собственники, и крестьяне, и люмпен-пролетарии. Здесь выступал запутанный клубок отношений, переплетавшихся друг с другом. Однако существовало некоторое общее противоречие между правящей римской общиной как коллективом эксплуататоров и находящейся вне этой привилегированной организации массой неграждан.

Что такое гражданские войны? Их периодизация

Римляне употребляли термин «гражданские войны» не в том смысле, в каком употребляем его мы. Они называли гражданскими войнами в точном значении слова только вооруженную борьбу между римскими гражданами. Так, например, борьба между Марием и Суллой, Цезарем и Помпеем была гражданской войной. Но восстание италиков 91 г. не считалось таковой; это была союзническая война. Точно так же не считались гражданскими войнами восстания рабов: это были невольничьи войны. Мы же употребляем термин в более широком смысле, называя гражданской войной всякую классовую борьбу, принимающую характер вооруженной борьбы. В таком понимании мы будем употреблять термин «гражданская война» применительно и к римской истории¹.

Чем же были гражданские войны в Риме? Как определить в терминах современной исторической науки тот ряд острых социальных конфликтов, который растянулся более чем на сто лет и привел к падению республики? В новейшей научной литературе гражданские войны II—I вв. часто называют революцией. Однако такая терминология основана на неточном, слишком широком употреблении слова «революция». В строго научном понимании этот термин должен включать в себя следующие основные моменты (независимо от того, была ли революция завершена): вооруженное восстание, захват политической власти и смена способа производства. К этим трем признакам необходимо добавить еще один: революция не может происходить тогда, когда тот общественный строй, против которого она направлена, находится в периоде своего роста или расцвета. Революция в точном понимании этого слова может начаться только тогда, когда созрели объективные и субъективные предпосылки крушения данной общественно экономической формации, т. е. когда она уже находится в стадии своего упадка. Всякое же движение, падающее на восходящую кривую данной формации, хотя бы оно и носило характер вооруженной борьбы против существующего строя во имя более высокой системы общественных отношений, не может считаться революцией. Это революционное движение, но еще не революция.

Если с этой точки зрения мы подойдем к гражданским войнам II—I вв., то в них как раз отсутствует четвертый признак революции — они происходили в эпоху высшего расцвета римской рабовладельческой системы. Поэтому, даже оставляя в стороне сложный вопрос о том, в какой мере в

¹ Впрочем, уже Аппиан употреблял слова «гражданские войны» в современном понимании.

гражданских войнах были налицо три первых признака, мы не имеем права называть их революцией. О подлинной революции можно говорить только в эпоху Поздней империи. Это была революция рабов и колонов, которая вместе с варварским завоеванием положила конец античному обществу.

Гражданские войны II—I вв. были мощным революционным движением, направленным против всей системы социально-политических отношений, сложившихся во II в. Это были восстания рабов против господ, движения крестьян за землю, восстания италиков и провинциалов за гражданские права, борьба всадников с сенаторами за политическую власть. Но все эти революционные движения не могли перерасти в революцию, были подавлены и своим конечным результатом имели только переход к новой политической системе — к системе империи.

Периодизация гражданских войн определяется тем, что они тянулись не сплошным потоком, а прерывались более или менее длительными промежутками реакции. Таким образом, гражданские войны состояли из нескольких крупных взрывов революционного движения, которые каждый раз охватывали значительную часть римской державы. Таких больших революционных кризисов было четыре.

Первый падает на 30-е и 20-е гг. II в. К нему относятся: первое восстание рабов в Сицилии, восстания рабов и бедноты в Малой Азии и во многих других местах и, наконец, движение Гракхов.

После этого наступает период реакции, длившийся около 15 лет. В конце II в. разражается второй кризис: новые восстания рабов в Сицилии и в других районах, происходящие одновременно с нападением варваров на северные границы Италии, а также острая вспышка революционно демократического движения в самом Риме.

За реакцией 90-х гг. следует новый подъем революционного движения: союзническая война, восстание восточных провинций и борьба между аристократией и демократией в Италии.

Диктатура Суллы (82—78) означает короткий период реакции, после которого разражается грандиозный кризис 70-х гг.: испанское восстание Сертория и восстание италийских рабов под руководством Спартака. Это был самый высокий подъем революционной волны. Далее революционное движение постепенно идет на убыль, а политическая борьба окончательно вырождается в борьбу за диктатуру между фракциями класса рабовладельцев и отдельными лицами (Цезарь и Помпей, Октавиан и Антоний).

ГЛАВА XIX

ПЕРВЫЕ ВОССТАНИЯ РАБОВ

Огромное количество рабов, причем преимущественно одной национальности, жестокое обращение с рабами, беспечность рабовладельцев привели в 136 г. к восстанию рабов на Сицилии. Вскоре восстание охватило весь остров. С невероятным трудом, послав против восставших консульскую армию, только через четыре года римляне смогли подавить возмущение. Почти одновременно с сицилийским восстанием вспыхнуло национально-освободительное движение в Малой Азии. Опираясь на бедноту и рабов, Аристоник, объявивший себя наследником последнего пергамского царя Атгала III, попытался воспрепятствовать превращению Пергама в римскую провинцию. Только в 129 г. движение было окончательно подавлено.

136—132 г. — первое сицилийское восстание рабов.

132—129 г. — восстание Аристоники.

Сицилийское восстание

Уже начало II в. было беспокойным. В 199 г. в окрестностях Рима был раскрыт крупный заговор карфагенских заложников, пытавшихся поднять рабов в Сетии и окрестных городах. Римским властям удалось раскрыть заговор благодаря измене двух рабов. Два года спустя начался мятеж рабов в Этрурии, подавленный силой оружия. В 186—185 гг. возникло крупное движение рабов в Апулии и Калабрии. Однако только во второй половине столетия создались условия для такого движения, которое далеко переросло рамки местных заговоров и вылилось в широкое восстание. Эти условия сложились в одном из крупнейших очагов рабовладения — на о. Сицилии.

Сицилия издавна была классической страной рабства, для развития которого одна длительная военная обстановка на острове уже создавала весьма благоприятные условия. К середине II в. концентрация рабов достигла там огромной степени.

«Такое количество рабов наводило всю Сицилию, — говорит Диодор, — что слышавшие об этом не верили и считали это преувеличением» (фрагмент XXXIV—XXXV кн.).

Уцелевшее кое-где мелкое крестьянство влачило жалкое существование. Многочисленность рабов создавала для них чрезвычайно тяжелый режим. Любопытной деталью сицилийских бытовых условий являлось то, что господа весьма мало заботились о пище и одежде для своих рабов, предоставляя им добывать это собственными силами, т. е. попросту грабежами на дорогах.

Однажды к крупному сицилийскому рабовладельцу Дамофилу, которого наши источники считают виновником первого восстания, явилось несколько нагих рабов с просьбой выдать им одежду. Тот не пожелал разговаривать и только заметил: «Что же, разве путешественники ездят го-

лыми по стране и не дают готового снабжения тем, которые нуждаются в одежде?». После этого Дамофил приказал высечь рабов и отпустить их (Диодор, фрагменты XXXIV—XXXV кн.).

Римские власти, боясь могущественных рабовладельцев, не предпринимали никаких серьезных мер для борьбы с разбоями. Это создавало на острове чрезвычайную тревожную и напряженную обстановку, в которой складывались предпосылки восстания. Необходимо отметить также, что, по-видимому, значительная часть сицилийских рабов происходила из Сирии: глава восстания Евн был сирийцем из г. Апамеи; сирийкой из того же города была его сожительница; г. Тавромением римлянам удалось овладеть благодаря измене раба-сирийца; восставших рабов Евн называл сирийцами, и т. д. Таким образом, в Сицилии было нарушено одно из основных правил античных рабовладельцев: не держать вместе рабов одного и того же племени¹.

Хронология первого сицилийского восстания не поддается точному определению. Вероятнее всего его датировать 136—132 гг. Главным очагом восстания был г. Энна, о котором Страбон говорит:

«В центре Сицилии лежит Энна, расположенная на холме и вся окруженная широкими, годными для пашни равнинами» (VI, 272).

Вокруг города находились богатые виллы крупных землевладельцев, имевших, кроме этого, еще дома в самом городе. Восстанию предшествовал довольно продолжительный период подготовки, когда рабы, говорит Диодор, «сходясь друг с другом в удобное время, начали сговариваться об измене своим господам» (фрагмент XXXIV—XXXV кн.). В подготовке восстания большую роль играл Евн, домашний раб одного из граждан. Он пользовался огромным влиянием на своих соплеменников благодаря умению толковать сны и предсказывать будущее. Иногда он прибегал к довольно наивным приемам, чтобы произвести впечатление на окружающих. Так, он прятал себе в рот сложенные половинки ореховой скорлупы с углем, завернутым в листья, и в соответствующий момент выдыхал изо рта пламя. Такими приемами Евн укреплял свою репутацию пророка и чудотворца. По-видимому, он имел какое-то отношение к сирийским культам, в частности к культу сирийской Матери богов. Еще до восстания Евн говорил, что сирийская богиня является ему и предсказывает, что он будет царем.

Зачинщиками восстания явились рабы богатого землевладельца Дамофила, который вместе со своей женой Мегаллидой даже среди сицилийских рабовладельцев выделялся необычайной жестокостью в обращении с рабами. Получив благословение Евна, около 400 сельских рабов собрались за городом и оттуда, совершив жертвоприношения и связав себя взаимными клятвами, ночью ворвались в город под предводительством «изрыгавшего огонь» Евна. К ним присоединились городские рабы, и началось массовое избиение рабовладельцев. Долго сдерживаемая рабами ненависть вылилась в чрезвычайно острые формы — почти все свободное

¹ Платон. Законы, VI, 777 с.

население было истреблено. Исключение составили только оружейные мастера, которых Евн приказал оставить в живых и в окопах посадить за изготовление оружия. Пощадили также несколько господ, известных человеческим отношением к рабам. В числе их была и дочь Дамофила, добрая девушка, которая всегда жалела рабов и старалась им помочь по мере возможности. Рабы дали ей надежную охрану и невредимой доставили в Катану к родственникам.

Захватив власть в городе и расправившись со своими угнетателями, восставшие собрались в городском театре. Туда привели Дамофила и Мегаллиду, захваченных в их загородном парке. Дамофила убили тут же, а Магаллиду отдали на расправу ее бывшим служанкам. На этом собрании восставшие избрали Евна царем под именем Антиоха и наделили его всеми атрибутами царской власти: венцом, придворным штатом и т. п. Царицей была сделана сожительница Евна. Евн организовал при себе совет, членами которого назначил наиболее выдающихся по уму рабов. В числе их был грек Ахей, который в течение трех дней организовал из рабов вооруженный отряд более чем в 6 тыс. человек.

Весьма характерно, что восставшие рабы не создали какой-нибудь новой формы государственной власти, а только использовали хорошо знакомую им форму эллинистической восточной монархии. Само имя Антиох, которое принял Евн, было очень распространено в династии Селевкидов.

Успех восстания сейчас же отозвался в других местах Сицилии. Около Агригента образовался второй крупный центр движения. Во главе его стал бывший киликийский пират Клеон. Захватив Агригент и всю ближайшую область, он с отрядом рабов в 5 тыс. человек добровольно подчинился Евну в качестве его помощника и полководца. Таким образом, надежды рабовладельцев на то, что вожди восстания начнут друг с другом междоусобную войну, не оправдались.

Объединенные силы восставших разбили 8-тысячную римскую армию под командой претора Луция Гипсея. Это придало восстанию еще больший размах. Число восставших, по словам Диодора, дошло до 200 тыс. человек. В руки рабов перешли почти все крупные города центральной и восточной частей острова — Энна, Агригент, Тавромений, Катана, Мессана и, быть может, даже Сиракузы. Еще несколько римских преторов испытывали поражение.

Таким образом, в Сицилии образовалось государство рабов, опиравшееся на крупные вооруженные силы. О степени его организованности свидетельствует тот факт, что Евн-Антиох выпускал монеты со своим именем и царским титулом. К сожалению, наши источники не позволяют нарисовать картину новых общественных отношений, установившихся в областях, охваченных восстанием. Только одно краткое замечание Диодора дает возможность слегка приподнять завесу.

«Самое же замечательное во всем этом было то, — говорит он, — что восставшие рабы, разумно заботясь о будущем, не сжигали мелких вилл, не уничтожали в них ни имуществ, ни запасов плодов и не трогали тех, которые продолжали заниматься земледелием, чернь же из зависти,

под видом рабов устремившись по деревьям, не только расхищала имущество, но и сжигала виллы» (фрагменты XXXIV—XXXV кн.).

Отсюда можно сделать вывод, что только крупные рабовладельческие хозяйства были уничтожены. Мелкую же собственность крестьян и арендаторов рабы шадили. Таким образом, они разумно относились к производительным силам страны и не хотели восстанавливать против себя трудовое население острова. Иным было поведение городского люмпен-пролетариата, присоединившегося к восстанию, но только вредившего рабам своими анархическими действиями.

Положение на острове стало настолько угрожающим, что римское правительство вынуждено было принять чрезвычайные меры для подавления восстания, тем более что пример Сицилии оказался заразительным, вызвав во многих местах государства движения рабов. На пылающий остров были двинуты консульские армии. Однако консул 134 г. Г. Фульвий Флакк не имел никакого успеха. Его преемнику, консулу 133 г. Кальпурнию Пизону, удалось вплотную приблизиться к стенам Энны. Но дальше этого дело не пошло, и еще в 132 г. консул Публий Рупилий осаждал г. Тавромений. За год до этого пала Нуманция, и освободившиеся римские силы были брошены в Сицилию.

Рабы защищались с необычайным мужеством. Тавромений удалось взять только после долгой осады, когда осажденные были доведены до крайней степени истощения. «Начав питаться детьми, — говорит Диодор, — они перешли затем к женщинам и кончили взаимным истреблением» (фрагменты XXXIV—XXXV кн.). Но и при этих условиях Тавромений был захвачен только благодаря измене одного раба.

Аналогичная судьба постигла и Энну. Рупилий обложил город, доведя осажденных до отчаяния. Клеон сделал вылазку с небольшим отрядом и пал после героической борьбы, покрытый ранами. Евн попал живым в руки врагов и впоследствии умер в тюрьме. После взятия Энны Рупилий небольшими отборными отрядами прочесал весь остров и очистил его от остатков восставших рабов и грабителей.

Гельмут Хефлинг в своем исследовании о рабах и гладиаторах посвятил несколько страниц наказаниям, применявшимся по отношению к рабам. Он, в частности, пишет: «Армия рабов приносила римским рабовладельцам поистине огромные доходы, однако одновременно она таила в себе не меньшую опасность для жизни и здоровья хозяев. Чем больше был приток рабов в страну, тем сильнее становился страх перед ними. Лишь немногим удавалось обращаться с рабами столь хладнокровно и умело, как это делал Катон; большинство колебалось между слабостью и жестокостью. Слабовольный же хозяин мягким обращением давал рабам то, чего он боялся больше всего на свете, — силу и власть. Неудивительно поэтому, что большинство рабовладельцев старались держать в узде свой “двуногий скот” с помощью жестоких наказаний.

Раб должен был расплачиваться за малейшее недовольство хозяина. Не подлежащий никакому обжалованию приговор выносил сам раз-

гневанный рабовладелец, и никто и ничто не могли помешать ему даже замучить раба до смерти.

К обычным наказаниям относилась порка различными “инструментами”, чем занимался домашний экзекутор. В зависимости от жестокости наказания это могли быть пустотелая палка, кожаный бич или кнут с узелками, а то и колючая проволока. На жертв налагали также ножные, ручные и шейные оковы (ножные кандалы с остатками вдетых в них костей были обнаружены во время раскопок в Къети). Вес цепей, которые вынуждены были носить несчастные, достигал десяти фунтов.

За более легкие проступки, такие, как мелкое воровство, на раба надевали “фурку” — вилкообразную колодку, в которую заключалась шея преступника, к концам же ее привязывали руки. В таком виде он должен был ходить по окрестности и громко рассказывать о своей вине, что считалось большим позором.

В разряд обычных наказаний входили продажи за пределы страны, а также заключение в сельский эргастул, чаще всего подземный, где отверженные использовались на каторжных работах, причем нередко на них надевались кандалы, что должно было помешать побегу.

Не легче приходилось рабам, попавшим на мельницы, ибо там они должны были вращать жернова. Здесь на шею несчастных надевались специальные ошейники, с тем чтобы они не могли дотянуться ртом до муки.

Особенно тяжелой оказывалась участь рабов, попавших на каторжные работы в каменоломни и рудники, почитавшиеся во всех странах, в том числе и в Египте, за “смерть в рассрочку”. По Диодору, рудокопы приносили своим хозяевам невероятно высокие доходы, однако из-за исключительно тяжелых дневных норм силы их быстро истощались. Причиной смерти могли быть и очень тяжелые условия труда под землей, и плохое обращение, и постоянные пинки надсмотрщиков.

И уж никакие рамки не могли ограничить личной ярости хозяина, если она все-таки прорвалась наружу. Подзатыльники и зуботычины были делом наиболее безобидным и повсеместно распространенным. Даже знатные дамы не стеснялись в выборе средств. Они не только раздавали затрещины направо и налево, но иной раз были не прочь уколоть длинной иглой обнаженную до пояса служанку лишь за то, что та, причесывая хозяйку, неловко дернула ее волосы.

О распространенности подобных издевательств можно судить уже по тому, что сам император Август, строгий хозяин своих рабов, однажды в гневе приказал прибить своего управляющего к корабельной мачте, а также перебить ноги одному из своих секретарей, продавшему письмо господина. Император Адриан (117—138) грифелем выколол глаз рабу. Еще более чудовищно обращался с рабами богатый римский всадник, сам сын вольноотпущенника, Публий Ведий Поллион, за малейший проступок бросавший своих рабов на съедение муренам в свой рыбный садок. Подобные выходки осуждал даже его друг император Август, не желавший, однако, вмешиваться в права рабовладельца.

Сведения о подобном обращении с рабами, дошедшие до нас, отрывочны и случайны, и читатель может рассматривать их как случаи исключительной жестокости. Однако и обычные наказания отнюдь не отличались мягкостью. Рабовладелец мог применять к рабу любые меры, вплоть до пыток и уродования членов, отрубать ему руки или ноги, разбивать кости. Надумав использовать молодого раба в качестве евнуха, господин мог его оскотить. Иным несчастным вырывали язык. Пыткам и наказаниям не было поставлено никаких пределов, и рабовладельцы бездумно пользовались всем этим ужасным арсеналом. Достаточно мягким наказанием считалось решение продать раба в гладиаторскую школу, а рабыню — в публичный дом. Пытки применялись и при расследовании преступлений, в которые оказались впутанными рабы, ибо римляне считали, что раб может сказать правду лишь под пыткой. Одного подозреваемого могли оставить на ночь висеть на кресте, тело другого растягивали на специальном станке так, что члены его выскакивали из суставов (деревянные козлы, к которым привязывали предполагаемого преступника, были для этого оборудованы гириями и устройствами для выкручивания членов). Часто употреблялась и пыточная машина в форме лошади, а также разного рода пытки с применением огня» (Хефлинг Г. Римляне, рабы, гладиаторы. М., 1992. С.173—176).

Отзвуки сицилийского восстания

Восстание рабов в Сицилии послужило сигналом к ряду вспышек в Италии и Греции. У нас нет данных утверждать, что у сицилийских повстанцев были какие-нибудь организационные связи вне Сицилии. Но у нас нет и оснований отрицать эти связи. Априори в них нет ничего невероятного. Во всяком случае, слухи о большом восстании в Сицилии широко распространились во всем греко-римском мире и вызвали соответствующую реакцию рабов в тех местах, где почва была достаточно подготовлена. Орозий сравнивает¹ сицилийское восстание с горящим трупом, который зажег пожары в разных местах. Диодор (фрагмент XXXIV—XXXV кн.) говорит о заговоре 150 рабов в Риме, о движении в Аттике, в котором принимало участие более 1 тыс. рабов, на Делосе и в других местах. Орозий сообщает, что в Минтурнах 450 рабов были распяты на крестах, а в Синусесе² вспыхнуло крупное восстание 4 тыс. рабов, потребовавшее серьезных военных мер. В афинских рудниках восстание рабов было подавлено стратегом Гераклитом. На Делосе «движение рабов, гордившихся своим недавним восстанием»³, удалось предупредить благодаря бдительности граждан.

¹ *Орозий*, Против язычников, V, 9, 5.

² Минтурны — город в Южном Лации недалеко от Кампании, Синусесса — южнее Минтурн, около самой границы Кампании.

³ Орозий (там же). Очевидно, намек на какое то неизвестное нам восстание середины II в.

Восстание Аристоника

Самым крупным движением, не только хронологически связанным с событиями в Сицилии, но, по-видимому, имевшим с ними и внутреннюю связь, было малоазийское восстание Аристоника (132—130 гг.). В пергамском царстве было очень тревожное настроение. В 133 г. от солнечного удара умер царь Аттал III (138—133 гг.). Это был жестокий самодур, создавший при пергамском дворе порядки восточной деспотии. Чтобы избавиться от надоевших ему советов друзей своего отца Эвмена II, он однажды пригласил их во дворец и приказал перебить своим наемникам, а потом уничтожил их жен и детей. В своем уединении Аттал занимался лепкой из воска и садоводством, культивируя ядовитые растения. Теорию этого дела он излагал в ученых сочинениях, а практически испытывал действие ядов на своих приближенных. После его смерти осталось завещание, в котором он передавал пергамское царство римскому народу.

Это странное завещание пытались объяснить различными причинами: одни — мизантропией Аттала, ненавидевшего людей и особенно своих подданных; другие — признанием фактического господства Рима и безвыходностью положения для пергамского царства. Возможно, что в этих объяснениях и есть доля истины. Однако к ним нужно присоединить еще одно существенное обстоятельство. В момент смерти Аттала под влиянием извести из Сицилии в пергамском царстве было очень неспокойно: волновались рабы, росло недовольство городской бедноты и зависимого сельского населения. Об этом можно судить хотя бы по такому факту. Городские власти Пергама после смерти царя даровали права гражданства тем категориям населения, которые до сих пор были их лишены, и в том числе наемникам. Было также улучшено правовое положение рабов. По-видимому, этими мерами пытались бороться с надвигающейся революцией. С этой точки зрения и передача Атталом своего царства Риму являлась, быть может, своеобразной попыткой борьбы с революционным движением. Аналогичные примеры нам известны из истории других эллинистических государств этой эпохи¹.

Когда завещание Аттала стало известно в Риме, в Пергам была отправлена комиссия из 5 членов для принятия наследства. Однако ее прибытие (по-видимому, в начале 132 г.) только ускорило назревшие события. Аристоник, сын Эвмена II и эфесской наложницы (следовательно, побочный брат покойного Аттала III), выступил претендентом на пергамский престол. Опираясь на недовольные элементы, он захватил власть в прибрежном городке Левках (между Смирной и Фокесей). Но, по словам Страбона, «разбитый эфесцами в морском сражении при Киме, он бежал из Левк во внутренние области страны и быстро собрал большое количество неимущих людей и рабов, которых он призвал к свободе» (XIV, 646).

Движение быстро приняло широкие размеры. Греческие города Фиатра и Аполлониды были захвачены. На юге волнения распространились

¹ Например, передача Риму Кирены в 155 г. по завещанию Птолемея и Вифинии в 74 г. по завещанию Никомеда IV.

до Галикарнасса. Фракийцы по ту сторону Геллеспонта выступили с поддержкой малоазийских рабов, среди которых было немало их соплеменников.

Нам очень плохо известна идеологическая база движения Аристоника. Но что такая база существовала, можно видеть хотя бы из того, что философ-стоик Блоссий из Кум, друг и единомышленник Тиберия Гракха, после его гибели приехал к Аристонику. Когда же последний попал в руки римлян, Блоссий покончил с собой. Кроме этого, у нас есть прямое свидетельство Страбона, что «своих сторонников Аристоник называл гелиополитами»¹ (XIV, 646). Зная, какую роль в Малой Азии и Сирии играл культ солнечного божества, можно предположить, что движение имело социально утопическую программу, но было окрашено религиозными тонами. «Государство Солнца» — это царство свободы и равенства, где не будет ни богатых, ни бедных, ни рабов, ни господ.

Сейчас нельзя решить, в какой мере сам Аристоник был искренен, выдвигая свою социальную программу: возможно, для него социальная утопия была только средством увлечь массы и использовать их для достижения своих личных целей — захвата отцовского престола. Но не исключено и другое предположение: Аристоник стремился захватить власть в Пергамском царстве, чтобы использовать ее для широких реформ общественного строя в духе популярных эллинистических утопий. Приезд к нему Блоссия скорее говорит в пользу второго предположения.

В движении Аристоника нужно отметить еще одну черту: участие в нем свободных слоев населения, по-видимому, было шире, чем в других аналогичных случаях. Это можно объяснить тем, что движение носило не только социальный, но и национальный, антиримский характер. Это привлекало на сторону Аристоника не только рабов и бедноту, но, по-видимому, даже средние слои населения.

Сенат направил в Малую Азию консула 131 г. Публия Лициния Красса с большими силами. Римлянам помогали цари Понта, Вифинии, Каппадокии и Пафлагонии. Аристоник был осажден в Левках, но удачная вылазка осажденных заставила Красса отступить; он попал в плен и был убит.

Тогда в Малую Азию явился преемник Красса консул 130 г. Марк Перперна. С его прибытием в ходе восстания наступил перелом. Разбитый в большом сражении Аристоник отступил в г. Стратоникею в Мизии. Там его осадил Перперна и голодом принудил к сдаче. Аристоника вместе с сокровищами Атталидов отправили в Рим, где по приказанию сената он был задушен в темнице. Остатки восстания подавил консул 129 г. Маний Аквиллий (Перперна умер в Пергаме вскоре после своей победы над Аристиком).

Вместе с сенатской комиссией Аквиллий занялся устройством Малой Азии. Пергамское царство было превращено в провинцию Азию. Его восточные области передали как награду союзным царям (говорят, что консул и члены комиссии были ими подкуплены). Впоследствии эти уступки были взяты обратно.

¹ Гражданами государства Солнца.

Новая богатая и культурная провинция получила в жизни Рима большое значение. Она первая сделалась ареной деятельности римских откупщиков (по закону Г. Гракха) и стала важным стратегическим оплотом римского господства на Востоке, но, с другой стороны, продолжала оставаться и очагом антиримских настроений и движений, из которых самым крупным было восстание 88—85 гг.

ГЛАВА XX

ДВИЖЕНИЕ ГРАКХОВ

Первым открытым противостоянием различных групп римского общества явился трибунат Тиберия Гракха. Добившись должности народного трибуна на 133 гд, Тиберий Гракх выдвинул аграрный законопроект, предусматривавший ограничение земельных владений крупных собственников и наделение землей потерявших ее крестьян. Этот закон вызвал яростное сопротивление нобилитета и стал причиной гибели Гракха. Дело Тиберия Гракха продолжил его брат Гай Гракх, избравшийся народным трибуном на 123 и 122 гг. Гаю Гракху удалось провести целую серию законов — хлебный, судебный, аграрный, об устройстве дорог, о выводе новых колоний. Однако добиться принятия закона о даровании прав гражданства италикам ему не удалось, и во время уличных боев в январе 121 г. Гай Гракх и сотни его сторонников были убиты.

133 г. — трибунат Тиберия Гракха.

123—122 гг. — трибунат Гая Гракха.

Тиберий Гракх

Между событиями в Сицилии и Малой Азии и тем сложным движением, которое связано с именем Гракхов, существует тесная связь. Конечно, не только восстания рабов заставили Т. Гракха выдвинуть свой проект возрождения крестьянства. Но сознание опасности для имущих от скопления бесправных и жестоко эксплуатируемых людей было, по-видимому, тем мотивом, который побудил его окончательно оформить свой аграрный законопроект.

Движение Гракхов было вызвано причинами как экономического, так и политического порядка. В сфере политической движение являлось борьбой новой демократии с нобилитетом за власть и демократизацию римского общества. В области экономической оно выражало тягу к земле разорявшегося римского и италийского крестьянства. Наконец, большое место в идеологии движения занимали консервативно-утопические взгляды некоторой части нобилитета, стремившейся путем аграрной реформы остановить развитие рабства и возродить старое крестьянство — главный оплот римского военного могущества.

Этот круг идей, правда, в весьма осторожной форме, культивировался так называемым сципионовским кружком, состоявшим из Сципиона

Эмилиана и его друзей: Лелия Младшего, историка Полибия, стойка Панеция и др. Однако дальше разговоров дело здесь, по-видимому, не шло. Попытка практического осуществления этих идей была сделана другой группой нобилитета, вначале связанной со Сципионом. Это была группа Гракхов.

Род Семпрониев принадлежал к старым нобильским родам плебейского происхождения. С отцом будущих реформаторов Тиберием Семпронием Гракхом мы не раз встречались на предыдущих страницах. Он прошел все ступени римской служебной лестницы вплоть до самых высших. Мы видим его народным трибуном¹, претором, консулом (дважды), цензором. Тиберий был женат на Корнелии, дочери Сципиона Африканского. От этого брака родилось 12 детей, из которых в живых осталось только два сына — Тиберий и Гай и дочь Семпрония, выданная замуж за Сципиона Эмилиана.

Корнелия сравнительно рано овдовела. О том, какой известностью и уважением пользовалась эта выдающаяся женщина, говорит тот факт, что ее руки домогался Птолемей VI. Однако она не захотела вступить в новый брак, посвятив всю свою жизнь воспитанию сыновей. Оба они получили блестящее греческое образование. Учителями Тиберия были известный ритор Диофан Митиленский и философ Блоссий из Кум.

Еще юношей Тиберий принимал участие в Третьей Пунической войне, находясь в свите своего шурина Сципиона Эмилиана. Близость к сципионовской группе (в Африку Сципиона сопровождали Гай Лелий и Полибий) не могла не оказать влияния на формирование политических взглядов Тиберия: здесь, вероятно, нужно искать один из зародышей идеи об аграрной реформе. Под Карфагеном молодой Гракх проявил большую храбрость и снискал себе широкую популярность в армии. В этот же период Тиберий женился на дочери принцепса сената Аппия Клавдия.

В 137 г. мы застаем Тиберия в должности квестора в армии Манцина, осаждавшей Нуманцию. Отказ сената признать договор, заключенный фактически Тиберием (он избежал участи Манцина только благодаря своим связям), явился первым его столкновением с сенаторской олигархией. Он на практике мог убедиться в несовершенстве римского государственного механизма и в порочности правящей клики.

Поездка в Испанию, если верить Плутарху², дала Тиберию еще одно сильное впечатление, укрепившее его решимость покончить с существующим порядком вещей. Проезжая через Этрурию, он увидел опустевший край, где вместо свободного трудолюбивого крестьянства работали «чужеземцы и варвары».

Летом 134 г. Тиберий выставил свою кандидатуру в народные трибуны на 133 г. Выборы сопровождались страстной агитацией за аграрную реформу.

«Сильнее всего, — пишет Плутарх, — пробудил в нем честолюбивые стремления и решимость действовать сам римский народ, призывавший

¹ В 184 г.; тогда он впервые выдвинулся своей смелой защитой Сципионов.

² Тиберий Гракх, VIII.

Тиберия надписями на портиках, стенах и памятниках отнять у богатых государственные земли для раздачи их неимущим» (там же).

Тиберий, уже давно зарекомендовавший себя как сторонник реформы, был избран единогласно.

Вступив в должность 10 декабря¹ 134 г., он сразу же внес свой аграрный законопроект. В это время вокруг Тиберия уже образовалась небольшая группа сторонников из рядов нобилитета. К ним принадлежал, например, его тесть Аппий Клавдий. В редактировании законопроекта Тиберию помогали крупнейшие юристы того времени — Публий Муций Сцевола и Публий Лициний Красс.

В агитации за свой законопроект Тиберий исходил из основного тезиса скипионовской группы о возрождении римского военного могущества.

«Цель Гракха, — говорит Аппиан, — заключалась не в том, чтобы создать благополучие бедных, но в том, чтобы в лице их получить для государства боеспособную силу»².

И содержание речи, которую он произносит перед голосованием, в сущности, не выходит за рамки этого консервативного тезиса³. Но массовое народное движение, начавшееся в связи с аграрным законом, захватило Тиберия и заставило его пойти гораздо дальше. Подлинным пафосом демократа и защитника обездоленных звучит отрывок одной из его речей, приводимой Плутархом:

«И дикие звери в Италии имеют логова и норы, куда они могут прятаться, а люди, которые сражаются и умирают за Италию, не владеют в ней ничем, кроме воздуха и света, и, лишённые крова, как кочевники, бродят повсюду с женами и детьми. Полководцы обманывают солдат, когда на полях сражений призывают их защищать от врагов гробницы и храмы. Ведь у множества римлян нет ни отчего алтаря, ни гробниц предков, а они сражаются и умирают за чужую роскошь, чужое богатство. Их называют владыками мира, а они не имеют и клочка земли»⁴.

Законопроект Тиберия не дошел до нас текстуально. Но содержание его в общих чертах может быть установлено. Первый пункт представлял развитие старого закона Лициния и Секстия. Каждому владельцу государственной земли (*ager publicus*) разрешалось удержать в собственности 500 югеров. Если у него были сыновья, то на каждого полагалось по 250 югеров, однако с тем ограничением, что одна семья не могла иметь более 1 тыс. югеров (250 га) государственной земли.

Второй пункт гласил, что излишки государственной земли должны быть возвращены в казну и из них нарезаны небольшие участки (вероятно, в 30 югеров каждый)⁵, которые раздаются бедным гражданам в наследствен-

¹ Обычная дата начала служебного года народных трибунов.

² Гражданские войны, I, 11.

³ Там же.

⁴ Тиберий Гракх, IX.

⁵ Возможно, что в тексте закона и не указывались размеры участков. Эти размеры подлежали определению в процессе самих раздач.

ную аренду. По словам Аппиана (I, 10), эти участки запрещалось продавать. Последний момент весьма существен, так как путем такого запрещения Тиберий надеялся остановить новую пролетаризацию крестьянства.

Наконец, третий пункт законопроекта предусматривал образование полномочной комиссии из трех лиц, которой поручалось проведение аграрной реформы (*triumviri agris iudicandis assignandis*). Комиссия должна была избираться народным собранием на 1 год с правом последующего переизбрания ее членов.

Из-за отсутствия у нас текста закона и плохого состояния традиции о гракховом движении ряд существенных деталей не может быть выяснен. Таков, например, вопрос о первоначальной, более мягкой по отношению к посессорам, редакции законопроекта, и позднейшей — более суровой¹. Точно так же нельзя установить, весь ли *ager publicus* подпадал под действие закона или некоторые его категории подлежали изъятию. Не ясен и важный вопрос о том, кто должен был пользоваться правом получения наделов из государственной земли: только ли римские граждане, или также и некоторые категории италиков?

Аграрный законопроект затрагивал прежде всего интересы крупных посессоров государственной земли. Но его радикальный характер должен был испугать даже те круги нобилитета, которые хоть и являлись сторонниками аграрной реформы, но реформы умеренной (сципионовская группа). Поэтому огромное большинство сената выступило против ротации Тиберия.

Началась борьба. Нобилитет прибег к трибунской интерцессии, чтобы сорвать законопроект. В числе коллег Тиберия был некто Марк Октавий, его личный друг. Но он сам являлся крупным владельцем государственной земли, и поэтому враги реформы избрали его орудием своей политики. После некоторого колебания Октавий наложил трибунское *veto* на законопроект.

Попытки Тиберия уговорить Октавия не дали результатов. Тогда Тиберий решил, в свою очередь, воспользоваться трибунским правом, чтобы сломить оппозицию. Сначала он запретил магистратам заниматься государственными делами впредь до того дня, когда законопроект будет поставлен на голосование. Когда же это не помогло, он запечатал храм Сатурна, где хранилась государственная казна, и таким путем остановил весь государственный механизм².

Атмосфера накалялась все больше и больше. Тиберий, боясь покушения на свою жизнь, стал носить с собой оружие. Когда трибунные комиции были созваны вторично и Октавий снова заявил свой протест, дело чуть было не дошло до открытого столкновения. Но Тиберий сделал еще одну, явно безнадежную, попытку кончить дело миром. Под влиянием уговоров некоторых лиц народные трибуны отправились в сенат, как раз заседавший в это время, и вынесли на его рассмотрение свой спор. Однако ниче-

¹ Плутарх. Тиберий Гракх, X.

² Некоторые современные историки отрицают эти факты, считая их выдумкой традиции, враждебной Гракхам.

го, кроме насмешек и оскорблений, Тиберий там не услышал. Вернувшись к народу, он заявил, что назначает новые комиции на следующий день и поставит на них вопрос о том, «должен ли народный трибун, действующий не в интересах народа, продолжать оставаться в своей должности»¹.

Таким образом, логика событий заставила Тиберия отказаться от легальных методов борьбы и встать на революционный путь. Теоретически это не было революционным путем. Идея верховенства народа, во имя которой хотел действовать Тиберий, не была чужда римской конституции, но теория народного суверенитета на практике почти не проявлялась в римской государственной жизни. Тиберий Гракх впервые попытался это сделать, и в этом состояло революционное значение его деятельности в политической области².

Когда на другой день вновь собрались трибы, Тиберий еще раз попытался уговорить Октавия снять свое veto и только после его отказа поставил на голосование вопрос о нем самом. Все 35 триб единодушно ответили, что не может оставаться народным трибуном тот, кто идет против народа. Этим голосованием Октавий был лишен своего звания, и на его место было избрано другое лицо.

После этого законопроект без всяких затруднений был проведен в том же собрании и стал законом (*lex Sempronia*.) В триумвиры избрали самого Тиберия, его тестя Аппия Клавдия и брата Гая, находившегося тогда под Нуманцией. Такой родственный состав аграрных триумвиров должен был служить гарантией их работоспособности. Но он, конечно, вызвал новые обвинения со стороны противников реформы.

Перед комиссией с первых же шагов ее деятельности встали огромные трудности. Во многих случаях почти невозможно было установить, какие земли являются государственными, а какие — частными. Посессоры так привыкли к мысли о том, что государство никогда не воспользуется своим правом собственника по отношению к *ager publicus*, что вкладывали в оккупированные земли свои капиталы, передавали их по наследству, закладывали и т. п. Теперь каждый посессор государственной земли старался всяческими способами доказать, что она является его частной собственностью. Тем не менее комиссия энергично работала, опираясь на сочувствие народной массы и широко применяя свои диктаторские права.

Однако возникла новая трудность. Аграрный закон говорил только о наделении беднейших граждан землей, но не предусматривал выдачи им некоторой денежной суммы на обзаведение инвентарем, покупку семян и т. п. Такая выдача была совершенно необходима, так как в противном случае вся реформа повисала в воздухе. Но как раз летом 133г. в Рим было привезено завещание Аттала III. Согласно конституционной практике, сенат хотел принять наследство пергамского царя. Однако Тиберий внес в народное собрание законопроект, по которому сокровища Аттала должны быть употреблены в качестве денежного фонда для субсидирования новых

¹ Аппиан, I, 12.

² Теория народного суверенитета развита Тиберием в речи, приводимой Плутархом (Тиберий Гракх, XV).

собственников¹. Вместе с тем Тиберий заявил, что вопрос о том, как поступить с городами пергамского царства, совершенно не касается сената, и что он предложит решить дело народу.

Это было новым провозглашением теории народного суверенитета и вместе с тем новым вызовом сенату. В этот момент нападки на Тиберия со стороны реакционных кругов достигли высшей точки. Его обвиняли в стремлении к царской власти, не стеснялись прибегать к самым глупым сплетням, вроде, например, того, что из Пергама ему как будущему царю Рима привезли пурпуровую мантию и диадему Аттала!

В это же время, по-видимому, Тиберий выдвинул новые проекты демократических реформ: о сокращении срока военной службы, о праве апелляции к народу на судебные решения, о включении в число членов судебных комиссий наряду с сенаторами равного количества всадников, а также, быть может, о даровании прав гражданства италийским союзникам и лавинам. Все эти реформы позднее будут вновь поставлены и частично проведены Гаем Гракхом. Тиберий же осуществить их не успел.

Приближался срок выборов народных трибунов на 132 г. Для успеха реформ было чрезвычайно важно, чтобы Тиберий был избран и на следующий год, поэтому летом 133 г. он выставил свою кандидатуру. Это послужило новым предлогом для обвинения его в стремлении к тирании². Нобилитет решил дать Тиберию генеральное сражение. На одно из собраний аристократы явились в большом количестве со своими клиентами и сорвали его. Собрание было перенесено на следующий день. С утра сторонники Тиберия заняли площадь на Капитолии, где должны были происходить комиции. Их собралось сравнительно мало, так как основная масса крестьян в это время была занята на сельскохозяйственных работах. Нобили снова попытались помешать собранию. Произошла свалка, и их прогнали с площади. Одновременно с этим происходило заседание сената, тоже на Капитолии, в храме богини Верности. Среди страшного шума, стоявшего в народном собрании, когда нельзя было разобрать слов оратора, Тиберий сделал знак рукой, показывая на свою голову. Этим он хотел сказать, что ему угрожает смертельная опасность. В сенат сейчас же сообщили, что Тиберий требует себе царского венца. Верховный понтифик Сципион Назика с толпой сенаторов и массой клиентов выбежал на площадь, где происходило народное собрание, и бросился на демократов. Произошло столкновение, в результате которого Тиберий и 300 его сторонников были убиты. Ночью тела их были выброшены в Тибр.

¹ По другому варианту традиции (Ливий, Орозий), сокровища Аттала предполагалось разделить между гражданами, для которых не хватило бы земли. Первый вариант кажется более достоверным.

² Право одного и того же лица дважды подряд занимать должность народного трибуна было спорно. Хотя, как мы видели, существовал плебисцит Генуция 342 г. (не вполне достоверный), запрещавший до истечения 10-летнего срока выставлять свою кандидатуру на ту же должность, но это правило на практике не раз нарушалось. К тому же плебисцит Генуция относился только к магистратам, а народные трибуны, строго говоря, не являлись магистратами. Действительно, в

Реакция и новый подъем

Началась жестокая реакция. Власть в Риме захватили самые крайние реакционеры, которые стали жестоко расправляться со своими противниками. По распоряжению сената были сформированы особые комиссии для следствия и суда над сторонниками Тиберия. Некоторые его друзья подверглись изгнанию, другие были казнены. В числе последних находился учитель Тиберия ритор Диофан Митиленский. Некто Гай Биллий, по словам Плутарха¹, был посажен в бочку со змеями. Блоссию удалось бежать к Аристону.

Однако реакция носила чисто политический характер и не была продолжительной. Аграрный закон не рискнули отменить. Комиссия триумвиров продолжала свою работу, а на место Тиберия избрали Публия Лициния Красса, тестя младшего Гракха, сторонника реформы. Он же был избран консулом на 131 г. и послан в Малую Азию для подавления восстания Аристоники. Характерно, что при голосовании Сципион Эмилиан, выступивший конкурентом Крассу, собрал голоса только двух триб!

Такое охлаждение народа к своему любимцу было вызвано его отношением к аграрному закону. Сципион, когда-то сочувствовавший реформе, оказался в лагере ее противников, лишь только она приняла конкретные формы. Плутарх рассказывает², что, когда Сципион, будучи еще в Нумандии, узнал о гибели Тиберия, он процитировал стих Гомера: «Так да погибнет каждый, свершающий дело такое!».

Позднее Сципион отрицательно отозвался в народном собрании о деятельности своего шурина.

Народ так ненавидел убийц Тиберия, что главный виновник его гибели Сципион Назика был вынужден покинуть Рим и отправиться в Малую Азию, где вскоре и умер. Лициний Красс погиб в борьбе с Аристиком, и приблизительно в это же время умер Аппий Клавдий. Взамен их в аграрную комиссию народ избрал демократов Марка Фульвия Флакка и Гая Папирия Карбона. Третьим членом комиссии неизменно оставался Гай Гракх.

Трудности реформы возрастали по мере того, как истощались запасы бесспорных государственных земель и в раздел все чаще стали поступать такие участки, юридический титул которых являлся спорным. Недовольство посессоров и их сопротивление увеличивались. В комиссии начались бесконечные спорные дела. Особенно много жалоб поступило со стороны посессоров из числа италийских союзников. Здесь юридическая сторона дела являлась особенно сложной, так как союзники были связаны с Римом специальными договорами, и конфискация их земель в ряде случаев могла нарушить эти договоры.

истории борьбы патрициев и плебеев мы видели, что народные трибуны не раз переизбирались. Однако, независимо от юридической стороны дела, выставление Тиберием своей кандидатуры послужило для нобилитета прекрасным предлогом для решительной атаки.

¹ Тиберий Гракх, XX.

² Там же, XXI.

В 129 г. в дело вмешался Сципион Эмилиан. Он выступил защитником италийских посессоров и добился постановления сената, чтобы у триумвиров было отнято право решать, какие земли являются государственными, и передано консулу Гаю Семпронию Тудитану. Но консул отправился в поход в Иллирию и под этим предлогом прекратил разбор спорных дел. Деятельность триумвиров фактически приостановилась, а народ страшно негодовал на Сципиона, думая, что он намерен вообще отменить аграрный закон.

Таково традиционное изображение событий 129 г., основанное исключительно на Аппиане (I, 19), так как другие источники о них умалчивают. Однако изложение Аппиана вызывает ряд сомнений. Прежде всего не понятно, каким образом право триумвиров решать спорные вопросы, данное им постановлением народного собрания, могло быть у них отнято простым решением сената. Кроме этого, утверждение Аппиана о прекращении деятельности триумвиров противоречит другим данным. По Ливию (периохы LIX—LX кн.), число римских граждан, внесенных в цензовые списки между 131 и 125 гг., выросло с 318823 до 394736. Как это могло случиться, если деятельность триумвиров после 129 г. почти прекратилась? Это противоречие современные исследователи пытаются объяснить различными гипотезами. Предполагают, например, что во время ценза 131 г. в списки вносились, как обычно, только имущие, а в 125 г. туда стали вносить и пролетариев, чем и объясняется огромное увеличение числа граждан. Другое предположение кажется более вероятным. Сенат имел право вмешаться в дело потому, что вопрос касался союзников, т. е. относился к области международных отношений, находившихся в сфере компетенции сената. Именно поэтому консулу было передано право разбирать спорные дела только союзников. Что же касается граждан, то они по-прежнему остались в ведении триумвиров. Последние энергично работали в период между 131 и 125 гг., чем и нужно объяснить увеличение количества цензовых граждан.

Вскоре после этого Сципион был найден мертвым в своей постели. Еще накануне он был здоров и собирался на другой день выступить с речью в народном собрании. На ночь Сципион положил рядом с собой навощенную дощечку, на которой собирался набросать конспект завтрашней речи. Никаких следов насильственной смерти на трупе обнаружено не было. Эта загадочная смерть вызвала в Риме самые различные толки. Одни обвиняли в ней демократов; другие утверждали, что Сципиона отравила его жена Семпрония, с которой он был не в ладах, с помощью Корнелии, желавшей помешать отмене аграрного закона; третьи предполагали самоубийство; четвертые, наконец, допускали естественную смерть. Следствие по этому делу было прекращено, так как, по словам Плутарха¹, народ опасался, что в преступлении окажутся замешанными демократы, в частности Гай Гракх. Вероятнее же всего предположить, что следствие прекратили потому, что установили естественный характер смерти Сципиона. Он был уже немолод и, возможно, причиной смерти были сердечный приступ или кровоизлияние.

¹ Гай Гракх, X.

Аграрная реформа, как мы видели, была тесно связана с вопросом о даровании прав гражданства италикам. Эта связь была двоякой. С одной стороны, только принадлежность к гражданам, по-видимому, давала право на получение земельных наделов. С другой стороны, недовольство италийских посессоров реформой можно было смягчить, дав им в виде компенсации гражданские права. Как раз последний момент подчеркивает Аппиан (I, 21).

Во всяком случае, настроение в италийских общинах было очень неспокойным. Приближался ценз 125 г., и в Риме скопилось много неграждан, привлеченных слухами о возможном расширении рамок гражданства. Но сенат и значительная часть граждан, не желавшая делиться своими привилегиями, были против каких-либо уступок в этой области, поэтому народный трибун 126 г. Марк Юний Пенн смог даже внести предложение удалить из Рима всех неграждан. Мы не знаем, была ли проведена эта мера, но отражением борьбы, которая шла из-за вопроса о гражданстве, явилось другое предложение.

В 125 г. консулом стал Фульвий Флакк, член аграрной комиссии и один из вождей демократической партии. Он предложил даровать права гражданства италикам, а тем из них, которые по каким-нибудь причинам не пожелают стать римскими гражданами, дать право апелляции к римскому народному собранию на действия магистратов. Однако ротация Фульвия Флакка не прошла благодаря противодействию сената, а также, вероятно, и народного собрания.

Отклонение законопроекта Флакка вызвало волнения среди общин с латинским правом и союзников. В латинской колонии, Фрегеллах, большим и цветущем городе в долине р. Лириса, вспыхнуло восстание. Возможно, что к Фрегеллам присоединился и г. Аскул в Пицене. Быстрыми и суровыми мерами римское правительство остановило дальнейшее расширение движения: Фрегеллы были взяты и разрушены претором Луцием Опимием.

Гай Гракх

В такой напряженной обстановке на широкую политическую сцену выступил Гай Гракх. Он был моложе брата на 9 лет и до 124 г. большой роли в политической жизни не играл, если не считать участия в аграрной комиссии. Проходя обычный служебный стаж, Гай участвовал во многих военных кампаниях, в частности служил под начальством Сципиона Эмилиана во время нумантийской войны. Именно в этот период он был избран членом аграрной комиссии. В момент гибели брата его также не было в Риме.

В 126 г. мы видим Гая Гракха квестором в Сардинии, где он прослужил два года. Сенат, стремясь удержать его как можно дольше вне Рима, собиравшись оставить его в Сардинии и на третий год. Тогда Гай самовольно вернулся в Рим, за что был привлечен к цензорскому суду. Но ему удалось полностью себя реабилитировать. Однако противники на этом не успокоились и обвинили Гая в том, что он агитировал за восстание союзников. И

это обвинение Гаю удалось опровергнуть. В 124 г., ровно через 10 лет после брата, он выставил свою кандидатуру в народные трибуны на 123 г.

Гай Гракх пользовался в это время огромной популярностью. На выборы, по словам Плутарха¹, стеклась такая масса народа со всех концов Италии, что многие не могли найти себе пристанища в городе, а форум не вмещал всех явившихся на голосование. Здесь были не только друзья, но и враги, так как Гай по количеству полученных голосов занял лишь четвертое место.

Гай Гракх был выдающимся человеком. Блестящие приходные способности еще более развились в нем благодаря воспитанию, которым руководила Корнелия, и упорной работе над самим собой. Его необычайное красноречие потрясало массы, а страстная воля и решительность не знали преград. Многосторонняя деятельность Гая Гракха, сумевшего поставить в порядок дня все важнейшие вопросы эпохи и объединить их в одно целое, позволяет считать его одним из величайших государственных людей древности.

Гай Гракх вступил в должность народного трибуна 10 декабря 124 г. Начиная с этого момента, в течение двух лет он с необычайной энергией работал над осуществлением поставленных перед собой задач. К сожалению, традиция о нем находится в еще худшем состоянии, чем о Тиберии. Строго говоря, мы не знаем ни точного содержания проведенных им мероприятий, ни их хронологической последовательности. Наши источники крайне неполно освещают деятельность Гая: они не дают почти ничего, кроме названий отдельных законов, путают их порядок и противоречат друг другу. Поэтому история двух годов трибуната Гая Гракха (123-го и 122-го) может быть восстановлена только в самых общих чертах.

Деятельность Гая в известной степени являлась продолжением дела Тиберия и была определена задачами, поставленными, но не решенными его братом. Но даже там, где младший брат формально только продолжал старшего, он настолько далеко вышел за прежние рамки реформы, вложил в нее так много нового, что фактически мы имеем право считать его деятельностью совершенно самостоятельным и более важным этапом демократического движения 30—20-х гг.

Три великие проблемы эпохи требовали решения: аграрный вопрос, демократизация политического строя и наделение правами гражданства италиков. И все мероприятия Гая Гракха были определены именно этими тремя основными задачами.

По-видимому, в самом начале своего первого трибуната Гай провел закон, имевший обратную силу и направленный против деятельности особых судебных комиссий, созданных для расправы со сторонниками Тиберия. Согласно этому закону, магистрат (председатель комиссии), осудивший на смерть или изгнание римского гражданина, сам подлежал суду народа.

Важнейшими мероприятиями первого трибуната (123 г.) были три закона: аграрный, хлебный и судебный. Аграрный закон (*lex agraria*), по-ви-

¹ Гай Гракх, III.

димому, в основном повторял закон 133 г., но с некоторыми дополнениями и улучшениями. Кроме этого, он восстанавливал в прежнем объеме деятельность аграрных триумвиров.

Содержание хлебного закона (*lex frumentaria*), который, быть может, был проведен еще до аграрного, также не вполне ясно. Бесспорно, во всяком случае, что он установил продажу хлеба из государственных складов по пониженной, в сравнении с рыночной, цене. В периихе LX кн. Ливия сказано, что государственная цена хлеба была определена в размере 6,3 асса за модий (8,7 л). Но эта цифра ничего нам не говорит, так как мы не знаем, какова была в эту эпоху рыночная цена на зерно. Согласно одним предположениям, цена 6,3 асса за модий была значительно ниже (более чем вдвое) рыночной; согласно другим, только равнялась низкой рыночной.

Значение хлебного закона было очень велико. Если даже государственная цена на зерно и не отличалась слишком сильно от рыночной, то все же закон гарантировал беднейшее население Рима от постоянных колебаний цен на хлеб. Таким путем в Риме впервые было введено государственное регулирование цен, облегчавшее положение беднейших слоев. Оно вводило и в Риме в практику основной принцип античного полиса — принцип коллективной общинно-государственной собственности, согласно которому каждый член гражданского коллектива должен иметь свою долю в доходах государства.

Но хлебный закон, укрепивший городскую демократию, имел и обратную сторону. Хлеб, предназначенный для продажи по твердой цене, доставлялся из провинций и складывался в государственных магазинах. Помимо того, что это сильно обременяло государственную казну, приток более дешевого хлеба снижал рыночные цены и отрицательно сказывался на сельском хозяйстве Италии. Еще важнее было то, что хлебный закон послужил исходным пунктом для позднейшей организации государственных раздач беднейшему городскому населению. Продолжатели дела Гракхов и демагоги Поздней республики в конце концов придут к бесплатной раздаче хлеба, что сыграет большую роль в деморализации городской толпы и росте люмпен-пролетариата.

Много неясных моментов и в судебном законе (*lex iudiciaria*). Он касался состава постоянных судебных комиссий, в частности комиссии по делам о вымогательствах провинциальных наместников (*quaestio repetundarum*). Здесь традиция расходится. По Ливию (перииха LX кн.), Гай оставил суды в руках сената, но увеличил число сенаторов, присоединив к ним 600 новых членов из всадников. По Плутарху¹, «Гай присоединил к сенаторам-судьям, которых было 300, столько же всадников и, таким образом, учредил смешанный суд из 600 судей».

Другой вариант традиции, представленный Аппианом, Цицероном, Диодором и др., расходится с первым. Согласно этому варианту, судебные комиссии вообще были изъяты из рук сенаторов и целиком переданы всадникам.

¹ Гай Гракх, V.

Это противоречие, вероятнее всего, может быть объяснено следующим предположением, поддерживаемым некоторыми современными учеными. У Ливия и Плутарха отражен первоначальный проект закона, внесенный Гаем в первый период его деятельности, когда оппозиция сената еще не выступала слишком открыто и Гай предполагал ограничиться сравнительно умеренной реформой. Но после того как он встретил открытое противодействие нобилитета, он придал судебному закону более радикальный характер.

Мы не знаем, касался ли закон всех постоянных судебных комиссий или только *quaestio repetundarum*. Во всяком случае, главное политическое значение имела последняя. Изъяв ее из рук нобилитета, Гай хотел положить конец тем злоупотреблениям, которые чинили провинциальные наместники: они чувствовали себя совершенно безнаказанными, пока суды находились в руках их товарищей по сословию. Теперь суд передавался всадникам, и тем самым устанавливался реальный контроль над деятельностью наместников. Таким образом, судебный закон явился тяжелым ударом по нобилитету и значительно поднял политический авторитет правого крыла демократии — всадничества. Правда, в конце концов судебный закон не улучшил положения провинций, так как на смену злоупотреблениям сенаторов явились новые и еще более тяжелые злоупотребления, вызванные расширением откупной системы. Но в момент издания закона эти следствия трудно было предвидеть и, таким образом, он занимает видное место в системе мероприятий Гая Гракха, направленных на укрепление римской демократии.

Наряду с перечисленными мероприятиями первого года трибуната, нужно отметить еще несколько законов, падающих, по-видимому, также на 123 г. Прежде всего — военный закон (*lex militaris*). Он запрещал призывать граждан на военную службу раньше достижения ими 17-летнего возраста и предписывал снабжать воинов одеждой за счет государства, не вычитывая, как это практиковалось раньше, ее стоимости из военного жалованья.

Закон об устройстве дорог (*lex de viis muniendis*) находился в тесной связи со всей системой других мероприятий. Организация удобных путей сообщения имела большое значение для подвоза в Рим хлеба, а также была в интересах крестьянства и всадничества. На основании этого закона в Италии были предприняты большие работы, в которых участвовало много рабочих и подрядчиков. Таким образом, значительная часть обедневшего сельского и городского населения получала работу, а следовательно, и средства к существованию. Всем делом руководил Гай Гракх, создавая этим новый повод для недовольства аристократии, так как он вмешивался в сферу компетенции сената и цензоров.

Закон о консульских провинциях (*lex de provinciis consularibus*) устанавливал более демократический порядок распределения провинции между консулами, отбывшими срок своей службы. Раньше провинции назначались сенатом после избрания консулов, что давало возможность награждать «своих» лучшими местами. По новому закону, провинции должны были определяться еще до выбора консулов на данный год.

Реформы требовали больших денежных средств на покупку хлеба, постройку государственных складов и дорог и проч. Необходимо было увеличить государственные доходы. Это обстоятельство, по-видимому, имело решающее значение для проведения одной меры, которая должна была сыграть печальную роль в истории римских провинций. По предложению Гая, в новой римской провинции Азия, образованной из бывшего пергамского царства, была введена десятина, и сбор ее стал сдаваться на откуп в Риме (*lex Sempronia de provincia Asia*).

Сбор десятинного налога сам по себе не являлся чем-то новым, так же, как и введение для этой цели откупной системы: в других провинциях существовал такой же порядок. Принципиально новой была сдача на откуп с аукциона сбора десятины в самом Риме. В то время как в Сицилии и Сардинии сбор $\frac{1}{10}$ дохода и других налогов сдавался на откуп на местах, причем налоговые округа были небольшими, в Азии создавалась монополия для римских публиканов, а налоги должны были взиматься со всей провинции в целом. Это давало возможность значительно увеличить размер откупных платежей и таким путем повысить государственные доходы¹. Но зато новый порядок отдавал на поток и разграбление римским публиканам богатую страну. Опасность этой меры была тем более велика, что судебный закон гарантировал полную безнаказанность откупщикам всаднического сословия, а в дальнейшем новая практика была перенесена и в другие провинции.

Проводя свой закон о провинции Азии, Гай, кроме повышения государственных доходов, преследовал и другую, чисто политическую цель: еще больше привлечь всадничество на сторону демократии.

Когда настал срок выборов народных трибунов на 122 г., Гай снова выдвинул свою кандидатуру и прошел без малейших затруднений. Формальная сторона дела со времен Тиберия, по-видимому, не изменилась². Но Гай пользовался таким авторитетом, что противная партия не рискнула помешать его вторичному избранию. Теперь он достиг вершины своего могущества, а вместе с ним римская демократия вступила в период своего кратковременного расцвета. Гай был всемогущим народным трибуном, аграрным триумвиром, ему принадлежало руководство большими общественными сооружениями, от него зависела целая армия подрядчиков и агентов. Он был настоящим диктатором. Но это была диктатура демократическая, так как ни одно крупное мероприятие не проходило без санкции полномочного народного собрания. Сенат и магистраты не играли никакой роли, хотя Гай старался по возможности с ними ладить. По-видимому, важнейшие законы 123 г. были проведены именно во второй половине года, когда Гай после своего переизбрания чувствовал свое положение чрезвычайно твердым.

¹ Возможно, что другие провинциальные налоги, например таможенные сборы, были увеличены.

² Предположение, что в промежуток времени между трибунатами Тиберия и Гая был проведен специальный закон, позволявший переизбрание народных трибунов, невозможно подкрепить ни одним надежным свидетельством источников.

Однако высшая точка кривой всегда является началом ее нисхождения. Так было и с деятельностью великого римского демократа. На конец 123 или на начало 122 г. падают два новых крупнейших мероприятия: закон о выводе колоний (*lex Sempronia de colomis deducendis*) и проект о даровании прав гражданства италикам.

Что касается первого закона, то его необходимость вызывалась тем, что основные запасы государственной земли к этому времени, по-видимому, были уже исчерпаны, а аграрный вопрос все еще оказывался далеким от разрешения. Вывод колоний и должен был служить дополнительной мерой к аграрной реформе.

В Италии Гаем Гракхом были основаны две или три колонии: одна в Бруттии (Минервия), другая на территории Тарента (Нептуния) и, быть может, еще одна в Капуе. Но италийские колонии не могли решить проблемы, так как свободных земель было мало. Поэтому Гай пришел к мысли основать колонию вне Италии — на территории бывшего Карфагена. Новизна и принципиальное значение этой идеи состояли в том, что она впервые в истории Рима выдвигала неизвестный до сих пор тип внеиталийских, заморских колоний. То обстоятельство, что место, на котором стоял Карфаген, было проклято, не смущало Гая. Соответствующая ротация была предложена одним из его коллег Рубрием и прошла через народное собрание (*lex Rubria*). Новая колония была названа Юнонией.

Местоположения, выбранные для колоний, наводят на мысль, что некоторые из них должны были играть роль не столько земледельческих, сколько торгово-промышленных центров. Основывая их, Гай, очевидно, собирался улучшить главным образом положение городской демократии и вообще поднять торговлю и промышленность Италии. По свидетельству Плутарха¹, он охотно принимал в новые колонии зажиточных людей, капитал которых мог иметь большое значение для их развития.

Законопроект о правах граждан, так же как и судебный закон, прошел, вероятно, два этапа. На первом он был сравнительно умерен, и, по-видимому, касался только латинов, которые должны были получить полные права римского гражданства. Рост оппозиции заставил Гая придать законопроекту более радикальную форму.

Закон о выводе колоний (особенно Юнонии) и законопроект о латинах послужили той почвой, на которой реакция решила дать Гаю первый бой. Почва была довольно удобной. Против заморских колоний вообще можно было использовать нежелание плебса уезжать далеко от Рима, в частности, против основания Юнонии можно было возражать по религиозным соображениям или аргументировать тем, что колония на месте Карфагена может со временем сделаться соперником Рима. Что же касается дарования прав гражданства латинам, то мы знаем, что еще в 125 г. аналогичная попытка Фульвия Флакка разбилась о нежелание римлян делиться с кем-либо своим привилегированным положением, и едва ли с тех пор положение изменилось сколько-нибудь существенным образом.

¹ Гай Гракх, IX.

Для борьбы с Гаем оппозиция прибегла к остроумному средству: на каждое его предложение было решено отвечать контрпредложением, на взгляд — более радикальным, и таким демагогическим приемом лишить Гая его популярности среди городской толпы. Для этого был намечен коллега Гая по трибунату — богатый, знатный и красноречивый Марк Ливий Друз. Его первый контрпроект состоял в предложении основать в Италии 12 колоний по 3 тыс. человек в каждой, освободив колонистов от всякой платы (по закону Гая, колонисты должны были вносить за свои участки небольшую арендную плату государству).

Проект Друза едва ли можно было осуществить из-за отсутствия земли. Но народ плохо разбирался в этом вопросе, и его подкупил кажущийся радикализм Друза. Законопроект стал законом (*lex Livia*), и, хотя практически из основания колоний у Друза ничего не вышло, популярности Гая был нанесен чувствительный удар.

Против предложения дать полные права латинам Друз выдвинул меру, более приемлемую для граждан: запретить римским полководцам подвергать латинов телесным наказаниям во время походов. Этот законопроект имел вполне демократическую внешность и, главное, ничего не стоил гражданам. Поэтому и он прошел через народное собрание.

Весной 122 г. Гай Гракх в качестве триумвира для вывода колоний вместе с Фульвием Флакком на 70 дней уехал в Африку для устройства Юнийи. Мы не знаем, в какой мере его личное присутствие там было необходимо, во всяком случае, его отъезд из Рима в это горячее время был тактической ошибкой. Отсутствие Гая дало возможность его врагам беспрепятственно повести против него агитацию и сильно укрепить свои позиции.

После возвращения Гая в Рим борьба вступила в решающую фазу. Гай внес законопроект об италицах в новой, более радикальной форме (*rogatio de sociis et nomine Latino*). В передаче его содержания источники расходятся: одни утверждают, что законопроект одинаково предоставлял полные права гражданства и союзникам, и латинам, другие разделяют тех и других, говоря, что только латины должны были получить полные права римского гражданства, а союзники — ограниченные («латинское право»). Но как бы мы ни решили этот вопрос, существо дела не меняется: новая редакция законопроекта была более демократической, чем старая, и охватывала более широкие категории населения Италии. Поэтому и сопротивление ей со стороны гражданства должно было вырасти.

Началась борьба. Консул 122 г. Гай Фанний, бывший друг Гракха, а теперь перешедший на сторону его противников, выступил с агитацией против законопроекта. В ней он играл на эгоистических чувствах народного собрания, говоря, что латины, получив права гражданства, захватят все лучшие места в Риме, а коренным гражданам не останется ничего. В день голосования Фанний, по предложению сената, удалил из Рима всех неграждан, а Гай не смог добиться отмены этой меры. Дальнейший ход событий не ясен: не то Друз наложил вето на законопроект, не то сам Гай взял его обратно, видя неблагоприятное настроение народного собрания. Так или иначе, но закон не прошел.

Это было поражением Гая Гракха и фактически концом его политической деятельности. Он окончательно потерял расположение римской народной массы и когда летом 122 г. выставил свою кандидатуру в народные трибуны на 121 г., был забаллотирован. На консульских же выборах одним из консулов избрали смертельного врага гракханцев — усмирителя Фрегелл, Луция Опимия.

О событиях последних месяцев 122 г. мы ничего не знаем. Можно предположить, что обе стороны готовились к решительному столкновению, которое должно было произойти уже не на конституционной почве.

10 декабря 122 г. кончились трибунские полномочия Гая. 1 января 121 г. вступили в должность новые консулы. Для врагов Гая настал благоприятный момент, чтобы попытаться спровоцировать его на открытое выступление и окончательно погубить. Поводом для этого избрали вопрос о Юнии. Народный трибун Минуций Руф внес законопроект о ее ликвидации. В то же время шла обработка общественного мнения: из Африки пришли известия, что порыв ветра раскидал на алтарях внутренности жертвенных животных, а волки растащили межевые столбы. Это было истолковано авгурами как неблагоприятное предзнаменование.

Народное собрание, которое должно было решить судьбу Юнии, собралось на Капитолии. На этот же день Л. Опимий назначил заседание сената. Вооруженные аристократы заняли храм Юпитера. Странники Гая также имели при себе оружие. Во время собрания кем-то из гракханцев был убит ликтор консула, бросивший оскорбительное замечание по адресу демократов. Группе его сразу же торжественно принесли в сенат. Сенаторы, будучи действительно возмущены этим убийством или, вернее, только разыгрывая возмущение, постановили облечь консула Опимия чрезвычайными полномочиями для восстановления порядка¹.

Ночью обе стороны готовились к решительной схватке. Консул отдал распоряжение, чтобы вооруженные сенаторы и всадники со своими клиентами и рабами заняли Капитолий. Гай Гракх и Фульвий Флакк совещались со своими сторонниками. Толпа любопытных еще с ночи собралась на форуме.

На другой день утром Гай и Фульвий были вызваны в сенат, чтобы дать объяснения по поводу предъявленных им обвинений. В ответ на это они с вооруженным отрядом заняли Авентин. В сенат был послан младший сын Фульвия для переговоров. Но из последней попытки избежать кровопролития ничего не вышло. Молодой Флакк был арестован, а консул Опимий дал приказ своим вооруженным силам атаковать Авентин. Сопrotивление гракханцев было быстро сломлено. Флакк попытался скрыться в каком-то помещении, но был найден и убит вместе со своим старшим сыном. Гай, отступая с Авентина, вывихнул себе ногу. Два его друга на некоторое время задержали преследователей, так что Гаю уда-

¹ Формулой «*videat L. Opimius consul, ne quid respublica detrimenti capiat*» («пусть консул Л. Опимий смотрит, чтобы государство не потерпело какого-нибудь ущерба»). Это был первый в истории Рима случай объявления в городе осадного положения без формального назначения диктатора.

лось перебраться по мосту на другой берег Тибра. Но враги приближались. Не желая попасть в их руки живым, Гай приказал убить себя сопровождавшему его рабу. Исполнив приказание господина, раб сам лишил себя жизни. Головы Гая Гракха и Фульвия Флакка были отрезаны и принесены консулу Опимию, их трупы брошены в Тибр, имущество конфисковано. Общее число гракханцев, погибших в этот день и позднее, достигло 3 тыс. человек.

Оба брата-реформатора были яркими личностями. Тем более напрашивалось сравнение между ними. Такое сопоставление сделал Плутарх (Тиберий и Гай Гракхи, 2—3): «Точно так же, как статуи и картины, изображающие Диоскуров, наряду с подобием передают и некоторое несходство во внешности кулачного бойца по сравнению с наездником, так и эти юноши, одинаково храбрые, воздержанные, бескорыстные, красноречивые, великодушные, в поступках своих и делах правления обнаружили с полной ясностью немалые различия...

Во-первых, выражение лица, взгляд и жесты у Тиберия были мягче, сдержаннее, у Гая резче и горячее, так что, и выступая с речами, Тиберий скромно стоял на месте, а Гай первым среди римлян стал во время речи расхаживать по ораторскому возвышению и срывать с плеча тогу... Далее, Гай говорил грозно, страстно и зажигательно, а речь Тиберия радовала слух и легко вызывала сострадание. Наконец, слог у Тиберия был чистый и старательно отделанный, у Гая — захватывающий и пышный. Так же различались они и образом жизни в целом: Тиберий жил просто и скромно, Гай в сравнении с остальными казался воздержанным и суровым, но рядом с братом — легкомысленным и расточительным, в чем упрекал его Друз, когда он купил серебряных дельфинов, заплатив по 1200 драхм за каждый фунт веса.

Несходству в речах отвечало и несходство нрава: один был снисходителен и мягок, другой колюч и вспыльчив настолько, что нередко во время речи терял над собою власть и, весь отдавшись гневу, начинал кричать, сыпать бранью, так что в конце концов сбивался и умолкал. Чтобы избавиться от этой напасти, он прибег к услугам смышленного раба Лициния. Взяв в руки инструмент, который употребляют учителя пения, Лициний, всякий раз, когда Гай выступал, становился позади и, замечая, что он повысил голос и уже готов вспыхнуть, брал тихий и нежный звук; откликаясь на него, Гай тут же убавлял силу голоса, приходил в себя и успокаивался.

Таковы были различия между братьями; что же касается отваги перед лицом неприятеля, справедливости к подчиненным, ревности к службе, умеренности в наслаждениях, то они не расходились ни сколько» (пер. С. П. Маркиша).

Конец аграрной реформы. Историческое значение деятельности Гракхов

Как ни свирепствовала в первое время реакция, но целиком уничтожить дела Гракхов она не могла. Важнейшие мероприятия и законы Гая Гракха прочно вошли в жизнь, так как отвечали назревшим общественным потребностям. Суды надолго остались в руках всадников, откупная система получила дальнейшее развитие в том направлении, которое было намечено Гаем. Вероятно, сохранились италийские колонии. Удержался и новый тип колоний вне Италии. В Юнии фактически остались колонисты, хотя законом Минуция Руфа колония как таковая была упразднена (уже после гибели Гая). В 118 г. была выведена колония в Нарбон (в Южной Галлии, недалеко от Пиренеев). Вероятно, уцелели и многие второстепенные законы Гая Гракха.

Сложнее обстояло дело с аграрной реформой. Отобратить назад несколько десятков тысяч мелких участков, нарезанных из государственной земли, было невозможно: никакая реакция не могла на это пойти, не рискуя вызвать гражданскую войну. Но можно было так изменить аграрный закон, чтобы, не покушаясь прямо на новую мелкую собственность и даже, по видимому, действуя в интересах новых собственников, извратить саму идею аграрной реформы и тем привести ее к диаметрально противоположным результатам. Это тем легче было сделать, что в аграрном законе содержались пункты утопические, противоречащие экономическому развитию. Таковы были статьи закона, касавшиеся неотчуждаемости земельных наделов.

Реакция и пошла по этому пути. Прежде всего, возможно, еще в 121 г., наследственная аренда и неотчуждаемость гракханских участков были отменены. Это не могло вызвать ни малейшего протеста со стороны их держателей. Наоборот, они были довольны тем, что руки у них оказывались развязанными. Но зато теперь вновь открылась возможность скупки крестьянских наделов крупными собственниками.

«И немедленно богатые стали скупать участки у бедных, — говорит Аппиан, — а иной раз под этим предлогом и насильно отнимали их. Положение бедных еще более ухудшилось» (I, 27).

Затем была упразднена аграрная комиссия (вероятно, в 119 г.). Тогда же было установлено, что государственные земли не подлежат дальнейшим переделам и что участки государственной земли в рамках законной нормы, находящиеся в руках посессоров, являются их полной собственностью. Однако такие участки были обложены особым налогом. Суммы, полученные отсюда, подлежали раздаче народу.

Наконец, вероятно, в 111 г., было отменено и это последнее ограничение частной собственности. По закону народного трибуна Спурия Тория (lex Thoria)¹, подытожившему предыдущее законодательство, все бывшие

¹ Как указано в примечании на с. 367, авторство и время этого замечательного документа являются спорными.

государственные земли, независимо от того, являлись ли они мелкими наделами, полученными по *lex Sempronia*, или крупными участками в рамках лимитов, установленных тем же законом (500—1 тыс. югеров), объявлялись частной собственностью, не подлежащей ни дальнейшим переделам, ни обложению. В будущем частным лицам запрещалось занимать государственные земли, которые исключительно должны были сдаваться в аренду цензорами или служить общественными пастбищами. Чтобы задобрить мелких собственников, для бесплатного пользования пастбищем был установлен очень низкий максимум: 10 голов крупного и 50 голов мелкого скота.

Таким образом, окончательным результатом аграрной реформы оказалось полное торжество частной собственности на землю. Причины этого лежали не столько в реакции, сколько в экономике. В конце II в. до н. э., в эпоху расцвета рабовладельческого строя, нельзя было искусственно возродить мелкое сельское хозяйство, и сама жизнь отменяла те утопические элементы, которые были в аграрной реформе. Исторические результаты реформы в известной степени оказались противоположными тем целям, которые ставили перед собой реформаторы. Хотя положение римского крестьянства на некоторое время улучшилось, аграрный вопрос не был решен и, заметим, не мог быть решен в рамках рабовладельческой системы. Наоборот, превращение значительной части государственных земель в частную собственность только развязало игру экономических сил и облегчило процесс концентрации земли.

Значение деятельности братьев Гракхов в истории Рима было очень велико. Их реформы ускорили развитие производительных сил и содействовали укреплению рабовладельческого строя. Разделом большей части государственных земель, выводом колоний, улучшением путей сообщения они помогали развитию частной собственности, торговли и денежного хозяйства. Они подготовили вопрос о включении италиков в состав римского гражданства и вплотную подошли к его решению. Их реформы укрепили экономические и политические позиции всадничества, окончательно обособив его от нобилитета. Гракхи внесли значительные улучшения в римский государственный аппарат путем административных и конституционных реформ. При них римская демократия достигла высшей точки своего расцвета. Одно мгновение могло показаться, что сенаторской олигархической республике нобилей приходит конец и ее сменяет развитая античная демократия типа афинской.

В свете этих фактов и соображений вопрос о том, были ли Гракхи революционерами, является в значительной мере праздным. Конечно, они не были революционерами в строгом смысле этого слова, так как не собирались уничтожать рабовладельческий строй и заменять его какой-нибудь другой социальной системой. Наоборот, цель их реформ в конечном счете состояла в укреплении этого строя. Но, выступая против существующей олигархической системы во имя демократии и выходя в своей политической деятельности далеко за конституционные рамки, они независимо, быть может, от своих субъективных намерений действовали как революционеры.

Почему же Гракхи погибли, а их реформа не переросла в демократическую революцию и не была доведена до конца? Причины в конечном счете нужно искать в слабости италийской демократии. Во-первых, как всякая античная демократия она была ограничена, так как не включала в себя основную массу трудового населения — рабов. Во-вторых, демократия Италии страдала от глубокого внутреннего противоречия: противоречия между гражданами и негражданами, римлянами и италиками. Как раз в это противоречие уперлось демократическое движение Гракхов, и именно оно помешало ему перерасти в общеиталийскую демократическую революцию. И в дальнейшем эти специфические черты италийской демократии будут служить оковами для развертывания подлинной народной революции.

ГЛАВА XXI

КРИЗИС КОНЦА II в.

Кризис, охвативший римское общество к концу II в., проявился даже в военной области, где римляне всегда имели неоспоримое превосходство над врагами. Война в Африке с царем Нумидии Югуртой затянулась на долгие шесть лет (111—105 гг.), выявила продажность многих римских нобилей и полководцев. Правда, именно на этой войне началась славная политическая и полководческая карьера Гая Мария и Луция Суллы. Новым испытанием для Мария стала борьба с варварскими племенами кимвров и тевтонов, двинувшимися с севера к границам Италии. Гай Марий с честью выдержал это испытание, в двух сражениях разгромив тевтонов и кимвров (102—101 гг.). Одновременно с этими событиями в Риме поднялась новая волна демократического движения во главе с народным трибуном Луцием Аппулеем Сатурнином. Гай Марий сначала поддержал выступление Сатурнина, но в решающий момент предал союзника, и в 100 г. во время вооруженного противостояния в самом Риме Сатурнин и его сторонники были убиты.

111—105 гг. — Югуртинская война.

104—100 гг. — бессменное консульство Гая Мария.

103 г. — закон Сатурнина «об оскорблении величия римского народа».

102—101 гг. — разгром тевтонов и кимвров.

100 г. — гибель Сатурнина.

Югуртинская война

Крайняя реакция, воцарившаяся в первое время после гибели Гая Гракха, в дальнейшем начинает несколько смягчаться. Наиболее дальновидная и гибкая часть нобилитета идет на компромисс со всадничеством, которое благодаря судебной реформе получило в свои руки сильное политическое оружие. В духе этого компромисса происходит и ликвидация аграрной реформы, связанная с некоторыми подачками народной массе. Демократическое движение, получившее в 121 г. столь сильный удар, долго не могло

оправиться. Оно вырождается и мельчает. Народные трибуны этого периода не идут дальше незначительных мер: второстепенных демократических законов или судебных преследований наиболее ненавистных фигур реакции.

Конечно, такая политика малых дел не могла положить конец господству той группы нобилитета, которая благодаря мелким уступкам оппозиции цепко держалась за власть в течение более чем 10 лет. Эта группа была невелика. Руководящую роль среди нее играли несколько аристократических семей, в особенности семья Цецилиев Метеллов. К ней принадлежал и самый крупный деятель эпохи принцепс сената Марк Эмилий Сквавр, женатый на дочери одного из Метеллов.

Правящая олигархия вела чисто семейственную политику, допуская к власти только своих. Правда, когда-то и Сципионы вели такую же политику. Но какая разница между той эпохой и этой! Послеграховская олигархия думает только о наживе, и ее политика отличается полной беспринципностью. Непотизм, тесные рамки правящей группы и отсутствие подлинного контроля породили страшную коррупцию, охватившую сверху донизу весь государственный аппарат: взятки брали все, начиная от сенаторов и кончая последним центурионом.

Нигде этот страшный упадок не сказался так ясно, как в армии. Внешняя политика велась чрезвычайно вяло и беспомощно и испытала ряд позорных неудач. В войске царил полный развал. С каждым годом все труднее становилось производить наборы из-за прогрессирующей пролетаризации крестьянства. В войсках был постоянный некомплект, а контингенты новобранцев по своему морально-политическому уровню никуда не годились. Дисциплина страшно упала: воины массами дезертировали, перебежали к неприятелю, занимались грабежами. Командный состав был еще хуже. Офицеры брали взятки с неприятеля и проводили время в кутежах. В лагерях находилось множество проституток, офицерских слуг, торговцев и т. п. Легко представить, как это отражалось на боеспособности когда-то непобедимой римской армии.

В таком положении прежде всего, конечно, была виновата реакция. Но не только она. Причины упадка римской военной системы лежали глубже. Гражданское ополчение отживало свой век. Построенное на имущественном цензе и на временных призывах, оно уже не соответствовало больше условиям эпохи. Экономическая деградация средних слоев гражданства лишала войско его основных контингентов, а периодичность службы не давала возможности поднять военную технику на должную высоту. Непрерывные войны II в. требовали постоянной армии, а не гражданского ополчения. В этом состояло основное противоречие.

Уже позорная осада Карфагена и события под Нуманцией прозвучали тревожным сигналом. Но только Югуртинская война (111—105 гг.) с полной ясностью показала ту пропасть, в которую катилась римская военная и государственная система, и взорвала застоявшуюся политическую атмосферу.

Война с нумидийским царем Югуртой была, в сущности, не слишком крупной войной колониального типа. Но обстоятельства, при которых она

протекала, превратили ее в крупнейшее политическое событие и сделали исходным пунктом нового подъема демократического движения.

Войне предшествовали следующие факты. В 118 г. в Нумидии умер царь Миципса, сын Масиниссы, оставив своими наследниками двух родных сыновей Адгербала и Гиempсала и усыновленного племянника Югурту.

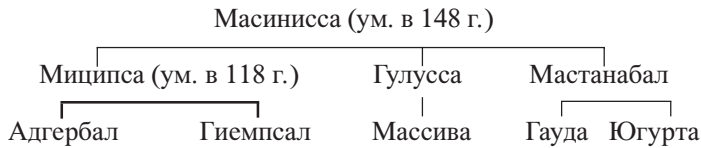

Царство было завещано неделимым. Между братьями начались ссоры, и римское правительство, по традиции «опекавшее» Нумидию, отправило в Африку консула 118 г. М. Порция Катона, сына Катона Цензора. Консул разделил Нумидию между сонаследниками под предлогом их несогласия друг с другом, но с тайной целью еще более обострить раздоры.

Югурта считал себя обиженным. Он был достойным внуком Масиниссы. Красавец, отважный воин, неутомимый охотник, энергичный и умный администратор, кумир нумидян, Югурта вместе с тем был необычайно хитер, жесток и коварен. В 117 г. Гиempсал пал от руки подосланных им убийц. Адгербал опустошил владения Югурты, но был им разбит и бежал под защиту римлян: сначала в провинцию Африка, а затем в Рим. Адгербал попросил помощи у сената, но одновременно с ним в Риме появились послы Югурты с подарками для влиятельных сенаторов (116 г.). В Нумидию была отправлена сенаторская комиссия во главе с убийцей Гая Гракха Л. Опимием. Она поделила царство между соперниками, отдав Адгербалу восточную часть со столицей Нумидии г. Циртой, а Югурте — западную.

Югурта сделал вид, что недоволен разделом. Весной 113 г. он вторгся в царство Адгербала и осадил Цирту, где было много италийских купцов. Адгербал умолял Рим о помощи. Сенат отправил в Африку одну за другой две комиссии (во главе второй стоял сам М. Эмилий Скавр). Но подкупленные Югуртой, они вернулись в Рим, ничего не сделав.

Осада Цирты длилась уже 15 месяцев. Адгербал потерял всякую надежду на римскую помощь и по требованию италиков, измученных осадой, сдал город Югурте под условием сохранения жизни горожанам. Но Югурта коварно нарушил обещание. Адгербал был распят на кресте, а все мужское население города, взятое с оружием в руках (в том числе и италики), перебито.

Это переполнило чашу терпения римского общества. Особенно негодовали всадники, так как много римских купцов погибло в Цирте, и Нумидия, очевидно, ускользала из цепких рук публиканов и ростовщиков. Под давлением всадничества Югурте в 111 г. была объявлена война. Консул этого года Л. Кальпурний Бестия, в прошлом гракханец, повел в Нумидии успешное наступление четырьмя легионами. Однако Югурта с помощью

подкупа и ценой уплаты ничтожной контрибуции добился мира, сохранив полностью свое царство.

Возмущение римских демократических кругов достигло крайней степени. Народный трибун Гай Меммий при поддержке всадничества добился вызова Югурты в Рим зимой 111/10 г. Царю была дана гарантия неприкосновенности. В народном собрании Меммий начал допрос Югурты. Но едва он задал ему первый вопрос, как другой трибун, Г. Бебий, подкупленный Югуртой, наложил вето на ответ царя.

Дело начало приобретать совершенно скандальный характер. Пока в сенате шли прения о кассации мирного договора, Югурта не терял времени даром. В Риме проживал Массива, племянник Миципысы, предъявивший в сенате права на нумидийский престол. Один из приближенных Югурты убил опасного претендента, а когда против него было возбуждено уголовное преследование, он с помощью Югурты бежал из Рима.

Это новое преступление заставило сенат принять постановление о высылке Югурты из Рима. Говорят, что когда царь выехал из города, он несколько раз оборачивался назад и наконец воскликнул: «Продажный город, который скоро погибнет, если найдет покупателя!».

Военные действия возобновились. Разложившаяся римская армия, руководимая бездарными и продажными полководцами, была совершенно небоеспособна. Римляне потерпели позорное поражение под г. Сутулом. Армия капитулировала и должна была пройти под ярмом, а римский командующий Авл Постумий Альбин заключил мир с Югуртой на условии, что римские войска в десятидневный срок очистят Нумидию (начало 109 г.).

Успехи Югурты поставили под удар власть римлян в Африке, так как североафриканские племена стали объединяться вокруг нумидийского царя во имя изгнания ненавистных чужеземцев. В Риме царило крайне тревожное настроение. Была создана чрезвычайная комиссия для расследования позорных событий в Африке. Ряд лиц, особенно сильно скомпрометировавших себя, подверглись изгнанию (в числе их и Л. Опимий). Мирный договор, заключенный с Югуртой Авлом Постумием, был касирован.

В 109 г. в Африку послали консула Квинта Цецилия Метелла. Хотя он принадлежал к правящей олигархической клике, но, как редкое исключение, был честным и способным человеком. Своими легатами он не побоялся назначить людей незнатного происхождения. Среди них находился и Гай Марий, выслужившийся из простых воинов. Прибытие Метелла в Африку резко улучшило положение. Югурта в военном отношении не представлял опасности для сколько-нибудь приличной регулярной армии. Поэтому, когда Метелл восстановил дисциплину в своих войсках, ему удалось нанести нумидиянам решительное поражение на р. Мутуле и загнать Югурту в глухую часть страны.

Тогда нумидийский царь предложил Метеллу мир ценой уплаты огромной контрибуции, но консул потребовал безусловной сдачи. Война продолжалась. Метеллу продлили полномочия на 108 г. Однако военные действия в Африке затягивались, так как Югурта, пользуясь условиями местности, начал партизанскую войну и ускользал от преследований. Это

вызвало новое недовольство всадников, которые обвиняли оптиматов¹, в частности Метелла, в искусственном затягивании войны. Партийная борьба в особенности обострилась, когда сенат продлил полномочия Метелла и на 107 г. Тогда популяры при поддержке всадников выставили кандидата в консулы Мария.

После разрушения Карфагена в 146 г. римляне полагали, что никогда более не встретят достойного противника в Африке и что никто не поставит под сомнение их владычество на этом континенте. Однако они ошиблись. Такой противник нашелся, и им стали не столько даже нумидийцы, сколько их вождь Югурта, вдохновивший свой народ на борьбу с римлянами.

Югурта был внуком Масиниссы и во всех отношениях оказался достойным своего великого деда. Саллюстий посвятил специальное сочинение войне с Югуртой, в котором следующим образом характеризует нумидийского царя: «У Миципсы были сыновья Адгербал и Гиеспсал, а сына Мастанабала Югурту, которого Масинисса как прижитого от наложницы оставил частным лицом, он держал у себя в доме, воспитывая его наравне с собственными сыновьями.

Когда Югурта вырос, он, в расцвете сил, красивый лицом и еще более выдающийся умом, не опустился до развращающих роскоши и праздности, но, по обычаю своего народа, скакал верхом, метал копье, состязался со сверстниками в беге, и, хотя он всех превосходил славой, все его любили. Кроме того, он проводил много времени на охоте, первым или одним из первых поражал льва или иного дикого зверя; больше всех делал, меньше всех говорил о себе. Миципса вначале этому радовался, полагая, что доблесть Югурты прославит его царствование; однако поняв, что при его преклонных летах и при молодости его сыновей юноша приобретает все больше влияния, он, весьма озабоченный этим, над многим стал задумываться. Его страшила человеческая натура, жадная до власти и неудержимая в исполнении своих желаний; кроме того, возраст его и возраст его сыновей, позволяющий даже скромному человеку в надежде на добычу встать на превратный путь; наконец, разгоревшаяся в нумидийцах преданность Югурте, которая, устранив от предательски такого мужа, могла бы, как он опасался, привести к мятежу или войне.

Столкнувшись с этими затруднениями и понимая, что человека, столь удобного народу, ему не устранить ни силой, ни хитростью, поскольку Югурта был храбрым воином и стремился к воинской славе, Миципса решил подвергнуть его опасностям и так испытать судьбу. И вот во время Нумантийской войны, посылая римскому народу вспомогательные войска — конницу и пехоту, Миципса, рассчитывая на

¹ В эту эпоху получают распространение названия оптиматы (optimates — знатные) для обозначения нобилитета и популяры (populares) для народной партии.

то, что Югурта, либо кичась своей доблестью, либо из-за свирепости врагов, скорее всего, погибнет, назначил его начальником нумидийцев, которых он посылал в Испанию. Но все обернулось совсем не так, как он думал. Ибо, как только Югурта, обладавший быстрым и острым умом, узнал характер Публия Сципиона, тогда командовавшего римлянами, и повадки врагов, он ценой многих трудов и многими стараниями, а кроме того, беспрекословно повинувшись Сципиону и часто подвергаясь опасностям, вскоре стал настолько известен, что наши горячо полюбили его, нумантинцам же он внушал величайший ужас. И в самом деле, — это необычайно трудно — он был в бою храбр и разумен в совете; второе обыкновенно делает предсудительного боязливым, первое — отважного опрометчивым. И вот командующий стал поручать Югурте чуть ли не все трудные дела, считать его одним из своих друзей, с каждым днем ценить его все больше и больше, так как и советы, и действия его всегда приносили удачу. К этому присоединялись щедрость души и изощренность ума, и этим Югурта приобрел близкую дружбу многих римлян» (Саллюстий. Югуртинская война, 5—7, пер. В. О. Горенштейна).

Знание римской армии, полученное во время командования вспомогательным контингентом, очень пригодилось Югурте тогда, когда он выступил с оружием в руках против римлян. Самое чувствительное поражение Югурта нанес римской армии во главе с Авлом Постумием Альбином в начале 109 г.: «Югурта же, убедившись в тщеславии и неопытности легата, коварно подстрекал его безрассудство, каждый раз направлял к нему гонцов с просьбами о пощаде, а сам, будто избегая его, водил свое войско по лесистым местностям и тропам. Наконец, подав Авлу надежду на соглашение, Югурта склонил его, сняв осаду Сутула, последовать за ним в отдаленные местности, сделав вид, словно отступает. Тем временем Югурта с помощью лазутчиков денно и ночно пытался разложить римское войско, подкупая центурионов и начальников турм: одних, чтобы они перешли на его сторону, других, чтобы по данному им знаку они покинули свои посты. Сделав все, что задумал, он поздней ночью внезапно окружил лагерь Авла крупными силами нумидийцев. Римские солдаты, потревоженные неожиданным падением, одни хватались за оружие, другие прятались, третьи ободряли перепугавшихся; смятение царило повсюду. Врагов было множество, ночное небо заволочло тучами, опасность грозила с двух сторон; что было безопаснее — бежать или оставаться на месте — не знал никто. Из тех, кого мы назвали подкупленными, одна когорта лигурийцев с двумя турмами фракийцев и несколькими простыми солдатами перешла на сторону царя, а центурион-примипил третьего легиона позволил врагам пройти через укрепления, которые должен был оборонять, и туда ворвалось множество нумидийцев. Наши, ударившись в позорное бегство (большинство, бросив оружие), заняли ближайший холм.

Ночь и грабеж в лагере задержали врагов и помешали им воспользоваться победой. На другой день Югурта объявляет Авлу во время переговоров: хотя он, отрезав Авла и его войско, угрожает им голодом и оружием, все же, памятуя о превратности судьбы, он, если Авл заключит с ним договор, никому не причинит вреда и лишь проведет всех под ярмом; кроме того, Авл должен покинуть Нумидию в течение десяти дней. Хотя эти условия были тяжелыми и унижительными, все же, раз уж приходилось выбирать между ними и смертью, мир был заключен, как того желал царь» (Саллюстий, 38).

Марий, Сулла и окончание Югуртинской войны

Гай Марий родился в середине II в. около г. Арпина в бывшей области вольсков. По-видимому, он происходил из зажиточной деревенской семьи. Марии были наследственными клиентами Геренниев, но были связаны также и с домом Цецилиев Метеллов. Гай выдвинулся под Нуманцией, где служил рядовым воином. Сам Сципион обратил внимание на его храбрость и дисциплинированность. Поддержка Метеллов помогала Марию в его дальнейшей карьере. В 119 г. он занимал должность народного трибуна и провел несколько мелких законов, один из которых улучшал контроль при голосовании в народном собрании. Это создало Марию популярность в демократических кругах. Вскоре он женился на девушке из знатного рода Юлиев. Несколько удачных спекуляций улучшили материальное положение Мариа и доставили ему связи со всадническими кругами. В 115 г. он — претор, затем — наместник Дальней Испании. Когда Метелл отправился на войну с Югуртой, он назначил Мариа одним из легатов. В поражении Югурты на р. Мутуле Марий сыграл большую роль и выдвинулся на первое место среди помощников Метелла.

Таково было начало карьеры Мариа, которого блок всадников и популяров выдвинул в консулы на 107 г. Метелл жестоко издевался над своим легатом за его намерение баллотироваться на высшую должность в республике и с большим трудом отпустил его на выборы в Рим.

В избирательной кампании Марий резко и несправедливо нападал на Метелла за его ведение войны. Огромным большинством голосов он был не только избран консулом, но особым постановлением народного собрания¹ ему было поручено ведение войны в Африке. Решение сената о продлении полномочий Метеллу тем самым было отменено.

Сенат разрешил Марию произвести новый набор с тайной мыслью, что он потеряет свою популярность в массах. Однако Марию удалось выйти из затруднения тем, что он стал набирать в войска путем добровольной вербовки людей неимущих, находившихся вне ценовых списков. Это было новшество огромного принципиального значения, в результате которого социальное лицо римской армии совершенно изменилось.

¹ По предложению народного трибуна Гая Манлия Манцина.

Прибыв в Африку, Марий принял командование от смертельно оскорбленного Метелла. Правда, по возвращении в Рим Метелл получил триумф и почетное прозвание Нумидийский. Но это не могло вознаградить его за ту пощечину, которую он получил от своего бывшего легата. Однако и Мария встретили в Африке те же трудности, которые стояли перед Метеллом: Югурта ускользал из его рук, а пока был жив этот опасный противник, римляне не могли оставаться спокойными за Африку. Необходимо было уничтожить всякую возможность возрождения старого Карфагена.

Обстоятельства помогли Марию. Союзником Югурты был его тесть, мавританский царь Бокх. Когда шансы Югурты стали падать, Бокх решил изменить своему зятю. Он известил Мариа, что готов передать в его руки Югурту, если для этого к нему пошлют Суллу.

Луций Корнелий Сулла служил в войске Мариа квестором. Он родился в 132 г. и происходил из знатной, но небогатой семьи. Когда этот изнеженный и прекрасно образованный аристократ, кумир всех дам легкого поведения, прибыл в Африку, грубый Марий принял его довольно холодно. Но Сулла быстро снискал всеобщую любовь и уважение своей веселостью, радушием и совершенно исключительной храбростью. Бокх знал Суллу по рассказам своих прежних послов к Марию. Марий долго колебался, прежде чем согласиться на предложение мавританского царя. У римлян были сильные подозрения, что Бокх ведет двойную игру, и Марию было жаль отдавать в его руки своего самого знатного, способного и храброго офицера. Наконец, он решил принять предложение Бокха, и Сулла согласился взять на себя опасное поручение. В сопровождении сына Бокха Сулла прошел через лагерь Югурты и явился к мавританскому царю. Начались длинные переговоры. Бокх никак не мог решить, выдать ли ему Югурту Сулле или Сулле Югурте. Наконец, трезвый расчет и убеждения Суллы взяли верх. Бокх вызвал Югурту на свидание под предлогом, что он передаст ему римлянина. Нумидийский царь и его свита, по условию, должны были явиться без оружия. Когда они прибыли в назначенное место, на них из засады бросился отряд мавританцев. Спутников Югурты перебили, а сам он, закованный в цепи, был доставлен Суллой в римский лагерь (начало 105 г.).

Так закончилась Югуртинская война. Она принесла славу не только Марию, но и Сулле. С этого момента зародилась личная неприязнь Мариа к Сулле, превратившаяся потом в страстную ненависть.

Когда в Риме было получено известие, что война с Югуртой закончилась, а нумидийского царя в оковах везут в Италию, Марий на выборах 105 г. был заочно избран в консулы на 104 г. с назначением ему провинции Галлия. Там в этот момент создалось чрезвычайно опасное положение: две римские армии почти полностью были уничтожены на нижнем течении Роны.

1 января 104 г. Марий отпраздновал триумф, и в тот же день Югурта был задушен в тюрьме как враг римского народа.

Нумидию разделили на две части: западную половину отдали Бокху, а восточную — слабоумному сводному брату Югурты Гауде. После триумфа Марий отправился на север.

Именно Югуртинская война выдвинула на политическую сцену двух выдающихся римлян — Гая Мария и Луция Корнелия Суллу — вначале соратников, затем непримиримых врагов. Саллюстий дает лаконичные, но яркие характеристики обоим.

Сначала Марию: «В это же время Гаю Марию, по какому-то поводу принесившему в Утике умиловительную жертву богам, гаруспик предсказал великое и чудесное будущее: поэтому пусть он совершает то, что задумал, полагаясь на богов, пусть возможно чаще испытывает судьбу, и все окончится благополучно. Между тем Мария уже давно мучила мечта стать консулом, для чего у него, за исключением древности происхождения, были в избытке все другие качества: настойчивость, честность, глубокое знание военного дела, величайшая храбрость на войне, скромность в мирное время, презрение к наслаждениям и богатствам, жадность к одной лишь славе. Родившись и проведя все детство в Арпине, он, едва возраст позволил ему носить оружие, проявил себя на военной службе, а не в занятиях греческим красноречием и не в удовольствиях городской жизни. Так его ум, благодаря честным занятиям нетронутый, созрел в короткое время. И вот, когда он впервые добивался от народа должности военного трибуна, то, хотя почти никто не знал его в лицо, все трибы за его подвиги отдали ему голоса. Затем одну за другой он достиг и других магистратур и, облеченный властью, всегда действовал так, что его признавали достойным более высокой должности, чем та какую он исполнял» (Югуртинская война, 63).

Позднее — Сулле: «Сулла принадлежал к знатному патрицианскому роду, к его ветви, уже почти угасшей ввиду бездеятельности предков. В знании греческой и латинской литературы он не уступал ученым людям, отличался огромной выдержкой, был жаден до наслаждений, но еще более до славы. На досуге он любил предаваться роскоши, но плотские радости все же никогда не отвлекали его от дел; правда, в семейной жизни он мог бы вести себя более достойно. Он был красноречив, хитер, легко вступал в дружеские связи, в делах умел необычайно тонко притворяться; был щедр на многое, а более всего на деньги. И хотя до победы в гражданской войне он был счастливейшим из всех, все-таки его удача никогда не была большей, чем его настойчивость, и многие спрашивали себя, более ли он храбр или более счастлив... Кроме того, он приветливо заговаривал с солдатами, многим по их просьбе, а иногда и по собственному почину оказывал услуги, сам же неохотно принимал их и воздавал за них быстрее, чем отдают долг; он ничего не требовал ни от кого и старался, чтобы больше людей было у него в долгу. То шуточно, то серьезно говорил он с людьми самого низкого звания; в трудах, походе и караулах неизменно участвовал и при этом не задевал доброго имени консула или иного уважаемого человека, как бывает при дурном честолюбии; он только не терпел, чтобы кто-нибудь превзошел его в советах или в делах, сам же очень многих оставлял позади» (там же, 95—96).

Кимвры и тевтоны. Военная реформа Мария

Еще в 113 г. на северо-восточных подступах к Италии появился новый враг. Это была большая группа племен, главную массу которых составляли кимвры, племя, вероятно, германского происхождения, вышедшее с берегов Балтийского моря. Но эта группа включала и кельтские элементы. Огромная орда двигалась вместе с женщинами и детьми, со всей своей утварью и скотом. Жилищем служили повозки. Они же в случае надобности играли роль укрепленного лагеря. Военный строй и вооружение кимвров были довольно примитивны. Они нападали на врага сплоченной массой, причем воины переднего ряда в опасных битвах связывали себя веревками. Кимвры были страшны своей храбростью, граничившей с полным презрением к смерти, стремительностью натиска и своей массой.

В 113 г. кимвры подошли к проходам в Северо-Восточных Альпах. Навстречу им выступил консул Гней Папирий Карбон с большим войском. Он приказал кимврам удалиться с территории дружественного Риму племени таврисков. Кимвры повиновались: от вторжения в Италию их удерживал страх перед римлянами. Но Карбон жаждал дешевой победы и решил заманить варваров в ловушку. Проводникам из местных жителей было приказано завести кимвров в засаду, где на них напали римляне (около г. Норей в теперешней Каринтии). Вероломство Карбона было жестоко наказано: римляне понесли огромные потери, и если бы не страшная гроза, прекратившая битву, все римское войско было бы уничтожено.

Однако и после своей победы кимвры не пошли в Италию. Они повернули на запад, перешли Рейн и появились на Верхней Роне. Возможно, что именно в этот период с севера появилось другое германское племя — тевтоны, и соединилось с кимврами. В Галлию был послан консул 109 г. Марк Юний Силан. Он попытался напасть на пришельцев, был разбит и даже потерял лагерь.

Варвары и на этот раз не использовали своего успеха. Только в 105 г. они появились на Нижней Роне, по-видимому, с намерением вторгнуться в Италию. Против них действовали две римские армии: одна под начальством консула Гнея Маллия Максима, другая — проконсула Квинта Сервилия Цепиона. Римские командующие враждовали друг с другом: более знатный Цепион не желал исполнять приказаний Максима, который в качестве консула был выше рангом. В результате этих раздоров обе армии, одна за другой, были уничтожены близ г. Араузиона (Оранж) осенью 105 г.

К счастью для римлян, они имели дело с врагом, поступки которого не всегда были понятны с точки зрения обычной стратегии. Вместо того чтобы немедленно вторгнуться в Италию, варвары принялись опустошать область галльского племени арвернов. Затем кимвры направились в Испанию, а тевтоны — в Северную Галлию. Рим получил два года передышки.

Результатом поражения при Араузионе явился новый подъем демократического движения. Он выразился в ряде судебных процессов против виновников разгрома: Цепион, Маллий и много других лиц были осуждены. Консулом на 104 г. заочно избрали Мария, который после триум-

фа над Югуртой прибыл на Рону и стал готовить свои войска для предстоящей борьбы. При нем было несколько опытных офицеров, среди которых находились Сулла, Квинт Серторий, будущий вождь испанского восстания, и др.

В этот период получила завершение военная реформа, начатая Марием еще в 108—107 гг. О социально-политической стороне реформы мы уже кратко говорили выше. Марий начал набирать в свои войска посредством добровольной вербовки пролетариев, а также внеиталийских союзников Рима и провинциалов. Это в конечном результате привело к тому, что римское войско из гражданского ополчения превратилось в профессиональную армию, почти не связанную с производительными классами римского общества. (Что, само собой разумеется, вовсе не означало, что новая армия перестала быть классовой организацией рабовладельческого общества в целом.) Эта армия имела собственные кастовые интересы, жила на свое жалованье и на свою долю в военной добыче. Победоносный полководец (*imperator*) мог повести такую армию, куда ему было угодно. Опираясь на нее, он становился политической силой, с которой нельзя было не считаться. Профессиональная армия, выросшая из реформы Мария, и стала главным орудием ниспровержения республики.

Новый принцип комплектования армии давал возможность значительно удлинить сроки военной службы, так как солдаты почти не были связаны с производством и служба явилась для них главным средством к жизни¹. Поэтому значительно поднялась выучка каждого отдельного воина и армии в целом. Марий во время пребывания на Роне систематически тренировал свои войска, приучая их к длительным переходам и к земляным работам². Саперный инструмент становится необходимой принадлежностью воина. Вооружение унифицируется. Копье (*hasta*) выходит из употребления, но зато вся тяжелая пехота получает на вооружение усовершенствованный *pilum*. Легкая пехота из граждан исчезает, заменяясь специализированными частями, набравшимися в провинциях (например, балеарские пращники). Гражданская конница также целиком заменяется провинциальными и союзными контингентами.

Изменение социального состава армии и необходимость поднять ее боеспособность повлекли за собой большие изменения в организации и тактическом построении легиона. Окончательно входит в употребление

¹ Профессионализация армии еще не означала ее превращения сразу в постоянную армию в точном смысле слова. Система гражданского ополчения оставалась. Для каждой новой кампании войска по-прежнему набирались вновь и по окончании ее распускались. В последнем случае солдаты до нового набора превращались в люмпен-пролетариев. В конце Республики благодаря непрерывным внешним и внутренним войнам такие мирные интервалы становились все реже и реже. Фактически солдаты оставались на постоянной службе. Император Август легализовал такое положение, официально перейдя от гражданского ополчения к постоянной армии.

² Так, войсками Мария был прокопан канал в устье Роны, облегчивший транспорт из Италии.

новое подразделение легиона — когорта, состоящая из трех манипулов¹. Это значительно повышает маневренность легиона. Старое построение тремя линиями (гастатов, принципов и триариев), основанное на различных степенях подготовки воинов, больше не вызывается необходимостью, так как тренировка каждого бойца теперь была более или менее одинаковой. Поэтому, хотя построение легиона тремя линиями остается, назначение его совершенно меняется.

Обычно (но не обязательно) в первой линии помещалось 4 когорты, во второй и третьей — по 3. Когорты располагались в шахматном порядке. В каждой когорте манипулы стояли рядом друг с другом: на правом фланге — манипул триариев, в центре — принципов, на левом фланге — манипул гастатов. В манипуле вторая центурия помещалась в затылок первой. Нормальный (полный) состав легиона был 6 тыс. человек, когорты — 600, манипула — 200, центурия — 100 человек.

Реформа Мария придала римскому войску ту организацию, которую оно в основном сохранило на всем протяжении Республики и в первые столетия Империи.

В 104 и 103 г. Марий дважды подряд избирался консулом (в 104 г. снова заочно). Впрочем, его избрание на 102 г. прошло не без затруднений. Неслыханный прецедент, когда одно и то же лицо три года подряд избирается консулом (причем избрание на 102 г. явилось четвертым по счету), вызвал сильное противодействие даже в народном собрании. Однако влиятельному народному трибуну 103 г. Луцию Аппулею Сатурнину удалось добиться избрания Мария.

В 102 г. кимвры и тевтоны вновь появились на горизонте. Кимвры, встретив упорное сопротивление кельтиберов, покинули Испанию и двинулись в Северную Галлию, где соединились с тевтонами. После того как варвары были отбиты храбрым племенем белгов, их вожди решили наконец напасть на Италию. Для этого они разделились на две части: тевтоны должны были вторгнуться через западные альпийские проходы или вдоль лигурийского побережья, кимвры же собирались проникнуть в Италию через знакомые им по прежней кампании северо-восточные проходы.

Марий в это время находился в Риме. Узнав о появлении врагов, он спешно вернулся на Рону. Второй консул 102 г. Квинт Лутаций Катул остался в Цизальпинской Галлии для встречи кимвров.

Марий ждал тевтонов в сильно укрепленном лагере на Роне, при впадении в нее Изары². Место было выбрано удачно, так как лагерь закрывал дорогу и к альпийским горным перевалам, и к побережью. Три дня варвары безуспешно штурмовали римский лагерь, неся большие потери. Наконец, они прекратили штурм и, обойдя лагерь, двинулись на юг, направляясь прямо в Италию.

¹ У италийских союзников когорта существовала и раньше. В римской пехоте она появляется sporadически еще до Мария.

² По другим предположениям — значительно южнее, при впадении в Рону р. Друенции.

У Мария хватило выдержки спокойно пропустить врагов, которые в течение нескольких дней с оскорбительными возгласами двигались мимо римлян. Когда тевтоны ушли вперед, Марий снялся с лагеря. Двигаясь быстрыми маршами, он обходными путями опередил медленно идущую орду и достиг Секстийских Вод (Aquae Sextiae, теперь г. Экс), местечка, расположенного к северу от Массилии. Таким образом, путь варварам был закрыт. Римляне разбили лагерь на высоком берегу небольшой реки. Авангард неприятеля, состоявший из племени амбронов, вероятно, родственного тевтонам, не дожидаясь прихода главных сил, атаковал позиции Мариа и был разбит наголову. День или два спустя подошли тевтоны. Завязалась долгая и жаркая битва. Несмотря на огромное неравенство сил (у Мариа едва ли было больше 30—40 тыс.), боевые качества новой римской армии обеспечили ей блестящую победу. Не менее 100 тыс. тевтонов было убито или взято в плен. Спасти в неприятельской стране никому не удалось. Много тевтонских женщин покончило жизнь самоубийством (лето 102 г.).

В это время кимвры уже проникли в Северо-Восточную Италию. Катул не сумел удержать их в горных проходах Альп и отступил на правый берег По. Вся Транспаданская Галлия оказалась в руках варваров. Однако они не спешили двигаться на юг и зиму 102/01 г. провели на отдыхе, наслаждаясь непривычным для них климатом и удобствами культурной жизни. Это дало возможность римлянам объединить свои силы. Победоносная армия Мариа была переброшена в долину По и соединилась с войсками Катула. Сам Марий после непродолжительного пребывания в Риме, где был избран консулом на 101 г. в пятый раз, прибыл на театр военных действий.

На равнине около г. Верцелл, в верховьях По, произошла битва, в которой римляне широко использовали свою конницу. Кимвров постигла та же судьба, что и тевтонов за год до этого: не менее 65 тыс. их было уничтожено, уцелевшие попали в плен и наполнили собой невольничьи рынки (лето 101 г.), Италия наконец вздохнула свободно. Марий стал самым популярным человеком в Риме. Даже его политические враги должны были признать, что он спас Италию.

Преобразования, произведенные в римской армии в конце II в., справедливо связывают с именем Гая Мариа. Знаменитый исследователь военного искусства Ганс Дельбрюк, анализируя самые важные изменения в организации армии, способах ее комплектования, достигнутые в результате реформы, выделяет следующие моменты: «Когортная тактика является высшей точкой, которой достигла древняя пехота в развитии искусства боя. С тех пор все зависит от искусства полководца, которому уже не требуется изобретать новые формы строя, а нужно только применять и развивать установившиеся. Основой когортной тактики явилось профессиональное войско, заменившее гражданское. Вплоть до Мариа комплектование производилось еще по старым правилам, хотя сущность последних и изменилась... Марий сразу положил конец всем этим древним формам на-

бора и утвердил систему вербовки солдат. Чем больше капитализм, с одной стороны, и рабство — с другой превращали средний класс и крестьянство в деклассированный элемент, тем более удобную почву представляла собой Италия для офицера-вербовщика, и Марий не страшился принимать в войско даже рабов (Плутарх. Марий, 9). И теперь всеобщая воинская повинность не только не была отменена законом, но даже впоследствии давала основание для производства набора; что же касается института наемников, то он существовал в армии уже давно и теперь только усилился» (Дельбрюк Г. История военного искусства. Т. I. СПб., 1994. С. 304—305).

Надо полагать, что осуществленные преобразования самым благотворным образом сказались на армии. Боевые качества римской армии, помноженные на полководческое искусство Мария, принесли Риму блестящие победы над тевтонами в 102 г. (в Трансальпинской Галлии у местечка Аквы Секстиевы) и кимврами в 101 г. (у города Верцеллы в Северной Италии). Вот как сражение с кимврами описывает Плутарх (Марий, 25—26): «Бойориг, царь кимвров, с небольшим отрядом подъехал к самому лагерю и предложил Марию, назначив день и место, выйти, чтобы биться за власть над страной. Марий ответил ему, что никогда еще римляне не совещались о битвах с противником, но он сделает кимврам эту уступку; решено было сражаться на третий день, а место было выбрано у Верцелл, на равнине, удобной и для римской конницы, и для развернутого строя варваров. В назначенный срок оба войска выстроились друг против друга. У Катула было 20 300 воинов, у Мария — 32 000... Пехота кимвров не спеша вышла из укрепленного лагеря; глубина строя у них была равна ширине и каждая сторона квадрата имела 30 стадиев. А конница, числом до 15 тысяч, выехала во всем своем блеске, с шлемами в виде страшных, чудовищных звериных морд с разинутой пастью, над которыми поднимались султаны из перьев, отчего еще выше казались всадники, одетые в железные панцири и державшие сверкающие белые щиты. У каждого был дротик с двумя наконечниками, а врукопашную кимвры сражались большими тяжелыми мечами.

Всадники не ударили на римлян прямо в лоб, а отклонились вправо и понемногу завлекли их в промежуток между конницей и выстроившейся левее пехотой. Римские военачальники разгадали хитрость противника, но не успели удержать солдат, которые сразу же бросились вдогонку, едва один из них закричал, что враг отступает. Тем временем варварская пехота приближалась, колыхаясь, точно безбрежное море. Тогда Марий, оmyв руки, поднял их к небу и взмолился богам, обещая принести им гекатомбу; молился и Катул, также воздев руки и творя обеты Судьбе сегодняшнего дня. Рассказывают, что Марий, когда ему во время жертвоприношения показали закланных животных, громко вскричал: «Победа моя!». Но когда завязалось сражение, Мария, как сообщает Сулла, постигло заслуженное наказание. Огромное облако пыли поднялось и, как бывает все-

гда, застлало воинам глаза, и потому Марий, первым двинувшийся преследовать врага и увлекший за собой легионы, упустил противника, пройдя мимо варварского строя, и долго блуждал по равнине; кимвры же по счастливой случайности натолкнулись на Катугла, и самое жаркое сражение шло там, где стоял он и его солдаты, среди которых находился и Сулла, по его собственным словам. Даже солнце, светившее кимврам в глаза, и зной сражались на стороне римлян, ибо варвары, выросшие в туманных, холодных странах, терпеливые к морозу, в жару покрывались обильным потом, задыхались и щитами прикрывали лица, а битва происходила после летнего солнцеворота, по римскому исчислению — в третий день перед календами месяца секстилия, как его тогда называли (теперь он именуется августом).

Пыль, скрыв врага от глаз солдат, увеличила их храбрость, ибо они не видели огромных толп варваров, пока те были далеко, и каждый, сходясь в рукопашную с теми, кто подбегал к нему вплотную, не был устрашен видом остальных врагов. Римские солдаты были так выносливы и закалены, что ни одного из них нельзя было увидеть покрытым потом или задыхающимся, несмотря на духоту и частые перебежки, как об этом, говорят, писал сам Катугл, возвеличивая подвиг своих солдат.

Большая и самая воинственная часть врагов погибла на месте, ибо сражавшиеся в первых рядах, чтобы не разрывать строя, были связаны друг с другом длинными цепями, прикрепленными к нижней части панциря. Римляне, которые, преследуя варваров, достигали вражеского лагеря, видели там страшное зрелище: женщины в черных одеждах стояли на повозках и убивали беглецов — кто мужа, кто брата, кто отца, потом собственными руками душили маленьких детей, бросали их под колеса или под копыта лошадей и закальвались сами. Рассказывают, что одна из них повесилась на дышле, привязав к щиколоткам петли и повесив на них своих детей, а мужчины, которым не хватило деревьев, привязывали себя за шею к рогам или крупам быков, потом кололи их стрелами и гибли под копытами, влекомые мечущимися животными. Хотя они и кончали с собой таким образом, в плен было захвачено 60 тыс. человек, убитых же насчитывалось вдвое больше» (пер. С. А. Ошерова).

Второе восстание рабов в Сицилии

Второе сицилийское восстание рабов началось в 104 г. Эта дата наводит на размышление о том, не стояло ли оно в связи с нападением северных варваров на границы Италии. Действительно, в 105 г. римские армии были уничтожены при Араузионе, а в следующем году вспыхнуло восстание. Едва ли это могло быть случайным совпадением. Слухи о поражении римлян доходили до рабов и будили в них надежды на разрушение ненавистного Рима руками свободных варваров.

Сицилия снова стала ареной огромного движения, близко напоминающего первое восстание. Условия на острове за 30 лет почти не изменились. Хотя разрушение многих латифундий в ходе восстания 136—132 гг. в первое время имело своим результатом некоторое ослабление крупного землевладения и усиление свободной аренды, но это было явлением временным. К 104 г. Сицилия опять сделалась страной жесточайшего рабства, с той только разницей, что среди рабов 104 г. жили славные традиции предыдущего восстания, чего не было в 136 г. Естественно поэтому, что и теперь Сицилия выступила застрельщиком в серии крупных движений рабов конца II в.

Еще до сицилийского восстания было несколько вспышек в Италии. Диодор (фрагменты XXXVI кн.) говорит о раскрытии заговора нескольких десятков рабов близ г. Нуцерии. Около Капуи восстало 200 рабов. Там же имело место более крупное движение. Некто Тит Веттий, сын богатого всадника, безумно влюбленный в одну красивую рабыню, наделал долгов с тем, чтобы ее выкупить. Окончательно запутавшись, он вооружил 400 своих рабов, призвал их к восстанию и провозгласил себя царем. В конце концов у Веттия собралось более 3,5 тыс. человек. Движение стало принимать опасные размеры; его удалось ликвидировать только благодаря измене Веттиева полководца Аполлония.

Мы уже говорили о поводе ко второму сицилийскому восстанию. В связи с наборами, производимыми Марием, выяснилось, что много свободнорожденных римских союзников находится в рабстве. Сенат приказал преторам проверить списки рабов¹. Пересмотром списков занялся и сицилийский наместник Нерва. Более 800 человек было освобождено в течение короткого времени. Но затем Нерва прекратил проверку, подкупленный или, быть может, запуганный рабовладельцами. Надежды на освобождение сменились у сицилийских рабов злобой и отчаянием.

Начались отдельные вспышки, быстро переросшие в грандиозное восстание. Около г. Гераклеи Минойской, на юго-западном побережье острова, 80 рабов устроили заговор и убили своего господина — римского всадника Публия Клония. После этого они бежали из поместья и заняли гору в окрестностях города. К ним стали сбегаться другие рабы. Нерва, у которого, по видимому, не было достаточных сил, не смог подавить движения в самом начале. Скоро число восставших дошло до 2 тыс. человек. 600 солдат из гарнизона Энны, посланных Нервой, были разбиты. В руки рабов попало много оружия. Количество восставших выросло до 6 тыс. человек.

Настала пора создать правильную организацию. Пути для этого были указаны традицией 136 г. На общем собрании восставшие избрали совет, а царем провозгласили раба Сальвия, который, как когда-то Евн, пользовался известностью в качестве искусного гадателя. Избранный царем, он

¹ Этот необычайный либерализм сената объясняется не только необходимостью поддерживать хорошие отношения с союзниками в трудную для республики минуту, но и боязнью, что в случае вторжения варваров вспыхнут чрезвычайно опасные восстания рабов.

принял имя сирийского узурпатора Трифона, который в 40-х гг. II в. захватил в Сирии власть.

Сальвий начал применять новую тактику. Он разделил свое войско на три части, назначив над каждой особого командующего. Им он приказал делать глубокие набеги по всей Сицилии и после них каждый раз встречаться в определенном месте в одно и то же время. Эта тактика дала блестящие результаты: у Сальвия образовалась конница более чем в 2 тыс. всадников, а пехота выросла до 20 тыс. обученных бойцов.

С такими силами Сальвий осадил г. Мурганцию в восточной части острова. Нерва явился на выручку с 10-тысячным отрядом. Ему удалось захватить лагерь рабов, занятых осадой города. Но когда он подошел к Мурганции, рабы неожиданно напали на него с высоких позиций и обратили весь его отряд в бегство. Сальвий приказал щадить врагов, бросавших оружие, благодаря чему захватил в плен около 4 тыс. человек.

Однако взять Мурганцию Сальвию не удалось. Хотя он объявил свободными городских рабов, господа, в свою очередь, обещали им свободу, если они помогут отразить нападение Сальвия. Мургантийские рабы предпочли получить свободу из рук господ и помогали им отбить осаду. После этого Нерва объявил недействительным обещание, данное рабам, и почти все они в конце концов перебежали к Сальвию.

Пока разыгрывались эти события, в западной части острова возник второй очаг восстания. Управляющим одного из имений в области Лилибей был раб, киликиец Афинион, в прошлом, вероятно, пират, подобно Клеону. Он поднял на восстание 200 рабов, находившихся под его начальством. К ним присоединились другие, так что в течение 5 дней вокруг Афиниона собралось более 1 тыс. человек, которые провозгласили его царем.

Афинион обладал выдающимися организаторскими способностями. Он пошел по совершенно новому пути. Комплектуя свое войско, он зачислял в него не всех без разбору, а только наиболее годных к военному делу. Другим рабам Афинион приказывал оставаться на работе в старых хозяйствах, соблюдая полный порядок. Эти бывшие рабовладельческие хозяйства, сделавшиеся теперь свободными, должны были снабжать войско рабов продовольствием и вооружением. Афинион заявлял рабам, будто боги возвестили ему посредством звезд (Афинион имел репутацию опытного звездочета), что он станет царем всей Сицилии и что поэтому необходимо беречь страну и находящиеся в ней богатства как свои собственные.

Эти драгоценные для историка сведения о тактике Афиниона, которые мы находим во фрагментах XXXVI книги Диодора¹, приоткрывают перед нами картину новых социальных отношений, установившихся в охваченных восстанием областях. Эти сведения отчасти совпадают с данными о первом восстании.

Когда у Афиниона собралось войско в 10 тыс. человек, он сделал попытку осадить Лилибей, но потерпел неудачу и снял осаду. Высшей точки восстание достигло тогда, когда Афинион признал Трифона царем, а себя —

¹ Диодор, как указывалось выше, пользовался в этих частях своей «Исторической библиотеки» сочинением Посидония.

только его главнокомандующим. И на этот раз надежды рабовладельцев на ссору между обоими вождями не оправдались¹.

Столицей государства рабов была избрана Триокала², город, лежавший в юго-западной части острова, к северу от Гераклеи. Триокала, и без того почти недоступная благодаря своему природному положению (она лежала на высокой скале), была сильно укреплена Трифоном системой оборонительных сооружений. В организации власти и в распорядках царского двора мы видим любопытное смешение восточных и римских элементов: дворец, построенный по приказанию Трифона, и площадь для народных собраний; совет, назначенный царем «из мужей, отличавшихся рассудительностью»; на царе — тога, окаймленная пурпуром, и широкий хитон, ликторы с секирами «и все остальное, что составляет отличие и служит украшением царской власти»³. Восстанием были охвачены главным образом сельские местности Сицилии. Только в более крупных городах еще с трудом держалась старая власть.

«Жители городов, — говорит Диодор, — едва-едва могли считать своим лишь то, что находилось внутри городских стен, то же, что было за стенами, считали чужим и принадлежавшим рабам в силу незаконного захвата» (там же).

Городские рабы волновались, перебежали к восставшим и каждую минуту готовы были сами поднять восстание, держа господ в величайшем страхе.

Как и во время первого восстания, люмпен-пролетарии воспользовались случаем, чтобы удовлетворить свою страсть к грабегам и разрушениям, внося сильнейший элемент анархии в гораздо более организованное движение рабов.

«Не только рабы, — говорит Диодор, — но и бедняки из числа свободных предавались всевозможным бесчинствам и грабегам, бесстыдно убивая попадающихся им рабов и свободных, чтобы не было свидетелей их безумия» (там же).

Общее расстройство жизни привело к прекращению действия римских судов, что, в свою очередь, увеличивало анархию в стране. Местные власти, пользуясь безнаказанностью, чинили над населением всевозможные насилия и беззакония.

После того как Нерве собственными силами не удалось справиться с восстанием, римский сенат, несмотря на предстоящую войну с кимврами и тевтонами, перебросил в Сицилию в 103 г. армию в 17 тыс. человек под начальством претора Луция Лициния Лукулла. Войско было сборным, со-

¹ Правда, без недоразумений между царем и его командующим дело не обошлось: Трифон, заподозрив Афиниона в заговоре, приказал его арестовать. Но когда римляне начали наступление крупными силами, он освободил Афиниона.

² Триокала — «Трижды прекрасная». По словам Диодора, город получил такое название благодаря трем своим качествам: прекрасной родниковой воде, плодородной почве и неприступному положению.

³ Диодор, фрагменты XXXVI книги.

стоя из римлян, италиков и отрядов из провинциалов и союзников (вифинцев, фессалийцев и др.). Трифон предполагал защищаться в Триокале, но Афинион, освобожденный им из-под ареста, настоял на том, чтобы дать бой в открытом поле. Несмотря на более чем двойное превосходство сил (40 тыс. у Афиниона и 17 тыс. — у Лукулла), рабы были разбиты, потеряв около 20 тыс. человек. Раненный в ноги Афинион остался на поле боя, а Трифон с остатками войска бежал в Триокалу.

Рабы пали духом, и среди них начались разговоры о том, чтобы сложить оружие и снова покориться господам. Однако эти настроения были временными. Одержало верх мнение тех, которые предлагали бороться до последней капли крови. Афиниону, притворившемуся на поле сражения мертвым, удалось ускользнуть от врагов и вернуться к своим. Его появление вдохнуло новое мужество в рабов.

Лукулл явился под Триокалу только через 9 дней после сражения. Взять город штурмом было невозможно. К тому же претор по каким-то непонятным причинам вел себя крайне вяло и скоро отступил от города. Его преемнику, претору Гаю Сервилию, в 102 г. также не удалось добиться каких-либо серьезных результатов¹.

В это время Трифон умер (вероятно, в 102 г.), и его преемником стал Афинион. При нем восстание, по-видимому, приняло еще более широкие размеры. По словам Кассия Диона (фрагмент 93-й), Афинион чуть было не взял Мессану.

Только в 101 г. сенат смог перебросить в Сицилию достаточно крупные силы. Сам консул Маний Аквилей, коллега Мария, прибыл на остров. Это был опытный полководец, которому удалось добиться решительного перелома. Восставшие были разбиты в большом сражении, а Афинион пал в единоборстве с Аквилем. Уцелевшие укрылись в каком-то укрепленном месте, быть может, в той же Триокале. Римляне голодом довели их до сдачи. Только 1 тыс. рабов под началом Сатира продолжали отчаянно сопротивляться. Наконец, и они сдались на условиях сохранения жизни. Аквилей отправил их в Рим гладиаторами. Там, не желая служить забавой для римской черни, они перебили друг друга перед выходом на арену.

Сицилия была «успокоена» настолько основательно, что даже во время восстания Спартака (30 лет спустя) там не возникло сколько-нибудь крупного движения. Однако революционные традиции продолжали жить среди сицилийских рабов, и еще дважды, в самом конце Республики и в конце Империи, рабы Сицилии снова заставили говорить о себе.

Мы обращали внимание на удивительное сходство, которое существует между обоими сицилийскими восстаниями. Это сходство так велико, что заставляет некоторых исследователей допускать искусственное дублирование отдельных событий. Конечно, благодаря характеру античной историографии удвоение событий в ней является, вообще говоря, вполне возможным. Мы видели примеры такого дублирования в ранней римской истории. Но для сицилийских восстаний такой случай мало вероя-

¹ Оба они по возвращении в Рим были преданы суду за плохое ведение операций в Сицилии и осуждены на изгнание.

тен. Основным источником здесь служит Посидоний, современник описываемых событий, исследователь очень осведомленный и серьезный, который едва ли мог допустить в своем произведении какую-нибудь фальсификацию, пусть даже бессознательную. Сходство же между событиями обоих восстаний объясняется, как мы и указывали, одинаковыми условиями, при которых они возникли и развивались. Сицилия 136 и 104 гг. мало чем отличалась: та же концентрация земли, те же рабы-сирийцы, та же бесчеловечная эксплуатация, та же система провинциального римского управления. К этому нужно прибавить влияние революционной традиции и организационных форм, которые второе восстание получило от первого.

Одновременно со вторым сицилийским восстанием вспыхнуло новое крупное движение в Аттике. Рабы Лаврийских рудников восстали, перебили стражу и захватили крепость на мысе Сунии. Отсюда они долгое время опустошали Аттику.

Вероятно, на этот же период, падает восстание рабов-скифов в Боспорском царстве под руководством Савмака. Последний боспорский царь Перисад был убит, и на его место рабы избрали Савмака. Восстание подавил Диофант, полководец Митридата VI, царя Понта, после чего Боспорское царство было присоединено к Понтийскому.

Революционно-демократическое движение в Риме

В самом Риме, начиная с 108 г., идет острая борьба между демократической и аристократической партиями, между популярными и оптиматами. Временами она то затихает, то вновь усиливается, будучи тесно связанной с изменениями внешней обстановки. Поражения и успехи полководцев, принадлежавших к той или иной группировке, сразу же отражаются на изменениях политической конъюнктуры. Общая тенденция выражалась в усилении демократической партии. С каждым годом все яснее становилась неспособность правящей клики справиться с задачами внешней политики, тогда как демократический (или считавшийся демократическим) полководец Марий шел от одной победы к другой.

И содержание партийной борьбы в значительной степени определялось (по крайней мере в начале этого периода) внешней обстановкой. В частности, судебные преследования бездарных или преступных полководцев из рядов аристократии составляли одну из самых актуальных задач демократических лидеров. Но по мере дальнейшего углубления борьбы на передний план вновь выступают великие проблемы, выдвинутые Гракхами. Демократическое движение конца II в. все более становится продолжением гракховского движения, правда, с некоторыми специфическими особенностями, о которых будет сказано ниже.

Вождями этого движения были две незаурядные фигуры: Луций Аппулей Сатурнин и Гай Сервилий Главция. Первый принадлежал к нобилитету, и перейти на сторону народной партии его заставили чисто личные мотивы: он поссорился с сенатом, который устранил его как квестора Остии от заведования поставкой хлеба и передал эту обязанность М. Эмилию Скавру.

Чувствуя себя глубоко обиженным, честолюбивый Сатурнин перешел в демократический лагерь и стал мстить сенату со свойственной ему страстностью. Такие случаи не являлись исключением в эпоху начинающегося падения римской демократии. Популярами в узком смысле этого слова и назывались в Риме такие беспринципные люди из рядов нобилитета, которые использовали демократию для удовлетворения своего личного честолюбия. Впрочем, в остальном Сатурнин был честным и бескорыстным человеком.

К иному типу принадлежал Главция. Это был настоящий плебей, грубый, необычайно энергичный, прирожденный оратор, пользовавшийся среди массы большой популярностью благодаря своей находчивости и остроумию.

На 104 г. Главция был избран одним из народных трибунов. Этот год ознаменовался энергичным наступлением на оптиматов. Главция и его коллеги провели несколько демократических законов. Хотя традиция о внутренней истории Рима в эти годы находится в весьма жалком состоянии, однако важнейшие события можно установить с некоторой степенью вероятности.

Среди мероприятий 104 г. на первом месте нужно поставить судебный закон Главции (*lex Servilia iudiciaria*). По-видимому, он был направлен против отмены судебного закона Гая Гракха, проведенной в 106 г. консулом Кв. Сервилием Цепионом¹. По закону Главции, суды были снова переданы всадникам.

В тесной связи с *lex iudiciaria* стоит другой закон Главции: об усилении ответственности за вымогательства путем создания более жесткой судебной процедуры (*lex Servilia de repetundis*). Коллеги Главции провели еще несколько менее важных законов. Наконец, в том же 104 г. против вождей оптиматов и их незадачливых полководцев (Кв. Сервилия Цепиона, М. Юния Силана и др.) были возбуждены судебные процессы.

Следующий год принес дальнейшее обострение политической борьбы. Среди народных трибунов 103 г. оказался Л. Аппулей Сатурнин. Незадолго до этого (быть может, в 104 г.) произошла его ссора с сенатом, и теперь он пылал жаждой мести. Однако стремление свести счеты со своими врагами не увлекло Сатурнина на путь мелких и изолированных мероприятий. Он выдвинул довольно стройную программу действий, в основном продолжающую программу Гракхов².

По-видимому, Сатурнин начал с законопроекта, который понижал цены на хлеб, продаваемый из государственных складов. В то время как по закону Г. Гракха эта цена была установлена в $6 \frac{1}{3}$ асса за модий, Сатурнин предлагал снизить ее до $\frac{5}{6}$ асса, что фактически означало почти бесплатную раздачу хлеба. Рогация Сатурнина встретила жестокое сопротивление: на нее было наложено трибунское вето, а когда Сатурнин решил не считаться с этим, народное собрание было силой разогнано оптиматами. Возможно, что хлебный закон в этом году вообще провести не удалось.

¹ В следующем году Цепион был разбит при Араузионе.

² Сатурнин был народным трибуном дважды: в 103 и 100 гг. Источники не дают возможности разграничить вполне точно мероприятия обоих этих периодов. В частности, некоторые исследователи относят хлебный закон к 100 г.

Второй закон Сатурнина (аграрный) наделял ветеранов Мария по Югуртинской войне крупными участками земли (по 100 югеров) в Африке. Когда при голосовании этого закона один из трибунов попытался прибегнуть к интерцессии, его камнями заставили бежать из собрания. Аграрный закон прошел.

Вероятно, в 103 г. был проведен и знаменитый закон Сатурнина «об оскорблении величия римского народа» (*lex Appuleia de maiestate*). Этот закон давал в руки демократии очень сильное оружие для борьбы с оптиматами. На основании его можно было предать суду по обвинению в любом проступке, который наносил ущерб интересам народа: проигранное сражение, враждебный акт по отношению к народному собранию или к представителям народа и т. д., — все это при желании могло быть подведено под действие грозного закона.

При поддержке Сатурнина, как было сказано выше, Марий получил свое четвертое консульство на 102 г. Так наметился «союз между популярами и знаменитым полководцем. Однако этот союз окончательно оформился только в 101 г., после возвращения Мария в Рим. Союз был выгоден обеим сторонам: популярам было важно иметь поддержку победоносного вождя и его армии, а Марий хотел использовать демократическую партию, чтобы с ее помощью наградить всех своих ветеранов. Но это являлось только ближайшей целью. Планы Мария, вероятно, шли гораздо дальше: в качестве победоносного полководца (*imperator*) он стремился к захвату военной диктатуры. Но условия для этого еще не созрели, да и личные качества Мария мало подходили для той исторической роли, которую сыграют впоследствии Сулла и Цезарь.

Итак, в 101 г. Марий, Сатурнин и Главция заключили блок на следующем условии: на 100 г. добиваться выборов Мария консулом (шестой раз!), Сатурнина — второй раз народным трибуном и Главции — претором. Несмотря на отчаянное сопротивление оптиматов, все трое были выбраны голосами (точнее — кулаками) ветеранов Мария. Во время выборов разыгрывались сцены самого дикого насилия. Авл Нунний, один из кандидатов в народные трибуны, поддерживаемый оптиматами, был убит толпой народа.

Очутившись у власти, союзники принялись за осуществление своей программы. Основным пунктом ее был второй аграрный закон Сатурнина. Он предполагал наделение землей ветеранов Мария, прослуживших в войске 7 лет (т. е. с момента африканского похода 107 г.). Наделы, как и в первом законе, достигали 100 югеров. Места для колоний отводились исключительно в провинциях, между прочим — в Транзальпинской Галлии, которую, собственно говоря, нужно было еще завоевать. Весьма существенным моментом аграрного закона являлось то, что наделы должны были получать не только римские граждане, но и италики, большое число которых служило в армии Мария. Тем самым им давались права римского гражданства, так как новые колонии предполагалось организовать как гражданские колонии (в крайнем случае — как колонии с латинским правом). Руководство всей этой сложной колонизационной деятельностью возлагалось на Мария. Если бы этот план прошел, Марий получил бы в свои руки огромные полномочия, делавшие его фактически диктатором на неопределенное время.

Связь второго аграрного закона с гракховым законодательством состояла в том, что он объединял в одно целое два важных пункта программы Гая Гракха: внеиталийскую колонизацию и наделение правами гражданства италиков. Но было и существенное отличие, которое станет нормой к концу гражданских войн: если по гракховым законам землю получали неимущие граждане в силу своей принадлежности к гражданскому коллективу, то теперь участки давались солдатам в качестве награды за службу.

В законе содержалась одна интересная оговорка: сенаторы в течение 5 дней после его принятия должны были принести присягу в том, что они будут его соблюдать. Неприсягнувшие подлежали удалению из сената и большому штрафу.

Вокруг законопроекта началась страстная борьба. Противниками его выступили не только оптиматы, но и всадники, испуганные теми приемами борьбы, к которым прибегали Марий и его союзники. Даже римский плебс отказался поддержать аграрный закон, так как народ, как всегда, был против наделения землей италиков и их уравнивания в правах. В народном собрании снова разыгрывались бурные сцены. Трибуны наложили на законопроект вето, должностные лица ссылались на неблагоприятные знамения. Но популяры ни с чем не считались. К дню голосования в город собрались толпы ветеранов Мария и италиков. Закон прошел под их давлением. Сенат был вынужден подчиниться, и почти все сенаторы принесли требуемому присягу, правда, со странной оговоркой, предложенной Марием: повиноваться закону, если он действительно имеет обязательную силу. Только один Метелл Нумидийский отказался присягнуть новому закону, за что был вынужден покинуть пределы Италии.

Однако от принятия аграрного закона до его реализации было еще далеко. Все гражданство оказалось в оппозиции, государственный аппарат занимался саботажем. Марий держался двусмысленно, а в лучшем случае — пассивно, уступив руководящую роль своим союзникам, которые вели безудержную демагогическую политику. Выдающийся полководец и блестящий военный организатор оказался совершенно беспомощным в качестве общественного деятеля. Политически Марий был безграмотен и неустойчив. Его родственные и деловые связи с нобилитетом и всадничеством тянули его направо. Между союзниками начались ссоры. Это погубило все дело.

Наступили выборы на 99 г., проходившие в обстановке гражданской войны. Сатурнин выставил свою кандидатуру в народные трибуны в третий раз. Другим кандидатом был самозванец Эквиций, вольноотпущенник (а может быть, беглый раб), выдававший себя за сына Т. Гракха. Оба они были избраны. Атмосфера еще более накалилась во время консульских выборов. Одним из кандидатов выступил Главция, его противником — Гай Меммий. На последнего напала толпа и забила насмерть палками.

Тогда сенат решил принять крайние меры. В городе объявили осадное положение («*Videant consules...*»). Марию как консулу было предложено взять на себя руководство восстановлением порядка, на что он после некоторого колебания согласился. Сенат мобилизовал все наличные в городе вооруженные силы. Сенаторы сами явились на форум с оружием в ру-

ках. Сатурнинцы также приготовились к бою: они открыли двери тюрем и выпустили преступников, призвали к свободе рабов.

10 декабря 100 г., в день вступления в должность новых трибунов, на форуме разыгралось настоящее сражение. Сатурнинцев оттеснили на Капитолий. Они сдались после того, как были разрушены водопроводные трубы, подававшие туда воду. Марий хотел спасти своих бывших союзников и под сильной охраной отвел их в курию (здание сената), находившуюся на форуме. Но озлобленная толпа аристократической молодежи взобралась на крышу курии, разобрала ее и закидала пленников черепицами. Сатурнин погиб вместе с большей частью своих сторонников. Главция попытался скрыться, был найден и тоже убит.

Так закончилось это большое революционно-демократическое движение, зародившееся еще в 108 г. Как уже было сказано, оно являлось продолжением движения Гракхов, но в значительно модифицированной форме, вызванной изменившимися общественными условиями. Новыми факторами, которые отсутствовали в эпоху Гракхов, были: 1) возросшая роль люмпен-пролетариата, вносящего в движение сильный элемент анархии; 2) демагогия популяров, широко использовавшая этот анархический элемент; 3) участие в движении армии в лице ее вождя Мария и ветеранов. Таким образом, движение Сатурнина повторяло движение Гракхов не на расширенной, а на суженной основе падающей римской демократии.

И если Гракхи погибли из-за слабости демократии и внутренних противоречий, то еще неизбежнее была гибель Сатурнина и его сторонников. К концу II в. демократия еще более ослабела из-за прогрессирующей люмпен-пролетаризации мелких собственников. Вмешательство же военного элемента отнюдь не укрепляло, а, наоборот, ослабляло ее. Военные элементы сами по себе были еще недостаточно сильны, чтобы послужить базой для демократической диктатуры. Политическая неспособность Мария с этой точки зрения не столько являлась его личной чертой, сколько отражала незрелость новой армии.

ГЛАВА XXII

РЕВОЛЮЦИОННОЕ ДВИЖЕНИЕ И РЕАКЦИЯ 80-х гг. I в.

К концу 90-х гг. I в. внутриполитическая обстановка в Риме вновь обострилась. Главной проблемой был союзнический вопрос — предоставление италикам прав римского гражданства. В 91 г. народный трибун Ливий Друз предпринял очередную попытку решить эту проблему конституционным путем. Провал этой попытки стал сигналом для италиков к вооруженной борьбе, получившей название Союзнической войны (91—88 гг.). Рим сумел подавить движение италиков, но вынужден был дать большей их части права римского гражданства. Во время войны особенно отличился Сулла. В 88 г. он ввел свою армию в Рим и расправился с врагами, а в

следующем году отбыл в Грецию на войну с царем Понта Митридатом, захватившим римские провинции в Малой Азии и на Балканах. После разгрома Митридата Сулла вернулся в Италию и начал гражданскую войну против марианцев (83—82 гг.). Одержав победу, Сулла добился провозглашения себя диктатором. Он провел серию консервативных реформ с целью восстановить господствующее положение сената, однако по существу его правление было первым примером новой военной диктатуры.

91—88 гг. — Союзническая война.

89—85 гг. — Первая Митридатова война.

88 г. — движение Сульпиция Руфа, захват Рима Суллой.

83—82 гг. — гражданская война, приход к власти Суллы.

82—79 гг. — диктатура Суллы.

Дело П. Рутилия Руфа

После гибели сатурнинцев наступил период реакции. Законы Сатурнина были отменены. Метелл торжественно вернулся из изгнания. Марий своим недостойным поведением сильно себя скомпрометировал. Демократы не могли простить ему измены, а оптиматы не желали принять его в свою среду. Поэтому Марий предпочел уехать в Малую Азию под предлогом богомолья. (Во время войны с кимврами и тевтонами он дал обет съездить на поклонение Великой матери богов.)

Однако период сенаторской реставрации и гражданского мира оказался непродолжительным. Он основывался на союзе сенаторов и всадников, заключенном перед лицом общей опасности. Как только эта опасность прошла, союз распался. Главным яблоком раздора и поводом к новой борьбе между обеими фракциями правящего класса послужили, как и прежде, судебные комиссии, особенно *quaestio repetundarum*. Со времени закона Главции 104 г. она прочно удерживалась всадниками и была источником величайших злоупотреблений в провинциях, так как ростовщики и публиканы чувствовали себя совершенно безнаказанными. В то же время всадники пользовались своим монопольным положением в суде, чтобы сводить счеты с теми провинциальными наместниками, которые были им неугодны.

Один возмутительный случай переполнил чашу терпения всех тех оптиматов, у которых еще оставалось чувство патриотизма и собственного достоинства. В конце 90-х гг. был привлечен к суду по обвинению в вымогательстве легат наместника Азии Сцеволы Публий Рутилий Руф. Это был честный аристократ, который беспощадно преследовал римских откупщиков, разорявших несчастную провинцию. Он не останавливался перед самыми суровыми мерами вплоть до казни некоторых агентов публиканов, запятнавших себя особенно тяжкими преступлениями. Тогда откупщики привлекли Руфа к суду. Обвинение было явно вздорным. Тем не менее Руфа осудили на изгнание с конфискацией всего имущества для покрытия тех убытков, которые он якобы причинил провинциалам. Он удалился в изгнание в ту самую провинцию, которую «ограбил», и был встречен там с чрезвычайным почетом.

М. Ливий Друз Младший

Дело Публия Руфа послужило началом длинной цепи событий. Одним из народных трибунов в 91 г. являлся Марк Ливий Друз, сын Марка Ливия Друза, противника Г. Гракха. Он получил от отца огромное состояние, а по своему происхождению принадлежал к кругам высшей римской знати. Друз Младший был человеком правых убеждений, принципиальным сторонником сенаторского режима, но среди бездарной и подкупной аристократии он выделялся честностью, умом и энергией.

Своей ближайшей задачей Друз поставил вернуть суды сенаторам, что должно было послужить первым шагом к восстановлению господства аристократии. Но, как умный человек, он понимал, что это невозможно сделать без поддержки народной массы. Отсюда родилась его своеобразная консервативно-демократическая программа, в которой он пытался объединить лозунги демократии с главным требованием оптиматов относительно судов. Со времен Гракхов было три основных демократических лозунга: продажа хлеба по дешевой цене, наделение землей и дарование прав гражданства союзникам. Друза не смущала противоречивость этой программы. Став народным трибуном, он энергично взялся за ее осуществление.

Центральным пунктом являлся вопрос о судах. Друз предполагал решить его путем компромисса. Судебные комиссии вновь передаются сенату, который одновременно пополняется 300 новыми членами из наиболее знатных всадников. Вместе с тем создается особая уголовная комиссия для преследования тех судей, которые окажутся виновными во взяточничестве¹. Цель Друза была ясна: восстановить господство сената в судебных делах и подкупить наиболее влиятельную часть всадничества, открыв ей доступ в высшее сословие.

Чтобы привлечь на свою сторону городской плебс, который был совершенно не заинтересован в судебной реформе, Друз разработал проект хлебного закона, восстанавливающего или, быть может, даже расширившего раздачу хлеба.

Аграрный законопроект Друза предусматривал вывод колодий на оставшиеся еще неразделенными государственные земли в Кампании и Сицилии.

По словам Аврелия Виктора, Друз говорил, что после себя он не оставит для раздела ничего, кроме воздуха и грязи².

Расходы, связанные с раздачей хлеба и колонизацией, Друз предлагал покрывать своеобразной эмиссией: выпуском на каждые восемь полноценных серебряных денариев одного медного посеребренного.

Наконец, нашими источниками определенно засвидетельствованы связи Друза с вождями италиков, которым он обещал провести закон о правах гражданства для союзников.

¹ Наши основные источники в этом вопросе (Аппиан, Ливий (периода 71-й книги) и Веллей Патеркул) расходятся относительно способа, которым Друз предполагал провести судебную реформу. Наиболее достоверной представляется версия Аппиана (I, 35), излагаемая в нашем тексте.

² О знаменитых мужах, с. 69.

В одном из фрагментов XXXVII книги Диодора приведена интересная клятва, которую якобы приносили члены тайной организации италиков. Они клялись стоять за Друза и за общее дело всех италиков. Впрочем, подлинность этой клятвы подвергается в науке большому сомнению.

Такова была система грандиозного политического компромисса, в котором основные пункты гракховой программы сочетались с реакционными вожделениями аристократии. Сначала Друз, по-видимому, провел первые три закона — хлебный, аграрный и судебный, временно отложив вопрос о союзниках. Это удалось сделать при поддержке сената и демократии, несмотря на сопротивление всадничества, интересы которого энергично отстаивал консул Луций Марций Филипп. Протест последнего был сломлен теми методами, которые с легкой руки Сатурнина прочно вошли в практику римской политической жизни: консул был избит и арестован.

Нельзя утверждать с полной определенностью, каким путем были проведены законы Друза. Возможно, что их голосовали отдельно. Но возможно, что автор объединил все три закона в один, чтобы обеспечить ему поддержку лиц, заинтересованных только в отдельных пунктах. В таком случае Друз нарушил закон 98 г. (*lex Caecilia Didia*), запрещавший объединять в одном законе разнородные пункты. Это стало поводом для последующей кассации закона Друза.

Однако сопротивление всадничества новому закону росло. Упорный Филипп грозил сенату, что он разгонит его и заменит новым. Сами сенаторы начали колебаться по мере того, как росла популярность Друза в массах. Он, незаметно для самого себя, превращался из представителя и защитника аристократии в народного вождя. Его связи с италиками получили широкую огласку, что дало возможность противникам кричать о государственной измене. Гражданство в целом было напугано слухами о готовящемся восстании Италии. В конце концов большинство сената забило отбой, и законы Друза были отменены под каким-то формальным предлогом (осень 91 г.).

Сам Друз не захотел воспользоваться правом трибунской интерцессии и подчинился решению сената. Мы не знаем, каковы были его дальнейшие планы, так как вскоре он был заколот на пороге своего дома неизвестным убийцей.

Так сошла в могилу эта любопытная фигура римской истории, которую один анонимный источник назвал «бледным отражением Гракхов». Его программа, страдавшая неразрешимыми внутренними противоречиями, прекрасно характеризует тот безвыходный тупик, в который зашла римская политическая жизнь к концу 90-х годов. Италики первыми попытались найти из него выход.

Восстание италиков (Союзническая война)

Гибель Друза ясно показала италикам, что всякие пути легального удовлетворения их требований исчерпаны. Оставался последний путь — восстание. По-видимому, еще до убийства Друза среди неполноправного населения Италии существовали тайные союзы, ставившие своей задачей добиваться прав гражданства. Теперь эти союзы превратились в боевые организации.

Восстание вспыхнуло в конце 91 г. по случайному поводу и началось несколько преждевременно. Претор Гай Сервилий, узнав, что жители г. Аскула в Пицене обмениваются заложниками с соседними общинами, явился в город с небольшим отрядом. Он обратился к собравшимся в театре жителям с вызывающей речью, полной угроз. Это сыграло роль искры, попавшей в бочку с порохом. Толпа здесь же, в театре, убила претора и его легата, после чего все римляне, находившиеся в городе, были перебиты, а их имущество разграблено.

К аскуланцам сразу же присоединились горные племена марсов, пелигнов, вестинов и др. Руководящую роль среди них играли храбрые марсы во главе с Квинтом Поппедием Силоном, близким другом покойного Друза. Вторым вождем этой северной группы был пицен Гай Видацилий.

По примеру северной федерации образовалась южная, куда входили самниты, луканы и другие племена Южной Италии со своими вождями Гаем Папием Мутилом, Понтием Телезином и др.

Однако прежде чем перейти к открытым военным действиям, вожди восстания сделали последнюю попытку примирения. Они отправили в Рим делегацию и обещали сложить оружие, если восставшим будут даны права гражданства. Римское правительство ответило отказом. По предложению трибуна Квинта Вария и при поддержке главным образом всадников была создана уголовная комиссия по делам о государственной измене. Ей поручили расследование заговора, якобы организованного Друзом, результатом которого явилось восстание. Начались расследования и судебные процессы, от которых пострадало много лиц, бывших или считавшихся сторонниками Друза. Одновременно оба враждебных лагеря энергично готовились к войне.

Так называемая Союзническая (или Марсийская) война была одним из самых грозных восстаний, с которым пришлось иметь дело Риму на протяжении его истории. Восстание вспыхнуло в самой Италии, а его центр находился в непосредственной близости от Рима. Оно охватило большую часть полуострова. Незатронуты восстанием оставались только Умбрия и Этрурия, где была сильна земельная и денежная аристократия, державшая сторону Рима. В Кампании и на юге остались верны римлянам только союзные греческие города: Нола, Неаполь, Регий, Тарент и др. Большинство латинских колоний также не примкнуло к восстанию. Но по сравнению с территорией, охваченной движением, это было немного.

Войска повстанцев насчитывали в общей сложности около 100 тыс. человек — столько же, сколько выставили и римляне (не считая гарнизонов в крепостях). При этом италийки несколько не уступали своим противникам в военном искусстве и вооружении. Что касается мужества, стойкости и преданности общему делу, то в этом они значительно превосходили римское гражданство и вспомогательные провинциальные войска. Не было у них недостатка в талантливых полководцах и опытных офицерах. Не нужно забывать, что италийки проходили в союзных войсках ту же суровую военную школу, что и римляне, а со времен Мария многие из них служили наравне с гражданами и в легионах.

Италики, отпавшие от Рима, создали свою собственную государственную организацию, напоминавшую римскую. Столицей общей италийской федерации был сделан г. Корфиний в области пелигнов, в самом центре восстания. Его называли Италией. Здесь находилось правительство: сенат из 500 членов и должностные лица — 2 консула и 12 преторов. По-видимому, существовало и народное собрание, но не ясно, из кого оно состояло: из состоянных ли представителей общин, входивших в федерацию, или из всех граждан федерации, поскольку они практически могли собраться в Корфинии. Ответ на этот вопрос (аналогичный вопрос можно поставить и по отношению к сенату) был бы очень важен, так как дал бы возможность ответить на другой вопрос: применялся ли в новой италийской федерации представительный принцип правления, или она была построена по старому типу федерации полисов. Последнее нам кажется более вероятным.

Государство италиков выпускало монеты по римскому образцу, но с легендой «Италия». (На одной из таких монет изображен бык, тотем самнитских племен, топчущий римскую волчицу.)

Военные силы повстанцев состояли из отрядов отдельных общин, объединенных в две группы: северную (марсийскую), которой командовал Поппедий Силон, и южную (самнитскую) во главе с Папием Мутилом.

Одно из главных преимуществ Рима в этой войне заключалось в том, что он обладал старой централизованной государственной организацией и старыми навыками управления, тогда как италийская федерация была молода и децентрализована. Война со стороны италиков часто приобретала характер большой партизанской борьбы, что имело свои слабые места, так как римляне, действуя крупными войсковыми массами, били восставших поодиночке. Территория восстания редко являлась сплошной: в нее были вкраплены многочисленные гражданские и латинские колонии. Первые всегда, а вторые в большинстве случаев являлись опорой Рима, и италики должны были тратить много сил и времени на их осаду. Самым же слабым местом италиков было отсутствие у них внутреннего единства. Богатые и аристократические слои тянули к Риму. Наиболее непримиримо были настроены самнитские племена, упорнее и дольше всех продолжавшие борьбу. Отсутствие единства у восставших, как увидим ниже, облегчило римлянам задачу разгрома движения.

Периодизация Союзнической войны, естественно, определяется ходом восстания: его восходящая кривая падает на 90-й год, нисходящая — на 89-й. К 88 г. восстание в большинстве районов было подавлено.

Первый год войны ознаменовался для римлян большими неудачами. Военные действия, начавшись еще зимой 91/90 г., в крупном масштабе развернулись весной и летом. Первым объектом нападения стали римские крепости, расположенные на территории восстания. Почти тотчас же началась полевая война. Южная римская армия под начальством консула Луция Юлия Цезаря (одним из его легатов был Сулла) действовала в Кампании и Самнии. При первой же попытке наступления римляне были отброшены самнитами с большими потерями. Результатом этого поражения явился переход на сторону повстанцев крупного города Венафра на границе Лация и Самнии. Это облегчило восставшим осаду крепости-колонии

Эзернии в Северном Самнии, которая через несколько месяцев капитулировала из-за недостатка продовольствия. Самниты во главе с Мутилом вторглись в Кампанию, что вызвало присоединение к движению ряда кампанских городов: Нолы, Салерна, Помпей, Геркулана, Стабий и др.

Одновременно происходили военные действия на северном театре. Здесь оперировал второй римский консул — Публий Рутилий Луп. Среди его легатов находились Марий, вернувшийся с Востока, и Гней Помпей Страбон, отец Гнея Помпея, будущего соперника Гая Юлия Цезаря. В июне 90 г. марсы неожиданно напали на консула во время переправы через р. Толен в бывшей области эквов. Римляне потеряли 8 тыс. человек, в том числе и самого консула. Только Марию, сменившему Лупа на посту главнокомандующего, удалось улучшить опасное положение, создавшееся в непосредственной близости от Рима.

Страбон в это время действовал в Пицене. Сначала он потерпел поражение и был заперт в г. Фирме. Это дало возможность северной армии повстанцев перебросить часть сил на юг. Видацилий вторгся в Апулию и принудил перейти на свою сторону ряд крупных городов: Венузию, Канузию и др. Тем временем положение в Пицене улучшилось. Соединенным римским силам удалось освободить Страбона и запереть повстанцев в Аскуле.

Римские неудачи первых месяцев войны отразились даже на настроении умбрийских и этрусских общин: некоторые из них присоединились к восстанию, другие колебались. В Риме ходили панические слухи. По случаю поражения на Толене и гибели консула должностные лица облеклись в траур.

Римское правительство понимало крайнюю опасность положения и решило пойти на уступки. В конце 90 г. консул Юлий Цезарь провел закон (*lex Julia*), по которому право римского гражданства получали жители тех союзных общин, которые еще не отложились от Рима. Этот закон остановил дальнейшее распространение восстания, повлияв в положительную сторону на колебавшиеся умбрийские и этрусские города.

Другой закон, принятый, вероятно, в начале 89 г., внес раскол в среду восставших. По предложению народных трибунов Марка Плавция Сильвана и Гая Папия Карбона было постановлено, что каждый член союзной общины, в течение двух месяцев подавший заявление римскому претору о желании вступить в число граждан, получал права римского гражданства (*lex Plautia Papiria*). Правда, новые граждане не распределялись равномерно по всем 35 трибам, но записывались только в 8 триб¹. Это значительно умаляло их правоспособность, так как при голосовании в трибутовых комициях новые граждане всегда оказывались в меньшинстве по сравнению со старым гражданством².

Для Цизальпинской Галлии, которая в эту эпоху фактически мало чем отличалась от остальной Италии, консулом 89 г. Помпеем Страбоном был

¹ Версия Веллея Патеркула. По Аппиану, новые граждане были распределены по 10 трибам, прибавленным к уже существовавшим 35.

² В этом отношении новые граждане были приравнены к вольноотпущенникам, которые приписывались только к 4 городским трибам.

проведен особый закон (*lex Pompeia*). Он давал (точнее, подтверждал данное уже законом Юлия) право полного римского гражданства латинским колониям, находившимся в Циспаданской Галлии, и латинское право — общинам, лежавшим по ту сторону По, и приписанным к ним галльским племенам.

Сделав минимум необходимых уступок, сенат тем энергичнее повел борьбу против упорствующих. Второй год войны был для италиков катастрофическим. Этрурия и Умбрия быстро успокоились. Большой отряд марсов в 15 тыс. человек сделал попытку пробиться на помощь к этрускам, но был наголову разбит Страбоном и почти целиком погиб.

Крупные операции развернулись вокруг Аскула, осажденного римлянами в предыдущем году. Видацилий явился на выручку с войском пиценов. Под стенами города произошло ожесточенное сражение. Римляне одержали победу, но Видацилию с частью своих сил удалось прорваться в город. Осада возобновилась. Когда через несколько месяцев положение стало безнадежным, Видацилий приказал казнить своих политических противников, т. е. сторонников соглашения с Римом, и затем принял яд. Город сдался римлянам. Командный состав и все видные граждане были казнены, остальные изгнаны из города.

Падение Аскула роковым образом сказалось на ходе восстания в Средней Италии. Северная федерация была полностью разгромлена. Сначала были покорены марруцины и марсы, затем вестины и пелигны. «Италия» снова превратилась в скромный Корфиний. После падения Корфиния Поппедий Силон вооружил 20 тыс. рабов, а столица италийской федерации была перенесена в начале 88 г. в г. Эзернию в Самнии. Тем временем римские войска вступили в Апулию. Отряд самнитов пришел на помощь апулийцам, но после некоторых успехов был разбит. Римляне полностью восстановили свою власть в Апулии.

На юге с большим искусством и с беспощадной жестокостью действовал Сулла, сменивший Цезаря. Его армия проникла в Южную Кампанию. Помпеи, Геркулан и Стабии были взяты. Сулла двинулся в Самнию, являвшийся главным оплотом движения, и заставил сдаться главный город самнитов Бовиан.

К началу 88 г. восстание держалось только в г. Ноле в Кампании и в отдельных районах Самния, Лукании и Бруттия. В эту тяжелую для них минуту повстанцы вступили в сношения с царем понтийского царства Митридатом VI, который начал в Малой Азии войну против Рима. Но Митридат не мог оказать им прямой помощи, да и было уже поздно. Хотя в отдельных местах восстание держалось до 82 г., в основном оно было разгромлено к 88 г.

Сулла, выбранный консулом на 88 г., начал осаду Нолы, но в это время в Риме разразились крупные события, помешавшие довести осаду до конца.

Окончание Союзнической войны и начавшееся восстание на Востоке чрезвычайно обострили все старые противоречия, прибавив к ним новые. В Риме разразился сильнейший экономический кризис. Множество людей оказалось в долгу, а кредиторы были неумолимы, так как всадники много

потеряли в результате отпадения Востока и теперь не желали идти ни на какие уступки.

Еще в 89 г. произошел инцидент, показавший, до какой степени разыгались страсти. Городской претор Авл Семпроний Азеллион, уступая мольбам должников, попытался смягчить их положение путем отсрочки платежей. Кроме этого, он возобновил действие старых законов против ростовщичества, которые фактически давно уже не соблюдались. Озлобленные кредиторы напали на претора, в то время как он совершал жертвоприношение на форуме, и убили его.

Но не одни должники и кредиторы находились в рядах недовольных. К ним принадлежали также италики, хотя и получившие права гражданства, но зачисленные только в 8 триб. Значительная же часть италиков вообще не получила никаких прав (это были те восставшие общины, которые отказались подчиниться и покорились только силе оружия). Озлоблены были и ветераны Мария, до сих пор ожидавшие обещанных им земельных наделов. Марий, вновь появившийся на политическом горизонте, не сумел понастоящему проявить себя в Союзнической войне и должен был уступить первое место Сулле.

Ко всем этим внутренним трудностям присоединились очень серьезные внешние осложнения.

Митридат

Царь Понта Митридат VI Эвпатор (около 120—63) был одной из самых колоритных фигур позднего эллинистического Востока. В его жилах текла смешанная греко-персидская кровь. Оставшись 11-летним мальчиком после смерти отца, боясь своих опекунов и матери-соправительницы, Митридат, как говорит традиция, в течение 7 лет скитался в горах, окруженный кучкой верных слуг своего покойного отца. Эта бродячая и полная опасностей жизнь закалила дух и тело юноши. Достигнув 18 лет, он сверг и отправил в тюрьму свою соправительницу и стал царем не только *de jure*, но и *de facto*.

Митридат поражал современников своим гигантским ростом и необычайной силой. В верховой езде и стрельбе из лука ему не было равных. Он говорил на 22 языках и наречиях своего разноплеменного царства, любил греческое искусство и окружал себя художниками, историками, поэтами и философами. Однако поверхностное греческое образование не мешало ему быть коварным и жестоким тираном. Испив в ранней молодости горькую чашу страданий и унижений, Митридат в высокой степени развил в себе притворство и лицемерие как защитные приспособления. Ни родственные узы, ни старые заслуги не служили гарантией против жестокой подозрительности деспота. За время своего долгого царствования Митридат погубил почти всех своих близких и в конце жизни, в минуту смертельной опасности, остался одиноким.

Митридат колоссально расширил границы своего царства присоединением Боспора, Колхиды (теперь Западная Грузия) и Малой Армении. Вмешавшись в дела Каппадокии, он фактически правил и этой обширной стра-

ной. Чтобы обеспечить свой тыл от парфян, Митридат выдал свою дочь замуж за царя Великой Армении Тиграна и заключил с ним союз.

Целью Митридата являлось создание великой монархии на Востоке. В этом отношении он выступал одним из последних представителей эллинистических традиций, политическим наследником Александра, Антигона, Селевка и Антиоха. Главным препятствием на этом пути были римляне. Поэтому Митридат старался стать представителем всех антиримских сил и настроений не только на Ближнем Востоке, но и на Балканском полуострове.

Недоразумения понтийского царя с римлянами начались еще в 90-х годах из-за Пафлагонии, восточную половину которой он пытался захватить, из-за Каппадокии и Тавриды. Политическая реакция помешала Риму проявить в этом вопросе должную твердость и энергию, а затем разразилась Союзническая война. Последняя была очень кстати для Митридата. Однако он не сумел вовремя воспользоваться обстановкой и начал военные действия в крупном масштабе только тогда, когда восстание было почти подавлено¹.

Ранней весной 88 г., заручившись поддержкой Тиграна, установив связи с Балканским полуостровом и вступив в союз с пиратами Средиземного моря, Митридат с огромным войском вторгся в римские малоазиатские владения. Местное население приветствовало его как освободителя от ненавистного гнета чужеземцев, как «бога-спасителя», как «нового Диониса». Слабые римские отряды не могли оказать почти никакого сопротивления, а войска дружественных Риму туземных царей, например Никомеда Вифинского, бежали при одном виде понтийских войск. Некоторые малоазиатские города выдавали Митридату связанными находившихся у них римских командиров. Бывший консул 101 г. Маний Аквиллий, умиритель Сицилии, попавший в руки Митридата, был подвергнут нечеловеческим пыткам. По приказу понтийского царя в один и тот же день в Малой Азии было перебито много тысяч римлян и италиков — мужчин, женщин и детей.

Митридат, стремясь привлечь на свою сторону широкие слои населения, вел демагогическую политику: освобождал рабов, объявлял о сложении недоимок и ликвидации долгов на 50 %, освобождал захваченные им области на 5 лет от уплаты налогов и т. д. Столицу своего царства он перенес в Пергам. Каппадокия, Фригия, Вифиния были обращены в сатрапии понтийского царства. В Эгейском море безраздельно господствовал флот Митридата, в котором пираты играли большую роль. На о. Делос вырезали множество жителей Италии. Только юго-западная часть Малой Азии и о. Родос оказывали мужественное сопротивление.

Митридат не ограничился Азией. Его войска появились в Европе. Один из его сыновей вторгся в Македонию. В Афинах произошел демократический переворот, во главе которого стоял бывший раб, преподаватель эпикурейской философии Аристион, и было провозглашено отделение от Рима.

¹ Формально войну объявил Рим (еще в конце 89 г.), но вел ее очень слабыми силами.

Богатые люди бежали из города. В Пирее высадился один из самых способных полководцев Митридата грек Архелай. Большинство мелких греческих государств последовало примеру Афин.

Таким образом, положение в восточной половине Средиземного моря стало катастрофическим, а римляне пока ничего не могли там предпринять, так как в самом Риме началась новая гражданская война.

Успех Митридата стал возможен благодаря неразумной политике римлян в провинциях, настраивающей местное население против Рима. Наши сведения о принципах эксплуатации римлянами провинций не столь велики, но в отношении провинции Азии мы располагаем интересным источником, который показывает степень хозяйничания римлян в провинциях и особую заинтересованность их в провинции Азия. Этим источником является речь Марка Туллия Цицерона «О предоставлении империя Гнею Помпею», которая была произнесена в 67 г. и, между прочим, также касалась Митридата, только теперь уже событий Третьей Митридатовой войны. В ней Цицерон так определил значение провинции Азия:

«...Азия же так богата и так плодородна, что и тучностью своих полей, и разнообразием своих плодов, и обширностью своих пастбищ, и обилием всех предметов вывоза намного превосходит все другие страны. Итак, эту провинцию, квинтиты, — если только вы хотите сохранить возможность воевать с успехом и с достоинством жить в условиях мира — вы должны не только защитить от несчастий, но и избавить от страха перед ними. Ведь в других случаях убыток несут тогда, когда несчастье уже произошло; но в деле взимания податей не одна только случившаяся беда, но и самый страх перед ней приносит несчастье. Ибо, когда вражеское войско находится недалеко, то, даже если оно еще не совершило вторжения, люди все же оставляют пастбища, бросают свои поля, а торговое мореплавание прекращается. Так пропадают доходы и от пошлин в гаванях, и от десятины, и с пастбищ. Поэтому один лишь слух об опасности и один лишь страх перед войной не раз лишал нас доходов целого года. Как же, по вашему мнению, должны быть настроены и наши плательщики податей и налогов и те, кто их берет на откуп и взимает, когда поблизости стоят два царя (Митридат и Тигран II, царь Армении), когда один набег конницы может в самое короткое время лишить их доходов целого года, когда откупщики считают большой опасностью для себя присутствие многочисленных рабов, которых они держат на соляных промыслах, на полях, в гаванях и на сторожевых постах? Думаете ли вы, что сможете пользоваться всем этим, не защитив тех людей, которые приносят вам эту пользу, и не избавив их не только, как я уже говорил, от несчастья, но даже от страха перед несчастьем?

Наконец, мы не должны оставлять без внимания также и то, чему я отвел последнее место, когда собирался говорить о характере этой

войны: речь идет об имуществе многих римских граждан, о которых вы, квириды, как люди разумные должны особенно заботиться. Во-первых, в ту провинцию перенесли свои дела и средства откупщики, почтеннейшие и виднейшие люди, а их имущество и интересы уже сами по себе заслуживают вашего внимания. И право, если мы всегда считали подати жилами государства, то мы по справедливости назовем сословие, ведающее их сбором, конечно, опорой других сословий. Затем, предприимчивые и деятельные люди, принадлежащие к другим сословиям, отчасти сами ведут дела в Азии, — и вы должны заботиться о них в их отсутствие — отчасти поместили большие средства в этой провинции. Следовательно, вы по своей доброте должны уберечь своих многочисленных сограждан от несчастья, а по своей мудрости должны понять, что несчастье, угрожающее многим гражданам, не может не отразиться на положении государства. И в самом деле, мало толку говорить, что вы, не защитив откупщиков, впоследствии, путем победы, вернете себе эти доходы; ведь у прежних откупщиков, уже разорившихся, не будет возможности снова взять их на откуп на торгах, а у новых — охоты браться за это дело из-за боязни. Далее, то, чему нас в начале войны в Азии научила та же Азия и тот же Митридат, мы, уже наученные несчастьем, должны твердо помнить: когда очень многие люди потеряли в Азии большие деньги, в Риме, как мы знаем, платежи были приостановлены и кредит упал. Ибо многие граждане одного и того же государства не могут потерять свое имущество, не вовлекая в это несчастье еще большего числа людей. Оградите наше государство от этой опасности и поверьте мне и своему собственному опыту: кредит, существующий здесь, и все денежные дела, которые совершаются в Риме, на форуме тесно и неразрывно связаны с денежными оборотами в Азии; крушение этих последних нанесет первым такой сильный удар, что они не могут не рухнуть. Решайте поэтому, можно ли вам еще сомневаться в необходимости приложить все свои заботы к ведению этой войны, во время которой вы защищаете славу своего имени, неприкосновенность союзников, свои важнейшие государственные доходы, благосостояние многих своих сограждан, тесно связанное с интересами государства» (Цицерон. О предоставлении империя Гнею Помпею, VI—VII, 14—19, пер. В. О. Горенштейна).

Своим поведением в провинции римляне вызвали ненависть местного населения, которая при первой же возможности вылилась в страшную месть. Об этом повествует Аппиан (Митридатовы войны, 22—23): «В это время Митридат выстроил против родосцев очень много кораблей и всем сатрапам и начальникам городов послал тайный приказ: выждав тридцать дней, сразу всем напасть на находящихся у них римлян и италийцев, на них самих, на их жен и детей и отпущенников, которые будут италийского рода, и, убив их, бросить их без погребения, а все их имущество поделить с царем Митридатом. Он объявил и наказание тем, кто их будет хоронить или укрывать, и на-

грады за донос тем, кто изобличит или убьет скрывающихся; рабам за показания против господ — свободу, должникам по отношению к своим кредиторам — половину долга. Такой тайный приказ он послал одновременно всем, и когда наступил этот день, то по всей Азии можно было видеть самые разнообразные картины несчастий. Из них я укажу следующие.

Жители Эфеса тех, которые бежали в храм Артемиды и обнимали изображение богини, убивали, отрывая от статуй, жителей Пергама, бежавших в храм Асклепия и не желавших оттуда уходить, убивали стрелами, когда они сидели, обняв статуи богов. Адрамиттийцы, выйдя в море, убивали тех, которые собирались спастись вплавь, и топили в море маленьких детей. Жители Кавна, после войны с Антиохом ставшие подданными и данниками родосцев и незадолго до этого от римлян получившие свободу, оттаскивая от статуи Гестии тех римлян, которые бежали в храм Гестии в здании Совета, сначала убивали детей на глазах матерей, а затем и их самих, и вслед за ними и мужчин. Жители Тралл, не желая стать собственноручными исполнителями такого преступления, наняли для выполнения этого дела пафлагонца Феофила, человека дикого, и Феофил, собрав всех римлян вместе в храм Согласия, стал их там убивать и у некоторых, обнимавших статуи богов, отрубал руки. Такое бедствие постигло живших в Азии италийцев и римлян, всех вместе — и мужчин, и детей, и женщин, и вольноотпущенных, и их рабов, которые были италийского происхождения. И в этом случае особенно было ясно, что Азия не вследствие страха перед Митридатом, но скорее вследствие ненависти к римлянам совершила против них такие ужасные поступки» (пер. С. П. Кондратьева).

II. Сульпиций Руф, Марий и Сулла

Консулами в 88 г. были Сулла и Квинт Помпей Руф. Один из них должен был отправиться на войну с Митридатом. По жребию эта обязанность выпала на долю Суллы. Не успел еще он выехать в Кампанию, где под Нолой стояла его армия, как народный трибун Публий Сульпиций Руф, аристократ и друзианец по своим взглядам, выдающийся оратор, внес в народное собрание четыре предложения¹: 1) новые граждане из италиков распределяются по всем трибам; то же право предоставляется вольноотпущенникам; 2) сенаторы, долги которых превышают 2 тыс. денариев, лишаются своего звания; 3) все граждане, осужденные судебными комиссиями на изгнание, возвращаются на родину; 4) Сулла лишается командования в войне с Митридатом, и таковое передается Марию. Вопрос о командовании был важен с общеполитической точки зрения. От решения его зависело, будут распоряжаться в восточных провинциях оптиматы или популяры.

¹ Порядок их внесения не ясен.

Хотя программа Сульпиция Руфа, по-видимому, была дальнейшим развитием консервативно-демагогической политики Друза Младшего, однако она сплотила вокруг себя все недовольные элементы и вызвала решительное сопротивление сената. Консулы, чтобы отсрочить принятие предложения Сульпиция, объявили, под предлогом чрезвычайных религиозных празднеств, приостановку всей деловой жизни (iustitium). Тогда Сульпиций прибегнул к насилию. У него был наемный отряд из 3 тыс. вооруженных кинжалами людей. Кроме них, его постоянно сопровождало 600 молодых людей из всаднического сословия, которых называли антисенатом. Опираясь на эти силы, Сульпиций потребовал от консулов отмены юстиция. Когда те отказали, начались беспорядки. Они приняли такие размеры (например, был убит сын консула Помпея Руфа), что правительству пришлось уступить: празднества отменили, и законы Сульпиция прошли.

Сулла в это время уехал из города под защиту своих кампанских войск. Когда под Нолу явились два военных трибуна, чтобы принять армию для Мария, Сулла созвал сходку солдат и рассказал им о том, что произошло в Риме. При этом он заметил, что Марий, конечно, поведет на Восток новую армию, которую он наберет из своих ветеранов. Солдаты, услышав это, пришли в ярость: они вовсе не склонны были уступать другим восточную кампанию, сулившую богатую добычу. Трибуны были побиты камнями. Солдаты потребовали, чтобы Сулла вел их на Рим.

Все командиры разбежались, кроме одного квестора. Сулла во главе 6 легионов (около 30 тыс. человек) двинулся на север. Это был первый случай в римской истории, когда свои же войска шли против родного города. *Это были первые плоды посеянных Марием семян, начало нового этапа гражданских войн.*

Мятежные легионы вступили в город. Население встретило их камнями и черепицами с крыш. Марий и Сульпиций попытались организовать сопротивление в самом городе, но были разбиты. Войска Суллы заняли Рим. Сульпиций Руф бежал, был схвачен по дороге и убит. Голову его доставили Сулле и по его приказанию выставили на форуме. Марию с большим трудом удалось спастись. После долгих приключений 70-летний старик добрался до Африки, где вместе с другими беглецами нашел временный приют.

Сулла не мог долго задерживаться в Риме: все сильнее разгоравшийся пожар на Востоке настоятельно требовал его отъезда туда. Но и оставить Рим в том неопределенном положении, в каком он находился, было невозможно. Поэтому Сулла на скорую руку провел несколько важных реформ, которые должны были ослабить демократию и вернуть всю власть сенату.

Законы Сульпиция Руфа были отменены. Сенат пополнился 300 новыми членами из сторонников Суллы. Всякое предложение, вносимое в народное собрание, должно было получать предварительное одобрение сената. Тем самым уничтожалась законодательная инициатива народных трибунов. Наконец, отменялась реформа центуриатных комиций 241 г. и восстанавливалась сервианская избирательная система.

Сулле, кроме того, нужно было провести выборы консулов на 87 г. из числа своих сторонников, чтобы установленные им порядки продержались

до его возвращения с Востока. Однако полностью сделать этого не удалось, несмотря на то, что Рим фактически находился на военном положении. Одним из консулов был избран оптимат Гней Октавий, вторым же прошел Луций Корнелий Цинна, ярый демократ. Сулле оставалось только сделать «хорошую мину в плохой игре» и заявить, что он удовлетворен, видя как народ благодаря ему пользуется свободой¹.

Взяв с новых консулов клятву в том, что они будут соблюдать установленные им порядки, Сулла весной 87 г. переправился на Балканский полуостров.

Война Суллы с Митридатом

Положение Суллы, высадившегося в Эпире, было далеко не блестящим. Почти вся Малая Азия, Греция и значительная часть Македонии находились в руках Митридата. Его флот господствовал в Эгейском море. Под командой Суллы было максимум 30 тыс. человек. Флот отсутствовал, войсковая касса пуста. В Италии было чрезвычайно непрочное положение, и Сулла не строил на этот счет никаких иллюзий. Но выбора не было. Возможно быстрее покончить с Митридатом, а затем вернуться в Италию и заняться окончательным устройством государства — таков был единственно возможный план. Сулла со свойственными ему решительностью и презрением к опасности принялся за его осуществление.

Митридат отверг предложенные ему мирные условия: вернуться к довоенному status quo. Сулла разбил в Беотии войска Архелая и афинского тирана Аристиона, после чего вся Эллада, кроме Афин и Пирея, была подчинена. Сулла не успел захватить Афины, куда бежали Архелай и Аристион, и должен был прибегнуть к осаде города.

Осада затянулась на всю зиму 87/86 г., так как гарнизоны Афин и Пирея получали морским путем подкрепления и продовольствие. Для изготовления осадных машин и приспособлений римляне вырубали исторические рощи Академии и Ликея. Нуждаясь в деньгах на ведение войны, Сулла ограбил все наиболее почитаемые святилища Греции.

Все штурмы Афин и Пирея героически отбивались. Тогда Сулла перешел к тесной блокаде. К весне 86 г. съестные припасы в Афинах истощились. 1 марта римляне предприняли решительный штурм города. Афины были захвачены и подверглись страшному опустошению. Такая же участь постигла и Пирей: он был очищен Архелаем и разрушен по приказанию Суллы, который хотел лишить Митридата важного порта в Эгейском море. Вожди восстания были казнены. Однако из уважения к прошлому Афин² городу была оставлена «свобода» и возвращены его владения, в том числе даже о. Делос.

¹ Плутарх. Сулла, X.

² Плутарх (Сулла, XIV) рассказывает, что во время страшной резни на улицах Афин афинские эмигранты умоляли Суллу пощадить население, и он якобы «заявил, что дарит немногих многим и в память мертвых милует живых».

После взятия Афин положение Суллы несколько не улучшилось. Скорее, наоборот. Митридат двинул из Македонии в Грецию очень крупные силы, которые появились у Фермопил. Флот у Суллы по-прежнему отсутствовал. В Риме произошел новый марианский переворот, Сулла был отстранен от должности, а главнокомандующим восточной армией назначен демократический консул 86 г. Луций Валерий Флакк. Суллу спасло его смелость, граничившая с дерзостью, быстрота действий и превосходство римской армии над разноплеменными полчищами Митридата. При Херонее в марте 86 г. Сулла разбил Архелая, несмотря на огромное численное превосходство противника. Жалкие остатки азиатской армии вместе с Архелаем спаслись на Евбее.

В этот момент в Эпире высадился Валерий Флакк с двумя легионами. В Фессалии обе римские армии встретились и некоторое время в бездействии стояли друг против друга. Флакк не решился на сражение: его войско было слишком малочисленно, а солдаты ненадежны, так как многие перебежали к Сулле. В конце концов Флакк отступил на север, чтобы через Македонию и Фракию перейти в Малую Азию для борьбы с Митридатом. Сулла не стал его преследовать, не желая, вероятно, гражданской войной ослаблять римские силы перед лицом общего врага.

К осени 86 г.¹ Митридат снова стянул на Эвбею большие силы, которые переправились в Среднюю Грецию. При Орхомене, в Беотии, произошла вторая крупная битва этой войны. Римская пехота была атакована многочисленной вражеской конницей и стала отступать.

Тогда, рассказывает Плутарх, Сулла соскочил с коня, схватил знамя и через толпу беглецов начал пробиваться к неприятелю, крича: «Я здесь умру прекрасной смертью, римляне! А вы, когда вас спросят, где вы предали своего императора, не забудьте сказать: "Под Орхоменом"»².

Это создало психологический перелом: пехота сомкнула свои ряды, перешла в наступление, и римляне одержали блестящую победу.

Зиму 86/85 г. армия Суллы провела в Фессалии. Валерий Флакк тем временем занял Византий и переправился в Малую Азию. После неудач Митридата в Греции пошатнулось его положение и в Малой Азии. Зажиточные слои населения и раньше были недовольны демагогической политикой Митридата, но волей-неволей должны были сдерживать свое недовольство. Теперь оно проявилось наружу. Начали отпадать некоторые города. Митридат прибегнул к суровым репрессиям и из «бога-спасителя» быстро превратился в того, кем он был в действительности: в жестокого восточного деспота. Это сильно облегчило римлянам их задачу.

В армии Флакка дело обстояло далеко не благополучно. Консул не пользовался никаким авторитетом, солдаты его не слушались и занимались грабежами. Легат Флакка Гай Флавий Фимбрия всячески потворствовал солдатам и настраивал их против главнокомандующего. Дело кончилось тем, что войско взбунтовалось и убило Флакка. Командование принял на себя Фимбрия.

¹ Хронология этих событий спорна.

² *Плутарх*. Сулла, XXI.

В отличие от Флакка, он был способным и энергичным человеком. Фимбрия разбил войско Митридата около Пропонтиды и заставил его очистить Пергам. Положение понтийского царя стало безвыходным. В особенности оно ухудшилось, когда на Эгейском море появился флот Суллы, организованный его квестором Л. Лицинием Лукуллом. Приходилось просить у противника мира. Но с кем вести переговоры: с Суллой или Фимбрией? Митридат начал переговоры с обоими, но потом окончательно остановился на Сулле, считая его положение более прочным.

Конечно, при других обстоятельствах Сулла никогда не пошел бы на мир с Митридатом. Он понимал, какого страшного врага имеет в его лице Рим, и не успокоился бы до тех пор, пока не уничтожил бы понтийского царя и его царство. Но теперь ему нужно было как можно скорее развязать руки на Востоке, чтобы вернуться в Италию, где почва ускользала из-под его ног. Поэтому Сулла предложил довольно мягкие условия: возвращение Митридатом всех завоеваний, сделанных в Малой Азии с начала войны, уплата 3 тыс. (по другим данным — 2 тыс.) талантов контрибуции, выдача 80 боевых судов и другие более мелкие условия. Митридат не сразу согласился, но должен был уступить, когда Сулла пригрозил ему вторжением в Малую Азию. В августе 85 г. в г. Дардане на Геллеспонте, при личном свидании Суллы с Митридатом, последний принял все римские условия. Мир был заключен.

Оставалась еще армия Фимбрии. Она стояла возле Пергама. В ней с каждым днем усиливались разложение и дезертирство. Когда Сулла подошел к ней вплотную, солдаты массами начали перебегать на его сторону. Фимбрия бежал в Пергам и там кончил жизнь самоубийством, бросившись на меч.

После этого Сулла принялся за восстановление порядка. Все видные сторонники Митридата, попавшие в римские руки, были казнены, его мероприятия (сложение долгов, освобождение рабов и проч.) отменены. Налогоплательщики должны были уплатить все накопившиеся за время переворота недоимки. Кроме этого, провинция Азия была обложена колоссальной военной контрибуцией в размере 20 тыс. талантов. Оставшиеся верными Риму общины и государства (о. Родос, Ликия, Магнезия и др.) были щедро награждены.

В 84 г. Сулла переправился из Малой Азии в Грецию, где провел зиму, готовясь к войне в Италии. Несчастливая Греция вторично должна была перенести римскую оккупацию. Весной 83 г. Сулла с 40-тысячной армией, нагруженной добычей, высадился в Брундизии. В Италии началась новая гражданская война.

«Самым ярким и, возможно, кульминационным моментом Первой Митридатовой войны была осада Афин Суллой (зима 87/86). Многие десятилетия римляне испытывали непреходящий пиетет перед культурной столицей Эллады, сохраняя видимость свободы города. Сулла, очевидно, не страдал подобными «комплексами» — для него Афины были не более чем просто город, в котором власть захватил сторонник Митридата тиран Аристион. Впервые в истории

Афин город был взят штурмом. Подробное описание осады Афин оставил Плутарх в биографии Суллы (12—14). Вот наиболее яркие эпизоды этого трагического события: «Сразу овладев остальными городами Греции, призвавшими его через послов, Сулла подступил со всеми своими силами к Афинам, которые держали сторону царя, вынуждаемые к этому тираном Аристионом и, окружив Пирей, повел осаду, установив всевозможные военные машины и вступая во всякого рода стычки... Так как многие машины выходили из строя — рушились под собственной тяжестью или сгорали, подожженные зажигательными стрелами врагов, и потому не хватало леса, Сулла принялся за священные рощи: он опустошил Академию, самый богатый деревьями пригород, и Ликей.

Нуждаясь в больших деньгах для ведения войны, Сулла не оставил в покое и святилища Эллады, посылая то в Эпидавр, то в Олимпию за прекраснейшими и ценнейшими из приношений. Даже дельфийским амфиктионам он написал, что сокровища бога лучше было бы перенести к нему, у него-де они будут целее, а если он и воспользуется ими, то возместит взятое в прежних размерах. Вслед за тем он послал туда своего друга, фokeйца Кафиса, приказав ему принять каждую вещь по весу. Кафис прибыл в Дельфы, но не решался прикоснуться к святыням и пролил много слез, оплакивая при амфиктионах свою участь. И когда кто-то сказал ему, что слышал, как зазвучала находящаяся в храме кифара, Кафис, то ли поверив этому, то ли желая внушить Сулле страх перед божеством, написал ему об этом. Но Сулла насмешливо ответил, что удивляется Кафису: неужели тот не понимает, что пением выражают веселье, а не гнев, и велел своему посланцу быть смелее и принять вещи, которые бог отдаст с радостью...

Суллой овладело неодолимое, безумное желание взять Афины — потому ли, что он в каком-то иступлении бился с тенью былой славы города, потому ли, что он приходил в бешенство, терпя насмешки и издевательства, которыми с городских стен ежедневно осыпал его, глумясь и потешаясь... тиран Аристион. Человек этот, чья душа была сплавом из наглости и жестокости, который усвоил и совместил в себе худшие из Митридатových пороков и страстей, подобно смертоносной болезни обрушился на город, прошедший некогда невредимым сквозь бесчисленные войны, претерпевший многие тирании и усобицы, а теперь стоявший на краю гибели... С большой неохотой он послал для переговоров о мире двоих или троих из своих советников, которые, нисколько не интересуясь спасением города, важно повели речь о Тесее, об Эвмолпе, о Персидских войнах, так что Сулла сказал им: «Идите-ка отсюда, милейшие, и все свои рассказы прихватите с собой: римляне ведь послали меня в Афины не учиться, а усмирять изменников».

Тогда-то, как передают, и донес кто-то Сулле о подслушанном в Керамике разговоре: старики беседовали между собой и бранили тира-

на, который не охраняет подступы к стене у Гептахалка, в том единственном месте, где враги могут легко через нее перебраться. Сулла не пропустил мимо ушей это донесение, но посетив ночью удобное для приступа место и осмотрев его, взялся за дело... Именно с этой стороны и был взят город, как об этом рассказывают старейшие из афинян. А сам Сулла, срыв и сравняв с землей стену между Пирейскими и Священными воротами, вступил в город в полночь — грозный, под рев бесчисленных труб и рогов, под победные клики и улюлюканье солдат, которые, получив от Суллы позволение грабить и убивать, с обнаженными мечами носились по узким улицам. Убитых не считали, и вплоть до сего дня лишь по огромному пространству, залитому тогда кровью, судят об их множестве. Ведь, не говоря уже о тех, кто погиб в других частях города, только резня вокруг Площади обагрила кровью весь Керамик по самые Двойные ворота, а многие говорят, что кровь вытекла за ворота и затопила пригород. Но сколь ни велико было число людей, погибших насильственной смертью, не меньше было и тех, что покончили с собой, скорбя об участи родного города, который, как они думали, ожидало разрушение. Это наполняло отчаянием лучших граждан — они боялись остаться в живых, не надеясь найти в Сулле никакого чувства меры, ни малейшего человеколюбия. Но когда в ноги Сулле повалились с мольбой изгнанники Мидий и Каллифонт, когда с просьбой пощадить город обратились к нему также соратники-сенаторы, он, и сам уже пресытившись мстостью, произнес несколько слов в похвалу древним афинянам и сказал, что дарует немногих многим, милуя живых ради мертвых» (пер. В. М. Смирин).

Марианский переворот 87 г. Диктатура Цинны

Вернемся на 4 года назад и посмотрим, что произошло за это время в Риме. Едва только Сулла весной 87 г. оставил Италию, как между консулами Цинной и Октавием началась борьба из-за старого вопроса о распределении новых граждан и вольноотпущенников по трибам. Цинна, поддерживаемый большинством народных трибунов, предложил законопроекты о полном уравнивании граждан и об амнистии для лиц, объявленных вне закона во время сулланского переворота.

В день голосования между сторонниками Цинны и сулланцами произошла вооруженная борьба. До 10 тыс. человек пало на форуме и прилегающих улицах. Несмотря на призывы Цинны к рабам, сторонники Октавия одержали полную победу. Сенат отрешил Цинну от консульства и объявил вождей восстания вне закона.

Цинна бежал под защиту армии, осаждавшей Нолу. В ней было много новобранцев из новых граждан, и поэтому она поддерживала популярно. Вожди демократов (Квинт Серторий, из-за личной вражды к Сулле перешедший на сторону Цинны, народный трибун Гн. Папирий Карбон и др.) рассеялись по Италии, поднимая народ на борьбу с сулланцами и набирая

войска. Марий с отрядом эмигрантов высадился в Этрурии. Скоро у него образовалась целая армия в 6 тыс. человек из беглых рабов и италиков.

Войска демократов с разных сторон подошли к Риму. Марий захватил Остию. Подвоз продовольствия в столицу был прекращен, и там начался голод. Сенат был вынужден капитулировать (июнь 87 г.).

Начался жестокий террор. Пять суток в городе продолжались непрерывные убийства и грабежи, перекинувшиеся затем в Италию. В них особенно отличался Марий со своими войсками. Наконец-то власть снова была в его руках, и он мог полностью удовлетворить свою жажду мести. Среди погибших находились Гней Октавий, Луций Юлий Цезарь, бывший коллега Мария Квинт Лутаций Катул и много других видных лиц. Суллу объявили вне закона, а его конституцию отменили.

На 86 г. консулами были избраны Марий и Цинна. Однако победитель кимвров и тевтонов не смог насладиться своим седьмым консульством: он заболел и умер в середине января 86 г. На его место избрали Валерия Флакка.

В Риме, наконец, убийства и грабежи прекратились и установился относительный порядок. Но этого удалось достичь лишь после того, как Серторий по приказанию Цинны истребил наиболее разложившихся марианцев, превратившихся в настоящих бандитов.

Цинна в течение почти трех лет (87—85 гг.) возглавлял государство в качестве консула и был фактически диктатором. Он провел несколько мероприятий для укрепления демократии и в целях борьбы с экономическим кризисом. Кроме отмены сулланских порядков, было восстановлено равномерное распределение граждан по трибам, проведены частичная кассация долгов (на $\frac{3}{4}$), монетная реформа и увеличены раздачи хлеба.

Однако положение Цинны и его сторонников в Риме было непрочным. В сущности, их главной опорой являлись италики, что создавало среди коренного римского гражданства известную настороженность по отношению к демократическому режиму. Общественное мнение в Риме скорее было настроено в сторону примирения с Суллой. Последний после заключения мира с Митридатом послал донесение в сенат об окончании войны и о своем предстоящем возвращении в Италию. Он обещал, что будет соблюдать права, предоставленные новым гражданам.

Это дипломатическое послание усилило в сенате умеренную партию сторонников соглашения. С Суллой начались переговоры. Однако консулы Цинна и Карбон, стремясь сорвать соглашение, начали зимой 85/84 г. собирать войска на Адриатическом море для экспедиции против Суллы. Солдаты, недовольные тем, что их отправляют в поход зимой, взбунтовались и в начале 84 г. убили Цинну в г. Анконе. Карбон остался единоличным консулом и отложил экспедицию.

Смерть Цинны была непоправимым ударом для демократов, так как он являлся самым популярным и, пожалуй, самым крупным из демократических вождей. На 83 г. консулами оказались выбраны два совершенно бездарных человека: Гай Норбан и Луций Корнелий Сципион. Им-то и пришлось в первое время возглавлять борьбу с победителем Митридата.

Борьба за Италию

Когда Сулла весной 83 г. высадился в Брундизии, у него было около 30 тыс. пехоты и 6 тыс. конницы. Демократы значительно превосходили его количественно: в разгар борьбы, когда в нее вступили самниты, демократические силы достигали 200 тыс. человек. Но армия Суллы была закалена войной на Востоке, предана своему вождю и поэтому относительно дисциплинирована. Сулла располагал большими денежными средствами. Войска же демократов были раздроблены, мало дисциплинированы, почти не имели хороших полководцев, плохо снабжались. Римские контингенты были враждебно настроены к италикам. Среди гражданства царил разброд, так как часть его сочувствовала Сулле.

В момент прибытия Суллы у демократов еще ничего не было готово к войне. Брундизий открыл ему ворота, Апулия не оказала никакого сопротивления. На сторону Суллы сразу же начали переходить многие оптиматы и даже представители демократических кругов: Квинт Метелл, сын Метелла Нумидийского, Марк Лициний Красс, прибывший из Африки с вооруженным отрядом, бывший консул Луций Марций Филипп и др. Особенно много сделал для Суллы молодой Гней Помпей (ему было около 23 лет), сын Страбона, который в Пицене набрал для него целую армию.

Сулла двинулся в Кампанию, где его ждали оба консула 83 г. Норбан был разбит в первой же битве, а войска Сципиона перешли на сторону Суллы. На 82 г. в Риме консулами избрали Карбона и Гая Мария-сына, молодого человека 20 лет, храброго и энергичного. Новые консулы стали интенсивно готовиться к продолжению борьбы.

В 82 г. гражданская война вступила в свою последнюю и решающую фазу. К борьбе примкнули остатки еще непокоренных с 88 г. самнитов, которые понимали, что победа Суллы будет означать для них гибель.

Марий ожидал Суллу, идущего на Рим, в Лации. Около Сакрипорта произошла большая битва, закончившаяся полным поражением молодого и неопытного полководца. Остатки его войска разбежались по соседним крепостям, сам он укрылся в Пренесте. Защищать Рим было невозможно, поэтому Марий отдал приказ оставить город, предварительно умертвив всех еще уцелевших там сулланцев. Сулла на короткое время занял Рим, не оказавший ему никакого сопротивления, но затем выступил на Север Италии, где шла упорная борьба между Карбоном и отрядами Метелла, Помпея и Красса.

В этот момент на сцену выступили самниты и луканы под начальством своих полководцев Понтия Телезина и Марка Лампония — героев Союзнической войны. Большая армия их, насчитывавшая до 70 тыс. человек, явилась в Лаций на помощь Марию, осажденному в Пренесте. Сулла, оставив часть своих войск в Этрурии против Карбона, с остальными возвратился в Лаций и занял позиции перед Пренесте, загородив путь самнитам.

Тем временем на севере Метелл и Помпей достигли решающих успехов. Карбон совершенно упал духом и тайно бежал в Африку. Уцелевшие остатки его войск соединились с самнитами у Пренесте. Освободившиеся

силы Помпея и Метелла двинулись на помощь Сулле в Лаций, где должна было произойти развязка гражданской войны, длившейся уже почти полтора года.

Когда вожди самнитов узнали о приближении авангарда этрусской армии сулланцев, они решили оставить Пренесте и неожиданным ударом захватить Рим. Это был план, не имевший никакого стратегического значения и продиктованный только отчаянием и жадной мести. В случае его удачи Рим жестоко пострадал бы, но на исход войны это не оказало бы никакого влияния.

Форсированным маршем самниты двинулись на Рим и появились перед Коллинскими воротами. Сулла бросился вслед за ними. Вечером 1 ноября 82 г. началось сражение, длившееся всю ночь и утро следующего дня. Левое крыло, которым командовал Сулла, вынуждено было отступить до самых городских стен. Но Красс на правом фланге одержал победу. Это дало возможность левому крылу оправиться и перейти в наступление. Самниты были разбиты и почти полностью уничтожены.

Несколько тысяч их попало в плен, в том числе и тяжело раненный Понтий Телезин. Они по приказанию Суллы были отведены на Марсово поле, заперты в цирке и все до одного перебиты.

Как раз в это время Сулла собрал заседание сената в храме Беллоны, богини войны, находившемся недалеко от места избиения. «В то время как он начинал свою речь, — рассказывает Плутарх, — войны, которым это было поручено, принялись избивать те 6 тысяч. Крик стольких людей, которых резали стесненных на небольшом пространстве, естественно, доносился до храма. Сенаторы пришли в ужас. Но Сулла, не дрогнув, продолжал свою речь и лишь заметил, с холодным равнодушием на лице, сенаторам, чтобы они слушали его внимательно и не беспокоились по поводу того, что происходит снаружи — там просто дают, по его приказу, урок кучке негодяев»¹.

Битва у Коллинских ворот, в сущности, закончила гражданскую войну. Спустя несколько дней капитулировал Пренесте. Марий покончил жизнь самоубийством. Мужское население города, за немногими исключениями, было перебито. Другие города держались дольше, но в конце концов либо сдавались, либо захватывались силой. Всюду разыгрывались ужасные сцены массовых убийств. Особенно пострадал Самний: Сулла предпринял туда карательную экспедицию, взял Эзернию и обратил всю страну в пустыню.

Одновременно с этим помощники Суллы подчиняли его власти западные провинции. Раньше всех Луцием Филиппом была занята Сардиния. В Сицилию Сулла послал Помпея. Остатки марианцев очистили остров без сопротивления. Карбон, нашедший там приют, бежал, попал в плен и был казнен в Лилибее. После этого Помпей переправился в Африку, которую подчинил в 40 дней. За эти дешевые победы он получил от Суллы триумф и прозвище Великий, которое в устах умного Суллы звучало несколько иронически. Сам он принял имя Счастливого (Felix).

¹ Плутарх. Сулла, XXX.

На Пиренейском полуострове также нашли убежище марианцы. Еще до окончания гражданской войны в Испанию отправился в качестве претора Квинт Серторий. Когда Сулла, захватив власть, послал туда своих наместников, Серторий удалился в Мавританию, а обе Испании подчинились Сулле. Впрочем, Серторий, как увидим ниже, вскоре опять появился в Испании.

Диктатура Суллы

В самом Риме захват власти сулланцами ознаменовался неслыханными зверствами. Марианский террор 87 г. был слабым предвосхищением того, что произошло в 82—81 гг. В вакханалию убийств, разразившуюся в первые дни и испугавшую даже друзей Суллы, он внес известный «порядок» путем применения так называемых проскрипций, или проскрипционных списков (proscriptiones, или tabulae proscriptiois), куда он вносил имена лиц, объявленных вне закона и подлежащих уничтожению.

«Сразу же, — пишет Аппиан, — Сулла присудил к смертной казни до 40 сенаторов и около 1,6 тыс. так называемых всадников. Сулла, кажется, первый составил списки приговоренных к смерти и назначил при этом подарки тем, кто их убьет, деньги — кто донесет, наказания — кто приговоренных укроет. Немного спустя он к проскрибированным сенаторам прибавил еще других. Все они, будучи захвачены, неожиданно погибли там, где их настигли, — в домах, в закоулках, в храмах; некоторые в страхе бросались к Сулле, и их избивали до смерти у ног его, других оттаскивали от него и топтали. Страх был так велик, что никто из видевших эти ужасы даже пикнуть не смел. Некоторых постигло изгнание, других — конфискация имущества. Бежавших из города всюду разыскивали сыщики и, кого хотели, предавали смерти... Поводами к обвинению служили гостеприимство, дружба, дача или получение денег в ссуду. К суду привлекали даже за простую оказанную услугу или за компанию во время путешествия. И всего более свирепствовали против лиц богатых. Когда единоличные обвинения были исчерпаны, Сулла обрушился на города и их подвергал наказанию... В большую часть городов Сулла отправил колонистов из служивших под его командой солдат, чтобы иметь по всей Италии свои гарнизоны; землю, принадлежавшую этим городам, находившиеся в них жилые помещения Сулла делил между колонистами. Это снискало их расположение к нему и после его смерти. Так как они не могли считать свое положение прочным, пока не укрепятся распоряжения Суллы, то они боролся за дело Суллы и после его кончины»¹.

Сулла не ограничил свою расправу живыми: из могилы был вырыт труп Мария и брошен в реку Аниен.

Система проскрипций действовала до 1 июня 81 г. В итоге погибло около 5 тыс. человек. Она обогатила не только самого Суллу, но и его приближенных, скупавших за бесценок имущество проскрибированных. В эти

¹ Гражданские войны, I, 95—96.

ужасные дни заложили основы своего богатства Красс, вольноотпущенник Суллы Хризогон и др.

Из рабов, принадлежавших лицам, объявленным вне закона, Сулла отпустил на волю 10 тыс. самых молодых и сильных. Они получили имя корнелиев и составили своеобразную гвардию Суллы, его непосредственную опору. Такой же опорой служили 120 тыс. бывших солдат Суллы, получивших земельные наделы в Италии.

Юридически Сулла оформил свою диктатуру согласно самым строгим требованиям римской конституции. Так как оба консула 82 г. (Карбон и Марий-сын) погибли, то сенат объявил междуцарствие. Междуцарь, принцепс сената Л. Валерий Флакк,¹ внес в комиции законопроект, согласно которому Сулла объявлялся диктатором на неопределенное время «для издания законов и установления порядка в государстве» («*dictator perpetuus legibus scribundis et reipublicae constituendae*»). Терроризованное народное собрание утвердило предложение Валерия (ноябрь 82 г.), которое стало законом (*lex Valeria*). Итак, даже Сулла исходил из идеи народного суверенитета.

Став диктатором, Сулла, как и подобало республиканскому диктатору, назначил своим начальником конницы Валерия Флакка. Однако, несмотря на эту конституционную комедию, диктатура Суллы по существу (да и по форме) отличалась от старой диктатуры. Она была неограниченной и во времени, и по объему ее функций, так как власть Суллы распространялась на все стороны государственной жизни, а не только на определенный круг вопросов, как было в прежние времена. Сулла по желанию мог допускать рядом с собой ординарных магистратов или править единолично. Он наперед был освобожден от всякой ответственности за свои действия.

Но еще больше была разница по существу. Власть Суллы носила чисто военный характер. Она выросла из гражданских войн и опиралась на профессиональную армию. Конечно, это обстоятельство не лишало ее классового характера: она была диктатурой класса римских рабовладельцев, преимущественно нобилитета, для которого служила средством борьбы с революционно-демократическим движением. Но характер ее происхождения придавал ей некоторые своеобразные черты, которые делают из Суллы первого императора в новом, а не в республиканском значении этого слова.

Хотя Сулла, как сказано выше, имел право, предоставленное ему законом Валерия, обходиться без высших ординарных магистратов, однако он этого не делал. Внешняя форма республики сохранялась. Ежегодно обычным порядком избирались должностные лица (в 80 г. сам Сулла был одним из консулов). Законы вносились в народное собрание. Реформа центуриатных комиций, проведенная Суллой в 88 г., теперь не была возобновлена, так как комиции покорно выполняли все желания всемогущего диктатора.

Однако Сулла возобновил и даже расширил все свои старые меры против демократии. Раздачи хлеба были отменены. Власть народных трибунов свелась к фикции. Они могли действовать в законодательном и судебном порядке только с предварительного одобрения сената. Право на ин-

¹ Двоюродный брат одноименного марианского консула 86 г.

терпению за ними сохранялось, но за «неуместное вмешательство» они подлежали штрафу. Кроме этого, бывшим народным трибунам запрещалось занимать курульные должности. Это постановление лишало народный трибунал всякой привлекательности для лиц, желавших сделать политическую карьеру.

Сулла установил строгий порядок прохождения магистратур: нельзя было стать консулом, не пройдя предварительно претуры, а на последнюю нельзя было баллотироваться до прохождения квестуры. Что касается эдильства, то оно не включалось в эту лестницу магистратур, так как предполагалось, что всякий политический деятель непременно пройдет через должность эдила, открывавшую широкие возможности завоевать себе популярность. Было восстановлено старое правило (плебисцит Генуция 342 г.), что для вторичного избрания в консулы требуется 10-летний промежуток.

Сулла увеличил количество преторов до 8, квесторов — до 20, что вызывалось растущей потребностью государства в административном аппарате. Бывшие квесторы механически становились членами сената. Так как при этом сенаторы были объявлены несменяемыми, тем самым отпадала одна из важнейших функций цензоров — пополнение сената. Хозяйственные обязанности цензоров передавались консулам, и таким образом цензура фактически упразднялась.

Конституционные реформы Суллы формально преследовали цель восстановить господство аристократии. Естественно поэтому, что сенат был им поставлен во главе государства. Все старые права и прерогативы сената восстанавливались. В частности, судебный закон Гая Гракха был отменен и суды снова переданы сенаторам. Постоянные комиссии уголовных судов были значительно улучшены и число их увеличено. Однако в духе реформы Друза количество сенаторов было пополнено путем выбора по трибам 300 новых членов из всаднического сословия. Фактически избранными оказались младшие сыновья сенаторов, сулланские офицеры и «новые люди», вынырнувшие на поверхность политической жизни во время последнего переворота. Таким путем было положено начало формированию новой знати, которая должна была служить опорой сулланского порядка. Под флагом реставрации сенаторской республики Сулла укреплял свою личную диктатуру.

Среди мероприятий Суллы нужно особенно отметить административное устройство Италии. Это была одна из наиболее прочных и прогрессивных его реформ. Здесь Сулла юридически оформил то положение вещей, которое создалось в результате Союзнической войны. Сулла сдержал свое обещание, данное в послании сенату: новые граждане из италиков сохранили все свои права вплоть до равномерного распределения по всем 35 трибам. Теперь, при ослаблении демократии, это ничем не угрожало новому порядку. В связи с этим Сулла точно определил границы Италии в собственном смысле слова. Северной границей ее должна была служить маленькая р. Рубикон, впадавшая в Адриатическое море к северу от Аримина. Часть современной Италии, лежавшая между Рубиконом и Альпами, образовала провинцию Цизальпинская Галлия. Она была разбита на

крупные городские территории, к которым в транспаданской части были приписаны галльские племена. Собственно Италия была разделена на небольшие муниципальные территории с правом самоуправления. Многие италийские города, на землях которых Сулла расселил своих ветеранов, были переименованы в гражданские колонии. Сулла реформировал также в известной мере налоговую систему в провинциях, частично уничтожив откупа в Азии, что должно было ослабить всадников.

Диктаторские полномочия Суллы являлись бессрочными. Но уже в 80 г. он, не слагая этих полномочий, принял звание консула (его коллегой был Метелл), а на 79 г. отказался от повторного избрания. Вскоре после того, как новые консулы 79 г.¹ вступили в исполнение своих обязанностей, Сулла созвал народное собрание и заявил, что он слагает с себя диктаторские полномочия. Он распустил ликторов, стражу и сказал, что готов дать отчет в своей деятельности, если кто-нибудь этого пожелает. Все молчали. Тогда Сулла сошел с трибуны и в сопровождении самых близких друзей отправился домой.

«Когда он возвращался домой, лишь один мальчик стал упрекать Суллу, и так как мальчика никто не сдерживал, он смело дошел с Суллой до его дома и по пути продолжал ругать его. И Сулла, распалывшийся гневом на высокопоставленных людей, на целые города, спокойно выносил ругань мальчика. Только при входе в дом он сознательно или случайно произнес пророческие слова о будущем: “Этот мальчик послужит помехою для всякого другого человека, обладающего такою властью, какую обладал я, слагать ее”» (Аппиан. Гражданские войны, I, 104, пер. С. А. Жебелева).

Вскоре после этой сцены Сулла уехал в свое кампанское поместье. Хотя он почти не занимался государственными делами, предпочитая удить рыбу и писать мемуары, фактически его влияние продолжалось до самой смерти, последовавшей в 78 г. от какой-то болезни. Сулла умер 60 лет от роду. Государство устроило ему необычайные по своей пышности похороны.

Неожиданный отказ от власти всемогущего диктатора служил и еще продолжает служить предметом бесчисленных догадок и предположений. Однако, если подойти к делу не только с субъективно-психологической точки зрения, поступок Суллы перестанет казаться таким непонятным. Конечно, психологические мотивы могли играть здесь довольно большую роль. Сулла был стар, пресыщен жизнью; возможно, что уже давно он страдал какой-то тяжелой неизлечимой болезнью (в источниках есть на это указание). Однако не это, по-видимому, явилось решающим мотивом. Сулла, с его широким умом, огромным административным опытом, не мог не понимать, что установленный им порядок непрочен. Он прекрасно видел, сколько людей затаило против него страстную ненависть и ждет только удобного момента, чтобы подняться против всей его системы. Он ясно сознавал всю слабость той социальной базы, на которую опирался. И он

¹ Публий Сервилий и Аппий Клавдий.

предпочел добровольно уйти от власти в тот момент, когда она достигла своего апогея, чем ждать, когда рухнет построенное им здание и похоронит его под своими развалинами.

Историческая роль Суллы была велика. Каковы бы ни были его субъективные цели, объективно именно он заложил основы той государственной системы, которую впоследствии расширил и укрепил Цезарь и которую мы называем империей. Принцип постоянной военной диктатуры при сохранении республиканской формы, уничтожение демократии, ослабление сената при его внешнем укреплении, улучшение административного и судебного аппаратов, расширение прав гражданства, муниципальное устройство Италии — все эти меры впоследствии вновь появятся в деятельности преемников Суллы и войдут органической составной частью в государственное устройство Рима.

Многие историки обращались к исследованию жизни и деятельности Суллы. Однако до сих пор точка зрения Т. Моммзена остается одной из самых популярных, чему во многом способствует потрясающая по выразительности характеристика, данная немецким ученым диктатуре Суллы. Он, в частности, пишет: «Потомство не оценило по достоинству ни личности Суллы, ни его реформ; оно несправедливо к людям, идущим против потока времени. В действительности же Сулла — одно из поразительнейших явлений в истории, пожалуй, единственное в своем роде... Законы Суллы — не творение политического гения, каким были, например, учреждения Гракха или Цезаря. В них нет ни одной новой политической мысли, как это, впрочем, характерно для всякой реставрации... Однако следует помнить, что Сулла ответственен за свою реставрацию в гораздо меньшей мере, чем римская аристократия, которая в течение целых столетий была правящей кликой и с каждым годом все более погружалась в старческую дряблость и ожесточение. Все бесцветное в этой реставрации, а также все злодейства ее шли от римской аристократии... Сулла же, говоря словами поэта, был здесь лишь топором палача, который бессознательно следует за сознательной волей. Сулла исполнил эту роль с удивительным, можно сказать, демоническим совершенством. Но в рамках этой роли его деятельность была не только грандиозной, но и полезной. Никогда еще аристократия, павшая столь глубоко и падавшая все глубже, не находила себе такого защитника, каким был Сулла для тогдашней римской аристократии, — защитника, который желал и умел служить ей одинаково мечом и пером, в качестве полководца и законодателя, и не помышлял при этом о своей личной власти... Не только аристократия, но и вся страна обязана была Сулле больше, чем признавало потомство... В течение более чем полу столетия могущество Рима падало, и в городах царил постоянная анархия. Ибо правление сената при гракховских учреждениях было анархией, и еще большей анархией было правление Цинны и Карбона. Это было самое смутное, самое невыносимое, самое безвыходное политическое положение, какое только можно себе представить, действи-

тельно начало конца. Без преувеличения можно сказать, что давно расшатанная Римская республика неизбежно рухнула бы, если бы Сулла не спас ее своим вмешательством в Азии и Италии. Конечно, режим Суллы оказался столь же непродолжительным, как режим Кромвеля, и нетрудно было видеть, что здание, возведенное Суллой, не прочно. Но надо помнить, что без Суллы поток наверное унес бы не только здание, но и самое место стройки... Государственный муж не станет преуменьшать значение эфемерной реставрации Суллы; он не отнесется к ней презрительно... Он будет восхищаться правильно задуманной и в общем, и в целом последовательно проведенной среди невыразимых трудностей реорганизацией Римской республики. Спасителя Рима, который завершил дело объединения Италии, он оценит ниже Кромвеля, но все же поставит его рядом с Кромвеллем» (Моммзен Т. История Рима. Т. II. М., 1937. С. 345—351).

ГЛАВА XXIII

ПОСЛЕДНИЙ ПОДЪЕМ РЕВОЛЮЦИОННОГО ДВИЖЕНИЯ

Как только Сулла умер (78 г.), сразу были предприняты попытки ликвидировать его конституцию. Если выступление в Италии консула Марка Эмилия Лепида провалилось, то в Испании восстание, поднятое марианцем Квинтом Серторием, на первых порах увенчалось успехом. Весь Иберийский полуостров оказался под властью Сертория, который пытался создать государство с равными правами и возможностями как для римлян, так и для испанцев. Несколько лет две римские армии, во главе которых стояли Метелл и Помпей, не могли подавить восстание. Лишь после гибели Сертория в результате заговора (72 г.) Испания была вновь подчинена римской власти. Одновременно с этими событиями в Италии вспыхнуло самое крупное в истории Рима восстание рабов под предводительством Спартака (73—71 гг.). Ценой огромного напряжения сил римлянам удалось разгромить армию Спартака (это сделал Марк Лициний Красс) и уничтожить все очаги восстания (это осуществил вернувшийся из Испании Гней Помпей).

80—72 гг. — восстание Сертория.

77 г. — выступление Лепида.

73—71 гг. — восстание Спартака.

Попытка ликвидации сулланских порядков

Созданные Суллой порядки были непрочны, так как опережали свое время на несколько десятилетий. Жестокая ломка всей социально-политической системы, которую произвел Сулла, породила множество недовольных. К ним принадлежали разоренные Суллой землевладельцы, ветераны Мария, всадники, люмпен-пролетарии. Даже часть аристократии, недовольная монархическим характером сулланской диктатуры, оказалась в оппозиции.

Выразителем всех этих недовольных элементов стал консул 78 г. Марк Эмилий Лепид¹. Хотя он принадлежал к нобилитету и раньше был сторонником Суллы, но из чисто личных соображений перешел в лагерь оппозиции². Став консулом (его коллегой был сулланец Квинт Лутаций Катул, сын победителя при Верцеллах), Лепид, как только Сулла умер, начал вести агитацию за уничтожение сулланской конституции. Он вошел в сношения с эмигрантами и остатками марианцев в Риме и Италии. Несмотря на противодействие сената и Катула, Лепиду удалось провести кое-какие мероприятия, в частности, восстановить раздачу хлеба, хотя и в ограниченных размерах.

Тем временем в Этрурии уже вспыхнула гражданская война: в некоторых местах горожане с оружием в руках начали выгонять сулланских колонистов. Сенат постановил отправить туда обоих консулов для вербовки войска и подавления восстания. Лепид набрал целую армию и, хотя срок его консульства истек, отказался сложить свои полномочия и распустил войска. В начале 77 г. он потребовал от сената восстановления прежней власти трибунов и возвращения эмигрантов, а для себя лично — вторичного консульства. Сенат объявил Лепида врагом отечества, поручив ведение войны против него Катулу и Помпею.

Помпей направился в долину По, занятую одним из помощников Лепида, марианцем Марком Юнием Брутом³, и осадил его в г. Мутине (Модена). Катул готовился к защите Рима. Лепид с крупными силами появился перед столицей и перешел Тибр. Под самыми стенами города, на Марсовом поле, разыгралось решительное сражение. Лепид был отброшен от Рима. Он отступил в Этрурию, потерпел там новое поражение и с остатками войска отплыл в Сардинию. Там он вскоре умер, а его войска бывший претор Марк Перперна перевез к Серторию в Испанию. Мутина сдалась Помпею, а Брут был казнен по его приказанию.

Так закончилась первая попытка уничтожить сулланскую систему. Эта попытка оказалась неудачной отчасти из-за бездарности Лепида, а главным образом потому, что демократическая партия, разгромленная Суллой, еще не успела организоваться.

А дальше произошли события, которые заставили отложить вопрос о восстановлении демократии на целых 8 лет.

Восстание Сертория

Выше мы говорили о том, как Серторий в 81 г. скрылся в Африку от посланных Суллой агентов. В Мавритании он поступил на службу к одному из местных царьков. Победы Сертория над пиратами и ливийскими племенами создали ему громкую известность. В 80 г. к Серторию явились послы из Испании от восставших лузитан с предложением прибыть к ним

¹ Отец будущего триумвира 43 г.

² В бытность свою наместником Сицилии он так ограбил эту провинцию, что ему грозило судебное преследование. Это и заставило Лепида перейти в ряды оппозиции.

³ Отец будущего убийцы Цезаря.

и принять командование над их ополчением. Серторий с отрядом римских эмигрантов и мавританских воинов явился в Лузитанию и встал во главе восстания против сулланского Рима. Сначала оно носило местный характер. Но Серторий, обладавший выдающимися организаторскими и военными способностями, быстро придал ему широкий размах. Он разбил наместников обеих Испаний, после чего Сулла послал против Сертория Квинта Метелла, прибывшего на театр военных действий в 79 г. Но и ему не удалось подавить восстание, охватившее почти всю Испанию.

Успехи Сертория объясняются не только его блестящими военными способностями. Сила серторианского движения состояла в удачном объединении восстания туземных племен с римским демократическим движением. Эта черта делает его наиболее своеобразным во всей истории гражданских войн.

Серторий, по-видимому, хотел объединить все силы, враждебные римской олигархической системе, во имя создания подлинно демократической, гуманной и просвещенной республики, в которой отсутствовало бы угнетение народов и весь orbis terrarum (круг земель) наслаждался бы в глубоком мире благами римской культуры. Утопичность этой программы в условиях рабовладельческого общества не лишает взглядов Сертория высокой чистоты и идейности.

Испания была провозглашена независимой. Из наиболее выдающихся римских эмигрантов Серторий сформировал сенат из 300 членов. Командные должности в армии он замещал римлянами. Отсюда можно сделать вывод, что Серторий не предполагал создать на Пиренейском полуострове иберское государство. По-видимому, он смотрел на Испанию как на провинцию Рима, отделившуюся от него только временно, пока в Италии существовала сулланская конституция. Но методы управления этой провинцией принципиально отличались от старых. В отношениях Сертория к испанцам господствовали справедливость и мягкость. В своей армии он поддерживал строгую дисциплину, беспощадно карая всякие проявления насилия по отношению к местному населению. В своей столице, г. Оске (в Северной Испании), Серторий организовал школу для детей знатных испанцев, в которой они обучались латинскому и греческому языкам и другим наукам. Это было чем-то неслыханным для римской провинциальной политики: вместо истребления туземного населения Серторий стремился его романизировать. (Правда, школа в Оске преследовала и другую цель, хотя и не основную: она давала Серторию хороший предлог держать при себе заложников от испанских племен.)

За гуманное отношение испанцы платили Серторию горячей любовью. У него была охрана из нескольких тысяч испанцев, поклявшихся ему в вечной верности. О нем ходили легенды: рассказывали, что сопровождавшая его белая ручная лань доставляет ему повеления богини Дианы.

Серторий вел смелую внешнюю политику, стремясь, как было сказано, опереться на все силы, враждебные Риму. Его союзниками были киликийские пираты, доставившие в его распоряжение целый флот, для которого Серторий устроил укрепленную стоянку на восточном побережье. Его агенты действовали среди галльских племен, поднимая их на восстание. Сер-

торий вступил в связь с Митридатом, который в 74 г. начал новую войну против Рима. Вождь испанцев и понтийский царь заключили формальный договор, согласно которому Серторий уступал Митридату малоазиатские союзные государства, а Митридат обещал прислать ему 40 судов и 3 тыс. талантов.

Понятно, что в Риме возникло сильнейшее беспокойство: говорили уже о новом Ганнибале, который намеревается вторгнуться в Италию. Решено было послать в Испанию Помпея. Последний после поражения Лепида не распустил своих войск и требовал себе назначения в Испанию. Сенат не доверял честолюбивому полководцу. К тому же Помпей был слишком молод: назначить его в Испанию значило нарушить только что установленную Суллой строгую постепенность магистратур. Но выбора не было: Помпей считался самым способным полководцем, и в его руках находилась вооруженная сила. Летом 77 г. Помпей в звании проконсула перешел через Альпы, направляясь в Испанию.

Однако первое время задача оказалась не по силам и Помпею. Под командой Сертория к концу 77 г. собрались крупные силы: его испанские войска были усилены остатками армии Лепида, привезенными Перперной из Сардинии (более 20 тыс. человек). Как полководец, он неизмеримо превосходил Помпея. Поэтому, несмотря на перевес римских сил, несколько лет война шла с переменным успехом. В 75 г. Помпей был разбит в открытом сражении и, тяжело раненный, чуть не попал в плен. Если бы не появление Метелла, пришедшего на помощь, все войско Помпея было бы уничтожено.

Однако дело Сертория, несмотря на все благородство его личности и возвышенность планов, было обречено на гибель. Идея создания подлинно демократического государства в ту эпоху была абсолютно нереальна. Социальная и военная база Сертория была разнородна и непрочна: неустойчивые испанские племена, с одной стороны, и авантюристы из римской эмиграции — с другой. Римское окружение Сертория не понимало его планов и свысока третировало испанцев. Войска Сертория хорошо подходили для партизанской войны, но в целом уступали регулярной армии Помпея и Метелла. У него, например, почти отсутствовала конница.

Римское командование старалось использовать неустойчивые элементы эмиграции и обещало за голову Сертория крупную награду. Узнав об этом, Серторий удалил из своей охраны римских солдат и организовал ее из наиболее верных ему испанцев. Это усилило недовольство римлян. Был раскрыт заговор на жизнь Сертория среди его ближайшего окружения. Часть заговорщиков была арестована и казнена. Оставшиеся нераскрытыми, в том числе Перперна, решили торопиться. В Оске во время пира, усюроенного Перперной, Серторий и его охрана были заколоты кинжалами заговорщиков (72 г.).

«Так кончил свою жизнь, — пишет Моммзен, — благодаря измене жалкой шайки эмигрантов, которую он был вынужден вести против отчизны, один из замечательнейших, если не самый замечательный из всех людей, до той поры выставленных Римом, — человек, который при более счастливых обстоятельствах, быть может, обновил бы свою родину. Ис-

тория не любит Кориоланов, она не сделала исключения и для этого, самого великодушного, гениального и наиболее достойного сожаления из всех»¹.

Гибель Сертория означала крушение всего дела. Перперна захватил главное командование, чем были недовольны другие. Большая часть испанцев отошла от движения, и Помпею не стоило большого труда в первом же сражении разбить оставшиеся войска. Перперна был захвачен в плен и казнен. Вскоре после этого изолированные отряды повстанцев были ликвидированы. Испания снова подчинилась римской власти.

В 71 г. Помпей возвратился в Италию, которая уже два года как горела в огне грозного восстания рабов.

О Сертории известно нам не очень много. Единственным полнокровным источником является написанная Плутархом его биография. Характеризуя Серторию, Плутарх пишет: «Современники рассказывают, что Серторию не свойственна была ни жажда наслаждений, ни чувство страха и сама природа наделила его даром и тягости переносить не дрогнув, и не зазнаваться от удачи. Не было среди полководцев того времени более отважного, чем он, в открытом бою и вместе с тем более изобретательного во всем, что касалось военных хитростей и умения занять выгодную позицию или осуществить переправу, что требовало быстроты, притворства, а если надо, то и лжи. Он был щедр, раздавая награды за подвиги, но оставался умеренным, карая проступки. Возможно, однако, что подлинную его натуру выдает проявленная им в конце жизни жестокость и мстительность по отношению к заложникам: он не был добрым по природе, но, руководствуясь необходимостью и расчетом, наделал личину доброты. По-моему, добродетель истинная и основанная на разуме ни в коем случае не может превратиться в свою противоположность, но вполне вероятно, что честные характеры и натуры становятся хуже под влиянием больших и незаслуженных невзгод; их свойства меняются вместе с изменением их судьбы. Думаю, что именно это и произошло с Серторием, когда счастье уже стало покидать его: дурной оборот дела сделал его жестоким к тем, кто выступал против него» (Серторий, 10, пер. А. П. Каждана).

Для того чтобы держать в подчинении и римлян, и, особенно, испанцев, Серторию приходилось использовать самые различные методы, в том числе и необычные. О «волшебной» лани рассказывает Плутарх (там же, 11): «В некоторых случаях он прибегал к хитроумным проделкам, чтобы прельстить и обмануть варваров. В важнейшей из его выдумок главная роль принадлежала лани. Дело происходило таким образом. На Спана, простолюдина из местных жителей, случайно выбежала самка оленя, вместе с новорожденным детенышем уходившая от охотников; мать он не смог схватить, но олененка, поразившего его необычайной мастью (он был совершенно белый), Спан

¹ Римская история, т. III. Русск. изд. 1887. С. 30.

стал преследовать и поймал. Случилось так, что Серторий как раз находился в этих краях; а так как он с удовольствием принимал в дар любые плоды охоты или земледелия и щедро вознаграждал тех, кто хотел ему услужить, то Спан привел олененка и вручил ему. Серторий принял дар. На первых порах он не видел в подарке ничего необычайного. Однако прошло некоторое время, лань стала ручной и так привыкла к людям, что откликнулась на зов и повсюду ходила за Серторием, не обращая внимание на толпу и шум военного лагеря. Затем Серторий объявил лань божественным даром Дианы, утверждая, будто не раз это животное раскрывало ему неизвестное: он хорошо знал, сколь суеверны варвары по своей природе. Немногим позже Серторий придумал еще вот что. Если он получал тайное известие, что враги напали на какую-либо часть его страны или побуждали отложиться какой-либо город, он притворялся, что это открыла ему во сне лань, наказывая держать войска в боевой готовности. И точно так же, если Серторий получал известие о победе кого-нибудь из своих полководцев, он никому не сообщал о приходе гонца, а выводел лань, украшенную венками в знак добрых вестей, и приказывал радоваться и приносить жертвы богам, уверяя, что скоро все узнают о каком-либо счастливом событии».

Восстание Спартака

В конце 70-х гг. внутреннее положение Италии было крайне напряженным. Неудачная попытка Лепида свергнуть господство сулланцев еще более обострила противоречия. Самым революционным элементом в этот момент являлись рабы. В то время как итальянская низовая демократия, испытывавшая в предыдущие годы ряд тяжелых поражений, была уже в значительной степени ослаблена, многочисленные рабы Италии до сих пор еще не выступали самостоятельно. Отдельные вспышки, о которых мы упоминали выше, имели локальный характер и быстро подавлялись. С другой стороны, в течение 80-х годов рабы систематически втягивались в выступления итальянской демократии, — в частности, в восстание италиков и в марианское движение. Это служило для них прекрасной школой политического воспитания: рабы видели, что в конце концов они служили только орудием в руках отдельных фракций господствующего класса. Классовое сознание итальянских рабов возросло. Наиболее развитые и смелые из них пришли к мысли, что только собственными силами они смогут добиться освобождения. Такова была обстановка и предпосылки самого крупного восстания античных рабов, какое только знает история

Источники по истории спартаковского движения крайне скудны. Это несколько страниц в «Гражданских войнах» Аппиана и в плутарховой биографии Красса. Основной источник — «История» Саллюстия — почти целиком потерян. Другие источники (периохи 95—97-й книг Ливия, Флор, Орозий, Веллей Патеркул и др.) слишком кратки или не имеют самостоятельного значения. Поэтому историю движения Спартака можно восста-

новить только в самых общих чертах, и на многие основные вопросы мы не в состоянии ответить.

В частности, нам почти не известна биография Спартака. Мы знаем, что он происходил из Фракии. Из беглых указаний Аппиана и Флора можно заключить, что Спартак служил раньше в римских вспомогательных войсках и за дезертирство был продан в рабство. Благодаря своей физической силе он попал в гладиаторы. Источники подчеркивают образованность, ум и гуманность Спартака.

В 73 г.¹ мы застаем его в Капуе, в одной из гладиаторских школ. В начале лета около 200 гладиаторов составили заговор, который, по-видимому, был раскрыт. Однако человек 60—70 вырвались из школы и, вооруженные чем попало, бежали из города. Во главе их стояли Спартак и галлы Крикс и Эномай. По дороге беглецы захватили транспорт с гладиаторским оружием. Они ушли на Везувий и стали делать оттуда набеги на окрестности.

Отряд Спартака быстро увеличивался за счет беглых рабов и батраков из соседних имений. Большую агитационную роль играло то обстоятельство, что Спартак делил добычу поровну между всеми.

В первое время римские власти не придали большого значения этому инциденту, так как аналогичные случаи нередко происходили в Италии. Маленький отряд, посланный из Капуи, был разбит. Наконец-то в руки рабов попало настоящее оружие, на которое они с восторгом переменяли ненавистное вооружение гладиаторов. В Риме начали беспокоиться. Против Спартака выслала отряд в 3 тыс. человек под командой претора Гая Клодия. Не желя тратить силы на штурм Везувия, Клодий расположился лагерем у подножия горы в том месте, где находился единственный удобный спуск с вершины. Но Спартак перехитрил римлян. Из лоз дикого винограда беглецы сплели канаты, с помощью которых спустились по отвесным склонам горы и неожиданно напали на Клодия. Римляне обратились в бегство, а их лагерь достался рабам.

Эта была первая крупная победа Спартака, за которой скоро последовали и другие. Осенью в Кампанию направили претора Публия Вариния с двумя легионами. Войска у него были не первоклассные. Спартак поочередно разбил обоих легатов Вариния, а затем и его самого, причем даже захватил ликторов претора и его коня.

Эти события оказались решающим моментом в ходе восстания. Оно охватило теперь почти весь юг полуострова: Кампанию, Луканию и, возможно, Апулию. Многие города были захвачены и опустошены. Саллюстий рассказывает о массовом истреблении рабовладельцев и о тех неизбежных жестокостях, которые совершали рабы, вырвавшиеся на свободу. Спартак пытался помешать этим ненужным эксцессам, которые только деморализовывали рабов. Всю свою энергию он направил на организацию армии и на создание в ней дисциплины.

Войско Спартака насчитывало теперь около 70 тыс. человек. Рабы спешно изготовляли оружие. Была организована конница.

¹ Такова общепринятая дата восстания, хотя в науке есть также мнение, что оно началось в 74 г.

Вставал вопрос, что же делать дальше? Можно утверждать с полной категоричностью, что в этот период у Спартака существовал определенный план: собрать возможно больше рабов и вывести их из Италии через Восточные Альпы. Очевидно, Спартак понимал все трудности вооруженной борьбы с Римом и остановился на самом реальном из всех возможных вариантов. Очутившись вне Италии, рабы тем самым становились свободными и могли вернуться в свои родные места. Предполагать, что за этим планом у Спартака крылись какие-то расчеты на дальнейшее развертывание борьбы, мы не имеем никаких оснований.

Римское правительство поняло, наконец, размеры опасности и двинуло против рабов войска обоих консулов 72 г. — Луция Геллия и Гнея Корнелия Лентула. Как раз в этот критический момент среди восставших начались разногласия. Они привели к тому, что крупная часть рабов (около 20 тыс. человек) под командованием Крикса отделилась от главных сил и начала действовать самостоятельно. Помощник Геллия, претор Квинт Аррий, напал на отделившиеся войска и разбил их около горы Гаргана в Апулии. Крикс при этом погиб.

На какой почве возникли разногласия? Некоторые источники (Саллюстий, Ливий, Плутарх) говорят, что войска Крикса состояли из галлов и германцев. Если это так, то можно предположить, что разногласия стояли в связи с разнородным племенным составом восставших. Но это только одна сторона дела. Более существенную роль играли программно-тактические разногласия. Крикс и его товарищи являлись сторонниками более активных наступательных действий и, по-видимому, не хотели уходить из Италии. Саллюстий в одном из фрагментов замечает: «А рабы, спорившие из-за плана дальнейших действий, были близки к междоусобной войне. Крикс и единоплеменные с ним галлы и германцы хотели идти навстречу (римлянам) и вступить с ними в бой».

Возможно, что Крикса поддерживала и та свободная беднота, которая примкнула к восстанию и которой не было никакого смысла уходить из Италии.

Раскол и поражение Крикса временно ослабили силы восстания, но не настолько, чтобы изменить планы Спартака. Искусно маневрируя в Апеннинах, он нанес ряд поражений Лентулу, Геллию и Аррию, избежал окружения, которое ему подготовляли римляне, и двинулся на север.

Силы Спартака росли по мере его успехов. По словам Аппиана, его войско достигло 120 тыс. человек. Двигаясь на север, Спартак дошел до г. Мутины, под которым разбил войска проконсула Гая Кассия Лонгина, наместника Цизальпинской Галлии.

Теперь дорога к Альпам была открыта, и планы Спартака, казалось, близки к осуществлению. И в этот момент он поворачивает обратно на юг. Почему? На этот вопрос мы не найдем вполне точного ответа в источниках, хотя общая картина совершенно ясна. После блестящих побед Спартака настроение в его войсках так поднялось, что об уходе из Италии в данный момент не могло быть и речи. Рабы требовали от своего вождя, чтобы он вел их на Рим, и Спартак вынужден был подчиниться. Едва ли можно допустить, чтобы с его умом и самообладанием он дал себя увлечь

общему настроению и изменил свой основной план ухода из Италии. Но в эту минуту он потерял власть над своей недисциплинированной армией.

Однако на Рим Спартак все-таки не пошел. Он понимал всю невозможность захватить город, который в свое время не могли взять ни Ганнибал, ни самниты. К тому же римское правительство осенью 72 г. мобилизовало для борьбы все наличные силы. Сенат приказал консулам прекратить военные действия против Спартака. Главнокомандующим со званием проконсула был назначен претор 72 г. М. Лициний Красс. Ему дали большую армию из 8 легионов, правда, далеко не первоклассную. Солдаты были уже заранее деморализованы той паникой, которую нагнали на римлян неслыханные успехи Спартака.

Красс, по-видимому, хотел окружить рабов на границе Пицена. Его легат Муммий, посланный в обход с двумя легионами, напал на Спартака вопреки приказу Красса и был разбит. Многие солдаты, побросав оружие, бежали. Это дало возможность Спартаку прорваться на юг.

Красс решил суровыми мерами восстановить дисциплину в своих войсках. По отношению к бежавшим он применил децимацию, старинное наказание, давно уже не употреблявшееся в римской армии: каждый десятый был казнен.

Спартак между тем уходил через Луканию в Бруттий. На некоторое время он остановился в г. Фуриях и его окрестностях. Сюда к рабам явилось много купцов, скупавших у них награбленную добычу. Спартак запретил своим братьям от скупщиков золото и серебро. Рабы должны были менять добычу только на железо и медь, нужные им для изготовления оружия.

Красс двигался следом за Спартаком. У последнего появился новый план: перебросить часть своих войск в Сицилию и «возобновить войну сицилийских рабов, только недавно погасшую и требовавшую немного горючего материала, чтобы снова вспыхнуть»¹. Он стоворился с пиратами, обещавшими доставить ему транспортные средства. Однако пираты обманули его, по-видимому, подкупленные наместником Сицилии Верресом. К тому же берега острова усиленно охранялись. Попытка переправиться через пролив на плотках из бревен и бочек потерпела неудачу.

Пока Спартак тщетно старался проникнуть на Сицилию, с севера подошел Красс. Он решил воспользоваться характером местности и запретить рабов на южной оконечности полуострова. Для этой цели он построил «от моря до моря» укрепленную линию длиной в 300 стадий (около 55 км), состоявшую из глубокого и широкого рва и вала. Первая попытка прорваться окончилась неудачей. Но затем в одну бурную и снежную ночь (зима 72/71 г.) Спартаку удалось искусным маневром форсировать укрепленную линию. Он снова очутился в Лукании.

Красс отчаялся собственными силами справиться с восстанием и потребовал помощи. Сенат отправил приказ Помпею, покончившему с серторийцами, ускорить возвращение в Италию. Другое распоряжение было послано Марку Лицинию Лукуллу в Македонию, чтобы он высадился в

¹ Плутарх. Красс, X.

Брундизии. Вокруг Спартака начало суживаться кольцо правительственных войск. И снова в этот решительный момент, как полтора года назад, среди рабов обострились разногласия. Опять от главных сил отделились галлы и германцы во главе со своими вождями Кастом и Ганником. Отделившиеся были разбиты Крассом.

Если в начале восстания гибель отряда Крикса не оказала большого влияния на дальнейшие события, то теперь положение было иным. Основные резервы рабов, могущих примкнуть к движению, были исчерпаны, и восстание шло к концу. При этих условиях гибель нескольких десятков тысяч бойцов могла сыграть роковую роль.

Спартак бросился к Брундизию. Хотел ли он таким путем переправиться на Балканский полуостров и осуществить свой старый план? Едва ли он мог всерьез надеяться на это. Если ему не удалось найти средств для переправы через узкий Мессанский пролив, то какие надежды он мог питать на переправу через Адриатическое море? И все-таки Спартак хотел попытаться, вопреки доводам рассудка. Ведь другие пути все равно были для него закрыты. Но когда он подошел к Брундизию, то узнал, что там уже находится Лукулл. Тогда Спартак повернул обратно и пошел навстречу Крассу.

Весной 71 г. в Апулии произошла последняя битва. Рабы сражались с мужеством отчаяния. 60 тыс. их во главе со Спартаком пали¹. Тела Спартака не удалось найти. Римляне потеряли только 1 тыс. человек. 6 тыс. рабов, попавших в плен, были распяты на крестах вдоль дороги, ведущей из Капуи в Рим. Но еще долго на юге отдельные группы, скрывшиеся в горах, продолжали бороться против римских войск. Часть рабов бежала к пиратам. Крупному отряду в 5 тыс. человек удалось пробиться на север. Там их встретил Помпей и всех до одного уничтожил.

Спартак был талантливым организатором и крупным полководцем. Из восставших рабов он организовал образцовую для того времени армию, силы которой непрерывно росли в процессе борьбы. Восстание рабов под руководством Спартака отличается от других восстаний рабов не только своей организованностью, но и исключительной мобилизацией всех возможностей. В составе армии рабов были все рода войск того времени: тяжелая и легкая пехота и конница. Вооружение рабов немногим уступало вооружению римских легионеров. Армия восставших рабов обучалась ведению боя. Спартак стремился не восстанавливать против восставших мирное население. Все необходимое для армии, взятое у населения, оплачивалось. Такая политика обеспечивала Спартаку более или менее надежный тыл.

¹ Перед боем Спартаку подвели коня, но он, выхватив меч, заколол его, сказав, что в случае победы достанет много хороших коней, а в случае поражения не будет нуждаться и в своем, и кинулся в ряды врагов. С мечом в руках Спартак пытался пробиться к самому Крассу. Он перебил много противников, в том числе и двух центурионов.

Стратегия армии рабов отличалась смелостью и решительностью. Рабы действовали, как правило, наступательно, не упуская инициативы из своих рук, били врага по частям, сосредоточивая в каждом случае против него превосходящие силы. Каждое боевое предприятие тщательно подготавливалось. Спартак всегда стремился поразить противника внезапно. В техническом отношении восставшие действовали также наступательно. Особенно большой интерес представляет прорыв ими укрепленной линии врага.

Так закончилось это восстание, которое в течение 18 месяцев¹ потрясло Италию. Несмотря на свои огромные масштабы оно было подавлено, как и все предыдущие восстания рабов. Причины его поражения лежат как в области объективно-исторических, так и в сфере субъективно-классовых моментов. Выше мы говорили, что всякое революционное движение, происходящее в эпоху расцвета данной общественно-экономической формации, не может перерасти в революцию. Хотя в 70-х гг. I в. римская политическая система уже была в значительной степени расшатана, но рабовладельческое общество в целом еще находилось в стадии своего процветания. До его крушения должно была пройти еще несколько столетий. Таким образом, движение Спартака, как и все другие восстания рабов этого периода, исторически было обречено на неудачу.

К этой общей причине нужно прибавить ряд моментов, связанных с характером рабов как класса. Отсутствие ясно осознанной программы, наличие тактических разногласий, пестрота этнического состава, недисциплинированность — все это лишало движения рабов целеустремленности, стойкости и единства, всего того, что необходимо для победы. Следует еще отметить, что восстания рабов, как правило, не встречали поддержки со стороны свободного населения. Отдельные факты перехода на сторону рабов свободной бедноты не меняют общей картины изолированности всех движений рабов этой эпохи.

Историческая обреченность восстаний рабов выступает тем яснее, что во главе их часто стояли выдающиеся личности. Особенно применимо это к Спартаку. Хотя только на два года выступил он для нас из мрака небытия, но и этого короткого срока было достаточно, чтобы в полной мере проявились его блестящие организаторские и военные способности, его гуманность и широкий ум. Маркс писал, что Спартак предстает в изображении Аппиана «самым великолепным парнем во всей античной истории. Великий полководец... благородный характер, истинный представитель античного пролетариата» (Соч. 2-е изд., т. 30. С. 126).

Трагедия Спартака, как и многих других деятелей истории, состояла в том, что он на несколько столетий опередил свое время.

Но хотя восстание 73—71 гг. было подавлено, оно нанесло тяжелый удар рабовладельческому хозяйству Италии. В результате восстания Италия потеряла не меньше 100 тыс. рабов, поля были опустошены, многие города разграблены. Напуганные рабовладельцы начали избегать покуп-

¹ Считая с осени 73 г., когда движение впервые приняло крупные размеры.

ных рабов, предпочитая пользоваться рабами, рожденными в доме. Росло число вольноотпущенников. Усилилась сдача земли в аренду. Восстание Спартака явилось одной из важнейших причин того сельскохозяйственно-го кризиса, который разразился в Италии в конце Республики и который ей, в сущности, так и не удалось преодолеть.

На протяжении многих лет в советском антиковедении бытовал тезис о «революции рабов», важнейшим звеном которой было восстание Спартака. Заслуга в пересмотре этой концепции принадлежит С. Л. Утченко, который подчеркивал: «Само собой разумеется, что тезис о революции рабов не может выдержать серьезной критики. Что касается косвенно вытекающих из этого тезиса рассуждений о рабах как о классе-гегемоне, о союзе с беднейшим крестьянством, то все это не что иное, как явная и ничем не оправданная модернизация...

Следует также пересмотреть довольно широко распространенную точку зрения, согласно которой господствующий класс в результате выступлений рабов, и главным образом самого восстания Спартака, консолидируется с целью более решительного подавления рабов и переходит к формам «военной диктатуры»...

В восстании рабов под руководством Спартака, помимо его «локально-исторического» смысла и значения, есть еще и нечто иное — нечто непреходящее, общечеловеческое и — да не испугает нас это слово — всемирно-историческое. Оно заключается, на наш взгляд, в том, что в этом великом движении угнетаемые и бесправные — пусть стихийно, пусть без «программы», пусть даже не против рабства как такового! — поднялись на борьбу за завоевание, за достижение самого простого и самого великого общечеловеческого идеала всех времен — за свободу. Вот в этом юном, наивном, стихийном, неистовом порыве к свободе — вечное и непреходящее значение восстания Спартака, секрет благодарной памяти о нем потомков вплоть до наших дней» (Утченко С. Л. Древний Рим. События. Люди. Идеи. М., 1969. С. 64—67).

ГЛАВА XXIV

УПАДОК ДЕМОКРАТИЧЕСКОГО ДВИЖЕНИЯ. I ТРИУМВИРАТ

В 70-м г. консулами стали Помпей и Красс. Проведя ряд законов, они фактически отменили сулланскую конституцию. 60-е годы принесли новые лавры полководца Гнею Помпею: в 67 г. он в кратчайшие сроки очистил все Средиземное море от пиратов, на следующий год завершил разгром Митридата, после чего продолжил Восточный поход, подчинив римской власти Армению, Кавказ, Сирию и Иудею. Тем временем в Риме консул 63 г. Марк Туллий Цицерон раскрыл антигосударственный заговор аристократической молодежи во главе с Луцием Катилиной. После возвращения Помпея с Востока в Риме возник союз трех самых могущественных и амбициозных политиков — Помпея, Красса и Цезаря, — получивший название I триумvirата (60 г.). Используя свое консульство в интересах всех троих, Цезарь в 58 г. отправился в провинцию Нарбонская Галлия, откуда в том же году начал завоевание остальной независимой Галлии. Ему понадобилось 8 лет, чтобы покорить эту страну. Тем временем другой триумvir — Марк Красс — начал войну с парфянами. Поход закончился полным поражением римской армии и гибелью самого Красса (53 г.). Триумvirат распался, и отношения между Помпеем и Цезарем с каждым годом ухудшались. Помпей, находившийся все время в Риме, сблизился с сенатской партией. Разрешить противоречия не удалось, и в январе 49 г. разразилась новая гражданская война.

74—64 гг. — Третья Митридатова война.

66—63 гг. — Восточный поход Помпея.

60 г. — создание I триумvirата.

58—51 гг. — завоевание Цезарем Галлии.

54—53 гг. — парфянский поход и гибель Красса.

Отмена сулланской конституции

После разгрома обоих восстаний хозяевами положения в Риме стали Красс и Помпей. Хотя они терпеть не могли друг друга, политическая необходимость заставила их объединиться и заключить союз с целью добиваться консульства на 70 г. Войск своих победоносные полководцы не отпускали, чем оказывали давление на сенат. Популярным было дано торжественное обещание отменить сулланскую конституцию и восстановить полностью демократические порядки. Таким образом, крупнейшие представители партии Суллы превратились в демократов.

В 70 г. Помпей и Красс стали консулами. Особым законом они уничтожили все ограничения трибунской власти (*lex Pompeia Licinia*). Претор Луций Аврелий Котта провел важную реформу суда (*lex Aurelia*): отныне судебные комиссии должны были состояться поровну из сенаторов, всад-

ников и так называемых эрарных трибунов. Это были богатые плебеи, которые по своему имущественному положению следовали непосредственно за всадниками¹. Реформа Аврелия Котты положила конец долгой борьбе за суды, начавшейся еще в эпоху Гракхов. Она, правда, носила компромиссный характер, но зато более или менее удовлетворяла всех.

В 70 г. снова были избраны цензоры, которые произвели чистку сената от лиц, являвшихся прямыми ставленниками Суллы. 64 человека были вычеркнуты из списка сената.

Таким образом, были уничтожены все основные антидемократические реформы Суллы. Чрезвычайно характерно как знамение времени, что все эти мероприятия были проведены не популярями, не вождями демократов, а победоносными полководцами, которые пользовались демократией как орудием для достижения своих личных целей. Политическая история Республики вступала в свою последнюю фазу.

Борьба Помпея с пиратами

Однако состояние римской державы было таково, что простое восстановление порядков, существовавших до 82 г., не могло помочь делу. Тем более, что эти досулланские порядки, как мы знаем, были таковы, что Сулла имел некоторые основания их реформировать. Положение в Италии и в провинциях требовало чрезвычайных мер.

В начале 60-х годов особенно остро встал вопрос о борьбе с пиратами. Мы уже говорили о той роли, которую играло пиратство в римском обществе. Политика Митридата и Сертория, опиравшихся на флоты морских разбойников, увеличение числа беглых рабов после подавления восстания Спартака, общее расстройство нормальных условий жизни, вызванное десятилетиями гражданских войн, — все это привело к колоссальному росту пиратства. Киликийские пираты² не ограничивались только восточными районами Средиземного моря, но проникали далеко на Запад, вплоть до побережья Испании. Их дерзость дошла до того, что они высадились в Кампании, напали на Остию и разграбили порт и стоявшие там суда. Цены на хлеб резко поднялись. Народ требовал принятия чрезвычайных мер.

В начале 67 г. народный трибун Авл Габиний внес предложение о том, чтобы одному из консуляров была предоставлена проконсульская власть на 3 года на всем пространстве Средиземного моря и на прибрежной полосе, простирающейся на 50 миль в глубину. Ему предоставлялось право выбрать себе 15 легатов в ранге претора, давался флот в 200 судов и такое количество войск, которое будет необходимо. Имя кандидата не было названо, но все понимали, что речь идет о Помпее.

¹ Термином *tribuni aerarii* первоначально называли особых должностных лиц, которые заведывали в трибах распределением и сбором трибута. Затем название это было перенесено на богатых плебеев вообще.

² Это название превратилось уже в нарицательное. Киликийцами называли всех пиратов вообще. Другим крупным оплотом морских разбойников был о. Крит, покоренный римлянами в 68—67 гг.

Ввиду этого законопроект вызвал резкое противодействие сената: его пугали огромные полномочия, которыми наделялся новоявленный демократ. В обществе ходило крылатое слово, что Помпей из навархов¹ метит в монархи. Соппротивление оптиматов было сломлено после жестокой борьбы. Законопроект стал законом (lex Gabinia), причем в процессе своего прохождения он получил дальнейшее расширение, количество легатов увеличено до 24, число судов — до 500, цифра войск определена в 120 тыс. пехоты и 5 тыс. конницы. После того как закон прошел, персонально был избран Помпей². Один этот факт вызвал падение цен на хлеб.

Помпей с необычайной быстротой выполнил возложенную на него задачу. В 40 дней была очищена западная половина Средиземного моря. Потом он послал своих легатов на Восток, а следом за ними отправился и сам. Киликийские пиратские гнезда были ликвидированы в течение 49 дней. Такая быстрота в значительной мере объясняется тем, что Помпей действовал не только силой, но и дипломатией: он сохранял жизнь и свободу всем, кто слагал оружие. Тем не менее около 10 тыс. наиболее отчаянных пиратов погибло или попало в плен, более 800 судов было захвачено, 120 пиратских крепостей разрушено. Средиземное море на некоторое время было очищено, и нормальные торговые отношения восстановились. Помпей стал самым популярным человеком в Риме. Поэтому было совершенно естественно, что год спустя он получил новое ответственное поручение.

Во время войны с пиратами Помпей разделил море на 30 округов. Во главе каждого был поставлен свой начальник с определенным количеством военных кораблей, которые захватывали пиратские суда или же загоняли их в специально устроенные засады. После того как западная часть Средиземного моря была очищена от пиратов, Помпей перенес свою деятельность на Восток. Пираты были загнаны в Киликию, многие из них сдались, другие же были перебиты и захвачены в плен; неприступные крепости в Киликии были разрушены.

Третья война с Митридатом. Помпей на Востоке

Дарданский мир фактически был перемирием. Так смотрели на него и римляне, и Митридат. Уже в 83 г. преемник Суллы на Востоке, Мурена, под тем предлогом, что понтийский царь стал готовиться к войне с Каппадокией, начал против него военные действия. Митридат его разбил. В дело вмешался Сулла, и в 82 г. мир был восстановлен.

В 75 г. Никомед IV вифинский, следуя примеру Аттала III, завещал свое царство Риму. Для Митридата это послужило поводом к новой войне. Момент был благоприятный, так как римляне вели трудную борьбу с

¹ Наварх — адмирал.

² Закон Габиния был поддержан Гаем Юлием Цезарем, начинавшим тогда свою политическую карьеру.

Серторием. Митридат заключил союз с вождем испанцев и с пиратами и в 74 г. вступил в Вифинию. Против него отправились консулы 74 г. Марк Аврелий Котта и Луций Лициний Лукулл¹, один из самых богатых людей Рима, в прошлом близкий друг Суллы.

Главные операции против Митридата вел Лукулл, и вел их блестяще. Он занял Вифинию и Понт, разбил флот Митридата, а когда понтийский царь укрылся у своего зятя Тиграна, двинулся в Армению.

Тигран за это время значительно увеличил свои владения и сделался одним из самых могущественных властителей Передней Азии. Он подчинил остатки сирийской монархии Селевкидов, часть Киликии и Южную Сирию вплоть до границ Египта. Могущество Тиграна дало ему основание присвоить себе древний восточный титул царь царей.

Хотя Тигран не поддерживал своего тестя в третьей войне с Римом, но все же отказался его выдать. Поэтому Лукулл подошел к новой столице Армении Тигранокерте (на одном из притоков Тигра) и осадил ее. Тигран явился на выручку с большим войском, но был разбит Лукуллом (осень 69 г.). Римляне заняли Тигранокерту. Результатом поражения Тиграна явилось освобождение Сирии, которая снова была возвращена одному из Селевкидов.

Тигран решил напасть на легионы Лукулла. Прибывший к нему Митридат не советовал вступать с римлянами в бой, а окружить их конницей, опустошить окрестность и изнурить голодом. Тигран отверг этот совет Митридата и двинулся к Тигранокерту, готовый вступить в бой с римлянами. Увидев, что армяне наступают, Лукулл решил отвлечь их внимание действиями конницы с фронта, а с тыла нанести удар пехотой, используя для этого находящуюся невдалеке удобную высоту.

Тигран, слишком уверенный в успехе, в наступлении действовал опрометчиво. Он не организовал разведки и поэтому не знал сил и группировки противника, решив, что римская конница численностью в 500 всадников составляет все силы Лукулла; он с насмешкой сказал о ней: «Если это послы, то их много, если же враги, то их чересчур мало» (Аппиан). Тигран не видел римской пехоты, отсутствие которой должно было вызвать у него беспокойство и заставить действовать осторожно. Он слишком был упоен первым легким успехом и позволил врагу нанести удар с тыла силами двух легионов. Он совершил ошибку, организовав преследование небольшого отряда римской конницы всеми своими силами, в том числе и пехотой, не позаботившись о боевом охранении.

Используя пересеченную местность, римские легионы скрытно вышли на указанную Лукуллом высоту и оказались в тылу армянского войска, вьючный обоз которого в это время находился у подошвы занятой римлянами высоты. С криком римляне бросились на

¹ Брат того Марка Лициния Лукулла, наместника Македонии, который в 71 г. пришел на помощь Крассу против Спартака.

обоз, который, спасаясь бегством, врезался в ряды своей пехоты и дезорганизовал ее; армянские пехотинцы бросились бежать и расстроили ряды своей конницы. В это время римские всадники, прекратив отход, атаковали армян с фронта. Исход боя был решен.

Тигран и Митридат бежали в старую армянскую столицу Артаксату (на р. Араксе). В 68 г. Лукулл последовал за ними, но не смог закончить похода, так как и в его войсках, и в Риме возникло против него сильное недовольство. Солдаты были недовольны трудностями похода в горной стране и строгой дисциплиной, установленной Лукуллом. Враждебно относились к нему и всадники, так как Лукулл, прекрасный администратор и порядочный человек, значительно сократил их аппетиты в Азии. В Риме против него, как оптимата и сулланца, агитировали популяры, получившие власть после переворота в 70 г.

Положение Лукулла становилось все труднее. Дисциплина в его войсках падала, солдаты требовали отставки и были близки к бунту. В 67 г. из Рима на смену Лукуллу послали демократического консула Мания Ацилия Глабриона.

Митридат решил воспользоваться обстоятельствами, складывавшимися для него столь благоприятно. Он перешел в наступление, отвоевал Понт, Каппадокию и угрожал провинции Азии.

В начале 66 г. народный трибун Гай Манилий внес законопроект о передаче Помпею командования на Востоке с вручением ему высшего империя (*imperium maius*) по отношению к другим полководцам и с правом самостоятельно объявлять войну и заключать мир. Предложение Манилия поддержал Цицерон. Несмотря на сопротивление сената, законопроект был принят народным собранием (*lex Manilia*).

Помпей, который только что окончил войну с пиратами и стоял в Киликии, принял остатки войск Лукулла (Глабрион бездействовал в провинции Азия). Прежде чем начать военные действия, Помпей вступил в переговоры с Митридатом. Они не дали никаких результатов, так как римский полководец требовал безусловной сдачи. Одновременно с этим Помпей вел переговоры с парфянами. Ему было важно связать Тиграна, чтобы тот не мог помочь Митридату. Парфянский царь Фраат за территориальные уступки в Месопотамии обещал Помпею напасть на Армению.

Митридат ждал Помпея в восточной части своего царства. Под сильным натиском римлян он вынужден был начать отступление. В Армении, на верхнем течении Евфрата, Помпей нагнал и разбил понтийского царя в ночном сражении. Митридат с несколькими спутниками бежал к Тиграну. Но тот не принял его: Фраат по договору с Помпеем напал на Армению, и Тигран был принужден оставить Артаксату и бежать в горы. При таких обстоятельствах он вовсе не склонен был ссориться с римлянами.

Митридат добрался до Колхиды, где провел зиму 66/65 г. Оттуда с величайшим трудом вдоль восточного побережья Понта он перебрался в бывшее Боспорское царство (65 г.). Там власть была захвачена сыном Митридата Махаром, восставшим против отца и заключившим союз с римлянами. Митридат свергнул его и заставил кончить жизнь самоубийством.

Еще раз он попытался завязать переговоры с Помпеем. И теперь они оказались безрезультатными, так как Помпей продолжал требовать личной явки Митридата. Тогда неутомимый царь принялся за подготовку грандиозного плана. Он собирался объединить варварские племена Северного Причерноморья и Дуная и вторгнуться с ними в Италию. С этой целью Митридат организовал войско в 36 тыс. человек, состоявшее частью из скифских рабов, и военный флот. Но этот план, при осуществлении которого Митридат хотел опереться главным образом на варваров, вызвал резкое недовольство греческого населения Боспора. Недовольство перешло в возмущение, когда Митридат стал вымогать у своих подданных средства для похода, применяя для этого меры самого крайнего насилия.

Первой восстала Фанагория (на Таманском полуострове). За ней последовали Херсонес, Феодосия и другие города Боспорского царства. Царь, потерявший голову от ярости и отчаяния, обрушился на своих приближенных с неслыханной жестокостью. Тогда во главе мятежников встал любимый сын Митридата Фарнак. Армия и флот перешли на его сторону; Пантикапей, столица Митридата, открыла ворота восставшим. Царь был осажден в своем дворце.

Видя, что все погибло, Митридат сначала заставил отравиться всех своих жен и дочерей, а затем сам принял яд. Но так как отравка действовала слишком медленно (говорят, что Митридат с молодых лет приучал свой организм к действию ядов), то он приказал одному из наемников убить себя (63 г.). Рим вздохнул свободно, узнав о смерти одного из своих самых страшных врагов.

Смерть Митридата была логическим завершением его долгой и бурной жизни, полной опасностей, насилия и предательства. Преданный в конце концов своим сыном, Митридат сам оборвал нить своей жизни. Об этом рассказывает Аппиан (Митридатовы войны, 111): «И вот они (заговорщики) успели убить коня Митридата, когда он бросился бежать, и, считая себя уже победителями, объявили Фарнака царем; кто-то вынес из храма плоский стебель, и Фарнака увенчали им вместо диадемы. Видя все это с высокого открытого места, Митридат стал посылать к Фарнаку одного за другим вестников, требуя для себя права свободного и безопасного выхода. Так как никто из посланных не возвращался, то он побоялся, как бы его не выдали римлянам, и, воздав похвалу своей личной охране и друзьям, которые еще оставались при нем, он отпустил их к новому царю; некоторых из них по недоразумению войско убило. Сам Митридат, открыв тот яд, который он всегда носил с собою в мече, стал его смешивать. Тогда две его дочери, еще девушки, которые жили при нем, Митридатис и Нисса, сосватанные одна за египетского царя, другая за царя Кипра, заявили, что они раньше выпьют яд; они настойчиво требовали этого и мешали ему пить, пока не получили и не выпили сами. Яд тотчас же подействовал на них, на Митридата же, хотя он нарочно усиленно ходил взад и вперед, яд не действовал вследствие привычки и постоянного употребления противоядий, которыми он всегда

пользовался как защитой от отравлений; они и сейчас называются митридатовым средством. Увидав некоего Битоита, начальника галлов, Митридат сказал: “Большую поддержку и помощь твоя рука оказала мне в делах войны, но самая большая мне будет помощь, если ты теперь прикончишь мою жизнь; ведь мне грозит быть проведенным в торжественном шествии триумфа, мне, бывшему столь долгое время самодержавным царем этой страны, ибо я не могу умереть от яда вследствие глупых моих предохранительных мер при помощи других ядов. Самого же страшного и столь обычного в жизни царей яда — неверности войска, детей и друзей — я не предвидел, я, который предвидел все яды при принятии пищи и от них сумел уберечься”. Битоит почувствовал жалость к царю, нуждавшемуся в такой помощи, и выполнил его просьбу».

Пока происходили все эти события в Тавриде, Помпей, подойдя к Артаксате, заставил Тиграна признать себя вассалом Рима и отказаться от всех своих завоеваний. Потом римские легионы вторглись в Иберию и Албанию (Азербайджан), воюя с горными племенами, союзниками Митридата и Тиграна. Огромные трудности войны в горной местности заставили Помпея прекратить поход, удовлетворившись формальным подчинением племен Закавказья. Он вернулся в Понтийское царство и довершил его покорение (64 г.). Понт вместе с Вифинией были превращены в единую провинцию Вифиния и Понт. Фарнаку в награду за измену отцу было оставлено Боспорское царство.

Затем Помпей направился в Сирию. Там царила полная анархия, так как последний Селевкид, Антиох Азиатик, восстановленный на троне Лукуллом, не пользовался никаким авторитетом. Помпей не признавал распоряжений Лукулла и смотрел на Сирию как на владение Тиграна, которое теперь досталось римлянам по праву войны. На этом «юридическом» основании он присоединил Сирию в качестве провинции римского народа (63 г.).

Попутно Помпей вмешался в иудейские дела. В Иудее боролись за власть два претендента из династии Маккавеев: братья Гиркан и Аристокбул.

Первый опирался на партию фарисеев, отражавшую интересы духовенства и ставившую целью создание религиозной организации, независимой от светской власти. В религии фарисеи являлись сторонниками ортодоксальной догматики и мелочного, чисто формального культа. Они находили известную поддержку в народных массах.

Аристокбула поддерживали саддукеи. Это была партия представителей торгового капитала, эллинизированной интеллигенции и военных кругов. Они являлись сторонниками сильного светского государства. В религиозных вопросах саддукеи считались вольнодумцами и еретиками, так как отвергли некоторые стороны традиционного учения.

С точки зрения римских интересов целесообразнее было поддерживать фарисеев. Поэтому Помпей высказался в пользу Гиркана. Аристокбул сдался римлянам, Иерусалим открыл им ворота. Но часть сторонников Аристо-

була отказалась подчиниться. Захватив иерусалимский храм, они в течение 3 месяцев выдерживали осаду, пока, наконец, во время субботнего отдыха в храм не ворвались римляне. Помпей вошел в святая святых, куда мог входить только первосвященник и то лишь раз в год. Храмовые сокровища были разграблены победителями. Иудея вошла в состав провинции Сирии, но получила некоторую автономию под главенством Гиркана, ставшего иерусалимским первосвященником.

В Малой Азии Помпей восстановил или создал вновь ряд самостоятельных княжеств под верховной властью Рима (Каппадокия, Пафлагония, Галатия).

Всюду он вел себя как полномочный представитель римского народа. Не спрашивая согласия сената, он перекраивал территории, карал врагов Рима и награждал его друзей, низлагал и возводил на троны царей.

В конце 62 г. Помпей, устроив восточные дела, высадился со своими войсками в Брундизии.

Заговор Катилины

В момент его приезда в Италии было очень беспокойно: только что был раскрыт и подавлен опасный заговор Катилины.

Луций Сергий Катилина родился в 108 г. и происходил из старого патрицианского рода. К сожалению, его образ сильно искажен враждебной ему историографией и политической литературой (Саллюстием и Цицероном). Поэтому нелегко установить, какая доля истины содержится в рассказах о его чудовищной моральной испорченности, сохраненных традицией. Во всяком случае, Катилина был сулланцем и, по-видимому, широко использовал те возможности к обогащению, которые открывались тогда людям, свободным от излишней щепетильности (впрочем, большинство представителей высшего римского общества было таково).

В 68 г. Катилина служил претором, в 67 г. получил наместничество в Африке. После отбытия срока службы он был привлечен к суду по обвинению в злоупотреблениях. Поэтому, когда в 66 г. Катилина выставил свою кандидатуру в консулы на 65 г., он был отведен по формальным мотивам как состоящий под судом.

Это послужило исходной точкой для первого заговора Катилины¹. Возможно, что в его организации какую-то роль играли Красс и Цезарь. С Крассом мы уже неоднократно встречались на предыдущих страницах, а с Цезарем наша встреча была очень беглой.

Гай Юлий Цезарь родился 12 июля (квintiлия) 101 г. Он принадлежал к одному из старейших патрицианских родов, выведившему себя через Энея и Аскания-Юла от самой Афродиты. Однако Юлии были небогаты и не играли большой роли в политической жизни. Тетка Цезаря, Юлия, была замужем за Марием, а сам он первым браком был женат на дочери Цинны Корнелии. Эти родственные связи в значительной степени определили де-

¹ Этот первый заговор не очень надежно засвидетельствован источниками и поэтому иногда подвергается сомнению.

мократические симпатии молодого Цезаря, поэтому Сулла потребовал от него развода с Корнелией. Цезарь имел мужество отказать всесильному диктатору и должен был некоторое время скитаться по сабинской области, скрываясь от сулланских убийц. Однако влиятельные родственники Цезаря упростили Сулле пощадить молодого человека. Тот после долгих колебаний согласился, но при этом заметил, что они просят за Цезаря себе же на голову: «В одном Цезаре сидит несколько Мариев»¹.

Получив амнистию, Цезарь все же предпочел не оставаться в Риме и уехал в Малую Азию, где начал прохождение обычного военного стажа. После смерти Суллы он вернулся в Рим. Здесь Цезарь открыто примкнул к демократической партии и выступил обвинителем в суде против одного из видных сулланцев. Затем он снова уехал на Восток, где на Родосе посещал занятия знаменитого риторика Молона. В 74 г. Цезарь снова в Риме.

Не останавливаясь на всех этапах его служебной карьеры, отметим только, что он неизменно выступал в качестве демократа и, в частности, поддерживал Помпея. Блестящие ораторские способности Цезаря, его приветливость и щедрость снискали ему широкую популярность среди римской толпы. Будучи курульным эдилом в 65 г., он не только истратил остатки своего состояния на устройство зрелищ для народа, но и наделал огромные долги.

На этот же 65 г. приходится попытка Катилины произвести переворот. В заговоре принимало участие много представителей римской «золотой молодежи», для которой предприятие сулило легкую возможность избавиться от долгов. Позднее в обществе ходили упорные слухи, что за спиной заговорщиков стояли Красс и Цезарь. Предполагалось в условленный день (вероятно, 1 января 65 г.) убить консулов, выбрать на их место своих сторонников и уничтожить видных сенаторов. После этого Красса должны были назначить диктатором, а Цезаря — начальником конницы.

Однако две попытки привести заговор в исполнение не удались по техническим обстоятельствам. Дольше сохранять тайну стало невозможно, и план отложили на неопределенное время. Правительство не рискнуло арестовать заговорщиков, так как прямых улик против них не было, да и боялись тронуть таких влиятельных людей, как Красс и Цезарь.

Тем временем Катилина был оправдан судом по обвинению в вымогательствах и вновь выставил свою кандидатуру в консулы на 63 г. Его поддерживали демократы. Деньги на предвыборную кампанию дали Красс и Цезарь. Вторым кандидатом демократическая партия выставила Гая Антония, человека совершенно бесцветного, бывшего сулланца, теперь перешедшего в демократический лагерь из-за выгод, связанных с консульством. Развернулась напряженная борьба. Оптиматы и всадники объединились против Катилины и провалили его. Прошел Антоний, который был не страшен как полное ничтожество, и Цицерон. Хотя последний, человек «новый» для нобилитета (он происходил из всаднической семьи) и неустойчивый политически, не пользовался симпатиями в сенаторских кругах, оптиматам приходилось выбирать меньшее из зол, — и они предпочли Цицерона.

¹ Светоний. Юлий Цезарь, I.

Еще до вступления в должность Цицерон подкупил своего коллегу, уступив ему без жребия доходное наместничество в Македонии, и, таким образом, на все время консульства мог действовать самостоятельно.

В первый же день своего служебного года Цицерон очутился лицом к лицу с очень серьезной политической проблемой. Вожди движения, видя, что их планы снова потерпели крушение, пошли по другому пути. Народный трибун 63 г. Публий Сервий Рулл внес проект грандиозного аграрного закона. Предполагалось продать большую часть государственных земель в Италии и провинциях и на вырученные суммы¹ купить в Италии у частных лиц и у муниципиев на условии полной добровольности известное количество земли. Эту землю, с присоединением к ней некоторой части непроданных государственных земель в Италии, законопроект предполагал пустить в раздачу беднейшим гражданам без права отчуждения.

Законопроект Рулла был нереален хотя бы по одному тому, что лишал государство всех доходов от сдачи в аренду *ager publicus*. Но его авторы и не преследовали достижения реальных целей в аграрной части закона. У них была другая задача. Для проведения реформы законопроект предусматривал создание комиссии децемвиров, избираемых на 5 лет 17 трибами, определяемыми жребием. Кандидаты должны были представляться народу лично. Децемвиры наделялись большими правами, вплоть до права, в случае надобности, командовать войсками.

Смысл всей этой политической махинации был совершенно ясен: добиться выборов в аграрную комиссию своих людей, в частности Цезаря и Красса, не допуская туда Помпея: будучи на Востоке, он не мог лично представиться избирателям. Попав же в децемвиры, Цезарь и Красс получали огромную власть.

Но именно потому, что законопроект Рулла был шит белыми нитками, он вызвал против себя сильнейшую оппозицию не только сенаторов и всадников, но даже городского плебса. Оптиматы смертельно боялись демократической диктатуры, в чьем бы образе она ни выступила — Цезаря, Красса, Помпея, Катилины или всех их вместе. Всадников, кроме диктатуры и страшного вопроса о ликвидации долгов, больше всего волновала продажа государственных земель: они немало наживались на аренде этих земель. Наконец, плебс вообще не желал менять праздную жизнь в Риме на трудовое и полуголодное существование в каком-нибудь италийском захолустье.

Цицерон ловко использовал эти настроения в трех своих речах против аграрного закона, произнесенных в начале 63 г. Дальнейшая судьба законопроекта Рулла неизвестна. По-видимому, автор сам взял его обратно.

Однако неудачи не сломили энергии Катилины. На 62 г. он в третий раз выставил свою кандидатуру в консулы. Основным пунктом его избирательной программы была кассация долгов. Это дало ему много сторонников из самых различных слоев населения, начиная от разорившихся сулланских

¹ Деньги, полученные от продажи *ager publicus*, должны были составить только основной фонд. К ним предполагалось присоединить часть провинциальных налогов и другие суммы.

ветеранов и кончая видными сенаторами. Одновременно с открытой агитацией шла тайная подготовка к восстанию. Агенты Катилины вербовали сторонников и заготавливали оружие. Одним из центров движения являлся г. Фезулы в Северной Этрурии, где энергичную деятельность развивал бывший сулланский командир Гай Манлий. На юге наиболее горячие из заговорщиков привлекали к заговору рабов.

Мы не знаем, какова была роль Цезаря и Красса в этом «втором заговоре Катилины». Возможно, что они отошли от движения, испуганные его массовым характером. Возможно, однако, что и на этот раз они, находясь за кулисами, продолжали играть роль режиссеров.

Консульские выборы, состоявшиеся, вероятно, поздним летом 63 г., проходили в военной обстановке. Руководивший ими Цицерон надел под тогу панцирь и был окружен вооруженной охраной. Катилина и на этот раз потерпел поражение: избранными оказались Лициний Мурена и Юний Силан.

Тогда заговорщики решили прибегнуть к открытому перевороту. Восстание назначено было на конец октября. 25-го Манлий должен был выступить в Этрурии. В это же приблизительно время предполагалось начать восстания в Капуе и Апулии, захватить г. Пренесте и совершить переворот в самом Риме.

Цицерон узнал об этих планах через некую Фульвию, любовницу Квинта Курия, одного из заговорщиков. На 21 октября он созвал заседание сената, на котором консулам были вручены чрезвычайные полномочия. Однако Цицерон не мог прибегнуть к аресту главарей заговора, так как, кроме доноса, у него не было никаких других доказательств. Поэтому он вынужден был ограничиться только принятием некоторых предварительных военных мер.

Но и этих мер было достаточно, чтобы спутать планы Катилины. Выступление в Риме пришлось отложить. Но предупредить Манлия не успели, и он в условленный день выступил в Этрурии с отрядом сулланских ветеранов. Попытка захватить крепость Пренесте 1 ноября не удалась, так как гарнизон был наготове.

В ночь на 7 ноября состоялось конспиративное собрание заговорщиков в доме сенатора Марка Порция Леки. Там был принят новый план. Двое заговорщиков на другой день должны были явиться к Цицерону под видом утренних визитеров и убить его в постели. Катилина немедленно уезжает в Этрурию и, став во главе войска Манлия, идет на Рим. Оставшиеся в городе заговорщики в определенный момент устраивают избиение оптиматов и захватывают власть.

Едва только собрание окончилось, как Цицерон уже знал о принятых там решениях через Фульвию. Он немедленно окружил свой дом стражей и отменил прием посетителей. Таким образом, существенный момент нового плана (устранение Цицерона) отпал, что снова дезориентировало заговорщиков.

На 8 ноября сенаторы были созваны консулом на экстренное заседание. Оно состоялось в храме Юпитера на Палатине. Место заседания было заранее окружено надежной стражей из знатной молодежи. На этом исто-

рическом заседании Цицерон произнес свою первую речь против Катилины: «Когда же наконец, Катилина, перестанешь ты злоупотреблять нашим терпением?». Он бросил ему в лицо прямое обвинение в заговоре и потребовал, чтобы Катилина оставил Рим.

За время своей блестящей ораторской карьеры Цицерон произнес десятки речей, среди которых много важных и знаменитых. Но, по-видимому, самой знаменитой все-таки является первая речь против Катилины. Это мастерски исполненная психологическая атака Цицерона, не имевшего на тот момент никаких доказательств вины Катилины. Свою речь в сенате 8 ноября 63 г. Цицерон начал такими словами: «Доколе же ты, Катилина, будешь злоупотреблять нашим терпением? Как долго еще ты, в своем бешенстве, будешь издеваться над нами? До каких пределов ты будешь кичиться своей дерзостью, не знающей узды? Неужели тебя не встревожили ни ночные караулы на Палатине, ни стража, обходящая город, ни страх, охвативший народ, ни присутствие всех честных людей, ни выбор этого столь надежно защищенного места для заседания сената, ни лица и взоры всех присутствующих? Неужели ты не понимаешь, что твои намерения открыты? Не видишь, что твой заговор уже известен всем присутствующим и раскрыт? Кто из нас, по твоему мнению, не знает, что делал ты последней, что предыдущей ночью, где ты был, кого сзывал, какое решение принял? О, времена! О, нравы! Сенат все это понимает, консул видит, а этот человек еще жив. Да разве только жив? Нет, даже приходит в сенат, участвует в обсуждении государственных дел, намечает и указывает своим взглядом тех из нас, кто должен быть убит, а мы, храбрые мужи, воображаем, что выполняем свой долг перед государством, уклоняясь от его бешенства и увертываясь от его оружия. Казнить тебя, Катилина, уже давно следовало бы, по приказанию консула, против тебя самого обратить губительный удар, который ты против всех нас уже давно подготавлиешь...» (I, 1—2, пер. В. О. Горенштейна). Эта атака увенчалась полной победой Цицерона — Катилина дрогнул и покинул Рим. Таким образом, инициативой прочно завладел Цицерон.

Однако не следует забывать, что прямых доказательств у Цицерона все-таки не было, а при таких обстоятельствах он не мог прибегнуть к аресту Катилины, которого, к тому же, поддерживало много влиятельных лиц. План Цицерона был иной: заставить Катилину покинуть город и таким путем лишит римских заговорщиков их вождя. Справиться с Катилиной в Этрурии было уже легче.

Расчет Цицерона оказался правильным. Подавляющее большинство сената оказалось на его стороне. Те из сенаторов, которые еще сомневались в существовании заговора, были побеждены фактами, приведенными Цицероном. Попытки Катилины оправдаться были заглушены негодующими криками сенаторов. И нервы его не выдержали: он ушел из сената и в следующую ночь уехал из Рима к Манлию. Это была большая тактическая ошибка.

Во главе римской группы заговорщиков остался претор 63 г. Публий Корнелий Лентул. Называют еще Гая Корнелия Цетега, Публия Габиния, Луция Статилия и других. После отъезда Катилины, являвшегося подлинной душой движения, оставшиеся в столице заговорщики действовали недостаточно энергично. Помимо этого, они совершили одну ошибку, оказавшую губительное влияние на исход заговора.

В Риме находились послы от галльского племени аллоброгов. Они приехали просить для себя облегчения долговых обязательств. Лентулу пришла в голову мысль привлечь аллоброгов к движению. С послами была установлена связь. Им обещали уничтожение долговых обязательств в случае успеха движения. Однако недоверчивые галлы решили предварительно посоветоваться со своим патроном Фабием Сангой. Тот сообщил обо всем Цицерону.

Наконец-то консулу представился случай добыть юридические доказательства заговора. Он приказал Санге передать послам, чтобы они дали притворное согласие заговорщикам, постарались разузнать как можно больше подробностей и обо всем доносили ему. Аллоброги так и поступили.

Перед отъездом на родину послы, по приказанию Цицерона, попросили главарей заговора, чтобы те дали им письма к аллоброгам, скрепленные их личными печатями, ссылаясь при этом на то, что в противном случае дома им не поверят. Лентул, Габиний, Цетег и Статилий имели неосторожность дать такие письма. Кроме этого, так как послы просили предоставить им возможность встретиться с Катилиной, Лентул отрядил им в провожатые одного из заговорщиков с запиской к Катилине, правда, без подписи.

В ночь со 2 на 3 декабря послы аллоброгов были арестованы при выезде из Рима и доставлены к Цицерону. Теперь у него в руках находились прямые доказательства. Рано утром 3 декабря Лентул, Цетег, Габиний и Статилий были вызваны к консулу, который их лично задержал¹.

Сейчас же был созван сенат, в присутствии которого Цицерон допросил всех арестованных, в том числе и аллоброгов. Большинство заговорщиков сознались.

Сенат постановил лишить Лентула преторского звания и подвергнуть домашнему аресту его и еще восьмерых человек. Особым постановлением сената Цицерон был почтен гражданским венком, именем «отца отечества» и благодарственным молебствием богам от его имени за спасение государства.

5 декабря сенат собрался для суда над заговорщиками. Это был акт незаконный, так как сенат не имел судебной власти. Но Цицерон имел основания торопиться: в городе шла энергичная агитация среди ремесленников, вольноотпущенников и рабов за насильственное освобождение арестованных. На вопрос консула, как поступить с заговорщиками, Юрий Силан, избранный консулом на 62 г. и поэтому спрошенный первым, высказался за высшую меру (*extremum supplicium*). К этому мнению присоединился ряд других сенаторов. Когда очередь дошла до Цезаря, выбранно-

¹ Террацинец Цепарий бежал и был арестован несколько позднее.

го претором на 62 г., он произнес весьма дипломатическую речь, в которой указывал на незаконность применения смертной казни по отношению к римским гражданам без решения народного собрания. Цезарь предлагал конфисковать имущество заговорщиков, а их самих заключить под стражу в наиболее крупных муниципиях¹.

Речь Цезаря изменила прежнее настроение сенаторов, которые стали колебаться. Но выступления Цицерона и особенно Марка Порция Катона, правнука Катона Цензора, категорически настаивавшего на смертной казни, создали резкий перелом. При голосовании сенат высказался за смертную казнь.

В тот же день поздно вечером пять заговорщиков — Лентул, Цетег, Статилий, Габиний и Цепарий — были задушены петлей палача. Толпа, напуганная рассказами о заговоре, восторженно приветствовала «отца отечества».

Противостояние двух выдающихся римлян Марка Порция Катона и Гая Юлия Цезаря, случившееся на этом заседании (5 декабря 63 г.), дает повод Саллюстию сравнить в будущем непримиримых врагов. Он отмечает: «Итак, их происхождение, возраст, красноречие были почти равны; величие духа у них, как и слава, были одинаковы, но у каждого — по-своему. Цезаря за его благодеяния и щедрость считали великим, за безупречную жизнь — Катона. Первый прославился мягкосердечием и милосердием, второму придавала достоинства его строгость. Цезарь достиг славы, одаривая, помогая, прощая, Катон — не наделяя ничем. Один был прибежищем для несчастных, другой — погибелью для дурных. Первого восхваляли за его снисходительность, второго — за его твердость. Наконец, Цезарь поставил себе за правило трудиться, быть бдительным; заботясь о делах друзей, он пренебрегал собственными, не отказывал ни в чем, что только стоило им подарить; для себя самого желал высшего командования, войска, новой войны, в которой его доблесть могла бы заблестать. Катона же отличала умеренность, чувство долга, но больше всего суровость. Он соперничал не в богатстве с богатыми и не во власти с властолюбцем, но со стойким в мужестве, с бескорыстным в воздержанности. Быть честным, а не казаться им предпочитал он. Таким образом, чем меньше искал он славы, тем больше следовала она за ним» (О заговоре Катилины, 54, пер. В. О. Горенштейна).

Тем временем в Этрурии Катилина и Манлий собрали около 10 тыс. своих сторонников. Оба они были объявлены врагами отечества. В Этрорию сенат направил армию под начальством консула Гая Антония. Катилина некоторое время избегал столкновения, организуя свои силы и ожидая известий о восстании в Риме. Рабов, которые первоначально в боль-

¹ За эту речь Цезарь чуть не был убит после окончания заседания аристократической молодежью, охранявшей сенат.

шом количестве сходились в его лагерь, он не принимал, считая, что нельзя «смешивать дело римских граждан с делом беглых рабов»¹.

Известие о неудаче движения в Риме привело к тому, что значительная часть войска Катилины разбежалась. Сам он с оставшимися сделал попытку пройти через Апеннины в Галлию. Но около г. Пистории (Пистойя) восставшие были окружены армией Антония и войсками, прибывшими с адриатического побережья (начало 62 г.). Катилина бросился на Антония. В ожесточенной битве² он и 3 тыс. его сторонников пали смертью храбрых.

Саллюстий, относящийся к движению Катилины резко отрицательно, тем не менее вынужден признать, что катилинцы проявили необычайное мужество: ни один из них не сдался в плен, никто не сделал попытки бежать. «Катилину нашли далеко от своих, среди трупов врагов; он еще слабо дышал, и лицо его сохранило то же выражение неукротимой силы, какое оно имело при жизни» (Саллюстий, 61).

Движение Катилины характерно для эпохи прогрессирующего упадка римской демократии середины I в. В нем были здоровые социальные силы: мелкие земельные собственники, городские ремесленники, рабы. Но эти элементы показали себя совершенно неорганизованными. Для бессилия городской демократии Рима характерен, например, тот факт, что не было сделано ни одной серьезной попытки освободить арестованных заговорщиков, хотя они содержались только под домашним арестом. Гибельное влияние на движение оказала его верхушка, где преобладали деклассированные элементы. Для них движение имело только тот смысл, что могло спасти их от долгов и обогатить. Сам Катилина принадлежал к этим же элементам, отличаясь от своих товарищей только умом, энергией и широтой кругозора. Для него известное значение имел политический момент, хотя последний выражался едва ли в чем-нибудь большем, чем в стремлении к личной власти. С этой точки зрения между ним, с одной стороны, и Цезарем и Крассом — с другой, нет принципиальной разницы. Отличие только в степени аморальности и осторожности. Если Красс и Цезарь действительно принимали участие в заговоре на первых его этапах, то они вели себя крайне осторожно и, по-видимому, отошли от движения, когда оно стало принимать слишком радикальный и анархический характер. Но, повторяем, источники о событиях в Риме 65—62 гг. таковы, что не дают возможности составить о них вполне ясное представление.

Подавление движения сильно укрепило позиции оптиматов. Цезарь и Красс, независимо от их действительного участия в заговоре, были сильно скомпрометированы и на некоторое время отошли от активной политической жизни. Цезарь после своей претуры 62 г. получил на 61 г. наместничество в Дальней Испании. Плутарх пишет, что кредиторы не хотели выпускать его из Рима. Тогда Красс заплатил за него некоторые наиболее срочные долги и поручился огромной суммой в 830 талантов³.

¹ *Саллюстий*. О заговоре Катилины, 56. Лентул, наоборот, был сторонником привлечения рабов (Саллюстий, 44).

² В день битвы Антоний, ссылаясь на болезнь ног, поручил командование одному из своих легатов. Ему было неудобно выступать против своих бывших товарищей.

³ *Плутарх*. Гай Цезарь, XI.

С заговором Катилины связано активное выступление на политической сцене одного из самых видных римских государственных деятелей — Гая Юлия Цезаря. Уже в молодости в его поступках видны были отвага и властность, огромная уверенность в своих силах и счастливой звезде, жажда опасности и риска и умение выходить победителем из самых трудных ситуаций. В этом отношении показательно одно из приключений 20-летнего Цезаря, переданное Плутархом (Цезарь, 2): «Цезарь... отплыл в Вифинию, к царю Никомену. Проведя здесь немного времени, он на обратном пути у острова Фармакуссы был захвачен в плен пиратами, которые уже тогда имели большой флот и с помощью своих бесчисленных кораблей властвовали над морем. Когда пираты потребовали у него выкупа в 20 талантов, Цезарь рассмеялся, заявив, что они не знают, кого захватили в плен, и сам предложил дать им 50 талантов. Затем, разослав своих людей в различные города за деньгами, он остался среди этих свирепых киликийцев с одним только другом и двумя слугами; несмотря на это, он вел себя так высокомерно, что всякий раз, собираясь отдохнуть, посылал приказать пиратам, чтобы те не шумели. 38 дней пробыл он у пиратов, ведя себя так, как если бы они были его телохранителями, а не он их пленником, и без малейшего страха забавлялся и шутил с ними. Он писал поэмы и речи, декламировал их пиратам и тем, кто не выражал своего восхищения, называл в лицо неучами и варварами, часто со смехом угрожая повесить их. Те же охотно выслушивали эти вольные речи, видя в них проявление благодушия и шутливости. Однако как только прибыли выкупные деньги из Милета и Цезарь, выплатив их, был освобожден, он тотчас снарядил корабли и вышел из милетской гавани против пиратов. Он застал их еще стоящими на якоре у острова и захватил в плен большую часть из них. Захваченные богатства он взял себе в качестве добычи, а людей заключил в тюрьму в Пергаме. Сам он отправился к Юнку, наместнику Азии, находя, что тому, как претору, надлежит наказать взятых в плен пиратов. Однако Юнк, смотревший с завистью на захваченные деньги (ибо их было немало), заявил, что займется рассмотрением дела пленников, когда у него будет время; тогда Цезарь, распрощавшись с ним, направился в Пергам, приказал вывести пиратов и всех до единого распять, как он часто предсказывал им на острове, когда они считали его слова шуткой» (пер. Г. А. Стратановского).

I триумвират

Такова была обстановка в Риме, когда Помпей высадился в Италии. Он внес 20 тыс. талантов в государственную казну, получил (правда, позднее) блестящий триумф, но и только. Сенат отказался утвердить его распоряжения на Востоке и наградить землей его ветеранов. Политика сената объяснялась не только тем, что в 61 г. он чувствовал себя очень твердо, но еще больше тем, что Помпей, разыгрывая лояльность, распустил свои войска,

едва только высадился в Брундивии. В этом поступке сказала политическая близорукость Помпея и его обычная нерешительность.

Летом 60 г. возвратился из Испании Цезарь. Его блестящая военная деятельность в провинции давала ему все основания получить триумф¹. С другой стороны, он желал баллотироваться в консулы на 59 г. Для этого ему необходимо было лично выставить свою кандидатуру. Но до триумфа Цезарь не имел права переступать черты города. Правда, сенат в виде исключения мог разрешить баллотироваться заочно; такие случаи в римской практике бывали. Но по отношению к Цезарю не желали делать никаких исключений. Тогда он отказался от триумфа ради консульства.

Однако выставить свою кандидатуру в консулы было еще недостаточно для избрания. При той конъюнктуре, которая сложилась в 61 г., Цезарь имел мало шансов. Обстановка подсказывала необходимость объединения всех демократических сил. Цезарь договорился с Помпеем и помирил его с Крассом. Положение Помпея было таково, что долго раздумывать не приходилось. Крассу союз сулил такие экономические выгоды, что его старая злоба на Помпея смягчилась.

Так летом 60 г. образовалось частное соглашение трех крупнейших политических деятелей Рима, получившее название I триумvirата. Варрон окрестил его метким словечком «трехголовое чудовище». Для скрепления союза Цезарь выдал замуж за Помпея свою дочь Юлию (в начале 59 г.).

Триумvirат прежде всего был личным соглашением Цезаря и Помпея: Красс, в сущности, нужен был им только в качестве буфера. Оба они стремились к единоличной власти: Цезарь твердо и последовательно, Помпей, как всегда, нерешительно. С этой точки зрения они были врагами. Но пока они нуждались друг в друге.

С другой стороны, в форме триумvirата выступила известная консолидация враждебных оптиматам сил: за Цезарем и Помпеем стояла демократия, Красса поддерживало всадничество. На заднем же плане выступала профессиональная армия, в данный момент безоружная, но в эту эпоху уже самая мощная из всех социальных сил.

Общей платформой соглашения являлась формула: в республике не должно происходить ничего, что не было бы угодно каждому из трех. Ближайшей же целью было избрание Цезаря консулом. В качестве такового он и должен был провести меры, нужные для Помпея и Красса.

На выборах победил Цезарь. Сенаторская партия только с большим трудом провела своего ставленника Марка Кальпурния Бибула.

Разные цели преследовали Цезарь, Помпей и Красс, когда в 60 г. заключали союз. С удивительной точностью вскрыл причины, побуждавшие каждого из трех к соглашению, Дион Кассий. Он подчеркивал: «Цезарь восстановил согласие между Крассом и Помпеем не потому, чтобы он хотел видеть их живущими дружно, но потому, что они были очень могущественны. Он знал, что без помощи обоих или даже кого-нибудь одного он не будет иметь особой силы и что

¹ Солдатами он был провозглашен императором.

если он одного, не важно кого именно, приобщит к своим интересам, то другой в силу этого станет его противником, который повредит ему больше, чем тот, кого он приобрел, будет ему полезен... Таковы были соображения, которые заставили тогда Цезаря приобрести расположение Помпея и Красса и примирить их. Он был убежден, что никогда не сможет стать могущественным без них, и не рассчитывал никогда оскорбить ни того, ни другого. Он не боялся также, что, примирившись, они станут могущественнее его, отлично зная, что сразу же с их дружбой он возвысится над другими и что вскоре после (этого) они будут содействовать, и тот, и другой, тому, чтобы сделать его могущественнее себя. Так и случилось. Вот в каких видах Цезарь примирил их и старался привязать к себе. Со своей стороны, Помпей и Красс, движимые личными соображениями, заключили мир, как только успокоились, и присоединили Цезаря к их планам. Помпей не был настолько могущественен, как он рассчитывал сделаться; в то же самое время он видел, что Красс пользовался большой силой, а Цезарь приобретает все больше и больше влияния, а он боялся быть раздавленным ими. Наконец, он льстил себя надеждой, что, соединясь лично с ними, он сможет при их содействии восстановить свое прежнее могущество. Красс воображал, что его происхождение и богатство должны поставить его выше всех. Будучи много ниже Помпея и убежденный, что Цезарь призван к великой роли, он стремился повергнуть их в борьбу друг против друга, чтобы ни тот, ни другой не были могущественнее его. Он рассчитывал, что в то время, как они будут бороться с равными силами, он воспользуется их дружбой и получит большие почести, чем они. Красс действительно не ставил задачей своей политики ни триумфа сената, ни народа, но делал все только ради своего личного могущества. Он стремился равным образом примирить сенат с народом, не навлекать на себя их ненависти, понравиться тому и другому, поскольку это было нужно, чтобы они считали его виновником того, что им было приятно, без возможности приписать ему свои неудачи. Таким образом и в силу этих причин данные три лица вступили в дружбу друг с другом. Они подтвердили свой союз клятвами и завладели управлением в государстве. С тех пор они пришли к взаимному согласию и получили один от другого то, чего желали и что им было необходимо для устройства республики так, как им было угодно... Вот в какое состояние привели римские дела три лица, которые скрывали, насколько возможно, их взаимный клятвенный союз. Они делали только то, что решили по взаимному согласию. Но они скрывали это и принимали вид взаимной враждебной оппозиции, чтобы их единение оставалось возможно дольше неизвестным, т. е. до тех пор, пока они вполне надлежало не готовятся. Но их деяния не могли ускользнуть от ока божества, которое в этот самый момент показало людям, мало способным понять подобные откровения, чего следует ожидать от этих лиц в

будущем. Внезапно на город и на всю окрестную страну обрушился ураган с такой силой, что очень большое количество деревьев было вырвано с корнем и несколько домов разрушены; корабли, стоявшие на якоре на Тибре, у Рима или у устья этой реки, были потоплены. Деревянный (свайный) мост был опрокинут, равно как дощатый театр, построенный для какого-то торжества. Среди этих бедствий погибла очень много людей, как прообраз несчастий» (Римская история, XXXVII, 55—58).

Консульство Цезаря

Цезарь, став консулом, внес на рассмотрение сената три законопроекта. Первым был аграрный закон¹. Фактически он имел в виду прежде всего ветеранов Помпея и по своим принципам повторял законопроект Сервилия Рулла. Раздаче подлежали государственные земли в Кампании. Если бы их не хватило, должны были покупаться другие земли в Италии за счет доходов с новых восточных провинций. При наделении земель преимущество давалось бедным гражданам, отцам по крайней мере трех детей. Руководство выполнением аграрного закона возлагалось на особую комиссию из 20 человек. Вторым было предложение утвердить все распоряжения Помпея на Востоке. Третьим — снизить на $\frac{1}{3}$ арендную плату для откупщиков.

Все три предложения, как и следовало ожидать, встретили в сенате сильнейшее противодействие, доходившее до обструкции². Тогда Цезарь внес их прямо в комиции. Борьба перекинулась туда. Бибул пытался срывать собрания, ссылаясь на неблагоприятные знамения; некоторые народные трибуны, принадлежавшие к партии оптиматов, наложили veto на законопроекты; Катон кричал о незаконности действий Цезаря — последний не считался ни с чем. Ветераны Помпея, явившиеся в день голосования с кинжалами, спрятанными под одеждой, дали решительный перевес сторонникам Цезаря. Друзья Бибула, боясь за его жизнь, увели его насильно с форума, Катона просто выбросила толпа. Тогда Цезарь провел свои законопроекты. Во главе аграрной комиссии были поставлены Помпей и Красс. Цезарь отказался в нее войти. После этого Бибул в знак протеста заперся в своем доме и до конца года не выходил из него. Поэтому, когда хотели обозначить должностной год Цезаря и Бибула, в шутку говорили: «При консулах Юлии и Цезаре».

Среди других мероприятий, проведенных Цезарем в 59 г., особенно важен закон о вымогательствах (*lex Julia repetundarum*). Он устанавливал нормы платежей провинциальным наместникам и увеличивал ответственность за вымогательства. Этим законом Цезарь начал тот ряд мероприя-

¹ Возможно, что аграрных законов Цезаря было два. Источники в этом вопросе неясны.

² В римском сенате обструкцию устраивали так же, как позднее в английском парламенте: так как время ораторов не было ограничено, то Катон при обсуждении вопроса о снижении откупных платежей говорил до закрытия заседания.

тий, направленных к облегчению положения провинциалов, который он продолжил, став диктатором.

Нужно отметить также, что, по распоряжению Цезаря, в Риме начали публиковать постановления сената и народного собрания (*acta senatus et populi Romani*). Это была первая в истории официальная газета. Для Цезаря она служила средством организации общественного мнения по поводу важнейших политических вопросов и таким путем влияния на него.

С точки зрения планов Цезаря огромное значение имело то, какую провинцию он получит после окончания срока своего консульства. По закону Г. Гракха, сенат еще до выборов должен был назначать будущим консулам провинции. Допуская, что одним из них станет Цезарь, сенат предусмотрительно определил консулам 59 г. две второстепенные провинции. Не это нужно было Цезарю. Его сторонник, народный трибун Публий Ватиний, провел через народное собрание постановление, чтобы в отмену прежнего сенатского решения Цезарю были даны в управление Цизальпинская Галлия и Иллирия сроком на 5 лет с правом держать там 3 легиона (*Iex Vatinia*).

Тогда сенат, чтобы поддержать свой престиж, вынужден был тоже дать что-нибудь Цезарю. Сенаторы не нашли ничего лучшего, как по предложению Помпея прибавить Цезарю еще Нарбонскую Галлию¹ с 1 легионом (без указания срока).

У сената и Помпея была, конечно, задняя мысль. Цизальпинская Галлия находилась слишком близко от Рима. Оставаясь в ней, Цезарь всегда мог контролировать римские дела. Следовательно, задача состояла в том, чтобы усладить его как можно дальше от столицы и задержать там возможно дольше. Транзальпинская Галлия прекрасно подходила для этой цели. Положение там было таково, что большая колониальная война казалась неизбежной, и Цезарь неминуемо должен был надолго в ней завязнуть.

Таковы были расчеты противников Цезаря. Ошибочность их заключалась в том, что они являлись расчетами ближнего прицела. Цезарь же метил гораздо дальше.

Клодий

По окончании служебного года Цезарь не сразу поехал в свою провинцию, а некоторое время пробыл в окрестностях Рима. Прежде чем надолго покинуть столицу, он хотел удалить из нее своего самого принципиального противника — Катона. С другой стороны, демократическая партия хотела рассчитаться с Цицероном за Катилину. Орудием своих планов популярны избрали народного трибуна 58 г. Публия Клодия. Это был беспринципный авантюрист, красивый и развращенный до мозга гостей. Великосветская хроника Рима не раз связывала его имя с различными скандалами на любовной почве. Самым громким из них была связь Клодия со второй женой Цезаря Помпеей². Цезарь дал ей развод в

¹ Южную часть Транзальпинской Галлии.

² Цезарь женился на ней в 67 г. после смерти Корнелии.

62 г.¹ Однако великий политик всегда умел подчинять личные чувства более широким целям. Он простил Клодия, видя в нем подходящего человека для своих планов.

В 59 г. Клодий перешел из патрициев в плебеи, чтобы делать демократическую карьеру. При содействии Цезаря он был избран народным трибуном на 58 г. Его-то Цезарь и сделал своим главным агентом в Риме на время своего отсутствия. Клодий провел несколько демократических законов: закон о бесплатной раздаче хлеба городской бедноте, восстановление уличных клубов (*collegia compitalicia*), запрещенных сенатом в 64 г., закон о разрешении собраний в праздничные дни.

Против Цицерона Клодий, лично ненавидевший его, предложил специальный закон, гласивший, что должностное лицо, каздившее римского гражданина без суда, подлежало лишению воды и огня (*aquae et ignis interdictio*), т. е. изгнанию. Цицерон после безуспешных попыток добиться смягчения ожидавшей его участи уехал в Македонию еще до того, как прошел направленный против него закон (весна 58 г.). Имущество его было конфисковано, городской дом и виллы разрушены.

Что касается Катона, то его под предлогом ответственного дипломатического поручения послали на о. Кипр. Теперь Цезарь мог спокойно покинуть Италию; в звании проконсула он уехал в свою провинцию.

Клодий и после 58 г. продолжал вести чрезвычайно демагогическую политику, чем восстановил против тебя Помпея, оставшегося в Риме. Чтобы парализовать влияние Клодия, Помпей сблизился с народным трибуном 57 г. Аннием Милоном. Этот человек, по выражению Аппиана, «был еще нахальнее Клодия» (II, 16). Охлаждением между Помпеем и Клодием воспользовались сторонники изгнанного Цицерона. С помощью Милона и Помпея Цицерон был амнистирован и в сентябре 57 г. вернулся в Рим, торжественно встреченный населением. Имущество было ему возвращено.

Разрыв Помпея с Клодием явился началом его постепенного сближения с сенатом. Благодарный Цицерон оплатил услугой за услугу и помог Помпею получить на 5 лет чрезвычайные полномочия для снабжения Рима продовольствием (*cura annonae*). В Италии ему была дана проконсульская власть.

Цезарь в Галлии

Наместничество в Галлии вполне соответствовало тайным планам Цезаря, ибо как раз там он мог создать себе плацдарм для предстоящей решительной борьбы за власть.

В эпоху Цезаря различали три Галлии: Галлию Цизальпинскую², Галлию Нарбонскую или просто Провинцию³ и Галлию дикую⁴. Последняя и

¹ В 59 г. Цезарь женился на Кальпурнии, с которой благополучно прожил до самой своей смерти.

² *Gallia togata*, т. е. Галлия, одетая в тогу, иначе говоря, полностью романизованная.

³ Отсюда французское Provence, Нарбонская Галлия была завоевана римлянами в 122 г.

⁴ *Gallia comata vel bricata* — Галлия волосатая или в штанах. Так ее называли потому, что свободные галлы носили длинные волосы и одевались в штаны.

представляла главный объект стремлений римских купцов, публиканов и военных авантюристов. Она, в свою очередь, делилась на три части: юго-западная часть, расположенная между Пиренеями и р. Гарумной (Гаронна), была населена аквитанами, кельтским племенем с сильными иберскими элементами; центральную часть или собственно Галлию, ограниченную на севере реками Секваной (Сена) и Мозелем, занимали галлы (кельты); наконец, на севере, между Секваной и Рейном, жили белги (кельто-германские племена), наименее культурные.

Свободная Галлия распадалась на множество самостоятельных племен, враждовавших друг с другом. Некоторые из них стояли еще на уровне родового быта, у других уже наблюдалась значительная социальная дифференциация, позволяющая говорить о примитивно-рабовладельческих отношениях. Правящим слоем являлась племенная знать, обладавшая большим количеством рабов и зависимых людей (амбактов). К этой знати принадлежали племенные вожди.

Большим влиянием в Галлии пользовались жрецы-друиды. Они были толкователями права и хранителями вековой мудрости кельтов. Искусство предсказаний и гаданий соединялось у них с зародышами положительных знаний.

Галлия была плодородной, густо населенной страной. Основой экономической жизни являлись земледелие и скотоводство, лесные промыслы, ремесла. Разделение труда достигло уже известной степени развития. На этой почве возникли многочисленные укрепленные центры полугородского типа: Герговия (около современного г. Клермон-Феррана), Бибракте (Отен), Алезия (Ализ-Сент-Рэн), Лютеция (Париж), Аварик (Бурж), Ценаб (Орлеан) и другие. В них окрестное население укрывалось от врагов и собирались племенные ополчения. Там жили туземные ремесленники и устраивались ярмарки, куда съезжались римские и греческие купцы. Галлия славилась большим количеством золота.

Когда Цезарь в 58 г. прибыл в Провинцию, в собственно Галлии было весьма тревожное положение. В той части страны, которая непосредственно примыкала к Провинции, уже давно боролись за власть три племени: эдуи, секваны и арверны. Эдуи придерживались римской ориентации и считались союзниками римлян, секваны и арверны тяготели к зарейнским германцам. По просьбе секванов, вождь германского племени свевов Ариовист с большим отрядом перешел Рейн и после долгой борьбы победил эдуев (около 60 г.). За эту помощь секваны принуждены были уступить Ариовисту часть своих земель (в теперешнем Эльзасе).

В связи с вторжением германцев пришли в движение гельветы — племя, населявшее западную часть современной Швейцарии. В поисках свободных земель они решили переселиться к устью Гарумны. Для этого им необходимо было пройти через Провинцию. Цезарь категорически воспротивился движению через римскую территорию большого племени, насчитывавшего, по словам Цезаря, около 300 тыс. человек. Чтобы помешать гельветам, он явился к северным границам Провинции.

Тогда гельветы избрали другой путь и двинулись через области секванов и эдуев. Это явилось для Цезаря поводом вмешаться в галльские дела.

Он перешел границы своей провинции и в июне 58 г. нанес гельветам тяжелое поражение при Бибракте. После этого уцелевшая часть племени должна была вернуться обратно и заключить союз с Римом.

Повернув навстречу преследователям, гельветы дали бой. У них еще оставалось около 70 тыс. воинов против 30 тыс. легионеров, приблизительно 20 тыс. галльских вспомогательных войск и 4 тыс. галльской кавалерии у Цезаря. Поражение в предстоящем сражении обернулось бы для Цезаря катастрофой, и потому он отобрал у всех командиров лошадей, приказав им стоять до последнего и не отступать ни при каких обстоятельствах. Отбросив противника к собственному лагерю, римляне неожиданно увидели, как в ряды его вливаются женщины и дети. В яростной битве poleglo 130 тыс. гельветов любого пола и всех возрастов. Потери римлян точно неизвестны, но явно были тяжельми. Остаток гельветов покорился и вернулся к себе домой, к востоку от Юры, как требовал Цезарь.

Следующей задачей было уничтожить влияние германцев. Цезарь хотел борьбу с Ариовистом представить как общее дело всей Галлии. С этой целью летом 58 г. в Бибракте под римским влиянием был созван съезд представителей галльских племен, который обратился к Цезарю с просьбой защитить их от германцев. Так как Ариовист отказался исполнить римские требования, Цезарь объявил ему войну. Это было первое серьезное испытание для римлян в Галлии. В армии появились панические настроения, и только энергии Цезаря удалось их преодолеть. Осенью 58 г. в Верхнем Эльзасе, недалеко от Рейна, Ариовисту было нанесено сокрушительное поражение. Преследование разбитого противника продолжалось до самой реки. Только немногим германцам вместе с Ариовистом удалось переплыть на правый берег.

Германское племя свевов под предводительством вождя Ариовиста терроризовало традиционно союзные Риму галльские племена эдуев, арвернов и секванов в регионе, позже включившем французские исторические области Эльзас и Франш-Конте. Галлы попросили Цезаря о помощи и, хотя германцев римляне уважали и боялись еще больше, чем галлов, Цезарь не отверг просьбу. Армии Цезаря и Ариовиста осторожно маневрировали в регионе восточнее от Везонти (совр. город Безансон). У Цезаря было около 50 тыс.¹ человек; у Ариовиста, вероятно, 75 тыс. Около современных Бельфора, Мюлуза (Мюльхаузена), или Серне, Цезарь 10 сентября улучил благоприятную возможность для сражения. Римляне располагались в двух укрепленных лагерях. Спровоцированные Цезарем, германцы напали на один из них. Силами двух легионов их атака была успешно отражена, а потом Цезарь, соединив силы, перешел в контрнаступление. Германцы были совершенно разгромлены; остатки их, пре-

¹ По другим данным — около 36 тыс.

следуемые Цезарем по пятам, бежали обратно за Рейн. Отныне большая часть Центральной Галлии признала римское господство. Цезарь встал на зимние квартиры близ Везонтии.

Таким образом, римляне впервые достигли Рейна, который с тех пор надолго стал восточной границей их владений в Галлии. Для того чтобы лучше удержать линию Рейна, Цезарь оставил на его левом берегу ряд мелких германских племен, которые за это должны были защищать Галлию от своих же соотечественников на правом берегу. Цезарь первый начал политику использования варваров против варваров же, которую позднее стали проводить римские императоры. Эта политика долго давала блестящие результаты, пока, наконец, в последние века Империи, не обратилась против самих же римлян.

Успехи Цезаря в 58 г. сделали его фактически повелителем всей Центральной Галлии. Но белги, равно как племена в Бретани и Нормандии¹, еще не испытали силы римского оружия и не склонны были без борьбы подчиниться Цезарю, тем более что между зарейнскими германцами и белгами существовала тесная связь. У устья Рейна германские племена готовились переправиться через реку. Поэтому в 57 г. Цезарь с 8 легионами выступил против белгов. Их храбрые племена оказали отчаянное сопротивление. В решительной битве с нервиями судьба всей римской армии и жизнь главнокомандующего висели на волоске. Однако более высокая военная техника римлян и отсутствие единства среди белгов дали Цезарю победу. Одни за другими покорились племена суэссионов (около Суассона), амбианов (около Амьена), белловаков и, наконец, нервиев.

Белги (собираетельное название смешанных с германскими выходцами кельтских племен белловаков, свэссионов, моринов и других, обитавших на северо-востоке Галлии) были встревожены двумя успешными кампаниями Цезаря на южных границах их владений. Составив против римлян коалицию, они вознамерились двинуться на юг силами примерно 300 тыс. воинов. Узнав об этом, Цезарь нанес удар прежде, чем они успели подготовиться. С 40 тыс. легионеров и 20 тыс. вспомогательных войск он, вероятно, в апреле вторгся в Белгику.

Поспешно собрав войско численностью от 75 тыс. до 100 тыс. человек, белги под предводительством Гальбы, царя Суиссона (совр. город Суассон), попытались остановить Цезаря у Аксоны. Он нанес им поражение, затем проник глубже на север, в Белгику. Большая часть племен покорилась. Однако другие, ведомые воинственным германским племенем нервиев (или, иначе, нервийцев), обитавших между реками Сабис (совр. Самбр) и Скальд (совр. Шельда), приготовились к дальнейшей войне.

Наступая без достаточной разведки, Цезарь готовился разбить лагерь на берегу Сабиса, когда на него обрушилось войско нервиев,

¹ Их называли армориками, т. е. береговыми людьми.

насчитывавшее до 75 тыс. человек. К счастью, легионы не впали в панику. Битва была отчаянной. Цезарь переходил от легиона к легиону, сражаясь в первых рядах и воодушевляя своих людей, которым приходилось тяжело. Отразив несколько атак, римляне перехватили инициативу. Нервы потеряли около 60 тыс. убитыми, потери римлян были столь же велики.

Но почти сейчас же (зимой 57/56 г.) началось восстание в нынешних французских провинциях Бретани и Нормандии. Оно быстро распространилось на все побережье от р. Лигера (Луара) до Рейна. Восставшие ожидали помощи от кельтов Британии и от зарейнских германцев. Цезарь не мог терять ни секунды. Он послал одного из своих легатов, Тита Лабиена, с конницей к Рейну, чтобы подавить брожение белгов и помешать переправе германцев. Три легиона были направлены в Нормандию. Сам Цезарь с главными силами вторгся в область венетов (в Бретани), которая являлась главным очагом восстания. Но сухопутных сил было недостаточно, так как прибрежные племена обладали сильным флотом. Римляне построили некоторое количество мелких судов на Луаре, присоединив к ним суда от союзных кельтских общин. Этим сборным и слабым флотом командовал легат Цезаря Децим Брут. Несмотря на превосходства флота венетов, римляне одержали победу. С помощью серпов, привязанных к длинным шестам, они перерезали канаты, связывавшие рей с мачтами. Благодаря этому суда противника теряли управление и брались на абордаж. Уничтожение флота привело к быстрому подавлению движения, так как восставшие лишились подвоза подкреплений и продовольствия с моря.

Теперь вся Галлия была покорена и объявлена римской провинцией. Блестящие успехи Цезаря вызвали восторг и удивление в Риме. В конце 57 г., когда Цезарь на зиму вернулся в Северную Италию¹, сенат приказал устроить торжественные благодарственные молебствия в течение 15 дней. Однако именно благодаря растущей популярности Цезаря сенаторская партия, особенно после возвращения Цицерона и Катона, сплотила свои ряды. Немалую роль здесь играла зависть Помпея к Цезарю, которая быстро прогрессировала по мере успехов в Галлии. Все это вызвало необходимость свидания триумфиров.

Свидание в Луке. Гибель Красса

Весной 56 г. они встретились в г. Луке, в Северной Этрурии. Об огромном влиянии, которым пользовались триумвиры, это неофициальное правительство, говорит тот факт, что вместе с ними в Луку приехало более 200 сенаторов, 120 ликторов сопровождали должностных лиц, съехавшихся в Луку. Личная встреча укрепила союз. Был принят ряд важных решений. Триумвиры условились продлить полномочия Цезаря, истекавшие в конце 54 г., еще на 5 лет с правом довести армию до 10 легионов. После этого Цезарь получал консульство на 48 г. Помпей и Красс должны были стать

¹ Он старался каждую зиму проводить в Цизальпийской Галлии, чтобы быть поближе к Риму.

консулами в 55 г., после чего получить на 5 лет управление провинциями: Помпей — обеими Испаниями, Красс — Сирией.

Лукские решения были проведены через народное собрание, несмотря на сопротивление противной партии. Помпей и Красс отбыли консульство в 55 г. В Испанию Помпей не поехал, но остался в Риме, управляя провинциями через своих легагов. Красс же еще в конце 55 г. отправился на Восток. Там он начал войну с парфянами, хотя те не давали к этому ни малейшего повода. Но Крассу мешали спять лавры Цезаря и Помпея, а его алчность рисовала ему несметную добычу, которая попадет в его руки.

Первый год войны прошел для римлян довольно удачно. Красс перешел Евфрат и захватил несколько крепостей в Месопотамии. Но в 53 г. разразилась катастрофа. Красс углубился в безводные пространства Северной Месопотамии. Парфянская конница отступала, заманивая римлян все дальше и дальше в глубь пустыни. Недалеко от г. Карр, где стоял римский гарнизон, Красса встретили главные парфянские силы, состоявшие из великолепной конницы (лето 53 г.). Боевые качества римской пехоты оказались бесполезными в столкновении с тяжеловооруженными парфянскими всадниками, одетыми вместе с лошадьми в кольчугу, и с легкой кавалерией, осыпавшей римлян стрелами из своих дальнобойных луков. Передовой римский отряд в 6 тыс. человек под начальством сына Красса почти весь погиб. Молодой Красс и большинство командного состава, не желая сдаваться в плен, кончили жизнь самоубийством.

После этого парфяне напали на главные силы Красса. Неся огромные потери, римляне отступили в Карры. Но долго оставаться там они не могли из-за недостатка продовольствия. Остатки армии стали отступать в сторону Армении. Римляне находились уже почти в безопасности, когда были настигнуты парфянами. Деморализованные солдаты заставили Красса вступить в переговоры, во время которых он сам и его штаб были убиты.

Почти вся армия Красса, в начале похода насчитывавшая более 40 тыс. человек, частью погибла, частью попала в плен. Только конному отряду под командой квестора Гая Кассия Лонгина и мелким разрозненным группам удалось перейти обратно Евфрат.

Битва при Каррах произвела огромное впечатление как в Риме, так и на Востоке. Римское общественное мнение чрезвычайно болезненно реагировало на то, что орлы легионов¹ попали в руки парфян и что тысячи римских пленных изнывали на тяжелых работах в далеких восточных оазисах. На Востоке поражение римлян вновь оживило надежды на освобождение. В Иудее, раздраженной тем, что Красс разграбил сокровища иерусалимского храма, вспыхнуло восстание. Парфяне вновь завладели Месопотамией и в 51 г. перешли Евфрат. Однако энергичный Гай Кассий подавил иудейское восстание и организовал оборону Сирии. Парфяне не смогли взять Антиохии и на обратном пути потерпели поражение. Вскоре после этого они оставили Сирию из-за раздоров, вспыхнувших при парфянском дворе.

Гибель Красса означала прекращение триумvirата, — впрочем, он распался бы и без этого. Смерть Красса только ускорила его конец.

¹ Изображение серебряного орла служило со времен Мария знаменем легиона.

*Походы Цезаря в Германию и Британию.
Восстание галлов.
Окончательное покорение Галлии*

Завершив к 55 г. завоевание Галлии, Цезарь должен был подумать о закреплении своих завоеваний. Основной задачей было обеспечение границ новой провинции. Зарейнские германцы и британские кельты являлись постоянной угрозой для римского мира. Зимой 56/55 г. германские племена узипетов и тенктеров с женами и детьми в большом количестве переправились через Рейн в нижнем его течении. Хотя они сделали это, по-видимому, без агрессивных намерений, а только в поисках свободных мест для поселений, Цезарь вероломно напал на них во время переговоров и большую часть уничтожил. Лишь немногие спаслись за Рейн и нашли приют у племени сугамбров. Цезарь решил перейти через Рейн, чтобы нагнать страх на германцев и предупредить всякие дальнейшие попытки нарушить рейнскую границу. В течение 10 дней через реку был построен свайный мост¹. Цезарь переправился через реку, но сугамбры отступили в глубь страны. После 18-дневного пребывания на правом берегу римляне вернулись обратно, разрушив мост.

Зимой два германских племени — узипеты и тенктеры — переправились через Рейн в Галлию, обосновавшись в нижнем течении реки Маас (или, иначе, Мез) близ современного города Маастрихт. При общей численности около 430 тыс. человек, они могли выставить более 100 тыс. воинов. Выйдя в мае к Маасу, Цезарь вступил в переговоры с германцами с целью убедить их вернуться за Рейн. Узнав, что под прикрытием переговоров они планируют предательское нападение, Цезарь решил примерно наказать их, чтобы предупредить дальнейшие германские вторжения. Сам употребив хитрость, он, не прерывая переговоров, внезапно обрушился на германцев. Сражение произошло где-то между Маасом и Рейном. Покончив с германским войском, римляне затем поголовно истребили женщин и детей. Политические противники Цезаря в Риме пришли в негодование от столь явной жестокости. Цезарь, однако, настаивал, что было необходимо любым, пусть и столь радикальным способом, предотвратить дальнейшие германские нашествия.

В июне 55 года неподалеку от современного Бонна Цезарь построил через Рейн большой мост — несомненный подвиг римского строительного гения. Перейдя по нему в германские земли, он провел масштабную акцию запугивания, заставив несколько племен изъявить покорность Риму, после чего вернулся в Галлию, уничтожив на всякий случай мост.

¹ Его описание у Цезаря (Записки о галльской войне, IV, 16—19) даст представление о высоком уровне римского инженерного дела.

Поход в Германию преследовал скорее морально-политическую, чем военную цель: галлы и германцы должны были лишний раз убедиться в могуществе римлян, а военная слава Цезаря еще более выросла: ведь он был первым римским полководцем, перешедшим Рейн.

В том же 55 г., но уже осенью, Цезарь переправился в Британию, чтобы наказать британцев за помощь, которую они неоднократно оказывали галлам. С двумя легионами он высадился на острове. Туземцы оказали ему сильное сопротивление, а римский флот пострадал от шторма. Поэтому Цезарь вернулся обратно, ничего не добившись.

В 3 часа утра флотилия римлян снялась с якоря и при попутном ветре пошла к берегам Британии. Конница была погружена на суда в 10 км от Итиуса. В 10 часов утра следующего дня главная флотилия уже подходила к британскому берегу. Наблюдательные посты британцев своевременно заметили приближавшуюся римскую флотилию и подняли тревогу. Пехота, конница и боевые колесницы британцев изготавились к бою, чтобы воспрепятствовать высадке римских легионов.

Флотилия римлян бросила якорь, но высокий и обрывистый берег был неудобен для высадки. Сразу же сказались результаты плохо организованной разведки. Цезарь приказал двигаться вдоль берега. Британцы следовали по берегу, выслав вперед конницу и боевые колесницы. Пройдя около 10 км, флотилия достигла низкого и открытого берега. Здесь Цезарь решил произвести высадку. Воспользовавшись ветром и приливом, римляне пристали к берегу, но при попытке высадиться были встречены меткой стрельбой британцев из луков, контратаками колесниц и конницы. Высадка затруднялась мелководьем, а также тяжестью вооружения и снаряжения римских воинов. Для обеспечения высадки десанта Цезарь выдвинул на фланги своей флотилии боевые корабли, с которых метательные машины начали обстрел флангов боевого порядка британцев. Воспользовавшись замешательством в рядах противника, легионеры по примеру знаменосца 10-го легиона бросились в воду, а затем, выйдя на берег, атаковали британцев с фронта и отбросили их от берега. Однако отсутствие конницы у римлян не позволило им развить успех. Легионы расположились на берегу в укрепленном лагере. Только через четыре дня показали 18 римских судов с кавалерией. Начавшаяся буря отбросила часть их обратно к берегам Галлии, часть — к западным берегам Британии. Вслед за этим большой морской прилив затопил часть лагеря и повредил многие суда. Все эти крупные неполадки были следствием плохой организации десантной операции.

Британцы продолжали оказывать упорное сопротивление римлянам. Они внезапно окружили и атаковали находившийся на рекогносцировке 7-й легион, который выручили лишь своевременно подошедшие к нему на помощь сторожевые когорты 10-го легиона. Особен-

но трудно было бороться римлянам с конницей и боевыми колесницами британцев. «Сначала, — писал Цезарь, — их гонят кругом по всем направлениям и стреляют, причем большей частью расстраивают неприятельские ряды уже страшным видом коней и стуком колес; затем, пробравшись в промежутки между эскадронами, британцы соскакивают с колесниц и сражаются пешими. Тем временем возницы мало-помалу выходят из линии боя и ставят колесницы так, чтобы бойцы, в случае, если их будет теснить своей многочисленностью неприятель, могли легко отступить к своим. Таким образом, в подобном сражении достигается подвижность конницы в соединении с устойчивостью пехоты».

Британцы пользовались каждой оплошностью римлян, устраивали засады и организовывали внезапные нападения, нанося врагу значительные потери. Корабли же Цезаря оказались в плохом состоянии. Не достигнув намеченных целей, так как британцы не позволили римлянам удалиться от берега, Цезарь на восемнадцатый день после высадки «...выждал подходящей погоды и вскоре после полуночи снялся со своим флотом с якоря». Возвращение было таким же неорганизованным, как и высадка, чем воспользовалось племя моринов, напавшее на римский отряд, высадившийся отдельно от главных сил.

Так закончился первый поход римлян под командованием Цезаря в Британию. Сведения о стране, полученные в результате этого похода, оказались очень скудными; проникнуть в глубь острова римлянам не удалось. «Два вторжения (за Рейн и в Британию), — отметил Наполеон, — которые предпринимал Цезарь в эту кампанию (четвертую), оба были лишь подготовительными, и ни то, ни другое не имели успеха». Касаясь причин неудачи Цезаря, Наполеон сделал следующее замечание: «Двух легионов оказалось недостаточно; нужно было, по меньшей мере, четыре; у него не было кавалерии — рода войск, без которого нельзя обойтись в такой стране, как Англия. Цезарь недостаточно подготовился к такому важному предприятию; он подвергся насмешкам, и самое возвращение без потерь сочли за проявление его неизменного счастья».

Весной следующего года экспедиция была повторена. На этот раз Цезарь подготовил ее гораздо лучше. С флотом из 800 судов и с 5 легионами он пересек канал. Британцы в первый момент отступили. Но затем их вождь Кассивелавн попытался организовать сопротивление. Цезарь разбил его, пересек Темзу около Лондиния (Лондон) и взял главное укрепление Кассивелавна. После этого британцы выразили покорность. Они дали заложников и обещали платить дань. Цезарь удовольствовался этим обещанием и вернулся в Галлию. Однако реальных результатов, кроме морального эффекта, и этот поход почти не дал.

Походы римлян в Британию выявили значение флота в десантной операции и показали, что успех определяется прежде всего господством на море. В то же время они показали, что флот, которого не имели британцы, является одним из важных средств обороны побережья.

Для активной обороны британцы искусно использовали боевые колесницы. В 55 г. до н. э. у римлян конницы не было, вследствие чего они не могли оторваться от берега. В 54 г. до н. э. римская армия имела конницу и поэтому продвинулась до реки Темзы. Однако малая численность конницы не позволила римлянам развить успех и проникнуть в глубь острова. Успешную борьбу с подвижными войсками могут вести лишь войска, имеющие по крайней мере не меньшие маневренные возможности, чем противник. Для развития успеха десантной операции силы и средства наступления должны превосходить силы и средства обороны на данном направлении в данное время. Этого не было у Цезаря, который предпринял два похода в Британию с недостаточными силами и средствами.

Цезарь отмечал, что эти походы убедили его в непригодности вооружения, боевых порядков и тактики римской тяжелой пехоты для борьбы с подвижными британцами. «К тому же, — писал он, — враги никогда не сражались густыми массами, но обыкновенно маленькими группами и на большом расстоянии одна от другой. Повсюду у них были расставлены сторожевые посты, так что одни регулярно сменяли другие и вместо уставших заступали неутомленные бойцы со свежими силами». Чтобы отвлечь римскую конницу и оторвать ее от пехоты, британцы часто обращались в притворное бегство, а затем внезапно обрушивались на пехоту противника превосходящими силами. Для успешной борьбы с противником надо хорошо знать его армию и приемы ведения им войны и боя, а Цезарь во время походов в Британию таких сведений не имел.

Быстрое возвращение из Британии было ускорено тревожными известиями, идущими из Галлии. Там росло недовольство и подготавливался взрыв. Он разразился зимой 54/53 г. в стране белгов. 6 римских легионов стояли на зимних стоянках довольно далеко друг от друга. Этим воспользовались восставшие. 15 когорт, зимовавших в области эбуронов, были целиком уничтожены. Цезарь, зимовавший около Амьена, явился на помощь. Одного его появления было достаточно, чтобы восстание пошло на убыль.

Восстания в Галлии 54—53 гг.

Волнения кипели по всей Галлии. Воинственные племена, которые могли выставить, возможно, более миллиона бойцов, начали понимать, что были побеждены армией, численность которой редко превосходила 50 тысяч человек. Самое серьезное восстание было поднято нервием Амбиориксом. Он ухватился за возможность, предложенную ему расположением немногочисленных римских гарни-

зонов в восьми зимних лагерях, разбросанных по всей Северной Галлии. Сперва Амбиорикс напал под Адуатукой на Титурия Сабина. Убедившись в неэффективности штурма и бесперспективности затяжной осады, он предложил выпустить римлян из лагеря, чтобы они могли соединиться с другими легионами. На марше римляне подверглись предательскому нападению и были уничтожены; погиб и Титурий Сабин. Затем около современного Бинча Амбиорикс напал на укрепленный лагерь Квинта Цицерона. После отражения атаки он попытался выманить Цицерона на открытое место, как проделал это с Сабиним; тот отказался, и осада продолжалась. Посланец Цицерона нашел Цезаря на севере Центральной Галлии. Собрав все силы, оказавшиеся под рукой (около 7 тыс. человек), Цезарь поспешил на выручку. Оставив значительные силы осаждать лагерь Цицерона, Амбиорикс во главе шестидесятитысячного войска двинулся ему навстречу к Сабису. Симулируя нерешительность, Цезарь спровоцировал Амбиорикса на неосторожную атаку, а затем энергично контратаковал сам, прогнав галлов с поля — прекрасный пример смелости и находчивости Цезаря. Правда, ему всегда сопутствовала и неизменная удача, но и она отчасти была сотворена неустанной энергией и удивительной жизненностью, которые всегда давали Цезарю возможность перехватить у противника инициативу, невзирая на численный перевес или неблагоприятные обстоятельства. Продолжая наступать, Цезарь деблокировал лагерь Цицерона. Тем временем также подвергшийся нападению Лабиев успешно отразил галлов и присоединился к Цезарю, который, собрав свои силы воедино, перевел их на более безопасные зимние квартиры.

С наступлением весны начались жестокие карательные экспедиции. Цезарь пополнил свои потери тремя новыми легионами (из них один он взял «взаймы» у Помпея). Восставший племена были беспощадно наказаны. Так как на помощь галлам приходили из-за Рейна свежее, Цезарь в 53 г. вновь вторгся в Германию. Мост через Рейн был построен по течению реки выше прежнего. Но и на этот раз германцы не дали Цезарю удовольствия разбить себя, отступив от реки на восток. Цезарь сохранил мост, оставив для защиты его предмостное укрепление с гарнизоном. Поздней осенью Цезарь, как обычно, приехал в Северную Италию.

В Галлии, казалось, царил покойствие могилы. Но на этот раз опытный глаз Цезаря и его разведка обманули его: под внешне спокойной поверхностью шло сильнейшее брожение и подготавливалось общее восстание всей Галлии. Отсутствие Цезаря казалось самым подходящим моментом для его начала. Сигнал был подан в Ценабе (Орлеан), где зимой 53/52 г. в определенный день вырезали всех находившихся там римлян. После этого восстание начало распространяться со страшной быстротой.

Его душой стало племя арвернов, долгое время сохранявшее верность Риму. Вождь антиримской партии там был Верцингеторикс, человек из знатного рода, мужественный, умный и благородный. Он опирался, глав-

ным образом, на демократические элементы. Восставшие провозгласили его царем арвернов и вождем всей Галлии.

Римские войска очутились в чрезвычайно трудном положении: Цезарь отсутствовал; эдуи, старые друзья римлян, начали колебаться; отдельные отряды повстанцев появились даже в Провинции. В этот момент приехал Цезарь, срочно вызванный из Италии. В его распоряжении находилось около 60 тыс. человек, в пять раз меньше, чем у Верцингеторикса. Только быстрота действий могла его спасти.

Позабывшись, в первую очередь, о защите Провинции, он собрал свои войска и, искусно маневрируя, нанес несколько ударов повстанцам: сжег Ценаб и после долгой осады взял Аварик. Затем Цезарь, послав Лабиена с частью войск против паризиев¹, сам с 6 легионами вторгся в область арвернов и подошел к их столице Герговии. Верцингеторикс собрал в город большие запасы продовольствия, а сам разбил укрепленный лагерь под стенами. У Цезаря не оказалось достаточных сил для осады. Попытка взять лагерь штурмом была отбита, и Цезарю пришлось отступить.

Это была крупная неудача, которая вызвала отпадение эдуев, а затем и белгов, до тех пор державшихся спокойно. В эту грозную минуту развернулся в полном блеске военный гений Цезаря. Он двинулся на север и соединился с Лабиеном, который тоже должен был отступить из бассейна Сены. Затем соединенные римские силы пошли на юг, чтобы защитить Провинцию. По дороге Верцингеторикс атаковал Цезаря крупными массами конницы, но был разбит. Тогда он отступил в Алезию, где сосредоточил свои основные силы. Под стенами города, как и при Герговии, галлы устроили укрепленный лагерь.

Но теперь у Цезаря было больше войск и он смог окружить Алезию двойной линией укреплений: одна, внутренняя, была направлена против города, другая, внешняя, — против возможных попыток галлов освободить осажденных.

Гарнизон Алезии превышал 80 тыс. человек. Вместе с гражданским населением это составляло такое большое количество людей, которое невозможно было прокормить. Поэтому для Верцингеторикса снятие осады стало вопросом жизни или смерти. Он обратился к вождям галлов с призывом спешить на освобождение Алезии. Со всех концов страны собралось огромное ополчение, превышавшее 200 тыс. человек. Осажденные сделали вылазку, и одновременно позиции Цезаря были атакованы извне. В одном месте галлам удалось прорвать римскую линию, но Лабиен, посланный сюда Цезарем с резервами, ликвидировал прорыв. Штурм был отбит, после чего галльское ополчение распалось, а голод вынудил Верцингеторикса сдаться на милость Цезаря. Шесть лет спустя он шел перед триумфальной колесницей Цезаря, а потом был казнен.

Таким образом, под стенами Алезии была решена судьба одного из самых крупных восстаний галлов против римского владычества. Для борьбы с римлянами объединилась большая часть племен, населяв-

¹ Их главным городом была Лютеция (Париж).

ших Галлию. Однако внутренние противоречия, межплеменная борьба и продажность племенных вождей ослабили силу сопротивления галлов. Отсутствие прочного политического единства было основной причиной несогласованности военных действий галлов.

Римская армия довольно удачно маневрировала на театре военных действий. Раздробленность сил противника способствовала сосредоточению легионов. Недостаток сил римляне восполняли быстротой действий. Политика Цезаря была направлена на обострение у галлов межплеменной борьбы, на распыление сил восставших племен. Одним из важных результатов этой политики была изоляция Верцингеторикса в Алезии.

Несмотря на большие осадные работы и наличие относительно хорошей техники, римским легионам не удалось взять крепость. Только голод заставил гарнизон Алезии сложить оружие.

При осаде Алезии сказались преимущества римского осадного искусства. Римские легионы в короткий срок создали большие оборонительные сооружения, устоявшие и перед гарнизоном Алезии, и перед войсками, пришедшими ему на выручку.

Сдача Верцингеторикса окончательно решила судьбу Галлии. В 51 г. были подавлены последние очаги восстания. В 50 г. Цезарь вернулся в Цизальпийскую Галлию, встреченный с величайшим почетом.

Итоги завоевания Галлии были чрезвычайно велики. Плутарх говорит¹, что Цезарь за те неполные 10 лет, которые он воевал в Галлии, взял штурмом более 800 городов, покорил 300 племен и воевал в общей сложности с 3 млн человек, из которых 1 млн уничтожил и столько же захватил в плен. В руки римлян попала колоссальная добыча. Было захвачено так много золота, что оно сильно упало в цене. Обогатился сам Цезарь и его помощники — Лабиев, Мамурра и другие. Обогатились стаи хищников, хлынувших в Галлию. На почве разграбления Галлии создался необычайный спекулятивный подъем 50-х гг., за что всадники носили Цезаря на руках. Огромные богатства давали Цезарю возможность вести в Риме грандиозную демагогическую политику, прибегая к прямому подкупу, устраивая зрелища, раздавая, возводя постройки и т. п. Влияние Цезаря у городской массы достигло высшей точки. Наконец, галльские походы создали Цезарю прекрасную закаленную и дисциплинированную армию, готовую идти за своим императором, куда он захочет. В галльских войнах развился и окреп военный гений Цезаря.

Общественное мнение Рима по-разному реагировало на победы Цезаря в Галлии. Кто-то восхищался ими, прославлял Цезаря и его солдат, кто-то быстро оценил выгоду для Рима в приобретении новых богатых провинций, а кто-то с тревогой взирал на растущие богатство, власть и амбиции Цезаря. Десятки резких эпиграмм, направленных против Цезаря и его друзей, появлялись в Риме в 50-е гг. Не

¹ Плутарх. Гай Цезарь, XV.

остался в стороне от политики и великий римский поэт Гай Валерий Катулл, в нескольких стихотворениях едко высмеявший пороки Цезаря и его полководцев. Особенно досталось Мамурре, командиру инженерных частей (*praefectus fabrum*) в войске Цезаря.

XXIX

Кто видеть может это, в силах кто стерпеть?
Лишь плут, игрок, похабник беззастенчивый!
В руках Мамурры все богатства Галлии,
Все, чем богата дальняя Британия!
Ты видишь это, Ромул, и снести готов?
Ты, значит, плут, похабник беззастенчивый!
А он теперь, лоснящийся, напыщенный,
В чужих постелях знай себе валяется,
Петух, самец блудливый, жеребец лихой!
Ты видишь это, Ромул, и снести готов?
Ты, значит, плут, похабник беззастенчивый!
Затем ли на далекий остров Запада
Ходил ты, цвет и слава победителей,
Чтобы вот этот твой кобель потрепанный
За сотней сотню расточал и тысячу?
Чудовищная щедрость, невозможная!
Неужто мало промотал, растратил он?
Сначала деньги прокутил отцовские,
Затем ограбил Понт, затем Иберию,
Где Таг течет, река золотоносная,
Теперь дрожат Британия и Галлия.
Зачем с негодным нянчитесь? Годится он
Лишь на одно — имущество проматывать!
Не для него ль вы город погубили наш,
О зять и тесть, властители могучие?

LVII

Чудно спелись два гнусных негодяя,
Кот Мамурра и с ним похабник Цезарь!
Что ж тут дивного? Те же грязь и пятна
На развратнике римском и формийском.
Оба мечены клеймами распутства,
Оба гнилы и оба полузнайки,
Ненасытны в грехах прелободейных,
Оба в тех же валяются постелях,
Друг у друга девчонок отбивают.
Чудно спелись два гнусных негодяя!

(Пер. С. Анта)

Положение в Риме. Разрыв Цезаря с сенатом и Помпеем

После консульства Красса и Помпея в Риме все более углублялся политический кризис, мало-помалу превратившийся в настоящую анархию. На выборах происходили форменные сражения. Выборы консулов и преторов на 53 г. не могли из-за этого состояться в течение 7 месяцев.

Эта анархия отчасти была естественным результатом прогрессирующей деморализации городской толпы, отчасти же искусственно поддерживалась Цезарем и Помпеем через их агентов. Политическая анархия была выгодна для того и другого, так как требовала сильной руки диктатора.

Главными вождами толпы были Клодий и Милон, являвшиеся соперниками. У каждого были наемные отряды, состоявшие из рабов и городского люмпен-пролетариата, с которыми они устраивали всевозможные бесчинства и насилия. Высшей точки беспорядки достигли в начале 52 г. При случайной встрече на Аппиевой дороге Клодий был убит по приказанию Милона. Толпа устроила убитому грандиозные похороны на форуме и при этом сожгла здание сената (Гостилиеву курию).

Тогда Помпей был назначен сенатом на 2 месяца консулом без товарища (*sine collega*). А так как он обладал еще и проконсульской властью, то фактически это была диктатура. Помпей с помощью вооруженной силы быстро восстановил порядок.

Во время своей диктатуры Помпей провел ряд строгих уголовных законов против виновных в насилиях, подкупах и т. п. Были пересмотрены списки судей и начались многочисленные процессы против виновников беспорядков. Помпей добился продления своего командования в Испании еще на 5 лет, не оговорив аналогичной меры по отношению к Цезарю. Вдобавок он провел закон, согласно которому провинциальные наместничества впредь должны были даваться консулам и преторам не сейчас же после окончания их служебного года, а спустя 5 лет. Эта мера, как увидим ниже, была направлена прямо против Цезаря. Таким образом, разрыв между бывшими триумвирами фактически совершился. Цезарь, занятый подавлением великого галльского восстания, пока не мог принять никаких контрмер.

Разрыв между Цезарем и Помпеем был неминуем. Триумвират, как мы видели, являлся только временным компромиссом. В 54 г. умерла Юлия, дочь Цезаря и супруга Помпея. При жизни она своим прекрасным характером и своей любовью к отцу и мужу сглаживала те трения, которые возникали между ними. Теперь ее благотворное влияние кончилось. В 53 г. погиб Красс. С его смертью триумвират юридически и фактически распался. Таким образом, всякие буферы между обоими соперниками исчезли и должно было совершиться неизбежное.

Чем больше росли могущество Цезаря и его популярность, тем глубже делалась пропасть между ним и Помпеем, и тем надежнее становилась почва для сближения между Помпеем и оптиматами. В глазах сената оба — и Цезарь, и Помпей — были потенциальными диктаторами, следовательно, врагами, стремящимися уничтожить олигархическую республику. Но по закону наименьшего зла, конечно, нужно было предпочесть Помпея. Це-

зарь был сильнее, следовательно, опаснее. Помпей же с его вечной нерешительностью и колебаниями мог разыгрывать неопределенно долго роль «первого гражданина», принцепса, как его назвал Цицерон, а вовсе не диктатора, стремящегося к открытой монархии, в чем не без основания подозревали Цезаря. Так в 52—51 гг. образовался союз между Помпеем и сенатом.

Уже в 51 г. начались споры о том, когда кончаются полномочия Цезаря. Формально они истекали 1 марта 49 г. В должность же консула, обещанную ему лукским соглашением, он мог вступить только 1 января 48 г. Получался, следовательно, 10-месячный промежуток, в течение которого Цезарь в качестве частного человека легко мог быть привлечен к суду противной стороной (поводов к этому галльские войны давали сколько угодно). По старым правилам преемником Цезарю в Галлии можно было назначить только кого-нибудь из должностных лиц 49 г., т. е. этот преемник сменял его 1 января 48 г. Следовательно, Цезарь до прибытия смены сохранял проконсульскую власть 10 месяцев, продолжая, таким образом, оставаться должностным лицом. Но, по закону Помпея 52 г., преемником Цезаря необходимо было назначить кого-нибудь, кто уже отбыл свою должность за 5 лет до этого. Таких лиц было немало, и, следовательно, Цезаря можно было сменить 1 марта 49 г.

К этому сложному юридическому вопросу присоединился другой, не менее сложный: должен ли Цезарь лично явиться в Рим, чтобы выставить свою кандидатуру в консулы на 48 г.? В сенате шли бесконечные споры между сторонниками и противниками Цезаря. Его представителем в переговорах с сенатом являлся народный трибун 50 г. Гай Скрибоний Курيون. Последний предложил компромисс: Цезарь и Помпей должны сложить полномочия одновременно. Сенат согласился с этим предложением и вотировал соответствующее постановление. Но Помпей категорически отказался повиноваться.

Цезарь, который в конце 50 г. находился в Равенне, прислал весьма дипломатичное письмо в сенат, в котором выражал согласие на дальнейшие уступки. Письмо было оглашено Курионом в заседании сената 1 января 49 г. Сначала большинство сенаторов были настроены примирительно. Но Помпей и его сторонники открытыми угрозами заставили сенат сделать постановление, чтобы в ближайшее время Цезарь передал свои провинции назначенным преемникам и распустил войска; в случае отказа он объявлялся врагом отечества. Интерцессия сторонников Цезаря, народных трибунов 49 г. Марка Антония и Квинта Кассия, еще более обострила положение и привела к тому, что 7 января сенат объявил республику в опасности. Помпею было поручено набирать войска в Италии. Антоний и Кассий подверглись оскорблениям со стороны солдат Помпея. Переодетые рабами они бежали к Цезарю.

Сам Цезарь в это время с одним легионом находился в Равенне, в Цизальпинской Галлии. По римскому закону полководцу было запрещено вводить войска в Италию без согласия сената. Южной границей Цизальпинской Галлии служила протекающая к югу от Равенны крохотная речушка Рубикон.

ГЛАВА XXV

ПАДЕНИЕ РЕСПУБЛИКИ

В ночь с 10 на 11 января 49 г. Цезарь перешел Рубикон. Началась гражданская война. После победоносного шествия по Италии Цезарь последовательно разгромил войска Помпея в Испании (49 г.), самого Помпея в Греции (48 г.), а затем оставшихся помпеянцев в Африке (46 г.) и в Испании (45 г.). Вернувшись с триумфом в Рим, он получил пожизненную диктатуру. Судьба отвела ему совсем немного времени для проведения реформ — 15 марта 44 г. Цезарь был убит заговорщиками. В развернувшейся борьбе за власть сенатскую партию возглавил Цицерон, а цезарианцев — Марк Антоний и внучатый племянник убитого диктатора Октавиан. В результате Антоний, Октавиан и Эмилий Лепид образовали II триумvirат, а Цицерон был проскрибирован (43 г.). Первым делом триумvirов стала месть убийцам Цезаря: в сражении при Филиппах армия республиканцев была разгромлена, а их лидеры Брут и Кассий погибли (42 г.). Триумvirы поделили провинции между собой так, что Октавиану достался Запад, а Антонию Восток. 10 лет в римской державе сохранялось двоевластие, пока, наконец, Октавиан и Антоний не сошлись в решительном сражении у мыса Акций (31 г.). Победа осталась на стороне Октавиана; Римская республика окончательно уступила свое место империи.

49—44 г. — гражданская война и диктатура Цезаря.

15 марта 44 г. — убийство Цезаря.

43 г. — создание II триумvirата, гибель Цицерона.

42 г. — битва при Филиппах.

31 г. — битва у мыса Акций.

30 г. — завоевание Октавианом Египта, гибель Антония и Клеопатры.

Цезарь и Помпей

Когда Цезарь узнал от Антония и Кассия о том, что произошло в Риме, он с 13-м легионом и вспомогательными войсками перешел Рубикон — границу, отделявшую его провинцию от Италии¹. Стремительно двигался он на Рим, занимая один за другим города Умбрии и Этрурии. В столице о выступлении Цезаря узнали 14 января. Правительство совершенно растерялось. Несмотря на то что к войне готовились давно, ничего не было готово. У Помпея в Италии отсутствовали сколько-нибудь годные для борьбы с Цезарем войска, поэтому 18 января он сам и оба консула² бежали из Рима, не успев вывезти государственной казны (эрария), а только запечатав ее. За ними последовало большинство сената.

¹ Точные обстоятельства этого знаменитого эпизода неизвестны. Возможно, что Цезарь перешел границу еще до 7 января, и народные трибуны застали его уже в Аримине. Цезарю было важно показать, что не он начал гражданскую войну. Поэтому дружественная ему традиция изображает дело так, что переход совершился после 7 января.

² Луций Корнелий Лентул и Гай Клавдий Марцелл. Они были противниками Цезаря, и в значительной степени благодаря им произошел разрыв 7 января.

Цезарь переправился через Рубикон ночью, сказав свое знаменитое: «Жребий брошен!». Вдобавок к легиону, который он вел, в Трансальпинской Галлии было расквартировано еще шесть, общей численностью, возможно, около 40 тысяч перворазрядных ветеранов и до 20 тысяч вспомогательных войск и кавалерии. В распоряжении Помпея и сената находились два легиона в Италии и семь в Испании; еще восемь могли быть собраны в Италии в достаточно короткий срок. Кроме того, им принадлежал (по крайней мере номинально) контроль над всеми римскими силами в Азии, Африке и Греции, насчитывающими еще десять или более легионов, и значительное число вспомогательных войск. Цезарь надеялся возместить это гигантское несоответствие в силах и ресурсах энергией, которая ему принесла победы в Галлии. Он быстро продвигался на юг вдоль берега Адриатики, собирая по дороге рекрутов и подкрепления. Единственной неблагоприятной новостью, дошедшей до Цезаря, была весть о том, что его наиболее способный и доверенный легат Лабиев, в прошлом один из ближайших сподвижников Помпея, перешел к своему старому вождю. Все остальные легаты Цезаря и все легионы оставались безоговорочно верны.

Помпей понимал невозможность в данный момент бороться с Цезарем и решил отступить на Балканский полуостров, чтобы оттуда начать обратное завоевание Италии. Отход в Испанию, где у Помпея находились крупные силы, был отрезан наступающим с севера Цезарем. Цезарь гнался за Помпеем до Брундизия и осадил город, но не смог помешать Помпею эвакуировать свои войска в Диррахий (середина марта 49 г.).

Цезарь, конечно, мог последовать за ним. Но, не говоря о технической трудности этого (флот находился у Помпея), было еще одно существенное обстоятельство, мешавшее Цезарю перенести войну в Грецию. В Испании находилось 7 легионов старых войск Помпея под начальством его легатов: Луция, Афрания, Марка Петрея и Марка Теренция Варрона (известного ученого). Если бы Цезарь перенес войну на Балканский полуостров, он оставил бы Италию беззащитной против испанских войск. Поэтому прежде всего нужно было занять Испанию.

Цезарь, укрепив свои позиции в Риме и во всей Италии, оказался перед трудной стратегической проблемой. Не обладая контролем над морем, ему предстояло по суше идти через Иллирию, чтобы добраться до засевшего в Греции Помпея. Сделать так — означало оставить Галлию и все коммуникации через Цизальпинскую Галлию открытыми мощным силам Помпея, сосредоточенным в Испании. Однако Цезарь смело рассчитал, что летаргия Помпея в Греции даст ему время разобраться с угрозой, исходящей из Испании.

Цезарь на несколько дней заехал в Рим, главным образом для того, чтобы распечатать эрарий. Предсказания его противников не оправдались. Цезарь вел себя с побежденными чрезвычайно мягко: пленники были отпуше-

ны без всяких условий, солдаты Цезаря вели себя в занятых городах безукоризненно, вообще ожидаемых ужасов не произошло. Действия Цезаря, таким образом, сильно отличались от поведения Мария, Суллы и самих помпеянцев. С самого начала он провозгласил своим лозунгом политику милосердия (*clementia*), которая содействовала привлечению общественного мнения на его сторону. Деловая жизнь в Риме быстро восстанавливалась. В город вернулась часть сенаторов, и хотя официальной санкции на переворот Цезарь пока не получил, но, во всяком случае, правительственные учреждения начали функционировать. Временное управление столицей он передал претору Марку Эмилию Лепиду, сыну консула 78 г.

По дороге в Испанию Цезарь задержался около Массилии, которая не пожелала заключить с ним союз и заявила о своем нейтралитете. Цезарь оставил три легиона для осады города, а сам проехал в Испанию, где его легаты уже начали операции против помпеянцев. При г. Илерде, к северу от Эбро, значительная часть испанской армии капитулировала, после чего сдались и те войска, которые находились в Дальней Испании. Вся кампания на Пиренейском полуострове, начиная с прибытия Цезаря, длилась 40 дней (июль — август 49 г.). Войска Помпея частью были распущены, частью остались в Испании на службе у Цезаря.

Войска Цезаря захватили перевалы, успев опередить армию Помпея. Убедившись в невозможности заблокировать перевалы со своей стороны, военачальники Помпея Л. Афраний и М. Петрей, под командованием которых находилось около 65 тыс. человек, приготовились встретить Цезаря с его тридцатисемьютысячной армией в Илерде (совр. город Лерида на реке Сегре в Каталонии). Еще два Помпеева легиона вкупе с сорокапятидесятьютысячными вспомогательными войсками под командованием Вибеллия Руфа и М. Варрона удерживали остальную Испанию.

Обе стороны старались избежать генерального сражения: Цезарь — из-за численного перевеса противника, Афраний и Петрей — в силу уважения к репутации Цезаря. Стремясь не выпускать из своих рук инициативы, активно маневрируя и выиграв ряд незначительных вооруженных столкновений, Цезарь решил попытаться захватить, а не уничтожить помпеянцев, что позволило бы ему не только избежать лишнего братоубийства, но еще и пополнить собственную армию. Обескураженные энергией Цезаря, Афраний и Петрей решили было отступить, но вдруг обнаружили, что пути отхода отрезаны быстрыми передвижениями армии противника. Им пришлось вернуться в Илерду, где 30 июля 49 года Цезарь окружил их и перекрыл водоснабжение.

2 августа 49 года Афраний и Петрей сдались, их легионы были распущены. Пополнив, как и рассчитывал, за их счет собственные войска, Цезарь без промедлений выступил на юг и прошел до самого Гадеса (совр. город Кадикс), окончательно утверждая свою власть над Испанией. Затем, оставив здесь небольшие силы, чтобы завершить усмирение непокорной провинции, он поспешил обратно в Массилию.

Массилия сдалась Цезарю, когда он возвращался в Италию осенью 49 г. Город был наказан потерей самостоятельности и лишением большей части своей территории¹.

В западных провинциях положение не было всюду одинаковым. Сицилия и Сардиния перешли на сторону Цезаря, но в Африке его постигла крупная неудача. Нумидийский царь Юба поддержал находившихся там сторонников Помпея. Когда летом 49 г. Курион с двумя легионами переправился из Сицилии в Африку, он был разбит Юбой и погиб. Африка надолго стала одним из главных оплотов помпеянцев.

Легату Гаю Куриону удалось без особых затруднений заставить Сицилию признать власть Цезаря. Зато в Африке он был встречен силами Помпея под командованием Аттия Вара и союзными им войсками нумидийского царя Юбы. Битва под Утикой завершилась в пользу цезарианцев — Вар попытался было атаковать, но потерпел серьезное поражение, его войска в беспорядке бежали с поля боя, в результате чего Курион овладел городом. Однако затем он был разбит в сражении на реке Баградас — здесь римская конница была истреблена раньше, чем на помощь ей подоспели легионеры, а затем и сами они были окружены и уничтожены. В результате этого сражения помпеянцы остались хозяевами Африки. Сам Курион предпочел плену самоубийство.

Цезарь вернулся в Рим в ноябре 49 г. Он был провозглашен диктатором, но через 11 дней сложил с себя экстраординарную власть, проведя консульские выборы на 48 г. Избранными оказались он сам и один податливый аристократ — Публий Сервилий. Выборы Цезаря консулом на 48 г. имели в известном смысле символический характер: ими он хотел подчеркнуть законность своей власти (на основе лукского соглашения). За время своего короткого пребывания в Риме Цезарь провел несколько мероприятий в интересах беднейшего населения. Была также дарована амнистия изгнанникам.

С этого момента он стал фактическим монархом. Римской республике пришел конец. Найдя, что в Италии царят мир и спокойствие, Цезарь начал приготовления к походу в Грецию, чтобы покончить с Помпеем. Хотя помпеянцы и контролировали море, он все же решил рискнуть и с 12 недоукомплектованными легионами переправиться через Адриатику.

Тем временем Помпей сконцентрировал большие силы в Македонии. Кроме 9 римских легионов, там находились многочисленные вспомогательные отряды восточных союзников Рима. Там же собралась масса эмигрантов. В Фессалониках заседал помпеянский сенат из 200 членов. Флот Помпея господствовал на Адриатическом море. Все западное побережье Балканского полуострова находилось в его руках.

¹ Позднее самостоятельность была Массилии возвращена.

При таких обстоятельствах попытка Цезаря высадиться в Эпире могла показаться безумием. Но у него не было иного выбора. К тому же он знал своего противника. В начале января 48 г. Цезарь с 6 неполными легионами и с несколькими сотнями всадников отплыл из Брундизия и неожиданно для врагов высадился около Аполлонии.

Даже реквизировав все доступные корабли, Цезарь смог погрузить на них только 7 легионов и немного кавалерии — всего около 25 тысяч человек. Впрочем, баснословная удача продолжала сопутствовать ему, и он, избежав встречи с помпеянским флотом, высадился южнее базы Помпея в Диррахии (совр. город Дуррес в Албании). Цезарь отправил корабли обратно в Брундизий за Марком Антонием, которого оставил там с 20 тыс. человек. Однако флот Помпея, пребывавший теперь настороже, заблокировал Антония в Брундизии.

Однако овладеть Диррахией, главной базой помпеянцев на западном побережье, Цезарь не смог. У него для этого было слишком мало сил, а неприятельский флот мешал подвозу подкреплений. Помпей узнал о высадке Цезаря и, лично явившись из Македонии, занял Диррахий.

Зиму оба противника неподвижно стояли друг против друга. Положение Цезаря было чрезвычайно трудным, и его спасала только обычная медлительность Помпея. Наконец весной 48 г. он получил из Италии подкрепления, доставленные ему Марком Антонием. Теперь он мог рискнуть. Однако Помпей уклонялся от сражения. Тогда Цезарь решился блокировать неприятельский лагерь. Эта смелая попытка кончилась неудачей: Помпей прорвал линию противника и нанес Цезарю крупное поражение. Но он не использовал своей победы и дал возможность Цезарю отступить к Аполлонии.

Маркс, очень низко ценивший Помпея, писал о нем по поводу эпирской кампании 48 г.: «Едва ему пришлось показать себя в борьбе против Цезаря, как обнаружилось его полное ничтожество. Цезарь совершал крупнейшие военные ошибки, намеренно несуразные, чтобы сбить с толку противостоящего ему филистера. Любой заурядный римский полководец, какой-нибудь Красс, раз шесть разбил бы Цезаря во время войны в Эпире. Но с Помпеем можно было все себе позволить» (Соч. 2-е изд., т. 30, с. 126).

После неудачи под Диррахией Цезарь решил отступить в Фессалию. Это давало ему возможность соединиться с подкреплениями, прибывшими из Италии по суше. Кроме того, у Цезаря уже были там войска, отправленные еще раньше для сбора продовольствия.

В Фессалии Цезарь реформировал свою армию и существенно пополнил ее запасы. Теперь в его 12 недоукомплектованных легионах было около 30 тыс. пехоты и до тысячи человек конницы¹. Помпей

¹ Согласно другим данным, общая численность цезарианцев составляла не более 25 тыс. человек.

мог противопоставить ему 60 тыс. человек пехоты и 7 тыс. человек кавалерии¹. Армии расположились лагерями на противоположных концах прилегающей к фессалийскому городу Фарсалу равнины. В присущей ему манере Цезарь пытался спровоцировать противника на открытое сражение. Помпей — также в присущей ему манере — не поддавался на провокации.

Цезарь организовал набранные им легионы на новых основах. Численность легиона колебалась от 3000 до 4500 человек. В состав каждого легиона была включена «артиллерия»: 55 карабаллистов, которые метали тяжелые стрелы, 10 онагр и катапулт для метания тяжелых камней. Осадная техника получила особенно большое развитие. Вырос обоз легиона (500 мулов), который возил лагерные принадлежности и утварь.

Большую роль стали играть пешие вспомогательные войска, в числе которых были лучники с острова Крит и пращники Балеарских островов. Конницу из римских граждан заменили наемники — германцы, испанцы, нумидийцы. Каждый легион имел 200—300 всадников. Кроме этого, в армии Цезаря было 4—5 тыс. всадников дружественных галльских племен.

Боевой порядок легиона состоял из трех линий: в первой линии — 4 когорты, во второй и третьей — по 3 когорты. Вторая линия была фактически линией поддержки, третья линия легиона составляла общий резерв, который использовался для решительного маневра против фронта или фланга противника или для отражения его удара. Для удлинения фронта легион строился в две линии и очень редко — без интервалов в одну линию. Боевой порядок легиона становился теперь более устойчивым. Резерв организационно закреплялся в построении легиона. «Черепеха», которая раньше применялась только при штурме крепостей, стала защитой при внезапных кавалерийских атаках.

Умелая организация походного движения войск способствовала успешным их действиям. Из лагеря обычно выступали на рассвете, но иногда и ночью. Особое внимание обращалось на службу походного охранения. В авангард выделялась конница и легковооруженная пехота. Авангард выдвигал передовые отряды, из которых высылались отдельные разведчики. В арьергард назначалось до одной трети всей регулярной пехоты, преимущественно из молодых легионеров. Легионы составляли главные силы. За каждым легионом двигался обоз. Обычный переход не превышал 25 км, ускоренный марш — свыше 30 км, форсированный достигал 45 км.

В обстановке возможного нападения противника марш совершали в боевом порядке. Легионеры снимали с себя походный багаж и изготавливали оружие к бою. Обоз в этом случае помещался в середине походного порядка отряда.

¹ Согласно другим данным, общая численность помпеянцев не превышала 50 тыс. человек.

Появился штаб полководца, который стал школой подготовки частных военачальников. Штаб состоял из легатов и трибунов. Легаты — помощники полководца, назначавшиеся сенатом и командовавшие крупными отрядами войск или отдельными частями боевого порядка. Военных трибунов было по 6 человек в легионе; они исполняли приказы полководца и легатов, командовали небольшими отрядами и участвовали в военном совете. К штабу прикомандировывались молодые добровольцы, исполнявшие обязанности адъютантов. Имелась также личная охрана полководца.

Подавляющее большинство командного состава составляли центурионы, командовавшие центуриями. Командир первой центурии командовал манипулой. Когортой командовал центурион центурии триариев. Шесть центурионов (командиров) первой когорты каждого легиона могли участвовать в заседаниях военного совета.

Проведенная Цезарем реорганизация повысила боеспособность легионов. Кроме того, эти легионы прошли боевую школу в Галлии, где они вели бои с воинственными галльскими племенами.

Со своей обычной быстротой Цезарь направился из Аполлонии в глубь материка. Медленно двигавшийся Помпей не смог помешать соединению отдельных частей армии Цезаря. Вообще Помпей и особенно его эмигрантское окружение считали, что Цезарь разбит при Дирахии и не представляет никакой опасности. При г. Фарсале в Южной Фессалии летом 48 г.¹ произошла знаменитая битва. По утверждению Цезаря, силы Помпея более чем вдвое превосходили его собственные 47 тыс. пехоты и 7 тыс. всадников против 22 тыс. пехоты и 1 тыс. всадников у Цезаря. Хотя в этом утверждении есть некоторое преувеличение, но, во всяком случае, Помпей имел значительный численный перевес, особенно в коннице. Учитывая это, Цезарь поставил в наиболее опасном пункте правого фланга за линией своей конницы отборный отряд пехоты в 6 когорт (3 тыс. человек). Когда всадники Помпея рассеяли конницу Цезаря и хотели обойти его правое крыло, они наткнулись на этот отряд. Растерявшись от неожиданности, конница Помпея бежала. Это дало возможность Цезарю перейти в наступление по всему фронту. Помпей упал духом и бежал к морю, покинув свою армию на произвол судьбы. Половина ее осталась на поле боя, другая половина сдалась в плен на другой день.

Решающее сражение гражданской войны между Цезарем и Помпеем произошло 9 августа 48 г. в Фессалии у города Фарсал. Это сражение принадлежит не только римской истории, оно вошло в анналы мирового военного искусства, так как здесь одной из сторон (Цезарем) эффективно был использован стратегический резерв, как раз и принесший победу в битве. Вот как сам Цезарь описывает кульминационный момент сражения: «Во всяком случае, когда наши солдаты по данному сигналу бросились с поднятыми копьями и заметили,

¹ 9 секстилия (августа) по тогдашнему римскому календарю.

что помпеянцы не трогаются с места, то благодаря приобретенной в прежних сражениях опытности они задержали свой разбег и остановились приблизительно на середине, чтобы не достигнуть неприятеля в изнуренном состоянии; после небольшой передышки они снова побежали, пустили копья и, как им было приказано Цезарем, обнажили мечи. Но и за помпеянами дело не стало: они приняли на себя пушечные копья, выдержали атаку, удержались в своих рядах, со своей стороны, пустили в ход копья и схватились за мечи. В то же время всадники с левого Помпеева фланга, как им было приказано, поскакали все до одного; вместе с ними высыпала и вся масса стрелков и пращников. Наша конница не выдержала их атаки и несколько подалась; тем энергичнее стала насаждать конница Помпея и, развертываясь в эскадроны, начала обходить наш фронт с незащищенного фланга. Как только Цезарь это заметил, он дал сигнал (шести) когортам образованной им четвертой линии. Те быстро бросились вперед сомкнутыми рядами и так бурно атаковали Помпеевых всадников, что из них никто не устоял; все они повернули и не только очистили это место, но и немедленно в поспешном бегстве устремились на очень высокие горы. С их удалением все стрелки и пращники остались беззащитными, и так как им нечем было обороняться, то они были перебиты. Не прерывая атаки, когорты обошли левое крыло и напали на помпеянцев с тылу, встречая, впрочем, с их стороны упорное и стойкое сопротивление» (Гражданская война, III, 93, пер. М. М. Покровского).

Г. Дельбрюк ставит под сомнение точность изложения Цезаря. На его взгляд, победу Цезарю принесла совместная фланговая атака всадников, легкой пехоты и когорт. Только в этом случае понятна быстрота и решительность победы на фланге, а также возможность успешной атаки с тыла. Сам Г. Дельбрюк объясняет, почему Цезарь приписал честь победы другой части войска. Он отмечает: «У Цезаря было серьезное основание приписать честь развязки не коннице, а когортам. Уже в сражении против Ариовиста мы не слышали об участии галльских всадников в победе; теперь общественное мнение Рима бросило ему упрек, что он ведет варваров против республики (Дион Кассий, XLI, 54, 2). Разве он может приписать им решительную победу? Какой народности были эти варвары, мы совершенно определенно узнаем из небольшого штриха, который сохранил для нас Аппиан. При вступлении в Фессалию войско разрушило и ограбило небольшой городок Гомфи, и солдаты воспользовались, конечно, запасами вина. “Самыми комичными казались в опьянении германцы”, — прибавляет Аппиан (Гражданские войны, II, 65). Германские всадники уже при Верцингеториксе способствовали победе римлян... Насколько рассказ Цезаря основан на политических соображениях, видно еще из следующего: Цезарь в своих Комментариях венчает лавровым венком победы только эти 6 когорт. Но у Аппиана мы читаем (II, 79), будто бы Цезарь в своих письмах сообщал, что

10-й легион, стоявший на его крайнем правом крыле, обошел незащищенное крыло неприятельской конницы и атаковал его с фланга. («Десятый легион окружил левый фланг противника, оставшийся без конницы, и начал упорно теснить его на этом фланге со всех сторон до тех пор, пока не привел его в замешательство и не заставил его отступить, положив таким образом начало победе»). Это во всяком случае странное уклонение, причину которого разгадал Швейгхаузер. Когда Цезарь писал и издавал Комментарии о междоусобной войне (осенью 47 г. до похода из Рима в Африку), его 10-й легион взбунтовался и этим ужасно оскорбил своего полководца. И поэтому победу при Фарсале теперь уже решил не этот легион, а 4-й эшелон, составленный из когорт различных легионов. Мы же заключаем из этого, что полководец только позднее сообразил, что такие части не могли одержать решительную победу и что им искусственно приписана эта победа; признаться же в том, кому он главным образом обязан успеху, а именно храбрым варварским всадникам, он не хотел» (Дельбрюк Г. История военного искусства. Т. I. СПб., 1994. С. 387—388).

Помпей добрался до о. Лесбоса. После некоторых колебаний, взяв с собой жену и младшего сына Секста, он поехал в Египет, надеясь найти убежище при царском дворе. В Египте в этот момент происходили династические смуты. В 51 г. умер царь Птолемей XI Авлет, многим обязанный Помпею. После его смерти на престол вступили его дети: 17-летняя Клеопатра и ее брат и супруг Птолемей XII Дионис, мальчик 9 или 10 лет. Между братом и сестрой (точнее, между Клеопатрой и группой придворных, поддерживавших Птолемейя) началась борьба за власть. Клеопатра была изгнана в Сирию, откуда собиралась вторгнуться в отцовское царство.

Египетская армия, при которой находился и двор Птолемея, стояла на восточной границе, около Пелузия, когда к берегу подъехал Помпей и попросил, разрешения высадиться. В Египте в этот момент уже знали о Фарсале. Опекуны Птолемея, не желая ссориться с Цезарем, решили убить Помпея. Ему было дано разрешение высадиться, и к кораблю выслали лодку. Но когда Помпей ехал к берегу, он был заколот предательским ударом в спину на глазах жены и сына, стоявших на палубе корабля. Это произошло 28 сентября 48 г., в тот самый день, когда 13 лет тому назад Помпей справлял в Риме триумф над Митридатом. Помпею в этот момент было около 58 лет.

Александрийская война

Цезарь последовал за Помпеем в Египет. Но когда он прибыл туда, все было уже кончено, и Цезарю поднесли на блюде голову его соперника. Тем не менее Цезарь высадился в Александрии с небольшим отрядом. Ему нужны были средства для продолжения борьбы, так как гибель Помпея еще не означала разгрома республиканской оппозиции. Богатый Египет должен был

дать эти средства. Под предлогом взыскания долгов Птолемея Авлета, Цезарь потребовал с египетского правительства крупных сумм. На уплату их пошли храмовая утварь и сокровища царского дворца. Это вызвало сильное недовольства александрийского населения. Кроме того, Цезарь вмешался в династические споры. В качестве третейского судьи он помирил брата с сестрой и снова водворил их совместно на египетском престоле. Немалую роль здесь играло его увлечение Клеопатрой. Ее появление в царском дворце послужило каплей, переполнившей чашу терпения александрийцев: в споре между Птолемеем и Клеопатрой они поддерживали Птолемея.

В октябре 48 г. вспыхнуло восстание. Цезарь со своим маленьким отрядом и с Клеопатрой оказался окруженным в царском дворце армией Птолемея и восставшими александрийцами. Хотя он сейчас же затребовал подкреплений из восточных провинций, но пока они появились, прошло почти полгода, в течение которых Цезарь подвергался смертельной опасности. Во время осады он велел поджечь военный флот, стоявший в гавани, и портовые сооружения, чтобы не дать завладеть ими осаждающим. При этом пожаре погибла знаменитая александрийская библиотека.

Наконец, весной 47 г. прибыли ожидаемые подкрепления. Цезарю удалось выбраться из города и соединиться с ними. В дельте Нила произошла битва, в которой войска Птолемея были почти целиком уничтожены. Сам он утонул во время бегства. 24 марта 47 г. Цезарь вступил в Александрию, выразившую полную покорность. В городе был оставлен сильный гарнизон. Правление было вручено Клеопатре и ее младшему брату Птолемею XIII.¹

Понтийская кампания. Борьба с помпеянами

Цезарь пробыл в Египте около 9 месяцев. За это время помпеянцы значительно усилились. В Риме, Италии и западных провинциях было очень тревожно. Цезарю следовало спешить, если он не хотел окончательно потерять плоды победы над Помпеем.

Ближайшим его врагом был Фарнак, сын Митридата. Он выступил еще до Фарсала и (быть может, с согласия Помпея) захватил Синопу, столицу бывшего понтийского царства. Во время александрийской войны он завладел Западной Арменией и напал на Каппадокию. Наместник Цезаря в Азии Гней Домиций Кальвин был им разбит, после чего Фарнак захватил Вифинию.

Цезарь, выступив из Египта и упорядочив сирийские дела, лично двинулся против Фарнака. При г. Зеде в Малой Азии 2 августа 47 г. Фарнак был разбит и бежал из Понта. Вся кампания была окончена в 5 дней².

Цезарь не произвел каких-нибудь принципиальных изменений на Востоке, оставив, в общем, то же положение, что и при Помпее. Конечно, его союзники были щедро награждены. Во всяком случае, Цезарь не мог те-

¹ От Цезаря у Клеопатры в 47 г. родился сын, названный Цезарионом. В 30 г., после занятия Египта, он был убит по приказанию Октавиана.

² Об этом Цезарь написал в Рим одному из своих друзей: «Пришел, увидел, победил» («veni, vidi, vici»).

рять много времени на устройство восточных дел: более важные вопросы настойчиво призывали его на Запад.

Цезарь прежде всего поспешил в Рим, куда прибыл в сентябре 47 г. В Италии после спекулятивного подъема 50-х гг. наступила депрессия, еще более усилившаяся из-за гражданской войны 49 г. и общей нестабильности обстановки. Уже в конце 49 г. Цезарь принимал кое-какие меры для облегчения положения должников. В 48 г. претор Марк Целий Руф, цезарианец, внес предложение об отсрочке платежей на 6 лет. В качестве судьи он решал дела в пользу должников. Это вызвало волнения, и Публий Сервилий, коллега Цезаря по консульству, провел через сенат запрещение отправлять ему магистратуру. Тогда Руф соединился с Милоном, самовольно вернувшимся из ссылки (он был исключен из амнистии 49 г.). Они попытались поднять восстание на юге Италии, и оба при этом погибли.

В 47 г. положение стало еще напряженнее. В этом году ординарные магистраты отсутствовали, так как Цезарь после Фарсала вторично был провозглашен диктатором, а без него нельзя было выбрать должностных лиц. Италией с большим произволом управлял Марк Антоний в должности начальника конницы при Цезаре-диктаторе. Народный трибун 47 г. Публий Корнелий Долабелла возобновил предложение Руфа, чем вызвал новые волнения. Антоний подавил их вооруженной силой, но добиться полного спокойствия не мог.

Неспокойно было и в Испании: там среди римских гарнизонов, состоявших из бывших солдат Помпея, царили помпеянские настроения. Но главные силы республиканцев сосредоточились в Африке под защитой нумидийского царя Юбы. Туда после Фарсала бежали все вожди помпеянцев. Там находились: Квинт Цецилий Метелл, тесть Помпея; Петрей и Афраний, бывшие легаты Помпея в Испании; Тит Лабиев, изменивший Цезарю в начале гражданской войны; Гней и Секст, сыновья Помпея; Катон Младший, главный идеолог движения, и много других. В Утике заседало второе правительство — помпеянский сенат. Туда же постепенно собирались обломки разбитой при Фарсале армии и остатки помпеянских гарнизонов с Балканского полуострова.

Ко всему этому прибавился мятеж легионов, стоявших в Кампании и приготовленных к отправке в Африку. В большинстве они состояли из старых солдат Цезаря, которые до сих пор еще не получили обещанных им наград. Праздная жизнь совершенно их деморализовала. Цезарь долго отсутствовал. Поэтому, когда солдаты получили приказ отплыть в Сицилию, среди них вспыхнул мятеж. Они убили некоторых командиров, которые пытались им помешать, и двинулись на Рим.

В этот момент среди них неожиданно появился Цезарь. Его присутствие, обычное спокойствие, умение говорить с солдатами сразу успокоили умы: мятеж прекратился без применения насильственных мер.

В Риме Цезарь также быстро установил порядок и ослабил недовольство, дав отсрочку платежей по долгам и квартирной плате. Нуждаясь в поддержке плебса, он выразил неодобрение мерам Антония. На оставшуюся часть года были избраны должностные лица.

Покончив с этими делами, Цезарь в конце 47 г. высадился в Африке с 6 легионами. Первое время, пока не пришли подкрепления, его сильно тревожила конница Юбы и Метелла. Пришлось соорудить сильные укрепления. Затем подошли резервы. При Тапсе, на восточном побережье провинции Африки, 6 апреля 46 г. произошла битва. Пехота Цезаря напала на противника, когда он был занят постройкой лагеря. Неприятельские слоны, испуганные метательными снарядами, кинулись на своих. Помпеянцы побросали оружие и умоляли о пощаде. Но разъяренные солдаты Цезаря, не слушая приказаний командиров, никого не брали в плен. Говорят, что помпеянцы в этот день потеряли 50 тыс., а Цезарь — 50 человек.

В это же самое время другая армия Цезаря разбила Юбу и заняла Нумидию. Большинство республиканских вождей погибли: Цецилий Метелл, Юба, Петрей, Афраний. Катон, не желая пережить падения республики, покончил жизнь самоубийством в Утике, за что получил прозвание Утического. Только Лабиену и обоим сыновьям Помпея удалось бежать в Испанию. Нумидия была превращена в провинцию Новая Африка.

28 июля 46 г. Цезарь прибыл в Рим и отпраздновал четверной триумф: над Галлией, Египтом, Понтом и Нумидией. Однако борьба еще не закончилась. Остатки помпеянцев собрались в Испании и дали там последний бой Цезарю. Среди испанских гарнизонов, как указывалось выше, было много сторонников Помпея. Лузитаны и кельтиберы издавна представляли горючий материал, готовый вспыхнуть от любой искры. Между помпеянами в Африке существовала связь еще до Тапса. После поражения в Африке сыновья Помпея завладели Балеарскими островами, а затем переправились на материк. К ним примкнули остатки африканской армии. Наместник Дальней Испании был изгнан, лузитаны и кельтиберы примкнули к помпеянам.

Таким путем в Южной Испании собрались крупные силы. Легаты Цезаря не могли с ними справиться. Поэтому в конце 46 г. Цезарь сам отправился в Испанию со своими лучшими войсками. 17 марта 45 г. при г. Мунде 8 легионов Цезаря разбили 13 легионов противника.

Под Фарсалом исход боя фактически решил внезапный удар общего резерва армии Цезаря. Таким образом, резерв стал не только средством парирования случайностей, как это было раньше, но и средством достижения победы. Третья линия боевого порядка армии Цезаря также сыграла важную роль, оказавшись линией поддержки: она атаковала изнуренного противника с фронта, в то время как во фланг его атаковали конница и отборные когорты. Но такая комбинированная атака была возможна лишь при отсутствии резерва в боевом порядке Помпея и управления ходом боя. Помпей был только наблюдателем в первые этапы боя и, когда увидел неблагоприятный исход, скрылся в своем лагере. На его стороне было численное превосходство, к тому же он имел третью линию боевого порядка, силами которой можно было парировать обходный маневр когорт противника. Но Помпей не использовал имевшихся у него возможностей для нанесения поражения легионам Цезаря.

Цезарь сам признался, что это была самая тяжелая его битва: «После сражения Цезарь сказал своим друзьям, что он часто сражался за победу, теперь же впервые сражался за жизнь»¹.

Битва при Мунде 17 марта 45 г. (Точное положение неизвестно, возможно, современная деревня Монтилла к северу от реки Сингулис, ныне Агуилар.) Найдя армию Помпея и Лабиена построенной для битвы на весьма выгодной позиции на холме, Цезарь неохотно решил атаковать, равно побуждаемый желанием не допустить бегства Помпея и агрессивной уверенностью в собственных легионах. Остановив первый бросок цезарианцев вверх по склону, Помпей контратаковал и был очень близок к успеху. Цезарь смог подавить вспыхнувшую среди его войск панику, лишь кинувшись в гущу битвы — сперва с одним легионом, затем с другим. Это сражение было, возможно, самым тяжелым из всех, проведенных Цезарем. Наконец, ему личным примером удалось воодушевить своих легионеров, и те прорвали центр линии Помпея. Тогда сопротивление рухнуло, и битва перешла в побоище. Было убито 30 тыс. помпеянцев, среди которых оказались Лабие и Варрон. Раненый Гней Помпей был захвачен в плен и казнен; его младший брат Секст бежал и присоединился к остаткам помпеянского флота, с которыми впоследствии пиратствовал несколько лет. Цезарь потерял более тысячи человек убитыми и по крайней мере 5 тыс. человек ранеными. Эта победа положила конец сопротивлению помпеянской партии в Испании, а кроме того, вошла в историю как последняя битва Цезаря.

Опираясь на армию, Цезарю удалось добиться славы и богатства; при помощи своих легионов он сумел получить власть в государстве. Среди солдат популярность Цезаря, талантливого стратега и щедрого полководца, была необычайна, но это не предотвращало опасности солдатских восстаний, при подавлении которых Цезарь проявил такую же изобретательность, как и во время военных походов. После победы над Помпеем Цезарь был единоличным властителем, но власть эта все же выражалась в традиционных республиканских формах. Подобно Сулле, Цезарь был назначен диктатором в 49 году, по возвращении в Рим из Испании; диктаторская власть вручалась тогда ему для созыва избирательных комиций. После того как Цезарь был избран консулом, он сложил полномочия диктатора. После битвы при Фарсале он был назван диктатором на неопределенное время, а после битвы при Тапсе получил диктатуру на 10 лет. Наконец, в 45 году сенат дал ему титул пожизненного, «вечного» диктатора (*dictator in perpetuum*).

В сентябре 45 г. Цезарь вернулся в Рим и отпраздновал пятый триумф. Казалось, власть его была совершенно прочной.

¹ *Плутарх*. Гай Цезарь, LVI.

Диктатура Цезаря и его реформы

Фактическая власть Цезаря основывалась на его армии, на десятках тысяч его ветеранов, получивших земельные наделы в провинциях и в Италии¹, на поддержке всадничества, на симпатиях городского плебса. Всякая организованная оппозиция была сломлена, что тоже являлось одной из предпосылок диктатуры. Что же касается юридического обоснования власти Цезаря, то здесь он шел по стопам Суллы как с точки зрения «правовых» основ диктатуры (идея верховенства народа), так и в смысле конкретного ее оформления.

В первый раз Цезарь был провозглашен диктатором еще в ноябре 49 г. Но тогда эта диктатура носила временный, т. е. старый республиканский характер. Она была нужна Цезарю для проведения консульских выборов на 48 г., так как оба консула 49 г. отсутствовали. Второй раз он получил диктатуру на неопределенное время в конце 48 г. после битвы при Фарсале. Конкретная обстановка этого акта нам неизвестна. Своим начальником конницы (*magister equitum*) Цезарь назначил Марка Антония, который замещал его в Италии. С этого момента его диктатура фактически стала непрерывной. Тогда же, в 48 г., Цезарю была дана пожизненная трибунская власть (*tribunicia potestas*), что делало его особу неприкосновенной и давало ему всю полноту гражданской власти. Но при этом обычные народные трибуны продолжали выбираться в нормальном количестве. Сенат, кроме этого, предоставил Цезарю право на 5 лет занимать одновременно и должность консула. В 46 г., после битвы при Тапсе, диктатура была сделана годовой магистратурой, и Цезарь получил ее вперед на 10 лет, а в 45 г. — пожизненно (*dictator perpetuus*). К этому нужно прибавить, что Цезарь имел цензорские полномочия и право рекомендовать народу кандидатов на должности.

Титул императора стал составной частью его имени — его преноменом: *imperator Caius Julius Caesar*. Но это было не только именем: и сам Цезарь, и современники, и потомство стали вкладывать в термин «император» понятие носителя высшей, в частности, военной власти. Как император Цезарь стал носителем империя. С этим значением термин перешел к преемникам Цезаря и послужил основой для образования понятия империи в смысле военной монархии.

Наконец, в качестве верховного жреца (*pontifex maximus*) Цезарь являлся главой римской религиозной организации. Ему был дарован почетный титул «отца отечества», его изображение чеканилось на монетах. Таким образом, монархическая по существу власть Цезаря юридически возникла из сосредоточения в его особе высших республиканских магистратур.

В области конституционных реформ Цезарь тоже в известной степени продолжал политику Суллы. Число сенаторов было доведено до 900 человек, будучи разбавлено большим количеством совершенно новых людей: цезарианскими офицерами, вольноотпущенниками и тому подобными «сомнительными» элементами. Но если Сулла стремился поднять авторитет

¹ Только в провинциях наделы получили 80 тыс. человек.

сената (хотя объективно результаты получились обратные), то Цезарь даже субъективно не ставил себе этой цели. Наоборот, в качестве демократа (каковым он считался довольно долго), боровшегося с сенаторской знатью, Цезарь ставил своей целью всячески ослабить сенат, сведя его до роли государственного совета, т. е. совещательного органа при себе.

С увеличением количества сенаторов было связано и увеличение числа должностных лиц, в частности, квесторов. Число их с 20 было доведено до 40, эдилов — с 4 до 6, преторов — с 8 до 16. Однако нельзя в этой мере видеть только средство для того, чтобы легче пополнять расширенный сенат: как и Сулла, Цезарь увеличивал административный аппарат старой республики, переставший удовлетворять потребностям мировой державы. В сущности, это была попытка создания бюрократического аппарата уже в рамках республики. Тем более что как раз по отношению к квесторам, эдилам и преторам Цезарь получил право «рекомендовать» народу, т. е. просто назначать половину магистратов. Народное собрание продолжало существовать, но, как правило, было послушно диктатору. Отдельные попытки народных трибунов протестовать против действий Цезаря приводили к отрешению их от должности через комиции.

Среди реформ Цезаря особенно важное и прогрессивное значение имели его мероприятия, направленные к упорядочению провинциального управления. Как раз в этой области, более чем в какой-нибудь другой, Цезарь заложил фундамент будущей империи.

Цезарь основал много колоний своих ветеранов в провинциях. Светоний в биографии Цезаря (гл. 42) говорит, что 80 тыс. граждан были распределены по колониям вне Италии. Были основаны колонии на месте Карфагена и Коринфа, они появились в Испании, Южной Галлии, Македонии и даже на южном побережье Понта. Колонизация провинций обуславливалась столько же недостатком свободной земли в Италии, сколько стремлением Цезаря к романизации провинций.

Эту же цель романизации преследовало расширение прав гражданства. Полные права римского гражданства получили Транспаданская Галлия и некоторые испанские города. Латинское право было дано многим городам Нарбонской Галлии, Испании, Сицилии и Африки.

Закон о вымогательствах, проведенный еще в 59 г., стал применяться по-настоящему только Цезарем-диктатором. В области налоговой политики также были внесены существенные улучшения: во многих провинциях сбор прямых налогов был отнят у публиканов и передан общинам под наблюдением агентов Цезаря — его вольноотпущенников и рабов. Откупная система осталась, главным образом, для сбора таможенных пошлин, арендной платы с государственных земель и т. п. Многие общины вообще освобождались от налогов, полностью или частично.

Провинциальных наместников Цезарь лишил военной власти, оставив им только суд и гражданскую администрацию под своим контролем. Во главе провинциальных войск стояли легаты Цезаря в звании пропретора.

Муниципальное устройство Италии, начатое Суллой, было завершено Цезарем. До нас дошли отрывки его муниципального закона (*lex Julia municipalis*). Любопытно, что в нем есть статьи, касающиеся Рима, кото-

рый, таким образом, начинает трактоваться только как один из городов Италии, а не как город-государство.

Среди огромного количества мероприятий Цезаря, затрагивавших самые различные стороны жизни, отметим еще введение новой золотой монеты и реформу календаря. Последний, как мы знаем, был в Риме чрезвычайно неудобен. В эпоху Цезаря расхождение между гражданским и астрономическим годом достигло 90 суток. Цезарь со свойственной ему смелостью и пренебрежением к традициям в 46 г. провел реформу, в основу которой был положен египетский календарь (реформой руководил александрийский астроном Созиген). Исправленным календарем, под названием юлианского, пользовались после этого в Западной Европе до конца XVI в., а в России — до Октябрьской революции.

Цезарь развил в Риме большую строительную деятельность. Им были построены форум Юлия, театр, храмы Венеры-матери, Марса и др. Он внимательно следил за благоустройством города и за его культурной жизнью (постройка общественной библиотеки). Он проектировал прорытие Коринфского перешейка, расширение Остии, осушение Помптинских болот, Фуцинского озера и пр. Но всем этим грандиозным планам не суждено было осуществиться.

Одним из важнейших преобразований Цезаря, надолго пережившим диктатора, стала реформа календаря. Э. Бикерман подробно исследует римский календарь и его усовершенствования, сделанные под руководством Цезаря. При этом он поясняет: «Римский календарь во времена Цезаря состоял из 12 месяцев: четырех — по 31 дню (март, май, квинтилий=июль, октябрь), семи — по 29 дней (январь, апрель, июнь, секстилий=август, сентябрь, ноябрь, декабрь) и одного из 28 дней (февраль) — всего 355 дней в году. Через каждый год (по четным годам до н. э.) прибавлялось 22 или 23 дня для согласования с солнечным годом. Это прибавление производилось в феврале после праздника Терминалий (23 февраля); оставшиеся пять дней февраля добавлялись в конце дополнительного месяца, так что этот месяц состоял из 27 или 28 дней. Первый день месяца назывался календы (Kalendae), пятый (или же седьмой в месяце из 31 дня) — ноны (Nonae), тринадцатый (или же пятнадцатый в месяце из 31 дня) — иды (Idus). Считая в обратном порядке от этих установленных дат, обозначали дни месяца. Подсчет велся включительно, т. е. включался и обозначенный день, и день, от которого велся отсчет. День накануне того дня, который нужно было сосчитать, назывался pridie... Цезарь не переделывал римский календарь, но просто отказался от него и установил взамен постоянный солнечный календарь из 365 и $\frac{1}{4}$ дня, который соответствовал временам года. В 46 г. до н. э. Цезарь добавил к году 90 дней для того, чтобы месяцы вновь совпали с соответствующими временами года. С 1 января 45 г. до н. э. в силу вошел год из 365 дней и месяцы такой же длины, как и в настоящее время» (Бикерман Э. Хронология Древнего мира. М., 1975. С. 38, 42.).

Гибель Цезаря

Цезарь начал свою политическую карьеру как демократ. Для эпохи, в которую он жил, и для человека его склада вопрос о степени искренности политических взглядов является праздным. Во всяком случае, очень долго он сохранял свои связи с популярными и не делал ничего, что могла бы ему поставить в упрек народная партия. Однако по мере того как крепла власть Цезаря, он все более и более отходил от демократии. Мало того, если в 50-х гг. Цезарь щедро кормил городской плебс и субсидировал шайки Клодия, то, став диктатором, он начал находить в демократии большие неудобства. Хотя Цезарь и осудил меры 48—47 гг., но все-таки народ не забывал, что эти меры были предприняты его помощниками; став диктатором, Цезарь снизил количество получателей бесплатного хлеба с 300 тыс. до 100 тыс. человек; коллегии, открытые Клодием, снова были закрыты как очаги революционного брожения; право быть судьями было отнято у эрарных трибунов, и судебские места начали распределяться поровну между сенаторами и всадниками.

Поэтому демократия имела основания быть недовольной Цезарем-диктатором. Не меньше недовольства проявляли и всадники. Провинциальная политика Цезаря, особенно ограничения откупной системы, нанесла чувствительный урон их интересам. К этому прибавился экономический кризис 40-х годов. Деловая жизнь ослабела. Эта депрессия выступала особенно ясно по сравнению с подъемом 50-х гг. В кризисе, конечно, винули того же Цезаря.

Таким образом, в 40-х гг. намечилось некоторое сужение той социальной базы, на которую опирался Цезарь. С другой стороны, в этот же период вновь начинают усиливаться республиканские настроения. Хотя помпеянцы были разгромлены, но республиканская оппозиция продолжала существовать под покровом внешней лояльности и угодливости. Ее оформление было ускорено явно монархическими тенденциями Цезаря, проявившимися в последние годы его жизни.

По-видимому, Цезарь не был удовлетворен тем положением фактического монарха, которое он занимал, и мечтал об «увенчании здания». Это увенчание понималось им как создание в Риме настоящей монархии эллинистического типа. Целый ряд фактов говорит об этом. Усиленно пропагандировалась легенда об Аскании-Юле, сыне Энея, основателе рода Юлиев. В связи с этим Цезарь всячески поощрял культ Венеры, своей «прародительницы». Делались неоднократные попытки, идущие от сторонников Цезаря (например, от М. Антония), увенчать его диадемой. Цезарь отклонял эти попытки, но только потому, что находил их пока несвоевременными. Хотя Цезарь пришел к власти в борьбе со старой аристократией, но, получив власть, он постарался примириться с родовой знатью. Он приблизил к себе многих ее представителей, стал осыпать их наградами, назначать на должности. Наряду с этим Цезарь пытался создать свою новую знать. Так, например, он пополнил патрициат, сильно поредевший за время гражданских войн, плебейми. Вокруг Цезаря начал формироваться настоящий двор, труднодоступный для просителей. Личное обхождение Це-

зря также изменилось: он стал нетерпеливым, раздражительным. Сенаторы имели все основания жаловаться на пренебрежительное отношение к ним диктатора.

Незадолго до своей смерти Цезарь стал готовиться к походу против парфян. На Балканском полуострове были сконцентрированы крупные силы: 16 легионов пехоты и 10 тыс. всадников. В связи с этим в обществе усиленно муссировались слухи о том, что в Сивиллиных книгах¹ есть предсказание о том, что победить парфян может только царь.

Это ускорило организацию заговора против Цезаря. В заговоре участвовало около 60 человек, частью бывших помпеянцев, прощенных Цезарем и занимавших высокие посты в правительстве, частью цезарианцев, перешедших в республиканский лагерь после того, как Цезарь стал готовить провозглашение монархии. К последним, например, принадлежали старые боевые товарищи Цезаря — Децим Юний Брут и Гай Требоний. Помпеянами были преторы 44 г. Гай Кассий Лонгин и Марк Юний Брут, идеолог движения. Брут после Фарсала перешел на сторону Цезаря и был очень близок к нему. Занятия философией не помешали Марку Бруту быть одним из самых свирепых ростовщиков. Кассий и Брут являлись главными организаторами заговора.

С убийством Цезаря следовало торопиться и осуществить его, во всяком случае, до парфянского похода. Оно было назначено на мартовские иды (15 марта) 44 г. в заседании сената. Говорили, что на этом заседании Цезарю будут декретированы какие-то чрезвычайные полномочия. В городе носились неопределенные слухи о заговоре, которые дошли и до Цезаря. Но он не придавал им серьезного значения. Цезарь всегда был фаталистом, твердо верил в свою судьбу и 15 марта отправился на заседание сената, происходившее в так называемой курии Помпея. Там он был заколот кинжалами заговорщиков. На теле убитого нашли 23 раны.

Со смертью Цезаря сошел в могилу один из крупнейших деятелей истории. Мы далеки теперь от чрезмерных преувеличений исторического значения Цезаря в духе Друмманна и Моммзена. Мы знаем, что Цезарь не был вполне оригинален в своей деятельности, во многом продолжая дело Суллы. Тем не менее нельзя не признать, что если Сулла заложил фундамент империи, то Цезарь построил самое здание. Он был человеком гениальных способностей и высокой культуры. Качества великого полководца сочетались в нем с широтой кругозора выдающегося государственного деятеля. Вместе с тем в личности Цезаря было много обаятельности и благородства.

Ошибка Цезаря, стоившая ему жизни, вытекала, быть может, не столько из исторической обстановки, сколько из его характера. Он не умел останавливаться на полдороге и любил доводить все до конца. Завершением дела его жизни казалась ему чистая монархия в эллинистическом духе. Однако Рим еще не созрел до чистой монархии. Римскому

¹ Сборник предсказаний, приписываемых древней кумской пророчице Сивилле. Хранить и толковать сивиллины оракулы в Риме было поручено особой коллегии из 15 лиц.

обществу нужна была завуалированная форма диктатуры. Цезарь хотел идти дальше и поэтому погиб. Только его преемник, учитывая весь предшествующий опыт, сумел остановиться на необходимом рубеже, там, где стоял сам Цезарь в 46 г.

Многие античные авторы рассказывают об убийстве Цезаря (Светоний. Божественный Юлий, 82; Плутарх. Цезарь, 66; Аппиан. Гражданские войны, II, 117). Все они единодушно свидетельствуют об огромном количестве самых различных предупреждений о возможной опасности, которые получал Цезарь накануне мартовских ид 44 г. Однако Цезарь не внял им и отправился на роковое для него заседание сената. «При входе Цезаря, — пишет Плутарх, — сенат поднялся с места в знак уважения. Заговорщики же, возглавляемые Брутом, разделились на две части: одни стали позади кресла Цезаря, другие вышли навстречу, чтобы вместе с Туллем Кимвром просить за его изгнанного брата; с этими просьбами заговорщики провозжали Цезаря до самого кресла. Цезарь, сев в кресло, отклонил их просьбы, а когда заговорщики приступили к нему с просьбами еще более настойчивыми, выразил каждому из них свое неудовольствие. Тут Туллий схватил обеими руками тогу Цезаря и начал стаскивать ее с шеи, что было знаком к нападению. Каска первым нанес удар мечом в затылок; рана эта, однако, была неглубока и несмертельна: Каска, по видимому, вначале был смущен дерзновенностью своего ужасного поступка. Цезарь, повернувшись, схватил и задержал меч. Почти одновременно оба закричали: раненый Цезарь по-латыни: “Негодяй Каска, что ты делаешь?” — а Каска по-гречески, обращаясь к брату: “Брат, помоги!”. Непосвященные в заговор сенаторы, пораженные страхом, не смели ни бежать, ни защищать Цезаря, ни даже кричать. Все заговорщики, готовые к убийству, с обнаженными мечами окружили Цезаря. Куда бы он ни обращал взор, он, подобно дикому зверю, окруженному ловцами, встречал удары мечей, направленные ему в лицо и в глаза, так как было условлено, что все заговорщики примут участие в убийстве и как бы вкусят жертвенной крови. Поэтому и Брут нанес Цезарю удар в пах. Некоторые писатели рассказывают, что, отбиваясь от заговорщиков, Цезарь метался и кричал, но, увидев Брута с обнаженным мечом, накинул на голову тогу и подставил себя под удары. Либо сами убийцы оттолкнули тело Цезаря к цоколю, на котором стояла статуя Помпея, либо оно там оказалось случайно. Цоколь был сильно забрызган кровью. Можно было подумать, что сам Помпей явился для отмщения своему противнику, распростертому у его ног, покрытому ранами и еще содрогавшемуся. Цезарь, как сообщают, получил 23 раны. Многие заговорщики переранили друг друга, направляя столько ударов в одно тело». Светоний добавляет, что, когда Цезарь увидел Марка Брута, бросившегося на него с обнаженным мечом, он сказал: «И ты, дитя мое?». Как пишет переводчик и комментатор Светония М. Л. Гаспаров, в этом обра-

шении заключено, «может быть, не только выражение общеизвестной привязанности Цезаря к Бруту, но и намек на то, что Брута считали сыном Цезаря от связи с Сервилией» (Светоний. О жизни двенадцати цезарей. М., 1964. С. 290).

Возможно, ему не хватало высочайшего, уравновешенного военного гения Александра или Ганнибала, но, несмотря на это, Цезарь был одним из величайших полководцев в мировой истории. Его энергия и смелость не были превзойдены никогда, а его харизма вождя внушала солдатам преданность в такой степени, что лишь очень немногих других великих полководцев можно поместить с ним в один ряд. Его единственной слабостью как военачальника было доведение смелости до безрассудства, даже до легкомыслия — как при Дирахии, в Александрии или при Руспине. Ни один военачальник никогда не был более удачлив, и это, конечно, потому, что в большой степени удачу он создавал сам, неизменно захватывая и удерживая инициативу. Никто и никогда не сравнялся с его уникальной комбинацией талантов: гения в политике, государственной деятельности, законодательстве и классической литературе в добавление к гениальности великого полководца.

Цезарю было около 60 лет, когда он был убит заговорщиками. Источники рассказывают о его необычайной энергии. Про него говорили, что он мог одновременно слушать, читать и диктовать письма. Дошедшие до нас изображения Цезаря и описания его внешности представляют его стройным человеком, высокого роста, худым, с заостренными чертами лица. Цезарь не отличался крепким здоровьем. Но это не мешало ему в дни галльских походов переносить вместе с солдатами все лишения тяжелой кампании. Во время Александрийской войны лишь необычайное физическое напряжение спасло Цезаря от гибели. Представитель высшего слоя нобилитета, страстный любитель роскоши и изящества, он тратил громадные средства на свои виллы, картины и статуи. О его распутстве распевали песенки даже преданные ему солдаты. Отношение Цезаря к людям определялось чаще всего политическими мотивами. Во время Галльской войны он не раз проявлял жестокость и вероломство, но в то же время умел поражать своим великодушием и милосердием. Цезарь был одним из самых образованных людей своего времени.

Борьба за власть. II триумvirат

Убийцы Цезаря думали, что народ, обрадованный смертью «тирана», поднимет их на щит. Однако ничего подобного не произошло. Сенаторы в страхе разбежались, в городе началась страшная паника. Заговорщики отступили на Капитолий, где провели ночь. На другой день, 16 марта, Марк Брут обратился с речью к собравшемуся народу, разъясняя ему смысл происшедшего. Ответом было гробовое молчание.

Наконец 17 марта собрался сенат. Начались долгие споры о том, что делать. Было внесено предложение объявить Цезаря тираном. Однако с этим не могло согласиться огромное большинство сената и, в частности, сами же заговорщики. Объявить Цезаря тираном означало отменить все его распоряжения: раздачу земель, наград, должностные назначения и т. п. В конце концов остановились на компромиссе, предложенном Цицероном: объявить амнистию убийцам Цезаря, утвердить все его распоряжения, а разбор бумаг, оставшихся после покойного, поручить консулу Марку Антонию.

19 марта было вскрыто завещание Цезаря. Большую часть состояния он завещал своему внучатому племяннику Гаю Октавию, которого он в этом же завещании усыновлял. Остальная часть должна была перейти к двум другим внучатым племянникам. Если бы они не пожелали вступить в права наследства, имущество переходило к Дециму Бруту и Марку Антонию. Беднейшим гражданам было завещано по 300 сестерциев каждому. Свои роскошные сады за Тибром Цезарь передавал в общественное пользование.

Завещание произвело в римском обществе сильное впечатление и вызвало уже подготовлявшийся взрыв. Хотя народная масса и была недовольна антидемократическими мероприятиями Цезаря, но когда перед ней встала реальная угроза восстановления олигархической республики, она резко повернула в сторону цезарианцев.

20 марта состоялось торжественное сожжение тела Цезаря на форуме, превратившееся в грандиозную народную демонстрацию. Толпа бросилась громить дома заговорщиков. Погром остановили, но убийцы предпочли уехать из города. Движение стало приобретать опасный характер, направленный против имущих. Это на некоторое время содействовало поддержке компромисса 17 марта.

Реальная власть в городе оказалась в руках цезарианцев: консулов 44 г. Антония и Долабеллы¹ и начальника конницы М. Эмилия Лепида. Фактически делами руководил Антоний. Это был человек способный и решительный, прошедший хорошую школу под руководством Цезаря, но недостаточно устойчивый. Он продолжал вести примирительную политику, ссылаясь при этом на какие-то распоряжения Цезаря, якобы найденные им в его бумагах. В интересах старой сенаторской знати была навсегда отменена диктатура. Аграрный закон, в основном повторявший прежний закон Цезаря, имел целью удовлетворить ветеранов.

Наконец, Антонию пришлось иметь дело еще с одной сложной проблемой. На политическом горизонте появился Секст Помпей. Он собрал войска в Испании и сейчас же после смерти Цезаря начал там военные действия. Ему удалось разбить наместника Цезаря — Азиния Поллиона и утвердиться в Испании по ту сторону Эбро. Теперь он тоже предъявил свои требования при дележе политического наследства Цезаря. Антоний через Лепида, вступившего в управление Ближней Испанией, начал переговоры с Помпеем, обещая ему восстановление в правах и возвращение отцовских владений.

¹ Цезарь простил ему былые «увлечения» и примирился с ним.

Однако сенатское большинство относилось к Антонию недоверчиво, усматривая в нем непосредственного преемника Цезаря. Антонию после окончания его служебного года, как в свое время Цезарю, было важно получить в управление Галлию, чтобы сохранить контроль над Римом. Но Галлия еще при жизни Цезаря была им назначена Дециму Бруту. Поэтому Антоний в июне 44 г. провел через комиции закон об обмене провинциями, согласно которому Антонию давались в управление обе Галлии, Долабелле — Сирия, а Децим Брут должен был получить Македонию. Брут не признал этого закона. В сенате образовалась сильная оппозиция против Антония во главе с Цицероном.

Положение осложнялось еще тем, что в конце апреля в Риме появился новый претендент на власть: Гай Октавий, внучатый племянник Цезаря, наследник его имени и $\frac{3}{4}$ состояния. Он был сыном Гая Октавия и Аттии, дочери сестры Цезаря Юлии. Октавий родился 22 сентября 63 г. В момент смерти Цезаря он находился в Аполлонии, наблюдая за подготовкой к парфянскому походу. Приехав в Рим, он принял имя Гая Юлия Цезаря Октавиана и предъявил права на наследство своего приемного отца.

Октавиану не исполнилось еще 19 лет, но он был не по летам осторожен и хитер. В Италии ветераны Цезаря встретили его с восторгом, Цицерон приветствовал его как «защитника республики», но Антоний, видя в нем будущего соперника, отнесся к нему холодно и пренебрежительно. Это определило первые шаги Октавиана: он сблизился с сенатом и Цицероном.

Положение в Риме становилось все напряженнее. Цицерон в начале сентября выступил с первой речью против Антония, требуя объявления его вне закона¹. Брут и Кассий некоторое время жили около Рима, но затем (в сентябре или октябре 44 г.) уехали на Восток собирать силы. Октавиан с разрешения сената приступил к вербовке солдат. Набор шел очень успешно: ему удалось даже переманить на свою сторону 2 легиона Антония. Опираясь на эти силы, сенат почувствовал себя очень твердо.

В начале 43 г. Антоний выехал в Цизальпинскую Галлию, чтобы вступить в управление своей провинцией. Однако Децим Брут заперся в Мутине и отказался покинуть Галлию. Тогда Антоний осадил его в Мутине (апрель 43 г.). Началась так называемая Мутинская война.

Сенат отправил на помощь Бруту обоих консулов 43 г.: цезарианцев Авла Гирция и Гая Вибия Пансу. Вместе с ними должен был действовать и Октавиан, которому сенат дал звание пропретора с зачислением его в список сенаторов в ранге консуляра.

Под Мутиной Антоний был разбит, но оба консула погибли. Антоний, объявленный сенатом врагом отечества, с остатками войск бежал на север. Преследование его было поручено сенатом не Октавиану, а Дециму Бруту. Октавиан имел все основания считать себя оскорбленным, тем более что в это же время сенат произвел новое распределение провинций: Марку Бруту была предоставлена Македония, Кассию — Сирия, а Сексту Помпею поручено командование флотом.

¹ Это была первая «филиппика». 4 речи были произнесены в 44 г., 10 — в 43 г. (по апрель).

Таким образом, враги Цезаря вновь окрепли, и все цезарианцы, сколь ни сильны были противоречия между ними, должны были сплотить свои ряды. Октавиан вступил в переговоры через третьих лиц с Антонием и Лепидом, правителем Ближней Испании и Нарбонской Галлии, который по приказанию сената должен был действовать против Антония. В результате этих переговоров Антоний и Лепид соединили свои силы в Нарбонской Галлии (май 43 г.). Тогда сенат объявил врагом отечества и Лепида. Октавиан, ведя двойную игру, потребовал от сената наград своим ветеранам, а себе — консульства. Сенат, чувствуя за собой поддержку Брута и Кассия, собравших большие силы на Востоке, отказал.

Только тогда произошел открытый разрыв Октавиана с сенатом. Он вступил с войсками в город и заставил провести себя консулом (в секстилии 43 г.)¹. По закону Квинта Педия (*lex Pedia*), коллеги Октавиана, был учрежден суд над убийцами Цезаря. Все они были осуждены и объявлены врагами отечества. Все меры против Антония и Лепида были отменены, и оба они двинулись в Италию².

Октавиан выступил им навстречу. Около Бононии (Болонья) в начале ноября 43 г. в присутствии войск состоялось свидание трех вождей. На нем было условлено о заключении триумvirата, о проведении проскрипций и о дальнейших действиях. Было решено, что Лепид получит консульство на 42 г., а Октавиан и Антоний отправятся против Брута и Кассия. Не забыто было и распределение провинций.

В конце ноября будущие триумвиры торжественно вступили в Рим. Сейчас же народный трибун Публий Тиций провел в комициях закон (*lex Ticia*), согласно которому Октавиану, Антонию и Лепиду вручались неограниченные полномочия на 5 лет (до 31 декабря 38 г.) для устройства государственных дел (*triumviri rei publicae constituendae*).

Немедленно начались политические убийства, по своей обдуманности и холодной жестокости далеко превзошедшие проскрипции Суллы. Триумвиры заранее составили список своих жертв, куда вошли не только политические враги цезарианцев, но много просто богатых людей. Одним из первых погиб Цицерон (7 декабря 43 г.), отданный в жертву мстительности Антония. Он пытался бежать, но был настигнут около Капуи военным отрядом. Командовавший им центурион отрезал голову и руку Цицерона и послал этот ужасный трофей Антонию.

«Тот чрезвычайно обрадовался, — говорит Аппиан, — увенчал центуриона и сверх назначенной награды подарил ему 250 тыс. аттических драхм за уничтожение величайшего из всех его противников и самого непримиримого. Голова Цицерона и рука очень долго висели на форуме перед трибуной, с которой он прежде обычно обращался к народу с речами. И посмотреть на это стекалось больше народу, чем прежде послушать его. Говорят, что за обеденным столом Антоний голову Цицерона ставил на стол, пока не насытился этим отвратительным зрелищем» (IV, 20).

¹ Потом в честь этого события месяц *sextilis* был переименован в *augustus*.

² Децим Брут был покинут своими войсками и во время бегства убит.

После известия о проскрипциях Цицерон решил бежать из Италии, но не мог перенести морской качки и высадился на берег. Его узнал и выдал ремесленник, бывший когда-то в дружинах Клодия. Центурион же, выигравший в свое время процесс благодаря Цицерону, отрубил ему голову и доставил ее в Рим Антонию. Так погиб один из крупнейших римских деятелей. Цицерон принадлежал к числу «новых людей» и возвысился не вследствие знатности или богатства, а прежде всего благодаря своим личным качествам. Несмотря на извилистый путь, который характерен для его карьеры, Цицерон погиб за свои убеждения в борьбе против узурпации и неприкрытого господства военщины. Его «пестрая, морально смутная жизнь украсилась и преобразилась силой трагического конца».

Провинции были поделены между триумвирами следующим образом: Антоний получил обе Галлии (Цизальпинскую и «Волосатую»), Лепид — обе Испании и Нарбонскую Галлию, Октавиан — Сардинию, Сицилию и обе Африки. Италия должна была остаться в совместном управлении всех трех.

Население Италии получило в подарок от триумвиров не только проскрипции, каждый гражданин был обложен трибутом в размере $\frac{1}{10}$ имущества, а 18 наиболее богатых городов лишились своих земель в пользу ветеранов.

Вместе с тем была почтена память покойного Цезаря. Его объявили богом под именем «divus Julius», месяц квинтилий, в котором он родился, был назван *iulius* и т. д.

Тем временем положение в провинциях стало очень опасным для триумвиров. Сардинией и Сицилией завладел Секст Помпей¹, к которому бежали люди от проскрипций и массами стекались рабы, зачислявшиеся им в войско и флот. Все восточные провинции, начиная от Иллирии, находились в руках Брута и Кассия. Жестокими мерами они собрали огромные военные силы и денежные средства. Вели они себя на Востоке как неограниченные повелители, чеканя даже монеты со своими изображениями. Сначала Брут действовал в Иллирии и Македонии, а Кассий — в Сирии. Но в 42 г. они объединили свои силы в Малой Азии и двинулись навстречу Антонию и Октавиану.

Осенью 42 г. при г. Филиппах в Македонии сошлись обе враждебные армии. У республиканцев было 19 римских легионов, не считая большого количества союзных войск. В их руках находился флот, и они господствовали на море. Поэтому их первоначальным планом было взять триумвиров голодом, не доводя дело до сражения. Но Антонию ловкими маневрами удалось перерезать связь Брута и Кассия с морем. Этим он вынудил их принять бой. Произошло два сражения. В первом Кассий был побежден Антонием и, думая, что все погибло, лишил себя жизни. Но в это же самое время Брут разбил Октавиана и овладел его лагерем. Тогда Брут по настоянию войска дал второе сражение и проиграл его. Он покончил жизнь са-

¹ Он тоже был внесен в проскрипционные списки.

моубийством, а большинство его армии перешло на сторону триумвиров. Часть флота отправилась к Сексту Помпею. Битва при Филиппах нанесла последний удар по республиканской партии.

Однако затруднения триумвиров на этом не кончились. Секст Помпей продолжал господствовать в Сицилии и Сардинии. Под знаменами Октавиана и Антония собралась масса войск, и своих и чужих, которые требовали награды. Денег у триумвиров не было. Поэтому Антоний отправился на Восток, чтобы выжать средства из восточных провинций, и без того уж разоренных республиканцами.

В г. Тарсе в Малой Азии произошла встреча Антония с Клеопатрой, сыгравшая столь трагическую роль в судьбе их обоих. Клеопатра в этот момент находилась в расцвете красоты. Преследуя свои цели, она пустила в ход все чары, чтобы покорить Антония. Он влюбился в нее и последовал за ней в Александрию, где провел зиму 42/41 г. Управление Востоком Антоний передал своим легатам, хотя дела там обстояли далеко не благополучно. Квинт Лабий, который находился у парфян в качестве посла Брута и Кассия, с помощью парфянских отрядов и части войск Антония завладел Сирией, Киликией и почти всей Малой Азией.

Октавиан после Филипп поехал в Италию. Там положение стало совершенно катастрофическим: 170 тыс. ветеранов ожидали наград, Секст Помпей блокировал Италию, лишая ее подвоза продовольствия. Октавиан прежде всего постарался удовлетворить солдат. Началась массовая конфискация земель, отведенных решением триумвиров для поселения ветеранов. Земли не хватало, так как вместо 18 городов осталось только 16 (два южных округа находились в руках Помпея). Население Италии стало от насилий и всяческих беззаконий. Триумвиров и особенно Октавиана все проклинали.

Этим настроением воспользовались брат Антония Луций Антоний и жена Фульвия. Они подняли восстание под лозунгом уничтожения триумвирата, восстановления республики и защиты всех угнетенных. Оба они действовали, в сущности, как агенты Антония. У Фульвии прибавлялся еще личный мотив: ревнуя своего мужа к Клеопатре, она хотела путем организации беспорядков в Италии ускорить его возвращение.

Луций Антоний на некоторое время завладел Римом, но потом отступил на север и был осажден войсками Октавиана в г. Перузии¹. Только после долгой осады, в феврале 40 г., Луций был принужден сдаться. Октавиан, не желая ссориться с Антонием, сохранил ему жизнь. Вся коалиция распалась: Фульвия поехала навстречу Антонию в Грецию, где вскоре умерла; некоторые представители знати перекочевали к Помпею.

Летом 40 г. Антоний высадился в Брундизии. Ему нужны были войска для войны с парфянами, да и положение в Италии требовало его личного присутствия. В этот момент триумвиры были накануне войны друг с другом (фактически военные действия уже начались). Но их общие интересы и требования солдат, жаждавших мира, помешали открытому разрыву. Благодаря посредничеству общих друзей дело кончилось соглашением

¹ Отсюда вся эта война называется Перузинской.

(Брундизийский договор). Произведен был новый раздел провинций: Антоний получил Восток (от Иллирии), Октавиан — Запад, Лепид — только Африку. Италия была по-прежнему оставлена в общем управлении. Октавиан и Антоний обязались взаимно помогать друг другу в борьбе с Помпеем и парфянами. Союз скрепили браком Антония с сестрой Октавиана Октавией.

Однако вопрос с Помпеем оказался не таким простым. В Сицилии и Сардинии под его верховенством образовалось своеобразное государство, где остатки римской знати уживались с беглыми рабами и пиратами. Италия страдала от недостатка продовольствия. Итальянские рабовладельцы были в ужасе от массового бегства рабов к Помпею. Общественное мнение требовало от триумвиров примирения с Помпеем, если они не могут покончить с ним силой.

Триумвиры вынуждены были согласиться¹. В 39 г. около Мизенского мыса на плотах состоялось свидание Октавиана, Антония и Помпея. Соглашение заключено было на следующих условиях. Война прекращается, и устанавливается свобода торговли. Помпей обязуется не принимать к себе больше ни свободных, ни рабов. Рабы, уже зачисленные в его войска, получают свободу. Свободные воины награждаются земельными наделами наравне с ветеранами триумвиров. Помпей на 5 лет получает власть над Сицилией, Сардинией, Корсикой и Ахайей и командование флотом. По истечении этого срока он делается консулом и получает вознаграждение за отцовское имущество. Провозглашается амнистия всем, кроме убийц Цезаря.

Мизенское соглашение вызвало общий восторг в Риме. Казалось, гражданская война окончилась. Антоний уехал на Балканский полуостров и жил в Афинах, в то время как его легаты отбирали у Лабиена и парфян захваченные ими области.

Однако Мизенское соглашение, как и следовало ожидать, оказалось очень непрочным. Между Помпеем и Октавианом начались недоразумения, скоро приведшие к войне. Она началась в 38 г. Октавиан всячески подчеркивал ее политическое значение, изображая ее как борьбу с пиратами и беглыми рабами. На первых порах война шла для Октавиана неудачно: попытка овладеть Сицилией была отбита. Весной 37 г. Антоний снова приехал в Италию. Он не одобрял войны с Помпеем, и на этой почве между триумвирами опять начались недоразумения. Но и на этот раз дело окончилось соглашением, заключенным в Таренте. Антоний и Октавиан продлили свои полномочия до 31 декабря 33 г. и обязались помогать друг другу. Антоний вернулся на Восток, Октавиан продолжал войну с Помпеем.

В сентябре 36 г. выдающийся полководец Октавиана Марк Випсаний Агриппа нанес Помпею решительное поражение в двух морских битвах около Мил и Навлоха на северном побережье Сицилии. Помпей, потеряв большую часть флота, бежал в Малую Азию, где был казнен по приказанию Антония (35 г.).

¹ Особенно противился соглашению Октавиан. Но и он вынужден был уступить, после того как толпа чуть не убила его.

Победа над Помпеем оказала огромное влияние на дальнейший ход событий. Прежде всего, она привела к ссоре Октавиана с Лепидом, который помогал Октавиану во главе сухопутных войск в Сицилии. После победы при Милах и Навлохе он попытался оставить за собой Сицилию, но Октавиан энергично этому воспротивился. Грозилась новая междоусобная война, которой помешали солдаты Лепида, перейдя на сторону Октавиана. Это послужило для последнего хорошим предложением лишить Лепида звания триумвира и его провинций. Он остался только старшим понтификом и мирно скончался в 12 г. до н. э.

Таким образом Октавиан сделался единственным хозяином Запада. Еще большее значение имела его победа над Помпеем для стабилизации италийских отношений. Угроза новой невольничьей войны исчезла. 30 тыс. рабов из войска Помпея были возвращены их владельцам; 6 тыс., хозяева которых не отыскались, казнены. Италии перестали грозить набеги пиратов, свобода торговли была восстановлена, цены на хлеб упали, голод в Риме прекратился.

Все это сильно укрепило положение Октавиана. Его чествовали в Риме с большим торжеством, подобно Цезарю он получил пожизненную трибунскую власть. Чувствуя свое положение окрепшим, Октавиан сам начал ослаблять тот суровый режим земельных конфискаций, налогов и принудительных наборов, который давил на Италию, начиная с 43 г. Поведение Антония на Востоке могло только укрепить начавшееся сближение между Октавианом и рабовладельцами Италии.

Октавиан, Антоний и Лепид, заключив соглашение между собой, составили проскрипционные списки. При этом они считали нужным издать особый манифест, объясняющий необходимость проскрипций. Этот документ, переданный Аппианом (Гражданские войны, IV, 8—11), интересен вдвойне потому, что это первая в мировой истории официальная программа массового террора, аргументированно доказывающая его необходимость и даже его благородные цели. Документ гласил следующее: «Марк Лепид, Марк Антоний и Октавий Цезарь, избранные для устройства и приведения в порядок государства, постановляют следующее: если бы негодные люди, несмотря на оказанное им по их просьбе сострадание, не оказались вероломными и не стали врагами, а потом и заговорщиками против своих благодетелей, не убили Гая Цезаря, который, победив их оружием, осыпал всех почетными должностями и подарками, то и мы не вынуждены были бы поступить столь сурово с теми, кто оскорбил нас и объявил врагами государства. Ныне же, усматривая из их заговоров против нас и из судьбы, постигшей Гая Цезаря, что низость их не может быть укрощена гуманностью, мы предпочитаем опередить врагов, чем самим погибнуть. Да не сочтет кто-либо этого акта несправедливым, жестоким или чрезмерным; пусть он примет во внимание, что испытал Гай Цезарь и мы сами. Ведь они умертвили Цезаря, бывшего императором, верховным понтификом, покорившего и сокрушившего наиболее страшные для римлян народы, первого из

людей, проникшего за Геркулесовы столпы в недоступное до толе море и открывшего для римлян неведомую землю, умертвили среди священного места во время заседания сената, на глазах у богов, нанеся ему 23 раны; это те самые люди, которые, будучи захвачены им по праву войны, были пощажены им, а некоторые даже назначены в завещании наследниками его состояния. Остальные же вместо того, чтобы наказать их за такое преступление, поставили запятанных кровью на должности и отправили управлять провинциями. Пользуясь этим, они расхитили государственные деньги, а теперь собирают на эти средства армию против нас, требуют других войск еще от варваров, постоянных врагов римского могущества. Из городов, подчиненных римскому народу, одни, ввиду оказанного ими неповиновения, они предали огню, сравняли с землей или разрушили, другие же города, терроризированные ими, они восстанавливают против отечества и против нас.

Некоторых из них мы уже казнили, остальные, вы скоро это увидите, понесут, с помощью божества, кару. Но хотя важнейшие дела в Испании, Галлии и в Италии уже выполнены нами или находятся на пути к разрешению, все-таки еще остается одно дело — поход против находящихся по ту сторону моря убийц Цезаря. Если мы хотим вести эту внешнюю войну для вашего блага, то нам кажется, ни вы, ни мы не будем в безопасности, оставив в тылу прочих врагов, которые нападут во время нашего отсутствия и будут выжидать удобного случая при всех превратностях войны. С другой стороны, лучше не медлить с ними в таком спешном деле, но уничтожить их всех немедленно, коль скоро они начали против нас войну еще тогда, когда постановили считать нас и наши войска врагами.

И они готовы были погубить столько тысяч граждан вместе с нами, невзирая ни на возмездие богов, ни на ненависть людей. Никаких страданий народные массы не испытывают от нас, и мы не станем выделять в качестве врагов всех тех, кто разошелся с нами или злоумышлял против нас, или кто выдаете своим чрезмерным богатством, влиянием, и не в таком количестве пострадают они, в каком другой диктатор, бывший до нас, умертвил, он, который также восстанавливал государство среди гражданской войны и которого вы за его деяния назвали Счастливым¹; правда, неизбежно, чтобы у троих врагов было больше, чем у одного. Мы будем карать только самых закоренелых и самых виновных. И это столько же в ваших интересах, сколько лично в наших. Неизбежно, что во время нашей борьбы вы все, находясь между враждующими сторонами, будете сильно страдать. Необходимо далее, чтобы и армия, оскорбленная и раздраженная, объявленная нашими общими противниками вражескою, получила некоторое удовлетворение. И хотя мы могли приказать схватить тех, о которых это было решено, мы предпочитаем предвори-

¹ Имеется в виду Сулла.

тельно опубликовать их список, чем захватить их врасплох. И это опять-таки в ваших интересах; чтобы не было возможности разъяренным солдатам неистовствовать по отношению к невинным, но чтобы солдаты, имея в руках списки проверенных по числу и названиям по именам лиц, воздерживались, согласно приказанию, от насилия по отношению ко всем остальным.

Итак, в добрый час. Никто не должен давать приют у себя, скрывать, отправлять в другое место или давать себя подкупать деньгами; всякого, кто будет изобличен в том, что он спас или оказал помощь, или только знал об этом, мы, не принимая во внимание никаких отговорок и просьб о прощении, включаем в проскрипционные списки. Головы убитых пусть приносят к нам за вознаграждение в 25 000 аттических драхм за каждую, если приносящий свободнорожденный, если же раб, то получит свободу, 10 000 аттических драхм и гражданские права своего господина. Те же награды назначаются и доносчикам. Никто из получающих награды не будет вноситься в наши записи, и имя его останется неизвестным» (пер. С. А. Жебелева).

Одним из первых в проскрипционных списках стояло имя Цицерона. 7 декабря 43 г. великий римский оратор трагически погиб. Плутарх (Цицерон, 48) и Аппиан (Гражданские войны, IV, 20) подробно описывают гибель Цицерона и неистовую радость Марка Антония, по настоянию которого имя автора «Филиппик» было внесено в списки проскрибированных. Позднее Веллей Патеркул воспользовался этим трагическим концом Цицерона для панегирика в его адрес и для гневных обвинений по отношению к Марку Антонию. «Преступление Антония, — пишет он, — заставило умолкнуть народный глас: никто не защитил жизнь того, кто на протяжении стольких лет защищал в общественной сфере — государство, а в частной — граждан. Но все это напрасно, Марк Антоний, — негодование, вырывающееся из глубины души и сердца, вынуждает меня выйти за установленные мною рамки труда, — напрасно, говорю я, и то, что ты назначил плату за божественные уста, и то, что ты отсек голову знаменитейшего человека, и то, что ты подстрекал к убийству того, кто спас государство и был столь великим консулом. Ты лишь похитил у Цицерона дни, которые он провел бы в беспокойстве, старческий возраст и жизнь при тебе, *принцепсе*, более печальную, чем смерть при тебе, *триумвире*. Ведь честь и славу его дел и слов ты не только не отнял, но, напротив, приумножил. Он живет и будет жить вечно в памяти всех веков, пока пребудет нетронутым это мироздание, возникшее то ли случайно, то ли по провидению, то ли каким-то иным путем, мироздание, которое он, чуть ли не единственный из всех римлян, объял умом, охватил гением, осветил красноречием. И станет слава Цицерона спутницей своего века, и потомство будет восхищаться тем, что он написал против тебя, и возмущаться тем, что ты совершил против него, и скорее исчезнет в мире род человеческий, чем его имя» (пер. М. Ф. Дашковой).

Антоний и Октавиан

После Тарентского соглашения Антоний продолжал оставаться на Востоке. Он возобновил свою связь с Клеопатрой, вызвав ее к себе в Антиохию. Там он официально отпраздновал свой брак, не порывая пока с Октавией. Но когда его римская супруга приехала в Афины, он прислал письмо, приказывая дожидаться его там. Это фактически означало развод.

В отношениях между Антонием и Клеопатрой не легко определить, где кончаются личные чувства и начинается политический расчет. Египетская царица, несомненно, хотела использовать могущественного римского полководца для своих целей: для восстановления царства Птолемеев в его прежнем блеске и объеме, а быть может, и для создания более широкой эллинистической державы под главенством Египта. Антонию же союз с Клеопатрой был нужен прежде всего для предполагавшегося похода против парфян, а затем и для борьбы с Октавианом.

В 36 г. Антоний начал войну с парфянами. Она имела для него чисто политическое значение, так как военной опасности парфяне в этот момент не представляли. Восточный поход должен был явиться осуществлением планов Цезаря и покрыть Антония славой. Однако поход был неудачен. Антоний пошел через Армению, думая захватить парфян врасплох. Встретив сильное сопротивление при осаде одного города, он вынужден был повернуть обратно. Хотя трудное отступление показало блестящие военные способности Антония, все же оно стоило ему огромных потерь. В следующие годы Антоний воевал в Армении и захватил в плен армянского царя, обвиняя его в неудаче парфянского похода. По случаю победы над Арменией Антоний отпраздновал блестящий триумф в Александрии. Он готовился к новому походу в Парфию, но этому помешал окончательный разрыв с Октавианом.

Римское общество с возраставшим неодобрением следило за поведением Антония. Римский полководец и триумвир развелся с римской супругой и женился на «варварской» царице; он отпраздновал триумф не в Риме, а в Александрии; он раздавал римские владения направо и налево, как свою собственность и, в частности, дарил их Клеопатре и ее детям; египетскую царицу он провозгласил царицей царей. Октавиан пользовался всяким случаем, чтобы усилить это настроение. С обеих сторон сыпались взаимные обвинения. Дело шло к открытому разрыву.

1 января 32 г. кончился срок полномочий триумвиров. В этот день в заседании сената консулы-антонианцы Гней Домиций Агенобарб и Гай Соций выступили с прямыми обвинениями Октавиана. В ответ на это он окружил сенат своими сторонниками со спрятанным под платьем оружием. Оба консула и более 300 сенаторов бежали к Антонию. Октавиан добыл у весталок завещание Антония и огласил его. В нем Антоний завещал похоронить себя в Александрии и подтверждал свои пожалования Клеопатре. Тогда оставшаяся часть сената и народное собрание лишили Антония его триумвирских полномочий и объявили войну Клеопатре за присвоение собственности римского народа.

Антоний, узнав об этом, привел к присяге свои римские войска и войска восточных союзников. То же сделал Октавиан в Италии и в западных провинциях. Эта присяга была средством укрепления их власти, так как полномочия триумвиров окончились.

Войска Антония насчитывали около 100 тыс. пехотинцев и 15 тыс. всадников. Флот состоял из 500 судов. Силы Антония были расположены на западном побережье Греции. Сначала предполагался десант в Италии, но от этого плана пришлось отказаться, так как побережье Италии хорошо охранялось. К тому же войска Антония были разнородны и плохо снабжались, а он сам прекрасно понимал, что не может явиться в Италию с Клеопатрой.

Силы Октавиана были меньше: в его распоряжении находилось около 80 тыс. человек и 400 судов. Но организация его армии стояла выше, она была однороднее по своему составу и опиралась на старый военный и государственный аппарат республики. В лице Агриппы Октавиан имел переклассного полководца.

Октавиан перешел в наступление и переправил свои войска в Южный Эпир. Армии стояли друг против друга на берегах Амбракийского залива. Агриппа завладел Коринфом и рядом окружающих пунктов. Антоний обнаруживал полную нерешительность. Его эмигрантское окружение, связанное всеми нитями с Италией, ненавидело Клеопатру и хотело иметь в Антонии прежде всего римского полководца. С другой стороны, для Клеопатры и ее партии Антоний был орудием их восточных планов. В то время как эмигранты тянули его на Запад, Клеопатра звала на Восток. Раздираемый противоречиями, колеблясь между любовью к Клеопатре и долгом триумвира и римского гражданина, он переживал мучительное раздвоение. Положение его становилось все тяжелее. Армия испытывала продовольственные затруднения. Многие из его союзников стали переходить на сторону Октавиана.

Наконец, по настоянию Клеопатры, было решено дать морской бой. Часть пехоты Антоний посадил на суда. 2 сентября 31 г. около мыса Акция при выходе из Амбракийского залива флот Антония попытался прорваться в открытое море. В разгаре битвы египетская эскадра во главе с Клеопатрой покинула сражение и направилась в Африку. Антоний последовал за ней. Оставшаяся часть флота продолжала бой и, лишенная руководства, была побеждена. Сухопутные войска Антония начали отступление в Македонию, но в конце концов сдались Октавиану. Победитель распустил значительную часть своих войск и отправился в Афины, а оттуда на о-в Самос, где и перезимовал. Впрочем, зимой Октавиану пришлось на некоторое время съездить в Италию, где среди ветеранов начались волнения. Их успокоили новой раздачей земли, которую на этот раз Октавиан покупал у городов.

И Антоний, и Клеопатра преследовали определенные политические цели. Антоний рассчитывал на то, что неисчерпаемые средства египетских царей дадут ему возможность организовать поход против парфян, Клеопатра же мечтала, опираясь на римское войско,

восстановить царство Лагидов в тех границах, какие были в начале III в.

Поступками Антония не могли быть довольны италийские дельцы; его поведение осуждали все приверженцы старины и исконных римских обычаев, что прекрасно использовал Октавиан. Сторонникам Антония разрешено было покинуть Рим, в результате чего Рим оставило около трехсот сенаторов, в том числе оба консула. Октавиан вскрыл завещание Антония, хранившееся в храме богини Весты. В этом завещании говорилось, что Антоний просит похоронить себя в Египте вместе с Клеопатрой, признает Цезариона (сына Клеопатры и Юлия Цезаря) истинным сыном Цезаря и закрепляет за своими детьми от Клеопатры дары в количестве, превосходящем всякую меру.

Еще ранее Клеопатра была объявлена царицей царей, а ее дети от Антония получили во владение области, считавшиеся самостоятельными царствами или даже римскими областями.

Антоний после Акция уехал в Кирену, а оттуда вернулся в Александрию. Он совершенно пал духом. Почти все союзники его покинули. Зимой 31/30 г. Антоний вел жизнь обреченного человека. Он проводил время в кутежах, образовав из эмигрантской молодежи «Общество синапотануменов»¹. Летом 30 г. Октавиан начал наступление на Египет с востока (из Сирии) и с запада (из Кирены). Под Александрией Антоний попытался оказать сопротивление, но остатки его войск перешли на сторону Октавиана. Антоний бросился на свой меч. Клеопатра попала в руки Октавиана и кончила жизнь самоубийством (по преданию, она дала укусь себя змее). Октавиан приказал убить сына Клеопатры от Цезаря Птолемея Цезариона и ее старшего сына от Антония Антилла. Остальных детей Антония и Клеопатры взяла на воспитание Октавия.

1 августа 30 г. Октавиан торжественно вступил в Александрию. Последнее из восточных государств Средиземного моря было присоединено к римской державе. Впрочем, Октавиан рассматривал Египет не как провинцию римского народа, а как свое личное владение. Во главе египетского управления был поставлен в должности префекта небогатый всадник Гай Корнелий Галл. Старая египетская финансовая система была оставлена без изменений, если не считать повышения налогов. Сокровища Птолемея, захваченные Октавианом, с избытком покрыли его военные расходы.

Октавиан пробыл на Востоке зиму 30/29 г. В восточные дела он не внес больших изменений, приблизительно оставив все так, как было при Антонии. С парфянами удалось завязать мирные отношения. Осенью 29 г. Октавиан вернулся в Рим и отпраздновал трехдневный триумф. Он остался единоличным и неограниченным правителем римской державы.

¹ «Желающих умереть вместе» — клуб самоубийц.

Завоевание Египта дало Октавиану огромную добычу: в его руки перешли казна и огромнейшие богатства египетского двора. Октавиан получил возможность щедро наградить своих солдат и покрыть все долги. Он сделался верховным собственником всей египетской земли, и с тех пор египетский хлеб играл большую роль в снабжении населения города Рима.

Гражданские войны подготовили окончательное торжество монархических порядков в Риме. В ходе гражданских войн потеряла свое значение та прослойка нобилитета, которая особенно упорно отстаивала республиканский строй, связанный с безраздельным господством римской олигархии. Гражданские войны сопровождались проскрипциями, конфискациями земель, непомерными налогами, принудительными наборами солдат, бегством рабов и отсутствием личной безопасности. Особенно страдало от гражданской войны население Италии. Стремление господствующих групп к миру и порядку способствовало, несомненно, утверждению монархии, опиравшейся на военную силу, тем более что в результате переделов земель произошли изменения в италийской земельной собственности. Люди, близкие к Октавиану, были владельцами громадных латифундий; в то же самое время приобрели большее значение, чем прежде, владельцы средних по величине земельных участков. Это были ветераны Цезаря, поселенные в пределах италийских городов, которые были всем обязаны наследнику Цезаря. Все эти изменения в социальных отношениях нашли свое отражение в идеологии того времени. Жажда мира, стремление к возврату старинных обычаев, отказ от активной политической борьбы — все это содействовало идеологическому оправданию и обоснованию римской монархии.

Причины падения республики

Республика фактически пала навсегда, хотя формально еще продолжала существовать в виде принципата Августа и его преемников. Причины падения республики можно свести к следующим основным моментам.

Главной и самой общей причиной являлось противоречие между политической формой республики I в. до н. э. и ее социально-классовым содержанием. В то время как эта форма оставалась старой, содержание ее существенно изменилось. В узкие рамки античного полиса, с его народным собранием римских граждан, с сенатом, выражавшим интересы маленькой группы римской знати, с ежегодно сменяемыми магистратами, оказалось втиснутым огромное и сложное содержание. Широкий средиземноморский рынок, новые группы провинциальных рабовладельцев, сложные взаимоотношения между Италией и провинциями, между гражданами и негражданами настоятельно требовали новой системы управления. Нельзя было управлять мировой державой методами и аппаратом, пригодными для маленькой общины на Тибре, в лучшем случае — для италийской феодации.

Старые классы, интересы которых отражала Римская республика, к концу I в. до н. э. исчезли или деградировали. Почти совершенно исчезло италийское крестьянство; нобилитет и всадничество в результате гражданских войн в значительной своей части погибли физически или разорились.

На смену им пришли новые социальные группировки: новые богачи, люмпен-пролетариат, военные колонисты. Они ничем не были связаны со старой республикой. Их существование, наоборот, было тесно связано с военной империей, с победоносными полководцами конца Республики.

Профессиональная армия, выросшая из гражданских войн, явилась непосредственной опорой этих полководцев и главным орудием военного переворота.

Моральная и психическая депрессия, утомление столетием гражданских войн, страх перед новыми потрясениями создали то общественное настроение, при котором гражданский мир, купленный любой ценой, приветствовали как наступление золотого века.

Рядом с этими общими причинами, сделавшими падение республики исторически неизбежным, вопрос о том, почему в последней борьбе победил Октавиан, а не Антоний, является второстепенным. Октавиан победил потому, что за ним стояла Италия, что он мог использовать единый аппарат римского государства, пусть плохой и расшатанный, но все-таки государственный аппарат. Октавиан победил потому, что он был хитрее, осторожнее, выдержаннее Антония. Он победил потому, что являлся приемным сыном Цезаря. Он победил, наконец, потому, что его политическая воля была единой и целеустремленной, что вокруг него не было той борьбы двух партий, римской и восточной, партии римских эмигрантов и партии Клеопатры, которая ослабляла и парализовывала волю Антония.

Часть вторая

ИМПЕРИЯ

ГЛАВА I

ПЕРИОДИЗАЦИЯ ИСТОРИИ ИМПЕРИИ И ЕЕ ИСТОЧНИКИ

Историю Империи принято делить на несколько периодов: принципат Августа (30 г. до н. э. — 14 г. н. э.), правление династии Юлиев — Клавдиев (14—68 гг.), расцвет Империи (69—161 гг.), кризис Империи (161—284 гг.), доминат Диоклециана и Константина (284—337 гг.), падение Империи (конец IV—конец V в.). История Рима I в. хорошо представлена литературной традицией. Основными источниками являются произведения Тацита («Анналы» и «История») и Светония («О жизни двенадцати цезарей»). Они могут быть прекрасно дополнены трудом Диона Кассия («Римская история»), сочинениями Иосифа Флавия («Иудейская война» и «Иудейская древняя история») и биографиями Плутарха. Последующие века оказались беднее на историческую традицию. Для II—III вв. главным источником становится сборник биографий императоров от Адриана до Нумериана («Писатели истории Августов»), а в IV в. жил последний крупный римский историк — Аммиан Марцеллин. Сохранившаяся часть его произведения («История») охватывает период с 352 по 378 г. Поэтому для последних трех веков римской истории большое значение приобретают второстепенные историки (Евтропий, Орозий, Зосим), а также христианская (Евсевий Кесарийский, Иероним) и антихристианская литература (Цельс, Порфирий). Что касается первоисточников, то необходимо прежде всего отметить надписи, количество которых неизмеримо возрастает с начала Империи. Важным дополнением могут служить законодательные сборники, материал папирусов и монеты.

55—120 гг. — жизнь и деятельность Корнелия Тацита.

IV в. — творчество Аммиана Марцеллина.

Сер. VI в. — кодекс Юстиниана.

Периодизация истории Империи

Историю Империи можно разделить на следующие шесть периодов.

I. Принципат Августа (30 г. до н. э. — 14 г. н. э.) — период реакции и завершения организации Империи.

II. Период террористического режима и его падение (14—69 гг.) — правление императоров из дома Юлиев — Клавдиев, рост республиканской оппозиции и борьба с ней методами террора; гражданская война 68—69 гг.

III. Расцвет Империи (69—161 гг.) — правление Флавиев и первых антонинов; расширение социальной базы императорской власти и ее укрепление.

IV. Кризис Империи (161—284 гг.) — правление последних Антонинов и их падение, гражданская война 193 г.; правление Северов и попытка остановить кризис путем военизации Империи; общий кризис Империи III в.

V. Доминат Диоклециана и Константина (284—337 гг.) — временное ослабление кризиса; период военно-бюрократической крепостнической монархии.

VI. Падение Империи (конец IV — конец V в.) — революция рабов и варварское завоевание.

Литературные источники по истории Империи

Литературные источники по истории Империи представлены очень неравномерно. Лучше всего освещен период Ранней империи (I в.). Из знакомых уже нам авторов об этой эпохе писали Плутарх (в биографиях императоров Гальбы и Отона), Дион Кассии (52—67-я книги из них 61—67-я дошли в извлечениях Ксифилина) и Светоний (биографии Августа, Тиберия, Гая Калигулы, Клавдия, Нерона, Гальбы, Отона, Вителлия, Веспасиана, Тита и Домициана).

Основным литературным источником для Ранней империи служат произведения Тацита, величайшего римского историка. Публий¹ Корнелий Тацит (около 55 — около 120 гг.) происходил из довольно богатой италийской всаднической семьи и получил прекрасное образование. Свою служебную карьеру он начал при Флавиях. В 88 г. Тацит служил претором, в 97 г. был консулом вместе с императором Нервой. Несколько раз он занимал крупные посты в провинциях. Умер Тацит, вероятно, в первые годы царствования Адриана.

Первым литературным произведением Тацита был «Диалог об ораторах» (около 81 г.), в котором он рассуждает о причинах упадка красноречия в Риме. Эти причины он видит в падении свободной политической жизни при императорах. Лет 15 спустя Тацит пишет биографию своего тестя, полководца Агриколы («О жизни и нравах Юлия Агриколы»), где содержатся интересные данные о Британии. Такой длительный перерыв объясняется тем, что в правление Домициана (81—96 гг.) всякая возможность свободного литературного творчества была исключена. Почти одновременно с «Агриколой» появилось одно из важнейших произведений Тацита — его «Германия». Это небольшой географический и этнографический очерк, содержащий описание страны и быта германских племен. Для ранней истории германцев этюд Тацита является главным источни-

¹ Личное имя Тацита вполне точно не установлено. Публием он назван в древнейшей медичейской рукописи его «Анналов».

ком. «Германия» вряд ли написана на основании личного знакомства автора со страной и ее обитателями. Вероятнее всего, данные Тацита основаны на литературных источниках и на рассказах лиц, бывавших в Германии.

Таким образом, когда Тацит приступил к работе над своими основными произведениями («Историями» и «Анналами»), он был уже зрелым писателем, обладавшим к тому же большим служебным опытом. «Истории» написаны, вероятно, в 105—107 гг. В своем первоначальном виде они состояли, по-видимому, из 12 книг и охватывали период от 68 до 96 г., т. е. от гибели Нерона до убийства Домициана. Но уцелели из них только первые 4 книги и часть 5-й. «Анналы», написанные около 115—117 гг., делились, по-видимому, на 18 книг, из которых до нас дошли 1—4-я, отрывок 5-й, 6-я, около половины 11-й, 12—15-я и первая половина 16-й. «Анналы» излагали события от смерти Августа (14 г.) до гибели Нерона (68 г.). Таким образом, оба главных произведения Тацита давали связную картину римской истории почти за весь I в. Но и в наличном своем состоянии они являются неоценимым источником по истории Ранней империи.

Тацит — крупнейший из римских историков и один из самых выдающихся античных историков вообще. Правда, его нельзя поставить на один уровень с Фукидидом и Полибием. В нем нет объективности великих греческих историков; он не обладает даром вскрывать основные причины исторических событий; у него, в сущности, нет никакой общей исторической концепции. Тацит прежде всего художник. В этом смысле он типичный представитель античной историографии, которая, за очень немногими исключениями, была не столько наукой, сколько литературой. Он большой психолог. Если и можно говорить о какой-нибудь «методологической» концепции Тацита, то таковой был психологический индивидуализм: личность с ее психическим складом является главной движущей силой истории. И Тацит всю силу своего огромного художественного таланта направил на изображение этих исторических личностей.

В своих главных произведениях римский историк дал потрясающую по своему драматизму картину перерождения принципата Августа в кровавую тиранию его преемников. Написанная сжатым и необычайно выразительным языком, изобилующая яркими образами, эта картина оказала решающее влияние на все дальнейшее развитие историографии, посвященной I в. Империи. Образы, созданные Тацитом, стали каноническими и в мировой науке, и в мировом искусстве. Все попытки исправить Тацита, дать принципиально иную трактовку фигурам и деятельности первых римских императоров до сих пор были безуспешны.

В какой степени картина, нарисованная Тацитом, соответствует действительности? Если говорить о фактах, то упрекнуть историка в их сознательной фальсификации мы не можем. Он прекрасно понимает, что первый долг историка состоит в добросовестном и тщательном установлении фактической стороны дела в интересах объективной истины, Тацит широко использовал всю основную литературу конца Республики и начала Им-

перии — исторические труды, мемуары, памфлеты, речи и т. п. Ему, несомненно, были доступны важнейшие официальные документы. Наконец, он сам принадлежал к высшей имперской бюрократии, был в курсе всей текущей политики и обладал необходимыми для историка знаниями в области государственных и военных вопросов.

Действительно, там, где мы можем проверить Тацита показаниями параллельных литературных источников (Плутарха, Кассия Диона, Светония и др.) или документальным материалом, мы не в состоянии сделать ему ни одного сколько-нибудь серьезного упрека в искажении фактов.

Иное дело — их группировка и освещение. Тацит по своим политическим взглядам был сторонником аристократической республики. Его симпатии к этой форме правления не становились меньше от того, что он понимал историческую неизбежность наступления монархии. Тацит не хочет примириться с падением Республики. В особенности ему ненавистна та деспотическая форма, в которой выступила монархия при преeminциях Августа. Отсюда вытекает предвзятость историка в изображении правления императоров первых двух династий. Он не искажает фактов, он только односторонне подбирает и группирует их. Произвол, кровавые насилия, утонченный разврат выдвигаются на первое место, тогда как положительная деятельность императоров искусно остается в тени. К этому присоединяется пафос моралиста, подвергающего суровому обличению пороки, и талант первоклассного художника, ищущего драматические контрасты и коллизии.

Благодаря сочетанию всех этих моментов в творчестве Тацита его изображение деятельности Тиберия, Гая Цезаря (Калигулы), Клавдия, Нерона и Домициана нуждается в существенных поправках. Уже априори кажется невероятным, что римское государство могло в течение многих лет существовать под властью безумцев. С другой стороны, этому противоречат факты (часто сообщаемые тем же Тацитом), говорящие о многих разумных мероприятиях тех людей, место которым было только в больнице. Как это могло случиться? Очевидно, великий римский историк был крайне субъективен.

Но, как было указано выше, «исправить» Тацита не легко. В частности, еще и потому, что второй основной источник по истории I в., биографии Светония, рисуют, в сущности, ту же картину безумных преступлений и кровавого разврата императоров. Мотивы Светония совершенно иные. Если Тацит, рисуя эволюцию единодержавия Августа в сторону деспотизма, выражал взгляды республиканской оппозиции, то Светоний вовсе не задавался такими высокими целями. Автор «О жизни двенадцати цезарей» — прежде всего занимательный рассказчик. Политическая сторона дела его совершенно не интересует. Империю он приемлет целиком, и биографии ее носителей для него — только цепь занимательных рассказов и анекдотов. Чем острее были эти анекдоты, тем больше они нравились публике. Отсюда пристрастие Светония к грязным порнографическим деталям, к болезненной извращенности, к кровавым эксцессам. Правда, наряду с этим он сообщает и много ценного материала, но дать какое-нибудь новое освещение и новую оценку эпохе он не в состоянии.

Третий литературный источник — Кассий Дион — не оригинален, черпая свою информацию главным образом у Тацита и Светония.

То же самое приходится сказать о большинстве второстепенных писателей позднеимператорской эпохи, о которых мы упоминали в I ч.: Евтропии, Аврелии Викторе и Орозии. Некоторым исключением является Гай Веллей Патеркул. Он служил офицером при Тибериусе и в последней части своего произведения подробно останавливается на правлении этого государя. Его изложение отличается здесь панегирическим тоном и с этой точки зрения могло бы служить противовесом традиции, идущей от Тацита, если бы Веллей не впадал в другую крайность. Эта придворная лесть по отношению к Тибериусу выступает еще яснее у Валерия Максима.

Много ценных данных по истории Ранней империи мы находим у еврейского писателя Флавия Иосифа (37 — около 100). Ему принадлежат четыре дошедших до нас произведения, написанные на греческом языке: «Иудейская война» (в 7 книгах), «Иудейская древняя история» (в 20 книгах), «Против Апиона» и «Автобиография». Наибольший интерес для истории Рима представляет «Иудейская война», содержащая описание восстания в Иудее 66—70 гг. На протяжении большей части восстания Иосиф играл в нем ведущую роль и поэтому обладал очень полной информацией. Правда, его проримская позиция и стремление изобразить свои собственные действия в наиболее выгодном освещении вносят значительный элемент субъективизма. Но за исключением этого момента «Иудейская война» является первоклассным источником. И в других произведениях Иосифа содержится много ценных указаний на римские отношения.

Из римских писателей неисториков большой интерес для истории Ранней империи представляют произведения Плиния Младшего, друга Тацита. Гай Плиний Цецилий Секунд Младший (62—114) был племянником и приемным сыном знаменитого ученого Плиния Старшего, погибшего при извержении Везувия 24 августа 79 г. н. э. При императоре Траяне Плиний Младший пользовался большим влиянием и занимал ряд крупных постов: в 100 г. был консулом, в 111—113 гг. управлял провинцией Вифинией и Понтом. От него сохранилась переписка с друзьями и с императором Траяном — ценнейший памятник эпохи. Панегирик Траяну представляет гораздо меньше интереса, являясь только образчиком льстивой придворной литературы.

Научные и научно-технические произведения Ранней империи дают не только богатейший материал по истории римской науки и техники, но попутно сообщают много интересных данных и по общей истории. Среди них необходимо отметить сочинения Витрувия «Об архитектуре» (эпоха Августа), Плиния Старшего — «Естественная история», Фронтин — «О водопроводах»¹. Аграрные отношения и сельскохозяйственная техника I в. н. э. нашли прекрасное отражение в произведении Колумеллы² «О сельском хозяйстве».

¹ О «Военных хитростях» Фронтин упоминалось на с. 229.

² Его полное имя — Луций Юний Модерат Колумелла.

Многочисленные писания Сенеки на морально-философские темы так же дают богатый материал для характеристики эпохи. Еще в большей степени это нужно сказать о художественной литературе эпохи Августа и его преемников. В произведениях Горация, Овидия, Петрония, Лукана, Марциала, Ювенала и многих других хорошо отразились быт, нравы, моральные и политические взгляды различных слоев римского общества.

Таким образом, I в. Империи в целом неплохо представлен в литературных источниках. Гораздо хуже в этом отношении обстоит дело со II и III вв. Здесь основным источником служит большой сборник биографий императоров от Адриана до Нумериана (117—284 г.), известный под названием «*Scriptores Historiae Augustae*» («Писатели истории Августов»). Отдельные биографии принадлежат различным авторам. Таких авторов в сборнике указано шесть: Элий Спартиан, Юлий Капитолий, Вулкаций Галликан, Элий Лампридий, Требеллий Поллион и Флавий Вописк. О них мы из других источников ничего не знаем. Отсюда возникло предположение, что эти лица являются вымышленными и что весь сборник — не что иное, как грандиозная фальсификация. Вообще, относительно «*Scriptores Historiae Augustae*» в науке существует много гипотез. Вероятнее всего, сборник был составлен в начале IV в. при Диоклециане и Константине неизвестными авторами, но в конце IV в. переработан.

Независимо от своего происхождения сборник — весьма низкого качества (несколько лучше первые биографии до Каракаллы). У его авторов нет никакого исторического чутья: важные факты тонут в море невообразимого вздора и ужасающих пустяков. Еще хуже то, что в биографиях приводятся заведомо ложные факты; в частности, почти все документы (например, письма императоров) фальшивые.

К счастью, для II и III вв. мы обладаем некоторыми другими литературными источниками, которые хотя бы частично могут компенсировать убожество «*Scriptores*». Из них на первом месте нужно поставить произведение Геродиана, сирийца по происхождению (около 170 — около 240), под названием «Восемь книг истории от смерти божественного (*divi*) Марка». Оно написано по-гречески, охватывает период от смерти М. Аврелия (180 г.) до смерти Максимиана (238 г.). Хотя Геродиан риторичен и поверхностен, но иногда он сообщает ценные сведения.

В IV в. жил последний крупный римский историк — Аммиан Марцелин, уроженец Антиохии на Оронте (родился около 330 г.). Он был императорским чиновником, был близок к императору Юлиану и принимал участие в его походах. Аммиану принадлежит большая «История» в 31 книге, охватывающая период от императора Нервы до смерти императора Валента (96—378). Уцелело от нее только 18 последних книг (с 14 по 31), охватывающих 352—378 гг. Аммиан трезв, объективен и пользовался хорошими источниками. Большое значение имеет то обстоятельство, что он прекрасно знал военное дело. Значительный интерес представляют его многочисленные экскурсы географического и этнографического характера, тем более ценные, что с некоторыми странами автор ознакомился путем личных наблюдений. Однако язык Аммиана очень труден: он вычурен и напыщен до того, что иногда его невозможно понять.

Из второстепенных историков IV—V вв., кроме указанных выше (Евтропия, Аврелия Виктора, Орозия и др.), нужно отметить Зосима, писателя конца V в. Этот яркий противник христианства написал на греческом языке «Новую историю» в 6 книгах, почти целиком сохранившуюся. В ней он кратко сообщает о событиях с эпохи Августа до конца IV в. Более подробно излагается история с 395 по 410 г. (5—6-я книги). Достоинством Зосима является полная свобода от риторических прикрас.

Вместе с распространением христианства и упадком исторической мысли античности, начиная с III в., появляется и получает широкое распространение особый тип исторических сочинений. Это всемирные хроники, содержащие краткие обзоры событий всеобщей истории, начиная с «сотворения мира» и кончая чаще всего временем, в котором жил автор. Лишенные всякого самостоятельного научного значения, такие хроники, однако, иногда содержат указания на неизвестные нам факты, поскольку они пользовались недошедшими до нас источниками.

Среди позднеантичных хронистов на первое место нужно поставить Секста Юлия Африкана, пресвитера в Александрии, жившего в III в. Ему принадлежит хронологический обзор в 5 книгах событий всемирной истории от «сотворения мира» до 221 г. Хроника Юлия до нас почти не дошла, но она послужила главным источником и образцом для хроники Евсевия, епископа Кесарийского (около 260—340), так называемого хронографа 354 г., и для большинства византийских хроник: Иоанна Малалы (VII в.), Георгия Амартола (IX в.), Георгия Синкела (начало IX в.) и др.

Христианская и антихристианская литература Поздней империи дает материал не только по истории религии, но и по общей истории.

Из христианских писателей нужно упомянуть того же Евсевия Кесарийского, написавшего, кроме хроники, «Церковную историю» в 10 книгах; ритора Лактанция (начало IV в.), «отцов церкви» Оригена (II в.), Тертуллиана (II—III вв.), Иеронима (IV—V вв.) и др.

Многочисленная антихристианская литература, разумеется, сохранилась хуже, и часто скудные сведения о ней мы черпаем только из цитат ее противников — апологетов христианства. Среди этой литературы выдаются сочинения Цельса (II в.), Порфирия (III в.), императора Юлиана Отступника (IV в.) и ритора Либания (IV в.).

Научная литература II в. представлена знаменитой «Системой астрономии» александрийца Клавдия Птолемея, которая является ярким симптомом начавшегося упадка научной мысли, и многочисленными медицинскими работами Клавдия Галена, придворного врача императора Коммода.

Философия последних столетий Империи все более теряет научный дух и превращается в этику и религию. «К себе самому» Марка Аврелия служит классическим образцом позднего стоицизма и прекрасным памятником общественных настроений второй половины II в. Сочинения неоплатоников (Плотина, Порфирия, Ямвлиха и др.) также могут быть использованы как исторический источник, выходящий за рамки истории религии и религиозной философии III—IV вв.

Богатая юридическая литература позднеимператорского периода представлена немногими сохранившимися произведениями и многочисленными фрагментами великих юристов II—III вв.: Гая («Институции» — учебник права), Папиниана, Домиция Ульпиана, Юлия Павла и др. О законодательных сборниках императорского периода будет сказано ниже.

Художественная литература поздней империи была верным зеркалом общественных отношений своей эпохи. Сатиры Лукиана, этого, по выражению Энгельса, «Вольтера классической древности» (Соч., т. 22, с. 469), и философский роман Апулея «Золотой осел» дают богатейший материал по II в. У поэта Авзония мы найдем множество интересных фактов по культурной истории Галлии IV в. Такое же значение для Галлии V в. имеют письма и стихотворения Сидония Аполлинария. Произведения талантливого поэта александрийца Клавдиана (конец IV в.) содержат богатый материал и по общей истории его времени.

Первоисточники

Таковы литературные, в широком смысле этого слова, источники по истории Империи. Обратимся теперь к документальному материалу, т. е. к первоисточникам. По сравнению с республиканским периодом, этот материал представлен гораздо богаче.

Законодательные сборники византийских императоров Феодосия II (первая половина V в.) и Юстиниана (первая половина VI в.) представляют сводки ценнейшего юридического материала императорского периода.

Огромное большинство надписей (латинских и греческих), этой основной категории первоисточников для римской истории, дошло как раз от императорской эпохи. Сюда относятся такие надписи, как знаменитый «*Monumentum Ancyranum*», императорские законы, эдикты, декреты, рескрипты, письма, военные дипломы (указы об отставке), постановления сената, надписи муниципиев, коллегий и множество надписей частных лиц (на надгробных памятниках, зданиях, вещах и т. д.).

Важный документальный материал можно найти и на египетских папирусах императорской эпохи. Например, на папирусе (правда, в сильно испорченном виде) дошел до нас знаменитый эдикт императора Каракаллы 212 г. (*constitutio Antoniniana*) о даровании прав гражданства всем свободным жителям Империи.

К римским монетам полностью применимо то, что выше было сказано о количественном распределении надписей: от императорской эпохи их дошло неизмеримо больше, чем от республиканской. Монеты являются весьма важным первоисточником. Они помогают нам определять направление и характер экономических связей. С их помощью мы устанавливаем имена и титулатуру отдельных императоров или узурпаторов императорской власти, а также их наружность. Для так называемой иконографии императорской эпохи монеты служат важнейшим источником. Наконец, характер чекана монет и процентное содержание в них благородных металлов дают возможность делать выводы об общем состоянии экономики, техники и культуры в ту эпоху, к которой принадлежит данная группа монет.

Многочисленные вещественные памятники императорской эпохи дополняют письменные источники, а в некоторых случаях служат единственным источником нашей информации о целых крупных разделах культурной истории. Раскопки Помпей дали неоценимый материал, характеризующий жизнь небольшого италийского города во второй половине I в. н. э. На колоннах Траяна и М. Аврелия, до сих пор стоящих в Риме, изображены сцены, прекрасно иллюстрирующие военное дело римлян II в. Раскопки в римских провинциях — Африке, Галлии, Германии, Сицилии, Малой Азии и др. — вскрывают последний расцвет и надвигающееся крушение римской системы во II—III вв.

Одним из важнейших документальных памятников эпохи Империи является знаменитый «Monumentum Ancyranum» — «Анкийский памятник», с которого, собственно, и начинается документальная традиция Империи. Эта большая надпись, известная еще и под названием «Деяния божественного Августа» (*Res gestae divi Augusti*), представляет собой автобиографическое сочинение императора Октавиана Августа, составленное на склоне лет в 14 г. н.э. (Светоний, Август, 101, 4). Ценность этого памятника заключается не только в исторических сведениях о принципате Августа, но и в том, что «Деяния» — это своеобразная идеологическая программа принципата. Август не фальсифицирует факты, но часто прибегает к умолчаниям, недомолвкам, искусной группировке материала, так что создается образ идеального правителя. После смерти Августа надпись с текстом «Деяний» выгравировали на бронзе и выставили у его мавзолея в Риме. Август был обожествлен, и культ его распространился по всем римским провинциям. На стенах храмов, воздвигнутых в честь нового бога и богини Ромы, поместили текст «Деяний» в подлиннике и в греческом переводе.

Интересна история находки этого памятника. Впервые в 1555 г. Генрих Дорншвамм, один из членов посольства к турецкому султану от императора Фердинанда II, заметил на стенах храма Ромы и Августа на территории бывшего города Анкиры текст «Деяний». «Эта надпись, — пишет Е. В. Федорова, — представляет собой билингву, содержащую латинский подлинник и его греческий перевод; латинский текст размещен на двух внутренних стенах пронаоса храма. По месту находки эта надпись получила название Monumentum Ancyranum... Больших эпиграфических трудностей эта надпись не представляет, так как письмо ее достаточно отчетливо и понятно, а сокращений в тексте почти нет. В XIX в. тоже в Турции (на месте древней Аполлонии в Писидии) нашли фрагменты еще одной копии, но только с греческим текстом... В период с 1914 до 1924 г. также в Турции (на месте древней Антиохии в Писидии) обнаружили остатки третьей копии, на этот раз только с латинским текстом» (Федорова Е. В. Введение в латинскую эпиграфику. М., 1982. С. 129). Таким образом, комбинация всех трех копий позволяет восстановить надпись практически без лакун.

ГЛАВА II

ПРИНЦИПАТ АВГУСТА

После окончания гражданской войны перед Октавианом стояла прежде всего задача оформления собственной власти. В январе 27 г. до н. э. он сложил с себя все полномочия триумвира, но взамен получил высший империй (*imperium maius*), который позволял ему осуществлять контроль за деятельностью всех должностных лиц государства, быть верховным полководцем, издавать эдикты и декреты. Важнейшим дополнением к империи была трибунская власть (*tribunicia potestas*), которой Октавиан обладал с 36 г. до н. э. вплоть до своей смерти. В 27 г. до н. э. Октавиан получил почетный титул Август (священный). Идеологической основой внутренней политики Октавиана Августа были консервативные традиции эпохи Республики: права предков, служение государству. Главное внимание было уделено Италии и собственно Риму. Благодаря Августу Рим впервые получил стройное городское деление на районы, четко налаженную систему управления городом. При Августе армия окончательно становится на профессиональные рельсы, общее число солдат достигало 300 тыс. человек, легионы были размещены на границах державы. Сильная армия позволила Августу проводить активную внешнюю политику, были присоединены новые территории: Норик, Реция, Иллирия, Мезия. Границей Римской империи в Европе стали Рейн и Дунай. Однако попытка завоевания Германии закончилась тяжелым поражением римской армии в Тевтобургском лесу (9 г. н. э.).

30 г. до н. э. — начало единоличного правления Октавиана.

27 г. — сложение Октавианом триумвирских полномочий и пожалование ему титула Август.

23 г. — наделение Августа высшим империем.

6—9 гг. н. э. — восстание паннонцев и далматов.

9 г. — поражение римской армии в Тевтобургском лесу.

14 г. — смерть Августа.

Юридическое оформление власти Октавиана

Пути юридического оформления власти Октавиана были показаны обоими его предшественниками — Суллой и Цезарем. Однако осторожный Октавиан учел опыт мартовских ид 44 г. и постарался облечь свою власть в наиболее «конституционные» формы, сохранив в государственном устройстве максимум республиканских элементов. Более того, формально республика продолжала существовать, а Октавиан, в отличие от Цезаря, не обнаруживал никаких монархических тенденций.

Государственная система, сложившаяся при Августе и известная под названием принципата, оформилась далеко не сразу. Она явилась столько же плодом сознательной воли императора, сколько результатом обстоятельств и реального соотношения сил. Отправной точкой здесь был закон Публия Тиция 43 г., предоставивший на 5 лет неограниченные полномочия триумвирам. Эти полномочия в результате Тарентского соглашения

были продлены до 31 декабря 33 г. включительно. Таким образом, 1 января 32 г. диктаторские права Октавиана и Антония юридически окончились. Однако они не слагали с себя власти, и еще в 32 г. Октавиан продолжал называть себя триумвиром. Строго говоря, это была узурпация, и необходимо было как-то ее легализовать. Одним из способов такой легализации была присяга, которую в 32 г. потребовали от своих войск сначала Антоний, а затем Октавиан.

Смерть Антония 1 августа 30 г. фактически сделала Октавиана единственным и неограниченным повелителем римской державы, но юридически нисколько не изменила его положения. Тогда вспомнили, что еще в 36 г., после победы над Секстом Помпеем, Октавиану была дарована пожизненная трибунская власть. Теперь сенат ее подтвердил и расширил.

В 29 г. Октавиан вернулся в Рим и отпраздновал грандиозный триумф. По этому случаю титул императора, который Октавиан неофициально употреблял уже в течение нескольких лет, был присвоен ему официально и превратился, как у Цезаря, в его личное имя (преномен). На 28 г. Октавиан был избран консулом вместе с Агриппой (это было его шестое консульство). В этом году консулы провели общий ценз всех граждан¹ (он не проводился с 70 г.) и по этому поводу устроили чистку сената. Количество его членов, выросшее за последнее время до 1 тыс. человек, было уменьшено до 800. Имя Октавиана поставили первым в списке сенаторов и, таким образом, он сделался *princeps senatus*.

Наконец, 13 января 27 г. был разыгран заключительный акт: в этот день Октавиан заявил в сенате и народном собрании о сложении с себя триумвирских полномочий и о «восстановлении» республики. Благодарный сенат три дня спустя поднес ему почетное прозвище Августа² и оказал разные другие почести³.

Какие же формальные права остались после этого у главы государства? У него сохранилась пожизненная трибунская власть, что давало ему всю полноту гражданской *potestas*⁴. Консульство, которое Август в течение нескольких лет занимал ежегодно, вместе с личным империем делало его носителем военной власти. Наконец, в качестве первого сенатора он пользовался всем моральным авторитетом (*auctoritas*) главы высшего учреждения в государстве.

Что представляла собой эта система? Сам Август, чтобы скрыть монархическое существо своей власти, предпочитал называть себя первым лицом в государстве (*princeps civitatis*). Это название было изобретено не им, его употребляли еще Цицерон и другие современники по отношению к Помпею и Цезарю для обозначения их руководящего положения в госу-

¹ Они действовали так на основании специально дарованной им цензорской власти.

² *Augustus* — священный, высокий, величественный (корень — общий с *augere*: умножать, увеличивать, наделять, обогащать).

³ В частности, месяц секстилий был переименован в август.

⁴ Трибунская власть Августа считалась высшей властью (*potestas maior*) по сравнению с рядовыми трибунами.

дарстве. Август санкционировал термин: принципатом стали называть окончательно сложившуюся при нем и продолжавшую существовать при его преемниках систему римского государственного устройства, при которой фактическая монархия была прикрыта республиканскими формами и пережитками.

Насколько резко выступали эти формы и насколько вся система внешне была сложна и запутанна, показывает пресловутое деление провинций на императорские и сенатские. Слагая свои полномочия триумвира, Август отказался и от власти в провинциях. Однако после долгих уговоров он согласился в течение 10 лет¹ сохранить проконсульский империй в трех провинциях: Сирии, Испании и Галлии. К ним фактически прибавлялся Египет, который с 30 г. считался личным доменом Августа. В остальных провинциях вновь устанавливалось старое сенатское управление через посредство республиканских проконсулов. Заведывание государственной казной (эрарием) также было оставлено за сенатом и его квесторами. Но для трех провинций и Египта создавалась самостоятельная финансовая организация, находившаяся в управлении агентов Августа. Императорская казна получила название фиска (*fiscus*).

Такой параллелизм дал основание Моммзену назвать всю систему диархией (двоевластием). Конечно, никакой диархии фактически не было, реальная власть отнюдь не была разделена, а целиком находилась в руках принцепса. Даже в провинциальном управлении настоящего двоевластия, строго говоря, не было, так как Август взял в свое непосредственное управление важнейшие в военном отношении районы: Сирию и Египет на Востоке, Испанию и Галлию на Западе. Однако юридически существовала большая неясность в отношениях между императором и республиканскими органами власти — народным собранием, сенатом и магистратурами. Поэтому дальнейшие годы принесли с собой значительное уточнение этих отношений и покончили даже с видимостью диархии.

Поводом к этому уточнению послужили несколько событий. В 27 г. Август уехал на несколько лет в западные провинции. Своим уполномоченным в Риме он оставил в должности градоначальника столицы (*praefectus urbi*) М. Валерия Мессалу. В прошлом это был человек республиканских убеждений, позднее ставший приверженцем Августа. Однако через несколько дней после отъезда императора Мессала отказался от своей должности, по-видимому, из-за неясности своих взаимоотношений с магистратами.

В 23 г. был раскрыт заговор против Августа². Заговорщиков осудили и казнили; однако этот факт испугал императора и показал ему, что даже республиканские ширмы не являются вполне надежной защитой. К этому нужно прибавить тяжелую болезнь Августа, поставившую перед ним со всей остротой вопрос о престолонаследии и вообще об упрочении династического принципа.

¹ Впоследствии этот срок был несколько раз продлен до конца царствования Августа.

² Во главе его стояли А. Теренций Варрон Мурена и Фанний Цепион.

Все это объясняет нам, почему именно на эти годы падает ряд мер, имеющих целью внести большую ясность в юридическое положение принцепса. Еще во время поездки в провинции Август, пользуясь своим проконсульским империем, организовал для себя личную охрану из 9 преторианских когорт по 1 тыс. человек в каждой (*cohortes praetoriae*)¹. Вернувшись в 24 г. в Рим, он привел с собой туда и преторианские когорты. Три из них были размещены в самом Риме, шесть — в окрестных городах Италии. Кроме того, Август стал держать в Риме три городские когорты (*cohortes urbanae*) для полицейской охраны. Таким образом, в Риме и его окрестностях была создана непосредственная военная опора императора.

1 июля 23 г. Август отказался от должности консула, которую он занимал непрерывно с 31 г. Зато с этого времени начали толковать его трибунскую власть как годовичную магистратуру². Этим был создан прецедент, преюдици Августу также стали исчислять время своего правления по годам своей трибунской власти.

Но отказавшись от консульства, Август сохранил в своих руках одну из его существенных прерогатив: право вносить в сенат предложения преимущественно перед другими магистратами (*ius primae relationis*). А в следующем 22 г. ему было «даровано» право созывать сенат и председательствовать в нем, сидя между обоими консулами.

Еще важнее было постановление, принятое сенатом в 23 г.: империй Августа был признан высшим империем (*imperium maius*) по отношению ко всем другим военачальникам, в частности, по отношению к проконсулам сенатских провинций. Таким образом, Август становился главой провинциального управления, и с диархией было навсегда покончено.

Смысл преобразований 24—22 гг.³ совершенно ясен. С одной стороны, это был дальнейший шаг в сторону «восстановления Республики». Отказываясь от своего исключительного права на консульство, Август тем самым как бы делал его более доступным для других. Трибунские права в большей степени подчеркивали общенародный характер его власти. С другой стороны, реформы преследовали цель усилить единоличную власть императора. Уже избрание трибунских полномочий как основной республиканской формы, в которой была выражена гражданская власть Августа, говорит о тенденции к усилению единодержавия, так как по республиканским понятиям трибунская власть представляла собой высшую власть по отношению ко

¹ Преторская когорта существовала еще при Республике в качестве личной стражи полководца (претора). В конце Республики число преторских когорт дошло до трех. Август, опираясь на то, что его проконсульская власть распространялась на 3 провинции, устроил число преторских когорт. Солдаты, служившие в них, пользовались привилегированным положением и назывались преторианцами.

² Нужно подчеркнуть, что Август как патриций юридически не мог быть народным трибуном. Поэтому-то и была создана фикция, что трибунская власть (*tribunicia potestas*) может быть отделена от ее носителя, народного трибуна, и передана другому лицу, в данном случае — Августу.

³ Некоторые из этих мер, по-видимому, были проведены через комиции, другие приняты в форме *senatus consulta*.

всем другим магистратурам. Но, отказываясь навсегда от консульства, Август, как мы видели, сохранил свое доминирующее положение в сенате. В том же направлении усиления автократических тенденций действовали такие акты, как объявление империя Августа высшим империем, не говоря уже о создании в Риме постоянной военной охраны для особы императора¹.

Общий результат не вызывает сомнений: несмотря на демагогическое подчеркивание республиканского начала, в итоге усилился монархический принцип, а от диархии не осталось ничего, кроме пустой формы.

На этом эволюция принципата в основном закончилась. Нужно только прибавить, что в 13 г. Август был избран в комициях верховным понтификом (*pontifex maximus*) и стал, таким образом, главой римской религиозной организации. К чему же в конце концов свелась формальная основа принципата? К трем основным моментам: расширенная трибунская власть делала Августа главой всего гражданского управления (сената, комиций и магистратур); высший империй давал ему верховную власть над всеми римскими войсками и провинциями; понтификат предоставлял руководящую роль в делах религии. Сюда нужно добавить различные экстраординарные полномочия и поручения, которые время от времени брал на себя Август: цензорский надзор «за законами и нравами» (*cura legum et morum*), забота о снабжении г. Рима продовольствием (*cura annonae*), надзор за водопроводами (*cura aquarum*).

Важнейшим этапом оформления Октавианом собственной власти стало демонстративное сложение им полномочий триумвира в январе 27 г. до н. э. Дион Кассий (52, 1) рассказывает, что этому шагу предшествовал спор трех друзей — Октавиана, Марка Випсания Агриппы и Гая Цильния Мецената. Агриппа советовал Октавиану отказаться от единовластия, а Меценат возражал ему и, в частности, сказал: «Если ты заботаешься об отечестве, за которое вел столько войн, за которое с удовольствием отдал бы и свою душу, то преобразуй его и приведи в порядок наиболее рациональным образом. Возможность и делать и говорить все, что только кто пожелает — это источник всеобщего благополучия, если имеешь дело с благоразумными людьми, но это приводит к несчастью, если имеешь дело с неразумными. Поэтому тот, кто дает свободу неразумным людям, все равно что дает меч ребенку или сумасшедшему, а кто дает свободу благоразумным гражданам, тот спасает всех, в том числе и безумцев, даже вопреки их воле. Поэтому я считаю необходимым, чтобы ты не обманывался, обращая внимание на красивые слова, но чтобы, взвесивши настоящее положение вещей, по существу поставил бы предел дерзким выходкам толпы и взял бы управление государством в свои руки совместно с другими достойными людьми. Тогда сенаторами были бы люди, выдающиеся своим умом, войсками командова-

¹ Формальное право на это давало то обстоятельство, что проконсульский империй Августа имел постоянный характер: он сохранял его, даже находясь в Риме. Следовательно, он имел право держать там и *cohors praetoria*.

ли бы те, кто имеет опыт в военном деле, а несли бы военную службу и получали бы за это жалование люди самые крепкие и самые бедные. Таким образом, каждый будет охотно делать свое дело, с готовностью помогать другому, не будет больше слышно о людях нуждающихся, все обретет безопасную свободу. Ибо пресловутая свобода черни является самым горьким видом рабства для людей достойных и одинаково несет гибель всем. Напротив, свобода, везде ставящая на первый план благоразумие и уделяющая всем справедливое по достоинству, делает всех счастливыми. Ты не думай, что я советую тебе стать тираном и обратить в рабство народ и сенат. Этого мы никогда не посмеем, ни я сказать, ни ты сделать. Но было бы одинаково хорошо и полезно и для тебя, и для государства, если бы ты вместе с лучшими людьми диктовал законы, а чтобы никто из толпы не поднимал голос протеста» (Дион Кассий, 52,14—15, пер. дан по кн.: Федорова Е. В. Императорский Рим в лицах. М., 1979. С. 62—63).

Дион Кассий имел все основания вложить подобные слова в уста Мецената, потому что они соответствовали политике Августа. Вот что сам Октавиан писал в своем «завещании»: «Я не принял диктатуру, предложенную мне народом и сенатом в консульство М. Марцелла и Л. Аррунция (22 г. до н. э.) и заочно, и в моем присутствии. Но при крайней нехватке продовольствия я не отказался от попечения о снабжении, которое я организовал таким образом, что в течение нескольких дней я освободил весь город от страха и угрожающей опасности, причем это было сделано на мои средства и под моим руководством. Предложенное мне тогда годичное и пожизненное консульство я не принял. Когда в консульство М. Винуция и К. Лукреция (19 г. до н. э.), а затем П. и Гн. Лентулов (18 г. до н. э.) и в третий раз при П. Фабии Максиме и К. Тубероне (11 г. до н. э.) сенат и народ единодушно выбрали меня единственным куратором законов и нравов с высшей властью, я не принял должности, установленной вопреки обычаям предков. Тогда сенат пожелал, чтобы то, что делается при моем посредстве, я бы осуществлял, пользуясь властью народного трибуна. И сверх того, я сам пять раз просил и получал от сената коллегу, обладающего этой властью» (Деяния божественного Августа, V—VI, пер. А. Л. Смышляева).

Внутренняя политика Августа

Внутренняя политика Августа проводилась под знаком реставрации старины, что логически вытекало из духа глубокой реакции, охватившей все общество. Август в своей внутренней политике был ярким представителем этой реакции. Хотя в начале своей деятельности он, как и его предшественники, выставлял себя защитником суверенитета народа, однако при «восстановлении республики» отказался от этого принципа. Реставрация должна была идти достаточно далеко, во всяком случае дальше Гракхов.

Нужно было восстановить не демократическую республику эпохи гражданских войн, но старую аристократическую республику нобилей с преобладанием сената, второстепенной ролью комиций, с ее простотой жизни, добрыми нравами и т. п.

Многое было здесь реакционной утопией. Август, как и Сулла, пытался восстановить старую республику, в действительности создавал новую монархию. Однако формально произошло возвращение к сенатскому режиму. Авторитет «отцов» (*patrum auctoritas*) был восстановлен в прежних рамках. Постановления комиций, как и прежде, нуждались в одобрении сената. Высшему органу в государстве было даже присвоено право, которого он никогда не имел раньше: право суда над своими членами. Особый комитет из высших магистратов и 15 сенаторов подготавливал проекты постановлений, вносимых в сенат.

Однако стремясь поднять авторитет сената так высоко, Август вынужден был освободить его от всех «сомнительных» элементов. В последние десятилетия гражданских войн, начиная с Суллы, в состав сената, как мы видели, попало много случайных элементов, по своему происхождению не имевших никаких прав заседать в курии. Среди них были сулланские и цезарианские командиры, вольноотпущенники, провинциалы и т. п. Число сенаторов после Цезаря превысило 1 тыс. человек. Во время неоднократных «чисток» сената (в 28, 18 и 8 гг. до н. э., в 4 и 14 гг. н. э.), которые Август проводил на основании своих цензорских полномочий, он уменьшил количество сенаторов до 600.

Вместе с тем произошло окончательное обособление сенатского сословия от двух остальных. Фактически такое обособление существовало и раньше, но только Август оформил его юридически. Для сенаторов был установлен ценз в 1 млн сестерциев. Кроме этого, чтобы принадлежать к сенатскому сословию, нужно было, помимо ценза, иметь сенаторами не менее двух поколений предков (отца и деда). Остальные граждане, хотя бы они и имели требуемый ценз, числились в сословии всадников.

Для этого последнего ценз был оставлен старый — 400 тыс. сестерциев. К всадникам принадлежали и дети сенаторов до достижения ими первой магистратуры (квестуры), дававшей доступ в сенат. На время Августа приходится начало трансформации всадничества как сословия. Наряду с должностями, которые могли занимать только лица сенатского сословия, появился особый разряд должностей, с течением времени все более расширявшийся, которые император начал поручать только всадникам: префект Египта, префект претория¹, префект пожарной команды² и др. Таким образом началось сближение сенатского сословия со всадническим: оба сословия делаются служилыми. Но в то время как из сенаторов шло пополнение преимущественно старых республиканских должностей, всадниками замещались главным образом новые должности, созданные империей³. Таким образом, всадничество из сословия крупных торговцев, от-

¹ Praefectus praetorio — начальник преторианцев.

² Семь сторожевых когорт (*cohortes vigilum*), учрежденных в 7 г. н. э.

³ Грани между обоими разрядами должностей не были вполне четкими.

купщиков и ростовщиков, каким оно было при республике, стало превращаться в сословие имперского чиновничества. Этот процесс, начавшийся при Августе, завершается во II в.

Наряду с двумя высшими сословиями — сенатским и всадническим — существовало третье, по-старому называвшееся плебсом, но имевшее мало общего с плебсом V и IV вв.¹ Это третье сословие не было однородным, так как внутри него существовало деление по имущественному признаку.

В то же время шел любопытный процесс выделения из плебса нового (третьего) служилого сословия из вольноотпущенников (либертинов). Уже при Августе вольноотпущенники играли большую роль в дворцовом хозяйстве на должностях финансовых агентов (прокураторов) и др. При преемниках Августа эта роль стала еще значительнее.

В конце Республики количество либертинов выросло в огромной степени благодаря массовым отпускам на волю. Гражданские войны привели к истреблению или разорению многих богатых семей, в результате чего их рабы получали свободу (вспомним «корнелиев» Суллы). Август энергично боролся с вольноотпущенничеством во имя чистоты римского гражданства. Либертины при нем не допускались в высшие сословия, если даже и имели требуемый ценз; им был закрыт доступ к военной службе (за исключением службы в пожарной команде); сенаторы не могли жениться на дочерях вольноотпущенников.

Наконец, Август боролся с отпусками на волю путем непосредственных мероприятий. Во 2 г. до н. э. им был издан закон (*lex Fufia Caninia*), сильно ограничивший отпуск рабов по завещанию. Согласно этому закону, устанавливалось известное процентное отношение числа отпускаемых рабов к их общему количеству у данного рабовладельца. Так, при количестве рабов от 3 до 10 можно было освобождать не более $\frac{1}{2}$; от 10 до 30 — не более $\frac{1}{3}$; от 30 до 100 — не более $\frac{1}{4}$; от 100 до 500 — не более $\frac{1}{5}$. Больше ста рабов вообще запрещалось отпускать по одному завещанию. При этом освобождаемые рабы должны были указываться поименно.

В 4 г. н. э. Август издал второй закон (*lex Aelia Sentia*), ограничивший право отпуска на волю при жизни рабовладельца. Только тот господин получил безусловное право отпуска, который имел не меньше 20 лет, притом по отношению к рабу не моложе 30 лет. В случае, если хотя бы одно из этих условий отсутствовало, закон требовал вмешательства особой комиссии из 5 сенаторов и 5 всадников², которая должна была устанавливать, что данный отпуск раба (или рабов) вызван реальной необходимостью.

Определенная категория рабов в случае их освобождения вообще не допускалась в число граждан. Это были те рабы, которые подвергались наказаниям со стороны своего господина или органов государственной власти. Они считались «порочными» и в случае отпуска на волю должны были находиться на положении не граждан, а «иностраннных подданных»

¹ Старый патрициат также сильно поредел, и Октавиан еще в 29 г. собственной властью пожаловал это звание некоторым знатным семьям.

² В Риме. В провинциях комиссия должна была состоять из 20 римских граждан.

(*perigrini dediticii*): они не могли жить ближе, чем на 100 миль от Рима и подвергались ряду других ограничений в своей правоспособности.

Таковыми мерами Август хотел остановить массовый приток в римское гражданство чуждых ему элементов. Мы не знаем, дали ли эти меры какой-нибудь результат. Едва ли он был значительным. Закон можно было всегда обойти, а экономические обстоятельства толкали в сторону дальнейшего роста вольноотпущенничества. Правда, гражданские войны прекратились, но на смену им пришел террор императоров из дома Юлиев — Клавдиев, истребивший остатки старого нобилитета. Общий кризис рабовладельческой системы, начавшийся в эпоху Империи, также способствовал отпуску рабов на волю. Косвенным подтверждением этого служит рост удельного веса вольноотпущенников в имперском бюрократическом аппарате. И характерно как знамение времени, что Август, борющийся с вольноотпущенничеством, сам вынужден был широко использовать услуги вольноотпущенников. Здесь выступает противоречие, типичное для многих сторон его политики: противоречие между словом и делом, теорией и практикой.

Эпоха гражданских войн знала много случаев «незаконного» обращения в рабство свободных людей. В целях борьбы с этим Август не раз предпринимал ревизии тюремных помещений для рабов (*эргастулов*) и освобождал оттуда свободных. В литературе упоминаются случаи, когда император заступался за рабов. Вообще с эпохи Августа начинается некоторое смягчение положения рабов, что также говорит о начавшемся общем кризисе рабовладельческой системы.

Политика Августа по отношению к провинциалам, с одной стороны, была продолжением политики его предшественников, в частности Цезаря. Так, им была подтверждена отмена откупов для сбора прямых налогов. Провинциалы получили право непосредственно обращаться с жалобами к самому императору. С другой стороны, Август отошел от политики Цезаря в вопросе о расширении прав гражданства. Если в период борьбы триумвиров за власть оба они весьма широко раздавали права римского гражданства, то после смерти Антония и укрепления власти Октавиана политика его в этом отношении изменилась. По словам Светония¹, император, заботясь о чистоте крови римского народа, крайне скуп давал права гражданства. Это, конечно, было вполне в духе его охранительной политики.

В духе этой же политики была и борьба Августа против распушенности нравов во имя староримской простоты жизни, крепости семейных устоев и пр. Огромное накопление богатств и социальные потрясения эпохи больших завоеваний и гражданских войн окончательно разрушили в высших классах семью, распад которой, как мы видели, начался еще во II в. Молодые женщины не желали иметь детей, и поэтому катастрофически упал процент рождаемости: многодетные семьи стали большой редкостью. Множество мужчин вообще оставались холостыми. Женщины *de facto* добились полной эмансипации, но часто их свобода была только свободой адюльтера. В огромной степени выросло количество супружеских измен и

¹ Биография Августа, 40.

разводов. Легкомысленная поэзия Овидия и широкая популярность, которой она пользовалась в обществе, были весьма типичны для эпохи.

Август пытался решительными мерами укрепить семью и повысить рождаемость. Этой цели должен был служить ряд законов, проведенных в период от 18 г. до н. э. до 9 г. н. э. (более точная датировка их невозможна). Среди них прежде всего нужно отметить «Юлиев закон против прелюбодеяний» (*lex Julia de adulteriis coercendis*). Видоизменяя староримский обычай, закон в некоторых случаях давал право отцу замужней женщины убить свою дочь вместе с ее любовником. Точно так же оскорбленный муж при некоторых обстоятельствах получил право убить возлюбленного своей жены (но не ее самое). Однако существенным новшеством было то, что закон выносил все подобные дела за рамки семьи и делал их объектом публичного разбирательства перед судом.

Право возбуждения дела по обвинению в прелюбодеянии принадлежало в первую очередь мужу и отцу виновной, а затем, по истечении 60 дней — всякому гражданину не моложе 25 лет. Однако если муж прощал виновную жену и не разводился с ней, против нее нельзя было возбудить обвинения в прелюбодеянии (за исключением тех случаев, когда было доказано, что муж, прощая жену, действовал в корыстных целях).

В случае вынесения обвинительного приговора виновные подвергались изгнанию на маленькие острова около побережья Италии и конфискации части имущества. Женщина, кроме этого, лишалась права вступать в новый брак со свободнорожденными.

Все те проявления половой распущенности мужчин, которые не подходили под категорию прелюбодеяния (*adulterium*), попадали в разряд *stuprum* (бесчестие, позор). Эти проступки также весьма строго карались.

Закон Августа о браке (*lex Julia de maritandis ordinibus*) своей главной целью ставил борьбу с безбрачием и бездетностью. В своей первой форме он носил очень радикальный характер. К сожалению, мы не можем восстановить его текстуально и о многих деталях вынуждены только догадываться. По-видимому, узаконивались браки между свободнорожденными и вольноотпущенниками (за исключением браков сенаторов). Отцам запрещалось чинить излишние препятствия бракам детей. Безбрачие наказывалось: мужчины в возрасте от 25 до 60 лет и женщины от 20 до 50 должны были состоять в браке. Нарушавшие эту статью закона карались тем, что лишались права свободно передавать свое имущество по завещанию¹. Незамужние женщины, кроме этого, подлежали налогу в размере 1 % с их имущества.

Эти ограничения начинали отпадать с момента вступления в брак. Рождение каждого нового ребенка давало родителям новые льготы. Однако не вполне ясно, содержались ли эти меры поощрения уже в *lex Julia*.

Строгости Юлиева закона вызвали в высших слоях римского общества сильнейшую оппозицию, которая заставила Августа пойти на уступки. Результатом этого было издание в 9 г. н. э. так называемого закона Папия и Поппея (*lex Papia Poppaea*)².

¹ Отсюда были изъяты кровные родственники.

² По именам консулов 9 г. Марка Папия Мутила и Квинта Поппея Секунда.

Эта вторая редакция, с одной стороны, смягчала жесткие требования первоначального закона, с другой — усиливала меры, поощрявшие рождаемость. Закон Папия и Поппея расширял рамки родственных отношений, внутри которых разрешалась свобода завещаний. Увеличивались сроки, в течение которых разведенная жена или вдова должна была найти себе нового мужа. Бездетные получили право передавать по наследству половину той суммы, которой они могли распоряжаться в том случае, если бы у них были дети. Закон устанавливал ряд преимуществ для многодетных отцов при прохождении общественной службы и для многодетных матерей при распоряжении своим имуществом, а также в других случаях (знаменитое «право трех детей» — *ius trium liberorum*).

Меры правительства для оздоровления семьи не ограничивались одним законодательным вмешательством. В литературе эпохи Августа мы находим усиленную пропаганду семейной жизни (Гораций). Вообще, император широко использовал литературные воздействия для целей общественного воспитания в нужном ему направлении. Проповедь твердых семейных начал, борьба с роскошью, идеализация староримских нравов — все это мы находим в том литературном течении, которое пользовалось симпатией и поддержкой императора (Вергилий, Гораций, Тит Ливий).

Личный пример также должен был играть здесь известную роль: скромностью своей жизни Август хотел служить образцом для высших классов римского общества.

«Жил он сначала возле Римского форума, — пишет Светоний, — ... в доме, принадлежавшем прежде оратору Кальву, затем на Палатине, но и тогда — в скромном доме Гортензия. Последний не бросался в глаза ни величиной, ни роскошью. Небольшие портики были из альбанского камня; в комнатах не было ни мраморных украшений, ни красивых полов. Более сорока лет Август жил зиму и лето в одной и той же спальне... В его бережливости в отношении обстановки и посуды можно убедиться еще и теперь по оставшимся ложакам и столам, большинство которых годится разве только для частных квартир. Говорят, он спал только на низких и простых постелях. Платье он носил исключительно домашней работы — сделанное его женой, сестрой, дочерью или внучками»¹.

Дала ли какие-нибудь результаты смелая попытка Августа оздоровить римские нравы? Если судить по данным ценза 28 г. до н. э. и 13 г. н. э., то за эти 41 год число римских граждан увеличилось с 4 до 5 млн². Этот прирост, небольшой сам по себе, легко можно объяснить прекращением гражданских войн и установлением нормальных условий жизни. Вряд ли политика Августа в этом вопросе могла оказать сколько-нибудь серьезное влияние на движение населения, хотя бы уже потому, что она затрагивала исключительно зажиточные слои, составлявшие небольшой процент римского населения. К тому же эти слои всегда имели возможность обойти закон путем фиктивных браков, усыновления детей и т. п.

¹ Август, 72—73.

² Общее количество населения империи к концу правления Августа определяло цифрой 70—100 млн.

Что же касается общего укрепления нравственности, то семья самого законодателя служила печальной иллюстрацией того, как мало можно было достичь правительственными мероприятиями там, где историческое развитие шло в совершенно другом направлении. Август боролся с разводами, а сам был трижды разведенным мужем, женатым на разводке.

В молодости Октавиан был помолвлен с Сервилией. Но этот брак не состоялся, так как из политических соображений Октавиан женился на Клавдии, падчерице Антония. С ней он развелся в 41 г. и женился на Скрибонии, родственнице Секста Помпея, которая до этого дважды была замужем. Наконец, страстно влюбившись в красивую и умную жену Тиберия Клавдия Нерона, Ливию Друзиллу, Октавиан в 38 г. развел ее с мужем и женился на ней. С Ливией Август прожил до конца своей жизни.

Август боролся с развратом, а его родные дочь и внучка¹ вели себя настолько скандально, что император вынужден был на основании собственного же закона подвергнуть их пожизненному изгнанию.

Охранительная и реставрационная политика Августа коснулась всех сторон жизни римского общества. Он восстановил древние культы и жреческие коллегии, почти забытые к концу Республики (например, арвальских братьев), и сам был их ревностным членом. Август поощрял изучение славного прошлого римского народа. При нем, по-видимому, были составлены консульские и триумфальные фасты. Он покровительствовал римской историографии консервативного направления (Тит Ливий) и поощрял создание национального римского эпоса (Вергилий).

Народное собрание, состоявшее в эту эпоху в своей подавляющей массе из деклассированных городских элементов, было настолько «приручено» Августом, что не мешало ему проводить свою реакционную политику. Преторианские и городские когорты играли здесь не меньшую роль, чем система подкупов, прямых или скрытых, народной массы. В этом отношении Август пошел дальше своего приемного отца. Мы видели, что Цезарь уменьшил число хлебных пайков с 300 до 100 тыс. Август снова увеличил это количество, доведя его до 200 тыс. с лишним. «Завещание» Августа упоминает также о многочисленных экстраординарных расходах населению столицы и колонистам хлеба и денег. Более 300 тыс. солдат получили в награду за службу земельные участки или деньги. В гладиаторских состязаниях за время правления Августа выступало в общей сложности около 10 тыс. человек. 26 раз император устраивал травли африканских зверей, во время которых погибло около 3,5 тыс. животных.

«Зрелище морского сражения, — говорит он в своем “Завещании”, — я дал народу за Тибром, в местности, где теперь находится Роща Цезарей, выкопан для этого водоем длиной в 1800 шагов, шириной в 1200. В этом сражении бились между собой 30 роstralных кораблей с тремя или двумя ярусами весел и еще большее количество судов меньшего размера. Кроме гребцов, на этом флоте сражалось около 3000 людей».

Многочисленные постройки Августа должны были покрыть неувядаемым блеском его царствование.

¹ Юлия, дочь Августа от Скрибонии, и Юлия Младшая, дочь Юлии и Агриппы.

В источниках упоминаются форум Августа, храм Аполлона на Палатине, портик Октавия, святилище «обожествленного Юлия» над тем местом, где сожжено было тело Цезаря, театр Марцелла, храм Марса Мстителя и множество других построек. Император реставрировал Капитолий, театр Помпея и 82 храма столицы, улучшил водоснабжение города, исправил Фламиниеву дорогу от Рима до Аримина и т. п.

Император учредил культ своего приемного отца, «обожествленного Юлия», и по примеру Цезаря всячески покровительствовал культу «родоначальницы» рода Юлиев — богини Венеры (Афродиты). Однако он запрещал свое собственное обоготворение, по крайней мере в Риме и Италии. В провинциях разрешалось поклонение гению (т. е. духу-покровителю) императора. Точно так же там начинает широко распространяться культ богини г. Рима (Roma), появившийся в провинциях еще в республиканскую эпоху.

Дион Кассий подробно описал все мероприятия Августа во внутренней политике. Заслуга историка в том, что он не ограничивается описанием, а пытается объяснить причины преобразований, а порой и их тайный смысл. О разделении провинций на сенаторские и императорские он рассказывает следующим образом: «Так как он все же хотел казаться республиканцем, то, взяв на себя всю заботу и все руководство общественными делами как требующими особого попечения, он заявил, что не будет править всеми провинциями, или не вечно будет править теми, над которыми берет власть; и он возвратил сенату более слабые провинции, потому что они жили в мире и не воевали, сам же взял более сильные, так как они были ненадежны и опасны или имея на границе врагов, или будучи сами по себе способны к большим возмущениям; на словах так делалось, чтобы сенат безопасно получал доходы с лучших частей империи, а он не опасности и труды, на деле — чтобы сенаторы были безоружны и не способны воевать и чтобы только он имел оружие и содержал солдат. В соответствии с этим было решено, что народу и сенату принадлежат Африка, Нумидия, Азия и Эллада с Эпиром, земли Далмации и Македонии, Сицилия, Крит и часть Ливии вокруг Кирены, Вифиния и соседний с ней Понт, Сардиния и Бетика; к Цезарю же отошли: остальная Иберия (Тарраконская и Лузитанская области) и все Галлии: Нарбонская, Лугдунская, Аквитания и Бельгика, как сами галлы, так и их соседи; ибо некие кельты, которых мы называем германцами, заселили всю прилегающую к Рейну Бельгику и дали ей имя Германии; она простирается вверх до истоков реки, а вниз — до Британского океана. Эти провинции, а также Сирия, называемая межгорной, Финикия, Киликия, Кипр и Египет отошли тогда к доле Цезаря. Позже он отдал народу Кипр и Нарбонскую Галлию, а сам взял взамен Далмацию... Поступавшие же под римское управление (провинции) после этого времени всегда присоединялись к доле правителя» (Дион Кассий, 53, 12, пер. Н. Н. Трухиной).

Дион Кассий (53, 21) отмечает как единовластие Августа, так и умелое прикрытие его деятельностью сената и даже народных собра-

ний: «Август же более усердно стал заниматься делами государства, которое он получил как бы по всеобщему согласию; в том числе он издал много законов... Законодательствовал он, однако, не всегда по собственному усмотрению, но были законопроекты, которые выносились на общественный суд, чтобы в случае, если кому-то что-то не нравилось, он, узнав об этом, заранее внес исправление: и он поощрял каждого подавать ему советы по всем предложениям, если кто-нибудь мог придумать для них какое-нибудь улучшение, и давал советчикам полную свободу слова, и кое-что из написанного изменял. Более того, он брал себе в советники на шесть месяцев консулов или консула (когда сам исполнял консульскую должность) по одному представителю от каждой из остальных магистратур и пятнадцать человек, выбранных по жребию из остальной массы сенаторов, чтобы так или иначе установился обычай приобщения к законодательству через этих лиц и всех прочих членов курии. Некоторые предложения он вносил в собрание всего сената, но считал, что большинство дел и самые важные из них лучше заранее обсуждать в тишине и в тесном кругу: так он и поступал, и бывали случаи, что вместе с этими советниками он вершил суд. Сенат же в полном составе, как и прежде, сам по себе выносил решения и давал аудиенции послам и глашатаям народов и царей, а народ и плебс собирались для выбора каждый своих должностных лиц; однако ничто не совершалось против желания Цезаря. Ибо именно он в одних случаях назначал кандидатов и продвигал их на должность, в другом — вверял их судьбу по древнему обычаю сборищу народа и заботился, чтобы не были избраны лица неспособные, а также выдвинувшиеся благодаря агитации или подкупу».

Военные реформы Августа

Диктатура римских императоров, начиная с Суллы, носила ярко выраженный военный характер. Это было совершенно естественно, поскольку их власть непосредственно опиралась на войско. Последнее, *de iure* продолжая оставаться гражданским ополчением, *de facto* уже задолго до окончательного падения Республики превратилось в профессиональную армию. Август своими реформами придал военной системе Империи тот вид, который она сохраняла в основном почти два столетия.

Мы уже говорили о создании личной охраны императора — преторианской гвардии. Эта была привилегированная часть войска: преторианцы служили 16 лет (легионеры — 20) и получали в год 20 тыс. сестерциев жалованья (легионеры — 12 тыс.); набирались они исключительно из италиков.

Но, конечно, не преторианцы составляли главную военную опору Империи. Этой опорой были легионы вместе со вспомогательными войсками. Они стояли в провинциях, преимущественно в тех, где было напряженное военное положение: на рейнской и дунайской границах, в Египте, в Северо-

Западной Испании. Август уменьшил количество войск по сравнению с эпохой II триумvirата, снизив их до 27—28 легионов¹. Общее число солдат колебалось от 250 до 300 тыс. человек. Половина из них служила в легионах, половина — во вспомогательных войсках. Последние состояли из пехоты, организованной в когорты, и конницы, сформированной в алы.

Набор в войска производился в принципе добровольно, но часто применялся и принудительный набор, в особенности для пополнения вспомогательных войск из варварского населения провинций. Служба во вспомогательных войсках была, вероятно, бесплатной, но отслужившие в них свой срок при отставке обычно получали право гражданства. В легионы зачислялись только граждане.

Срок службы легионера ограничивался 20 годами, во вспомогательных войсках он доходил и до 25. Однако часто случалось, что отслужившие свой срок солдаты принудительно задерживались на службе еще в течение некоторого времени. Это вызывало недовольство и даже открытые волнения. Такие задержки объясняются очень просто: при отставке солдаты получали награду в виде земельного участка или денег², и в случае одновременного ухода из армии значительного количества солдат казна могла испытывать большие финансовые затруднения.

При Августе завершается процесс создания постоянной армии, причем эта армия окончательно становится профессиональной. Этому способствовали прежде всего принцип добровольности, продолжительные сроки службы и сравнительно высокое жалование. До момента своей отставки солдат не имел права вступать в легальный брак, что отделяло его от гражданского общества. Воинские единицы (легионы, когорты, алы) получили постоянные названия и нумерацию. В них развивались прочные воинские традиции и воинский дух. Дисциплина в армии укрепилась, с солдатской распушенностью эпохи гражданских войн было надолго покончено.

Параллельно с окончательным оформлением регулярной армии шло создание постоянного флота. Хотя в эпоху Империи не было ни одного морского сражения (битва при Акции оказалась последней), интересы безопасности внутренних морских путей требовали содержания на Средиземном море нескольких эскадр. Такие эскадры стояли в Мизене, Равенне и Александрии. Кроме того, длительные военные операции на Рейне и на Дунае вызвали необходимость создания на этих водных путях речных флотилий.

Личный состав флота, как правило, вербовался из свободнорожденных провинциалов, хотя в составе мизенской и равеннской эскадр было много рабов, захваченных Августом у Секста Помпея.

Консервативный характер и твердая власть Августа проявились также и в военных реформах. О некоторых существенных моментах преобразований сообщает Светоний (Август, 24—25): «В военном деле он ввел много изменений и новшеств, а кое в чем восстановил и

¹ В 31 г. общее число римских легионов доходило до 50.

² Для этого Август основал особую военную кассу (*aerarium militare*), пополнявшуюся вновь введенными пошлинами на наследства и др.

порядки старины. Дисциплину он поддерживал с величайшей строгостью. Даже своим легатам он позволял свидания с женами только в зимнее время, да и то с большой неохотой. Римского всадника, который двум юношам-сыновьям отрубил большие пальцы рук, чтобы избавить их от военной службы, он приказал продать с торгов со всем его имуществом... Десятый легион за непокорность он весь распустил с бесчестьем. Другие легионы, которые неподобающим образом требовали отставки, он уволил без заслуженных наград. В когортах, отступивших перед врагом, он казнил каждого десятого, а остальных переводил на ячменный хлеб. Центурионов, а равно и рядовых, покинувших строй, он наказывал смертью, за остальные проступки налагал разного рода позорящие взыскания: например, приказывал стоять целый день перед преторской палаткой, иногда — в одной рубахе и при поясе, иной раз — с саженью или с дерновиной в руках.

После гражданских войн он уже ни разу ни на сходке, ни в приказе не называл воинов соратниками, а только воинами, и не разрешал иного обращения ни сыновьям, ни пасынкам, когда они были военачальниками: он находил это слишком льстивым и для военных порядков, и для мирного времени, и для достоинства своего и своих ближних. Вольноотпущенников он принимал в войска только для охраны Рима от пожаров или от волнений при недостатке хлеба, а в остальных случаях — всего два раза: в первый раз для укрепления колоний на иллирийской границе, во второй раз для защиты берега Рейна... Из воинских наград он охотнее раздавал бляхи, цепи и всякие золотые и серебряные предметы, чем почетные венки за взятие стен и валов: на них он был крайне скуп и не раз присуждал их беспристрастно даже рядовым бойцам. Марка Агриппу после морской победы в Сицилии он пожаловал лазоревым знаменем...

Образцовому полководцу, по его мнению, меньше всего пристало быть торопливым и опрометчивым. Поэтому он часто повторял изречения: «Спеши не торопясь», «Осторожный полководец лучше безрассудного» и «Лучше сделать поудачней, чем затеять побыстрее». Поэтому он никогда не начинал сражение или войну, если не был уверен, что при победе выиграет больше, чем потеряет при поражении. Тех, кто домогался малых выгод ценой больших опасностей, он сравнивал с рыболовом, который удит рыбу на золотой крючок: оторвись крючок — никакая добыча не возместит потери» (пер. М. Л. Гаспарова).

Внешняя политика Августа

Сильная армия нужна была Августу для его широкой и сложной внешней политики. В духе общей политики принципата, носившей охранительный характер, и его внешняя политика не была наступательной. Император, всюду стремившийся восстановить старое, и здесь хотел только укрепить расшатанные границы римской державы и поднять престиж римского

имени, упавший за время гражданских войн. Однако эти задачи понимались Августом достаточно широко: лучшим средством для их решения должна была служить активная внешняя политика. Кроме этого, в наследство от Республики Август получил несколько трудных вопросов, которые необходимо было уладить во что бы то ни стало. Самым главным был парфянский вопрос.

Гибель армии Красса и неудачный поход Антония воспринимались общественным мнением чрезвычайно тяжело. Много римских пленных и римских знамен находилось в руках парфян. Августу удалось добиться решения этого вопроса дипломатическим путем. В парфянском царстве происходила борьба из-за престолонаследия, и каждая из борющихся партий обращалась к Риму за поддержкой. Пользуясь этим, Август добился от парфян выдачи всех римских трофеев и пленных. Твердой границей между римскими и парфянскими владениями был установлен Евфрат. Это событие нашло чрезвычайно благоприятный отклик в современной ему римской литературе и немало содействовало укреплению авторитета императора. В других восточных вассальных царствах также усилилось римское влияние.

Одним из нерешенных вопросов была также Испания. Северо-западный угол полуострова все еще был не завоеван и продолжал оставаться очагом антиримской пропаганды и антиримских движений. Еще в период триумvirата началась война с племенами астуриков, кантабров и вакцеов. Особенно ожесточенной она стала с 26 г. Только в 20—19 гг. Агриппе удалось сломить последнюю заступников испанской свободы. Часть кантабров была выселена в другие части Испании. Покоренные области присоединили к провинции Ближняя Испания¹. После этого Пиренейский полуостров был окончательно усмирен и подвергся полной романизации.

Северные испанские племена в своей борьбе с Римом часто находили поддержку у соседних аквитанов. Эта поддержка прекратилась, после того как Аквитания была окончательно покорена в 28 г.

Граница Италии на севере шла теперь по Альпам, так как после битвы при Филиппах провинция Цизальпинская Галлия была уничтожена. Поэтому римлянам было особенно важно обеспечить полную безопасность альпийских проходов. Большинство альпийских племен еще задолго до этого признало римскую власть и приняло римское административное устройство. Только племя салассов, державшее в своих руках проход у Малого Сен-Бернара, не удавалось подчинить полностью. Иногда случалось, что римские полководцы вынуждены были покупать у салассов право беспрепятственного прохода через их страну. В 25 г. Август, воспользовавшись новой попыткой салассов к восстанию, приказал истребить большую часть племени. Остальные были проданы в рабство.

Однако центр тяжести внешней политики Августа лежал на Дунае и на Рейне, так как именно здесь границы империи являлись особенно ненадежными. В 16 г. под предлогом защиты Истрии от набегов варварских племен был предпринят поход на север против таврисков, в результате

¹ Она была переименована в Тарраконскую Испанию. Дальнюю Испанию разделили на две провинции: Лузитанию и Бетику.

которого образовалась новая провинция Норик (Штирия и часть Каринтии), богатая железом и золотом. В следующем году были покорены племена ретов и винделиков (в Центральных Альпах и на Верхнем Дунае). Несколько позднее здесь образовали провинцию Рецию. Наконец, в течение четырех лет (12—9 гг.) тяжелой войны, которую римские войска вели под начальством Тиберия Клавдия Нерона, пасынка Августа, были покорены паннонцы, жившие в нынешних Австрии и Восточной Венгрии. Их область позднее была обращена в провинцию Паннонию.

В итоге всех этих завоеваний северная граница империи пошла по Верхнему и Среднему Дунаю. Линия Нижнего Дуная также требовала укрепления. С этой целью была покорена Верхняя Мезия (Югославия), населенная гетами, и присоединена к Македонии¹. Нижнюю Мезию (Северную Болгарию) Август присоединил к вассальному фракийскому царству Котиса, на которого была возложена ее защита.

Таким образом дунайская граница была обеспечена. Оставался Рейн, где положение являлось особенно тревожным. Германцы неоднократно переправлялись через Рейн и опустошали Галлию. Такие набеги имели место, например, в 29, 17 и 12 гг. К тому же германцы поддерживали восстания галльских племен. Август решил нанести сильный удар по германским племенам. Пасынок Августа Друз Клавдий Нерон в течение нескольких кампаний 12—9 гг. проник в Западную Германию вплоть до Эльбы, действуя на суше и с моря. Возвращаясь из последнего похода, Друз неудачно упал с лошади и вскоре умер. Германскую войну продолжал его старший брат Тиберий. В кампаниях 8—7 гг. до н. э. и 4—5 гг. н. э. власть римлян в Германии еще более расширилась и окрепла. Одновременно на германцев шло наступление и с юга, от дунайской границы.

В 6 г. н. э. Тиберий начал большое наступление на племя маркоманнов. Их вождь Маробод создал сильное варварское королевство на территории нынешней Чехии. Хотя он вел себя очень осторожно по отношению к римлянам, но возбудил их подозрения реформой военного дела по римскому образцу. Его войско насчитывало до 75 тыс. человек.

Римляне планировали нанести двойной удар из Паннонии и Германии. Но в этот момент в тылу у Тиберия вспыхнуло восстание паннонцев и далматов, ненавидевших римскую власть. Поводом к восстанию послужил набор войск для германского похода. Оно приняло огромные размеры: число восставших доходило до 200 тыс. (одних только воинов). Положение осложнялось еще тем, что даки (геты) одновременно напали на Мезию. Опасность грозила Македонии и даже Италии. Август двинул в восставшие области крупные силы: к концу войны там было сосредоточено 15 легионов и много союзных войск. Ими командовали Тиберий и сын Друза Германик. После трехлетней борьбы восстание было подавлено в 9 г. н. э.

Во время паннонского восстания германцы оставались спокойны. Только в самый последний год началось движение в областях между Рейном и Эльбой. Поводом к нему послужила попытка наместника Германии Пуб-

¹ Из последней еще в 27 г. была выделена Греция — провинция Ахайя. Верхняя Мезия около 6 г. н. э. была превращена в самостоятельную провинцию.

лия Квинтилия Вара ввести налоги и римское судопроизводство. В 9 г. вспыхнуло открытое восстание, во главе которого стояло племя херусков (на Среднем Везере), руководимое молодым вождем Арминием. Вар, возвращавшийся из летних лагерей с 3 легионами и союзными войсками, попал в засаду в Тевтобургском лесу (между Везером и Эмсом). В четырехдневной отчаянной битве все римское войско было уничтожено; Вар окончил жизнь самоубийством.

В Риме поражение Вара вызвало сильное беспокойство: боялись нападения германцев на Галлию и общего восстания галлов. Этого не произошло; однако все завоевания за Рейном были потеряны. Тиберий в 10 и 11 гг. предпринял карательные экспедиции и с помощью флота снова проник в глубь Германии. Но Август понимал, что прочно удержать эту территорию едва ли будет возможно. Поэтому римские войска в конце концов были оттянуты к Рейну, который и остался на будущее время границей. Только узкая полоса на его правом берегу и треугольник между верховьями Рейна и Дуная остались в руках римлян. Здесь граница была искусственно укреплена валом и системой сторожевых постов (так называемый *limes* (пограничный вал)).

Необходимо признать, что внешняя политика Августа в целом была очень успешна. Тем болезненней воспринимались неудачи, самой тяжелой из которых была гибель в Тевтобургском лесу 30-тысячной римской армии вместе с полководцем Квинтилием Варом (9 г. н. э.). Светоний (Август, 23) красочно описывает реакцию Августа на известие об этом поражении: «При вести об этом Август приказал расставить по городу караулы во избежание волнений; наместникам провинций он продлил власть, чтобы союзников держали в подчинении люди опытные и привычные; Юпитеру Благому и Величайшему он дал обет устроить великолепные игры, если положение государства улучшится, как делалось когда-то во время войн с кимврами и марсами. И говорят, он до того был сокрушен, что несколько месяцев подряд не стриг волос и бороды и не раз бился головою о косяк, восклицая: “Квинтилий Вар, верни легионы!”, а день поражения каждый год отмечал трауром и скорбью».

Смерть Августа.

Его личность и историческое значение

В такой тревожной обстановке в августе 14 г. умер 77-летний император. Август не был гением, подобно своему приемному отцу. Он не обладал сверхчеловеческой энергией Цезаря, широтой его кругозора и его изумительной одаренностью. Однако Август оказался умным и трезвым политиком, расчетливым и осторожным. Он был хорошим организатором, умевшим подбирать себе первоклассных помощников. Развивая основы нового строя, заложенные Суллой и Цезарем, Август создал государственную систему, продержавшуюся около трех столетий.

Историческая обстановка сложилась для Августа чрезвычайно удачно. Он воспользовался политическим наследством Цезаря. Эпоха, в которую он действовал, уже не требовала ярких фигур и героических личностей. Осторожный и хитрый Октавиан вполне отвечал той задаче, которую возложила на него история, отвечал гораздо больше, чем все его соперники. Поэтому Октавиан вышел победителем в борьбе и правил в течение 44 лет, окруженный необычайной популярностью и почти не встречая сколько-нибудь организованной оппозиции: несколько мелких заговоров не имели серьезного общественного значения.

Каким же был этот человек, положивший конец гражданским войнам, 44 года единолично правивший Римом и признанный соотечественниками счастливейшим из принцевов? «С виду он был красив, — пишет Светоний (Август, 79—84), — и в любом возрасте сохранял привлекательность, хотя и не старался прихорашиваться. О своих волосах он так мало заботился, что давал причесывать себя сразу нескольким цирюльникам, а когда стриг или брил бороду, то одновременно что-нибудь читал или даже писал. Лицо его было спокойным и ясным, говорил он или молчал: один из галльских вождей даже признавался среди своих, что именно это поколебало его и остановило, когда он собирался при переходе через Альпы, приблизившись под предлогом разговора, столкнуть Августа в пропасть. Глаза у него были светлые и блестящие; он любил, чтобы в них чудилась некая божественная сила, и бывал доволен, когда под его пристальным взглядом собеседник опускал глаза, словно от сияния солнца. Впрочем, к старости он стал хуже видеть левым глазом. Зубы у него были редкие, мелкие, неровные, волосы — рыжеватые и чуть вьющиеся, брови — сросшиеся, уши — небольшие, нос — с горбинкой и заостренный, цвет кожи — между смуглым и белым. Росту он был невысокого... но это скрывалось соразмерным и стройным сложением и было заметно лишь рядом с более рослыми людьми...

При расстроенном здоровье он с трудом переносил и холод и жару. Зимой он надевал не только четыре туники и толстую тогу, но и сорочку, и шерстяной нагрудник, и обмотки на бедра и голени. Летом он спал при открытых дверях, а иногда даже в перистиле, перед фонтаном, обмахиваемый рабом. Солнце не терпел он и в зимнее время и даже дома не выходил на воздух с непокрытой головой. Путешествовал он в носилках, ночами, понемногу и медленно, так что до Пренесте или Тибура добирался только за два дня; а если до места можно было доехать морем, он предпочитал плыть на корабле.

Свое слабое здоровье он поддерживал заботливым уходом. Прежде всего, он редко купался: вместо этого он обычно растирался маслом или потел перед открытым огнем, а потом окатывался комнатной или согретой на солнце водой... Упражнения в верховой езде и с оружием на Марсовом поле он прекратил тотчас после гражданских войн. Некоторое время после этого он еще упражнялся с мячом, набитым или надутым, а потом ограничился верховыми и пешими прогулками; в

конец каждого круга он переходил с шага на бег вприпрыжку, завернувшись в одеяло или простыню. Для умственного отдыха он иногда удил рыбу удочкой, а иногда играл в кости, камешки и орехи с мальчиками-рабами...

Красноречием и благородными науками он с юных лет занимался с охотой и великим усердием. В Мутинской войне среди всех своих забот он, говорят, каждый день находил время и читать, и писать, и декламировать. Действительно, он и впоследствии никогда не говорил ни перед сенатом, ни перед народом, ни перед войском, не обдумав и не сочинив свою речь заранее, хотя не лишен был способности говорить и без подготовки. А чтобы не полагаться на память и не тратить время на заучивание, он первый стал все произносить по написанному. Даже частные беседы, даже разговоры со своей Ливией в важных случаях он набрасывал заранее и держался своей записи, чтобы не сказать по ошибке слишком мало или слишком много. Выговор у него был мягкий и своеобразный, он постоянно занимался с учителем произношения; но иногда у него болело горло, и он обращался к народу через глашатая».

ГЛАВА III

РИМСКАЯ КУЛЬТУРА КОНЦА РЕСПУБЛИКИ И НАЧАЛА ИМПЕРИИ

На исходе старой эры римская культура достигает высшей точки своего развития. Этому содействовал целый ряд исторических факторов, важнейшими из которых были: усвоение римским обществом многих элементов греческой культуры и образованности; социальная и политическая мобильность времени гражданских войн, развязавшая творческую активность личности; наконец, чуть позже, во времена Принципата, атмосфера вновь обретенного внутреннего мира, благотворная для всех видов интеллектуального и художественного творчества. Не удивительно, что это время, несмотря на все коллизии, связанные с крушением республиканского строя и утверждением Империи, было отмечено грандиозным гуманитарным взрывом — невиданным взлетом публичного красноречия (Цицерон), развитием высокой историографии (Юлий Цезарь, Саллюстий, Тит Ливий), успехами философии (тот же Цицерон и Лукреций), наконец, расцветом новой поэзии (Катулл, Вергилий, Гораций, Овидий).

Основные даты:

63 г. — произнесение Цицероном четырех речей против Катилины.

54 г. — издание поэмы Лукреция «О природе вещей».

52—51 гг. — составление Цезарем «Записок о Галльской войне».

28 г. — основание Октавианом Палатинской библиотеки — первой правильно организованной публичной библиотеки в Риме.

29—19 гг. — создание Вергилием «Энеиды».

Время гражданских войн

Своего расцвета римская культура достигла в эпоху гражданских войн и следующей за ней период принципата Августа. В этом была своя внутренняя закономерность. К началу гражданских войн римское общество не только усвоило многие достижения эллинистической культуры, но и сумело многое переработать в римском народном духе. За плечами Рима уже стоял длинный период культурного развития, в течение которого внешние заимствования начинали входить органической составной частью во внутренний процесс культурной эволюции Италии. Таким образом, к середине II в. до н. э. в Риме уже были заложены те основы общественной идеологии, к полному развитию которых гражданские войны послужили сильнейшим толчком. Максимальное обострение социальных противоречий, огромное усиление классовой борьбы, расцвет политической жизни, усложнение международных отношений — все это явилось мощным стимулом для быстрого развития всех сторон римской духовной жизни.

Конец гражданских войн и длительный период гражданского мира, наступивший после 30 г. до н. э., создали в широких рабовладельческих кругах психологию радостного освобождения и творческого подъема. Правда, это был специфический подъем реакции, породивший легкомысленную поэзию Овидия, консервативную историографию Ливия и эпикурейскую лирику Горация. Во многих отношениях «золотой век» Августа уступал предыдущему периоду: эпоха принципата, конечно, не могла породить ни Саллюстия, ни Цицерона, ни Катуллу, ни Лукреция. Однако некоторые стороны общественной идеологии действительно при Августе достигли своего максимального расцвета. При этом нужно отметить, что оба периода — последние десятилетия гражданских войн и принципат — в области культурного развития не отделены сколько-нибудь резкой чертой.

Политическое и судебное красноречие

В эпоху гражданских войн достигло своего полного развития великое орудие европейской культуры — литературный латинский язык. Здесь решающую роль сыграл расцвет красноречия, вызванный широким развитием политической жизни, начиная с эпохи Гракхов. И не случайно оба брата были первыми настоящими политическими ораторами в Риме. Конечно, почва для развития красноречия была уже подготовлена Катоном, Теренцием, Сципионом Младшим и др. Но только гражданские войны создали обстановку, в которой могло развиваться самобытное ораторское дарование Гракхов. Еще Тиберий поражал современников силой своих речей. Но только его брат достиг вершин политического красноречия, в котором некоторые элементы риторической искусственности не могли скрыть подлинного пафоса и глубокой искренности.

После Гракхов на политической и судебной трибуне мы также видим ряд крупных ораторов. Самым выдающимся из них, по-видимому, был Луций Лициний Красс (140—91). Еще в молодости он выдвинулся как замечательный оратор. Своим выступлением против Г. Папирия Карбона,

рenegата Гракхов, он политически совершенно уничтожил его и довел до самоубийства. Во время службы на Востоке Красс жил в Афинах и слушал там самых замечательных ораторов и учителей красноречия. По возвращении в Рим он вел судебные процессы и играл большую политическую роль на стороне сенатской партии. Цицерон считает его одним из самых замечательных римских ораторов, у которого сила речи сочеталась с прелестью и изяществом.

В это время на римское красноречие все сильнее начинала влиять малоазиатская риторическая школа (азиатская школа) с ее вычурностью, погоней за внешними эффектами, напыщенностью, ритмичностью речи и т. п. Крупнейшим представителем азиатского красноречия, хотя и в его умеренной форме, являлся Молон Родосский, учитель всех великих римских ораторов I в. до н. э. Его учеником был, по-видимому, и Кв. Гортензий Гортал (114—50). Адвокат по профессии и оптимат по убеждениям, Гортензий считался первым оратором своего времени, пока не был побежден Цицероном.

В лице последнего римское красноречие достигло высшей точки, хотя утратило многое из былой непосредственности и силы чувства. Цицерон прошел прекрасную теоретическую школу риторики сначала в Риме, а затем в Афинах. И тут и там он мог пользоваться советами выдающихся учителей красноречия и слушать самых блестящих ораторов своего времени. Бурная же эпоха, в которую жил Цицерон, открывала широчайшие возможности для практического приложения его знаний и таланта. Кроме большого количества судебных и политических речей, произнесенных Цицероном, он оставил несколько сочинений по теории ораторского искусства: «Об ораторе», «Брут», «Оратор» и др.

Стиль Цицерона можно назвать умеренным азианизмом. Для Цицерона характерна тщательная отделка речей, построенных по определенным правилам. Каждая речь делится на неизменные части: вступление (exordium), изложение дела (narratio), план следующей, главной части (partitio), доказательство — главная часть речи (probatio), резюме главной части (repetitio) и, наконец, заключение (peroratio). Как оратор Цицерон чрезвычайно разносторонен. Он с одинаковой легкостью прибегает к пафосу, тонкой иронии или к грубым выпадам. В его распоряжении всегда находится огромный словарный запас. Он широко использует синонимы, метафоры, сравнения и т. п. Греческая риторическая школа любила прибегать к ритмической прозе. Цицерон также широко использует этот прием. Для нашего слуха он слишком искусственен, но современники высоко ценили патетическую и изысканную ритмику Цицерона. Во всяком случае нужно признать, что он был блестящим стилистом и что его речи, равно как и другие литературные произведения, оказали огромное влияние на развитие латинской прозы. Но Цицерона ценили не только современники и ближайшие античные потомки, вроде, например, отцов христианской церкви. Его влияние простиралось гораздо дальше. В эпоху Возрождения на стиле Цицерона воспитывались создатели литературных языков новой Европы, а деятели Великой французской революции тщательно изучали его речи и старались подражать им.

Историческая проза

Об историках эпохи гражданских войн — младших анналистах, Саллюстии, Цезаре — было сказано выше. Здесь только необходимо подчеркнуть их значение для выработки литературной прозы. Оно не меньше, чем значение политического и судебного красноречия. Проникшее в историографию через младшую анналистику влияние греческой риторики было преодолено такими крупнейшими мастерами стиля, как Саллюстий и Цезарь. Первый сделал это посредством тщательного изучения Фукидида и Катона и подражания им. Второй, благодаря своему огромному литературному и ораторскому таланту, благодаря трезвости и ясности своего рационалистического ума, сумел создать непревзойденные образцы латинской прозы. Стиль Цезаря отличается необычайной простотой и ясностью. Он отказался от всяких риторических украшений, в частности, от ритмической речи. Это делает язык Цезаря примером «золотой латыни», в которой полнее, чем где-нибудь, отразился гений римского народа.

Философия. Цицерон

Философский дух был совершенно чужд трезвым и практичным римлянам, поэтому в области философии сильнее всего выступает их зависимость от греков. Во II—I вв. в Греции наиболее популярными являлись две философские школы: умеренный академический скептицизм и стоицизм. Цицерон, который был чистейшим эклектиком и ставил перед собой задачу познакомить римское общество с последними достижениями греческой философии, соединил в своих взглядах наиболее ходячие представления обеих систем: учение о вероятности как критерии истинности и, в духе стоицизма, допущение некоторых общих понятий, свойственных всем людям: бессмертие души, существование бога и т. п.

Из чисто философских сочинений Цицерона важнейшими являются следующие: «О пределах добра и зла», «Тускуланские беседы» (изложение и критика основных философских учений Греции), «Об обязанностях», «О природе богов» и «О гадании». Два его сочинения, пользовавшиеся в древности широкой популярностью, — «О государстве» и «О законах» — скорее принадлежат к категории политических трактатов.

Цицерон ставил перед собой не столько научные, сколько просветительские задачи. К тому же он не был философом-специалистом. Отсюда вытекают как достоинства, так и недостатки его философских произведений. Они доступны, написаны изящным и простым языком. Цицерон прекрасно справился с трудной задачей — перевести на латинский язык греческую философскую терминологию. С другой стороны, Цицерон, не обладая специальными знаниями, часто допускал ошибки в изложении философских систем. Многие у него написано наспех, часто отсутствует критическое отношение к излагаемым взглядам.

Тем не менее Цицерону принадлежит огромная заслуга перед историей культуры, так как именно он впервые в широком масштабе познакомил

римское образованное общество с греческой философией. И прежде чем люди новой Европы смогли непосредственно использовать сокровища этой философии, они знакомились с ней главным образом через Цицерона.

Лукреций

Основной недостаток римской философии — отсутствие самостоятельности — сказался и в творчестве величайшего римского философа Тита Лукреция Кара (около 98—54 гг.). О жизни его мы не знаем ничего достоверного. От него осталась неоконченная и недостаточно обработанная поэма «О природе вещей» в 6 книгах, написанная гекзаметром. В своих философских взглядах Лукреций не оригинален, следуя великому греческому материалисту Эпикуру. Но его поэма как таковая является глубоко оригинальным произведением, не имеющим себе равных в мировой литературе. В ней Лукрецию удалось гармонически слить науку, философию и поэзию. В ярких художественных образах он рисует картину природы и человеческого общества, взятых в их непрерывном развитии, понимаемых как вечно движущийся мир материи.

Лукреций — дитя гражданских войн. Эпоха порождала у людей сознание неуверенности в завтрашнем дне, боязнь смерти, страх перед богами. Лукреций желает освободить человека от этих призрачных ужасов посредством материалистической философии Эпикура, отрицавшего бессмертие души, загробное воздаяние и вмешательство богов в жизнь вселенной, развивающейся по своим неизменным законам. Мировоззрение Лукреция оптимистично. Он — гуманист, верящий в человека, который от животного состояния сумел подняться до вершин культуры. Во второй половине 5-й книги Лукреций рисует замечательную картину развития человеческого общества, в основе которого лежит эволюция орудий труда. Эта картина свидетельствует о гениальной интуиции поэта и философа, который сумел близко подойти к материалистическому пониманию исторического процесса.

Перевод поэмы Лукреция на русский язык осуществлен замечательным московским филологом-классиком, мастером поэтических переводов Ф. А. Петровским. Чтобы дать представление о повествовательной манере римского поэта-философа, приведем два-три отрывка из этого перевода.

В начале своего произведения Лукреций формулирует главный научный принцип: люди должны понять, что мир — вечен; он не создан никем из богов. Это понимание поможет им избавиться от религиозного страха:

За основание тут мы берем положенье такое:

Из ничего не творится ничто по божественной воле.

И оттого только страх всех смертных объемлет, что много

Видят явлений они на земле и на небе нередко,

Коих причины никак усмотреть и понять не умеют

И полагают, что все это божьим веленьем творится.
 Если же будем мы знать, что ничто не способно возникнуть
 Из ничего, то тогда мы гораздо яснее увидим
 Наши заданий предмет: и откуда являются вещи.
 И каким образом все происходит без помощи свыше.

(I, 149—150)

Здравый смысл, под которым надо понимать надлежащий синтез ощущений и представлений, свидетельствует, что в мире есть только тела и пространство, в котором они пребывают:

Но продолжаю я нить своего рассуждения снова.
 Всю, самое по себе, составляют природу две вещи:
 Это, во-первых, тела, во-вторых же, пустое пространство,
 Где пребывают они и где двигаться могут различно.
 Что существуют тела, непосредственно в том убеждает
 Здравый смысл; а когда мы ему доверяться не станем,
 То и не сможем совсем, не зная, на что положиться,
 Мы рассуждать о вещах каких-нибудь тайных и скрытых.
 Если ж пространства иль места, что мы пустотой называем,
 Не было б вовсе, тела не могли бы нигде находиться
 И не могли б никуда и двигаться также различно.

(I, 418—428)

В обоснование того, что все тела состоят из мельчайших неделимых частиц-атомов, находящихся в вечном движении, Лукреций ссылается на ставшее знаменитым сопоставление с игрой пылинок в луче солнечного света:

Вот посмотри: всякий раз, когда солнечный свет проникает
 В наши жилища и мрак прорезает своими лучами,
 Множество маленьких тел в пустоте, ты увидишь, мелькая,
 Мечутся взад и вперед в лучистом сиянии света;
 Будто бы в вечной борьбе они бьются в сраженьях и битвах,
 В схватки бросаются вдруг по отрядам, не зная покоя,
 Или сходясь, или врозь беспрерывно опять разлетаясь.
 Можешь из этого ты уяснить себе, как неустанно
 Первоначала вещей в пустоте необъятной мятутся.
 Так о великих вещах помогают составить понятие
 Малые вещи, пути намечая для их постиженья.

(II, 114—124)

Здравым смыслом продиктованы суждения древнего философа не только о жизни природы, но и о развитии человека и человеческого общества. Решающими факторами этого процесса являются нужда, обостренный ею разум и технический прогресс:

День ото дня улучшать и пищу и жизнь научали
Те, при посредстве огня и всяческих нововведений,
Кто даровитее был и умом среди всех выделялся...
Были открыты потом и разного рода металлы:
Золото, медь, серебро, и веский свинец, и железо...
Древним оружием людей были руки, ногти и зубы,
Камни, а также лесных деревьев обломки и сучья,
Пламя затем и огонь, как только узнали их люди.
Силы железа потом и меди были открыты,
Но применение меди скорей, чем железа, узнали:
Легче ее обработка, а также количество больше.
Медью и почву земли бороздили, и медью волненье
Войн поднимали, и медь наносила глубокие раны:
Ею и скот и поля отнимали: легко человекам
Вооруженным в бою безоружное все уступало.
Мало-помалу затем одолели мечи из железа,
Вид же из меди серпа становился предметом насмешек;
Стали железом потом и земли обрабатывать почву,
И одинаковым все оружием в битвах сражаться...
Судостроенье, полей обработка, дороги и стены,
Платье, оружие, права, а также и все остальные
Жизни удобства и все, что способно доставить усладу:
Живопись, песни, стихи, ваянье искусное статуй —
Все это людям нужна указала, и разум пытливый
Этому их научил в движеньи вперед постепенном.
(V, 1105—1107, 1241—1242, 1283—1296, 1448—1453)

Наука

Гигантская фигура Лукреция, с его попыткой дать подлинно научную теорию природы и общества, стоит совершенно особняком. Другие римские ученые этой эпохи не поднимались выше собирания материала и его примитивной эмпирической обработки, причем вопросами естествознания они почти не занимались. Характерно, что Цезарь для реформы календаря вынужден был прибегнуть к помощи александрийского астронома. Типичным представителем римской науки конца гражданских войн был такой собиратель, как Варрон. Больше всего римские ученые проявляли самостоятельность в эту эпоху в области юриспруденции (Кв. Муций Сцевола, Сервий Сульпиций Руф) и лингвистики (Л. Элий Стилон и Марк Теренций Варрон).

Поэзия. Сатира

Сатурами (или сатирами) во II в. стали называть легкие непринужденные рассказы в прозе или стихах самого различного характера. Такие сатуры писал, например, Эний. Однако в дальнейшем сатура приобретает тот вид сатиры, резкой насмешки, обличения, который она сохранила в веках.

Первым представителем такого жанра был богатый римский всадник, друг Сципиона Младшего Гай Луцилий (около 180 — около 100). Он жил в эпоху послегракханской реакции и был свидетелем упадка Рима, вызванного господством олигархических кланов. Это давало обильную пищу для обличения. Луцилий написал 30 книг сатир, из которых дошло до нас около 800 фрагментов. Они написаны частью гекзаметром, частью ямбического греческим размером. Собственно сатирический элемент у Луцилия еще не везде выделен, но там, где он налицо, он часто носит резко обличительный характер. Луцилий широко использовал народный язык, что явилось одной из причин его широкой популярности. В сатирическом жанре успешно пробовал свои силы и Варрон. Он написал большой сборник «Менипповых сатурн»¹ в 150 книгах, от которых дошли только разрозненные фрагменты.

Лирика. Катулл

До эпохи гражданских войн в римском обществе отсутствовали условия для развития лирики. Этот интимный поэтический жанр предполагает сложную и напряженную внутреннюю жизнь. Старая римская обстановка давала очень мало материала для таких переживаний. Только развитие социальных противоречий II—I вв. создало почву для появления лирики. Большое значение имело также знакомство римлян с греческой лирической поэзией, в частности, с утонченной александрийской литературой.

В I в. до н. э. в Риме появляется группа молодых поэтов, образовавших литературный кружок². Они начали реформу латинского поэтического языка, отказавшись от архаизмов Энния и введя в употребление разнообразные греческие лирические размеры. Самым выдающимся из них был Гай Валерий Катулл (около 87 — около 54). Он родился в Северной Италии, в г. Вероне, и происходил из богатой всаднической семьи. В Риме Катулл попал в общество талантливой литературно-аристократической богемы. Здесь развернулись его блестящие поэтические дарования.

Катулл — поэт чрезвычайно разносторонний. Он отдал дань и модному тогда александрийскому стилю, написав несколько стихотворений, проникнутых эллинистической ученостью. Но не в этих изысканных стихотворениях сила Катулла, она проявляется в его страстной и непосредственной лирике. У Катулла есть политические стихотворения; серия гневных эпиграмм, направленных против Цезаря и его окружения, беспощадно грабивших Галлию. (Впрочем, позднее поэт примирился с будущим диктатором.)

Но главное место в творчестве Катулла занимала страстная и мучительная любовь к Клодии, сестре известного политического деятеля Публия Клодия. С необычайной силой поэт изобразил все этапы и перипетии своего чувства, начиная первым увлечением и кончая трагическим разрывом. Знаменитое двустишие:

¹ Менипп был сицилийский грек, живший в III в., у которого некоторые из римских сатириков, в частности, Варрон, заимствовали внешнюю форму сатиры — соединение прозы со стихами всевозможных размеров.

² Валерий Катон, Лициний Кальв, Валерий Катулл, Гельвин Цинна и др.

Odi et amo. Quare id faciam, fortasse requiris

Nescio, sed fieri sentio et excrucior.

И ненавижу ее и люблю. «Почему же?» — ты спросишь.

Сам я не знаю, но так чувствую я — и томлюсь.

принадлежит к шедеврам мировой поэзии. «В этих двух строках — вся человеческая жизнь», — замечает один ученый-филолог.

Театр

В эпоху Гракхов римская драма переживает период своего расцвета, после чего быстро начинает клониться к упадку. В трагедиях Луция Акция (170 — около 85) нашел свое выражение героический дух эпохи. Акций был сыном вольноотпущенника из Умбрии. Он написал большое число трагедий (около 50)¹, подражая в них греческим трагикам (преимущественно Эсхилу, Софоклу и Эврипиду). Кроме этого, Акцию принадлежат две претексты на римские сюжеты: «Брут» (на тему об изгнании Тарквиния) и «Энеады» (самопожертвование Деция Муса в битве при Сентине).

Акция был последним крупным драматическим писателем республиканской эпохи. В I в. до н. э. трагедия и комедия вытесняются тем низшим родом комедийного сценического искусства, который известен под названием ателланы и мима. Теперь оба эти жанра получают литературную обработку, отчасти под влиянием Суллы, который был большим любителем грубой сценической буффонады. Нам известны имена римских поэтов начала I в. Помпония и Новия, которые придали ателлане правильную литературную форму. От них дошли многочисленные заглавия пьес и ряд мелких фрагментов. В таком виде ателлана получила широкое распространение, явившись предшественницей итальянской *commedia dell'arte*.

Прототипом римского мима были, вероятно, аналогичные греческие произведения эллинистической эпохи. Однако не исключено, что и в Италии существовал собственный жанр народного балаганного фарса. Этот жанр получил литературное оформление также в начале I в. до н. э. Наиболее знаменитыми авторами мимов были римский всадник Децим Либрий и вольноотпущенник Публилий Сир.

Если ателлана была построена на четырех основных персонажах-масках (Папп, Доссен, Макк и Буккон), выступающих в разнообразных ситуациях и ролях (даже женских), то мим предоставлял большие возможности автору и актеру. Роли в нем исполнялись без масок, в женских ролях выступали женщины. Сюжеты миму давала обыденная жизнь, но встречались пьесы авантюрного и даже мифологического характера. Язык мима был простонародным, большое место отводилось импровизации, и вообще план пьесы часто нарушался. Подобно ателлане, мим прекрасно подходил невзыскательным вкусам римского зрителя и продержался на римской сцене вплоть до времен Поздней империи.

¹ Из них уцелело только несколько сотен стихов.

Принципат Августа

Мы уже говорили о том, как переход от длительной эпохи гражданских войн к устойчивому гражданскому миру породил в кругах римской интеллигенции творческий подъем, хотя последний носил довольно ограниченный и специфический характер. К сказанному нужно прибавить сознательную политику императора, покровительствовавшего тем литературным течениям, которые отвечали духу его мероприятий. Так, он неизменно благоволил к Вергилию и Горацию, которые были настоящими придворными поэтами. Титу Ливию Август прощал его умеренный республиканизм за общий консервативно-патриотический характер его «Истории». Император не только сам старался задавать тон и направление римской литературе, но и широко использовал для этого своих помощников.

Особенно известен в этом отношении Гай Цильний Меценат, ближайший друг Августа, имя которого стало нарицательным для обозначения щедрого покровителя литературы и искусства. Меценат сам был писателем-дилетантом. В его доме собирался кружок писателей и поэтов, к которым принадлежали Вергилий, Гораций, Проперций и др. Меценат щедрой рукой помогал литераторам, но зато направлял их деятельность в то русло, которое нужно было Августу.

Другим литературным кружком являлся кружок Мессалы. Хотя Мессала также считался сторонником Августа, но прежние республиканские убеждения, по-видимому, не были им полностью изжиты. Этим объясняется тот факт, что в кружке Мессалы, куда также входил ряд крупных поэтов (например, Тибулл), отсутствовал культ императора, характерный для кружка Мецената. Однако это обстоятельство не уничтожает самого факта покровительства деятелям литературы и искусства со стороны знати, типичного для эпохи принципата Августа.

Забываясь о возвеличении своей власти, Август приложил немало усилий для создания нового имиджа главного города своего государства — Рима. По свидетельству его древнего биографа, «он так отстроил город, что по праву гордился тем, что принял Рим кирпичным, а оставляет мраморным; и он сделал все, что может предвидеть человеческий разум, для безопасности города на будущие времена. Общественных зданий он выстроил очень много; из них важнейшие — форум с храмом Марса Мстителя, святилище Аполлона на Палатине, храм Юпитера Громовержца на Капитолии... Некоторые здания он построил от чужого имени, от лица своих внуков, жены и сестры, например портик и базилику Гая и Луция, портики Ливии и Октавии, театр Марцелла. Да и другим видным гражданам он настойчиво советовал украшать город по мере возможностей каждого, воздвигая новые памятники или восстанавливая и улучшая старые. И много построек было тогда воздвигнуто многими гражданами: Марцием Филиппом — храм Геркулеса Мусаета, Луцием Корнифицием — храм Дианы, Азинием Поллионом — атрий Свободы, Мунацием Планком — храм Сатурна, Корнелием Бальбом — театр, Статилием Тавром — амфитеатр, а Марком Агриппой —

многие другие превосходные постройки... Для охраны от пожаров он расставил посты и ввел ночную стражу, для предотвращения наводнений расширил и очистил русло Тибра, за много лет занесенное мусором и суженное обвалами построек... Священные постройки, рухнувшие от ветхости или уничтоженные пожарами, он восстановил и наравне с остальными украсил богатыми приношениями» (Светоний. *Боже-ственный Август*, 28—30, пер. М. Л. Гаспарова).

Заботясь о своем личном престиже, Август широко использовал традиционный для римских политиков способ — устройство для народа всякого рода зрелищ и увеселений, стремясь, однако, и здесь тоже затмить все, что делалось раньше другими. «В отношении зрелищ, — свидетельствует тот же источник, — он превзошел всех предшественников: его зрелища были более частые, более разнообразные, более блестящие. По его словам, он давал игры четыре раза от своего имени и двадцать три раза от имени других магистратов, когда они были в отлучке или не имели средств. Театральные представления он иногда устраивал по всем кварталам города, на многих подмостках, на всех языках; гладиаторские бои — не только на форуме или в амфитеатре, но также и в цирке и в септах¹ (впрочем, иногда он ограничивался одними травлями); состязания атлетов — также и на Марсовом поле, где были построены деревянные трибуны; наконец, морской бой — на пруду, выкопанном за Тибром, где теперь Цезарева роща. В дни этих зрелищ он расставлял по Риму караулы, чтобы уберечь обезлюдевший город от грабителей» (там же, 43).

В том же русле лежали заботы Августа о развитии творческой жизни в Риме. Отлично понимая значение и литературы, и искусства в борьбе за умы людей, Август, покровительствуя и поэтам, и художникам, старался держать их под неусыпным контролем, что, однако, не мешало некоторым из них проявлять творческую самостоятельность. Примерами могут служить Тит Ливий, прославлявший доблести древних республиканцев, и Овидий, который, вопреки консервативной политике принцепса, долгое время был привержен легкой эротической поэзии и соответственному образу жизни, пока, наконец, не поплатился за это изгнанием из Рима.

Впрочем, внимание Августа к литературному творчеству было обусловлено не только политическим расчетом, но и личным непосредственным интересом человека образованного и не чуждого творческим занятиям. «Красноречием и благородными науками, — рассказывает Светоний, — он с юных лет занимался с охотой и великим усердием. В Мутинской войне среди всех своих забот он, говорят, каждый день находил время и читать, и писать, и декламировать». Что касается собственных литературных занятий Августа, то, по словам Светония, «он написал много прозаических сочинений разного рода», в том числе

¹ Септы — специальные огороженные места на Марсовом поле.

«Возражения Бруту о Катоне»¹, «Поощрение к философии» и «О своей жизни». Они до нас не дошли, причем особенно можно пожалеть об утрате автобиографического сочинения Августа, весьма обширного, судя по тому, что оно состояло из 30 книг. Пробовал свои силы Август и в поэзии, но здесь его успехи, по его собственному признанию, были менее удачны (Светоний. Божественный Август, 84—85).

Говоря о литературных упражнениях Августа, Светоний, между прочим, сообщает, что он «никогда не говорил ни перед сенатом, ни перед народом, ни перед войском, не обдумав и не сочинив свою речь заранее, хотя не лишен был способности говорить и без подготовки. А чтобы не полагаться на память и не тратить времени на заучивание, он первый стал все произносить по написанному. Даже частные беседы, даже разговоры со своей Ливией в важных случаях он набрасывал заранее и держался своей записи, чтобы не сказать по ошибке слишком мало или слишком много» (там же, 84). Подробность эта чрезвычайно любопытна: она не только подтверждает свершавшуюся как раз в ту пору в античной словесности (т. е. во всех видах гуманитарного образования) переориентацию с речи по преимуществу устной, сохранявшей традиции естественного диалога, к речи письменной, но и рисует нам новый тип выступления властителя перед народом, не обосновывающего, а диктующего свою волю, а соответственно и бюрократическое окостенение красноречия. В прежние времена Республики ни один политический деятель не мог выступать по записке, не рискуя быть осмеянным и прогнанным с трибуны.

Возвращаясь к инициативам Августа в области культуры, назовем еще одно весьма важное его свершение: ему удалось осуществить намерение своего предшественника — Юлия Цезаря — основать в Риме, по примеру эллинистических государств, публичную библиотеку. Правда, близкий к Цезарю известный политический деятель и писатель Гай Азиний Поллион пять лет спустя после убийства диктатора основал библиотеку при храме Свободы, но, кажется, здесь дело не пошло далее простого собрания свитков. Август пошел дальше в этом плане: в 28 г. им была учреждена публичная библиотека на Палатине, получившая правильную организацию. Для этого при находившемся на Палатине храме Аполлона были возведены специальные помещения, одно — для хранения латинских книг, а другое — для греческих, с залами для научных занятий и штатом служителей, возглавляемых специальным директором. Первым таким директором над вновь учрежденной Палатинской библиотекой стал один из императорских прокураторов, друг Овидия и сам преданный литера-

¹ Речь идет о полемике, которая велась тогда вокруг фигуры яростного защитника республики Марка Порция Катона Младшего (или Утического): Цицерон и Марк Юний Брут посвятили его памяти специальные похвальные речи, Юлий Цезарь отвечал на эти панегирики своим памфлетом «Антикатоны». Август в этом споре, естественно, занимал ту же позицию, что и Цезарь.

турным занятиям, Гней Помпей Макар. Чуть позже, в 23 г., Августом была открыта еще одна такая библиотека при портике Октавии на Марсовом поле. Ее возглавил Гай Меценат Мелисс, вольноотпущенник и сотрудник известного вельможи Мецената, видный писатель и ученый грамматик. За этим последовало учреждение новых библиотек: Тибериум — при храме Августа, Веспасианум — при храме Мира, Траянум — на форуме его имени и др.

Разумеется, как справедливо замечает один из современных ученых, наряду с публичными библиотеками, и в Риме и в других городах Италии «имелись частные книгохранилища едва ли не в каждом доме сенатора и римского всадника» (Немировский А. И. Библиотеки Древнего Рима // Вопросы истории, 1991, № 11). Традиция обзаводиться собственными библиотеками была воспринята римской образованной элитой с греческого Востока. В I в. до н. э. она уже прочно укоренилась в Риме, как можно судить по письмам Цицерона, где он упоминает о своих стараниях обзавестись правильно составленным книжным собранием. Но важна, конечно, была и инициатива императоров, не оставивших без своего внимания и контроля такую важную область интеллектуальной жизни, как обращение и собирание книг.

Вергилий

Среди поэтов эпохи Августа самым крупным являлся, несомненно, Публий Вергилий Марон (70—19). Он родился в деревне близ г. Мантуи в Северной Италии. Отец Вергилия был довольно зажиточным землевладельцем и смог дать сыну хорошее образование. Вергилий учился в Кремонне, Медиолане и Риме. Вернувшись по окончании образования на родину, он был лишен своего поместья, конфискованного в пользу ветеранов Октавиана (42 г.). Тем не менее Вергилию удалось найти доступ к Октавиану и добиться возвращения земли.

Первую известность поэту дали «Буколики», сборник из 10 эклог, пастушеских песен типа идиллий Феокрита. Однако не все эклоги Вергилия являются подражанием Феокриту. В некоторых из них под видом пастухов выведены современники Вергилия и содержатся намеки на политические события эпохи. Эклоги написаны прекрасным языком и являются, в сущности, первым по времени поэтическим произведением «золотого века» римской литературы. Они обратили на себя внимание Мецената, а через него — и Октавиана.

Следующим крупным произведением Вергилия, написанным по желанию Мецената, были «Георгики». С точки зрения политической, это пропаганда развития сельского хозяйства в Италии, разоренной гражданскими войнами. Поэма состоит из 4 книг. Первая посвящена земледелию, вторая — садоводству, третья — скотоводству и четвертая — пчеловодству. Над «Георгиками» поэт работал 7 лет и использовал обширную научную и художественную литературу по сельскому хозяйству. Говорят, что Октавиан был в таком восторге от «Георгик», что в 31 г., возвращаясь из Акция, в течение 4 дней подряд слушал чтение поэмы.

Самым выдающимся произведением Вергилия, доставившим ему мировую славу, была «Энеида», эпическая поэма в 12 песнях. Хотя поэт работал над ней 10 лет, он не успел закончить ее и завещал уничтожить поэму после своей смерти. Однако Август приказал издать поэму в том виде, в каком ее застала неожиданная смерть Вергилия.

«Энеида» подражает гомеровским поэмам в сюжете, композиции, в отдельных эпизодах, в языке. В ней очень силен элемент искусственности. Тем не менее «Энеида» — одно из величайших произведений мировой литературы. В этом были единодушны как современники, так и потомки. Говорят, что, когда Вергилий появлялся в театре, зрители вставали, чтобы приветствовать его. Данте в «Божественной комедии» избрал римского поэта своим проводником по аду и чистилищу. Вольтер ставил Вергилия выше Гомера.

«Энеида» была первой большой римской поэмой, написанной крупнейшим мастером слова в эпоху расцвета римской литературы. Цель ее — не только художественная, но и политическая. Вергилий поставил перед собой задачу изобразить провиденциальные судьбы римского народа, прославить его древнюю доблесть и возвеличить род Августа. Для этого он положил в основу своей поэмы старую легенду о бегстве Энея в Италию.

Поэма начинается с описания бури, которая застигла Энея и его спутников при переезде из Сицилии в Италию на седьмом году странствий. Бурю устроила Юнона, враждебная троянцам. Но мать Энея Венера добивается прекращения непогоды и направляет корабль в Африку. Карфагенская царица Дидона радушно встречает скитальцев. Охваченная страстью к Энею, она просит его рассказать о своих приключениях. Рассказ Энея о гибели Трои и своем бегстве из города принадлежит к лучшим местам поэмы (песнь II).

Любовь Энея и Дидоны завершается их соединением. Но троянцам суждена другая судьба. Энею является посланец Юпитера Меркурий и приказывает ему покинуть Дидону и отправиться в Италию, где он должен основать новое царство. Эней повинует, а Дидона в отчаянии кончает жизнь самоубийством.

Эней высаживается на итальянском берегу (песнь VI). У г. Кум он спускается в пещеру пророчицы Сивиллы и вместе с ней сходит в подземное царство. Там он видит своего отца Анхиза, который показывает ему будущие судьбы Рима: перед глазами Энея проходят его великие потомки, начиная с Ромула и кончая Цезарем и Августом. В речи Анхиза мы находим знаменитую историческую параллель между римлянами и другими народами, в частности греками:

Смогут другие создать изваянья живые из бронзы,
Или обличье мужей повторить во мраморе лучше,
Тяжбы лучше вести и движенья неба искусней
Вычислят иль назовут восходящие звезды, — не спорю:
Римлянин! Ты научись народами править державно —
В этом искусство твое! — налагать условия мира,
Милость покорным являть и смирять войною надменных!¹

¹ VI, 847— 853.

В дальнейших песнях рассказываются приключения Энея в Лации. Сначала царь Латин радушно встречает троянцев и хочет выдать за Энея свою дочь Лавинию. Но Юнона возбуждает ссору между троянцами и латинами. Главным врагом Энея является царь рутулов Турн, за которого раньше была просватана Лавиния. Начинается война, в которой Турн гибнет от руки Энея. На этом поэма обрывается.

Гораций

Лирика века Августа совершенно отлична от лирики эпохи гражданских войн. На смену страстной, исполненной противоречий поэзии Катутла пришло спокойное уравновешенное искусство Горация, умеющее ценить жизнь и в полной мере наслаждаться ее мимолетными радостями.

Квинт Гораций Флакк (65—8) был сыном вольноотпущенника, владевшего небольшим поместьем в Южной Италии. Молодой Гораций был республиканцем. В Афинах, где он заканчивал свое образование, он вступил в войско Брута военным трибуном. Но в битве при Филиппах его гражданская доблесть подверглась жестокому испытанию: Гораций бежал с поля боя, позорно бросив щит. Впоследствии поэт сам вспоминал об этом эпизоде:

Ты помнишь час ужасной битвы,
Когда я, трепетный квирит,
Бежал, нечестно брося щит,
Творя обеты и молитвы?
Как я боялся! Как бежал!
Но Эрмий сам внезапной тучей
Меня покрыл и вдаль умчал
И спас от смерти неминучей¹.

Поместье Горация было конфисковано, и сам он некоторое время должен был оставаться вне Италии. Получив амнистию, Гораций вернулся в Рим, где начал служить писцом. Его первые поэтические опыты обратили на него внимание Мecenата, который, хотя и не сразу, приблизил Горация к себе и в конце концов подарил ему небольшое имение в Сабинских горах. Тихая жизнь на лоне природы, в кругу друзей была пределом мечтаний поэта. С этих пор его творчество достигает зенита.

Гораций довел до совершенства метрику латинского стиха. Он сам говорит в одной из своих од: «Первый я переложил эолийские песни на италийский лад»². Это, конечно, преувеличение, так как еще до Горация Катутл и другие поэты-новаторы занимались реформой латинского стихосложения. Но Гораций действительно превзошел своих предшественников гибкостью стихотворных размеров, тонкостью отделки, богатством поэтического языка.

¹ Оды, II, 7. Вольный перевод Пушкина.

² Оды, III, 30.

Наибольшей зрелости творчество Горация достигает в его одах. Так римскими грамматиками назывались стихотворения на разнообразные темы. Сам Гораций называет их просто стихотворениями (*carmina*). Таких стихотворений у него 103, объединенных в 4 книги. В одах ярче всего проявляются и совершенство поэтической формы у Горация, и его мягкий гуманизм, и его эпикурейское отношение к жизни.

«Carpe diem» («лови день») — таково житейское правило Горация.
 О том, что ждет нас, брось размышления,
 Прими как прибыль день, нам дарованный
 Судьбой, и не чуждайся, друг мой,
 Ни хороводов, ни ласк любовных¹.

Широкую известность получила 30-я ода III книги, знаменитый «Памятник»:

Exegi monumentum aere perennius.
 Regalique situ pyramidum altius...
 (Создан памятник мной. Он вековечнее
 Меди и пирамид выше он царственных...)

Среди многих переводов «Памятника» на русский язык выделяются три перевода — Ломоносова, Державина и Пушкина. Из них самый близкий к оригиналу — перевод Ломоносова, хотя он и не выдерживает размера подлинника. Два остальных — вольные подражания.

Из других произведений Горация особенно важное значение по их культурно-историческому влиянию имеют «Послания» (в 2 книгах). Этими письмами в стихах Гораций создал новый поэтический жанр. 3-е послание II книги, адресованное братьям Пизонам, получило название «Об искусстве поэзии» («*De arte poetica*»). Оно представляет собой теоретический трактат в стихах (все послания написаны гекзаметром) о поэтическом искусстве, главным образом драматическом. В нем Гораций дает сводку греческих эстетических теорий, опиравшихся преимущественно на Аристотеля. Послание к Пизонам долго служило каноном драматического творчества. Французский поэт XVII в. Буало положил его в основу своего знаменитого «Искусства поэзии» («*L'art poétique*», 1674 г.), также стихотворного трактата, послужившего теоретической базой классицизма.

Овидий

Иного направления был третий великий поэт эпохи Августа. Публий Овидий Назон (43 г. до н. э. — 17 г. н. э.) происходил из старинной и богатой всаднической семьи, проживавшей в г. Сульмоне, в Средней Италии. Как было принято в те времена в богатых семьях, молодой Овидий получил тщательное риторическое образование в Риме, по окончании которого предпринял путешествие в Грецию и Малую Азию. По возвращении он,

¹ Оды, I, 9.

по желанию отца, попытался было служить, но из этих попыток ничего не вышло. С ранних лет Овидия тянуло к поэзии, и теперь он отдался целиком своей страсти, ведя жизнь частного богатого человека. Через свою жену¹, которая была знатного происхождения, поэт сблизился с самыми высшими кругами римского общества.

Литературная деятельность Овидия делится на три периода. К первому относятся эротические произведения: сборник любовных элегий в 3 книгах² под названием «Песни о любви» («Amores»); «Героини» — любовные письма мифических героинь к их возлюбленным; «дидактическая» поэма «Наука о любви» (в 3 книгах), и, в качестве «противоядия» к ней, небольшая поэма «Лекарства от любви».

Все эти произведения типичны и для поэта, и для его эпохи. Эротическое содержание, переходящее иногда в откровенную порнографию, облеченное в мастерскую форму, обеспечило им широкое распространение в римском обществе.

С годами поэт становился серьезнее. К тому же император был крайне недоволен легкомысленным направлением Овидия. Все это заставило поэта перейти к более серьезной тематике. Последние годы перед своей ссылкой он был занят работой над «Фастами» («Календарем») и «Превращениями». В первом произведении Овидий хотел в поэтической форме описать все римские праздники и их происхождение. Поэма должна была состоять по числу месяцев из 12 книг, но Овидий успел написать только первые 6 книг (до июня включительно).

«Превращения» («Метаморфозы») являются лучшим произведением Овидия. В поэме, состоящей из 15 книг, описываются мифические случаи превращений людей в растения, в животных и в неодушевленные предметы. Поэма начинается с возникновения вещей из первозданного хаоса и заканчивается официальной легендой о превращении Юлия Цезаря в звезду. Богатство образов, неистощимая изобретательность поэта, остроумие, яркий язык, иногда переходящий в риторичность, обеспечили «Метаморфозам» громкую славу еще при жизни Овидия. Сын солнца Фаэтон, упросивший отца доверить ему управление огненной колесницей и по неопытности чуть было не сжегший землю; трогательная супружеская чета Филемона и Бавкиды; Пигмалион, влюбившийся в изваянную им из слоновой кости прекрасную статую женщины; Дедал и Икар, первые люди, поднявшиеся в воздух на изготовленных ими крыльях, — все эти образы «Превращений» и много других вошли в мировую литературу и искусство. «Превращения» не были окончательно отделаны поэтом, когда над ним разразилась катастрофа; Овидий в отчаянии сжег рукопись, и текст «Метаморфоз» был восстановлен по спискам, ходившим по рукам в Риме.

В 8 г. н. э. Овидий был выслан по приказанию Августа в укрепленный городок Томы (теперь Констанца) на берегу Черного моря. Причины его

¹ Это была третья жена Овидия: с первой он скоро развелся, вторая, по-видимому, умерла.

² В первой редакции сборник состоял из 5 книг. Но затем поэт сократил его до 3 книг.

ссылки до сих пор остаются неизвестными. По некоторым намекам самого Овидия можно предположить, что он каким-то образом оказался замешанным в одну из бесчисленных любовных историй Юлии, внучки императора¹. Август и раньше терпеть не мог поэта и воспользовался случаем, чтобы окончательно отделаться от него. Все мольбы поэта из ссылки и хлопоты его жены и влиятельных друзей остались безрезультатными: ни Август, ни его преемник Тиберий не простили Овидия, и он умер в Томах в 17 г. н. э.

Ссылка в далекую варварскую периферию античного мира разбила жизнь Овидия, однако и там он остался поэтом. Им написаны в Томах два сборника стихов: «Печальные песни» («*Tristia*») в 5 книгах и «Письма с Понта» в 4 книгах. Хотя в этих сборниках чувствуется, что талант поэта надломлен, хотя в них много униженных и жалких просьб, обращенных к императору и друзьям поэта, однако отдельные части их представляют большую художественную ценность. Таков рассказ о последней ночи поэта, проведенной им в Риме, описание морской бури, застигшей его в пути, яркие картины суровой, с точкой зрения италика, природы, окружавшей место его ссылки.

Историография

Самым крупным историком эпохи Августа был Тит Ливий, о котором мы говорили выше.

Из менее крупных историков этой эпохи нужно отметить Помпея Трога. Родом он был галл из Нарбонской Галлии. Трог написал всемирную историю в 44 книгах, в центре которой стояла история Македонии, поэтому и все произведение называлось «Филипповы истории» («*Historiae Philippicae*»). Интересно, что в некоторых местах у Трога выступает отрицательное отношение к римлянам. Его произведение до нас не дошло. Сохранились только краткие перечни содержания ко всем книгам и сжатый пересказ всего произведения, написанный ритором II в. Марком Юнионом Юстином.

Крупные деятели Августова века — Агриппа, Меценат, Мессала — оставили после себя мемуары, к сожалению, до нас не дошедшие. Мемуары писал и сам император Август.

Наука

Наука сохраняет тот эмпирическо-описательный и прикладной характер, который мы отмечали, говоря о римской науке эпохи гражданских войн. Новой чертой времени Августа является интерес к техническим проблемам, вызванный интенсивным строительством и ростом техники вообще. Самым крупным выражением этого интереса служит знаменитый труд архитектора Марка Витрувия Поллиона «Об архитектуре» в 10 книгах.

Содержание труда Витрувия шире его заглавия, так как книга посвящена не только архитектуре в собственном смысле слова (книги 1—7), но и прикладной механике. Так, Витрувий дает описание подъемных механиз-

¹ Она была выслана из Рима почти одновременно с Овидием (в 7 г. н. э.).

мов (полиспастов), приборов для поднятия воды (тимпанов), для измерения расстояния, пройденного экипажем (тип современного таксометра) и др.

Из других отраслей знания для эпохи завершения мировой римской державы характерно развитие географии. Зять и сподвижник Августа, прославленный полководец Марк Випсаний Агриппа (63—12) составил большую географическую карту всего известного тогда мира.

Уроженец Понта, грек Страбон (66— 24) написал на греческом языке, в значительной степени на основе собственных наблюдений, «Географию» в 17 книгах. Она дошла до нас почти полностью и служит одним из главных источников наших знаний о географических представлениях древности.

Продолжателем римской антикварной традиции был Марк Веррий Флакк.

ГЛАВА IV

ПРАВЛЕНИЕ ДОМА ЮЛИЕВ — КЛАВДИЕВ

Август прожил 76 лет и пережил многих из предполагаемых преемников, даже своих внуков. Таким образом, фактически единственным кандидатом остался пасынок Августа, сын Ливии, Тиберий Клавдий Нерон, который и стал принцем после смерти Августа в 14 г. Правление Тиберия полно противоречий: с одной стороны, бережливая финансовая и разумная провинциальная политика, с другой — усиление монархической власти и начало террористического режима, апогей которого приходится на последние годы правления Тиберия (31—37 гг.). Преемником Тиберия стал Гай Калигула. Четыре года его пребывания у власти (37—41 гг.) запомнились римлянам безудержной тратой денег, жестокостями и безумными оргиями. В результате заговора Калигула был убит, а принцем преторианцы провозгласили его дядю Клавдия. Важнейшей чертой правления Клавдия (41—54 гг.) стало создание дворцовых канцелярий. При нем активизировалась внешняя политика Империи — в результате похода была превращена в римскую провинцию Британия. Завершает династию Юлиев — Клавдиев Нерон — больше актер, чем принцепс (54—68 гг.). Убийством матери, возобновлением террора, неразумной провинциальной политикой Нерон настроил против себя большую часть римского общества, что привело к восстанию против Нерона и вынудило того покончить жизнь самоубийством.

14—37 гг. — правление Тиберия.

19 г. — смерть Германика.

31—37 гг. — уединение Тиберия на острове Капри.

37—41 гг. — принципат Калигулы.

41—54 гг. — правление Клавдия.

43 г. — завоевание Британии.

54—68 гг. — принципат Нерона.

68 г. — восстание против Нерона в Галлии и Испании.

Вопрос о наследовании

Юридически все полномочия Августа кончались с его смертью, так как они носили личный характер. Естественно, что император это предвидел и заранее стал подготавливать себе преемника. Это была длинная и запутанная история. Родных сыновей у Августа не было. Поэтому, когда в 23 г. принцепс тяжело заболел и находился при смерти, он передал свое кольцо с печатью самому близкому к себе человеку, полководцу Агриппе. Юлия тогда была еще не замужем, а пасынки императора Друз и Тиберий были слишком молоды. По выздоровлении Август пожаловал Агриппе проконсульский империй над всеми императорскими провинциями, что, по-видимому, должно было означать, что он готовил его себе в наследники. Однако очень скоро император изменил свои планы. Он выдал Юлию за Клавдия Марцелла, сына своей сестры Октавии, и наметил его своим преемником. Но Марцелл вскоре умер. Агриппа снова выступил на передний план. В 21 г. Август женил его на овдовевшей Юлии и через некоторое время даровал высший империй над сенаторскими провинциями и трибунскую власть. Таким образом, Агриппа фактически стал соправителем Августа. Два его старших сына от Юлии были усыновлены императором под именами Гая и Луция Цезарей. Теперь, казалось, с престолонаследием все обстояло благополучно.

Однако смерть Агриппы в 12 г. до н. э. все разрушила. Его сыновья были еще молоды. Тогда Август начал подготавливать себе в преемники своих пасынков Тиберия и Друза. В 11 г. он заставил Тиберия развестись с его женой Випсанией Агриппиной, которую тот горячо любил, и женил его на вдове Агриппы, развратной Юлии. В то же самое время за Друза Август выдал свою племянницу Антонию, дочь Марка Антония и Октавии. Друз умер в 9 г. до н. э., и Тиберий остался единственным кандидатом в наследники. пожалование ему трибунской власти (6 г. до н. э.), казалось, окончательно закрепило его положение.

Но скандальное поведение Юлии сделало семейную жизнь Тиберия совершенно невозможной. К тому же Август, не любивший своего пасынка, стал выказывать явные знаки милости внукам — Гаю и Луцию. Поэтому Тиберий в том же самом году, когда он получил трибунскую власть, уехал на Родос, где и оставался в течение 7 лет, совершенно порвав с императорской семьей. Только во 2 г. н. э. он получил от Августа разрешение вернуться в Рим, но продолжал оставаться не у дел¹. Тем временем Луций Цезарь умер (2 г. н. э.), а два года спустя умер и его брат. Из всего мужского потомства Агриппы и Юлии остался в живых только сын Агриппы Постум. Но он отличался таким бешеным характером, что абсолютно не подходил в наследники, и Август вынужден был сослать и его на небольшой островок Планазию около Эльбы, где Постум впоследствии был убит.

Итак, волей судьбы, Тиберий фактически оказался единственным кандидатом. После смерти Гая Цезаря Август был вынужден усыновить Тиберия², а в 13 г. н. э., чувствуя близость конца, облек его проконсульским

¹ Юлия во 2 г. до н. э. была выслана Августом на о. Пандатерию близ Неаполя.

² Под условием, что тот усыновит своего племянника Германика.

империем. Поэтому, когда Август умер, все смотрели на Тиберия как на законного преемника его власти, тем более что в завещании покойного императора Тиберий был назначен главным наследником.

Видя огромную разницу между Августом и Тиберием, уже современники задавались вопросом, что вынудило Августа назначить своим преемником именно его. Светоний (Тиберий, 21) высказывает свое предположение: «В народе говорили, будто однажды после тайной беседы с Тиберием, когда тот ушел, спальники услышали слова Августа: “Бедный римский народ, в какие он попадет медленные челюсти!”. Небезызвестно и то, что Август открыто и не таясь осуждал жестокий нрав Тиберия, что не раз при его приближении он обрывал слишком веселый или легкомысленный разговор, что даже усыновить его он согласился только в угоду упорным просьбам жены и, может быть, только в тщеславной надежде, что при таком преемнике народ скорее пожалеет о нем» (пер. М. Л. Гаспарова).

Тиберий

Время правления четырех преемников Августа — Тиберия, Калигулы, Клавдия и Нерона (14—68 гг.), принадлежавших к двум родам, Юлиев и Клавдиев, — мы называем эпохой террористического режима. Это название можно мотивировать тем, что все четыре императора (в меньшей степени Клавдий) прибегали в управлении к методам открытого и систематического насилия по отношению к представителям аристократической (в меньшей степени демократической) оппозиции. Такая система террора в конечном счете была порождена слабостью социальной базы династии Юлиев — Клавдиев. Если империя при Августе в течение 44 лет могла пользоваться полным гражданским миром, то это объясняется разгромом и истощением всех революционно-демократических сил и психологией депрессии, охватившей римское общество. Широкой социальной опоры у военной диктатуры, в сущности, не было, если не считать таковой профессиональную армию и отдельные немногочисленные группы италийского населения.

Однако за 44 года единоличного правления Августа общество оправилось от ужасов гражданских войн. Участники и свидетели их в огромном большинстве умерли, а молодое поколение их вообще не знало. Республиканские традиции были еще очень сильны в Риме, и недаром Август придал своей диктатуре республиканские формы, но эти формы никого не могли обмануть. Поэтому, если при Августе республиканская оппозиция проявлялась весьма умеренно, то при его преемниках она значительно окрепла.

К этому нужно прибавить еще одно обстоятельство. Наследники Августа были воспитаны в придворной обстановке и в монархическом духе. Им не было дела до «демократического» происхождения власти римских императоров, до того, что она выросла из революции. Август это помнил и вел себя осторожно. Но его преемники считали себя настоящими монархами, получившими власть по наследству.

Таким образом, императоры из династии Юлиев — Клавдиев очутились лицом к лицу с окрепшей республиканской оппозицией, идущей, главным образом, из рядов старой аристократии. Последняя, когда-то уступившая власть военным диктаторам из чувства самосохранения, теперь хотела бы получить ее обратно. Но как могли преемники Августа бороться с оппозицией, гнездившейся среди их непосредственного окружения? Только методами индивидуального террора. При узости социальной базы Ранней империи эта система борьбы неизбежно вырождалась в систему кровавого насилия, при которой сами организаторы ее теряли психическое равновесие.

Для первого преемника Августа, открывшего собой эпоху террористического режима, существовали еще особые обстоятельства.

Тиберий Клавдий Нерон, при воцарении принявший имя Тиберия Цезаря Августа, был пасынком Августа, сыном его жены Ливии от первого брака. Когда Август умер, Тиберию исполнилось 55 лет. Несчастливая семейная жизнь и долгое неопределенное положение при дворе Августа, когда никто не знал (и меньше всего сам Тиберий), станет ли он во главе государства или нет, развили в нем мрачность, подозрительность и умение лицемерить. По природе он был человеком нерешительным. Вместе с тем Тиберий обладал умом, большими военными и административными способностями, высоко развитым чувством долга. Эта двойственность в его характере вместе с той сложной обстановкой, которую он застал в Риме в момент своего воцарения, объясняют всю противоречивость его политики.

Эта противоречивость обнаружилась уже в первые моменты после смерти Августа. С одной стороны, Тиберий, опираясь на свой проконсульский империй и трибунскую власть, сейчас же отдал приказ по преторианским когортам, привел к присяге население империи и созвал сенат. С другой стороны, он разыграл в сенате комедию, отказываясь от власти, и уступил только после долгих уговоров. Сенат вотировал ему все прерогативы Августа. Кроме свойственного Тиберию лицемерия, у него был здесь еще сознательный политический расчет. В императорской семье он был человеком новым, пришедшим туда извне. Гораздо большей популярностью в Риме пользовался его племянник Германик, находившийся в этот момент на германской границе. Заставив сенат упрашивать себя, Тиберий тем самым как бы снимал с себя обвинение в узурпации власти.

Непрочность империи и, в частности, власти самого Тиберия выразилась в первые же месяцы его царствования в восстании трех паннонских и четырех германских легионов. Солдаты были недовольны задержкой жалования и тем, что их оставляли на службе сверх срока. Поводом к восстанию послужило провозглашение императором нелюбимого Тиберия. Солдаты германских легионов даже требовали от посланного к ним для переговоров Германика, чтобы он принял императорскую власть. Однако лояльный Германик с риском для жизни отказался. В Паннонию для усмирения восстания Тиберий послал своего сына Друза. И тут и там пришлось пойти на уступки: задолженность солдатам была погашена уплатой двойной суммы долга; отслужившие свой срок получили отставку; солдатам было дано обещание не посылать их на тяжелые работы.

Для поднятия упавшей воинской дисциплины было предпринято несколько походов в зарейнскую Германию (14—16 гг.). Заодно хотели ликвидировать еще державшийся союз племен, нанесший поражение Вару. Однако успехи там Германика не дали прочных результатов, а потери были чрезвычайно велики. К тому же Тиберий завидовал племяннику и боялся его растущей популярности. В конце концов император отозвал его из Германии, наградив триумфом (17 г.) и отправил с чрезвычайными полномочиями на Восток.

После этого Германия была отделена от Галлии и получила самостоятельное управление. Она представляла территорию только на левом берегу Рейна и была разделена на две провинции: Верхнюю и Нижнюю Германии; каждая управлялась легатом-консуляром.

Германик пробыл на Востоке два года (17—19 гг.). Он занялся там улаживанием некоторых спорных вопросов. Вассальные княжества Каппадокия и Коммагена были обращены в провинции, с парфянами заключено соглашение. В 19 г. Германик неожиданно скончался в Сирии, вблизи Антиохии. В Риме стали говорить о том, что он отравлен легатом Сирии Гнем Пизоном и его женой Планциной. Подозрение пало и на императора. Хотя Пизон по приказанию Тиберия был предан суду и обвинен в том, что строил козни Германику, однако это не рассеяло слухов о причастности императора к смерти своего племянника. Эти слухи особенно муссировались вдовой Германика Агриппиной, женщиной гордого и властного характера, дочерью Юлии и Агриппы. Раздоры в императорской семье поддерживались префектом претория Сеяном, «злым гением императора», как его называют. Они еще больше усилились, когда умер сын Тиберия Друз (23 г.) и ближайшими наследниками императора остались Нерон, Друз и Гай, сыновья Германика и Агриппины. Но положение стало совершенно невыносимым, после того как в 29 г. умерла Ливия, своим личным влиянием сдерживавшая семейные раздоры. Дело кончилось тем, что Агриппина была отправлена в ссылку, где и умерла (33 г.). Ее второй сын Друз погиб в дворцовой тюрьме одновременно с матерью, а старший, Нерон, еще до этого покончил жизнь самоубийством в ссылке. В живых остался только третий сын Гай (Калигула), которого Тиберий усыновил¹.

Таковы были обстоятельства воцарения Тиберия и обстановка в императорской семье, которые толкали императора на путь крутых мер. Настроение народных масс в Италии и в провинциях также стало довольно тревожным. Некто Такфаринат, нумидиец, служивший в римских вспомогательных войсках и затем дезертировавший, в 17 г. поднял в Нумидии восстание, которое было подавлено только в 24 г. В 21 г. под руководством Флора и Сакровира восстали переобремененные налогами галлы, но были вскоре разбиты.

В 24 г. в Южной Италии случайно удалось раскрыть большой заговор рабов. Бывший солдат преторианской когорты Тит Куртизий в прокламациях и на тайных сходках в Брундизии и окрестных городах начал призывать к восстанию рабов-пастухов, живших на отдаленных горных пастбищах. Случайно к берегу пристало три военных судна с моряками. С их помощью местно-

¹ Он был слишком молод, чтобы казаться опасным.

му квестору удалось подавить заговор в самом начале. Присланный Тиберием с сильным отрядом военной трибуны арестовал всех руководителей заговора и доставил их в Рим, где уже стали ходить разные тревожные слухи.

Все это заставило Тиберия усилить военное начало в Империи. Он сам стал всюду появляться с военной охраной (даже в сенате!). Преторианские когорты были переведены в Рим, где для них построили специальные казармы (23 г.). Их начальник Л. Элий Сеян сделался первым лицом после императора. Сеян, как уже было сказано, сыграл печальную роль в истории царствования Тиберия. По-видимому, он хотел стать преемником императора или, быть может, даже намеревался свергнуть его. Сеян вел систематическую и определенную политику, возбуждая подозрения Тиберия против семьи Германика и близких к ней лиц. Ходили упорные слухи, что он отравил Друза, сына Тиберия, и намеревался жениться на его вдове Ливии¹. Концентрация преторианцев в Риме имела целью сделать Сеяна в решительный момент хозяином в городе. Не без его влияния Тиберий в 26 г. уехал из Рима, сначала в Кампанию, а затем на о-в Капри (Capreae).

Однако планы всемогущего временщика стали известны императору благодаря Антонии, матери Германика, открывшей глаза Тиберию на его фаворита (31 г.). Нужно было действовать крайне осторожно, принимая во внимание огромное влияние, которым пользовался Сеян. Тиберий с большим искусством организовал своего рода контрзаговор. Не подавая виду Сеяну, что он догадывается о его замыслах, император с помощью одного преданного ему преторианского офицера Сертория Макрона посредством щедрых подарков отвлек преторианцев от Сеяна. Когда же почва была подготовлена, в сенате огласили письмо императора (сам он находился на Капри) с обвинением Сеяна в измене. Сенат вынес ему смертный приговор, и временщик был казнен. Вслед за ним подверглось казни много его друзей и сторонников. Префектом претория был назначен Макрон.

Дело Сеяна показало Тиберию, что даже среди своего ближайшего окружения он не может чувствовать себя в полной безопасности. Это еще больше усилило его подозрительность и ненависть к людям. Террористический режим достиг после этого своего апогея.

Внутренняя политика Тиберия с самого начала была направлена к ликвидации некоторых «демократических» элементов принципата. Так, выборы магистратов были перенесены в сенат², а законодательная деятельность комиций фактически отмерла. Сенат, особенно в первые годы правления Тиберия, пользовался большим авторитетом: император ставил на его обсуждение важнейшие дела и очень считался с его мнением. Но в дальнейшем, по мере роста оппозиции и усиления мрачной подозрительности Тиберия, он все больше переходил к чисто автократическим приемам управления, а сенат превратился в простое орудие террористической системы.

¹ Эти слухи нашли отражение у Тацита, однако они едва ли были справедливы в части, касающейся отравления Друза.

² Комиции только формально утверждали список кандидатов, одобренный императором и сенатом.

Еще в 26 г., под влиянием болезненной мизантропии и уговоров Сеяна, Тиберий уехал из Рима. Смерть Ливии углубила пропасть между ним и семьей Германика. Наконец, заговор Сеяна явился решающим этапом на пути развития системы казней, ссылок и конфискаций. Судебная компетенция сената, изредка применявшаяся еще при Республике, теперь была широко использована для судебных процессов по обвинению в измене или, еще чаще, в оскорблении величества (*laesae maiestatis*). Старый закон 103 г. об оскорблении величия римского народа был перенесен на особу императора и послужил широкой «юридической» базой для преследования всех элементов, оппозиционных новому режиму. Разумеется, при этом была масса злоупотреблений: сводились личные счета, наживались доноски, так как они получали 25 % конфискованного имущества, и т. д. Хотя император старался бороться с этими злоупотреблениями, обстановка была такова, что систематическая борьба с ними была невозможна.

Однако, несмотря на отрицательные черты своего характера, Тиберий был прекрасным администратором, прошедшим хорошую школу под руководством Августа. Он отличался бережливостью и проводил строгую экономию в расходовании государственных средств (за что его не любил римский плебс). Провинции при нем находились в относительно хорошем состоянии. Тиберий строго наблюдал за провинциальными наместниками, о чем говорит большое число процессов о вымогательствах. Он неоднократно выдавал большие субсидии городам, пострадавшим от землетрясений. В новых провинциях (в Галлии, на Дунае, в Испании) производились большие работы по постройке дорог. В Италии он энергично боролся с разбоями и достиг в этом отношении больших успехов. Труднее было бороться с другим наследием гражданских войн — аграрным кризисом в Италии. В 33 г. сенат предложил состоятельным людям (главным образом представителям ростовщического капитала) вложить $\frac{2}{3}$ их капитала в землю. Это вызвало жестокий финансовый кризис, так как кредиторы стали энергично взыскивать долги. Тиберий смягчил кризис созданием особого заемного фонда из средств фиска.

Последние годы своего правления Тиберий провел в полном уединении на о-ве Капри, почти забросив государственные дела. Ими руководили префект претория и градоначальник столицы. Уединенная жизнь императора породила массу слухов о чудовищном разврате и утонченных жестокостях, которые он практиковал на Капри. Едва ли в этих рассказах много достоверного. 16 марта 37 г. император умер на вилле на Мизенском мысу, не оставив никаких определенных указаний о преемнике¹. Свое имущество он завещал в равных долях внучатому племяннику Гаю Цезарю, единственному оставшемуся в живых сыну Германика и Агриппины², и родному внуку Тиберию Гемеллу. Общественное мнение было настроено в пользу Гая, сына популярного Германика. Префект претория Макрон также стал на его сторону, что сыграло решающую роль. Войско и население принесли Гаю присягу, а сенат оформил его права по образцу Тиберия. Гемелл был устранен от сонаследования.

¹ Об обстоятельствах его смерти также существуют полуанекдотические рассказы.

² Формально Гай приходился императору внуком по усыновлению, так как Германик был Тиберием усыновлен.

Светоний (Тиберий, 23—24) с возмущением рассказывает о той комедии, которую разыграл Тиберий, принимая власть в наследство от Августа: «Хотя Тиберий без колебаний вступил в обладание властью и стал ею пользоваться, хотя он уже окружил себя вооруженной охраной, залогом и символом господства, однако на словах он долго отказывался от власти, разыгрывая самую бесстыдную комедию. То он с упреком говорил умоляющим друзьям, что они и не знают, какое это чудовище — власть, то он двусмысленными ответами и хитрой нерешительностью держал в напряженном неведении сенат, подступавший к нему с коленопреклоненными просьбами. Некоторые даже потеряли терпение, а кто-то среди общего шума воскликнул: “Пусть он правит или пусть он уходит!”. Кто-то в лицо ему заявил, что иные медлят делать то, что обещали, а он медлит обещать то, что уже делает. Наконец, словно против воли, с горькими жалобами на тягостное рабство, возлагаемое им на себя, он принял власть. Но и тут он постарался внушить надежду, что когда-нибудь сложит с себя власть; вот его слова: “...до тех пор, пока вам не покажется, что пришло время дать отдых и моей старости”.

Много колоритных фигур было в окружении Тиберия, но двое заслуживают особого внимания как два антипода, судьба которых, впрочем, схожа. Первый из них — это племянник Тиберия Германик, второй — префект претория Сеян. Благодарная память потомков окружила Германика ореолом немеркнувшей славы. Восторженную характеристику дает ему Светоний (Калигула, 3—4): «Всеми телесными и душевными достоинствами, как известно, Германик был наделен, как никто другой: редкая красота и храбрость, замечательные способности к наукам и красноречию на обоих языках, беспримерная доброта, горячее желание и удивительное умение снискать расположение народа и заслужить его любовь. Красоту его немного портили тонкие ноги, но он постепенно заставил их пополнеть, постоянно занимаясь верховой ездой после еды. Врага он не раз одолевал врукопашную. Выступать с речами в суде он не перестал даже после триумфа. Среди памятников его учености остались даже греческие комедии. Даже в поездках он вел себя как простой гражданин, в свободные и союзные города входил без ликторов... Даже к хулителям своим, кто бы и из-за чего бы с ним ни враждовал, относился он мягко и незлобливо... Он пожал обильные плоды своих добродетелей. Родные так уважали его и ценили, что сам Август — об остальных родственниках я и не говорю — долго колебался, не назначить ли его своим наследником и, наконец, велел Тиберию его усыновить. А народ так любил его, что когда он куда-нибудь приезжал или откуда-нибудь уезжал, — об этом пишут многие, — то из-за множества встречающих или провожающих даже жизнь его бывала в опасности; когда же он возвращался из Германии после усмирения мятежа, то преторианские когорты выступили ему навстречу все, хотя приказано было выступить толь-

ко двум, а народ римский, без разбора сословия, возраста и пола, высыпал встречать его за 20 миль» (пер. М. Л. Гаспарова).

Сеян — первый в ряду самых зловещих фигур, ставших характерными для императорского Рима. Тацит (Анналы, IV, 1—2) повествует о нем так: «Сеян родился в Вульсиниях и был сыном римского всадника Сея Страбона; в ранней юности он состоял при внуке божественного Августа Гае Цезаре, и не без слухов о том, что он продавал свою развращенность богачу и моту Апицию; в дальнейшем посредством различных уловок он настолько пленил Тиберия, что тот, обычно непроницаемый для окружающих, с ним одним оставлял свою скрытность и настороженность; и Сеян достиг этого не столько благодаря свойственному ему хитроумию (ведь и его одолели тем же оружием), сколько вследствие гнева богов, обрушенного ими на Римское государство, для которого и его возвышение, и его низложение было одинаково роковым. Тело его было выносливо к трудам и лишениям, душа — дерзновенна; свои дела он таил ото всех, у других выискивал только дурное; рядом с льстивостью в нем уживалась надменность; снаружи — притворная скромность, внутри — безудержная жажда главенствовать, и из-за нее — порою щедрость и пышность, но чаще усердие и настойчивость, — качества не менее вредоносные, когда они используются для овладения самодержавною властью. Сеян значительно приумножил умеренное влияние, которым прежде пользовался префект преторианцев, сведя рассеянные по всему Риму когорты в один общий лагерь... Как только лагерь был закончен устройством, Сеян принялся мало-помалу втираться в доверие к воинам, посещая их и обращаясь к ним по именам; вместе с тем он стал самолично назначать центурионов и трибунов. Не воздерживался он и от воздействия на сенаторов, стремясь доставить своим клиентам должности и провинции. Тиберий не мешал ему в этом и был до того расположен к нему, что не только в частных беседах, но и в сенате, и перед народом превозносил Сеяна как своего сотоварища и сподвижника и допускал, чтобы в театрах, на городских площадях и преториях в расположении легионов воздавались почести его статуям» (пер. А. С. Бобовича).

Правление императоров династии Юлиев — Клавдиев по праву вошло в историю как эпоха террористического режима. Начало этой системе положил Тиберий, который и нашел юридическую основу для террора — закон «об оскорблении величия римского народа». «Тиберий восстановил закон об оскорблении величия, — пишет Тацит (Анналы, I, 72), — который, нося в былое время то же название, преследовал совершенно другое: он был направлен лишь против тех, кто причинял ущерб войску предательством, гражданскому единству — смутами и, наконец, величию римского народа — дурным управлением государством; осуждались дела, слова не влекли за собой наказания. Первым, кто на основании этого закона повел дознания о злонамеренных сочинениях, был Август, возмущенный дер-

зостью, с какою Кассий Север порочил знатных мужчин и женщин в своих наглых писаниях; а затем и Тиберий, когда претор Помпей Макр обратился к нему с вопросом, не возобновить ли дела об оскорблении величия, ответил, что законы должны быть неукоснительно соблюдаемы. И его также раздражали распространявшиеся неизвестными сочинителями стихи о его жестокости и надменности и неладах с матерью» (пер. А. С. Бобовича).

В последние годы жизни Тиберия у него в полную силу проявился еще один порок — безумная страсть к юным мальчикам и девочкам и желание наблюдать откровенный разврат. Если не все, то, вероятно, многое из того, что рассказывают древние авторы, близко к действительности. Светоний, в частности сообщает: «Но на Капри, оказавшись в уединении, он дошел до того, что завел особые постельные комнаты, гнезда потаенного разврата. Собранные толпами отовсюду девки и мальчишки — среди них были те изобретатели чудовищных сладострастий, которых он называл спинтриями — наперебой совокуплялись перед ним по трое, возбуждая этим зрелищем его угасающую похоть. Спальни, расположенные тут и там, он украсил картинами и статуями самого непристойного свойства и разложил в них книги Элефантиды, чтобы всякий в своих трудах имел под рукой предписанные образцы. Даже в лесах и рощах он повсюду устроил Венераины местечки, где в гротах и между скал молодые люди обоего пола предо всеми изображали фавнов и нимф. За это его уже везде и открыто стали называть козлицем, переименовав название острова.

Но он пылал еще более гнусным и постыдным пороком: об этом грешно даже слушать и говорить, но еще труднее этому поверить. Он завел мальчиков самого нежного возраста, которых называл своими рыбками и с которыми он забавлялся в постели. К похоти такого рода он был склонен и от природы, и от старости» (Тиберий, 43—44).

Калигула

Гай Цезарь Август Германик, в просторечии Калигула¹, вступил на престол при самых благоприятных предзнаменованиях. От него, как от сына Германика и Агриппины, ждали смягчения жесткого режима Тиберия. И действительно, в первые месяцы правления Калигула оправдал эти ожидания. Он демонстративно подчеркивал свое уважение к сенату и народу и даже вновь вернул комициям право выбора магистратов. Преторианцы получили богатые награды, народу были устроены великолепные цирковые представления и травли зверей. Своего двоюродного брата Тиберия Гемелла Калигула усыновил. Изгнанники были возвращены, а лица, запятнавшие себя доносами при Тиберии, наказаны.

¹ «Сапожок» — уменьшительно от *caliga*, названия солдатской обуви. Так маленького Гая звали солдаты, когда он жил со своим отцом Германиком в военных лагерьях и носил военную одежду.

Однако очень скоро с императором произошла резкая перемена. Он был сравнительно молод (25 лет), вырос на Капри, где Тиберий неотступно держал его при себе, вдали от государственных дел, в обстановке придворного раболепия. От своей матери Агриппины Калигула унаследовал неукротимый нрав, который у него выродился в психическую неуравновешенность. Через несколько месяцев после воцарения он приказал убить Гемелла и Макрона даже без видимости какого-нибудь судебного разбирательства. Легкомысленная трата запасов, накопленных Тиберием, привела Калигулу к повышению налогов и к конфискациям как средству пополнения государственной казны. В 39 г. он предпринял декоративный поход в Германию и в Северную Галлию, не давший никаких результатов. Зато по возвращении в Рим император устроил для себя грандиозный триумф, стоивший огромных денег (40 г.).

Правление Калигулы явилось важным этапом перерождения принципата в монархию. Императорский двор получил при нем стройную организацию, в которой большую роль начали играть вольноотпущенники. Благодаря неуравновешенности императора, требования поклонения его особе приобретали подчас самые нелепые формы (например, Калигула требовал себе божеских почестей, сравнивая себя с Юпитером, хотел сделать консулом своего любимого коня Инцитата и пр.), но исторически этот процесс был совершенно закономерен. Здесь сказывалось также влияние эллинистических монархий, где обожествление личности царя началось с Александра Македонского.

Террористический режим вызвал в 39 г. организацию заговора против Калигулы. Во главе его стоял начальник верхнегерманских легионов Гней Лентул Гетулик. В заговоре был замешан Марк Эмилий Лепид, муж Друзиллы, одной из сестер Калигулы¹. Возможно, что его предполагали возвести на трон после убийства императора. Заговор был раскрыт², что послужило поводом к новому взрыву террора. Сестры Калигулы Агриппина и Юлия, заподозренные в соучастии, подверглись изгнанию.

После возвращения императора из Галлии в 40 г. был организован второй заговор с участием преторианских командиров (трибун Кассий Херея). 24 января 41 г. Калигула пал под кинжалами заговорщиков.

Римляне радостно восприняли приход к власти сына Германика Гая Калигулы. Однако уже совсем скоро стало ясно, что сын — прямая противоположность отцу. Болезнь усугубила пороки Калигулы. Всего за три года он сумел своими выходками настроить против себя почти все римское общество. Окончательный смертный приговор он подписал себе тогда, когда посягнул на устои рабовладения. По крайней мере, так считает Иосиф Флавий: «Гай позволил рабам выступ-

¹ Говорили, что сестры императора Друзилла и Агриппина были его любовницами.

² Весьма вероятно, что нелепый поход Калигулы в Германию вовсе не был таким нелепым, каким он кажется на первый взгляд, но был связан с раскрытием заговора Гнея Лентула.

пать с какими угодно обвинениями против своих хозяев... Дело дошло даже до того, что некий раб Полидевк решился выступить с обвинением против Клавдия, и Гай не постеснялся явиться послушать судебное разбирательство по делу своего родственника; он питал даже надежду найти теперь предлог избавиться от Клавдия. Однако это дело у него не выгорело, ибо он преисполнил все свое государство наветами и злом, а так как он сильно восстановил рабов против господ, то теперь во множестве стали возникать против него заговоры, при чем одни участвовали в них, желая отомстить за испытанные бедствия, другие же считали нужным избавиться от этого человека раньше, чем он верг бы их в большие бедствия» (Иудейская древняя история, XIX, 26, пер. Г. Г. Генкеля).

Удачливее других оказался Кассий Херея, составивший очередной заговор против Калигулы. Вот как рассказывает об этом Иосиф Флавий: «Между тем слух о заговоре распространился среди многих, и все эти люди — сенаторы, всадники и простые воины — вооружились; не было вообще никого, кто бы не считал умерщвление Гая великим счастьем. Вследствие этого все, кто как мог, старались не только не отставать друг от друга в доблести, но по силе возможности от всего сердца словом и делом способствовать убиению тирана. Даже Каллист принадлежал к числу заговорщиков. Это был вольноотпущенник Гая, человек, достигший величайшей власти, почти такой же, как сам тиран, потому что все его боялись, между прочим за его огромное богатство... Он знал, что имеет много разнообразных причин бояться за свою личную безопасность; особенно тут играло роль его несметное богатство. Поэтому он сблизился с Клавдием и тайно примкнул к нему в надежде, что после смерти Гая власть должна же будет перейти к Клавдию, и что он тогда благодаря своему влиянию достигнет у него подобного почетного положения, особенно оттого, что заранее успеет доказать ему свою благодарность и расположение» (там же, XIX, 10). Заговор Кассия увенчался успехом, и Каллист не прогадал, сделав ставку на Клавдия.

Клавдий

Преемника убитому императору намечено не было. Прошло два дня междуцарствия, в течение которых сенат совещался об упразднении принципата и восстановлении республики. Когда же, по общему мнению, это оказалось невозможным, стали подыскивать императора из сенаторской среды. Но в это самое время вопрос был уже решен за стенами курии.

После убийства Калигулы преторианцы случайно нашли во дворце спрятавшегося дядю убитого императора, брата Германика Клавдия. О нем все забыли, так как по своим качествам он, казалось, меньше всего подходил к роли императора. Но тут вспомнили, что Клавдий — брат Германика. Этого было достаточно, чтобы преторианцы отнесли его в свою казарму и там

провозгласили императором. Сенат был поставлен перед совершившимся фактом и поднес Клавдию все ставшие уже обычными полномочия и титулы принцепса.

Тиберий Клавдий Нерон Друз Германик, как гласит его полное имя¹, вступил на престол, имея более 50 лет от роду. При дворе Калигулы он служил вечной мишенью насмешек и издевательств. Неуклюжий, со смешной походкой, Клавдий был невероятно забывчив и рассеян. Всякий долгий труд его утомлял, так что он иногда засыпал во время судебного разбирательства или должен был делать перерыв, чтобы вздремнуть. Однако ему нельзя отказать в наличии здравого смысла. Многие его слова и поступки поражают умом, хотя, наряду с этим, он часто высказывал совершенно вздорные идеи. Август и Тиберий считали его совершенно непригодным к практической деятельности и держали вдали от дел. На досуге Клавдий предавался историко-антикварным изысканиям. Он написал «Автобиографию», «Историю Этрурии», «Историю Карфагена», занимался реформой латинского алфавита, введя в него три новые буквы, и т. п.

В первое время после своего воцарения Клавдий горячо было взялся за дела, но с возрастом его недостатки начали выступать все сильнее; поэтому фактически править империей стали за него другие. Бесспорной заслугой императора было то, что он подобрал себе способных помощников и не мешал им. Этими помощниками были вольноотпущенники Каллист, выдвинувшийся еще при Калигуле, Нарцисс, Паллас и Полибий.

Важнейшей чертой правления Клавдия явилось создание основ бюрократического аппарата империи. Конечно, этот процесс начался не с Клавдия, а еще задолго до него. Первые зародыши его можно проследить при Цезаре и Августе. Мы видели, что при Августе наметилось деление должностей на три категории: сенаторские, всаднические и вольноотпущеннические. При Калигуле особенно начали выделяться вольноотпущенники, игравшие большую роль в качестве личных агентов императора в огромном дворцовом хозяйстве.

Клавдий сделал в этом направлении дальнейший шаг вперед. Он дал прокураторам (финансовым агентам императора, которые часто были из вольноотпущенников) право судебной юрисдикции, т. е. право выносить судебные решения по делам императорской казны (фиска). Это была мера, имевшая большое принципиальное значение, так как отныне прокураторы стали государственными чиновниками.

Параллельно шла эволюция дворцового управления, приведшая к созданию центрального имперского бюрократического аппарата. Мы говорили, что еще при Калигуле императорский двор получил более или менее правильную организацию. Ко времени Клавдия императорские имущества достигли таких размеров, что потребовали упорядоченной системы управления. Это выразилось в организации четырех дворцовых канцелярий (*officia*). Самая важная из них называлась *ab epistulis* (буквально — «касательно писем»). Во главе ее стоял Нарцисс. Это был общий секретарь

¹ В официальных надписях — Тиберий Клавдий Цезарь Август Германик.

риат императорского двора¹, где сосредоточивалась вся огромная переписка императора. На втором месте стояла канцелярия *a rationibus* («касательно счета»), возглавлявшаяся Палласом. Этот отдел дворцового управления ведал императорскими финансами. Третье место занимала канцелярия *a libellis* («по делам прошений»), которой руководили Каллист и Полибий. Сюда стекались все жалобы, запросы и прошения на имя императора. Наконец, огромными недвижимыми имуществами императорского дома ведал отдел *a patrimonio* («по делам наследственных имений»).

Все эти канцелярии при своем возникновении служили для управления частным хозяйством императора. Но при огромных размерах этого хозяйства (оно особенно выросло благодаря конфискациям эпохи террористического режима), при условности грани между публичным и частным правом в древности, а также благодаря все растущему авторитету императорской власти дворцовые канцелярии постепенно стали превращаться в центральные органы императорского управления, т. е. в своего рода министерства.

Общий секретариат (*ab epistulis*) объединил в себе всю администрацию в широком смысле слова: он принимал донесения императорских наместников и военачальников, издавал указы о назначении их на службу, составлял инструкции для чиновников, издавал императорские эдикты и т. п. Таким образом, общий секретариат в конце концов стал одновременно чем-то вроде министерства внутренних дел и военного.

Канцелярия *a rationibus* превратилась в министерство императорских финансов. Здесь сосредоточивался контроль над сбором налогов (некоторых из них даже в сенаторских провинциях), учет хлеба, поступившего для снабжения г. Рима, ассигнование средств на постройки, на чеканку монеты, на жалованье императорским чиновникам и пр.

Отдел прошений *a libellis* сделался министерством юстиции. Эта функция развилась потому, что на подаваемых жалобах император по докладу начальника канцелярии писал свои резолюции, которые стали одним из важнейших источников права. Рядом с этими тремя министерствами департамент *a patrimonio* (он являлся как бы отделом при министерстве *a rationibus*), естественно, стал играть гораздо меньшую роль.

Создание центрального имперского бюрократического аппарата имело большое историческое значение. Административный аппарат республики с ее ежегодно сменяемыми магистратами из сенаторского сословия совершенно не годился для управления огромным и сложным механизмом империи. Представительная (парламентская) система была совершенно чужда рабовладельческому строю, построенному на угнетении широких масс населения привилегированным меньшинством. И хотя в течение всей истории Империи провинции постепенно уравнивались в правах с Италией, так что к началу III в. все свободные жители империи получили права римского гражданства, однако это произошло только тогда, когда Империя стала уже клониться к упадку. В тот же период, когда складыва-

¹ Уже при Тиберии он делился на два отдела: *ab epistulis latinis* (отдел латинской переписки) и *ab epistulis graecis* (отдел греческой переписки).

лись основы Империи, рабовладельческий строй был еще достаточно силен; поэтому бюрократическая монархия в данных условиях являлась единственно возможной государственной формой. И хотя бюрократия в Поздней империи явилась источником величайших злоупотреблений, приведших к разорению населения империи, в первое время введение бюрократической системы было несомненным облегчением для провинций, истощенных хищническим управлением республиканских наместников. Таким образом, при Клавдии жизнь провинций характеризовалась внутренним спокойствием и некоторым материальным благополучием.

Вообще в своей провинциальной политике Клавдий вернулся к традициям Цезаря. Так, он широко раздавал права гражданства провинциалам¹. Мало того, в 48 г. сенат, по предложению императора, даровал *ius honorum*, а следовательно и доступ в сенат, галлам (сначала племени эдуев).

По этому поводу в сенате возникла дискуссия, так как часть сенаторов высказалась против. Тогда Клавдий произнес чрезвычайно разумную речь, доказывая ссылкой на исторические примеры, как часто иностранцы достигали в Риме высокого положения².

Клавдий значительно смягчил террористический режим своих предшественников. В большей степени это зависело от сознания тупика, в который завела империю террористическая система, чем от характера императора, который не был злым человеком. Сенат при Клавдии снова ожил. Прекратились процессы об оскорблении величества. Император охотно посещал сенат и принимал участие в прениях. Однако оппозиция знати далеко еще не была сломлена Тиберием и Калигулой. В самом начале правления Клавдия Камилл Скрибониан, легат Далмации, был провозглашен своими войсками императором. Правда, он скоро был ими покинут, но в Риме у Камилла оказалось много приверженцев, во главе которых стоял Анний Винициан.

Подавление заговора сопровождалось многочисленными казнями. Несколько позднее любовник императрицы Мессалины Гай Силий строил планы завладеть престолом. Оба они, а также их соучастники, были убиты. Эти попытки и несколько более мелких заговоров держали трусливого императора в постоянном напряжении и страхе и делали его легко доступным для доносов, чем широко пользовались его жены и фавориты.

Во внутренней и внешней политике Клавдия нужно отметить несколько важных мероприятий. Улучшение финансов дало возможность осуществить такие крупные сооружения, как постройка новой гавани в Остии (42 г.) и осушение части Фуцинского озера, о чем мечтал еще Цезарь (52 г.). Последнее предприятие поглощало труд 10 тыс. человек в течение 11 лет.

Внешняя политика Клавдия была весьма удачной. Основу для нее также давало хорошее состояние финансов. В конце правления Калигулы в вассальной Мавритании вспыхнуло восстание, вызванное тем, что император казнил ее царя Птолемя. Полководец Клавдия Г. Светоний Паулин

¹ Ценз 47—48 гг. обнаружил общее количество граждан в 6 млн, т. е. дал приращение по сравнению с 13 г. н. э. на 1 млн.

² *Тацит.* *Анналы*, XI, 23—25 (подлинная речь Клавдия в отрывках содержится на так называемых лионских таблицах).

подавил движение. Римские войска перешли через горный хребет Атлас, достигнув границ Сахары (41—42 гг.). После этого Мавритания была разделена на две провинции: *Mauretania Tingitana* (Марокко) и *Mauretania Caesariensis* (Алжир).

В Малой Азии, для обеспечения южного побережья против набегов горных племен, Ликия и Памфилия были слиты в единую провинцию *Lycia Pamphylia* (43 г.).

Самым крупным внешним предприятием Клавдия явилось завоевание Британии. Еще Калигула во время своего галльского похода намеревался туда вторгнуться, но тогда это предприятие было отложено. В 43 г. римская армия в 50 тыс. человек под командованием А. Плавция Сильвана высадилась в юго-восточной части Англии (Кент) и перешла Темзу (*Tamesa*). Сюда приехал сам император. В его присутствии римляне разбили войска царя Каратака, объединившего под своей властью племена юго-восточной части острова, и взяли его столицу Камулодун (Кольчестер). Клавдий после этого вернулся в Рим и отпраздновал триумф¹, а его полководцы² продолжали завоевание восточной и южной частей Англии. К концу правления Клавдия были захвачены и центральные районы острова.

Нужно упомянуть еще о балканских делах. В вассальном фракийском царстве, созданном Августом, шли династические распри и часто поднимались волнения, вызванные принудительной вербовкой людей в римскую армию. Клавдий воспользовался этим, чтобы ликвидировать последние остатки фракийской самостоятельности. В 46 г. местная династия была низложена, а Южная Фракия превращена в провинцию под управлением прокуратора. Северную же часть страны объединили с Мезией, так что последняя простиралась теперь до Понта.

Мы говорили уже об историко-антикварных интересах Клавдия. В какой-то степени они повлияли и на его внутреннюю политику, например, оживление деятельности сената до некоторой степени было результатом увлечения императора глубокой стариной. Этим же увлечением объясняется и восстановление цензуры (в 47—48 гг.); Клавдий сам принял на себя должность цензора³. Возобновление некоторых старинных обрядов, введение трех новых букв в латинский алфавит, расширение священной границы города (померия) и прочее накладывают печать своеобразного, немного смешного архаизма на все царствование этого ученого-дилетанта.

Семейная жизнь Клавдия сложилась крайне неудачно. Он был женат четыре раза. С первыми двумя женами император развелся. Его третья жена, Валерия Мессалина, поражала своим развратом даже привыкшее ко всему римское высшее общество. Ее распутство и дерзость дошли до того, что она официально вышла замуж за своего любовника Гая Силия при живом Клавдии. По-видимому, этот брак, как указывалось выше, имел и политическую подоплеку. Новобрачные были убиты по приказанию Нарцисса, в то время как сам император, как это всегда с ним бывало, вел себя

¹ Сын Клавдия от Мессалины по этому случаю получил имя Британника.

² В их числе находился и будущий император Веспасиан.

³ Его коллегой был Л. Вителлий.

крайне нерешительно. Вскоре после гибели Мессалины Клавдий женился в четвертый раз на своей племяннице Агриппине Младшей, дочери Германика и Агриппины Старшей. Как и ее мать, Агриппина отличалась силой характера и непомерным властолюбием. От первого брака у нее был сын Л. Домиций Агенобарб. Женив на себе императора, она добилась того, что он отстранил от престолонаследия своего родного сына Британника и усыновил пасынка, получившего имя Нерона Клавдия Цезаря (53 г.). Дочь Клавдия от Мессалины Октавия была выдана замуж за Нерона.

Год спустя (54 г.) Клавдий неожиданно умер. Упорно говорили, что его отравила Агриппина, чтобы доставить престол своему сыну. Это кажется тем более вероятным, что Клавдий последнее время перед своей смертью начал тяготиться компанией Агриппины и ее присных и стал подумывать о том, чтобы восстановить Британника в правах. Однако полной уверенности в преднамеренном отравлении Клавдия Агриппиной у нас нет: возможно, что он сам отравился грибами, которых неумеренно поел на ночь.

Некоторое время смерть императора скрывали, пока Агриппина с помощью префекта претория Афрания Бурра не обеспечила своему сыну поддержку преторианцев. Сенат поднес Нерону все обычные титулы.

Различные обстоятельства сопутствовали приходу к власти римских императоров, но самым курьезным, пожалуй, было восшествие на престол в 41 г. Клавдия. Светоний (Клавдий, 10) об этом рассказывает следующее: «Когда, готовясь напасть на Гая (Калигулу), заговорщики отгесняли от него толпу, будто император желал остаться один, Клавдий был вытолкнут вместе с остальными и скрылся в комнату, называемую Гермесовой; оттуда при первом слухе об убийстве он в испуге бросился в соседнюю солнечную галерею и спрятался за занавесью у дверей. Какой-то солдат, пробегавший мимо, увидел его ноги, захотел проверить, кто там прячется, узнал его, вытащил, и когда тот в страхе припал к его ногам, приветствовал его императором и отвел к своим товарищам, которые попусту буйствовали, не зная, что делать дальше. Они посадили его на носилки, и так как носильщики разбежались, то сами, поочередно сменяясь, отнесли его к себе в лагерь, дрожащего от ужаса, а встречающая толпа его жалела, словно это невинного тащили на казнь. Ночь он провел за лагерным валом, окруженный стражей, успокоившись за свою жизнь, но тревожась за будущее. Дело в том, что консулы, сенат и городские когорты заняли форум и Капитолий, в твердом намерении провозгласить всеобщую свободу. Его также приглашали через народных трибунов в курию, чтобы участвовать в совете, а он отвечал, что его удерживают сила и принуждение. Однако на следующий день, когда сенат, утомленный разногласием противоречивых мнений, медлил с выполнением своих замыслов, а толпа стояла кругом, требовала единого властителя и уже называла его имя, тогда он принял на вооруженной сходке присягу от воинов и обещал каждому по 15 тысяч сестерциев — первый среди цезарей, купивший за деньги преданность войска» (пер. М. Л. Гаспарова).

Очевидно, римляне не пожалели, что волей случая принцепсом стал Клавдий и правил державой 13 лет. Хотя сам Клавдий не отличался выдающимися способностями государственного деятеля, он смог найти себе достойных помощников. Таковыми стали вольноотпущенники, возглавившие императорские канцелярии. Правда, их деятельность часто вызывала в римском обществе негативную реакцию, так как, с одной стороны, сами вольноотпущенники злоупотребляли своей властью, а с другой — их презирали за рабское происхождение. Такое отношение римлян к сподвижникам Клавдия нашло отражение в словах Аврелия Виктора: «Его вольноотпущенники, взяв большую силу, оскверняли все развратом, мучили людей ссылками, убийствами, проскрипциями. Феликса, одного из них, Клавдий поставил во главе легионов в Иудее, внуху Поссидию после триумфа над Британией было дано среди других храбрейших воинов почетное оружие, точно он участвовал в этой победе; Полибию разрешено было шествовать между двумя консулами. Но всех их превзошли секретарь Нарцисс, который держал себя как господина своего господина, и Паллант, украшенный преторскими знаками отличия. Они оба были так богаты, что когда Клавдий жаловался на недостаток денег в казне, то в народе остроумно говорили, что у него могло бы быть денег в изобилии, если бы эти два вольноотпущенника приняли его в свою компанию» (Извлечения о жизни и нравах римских императоров, IV, пер. В. С. Соколова).

Нерон

Нерон Клавдий Цезарь¹ вступил на престол, когда ему не исполнилось еще 17 лет. По натуре это был юноша не столько злой, сколько безвольный. Он не был лишен способностей и обнаруживал некоторые хорошие задатки. Но обстановка первых лет его правления убила в нем все хорошее и развила до чудовищных размеров все дурное.

Первое время всеми делами распоряжались Афраний Бурр и воспитатель молодого императора известный философ и писатель Л. Анней Сенека. Оба они старались восстановить сенаторский режим в духе принципата Августа. Но это оставалось скорее теоретической программой, так как на практике управление государством все более и более переходило на бюрократический путь, установленный при Клавдии. Во всяком случае, в сфере внутривластных отношений в первые годы правления Нерона не было никаких тревожных симптомов.

Однако в это же время в семье императора и в узком придворном кругу происходили события, которые должны были навести на размышления всякого внимательного наблюдателя. Уже в 55 г. скорострительно умер Британник, сводный брат Нерона. Внезапная смерть и необычайная быс-

¹ В официальных документах: Нерон Клавдий Цезарь Август Германик или император Нерон Клавдий Цезарь Август Германик.

трота, с которой его похоронили, заставляют думать, что он был отравлен. По чьему распоряжению? Наши источники единогласно указывают на Нерона.

Этот вопрос тесно связан с другим, более широким. За молодого императора шла борьба двух придворных группировок: партии Сенеки и Бурра и партии Агриппины. Каждая старалась влиять на Нерона всеми возможными средствами: лестью, поощрением в нем артистических наклонностей, покровительством его любовным увлечениям и т. д. Особенно удобным был последний путь. Проводником влияния Агриппины являлась Октавия, молодая жена Нерона. Сенека и Бурр в противовес этому влиянию выдвигают вольноотпущеницу Акте, в которую император влюбился. Тогда Агриппина, видя, что власть ускользает из ее рук, попыталась поставить ставку на Британника. Она имела неосторожность открыто грозить сыну, что пойдет с пасынком к преторианцам. Возможно, что это были только слова. Однако они возымели свое действие, и весьма вероятно, что Британника отравили либо по приказанию самого Нерона, либо по распоряжению Бурра и Сенеки.

Эта история резко ухудшила отношения между Агриппиной и Нероном, и без того уже начинавшим тяготиться опекой своей властолюбивой матери. В конце концов разразилась катастрофа. В 58 г. Нерон познакомился с блестящей римской дамой Поппеей Сабиной, женой одного из своих собутыльников М. Сальвия Отона. Между ними начался роман при явном попустительстве Отона. Поппея приобрела огромное влияние на слабохарактерного Нерона и стала добиваться того, чтобы он развелся с Октавией и женился на ней. Это послужило источником нового конфликта между императором и его матерью. Агриппина всеми силами сопротивлялась разводу с Октавией. Тогда Нерон решил отделаться от матери. На ее жизнь было организовано покушение во время ее переезда на судне, которое в определенный момент должно было пойти ко дну вместе с Агриппиной. Однако ей удалось спастись. Нерон, смертельно испугавшийся, что план убийства раскрыт и что мать теперь открыто выступит против него, послал отряд под начальством вольноотпущенника Аникета, командира мизенского флота. Солдаты покончили с Агриппиной (59 г.).

После этого Нерон развелся с Октавией, Поппея была разведена с Отонем, и император вступил в новый брак. Октавия была отправлена в ссылку на о. Пандатерию и там убита (62 г.)¹. Примерно в это же время умер Бурр. На его место Нерон назначил двух префектов претория, одним из которых был Софоний² Тигеллин. Он скоро приобрел большое и пагубное влияние на императора. Сенека, видя, что Нерон окончательно ускользает из его рук, устранился от дел. Таким образом, последние сдерживающие начала исчезли для императора, и он мог беспрепятственно предаваться своим театральным увлечениям, мотовству и распутству. Скоро он потянул здесь всякую меру.

¹ Впоследствии погибла и Поппея. Нерон в припадке гнева ударил ее, беременную, ногой в живот, от чего она умерла.

² Быть может, правильное Офоний.

С другой стороны, и в сфере широкой внутренней политики обстановка стала осложняться. Еще при Августе был издан закон, согласно которому в случае насильственной смерти господина все рабы, находившиеся в момент убийства под одним кровом с господином и не пришедшие ему на помощь, подлежали казни. В 57 г. сенат издал постановление, что казни в этом случае подвергаются и те рабы, которые по завещанию должны были получить свободу. Принятие этого постановления может говорить только об одном: в Риме усиливались заговоры рабов и убийства ими своих господ.

В 61 г. был убит одним из своих рабов градоначальник Рима Педаний Секунд. Подлежало казни 400 рабов. Дело дошло до сената, где прозвучали голоса против такой массовой расправы. Однако большинство сенаторов высказалось в пользу точного применения закона. Но когда осужденных повели на казнь, собралась большая толпа, пытавшаяся их отбить. Пришлось вызвать войска, которые оцепили всю дорогу к месту казни, и только тогда удалось привести приговор сената в исполнение.

Три года спустя над Римом разразилось страшное бедствие. Летом 64 г. в ветреный день в городе начался пожар. Он быстро охватил огромную территорию и продолжался 6 дней. Из 14 районов уцелели только четыре; три сгорели до основания, а в других остались только развалины. Число жертв было очень велико. Хотя правительство приняло экстренные меры, чтобы облегчить участь погорельцев, в народе говорили, что город подождли по желанию Нерона. Он якобы был недоволен старым Римом и хотел его уничтожить, чтобы построить новый. Другой вариант гласил, что город подожгли, чтобы дать возможность императору насладиться зрелищем грандиозного пожара и вдохновить его на создание великого произведения искусства.

По-видимому, эти разговоры не соответствовали действительности, и пожар возник случайно. В частности, следует отметить, что пожар начался в полнолуние (в июле), когда его «эстетический» эффект был не столь уж велик. Тем не менее слух о поджоге держался чрезвычайно упорно и породил большое недовольство в народе, которое ежеминутно могло принять открытые формы¹. Тогда решили найти «виновных». Арестовали много людей, принадлежавших к различным нелегальным организациям. Они были обвинены в поджоге и подвергнуты мучительной казни. Наша традиция (Тацит, отчасти Светоний) считает их христианами. Однако едва ли в эту эпоху проводили четкую разницу между христианами и приверженцами других восточных религий. Поэтому соответствующие места Тацита² и Светония³, вероятно, являются позднейшими вставками.

Несмотря на казнь «поджигателей», слухи, компрометирующие императора, продолжали держаться. Нерон сам давал им пищу, скупив за дешевую цену огромный участок земли между Палатином и Эсквилином и начав там строить роскошный дворец — «Золотой дом» (Domus Aurea).

¹ В то же время в г. Пренесте гладиаторы сделали попытку к восстанию.

² *Анналы*, XV, 44.

³ *Нерон*, XVI.

Пожар Рима сыграл немалую роль в усилении оппозиционных настроений среди римского общества. Этим настроениям давали обильную пищу распутство Нерона, его кровожадность, безграничное мотовство, маниакальное увлечение театром. Император выступал публично в качестве певца, поэта, возничего, актера, кифареда и т. д. Он учредил даже два новых праздника — Ювеналии и Неронии — по типу греческих состязаний. Правильно организованная кляка, стоившая огромных денег, должна была изобразить энтузиазм зрителей.

В 62 г. закончилась либеральная эра «сенатского режима». Ее окончание совпало с такими событиями дворцовой жизни, как смерть Бурра, выдвигание Тигеллина, самоустранение Сенеки, гибель Октавии, о которых мы говорили выше. В сенате возобновились процессы об оскорблении величества. Начались казни и конфискации, вызванные в такой же степени борьбой с оппозицией знати, как и стремлением получить источник средств для покрытия колоссальных расходов.

Ответом на возобновление террористического режима явилась организация большого заговора (65 г.). В нем приняли участие представители сенаторского и всаднического сословий. Во главе заговорщиков стоял Г. Кальпурний Пизон, молодой человек из знатной семьи, которого намеревались провозгласить императором после убийства Нерона. Среди главных участников заговора находился и второй префект претория Фений Руф, недовольный предпочтением, которое император оказывал Тигеллину. Медлительность заговорщиков и плохая организация привели к тому, что заговор был раскрыт. Последовали многочисленные казни. Нерон воспользовался удобным случаем, чтобы отделаться от неприятных ему лиц. Так, должен был покончить жизнь самоубийством Анней Лукан, племянник Сенеки, популярный поэт, которому Нерон завидовал до такой степени, что запретил ему публиковать свои стихи¹. Аналогичная судьба постигла Сенеку, Г. Петрония, по-видимому, автора «Сатирикона», и многих других представителей знати. Петроний был одним из самых близких друзей Нерона, вкусу которого император безгранично доверял². Это возбудило зависть Тигеллина, который постарался впутать Петрония в заговор. Что касается Сенеки, то он был ненавистен Нерону как представитель идей и тенденций первой половины его царствования.

В 66—67 г. император предпринял артистическое турне по Греции, находя, что в Риме его недостаточно ценят. Он выступал на олимпийских и дельфийских состязаниях и привез с собой в Рим 1,8 тыс. венков. В благодарность за хороший прием Нерон объявил эллинов свободными³. Это путешествие стоило огромных денег и окончательно привело в расстройство государственные финансы. В том же самом году, когда Нерон отправился в свое артистическое путешествие, он получил известие о большом

¹ Впрочем, Тацит говорит, что Лукан принимал непосредственное участие в заговоре (Анналы, XV, 49).

² Его называли *elegantiae arbiter* — судья изящного.

³ Под «свободой» Греции имелась в виду не политическая независимость, а свобода от налогов.

восстании в Иудее. Из Греции император послал на его усмирение своего полководца Веспасиана.

Провинциальная политика Нерона отличалась непоследовательностью. С одной стороны, в ней выступали прогрессивные элементы, которые позволяют видеть в Нероне в известной степени продолжателя традиций Цезаря, Августа, Тиберия и Клавдия. С другой стороны, неупорядоченность провинциального управления и расточительность Нерона, заставлявшая прибегать к усилению налогового обложения, приводили к огромным злоупотреблениям и к росту недовольства.

Еще в начале царствования вспыхнуло восстание в Британии, вызванное тяжестью налогов и притеснениями римской администрации. Восставшие племена возглавляла царица Боудикка. Г. Светоний Паулин, завоеватель Мавритании, в первое время не мог справиться с движением. Восставшие взяли Камулодун и Лондиний, перебив там много римских поселенцев. Только после того как Паулин собрал все свои силы, ему удалось разбить восставших в большой битве к югу от Темзы (60 г.). Боудикка покончила с собой, и восстание было подавлено. Правительство Нерона приняло меры для уничтожения некоторых наиболее вопиющих злоупотреблений.

Очень сложной была ситуация на Востоке. Еще от времен Тиберия Рим унаследовал армянскую проблему. Трудность ее состояла в том, что в армянских делах были заинтересованы парфяне, поддерживавшие в Армении своих ставленников. Полководец Нерона Гн. Домиций Корбулон весьма успешно действовал на Востоке, частью дипломатическим путем, частью силой оружия. В результате нескольких кампаний¹ и длительных мирных переговоров ставленник парфян брат парфянского царя Тиридат отказался от своих формальных притязаний на Армению, согласился отдать себя под покровительство римлян и принять армянскую корону из рук Нерона. Для этой цели он в 66 г. лично явился в Рим и был торжественно коронован.

Таким образом, армяно-парфянский вопрос был решен весьма удачно для Рима. Это являлось заслугой главным образом Корбулона. Однако Нерон, боясь популярности знаменитого полководца, вызвал его в 67 г. в Грецию, где тогда находился император, и приказал казнить.

Самым слабым звеном провинциальной политики Нерона оказалась Палестина. Здесь положение было особенно сложным. Римская политика, направленная к разжиганию национальных противоречий, грубое игнорирование религиозных и бытовых особенностей иудеев и злоупотребления императорских прокураторов вызывали там почти непрерывную цепь волнений. В то время как высшее священство Иерусалимского храма и крупные землевладельцы в общем и целом мирились с римским господством, народная масса, находившаяся под двойным гнетом, была главным рассадником недовольства. В народе жила твердая вера в скорое пришествие мессии, обещанного избавителя, который спасет народ от гнета чужеземцев и установит царство правды на земле.

¹ В 58 и 59 гг. римскими войсками были взяты обе столицы Армении — Артаксата и Тигранокерта.

В 66 г. в Цезарее¹ при попустительстве прокуратора Гессия Флора произошёл погром. В ответ на него вспыхнуло восстание в Иерусалиме, руководимое партией zelотов. Это было националистическое течение, стремившееся свергнуть не только господство римлян, но и гнет крупных землевладельцев, ростовщиков и богатого священства Иерусалимского храма. Крайнее крыло националистической партии римляне называли сикариями (убийцами) за то, что они применяли террористические методы борьбы. Сикарии вербовались из рабов, крестьянской бедноты и низов городского населения. Вождями движения были Иоанн из Гискалы и Симон, сын Гиоры. Восставшие осадили немногочисленный римский гарнизон в Иерусалиме, а когда он капитулировал, перебили его.

Римские власти проявили полную растерянность. Гессий Флор не принимал никаких мер, а легат Сирии Цестий Галл², начавший было осаду Иерусалима, снял ее и при отступлении был разбит. После этого восстание охватило всю Иудею, Самарию, Галилею и часть Трансиордании. В городах шла ожесточенная борьба между иудеями и «язычниками», а в Иерусалиме в первое время восстания умеренные и крайние националисты образовали правительство единого фронта, руководившее движением.

Нерон отправил для борьбы с восстанием своего последнего крупного полководца Тита Флавия Веспасиана, уцелевшего только потому, что он был незнатного происхождения и Нерон не считал его опасным. Веспасиан происходил из сабинского г. Реате, из семьи откупщика налогов. Когда началось иудейское восстание, ему было уже 57 лет. При дворе его не любили, так как он не отличался придворным лоском³, но Веспасиан был единственным опытным полководцем, которому можно было доверить усмирение опасного восстания.

В 67 г. с войском в 50 тыс. человек Веспасиан начал операции в Палестине. В следующем году восстание было подавлено всюду, кроме Иудеи. Но Веспасиан приостановил дальнейшие операции, узнав о низложении Нерона.

Едва только император в 68 г. вернулся из греческого путешествия, как узнал о новом, еще более опасном движении. Ничем не мотивированная казнь Корбулона заставила поторопиться еще уцелевших представителей римской знати. Наместник Лугдунской Галлии⁴ Г. Юлий Виндекс, сговорившись с правителем Тарраконской Испании Сервием Сульпицием Гальбой, начал восстание под лозунгом восстановления республики. К восставшим легионам присоединились галльские племена, недовольные ростом налогов. Хотя легионы Верхней Германии под предводительством Верги-

¹ Приморский город в Палестине, на границе Галилеи и Самарии. Главный город провинции, местопребывание римских наместников.

² Ему принадлежало высшее наблюдение и над прокураторской провинцией Иудеи.

³ Светоний пишет, что Веспасиан находился в свите Нерона во время путешествия по Греции и навлек на себя его немилость за то, что во время пения императора часто выходил или дремал. За это ему было запрещено являться при дворе (Веспасиан, 4).

⁴ Средняя часть Трансальпийской Галлии с центром в г. Лугдуне (Лион).

ния Руфа выступили против галльского движения и Виндекс был разбит, но зато германские войска потребовали от Вергиния, чтобы он провозгласил себя императором. Правда, Вергиний отказался выполнить это требование, но положение Нерона от этого не стало лучше.

Известие о восстании Виндекса послужило сигналом к усилению недовольства в Риме. Растерявшийся Нерон не предпринимал никаких серьезных мер и переходил от ребяческой самоуверенности к приступам полного отчаяния. Начали колебаться преторианцы. Этим воспользовался новый префект претория Нимфидий Сабин и стал вести агитацию в пользу Гальбы. Колебаниям солдат положили конец обещания щедрых наград, данные Нимфидием от имени Гальбы. Тигеллин не сделал ничего для того, чтобы спасти своего бывшего покровителя. Сенат низложил Нерона и объявил его вне закона. Всеми покинутый, кроме нескольких рабов и вольноотпущенников, низложенный император бежал из Рима и после долгих колебаний покончил жизнь самоубийством в одной из пригородных вилл. Перед смертью он не переставал повторять: «Какой артист погибает!» (лето 68 г.).

Светоний рассказывает¹, что еще долго неизвестные лица украшали могилу Нерона цветами, выставляли его бюсты у ораторской кафедры на форуме, выпускали прокламации, в которых говорилось, что император жив и скоро вернется, чтобы наказать своих врагов. Хорошую память о Нероне сохраняли греки и парфяне. Характерно, что в течение 20 лет, следовавших за смертью Нерона, на Востоке три раза появлялись самозванцы под его именем и собирали вокруг себя много сторонников.

Если Клавдий волею случая стал принцепсом, то Нерон получил императорскую власть исключительно благодаря матери — Агриппине Младшей. В 49 г., выйдя замуж за Клавдия, Агриппина сделалась императрицей. «Всею стала заправлять женщина, — пишет Тацит (Анналы, XII, 7), — которая вершила делами Римской державы, отнюдь не побуждаемая разнузданным своеволием, как Мессалина; она держала узду крепко натянутой, как если бы та находилась в мужской руке. На людях она выказывала суровость и еще чаще — высокомерие; в домашней жизни не допускала ни малейших отступлений от строгого семейного уклада, если это не способствовало укреплению ее власти. Непомерную жадность к золоту она объясняла желанием скопить средства для нужд государства».

Своего сына Нерона Агриппина воспитала таким же властолюбивым и высокомерным. Столкновение двух властных характеров закончилось трагической гибелью Агриппины. Для организации убийства Агриппины был придуман хитроумный план. О нем рассказывает Тацит (Анналы, XIV, 3): «Наконец, вольноотпущенник Аникет, префект мизенского флота и воспитатель Нерона в годы его отрочества, ненавидевший Агриппину и ненавидимый ею, изложил придуманный им хитроумный замысел. Он заявил, что может устроить на корабле особое приспособление, чтобы, выйдя в море, он распался на части

¹ Нерон, 57.

и потопил ни о чем не подозревающую Агриппину: ведь ничто в такой мере не чревато случайностями, как море; и если она погибнет при кораблекрушении, найдется ли кто столь злокозненный, чтобы объяснить преступлением то, в чем повинны ветер и волны? А Цезарь воздвигнет усопшей храм, жертвенники и вообще не пожалует усилий, чтобы выказать себя любящим сыном».

План был одобрен, однако его исполнение не привело к результату, которого жаждал Нерон. «Корабль не успел далеко отойти, — продолжает Тацит (там же, 5), — вместе с Агриппиною на нем находились только двое из ее приближенных — Креперей Галл, стоявший невдалеке от кормила, и Ацеррония, присевшая в ногах у нее на ложе... как вдруг по данному знаку обрушивается отягченная свинцом кровля каюты, которую они занимали; Креперей был ею задавлен и тут же испустил дух, а Агриппину с Ацерронией защитили высокие стенки ложа, случайно оказавшиеся достаточно прочными, чтобы выдержать тяжесть рухнувшей кровли. Не последовало и распадаения корабля, так как при возникшем на нем всеобщем смятиении очень многие непосвященные в тайный замысел помешали тем, кому было поручено привести его в исполнение. Тогда гребцам отдается приказ накренить корабль на один бок и таким образом его затопить; но и на этот раз между ними не было необходимого для совместных действий единодушия, и некоторые старались наклонить его в противоположную сторону, так что обе женщины не были сброшены в море внезапным толчком, а соскользнули в него. Но Ацерронию, по неразумию кричавшую, что она Агриппина и призывавшую помочь матери принцепса, забывают насмерть баграми, веслами и другими попавшими под руку корабельными принадлежностями, тогда как Агриппина, сохранявшая молчание и по этой причине неузнанная (впрочем, и она получила рану в плечо), сначала вплавь, потом на одной из встречных рыбацких лодок добралась до Лукринского озера и была доставлена на свою виллу».

Испуганного неудачей замысла Нерона спасает все тот же Аникет. Префект флота с согласия императора отпраляется на виллу к Агриппине, чтобы убить ее надежным и испытанным способом — мечом. «Аникет, расставив вокруг виллы вооруженную стражу, — рассказывает Тацит (там же, 8), — взламывает ворота и, расталкивая встречных рабов, подходит к дверям занимаемого Агриппиною покоя; возле него стояло несколько человек, остальных прогнал страх перед ворвавшимися. Покой был слабо освещен — Агриппину, при которой находилась только одна рабыня, все больше и больше охватывала тревога: никто не приходит от сына, не возвращается и Агерин¹: будь дело благополучно, все шло бы иначе; а теперь — пустыньность и тишина, внезапные шумы — предвестия самого худшего.

¹ Агерин — вольноотпущенник Агриппины, посланный к Нерону с сообщением о ее спасении.

Когда и рабыня направилась к выходу, Агриппина, промолвив: “И ты меня покидаешь”, — оглядывается и, увидев Аникета с сопровождавшими его триерархом Геркулеем и флотским центурионом Обаритом, говорит ему, что если он пришел проведать ее, то пусть передаст, что она поправилась; если совершить злодеяние, то она не верит, что такова воля сына: он не отдавал приказа об умерщвлении матери. Убийцы обступают тем временем ее ложе; первым ударил ее палкой по голове триерарх. И когда центурион стал обнажать меч, чтобы ее умертвить, она, подставив ему живот, воскликнула: “Поражай чрево!” — и тот прикончил ее, нанеся ей множество ран».

Родословная дома Августа

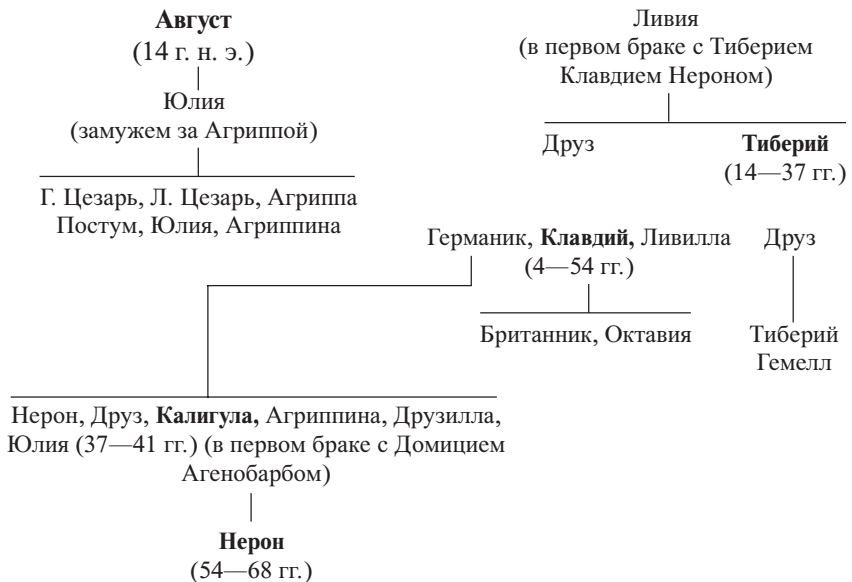

ГЛАВА V

ГРАЖДАНСКАЯ ВОЙНА 68—69 гг.

После устранения Нерона императором стал С. Сульпиций Гальба. Перед новым правителем стояла трудная задача разрешить внутривластный кризис, который фактически привел к началу гражданской войны. Однако Гальба оказался неспособен выполнить эту задачу, и 15 января 69 г. он был свергнут. 69 год вошел в историю Рима как год четырех императоров. Отон, провозглашенный императором после убийства Гальбы, не имел реальных сил за собой, в отличие от Вителлия, которого поддерживали германские легионы. Это и решило исход борьбы между ними — наспех собранная армия Отона потерпела поражение от легионов Вителлия, а сам Отон покончил жизнь самоубийством (25 апреля 69 г.). Пример Вителлия показал, что императором можно стать не только в Риме, и летом 69 г. восточные легионы (в Сирии и Египте) провозгласили своего императора — Тита Флавия Веспасиана. После того как дунайские легионы поддержали Веспасиана, судьба Вителлия была преддана. В декабре 69 г. армии Вителлия были разгромлены и сам император убит. Гражданская война завершилась приходом к власти в Риме династии Флавиев.

15 января 69 г. — убийство императора Гальбы, провозглашение императором Отона.

25 апреля 69 г. — смерть Отона, приход к власти Вителлия.

декабрь 69 г. — гибель Вителлия, начало правления Флавия Веспасиана.

Гальба

Гальба был одним из немногих представителей старой родовой аристократии, уцелевшим в годы террористического режима. Его происхождение являлось главной причиной того, что он так быстро и охотно был признан сенатом. Однако положение нового императора оказалось весьма непрочным. Во-первых, его признали далеко не все провинциальные наместники. Проконсул в Африке Публий Клодий Макр, выступавший вместе с Гальбой против Нерона, отказал ему в повиновении, когда Гальба был провозглашен императором. Гальбе пришлось отделаться от него убийством. Аналогичная история произошла с командующим войсками Нижней Германии Фонтеем Капитоном: его устранил один из подчиненных ему командиров. Во-вторых, Гальбе быстро изменил один из его главных сторонников префект претория Нимфидий Сабин, недовольный тем, что Гальба назначил второго префекта из числа своих испанских друзей. Правда, попытка Сабина привлечь преторианцев на свою сторону кончилась его гибелью, и Гальба в конце концов получил всеобщее признание, однако общая ситуация улучшилась от этого не намного.

Перед Гальбой стояли две трудные проблемы, доставшиеся ему в наследство от Нерона: улучшение финансов и восстановление дисциплины в армии. Но император был не в состоянии решить эту задачу. Не слишком умный человек, окруженный бездарными советниками (некоторые из них

были просто негодьями), он с самого начала своего правления сделал ряд ошибочных шагов: большинство приближенных Нерона были убиты без всякого суда, конфискованные у них богатства перешли в руки новых фаворитов. Все это напоминало худшие времена предшествующей эпохи.

Самое же главное, Гальба не сумел поладить ни с преторианцами, ни с провинциальными войсками. Отличаясь большой скупостью, он перенес привычки мелочной экономии и в государственные дела. Нимфидий в свое время обещал от его имени преторианцам большие награды. Став императором, Гальба этого обещания не сдержал. Аналогичным образом он поступил и по отношению к германским легионам, ожидавшим награды за подавление восстания Виндекса. К этому нужно прибавить, что Гальба весьма неудачно провел смену высшего командного состава в германских войсках.

Дело кончилось тем, что 1 января 69 г. верхнегерманские легионы отказались возобновить присягу Гальбе и потребовали нового императора, избранного сенатом и народом. Их примеру быстро последовали войска, стоявшие на Нижнем Рейне. Они провозгласили императором своего начальника Авла Вителлия.

Положение Гальбы еще более осложнилось вопросом о его соправителе и наследнике. Получив известие об отпадении германских легионов и понимая, что ему самому будет трудно справиться с движением, он усыновил и назначил соправителем сравнительно молодого и совершенно неопытного человека знатного происхождения Пизона Лициниана. Этот неудачный выбор, который не встретил никакой поддержки в войсках, был, однако, охотно санкционирован сенатом ввиду высокоаристократического происхождения Пизона, тем более что его род подвергался преследованиям при Клавдии и Нероне.

Между тем на усыновление рассчитывал бывший муж Поппеи М. Сальвий Отон. В последние годы правления Нерона он был наместником Лузитании и деятельно помогал Гальбе при воцарении. Обманувшись теперь в своих надеждах, Отон стал вести энергичную агитацию против Гальбы среди преторианцев. Эта агитация попала на весьма благоприятную почву из-за скупости и требовательности Гальбы. 15 января 69 г. Отон был провозглашен императором, а Гальба и Пизон убиты.

Тацит так пишет о Гальбе: «За свои 73 года он благополучно пережил пятерых государей и при чужом правлении был счастливей, чем при своем собственном. Семья его принадлежала к древней знати и славилась своими богатствами. Его самого нельзя назвать ни дурным, ни хорошим; он скорее был лишен пороков, чем обладал достоинствами; безразличен к славе не был, но и не гонялся за ней; чужих денег на искал, со своими был бережлив, на государственные скуп. Если среди его друзей или вольноотпущенников случались люди хорошие, он был к ним снисходителен и не перечил ни в чем, но зато и дурным людям прощал все самым недопустимым образом. Тем не менее все принимали его слабость и нерешительность за мудрость, отчасти благодаря знатности его происхождения, отчасти же

из страха, который в те времена владел каждым. В расцвете лет и сил он снискал себе громкую воинскую славу в германских провинциях, проконсулом умеренно и осторожно управлял Африкой, уже стариком заставил Тарраконскую Испанию уважать законы Рима. Когда он был частным лицом, все считали его достойным большего и полагали, что он способен стать императором, пока он им не сделался» (История, I, 49, пер. Г. С. Кнабе).

Отон

Сенат и большинство провинций (кроме Испании, Галлии и Британии, где было сильно влияние вителлианцев) признали Отона. За время своего короткого правления (около 3 месяцев) он обнаружил ум и энергию, которых трудно было ожидать от светского прожигателя жизни. Но преодолеть стоявшие перед ним трудности император не смог. Наученный горьким опытом Гальбы, Отон и не пытался сократить расходы на преторианцев и бороться с их распухченностью. «С этого времени, — замечает Тацит, — все делалось по воле солдат»¹.

Однако главная угроза надвигалась с севера. Сам Вителлий был полным ничтожеством и своим возвышением был обязан скорее всего влиянию, которым пользовался его отец при императоре Клавдии. Но за спиной «германского императора», как он сам титуловал себя на некоторых монетах, стояли два способных командира — Фабий Валент и Авл Цецина.

Еще до смерти Гальбы отборные войска германской армии двумя группами, которыми командовали Валент и Цецина, двинулись на юг. Вителлий должен был следовать за ними с резервами. Убийство Гальбы, разумеется, не остановило похода. Попытка Отона завязать переговоры с противником кончилась неудачей.

Обе группировки вителлианцев ранней весной форсировали с большим искусством Альпы и соединились около г. Кремоны на среднем течении По (они шли в Италию разными маршрутами). Силы противников были приблизительно равны, но войска Вителлия были лучше обучены и имели более опытных и решительных полководцев. К тому же силы Отона были рассредоточены, и его подкрепления не успели прийти в Италию.

В середине апреля 69 г. около Кремоны произошла решительная битва. Отон потерпел поражение и покончил жизнь самоубийством, проявив перед смертью большую твердость и самообладание. Вителлий был признан сенатом и провинциальными наместниками.

Император Отон не успел запомниться римлянам своими делами, но сумел запомниться достойной смертью, что в тот век удавалось далеко не всем. По свидетельству Диона Кассия (LXIV, 13), Отон перед смертью произнес слова: «Справедливее умереть одному за всех, чем всем за одного». Плутарх (Отон, 18) к этому добавляет: «Прах Отона предали земле и поставили памятник, не вызывавший зависти

¹ Тацит. История, I, 46.

ни громадной величиной, ни слишком пышной надписью. Я был в Бриксилле и своими глазами видел этот скромный могильный камень с надписью, которая в переводе звучит так: “Памяти Марка Отона”. Отон умер на тридцать восьмом году жизни и на четвертом месяце правления. Его жизнь порицали многие достойные люди, но не меньшее число — и не менее достойных людей — восхваляло его смерть. В самом деле, прожил он нисколько не чище Нерона, но умер гораздо благороднее» (пер. С. П. Маркиша).

Вителлий

Из всех трех эфемерных императоров 68—69 гг. Вителлий был самым ничтожным. Ненасытный обжора и мот, он своей расточительностью довел государство до полного банкротства. Дисциплина в его войсках совершенно упала. Солдаты, не получая обещанных денежных наград (у Вителлия не хватало на это средств), старались вознаграждать себя за счет населения Италии.

Восточные провинции и войска (в том числе и легионы, стоявшие в Иудее) в первое время также признали Вителлия. Однако карательные меры, предпринятые вителлианцами по отношению к войскам, поддерживавшим Отона, вызвали большое недовольство, в частности среди иллирийских легионов. Самое же главное, восточные войска также решили заняться выгодным предприятием — деланием императоров, «после того как была обнаружена тайна императорской власти, что главою государства можно стать не только в Риме, но и в другом месте»¹. Восточным армиям сделать это было тем легче, что они стояли сконцентрированные крупными массами из-за Иудейской войны.

Префект Египта Тиберий Александр и легат Сирии Г. Лициний Муциан явились инициаторами большого военного заговора, имевшего целью посадить на трон Веспасиана. 1 июля 69 г. войска в Александрии принесли присягу Веспасиану. Несколько дней спустя за ними последовали легионы, стоявшие в Иудее, а затем — все восточные провинции и вассальные царства.

Веспасиан отправился в Александрию, чтобы остановить экспорт египетского хлеба в Италию и тем взять Вителлия измором. В это же время Муциан пошел с войсками через Малую Азию в Европу. Но его опередили дунайские легионы. Войска Паннонии, Мезии и Иллирии, как только до них дошли известия о провозглашении Веспасиана, перешли на его сторону. Во главе с Антонием Примом, командиром одного из легионов, они, не дожидаясь прибытия Муциана, быстро двинулись в Италию (поздняя осень 69 г.). Стремительность их продвижения застала вителлианцев врасплох. Сам Вителлий не мог руководить операциями, Валент лежал больной, а Цецина и его командиры готовы были перейти на сторону Флавия. Но их солдаты, арестовав командный состав, выбрали новый и пошли навстречу флавианцам. Около Кремоны, недалеко от того места, где вител-

¹ Тацит. Истории, I, 4.

лианцы разбили Отона, произошла новая битва. Хотя войска Вителлия численностью превосходили флавианцев и сражались с большим ожесточением, блестящее руководство Антония Прима и лучшая военная подготовка его легионов решили дело. Победители учинили страшную резню среди побежденных. Захваченная Кремона подверглась полному уничтожению (декабрь 69 г.).

Вителлий сделал попытку задержать дальнейшее продвижение флавианцев, заняв преторианскими когортами и кавалерией проходы через Апеннины. Но его отряды разбежались при одном приближении Антония Прима. Тогда Вителлий завязал переговоры с Антонием и Муцианом, который в это время уже вступил в Италию. Посредником в этих переговорах выступил Флавий Сабин, брат Веспасиана, командовавший городскими когортами в Риме (Вителлий пощадил его жизнь и даже сохранил за ним должность, несмотря на борьбу с Веспасианом). Переговоры закончились соглашением, по которому Вителлий сохранял жизнь ценой отречения от власти.

Но в дело вмешались преторианцы, не желавшие воцарения Веспасиана, так как это означало бы для них в лучшем случае отставку. Они напали на Сабина и его сторонников и оттеснили в Капитолий. После короткой осады крепость была взята, причем в огне погиб старинный храм Юпитера и другие постройки. Флавий Сабин был убит, хотя Вителлий пытался сохранить ему жизнь.

Узнав об осаде Капитолия, Антоний Прим ускорил свое движение на Рим, но не успел спасти Сабина. В предместьях города и под стенами преторианского лагеря разыгралось последнее отчаянное сражение. Низы городского населения и рабы поддерживали вителлианцев. Они были разбиты и почти все уничтожены, а Вителлия убили после долгих издевательств (декабрь 69 г.).

После этого в Риме наступило господство разнузданной солдатчины, сопровождавшееся массовыми убийствами и грабежами. Сенат определил Веспасиану все права и привилегии, связанные со званием принцепса. Его младший сын Домициан, случайно уцелевший во время осады Капитолия, был провозглашен Цезарем. Но это не могло восстановить порядка в Риме. Антоний также был не в состоянии или не хотел этого сделать. Только Муциан, прибывший со свежими войсками, восстановил дисциплину среди разложившихся воинских частей. Он и остался заместителем императора в Риме до самого прибытия туда Веспасиана (летом 70 г.).

Согласно Светонию (Вителлий, 13), самым выдающимся качеством Вителлия была его страсть к еде: «Но больше всего отличался он обжорством и жестокостью. Пиршества он устраивал по три раза в день, а то и по четыре — за утренним завтраком, дневным завтраком, обедом и ужином; и на все его хватало, так как всякий раз он принимал рвотное. В один день он напрашивался на угощение в разное время к разным друзьям, и каждому такое угощение обходилось не меньше, чем четыреста тысяч (сестерциев). Самым знаменитым был пир, устроенный в честь его прибытия братом: говорят, на нем было подано

отборных рыб две тысячи и птиц семь тысяч. Но сам он затмил и этот пир, учредив такой величины блюдо, что сам называл его “щи-том Минервы-Градодержницы”. Здесь были смешаны печень рыбы скара, фазаны и павлиньи мозги, языки фламинго, молоки мурен, за которыми он рассылал корабли и корабельщиков от Парфии до Испанского пролива. Не зная в чревоугодии меры, не знал он в нем ни поры, ни приличия — даже при жертвоприношении, даже в дороге не мог он удерживаться; тут же, у алтаря хватал он и поедал чуть ли не из огня куски мяса и лепешек, а по придорожным харчевням не брезговал и тамошней продымленной снедью, будь то хотя бы вчерашние объедки» (пер. М. Л. Гаспарова). К свидетельству Светония можно добавить указание Тацита (Истории, II, 95): «Сам принцепс радовался тому, что может наслаждаться, пока есть время, о будущем старался не думать и, как говорят, за несколько месяцев проел двести миллионов сестерциев».

Смысл гражданской войны 68—69 гг.

В основе событий 68—69 гг. лежит кардинальный факт, отмеченный нами выше: непрочность социальной базы династии Юлиев — Клавдиев. Хотя некоторые из императоров этой династии (особенно Клавдий) делали попытки расширить рамки римского гражданства и таким путем укрепить свою социальную опору, эти попытки носили спорадический характер и не могли радикально изменить существующего порядка вещей. Принципат Юлиев — Клавдиев продолжал оставаться военной монархией, опиравшейся, главным образом, на армию. Старая сенатская аристократия пребывала в оппозиции, старое всадничество с сокращением откупной системы в значительной степени потеряло свой вес и значение, а новое сословие имперской бюрократии еще не успело окрепнуть.

Узость социальной базы Ранней империи, как мы указывали, была предпосылкой террористического режима и она же вызвала те события, которые последовали за гибелью последнего представителя этого режима. Со смертью Нерона пресеклась линия, идущая от Цезаря и Августа: из правившей династии не осталось в живых ни одного представителя. Скольконибудь твердого порядка престолонаследия в Ранней империи не существовало. Этот порядок держался в значительной степени престижем основателей династии, особенно Августа. Формальная сторона дела состояла в том, что принцепс усыновлял кого-нибудь из членов правящей семьи и давал ему проконсульскую или трибунскую власть. Последней и решающей инстанцией было провозглашение нового императора гвардией и сенатом. Затем следовало признание его провинциальными правителями и войсками. Иногда процедура (случай с Клавдием) еще более упрощалась: она ограничивалась аккламацией преторианцев, вынужденным утверждением со стороны сената и признанием провинций. Правда, в некоторых документах упоминается еще всенародная присяга новому императору и голосование в комициях, оформлявшее его *tribunicia potestas*.

Нерон пал жертвой террористического режима, доведенного им до логического конца. Формы, в которых выступал этот режим, и личное поведение Нерона были таковы, что даже терпеливое римское общество не выдержало. Если императору еще могли простить гнусное отравление Британника, подлое и трусливое убийство родной матери, истребление лучших представителей римской интеллигенции, то актер на троне был абсолютно неприемлем для римского сознания. Нерон сам создал пропасть между собой и своим классом.

Но еще хуже было для него то, что он разорвал с основной опорой династии — с армией. Нерон был глубоко штатским человеком. В этом не было бы большой беды — Клавдий тоже не имел вкуса к военному делу. Однако он лично был в Британии, тогда как Нерон единственный раз выезжал в провинцию лишь за тем, чтобы пожать сомнительные лавры актера. Римская армия знала своего императора только по чудовищным слухам, которые доходили до нее из столицы.

И все-таки Нерон мог бы еще ряд лет сохранить власть, если бы не началось сепаратистское движение в провинциях. Хотя террористический режим ограничивался главным образом римской знатью, он косвенно задевал и провинций. Провинциальные наместники и полководцы как представители той же знати в любой момент могли стать жертвой террористической системы. И не только они. Плиний Старший пишет¹, что половина провинций Африки принадлежала шести крупным земельным собственникам. Нерон приказал их казнить и конфисковал их владения. Террор часто ударял не только по политическим противникам принцепата, но и по богатым людям, имущество которых нужно было для покрытия колоссальных расходов фиска. Этой же цели служило увеличение налогов на провинции. Таким образом, то положительное, что дала провинциям политика Цезаря, Августа и их преемников, в значительной степени было аннулировано эксцессами террористической системы.

Поэтому нет ничего удивительного, что в провинциях, сильно окрепших за столетие, протекшее с битвы при Акции, началось при Нероне сепаратистское движение. Выдвинувшийся в провинциях новый класс земле- и рабовладельцев хотел получить свою долю участия в управлении империей. Оставляя в стороне Иудею, где были специфические условия, мы не можем игнорировать движения в западных провинциях, которое и послужило началом конца для Нерона, а вместе с ним и для всей системы Ранней империи. В этом движении соединились три момента: стремление имущих слоев туземного населения из числа старой родо-племенной знати к отделению от Рима, недовольство Нероном провинциальных легионов и страх провинциальных наместников перед ожидавшей их участью. Когда известие об отпадении Запада дошло до Рима, почва там была уже полностью подготовлена: Нерон оказался в абсолютной изоляции и погиб.

Дальнейшие события естественно вытекали из сложившейся политической ситуации. Династия пресеклась. На общественной арене остались сенат, преторианцы и крупные войсковые группы в провинциях. Из всех этих

¹ Плиний. Естественная история, XVIII, 35.

сил наименьшую роль играл сенат, обескровленный и утративший авторитет за время террористического режима. Реальная власть находилась в руках гвардии и провинциальных войск. Мы знаем уже, как в результате их борьбы в Риме в течение полутора лет сменилось четыре императора.

Гражданская война 68—69 гг. была тяжелым испытанием и грозным предостережением для империи. Она показала, во-первых, как непрочна императорская власть и в какой степени она зависит от войска. Она обнаружила, во-вторых, что провинции выросли и не желают быть только объектом политики центрального правительства. Уроки гражданской войны были учтены новой династией.

ГЛАВА VI ФЛАВИИ

Приход к власти династии Флавиев ознаменовал собой начало «золотого века» Римской империи. Расцвет стал возможен благодаря дальновидной политике императора Веспасиана (69—79 гг.). Начав с конституционного оформления своей власти, Веспасиан восстановил дисциплину в армии, ликвидировал дефицит государственной казны, предоставил значительному числу провинциалов права гражданства. Старший сын Веспасиана Тит стал продолжателем дела отца. Однако его принципат был очень кратковременным (79—81 гг.). Зато правление младшего сына Веспасиана Домициана (81—96 гг.) скоро напомнило римлянам времена Калигулы и Нерона. Недовольство римского общества усилилось из-за внешнеполитических неудач Домициана, связанных с бесславными для римского оружия войнами с даками. В конце концов недовольство вылилось в заговор против императора, в результате которого в сентябре 96 г. Домициан был убит.

69—79 гг. — правление Веспасиана.

79—81 гг. — принципат Тита.

79 г. — извержение вулкана Везувия.

81—96 гг. — правление Домициана.

Веспасиан

В тот момент, когда Тит Флавий Веспасиан¹ сделался римским императором, состояние государства было чрезвычайно тяжелым. На Востоке продолжалась Иудейская война. К моменту падения Нерона восстание было подавлено всюду, кроме Иудеи. Веспасиан временно прекратил военные действия. Восставшие получили почти два года передышки. За этот период единый фронт между умеренными и крайними националистами, существовавший в первые годы войны, распался. В Иерусалиме взяли верх крайние во главе с Иоанном из Гискалы, использовавшие свое господство для того, чтобы укрепить оборонительные сооружения Иерусалима и вообще

¹ Официальное имя — Цезарь Веспасиан Август.

подготовиться к осаде. В городе царил террор по отношению к богатым людям, подозреваемым в проримских симпатиях.

Когда Веспасиан был провозглашен принцепсом, он передал верховное командование в Иудее своему старшему сыну Титу. Однако только весной 70 г., приведя подкрепления из Египта, Тит смог начать крупные операции. Римляне окружили Иерусалим тесным кольцом. Осада города, отличавшегося неприступным положением и к тому же обнесенного тремя линиями укреплений, продолжалась 6 месяцев (апрель — сентябрь 70 г.). Хотя население было доведено голодом до крайней степени истощения, оно оказывало отчаянное сопротивление. После того как в первые месяцы осады пали две первые линии укреплений, крепость (старый город) и храм еще держались. Наконец, в августе штурмом был взят храм, погибший в пламени, а месяц спустя пал и верхний город.

Иерусалим лежал в развалинах. Остатки населения были проданы в рабство; на всех иудеев, живших в Империи, была наложена подушная подать в пользу Юпитера Капитолийского; Иерусалимский храм было запрещено восстанавливать; на территории разрушенного города разместились на постоянную стоянку римский легион. Тит возвратился в Рим и в 71 г. отпраздновал триумф вместе с отцом и братом. В день триумфа у подножия Капитолия был казнен один из вождей восстания — Симон, сын Гиоры. Иоанн из Гискалы кончил свои дни в пожизненном заключении.

Однако иудейское восстание, несмотря на его острый характер и значение для судеб иудейского народа, носило, с точки зрения Рима, локальный характер. Гораздо опаснее было другое движение, с которым пришлось иметь дело новой династии. Оно началось еще при Вителлии. Племя батавов на Нижнем Рейне сначала поддерживало его в борьбе с Отоном. Но когда летом следующего года Вителлий стал требовать подкреплений, батавы восстали под предводительством одного из своих вождей Юлия Цивилиса, имевшего права римского гражданства. Цивилис объявил себя сторонником Веспасиана. Немногочисленные римские гарнизоны на Нижнем Рейне, поддерживавшие Вителлия, были разбиты.

Но движение не прекратилось и после победы Веспасиана. Наоборот, оно приняло более широкие размеры и изменило свой характер. К Цивилису примкнули рейнские войска, настроенные против Веспасиана. Началось восстание некоторых галльских племен: треверов, лингонов и др. Германцы с правого берега Рейна также примкнули к восстанию. На этом новом этапе целью движения было объявлено создание независимой Галлии (*imperium Galliarum*). Почти все римские крепости на Рейне попали в руки Цивилиса.

Однако большинство галльских племен, знатная верхушка которых уже в значительной степени романизировалась, отказалось поддержать восстание. Это решило его судьбу. Летом 70 г. армия, сформированная Муцианом, под командой родственника Веспасиана Петилия Церялиса выступила против мятежников. При ее приближении римляне дезертировали из галльского ополчения и перешли на сторону Церялиса. Близ Августы Треверов (Трир) галлы были разбиты в ожесточенном сражении. После этого Церялис вторгся в область батавов. Но обстановка войны в этой

низменной приморской стране оказалась настолько трудной, что Цериалис осенью 70 г. вступил в переговоры с Цивилисом и заключил с ним мир. Римское правительство вынуждено было пойти на некоторые уступки батавам.

Тревожно было и в других частях империи. В Понте в 69 г. вольноотпущенник Аникет под видом сторонника Вителлия захватил Трапезунд и своим пиратским флотом наводил ужас на Черном море. На Дунае сарматы и геты производили набеги на римскую территорию. Очень беспокойно было и в Британии.

Ослабление военного могущества империи явилось одним из результатов гражданской войны. Дисциплина в армии упала. Солдаты почувствовали себя хозяевами положения, видя, что императоры только им обязаны своей властью. Некоторые воинские части совершенно разложились.

Положение государственных финансов было ужасно. Веспасиан, по словам Светония¹, заявил в начале своего правления, что дефицит государства достигает 4 млрд. сестерциев.

Таким образом, всюду требовались самые экстренные меры. Нужно сказать, что Веспасиан хорошо подходил к своей роли. Происходя из незнатной всаднической семьи, он был обязан своей военной и административной карьерой только самому себе. Когда он очутился во главе империи, ему было уже 60 лет, и за его спиной лежала долгая и, в сущности, трудовая жизнь рядового римского администратора. Веспасиан остался и на троне прежде всего прекрасным администратором. Его ум, опытность и наблюдательность помогли правильно учесть обстановку и наметить пути не только восстановления империи, но и ее укрепления. Веспасиан был чрезвычайно скромн, неприхотлив в личной жизни и обладал колоссальной трудоспособностью. К своим подчиненным он был неизменно требователен. Однако эта требовательность смягчалась чувством юмора, которым император обладал в высшей степени.

Одной из первоочередных задач являлось восстановление дисциплины в армии. Здесь Веспасиан проявил неумолимую твердость и последовательность. Германские легионы, принимавшие участие в восстании, были большей частью распущены. Ряд воинских частей был сформирован заново; число преторианских когорт уменьшено с 16 (при Вителлии) до 9.

В области государственных финансов император проводил чрезвычайную экономию. Расходы двора сократились до минимума. Личная бережливость Веспасиана сыграла здесь немалую роль. Были введены новые тяжелые налоги как в Италии, так и в провинциях. Император не брезговал даже различными спекуляциями, чтобы раздобыть денег.

Светоний² передает любопытный факт, который, по-видимому, не выдуман. Однажды Тит с неудовольствием стал говорить отцу, что тот придумал брать налог даже с общественных уборных. Спустя некоторое время Веспасиан поднес к его носу горсть монет и спросил, пахнут ли они. Тит отвечал отрицательно. «А ведь это деньги из уборной», — сказал император.

¹ Веспасиан, XVI.

² Там же, XXIII.

Результаты финансовой политики Веспасиана оказались блестящими. Он не только покрыл колоссальный дефицит и оставил своим преемникам казну в отличном состоянии, но и смог уделить крупные суммы на строительство. Был восстановлен сгоревший Капитолий, построен храм Мира и начато сооружение огромного амфитеатра, рассчитанного на несколько десятков тысяч зрителей. Этот Colosseum (Коллизей) был закончен только после смерти Веспасиана. Его грандиозные развалины до сих пор еще стоят в Риме и дают представление о высоте римской строительной техники.

Принципат, как мы указывали, не имел писаной конституции. Каждый новый император аккламировался войском, а затем его власть утверждалась сенатом и, вероятно, особым актом голосования в комициях. Но все это существовало скорее как обычное право, чем как твердо установленный порядок, зафиксированный в законе. Веспасиан, быть может, первый сделал попытку конституционного оформления своей власти. Об этом говорит сохранившаяся частично знаменитая надпись, известная под названием *lex de imperio Vespasiani*. Она имеет форму *senatus consultum*, которому, по-видимому, была придана сила закона голосованием народного собрания. Согласно этому документу Веспасиану было даровано право совершать все акты, которые он найдет необходимыми для пользы государства, подобно тому как это было предоставлено Августу, Тиберию и Клавдию.

Но, конечно, не эта «конституция» явилась причиной того, что правление Флавиев было началом укрепления императорской власти. Точно так же его финансовые и военные мероприятия, будучи взяты изолированно, не смогли бы стать исходным пунктом стабилизации. Решающую роль сыграло другое. Веспасиан с его ясным и практическим умом, с его административным опытом не мог не видеть, в чем крылась главная слабость империи. Поэтому он решительно встал на путь Цезаря и Клавдия в провинциальной политике, широко раздавая права гражданства провинциалам, особенно жителям наиболее романизованных областей Запада. Так, многие испанские и галльские общины получили при нем права латинского гражданства. Лица же, отправлявшие в этих городах магистратуры, по истечении своих полномочий получали римское гражданство. Но император не остановился на этом. В 73—74 гг. он вместе с Титом принял на себя звание цензора и составил новые списки сенаторов и всадников. В оба слова было включено много граждан из провинций, преимущественно западных. Ряд лиц получил звание патрициев. Эта мера имела огромное принципиальное значение, так как означала расширение правящего класса за счет внеиталийских элементов и тем самым расширение социальной базы империи. С этого момента императорская власть переставала быть выразительницей интересов только армии и маленькой группы италийских рабовладельцев: она становилась органом классового господства всех рабовладельцев Средиземноморья.

Конечно, не следует слишком переоценивать здесь роли Веспасиана. Уже некоторые из его предшественников частично становились на этот путь (в особенности Клавдий). Заслуга Веспасиана была в том, что он первый начал проводить эту политику решительно и последовательно, показав дорогу своим преемникам.

Точно так же не следует преувеличивать степени сознательного предвидения в политике Веспасиана. Ведь он, в сущности, действовал в силу необходимости, и иного пути перед ним не было. В сенате при его воцарении число представителей старой знати было уже очень невелико (13—15 %). Он нашел оба правящих сословия совершенно ослабленными и дезорганизованными эпохой террора и гражданской войны. Совершенно естественно, что их нужно было укрепить за счет каких-то новых здоровых элементов. Где их можно было найти? Конечно, только в провинциях. Таким образом, для Веспасиана не было выбора. Всякий хороший администратор на его месте не мог бы поступить иначе. Веспасиан был только хорошим администратором, но отнюдь не гением.

Из вышесказанного следует, что у Веспасиана должны были сложиться отличные отношения с обновленным сенатом. Так оно и было во второй половине его правления, равно как и в правление Тита. Но в начале царствования остатки республиканской оппозиции еще держались в сенате. Вождем ее являлся Гельвидий Приск. Он вел себя настолько вызывающе по отношению к Веспасиану, что тот приказал его выслать, а затем казнить. В связи с этим находилась высылка из Рима в 72 г. философов стоической и кинической школ, являвшихся идейными выразителями республиканских настроений.

По-видимому, желая воздействовать на общественное мнение в желательном ему направлении, Веспасиан учредил школу греческой и латинской риторики с оплатой преподавателей из государственных средств. Тем самым в Риме было положено начало высшему государственному образованию.

Внешняя политика Веспасиана была тесно связана с задачей внутреннего укрепления империи. Восстание Цивилиса показало все значение рейнской границы. Поэтому римская полоса на правом берегу реки была несколько расширена. Область между верховьями Рейна и Дуная (так называемые *agri decumates*)¹ была присоединена к империи и заселена галлами. Военная дорога соединила лагерь, находившийся на территории нынешнего Страсбурга, с Рецией. Дунайская граница в Мезии и Паннонии также была обеспечена системой военных лагерей.

Восстание Аникета в Трапезунде вызвало оживление римской политики на Черном море: римские гарнизоны и сторожевые посты появились на восточном побережье и в Иберии.

Из финансовых соображений Веспасиан отменил свободу, дарованную Ахайе Нероном, и снова обратил ее в провинцию.

Ряд вассальных и автономных государств в Малой Азии был присоединен к империи. При Веспасиане началось новое наступление римлян в Британии, продолжавшееся при его преемниках.

Престарелый император умер летом 79 г. Обычный юмор не покидал его до последней минуты. Заболев, он сказал: «Увы, я, кажется, становлюсь богом...» Почувствовав приближение конца, Веспасиан с трудом приподнялся и со словами: «Император должен умирать стоя», — упал на руки окружающих.

¹ «Десятинные поля». Название было дано потому, что пользовавшиеся этой землей должны были уплачивать государству $\frac{1}{10}$ продуктов своего хозяйства.

Веспасиан был первым из римских императоров, кто, придя к власти, оформил все свои права единым конституционным актом. Так называемый закон об империи Веспасиана дошел до наших дней в виде надписи. В нем, в частности, говорилось: «...И пусть ему будет дозволено заключать союзы с кем он захочет так, как это было дозволено божественному Августу, Тиберию, Юлию Цезарю Августу и Тиберию Клавдию Цезарю Августу Германику (1). И пусть ему будет дозволено созывать сенат, вносить предложения и брать их обратно, проводить сенатусконсульты путем внесения предложения и голосования так, как это было дозволено божественному Августу, Тиберию, Юлию Цезарю Августу и Тиберию Клавдию Цезарю Августу Германику. И пусть когда, согласно его воле и авторитету, по его приказу или поручению, или в его присутствии будет собираться сенат, он во всех делах будет иметь и сохранять те же права, как если бы заседание сената было назначено и имело место по закону. И пусть те из магистратов, которым он препоручит гражданскую власть, военное командование, надзор за каким-нибудь делом, совершающимся для сената и римского народа, и те, кому он даст или обещает свою поддержку на выборах, принимаются в расчет в экстраординарном порядке. И пусть ему будет дозволено раздвигать и расширять границы померия, как он будет считать лучшим для общего блага, так же как это было дозволено Тиберию Клавдию Цезарю Августу Германику. И пусть все то, что он сочтет нужным сделать для пользы и величия государства из дел, касающихся богов, людей, государства и частных лиц, он имеет власть и право совершить и исполнить, как имели их божественный Август, Тиберий, Юлий Цезарь Август и Тиберий Клавдий Цезарь Август Германик¹. И пусть на основании тех законов и плебисцитов, которыми было установлено, чтобы божественный Август, Тиберий, Юлий Цезарь Август и Тиберий Клавдий Цезарь Август Германик не подлежали ответственности, по тем же законом будет освобожден (от ответственности) и император Цезарь Веспасиан. И все то, что по какому-нибудь закону или рогации дозволено было божественному Августу, Тиберию, Юлию Цезарю, Тиберию Клавдию Цезарю Августу Германику, пусть будет дозволено и императору Цезарю Веспасиану Августу. И пусть то, что до внесения этого закона было сделано, исполнено, предписано, приказано императором Цезарем Веспасианом Августом или кем-нибудь по его приказанию или поручению, все это будет так же законно и незыблемо, как если бы было совершено по приказу народа или плебса. Если кто-нибудь в связи с этим законом сделает что-либо против законов, рогаций, плебисцитов, сенатусконсультов или не сделает в связи с этим законом того, что следует сделать по закону, рогации, плебситу, сенатусконсульту, то да не будет это вменено ему в преступление; и пусть он из-за

¹ Т. е. Августу, Тиберию, Калигуле и Клавдию.

этого не будет должен дать что-либо народу, и пусть никто по этому поводу не вчиняет иска и не судит, и пусть никто не допускает тревожить себя по этому делу» (перевод дан по кн: Хрестоматия по истории Древнего Рима. Под ред. С. Л. Утченко. М., 1962. С. 535—536.). Веспасиан во всем отличался от своих предшественников, в том числе и манерой поведения. Веспасиан был «доступен и снисходителен, — пишет Светоний (Веспасиан, 12), — с первых дней правления и до самой смерти. Свое былое низкое состояние он никогда не скрывал и часто даже выставлял напоказ. Когда кто-то попытался возвести начало рода Флавиев к основателям Реате и к тому спутнику Геркулеса, чью гробницу показывают на Соляной дороге, он первым это высмеял. К наружному блеску он несколько не стремился, и даже в день триумфа, измученный медленным и утомительным шествием, не удержался, чтобы не сказать: “Поделом мне, старику: как дурак, захотел триумфа, словно предки мои его заслужили или сам я мог о нем мечтать!”».

«Обиды и вражды он несколько не помнил, — продолжает Светоний (там же, 14), — и не мстил за них. Для дочери Вителлия, своего соперника, он нашел отличного мужа, дал ей приданое и устроил дом. Когда при Нероне ему было отказано от двора и он в страхе спрашивал, что ему делать и куда идти, один из заведующих приемами, выпроваживая его, ответил: “На все четыре стороны!” А когда потом этот человек стал просить у него прощения, он удовольствовался тем, что почти в точности повторил ему его же слова» (пер. М. Л. Гаспарова). С молодых лет достойным помощником отца как в делах государственных, так и военных, был его старший сын Тит. После отъезда отца в Рим он продолжил и завершил Иудейскую войну (70 г.). Иерусалим подвергся полному разрушению. Вот как описывает конец этого знаменитого города Иосиф Флавий: «Размеры гибели людей превысили все, что можно было ожидать от человеческой и божеской руки. Из тех, которые и теперь еще появлялись, римляне одних убивали, а других брали в плен. Они разыскивали скрывавшихся в подземельях и, раскапывая землю, убивали всех там находившихся. В этих же подземельях найдено было свыше 2000 мертвых, из которых одни сами себя убили, иные — друг друга, а большая часть погибла от голода. При вторжении в эти подземелья на солдат повеяло страшным трупным запахом, так что многие, как пораженные, отскочили назад; другие же, которых жадность к наживе влекла вперед, топтали кучи мертвых. И действительно, в этих пещерах находили массу драгоценностей, а корысть оправдывала всякие средства к их добычанию...

Войско не имело уже кого убивать и что грабить. Ожесточение не находило уже предмета мести, так как все было истреблено беспощадно. Тогда Тит приказал весь город и храм сравнять с землей; только башни, возвышавшиеся над всеми другими, Фазаель, Гиппик, Мариамма и западная часть обводной стены должны были остаться: последняя — для образования лагеря оставленному гарнизону, а первые

три — чтобы служить свидетельством для потомства, как величествен и сильно укреплен был город, который пал перед мужеством римлян. Остальные стены города разрушатели так сравнивали с поверхностью земли, что посетитель едва ли мог признать, что эти места некогда были обитаемы. Таков был конец этого великолепного, всемирно известного города, постигший его вследствие безумия мятежников» (Иудейская война, VI, 9, 4; VII, 1, 1, пер. Я. Л. Чертка).

Тит

Старший сын основателя династии при жизни отца был его соправителем. Еще в 70 г. солдаты наградили его титулом императора, а по возвращении из Иудеи он был назначен единственным начальником преторианцев. Тогда же Тит получил трибунскую власть; в 73—74 гг., вместе с Веспасианом исполнял должность цензора и несколько раз был консулом. Таким образом, юридически и фактически его право наследования не вызвало никаких сомнений, тем более в обстановке укрепления императорской власти, которое было достигнуто Веспасианом.

Тит¹ правил только 2 года и умер осенью 81 г. от случайной болезни. В основном он продолжал политику отца, хотя о ней трудно судить из-за кратковременности его царствования. Тит пользовался большой популярностью в римском обществе. Его называли «утехой рода человеческого» (*deliciae generis humani*). Несколько рассказов о его доброте передает Светоний.

Тит проявил себя хорошим администратором во время двух больших катастроф, случившихся во время его правления. 24 августа 79 г. произошло страшное извержение Везувия, бездействовавшего уже в течение многих столетий. Три города — Геркуланум, Помпей и Стабии — были разрушены землетрясением и залиты дождем вулканического пепла. Флот, стоявший в Мизене, которым командовал знаменитый ученый Плиний Старший, принял участие в спасательных операциях. В Помпеях во время раскопок, производившихся уже в Новое время, было найдено не менее 2 тыс. трупов (из 30-тысячного населения города). Плиний также погиб, задушенный ядовитыми газами².

Вторым крупным несчастьем был трехдневный пожар Рима, уничтоживший, как и при Нероне, значительную часть города.

Плиний Младший описал извержение Везувия и гибель своего дяди знаменитого ученого Плиния Старшего в письме к Тациту (VI,16). Он рассказывает: «Дядя был в Мизене и лично командовал флотом. В девятый день до сентябрьских календ, часов около семи, мать моя показывает ему на облако, необычное по величине и по виду... Облако (глядевшие издали не могли определить, над какой горой оно возника-

¹Его официальное имя на монетах — император Тит Цезарь Веспасиан Август.

² Извержение Везувия описано в письме Плиния Младшего к Тациту (кн. VI, письмо 16). Он был очевидцем грозного явления природы.

ло; что это был Везувий, признали позже) по своей форме больше всего походило на пинию: вверх поднимался как бы высокий ствол и от него во все стороны расходились как бы ветви. Я думаю, что его выбросило током воздуха, но потом ток ослабел, и облако от собственной тяжести стало расходиться в ширину; местами оно было яркого белого цвета, местами в грязных пятнах, слово от земли и пепла, поднятых кверху. Явление это показалось дяде, человеку ученому, значительным и заслуживающим ближайшего ознакомления...»

Панические известия из селений и вилл, расположенных у подножия Везувия, заставили Плиния Старшего отправиться с флотом на помощь терпящим бедствие. Он высадился в Стабиях. «Тем временем, — продолжает рассказ его племянник, — во многих местах из Везувия широко разлился, взметываясь кверху, огонь, особенно яркий в ночной темноте. Дядя твердил, стараясь успокоить перепуганных людей, что селяне впопыхах забыли погасить огонь, и в покинутых усадьбах занялся пожар... Все советуются, оставаться ли в помещении или выйти на открытое место: от частых и сильных толчков здания шатались; их словно сдвинуло с мест, и они шли туда-сюда и возвращались обратно. Под открытым же небом было страшно от падавших кусков пемзы, хотя легких и пористых; выбрали все-таки последнее, сравнив одну и другую опасность. У дяди один разумный довод возобладал над другим, у остальных один страх над другим страхом. В защиту от падающих камней кладут на головы подушки и привязывают их полотенцами. По другим местам день, здесь ночь чернее и плотнее всех ночей, хотя темноту и разгоняли многочисленные факелы и разные огни. Решили выйти на берег и посмотреть вблизи, можно ли выйти в море: оно было по-прежнему бурным и враждебным. Дядя лег на подостланный парус, попросил раз-другой холодной воды и глотнул ее. Огонь и запах серы, возвещающий о приближении огня, обращают других в бегство, а его подымают на ноги. Он встал, опираясь на двух рабов, и тут же упал, думаю, потому что от густых испарений ему перехватило дыхание и закрыло дыхательное горло: оно у него от природы было слабым, узким и часто побаливало. Когда вернулся дневной свет (на третий день после того, который он видел в последний раз), тело его нашли в полной сохранности, одетым как он был; походил он скорее на спящего, чем на умершего» (пер. М. Е. Сергеенко).

Домициан

Веспасиан не любил своего младшего сына и держал его вдали от серьезных государственных дел. Причиной этого, по-видимому, являлись огромное честолюбие Домициана и его властный характер, проявившиеся уже в момент падения Вителлия. Такую же второстепенную роль Домициан играл и при своем брате. Это развило в нем скрытность, недоверчивость и подозрительность. Он завидовал брату и ненавидел его. Когда Тит

умер, Домициан, хотя и не был облечен никакими особыми полномочиями, фактически явился единственным кандидатом на престол. Преторианцы провозгласили его императором, а сенат вотировал обычные титулы принцепса¹.

Из всех Флавиев Домициан бесспорно был самым крупным. Но ему, как и Тиберию², «не повезло» в исторической традиции. Слишком явно выраженные монархические тенденции, крутой и властный характер, агрессивная борьба с оппозицией и с злоупотреблениями чиновников сделали Домициана весьма непопулярным среди высшего римского общества и исказили образ «лысого Нерона» (Ювенал) в изображении современников. Зато армия, простой народ и провинциалы любили Домициана.

При последнем Флавии монархическая сущность принципата выступила яснее, чем когда-либо раньше. Причиной этого был не столько личный характер Домициана, сколько естественная эволюция военной монархии, нашедшей себе более прочную базу. Император был весьма высокого представления о своей особе и требовал, чтобы его называли *dominus* (господин) и даже *deus noster* (наш бог). Пользуясь цензорской властью, он продолжал политику Веспасиана в смысле обновления сенаторского и всаднического сословий, но зато смотрел на них как на простое орудие в своих руках, свысока третируя сенаторов и высших чиновников.

Домициан, подобно своему отцу, показал себя отличным администратором. Даже Светоний, вообще относящийся к нему отрицательно, вынужден признать, что он «занимался прилежно и тщательно судопроизводством... наказывая судей взяточников... а магистратов в столице и заместников в провинциях старался так обуздывать, что никогда не было таких честных и справедливых должностных лиц, как при нем»³.

Домициан, как и его предшественники, старался бороться с аграрным кризисом в Италии. Одной из форм этого кризиса являлся рост виноградников за счет сокращения площади зерновых культур. В 91 г., когда урожай хлеба был особенно плох, а цены на вино благодаря прекрасному урожаю винограда стояли необычайно низко, Домициан издал эдикт, запрещавший разводить новые виноградники в Италии и предписывавший вырубить половину виноградных насаждений в провинциях. Но эта решительная мера, по словам Светония, не дала никаких результатов. По-видимому, в большинстве областей эдикт фактически не выполнялся.

В провинциях при Домициане господствовал относительный порядок. Испанским общинам, получившим при Веспасиане латинские права, Домициан дал муниципальное устройство⁴. Многочисленные постройки, пред-

¹ В официальных документах Домициан обычно называется император Цезарь Домициан Август Германик. Последний титул он присвоил себе по случаю победы над германским племенем хаттов. Домициан ежегодно занимал должность консула, а с 84 г. принял пожизненное звание цензора.

² Любопытно, что между ним и пасынком Августа есть много черт сходства и в характере, и в биографии, и в оценке современников.

³ Домициан, VIII.

⁴ Два муниципальных устава городов Малака и Сальпенза дошли до нас в надписях (*lex municipalis Malacitana* и *lex municipalis Salpensana*).

принятые им в провинциях (особенно в Греции), также говорят о внимании, которое он уделял благоустройству провинциальных городов.

Впрочем, крупная строительная деятельность Домициана (в Риме он продолжал постройки, начатые при его предшественниках) также объясняется автократическими тенденциями его правления и тесно с ними связанной демагогической политикой. В этом отношении Домициан отчасти вернулся к традициям императоров из дома Августа. Чувствуя вокруг себя недовольство знати, опасаясь заговоров, он старался привлечь к себе симпатии широких слоев столичного и провинциального населения, а также армии. Для этого Домициан устраивал пышные зрелища¹, щедрые раздачи народу и сильно увеличил жалование солдатам. Однако это имело и свою обратную сторону, так как вызвало увеличение налогов и привело к старой «испытанной» системе конфискаций.

Во внешней политике Домициан следовал основным направлениям, намеченным Веспасианом. Конечной целью ее являлись не столько завоевания, сколько укрепление границ. В Британии продолжались военные действия, начатые еще основателем династии. Полководец Гн. Юлий Агрикола (тесть историка Тацита) проник в Шотландию, причем римский флот, по-видимому, обехал весь остров (83 г.). Агрикола строил даже планы вторжения в Ирландию, но Домициан не дал на это согласия. В 84 г. Агрикола был отозван, и дальнейшее продвижение в Британии остановилось. Тем не менее благодаря проникновению на север римские владения в Англии были достаточно надежно защищены.

На Среднем Рейне возникла война с хаттами, которые своими набегами ставили под угрозу рейнскую границу. В результате двух кампаний под руководством самого императора (83 и 89 гг.) на Среднем и Верхнем Рейне римские владения были несколько расширены. На правом берегу Рейна Домициан положил начало той укрепленной полосе, которая получила название *limes* (граница, рубеж) и в течение нескольких столетий сдерживала напор германских варваров. Она состояла из сложной системы военных лагерей, укреплений (*castella*) и дорог, соединявших их друг с другом.

Гораздо сложнее и опаснее была обстановка на дунайской границе. Племена даков, жившие на территории нынешней Румынии и Трансильвании, объединились под руководством одного из своих вождей, талантливого Децебала. Он реформировал свое войско по римскому образцу и в 86 г. вторгся через Дунай в Мезию. Легат провинции был разбит и пал в сражении. Тогда Домициан лично явился на театр военных действий. Чтобы отвлечь противника, префект преторианцев Корнелий Фуск с крупными силами вторгся в Дакию, но потерпел поражение и погиб. Два или три года спустя его преемник Теттий Юлиан снова вторгся в Дакию и наконец одержал победу над Децебалом.

Однако в этот самый момент Домициан был вынужден приостановить дакийскую войну. На Среднем Дунае коалиция германских и сарматских

¹ Следует отметить основанные им капитолийские игры, повторявшиеся раз в 4 года. На них происходили и литературные состязания на греческом и латинском языках.

племен — свевов, квадов и маркоманнов, — подстрекаемая Децебалом, напала на римскую границу. Император направился на угрожаемый участок, но потерпел поражение.

Домициан прекрасно понимал, что продолжение войны на необъятных задунайских просторах будет стоить огромных потерь материальными средствами и людьми и едва ли даст прочные результаты. Поэтому он приостановил войну на Среднем Дунае, а с даками заключил мир. Децебал сохранил свою территорию, получил с римлян контрибуцию («субсидию»), но зато признал себя вассалом Домициана (89 г.). Дунайские войны послужили поводом к укреплению римских границ и в этом районе.

Военные операции на Дунае были осложнены резким обострением внутреннего положения. Во время дакийских войн наместник Верхней Германии Луций Антоний Сатурнин восстал с двумя легионами, заручившись поддержкой германских племен. Однако союзники не смогли поддержать его в решительный момент. Сатурнин был разбит нижнегерманскими войсками и умерщвлен (88 г.).

Восстание Сатурнина окончательно испортило отношения между Домицианом и высшим римским обществом. Вторая половина его царствования и особенно последние годы отмечены рядом процессов об оскорблении величества. Снова из Италии были высланы философы¹. Много лиц подверглось казни и конфискации имущества. Жертвами Домициана пало даже несколько членов императорской семьи. Тогда против него составил заговор, в котором принимала участие императрица Домиция, боявшаяся за свою жизнь. В сентябре 96 г. Домициан был заколот в своей спальне дворцовым служителем Стефаном и другими заговорщиками.

К несчастью для многих римлян, Домициан изменил принципам управления империей, выработанным его отцом и братом. Он возродил процессы об оскорблении величия, обстановку страха, интриг и недоверия. Плиний Младший, восхваляя Траяна, с ужасом вспоминает о времени Домициана (Панегирик императору Траяну, 48): «А ведь еще недавно ужасное чудовище (т. е. Домициан) ограждало его (дворец) от других, внушая величайший страх, когда, запершись, словно в какой-то клетке, оно лизало кровь близких себе людей или бросалось душить и грызть славнейших граждан. Дворец был огражден ужасами и кознями; одинаковый страх испытывали и допущенные, и отстраненные. К тому же и само оно было устрашающего вида: высокомерие на челе, гнев во взоре, женоподобная слабость в теле, в лице бесстыдство, прикрытое густым румянцем. Никто не осмеливался подойти к нему, заговорить с ним, так он всегда искал уединения в затаянных местах и никогда не выходил из своего одиночества без того, чтобы сейчас же не создать вокруг себя пустоту» (пер. В. С. Соколова).

¹ В том числе два наиболее крупных греческих философа этой эпохи: Эпиктет и Дион Хризостом.

ГЛАВА VII

АНТОНИНЫ

При первых Антонинах римская империя переживала период своего наивысшего расцвета. Император Нерва (96—98 гг.), не успевший ничем прославиться, тем не менее сделал один очень дальновидный шаг — он назначил своим соправителем выдающегося полководца и администратора Марка Ульпия Траяна, который после смерти Нервы единолично правил Римом в течение 20 лет (98—117 гг.). Римляне по праву называли Траяна лучшим принцепсом. Террор ушел в прошлое, Траян сочетал твердость и либерализм власти. Он вернул престиж римскому оружию, пошатнувшийся при Домициане, завоевав Дакию (106 г.) и рагромив парфян (115—117 гг.). Преемник Траяна Адриан (117—138 гг.) отказался от продолжения активной внешней политики, а все свое внимание направил на укрепление государственного аппарата империи. В государстве все было стабильно и спокойно, и такая ситуация сохранялась и в правление Антонина Пия (138—161 гг.).

96—98 гг. — принципат Нервы.

98—117 гг. — правление Траяна.

101—106 гг. — войны с даками.

114—116 гг. — парфянский поход Траяна.

117—138 гг. — правление Адриана.

138—161 гг. — правление Антонина Пия.

Нерва

Заговорщики наметили в преемники Домициану старого сенатора Марка Кокцея Нерву, в качестве принцепса принявшего имя император Цезарь Нерва Август. Он начал собой ряд императоров (Нерва, Траян, Адриан, Антонин Пий, Марк Аврелий и Коммод), которые условно носят имя Антонинов¹. За одним только исключением² их преемственность была основана не на родстве, а на усыновлении.

Антонины принадлежат к двум разным эпохам. Правление первых четырех принцепсов этой «династии» (96—161 гг.) является периодом максимальной устойчивости центральной власти. Политика Флавиев дала свои плоды, а кратковременный рецидив террористического режима при Домициане не смог разорвать союз, заключенный между императорской властью и имперским рабовладением. Стабилизация центральной власти не могла не отразиться положительным образом и на империи в целом. Хотя процессы общего кризиса рабовладельческой системы уже в эту эпоху начали проявляться в некоторых серьезных симптомах, однако ряд положительных показателей экономической, социальной и политической жизни, по-видимому, не давал никаких оснований для тревоги. Недаром современники называли эту эпоху «золотым веком».

¹ Строго говоря, Антонинами являлись только три последних императора.

² Коммод был родным сыном М. Аврелия.

И тем не менее с момента воцарения М. Аврелия в империи разразился острый и продолжительный кризис. Эпоха кажущегося процветания кончилась, и те процессы распада, которые были мало заметны в первой половине столетия, теперь резко выступили наружу. Вот почему, когда мы строим периодизацию империи, Антонины попадают в две разные эпохи.

Убийство Домициана было совершено без всякого участия преторианской гвардии, среди которой император пользовался большой популярностью. Но так как один из ее командиров Петроний Секунд принадлежал к числу заговорщиков, то ему в течение некоторого времени удалось сдерживать преторианцев. Поэтому сенат смог беспрепятственно провести выборы нового императора из своей среды. Но когда начались акты мести по отношению к памяти Домициана (уничтожение его изображений, выскабливание его имени на официальных памятниках и пр.) и преследование его бывших сторонников, вспыхнуло восстание преторианцев. Им руководил второй префект претория Касперий Элиан. Гвардия потребовала выдачи ей Петрония Секунда и других убийц Домициана. Нерва вынужден был уступить, хотя и не без борьбы.

Таким образом, с самого момента своего воцарения Нерва очутился перед проблемой, как урегулировать отношения с армией. Он был стар, не обладал военным опытом и не пользовался престижем в военных кругах. Это обстоятельство продиктовало Нерве весьма разумное решение: он усыновил одного из своих военачальников, наместника Верхней Германии Марка Ульпия Траяна, родом из Испании¹. Нерва дал Траяну имя Цезаря и наделил его трибунской властью. Таким образом, Траян стал не только наследником, но и соправителем Нервы. Он был крупным полководцем, опытным администратором, а за его спиной стояли верхнегерманские легионы. Таким путем была решена трудная задача укрепления нового царствования военным элементом. Вместе с тем был создан прецедент для нового порядка престолонаследия.

В качестве ставленника сената Нерва правил в полном согласии с высшим органом государства, обновленным Флавиями. При своем воцарении Нерва дал клятву не казнить сенаторов без разрешения самого сената, вынесенного после открытого судебного разбирательства. Это обязательство соблюдали и преемники Нервы. Мало того, сенат стал привлекаться к обсуждению текущих государственных дел, утверждать законы, ратифицировать мирные договоры и проч. Однако все эти конституционные моменты несколько не колебали основ военной монархии, которая, к тому же, все более становилась и монархией бюрократической. Если при Нерве еще могли существовать какие-то конституционные иллюзии, порожденные самим характером возникновения новой династии, то уже преемники Нервы фактически не очень считались с «конституцией». Тем не менее доброе согласие между императором и сенатом оставалось не нарушенным до последнего представителя династии — Коммода.

К концу I в. сельское хозяйство Италии пришло в упадок. Мы уже указывали, что оно было подорвано еще в I в. до н. э. благодаря гражданским

¹ Траян родился в 53 г.

войнам. Попытки Августа и его преемников улучшить положение дел, по-видимому, не дали результатов, потому что, если верить современникам, Италия в середине I в. н. э. переживала тяжелый аграрный кризис. В тесной связи с этим кризисом стояло обнищание массы населения и резкий упадок рождаемости даже среди низших классов. По-видимому, бедствие было настолько велико, что правительство должно было принять какие-то меры, выходящие за рамки обычных раздач и подкармливания столичного населения.

В свете этих фактов нам будет понятна знаменитая алиментарная система¹ государственной благотворительности, основание которой положил Нерва² и которая была развита его преемниками. Своей непосредственной целью она ставила помощь беднейшим слоям свободного населения в воспитании их детей. Одновременно с этим правительство хотело поддержать сельское хозяйство Италии. Нерва из средств фиска создал фонд, откуда нуждающиеся в дешевом кредите землевладельцы могли получать ссуды за невысокий процент (5 %). Эти проценты уплачивались в кассы муниципиев, где таким путем накапливались местные фонды, из которых выдавались пособия бедным семьям на содержание их детей. Сироты также получали аналогичные *alimenta*.

В источниках мы встречаем упоминания о других мерах и проектах Нервы, направленных на ослабление кризиса. Так, есть сведения о проведении им через трибунные комиции аграрного закона³, предусматривающего покупку земли и раздачу ее безземельному населению. Тяжелое финансовое положение италийских общин, обусловленное кризисом, также вызвало некоторые мероприятия правительства⁴. Впрочем, социально-экономическая политика Нервы, ввиду плохого состояния традиции, нам плохо известна, и часто мы не можем отделить его собственных мероприятий от мероприятий его преемников.

Хотя военные операции Нервы на Нижнем Рейне и на Дунае были незначительны, однако они дали ему повод принять титул *Germanicus*.

Траян

Нерва умер уже в начале 98 г. Траян, находившийся в этот момент на рейнской границе, в нынешнем Кельне (римская *Colonia Agrippina*), без малейшего противодействия стал императором⁵. Характерно, что Траян не сразу приехал в Рим после смерти Нервы, а еще 1,5 года оставался на

¹ *Alimentum* — пища.

² Еще до него некоторые богатые лица применяли эту систему в отдельных местностях. Заслугой Нервы является то, что он придал ей общегосударственный характер.

³ Это, кажется, последний случай законодательной деятельности народного собрания при империи.

⁴ По-видимому, кураторов общин, т. е. контролеров по хозяйственным делам, стал впервые назначать Траян.

⁵ Его официальное имя — император Цезарь Нерва Траян Август. Позднее были прибавлены два почетных титула: *Germanicus* и *Dacicus*.

Рейне, занятый укреплением границы. Это говорит о том, насколько твердо он чувствовал себя в качестве главы государства. В Рим император прибыл только летом 99 г., и одним из его первых мероприятий было наказание преторианцев, бунтовавших при Нерве.

Новейшие историки-модернизаторы любят называть правление Траяна просвещенным абсолютизмом. Подобная характеристика, будучи неверной по существу, правильно, однако, подчеркивает два момента в политике Траяна: твердость и «благожелательность». Траян, при котором императорская власть достигла максимума устойчивости, действительно мог позволить себе роскошь быть «благожелательным». Самодержавный по существу характер своего правления он умел сочетать с терпимостью и внешней мягкостью. Поэтому титул «Наилучшего принцепса» (*Optimus Princeps*), которым наградил его сенат, не был только выражением сервизма.

Хотя Траян и не брал на себя официального звания цензора, однако он, по примеру своих предшественников, продолжал обновление сената. Новых членов сенаторского сословия он стал назначать преимущественно из восточных, эллинизованных провинций. По этому же пути пошли его преемники, так что в течение II в. сенат стал действительно представлять интересы рабовладельцев не только Запада, но и Востока. Впрочем, одновременно с этим сенат все более терял свое реальное значение в системе управления, уступая его бюрократии.

Памятником административной деятельности Траяна является его переписка с Плинием Младшим в бытность последнего правителем Вифинии. Характерна заботливость императора о нуждах провинции. Но эта заботливость часто выражалась в мелочном и придирчивом контроле над провинциальной жизнью. Наместник провинции (не говоря уже о местном самоуправлении) был совершенно лишен инициативы. Плиний без согласия Траяна не мог разрешить, например, жителям г. Прусы построить баню, создать в г. Никомедии пожарную дружину и проч. По поводу дружины император высказал опасение, что под ее флагом может быть создана какая-нибудь организация, опасная для общественного порядка, и на этом основании не дал согласия на ее устройство.

Переписка Плиния с Траяном содержит интересное указание на распространение христианства в начале II в., указание тем более ценное, что переписка не вызывает сомнений в ее подлинности. Плиний спрашивает императора, что ему делать в тех случаях, когда к нему поступают доносы на христиан. Траян отвечает, что анонимным доносам верить не следует, однако если принадлежность к христианству будет доказана, достаточно простого отречения. Только в случае отказа отречься от новой религии необходимо прибегать к наказанию.

Отсюда можно сделать следующие выводы. Во-первых, в начале II в. христианство в восточных провинциях империи получило довольно широкое распространение и, по-видимому, уже отделилось от иудейства. Во-вторых, христианство признается враждебным официальной римской религии. В-третьих, Траян относится к нему сравнительно терпимо, и ни о каких систематических и массовых преследованиях христиан нет речи.

Здесь опять проявляются общие либеральные тенденции императоров эпохи стабилизации.

Система государственной благотворительности при Траяне достигает полного развития. Эпиграфические памятники говорят о местных фондах, созданных средствами фиска или благодаря взносам частных лиц. Дети из бедных семей и сироты получали ежемесячные пособия: мальчики 16 сестерциев, девочки — 12. Непосредственное заведывание всей системой принадлежало местным муниципальным властям, но под контролем центрального правительства¹. В Риме 5 тыс. нуждающихся детей были включены в число лиц, получающих бесплатную раздачу хлеба от правительства. К раздаче хлеба в столице Траян прибавил еще дополнительные раздачи вина и масла. Такая же система бесплатных раздач практиковалась на местах на средства муниципалитетов и частных благотворителей.

Для поднятия италийского сельского хозяйства правительство Траяна не ограничилось организацией дешевого кредита из алиментарного фонда. Император издал распоряжение, чтобы каждый сенатор не меньше $\frac{1}{3}$ своего состояния употребил на покупку земли в Италии. Эта мера преследовала тройную цель: привязать к Италии новых сенаторов из провинций; привлечь новые денежные средства в сельское хозяйство и таким путем облегчить введение улучшенных способов обработки земли; дать возможность нуждающимся землевладельцам Италии продавать свою недвижимость по дорогой цене и покупать более дешевую землю в провинциях.

Мы не знаем, привела ли эта мера Траяна к ожидаемым результатам. Но один результат, хотя и не предусмотренный законодателем, во всяком случае оказался налицо: аграрный закон Траяна, подобно аналогичной мере Тиберия, ускорил концентрацию земельной собственности в Италии и углубил тот самый аграрный кризис, с которым он должен был бороться.

В своей внешней политике Траян отступил от традиций Ранней империи и пытался воскресить завоевательные тенденции Республики. Если некоторые из его войн носили «превентивный» характер и имели целью лучшее обеспечение границ, то в целом (да и по существу) его внешняя политика была завоевательной.

В 101 г. Траян начал войну с даками. Формально это была наиболее «превентивная» из его войн. Дакийский племенной союз представлял несомненную угрозу для дунайской границы. Децебал был серьезным противником: война с ним Домициана не принесла большой славы римскому оружию.

Военные операции в Дакии должны были представлять для римлян большие трудности из-за характера местности и храбрости ее защитников. Поэтому Траян, прежде чем начать войну, провел крупные подготовительные работы на дунайской границе. Вторжение в Дакию было произведено большими силами по нескольким операционным направлениям. Однако первый год войны не дал Траяну решительного успеха.

В 102 г. операции возобновились. Римские войска, преодолевая ожесточенное сопротивление противника, со всех сторон подошли к столице

¹ Адриан создал для этого должность «начальника над алиментами» (*praefectus alimentorum*).

Децебала Сармизегетузе (развалины ее находятся близ современного местечка Варгели). После того как Децебал был разбит под ее стенами, он вынужден был заключить мир. Децебал формально сохранил независимость, но должен был разрушить часть своих крепостей, а в другие принять римские гарнизоны. Для контроля над Дакией римляне построили через Дунай большой каменный мост. Траян отпраздновал триумф и принял титул «Дакийского».

Но мир продолжался недолго. Децебал втайне начал подготовку к новой войне. В 105 г. он осадил римские гарнизоны, часть их уничтожил и вторгся в Мезию. Это послужило для Траяна удобным поводом покончить с даками. Он двинул против Децебала 12 легионов (около 120 тыс. человек). После двух кампаний война завершилась новой битвой под Сармизегетузой и осадой города. Децебал в отчаянии покончил жизнь самоубийством, после чего сопротивление даков прекратилось (106 г.). Многие из них были перебиты или уведены в рабство, часть выселилась. Дакия была обращена в провинцию и заселена ветеранами и колонистами из Малой Азии и придунайских областей¹.

Сцены из дакийской войны изображены на рельефах победной колонны Траяна, воздвигнутой им на новом форуме между Капитолием и Квириналом. Эти изображения, сохранившиеся до наших дней, являются ценнейшим историческим источником.

Завоевание Дакии усилило римскую экспансию на Черном море. В сферу римского влияния попадает северное побережье Понта. Продолжая политику своих предшественников, Траян снова укрепил верховную власть Рима над Боспорским царством. Усилено было политическое влияние на иберов.

Траян окончательно перенес центр тяжести римской внешней политики с Запада на Восток². Это было вполне закономерно. На Западе империя дошла до своих естественных границ — Атлантического океана, в то время как на Востоке лежали огромные богатые области старой культуры, еще не подчиненные Риму. И если Траян решил встать на путь завоеваний, то этот путь мог проходить только через Азию.

Одновременно со Второй дакийской войной римские войска захватили Nabateyское царство в Северо-Западной Аравии. Оно имело большое значение для восточной торговли, так как через него проходили караванные пути из Аравии и от Красного моря к палестинскому побережью. Завоеванная территория образовала новую провинцию Аравия.

К концу правления Траян осуществил самые крупные свои завоевания на Востоке. Поводом к ним послужили армянские дела (Армения, как мы знаем, уже давно была яблоком раздора между Римом и Парфией). Парфянский царь Хозрой посадил на армянский престол своего племянника против желания Траяна, у которого был другой кандидат. Это вызвало внутреннюю борьбу как в Армении, так и в Парфии. Для Траяна представился

¹ Сармизегетуза была переименована в Colonia Ulpia Traiana Augusta, ставшую главным городом провинции.

² Его предшественником в этом отношении был еще Нерон.

хороший предлог для вмешательства. В 114 г. римская армия при поддержке вспомогательных контингентов из кавказских народов заняла Армению. Траян низложил парфянского ставленника и объявил Армению провинцией.

В 115 г. Траян начал наступление на Северо-Западную Месопотамию. Местные князьки, вассалы парфянского царя, почти не оказывали сопротивления, так как Хозрой был занят в восточной части своего царства и не мог оказать им никакой помощи.

Зиму 115/16 г. Траян провел в Антиохии, разрушенной в декабре 115 г. страшным землетрясением. На Евфрате строился большой флот. С наступлением весны римские войска двинулись двумя колоннами вниз по течению обеих рек. Связь между ними поддерживалась, вероятно, посредством старого канала между Евфратом и Тигром, восстановленного Траяном. Обе армии соединились для штурма парфянской столицы Ктесифона на Тигре. Хозрой бежал, а римский флот спустился вниз до персидского залива (116 г.). Траян начал строить планы похода на Индию.

Однако в этот момент Хозрой, уладив дела на востоке своего царства, перешел в контр наступление. Одновременно в тылу у римлян вспыхнуло восстание, подготовленное агентами парфянского царя. Оно не ограничилось Месопотамией, а распространилось среди иудеев Палестины, Кипра, Киренаики и Египта. Восстание сопровождалось массовыми избиениями греческого и римского населения.

Траяну пришлось остановить дальнейшее наступление на Парфию и бросить крупные силы на подавление восстания. Вскоре это было выполнено почти всюду, за исключением Палестины, где его удалось задушить только Адриану. Подавление восстания повсеместно сопровождалось жестокими погромами.

Эти события заставили Траяна отказаться от окончательного завоевания Парфии. Он короновал в Ктесифоне парфянским царем своего ставленника, но Северо-Западная Месопотамия и Ассирия были объявлены римскими провинциями (117 г.). Вскоре после этого с Траяном случился удар. Наполовину парализованный император поехал в Рим, но по дороге умер на киликийском побережье летом 117 г.

Сделанный нами краткий обзор внешней политики Траяна подтверждает высказанное выше положение об ее завоевательном характере. Какие причины заставили Траяна изменить в этом вопросе традициям первого века империи? Отвлекаясь от личных склонностей и дарований Траяна как выдающегося полководца, мы должны искать более глубокие корни его внешней политики, кроющиеся в объективных условиях империи. Здесь возможны только гипотезы, так как источники на этот счет молчат. Наиболее вероятным будет предположение, что причиной активизации римской внешней политики в начале II в. был тот хозяйственный кризис Италии, о котором упоминалось выше. Организация государственной благотворительности, начатая Нервой и продолженная его преемником, требовала больших средств. Налоговое обложение было доведено до крайней степени еще при Флавиях и, как показала внутренняя политика Адриана, не могло быть увеличено. Оставался один путь — завоевания, которые долж-

ны были принести с собой военную добычу и увеличить доходы казначейства. Приток рабов мог решить проблему рабочей силы, которая при Империи становилась все более сложной. Наконец, на завоеванные территории можно было вывести колонистов и таким путем смягчить аграрный кризис.

Однако дальнейшие события показали, что путь борьбы с кризисом, выбранный Траяном, не мог привести к решению проблемы.

Со страниц знаменитого произведения Плиния Младшего «Панегирик императору Траяну» перед нами предстает образ идеального правителя. Конечно, это панегирик, но очевидно, что он в значительной мере отражает общее мнение римлян о политике «наилучшего принцепса», об отличии его доброй воли от произвола дурных правителей.

«(1)...Если в прежние времена, — возглашает Плиний, — могло возникнуть сомнение, ставит ли правителей земли случай или какое-либо предсказание с неба, то не может быть никакого сомнения в том, что наш принцепс дан нам соизволением богов. Он явился не действием каких-нибудь тайных сил судьбы, но указан нам был явно и открыто самим Юпитером... (2) Не будем воздавать ему хвалы как какому-нибудь богу или кумиру, ибо мы говорим не о тиране, а о гражданине, не о властелине, а об отце.

(25) Солдаты уравниены с народом в том, что хоть они получают только часть пайка, но зато первыми, а народ с солдатами в том, что он хоть и позже, но зато получает все полностью... (26) Для великого принцепса, которому суждено бессмертие, нет другой более достойной статьи расхода, как расход на подрастающее поколение. Людей зажиточных располагают признавать и воспитывать детей большие награды и равные им по значению штрафы. Бедные же могут рассчитывать при воспитании только на доброту принцепса. Если он не поддерживает, не охраняет и не снабжает щедрой рукой детей, рожденных в надежде на него, то лишь ускоряет гибель своей власти, гибель государства; напрасно тогда он будет, пренебрегши народом, оберегать знатных, точно голову, оторванную от туловища, обреченную на гибель от неустойчивости своего положения... (27) Пусть лучше принцепс ничего не дает, лишь бы ничего не отнимал, пусть не кормит, лишь бы не казнил; и тогда не будет недостатка в людях, которые захотят иметь детей... Поэтому во всей твоей щедрости я ничего так бы не хотел восхвалить, как то, что ты даешь паек и средства на содержание детей из своих собственных средств и что детей граждан ты кормишь не кровью от убийств...

(42) Императорская и государственная казна обогащалась... (при прежних принцепсах скорее) от исключительных в своем роде преступлений против величества, и притом приписывавшихся людям чистым от каких-либо преступлений. Этот страх ты окончательно с нас снял... Вернулась к друзьям верность, к детям почтительность, к

рабам послушание: снова они имеют своих господ, уважают их и повинуются им. Теперь уже рабы наши — не друзья принцепса, но мы сами его друзья, и отец отечества не думает, что он дороже для чужих слуг, чем для своих сограждан. Ты освободил всех нас от домашних обвинителей, призвав всех под общее знамя общественного блага, прекратил, если можно так сказать, войну рабов. Этим ты оказал не меньшую услугу рабам, чем господам: одним ты обеспечил безопасность, других сделал лучшими...

(50) Ты не присваиваешь и не присоединяешь к своим обширным владениям все пустыри, озера, лесные массивы, изгоняя прежних их владельцев, и не только одни твои взоры радуются на источники, реки и моря. Есть и такое, что наш цезарь не считает своим. И все же власть принцепса больше, чем власть собственника. Многие преводится из (его) частного имущества в государственное; это то, что захватили прежние принцепсы, не для того, чтобы самим пользоваться, но чтобы не занял никто другой. Таким образом на места прежних знатных господ в их гнезда поселяются новые хозяева, и убежища главнейших мужей не приходят в упадок, не захватываются рабами и не представляют собой печального запустения...

(54) Раньше ни одно дело, обсуждавшееся в сенате, не считалось столь низменным и столь ничтожным, чтобы тут же не перейти к прославлению императора, о каких бы деяниях ни пришлось говорить. Совещались ли мы об увеличении числа гладиаторов или об учреждении цеха ремесленников, сейчас же, словно при этом расширялись границы нашей империи, постановляли посвятить имени Цезаря какие-нибудь величественные арки, или надписи, которые не могли уместиться и на фронтонах наших храмов, или месяцы года, да при том не по одному, а по несколько сразу. И те допускали это и даже радовались этому, точно заслужили все эти почести...

(88) Многие государи, будучи господами над своими гражданами, были рабами своих отпущенников: они следовали их советам, исполняли их желания, через них они выслушивали других, через них вели переговоры; через них выпрашивали претурсы, жреческие должности и консульство. Мало того, этих должностей просили у самих отпущенников. Ты ставишь своих отпущенников на весьма почетное место, но все же считаешь их не более как за отпущенников и полагаешь, что с них достаточно и той награды, что их считают честными и скромными. Ведь ты хорошо знаешь, что слишком возвеличенные отпущенники свидетельствуют о не слишком великом государе» (пер. В. С. Соколова).

В память о трудной, но знаменательной победе над даками Траян повелел соорудить в Риме, между Капитолием и Квириналом, новый форум. Форум Траяна включал в себя целый комплекс зданий и площадей, завершая собой ряд императорских форумов. Здесь же в память о победе над даками была воздвигнута знаменитая колонна Траяна. Прочитируем ее описание из работы Е. В. Федоровой: «В цент-

ре малой площади сохранилась мраморная колонна, которую спиралью обвил скульптурный рельеф с изображением эпизодов войны с даками. Высота колонны вместе с цоколем — 39 м 83 см. Внутри колонны вьется лестница, сложенная из мраморных блоков; она имеет 185 ступеней и освещается 42 небольшими световыми отверстиями. На цоколе колонны торжественная надпись: “Сенат и народ римский (воздвигли эту колонну) императору Цезарю Нерве Траяну Августу, сыну божественного Нервы, Германскому, Дакийскому, великому понтифику, наделенному властью народного трибуна в 17-й раз, императору в 6-й раз, отцу отечества, для того, чтобы было видно, какой высоты холм был скрыт, чтобы освободить место для возведения этих столь значительных сооружений”» (Федорова Е. В. Императорский Рим в лицах. М., 1979. С. 136.).

Великолепие форума Траяна не меркло с годами. В середине IV в. его красотой восхищался император Констанций II. Об этом рассказывает Аммиан Марцеллин (Римская история, XVI, 10, 15—16): «Когда император пришел на форум Траяна, сооружение единственное в целом мире, достойное, по-моему, удивления богов, он остолбенел от изумления, обводя взором гигантские строения, которые невозможно описать словами и которые никогда не удастся смертным создать во второй раз. Оставив всякую надежду соорудить что-либо подобное, он сказал, что хочет и может воспроизвести только помещенного в середине атрия Траянова коня, на котором красовалась фигура императора. Стоявший рядом с ним (персидский) царевич Ормизда... сказал на это со свойственным его народу остроумием: “Сначала прикажи, император, построить такую конюшню, если можно; конь, которого ты собираешься соорудить, должен так же широко шагать, как и тот, который перед нами”» (пер. Ю. А. Кулаковского).

Адриан

Траян наметил преемником своего дальнего родственника и земляка Публия Элия Адриана¹. Но формально акт усыновления был совершен императором очень поздно, вероятно, перед самой смертью. Это породило слухи о том, что усыновление явилось делом рук императрицы Плотины, покровительствовавшей Адриану, которая якобы подделала завещание Траяна. Слухи эти вряд ли были основательны, так как император при жизни очень хорошо относился к Адриану и, уезжая в Рим, поручил ему командование сирийскими легионами. Сирийские войска и провозгласили Адриана императором, после чего сенат утвердил эту аккламацию².

Однако среди ближайших сотрудников Траяна провозглашение Адриана вызвало недовольство. Некоторые из них, по-видимому, считали, что

¹Адриан родился в 76 г. Траян был его опекуном в молодости. Адриан был женат на Сабине, внучке сестры Траяна Марцианы.

²Адриан принял имя император Цезарь Траян Адриан Август.

они более достойны императорского сана. К тому же Адриан, при всей своей необычайной талантливости и разносторонности¹, обладал неприятными чертами характера: недоверчивостью, мелочностью, педантизмом. Вероятно, он иногда выражал в тесном кругу неодобрение агрессивной политике Траяна, что могло стать известным высшему командному составу и, конечно, не нравилось ему. В 118 г., еще до прибытия Адриана в Рим, четверо бывших сотрудников Траяна были арестованы префектом преторианцев и преданы суду сената по обвинению в заговоре против императора. Сенат приговорил их к смертной казни. По-видимому, настоящего заговора не было, что признал и сам император, выразив недовольство чрезмерной поспешностью сената и убрав префекта претория с его поста.

Адриан начал свое правление с того, что еще в Антиохии, до приезда в Рим, заключил мир с Хозроем, вернул парфянам Ассирию и Месопотамию и снова сделал Армению вассальным государством. Это было решение огромной важности, продиктованное сознанием того, что восточные завоевания Траяна если и могут быть удержаны, то лишь ценой чрезвычайного напряжения всех сил государства. Траян для войны с парфянами обнажил остальные границы до такой степени, что они оказались под ударом в Дакии, на Дунае, в Британии, в Мавритании. Война с Хозроем, в сущности, только в 116 г. начала принимать крупные размеры. Население Месопотамии ясно показало свою враждебность римлянам. Новая граница, вынесенная далеко за Евфрат, была гораздо более уязвима, чем старая, идущая по Евфрату. Все эти соображения, вероятно, уже приходили в голову Траяну, когда он в 117 г. отказался от дальнейших завоеваний. Адриан только сделал из них логический вывод.

На других границах Адриан также отказался от крупных наступательных операций, ограничившись только обороной. Он побывал лично на всех угрожаемых пунктах: в Мезии, Дакии, Германии, Британии, Африке. Всюду Адриан принимал меры для поднятия дисциплины в войсках и для укрепления границ (так называемый вал Адриана в Британии). Оборона империи была доведена при нем до возможного в то время совершенства.

Как завоевания Траяна нельзя объяснить его воинственностью, так мирную политику Адриана нельзя выводить из его личного миролюбия. При Траяне империя сделала последнее гигантское усилие остановить надвигающийся кризис путем внешних захватов. Однако независимо от временных положительных результатов, которые дали эти завоевания, они были куплены ценой такого напряжения военных и финансовых сил государства, что дальнейшее продолжение активной внешней политики стало невозможным: оно привело бы к военному и к финансовому краху. Заслуга Адриана состояла в том, что он это понял и сделал отсюда соответствующий вывод.

Характерно, что одной из первых мер внутренней политики Адриана было сложение огромной суммы недоимок, накопившихся за населением Италии и провинций в течение последних 15 лет. За этим последовало рас-

¹ Он писал стихи и ученые исследования, занимался музыкой, живописью, математикой, скульптурой и медициной.

ширение алиментарной системы и другие меры благотворительности. Значение этих мероприятий не делается менее показательным от того, что они были проведены в качестве «милостей» нового императора в самом начале его правления. В числе этих милостей была также клятва не казнить сенаторов без суда самого сената, устройство блестящих гладиаторских игр, травли зверей и проч.

В эволюции принципа в сторону бюрократической монархии правление Адриана явилось весьма важным этапом. Уже при первых императорах, как мы видели, начали складываться основы имперской бюрократической системы. Вначале большое место в ней занимали вольноотпущенники, поскольку общегосударственный аппарат был еще мало отделен от аппарата управления частным хозяйством принцепса. Последний же состоял главным образом из вольноотпущенников и рабов. По мере дальнейшей дифференциации роль вольноотпущенников в имперском аппарате должна была становиться все менее значительной, тем более что параллельно с этим шел процесс перерождения всадничества.

Уже при Флавиях количество вольноотпущенников в имперской администрации начало сокращаться. Адриан сделал дальнейший шаг. При нем почти все высшие административные посты, которые не замещались лицами сенаторского звания (начальники канцелярий, важнейшие прокураторы), были изъяты из рук вольноотпущенников и переданы всадникам. Вместе с тем само всадническое сословие подверглось реорганизации. Существование ее состояло в том, что имущественный ценз перестал быть необходимым условием для занятия всаднических должностей. На эти должности Адриан стал назначать лиц, прошедших известный служебный стаж в армии или на гражданской службе, хотя бы они и не обладали имущественным цензом. Предпочтение при этом отдавалось людям, имевшим юридическое образование. Всякий, кто достигал всаднической должности, тем самым приобретал и всадническое звание. Новый порядок не исключал старого принципа имущественного ценза или права императора жаловать всадническое звание.

Реорганизация всаднического сословия решительно ускорила превращение его в сословие служилое. Большое влияние на этот процесс оказал тот факт, что при Траяне и Адриане сбор косвенных налогов через общества публиканов¹ окончательно исчез — он был передан в руки местных сборщиков. Правда, они являлись частными лицами, но, во-первых, с них не требовалось предварительной уплаты всей суммы налога, поэтому они могли довольствоваться меньшим процентом, а во-вторых, сбор происходил под контролем императорских прокураторов. Таким образом, исчез главный источник обогащения всадников, что не могло не оказать существенного влияния на ослабление экономических позиций всадничества как сословия денежных людей.

Адриан учредил несколько новых бюрократических должностей. Таковы были адвокаты фиска (*advocati fisci*), защищавшие интересы императорской казны перед судом, начальники почты (*praefecti vehiculorum*) и др.

¹ Сбор прямых налогов был отнят у них, как мы знаем, еще в Ранней империи.

Возросшее значение бюрократии выразилось в установлении более строгой последовательности должностей и в присвоении каждому служебному рангу почетной титулатуры. Так, сенаторов именовали *viri clarissimi* («светлейшие мужи», сокращенно *V. C.*). Этот титул был присвоен и членам сенаторских семей. Представители высших всаднических должностей (например, префект претория, префект Египта) получили титул *viri eminentissimi* («виднейшие мужи»). Чиновники среднего ранга (*praefecti annonae*, *praefecti vigilum*) именовались *viri perfectissimi* («превосходнейшие мужи»). Наконец, низших чиновников всаднического сословия титуловали *viri egregii* («отличные мужи»). Всаднические титулы присваивались только самим должностным лицам, не распространяясь на членов их семей.

При Адриане получает окончательную организацию императорский совет (*consilium principis*). Такой совет фактически существовал уже со времен Августа. Вначале его роль играл комитет из 15 сенаторов, 2 консулов и представителей других магистратур. Впоследствии Август его расширил, включив в него членов императорской семьи и некоторое количество лиц всаднического сословия. Время от времени Август созывал также специальные совещания компетентных лиц по различным вопросам, главным образом юридическим. Из этих двух источников и развился постоянный *consilium principis*. При преемниках Августа совет постепенно приобретает более твердую организацию. Сфера его компетенции расширяется. При Клавдии, например, *consilium principis* заменял сенат в качестве высшей судебной инстанции по политическим делам.

Адриан окончательно превратил совет в бюрократическое учреждение. Он назначил жалованье его постоянным членам как простым чиновникам. Из-за этого совет утратил последние следы своей независимости и превратился в послушное орудие императорской воли. В состав совета было введено много юристов, что усилило и расширило его судебную компетенцию: императорский совет стал одним из источников толкования права. Заместителем императора в совете, главным образом по юридическим делам, являлся префект претория.

Окончательное оформление *consilium principis* не могло не сказаться на положении сената. Совет по своей компетенции являлся, в сущности, двойником сената, и только от императора зависело, какие дела передавать в совет, какие — в сенат.

Бюрократизация империи при Адриане очень заметно проявилась в судопроизводстве. Судебная компетенция магистратов сильно уменьшилась. Преторам и эдилам было запрещено вносить в свои ежегодные эдикты новые правовые нормы. Вместо этого император поручил знаменитому юристу Сальвию Юлиану сделать свод всех предшествующих эдиктов. Этот свод получил название «Постоянного эдикта» (*edictum perpetuum*). Кроме этого, Адриан учредил должности четырех судей для Италии, что также сократило подсудность магистратов. За счет ее расширились судебные функции императорских чиновников, например градоначальника (*praefectus urbi*), который сделался теперь высшим судебным чиновником в столице.

Адриан уделял очень много внимания провинциям. Это сказалось, между прочим, в его систематических инспекторских поездках, во время кото-

рых он посещал самые отдаленные области империи. Из 21 года своего правления Адриан больше половины времени провел вне Италии. Многие провинциальные города получили при нем права колоний или муниципиев. Император много строил в провинциях сам, а также щедро субсидировал городское строительство, в особенности в Греции (Адриан был страстным поклонником греческой культуры)¹.

Эта политика, равно как и общее умиротворение империи, имела своим результатом оживление провинциальной жизни, появление новых городов и расширение старых. Культурная жизнь империи при Адриане освещена последним закатным блеском. Центр ее перемещается на Восток, в области греческого языка и культуры, где наступает так называемое греческое возрождение.

Время Адриана в целом характеризовалось относительным гражданским миром. Однако в последние годы его правления в Палестине снова вспыхнуло огромное восстание, спровоцированное римлянами. Во время своей второй поездки по восточным провинциям в конце 20-х и начале 30-х гг. Адриан пришел к мысли решить проблему Палестины путем насильственной ассимиляции иудеев. В 131 г. он выпустил эдикт, запрещающий обрезание, и основал в Иерусалиме римскую колонию Элию Капитолину. На месте иерусалимского храма, разрушенного в 70 г., предполагалось построить святилище Юпитера Капитолийского.

Это вызвало восстание под руководством «мессии» Бар-Кохбы («сын Звезды»). Восстание приняло характер ожесточенной партизанской войны (131—134 гг.). На его подавление были направлены крупные силы, снятые с других границ. В 134 г. главнокомандующим был назначен вызванный из Британии полководец Г. Юлий Север. Сам император приехал на театр военных действий. Римские войска стали систематически занимать один округ за другим, подвергая их беспощадному опустошению. К 135 г. восстание было подавлено. В результате было разрушено 50 укрепленных пунктов, 985 деревень и истреблено 580 тыс. человек, не считая погибших от голода и болезней. Уцелевшим иудеям было запрещено посещать Иерусалим чаще одного раза в год.

Хотя преемник Адриана отменил исключительные меры против иудеев, однако Вторая Иудейская война завершила процесс рассеяния иудейского народа по всей империи (так называемая диаспора), начатый еще Первой Иудейской войной при Веспасиане.

Последние два с половиной года жизни Адриан провел в Италии. Он жил в своей роскошной вилле, построенной им в Тибуре, где собрал редчайшие предметы искусства и произведения природы со всех концов мира. Его неуравновешенность к старости усилилась. Все чаще Адриан впадал в болезненную меланхолию, усиленную обстоятельствами личной жизни. Во время путешествия Адриана по Нилу в начале 30-х гг. утонул его фаворит Антиной, юноша необычайной красоты. Его гибель страшно по-

¹ В Афинах ему учредили культ под именем Зевса Олимпийского. Императрица Сабина также была обожествлена в качестве Геры. Подвергся обожествлению после смерти и любимец Адриана Антиной.

трясла императора. В 136 г. Адриан, не имевший детей¹, усыновил молодого человека Луция Цейония Коммода Вера², не обладавшего никакими достоинствами, кроме красоты, и к тому же больного. В 138 г., за 6 месяцев до смерти императора, его приемный сын умер. Тогда больной и впадавший в полное отчаяние Адриан решил усыновить и сделать своим преемником консуляра и члена императорского совета Тита Аврелия Антонина³, при условии, что последний, в свою очередь, усыновит любимца императора 17-летнего Марка Анния Вера⁴ и Луция Элия Вера, 8-летнего сына умершего наследника⁵. Антонин, родные сыновья которого умерли в молодости, выполнил волю Адриана и был им усыновлен. Сенат санкционировал акт адоптации. Антонин получил проконсульский империй и трибунскую власть.

Летом 138 г. Адриан умер на курорте в Баях, и Антонин вступил на престол⁶.

Антонин Пий

Долгое правление Антонина (он умер в 161 г. 75-летним стариком) было самым спокойным и «безличным» царствованием за всю империю. В этом проявились не столько индивидуальные черты самого императора, сколько сказалась общая международная и внутренняя ситуация. Политика его предшественников принесла известную стабилизацию империи и наметила пути, по которым надлежало идти.

Антонин, не отличавшийся особой оригинальностью мышления, в общем продолжал внутреннюю политику Адриана. Сложение недоимок, которых все равно невозможно было собрать, алиментации и система раздач стали теперь традицией императоров II в. Однако в области финансов Антонин проявил большую экономию, чем его предшественник. В частности, он несколько сократил огромную строительную деятельность Адриана. Благодаря этому к моменту смерти Антонина в государственном казначействе скопилось сумма, достигавшая 675 млн денариев.

Антонин отменил некоторые административные меры своих предшественников. Так, он вновь разрешил иудеям обрезание и прекратил преследование христиан. При нем несколько улучшилось положение рабов:

¹ Его родственник Сервиан и внук последнего Фуск были казнены в 136 г. на основании приговора сената по обвинению в заговоре.

² Под именем Луция Элия Цезаря.

³ Его полное имя — Тит Аврелий Фульв Бойоний Аррий Антонин (со II в. н. э. система римских имен чрезвычайно усложняется). Антонин родился в 86 г. Он был старым другом императорской семьи и, вероятно, родственником Плотины.

⁴ Он приходился Антонину племянником по жене.

⁵ Таким сложным путем Адриан хотел оградить в дальнейшем наследование власти от всяких случайностей.

⁶ При этом он принял имя император Тит Элий Цезарь Адриан Антонин Август Пий. Прозвище Pius (Благочестивый) Антонин получил за то, что настоял, вопреки желанию сената, на обожествлении своего приемного отца.

Антонин законодательным путем запретил господам убивать собственных рабов и провел другие меры, облегчавшие положение последних. Вообще с Антонина начинается некоторое смягчение суровых норм римского уголовного права.

Однако либеральная политика Антонина не избавила империю от внутренних волнений. При нем упоминается новое восстание иудеев и волнения в Ахайе. Их датировку и характер невозможно установить из-за плохого состояния источников. В начале 50-х гг. вспыхнуло восстание в Египте, лишившее Рим на некоторое время подвоза египетского зерна. Это вызвало волнения в столице, во время которых толпа чуть было не закидала императора камнями. Антонину пришлось организовать раздачу хлеба, вина и муки на собственные средства.

Во внешних делах Антонин держался мирной политики своего предшественника, что не исключало активных военных операций для защиты границ. В Британии полководцы Антонина воевали с шотландскими племенами и построили новую укрепленную полосу к северу от вала Адриана (вал Антонина). В Африке усилились нападения мавров. Для их отражения римские войска проникли глубоко в Атлас. На северном побережье Черного моря Антонин отразил нападение варварских племен на Ольвию.

Авторитет императора в международных делах стоял очень высоко. Об этом говорят посольства, являвшиеся к Антонину из Индии, Гиркании и Бактрии. Он властно вмешивался в дела Боспорского царства, Иберии, Колхиды и Армении.

О широте торговых и международных отношений в эту эпоху вообще свидетельствует появление в 166 г. делегации греческих купцов при дворе китайского императора Хуан-ти. Они называли себя послами императора Ан-Туна (Марка Аврелия Антонина, преемника Антонина Пия) и вели переговоры об установлении правильной морской торговли между странами Средиземноморья и Китаем.

В марте 161 г. Антонин умер, оставив власть своему приемному сыну Марку Аврелию Антонину¹, который немедленно сделал соправителем своего брата по усыновлению Луция Аврелия Вера². Фактически правил М. Аврелий, так как его брат был совершенно бесцветной личностью и к тому же умер в 169 г.

Правление Марка Аврелия (161—180 гг.) открывает собой начало общего кризиса Империи. Этот кризис, на первый взгляд, разразился столь нео-

¹ Это был Марк Анний Вер, после усыновления Антонином принявший имя Марка Элия Аврелия Вера Цезаря. Его официальное имя как императора — император Цезарь Марк Аврелий Антонин Август. Антонин именно М. Аврелия предназначал в свои преемники, наделив его всеми правами наследника, — проконсульским империем и трибунской властью, а кроме этого отдав за него замуж свою дочь Фаустину.

² Это был Луций Элий Вер, после усыновления Антонином получивший имя Луция Цейония Элия Аврелия Коммода Вера. Его имя в качестве соправителя М. Аврелия — император Цезарь Луций Аврелий Вер.

жиданно, контраст между эпохой Антонина Пия и Марка Аврелия был столь велик, что нам необходимо именно здесь рассмотреть социально-экономические отношения в Римской империи, чтобы выяснить те причины, которые привели к первому взрыву кризиса во второй половине II в. Вместе с тем мы дадим и краткий очерк явлений духовной культуры I—II вв.

Самый незаметный император в истории Рима Антонин Пий заслуживает внимания уже хотя бы потому, что именно при нем римская держава достигает своей высшей точки расцвета. Каким был человеком и правителем Антонин Пий, или, по крайней мере, каким он рисовался потомкам, мы узнаем из его биографии, написанной Юлием Капитолином (Писатели истории Августов. Антонин Пий). Вот несколько самых характерных его черт: «(II) Он выделялся своей наружностью, славился своими добрыми нравами, отличался благородным милосердием, имел спокойное выражение лица, обладал необыкновенными дарованиями, блестящим красноречием, превосходно знал литературу, был трезв, прилежно занимался возделыванием полей, был мягким, щедрым, не посягал на чужое, при всем этом у него было большое чувство меры и отсутствие всякого тщеславия... Он был от природы действительно очень милосердным и во время своего правления не совершил ни одного жестокого поступка. (VI) Высоту императорской власти он соединил с величайшей любезностью, что еще больше усилило ее к неудовольствию придворных слуг, которые при государе, делавшем все без посредников, не могли уже запугивать людей и продавать то, что не было тайной. (VII) Он управлял подчиненными ему народами с большой заботливостью, опекая всех и все, словно это была его собственность. Во время его правления все провинции процветали. Ябедники исчезли. Конфискация имущества происходила реже, чем когда бы то ни было» (пер. С. П. Кондратьева).

ГЛАВА VIII

ЭКОНОМИКА И СОЦИАЛЬНЫЕ ОТНОШЕНИЯ I—II вв.

Прекращение гражданских войн, установление внутреннего мира в Римской державе, отсутствие внешней опасности, улучшение провинциального управления — все это благотворным образом сказалось на экономическом развитии империи в I—II вв. Первые века империи ознаменовались новыми достижениями в технике, особенно, в железодельном ремесле и строительстве. От наступления прочного мира в империи больше всего выиграла торговля; образовались новые торговые связи, в какой-то мере сложился единый средиземноморский рынок. Наивысшего расцвета достигает городская жизнь, появляется огромное количество новых

городов, большинство из них становятся муниципиями со стройной системой управления. Сельское хозяйство продолжает оставаться основой экономики Италии и провинций. При общих благоприятных показателях в сборе урожая, рациональном использовании земель намечаются симптомы кризиса самой системы производства, показателем чего стали быстрое развитие колоната в I—II вв. Параллельно с этим происходил процесс сокращения числа рабов и, в некотором роде, изменения отношения к ним.

Общая характеристика

Процессы, происходившие в области экономики и социальных отношений в первые два века империи, весьма сложны, и поэтому не легко поддаются истолкованию. Трудность их понимания главным образом заключается в их двойственности и противоречивости.

Империя принесла с собой относительный гражданский мир и значительное ослабление внешней агрессии. Изменение провинциальной политики привело к тому, что эксплуатация провинций приняла более организованный и менее хищнический характер. Мало того, многие императоры, в особенности императоры из дома Антонинов, поощряли городское строительство и заботились о развитии культурной жизни провинций. В числе положительных моментов, принесенных Империей, следует также отметить искоренение или, по крайней мере, значительное уменьшение пиратства, дальнейшее развитие системы прекрасных дорог, введение единой имперской монеты.

Все эти факторы отразились благоприятным образом на многих сторонах жизни римского общества. Для империи первых двух столетий можно отметить рост техники (конечно, в ограниченных рамках рабовладельческого способа производства), развитие ремесел, подъем экономической жизни многих провинций, развитие в них местного производства и местной торговли, рост межобластного обмена, развитие торговли со странами Востока и пр. Благосостояние высших классов в провинциях увеличивается, провинциальные города получают самоуправление и живут интенсивной экономической и культурной жизнью. Некоторые старые города, захиревшие к концу Республики, вновь оживают. На рейнской и дунайской границах, в Северной Африке, в Дакии появляется множество новых городских центров.

Однако рядом с этими положительными явлениями роста внимательный наблюдатель заметит грозные симптомы упадка, скрывающиеся за картиной внешнего процветания: хронический аграрный кризис Италии, важнейшего жизненного центра империи; сокращение количества рабов; упадок производительности их труда и тщетные попытки рабовладельцев найти новые, более эффективные формы эксплуатации; обнищание широких масс населения Италии и провинций; усиление среди них паразитических тенденций и нетрудовой психологии; истощение военных ресурсов империи и невозможность возврата к политике завоеваний. Нужно отметить при этом, что симптомы упадка были более серьезны, чем признаки роста, так как они относились к самым существенным сторонам жизни империи, харак-

теризовали наиболее важные элементы производительных сил римского общества.

Мы видели, чем вызывались явления роста. Чем же были вызваны явления упадка? Конечно, империя внесла некоторое улучшение в римскую систему в том смысле, что она придала ей более организованный характер. Но эта система и при империи оставалась рабовладельческой, несмотря на некоторые признаки начинающейся деградации рабства: количество рабов стало уменьшаться, положение их несколько улучшилось; рядом с рабским трудом стали усиливаться другие формы эксплуатации; централизованное латифундиальное хозяйство начало уступать место парцеллярному хозяйству рабов, посаженных на землю, и полусвободных арендаторов-колонов. Но все это были количественные изменения, неспособные перейти в новое качество. Система в основном оставалась прежней, и в ней продолжали действовать все те факторы, которые с неизбежностью приводят к гибели всякую развитую систему рабства.

В течение столетий район Средиземного моря был ареной рабовладельческого хозяйства в его наиболее хищнической и жестокой римской форме, истощавшей производительные силы. Правда, империя несколько смягчила старую республиканскую практику: провинции вздохнули свободнее и получили известную хозяйственную самостоятельность; императорская система сбора налогов была легче республиканских откупов; императорские чиновники на первых порах меньше грабили провинции, чем республиканские магистраты. Но это в конце концов тоже были только количественные изменения, которые не могли дать радикального улучшения. К тому же, имперская бюрократия очень скоро догнала и перегнала республиканских магистратов своей жадностью и подкупностью, а производительные силы ведущих областей империи — Италии и Балканского полуострова — были настолько подорваны многовековым господством рабства, что возрождение их стало невозможным на ряд столетий.

Таким образом, противоречивый и двойственный характер социально-экономических явлений первых двух веков империи совершенно закономерен. Империя была государственной формой, пришедшей на смену полисной системе эпохи классического рабства. Империя, как и ее предшественницы — эллинистические монархии, была территориальным государством, но государством весьма несовершенного типа. Не будучи национальным образованием, она, в сущности, являлась немногим больше, чем конгломератом городов, областей и племен, стоявших на различном экономическом и культурном уровне и объединенных военной диктатурой римских императоров. Империя многое сделала, чтобы спаять этот конгломерат в органическое целое. Но результаты были невелики. Прочное объединение римской державы было неосуществимо, пока экономической основой ее оставался рабовладельческий способ производства, при котором невозможно существование широкого внутреннего рынка. К тому же, империя являлась политической надстройкой над рабовладельческой системой Средиземноморья, уже клонившейся к упадку. Это обостряло все противоречия, свойственные рабовладельческому обществу.

Техника

При системе рабства техника производства может развиваться лишь в весьма ограниченных рамках. Из-за относительно низкого уровня обмена и значительной роли натурально-замкнутых отношений рынок рабовладельческого общества обладает небольшой емкостью. Спрос на товары невелик, и, следовательно, у производителя нет достаточных стимулов расширять и интенсифицировать свое производство. Если же такой стимул появляется в отдельных случаях, наличие дешевого и почти неограниченного (в период расцвета рабства) рынка рабов позволяет идти в сторону расширения (экстенсификации) производства посредством количественного увеличения рабочей силы, но делает невыгодным его интенсификацию путем применения более усовершенствованных орудий и приемов труда. Кроме этого, улучшение техники упирается в крайне низкий уровень производительности рабского труда. Еще творец «Одиссеи» отметил эту черту:

Раб нерадив; не принудь господин повелением строгим
К делу его, за работу он сам не возьмется охотой:
Тягостный жребий печального рабства избрав человеку,
Лучшую доблестей в нем половину Зевес истребляет¹.

Вот почему при рабовладельческой системе хозяйства орудия труда, как правило, весьма примитивны. Нецелесообразное потребление сырого материала и средств труда — «одно из тех обстоятельств, — пишет Маркс, — которые удорожают производство, основанное на рабстве. Рабочий, по меткому выражению древних, отличается здесь только как *instrumentum vocale* (одаренное речью орудие) от животного как *instrumentum semivocale* (одаренного голосом орудия) и от неодушевленного орудия труда как от *instrumentum mutum* (немое орудия). Но сам-то рабочий дает почувствовать животному и орудию труда, что он не подобен им, что он человек. Дурно обращаясь с ними и *con amore* (со сладострастием) подвергая их порче, он достигает сознания своего отличия от них. Поэтому экономический принцип такого способа производства — применять только наиболее грубые, наиболее неуклюжие орудия труда, которые как раз вследствие своей грубости и неуклюжести труднее подвергаются порче» (Соч., т. 23, с. 208, прим. 17).

В частности, античность не знала применения в производстве машины, за исключением ее зародышевых форм.

Однако сказанное нуждается в известных ограничениях. Во-первых, и рабовладельцы системой поощрений могли добиваться довольно высокой производительности труда у отдельных групп рабов, преимущественно квалифицированных ремесленников. Во-вторых, застойность техники выступала особенно ярко в периоды высшего развития рабовладельческой системы. В другие эпохи, когда с рабским трудом конкурировал труд свободных ремесленников или развивались более смягченные формы эксплу-

¹ Одиссея, XVII, 320 — 323/пер. В. А. Жуковского.

атации тех же рабов (например, отпуска их на оброк), техника производства могла подниматься относительно высоко, хотя и оставалась в исторически ограниченных рамках.

Первые два века империи и были как раз той эпохой, когда техника достигла высшей точки развития в пределах своих античных форм. Империя, завершая длительную историю Средиземноморья в древности, явилась наследницей всего предшествовавшего культурного развития. В частности, она усвоила и многие технические достижения эллинистической эпохи (подъемные механизмы, водяная мельница и проч.)¹. Рост внутренней и внешней торговли стимулировал развитие ремесленной техники. Интенсивное городское строительство предъявляло высокие требования к архитектуре и прикладной механике. Наконец, сокращение количества рабов и начавшийся упадок рабовладельческой системы хозяйства увеличили удельный вес свободных и полусвободных форм труда.

Об относительно высоком уровне техники I—II вв. свидетельствуют прежде всего ряд античных авторов. Витрувий пишет о подъемных сооружениях, где применялся составной блок (полиспасть)², о водоподъемных механизмах (тимпанах), об измерительных приборах типа таксометров³. Кассий Дион (68, 13) так описывает мост через Дунай, построенный Траяном:

«Траян построил каменный мост через Истр, по поводу которого не знаю, как достойным образом выразить восхищение перед этим императором. Существуют и другие его замечательные сооружения, но это сооружение их превосходит. Мост состоит из двадцати быков, сделанных из тесаных камней, высота их — сто пятьдесят футов⁴, не считая фундамента, толщина — шестьдесят. Эти быки, расположенные друг от друга на расстоянии ста семидесяти футов, соединены арками. Как не изумляться расходам, затраченным на эту постройку? Как не изумляться способу, каким каждый из быков был выстроен посреди многоводной реки, в изобилующей водоворотами воде, на илистом грунте? Ведь невозможно же было изменить течение».

Из описаний Диодора (V, 35—38) и Плиния Старшего (XXXIII, 67—78; XXXIV, 143—145) мы узнаем о сложной технике добывания серебра и золота, о применении в рудниках водоотливных механизмов, о плавильных печах, о многочисленных сортах выплавляемого железа. Витрувий (X, 5) и Плиний (XVIII, 97) оставили описание водяной мельницы, появившейся, вероятно, впервые в Малой Азии при Митридате⁵. В I в. н. э. водяная мельница медленно стала распространяться и на Западе (в Италии).

¹ Ряд технических завоеваний эллинизма проник в Рим еще в эпоху Республики (военная техника, морское дело, гидравлические механизмы).

² Об архитектуре, X, 2, 1—3. — Известный надгробный рельеф из Ченточелле, вероятно, эпохи Флавиев, изображает постройку надгробного храма с помощью такого подъемного механизма.

³ Там же, X, 4, 1—2; 9, 1—4.

⁴ Греческий и римский фут — около 30 см.

⁵ *Страбон*. География, XII, 556.

Даже сельскохозяйственная техника, как правило весьма застойная, обнаруживает с конца Республики известный прогресс. Плиний (XVIII, 172) пишет о колесном плуге, «недавно» изобретенном в Реции. Еще интереснее описание Плинием сельскохозяйственной машины, напоминающей жнейку:

«В крупных поместьях Галлии по посевам провозят очень большие ящики со вставленными по краю зубцами на двух колесах при помощи подъяремного скота, запрягаемого сзади: обрываемые колосья падают таким образом в ящик»¹.

Следует отметить, что жейка применялась не в Италии, где зерновые культуры были недостаточно развиты, и где, к тому же, в эпоху Империи наблюдался аграрный кризис, а в Галлии.

Свидетельства литературных источников подкрепляются огромным количеством археологических памятников, дошедших до нас от эпохи I—II вв. Римские сооружения поражают своими размерами и техническим совершенством. Достаточно напомнить об амфитеатре Флавиев (Колизее), вмещавшем не меньше 50 тыс. зрителей, о грандиозных римских акведуках (мостах с арками, на которых лежали водопроводные трубы)², о триумфальных арках императоров (Тиберия в Оранже, Тита в Риме), о знаменитой колонне Траяна высотой в 27 м и с полосой рельефов длиной в 200 м, о мавзолее Адриана (так называемый Замок св. Ангела) и о других постройках. Римские мосты и шоссе были построены так добротно, что некоторыми из них до сих пор пользуются в Италии, Южной Франции, Испании. К этому нужно прибавить многочисленные остатки плавильных и обжигательных (керамических) печей, найденные археологами в разных частях империи, множество ремесленных мастерских, открытых в Помпеях, изображения производственных процессов на фресках и рельефах и т. д. Наконец, само техническое совершенство предметов домашней утвари, обстановки, украшений, инструментов³ и т. п. говорит о высоком уровне ремесленной техники.

В эпоху Империи был открыт и широко применялся ряд новых технических приемов. Во второй половине I в. до н. э. сидонские мастера открыли способ изготавливать стекло посредством выдувания вместо старого приема формовки. Это дало возможность производить стекло более высокого качества и в большем количестве. В Галлии, по-видимому, в I в., были изобретены латунь (сплав меди с цинком) и способ лужения посуды оловом.

В крупных мастерских, в которых было занято по несколько десятков ремесленников, до известной степени применялось техническое разделение труда. В керамическом производстве отдельные процессы — лепка,

¹ Плиний. Естественная история, XVIII, 296. — Более подробное описание жнейки мы находим у позднеримского писателя Палладия (около середины IV в. н. э.) в сочинении «О земледелии» (VII, 2, 2—4).

² Высота некоторых акведуков достигала 55 м. В Риме вода была проведена по девяти акведукам из различных источников. Два римских акведука до сих пор снабжают город водой.

³ См., например, известный набор хирургических инструментов из Помпей.

обжиг, разрисовка — выполнялись специальными группами ремесленников. В металлообрабатывающем производстве существовали формовщики, кузнецы, полировщики и др. Аналогичную специализацию мы встречаем в булочных, в сукновальных и красильных мастерских. В отдельных случаях разделение труда принимало форму изготовления отдельных частей предмета в разных мастерских и даже в различных городах. Так, металлические инкрустации для мебели, изготовляемой в Помпеях, доставлялись из Капуи; изящные ножки для кушеток, на которых возлежали во время еды, привозили с Делоса. Канделябры составлялись из двух частей: нижняя производилась в Таренте, верхняя — в Эгине¹. Августин² дает целую теорию ремесленного разделения труда:

«Смешно, когда мы видим, что (римские боги), в силу разнообразных людских выдумок, представлены распределившими между собою занятия, подобно мелочным откупщикам налогов или подобно ремесленникам в квартале серебряных дел мастеров, где один сосудик, чтобы он вышел совершенным, проходит через руки многих мастеров, хотя его мог бы закончить один мастер, но превосходный. Впрочем, иначе, казалось, нельзя было посоветовать массе ремесленников, как только тем, что отдельные лица должны были изучать быстро и легко отдельные части производства, и таким образом исключалась необходимость, чтобы все медленно и с трудом достигали совершенства в производстве в его целом»³.

Ремесленное производство

Общей тенденцией развития производства в первые два века империи был рост его в провинциях (особенно в западных) и медленный упадок в Италии. Однако этот процесс был сложным и его нельзя упрощать.

В конце Республики ремесленное производство Италии в целом стояло на невысоком уровне. Гражданские войны, нарушавшие нормальный ход экономической жизни, спекулятивный характер римского капитала, ввоз ремесленных изделий из провинций задерживали развитие промышленности. В некоторых отраслях италийское производство даже пошло назад по сравнению с ранними периодами. Так, например, были почти исчерпаны знаменитые в древности медные рудники в Этрурии.

С другой стороны, I в. до н. э. был временем интенсивного строительства. Награбленные в провинциях сокровища шли на постройку общественных зданий и роскошных дворцов римских богачей. С эпохи Гракхов широкий размах приобрело строительство дорожных путей. Ввоз искусных греческих мастеров содействовал оживлению некоторых отраслей ремес-

¹ Плиний. Естественная история, XXXIV, 11.

² Блаженный Августин, знаменитый христианский писатель позднеримской империи (354—430). Хотя его свидетельство относится к очень поздней эпохе, однако его можно привлечь и для характеристики более раннего периода. Общая тенденция развития ремесла, начиная с конца II в., идет понижаясь, но в отдельных областях империи навыки ремесленного производства держались очень долго.

³ О граде божием, VII, 4.

ленного производства, в частности керамики и литья из бронзы. Центром последнего в I в. до н. э. стала Капуя, снабжавшая изделиями своего ремесла (посуда, лампы) не только Италию, но даже Северную Европу. Этрусский город Арреций, знакомый нам по войне с Ганнибалом, широко развил керамическое производство. Арретинская столовая посуда с рельефным орнаментом являлась очень хорошим подражанием особому типу греческой посуды, известной под названием самосской.

Ранняя империя (I в.) принесла с собой временный подъем италийского ремесла, вызванный известными нам общими причинами: прекращением гражданских войн, относительной безопасностью путей сообщения, ростом внутренней и внешней торговли и проч. Арретинское керамическое производство и капуанская бронзовая промышленность достигли высшей точки своего развития. Сосуды, изготовленные в Арреции, встречаются в Марокко и Испании, на Рейне и в Британии и достигают восточных границ империи.

Рядом с этими старыми центрами производства начали подниматься новые. Более грубые сорта глиняных изделий (лампы и черепица) производились в Северной Италии, в Аквилее и Мутине. Парма, Медиолан (Милан), Патавий (Падуя) и Помпеи славились своими шерстяными изделиями. Города Кампании снабжали Италию дутой стеклянной посудой. Даже Рим, который раньше не был крупным производящим центром, начал развивать некоторые специализированные отрасли производства.

Нам хорошо известно ремесленное производство Помпей в эпоху, непосредственно предшествующую их гибели (79 г.). Среди найденных там вещей, большинство которых производилось на месте, встречаются глиняные и бронзовые лампы (светильники), глиняная и бронзовая посуда, стеклянные и железные изделия, весы, хирургические инструменты и проч. Поражает большое количество ремесленных мастерских и лавок: они встречаются чуть ли не в каждом доме. Мы находим среди них сукновальные, ювелирные, каменотесные и парфюмерные заведения, булочные, обычно соединенные с мельницами, где рабочей силой служили животные или рабы, стекольные мастерские, кузницы и др.

Однако картина ремесленного процветания Италии меняется во II в. Подъем был явлением временным. Производительные силы полуострова оказались подорванными, и италийское ремесло не могло выдержать конкуренции тех областей империи, которые теперь, в обстановке римского мира (*paх Romana*), вступили на путь интенсивного экономического развития. С середины I в. арретинская керамика начала терять первое место на рынке, уступая его галльским изделиям. То же самое во II в. произошло с бронзовыми и стеклянными изделиями капуанских ремесленников: они вытеснялись аналогичной галльской продукцией.

В последний век Республики экономическое развитие восточных провинций задерживалось грабительской политикой римлян, а также внешними и внутренними войнами. Империя, как мы видели, внесла сюда значительные улучшения. Еще при первых императорах начали оживать старые промышленные центры Восточного Средиземноморья и своей конкуренцией ускорили хозяйственный упадок Италии. В Финикии и Египте стало

расцветать новое стекольное производство. Тончайшие полушелковые ткани (с льняной основой), изготавливаемые в Малой Азии, получили широкое распространение не только на Востоке.

В западных провинциях начала интенсивно развиваться металлургия. Хотя старые серебряные рудники на юге Испании сделались менее доходными вследствие истощения запасов металла, однако тем энергичнее стали разрабатываться тамошние свинцовые месторождения. На свинец появился огромный спрос с тех пор, как в городах Запада, по примеру Рима, начали употреблять его для изготовления водопроводных труб. На западном побережье Испании были открыты залежи олова, разработка которых сделала Пиренейский полуостров главным поставщиком этого ценного металла и оттеснила на задний план Британию с ее древнейшими оловянными месторождениями. В Галлии стали известны новые залежи железа (Льеж). Интенсивно велась разработка больших запасов металла в Норике и Иллирии.

В этот же период Ранней империи Галлия начала развивать свое собственное керамическое и текстильное производство, выступив опасным конкурентом Италии. Около середины I в. на рынках появилась галльская красная глазурованная посуда, украшенная рельефами (*terra sigillata*). Будучи дешевле арретинской посуды, она стала успешно с ней конкурировать.

Однако только во II в. промышленное развитие провинций достигло своей высшей точки. Особенно крупных успехов добилась Галлия. Эта огромная страна, богатая естественными производительными силами, была поздно завоевана Римом и поэтому сравнительно недолго подвергалась хищнической эксплуатации во время Республики. Галлия и прирейнские области становятся главной «мастерской Европы». Стекольное производство, появившееся в I в. в Лугдуне (Лион), распространяется до Нормандии и даже проникает в Южную Англию. Еще позднее центр стеклоделия переносится в Кельн (*Colonia Agrippina*). Галльские изделия из латуни с украшениями в туземном кельтском стиле вытесняют капуанскую бронзу с рынков Северной Европы. Полного расцвета достигает галльская керамика. С изделиями типа *terra sigillata* конкурирует черная лощеная посуда, изготавливаемая в Бельгии. В Британии появляются местные подражания галльской керамике с украшениями в кельтском стиле (в Кольчестере). В области гельветов (Швейцария) г. Виндонисса (Виндиш) становится центром производства терракотовых ламп.

Металлургия Запада продолжала развиваться. В Дакии были открыты новые богатые месторождения золота. В Британии разрабатывались залежи железа и свинца. Последний в слитках вывозился в Рим для изготовления водопроводных труб.

Что касается организационных форм производства, то в целом оно продолжало оставаться мелкоремесленным. Обычно работал сам владелец мастерской, в большинстве случаев — вольноотпущенник, один или с небольшим числом рабов (1—2). В предприятиях среднего типа было занято 5—10 человек. Ремесленная мастерская (*officina*) часто служила одновременно и лавкой (*taberna*). Такую картину мы видим, например, в Помпеях. В некоторых отраслях производства, особенно в керамическом, встречались мастерские, которые, по античным масштабам, могли быть названы

крупными: они насчитывали по 100 человек ремесленников и чернорабочих. В строительном деле широко практиковалась система подряда. Подрядчик-предприниматель набирал артель рабочих (в числе их могли быть свободные ремесленники и чернорабочие, а также рабы, отпущенные на оброк или принадлежавшие подрядчику) и заключал определенное соглашение с заказчиком. В эпоху империи процент свободных рабочих в производстве все увеличивался, особенно в провинциях. Однако в государственных рудниках продолжал применяться несвободный труд преступников, приговоренных судом к тяжелой работе в рудниках (*damnatio ad metalla*). Вольноотпущенники являлись или собственниками мастерских, или подрядчиками, или управляющими в промышленных заведениях их патронов.

Положение свободных ремесленников и особенно наемных рабочих было тяжелым и с точки зрения оплаты их труда, и со стороны их правового положения. Дешевый рабский труд давил на труд свободных, снижая их заработную плату. Бесправное положение рабов отражалось и на их свободных товарищах. Если самостоятельный мелкий ремесленник еще пользовался некоторым признанием в римском обществе, то юридическое положение свободного наемного рабочего немногим отличалось от положения рабов.

Торговля

Рост местного производства на фоне общего улучшения положения провинций, развития транспорта, увеличения безопасности путей сообщения и проч. привел в эпоху Империи к значительному оживлению италийско-провинциальной и межпровинциальной торговли. В I в. стеклянные изделия из Финикии и Кампании вывозят в Лугдун, откуда они идут на Рейн и в Британию. Бронзовая утварь из Капуи с клеймом некоего Ципия Полибия, по-видимому, владельца крупной мастерской, встречается на Черном море, в Западной Англии (Уэльсе) и в Шотландии. Арретинская керамика, как было указано выше, достигает Рейна, Британии, Испании, Марокко и проникает даже на Кавказ. *Terra sigillata* из Южной Галлии успешно конкурировала с арретинской посудой в западных провинциях и в самой Италии. Терракотовые светильники, которые массы изготавливались в Мутине, в керамическом заведении Фортиса, экспортировались в Северную Африку. Вино и масло из областей Средиземного моря глубоко проникают на европейский континент. Рейн становится одной из важнейших торговых артерий.

Характерно, что товарами в этой межобластной торговле были не только предметы роскоши. Скромная кухонная посуда, черепица, простые светильники, дешевые сорта вина и масла фигурируют здесь наряду с тонкой арретинской посудой и изящными стеклянными изделиями.

Внешняя торговля Империи не уступала внутренней. По свидетельству Плиния Старшего¹, в его время римляне ежегодно покупали в Индии товаров не меньше чем на 55 млн сестерциев. Цены, по которым эти това-

¹ Естественная история, VI, 101; XII, 84.

ры продавались в Риме, были в 100 раз дороже, чем цены на них в Индии. Общая же стоимость ежегодного римского импорта из Индии, Китая и Аравии достигала 100 млн сестерциев. Плиний выражает сожаление, что такие огромные суммы утекают из империи: «В такую цену обходятся нам роскошь и женщины!»).

В развитии торговли с Индией решающую роль сыграло открытие в эпоху Августа или Тиберия неким Гиппалом, по-видимому, греком из Александрии, муссонов, устойчивых сезонных ветров. С помощью их можно было легко добираться из Красного моря в Индию и обратно. Сам Гиппал достиг устья Инда. После него были открыты пути в Центральную и Южную Индию. При Клавдии и Нероне отдельные мореплаватели стали появляться на о. Цейлоне и в Бенгальском заливе. Все это привело в конце I в. к установлению более или менее регулярных торговых сношений между областями Средиземного моря и Индией.

Предметами вывоза с Востока служили пряности (в особенности перец), ароматические вещества, драгоценные камни и тонкие ткани (муслин из Индии).

Что касается сухопутных путей на Восток, то в эпоху Ранней империи едва ли можно говорить здесь о непосредственных торговых сношениях. Находки греческих тканей эпохи Августа в Монголии, вероятно, обязаны своим происхождением случайному обмену. Основные трансконтинентальные пути от Евфрата на восток до Антиохии Маргианской (Мерва) и на юг к Персидскому заливу находились под ударом парфян и в любой момент могли быть закрыты, а путь от Мерва в Китай, по-видимому, в эту эпоху еще не был известен.

Такой же случайный характер носили торговые сношения вдоль восточного побережья Африки к югу от Красного моря. Только отдельные мореплаватели достигали Занзибара. Однако вывоз ладана из Сомали, вероятно, носил более регулярный характер. Внутренность африканского материка в эпоху Ранней империи была почти неизвестна. Караванная торговля в Триполитании оставалась в руках кочевников. Даже занятие римлянами Мавритании не привело к возобновлению старой карфагенской торговли вдоль западного берега Африки.

На северных границах империи (исключая Британию, куда италийские и галльские купцы начали проникать задолго до ее завоевания) в I в. появились первые торговые пути, которые основательно были освоены позднее. Экспедиции Друза и Тиберия на Северном море открыли морской путь с Нижнего Рейна в Германию и Скандинавию. Во времена Нерона один римский искатель приключений в поисках янтаря проник на южное побережье Балтики, отправившись из Карнунта на Среднем Дунае и затем спустившись по реке Вистуле (Висла). Находки капунанских бронзовых изделий в северных областях Европы говорят о том, что уже в эпоху Ранней империи какие-то меновые связи (может быть, и не непосредственные) существовали между севером и югом европейского континента.

С конца I в. римская внешняя торговля достигает высшей точки своего развития. Прежде всего нужно отметить установление торговых отношений с Китаем, связанное с деятельностью Ханьской династии. Императоро-

ры этой династии в последней трети I в. присоединили к своим владениям область р. Тарима и организовали два торговых пути на Запад: один в Мерв, другой в Бактру (Балх в Северном Афганистане). В этих пунктах греческие и сирийские купцы встречали китайские караваны. В китайских источниках есть известие, что в 97 г. китайский посол прибыл в один из сирийских городов (вероятно, в Антиохию) и вел переговоры с сирийским наместником об установлении торговых отношений. При Адриане и Антонине отдельные греческие купцы достигали западных границ области Тарима. Здесь в песках пустыни найдены остатки китайских шелковых тканей и вышитых шерстяных материй из Сирии. В буддийских монастырях Тибета открыты фрески в греко-сирийском стиле, что говорит о пребывании там греческих мастеров.

Морская торговля с Индией, основы которой были заложены еще в предыдущий период, продолжала развиваться. В конце I в. н. э. греки проникли с западного побережья Индии в Пенджаб и Декан, а во II в. — в Бенгальский залив. Один греческий торговец даже пересек Малайский полуостров. В 166 г., по свидетельствам китайских источников, депутация греческих купцов, называвших себя послами императора Ан-Туна (Марка Аврелия Антонина), была принята императором Ханьской династии Хуанти в его столице Лояне. Греки вели переговоры об установлении правильной морской торговли между Китаем и странами Средиземного моря.

Если попытки завязать постоянную торговлю с Китаем не дали прочных результатов, то торговые сношения с западным побережьем Индии приобрели во II в. более регулярный характер, чем раньше. Об этом говорит хотя бы тот факт, что при Домициане в Остии были построены специальные склады для перца с Малабарского берега. Цены на индийские товары значительно упали по сравнению с теми, которые были во времена Плиния Старшего. Торговый баланс Рима стал менее пассивным, чем в предыдущий период, так как за ввозимые предметы роскоши римляне начали платить продуктами собственного производства: медью, оловом, вином, стеклянными изделиями и шерстяными тканями. Однако, несмотря на это, едва ли утка благородных металлов из империи могла полностью прекратиться.

Хотя исследование внутренних областей Африки в конце I в. и во II в. добилось некоторых успехов (проникновение в область Великих экваториальных озер, в Сахару и Судан), но едва ли эти эпизодические путешествия могли оказать существенное влияние на африканскую торговлю. Возможно только некоторое увеличение вывоза слоновой кости.

Зато сильно выросла северная торговля Рима. Монеты Траяна и Адриана обнаружены на восточном берегу Ирландии. Те пути в Балтийское море и внутрь Германии, которые были открыты в I в., теперь приобрели серьезное значение.

Один путь из устья Рейна шел вдоль берегов Голландии и Фрисландии. Этим путем можно было проникнуть внутрь Германии, поднимаясь вверх по течению одной из рек — Амизии (Эмс), Визургиса (Везер) или Альбиса (Эльба). Или можно было плыть вдоль берега Ютландского полуострова в Данию и Скандинавию.

Другой путь начинался на Среднем Дунае. Следуя по р. Вистуле, выходили на Балтийское побережье, откуда переправлялись в Швецию. Многочисленные находки римских монет, преимущественно II в., в Силезии, Познани и на шведских островах¹ свидетельствуют об относительно крупной роли, которую играл этот восточный торговый путь, связывавший Средиземноморье с севером Европы.

Средоточием римской внутренней и внешней торговли являлась столица империи г. Рим. Не будучи производящим центром, он оставался и в эпоху Империи крупнейшим потребителем. Таким его делало огромное население и присутствие императорского двора. О величине римского импорта говорят не только литературные источники (Страбон, Плиний, Марциал и др.), но и такие данные, как, например, размеры римской гавани Остии, лежавшей в устье Тибра. Реконструкция Остии, произведенная при Клавдии и Траяне, сделала из нее морской порт, доступный для самых больших судов. Остатки крупных торговых складов говорят о том, что после Александрии Остия занимала в империи первое место по величине своих торговых оборотов. Предполагают, что население города было не менее 100 тыс. человек.

Мы видели, что в эпоху Республики количество купцов чисто римского происхождения было относительно невелико. Рост экономического значения провинций и упадок италийского производства сделали это явление еще более заметным. Нет ничего удивительного, что в торговле с Востоком руководящая роль принадлежала грекам и сирийцам. Но и на Западе сирийцы занимали далеко не последнее место. Не редкость было встретить сирийского купца в Галлии, Британии или Дакии. Однако в западных провинциях и в Италии главную роль играли галльские купцы, что соответствовало возросшему значению Галлии в экономике империи.

Денежно-ростовщический капитал

Вместе с падением республики кончилось царство ростовщического капитала. Как мы видели, Цезарь и Август положили начало уничтожению откупной системы для сбора прямых налогов с провинций. Ко времени Адриана сбор косвенных налогов был отнят у римских компаний откупщиков и передан в руки местных сборщиков под контролем императорских прокураторов. Это нанесло сильный удар крупному денежно-ростовщическому капиталу, так как исчезло главное поле его деятельности и основной источник доходов. Но, конечно, это отнюдь не означало исчезновение денежно-ростовщического капитала вообще. Крупные торговцы и предприниматели-ремесленники в эпоху империи предъявляли немалый спрос на денежный капитал. Это оживляло деятельность ростовщиков и, в частности, аргентариев. В провинциях появились местные банкиры, тогда как раньше это были главным образом италийцы. Но ссудный процент теперь значительно упал. Хозяйственная жизнь империи приняла более здоровый характер: уменьшились спекуляции, сократились колоссальные до-

¹ На одном только о-ве Готланде найдено более 4 тыс. римских монет.

ходы римских богачей эпохи Поздней республики.¹ Поэтому средний процент понизился до 4—6 %.

Откупа не исчезли в римской империи. На откуп по-прежнему сдавались казенные торговые помещения и склады, сбор таможенных пошлин, производство общественных работ и построек, разработка государственных (императорских) рудников², эксплуатация императорских поместий и проч. Но, как правило, эти откупа сдавались на местах, и откупные операции в большинстве случаев не были крупными.

Точно так же, конечно, не исчезло и мелкое «бытовое» ростовщичество. Крестьяне и рядовые ремесленники часто нуждались в ссудах деньгами или натурой. Естественно, что они прибегали не к услугам аргентария, а к помощи богатого соседа или мелкого ростовщика. Ниже мы увидим, какую роль сыграла задолженность крестьян в процессе их экономического, а затем и политического закабаления.

Города и городская жизнь

Эпоха империи (особенно II в.) поражает нас необычайным расцветом городской жизни. Никогда до этого Средиземноморье не знало такого количества культурных и благоустроенных городов. Да и позднее городская жизнь средиземноморских стран долго не могла достичь римского уровня.

Высокого процветания достигли старые городские центры. В Италии население Рима, вероятно, составило 1 млн. человек. Два крупных портовых города — Путеолы (в Кампании) и Остия — долго боролись за первое место, пока, наконец, не победила Остия. Капуя в I в. являлась крупным центром ремесленного производства. В Северной Италии среди большого количества цветущих городов выделялись Патавий (Падуя) и Аквилея, выросшие на торговле с дунайскими областями³. Пятьсот аквилейских граждан обладали всадническим цензом.

В восточной половине Средиземноморья Коринф, снова поднявшийся из развалин, и старый малоазиатский Эфес держали в своих руках тран-

¹ Что не исключало накопления отдельных, очень крупных денежных богатств и при Империи. Но характерно, что такие крупные состояния мы встречаем теперь не в Риме, а в провинциях. Ликийский богач Опрамоас (Опрамоас) финансировал восточные походы Траяна. Афинский меценат Герод Аттик при Антонине и Марке Аврелии прославился своими огромными пожертвованиями греческим городам. Александрийский предприниматель и торговец папирусом в III в. Фирм был так богат, что на свои средства мог содержать целую армию, с помощью которой он боролся с императором Аврелианом.

² В рудничных поселках были собственные лавки, мастерские, цирюльни, бани и проч., которые с аукциона сдавались на откуп мелким подрядчикам.

³ Предметами аквилейского экспорта служили вино, масло, текстильные изделия, керамика, стекло и различные восточные товары. Импорт состоял из рогатого скота, кожи, янтаря и рабов.

зитную торговлю с Финикией и Сирией. В Антиохии заканчивались сухопутные караванные пути, ведущие из Внутренней Азии. Важным транзитным центром этой караванной торговли была сирийская Пальмира. Александрия, свободное население которой достигало 300 тыс. человек, получала огромные барыши от торговли с Аравией, Индией и Экваториальной Африкой и снабжала египетским хлебом и тканями страны Средиземного моря.

В Северной Африке воскресший из пепла Карфаген и Утика служили главными центрами африканского экспорта.

Гадес (Кадикс) на юго-западном побережье Испании снабжал Рим сельскохозяйственными продуктами из Южной Испании. По количеству граждан с всадническим цензом он не уступал Аквилее.

В Галлии крупными центрами западноевропейского ремесла и торговли были Арелат (Арль) на Нижней Роне и особенно Лугдун (Лион). Кельн делил с последним место главного посредника в торговле между странами Средиземного моря и областями северных морей.

Даже в далекой Британии Лондиниум (Лондон) вырос до размеров большого торгово-ремесленного поселения, насчитывавшего до 45 тыс. жителей.

Во II в. начало появляться много новых городских центров, образовавшихся вокруг постоянных римских военных лагерей на границах (главным образом на рейнско-дунайской). Эти лагеря привлекали местных торговцев и ремесленников, которые селились вокруг них. В этих же поселках часто оседали солдаты, вышедшие в отставку, вместе со своими семьями. Если прилагерный поселок достигал значительных размеров, он продолжал существовать и после того, как лагерь, давший ему жизнь, переводился в другое место. Поселок получал права колонии или муниципия.

Много таких новых городов было оформлено на Рейне и на Дунае императорами из дома Флавиев и Антонинов. Среди них отметим Бонну (Бонн), Могунтиак (Майнц) и Аргенторат (Страсбург) на Рейне, Виндобону (Вена), Аквинк (Будапешт) и Сингидун (Белград) на Дунае.

Города Римской империи с точки зрения их политического устройства были отличны от старых греко-римских полисов. Последние являлись городами-государствами, обладавшими полной политической самостоятельностью. Империя принесла с собой окончательное крушение полисной системы и переход к территориальному государству. Однако, как указывалось выше, это государство было весьма несовершенным, сохранявшим ряд пережитков полисной организации. Одним из таких пережитков являлся муниципальный строй италийских и многих провинциальных городов.

Муниципии состояли из главного города и зависимых от него деревень и местечек. Правами муниципалов пользовались свободные уроженцы данного муниципия (не иностранцы). Муниципалы делились на три сословия: декурионов, августалов и плебса. К первому, соответствовавшему сенаторскому сословию в Риме, принадлежала местная знать: землевладельцы, крупные торговцы, отставные военные и пр. Августалы соответствовали римским всадникам и, как правило, состояли из вольноот-

пущенников¹. К плебсу принадлежала остальная масса свободного населения.

Политический строй муниципиев подражал римскому республиканскому устройству. Органами управления были народное собрание (комиции), сенат (курия) и магистраты. Функции народного собрания, состоявшего из всех граждан муниципия, сводились к выбору магистратов, вотированию петиций в сенат и утверждению его декретов. С конца II в. народные собрания исчезли, и их полномочия перешли к сенату.

Муниципальный сенат обычно состоял из 100 человек, избравшихся из декурионов в возрасте не моложе 25 лет и обладавших цензом не меньше 100 тыс. сестерциев. В более старых городах греческого Востока римляне сохраняли местные традиции; так, например, в советах Александрии и Антиохии было по несколько сот человек. Магистраты, выбиравшиеся ежегодно, состояли из двух высших должностных лиц, соответствовавших римским консулам (*duoviri* или *duumviri*), двух эдилов и двух квесторов. Раз в пять лет дуовиры производили перепись (ценз) и составляли список сенаторов. Тогда они принимали титул квинквенналов (*duoviri quinquennales*) или цензоров.

С конца I в. центральное правительство стало назначать в некоторые муниципии особых должностных лиц, городских кураторов для наблюдения за финансами. В дальнейшем кураторы появились во многих городах. Эта должность стала постоянной, и сфера ее компетенции расширилась. Таким путем правительство начало вмешиваться в местные дела.

Важным элементом городской жизни были коллегии (*collegium, sodalicium*). Возникнув еще в глубокой древности, они особенного развития достигли при Империи. Коллегиями назывались местные объединения людей одной и той же профессии или союзы, ставившие перед собой какую-нибудь общую цель. В коллегию должно было входить не меньше 3 человек (*tres faciunt collegium*). Нам известны самые различные коллегии: купцов, ремесленников, судовладельцев, ветеранов, рыбаков, глашатаев и т. п. Существовали чисто религиозные союзы и коллегии типа клубов. Были похоронные коллегии, или коллегии «маленьких людей» (*collegia tenuiorum*), ставившие целью устраивать своим членам приличные похороны.

С точки зрения юридической коллегии делились на дозволенные (*collegia licita*) и недозволенные (*illicita*). Первые были официально разрешены и со времен Империи являлись юридическими лицами, организация вторых преследовалась законом. В некоторые коллегии допускались и рабы с согласия их господ.

Члены союзов должны были делать взносы (единовременные и регулярные) в свою кассу, у коллегий были помещения, где устраивались собрания, они имели свое имущество, выборных должностных лиц, свое зна-

¹ Сословие августалов обязано своим происхождением жреческой коллегии из шести человек (*seviri augustales*), связанной с культом Августа и устраивавшей общественные игры и празднества. Эта коллегия ежегодно назначалась муниципальным сенатом. Августалы сохраняли свои почетные права и по оставлении службы. Права августалов могли быть дарованы и без отправления службы в коллегии.

мя, свои праздники и уставы. У каждой коллегии имелся свой бог-покровитель и патрон из числа влиятельных лиц.

Несмотря на то что многие коллегии носили религиозный или увеселительный характер, что в их жизни огромную роль играли празднества, попойки, похороны, поминки и проч., мы не должны упускать из виду их социально-политической основы. Часто под религиозной оболочкой коллегии скрывалось политическое содержание. Не случайно расцвет коллегий приходится на эпоху Империи, уничтожившей открытую политическую жизнь. Мы знаем, какую роль играли коллегии в избирательной борьбе в италийских и провинциальных муниципиях. Коллегии в своих избирательных воззваниях, начертанных на стенах, горячо рекомендовали кандидатов на ту или другую муниципальную должность, расхваливая их честность, щедрость и другие качества или требуя от них определенных затрат в пользу города. Участие коллегий засвидетельствовано во многих народных движениях эпохи империи.

Не следует также забывать, что коллегии давали форму объединения, полупрофессионального, полубытового, полурелигиозного, людям, у которых не было иных форм связи. Полис распался, политическая жизнь замерла, общество атомизировалось, нивелирующий гнет империи все тяжелее давил на людей. Где же было укрыться «маленькому человеку»? Коллегия заменяла ему и семью, и государство, и политическую партию. В коллегии можно было отдохнуть от тяжести и скуки жизни, развлечься, отвести душу за веселой беседой, хоть изредка попить и поест вволю. В коллегиях религиозного типа находило выход все растущее чувство неудовлетворенности настоящим, тоски по неведомому, та жажда религиозного, которая с огромной силой вспыхнула в эпоху империи и вызвала широкое распространение восточных культов, в том числе и христианства, скоро превратившегося в мировую религию.

Картина городской жизни империи была бы не полна, если бы мы не остановились на бытовой стороне как высших, так и низших слоев римского общества. Начнем со столицы.

Хотя с установлением империи старая республиканская аристократия в значительной степени потеряла свое политическое влияние, в области быта и нравов картина жизни высшего римского общества в общем мало изменилась по сравнению с временами Поздней республики. А если и изменилась, то скорее в худшую сторону. При Августе упадок политической жизни и наступление длительного гражданского мира создали обстановку беспечного прожигания жизни. Мы видели выше, как Август пытался бороться с распушенностью нравов, с падением семейных устоев, с развитием роскоши. Мы видели также, что борьба эта была малоудачной.

Наступление террористического режима при Тиберии изменило эту обстановку. Под ударами императорского террора погибли многие представители старой аристократии. Аграрный кризис в Италии затронул и крупное землевладение. Немало богатых семей впало в долги еще в эпоху Августа и теперь стояло накануне разорения. Высшему обществу было не до развлечений. Мрачный характер Тиберия и простота жизни его двора отнюдь не способствовали росту жизнерадостности среди высших классов.

Время Нерона принесло новые перемены. Хотя террор достиг при нем высшей точки, но двор своей распушенностью, изысканной роскошью, культом зрелищ служил примером для гибнущей старой знати, которая старалась забиться в вихре удовольствий. Это был поистине «пир во время чумы».

С гибелью последнего представителя дома Юлиев — Клавдиев этот трагический карнавал кончился навсегда. Старая аристократия почти целиком исчезла. На смену ей пришла новая знать из италийских и провинциальных муниципиев, более деловая, расчетливая и скромная. Скупой Веспасиан резко изменил весь образ жизни императорского двора, придал ему более скромный характер, который он сохранял и при последующих императорах.

Во II в., в эпоху Адриана, на высшее римское общество вновь стало усиливаться влияние греческой культуры и греческих мод. Так, по греческому обычаю, римляне начали увлекаться путешествиями. Сам император подавал этому пример своими бесконечными поездками по провинциям, в которых административные задачи переплетались с увлечениями туриста¹. Следуя императору, богатые провинциалы массами стекались в Рим знакомиться с его достопримечательностями, тогда как римляне с путеводителями в руках посещали Грецию, Египет и Малую Азию.

Греческая мода и пример императора послужили причиной возобновления староримского обычая отпускать бороду. У Адриана на лице был глубокий шрам от раны, полученной им на охоте. Чтобы скрыть его, император стал носить бороду, а следом за ним это начало делать и высшее римское общество.

Более устойчивой была жизнь широких масс столичного населения. Переход к империи мало изменил их бытовые условия. По-прежнему Рим привлекал множество люмпен-пролетариев, влачивших жалкое полуголодное существование. Столица продолжала оставаться городом социальных контрастов. Империя, уничтожив народные собрания, лишила римскую бедноту одного из главных источников ее существования — продажи голосов на выборах. Но городские магистраты, этот пережиток республиканского строя, считали своей обязанностью поддерживать республиканские традиции, устраивая для народа зрелища и угощения. Подкармливание и развлечение люмпен-пролетариата оставалось политической необходимостью. Сами императоры понимали эту необходимость, создав особых должностных лиц для организации зрелищ («прокураторы игр», *procuratores ludorum, munerum*). (Об алиментарной системе и об увеличении раздач хлеба, вина и масла говорилось выше.)

Любимым развлечением римской толпы оставались представления мимов, травли зверей, гладиаторские игры и особенно состязания колесниц. Последние превратились у римлян в настоящую манию, после того как возничих стали одевать в одежды разного цвета. Так, среди зрителей появились «партии» «красных», «зеленых» и «голубых». Заключались пари и проигрывались огромные суммы; между партиями происходили иногда целые побоища. В Поздней империи цирковые партии стали даже суррога-

¹ Например, его знаменитое восхождение на вершину Этны, чтобы наблюдать оттуда восход солнца.

тами политических партий. Любимые возничие и гладиаторы пользовались колоссальной популярностью: их портреты рисовали на стенах и на сосудах, женщины сходили по ним с ума.

Другим видом развлечений были купальные заведения (термы), которые массами стали появляться в Риме с эпохи Августа. Праздные римляне проводили в этих своеобразных клубах целые дни. Адриану даже пришлось в интересах деловой жизни ограничить время открытия терм определенными часами.

Муниципии старались во всем подражать столице. Магистраты и авгу- стали стремились превзойти друг друга в тратах на постройки и на развлечения для народа. Не было ни одного провинциального города, где бы отсутствовали общественные бани, театр или амфитеатр. Впрочем, кровавые гладиаторские бои и травли зверей мало привились в восточной половине Средиземноморья. Зато на Западе и в Северной Африке даже туземные города, не говоря уже о римских колониях, следовали в этом отношении дурному примеру столицы.

Процветание римских провинций в I—II вв. проявлялось во всех сферах жизни, в том числе в оживлении городской жизни, росте числа городов, увеличении численности городского населения. Одновременно с этим города получали более стройную организацию, основой которой являлся, как правило, муниципальный устав. Надписи императорской эпохи содержат большое количество подобных муниципальных законов из разных концов империи. Вот, например, отрывки закона муниципия Сальпензы (Испания), изданного в эпоху Флавиев: «XXI... Те, кто, согласно этому закону, будут сделаны дуумвиром, эдиллом, квестором, когда по истечении года сложат магистратуру, да будут римскими гражданами, с родителями и женами и детьми, которые, рожденные в законном браке, будут под властью отцов, а также с внуками и внучками, родившимися у сына, которые будут под властью отцов, с тем условием, чтобы не оказалось большего числа римских граждан, чем сколько, согласно этому закону, следует избирать магистратов.

Рубрика

Пусть те, кто получает римское гражданство, остаются в распоряжении, под рукой, во власти тех же (лиц)

XXII. Тот или та, которые, согласно этому закону, или по эдикту императора Цезаря Августа Веспасиана, или императора Тита Цезаря Августа, или императора Цезаря Августа Домициана, отца отечества, будет наделен или наделена римским гражданством, пусть пребывает он (или) она, которые, согласно этому закону, будут сделаны римскими гражданами, во власти, под рукой, в распоряжении у того, у кого надлежало бы (им) пребывать, если бы он или она не изменили гражданства, и да будет (у них) то же право избирать опекуна, которое они бы имели, если бы он или она происходили от римского гражданина и не изменяли гражданства.

Рубрика

О префекте императора Цезаря Домициана Августа

XXIII. Если декурионы, или конскрипты, или муниципалы этого муниципия от имени всего муниципия преподнесут императору Цезарю Домициану Августу, отцу отечества, звание дуумвира этого муниципия и император Цезарь Домициан Август, отец отечества, примет это звание дуумвира и прикажет кому-либо быть вместо себя префектом, да имеет этот префект то же право, как если бы его, согласно этому закону, следовало избрать единственным дуумвиром по судоговорению и он был бы, согласно этому закону, избран единственным дуумвиром по судоговорению.

Рубрика

О присяге дуумвиров, и эдилов, и квесторов

XXVI. Дуумвиры, которые в этом муниципии возглавляют суд, также эдилы в этом муниципии, также квесторы в этом муниципии — каждый из них в ближайшие пять дней после издания этого закона — и те дуумвиры, эдилы и квесторы, которые впоследствии будут избраны на основании этого закона, — каждый из них в ближайшие пять дней, со дня, когда он приступил к обязанностям дуумвира, эдила, квестора, до того, как они будут считаться декурионами или конскриптами, — пусть поклянется перед собранием Юпитером, и божественным Августом, и божественным Клавдием, и божественным Веспасианом Августом, и божественным Титом Августом и гением Домициана Августа, и богами Пенатами, что он честно будет делать все то, что, по его мнению, вытекает из этого закона или из общего блага муниципия Флавии Сальпензы, и что он сознательно не сделает ничего в обход этого закона или (против) общего блага этого муниципия и, чему сможет воспрепятствовать, воспрепятствует; и что он не будет иметь иного совета и поступать по-иному и выносить решение (иначе), чем как, по его мнению, следует тому быть на основании этого закона или общего блага этого муниципия. Тот, кто так не поклянется, да выплатит штраф в 10 000 сесертиев муниципалам этого муниципия; и об этих деньгах и относительно этих денег тот, кто из муниципия хочет или кому надлежит, согласно этому закону, пусть начинает тяжбу, подает жалобу, преследует по суду.

Рубрика

Об интерцессии дуумвиров, и эдилов, и квесторов

XXVII. Те, кто будет дуумвиром, или эдилом, или квестором этого муниципия, да будет право и власть у этих дуумвиров принимать апелляцию друг на друга, если кто-нибудь одному из них или обоим подаст апелляцию на эдила (или) эдилов, квестора (или) квесторов, и (да будет право и власть) также у эдилов и у квесторов опротестовывать решения один другого в ближайшие три дня после того, как будет подана апелляция; и опротестовывать можно с тем, чтобы не

было ничто сделано вопреки этому закону и чтобы каждый из них не апеллировал по одному и тому же делу более одного раза, и да не сделает кто-либо чего-либо вопреки интерцессии.

Рубрика

О рабах, имеющих быть отпущенными в присутствии дуумвира

XXVIII. Если какой-нибудь муниципал муниципия Флавии Сальпензы, который будет латином, в присутствии дуумвиров, которые будут возглавлять суд, своего раба или свою рабыню из рабства отпустит на свободу (и) прикажет быть свободным или свободной, то, если это не какой-нибудь опекаемый или не какая-нибудь девица, или женщина без опекуна-посредника приказывает быть свободным или свободной тому или той, кого отпускает, то тот, кто таким образом отпущен или получил приказание быть свободным, да будет свободным, и та, которая таким образом отпущена или получила приказание быть свободной, да будет свободна, вследствие чего они становятся и будут отпущенниками (и) свободными по полному латинскому праву; если таким образом отпустят на свободу кто-либо моложе 20 лет, то выносит решение о законности причины отпуска на волю то число декурионов, (при наличии) которого, согласно этому закону, выносятся и утверждаются постановления» (Перевод дан по кн.: Хрестоматия по истории Древнего Рима. Под ред. С. Л. Утченко. М., 1962. С. 476—479).

Большую роль в жизни городов играли всевозможные коллегии, каждая из которых имела свой устав. Многие из них сохранились в виде надписей. Вот, например, устав солеторговцев, найденный в Египте: «В седьмой год (правления) Тиберия Клавдия Цезаря Германика¹, императора, в 25-й день месяца Цезаря.

Нижепоименованные мужи, торговцы солью, проживающие в Тебтунисе, собравшись по общему решению, сочли нужным сделать одного из их числа магистратом и его же общественным наблюдателем и контролером на ближайший год, восьмой год (правления) Тиберия Клавдия Цезаря Августа Германика, и избрать на эту почетную должность Апинха, сына Орсефта, дабы этот Апинх в ближайший год исполнял все необходимое для общества вследствие занимаемой им должности, и вместе продавать соль в вышеназванном селе Тебтунисе. А также голосованием избран Орсефт, чтобы он один продавал гипс в вышеназванном селе Тебтунисе и в ближайших селах, вследствие чего пусть он отсчитывает, кроме общественной части, находящейся под его наблюдением, еще другие 56 серебряных драхм. А также этот же Орсефт избран голосованием, чтобы вести дела с селом Керкесом, чтобы он один там продавал соль, вследствие чего пусть равным образом отсчитывает, кроме вышеуказанной суммы, еще другие 8 серебряных драхм. Голосованием избран Гермий, именуемый также Беллом, сыном Гермия, чтобы он один

¹ 48 г. н. э.

торговал солью и гипсом в селе Тритоме, именуемом также Буколом, вследствие чего пусть он отсчитывает, кроме общественной части, находящейся под его наблюдением, еще другие 8 серебряных драхм. Кроме того, пусть он продает хорошую соль по 2,5 обола, худшую — по 2 обола и еще худшую — по 1,5 обола, пользуясь нашими мерами или мерами общественных амбаров, если же кто-нибудь будет продавать по меньшей цене, то он должен в виде штрафа внести в казну коллегии 8 серебряных драхм и столько же в государственную казну. Если кто-нибудь из их числа будет уличен в том, что продал торговцу больше, чем статер соли, то в виде штрафа он должен внести 8 серебряных драхм и столько же в государственную казну. Если торговец будет намерен купить больше, чем на 4 драхмы, то тогда обязательно ему будут продавать все сообща. Наконец, если кто-нибудь будет ввозить гипс, чтобы продавать его вне выше-названных сел, то он должен обязательно сложить его на складах Орсефта, сына Гермия, пока не заберет его, чтобы продавать в чужих местах. Кроме того, в 25-й день каждого месяца они будут пить одну амфору... Если в самом селе Тебтунисе, пусть будет оштрафован на одну драхму, если вне села — на 4 драхмы, если в метрополии — на 8 драхм. Если кто-нибудь не выполнит договора и не заплатит чего-либо, причитающегося государству, или из того, что оговорено выше, то названный Апинх имеет право наложить на него руку на рынке, или дома, или в поле и передать его страже» (Перевод дан по кн: Хрестоматия по истории Древнего Рима. Под ред. С. Л. Утченко. М., 1962. С. 406—407).

Сельское хозяйство. Развитие колоната

Сельское хозяйство продолжало оставаться основой экономики как Италии, так и провинций. Если тем не менее мы говорим о нем в конце нашего очерка, посвященного анализу социально-экономических явлений эпохи Империи, то лишь потому, что в области аграрных отношений по преимуществу выступали симптомы кризиса рабовладельческой системы хозяйства.

В Италии массовые земельные конфискации конца Республики в пользу солдат¹ могли привести к некоторому ослаблению крупного землевладения. Однако это явление не следует преувеличивать. Далеко не все ветераны действительно возвращались к земледелию. Многие из них, отвыкнув от сельского хозяйства и деревенской жизни, предпочитали оставлять свои участки в руках старых собственников, довольствуясь получением с них арендной платы. Кроме этого, новые собственники часто продавали свои участки либо старым владельцам, либо богатым горожанам, стремившимся вложить свои сбережения в землю. Таким образом, к началу Империи фактическое положение вещей мало изменилось.

¹ Считают, что 120 тыс. наделов было роздано Суллой, 80 тыс. — Цезарем и 170 тыс. — Октавианом.

Но если даже земельные пертурбации I в. до н. э. и привели к временно-ослаблению латифундиального хозяйства и усилению среднего и мелкоземлевладения, то очень скоро процесс концентрации земли снова выдвинул на первое место крупное хозяйство и крупные земельные владения¹. Во всяком случае, уже в середине I в. н. э. литературные источники снова говорят о латифундиях и о том, какую угрозу они несут Италии. Таково известное свидетельство Плиния Старшего²: «Говоря по правде, латифундии погубили Италию, а также и провинции». Петроний в «Сатириконе» (см. гл. IX) рисует фигуру вольноотпущенника Тримальхиона, который был так богат, что его владения «птице не облететь, зверю не обежать». У него было столько рабов, что едва ли и десятая часть их знала в лицо своего хозяина. Конечно, Тримальхион — карикатура, и его богатства в огромной степени преувеличены. Но если в художественной литературе мог появиться такой образ, то, очевидно, в основе его лежали какие-то реальные факты³.

Большую ценность для суждения о сельском хозяйстве Италии середины I в. представляет сочинение Колумеллы «О сельском хозяйстве» (эпоха Нерона). В предисловии он пишет:

«Я слышу, как часто у нас первые люди в государстве обвиняют то землю в бесплодии, то климат в давней и губительной для урожая неравномерности. Некоторые даже как бы смягчают эти жалобы ссылкой на определенный закон; земля, по их мнению, усталая и истощенная роскошными урожаями старых времен, не в силах с прежней щедростью доставлять людям пропитание. Я уверен... что эти причины далеко отстоят от истины... Я думаю поэтому, что дело не в небесном гневе, а скорее в нашей собственной вине. Мы отдаем сельское хозяйство, как палачу на расправу, самому негодному из рабов, а при наших предках им занимались наилучшие люди и наилучшим образом».

Этот отрывок представляет интерес в двух отношениях: во-первых, в нем содержится прямое указание на кризис, который переживало в I в. сельское хозяйство Италии; во-вторых, Колумелла указывает и на его причину, считая таковой рабство. В другом месте своего произведения (I, 7) он объясняет, почему не выгодна обработка полей рабским трудом:

«Рабы дают за деньги господский скот для работы на стороне, пасут и рабочий и остальной скот плохо, дурно пахнут землю; показывают при посеве гораздо больший против настоящего расход семян; они не заботятся о том, чтобы семена, брошенные в землю, дали богатый урожай; а свежая его на гумно, они даже уменьшают его количество во время молотбы либо утайкой его части, либо небрежной работой. Ибо они и сами крадут зерно, и от других воров плохо его оберегают. Наконец, при уборке зерна в

¹ Значительная часть последних лежала под пастбищами или являлась охотничьими и парковыми заповедниками.

² Естественная история, XVIII, 35.

³ Жалобы на рост крупных поместий и поглощение ими мелких в изобилии разбросаны в литературе I в. Мы встречаем их у Сенеки, Ювенала и др. Правда, они не лишены риторических прикрас.

амбар они неправильно показывают его количество в счетной записи. Таким образом, как управляющий, так и рабы мошенничают, а поле приходит в негодное состояние. Поэтому, как я уже сказал, такое имение, которое лишено частого присутствия владельца, необходимо сдавать в аренду.

В связи с этим Колумелла уделяет много внимания колонам, мелким свободным арендаторам земли. Это место (I, 7) очень важно, так как из него мы узнаем, каково было положение колонов в середине I в.:

«Владелец имения должен прилагать тщательную заботу ко всем прочим статьям имения, в особенности же к находящимся в нем людям. Эти последние распадаются на два разряда: на колонов и рабов, незакованных и закованных. К колонам он должен относиться снисходительно и стараться идти им навстречу в их нуждах; он должен быть более требовательным к их работе, нежели к платежам... Но и господин не должен слишком настаивать на своем праве и обязательствах, наложенных на колона, как, например, на точном соблюдении сроков платежей, доставке дров и прочих мелких обязанностях колона... Также и Луций Волузий, бывший консул, человек чрезвычайно богатый, еще на моей памяти утверждал, что то поместье находится в самых счастливых условиях, при котором имеются колоны, издавна живущие в этой местности, как бы по наследству перешедшие к владельцу и связанные с ним близкими отношениями с самого рождения».

Сравнивая с Колумеллой в этом вопросе более ранних аграрных писателей Катона и Варрона, мы нигде не найдем у них, чтобы сдача земли мелкими участками в аренду играла сколько-нибудь заметную роль в хозяйстве. Очевидно, к эпохе Колумеллы состояние рабочей силы в Италии изменилось. Сокращение внешних войн должно было отразиться на количестве рабов. Рабский труд стал дороже, а это заставило обратить внимание на его низкую производительность и попытаться найти ему замену¹.

Однако и сдача в аренду не могла радикально улучшить положение дел. Сам Колумелла признается, что труд колонов в сущности немногим отличается от труда рабов:

«Однако если климат и почва удовлетворительны, то личное хозяйничанье владельца всегда принесет больше дохода, чем сдача в аренду колонам; даже хозяйство через посредство виллика дает больший результат, при условии, конечно, что виллик не окажется небрежным и алчным рабом... Однако в имениях отдаленных, которые владелец не может навещать часто, обработку всякого поля предпочтительнее поручать свободным колонам, чем рабу-виллику; это правило в особенности относится к полям, засеянным хлебом, которым колон может гораздо меньше принести вреда, чем виноградникам или садовым насаждениям; рабы же и этим полям приносят величайший вред»².

¹ Характерно, что Колумелла уделяет гораздо больше внимания физическому состоянию рабов и их материальному положению, чем его предшественники. Он много занимается вопросом о том, как мерами поощрения стимулировать труд рабов и повысить их рождаемость.

² О сельском хозяйстве, I, 7.

Это чрезвычайно ценное признание. Оно говорит о том, что система рабства настолько подорвала производительные силы Италии, привела рабочую силу к такой деградации, что свободный труд уже не мог спасти положения. Непривычка к систематическому производительному труду, паразитическая нетрудовая психология, экономическая маломощность мелких земельных собственников, их текучесть делали труд колонов крайне недостаточным эквивалентом труда рабов. Само собой разумеется, что переход к свободному наемному труду в сколько-нибудь широких размерах был совершенно невозможен в условиях рабства вообще и в обстановке первого века Империи в частности. Sporadическое применение наемного труда в последние столетия Республики теперь становилось все более редким, ибо последние остатки наемных рабочих неуклонно деградировали в сторону люмпен-пролетариата¹.

Таким образом, в I в., судя по литературным источникам, Италия переживала аграрный кризис. О кризисе говорит и аграрная политика императоров, начиная с Тиберия и кончая Нервой. Конечно, кризисные явления не выступали еще вполне отчетливо и равномерно на всем протяжении I в. и захватывали не все хозяйство. Рядом с ними можно констатировать такие факты, как хорошее, в общем и целом, состояние италийского виноделия и маслоделия (оливководства). Колумелла считал, что лучшим вложением денежного капитала является виноградник. Растущий спрос столицы на вино и масло не смог быть полностью удовлетворен импортом из провинций. Тонкие сорта виноградных вин и оливкового масла, конкурировавшие с лучшими греческими сортами, составляла Италия, в частности Кампания и Лаций. Торговля с дунайскими областями стимулировала виноделие в долине р. По.

Большую роль в упадке сельского хозяйства Италии, в частности зерновых культур, помимо указанных выше общих причин, играла конкуренция некоторых провинций, где труд был более дешев, а почва еще сохраняла свое плодородие. Правда, Сицилия, которая в республиканскую эпоху была житницей Италии, теперь потеряла свое значение. Даже ее необычайное плодородие не могло выдержать интенсивного применения рабского труда в течение столетий. Результатом явилось крайнее истощение почвы. Вдобавок к этому два больших восстания рабов сильно подорвали рабовладельческое хозяйство. Место Сицилии заняли Египет и Северная Африка.

Август, захватив Египет и превратив его в свое личное владение, много сделал для поднятия египетского земледелия, пришедшего в упадок при последних Птолемах. Была улучшена ирригационная система и увеличена площадь обрабатываемой земли. Под римским управлением Египет стал главным поставщиком зерна (пшеницы) для Италии. Система эксплуатации осталась прежней. Основную массу непосредственных производителей составляло, как и при Птолемах, туземное крестьянство, которое при-

¹ Для повышения производительности труда рабов помещики-рабовладельцы также начали практиковать сдачу своим надежным рабам участков земли на правах колонов (псевдоколоны).

нудительно должно было «арендовать» императорскую землю за уплату значительной части урожая.

В Северной Африке (Тунисе) интенсивная римская колонизация при Цезаре и Августе создала большое количество средних и мелких земельных собственников. Но и там в середине I в. существовали крупные поместья римских богачей, о чем говорит Плиний Старший: «Половина Африки принадлежала шестерым владельцам к тому времени, когда император Нерон казнил этих последних»¹. Этот акт переименовал титул собственности, но не изменил характера землевладения: крупные частные имения превратились в такие же крупные императорские *сальтусы*. Тем не менее в Северной Африке, по-видимому, преобладал тип среднего поместья, принадлежавшего римскому собственнику и обрабатывавшегося частью рабами, главным же образом колонами из местного населения. Плодородные речные долины Туниса и Алжира, наряду с Египтом, стали главными поставщиками пшеницы в Италию. В более сухих районах этих областей успешно культивировалось оливковое дерево. Земледелие Северной Африки было обязано своими успехами прекрасной системе искусственного орошения.

Южная Галлия была главным провинциальным центром виноградарства. Восточное и южное побережья Испании также производили вино для вывоза, хотя там особенное распространение получило разведение оливы.

Для провинциального земледелия I в. империи характерен относительно меньший удельный вес рабского труда по сравнению с Италией и преобладание различных форм свободной и полусвободной аренды (особенно на Востоке). Явления аграрного кризиса выступают там позднее, чем в Италии.

Во II в. политика Антонинов свидетельствует о попытках борьбы с усиливающимся кризисом в Италии. Возможно, что алиментарная система и связанная с ней организация дешевого кредита принесли некоторое облегчение мелким землевладельцам. Но эти меры являлись паллиативом, не способным остановить процессы неуклонной экономической и социальной деградации италийского крестьянства.

Для характеристики состояния земледелия и положения колоннов в конце I и начале II в. драгоценным материалом служат письма Плиния Младшего. Он был крупным землевладельцем, имевшим несколько поместий в разных частях Италии. Заботливый хозяин, Плиний встревожен рядом зловещих симптомов. Цены на землю в Италии сильно упали, очевидно, в результате длительного аграрного кризиса. Купить имение не представляет большого труда. Но найти рабочие руки является весьма сложной проблемой. Рабов для обработки земли недостаточно, и приходится сдавать ее в аренду колонам. Однако отыскать подходящих съемщиков чрезвычайно трудно. Большинство их маломощно. Они принуждены брать ссуды у владельцев земли под залог своего инвентаря. Продажа этого залога кредитором временно погашает долг, но зато совершенно разоряет колона. Возрастающая с каждым годом задолженность колоннов лишает их бодрости и уверенности в завтрашнем дне. Они впадают в отчаяние и перестают

¹ Плиний. Естественная история, XVIII, 35.

заботиться о выплате своих долгов. Производительность их труда падает, они не щадят инвентаря и расхищают урожай, считая, что для себя им все равно нечего беречь.

Какой же отсюда выход? Плиний думает, что единственным спасением является отказ от денежной аренды и переход на аренду из части урожая¹.

Такова картина дальнейшей эволюции аграрных отношений Италии, нарисованная внимательным наблюдателем, не теоретиком, но хозяином-практиком, хорошо знавшим италийские условия. По сравнению с временем Колумеллы, мы находим значительное ухудшение. Те явления, которые в середине I в. только намечались, теперь получили дальнейшее развитие: доходность сельского хозяйства падает, количество рабочих рук уменьшается, население нищает. Колоны все больше попадают в экономическую зависимость от владельцев земли. Эта зависимость еще не перерастает в закабаление как массовое явление. Но, очевидно, до этого оставался только один шаг.

Развитие колоната во II в. особенно ясно можно проследить в императорских поместьях (сальтусах). Они существовали главным образом в провинциях. Крупные императорские владения образовались, с одной стороны, благодаря экономическим причинам (концентрации земли), с другой же стороны и преимущественно — в силу политических моментов. Конфискации эпохи террористического режима заложили основу огромных земельных богатств римских принцевов. Эта основа в дальнейшем была расширена путем покупки, дарения, наследования, освоения новых земель и т. д. Императоры проводили здесь сознательную политику укрепления своей хозяйственной мощи и независимости. К эпохе Антонинов императорский домен получил стройную организацию путем издания особых уставов (*leges*), которыми определялся порядок управления сальтусами и внутренние отношения лиц, находившихся на их территории.

Группы императорских имений объединялись в особые округа. В административном отношении они были совершенно независимы от муниципиев. Во главе каждого округа стоял прокуратор, а каждый сальтус сдавался на откуп главному съемщику (кондуктору). Последний либо обрабатывал землю сам, руками своих рабов, либо сдавал ее в аренду колонам (субаренда). Чаще всего встречалась комбинация той и другой формы. Отношения между кондуктором и колонами регламентировались уставом. Как правило, колон должен был уплачивать от $\frac{1}{4}$ до $\frac{1}{3}$ урожая и, кроме того, отрабатывать по 6 дней в году в пользу съемщика или владельца земли.

Документы конца II в. говорят об ухудшении положения колонов в императорских сальтусах. Такова, например, жалоба колонов Бурунитанского сальтуса императору Коммоду (180—192 г.). Колоны слезно жалуются на притеснения кондуктора, который нарушает устав, произвольно увеличивает платежи и отработки, прибегает к насилиям и т. п.

Проживавшие в императорских и частновладельческих имениях колоны во II в. юридически были еще свободны. По окончании срока аренды (обычно пятилетней) они могли оставить поместье. Но эта возможность в

¹ Плиний Младший. Письма, III, 19; VII, 30; IX, 37.

большинстве случаев являлась прозрачной. Фактически колоны были связаны недоимками и долгами и до их уплаты не могли прекращать аренды. Их зависимость от собственника земли или от кондуктора увеличивалась еще тем обстоятельством, что в большинстве случаев у мелких арендаторов не было своего инвентаря и рабочего скота, и они принуждены были брать это у хозяев. Таким образом, фактически колоны оказывались прикрепленными к поместью, делались его неотъемлемой частью. Если имение переходило к другому собственнику, оно передавалось вместе с инвентарем, рабами и долгами колонов.

Эволюция рабства

Колонат был своеобразной формой эксплуатации в сельском хозяйстве, идущей на смену «чистому» рабству, и хотя последнее в первые два века Империи еще продолжало играть довольно значительную роль, однако показателем его прогрессирующего упадка было изменение положения рабов, которое хорошо можно проследить по источникам.

Во времена Катона, в эпоху максимального развития рабства, когда рабы в Италии стоили очень дешево, на здоровье раба не обращали никакого внимания. Катон дает много советов, как ухаживать за рабочим скотом, как лечить волов, о лечении же рабов мы не найдем у него ни слова. Больных или старых рабов он рекомендует продавать.

Столетие спустя, при Варроне, рабы все еще продолжают считаться «говорящими орудиями». Однако Варрон уже начинает проявлять некоторую заботу о размножении рабов и о том, как стимулировать их труд мерами поощрения¹.

Колумелла идет еще дальше в этом направлении. Помещения для рабов он советует устраивать как можно лучше в санитарном отношении. Он неоднократно подчеркивает, что владелец должен проявлять величайшую заботу о находящихся в имении людях, в том числе и о рабах. Поднятие производительности труда в I в. н. э. становится центральной проблемой. Колумелла уделяет много внимания вопросу о том, как заинтересовать рабов в их подневольном труде:

«В отношении рабов следует придерживаться следующих правил, в соблюдении которых я никогда не раскаивался: с рабами, приставленными к сельским работам, отличающимся хорошим поведением, я разговариваю чаще и непринужденнее, чем с рабами, занятыми личным услужением; видя, что ласковое обращение господина позволяет им легче переносить их непрерывный труд, я иногда шучу с ними и допускаю шутки с их стороны. Часто даже я советуюсь с ними, как бы с людьми более опытными, насчет новых работ, и таким путем узнаю характер каждого и степень сообразительности»².

Чтобы повысить рождаемость рабов, Колумелла допускает ряд льгот по отношению к многодетным рабыням:

¹ О сельском хозяйстве, II, 1, 26; 1, 17.

² Там же, I, 14—15.

«Тех из рабынь, которые отличаются большей плодовитостью и которым приличествует некоторое отличие ради их потомства, мы освобождаем от работ, а иногда и отпускаем их на свободу, если они являются матерями многих детей. В самом деле, какая имеет трех детей, той дается право на освобождение от работ, какая же имеет больше, той дается свобода» (I, 19).

Некоторое улучшение положения рабов в эпоху империи проявлялось также в росте пекулия и вольноотпущенничества. Пекулием (rescilium — от rescus — скот) в Риме называли то имущество, которое глава семьи (pater familias) условно передавал в собственность лицам, находившимся под его властью: сыновьям, вольноотпущенникам или рабам. Во времена Республики рабовладельцы, особенно из сенаторского сословия, широко использовали право пекулия для организации разного рода предприятий: торговых, ремесленных и др. Зависимые лица вели эти предприятия самостоятельно, уплачивая господину определенный оброк.

Пекулий был выгоден в первую очередь рабовладельцам, так как давал им возможность, избавившись от непосредственных хозяйственных забот и переложив их на плечи вольноотпущенников и рабов, стимулировать труд последних, расширять свое хозяйство и поднимать его доходность. Но пекулий представлял известные выгоды и рабам, так как давал им некоторую относительную самостоятельность. Рабы с помощью пекулия могли сделать личные сбережения и, выкупившись у своего господина, перейти в сословие вольноотпущенников.

При империи практика пекулия получила широкое развитие в связи с начавшимся кризисом рабовладения. Наряду с колонатом расширение пекулия являлось попыткой поднять рабовладельческое хозяйство на более высокую ступень. На правах пекулия рабам передаются теперь преимущественно земельные участки. Таким образом, рабы, посаженные на землю и переведенные на оброк, превращаются как бы в колонов (псевдоколоны).

Мы уже не раз говорили об огромном росте вольноотпущенничества, начиная с конца Республики. Непосредственной причиной этого была гибель старой аристократии. Но в то же время здесь проявлялись более глубокие процессы распада всей рабовладельческой системы. Рабы становились непроизводительной обузой хозяйства. Переводя их в разряд вольноотпущенников, рабовладельцы могли целесообразнее использовать их труд и хозяйственную инициативу. Колонат, пекулий и вольноотпущенничество в эпоху империи были явлениями одного порядка. Они преследовали цель создать в рамках существующих рабовладельческих отношений более смягченную, а следовательно, более рациональную форму эксплуатации. Однако пока система рабства сохранялась в своих основных чертах, все эти попытки оставались паллиативами, не способными принести коренное улучшение.

Эволюция рабства в сторону его смягчения выступает также в улучшении правового положения рабов. С империи начинаются попытки законодательным путем ограничить произвол рабовладельцев и устранить наиболее уродливые формы рабства. Это законодательство открывает император Клавдий. Мы читаем в его биографии:

«Тех больных или слабых рабов, которых господа отправляют на о-в Эскулапа¹, не желая их лечить, постановил считать свободными; они могут не возвращаться к господам, если выздоровят. Кто убьет больного или слабого раба вместо того, чтобы отправить его на остров, отвечает как за убийство»².

При Нероне по закону Петрония было запрещено посылать рабов на борьбу с дикими зверями без судебного решения магистрата³.

Адриан «запретил господам убивать рабов и приказал, чтобы их осуждали по суду, если они того заслуживают; также запретил без достаточного основания продавать рабов в гладиаторы, а рабынь — в публичный дом»⁴.

При Антонине Пии беспричинное убийство своего раба было приравнено к убийству чужого. Рескриптом на имя одного провинциального наместника император разъяснил, что в тех случаях, когда чрезмерная жестокость господина заставляет рабов искать убежища у статуи императора, то по расследовании дела рабов не следует возвращать к господину⁵.

В римском праве получает распространение взгляд, что хотя рабство и является узаконенным социальным институтом, однако оно противоречит природе.

«С точки зрения гражданского права, — пишет Ульпиан⁶, — рабы считаются ничем. Однако не так по естественному праву. С точки зрения последнего все люди равны»⁷.

Рабство на протяжении всей истории Рима было его неотъемлемой частью. Рабство проникло во все сферы жизни римлянина. Для большинства раб был не человеком, а говорящим орудием труда. Отсюда и соответственное отношение к нему. Однако по различным причинам в эпоху империи отношение к рабам изменяется. Этому способствовали чувство собственного самосохранения, диктовавшее более гуманное обращение с рабами, рост цен на рабов в связи с уменьшением притока новых рабов, а также развитие философских учений, отрицающих, что раб — это прежде всего человек. Первостепенная роль в этом принадлежит учению Луция Аннея Сенеки (4 г. до н. э. — 65 г. н. э.) — философа-моралиста, развивавшего концепции римских стоиков. В так называемых «Нравственных письмах», адресованных некоему Луцилию, он пишет: «Я с радостью узнаю от приезжающих из твоих мест, что ты обходишься со своими рабами как с близкими. Так и подобает при твоём уме и образованности. Они рабы? Нет, люди. Они рабы? Нет, твои соседи по дому. Они рабы? Нет, твои смиренные

¹ Остров на Тибре.

² Светоний. Клавдий, XXV.

³ Дигесты, XLVIII, 8, 11. Дигесты — важнейшая часть кодекса Юстиниана.

⁴ Scriptores Historiae Augustae, Hadrianus, 18.

⁵ Дигесты, I, 6, 1—2.

⁶ Знаменитый римский юрист начала III в. н. э.

⁷ Дигесты, L, 17, 32.

друзья. Они рабы? Нет, твои товарищи по рабству, если ты вспомнишь, что и над тобой, и над ними одинакова власть фортуны.

Мне смешны те, кто гнушается сесть за стол с рабом — и почему? Только потому, что спесивая привычка окружила обедающего хозяина толпой стоящих рабов! Он ест больше, чем может, в непомерной жадности отягощает раздутый живот, до того отвыкший от своего дела, что ему труднее освободиться от еды, чем вместить ее. А несчастным рабам нельзя раскрыть рот, даже чтобы сказать слово. Розга укрощает малейший шепот, даже случайно кашлянувший, чихнувший, икнувший не избавлен от порки: страданием искупается малейшее нарушение тишины. Так и простаивают они целыми ночами, молча и не евши. Из-за этого и говорят о хозяевах те, кому при хозяевах говорить запрещается. Зато другие, кому можно перемолвиться словом не только при хозяине, но и с ним самим, кому не затыкали рта, готовы бывали за хозяина подставить голову под меч, принять на себя близкую опасность. За столом они говорили, под пыткой молчали.

Часто повторяют бесстыдную поговорку: «Сколько рабов, столько врагов». Они нам не враги — мы сами делаем их врагами. Я не говорю о жестокости и бесчеловечности, — но мы и так обращаемся с ними не как с людьми, а как со скотами. Мы возлежим за столом, а один из них подтирает плевки, другой, согнувшись, собирает оброненные пьяными объедки, третий разрезает дорогую птицу и уверенными движениями умелых рук членит на доли то грудку, то гузку... А этот — виночерпий в женском уборе — воюет с возрастом, не имеет права выйти из отрочества, снова в него загоняемый; годный уже в солдаты, он гладок, так как стирает все волоски пемзой или вовсе выщипывает их; он не спит целыми ночами, деля их между пьянством и похотью хозяина, в спальне — мужчина, в столовой — мальчик. А тот несчастный, назначенный цензором над гостями, стоит и высматривает, кто лестью и невоздержностью в речах или в еде заслужит приглашение на завтра. Вспомни о тех, на ком лежит закупка снеди, кто до тонкости знает хозяйский вкус: какая еда раздражит его запахом, какая понравится на вид, какая своей новизной пробудит убитый тошнотой голод, на что он, пресытившись, не может смотреть и чего ему сегодня хочется. И с ними он не в силах пообедать, считая, что унизит свое величие, если сядет за стол с рабом...

Изволь-ка подумать: разве он, кого ты зовешь своим рабом, не родился от того же семени, не ходит под тем же небом, не дышит, как ты, не живет, как ты, не умирает, как ты? Равным образом и ты мог бы видеть его свободнорожденным, и он тебя — рабом... Я не хочу заниматься этим чересчур обширным предметом и рассуждать насчет обращения с рабами, с которыми мы так надменны, жестоки и сварливы. Но вот общая суть моих советов: обходишься со стоящими ниже так, как ты хотел бы, чтобы с тобою обходились стоящие выше. Вспомнив, как много власти дано тебе над рабом, вспомни, что столько же власти над

тобою у твоего господина. — «Но надо мною господина нет!» — Ты еще молод; а там глядишь, и будет... Будь милосерден с рабом, будь приветлив, допусти его к себе и собеседником, и советчиком, и сотрапезником. — Тут и закричат мне все наши привередники: «Да ведь это самое унижительное, самое позорное!» — А я тут же поймаю их с полличным, когда они целуют руку чужому рабу. И разве вы не видите, как наши предки старались избавить хозяев — от ненависти, рабов — от поношения? Хозяина они называли отцом семейства, рабов (это до сих пор удержалось в мимах) — домочодцами. Ими был установлен праздничный день — не единственный, когда хозяева садились за стол с рабами, но такой, что садились непременно, и еще оказывали им в доме всякие почести, позволяли судить да рязить, объявляя дом маленькой республикой. — «Что же, надо допустить всех моих рабов к столу?» — Нет, так же как не всех свободных. Но ты ошибаешься, полагая, будто я отправлю некоторых прочь за то, что они заняты грязными работами: этот, мол, погонщик мулов, а тот пасет коров. Знай: не по занятию, а по нравам буду я их ценить. Нравы каждый создает себе сам, к занятию приставляет случай. Одни пусть обедают с тобой, потому что достойны, другие — затем, чтобы стать достойными. Что бы ни осталось в них рабского от общения с рабами, все сгладится за столом рядом с людьми более почтенными. Нельзя, Луцилий, искать друзей только на форуме и в курии; если будешь внимателен, то найдешь их и дома. Часто хороший камень пропадает за неимением ваятеля; испытай его, попробуй его сам. Глуп тот, кто, покупая коня, смотрит только на узду и попону, еще глупее тот, кто ценит человека по платью или по положению, которое тоже лишь облекает нас, как платье. Он раб! Но, быть может, душою он свободный. Он раб! Но чем это ему вредит? Покажи мне, кто не раб. Один в рабстве у похоти, другой — у скупости, третий — у честолюбия и все — у страха... Нет рабства позорнее добровольного... Будь с рабами приветлив, покажи себя высоким без высокомерия: пусть они лучше чтят тебя, чем боятся. ...Любовь не уживается со страхом. Поэтому, на мой взгляд, ты правильно поступаешь, когда, не желая, чтобы рабы тебя боялись, наказываешь их словами. Побоями наставляют бессловесных животных. Не все, что обидно, вредит нам; но избалованность доводит нас до такого неистовства, что все перечашее нашему желанию вызывает у нас ярость. Так мы и усваиваем царские привычки. Ведь цари забывают, как сильны они сами и как слабы другие, и чуть что — распаляются гневом, словно от обиды, хотя даже от возможности обид надежно охраняет царей величие их удела. И они это знают, но только ищут и не упускают случая сотворить зло: для того и нужна им обида, чтобы кому-нибудь повредить» (Сенека. Нравственные письма, 47, пер. С. А. Ошерова).

В то время как Сенека рассуждал о гуманном отношении к рабам, в Риме продолжал действовать бесчеловечный закон, согласно которому в случае убийства господина одним из его рабов смертной казни

подвергались все рабы, проживавшие в доме, где произошло преступление. В 61 г. префект города Рима Педаний Секунд был убит собственным рабом, но, когда собрались вести на казнь всех проживавших с ним под одним кровом рабов, на улицах Рима вспыхнули беспорядки. Пришлось созвать экстренное заседание сената. Одним из последних выступил некто Гай Кассий, отстаивавший неукоснительное соблюдение его речи, которое передает Тацит (Анналы, XIV, 43—44), словно прямопротивоположно идеям Сенеки: «Я часто присутствовал, отцы сенаторы, в этом собрании, когда предлагались новые сенатские постановления в отмену указов и законов, оставшихся нам от предков; я не противился этому, и не потому, чтобы сомневался, что некогда все дела решались лучше и более мудро и что предлагаемое преобразование старого означает перемену к худшему, но чтобы не думали, будто в своей чрезмерной любви к древним нравам я проявляю излишнее рвение. Вместе с тем я считал, что если я обладаю некоторым влиянием, то не следует растрачивать его в частых возражениях, дабы оно сохранилось на тот случай, если государству когда-нибудь понадобятся мои советы. Ныне пришла такая пора. У себя в доме убит поднявшим на него руку рабом муж, носивший консульское звание, и никто этому не помешал, никто не оповестил о готовящемся убийстве, хотя еще несколько не поколеблен в силе сенатский указ, угрожающий казнью всем проживающим в том же доме рабам. Постановите, пожалуйста, что они освобождаются от наказания. Кого же тогда защитит его положение, если оно не спасло префекта города Рима? Кого уберезит многочисленность его рабов, если Педания Секунда не уберегли целых четыреста? Кому придут на помощь проживающие в доме рабы, если они даже под страхом смерти не обращают внимания на грозящие нам опасности? Или убийца и в самом деле, как не стыдятся измышлять некоторые, лишь отмстил за свои обиды, потому что им были вложены в сделку унаследованные от отца деньги или у него отняли доставшегося от дедов раба? Ну что же, в таком случае давайте провозгласим, что, убив своего господина, он поступил по праву.

Быть может, вы хотите, чтобы я привел доводы в пользу того, что было продумано людьми, превосходившими меня мудростью? Но если бы нам первым пришлось выносить приговор по такому делу, неужели вы полагаете, что раб, решившийся убить господина, ни разу не обронил угрозы, ни о чем не проговорился в запальчивости? Допустим, что он скрыл ото всех свой умысел, что припас оружие без ведома всех остальных. Но неужели ему удалось обмануть охрану, открыть двери спальни, внести в нее свет, наконец совершить убийство, и никто ничего не заметил? Многие улики предшествуют преступлению. Если рабам в случае недонесения предстоит погибнуть, то каждый из нас может жить один среди многих, пребывать в безопасности среди опасаящихся друг друга, наконец знать, что злоумышленников постигнет возмездие. Душевные свойства рабов вну-

шали подозрения нашим предкам и в те времена, когда они рождались среди тех же полей и в тех же домах, что мы сами, и с младенчества воспитывались в любви к своим господам. Но после того как мы стали владеть рабами из множества племен и народов, у которых отличные от наших обычаи, которые поклоняются иноземным святыням или не чтят никаких, этот сброд не обуздать иначе, как устрашением. Но погибнут некоторые безвинные? Когда каждого десятого из бежавших с поля сражения засекают палками насмерть, жребий падает порою и на отважного. И вообще всякое примерное наказание, распространяемое на многих, заключает в себе долю несправедливости, которая, являясь злом для отдельных лиц, возмещается общественной пользой» (пер. А. С. Бобовича).

Мнение сторонников соблюдения закона возобладало, и все чetyреста рабов были казнены.

Вместе с тем неукоснительное следование подобным законам в I в. уже вызывало протест, и постепенно власти пытаются ограничить произвол господ по отношению к своим рабам. Е. М. Штаерман, анализируя имеющиеся сведения о «рабском законодательстве» I—II вв., приходит к следующим выводам: «Страх перед возможными выступлениями доведенных до отчаяния рабов заставлял не только отдельных рабовладельцев, но и правительство идти на известные уступки, законодательным путем ограничивать власть господ.

Точно неизвестно, с какого времени сложился обычай, в силу которого раб мог искать защиты против гнева и жестокости господина, прибегнув к императорским статуям. Сенека уже упоминает о нем как о привычном и общеизвестном. Но, по-видимому, в то время он существовал только как обычай, ни в какой мере не узаконенный и основывавшийся на общем представлении о том, что в присутствии священных изображений нечестиво проливать кровь или проявлять неумеренную жестокость. Вмешательство же законодательства в жизнь фамилии начинается лишь с середины II в. Тогда было запрещено убийство раба господином, который должен был отвечать за него, как за убийство чужого раба, уничтожены эргастулы, запрещено вечно держать раба в оковах. Право убежища, предоставлявшееся рабам у императорских статуй, было узаконено, и магистратам вменялось в обязанность разбирать претензии рабов и в случае, если эти претензии будут найдены обоснованными, принудительно продавать рабов другому господину.

При этом власть господина над рабом, составлявшая основу рабовладельческого строя, формально признавалась непоколебленной, а вводившиеся ограничения представлялись как некие исключения, имевшие целью пользу самих рабовладельцев. Вот как пишет, например, Гай: «Рабы находятся под властью господ. Эта власть присуща праву, общему для всех народов, ибо у всех племен равным образом можем мы наблюдать, что господа имеют право жизни и смерти в отношении рабов, и то, что приобретает раб, есть приоб-

речение господина. Но в настоящее время ни римским гражданам, ни каким-либо другим людям, находящимся под властью римского народа, не дозволяется чрезмерно и беспричинно свирепствовать против своих рабов, ибо, по постановлению императора Антонина, тот, кто без причины убьет своего раба, отвечает точно так же, как тот, кто убьет чужого раба. Но по постановлению того же принцепса обуздывается и излишняя суровость господ. Ведь будучи запрещен некоторыми президами провинций¹ о тех рабах, которые прибегают к алтарям богов или статуям принцепсов, он предписал, чтобы, если жестокость господ покажется им непереносимой, господа принуждались бы к продаже своих рабов. Оба эти постановления справедливы: мы не должны злоупотреблять нашим правом; по таким же соображениям и расточителям запрещается распоряжаться их имуществом» (Гай. Институции, I, 52—53). Самый рескрипт Антонина Пия на имя проконсула Бетики гласил: «Власть господ над их рабами должна оставаться непоколебленной, и ни у одного человека не должно отниматься его право. Но в интересах господ не отказывать в защите против жестокости, голода или нетерпимых несправедливостей тем, которые справедливо умоляют (о помощи). Поэтому расследуй жалобы тех из фамилии Юлия Сабина, которые прибегли к статуям, и, если ты узнаешь, что они были в более тяжелом положении, чем это справедливо, или подверглись постыдным оскорблениям, прикажи продать их так, чтобы они не возвращались под власть Сабина. Если кто воспользуется моим постановлением в целях обмана, пусть знает, что преступление будет мною наказано более сурово». В рескрипте на имя некоего Алфия Юлия Антонин Пий писал: «Рабов следует удерживать в повиновении не только властью, но и умеренностью и предоставлением им достаточного содержания и справедливостью (требуемых) работ. Поэтому и сам ты должен заботиться о рабах и справедливо и умеренно обходиться с ними... Если окажется, что тебе не под силу затраты (на содержание рабов) или что ты осуществляешь свое господство с ужасной жестокостью, то светлейший муж, проконсул обязан заранее принять меры, чтобы против тебя не поднялся мятеж, и моим именем принудить тебя их продать». Ульпиан, перечисляя обязанности префекта города, пишет, что префект города должен, между прочим, выслушивать жалобы рабов, прибегающих к статуям, и поясняет, что речь идет не о рабах, обвиняющих господ (чего рабам, по словам Ульпиана, нельзя позволять ни в коем случае), но о рабах, почтительно излагающих префекту города свои жалобы на жестокое обращение, которому они подвергаются, голод, принуждение к непристойному образу жизни» (Ульпиан. Дигесты, I, 12, 1, 1 и 8). (Штаерман Е. М. Кризис рабовладельческого строя в Западных провинциях Римской империи. М., 1957. С.78—80).

¹ Президы провинций — наместники провинций, т. е. проконсулы.

Обострение социальных противоречий и подготовка общего кризиса империи

Однако смягчение формы эксплуатации вовсе не означало понижения нормы, т. е. степени эксплуатации. Наоборот, чем более углублялся кризис рабовладельческого хозяйства, тем сильнее проявлялось стремление рабовладельцев усилить эксплуатацию. В эпоху расцвета рабства бытовое и правовое положение рабов было, как мы знаем, чрезвычайно тяжелым. Раб являлся вещью, его сил и здоровья не щадили, с ним обходились хуже, чем с рабочим скотом. Но так как рабов было много, то количество прибавочного продукта, которое падало на долю каждого из них, было относительно невелико. «Городская фамилия» рабовладельца, в сущности, ничего не делала и вела паразитическое существование. Даже рабы, занятые производительным трудом, работали спустя рукава, ленились, старались всеми способами увильнуть от работы, и поэтому интенсивность их труда была очень низка.

Положение стало меняться в эпоху империи. Число рабов сокращалось, а количество нетрудовых элементов среди свободного населения увеличивалось. Намечался серьезный кризис рабочей силы. Этот кризис происходил на фоне общего упадка производительных сил центральных районов империи, больше всего истощенных в предшествующий период. Этим были вызваны попытки рабовладельцев поднять производительность труда рабов и колонов.

Поэтому на протяжении первых двух столетий империи положение трудящихся масс неуклонно ухудшалось. Если, с одной стороны, рабы частично переводились на оброк и превращались в псевдоколонов, если улучшалось их правовое положение, то, с другой стороны, общий материальный уровень их жизни понижался (за исключением той небольшой категории рабов, которым удавалось с помощью личных сбережений выкупиться на свободу). Мелкие арендаторы разорялись и шли к полному закабалению.

Сюда присоединялись гнет имперского аппарата, увеличение армии, рост налогов, злоупотребления чиновников и проч. Будучи выражением общего кризиса рабовладельческой системы, эти политические явления в свою очередь влияли на экономику, углубляя кризис.

Кризис вызывал обострение социальных противоречий. В то время как на одном общественном полюсе происходила концентрация земельных богатств в руках императора, сенаторской знати, богатых вольноотпущенников, высшего чиновничества, в то время как росло благосостояние верхней прослойки городского населения провинций, — в это же самое время на другом полюсе происходила концентрация нищеты. Рабы, колоны, мелкие торговцы и ремесленники медленно, но неуклонно катились в пропасть разорения и голода. Росло их отчаяние, чувство ненависти к богачам, чиновникам, к римскому государству вообще.

Это был длительный процесс, растянувшийся на два столетия. Кризис подготовлялся медленно и незримо, в самых недрах римского общества. Но зато когда он принял открытую форму, он разразился тем неожиданнее и ужаснее.

Когда мы говорим о внутренних явлениях, происходивших в рабовладельческом обществе, в особенности о явлениях кризисных, мы не должны забывать об одной важной особенности всякого общества, основанного на рабстве: об окружавшей его «варварской» периферии. Это варварское окружение в период возникновения и развития рабовладельческой системы являлось одной из важнейших предпосылок ее существования, поскольку главный контингент рабов вербовался именно из варваров. Но в эпохи кризиса варварская периферия играла другую роль. Как только в результате кризиса начали слабеть военные силы рабовладельческого общества, варвары перешли в наступление. Те, кто раньше являлся чаще всего только пассивным объектом эксплуатации, теперь начали становиться страшной угрозой для эксплуататоров. Нападения варваров углубляли внутренний кризис общества, и дело окончилось его гибелью. Ниже мы увидим, что первое открытое проявление кризиса империи при Марке Аврелии было вызвано ударом со стороны варваров.

Однако прежде чем мы перейдем к этому периоду, нам нужно остановиться на явлениях духовной культуры первых двух столетий Империи.

ГЛАВА IX

КУЛЬТУРА ИМПЕРИИ I—II вв.

В римской культуре времени Ранней империи, при целом ряде интересных и значимых творческих свершений, обнаруживаются признаки начавшегося упадка — провозвестника скорого заката всей античной цивилизации. В различных сферах творческой деятельности можно наблюдать нарастание формалистических и одновременно упадочнических тенденций. Философские учения отмечены печатью эклектизма (характерные примеры — Сенека и Плутарх), в наиболее популярной в I—II вв. философии стоиков господствуют фатализм и пессимизм, порождающие стремление к уходу в личную жизнь, к поиску глубинной мистической истины. Тяготение философии к мистике и даже к магии — знамение времени, едва ли не главный симптом интеллектуального декаданса. В собственно научных занятиях характерной становится фигура компилятора, каким был, к примеру, Плиний Старший. В историографии превалируют морализаторство и риторика, даже у крупнейшего историка императорского времени Тацита, не говоря уже о менее значимых писателях. В художественной литературе морализирующая тенденция оборачивается у одних искусственным, холодным пафосом (как у Лукана в «Фарсалии»), у других — развлекательным скепсисом и желчной сатирой (Ювенал и Лукриан), между тем как увлечение риторикой ведет к вычурным стилистическим изыскам, например, к ритмической прозе у Апулея и Лонга. Юриспруденция получает новый толчок от законотворчества императоров, но отсутствие свободной перспективы диктует обращение к систематизации и архивации права, предвосхищавшим кодификацию времени Поздней империи. На фоне обнаруживающегося окостенения и упадка собственно римской (латинской) культуры примечательным оказывается оживление культурной жизни на греческом Востоке. Хотя это «греческое возрождение»

с его подчеркнутой ориентацией на классические ценности, с его возрожденным антицизмом и новой софистикой отличалось известной искусственностью, все же в нем можно видеть предвращение политического возрождения греческого мира, воплотившегося позднее в образование Восточной Римской империи — Византии.

Основные даты:

65 г. — смерть Сенеки и Лукана, покончивших жизнь самоубийством по приказанию Нерона.

79 г. — гибель Плиния Старшего при наблюдении за извержением Везувия.

80 г. — открытие амфитеатра Флавиев — Колизея.

81 г. — возведение арки Тита в память о взятии Иерусалима.

112 г. — сооружение колонны Траяна в честь победы над даками.

Ок. 160 г. — составление юристом Гаем нормативного учебника римского права — так называемых Институций.

Те двойственность и противоречивость, которые мы наблюдали в экономике и социальных отношениях первых двух веков империи, выступают и в области духовной культуры.

С одной стороны, в некоторых областях идеологии можно констатировать более глубокое развитие старых форм и появление новых. Произведения Тацита представляют высшую точку римской историографии. «Сатирикон» Петрония является образцом нового жанра авантюрно-бытового сатирического романа. Скульптурный и живописный портрет в эпоху империи достигает такой высоты, какой не знала ни одна из предшествующих эпох античного искусства. Творчество великих юристов II—III вв. подытоживает долгий процесс эволюции римского права и придает ему те формы, которые легли в основу правового развития Европы нового времени. Экономический и культурный рост провинций выдвигает ряд крупных писателей-провинциалов. В провинциях создаются новые стилистические формы изобразительного искусства.

С другой стороны, некоторые старые литературные жанры останавливаются в своем развитии и окостеневают. Таковы трагедия, эпос. Лирика умирает. Риторика захлестывает литературу и вносит в нее декламационный стиль и ходульный пафос. Появляется жанр льстивой придворной литературы (панегирик). Вкусы двора давят на широкие общественные круги, содействуя развитию формализма, изощренности, возрождению старых форм (архаизация). Философия вырождается и пронизывается насквозь мистико-религиозным духом. Грубые суеверия (магия, астрология) проникают в науку и искусство.

Симптомы декаданса сильнее всего выступают во II в. Здесь, как и во всех областях жизни римского общества, подготавливается кризис III в.

Наука

Компилятивный характер римской науки не изменился в эпоху империи. Для второй половины I в. типичен Гай Плиний Секунд (Старший) (23—79), знаменитый автор «Естественной истории» в 37 книгах. Это произведение представляет огромную сводку естественнонаучных знаний

эпохи, нечто вроде энциклопедии, свидетельствующей о необычайном трудолюбии ее автора. Плиний сам говорит, что он использовал для «Естественной истории» более 2 тыс. сочинений. В ней содержатся сведения по астрономии, физике, географии, антропологии, зоологии, ботанике, сельскому хозяйству, медицине, металлургии, живописи и скульптуре. Среди них разбросано много чисто исторических фактов. Материал мало систематизирован, теоретические обобщения отсутствуют. Будучи скорее дилетантом, чем настоящим ученым, Плиний относился к своим источникам некритически и поэтому часто впадал в ошибки, даже с точки зрения науки своего времени. Кроме «Естественной истории» Плинию принадлежит ряд других произведений, до нас не дошедших: по истории, военному делу и риторике.

Другой знаменитый писатель этой же эпохи — Луций Анней Сенека (родился около начала н. э., умер в 65 г.). Родом из Испании, он вырос и получил образование в Риме. О нем как воспитателе Нерона и руководителе молодого императора мы уже говорили. Сенека был весьма плодовитым и разносторонним писателем. Среди его многочисленных произведений есть и сочинение «Естественно-научные вопросы» в 7 книгах. Как и Плиний, Сенека в поздней античности и в Средние века считался величайшим авторитетом в области наук о природе. Характерным для Сенеки, чего нет у Плиния, является то, что для него естествознание служит орудием познания божества и основой для морализирования. То и другое вытекало из его стоического мировоззрения.

Симптомом упадка античной астрономии служат взгляды знаменитого математика, географа и астронома Клавдия Птолемея. Он жил в Александрии во времена Антонина Пия. Великие традиции александрийской школы нашли в нем своего последнего выразителя. Однако в астрономии Птолемей отступил от своих эллинистических предшественников назад, к геоцентрической системе мира Аристотеля. Суеверия эпохи отразились у него в представлении о том, что небесные светила влияют на судьбу человека (астрология). Главное произведение Птолемея «Великое построение (астрономии)» (в арабском переводе «Альмагест») в 13 книгах пользовалось непререкаемым авторитетом до Коперника (XVI в.). Кроме этого основного сочинения Птолемея, до нас дошло несколько других его произведений по физике, астрономии, географии и астрологии. Среди них для историка представляет огромный интерес «Канон царей» (так называемый Птолемеевский канон), т. е. список царей, по которым датировались наблюдения вавилонских и александрийских ученых. Этот список чрезвычайно важен для хронологии древней истории.

Последним крупным представителем античной медицины был придворный врач императора Коммода Клавдий Гален (родился в 131 г., умер в начале III в.). Он родился в Пергаме и получил философское и медицинское образование в Малой Азии и Александрии, где издавна существовали прочные традиции медицинской науки. Гален пользовался в свое время огромной славой. От него сохранилось большое количество сочинений. Около 100 из них считаются подлинными, несколько десятков подложны. Значительное число работ не сохранилось. Многие сочинения Галена су-

шествуют в средневековых переводах на арабский, еврейский и латинский языки, что говорит о высоком авторитете, которым он пользовался до самого конца Средних веков. Его сочинение «Врачебное искусство» долго служило учебником по медицине. В основном Гален продолжает славные материалистические традиции греческой медицины, идущие от Гиппократов. Но эпоха и на него наложила свою печать в виде телеологического взгляда на природу, религиозно-мистических настроений, пронизывающих многие его произведения, веры в сновидения и проч.

Об историографии императорской эпохи мы уже говорили. Здесь нужно только подчеркнуть, что и в этой области можно констатировать тот же постепенный упадок, как и во многих других сферах идеологии: снижение уровня исторического исследования, рост ненаучных моментов, порчу стиля и проч. От Тацита римская историография падает до *Scriptores Historiae Augustae* и компиляторов IV и V вв.

Философия

Мы видели, что римская философия республиканского периода не отличалась самостоятельностью и была склонна к эклектизму¹. В эпоху Империи эти черты проявились еще ярче. Типичным эклектиком был Сенека. Среди его произведений есть и сочинения по философским вопросам: «Моральные письма к Луцилию» и ряд небольших трактатов на моральные темы: «О милосердии», «О гневе», «О душевном покое», «О досуге», «О счастливой жизни» и др. Сенека не занимался онтологическими и гносеологическими проблемами. Природа, как мы только что указывали, интересует его исключительно с религиозно-этической точки зрения. В центре его философии — вопросы морали. Называя себя последователем стоической школы, он, однако, многое берет у Эпикура. Время, в которое он жил, и его личное положение определили характер его моральных взглядов. Главная задача философии — дать человеку внутреннюю независимость и душевное спокойствие. Только таким путем можно спасти себя от зла и страданий жизни. Но конечным идеалом мудреца является смерть, и вся жизнь должна быть подготовкой к смерти. В этом учении ярко сказались бессилие и пессимизм гибнущей римской аристократии эпохи террористического режима. В духе стоического учения Сенека признает равенство всех людей, в том числе и рабов. Он нападает на богатство, восхваляя простоту жизни бедняка и те радости, которые она дает. Однако Сенека вовсе не отрицает богатство вообще. Он только учит, что не следует быть рабом богатства, что нужно уметь отказаться от него и не страдать при его потере. Такое двойственное отношение объясняется тем, что Сенека сам был очень богатым человеком и поэтому не имел мужества быть последовательным в своих взглядах. На практике он часто отступал от своих моральных идеалов. Энгельс говорил о нем: «Этот стоик, проповедывавший добродетель и воздержан-

¹ Единственное исключение — Лукреций. Однако хотя он и не был эклектиком, его философские взгляды также не являлись самостоятельными.

ние, был первым интриганом при дворе Нерона, причем дело не обходилось без пресмыкательства; он добивался от Нерона подарков деньгами, именьями, садами, дворцами и, проповедуя бедность евангельского Лазаря, сам-то в действительности был богачом из той же притчи. Только когда Нерон собрался схватить его за горло, он попросил императора взять у него обратно все подарки, так как, дескать, с него достаточно его философии» (Соч., т. 19, с. 311—312).

Но каков бы ни был Сенека при жизни, он искупил много своих прегрешений мужественной смертью. Нерон, как мы видели, воспользовался заговором Пизона, чтобы отделаться от Сенеки, и послал ему приказание умереть. Сенека вскрыл себе вены, обнаружив при этом полное спокойствие и самообладание.

Стоицизм скоро сделался самой распространенной, почти официальной философией Империи. Он не призывал к активной борьбе со злом, но учил только пассивному сопротивлению путем ухода во внутреннюю жизнь. Спасение лежит не во вне, а внутри человека. Это было вполне в духе эпохи. Смутное сознание надвигающейся социальной катастрофы порождало в людях чувство полного бессилия и пессимизм. Социальные связи порывались, общество распадалось на свои составные элементы. Единственное спасение состояло в том, чтобы уйти в свое «я», замкнуться в мире личного нравственного совершенства. Своим учением о божественном мировом разуме, частицей которого является индивидуальный разум, стоицизм удовлетворял росту религиозно-идеалистических настроений. Наконец, черты космополитизма, характерные для Стои с самого ее возникновения, отвечали универсальному, космополитическому характеру Римской империи, не доросшей до национального государства и вместе с тем стиравшей все местные особенности, все племенные различия, переваривавшей все народы в гигантском котле римского государственного механизма и единой греко-римской культуры.

Последователем и продолжателем Сенеки был фригийский вольноотпущенник Эпиктет (вторая половина I в. и начало II в.), лекции которого слушал сам император Траян. Пессимизм и индивидуалистическая этика характерны и для Эпиктета.

Несколько другую, более активную форму получил стоицизм у Марка Аврелия, «философа на троне». Положение главы государства, вынужденного бороться с грозным кризисом, не позволяло ему заниматься только личным совершенствованием. Практические задачи власти требовали от него величайшей активности, что не могло не отразиться и на его морально-философских взглядах, нашедших выражение в знаменитом произведении «К самому себе» (в 12 книгах). В нем сильнее, чем в другой литературе стоиков, выступает социальный момент. Человек поставлен на своем посту божественной волей, и он обязан до конца выполнять свой долг, как бы ни был он труден и суров:

«Пусть божество в тебе будет руководителем существа мужественного, зрелого, преданного интересам государства римлянина, облеченного властью, чувствующего себя на посту, подобного человеку, который, не нуждаясь ни в клятве, ни в поручателях, с легким сердцем ждет зова оста-

вить жизнь. И светло будет у тебя на душе, и ты не будешь нуждаться ни в помощи извне, ни в том спокойствии, которое зависит от других»¹.

Человек является прежде всего членом общества. Поэтому всякое его действие должно быть гармонично с общественной жизнью.

«Как ты сам входишь в состав гражданского общества, точно так же и всякое твоё действие должно входить в состав гражданской жизни. Если же какое-либо не имеет отношения, непосредственного или более отдаленного, к общей цели, то оно дробит жизнь, нарушает её единство, подымает бунт, уподобляясь тому человеку, который, будучи одним из участников народного собрания, не желает подчиняться общему согласию»².

В позднем стоицизме было много чисто религиозных мотивов, которые в дальнейшем все усиливались. Во II в. жажда религиозного, порожденная общей обстановкой, стала охватывать с непреодолимой силой население империи. Широкое распространение восточных культов и появление синкретических религиозно-философских систем (гностицизм) завершилось созданием новой религии, христианства, которое многое заимствовало и у стоицизма. Но об этих религиозно-философских системах речь пойдет ниже, в связи с христианством.

Право

Мы видели (в первой части), что римское право достигло высокого развития уже в эпоху Республики. Юридическое творчество Империи приняло еще более широкий размах. Этого требовала сама жизнь. Империя включила в себя огромный и пестрый мир, объединенный экономическими, политическими и культурными связями, которые выходили далеко за рамки Средиземноморья. Многообразие правовых норм и обычаев отдельных стран, вошедших в состав империи, требовало юридической унификации. Растущие социальные противоречия вынуждали господствующий класс прилагать максимальные усилия для того, чтобы юридически закрепить свое привилегированное положение и отсрочить надвигающийся крах. Это объясняет нам, почему во II и в начале III в. римская юриспруденция достигает своего высшего расцвета.

Источниками права в эпоху Империи, с отмиранием деятельности народных собраний, сделались постановления сената (*senatus consulta*) и законодательство императоров. Последнее приобрело исключительное значение с тех пор, как сенат потерял свои законодательные функции (с конца III в.).

Распоряжения императоров делились на следующие категории: эдикты — общие распоряжения для всего населения империи; мандаты — инструкции должностным лицам; рескрипты — распоряжения по отдельным вопросам; декреты — решения по спорным, в частности, судебным делам. Кроме того, некоторые императорские распоряжения получают также название законов (*leges*).

¹ К самому себе, III, 5.

² Там же, IX, 23.

В конце Империи законодательный характер приобретают и постановления высших должностных лиц — префекта претория и градоначальника столицы.

Параллельно с этим прекращается судебная деятельность претора. Мы видели, что при Адриане юрист Сальвий Юлиан составил окончательный текст преторского эдикта — «Постоянный эдикт».

Судебный процесс начинает меняться еще в конце Республики. Рядом с формулярным процессом возникает экстраординарный процесс. Он получил это название потому, что в нем претор на основании своего империя непосредственно решал дело вне общего порядка (*extra ordinem*). При империи экстраординарный процесс, естественно, получил дальнейшее развитие, хотя рядом с ним некоторое время продолжала существовать и старая форма судопроизводства. Даже в формулярном процессе право претора составлять формулу постепенно ограничивалось императорскими распоряжениями.

По мере отмирания преторского суда на первый план выдвигается судебная деятельность высших императорских чиновников. Принцепс мог и лично, на основании своего империя, разобрать любое дело *extra ordinem*, но он мог и передать разбор дела чиновнику. На практике чаще всего бывало последнее. Так в г. Риме главным судьей по гражданским делам сделался градоначальник, в провинциях — наместники. На их решения могли приноситься жалобы императору. В экстраординарном процессе все дело с начала и до конца велось одним чиновником.

Аналогичные изменения претерпел и уголовный процесс. Деятельность постоянных комиссий по уголовным делам (*quaestiones perpetuae*) сначала была ограничена, а затем исчезла. Император и его чиновники стали основными органами судебной власти. Все судопроизводство как по гражданским, так и по уголовным делам приобрело канцелярский, бюрократический характер. Это создавало почву для широкого развития взяточничества и продажности судей.

На всем протяжении истории римского права огромное значение имела деятельность толкователей права — юристов. Сначала ими были жрецы, затем, с эпохи Аппия Клавдия, светские лица. Мы упоминали о юристах I в. до н. э. — Квинте Муции Сцеволе и его ученике Сервии Сульпиции Руфе. При Августе подвизались два крупных юриста — Антистий Лабейон и Атей Капитон. Учеником первого был Прокул, и по его имени вся школа называлась прокулианцами; учеником второго — Сабин, и его последователи получили название сабинианцев. Разница между обеими школами, по-видимому, состояла в том, что прокулианцы были сторонниками централизованной власти (монархии) и поэтому допускали более свободное толкование старых республиканских правовых норм. Сабинианцы же стояли на почве рабовладельческой демократии и поэтому в вопросах права были консерваторами.

Расцвет деятельности римских юристов, как было указано, падает на II и начало III в. Во II в. жили упомянутый выше Сальвий Юлиан и Гай. О жизни последнего не сохранилось почти никаких данных (мы не знаем даже его полного имени). От него дошел краткий учебник частного права и процесса («Институции»), написанный с большой ясностью и систематично-

тью. Институты Гая являются одним из основных источников наших знаний о римском праве.

В конце II и в начале III в. разворачивается деятельность знаменитых юристов: Папиниана (казнен в 212 г.), Юлия Павла (умер в 40-х гг. III в.) и Домиция Ульпиана (убит преторианцами в 228 г.).

Литература

Одним из самых популярных авторов во времена Нерона был племянник Сенеки Марк Анней Лукан (39—65). Получив блестящее риторическое и философское (в духе стоицизма) образование, он рано выдвинулся как талантливый поэт. Но, говорят, что его литературные успехи возбудили зависть Нерона, который запретил ему выступать с чтением поэтических произведений. Это будто бы толкнуло Лукана в сторону аристократической оппозиции. Он принял участие в заговоре Пизона и, приговоренный к смерти, вскрыл себе вены.

Из многочисленных произведений Лукана до нас дошла только неоконченная историческая эпопея «О гражданской войне» в 10 книгах. В ней описывается борьба Цезаря с Помпеем, приведшая к падению республики. Поэма обрывается на Александрийской войне. Она написана традиционным эпическим гекзаметром, но лишена обычного для эпической поэзии вмешательства богов в человеческие действия. Лукан по своим философским взглядам был стоиком. Поэтому для него верховной силой, управляющей миром, является рок, судьба, а не традиционные боги греко-римского пантеона. Однако это не исключает большой роли, которую играют в поэме всевозможные суеверия: оракулы, магия, астрология, предчувствия и проч. Произведение Лукана является образцом модной тогда риторической поэзии. Напыщенно-декламационный стиль, пафос, гиперболы, нагромождение ужасов, резкие контрасты — все это имеет целью потрясти читателя. Стиль отточенный и блестящий, но холодный.

Лукан — представитель аристократической оппозиции. Он идеализирует старый республиканский Рим, погибший в гражданской войне, хотя, как и Тацит, считает империю неизбежным злом. Характерно, что в первых книгах поэмы, написанных еще тогда, когда Лукан был в числе придворных, его оппозиционность почти не заметна. Мы встречаем там похвалы Нерону, а Цезарь и Помпей одинаково считаются виновниками гибели республики. В дальнейших книгах настроение Лукана меняется. Он выступает против деспотизма, высказывается против обоготворения императоров. Битва при Фарсале изображается им как величайшее несчастье, начало гибели Рима. В соответствии с этим поворотом меняется и отношение Лукана к главным действующим лицам поэмы. Все его симпатии теперь на стороне Помпея, защитника республики, тогда как Цезарь изображается тираном и злодеем. Эпос, даже в том виде исторической поэмы, какой ему придал Лукан, был умирающим видом поэзии¹. Более

¹ Особенно ярко это сказалось в эпигонском творчестве поэтов второй половины I в.: Папиния Стация, Валерия Флакка, Силия Италика и др.

жизнеспособным жанром оказалась сатира, возникшая еще при Республике. Империя дала ей новую пищу. Самым ярким памятником сатирического жанра Империи и вместе с тем одним из крупнейших произведений мировой литературы является авантюрно-сатирический роман «Сатирикон»¹. Автором его, вероятно всего, был приближенный Нерона Гай Петроний, «судья изящного», покончивший жизнь самоубийством, не ожидая приказа Нерона. От «Сатирикона» сохранилось очень немного. Уцелевшие фрагменты начинаются, по-видимому, с 14-й книги и не доходят до конца романа. Но и это немного дает возможность составить представление о целом.

Содержание уцелевшей части романа состоит в том, что двое деклассированных бродяг — Эноклий и его возлюбленный Гитон — скитаются по Южной Италии², попадая в различные переделки. Время от времени к ним присоединяется какой-нибудь третий персонаж, например, бродячий поэт Эвмолп. Это дает возможность автору нарисовать широкое полотно, изображающее быт и нравы различных слоев римского общества, начиная с разбогатевшего вольноотпущенника Тримальхиона и кончая подонками общества (впрочем, изображение последних в «Сатириконе» преобладает). К основной нити романа иногда присоединяются вставные рассказы типа новелл, не связанные непосредственно с ходом повествования.

Характер и тон романа — самые разнообразные, начиная с полного натурализма и кончая пародией на другие литературные жанры (например, на эпос Лукана), карикатурой и фантастическим гротеском. Язык «Сатирикона» чрезвычайно гибок и выразителен. Автор заставляет своих персонажей говорить тем языком, на каком выражались в жизни различные классы римского общества. А так как большинство персонажей романа принадлежит к низшим общественным слоям, то «Сатирикон» сохранил нам прекрасные образцы народного латинского языка.

Наиболее яркий эпизод в дошедшей до нас части романа — пир у Тримальхиона, на который попадают герои. Тримальхион — бывший сирийский раб, заслуживший милость господина и получивший свободу, а затем и наследство. Ловкими торговыми и ростовщическими операциями он нажил сказочное состояние. Тримальхион груб, тщеславен, крайне невежествен, суеверен. Роскошь, которой он окружен, чрезвычайно безвкусна. В каждой мелочи сказывается бывший раб. Однако Тримальхион не лишен и некоторых положительных черт: он обладает практическим умом, добродушием и, несмотря на все свое самодурство, неплохо относится к рабам.

Рисуя Тримальхиона, Петроний дал яркий образ, который при всей своей карикатурности отражает реальные социально-экономические процессы I в., о которых мы не раз говорили: рост удельного веса вольноотпущенников, концентрация земельной собственности, появление новых богачей, созданных Империей. Петроний, представитель старой аристократии, не

¹ По форме это «мениппова сатира», где проза сочетается со стихами. Но по существу «Сатирикон» далеко выходит за эти рамки.

² По-видимому, в исчезнувших частях романа действие не ограничивалось только Италией.

может не презирать этих выскочек и осмеивает их со всей силой своего таланта. Однако его художественное чутье помогло ему даже в рамках злой карикатуры соблюсти должную меру и дать в целом реалистический тип. То же самое нужно сказать и о других сценах и образах романа. «Сатирик» является важным историческим источником для середины I в. н. э.

Сатирическим духом проникнуты многие эпиграммы¹ Марка Валерия Марциала (около 42 — около 102). Интеллигентный пролетарий, родом из Испании, он приехал в Рим искать счастья. Долго ему пришлось вести полуголодную жизнь литературной богемы, пока наконец не пришла известность. Но и слава не дала Марциалу прочного материального обеспечения; часто ему по-прежнему приходилось играть роль приживальщика (клиента) в домах богатых покровителей. Под конец жизни Марциал вернулся в Испанию.

Собрание его стихотворений состоит из 12 книг (около 1,2 тыс. эпиграмм). Не все они носят сатирический характер. Многие из них являются эпиграммами обычного типа: это коротенькие стихотворения — описательные, посвятельные, хвалебные, надгробные, застольные и проч. Однако преобладают насмешливые эпиграммы. Сатира Марциала направлена не столько против отдельных лиц², сколько против отрицательных типов римского общества. Перед нами проходит целая галерея образов: здесь и неверные жены, и врачи, и плутоватые трактирщики, и светские щеголи, и богатые одинокие старики, за которыми увивается толпа искателей наследства, и бездарные поэты — дилтанты и плагиаторы. Для Марциала характерно сочувствие к «маленьким людям», к бедноте, ютящейся в огромных римских домах («инсулах»), и даже к рабам. Однако рядом с этим уживаются лезть и низкопоклонство перед императором и богатыми покровителями.

Сатира Марциала, несмотря на реализм образов и остроумие, скользит по поверхности и не захватывает глубины явлений. В ней нет подлинного пафоса. Выше его в этом отношении стоит Ювенал.

Децим Юний Ювенал писал при Траяне и Адриане. Точных биографических данных о нем не сохранилось. Но, по-видимому, в материальном отношении он был более независим, чем Марциал, что сказалось и на характере его поэзии. От него осталось 16 сатир в 5 книгах. Ювенал является сатириком-обличителем. Он сходен с Марциалом по гуманным настроениям, по сочувствию ко всем страдающим и угнетенным. Но он превосходит его страстностью и гневом своих обличений и способностью подняться до более широких обобщений. Ювенал обличает деспотизм Домициана (впрочем, это не грозило опасностью при Траяне), бичует римскую знать и богатых вольноотпущенников, рисует упадок италийских городов, трудные условия жизни городской бедноты, в особенности представителей интеллигентных профессий, распущенность светских женщин, унижительное положение клиентов и т. д. Однако пафос моралиста часто увлекает Ювенала слишком далеко, и подходя к его сатирам как к историческому источни-

¹ Эпиграмма — короткое и острое лирическое стихотворение, носящее злободневный характер.

² Встречающиеся в стихотворениях имена обычно вымышлены.

ку, необходимо вносить поправку на эту черту его творчества. Характерно, что, бичуя пороки своего времени, Ювенал не дает никакой положительной программы. По-видимому, он отражал классовую позицию мелких италийских собственников, спасти которых было невозможно никакими реформами Нервы и Траяна. Поэтому все их идеалы лежали в далеком прошлом.

В Европе Нового времени Ювенала считали величайшим сатириком древности. Революционная буржуазия видела в нем страстного обличителя тиранов и вырождающейся аристократии.

Элементы сатиры есть и в знаменитом романе Апулея «Метаморфозы» (или «Золотой осел»). Апулей родился около 124 г. в Северной Африке, в г. Мадавре¹. Происходя из богатой семьи, Апулей получил риторическое образование в Карфагене, учился философии в Афинах и много путешествовал по греческому Востоку. Побывал он и в Риме, где занимался адвокатской деятельностью. Впоследствии Апулей жил в Карфагене, где пользовался большой известностью и почетом.

Апулей — типичное дитя своей эпохи. Он ритор и философ. Его философские взгляды представляют эклектическую смесь из пифагореизма и платонизма. В духе времени Апулей страстно увлечен мистическими культами и магией. Он был весьма плодовитым и разносторонним писателем, одинаково легко владевшим как латинским, так и греческим языками. Его греческие произведения все погибли, но из латинских многие сохранились.

Значение Апулея для мировой литературы² основано не на речах и философских трактатах, а на его романе. Содержание «Метаморфоз» вкратце сводится к следующему. Юноша Луций, увлеченный магией и мечтающий проникнуть в ее тайны, во время путешествия попадает в Фессалию, страну колдуний. Он останавливается в доме своего знакомого, жена которого слышет могущественной чародейкой. С помощью служанки Луций пытается приобщиться к оккультному миру. Но та по ошибке дает ему волшебное питье, превращающее его в осла. Осел-Луций сохраняет человеческую психику. В ту же ночь его похищают разбойники, после чего начинается длинная цепь приключений и страданий. В конце концов Луций обращается с мольбой к богине Изиде. Богиня является ему во сне и обещает спасение под условием, что свою остальную жизнь Луций посвятит ей. На другой день осел встречает процессию Изиды, жует священные розы из венка ее жреца и снова делается человеком. Раскаившийся и возрожденный Луций принимает посвящение в таинства египетской богини и становится ее жрецом.

¹ Следует отметить, как много римских писателей I—II вв. были уроженцами провинций. Это лишний факт, подтверждающий рост значения провинций в экономической и культурной жизни империи.

² В те дни, когда в садах Лицея

Я безмятежно расцветал,

Читал охотно Апулея,

А Цицерона не читал...

(Пушкин. Евгений Онегин, гл. VIII)

В канву романа вплетен большой новеллистический материал, из которого выделяется известная сказка об Амуре и Психее, впоследствии неоднократно обрабатывавшаяся в литературе и искусстве.

«Метаморфозы» по форме являются приключенческим, развлекательным романом, в основе которого лежит аналогичная греческая повесть. Апулей не только значительно расширил греческий оригинал (в «Метаморфозах» 11 книг), но и придал ему религиозно-философский, нравоучительный смысл. Герой романа превращением в осла наказан за чувственность и стремление дерзко проникнуть в сверхъестественные тайны. Своими страданиями в образе осла Луций искупает свои преступления и достигает святости.

Сюжет романа позволил Апулею широко показать отрицательные стороны жизни. «Ослу» открыто гораздо больше возможностей наблюдать закулисную сторону общественных явлений, так как люди при нем открыто делают и говорят то, что они тщательно скрывают от своих собратьев. Поэтому в «Метаморфозах» содержится большой сатирический и культурно-исторический материал. Апулей дает яркую картину жизни римских провинций II в. Он рисует произвол администрации, тяжелое положение рабов, разорение мелких земельных собственников.

Греческое возрождение

Римская литература II в. испытала сильное влияние так называемого греческого возрождения. Улучшение положения римских провинций коснулось и Греции. Перенесение центра тяжести римской внешней политики на Восток, начиная с Нерона, также не могло не отразиться благоприятным образом на Балканском полуострове, Малой Азии и Сирии, служивших базой для восточной экспансии Рима. В этом же направлении действовала и эллинофильская политика императоров.

Результатом всего этого явилось во II в. значительное оживление культурной жизни на греческом Востоке. Правда, это оживление было лишено черт оригинальности. В нем присутствовало много перепевов старого, преобладали моменты архаистические и формалистические. В литературном языке происходит возврат от эллинистических форм к классическим («аттицизм»), что приводит к окончательному разрыву между литературным и народным языком. Ораторское красноречие, лишенное в условиях Империи всякого политического содержания, вырождается в безыдейную подражательную риторику («вторая софистика»). Всевозможные торжественные речи — хвалебные, надгробные, свадебные и проч. — являются необходимым атрибутом всякого публичного торжества.

При всем том греческое возрождение дало двух выдающихся писателей, снискавших себе мировую славу. Один из них — Плутарх. О нем как историке мы уже говорили. Здесь нужно добавить несколько слов о литературной манере Плутарха и о его морально-философских воззрениях. Хотя модное увлечение стариной сказалось и на нем, однако он избег крайностей аттицизма. Точно так же ему чужда и риторика. Кроме знаменитых биографий, от Плутарха дошло большое количество «моральных» сочи-

нений¹. Философские взгляды Плутарха представляют типичную для его времени эклектическую смесь, где преобладают религиозно-идеалистические моменты. Он верит в единого бога, но рядом с ним признает существование греческих и восточных богов, добрых и злых демонов, верит в оракулов, сновидения и проч. Этика Плутарха гуманна в обывательском смысле слова, но лишена остроты и силы подлинного гуманизма.

Лукиан из г. Самосаты на Евфрате (родился около 120 г. — умер в конце II в.), сын бедного ремесленника, упорным трудом достиг вершин риторического образования. В качестве странствующего ритора («софиста») он посетил Италию, был в Риме и преподавал красноречие в одном из галльских городов. Затем Лукиан вернулся на Восток, выступал как ритор и писатель, кончив свою жизнь в качестве крупного императорского чиновника в Египте.

Начав свою деятельность в качестве ритора, Лукиан в конце концов преодолел «софистику» и стал последним великим сатириком античности. Его сатира направлена против всех форм идеологии разлагающегося античного общества, против религиозных суеверий, упадка философской мысли, приключенческих романов, риторической историографии и т. д. Особенно силен Лукиан в нападках на религию. Энгельс называл его Вольтером «классической древности, который одинаково скептически относился ко всем видам религиозных суеверий», а Маркс писал о нем: «Богам Греции, которые были уже раз — в трагической форме — смертельно ранены в “Прикованном Прометее” Эсхила, пришлось еще раз — в комической форме — умереть в “Беседах” Лукиана» (Соч., т. 22, с. 469; т. 1, с. 418).

Лукиан беспощадно издевался над богами Олимпа («Разговоры богов», «Зевс трагический»), но не меньше достается от него и современным религиозным течениям («Александр, или Лжепророк», «О кончине Перергина»). «Пророки-чудотворцы» религиозных сект II в., к которым Лукиан относил и христианство, изображены им в виде мошенников и шарлатанов. В «Правдивой истории» Лукиан пародирует жанр фантастических рассказов; в «Как следует писать историю» осмеивает напыщенную и лживую риторическую историографию.

Этот скептицизм, эта всеобщая насмешка сами служат признаком глубокого идеологического декаданса античного общества II в. Лукиан ничему не верит и ни на что не надеется. У него нет никакого положительного идеала, во имя которого стоило бы бороться. Отсюда легкость и поверхностность сатиры Лукиана, который, в сущности, не затрагивает подлинных социальных противоречий эпохи.

В предыдущем изложении мы не раз касались вопроса о приключенческой литературе. Старый жанр фантастических путешествий, зародившийся еще в Древнем Египте, в эллинистический период получил форму либо

¹ Термин «моральные» произведения по отношению к Плутарху не совсем точен, так как в них он касается не только этических проблем в собственном смысле, но затрагивает самые разнообразные темы. Он пишет о литературе, музыке, религии, педагогике, политике и т. п.

социальной утопии (Эвгемер, Ямбул), либо псевдоисторического романа («История гибели Трои», «Деяния Александра»). Рядом с этим продолжал существовать и, по-видимому, развиваться жанр фантастических приключений, пародию на который написал Лукиан в своей «Правдивой истории».

Одной из разновидностей этой повествовательной литературы был греческий любовно-авантюрный роман, представленный несколькими произведениями, сохранившимися частью целиком, частью в отрывках¹. Большинство из них построено по одному шаблону. Влюбленные герои, юноша и девушка, необычайной красоты и необычайных добродетелей, разлучены разбойниками. Они переживают цепь самых невероятных приключений — бурю, плен, рабство, мнимую смерть и т. д. — и наконец благополучно соединяются для счастливой жизни.

Разновидностью любовно-авантюрного романа является сатирический роман. В дошедшей до нас греческой литературе этот жанр непосредственно не представлен. Образцы его мы видели в «Сатириконе» Петрония и «Превращениях» Апулея.

Театр

Уже в конце Республики можно было констатировать вырождение римских театральных вкусов и упадок серьезной драмы. Империя, конечно, не могла принести сюда никакого улучшения. Наоборот: помпезный стиль I в., кровавые зрелища, рост деклассированной городской массы убили серьезный театр. Мим, ателлана и пантомим (балет) стали единственно признаваемым римской публикой видом театральных зрелищ. Грубые вкусы толпы, от которых не отличались и вкусы общественных верхов, требовали введения на сцену подлинных убийств и казней (актерами, игравшими роли «смертников», были рабы).

При таких условиях серьезная драма становится литературным жанром: она предназначена для чтения, а не для сценического исполнения. Крупнейшим представителем такого рода литературной драмы был Сенека. От него дошло восемь трагедий: «Медея», «Эдип», «Федра», «Агамемнон», «Неистовый Геркулес», «Геркулес на Эте», «Троянки» и «Фиест». «Октавия», посвященная трагической судьбе дочери Клавдия и первой жены Нерона, написана в стиле Сенеки, но ему, вероятно, не принадлежит.

Драмы Сенеки подражают греческой трагедии по форме. Содержание их берется из того же арсенала греческой мифологии, откуда черпали свои сюжеты великие афинские трагики V в. Однако римский автор внес в трагедию много нового. В соответствии с тяжелой для римской аристократии эпохой, в которую жил Сенека, и его личным пессимистическим мировоззрением, его трагедии проникнуты ужасом и отчаянием. Его герои — сильные личности, обреченные на страшные мучения и гибель. Ни один светлый луч не освещает эту бездну великих страстей, ужасных преступлений и безысходного отчаяния. Вместе с тем персона-

¹ «Дафнис и Хлоя» Лонга (II—III вв.), «Эфиопская повесть» Гелиодора (III в.), «Левкиппа и Клитофонт» Ахилла Татия (II—III вв.) и др.

жи Сенеки схематичны, однотонны, и их характеры почти не меняются в ходе действия. Они являются воплощением одного какого-нибудь чувства, одной страсти. Они рассудочны и больше декламируют о своих переживаниях, чем действительно переживают. Сенека риторичен, стих его гладок, но монотонен и растянут.

Необходимо отметить еще одну черту драматургии Сенеки: у него весьма часты выпады против деспотизма, против царей и тиранов. Хотя эта черта являлась общим местом греческой риторики, но весьма вероятно, что она была отражением и римских политических условий эпохи террористического режима.

Трагедии Сенеки оказали сильное влияние на развитие драматургии Нового времени, начиная с эпохи Возрождения.

Зодчество и изобразительные искусства

Римское искусство времен империи продолжает эллинистические традиции Республики, но перерабатывает их в новом духе. Таким путем создается официальный стиль Ранней империи — «августовский классицизм». Огромная строительная деятельность эпохи Августа плохо представлена в наличных памятниках. Так, ни один из храмов, построенных Августом в самом Риме, не сохранился. Некоторое представление о сооружениях общественного характера дают остатки огромной «базилики Юлия» на форуме, построенной Цезарем, но сгоревшей и восстановленной Августом. Характерным для нее было широкое использование арок — архитектурный прием, в котором, как известно, римляне являлись наиболее оригинальными.

Столь же самостоятельными были римляне в области скульптурного портрета. Уже в последние столетия Республики искусство портрета достигло высокой степени совершенства. Здесь соединились старогреческая традиция изготовления реалистических восковых масок предков и влияние эллинистического искусства. Некоторые портреты II—I вв. до н. э. поражают своим документальным сходством.

Век Августа внес в скульптурный портрет новые черты. Изображения Августа и членов императорской семьи, не теряя сходства, приобретают идеализированный характер. Этот тип «героизированного» портрета сохраняется на всем протяжении I в. в официальном искусстве.

Эпоха расцвета Римской империи (Флавии и Антонины) в области зодчества отличается монументальностью и полным развитием римских оригинальных черт. Амфитеатр Флавиев поражает своей грандиозностью, широким применением арок и целесообразным использованием пространства. Пантеон («храм всем богам») Адриана, представляющий большое круглое здание с огромным купольным сводом, также является одним из совершеннейших созданий римского зодчества. Триумфальные арки представляют полное развитие принципа полукруглого свода. Этот архитектурный прием приобретает самодовлеющий характер: арка отрывается от строительного комплекса и становится самостоятельным архитектурным сооружением, цель которого — прославить мощь империи.

Из этих сооружений два — Амфитеатр Флавиев и Пантеон — в виду их особой грандиозности заслуживают более подробной характеристики.

Торжественное открытие Амфитеатра Флавиев, или, как его стали позже называть, Колизея, произошло в 80 г., в правление императора Тита, хотя заложил его и начал строить еще Веспасиан. Название Колизей (Colosseum) этот амфитеатр получил от стоявшей рядом огромной статуи Нерона: такие статуи называли в древности колоссами. Здание было столь грандиозным, а его инфраструктура так сложна и многообразна, что завершение строительства затянулось на многие годы.

Амфитеатр Флавиев был самым большим во всей империи. Его размеры по продольной и поперечной оси составляли 187 на 155 м, высота достигала 48,5 м, а величина эллипсоидной арены была 85 на 53 м. Пятьдесят тысяч человек одновременно могли наблюдать разыгрывавшиеся в амфитеатре кровавые спектакли — бои гладиаторов и травли зверей. Безопасность зрителей обеспечивал высокий 4-метровый подиум, на котором располагались кресла знати и две ложи, одна из которых предназначалась для городских властей, а другая — для императора. Эта последняя соединялась специальным подземным ходом с императорским дворцом на Палатинском холме. За подиумом находился 4-ярусный театрон (зрительный зал), последний ярус которого располагался под крытой колоннадой, а выше, на карнизе, по всему эллипсу амфитеатра шли стойки для укрепления велария — огромного матерчатого тента для защиты зрителей от солнца. За театроном шли галереи, функциональным назначением которых было обеспечить доступ к зрительским местам, а в перерывах между зрелищами они играли роль фойе.

Основой всех этих помещений были грандиозные субструкции, состоявшие из 560 мощных пилонов из травертина, которые несли на себе огромные бетонные своды различной конфигурации. Сложная сеть ипогеев — помещений под ареной — представляла собой кольцевые галереи с пересекающимися их продольными коридорами. Эти галереи использовались для хранения многочисленного инвентаря, здесь же располагались клетки для зверей и камеры для гладиаторов, а также помещения, куда складывались трупы убитых во время кровавых представлений людей и животных.

Экстерьер Колизея представлял собой трехъярусную аркаду, которая завершалась четвертым ярусом, являвшим мощную стену, расчлененную пилястрами коринфского ордера и прорезанную небольшими прямоугольными окнами. Все три нижних яруса имели по 80 арок одинаковой величины, но с разным ордерным обрамлением. Нижний ряд аркад украшен тосканским ордером, второй — ионическим, третий — коринфским. Подобная архитектоника фасада создавала впечатление постепенного облегчения архитектурных масс по мере нарастания высоты. В арочных пролетах второго и третьего ярусов

на невысоких парапетах стояли статуи, придававшие всему зданию особую парадность и пышность, а также подчеркивавшие строгий ритм многоярусных аркад.

Внутреннее помещение амфитеатра было отделано мрамором и стукком, стены галерей облицованы туфом, а фасад сложен из твердого травертина. Это богатое убранство Колизея сыграло роковую роль в его судьбе. Уже начиная с IV в. сами римляне стали постепенно растаскивать мрамор амфитеатра на частные постройки, а с конца XIII в. он превращается в настоящую каменоломню. Позднее на территории Колизея существовала в течение целого столетия фабрика селитры. Тем не менее, даже в том виде, какой оставили ему века, Колизей производит впечатление грандиозной репрезентативной постройки.

Пантеон, в свою очередь, был возведен Адрианом около 125 г. на месте сгоревшего Пантеона Агриппы. Постройкой нового здания, скорее всего, руководил замечательный архитектор Аполлодор Дамасский, который был официальным архитектором и инженером при дворе Траяна и Адриана. Им был построен мост через Дунай, сооружены форум и термы Траяна в Риме, заново обустроена гавань Остии. Впрочем, его судьба сложилась трагически: он не поладил с Адрианом и был по его приказу казнен.

Пантеон представляет собой храмовое сооружение, отличное от традиционного периптера или псевдопериптера — храма с рядом колонн по всему периметру здания. Это монументальная ротонда, большую часть окружности которой составляет глухая стена, и только с северной стороны вход обозначен мощным восьмиколонным портиком коринфского ордера, высеченным из цельных глыб красного гранита.

Экстерьер здания одновременно монументален и скромнен. Стены ротонды, расчлененные тягами на три яруса, выложены из кирпича и бетона, их толщина — 6,2 м. Внутри стен имеются пустоты для облегчения веса и равномерного распределения нагрузок на опоры. Внутренний объем здания поражает своей грандиозностью (высота храма — 42,7 м, диаметр купола — 49,5 м) и одновременно ясностью и красотой архитектурного образа. Стены были разделены на два яруса. Ниши и эдикулы первого яруса украшали статуи. Колонны и пилястры поддерживали антаблемент верхнего яруса, расчлененного мелкими пилястрами и нишами в виде глухих окон.

Купол храма украшали пять рядов кольцевых кассет, которые постепенно уменьшались в сторону центра, представлявшего собой огромный круглый проем диаметром в 9 м. Этот проем не только облегчал конструкцию потолка, но и являлся единственным световым источником всего помещения. Целостность и гармоничность внутреннего объема Пантеона создаются особой пропорциональностью всех его архитектурных частей. Его высота соответствует его внутреннему диаметру, а несущие стены составляют ровно половину высоты всего здания.

Историко-художественная ценность Пантеона исключительно велика. На протяжении многих веков это сооружение было единственным центрическим зданием, увенчанным столь грандиозным куполом. В 609 г. Пантеон был превращен в христианскую церковь, и это уберегло его от разрушения в последующие века.

Реализм римской скульптуры ярко проявился в так называемых исторических рельефах. От эпохи Августа до нас дошли фрагменты так называемого Алтаря мира. Его рельефы изображают праздничную процессию, в которой выступают сам император, члены его дома и приближенные. Портретное сходство фигур соединяется здесь с некоторой неподвижностью и официальной торжественностью всей композиции.

В дальнейшем исторических рельеф приобретает более реалистичский характер. Таковы изображений на арке Тита. Здесь представлено триумфальное шествие легионов во главе с их вождем. Солдаты несут трофеи, захваченные в Иерусалимском храме. Рельефы поражают смелостью композиции, умением передать трехмерность пространства и жизненность массовых сцен.

Еще совершеннее с этой точки зрения рельефы на знаменитой колонне Траяна, изображающие сцены из дакийских войн. Наряду с документальной точностью (вооружение римских воинов, типы даков и проч.), мы находим в них необычайную живость и динамичность. Столь же реалистичны и выразительны рельефы на колонне Марка Аврелия в Риме, хотя в них уже начинают выступать черты упадка.

Эпоха Адриана принесла возрождение греческого классического искусства в скульптуре. Примером этого являются, в частности, портреты красавца Антиноя, любимца Адриана. В них явно чувствуется влияние идеализирующих тенденций; черты лица почти теряют портретное сходство.

После греческого возрождения эволюция художественного стиля (особенно в архитектуре) идет от классических образцов к вычурности, грандиозности и напыщенности. Таковы триумфальная арка Септимия Севера в Риме, развалины его дворца, так называемый Септизоний — декоративная постройка на Палатинском холме (203 г.), термы Каракаллы и др.

Рельефы на триумфальной колонне М. Аврелия, при внешнем подражании колонне Траяна, обнаруживают элементы упадка: отсутствие обработки деталей и влияние «варварского» стиля.

Эта эволюция греко-римских художественных форм во II—III вв. происходит под прямым воздействием провинциального искусства. В провинциях художественный стиль испытал сильнейшее влияние местных стилей: восточного в Сирии, финикийско-карфагенского в Африке, кельтского в Галлии и т. д. В архитектуре римского Востока создаются пышные и вычурные синкретические формы с преобладанием живописных эффектов, с нагромождением деталей, с яркой раскраской. В Галлии и Германии на основе народного искусства возникает так называемый галло-римский стиль. Наиболее интересными его образчиками являются надгробные рельефы с реалистическим изображением сцен из повседневной жизни.

Очень стойко держатся традиции римского скульптурного портрета, давшие еще в III в. такие непревзойденные образцы, как мраморные бюсты Гереннии Этрусциллы, жены императора Деция, и императора Филиппа Араба¹.

Мы, к сожалению, не имеем сохранившихся образцов римской станковой живописи. Зато в большом количестве дошла декоративная стенная живопись, главным образом из Помпей. Это отдельные сцены и картины, ландшафты, архитектурные детали и целые комплексы, орнаменты, натюрморты и т. д. Линейная перспектива верна только приблизительно. Распределение света и теней, как правило, резкое. Набор красок довольно ограничен. Среди этой живописи, обнаруживающей сильные эллинистические влияния, настоящие портреты редки, но иногда встречаются прекрасные образцы, например, портрет Прокула и его жены, хранящийся в Неаполитанском музее.

Пески и сухой климат Египта сохранили нам от эпохи империи несколько великолепных реалистических портретов, написанных красками на деревянных досках. Они накладывались на лица мумий и имели ритуальный характер.

Найденные в оазисе Файюма (в Центральном Египте, к западу от Нила), эти изображения получили название файюмских портретов. Возможно, их возникновение связано с модой, распространившейся среди эллинизированной верхушки египетского общества, закрывать лица покойников портретом вместо традиционной маски. Сохранилось довольно много подобных портретов, выполненных на тонких досках в технике энкаустики или темперой, а также в смешанной технике восковых красок с темперой.

Существуют по крайней мере два стилевых направления в файюмском портрете: одно — эллинистическо-римское, а другое — с преобладанием египетских изобразительных традиций. Первое отличают реалистическая трактовка образа, свободное композиционное решение, смелое использование светотени. В подобной реалистической манере решен образ пожилого римлянина (I в. н. э.) из собрания Государственного музея изобразительных искусств в Москве. Там же хранится портрет юноши в золотом венке (II в.), образ которого не менее реалистичен, но, в отличие от первого портрета, исполнен в более мягкой и лиричной манере. Особенностью второго стиля файюмских портретов является чисто фронтальное изображение лица и фигуры с преувеличенно большими глазами. Великолепным образцом этого «египетского» стиля является портрет красивой молодой женщины с огромными глазами, удлинённым носом и пухлыми чувственными губами, выполненный в фронтальной проекции (хранится в Страсбургском университете).

Интерес к файюмским портретам обусловлен не только их оригинальным жанром и высокой техникой исполнения, но и тем немаловажным обстоятельством, что это редчайшие образцы античной станковой живописи, дошедшие до нашего времени.

¹ Оба бюста хранятся в Санкт-Петербурге, в Эрмитаже.

ГЛАВА X

КОНЕЦ АНТОНИНОВ

Правление Марка Аврелия (161—180 гг.), преемника Антонина Пия, стало концом «золотого века» Римской империи. Прежде всего осложнилось внешнее положение: в 162 г. вспыхнула новая война с парфянами, в 167 г. началось первое массированное наступление варварских племен на Дунайской границе. Только ценой колоссального напряжения всех сил Марку Аврелию удалось разгромить вторгшихся варваров и восстановить границу. В 180 г. Марку Аврелию наследовал его сын Коммод (180—192 гг.). При нем не было крупных войн, но зато внутреннее состояние государства ухудшалось с каждым годом. Ситуацию усугубляло самодурство Коммода. Он не просто любил гладиаторские бои — он сам выступал на арене как гладиатор. В ночь на 1-е января 193 г. Коммод был убит в гладиаторской казарме.

161—180 гг. — правление Марка Аврелия.

180—192 гг. — правление Коммода.

Марк Аврелий

В самом начале правления Марка Аврелия зашевелились варварские племена на севере: в Британии и Германии. Германское племя хаттов даже перешло границу и подвергло опустошению римские пограничные области. Еще опаснее было положение в восточных провинциях. В последние годы Антонина началась война с парфянами из-за Армении. Римские войска потерпели поражение в Армении, и парфяне вторглись в Сирию. В 162 г. Марк отправил туда свежие войска под верховным командованием своего сопратителя Луция Вера. Последний, правда, лично не принимал почти никакого участия в руководстве операциями, но его полководцам Авидию Кассию и Стацию Приску удалось вытеснить парфян из Сирии, занять Армению, а к 165 г. — даже Месопотамию. Но в это время на Востоке начался голод и вспыхнула эпидемия чумы, что сделало невозможным продолжение военных действий. С парфянами пришлось заключить мир, причем римляне удержали за собой только часть завоеванной территории.

Армия вернулась домой, оба императора отпраздновали триумф и наградили себя титулами Парфянский, Армянский и Величайший. Однако внутреннее положение империи резко ухудшилось. Возвратившиеся войска принесли с собой чуму, которая распространилась по всей империи и в течение нескольких лет свирепствовала в Италии и в западных провинциях. В 174—175 гг. началось огромное крестьянское восстание в Египте¹. Восставшие разбили римские отряды и чуть было не захватили Александрию. Только сирийскому наместнику Авидию Кассию, подоспевшему с войсками, удалось спасти положение. Непокойно было и в Галлии, а Испания подверглась опустошительным набегам мавританских племен из Африки.

¹ Это так называемое восстание буколов под предводительством жреца и «пророка» Исидора.

Но самая грозная опасность надвигалась с дунайской границы. Еще во время парфянской войны там началась затяжная борьба с германскими и сарматскими племенами маркоманнов, квадов, язигов и других, жившими к северу от Дуная. В 167 г. они прорвали дунайскую границу и хлынули на территорию империи, опустошая пограничные провинции. Борьба с ними крайне затруднялась чумой и жестоким финансовым кризисом, охватившим империю. Передовые отряды варваров проникли даже в Северную Италию.

Пришлось мобилизовать все силы государства. В войска зачисляли рабов и гладиаторов. Марк Аврелий пожертвовал на нужды войны свои личные драгоценности. С большим трудом варваров отбросили к границе. Затем римские войска под личным руководством обоих императоров (впрочем, Л. Вер умер в начале войны) перешли в наступление. Борьба приняла крайне упорный характер. Варвары не раз наносили поражения римлянам, повторялись их набеги и на Италию. Однако римское государство сохранило еще достаточно сил для того, чтобы на этот раз справиться с опасностью.

К середине 70-х годов маркоманны, квады и язиги были вынуждены подчиниться. У них отобрали узкую полосу земли вдоль границы, причем они обязались поставлять Риму вспомогательные отряды. Часть пленных была поселена на римской территории в качестве военных колонистов: они должны были обрабатывать землю и вместе с тем служить в римских войсках. Эта мера, ввиду уменьшения и обнищания населения, была одним из способов поднять оборону империи, и к ней не раз прибегали и преемники Марка Аврелия. Но в дальнейшем она послужила одной из предпосылок «варваризации» империи и упадка ее военной силы.

Войну на Дунае пришлось закончить далеко не так, как хотелось бы императору. Но тревожные события на Востоке заставили его поторопиться с заключением мира. Наместник Сирии Авидий Кассий, получив ложные известия о смерти Марка, провозгласил себя императором. Значительная часть восточных провинций признала его. Однако прежде чем Марк Аврелий успел прибыть на Восток, узурпатор, после 3 месяцев правления, был убит своими же сторонниками (175 г.).

В следующем году император вернулся в Рим, но уже в 178 г. был принужден снова отправиться на Дунай, где опять восстали маркоманны и квады. На этот раз борьба с ними пошла для Рима гораздо успешнее, но прежде чем она была окончательно завершена, Марк Аврелий умер в Виндобоне (Вена) в марте 180 г.

Время правление Марка Аврелия было очень беспокойным. Будучи весьма образованным, интеллигентным человеком, император искал утешения в занятиях философией. В составленном по-гречески сочинении «К самому себе» он в духе стоицизма предается размышлениям о жизни человека и долге правителя, о принципах нравственного поведения: «(II, 5) Всегда ревностно заботься о том, чтобы дело, которым ты в данный момент занят, исполнять так, как достойно римлянина и мужа, с полной и искренней сердечностью, с любовью к людям, со свободой и справедливостью; и о том также, чтобы отстранить от себя все другие представления. Это удастся тебе, если ты каждое дело

будешь исполнять, как последнее в своей жизни, свободный от всякого безрассудства, от обусловленного страстями пренебрежения к велениям разума, от лицемерия и недовольства своей судьбой. Ты видишь, как немногочисленны требования, исполнив которые, всякий сможет жить блаженной и божественной жизнью. Да и сами боги от того, кто исполняет эти требования, ничего больше не потребуют.

(II, 17) Время человеческой жизни — миг; ее сущность — вечное течение; ощущение — смутно; строение всего тела — бrenно; душа — неустойчива; судьба — загадочна; слава — недостоверна. Одним словом, все, относящееся к телу, подобно потоку, относящееся к душе — подобно сновидению и дыму. Жизнь — борьба и страстие по чужбине; посмертная слава — забвение.

Но что же может вывести на путь? Ничто, кроме философии. Философствовать же — значит оберегать внутреннего гения от поношения и изъяна, добиваться того, чтобы он стоял выше наслаждений и страданий, чтобы не было в его действиях ни безрассудства, ни обмана, ни лицемерия, чтобы не касалось его, делает или не делает чего-либо его ближний, чтобы на все происходящее и данное ему в удел он смотрел как на проистекающее оттуда, откуда и зашел он сам, а самое главное — чтобы он безропотно ждал смерти как простого разложения тех элементов, из которых слагается каждое живое существо. Но если для самих элементов нет ничего страшного в их постоянном переходе друг в друга, то где основания бояться кому-либо их общего изменения и разложения? Ведь последнее согласно с природой, а то, что согласно с природой, не может быть дурным.

(III, 5) Не поступай ни против своей воли, ни в разрез с общим благом, ни как человек опрометчивый или поддающийся влиянию какой-нибудь страсти, не облачай свою мысль в пышные формы, не увлекайся ни многоречивостью, ни многоделанием. Пусть божество в тебе будет руководителем существа мужественного, зрелого, преданного интересам государства, римлянина, облеченного властью, чувствующего себя на посту, подобного человеку, который, “не нуждаясь ни в клятве, ни в поручителях”, с легким сердцем ждет зова оставить жизнь. И светло у тебя будет на душе, и ты не будешь нуждаться ни в помощи извне, ни в том спокойствии, которое зависит от других. Итак, следует быть правым, а не исправляемым.

(V, 17) Не живи так, точно тебе предстоит еще десять тысяч лет жизни. Уж близок час. Пока живешь, пока есть возможность, старайся быть хорошим.

(IV, 51) Всегда иди кратчайшим путем. Кратчайший же путь — это путь, согласный с природой; он в том, чтобы блюсти правду во всех речах и поступках. Подобное решение избавит тебя от утомления, борьбы, притворства и тщеславия.

(VI, 39) Приспособляйся к обстоятельствам, выпавшим на твою долю. И от всего сердца люби людей, с которыми тебе суждено жить» (пер. М. Е. Грабарь-Пассек).

Коммод

Марку Аврелию наследовал его родной сын Коммод (180—192 гг.), еще в 176 г. назначенный соправителем. Сын был полной противоположностью отцу. Распущенный, вялый и легкомысленный, он только и мечтал о том, как бы кончить войну и вернуться в Рим. Когда умер Марк, Коммоду было только 19 лет. Война продолжалась еще несколько месяцев, но затем император заключил с маркоманнами и квадами мир на выгодных для них условиях (Коммод обещал их вождям ежегодные денежные «подарки»).

Вернувшись в Рим в том же 180 г., Коммод с головой погрузился в столичные удовольствия, предоставив управление государственными делами своим любимцам: начальнику преторианцев Переннису и др. Современникам казалось, что в лице Коммода воскресли худшие представители дома Юлиев — Клавдиев: Калигула и Нерон. Коммод обожал спорт и гладиаторские состязания, причем не ограничивался только ролью зрителя. Одетый в львиную шкуру, с палицей в руке, он разыгрывал из себя Геркулеса, избивая на арене цирка беззащитных людей и зверей. Империя покрылась статуями Геркулеса-Коммода, а в Риме была учреждена коллегия жрецов для служения новому богу.

Уже в 183 г. был раскрыт заговор против императора, в котором принимали участие его жена Криспина и сестра Луцилла. Ответом на заговор явились массовые казни аристократии. Потеряв поддержку знати, Коммод начал вести демагогическую политику, заискивая у солдат и римской толпы. Повышение жалования, всякого рода поблажки преторианцам, цирковые зрелища, раздачи — таковы были старые испытанные средства этой политики. Результатом явилось катастрофическое падение воинской дисциплины. В 185 г. Перенниса пришлось выдать взбунтовавшимся солдатам. Его преемником стал вольноотпущенник Клеандр, снискавший общую ненависть своими вымогательствами и насилием. Когда в 189 г. в Риме вспыхнул голодный бунт, трусливый Коммод выдал толпе своего любимца.

Внутреннее положение в государстве было крайне напряженным. В Италии шайки разбойников терроризовали имущее население. В Галлии в 187 г. бывший солдат Матерн организовал целую армию из беглых рабов и дезертиров. С ней он опустошал не только Галлию, но и Испанию, нападая даже на крупные города. Движение Матерна шло под лозунгом защиты всех угнетенных. Тюрьмы разбивались, и заключенные выпускались на волю. В конце концов Матерн, разбитый в Галлии, задумал смелый план: переодетый, он пробрался со своими сторонниками в Рим, намереваясь убить Коммода и захватить верховную власть. Но заговор был раскрыт из-за измены. Это вызвало новые массовые казни.

Коммод продолжал свои сумасбродства. Дело дошло до того, что император стал публично выступать гладиатором и поселился в казарме. Тогда не выдержала даже придворная камарилья. В 192 г. возник новый заговор под руководством префекта претория Эмилия Лета и при участии любовницы Коммода Марции. 1 января 193 г. император собирался вступить в должность консула в костюме гладиатора, но в ночь перед этим торжественным событием его убили в гладиаторской казарме.

ГЛАВА XI

СЕВЕРЫ

Убийство Коммода положило начало тяжелой гражданской войне в Римской империи. Пока в Риме разыгрывались невиданные сцены продажи с аукциона императорского звания, летом 193 г. провинциальные войска провозгласили сразу трех императоров: Клодия Альбина в Британии, Песценния Нигера в Сирии и Септимий Севера в Иллирии. Победителем в гражданской войне 193—197 гг. стал Септимий Север, проявивший себя ловким дипломатом и блестящим полководцем. В его правление (193—211 гг.) империя приобретает характер военной монархии — опорой власти Севера была реформированная им армия. Достойных преемников у Севера не нашлось. Его сын Каракалла начал свое правление с убийства брата. В 212 г. Каракалла издал эдикт о предоставлении всему населению империи прав римского гражданства. Последним представителем династии Северов был Александр Север. Несмотря на хорошее образование и природные качества, он оказался не способен остановить надвигавшийся всеобщий кризис империи и справиться с внешней опасностью. В 235 г. на Рейне Александр был убит взбунтовавшимися солдатами.

193—197 гг. — гражданская война.

193—211 гг. — правление Септимия Севера.

211—217 гг. — правление Каракаллы.

212 г. — эдикт о предоставлении прав римского гражданства всему населению Империи.

222—235 гг. — правление Александра Севера.

Септимий Север

Преемником Коммоду заговорщики выдвинули сенатора незнатного происхождения — Публия Гельвия Пертинакса. Это был способный и твердый человек, который начал с того, что попытался обуздать преторианцев и сократить безумное мотовство Коммода. Этим он восстановил против себя и преторианцев, и городскую толпу, и придворную челядь. Эмилий Лет также выступил против него. Через 87 дней Пертинакс был убит преторианцами (28 марта 193 г.).

После этого в Риме разыгралась невиданная сцена: преторианцы устроили аукцион на императорское звание. Покупателями выступили два лица: богатый сенатор Марк Дидий Юлиан и градоначальник Рима Тит Флавий Сульпициан, зять убитого Пертинакса. На торгах победил Дидий Юлиан, предложивший большую сумму. Он и был провозглашен императором.

Однако новый император надавал преторианцам слишком много обещаний и не мог их выполнить. Поэтому в решительную минуту он был ими покинут. Кризис центральной власти, как и в 68 г., вызвал движение провинций. После убийства Пертинакса провинциальные войска провозгласили почти одновременно трех императоров: Децима Клодия Альбина в Британии, Гая Песценния Нигера в Сирии и Люция Септимия Севера в

Иллирии и Паннонии. Последний имел то существенное преимущество над своими соперниками, что находился ближе к Риму. Чтобы временно обезвредить Альбина, он вступил с ним в соглашение, усыновил его, дал титул цезаря и поручил верховное командование в Британии, Галлии и Испании. Север под лозунгом мщения за Пертинакса быстро занял Рим. Преторианцы почти не оказали сопротивления, выдали убийц Пертинакса и были разоружены. Терроризованный сенат приговорил Диция Юлиана к смерти, и 1 июня, после 60 дней царствования, он был казнен.

Септимий Север, получив от сената утверждение в императорском звании, отправился против Песценния Нигера, которого тем временем признали азиатские провинции и Египет. Его передовые войска уже переправились в Европу и заняли Византий. Война на Востоке затянулась на три года. Нигер был разбит и бежал к парфянам, оказывавшим ему поддержку, но по дороге его настигли и убили. Север жестоко расправился со сторонниками Нигера, прибегая к массовым казням и конфискациям имущества. Затем он двинулся против парфян и занял Северную Месопотамию вплоть до Тигра.

Однако в 196 г. войну с парфянами пришлось прекратить. Альбин при сочувствии значительной части сената провозгласил себя августом и занял Галлию. Север прямо с Востока через дунайские провинции двинулся против Альбина и уничтожил его войска в кровопролитной битве в Галлии. И на Западе победа Севера привела к казням и конфискациям. Только после гибели Альбина Север смог снова отправиться на Восток и закончить парфянскую войну. За время гражданской войны в Галлии парфяне перешли в наступление и снова отобрали захваченную римлянами территорию. Север отгеснил их за Тигр и взял Селевкию и Ктесифон (198 г.). После этого был заключен мир, по которому парфяне отдали Месопотамию.

Казалось, что в лице Септимия Севера империя нашла своего спасителя, что суровый солдат железной рукой удержал катившийся в пропасть Рим. Действительно, его царствование (193—211 гг.) знаменует ослабление кризиса и некоторое укрепление императорской власти.

Восстановив единство империи и укрепив ее границы, Септимий произвел значительную реорганизацию государственного аппарата. Впрочем, эта реорганизация не являлась чем-то абсолютно новым и была дальнейшим расширением начал, заложенных в самом существовании империи и развитых рядом предшественников Септимия. Императорская власть по своей природе была военной диктатурой, возникшей в борьбе с революционным движением II—I вв. до н. э. С другой стороны, эта диктатура с самого начала отражала классовые интересы, более широкие, чем это могла сделать Римская республика, связанная только с италийским рабовладением. Поэтому уже со времени Суллы, фактически первого императора, мы наблюдаем военизацию центральной власти и вместе с тем некоторое смягчение гнета, лежавшего на провинциях. Преемники Суллы идут по его пути создания военной средиземноморской монархии: одни — более решительно (Цезарь), другие — медленно, с остановками и отступлениями (Август и его ближайшие преемники). В эпоху Антонинов империя оформляется

как бюрократическая монархия, опирающаяся на имущую часть населения провинций и Италии. Но в это же самое время кризис рабовладельческой системы начинает подтачивать самые основы римского государства. При последних Антонинах кризис прорывается наружу, вызывая необходимость в экстренных мерах для сохранения государства.

Септимий Север окончательно придал империи военный характер. Передают, что, умирая в 211 г., он сказал своим сыновьям: «Обогащайте солдат и не обращайтесь на остальных!». Возможно, что эти слова в действительности и не были сказаны, но они довольно точно характеризуют политику Севера. Получив власть при помощи армии и сознавая ее значение для борьбы с кризисом, он все свое внимание направил на укрепление и реорганизацию военного аппарата. Уже при своем первом вступлении в Рим Север разогнал преторианскую гвардию. Она настолько разложилась при Коммодe и его преемниках, что не только перестала служить опорой императорам, но сделалась главным источником деморализации. К тому же привилегированное положение преторианцев, набиравшихся из италиков, давно возбуждало ненависть провинциальных войск. Отныне преторианская гвардия стала комплектоваться из лучших, наиболее отличившихся солдат провинциальных легионов.

Положение армии в целом значительно улучшилось. Было повышено жалованье, увеличены всякого рода награды и знаки отличия. Более принципиальное значение имели другие меры. Август, создавая постоянную армию, запретил солдатам иметь законную семью. Солдатский брак считался простым сожительством. Он не давал никаких прав ни жене, ни детям. Только по выходе воина в отставку его жена становилась полноправной супругой, а сыновья узаконивались лишь в том случае, если они сами поступали на военную службу. Север допустил в некоторых легионах законный брак. Солдатским семьям было позволено жить поблизости от военных лагерей. С этим было связано разрешение солдатам, находившимся в постоянных лагерях на Рейне и Дунае, арендовать и обрабатывать землю, принадлежавшую их легионам. Таким путем создавалась более прочная связь армии с местами и несколько облегчалась задача снабжения армии.

Мало того, раньше простой солдат не имел никакой возможности дослужиться до командирских чинов: префекта когорты или эскадрона и трибуна легиона. Последние пополнялись исключительно лицами всаднического сословия. Карьера рядового солдата кончалась в лучшем случае достижением высшей центурионской должности примипила. Север объявил должность примипила всаднической. Это означало, что отныне каждому способному солдату открывалась широкая дорога не только на военной, но и на гражданской службе. Септимий Север активно привлекал военных в бюрократический аппарат, используя их дисциплинированность и опытность.

При Септимии и его сыновьях завершается также другой важный процесс, начавшийся с самого возникновения империи: уравнивание в правах провинциалов и италиков. Само происхождение и воспитание основателя династии играло здесь известную роль. Септимий происходил из Африки и воспитывался далеко не в духе старых римских взглядов. Характерно, например, его преклонение перед Ганнибалом. Сделавшись импе-

ратором, он всюду воздвигал статуи великому карфагенскому полководцу, смертельному врагу старого Рима. Женат Септимий был на сирийке Юлии Домне, что также не содействовало укреплению в нем исконных римских традиций.

Италия при Септимии Севере была почти уравнена с провинциями. Мы уже видели, что ее население лишилось своей старой привилегии пополнять преторианскую гвардию. Кроме преторианцев, в Италии, недалеко от Рима, был расквартирован целый легион (2-й парфянский) — случай, неслыханный в истории Империи. Неслыханным было и то, что Север по отношению к Италии принял звание проконсула, которое предыдущие императоры принимали только по отношению к провинциям. В проконсульском звании по преимуществу заключалась та военная власть, тот империй, который мог быть применен только к провинциям. Теперь и Италия подпадала под действие этого империя.

Параллельно с ослаблением политической роли италиков шло усиление прав провинциалов. Провинциальные города стали получать освобождение от некоторых повинностей. Многим из них были даны права римских колоний и так называемое италийское право, означавшее свободу от земельной и подушной подати. Александрия египетская впервые получила муниципальное устройство и т. д.

При Севере идет дальнейшее умаление роли сената. Император не мог простить сенаторам поддержку, которую они оказывали его соперникам. Немало их поплатилось за это жизнью и имуществом. Сенат формально продолжал существовать, но фактически его функции были сведены на нет. Вся его законодательная деятельность ограничивалась тем, что он заслушивал и утверждал соответствующие послания императора. Назначение городских магистратов (консулов и др.) перешло целиком к последнему, а сенат только ставился в известность. Да и роль этих магистратов значительно ограничилась.

Зато еще более выросло значение императорских чиновников. В особенности это нужно сказать о префекте претория. Он становится заместителем императора в области судопроизводства, поэтому на должность префекта претория начинают назначать крупных юристов. Таким при Септимии был знаменитый Папиниан.

Таким образом, при С. Севере все яснее начинает выступать откровенно самодержавный характер императорской власти. Наряду с этим происходит возвышение особы императора. Уже тогда, по-видимому, появляется формула, несколько позднее декларированная крупнейшим юристом Ульпианом: «Что угодно принцепсу, пусть будет законом», а в надписях применительно к императору часто фигурирует «*dominus noster*» («наш господин»).

Военный режим в соединении с реформами несколько улучшил положение империи. Однако насколько тревожной продолжала оставаться общая атмосфера, показывает следующий факт. Во второй половине правления Севера один италик по имени Булла собрал шайку в 600 человек, в которой наряду с рабами были дезертиры и даже правительственные чиновники. В течение двух лет Булла грабил Италию. Опираясь на сочув-

ствие беднейшего населения, действуя частью хитростью, частью подкупом, он был неуловим. Одному центуриону, попавшему к нему в плен и отпущенному на свободу, Булла дал такой наказ: «Посоветуй господам кормить своих рабов, чтобы последним не идти в разбойники». Наконец, раздраженный император послал против Буллы крупный отряд преторианцев и кавалерии. Только тогда удалось захватить Буллу и ликвидировать его шайку, да и то благодаря предательству. Движение Буллы, аналогичное движению Матерна, показывает, до какой степени дошел развал правительственного аппарата, несмотря на все реформы.

Победа Септимия Севера в гражданской войне не была делом случая — он, безусловно, был самым выдающимся из всех претендентов. Историк Геродиан (II, 9) дает лаконичную, но яркую характеристику императору: «Север, родом ливиец, проявлявший силу и энергию в управлении, привыкший к суровой и грубой жизни, очень легко переносивший трудности, быстрый в своих замыслах и скорый в исполнении задуманного... Больше, чем кто-либо другой из людей, он обладал особой способностью притворяться и внушать доверие к своей благожелательности, не скупился на клятвы, чтобы затем, если нужно было, нарушить их, прибегая ко лжи ради выгоды, и с языка его сходило то, чего не было на уме» (пер. А. И. Доватура).

Первейшей заботой Севера всегда была армия. «Для народа он устроил в честь своих побед богатые раздачи, — пишет Геродиан (III, 8), — а воинам подарил большие деньги и разрешил много такого, что раньше им не было позволено. А именно, он увеличил им жалованье, позволил носить золотые кольца и брать себе жен. Все это прежде считалось чуждым воинскому воздержанию, так как мешало готовности к войне. Север первый поколебал твердый, суровый образ жизни воинов, их покорность и уважение к начальникам, готовность к трудам, дисциплину и научил их любви к деньгам, жадности, открыв путь к роскоши» (пер. Н. М. Ботвинник).

Север крепко держал власть в своих руках, подавляя в самом зародыше любое проявление недовольства или непокорности. Элий Спартиан, биограф Севера, приводит его последние слова: «Я принял государство, со всех сторон раздираемое восстаниями, а оставляю умиротворенным даже в Британии. Старый, с большими ногами, я оставляю моим Антонинам (т. е. сыновьям) крепкую власть, если они сами окажутся хорошими, но бессильную, если они будут дурными» (Писатели истории Августов, Север, XXIII, пер. С. П. Кондратьева). Однако его сыновья оказались недостойны завещанной власти, что позволило тому же Элию Спартиану отметить: «После его смерти все высоко оценили его — главным образом потому, что государство в течение долгого времени не видело ничего хорошего ни от его сыновей, ни после, когда многие устремились к власти и Римское государство стало добычей для грабителей» (Север, XIX).

Каракалла

Еще в 196 г. Север провозгласил своего 8-летнего сына Бассиана цезарем под именем Марка Аврелия Антонина¹, а два года спустя сделал его своим соправителем с титулом августа. В конце царствования он проделал то же самое со своим вторым сыном Гетой. В 211 г. Септимий умер в Британии во время войны с туземными племенами². В Риме, таким образом, стало два законных императора. Оба брата ненавидели друг друга лютой ненавистью, и каждый имел свою партию при дворе и среди населения. В 212 г. Бассиан во время ссоры убил Гету в объятиях матери Юлии Домны.

Император Марк Аврелий Север Антонин (212—217 гг.), прозванный Каракаллой³, унаследовал суровый нрав своего отца. Но у сына эта суровость выродилась в крайнюю жестокость. После гибели Геты Каракалла расправился с его действительными или мнимыми сторонниками. В числе их был казнен и Папиниан. Впрочем, Каракалла мало интересовался делами, предоставив фактическое управление Юлии Домне. Основное направление внутренней политики, выработанное Септимием, продолжало существовать и при его преемнике. Солдаты осыпались милостями: наградами, повышениями и т. п. Жалованье снова было увеличено, что не могло не отразиться роковым образом на финансах. Возможно, что с этим связан и знаменитый эдикт 212 г., даровавший всем свободным жителям империи, приписанным к какой-нибудь общине, права римского гражданства (*constitutio Antoniniana*). Предполагают, что этим путем римское правительство надеялось унифицировать налоговую систему и увеличить сумму налогов. Но каковы бы ни были непосредственные причины эдикта 212 г., исторически он представлял завершение традиционной политики Римской империи, политики Цезаря, Клавдия, Веспасиана, Адриана и Септимия Севера, направленной на расширение социальной базы римского государства.

Внешняя политика Каракаллы частью преследовала цели укрепления границ и в этом смысле также не отступала от старых традиций, частью же стремилась дать пожить солдатам. Два раза Каракалла воевал на Дунае, но без крупных результатов, затем он отправился против парфян, мечтая о подвигах Александра Македонского. Во время пребывания на Востоке император расправился с александрийцами, которые раньше были сторонниками Геты. В 215 г. город был отдан на разграбление солдатам.

Война с парфянами затянулась и шла далеко не блестяще для римского оружия: армия была не подготовлена. На этой почве выросло недоволь-

¹ Септимий Север официально считал себя сыном Марка Аврелия и братом Коммода. Это фиктивное посмертное «усыновление» было ему нужно для укрепления своей династии.

² После этого в течение 60 лет все римские императоры умирали насильственной смертью.

³ По-видимому, это прозвище происходит от названия галльского плаща с капшоном, в который любил одеваться Бассиан и моду на который он ввел в Рим.

ство, усиленное жестокостями Каракаллы. Возник заговор, возглавлявшийся префектом претория Марком Опеллием Макрином, мавританцем по происхождению. В апреле 217 г. Каракалла был убит, а через три дня Макрина провозгласили императором. Его признали и в армии и в Риме. Юлия Домна покончила жизнь самоубийством.

Свое недолгое правление Каракалла начал с братоубийства. Геродиан (IV, 4) так рассказывает о непримиримой вражде между братьями: «Они уже перепробовали все виды коварств, пытались договориться с виночерпиями и поварами, чтобы те подбросили другому какой-нибудь отравы. Но ничего у них не выходило, потому что каждый был начеку и очень остерегался. Наконец Каракалла не выдержал: подстрекаемый жадной единовластия, он решил действовать мечом и убийством. Смертельно раненный Гета, облив кровью грудь матери, расстался с жизнью. А Каракалла, осуществив убийство, выскакивает из спальни и бежит через весь дворец, крича, что он едва спасся, избежав величайшей опасности» (пер. А. К. Гаврилова). Каракалла настолько ненавидел своего брата, что постарался сделать все возможное, чтобы память о нем исчезла навсегда. В этой связи даже было сделано изменение в надписи на триумфальной арке его отца, которая была воздвигнута в Риме в 203 г. Надпись на ней гласит: «Императору Цезарю Луцию Септимию Северу, сыну Марка, Пию, Пертинаксу Августу, отцу отечества, Парфянскому Арабскому и Парфянскому Адиабенскому, великому понтифику, наделенному властью народного трибуна в 11-й раз, императору в 11-й раз, консулу в 3-й раз, проконсулу и императору Цезарю Марку Аврелию Антонину Августу, сыну Луция, Пию Счастливому, наделенному властью народного трибуна в 6-й раз, консулу, проконсулу, отцу отечества, наилучшим и отважнейшим принцепсам, за восстановление государства и за расширение власти римского народа благодаря их выдающейся доблести в Риме и вне его пределов сенат и народ римский (воздвигли им триумфальную арку)» (пер. Е. В. Федоровой).

По-видимому, такой вид надпись приняла только после 212 г., т. е. после убийства Геты. Именно тогда, по мнению Е. В. Федоровой, «в этой надписи соскоблили конец третьей и всю четвертую строку, где было, вероятно, написано: P(ublio) Septimio, L(ucii) fil(io), Getae nobiliss(imo) Caesari (Публию Септимию Гете, сыну Луция, знатнейшему Цезарю). На этом месте написали новые слова: P(atri) P(atriciae), optimis fortissimisque principibus (Отцу отечества, наилучшим и храбрейшим принцепсам)» (Федорова Е. В. Введение в латинскую эпиграфику. М., 1982. С. 130).

Макрин

В качестве префекта претория Макрин пользовался широкой популярностью, но, сделавшись императором, он не сумел справиться с трудностями своего положения. Армия, избалованная Северами, ждала новых

подачек, однако взять их было неоткуда. Пришлось даже уменьшить жалование солдатом. Война с парфянами шла плохо, и с ними заключили мир ценой уплаты большой контрибуции. В сирийской армии начались волнения и поиски нового кандидата в императоры.

Покойная жена Септимия Севера Юлия Домна происходила из сирийского города Эмесы и была дочерью верховного жреца бога Солнца Элагабала (или Гелиогабала). У нее была сестра Юлия Мэса, а у последней две дочери — Соэмиада и Мамея. Старшая Соэмиада от брака с неким Барием Марцеллом имела 14-летнего сына Вария Авита Бассиана. После воцарения Макрина и самоубийства Юлии Домны вся ее семья была сослана в Эмесу, где Бассиана избрали жрецом Элагабала. Юлия Мэса, властная и энергичная женщина, решила воспользоваться недовольством сирийской армии против Макрина, чтобы добиться престола для своего внука. Началась агитация среди войск, в которой широко использовали прошлую популярность Септимия Севера и Каракаллы. Солдатам обещали щедрые награды и изменение «скаредной» политики Макрина. Подготовив почву, заговорщики в мае 218 г. провозгласили Бассиана императором под традиционным именем Марка Аврелия Антонина. Войска, оставшиеся верными Макрину, были разбиты под Антиохией, сам он бежал на Запад, но по дороге был схвачен и убит. Макрин царствовал немногим больше года и за все это время даже ни разу не посетил Рима.

Элагабал

Новый император принял имя Элагабала в качестве своего собственного дополнительного имени, под которым и вошел в историю. Покинув Эмесу, он, однако, не расстался со своими жреческими обязанностями. Сенат был вынужден принять в римскую религию «непобедимого бога Солнца Элагабала», верховным жрецом которого стал сам император. Новому богу построили храм возле императорского дворца на Палатине и перенесли туда жертвенник богини Весты и другие святыни римского государства. В этом факте проявились не только сумасбродство Элагабала и раболепие сената. Он говорит также о том, что в Италию и в западную половину империи в эту эпоху широко проникают различные восточные верования и культы, образуя там пеструю религиозную смесь. Этот религиозный синкретизм создавал основу, на которой как раз в это время начало быстро распространяться христианство.

Однако решительный поворот в сторону Востока не мог не вызвать протеста со стороны широких общественных кругов. Оппозиция восточной политике Элагабала усиливалась недовольством, которое было вызвано поведением молодого императора и его придворной клики. Правда, в этом отношении Рим трудно было чем-нибудь удивить. Но то, что творилось при дворе Элагабала, превосходило всякую меру бесстыдства. Император, несмотря на свою молодость, был крайне испорчен. Он страдал половой извращенностью, и сцены разврата, разыгрывавшиеся на Палатине, далеко оставляли за собой оргии Калигулы, Нерона и Коммода. Ближай-

шее окружение императора — его мать Соэмиада, его любимец Гиерокл, градоначальник Рима Фульвий, управляющий финансами Эвбул и другие — занимались открытым расхищением государственных средств и позволяли себе неслыханные злоупотребления.

Бабка Элагабала Юлия Мэса, которая вначале руководила всеми государственными делами, скоро поняла, что ее «создание» совершенно несправимо и не только не способно укрепить династию, но, наоборот, неизбежно ее погубит. Поэтому она добилась от Элагабала, чтобы он усыновил и назначил цезарем своего двоюродного брата Александра, сына Мамеи. Вскоре после этого 18-летний Элагабал был убит преторианцами вместе со всей своей кликой (начало 222 г.).

Элагабал запомнился римлянам исключительно своей особой экстравагантностью. По-видимому, он смог перещеголять даже Калигулу и Коммода. «Элагабал, отправившись из Сирии и прибыв в Никомедию, — пишет Геродиан (V, 5), — там зимовал — так требовало время года. Сразу же он предался неистовству и, справляя культ местного бога, в котором он был воспитан, с упоением плясал, одеваясь в самые пышные наряды, украшая себя золочеными пурпурными тканями, ожерельями и браслетами, надев венец в виде тиары, покрытой золотом и драгоценными камнями. Одежда у него была чем-то средним между финикийским священным одеянием и мидийским пышным нарядом. Ко всякой римской и эллинской одежде он испытывал отвращение, говоря, что она сделана из шерсти, вещи дешевой... Мэса, видя это, сильно огорчилась; настаивая, она пыталась уговорить его, чтобы он переоделся в римское платье, раз он готовится вступить в Рим и войти в сенат, чтобы иноземная и совершенно варварская одежда, когда ее увидят, сразу же не оскорбила увидевших ее, так как они непривычны к ней и думают, что такого рода утонченность к лицу не мужчинам, а женщинам. Он же, презрев речи старухи, не слушаясь никого другого, желая и сенат и римский народ приучить к виду такой одежды и в свое отсутствие испытать, как они переносят вид этой одежды, сделал свой огромный портрет во весь рост, каким он являлся, выступая и совершая священнодействия, поставив на картине изображение местного бога, которому он совершал жертвоприношение; послав изображение в Рим, он приказал выставить его в самой середине помещения сената, на самом высоком месте, над головой статуи Победы...» (пер. В. С. Дурова).

Прибыв в Рим, Элагабал продолжал показывать, что «смысл жизни для него состоял в придумывании все новых и новых наслаждений. Он устилал розами столовые, ложа и портики и гулял по ним. Он не соглашался возлечь на ложе, если оно не было покрыто заячьим мехом или пухом куропаток, который находится у них под крыльями... Он часто ел пятки верблюдов, гребни петухов, языки павлинов и соловьев... В своих столовых с раздвижными потолками он засыпал своих прихлебателей таким количеством фиалок и других цветов, что некоторые, не будучи в силах выбраться наверх, задохнувшись

испускали дух... Передают, что он дал в цирке зрелище морского сражения в каналах, наполненных вином... Он носил тунику всю в золоте, носил и пурпурную, носил и персидскую — всю в драгоценных камнях, причем говорил, что он отягощен бременем наслаждения» (Писатели истории Августов, Гелиогабал, XIX—XXIII).

Острота и глубина кризиса, охватившего Римскую империю в III в., доказываются также и тем, что его проявления затрагивали не только отживающие свой век рабовладельческие отношения, но и лишь набирающие силы ростки новых экономических отношений, в том числе колонатские отношения. Имеющиеся в нашем распоряжении сведения о положении колонов анализирует В. С. Сергеев: «Об ухудшении экономического и правового положения колонов свидетельствуют дошедшие до нас петиции колонов императорских салтусов, относящиеся к концу II и III в., т. е. к началу кризиса. В своих петициях колоны обращаются к высшей инстанции, к «священной особе» императора, с жалобами на злоупотребления властью и именем императора. Одна из такого рода петиций на имя императора Коммода дошла до нас в виде надписи, вырезанной на камне и поставленной в Бурунитанском салтусе, в Африке... Эта петиция заслуживает внимания, так как она вводит нас во внутренние порядки поместий и знакомит с положением колонов и рабов. В своей петиции колоны названного салтуса жалуются на обиды и угнетения со стороны кондуктора Аллия Максима. Кондуктор, заявляя колоны, вызвал в поместье солдат ближайшего гарнизона, схватил и мучил некоторых подчиненных ему колонов, в том числе и римских граждан, других наказал розгами, третьих бросил в тюрьму. Несправедливость подобного поступка и злоупотребления властью само собою очевидны. Очевидно также и нарушение «поместного устава», вырезанного на медной доске, выставленной на видном месте, и подтвержденного уполномоченным самого императора (прокуратором). В конце петиции колоны указывают, что, сознавая свое бессилие, они обращаются со всепокорнейшей просьбой к самой высшей инстанции — римскому императору, прося его защитить их от произвола и насилия главного арендатора и его слуг.

«Помоги нам, маленьким людям! Мы, ничтожные деревенские людишки, тяжелым трудом своих рук поддерживающие свое существование, не можем сравняться у твоих прокураторов с влиятельнейшим, безмерно щедрым кондуктором... Сжался и своим священным рескриптом удостой предписать, чтобы мы давали не больше, чем должны согласно «закону Адриана» и письменным распоряжениям твоих прокураторов, чтобы благодаря твоему величеству мы, твои колоны, рожденные в твоих салтусах, не притеснялись кондукторами и их слугами».

В дополнение к петиции африканских колонов можно привести еще другую петицию колонов одного из малоазиатских салтусов, относящуюся ко времени Филиппа Аравитянина (середина III в.).

«В счастливейшие времена вашего царствования, — так начинается петиция, — добродетельнейший и счастливейший из императоров, когда все наслаждаются миром и спокойствием вследствие прекращения всех зол и притеснений, лишь мы одни терпим несправедливости, совершенно не свойственные нашему времени. Мы, обитатели одного из ваших поместий, святейший государь, целой общиной обращаемся за помощью к вашему величеству. Нас неслыханно угнетают и пьют из нас все соки те, кому, казалось бы, более всего надлежало заботиться о нашей защите. Солдаты, офицеры, влиятельные люди (династы) отрывают нас от работы, реквизируют рабочий скот, совершают беззаконные, недозволенные им вещи. По их вине мы терпим страшные, необычайные обиды и притеснения» (Сергеев В. С. Очерки по истории Древнего Рима. Т. II. М., 1938. С. 626—627).

Александр Север

Александр был провозглашен императором под именем Марка Аврелия Севера Александра. Ему было только тринадцать с половиной лет, и делами руководила сначала Юлия Мэса, а когда через год она умерла — Мамея. Александр являлся полной противоположностью своему двоюродному брату. Он получил прекрасное образование в духе тогдашнего культурного синкретизма с преобладанием стоических и религиозно-философских идей. Бабка и мать усиленно готовили его к будущей роли правителя, и будущий император вырос с сознанием лежащей на нем ответственности. Однако Александр был крайне мягок и слабоволен. До конца своей жизни он не выходил из подчинения Мамеи, властной и суровой женщины, чрезвычайно похожей по характеру на свою мать Юлию Мэсу. Мамея окружала сына мелочным надзором, стараясь предохранить его от всяких дурных влияний.

Падение Элагабала послужило сигналом к реакции в смысле возврата к «исконно римским» началам. Сирийский бог был изгнан из римского пантеона, его храм разрушен, государственные святыни водворены на прежнее место. Но реакция не ограничилась только областью культа. В правление Севера Александра высшие круги римского общества в лице сената сделали попытку ликвидировать военный режим и восстановить свое старое привилегированное положение и непосредственное влияние на государственные дела. Сенат снова занял влиятельное положение. Из его состава был выделен, как и при Августе, особый комитет из 16 человек, с которым молодой император совещался по поводу всех важнейших вопросов и который фактически проводил политику «августейшей матери» Мамеи. Ее же ставленниками были префект претория Домиций Ульпиан, крупнейший законовед своей эпохи, и его помощник Юлий Павел. Гражданские тенденции восторжествовали во всех областях государственной жизни в резком контрасте с военным характером политики первых Северов.

Однако никакого улучшения это не принесло. Тяжелое состояние государственных финансов заставило правительство снизить солдатское жа-

лованье и уменьшить количество высокооплачиваемых центурионских должностей¹. Эта мера сейчас же вызвала резкое недовольство армии, крайне деморализованной щедротами Каракаллы и Элагабала. Мамею и ее правительство обвиняли в скупости. Начались солдатские волнения. В самом Риме вспыхнули беспорядки. В течение трех дней на улицах города происходили бои между населением и преторианцами, которых ненавидели за распушенность, а также за то, что они в своем большинстве состояли из варваров, набранных в провинциальных легионах. Злоба преторианцев обрушилась на их начальника Ульпиана. Они вырвали его буквально из рук императора и Мамеи, пытавшихся его защитить, и убили у них на глазах (228 г.).

Вопреки благим намерениям правительства облегчить налоговый гнет, финансовые затруднения заставляли увеличивать его. Особенно росли прямые налоги, падавшие всей своей тяжестью на деревню. Население нищало и в отчаянии разбегалось, куда глаза глядят. Дороги стали непроходимыми от грабителей, а пиратство на море приняло такие размеры, что торговля почти совсем приостановилась.

В это время на Востоке, в Иране, происходили события, чреватые большими последствиями для римлян. В парфянском государстве произошел переворот. Правившая там династия Арсакидов, ослабленная бесконечными раздорами, была свергнута наместником Персиды Артаксерксом (Ардаширом). Иран был объединен под властью новой, чисто персидской династии Сассанидов. Персидские элементы получили преобладание на Востоке. Это движение шло под лозунгом восстановления старой религии Ирана, религии Заратустры, и старой персидской монархии Ахеменидов, когда-то разрушенной Александром Македонским. Новые правители Ирана намеревались изгнать римлян с Востока. Около 230 г. персидские войска вторглись в Сирию и Каппадокию, уничтожая римские гарнизоны.

Опасность была настолько велика, что Мамея решила вместе с сыном отправиться на Восток. Большая римская армия собралась в дунайских провинциях и оттуда прибыла в Антиохию. В Сирии было весьма тревожное настроение не только из-за персидской опасности. В Эмесе появился узурпатор, некто Ураний Антонин, провозглашенный императором. Когда он был уничтожен, войска, прибывшие из Египта, выдвинули нового узурпатора Таврина. Хотя и вторая попытка была ликвидирована, все же эти события служили грозным предзнаменованием для династии Северов.

Римское командование выработало сложный план наступления на персов. Войска были разделены на три армии: северную, южную и центральную. Первая должна была из Каппадокии двинуться через Армению на Мидию; вторая на юго-восточном направлении ставила своей задачей овладеть Вавилоном; третья, под личным командованием самого императора, должна была пересечь Месопотамию. Предполагалось, что все три армии соединятся по ту сторону Тигра.

¹ Чтобы выйти из тяжелого финансового положения, Мамея прибегла к уменьшению количества благородных металлов в монетах. Эта мера практиковалась еще Септимием Севером. Временное облегчение для государственных финансов, которое она принесла, в конце концов привело к их дальнейшему ухудшению.

Удачнее всего операции шли на северном направлении, где персы очистили Армению. Но центральная армия продвигалась крайне медленно. Присутствие императора и Мамеи только стесняло ее. Нежная мать смертельно боялась за своего сына и затягивала операции, предпочитая, чтобы войну кончили другие. Наконец, под предлогом болезни императора, на которого дурно действовал воздух Месопотамии, двор оставили в тылу, и армия пошла быстрее. Но прежде чем она достигла Тигра, ее атаковали большие конные силы персов. В непривычной для них обстановке, расстреливаемые издали великолепными иранскими лучниками римляне вынуждены были отступить.

Отход главной армии заставил отступить и две другие. Обратное движение зимой через Армению почти совершенно уничтожило северную армию, да и южная сильно пострадала из-за климатических условий. Наконец, остатки римских войск собрались в Антиохии. Негодование против незадачливого императора и его матери охватило всю армию. Только щедрыми подарками удалось на время заглушить недовольство.

К счастью для римлян, персы не использовали своего успеха, и военные действия фактически прекратились. Двор предавался развлечениям в Антиохии, когда с северных границ стали поступать тревожные сведения. На Дунае варвары прорвали укрепленную линию, и их набеги докатились до самых границ Италии. Возвратившиеся с Востока римские войска восстановили положение и укрепили дунайскую оборонительную линию. В 233 г. император вернулся в Рим, где был отпразднован триумф по поводу «побед» над персами.

Однако уже на следующий год мать и сын вынуждены были спешно выехать на рейнскую границу, где создалось катастрофическое положение. Политика последних императоров, широко применявших поселение варварских племен в пограничной полосе, дала роковые результаты: оборона границы оказалась совершенно расшатанной. Римские отряды были вынуждены отступить с правого берега Рейна. Император прибыл в Могонтиак (Майнц). Рейнская армия была пополнена новыми наборами во Фракии и Паннонии. В ее составе находились также войска из Мавритании и Сирии. На Рейне был построен понтонный мост. Армия горела нетерпением вознаградить себя за неудачи парфянской войны.

Но император вовсе не был расположен воевать. Он предпочел купить мир у германцев. К ним отправили посольство с предложением крупной суммы денег. Александр в это время увлекался в своей ставке бегам на колесницах и предавался другим развлечениям. Слухи о позорном мире переполнили чашу терпения солдат. Одним из самых популярных людей в армии был в это время командир новобранцев Гай Юлий Вер Максимин. Он происходил из Фракии и, говорят, в молодости был пастухом. При Септимии Севере он поступил в союзническую конницу и скоро выдвинулся благодаря своей огромной силе, колоссальному росту и храбрости. При Александре Максимин занимал уже высшие командные должности и одно время служил наместником в провинции. Во время германского похода император поручил ему заведовать обучением новобранцев. Очень скоро Максимин завоевал у них любовь и уважение. Он добросовестно относил-

ся к своим обязанностям и прекрасно обращался с солдатами. К тому же новобранцы в большинстве состояли из варваров, и для них немалое значение имело то обстоятельство, что Максимин сам происходил из них.

Однажды в мартовское утро 235 г. новобранцы, как обычно, построились для занятий. Едва только показался их начальник, как его приветствовали громкими криками, надели на него заранее приготовленное пурпурное одеяние и провозгласили императором. Максимин для виду сначала отказывался от этой высокой чести, но скоро уступил просьбам и угрозам солдат.

Место расположения новобранцев находилось на расстоянии одного перехода от главного лагеря императорской ставки. Александр узнал о мятеже в тот же день. В страшном волнении и слезах он выбежал из своей палатки к собравшимся солдатам, рассказал им о происшедшем и горько жаловался на черную неблагодарность Максимиана. В первый момент солдаты главного лагеря горячо поддержали своего законного императора и обещали всеми силами защищать его.

Прошла тревожная ночь. Рано утром вдали показалась пыль и раздались крики. Александр снова собрал солдат и убеждал их двинуться против восставших. Но за ночь настроение главного лагеря изменилось. Солдаты стояли в нерешительности и не брали оружия. Стали раздаваться голоса, требовавшие выдачи советников императора как главных виновников всего происшедшего. Другие бранили мать императора за скупость и требовали ее устранения. Тем временем восставшие подошли к воротам и стали звать товарищей присоединиться к ним. Еще несколько минут колебания, и ворота были открыты. Ликующие солдатские толпы бросились навстречу пришедшим — Максимин был признан всей армией.

Покинутый всеми Александр, совершенно потерявший присутствие духа, едва добрался до своей палатки. Бросившись в объятия Мамеи он, говорят, плакал и обвинял ее в том, что она своей неразумной политикой довела его до гибели. В таком состоянии нашли Александра посланные Максимином центурионы и убили его на груди у матери. Мамея и не успевшие убежать придворные разделили участь императора.

Предпосылки и характер кризиса III в.

Жалкая гибель последнего представителя династии Северов послужила началом острого политического кризиса, охватившего всю империю и продолжавшегося около 50 лет. Мы уже неоднократно касались условий, подготовивших этот кризис. Вернемся снова к этому вопросу, чтобы охватить его в целом. Римская империя явилась заключительным этапом длительного исторического развития Средиземноморья. Задолго до Рима, в III и II тысячелетиях до н. э., в восточной половине этого района уже существовали великие древневосточные монархии египтян и вавилонян, малоазиатская держава хеттов, торговые города Финикии. В середине I тысячелетия в северо-восточном углу Средиземного моря, на юге Балканского полуострова, на островах Эгейского моря и на малоазиатском побережье расцвели маленькие греческие города-государства. На протяжении трех

столетий греки развили необычайную торговую и промышленную деятельность, покрыли своими колониями берега Средиземного и Черного морей и создали высокую культуру. В конце IV в. до н. э. греки вместе с македонянами под руководством великого завоевателя Александра захватили и колонизовали государства Древнего Востока, еще до этого объединенные Персией. В IV—III вв. из распавшейся монархии Александра возникли греко-восточные государства: Птолемеев в Египте, Селевкидов в Передней Азии, парфянское царство в Средней Азии и др. В это же самое время в Италии выросла и окрепла Римская республика. Мы видели, как в течение трех столетий она создала мировую державу, объединившую почти все центры древней культуры Средиземноморья.

Это долгое историческое развитие, эти древние государства основывались на рабстве. С каждым столетием рабство развивалось: росло количество рабов, усиливалась их эксплуатация, расширялись районы рабовладельческого хозяйства. Если в древневосточных государствах мы видим еще неразвитые, примитивные формы рабовладельческой эксплуатации, то в Греции, а особенно в Риме, рабство захватило всю хозяйственную жизнь и глубоко проникло в быт и нравы всего населения. Рабство было причиной расцвета древней культуры. «Только рабство, — говорит Энгельс в “Анти-Дюринге”, — сделало возможным в более крупном масштабе разделение труда между земледелием и промышленностью и таким путем создало условия для расцвета культуры Древнего мира — для греческой культуры. Без рабства не было бы греческого государства, греческого искусства и греческой науки; без рабства не было бы и Римской империи» (Соч., т. 20, с., 185). Но рабство же и погубило эту культуру.

Из всех исторических форм эксплуатации (рабство, крепостничество, капитализм) рабство являлось самой грубой, жестокой и хищнической. Раб не считался человеком: он был собственностью господина, вещь, товаром. Раб не имел собственных средств производства и не получал платы за свой труд. Он работал из-под палки, под угрозой бесчеловечных наказаний, в каторжных условиях жизни. Естественно поэтому, что труд раба был крайне непроизводителен. Он небрежно обращался с орудиями, ломал их, бил скот, пользовался всяким случаем, чтобы обмануть хозяина и увильнуть от работы. Вот почему при рабстве уровень техники очень низок: отсутствуют сложные станки и инструменты, не может появиться машина, нет технического разделения труда. Рабство являлось тормозом технического прогресса.

Мало того. Более дешевый рабский труд вытеснял свободный труд мелких производителей — крестьян и ремесленников. Не будучи в состоянии выдержать конкуренции крупного рабовладельческого хозяйства, они разорялись и превращались в хронических безработных, в деклассированную массу люмпен-пролетариев, живших подачками богачей или служивших в наемных войсках. Рабство порождало нетрудовую, паразитическую психологию у свободных людей: «Рабство там, где оно является господствующей формой производства, превращает труд в рабскую деятельность, т. е. в занятие, бесчестящее свободных людей. Тем самым, — писал Ф. Энгельс, — закрывается выход из подобного способа

производства, между тем как, с другой стороны, для более развитого производства рабство является помехой, устранение которой становится настоятельной необходимостью. Всякое основанное на рабстве производство и всякое основывающееся на нем общество гибнут от этого противоречия» (там же).

Рабство истощало производительные силы еще и другим путем. Всякое расширение рабовладельческого хозяйства требовало новых рабов. Давали их главным образом война и пиратство, так как размножение рабов естественным путем шло слишком медленно. Мы видели, что расцвет римского рабовладельческого хозяйства во II и I вв. до н. э. явился результатом завоевания и ограбления провинций. Но такая система грабежа в конце концов должна была подорвать производительные силы Средиземноморского района. Правда, империя ослабила гнет, лежавший на провинциях, и в I—II вв. н. э. это дало некоторое улучшение их положения. Но это улучшение оказалось временным и поверхностным. Оно состояло только в том, что хищническая система управления была заменена более упорядоченной. Налоги собирались теперь не откупщиками, а императорскими чиновниками. Их выколачивали более организованным путем, но результаты были те же, по крайней мере, для массы провинциального населения.

Как бы ни улучшали систему провинциального управления, поправить дела было уже нельзя. В течение многих столетий рабство истощало Древний мир, и к началу империи сказались все роковые последствия этого. Мы указывали выше, что Италия, главный очаг рабства и главная арена опустошительных гражданских войн II—I вв. до н. э., раньше всего была охвачена кризисом. Мы видели также, что попытки борьбы с ним не дали результатов. Кризис все расширялся и начал охватывать провинции, так как он не был только местным явлением: это был кризис всей рабовладельческой системы. Ярче всего он проявился в падении старого латифундиального хозяйства. Во времена Республики основой сельского хозяйства являлась латифундия, т. е. крупное поместье, где работа в основном производилась силами рабов, принадлежавших к данной латифундии. Только на период страды — сбор оливок, выжимание винограда и т. п. — владелец нанимал некоторое количество свободных рабочих. Иногда небольшая часть земли сдавалась в аренду соседним крестьянам, так называемым колонам. Таково было положение в период расцвета рабовладельческого хозяйства.

Картина меняется с I в. империи. Мы приводили выше жалобы Колумеллы на непроизводительность рабского труда. Образованные и мыслящие круги античного общества отдавали себе довольно ясный отчет в причинах аграрного кризиса. Практический выход отсюда мог состоять только в замене рабовладельческой формы эксплуатации другой, более высокой, более производительной. С этой целью собственники земли начинают помещать часть рабов на мелких участках, давая им в пользование средства производства. Такие приписанные к земле рабы (*adscriptiones* или *glebae adscripti*), как их стали называть, получали право пользоваться частью урожая, отдавая другую часть господину. С другой стороны, землевладельцы

все шире начали сдавать землю свободным арендаторам, колонам. Однако эта «свобода» была очень условной. Во-первых, в колоннов часто превращались должники землевладельца (так называемые *обаерати*), которые принуждены были отрабатывать свой долг или проценты с него на земле кредитора. Следовательно, уже с самого начала такие колонны были полувзависимыми людьми. Во-вторых, даже те колонны, которые не были связаны задолженностью, очень скоро превращались в неоплатных должников помещика. Арендаторы, как правило, были бедняки, не имевшие ни оборотных средств, ни достаточного инвентаря, поэтому они вынуждены были прибегать к ссудам у землевладельца. Выплатить эти ссуды колону было очень трудно, и он быстро становился неоплатным должником собственника земли. В связи с этим колон лишался права переменить землевладельца и фактически оказывался прикрепленным к своему участку.

С течением времени фактически стала стираться разница между посаженными на землю рабами и свободными колоннами. И те и другие были прикреплены к земле, и те и другие платили оброк и выполняли барщину, и у тех и у других их обязанности переходили по наследству. Так в римской империи в течение I—II вв. н. э. стал складываться единый класс зависимых земледельцев. Эксплуатация людей в сельском хозяйстве приняла форму колоната, в котором уже содержались элементы будущего средневекового крепостничества.

Сходные явления происходили в области ремесленного производства. И там труд рабов в эпоху Империи начал вытесняться полувзависимым трудом вольноотпущенников. Отпуск рабов на волю, как мы видели, резко увеличился с конца I в. до н. э. Это явление было также показательным для кризиса рабовладельческой системы. Получая свободу, бывший раб отнюдь не разрывал всех своих отношений с господином. Вольноотпущенник обязан был делать своему бывшему господину (теперь патрону) подарки, содержать его в случае разорения, оказывать ему различные услуги; после смерти вольноотпущенника патрон получал половину его состояния и т. п. Отпуская раба на волю, господин выгадывал на том, что снимал с себя расходы по его содержанию. С другой стороны, прибавочный продукт, который он получал с вольноотпущенника, не становился меньше, а, быть может, даже увеличивался благодаря росту производительности труда, вызванному освобождением. Вот почему законы Августа, ограничивающие отпуск рабов на волю и вызванные его охранительными стремлениями, никаких результатов не дали: количество вольноотпущенников на протяжении I и II вв. н. э. продолжало расти.

Итак, развитие колоната в земледелии и вольноотпущенничества в ремесле и в домашнем хозяйстве было кризисом рабства. Этим путем рабовладельцы хотели повысить производительность труда и сохранить свое экономическое и политическое господство. Однако переход к смягченной форме эксплуатации (колонат и вольноотпущенничество были именно такой смягченной формой рабства) вовсе не означал улучшения положения трудящихся. Наоборот, если для рабов прикрепление к земле вело к некоторому усилению их хозяйственной самостоятельности и улучшению бы-

тогового положения, то для свободных переход к положению колонов означал закрепощение. Но главное было даже не в этом. Переход к колонату и вольноотпущенничеству, будучи переходом, как мы говорили выше, к более мягкой форме эксплуатации, вместе с тем увеличивал норму эксплуатации, т. е. ухудшал общее положение трудового населения империи: рабов, колонов, вольноотпущенников и уцелевших еще свободных крестьян и ремесленников.

Действительно, в обстановке кризиса, в условиях разлагающегося рабовладельческого общества гнет, лежавший на непосредственных производителях, быстро возрастал. Об этом говорит хотя бы увеличение государственных налогов. Мы уже видели, как на всем протяжении первых двух столетий империи налоги непрерывно росли. Такое явление было не случайным. Оно вызывалось общим ухудшением экономического положения империи, усилением давления на ее границы, ростом военно-бюрократического аппарата. Римская империя отчаянно боролась за свое существование. В этой борьбе налоги оставались последним и единственным ресурсом, так как новые завоевания стали невозможны уже со второй четверти II в.

Но если государство все сильнее давило на налогоплательщика как орган всего класса рабовладельцев, то каждый отдельный собственник, кроме этого, все сильнее нажимал на зависимых от него людей. Именно этим совокупным и невыносимым гнетом объясняются те явления растущего обнищания масс, с которыми тщетно пытались бороться императоры II в. В свою очередь, обеднение низших и средних слоев населения углубляло кризис: уменьшалось количество мелких собственников и, следовательно, увеличивалась концентрация земельной собственности, падала покупательная сила населения, и поэтому сокращались торговля и ремесла. Римская империя попадала в порочный круг, найти выход из которого мирным путем было уже невозможно.

К началу III в. все предпосылки для нового социального взрыва были налицо. Классовые противоречия, как и за 350 лет до этого, обострились до крайней степени, однако характер этих противоречий был несколько иной. Тогда, в середине II в. до н. э., друг против друга стояли два главных противника: рабы и рабовладельцы. Римско-италийское крестьянство, римская демократия и провинциалы, правда, участвовали в борьбе, но каждая группа выступала со своими требованиями, независимо от других и часто против других. Армия в своей значительной части состояла из люмпен-пролетариев и была использована для подавления революционного движения. Наконец, в середине II в. до н. э. римское рабовладельческое общество находилось в зените своего расцвета.

В III в. н. э. рабы уже не занимали прежнего места в производстве. Сельское хозяйство лежало главным образом на плечах колонов. Сильно уменьшилось количество городских рабов. В ремесленном производстве полусвободный труд вольноотпущенников все больше вытеснял труд рабов. Изменилось, по сравнению с эпохой гражданских войн, и отношение всех этих групп друг к другу. Раньше свободные противостояли рабам, римские граждане — негражданам. Теперь маленькой кучке крупных зе-

мельных собственников и узкой прослойке денежной и торговой знати, опиравшимся на имперский военно-бюрократический аппарат, была противопоставлена более или менее однородная масса трудового населения. Старые противоречия между свободным бедняком и рабом, римляном и италиком, италиком и провинциалом почти исчезли. Все они одинаково несли на себе неслыханную тяжесть умиравшего общества и одинаково ненавидели правящую верхушку.

Иную роль играла теперь и армия. Огромный процент в ней составляли варвары: фракийцы, иллирийцы, паннонцы, мавританцы и др. Преторианская гвардия, начиная с конца II в., не составляла в этом отношении исключения. К тому же армия в значительной степени потеряла свой прежний профессиональный характер. Войска, стоявшие в провинциях, часто пополнялись из местных уроженцев. Легализация солдатских семей и разрешение солдатам, находившимся в постоянных лагерях, обрабатывать землю, также содействовали сближению армии с местным населением. Это не означало, конечно, что вся римская армия к III в. превратилась в совокупность территориальных единиц, а римские солдаты — в военных колонистов. Профессиональная солдатчина со своими специфическими интересами еще долго продолжала преобладать в армии. Вот почему в грандиозном кризисе III в. чисто солдатские бунты, не связанные с движением рабов, колонов и ремесленников (а иногда даже направленные против них), играют такую большую роль. Но вместе с тем в этих военных мятежах все же иногда чувствуется некоторая социальная направленность. Иногда они обращены против той же богатой и знатной верхушки римского общества, против которой выступали и социальные низы. При этом не всегда солдатами руководила только жажда наживы. Гнет, лежавший на всей империи, не мог не чувствоваться и армией, в каком бы привилегированном положении она ни находилась по сравнению с колонами и рабами. Поэтому случалось так, что движение, начавшееся чисто солдатским бунтом, перерастало в восстание низов, и наоборот.

Другой характерной чертой кризисного времени был рост сепаратизма. Экономический подъем в провинциях, несомненно, способствовал созданию общеимперского рынка, но, с другой стороны, обусловил и рост экономической самостоятельности присоединенных к Риму территорий. Примечательно, что в III в. очагами сепаратистских движений стали наиболее развитые в экономическом отношении районы Галлии и Переднего Востока. Теперь многие провинции могли обойтись без Рима; более того, этот вариант был для них даже выгоднее. К тому же трудность защиты периферийных областей от варварских вторжений приводила к тому, что зачастую они вынуждены были брать организацию этого дела в свои руки, что также повышало их независимость. Подтверждением растущего самосознания подчиненных Риму исторических областей было возрождение старинных языковых и культурных традиций. Так, в Малой Азии в III в. появляются надписи на давно, казалось бы, забытом фригийском языке. Аналогичную картину можно было наблюдать и на другом конце империи — в Галлии и Испании.

Наконец, для понимания своеобразия кризиса III в. нужно отметить еще один важный момент: внешнюю обстановку империи. Во время гражданских войн II—I вв. Рим ни разу не испытывал серьезной военной опасности (если не считать нашествия кимбров и тевтонов в конце II в.). Совершенно иную картину мы наблюдаем в III в. н. э. Активность варварских племен, живших по ту сторону границы, возросла во много раз. Это произошло, во-первых, потому, что из-за кризиса сила сопротивления Рима значительно ослабела. Это прекрасно знали все его соседи. Слишком ненавидели они своего вековечного угнетателя и слишком соблазнительны были накопленные им богатства, чтобы можно было остаться спокойными. Во-вторых, во II в. у многих варварских племен (особенно у тех из них, которые жили в непосредственном соприкосновении с римской границей) происходил быстрый процесс разложения родовых отношений. В результате этого у них начала выделяться богатая прослойка знати, заинтересованная в захвате новых земель и богатств. Вожди более крупных племен начали собирать вокруг себя целые племенные союзы, всей своей тяжестью обрушивающиеся на римские границы. Мы видели, что уже во второй половине II в. эти границы кое-где не могли выдержать напора и были разорваны.

В III в. положение стало гораздо серьезнее. В половине этого столетия натиск на границы настолько усилился, что ни одна из них уже не могла его выдержать. Далеко в глубь империи проникали массы варваров. Сирия, Малая Азия, Балканский полуостров, Африка, Испания, Галлия были неоднократно опустошаемы. Вторжения варваров чрезвычайно обостряли и осложняли внутреннюю борьбу в империи. С одной стороны, население провинций пыталось бороться с опустошительными набегами. Не надеясь на помощь центральной власти, которая фактически в это время почти отсутствовала, провинции сами организовывали оборону, иногда делая это довольно успешно. С другой стороны, население провинций в этом вопросе было далеко не единодушно. В борьбе с варварами были заинтересованы главным образом имущие слои. Что же касается трудящейся массы, то ей, в сущности, нечего было терять. К тому же многие рабы и колонны являлись теми же самыми варварами, которые громили империю извне, и отнюдь не были склонны бороться со своими единоплеменниками. Это обстоятельство объясняет нам, почему варварам так легко удавалось прорываться в глубину империи.

Таковы были предпосылки, движущие силы и обстановка кризиса III в. Из всего вышесказанного следует, что новый социальный взрыв для имущих классов империи должен был быть гораздо страшнее, чем гражданские войны II—I вв.

ГЛАВА XII

КРИЗИС III в.

В 235 г. после убийства Александра Севера армия провозгласила новым императором Максимиана Фракийца. Максимиан стал первым в длинном ряду так называемых солдатских императоров, судьба которых зависела от настроения войска. На пятьдесят лет империю охватил жесточайший политический кризис, когда императоры сменялись с калейдоскопической быстротой, причем одновременно могли править несколько императоров. К внутреннему кризису добавился внешний. Варварский мир пришел в движение и обрушил свой удар на империю: на Востоке — персы, на Дунае — готы, на Рейне — франки и аламанны. В 60-е гг. III в. кризис достиг своего апогея, и империя фактически развалилась: в Галлии, Испании и Британии было создано независимое от Рима государство, Египет, Сирия и почти вся Малая Азия оказались под властью правителей города Пальмиры. Только императору Аврелиану (270—275 гг.) удалось заложить фундамент возрождения империи. В 273 г. он разгромил Пальмирское царство и Галльскую империю. После убийства Аврелиана дело восстановления империи продолжил император Проб (276—282 гг.). Он укрепил границу по Рейну и Дунаю, частично разгромив варварские племена, частично вытеснив за пределы империи, частично поселив на территории, принадлежавшей Риму, и даже включив в свою армию. Конец кризису положил приход к власти императора Диоклециана (284 г.).

235—238 гг. — император Максимиан.

238 г. — восстание в Африке, гибель Максимиана, начало всеобщего кризиса империи.

260—268 гг. — правление Галлиена, апогей кризиса.

270—275 гг. — правление Аврелиана.

273 г. — падение Пальмирского царства, ликвидация Галльской империи.

276—282 гг. — император Проб.

284 г. — приход к власти Диоклециана.

Рассматривая бурные политические события III в., нельзя забывать, что при всей неразберихе, которая охватила империю в это время, существовали вполне определенные «группировки», отстаивающие свои интересы, имеющие свои политические и идеологические программы. Е. М. Штаерман выделяет три такие политические программы различных групп правящего класса:

«1. Программа земельной знати западных провинций: максимальная самостоятельность провинциальной аристократии, политическая и экономическая; передача в ее руки государственных и императорских земель, снижение для нее или даже полное уничтожение налогов; обеспечение ее рабочей силой за счет пленных, обращенных в колоннов, и, следовательно, активная внешняя политика; переход к пограничной военной колонизации за счет тех же варваров, дабы оставить в распоряжении крупных собственников максимальное ко-

личество земли и рабочей силы; выборный император, который исполняет только должность верховного главнокомандующего, во всем же остальном ограничен сенатом, состоящим из представителей той же провинциальной земельной знати; строгое ограничение власти провинциальных наместников и императорских чиновников. Следовательно, идеалом этой группы была слабая монархия при действительном господстве земельной аристократии.

На первый взгляд может показаться, что это та же “сенатская программа”, которая была в ходу среди сенатской оппозиции I в... Однако это не так. В I в. “сенатская оппозиция” была идеологией остатков республиканской знати. За выдвигаемыми ею лозунгами скрывалось стремление сохранить абсолютное господство Рима над провинциями и право на бесконтрольную эксплуатацию Римом провинций, народа — знатью, рабовладельцами — рабов, и т. п. Известные изменения методов господства, расширение правящего класса за счет привлечения новых слоев рабовладельцев из городов Италии и провинций и соответственное ограничение прав старой римской аристократии вызывало недовольство и противодействие. Теперь положение стало иным. Сенат более чем наполовину состоял из провинциалов и представлял в значительной мере интересы провинциальной знати. Та ее часть, которая находилась в оппозиции, добивалась не господства Рима над провинциями, а напротив, наибольшей независимости своей от римского правительства, возможности эксплуатировать в свою пользу наибольшую часть провинциального, главным образом земледельческого населения, сохранять в своем распоряжении наибольшее количество произведенного им прибавочного продукта... Сенатская оппозиция I в. выступала против политики императорской власти, но отнюдь не против сильного централизованного Римского государства. Более того, только такое государство давало ей возможность перекачивать в Рим богатства провинций. В III в. знать западных провинций не желала сохранения сильного государства, требовавшего от нее материальных жертв. Победа сенатской оппозиции в I в. означала бы разрушение экономики провинций, в результате чего там не смогли бы развиваться производительные силы даже в той мере, в какой их развитию способствует расширение и углубление рабовладельческих отношений... Победа сенатской оппозиции, сложившейся в III в., означала бы фактический распад империи на провинции, а провинций — на крупные домены, под власть владельцев которых перешла бы большая часть населения... Почти вся масса произведенного этим населением прибавочного продукта оставалась бы в провинции в распоряжении ее земельных магнатов, что в конце концов в известной мере и осуществляется на Западе перед падением империи. Таким образом, разница между “сенатской оппозицией” I и III вв. несомненна.

2. Программа крупных собственников восточных провинций сходится с только что рассмотренной в требовании перехода государствен-

ных земель к частным собственникам и проведения активной внешней политики, в остальном же значительно отличается от нее: она предполагает сильную императорскую власть, опирающуюся на знать; централизацию управления, подавление самостоятельности провинций и городов; фактическое уничтожение муниципальной организации как промежуточного звена между гражданином и правительством; подчинение подданных непосредственно центральной власти и ее органам; подавление не только всяких волнений масс, но и всякой свободы мысли; унификацию образования и единую, обязательную для всех религию; уничтожение всяких привилегий и отличий для лиц, не принадлежащих к кучке крупнейших собственников, включенных в число сенаторов, — так сказать, всеобщее уравнивание в бесправии; обложение налогами всех без исключения доходов; но зато освобождение от расходов на нужды города. Эта программа признает необходимость сильной армии. Эта система, в общем предвосхищающая доминат, еще менее походит на программу “сенаторской оппозиции” I в. Она порождена специфическими условиями восточных провинций III в., остротой противоречий между муниципальной верхушкой и крупными земельными собственниками, уже не нуждавшимися в городской организации.

3. Программа муниципальных рабовладельческих кругов: сохранение городского строя и городской автономии; соблюдение муниципалами их обязанностей и охрана их прав; ограничение экономической и политической мощи крупных собственников, известная поддержка свободной бедноты; некоторая свобода мысли и слова; императорская власть наследственная и достаточно сильная, чтобы бороться как против крупнейших богачей, так и против возможных мятежей низов, но отнюдь не “тираническая”, не подавляющая известной свободы городов и граждан; сохранение в руках императора достаточно большого имущества, с тем, однако, чтобы он употреблял его на “общую пользу” — помогал “уважаемым”, но бедным людям и городам, покупал мир у варваров; отказ от завоеваний и войн вообще, соблюдение мира любой ценой; вместе с тем внимание к войску, его интересам и требованиям» (Штаерман Е. М. Кризис рабовладельческого строя в западных провинциях Римской империи. М., 1957. С. 306—309).

Максимин

Приход к власти Максимиана означал торжество армии и в первую очередь армейских варварских низов. Испуганный сенат, подчиняясь силе, признал нового императора. С первого же момента Максимин ясно показал, что его правление будет резко противоположно всем тенденциям последнего Севера. Свита Александра и высший государственный аппарат были частью разогнаны, частью казнены; сенаторский комитет распущен. Максимин собирался управлять в качестве неограниченного монарха. Вполне понятно, что сенаторские круги, недовольные новым курсом, сра-

зу же попытались свергнуть Максимиана. В армии организовался заговор во главе с бывшим консулом Магнусом. В заговоре участвовало много лиц сенаторского звания, а также немалое число центурионов и простых солдат. Участие рядовой солдатской массы объясняется борьбой в армии римских и варварских элементов. Максимиана поддерживали главным образом последние, а среди них — преимущественно фракийцы, иллирийцы и паннонцы.

План заговорщиков состоял в том, что, когда начнется германский поход и Максимин со своим штабом перейдет через Рейн, мост будет разрушен, император отрезан от главных сил и убит. Однако заговор был раскрыт, следствием чего явились массовые казни лиц, так или иначе причастных к нему. По свидетельству сборника «*Scriptores Historiae Augustae*», в связи с раскрытием заговора Магнуса погибло более 4 тыс. человек (XIX, 10, 6).

Но этим дело не кончилось. Возмутились сирийские стрелки, приведенные на Рейн Александром. Сирийцы вообще пользовались привилегированным положением при двух последних Северах, происходивших, как мы видели, из Сирии. Поэтому убийство их земляка вызвало среди них огромное недовольство и в конце концов привело к взрыву. Сирийцы восстали и провозгласили императором некоего Квартин, бывшего консула и приближенного Александра, удаленного Максимином из армии. Однако движение не приняло больших размеров, так как Квартин скоро был убит одним из своих сторонников.

Все эти события показали Максимиану, как непрочно его положение и как ненавидят его некоторые круги римского общества. Одним из средств укрепить свою власть, казалось ему, было продолжение большой германской войны, так неудачно начатой Александром. Вот почему Максимин с самого начала стал энергично готовиться к вторжению в Германию. Уже его предшественник собрал на Рейне очень большую армию. Максимин еще увеличил ее дополнительными войсками. Ему быстро удалось поднять боевой дух солдат, и когда армия перешла на правый берег Рейна, она без труда сломала сопротивление германских племен. Страна подверглась страшному опустошению.

Однако когда римляне достигли лесной полосы, они встретили более упорное сопротивление. Германцы засели в лесу за большим болотом. Солдаты на мгновение заколебались. Тогда Максимин на коне бросился в глубокую трясику, увлекая своим примером все войско. В болоте завязался упорный бой, кончившийся полным истреблением германского ополчения. После этого римляне одержали еще несколько побед. О них было отправлено донесение в Рим, и сенат, скрепя сердце, наградил Максимиана почетным титулом *Germanicus*.

С наступлением зимы 235/36 г. военные действия на Рейне прекратились. Максимин с частью армии перешел в Паннонию и начал готовить оттуда новое нападение на германцев. Он предполагал завоевать всю Германию до северных морей. Однако внутривластное положение империи стало настолько напряженным, что осуществить этот грандиозный план не удалось. Военные успехи Максимиана не примирили с ним верхушки

римского общества. Армия поглощала огромные средства. Увеличить налоговое обложение уже и без того разоренного населения было невозможно. Оставались конфискации имущества богатых людей. Максимин и его солдаты проделывали это тем охотнее, что именно в собственнических и аристократических кругах они встречали наибольшую ненависть и сопротивление, к этим кругам вели нити всех заговоров.

На время пребывания Максимиана в Паннонии приходится разгул жестокого террора, который обрушился в первую очередь на имущие слои и высшую бюрократию:

«Каждый день, — пишет Геродиан, — можно было видеть тех, которые вчера были самыми богатыми людьми, а сегодня нуждались во всем... Максимин на основании ничтожного доноса подвергал конфискации имущество главным образом тех, которым было поручено управление провинциями или командование войсками, бывших консулов или триумфаторов. Посадив их на повозки, одних, без слуг, он приказывал их везти, путешествуя и днем и ночью, с востока, юга и запада, к себе в Паннонию, где он жил. После мучений и издевательств он казнил их или подвергал изгнанию» (VII, 3, 1—5).

Пока террор поражал только крупных собственников и аристократию, масса населения оставалась спокойной и даже злорадствовала по поводу несчастий богачей. Но тяжелая диктатура солдатских низов не остановилась на этом. Конфискации и разграблению стали подвергаться и общественные имущества: муниципальные средства, храмовые сокровища, суммы, пожертвованные на увеселения и раздачи и т. п. Это вызвало сильное недовольство широких слоев городского населения. Однако дело пока ограничилось только мелкими вспышками в разных частях империи.

Восстание в Африке. Гордианы

Более крупное движение началось весной 238 г. в Африке. В этой провинции прокуратором фиска был ставленник Максимиана, беспощадно проводивший его политику. Провинция и особенно ее зажиточные слои стояли под тяжестью налогов и конфискаций. Но кроме императорского прокуратора в Африке, как и в других провинциях, был проконсул, назначенный сенатом. Проконсулом Африки в данный момент был Марк Антоний Гордиан, посланный туда по постановлению сената еще при Севере Александре. Гордиан был очень богат, принадлежал к одному из самых аристократических семейств Рима и в течение своей долгой служебной карьеры неоднократно занимал самые высшие посты в империи. Уже по одному этому положение его при Максимиане было весьма непрочным. К весне 238 г. отношения Гордиана с прокуратором чрезвычайно обострились, и каждую минуту проконсул мог ожидать своего падения.

В такой напряженной обстановке произошел следующий инцидент. Прокуратор постановил конфисковать имущество нескольких крупных землевладельцев, поместья которых находились около г. Тисдра в Карфагенской области. Те собрали толпу своих рабов и колонов, вооружили их чем попало и убили прокуратора. Военной силы в городе было немного, и

заговорщики быстро овладели положением при сочувствии значительной части населения. Гордиан в этот момент как раз находился в Тисдре. Это наводит на мысль, не было ли все движение подготовлено заранее. Когда заговорщики явились к Гордиану и потребовали согласия на провозглашение его императором, он сначала отказался, желая на всякий случай представить дело так, что его насильно заставили принять императорский сан. Действительно, перед ним поставили на выбор — согласие или смерть, и Гордиан подчинился. Избрание было санкционировано немногочисленным гарнизоном Тисдра и городской толпой. Вместе с Гордианом провозгласили августом, т. е. соправителем, его одноименного сына.

Не теряя времени, Гордиан двинулся в главный город провинции Карфаген, где он также был признан императором. Легат (наместник) соседней провинции Нумидии Капеллиан, происходивший из senatorского сословия, поддержал переворот, и, таким образом, новая власть, по-видимому, прочно утвердилась в Африке. Гордиан сейчас же поставил в известность о своем избрании Рим. Он отправил письма своим многочисленным родственникам и друзьям и одновременно — официальное послание сенату и народу. В нем Гордиан обещал всяческие милости: отмену террористического режима, пересмотр судебных процессов, возвращение изгнанников, повышение жалования войску, раздачи народу и т. п. Все эти документы было поручено отвезти в Рим специальному посольству.

Кроме своей официальной миссии, посольство имело от Гордиана еще тайное поручение: устранить начальника преторианцев Виталиана, преданного сторонника Максимиана. Послы, к которым было прикомандировано несколько солдат и центурионов, приехали в Рим и рано утром, прежде чем об их прибытии стало кому-нибудь известно, обманом проникли к Виталиану и убили его. После этого послы явились на форум и огласили послание Гордиана. Одновременно был пущен слух о том, что Максимиан убит.

Растерявшиеся сторонники Максимиана (в том числе и гвардия, которая лишилась своего начальника) не сумели дать отпора восстанию. Все противники солдатского режима (а таких было немало в Риме) с восторгом встретили известие об африканских событиях и об убийстве Виталиана. Городской плебс также присоединился к движению. Статуи и изображения Максимиана были низвергнуты, его ставленники и наиболее известные сторонники убиты. Немедленно собравшийся сенат, не дожидаясь подтверждения слуха о гибели Максимиана, санкционировал переворот и провозгласил Гордиана и его сына августами.

Но уже очень скоро в Риме узнали, что слух о смерти Максимиана был ложным. Страшный фракиец, живой и невредимый, стоял в Паннонии со своей армией. С минуты на минуту было ожидать его вторжения в Италию и расправы с мятежниками. Однако сенат зашел так далеко, что возврата назад уже не было. Так как Гордиан находился еще в Африке, а Италии грозила непосредственная опасность, то сенат выделил из своей среды комитет из 20 лиц, поручив ему организовать оборону Италии (март 238 г.). Среди них наибольшим авторитетом пользовались двое: Марк Клодий Пупиен и Деций Целий Бальбин. Первый был незнатного происхождения, но имел большой административный и военный стаж. Второй при-

надлежал к высшей римской аристократии. В провинции были немедленно отправлены авторитетные лица из сенаторского и всаднического сословий с поручением поднять восстание против Максимиана. В Италии происходил набор войск, чинились городские укрепления и т. п.

Тем временем в Африке произошли новые события. У Гордиана были старые счеты с Капеллианом. В первый момент Капеллиан, как мы видели, поддержал африканский переворот, и это дало возможность Гордиану укрепиться. Но затем, почувствовав себя тверже, новый император имел неосторожность возобновить раздоры с Капеллианом и дал ему отставку. Оскорбленный Капеллиан решил перейти на сторону Максимиана. Он собрал свой легион, без особого труда поднял его против Гордиана и двинулся на Карфаген. Регулярных войск в городе почти не было. Наскоро собранное и вооруженное кое-как ополчение горожан под командой младшего Гордиана выступило навстречу Капеллиану. Но оказать какое-нибудь сопротивление опытным нумидийским войскам оно, конечно, не могло. В первом же столкновении карфагеняне были разбиты наголову. Гордиан Младший пал в битве, а его отец еще до этого, предвидя печальный исход всего дела, покончил жизнь самоубийством. Правление Гордианов продолжалось меньше месяца.

Сенаторские императоры

Известие о гибели Гордиана вызвало панику в Риме, но изменить положение не могло. Сенат решительно взял все дела в свои руки. Нужно было выбрать преемников Гордианам. Сенат собрался на тайное заседание в храме Юпитера на Капитолии. После долгих прений императорами были избраны Пупиен и Бальбин. Избирая двух императоров с равными правами, сенат хотел ослабить самодержавный характер императорской власти и тем самым укрепить сенаторский режим.

Однако этим дело не кончилось. Народ узнал о тайном заседании сената. Огромная толпа, вооруженная палками и камнями, собралась перед храмом и запрудила подъем на Капитолий. Когда стало известно об избрании новых императоров, раздались крики негодования. Ставленники сената не пользовались популярностью в Риме. Особенно не любили Пупиена, который в бытность свою градоначальником Рима не сумел наладить хороших отношений с городскими низами. Но у народа не было ни одного подходящего кандидата, которого можно было бы противопоставить сенаторским императорам, кроме 13-летнего внука покойного Гордиана Старшего. Это был сын его дочери Мэции Фаустины, названный в честь деда также Марком Антонием Гордианом. Имя этого мальчишка и стали выкрикивать в толпе с каждой минутой все громче и громче.

Когда раскрылись двери храма и показались оба императора, одетые в пурпурные одежды, в них полетели камни. Попытка вывести Пупиена и Бальбина под охраной окончилась неудачей. Оставалось одно: выполнить требование народа. Отправили людей к маленькому Гордиану, с трудом принесли его на Капитолий, и сенат вынужден был провозгласить его цезарем. Толпа с восторгом приветствовала своего избранника.

Но волнения не прекращались. Спустя некоторое время в сенате происходило очередное заседание. Безоружная толпа преторианцев из числа ветеранов, предназначенных к увольнению и поэтому оставленных в Риме, собралась у входа, желая послушать, о чем говорят сенаторы. Двое или трое из них вошли внутрь. Подозревая злой умысел, на них бросились несколько сенаторов и поразили их насмерть кинжалами. Остальные преторианцы в ужасе отступили. Один из сенаторов выбежал к народу и стал возбуждать его против ветеранов как врагов сената и союзников Максимиана. Толпа с камнями в руках напала на безоружных гвардейцев и заставила их бежать в свой лагерь. Возбужденные народные толпы разгромили склады оружия, открыли гладиаторские казармы и начали осаждать преторианский лагерь.

В Риме вспыхнула настоящая гражданская война. Пупиен в это время уже отправился на север Италии. В городе остался Бальбин, которому никак не удавалось справиться с беспорядками. Несмотря на его обращение к населению с призывом к спокойствию, несмотря на дарование всеобщей амнистии, вокруг лагеря преторианцев ежедневно происходили ожесточенные бои. В конце концов лагерь был отрезан от воды. Преторианцы произвели общую вылазку и во время уличных боев подожгли город. Значительная часть его выгорела, причем было разграблено имущество многих богатых людей.

Максимин, узнав о провозглашении Гордианов и о признании их сенатом, ни секунды не заблуждался относительно опасности, которая грозила ему с этой стороны. Тем более что и в его паннонской армии было немало элементов, недовольных господством варваров и готовых поддержать новое правительство. Поэтому уже через два дня он собрал солдат на сходку и, произведя щедрую раздачу денег, объявил о походе на Италию. К пестрой массе его войск прибавился значительный отряд германцев. Так как из-за обозов главные силы не могли двигаться достаточно быстро, Максимин послал вперед своих паннонцев, которым он доверял больше других.

В Италии тем временем шли лихорадочные приготовления. Так как военных сил там было мало и по своим боевым качествам они не могли идти ни в какое сравнение с испытанными войсками Максимиана, то главную надежду возлагали на защиту укрепленных пунктов. Все продовольствие, которое нельзя было свезти в крепости, приказано было уничтожить. Бальбин остался в Риме, а Пупиен с наскором собранной армией отправился к г. Равенне.

Основная задача, стоявшая перед сенаторскими императорами, заключалась в том, чтобы задержать Максимиана на некоторое время в Северной Италии. Из провинций получались благоприятные для сената известия. Многие провинции, в том числе Галлия и Египет, отпали от Максимиана и перешли на сторону сенаторских императоров. Особенно важна была помощь четырех рейнских легионов, которые быстро шли на защиту Италии. Таким образом, время работало на сенат.

Первый же город, который встретил Максимин на границе Италии, Эмона (Лайбах), оказался покинутым жителями. Все население со скотом и припасами бежало в горы. Продовольственный вопрос стал приобретать чрезвычайную остроту. Авангард армии скоро подошел к первому крупному городу Северной Италии Аквилее. Это был важный стратегический

пункт, запиравший дорогу на запад. Кроме этого, Аквилея являлась центром адриатической торговли. Город имел многочисленное население, был прекрасно укреплен и в изобилии снабжен продовольствием. Обороной его руководили два представителя сената.

Попытка паннонского авангарда с налету взять город окончилась неудачей. На предложение сдать гарнизон ответил отказом. Пришлось перейти к правильной осаде, так как оставлять у себя в тылу такую сильную крепость было опасно. Максимин пошел на это скрепя сердце, так как хорошо понимал, как опасно для него всякое промедление.

Осада затягивалась. Жители с мужеством отчаяния отбивали многочисленные штурмы, прекрасно зная, что грозит им в случае взятия города. Осаждающие с каждым днем все больше страдали от недостатка продовольствия. Окрестности города были опустошены, а все дороги внутрь страны заперты специально построенными небольшими укреплениями, крайне затруднявшими фуражировку. Морские берега блокировались флотом.

Гибель Максимиана

Настроение в армии Максимиана стало падать. Ползли зловещие слухи, что все провинции перешли на сторону сената и шлют большие силы в Италию. Здесь энергично действовали агенты Рима, старавшиеся повлиять на неустойчивые элементы армии. Наиболее подходящим материалом в этом отношении был 2-й парфянский легион. Он имел особые основания тяготиться гражданской войной. При Северах легион стоял недалеко от Рима, под Альбанской горой. Когда он был перебросен Максимином на Дунай, жены и дети солдат остались на месте. Естественно, что солдаты боялись, как бы их близкие не пострадали в случае осады Рима. Это создавало во 2-м парфянском легионе крайне тревожную атмосферу.

Враги Максимиана, по-видимому, вели среди легиона соответствующую агитацию. Однажды в июньский полдень, когда военные действия из-за жары прекратились и воины отдыхали в палатках, часть 2-го парфянского легиона взбунтовалась и бросилась к ставке императора. Стража перешла на их сторону. Мятежники стали срывать изображения Максимиана. Император вышел из палатки вместе со своим сыном и попытался успокоить солдат, но сразу же был убит. Его участь разделили сын и ближайшие помощники (238 г.).

Все это произошло так быстро, что главная масса армии, верная Максиминому, не смогла ничего предпринять для его защиты. Растерянность охватила войско, особенно паннонцев и фракийцев. Безоружные солдаты подошли к стенам Аквилеи, прося открыть ворота. Но им в этом отказали. На стены вынесли изображения Пупиена, Бальбина и Гордиана, украшенные лавровыми венками. Солдатам предложили признать сенаторских императоров. Вместе с этим за стенами горожане организовали рынок, где изголодавшиеся и обносившиеся солдаты Максимиана могли приобрести себе все необходимое.

В Равенну немедленно отправили всадников с радостной вестью. Они везли с собой ужасные трофеи — головы Максимиана и его сына.

Пупиен, к которому тем временем пришли на помощь галло-германские войска, прибыл в Аквилею. Бывшие солдаты Максимиана получили амнистию и денежные подарки. Но настроение среди них было далеко не блестящее. «Большинство их, — говорит Геродиан, — негодовало и втайне скорбело, что убит выбранный ими император, а царствуют ставленники сената» (VIII, 7, 3). Значительная часть армии была из-под Аквилеи отправлена Пупиеном обратно в провинции, на места их обычных стоянок. Сам он вернулся в Рим вместе с преторианцами и рейнскими войсками.

Некоторое время в столице господствовало приподнято-радостное настроение по случаю победы над фракийцем. Благодарственные жертвоприношения богам, театральные представления, гладиаторские игры, раздачи народу сменяли друг друга. Но под этой праздничной оболочкой назревали грозные события. Мы видели, что произошло в Риме в отсутствие Пупиена. Борьба между преторианскими ветеранами и населением, по-видимому, прекратилась после известия о гибели Максимиана и прибытия в Рим сурового и решительного Пупиена. Последний опирался на галло-германские войска, по старой памяти сохранявшие к нему привязанность (он когда-то был наместником на Рейне). Но когда преторианцы вернулись в Рим, они узнали от своих товарищей-ветеранов о недавно разыгравшихся событиях. Эти рассказы попали на благоприятную почву. Преторианцы сожалели о Максимиане, негодовали на сенат, снова захвативший в свои руки власть, ненавидели требовательного Пупиена и его галло-германцев.

Ко всему этому прибавились раздоры между обоими императорами. Опасность со стороны Максимиана поневоле создавала единство действий и выдвигала на первый план Пупиена. С переходом же к мирному положению возникли трудности во взаимоотношениях между сенатом и двумя императорами. Бальбин как человек знатный и образованный считался «своим», а Пупиена сенаторские круги презирали как «выскочку». Все это чрезвычайно осложняло обстановку.

В конце июля 238 г. в городе происходили capitoлийские игры. Почти все граждане были на празднике. Пупиен и Бальбин находились во дворце. Вдруг им донесли, что преторианцы идут к дворцу с явно враждебными намерениями. Пупиен хотел немедленно же вызвать на помощь галлов, но Бальбин запротестовал, боясь, что Пупиен с их помощью намеревается его свергнуть. Пока они спорили, преторианцы ворвались во дворец. Обоих императоров схватили, сорвали с них одежду и под градом побоев и издевательств повели по городу.

Рейнские войска узнали о мятеже и, схватив оружие, бросились на помощь. Но их лагерь находился довольно далеко. Преторианцам своевременно сообщили об их выступлении. Боясь, что жертвы будут вырваны из их рук, преторианцы покончили с полумертвыми императорами и бросили их тела на улице.

Оставался цезарь Гордиан. Мы видели, что этот мальчик в свое время был выдвинут в качестве противовеса сенаторским императорам. Естественно, что теперь преторианцы, не имевшие подходящего кандидата, ухватились за него. Они провозгласили его августом и увели с собой в лагерь. Там они заперли ворота и успокоились. Рейнские войска, прибыв на

место происшествия и увидя, что все кончено, также вернулись в казармы. Они не собирались проливать свою кровь за мертвецов.

Таким образом, в Римской империи на протяжении около 4 месяцев было посажено на трон и свергнуто пять императоров. В конце концов формальная власть очутилась в руках 13-летнего мальчика Гордиана III, фактически являвшегося игрушкой преторианцев и рейнских войск. Последние быстро нашли общий язык и примирились, после того как галлогерманцы были зачислены в гвардию.

Мы потому несколько подробнее остановились на событиях 235—238 гг., что они очень типичны для первого периода кризиса III в. Солдатские мятежи и военные перевороты выступают здесь на первый план. Недисциплинированная солдатская масса, неустойчивая в своих желаниях, свергала и возводила императоров часто из-за минутного каприза, а иногда просто из желания получить денежный подарок от нового императора. Преторианцы, провинциальные войска ожесточенно боролись друг с другом за привилегированное положение. Иногда в военных мятежах проступали социально-классовые стремления беднейших слоев населения, особенно варварских элементов периферий. Сенат, выражая волю наиболее богатых и романизованных кругов империи, тщетно пытался сохранить руководящую роль в государстве. В его лице боролась за жизнь рабовладельческая верхушка античного общества. Нищие и голодные низы городского населения начали поднимать стихийные восстания. Они ненавидели богачей, сенат, преторианцев, провинциальных варваров. Но их легко можно было купить раздачами, зрелищами, громким и родовитым именем. Они легко меняли свои симпатии и антипатии, слепо бросаясь из одной крайности в другую. Все это порождало хаос, в котором очень трудно разобраться. Колоны и рабы в этот период еще не выступали самостоятельно: их втягивали в свою борьбу господствующие группировки римского общества (как была в Африке при Гордиане), или они примыкали к движениям городских низов.

Мы очень плохо знаем историю III в. после убийства Пупиена и Бальбина. На этом событии обрывается наш лучший источник для этой эпохи — произведение Геродиана. Для дальнейших событий мы вынуждены пользоваться краткими компиляциями поздних историков и отрывочными данными эпиграфики и нумизматики. Поэтому многие факты развивавшегося далее кризиса остаются нам совершенно неизвестными, о других мы знаем крайне мало.

Гордиан III

Так, в глубоком мраке тонут первые годы правления Гордиана III. Мы знаем только, что в Африке вновь произошло какое-то восстание, выдвинувшее в качестве императора некоего Сабиниана. Однако движение было подавлено прокуратором Мавритании. В Риме атмосфера, по-видимому, продолжала оставаться весьма тревожной до тех пор, пока начальником преторианцев не был назначен Гай Фурий Тимеситей. Этот человек начал свою служебную карьеру еще при Каракалле. При Максимине он сумел заслужить доверие императора беспощадным сбором налогов с Малой Азии. Тимеситей уцелел после падения фракийца и при Гордиане по-

пал в начальники гвардии. По-видимому, его выдвинули на этот пост сами преторианцы как сподвижника Максимиана.

Получив власть, Тимеситей сумел навести некоторый порядок в Риме. Это был очень образованный и вместе с тем твердый человек, ловкий дипломат, которому удавалось искусно лавировать между сенатом и армией, поддерживая хорошие отношения с обеими сторонами. В 241 г. он женил молодого императора на своей дочери и стал таким образом чем-то вроде регента.

Положение на восточной границе тем временем стало очень опасным. Персидский царь Сапор еще при Максимиане захватил Месопотамию, а теперь грозил столице Сирии Антиохии. В 242 г. Тимеситей вместе с императором отправился на Восток. По дороге туда, на Дунае, римские войска нанесли поражение дакийскому племени карпов, опустошавшему провинцию Мезию, и отбросили его за реку. В Сирии первое время военные операции также шли удачно для римлян: им удалось завоевать Карры и Нисибию в Северной Месопотамии. Но в этот момент Тимеситей умер от какой-то желудочной болезни (носились слухи, что его отравили). Новый префект преторианцев Марк Юлий Филипп был сыном одного арабского шейха. Опираясь на восточные элементы армии, он задумал устранить Гордиана. Для этого Филипп через своих агентов вызвал затруднения в снабжении армии продовольствием, искусственно задерживая транспорты. Среди недовольных солдат усиленно распускались слухи, что во всем виноват неспособный Гордиан. Вспыхнул мятеж, император был убит, а Филипп выбран на его место (244 г.). Чтобы скрыть свою роль убийцы, Филипп приказал воздвигнуть Гордиану грандиозный надгробный памятник на берегу Евфрата, а его самого причислить к сонму богов. Сенат и провинции признали ставленника восточных легионов.

Филипп Араб

Итак, на трон цезарей сел романизованный араб. Заключив мир с персами, Филипп прибыл в Рим. Важнейшие посты в государстве он передал своим родственникам: сына Филиппа сделал соправителем (августом), брата Приска поставил во главе сирийских войск, а тестя Севериана назначил правителем Мезии и Македонии. С сенатом Филипп старался поддерживать хорошие отношения. На его правление приходится год, который римляне считали тысячным годом основания Рима. Этот юбилей был отпразднован с большим блеском (20 апреля 248 г.).

Однако внутренняя и внешняя обстановка в империи отнюдь не располагала к праздничному настроению. На Востоке Приск вызвал всеобщее недовольство методами своего управления, в частности, суровым изъятием податей. Вспыхнуло восстание, выдвинувшее императором некоего Иотапиана. Правда, это движение было скоро ликвидировано, но на смену ему пришли новые события.

Дунайская граница империи становилась все более и более угрожаемой. Карпы произвели новое нападение, но с ними справился сам император. Гораздо страшнее оказались готы. Еще задолго до этого они появились на северных берегах Понта, а теперь продвинулись вплотную к Ду-

наю. От них откупались ежегодными платежами, но, победив карпов, Филипп отказался платить. Готы пришли в движение. Римская армия, стоявшая в Мезии и предназначенная охранять границу от варваров, вместо этого вступила с ними в контакт и открыла границу. Готы, карпы и другие племена в количестве 30 тыс. человек перешли Дунай у его устья и вторглись в Нижнюю Мезию. Город Макрианополис оказал варварам отчаянное сопротивление, задержавшее их продвижение вперед. В конце концов от готов и их союзников удалось откупиться крупной суммой, и они, нагруженные добычей, вернулись восвояси.

Солдатам, открывшим границу и вместе с варварами опустошавшим Мезию, предстояло теперь суровое наказание. Не дожидаясь этого, они восстали и провозгласили императором простого центуриона Марина Покаиана. Филипп не рискнул сам отправиться против мятежников и послал вместо себя сенатора Гая Деция Траяна с большим войском. Деций, хотя сам был родом из Паннонии, принадлежал к высшим кругам римского общества. Это был суровый римлянин старого закала, поклонник староримских традиций. Раньше он служил наместником в Мезии; тамошнее население и армия хорошо знали его. Посылка Деция на усмирение восстания была огромной политической ошибкой Филиппа, за которую он заплатил жизнью.

Когда мятежники узнали о приближении армии Деция, бороться с которой было бы бесполезно, они пошли на рискованный, но остроумный способ избавиться от наказания: они убили Марина и провозгласили императором Деция! Источники говорят, что Деция заставили принять императорский сан насильно, под угрозой смерти, так как он категорически отказывался изменить своему государю. В какой степени этот отказ был искренен, а не являлся только искусно разыгранной комедией, мы не знаем. В практике империи отказываться от предлагаемой власти считалось признаком «хорошего тона». Во всяком случае, Деций в качестве императора стал во главе армии и двинулся в Италию. Пограничные крепости — Аквилея и Конкордия — открыли ему ворота. Филипп лично выступил против претендента на трон, оставив сына в Риме. В Северной Италии он был разбит, заперт в Вероне и там погиб. Филиппа Младшего убили преторианцы, узнав о поражении его отца (249 г.).

Деций

Император Деций¹ правил только два года. Положение в империи с каждым годом становилось все более трудным, кризис вступал в новую фазу. На Рейне и Дунае шла усиленная концентрация варварских племен и в огромной степени возрастал их напор на границы. В провинциях все чаще и чаще вспыхивали восстания и появлялись «узурпаторы». Возрастала активность социальных низов — рабов и колонов. На почве общего разорения и истощения, как когда-то при Марке Аврелии, вспыхнула страшная чума, занесенная из Египта. Она свирепствовала в империи целых 15

¹ Его полное имя Гай Мессий Квинт Траян Деций Август.

лет, унеся массу жертв. Новые опасные симптомы появились и в области духовной жизни. Крушение римского общества выразалось в распаде старых верований, старой римской религии, которая когда-то цементировала римскую общину. Вместо нее появляется масса новых религиозных представлений, занесенных главным образом с Востока: египетский культ Озириса и Изиды, культ персидского Митры, германского Донара, сирийского бога Солнца, наконец христианство. Все эти новые религии были известны Риму и раньше, но только теперь началось их победное шествие. Здесь в религиозной форме выступала вражда к Риму провинций и варваров, ненависть угнетенных к угнетателям. Особенно опасным казалось правящим группам христианство, которое целиком отвергало римских богов, требовало от верующих отказа от культа императора, отрицало государственную службу и т. д. Вот почему при Деции христиане подверглись первому большому преследованию.

Сознавая непрочность центральной власти, Деций назначил соправителями обоих своих сыновей — Геренния Этруска и Гостилиана. С сенатом у него были наилучшие отношения. Деций восстановил в новом виде старую республиканскую должность — цензуру, выбрав цензором наиболее выдающегося и уважаемого сенатора Лициния Валериана. По идее императора, Валериан должен был являться его заместителем по гражданским делам, для чего ему были предоставлены весьма широкие полномочия: право опубликования новых законов, суд над должностными лицами, установление новых налогов и проч.

По-видимому, создание цензуры должно было явиться только первым шагом в сторону крупных государственных реформ, задуманных Децием. Но события разрушили в зародыше все эти планы. Правда, два восстания, вспыхнувшие в Галлии и в самом Риме (в римском восстании, насколько можно судить из отрывочного замечания одного нашего источника, принимали участие городские низы), были скоро подавлены. Но положение на Дунае стало таким катастрофическим, что Деций вместе с Гереннием Этруском должен был спешно отправиться туда.

Готы под предводительством своего вождя Книвы снова перешли через Нижний Дунай и вторглись в Мезию. Первое сопротивление оказал им легат провинции Гай Требониан Галл под стенами г. Новы, расположенного на Дунае. Но огромная масса готов численностью около 70 тыс. человек лавиной катилась вперед и остановилась только под стенами г. Никополя, лежавшего между Дунаем и Балканскими горами (Гемом). Варварам через горные проходы удалось проникнуть в плодородную Фракию. Наместник провинции Луций Приск собрал большие силы в укрепленном Филиппополе. Важно было продержаться до появления Деция, который форсированными маршами подходил с запада. Попытки готов взять Филиппополь штурмом оканчивались неудачами. Зато вся окружающая местность пылала в огне пожаров.

Наконец появился Деций. Готы неожиданно напали на утомленную римскую армию и рассеяли ее. Приск, под тем предлогом, что Деций погиб, завел тайные переговоры с готами, обещая им сдать город, если они признают его императором. Соглашение было заключено, Филиппополь был

беспощадно разграблен (говорят, что при этом погибло 100 тыс. жителей), но Приску стать императором не удалось. Деций был жив и собирал на Дунае новую армию. Он предполагал напасть на готов, когда они, обремененные добычей, станут возвращаться домой.

Решительная битва произошла к северу от Никополя. В одной из первых стычек пал сын Деция Геренний Этруск. Готы построились тремя линиями, причем третья была защищена болотом. Римским войскам удалось прорвать две первые линии, но при форсировании болота Деций погиб. Тело его не удалось найти (251 г.).

В армии ходили слухи, что виновником гибели Деция был Требониан Галл. Он будто бы заранее условился с готами и заманил императора в болото, указав ему неправильный маршрут. Насколько верны эти слухи, мы не знаем. Во всяком случае, в эту минуту среди римских полководцев Галл являлся наиболее заслуженным и ближе всего стоявшим к Децию. Поэтому нет ничего удивительного, что армия немедленно провозгласила его императором.

Требониан Галл

Соправителями Галл сделал своего сына Волузиана и сына Деция Гостилиана (последний, впрочем, скоро умер от чумы). С готами Галл заключил не слишком почетный мир, позволив им уйти с добычей и, кроме этого, обязавшись ежегодно уплачивать что-то вроде жалованья.

Два года спустя готы снова перешли Дунай. Правитель Нижней Мезии Марк Эмилиий Эмилиан нанес им сокрушительное поражение, по случаю чего солдаты объявили его императором.

Галл не сумел организовать защиту Италии. Войска Эмилиана без всякого сопротивления дошли почти до Рима. Только здесь встретили их Галл и Волузиан, но потерпели поражение и оба погибли (253 г.).

Эмилиан

Однако и Эмилиану удалось продержаться не больше 4 месяцев. Против него выступил бывший «цензор» Деция, 63-летний Публий Лициний Валериан, командовавший войсками в Реции. Еще до того как он прибыл в Италию, Эмилиан был убит собственными солдатами (лето 253 г.).

Валериан и Галлиен

Таким образом, смена императоров приобретала поистине фантастический характер. Но с воцарением Валериана и его сына и соправителя Публия Лициния Галлиена положение центральной власти как будто упрочивается. По крайней мере Галлиен удержался на троне 15 лет, вплоть до 268 г. Однако это вовсе не означало укрепления власти вообще. Наоборот, время правления Валериана и Галлиена — высшая точка кризиса III в., выступающего в своеобразном сочетании восстаний, солдатских бунтов, «узурпации» и варварских нашествий. Если тем не ме-

нее Галлиен продержался на троне 15 лет, то это произошло потому, что империя в это время фактически распалась на части, и центральная власть перестала интересоваться провинциями. Галлиен благодаря своим блестящим военным способностям наносил одно поражение за другим провинциальным узурпаторам. Но это нисколько не отражалось на общем положении вещей: вместо одного узурпатора появлялось два новых. Некоторые из них прочно сидели на местах, превратившись в самостоятельных провинциальных императоров, которым, в сущности, не было дела до Рима. Да и центральная власть иногда оставляла их в покое, понимая, что с ними все равно не справиться.

Чем шире развевталась гражданская война, тем сильнее делался натиск варваров на границы. Поэтому Валериан, старый и опытный полководец и администратор, решил децентрализовать управление. Оставив на Западе Галлиена со всеми правами и полномочиями августа, он сам поехал на Восток, в Антиохию, чтобы на месте организовать защиту. Так произошло первое разделение империи на две части — западную и восточную.

Обстановка на Востоке была крайне напряженной. Все юго-восточное побережье Понта вплоть до Трапезунда было разграблено пиратами. Готы на судах напали на Малую Азию. Халкедон, Никомедия, Апамея, Пруса и другие прибрежные города попали им в руки. Только разлив рек остановил их дальнейшее продвижение.

Валериан из Антиохии двинулся на помощь Малой Азии. Но чума, свирепствовавшая в римском войске, заставила его вернуться назад. Опаснее была угроза персидского завоевания. Еще до прибытия Валериана на Восток конница персов вторглась в Сирию и дошла до Эмесы. Жители города под предводительством одного жреца нанесли персам поражение и вынудили их к отступлению. После этого жрец под именем Урания Антонина был провозглашен императором, но, по-видимому, еще до приезда Валериана Эмесская «империя» развалилась.

Гибель Валериана

Валериан попытался вытеснить персов из Месопотамии, но под Эдессой потерпел поражение и был вынужден пойти на мирные переговоры. Сапор потребовал личного свидания с императором. Во время этого свидания Валериан был захвачен персами в плен (260 г.). Легенда гласит, что повелитель Рима должен был в качестве раба персидского царя подставлять свою спину каждый раз, когда тот садился на коня. Дальнейшая судьба Валериана не известна. По-видимому, вскоре он умер в плену.

Поражение персов

После этого страшного удара, нанесенного римскому престижу, персы с налета захватили столицу Сирии, богатую Антиохию. Рассказывают, что неприятельская конница с такой быстротой приблизилась к городу, что значительную часть населения застала в цирке. Здесь множество народа погибло под персидскими стрелами. Затем наступила очередь Цезарей.

Этот город, расположенный в восточной части Малой Азии, попал в руки персов благодаря измене. Не известно, как далеко в глубь полуострова удалось бы продвинуться персидской коннице, если бы не подоспел римский полководец Каллист. Он нанес поражение персам и погнал их обратно в Сирию. Когда они переправлялись через Евфрат, на них напал правитель г. Пальмиры Публий Септимий Оденат. Персы, обремененные добычей и огромным количеством пленных, были разбиты наголову. После этого Сирия надолго избавилась от их вторжений.

Вторжение варваров

В это время Галлиен старался защитить рейнскую границу от нападений германских племен франков и аламаннов. Города были обнесены сильными укреплениями, из Британии вызваны два легиона, часть территории на Верхнем Рейне очищена, чтобы таким путем сократить оборонительную линию. Этими мерами, а также путем заключения договоров с некоторыми варварскими вождями удалось временно отстоять рейнскую границу. Но зато аламанны и другие племена через Альпы вторглись в Италию. Страшная опасность грозила самому Риму. Войск в Италии почти не было. Тогда сенат был вынужден пойти на крайнюю меру: раздать оружие городскому населению. Таким путем удалось составить довольно большую армию. Но аламанны с богатой добычей уже повернули обратно. В долине По их встретил и разбил Галлиен, спешно прибывший с Рейна (256 г.).

Военные мятежи и узурпации

В этот момент разразилось восстание легионов в Мезии и Паннонии, выдвинувшее императором наместника Паннонии Ингенуя. Полководец Галлиена Авреол разбил мятежников при г. Мурсе. Ингенуй был убит во время бегства своими собственными телохранителями. Галлиен вернулся в Италию, но в Паннонии опять вспыхнул мятеж во главе с новым претендентом, знатным сенатором Регалианом. Ему удалось продержаться достаточно долго для того, чтобы укрепить Паннонию и Мезию против надвигавшихся сарматов. До нас дошли даже монеты Регалиана. В конце концов и этот узурпатор был разбит Галлиеном.

Для защиты Рейна Галлиен оставил полководца Кассиания Латиния Постума. Это был выходец из низов, благодаря своим способностям и энергии дослужившийся до высших чинов в армии. Охране Постума Галлиен поручил своего молодого сына Валериана. Но у Валериана был еще второй опекун — префект преторианцев Сильван. Между обоими опекунами начался спор из-за дележа добычи, захваченной у аламаннов. Сильван, сидевший вместе с Валерианом в Кельне, потребовал, чтобы добыча была доставлена ему. Раздраженные этим солдаты восстали и осадили Кельн, требуя выдачи Сильвана и Валериана. Осажденные, которым грозила неминуемая гибель, выдали сына императора и его опекуна. Оба они были убиты солдатами, которые затем провозгласили Постума императором (259 г.).

Отпадение Галлии. Постум

Так началось движение, сначала носившее военный и местный характер, но очень скоро переросшее в общее восстание Галлии, Испании и Британии против Рима. Центром его стала Галлия, превратившаяся во главе с Постумом в самостоятельное государство, которое существовало более 10 лет, удачно отбивая все нападения Рима. Постум перенес свою столицу в Августу Треверов (Трир). Форма нового государства целиком подражала римскому образцу, но содержание его было несколько иным. Постум создал галльский сенат, должностных лиц (консулов и др.) и сам принял полную титулатуру римских императоров. Армия состояла главным образом из галлов. Но наряду с ними Постум широко принимал туда аламаннов и франков. Это сразу же благоприятно отразилось на рейнской границе, нападения на которую со стороны германцев почти совершенно прекратились. Британия и почти вся Испания признали нового императора.

Объединение западных провинций и укрепление их внешнего положения быстро сказались на экономике: вновь начались торговые сношения между городами, улучшилось качество монеты и т. п. Говорят, что когда Галлиен, отчаявшись сломить военные силы Постума, предложил ему решить спор единоборством, тот ответил: «Я не гладиатор, я спас доверенные мне провинции и был избран императором самими галлами».

Когда Валериан попал в плен к персам и единоличным правителем Империи сделался Галлиен, солдаты ожидали подарков, как при всякой смене правителей. Однако императорская казна была пуста, провинции частью потеряны, частью разорены, и солдатам пришлось разочароваться. Из-за этого вспыхнул новый мятеж в Сирии, пытавшийся посадить на призрачный трон римских императоров хромого старика Фульвия Макриана, военного казначея в г. Самосате (261 г.). Касса, находившаяся в его руках, была единственной причиной его возвышения. Макриан, не будучи в состоянии лично руководить военными операциями, взял в соправители двух своих сыновей: Юния Макриана и Квиета. К движению примкнул и известный нам полководец Каллист. Оба Макриана через Малую Азию двинулись в Европу, а Квиет и Каллист остались в Эмесе, поддерживая спокойствие в тылу нового эфемерного государства. Макрианы переправились через Босфор около Византии и пытались действовать против фракийских войск Авреола, оставшегося пока верным Галлиену. Но при первой же неудаче армия Макрианов выдала их противнику. Отец с сыном были казнены.

Тем временем макрианов полководец Пизон, действовавший в Греции, потерпел поражение от полководца Галлиена Валента. По этому случаю солдаты провозгласили Валента императором, но сейчас же убили. Теперь настала очередь Авреола попытаться захватить власть. Галлиен был занят по горло борьбой с Постумом, и момент казался самым подходящим. Таким образом, в Иллирии появился очередной император — Авреол. Галлиен, узнав о новом мятеже, поспешно покинул Галлию и бросился в Иллирию. Там ему удалось довольно скоро добиться покорности от Авреола, после чего Галлиен снова принялся за борьбу с Постумом.

Известие о гибели Макриана вызвало новую узурпацию в Египте (имя претендента нам не известно), быстро ликвидированную полководцем Галлиена Феодотом. Однако еще оставались Квиет и Каллист, сидевшие в Эмесе. Против них выступил пальмирский Оденат, объявивший себя на стороне Галлиена. Оба узурпатора были осаждены в Эмесе и погибли (262 г.).

Возвышение Пальмиры. Оденат

Формальное признание Оденатом власти римского императора, гарантируя его от нападения с Запада, развязывало ему руки на Востоке. Фактически Галлиен ничего не мог с ним сделать и вынужден был признать Одената «полководцем Востока». Пальмира, прежде небольшой город, лежавший в Восточной Сирии, на границе с пустыней, сильно разбогатела и выросла к середине III в. Посредническая торговля между Средиземным морем и Месопотамией была главным источником благосостояния города. Гражданские войны первой половины столетия совершенно ее не затронули. Мы уже видели, как удачно воевал Оденат против непобедимого Сапора.

Но это было только началом пальмирского могущества. В 262 г. Оденат вновь выступил против персов. Его войска заняли Месопотамию и разбили Сапора под Ктесифоном. Гарем «царя царей» и часть его казны достались победителям. После этого под властью Одената объединились Сирия, Месопотамия, южная часть Малой Азии, Финикия и Северная Аравия. Таким образом, на западе и на востоке империи образовались сильные самостоятельные государства.

262 год вообще был трудным годом для Галлиена. Страшное землетрясение разрушило города Малой Азии. В Италии свирепствовала чума. Мавританские племена вторглись в Нумидию. Готы, скифы и сарматы снова появились на Балканском полуострове. Они опустошили Фракию и Македонию. С моря был разграблен Эфес в Малой Азии. В Византии восстал гарнизон. Солдаты перебили всех богатых и знатных людей в городе, пустив в раздел их имущество. Галлиен, находившийся в это время на Дунае, быстро подошел к Византию и осадил его. Так как взять неприступные стены города было почти невозможно, то Галлиен предложил восставшим вступить в переговоры. Когда безоружные солдаты вышли за город, Галлиен приказал окружить их и перебить.

Восстание рабов в Сицилии

Несколько позднее, быть может, в 263 или 264 г., вспыхнуло большое восстание рабов в Сицилии. Это единственное упоминаемое нашими источниками восстание рабов в III в. По-видимому, чаще всего рабы в этот период выступали совместно с солдатами, колоннами и городскими низами. В Сицилии не было войск, и поэтому движение выразилось в выступлении одних рабов, быть может, при поддержке сельского населения и городской бедноты. К сожалению, мы ничего не можем сказать об истории третьего сицилийского восстания. Источник говорит только, что оно «с трудом было подавлено»¹.

¹ Scriptores Historiae Augustae, XXIII, 4, 9.

Военные реформы Галлиена

Катастрофическое положение, сложившееся в империи к началу 60-х гг., заставило Галлиена пойти на ряд важных реформ. Главная задача состояла в том, чтобы сохранить армию для центральной власти. Галлиен попытался это сделать, привлекая к себе армейскую верхушку. Для этой цели была создана новая военная знать в виде особого корпуса императорских телохранителей. Они получили почетное название *protectores divini lateris* («защитники божественной груди») и комплектовались из офицерства. По идее Галлиена, этот офицерский корпус должен был служить его главной опорой. Из него вербовалось и высшее имперское чиновничество. Одновременно с этим сенаторам была запрещена военная служба и тем самым закрыта административная деятельность.

Большое значение для будущего имела реорганизация армии, проведенная Галлиеном и направленная на усиление конницы. Из иллирийцев, мавров, сирийцев и германцев были созданы крупные массы отборной кавалерии, которая могла быть противопоставлена как зарубежным варварам, так и мятежным солдатам.

Весь этот комплекс реформ Галлиена, продолженных и развитых его преемниками, означал не что иное, как победу армии, не солдатских низов, как было при Максимине, а армейской, в значительной своей части также варварской верхушки.

Ставка Галлиена на армейские верхи не исключала широкой демагогической политики по отношению к рядовой солдатской массе. Когда в 263 г. в Риме справлялось 10-летие восшествия Галлиена на престол, это превратилось в грандиозный солдатский праздник.

Гибель Постума

Во всяком случае, реформа Галлиена несколько укрепила армию. Это дало возможность проводить энергичные действия против Галлии. В 264 г. Галлиен послал против Постума своего старого и лучшего полководца Авреола. Но последний, один раз уже изменивший Галлиену, теперь, по-видимому, готовил новую измену и действовал против галлов крайне вяло. Тогда в Галлию отправился сам император и, несмотря на то что на сторону Постума перешел один из римских полководцев Викторин, нанес галлам несколько поражений.

Это послужило началом конца для Постума. Военные неудачи обострили борьбу в его армии между римскими и галльскими элементами. Римские легионы восстали под руководством Корнелия Ульпия Лелиана. Постуму удалось подавить восстание, но вскоре он был убит своими же солдатами, раздраженными тем, что он запретил им грабить г. Могонтиак (268г.).

Зенобия

В это время Восток после побед Одената над Сапором пользовался относительным спокойствием. Однако около 266 г. пальмирский властитель пал от руки одного из своих родственников. Весьма возможно, что

этот дворцовый переворот был произведен не без участия Рима. Но заговорщики просчитались: руководящие круги пальмирского общества их не поддержали. Убийцы были схвачены и казнены, а во главе государства встала жена Одената Зенобия в качестве регентши своего сына Вабаллата. Зенобия была образованной и талантливой женщиной. Под ее управлением Пальмира достигла еще большего процветания, чем при Оденате. В течение нескольких лет все попытки Рима ликвидировать независимость Пальмиры оказались тщетными. Только второму преемнику Галлиена Аврелиану удалось подчинить восточное государство.

Онустошение Греции

В 267 г. припонтийские варвары — герулы, готы, скифы, сарматы — начали новый грандиозный набег на Малую Азию и Балканский полуостров. Огромный флот из 500 судов напал на Византий. Город был взят, но через некоторое время войска, посланные Галлиеном, выбили из него варваров, а затем римский флот нанес им поражение на море. Однако варвары отнюдь еще не были разгромлены. Усилившись новыми пополнениями, они прошли Геллеспонт, захватили северные острова Эгейского моря и высадились на Балканском полуострове. Большая часть Греции была разграблена. Старые центры античной культуры — Афины, Коринф, Аргос, Спарта, Элевсин — попали в руки варваров. Не получая помощи с Запада, имущее население греческих городов начало составлять отряды самообороны. Один такой отряд, набранный из афинской знатной молодежи, под руководством историка Дексиппа, разбил часть готов под стенами Афин.

Наконец появился римский флот. Варвары отступили в Беотию, а затем через Эпир и Македонию направились во Фракию. Здесь их догнал и разбил Галлиен, явившийся на помощь. Но значительная часть варваров отступила к Понту, так как Галлиен был вынужден прекратить преследование и спешно вернуться на Запад: Авреол, оставленный им для защиты долины По от галлов, поднял новый мятеж. Военные способности Галлиена, опиравшегося на реформированную армию, и на этот раз дали ему возможность одержать верх над узурпатором. Авреол был разбит и заперт в Медиолане. Галлиен начал осаду города.

Гибель Галлиена

Здесь-то неутомимый император, в течение 15 лет отчаянно боровшийся за спасение рабовладельческого Рима, и нашел свой конец. Несмотря на крупные способности полководца и государственного деятеля, он не смог довести дело до конца. Задача была слишком сложна и не по силам одному человеку. Галлиен изнемог в борьбе. Последние годы своей жизни он, один из наиболее культурных людей эпохи, друг знаменитого философа Плотина, все более и более стал предаваться кутежам и грязному разврату. Некоторая неустойчивость и легкомыслие, которые всегда были в его натуре, стали проявляться теперь в опасных формах.

Среди высшего офицерства армии, осаждавшей Милан, созрел против него заговор. Во главе его стояли префект претория Гераклиан, полковод-

цы Марциан и Аврелиан, начальник иллирийской конницы Кекропий и Марк Аврелий Клавдий, иллириец по происхождению, один из способнейших и старейших полководцев, любимец Галлиена. Однажды ночью заговорщики подняли ложную тревогу, сообщив императору, что Авреол якобы произвел вылазку. Полуодетый Галлиен вскочил на коня и бросился навстречу предполагаемому врагу так быстро, что охрана не успела за ним последовать. В искусственно поднятой суматохе один из заговорщиков нанес Галлиену смертельную рану. Умирая, он назначил своим преемником Клавдия, не подозревая о его участии в заговоре (март 268 г.) Солдаты, среди которых Галлиен пользовался большой популярностью, в первый момент возмутились и потребовали выдачи убийц. Однако посредством соответствующей агитации и денежных раздач их удалось быстро успокоить.

Клавдий II. Внутренняя борьба в Галлии

В тот момент, когда Клавдий вступил на престол, в ходе кризиса уже намечался некоторый перелом, и прежде всего в Галлии. После смерти Постума временный блок широких кругов галльского населения, образовавшийся под его руководством для борьбы за независимость Галлии, начинает быстро распадаться. Главной причиной этого было, по-видимому, углубление демократического движения. Это привело к расколу, заставив умеренные, т. е. зажиточные слои населения склониться к примирению с Римом. О росте крайне левых настроений в галльском обществе можно судить по тому факту, что после убийства Постума императором был провозглашен Марк Аврелий Марий, в прошлом простой кузнец, но быстро выдвинувшийся во время борьбы с Римом. Что за Марием стояли демократические массы галльского населения и армии говорит не столько его происхождение, сколько отношение к нему наших источников. Они трактуют его в высшей степени пренебрежительно и утверждают, что Марий правил только два-три дня. Однако если судить по количеству монет, дошедших от Мария, его власть держалась по крайней мере в течение нескольких месяцев. На основании надписей можно думать, что Марию удалось добиться поддержки части армии и населения.

Но с первого же момента правления Мария, на юге Галлии (власть Мария держалась в прирейнских областях) выдвигается другой «император» — Викторин, бывший полководец Галлиена, перешедший, как мы уже видели, на сторону Постума. Викторина, по-видимому, поддерживала более умеренная часть галльского населения. Ему удалось посредством денежных раздач привлечь на свою сторону большинство армии (10 легионов из 12). Хотя Марий нанес Викторину несколько поражений, но в конце концов его войско было разбито, а сам он погиб (268 г.).

Начало движения багаудов

В дальнейшем раскол между двумя лагерями в галльском обществе продолжает углубляться. В правление Викторина (268—270 гг.) вся Испания и юго-восточная часть Галлии признали римского Клавдия. Под властью Вик-

торина остались только Северо-Восточная Галлия и Британия. Да и эта власть, в сущности, ограничивалась укрепленными городами на Рейне. Значительная часть Галлии была охвачена солдатскими мятежами и восстаниями рабов и колонов. Поднималась первая волна того грандиозного движения, которое известно в истории под названием движения багаудов¹. В конце 269 г. крестьяне и солдаты осадили крупный город Центральной Галлии Августодун (Отен). Жители обратились за помощью к Клавдию. Но императору было не до Галлии: ожесточенная война с готами поглощала все его силы. После семи месяцев осады город был взят багаудами. Знать и богатые горожане частью были истреблены, частью бежали.

Викторин с трудом держался на Рейне. Германцы снова начали давить на рейнскую укрепленную полосу. В 270 г. взбунтовавшиеся солдаты убили Викторина в Кельне. Преемником его стал наместник Аквитании богатый римский сенатор Гай Эзувий Тетрик, достигший власти благодаря подкупу солдат и поддержке матери Викторина Виктории. При нем Галлия окончательно покорилась Риму.

«Среди всех известных нам революционных движений III в., — пишет В. С. Сергеев, — по широте, глубине и продолжительности первое место занимает движение багаудов в Галлии и Испании. Термин “багауды”, или “бакауды” (*bagaudaе, bakaudaе*), происходит от кельтского слова *baga* — борьба, багауды, следовательно, — борющиеся. Римская Галлия была классической страной латифундий, размеры которых доходили до четырех и более тысяч югеров. На латифундиях галло-римской знати работало много колонов и рабов, положение которых с конца II в. значительно ухудшилось. В своей основе движение багаудов было движением сельских элементов, определяемых в источниках как “сельчане” (*vicani*), “земледельцы” (*agricolae*) и “мужики” (*rusticani*). Наши источники по истории багаудов — позднеримские писатели и византийские хроникеры — рисуют положение сельского населения Галлии в самых мрачных красках. Большая часть населения разорена непомерными податями и повинностями и угнетена, поля заброшены, между тем как дома магнатов наполнены золотом и всякими иными сокровищами. “От чего другого они стали багаудами, как не от наших несправедливостей, нечестности судей, конфискации и грабежей?” — задавал себе вопрос радикально настроенный священник Сальвиан, повествующий о багаудах.

Высший подъем движения багаудов приходится на годы правления Галлиена, совпадая с возникновением самостоятельной Галльской Империи Постума и Тетрика (259—273 гг.) и нашествием на Галлию германских племен — аламанов и франков. Правление Галлиена как для всей империи, так и, в особенности, для Галлии было временем страшных бедствий, голодовок, эпидемий и варварских нашествий; Галлия в то время была переполнена бедами и несправедливостями. Толпы голодных рабов, колонов, пастухов и ремесленников снима-

¹ Багауды по-кельтски значит «борцы».

лись со своих мест и, нищенствуя, большими толпами бродили по дорогам.

В период наибольшего подъема движение багаудов разлилось широкой волной по всей Галлии, захватив также и Испанию. Вооруженные “банды мужиков” вызвали смятение во всей Галлии, захватывая поместья и грабежами нарушая безмятежный покой их владельцев. Благодаря сочувствию городской массы багаудам удалось захватить один из самых больших и укрепленных толстыми стенами городов Галлии, город Августодун, и превратить его в центр восстания. Вождями багаудов были Элиан и Аманд, провозглашенные галльскими императорами. Элиан и Аманд закрепились на острове, образуемом при впадении Марны в Сену, где впоследствии находился Бенедиктинский монастырь, в “замке багаудов”. Отсюда багауды делали набеги на соседние города, захватывая большую добычу и привлекая к себе сочувствующих из соседних деревень и городов» (Сергеев В. С. Очерки по истории Древнего Рима. Ч. II. М., 1938. С. 637—638).

Поражение готов

Главной задачей, стоявшей перед Клавдием, была борьба с тем пестрым блоком припонтийских племен, который обычно называют готами. В разгроме империи в середине III в. именно готы играли решающую роль. Мы уже указывали, что легкость продвижения варваров и опустошительность их набегов объясняются тем, что со стороны низов провинциального населения (а иногда и со стороны армии) они чаще встречали поддержку, чем отпор. С этой точки зрения борьба с варварами была составной частью борьбы с социальным кризисом. А среди всех варваров готская федерация была самой страшной для Рима.

В 269 г. на северо-западном берегу Понта снова собрался огромный флот в 1,2 тыс. судов. Он должен был сопровождать сухопутное войско варваров, насчитывавшее не меньше 300 тыс. человек. Однако мало организованная масса не смогла взять городов Том и Макрианополя. При переходе через Босфорский пролив варварский флот понес большие потери. Город Кизик на южном берегу Пропонтиды (Мраморное море) также оказал отчаянное сопротивление и устоял. Готы проникли в Эгейское море. Часть их стала опустошать фракийское побережье, другие вторглись в Грецию.

Клавдий с большими силами встретил варваров около г. Наисса в Верхней Мезии (Ниш). В первом столкновении римляне были разбиты, но когда готы, увлекшись преследованием, попали в горы, они были внезапно окружены оправившимся противником и потерпели жестокое поражение. 50 тыс. трупов осталось на поле битвы. Однако варварам удалось отстоять свой лагерь. Уцелевшая часть их отступила в Македонию.

Здесь к поражению прибавилось действие голода и чумы, но тем не менее готы продолжали оказывать отчаянное сопротивление. Остаткам их удалось пробраться на север, но главные массы были разгромлены. В руки римлян попало много пленных, которые в качестве рабов и колонов

были размещены на римской территории. В биографии Клавдия мы читаем об этом поражении готов:

«Многие погибли от кораблекрушения, много вождей, много знатных женщин из различных племен попало в плен. Римские провинции полны рабами-варварами и скифами-земледельцами»¹.

Несмотря на преувеличения автора, основной факт разгрома готов остается бесспорным. После этого они надолго оказались обезвреженными.

Клавдий за свои победы получил прозвище Готского. Эти победы сыграли решающую роль в подавлении революционного движения и укрепления императорской власти. Однако самому Клавдию не довелось использовать своих успехов. В 270 г. он умер от чумы в Сирмии.

Аврелиан

Преемником Клавдия стал Луций Домиций Аврелиан, начальник конницы, сыгравший большую роль в разгроме готов. Брат Клавдия Квинтилл одновременно был провозглашен императором в Италии. Но когда италийские войска узнали о выборе Аврелиана, они убили Квинтиллу.

Новый император, иллириец по происхождению, как и многие его предшественники, хорошо подходил к стоявшей перед ним сложной задаче: подавить движение низов, ликвидировать самостоятельные государства на Западе и Востоке, продолжать укрепление армии, начатое Галлиеном, и завершить разгром варваров, начало которому положил Клавдий. Аврелиан был опытный солдат, твердый и решительный человек, беспощадно жестокий там, где это было ему нужно, и вместе с тем умевший проявлять необходимую уступчивость и гибкость. Хотя он царствовал только пять лет, но «умиротворение» империи сделало при нем большой шаг вперед, и прозвище *Restitutor orbis* (Восстановитель вселенной), данное ему современниками, было им до известной степени заслужено.

Борьба с варварами

В первые два года Аврелиан все силы бросил на борьбу с варварами, продолжавшими тревожить границы империи. Племя ютунгов, жившее в Южной Германии, вторглось через Альпы в Италию. Северная часть ее была сильно опустошена, прежде чем Аврелиану удалось настичь варваров и нанести им решительное поражение (270 г.). Сейчас же после этого ему пришлось броситься в Паннонию против сарматов и вандалов. И эти племена также были разбиты, причем вандалы должны были дать римской армии 2 тыс. всадников для постоянной службы. Вообще Аврелиан еще шире, чем его предшественники, привлекал в войска варварские контингенты.

В 271 г., в то время когда Аврелиан был в Паннонии, аламаны, ютунги, маркоманны и другие северные племена общей массой снова прорвались в

¹ *Scriptores Historiae Augustae*, XXV, 9, 4 (под скифами здесь подразумеваются готы и другие северодунайские племена).

Италию. Они требовали уплаты им обычных денежных взносов, к которым их приучили предшественники Аврелиана. Император, оставив на Дунае часть войска, с другой частью поспешил в Италию. Долина По уже была опустошена, крепости Плаценция, Полленция и другие взяты приступом. Одна армия Аврелиана потерпела поражение. Варвары перешли Апеннины. С величайшими усилиями Аврелиану удалось пополнить свои войска и на р. Метавре остановить дальнейшее продвижение варваров. Мало-помалу они снова были оттеснены в долину По. На р. Тицине римляне наконец одержали решительную победу.

Восстание монетариев

В этот же, по-видимому, период вспыхнули серьезные волнения в Риме. Они находили некоторую поддержку в сенате, который был недоволен самодержавными стремлениями Аврелиана. Из этих волнений нужно особенно отметить восстание так называемых монетариев. Этим именем называли рабочих, т. е. ремесленников и государственных рабов, прикрепленных к римскому монетному двору. Поводом к восстанию явилось следующее. В период гражданских войн III в. происходила в широких размерах порча монеты. Императоры искали выхода из финансовых затруднений, непрерывно увеличивая лигатуру — примесь к монете неценных или малоценных металлов. К эпохе Аврелиана в «золотом» находилось только 1,33 % золота, остальное приходилось на серебро (15,94 %) и медь (82,73 %). Пользуясь этим, чиновники монетного двора позволяли себе злоупотребления, еще более понижая количество благородного металла за счет лигатуры и присваивая себе разницу в стоимости монеты.

Аврелиан, пытаясь восстановить полноценную монету, начал бороться со злоупотреблениями монетчиков. На этой почве вспыхнули волнения, подстрекателем к которым явился начальник монетного двора Фелициссим. Волнения перебрались в среду городского населения и перешли в настоящее восстание. О размерах его можно судить по тому факту, что при штурме Целийского холма, где засели восставшие, правительственные войска потеряли 7 тыс. человек.

Учитывая опыт последних десятилетий, когда сама столица не раз стояла под ударом, Аврелиан начал работу по обнесению Рима грандиозной системой стен и укреплений. Эта работа была закончена только при его преемниках.

Начало домината

Правление Аврелиана завершает собой длительный процесс развития императорского самодержавия и начинается новый период Империи, который обычно называется доминатом (от слова *dominus* (господин)). Сенат потерял всякое значение. Единственным источником власти стал император, опиравшийся на армию и на военно-бюрократический аппарат управления.

Самодержавный характер своей власти Аврелиан подчеркивал и внешним образом. Он носил царскую диадему и официально называл себя

dominus et deus natus («господин и богочеловек»). Культ бога Солнца Аврелиан сделал государственным. Это божество не было чуждым Риму. Мы уже отмечали, что в эпоху Империи различные восточные верования широко распространялись в Италии. Среди них были и культы солнечных божеств: персидского Митры, сирийского Элагабала. Поход Аврелиана против Пальмиры вновь вызвал в армии усиленный интерес к сирийскому богу. Вернувшись в Италию в 274 г., Аврелиан построил богу Солнца великолепный храм в Риме. Праздник нового бога был приурочен к 25 декабря, сам император сделался его верховным жрецом.

Падение Пальмирского царства

К 270 г. Пальмира достигла вершины своего могущества. Войска Зенобии завоевали Египет, ее власть простиралась почти на всю Малую Азию. Аврелиан при своем вступлении на престол еще не имел достаточно сил, чтобы положить конец восточному государству, и поэтому признал Вабаллата соправителем, дав ему звание консула. Но Зенобия открыто шла на то, чтобы уничтожить последние следы зависимости от Рима. В 271 г. в Антиохии и Александрии появились монеты с изображением Вабаллата и с титулом Августа.

К этому моменту положение Аврелиана в Италии несколько укрепилось, и он смог начать большой поход против Пальмиры (272 г.). По дороге на Восток Аврелиан занялся дунайскими делами. Он принял решение очистить Дакию от римских гарнизонов и колонистов и тем самым отдать ее готам. Римское население было переведено к югу от Дуная. Варварские набеги на римскую территорию прекратились. Дунайская граница была заново укреплена путем поселения на ней военных колонистов, которые, вместе с тем, являлись и колонами императорских поместий.

С приближением римских войск пальмирцы очистили Малую Азию почти без боя. Только каппадокийский город Тиана попытался оказать сопротивление, но был взят благодаря измене. Первое крупное столкновение произошло к северу от Антиохии. Иллирийская конница разбила тяжелую кавалерию сирийцев, закованную в железо по персидскому образцу и утомленную зноем. Началась эвакуация Антиохии. Решительная битва разыгралась под стенами Эмесы. Римская конница дрогнула, но положение было спасено пехотой. После этого Аврелиан занял Эмесу.

Теперь римская армия двинулась через пустыню к Пальмире. Осада огромного и сильно укрепленного города стоила больших жертв. Персы, союзники пальмирцев, помогали им извне и сильно затрудняли осаду. Сам Аврелиан был ранен стрелой. Падение города было ускорено бегством Зенобии. Не выдержав ужасов осады, она пыталась бежать на быстрых верблюдах за Евфрат, но была настигнута и взята в плен римской конницей. Гарнизон Пальмиры сдался Аврелиану. Император пощадил город, однако несметные сокровища его были вывезены в Рим. Зенобии и ее сыну также была оставлена жизнь, но на пути в Рим оба они, по-видимому, умерли.

Капитуляция Пальмиры означала подчинение Риму Месопотамии и Египта. Но население не желало так скоро сдаться. Еще раньше, чем Ав-

релиан прибыл в Рим, он получил известие о восстании на Востоке. С величайшей быстротой император вернулся в Сирию и неожиданно появился под стенами Пальмиры, где царем уже был провозглашен некий Антиох. На этот раз город ждала беспощадная расправа. Пальмира была разрушена, и на ее развалинах оставлен только римский лагерь (273 г.).

Восстание в Александрии

Из Сирии Аврелиан направился в Египет. Александрия также была охвачена восстанием, во главе которого стоял крупный промышленник и купец Фирм. Это было движение торгово-промышленных элементов города, протестовавших против уничтожения царства Зенобии. Образование пальмирского государства, в состав которого вошел и Египет, содействовало развитию восточной торговли, поэтому обратное присоединение Востока к империи явилось тяжелым ударом для широких кругов торгово-промышленного населения. Александрия оказала упорное сопротивление Аврелиану, за что и была наказана разрушением стен и лишением части территории.

Ликвидация Галльской «империи»

Таким образом, на Востоке единство империи было восстановлено. Оставалась Галлия. В ней, как мы уже видели, с 270 г. правил Тетрик. Но власть его, в сущности, ограничивалась несколькими городами. Ряд центров был охвачен солдатскими мятежами. В деревне все сильнее разгоралось восстание багаудов. Много укрепленных пунктов на границе было захвачено варварами. Прибрежные местности опустошались пиратами. В такой обстановке Тетрику, представлявшему интересы богатой части галльского населения, оставался единственный выход — подчиниться Риму. Поэтому, когда в 273 г. Аврелиан двинулся против галльского «императора», последний во время сражения на Каталаунской равнине (на р. Марне) сбежал от собственных солдат и перешел на сторону римлян. Аврелиан отпраздновал блестящий триумф по поводу присоединения Галлии. В этом триумфе вели и Тетрика в качестве военнопленного. Впоследствии Аврелиан в награду за измену не только сохранил ему жизнь, но даже назначил его крупным чиновником в Италии.

Однако до полного «успокоения» Галлии было далеко. Сдача на милость Рима верхушки галло-римского населения еще не означала подавления революции. Уже в 274 г. войска Аврелиана должны были выступить на борьбу с багаудами.

Несмотря на большие успехи, достигнутые Аврелианом в восстановлении «порядка», брожение в империи продолжалось, и это было не только движение багаудов. Армия еще не стала покорным орудием императорской власти, несмотря на реформы Галлиена и победы Клавдия и Аврелиана. Суровый «восстановитель вселенной» должен был испытать это на собственной судьбе. В 275 г. Аврелиан отправился в новый поход на Восток, собираясь начать войну против персов. По дороге, около Византия, он пал жертвой военного заговора.

Сенаторская реакция

Убийство Аврелиана, по-видимому, было делом рук senatorской группировки. Об этом говорит кратковременная senatorская реакция, наступившая при преемниках Аврелиана. Умирающий сенат еще нашел в себе силы нанести удар открытому военно-самодержавному режиму. Правда, это был последний удар.

Сенат конца III в. был уже не тем авторитетным представителем имперского рабовладения, каким он оставался еще во II в. Он состоял теперь в своей массе из старых полководцев, отправленных туда «на покой». Сыновья senatorов обычно занимали различные должности в г. Риме, лишённые всякого политического значения. Таким образом, senatorское сословие потеряло активную политическую роль, уступив ее имперской военной бюрократии. Отсюда — оппозиционные настроения сената, прорывавшиеся время от времени, несмотря на то что социально-экономическая природа и senatorского и всаднического сословий в конце III в. была одна и та же: крупное землевладение полурабовладельческого-полукрепостнического характера.

Преемником Аврелиана явился старый senator Марк Клавдий Тацит. Относительно его избрания в источниках существуют две версии. Согласно одной, Тацит был провозглашен войском и только утвержден сенатом. По другому варианту, войско предоставило выбор императора целиком сенату. Какую бы версию мы ни приняли (более правдоподобной является первая), сенат, во всяком случае, играл довольно крупную роль в перевороте. Однако военно-монархический режим настолько прочно укоренился, что и при Таците в этом отношении не произошло никаких существенных изменений. Разве только император несколько чаще, чем его предшественники, созывал сенат и сообщал ему «к сведению» о своих распоряжениях.

Тацит правил всего лишь несколько месяцев. За это время он отразил набег готов на Малую Азию, где и был убит восставшими солдатами (276 г.).

Часть армии провозгласила императором брата Тацита, префекта претория Анния Флориана, которого признали и в Италии. Но сирийские войска почти одновременно выдвинули бывшего полководца Аврелиана паннонца Марка Аврелия Проба (276 г.). Войска обоих претендентов встретились в Малой Азии. Но прежде чем дело дошло до открытого столкновения, с Флорианом покончили его собственные солдаты. Армия еще раз победила сенат.

Проб

Проб (276—282 гг.) являлся продолжателем политики Аврелиана, походя на него даже чертами своего характера. Это был такой же твердый солдат и гибкий политик. Учитывая события 275 г., Проб проявлял больше терпимости к сенату, допуская некоторую видимость его участия в управлении. Все внимание императора было поглощено подавлением восстаний и борьбой с варварами. Гибель Аврелиана и senatorская реакция

временно ослабили центральную власть. Пробу многое приходилось начинать сначала.

После смерти Аврелиана франки и аламанны, воспользовавшись тем, что Тацит был занят в Малой Азии, вторглись в Галлию. Восстание багаудов облегчило им проникновение в глубь страны. После кровавых боев Проб отбросил их за Рейн. Римская армия перешла реку. Область между верховьями Рейна и Дуная, потерянная со времен Галлиена, снова была частично занята римскими гарнизонами. Около 15 тыс. франков и аламаннов было зачислено в армию (277 г.). Отсюда Проб прошел по линии Дуная, очищая ее от варваров (бургундов, вандалов). На Нижнем Дунае он поселил на римской территории племя бастарнов, продолжая этим старые традиции римских императоров в пограничном вопросе.

После укрепления рейнско-дунайской границы Проб отправился в Малую Азию против горного племени исаврийцев, которые еще во времена Галлиена объявили себя независимыми. Впрочем они и раньше признавали власть Рима только на словах. Почти недоступные для римских войск в своих горных гнездах, исаврийские пираты в течение нескольких столетий были грозой для окружающих стран. Чтобы парализовать их набеги, римляне окружили Исаврию кольцом укреплений; но это мало помогало делу. Проб проник в самый центр страны и разорил все ее укрепленные пункты. Особенно отчаянное сопротивление оказала Кремна, но и она после долгой осады была взята приступом (279 г.).

В это же время полководцы Проба подавили восстание в Южном Египте, которое поддерживалось соседним ливийским племенем блемиев.

Пока Проб находился на Востоке, некий Прокул призвал франков в Галлию и, опираясь на них, провозгласил себя императором в Кельне. Его власть простиралась до южного побережья Галлии. Пиратские корабли франков разоряли берега Сицилии и Северной Африки. После убийства Прокула его преемником стал Бонос. Против него выступил сам Проб, и узурпатор был разбит. В Британии также поднялось восстание, быстро подавленное. В Сирии в 279—280 гг. был провозглашен императором Сатурнин, вскоре убитый собственными войсками.

К 281 г. последние вспышки восстаний казались потушенными, и Проб мог отпраздновать в Риме блестящий триумф. Успокоение, наступавшее в империи, дало возможность императору приняться за восстановление хозяйственной жизни. Долгие годы гражданской войны окончательно подорвали производительные силы Италии и провинций. Торговля почти прекратилась, поля не обрабатывались, множество городов было разорено, и население их разбежалось. Проб особенно много внимания уделял поднятию виноградарства в провинциях: в Испании, Галлии, Паннонии, Иллирии. Для хозяйственных работ (разведения виноградарников, ирригации) он широко использовал армию. По-видимому, это являлось одной из причин недовольства солдат. Другой причиной были суровость и требовательность Проба, старавшегося поднять дисциплину. В 282 г. паннонские войска провозгласили императором начальника гвардии Марка Аврелия Кара. Проб попытался выступить против него, но был убит собственными солдатами.

Кар

Кар, провозглашенный войсками, не обратился за утверждением в сенат. Это был первый случай за всю историю Империи. Хотя и раньше согласие сената часто бывало лишь простой формальностью, однако пренебрежение к нему нового императора ясно показало, до какой степени пало значение высшего органа государства.

Высший подъем движения багаудов

Своими помощниками Кар назначил двух сыновей: Карина и Нумериана. Карин с титулом августа отправился в Галлию для борьбы с движением багаудов и варварскими вторжениями, тесно переплетавшимися друг с другом. Багаудское восстание в 80-х годах III в. достигло высшего подъема. Его основной движущей силой были рабы и колонны галльских поместий, к которым присоединилась городская беднота. Восставшие уничтожали крупные виллы (поместья), захватывали инвентарь и припасы, сжигали строения. Большинство галльских городов попало в их руки и было разграблено. Галлия снова оказалась потерянной для империи. Вожди багаудов, Элиан и Аманд, даже чеканили собственную монету.

Карину удалось временно ослабить восстание, разбив наиболее крупные силы багаудов. Но мелкие отряды их продолжали действовать по всей стране, нападая на отдельных путешественников побогаче, на чиновников, на мелкие воинские части. Когда Карину пришлось покинуть Галлию, восстание снова разгорелось. На борьбу с ним двинулся помощник императора Диоклециана Максимиан. Багауды снова были разбиты. Но и на этот раз полностью уничтожить движение не удалось. Оно продолжалось в общей сложности около 150 лет, то замирая, то снова разгораясь, и перебралось впоследствии в Испанию.

Провозглашение Диоклециана

В то время как Карин действовал в Галлии против багаудов, сам император с Нумерианом отправился сначала в Паннонию, где он отбросил сарматов, а затем на Восток, против персов. Военные действия развернулись для римлян очень успешно: они проникли до самого Ктесифона, захватив богатую добычу. На обратном пути Кар умер, по одним сведениям — от удара молнии, по другим — от чумы (284 г.). Всего же вероятнее, что император был убит префектом претория Флавием Апром, добивавшимся власти для себя. Однако насильственная смерть Кара была скрыта от войска. Его преемником стал молодой Нумериан, который и повел войско в Европу.

Через месяц Нумериана постигла участь отца: его убили по приказанию Апра. Но и это убийство было скрыто от армии. Некоторое время труп Нумериана под видом больного несли на носилках, и только по запаху тления войско наконец поняло, что произошло. Собралась возбужденная сходка солдат, на которой начальник императорской стражи Дио-

клециан разоблачил Апра и убил его собственной рукой. После этого Гай Валерий Аврелий Диоклециан, сын вольноотпущенника, иллириец по происхождению, был выбран императором. Это произошло 17 ноября 284 г. в малоазиатском городе Никомедии.

На Западе еще оставался Карин, после смерти отца провозгласивший себя императором. Соперники встретились в Мезии. Войско Диоклециана было слабее, но в разгар битвы Карина убил один из командиров его собственной охраны.

Таким образом, Диоклециан остался единственным повелителем империи.

Подводя итоги кризису III в., Е. М. Штаерман делает следующие выводы: «Кризис рабовладельческого строя обусловил постепенное разложение всех институтов, характерных для рабовладельческого общества, а также основных классов этого общества. В тех областях империи, где труд рабов в наибольшей степени вытеснил из производства труд свободных, кризис был наиболее острым и обусловил резкий упадок экономической и культурной жизни этих районов... Борьба земледельческого населения против господствующего класса, а также борьба между социальными группами, связанными с различными формами собственности, определили историю империи в период так называемого кризиса III в. Он окончился временным поражением народных масс и окончательным поражением муниципальных рабовладельцев и землевладельцев и укреплением тех крупных собственников, в хозяйстве которых наиболее полно, в рамках тогдашнего общества, могли развиваться зародыши феодальной эксплуатации. Это не означало еще, что феодальный способ производства победил. Установиться он мог лишь в результате длительной борьбы, внешней и внутренней, окончившейся падением Западной Римской империи. Однако в период кризиса III в. уже намечались, в основном, те линии, по которым шла эта борьба» (Штаерман Е. М. Ук. соч. С. 509).

ГЛАВА XIII

МОНАРХИЯ ДИОКЛЕЦИАНА И КОНСТАНТИНА (ДОМИНАТ)

Приход к власти Диоклециана в 284 г. знаменовал собой не только конец кризиса и стабилизацию в империи, но и рождение новой системы власти — домината. Доминат — абсолютная монархия, в которой официальным титулом императора становится «бог и господин» (*deus et dominus*). Диоклециан, осознавая трудность управления огромной империей, назначил своим соправителем Максимиана (285 г.), а затем (в 293 г.) они оба выбрали себе помощников: Диоклециан — Галерия, Максимиан — Констанция Хлора. Таким образом Диоклециан пытался обезопасить империю от борьбы за императорский трон, так как предполагалось, что по истечении двадцати лет Диоклециан и Максимиан сложат с себя власть и их место займут Галерий и Констанций, которые в свою очередь тут же назначат себе помощников и преемников. За двадцать лет правления Диоклециан провел серию реформ, в том числе административную, военную, налоговую, монетную. Диоклециан выполнил обещание и в 305 г. добровольно отрекся от власти. Однако замысел Диоклециана потерпел крах — почти сразу развернулась борьба за власть, победа в которой досталась сыну Констанция Хлора Константину. Константин (306—337 гг.) завершил реформы Диоклециана, но в области религии круто изменил политику своего предшественника. Диоклециан был поборником староримской религии и проводил политику гонений на христиан. Константин «Миланским эдиктом» (313 г.) признал равноправие христианской религии с язычеством. Доминат нашел себе новую опору власти.

284—305 гг. — правление Диоклециана.

306—337 гг. — император Константин.

313 г. — Миланский эдикт.

323 г. — начало единоличного правления Константина.

330 г. — перенесение столицы в Константинополь.

Доминат и его социальная опора

Диоклециан окончательно подавил социально-политические смуты III в. В этом отношении он являлся завершителем дела, начатого Аврелианом. Но преодоление политического кризиса означало некоторое изменение формы государства, что также было начато Аврелианом. Подобно тому, как подавление революционного движения II—I вв. до н. э. потребовало концентрации власти в форме принципата, так разгром движения III в. был связан с дальнейшим усилением монархического начала. Это и была система домината, установившаяся при Диоклециане: рабовладельческая военно-бюрократическая монархия восточного типа, практически лишенная всяких республиканских форм и пережитков. Доминат явился дальнейшим развитием диктатуры имперских рабовладельцев, подвергшихся, однако, к IV в. некоторому перерождению.

В течение III в. римское хозяйство сделало большой шаг в сторону натурализации. Ремесленно-торговые слои городского населения сильно пострадали во время гражданских войн, так как города были главным объектом нападения и солдат, и варваров, и восставших колонов и рабов. Эти же города подвергались экзекуциям императорских войск. Торговые связи между провинциями оказались разорванными. Торговля с Востоком получила тяжелый удар. Пиратство сделало почти невозможными торговые сношения на Средиземном море. Этот упадок торговли и ремесел привел к дальнейшей аграризации всей экономической жизни империи. Правда, сельское хозяйство также пострадало в результате событий III в., но оно пострадало относительно меньше и его легче было восстановить.

Естественно, что развитие аграрных отношений шло в том направлении, которое намечилось уже гораздо раньше, в направлении усиления колоната, с одной стороны, и крупного землевладения — с другой. Кризис III в. в огромной степени ускорил все эти процессы. В обстановке кризиса стали быстро исчезать остатки мелкого свободного землевладения и свободной аренды. Правда, во время крестьянских восстаний в Галлии, Испании, Египте и в других местах крупное землевладение получило тяжелый удар. Но эти восстания в конце концов были подавлены, после чего продолжалась дальнейшая концентрация земли в руках крупных собственников и дальнейшее закабаление мелких производителей. Хотя количество рабов в конце III в. несколько возросло благодаря военным успехам Аврелиана и Проба, эксплуатировались они в виде колонов.

Таким образом, класс рабовладельцев стал превращаться в класс крупных землевладельцев полурабовладельческого-полукрепостнического¹ типа. Большинство этих землевладельцев конца III в. были выходцами из армии. Много среди них насчитывалось и варваров. Это была военно-бюрократическая знать, экономически опиравшаяся на свои крупные поместья и эксплуатировавшая массу зависимого от нее несвободного люда — колонов и рабов. Она-то и явилась главной социальной опорой домината.

Сами императоры конца III — начала IV в. были крупнейшими землевладельцами, которые обладали огромными поместьями, раскинутыми во всех концах империи. Десятки тысяч колонов и рабов жили на императорских землях, доставляя продукты на содержание двора с его бесчисленной челядью. Таким образом, императоры, кроме социальной опоры в лице имперской землевладельческой знати, имели еще весьма солидную непосредственную базу в виде своих колоссальных земельных владений (сальтусов).

Организация власти и восстановление империи

После победы над Кариним Диоклециан не переехал в Рим, а сделал своей столицей Никомедию, где был провозглашен императором. Такое пренебрежение к Вечному городу вызывалось несколькими причинами.

¹ «Полукрепостнического» не значит «полуфеодального». Крепостнические отношения Поздней империи были своеобразной формой разложения рабовладельческих отношений.

Во-первых, Восток был свободен от республиканско-сенаторских традиций, еще довольно сильных в Италии. На Востоке в течение тысячелетий население воспитывалось в духе самодержавной, деспотической монархии, а такую монархию Диоклециан как раз и хотел создать. Во-вторых, Никомедия лежала в непосредственной близости к наиболее угрожаемым частям империи — дунайской границе, Сирии. Из Никомедии легче было наблюдать за Понтом и проливами, обладание которыми являлось важнейшей предпосылкой римского господства на Востоке. В-третьих, Восток был экономически сильнее Запада. Несмотря на персидские набеги, на огромные опустошения, причиненные Балканскому полуострову и Малой Азии варварскими вторжениями, на Востоке в гораздо большей степени, чем на Западе, сохранились ремесла и торговля. Такие факты, как расцвет Пальмиры в III в., доказывают, что производительные силы Востока еще не были окончательно подорваны. Наконец, Восток был культурнее Запада.

В Никомедии, которую Диоклециан украсил великолепными, хотя и грубоватыми постройками (вкусы римлян к этому времени сильно варваризировались), он окружил себя пышным придворным церемониалом. Во время аудиенций и придворных торжеств император появлялся в шелковой, затканной золотом одежде, в обуви, украшенной драгоценными камнями; на голове его была надета диадема, т. е. белая, униженная жемчугом, повязка. Доступ к императору был чрезвычайно труден. Евнухи, дежурные офицеры, придворные чиновники различных рангов, стража наполняла «священный дворец». Те, которым выпадало счастье лицезреть особу императора, должны были падать ниц. Официальным титулом Диоклециана стал *dominus* («владыка, господин»), особа его начала обоготворяться.

Весь этот придворный ритуал преследовал двоякую цель: с одной стороны, окружить особу императора ореолом сверхчеловеческого величия, вырыть пропасть между ним и простыми смертными, с другой стороны, застраховать императора от покушений, столь частых в III в.

Впрочем, несмотря на эту мишуру, Диоклециан всю жизнь оставался неутомимым воином и практическим политиком. В первые годы его правления внешнее и внутреннее положение империи продолжало оставаться напряженным. В 285—287 гг. он успешно воевал на Дунае, в 287 г. предпринял поход против персов и водворил на престоле в Армении римского ставленника Тиридата, в 290 г. очистил Сирию от арабов.

Защиту Запада Диоклециан поручил своему другу Марку Аврелию Валерию Максимиану. Еще в 285 г. он назначил его цезарем, а в следующем году возвел в сан августа. Таким образом империя получила двух императоров. Все распоряжения издавались от имени их обоих. Своей столицей Максимиан избрал Милан. Опытный и способный полководец, он уже к 286 г. нанес багаудам ряд тяжелых поражений, временно подавивших движение. Вслед за этим ему пришлось воевать со старыми врагами Рима, франками и аламаннами. Много варваров при этом было принято в качестве военных поселенцев в Северную Галлию. В это время против Максимиана восстал начальник флота Караузий, охранявший галльское побережье. В союзе с франками и саксами он захватил Британию и объявил себя императором. В его руках находился ряд крупных гаваней в Галлии. Мак-

симиану долго не удавалось справиться с Караузием, и пришлось признать его соправителем.

К 293 г. стало очевидным, что и двум императорам трудно справляться с внешними и внутренними затруднениями. Поэтому было решено, что каждый из них назначит себе по помощнику (цезарю). В один и тот же день, 1 марта 293 г., эти назначения были проведены. Диоклециан в Нико-медии назначил своим цезарем Гая Галерия Валерия Максимиана. Галерий был сыном простого пастуха, хотя и распускал слухи, что его мать забеременела им от какого-то божества в образе змея. Максимиан избрал себе цезарем человека знатного рода — Гая Флавия Валерия Констанция Хлора. Для придания прочности всей системе цезари были усыновлены каждый своим августом и женились на их дочерях: Галерий — на Валерии, дочери Диоклециана; Констанций — на Феодоре, падчерице Максимиана.

Хотя цезари являлись только помощниками августов, однако каждый из них получил в управление определенную часть империи. В результате государство фактически оказалось разделенным на четыре части. Диоклециан имел в непосредственном управлении Фракию, Азию, Сирию и Египет; Галерий — Балканский полуостров (кроме Фракии); Максимиан — Италию, Испанию и Африку; Констанций Хлор — Галлию и Британию. Эта система называется тетрархией (четверовластием).

Установление тетрархии, кроме непосредственной причины, о которой мы уже говорили (децентрализация управления для более успешной борьбы с провинциальными движениями и с варварами), имело еще более глубокие основания, политические и экономические. Что касается первых, то такая система коллегиального правления, по мысли Диоклециана, должна была обеспечить твердый порядок престолонаследия и дать гарантию против узурпации. Предполагалось, что каждый август по истечении 20 лет слагает с себя власть и уступает место цезарю, который, в свою очередь, назначает себе помощника, усыновляет его и т. д. Привлекая к управлению выдающихся полководцев, эта система гарантировала империю от незаконных захватов ими власти.

С другой стороны, экономика империи к IV в. настолько натурализовалась, что поддерживать единство государства становилось все труднее. Отдельные области превращались в замкнутые экономически единицы, торговые, политические и культурные связи между ними ослабевали.

Но тетрархия Диоклециана содержала в себе много искусственных моментов, что и показала дальнейшая история. Пока ее создатель оставался у власти, механизм работал сносно, так как огромный авторитет Диоклециана поддерживал согласие среди соправителей. Когда же через 20 лет он ушел «в отставку», система потерпела полный крах.

Во всяком случае разделение власти в первое время дало положительный результат с точки зрения тех задач, которые оно себе ставило. Диоклециан подавил восстание в Египте и усмирил блемиев (296 г.). Затем началась война с персами, занявшими Армению и Месопотамию. Сначала Галерий был ими разбит, но затем при помощи Диоклециана одержал победу в Армении. По миру, заключенному с персами, империя получила значительную часть Месопотамии (297 г.). Еще до этого Галерий в войнах

с язигами и карпами укрепил дунайскую границу. Максимиан с успехом боролся против мавританских племен в Африке (296 г.). Констанций разбил преемника Караузия Аллекта, отобрал у него галльские гавани и вернул Британию (296 г.). Таким образом, к последним годам III в. почти на всем протяжении империи удалось добиться ликвидации революционно-сепаратистских движений. Одновременно границы были укреплены, а территория государства даже расширена.

Административная реформа

Для удобства управления старые крупные провинции были территориально уменьшены, а число их увеличено и доведено до 100 (вместе с г. Римом, составившим особый административный округ, — до 101). Во главе провинций стояли наместники под разными названиями: презеса, проконсула, корректора. Несколько провинций было сведено в более крупную единицу, называвшуюся диоцезом. Диоцезов было 12: 1) Восток (Египет, Киренаика, Сирия, Месопотамия и Аравия), 2) Понтийский диоцез, 3) Азия (Малая Азия), 4) Фракия (и Нижняя Мезия), 5) Мезия (с Македонией, Ахайей, т. е. Грецией, Эпиром и Критом), 6) Паннония и Норик, 7) Италия (с Рецией и Сицилией), 8) Виеннский диоцез (Южная Галлия), 9) Галлия, 10) Британия, 11) Испания и 12) Африка. Диоцезами управляли заместители префектов претория (викарии). Префектов претория было два — по одному при каждом августе; после назначения цезарей появились еще двое. В провинциях было резко проведено отделение военной власти от гражданской (в целях борьбы с узурпациями). Впрочем, при Диоклециане префекты претория еще продолжали сосредоточивать в своих руках и гражданскую и военную власть. Только при Константине они окончательно лишились военных функций.

Бюрократический аппарат получил стройную организацию. Разница между сенаторскими и всадническими должностями исчезла. Все чиновничество было распределено строго по рангам и наделено титулами и званиями (завершение этой реформы приходится уже на эпоху Константина и его преемников).

Военная реформа

Необходимо также отметить реорганизацию армии, начатую Диоклецианом¹. Сущность ее состояла в том, что войско было разделено на две части: действующую армию, которая предназначалась для борьбы с внутренними смутами и для походов, и пограничные войска. Последние, в подавляющем большинстве состоявшие из варваров-колонистов, не употреблялись для походов и должны были защищать только свои участки границы. Общее количество войск сильно выросло, достигнув едва ли не 500 тыс. человек.

¹ В основу ее были положены принципы военной реформы Галлиена. В свою очередь, Константин развил дальше военную реформу Диоклециана.

Налоговая реформа

Реформы Диоклециана требовали больших средств на содержание чиновников и армии. Но вопрос этот стоял особенно остро благодаря упадку денежного хозяйства и обнищанию населения. Требовалась полная реорганизация финансово-податного дела. В прежние времена римская налоговая система была очень запутанной. Некоторые части империи вообще не платили прямых налогов (например, Италия), другие должны были уплачивать налоги деньгами, третьи — натурой, в частности хлебом (Египет, Африка). Иногда встречалось обложение и натурой, и деньгами.

Диоклециан провел здесь полную унификацию. Все сельское население империи было равномерно обложено комбинированным подушно-поземельным налогом (*capitatio — iugatio*). Единицей подушного налога являлась *caput* («голова»). Взрослый мужчина считался за полную единицу, взрослая женщина — за пол-единицы. Единицей поземельного обложения был *iugum* (собственно «ярмо», или «упряжка волов»), размеры которого колебались в зависимости от качества земли и характера насаждений, например, югум пахотной земли равнялся большей площади, чем югум виноградника.

Провинции (Египет, Африка) в счет налога поставляли хлеб для населения столицы, для войска и чиновников (*annona*). Горожане подлежали разнообразным налогам на ремесла, торговлю и другие профессии. Некоторые категории населения совсем не платили налогов. К ним относились чиновники, ветераны, пролетарии, рабы и др.

Податная реформа Диоклециана тяжело ударила по массе трудового населения империи, и не только потому, что она увеличила общую сумму налога, но еще и потому, что предполагала тщательный учет как земельной площади, так и населения. Этот учет требовал увеличения чиновничьего аппарата, содержание которого ложилось на плечи тех же налогоплательщиков, и, конечно, открывал широкие возможности для злоупотреблений. Мало того, для учета в тогдашних условиях было необходимо, чтобы население прочно сидело на месте. Это усилило те тенденции к закрепощению, которые уже и раньше были заметны в империи. Колоны прикреплялись к поместью не только потому, что они являлись неоплатными должниками помещика, но и потому, что государству для правильного поступления налогов необходимо было знать, что у такого-то посессора (собственника) столько-то людей. Ремесленники прикреплялись к своим коллегиям, которые в порядке круговой поруки отвечали за регулярное поступление налогов с их членов. Куриалы прикреплялись к куриям, так как они своим карманом отвечали за налоги с горожан.

Недаром поэтому в широких кругах римского населения существовало сильное недовольство административными реформами Диоклециана. У Лактанция, христианского писателя первой половины IV в., читаем:

«Каждый из четырех правителей содержит для себя одного больше солдат, чем прежние государи на всю империю. Подати поднялись неслыханным образом; число получающих настолько превзошло число платящих,

что разоренные колонны покидают землю, и обработанные поля зарастают лесом. Еще больший ужас навели тем, что все провинции разделили на части и в каждую страну, в каждый город наслали толпу чиновников и сборщиков податей. Этим было сделано очень немного для общественной пользы, а только пошли одни за другим приговоры, изгнания, вымогательства, сопровождаемые жестокими насилиями»¹.

Монетная реформа

В связи с налоговой реформой находились попытки императора улучшить денежное обращение. Начиная с преемников Августа, установившего твердый вес и соотношение между различными монетами (1 золотой (aureus), содержащий $\frac{1}{40}$ фунта золота², =25 серебряным денариям =100 сестерциям), стоимость монеты неуклонно падала. Это происходило как благодаря уменьшению нормального веса золотого, так и вследствие увеличения примеси лигатуры. Чем больше возрастали хозяйственные трудности, тем шире прибегали императоры к порче монеты. Мы уже видели, каково было положение к середине III в. Поэтому цены на товары и на рабочую силу колоссально поднялись.

Для упорядочения монетного дела Диоклециан в 301 г. установил новые твердые нормы. Золотой отныне должен был содержать $\frac{1}{60}$ фунта золота, денарий — $\frac{1}{96}$ фунта серебра.

Эдикт о твердых ценах

Для борьбы с высокими ценами на предметы первой необходимости и на рабочую силу император в том же 301 г. издал свой знаменитый «Эдикт о ценах на товары» (edictum de pretiis venalium rerum). Этот эдикт по справедливости считается первой попыткой государства регулировать обращение путем установления максимальных цен. В эдикте мы находим тарификацию труда сельскохозяйственных рабочих, каменщиков, плотников, кузнецов, пекарей, пережигальщиков извести, погонщиков мулов, пастухов, водоносов, учителей чтения и письма, учителей арифметики, греческого языка, геометрии и т. д. В нем установлены максимальные цены на лен и льняные ткани, на башмаки разной категории, на говядину, баранину, ягнятину, свинину, на различные сорта вин и проч. Нарушение таксы строго каралось.

Эдикт, конечно, не достиг своей цели и, по-видимому, скоро был отменен. В обстановке натурализирующегося хозяйства, при условии, что государство было не в состоянии тогда взять на себя плановое регулирование производства, установление твердых цен могло привести только к росту спекуляции.

¹ О гибели преследователей христиан, VII.

² Римский фунт =327,45 г.

Созданная Диоклетианом новая система власти позволяла ему держать все нити управления империей в своих руках. Но оставалась одна область, в которую власть никогда непосредственно не вмешивалась, — экономика. И вот в 301 г., издав эдикт о ценах, Диоклетиан, возможно, впервые в истории, попытался осуществить контроль и государственное регулирование экономикой. Этот эдикт известен нам благодаря большому количеству копий в виде надписей на греческом и латинском языках, найденных в различных частях империи. Так как мера эта была, безусловно, необычной, эдикт начинался с обширного вступления, долженствующего объяснить всем жителям империи необходимость подобного нововведения. В нем, в частности, говорилось: «Жители наших провинций! Забота об общем благе заставляет нас положить предел корыстолюбию тех, которые всегда стремятся божественную милость подчинить своей выгоде и задержать развитие общего благосостояния, а также приобретать в годы неурожая, давая ссуды для посева и пользуясь услугами мелких торговцев, которые обладают каждый в отдельности такими несметными богатствами, что они были бы достаточными насытить целый народ, и преследуют личную выгоду, и гонятся за разбойничьими процентами. Мы должны объяснить причины, которые заставили нас отказаться от долгого нашего терпения, чтобы мероприятия наши более справедливо расценивались, чтобы люди, потерявшие меру, осознали необузданную жадность своих помыслов, как известного рода клеймо. Кто не знает враждебную общественному благу наглость, с которой в форме ростовщичества встречаются наши войска... Ростовщики назначают цены на продаваемые предметы не только в четырехкратном или восьмикратном размере, но и в таком размере, что никакими словами это нельзя выразить. Кто не знает, что иногда воины ценой почетного подарка и жалования приобретают один предмет? Кто не знает, что жертвы всего государства на содержание войск идут на пользу хищников-спекулянтов? Таким образом, оказывается, что наши воины награды за военную службу и свои пенсии ветеранов передают хищникам. Так и получается, что хищники изо дня в день грабят государство, сколько желают, руководясь всей совокупностью обстоятельств, выше изложенных; как это диктует сама человечность, признали мы, что цены на товары надо установить, что несправедливо, когда очень многие провинции наслаждаются счастьем желанной дешевизны и привилегией изобилия, чтобы, если дороговизна появится, жадность, которая, как разбросанные поля, не может быть объята и ограничена, нашла бы себе сдержку в наших постановлениях, в нашем умеряющем законе. Итак, мы постановляем, чтобы цены, указанные в прилагаемом перечне, по всему государству так соблюдать, чтобы каждый понял, что у него отрезана возможность их повысить. Конечно, в тех местах, где царит изобилие всего, не следует нарушать счастье дешевых цен, о которых так заботятся, подавляя корыстолюбие. Про-

давцам и покупателям, у которых в обычае посещать порты и объезжать чужие провинции, надлежит в будущем так себя ограничить, чтобы, зная, что во время дороговизны установленные цены они не могут повыситься, они бы так рассчитали все обстоятельства дела, чтобы было ясно, что они поняли, что никогда по условиям транспорта товары нельзя продавать выше таксы. Как известно, у наших предков был обычай запугать преступающих закон угрозой наказания, потому что редко благодетельное мероприятие само по себе усваивалось и всегда вразумительный страх почитался лучшим наставником долга. Поэтому мы постановляем, что, если кто дерзко воспротивится этому постановлению, тот рискует своей головой. Пусть никто не считает, что закон суров, так как каждому предоставлена возможность избежать опасности через сохранение умеренности. Той же опасности подвергается человек, который из жадности к наживе будет соучастником в деле нарушения этого закона. В том же будет обвинен и тот, кто, владея необходимыми для пропитания и пользования средствами, скроет их. Наказание должно быть серьезнее для того, кто искусственно вызывает недостаток продуктов, чем для того, кто нарушает закон. Мы предостерегаем всех от непослушания. Что постановлено в интересах всех, должно быть сохраняемо добровольно и с полным благоговением. Такое постановление обеспечивает пользу не отдельным общинам, народам и провинциям, но всему государству, на гибель которого совершали преступления те немногие лица, жадность которых не могли смягчить ни время, ни собранные богатства» (Перевод дан по кн.: Хрестоматия по истории Древнего Рима. Под. ред. С. Л. Утченко. М., 1962. С. 564—566).

В качестве примера приведем несколько параграфов из «перечня цен¹, выше которых никто не может брать»:

О хлебных и кормовых семенах

| | |
|----------------------|-----|
| Пшеница..... | 100 |
| Очищенные бобы..... | 100 |
| Ячмень..... | 100 |
| Чечевица..... | 100 |
| Рожь..... | 60 |
| Очищенный горох..... | 100 |
| Пшено..... | 100 |
| Семена для сена..... | 30 |
| Полба..... | 30 |
| Семена для клевера.. | 150 |

¹ Там же. С. 566—567. Цены даются в денариях, но это не денарий республиканской или раннеимператорской эпохи, но гораздо менее ценная разменная монета, бывшая тогда в обороте.

| | |
|--|------|
| Овес..... | 30 |
| Мак..... | 150 |
| § VII. О заработной плате | |
| Деревенский батрак со столом за 1 день..... | 25 |
| Каменщик ———«———..... | 50 |
| Плотник ———«———..... | 50 |
| Маляр ———«———..... | 75 |
| Художник-маляр ———«———..... | 150 |
| Пастух ———«———..... | 20 |
| Брадобрей за 1 человека..... | 2 |
| § XI. О плате за обучение | |
| Учителю гимнастики за 1 ученика в месяц..... | 50 |
| Воспитателю за 1 ребенка в месяц..... | 50 |
| Учителю арифметики в месяц | 75 |
| Учителю греческого, латинского языка..... | 200 |
| Учителю риторики или софисту..... | 250 |
| Адвокату или опытному юристу за подачу жалобы... 250 | |
| За производство следствия..... | 1000 |

Религиозная политика Диоклециана

Для своего реформированного государства Диоклециан хотел создать не только материальную, но и идеологическую опору. Однако его проничательности не хватило на то, чтобы увидеть эту опору. Идеологической базой новой монархии могла быть только новая религия, христианство, которое в это время стало огромной силой, в особенности на Востоке. Преемник Диоклециана Константин сумел правильно понять его значение и сделать отсюда соответствующие выводы. Что же касается Диоклециана, то он был еще слишком связан с III в., когда христианство рассматривалось как враждебная государству, чуть ли не революционная секта. Вот почему создатель домината в своей религиозной политике пошел по неправильному пути: он решил возродить староримскую религию. Император принял официальный титул *Jovius*, т. е. сын Юпитера (Максимиан назывался *Nerulius* — сын Геркулеса), он построил много храмов языческим богам и наконец подверг преследованиям христиан. Это было самое крупное гонение, которое испытала христианская церковь за все время своего существования. В 303 г. Диоклециан издал эдикт, которым христианам запрещалось исполнение религиозных обрядов. Христиане были удалены из рядов армии и чиновничества. Дома христианских общин разрушались, их имущество конфисковывалось. Некоторые наиболее упорные христиане подвергались казням. Максимиан и Галерий проводили ту же политику гонений, но Констанций Хлор придерживался более мягкой политики, потому что в Галлии и Британии христианство еще не получило такого распространения, как на Востоке.

«Раз признавши необходимым подвергнуть христиан преследованиям, — пишет М. Э. Поснов, — Диоклециан пошел по этому пути со свойственною ему неуклонностью и систематизацией. Гонение открылось тем, что великолепная христианская церковь в Никомедии, резиденции императора, была разрушена до основания. На другой день был объявлен и первый всеобщий эдикт, подписанный обоими августами и кесарем Галерием. Повелевалось разрушать церкви, отбирать и сжигать священные книги и всех упорствующих в христианстве объявлять лишенными гражданских прав... В этом же 303 г. были изданы еще два эдикта: одним предписывалось всех предстоятелей христианского клира — епископов, пресвитеров, диаконов и даже чтецов — заключать в темницы; третьим по общему счету эдиктом требовались пытки над упорствовавшими. В конце 303 г. император праздновал 20-летие своего царствования и, уступая традиции, растворил двери темницы для всех не уголовных преступников, в том числе и для христиан. Но в начале 304 г. был издан четвертый эдикт, вынуждавший всех христиан к отпадению от веры. Своею задачей диоклецианово гонение имело совершенное подавление христианства, искоренение самого имени христианского. “Nomen christianorum deleto — да погибнет имя христианское”. Ни одно еще гонение не ставило себе столь радикальной цели, как это, и ни одно не отличалось такою беспощадною суровостью и жестокостью. Был обезглавлен Никомедийский епископ Антим, пресвитер Памфил (16 февраля 304 г.), за отказ выдать священные книги был убит Феликс, епископ африканский. Были казнены высшие придворные чиновники — Дорофей, Горгоний, Петр» (Поснов М. Э. История христианской церкви. Киев, 1991. С. 102).

Отречение Диоклециана от власти и борьба между его преемниками

В 305 г. исполнялось 20 лет со дня установления двоевластия Диоклециана и Максимиана. Согласно основному принципу всей системы, августы должны были отречься от престола, передав власть своим цезарям. Тяжелая болезнь, постигшая Диоклециана в 304 г., еще больше подкрепляла его решение. Максимиан, по-видимому, не слишком жаждал отказаться от власти, но Диоклециан, оказывавший на него огромное влияние, убедил его отречься. 1 мая 305 г. оба августа сложили с себя власть (один — в Никомедии, другой — в Милане) и удалились в частную жизнь. Галерий и Констанций Хлор механически заступили на их место.

Назначение новых цезарей Диоклециан поручил своему приемному сыну Галерию. Цезарем Запада последний назначил полководца Флавия Валерия Севера, а цезарем Востока — своего племянника Валерия Максимиана Дазу. И Максимиан и Констанций Хлор имели основание быть недовольными новыми назначениями, так как при этом оказались обойденными их сыновья: Максенций и Константин. Если к этому прибавить,

что Максимиан сам был недоволен своим полувынужденным отречением, то налицо были все условия для быстрого крушения тетрархии.

Летом 306 г. Констанций Хлор умер в Британии во время войны с шотландским племенем пиктов. Войско немедленно провозгласило августом его сына от первой жены Елены Флавия Константина. Галерий признал Константина сначала в качестве цезаря, а затем и августа. Почти одновременно с этим в борьбу вмешался Максимиан. Он решил использовать недовольство, существовавшее в Риме против Севера, и выдвинул кандидатом в цезари Запада своего сына Марка Аврелия Максенция. В бывшей столице империи, низведенной на роль простого города, вспыхнуло восстание войск и народа, провозгласившее Максенция цезарем. Максимиан снова вернулся к власти, объявив себя августом. Галерий не остался в долгу, возвел в сан августа Севера и поручил ему наказать Максенция.

Началась долгая борьба, в которой Север погиб. Галерий назначил на его место августом Валерия Лициниана Лициния, поручив ему управление Иллирией. После этого и Максимин Даза объявил себя августом, что Галерий вынужден был признать. Таким образом, к 308 г. в империи оказалось четыре «законных» августа — Галерий, Константин, Лициний и Максимин Даза¹, «незаконный» цезарь в Риме — Максенций и, наконец, узурпатор в Африке — Луций Домиций Александр. Таковы были результаты отречения Диоклециана.

Затем наступил второй этап борьбы. В мае 311 г. Галерий умер, незадолго до этого отменив вместе с Константином и Лицинием эдикт против христиан. Старшим августом остался Лициний. В 312 г. Максенций, ликвидировав африканского узурпатора, вступил в союз с Максиминем Дазой против Лициния и Константина.

Последний до тех пор почти не принимал участия в гражданской войне. Он сидел у себя в Трире, много внимания уделял армии и время от времени отражал нападения на Галлию франков и аламаннов. Его войска, в которых было очень много варваров, находились в сравнительно хорошем состоянии. Вот почему, когда он вторгся в Италию, армия Максенция была разбита в нескольких сражениях в долине По. Константин двинулся на Рим. Недалеко от города Максенций был снова разбит в решительной битве и во время бегства утонул в Тибре (28 октября 312 г.).

Христианская легенда гласит, что Константин, покровительствовавший христианам, которых много было у него в армии, разрешил им изобразить крест и начальную букву имени Христа на военных значках. Поэтому Константин и победил язычника и врага христиан Максенция. Легенда добавляет, что священную монограмму с надписью «этим победишь» Константин увидел во сне. Легенда имеет под собой очень мало реальных оснований хотя бы потому, что делает Константина христианином в гораздо большей степени, чем он был в действительности. В науке существует следующее объяснение загадочной монограммы. Среди солдат Константина

¹ Максимиана, поссорившегося с Максенцием, Диоклециан в 307 г. вторично уговорил отречься от власти. Через некоторое время Максимиан еще раз сделал попытку вмешаться в борьбу за власть, но был устранен Константином (310 г.).

было очень много митраистов, гораздо больше, чем христиан (культ персидского солнечного бога Митры к IV в. чрезвычайно широко распространился в римской армии). Поэтому на военных значках часто встречался священный знак Митры, напоминающий восьмиконечный крест и представляющий не что иное, как схематический рисунок солнечных лучей. Этот знак действительно похож на христианскую монограмму. Отсюда и возникла легенда.

Миланский эдикт

После поражения Максенция Константин торжественно вступил в Рим, а затем присоединил к своим владениям (т. е. к Галлии и Британии) бывшие владения Максенция — Италию, Африку и Испанию. В этом же (или в следующем) году Константин и Лициний встретились в Милане. Здесь они издали знаменитый эдикт («Миланский эдикт»), которым признавалось равноправие христианской религии с языческим культом. Это был чрезвычайно разумный политический шаг. В залог союза и дружбы Лициний женился на сестре Константина Констанции.

Однако мир между обоими августами продолжался недолго — только до тех пор, пока они не остались вдвоем повелителями империи. Это случилось после того, как в 313 г. Лициний разбил Максимиана Дазу, и тот умер в Малой Азии. К этому моменту погибли все члены остальных императорских семей. В 313 г. умер и Диоклециан.

Наступил последний этап борьбы. Уже в 314 г. августы поссорились из-за границ своих владений и начали войну. Однако она не привела к решительным результатам. Соперники заключили мир, по которому за Лицинием остались Фракия, Египет и азиатские провинции. Все остальное должно было находиться под властью Константина. Несколько лет прошло в состоянии «худого мира». В 323 г. началась новая война. Константин разбил Лициния под Адрианополем, занял Византий и осадил своего противника в Никомедии. Тот сдался, получив клятвенное обещание Константина, что его жизнь будет сохранена (323 г.). Но уже в следующем году Лициний, отправленный в Фессалонику, был убит.

Текст Миланского эдикта сохранился только в произведениях двух христианских писателей — в сочинении Лактанция «О смерти гонителей» и в «Истории церкви» Евсевия. Лактанций дает краткую и четкую редакцию этого эдикта: «Мы, Константин и Лициний, августи, собравшись в Милане для обсуждения всех дел, касающихся благосостояния и безопасности государства, решили, что среди занимающих нас предметов ничто не могло быть так полезно нашим народам, как установление прежде всего способа служения божеству. Мы постановили даровать христианам и всем другим права свободного вероисповедания той веры, которую они предпочитают. Нам кажется, что будет хорошо и благоразумно не отказывать никому из наших подданных, будь то христианин или принадлежит он другому культу, в праве следовать религии, которая ему более подходит. Та-

ким образом, верховное божество, которому отныне каждый из нас может свободно поклоняться, ниспошлет нам свою милость и обычное благоволение» (Лактанций. О смерти гонителей, XLVIII, пер по кн.: Сергеев В. С. Очерки... ч. II. С. 709).

Единодержавие Константина

Таким образом, в 323 г. Флавий Константин, прозванный церковью Великим, сделался единодержавным правителем империи. Он одержал верх над всеми своими соперниками потому, что был расчетлив, дальновиден, коварен и беспощадно жесток. Константин являлся истинным сыном своего времени. Он сумел, как никто, отразить в своей деятельности господствующие тенденции эпохи. Некоторые его мероприятия послужили исходным пунктом для дальнейшего развития и вошли составной частью в историю европейского Средневековья.

В области государственного управления Константин продолжал традиции Диоклециана. Правда, некоторое успокоение, наступившее внутри империи и на ее границах, позволило отказаться от тетрархии и перейти к единоличному управлению. Но фактически система соправительства существовала и при Константине. Так, защита рейнской границы сначала была им поручена старшему сыну, цезарю Флавию Юлию Криспу¹, в то время как сам император оставался на Востоке, главные заботы посвящая дунайской границе. Остальные три сына Константина в сане цезарей также получили в управление отдельные области: Константин — Испанию, Галлию и Британию; Констант — Италию, Иллирию и Африку; Констанций — азиатские провинции и Египет. Кроме них, у императора было два племянника, управлявшие более мелкими областями. Эта фактическая децентрализация управления подкреплялась существованием четырех префектов претория, которые стояли во главе четырех префектур: Востока, Иллирии, Италии и Галлии.

Завершение реформ Диоклециана

Константин упразднил преторианскую гвардию, заменив ее корпусом дворцовой стражи. В связи с этим должность префекта претория окончательно потеряла свой военный характер. Руководство военными делами было передано особому начальнику войск (*magister militum*) и его помощнику — начальнику конницы (*magister equitum*). Начатое Диоклецианом разделение войск на легионы, стоявшие в городах и несшие внутреннюю охрану (*comitatenses* — «спутники» императора), и на пограничные отряды (*ripenses*, или *limitanei* — «пограничные») было завершено Константином. Варваризация армии шла гигантскими шагами. Варвары принимались массами и во внутренние войска, и в пограничные корпуса, и даже в двор-

¹ Он был казнен в 326 г. в Риме, по-видимому, благодаря интригам своей мачехи Фаусты. Последняя также вскоре была убита по приказанию Константина.

цовую охрану. 40 тыс. готов составляли особый корпус «союзников», получая жалование от империи. Много варваров занимало высшие командные должности.

Константин завершил бюрократическую реформу Диоклециана. Создалось много новых должностей, объединенных в строгую иерархическую систему и наделенных громкими титулами, которые восходили еще к эпохе Адриана. С этими титулами и должностями были связаны особые привилегии: право освобождения от налогов, от муниципальной службы, от пыток, право приезда ко двору, право подлежать суду только императора и проч. При Константине увеличилась пышность двора и торжественность дворцового этикета. Император еще выше поднялся над окружающим его миром. Его особа окончательно стала божественной. Воля императора была единственным законом. Высший государственный совет, получивший название консистория¹ (*consistorium principis*), носил совещательный характер при императоре. Все учреждения, имевшие отношение к особе императора, получили эпитет «священный»: священный дворец (*sacrum palatium*), священный совет (*sacrum consistorium*) и т. д.

Диоклециан и Константин завершили процесс абсолютизации императорской власти, начавшийся еще при Северах и продолженный императорами III в. «В схематическом виде, — пишет В. С. Сергеев, — конституция позднеримской империи выглядела следующим образом. Главой государства считался император — монарх, «рожденный богом» и «творец богов» (*diis genitus et deorum creator*). Монарх — представитель божественного начала на земле, «как бы присутствующий в телесной оболочке бог». В императорских конституциях IV—V вв., сохранившихся в кодексах Феодосия и Юстиниана, проводится взгляд на государство как на личную собственность императора, как на его дом, или ойкос. Воля императора признавалась единственным источником права...

Согласно взгляду на государство как на вотчину государя должностные лица рассматривались одновременно как государственные чиновники и как личные слуги монарха. Высшим государственным чином был начальник «священного ложа», за ним следовал конюший — начальник императорской конюшни, дворцовый маршал, хранитель «священной одежды», начальник главной канцелярии и т. д. Друзья и государевы слуги получали от императора в «кормление» различные должности, командировки и назначения и сверх того еще денежное вознаграждение, в зависимости от занимаемой должности...

Нити всего управления сходились в «священном дворце», представлявшем точную копию восточных дворов, в особенности персидского. Подобно персидским царям, римского императора называли по-

¹ Он являлся наследником старого *consilium principis*. Термин *consistorium* собственно значит «учреждение, где стоят вместе», так как члены консистория не могли сидеть в присутствии императора.

велителем. Диоклециан назывался сыном Юпитера, а его соправитель Максимиан — сыном Геркулеса... При дворе находился высший государственный совет, или консисторий императора (*consistorium principis*), в котором обсуждались важнейшие государственные дела, вырабатывались законы, выслушивались иностранные посольства и решались в последней инстанции судебные акты» (Сергеев В. С. Очерки... Ч. II. С. 669—671).

Надо отметить, что все жители империи вне зависимости от сословной принадлежности рассматривались как подданные императора. Они именовались не только «подданные» (*subiecti*), но даже «рабы» (*servi* или *douloi*).

Создание новой столицы

Необходимо особо отметить одно мероприятие Константина, получившее всемирно-историческое значение, — это перенесение столицы империи на берега Босфора, на место, где находилась старая греческая колония Византий. Город был расширен и перестроен. 11 мая 330 г. произошло торжественное освящение новой столицы, получившей название Константинополя («Град Константина»). Обряды освящения носили частью языческий, частью христианский характер. Новая столица была украшена великолепными зданиями и произведениями искусства, привезенными из Рима и из Греции. Управление Константинополем император организовал по римскому типу: часть сенаторов, переехавшая из Рима, образовала особый сенат¹; во главе города был поставлен градоначальник (городской префект).

Выше мы указывали на те причины, которые заставили Диоклециана выбрать своей столицей Никомедию. Эти же причины руководили и выбором Константина. Византий, при прочих равных условиях, имел то преимущество перед Никомедией, что непосредственно господствовал над проливами, ведущими из Средиземного моря в Черное, и вместе с тем служил как бы «мостом» из Азии в Европу. Изумительное стратегическое положение города являлось главной причиной того, что Константинополь пережил падение Западной Римской империи, готские, арабские и славянские набеги и пал только в 1453 г.

Признание христианства

В одном лишь пункте Константин уклонился от политики Диоклециана: в отношении к христианству. Он не только легализовал новую религию Миланским эдиктом, но поставил ее на первое место: фактически уже при Константине христианство становилось государственной религией.

¹ Впрочем, ни римский, ни константинопольский сенаты при Константине почти не имели никакого общегосударственного значения, превратившись в столичные городские советы.

Правда, формально император держался принципа веротерпимости, провозглашенной эдиктом. Языческий культ не подвергался никаким преследованиям, языческие обряды официально совершались наряду с христианскими. Сам император, по-видимому, был крещен только перед смертью, а при жизни принимал божеские почести в качестве олицетворенного Гелиоса (Солнца). Но Константин был реальным и дальновидным политиком. Он прекрасно понимал, что будущее принадлежит христианству. Он ясно видел, в какую силу превратилась маленькая секта. Непосредственный продолжатель Диоклециана, завершитель домината, Константин искал для него идеологическую базу. Новая монархия должна была быть монархией «милостью божией». Но старые боги греко-римского пантеона явно не годились для этой роли: они безнадежно устарели. Абсолютную, никакими республиканскими иллюзиями не прикрытую власть единого земного бога, римского императора, должна была санкционировать такая же абсолютная власть единого небесного императора, бога христианской религии.

Вот почему Константин, официально держась только позиции веротерпимости, на деле покровительствовал христианству. Он дал христианской церкви большие льготы и принимал живейшее участие во внутрицерковной борьбе. Христианское духовенство получило освобождение от личных повинностей, ему было предоставлено право суда по церковным делам, христианские общины получили права юридических лиц (принимать наследства, владеть имуществом, покупать и освобождать рабов и т. д.). Константин председательствовал на церковном соборе в Никее, осудившем ересь Ария, и энергично проводил в жизнь постановления собора. Своих сыновей он воспитал в христианской вере.

Таким образом, умирившее античное государство признало в качестве одной из своих опор новую религию. Эта религия из маленькой тайной секты в течение двух столетий превратилась в крупнейшую социальную силу. Как это произошло?

ГЛАВА XIV

ХРИСТИАНСТВО

Важнейшим явлением в духовной жизни позднеантичного общества было возникновение новой религии — христианства. Его отличительными чертами были пафос сострадания, упование на приход божественного спасителя, вера в посмертное воздаяние и воскресение к новой жизни. Среди предпосылок возникновения новой религии важнейшими были упадок традиционных языческих культов, проникновение в античный мир восточных культов, развитие философских учений, прежде всего стоицизма, особая культурная ситуация на Ближнем Востоке и иудейский мессианизм. Христианство возникает в I в. н. э. в Иудее и в I—II вв. охватывает не только иудейскую диаспору, но и самые различные слои греко-римского населения империи. Параллельно происходит процесс складывания церковной организации.

Вплоть до Диоклециана христиане подвергались гонениям со стороны государства. При Константине христианство получает равноправие с язычеством (313 г.) и вскоре становится господствующей религией Римской империи. С самого своего возникновения христианской церкви приходилось бороться со всевозможными ересями: гностицизмом, монтеизмом, арианством.

Первая половина I в. н. э. — возникновение первых христианских общин.

Ок. 28 г. — смерть легендарного Предтечи Христа — Иоанна Крестителя.

Ок. 30 г. — согласно преданию, мученическая смерть Иисуса Христа в Иерусалиме.

112 г. — преследование христиан наместником провинции Вифиния-Понт Плинием Младшим.

303—304 гг. — последние крупные гонения на христиан при Диоклециане.

313 г. — Миланский эдикт Константина и Лициния о веротерпимости.

325 г. — вселенский собор епископов в Никее и принятие символа христианской веры.

Трудность вопроса о происхождении христианства

Мы не знаем точно, когда, где и как возникло христианство. Это, впрочем, относится ко всякой исторической религии. Возьмем ли мы буддизм, ислам или христианство — историк, пытающийся выяснить конкретную картину их возникновения, находится в одинаково трудном положении. Религия всегда появляется как стихийное движение, корни которого глубоко скрыты в общественной психологии определенной эпохи. Роль здесь отдельной конкретной личности очень невелика. Всякая религия рождается в напряженной социальной атмосфере, которая еще до возникновения определенного учения является религиозной. Это атмосфера глубокого недовольства окружающим миром, сознание слабости человека и полной невозможности для него собственными силами изменить условия этой жизни. Это горячая вера в сверхчеловеческую силу, которая одна только может помочь человеку. Это атмосфера страстного ожидания, атмосфера чудес, знамений и легенд, рождающихся неизвестно откуда. В такой обстановке всякий конкретный факт мгновенно окутывается покровом мифа. Извлечь его из-под этого покрова крайне трудно, почти невозможно.

Задача историка затрудняется еще тем, что он имеет дело с источниками более поздними, чем изучаемое им религиозное явление, источниками, которые фиксируют уже сложившуюся религию. Такие источники (Евангелие, Коран и пр.) излагают легендарно-мифологический материал уже в обработанном виде. Так как их составляют лица, заинтересованные в распространении новой религии, то они произвольно подбирают материал, выдумывают одни факты, скрывают другие, — все это для того, чтобы представить новую религию в самом благоприятном освещении и поразить воображение верующих.

Источники по истории раннего христианства страдают всеми этими недостатками. Официальные источники — это четыре Евангелия (Матфея, Марка, Луки и Иоанна), «Деяния апостолов», «Послания апостолов» и «Откровение» Иоанна («Апокалипсис»). Они составлены не раньше второй половины I в. н. э., следовательно, значительно позднее тех событий, о которых в них идет речь¹. К тому же они неоднократно перерабатывались, и найти в них древнейшее ядро почти невозможно. Настоящие авторы этой христианской литературы не известны, так как все четыре евангелиста и все апостолы — вымышленные лица. Да и трудно здесь говорить о каком-нибудь определенном индивидуальном авторстве. Подобно тому, как мы не можем установить авторов «Илиады» и «Одиссеи», так нельзя установить и авторов христианского религиозного эпоса.

Если обратиться к содержанию хотя бы Евангелий, то сразу же бросается в глаза их чисто мифологический характер. Основной сюжет Евангелий — история жизни, смерти и воскресения Иисуса из Назарета — типичный миф, сходный с аналогичными мифами восточных религий. Все в этой истории, начиная с чудесного рождения Иисуса от «духа святого» и кончая его воскресением и восшествием на небеса, является плодом религиозного творчества, не имеющего никакого отношения к действительности. К тому же в трактовке отдельных событий между Евангелиями существуют большие расхождения, что исключает возможность, даже в евангельских рамках, дать свободную от противоречий историю возникновения христианства.

Те же самые черты, которыми отличается официальная («каноническая») христианская литература, мы найдем и в той литературе, которая не вошла в список признанных церковью книг («Канон»). Такие произведения, как «Учение 12 апостолов» (Дидахе), «Пастырь» Герма и другие, дают нам некоторый материал для суждения об идеологии раннего христианства, о социальном составе христианских общин и пр., но несколько не облегчают поиски конкретно-исторических путей возникновения новой религии.

Таким образом, христианская литература в этом вопросе ни в какой мере не может считаться историческим источником. Но отрывочные сведения о раннем христианстве мы находим и у греко-римских писателей I—II вв. н. э.: Тацита, Светония, Иосифа Флавия и других, более поздних. Историческая критика уже давно поставила под вопрос их подлинность. Некоторые из этих свидетельств (например, Иосифа Флавия) являются бесспорной подделкой христианских переписчиков, сделанной для того, чтобы подкрепить новую религию авторитетом известных писателей нехристиан. Другие (данные Светония) слишком отрывочны и неопределенны, чтобы на основании их можно было сделать какие-нибудь выводы.

Более или менее точные сведения о христианстве мы имеем только начиная с конца II в. н. э., когда появляются более достоверные источни-

¹ Самое раннее из этих произведений — «Апокалипсис» Иоанна — составлено около 68 г. н. э.; остальные — уже во II в. Самыми поздними, по-видимому, являются четыре Евангелия.

ки. Но в этот период христианство почти совершенно сложилось. На самый же интересный вопрос: как оно возникло? — эти источники ответа нам не дают. Поэтому здесь мы можем высказывать одни только предположения.

Вопрос еще осложняется тем, что происхождение христианства никогда не было чисто «академической» проблемой. Начиная с возникновения новой религии и вплоть до наших дней, вокруг нее кипела острая политическая борьба. На протяжении почти двух тысячелетий христианство использовалось как сильнейшее орудие классовой борьбы, в разные эпохи разными классами и для различных целей. Это отражалось и в науке. В западной научной литературе мы не найдем объективного подхода к христианству. Историки церкви пытались решить вопрос с определенных субъективных позиций, что крайне затрудняло решение не только общих, но и частных проблем.

Предпосылки христианства

Легче всего выяснить вопрос о социально-политических и идеологических предпосылках христианства. Оно возникло в I в. н. э., когда после разгрома революционного движения II—I вв. до н. э. низшие слои римского общества были охвачены глубоким отчаянием и апатией. У них отсутствовало ясное классовое сознание, и поэтому не было никаких перспектив, никаких надежд на будущее. Рабы, разорявшееся крестьянство, полуничная городская масса оказались неспособными сломить страшный гнет рабовладельческого Рима. Такое состояние общественной депрессии, упадка, безнадежности, характерное для эпохи реакции первого века империи, было весьма благоприятно для развития религиозных настроений. Эти настроения в первую очередь должны были охватить именно общественные низы. «Где же был выход, — писал Энгельс, — где было спасение для поработанных, угнетенных и впавших в нищету — выход, общий для всех этих различных групп людей с чуждыми или даже противоположными друг другу интересами? И все же найти такой выход было необходимо для того, чтобы все они оказались охваченными единым великим революционным движением. Такой выход нашелся. Но не в этом мире. При тогдашнем положении вещей выход мог быть лишь в области религии» (Соч., т. 22, с. 483).

Христианство и возникло первоначально как своеобразное движение масс, пытающихся в религии найти спасение от окружающей действительности. Конечно, спасение было иллюзорным. Религия не спасала человека, она только играла роль наркотика, притупляющего боль. И однако столь тяжело было положение низших слоев римского общества и столь мала их классовая сознательность, что новая религия в течение двух столетий завоевала империю.

Почему же нужна была новая религия? Разве старые культы греко-римского мира не годились для этой цели? Этот вопрос подводит нас к идеологическим корням христианства. Старая римская религия возникла тогда, когда Рим еще был маленьким городом-государством с населением,

которое занималось главным образом сельским хозяйством. Религиозные потребности этого населения хорошо удовлетворялись поклонением родовым и семейным богам, а также мелким божествам природы, «заведывавшим» всем распорядком сельскохозяйственных работ. Позднее римская религия подверглась сильному греческому влиянию. Местные италийские божества — Юпитер, Юнона, Минерва, Диана, Марс — были сопоставлены с греческими богами и приобрели их черты. Однако даже такая эллинизованная религия оставалась наивным политеизмом, соответствующим примитивным общественным отношениям Ранней республики.

После того как в конце Республики под власть Рима перешел весь культурный мир Средиземноморья, после того как Италия испытала глубокие изменения в хозяйственной и социальной жизни, старая религия перестала удовлетворять возросшим религиозным потребностям. Что могли дать пестрому, многоязычному населению, все более и более нуждавшемуся в религиозном утешении, старые официальные боги Рима? Тогда среди широких масс начали распространяться различные восточные верования. На Востоке — в Египте, Вавилонии, Сирии, а также в Греции — издавна существовали мистические, тайные культы. В Египте это были мистерии Озириса и Изиды, в Малой Азии и Сирии — Аттиса и Кибелы, в Вавилонии — Таммуза и Иштари, в Греции — Диониса. Они были связаны с верой в божество, которое умирает и затем воскресает.

Являясь первоначально формой земледельческой религии, культы умирающего и воскресающего божества в дальнейшем, под влиянием роста социальных противоречий, начали углубляться. Боги земледельческих культов стали приобретать образы богов-избавителей, которые своей смертью искупали грехи человека, а своим воскресением давали ему надежду на бессмертие. Обрядовая сторона этих культов находилась в полном соответствии с их мистическим содержанием. Культы носили тайный характер и были доступны только посвященным. Богослужение было театрализовано с целью сильнее повлиять на воображение верующих. Огромную роль в нем играли музыка, чередование яркого освещения и темноты и пр. Участники мистерий доводили себя до экстаза, до состояния иступления различными способами: постом, головокружительной пляской, музыкой. Тогда им казалось, что они теряют себя, свою личность и сливаются с божеством.

По сравнению с сухой, прозаической римской религией эти восточные культы обладали огромной притягательной силой. Они в изобилии давали тот религиозный дурман, в котором так нуждался дряхлеющий греко-римский мир.

Сходный круг идей и представлений лежал в основе так называемого мессианизма («мессия» по древнееврейски значит «помазанник»). Мессианизм — это религиозное течение, особенно сильно выступавшее в иудейской религии и в иранском культе Митры. Оно исходило из признания греховности мира и слабости человеческой природы, из невозможности для человека спастись собственными силами. Отсюда вера в «мессию», который мыслится как посланник божества, как его воплощение, как сын божий. Иудеи верили в то, что настанет день, когда на земле явится «помазанник божий» и спасет свой народ от римского рабства. Поклонники

Митры, особенно те из них, которые принадлежали к низшим слоям населения, ждали, когда придет Митра и очистит греховный мир огнем, после чего на земле наступит царство равенства и справедливости.

В восточных религиях была еще одна черта, которая привлекала к ним население западной половины империи. Это была вера в единого бога — монотеизм. Зародыши единобожия мы находим во многих восточных верованиях: в древнеавалонской и древнеегипетской религиях, в иудаизме, в культе Митры. Монотеизм вырастал на различной почве. Иногда, как, например, в Египте и Вавилонии, он отражал политическую централизацию древневосточной монархии. Для иудеев вера в единого бога Ягве являлась своеобразным орудием сохранения своего племенного единства в борьбе с окружающими их народами. Митра, наконец, служил для персов боевым знаменем их наступления на Переднюю Азию.

Население западной половины империи уже давно не верило в своих старых мелких божков. Они перестали удовлетворять и возросшей религиозной потребности, и изменившимся политическим отношениям. Если политеизм еще подходил к условиям старой Римской республики, то совершенно не годился для монархии. Римская религия пыталась выйти из положения путем развития в сторону монотеизма некоторых культов: Юпитера, Ромы, т. е. богини города Рима, гения (доброего духа) императора. Но эти попытки не привели к серьезным результатам. Все эти культы носили слишком официальный характер и ничего не давали массе. Какое дело до гения императора было задавленному нуждой ремесленнику или рабу-варвару? Монотеизм восточных религий гораздо больше говорил сердцу рядового римлянина I в. н. э., тем более что этот монотеизм был связан с верой в мессию, с надеждой на искупление, с мистическими культурами.

На выработку христианского монотеизма большое влияние оказало учение еврейского религиозного философа I в. н. э. Филона Александрийского. С помощью стоицизма и идеалистической философии Платона он переработал наивный монотеизм иудейской религии, придал ему философский характер и очистил его от всех остатков политеизма.

Стоицизм оказал влияние на христианство тремя моментами: своим учением о божественном разуме, управляющем миром, концепцией нравственного долга, выполнение которого обязательно для человека, и учением о равенстве всех людей.

В процессе формирования христианство испытало также сильное влияние гностицизма (от греческого слова «гносис» — знание). Это было синкретическое религиозно-философское течение, сформировавшееся ко II в. н. э. из самых разнообразных элементов античной религии и философии. Оно отражало, по-видимому, идеологию торговых городских слоев. Сущность учения гностиков сводилась к тому, что человек путем мистического познания (гносиса), подготовленного умерщвлением плоти, чистотой, воздержанием, может постичь божественную сущность мира. Материальный мир греховен и представляет результат отпадения от бога. Конечной целью мирового процесса является слияние мира с богом. Это выполнит логос (разум), который христианские гностики отождествляли с Христом. На этой схеме гностицизм строил сложную и фантастическую систему,

где элементы античной идеалистической философии сливались с учениями различных восточных религий.

Христианство во II в. принуждено было выдержать с гностицизмом ожесточенную борьбу, так как он проник внутрь христианской церкви, где и развивался в качестве одной из первых ересей. Но, разгромив гностицизм, христианство должно было принять много гностических элементов в свою догматику и культ.

Религиозные настроения низов римского общества начала нашей эры ярко выступают в своеобразных произведениях, известных под названием сивиллиных пророчеств. Большинство их приписывали древней пророчице Сивилле из г. Кум в Италии. В действительности это произведения безымянного народного творчества; они для нас тем более ценны как показатель общественных настроений.

Для сивиллиных пророчеств характерны мессианские чаяния, пронизанные социальными моментами. Они рисуют грозную картину страшного суда. Сын божий явится во всей своей славе и учинит суд над живыми и мертвыми. Все общественные отношения будут перевернуты: господа превратятся в рабов, а рабы станут господами. Пророчества переполнены нападениями на Рим, на имущественное неравенство, на богачей.

Весь этот круг идей, которые уже в I в. н. э. получили широкое распространение среди населения империи, сводился к нескольким основным моментам: бог один; мир погряз во зле и может спастись только божественной помощью; бог, воплотившийся в человеке, своей смертью искупает грехи человечества; в день последнего суда добро восторжествует в преображенном мире, а зло будет наказано; все люди равны и должны любить друг друга.

Возникновение христианства и его распространение

Сумма этих представлений и составляла идеологическое содержание христианства. Последнее как самостоятельное течение, по-видимому, начало оформляться к середине I в. н. э. Оно постепенно стало отделяться от других восточных культов и приобрело собственные организационные формы. Это произошло раньше всего в городах восточной половины империи, в Малой Азии, Сирии, Египте, откуда новая религия быстро перекинулась на Запад.

Самый ранний памятник христианской литературы — «Апокалипсис» Иоанна — адресован семи малоазийским христианским общинам. Связь раннего христианства с иудаизмом заставляет предположить, что новая религия впервые начала оформляться среди еврейских общин крупных городов Востока. Перенесение места возникновения христианства в Палестину (в частности, в отсталую Галилею) является результатом позднейших конструкций.

Однако, возникнув в иудейской среде, христианство быстро начало впитывать в себя наиболее общие религиозные представления эпохи, порвало с иудаизмом и стало совершенно новой религией, носящей универсальный характер. Причиной быстрого распространения христианства являлось не только то, что оно сумело удачно объединить все основные рели-

гиозные идеи своей эпохи и придать им наиболее общий характер, свободный от всех местных особенностей. Успехи новой религии не в меньшей степени были вызваны ее организационными формами. Христиане в каждом городе составляли общину верующих. Это было не только объединение единоверцев, но и своеобразный союз взаимопомощи и благотворительности¹. Так как большинство членов общины первоначально принадлежало к неимущим и малоимущим слоям городского населения, то этот момент играл огромную роль. В каждой общине существовала касса, из средств которой раздавались пособия и устраивались общие трапезы. Эта касса пополнялась за счет взносов.

Идеология, господствовавшая в ранних христианских общинах, была идеологией социальных низов, напоминающей настроения сивиллиных пророчеств: уравнилельные стремления, нападки на богатых, восхваление бедности, ненависть к всеобщему угнетателю — Риму.

В науке по проблеме возникновения христианства традиционно существует две школы — мифологическая и историческая. С. И. Ковалев был сторонником мифологической школы. Для полноты представлений по данному вопросу необходимо познакомиться с точкой зрения и аргументами другого направления.

Дискуссия между двумя школами разворачивается вокруг проблемы историчности центрального персонажа христианской традиции — Иисуса Христа: мифологическая школа отрицает его историчность, историческая — признает, и спор ведется уже в течение двух веков. Круг источников, относящихся к этой теме, включает две главные группы — новозаветные сочинения и произведения античных языческих писателей. Образ Иисуса Христа в новозаветной традиции сложен. В Откровении Иоанна облик Христа абстрактен, только в евангелиях идея и образ христианского мессии предстают совершенно разработанными: здесь прослеживается вся земная жизнь Иисуса Христа от рождения до смерти на кресте и воскресения. Главными же аргументами в пользу историчности Иисуса Христа являются данные античных языческих писателей. «В этой группе источников первое и важнейшее место принадлежит сочинениям иудейского историка Иосифа Флавия, творчество которого падает на вторую половину I в. н. э., время, прямо совпадавшее с возникновением христианского движения или, во всяком случае, недалеко отстоявшее от него. Флавий дважды свидетельствует об Иисусе Христе. В «Иудейских древностях», рассказывая о ряде бедствий, постигших Иудею в то время, когда в Риме был император Тиберий, а наместником в Иудее — Понтий Пилат (управление последнего датируется приблизительно с 27 по 37 год), Флавий упоминает о казни Христа: «Около этого времени жил Иисус, человек мудрый, если его вообще можно назвать человеком. Он совершил изумительные деяния и стал наставником тех людей, которые охотно воспринимали истину. Он при-

¹ Возможно, что христиане использовали в своих целях такие объединения, как коллегии «маленьких людей».

влек к себе многих иудеев и эллинов. То был Христос. По настоянию наших влиятельных лиц Пилат приговорил его к кресту. Но те, кто раньше любил его, не прекращали этого и теперь. На третий день он вновь явился им живой, как возвестили о нем и о многих других его чудесах боговдохновенные пророки. И поныне еще существуют так называемые христиане, именующие себя таким образом по его имени” (XVIII, 3, 3, пер. Г. Г. Генкеля). Второй раз об Иисусе Христе упоминается Флавием в тех же “Иудейских древностях” в связи с рассказом о событиях времен Нерона. Характеризуя самоуправство и жестокость одного из иерусалимских первосвященников Анана Младшего, историк упоминает и о таком факте: “Он (Анан) собрал синедрион и представил ему Иакова, брата Иисуса, именуемого Христом, равно как нескольких других лиц, обвинил их в нарушении законов и приговорил к побитию камнями” (XX, 9, 1).

Первый отрывок — самое знаменитое место в античной языческой традиции о Христе. Он вызвал огромную полемику в научной литературе Нового времени. Критическое направление, отвергавшее историческое существование Иисуса Христа, объявило этот отрывок (как, впрочем, и другие свидетельства о Христе у ранних античных писателей) неподлинным, видя в нем позднейшую вставку какого-либо христианского переписчика или редактора. И действительно, при ближайшем рассмотрении в рассказе Флавия бросаются в глаза такие детали, которые странно выглядят у писателя, бывшего правоверным иудеем, и потому возбуждают сомнения в подлинности свидетельства. Это касается оговорки о том, что Иисуса едва ли можно было считать человеком, утверждения, что он именно и был мессией — Христом, а более всего — заявления о его воскресении после смерти.

В противоположность этому второй отрывок, где упоминается об Иакове, брате Иисуса Христа, не вызывает никаких подозрений, и это заставляет с осторожностью отнестись к решению вопроса о подлинности первого. Быть может, правильнее было бы, не отрицая подлинности свидетельства в целом, признать здесь наличие некоторой последующей христианской обработки, которая и придала рассказу Флавия флер благочестия в христианском духе. Но даже если, как мы сейчас допустили, оба свидетельства Флавия об Иисусе Христе в целом являются подлинными, то это еще не значит, что они обладают силой первоисточника. В любом случае нельзя исключить возможности того, что Флавий опирался на уже существующую христианскую традицию. Как человек любознательный, живо интересовавшийся современным религиозным движением в Иудее, как вдумчивый историк и писатель, внимательно изучавший все доступные ему материалы, он не мог пройти мимо христианских свидетельств о творцах их веры, в чем бы эти свидетельства ни заключались — в письменных ли сочинениях или устном предании» (Курбатов Г. Л., Фролов Э. Д., Фроянов И. Я. Христианство: Античность. Византия. Древняя Русь. Л., 1988. С. 95—96).

Свидетельства других античных авторов — Плиния Младшего, Тацита и Светония — не имеют решающего значения.

Исходя из всего вышесказанного нужно признать, что существование двух различных научных направлений в вопросе возникновения христианства правомерно.

Христианство II—III вв.

Впрочем, из-за характера источников мы плохо знаем христианство I в. Сквозь массу мифологического и легендарного материала с трудом лишь просматриваются его общие черты. Иначе в этом отношении обстоит дело с христианством II—III вв. Его мы знаем лучше, так как в нашем распоряжении находятся более достоверные источники. Разбирая их, мы видим, что в христианских общинах второй половины II в. уже преобладало среднее городское население: купцы, ремесленники, землевладельцы и другие имущие элементы. Приток этих слоев в христианские общины объясняется двумя причинами. Во-первых, кризис идеологии охватывал все более широкие круги римского общества. Рост скептицизма и неверия сопровождался усилением религиозных настроений, увлечением магией, восточными культами, мистикой и пр. Одна и та же эпоха породила и Лукиана и Апулея. Во-вторых, принадлежность к христианам во II в. оказывалась даже выгодна с экономической точки зрения. Общины были разбросаны во всех крупных городах империи и поддерживали друг с другом тесную связь. Это создавало большие удобства для торговцев и ремесленников, что особенно сказалось во второй половине II в., когда кризис всего больше ударил именно по этим слоям.

Изменение социального состава общин во II в. отразилось на их идеологии и организации. Приток имущих элементов постепенно оттесняет на задний план бедноту. С настроениями сивиллиных пророчеств начинают бороться. В христианской литературе II в., правда, еще встречаются выпады против богатых и государства, но они все более и более заглушаются другими тенденциями. На смену формулам раннего христианства — «легче канату пройти сквозь игольные уши, нежели богатому войти в царство божие», «нет ни эллина, ни иудея, ни обрезания, ни необрезания, варвара, скифа, раба, свободного; но все и во всем Христос» — появляются совершенно иные: «вы же, слуги, со всяким страхом повинуйтесь господам, не только добрым и кротким, но и суровым», «воздайте цезарево цезарю, а божие — богу» и т. п.

Меняется и организация христианских общин. Она начинает приобретать более прочный характер. В общинах I в. руководство принадлежало странствующим проповедникам, пророкам и апостолам, создававшим новое учение и разносившим его по городам империи. Это были представители бедноты и рабов, настроенные весьма экзальтированно. Они предсказывали второе пришествие Христа, призывали к покаянию и разделу имуществ. Но когда в христианстве стали брать верх зажиточные слои, подобного рода идеология сделалась слишком опасной. С «пророчеством» начинают бороться как на организационной, так и на идейной почве. Уп-

равление общинами переходит в руки постоянных должностных лиц, выбираемых из членов данной общины и принадлежащих к ее имущей части. Это пресвитеры (старейшины), диаконы (служители), епископы (администраторы). Они берут в свои руки все дела общин и наводят в них «порядок» в интересах имущих. Уравнительная практика (разделы имущества, общественное питание) сокращается, все более и более заменяясь простой благотворительностью.

С другой стороны, подвергается обработке и христианская литература. Оттуда тщательно вытраивается вся идеология сивиллиных пророчеств с ее антисобственническими и антигосударственными тенденциями. Именно теперь вырабатывается список канонических книг. В них идеология раннего христианства почти совершенно не чувствуется. Вся «пророческая» литература попадает в число апокрифических, т. е. «подложных» книг.

В III в. процесс идет еще дальше. Кризис бросает в объятия новой религии все более широкие слои римского общества, вплоть до крупных собственников. Принятие ими христианства происходит тем легче, что прежняя религия рабов и бедноты потеряла свою былую оппозиционность и перешла на службу к господствующим классам. В III в. окончательно складывается общая церковная организация для всей империи. Епископы становятся во главе общин, подчиняя себе всех остальных должностных лиц. Руководящую роль в церкви начинают играть епископы крупных городов империи. Появляется церковная иерархия, построенная по монархическому принципу. В конце III и начале IV в. на высших церковных постах сидят богатые землевладельцы, кушцы и ростовщики. Среди христиан мы видим крупных представителей имперской бюрократии, членов императорской семьи. Христианская церковь окончательно аристократизируется.

Преследования христиан

Но в том же III в. церковь испытала первые крупные преследования со стороны государства. Все известия о гонениях на христиан до III в., по видимому, вымышлены (например, знаменитое гонение при Нероне) или сильно преувеличены. Впоследствии, когда церковь была легализована, христианам было выгодно изображать себя *post factum* мучениками за веру. Тогда и родились бесчисленные легенды о гонениях. В действительности гонений было гораздо меньше и они не отличались той жестокостью, как это обычно изображается в церковной истории.

Но, во всяком случае, в III и в начале IV в. в разных местах империи имели место довольно крупные преследования христиан. Это было связано с обострением социально-политической обстановки.

Христианство, конечно, никогда не было революционным течением. Наоборот, оно гасило революционную энергию масс, направляя ее по иному руслу. Оно подменяло реальную борьбу во имя земных целей иллюзорными надеждами на сверхчеловеческую помощь и загробное воздаяние. Но в раннем христианстве были, по крайней мере, кое-какие моменты, направленные против существующего строя. В III в. и эти элементы почти совершенно исчезли. Однако римское правительство продолжало

по-старому рассматривать христианство как тайную, подпольную секту. В борьбе с оппозиционными движениями оно не всегда разбиралось в действительном положении вещей и легко могло принять христиан за бунтовщиков, тем более что в некоторых случаях христиане сами давали к этому повод. Так, они отказывались приносить жертвы богам, поклоняться гению императора, служить в войсках. Это создавало вокруг них атмосферу подозрительности и в кризисной ситуации легко могло вызвать преследования. К этому нужно добавить, что церковь и многие ее представители в III в. были очень богаты. Практика конфискаций, столь распространенная в III в., могла здесь найти хорошее применение. И действительно, мы видим, что целью всех гонений III—IV вв. (при Деции, Валериане, Диоклециане) являлось не столько преследование тех или иных лиц, сколько конфискация их имуществ.

Последним наиболее крупным гонением были преследования христиан при Диоклециане (303—304 г.). Это была последняя попытка открытой силой сломить новую религию. Из этой попытки ничего не вышло, так как 10 лет спустя Константин и Лициний легализовали христианство.

Почему христианство было признано государством?

Почему государство признало церковь? Здесь прежде всего действовали соображения политического порядка. К IV в. христианская церковь превратилась в сильнейшую организацию, в своеобразное «государство в государстве», охватывавшее почти всю империю. Она владела огромными богатствами, насчитывала в своих рядах большое количество высших чиновников, военных, крупных земельных собственников и подавляющую массу торгово-промышленного населения городов. Она обладала мощным аппаратом управления, не уступавшим имперской бюрократии. При таких условиях признать церковь означало для государства найти новую социальную опору. Это было особенно важно для домината при его стремлении создать крепкую власть. Преследования 303—304 гг. были основаны на недоразумении и, как мы уже говорили, объясняются только тем, что Диоклециан был еще тесно связан с III в. Константин же был свободен от этих старых традиций и мог подойти к христианству более объективно и трезво.

Однако в признании христианства есть еще одна сторона, более существенная, чем непосредственные соображения политического порядка. Эту сторону, конечно, никто из людей IV в. не понимал сколько-нибудь ясно и отчетливо. Она видна только нам, спустя 1500 лет. В чем состояло историческое значение христианства? Почему оно победило старые языческие религии, старое античное мировоззрение? Не только потому, что христианство сумело соединить в себе разрозненные религиозные представления эпохи и таким путем попасть в тон общественному настроению; не только потому, что христианство создало удачную организационную форму общины (аналогичные организации мы находим и в других восточных религиях, например, в митраизме). Победа христианства и ее всемирно-

историческое значение объясняется тем, что в нем впервые выступает зародыш нового мировоззрения. Подобно тому, как колонны, по выражению Энгельса, были «предшественниками средневековых крепостных» (Соч., т. 21.ю с. 148), так римское христианство явилось предком средневекового христианства. Колонат был продуктом распада латифундиального рабовладельческого хозяйства. В известном смысле он явился переходной ступенью к мелкому индивидуальному хозяйству средневекового крепостного, формы более прогрессивной, чем рабовладельческая система. Христианство также было продуктом распада языческого мировоззрения и также являлось более высокой формой. То новое, что оно несло в себе, было освобождение личности, скованной религией полиса и его моралью. Пусть это освобождение носило неполный и односторонний характер: характер морального совершенствования человека, его личной связи с богом, его личной ответственности за грехи. Тем не менее в длительном историческом процессе освобождения индивидуума это был огромный шаг вперед. Вот почему христианство нельзя было остановить никакими преследованиями. Признание его Константином было поэтому не только разумной политической мерой, вызванной конкретной обстановкой начала IV в.: признание христианства явилось исторической необходимостью.

Ереси

Легализация христианской церкви была выгодна обеим сторонам — церкви, во всяком случае, не меньше, чем государству. Помимо непосредственных выгод легальности признание государством давало церковным верхам оружие для внутренней борьбы. К IV в. в церкви стало очень неспокойно. Усиление собственнических элементов, укрепление церковного аппарата, аристократизация всей идеологии христианства неизбежно должны были вызвать резкую оппозицию церковных низов. Как ни старались замазать первоначальный плебейский дух христианства, пропасть между тем, о чем учили с церковной кафедры, и тем, что видели в действительности, была слишком велика: с одной стороны — сытый и довольный «клир», «братья» из аристократии, ростовщиков и крупных землевладельцев, с другой — те же «братья во Христе», нищие и полуголодные массы городского и сельского плебса.

Христианство, повторяем, никогда не было и по своей природе не могло быть революционным течением. Но общий кризис античного мира не мог не отразиться в нем. Резкое обострение социальных противоречий, сказавшееся в империи с конца II в. н. э., проявилось и в христианстве. Там процесс в большой степени ускорялся аристократизацией церкви, создававшей свои, внутрицерковные противоречия.

На этой почве родились так называемые ереси¹, течения в христианстве, враждебные правившим церковным кругам и господствовавшим в церкви взглядам. Они отражали главным образом идеологию христианских

¹ Греческое *hairesis* (секта).

низов — рабов, колонов, городской бедноты, отчасти настроения средней городской прослойки. В отдельных случаях в ересь проявлялась борьба за власть различных групп церковной иерархии.

Кроме гностицизма, одной из первых ересей был монтанизм (от имени «пророка» Монтана). Это было учение, выступившее в конце II в. против «обмирщения» христианства, против примирения с государством, против церковных имуществ и т. д. Монтанисты ожидали немедленного пришествия Христа и страшного суда, а поэтому отрицали земные блага и вели аскетический образ жизни. Они резко протестовали против всякого компромисса с языческим государством, к чему подчас была склонна имущая прослойка христианских общин. Этот оппортунизм особенно проявлялся во время гонений, когда множество христиан отрекалось от новой религии, обычно для вида и на время. В такие моменты монтанизм особенно усиливался, объединяя в своих рядах всех непримиримых.

Так, во времена гонений при Деции и особенно при Диоклециане, монтанизм процветал в Северной Африке. Он принял там название донатизма, от имени епископа Доната, главы непримиримых. Раскол дошел до того, что в Северной Африке образовалось две церкви: донатистская и ортодоксальная (правоверная).

В некоторой связи с донатизмом стояло выступление североафриканских рабов и колонов, известное под названием движения агонистиков, или циркумцеллионов. Агонистиками («борцами за правую веру»), называли себя они сами; циркумцеллионами («броднягами»), называли их противники. Движение особенно сильно развернулось в 40-х гг. IV в. Агонистики в своей церковной программе выступали на защиту донатистской церкви. Что же касается их социальной практики, то она состояла в поджогах и разграблениях усадеб, в избиениях богатых землевладельцев, в освобождении рабов, колонов и должников. Движение носило настолько радикальный характер, что руководство донатистской церковью отмежевалось от него. Римские войска дважды наносили поражение агонистикам, после чего движение пошло на убыль, но в какой-то степени держалось в Африке до самого начала V в.

Самой сильной и самой опасной для церкви ересью IV в. оказалось арианство. Его основателем был Арий, священник из Александрии. Сущность его учения состояла в том, что Сын Божий сотворен Богом Отцом, а поэтому ниже его. Ортодоксальное же течение утверждало, что все три лица троицы единосущны, вечны и поэтому равны. Вокруг этого расхождения закипели ожесточенные споры. Под знаменем арианства скоро собрались все элементы, недовольные церковными порядками. Мало того, арианство объединило остатки разгромленной языческой идеологии и пыталось завоевать христианство на его же почве и его же оружием¹. Арианство проникло к варварам, и под его флагом велась борьба против империи.

¹ В учении Ария о том, что Сын Божий сотворен Отцом, воскресло в новой форме филионовско-гностическое представление о логосе как посреднике между богом и миром.

В обстановке внутренней борьбы церковным верхам была чрезвычайно важна помощь государства. Константин признал христианство не для того, чтобы безучастно смотреть на раздиравшие церковь споры. Ему была нужна церковь сильная, т. е. единая. Вот почему он принимает энергичное участие в борьбе на стороне господствующего течения. Когда в 325 г. собрался церковный съезд в Никее (Никейский собор) для обсуждения арианской ереси, император на нем председательствовал и встал на точку зрения противника Ария, александрийского епископа Афанасия. В принятом на съезде «символе веры» арианство было осуждено¹.

Никейский собор имел большое значение для христианства и в организационном отношении. Это было первое общее собрание представителей христианского движения, на котором окончательно оформилась структура церкви.

ГЛАВА XV

ПОПЫТКА ЯЗЫЧЕСКОЙ РЕАКЦИИ

После смерти Константина в 337 г. снова началась междоусобная борьба за власть. Из сыновей Константина наиболее удачливым оказался Констанций, который не только пережил своих братьев, но и разгромил всех узурпаторов и в 353 г. стал единоличным правителем империи. В 355 г. Констанций назначил цезарем своего двоюродного брата Юлиана. В 361 г. Юлиан начал войну против Констанция и после смерти последнего стал императором (361—363 гг.). Юлиан был последним римским императором-язычником. Он вошел в историю с именем «Отступник», потому что сделал попытку «отступить» от христианства и восстановить язычество. Попытка не увенчалась успехом, а сам Юлиан погиб на войне с персами (363 г.).

337—353 гг. — борьба за власть в империи.

353—361 гг. — правление Констанция.

361—363 гг. — император Юлиан Отступник, попытка языческой реставрации.

Борьба после смерти Константина

После смерти Константина в 337 г. снова началась междоусобная борьба. Мы видели, что император еще при жизни разделил значительную часть империи между тремя сыновьями: Константином, Констанцием и Константом. Себе он оставил только Балканский полуостров (Фракию, Македонию и Ахайю). Эту часть Константин завещал перед смертью своему племяннику — Делмацию. Другому племяннику Аннибалиану были отданы в управление Армения и Понтийское побережье.

¹ Впрочем, под конец жизни Константин сам стал склоняться к арианству.

Император умер в разгар приготовлений к войне с Персией. Цезарь Константин уже находился в Месопотамии. Узнав о смерти отца, он поспешил в Константинополь и там инспирировал военный мятеж против своих дядей и двоюродных братьев. Два брата Константина и семь его племянников были убиты, в том числе Делмаций и Аннибалиан. Константин захватил их владения. После этого он снова отправился на Восток (338 г.). Война с персами затянулась. Между тем на Западе началась борьба между Константом и Константином II, в которой последний погиб (340 г.). Констант захватил его владения и на 10 лет объединил в своих руках весь Запад империи.

Констант был сторонником решений Никейского собора. Своим влиянием он содействовал тому, что арианство, восторжествовавшее в конце царствования Константина, снова должно было уступить православию: Афанасий, отправленный перед этим в ссылку, был возвращен и снова посажен епископом в Александрии. В 350 г. в Галлии Констант пал жертвой военного заговора, во главе которого стоял его военачальник — франк Магн Магненций. Магненций был провозглашен императором на Западе, однако в Риме его не признали и избрали августом Непоциана, одного из племянников Константина I. Магненций быстро подавил движение в Риме, и Непоциан погиб. Одновременно с этим войска в Иллирии выдвинули императором полководца Ветраниона.

Констанций, война которого с персами шла плохо, узнав о событиях на Западе, поспешил туда. Продолжение войны с персами он поручил своим полководцам. С Ветранионом Констанцию удалось довольно быстро договориться: узурпатор добровольно сложил с себя власть (351 г.). Но борьба с Магненцием потребовала много усилий. В конце концов он был разбит в ожесточенном сражении в Паннонии. Несмотря на это, Магненций еще держался некоторое время и лишь в 353 г., покинутый всеми своими сторонниками, покончил жизнь самоубийством. Таким образом, Константин объединил в своих руках всю империю.

Констанций и торжество арианства

Его правление знаменовало собой полное торжество арианства. Смерть Константа лишила ортодоксальное течение самого влиятельного защитника, и Константин мог без помехи отдаться своим арианским симпатиям. На Миланском церковном соборе Афанасий был осужден и в разгар страшных волнений снова изгнан из Александрии (356 г.). Церковь раздиралась смутами, всюду кипела ожесточенная борьба, часто переходившая в настоящую гражданскую войну. Однако это не мешало императору энергично преследовать языческие культы: он приказывал отбирать имущества храмов, запрещал языческие жертвоприношения.

Предпосылки языческой реакции

В такой обстановке старая античная религия попыталась дать христианству последний бой. Она сделала это не в замаскированной форме, не под флагом той или другой ереси, но совершенно открыто. Это было закономерно. Старое мировоззрение, старые религиозные традиции и навыки

не могли сразу и бесследно исчезнуть. Они гнездились еще в психологии населения. Еще оставались в империи кое-какие прослойки, которые были связаны со старым не только идеологически, но и материально. Это были жрецы опустевших языческих храмов, профессора высших школ в Афинах, Александрии, Антиохии, Милете, Эфесе, Никомедии. Это были риторы, грамматики, философы — цвет старой интеллигенции. Наконец, язычество было еще сильно среди части городской знати (особенно на Востоке), во многом ущемленной политикой Константина и относившейся к нему недоброжелательно. Не надо забывать также, что во многих случаях переход в христианство, начиная с эпохи Константина, был вызван соображениями далеко не идеальными. Часто он диктовался узкопрагматическими расчетами. «Обращение» носило внешний характер, и новоиспеченный христианин в душе продолжал оставаться язычником.

Таким образом, в империи оставалось еще достаточно много элементов старой культуры, не поглощенных христианством и поэтому враждебных ему. Задача состояла в том, чтобы эти элементы объединить и противопоставить торжествующей новой религии. Вскоре для этого нашелся подходящий человек.

Юлиан

У Констанция не было детей. Единственными уцелевшими родственниками императора являлись два его двоюродных брата — Галл и Юлиан, сыновья Юлия Констанция, одного из братьев Константина I. Когда Констанций оставил персидский фронт и направился против Магненция, он назначил цезарем Галла и послал его вместо себя на Восток. Но уже очень скоро Галл навлек на себя подозрения Констанция, был отозван и казнен (354 г.). Остался Юлиан. Скрепя сердце Констанций вынужден был назначить его цезарем и отправить в Галлию (355 г.). Там за годы гражданской войны снова усилились набеги саксов, франков и аламанов.

Флавий Клавдий Юлиан (родился в 331 г.) провел тяжелую юность. Вместе с братом он случайно спасся во время страшной резни, устроенной Констанцием после смерти отца в 337 г. Галлу было тогда 12 лет, Юлиану — 6. Для братьев настали ужасные дни. Жестокий и подозрительный Констанций, оставив им жизнь, осудил их на заточение в разных городах Малой Азии. Мальчики были окружены христианскими учителями, игравшими при них роль шпионов. Во главе их стоял епископ никомедийский Евсевий. Это был убежденный арианин, опытный интриган и полемист. Таким образом, первые уроки христианства Юлиан получил от тех, кого он считал смертельными врагами, а само христианство воспринял в наиболее отталкивающей форме бесконечной грызни между православными и арианами.

Когда в 342 г. Евсевий умер, братьев отправили в один замок в Каппадокии, где они безвыездно провели более 6 лет. Они жили под постоянным и мелочным надзором придворных евнухов. Толпа арианских учителей по-прежнему окружала их. В Юлиана насильно вбивали христианство, и он из чувства самосохранения вынужден был играть роль убежденного и стро-

гого христианина. Он соблюдал посты, аккуратно ходил в церковь и даже читал в церквях для народа священное писание.

Однако, по-видимому, не все окружение Юлиана было чисто христианским. Среди внухов был некто Мардоний, который тайком знакомил мальчика с великими греческими поэтами и философами. Легко себе представить, с какой жадностью набрасывался Юлиан на запретный плод и какое влияние оказало это на формирование его мировоззрения.

Когда Галл был назначен цезарем, кончилось и заточение Юлиана. Ему было разрешено жить в Константинополе и посещать высшую школу. Однако профессором ему Констанций избрал христианского ретора Экеболлия, который в своих лекциях занимался только «поношением богов».

Но подозрительный Констанций не мог долго терпеть присутствия Юлиана в Константинополе. Под предлогом пополнения образования его отправили в Никомедию. Это было счастьем для Юлиана. В Никомедии преподавал тогда знаменитый языческий ритор Либаний. Правда, Юлиан должен был поклясться Констанцию, что не будет посещать его лекций. Но он сумел найти выход. За большие деньги Юлиан нанял человека, которому поручил записывать лекции Либания, а потом тайком изучал их. Либаний впоследствии говорил, что Юлиан усвоил его учение гораздо лучше, чем те, кто его слушал.

Несмотря на все ухищрения и конспирацию, до Констанция дошли слухи о том, что Юлиан дружит с язычниками. Юноше снова грозила опала, быть может, смерть. Пришлось усилить маскировку: Юлиан остригся, сбрил бороду (длинные волосы и борода были признаком приверженности к языческим учениям), стал вести монашеский образ жизни и вступил в никомедийский клир в качестве чтеца.

В эти годы совершилось окончательное обращение Юлиана, обращение назад, к язычеству, от ненавистного христианства. Юлиан, как большинство людей его эпохи, был глубоко религиозной натурой. Но эта религиозность благодаря условиям его жизни свернула с того пути, который в середине IV в. стал уже традиционным. Для Юлиана христианство являлось символом всего того, что он ненавидел с детства. Христиане убили его отца, долгие годы держали его самого в изгнании под непрерывным страхом смерти, вынуждали его притворяться и лицемерить. Христианство стало рисоваться Юлиану как чудовищная религия насилия, обмана, интриг, бесплодных догматических споров и грубого суеверия. Рядом с ним он видел старый прекрасный мир эллинских богов, бесценные сокровища древней культуры. Язычники не травили и не преследовали его, наоборот, они сами были гонимы. От них Юлиан тайком получил самые яркие и прекрасные впечатления своего детства и юности. Для страстного и экзальтированного юноши выбор был ясен.

Юлиан в величайшей тайне с жаром предался изучению языческой науки и философии. Его особенно манила область религиозной философии и мистики. Для посвящения в тайны модных тогда учений он отправился в Эфес к знаменитому неоплатонику Максиму. У него он познакомился с тайным учением неоплатонизма, постиг искусство гаданий и способы «вступать» в непосредственное общение с богами.

Неоплатонизм был религиозно-мистической философией, созданной в III в. философом Плотинем на основе платонизма и под сильным воздействием гностицизма. Неоплатоники представляли себе мир как истечение (эманацию) божественной силы, исходящей из непознаваемого абсолюта (бога). Первой ступенью эманации является мир разума, духовный мир идей; второй ступенью — мир душевный, психический; наконец, третьей и последней ступенью — мир материальный. Каждая ступень означает собой постепенное убывание божественной силы, поэтому на материальном мире лежит только слабый отблеск света, исходящего от бога.

Ступени эманации неоплатоники заполняли божествами и демонами восточных и греко-римских религий. Получилась, как и в гностицизме, сложная и причудливая синкретическая система, завершившая развитие античной религии и философии.

Мистика, гадания, посты и молитвы, доведение себя до экстаза в целях «слияния» с богом играли и в неоплатонизме огромную роль. Он являлся как бы своеобразным языческим христианством, антиподом новой религии.

Но для Юлиана неоплатонизм имел то преимущество перед христианством, что, удовлетворяя религиозную потребность, он целиком оставался на почве старой культуры и старого политеизма, хотя и преображенного философской мыслью в духе модного монотеизма. Юлиан стал горячим адептом неоплатоновской философии.

В это время разразилась катастрофа с Галлом. Юлиан был назначен цезарем и послан в Галлию. В его жизни наступил резкий поворот. Из затворника, мечтателя и философа он должен был стать полководцем, государственным деятелем, практиком. В первый момент Юлиан пришел в отчаяние. «Это не мое дело, — воскликнул он, — седло надели на корову!». Однако богатая, необычайно разносторонняя и гибкая натура Юлиана справилась со всеми трудностями его нового положения. Он быстро изучил военное дело, начав с самых азов, и уже в 357 г. наголову разбил аламанов в большой битве около Аргентората (Страсбург). После этого Юлиан три раза переходил Рейн, развивая свой военный успех. Удачно воевал он и с франками, хотя должен был разрешить части их поселиться на римской территории, на левом берегу Рейна.

Тем временем Констанций боролся на Дунае против квадов и сарматов. В 359 г. персидский царь Сапор II с большими силами перешел Тигр и напал на римские владения. Император был вынужден отправиться на Восток. Он потребовал от Юлиана вспомогательных отрядов. Но это требование вызвало сопротивление галльских войск, так как по договору с варварами, служившими в его армии, Юлиан не имел права отправлять их из Галлии. Вспыхнул мятеж, окончившийся тем, что зимой 360 г. галльские войска в Париже провозгласили Юлиана августом. Он уже пользовался среди них большой популярностью за свои военные и административные способности.

Сначала Юлиан обратился к Констанцию с требованием признать его августом и очистить Запад от своих войск. Император продолжал войну с персами, не давая никакого ответа. Тогда Юлиан двинулся на Балканский полуостров. Констанций выступил ему навстречу, но 5 октября 361 г. умер в Малой Азии. Юлиан был признан во всей империи.

Борьба с христианством

Наконец-то мечта его жизни осуществилась. Он больше ни от кого не зависел, он не трепетал за свою жизнь, он мог наконец доставить торжество своим любимым идеям. Когда произошел его открытый разрыв с Константином, Юлиан перестал скрывать свои идеи и планы. В его лице и в лице его армии с Запада наступало на христианский Восток восстановленное язычество.

Каким же путем предполагал Отступник (так прозвали Юлиана христианае) доставить торжество своим идеям? Юлиан не собирался отменять Миланского эдикта. Весь опыт его жизни показывал, как трудно бороться против идеи насилия.

Однако логика борьбы неизбежно должна была привести императора, обладавшего всей полнотой власти, к таким мерам, которые фактически оказывались мерами насильственными. На первом плане, во всяком случае, стояли методы идеологического воздействия. Юлиан пишет сочинение «Против христиан». В нем сконцентрирована вся его ненависть к «нечестивой секте галилеян». Обладая большой начитанностью в христианской литературе (здесь ему помогла суровая школа юности), в совершенстве владея сокровищами античной науки и философии, он обрушивается градом тяжелых обвинений против христианства. Он критикует его догматику, выискивает противоречия в «писании», издевается над библейскими мифами. В арсенале антихристианства, пожалуй, не было оружия острее сочинения Юлиана!

Но, повторяем, логика борьбы толкала императора гораздо дальше. Он лишил христианское духовенство всех льгот, предоставленных ему предшествующими императорами. В 362 г. Юлиан издал эдикт, запрещавший христианским философам, грамматикам и риторам преподавать в школах. Эта мера, вызвавшая величайшее негодование христиан, мотивировалась тем, что христианские ученые не могут без искажений толковать языческих философов и поэтов. «Нелепо учить людей тому, что не считаешь хорошим», — гласил эдикт. Одной из первых мер, принятых Юлианом по прибытии в Константинополь, являлось возвращение из ссылки всех, кто был изгнан при Констанции по религиозным причинам. Возвратились главным образом православные, в том числе и епископ Афанасий. Формально эта мера была продиктована соображениями широкой веротерпимости. Фактически же это был очень сильный ход против христиан. Возвращая православных, Юлиан тем самым снова разжигал споры между ними и арианами.

Теми же соображениями веротерпимости мотивировалось возвращение прежним владельцам имущества, конфискованных по религиозным основаниям. От этой меры выигрывали больше всего языческие храмы, у которых в предыдущие годы были отобраны земли, сокровища и часто даже здания. Теперь все это подлежало возврату. Эдикт открывал широкую возможность преследований против христиан, так как далеко не всегда можно было отыскать действительных виновников конфискаций.

Вообще религиозная политика Юлиана привела к чрезвычайному обострению отношений между христианами и язычниками. Чувствуя поддер-

жку государства, последние перешли в решительное наступление. Там, где старая религия еще сохраняла некоторое количество сторонников, произошли волнения. В Александрии толпа убила епископа Георгия. Людей, которые были известны своей деятельностью против язычества, арестовывали, избивали. Юлиан сам должен был признать, что в некоторых случаях его сторонники хватили через край.

Юлиан был умный человек, прекрасно понимавший, чем сильна христианская церковь. Поэтому, желая восстановить язычество в «новой очищенной форме эллинизма» (так называл он свою неоплатоническую религию), император решил создать для него и новые организационные формы. Греко-римская религия, строго говоря, не знала настоящего, профессионального жречества и настоящей церковной иерархии. Жрецы являлись выборными должностными лицами, которые не имели специального образования и нужной подготовки. Юлиан попытался создать языческую иерархию по образцу христианской. Во главе ее были поставлены старшие жрецы, обязанные наблюдать за всеми остальными с правом отрешать от должности негодных членов иерархии. Жрецы должны были избираться не из богатых и знатных граждан, как обычно практиковалось, а из среды стойких борцов за язычество, преимущественно философов. Император постоянно обращался к жрецам с посланиями, в которых требовал от них вести нравственный образ жизни, часто молиться богам, не посещать театров, воздерживаться от чтения легкомысленных книг.

Юлиан понимал, какую роль играла в христианстве благотворительность и настоятельно рекомендовал жрецам обратить самое серьезное внимание на эту сторону дела.

Неудача Юлиана и его гибель

Однако все попытки Юлиана оживить труп оказались тщетными. Дальше отдельных христианских погромов, восстановления языческих храмов и богослужений, дальше оживления показной стороны язычества дело не пошло. Сами же язычники издевались над Юлианом за его благочестие и монашеский образ жизни. Его страстная религиозность абсолютно не гармонировала с общим характером язычества. Неоплатонические фантазии могли увлечь за собой тонкую прослойку старой языческой интеллигенции, но оставались чуждыми широким кругам населения империи. Дух религии покинул язычество и целиком переселился в христианство. Все религиозные натуры (а таких было большинство в этот страшный час крушения старого мира) перешли к христианству. И сам Юлиан, по своему характеру, по всем своим устремлениям, являлся типичным христианином. Только условия воспитания сделали его врагом христианства. В другой обстановке он с таким же блеском написал бы сочинение «Против язычников» и с не меньшим рвением преследовал бы их. В этом состоит величайшая личная трагедия Юлиана. Но в этом же и трагедия его как исторической личности. Он не сумел понять направления исторического развития и хотел повернуть назад ход истории. Поэтому дело его было обречено на неудачу, и сам он погиб. Отступник царствовал всего два с

половиной года. В 363 г. после тщательной подготовки он возобновил войну с персами, начатую еще Констанцием. Первое время военные действия развивались очень успешно для римлян. Римские войска проникли на Восток до самого Ктесифона. Но затем персы перешли в наступление, и римская армия вынуждена была начать отступление. В одной из стычек 26 июня 363 г. Юлиан был смертельно ранен дротиком.

Его преемником войско избрало полководца Иовиана. Положение римской армии, сжатой со всех сторон персами, было настолько серьезным, что Иовиан спас себя и войско только ценой уступок персам почти всех месопотамских завоеваний Диоклециана. Новый император был христианином ортодоксального толка, поэтому он немедленно прекратил все преследования христиан. Православие снова восторжествовало, и его неутомимый борец Афанасий вернулся на епископскую кафедру в Александрии.

В начале 364 г. Иовиан неожиданно умер в Малой Азии. Собравшиеся в Никее полководцы и сановники избрали на его место Флавия Валентиниана, который при Юлиане был начальником императорских телохранителей. Империя вступала в последний этап своего существования.

Юлиан правил империей всего два года и умер, едва перешагнув 30-летний рубеж, однако ему удалось оставить заметный след в римской истории. Историки и писатели не раз обращались к образу Юлиана, по-разному воспринимали и рисовали этот образ. Одна из обоснованных точек зрения принадлежит русскому исследователю А. Б. Рановичу. Он пишет: «Флавий Клавдий Юлиан (331—363) — любопытная фигура на троне римских императоров. Ненависть, которую христианская церковь питала и питает к этому “отступнику”, разукрасила его образ, придав ему черты антихриста, сатанинского супостата и гонителя веры христовой. Русскому читателю этот образ Юлиана был известен по роману Мережковского. Гораздо ближе к исторической действительности Юлиан Ибсена; в его трагедии “Цезарь и Галилеянин” монологи Юлиана — почти буквальные цитаты из его писаний. Но и Ибсен наделил своего героя чертами величия, вовсе ему не свойственными... В своей политике Юлиан руководился прежде всего своими религиозно-философскими взглядами, совершенно не считаясь с реальным положением вещей, не учитывая ни сил, ни возможностей своих противников. Ему самому, конечно, не понять было, что он фактически является идеологом и орудием разбитых остатков древней сенаторской знати. Как и все идеологи этих групп, Юлиан думал, что путем восстановления древней религии можно будет удержать и старые порядки. Получив в свои руки императорскую власть, Юлиан решил, что можно путем риторических циркуляров повернуть колесо истории назад, что, восстанавливая запрещенный преемником Константина культ древних богов, он тем самым восстановит былое величие Рима времен Цезаря... Получив власть, Юлиан не открыл гонений против христиан, как это делали его христианские предшественники и преемники по отношению к “язычникам”. Христианская церковь была тогда уже слишком

сильна. Он провозгласил свободу вероисповедания; единственный его враждебный христианам акт — запрещение христианам преподавать светские науки. Но это запрещение было изложено в весьма умеренных выражениях: “Преподаватели школьные должны превосходить других, во-первых, своим поведением, во-вторых — красноречием. Поэтому, поскольку я не могу быть лично в каждом городе, я приказываю, чтобы всякий желающий отдаться преподаванию не попадал на это дело без разбору и внезапно, но чтобы он получил одобрение властей и декрет куриалов, изданный в согласии с лучшими гражданами; этот декрет будет потом представлен на рассмотрение мне для того, чтобы (преподаватель) приступил к занятиям в городе, облеченный высшим почетным титулом на основании нашего заключения”. Конечно, Юлиан имел в виду просто не утверждать учителей-христиан и откровенно мотивировал это в одном из своих циркуляров тем, что преподаватель должен быть честен, а не двуличен, и поэтому христианин не может быть допущен к преподаванию Гомера и других классиков, которых он считает сынами сатаны. Но император вместе с тем не возражает, чтобы христиане в своих церквах преподавали своим единоверцам догматы христианской веры и занимались “толкованием Матфея и Луки”.

Однако такое поведение императора не умеряло гнева и ненависти к нему христианской знати, лишившейся своего значения и влияния. Христиане никак не могли удовлетвориться свободой исповедовать свою веру наряду с другими, они хотели монополии для себя при дворе, в управлении, в армии, сохранить свои привилегии, свои иммунитеты. Весьма правдоподобно поэтому предположение Либания, что копье, нанесшее императору смертельную рану в сражении с персами в 363 г., было пущено рукой христианина» (Ранович А. Б. Первоисточники по истории раннего христианства. Античные критики христианства. М., 1990. С. 396—397).

ГЛАВА XVI

ПАДЕНИЕ ЗАПАДНОЙ РИМСКОЙ ИМПЕРИИ. КОНЕЦ АНТИЧНОГО МИРА

В последней трети IV в. начинается новый натиск варваров на Римскую империю, устоять перед которым ей было не суждено. В 378 г. готы нанесли сокрушительное поражение римлянам в битве под Адрианополем. В 395 г. произошел окончательный раздел империи на две части — западную и восточную. В V в. на территории Западной Римской империи образуется несколько крупных варварских государств: франков в Галлии, вестготов в Испании, вандалов в Африке. Дважды Рим был захвачен варварами — в 410 г. готами и в 455 г. вандалами. Традиционной датой падения Западной Римской империи считается 476 г., когда начальник импе-

раторской гвардии Одоакр низложил юного императора, по иронии судьбы носившего имя основателя Вечного города Ромула, и отослал знаки отличия императорской власти в Константинополь. Падение Западной Римской империи знаменовало собой конец античного мира.

378 г. — поражение римлян под Адрианополем.

395 г. — окончательное разделение империи на Западную и Восточную.

410 г. — взятие и разграбление Рима готами.

476 г. — низложение Ромула Августула, конец Западной Римской империи.

Общество IV—V вв.

В IV и V вв. общественное развитие империи неуклонно продолжалось в том направлении, которое наметилось еще задолго до этого. Во второй половине IV в. окончательно складывается своеобразная система натурально-замкнутых и крепостнических отношений Поздней империи. Упадок торговли¹ находит свое выражение в натурализации всех видов государственных платежей: налогов, военного жалования и т. п. Рядовые чиновники и солдаты снабжаются продуктами, одеждой, обстановкой. Все это они получают из государственных складов, куда свозятся натуральные подати населения. Только высший командный состав и самые крупные чиновники получают часть жалования деньгами.

Торговля сужается, почти не выходя теперь за рамки местного городского рынка. Позднеримские города получают совершенно иной вид, чем прежде, — это скорее крепости, чем торгово-промышленные поселения: их территория сильно сокращается, они обносится крепкими стенами, количество площадей в них уменьшается и т. д. Центр тяжести хозяйственной жизни империи целиком переносится в деревню.

В области аграрных отношений окончательно восторжествовал колонат. В течение IV и V вв. произошло юридическое оформление того прикрепления колонов к земле, которое фактически существовало уже раньше. Рядом императорских эдиктов² постепенно была стеснена свобода перехода колонов от одного владельца к другому, и они превратились в настоящих крепостных.

Специально изучавший вопрос о закреплении колонов московский историк В. С. Сергеев писал: «Владельцы поместий засыпали императорские канцелярии жалобами на бегство колонов и просили помощи. Императоры пошли навстречу среднеслужилому сословию и рядом конституций положили конец свободному переходу колонов от одного помещика к другому. Со времени Константина и до самого конца империи следует ряд декретов о прикреплении колонов и

¹ Некоторое оживление экономики в середине IV в., связанное с реформами Диоклетиана и Константина, было временным.

² Первым из дошедших до нас был эдикт от 332 г. Но, видимо, колоны были прикреплены к земле уже прежде.

рабов к «месту приписки» (*origo*). Первый закон «о беглых колонах» был издан Константином 30 октября 332 г. Ближайшим поводом к изданию этого закона послужили тревожные сведения, поступившие с мест в связи с производством ценза. Сборщики и ревизоры доносили о сокращении числа платежных единиц и уменьшении рабочей силы, бегстве колонов и разорении средних и мелких владельцев. В ответ на это последовал названный декрет Константина, запрещающий принимать беглых колонов и рабов. «Тот, у кого будет найден принадлежащий другому колон, — гласит названный закон Константина, — не только должен его вернуть туда, откуда он родом, но и должен заплатить подать, причитающуюся с него (колона) за все то время, какое у него колон находится. А самих колонов, которые вздумают бежать, надлежит заковывать в кандалы как рабов, чтобы в наказание заставить их рабским способом исполнять обязанности, причитающиеся свободным людям».

Колоны и рабы закреплялись за теми поместьями, где они были зарегистрированы во время последней переписи. Никаких переходов из одного имения в другое отныне не допускалось. «Настоящим нашим распоряжением, — гласит один из императорских рескриптов, — еще раз подтверждается, что никому не позволено переносить уплату налога, причитающегося с одного владения, в другое; пусть взнос производится в том месте, которое показано цензом».

Большая часть известных нам императорских конституций, относящихся к отдельным провинциям и регулирующих отдельные вопросы, показывает, что крепостные отношения не были результатом единого законодательного акта, но что они складывались постепенно и не были одинаковыми на всем пространстве Римской империи. В Иллирике, например, закрепощение колонов введено было лишь при Валентиниане в 371 г. «Мы полагаем, что колоны... Иллирика и соседних областей не могут оставлять деревень, в которых они пребывают в силу рождения или родства. Пусть они служат земле не вследствие податных обязанностей, а вследствие имени и положения колонов».

Принцип «приписки» распространялся не только на колонов, но и на рабов, таким путем сливавшихся в одну категорию зависимых людей (*obnoxii*). Внесенные в податные списки рабы, колоны и свободные держатели земли объявлялись прикрепленными к «месту приписки» и автоматически переходили в разряд «приписанных» (*adscripti*) или «цензовых людей» (*censiti*)...

Из неофициальных памятников, в особенности из христианской публицистики, например, из сочинений и проповедей Иоанна Златоуста, а также из сочинения «бедного священника» Сальвиана можно заключить, что положение сельского населения в конце Римской империи в массе было гораздо хуже, чем при Антонинах и Северах. «На колонов, — жалуется в одной из своих проповедей радикально настроенный христианский проповедник Иоанн Хризостом (Златоуст), — умирающих с голода, взваливают бесконечные, невыносимой трудности

работы; от них требуют непосильных услуг, их третируют, как ослов или мулов или как камни, не давая даже перевести дыхание. Независимо от того, приносит ли их участок доход или нет, с колонов требуют тех же повинностей, не имея никакого снисхождения. Кто может быть более достоин сожаления, чем крестьяне, проработавшие всю зиму, истощенные холодом, дождем и бессонными ночами, возвращающиеся домой с пустыми руками, оставаясь сверх того еще в долгу. Кроме голода и несчастий, они должны испытывать страх перед пыткой поместных диктаторов, перед жестоким обращением, требованиями возврата и неумолимым “требованием отбывания барщины”. (Сергеев В. С. Очерки по истории Древнего Рима. Ч. II. М., 1938. С. 679—686).

Одной из важнейших причин, заставлявших римское правительство прикреплять колонов к земле, была страшная текучесть населения. Положение низших и средних слоев города и деревни было настолько тяжелым, что люди были готовы бежать куда угодно, лишь бы избавиться от налогов, от притеснения чиновников, от долгов. И бежали преимущественно к варварам. Один римский писатель V в. оставил нам яркую картину этого бегства:

«А между тем бедные разграбляются, вдовы стонут, сироты угнетены до того, что многие, принадлежа к известной фамилии и получив хорошее воспитание, бывают вынуждены искать убежище у врагов римского народа, чтобы не сделаться жертвою несправедливых преследований: они идут искать у варваров римского человеколюбия, потому что не могут перенести у римлян варварской бесчеловечности. Хотя они чужды варварам, к которым бегут, и по нравам, и по языку, хотя их поражает грязный образ жизни варваров, но, несмотря на все это, им легче привыкнуть к варварскому быту, нежели переносить несправедливую жестокость римлян. Они идут на службу к готам или багаудам, или к каким-нибудь другим повсюду господствующим варварам и не раскаиваются в своем поступке. Они предпочитают жить свободно, нося звание рабов, нежели быть рабами, сохраняя одно имя свободных»¹.

Но не всегда можно было бежать к варварам. Многие укрывались под защитой богатых землевладельцев. Чтобы понять это, надо ясно представить себе, во что превратилось в IV в. крупное поместье, — это нечто, весьма мало похожее на старую рабовладельческую латифундию. Поместье IV в. — почти самостоятельная, не только экономически, но и политически, единица. Его владелец — маленький государь, царствующий над своими колонами и рабами. Он живет в укрепленной вилле, окруженный целой армией вооруженных слуг, и весьма мало считается с центральной властью, особенно с ее налоговой политикой. Во всяком случае, не в его интересах допускать, чтобы императорские чиновники разоряли его колонов. Вот почему собирать общегосударственные налоги с населения крупных поместий — далеко не легкая задача. Естественно поэтому, что колоны очень охотно переходили с земель мелких и средних землевладельцев на земли крупных: там они могли найти хоть какую-то защиту от агентов правительства.

¹ Сальвиан. Управление божие, V.

Текучесть населения расстраивала всю налоговую систему империи. В обстановке натурализирующегося хозяйства тщательный учет каждой платежной единицы являлся необходимым условием. Всякий человек должен был прочно сидеть на своем месте и платить то, что с него причиталось. Поэтому колонны прикрепляются к земле, ремесленники, обязанные вносить налоги изделиями своего ремесла, прикрепляются к своим коллегиям; профессии делаются наследственными, так что сын должен заниматься тем же, чем занимался его отец.

Из-за обнищания населения и упадка торговли ремесла сильно сокращаются. Правительство не в состоянии покрыть полностью потребности в снабжении армии и чиновничества ремесленными изделиями. Поэтому оно вынуждено организовывать государственные мастерские, где работают прикрепленные к ним ремесленники и рабы. Положение тех и других почти совершенно одинаково: их клеймят и подвергают телесным наказаниям.

Крепостнические отношения распространяются почти на все виды деятельности: на торговлю, военную службу (наследственные военные колонисты в пограничных районах), на службу по городскому самоуправлению и т. д. Если Диоклециан и Константин на несколько десятков лет отсрочили окончательный распад империи, то этого удалось достичь только ценой подавления революционного движения и нового напряжения всех сил трудового населения империи. Крепостничество IV в. являлось выражением этого колоссального напряжения, происходившего в условиях политической реакции и полного крушения старых хозяйственных связей рабовладельческого общества. Но такое напряжение было последним. Внутреннее и внешнее положение империи во второй половине IV в. дошло до такой степени остроты, что новый взрыв стал неизбежным.

Энгельс дал классическое описание римского общества накануне его гибели: «По всем странам бассейна Средиземного моря в течение столетий проходил нивелирующий рубанок римского мирового владычества. Там, где не оказывал сопротивления греческий язык, все национальные языки должны были уступить место испорченной латыни; исчезли все национальные различия, не существовало больше галлов, иберов, лигуров, нориков — все они стали римлянами. Римское управление и римское право повсюду разрушили древние родовые объединения, а тем самым и последние остатки местной и национальной самостоятельности. Новоиспеченное римское гражданство ничего не предлагало взамен; оно не выражало никакой национальности, а было лишь выражением отсутствия национальности. Элементы новых наций были повсюду налицо... Но нигде не было налицо силы, способной соединить эти элементы в новые нации; нигде еще не было и следа способности к развитию и сопротивлению, не говоря уже о творческой энергии. Для громадной массы людей, живших на огромной территории, единственной объединяющей связью служило римское государство, а это последнее со временем сделалось их злейшим врагом и угнетателем. Провинции уничтожили Рим; Рим сам превратился в провинциальный город, подобный другим, привилегированный, но уже не господствующий более, переставший быть центром мировой империи и даже резиденцией императоров, а также их наместников; они жили теперь в Константинополе, Трире, Милане. Рим-

ское государство превратилось в гигантскую сложную машину исключительно для высасывания соков из подданных. Налоги, государственные повинности и разного рода поборы ввергали массу населения во все более глубокую нищету; этот гнет усиливали и делали невыносимым вымогательства наместников, сборщиков налогов, солдат. Вот к чему пришло римское государство с его мировым господством: свое право на существование оно основывало на поддержании порядка внутри и на защите от варваров извне; но его порядок был хуже злейшего беспорядка, а варваров, от которых оно бралось защищать граждан, последние ожидали как спасителей. Состояние общества было не менее отчаянным. Уже начиная с последних времен Республики, римское владычество основывалось на беспощадной эксплуатации завоеванных провинций; империя не только не устранила этой эксплуатации, а, напротив, превратила ее в систему. Чем более империя приходила в упадок, тем больше возрастали налоги и повинности, тем бесстыднее грабили и вымогали чиновники. Торговля и промышленность никогда не были делом римлян — покорителей народов; только в ростовщичестве они превзошли все, что было до и после них. То, что имелось ранее и что сохранилось от торговли, погибло из-за вымогательства чиновников; то, что уцелело от нее, относится к восточной, греческой части империи, которая выходит за рамки нашего рассмотрения. Всеобщее обнищание, упадок торговли, ремесла и искусства, сокращение населения, запустение городов, возврат земледелия к более низкому уровню — таков был конечный результат римского мирового владычества...

Основанное на рабском труде хозяйство латифундий перестало приносить доход; но в ту эпоху оно было единственно возможной формой крупного сельского хозяйства. Мелкое хозяйство снова сделалось единственно выгодной формой земледелия. Одна вилла за другой дробились на мелкие участки, последние передавались наследственным арендаторам, уплачивавшим определенную сумму, или их получали *partiarum*, которые были скорее управляющими, чем арендаторами, и получали за свой труд шестую, а то и всего лишь девятую часть годового продукта. Преобладала, однако, сдача этих мелких участков колонам, которые уплачивали ежегодно определенную сумму, были прикреплены к земле и могли быть проданы вместе со своей участком; они, правда, не были рабами, но и не считались свободными, не могли вступать в брак со свободными, и их браки между собой рассматривались не как законные, а, подобно бракам рабов, как простое сожительство (*contubernium*). Они были предшественниками средневековых крепостных.

Античное рабство пережило себя. Ни в крупном сельском хозяйстве, ни в городских мануфактурах оно уже не приносило дохода, оправдывавшего затраченный труд, — рынок для его продуктов исчез. А в мелком земледелии и мелком ремесле, до размеров которых сократилось огромное производство времен расцвета империи, не могло найти применение большое число рабов. Только для рабов, обслуживавших домашнее хозяйство и роскошную жизнь богачей, оставалось еще место в обществе... Рабство перестало окупать себя и потому отмерло. Но умирающее рабство оставило свое ядовитое жало в виде презрения свободных к производи-

тельному труду. То был безвыходный тупик, в который попал римский мир: рабство сделалось невозможным экономически, труд свободных считался презренным с точки зрения морали. Первое уже не могло, второй еще не мог быть основной формой общественного производства. Вывести из этого состояния могла только коренная революция» (Соч., т. 21, с. 146—149).

В конце IV в. возникает новый социально-политический кризис, но на более широкой, чем раньше, основе. Эта основа создается благодаря втягиванию в революционное движение все более широких масс колонов, рабов и крепостных ремесленников. Вместе с тем растет напор варваров и создается тесное объединение их с восстающими трудовыми слоями империи. Варвары прочно оседают на римской территории. Солдатские бунты, столь типичное явление в III в., теперь теряют свои характерные черты. Военные реформы IV в. почти совершенно стерли разницу между пограничными войсками и местным населением, а прогрессирующая варваризация армии все более и более уничтожала противоположность между теми, кто защищал империю, и теми, кто нападал на нее.

Это создало предпосылки для перехода революционного движения в революцию и окончательного торжества ее.

Валентиниан, Валент, Грациан

При избрании Валентиниана ему было поставлено условие, чтобы он назначил себе соправителя. Развал империи и углубляющаяся противоположность между западной и восточной половинами государства делали эту меру совершенно необходимой. Прибыв в Константинополь, Валентиниан назначил августом своего брата Флавия Валента и дал ему в управление Восток, а сам отправился в западную половину империи. Там положение на границах снова ухудшилось. Валентиниану пришлось воевать с аланами на Рейне, с квадами и сарматами на Дунае, а его полководец Феодосий боролся в Британии с набегами пиктов, скотов и саксов. В Северной Африке Феодосий подавил сепаратистское движение, возглавлявшееся мавританским князем Фирмом и объединившее различные элементы местного населения, в том числе и агонистиков.

В 367 г. Валентиниан назначил соправителем своего сына Грациана. Вдобавок к этому армия провозгласила августом еще Валентиниана II, четырехлетнего брата Грациана. Таким образом, христиане на Западе могли говорить, что ими правит троица — отец с двумя сыновьями.

В 375 г. Валентиниан I умер на Дунае. Преемником его стал Грациан, ревностный христианин афанасьевского толка (Валентиниан I старался занимать нейтральную позицию). Грациан был первым римским императором, отказавшимся от традиционного звания верховного понтифика. Он обнародовал несколько указов против еретиков и лишил языческие коллегии государственных субсидий.

Гораздо хуже обстояли дела на Востоке. Сначала Валенту пришлось бороться с узурпатором Прокопием, родственником Юлиана, провозгласившим себя императором в Константинополе. Его поддерживали доволь-

но широкие круги. Но когда Валент с большим войском явился из Малой Азии, Прокопий был покинут своими константинопольскими сторонниками и выдан Валенту (366 г.). В связи с этими событиями завязалась война с готами, которые также поддерживали узурпатора. В 369 г. с ними был заключен мир, после чего началась их усиленная христианизация в форме арианства. Восточному императору пришлось также два раза воевать с персами.

Переселение готов

Но гроза пришла с другой стороны. Около 375 г. огромные массы варварских племен двинулись из прикаспийских степей на Запад. Во главе их стояло племя гуннов, по-видимому, монгольского происхождения. Во II в. гунны кочевали к востоку от Каспийского моря. Оттуда они стали постепенно продвигаться к западу, подчиняя себе племена Северного Кавказа и Поволжья и объединяя их вокруг себя. Так образовалась федерация из гуннов, аланов, готов и др. Часть готов, жившая на Нижнем Дунае, обратилась к Валенту с просьбой разрешить им поселиться на римской территории. Император дал согласие, но с условием, что готы разоружатся. Масса варваров перешла через Дунай (многие тайком пронесли оружие).

Восстание 378 г.

Готы, поселенные в Мезии, некоторое время оставались спокойными. Но продажность и насилия римских чиновников заставили их взяться за оружие. Они начали опустошать Фракию. Валент, понимая, что ему одному не справиться с готами, вызвал из Галлии Грациана, только что отразившего набег аламанов. Грациан двинулся на помощь, но еще до его прибытия Валент дал бой готам под Адрианополем (9 августа 378 г.). Римская армия потерпела поражение, а сам император погиб. Есть основания думать, что часть его войска, состоявшая из варваров, перешла на сторону готов.

После этого готы, не встречая организованного сопротивления, расселись по Балканскому полуострову. Аммиан Марцеллин, современник описываемых событий, оставил на описание готского нашествия:

«Готы расселись по всему берегу Фракии и шли осторожно вперед, причем сдавшиеся сами римлянам их земляки или пленники указывали им богатые селения, особенно те, где можно было найти изобилие провианта. Не говоря уже о прирожденной силе дерзости, большой помощью являлось для них то, что со дня на день к ним присоединялось множество земляков из тех, что в первые дни перехода на римскую землю, мучимые голодом, продавали себя за глоток скверного вина или за жалкий кусок хлеба. К ним присоединялось много рабочих с золотых приисков, которые не могли снести тяжести оброков; они были приняты с единодушного согласия всех и сослужили большую службу блуждавшим по незнакомым местностям готам, которым они показывали скрытые хлебные магазины, места убежища туземцев и тайники»¹.

¹ История, XXXI, 5, 6.

Ценность этого свидетельства состоит в том, что оно с полной ясностью раскрывает перед нами движущие силы социальной революции, положившей конец существованию рабовладельческой формации. Здесь характерен тесный контакт рабов, колонов, крепостных рабочих и варваров. Ни разу за всю предыдущую историю Рима мы не видели единого фронта трудящихся и угнетенных элементов римского общества. Восстания (как бы ни были они велики) носили местный характер, часто не совпадали во времени; рабы выступали независимо от крестьян и городской бедноты; объединения их носили случайный и непрочный характер. Только теперь революция начинает захватывать всю империю, и только с этого времени начинает складываться единый революционный фронт. Это могло произойти потому, что крепостнические отношения объединили в одну сплошную массу все трудовые слои империи. В том всеобщем угнетении и закреплении, которым характеризуются последние столетия Империи, исчезло старое различие между рабом и свободным бедняком, между рабом и колоном, между крестьянином и городским ремесленником. Все одинаково были угнетены, все одинаково ненавидели общего насильника и эксплуататора — римское государство.

К внутренней революционной силе присоединилась внешняя — варвары. До конца IV в. мы не видим полного контакта между этими силами. Да и напор варваров до III в. был невелик. Только с этого времени натиск на границы империи становится действительно массовым. Причиной этого являлись прогрессирующее ослабление Рима, с одной стороны, и концентрация варваров в большие объединения, в целые федерации (аламаны, франки, готы, гунны и проч.) — с другой. Разложение родового строя у варваров, выделение у них знати, появление дружин — таковы были причины этой концентрации. Но так как римские рабы и значительная часть колонов принадлежали к тем же варварам и так как враг у них был общий — Рим, то налицо были все предпосылки тесного контакта между ними. В лучшем (для Рима) случае рабы и колоны занимали по отношению к варварам позиции дружественного нейтралитета, в худшем — переходили открыто на их сторону.

На этот раз разлагающееся экономически и социально рабовладельческое государство не могло выдержать соединенного удара революции изнутри и напора варваров извне. Оно должно было пасть.

Вот как описывает сокрушительное поражение римлян под Адрианополем современник событий, римский историк Аммиан Марцелин (История, XXXI, 12—13): «Как молния появилась готская конница с крутых гор и пронеслась в стремительной атаке, сметая все на своем пути. Со всех сторон слышался лязг оружия, неслись стрелы. Беллона, неистовствовавшая со свирепостью, превосходившей обычные размеры, испускала бранный сигнал на погибель римлян... Битва разгоралась, как пожар, и ужас охватывал солдат, когда по несколько человек сразу оказывались пронзенными копьями и стрелами. Наконец оба строя столкнулись наподобие сцепившихся носами кораблей, и, тесня друг друга, колебались, словно волны во вза-

имном движении. Левое крыло подступило к самому табору, и если бы ему была оказана поддержка, то оно могло бы двинуться и дальше. Но оно не было поддержано остальной конницей, и враг сделал натиск массой; оно было раздавлено, словно разрывом большой плотины, и опрокинуто.

Пехота оказалась, таким образом, без прикрытия, и манипулы были так близко один от другого, что трудно было пустить в ход меч и отвести руку. От поднявшихся облаков пыли не видно было неба, которое отражало угрожающие крики. Несшиеся отовсюду стрелы, дышавшие смертью, попадали в цель и ранили, потому что нельзя было ни видеть их, ни уклониться... Можно было видеть, как варвар в своей озлобленной свирепости с искаженным лицом, с подрезанными подколенными жилами, отрубленной правой рукой или разорванным боком грозно вращал своими свирепыми глазами уже на самом пороге смерти; сцепившиеся враги вместе валились на землю, и равнина сплошь покрылась распростертыми на земле телами убитых. Стоны умирающих и смертельно раненных раздавались повсюду, вызывая ужас. В этой страшной сумятице пехотинцы, истощенные от напряжения и опасностей, когда у них не хватало уже ни сил, ни умения, чтобы понять, что делать, и копья у большинства были разбиты от постоянных ударов, стали бросаться лишь с мечами на густые отряды врагов, не помышляя уже больше о спасении жизни и не видя никакой возможности уйти. А так как покрывшаяся ручьями крови земля делала неверным каждый шаг, то они старались как можно дороже продать свою жизнь и с таким остервенением нападали на противника, что некоторые гибли от оружия товарищей. Все кругом покрылось черной кровью, и куда бы ни обратился взор, повсюду громоздились кучи убитых, и ноги нещадно топтали повсюду мертвые тела... Наконец под напором силы варваров наша боевая линия совершенно растроилась, и люди обратились к последнему средству в безвыходных положениях: беспорядочно побежали, кто куда мог. Пока все, разбежавшись, отступали по неизвестным дорогам, император среди всех этих ужасов бежал с поля битвы, с трудом пробираясь по грудам мертвых тел...

Метая молнии из глаз, шли варвары за нашими, у которых кровь уже холодила в жилах. Одни падали неизвестно от чьего удара, других опрокидывала тяжесть напиравших, некоторые гибли от удара своих товарищей; варвары сокрушали всякое сопротивление и не давали пощады сдававшимся... Этим никогда не восполнимым потерям, которые так страшно дорого обошлись римскому государству, положила конец ночь, не освещенная ни одним лучом луны. Поздно вечером император, находившийся среди простых солдат, как можно было предполагать, пал, опасно раненный стрелой, и вскоре испустил дух; во всяком случае, труп его так и не был найден» (пер. Ю. А. Кулаковского).

Феодосий.

Окончательная победа христианства

Грациан, которому снова пришлось вернуться в Галлию для отражения аламанов, назначил августом Востока Феодосия, сына упоминавшегося выше полководца Валентиниана. С большим трудом Феодосий набрал войско, включил в него часть готов и начал планомерную борьбу с варварами, вытесняя их из Фракии. Однако усмирить готов удалось только при помощи вернувшегося Грациана. Готы в качестве союзников (федератов), обязанных нести военную службу, были снова водворены в Мезии (382 г.).

На Востоке наступило относительное спокойствие, которое дало возможность Феодосию заняться церковными делами. При его энергичной поддержке ортодоксальное течение окончательно взяло верх над арианством. Вместе с тем были уничтожены последние остатки языческого культа: жертвоприношения запрещены, храмы разрушены. Официальное торжество христианства сопровождалось массовыми погромами и уничтожением уцелевших до тех пор центров античной культуры. Одним из наиболее крупных погромов такого рода было сожжение александрийской толпы храма Сераписа, где погибли остатки александрийской библиотеки (391 г.). Несколько позднее в Александрии же христианами была растерзана Ипатия, женщина-философ, школа которой пользовалась громкой известностью.

Тем временем император Грациан пал жертвой борьбы двух партий, образовавшихся среди аристократии: римской и варварской. Грациан явно симпатизировал варварам, выдвигая их на руководящие посты в армии и в администрации. Реакцией на эту политику явилось восстание римских элементов армии, провозгласивших императором правителя Британии Магна Клементя Максима. В борьбе с ним и погиб Грациан (383 г.).

После этого в западной половине империи начался десятилетний период гражданских войн и узурпаций, в которые вмешался и Феодосий. Одним из наиболее интересных моментов этого периода было провозглашение в 392 г. императором Запада богатого и образованного римлянина Евгения. Он стал оказывать покровительство язычеству, против чего решительно выступил Феодосий. На границе между Северной Италией и Иллирией войска Евгения были разбиты, а сам он убит (394 г.). После этого Феодосий соединил под своей властью обе половины империи, но лишь на несколько месяцев. В самом начале 395 г. он умер.

Разделение империи на две части

С этого момента империя ни разу больше не объединялась. Еще задолго до смерти Феодосий назначил августом Востока своего старшего сына Флавия Аркадия. Во время борьбы с Евгением правителем Запада был назначен второй сын Феодосия Флавий Гонорий. Оба августа были молоды, поэтому Феодосий приставил к ним опытных советников: к Аркадию — префекта претория галла Руфина, к Гонорию — командующего армией вандала Стилихона. После смерти Феодосия Руфин и Стилихон поссорились, и эта ссора послужила поводом к фактическому и окончательному разделению империи.

Аларих и Стилихон

Феодосию удавалось жить в мире с готами главным образом потому, что он широко привлекал их к себе на службу. При Аркадии на Востоке взяли верх антиготские элементы. У союзных готов появился талантливый вождь Аларих, которого они провозгласили королем. Под его руководством снова начались их опустошительные действия на Балканском полуострове. Стилихон явился было на выручку, но правительство Аркадия всячески тормозило его деятельность, и Стилихон дал возможность готам отступить в Эпир (397 г.). Четыре года спустя Аларих вторгся в Италию, опустошил ее северные области и осадил Милан. Однако Стилихону удалось заключить с ним договор для совместной борьбы против Восточной империи. Готы заняли Иллирию.

Концентрация военных сил в Италии против Алариха заставила Стилихона в значительной степени обнажить западные границы империи. Племена вандалов, аланов, свевов, бургундов проникли в Галлию, а оттуда в Испанию. Британия подвергалась с моря набегам англов и саксов.

Взятие Рима

Теперь в западных войсках и при дворе Гонория также взяла верх римская партия. В армии вспыхнуло восстание против Стилихона, и он был казнен в Равенне (408 г.). Гонорий отказался признать договор с Аларихом. Готы снова вторглись в Италию. Испуганный император заперся в Равенне. Аларих пошел на Рим и осадил его. 40 тыс. рабов со всей Италии бежали в лагерь Алариха. Ночью городские рабы открыли ворота и впустили осаждавших. Город подвергся страшному разграблению (24 августа 410 г.).

Взятие Рима в этот момент уже не имело никакого стратегического значения. Но морально-политическое впечатление от этого события было огромно. С 390 г. до н. э. в течение 800 лет неколебимо стоял Вечный город. Власть его тяжело давила на весь культурный мир Средиземноморья. Не было, казалось, силы, которая могла бы поднять руку на властелина вселенной. И вот союз тех самых рабов и варваров, которые много столетий являлись только объектами римской эксплуатации, свалил гордого хищника.

В сложной и длинной цепи событий, образующих грандиозную катастрофу падения античного мира, день 24 августа 410 г. имеет принципиально важное значение. Определить точную хронологическую дату гибели рабовладельческого мира, конечно, невозможно: это был длительный процесс. Но уже если из всех дат выбирать какую-нибудь одну, то такой датой будет взятие Рима Аларихом.

О взятии Вечного города готами существует несколько версий. Подробный и заслуживающий доверия рассказ об этом событии принадлежит византийскому историку VI в. Прокопию Кесарийскому. «Когда Аларих потратил много времени на осаду Рима, — пишет Прокопий (Война с вандалами, I, 2), — и не смог взять его ни силой, ни

другим каким-либо способом, он придумал следующее. Отобрав из своего войска триста молодых, еще безбородых, только что достигших юношеского возраста... он тайно сообщил им, что собирается притворно подарить их некоторым римским патрициям, выдавая их за рабов, разумеется, только на словах. Он приказал, чтобы они, как только окажутся в домах этих римлян, проявляя величайшую кротость и благонравие, со всем усердием выполняли все, что бы им ни поручали их владельцы. Вскоре затем, в назначенный день, приблизительно около полудня, когда все их владельцы после еды будут, как обычно, предаваться сну, пусть все они соберутся к так называемым Саларийским воротам, внезапно нападут на ничего не подозревающую стражу, перебьют ее и как можно скорее откроют ворота. Дав такой приказ юношам, Аларих тут же отправил послов к сенаторам, заявляя, что он восхищен их преданностью своему императору... и чтобы сохранить о себе память у столь прекрасных людей, он желает одарить каждого из них несколькими рабами...

Римляне с удовольствием выслушали предложение Алариха и, приняв дары, были чрезвычайно счастливы, совершенно не подозревая о коварном замысле варвара, ибо крайнее послушание, оказываемое молодыми людьми своим хозяевам, устраняло всякое подозрение, а находившиеся в лагере Алариха одни уже явно снимались со стоянки и прекращали осаду, другие притворялись, что вот-вот сделают то же самое. Когда наступил назначенный день, Аларих, вооружив все войско для нападения, держал его в готовности поблизости от Саларийских ворот... В условленное время этого дня все юноши, собравшись у названных ворот, неожиданно напали на стражу, перебили ее, и, открыв ворота, приняли в город Алариха и его войско. Варвары сожгли дома, расположенные вблизи этих ворот. В их числе был дом Саллюстия, который в древнее время написал историю римлян... Разграбив весь город и истребив большинство римлян, варвары двинулись дальше...

Некоторые же утверждают, что Рим был взят Аларихом не так, но что одна женщина по имени Проба, из сенатского сословия, блиставшая и славой, и богатством, сжалилась над римлянами, погибавшими от голода и других бедствий: ибо они уже стали поедать друг друга. Видя, что у них уже нет никакой надежды на лучшее, поскольку и река, и гавань находились в руках врагов, она приказала своим рабам открыть ночью ворота города» (пер. А. А. Чекаловой).

Варвары на территории империи

Разграбив Рим, готы пошли на юг, намереваясь занять Сицилию и Африку. Но в Южной Италии Аларих внезапно умер. Его зять и преемник Атаульф увел варваров в Юго-Западную Галлию и Испанию, где они прочно осели. Вандалы из Испании перешли в Северную Африку и в течение нескольких лет с помощью местных рабов и колоннов (это были остатки

агонистиков) отняли ее у римлян. В 455 г. вандалы под начальством короля Гейзерика высадились в Италии и захватили Рим. Город был снова разграблен, еще ужаснее, чем при готах.

В середине V в. значительная часть Западной империи уже была занята варварами. Кроме готов и вандалов, это были англо-саксы в Британии, франки в Северной Галлии, бургунды на Роне и Соне. В это же время в Паннонии сложилась новая федерация племен во главе с гуннским вождем Атилой. Сначала гунны жестоко опустошили Балканский полуостров. Восточный император Феодосий II должен был платить им дань. Затем варвары двинулись на Запад. В 451 г. Атила вторгся в Галлию. На Каталаунских полях в Восточной Галлии его встретило большое ополчение западных варваров — франков, готов, бургундов — под командой римского полководца Аэция. Битва была необычайно упорной и кровопролитной. Ни та ни другая сторона не покинула поля сражения. Однако затем восточные варвары повернули назад и ушли за Рейн.

В 452 г. Атила вторгся в Северную Италию, разорил ее, но дальше на юг не пошел. Предание говорит, что от похода на Рим его отговорило посольство, в составе которого находился епископ (папа) Лев. В действительности Атилу, по-видимому, удержал страх перед чумой и голодом, свирепствовавшими в Италии. В следующем году Атила, получивший от римских церковных писателей прозвище бича божия, умер, а гуннская федерация быстро распалась.

Низложение Ромула Августула

Западная Римская империя фактически не существовала более. В Италии формально еще держалась призрачная власть римских императоров. Это были безвольные игрушки в руках начальников наемных варварских войск. За период с 455 по 476 г. сменилось 9 таких «императоров»¹. Никто из них не правил дольше 5 лет, и все свергались насильственно. Наконец, в 476 г. один из варварских вождей Одоакр, низложив юного императора Ромула, прозванного Августулом («Августенком»), решил покончить с этой комедией. Он отправил посольство к восточному императору Зенону с просьбой не назначать для Италии особого императора, а сделать его, Одоакра, наместником с титулом римского патриция. Зенону не оставалось ничего другого, как признать совершившийся факт.

Судьбы Восточной Римской империи

Мы уже указывали на те причины, которые обусловили большую крепость восточной половины империи: старые ремесленные навыки, более развитая система торговых путей, большая культурность населения в целом. Сама рабовладельческая система никогда не достигала на эллинистическом Востоке той степени развития, как на римском Западе. В вос-

¹ Максим, Авит, Майориан, Либий Север, Антемий, Олибрий, Глицерий, Юлий Непот и Ромул.

точном (да и в греческом) рабстве сохранилось много элементов более примитивных и поэтому более мягких форм зависимости, внешне напоминающих крепостничество. Так или иначе, производительные силы Востока — ремесло, торговля, городская жизнь — оказались менее подорваны рабством и дольше сопротивлялись страшному кризису, погубившему Запад. Но разница здесь была не принципиальная, не столько качественная, сколько количественная. Исторические судьбы античного Востока были те же самые.

В середине VI в. Восточная (или Византийская) империя сделала грандиозное усилие восстановить былую римскую державу. Император Юстиниан (527—565 гг.) начал большие войны на Западе. Его полководцам Велизарии и Нарзесу удалось отобрать у вандалов Северную Африку, отвоевать у готов Италию и юго-восточную часть Испании. Византия выступила также с претензией на культурное наследство античного мира. При Юстиниане была проведена огромная работа по объединению и систематизации римского права, результатом которой явился знаменитый *Corpus iuris civilis* («Свод гражданского права»). Грандиозный храм св. Софии, построенный в Константинополе, должен был свидетельствовать о мощи империи и благочестии императора.

Однако эти успехи, достигнутые ценой колоссальной затраты сил, были довольно сомнительны. От персов приходилось откупаться ежегодной данью. Северная граница едва держалась под напором славян, во множестве проникавших на Балканский полуостров. В самом Константинополе в 532 г. вспыхнуло страшное народное восстание, продолжавшееся 6 дней и чуть не стоившее Юстиниану трона. Восставшие в конце концов были оттеснены на ипподром, где правительственные войска перебили около 40 тыс. человек.

Уже в конце правления Юстиниана появились симптомы кризиса, вызванного невероятным напряжением всех сил империи, а при его преемниках наступила катастрофа: полное истощение казны, голодовки, восстания и потеря почти всех завоеваний Юстиниана. Мало того, в начале VII в. персы начали общее наступление на восточные границы империи. В короткое время империя потеряла Египет, Сирию и Палестину, а передовые отряды персов дошли до самого Босфора. В это же самое время славяне и авары осаждали Константинополь.

Правда, императору Ираклию (610—641 гг.) удалось разбить персов и вернуть потерянные восточные провинции, но лишь на очень короткий срок. В то самое время как Ираклий победоносно воевал с персами, в Аравии происходило объединение арабских племен под знаменем новой религии — ислама. В 30-х гг. VII в. начались первые нападения арабов на Палестину и Сирию, а к 650 г. Палестина, Сирия, Месопотамия, часть Малой Азии, Египет и часть Северной Африки уже находились под властью арабов. В следующие десятилетия арабы начали строить флот, захватили острова Кипр, Родос и, пройдя Эгейское море, начали осаждать Константинополь. Нападение на столицу удалось отбить, но своих азиатских и африканских владений Византии никогда больше не удалось вернуть.

Быстрота арабских завоеваний объясняется теми же причинами, что и легкость вторжений варваров на Западе: угнетенное туземное население не только не оказывало арабам сопротивления, но с восторгом встречало их как освободителей от гнета Византии.

Таким образом, к VIII в. Восточная империя оказалась ограниченной Балканским полуостровом, частью Малой Азии и островами Эгейского моря. Да и эти уцелевшие области были густо насыщены варварами (например, Балканский полуостров — славянами). В них, так же как и в примитивных варварских государствах Запада, из соединения крепостнических отношений Поздней империи и общинного строя, принесенного варварами, стали развиваться феодальные отношения Средневековья. Процесс падения рабовладельческого общества и образования феодализма был, таким образом, в своих основных чертах одним и тем же как на западе, так и на востоке Средиземноморья. Античное рабство и основанная на нем культура исчезли на всем протяжении бывшей Римской империи. Но они исчезли не бесследно: на почве, подготовленной тысячелетней историей античного общества, выросла новая общественная система, более высокая, более способная к историческому развитию.

П Р И Л О Ж Е Н И Я

ПЕРЕЧЕНЬ РИМСКИХ ИМПЕРАТОРОВ

Август — 27 г. до н. э.—14 г. н. э.
(*C. Octavius*; род. в 63 г. до н. э.;
после усыновл. в 44 г.: *C. Iulius Caesar*
Octavianus; с 40 г.: *Imp. Caesar*; с 27 г.:
Imp. Caesar Augustus).

Тиберий — 14—37 гг. н. э.
(*Ti. Claudius Nero*; род. в 42 г. до н. э.;
после усыновл. в 4 г. н. э.: *Ti. Iu-*
lius Caesar; как имп.: *Ti. Caesar Augus-*
tus).

Калигула — 37—41 гг. н. э.
(*C. Iulius Caesar*; род. в 12 г. н. э.;
как имп.: *C. Caesar Augustus Germa-*
nicus).

Клавдий (I) — 41—54 гг. н. э.
(*Ti. Claudius Drusus*; род. в 10 г. до
н. э.; после 9 г. н. э.: *Germanicus*; с 4 г.
н. э.: *Ti. Claudius Nero Germanicus*;
как имп.: *Ti. Claudius Caesar Augustus*
Germanicus).

Нерон — 54—68 гг. н. э.
(*L. Domitius Ahenobarbus*; род. в 37 г.
н. э.; после усыновл. в 50 г.: *Nero*
Claudius Drusus Germanicus Caesar;
как имп.: (*Imp.*) *Nero Claudius Caesar*
Augustus Germanicus).

Гальба — 68—69 гг. н. э.
(*Ser. Sulpicius Galba*; род. в 5 г. до
н. э.; как имп.: *Ser. Galba Imp. Caesar*
Augustus; *Imp. Ser. Sulpicius Galba*
Caesar Augustus).

Отон — 69 г. н. э.
(*M. Salvius Otho*; род. в 32 г. н. э.; как
имп.: *Imp. M. Otho Caesar Augustus*).

Вителлий — 69 г. н. э.
(*A. Vitellius*; род. в 15 г. н. э.; как
имп.: *A. Vitellius Augustus imp. Ger-*
manicus).

Веспасиан — 69—79 гг. н. э.

(*T. Flavius Vespasianus*; род. в 9 г.
н. э.; как имп.: *Imp. Caesar Vespasia-*
nus Augustus).

Тит — 71—81 гг. н. э.¹
(*T. Flavius Vespasianus*; род. в 39 г.
н. э.; как имп.: *Imp. Titus Caesar Ves-*
pasianus — Augustus).

Домициан I — 81—96 гг. н. э.
(*T. Flavius Domitianus*; род. в 51 г.
н. э.; как имп.: *Imp. Caesar Domitianus*
Augustus (Imp. Domitianus Caesar
Augustus)).

Нерва — 96—98 гг. н. э.
(*M. Cocceius Nerva*; род. в 35 г.
н. э.; как имп.: *Imp. Nerva Caesar*
Augustus; *Imp. Caesar Nerva Augus-*
tus).

Траян — 98—117 гг. н. э.
(*M. Ulpius Traianus*; род. в 53 г. н. э.;
усыновл. Нервой в 97 г.; как имп.:
Imp. Caesar Nerva Traianus Augus-
tus).

Адриан — 117—138 гг. н. э.
(*P. Aelius Hadrianus*; род. в 76 г.
н. э.; усыновл. Траяном; как имп.: *Imp.*
Caesar Traianus Hadrianus Augus-
tus).

Антонин Пий — 138—161 гг. н. э.
(*T. Aurelius Fulvius Boionius Arrius*
Antoninus; род. в 86 г. н. э.; после усы-
новл. в 138 г.: *T. Aelius Caesar Anto-*
nius; как имп.: *Imp. Caesar T. Aelius*
Hadrianus Antoninus Augustus Pius).

Марк Аврелий — 161—180 гг. н. э.
(*M. Annius Catilius Severus*; род. в
121 г.; с 130 г.: *M. Annius Verus*; пос-
ле усыновл. в 138 г.: *M. Aelius Aurelius*

¹С 71 по 79 гг. — соправитель Веспасиана.

Verus Caesar; как имп.: *Imp. Caesar M. Aurelius Antoninus Augustus*).

Луций Вер — 161—169 гг. н. э.

(*L. Ceionius Commodus*; род. в 130 г.; после усыновл. Прием: *L. Aelius Aurelius Commodus*; как имп.: *Imp. Caesar L. Aurelius Verus Augustus*).

Коммод — 176—192 гг. н. э.¹

(*L. Aelius Aurelius Commodus*; род. в 161 г.; как имп.: *Imp. Caesar M. Aurelius Commodus Antoninus Augustus*; *Imp. Caesar L. Aelius Aurelius Commodus Augustus*).

Пертинакс — 193 г. н. э.

(*P. Helvius Pertinax*; род. в 126 г.; как имп.: *Imp. Caesar P. Helvius Pertinax Augustus*).

Дидий Юлиан — 193 г. н. э.

(*M. Didius Severus Iulianus*; род. в 133 г.; как имп.: *Imp. Caesar M. Didius Severus Iulianus Augustus*).

Септимий Север — 193—211 гг. н. э.

(*L. Septimius Severus*; род. в 146 г.; как имп.: *Imp. Caesar L. Septimius Severus Pertinax Augustus*).

Клодий Альбин — 193—197 гг. н. э.²

(*D. Clodius Albinus*; род. в 140 г.; усыновл. Септ. Севером; *D. Clodius Septimius Albinus Caesar*; в 196 г. объявил себя Августом; *Imp. Caesar D. Clodius Septimius Albinus Augustus*; оспаривал власть у Септимия Севера).

Песцений Нигер — 193—194 гг. н. э.

(*C. Pescennius Niger Iustus*; как имп.: *Imp. Caesar C. Pescennius Niger Iustus Augustus*; оспаривал власть у Септимия Севера).

Каракалла — 198—217 гг. н. э.³

(*Septimius Bassianus*; род. в 186 г.; как имп.: *Imp. Caesar M. Aurelius (Severus) Antoninus Augustus (Caracallus, Caracalla)*).

Гета — 209—212 гг. н. э.¹

(*L. Septimius Geta*; род. в 189 г.; как имп.: *Imp. Caesar P. Septimius Geta Augustus*).

Макрин — 217—218 гг. н. э.

(*M. Opellius Macrinus*, род. в 164 г.; как имп.: *Imp. Caesar M. Opellius Macrinus Augustus*).

Гелиогабал (или Элиагабал) — 218—222 гг. н. э.

(*Varius Avitus (Heliogabalus, Elagabalus)*; род. в 204 г.; как имп.: *Imp. Caesar M. Aurelius Antoninus Augustus*).

Александр Север — 222—235 гг. н. э.

(*Alexianus Bassianus*; род. в 208 г.; усыновл. Элагабалом в 221 г.; как имп.: *Imp. Caesar M. Aurelius Severus Alexander Augustus*).

Максимин Фракиец — 235—238 гг. н. э.

(*C. Iulius Maximinus*; род. в 172 г.; как имп.: *Imp. Caesar C. Iulius Verus Maximinus Augustus*).

Гордиан (I) — 238 г. н. э.

(*M. Antonius Gordianus*; род. в 159 г.; как имп.: *Imp. Caesar M. Antonius Gordianus Sempronianus Romanus Africanus Augustus*).

Гордиан (II) — 238 г. н. э.

(*M. Antonius Gordianus*; род. в 192 г.; как имп.: *Imp. Caesar M. Antonius Gordianus Sempronianus Romanus Africanus Augustus*).

Пупиен — 238 г. н. э.

(*M. Clodius Pupienus Maximus*; род. в 164 г.; как имп.: *Imp. Caesar M. Clodius Pupienus Maximus Augustus*).

Бальбин — 238 г. н. э.

(*D. Caelius Caloinus Balbinus*; род. в 178 г.; как имп.: *Imp. Caesar D. Caelius Calvinus Balbinus Augustus*).

Гордиан (III) — 238—244 гг. н. э.

(*M. Antonius Gordianus*; род. в 225 г.; как имп.: *Imp. Caesar M. Antonius Gordianus Augustus*).

¹ С 176 по 180 гг. — соправитель Марка Аврелия.

² С 193 по 197 гг. — соправитель Септимия Севера.

³ С 198 по 211 гг. — соправитель Септимия Севера.

¹ С 209 по 211 гг. — соправитель Септимия Севера.; с 211 по 212 гг. — соправитель Каракаллы.

Филипп I Араб (или Старший) — 244—249 гг. н. э.

(*M. Iulius Philippus*; как имп.: *Imp. Caesar M. Iulius Philippus Augustus*).

Филипп II Младший — 244—249 гг. н. э.

(*M. Iulius Philippus*; род. в 237 или 238 г.; как имп.: *Imp. Caesar M. Iulius Philippus Augustus*); соправитель отца, Филиппа I Араба.

Ураний — 248—253 гг. н. э.

(*L. Iulius Aurelius Sulpicius Uranius Antoninus*).

Марин Пакациан — 248 г. н. э.

(*Публий Карвилий Марин Пакациан*)

Иотапиан — 249 г. н. э.

Деций I — 249—251 гг. н. э.

(*C. Messius Decius*; род. в 200 г.; как имп.: *Imp. Caesar C. Messius Quintus Traianus Decius Augustus*).

Деций II Младший — 250—251 гг. н. э.

(*Q. Herennius Etruscus Messius Decius*; как имп.: *Imp. Caesar C. Herrennius Etruscus Messius Decius Augustus*).

Гостилиан — 250—251 гг. н. э.

(*C. Valens Hostilianus Messius Quintus*; как имп.: *Imp. Caesar C. Valens Hostilianus Messius Quintus Augustus*).

Требониан Галл — 251—253 гг. н. э.

(*C. Vibius Trebonianus Gallus*; род. в 207 г.; как имп.: *Imp. Caesar C. Vibius Trebonianus Gallus Augustus*).

Волузиан Галл — 251—253 гг. н. э.

(*C. Vibius Afinius Gallus Veldumnianus Volusianus*; как имп.: *Imp. Caesar C. Vibius Afinius Gallus Veldumnianus Volusianus Augustus*).

Эмилиан — 253 г. н. э.

(*M. Aemilius Aemilianus*; как имп.: *Imp. Caesar M. Aemilius Aemilianus Augustus*).

Валериан — 253—260 гг. н. э.

(*P. Licinius Valerianus*; род. в 193 г.; как имп.: *Imp. Caesar P. Licinius Valerianus Augustus*).

Галлиен — 253—268 гг. н. э.

(*P. Licinius Egnatius Gallienus*; род. в 218 г.; как имп.: *Imp. Caesar P. Licinius Egnatius Gallienus Augustus*).

Постум — 258—268 гг. н. э.

(*M. Cassianus Latinus Postumus*; провозглашен имп. в Галлии, оспаривал власть у Галлиена; как имп.: *Imp. Caesar M. Cassianus Latinus Postumus Augustus*).

Макриан — 260 г. н. э.

Император Цезарь Фульвий (?) Макриан Август.

Регалиан — 261 г. н. э.

Авреол — 267—268 гг. н. э.

Маний Ацилий Авреол.

Лелиан — 268 г. н. э.

Император Цезарь Лелиан Август.

Марий — 268 г. н. э.

Император Цезарь Марк Аврелий Марий Август. Правил три дня.

Викторин — 268—270 гг. н. э.

(*M. Pivonius Victorinus*; наследовал Постуму, правил Галлией; как имп.: *Imp. Caesar M. Pivonius Victorinus Augustus*).

Тетрик — 270—273 гг. н. э.

(*C. Esuvius Tetricus Pius*; правил в Галлии; как имп.: *Imp. Caesar C. Pius Esuvius Tetricus Augustus*).

Клавдий (II) Готский — 268—270 гг. н. э.

(*M. Aurelius Claudius*; род. в 219 или 220 г.; как имп.: *Imp. Caesar M. Aurelius Claudius Augustus*).

Квинтилл — 270 г. н. э.

(*M. Aurelius Claudius Quintillus*; как имп.: *Imp. Caesar M. Aurelius Claudius Quintillus Augustus*).

Аврелиан — 270—275 гг. н. э.

(*L. Domitius Aurelianus*; род. в 214 или 215 г.; как имп.: *Imp. Caesar L. Domitius Aurelianus Augustus*).

Домициан II — 270—275 гг. н. э.

Луций Домиций Домициан; как имп.: Император Цезарь Домициан Август.

Вабаллат — 270—271 гг. н. э.

Император Цезарь Луций Юлий Аврелий Септимий Вабаллат Атенодор Август. Был сыном Зенобии и Одената, правителя Востока, официально признанного имп. Галлиеном.

- Тацит — 275—276 гг. н. э.
(*M. Claudius Tacitus*; как имп.: *Imp. Caesar M. Claudius Tacitus Augustus*).
- Флориан — 276 г. н. э.
(*M. Annius Florianus*; как имп.: *Imp. Caesar M. Annius Florianus Augustus*).
- Проб — 276—282 гг. н. э.
(*M. Aurelius Probus*; род. в 232 г.; как имп.: *Imp. Caesar M. Aurelius Probus Augustus*).
- Сатурнин — 280 г. н. э.
Гай Юлий Сатурнин.
Кар — 282—283 гг. н. э.
(*M. Aurelius Carus*; как имп. *Imp. Caesar M. Aurelius Carus Augustus*).
- Юлиан I — 283 г. н. э.
(*Imp. Caesar M. Aurelius Iulianus Augustus*; оспаривал власть у Карина).
- Карин I — 283—285 гг. н. э.
(*M. Aurelius Carinus*; как имп.: *Imp. Caesar M. Aurelius Carinus Augustus*).
- Нумериан — 283—284 гг. н. э.
(*M. Aurelius Numerius Numerianus*; как имп.: *Imp. Caesar M. Aurelius Numerius Numerianus Augustus*).
- Диоклетиан — 284—305 гг. н. э.
(*Diocles (Valerius Diocletianus)* род. в 225 г.; как имп.: *Imp. Caesar C. Aurelius Valerius Diocletianus Augustus*).
- Максимиан — 281—305 гг. н. э.
(*M. Aurelius Valerius Maximianus*, род. в 240 г.; как имп.: *Imp. Caesar M. Aurelius Valerius Maximianus Augustus*).
- Констанций (I) Хлор — 293—306 гг. н. э.
(*Constantius*; род. в 264 г.; усыновл. Максимианом; как имп.: *Imp. Caesar M. (C.) Flavius Valerius Constantiue Augustus*).
- Галерий — 293—311 гг. н. э.
(*Galerius*; род. в 242 г.; как имп.: *Imp. Caesar C. Galerius Valerius Maximianus Augustus*).
- Караузий — 286—293 гг. н. э.
(*Imp. Caesar M. Aurelius Maus Augustus*; был провозглашен императором в Британии, оспаривал власть у Констанция).
- Аллект — 293—296 гг. н. э.
(*Imp. C. Allectus Augustus*; преемник свергнутого им Караузия; оспаривал власть у Констанция).
- Ахилл — 296 г. н. э.
Флавий Север — 305—307 гг. н. э.
(*Imp. Caesar Flavius Valerius Severus Augustus*).
- Максимин Дая — 305—313 гг. н. э.
(*Daia*; усыновл. имп. Галерием; как имп.: *Imp. Caesar Galerius Valerius Maximinus Augustus*).
- Максенций — 306—312 гг. н. э.
(*Maxentius*; род. ок. 280 г.; как имп.: *Imp. Caesar M. Aurelius Valerius Maxentius Augustus*).
- Александр — 308—311 гг. н. э.
(*Imp. Caesar L. Domitius Alexander Augustus*; был провозглашен имп. в Африке; оспаривал власть у Максенция).
- Личиний — 308—324 гг. н. э.
(*Licinius*; род. в 248 г.; как имп.: *Imp. Caesar Valerius Licinianus Licinius Augustus*).
- Константин (I) Великий — 306—337 гг. н. э.
(*Flavius Valerius Constantinus*; как имп.: *Imp. Caesar C. Flavius Valerius Constantinus Augustus*).
- Валент I — 314 г. н. э.
Константин (II) — 317—340 гг. н. э.
(*Flavius Claudius Constantinus*; род. в 317 г.; как имп.: *Imp. Caesar Flavius Claudius Constantinus (iunior) Augustus*).
- Мартиниан — 323 г. н. э.
Секст Марций (?) Мартиниан.
- Констант — 333—350 гг. н. э.
(*Flavius Iulius Constans*; род. в 323 г.; как имп.: *Imp. Caesar Flavius Iulius Constans Augustus*).
- Констанций (II) — 324—361 гг. н. э.
(*Flavius Iulius (Claudius) Constantius*, род. в 317 г.; как имп.: *Imp. Caesar Iulius Constantius Augustus*).
- Непоциан — 350 г. н. э.
Флавий Попилий Непоциан.
- Ветранион — 350 г. н. э.
Магненций — 350—353 гг. н. э.

(*Imp. Caesar Flavius Magnus Magnentius Augustus (Flavius Magnentius Maximus Augustus)*); оспаривал власть у Константа, а после убийства последнего — у Констанция).

Сильван — 355 г. н. э.

Клавдий Сильван Август. Правил 28 дней.

Юлиан II Отступник — 355—363 гг. н. э.¹

(*Imp. Caesar Flavius Claudius Iulianus Augustus*).

Иовиан — 363—364 гг. н. э.

(*Imp. Caesar Flavius Iovianus Augustus*).

Валентиниан (I) — 364—375 гг. н. э.

(*Imp. Caesar Flavius Valentinianus Augustus*).

Валент II — 364—378 гг. н. э.

(*Imp. Caesar Flavius Valens Augustus*).

Грациан — 367—383 гг. н. э.

(*Imp. Caesar Flavius Gratianus Augustus*).

Валентиниан (II младший) — 375—392 гг. н. э.

(*Imp. Caesar Flavius Valentinianus (junior) Augustus*).

Магн Максим — 383—388 гг. н. э.

(*Imp. Caesar Magnus Maximus Augustus*).

Флавий Виктор — 384—388 гг. н. э.

(*Imp. Caesar Flavius Victor Augustus*).

Евгений — 392—394 гг. н. э.

(*Imp. Caesar Flavius Eugenius Augustus*).

Феодосий (I) Великий — 379—395 гг. н. э.

(*Imp. Caesar Flavius Theodosius Augustus*).

ЗАПАДНАЯ РИМСКАЯ ИМПЕРИЯ

Гонорий — 395—423 гг. н. э.

(*Flavius Honorius*).

Константин (III) — 407 — 411 гг. н. э.

(*Imp. Flavius Claudius Constantinus*, был провозглашен императором в Британии, правил в Галлии, оспаривал власть у Гонория).

Приск Аттал — 409—410, 414—415 гг. н. э.

(*Priscus Attalus*; провозгл. имп. по приказу Алариха в 409—410 гг. на севере Италии; в 414 г. провозгл. имп. вторично в Галлии; оспаривал власть у Гонория).

Констанций (III) — 421 г. н. э.

(*Imp. Flavius Constantius Augustus*).

Иоанн — 423—425 гг. н. э.

(*Iohannes*).

Валентиниан (III) — 425—455 гг. н. э.

(*Flavius Placidus Valentinianus*).

Петроний Максим — 455 г. н. э.

(*Petronius Maximus*).

Авит — 455—456 гг. н. э.

(*Avitus*).

Майориан — 457—461 гг. н. э.

(*Maiorianus*).

Либий Север (III) — 461—465 гг. н. э.

(*Libius Severus*).

(Прокопий) Антемий — 467—472 гг. н. э.

(*Procopius Anthemius*).

Олибрий — 472 г. н. э.

(*Olybrius*).

Глицерий — 473—474 гг. н. э.

(*Glycerius*).

Непот — 474—475 гг. н. э.

(*Nepos*).

Ромул Августул — 475—476 гг. н. э.

(*Romulus Augustulus*).

ВОСТОЧНАЯ РИМСКАЯ ИМПЕРИЯ

Аркадий — 395—408 гг. н. э.

Феодосий (II) — 408—450 гг. н. э.

Марциан — 450—457 гг. н. э.

Лев (I) — 457—474 гг. н. э.

Лев Младший — 474 г. н. э.

Зенон Исавритянин — 474—491 гг. н. э.

Анастасий — 491—518 гг. н. э.

Юстин (I) — 518—527 гг. н. э.

Юстиниан (I) — 527—565 гг. н. э.

¹ В 355 г. провозглашен цезарем, с 361 г. — правил единолично.

ХРОНОЛОГИЧЕСКАЯ ТАБЛИЦА

3000—2000 гг. до н. э. — установление связей между восточной и западной частями Средиземноморья.

Конец 3000 г. — начало бронзового века в Италии.

Первая половина 2000 г. — свайные постройки.

Около 1800 г. — террамары в Северной Италии.

1000—700 гг. — железный век, культура Виллановы.

IX в. — финикийское преобладание.

814 г. — основание Карфагена.

753 г.¹ — основание города Рима по Варрону (традиционная дата).

753—509 гг. до н. э. — царский период.

VII в. — завоевание Рима Тарквиниями.

VI в. — Рим под владычеством этрусков.

VI в. — торговый договор Рима с Карфагеном.

VI в. — Сервий Туллий.

Ок. 535 г. — победа этрусков и карфагенян над греками у берегов о. Корсики.

Ок. 524 г. — поражение этрусков под Кумами.

509 г. — изгнание Тарквиния и падение царской власти.

509—31 гг. до н. э. — Республика

508 г. — договор Рима с Карфагеном.

496 г. — поражение латинов при Регилльском озере.

494 г. — первая сессия плебеев. Установление должности народных трибунов (по Ливию).

493 г. — возобновление Спурием Кассием союза между Римом и латинскими городами.

486 г. — аграрный закон Спурия Кассия.

480 г. — битва при Гимере.

474 г. — битва при Кумах.

462 г. — предложение Гая Терентия Арсы о создании комиссии для выработки закона о консульской власти.

460 г. — восстание Аппия Гердония.

456 г. — закон Ицилия о заселении плебеями Авентина.

454 г. — закон Спурия Тарпея и Авла Атерния об ограничении права консулов налагать штрафы.

451—450 гг. — комиссия децемвиров и «Законы XII таблиц».

449 г. — вторая сессия плебеев.

449 г. — законы Валерия-Горація.

445 г. — закон Канулея.

444 г. — учреждение магистратуры военных трибунов с консульской властью.

443 г. — введение цензуры.

439 г. — убийство Спурия Мелия.

438—426 гг. — вторая война с Вейями.

409 г. — избрание квесторов из плебеев.

406—396 гг. — третья война с Вейями.

396 г. — включение Вейентской области в состав римской территории.

390 г. — поражение римлян при Аллии. Пожар и захват Рима галлами.

384 г. — казнь Марка Манлия Капитолийского.

367 г.¹ — законы Лициния-Секстия.

358 г. — договор с латинами.

356 г. — доступ плебеев к диктаторской власти.

354 г. — союз Рима с самнитами.

351 г. — избрание цензоров из плебеев.

348 г. — договор с Карфагеном.

348 г. — победа Луция Фурия Камилла над галлами.

343—341 гг. — Первая Самнитская война.

342 г. — плебисциты Л. Генуция.

340—338 гг. — римско-латинская война.

339 г. — законы Квинта Публилия Филона.

¹По другим источникам — 754 г.

¹По другим источникам — с 366 г.

337 г. — получение плебеями претуры.
 327—304 гг. — Вторая Самнитская война.
 326 г. — закон Петелия Папирия о запрещении долгового рабства.
 321 г. — битва в Кавдинском ущелье.
 312 г. — реформы Аппия Клавдия.
 310 г.¹ — победа при Вадимонском озере.
 304 г. — публикация Гнеем Флави-ем судебных формул и календаря.
 300 г. — закон братьев Огульниев.
 298—290 гг. — Третья Самнитская война.
 295 г. — битва при Сентине
 287 г. — закон Гортензия.
 285 г. — завоевание северных областей Италии.
 Ок. 284—204 гг. — Ливий Андроник.
 281 г. — столкновение с Тарентом.
 280—275 гг. — поход Пирра в Италию и Сицилию.
 280 г. — битва при Гераклее.
 279 г. — битва при Аускуле.
 279 г. — договор с Карфагеном о борьбе с Пирром.
 275 г. — поражение Пирра при Беневенте.
 Ок. 274—204 гг.² — Гней Невий.
 273 г. — установление дипломатических отношений между Египтом и Римом.
 272 г. — капитуляция Тарента. Подчинение Риму самнитов, луканов и бруттиев.
 270 г. — взятие Регия.
 268 г. — появление в Риме серебряной монеты (денария).
 265 г. — покорение Вольсиний и завершение завоевания Италии.
 264—241 гг. — Первая Пуническая война.
 264—263 г. — римляне в Сицилии. Союз Гиерона II с Римом.
 262 г. — осада Агригента.
 260 г. — битва при Липарских островах. Морская победа Дуилия при Милах.

259 г. — поход на Сардинию и Корсику.
 256 г. — экспедиция Регула в Африку. Битва при мысе Экноме.
 254 г. — Квинт Фабий Пиктор (родился).
 Ок. 254—184 гг. — Тит Макций Плавт.
 253 г. — экспедиция в Триполитанию.
 250 г. — победа Метелла над Гасдрубалом при Панорме.
 247 г. — Гамилькара Барка во главе карфагенских войск в Сицилии.
 246—183 — Ганнибал (годы жизни).
 241 г. — победа римлян при Эгатских островах. Мир с Карфагеном. Перераспределение центурий.
 241—238 гг. — восстание наемников в Карфагене.
 239—169 гг. — Квинт Энний.
 238 г. — захват Римом Сардинии.
 237 г. — поход Гамилькара в Испанию.
 234—149 гг. — Марк Порций Катон Старший.
 232 г. — аграрное законодательство Гая Фламиния.
 231 г. — римское посольство у Гамилькара.
 229 г. — смерть Гамилькара.
 229—228 гг. — Первая Иллирийская война.
 226 г. — римское посольство у Гасдрубала.
 225—222 гг. — война с галльскими племенами.
 221 г. — гибель Гасдрубала.
 219 г. — Вторая Иллирийская война. Падение Сагунта.
 Ок. 218 г. — закон Клавдия.
 218—201 гг. — Вторая Пуническая война.
 218 г. — поражение римлян при Тицине и Требии.
 217 г. — поражение Фламиния при Тразименском озере.
 216 г. — битва при Каннах.
 215 г. — смерть Гиерона Сиракузского.
 214—212 гг. — война Гасдрубала с Сифаксом.

¹По другим источникам — в 283 г.

²По другим источникам — 270—200 г.

214—205 гг. — Первая Македонская война.

213—212 гг. — осада и взятие Сиракуз.

211 г. — взятие Капуи.

211 г. — поход Ганнибала на Рим. Поражение римлян в Испании и гибель братьев Сципионов (Гнея и Публия).

210 г. — прибытие Публия Корнелия Сципиона¹ в Испанию.

Ок. 210—126 гг.² — Полибий.

209 г. — взятие Нового Карфагена Сципионом и Тарента Фабием Максимом.

208 г. — битва около г. Бекулы и начало похода Гасдрубала в Италию.

207 г. — битвы при Метавре и при Илипе.

206 г. — очищение Испании от карфагенян и возвращение Публия Корнелия Сципиона в Италию.

205 г. — Публий Корнелий Сципион — консул. Высадка Магона в Италии.

204 г. — высадка Публия Корнелия Сципиона в Африке.

203 г. — Ганнибал и Магон покидают Италию.

202 г. — битва при Заме.

201 г. — заключение мирного договора с Карфагеном.

200—197 гг. — Вторая Македонская война.

197 г. — битва при Киноскефалах.

196 г. — Фламинин объявляет Грецию свободной. Римское посольство у Антиоха III Великого.

195 г. — Ганнибал появляется при дворе Антиоха III Великого.

195 г. — поражение Набиса.

Ок. 195—159 гг. — Публий Теренций Африканец.

192—189 гг. — Сирийская война.

191 г. — поражение Антиоха III Великого при Фермопилах. Сражение при мысе Корике.

190 г. — поражение Ганнибала у берегов Памфилии. Битва при Мионнесе.

189 г.¹ — битва при Магнезии.

188 г. — заключение мирного договора в Апамее.

186 г. — сенатское постановление о вакханалиях.

183 г. — смерть Публия Корнелия Сципиона Африканского Старшего. Смерть Ганнибала.

Ок. 180 г. — ок. 100 г. — Гай Луцилий.

179 г. — смерть Филиппа V и воцарение Персея.

171—168 гг. — Третья Македонская война.

170 г. — ок. 85 г. — Луций Акций.

168 г. — битва при Пидне.

167 г. — разграбление римлянами Эпира.

149—148 гг. — восстание в Македонии. Лжефилипп.

149—146 гг. — Третья Пуническая война.

149 г. — закон Кальпурния.

148 г. — присоединение Македонии к Риму.

147 г. — восстание Вириата в Испании.

146 г. — разрушение Карфагена.

146 г. — разрушение Коринфа. Конец греческой самостоятельности.

143—133 гг. — Нумантинская война.

140—91 — Луций Лициний Красс (оратор).

138—78 — Луций Корнелий Сулла.

137—132 гг. — первое восстание рабов в Сицилии.

133—130 гг. — восстание рабов в Малой Азии под предводительством Аристоника.

133 г. — Тиберий Гракх — народный трибун.

133 г. — присоединение к Риму Пергамского царства.

123—122 гг. — законодательная деятельность Гая Гракха.

121 г. — Галлия Нарбонская — римская провинция.

¹Сын погибшего в 211 г. Публия Сципиона.

²По другим источникам — 200—120 гг.

¹По другим источникам — в 190 г.

- 119 г. — Гай Марий — народный трибун.
 116—27 — Марк Теренций Варрон.
 114—50 — Кв. Гортензий Горгал (оратор).
 113 г. — битва при Норее.
 111 г. — аграрный закон (Спурия Тория).
 111—105 гг. — война с Югуртой.
 111—101 гг. — война с кимврами и тевтонами.
 105 г. — битва при Араузионе.
 107 г. — первое консульство Мария.
 106—43 гг. — Марк Туллий Цицерон.
 105—101 гг. — второе восстание рабов в Сицилии.
 104 г. — второе консульство Мария.
 103—102 гг. — третье и четвертое консульство Мария.
 102 г. — победа Мария над тевтонами при Аквах Секстиевых.
 101 г. — победа Мария над кимврами при Верцеллах.
 101 г. — пятое консульство Мария.
 101—100 гг. — союз Мария, Сатурнина и Главции.
 100 г. — движение Аппулея Сатурнина.
 100—44 — Гай Юлий Цезарь.
 Ок. 98 г.— ок. 54 г. — Тит Лукреций Кар.
 91 г. — выступление Ливия Друза.
 91—88 гг. — Союзническая война.
 90 г. — закон Юлия о союзниках.
 89 г. — закон Папирия Плавция.
 88 г. — законы Сульпиция Руфа. Занятие Рима Суллой.
 88—84 гг. — первая война с Митридатом.
 Ок. 87 г. — ок. 54 г. — Гай Валерий Катулл.
 87 г. — Отъезд Суллы на Балканский полуостров.
 87—82 гг. — господство марианцев.
 87 г. — седьмое консульство Мария и его смерть (род. в 157 г.).
 86 г. — осада Суллой Афин. Битвы при Хероне и Орхомене.
 86—35 — Гай Саллюстий Крисп.
 84 г. — Дарданский мир.
 83—81 гг. — вторая война с Митридатом.
 82—79 гг. — диктатура Суллы.
 80—72 гг. — восстание Сертория в Испании.
 78 г. — смерть Суллы.
 78 г. — восстание Лепида.
 74—64 гг. — третья война с Митридатом.
 73—71 гг. — восстание Спартака.
 70—19 — Публий Вергилий Маррон.
 70 г. — консульство Помпея и Красса. Реставрация досулланской конституции.
 67 г. — закон Габиния. Борьба Помпея с пиратами.
 66 г. — закон Манилия.
 66—62 гг. — Помпей на Востоке.
 65—8 гг. — Квинт Гораций Флакк.
 64 г. — избрание Цицерона консулом на 63 г.
 64 г. — аграрный закон Гая Сервлия Рулла.
 63—62 гг. — заговор Катилины.
 62 г. — поражение Катилины при Пистории.
 60 г. — I триумвират.
 59 г. до н. э. — 17 г. н. э. — Тит Ливий.
 59 г. — консульство Цезаря.
 58—51 гг. — Галльские войны.
 56 г. — свидание триумвиров в Луке.
 55 г. — Помпей и Красс — консулы.
 55 г. — первый поход Цезаря в Британию.
 54—52 гг. — Великое галльское восстание.
 54 г. — второй поход Цезаря в Британию.
 53 г. — поражение Красса при Каррах и его смерть.
 52 г. — победа Цезаря при Алезии.
 52 г. — Помпей — единоличный консул.
 49 г. (14 янв.) — переход Цезаря через Рубикон, начало гражданской вой-

- ны. Занятие Рима. Битва при Илерде.
Сдача Массилии.
49—45 гг. — война между Помпеем и Цезарем.
49—44 г. — диктатура Цезаря.
48 г. (9 авг.) — битва при Фарсале.
48 г. — смерть Помпея (род. в 106 г.).
48 г. — восстание М. Целия Руфа.
48—47 гг. — Александрийская война. Война с Фарнаком.
46 г. — победа Цезаря над помпейцами при Тапсе (в Африке).
46 г. — возвращение Цезаря в Рим. Установление 10-летней диктатуры Цезаря.
46 г. — закон о муниципиях (*lex Julia municipalis*).
45 г. — битва при Мунде (в Испании)
44 г. — установление пожизненной диктатуры Цезаря.
44 г. (15 мар.) — смерть Цезаря.
43 г. — битва при Мутине.
43 г. — II триумvirат.
43 г. — смерть Цицерона (род. в 106 г.).
43 г. до н. э. — 17 г. н. э. — Публий Овидий Назон.
42 г. — битва при Филиппах.
41 г. — Перузинская война.
40 г. — Брундизийское соглашение.
39 г. — Мисенское соглашение.
36 г. — поражение Секста Помпея при Милах.
36 г. — поход Антония против парфян.
32 г. — разрыв Октавиана с Антонием.
31 г. (2 сент.) — битва при Акции.
30 г. — смерть Антония и Клеопатры. Обращение Египта в римскую провинцию.
- 31 г. до н. э. — 476 г. н. э. — Империя.**
- 27 г. — установление принципата Августа.
24—19 гг. — восстание в Испании.
18 г. — законы Августа о семье и браке.
- 17 г. — секулярные игры.
17 г. — первый год нового тысячелетия.
15 г. — покорение Северных областей. Присоединение провинций Реции, Винделикии и Норика.
12 г. — поход Друза в Германию.
14—9 гг. — покорение придунайских земель.
12—8 гг. — покорение северной части Германии.
2 г. н. э. — закон Фуфия Каниния об отпуске рабов.
4—65 — Луций Анней Сенека.
4 г. — закон Элия Сентина об ограничении отпуска рабов на волю при жизни господина.
6—9 гг. — восстание в Далмации и Паннонии.
9 г. — поражение Вара в Тевтобургском лесу.
14—37 — Тиберий.
14—16 г. — походы Германика.
17—24 гг. — восстание Такфарината.
19 г. — смерть Германика.
23—79 — Плиний Старший.
24 г. — заговор рабов в Южной Италии (Тит Куртизий).
26 г. — Тиберий покидает Рим.
31 г. — падение Сеяна.
37 — ок. 100 — Иосиф Флавий.
37—41 — Калигула.
39—65 — Марк Анней Лукан.
40—102¹ — Марк Валерий Марциал.
41—54 гг. — Клавдий.
43 г. — поход в Британию.
45 г. — завершение покорения Мавретании.
46 г. — уничтожение Клавдием Фракийского царства.
Ок. 46—126 гг. — Плутарх из Херонеи.
48 г. — дарование *jus honogum* некоторым жителям Галлии.
50—120 — Эпиктет.
54—68 гг. — Нерон.
55 г. — смерть Британника.
Ок. 55 г. — ок. 120 г. — Корнелий Тацит.

¹По другим источникам — 42—104 гг.

- 61 г. — восстание в Британии.
 62—114 — Плиний Младший.
 64 г. — пожар в Риме.
 65 г. — заговор Г. Кальпурния Пизона. Смерть Сенеки, Лукана, Петрония.
 66—67 гг. — артистическая поездка Нерона по Греции.
 66—70 гг. — Иудейская война.
 68—69 гг. — Гражданская война.
 69—79 г. — Веспасиан.
 69—71 г. — восстание батавов.
 70 г. — взятие Иерусалима.
 72 г. — высылка из Рима философов.
 Ок. 75—160 — Гай Светоний Транквилл.
 77—83 гг. — походы Юлия Агриколы в Британии.
 79—81 гг. — Тит.
 79 г. — извержение Везувия. Гибель Помпей, Геркуланума и Стабий.
 81—96 гг. — Домициан.
 86—89 гг. — Дакийская война.
 88 г. — движение Л. Антония Сатурнина.
 Ок. 90 г. — Аппиан (родился).
 96—98 гг. — Нерва.
 98—117 гг. — Траян.
 101—102 гг. — Первая Дакийская война.
 105—106 гг. — Вторая Дакийская война.
 113 г. — декрет о сложении задолженности фиску за 16 лет.
 113¹—117 гг. — Парфянская война.
 115—117 гг. — завоевание Армении и Месопотамии.
 117—138 гг. — Адриан.
 Ок. 120 г. — Лукиан (родился).
 Ок. 124 г. — Апулей (родился).
 132—135 гг. — восстание Бар-Кохбы.
 138—161 гг. — Антонин Пий.
 152 г. — восстание в Ахайе.
 155—235 гг. — Дион Кассий.
 161—180 гг. — М. Аврелий.
 161—165 гг. — Парфянская война.
 167—180 гг. — Маркоманнская война.
- 172 г. — восстание буколов.
 180—192 гг. — Коммод.
 187 г. — движение Матерна.
 193 г. — Пертинакс Дидий Юлиан.
 193—211 гг. — Септимий Север.
 196 г. — завоевание Северной Месопотамии и основание римской колонии в Нисибисе.
 208—211 гг. — поход Севера в Британию.
 211—217 гг. — Каракалла.
 211—212 гг. — Каракалла и Гета.
 212 г. — убийство Геты.
 212 г. — эдикт Каракаллы о распространении прав римского гражданства на провинции (Constitutio Antoniniana).
 215 г. — разграбление Александрии.
 217—218 гг. — Макрин.
 218—222 гг. — Элагабал.
 222—235 гг. — Александр Север.
 235—284 гг. — кризис III века.
 235—238 гг. — Максимин Фракиец.
 238 г. — движение Гордианов в римской Африке.
 238—244 гг. — Гордиан III.
 244—249 гг. — Филипп Араб.
 249—251 гг. — Деций.
 251—253 гг. — Требониан Галл Эмилиан.
 253—260 гг. — Валериан.
 256 г. — победа Галлиена над аламаннами.
 259—268 гг. — Постум — «император» Галлии.
 260—268 гг. — Галлиен.
 262 г. — победа Одената над персами.
 Ок. 263 г. — восстание рабов в Сицилии.
 Ок. 266—273 гг. — правление Зенобии в Пальмире.
 267 г. — опустошение Малой Азии и Балканского полуострова варварами.
 268—270 гг. — Клавдий II. Марий и Викторин в Галлии. Начало движения багаудов.
 269 г. — поражение готов.
 270—273 гг. — Тетрик в Галлии.
 270—275 гг. — Аврелиан.
 271 г. — борьба Аврелиана с варварами. Восстание монетариев в Риме.

¹По другим источникам — в 115 г.

- 273 г. — падение Пальмирского царства. Восстание Фирма в Александрии. Ликвидация Галльской «империи».
- 275—276 гг. — Сенаторская реакция (Тацит и Флориан).
- 276—282 гг. — Проб.
- 282—284 гг. — Кар. Высший подъем движения багаудов.
- 284—305 гг. — Диоклетиан.
- 286 г. — победа Максимиана в Галлии над багаудами.
- 293 г. — подавление восстания в Египте. Возвращение Британии.
- 297 г. — мир с Персией и возвращение Месопотамии.
- 301 г. — эдикт о твердых рыночных ценах и заработной плате.
- 303 г. — преследование христиан.
- 306—337 гг. — Константин Великий.
- 313 г. — Миланский эдикт.
- 316 г. — прикрепление декурионов к куриям (конституция Константина).
- 325 г. — Никейский собор.
- 30 г. IV в. — начало движения агонистиков (циркумцеллионов) в Африке.
- Ок. 330 г. — Аммиан Марцеллин (родился).
- 330 г. — перенесение столицы в Константинополь.
- 332 г. — постановление Константина о прикреплении колоннов.
- 337—353 гг. — борьба за власть после смерти Константина.
- 353—361 гг. — Констанций.
- 354—430 гг. — Августин.
- 357 г. — поражение аламаннов около Аргентората.
- 361—363 гг. — Юлиан II Отступник.
- 363—364 гг. — Иовиан.
- 364—375 гг. — правление Валентиниана I.
- 375—383 гг. — Грациан.
- 375 г. — приход гуннов в Европу.
- 378 г. — поселение вестготов в Восточной части империи.
- 378 г. — битва при Адрианополе и гибель императора Валента II.
- 379—395 гг. — Феодосий I.
- 394—395 гг. — последнее объединение империи.
- 381 г. — Константинопольский собор.
- 395 г. — распад Римской империи на Западную и Восточную.
- 395—408 гг. — Аркадий.
- 395—423 гг. — Гонорий.
- 408 г. — казнь Стилихона.
- 401 г. — первое нашествие Алариха в Италию.
- 410 г. (14 авг.) — взятие Рима Аларихом.
- 420 г. — укрепление вандалов в Испании.
- 425—455 гг. — Валентиниан III.
- 429 г. — захват вандалами большей части Нумидии и Африки.
- 434—453 гг. — Аттіла.
- 451 г. — битва на Каталаунских полях.
- 455 г. — взятие Рима вандалами.
- 476 г. (23 авг.) — падение Западной Римской империи.

РИМСКИЕ ПРОВИНЦИИ

| <i>Название провинции</i> | <i>Год основания</i> | <i>Название провинции</i> | <i>Год основания</i> |
|---------------------------|----------------------|---------------------------|----------------------|
| Сицилия | 227 до н. э. | Галатия | 25 до н. э. |
| Сардиния и Корсика | 227 до н. э. | Лузитания | 19 до н. э. |
| Дальняя Испания — | | Реция | 15 до н. э. |
| Бетика | 197 до н. э. | Норик | 15 до н. э. |
| Ближняя Испания— | | Мезия | 15 до н. э. |
| Тарраконская Испания | 197 до н. э. | Паннокия | 10 до н. э. |
| Македония | 148 до н. э. | Далмация | 6 до н. э. |
| Африка | 146 до н. э. | Верхняя Германия | 16 н. э. |
| Азия (Пергам) | 133 до н. э. | Нижняя Германия | 16 н. э. |
| Нарбоннская Галлия | 120 до н. э. | Каппадокия | 17 н. э. |
| Киликия | 92 до н. э. | Тингитанская Маври- | |
| Крит и Киренаика | 75 до н. э. | танья | 40—41 н. э. |
| Понт и Вифиния | 74 до н. э. | Цезарейская Маври- | |
| Сирия и Палестина | 63 до н. э. | танья | 40—41 н. э. |
| Галлия Лугудунская | 52 до н. э. | Ликия и Памфилия | 43 н. э. |
| Белгика | 52 до н. э. | Британия | 44 н. э. |
| Аквитания | 52 до н. э. | Фракия | 46 н. э. |
| Новая Африка — | | Аравия | 105 н. э. |
| Нумидия | 46 до н. э. | Дакия | 107 н. э. |
| Египет | 30 до н. э. | Армения | 115 н. э. |
| Иллирик | 27 до н. э. | Месопотамия | 115 н. э. |
| Ахайя | 27 до н. э. | | |

СПРАВОЧНЫЙ МАТЕРИАЛ

РИМСКИЕ ЛИЧНЫЕ ИМЕНА (PRAENOMINA)

- | | |
|-------------------------------|--------------------------------------|
| 1. Aulus (Авл)—А. (А.) | 10. Mamercus (Мамерк) — Мам. (Мам.) |
| 2. Appius (Аппий)—App. (Апп.) | 11. Numerius (Нумерий)—N. (Н.) |
| 3. Gaius (Гай)—G. (Г.) | 12. Publius (Публий) — P. (П.) |
| 4. Gnaeus (Гней) — Gn. (Гн.) | 13. Quintus (Квинт)—Q. (Кв.) |
| 5. Decimus (Децим) — D. (Д.) | 14. Sextus (Секст) — Sex. (С.) |
| 6. Caeso (Кезон)—К. (К.) | 15. Servius (Сервий) — Ser. (Сер.) |
| 7. Lucius (Луций) —L. (Л.) | 16. Spurius (Спурий) —Sp. (Сп.) |
| 8. Marcus (Марк) — M. (М.) | 17. Titus (Тит) — T. (Т.) |
| 9. Manius (Маний) — M. (Ман.) | 18. Tiberius (Тиберий)—Ti(b). (Тиб.) |

РИМСКИЕ МЕРЫ

Меры длины

| | | |
|------------------------|-----------------------------|------------|
| Digitus (палец, пядь) | = $\frac{1}{16}$ pes (фута) | = 0,0185 м |
| Palmus (ширина ладони) | = $\frac{1}{4}$ pes (фута) | = 0,0740 " |
| Pes (нога, фут) | | = 0,2963 " |
| Cubitus (локоть) | = 1 pes + 2 palmus | = 0,4443 " |
| Gradus (ступень) | = $2\frac{1}{2}$ pes | = 0,7407 " |
| Passus (двойной шаг) | = 5 pes | = 1,4815 " |
| Pertica (шест, жердь) | = 10 pes | = 2,9630 " |
| Versus (плетр) | = 100 pes | = 29,63 " |
| Mille (миля) | = 1000 passus | = 1481,5 " |

Меры жидкостей

| | | |
|----------------------------|----------------------------|-------------|
| Suathus (черпак) | = $\frac{1}{12}$ секстария | = 0,0456 л |
| Nemina или cotula (горшок) | = $\frac{1}{2}$ " | = 0,2736 " |
| Sextarius (секстарий) | | = 0,5472 " |
| Congius (кувшин) | = 6 " | = 3,2832 " |
| Ura (кувшин для воды) | = 4 конгия | = 13,1328 " |
| Amphora или sadus (сосуд) | = 8 конгиев | = 26,2656 " |
| Culleus (мех) | = 20 амфор | = 525,27 " |

Меры сыпучих тел

| | | |
|-------------------|-----------------------|-----------|
| Modius (четверик) | | = 8,754 л |
| Se (mi) modius | = $\frac{1}{2}$ модия | = 4,377 " |

| | | |
|-----------|--------------------|------------|
| Sextarius | = $\frac{1}{16}$ ” | = 0,547 ” |
| Hemina | = $\frac{1}{32}$ ” | = 0,2736 ” |

Меры площадей

| | | |
|---|---|----------------------|
| Pes quadratus (квадратный фут) | = | 0,088 м ² |
| Actus quadratus (квадрат, сторона которого равняется 120 pes) | = | 12,591 а |
| Iugerum (прямоугольник, имеющий в ширину 120 pes, в длину 240 pes) | = | 25,182 ” |
| Centuria (200 югеров) | = | 50,364 га |

Меры веса

| | | |
|-------------------------|------------------------|------------|
| Libra (либра-фунт, асс) | = 12 унций | = 327,45 г |
| Deunx (дэункс) | = 11 ” | = 300,16 ” |
| Dextans (декстанс) | = 10 ” | = 272,88 ” |
| Dodrans (додранс) | = 9 ” | = 245,59 ” |
| Bes (бэс) | = 8 ” | = 218,30 ” |
| Septunx (септункс) | = 7 ” | = 191,02 ” |
| Semis (семис) | = 6 ” | = 163,73 ” |
| Quincunx (кванкунс) | = 5 ” | = 136,44 ” |
| Triens (триенс) | = 4 ” | = 109,15 ” |
| Quadrans (квадранс) | = 3 ” | = 81,86 ” |
| Sextans (секстанс) | = 2 ” | = 54,58 ” |
| Sescuncia (сескунция) | = $1\frac{1}{2}$ унции | = 40,93 ” |
| Uncia (унция) | | = 27,288 ” |
| Semuncia (семунция) | = $\frac{1}{2}$ ” | = 13,644 ” |
| Sicilicus (сициликус) | = $\frac{1}{4}$ ” | = 6,822 ” |
| Sextula (секстула) | = $\frac{1}{6}$ ” | = 4,548 ” |
| Scripulum (скрипулум) | = $\frac{1}{24}$ ” | = 1,137 ” |
| Siliqua (силиква) | = $\frac{1}{144}$ ” | = 0,189 ” |

Меры массы

| | | |
|------------------------------|---|---------|
| Talentum (талант) | = | 26196 г |
| Mina (мина) | = | 436,6 ” |
| Libra (фунт) | = | 327,5 ” |
| Uncia (унция) | = | 27,3 ” |
| Denarius (каждый в 10 ассов) | = | 4,55 ” |
| Scripulum (скрипул) | = | 1,14 ” |

РИМСКАЯ МОНЕТА

До 268 г.

| | | | |
|------------------------------------|----------------------|---------|---|
| As libralis (асс либралис) (медн.) | = 12 унций | =327,45 | г |
| Semis (семис) | = $\frac{1}{2}$ асса | =163,73 | ” |
| Triens (триенс) | = $\frac{1}{3}$ ” | =109,15 | ” |
| Quadrans (квадранс) | = $\frac{1}{4}$ ” | =81,86 | ” |
| Sextans (секстанс) | = $\frac{1}{6}$ ” | =54,58 | ” |
| Unctia (унция) | = $\frac{1}{12}$ ” | =27,288 | ” |

268 г. — 217 г. до н. э.

| | | | |
|--|-----------------------|---------|---|
| As trientalis (медн.) (асс триенталис) | = 4 унции | =109,15 | г |
| Sestertius (сер.) — сестерций | = $2\frac{1}{2}$ асса | = 1,09 | ” |
| Quinarius (сер.) — квинарий | = 5 ” | = 2,18 | ” |
| Denarius (сер.) — денарий | = 10 ” | = 4,37 | ” |

С 217 г. до н. э.

| | | | |
|--------------------------------------|------------|----------|---|
| As uncialis (медн.) — (асс унциалий) | = 1 унция | = 27,288 | г |
| Sestertius (сер.) — сестерций | = 4 асса | = 1,00 | ” |
| Denarius (сер.) — денарий | = 16 ассов | = 4,00 | ” |

Золотая монета Империи

| | | | |
|----------------------------------|---|------|---|
| Aureus (ауреус) = 100 сестерциев | | | |
| Aureus (ауреус) Августа | = | 7,96 | г |
| Aureus (ауреус) Марка Аврелия | = | 7,28 | ” |
| Aureus (ауреус) Каракаллы | = | 6,55 | ” |

Монеты Поздней империи

| | | |
|--|--------------|------------|
| Follis (мешок) = 72 золотых солида | = 1 libra | = 327,45 г |
| Follis (мешок) = 125 серебряных миллиаренсов | = 1,74 libra | = 568,75 г |

1-я династия Флавиев



Усыновленные императоры и Антонины

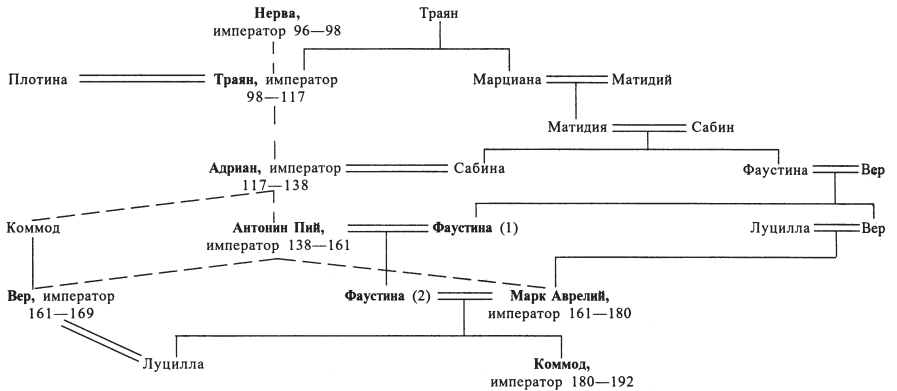

Династия Северов

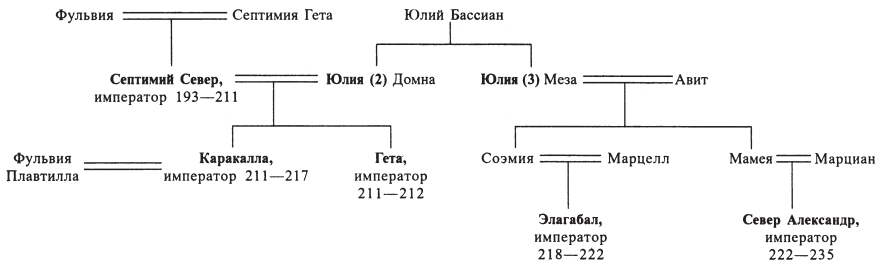

Валентиниано-феодосианская династия

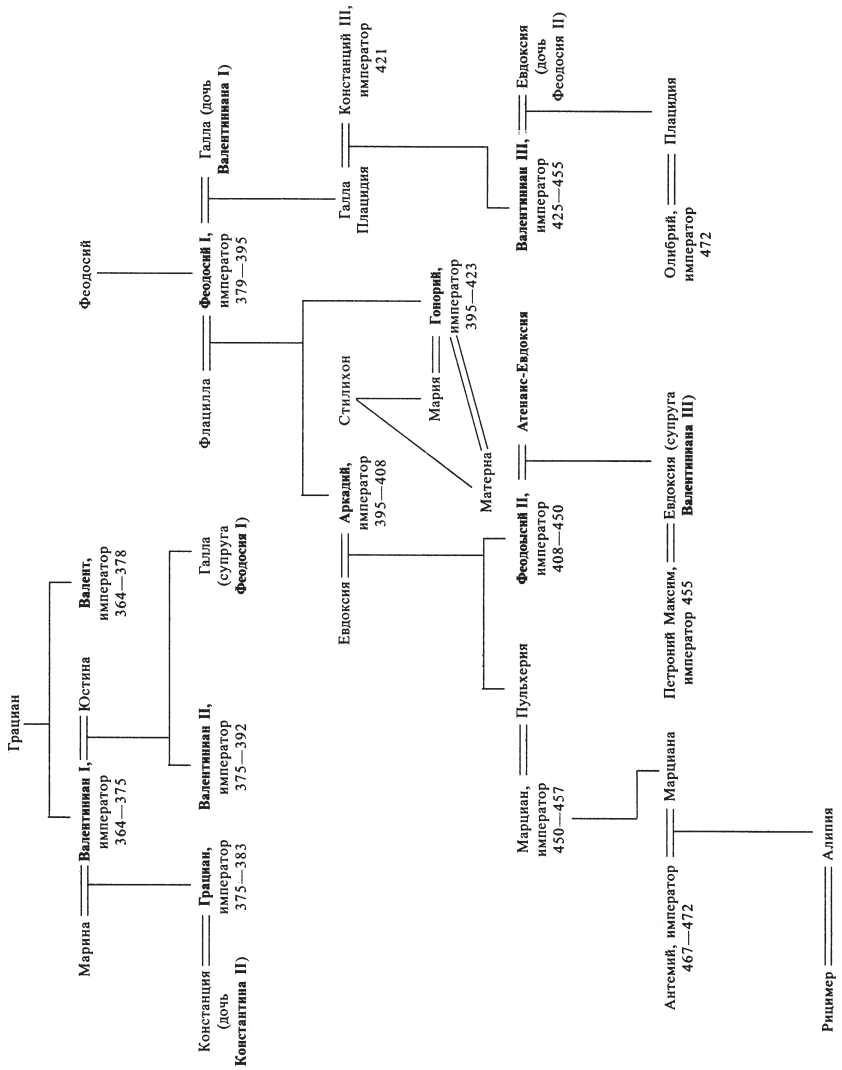

БИБЛИОГРАФИЯ

ИСТОЧНИКИ

- Античный способ производства в источниках/Под ред. С. А. Жебелева и С. И. Ковалева. Л., 1933.
- Заговор Катилины: Сборник источников/Перевод, статья и комментарий С. П. Гвоздева. М.; Л., 1934.
- Избранные латинские надписи по социально-экономической истории ранней Римской империи/Подбор, перевод и комментарий Е. М. Штаерман.—ВДИ, 1955, № 2—4; 1956; 1957, № 1.
- Историки Рима. Сборник переводов/Под ред. С. Апта. М., 1970.
- Тексты Кумрана/Пер. И. Д. Амузина. М., 1971.
- Хрестоматия по истории Древнего мира/Под ред. В. В. Струве, т. III (Рим). М., 1953.
- Хрестоматия по истории Древнего Рима/Под ред. С. Л. Утченко. М., 1962.
- Аврелий Антонин Марк*. Размышления/Издание подготовили А. И. Доватур, А. К. Гаврилов, Ян Унт. Л., 1985.
- Аврелий Антонин Марк*. Наедине с собою. Размышления/Пер. с греч. С. Роговина. М., 1914.
- Авторы жизнеописаний Августов/Пер. с лат. С. П. Кондратьева. — ВДИ, 1957—1959; 1960, № 1—2.
- Аммиан Марцеллин*. История/Пер. с лат. Ю. А. Кулаковского и А. Сонни, вып. 1—3. Киев, 1906—1908.
- Аппиан*. Гражданские войны/Пер. с греч. Под ред. С. А. Жебелева и О. О. Крюгера. Л., 1935.
- Аппиан*. Иберийско-римские войны/Пер. с греч. С. П. Кондратьева.— ВДИ, 1939, № 2.
- Аппиан*. Митридатовы войны. Сирийские дела/Пер. с греч. С. П. Кондратьева.— ВДИ, 1946, № 4.
- Апулей Луций*. Золотой осел/Пер. с лат. Н. М. Соколова. СПб., 1895.
- Апулей*. Апология. Метаморфозы. Флориды/Пер. М. А. Кузмина и С. П. Маркиша, изд. 2-е. М., 1956.
- Вегетий. Флавий Ренат*. Краткое изложение военного дела/Пер. с лат. С. П. Кондратьева.—ВДИ, 1940, № 1.
- Веллей Патеркул*: Римская история/Пер. с лат. А. И. Немировский, М. Ф. Дашкова. Воронеж, 1985.
- Вергилий*. Буколики. Георгики. Энеида/Пер. с лат. С. Шервинского и С. Ошерова. М., 1979.
- Вергилий*. Сельские поэмы. Буколики. Георгики/Пер. С. В. Шервинского. М.; Л., 1933.
- Вергилий*. Энеида/Пер. А. А. Фета, ч. 1—II, изд. 2-е. СПб., 1902.
- Вергилий*. Энеида/Пер. В. Брюсова и С. Соловьева. М.; Л., 1933.
- Витрувий Поллион Марк*. Об архитектуре десять книг/Пер. с лат. Под ред. А. В. Мишулина. Л., 1936.
- Властелины Рима. Биографии римских императоров от Адриана до Диоклециана/Пер. С. П. Кондратьева. Под ред. А. И. Доватура. М., 1992.
- Гай*. Институции/Лат. текст и рус. перевод Ф. Дыдынского. Варшава, 1892.
- Геродиан*. История императорской власти после Марка/Пер. с греч. Под ред. А. И. Доватура.—ВДИ, 1972; 1973, № 1.
- Гораций Флак Кв*. Избранная лирика/Пер. и комментарии А. П. Семенова-Тянь-Шанского. М.; Л., 1936.

- Гораций Флакк Кв.* Оды/Пер. Н. И. Шатерникова. М., 1935.
- Гораций Флакк Кв.* Полное собрание сочинений/Пер. под ред. Ф. А. Петровского. М.; Л., 1936.
- Гораций Флакк*/В переводе и с объяснениями А. А. Фета, изд. 2-е. СПб., 1898.
- Дигесты Юстиниана. Избранные фрагменты в переводе и с примечаниями И. С. Перетерского. М., 1984.
- Диодор Сицилийский.* Историческая библиотека/Пер. с греч. И. Алексеева, ч. I—VI. СПб., 1774—1775.
- Катон Марк Порций.* Земледелие/Пер. с лат. М. Е. Сергеевко. М.; Л., 1950.
- Катон, Варрон, Колумелла, Плиний.* О сельском хозяйстве/Пер. под ред. М. И. Бурского. М., 1937.
- Катулл Гай Валерий.* Лирика/Пер. с лат. Под ред. С. Апта. М., 1957.
- Катулл, Тибулл, Проперций*/Пер. с лат. Под ред. Ф. А. Петровского, М., 1963.
- Катулл.* Стихотворения/Пер. А. А. Фета, изд. 2-е. СПб., 1899.
- Квинтилиан.* Двенадцать книг риторических наставлений/Пер. А. Никольского, т. I—II. 1834.
- Либаний.* Речи/Пер. с греч. С. П. Шестакова, т. I—II. Казань, 1914—1916.
- Ливий Тит.* Римская история от основания города/Пер. с лат. Под ред. Н. Адрианова, т. I—VI. М., 1892—1899 (т. I—III, изд. 2-е. М., 1897—1901).
- Лукан Марк Анней.* Фарсалия, или Поэма о гражданской войне/Пер. с лат. Л. Е. Остроумова. М.; Л., 1951.
- Лукиан.* Избранное/Пер. с греч. Под ред. А. П. Каждана. М., 1962.
- Лукиан.* Собрание сочинений/Пер. с греч. Под ред. Б. Л. Богаевского, т. I—II. М.; Л., 1935.
- Лукреций.* О природе вещей/Редакция лат. текста, перевод и комментарии Ф. А. Петровского, т. I—II. М.; Л., 1945—1947.
- Марциал Марк Валерий.* Эпиграммы/Пер. с лат. Ф. А. Петровского. М., 1968.
- Марциал.* Эпиграммы/Пер. А. А. Фета, ч. I—II. М., 1891.
- Непот Корнелий.* Биографии знаменитых полководцев/Пер. И. Е. Тимошенко. Киев, 1883.
- Овидий Назон П.* XV книга Превращений/В переводе и с объяснениями А. А. Фета. М., 1887.
- Овидий Назон Публий.* Метаморфозы. Пер. С. В. Шервинского. М.; Л., 1937 (изд. 2-е. М., 1977).
- Овидий Назон Публий.* Скорбные элегии. Письма с Понта/Издание подготовили М. Л. Гаспаров и С. А. Ошеров. М., 1978.
- Овидий.* Баллады-послания/Пер. со вступит. статьями и комментарием Ф. Ф. Зелинского. М., 1913.
- Овидий.* Скорби (*Tristia*)/Пер. А. А. Фета. М., 1893.
- Овидий.* Элегии и малые поэмы/Пер. с лат. М., 1973.
- Петроний Арбитр.* Сатирикон/Пер. под ред. Б. И. Ярхо. М.; Л., 1924.
- Плавт Тит Макций.* Избранные комедии/Пер. А. В. Артюшкова, т. I—III. М.; Л., 1933—1937.
- Плиний Младший.* Письма. Издание подготовили М. Е. Сергеевко и А. И. Доватур, изд. 2-е, переработанное. М., 1982.
- Плиний Старший.* Естественная история: Вопросы техники. — ВДИ, 1946, № 3.
- Плутарх.* Избранные биографии/Пер. с греч. Под ред. С. Я. Лурье. М.; Л., 1941.
- Плутарх.* Сравнительные жизнеописания в трех томах/Издание подготовили С. П. Маркиш, С. И. Соболевский и М. Е. Грабарь-Пассек. М., 1961—1964.

- Плутарх*. Сравнительные жизнеописания/Пер. с греч. В. Алексеева, т. I—IX. СПб., 1890—1894.
- Полибий*. Всеобщая история в сорока книгах/Пер. с греч. Ф. Г. Мищенко, т. I—III. М., 1890—1899.
- Проперций Секст*. Элегии. Пер. А. А. Фета, изд. 2-е. СПб., 1898.
- Саллюстий Крисп Гай*. Сочинения/Пер. с лат. В. О. Горенштейна. М., 1981.
- Саллюстий*. Заговор Катилины. Югуртинская война/Пер. с лат. Н. Б. Гольденвейзера. М., 1916.
- Светоний Транквилл Гай*. Жизнь двенадцати цезарей/Издание подготовили М. Л. Гаспаров и Е. М. Штаерман. М., 1964.
- Сенека Луций Анней*. Трагедии. Издание подготовили С. А. Ошеров и Е. Г. Рабинович. М., 1983.
- Сенека Луций Анней*. Нравственные письма к Луцилию. Издание подготовил С. А. Ошеров. М., 1977.
- Сенека Луций Анней*. Трагедии: Пер. С. Соловьева. М.; Л., 1932.
- Страбон*. География в семнадцати книгах/Пер. с греч. Ф. Г. Мищенко. М., 1879.
- Страбон*. География в семнадцати книгах/Пер. с греч. Г. А. Стрягановского. Л., 1964.
- Тацит Корнелий*. Сочинения в двух томах. Издание подготовили А. С. Бобович, Г. С. Кнабе, И. М. Тройский и др. Л., 1969.
- Тацит Корнелий*. Сочинения/Пер. с лат. В. И. Модестова, т. I—II. СПб., 1886—1887.
- Теренций*. Комедии/Пер. А. В. Артюшкова М.; Л., 1934.
- Тибулл*. Элегии/В переводе и с объяснениями А. А. Фета, изд. 2-е. СПб., 1898.
- Флавий Иосиф*. Иудейская война/Пер. Я. Л. Чертка. СПб., 1900.
- Флавий Иосиф*. Иудейские древности/Пер. с греч. Г. Г. Генкеля, т. I—II. СПб., 1900.
- Фронтин Секст Юлий*. Стратегемы (военные хитрости).—ВДИ, 1946, № 1.
- Цезарь Гай Юлий*. Записки/Пер. с лат. М. М. Покровского. М.; Л., 1948.
- Цицерон Марк Туллий*. Письма: Пер. с лат. В. О. Горенштсипа, т. I—III. М.; Л., 1949—1951.
- Цицерон Марк Туллий*. Полное собрание речей в русском переводе /Под ред. Ф. Ф. Зелинского, т. I. СПб., 1901.
- Цицерон Марк Туллий*. Речи в двух томах. Издание подготовили В. О. Горенштейн и М. Е. Грабарь-Пассек. М., 1962.
- Цицерон*. Диалоги: О государстве. О законах/Издание подготовили И. Н. Веселовский, В. О. Горенштейн и С. Л. Утченко. М., 1966.
- Ювенал Децим Юний*. Сатиры/Пер. Д. С. Недовича и Ф. А. Петровского. М.; Л., 1937.
- Юстин*. Эпитома сочинения Помпея Трога “Historiae Philippicae”/Пер. с лат. А. А. Деконского и М. И. Рижского.—ВДИ, 1954; 1955, № 1.

НАУЧНАЯ ЛИТЕРАТУРА

- Аверинцев С. С.* Плутарх и античная биография. К вопросу о месте классика жанра в истории жанра. М., 1973.
- Амусин И. Д.* Кумранская община. М., 1983.
- Амусин И. Д.* Находки у Мертвого моря. М., 1965.
- Амусин И. Д.* Рукописи Мертвого моря. М., 1961.
- Античная литература/Под ред. А. А. Тахо-Годи. Изд. 2-е. М., 1973.
- Античная скульптура. Рим. Альбом/Сост. Г. И. Соколов. М., 1965.

- Античная цивилизация/Под ред. В. Д. Блаватского. М., 1973.
- Античная эпистолография. Очерки. Под ред. М. Е. Грабарь-Пассек. М., 1967.
- Античное искусство. Альбом/Сост. Ф. М. Штителъман. Киев, 1977.
- Античный роман/Под ред. М. Е. Грабарь-Пассек. М., 1969.
- Ардашев П.* Переписка Цицерона как материал для биографии Цезаря. М., 1891.
- Архангельский С.* Указ Диоклетиана о таксах. Нижний Новгород, 1928.
- Асмус В. Ф.* Античная философия. Изд. 2-е. М., 1976.
- Белоруссов М.* Колонат. Варшава, 1903.
- Бикерман Э.* Хронология Древнего мира. Ближний Восток и античность. М., 1975.
- Блаватский В. Д.* Архитектура Древнего Рима. М., 1938.
- Бокищанин А. Г.* Древняя Греция и Древний Рим. М., 1952.
- Бокищанин А. Г.* Источниковедение Древнего Рима. М., 1981.
- Бокищанин А. Г.* Парфия и Рим. Возникновение системы политического дуализма в Передней Азии. Ч. 1—2. М., 1960—1966.
- Бокищанин А. Г.* Социальный кризис в Римской империи в 1 в. н. э. М., 1954.
- Брабич В. М., Плетнева Г. С.* Зрелища Древнего мира. Л., 1971.
- Бригова Н. Н., Лосева Н. М., Сидорова Н. А.* Римский скульптурный портрет. М., 1975.
- Брунов Н.* Очерки по истории архитектуры. Т. II, Academia. М.—Л., 1935.
- Брунов Н. И.* Очерки по истории архитектуры. Т. 2. Греция—Рим— Византия. М.—Л., 1935.
- Буассье Г.* Археологические прогулки по Риму. М., 1915.
- Буассье Г.* Общественное настроение времен римских цезарей/Пер. с франц. В. В. Яковлева. Пг., 1915.
- Буассье Г.* Падение язычества. Исследование последней религиозной борьбы на Западе в четвертом веке. М., 1892.
- Буассье Г.* Римская религия от времен Августа до Антонинов/Пер. с франц. Н. Н. Спиридонова. М., 1914.
- Буассье Г.* Цицерон и его друзья/Пер. с франц. Н. Н. Спиридонова. М., 1914.
- Буассье Г.* Картины древнеримской жизни. Очерки общественного настроения времен цезарей. СПб., 1896.
- Бычков В. В.* Эстетика поздней античности. II—III века. М., 1981.
- Бюхер К.* Возникновение народного хозяйства/Пер. с нем. Под ред. И. М. Кулишера, изд. 5-е. Пг., 1923.
- Бюхер К.* Восстания рабов 143—129 гг. до Р. X./Пер. с нем. Под ред. И. С. Плотникова. Л., 1924.
- Валлон А.* История рабства в античном мире/Пер. с франц. С. П. Кондратьева. М., 1941.
- Вальдгауэр О. Ф.* Римская портретная скульптура в Эрмитаже. Пг., 1923.
- Вальдгауэр О. Ф.* Этюды по истории античного портрета. М.—Л., 1938.
- Варнике Б. В.* Очерки по истории древнеримского театра. СПб., 1903.
- Варрон.* Сельское хозяйство/Пер. с лат. Е. М. Сергеевко. М.; Л., 1963.
- Вебер М.* Аграрная история Древнего мира/Пер. с нем. Е. С. Петрушевского. М., 1925.
- Вебер М.* История хозяйства/Пер. с нем. Пг., 1923.
- Вельгаузен Ю.* Введение в историю Израиля. СПб., 1909.
- Виллемс П.* Римское государственное право/Пер. с франц., вып. 1—2. М., 1888—1890.
- Виндельбанд В.* История древней философии: Пер. с нем. М. М. Рубинштейна. М., 1911.

- Виппер Р. Ю.* Очерки истории Римской империи. М., 1908 (изд. 2-е. Берлин, 1923).
- Виппер Р. Ю.* Возникновение христианской литературы. М.—Л., 1946.
- Виппер Р. Ю.* Рим и раннее христианство. М., 1954.
- Волгин В. П.* Очерки истории социалистических идей с древности до конца XVIII в. М., 1975.
- Воронков А. И.* Древняя Греция и Древний Рим: Библиографический указатель изданий, вышедших в СССР (1895—1959 гг.). М., 1961 (продолжения указателя А. И. Воронкова публикуются регулярно в “Вестнике древней истории”, начиная с 1962 г.).
- Воицинина А. И.* Античное искусство. Исторический очерк. М., 1962.
- Воицинина А. И.* Очерк истории древнеримского искусства. Л., 1947.
- Воицинина А. И.* Очерки по искусству Древнего Рима. М.—Л., 1947.
- Всеобщая история архитектуры. Т. 2. Архитектура античного мира (Греция и Рим)/Под ред. В. Ф. Маркузона, Б. П. Михайлова и др. Изд. 2-е. М., 1973.
- Всеобщая история искусств Т. 1. Искусство Древнего мира/Под ред. А. Д. Чегодаева. М., 1956.
- Гаспаров М. Л.* Античная литературная басня (Федр и Бабрий). М., 1971.
- Гиббон Э.* История упадка и разрушения Римской империи. Ч. 1—4. М., 1883—1884.
- Гиро П.* Частная и общественная жизнь римлян/Пер. с франц. Под ред. С. П. Моравского, изд. 2-е. М., 1913.
- Голубцова Е. С.* Идеология и культура сельского населения Малой Азии I—III вв. М., 1977.
- Голубцова Е. С.* Очерки социально-политической истории Малой Азии в I—III вв. (независимая сельская община). М., 1962.
- Голубцова Е. С.* Северное Причерноморье и Рим на рубеже нашей эры. М., 1951.
- Голубцова Е. С.* Сельская община Малой Азии III в. до н.э.— III в. н. э. М., 1972.
- Гольденберг В. А.* История Древней Греции и Рима. Харьков, 1955.
- Гольденберг В. А.* Очерки по истории Римской империи в I веке н. э. Гражданская война 69 года н. э. Харьков, 1958.
- Гордеев В. Н.* История Древнего мира. Древняя Греция и Древний Рим. Л., 1970.
- Гревс И. М.* Очерки из истории римского землевладения (преимущественно во время Империи), т. 1. СПб., 1899.
- Гревс И. М.* Тацит. Жизнь и творчество. М.—Л., 1946.
- Гревс И.* Очерки из истории римского землевладения, преимущественно во времена Империи, т. 1. СПб., 1899.
- Грегоровиус Ф.* История города Рима в Средние века. Т. 1. СПб., 1903.
- Грималь П.* Цицерон. М., 1991.
- Дельбрюк Г.* История военного искусства в рамках политической истории, т. I—II. М.; Л., 1936—1937.
- Дератани Н. Ф., Нахов И. М., Полонская К. П., Чернявский М. Н.* История римской литературы. М., 1954.
- Дератани Н. Ф., Тимофеева Н. А.* Хрестоматия по античной литературе, т. II (римская литература), изд. 6-е. М., 1965.
- Дилигенский Г. Г.* Северная Африка в IV—V вв. М., 1961.
- Древние германцы: Сборник документов/Под ред. А. Д. Удальцова. М., 1937.
- Древний Рим. История. Быт. Культура. Из книг современных ученых. М., 1997.
- Древняя Пальмира. Альбом/Сост. И. И. Саверкина. Л., 1971.
- Дуров В. С.* Художественная историография Древнего Рима. СПб., 1993.
- Дуров В. С.* Жанр сатиры в римской литературе. Л., 1987.

- Дуров В. С. Юлий Цезарь. Человек и писатель. Л., 1991.
- Егоров А. Б. Рим на грани эпох: Проблемы рождения и формирования принципата. Л., 1985.
- Ельницкий Л. А. Возникновение и развитие рабства в Риме в VIII—III вв. до н. э. М., 1964.
- Жаринов Д. А., Никольский Н. М., Радциг С. И., Стерлигор В. Н. Древний мир в памятниках его письменности, ч. III. М., 1922.
- Жебелев С. А. В области древностей провинции Ахайи. СПб., 1903.
- Жебелев С. А. Древний Рим, ч. I—II. Пг., 1922—1923. История Древнего Рима/Под ред. А. Г. Бокщанина и В. И. Кузищина. М., 1971 (изд. 2-е. М., 1981).
- Залесский Н. Н. К истории этрусской колонизации Италии в VII—IV вв. до н. э. Л., 1965.
- Залесский Н. Н. Этруски в Северной Италии. Л., 1959.
- Захаров А. А. Очерк изучения римской истории во второй половине XIX и начале XX в. // Ферреро Г. Величие и падение Рима, т. V. М., 1923. С. 313—372 (приложение).
- Златковская Т. Д. Мезия в I и II вв. н. э. М., 1951.
- Зубов В. П., Петровский Ф. А. Архитектура античного мира. М., 1940.
- Игнаткович Г. М. Гай Юлий Цезарь. М., 1940.
- Искусство Восточного Средиземноморья I—IV веков./А. П. Чубова и др. М., 1985.
- Искусство Римской Африки/Н. А. Сидорова, А. П. Чубова. М., 1979.
- Искусство Этрурии и Древней Италии./Н. М. Лосева, Н. А. Сидорова. М., 1988.
- Искусство этрусков и Древнего Рима. Альбом/Составители Ю. Д. Колпинский и Н. Н. Бритова. М., 1982.
- Историография античной истории/Под ред. В. И. Кузищина. М., 1980.
- История дипломатии/Под ред. В. П. Потемкина, т. 1. М., 1941.
- История Древнего мира, т. I, Древний Восток/Под ред. В. Струве. М., 1937.
- История Европы, т. 1, Древняя Европа. М., 1988.
- История Древнего мира/Под ред. В. Дьякова и С. Ковалева. М., 1956.
- История искусства зарубежных стран/Под ред. М. В. Доброклонского. Т. 1. Изд. 2-е. М., 1962. Изд. 3-е. М., 1993.
- История римской литературы/Под ред. С. И. Соболевского, т. 1—2. М., 1959—1962.
- История философии, т. 1. М., 1941.
- Казаманова Л. Н. Введение в античную нумизматику. М., 1969.
- Каллистов Д. П. Античный театр. Л., 1970.
- Каллистов Д. П. Очерки по истории Северного Причерноморья античной эпохи. Л., 1949.
- Камерон Ч. Термы римлян. М., 1939.
- Кареев Н. И. Государство-город античного мира, изд. 3-е. СПб., 1910.
- Кареев Н. И. Монархии Древнего Востока и греко-римского мира, изд. 3-е. СПб., 1913.
- Кац А. А. Древний Рим. Фрунзе, 1959.
- Кнабе Г. С. Корнелий Тацит. Время. Жизнь. Книги. М., 1981.
- Кобылина М. М. Искусство Древнего Рима. М.—Л., 1939.
- Кобылина М. М. Милет. М., 1965.
- Ковалев С. И. История Рима. Л., 1948.
- Ковалев С. И. Миф об Иисусе Христе. Л., 1954.
- Ковалев С. И. Основные вопросы происхождения христианства. М.; Л., 1964.

- Ковалев С. И., Кубланов М. М.* Находки в Иудейской пустыне. Открытия в районе Мертвого моря и вопросы происхождения христианства. Изд. 2-е. М., 1964.
- Ковалев С. И., Штаерман Е. М.* Очерки истории Древнего Рима. М., 1956.
- Козик П. З.* Социальные основы христианского сектантства II—III вв. Казань, 1966.
- Колосовская Ю. К.* Паннония в I—III вв. М., 1973.
- Кончаловский Д. П.* К вопросу об упадке хлебопашества в Италии в конце Римской республики. Сборник в честь Любавского. Пг., 1918, с. 787.
- Кончаловский Д. П.* Критика данных Аппиана и Плутарха о причинах Гракховского аграрного движения//Из далекого и близкого прошлого. Пг., 1923, с. 29.
- Кораблев И. Ш.* Ганнибал, изд. 2-е. М., 1981.
- Корсунский А. Р., Гюнтер Р.* Упадок и гибель Западной Римской империи и возникновение германских королевств. М., 1984.
- Кругликова И. Т.* Дакия в эпоху римской оккупации. М., 1955.
- Кубланов М. М.* Возникновение христианства. Эпоха. Идеи. Искания. М., 1974.
- Кубланов М. М.* Иисус Христос — бог, человек, миф? М., 1964.
- Кубланов М. М.* Мыслители древности о религии. М., 1960.
- Кубланов М. М.* Новый Завет. Поиски и находки. М., 1968.
- Кудрявцев О. В.* Исследования по истории Балкано-Дунайских областей в период Римской империи и статьи по общим проблемам древней истории. М., 1957.
- Кудрявцев О. В.* Эллинические провинции Балканского полуострова во II в. н. э. М., 1954.
- Кузицин Б. И.* Очерки по истории земледелия Италии II в. до н. э.—I в. н. э. М., 1966.
- Кузицин В. И.* Гenezис рабовладельческих латифундий в Италии (II в. до н. э.—I в. н. э.). М., 1976.
- Кузицин В. И.* Римское рабовладельческое поместье. М., 1973.
- Кузнецова Т. И., Стрельникова И. П.* Ораторское искусство в Древнем Риме. М., 1976.
- Культура Древнего Рима, т. I—II. М., 1985.
- Кун Н. А.* Предшественники христианства (восточные культуры в Римской империи). М., 1922.
- Латышев В. В.* Известия древних писателей греческих и латинских о Скифии и Кавказе, т. I—II. СПб., 1890—1906 (новое исправленное издание—БДИ, 1947—1949; 1950, № 4; 1952, № 2).
- Ленин.* О государстве. Полн. собр. соч., т. 39. С. 64—84.
- Ленцман Я. А.* Происхождение христианства, М., 1958.
- Ленцман Я. А.* Сравнивая евангелия, М., 1967.
- Лесницкая М. М.* Римский портрет в собрании Эрмитажа. Л., 1960.
- Лесницкая М. М.* Статуя Августа. Л., 1962.
- Ливиц Г. М.* Классовая борьба в Иудее и восстания против Рима. Минск, 1957.
- Ливиц Г. М.* Очерки историографии Библии и раннего христианства. Минск, 1970.
- Ливиц Г. М.* Происхождение христианства в свете рукописей Мертвого моря. Минск. 1967.
- Ливиц Г. М.* Социально-политическая борьба в Риме 60-х годов I в. до н.э. и заговор Катилины. Минск, 1960.
- Лисовый И. А., Ревяко К. А.* Античный мир в терминах, именах и названиях: Словарь-справочник по истории и культуре Древней Греции и Рима./Под ред. А. И. Немировского. Изд. 2-е. Мн., 1997.

- Луццато Д.* Экономическая история Италии. Античность и Средние века. М., 1954.
- Любкер Ф.* Реальный словарь классических древностей/Пер. с нем., вып. 1—4. СПб., 1883—1885; 1898.
- Малеин А. И.* Библиографический указатель книг и статей по римской истории на русском языке//Низе Б. Очерк римской истории и источниковедения. СПб., 1908, с. I—XXV (приложение).
- Марр Н.* Карфаген и Рим, *fas* и *ius*.—Сообщ. ГАИМК, 1929, т. II. С. 372—415.
- Марр Н.* Сена, Саона, Лютеция и первые обитатели Галлии, этруски и пелазги. Избр. раб., т. I, 1933.
- Марр Н.* Яфетическая теория. Избр. раб., т. II, 1936.
- Машкин Н. А.* История Древнего Рима. М., 1947 (переиздания—1949, 1950, 1956).
- Машкин Н. А.* История Римской империи. М., 1949.
- Машкин Н. А.* Принципат Августа. М.; Л., 1949.
- Маяк И. Л.* Взаимоотношения Рима и италийцев в III—II вв. до н. э. М., 1971.
- Маяк И. Л.* Рим первых царей: Генезис римского полиса. М., 1983.
- Мейер Э.* Экономическое развитие Древнего мира: Пер. с нем., изд. 3-е. Пг., 1923.
- Мейер Э.* Рабство в древности. М., 1899.
- Михайлов Б. П.* Витрувий и Эллада. Основы античной теории архитектуры. М., 1967.
- Мишулин А. В.* Античная Испания. М., 1952.
- Мишулин А. В.* История Древнего Рима. М., 1946.
- Мишулин А. В.* О воспроизводстве в античной общественной формации, 1932 (“Известия ГАИМК”, т. XIII, вып. 8).
- Мишулин А. В.* Революция рабов и падение Римской республики. М., 1936.
- Мишулин А. В.* Спартаковское восстание. М., 1936.
- Модестов В. И.* Лекции по истории римской литературы, СПб., 1888.
- Модестов.* Введение в римскую историю. Вопросы доисторической этнологии и культурных влияний в доримскую эпоху в Италии и начало Рима, т. I—II, СПб., 1902—1904.
- Моммзен Т.* История Рима/Пер. с нем. Под ред. Ф. В. Кипарисова и Н. А. Машкина, т. I—III, V. М., 1936—1941, 1949.
- Морган Льюис Г.* Древнее общество/Пер. с англ. Под ред. М. О. Косвена. М., 1934.
- Неверов О. Я.* Античные инталии в собрании Эрмитажа. Л., 1977.
- Неверов О. Я.* Античные камни в собрании Государственного Эрмитажа. 1971.
- Неверов О. Я.* Античные резные камни Л., 1970.
- Неверов О. Я.* Культура и искусство античного мира. Л., 1981.
- Немировский А. И.* Идеология и культура раннего Рима. Воронеж, 1964.
- Немировский А. И.* История раннего Рима и Италии. Воронеж, 1962.
- Немировский А. И.* Этруски. М., 1983.
- Нетушил И. В.* Обзор Римской империи, 2-е изд., Харьков, 1916.
- Нетушил И. В.* Очерк римских государственных древностей, вып. 1—3, Харьков, 1894, 1897, 1902.
- Низе Б.* Очерк римской истории и источниковедения/Пер. с нем. Под ред. М. И. Ростовцева. СПб., 1908.
- Никольский И. М.* Древний Израиль. М., 1922.
- Нич К. В.* История Римской республики. М., 1908.
- Павловская А. И.* Египетская хора в IV в. М., 1979.
- Пёльман Р.* История античного коммунизма и социализма/Пер. с нем. Под ред. М. И. Ростовцева. СПб., 1910.

- Перетерский И. С.* Всеобщая история государства и права, вып. 2. М., 1944.
- Петровский Ф. А.* Латинские эпиграфические стихотворения. М., 1962.
- Петрушевский Д. М.* Очерки по истории средневекового общества и государства. М., 1922.
- Покровский И. А.* История римского права, изд. 3-е. Пг., 1917.
- Покровский М. М.* История римской литературы. М. — Л., 1942.
- Полонская К. П.* Римские поэты эпохи принципата Августа. М., 1963.
- Полянский Ф. Я.* Экономическая мысль Древнего Рима. М., 1978.
- Преображенский П. Ф.* В мире античных идей и образов/Под ред. С. Д. Сказкина и С. Л. Утченко. М., 1965.
- Пригородовский Г.* Развитие колониальных отношений в римской Африке. М., 1909.
- Протасова С. И.* Борьба общественных идеалов в Риме в эпоху Гракхов//Из далекого и близкого прошлого. Сборник в честь Н. И. Кареева. Пг., 1923.
- Радциг С. И.* Античная литература. Ее художественное и историческое значение в связи с общей культурой древних греков и римлян. М., 1962.
- Радциг С. И.* Введение в классическую филологию. М., 1965.
- Разин Е. А.* История военного искусства, изд. 2-е, т. I. М., 1955.
- Ранович А. Б.* Очерк истории раннехристианской церкви. М., 1941.
- Ранович А. Б.* Античные критики христианства. М., 1935.
- Ранович А. Б.* Восточные провинции Римской империи в I—III вв. М.; Л., 1949.
- Ранович А. Б.* О раннем христианстве. М., 1959.
- Ранович А. Б.* Первоисточники по истории раннего христианства. М., 1933.
- Редер Д. Г., Черкасова Е. А.* История Древнего мира. Ч. II. М., 1971.
- Ременников А. М.* Борьба племен Северного Причерноморья с Римом в III в. М., 1954.
- Ренан Э.* Марк Аврелий и конец античного мира/Пер. с франц. Л. Я. Гуревич. СПб., 1906.
- Ренан Э.* Рим и христианство. Раннее христианство. Отд. II. СПб., изд. Брокгауз-Ефрон. (Общая история европейской культуры, т. VI.)
- Ривкин Б. И.* Античное искусство. М., 1972.
- Римский портрет. Коллекция Государственного Эрмитажа. Сост. А. И. Вошинина. Л., 1974.
- Ростовцев М. И.* История государственного откупа в Римской империи (от Августа до Диоклетиана). СПб., 1899.
- Ростовцев М. И.* Рождение Римской империи. Пг., 1918.
- Сергеенко М. Е.* Простые люди Древней Италии. М.; Л., 1964.
- Сергеенко М. Е.* Очерки по сельскому хозяйству Древней Италии. М.; Л., 1958.
- Сальвиоли Г.* Капитализм в Древнем мире. Харьков, 1923.
- Санчурский Н. В.* Краткий очерк римских древностей, изд. 6-е. Пг., 1916.
- Свенцицкая И. С.* Запрещенные евангелия. М., 1965.
- Свенцицкая И. С.* От общины к церкви. М., 1985.
- Сергеев В. С.* Очерки по истории Древнего Рима, ч. I—II. М., 1938.
- Сергеенко М. Е.* Помпеи. М.; Л., 1949.
- Сергеенко М. Е.* Ученые земледельцы Древней Италии. Л., 1970.
- Сергеенко М. Е.* Жизнь Древнего Рима. Очерки быта. М.; Л., 1964.
- Сергеенко М. Е.* Ремесленники Древнего Рима. Л., 1968.
- Словарь античности/Пер. с нем. М., 1989.
- Советская историческая энциклопедия, т. 1—16. М., 1961—1976.
- Соколов В. С.* Плиний Младший. Очерк истории римской культуры времен Империи. М., 1956.

- Соколов Г. И.* Искусство Древнего Рима. М., 1971.
- Соколов Г. И.* Римский скульптурный портрет III века и художественная культура того времени. М., 1983.
- Социальная история средневековья/Под ред. Е. А. Косминского и А. Д. Удальцова, т. I (раннее Средневековье). М.; Л., 1927.
- Струве В. В.* Хрестоматия по древней истории. Ч. II. М., 1936.
- Суздальский Ю. П., Селецкий Б. П., Герман М. Ю.* На семи холмах. Очерки культуры Древнего Рима. Изд. 2-е. М., 1965.
- Суров Е. Г.* История Древнего Рима. Свердловск, 1970.
- Тронский И. М.* История античной литературы. Л., 1946 (изд. 4-е. М., 1983).
- Трухина Н. Н.* Политика и политики “золотого века” Римской республики (II в. до н. э.). М., 1986.
- Тураев Б.* История Древнего Востока, т. II, М., 1936.
- Тюменев А. И.* История античных рабовладельческих обществ. М.; Л., 1935.
- Удальцова З. В.* Италия и Византия в VI веке. М., 1959.
- Утченко С. Л.* Древний Рим: События, люди, идеи. М., 1969.
- Утченко С. Л.* Идеино-политическая борьба в Риме накануне падения республики. М., 1952.
- Утченко С. Л.* Кризис и падение Римской республики. М., 1965.
- Утченко С. Л.* Политические учения Древнего Рима. М., 1977.
- Утченко С. Л.* Цицерон и его время. М., 1972.
- Утченко С. Л.* Юлий Цезарь. М., 1976.
- Федорова Е. В.* Введение в латинскую эпиграфику. М., 1982.
- Федорова Е. В.* Знаменитые города Италии. Рим. Флоренция. Венеция. Памятники истории и культуры. М., 1985.
- Федорова Е. В.* Императорский Рим в лицах. М., 1979.
- Федорова Е. В.* Латинская эпиграфика. М., 1969.
- Федорова Е. В.* Латинские надписи. М., 1976.
- Федорова Е. В.* Люди императорского Рима. М., 1990.
- Фельсберг Э.* Братья Гракхи. Юрьев, 1910.
- Ферреро Г.* Величие и падение Рима/Пер. с франц А. А. Захарова, т. I—V. М., 1915—1925.
- Фихман И. Ф.* Египет на рубеже двух эпох: Ремесленники и ремесленный труд в IV—середине VII в. М., 1965.
- Фихман И. Ф.* Оксиринх — город папирусов. М., 1976.
- Фридлиндер Л.* Картины из бытовой истории Рима в эпоху от Августа до конца династии Антонинов/Пер. с нем. Под ред. Ф. Ф. Зелинского и С. В. Меликовой, ч. 1. СПб., 1914.
- Фридлиндер Л.* Картины из бытовой истории Рима в эпоху от Августа до конца династии Антонинов. СПб., 1914.
- Фюстель де Куланж Н. Д.* Древняя гражданская община/Пер. с франц. Н. Н. Спиридонова, изд. 2-е. М., 1903.
- Фюстель де Куланж Н. Д.* История общественного строя древней Франции/Пер. с франц. Под ред И. М. Гревса, т. I—II. СПб., 1901—1904.
- Фюстель де Куланж Н. Д.* Римский колонат/Пер. с франц. Под ред. И. М. Гревса. СПб., 1908.
- Фюстель де Куланж.* Римский колонат. СПб., 1908.
- Хвостов В. М.* История римского права, изд. 7-е. М., 1919.
- Цветаев И. В.* Из жизни высших школ Римской империи. М., 1902.
- Цирес А. Г.* Архитектура Колизея. М., 1940.

- Чистякова Н. А., Вулих Н. В. История античной литературы. Изд. 2-е. М., 1971.
- Чубова А. П., Иванова А. П. Античная живопись. М., 1966.
- Шифман И. Ш. Сирийское общество эпохи принципата (I—III вв. н. э). М., 1977.
- Шифман И. Ш. Цезарь Август. Л., 1990.
- Шломбергже Д. Эллинизированный Восток/Пер. с франц. М., 1985.
- Штаерман Е. М. Древний Рим: Проблемы экономического развития. М., 1978.
- Штаерман Е. М. Кризис античной культуры. М., 1975.
- Штаерман Е. М. Мораль и религия угнетенных классов Римской империи. Италия и западные провинции. М., 1961.
- Штаерман Е. М. Расцвет рабовладельческих отношений в Римской республике. М., 1964.
- Штаерман Е. М. Социальные основы религии Древнего Рима. М., 1987.
- Штаерман Е. М., Смирин В. М., Белова Н. Н., Колосовская Ю. К. Рабство в западных провинциях Римской империи в I—III вв. М., 1977.
- Штаерман Е. М., Трофимова М. К. Рабовладельческие отношения в ранней Римской империи (Италия). М., 1971.
- Шуази О. Строительное искусство древних римлян/Пер. с франц. М., 1938.
- Энгельс. Происхождение семьи, частной собственности и государства. Соч., 2-е изд., т. 21. С. 23—178.
- Ярхо В. Н., Полонская К. П. Античная лирика. М., 1967.
- Abele Th.* Der Senat unter Augustus. Paderborn, 1907.
- Albertini E.* L'Empire romain. Paris, 1929 (Peuples et civilisations).
- Aliislieg und Niedergang der römischen Welt, Tl. I—IV, Berlin; New York. 1972.
- Allard P.* Une grande fortune romaine du cinquième siècle, "Revue des questions historiques", 1907, t. 81, p. 1—30.
- Bang M.* Die Germanen im römischen Dienst, bis zum Regierungsantritt Constantins I. Berlin, 1906.
- Bang M.* Die Herkunft der römischen Sklaven; Röm. Mitt. 1910, S. 25, 1912, S. 27.
- Barrow B. H.* Slavery in the Roman Empire. London, 1928.
- Beaudouin E.* Les grands domaines dans l'Empire romain. Paris, 1899.
- Beloch J.*, Die Bevölkerung der griechisch-römischen Welt, Leipzig, 1886.
- Beloch K. J.* Römische Geschichte bis zum Beginn der Punischen Kriege. Berlin und Leipzig, 1926.
- Bengtson H.* Grundriss der römischen Geschichte mit Quellenkunde, Bd. I. München, 1967.
- Binder J.* Die Plebs. Leipzig, 1909.
- Blümner H.* Der Maximaltarif des Diocletians. Berlin, 1893.
- Bott H.* Die Grundzüge der diocletianischen Steuerverfassung, Diss. Frankfurt, 1928.
- Bouché-Léclercq*, Leçons d'histoire romaine. Paris, 1909.
- Brogan O.* Trade between the Roman Empire and the free Germans, "The journal of Roman studies", 1936, p. 2, 195—222.
- Broughton T.* The romanization of Africa Proconsularis. Baltimore, 1929.
- Brunns-Gradenwitz.* Fontes iuris Romani antiqui., 7 ed., Tbingen, 1909.
- Burkhardt J.* Die Zeit Konstantin des Grossen, 1853.
- Bury J.* History of the later Roman Empire, v. I—II. London, 1923.
- Bücher K.* Beiträge zur Wirtschaftsgeschichte. Tübingen, 1922.
- Bücher K.* Die Diokletianische Taxordnung vom Jahre 3.01, "Zeitschrift für gesammte Staatswissenschaft", 1894, 50.
- Carcopino J.* Autour des Gracques. Paris, 1928.
- Carcopino J.* Sylla ou la monarchie manquée. Paris, 1931.

- Carratelli G. P.* The Western Greeks. London, 1966.
- Cavaignac E.* Population et capital dans le monde méditerranéen antique, Paris, 1923.
- Chapot V.* Le monde romain. Paris, 1926 (L'évolution de l'humanité).
- Charlesworth M.* Trade routes and commerce of the Roman Empire. Cambridge, 1926.
- Ciccotti E.* Il tramento della schiavitù nel mondo antico. Torino, 1899.
- Clayton P.* Treasures of Ancient Rome. London, 1997.
- Contenau G.* La civilisation phénicienne, 1926.
- Conway R. S.* Italy in the Etruscan age. Cambridge Ancient History., v. IV, 1926, p. 433—468.
- Cumont F.* Les religions orientales dans le paganisme romain. Paris, 1929.
- Cumont F.* Les mystères de Sabazius et le judaïsme, "Comptes-rendus de l'Académie des inscriptions", 1906.
- Daremberg Ch, Saglio E.* Dictionnaire des antiquités grecques et romaines t. I—V. Paris, 1877—1919
- Della Corte.* La fouille de Pompée, 1935.
- Der Kleine Pauly. Lexikon der Antike, Bd. I—V. Stuttgart; München 1964—1975.
- Dill S.* Roman society in the last century of the Western Empire. 2 ed., London, 1905.
- Drumann W. u. Groebe P.*, Geschichte Roms in seinen Uebergängen von der republikanischen zur monarchischen Verfassung. Berlin, 1899—1929.
- Ducati P.* Storia dell'arte etrusca, 1927.
- Duff A. M.* Freedmen in the early Roman Empire, 1928.
- Durchbach F.* Choix d'inscriptions de Délos, 1921—1922.
- Eberlein H.* Kaiser Mark Aurel und die Christen, Diss. Breslau, 1914.
- Faye E. de.* Gnostiques et gnostisme. Paris, 1925.
- Fraccaro P.* Studi sull'età dei Gracchi, 1914.
- Frank T.* Economic History of Rome, London, 1927.
- Gardthausen V.* Augustus und seine Zeit, Bd. I—III. Leipzig, 1891—1904.
- Gelzer M.* Die Nobilität der römischen Republik. Leipzig u. Berlin, 1912.
- Grabe O.* Die Preisrevolution im IV Jahrhundert und ihre Ursachen, 1923.
- Grenier A.* Bologne villanovienne et étrusque. Paris, 1912.
- Grenier A.* Le génie romain dans la religion, la pensée et l'art. Paris, 1925 (L'évolution de l'humanité).
- Gsell S.* Histoire ancienne de l'Afrique du Nord, I—VIII. Paris, 1913—1928.
- Gummerus H.* Der römische Crutzbetrieb ("Klio", Beiheft 5, 1906).
- Hammond M.* The Augustan principale. Harvard, 1933.
- Harnack A.* Die Mission und Ausbreitung des Christentums in den ersten drei Jahrhunderten, I—II, 4. Aufl., 1923—1924.
- Hatzfeld J.*, Les trafiquants italiens dans l'Orient hellénique. Paris, 1919.
- Heisterberg B.* Die Entstehung des Kolonats. Leipzig, 1876.
- Helbig W.* Die Italiker in der Poebene. Berlin, 1879.
- Herbig G.* Religion und Kultus der Etrusker, 1902.
- Hirschfeld Î.* Die kaiserlichen Verwaltungsbeamten bis auf Diocletian. Berlin, 1905.
- His R.* Die Domänen der Römischen Kaiserzeit. Leipzig, 1896.
- Histoire générale publiée sous la direction de G. Glotz. Histoire ancienne, 3-ème partie), t. I—IV. Paris, 1926—1937.
- Homo L.* Auguste. Paris, 1935.
- Homo L.* L'Italie primitive et les débuts de l'impérialisme romain. Paris, 1926.
- Homo L.* Les institutions politiques romaines. Paris, 1927 (L'évolution de l'humanité).
- Hoops J.* Reallixicon der germanischen Alterumskunde, Ackerbau. Bd. I, 1913.

- Huart C.* La Perse antique et la civilisation iranienne. Paris, 1925 (L'évolution de l'humanité).
- Julian C.* Histoire de la Gaule, v. I—VII. Paris, 1908—1926.
- Juster J.* Les Juifs dans l'Empire romain. Paris, 1914.
- Kennedy W.* Petra, its history and monuments. London, 1925.
- Kornemann E.* De civibus Romanis in provinciis imperii consistentibus, 1892.
- Kornemann E.* Zur Geschichte der Gracchenzeit (Klio, Beiheft, I), 1903.
- Kornemann E.,* Die römische Kaiserzeit. 1914 (A. Gerke und E. Norden, Einleitung in die Altertumswissenschaft, Bd. III).
- Kromayer J.* u. *Veith H.* Heerwesen und Kriegsführung der Griechen und Römer. Munchen, 1928.
- Kuhn E.* Die städtische und bürgerliche Verfassung des Römischen Reiches bis auf die Zeiten Justinianus, t. I—II. Leipzig, 1864—1865.
- Lacour-Gayet G.* Antonin le Pieux et son temps. Paris, 1888.
- Lang.* Beiträge zur Geschichte des Kaisers Tiberius, Diss., 1911.
- Lefebvre de Noettes.* La force motrice animale à travers les ages. Paris, 1924.
- Lefebvre de Noettes.* La voie romaine et la route moderne, "Revue archéologique", 1925, t. XXII.
- Levi M. Silla.* Milano, 1924.
- Liebenam W.* Städteverwaltung im römischen Kaiserreiche. Leipzig, 1910.
- Lot F.* La fin du monde antique et le début du moyen âge. Paris, 1928 (L'évolution de l'humanité).
- Maccioro V.* L'impero Romano nell'eta dei Severi, "Riv. stor. ant.", 1905, 10, 1906.
- Marouzeau J.* L'année philologique. .Bibliographie critique et analytique de l'antiquité Gréco-Latine, t. I. Paris, 1928.
- Marquardt J.* Römische Staatsverwaltung, Bd. I—II. Leipzig, 1881—1884.
- Martha L.* La langue étrusque. Paris, 1913.
- Meltzer O.* Geschichte der Karthager, Bd. I, 1879; Bd. II, 1896; Bd. III, Kahrstadt J.—1913.
- Meyer E.* Der Ursprung des Tribunats und die Gemeinde der vier Tribus, Kleine Schriften, I. Halle, 1910.
- Meyer E.* Caesars Monarchie und das Principat des Pompeius, 3 Aufl., Stuttgart u. Berlin, 1922.
- Meyer E.,* Untersuchungen zur Geschichte der Gracchen, Kleine Schriften, I. Halle, 1910.
- Mickwitz G.* Geld und Wirtschaft im Römischen Reich des IV Jahrhundert. Helsingfors, 1932.
- Mommsen Th.* Res gestae divi Augusti, 2 Aufl. Berlin, 1883.
- Mommsen Th.* Römisches Staatsrecht, Bd. I—II, 3 Aufl. Leipzig, 1887; Bd. III. Leipzig, 1888.
- Mommsen Th.* Ueber das Edict Diocletians "De pretiis rerum venalium", Gesammelte Schriften, II. Berlin, 1905.
- Münzer F.* Spartakus, "Pauly-Wissowa, Real-Encyclopädie", II Reihe Bd. III, I.
- Münzer F.* Tiberius und Gaius Sempronius Gracchus, ἡδωδὺ ἂ "Pauló Wissowa Real-Encyclopädie", t. VII, 2, 1912.
- Nissen H.* Italische Landeskunde. Berlin, 1883—1902.
- Oberziner.* Patriziato e plebe nello svolgimento delle origini romane. Milano, 1912.
- Ormerod H.* Piracy in the ancient world, Liverpool, 1924.
- Pais E.* Storia critica di Roma durante i primi cinque secoli, v. 5, 1913—1920.
- Pais E.* Storia di Roma durante le guerre Puniche, v. 1—2, 2 ed. Torino, 1935.

- Paulys Realencyclopädie der classicien Altclumswissenschaft. N'eufr Bearbeitung, 1894—1972.
- Piganiol A.* L'empereur Constantin. Paris, 1932.
- Pringsheim F.* Zum römischen Bankwesen, "Vierteljahresschrift für Sozial und Wirtschaftsgeschichte", 1919.
- Ramsay W. M. u. Premerstein A.* Monumentum Antiochenum, 1927 ("Klio", Beiheft, XIX).
- Rathke G.* De Romanorum bellis servilibus. Diss, 1904.
- Reinach Th.* Mithridate Eupator, roi du Pont. Paris, 1890.
- Reizenstein E.* Die hellenistischen Mysterienreligionen. Leipzig—Berlin, 1927.
- Sanctis de G.* Storia dei Romani, t. II—III. Torino, 1913.
- Schanz M. u. Hosius C.* Geschichte der römischen Literatur. München, 1927.
- Schiller H.* Geschichte der römischen Kaiserzeit. Bd. I, 1—2; Bd. II, Gotha, 1883—1887.
- Schneider A.* Geschichte der Sklaverei im alten Rom. Zürich, 1892.
- Schuchardt C.* Alteuropa in seiner Kultur und Stilentwicklung. Berlin, 1919.
- Schulten A.* Das römische Afrika. Leipzig, 1899.
- Schulten A.* Sertorius. Leipzig, 1926.
- Scullard H. H.* A History of the Roman World 753-146 B. C., 4th ed. London, 1980.
- Segrè A.* Gircolazione monetaria e prezzi nel mondo antico. Roma, 1923.
- Sorlin-Dorigny.* Rustica res., Daremberg et Saglio, Dictionnaire des antiquités, t. IV, p. 916.
- Stade Ê.* Der Politiker Diocletian und die letzte Christenverfolgung. Wiesbaden, 1926.
- Starr Chester G.* A History of the Ancient World, 3rd. éd. New. York; Oxford, 1983.
- Stein A.* Der Römische Ritterstand. München, 1927.
- Stein E.* Geschichte des Spätromischen Reiches, B. I. Wien, 1928.
- Tarver J. C.*, Tibère. Paris, 1934.
- Täubler E.* Imperium Romanum, Studien zur Entwicklungsgeschichte des römischen Reiches, I. Die Staatsverträge und Vertragsverhältnisse. Berlin, 1913.
- The Cambridge Ancient History, Vol. 1—XII, Cambridge, 1923—1939.
- The Oxford Classical Dictionary, 2nd éd. Oxford, 1970.
- Thédenat H.* Pompei. Paris, 1906.
- Toutain J.* L'économie antique, Paris 1927 (L'évolution de l'humanité).
- Toutain J.*, Les cultes paï ens dans l'Empire romain. Paris, 1905—1917.
- Täubler E.* Untersuchungen zur Geschichte des Decemvirats. Berlin, 1921.
- Wallon H.* Histoire de l'esclavage dans l'antiquité, v. II—III, Paris, 1879.
- Waltzing J.-P.* Étude historique sur les corporations professionnelles chez les Romains, 1—4 vol., Louvain, 1895—1900.
- Weber M.* Die römische Agrargeschichte in ihrer Bedeutung für das Staatsund Privatrecht, Stuttgart, 1891.
- Weber W.* Traian und Hadrian. Stuttgart, 1923.
- Weber W.*, Untersuchungen zur Geschichte des Kaisers Hadrian. Leipzig, 1907.
- Weigand E.* Baalbek und Rom, die römische Reichskunst in ihrer Entwicklung und Differenzierung, 1914. Jahrb. des deutsch. Arch. Insti-tuts, B. 29.
- Westermann W. L.* Sklaverei, "Pauly-Wissowa Real-Encyclopädie", Suppl. VI, 1936.
- Willems P.* Le sénat de la République romaine. Paris, 1883.
- Winnefeld H.* Die Villa des Hadrians bei Tivoli. Berlin, 1895.
- Wissowa. G.* Religion und Kultus der Römer, 2 Aufl., München, 1912 (Handbuch der klassischen Altertumswissenschaft).

ОГЛАВЛЕНИЕ

| | | | |
|--|----|--|----|
| Э. Д. Фролов Древний Рим: История, культура, историография | 3 | Цицерон | 49 |
| М. В. Белкин Новые взгляды на проблемы римской истории. | 21 | Юристы | 49 |
| Часть первая | | Компиляторы позднеимператорской эпохи | 49 |
| РЕСПУБЛИКА | | Проблема достоверности ранней римской истории | 49 |
| Введение. Характерные черты римской истории. Ее периодизация | 32 | Глава II. География Италии | 52 |
| Глава I. Источники ранней римской истории и проблема ее достоверности | 35 | Глава III. Доримская Италия. Вопрос о происхождении италийских племен | 57 |
| Первоисточники | 35 | Италийские племена | 57 |
| Надписи | 35 | Миграционная теория | 58 |
| Официальные документы | 38 | Италики | 58 |
| Монеты | 39 | Этруски | 59 |
| Вещественные памятники | 39 | Этрусское общество | 63 |
| Язык | 39 | Сходство этрусской культуры с культурой италиков | 66 |
| Этнографический материал | 40 | Теории происхождения этрусков | 70 |
| Фольклор | 40 | Глава IV. Возникновение Рима | 71 |
| Историческая традиция | 40 | Лаций | 71 |
| Возникновение историографии в Риме ... | 40 | Первые поселения в Лации | 72 |
| Невий | 41 | Заселение Палатина | 72 |
| Энний | 42 | Заселение внешних холмов | 72 |
| Квинт Фабий | 42 | Протолатины и протосабины | 73 |
| Цинций Алимент | 42 | Четыре этапа расширения Рима | 73 |
| Катон | 43 | Легенда о возникновении Рима | 74 |
| Другие старшие анналисты | 43 | Происхождение и развитие легенды | 76 |
| Младшие анналисты | 44 | Глава V. Царский период | 77 |
| Ливий | 45 | Семь царей | 78 |
| Дионисий | 46 | Ромул | 78 |
| Плутарх | 47 | Историчность шести других царей | 81 |
| Диодор | 47 | Нума Помпилий | 81 |
| Варрон | 48 | Тулл Гостилий и Анк Марций | 83 |
| Веррий Флакк | 48 | | |

| | | | |
|---|-----|--|-----|
| Тарквиний Приск | 85 | Закон Гортензия | 131 |
| Проблема этрусской династии в Риме ... | 86 | Прекращение сословной борьбы | 131 |
| Сервий Туллий | 86 | Итоги сословной борьбы | 132 |
| Тарквиний Гордый | 88 | | |
| Глава VI. Римская община в царский период | 89 | Глава IX. Конституция Римской республики | 133 |
| Патриции | 89 | Новая знать | 133 |
| Клиенты | 91 | Сенат | 136 |
| Плебеи | 92 | Народные собрания. Куриатные комиссии | 138 |
| Теории происхождения патрициев и плебеев | 93 | Центуриатные комиции | 139 |
| Комплексная теория происхождения патрициев и плебеев | 95 | Трибутные комиции | 139 |
| Военная демократия | 96 | Общий характер римских народных собраний | 140 |
| Реформа Сервия Туллия | 98 | Магистратуры | 141 |
| | | Консулы | 142 |
| Глава VII. Падение царской власти и образование Республики | 102 | Преторы | 143 |
| Легенда о Лукреции | 102 | Цензоры | 144 |
| Что в ней достоверного? | 103 | Народные трибуны | 145 |
| Война с этрусками | 103 | Эдилы | 146 |
| Договор с Карфагеном | 105 | Квесторы | 147 |
| Гробница Франсуа | 106 | Низшие должностные коллегии | 147 |
| Гипотеза Де Санктиса | 106 | Служащие | 147 |
| Должностные лица Ранней республики | 107 | | |
| | | Глава X. Внешняя политика Рима в Ранний период | 150 |
| Глава VIII. Борьба патрициев и плебеев | 109 | Внешняя политика в царскую эпоху ... | 150 |
| Причины борьбы | 110 | Внешняя политика Рима в первое столетие Республики (V в.). Союз с латинами | 151 |
| Появление народных (или плебейских) трибунов | 111 | Войны с г.Вейи | 154 |
| Появление плебейских эдилов | 113 | Войны с вольсками, эквами и сабинами | 155 |
| Характер плебейских магистратур | 113 | Гальское нашествие | 155 |
| Другие массовые движения первой половины V в. | 114 | Последствия гальского нашествия для Рима | 159 |
| «Законы XII таблиц» | 115 | Завоевание Средней Италии. Так называемая Первая Самнитская война | 164 |
| Законы Валерия и Горация | 121 | Латинская война | 166 |
| Закон Канулея | 122 | Вторая Самнитская война | 169 |
| Военные трибуны с консульской властью | 122 | Третья Самнитская война | 172 |
| Цензоры | 123 | Завоевание Южной Италии. Война с Пирром | 174 |
| Диктаторы | 123 | Окончательное завоевание Италии | 182 |
| Временное затихание сословной борьбы | 124 | Причины победы Рима в борьбе за Италию | 183 |
| Кризис 80-х гг. | 125 | | |
| Законы Лициния и Секстия | 125 | Глава XI. Италия под властью Рима | 185 |
| Дальнейшие уступки патрициев | 128 | Римские граждане | 186 |
| Три плебисцита Генуция | 128 | Муниципии, или общины с правом голосования | 186 |
| Законы Публилия Филона | 128 | Общины без права голосования | 187 |
| Уничтожение долгового рабства | 129 | Латинские колонии | 187 |
| Реформы Аппия Клавдия | 129 | Союзники | 188 |
| Гней Флавий | 130 | | |
| Закон братьев Огульниев | 131 | | |
| Подтверждение права апелляции | 131 | | |

| | | | |
|--|-----|--|-----|
| Подданные | 188 | Дальнейший ход войны в Италии и Испании | 290 |
| Характер римского управления Италией | 188 | Сицилия | 292 |
| Глава XII. Материальная и духовная культура Рима в Ранний период | 190 | Первая Македонская война | 295 |
| Сельское хозяйство | 191 | Капуя и поход Ганнибала на Рим | 298 |
| Ремесла | 194 | Положение в Италии | 299 |
| Торговля | 196 | Сципий Младший в Испании | 300 |
| Деньги и чеканка монеты | 198 | Поход Гасдрубала в Италию. Битва на Метавре | 301 |
| Военное дело | 199 | Окончание войны в Испании и подготовка к африканскому походу | 302 |
| Религия | 208 | Сципий в Африке. Битва при Заме | 304 |
| Право | 217 | Окончание войны | 306 |
| Устное народное творчество | 222 | Глава XVI. Римская внешняя политика от окончания Второй Пунической войны до начала гражданских войн | 309 |
| Зарождение литературы | 224 | Положение на Востоке | 310 |
| Возникновение народного театра | 224 | Вмешательство Рима. Вторая Македонская война | 311 |
| Зодчество и изобразительные искусства | 225 | «Освобождение» Греции | 316 |
| Глава XIII. Первая Пуническая война | 228 | Война с Антиохом | 317 |
| Источники третьего периода римской истории | 228 | Конец политической карьеры Сципиона и его смерть | 325 |
| Полибий | 228 | Смерть Ганнибала | 327 |
| Ливий | 230 | Третья Македонская война | 329 |
| Аппиан | 231 | Покорение Македонии и Греции | 333 |
| Дион | 231 | Третья Пуническая война и разрушение Карфагена | 336 |
| Другие писатели | 232 | Испанские войны | 342 |
| Документальные источники | 233 | Глава XVII. Культурные успехи Рима в эпоху больших завоеваний | 344 |
| Карфаген | 233 | Греческое влияние | 345 |
| Начало войны | 238 | Поэзия и театр. Ливий Андроник | 346 |
| Союз с Гиероном. Взятие Агригента ... | 240 | Невий | 347 |
| Постройка флота и первая победа на море | 241 | Энний | 347 |
| Африканский поход | 243 | Плават | 348 |
| Война в Сицилии | 247 | Теренций | 350 |
| Окончание войны | 249 | Проза. Катон | 352 |
| Глава XIV. Карфаген и Рим от 241 до 218 г. | 252 | Изобразительные искусства | 356 |
| Восстание наемников в Карфагене | 252 | Быт и нравы | 359 |
| Потеря Карфагеном Сардинии | 255 | Глава XVIII. Причины гражданских войн: экономический и социальный переворот II в. | 362 |
| Гамилкар и Гасдрубал в Испании | 256 | Источники по истории гражданских войн | 363 |
| Демократические реформы в Риме | 261 | Саллюстрий | 363 |
| Завоевание Цизальпинской Галлии | 262 | Цицерон | 364 |
| Иллирийские войны | 264 | Цезарь | 365 |
| Ганнибал в Испании | 266 | Светоний, Дион, Диодор и другие | 366 |
| Глава XV. Вторая Пуническая война ... | 271 | Сущность переворота II в. и его причины | 368 |
| Начало войны | 271 | | |
| Поход Ганнибала в Италию | 273 | | |
| Первые столкновения: Тицин и Требия .. | 278 | | |
| Битва у Тразименского озера | 281 | | |
| Диктатура Фабия Максима | 283 | | |
| Канны | 285 | | |
| После Канн | 288 | | |

| | | | |
|--|------------|---|------------|
| Рабский труд | 371 | Восстание Сертория | 471 |
| Сельское хозяйство | 380 | Восстание Спартака | 475 |
| Обезземеление крестьянства | 384 | Глава XXIV. Упадок демократического движения. I триумvirат | 482 |
| Образование люмпен-пролетариата | 385 | Отмена сулланской конституции | 482 |
| Денежно-ростовщический капитал | 385 | Борьба Помпея с пиратами | 483 |
| Торговый капитал | 387 | Третья война с Митридатом. Помпей на Востоке | 484 |
| Ремесла | 388 | Заговор Катилины | 489 |
| Всадничество и новая демократия | 389 | I триумvirат | 497 |
| Обострение социальных противоречий | 390 | Консульство Цезаря | 500 |
| Что такое гражданские войны? Их периодизация | 391 | Клодий | 501 |
| Глава XIX. Первые восстания рабов ... | 393 | Цезарь в Галлии | 502 |
| Сицилийское восстание | 393 | Свидание в Луке. Гибель Красса | 506 |
| Отзвуки сицилийского восстания | 398 | Походы Цезаря в Германию и Британию. Восстание галлов. Окончательное покорение Галлии | 508 |
| Восстание Аристоника | 399 | Положение в Риме. Разрыв Цезаря с сенатом и Помпеем | 516 |
| Глава XX. Движение Гракхов | 401 | Глава XXV. Падение республики | 518 |
| Тиберий Гракх | 401 | Цезарь и Помпей | 518 |
| Реакция и новый подъем | 407 | Александрийская война | 526 |
| Гай Гракх | 409 | Понтийская кампания | 527 |
| Конец аграрной реформы. Историческое значение деятельности Гракхов | 418 | Борьба с помпеянцами | 527 |
| Глава XXI. Кризис конца II в. | 420 | Диктатура Цезаря и его реформы | 531 |
| Югуртинская война | 420 | Гибель Цезаря | 534 |
| Марий, Сулла и окончание Югуртинской войны | 426 | Борьба за власть. II триумvirат | 537 |
| Кимвры и тевтоны. Военная реформа Мария | 429 | Антоний и Октавиан | 547 |
| Второе восстание рабов в Сицилии ... | 434 | Причины падения республики | 550 |
| Революционно-демократическое движение в Риме | 439 | Часть вторая | |
| Глава XXII. Революционное движение и реакция 80-х гг. I в. | 443 | ИМПЕРИЯ | |
| Дело П. Рутилия Руфа | 444 | Глава I. Периодизация истории империи и ее источники | 552 |
| М. Ливий Друз Младший | 445 | Периодизация истории Империи | 552 |
| Восстание италиков (Союзническая война) | 446 | Литературные источники по истории Империи | 553 |
| Митридат | 451 | Первоисточники | 559 |
| П. Сульпиций Руф, Марий и Сулла ... | 455 | Глава II. Принципат Августа | 561 |
| Война Суллы с Митридатом | 457 | Юридическое оформление власти Октавиана | 561 |
| Марианский переворот 87 г. Диктатура Цинны | 461 | Внутренняя политика Августа | 566 |
| Борьба за Италию | 463 | Военные реформы Августа | 574 |
| Диктатура Суллы | 465 | Внешняя политика Августа | 576 |
| Глава XXIII. Последний подъем революционного движения | 470 | Смерть Августа. Его личность и историческое значение | 579 |
| Попытка ликвидации сулланских порядков | 470 | Глава III. Римская культура конца Республики и начала Империи | 581 |
| | | Время гражданских войн | 582 |

| | | | |
|--|-----|--|-----|
| Политическое и судебное красноречие | 582 | Обострение социальных противоречий и подготовка общего кризиса импе- рии | 695 |
| Историческая проза | 584 | <i>Глава IX. Культура империи I—</i> | |
| Философия. Цицерон | 584 | II вв. | 696 |
| Лукреций | 585 | Наука | 697 |
| Наука | 587 | Философия | 699 |
| Поэзия. Сатира | 587 | Право | 701 |
| Лирика. Катулл | 588 | Литература | 703 |
| Театр | 589 | Греческое возрождение | 707 |
| Принципат Августа | 590 | Театр | 709 |
| Вергилий | 593 | Зодчество и изобразительные искус- ства | 710 |
| Гораций | 595 | <i>Глава X. Конец Антонинов</i> | 715 |
| Овидий | 596 | Марк Аврелий | 715 |
| Историография | 598 | Коммод | 718 |
| Наука | 598 | <i>Глава XI. Северы</i> | 719 |
| <i>Глава IV. Правление дома Юлиев —</i> | | Септимий Север | 719 |
| Клавдиев | 599 | Каракалла | 724 |
| Вопрос о наследовании | 600 | Макрин | 725 |
| Тиберий | 601 | Элагабал | 726 |
| Калигула | 608 | Александр Север | 729 |
| Клавдий | 610 | Предпосылки и характер кризиса III в. | 732 |
| Нерон | 616 | <i>Глава XII. Кризис III в.</i> | 739 |
| Родословная дома Августа | 624 | Максимин | 741 |
| Август (14 г. н. э.) | 624 | Восстание в Африке. Гордианы | 743 |
| <i>Глава V. Гражданская война 68—</i> | | Сенаторские императоры | 745 |
| 69 гг. | 625 | Гибель Максимиана | 747 |
| Гальба | 625 | Гордиан III | 749 |
| Отон | 627 | Филипп Араб | 750 |
| Вителлий | 628 | Деций | 751 |
| Смысл гражданской войны 68—69 гг. | 630 | Требониан Галл | 753 |
| <i>Глава VI. Флавиин</i> | 632 | Эмилиан | 753 |
| Веспасиан | 632 | Валериан и Галлиен | 753 |
| Тит | 639 | Гибель Валериана | 754 |
| Домициан | 640 | Поражение персов | 754 |
| <i>Глава VII. Антонины</i> | 644 | Вторжение варваров | 755 |
| Нерва | 644 | Военные мятежи и узурпации | 755 |
| Траян | 646 | Отпадение Галлии. Постум | 756 |
| Адриан | 653 | Возвышение Пальмиры. Оденат | 757 |
| Антонин Пий | 658 | Восстание рабов в Сицилии | 757 |
| <i>Глава VIII. Экономика и социальные</i> | | Военные реформы Галлиена | 758 |
| отношения I—II вв. | 660 | Гибель Постума | 758 |
| Общая характеристика | 661 | Зенобия | 758 |
| Техника | 663 | Опустошение Греции | 759 |
| Ремесленное производство | 666 | Гибель Галлиена | 759 |
| Торговля | 669 | Клавдий II. Внутренняя борьба в Гал- лии | 760 |
| Денежно-ростовщический капитал | 672 | Начало движения багаудов | 760 |
| Города и городская жизнь | 673 | Поражение готов | 762 |
| Сельское хозяйство. Развитие коло- ната | 681 | Аврелиан | 763 |
| Эволюция рабства | 687 | | |

| | | | |
|---|-----|--|-----|
| Борьба с варварами | 763 | Христианство II—III вв. | 796 |
| Восстание монетариев | 764 | Преследования христиан | 797 |
| Начало домината | 764 | Почему христианство было признано государством? | 798 |
| Падение Пальмирского царства | 765 | Ереси | 799 |
| Восстание в Александрии | 766 | | |
| Ликвидация Галльской «империи» | 766 | | |
| Сенаторская реакция | 767 | <i>Глава XV. Попытка языческой реак-</i> <i>ции</i> | 801 |
| Проб | 767 | Борьба после смерти Константина | 801 |
| Кар | 769 | Констанций и торжество арианства | 802 |
| Высший подъем движения багаудов | 769 | Предпосылки языческой реакции | 802 |
| Провозглашение Диоклециана | 769 | Юлиан | 803 |
| | | Борьба с христианством | 806 |
| | | Неудача Юлиана и его гибель | 807 |
| <i>Глава XIII. Монархия Диоклециана и</i> <i>Константина (доминат)</i> | 771 | | |
| Доминат и его социальная опора | 771 | <i>Глава XVI. Падение Западной Рим-</i> <i>ской империи. Конец античного</i> <i>мира</i> | 809 |
| Организация власти и восстановление империи | 772 | Общество IV—V вв. | 810 |
| Административная реформа | 775 | Валентиниан, Валент, Грациан | 815 |
| Военная реформа | 775 | Переселение готов | 816 |
| Налоговая реформа | 776 | Восстание 378 г. | 816 |
| Монетная реформа | 777 | Феодосий. Окончательная победа христианства | 819 |
| Эдикт о твердых ценах | 777 | Разделение империи на две части | 819 |
| Религиозная политика Диоклециана ... | 780 | Аларих и Стилихон | 820 |
| Отречение Диоклециана от власти и борьба между его преемниками . | 781 | Взятие Рима | 820 |
| Миланский эдикт | 783 | Варвары на территории империи | 821 |
| Единодержавие Константина | 784 | Низложение Ромула Августула | 822 |
| Завершение реформ Диоклециана | 784 | Судьбы Восточной Римской империи ... | 822 |
| Создание новой столицы | 786 | | |
| Признание христианства | 786 | | |
| <i>Глава XIV. Христианство</i> | 787 | <i>Приложения</i> | |
| Трудность вопроса о происхождении христианства | 788 | Перечень римских императоров | 825 |
| Предпосылки христианства | 790 | Хронологическая таблица | 830 |
| Возникновение христианства и его распространение | 793 | Римские провинции | 837 |
| | | Справочный материал | 838 |
| | | <i>Библиография</i> | 845 |



Крылатые кони. Деталь фронтовой композиции храма Ара делла Регина в Тарквинии. Терракота. IV в. до н. э.



Фibuла из гробницы Реголини-Галасси и Черветери. Золото.
Ок. 650 г. до н. э. Ватикан, Грегорианский этрусский музей



Голова музыканта. Деталь росписи гробницы Леопардов в Тарквинии.
475—455 гг. до н. э.



Так называемый «Черный камень» с древнейшей латинской надписью



Саркофаг с изображением супружеской четы из Черветери. Деталь. Терракота.
Начало VI в. до н. э.

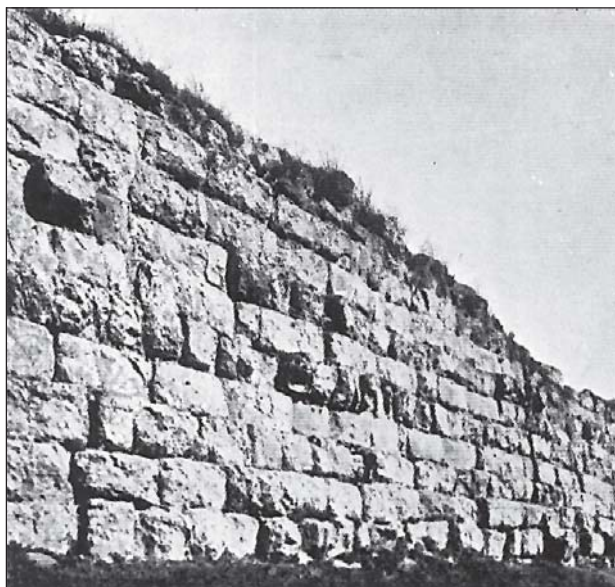

Сервиева стена



Предметы, найденные в погребениях на Форуме

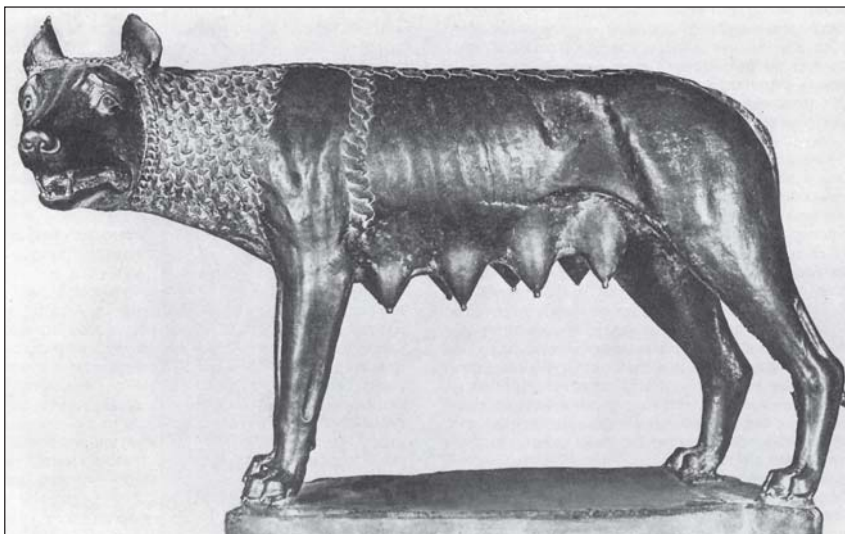

Капитолийская волчица

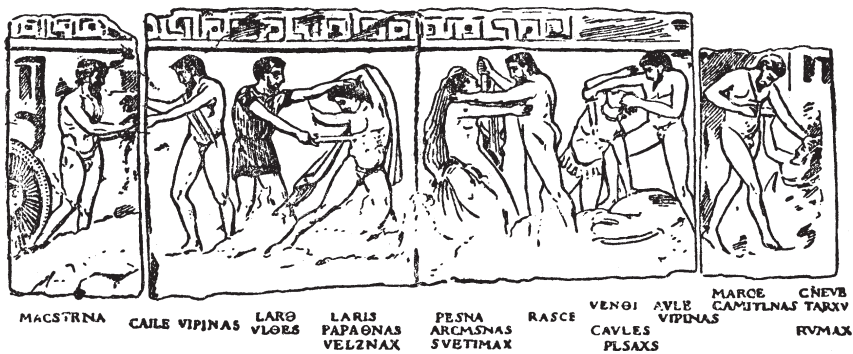

Тарквиний и Мастерна. Этрusская живопись



Круглый храм на Бычьем форуме в Риме. Ок. 120 г. до н. э.



**Храм Фортуны Вирилис
на Бычьем форуме в Риме.
Ок. 100—80 гг. до н. э.**



Юпитер. Римская работа I в.



Флора



Афродита (Венера), так называемая «Афродита в садах».
Римская копия с греческого оригинала V в. до н. э.

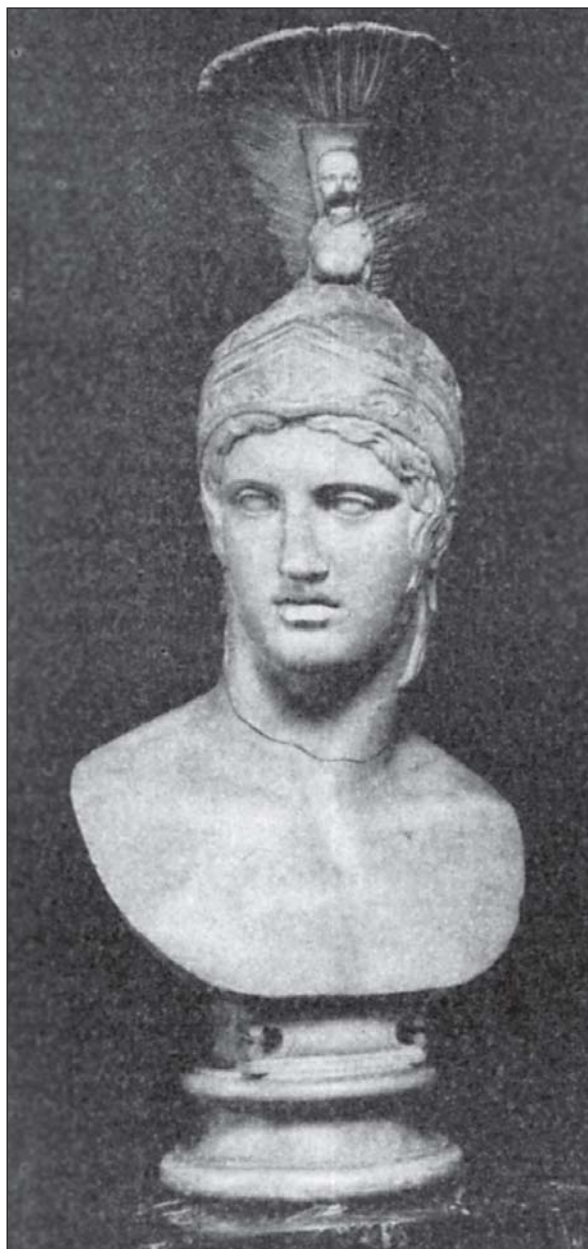

Арес (Марс).

Римская копия с греческого оригинала V в. до н. э.

**Бронзовый гладиаторский шлем
из Геркуланума**



Бой гладиаторов



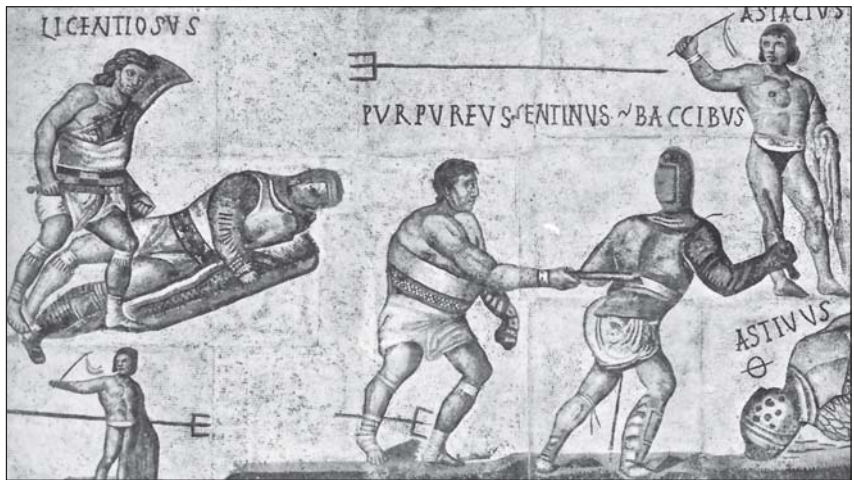

Бой гладиаторов. Мозаика времен Империи



**Богиня Рома, покровительница города
Рима. Статуя в Капитолии, Рим**

**Реставрированная в I в. колонна Дуилия,
украшенная носами разбитых кораблей**

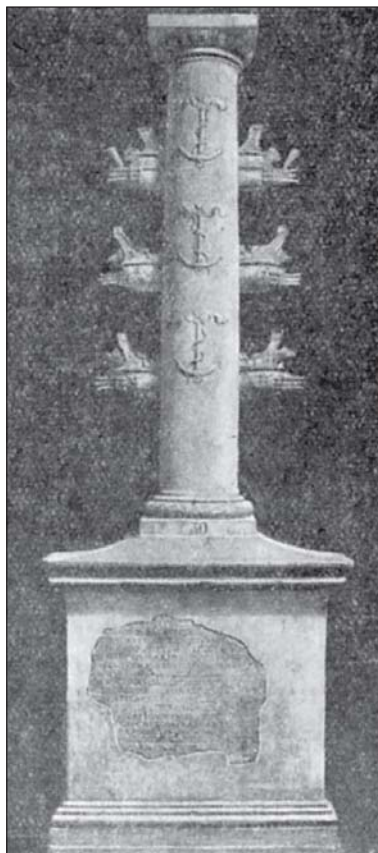

Мост Мульвия в Риме. Конец II в. до н. э.





Римский денарий 268—264 гг. до н. э.
 На *лицевой* стороне изображена
 богиня Рома, на *оборотной* —
 Диоскуры



Медный римский асс (aes grave) 311—271 гг. до н. э. На *лицевой* стороне —
 изображение двуликого Януса, на
оборотной — нос корабля



Монета (денарий) восставших италиков. Италийский вол попирает римскую волчицу



Монета с изображением Антония и Октавиана

Так называемая гробница Тарквиниев.

Предполагаемый склеп Тарквиниев найден в конце XIX в. в Цере. На его стенах 35 раз выбито имя Тарквиниев по-этруски: «Тархна». Но этого еще недостаточно для утверждения, что это гробница римских Тарквиниев

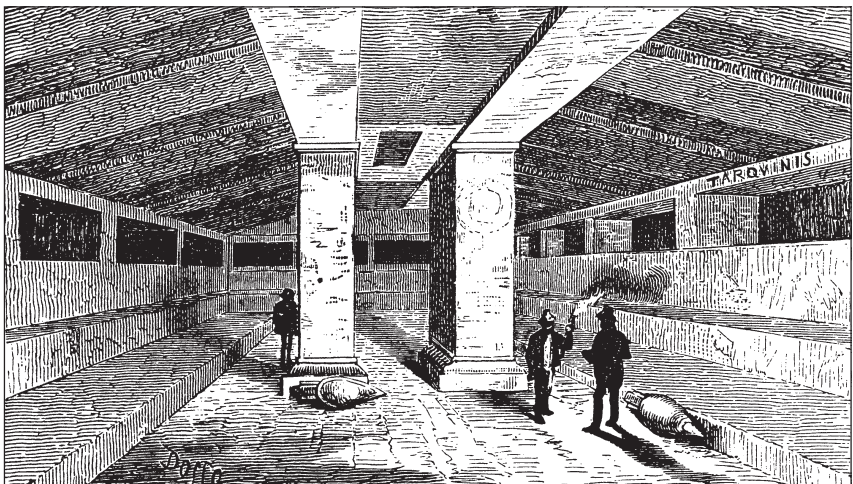



Гай Цильний Меценат. Резной аметист.
Работа знаменитого гравера Диоскорида



Пирр. Мраморный бюст

Аппиева дорога. Реконструкция Жанина

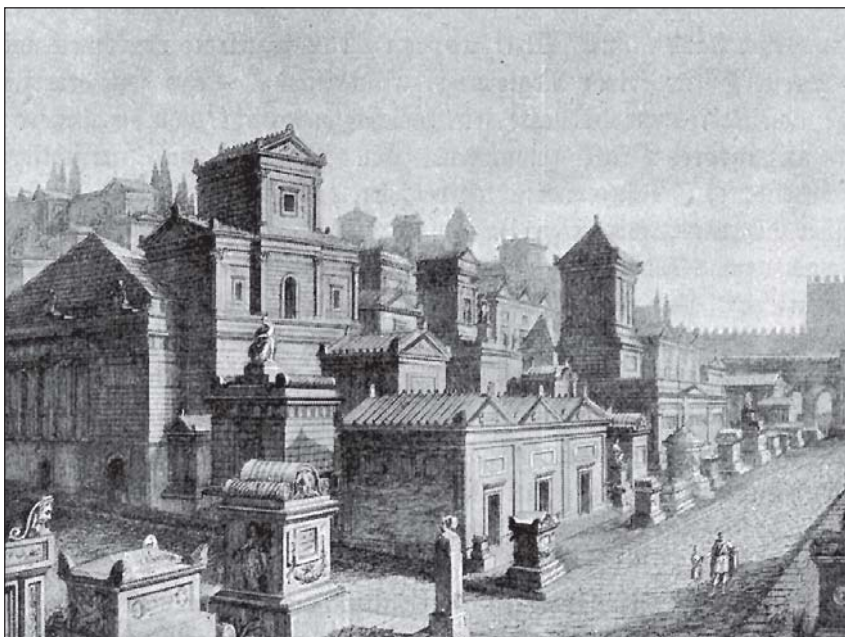



Ганнибал

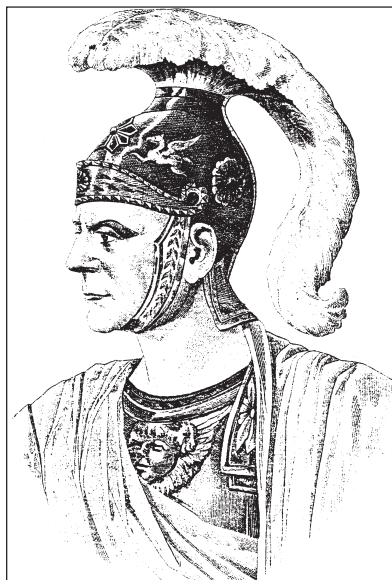

Сципион Африканский

**Переправа войск Ганнибала через реку Родан (Рону)
(по современной гравюре)**



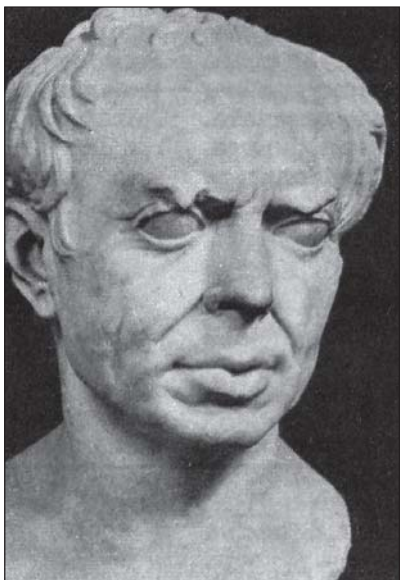

Гай Марий. Мрамор

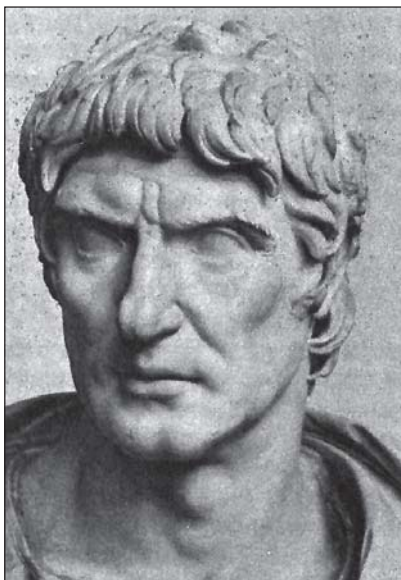

Сулла. Мрамор

Гней Помпей Великий.
Мраморный бюст I в. до н. э.



Цезарь. Мрамор.
Конец I в. до н. э.

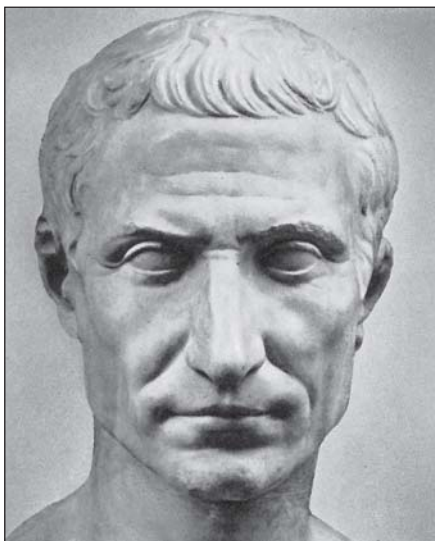



Самнитский воин. Бронза



Этруская статуя воина. Бронза



Самнитские знаменосец и воин. По изображениям на италийской вазе. Вооружение воинов напоминает греческие образцы, но имеет местные особенности, в частности полукли-
раса (слева) и боевые бронзовые пояса на обоих воинах



Воины республиканского Рима: триарий, гастат и велит

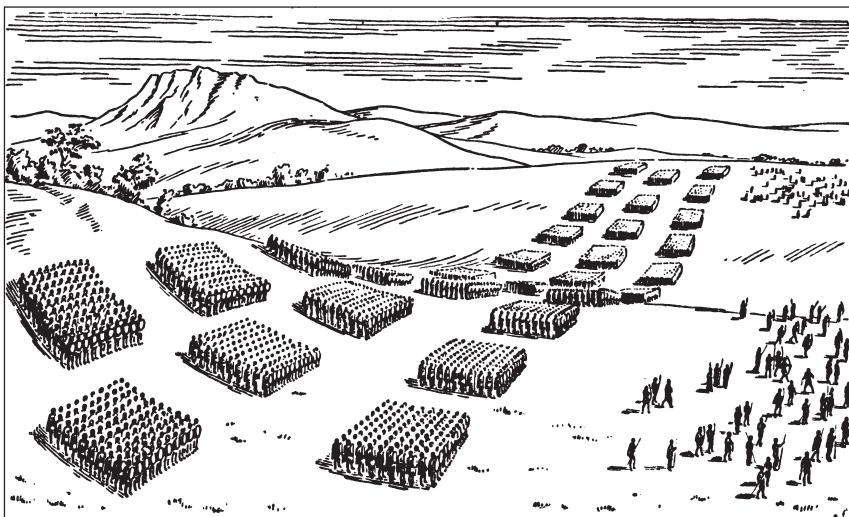

Боевой порядок римского легиона в III в. до н. э.

Манипулярный боевой порядок

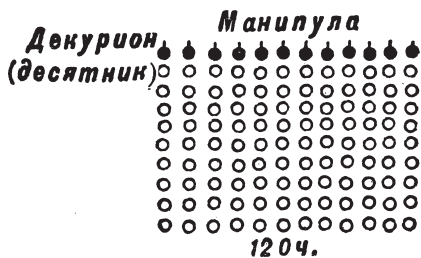
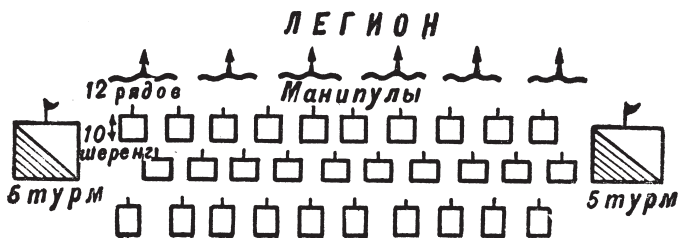

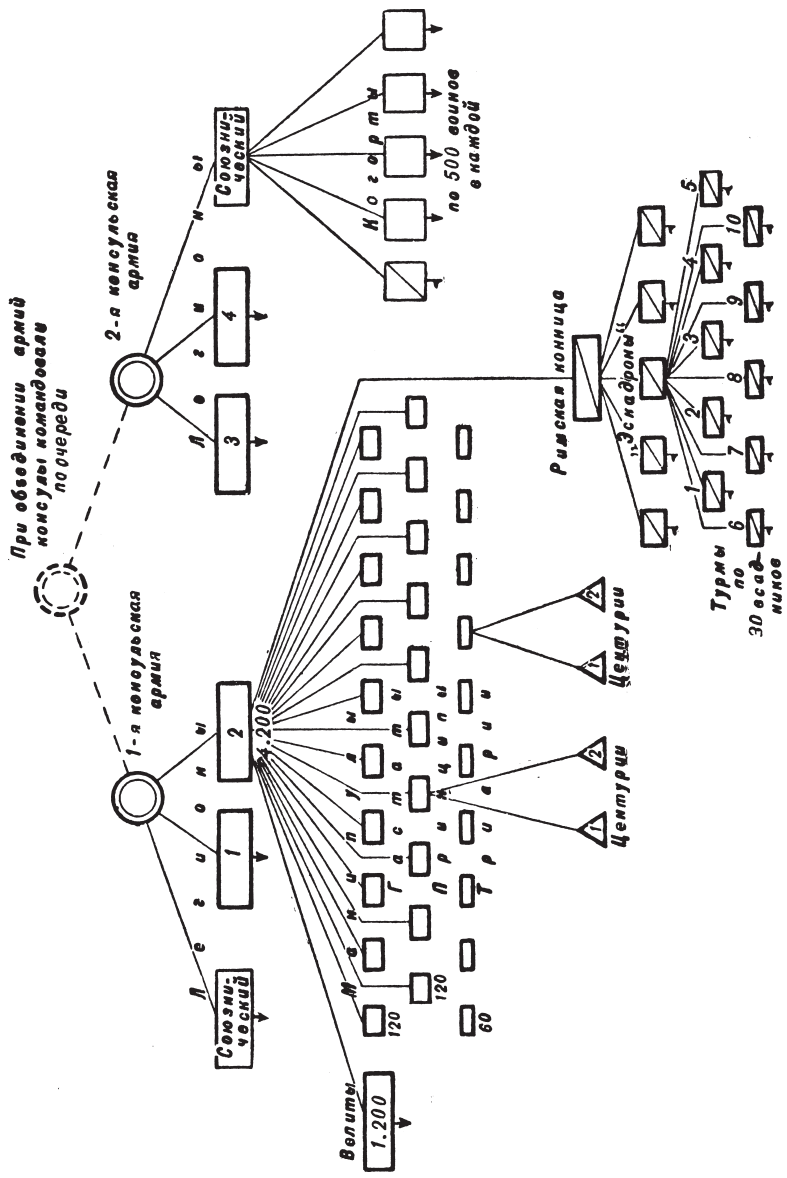

Организация римской армии в III в. до н. э.

Шлемы

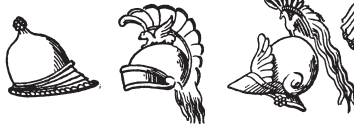

Латы

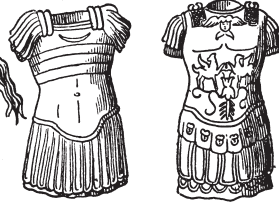

Обувь

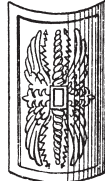
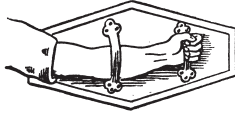

Щиты

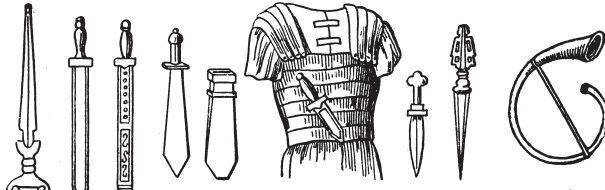

Мечи

Ножны

Кинжалы

Труба

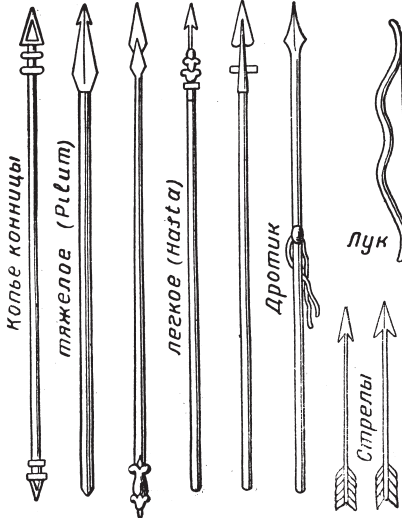

Копье конницы

тяжелое (Pilum)

легкое (Hasta)

Дротик

Лук

Стрелы

Колчан

Конская головная сбруя



Копья



Легионер

Вооружение древних римлян

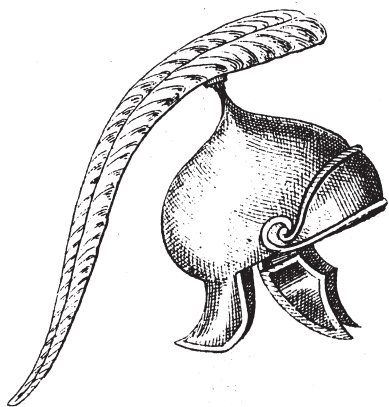

Шлем воина римской конницы

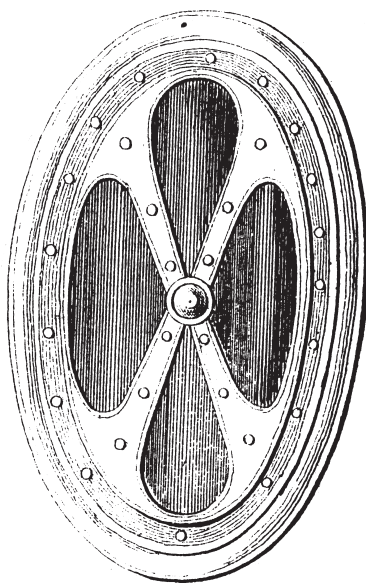

Щит воина римской конницы

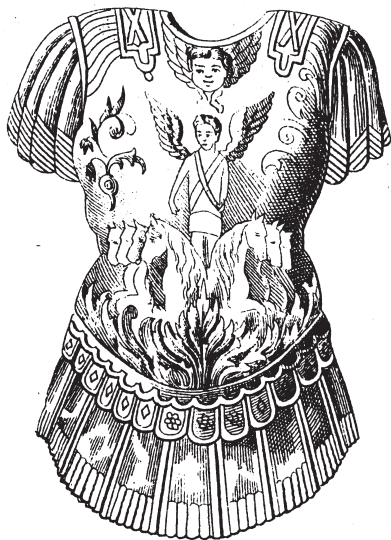

Панцирь богатых римских всадников



Римский большой щит-скутум



Центурион



Метание пилума

Юпитер, посылающий дождь римской армии. Рельеф с колонны Антонина.

Юпитер в виде крылатого старца, распростершего свои длинные руки, с которых льются потоки воды, легионеры собирают ее в шлемы и щиты, а варвары лежат на земле, сраженные молниями





Римский велит

Римский всадник



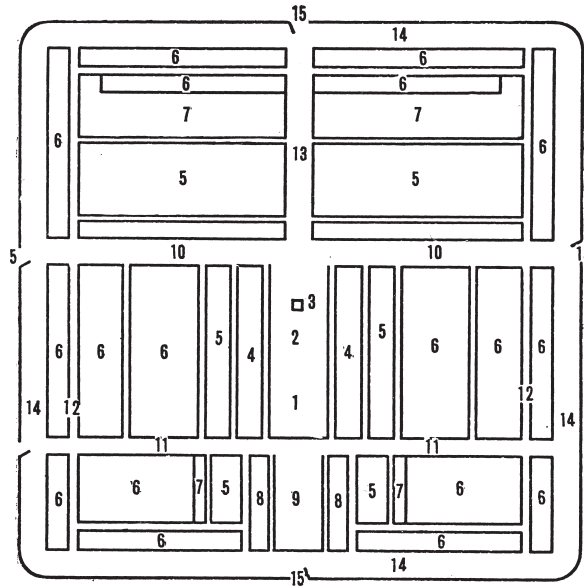

План римского лагеря для двух легионов. Схематическая реконструкция по Полибию: 1. Преторий, площадь, где находилась палатка командующего. 2. Форум, площадь, служившая для сходок. 3. Алтарь. 4. Помещения преторианской когорты, личной стражи командующего. 5. Казармы вспомогательной конницы. 6. Казармы легионеров. 7. Казармы вспомогательных отрядов пехоты. 8. Казармы отряда ветеранов, вновь призванных на военную службу. 9. Площадь, где находилась палатка квестора. 10. Главная улица лагеря. 11. Улица, параллельная главной, на которой помещались торговавшие с солдатами купцы. 12. Улица, отделявшая части, расположенные непосредственно у укреплений, от внутренней части лагеря. 13. Улица, соединявшая преторий с воротами лагеря. 14. Промежуток между окружавшим лагерь оборонительным валом и первыми казармами. 15. Ворота лагеря

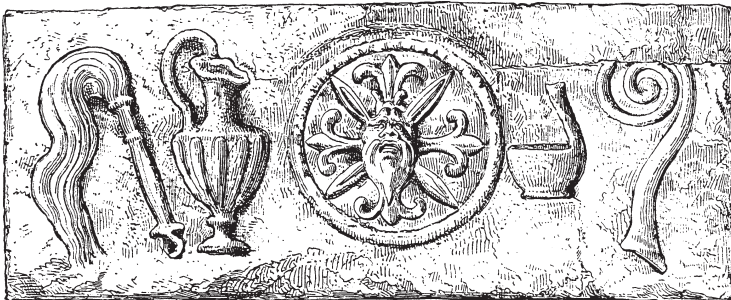

Инсигнии понтифика. Барельеф из музея Сен-Жермен

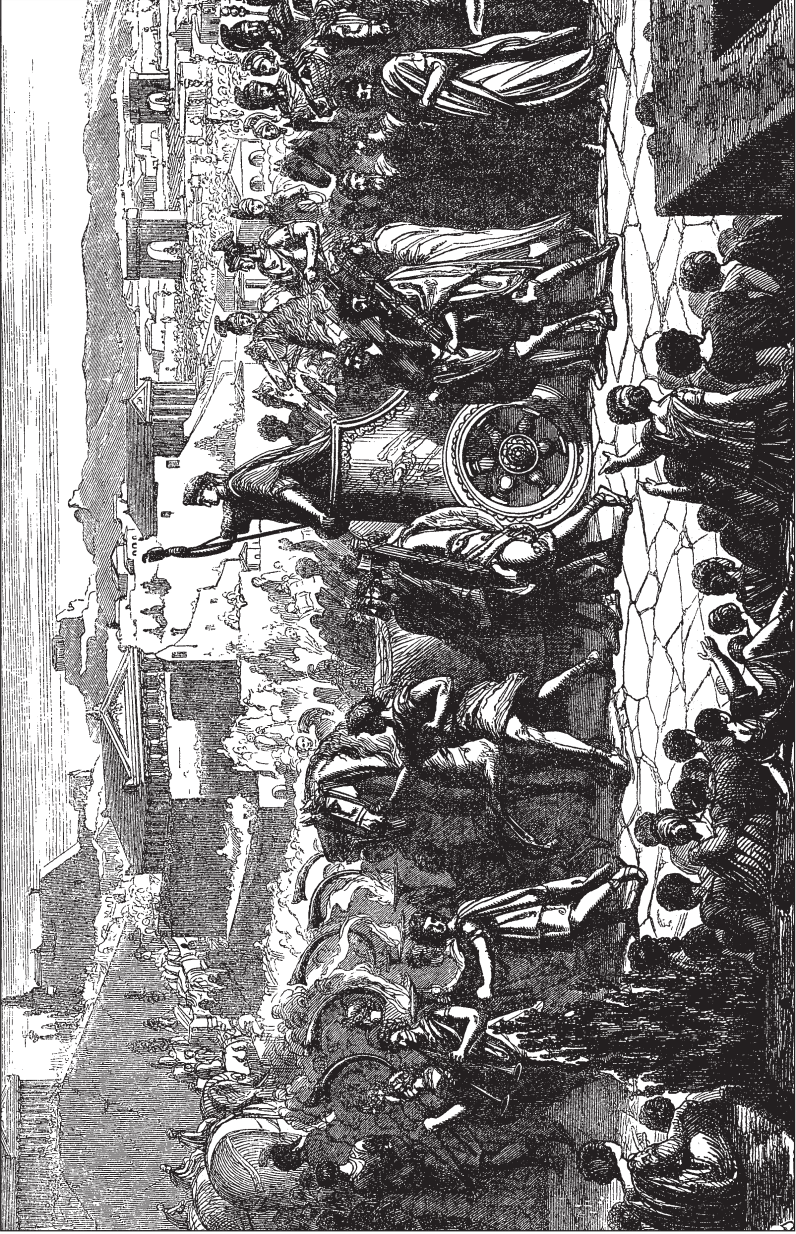

Триумфальное шествие

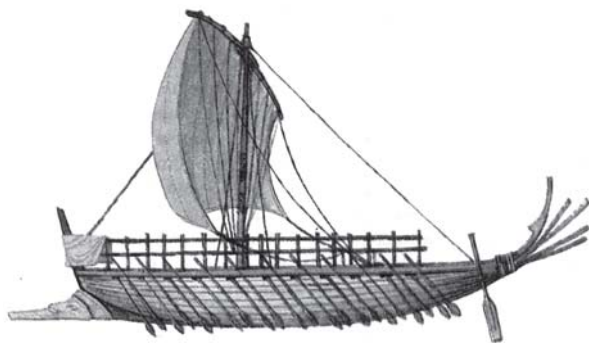

Этруская бирема. Этруская ваза (находится в Британском музее в Лондоне) украшена живописным изображением биремы, которое показывает нам, на что были похожи корабли этого древнего итальянского народа мореходов около VI в. до н. э. Ясно видны два ряда весел: верхний ряд с уключинами на планшире или, возможно, на аутригере и нижний, весла которого выходят из портов в корпусе, или с уключинами вдоль планшира, скрытого за аутригером, как это можно предположить по длинной трещине на вазе. На носу имеется таран и, что особенно интересно, бак, который никогда доселе не был представлен столь длинным и высоким на других живописных изображениях. При реконструкции нос был воссоздан наподобие носов древнегреческих бирем того же периода, его образовывали связанные вместе окончания продольных планок

Римский военный корабль. Барельеф

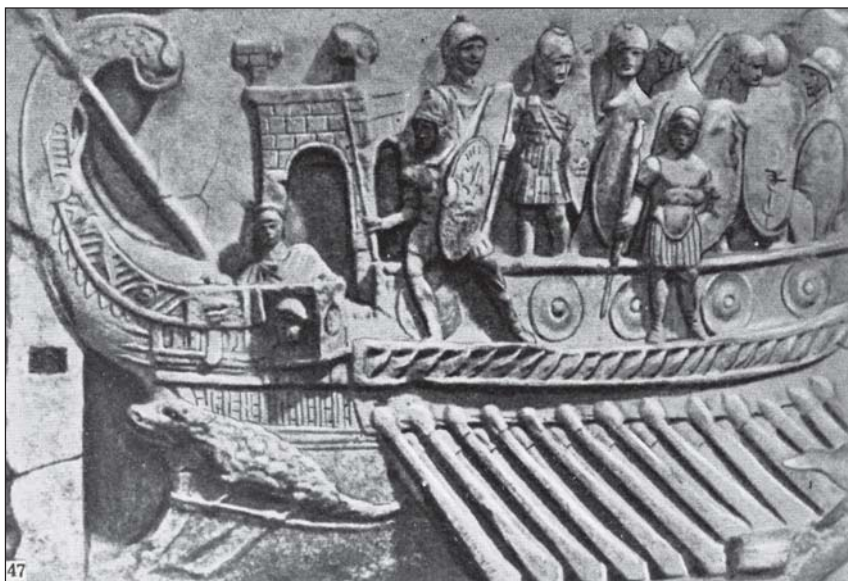

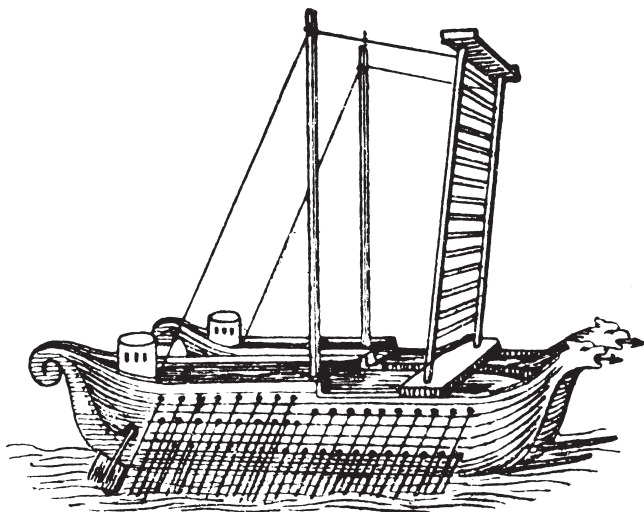

Самбук

Башни на судах

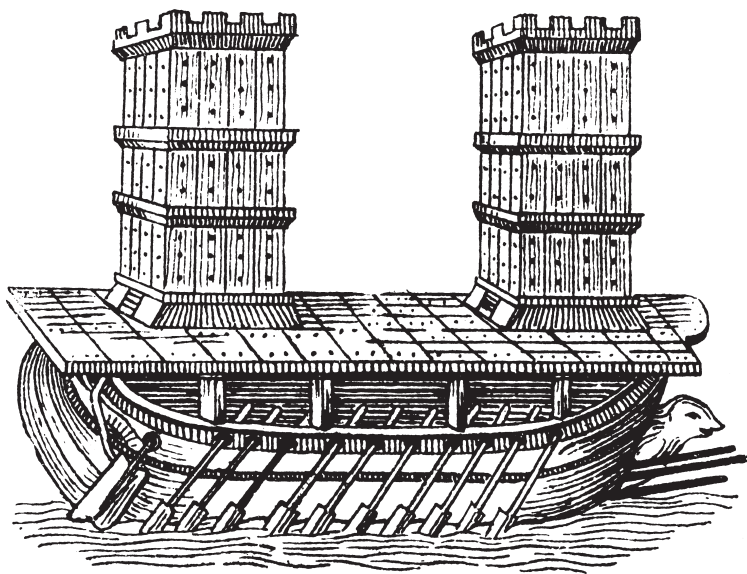

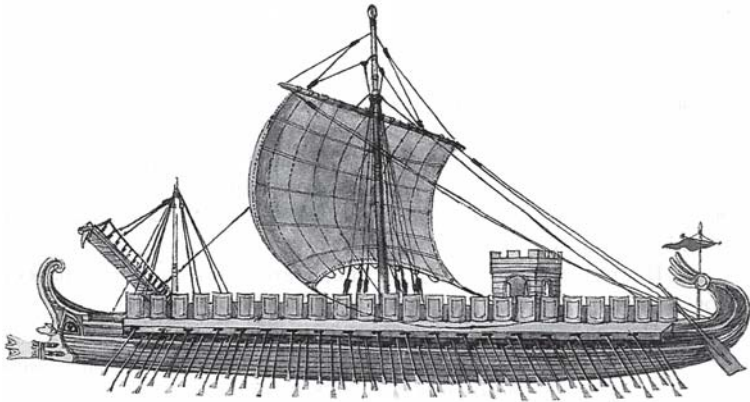

Трирема. Здесь представлен корабль со сплошной боевой палубой и «вóроном» на носу. Имеются три ряда весел: для верхнего проделаны овальные порты в ауригере, в то время как два нижних выходят из круглых портов в бортах судна. Кожаные рукава, предназначавшиеся для того, чтобы не дать морской воде проникнуть внутрь через отверстия для нижних весел, не видны. На римских триремах число гребцов во всех командах было одинаковым. Помимо гребцов на борту было минимум 10—12 матросов и 80—90 солдат. Приблизительные размеры: длина — 18,3 фута (5,6 м), включая 2 фута (0,6 м) для ауригеров по каждому борту, осадка — 3,2 фута (1 м)

Квадрирема. При раскопках в афинском порту были обнаружены остатки ангаров, где хранились триремы во время зимнего сезона. Из размеров ангаров был сделан вывод, что греческие триремы были примерно 114,8 фута (35 м) длиной и 16,4 фута (5 м) шириной. В отношении римских квадрирем, которые были крупнее, можно предположить, что длина их составляла 131 фут (40 м), а ширина — 32 фута (7 м). На судне должно было размещаться 200 гребцов плюс 15—20 матросов и сотня солдат — таков был полный экипаж. Согласно Полибию, первой квадриремой римского флота был карфагенский корабль, захваченный в 260 г. во время осады Милаццо





Нумидийский всадник времен Пунических войн и самнит III в. до н. э.



Древнегерманский воин

Мечи германцев

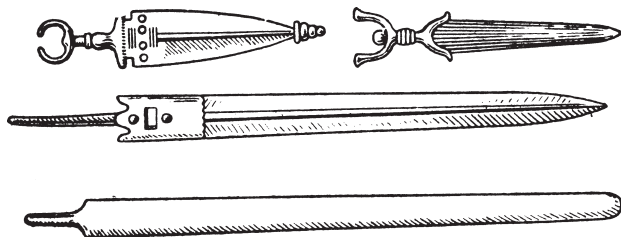



Легионер I в. до н. э. — I в., центурион и легионер конца I в. — начала II в.

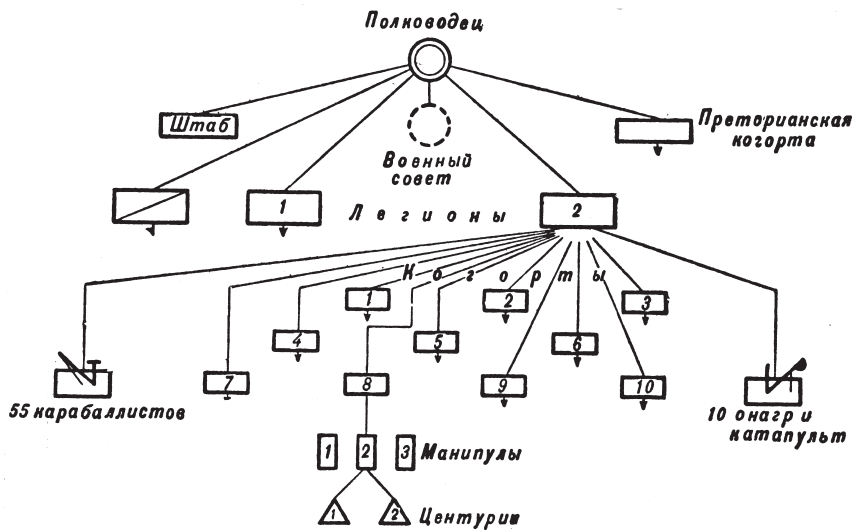

Организация римской армии в середине I в. до н. э.

Построение легиона по когортам

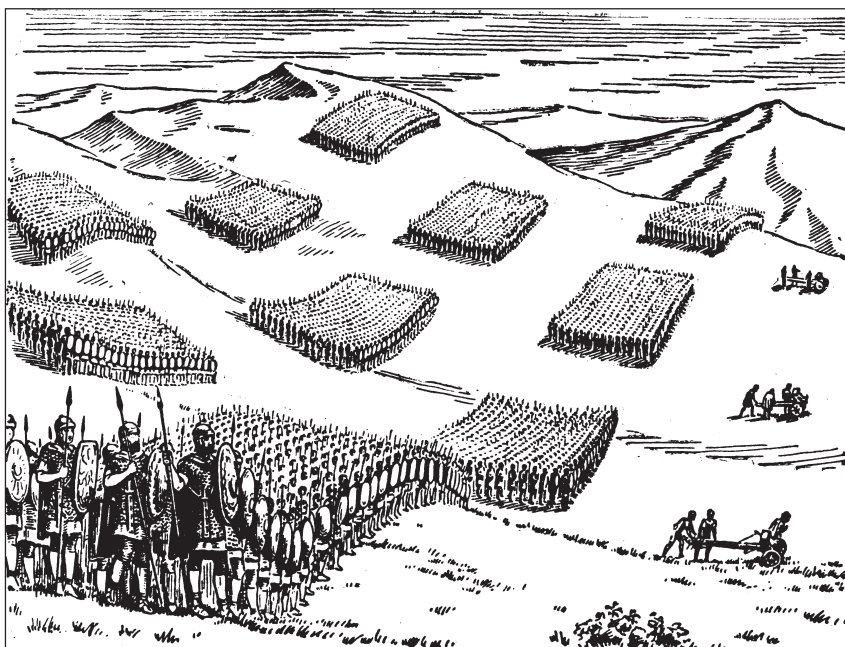

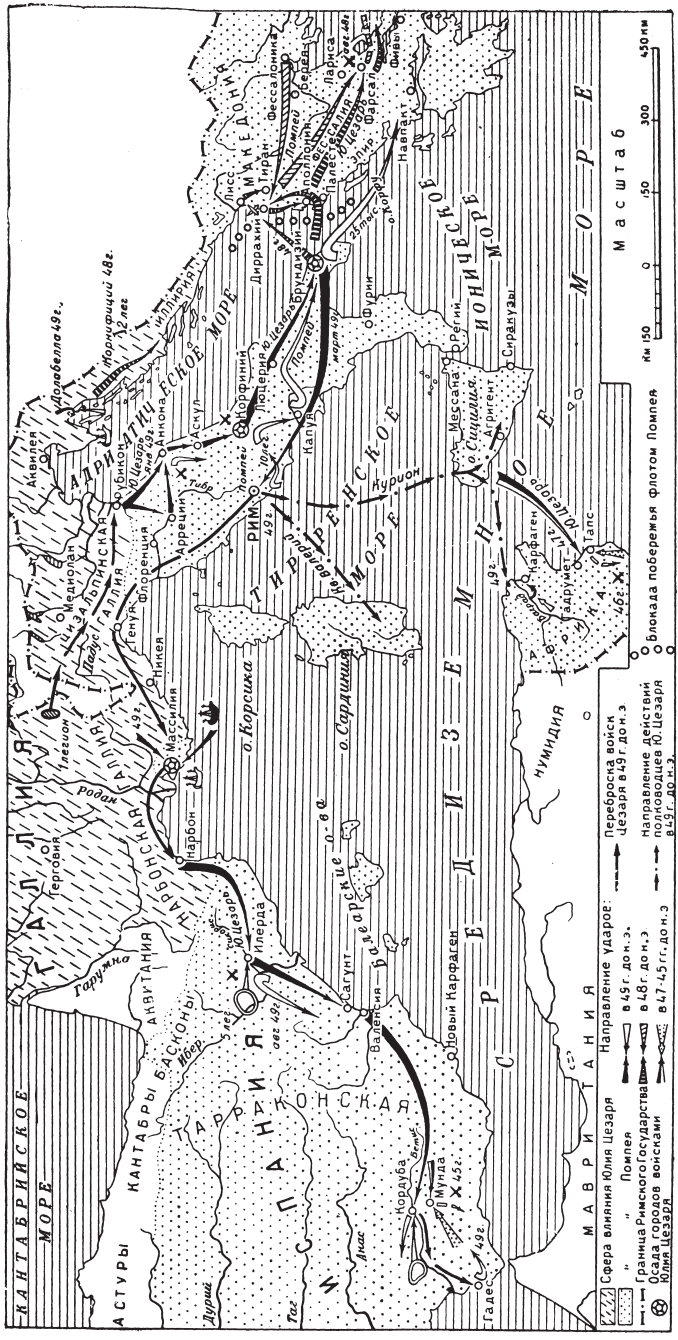

Гражданская война в Риме в 49—45 гг. до н. э.

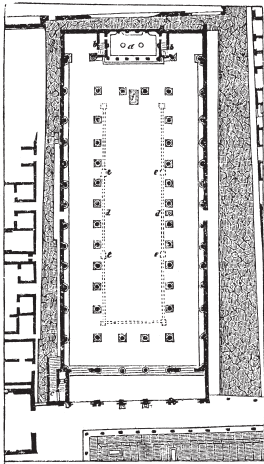

План базилики в Помпее

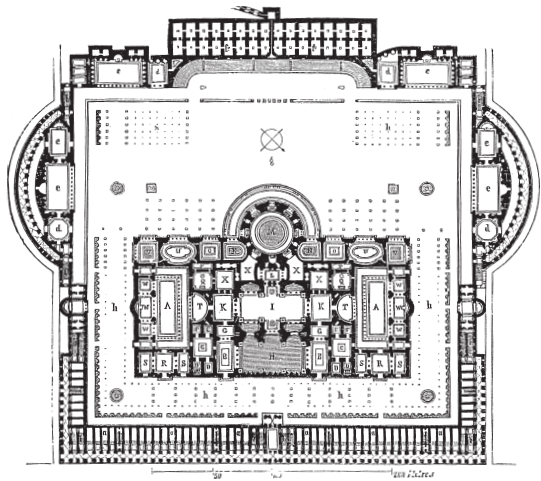

План терм Каракаллы в Риме

План обыкновенного Римского дома

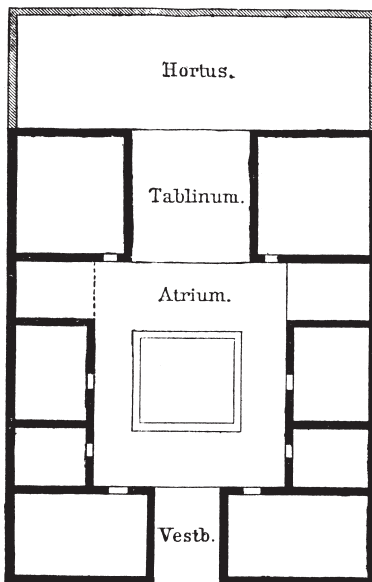

План Пантеона в Риме

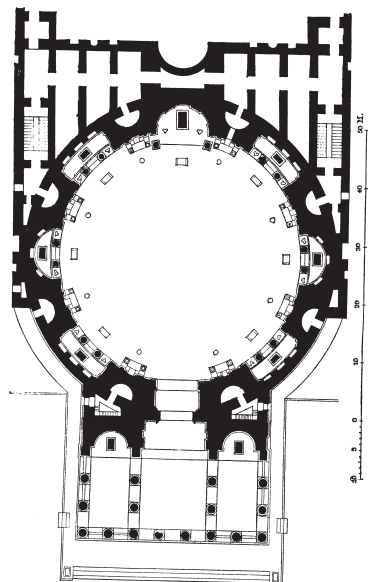

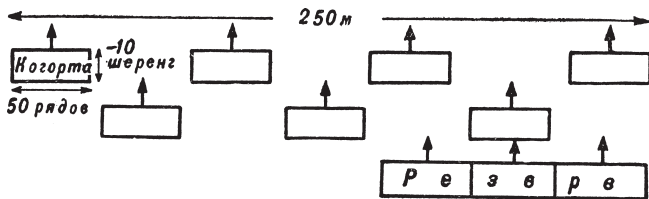

Боевой порядок легиона Цезаря

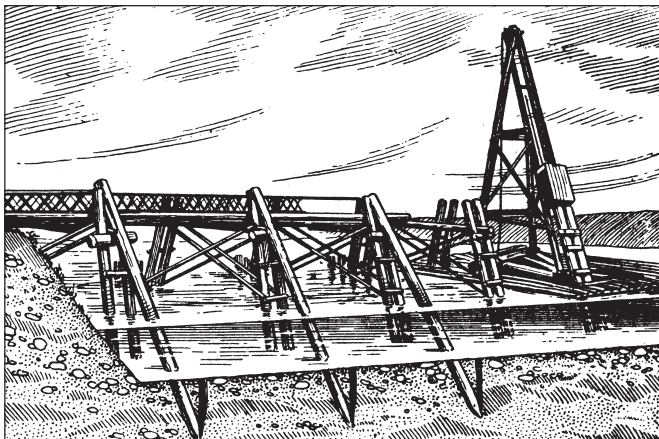

Римский мост

Римская дорога

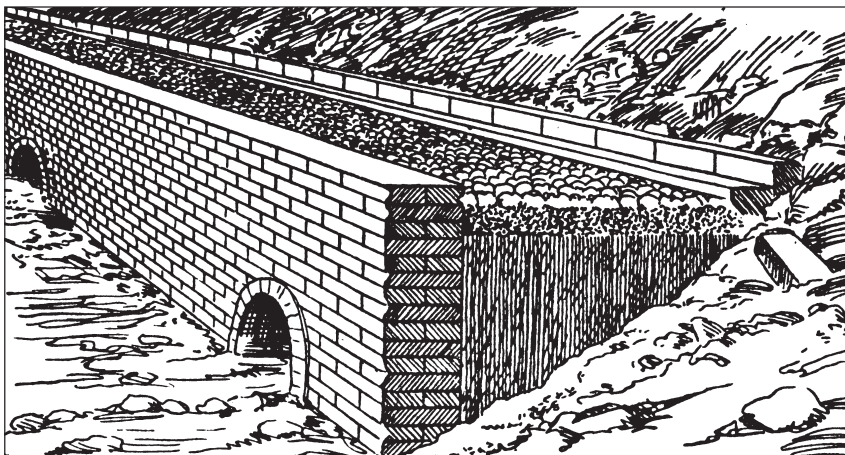



Август, изображенный в позе Юпитера. Статуя из Кум. Первая половина I в.

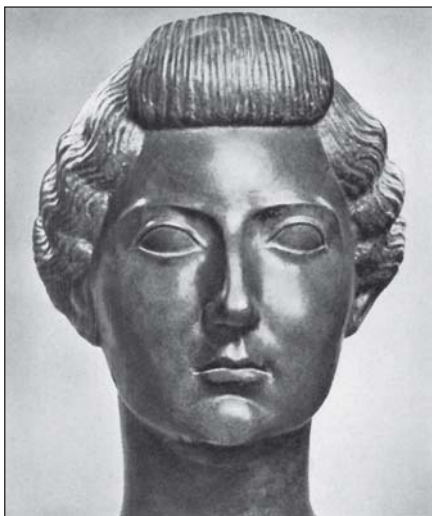

Октавия, сестра Октавиана. Базальт

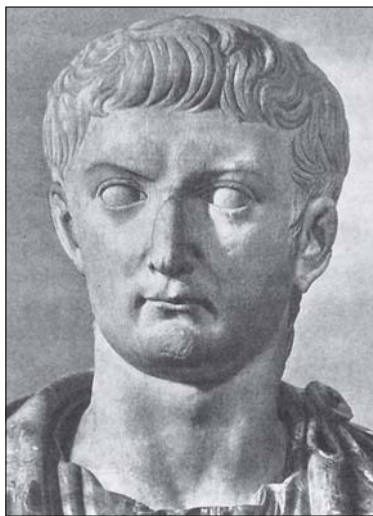

Тиберий. Мрамор

Калигула. Мрамор. 37—41 гг.

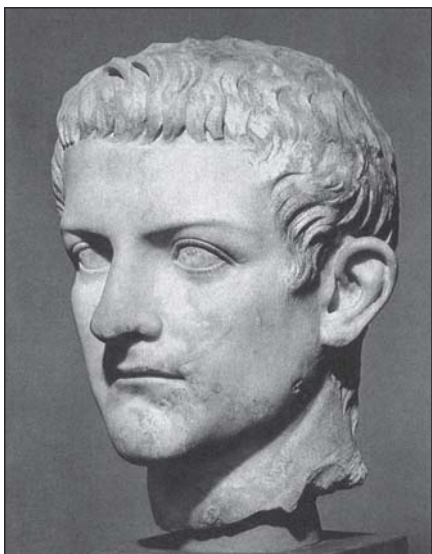

Нерон. Мрамор. 60—68 гг.



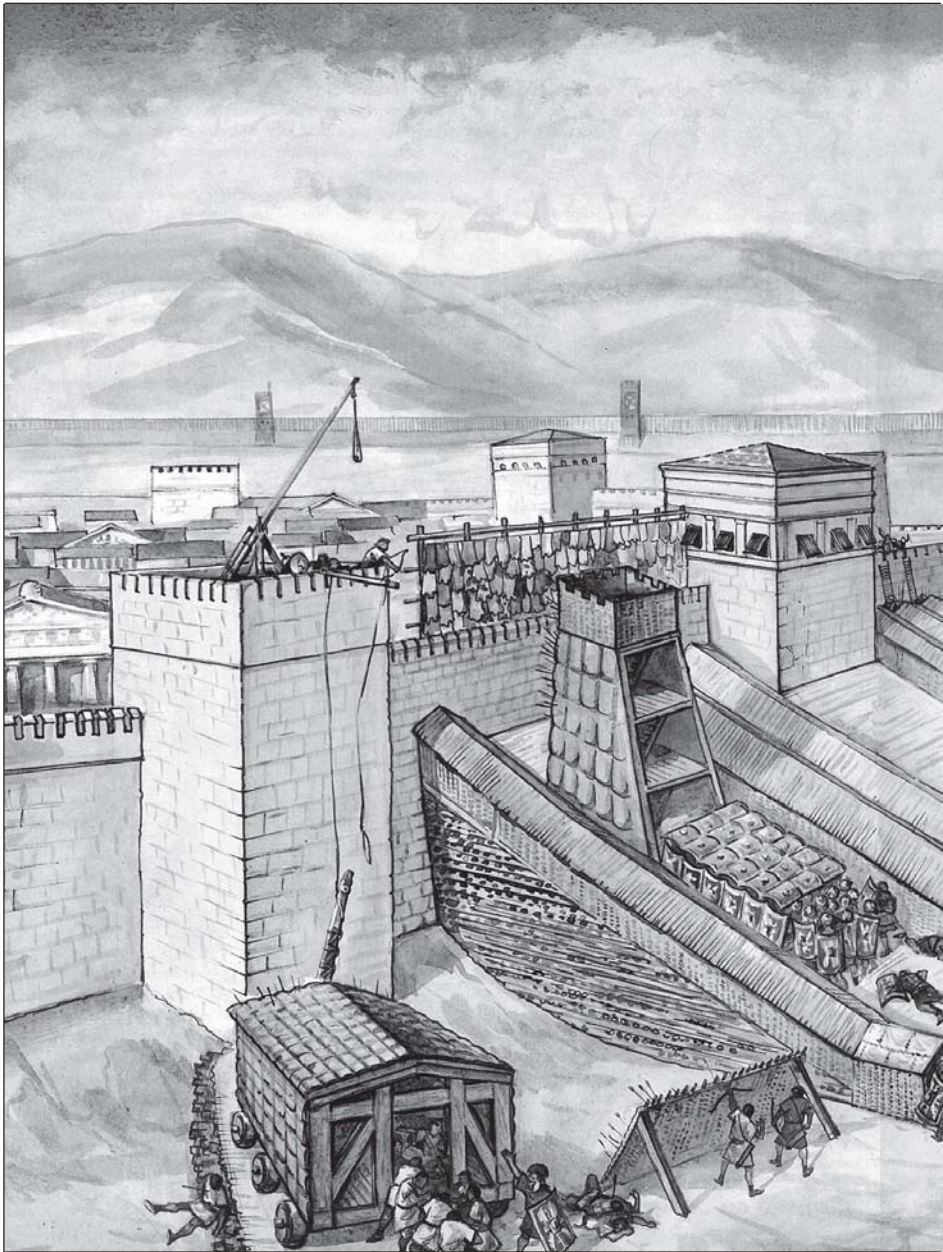

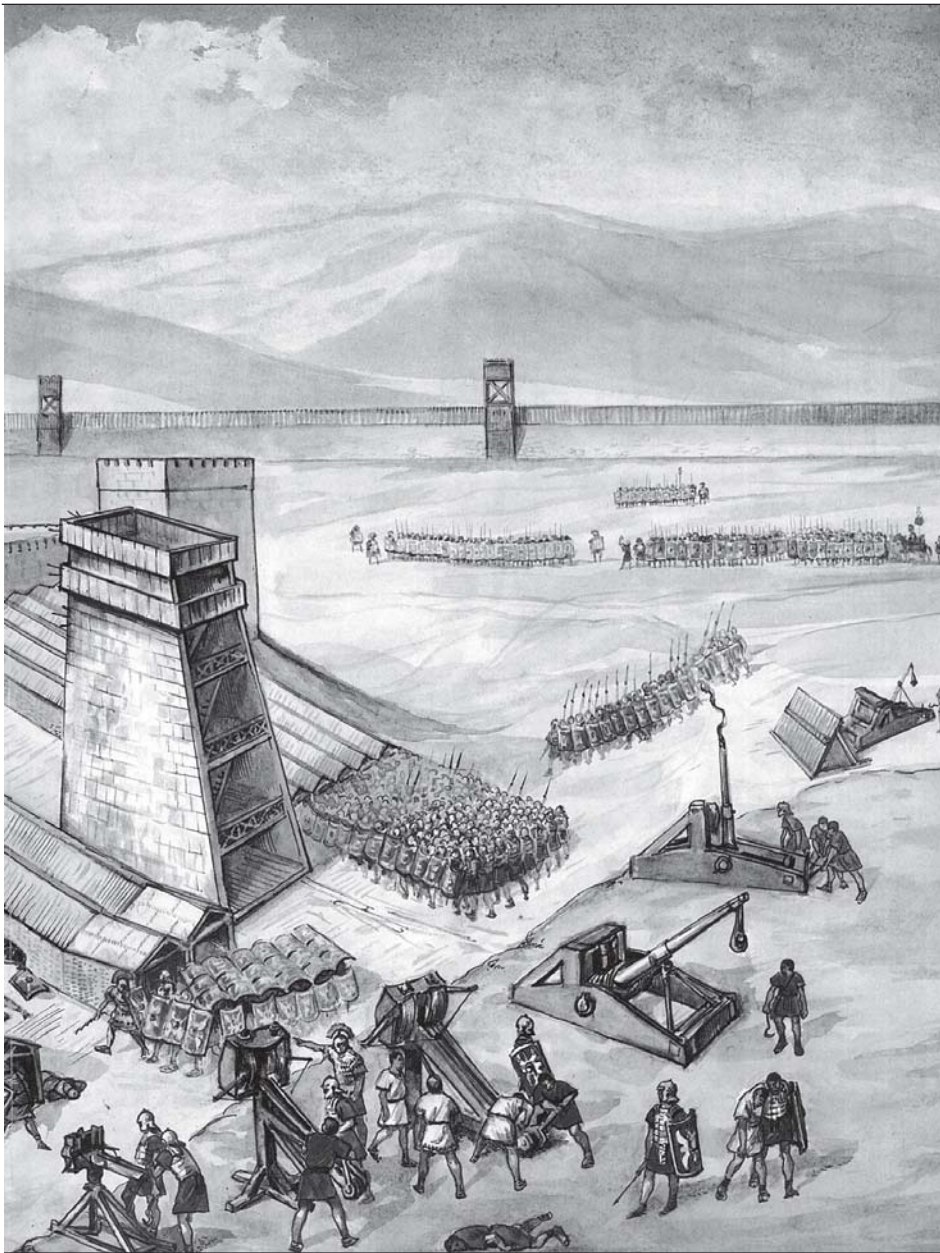

Осада города римлянами. I в. до н. э.

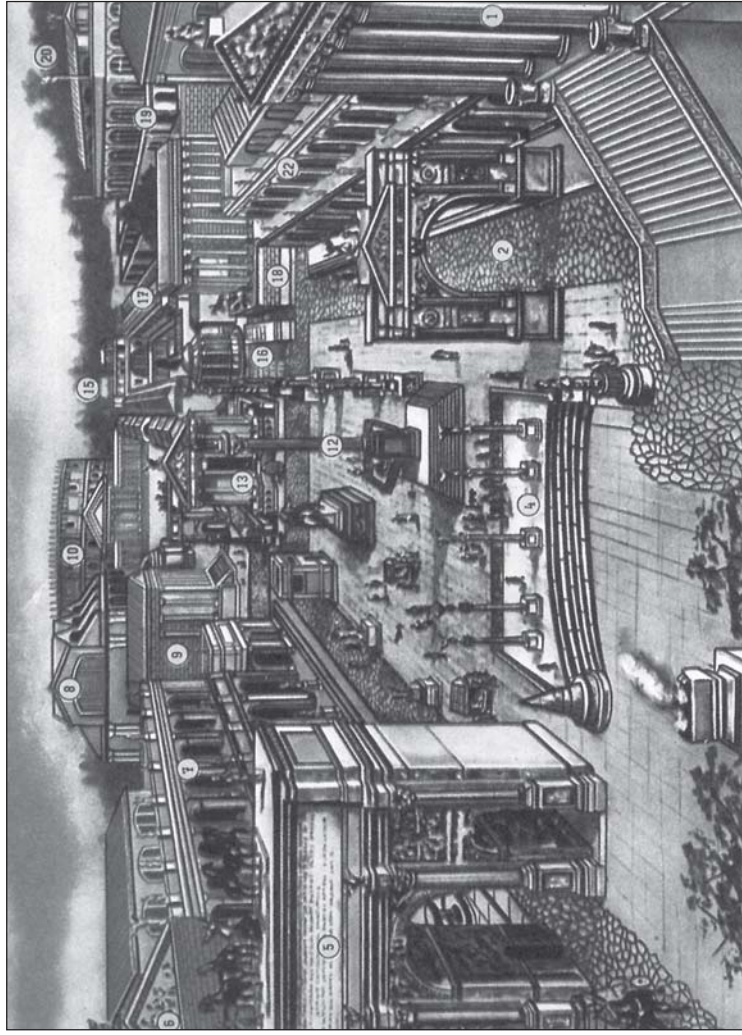

Рим. Форум Ромулум. Реконструкция: 1. Храм Сатурна. 2. Священная дорога. 3. Храм Веспасиана. 4. Ростры. 5. Арка Септимия Севера. 6. Курия. 7. Базилика Эмилиа. 8. Базилика Максенция. 9. Храм Антонина и Фаустины. 10. Колизей. 11. Круглый храм Ромула. 12. Колонна Фокаса

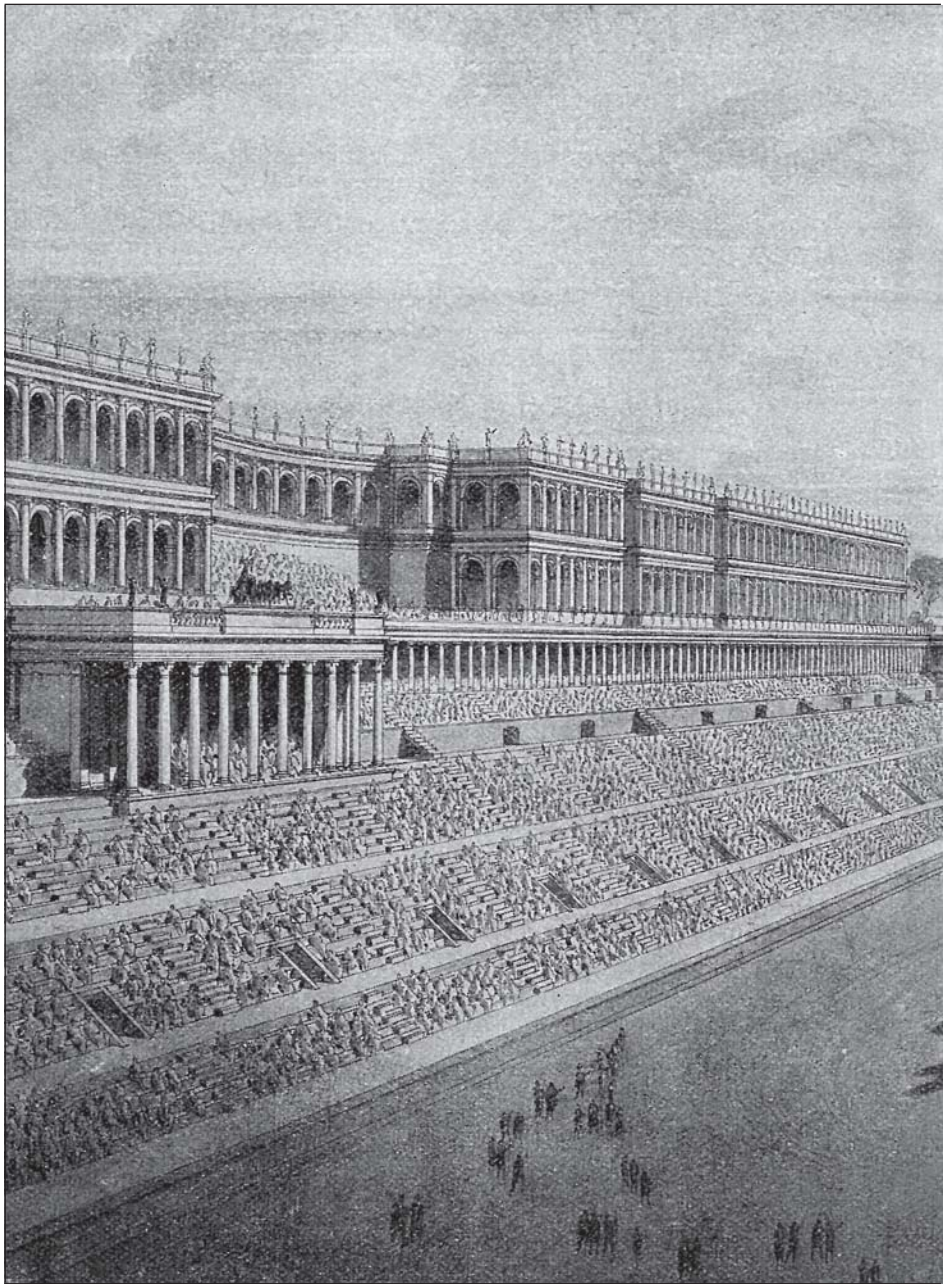

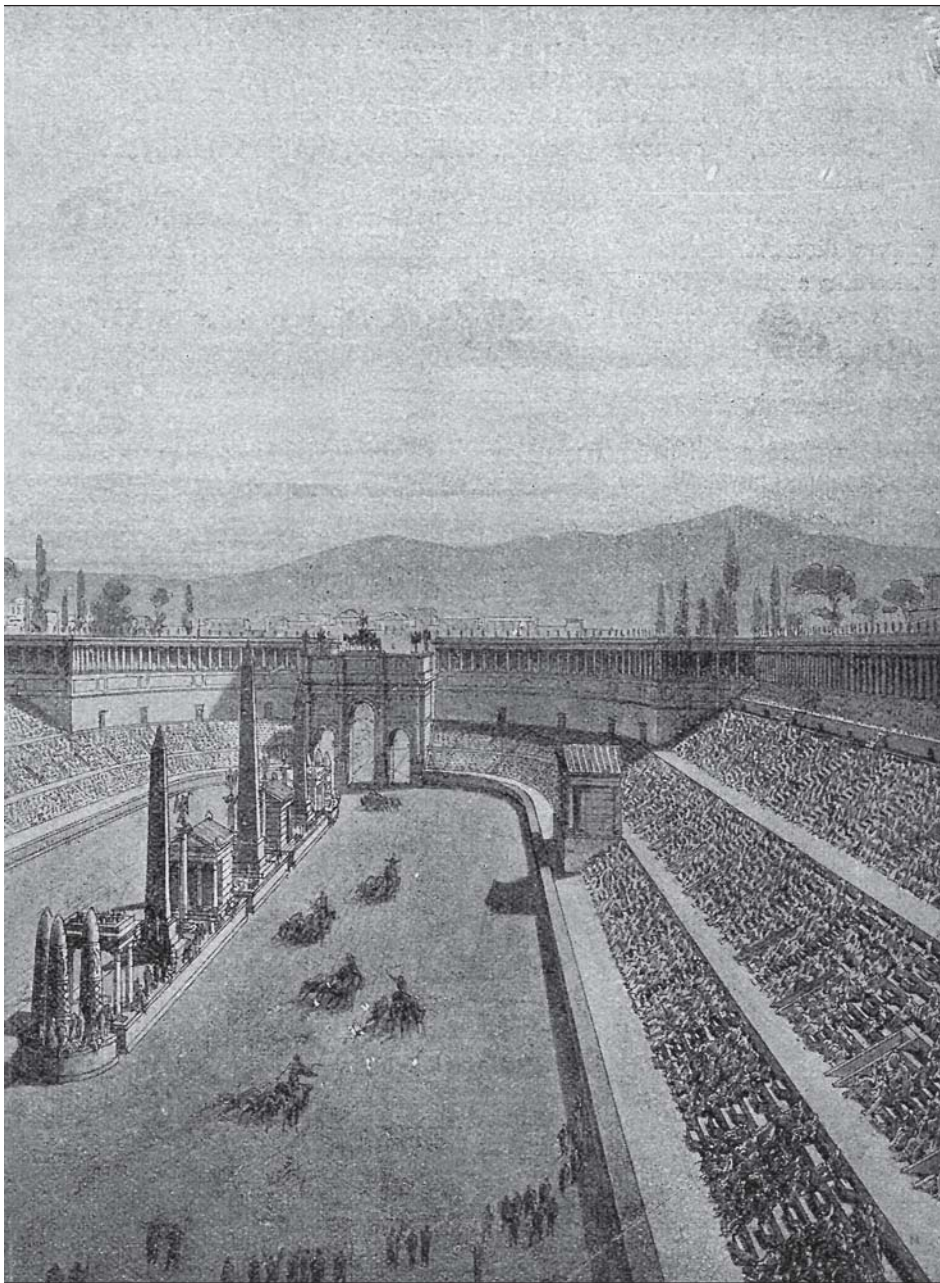

Большой цирк (Circus Maximus). Реконструкция

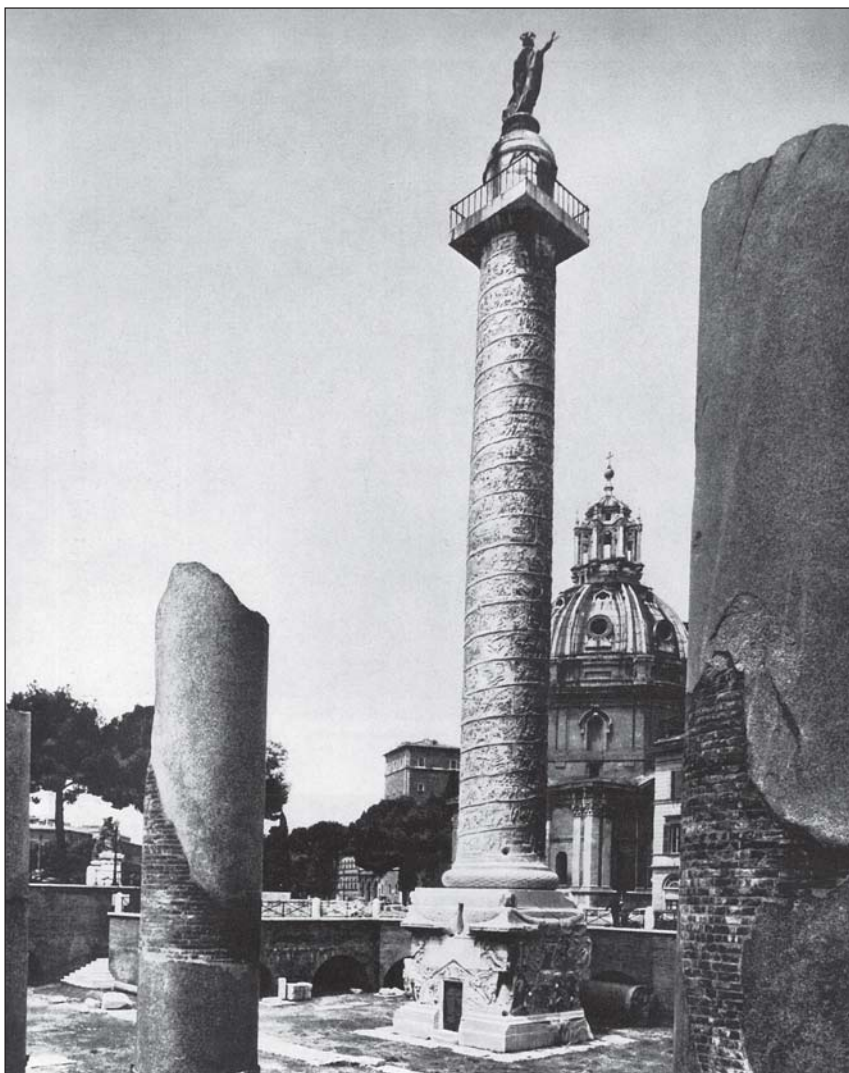

Колонна Траяна на Форуме Траяна в Риме. 107—113 гг.

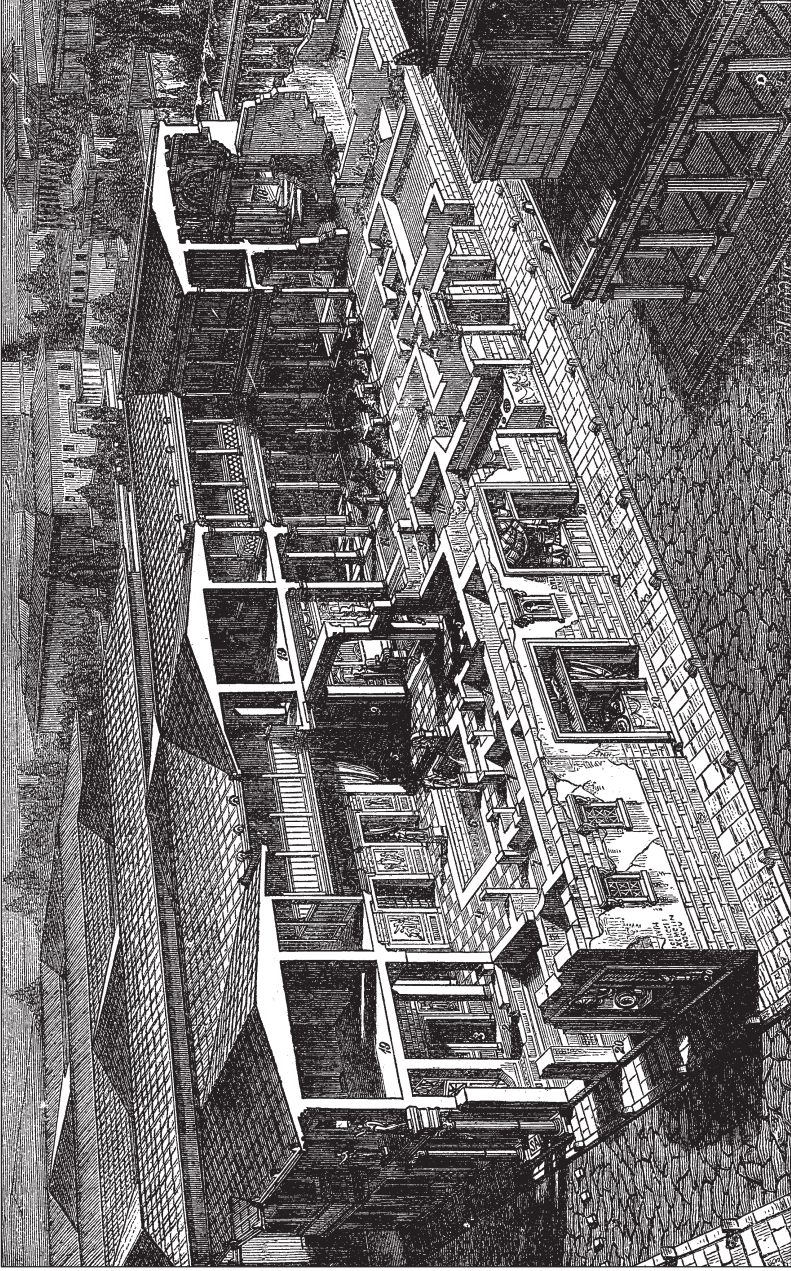

Римский дом. Реконструкция. Релендера.

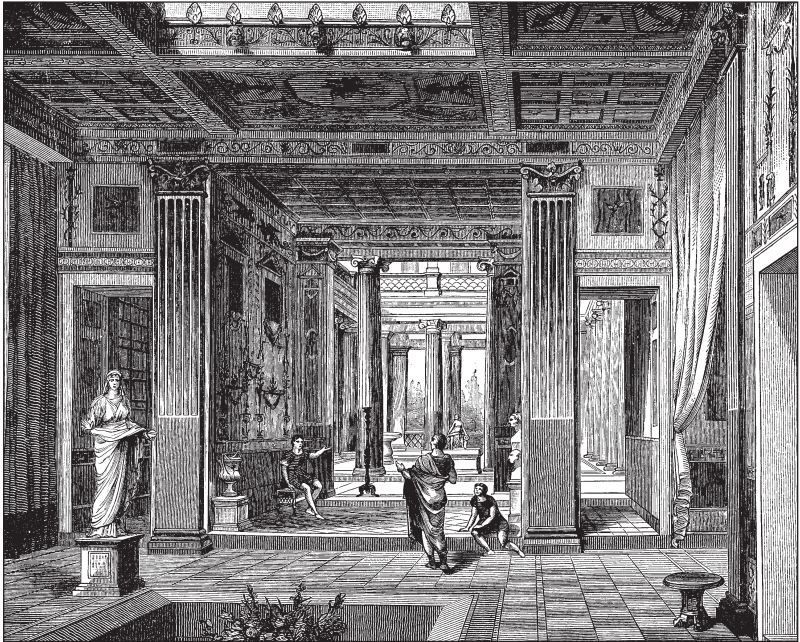

Интерьер дома богатого римлянина

Интерьер римского дома

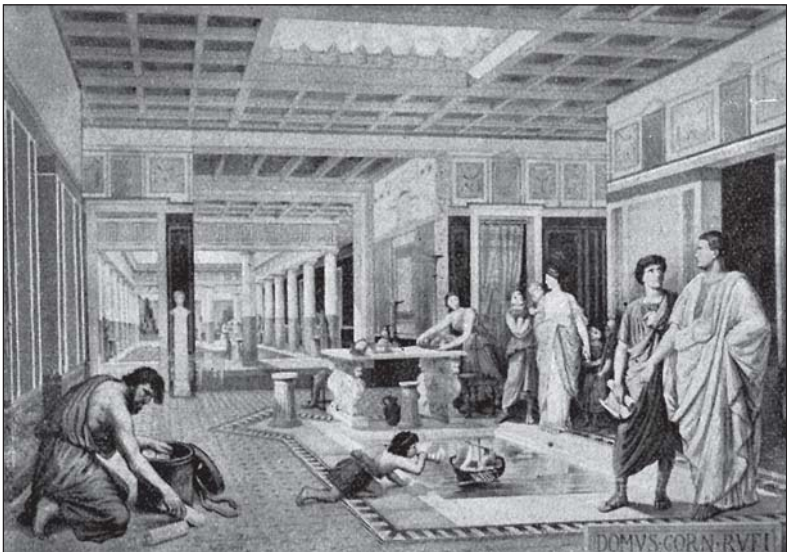



Интерьер римского дома

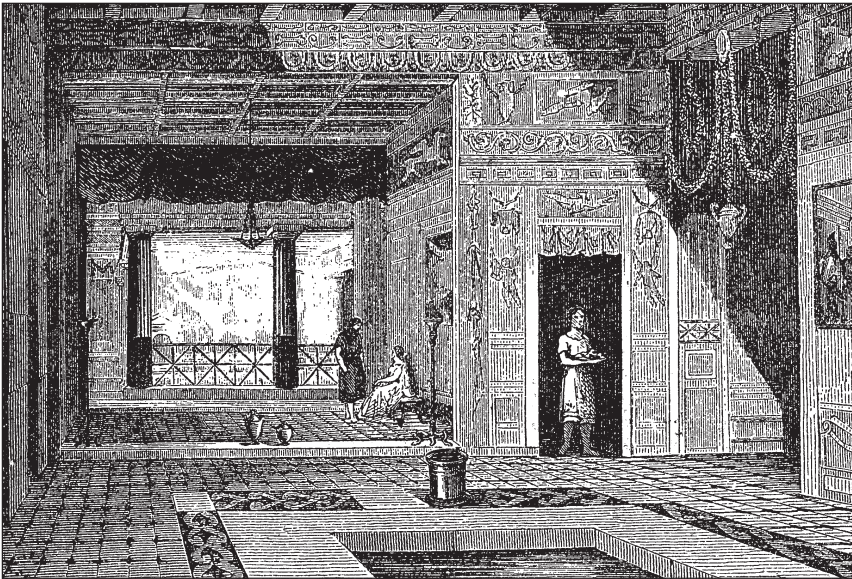



Конная статуя Марка Аврелия в Риме. Бронза. 161—180 гг.

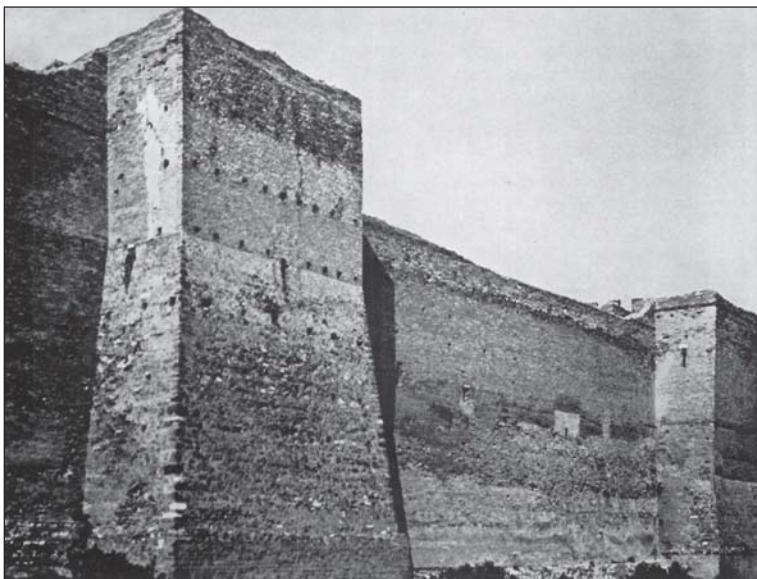

Стена Аврелиана в Риме. 270—275 гг.

Арка Константина в Риме. 312—315 гг.





Амфитеатр в Арле, Франция. I в. Общий вид

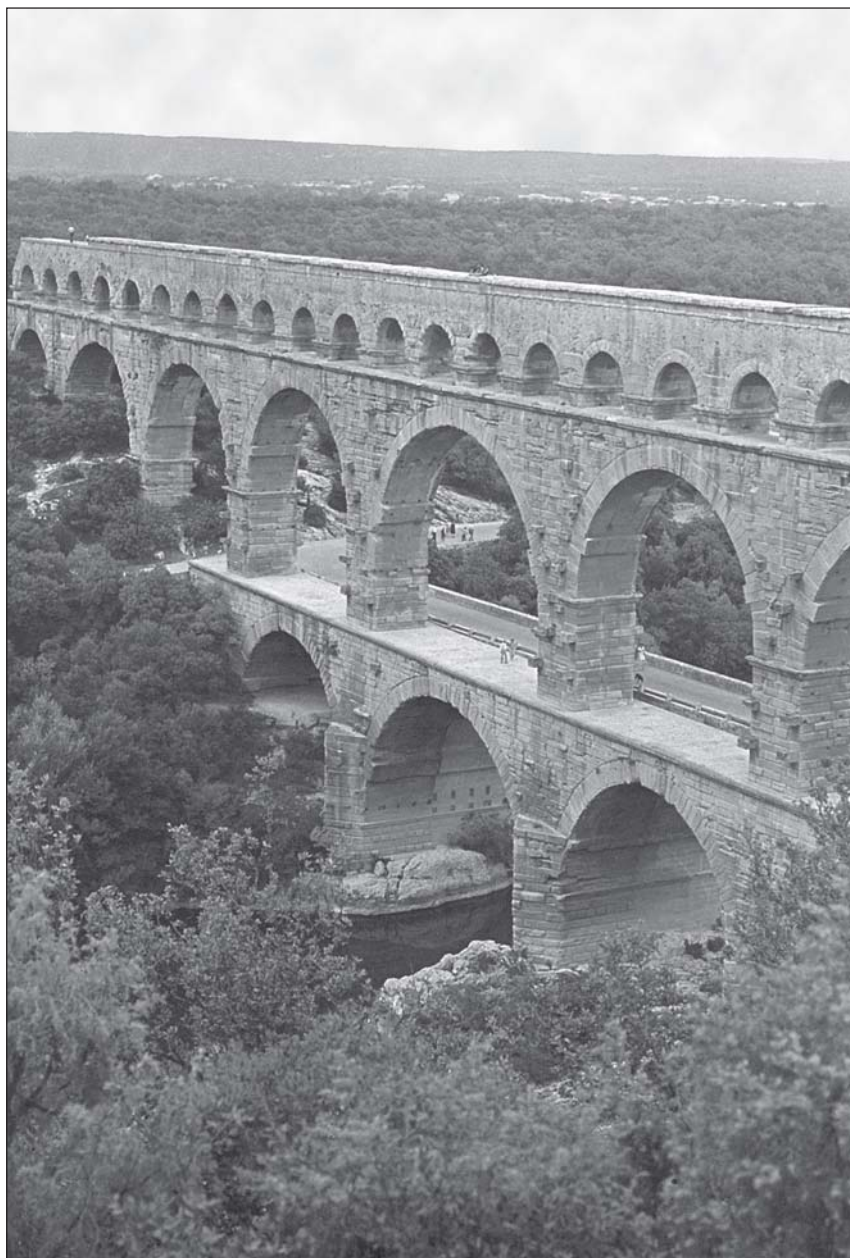

Акведук близ Нима, так называемый Гарский мост.
Конец I в. до н. э. — начало I в.



Барельефы с колонны Траяна.

Траян отдает приказ осадить Сармизегетузу (*вверху*).

Децебал изъясняет покорность

**Кузнец с клещами
и двуручным молотом.
Каменотесы.**

Один вытесывает каменный
блок, другой — колонну.
По Вергилию Ватиканскому

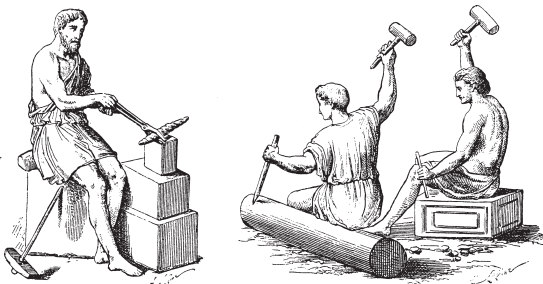

**Пахарь. Прорисовка с
античной геммы**

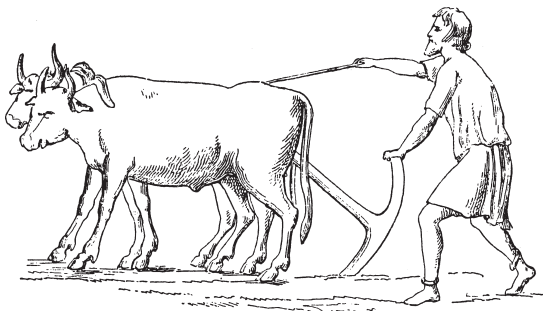

**Ликтор, полководец (консул
или пропретор), имагинифер.
I в.**

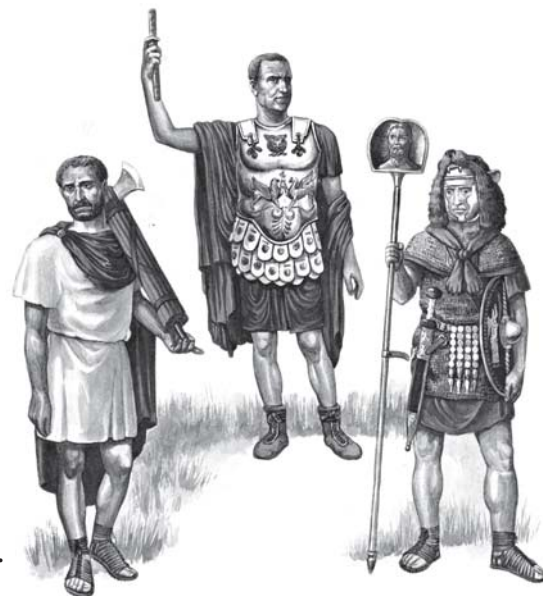

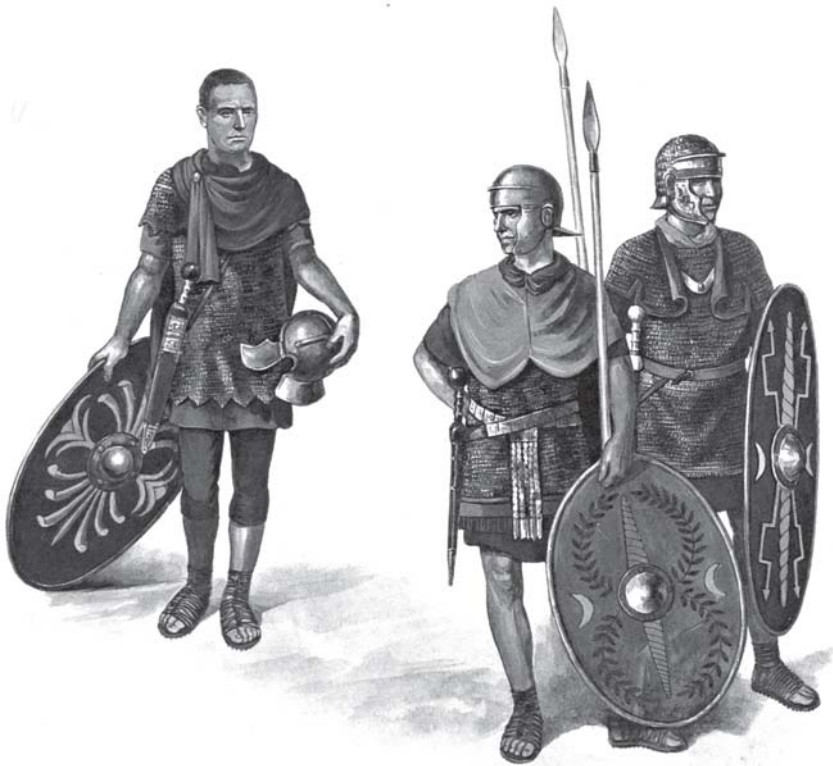

Солдаты вспомогательных войск Римской империи. I в.

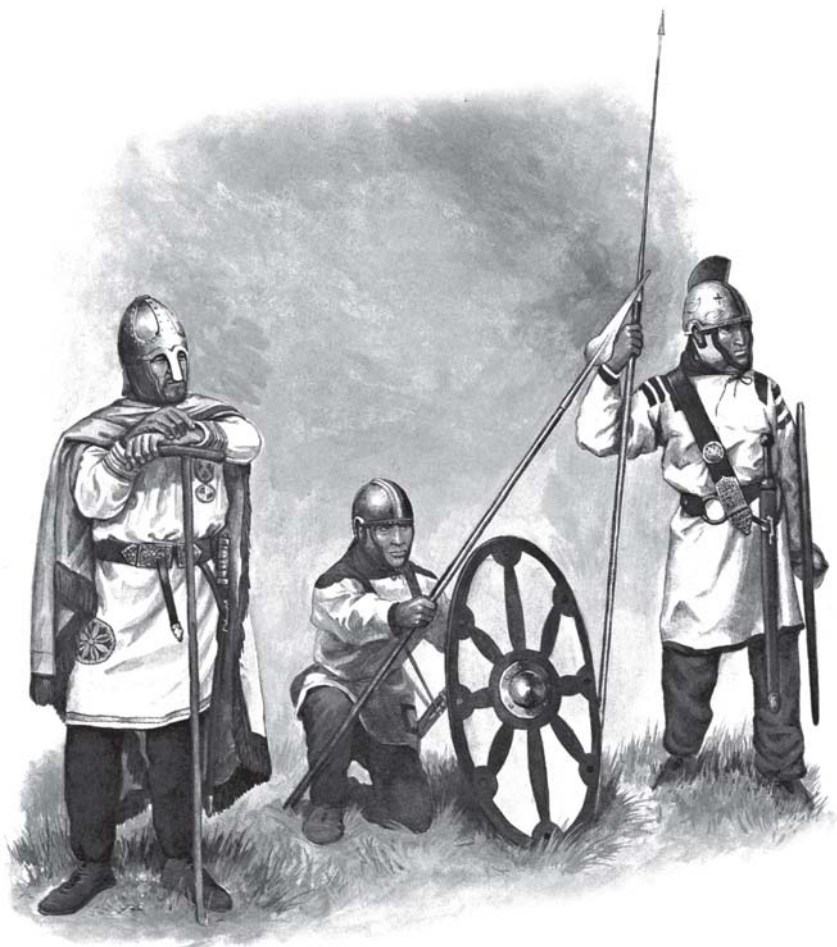

Воины Римской империи. IV—V вв.



Солдаты преторианской гвардии

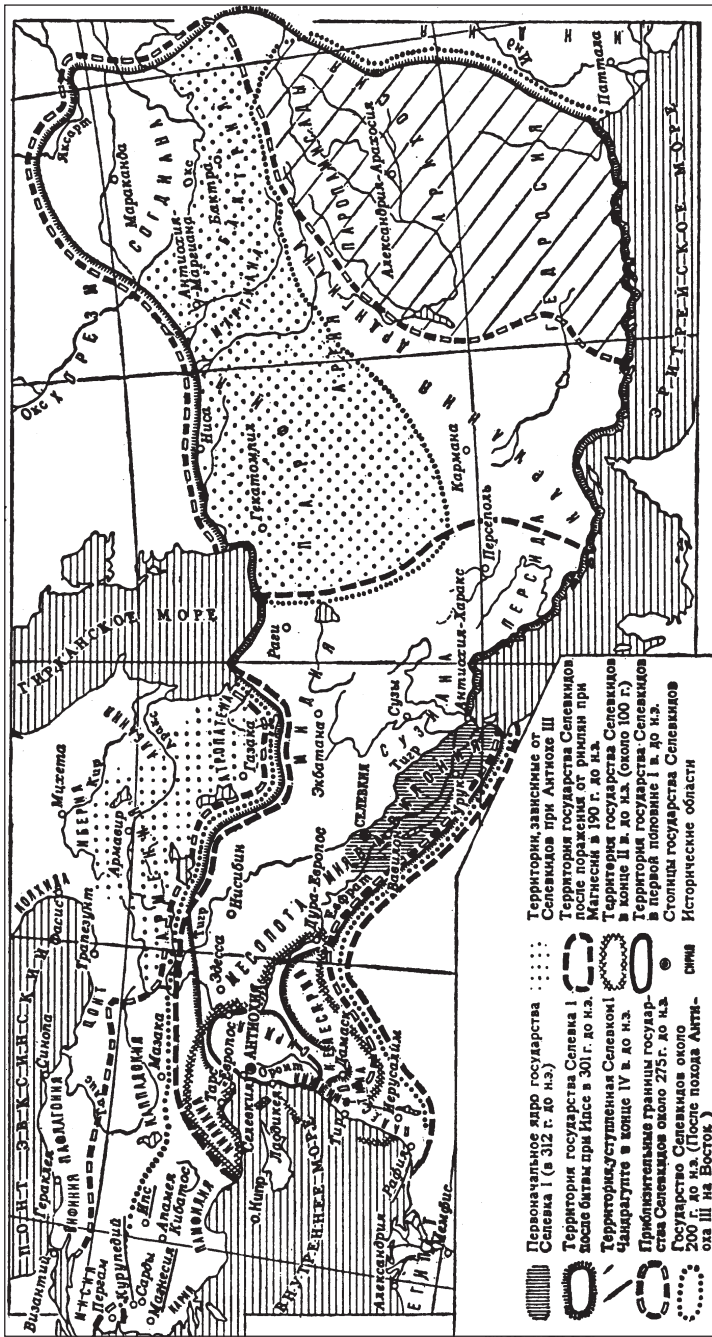

Государство селевкидов

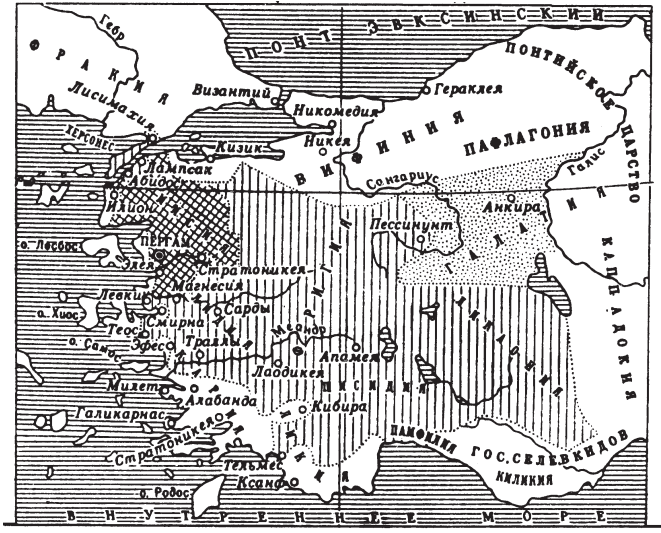

- Территория Пергамского царства к 188 г. до н.э.
- Приобретения в результате Апапейского договора 188 г. до н.э.
- Временные приобретения Пергамского царства (183-168 гг. до н.э.)
- Столица царства

Пергамское царство во II в. до н. э.

Парфянское царство

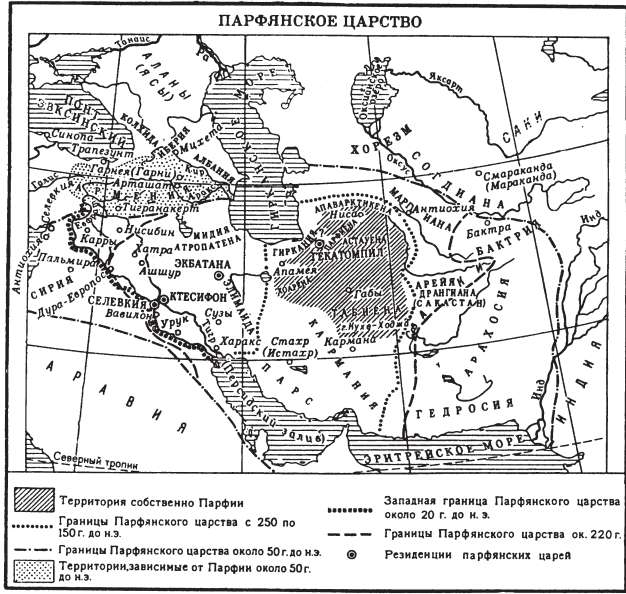

- Территория собственно Парфии
- Границы Парфянского царства с 250 по 150г. до н.э.
- Границы Парфянского царства около 50г. до н.э.
- Территории, зависящие от Парфии около 50г. до н.э.
- Западная граница Парфянского царства около 20 г. до н.э.
- Границы Парфянского царства ок. 220г.
- Резиденции парфянских царей

ЗАВОЕВАНИЕ РИМОМ ИТАЛИИ в конце VI—середине III вв. до н.э.



Завоевание Римом Италии в конце VI — середине III в. до н.э.

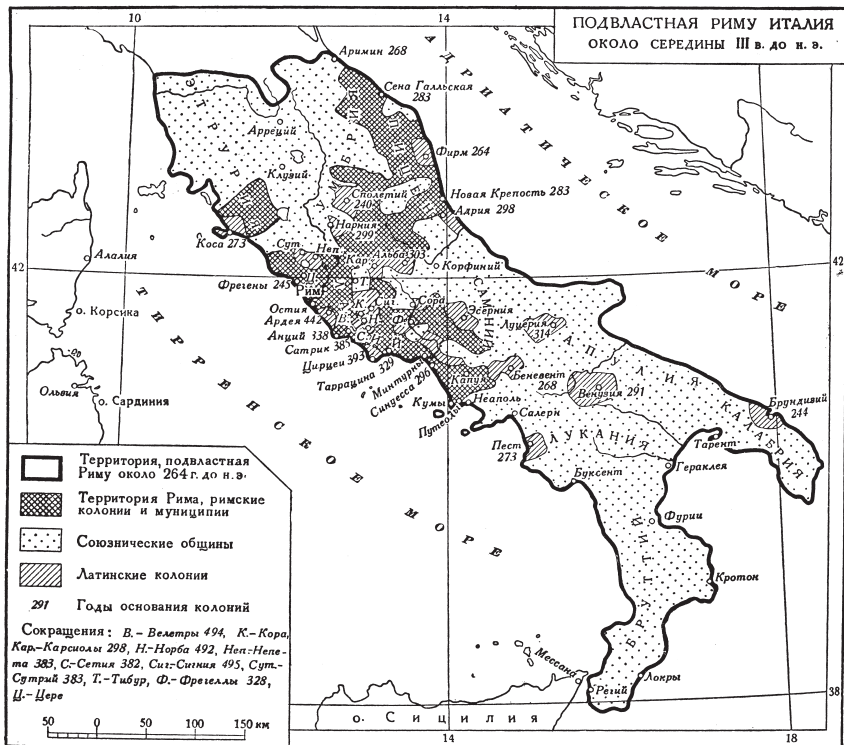

Подвластная Риму Италия. Ок. середины III в. до н. э.

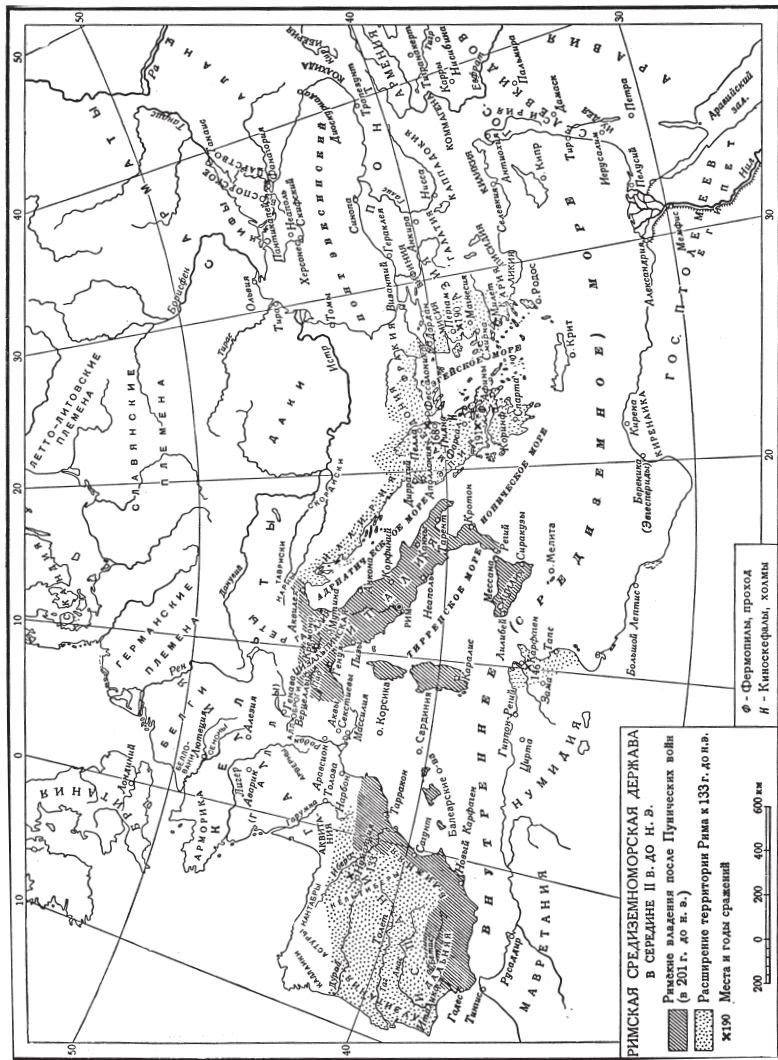

Римская Средиземноморская держава в середине II в. до н. э.



Третья Пуническая война. 149—146 гг. до н. э.

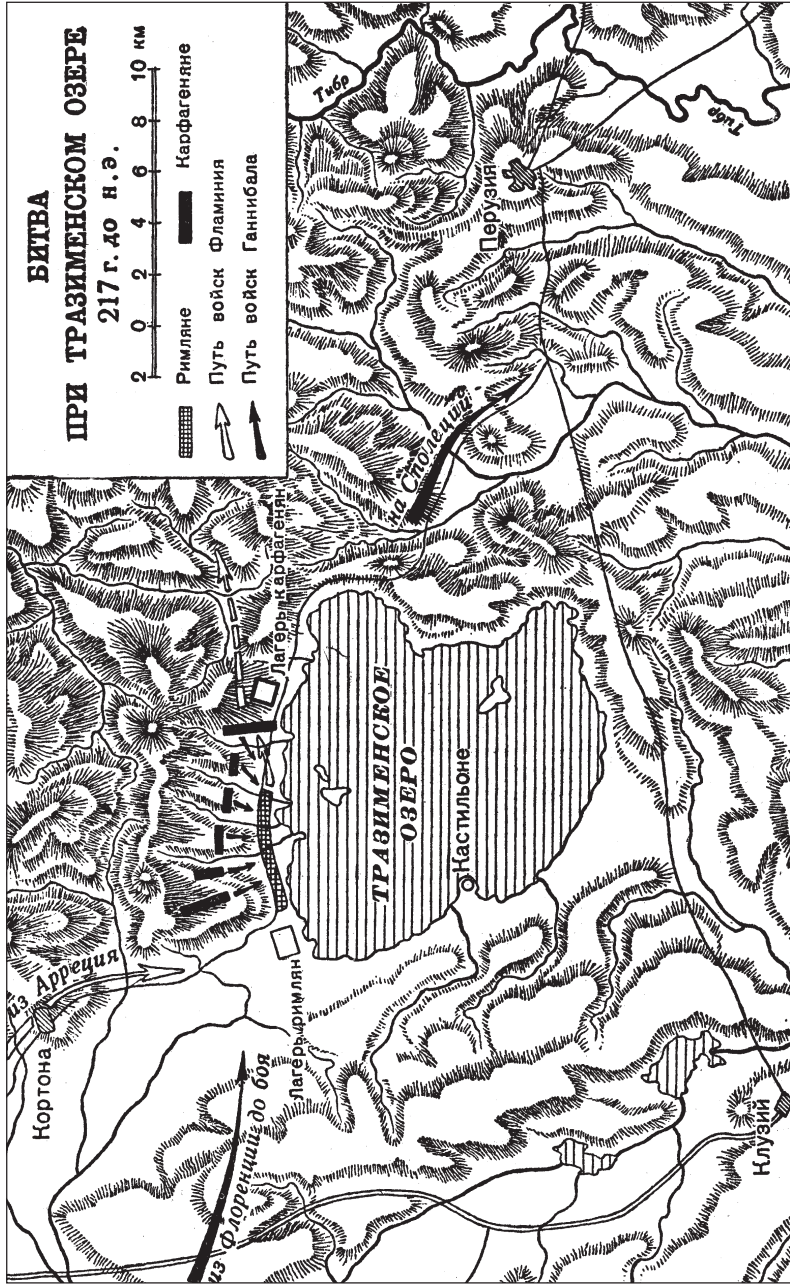

Битва при Тразименском озере в 217 г. до н. э.

СРАЖЕНИЕ ПРИ КАННАХ 2 АВГУСТА 216 Г. ДО Н. Э.

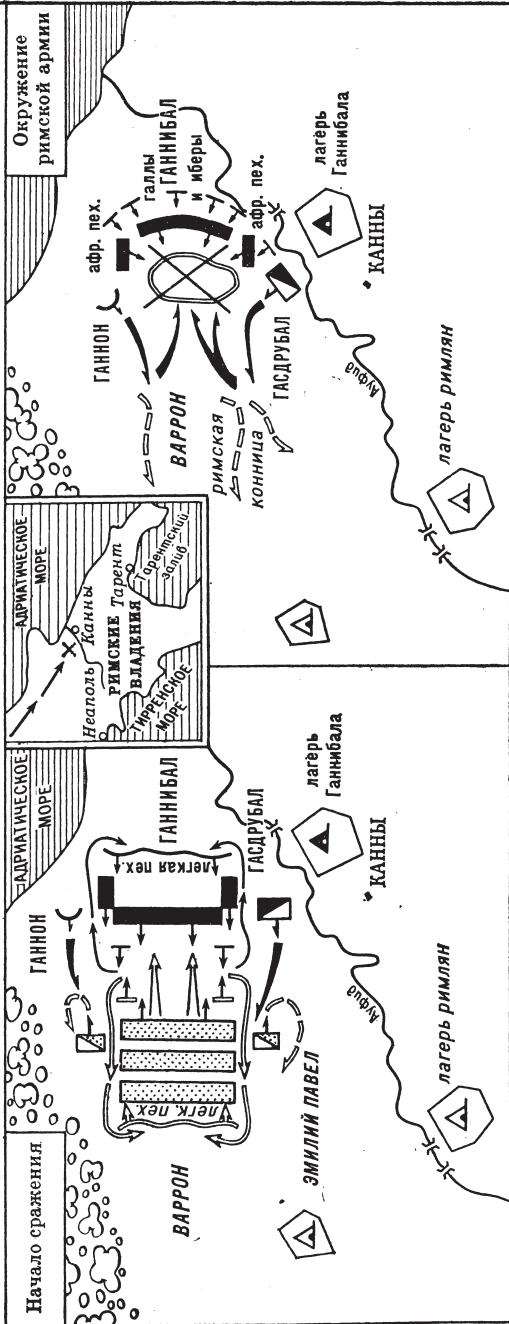

Начало сражения

Окружение римской армии

Положение войск сторон перед началом сражения:

- Картаггенских карфагенских войск
- Римских войск

Атака римской пехоты и отход карфагенских войск

Атака карфагенской конницы и отход римской конницы

Охват флангов римской армии карфагенской тяжелой пехотой, разгром и уничтожение окруженной римской армии

Сражение при Каннах 2 августа 216 г. до н. э.

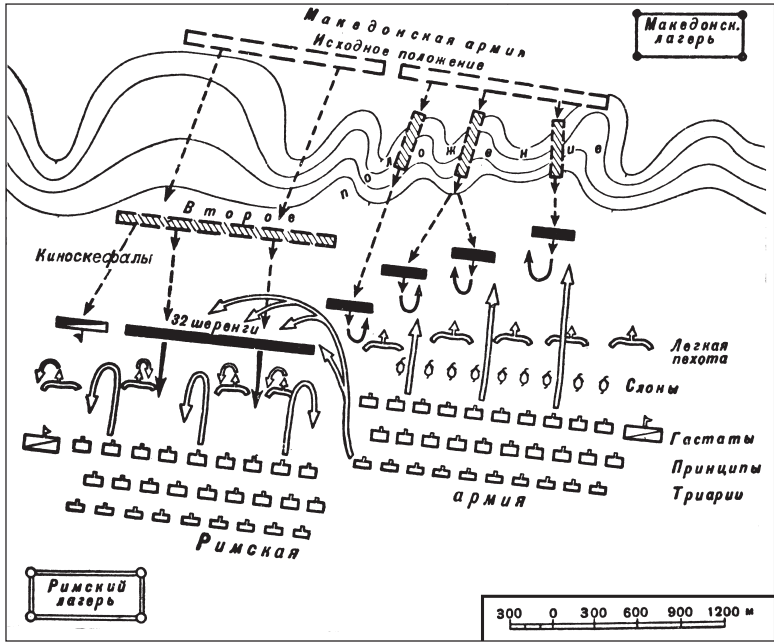

Бой при Киноскефалах в 197 г. до н. э.

Битва при Пидне в 168 г. до н. э.

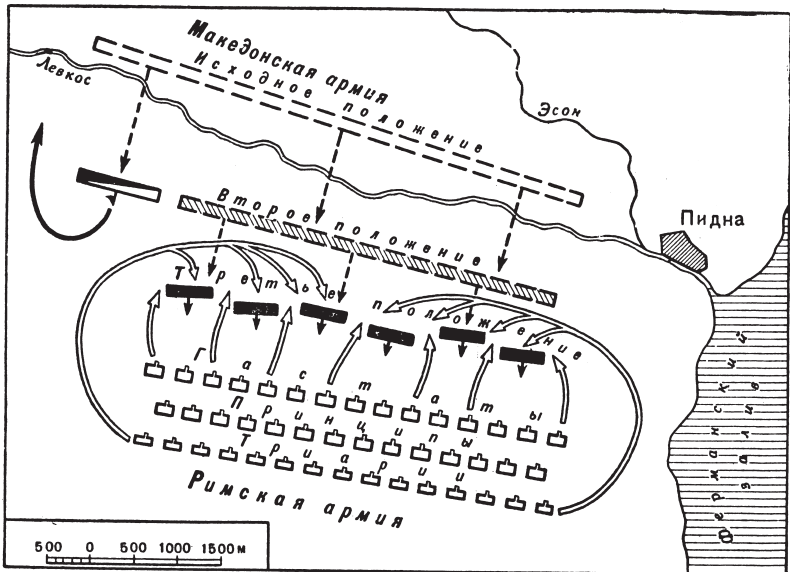

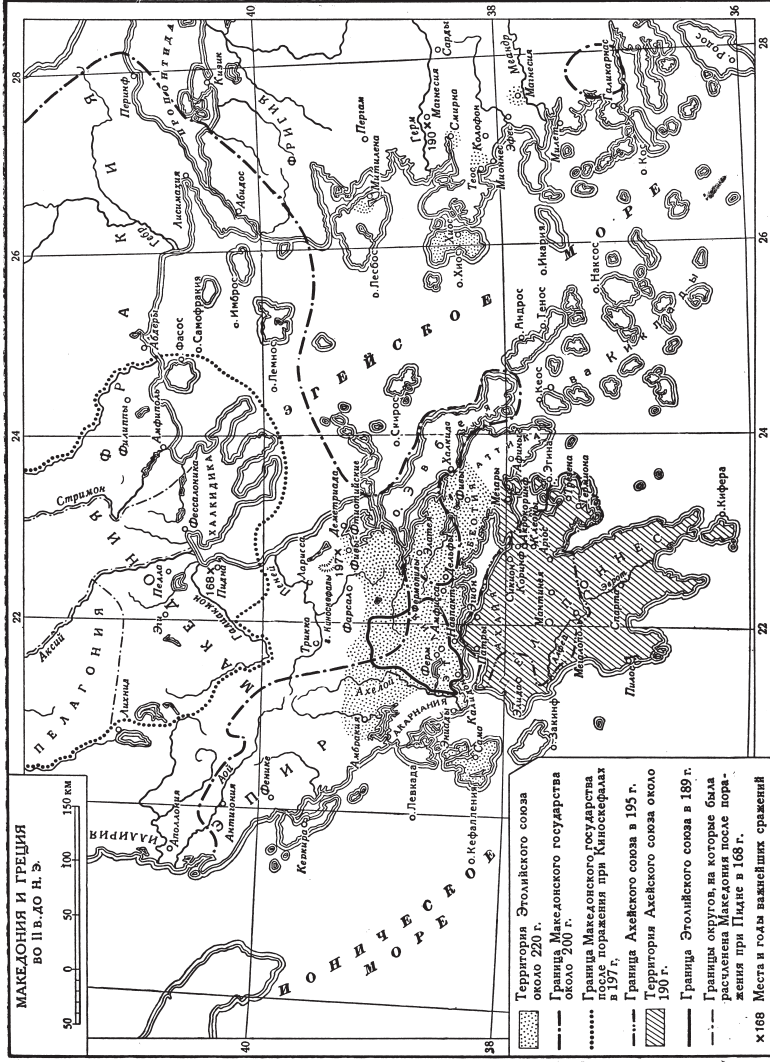

Македония и Греция во II в. до н. э.

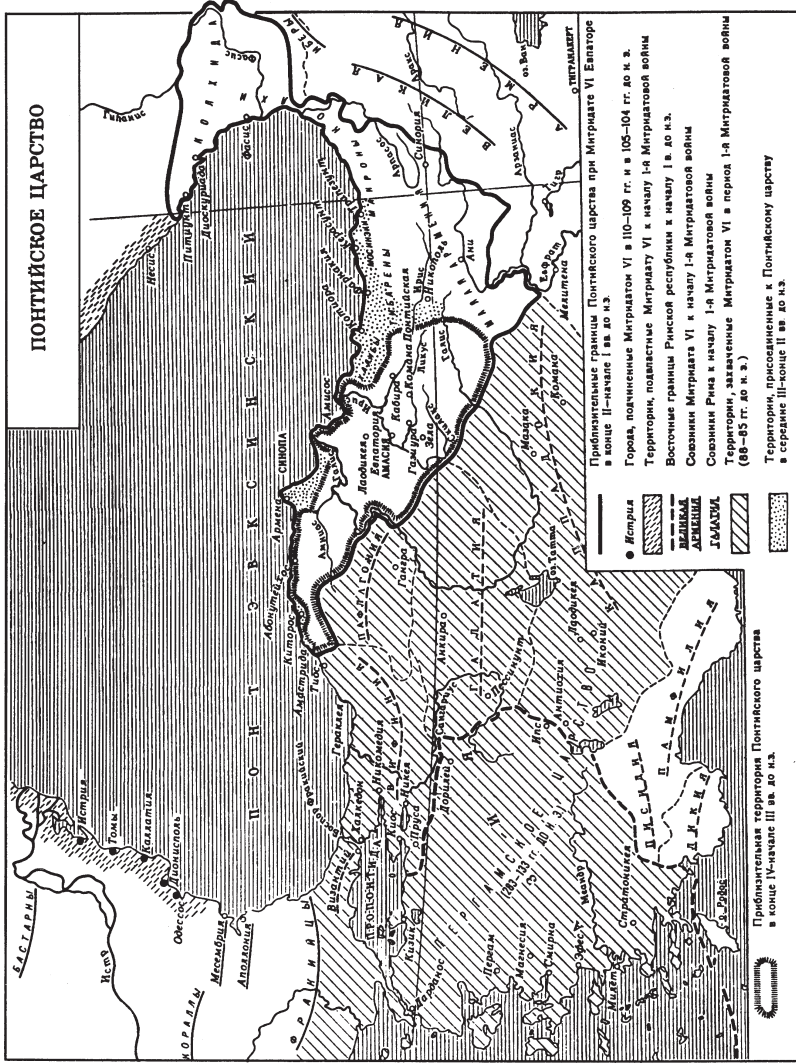

Понтийское царство

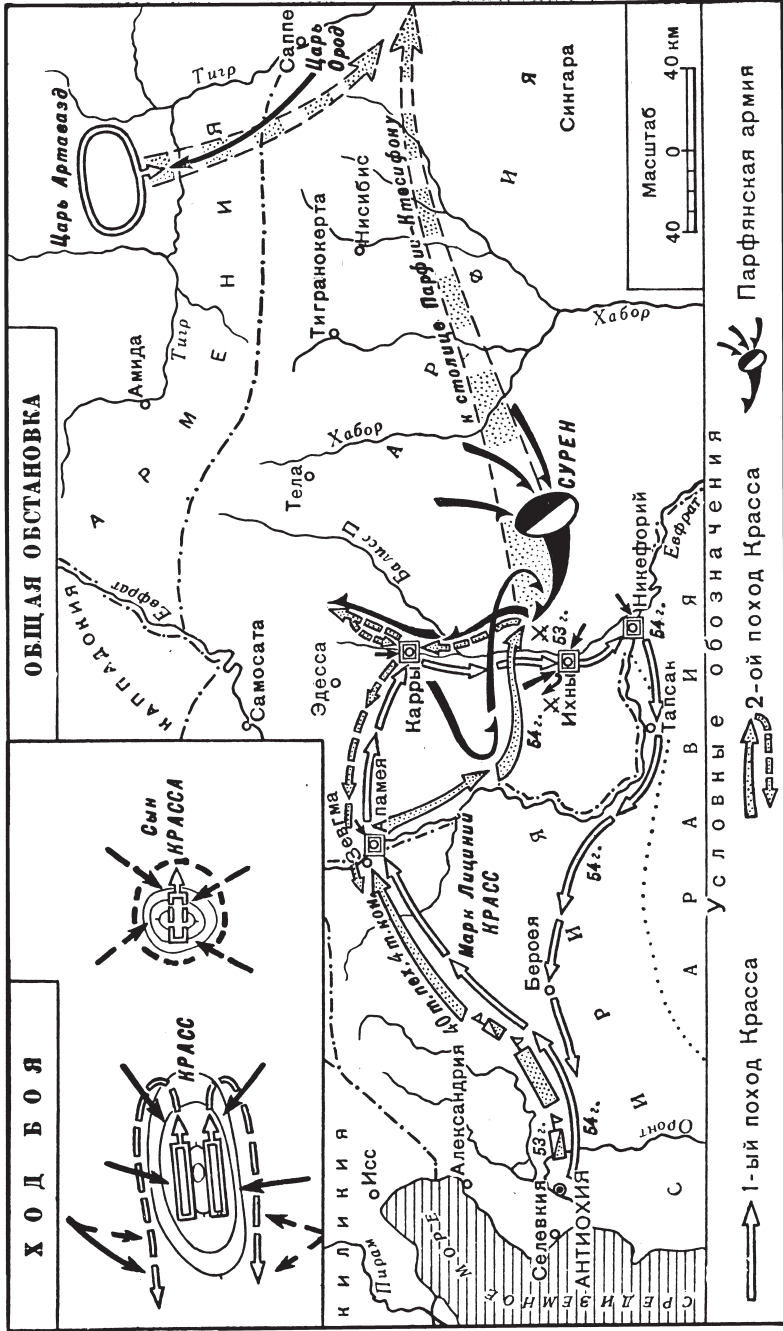

Поход римской армии в Парфию и бой под Каррами в 53 г. до н. э.

ПОХОДЫ АРМИИ СПАРТАКА
(в 73 — 71 гг. до н. в.)

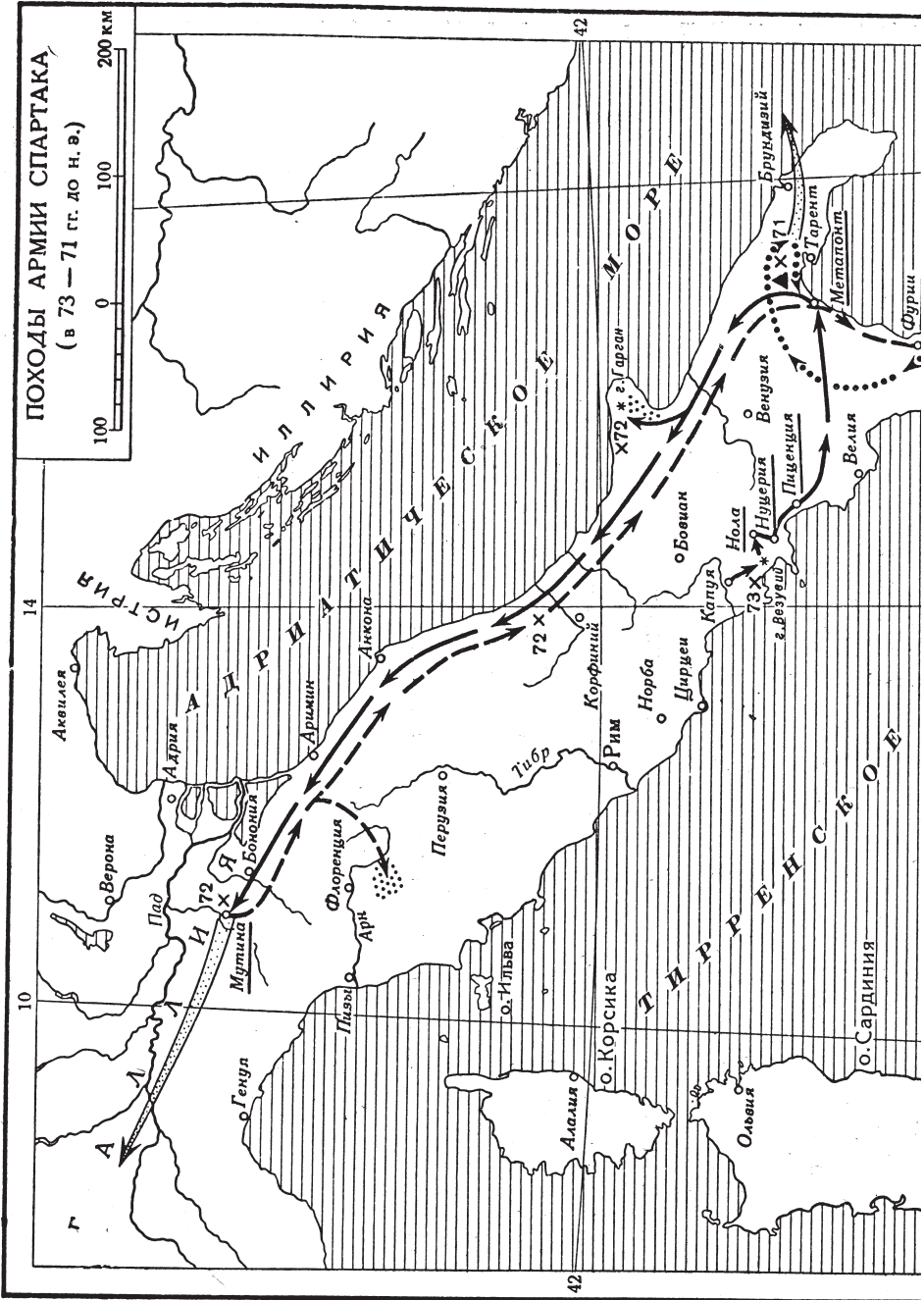

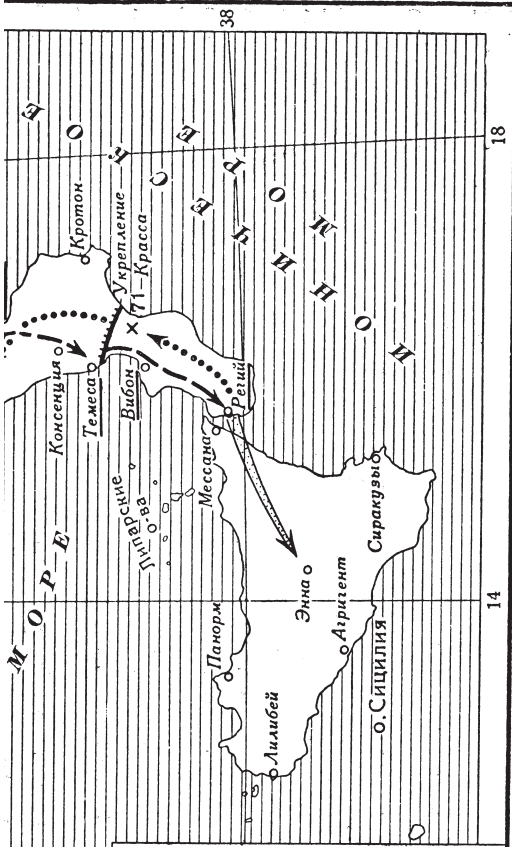

- Маршруты походов армии Спартака
- Поход к Альпам
 - Поход в Сицилию
 - Поход в Брундизий
 - Планы походов Спартака
- Регий
- Города, захваченные Спартаком
 - Приблизительные места гибели отделившихся частей армии Спартака
 - × 72 Места и даты важнейших сражений
 - ▲ Приблизительное место гибели Спартака

Походы армии Спартака в 73—71 гг. до н. э.

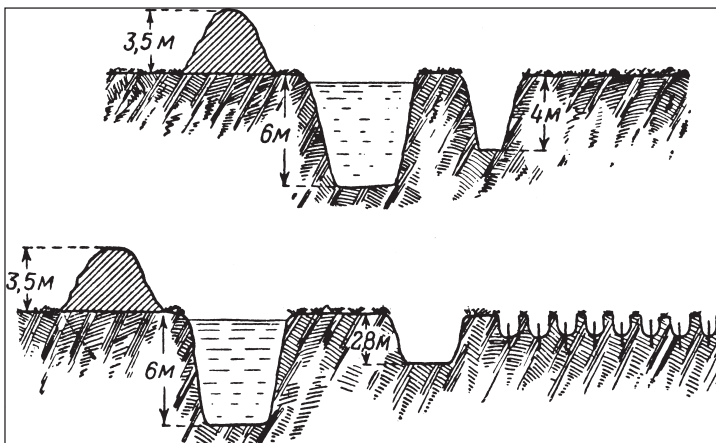

Осадные сооружения римлян под Алезией

Осада римлянами Алезии в 52 г. до н. э.



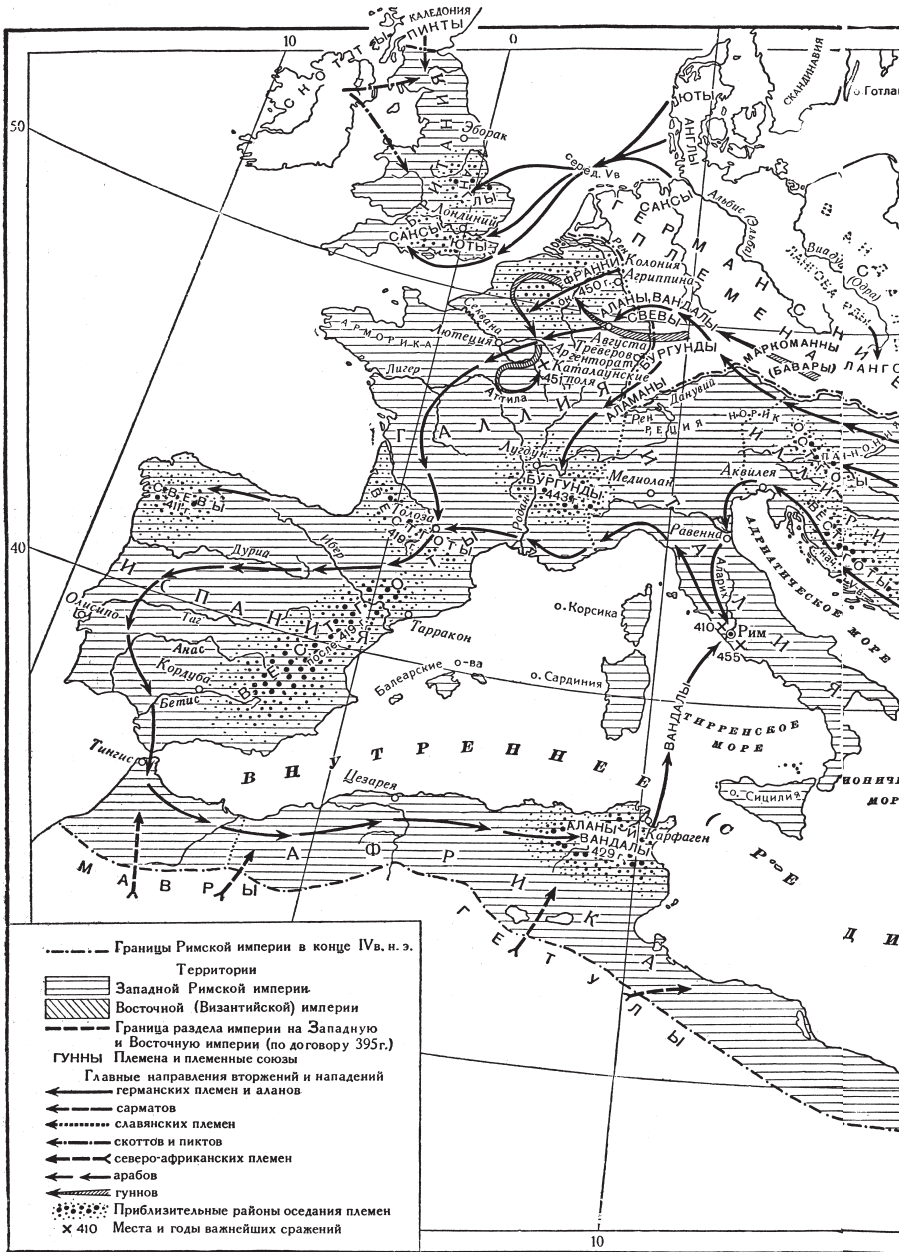

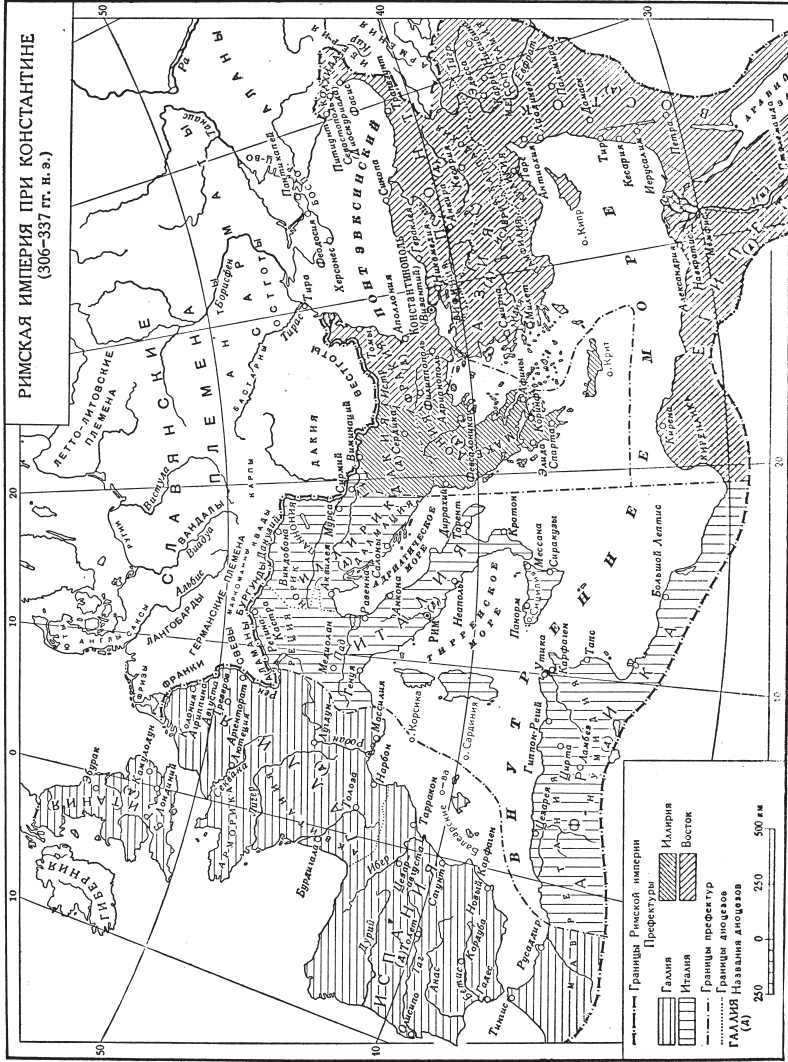

Римская империя при Константине (306—337 гг.)