

ИСТОРИЯ ДРЕВНЕЙ ПРЕЦЗИИ



ПОЛИГОН • АСТ
Санкт-Петербург
МСМХСІХ

ББК 63.3 (0)
И 90

Составитель К.В. ПАНЕВИН

Издаваемая «Библиотека всеобщей истории» состоит из книг, освещающих путь, пройденный человечеством с древнейших времен до современной нам эпохи. Каждый из трудов, вошедших в эту серию, раскрывает историю отдельных государств, народов, эпох и цивилизаций, а также определенных областей деятельности человечества. Издание представляет интерес не только для широкого читателя, но и может быть использовано специалистом-историком. Книги имеют богатый иллюстративный материал.

ISBN 5-89173-037-5

© «Издательство Полигон», 1999
© Оформление, И.В. Зарубина, 1998

ПРЕДИСЛОВИЕ К ИЗДАНИЮ

Период исторической жизни античной Греции отделен от нашего времени целыми веками, но тем не менее интерес к нему не угасает. Это объясняется тем, что вклад Древней Греции, как и Древнего Рима, в культуру нового времени уникален. Во-первых, античная цивилизация создала целостную систему государственности и законности. Во-вторых, именно в ней зарождается понимание того, что свобода человека — это одно из необходимых условий преобразования и развития общества по пути исторического прогресса. В-третьих, античная философия, литература, искусство не только заложили фундамент европейской культуры, но и стали мерилем основных человеческих ценностей. И, наконец, на примерах развития античного общества мы видим, как опасна необузданная демократия, которая вела либо к тирании и анархии, либо к диктатуре и деспотии восточного типа, что в результате привело общество к краху. Гибель античной цивилизации — это не только величайшая трагедия в истории Европы, но также серьезное предупреждение потомкам.

Особое влияние на развитие нашей культуры оказала древнегреческая цивилизация. Греческая письменность вместе с латинской легли в основу современной письменности. Из греческого алфавита возник славянский, а затем и русский. Греческие мыслители и ученые заложили основы научных знаний и дали названия различным отраслям науки.

В некоторых отраслях научных знаний древнегреческие ученые достигли таких успехов, что их работы лежат в основе современных учебников и учебных пособий. Сочинения греческих историков, географов, философов, поэтов переведены на языки подавляющего большинства народов мира. Их читают и изучают не только специалисты, но и все культурные люди.

В Греции впервые возник театр. До настоящего времени некоторые из пьес, написанные древнегреческими писателями, идут на сценах современных театров. Бессмертны памятники греческой скульптуры и архитектуры.

Предлагаемая вниманию читателей книга в популярной форме освещает основные этапы истории Древней Греции. Хронологически книга охватывает время от древнейших периодов существования человеческого общества в Средиземноморье, от эпохи неолита (III тысячелетие до н. э.) до конца так называемого классического периода истории Древней Греции (IV в. до н. э.), т. е. до времени, когда греческие города-государства фактически утратили независимость и были вынуждены признать над собой верховную власть Македонии.

Помимо изложения истории ведущих центров античной Греции, в книге помещены материалы, касающиеся истории ряда государственных образований, которые находились на периферии греческого мира и были тесно связаны с окружавшими их местными племенами. Это государства, возникшие в древности на территории Северного Причерноморья, а также государства Западного и Южного Причерноморья. Хотя эти государства, безусловно, сыграли весьма значительную роль и в экономической, и в политической истории эллинского мира, в общих работах по истории Древней Греции им часто не отводилось должного места.

Также в книге имеются главы, посвященные проблемам экономического развития Греции, значения войн в древнегреческом обществе, истории философии, искусства и религии древних греков. В конце книги помещен обзор важнейших источников наших сведений об античной Греции.

В основу книги положены материалы сборника статей ряда отечественных историков в редакции которого принимали участие С. А. Жебелев, В. П. Волгин, Н. А. Машкин, В. В. Струве, Д. П. Каллистов, Т. В. Блаватская. Отдельные статьи написаны следующими авторами: «Эгейский мир в критомикенскую эпоху»: §§ 1—5 — Т. В. Блаватской; § 6 — Д. П. Каллистовым, за исключением разделов «Пилос» и «Письмо микенской эпохи», написанных И. С. Кацнельсоном; «Ранние греческие поселения на Балканском полуострове и в Малой Азии» — Д. Г. Редером; «Гомеровская Греция» — Д. П. Каллистовым; «Спарта» — А. К. Бергером; «Колонизация Северного Причерноморья» — Д. П. Каллистовым; «Аттика VII—VI вв. до н. э.» — О. Н. Юлкиной; «Экономическое развитие Греции в VII—VI вв. до н. э.» — Н. А. Машкиным и Д. П. Каллистовым; «Греко-персидские войны» — В. И. Холмогоровым; «Афинский морской союз» — Д. П. Каллистовым; «Утверждение в Афинах строя рабовладельческой демократии. Перикл» — Д. П. Каллистовым; «К вопросу об экономической жизни Греции классического периода» — Н. А. Машкиным; «Пелопоннесская война» — Я. А. Ленцманом; «Южное и Западное Причерноморье в V—IV вв. до н. э.» — Т. В. Бла-

ватской; «Северное Причерноморье» — Д. П. Каллистовым; «Греция в первой половине IV в. до н. э.» — В. Н. Дьяковым; «Младшая тирания в Греции и Малой Азии» — С. А. Жебелевым; «Возвышение Македонии и падение независимости Греции» — С. А. Жебелевым; «Искусство Древней Греции» — М. И. Максимовой; «Источниковедение»: «Литературные и эпиграфические источники» — С. А. Жебелевым; «Археологические памятники» — Т. В. Блаватской; «Монеты» — Д. Б. Шеловым. В подготовке разделов «Природа и население Древней Греции», «Древнегреческая философия», «Религия древних греков» были использованы материалы из трудов В. П. Бузескула, В. П. Василевского, С. А. Жебелева, К. М. Колобовой, Н. А. Машкина, Н. А. Сидорова и другие исследования.

Книга предназначена для широкого круга читателей.





Глава I

ПРИРОДА И НАСЕЛЕНИЕ ДРЕВНЕЙ ГРЕЦИИ



Древние греки населяли южную часть Балканского полуострова, многочисленные острова Эгейского моря и западную береговую полосу Малой Азии. Пролив Геллеспонт (соврем. Дарданеллы), Мраморное море и пролив Босфор Фракийский (соврем. Босфор) соединяли Эгейское море с Понтом Эвксинским (Черным морем). Общая площадь, занимаемая древними греками (вместе с островами), была невелика, не более 65 000 км².

Горы

Более 80% всей территории материковой Греции покрыто горами. В западной Греции горные цепи поднимаются большей частью прямо из моря и побережье здесь почти не имеет удобных гаваней. В восточной части горные дуги, обращенные к востоку, тянутся через острова Эгейского моря, заканчиваясь в Малой Азии. Побережье здесь очень изрезано и образует ряд больших и малых удобных для стоянки кораблей гаваней. В результате неоднократного поднятия и опускания суши, а также частых землетрясений, правильность хребтов была нарушена. Тесное соседство гор и моря, глубокие долины и плоскогорья, расположенные на различных высотах, а также сильная расчлененность береговой линии составляют самую характерную особенность поверхности Греции. Хотя горы Южных Балкан невысоки — самые высокие вершины не достигают 3 км над уровнем моря, — они тем не менее создавали каменистые барьеры между отдельными областями, центром которых были либо низменность, либо плоскогорье. Сообщение между областями поддерживалось по горным проходам или руслам высохших рек. Зимой, когда снег покрывал горы, экономические связи между областями затруднялись.

Если вулканическая деятельность некогда породила представления о Гефесте, который позже стал покровителем мирного ремесленного труда, то землетрясения отразились в представлении о страшном божестве, «землеколебателе Посейдоне», который трезубцем раскалывал горы и затоплял морем прибрежные районы. Мы знаем о сильных землетрясениях как в материковой Греции, так и на островах и в Малой Азии. Часто землетрясения сопровождались приливными волнами большой силы, обвалами и оползнями. Еще и теперь колебания земли в Греции,



большей или меньшей силы, происходят почти ежемесячно. Горы Греции некогда были покрыты разнообразной растительностью. Однако многие из них, вследствие отсутствия влаги, выветривания почвы и хищнических способов хозяйства, лишились своего покрова еще в древности.

Растительность

Леса в Греции состояли большей частью из кустарниковых зарослей, различных пород дуба, земляничника, можжевельника и диких олив. Все эти деревья не были пригодны ни для построек, ни для кораблестроения, так как они низкорослы, и стволы их сильно искривлены. Только в Пелопоннесе и в северной Греции вершины гор были покрыты хвойными лесами, представлявшими большую ценность. Кустарниковые заросли служили грекам основным топливом. Они употреблялись также для производства благовоний и душистых масел. Пастбищами были земли, непригодные для обработки; кора и листья кустарников и низкорослых деревьев служили пищей козам и овцам. В одной из трагедий Еврипида мелкий скот поэтому и назван «лесистым стадом». Стада паслись часто и на склонах почти обнаженных гор. Весной склоны гор покрывались цветами — красными анемонами, белыми гиацинтами, лиловыми фиалками, желтоватыми нарциссами. Цветы привлекали большое количество пчел. Цветочный мед, козье молоко и сыр были широко распространенными предметами питания.

Зимние пастбища были расположены у подножия гор, по соседству с возделанными полями. Поэтому требовалось большое количество сторожевых



Аттическая пиксида с изображением четверки коней на крышке. VIII в. до н. э.

собак и пастухов, чтобы уберечь поля от отравы скотом.

За исключением отдельных районов (Фессалия, Беотия, Лаконика, Мессения), земля Греции была малоплодородна. Отсутствовали хорошие пастбища для крупного рогатого скота и лошадей, только немногие районы Греции могли гордиться широким развитием коневодства.

Климат

Отсутствие постоянного орошения и свойственное средиземноморскому климату неравномерное распределение осадков сильно затрудняли развитие земледелия. Реки в Греции были маловодны и, как правило, многие из них летом пересыхали. Даже самые большие реки (Пеней в Фессалии, Еврот в Лаконике и др.) не были судоходны.

Климат Греции неоднороден: средиземноморский — в береговой полосе и резко континентальный — в горных, удаленных от моря, районах.

В приморской полосе время наивысшего зноя и сухости — июль и август, когда температура в тени достигает 40°, на солнце 70—80°. Небо безоблачно. Море блестит синевой, и вода так прозрачна, что, кажется, будто снизу ее освещает другое солнце. Нагретый воздух струится и дрожит. Горные речки высохли, трава выгорела. Сухость и прозрачность воздуха таковы, что каждая черта ландшафта выступает с поразительной яркостью и выпуклостью. Палящий зной облегчается непрерывным ветерком с моря. Сразу после захода солнца начинаются холодные порывы ветра с гор. Дождливое время наступает с середины сентября. Земля вновь зеленеет. Скот спускается в равнины. В ноябре—декабре южные ветры, приносящие ливни, чередуются с пронзительными холодными северными ветрами. Сношения по суше и морю затрудняются. Наступает короткая (не более 1,5—2 месяцев) зима. Прекрасное описание внезапного наступления зимы дано Лонгом в романе «Дафнис и Хлоя» (III в. н. э.): «Зима началась... Внезапно выпал глубокий снег, завалив все дороги; он запер в домах всех крестьян. Бурно потоки с гор низвергались; льдом покрывшись, замерзла вода. Деревья были как будто засыпаны; под снегом скрылась земля и видна была только возле ручьев и ключей. Уже никто не гнал своих стад на пастбища, никто не показывал носа за дверь, но ранним утром, лишь запоют петухи, сильный огонь разведя, одни пряли лен, козью шерсть сучили другие, иные пти-

чьи силки мастерили. В это время только одна работа была: в ясли на корм положить мякины быкам, в стойла козам и овцам — сучьев с листвою, свиньям в закуты — всяких сортов желудей». В марте, периоде передвигающихся южных циклонов, проносились бурные ливни. В горах таял снег, и горные реки наполнялись стремительно несущейся в равнины водой. Деревья покрывались свежими листьями. В апреле резко уменьшались дожди. Все расцветало. Море было спокойно и благоприятно для плавания. Редкие дожди в мае не в состоянии напитать почву. Реки мелели. Растительность высыхала; скот подымался в горы. В конце мая — начале июня убирали с полей хлеб. В высокогорных районах климат существенно менялся. На высоте 500—600 м выше уровня моря в июне уже было прохладно. Выше в горах кое-где еще лежал снег.

Фауна

Средиземноморская фауна мало чем отличается от европейской. Некогда Грецию покрывали леса и тогда там водились хищные звери — львы и медведи (на севере), волки и дикие кабаны. Но в историческое время хищники встречались очень редко. Последнее известие о львах относится к походу войск Ксеркса, когда в лесах Македонии на обозных верблюдов напали львы.

Охота на кабанов была наиболее распространенным видом охоты в высокогорных районах, где еще сохранились леса.

Из домашних животных коровы известны преимущественно в Эпире, а лошади — в районах, где были запасы плодородной земли и заливных лугов. Распространенными рабочими животными были быки, на которых пахали, ослы и мулы. Преобладало мелкое скотоводство; молоко потреблялось главным образом овечьё и особенно козье.

Змеи были распространены в Греции, и укротители змей были обычными посетителями греческих рынков.

Бичом отдельных районов Греции, особенно со стоячей болотной или озерной водой, были малярийные комары. Район Копайдского озера в Беотии был рассадником малярии.

Очень богата была Греция разнообразными породами птиц, почему уже с раннего времени открывался простор для гадания по полету птиц. Известно, что птицей Зевса был повсюду признан орел, как птицей Афины — сова.

Земледелие и садоводство

Возделанная земля занимала лишь небольшую часть общей площади (около 20%), однако именно она определяла жизнь греков. Основными культурами, производившимися в Греции, были ячмень, оливки, виноград. Мясо было дорого и доступно только богачам. Все, что подавалось для еды, кроме хлеба, рассматривалось как дополнение к нему, как «приправа». Лепешки выпекались из пшеничной муки, вместо дрожжей употреблялись винные осадки.

Преобладающей зерновой культурой была культура ячменя, так как ячмень мог произрастать и на неглубоких слоях почвы. Ячменная мука обычно замешивалась на воде и подавалась в виде мучной похлебki или крутой каши. Иногда делали и ячменные лепешки (из теста с примесью молока, масла или меда), но эти лепешки не выпекались, а сушились на солнце. Ячменные каши и похлебki были основным «хлебом» большинства земледельческого населения Греции.

При увеличении народонаселения городов остро вставала «хлебная проблема», особенно там, где своего хлеба не хватало. Подвоз хлеба при стихийном

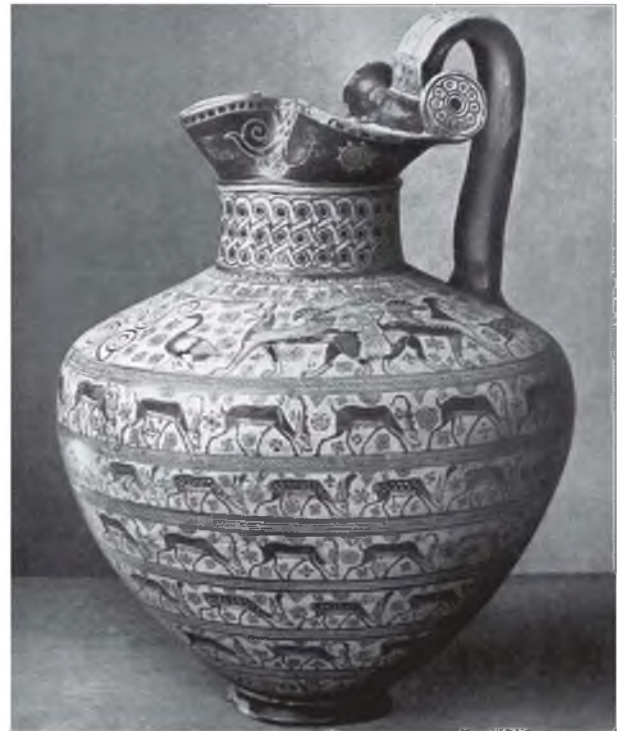

Изображение оленей на ойнохойе (кувшине для разливания вина) из Родоса. VII в. до н. э.

характере торговли и трудности далеких морских перевозок никогда не был систематическим, поэтому иногда даже из-за незначительного неурожая возникал голод, и росли цены на хлеб.

При малом плодородии Греции большую роль в сельском хозяйстве играла культура оливок. Оливки служили для греков едой, из них приготавливалось масло, употреблявшееся в пищу; для очищения тела от грязи натирались оливковым маслом. Глиняные светильники с опущенным в них фитилем наполнялись оливковым маслом. Тусклый свет глиняных коптилок освещал по вечерам дома и служил единственным ис-



Амфора с Дипилонского некрополя в Афинах.
Середина VIII в. до н. э.

точником света для рабов, работавших в рудниках глубоко под землей.

Обычной едой греков, кроме хлеба, были оливки, овощи, козий сыр и рыба. Оливки употреблялись в пищу в свежем виде, маринованными в уксусе и засоленными.

Оливковые деревья сажались рядами; между отдельными деревьями одного ряда старались соблюдать расстояние около 12 м, расстояние между рядами было около 18 м. При такой посадке обеспечивалось свободное развитие корней и наибольшая плодоносность деревьев. Поэтому только богатые землевладельцы могли иметь на своей земле большие оливковые рощи. У средних и мелких землевладельцев на участке было немного деревьев, между которыми обычно сеяли ячмень. Оливковое дерево живет очень долго. Средняя продолжительность жизни и плодоношения дерева 250 лет. В течение первых 16—18 лет жизни оливковые деревья не дают урожая. Наибольшей плодоносности дерево достигает, начиная с 40 лет жизни. Поэтому ущерб, наносимый земледельцам войной, часто грозил им полным разорением. Возвращаясь после войны домой, крестьяне с отчаянием смотрели на обугленные пни вырубленных оливок, восстановление которых требовало не менее 40 лет. Значение оливководства в хозяйстве Атики ярко отражено в софокловском гимне в честь Атики:

Есть тут дерево
Несравненное...
Само сеялось,
Само выросло,
Устрашение
Копий вражеских,
И цветет у нас
В изобилии:
Серебристая маслина —
Сень над детской колыбелью,
И никто — ни юный возрастом,
Ни обремененный годами —
Ствол ее рукой хозяйской
Не осмелится срубить
Око Зевса-покровителя
И Афина синеглазая
Вечно дерево священное
От погибели хранят.

(Софокл, *Эдип в Колоне*, стр. 701—724)

Большую роль в сельском хозяйстве играло виноградарство и виноделие. Вино, смешанное с водой, было самым распространенным напитком. Наряду с оливками и оливковым маслом вино служило одним

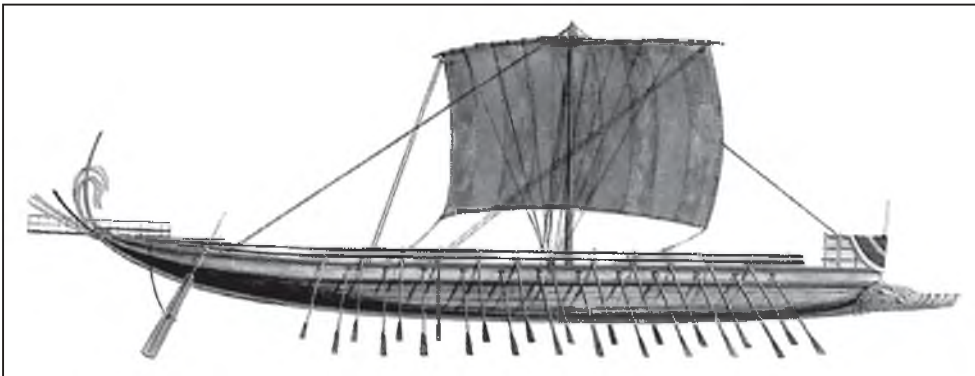

Древнегреческая дiera

из главных предметов сельскохозяйственного экспорта. Из садовых культур особенно следует отметить фиги (винные ягоды). Они потреблялись и в свежем, и в сухом виде; сушеные фиги вывозились на продажу. Очень распространены были и огородные культуры. Овощи готовились разнообразно; лук и чеснок служили приправой ко многим блюдам, но в большом количестве употреблялись и в сыром виде, особенно беднейшими слоями населения.

Полезные ископаемые

Одним из важнейших источников развития греческой экономики были минеральные богатства. Запасы железной руды имелись во многих районах обычно в небольших количествах. Наилучшими качествами обладали богатые железные руды Лаконики («лаконская сталь»). Медные рудники имелись в ряде районов, но самыми богатыми были рудники о. Эвбеи, один из городов которого назывался Халкидой («медным городом»). Серебряные рудники были немногочисленны. Только Аттика, о. Фасос и Малая Азия обладали месторождениями серебра, особенно значительными в Лаврионских горах Аттики. Славилась также богатые и серебром и золотом фракийские рудники в горах Пангеи (около города Амфиополя). Однако своего металла Греция не хватало, и она нуждалась в постоянном привозе железа из Этрурии и северных районов Малой Азии; серебро ввозилось из Иллирии, Малой Азии и Фракии. Золотые изделия в древнейшей Греции были роскошью, недоступной даже состоятельным людям. Только в период роста афинского влияния во Фракии золото Пангеи доставлялось в Афины.

Хорошая глина находилась почти повсюду. Особенной известностью пользовалась бледная, чуть зеленоватая глина Коринфа и красная глина Аттики,

слегка подкрашенная суриком. Глина имела важное хозяйственное значение. Из нее готовилась кухонная посуда, разнообразные чаши и тарелки для еды и питья. При дороговизне дерева все сельскохозяйственные товары перевозились в глиняной таре — в больших бочках (пифосах) и кувшинах (амфорах). Последние для устойчивости иногда делались остродонными и вставлялись в особые рамы. Глиняными черепицами покрывались крыши домов. Художественная керамика была важным предметом внешней торговли. Поэтому в каждом греческом городе, где имелись запасы хорошей глины, гончарное ремесло играло большую роль.

В Греции, на островах и в Малой Азии было много хорошего строительного камня и мрамора. Белым мрамором были богаты Аттика и о. Парос. Кроме белого мрамора, был серый, серовато-синий и лиловый. В Лаконике на горах Тайгета добывались порфир и нефрит. Художественные скульптуры были предметом вывоза; иногда мрамор вывозился в виде обтесанных плит в качестве строительного материала.

Значение моря. Мореплавание

Большое хозяйственное значение в Греции имело море, которое глубоко проникало в глубь суши то широкими, то узкими заливами и проливами. Почти по всей прибрежной полосе материка, на островах и у берегов Малой Азии добывалась соль. Соль была не только необходимым продуктом питания и предметом вывоза; она обеспечила грекам единственный возможный для них способ сохранения продуктов. Соленая рыба была массовым продуктом питания. В каждом греческом городе существовали рыбные рынки. Анчоусы, тунцы, сардины, устрицы, осьминоги и креветки у жителей побережья были самой распространенной и доступной едой. Некоторые города

жили ловлей и продажей рыбы. Море у берегов Лаконики, в Евбейском проливе и у берегов Малой Азии было богато раковинами, содержащими пурпур, добыча которого составляла немаловажную отрасль производства; пурпур шел в первую очередь для окраски тканей и шерсти. Изобилие островов в Эгейском море и наличие удобных гаваней на восточном побережье материка и западном побережье Малой Азии создавали благоприятные условия для раннего развития мореплавания. При гористом рельефе Греции и слабом развитии сухопутной торговли по морю шли основные пути внешних сношений. Когда в городах возросла нужда в привозном хлебе и в рабах, мореплавание получило особенно широкое развитие. То, что при мореплавании в Эгейском море моряки никогда не теряли из виду землю, имело большое значение, так как близость земли спасала их при приближении бури. Даже в летние месяцы часто налетали порывы северного ветра, обрушивавшегося с огромной силой на море с берегов. Короткие крутые волны были особенно опасны для плоскодонных греческих кораблей, тоннаж которых, даже в периоды наибольшего развития техники кораблестроения, не превышал 250—260 тонн. Плавание по морю осуществлялось в основном лишь летом и осенью (к середине октября все моряки возвращались в гавани на зимние стоянки); что касается гаваней, то удобными были только защищенные от легких северных ветров.

Население

Название «Эллада» или «Греция» применительно к южной оконечности Балканского полуострова утвердились не сразу. В гомеровский период были известны только названия отдельных племен. Наибольшей популярностью пользовались «ахейцы» и «данайцы», так часто назывались все племена юга Балканского полуострова. Впоследствии эти племена, характеризующиеся языковой и культурной общностью, стали называть себя эллинами, а свою страну — Элладой. Возможно, что термин «Эллада» происходит от упоминаемой еще Гомером «Эллады» (Илиада, IX, 395) области и города в Фессалии. Позже так называлась уже вся Северная и Средняя Греция. К Южной Греции, насколько нам известно, термин «Эллада» применяется только начиная с греко-персидских войн. В эпоху Александра Македонского название «Эллада» было перенесено на все земли, населенные греками. Аристотель считал, что слово «греки» (gραικοί) было первоначальным названием эл-

линов. Римляне очень рано начинают применять его по отношению к эллинам. Весьма вероятно, что это название одного из племен, с которым римляне познакомились прежде всего, было распространено ими и на другие племена юга Балканского полуострова, близкие между собой по языку и культуре. В средние века термин «греки» и название страны «Греция» становятся общеупотребительными.

Первоначальное население Греции не было греческим. Сами греки позже называли исконных жителей этих земель пеласгами, карийцами, лелегами. Греческие племена заселили территории Южных Балкан в конце III тысячелетия до н. э., вторгшись с севера, вероятно, из придунайских районов. Первые государства, сложившиеся на территории Греции, были государствами двух греческих племен — ахейцев и ионийцев. Около 1200 г. до н. э. вторгшиеся племена дорийцев и эолийцев разрушили основные центры ахейской культуры, хотя не все земли Греции оказались покоренными.

В начале I тысячелетия до н. э. вся территория Греции была как бы поделена между четырьмя основными греческими племенами: дорийцы, заселившие значительную часть Пелопоннеса, распространились также на южные острова Эгейского моря и южное побережье Малой Азии; ахейцы населяли районы Аркадии и Ахеи в Пелопоннесе, где они частично смешались с дорийцами. Ионийцы, кроме Аттики, населяли центральный район островной полосы Эгейского моря и центральную часть побережья Малой Азии. Эолийцы, заселившие северные и отчасти центральные районы Греции, распространились на северную группу островов Эгейского моря и северное побережье Малой Азии (район Троады).

Соседи греков

Соседями греков были многочисленные негреческие племена и народности. Север Балканского полуострова занимали иллирийцы и фракийцы. В Малой Азии греческие города и поселения, расположенные в приморской западной полосе, вступали в непосредственные сношения со странами древневосточной культуры (Лидией, Фригией), а также через них со странами Двуречья, а позже с Персией. С другой стороны они вступали в непосредственные сношения и с многочисленными племенами, жившими еще в условиях общинно-родового строя. Расцвет посредничества многих греческих городов в значительной степени покоился на натуральном об-

мене товарами с экономически отсталыми, по сравнению с греками, племенами. Древние торговцы, являясь посредниками в этом обмене товаров, извлекали из него огромные выгоды, приобретая ходкие у греков товары (хлеб, рабов, строительный лес и др.) на исключительно выгодных для себя условиях.

Территория Греции разделялась в древности на ряд областей, отделенных друг от друга горами. Каждая из них была заселена группами племен близкого этнического происхождения. Обычно впоследствии на территории одной и той же области возникало одно или несколько самостоятельных городов-государств.

Фессалия

Фессалия, граничившая на западе с Эпиром, на севере с Македонией и омываемая морем на востоке, представляла обширную равнину, разделенную на две части невысокими горами поперечного хребта. Из этой равнины выход к морю открывался только с восточной ее стороны по ущелью, где протекает самая большая в Греции река Пеней, которая стекает со склонов пограничных с Эпиром гор Пинда и принимает в себя многочисленные притоки, веером расходящиеся по равнине. Во время таяния снегов Пеней широко разливается. Уже в древности прибегали к строительству дамб, чтобы предотвратить заболачивание равнины. Фессалия славилась своим плодородием. Пахотные поля давали самый высокий в Греции урожай пшеницы. На заливных лугах паслись табуны лошадей, гордость фессалийской знати.

Склоны гор поросли лесами. На границе Фессалии, напротив горы Оссы (1600 м над уровнем моря), отгородившей Фессалию от моря, за Темпейским ущельем, возвышается самая высокая гора Греции — Олимп (2975 м.). Круглый год холмистые вершины Олимпа покрыты снегом. Густые леса покрывали его склоны. В ясные дни снеговая вершина Олимпа горела на солнце ослепительным блеском, четко вырисовываясь на фоне яркого синего неба. Поэтому-то «многохолмный» Олимп в гомеровских поэмах часто называется «светлым». Во II тысячелетии до н. э. население Фессалии было отчасти вытеснено, отчасти покорено сначала ахейцами, затем дорийцами и, наконец, эолийцами, к которым принадлежали и фессалийцы. Жившее здесь население равнины было превращено в рабов — пенестов. Завоеванные земли стали собственностью отдельных знатных родов, овладевших как пахотными землями, так и заливными лугами.



Гора Олимп

Фессалия по праву может считаться колыбелью греческой мифологии. Здесь, среди беспорядочного нагромождения гор и скал, окружающих равнину, по представлениям греков, происходила борьба титанов, сыновей Урана, против Зевса, которому помогала его олимпийская семья. Титаны взгромоздили гору Оссу на гору Пелион, пытаясь подняться до вершины Олимпа, на которой укрепился Зевс. Тогда-то и были выпущены Зевсом сторукие великаны и одноглазые циклопы, вооруженные молниями и громами. Земля колебалась, горы насакивали друг на друга и раскалывались на глубокие ущелья. Опустошительный огонь свирепствовал на земле. Котловина Фессалии была тогда дном глубокого озера. И вот Посейдон, ударив трезубцем по горам, отделил Оссу от Пелиона и дал начало новой реке Пенее, понесшей свои воды к морю по живописной Темпейской долине.

Таковы были предания древних греков о происхождении этой земли.

Из южного гористого района Фессалии в Центральную Грецию вел лишь один удобный проход—



Гора Парнас

Фермопилы («Теплые ворота»), названные так по горячим ключам, выбивавшимся в ущелье у подножья скал. Фермопильский проход представлял узкую береговую полосу не более 7 км длиной. И с юга, и с севера вход в него был очень узок, по определению Геродота, не шире телеги. Горы, хотя и не очень высокие, были так круты и отвесны и так поросли кустарником, что проход через них был невозможен. Существовала одна обходная тропа вдоль края узкого ущелья реки Асопа. С севера эта тропа не была заметна, так как ущелье оттуда производило впечатление горного тупика. У северного входа и произошло сражение при Фермопилах в 480 г. до н. э.

Беотия

Пройдя за Фермопилами горную область восточных локров, путник достигал долины р. Кефиса, нижнее течение которой было отделено от верхнего двумя, выступающими навстречу друг другу, горными отрогами. Здесь была расположена пограничная беотийская крепость Элатея, защищавшая проход в нижнюю долину Кефиса. По нижнему течению Кефиса путник проникал в равнину Беотии, восточную часть которой занимало большое Копайдское озеро, естественный сток вод Кефиса и некоторых других небольших горных рек. С запада беотийская рав-

нина замыкалась северными склонами гор Парнаса, а с юго-востока — Геликоном и Кифероном.

Многочисленные горные реки и потоки несут свои воды в округлую, как чаша, долину Беотии. Весенние разливы Копайдского озера заболочивали значительную часть равнины, которая вообще отличалась высоким плодородием. Постепенно воды озера пробили себе путь к морю в трещинах известковых скал. Для прочистки этих каналов, засорявшихся скоплениями ила и песка, в скалах, по пути следования подземных потоков, во II тысячелетии до н. э. были пробиты глубокие колодцы, которыми пользовалось население этого района вплоть до середины XIX в. Расположенная в центре Греции Беотия неоднократно

служила дорогой вторжений племен, проходивших на юг, и театром крупных военных столкновений. Плутарх (историк II в. н. э.) поэтому и называл Беотию «танцевальной площадкой» войны. К юго-западу от Орхомена, одного из древнейших городов Беотии, на серой неровной скале была расположена Херонея. У ее подножья на вытянутой большим овалом равнине в 338 г. до н. э. произошло сражение между македонцами и союзными войсками греческих городов.

Дельфы (Фокида)

Общегреческое святилище Дельфы, хотя и было расположено на территории фокидян, но считалось самостоятельным государством. Дельфы расположены высоко в горах, на каменистом склоне Парнаса. У подножья святилища открывалось глубокое и узкое ущелье, куда во время дождей и таяния снегов низвергались бурные потоки воды. Густав Флобер писал о Дельфах: «Гениальная была выдумка выбрать Дельфы местопребыванием Пифии. Вот местность, подходящая для религиозных ужасов, узкая долина между двух почти отвесных гор; дно покрыто черными оливковыми деревьями, красные и зеленые горы, всюду пропасти, в глубине море, а на горизонте снежные вершины». У подножья восточной скалистой сте-

ны вода источника Касталия наполняла нишу, выбитую в скале; здесь совершали омовение паломники, прибывавшие отовсюду в святилище. Над равниной амфитеатром поднимался город Дельфы. Священный округ храма Аполлона Дельфийского был обнесен стеной; от входных ворот начиналась мощеная извилистая дорога к храму Аполлона. Вдоль дороги с обеих сторон стояли бронзовые статуи, колонны, сокровищницы почти всех греческих городов-государств. «Священная дорога» вела прямо к храму, который помещался на высокой двойной террасе, в центре священного округа. Это был небольшой дорийский храм, неоднократно перестраивавшийся. В его центральном помещении стояла статуя Аполлона, и среди других святынь находился «омфал» — полукруглый камень, считавшийся центром всей земли. Легенда, созданная жрецами, гласила, что именно здесь произошла встреча двух орлов, выпущенных Зевсом в разные стороны. На камне была одета сплетенная из шерсти сетка, а с двух его сторон помещены два золотых орла. К этому центральному помещению примыкало второе, имевшее отдельный вход. Там, говорят, из-под пола выступала расселина скалы, откуда будто бы поднимались одуряющие испарения. Здесь же стоял и золотой треножник жрицы Аполлона — Пифии. Как рассказывали греки, одурманенная испарениями Пифия впадала в бредовое состояние; ее неясные восклицания и стоны жрецы выдавали за прорицания самого божества, за оракул Аполлона. К этому оракулу обращались за советом и государства, и частные лица. Ответы жрецов всегда были двусмысленными, чтобы при любом исходе правым оказывался оракул. Начиная с VII в. до н. э. политическая роль Дельфийского святилища была весьма значительна. Еще в VIII в. до н. э. вокруг святилища возник союз греческих государств (Дельфийская амфикифия) для защиты интересов храма. Совет амфикифионов состоял из олигархически настроенных крупных землевладельцев и купцов.

Аттика

Аттика имела форму треугольника, основание которого прилегало к Беотии, а две стороны омывались с востока и запада морем. Это — один из самых засушливых районов Греции. Летом афинская равнина была совершенно выжжена; одна из речек, Илосс, летом совершенно пересыхала, а другая, Кефис, не доносила своих вод до моря, так как небольшие запасы ее воды полностью расходовались на орошение. Толь-

ко четверть площади Аттики могла быть обработана. Это были четыре равнины: на одной из них и самой большой были расположены Афины, на другой — к северо-западу от Афин — находился город Элевсин, а на северо-западном побережье, на берегу Евбейского пролива расположена знаменитая Марафонская равнина.

В Аттике, как и в других малоплодородных районах, на склонах гор широко практиковалось террасное земледелие. Почва здесь представляла неглубокий и легко выветривающийся слой, годный лишь для посевов ячменя. При таянии снегов она заносилась камнями и требовала ежегодной очистки. Прекращение обработки земли хотя бы на год вызывало выветривание почвы. Афинский закон, оберегая хозяев этих земель, запрещал под страхом суровых наказаний «воровать почву с полей». В равнинах сеяли и пшеницу, но преобладающей культурой оставался ячмень. Однако в Аттике своего хлеба не хватало, и ее население (особенно население Афин) всегда нуждалось в подвозе хлеба. Основными сельскохозяйственными культурами Аттики, начиная с VI в. до н. э., были виноград и оливковое дерево.

Белый мрамор гор Пентеликона и лиловый — Элевсина широко использовался при скульптурных и строительных работах. На юго-восточном склоне гор Пентеликона открыты один над другим 25 рядов древних каменоломен, верхние из которых — на высоте 1 км. Из них еще в древнее время было вынута не менее 400 000 м³ мрамора.



Голова коня. Фрагмент амфоры из Веланидезы. Аттика. Ок. 550 г. до н. э.



Мыс Суния. Колоннада боковой стороны храма Посейдона. 3-я четверть V в. до н. э.

На юго-восточной оконечности Аттики, у мыса Суния, тянутся, выступая в море, обнаженные красноватые скалы Лаврионских гор, где находились знаменитые серебряные рудники Аттики. 2000 шахт, вырубленных иногда на глубину до 120 м, представляли входы в большой подземный город, штольни которого раскинулись под землей на 120—150 км. В местах, богатых серебром, штольни достигали метра вышины, а в местах, бедных металлом, они напоминали узкие лазы, по которым можно было проползти лишь лежа на боку. Здесь работали и жили, не подымаясь на поверхность, тысячи заживо погребенных рабов.

У западного побережья Аттики горы отступали от моря, образуя удобные для причала низменности. Древнейшей гаванью Афин, находившейся на расстоянии 4 км, была гавань Фалерона, отлогий песчаный берег которой, напоминающий постепенно поднимающийся амфитеатр, был хорошо защищен от ветра выступающими с двух сторон мысами. Однако начиная со времени тирании Писистрата, афиняне стали пользоваться тремя глубоководными гаванями, укрытыми от бурь холмом Пирея и мысом Мунихия. Хотя Пирейская гавань отстояла от Афин в 1,5 раза дальше, чем Фалеронская, она была настолько обширной и удобной для стоянки военного и торгового флота, что афиняне уже в VI в. до н. э. предпочитали пользоваться именно ею. Перенесение основной гавани в Пирей сразу же вызвало стремление к захвату двух островов, прежде всего о. Саламина, прикрывавшего вход в гавань Пирея и в гавань города Мегары — Нисею, а затем о. Эгины.

Положение Афин в Аттике создавало благоприятные условия для превращения Афин в центр всей области. Афинская равнина привлекала поселенцев еще со времен неолита. В центре этой равнины подымалась скала акрополя. Она с трех сторон была отвесна и только на западе имела сравнительно пологий склон. Три горные вершины защищали подступы к акрополю от нападений извне.

Начиная с VII в. до н. э. акрополь из крепости постепенно превращается в религиозный центр государства. У его подножья вырос город Афины, по имени которого все гражданское население Аттики получает название афинян.

Коринфский перешеек (Истм)

Коринфский перешеек Истм (16 км. длиной) соединяет Центральную Грецию с Пелопоннесом. В северной части перешейка были расположены Мегары,

отделенные от Аттики труднопроходимым горным хребтом.

К югу от Мегар поперечный хребет создавал новую трудность на пути к Пелопоннесу с севера. Сообщение с Южной Грецией было неудобным.

Флобер писал: «Дорога из Мегар в Коринф несравненна; тропинка высечена в самой скале, она так узка, что лошадь едва проходит по круче над морем; тропинка вьется, подымается, опускается, лезет вверх и кружит по бокам скалы, покрытой елями и мастиковыми деревьями. Снизу бьет вам в нос запах моря; оно под вами колышет водоросли и чуть-чуть шумит; по нему разбросаны крупные бляхи свинцового цвета, точно продолговатые куски зеленого мрамора, а по ту сторону залива уходят в бесконечность тысячью изгибов изрезанные вольные линии продолговатых гор».

Древний Коринф был расположен несколько южнее перешейка в 3 км от Коринфского залива. Расположение Коринфа в наиболее узком месте перешейка (6 км ширины) было использовано для создания здесь перевала товаров из Саронического залива в Коринфский залив, омывающий перешеек с запада. Здесь была сооружена дорога, вымощенная досками, по которой перевозились товары, а иногда даже небольшие баржи с товарами, устанавливаемые на колесную платформу. Удобное расположение Коринфа вблизи двух морей и на пути из Пелопоннеса в Центральную и Северную Грецию создало исключительно благоприятные условия для раннего развития ремесла и торговли.

Размеры Коринфской равнины были, однако, недостаточны для того, чтобы прокормить своим хлебом все возрастающее население города. Нужда в привозном хлебе и в рабах, а также наличие двух хороших гаваней способствовали его раннему торговоремесленному развитию.

Пелопоннес

Южная часть Греции называлась Пелопоннесом. Основными его областями была Аргонида, Элида, Лаконика и Мессения.

Аргонида

Аргонида расположена в северо-восточном районе Пелопоннеса. Ее центральную часть составляла одна из самых больших равнин Пелопоннеса, которая окружена с трех сторон горами и открыта к морю



Маска из гробницы IV могильного круга А в Микенах. Золото. XVI в. до н. э.

лишь в южной своей части. Восточная (возвышенная) часть была очень бедна водой, почему и город Аргос у Гомера определяется как «томимый жаждой». В восточном углу этой равнины, в четырех часах ходьбы от моря, среди холмов поднимаются киклопические стены древних Микен, где находился микенский дворец, местопребывание гомеровского героя Агамемнона.

После падения Микен и Тиринфа Аргос стал наиболее крупным и сильным городом Арголиты.

Элида

Элида (буквально «низменность») занимает северо-запад Пелопоннеса. У побережья она представляла большую, местами заболоченную равнину, орошаемую двумя непересыхающими и живописными реками. Условия для разведения сельскохозяйственных культур здесь благоприятны. Прекрасные пастбища Элиды, считавшиеся лучшими в Пелопоннесе питали многочисленные стада крупного и мелкого рогатого скота.

Особенную славу Элиды составляли знаменитые олимпийские игры, справлявшиеся каждые четыре года. Олимпия живописно расположена на правом берегу реки Алефея у подножья горного отрога, поросшего лесом; она была не городом, а святилищем с храмом Зевса и священной рощей платанов и олив. Начало олимпийских игр восходит к глубокой древности, но уже в VIII в. до н. э. Олимпия стала общегреческим святилищем, а в олимпийских играх стали принимать участие все мужчины — граждане греческих городов.

Лаконика

Южный район Пелопоннеса разделен горами Тайгета на две области: юго-восточную — Лаконику — и юго-западную — Мессению.

Характер ландшафта Лаконики определен двумя горными хребтами — горами Тайгета и Парнона. Окружая долину высокими скалистыми стенами, горы тянутся на юг, выступая двумя мысами, выдающимися в море. На солнечных склонах Тайгета процветало виноградарство и оливководство. Верхние пояса гор поросли дубами, каштанами и кипарисами, а над ними, на высоте не более 1 км, поднимались к вершинам еловые и пихтовые леса. За ними начинались луга с пышной растительностью, а над лугами ярко вырисовывались зубцы пяти обнаженных вершин Тайгета, большую часть года покрытых снегом.

Окраинное положение Спарты в Греции, плодородие долины реки Эвроты, а также трудность сообщения с остальными районами Пелопоннеса в течение долгого времени позволяли спартиатам придерживаться политики самоизоляции. Самый город Спарта находился на правом берегу р. Эвроты, в центре долины. Город был расположен на гряде низких холмов, поднимавшихся почти непосредственно над рекой.

От самого города Спарты не сохранилось ничего. Если бы «город лакедемонян был разорен, — писал

Фукидид, — и от него уцелели бы только святилища да фундаменты строений... то, я думаю, у наших потомков по прошествии долгого времени возникло бы сильное сомнение в том, что могущество лакедемонян соответствует их славе» (Фукидид, I, гл. 10).

Мессения

Юго-западный район Пеллопоннеса, пограничный с Лаконикой, славился в древности своим плодородием. В одном из фрагментов трагедии Еврипида Мессения описывается, как «плодоносная, хорошо орошенная бесчисленными потоками (страна), изобилующая хорошими пастбищами для быков и овец. Зима переносится без труда, и летом — не слишком жарко».

На юго-западном побережье Мессении была расположена глубокая и удобная гавань Пилоса. Две реки, впадающие в залив, открывают легкий доступ к южной части Мессении. В районе древнего Пилоса был некогда расположен ахейский дворец, открытый археологами в 1939 г.

Южная равнина Мессении славилась своей исключительной красотой и плодородием. Древние греки называли ее «Макарией», т. е. «страной блаженства». На границе южной и северной равнин, в центре Мессении, подымалась большим седлом гора Ифома (802 м над у. м.), которая в течение нескольких столетий служила убежищем илотам во время их восстаний против спартиатов.

Сообщение Лаконики с Мессенией было нелегким. Горный проход, которым пользовались спартиаты для проникновения в Мессению, находился на высоте около 1400 м. Поэтому осуществление постоянного контроля над покоренным населением требовало создания в самой Мессении постоянных военных наблюдательных пунктов и сторожевых постов по гористым перевалам Тайгета. Только большим напряжением всех своих военных возможностей, только путем непрерывного террора спартиатцам удалось удержать в повиновении страну в течение 300 лет.

Эгейский архипелаг

Греческий историк Геродот сравнивал острова Эгейского моря с долиной Нила во время разлива реки. Эгейский бассейн, некогда бывший материком, позже опустившимся и затопленным, представляет море, образующее многочисленные острова, разделенные между собой то широкими, то узкими водами.

Одним из самых больших островов Эгейского моря является Эвбея, отделенная от Аттики и Беотии нешироким проливом Эврипа. В районе города Халкиды Эврип сужался до 65 м ширины.

Горные цепи, являющиеся продолжением гор материка, образуют хребет острова, круто обрывающийся в море на восточном побережье. Удобные гавани и плодородные равнины расположены вдоль западного побережья острова. Особенно была известна своим плодородием Лелантская равнина, которой владели два самых значительных города Эвбеи — Халкида и Эретрия.

Центральной группой архипелага являются Киклады (от слова «кикλος» — круг). Киклады представляют группу многочисленных островов (всего их — 211), начинающихся вблизи южных оконечностей Аттики и Эвбеи. Байрон удачно назвал их «дорогим ожерельем вечно прекрасного моря». Овальный круг, образованный линиями параллельно идущих островов, напоминает также хоровод, в центре которого лежит маленький островок Делос с общегреческим святилищем Аполлона.



Храм Геры в Олимпии

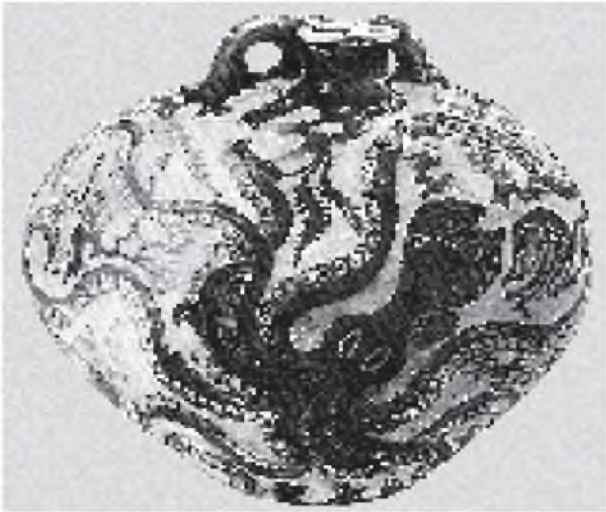

Ваза с осьминогом из Гурнии, остров Крит.
Глина. Середина II тыс. до н. э.

Недалеко от Аттики, в Сароническом заливе, расположен о. Эгина (85,4 км²), отстоящий в 20 км от Пирея. На его скалистой поверхности был воздвигнут город Эгина, флот которого долгое время держал афинян в напряжении. Остров был неплодороден, и основное его преимущество состояло в том, что он был расположен на торговом пути из Центральной Греции к Черному морю и к берегам Малой Азии. Перикл, призывая афинян к завоеванию острова, назвал его «гниом на глазу Пирея», поскольку развитие военного и торгового флота Пирейской гавани Афин парализовалось близким соседством Эгины.

Остров Саламин, расположенный у берегов Аттики и северной части Коринфского перешейка, был скалист и неплодороден. Его основное значение состояло в стратегическом положении между Мегарами и Афинами.

Самым южным и большим островом, замыкающим Эгейский архипелаг, был Крит — центр древней минойской культуры. Самая большая и плодородная равнина острова — Мессара, хорошо орошаемая пересыхающими горными реками. На противоположных сторонах этой равнины были некогда расположены два древнейших центра минойского Крита —

Кнос и Фест, руины дворцов которых сохранились до сих пор. Северный берег острова более изрезан, чем южный. Здесь значительно больше безопасных и удобных гаваней. Все основные торгово-ремесленные города острова Крита были расположены на этом берегу. Горными цепями, прорезывающими остров, Крит был разделен на целый ряд замкнутых горных котловин, сообщение с которыми было трудным и не всегда возможным. Это благоприятствовало политической раздробленности острова. Наиболее крупным дорийским городом о. Крита была Гортина, расположенная на равнине Мессара. Здесь был найден замечательный памятник древнегреческого права, так называемый «Гортинский кодекс», наиболее древний свод дошедших до нас законов Греции (V в. до н. э.).

К северо-востоку от Крита, у побережья Малой Азии, рассыпана группа островов, называвшаяся в древности Спорадами¹. Большая часть этих островов (всего их 77) представляет обнаженные, опаленные солнцем каменистые вершины затонувших гор. Южная группа Спорад замыкается самым большим среди них островом Родосом.



Ваза с тюльпаном из Филакопи,
остров Мелос
(Кикладские острова). Глина. Середи-
на II тыс. до н. э.

У побережья Малой Азии, отделенные от нее лишь узкими проливами, находятся три острова — Самос, Хиос и Лесбос. Самос был малоплодородным островом. Экономический расцвет Самоса в VI в. до н. э. был связан с его положением на торговых путях вдоль побережья Малой Азии и на главном пути, соединяющем Малую Азию с Грецией.

Остров Хиос, хотя он и назван у Гомера «скалистым», был значительно плодороднее Самоса. Славилось хиосское вино и хиосские фиги. Раннее политико-экономическое развитие острова и его центральное положение у западных берегов Малой Азии благоприятствовало его процветанию. Греки утверждали, что в VI в. до н. э. о. Хиос стал первым греческим рынком рабов, вывозимых из Малой Азии и с побережья Черного моря.

Значение о. Лесбоса, большого и плодородного острова, на территории которого было расположено 5 городов (самый крупный Митилена), состояло

¹ От слова «спейро» — сеять, рассыпать.

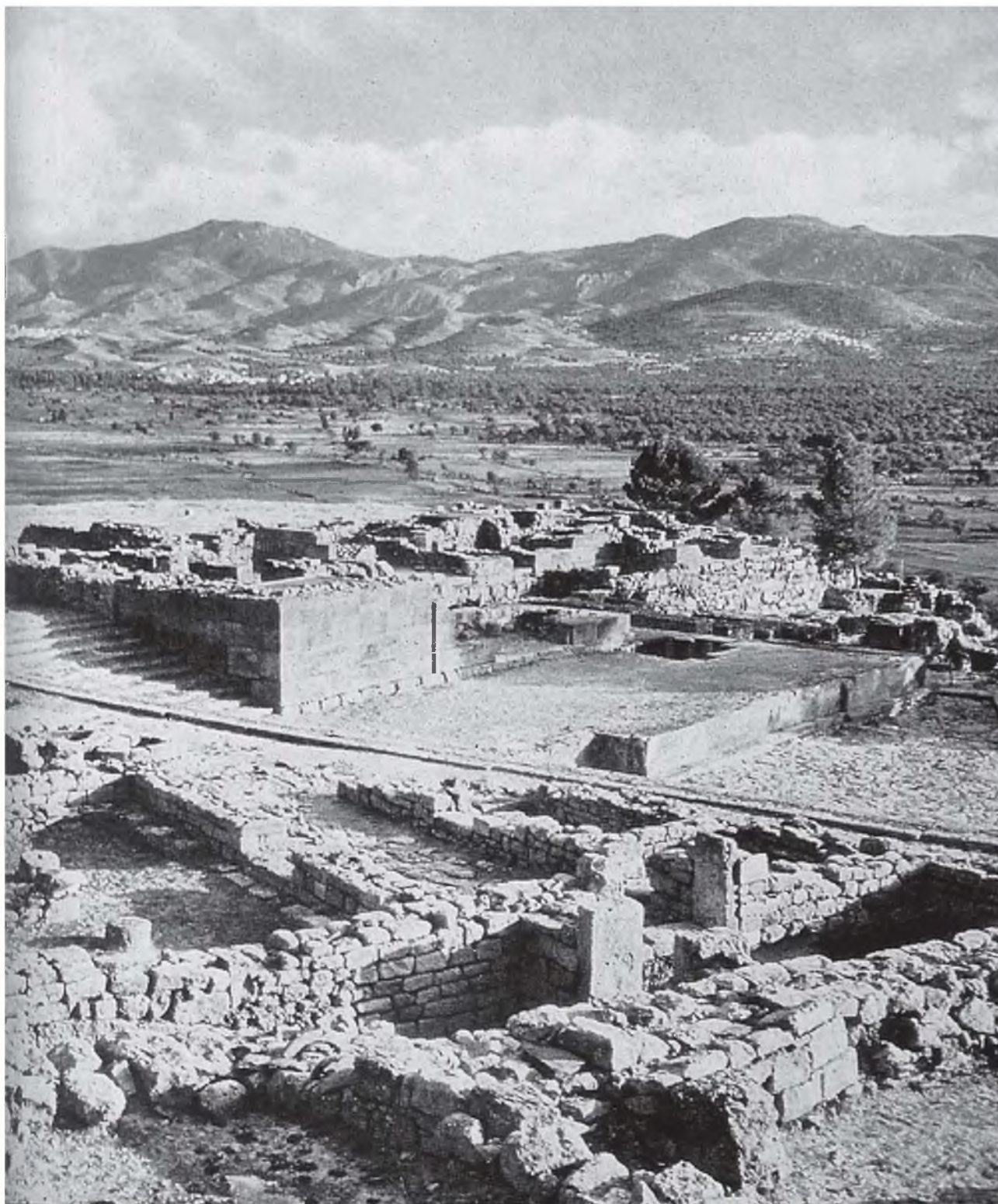

Дворец в Фесте. 2000—1500 гг. до н. э. Современное состояние.



Голова девушки с острова Хиос. Мрамор.
Конец IV в. до н. э.

в том, что он был корабельной стоянкой при каботажном плавании перед отплытием в Геллеспонт.

К северо-западу от Лесбоса находится о. Лемнос, занимающий командное положение при входе в Геллеспонт. С VI в. до н. э. остров был захвачен афинянами, заинтересованными в развитии черноморской торговли.

Самым большим островом в северном районе Эгейского моря был о. Фасос, расположенный вблизи Фракийского побережья. Богатство острова состояло в его виноградниках. На Фасосе были и залежи серебра, а кроме того, с него открывался легкий доступ к богатым золотом и серебром рудникам Пангейских гор во Фракии.

Острова Ионийского моря

У западных берегов Греции расположены Ионические острова (их 116), похожие на рассыпанную цепь меловых и известковых гор, наполовину погру-

женных в море. Самый значительный и плодородный из них Керкира, расположенный на пути греков в Италию. Гавань города Керкиры была постоянной стоянкой кораблей, направлявшихся в Италию, так как в этом районе побережье Италии ближе всего подходит к Балканскому полуострову.

Малая Азия

Малая Азия, расположенная как бы на стыке трех материков (Азии, Европы и Африки), играла в жизни Греции чрезвычайно большую роль. Ее береговая западная полоса рано покрылась греческими колониями, расположенными в плодородных долинах и дельтах рек, впадающих в Эгейское море. Две горные дуги простираются по северному и южному побережьям Малой Азии: одна — вдоль Средиземного, другая — вдоль Черного морей. Побережье Малоазийского полуострова омывается на севере Черным морем (Понтом Эвксинским), проливом Боспором (Фракийским) и Мраморным морем (Пропонтидой); на западе — проливом Геллеспонт (соврем. Дарданеллы) и Эгейским морем. Побережье Боспорского пролива, соединяющего Черное море с Мраморным (длина около 30 км, ширина 650 м), было густо заселено с древнего времени, особенно в европейской части. На европейском побережье Боспора был расположен город Византий, напротив — Халкедон. Оба эти города были колониями Мегар. Пролив Геллеспонт (длина 58 км, средняя ширина 4,6 км) — вторые ворота в Черное море — играл большую роль в экономической жизни древних греков. Борьба за проливы проходит красной нитью через всю историю греческих государств. В обоих проливах наблюдается двойное течение: верхнее — из Черного моря в Эгейское и нижнее (глубинное) — в обратном направлении. Береговая линия Малой Азии в Эгейском море сильно изрезана и изобилует большими и удобными гаванями, образованными впадением больших рек в море. Малоазийский материк открыт только со стороны Эгейского моря. Таким образом, удобство морских плаваний по Эгейскому морю сочеталось с доступными путями проникновения в Малую Азию по долинам рек.

Малоазийское побережье, населенное греками, делилось с севера на юг на три большие области: Эолиду, Ионию и Дориду.

Климат береговой полосы был также субтропическим средиземноморским климатом; почва Малой Азии, в районе заселения ее греками, отличалась большим плодородием, богатством полезными иско-

паемыми и строительным лесом. Здесь возник ряд греческих городов; некоторые из них достигли высокого экономического процветания (Галикарнас, Эфес, Милет, Смирна, Фокея) и в VII—VI вв. до н. э. были передовыми экономическими и культурными центрами греческого мира. За узкой береговой поло-

сой Малой Азии, перешедшей во владение греков, простирались горные районы Ликии, Кари, Лидии, Фригии и Мисии, населенные многочисленными народностями и племенами, не принявшими греческую культуру и враждебными ко всяким посягательствам греков на их свободу.

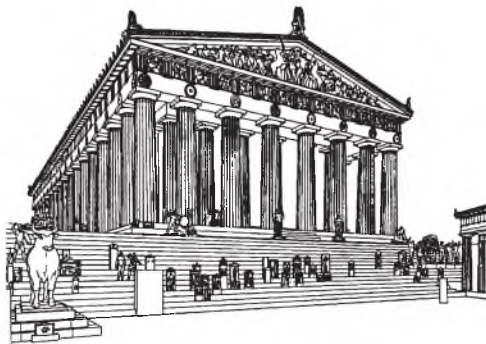





Глава II ЭГЕЙСКИЙ МИР В III—II ТЫСЯЧЕЛЕТИЯХ ДО Н. Э.



До 70-х гг. XIX в. историю Древней Греции обычно начинали с так называемого «гомеровского» периода, т. е. с периода, нашедшего свое отражение в «Илиаде» и «Одиссее». Тогда считали, что в обеих поэмах отражена картина греческого общества XI—VIII вв. до н. э. Между тем у самих древних греков сохранялись воспоминания о значительно более древнем периоде истории своей страны. Он запечатлелся в целом ряде сказаний и мифов, переданных нам античными писателями более позднего времени. Некоторые памятники древнейшего времени, встречающиеся в Балканской Греции и на островах, — развалины древних сооружений, сложенных из грубо отесанных камней, также напоминали о прошлом. Об этих «циклопических» кладках сами древние греки не могли сказать ничего определенного; предание приписывало эти древние сооружения мифическим одноглазым великанам циклопам. Эти скудные данные традиции наука XIX в. оставляла без внимания, что в значительной степени объясняется господствовавшим тогда в среде ученых-специалистов гиперкритическим направлением. Сторонники его ставили своей задачей установить грань, резкую и часто совсем неоправданную, между материалом «историческим» и «неисторическим», т. е. легендарным. К анализу мифологического материала с целью найти в нем отражение реальной исторической действительности они не стремились. В результате представления древних греков о далеком прошлом страны почти полностью игнорировались.

Перелом в этом отношении произошел только в 70—90-х гг. прошлого столетия, когда в прямой связи с крупными археологическими открытиями стало ясно, что «гомеровскому» периоду греческой истории в бассейне Эгейского моря предшествовало многовековое существование развитой культуры, главными центрами которой были Крит, Эллада и город Троя. Исследования XX в. показали, что во II тысячелетии до н. э. здесь существовали цивилизации, почти столь же развитые, как и современные ей египетская, вавилонская и хеттская. Изучение истории населения, создавшего эту культуру, поставило перед современной наукой целый ряд принципиально важных проблем: проблему периодизации, проблему этнической принадлежности эгейских племен, теснейшим образом связанную с проблемой критского и микенского языков и письменности, проблему социально-экономической характеристики древнего Крита и древних городов Пелопоннеса, проблему завоевания ахейских царств дорянами и др.



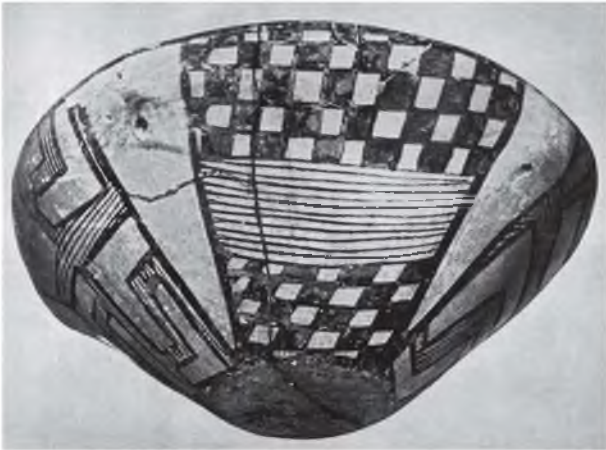

Блюдо из Димины. Фессалия.
3000—2800 гг. до н. э. Терракота

Существенный сдвиг в разрешении всех этих проблем наметился только к началу 50-х гг. Он оказался обусловленным как значительным накоплением материала археологических исследований, так и упорной работой целого ряда ученых в области дешифровки крито-микенской письменности. В этот период английские ученые М. Вентрис и Д. Чэдвик опубликовали свое исследование о новых приемах дешифровки микенских надписей, и эта работа принесла свои плоды. Хотя она далеко еще не может считаться завершенной и трудности на пути дальнейшего изучения микенских надписей еще очень велики, предложенные М. Вентрисом и Д. Чэдвиком приемы дешифровки завоевывают и среди отечественных, и среди зарубежных ученых все большее и большее признание.

В свете уже прочтенных надписей открываются совершенно новые и исключительно широкие перспективы в исследовании древнейшего периода греческой истории, до недавнего времени известного почти исключительно по памятникам материальной культуры.

Племена, населявшие Балканский полуостров, острова Эгейского архипелага и побережье Малой Азии, с древнейших времен находились в тесном контакте друг с другом, чему способствовало то, что все эти страны были связаны морем.

Тесные связи определили не только общие черты в развитии обитавшего здесь населения, но и то, что уже сравнительно рано страны Эгейского бассейна составили своеобразный культурный центр, существовавший одновременно с другими древнейшими оча-

гами цивилизации — Древней Вавилонией, Египтом, Индией, Китаем.

Широкое заселение стран Эгейского бассейна относится, согласно имеющимся в науке данным, к началу эпохи неолита, т. е. приблизительно к VII—VI тысячелетиям до н. э.

Многочисленные селища и погребения эпохи неолита, длившейся в средиземноморских странах до рубежа IV и III тысячелетий до н. э., были найдены при раскопках на Балканском полуострове, в Малой Азии, на островах Эгейского архипелага, в том числе на Крите.

Изучение этих памятников свидетельствует о том, что в то время в основе хозяйства родовых общин лежало мотыжное земледелие и скотоводство. Изучение археологических памятников Балканского полуострова к югу от Дуная показывает, что на всей этой территории обитали племена, находившиеся почти на одинаковом уровне развития. Культура неолитического населения будущих Фракии, Македонии, Фессалии и Греции была близка культуре населения островов Эгейского моря. Многочисленные остатки неолитической эпохи на Крите позволяют составить некоторое представление о жизни населения острова.

Как показывают археологические раскопки, родовые поселки того времени состояли из хижин, сложенных из необработанного известняка, квадратных в плане. Для критской керамики этого времени характерны сосуды, напоминающие по форме ладью и украшенные процарапанными или вдавленными узорами. Примитивное искусство также представлено грубыми фигурками птиц, животных и человека. Подавляющее большинство статуэток изображает женскую фигуру — черга, свойственная искусству всех народов в эпоху матриархата.

С начала III тысячелетия до н. э. эгейским племенам стало известно упогребление металла: сначала меди, затем бронзы. Это привело к значительному сдвигу в развитии производительных сил населения Эгейского бассейна.

Появление металла западноевропейская наука связывает с переселением в Эгейский бассейн новых племен из Анатолии (Малая Азия). В основе этого взгляда лежит типичное для многих представителей зарубежной науки положение о «ведущих, одаренных народах», которые якобы являются движущей силой истории. Не отрицая значения переселений племен, мы должны заметить, что введение в обиход металла не обязательно являлось результатом

миграций. Исследования показали, что употребление металла засвидетельствовано почти одновременно в различных местах Эгейского бассейна — на Кипре, на побережье Малой Азии и в Македонии, т. е. во всех тех странах, где были месторождения меди. Благодаря достигнутому эгейскими племенами уровню производства и существовавшим между ними давним связям умение изготавливать металлические орудия относительно быстро распространялось среди населения окружающих территорий. Наиболее древние изделия из меди датируются приблизительно концом IV — началом и первой половиной III тысячелетия до н. э.

Единство культуры племен, населявших бассейн Эгейского моря в эпоху бронзы, позволило обобщить ее под именем эгейской.

Хронологическая классификация эгейской культу-

ры разработана довольно подробно. А. Эванс разработал хронологию Крита, по образцу которой другие ученые построили хронологию Греции эпохи бронзы: древнейшая культура Греции была разделена на три элладских периода (древний — 2600—2000 гг., средний — 2000—1600 гг., поздний — 1600—1100 гг. до н. э.), так же как и культура Кикладских островов (древнекикладский период — 3000—2200 гг., среднекикладский — 2200—1600 гг. и позднекикладский — 1600—1200 гг. до н. э.). Такая система периодизации в значительной степени носит формалистический характер, так как она построена в отрыве от изменений в производственной жизни Эгейских племен; в основу их периодизации положено преимущественно развитие одной только керамики. Однако эта периодизация может иметь вспомогательное значение.

МАТЕРИКОВАЯ ГРЕЦИЯ В XXV—XVII ВВ. ДО Н. Э.

С первой половины III тысячелетия до н. э. население Балканского полуострова стало употреблять изделия из меди. Территория Греции сравнительно бедна медными рудами. Хотя теперь известны некоторые разработки, использовавшиеся уже в конце III тысячелетия до н. э., но первоначально медь, по-видимому, привозили по морю с Кипра и с Кикладских островов (Сирос, Псирос). В распространении изделий из меди наблюдается известная последовательность. Вначале они появляются в южной части Греции — в Пелопоннесе — и лишь постепенно проникают в северные области страны. По-видимому, знакомство с этим металлом перешло к населению материка от жителей островов или с побережья Малой Азии.

В эпоху ранней бронзы возникли многочисленные поселения в ранее необитаемых районах Пелопоннеса и Средней Греции. Именно в это время появились поселения в таких известных впоследствии пунктах, как Тиринф, Микены, Орхомен, Дельфы. Одновременно возникает ряд более мелких поселений у современных Зигурии, Кораку, Асины, Агиа-Марины, на острове Итаке и т. д.

Характерной чертой ранних поселений было расположение их на холмах, что обеспечивало обороноспособность. Архитектура жилых помещений в этих поселениях различна. Например, в Орхомене (Беотия) открыты круглые в плане дома с каменными фундаментами и стенами из сырца. Однако известны

и другие типы домов — овальные или прямоугольные в плане с одной закругленной стороной. Дома имели по две комнаты, соединенные дверями, в центре большего помещения был очаг. У стен комнат стояли большие глиняные сосуды, в которых хранили различные домашние запасы.

Ко второй половине III тысячелетия до н. э. относится появление более крупных зданий, резко отличавшихся от жилищ простых общинников. Таково круглое строение с диаметром около 28 м, открытое на акрополе Тиринфа. Его сырцовые стены покоились на каменном фундаменте и были покрыты черепичной крышей. Укрепленное двумя мощными круговыми стенами, это здание представляло собою сильную цитадель. По своей видимости оно являлось жилищем древнейших владык Тиринфа. В другом древнем поселении, в Лерне (Арголида), в этот же период было воздвигнуто здание с более ярко выраженным «дворцовым» характером. Часть этого здания представляет собой прямоугольное в плане строение длиной более 25 м. Мощные сырцовые стены (толщиной около 90 см), стоявшие на каменном фундаменте, были покрыты двумя слоями глиняной штукатурки. Несколько лестниц вели из первого этажа во второй. В нижнем этаже раскрыто более десяти помещений различного назначения — большие комнаты и мелкие кладовки.

Обитатели Эллады в III тысячелетии до н. э. занимались главным образом скотоводством и земле-



Чаша и соусник из Василики, Крит. Терракота. 2300—2000 г. до н. э.

делием. Жители Зигурии, например, имели много скота: коров, свиней, коз, овец. Гончарное дело не вышло еще из стадии домашнего производства — посуда делалась от руки. Формы ее весьма вычурные. О назначении многих из найденных сосудов судить трудно. Хотя посуда изготовлялась без гончарного круга, качество гончарной работы было сравнительно высоким. Примечательно, что уже в это время в Греции выделяли черепицу, которой покрывали не только дома знати (Тиринф, Лерна), но и жилища средних слоев населения (Асина). После XX в. до н. э. искусство изготовления черепицы было утеряно и возродилось лишь в VII в. до н. э.

Металлургия до конца III тысячелетия была развита слабо. Медь употреблялась только для производства небольших предметов — кинжалов, булавок и т. д.

Интересно отметить появление уже в столь раннюю эпоху печатей и оттисков на сосудах. Рисунки на этих печатях несколько напоминают современные им изображения на печатях с острова Крита.

Населявшие Элладу в III тысячелетии до н. э. племена находились в постоянном общении с обитателями соседних стран — Македонии, Фракии, Малой Азии. Эти отношения не ограничивались простым обменом своими изделиями и приводили к взаимным культурным влияниям, сказывавшимся особенно ярко в керамическом производстве. Более тесным было общение с населением островов Эгейского моря, прежде всего Кикладских. Оттуда жители Эллады привозили обсидиан, керамическую посуду, мраморные фигурки. Поселки Пелопоннеса

поддерживали интенсивные связи с Критом, отстоящим от материка лишь на 150—160 км, откуда поступали каменные печати и сосуды, стеатитовые подвески-амулеты, керамика. Несомненно, контакт Эллады с Египтом осуществлялся в это время через посредство критян.

Вопрос о социальной истории рассматриваемого периода весьма сложен. Начало этого периода восходит ко времени господства матриархальных отношений внутри родовых общин, в дальнейшем сменившихся патриархальными. Расцвет первобытно-общинного строя в Элладу уже в

конце III тысячелетия до н. э. характеризуется появлением имущественного расслоения внутри общины.

Уже в это время наблюдается рост богатства отдельных лиц, как, например, племенной знати в Тиринфе и Лерне, что свидетельствует о возникновении условий для будущего классового разделения общества.

Около 2000 г. до н.э. в Элладу произошли крупные события. Еще Фукидид упоминает о больших передвижениях населения в Древней Элладу. Эти данные античной историографии подтверждаются новейшими раскопками. По-видимому, на границе III и II тысячелетий до н. э. племена, обитавшие на севере, двинулись на юг — в Беотию и Пелопоннес. Согласно греческой традиции, вновь пришедшие племена были ахейцами.

Некоторые из ученых, например Глотц и Бледжен, считают, что с приходом ахейцев Эллада порвала со своим прошлым, появление же сильной, разумной и ассимилирующей расы повлекло за собой расцвет культуры на полуострове. Бледжен называет ахейцев «новым расовым элементом». Однако ни одна из этих характеристик не определяет действительной картины происходивших в Элладу в конце III тысячелетия до н. э. этнических перемещений.

Переселившиеся в Среднюю и Южную Грецию ахейцы были, вероятно, родственны племенам, населявшим тогда Элладу. Известно, что в культуре племен Балканского полуострова во второй половине III тысячелетия до н. э. прослеживаются общие черты, объясняемые не только одинаковым уровнем их социально-экономического развития, но и этнической

близостью этих племен. Перемещение племен на рубеже III—II тысячелетий до н. э. можно объяснить теми изменениями, которые происходили в первобытных обществах в связи с ростом населения и недостаточностью территорий при общей невысокой производительности труда и приводили к вытеснению одних племен другими в результате межплеменной борьбы. Приход племен из Фессалии или Македонии (точно их первоначальное местопребывание еще не определено) в Элладу был одним из эпизодов этой межплеменной борьбы. Вторжение их вызвало ожесточенное сопротивление местного населения. В результате длительной борьбы страна была сильно разорена. Ряд поселений и городов — Зигурия, Тиринф, Кораку, Асина, поселения на Агиос-Косьма, близ деревни Вафио в Лаконике и др. — подверглись разрушению. Некоторые из них, как Зигурия, были заброшены совсем, другие хотя и восстановлены, но в меньших размерах.

Ахейцы постепенно ассимилировались с местным населением. Однако культура Эллады в последующие XX—XVII вв. до н. э. не была однообразной. В области архитектуры, например, продолжает существовать и получает большое распространение апсидальный план дома, но столь же часто встречается и прямоугольный дом мегаронного типа: прямоугольное в плане строение с центральным помещением и внутренним двором. В это же время возникают укрепления вокруг некоторых населенных пунктов, например в Тиринфе, Мальфи (Мессения) и других местах.

Значительно более сложным становится общественное производство. Наряду со скотоводством развивается земледелие: в те времена жители материковой Греции уже выращивали пшеницу, ячмень, горох, бобы. Развивались и ремесленные производства.

Большим достижением тогдашней металлургии было искусство изготовления бронзы — сплав меди



Игрок на флейте. Статуэтка с острова Керос, Киклады. Мрамор. Ок. 2000 г. до н. э.

с другими металлами, который был тверже и плавился легче, чем медь. Техника изготовления бронзы быстро распространилась. Особенно много бронзовых изделий встречается с XVIII—XVII вв. до н. э. Гончарное дело благодаря введению гончарного круга в это же время превратилось в самостоятельное ремесло.

Общественные отношения этой эпохи претерпели значительные изменения. Развитие скотоводства и земледелия приводило к сосредоточению значительных богатств в руках отдельных семей, к дальнейшему выделению и укреплению частной собственности в противовес собственности родовой.

Можно думать, что имущественное расслоение внутри родовых общин еще более усложнялось неравенством между местным населением и завоевавшими его ахейцами. Между отдельными племенами происходили военные столкновения, также способствовавшие нарастанию неравенства между родами и внутри самих родов, выделению военного вождя и его дружины в обособленную группу родовой аристократии.

В первой трети II тысячелетия внешние связи племен, населявших Элладу, продолжали расширяться. Засвидетельствованы прямые сношения Балканской Греции с Троадой. Связи с Критом развивались неравномерно. Сразу после вторжения ахейцев они, по видимому, сильно сократились и возобновились только спустя одно-два столетия. Свидетельством этого являются, например, сосуды местного производства из Кораку и Тиринфа, сделанные по образцам критской керамики XVIII—XVI вв. до н. э., рельеф с быком из Микен — подражание критским рельефам того времени — и другие вещи. Усилился контакт с Кикладскими островами, культура населения которых испытывала одновременное воздействие материковой и критской культур.

Вопрос о связях с северными областями Балканского полуострова остается еще недостаточно иссле-

дованным. Находки в Македонии так называемой мийской керамики, которая была распространена во всей Греции, позволяют предполагать постоянный контакт населения обеих сторон. Развитие ахейско-

го общества достигло наиболее высокого уровня в эпоху XVI—XII вв. до н. э., характеризуемую возвышением Микен, Пилоса и других центров Пелопоннеса.

ОСТРОВА ЭГЕЙСКОГО МОРЯ В III — НАЧАЛЕ II ТЫСЯЧЕЛЕТИЯ ДО Н. Э.

Историческое развитие северной группы островов Эгейского моря — Лесбоса, Лемноса, Имброса, Фасоса — несколько отличалось от развития южных — Киклады.

Близость Лесбоса, Лемноса и других островов к берегам Малой Азии, где в середине III тысячелетия наблюдался мощный подъем культуры, обусловила их более раннее развитие. Однако при современном состоянии знаний еще нельзя нарисовать подробную картину развития северной группы островов. Значительно лучше исследованы южные острова Андрос, Тенедос, Парос, Кеос, Сифнос, Серифос, Мелос и др., составляющие группу Кикладских островов.

И здесь в изучаемое время господствовал родовой строй, в котором, по всей видимости, сохраняли известное значение пережитки матриархата.

В древнейшую эпоху обитатели Киклад жили в родовых поселках, состоявших из тесно примыкав-

ших друг к другу хижин. Планировка таких поселений указывает на то, что основные средства производства находились еще в собственности всей родовой общины. Выделению отдельных семейств из рода соответствует появление изолированного жилища мегаронного типа. Поселения такого рода были раскрыты на многих островах. Самое раннее находится на острове Мелосе, у современного Филакопи. Здесь было открыто несколько последовательно сменяющихся друг друга поселений. Находки из слоев, относящихся к III тысячелетию до н. э., показывают, что жители Филакопи знали свинец, покрывали свои сосуды блестящей краской, украшали их спиральными узорами и т. д. Несомненно, Филакопи был в ту эпоху крупным культурным центром, сохранявшим свое значение и позднее.

С конца III тысячелетия жители Кикладских островов начали возводить вокруг своих поселений укрепления, необходимость которых диктовалась войнами, происходившими между родовыми поселками.

Природные условия гористых Кикладских островов не способствовали такому развитию земледелия и скотоводства, какое наблюдается, например, в Фессалии. Тем не менее к началу III тысячелетия на Кикладах была уже известна медь. Наряду с использованием меди получила исключительное развитие обработка камня: на островах были обнаружены большие залежи мрамора, обсидиана и других твердых пород. Древние жители Кикладских островов снабжали все близлежащие страны своим обсидианом, а изготовлявшиеся ими человеческие фигурки из мрамора и других пород проникали почти во все уголки Эгейского бассейна (они были найдены в Греции, Македонии, на Крите и в других местах). Несмотря на еще очень примитивную технику кикладских мастеров, эти грубые статуэтки достаточно выразительны. По своим художественным качествам особенно выделяются мраморные головки с острова Аморгос. Весь комплекс археологических памятников свидетельствует о том, что кикладское общество на рубеже III—II тысячелетий до н. э. достигло по



Сосуд в виде медведя, с острова Сирос, Киклады. Терракота. Ок. 2500—2000 гг. до н. э.



Игрок на кифаре. Статуэтка с острова Керос, Киклады. Мрамор. Ок. 2000 г. до н. э.

сравнению с населением материковой Греции более высокого уровня.

В жизни островитян важное место занимали рыболовство и мореплавание. Море давало им пищу и связывало их с другими народами. Уже в первой половине III тысячелетия до н. э. жители Кикладских островов делали свинцовые модели лодок и рисовали лодки и рыбу на своей посуде. Торговля с окру-

жающими странами особенно способствовала развитию мореходства, а вместе с тем, как, например, пишет Фукидид, — пиратству.

С XVIII — XVII вв. Киклады были подчинены Криту и, как сообщает Фукидид, на них были основаны колонии критян. С этого времени история Киклад тесно связана с судьбами Крита.

КРИТ В XXX—XII ВВ. ДО Н. Э.

Расцвет раннего Критского государства во II тысячелетии до н. э. оставил глубокий след в памяти последующих поколений. Древние сказания о создателе критского морского могущества — царе Миносе запечатлелись в трудах Геродота и Фукидида. Мифы рассказывают о Крите как о культурном центре, откуда в Грецию перешли многие технические изобретения и некоторые культы. Весьма важны и краткие упоминания о критянах в египетских источниках. Однако долгое время этим известиям не придавали должного значения.



Ойнохоя с изображением тюльпанов, из Филакопи, остров Мелос. Терракота. 1700—1400 гг. до н. э.

Ранняя история Крита стала известна только после раскопок 1893—1931 гг., проведенных Артуром Эвансом (1851—1941), который предложил также периодизацию древнейшей истории Крита до появления греков. Эванс разделил ее на три периода, назвав их по имени мифического царя Миноса — минойскими. Хронологические границы этих периодов Эванс установил по найденным на Крите и датирующимся довольно точно вещам из Месопотамии и Египта. С последующими поправками хронологическая схема Эванса такова:

Раннеминойский период

- I — 3000—2800 гг. до н. э.
- II — 2800—2500 гг. до н. э.
- III — 2500—2200 гг. до н. э.

Среднеминойский период

- I — 2200—1750 гг. до н. э. (для всего острова; в Кноссе и Фесте он кончается около 2000 г.)
- II — 2000—1750 гг. до н. э. (только в Кноссе и Фесте)
- III — 1750—1600 гг. до н. э.

Позднеминойский период

- I — 1600—1400 гг. до н. э. (начало его совпадает с началом Нового царства в Египте)
- II — 1450—1400 гг. до н. э. (только в Кноссе)
- III — 1400 — около 1250 гг. до н. э.

Последние изменения в хронологии Древнего Египта вызвали снижение абсолютных дат, и раннеминойский период относят сейчас к 2600—2000 гг. до н. э.; среднеминойский — 2000—1550 гг. до н. э.; позднеминойский — 1550—1150 гг. до н. э.

Крит в III тысячелетии до н. э.

Критское общество в III тысячелетии до н. э. стояло на более высоком уровне развития, чем общество материковой Греции и островов Эгейского моря.



Крит в XXI—XVII вв. до н. э.

Объяснение этому нужно искать в тех исключительно благоприятных условиях, какие существовали на острове Крите для развития производительных сил. Уже в древнейшие времена он славился своим плодородием и богатством. Леса, покрывавшие территорию древнего Крита, задерживали влагу, что повышало плодородие почвы. Окруженные горами плоскогорья Крита были удобны для развития земледелия и скотоводства. В то же время обитатели Крита пользовались всеми преимуществами, которые давало море, — они занимались рыболовством, вели оживленную торговлю с другими странами.

Критское общество III тысячелетия характеризуется чертами развитого родового строя. При господстве патриархальных отношений еще сохранялись некоторые пережитки матриархата. Выделение частной собственности отдельных лиц повлекло за собой социально-имущественное расслоение. Около середины III тысячелетия на Крите уже существовали богатые семьи, владевшие не только средствами производства, но и предметами роскоши, например золотыми украшениями. Эти наиболее богатые роды жили в восточной части Крита. Вероятно, экономическое развитие населения восточной части острова шло несколько быстрее, чем западной.

Население Крита было довольно многочисленным. Особенно густо в это время была населена плодородная равнина вокруг современной Мессары на южном побережье. Там в течение многих столетий существовали родовые поселки. Вокруг них распо-

лагались многочисленные родовые усыпальницы, круглые в плане и покрытые конической крышей из дерева и соломы. В этих круглых склепах хоронили в течение долгого времени членов одного рода. Количество погребений в отдельных родовых усыпальницах доходило до нескольких сотен.

Материальная культура критского общества этого времени свидетельствует о значительном развитии производительных сил. В обиходе критян широко применялись орудия из меди — кинжалы, пилы и т. д. Весьма развито было гончарное дело. Особенно примечателен расцвет производства каменных сосудов, наблюдавшийся около середины III тысячелетия. Для поделок употребляли местные породы камня, иногда очень твердые, причем ряд форм сосудов был заимствован из форм керамических сосудов.



Сосуд из погребений в Кумасе, Крит. Алебастр. 2400—1900 гг. до н. э.



Сосуд в виде быка с акробатом, из погребения в Порти, Крит. 2100—1900 гг. до н. э.

К концу периода весьма многочисленными становятся печати, делавшиеся из слоновой кости или цветного стеатита. Их распространение в первую очередь на юге острова позволяет предполагать заимствования из Египта; само же употребление печатей указывает на развитие частнособственнических отношений в критском обществе.

Во второй половине III тысячелетия внешние связи Крита были довольно обширными: на Крите были найдены предметы из Египта, с Кикладских островов и, вероятно, из Сирии. Очень выгодным для населения было распространение бронзы в странах, лишенных медных руд. Крит стал посредником в торговле Кипра медью и бронзой с островами и материковой Грецией. Возможно, что уже в это время флот критян участвовал в привозе олова из Малой Азии и, как предполагают некоторые ученые, из Испании. К концу III тысячелетия на Крите произошло некоторое перемещение населения из поселений, расположенных в восточной половине острова (Мохлос, Псира, Палекастро), в его центральную часть, где особенно развивались теперь Кносс, Маллия, Фест, Агиа-Триада и другие города.

Возникновение и развитие государства на Крите

Уже в начале II тысячелетия до н. э. процессы разложения первобытно-общинного строя и образования классов достигли на Крите значительного развития. О растущей социальной дифференциации критского общества ярко свидетельствуют царские

дворцы, возникающие в Кноссе, Фесте, Маллии и др. Отличие роскошного быта владельцев дворцов Кносса и Феста от условий жизни обитателей других поселений Крита показывает, что к XXI—XX вв. до н. э. уже завершился процесс образования наследственной царской власти. Имущественное неравенство среди населения острова ярко сказывается и в погребальном обряде. Во II тысячелетии до н. э. критяне хоронили своих покойников в небольших могилах, разнообразных по форме, предназначавшихся для отдельных семей¹. Погребальный инвентарь, находящийся в могилах, свидетельствует о накоплении больших богатств критской знатью и о скромном образе жизни широких масс населения. Столь же ясно выступают социальные контрасты при сравнении жилищ различных слоев населения Крита. На фаянсовых пластинках, датируемых XVIII в. до н. э., сохранились изображения больших домов в два-три этажа, сложенных из крупных каменных плит. На плоских крышах в середине возвышались небольшие башни. Весь облик этих домов указывает на то, что обитатели их были богаты.

Простые жилища бедняков имели небольшие размеры. В противоположность домам знати, стоявшим отдельно, дома бедных тесно примыкали друг к другу, образуя сплошь застроенные кварталы. План мелкого поселения Гурнии показывает, какая скученность царила в кварталах бедняков.

В XX—XVIII вв. до н. э. Крит не представлял еще единого государства. На территории острова существовало несколько самостоятельных областей, находившихся, по-видимому, под властью отдельных правителей. Положение этих владык, особенно в начале рассматриваемого периода, вероятно, напоминало положение гомеровских басилеев. О богатстве критских правителей этого времени свидетельствует набор роскошного оружия из Маллии — украшенные золотом, слоновой костью и хрусталем бронзовые меч и кинжал, являвшиеся, вероятно, собственностью басилея — царя военачальника.

Войны между правителями областей вызывали необходимость сооружения оборонительных укреплений. Многие поселения Крита были окружены в это время массивными стенами. На рубеже III—II тысячелетий до н. э. наибольшим могуществом на Крите

¹Чаще всего встречаются камерные могилы — прямоугольные в плане склепы, вырезанные в скалах, или цистовые — круглые могилы, куда покойника клали в скорченном положении. Много захоронений этого периода найдено в пифосах или керамических гробах, также имевших круглую форму.

обладали правители Кносса и Феста, менее значительными были правители Маллии и других городов.

В XVIII в. до н. э. на Крите произошли какие-то события, в результате которых царские дворцы и ряд поселений подверглись разрушению. По мнению одних ученых (Д. Пендлбери и А. Эванс), причиной его послужило землетрясение, которым Крит был весьма подвержен; по мнению других (Эд. Мейер), запустение дворцов было вызвано внешнеполитическими обстоятельствами: набегом азиатских гиксосов. Отсутствие следов пожара в развалинах строений этого времени говорит против последнего предположения; против него свидетельствует также и то обстоятельство, что находящийся на южном побережье Фестский дворец был разрушен значительно меньше, чем Кносский. При нашествии же гиксосов из Египта особенно пострадать должно было бы именно южное побережье.

Большие восстановительные работы, начатые на Крите с середины XVIII в. до н. э., производились по старым планам. Это указывает на сохранение населением острова его культурного и социального облика после происшедшей катастрофы и опровергает теорию гиксосского завоевания, с внутренними междоусобными войнами на Крите и постепенным усилением Кносского царства за счет других областей. По-видимому, к началу XVI в. до н. э. кносской династии удалось объединить весь Крит под своей властью.

Полное восстановление всех поселений на Крите относится приблизительно к XVI в. до н. э.,



Женская фигурка из святилища Петсофы, Крит. Терракота. 2100—1900 гг. до н. э.



Человеческая фигурка из святилища Кносса. Терракота. 2500—2000 гг. до н. э.

когда начинается период второго расцвета Крита, продолжавшийся два столетия. Это было время наибольшего могущества Крита — и внутреннего и внешнего. Можно полагать, что именно этот период нашел отражение в сказаниях греков и в гомеровских поэмах.

Критское общество уже в начале II тысячелетия до н. э. достигло значительного уровня экономического и социального развития: рост производительных сил привел к отделению ремесла от сельского хозяйства, развитию обмена и значительному расширению морской торговли. Изменения в производстве сопровождались важными переменами в социальной структуре общества: выделением сравнительно немногочисленной аристократии, эксплуатирующей широкие массы свободного земледельческого и ремесленного населения. Произошло разделение общества на классы.

Это было молодое классовое общество, которое сохраняло еще много черт первобытно-общинного строя. Можно думать, что развитие социального неравенства происходило более интенсивно среди населения восточной части острова, где возникло много городов и поселений городского типа.

Углубление дифференциации внутри свободных сопровождалось дальнейшим развитием рабства. Несомненно, труд рабов к середине II тысячелетия до н. э. получил значительно большее распространение, чем раньше, но масштабы его применения не позволяют говорить о господстве его в производстве того времени.

К сожалению, исключительная скудость источников мешает



Ваза стиля «камарес» из Кносса.
Терракота. Ок. 1850 г. до н. э.

выяснить конкретные особенности рабовладельческих отношений на Крите. По-видимому, большинство рабов у критян составляли люди, захваченные в плен или поставляемые в качестве живой дани. Некоторые указания на это сохранили легенды греков о времени критского могущества. Известные ныне письменные источники критян указывают на применение труда рабов во дворцах крупных и мелких владельцев. В одном только Кносском дворце для обслуживания обширного хозяйства царя использовалось множество рабов. Такие трудоемкие работы, как, например, учет и сохранение огромного количества продуктов и ремесленных изделий в дворцовых кладовых, требовали постоянного применения большого количества рабочих рук. Несомненно, эти работы выполняли рабы.

Возможно, что труд рабов применяли в некотором объеме наряду с трудом свободных и на больших государственных сооружениях — при постройках дворцов, дорог и т. д.

Было бы, однако, неправильным считать, что рабский труд на Крите вытеснил труд свободных производителей. Совершенство критских изделий этой эпохи указывает на преобладание в критском ремесле труда свободных ремесленников, а не рабов. Специфические особенности сельского хозяйства Крита

— отсутствие ирригационных систем, в которых в большом количестве применяли рабский труд, сравнительно небольшие размеры участков пахотной земли — обуславливали, вероятно, преобладание труда мелкого свободного землевладельца. Рабский труд в сельском хозяйстве, по-видимому, применялся лишь в небольших масштабах и, вероятно, не во всех областях Крита. В более отсталых районах острова общинные отношения еще сохраняли значительную силу, а рабство там в этот период носило патриархальный характер.

Таким образом, на Крите в середине II тысячелетия до н. э. рабство хотя и развивалось, но труд мелких свободных производителей — ремесленников и земледельцев, связанных с общиной, — не утратил своего значения в общественном производстве.

Изменения социальной структуры критского общества привели к укреплению государственности, к усилению центральной власти. В XVI—XV вв. до н. э. весь остров составлял единую монархию. Это объединение было достигнуто правителями Кносса. Рассказ Геродота (I, 173) о борьбе за царскую власть на Крите двух сыновей Зевса и Европы — Миноса и Сарпедона — является косвенным отражением длительного спора за первенство между правителями Кносса и Феста. Образование единого государства с наследственной царской властью поставило Крит в один ряд с такими раннеклассовыми государствами, как Египетское, Хеттское, Вавилонское.

В течение XVII—XV вв. до н. э. государство на Крите укреплялось и развивалось. Придворный штат царя (судя по размерам Кносского дворца, весьма многочисленный) состоял из личных слуг царя и государственных чиновников. Царские писцы вели подробные записи. В Кносском дворце и других местах найдены многочисленные надписи на глиняных таблицах, содержащие списки инвентаря и людей. Нужды государственного управления, может быть, вызвали необходимость в записи существовавших у критян неписанных обычаев и законов. Легендарный критский царь Минос в греческих сказаниях выступает в роли мудрого законодателя. В древних греческих мифах рассказывается, что в подземном царстве Минос, держа золотой скипетр, судит умерших.

Критское государство росло и за счет заморских территорий. Цари Крита подчинили Кикладские острова и выселили туда некоторую часть критян; возможно, им удалось подчинить себе и Аттику, но, судя по легендам, попытка критян утвердиться в Мегариде не увенчалась успехом. Аттическая традиция со-

хранила известия о безуспешных войнах критян в Сицилии. Расширение Критского государства оставило значительный след в последующей греческой традиции — и Геродот, и Фукидид рисуют царя Миноса владыкой моря, которому подчинены острова Эгейского моря. Несомненно, греки имели основания называть Критское государство талассократией, т. е. владычеством на морях.

Процесс формирования Критского государства, очевидно, растянулся на несколько столетий.

Каково было отношение Критского царства к коренным народам, сказать трудно. Греческие предания говорят о том, что критский царь вел борьбу с пиратством. Таким путем он, очевидно, стремился обеспечить беспрепятственную связь с подчиненными ему областями, свободное плавание своих торговых кораблей и получение доходов. Последнее обстоятельство Фукидид считает основной причиной борьбы с пиратами. Доходы царя, вероятно, составляла также дань, уплачиваемая подданными натурой. Огромные кладовые в Кноссе хранили доставленные сокровища. Подать платили и людьми: некоторые племена, например карийцы или лелеги, поставляли царю команды для кораблей, а довольно бедная Аттика платила дань людьми (согласно легенде, юношами и девушками), которые, очевидно, становились рабами критского царя.

Следы пребывания критян на островах Эгейского моря многочисленны, причем найдены не только вещи критского происхождения, но и памятники критской письменности (например, на островах Мелосе и Фере).

Трудно судить о внутренней организации Критской державы в середине II тысячелетия до н. э. Свидетельство Фукидида о том, что Минос назначал своих сыновей правителями отдельных островов, позволяет предполагать, что члены царского рода играли главенствующую роль в управлении государством, особенно завоеванными областями. Возможно, что легендарный Андрогей, сын Миноса, был одним из критских правителей, властвовавших над Агтикой в середине II тысячелетия до н. э.

Наличие сильного флота позволило Криту установить свое господство на море. Следует отметить, что критяне первыми из всех народностей Средиземноморья создали мощный флот, состоявший, как показывают изображения на сосудах, печатях и т. д., из парусных и гребных судов.

Главной военной силой на самом Крите были пехотинцы, вооруженные длинными косями, луками,

кинжалами и мечами. Оборонительное оружие их составляли щлемы и большие щиты. Большую роль в критском войске играли военные колесницы, на которых сражались цари и знатные воины. В кладовых Кносского дворца хранились боевые колесницы, по видимому составлявшие немалую часть царского имущества. Военные силы Крита иногда включали выходцев из далеких стран: на одной из критских фресок изображен отряд негров.

Основой критской экономики было сельское хозяйство. Земледельцы «тучного», как он назван в поэмах Гомера, Крита очень рано, еще в начале II тысячелетия до н. э., стали применять плуг, что значительно повышало урожайность почвы. Они выращивали пшеницу, ячмень, бобы, горох, чечевицу, знали такие культуры, как лен, шафран и т. д. Широко распространены были и садовые культуры: маслина, виноград, инжир, финиковая пальма.

Было распространено также скотоводство. Критяне разводили крупный и мелкий рогатый скот, свиней, различные породы птиц — уток, гусей и т. д. По видимому, отдельные лица владели многочисленными стадами. На вазовом рисунке начала II тысячелетия до н. э. встречаются изображения стада. Несомнен-



Чаша с изображением воинов из Царской виллы в Агва Триаде. Стеатит. XII в. до н. э.



Ваза с изображением жнецов из Царской виллы в Агия Триаде.
Стеатит. XVI в. до н. э.
Нижняя часть реконструирована



Кувшин стиля «камарес»
из I дворца в Фесте.
Терракота. Ок. 1850 г. до н. э.

но, наибольшее значение имело разведение крупного рогатого скота, так как он не только доставлял молочные и мясные продукты, но и служил для работы — землю пахали на быках. Большую роль на Крите играло рыболовство. Об этом свидетельствуют многочисленные изображения рыб и морских животных в критском искусстве. Рыболовством, тесно связанным с мореплаванием, с древнейших времен занималась значительная часть приморских жителей Крита. В середине II тысячелетия до н. э. возникло много новых прибрежных поселков, население которых занималось преимущественно ловлей рыбы.

В этот период на Крите существовало уже высокоразвитое ремесло. Отделение ремесла от сельского хозяйства наметилось там еще в конце III тысячелетия до н. э. Во II тысячелетии до н. э. уже существовали многочисленные ремесла. Критские изделия этого времени, особенно из камня, бронзы, слоновой кости, глины, фаянса и дерева, поражают своим изяществом.

Металлургическое ремесло на Крите достигло совершенства. В эпоху развитой бронзы (с XX до XII в. до н. э.) критские мастера делали из бронзы оружие:

клинки мечей, кинжалы, обшивки щитов, наконечники копий и стрел и т. д., предметы домашнего обихода и ремесленные инструменты: топоры, тесла, пилы, щипцы, молотки и т. д. Особенно тонко сделана бронзовая посуда (большие котлы, кубки, чаши, светильники и др.), в формах которой часто заметно подражание керамике. Изготовление всех этих предметов требовало высокого мастерства в процессах литья,ковки, чеканки. Предметы роскоши в обиходе царей и знати, а также культовые принадлежности изготавливались из золота и серебра. Так, среди votивных двойных топоров из святилища пещеры Аркалохори имеется несколько изящно орнаментированных золотых и серебряных топоров (XVI—XV вв. до н. э.). Процветанию металлургии на Крите способствовало наличие своих месторождений меди, находившихся недалеко от Гурнии.

Гончарное ремесло критян занимало важное место в производстве. Особенно развилось оно после введения в конце III тысячелетия гончарного круга. Качество глиняного теста и искусство гончара достигли наивысшего развития в так называемых «яичных скорлупах» — небольших чашечках с очень тонкими стенка-



Пифос стиля «камарес»
из I дворца в Фесте.
Терракота. Ок. 1800 г. до н. э.

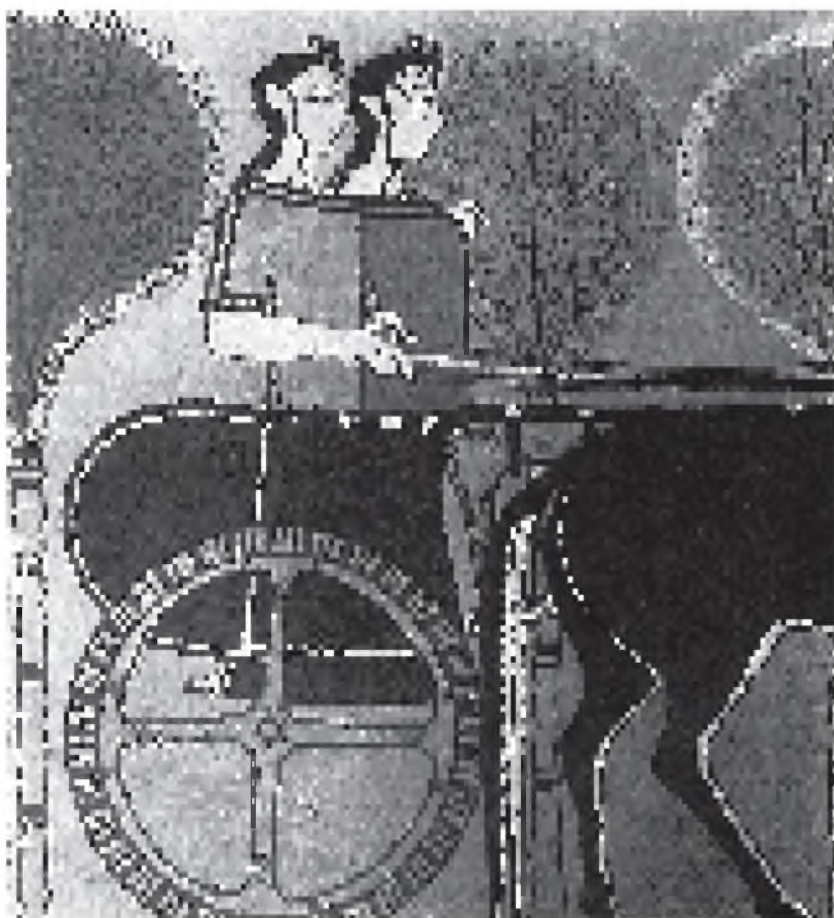

Выезд охотниц. Фреска из Тиринфа.
XIV в. до н. э.



Птица и рыба. Деталь росписи
алабастра из Феста. Терракота.
Ок. 1300 г. до н. э.



Брелок в виде двух пчел
из погребения близ Малии, Крит.
Золото. Ок. 2000 г. до н. э.

ми, распространенных в первой четверти II тысячелетия, и вазах стиля «камарес». Формы критских сосудов весьма разнообразны. Наряду с большими пифосами, сосудами для хранения жидкостей и сыпучих тел, высотой до 2,5 м, встречается множество сосудов типа кубков, ваз для фруктов, фигурных сосудов, сосудов с носиками, чашек и т. д.

Значительного развития достигла и обработка дерева, которое широко использовалось в кораблестроении, при изготовлении строительных материалов, в производстве мебели и других предметов домашнего обихода. Вероятно, критяне вывозили также лес в другие страны, так как остров изобилует кипарисом и другими ценными породами деревьев.

Каменотесное дело на Крите достигло расцвета в середине II тысячелетия, когда в большом употреблении были каменные плиты и колонны.

В числе критских ремесел известно ткачество. Ткани окрашивали в различные цвета, о чем свидетельствуют изображения на фресках пестрых женских одежд. Широкое распространение стенописей в период второго расцвета Крита потребовало особенно ярких и сочных красок. Критяне добывали их из растений и морских раковин.

Ювелирные изделия критян весьма изящны. Это золотые подвески, бусы и амулеты, сделанные из амethysta, сердолика и других пород камня, золотые повязки, обкладки каменных сосудов, печати, кольца.

К ювелирному ремеслу тесно примыкает искусство резьбы по камню и изготовление поделок из слоновой кости. Критские резчики украшали печати высокохудожественными рисунками, которые интересны не только как произведения искусства, но и тем, что они представляют иллюстративный материал для

изучения критских ремесел, сельского хозяйства, мореплавания, религии и т. д. Глубокое восхищение вызывают хрисозлефантинные и просто элефантинные скульптуры критян, т. е. скульптуры, сделанные из слоновой кости и золота или же из одной слоновой кости.

В развитии ремесел и торговли играл большое значение сухопутный и морской транспорт критян. Еще в начале II тысячелетия на Крите была проведена дорога из Кносса в Фест и дорога, соединившая северное побережье с южным, затем много дорог было проведено в центральной и восточной части острова. У критян была в употреблении четырехколесная повозка, а начиная с XVII в. до н. э. появилась легкая двухколесная повозка, запряженная лошадьми.

Несомненно, однако, что главную роль в Критском государстве играл не сухопутный, а морской транспорт, насколько об этом можно судить по многочисленным изображениям весельных и парусных кораблей. Нос кораблей, особенно военных, строили так, что ими можно было таранить. Рулевое управление критяне осуществляли сначала укрепленным рулем, позднее перешли к системе двух рулевых весел. На палубе иногда возводили постройки, что указывает на длительное пребывание кораблей в пути. Создание морского корабля и морского флота является одним из проявлений творчества критян в области культуры и техники. Возможно, что эгейское кораблестроение легло в основу корабельного дела финикийцев и греков.

Развитие критского мореходства было тесно связано с торговлей и морским разбоем. Критская торговля, как мы уже говорили, восходит к отдаленным временам. Первоначально радиус обмена был невелик и не выходил за пределы Киклад. Большое значение критская торговля приобрела со времени установления кносской талассократии.

С Балканским полуостровом Крит был связан очень рано. Изделия критских ремесленников найде-

ны даже в Фессалии и в более северных областях Балканского полуострова. Племенные вожди пользовались многими дорогими товарами критян: художественным оружием, сосудами, ювелирными изделиями.

Возможно, что в первой четверти II тысячелетия до н. э. культура Крита оказывала уже большое влияние на культуру Эллады. Это влияние сказывается в первую очередь в быту аристократии, в значительной мере — в жизни населения небольших

земледельческих центров, таких, как Кораку, Зигурия и др. Эванс и Пендлбери считали, что сильное влияние критской культуры на ахейскую в XVII—XV вв. до н. э. было следствием политического господства Крита над Элладой. Они рассматривали ахейских правителей как вассалов критского царя или считали их критскими владыками, обитавшими в укрепленных замках среди покоренных племен Эллады. Однако предположение о владычестве Крита над Пелопоннесом опровергается рядом источников, в первую очередь микенскими надписями, ни одна из которых не дает оснований предполагать о зависимости Пелопоннеса от Крита. При более внимательном изучении культуры пелопоннесских ахейцев выясняется ее большое отличие от критской культуры, несмотря на отдельные моменты заимствований (техника фресок, фасоны женского платья и т. д.).

Данные античной традиции более позднего времени также не

дают оснований заключить о владычестве критян над всей Элладой. И Геродот, и Фукидид говорят о подчинении Криту только Киклад и Агтики.

В современной западноевропейской науке распространена другая точка зрения. Уэс и другие ученые отрицают политическую зависимость материковой Греции от Крита в XVII—XIII вв. до н. э. Они указывают на значительные отличия микенской культуры от критской и прослеживают большое влияние самой Эллады на Крит в эту эпоху. В качестве одного из доводов выдвигается установленный факт вытеснения



Ритон из Китиона (Ларнака), Кипр. Терракота со стеклянной глазурью. 1-я половина XIII в. до н. э.

критских товаров микенскими из стран, ранее оживленно торговавших с Критом.

Еще более смелые выводы были сделаны западноевропейскими учеными из того факта, что относящиеся к середине II тысячелетия до к. э. памятники греческой письменности (документы, написанные так называемым линейным письмом Б, см. ниже) были найдены на Крите в одном только Кноссе в слоях, датированных приблизительно 1450—1400 гг. до н. э. То обстоятельство, что документы линейного письма Б не обнаружены в остальных городах и поселениях Крита, эти ученые объясняют исключительно подчиненностью Кносса микенским правителям и превращают Кносс чуть ли не в колонию ахейского Пелопоннеса. Такая точка зрения также не может быть оправдана.

Находку документов, написанных линейным письмом Б, только в Кноссе можно объяснить сосредоточением на несколько десятилетий всех торговых связей с Пелопоннесом в руках кносских царей. Если принять во внимание, сколь сильна была централизация Крита под властью Кносса в XVI—XV вв. до н. э., то можно понять такое монопольное положение Кносского дворца в сношениях с материковыми ахейцами. О подчинении Кносса ахейцам в середине XV в. до н. э. трудно предполагать еще и потому, что археологические источники не представляют никаких доказательств завоевания дворца в это время. Ахейский период в истории Крита начинается, как справедливо отметил академик В. В. Струве, лишь с конца XV в. до н. э., когда были разрушены дворцы Кносса и Феста. Интенсивные торговые связи между странами вообще нельзя рассматривать как доказательство политического господства и влияния одной культуры на другую.

Связи Крита с материковой Грецией не ограничивались только вывозом предметов роскоши. Для критских ремесленников было важно получать отдельные виды сырья из Греции. Так, например, из Лаконики критяне вывозили превосходный базальт, обрабатывавшийся в кносских камнерезных мастерских. Критские купцы торговали не только своими товарами, но и вели посредническую торговлю. На их судах, вероятно, попадали в Грецию многие предметы из Египта и Сирии. Большую роль в торговле Эллады с Юго-Восточным Средиземноморьем критяне играли только до XV в., когда их начали оттеснять ахейцы.

Торговля Крита со странами Западного Средиземноморья засвидетельствована в сравнительно позднее время — уже в середине II тысячелетия до н. э. Ве-

роятно, критские купцы доплывали и до Испании, богатой серебром и оловом.

Раскопки, производимые в Малой Азии и Сирии, указывают на длительные связи населения этих стран с Эгейским бассейном — с Критом, а позже с Пелопоннесом. Интенсивные сношения Крита с Кипром засвидетельствованы находимыми на Кипре в большом количестве критскими и микенскими изделиями. Торговля велась также с Малой Азией — с Троей, государством хеттов и другими областями. Наиболее интенсивные сношения имели место в первой половине II тысячелетия до н. э.

Очень интересны данные о связях Крита с царством Угарит, существовавшим на побережье Северной Сирии с конца III до середины II тысячелетия до н. э. В Угарите были найдены многочисленные изделия критских мастеров, причем анализ произведений угаритских художников II тысячелетия до н. э. ясно указывает на использование ими мотивов критского искусства в росписях, в формах сосудов и т. д.

Даже в архитектуре погребальных сооружений XVIII—XVII вв. до н. э. можно заметить следы критского влияния. Столь глубокое влияние критской культуры нельзя объяснить одними торговыми связями. Вероятно, в Сирии, и как полагают, в Египте существовали поселения критских ремесленников и мастеров, возникшие в эпоху наибольшего расцвета торговли Крита.

Критские изделия проникали в глубь страны, достигая даже среднего течения Евфрата, как свидетельствует мотив спирального орнамента в росписях дворца в Мари. На самом Крите были найдены вавилонские цилиндры эпохи царя Хаммурапи (XVIII в. до н. э.). Эти данные несомненно явились результатом длительных сношений Крита со странами Передней Азии.

Однако в период упадка могущества Крита, в XVII — первой половине XVI в. до н. э., торговля его с Сирией прерывается.

Важное место во внешней политике Крита во II тысячелетии до н. э. должен был занимать его могущественный южный сосед Египет. Экономические и культурные связи обоих государств засвидетельствованы многочисленными источниками — находками египетских вещей на Крите и критских изделий в Египте. Особенно значительными эти взаимоотношения стали, начиная с эпохи правления XII династии (около 2000—1740 гг. до н. э.). При фараонах этой династии египтяне широко ввозили критские товары — художественные сосуды стиля «камарес» были

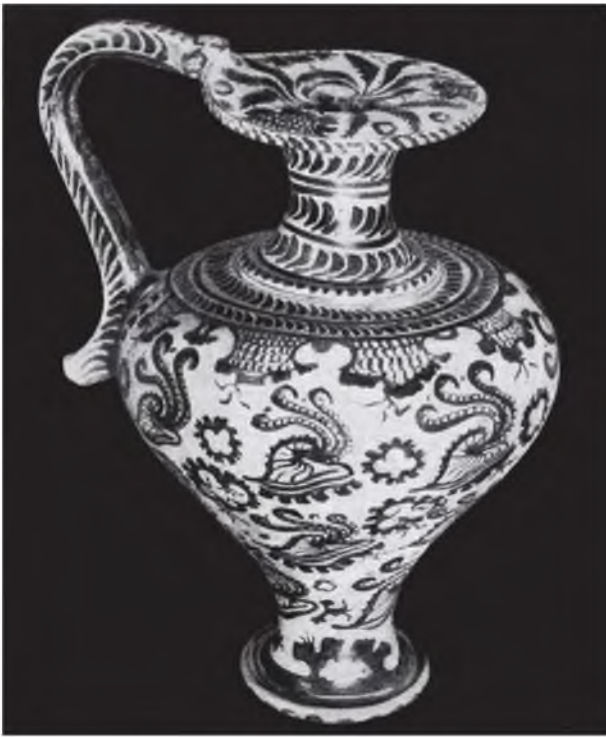

Ойнохоя с морским декором из Египта.
Терракота. Ок. 1500 г. до н. э.

найлены в слоях этого времени в Фаюмском оазисе (Средний Египет), а при Аменемхете III (1849—1801 г. до н. э.) в Верхнем Египте, недалеко от Луксора, был закопан клад драгоценных критских вещей, содержащий 1 золотой и 150 серебряных сосудов и т. д. (клад из Тода).

Усиление могущества Крита к середине II тысячелетия до н. э. сказалось и на его отношениях с Египтом. При фараоне Тутмосе III (1503—1491 г. до н. э.) египтяне особенно гордились мирными сношениями с князьями Кефти (так по-египетски назывался Крит). Прибытие послов с Крита было запечатлено на фресках, украшавших гробницу Рехмира, крупного чиновника при Тутмосе III, а сам Тутмос III в победном гимне о милостях к нему бога Амона говорит: «Кефти и Кипр в страхе». По-видимому, критские цари не всегда относились дружелюбно к Египту и установление более мирных отношений рассматривалось египтянами как значительная дипломатическая победа. Следует отметить, что Тутмос III не решается утверждать о подчинении Кефти, он указывает только, что они «в страхе».

Некоторые ученые на основании этих текстов и фресок в гробницах говорят о политическом подчи-

нении Крита Египту в начале XV в. до н. э. Но эти данные совершенно недостаточны для подобных выводов. Сравнение военных сил Египта и критского морского государства делает подобное предположение еще более невероятным.

Египет не имел значительного морского флота.

Длительные экономические и политические связи Крита и Египта обусловили взаимные культурные влияния. В критском искусстве появился целый ряд приемов, заимствованных из искусства Египта. В долине Нила критское влияние особенно ярко проявляется в некоторых памятниках искусства, обнаруженных на месте бывшей резиденции фараона Эхнатона (1424—1388 г. до н. э.), раскопанной на месте современной Тель-Амарны.

Несомненно, все эти отношения были обусловлены экономической заинтересованностью Крита и Египта в оживленном обмене. Критяне поставляли ремесленные изделия, а взамен получали из Египта сельскохозяйственные продукты и различные виды сырья, золото, слоновую кость, страусовые перья, яйца и т. д. Критские купцы перевозили из Сирии в Египет ливанский кедр и, вероятно, другие товары.

В конце XV в. до н. э. торговля Крита с Египтом значительно упала. Взамен критских изделий туда привозили в большом количестве товары из материковой Эллады, причем на самом Крите эти товары почти не встречаются. Вероятно, торговые связи этой эпохи не захватывали Крит.

Такова общая картина развития критской торговли в первой половине II тысячелетия до н. э.

Широкое распространение внешних связей критян и значительный объем торговли привели к созданию системы мер веса и позднее денежных единиц. Наибольшую единицу в критской весовой системе представляла гирия в 29 кг. Гири делали из камня и меди, плоскими и пирамидальной формы. На поверхности каменных гирь часто изображены рельефом фигуры осьминогов, щупальцы которых заполняют все пространство гири. Всякое изменение и порча эталона при таких условиях сразу становились заметными. Более мелкие весовые единицы представляли собой каменные гирьки в форме толстых дисков с округленными краями или боченкообразные. Была найдена бронзовая гирия в форме головы быка, залитой внутри свинцом.

Вес гирь указывает на близость критской системы веса к египетской и месопотамской системам. Египетский «легкий» талант весил также 29 кг; таков же был приблизительно вес вавилонского таланта.

Мелкая критская единица веса в 6—6,5 г соответствовала половине египетской золотой единицы весом в 13 г. Другие гирьки, весом около 3,5 г, полностью отвечали единицам вавилонской системы. Единство весовых систем Крита, Египта и Вавилонии было естественным следствием интенсивных торговых связей между этими странами.

Раскопки критских городов доставляют важные сведения для исследования истории классового общества Крита. Изучение поселений минойской эпохи пока ограничивается раскопками крупных и средних городов. О мелких пунктах и в настоящее время известно еще сравнительно мало.

Интересно отметить, что все крупные города Крита лежали не на самом берегу моря, а в некотором отдалении. Такое расположение было обусловлено широким распространением в ту эпоху пиратства.

Главным городом Крита во II тысячелетии до н. э. был Кносс. Первоначально, до XXI—XX вв. до н. э., частные дома обитателей Кносса тесно примыкали к стенам раннего дворца. В середине XVI в. до н. э. столица Миноса была перестроена заново таким образом, что жилища беднейшего населения были передвинуты на окраины Кносса. В центре города, вблизи дворца и даже на части его прежней территории, были выстроены дома знати и придворных чиновников.

В настоящее время в Кноссе раскрыто много остатков домов, возведенных в первой половине II тысячелетия до н. э. Изучение их показывает, что кносская аристократия строила дома в несколько этажей, иногда с подвальными помещениями. Некоторые здания имели световой колодец. Окна обычно располагали в верхних этажах домов и лишь изредка — в нижних. Дома строили из крупных или мелких камней на растворе глины. Внутри стены покрывали цветной штукатуркой; найдены хорошие образцы ее, красного цвета. Жилища бедняков представляли собой небольшие, одноэтажные, несложные в плане постройки.

Другие критские города — Тилисс, Гурния, Фесг — имеют общие черты с Кноссом. И в них богатые частные дома построены по сходному плану: вход через световой колодец, в нижнем этаже приемные комнаты и домашнее святилище, в верхних этажах — жилые помещения. Улицы городов вымощены камнем; разные уровни их часто соединены ступенями. Как и в Кноссе, в центре других критских городов возвышались здания, являвшиеся, вероятно, резиденцией правителей городов: рядом располага-

лась зрелищная площадка (прямоугольная в плане) с ведущими к ней лестницами. Существовали и более мелкие поселения, особенно многочисленные в XVI—XV вв. до н. э.

В середине II тысячелетия до н. э. санитарное состояние критских городов было довольно хорошим. Система сточных канав обеспечивала чистоту в городе. По керамическим трубам вода из резервуаров, колодцев или источников поступала в жилища. Замечательным памятником критской культуры является дворец в Кноссе, который греки называли Лабиринтом.

Генеральный план критских дворцов сильно напоминает хеттские дворцы Богазкеоя, относящиеся к первой половине II тысячелетия до н. э. Дворцы хеттских царей, подобно критским дворцам, занимали также обширную площадь и имели то же назначение: в них, как и на Крите, помещались склады провианта и произведений ремесла, царская сокровищница и архивы глиняных табличек.

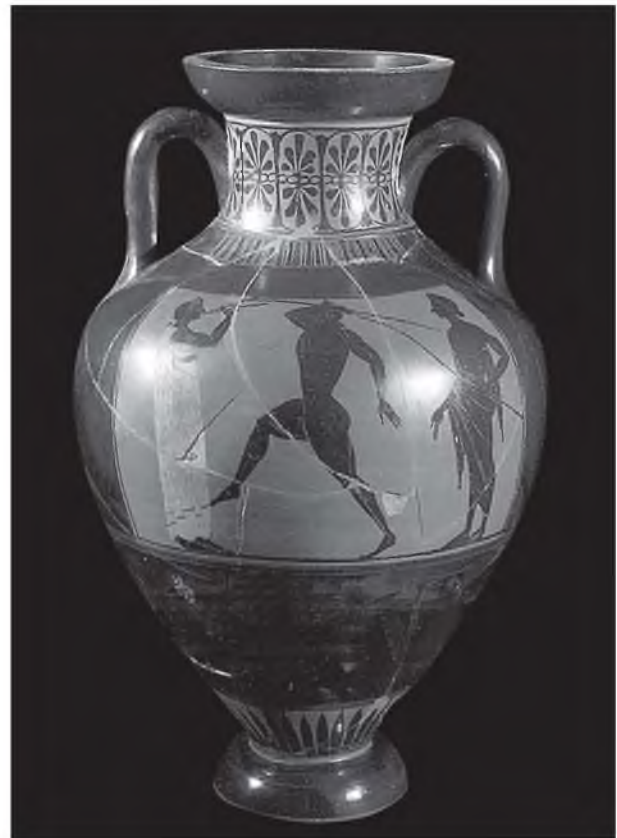

Метание копья. Изображение на греческой амфоре. 1515 г. до н. э.



Кносский дворец на острове Крит. Южный флигель. XVI в. до н. э. Частично реконструирован

Дворец в Кноссе вырос в результате многовековой строительной деятельности критян. Возникновение дворца относится приблизительно к XXI в. до н. э. В течение своей долгой истории дворец не разрушался и восстанавливался. После разрушения, имевшего место на рубеже XV—XIV вв. до н. э., дворец полностью уже никогда не восстанавливался, обитаемы были лишь отдельные его части.

В настоящее время от большей части дворца уцелел лишь один цокольный этаж. В этой связи нужно указать на относительность и условность всякого рода смелых реконструкций архитектуры и живописи Кносского дворца — далеко не всегда они могут рассматриваться как точное воспроизведение погибших памятников.

Кносский дворец состоял из парадных комнат, жилых помещений, хозяйственных складов и мастерских.

Планировка помещений Кносского дворца, как и других дворцов, открытых на Крите, отличается необыкновенной простотой при обилии помещений. Так, например, 18 кладовых в западной части Кносского дворца расположены вдоль одного коридора. Это позволяло хранить в одном месте большие запасы ремесленных изделий и сельскохозяйственных продуктов.

Огромный комплекс дворца занимал территорию около 16 тыс. кв. м. Центром Кносского дворца был главный двор; прямоугольный в плане, он занимал почти половину архитектурного комплекса в длину и треть в ширину. Он связывал воедино большие и малые помещения дворца и служил для них световым колодезем. Эту же роль играли и другие дворы. В Кносском дворце преобладает прямоугольный план помещений, что вообще характерно для крит-

ских построек. В залах критских дворцов широко применялись отдельные опоры в виде суживающихся книзу колонн, поддерживавшие потолки и лестничные клетки.

Кносский дворец имел три, а по мнению некоторых ученых, даже четыре этажа. В нижнем этаже находились царские мастерские и громадные склады продовольствия, предназначенного для потребления и, возможно, на продажу. О размерах дворцовых запасов можно судить по огромным глиняным сосудам (пифосам), превышающим человеческий рост, сохранившимся в большом количестве в подвалах дворца. В одних только западных кладовых могло храниться около 78 тыс. литров масла или вина. Рядом с продовольственными складами помещались склады оружия, боевых колесниц, царская сокровищница. Осо-

бо были выделены помещения для дворцовой прислуги и рабочих царских мастерских, а также ритуальные помещения.

Парадные залы дворца были расположены по преимуществу в верхних этажах, связанных с нижними целой системой лестниц. Из небольшого Тронного зала, находившегося в первом этаже, по широкой лестнице можно было подняться в большие залы, о красоте отделки которых говорят найденные фрагменты росписи и керамических облицовочных плиток, украшенных рельефами. Самым большим из сохранившихся помещений является так называемый зал Двойного топора, расположенный в восточной половине дворца. Это был, вероятно, большой тронный зал, предназначенный для церемоний государственного и культового значения.



Кносский дворец. Нижний ярус светового колодца, примыкающего к царским покоям. Частично реконструирован



Гигантские пифосы из западной части Кносского дворца.
Терракота. XVI в. до н. э.

Рядом с залом Двойного топора находились, вероятно, покои царицы, имевшей собственные апартаменты — зал для приемов, сокровищницу и т. д. Необходимой принадлежностью дворца, как и вообще всех крупных критских домов, являлись ванна и комната для купания. Для спуска дождевых и сточных вод существовала система канализации. Вода для ванны, купален и бассейнов подавалась по керамическим трубам из источника, находившегося вне дворца.

Внутри дворца вело несколько входов, у которых находились особые помещения для дворцовой стражи. В эпоху талассократии дворец не был укреплен. Могущество критских царей было так велико, что не было необходимости в крепостных стенах.

Кносский дворец был расположен в красивой местности. Из него открывался живописный вид на реку, на окружающие сады, поля и огороды, вдали виднелись вершины гор Иды и Юкты.

На небольшом расстоянии от главного, или Большого, дворца открыты были еще два других здания, принадлежавшие к дворцовому комплексу, за которыми утвердились названия Малого дворца и Царской виллы. Они были соединены с Большим дворцом прекрасными вымощенными дорогами.

Главный зал Царской виллы, разделенный на три части, имел потолок, поддерживаемый колоннами.

Техника постройки дворцов отлична от техники строительства домов простого народа. В начале II тысячелетия стены дворцов складывали из хорошо отесанных каменных блоков. Позднее, в XVI—XV вв. до н. э., стены возводили из рваного камня на глине и облицовывали каменными плитами или штукатуркой. Верхние этажи имели сырцовые стены.

Кроме Кносского на острове открыты еще и другие дворцы: в Фесте, Маллии, Агия-Триаде; из них два первых в принципе повторяют планировку Кносского дворца.

Крит в XIV—XIII вв. до н. э.

Развитие Критского государства под властью царей мифической династии Миносов (можно думать, что имя Минос было на Крите таким же традиционным именем царя, как имя Рамсес в Египте XIII—XI вв. до н. э.) около 1400 г. было внезапно прервано.

Причину этого прежде искали в крупном землетрясении. Однако раскопки показали, что в Кноссе, Фесте, Агия-Триаде, Гурнии, Маллии, Закре и на Мохле дворцы и поселения были разрушены и сожжены. Это свидетельствует о каком-то внешнем нападении. Вопрос о том, кто сокрушил Критскую державу, до сих пор остается неразрешенным. Сторонники теории возвышения Микен исходят из положения о подчиненности Крита Микенам в период 1450—1400 гг. до н. э. и полагают, что катастрофа явилась следствием восстания местного критско-

го населения против иноземных микенских властителей. Подобное объяснение при существующем состоянии источников вряд ли может быть признано достаточно убедительным. Более вероятно другая реконструкция событий на Крите, согласно которой критское могущество в конце XV в. до н. э. было сокрушено ахейцами, переселившимися из Пелопоннеса. Удар был нанесен, по видимому, по главным центрам Крита. Дело не ограничилось одним только грабежом материальных ценностей — часть населения острова была, вероятно, уведена в рабство. Жизнь прекратилась во многих пунктах (Палакастро, Ниру-Хани, Плати, Тилисс). Может быть, миф о пребывании аргонавтов на Крите, во время которого Медея уничтожила охранявшего остров великана, сохранил воспоминания о походах ахейцев против Крита.

После разрушения критских городов уцелевшее население пыталось восстановить свои жилища и пострадавшие здания. В XIV в. до н. э. был частично расчищен и заселен Кносский дворец. В это время происходит некоторое передвижение населения в западную половину острова. Вероятно, тогда же имело место и переселение обитателей с материка, так как в некоторых местах появляются дома мегаронного типа, характерные для материковой Греции II тысячелетия до н. э. В Агия-Теодоре открыта типичная материковая усыпальница — так называемый толос.

С середины XIII в. до н. э. Крит явно теряет свою самостоятельность и входит в сферу влияния материковой Греции. Население этого времени было немногочисленно, и можно ду-



Дворец в Фесте, Крит. Часть западной эспланады с видом на царскую лестницу и фундаменты I дворца (ок. 2000—1700 г. до н. э.), и II дворца (ок. 1700—1400 гг. до н. э.)



Кносский дворец. Тронный зал. После 1500 г. до н. э. Частично реконструирован

мать, что сообщение Гомера о 80 критских кораблях, участвовавших в осаде Трои, является воспоминанием о былой мощи Крита. Ахейское владычество на Крите было, очевидно, уничтожено дорями. В дальнейшем дорийское население становится на Крите преобладающим. Однако и в историческое время, по сведениям Геродота, на Крите обитали этеокритяне («исконные критяне»), не умевшие говорить по-гречески.

Критское письмо

Во многих критских городах были найдены памятники письменности. Их обилие позволяет проследить постепенное развитие письменности на Крите.

Уже около XXII в. до н. э. критяне знали пиктографическое письмо, т. е. передавали отдельные понятия (слова) рисунками, подобно тому как это делали египтяне при помощи иероглифов. Различные пиктограммы (человеческие фигуры, дерево, стрела,



Коза с козленком. Фаянсовая табличка. Середина II тыс. до н. э.

двойной топор, орудия труда и т. д.) критяне вырезали на печатях или выцарапывали на посуде. Читали они слева направо; иногда употребляли крестики для выделения групп знаков.

К XVIII в. до н. э. критяне выработали новую письменность — систему так называемого линейного письма, при которой каждый знак обозначал слог¹. Количество памятников древнейшего линейного письма не так велико — это надписи на печатях, предметах, пломбах и т. д. Линейное письмо, распространенное по всему Криту, состояло из 137 знаков. Треть знаков связана своим происхождением с древним пиктографическим письмом, остальные были введены впервые. Это более раннее сло-



II дворец в Фесте, Крит. Ок. 1700—1400 гг. до н. э.

¹ Вопрос о характере критского пиктографического или иероглифического письма еще не решен окончательно. Некоторые ученые полагают, что иероглифическое письмо на Крите является в действительности письмом слоговым, а линейное письмо представляет собой более позднюю курсивную форму этого слогового письма.

говое письмо условно обозначается в современной науке буквой А. До сих пор вопрос о том, каким языком написаны тексты линейного письма А, не может еще считаться решенным. В самом начале текущего столетия в Кноссе, а затем при раскопках 1939 и 1952 гг. в Пилосе был открыт архив глиняных клинописных табличек, покрытых линейным письмом типа Б, которые по чтению, предложенному М. Вентрисом и Д. Чэдвиком, оказались написанными на архаической разновидности греческого языка, довольно близкой диалекту Гомера (см. ниже).

Кроме критских памятников пиктографического и линейного письма в Фесте был найден диск из обожженной глины, с обеих сторон которого оттиснуты письмена. Знаки на диске отличны от знаков упомянутых выше систем критского письма. Строки текста идут по спирали с внешней стороны к центру. Этот знаменитый Фестский диск остается до сих пор не прочтенным. Единственный вывод, к которому пришли ученые, — это этот документ чужеземного происхождения и был прислан на Крит из какой-то области Малой Азии.

Наряду с письменностью критяне имели четко разработанную систему счисления. Критский счет был основан на десятичной системе. Критяне знали не только четыре арифметических правила (сложение, вычитание, умножение и деление), но и дроби. Они обозначали цифры следующим образом: единицы — |, десятки — —, сотни —) и тысячи — X; дроби обозначались знаком |_. Важно отметить, что, обозначая цифры, критяне всегда придерживались строгого порядка в расположении знаков. Например, цифру 7 изображали только так: $\begin{array}{c} |||| \\ ||| \end{array}$, но не $\begin{array}{c} ||| \\ |||| \end{array}$, 5 — только $\begin{array}{c} |||| \\ || \end{array}$ и т. д. Также и десятки обозначались по определенной схеме, например 40 = =, 70 ≡ ≡ и т. д.

Искусство

Эпоха возникновения и расцвета Критского государства сопровождалась исключительным подъемом критского искусства, представленного многочисленными произведениями зодчества и искусства декоративного.

Критское искусство было своеобразно и самобытно и отличалось от современного ему искусства других народов древнего мира.

Критяне не строили, подобно египтянам, грандиозных храмов и пирамид. Главными созданиями их



Кувшин из Мохлоса, Крит. Ок. 2400 г. до н. э.

зодчества были дворцы и жилые дома, что свидетельствует о более светском характере всей критской культуры. Критяне не создавали колоссальных статуй многочисленных богов и обожествленных правителей. Их изобразительное искусство служило преимущественно украшению жилищ и различных, нередко роскошных, предметов домашнего обихода. Это не могло не отразиться самым благоприятным образом на развитии художественной культуры. Критское искусство в значительно меньшей степени обслуживало потребности культа, чем, например, искусство Вавилона и Египта. Критский художник в значительно меньшей мере зависел от жестких канон, налагавших узду на воображение его египетского собрата, и его творческая фантазия могла выражаться с большей свободой. Он легче и непосредственнее передавал свои впечатления об окружающей его действительности. В критской культуре вообще не заметно такого влияния жреческой касты, как это было в Египте.

Художники первой половины II тысячелетия создавали не только замечательные декоративные узоры, но и изображения бытовых сцен и культовых церемоний, отличавшихся жизненностью, остротой наблюдения, исключительной для того времени технической виртуозностью.



Собиратель шафрана. Фрагмент фрески Кносского дворца. 1700—1600 гг. до н. э.



Участник процессии, несущий ритон. Фрагмент фрески Кносского дворца. 1580—1450 гг. до н. э.

В XVI—XV вв. до н. э., т. е. в последние века существования Критской державы, в искусстве Крита можно подметить некоторые черты, видимо определяемые далеко зашедшим социальным расслоением критского общества. Имеется в виду появление своеобразной, так называемой, дворцовой культуры. Характерной чертой ее является утонченная стилизация, перенесение орнаментальных приемов в трактовку живой природы.

В пору расцвета своего искусства критяне уделяли большое внимание отделке стен. В XIX—XVIII вв. до н. э. стены дворцов и домов богатых критян украшали фаянсовыми табличками с рельефными изобра-



Крышка пиксиды с фигуркой собаки из Мохлоса, Крит. Стеатит. 2800—2400 гг. до н. э.

жениями и цветными рельефами в шпукатурке. Примером последнего может служить известный рельеф «царь-жрец» из Кносса. Он представляет стройного юношу с тонкой талией и хорошо развитой мускулатурой, одетого в украшенный узорами набедренный передник, на голове его убор с пучком ярких перьев, далеко свешивающихся назад.

С XVII в. до н. э. фресковая живопись вытесняет рельефы. Сюжеты фресок, носившие ритуальный и светский характер, чрезвычайно разнообразны. Мастерство критских художников особенно проявлялось при передаче живой природы. Однако с течением времени острота наблюдения над окружающим миром ослабела, появились художественные шаблоны, изображения получили более отвлеченный декоративный характер. Этот отход от реального к условному сильнее всего чувствуется в Кноссе.

Образцом фрески эпохи «дворцового» искусства, так называемой «фрески складных стульев», является роспись на стенах святилища в Кноссе. Фрески состоят из двух поясов росписи, исполненной в голубых, желтых и кирпично-красных тонах. Фигуры изображены здесь по определенному стилистическому шаблону: юноши и девушки, попарно сидящие на складных стульях и передающие друг другу сосуды. Это действие имело, вероятно, ритуальное значение.



Голубая птица. Фрагмент фрески Кносского дворца.
1600—1500 гг. до н. э.

Частью этой композиции является широко известное изображение девушки («Парижанки»), с искусно причесанными волосами, одетой в голубое с гранатовым платье с откидным воротником.

В последнее столетие перед падением Кносса на стенах дворца было сделано много новых росписей, в которых очень часто были изображены игры с быками. Критские художники запечатлели различные моменты этих игр, требовавших большой ловкости и смелости.

«Дворцовый» стиль XV в. проявился главным образом в Кноссе. В других городах Крита в искусстве изображения живой природы сохранялись старые традиции. Интересно то, что стенные росписи во второстепенных центрах Крита представляют изображения одних только животных; человеческие фигуры в них не встречаются. Примером этому могут служить известные фрески из дворца в Агия-Триаде.

Монументальная скульптура в критском искусстве, видимо, не играла большой роли. Значительно большее значение имела мелкая скульптура. К эпохе расцвета Критского государства относятся фаянсовые статуэтки богинь со змеями в руках, одетых в пышные платья, оставляющие грудь обнаженной. Из фаянса делались также рельефные односторонние изображения, представляющие живые сцены,



Так называемый царь-жрец. Раскрашенный рельеф из Кносского дворца. Частично реконструирован.
Ок. 1500 г. до н. э.

например изображение коровы с теленком, козы с козленком.

Особое место в критском прикладном искусстве занимала роспись керамики. В III тысячелетии до н. э. в росписи ваз ограничивались богатыми геометрическими узорами, во II тысячелетии до н. э. эти узоры становятся разнообразнее. Исполнялись они кривыми и волнистыми линиями, сочными и многокрасочными пятнами (спирали, лепестки, розетки); с узорами нередко сочетались различные растительные мотивы, а равно и изображения животных, преимущественно морских (осьминоги, моллюски, рыбы).



Женщины, смотрящие на представление (так называемые «Дамы в голубом»). Фреска Кносского дворца (реставрирована).
Середина II тысячелетия до н. э.

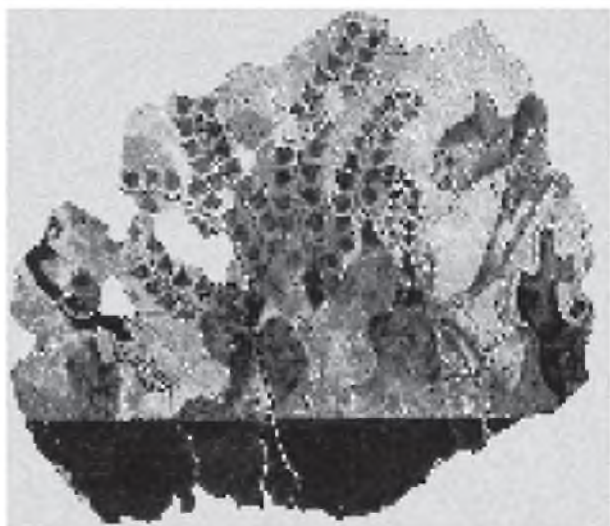

Кошка, подкрадывающаяся к фазану.
Фреска из Агна Триады.
Середина II тысячелетия до н. э.

Роспись керамики в период развития «дворцового» стиля носит следы изысканной стилизации.

Около 1600—1400 гг. до н. э. значительного развития на Крите достигает художественная резьба по камню, о чем свидетельствуют многочисленные печати, а также каменные сосуды с рельефными изображениями различных сцен из сельской жизни, охоты, сцен из дворцовой жизни и пр.

Хотя быт знати сильно отличался от быта простого народа, можно думать, что во всех своих изделиях критские мастера следовали народным традициям критского искусства. Это привело к высокому подъему критских художественных ремесел. После гибели Критского государства и уничтожения значительной части его населения художественные формы, созданные в предшествующие века, отчасти сразу исчезли, отчасти постепенно переродились и утратили свое первоначальное содержание.



Танцовщица. Фрагмент фрески Кносского дворца. XVI в. до н. э.



Амфора дворцового стиля из Кносского дворца. Терракота. Ок. 1450 г. до н. э.

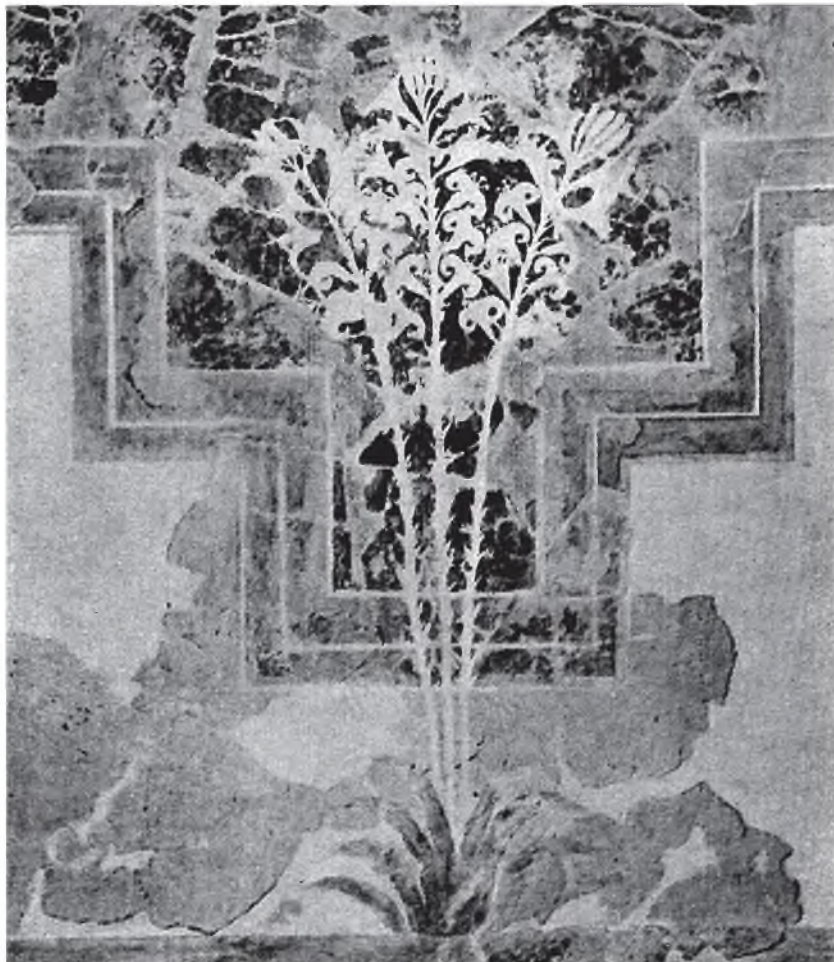

Лилии в саду. Фрагмент фрески из виллы в Амнисосе, близ Кносса. Ок. 1600 г. до н. э.



Сосуд стиля Агиос Онуфриос из Кипарисси, Крит. Терракота. Ок. 2500 до н. э.



Кувшин стиля Агиос Онуфриос, Крит. Терракота. 2600—2300 гг. до н. э.



Кувшин в виде птицы из Кумасы,
Крит. Терракота.
2100—1900 гг. до н. э.



Фигурка животного, найденная близ
погребения в Порти, Крит. Терракота.
2100—1900 гг. до н. э.



Женская фигурка из Хамези, Крит.
Терракота. 2100—1900 гг. до н. э.



Ритон с изображением раковин и морских звезд
из дворца в Като Закро, Крит. Терракота.
Ок. 1500 г. до н. э.



Амфора с изображением осьминога из Кносского дворца.
Терракота. Ок. 1550 г. до н. э.

Религия критян

Религиозные воззрения критян за рассматриваемый период претерпели значительные изменения. В III тысячелетии до н. э. религиозные представления обитателей Крита были еще весьма примитивны. Тотемизм (почитание животных и растений) и культ женского божества, происходивший из культа родоначальницы в предшествующую эпоху матриархата, составляли основу их религии.

И во II тысячелетии до н. э. культ женского божества оставался у критян главным. Великая богиня (имя ее до окончательного прочтения критских надписей остается неизвестным) была почитаема критянами в различных образах. Чаще всего — это богиня природы, которой посвящались многочисленные святилища в горных пещерах (на горах Юкта, Ида и др.). Некоторые пещеры (например, пещера Психто) служили местом культовых обрядов непрерывно в III, II и I тысячелетиях до н. э. Священные деревья или ветви были атрибутами богини. По-видимому, многие сельские святилища состояли из жертвенника и группы священных деревьев. Критские памятники искусства сохранили рисунки, изображающие поливку и посадку этих деревьев. С культом богини природы были связаны птицы, чаще всего голуби. Поклонение ей выражалось в ритуальных танцах, пении и плясках, носивших оргастический характер.

В дворцовых и домашних святилищах часто встречаются изображения женского божества, главным атрибутом которого были змеи. Можно высказать предположение, что культ этой



Печать с изображением быка и льва из Кносса. Гематит. Ок. 1450 г. до н. э.



Печать с изображением женщины между грифонами из Кносса. Оникс. Ок. 1450—1400 гг. до н. э.



Оттиск печати из оникса с изображением коровы и теленка. Ок. 1450—1400 гг. до н. э.



Оттиск печати из гематита с изображением человека, ок. 1450—1400 гг. до н. э.

богини (так называемой богини змей) в последние столетия существования Критского государства получил особое распространение среди критской знати. Великолепные фигурки богини змей из фаянса или слоновой кости с золотыми украшениями, найденные во дворцах, резко отличаются от грубых, колоколообразных фигурок из глины, которые были найдены в святилищах бедных домов.

Великую богиню почитали и как владычицу зверей. Нередко она изображалась в виде стройной, красиво одетой женщины с обнаженной грудью. У ног ее — два льва, смотрящих на свою повелительницу. На кносских геммах она выступает в виде охотницы, поражающей вебря, и является как бы прообразом греческой Артемиды. Великая богиня, почитавшаяся как богиня природы и земли, была, по-видимому, и богиней подземного мира.

Рядом с нею в критском пантеоне находилось мужское божество, также почитавшееся как олицетворение сил природы. Изображения лабриса (секиры с двумя лезвиями) — символа этого божества небес, бога-громовержца, — чрезвычайно часты на Крите. Они встречаются в рисунках на сосудах, их вырезали на колоннах дворцов. Многочисленные лабрисы из металла и камня были найдены в домах и дворцах на Крите. Даже в могилу к покойникам клали лабрисы.

По-видимому, к середине II тысячелетия до н. э. известное значение на Крите приобрело почитание божества в образе человека-быка. Впоследствии греки называли его Минотавром. Вероятно, со времени появления плужного земледелия древний



Богиня земли с голубями из святилища в Кноссе. Терракота.
Ок. 1400—1200 гг. до н. э.



Ваза с изображением лабрисов с острова Псира.
Терракота. Ок. 1500—1450 гг. до н. э.

тотемный культ получает новое значение и связывается с мужским божеством. В культ бога-быка входили игры с быками, изображения которых также весьма часты в критском искусстве.

Критяне чтили менее значительных, второстепенных божеств как покровителей различных отраслей ремесленного производства. Б. Л. Богаевский показал, как религиозные воззрения критских гончаров связываются с их профессией: возникают культы особых богов, покровителей гончарного ремесла.

Божество критян выступает всегда как антропоморфное существо; на Крите почти нет таких полубогов, полуживотных, как в Египте или в Передней Азии. Зооморфны на Крите только демоны — существа низшие по сравнению с божествами, игравшие второстепенную роль в критской религии II тысячелетия до н. э.

Представления критян о загробном мире были связаны с идеей о загробном существовании. Покойников снабжали оружием, утварью, возводили погребальные сооружения. Для умилостивления богов закалывали животных — быков и коз; вместе с усоп-

шими клали фигурки быков. Погребальный ритуал критян изображен очень подробно на глиняном саркофаге из Агия-Триады, относимом к XIV или XIII в. до н. э. Изображенные на нем сцены представляют погребальное шествие, принесение жертв и совершение возлияний богам, проводы покойного к усыпальнице. Эта роспись, а также архитектура некоторых погребальных камер на Крите (могила жреца-царя в Камо, царская гробница в Исопате) указывают на некоторое сходство заупокойного культа критян и египтян.

Религиозные церемонии критян, судя по сохранившимся изображениям, отличались большим разнообразием. Можно предположить, что они состояли из танцев, песнопений, торжественных процессий, подобных шествию собирателей оливок на стеатитовой вазе из Агия-Триады, жертвоприношений в общественных и частных святилищах. Судя по надписям из Кносса, в некоторые праздники приносили в жертву по несколько десятков животных.

Для религиозных обрядов критян характерна ведущая роль женщины, выполнявших культовые дей-



Ритон из дворца в Като Закро,
Крит. Горный хрусталь.
Ок. 1450 г. до н. э.



Пифос дворцового стиля
из Кносса. Терракота.
Ок. 1450 г. до н. э.



Богиня со змеями из сокровищницы Кносского дворца.
Фаянс. 1700—1600 гг. до н. э.



Сцена жертвоприношения. Деталь росписи саркофага из Агия Триады. Конец XV в. до н. э.

ства; изображение мужчин редко появляется в культовых сценах, притом только в наиболее поздних.

Выше уже отмечалось отсутствие на Крите монументальных храмов. Только в Гурнии открыто небольшое святилище. Обычно критские святилища находятся в маленьких комнатках, рассчитанных на совершение обряда одним-двумя молящимися. В Кноссе наряду со складами, мастерскими и жилыми помещениями ряд комнат был предназначен для ритуальных обрядов. В домах среднего слоя населения были, судя по раскопкам, домашние святилища, содержавшие фигурки богини, жертвенные столы, священную посуду, сакральные рога, лабрисы и т. д.

Минойская религия обнаруживает некоторые черты близос-



Печать из погребения близ Кносса. Халцедон, оправленный в золото. XIV—XIII вв. до н. э.



Отгиск критской печати с изображением игр с быком. Ок. 1500 г. до н. э.

ти с религией хеттов, Месопотамии и Египта, что объясняется как сходством развития этих народов, так и теми культурными связями, какие издавна существовали между ними.

Критская культура и религиозные представления оказали несомненное воздействие на культуру последующих обитателей Греции. Воспоминания об эпохе расцвета Крита нашли отражение во многих греческих мифах, в гомеровском эпосе и в греческой исторической традиции. В культуре греков I тысячелетия до н. э. встречается ряд черт, унаследованных из богатой минойской цивилизации. На самом Крите вплоть до римского периода почитались пещеры, служившие местами культа минойских божеств.



Голова быка. Раскрашенный рельеф из Кносского дворца. Алебастр. XVI в. до н. э.

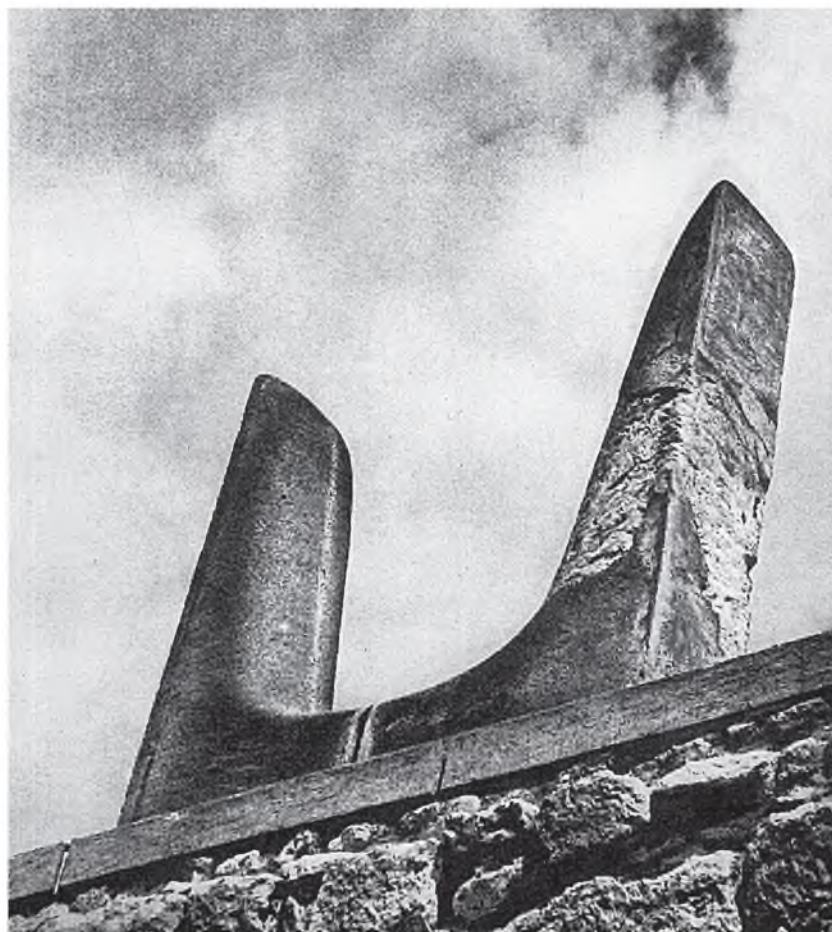

Стена святилища в Кноссе с изображением священных рогов. XVI в. до н. э.



Богиня со змеями. Статуэтка из слоновой кости с золотом. Середина II тыс. до н. э.



Перстень-печать с изображением ритуального танца из погребения в Исопате, близ Кносса. Золото. Ок. 1450—1400 гг. до н. э.



Модель храма из Архане, Крит. Терракота.
Ок. 1000 г. до н. э.

В религии эллинов употреблялись священные предметы, имевшие значение в критских культах предшествующего времени, например священные рога, топор. Также прослеживается сходство между минойскими земледельческими обрядами и элевсинскими мистериями, происходившими в Аттике в классическую эпоху.

Связь эллинских культов с минойскими отразилась в ряде легенд и мифов, где рассказывается, что Крит был местом рождения (Диктейская пещера) и смерти (пещера Юкта) Зевса; на этом же острове прошло детство Аполлона, Диониса, Геракла.



Ритон в виде повозки с быками из Карпи, Крит. Терракота.
XI в. до н. э. Субминойский период

Эти явления некоторой преемственности, однако, не дают основания выводить греческую мифологию исключительно из критских источников. Нельзя также преувеличивать распространение критских религиозных воззрений, как это делал А. Эванс, считавший святилище в Ниру-Хани религиозным центром, откуда культы минойских божеств проникли в отдаленные концы Средиземноморья, вплоть до Испании. Многие из черт сходства могут быть объяснены не только сохранением минойских традиций, но и сходством представлений о силах природы и их воздействии на жизнь человека в критском и раннегреческом обществе.

ТРОЯ

Крупным очагом культуры в III—II тысячелетиях до н. э. была Троя. Город Троя находился на северо-западном побережье Малой Азии в 25—30 км от устья Босфора Фракийского.

Холм (современный Гиссарлык), на котором была расположена Троя (Илион), возвышался над

равниной реки Скамандр, с юга и востока ограниченной горами.

История Трои тесно связана с историей соседних малоазийских народов. Примерно в XII в. до н. э. цветущее поселение троянцев было разрушено; греческая традиция считала эту гибель делом ахейцев: ба-

силеи Микен и других центров Греции того времени фигурируют в древнегреческих преданиях о Троянском походе как руководители греческого войска, осаждавшего Трою. Сведения об этом событии сохранили гомеровские поэмы «Илиада» и «Одиссея». В середине XIX в. представители так называемого критического направления в изучении гомеровских поэм высказывали сомнения и в существовании Трои. Лишь раскопки археолога-дилетанта Генриха Шлимана в Трое доказали ее существование. Пользуясь указаниями, содержащимися в гомеровских поэмах, Шлиман стал раскапывать холм Гиссарлык и открыл то место, где стояла Троя. Правда, Шлиман ошибся в определении слоя, относящегося к гомеровской Трое, так как вел раскопки без соблюдения основных требований археологической методики. В результате он датировал временем, отраженным в поэмах Гомера, предметы, относящиеся к более ранней эпохе, материал разновременных поселений был перепутан, а стены гомеровской Трои были даже срыты. Последующие раскопки установили наличие многих городских слоев, числом не менее девяти, относящихся к периоду от III тысячелетия до н. э. вплоть до первых веков н. э.

Древнейшее поселение на месте Трои

Самое древнее поселение на холме Гиссарлык относится к началу III тысячелетия до н. э. Жители его находились еще на стадии родового строя. Они занимались земледелием и скотоводством, чему особенно способствовало плодородие окружающей территории. Орудия делали из камня и полировали; можно лишь предположительно говорить об употреблении меди. Около 2800 г. до н. э. здесь появляются сосуды, привозимые с Кикладских островов.

Во второй половине III тысячелетия над развалинами первого поселка, погибшего, кажется, от пожара, возникло более богатое, укрепленное мощными стенами поселение — Троя II. Обитатели этого города употребляли бронзу и драгоценные металлы — серебро и золото. Это была эпоха разложения первобытно-общинного строя. Богатства знати достигали значительных размеров. Примером может служить знаменитый клад, найденный в Трое, произвольно названный Шлиманом кладом Приама. Он состоял из серебряных слитков, сосудов из меди, серебра и золота, оружия из бронзы и камня, тончайшей работы золотых украшений (диадемы, браслеты, серьги

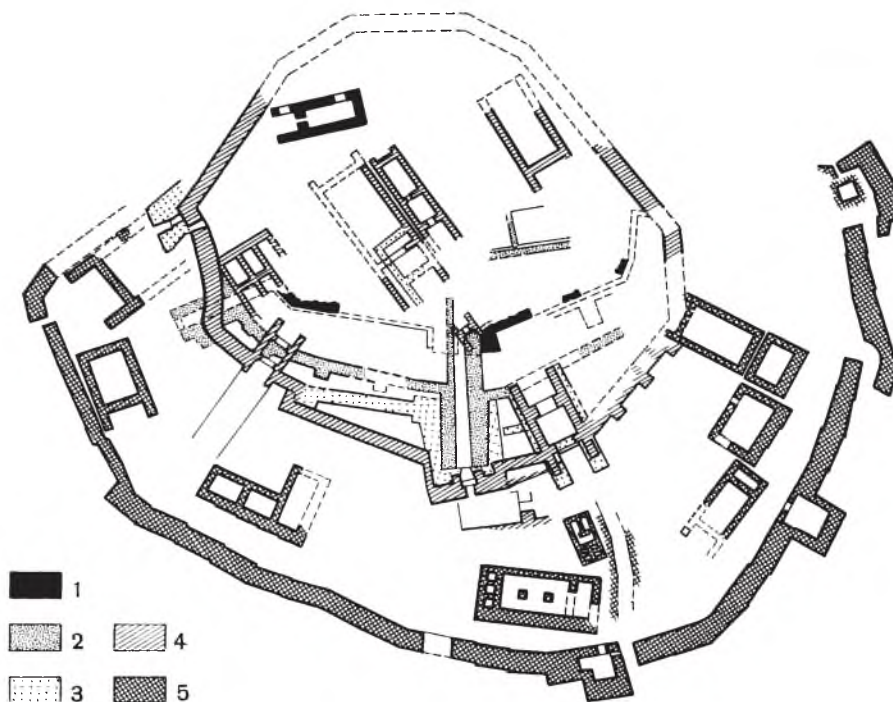

Троя. План крепостных и жилых сооружений разных строительных эпох.

1. Троя I (конец IV—начало III тыс. до н. э.).
2. Троя IIа.
3. Троя IIб.
4. Троя IIс (2500—2250 гг. до н. э.).
5. Троя VI (XV—XIV вв. до н. э.).

и т. д.), посуды и др. Число мелких золотых вещей превышало 8 тысяч. Особенно примечательны большие полированные топоры из яшмы и нефрита, очень красивой формы, украшенные необыкновенно изящными узорами.

И в других кладках этой эпохи были найдены многочисленные высокохудожественные изделия из золота, серебра, бронзы. Изобилие кладов свидетельствует о том, что ремесла, связанные с обработкой металла, уже выделились в самостоятельную отрасль производства. Быстрому развитию металлургии благоприятствовало богатство полезными ископаемыми Малой Азии (там добывались в древности медь, олово, серебро, золото). Развитие производства создавало условия для оживленного обмена. Торговля, судя по имеющимся данным, велась не только с ближайшими соседями, но и с населением восточной части Эгейского бассейна. Единичные находки троянских вещей на Кипре и в Египте допускают предположение о существовавших в то время сношениях Трои и с этими странами. Раскопки последних десятилетий во Фракии, Македонии и материковой Греции (в Арголиде) показали, что общение населения Трои с этими областями было уже довольно интен-



Топорки из так называемых сокровищ Приама из Трои II. Ляпис-лазурь и нефрит. 2500—2250 гг. до н. э.



Антропоморфный сосуд из Трои II. Терракота. 2500—2250 гг. до н. э.

сивным. Сношения были не только торговые, но и культурные — черты сходства обнаружены и в керамике, и в некоторых ритуальных обрядах (например, в обряде погребения).

Материалы, касающиеся внешних связей Трои второй половины III тысячелетия до н. э., решительным образом опровергают теорию Эд. Мейера о том, что в конце III тысячелетия до н. э. Троя была центром единой «культуры бронзы», распространившейся по всей Малой Азии. Можно говорить лишь о близких, родственных культурах обитавших там племен, находившихся на сходных ступенях общественного развития.

Многочисленные кладки, найденные в Трое, свидетельствуют также об опасностях, которым подвергалась Троя во второй половине III тысячелетия. Имущественное расслоение и накопление богатств было главной причиной усиления межплеменных войн.

Для народов, находящихся на стадии разложения родового строя, приобретение богатств представляется уже одной из важнейших жизненных целей. Грабеж чужих богатств кажется им более легким и более почетным, чем упорный труд.

В ту эпоху Троя была обнесена толстыми стенами, достигавшими высоты 3 м, с несколькими баш-



Чаша из так называемых сокровищ Приама из Трои II.
Золото. 2500—2250 гг. до н. э.

нями и воротами. Все укрепление, занимавшее сравнительно небольшое пространство (от 175 до 190 м в поперечнике), по-видимому, было резиденцией басилея и местной знати. Как свидетельствуют раскопки, наиболее ценные предметы хранились именно в этом, самом защищенном и укрепленном пункте, Трояды.

Описываемое нами поселение погребло в пламени пожара в конце III тысячелетия до н. э. Интересно отметить, что время гибели этого богатого центра совпадает с периодом усиления хеттов, обитавших во внутренней части Малой Азии.

В период от XXI до XVIII в. до н. э. над развалинами разрушений крепости последовательно возникали и, по-видимому, разрушались неприятелем три сменявших друг друга поселения. Самое раннее из них (Троя III) имело мощные стены, достигавшие 12 м в ширину. Четвертое поселение погребло от пожара. Культура обитателей этих поселений была менее яркой, чем жителей Трои II. Однако экономические связи с соседями, в частности с жителями островов Эгейского моря, продолжали постепенно развиваться.

«Гомеровская» Троя

С XVIII в. до н. э. наблюдается новый подъем Трои. В это время на холме возникло поселение значительно большее по размерам, чем все предшествующие (Троя VI). Оно просуществовало до середины XIV в., когда подверглось разрушению во время землетрясения. Восстановленное поселение (Троя VII A) было несколько беднее. Культура обоих поселений почти одинакова. Обитатели Трои VII A использовали оборонительные укрепления и другие сооружения предшествующей эпохи. Можно предполагать, что оба эти поселения были той самой древней Троей, которая занимает столь видное место в греческих преданиях.

Развитие производительных сил и возросшие экономические ресурсы позволили троянцам возвести вокруг своего города новые мощные укрепления, построенные примерно в XVII в. до н. э. Необходимость сооружения таких высоких стен с башнями была вызвана, по-видимому, непрекращающимися, войнами. При строительстве стен территория города была расширена путем возведения искусственных террас, расположенных кругом холма.

Прекрасная кладка крепостных стен и жилищ из тесаного камня, многочисленные ремесленные изделия из металла, глины и т. п. — все это говорит о высоком развитии экономики троянского общества в середине II тысячелетия до н. э. Памятники материальной культуры свидетельствуют о значительном имущественном расслоении населения Трои этой эпохи. Они вполне отвечают картине троянского общества, отраженной в «Илиаде»: народом, жившим еще общинами, управляли басилеи, владевшие многочисленными стадами скота. Рабство носило патриархальный характер и было добавочным источником богатств басилея, состоявших также из различной дорогой утвари, оружия, драгоценных камней и т. д.

Население Трои XVII—XII вв. до н. э. находилось в оживленных сношениях с народами Эгейского мира. В слое, именуемом археологами Троей VI, были найдены предметы из Пелопоннеса, с островов Эгейского моря. Посуда, употреблявшаяся троянцами, так называемая минийская, часто встречалась в районах распространения микенской культуры. Связи Трои с севером Балканского полуострова простирались очень далеко. Найденный в Молдавии Бородинский клад содержал троянские изделия эпохи шестого города.

Помимо этого комплекса в свое время на юге бывшего СССР было обнаружено еще несколько изделий, происходивших из Трои VI.

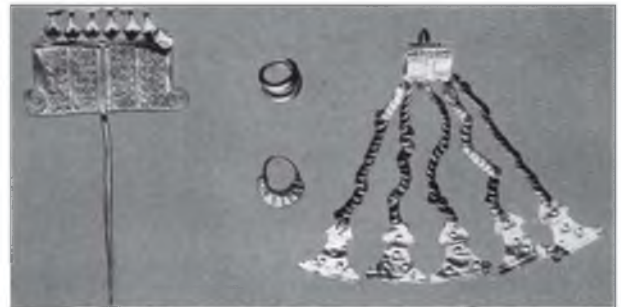

Женские украшения из так называемых сокровищ Приама из Трои II. Золото. 2500—2250 гг. до н. э.



Крепость в Трое VI. Восточная стена. Ок. 1400—1300 гг. до н. э.

Землетрясение, датируемое серединой XIV в. до н. э., разрушило Трою VI и причинило, по-видимому, большой ущерб населению. Населению восстановленного города (Троя VII А) приходилось считаться с мощной Хеттской державой. Может быть, троянские военачальники признавали верховную власть хеттского царя (троянцы участвовали в походе хеттов против Египта, закончившемся поражением египтян при Кадеше в Сирии в 1288 г. до н. э.). На рубеже XIII—XII вв. до н. э. Троя сгорела. Пожар и разрушение города последовали, по-видимому, в результате одного из вражеских нашествий, которыми была так богата его история.

Как мы говорили выше, античная традиция считает виновниками этого разрушения ахейцев. Были ли это именно ахейцы или другие враги — при настоящем состоянии источников решить трудно.

Можно предположить, что греческие предания о войнах троянцев с ахейцами имеют источником действительные события. Поход Пелея против Лаомедонта, царя Трои, и последующая война сыновей обоих — Ахилла и Приама — могли быть воспоминанием о неоднократных экспедициях ахейцев против Троянского царства.

В настоящее время появились новые данные, свидетельствующие о проникновении ахейцев с XV в. до н. э. на побережье Малой Азии. Местное, анатолийское, поселение на территории позднейшего Милета обнаруживает следы микенской культуры. Ахейцы стремились, вероятно, заселить и другие места Малоазийского побережья. Хеттские документы говорят о нападениях ахейцев на Карию, об опустошении ими Кипра во второй половине XIII в. до н. э. Возможно, что Троя была разрушена ахейцами во

время походов последних на северо-западное побережье Малой Азии.

В период XI—X вв. до н. э. в Троаду нахлынула новая волна переселенцев из Фракии; об этом свидетельствуют предметы фракийского происхождения, найденные на площади тогдашней Трои. О переселениях мисийцев с Балканского полуострова в

Малую Азию красноречиво говорят географические названия (Мисия в Малой Азии и Мёзия на Балканах). Упоминание об этих перемещениях фракийских племен сохранил и Геродот (VII, 20), хотя, согласно его версии, мисийцы и тевкры из Малой Азии переправились через Босфор Фракийский и покорили фракиян.

МИКЕНЫ

Одним из наиболее крупных центров высокой культуры, распространившейся на территории материковой Греции XVII—XIII вв. до н. э., были Микены. Греческие сказания говорят о богатстве и могуществе Микен. Гомер называет их «златообильными».

Микены находились в Пелопоннесе, в Арголиде. Эта область не случайно именуется в «Илиаде» «многожаждущим Аргосом». Горные кряжи, окружающие эту область, пересекают в нескольких местах холмистую равнину, которая и теперь считается самой сухой и бесплодной во всем далеко не богатом водой Пелопоннесе. Главная река области — Инах, берущая начало в горах и пересекающая Арголиду с запада на юго-восток, питается главным образом выпадающими в горах дождями, летом же она совершенно пересыхает. Другие протекающие здесь реки еще маловоднее. При таких условиях в Арголиде, если не считать отдельных рассеянных по стране полос относительно плодородной земли, только в одном районе можно с некоторым успехом заниматься земледелием. Это равнина в юго-восточной части страны, примыкающая к побережью глубоко вдающегося в Пелопоннес Арголидского залива.

Здесь находились древнейшие города Арголиды: Аргос, Тиринф и Микены, отстоящие на 18 км от морского побережья. Микенское городище расположено на холме высотой 278 м от уровня моря между двумя горными возвышенностями. Холм с двух сторон окружен глубокими оврагами, замыкающимися

скалами. В одном из оврагов — источник, питавший древних обитателей этого места водой. В военно-стратегическом отношении местоположение Микен исключительно выгодно, ибо холм, занятый городищем, господствует над всей окружающей местностью. Вместе с тем он хорошо защищен от нападения врагов самой природой. Расположение Микен выгодно еще и в том отношении, что через эти места проходили древние дороги, соединявшие южное побережье Арголиды с северной ее частью и с Истмом.

До раскопок Микен было известно древнее городище, сохранившееся на поверхности земли. Развалины стен, окружавших некогда микенский акрополь, поражали еще в древности своей «циклопической» монументальностью. Стояли на своем месте и так называемые Львиные ворота: два колоссальных камня, покрытых толстой плитой, над которой находится слегка расширяющаяся сверху колонна; по бокам ее две в геральдической позе

стоящие львицы. Известно было и до раскопок куполообразное сооружение, так называемая «Сокровищница царя Атрея».

Первым начал раскопки в Микенах в 1874 г. Шлиман. В результате этих раскопок и последующих многолетних археологических исследований на греческом материке, обнаруживших ряд однотипных с микенскими памятников той же эпохи, за всей этой культурой прочно утвердилось наименование микенской.



Вазописец Клеофрада. Гидрия «Падение Трои» из Нолы. Ок. 480 г. до н. э.

Погребальные сооружения Микен

Поселение на микенском холме, по-видимому, возникает с начала II тысячелетия до н. э.: керамики более раннего времени здесь найдено не было.

Трудно сказать, что представляло собой первоначально это поселение и обладало ли оно оборонительными стенами в первые века своего существования. Микенская крепость, так называемый дворец и другие наиболее древние памятники микенского строительства восходят к концу XV и к XIV в. до н. э.

На западном склоне микенского холма, в пределах позднейших микенских укреплений, но, очевидно, за чертой древнейшего поселения и его стен, если таковые вообще существовали, Шлиманом было рас-

крыто шесть погребений конца XVII — первой половины XVI в. до н. э., так называемые шахтовые гробницы. Они представляют собой высеченные в скале погребальные склепы, имеющие форму прямоугольных колодцев. Долгое время шахтовые гробницы считались древнейшими сооружениями микенской эпохи. Однако в 1951—1955 гг. в Микенах, на площадке, огороженной круглой стеной циклопической кладки (диаметр круга 28 м), было обнаружено и раскопано еще 24 погребения, датируемые XVII—XVI вв. до н. э. По своему типу эти гробницы весьма близки шахтовым гробницам, раскрытым Шлиманом. Каждая из них представляет собой глубокую прямоугольной формы выемку в скальном грунте. Сверху гробницы были закрыты каменными плитами, укреп-



Шахтовые погребения на акрополе в Микенах. Могильный круг А. Конец XVII—первая половина XVI в. до н. э. Ограда — XIV в. до н. э.

ленными на балках, и засыпаны землей. При каждом новом погребении могила раскапывалась, сверху опускали нового покойника, останки умершего прежде обычно отодвигались в сторону, чтобы дать место вновь усопшему, после чего могила снова засыпалась.

В насыпях над гробницами были обнаружены гладкие и покрытые спиральным орнаментом и рельефами стелы, своим числом и положением совпадающие с числом и местоположением погребенных. Некоторые гробницы содержат по одному скелету, другие — до четырех. Стелы над мужскими погребениями в середине окруженного спиральным орнаментом пространства содержали изображения самих умерших с оружием и на колесницах. К сожалению, большая часть этих стел очень повреждена, сохранились только фрагменты. На сохранившейся полностью стеле изображена охота на быков, на другой — разбитой на несколько кусков — в обрамлении из спирали представлена сцена единоборства, по бокам — два вздыбленных льва, т. е. мотив, близкий к рельефу на львиных воротах.

В большинстве шахтовых гробниц погребальный инвентарь отличается относительной скромностью. Зато другие по количеству обнаруженных в них ценностей не могут идти в сравнение ни с одним из погребений, раскрытых на территории античной Греции. В виде примера можно указать хотя бы на одну из гробниц, вскрытых еще Шлиманом (третью), где было найдено до 870 по большей части сделанных из золота предметов, в том числе диадемы, цепочки, золотые и серебряные чаши, покрытые рельефами, толстые орнаментированные пластины от ларцов, прекрасной работы мечи и кинжалы, перстни, изделия из слоновой кости, стекла, фаянса, горного хрусталя, алебастровая ваза, многочисленные подвески и золотые бляшки в форме древесных листьев, цветов, бабочек, сфинксов и морских животных, драгоценные камни и т. п. Среди находок в большом количестве представлена и разнообразная керамика, часто в виде сосудов, содержавших пищу для умерших, — свидетельство развитого погребального культа.

Подавляющее большинство найденных вещей из металла по стилю и технике весьма близки критским. Влияние Крита на микенскую культуру в данном случае не может возбудить никаких сомнений. О многих драгоценностях и металлических сосудах нельзя с точностью сказать, сделаны ли они в Арголиде или вывезены с Крита, настолько сходны они с критскими изделиями. Таков, например, прекрасной работы



Надгробная стела с гробницы V могильного круга А в Микенах. Известняк. XVI в. до н. э. Деталь

ритон (сосуд для питья) в форме головы быка с золотыми рогами, исполненный в лучшей манере критских мастеров эпохи расцвета критского искусства. Некоторая часть этих вещей безусловно привозная. Сюда относятся прежде всего предметы из такого материала, которого нет в Арголиде: изделия из слоновой кости, драгоценные камни, вывезенные с севера, яйцо страуса и т. п. Сюда же относятся и вещи с выгравированными на них именами египетских фараонов Нового царства.

Среди многих предметов, по всем признакам сделанных в микенских поселениях, местную работу можно распознать большей частью по сюжетам изображений. В отличие от Крита здесь преобладают мотивы войны и охоты, использовавшиеся даже на женских украшениях. Таковы, например, два золотых кольца из четвертой гробницы, раскрытой Шлиманом. На одном изображении воин, сражающийся с двумя наступающими на него врагами, на другом — сцена охоты: охотник стоит на боевой колеснице и натягивает лук, чтобы попасть в оленя. Трагровка одежды и вооружения на этих изображениях совсем не критские, хотя в техническом отношении гравировка выполнена в лучшей критской манере. Еще более характерна в этом отношении сцена штурма крепости на серебряной вазе из того же погребения. Крит вообще не знает крепостей изображенного типа. Скорее всего, этот сюжет отражает поход микенского царя на побережье Малой Азии, хотя техника работы на вазе остается критской. В других случаях подражания критской технике и стилю менее удачны или представляют сознательное отклонение от критских



Клинки кинжалов из гробницы IV могильного круга А в Микенах.
Бронза, электр, чернь. XVI в. до н. э. Деталь

образцов. Об этом свидетельствуют мелкие золотые украшения в форме фигур животных, сделанные не в критской манере, и изображения схваток между зверями на пластинках от ларцов. Таким образом, микенская самобытность не иссякает под мощным напором критской культуры. Она проявляется не только в предпочтении военных и охотничьих сюжетов, но сказывается и в полном отсутствии столь излюбленных на Крите изображений сцен культа и дворцовой жизни. Весьма своеобразно оружие, представленное большим количеством находок хорошей работы с богатым орнаментом. Техника здесь также близка к критской, но формы микенских мечей и кинжалов — другие, и размером они больше. Низкорослые кони, запряженные в военные колесницы, на микенских изображениях также не похожи на лошадей критских памятников более позднего времени.

Особенно ясно выступают самобытные черты ранней микенской культуры в группе вещей местного стиля и техники. Сюда прежде всего относятся найденные в мужских погребениях шесть масок с портретными чертами; лица умерших сделаны из золота и электрона. Сходная маска из электрона, но несколько более грубой работы, была найдена в 1952 г. при раскрытии в Микенах так называемого шахтового погребения «Г». Эти находки вообще должны быть

признаны уникальными, поскольку ни на Крите, ни вообще где бы то ни было в эгейском мире, ничего подобного до сих пор обнаружено не было. Техника изготовления этих масок также вполне самостоятельна. Столь же своеобразными чертами отличаются и большие рельефные изображения вооруженных воинов на стелах. Сравнение с Критом здесь вообще невозможно, поскольку до настоящего времени там не обнаружено ни одного монументального пластического произведения, исполненного в камне. Среди местных керамических находок имеется только один глиняный сосуд, выдержанный в критском стиле. Все остальные сосуды представляют собой малоудачные подражания критским образцам или же посуду местного стиля, наглядно свидетельст-

вующую о том, что старая среднеэлладская традиция здесь устояла против иноземного влияния и продолжала свое развитие.

Из всего этого следует, что хотя влияние критской культуры на Микены в первой половине XVI в. до н. э. было весьма значительным, оно не уничтожило местной самобытности. Археологический материал, с такой исключительной полнотой представленный инвентарем шахтовых гробниц, в целом сохраняет несомненное своеобразие. Нельзя поэтому согласиться с предположением Эванса о завоевании критскими царями Арголиты и полном подавлении местного населения. Гораздо убедительнее взгляды противников этого мнения. Они предполагают, что разрушения критских дворцов XVI в. до н. э., о которых говорит Эванс, так же как и сокровища шахтовых гробниц, являлись результатом удачных набегов микенских дружин на северное, плохо защищенное, побережье Крита. Иначе трудно представить, как такое количество ценностей могло сосредоточиться в руках микенских царей, погребенных в шахтовых гробницах. Среди пленников, захваченных при этих набегах, могли оказаться люди, знакомые с критским мастерством, которые потом и создали в Микенах свою школу. В пользу этого взгляда говорит и военный колорит, присущий всему погребальному инвен-

тарю шахтовых гробниц. Большие тяжелые мечи, кинжалы, копья и другие многочисленные предметы вооружения, конечно, не лежали втуне при жизни их владельцев. Точно так же, очевидно, не случайна и их склонность к военным сюжетам в изобразительном искусстве. В своих набегах микенские дружины, по-видимому, достигали и побережья Малой Азии. На такое предположение, в частности, наводит изображение осады явно не критской крепости на серебряной вазе из четвертой гробницы. Дальнейшее изучение микенской и критской письменности призвано внести в этот вопрос ясность. Однако набегами можно объяснить только количество собранных в одном месте ценностей, но не качественный сдвиг в развитии местной культуры, так ясно засвидетельствованный вещественным материалом из шахтовых гробниц.

Своеобразное сочетание многочисленных и точных подражаний критскому стилю и технике с местными сюжетами в изобразительном искусстве и сохранение микенской самобытности в других отраслях материальной культуры говорят об активной переработке иноземного влияния. В самом деле, если бы новая техника и стиль не импонировали бы потребностям и вкусам известной части микенского общества, искусство критских мастеров не могло бы найти такого широкого отзвука в местном ремесле. Все это показывает, что местное общество достигло уже значительного уровня в своем развитии и свободно воспринимало более высокую культуру Крита.

При таких условиях было вполне возможно и мирное общение микенцев со своими соседями. В частности, вещи с именами египетских фараонов, как и драгоценные камни, вряд ли попали в шахтовые гробницы только в качестве военной добычи. То же можно сказать и о предметах из слоновой кости, которые могли доставляться только из Египта и из Сирии, где тогда еще во-

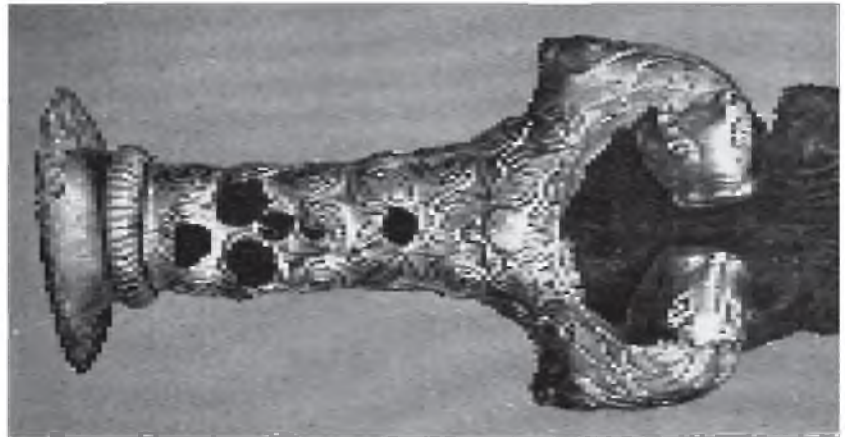

Рукоятка меча с декором в виде львиных голов и спиралей из гробницы Дельта могильного круга В в Микенах. Золото. Ок. 1600—1550 гг. до н. э.

дились слоны. Косвенным доказательством того, что в Микенах существовали условия для торгового общения, могут служить раскопки двух частных богатых жилищ — так называемого «дома торговца маслом» и «дома торговца вином». Прежде всего оба эти дома (что само по себе уже очень показательно) были обнаружены за пределами микенских оборонительных стен. В первом из них были найдены стоящие вдоль стен пифосы, 30 больших сосудов с глиняными пробками, и в числе других находок 39 таблиц со знаками линейного письма Б. (Это первый случай находки таблиц не во дворце, а в частном доме.) В «доме торговца вином» также были обнаружены большие, в рост человека, пифосы и около 50 больших целых и разбитых сосудов, в которых, очевидно, хранилось вино. Трудно себе представить, что-



Клинок кинжала из гробницы V могильного круга А в Микенах. Бронза, золото, серебро, чернь. XVI в. до н. э. Деталь



Так называемая маска Агамемнона из гробницы V могильного круга А в Микенах. Золото. XVI в. до н. э.

бы такие запасы вина и масла предназначались только для удовлетворения потребностей обитателей этих домов, а не для торговли. Оба эти дома, однако, датируются уже значительно более поздним периодом — XIV—XIII вв. до н. э. Таким образом, микенские шахтовые гробницы пока продолжают оставаться единственными памятниками 1650—1550 гг. до н. э., в такой яркой форме отражающими начальный период во взаимоотношениях материка с Критом и другими странами. На них полностью базируются наши представления о ранней микенской культуре, так как о других погребениях, современных шахтовым гробницам, или памятниках крепостного и бытового строительства, мы ничего не знаем.

Следующая группа микенских памятников относится уже ко второй половине XVI и к XV в. до н. э. Это также прежде всего погребения, но уже несколько иной конструкции. В них погребальная камера имеет прямоугольную, овальную или круглую формы и обыкновенно высекается в мягкой скальной породе, но она уже

соединена с поверхностью земли особым длинным и узким ходом, так называемым дромосом. Наличие дромоса чрезвычайно облегчало повторные использования погребальной камеры. Для нового труположения достаточно было отвалить плиту, прикрывающую входное отверстие дромоса, тогда как в шахтовых гробницах приходилось в случае повторного погребения каждый раз раскапывать насыпь и разбирать потолок склепа для того, чтобы сверху опустить умершего. Новый тип погребений сохранялся на всем протяжении последующих веков существования микенской культуры в более или менее неизменном виде. Единственное различие между ранними и поздними погребальными камерами заключается в длине дромоса. В погребениях XVI и XV вв. до н. э. его длина обыкновенно не превышает 3—4 м, в более же позднее время она достигает 14 и даже 16 м. Наиболее древнее из до сих пор известных погребений этого типа было обнаружено вблизи Микен, а также близ Аргоса. Оба относятся к середине XVI в. и по времени близки к шахтовым гробницам. Подавляющее большинство других известных погребальных камер, разбросанных по всему греческому матерку и островам, значительно моложе шахтовых гробниц.

В тех случаях, когда грунт, в котором вырывалась погребальная камера, оказывался слишком мягким, ее стены выкладывались камнем. Это послужило началом для развития еще одного типа погребений, так называемых купольных гробниц-толосов, существовавших потом параллельно с гробницами-камерами.

Существенная особенность этого типа погребений выступает в том случае, когда каменная кладка стен находит продолжение в потолке, принимающем куполообразную форму и укрепленном на слегка выгнутых каменных блоках. Получается выложенный камнем котлован ульеподобной формы с дромосом. Особая дверь из дромоса в погребальное помещение отсутствует, и после каждого нового погребения отверстие, проделанное в стене для того, чтобы внести тело, вновь закладывается и замуровывается камнем. Наиболее ранние из таких гробниц, как, например, две небольшие гробницы близ Микен и несколько аналогичных погребений из других районов Южной, Средней и Северной Гре-



Перстни-печати из гробницы IV могильного круга А в Микенах. Золото. XVI в. до н. э.



Чаша в виде утки из гробницы могильного круга В в Микенах. Горный хрусталь. Ок 1600—1550 гг. до н. э.

пии, судя по отдельным находкам, восходят ко времени, близкому эпохе существования шахтовых гробниц. В дальнейшем конструкция и отделка купольных гробниц все время совершенствуются. Стены погребальной камеры выкладываются уже не мелким необработанным известняком, но правильной формы каменными (в отдельных случаях даже из паросского мрамора) плитами. Появляется и дверь со специальной притолокой из больших поперечных брусьев, соединяющая тоже уже отделанный камнем дромос с погребальной камерой. Стены и куполообразный потолок покрываются рельефными украшениями. Увеличивается площадь и кубатура всего помещения, в целом достигая в отдельных, уже относительно поздних, гробницах 14,5 м в диаметре и 13,4 м в высоту. Наконец, боковая камера гробницы выносится на поверхность земли и ее наружные стены из больших каменных блоков с покоем и крышей украшаются рельефами. Так постепенно вырастает и развивается новая архитектурная форма, получившая распространение на всей территории греческого материка и островов.

Купольные гробницы были обнаружены помимо Микен, где их насчитывается девять, еще около Аргоса, в Тиринфе, Вафио, Пилосе, Агтикке близ Афин, в Фессалии и ряде других мест. Погребальный инвентарь во всех этих гробницах давно уже оказался расхищенным. Счастливые исключения составляют только купольная гробница в Вафио на территории Лаконики, близ древних Амикл, и гробница в Мидее (Дендре), в центральной части Арголиды. Гробница в Вафио, датируемая началом XV в. до н. э., представляет погребение знатного микенского воина. Здесь сохранился богатый погребальный инвентарь: значительное количество различного рода украшений, предметы туалета, богато украшенное оружие

и орнаментированная посуда, предназначенная главным образом для вина. Из всех этих вещей особое внимание обращает на себя железное кольцо. Это первая находка железа крито-микенской эпохи¹. Наличие кольца, обнаруженного на пальце скелета вместе с двумя другими кольцами из золота и бронзы, показывает, что железо только еще начало входить в обиход и по своей ценности приравнялось к изделиям из золота. Среди других находок выделяются золотые кубки с изображением быков, двойная шейная цепь, украшенная 80 аметистами, и браслеты, состоящие из гемм. Почти все найденные вещи, особенно украшения и туалетные принадлежности, выполнены в чисто критском стиле и технике. Удельный вес оружия в общем числе других вещей относительно невелик, особенно по сравнению с инвентарем шахтовых гробниц.

Гробница в Мидее (Дендре) дошла в значительно худшем состоянии, ибо в ней еще, очевидно, в древности успели побывать грабители. Все же на полу



Ритон в виде львиной головы из гробницы IV могильного круга А в Микенах. Золото. XVI в. до н. э.

¹ В дальнейшем находки железных предметов неоднократно повторялись. В частности, в погребении микенского времени в Фарсале (Фессалии) были найдены железная задвижка и гвозди.

было обнаружено несколько мелких вещей. Обследование погребального помещения позволило установить следы двух ям. На дне этих ям были обнаружены нетронутые погребения двух женщин и двух мужчин. Погребальный инвентарь в этих могилах также оказался состоящим из украшений и драгоценных сосудов. На одной из золотых чаш изображено море, на других — серебряных — охота на оленя и скачущие быки. Стилизованные головы пяти быков украшают и чашу из серебра с золотой обкладкой, найденную подле женского скелета. Среди украшений большие геммы, четыре кольца — из железа, меди, свинца и серебра, золотая цепь из 36 розеток и многочисленные мелкие украшения из слоновой кости, бронзы, фаянса, стекла и даже скорлупы страусового яйца. Было обнаружено и оружие: четыре меча, ножи и наконечники копий. Мечи значительно меньших размеров и более легкие, чем из шахтовых гробниц. Это новый тип оружия, гораздо более близкий к критским образцам, чем оружие XVI в. до н. э. Датируются все перечисленные вещи второй половиной или даже концом XV в. Все сосуды и украшения из металла также обнаруживают сильное влияние критского стиля и техники.



Юноша, привязывающий быка. Рельеф кубка из Вафио.
Деталь



Кубок из Вафио, Лакония. Золото. Ок. 1500 г. до н. э.

Культурное влияние Крита находит свое отражение и в изобразительном искусстве этого времени. Столь характерные для первой половины XVI в. до н. э. военные и охотничьи сюжеты теперь сменяются культовыми сценами, сценами игры с быками, хоровами и другими изображениями, хорошо известными по памятникам Крита. В отличие от раннемикенского периода эти особенности искусства теперь можно наблюдать по всей материковой и островной Греции, поскольку это позволяет имеющийся археологический материал. Создается впечатление определенного стилистического единства, вполне естественного в условиях распространения культурного влияния из общих для всей этой территории центров. Появление многочисленных подражаний критским сосудам «дворцового» стиля показывает, что и микенская керамика не избежала влияния критской культуры, хотя в ней оно ощущается в гораздо меньшей степени. В формах местных сосудов и характере их выделки и орнаментации продолжает сохраняться местный колорит. Больше того, появление на Крите микенских чаш говорит уже об обратном влиянии микенского стиля на критскую керамику. Этот процесс можно проследить не только на памятниках керамики. Фрески из Кносса, датируемые второй половиной XV в., имеют больше сходства с фресками Микен и Тиринфа, чем Феста и Агия-Триады. То же можно сказать о Кносском дворце, тронные помещения которого по планировке и размерам приобретают некоторое сходство с дворцами материковой Греции. Что касается письма, то о нем будет речь далее.

Единственной областью, вполне сохранившей в рассматриваемое время местные черты, было строительное искусство. Ни мегарон, занимающий центральное место в микенских зданиях, ни погребальные

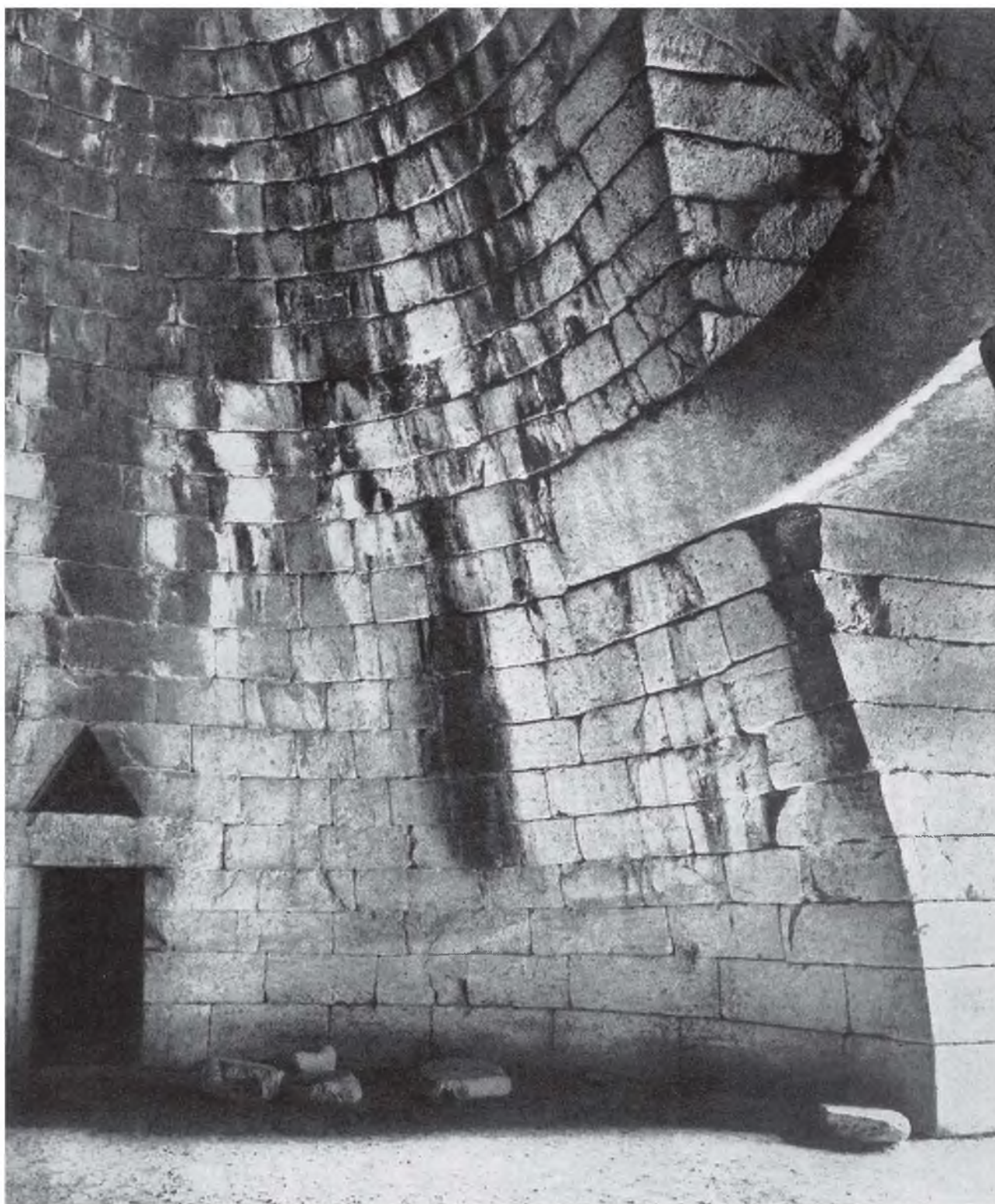

Большой толос (так называемая Сокровищница Атрея) в Микенах. XIV—XIII вв. до н. э. Внутренний вид



Львиные ворота в Микенах. XIV в. до н. э.

камеры с дромосом и купольные гробницы не имеют аналогии с Критом. Если же погребения такого типа в XVI—XIII вв. до н. э. и появляются на Крите, то сравнение их с гробницами Эллады ясно обнаруживает заимствование. Таким образом, даже во второй половине XVI—XV вв. до н. э., знаменующих собой кульминационный пункт в культурном влиянии Крита, взаимоотношения его с материковой Грецией в известной мере сохраняют характер двустороннего процесса.

В дальнейшем, в прямой связи с катастрофой, вызвавшей окончательное разрушение критских дворцов в конце XV в. до н. э. и упадок критской культуры, процесс этот ослабевает. Но все же критская культура продолжает оказывать влияние на материк. Любопытно, что когда искусство Крита вступает уже в полосу упадка, на материке еще долго сохраняются его более молодые и здоровые формы, пока, наконец, так называемый «дворцовый» стиль — это по-

следнее создание критской культуры (XIV, XIII и XII вв. до н. э.) — и здесь не достигает полного преобладания. Впрочем, это относится только к изделиям из металлов, слоновой кости, фаянса, резным камням и частично к керамике. Строительное искусство продолжает развиваться на балканском материке своим собственным путем. В XIV в. строительство купольных гробниц достигает наивысшего расцвета. Так называемая Сокровищница Атрея представляет собой монументальное сооружение исключительно совершенной техники. Внутренние стены и дромос выложены в ней гладкими, правильной формы, прекрасно отделанными плитами. Притолоки внутренней двери покрыты рельефами и бронзовыми украшениями. Если сравнить эти и им подобные погребальные сооружения XIV—XIII вв. до н. э. с их ульеобразным прототипом XVI в. до н. э., станет ясным, какие значительные изменения претерпела в своем развитии эта специфически микенская архитектурная форма.

Крепостная и дворцовая архитектура

К XIV и XIII вв. до н. э. относятся и все известные нам памятники микенской крепостной и дворцовой архитектуры. Самое интересное сооружение этого типа — микенская крепость и дворец. Микенская крепость современна находящейся близ нее купольной Сокровищнице Атрея. Может быть, тот самый микенский базилай, который построил себе эту роскошную усыпальницу, явился и строителем грандиозных микенских стен и башен. Толщина этих стен местами достигает 6 м, и сложены они из камней огромных размеров. Первоначальную высоту этих стен установить не удалось, так как сохранилась только нижняя часть их, но следует думать, что она находилась в пропорции с уцелевшими частями циклопических кладок. Северные ворота крепости получили название Львиных. Это один из самых замечательных геральдических памятников всех времен, чисто минойский по своей технике и совершенно не минойский по своей монументальности. Головы у обоих львов отломаны. По-видимому, они грозно смотрели вниз на входящих в крепость. Под львами и поперечным блоком находились большие двусторчатые ворота. Сохранившиеся следы заставляют предполагать одновременное существование по крайней мере двух систем запоров.

Через Львиные ворота дорога ведет к площадке, со всех сторон окруженной руинами отдельных построек. Это и есть Микенский дворец со всеми его

хозяйственными и жилыми помещениями. К центру этого строительного комплекса ведет очень плохо сохранившаяся лестница, выходящая на высеченную в скале террасу. Главное помещение представляет собой зал с четырьмя колоннами и очагом посредине — мегарон. К нему примыкают другие смежные помещения и двор, под которым уцелели приспособления для отвода воды. Удалось обнаружить и подземный водопровод, который вел от расположенного несколько выше крепости источника к потайному бассейну, находившемуся рядом с крепостными стенами. От бассейна потайной же ход вел вовнутрь укреплений. Конечно, подобные меры предосторожности принимались на случай осады.

На сохранившихся внутренних сторонах стен местами сохранились значительные фрагменты фресковой живописи. Техника ее приближается к критской или, как указывалось, критские фрески этого периода напоминают микенские. В сюжетах фресковой живописи, как и за полтора столетия перед этим, преобладают местные мотивы. На фресках изображены преимущественно военные сцены: военная тревога, лагерная жизнь, запряжка коней в боевые колесницы, боевое столкновение двух мчащихся друг на друга

колесниц, штурм города с фигурами наступающих и падающих со стен воинов и фигурами наблюдающих со стороны за ходом сражения женщин, многоэтажный дворец со смотрящими из его окон женщинами.

К северу от этих построек расположена группа помещений с особенно крепкими стенами. Их определяют как казармы, продовольственные магазины или помещения, предназначенные для других хозяйственных надобностей. Близ них проходит северная стена с находящимися в ней вторыми воротами, своей конструкцией напоминающими первые, но меньшего размера и без всяких изображений.

На расстоянии 15 км от микенской крепости и на очень небольшом расстоянии от морского побережья в Тиринфе, расположен второй памятник этого типа архитектуры. Это поселение также обнесено мощными стенами, сложенными из грубых необработанных каменных глыб.

В центре находится дворец, его центральную часть составляет большая зала (мегарон), стены которой были оштукатурены и расписаны фресками; середину занимал большой круглый очаг, вокруг которого возвышались четыре колонны, расширяющиеся, как и критские колонны, кверху. По сторонам



Так называемая Сокровищница Атрея в Микенах. XIV в. до н. э. (вид снаружи).

мегарона, в верхнем и нижнем этажах, находились различные помещения, предназначавшиеся для дружины царя, его родственников, а также для хранения запасов. В случае опасности такой дворец являлся надежным убежищем, где могло укрыться население как самого дворца, так и прилегавшей к нему округи. Весь этот строительный комплекс, разделенный двориками, органически связан с оборонительными стенами. Общая площадь, занятая тиринфской крепостью, несколько меньше площади Микен. На внутренних стенах центрального зала, так же как и в Микенах, сохранились фрагменты фресковой живописи. Изображены воины, пышные выезды на колесницах на охоту, сцены охоты на оленей и кабанов со сворами собак, женщины в пышных нарядах на колесницах.

Большая часть тиринфских построек и найденных здесь предметов датируются XIII в. до н. э. К этому же времени относится и расположенный за пределами тиринфских стен поселок, состоящий из отдельных домов, плохо сохранившихся и до сих пор мало исследованных.

Размеры и монументальность микенских и тиринфских построек заставляют предполагать, что для возведения их потребовалось много времени и труда. Вряд ли строительство такого масштаба в условиях той эпохи могло осуществляться без широкого использования труда рабов и зависимого населения. В настоящее время это предположение нашло себе прочную опору в уже прочтенных документах пилосской хозяйственной отчетности. В ряде этих надписей упоминаются женщины, дети и мужчины. Автор опубликованного, специально посвященного этому вопросу, исследования Я. А. Ленцман выдвинул ряд убедительных доводов в пользу того, чтобы отнести этих женщин, детей и мужчин к категориям несвободного и зависимого населения. По подсчетам



Крепость в Тиринфе. Лестница, ведущая к воротам для военных вылазок. XIV—XIII в. до н. э.

Я. А. Ленцмана, только в трех подгруппах уже прочтенных и анализированных им пилосских надписей упоминается более 500 таких женщин, состоявших вместе с их детьми на учете пилосского дворцового хозяйства. В пилосских надписях нередко встречается и термин *doero*, по мнению М. Вентриса соответствующий позднему термину *sotloz*, которым в греческом языке последующего времени обычно обозначали рабов. Если так было в Пилосе, то нет никаких оснований думать, что труд рабов и зависимых использовался в менее широких масштабах в Микенах и Тиринфе.

Существование двух крепостей (микенской и тиринфской), одной подле другой, естественно ставит и другой вопрос — вопрос о их взаимоотношениях. Предположение об изолированном существовании Микен и Тиринфа отпадает, ибо нелегко представить Микены, не имеющие доступа к морю. Остается предположить, что Тиринф зависел от Микен и что в древней Арголиде существовало территориальное объединение во главе с Микенами. Это предположение подкрепляется существованием

ряда дорог, пересекающих Арголиду в разных направлениях и скрещивающихся у микенского холма. Дороги построены в той же циклопической манере, что и крепости. Их скаты укреплены огромными каменными глыбами, из таких же громадных камней сделаны и приспособления для отвода воды. Местами подле дорог сохранились руины циклопических сторожевых башен.

Таким образом, создается впечатление, что вся эта территория была объединена под властью микенских правителей и поставлена под военный контроль двух сильных крепостей. Военный характер всей микенской культуры XIV—XIII вв. до н. э. подтверждается и появлением (после полуторавекового перерыва) военных сюжетов на памятниках изобразительного

искусства. Все эти обстоятельства, особенно факт существования мощных крепостей, являются еще одним аргументом в пользу того, что здесь существовало объединение государственного характера, возглавляемое микенскими царями. Как иначе объяснить сосредоточение в руках этих царей таких значительных материальных ценностей? Как понять существование построенных руками рабов и зависимого населения мощных крепостей и роскошно отделанных дворцовых зал, окруженных со всех сторон хозяйственными и дворцовыми помещениями?

Пилос

На основании новейших раскопок и древнейших преданий теперь можно утверждать, что Микены были в рассматриваемое время не единственным в Южном Пелопоннесе политическим и культурным центром. В античных мифах рассказывается, что сын бога Посейдона Нелей, изгнанный из древнего города Иолка в Фессалии, из которого отправились в дальний путь аргонавты, основал на западном берегу Пелопоннеса город Пилос. Обширно было царство Нелея: на востоке оно граничило с микенским царством Атридов, на севере — захватывало часть земель на противоположном берегу реки Алфея. Однако до самого последнего времени современной науке не удавалось установить местонахождение древнего Пилоса. Этот вопрос считался одним из самых сложных и запутанных в исторической топографии древнейшей Греции. В Греции имелось несколько городов с таким названием. Один из них находился в Трифилии, другой — согласно преданиям — в Мес-



Так называемый Кратер воинов из Микен.
Терракота. Ок. 1200 г. до н. э.

сении. О последнем гомеровская традиция ничего не знает. При описании посещения дворца Нестора сыном Одиссея Телемаком, возможно, имелся в виду Пилос в Трифилии, хотя само предание, сохраненное «Одиссеей», как теперь выясняется, восходит к мессенскому городу, носящему это название. Обычно точный в своих сообщениях Страбон определенно указывает на Трифилию как на область, где находился столичный град Нестора, сына Пелея. Очевидно, дорийское нашествие, которое привело к запустению многие города микенской эпохи, не только стерло с лица земли мессенский Пилос, но даже изгладило память о нем. Когда немецкая археологическая экспедиция в 1907 г. нашла около трифилийского Пилоса остатки укреплений микенского времени и три сильно разрушенных толоса, видимо отпали последние сомнения в том, что именно здесь находился упоминаемый в гомеровском эпосе город. Тем самым гоме-

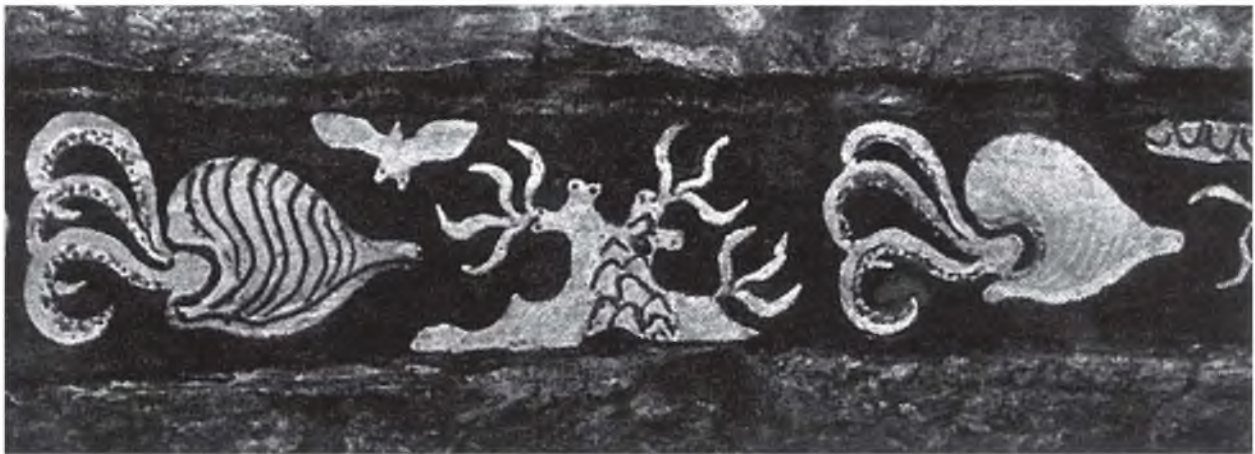

Клинок кинжала из толоса Мирсинохори, близ Пилоса. Бронза, золото, серебро, чернь. Ок. 1500 г. до н. э. Деталь



Музыкант. Фрагмент фрески из дворца в Пилосе.
XIII в. до н. э.

ровская традиция как будто бы получила серьезное подкрепление. Наряду с гомеровской, однако, существовала и другая традиция. Даже во времена Римской империи в Мессении, около Наваринского залива, в небольшом городе Пилосе, основанном после изгнания спартанцев из Мессении, т. е. в IV в. до н. э., показывали остаток дома и «гробницу Нестора». Павсаний в своем известном «Описании Эллады» также упоминает о Пилосе в Мессении как о родине Нестора. Эта последняя традиция казалась менее правдоподобной, и вплоть до 1939 г. большинство специалистов считали, что «песчаный» Пилос Гомера находится в Трифилии.

В 1919 и 1925 гг. в Мессении были обнаружены два толоса с микенской керамикой и следы еще других толосов. Эти находки должны были несколько поколебать установившееся мнение о местонахождении древнего Пилоса в Трифилии. Вскоре от этого взгляда пришлось отказаться совершенно.

При раскопках 1939 г. в районе Наваринской бухты на холме Эпано Энглианос были найдены стены сооружения «дворцового» типа, относящегося к микенской эпохе, которое погибло при пожаре. И по плану, и по размерам, и по архитектурному стилю раскапываемый дворец во всем походил на дворцы в Микенах и Тиринфе. Здесь были обнаружены следы таких же массивных наружных стен из каменных блоков, мощные полы, стены внутренних помещений и переходов, покрытые штукатуркой со следами фресковой росписи. Всюду были заметны следы огня, уничтожившего этот дворец. Керамика, характерная для конца микенского периода, позволила определить, что пожар разрушил здание в конце XIII в. до н. э. Обитатели дворца в спешке его покинули, и затем это место было заброшено. Таким образом, остатки дворца после пожара сохранились в неприкосновенности, что позволило археологам надеяться на ценные находки. И действительно их надежды оправдались в том же году.

В юго-западной части сооружения, в небольшом помещении, было обнаружено 618 глиняных табличек, большей частью фрагментированных, исписанных линейным письмом Б. Эти таблички и обстановка, в какой они были найдены, живо напомнили кносский архив. Видимо, таблички составляли часть архива Пилосского дворца и хранились в деревянных ящиках. Во всяком случае, бронзовые петли от ящиков лежали тут же, рядом с ними. Тексты на табличках датируются временем не позже XIII в. до н. э.

Во время раскопок 1952—1953 гг. был вскрыт мегарон классического материкового типа, состоящий из большого зала, вестибюля и двухколенного портика. Рядом были обнаружены другой зал поменьше, боковой узкий двор и небольшие помещения, очевидно кладовые, так как в них были найдены фрагменты около 6000 сосудов различных типов. Из этих сосудов сохранились неповрежденными не более ста. Над кладовыми, как можно судить по остаткам стен, находился, видимо, еще один этаж, который обвалился при пожаре. И мегарон, и вестибюль были расписаны фресками. На некоторых из этих фресок уцелели изображения людей, например сражающихся воинов, процессии и т. д., на других — полустилизованные

растительные мотивы и различные животные как сухопутные, так и морские. Пол мегарона облицован твердой штукатуркой, орнаментированной в виде шахматной доски. В юго-западной и северо-западной частях дворца были вскрыты коридоры, лестница из 21 ступени, которая вела в верхний этаж, и еще ряд помещений жилого и хозяйственного назначения; в хозяйственных помещениях стояли пифосы. За пределами собственно дворца, на юго-восточном склоне холма, был открыт главный вход — пропилон — с деревянными каннелированными колоннами, от которых уцелели только базы. Обломки золотых и серебряных предметов, рассеянных в мегароне и других помещениях, свидетельствуют о богатстве обитателей дворца. Неподалеку от архива открыто еще одно помещение, на полу которого отдельными группами лежали примерно 300 табличек, покрытых линейным письмом Б; к ним следует еще прибавить около 50 целых и фрагментированных табличек, найденных во время раскопок 1954 г.

В районе дворца археологическими разведками установлено несколько современных ему поселений и ряд купольных гробниц-толосов, из которых раскопано полностью пока только три. Подобно дворцу, они ни в чем не уступают микенским. К сожалению, одна из них — в ней, видимо, было погребено около 12 человек — оказалась сильно разрушенной, так как она служила основанием для дома местного крестьянина, а две другие подверглись разграблению еще в древности. Однако и то небольшое, что уцелело в этих гробницах, дает достаточно яркое представление о несметных сокровищах, которыми обычно снабжали умерших царей и их родственников. В гробницах были найдены фрагменты золотых украшений, бус из янтаря, аметиста, золота, стеклянной пасты, всевозможные подвески, кольца, печатки и т. п. Пилос, таким образом, по всем признакам был не менее «златообилен», чем Микены, и его повелители, очевидно, не уступали в богатстве и могуществе мифическим царям Арголиды. Вся прилегающая к древнему Пилосу местность, плодородная и хорошо орошаемая, судя по данным археологических разведок, в середине II тысячелетия была густо заселена.

Так, например, во Внутренней Мессении, около современного местечка Василико, на высоком и обрывистом холме обнаружено обширное поселение, восходящее к началу II тысячелетия до н. э. В микенскую эпоху здесь существовал дворец, окруженный поселениями ремесленников и, возможно, также земледельцев; этот населенный пункт по своей плани-

ровке напоминает поселения среднеминойского периода на Крите.

Греческая традиция сохранила воспоминания о богатстве и могуществе правителей Пилоса — династии мифических Нелеидов. До сих пор на эту традицию, теперь подкрепленную материалом археологических исследований, не обращалось должного внимания. В данной связи бросается в глаза, что упоминания в гомеровском эпосе о городе и доме Нестора всегда сопровождаются такими эпитетами, как «пышный», «богато украшенный» и т. п. Напомним также, что в «Илиаде» содержатся упоминания об успешных войнах Нестора с соседними племенами, например с аркадцами и элейцами:

Мы от элейцев добычу богатую с поля погнали:
Стад захватили коровьих полсотни и столько ж овечьих,
Столько же стад и свиней, и широко насущихся козких,
Также и сто пятьдесят лошадей нам буланых досталось, —
Все кобылицы, к тому же при многих из них жеребятя.
Также и сто пятьдесят лошадей нам буланых досталось, —
В Пилос Пелеев.

(«Илиада», XI, 677—683).

Видимо, в «Илиаде» не случайно подчеркивается и то, что из всех участников троянского похода, перечисленных в так называемом каталоге кораблей, самыми сильными были: царь «златообильных» Микен, который привел с собой сто кораблей, и старейший и опытнейший из всех собравшихся на войну царь «песчаного» Пилоса Нестор, с которым «девятью судами крутобоких приплыло под Трою». Заслуживает также внимания место из гомеровского гимна к Аполлону Пифийскому, в котором упоминается о торговых связях Пилоса с Критом:

...Узрел он [Аполлон] в дали вино-черного моря
Быстрое судно. Везло оно много мужей благородных
Критян из града Миносова Кносса...
Ради богатств и товаров они на судне своем черном
Плыли в песчанистый Пилос, к родившимся в Пилосе
людям.

Очевидно, что в юго-западном углу Пелопоннеса во II тысячелетии до н. э. существовал один из крупнейших культурных и политических центров. Вот почему вошедшие в научный обиход термины «микенская культура» и «микенская эпоха» следует признавать условными. Они верны лишь в том смысле, что раскопки древних Микен впервые раскрыли перед наукой тот период древней истории, который был назван их именем.

Письмо микенской эпохи

Почти в течение полувека после открытия первых памятников микенской культуры в науке преобладало мнение, что общество той поры не имело письменности. Во многих, даже специальных, трудах этот вопрос вообще обходили молчанием. Почти никому не бросалось в глаза явное несоответствие между кажущимся отсутствием письменности и сравнительно высоким уровнем культуры раннерабовладельческого микенского общества, оформившегося в государство и нуждавшегося поэтому хотя бы в самом элементарном учете. По мере того как археологическими раскопками выявлялись поселения микенской эпохи на территории материковой Греции, удалось обнаружить несколько глиняных сосудов и остраконов с краткими посвященными надписями, нанесенными краской или острым инструментом. Они датировались XV—XII вв. до н. э. и, таким образом, доказывали, что в это время искусство письма было уже известно.

В 1939 и 1952 гг. был открыт архив из более 900 глиняных табличек в Пилосе и 39 табличек в Микенах, покрытых линейным письмом Б, представляющим собой дальнейшее развитие линейного письма А и, несомненно, из него возникшего, о чем свидетельствует совпадение очень многих знаков. Новые упоминавшиеся выше находки памятников письменности в частных домах Микен в 1953 г. достаточно убедительно свидетельствуют о широком распространении там грамотности.

Первые образцы этого письма стали известны по находкам на Крите еще в начале текущего века, преимущественно в Кноссе, где удалось найти около 3000 табличек. Это обстоятельство создало ложное убеждение в том, что линейное письмо Б, подобно линейному письму А, является критским. В течение довольно продолжительного времени — около сорока лет — после открытия Кносского архива на Балканском полуострове не удавалось обнаружить ни одной таблички с линейным письмом. Тотчас же после открытия первых пилосских табличек немецким филологом Кречмером было высказано впоследствии принятое советским ученым С. Я. Лурье предположение, что они написаны по-гречески. Однако большинство ученых на его слова должного внимания не обратили.

Этим, по-видимому, и объясняется, что В. Георгиев, посвятивший многие свои работы дешифровке линейного письма Б и предложивший правильную

методику прочтения текстов, написанных этим письмом, все же не мог добиться окончательного успеха. Он полагал, что линейное письмо Б передает звуки не греческого языка, а какого-то иного, правда родственного ему.

Английские ученые М. Вентрис и Д. Чэдвик, следуя той же методике, что и В. Георгиев, предложили свою дешифровку знаков линейного письма Б, которым пользовалось население Пилоса и Микен, определяя его именно как письмо, передающее слова и звуки архаического греческого языка. Этим языком пользовались и ахейцы, попавшие на Крит. Таким образом объясняется наличие в Кносском дворце архива линейных табличек, покрытых линейным письмом Б. Конечно, работы М. Вентриса и Д. Чэдвака нуждаются в серьезной и тщательной проверке, для чего необходимо в первую очередь исследовать все тексты, принадлежащие к указанной системе письма. Предстоит еще большая работа. Тем не менее уже и сейчас не приходится преуменьшать значения достигнутых М. Вентрисом и Д. Чэдвигом результатов в области дешифровки микенской письменности, уже успевших получить широкое признание в науке.

Пока еще невозможно определить, где и когда появилось линейное письмо Б. Скорее всего, оно возникло в материковой Греции, где критское линейное письмо А было приспособлено для греческого языка в период расцвета минойской культуры, т. е. около XVI в. до н. э. Впоследствии, с усилением Микен и некоторых других городов Пелопоннеса, линейное письмо Б было занесено на Крит. Как уже указывалось, именно на Крите, в Кноссе, были найдены древнейшие образцы линейного письма Б, относящиеся ко времени господства ахейцев, т. е. к середине — концу XV в. до н. э.

Что касается табличек из Пилоса, то они лет на двести моложе и датируются примерно самым концом XIII в. до н. э.

Содержание табличек, насколько пока удалось установить, довольно ограничено. Это в основном всевозможные отчеты, списки, счета и т. п. — словом, документы хозяйственной отчетности. Значительно меньше ритуальных текстов, преимущественно посвященных с перечнем жертвоприношений и жертвенных даров.

В связи с открытием новых табличек с линейным письмом Б и работами в области их дешифровки становится более вероятным предположение, высказанное и некоторыми советскими учеными, что Крит на-

ходился под властью ахейцев и что правившая там в самом конце XV—XIV вв. до н. э. династия Миносов была греческой, а не местной.

Носители микенской культуры

Вопрос об этнических признаках носителей микенской культуры, как и вопрос о древнейшем населении Крита, долгое время считались одними из самых сложных и во многом далеко еще не решенных вопросов древней истории, вызывавших среди ученых весьма существенные разногласия.

В настоящее время в прямой связи с дешифровкой линейного письма Б утвердилось мнение, что носители микенской культуры были ахейцы. Прочтенные пиломские надписи подводят под это мнение солидное основание.

Видное место в изучении этой проблемы занял также вопрос о переселении около XIV в. до н. э. значительных групп ахейцев на остров Крит и побережье Малой Азии. Сравнительно недавно при раскопках в Богазкео были найдены глиняные таблички, датируемые XIV и XIII вв. до н. э., в которых упоминается царство Аххиява.

Некоторыми учеными это имя сразу же было сопоставлено с именем Ахайя и высказано предположение о переселении значительного числа ахейцев в Малую Азию, где они основали свое государство. Скорее всего, это, оказавшееся весьма недолговечным, государственное образование возникло на южном берегу Малой Азии, в области, впоследствии получившей название Памфилии. Если это предположение правильно, упоминаемое ахейское царство — царство Аххиява — в XIV в. до н. э. находилось в сношениях с могущественной Хеттской державой. С этой точки зрения весьма интересны наблюдения лингвистов, которые путем анализа некоторых имен, встречающихся в греческих мифах, обнаружили в них хеттские корни. Хотя после падения Хеттской державы около 1200 г., воспоминания о ее могуществе стерлись и позднейшие греческие авторы, например Геродот, совершенно о ней не упоминают,

но во времена сложения эпических поэм греки, очевидно, еще не успели забыть о своем мощном восточном соседе. В «Одиссее», например, в описании подвига Нептолема (XI, 519—521) мы находим следующее место:

Так Еврипида, Телефова сына, губительной медью
Он ниспроверг, и кругом молодого вождя все кеттейцы
Пали...

У Гомера, таким образом, в качестве участников военных действий под стенами Трои упоминаются кеттейцы, т. е. хетты. К этому можно прибавить, что имя отца прославленного вождя кеттейцев Телефа, по убедительному объяснению академика Г. Капаняна,

тождественно с именем хеттского бога Телепина. Это же имя носил один из хеттских царей. Правда, эпическая традиция приписывала Телефу греческое происхождение, но в этом можно видеть результат позднейшей переработки мифа. Можно, таким образом, считать, что в античной эпической традиции нашли отражение воспоминания о существовавших некогда взаимоотношениях между ахейцами и хеттами.

Отождествление царства Аххиява с Ахейским государством, впрочем, нельзя еще считать общепризнанным, и все вышесказанное относитель-

но связи ахейцев и хеттов остается пока гипотезой. Зато вряд ли можно сомневаться в том, что около 1400 г. до н. э. пелопоннесские ахейцы завоевали Крит: к этому времени относится разрушение критских дворцов. Постигшая Крит катастрофа повлекла за собой переселение некоторых критских племен в другие места. Так, по-видимому, ликийцы, первоначально обитавшие на Крите, переправились в Малую Азию и поселились там в области, впоследствии получившей название Ликии.

Следует думать, что помимо Памфилии ахейцы проникли и поселились также на северном побережье острова Кипра, которое в связи с этим стало потом называться Ахейским берегом. В этом отношении весьма показательны, что известные нам диалекты Памфилии и Кипра родственны тому языку, на



Оттиски золотых перстней-печатей из Микен, XIV—XIII вв. до н. э.



Перстень-печатя из Тиринфа. Золото. Ок. 1500—1400 гг. до н. э.



Оттиски золотых перстней-печатей из Микен, ок. XV—XIII вв. до н. э.

котором говорило население Аркадии в Пелопоннесе, т. е. языку ахейскому.

Само собой разумеется, что, пока существовало Хеттское царство, ахейцам было трудно проникнуть и прочно обосноваться на западном побережье Малой Азии. Однако, когда это царство прекратило существование, отдельные группы ахейцев, по некоторым признакам, стали здесь селиться. По крайней мере, при раскопках в Милете была найдена позднемикенская керамика XII в. до н. э. Это дает некоторые основания предполагать, что на этом месте существовало ахейское поселение. Еще до утверждения на малоазийских побережьях ахейцами были заняты некоторые большие острова, в их числе остров Лесбос. Ахейцы, поселившиеся на этих островах, по-видимому, происходили из ахейцев северных, фессалийских. Утверждаясь на малоазийских побережьях, ахейские переселенцы лишь в редких случаях проникали в глубь страны, где продолжало обитать местное население. Распад Хеттского государства, таким образом, открыл дорогу на западное побережье Малой Азии одновременно и северным ахейцам, и ахейцам южным, пелопоннесским. И те, и другие, очевидно, уже давно стремились проникнуть к Геллеспонту и утвердиться в Троаде.

Существуют достаточно веские основания думать, что события, связанные с завоевательными вторжениями ахейских дружин в Троаду, явились исторической основой для сюжета «Илиады». В греческом эпосе, таким образом, отразились в специфической

для него форме реальные события, происходившие в Малой Азии в XIII—XII вв. до н. э.

События, запечатлевшиеся в греческом эпосе, которые мы обычно называем Троянской войной, очевидно, были последними крупными событиями в истории микенцев. Усилившийся отлив ахейского населения на восток и в Малую Азию и одновременный приток с севера Балканского полуострова новых воинственных племен, по-видимому, явились одними из главных причин быстрого упадка микенской культуры.

Как указывалось, время разрушения Пилосского дворца, после которого жизнь в нем уже не возобновлялась, довольно точно датируется последними десятилетиями XIII в. до н. э. Совпадение этого события с вторжением дорийцев в Пелопоннес, относимым античной традицией примерно к концу XIII и XII вв. до н. э., вряд ли может быть признано случайным. В свете и прежних, и недавних археологических исследований трудно недооценить разрушительную силу этого вторжения. После него навсегда исчезли монументальные дворцы и гробницы микенской эпохи, надолго и почти полностью прекратились связи между Балканским полуостровом и другими странами, снизился общий уровень материальной культуры. Это особенно заметно в области керамического производства, где наблюдается в это время переход от микенских стилей к гораздо более примитивным: протогеометрическому и геометрическому. Все это показывает, что микенское общество, уже

испытывавшее на себе воздействие процессов социально-имущественной дифференциации и знакомое с противоречиями рабовладельческого строя, не оказалось в состоянии выдержать напора дорийских завоевателей. Можно согласиться с мнением английского ученого Дж. Томсона, который считает, что победа дорийцев во многом объясняется сохранившейся у них родовой организацией и родовой сплоченностью. Дело в том, что микенская культура, судя по археологическим данным, была распространена среди лишь сравнительно немногочисленных слоев населения материковой Греции, большая же его часть продолжала жить в несравненно более примитивных условиях первобытнообщинного строя. О том же говорят и лингвистические данные, в частности некоторые наблюдения отечественного ученого С. Я. Лурье, который заметил, что в дешифрованных микенских надписях в конце слогов исчезают согласные «v», «r», «s», тогда как в греческом языке более позднего времени мы с этими согласными снова встречаемся. В этой связи С. Я. Лурье высказывает, на наш взгляд, весьма убедительное предположение, что язык микенских надписей, по-видимому, был языком сравнительно небольшой господствующей группы, в среде же более широких слоев населения сохранялся язык, переживший дорийское вторжение, из которого развились позднейшие греческие диалекты. Факт последующего почти бесследного исчезновения микенской письменности, безусловно, согласуется с этим предположением и подкрепляет его. Таким образом, незаинтересованность народных масс в защите государства, которое облагало их тяжелыми поборами и повинностями, сыграла по всем признакам решающую роль в успехе дорийского завоевания. К сожалению, обо всем этом можно только догадываться, ибо никаких сведений о конкретной исторической обстановке, сопутствовавшей падению Микен и Пилоса, не сохранилось. Так или иначе, но в XIII—XII вв. до н. э. прекратили свое существование главные центры микенской культуры в Пелопоннесе и Древняя Греция вступила в новый период исторического развития.

Социальный строй микенского общества. Государство

Основываясь на всей совокупности имеющихся данных, можно не сомневаться в том, что микенское общество было уже знакомо с классовым делением и дошло в своем развитии до государственной организации. К сожалению, мы пока еще очень мало осведомлены о конкретных особенностях Микенского государства и не можем даже с уверенностью установить, существовало ли в микенское время на территории Южного Пелопоннеса одно или два обособленных друг от друга государственных образования. Скорее, последнее, поскольку прочтенные до сего времени пилосские документы не дают оснований для другого вывода.

По всем признакам Микены возглавлялись царями. О характере власти микенских царей можно составить лишь очень приблизительное представление. В различных местах гомеровского эпоса, как известно запечатлевшего ряд различных стадий развития древнего общества с характерными для них особенностями социально-политического строя, власть царей — *басилеев* — обрисована неодинаково. Если в одних случаях *басилеи* изображаются в поэмах в образе вождей племен, разделявших свою власть с советом старейшин и народным собранием, то в других, напротив, подчеркивается их единовластие.



Оттиск золотой цилиндрической печати из погребения близ Пилоса. XV в. до н. э. Афины

Реальные черты государственной структуры Микен, безусловно, следует искать во втором из этих двух образов. Может быть, уяснению характера власти микенских царей может помочь аналогия с древним Пилосом, о котором мы теперь располагаем значительно большим числом сведений. Если исходить, как это, например, делает в своем исследовании С. Я. Лурье из уже прочтенных по методу Вентриса и Чэдвика пилосских надписей, то перед нами вырисовывается сложная картина в достаточной мере уже развитой социально-экономической жизни пилосского общества.

Основываясь на надписях, С. Я. Лурье приходит к выводу о существовании на принадлежащей Пилосу территории крупного землевладения. Пилосский царь («ванака») и воевода («равакета»), возглавлявшие Пилосское государство, владели так называемыми теменами — земельными угодьями, величина которых по принятой в Пилосе системе определялась в 1800 и 600 мер получаемого с них зерна. Некоторые из пилосских должностных лиц («терета») также владели участками, эквивалентными 600 мерам зерна, т. е. равными темену воеводы. Любопытно, что в надписях эти земли называются полученными «от

народа». Крупными земельными угодьями владели и храмы. Значительное число земель и «от народа» и храмовых сдавалось в аренду крупным (в их числе встречаются жрецы) и мелким арендаторам. Как свидетельствуют надписи, отдельным лицам передавался для содержания и ухода также и скот. Земля обрабатывалась рабами, зависимым населением (характер этой зависимости еще не ясен) и мелкими арендаторами, имевшими участки, эквивалентные 9—10 мерам зерна.

В тех же надписях упоминаются и живущие в особых поселениях ремесленники: плотники, каменщики, горшечники, пекари, портные, ювелиры и многие другие. Имея в виду известные нам памятники ремесленного производства того времени, можно считать, что микенское ремесло в системе разделения труда достигло значительно более высокой ступени, чем ремесло гомеровского времени. Сравнительно высокое развитие обмена и постоянные военные столкновения, безусловно, содействовали росту в микенском обществе социально-имущественной дифференциации. Об этом, в частности, свидетельствуют и погребения микенского времени, отражающие различные степени благосостояния погребенных в них людей:



Конь с колесницей. Фрагмент кратера, из Микен. Терракота. XIV—XIII вв. до н. э.



Чаша-килик с росписью, из Микен. XIII в. до н. э.

от могил рядовых воинов и земледельцев со скудным инвентарем до роскошных толосов царей.

Таким образом, Пилосское государство этого времени по всем данным являлось централизованной монархией, обладавшей развитой административной системой. И сам город Пилос, и вся принадлежащая Пилосскому государству территория, по предположению С. Я. Лурье, может быть включавшая в себя и часть Аркадии, была поделена на административные районы, управляемые особыми должностными лицами. Надписи называют ряд таких должностных лиц и в центре, и на местах. Содержание надписей свидетельствует о том, что при помощи этих должностных лиц государство взимало с подвластного населения налоги, выплачиваемые натурой: пшеницей, просом, оливковым маслом, виноградными лозами, а также скотом — определенным числом баранов, овец, волов, коров, свиней. Другие функции упоминаемых в надписях должностных лиц пока еще не достаточно ясны.

В целом социально-политический строй Микен и других ахейских государств, очевидно, должен быть охарактеризован как раннерабовладельческий, близкий по своей структуре к критскому, имеющий много общих черт с раннерабовладельческими государствами Древнего Востока. Впрочем также возможно, что микенское общество по своему характеру, как это думают некоторые ученые, во многом напоминало общество хеттов, с которыми ахейцы вели войны.

Микенская культура

Развалины циклопических стен и башен, современные этим стенам гробницы и некрополи сохранились и были обнаружены в результате раскопок и археологических исследований не только в Арголиде, Мессении, Элиде и Лаконике, но и в Аттике (на территории Афин), Беотии и ряде других районов европейской Греции и Македонии.

XIV—XII вв. были периодом наиболее интенсивного и широкого распространения по всему Восточному Средиземноморью уже не критской, а микенской культуры. Сосуды и другие вещи микенского стиля этого времени находили и находят на различных островах Эгейского моря, на территории Фракийского побережья, в западной части Малой Азии, на Кипре, в Сирии, Египте, Южной Италии и Сицилии. С уверенностью можно сказать, что в позднемикенское время все эти страны и острова были соединены прочными экономическими и культурными связями. В последнее время благодаря более точному разграничению памятников критской и микенской культуры существующие в науке представления о микенской торговле и внешних связях с другими странами стали значительно определеннее. Ряд предметов, считавшихся ранее привезенными в Египет с Крита, определяются теперь как изделия микенских ремесленников. Торговые связи Микен с Египтом относят уже к самому началу XVI в. Упоминаемый в



Женская фигурка из Микен. XIII в. до н. э.



Голова богини, или сфинкса, из Микен. Раскрашенный алебастр. 1400—1100 гг. до н. э.

египетских текстах народ ханебу некоторые исследователи склонны в настоящее время принимать не за критян, как думали раньше, а за микенцев. Можно считать вероятной, хотя и не доказанной, гипотезу, согласно которой микенские правители помогли фараону Яхмосу (1584—1559 гг. до н. э.) в его борьбе с гиксосами. Во времена Эхнатона (1424—1388 гг. до н. э.) в столице его Ахетатоне была широко распространена микенская керамика. На изделиях микенских мастеров, найденных в самой Греции, также можно заметить некоторое влияние египетской культуры.

В эту пору расцвета и широкого распространения микенской культуры материковая Греция в некоторых отношениях обгоняет Крит. Если раньше, в

конце XVI и XV вв. до н. э.,) когда влияние Крита на материк было наиболее сильным, микенские культурные заимствования не представляли собой механического перенесения чужеземной культуры на другую почву и, например, во фресковой живописи на стенах Микенского и Тиринфского дворцов критская художественная техника, как мы уже заметили, сочеталась с местными сюжетами, то теперь наблюдается как раз обратное.

С конца XV в. фрески самого Кносса обнаруживают на себе следы влияния искусства материковой Греции. То же можно сказать и о критской керамике, которая также испытывает на себе влияние микенских форм и стилистических приемов, в области же строительного искусства и строительства дорог материковая Греция значительно обогнала Крит.

В свете новых археологических исследований и дешифровки микенской письменности нельзя не поставить вопроса о критическом пересмотре прежнего, в свое время выдвинутого Эвансом, взгляда на микенскую культуру как на лишенное всякой оригинальности ответвление критской. Присущие микенской культуре черты глубокой самобытности показывают, что в материковой Греции существовали собственные прочные традиции, уходящие своими корнями в глубокую древность, свой собственный путь развития. Дорийское вторжение замедлило это развитие, на некоторое время отбросив материковую Грецию назад, но не прервало. Последующий период многое наследовал от микенской эпохи, например микенские орудия труда — плуг, гончарный круг, парусный корабль, некоторые типы оружия и т. д. Но самое главное заключалось в том, что наступивший вслед за микенским новый, так называемый «гомеровский» период был уже веком железа.

Микенская религия

Еще недавно наши представления о микенской религии почти полностью базировались на материале археологических исследований и раскопок. Так как многие из археологических памятников, в большей или меньшей мере отражающих микенские религиозные представления, по времени относились к периоду наибольшего влияния Крита на материковую Грецию, ряд ученых пришли к выводу о чрезвычайной близости микенской религии к религии критян. Вряд ли это мнение может быть оставлено без критического пересмотра, особенно теперь, когда на найденных в Пилосе табличках были прочтены име-

на богов, хорошо нам известных по позднейшей религии греков: Зевса, Геры, Посейдона, Ареса, Диониса. Если эти имена прочтены правильно, можно прийти к выводу, что пантеон олимпийских богов начал складываться еще в микенское время в среде ахейского населения, что он пережил дорийское вторжение и затем был унаследован гомеровским обществом.

По всей вероятности, наряду с этими религиозными представлениями в микенское время одновре-

менно бытовали еще многие пережитки древнего фетишизма.

Совершенно несомненно также, что в микенском обществе получили широкое распространение вера в загробную жизнь и культ мертвых, памятниками чего остались микенские гробницы. Судя по отдельным случаям находок в этих гробницах остатков трупов, можно думать, что древние микенцы были знакомы с некоторыми приемами бальзамирования по египетскому образцу.







Глава III

РАННИЕ ГРЕЧЕСКИЕ ПОСЕЛЕНИЯ НА БАЛКАНСКОМ ПОЛУОСТРОВЕ И В МАЛОЙ АЗИИ

ПЕРЕСЕЛЕНИЯ ПЛЕМЕН В ПОСЛЕДНЕЙ ТРЕТИ II ТЫСЯЧЕЛЕТИЯ ДО Н. Э.

В XIII—XII вв. до н. э. на Балканском полуострове и в Малой Азии происходят крупные передвижения племен, в ходе которых подверглись разгрому Микенское и Критское царства, была разрушена Троя и произошли глубокие социально-экономические и культурные изменения в бассейне Эгейского моря.

Результаты этих передвижений племен сказались и за пределами крито-микенского мира. Они ускорили распад Хеттского царства, окончательно подорвали господство фараонов XX династии в Палестине и Финикии и привели к предполагаемому многими учеными переселению этрусков из Малой Азии на Апеннинский полуостров, переселению, которое имело столь значительные последствия для древней Италии.

Перемещение племен в бассейне Эгейского моря, принявшее столь значительные масштабы во второй половине II тысячелетия до н. э., следует рассматривать как вполне закономерное явление, обусловленное неравномерностью социально-экономического развития различных областей.

Основным толчком к этим передвижениям послужило переселение дорийских племен, обитавших первоначально на северной периферии эгейского мира и двинувшихся отсюда на юг, тесня ахейцев и критян. Причиной этого миграционного движения был рост производительных сил, вызвавший первое крупное общественное разделение труда и в результате его социальное расслоение, появление частной собственности и стремление к захвату земель, рабов, скота и другого имущества.

Таким образом, массовое передвижение дорийских племен происходило в обстановке разложения в их среде первобытно-общинного строя, когда стали неизбежными захватнические войны. Войны, которые раньше велись только для того, чтобы отомстить за нападения, или для того, чтобы расширить территорию, ставшую недостаточной, теперь ведутся только ради грабежа и стали постоянным промыслом.

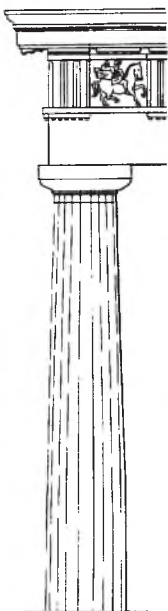

АНТИЧНАЯ ТРАДИЦИЯ О ПЕРЕСЕЛЕНИИ ПЛЕМЕН В ПОСЛЕДНЕЙ ТРЕТИ II ТЫСЯЧЕЛЕТИЯ ДО Н. Э.

О переселении дорян сообщают античные авторы, использовавшие главным образом мифы и легенды о древних героях и отчасти данные топонимики. Само собой разумеется, мы должны очень осторожно пользоваться этими сведениями и подвергать их тщательной критике. Однако общее направление переселения и его основные этапы сомнений не вызывают. Что касается датировки этих переселений, то древние авторы приурочивали их к окончанию Троянской войны. «Даже и после Троянской войны, — замечает Фукидид, — в Элладе все еще происходили перемещения жителей и новые заселения, так что страна не знала покоя и потому не преуспевала» (I, 12, 1). Античная традиция сохранила отчетливое воспоминание о переселении фессалийцев из Эпира в область, которая получила от них свое название (Геродот, VII, 176; Фукидид, I, 123). Затем вытесненные ими беотяне вторглись в Кадмейскую землю, овладели ею и, в свою очередь, назвали Беотией.

Все эти события, по вычислениям Фукидида, произошли через 60 лет после падения Илиона, т. е., принимая во внимание традиционную дату Троянской войны (1194—1184 гг. до н. э.)¹, уже в конце XII в. до н. э.

Тогда же, по данным античной традиции, начинается еще более грандиозное движение — переселения дорян. Фукидид датирует захват дорянами Пелопоннеса 80-м годом после падения Илиона, то есть 1104-м годом. Исократ и Эфор дают более позднюю дату — 1069 г. В обоих случаях эти традиционные даты следует рассматривать лишь как весьма приблизительные хронологические вехи. Существуют упоминавшиеся выше веские основания думать, что переселение дорян на самом деле приходится на конец XIII в. По-видимому, оно было связано с вышеупомянутыми передвижениями фессалийцев и беотян.

Античная традиция объясняет эти массовые переселения борьбой могущественных героев, предъявляющих свои наследственные права на те или иные якобы ранее им принадлежавшие земли. В частности, предания о нашествии дорян на Пелопоннес тесно переплетались с рассказами о так называемом возвращении Гераклидов, в которых повествуется о

том, как Геракл боролся за обладание Пелопоннесом и как его потомки Гераклиды стали во главе вторгшейся в Пелопоннес группировки греческих племен — дорян. Социальная подоплека этих мифологических повествований вполне ясна. Басилей Аргоса, Спарты и Мессении стремились поднять свой авторитет и обосновать свои права на захваченные территории ссылкой на права своих божественных предков. И вот была создана сложная и искусственная генеалогия, возводящая царский род к обоготворенному Гераклу, о подвигах которого сложено было столько мифов. Характерно, что античная традиция проводит строгое различие между дорянами и Гераклидами. Геракл выступает как ахейский герой из рода Персея. Он вступает в союз с Эгимием, сыном Дора, родоначальником дорийских племен, и получает от него третью часть царства. Сын Геракла Гилл, изгнанный после смерти своего отца из Пелопоннеса, удаляется на север к дорянам и делит власть с сыновьями Эгимия — Памфилом и Диманом. Потомки Гилла получают название гиллеев, а два других дорийских племени — диманы и памфилы — оказываются названными в честь своих предков, сыновей Эгимия.

Этими искусственными генеалогиями дорийские вожди стремились во что бы то ни стало доказать свое ахейское происхождение. Даже много столетий спустя, когда дорийское переселение стало делом далекого, легендарного прошлого, спартанский царь Клеомен I гордо заявляет афинской жрице: «Не дорянин я, но ахеец» (Геродот, V, 72). Конечно, вполне возможно, что доряне принимали в свою среду некоторые ахейские роды. Даже само название племени памфилов интерпретируется некоторыми исследователями как «люди всех племен». Но интересно то, что именно басилеи стремились возводить свой род не к завоевателям, а к побежденным племенам. В этом, может быть, сказались воспоминания о более высокой ахейской культуре микенского времени.

Миф о Гераклидах, заявляющих свои права на наследие предков — Геракла и Персея, — казался большинству греческих авторов вполне убедительным объяснением вторжения дорян в Пелопоннес. Только Фукидид стремился вскрыть более глубокие и реальные причины этого события. Он пишет, что до Троянской войны, а также долгое время и после раз-

¹ Более раннюю дату (1334 г. до н. э.) давал в III в. сицилийский историк Тимей.

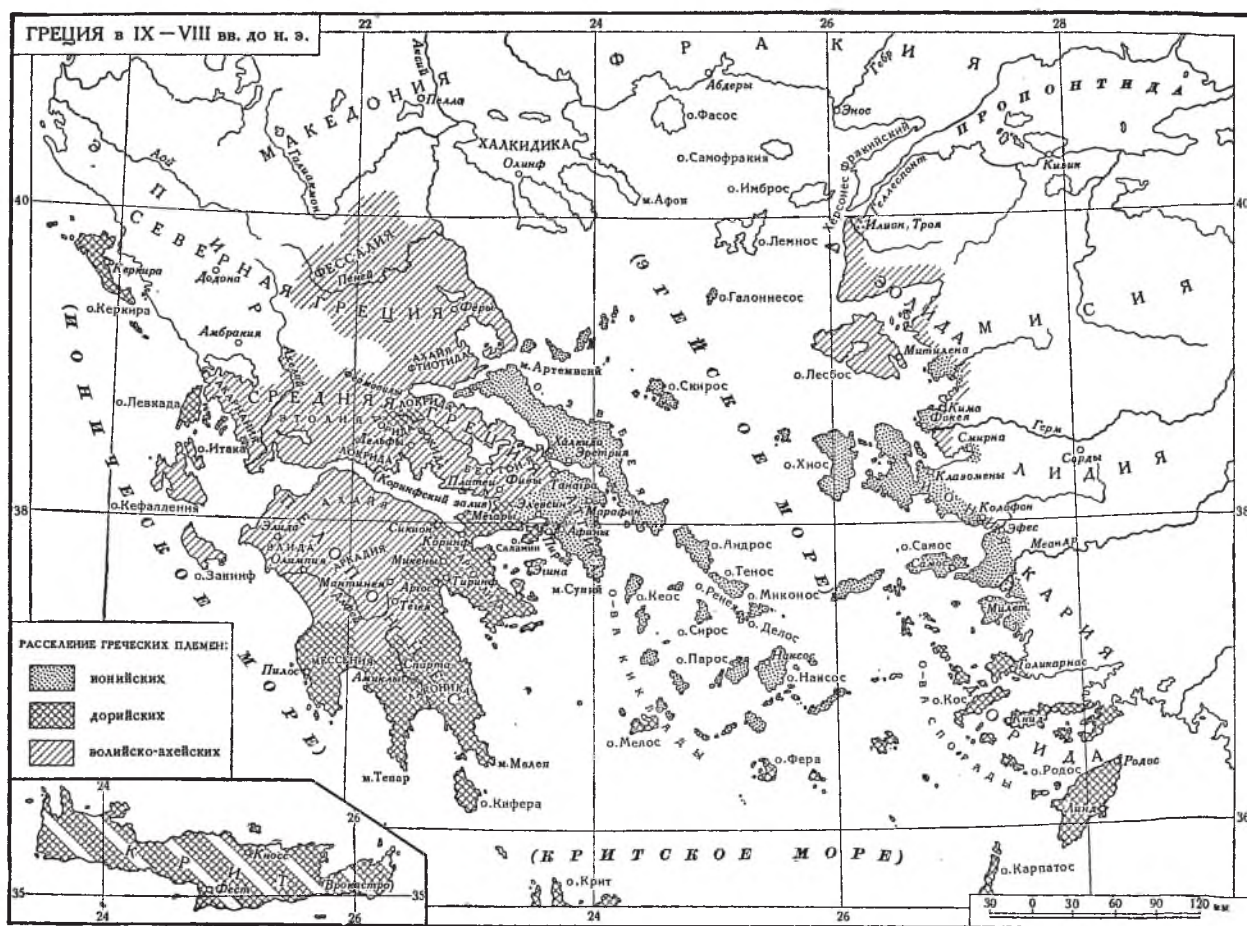

рушения Трои в Элладе не было прочной оседлости. «По-видимому, страна, именуемая ныне Элладою, прочно заселена не с давних пор. Раньше происходили в ней переселения, и каждый народ легко покидал свою землю, будучи тесним каким-либо другим, всякий раз более многочисленным народом» (1, 2, 1). Эти столкновения между племенами Фукидид объясняет чисто экономическими причинами. «Стремление к наживе вело к тому, что более слабые находились в рабстве у более сильных, тогда как более могущественные, опираясь на свои богатства, подчиняли себе меньшие города» (1, 8, 3). Однако Фукидид отмечает и другие случаи, когда области, более разви-

тые в экономическом отношении, подвергались нападению своих более отсталых соседей. «Если, благодаря плодородию почвы,— пишет он,— могущество некоторых племен и возрастало, то, порождая внутренние распри, ведшие их к гибели, оно вместе с тем еще скорее вызывало посягательство на себя со стороны иноплеменников» (1, 2, 4).

Таким образом, Фукидид подметил неравномерность социально-экономического развития различных частей Греции и обратил внимание на то, что социальная борьба («внутренние распри») в недрах более развитого общества облегчала вторжение более отсталых племен.

ВОПРОС О ПЕРВОНАЧАЛЬНОМ ПОСЕЛЕНИИ ДОРЯН

Вопрос о первоначальной родине дорийских племен является весьма сложным и запутанным. Античные авторы называют различные горные местности в

Северной Греции в качестве их древнейшего поселения, причем подчеркивают отсутствие у дорян прочной оседлости.

Так, согласно Геродоту (I, 56), они занимали в незапамятные времена («при царе Девкалионе» — мифическом современнике всемирного потопа) Фтиотиду, на южной окраине Фессалии, затем передвинулись на север, в Гистиэотиду (у подножия Осы и Олимпа), а отсюда были вытеснены кадмеями и поселились на Пинде.

Эти сведения частично подтверждаются другими авторами. Пиндар, пользовавшийся древними источниками (например, поэмой Геосида «Эгимий»), также ищет родину дорян в районе Пиндского хребта. Диодор Сицилийский гораздо подробнее, чем Геродот, освещает пребывание дорян в Гистиэотиде, используя всевозможные предания.

Однако все эти местности не были исконным местом пребывания интересующих нас племен, и показатель, что гомеровская география, в частности интересный обзор участников Троянской войны во второй песне «Илиады», полностью игнорирует весь цикл легенд, использованный перечисленными авторами, хотя само название «доряне» было уже известно творцам гомеровского эпоса.

Как это ни странно, древнейшее упоминание дорян связывается с островом Критом. В девятнадцатой песне «Одиссеи» (172—177) мы читаем:

Остров есть Крит посреди виноцветного моря, прекрасный,
Тучный, отсюда объятый водами, людьми изобильный,

Разные слышатся там языки: там находишь ахейян,
С первоплеменной породой воинственных критян;

кидоны

Там обитают, доряне кудрявые, племя целасгов,

В городе Кноссе живущих.

Таким образом, по «Одиссее» получается, что еще во времена глубокой древности, когда в главном центре острова — Кноссе еще прочно сидели догреческие обитатели — целасги, на остров уже проникают доряне, которые позднее вытеснили прежних обитателей или с ними ассимилировались.

Некоторые исследователи полагают, что первые дорийские поселенцы заняли восточную часть Крита. На это указывают и археологические данные (находки мечей северного типа в этой части острова) и географическая номенклатура. Города Гиерапитна и Дия в данном районе соответствуют Дии и Пинде в Южной Македонии, по соседству с Гистиэотидой. Возможно, что именно здесь, в Южной Македонии, следует искать первоначальную родину дорян.

Сторонники этой гипотезы (Вейд-Джери и др.) указывают на то, что она прекрасно объясняет отсутствие упоминания о дорянах во второй песне «Илиады».

Наличие племен, живших на север от Олимпа и на запад от Фракии, не принималось во внимание, ибо они не примкнули ни к ахейцам, ни к троянцам.

НАПРАВЛЕНИЕ И ОСНОВНЫЕ ЭТАПЫ ДОРИЙСКОГО ПЕРЕСЕЛЕНИЯ

Передовые отряды дорийских переселенцев, по-видимому, двинулись на юг морским путем. Усеянное островами Эгейское море не представляло особых препятствий для их передвижения, даже если учитывать примитивность тогдашних судов. Может быть, не случайно первые сведения о дорянах в гомеровских поэмах связаны именно с островами Критом и Родосом.

Во второй песне «Илиады», хотя доряне там прямо и не упомянуты, имеется интересный рассказ об их вожде Тлеполеме, сыне Гаракла, который совершил убийство своего двоюродного деда и, опасаясь мести остальных родственников, покинул родину «с великою собранной ратью», отправившись странствовать по морям.

Прибыл в Родос наконец он, скиталец, беда
встретивший,
Там поселились припелыцы тремя племенами и были
Зевсом любимы, владыкой богов и отцом человек.

(«Илиада», II, 667—669)

Существующее на Родосе характерное дорийское деление на три филы и принадлежность вождей к роду Гераклидов подтверждают это эпическое свидетельство, тем более что и в более поздние времена население этого острова было дорийским.

Таким образом, можно наметить, конечно лишь в предположительной форме, первые этапы дорийского переселения: из Южной Македонии одни из дорян двинулись по морю на острова Крит и Родос, а другие — сухопутным путем в Фессалию и Эпир. Пройдя Фермопильское ущелье, они занимают Дриопиду и переименовывают ее в Дориду.

Белох, подвергая ожесточенной критике античную традицию, утверждает, что мы имеем здесь дело со случайным созвучием, давшим повод к созданию легенды о северном происхождении пелопоннесских дорян. Он особенно подчеркивает незначительность территории и бедность Дориды, считая, что здесь не

могли поместиться и найти пропитание многочисленные племена. Однако против подобной аргументации немецкого исследователя были сделаны весьма веские возражения отечественным историком Р. В. Шмидт. Она обратила внимание, во-первых, на то, что границы Дориды не всегда были такими, как в классическую эпоху. В древности эта область могла быть гораздо обширнее. С другой стороны, число дорян в XII в. до н. э. нельзя себе представлять особенно значительным. Дорида и позднее оставалась дорийской, и спартанцы официально признавали ее своей метрополией и считали своим долгом оказывать ей военную помощь в борьбе с соседями (Фукидид, I, 107, 2; III, 92, 4).

Можно думать, что пребывание дорийских племен в Дориде вряд ли было длительным. Эта область для большинства переселенцев была лишь местом кратковременной стоянки на пути в Пелопоннес, и только меньшинство их обосновалось здесь прочно.

Очевидно, из Дориды остальные доряне направились в Пелопоннес. Согласно аркадской традиции, они пытались сперва пробиться на этот полуостров сухим путем через Истм, но потерпели неудачу. Много веков спустя, во времена греко-персидских войн, тегейцы с гордостью вспоминали подвиг своего вождя Эхема, убившего на поединке Гилла, героя-эпонима одного из дорийских племен (Геродот, IX, 26). По сказанию, после первой неудачи завоеватели избрали морской путь и на этот раз имели полный успех. При помощи локров, изменивших ахейцам, они переправились через Крисейский (Коринфский) залив из Навпакта к мысу Рий и двинулись в глубь полуострова (Полибий, XII, 127; ср.: Павсаний, V, 3, 5 и X, 38, 10). Они прошли не останавливаясь Ахайю и Аркадию (Павсаний, V, 4, 1) и заняли наиболее плодородные и густонаселенные части Пелопоннеса: Арголиду, Лаконию, Мессению, а также Истмийский перешеек.

Завоевание происходило постепенно, шаг за шагом. Сухопутное нападение поддерживалось кораблями, крейсеровавшими в Эгейском море. Так, нападение на Коринф началось с высадки в Солигее, на берегу Сардонического залива (Фукидид, IV, 42, 4), а при захвате Аргоса опорным пунктом дорян был приморский город Темений (Павсаний, II, 38, 1). Мегара была завоевана значительно позже Коринфа и заселена дорийскими (или доризированными) переселенцами, Аргоида была освоена дорянами также постепенно. Местное население сохранило гражданские права и образовало добавоч-

ные филы, присоединявшиеся к трем дорийским. Мирным путем были присоединены Флиунт (Павсаний, II, 38, 1), Трезен (там же, 30, 10) и Сикион (там же, 6, 5); жители этих городов поделились своими земельными владениями с пришельцами, а впоследствии совершенно слились с ними. В других случаях ахейцы выселялись со своей родины, как, например, произошло в Эпидавре (Павсаний, II, 26, 1—2).

Во всяком случае, после захвата Аргоса значительного сопротивления в северо-восточной части Пелопоннеса доряне не встретили. Гораздо медленнее и с преодолением больших трудностей проходило освоение Лаконии.

В западной части Пелопоннеса доряне заселили Мессению. Об этих событиях мы имеем мало надежных сведений, ибо мессенская традиция сильно искажена позднейшими наслоениями, относящимися ко времени войн со Спартой и даже к периоду после восстановления независимости Мессении (370 г. до н. э.). В этой традиции имеется указание об образовании на мессенской территории отдельного дорийского полиса (Стениклара), игравшего такую же роль, как Спарта в Лаконике. Возможно, что утверждение дорян в Мессении произошло только после завоевания ее спартанцами (XI в. до н. э.).

За пределами Пелопоннеса доряне заселили ряд островов (Крит, Эгину, Феру, Родос и др.) и юго-западное побережье Малой Азии (города Книд, Галикарнас и др.). На Крит и Родос они проникли, как мы видели, очень рано, но лишь последующая колонизация из Пелопоннеса утвердила их господство на этих островах.

Дорийское переселение в основном определило на долгое время размещение греческих племен. Ахейцы сохранились как обособленная этническая группа только в Аркадии, горной области, не имевшей выхода к морю («Илиада», II, 614) и поэтому, наиболее изолированной в Южной Греции. Здесь продолжал звучать ахейский диалект.

Основная масса местного населения Пелопоннеса, как мы видели, полностью ассимилировалась дорянами. Часть ахейцев выселилась в Агтику (Павсаний, II, 26, 2), на остров Крит («Одиссея», XIX, 177) и остров Кипр, но лишь на последнем они сохранили свое наречие.

Во время дорийского нашествия окончательно обособилась ионийская группа племен, сыгравшая позднее такую значительную роль в истории античной Греции. Древнейшее местопребывание ее зафик-

сировано традицией в Аттике («Илиада», XIII, 685) и Ахайе, причем из последней они были вытеснены ахейцами (Геродот, I, 145), которых в свою очередь теснили доряне. Приток соплеменников из Пелопоннеса ускорил заселение ионянами Аттики (где первоначально проживало немало пеласгов), в дальнейшем же ионяне заселили почти все острова Эгейского моря и часть Малоазийского побережья.

ГРЕКИ И НАРОДЫ МАЛОЙ АЗИИ

Еще до описанного выше массового передвижения племен ахейцы успели поселиться в Малой Азии, и, по-видимому, уже тогда ими был основан Милет, ставший позднее ионийским. Уже в XIV в. до н. э. ахейцы упоминаются в хеттских документах как западные соседи Хеттского царства. В начале XIII в. до н. э. хеттский царь Дудхалия ведет успешную войну с ахейцем Аттаршияшем.

Греческие мифы, в свою очередь, также рассказывают о частых переселениях из Греции в Малую Азию и в обратном направлении, происходивших еще в глубокой древности. Так, например, мифический герой Беллерофонт переселяется из Коринфа в Малую Азию и становится соправителем ликетского царя Иобата. Он до конца своей жизни остается на новом месте. Однако даже внук его Главк помнит о своем ахейском происхождении («Илиада», VI, 150—210).



Бронзовый шлем с дорийской надписью из Олимпии.
474 г. до н. э.

Четвертая крупная группа греческих племен — эолийская — еще до дорийского переселения заняла Фессалию и Беотию, а позднее колонизировала Лесбос и Эолиду.

Территория северо-западной группы племен существенно не изменилась. Только в приморских местностях кое-где обосновались дорийские (коринфские) колонисты, оттеснив местных обитателей.

Аркадский герой Телеф также переселяется в Малую Азию и становится царем Мисии). Сын его Еврипид упоминается в «Одиссее» (XI, 520) в качестве царя кетяев (вероятно, хеттов; показательно, что имя Телеф, по мнению некоторых исследователей, соответствует хеттскому имени Телепин).

После распада Хеттской державы греки поддерживали тесные связи с существовавшими позднее на ее территории Фригией и Лидией. По крайней мере, об этом говорят мифы о Силене и фригийском царе Мидасе, о Тангале и Ниобе, о Пелопсе и др. Даже бог виноделия Дионис в одном из мифов объявляет, что он пришел из Меонии (Лидии). По-видимому, в сокровищницу греческой мифологии были включены и сюжеты, воспринятые из эпоса малоазийских племен.

Существуют основания предполагать, что греческие племена совместно с малоазийскими совершают походы в Палестину и Египет. Известно, например, что около 1250 г. до н. э. в Египет вторгаются акаваша (ахейцы), туруша (этруски, родиной которых, по утверждению Геродота, была Лидия), шардана (свардены, предки лидийцев) и др.

Нападения на Египет северных, морских народов повторялись и в начале XII в. до н. э. при Рамсесе IV. На этот раз наряду с ахейцами (названными дениена, т. е. данаи) выступили «пелесет» и «дзакара», т. е. пеласги и карийцы. Таким образом, и эти догреческие племена Эгейского бассейна под давлением дорьян устремляются за море — в Египет и Палестину. Часть их осела на палестинском побережье¹. В долине же Нила им не удалось добиться успеха: победные надписи Мернептаха и Рамсеса IV говорят об их полном разгроме и на это же намекает один из рассказов, приведенный в «Одиссее» (XIV, 252—287). В нем повествуется о неудачном морском нашествии

¹ Филистимяне — на юг от Яффы, дзакара-критяне — несколько севернее, в районе города Дора.

критян на Египет и весьма откровенно подчеркивается грабительский характер этого похода:

Вдруг загорелось в них [критянах] дикое буйство, они,
обезумев,
Грабят поля плодоносные жителей мирных Египта
Бросились, начали жен похищать и детей малолетних,
Зверски мужей убивая,— тревога до жителей града
Скоро достигла, и сильная ранней зарей собралася Рать.

Далее подробно описывается разгром критян этой ратью, во главе которой стоит сам фараон.

Таким образом, восточные документы полностью согласуются с греческой традицией о массовом передвижении населения в восточной половине Средиземноморья в XIII—XII вв. до н. э. Троянская война и дорийское переселение, колонизация Малой

Азии и нападения «морских народов» на Египет и Палестину были отдельными этапами этих массовых миграций.

Историю Греции рассматриваемого периода нельзя оторвать от истории Малой Азии. В греческую мифологию проникло много хеттских, лидийских и фригийских сюжетов. В греческом искусстве прослеживается немало восточных элементов. В частности, изображение сфинкса в форме крылатого льва с женским лицом восходит к хеттскому прообразу, отличающемуся от египетского. Знаменитая фригийская шапка является типичным хеттским головным убором. Таким образом, взаимодействие с восточными культурами (малоазийскими, финикийскими и египетскими) наложило некоторый отпечаток на последующее развитие греческой культуры.







Глава IV ГОМЕРОВСКАЯ ГРЕЦИЯ

С тем же периодом, к которому относятся крупные передвижения греческих племен, связано и появление замечательных памятников эпического творчества древних греков — «Илиады» и «Одиссеи».

Сами древние греки, как известно, приписывали создание этих произведений поэтическому творчеству слепого старца Гомера. Уверенность в исторической реальности Гомера была у них настолько велика, что ряд греческих городов в уже относительно хорошо известное нам время спорили друг с другом за честь называться его родиной¹. В современной науке вопрос о происхождении обеих поэм и их сюжетных, исторических и конструктивных особенностях породил огромную литературу, исчисляемую в сотни и тысячи томов ученых исследований. При всем разнообразии высказанных по так называемому гомеровскому вопросу мнений все, однако, сейчас сходятся на том, что обе поэмы складывались постепенно и в течение длительного времени. Вероятно, отдельные греческие песни бытовали среди населения европейской Греции еще в микенское время. Однако сложившиеся на основе этих песен эпические поэмы, судя по их языку — в основе своей ионийскому, но с примесью некоторых эолийских и ахейских форм, — были связаны своим происхождением с западным побережьем Малой Азии.

Длительное время складывавшиеся поэмы, передаваясь от поколения к поколению, существовали в устной традиции и лишь с развитием письменности были записаны. В результате в содержании обеих поэм удастся различать наслоения различных эпох. Отдельные излагаемые в них былинные эпизоды, безусловно, запечатлели еще отношения и быт, характерные для микенской эпохи, тогда как в



¹ Античность не сохранила конкретных сведений о жизни поэта, что породило ряд легенд и противоречивых гипотез о нем. Большинство греков верили в реальность Гомера, считали его учителем поколений. За право именоваться родиной Гомера спорили семь городов: Смирна, Родос, Колофон, Саламин, Хиос, Аргос и Афины. Египетский царь Птолемей Филадельф велел соорудить в Александрии храм поэта, в центре которого стояла его статуя, окруженная аллегорическими изображениями упомянутых городов. Согласно традиции, впервые греков познакомил с поэмами Гомера спартанский царь Ликург, а при афинском тиране Писистрате их записали и окончательно отредактировали.

большой части других эпизодов нашел отражение так называемый «гомеровский» период; обычно его приурочивают примерно к XII—IX вв. до н. э.

Наконец, в поэмах нашел известное отражение и еще более поздний периода VIII—VI вв. до н. э., — непосредственно предшествовавший или уже совпадающий с временем их первой записи. Большую роль в изучении этих разновременных напластований сыграл материал археологии. Занимавшиеся этим вопросом ученые давно уже обратили внимание на то, что памятники микенской эпохи неизменно находят в таких местах, которые упоминаются в эпосе, тогда как в местах, эпосу незнакомых, они, как правило, не встречаются. В других случаях фигурирующие в поэмах вещи, такие, например, как упоминаемый в «Илиаде» кубок Нестора (XI, 632—635) или шлем с клыками вепря (X, 261—265) и ряд других, прямо подтверждаются находками вещей и раскопками памятников микенской эпохи. Правда, далеко не все гомеровские описания находят себе археологическое подтверждение и некоторые из них (например, упоминаемые в «Илиаде», XIV, 180; «Одиссее», XVIII, 292 фибулы — застежки, описания причесок, женских головных уборов и т. д.) явно относятся к значительно более позднему времени — уже к VIII—VI вв. до н. э. В этой связи Лоример, автор вышедшего в Лондоне в 1950 г. труда, специально посвященного сопоставлениям гомеровского эпоса с археологическим материалом, не без оснований предостерегает от чрезмерного увлечения поисками в эпосе черт бронзовой эпохи, считая, что их значительно меньше, чем раньше предполагалось¹.

Можно совершенно не сомневаться в том, что дешифровка микенской письменности внесет очень много нового не только в наши представления о микенской, но и о так называемой гомеровской эпохе. Однако тут (пока изучение линейного письма Б еще далеко от своего завершения, и не все трудности на пути к его полной дешифровке преодолены) следует быть весьма осторожным. Многие из уже намечаю-

щихся выводов пока представляются преждевременными. Хотя ряд топонимических названий и имен богов эпоса совпал с надписями, гомеровские описания хозяйств Алкиноя и Одиссея, в которых многие видят типичные реминисценции микенской эпохи, вряд ли могут быть признаны полностью совпадающими с хозяйством Пилосского дворца, отраженным в над-

писях. Например, если в первом случае мы встречаемся с еще очень ограниченным использованием труда рабов, число которых не превышает 50, может быть, 100, то во втором — перед нами сложная и развитая хозяйственная система, связанная с эксплуатацией труда многих сотен рабов, зависимых и ремесленников. И может быть, не случайно термин *souloz* — «раб», по-видимому соответствующий близкому ему по звучанию термину «до-е-ро» пилосских надписей, почти выпадает из языка гомеровской эпохи, потом возрождаясь и вновь получая распространение лишь в пору развитых рабовладельческих отношений уже классической эпохи. Несовпадение эпоса с надписями даже в тех случаях, в

которых у нас существуют основания предполагать в содержании поэм реминисценции микенской эпохи, вряд ли может быть признано случайным.

Не следует упускать из виду, что основное содержание поэм, согласно прочно утвердившемуся в науке и пока еще непоколебленному взгляду, сложилось уже в эпоху железа и в основном отражает XI—IX вв. до н. э. В это время микенские дворцы уже давно лежали в развалинах и многие из социально-экономических особенностей предшествующей эпохи были начисто сметены дорийским вторжением; о них в народной памяти сохранились лишь смутные воспоминания. Поэтому, хотя обе поэмы сознательно выдержаны в тоне повествования о давно прошедшем времени, поэт взывает к музам, «Кронида великого дочерям» («Илиада», II, 491), чтобы они помогли ему воскресить в памяти далекое прошлое, мы вправе предположить, что не всегда это ему удавалось, и вольно или невольно, оперируя давними воспоминаниями, он часто интерпретировал их в понятиях и категориях своего времени. Так,

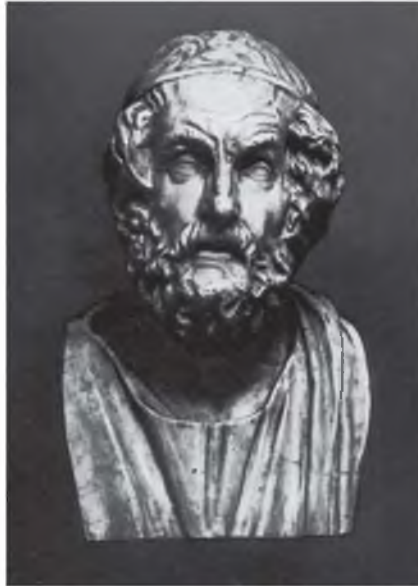

Гомер. Мрамор. Ок. 100 г. до н. э.

¹ N. Z. Lorimer. *Homer and the monuments*. L., 1950, 452.

давно уже было замечено, что, последовательно упоминая, когда в повествовании речь идет о металле, бронзу, а не железо, поэт не выдерживает этой последовательности в своих метафорах и поговорках. У него встречается, например, выражение «железная душа» или поговорка «железо само зовет к себе мужей» (в смысле толкает их взяться за оружие), т. е. выражения, безусловно свидетельствую-

щие о том, что в век, когда окончательно оформлялось содержание этих поэм, железо прочно вошло в народный быт.

При всех этих условиях гомеровский эпос представляет собой важнейший источник, отражающий историческую жизнь Греции не столько микенского, сколько послемикенского периода с характерным для нее преобладанием черт еще родового строя.

ХОЗЯЙСТВЕННЫЙ СТРОЙ И СОЦИАЛЬНАЯ СТРУКТУРА ГОМЕРОВСКОГО ОБЩЕСТВА

Раздробленность Греции

В «Илиаде» и в «Одиссее», если, конечно, иметь в виду не микенские реминесценции, но основное их содержание, Греция выступает в еще более раздробленном и разобщенном состоянии, чем в более позднюю эпоху. Каждая небольшая община, состоящая из группы родов, живет своей обособленной жизнью; каждая имеет свои органы управления: правителя (басилея), совет старейшин, народное собрание; каждая имеет свою территорию, состоящую из полей, лугов и виноградников, свой «полис», под которым следует, однако, разуметь не государство-город в более позднем понимании этого термина, но всего лишь поселок, по-видимому далеко не всегда обнесенный стенами. Только время от времени отдельные родовые общины объединяют свои силы для совместных военных предприятий — подобный случай и положен в основу повествования «Илиады». Но и под стенами Трои предводители отдельных отрядов, вошедших в состав объединенного ополчения, ревниво продолжают оберегать свою самостоятельность. Власть Агамемнона, получившего командование над всем ахейским войском, не отличается ни широтой полномочий, ни особым авторитетом. Все важные вопросы, связанные с ведением войны, решаются им не единолично, а на собрании «ахейских сынов кудреглавых», и то только после совета с «благородными» и «скиptronосными» старейшинами, такими же басилеями, как к сам Агамемнон. Характерно, что на одном из таких собраний Ахилл считает возможным говорить с Агамемноном в присутствии воинов такими словами: «О, винопийца, со взорами пса, но с душою оленя!» («Илиада», I, 225), «Царь — пожиратель народа!» («Илиада», I, 231). Обособленность отдельных воинских отрядов сказы-

вается и на общей организации объединенного ахейского ополчения. Отсутствует общевоинская казна. Военная добыча немедленно распределяется между предводителями отрядов или попадает непосредственно в руки того, кто одержал победу над врагом. Среди рядовых воинов сохраняются присущие им племенные подразделения. «Воинов, Атрид, — говорит Агамемнону Нестор, служащий у Гомера олицетворением древней мудрости, — раздели ты на их племена и колена. Пусть помогает колено колону и



Эксекий. Амфора «Ахилл и Аякс за игрой в шашки» из Вульчи, Этрурия. 540—530 гг. до н. э.

племени племя» («Илиада», II, 362). Таким образом, даже при осуществлении совместного военного предприятия сепаратизм, свойственный общинам в мирном быту, продолжает существовать, и отдельные части ахейского ополчения не сливаются в единое целое. Даже в тех случаях, когда в общественной и хозяйственной жизни общин гомеровского времени начинают намечаться предпосылки, ведущие к образованию объединений более широкого характера — объединений территориальных и политических, — внутри этих объединений нового типа роды, фратрии и племена все же еще вполне сохраняют свою самостоятельность. Таким образом, род, фратрия как объединение нескольких родов, фила как объединение нескольких фратрий, сохранившиеся в виде пережитков во многих греческих полисах более позднего времени, в век Гомера являются еще основным общественным делением.

Роль родовой организации

Родо-племенной характер социального строя гомеровской Греции сказывается во всех областях общественной жизни. Так, например, человек, утративший по каким-либо причинам связь со своей родовой организацией и вынужденный искать пристанища на чужой стороне, оказывался на положении всеми презираемого *Metanasth* — безродного скитальца. Оскорбленный Агамемноном, Ахилл говорит ему:

Сердце мое раздирается гневом, лишь вспомню о том я,
Как обесчестил меня перед целым народом ахейским
Царь Агамемнон, как будто бы был я скиталец
презренный!
(«Илиада», IX, 646—648; ср. XVI, 59)

С другой стороны, самый факт появления таких стоящих вне рода «скитальцев» свидетельствует о начале социальной дифференциации, о возникновении наряду с родовыми новыми общественными отношений.

Защиту интересов своих сочленов перед «внешним миром» осуществляет фратрия. Никаких других органов, выполняющих ту же функцию в более широких пределах, выходящих за грани родовой организации, гомеровская Греция не знает. Поэтому «метанаст» (так в поэмах называются люди, порвавшие со своим родом и фратрией) оказывается лишенным общественной защиты, и всякий может безнаказанно посягнуть на его жизнь, честь и имущество. Но и жизнь человека, сохранявшего связь с родовой орга-

низацией, защищалась прежде всего не общественными органами, а его ближайшими родственниками, мстившими убийце по принципу «кровь за кровь». В последней песне «Одиссеи» родичи убитых Одиссеем женихов, «облачившись в крепкие, медноблестящие брони» («Одиссея», XXIV, 467), собрались за городом, чтобы общими силами расправиться с убийцей. Один из них, Евпейт, обратился к взволнованным происшествием жителям Итаки со следующим призывом отомстить Одиссею:

Братья, молю вас — пока из Итаки не скрылся он в
Пилос или не спасся в Элиду, священную землю элеев —
Выйти со мной на губителя; иначе стыд нас покроет;
Мы о себе и потомству оставим поносную память,
Если за ближних своих, за родных сыновей их убийцам
Здесь не отмстим...

(«Одиссея», XXIV, 430—435)

Таким образом, инициатива мести принадлежала прямым кровным родственникам, и только потом уже, по их призыву, за убитого вступались его соплеменники. Естественно, что убийца, опасаясь мести со стороны членов филы или фратрии, часто предпочитал покинуть свою родину:

Если когда и один кто убит кем бывает, и мало
Ближних друзей и родных за убитого мстить остается —
Все ж, избегая беды, покидает отчизну убийца.

(«Одиссея», XXIII, 118—120)

Наряду с кровной мстью у Гомера встречаются упоминания и о выкупе, выплачиваемом убийцей родственникам убитого:

...Брат за убитого брата,
Даже за сына убитого пеню отец принимает:
Самый убийца в народе живет, отплатившись богатством.

(«Илиада», IX, 632)

Спор из-за выкупа описан в одной из сцен, изображенных на щите Ахилла («Илиада», XVIII, 497 сл.). Упоминания и о выкупе, и об обычае родовой мести позволяют предполагать, что оба эти института существовали одновременно. Это раскрывает одну из типичных черт гомеровской эпохи: ее переходный характер. Конечно, во многих случаях упоминания о чрезвычайно еще примитивных формах социальных взаимоотношений наряду с гораздо более сложными и развитыми должны рассматриваться как результат разновременных напластований — плод длительного образования обеих поэм,

но в других случаях эти их особенности, несомненно, отражают реальные исторические черты описываемого времени.

Социально-имущественное расслоение.

Появление аристократии

Хотя в гомеровской Греции родовая структура еще лежала в основе общественной организации и в жизни общества продолжали бытовать многие древние установления, но в целом «гомеровская» эпоха, безусловно, была уже временем интенсивного разложения первобытно-общинных отношений. Некогда однородная среда свободных общинников в рассматриваемое время уже подверглась значительному расслоению. Выделилась родовая аристократия, обладающая «местом почетным и мясом, и полной на пиршествах чашей...» («Илиада», XII, 311).

Различие между родовой знатью и остальным населением поэт стремится подчеркнуть на каждом шагу. В описанных в поэмах сражениях знатные воины на колесницах, запряженных «густогривыми конями», или в пешем строю бьются с врагом впереди своих дружин. Тела их защищены медной, «изукрашенной золотом» броней, голова — шлемом с конской гривой и с белыми клыками вепря¹. Ножны мечей сделаны из чистого серебра. И в мирное время знатный человек образом своей жизни резко отличался от остальных. Он носил хитон из ткани тонкой, «как пленка, с головки сушеного снятая лука»; поверх хитона надевал дорогой пурпурный шерстяной плащ с золотой застежкой искусной работы.

Поэт не жалеет красок при описании домов, в которых жили знатные люди:

Медные стены во внутренность шли от порога и были
Сверху увенчаны светлым карнизом лазоревой стали².
Вход затворен был дверями, литыми из чистого золота;
Притолки их из серебра утверждались на медном пороге;
Также косяк их серебряный был, а кольцо золотое.

Две — золотая с серебряной — справа и слева стояли
Хитрой работы искусного бога Гефеста собаки.

(«Одиссея», VII, 86 сл.)

¹ Такие шлемы, как о том свидетельствуют погребения, носили богатые воины еще микенского времени. В погребениях раннежелезного периода аналогичных находок не встречается. Следовательно, в данном случае это явная реминисценция.

² В данном месте перевод неточный, так как в поэме подразумевается украшение из обожженной глины, покрытое, по видимому, стеклянной пастой, имитирующей лапис-лазурь.

За домом находится сад, «обведенный высокой оградой». В саду:

Много деревьев плодоносных, ветвистых, широковершинных,
Яблонь, и груш, и гранат, плодами обильных.

(«Одиссея», VII, 114 сл.)

Далее следовал виноградник и огород, с которого «овощ и вкусная зелень весь год собирались обильно» (там же, 128). Таких роскошных домов и угодий гомеровская эпоха, конечно, не знает. Таким образом, в данном случае, как и при описании оружия, поэт, желая подчеркнуть сказочную, с точки зрения его времени, роскошь образа жизни своих героев, очевидно, воспользовался для этого образами прошлой эпохи, сохраненными народной памятью.

Естественно, что он подчеркивает различия в социальном положении действующих в поэмах лиц и в их обращении друг с другом. Об Одиссее, например, в «Илиаде» рассказывается:

Если ж кого-либо шумного он находил меж народа,
Скиптром его поражал и обуздывал грозною речью:
«Смолкни, несчастный, воссядь и других совещания

слушай...

Значашим ты никогда не бывал ни в боях, ни в советах».

(«Илиада», II, 198 сл.)

А встречая знатных воинов, Одиссей подходил к каждому и говорил:

«Муж знаменитый, тебе ли, как робкому, страху

вдаваться.

Сядь, успокойся и сам, успокой и других меж народа».

(«Илиада», II, 190 сл.)

Можно было бы привести много других аналогичных мест, разбросанных по тексту обеих поэм, которые свидетельствуют о присущей гомеровскому эпосу тенденции идеализировать родовую аристократию, выдвигать ее на передний план в поэтическом повествовании. Эта тенденция находит себе объяснение в экономике «гомеровской» эпохи.

Скотоводство и земледелие

Основу экономической жизни гомеровского общества составляли скотоводство и земледелие. В поэмах часто встречаются упоминания о «тучных» овцах и козах, о «круторогих» волах, «блестящих жиром» свиньях, о конях и «тучных молодых кобылицах, жеребятми резвыми гордых». Упоминаются ослы и



Лякс с телом Ахилла. Деталь росписи амфоры из Вульчи.
2-я половина VI в. до н. э.

мулы, которыми пользуются для пахоты. О важной роли скотоводства в экономике гомеровской Греции свидетельствует и то обстоятельство, что скот служил мерилom ценности, заменяя не существовавшие тогда деньги. Так, огромный медный котел на треноге оценивался в 12 волов, «пленная дева» — в 4 вола, золотой доспех — 100 тельцов, медный — в 9 и т. д.

Не меньшее значение имело и земледелие. В качестве основных зерновых культур упоминаются пшеница, ячмень, полба. Обработка поля производилась при помощи волов и мулов. Плуг, как и в более позднее время, был деревянный, довольно примитивный. Он поднимал небольшой пласт земли, поэтому таким плугом приходилось производить трехкратную вспашку. Практиковалось удобрение навозом.

Жатва в сцене, изображенной на щите Ахилла, в «Илиаде» описана так:

Жали наемники, острыми в дланях серпами блистая.
Здесь полосой непрерывно падают горсти густые,
Там перевязчики их в снопы перевязками вяжут.
Три перевязчика ходят за жнущими; сзади их дети,
Горстая быстро колосья, один за другими в охалках
Вяжущим их подают.

(«Илиада», XVIII, 551 сл.)

Молотили на гумне, пользуясь для этой цели волами. Затем зерно просеивалось по ветру и размалывалось на ручных мельницах.

Кроме зернового хозяйства развиты были виноградарство, культура оливы, садоводство и огородничество. О существовании нескольких сортов винограда говорят эпитеты «светлое», «темное», применяемые для характеристики вина. Вино хранилось в объемистых глиняных бочках-пифосах, а транспортировалось в мехах или в амфорах. В садах разводились яблони, груши, гранаты, смоковницы, маслины. Население также было хорошо знакомо с рыболовством и охотой.

Однако самое главное заключалось в том, что гомеровское общество было уже знакомо с железом, что открывало широкие перспективы для дальнейшего развития производительных сил. Как уже указывалось, поэт был верен своим приемам архаизирования описываемой им действительности и, по-видимому, вполне сознательно избегал упоминать о железе, предпочитая вместо него назвать бронзу. Тем не менее в тексте «Илиады» встречается до 23, а в тексте «Одиссеи» — до 25 отдельных упоминаний о железе и, как упоминалось выше, в форме метафор («железная душа», «железное терпение», «железное небо»).

Бытование таких метафор, несомненно, свидетельствует об уже достаточно широком распространении железа. Это в полной мере сейчас подтверждается и археологическими данными в виде находок железного оружия и железных орудий труда в погребениях рассматриваемого времени. Наиболее древняя находка железного меча датируется по совокупности археологических признаков XI в. до н. э. Но находок железных предметов X и особенно IX в. до н. э., притом, безусловно, местной работы, теперь известно уже достаточно много.

Таким образом, хозяйство гомеровского времени далеко ушло от того примитивного уровня, который характерен для хозяйства первобытно-общинного строя. Развитие производительных сил достигло уровня, допускавшего накопление значительных богатств в руках немногих. Эпитеты «знатный» и «богатый» в поэмах почти всегда стоят рядом. Размер богатства главным образом характеризуется количеством скота, обширными кладовыми, полными всяких припасов и добра, убранством дома, числом слуг, качеством оружия и одежды и т. п.; интересно, что в поэмах при этом редко упоминается о сосредоточении в руках богатого человека земельных угодий. Так, например, свинопас Евмей, рассказывающий вернувшемуся на родину Одиссею о богачах Итаки, не упоминает о земле, ограничиваясь лишь перечислением принадлежащих им стад.

Несмотря на то, что в гомеровских поэмах неоднократно упоминается о земле и приводятся сцены из сельскохозяйственной жизни, характер аграрного строя эпохи не вполне ясен. С одной стороны, земли, принадлежащие гомеровским басилеям, именуются «теменами», т. е. тем самым термином, с которым мы встречаемся в пилосских надписях; в них же этим термином обозначаются и земли, полученные «от народа» царем («ванака») и воеводой («равакета»). Следует думать, что и гомеровские басилеи пользовались по отношению к этой земле значительно большими правами, чем рядовые люди. Возделываемые последними земли обозначаются словом «клер» — надел (в буквальном переводе *klhroz* — «жребий»), земельный участок, который, как показывает сам термин, предоставлялся по жребию. В тексте «Одиссеи», например, содержится и прямое указание на раздел земли: вождь феакиан Навситой «разделил их поля на участки» (VI, 10). В «Илиаде» упоминаются случаи получения отдельными лицами папшен и виноградников, т. е. таких земель, которые до получения их новым владельцем подвергались обработке («Илиада», VI,

193—195; XX, 184). Все эти данные заставляют предполагать существование сельской общины, в которой производились систематические переделы земли. Но с другой стороны, община начинает уже обнаруживать признаки разложения. Наделы становятся, по видимому, неравными. Это вызывает ссоры и распри. В «Илиаде», например, имеется такое место:

...Два человека, соседи, за межи раздорят,
Оба с саженью в руках на смежном стоящие поле.
Узким пространством делимые, шумно за равенство
спорят.

(«Илиада», XII, 421 сл.)

Одновременно появляются «многонадельные» люди, умевшие получить в пользование сразу несколько участков, а с другой стороны — «люди безнадельные», лишённые наделов (aklhroz). С превращением царской власти в наследственную базилие стремятся получить свои наделы — теменосы — в частную собственность и свободно ею распоряжаться.

Отсюда можно прийти к заключению, что если в гомеровском обществе еще не утвердился окончательно институт частной собственности на землю, то, во всяком случае, различные формы отношения к земле и неравномерность ее распределения уже налицо, а имея в виду конец этого периода, по-видимому, можно уже говорить и о частной собственности на землю. В этом отношении интересно описание изображенной на щите Ахилла сцены, в которой общинная пашина противопоставляется теменосу. В первом случае:

...Землепашцы
Гонят яремных волов, и назад и вперед обращаясь,
И всегда, как обратно к концу приближаются нивы,
Каждому в руки им кубок вина, веселящего сердце,
Муж подает.

(«Илиада», XVIII, 542)

Во втором случае дается описание жатвы. Жнут наемники под присмотром самого «властелина» (базилея), который «между ними, безмолвно, с палицей в длани, стоит на бразде и душой веселится» («Илиада», XVIII, 550—560).

Свободные люди, вследствие неблагоприятных обстоятельств лишившиеся земли и потому вынужденные искать заработок на чужбине, известны в поэмах под терминами «эрит» (eriuoz) и «фет» (uhz). Последний термин, имеющий более широкое значе-

ние, применяется не только к наемнику, но вообще к человеку, лишившемуся своей земли. Условия оплаты труда таких наемников выясняются из следующего места «Одиссеи» — разговора явившегося домой в образе нищего Одиссея с одним из женихов Пенелопы:

Странник, ты верно поденщиком будешь согласен
наняться
В службу мою, чтоб работать за плату хорошую в поле,
Рвать для забора терновник, деревья сажать молодые;
Круглый бы год получал от меня ты обильную пищу,
Всякое нужное платье, для ног надлежащую обувь.

(«Одиссея», XVIII, 357 сл.)

Таким образом, на крупных земельных участках применяли уже наемный труд. Плата за работу была натуральной и состояла прежде всего в прокорме нанятого на работу и снабжении его одеждой и обувью. Положение наемника было нелегким. Покинув в поисках работы родину, он оказывался совершенно беззащитным, чем широко мог пользоваться наниматель. Вот характерное место из «Илиады», где в споре Посейдона с Аполлоном описан произвол хозяина, присвоившего заработную плату наемника и выгнавшего его из своего дома:

...Лаомедону гордому мы, за условную плату,
Целый работали год, и сурово он властвовал нами
.....
Но, когда нам условленной платы желанные Горы
Срок принесли, Лаомедон жестокий насильно присвоил
Должную плату и нас из пределов с угрозами выслал.
Лютый, тебе он грозил оковать и руки и ноги
И продать, как раба, на остров чужой и далекий.
Нам похвалился обоим отсечь в поругание уши.

(«Илиада», XXI, 444 сл.)

Фактические условия жизни и работы наемника ставили его в незащитное положение, иногда мало отличавшееся от положения раба. Как в приведенном примере, хозяин мог совершенно безнаказанно сковать ему руки и ноги и путем продажи в рабство навсегда лишить свободы. В одном месте «Одиссеи» (IV, 642) рабы и феты вместе противопоставляются свободным. Однако такое противопоставление свидетельствует не только о принижённом положении фетов, но и об отсутствии столь характерной для более позднего периода резкой грани между рабами и свободными.

Рабство

Рабство «гомеровского» периода существенно отличается от рабства более позднего времени. В этом отношении весьма показательны термины, служившие для обозначения рабов. В поэмах рабы обычно называются *δμοες* часто *οιχηες* (домочадцы) и очень редко *δichee* тогда как в эпоху развитого рабства классического времени термин *δουλοι* становится наиболее распространенным¹. Наименование *οιχηες* представляется не случайным, так как в гомеровское время рабы фактически входили в состав семьи своего хозяина и наравне с прочими ее членами участвовали в общей хозяйственной деятельности. Иными словами, рабство носило еще патриархальный характер. Впрочем, такая характеристика была бы односторонней, если не отметить упоминаемых в гомеровском эпосе случаев иного отношения к рабам. В «Одиссее», например, подробно описывается жестокая расправа с рабынями, уличенными в потворстве женихам, сватавшимся за Пенелопу: все они были повешены на корабельном канате. Не менее суровая расправа постигла и козоведа Мелантия:

Медью нещадно вырвали ноздри, обрезали уши,
Руки и ноги отсекли ему; и потом, изрубивши
В крохи, его на съедение бросили жадным собакам.

(«Одиссея», XXII, 475 сл.)

В «Одиссее» содержится еще интересное указание, представляющее собой общую оценку труда рабов:

Раб нерадив: не принудь господин повелением строгим
К делу его, за работу он сам не возьмется охотой:
Тягостный жребий печального рабства избрав человеку,
Лучшую доблестей в нем половину Зевес истребляет.

(«Одиссея», XVII, 320 сл.)

Здесь слышатся уже совсем другие ноты, далекие от патриархальной идиллии, предвещающие приближение того времени, когда жестокая эксплуатация труда несвободных станет краеугольным камнем системы античного хозяйства. Таким образом, содержащиеся в гомеровских поэмах данные о положении рабов раскрывают все те же характерные черты двойственности — двойственности переходной эпохи. В целом гомеровский век должен быть признан только

¹ Наряду с термином *δουλος* в классическое время использовались для обозначения раба также термины *ανδραλοδον* и *οικεους*.

начальным этапом в том сложном процессе, который в конечном счете приводит античную Грецию к развитой системе эксплуатации несвободного труда.

Главным источником рабства в гомеровское время служит не внутренняя дифференциация общества, а война и плен. В этом отношении очень характерен уже упоминавшийся термин *δμοες*, происходящий от глагола *δαμαζω*, что значит покорять, укрощать. Палатки Агамемнона, Ахилла и других ахейских вождей под стенами Трои были наполнены добычей и в особенности пленниками, захваченными в ходе военных действий. Во время войн обращение в рабство оставшихся в живых врагов было правилом, не допускавшим, по-видимому, исключений. Андромаха, оплакивая смерть Гектора, горестно восклицает:

Ты, боронитель и града защитник и жен и младенцев!
Скоро в неволю они на судах повлекутся глубоких;
С ними и я неизбежно; и ты, мое бедное чадо,
Вместе со мною; и там, изнуряясь в работах позорных,
Будешь служить властелину суровому; или данаец
За руку схватит тебя и с башни ударит о землю».

(«Илиада», XXIV, 729 сл.)

Очевидно, захват рабов являлся одной из главных целей войны. Для этого же предпринимались и специальные набеги с моря на жителей побережья, как, например, в случае с Одиссеем, когда он со своими спутниками пристал к берегам Египта и

Вдруг загорелось в них дикое буйство; они, обезумев,
Грابتь поля плодоносные жителей мирных Египта
Бросились, начали жен похищать и детей малолетних,
Зверски мужей убивая.

(«Одиссея», XIV, 262)

Попадая в руки победителя, раб делался его собственностью. Раба можно было подарить, выменять или наградить им победителя на играх.

Эксплуатация рабов, по данным поэм, связана прежде всего с использованием их в домах богатых людей. У Алкиноя, например:

Жили в просторном дворце пятьдесят рукодельных
невольниц:
Рожь золотую мололи одни жерновами ручными,
Нити сучили другие и ткали, сидя за станками...

(«Одиссея», VII, 103 сл.)

Столько же рабынь трудились в доме Одиссея. Часть их была занята перемальванием зерна, другие



Ахилл, перевязывающий Патрокла. Роспись внутренней стороны килика из Вульчи. Ок. 500 г. до н. э.

носили воду из источника и были заняты иными хозяйственными работами по дому. Во время пиров рабы прислуживали своим господам и их гостям. Было в обычае предоставлять гостю рабынь для омоения после дороги и умащения тела благовониями. Впрочем, заниматься таким делом не считали для себя унизительным и свободные женщины. Неоднократно упоминаются в поэмах и случаи использования рабынь в качестве наложниц. Родившиеся от таких рабынь сыновья могли оставаться свободными. «...А я от рабыни купленной им родился, — рассказывает о себе Одиссей в вымышленной им повести, — но в семье почтен, как законный сын, был отцом благородным» («Одиссея», XIV, 202 сл.).

Труд рабов применялся и в сельском хозяйстве, и в скотоводстве. В «Одиссее» встречаются упоминания о пастухах, свинопасах, значительно реже о рабах, занятых на полевых работах и в саду. Главная роль в хозяйственной деятельности, однако, еще полностью принадлежала свободным.

Выяснение удельного веса труда несвободных в общественном производстве, так же как и установление численности рабов в отдельных хозяйствах, наталкивается на непреодолимые трудности. В поэмах ничего определенного об этом не говорится; когда же в них приводится число рабов, неизменно фигурирует одна и та же цифра 50, причем она относится только к рабам, непосредственно используемым

в самом доме. И в «Илиаде», и в «Одиссее» о рабах упоминается сравнительно редко. На этом основании можно думать, что рабство в гомеровской Греции еще не достигло большого развития.

Это подтверждается общим строем хозяйственной жизни, носящим ярко выраженный натуральный характер. Каждое отдельное хозяйство обслуживало себя почти целиком собственными силами, не нуждаясь в систематическом обмене с другими хозяйствами. Труд каждого отдельного земледельца еще не был в гомеровское время направлен на производство товаров, но преследовал более скромную цель — прокормить себя и свою семью. В крупном хозяйстве басилея, использующего рабов и наемников, продукты, добываемые на полях, также шли прежде всего на удовлетворение нужд самого хозяина, его многочисленных гостей, домочадцев, рабочих и дворни.

Трудом, впоследствии считавшимся уделом рабов и черни, в век Гомера занимались все слои общества, начиная с высших. Ахилл и Патрокл сами готовят для своих гостей пищу и питье («Илиада», IX, 205 сл.), хотя в других случаях этим делом заняты рабы и рабыни. Молодые, «бессмертным подобные» братья царевны Навсикаи распрягают из ее колесницы мулов, ранее запряженных туда рабами («Одиссея», VII, 5 сл.; VI, 71 сл.). Сама «видом подобная богине», Навсикая вместе со своими рабынями стирает белье, а потом купается и играет с ними в мяч. Прядением в богатых домах занимались рабыни, но за этой работой мы застаем и супругу царя Одиссея Пенелопу. Не менее знакомо это искусство и супруге Гектора Андромахе. Хозяин роскошного дома Лаэрт работает вместе со своими рабами в саду и огороде, а Одиссей сам ходит за плугом. Одиссею хорошо знакомы и другие виды труда. Он сам делает себе кровать и обнаруживает незаурядное умение и опыт при сооружении плота («Одиссея», V, 243 сл.). Участвуя в общей работе плечом к плечу со свободными, раб гомеровского времени, очевидно, не мог быть существом, по определению Аристотеля, «настолько лишь причастным к разуму, чтобы понимать разумное, но не настолько, чтобы самому обладать разумом». Подобного, столь характерного для времени Аристотеля, отношения к рабам в гомеровском эпосе нельзя обнаружить и следа. Наоборот, в образе раба-свинопаса Евмея в поэме выведен мудрый советник и друг Одиссея. Он пользуется неограниченным доверием своего господина; его попечению вверены стада и имущество, которыми он распоряжается в достаточной мере самостоятельно. Так, например,

«не спросясь ни царицы, ни старца Лаэрта» («Одиссея», XIV, 8), он строит дом и также без согласования со своими хозяевами покупает себе раба. Когда же к Евмею в образе странника приходит Одиссей, он не останавливается перед тем, чтобы зарезать для своего гостя лучшую свинью из хозяйского стада и вместе с ним насладиться едой («Одиссея», XIV, 414 сл.). При встрече со своим господином Евмей целует его в лоб. Подобным же образом поступают и другие рабы при встрече Одиссея у ворот его дома.

Роль обмена

Производство продуктов, специально предназначенных для продажи, в гомеровском обществе было развито весьма слабо. Правда, в поэмах содержатся упоминания об отдельных случаях обмена: так, например, говорится об обмене пленников на быков, оружие или вино. Предметом обмена обычно являлась военная добыча. Естественно, что при таких условиях обмен носил эпизодический характер. В этом отношении весьма показательным является отсутствие в хозяйственном обиходе гомеровского общества денег как постоянного средства обмена.

Внешняя торговля также была развита еще очень слабо. Это подтверждается и данными археологических исследований, констатирующими почти полное отсутствие на территории Греции вещей импортного происхождения вплоть до VIII в. до н. э. Если отдельные вещи и ввозились, то они представляли собой преимущественно предметы роскоши, предназначенные для удовлетворения потребностей узкого круга знати. В одном месте «Одиссеи» описывается прибытие заморских купцов с товарами:

Прибыли хитрые гости морей, финикийские люди,
Мелочи всякой привезши в своем корабле чернобоком.

(«Одиссея», XV, 415—416)

В число этих «мелочей» входили, например, такие предметы, как ожерелье, «золото в нем и янтарь чудесный друг друга сменяли» («Одиссея», XV, 460). В «Илиаде» в качестве предметов ввоза указываются «пышно-узорные ризы, жен сидонских работы», «славные чаши, сидонян искусных изящное дело», которые, «по мгlistому плавая морю, в Лемнос продать привезли» финикийяне («Илиада», XXIII, 743).

Так как Крит к этому времени уже не играл роли торгового посредника, то ввоз осуществлялся главным образом финикийскими купцами. Последние не

создавали постоянных торговых факторий, ограничиваясь выгрузкой товара на берегу или продажей его прямо с кораблей. Долго финикийские купцы на местах своей торговли не задерживались. В случае, упоминаемом в «Одиссее» (XV, 455), пребывание финикийских купцов длилось около года, в течение которого они «прилежно свой крутобокий корабль нагружали, торгуя товаром». Нередко, покидая место стоянки, финикийские купцы грабили местное население, увозили с собой для продажи в рабство женщин и детей. Вообще, торговля того времени еще была тесно связана с разбоем и войной, и финикийские купцы не пользовались симпатиями населения. Вот характерное в этом отношении место из «Одиссеи»:

Прибыл в Египет тогда финикиец, обманщик коварный,
Злой кознодей, от которого много людей пострадало...
В Ливию с ним в корабле, облетателе моря, меня он
Пльть пригласил, говоря, что товар свой там выгодно
сбудем,
Сам же, напротив, меня, не товар наш, продать там
замыслил.

(«Одиссея», XIV, 288 сл.)

Жертвой коварного замысла финикийца в этом случае оказался грек, получивший в наследство незначительный участок земли и поэтому решившийся попытать счастья на поприще торговли. Занятие торговлей среди гомеровских греков вообще было еще очень мало распространено и не пользовалось популярностью. Так, один из представителей феакийской знати — Евриал обращается к Одиссею, желая его обидеть, с такой «колкой насмешкой»:

Странник, я вижу, что ты не подобишься людям, искусным
В играх, одним лишь могучим атлетам приличных;

конечно,

Ты из числа промышленных людей, обтекающих море
В многовесельных своих кораблях для торговли,

о том лишь

Мысля, чтобы, сбыв свой товар и опять корабли

нагрузивши,

Боле нажать барыша: но с атлетом ты вовсе несходиен.

(«Одиссея», VIII, 158—164)

Ремесло

Господство натурального хозяйства и относительно небольшой удельный вес обмена в системе экономических взаимоотношений гомеровской Греции отразились и на состоянии ремесла. В условиях, ког-

да каждое отдельное хозяйство обслуживало себя собственными средствами, ремесленная деятельность не могла получить благоприятных условий для развития. Гомеровская Греция в отличие от микенской эпохи знает лишь очень немногие виды ремесла. В поэмах упоминаются лишь гончары, плотники, кожевники, кузнецы-оружейники. Разделение труда внутри отдельной отрасли ремесла почти полностью отсутствует. Так, кузнецы занимались одновременно и изготовлением изделий из золота и серебра, а плотники производили все работы, начиная от заготовки леса и кончая постройкой дома или производством мебели и других предметов. Отсутствие детальной специализации имело место и в работе кожевников. Упоминания о существовании мастерских встречаются в эпосе только в виде исключения, например говорится о кузнице бога Гепеста, покровителя ремесла, выковавшего оружие для Ахилла. Как правило, ремесленники ходили из одного дома в другой и производили работы из материала своих заказчиков. При этом они стояли в одном ряду с гадалками, врачами и певцами:



Кираса ахейцев

«...Приглашает ли кто человека чужого
В дом свой без нужды? Лишь тех приглашают, кто нужен на дело.
Или гадалелей, или врачей, или искусников зодчих,
Или певцов, утешающих душу божественным словом...».

(«Одиссея», XVII, 382 сл.)

Однако, изготавливая изделия из материала заказчика, ремесленники пользовались своим собственным инструментом. По крайней мере, в рассказе «Одиссеи» о прибытии к Нестору золотых дел мастера упоминается, что все оружие своего производства он принес с собой («Одиссея», III, 432). Отдельные искусные ремесленники пользовались в гомеровской Греции большой известностью. Например, в «Илиаде» рассказывается о беотийском мастере Тихий. Когда саламинскому правителю Аяксу понадобилось сделать щит, он специально заказывает его у этого знаменитого мастера («Илиада», VII, 220 сл.). В общем, ремесленный труд в Греции гомеровской эпохи расценивался

ниже труда земледельцев, а сами ремесленники, выходявшие преимущественно из числа фетов и метанастов, находились на низших ступенях социальной лестницы.

ПОЛИТИЧЕСКИЙ СТРОЙ ГОМЕРОВСКОГО ОБЩЕСТВА

Цари-басилей

Социально-экономическое развитие греческого общества гомеровского времени, возникшего на развалинах раннеклассового микенского общества, еще не дошло до государственности. Однако в каждой из многочисленных общин, о которых идет речь в поэмах, налицо уже элементы общественного устройства, восходящие к глубокой древности и вместе с тем представляющие собой зачатки государственных органов. В каждой общине существуют царь (басилей), совет старейшин (геронтов) и народное собрание.

Цари в «гомеровскую» эпоху были вождями отдельных племен, предводителями своих соплеменников на войне. Наибольшей властью царь пользовался в период военных действий. Организация военного дела в это время уже достигла известной высоты. Знатные воины были вооружены мечами и копьями и защищены от ударов врага шлемами, панцирями, поножами и щитами. В бой выезжали на колесницах, запряженных породистыми лошадьми. Ополченцы из народа, напротив, были вооружены плохо — только метательными копьями и пращами. В первом описанном в «Илиаде» (III, 1 сл.) сражении под Троей оба

враждебные войска устремляются навстречу друг другу: троянцы с криком, ахейцы молча, соблюдая строй. В дальнейшем ахейцы разбивают свой лагерь на равнине между морем и осажденным городом. Лагерь окружается рвами, валами и башнями. Для выхода войск и выезда боевых колесниц сооружаются ворота. Для всего этого необходима была известная организованность, что оправдывало сосредоточение власти в руках предводителей отдельных ополчений, представителей богатой родовой знати. Последние могли требовать от простых воинов беспрекословного повиновения, угрожая нарушителям дисциплины суровым наказанием.

Повышению авторитета царей способствовали также особенности боевой тактики того времени. Сражение обычно начиналось с поединка вождей-басилеев, устремлявшихся в бой на своих колесницах. Вслед за ними вступали в сражение их друзья и пешие рядовые воины. Завязывалась рукопашная схватка, в которой пускались в ход копья, мечи, тяжелые камни. С убитых врагов немедленно же снимались доспехи, считавшиеся трофеем победителя. Нередко разгорались схватки и из-за тел убитых. Каждая из сторон стремилась захватить труп себе: одна — чтобы предать его погребению, другая — чтобы подвергнуть поруганию или получить выкуп. Цари своим личным мужеством должны были показывать пример дружине и рядовым бойцам.

Само собой, однако, разумеется, что искусство владеть дорогостоящим оружием и особенно боевыми конями, недоступное для рядовых воинов, было уделом не только царей, но и других представителей богатой родовой знати, также игравших весьма видную роль в сражениях. Гомеровские цари были тесно связаны с этой знатью — в ее среде они были только первыми среди равных.

В этом отношении весьма показательны, что в пределах отдельных, упоминаемых в поэмах территорий в ряде случаев существовало по нескольку царей. Так, на острове Схерии кроме Алкиноя упоминается еще двенадцать басилеев, в Аргосе их трое, в Элиде — четверо. Даже во время военных действий некоторые племена выступают под предводительством нескольких царей. Термин «басилей», таким образом, имел широкое применение. В одних случаях эти басилеи действительно располагали властью племенных вождей, в других, по-видимому, являлись только советниками царя или членами его дружины. Уже одно это показывает, что даже военная власть царя была далеко не безусловной. В этом отношении

очень характерна описанная в «Илиаде» (II, 50—399) сцена военной сходимки. На этой сходимке некий Ферсит, по всем признакам рядовой воин, «с криком пронзительным» поносит царя Агамемнона, упрекая его в том, что он вовлек ахейцев в неисчислимыя беды. Правда, большинство второстепенных басилеев заступились за Агамемнона, «вождя и владыку народов», в частности, Одиссей «обуздал» Ферсита бранью, угрозами и ударами. Однако самый факт такого выступления показывает, что гомеровские цари далеко не всегда пользовались безоговорочным авторитетом. При этих условиях лишь пожеланием, далеким от реальной действительности, или, может быть, реминисценцией микенской эпохи звучат слова Одиссея о вреде многовластия и необходимости сосредоточения власти в руках одного скипетроносца: «Царь нам да будет единый, которому Зевс прозорливый скиптр даровал и законы, чтобы царствовал он над другими» («Илиада», II, 205—206).

Естественно, что полномочия царя в мирное время были еще более скромными. Главная его функция сводилась к участию в суде. Правосудию в гомеровском эпосе придается большое значение. Если «повелитель могучий»

«Правду творит... в его областях изобильно родится
Рожь и ячмень и пшено, тяготееют плодами деревья,
Множится скот на полях и кипят многорыбьем воды».

(«Одиссея», XIX, 111 сл.)

Само собой разумеется, что в рассматриваемое время еще не успели сложиться сколько-нибудь развитые правовые нормы. Такие преступления, как, например, убийство, рассматривались только в плос-



Единоборство вождей под Троей



Менелай и Гектор в битве над телом Эвфорба.
Роспись родосского блюда из Камироса, остров Родос.
Конец VII в. до н. э.

кости ущерба, нанесенного убийцей частному лицу и группе его родственников. В связи с этим суд приобретал значение третейского разбирательства между тяжущимися. На щите Ахилла дано изображение такой тяжбы:

...спорили два человека о пене,
Мзде за убийство...

Граждане вокруг их кричат, своему доброхотствуя каждый;
Вестники шумный их крик укрошают, а старцы градские
Молча на тесаных камнях сидят среди священного круга,
Скипетры в руки приемлют от вестников звонкоголосых,
С ними встают и один за другим свой суд произносят.

(«Илиада», XVIII, 498 сл.)

Как видно из этого описания, в гомеровскую эпоху суд происходил в присутствии народа и решение выносилось старейшинами. Около них лежали два таланта золота. Этот залог, который вносили и истец, и ответчик при начале дела. Поражает непомерно большая сумма этого залога. Видимо, в данном случае мы встречаемся с обычной для эпической поэзии гиперболой, ибо трудно предположить, что залогом такой величины могли часто встречаться в реальной действительности того времени.

В случае выигрыша дела истец получал свой залог обратно вместе с залогом ответчика, в противном случае он его терял и залог доставался ответчику. Роль

царя во время этого разбирательства, очевидно, была столь незначительной, что в описанной на щите Ахилла сцене он даже не упоминается. На основании других указаний обеих поэм можно заключить, что в подавляющем большинстве случаев царь разделял свои судебные функции с советом старейшин.

Кроме судебных и военных функций царь выполнял обязанности жреца, посредника между племенем и богами; возможно, что и эти функции он разделял с советом родовых старейшин.

Вопрос о преемственности царской власти, на основании данных эпоса, не ясен. По-видимому, власть после смерти царя или в случае его неспособности выполнять свои обязанности иногда переходила к его сыну и другим родственникам, но она могла перейти и к другому роду. При этом существенную роль играли и личные достоинства кандидата. Характерно, что во время продолжительного отсутствия Одиссея на Итаке его сын Телемах, равно как и отец Одиссея Лаэрт, не считались царями, Итака обходилась вообще без царя, женихи же, претендовавшие на руку Пенелопы, явно рассчитывали таким путем овладеть не только имуществом Одиссея, но и властью царя. Когда встал вопрос о новом царе, сын отсутствующего Одиссея Телемах сказал женихам:

...меж ахейцами волнообъятой Итаки найдется
Много достойнейших власти и старых и юных; меж ними
Вы изберите, когда уж не стало царя Одиссея.

(«Одиссея», I, 390 сл.)

Отсюда можно было бы заключить, что в гомеровской Греции наследственность царской власти не установилась еще окончательно. Важнейшей привилегией царя являлось пользование теменосом, лучшим участком земли, выделенным из состава общественного фонда. Эксплуатация этого участка покрывала личные расходы царя и те затраты, которые он нес, угощая членов совета за своим столом. Дополнительные источники дохода басилея заключались в различных подарках от народа и в львиной доле военной добычи.

Совет старейшин

Совет старейшин гомеровского времени в действительности уже не представляет органа, состоящего из самых пожилых и уважаемых людей племени. В этот совет входят прежде всего представители наиболее знатных и богатых родов, вне зависимости от их возраста. Нередко, как уже указывалось, члены совета также называются басилеями, обычно же они имену-

ются геронтами. Царь по всем важнейшим вопросам совещается с советом и без его участия, по-видимому, не решает ни одного важного дела. Совещания эти происходили обычно во время пира в доме басилея или на открытом воздухе в присутствии народа. Выяснить более подробно характер взаимоотношений между царем и советом старейшин вряд ли возможно.

Народное собрание

Народное собрание в гомеровское время представляло собой совокупность всех свободных общинников. Созывалось оно обычно царем по различным поводам, например в «Одиссее» — в связи с жалобой Телемаха на самоуправство женихов в его доме, в «Илиаде» — для решения вопроса о продолжении войны и о причинах моровой язвы, постигшей войско под Троей. На народном собрании могли обсуждаться также всякого рода предложения «о пользе народной» («Одиссея», II, 32). Созыв собрания осуществлялся при помощи вестников, и в мирное время оно происходило обычно вблизи царского дома, на площади или в других людных местах. Однако в народном собрании гомеровского времени уже отсутствует равноправие всех его участников: фактически решения выносятся советом старейшин и царем. Даже в том случае, когда Телемах обратился к народному собранию за помощью, ища защиты от произвола женихов, собравшиеся не смогли вынести какое-либо определенное решение и разошлись, запуганные угрозами женихов. Собрание ахейцев, созданное под Троей, также оказалось не в силах прекратить возникшую между вождями распрю. Главенствовали в собрании, навязывая народу свои решения, представители знати. Свое отношение к мнениям геронтов и царя народ выражал лишь криками одобрения или неодобрения. Никаких упоминаний о голосовании в народном собрании в поэмах не содержится. На Итаке в связи с отсутствием Одиссея народное собрание не созывалось в течение многих лет. Все это указывает на понижение удельного веса народного собра-

ния за счет расширения компетенции совета старейшин. Впрочем, вопрос о взаимоотношениях всех трех органов общественного управления при отсутствии писанных законов и более или менее твердо разработанных правовых норм решался фактически в зависимости от реального соотношения сил в каждом конкретном случае. Одно несомненно: и народное собрание, и совет старейшин, и царь в гомеровское время остаются еще теснейшим образом связанными друг с другом. Царь не может обойтись без советов геронтов, а геронты по всем важнейшим вопросам заседают в присутствии народа. Народное собрание, таким образом, несмотря на усиление знати, еще не утратило своего древнего авторитета; с ним еще продолжают считаться и царь, и геронты.

Семья

Семейный уклад в гомеровское время характеризуется существованием еще патриархальной семьи. Число членов таких семей достигало иногда значительной величины; так, например, семья царя Приама насчитывала 50 сыновей с их женами и 12 дочерей с мужьями. В других упоминаемых в поэмах случаях семьи бывали значительно меньше. Переход главенства к мужу и отцу не успел еще привести к порабощению женщины. Она продолжает пользоваться влиянием в семье и уважением в обществе. Сферой приложения женского труда являлось домашнее хозяйство, в котором жена как хозяйка дома, пользовалась самостоятельностью.

В целом социально-экономический строй гомеровской Греции, таким образом, характеризуется чертами, типичными для переходной эпохи. В ходе развития производительных сил древние, восходящие к первобытно-общинному строю отношения постепенно сменяются в гомеровском обществе новым типом общественных отношений. Окончательная победа и утверждение этих новых отношений, однако, уже связаны с последующим периодом в исторической жизни Древней Греции.







Глава V

СПАРТА, КРИТ, ФЕССАЛИЯ И БЕОТИЯ в IX—начале V в. до н. э.

СПАРТА

Источники по истории возникновения Спартанского государства очень скудны и чрезвычайно ненадежны. История Спарты излагалась тенденциозно уже древнегреческими писателями, идеологами олигархии, видевшими в Спарте воплощение своих социально-политических идеалов. Спартанский строй в сочинениях этих писателей подвергался явной идеализации. В общественной и философской литературе Древней Греции создалось целое течение, еще в древности получившее название лаконофильского. Это лаконофильское направление нашло выражение в трудах Ксенофонта, Платона и в некоторых произведениях Аристотеля. Сочинения других представителей этого направления или совсем не дошли до нашего времени, или сохранились в виде кратких и обычно малосодержательных отрывков.

Однако мы располагаем и более объективными данными о древней Спарте. Они содержатся в трудах Геродота и Фукидида. Оба эти крупнейшие древнегреческих историка не были лаконофилами, поэтому сообщаемые ими о Спарте сведения заслуживают большого доверия. Ценными также являются высказывания лирических поэтов VII—VI вв. до н. э., которые в своих, частично дошедших до нас, стихах отражали социально-политическую действительность. Таковы отрывки из произведений Тиртея и Алкмана. Весьма существенные данные содержатся также в труде Павсания «Описание Эллады» (II в. н. э.). Наконец, сохранилось несколько древнейших спартанских надписей.



Географические условия Спарты

Территорией, на которой возникло Спартанское государство, была долина реки Еврота, получившая название Лаконики или Лакедемона. С запада над этой долиной отвесными террасами вздымается горный хребет Тайгета, достигающий почти 3000 м в высоту, с востока — более низкая и пологая горная цепь Парнона. Обе эти горные цепи заканчиваются двумя длинными и неширокими полуостровами, ограничивающими Лаконский залив; Тайгет обрывается в море мысом Тенар. Парнон — мысом Малей. С севера Лаконская долина замыкается высокими нагорьями

Центрального Пелопоннеса. Хребет Парнона своими восточными склонами довольно отлого спускается к морю, образуя кое-где удобные бухты и оставляя достаточно пригодную для поселений береговую полосу. Западные склоны Тайгета обрывисто спускаются в широкую и очень плодородную Мессенскую низменность, на западе и северо-западе переходящую в невысокую прибрежную возвышенность, а с юга омываемую Мессенским заливом. На северо-востоке Мессенская низменность замкнута высокими нагорьями Аркадии.

Спартанское государство, таким образом, в своих окончательно сложившихся во второй половине VII в. до н. э. границах занимало южную часть Пелопоннеса на побережье залива; сухопутной была только северная граница, отделявшая Лаконику от Элиды на северо-западе, Аркадии на севере и Арголиды на северо-востоке.

Сухопутные границы спартанской территории проходили по труднодоступным горным местностям. Морские побережья Спарты тоже не были благоприятны для морских сношений. Лишь на юго-востоке и юге, по берегам Лаконского и Мессенского заливов, имелись удобные для причалов места. Географическая изолированность Лаконики отчасти способствовала той замедленности и даже застойности общественно-политического развития, которая характерна для истории Спарты.

Лаконская долина, так же как и Мессенская, орошена рядом водных потоков и очень плодородна. Но в Лаконике площадь плодородных земель ограничена — это довольно узкая полоса по среднему течению Еврота, наибольшая ширина которой достигает 10 км. Именно в этом месте и возник военно-политический центр Спартанского государства — Спарта.

Лаконика и Мессения в микенскую и гомеровскую эпохи

Археологические исследования в Лаконской долине обнаружили остатки сооружений древнейшей эпохи. К ним следует отнести так называемый Менелайон (XIV—XI вв. до н. э.), представляющий собой остатки довольно массивного здания из тесаных камней, состоявшего из 4—5 отдельных помещений с коридором, общей площадью всего раскопа около 300 кв. м. Менелайон находился недалеко от территории позднейшей Спарты, на склонах долины и не был укреплен.

К этому же периоду относится и другой центр додорийской Лаконики, обнаруженный на месте позднейшего спартанского поселения Амиклы. Амиклы микенского периода были, по-видимому, культовым центром. Другие поселения микенского периода в Лаконской долине почти не сохранились.

Мессения — территория древнего Пилоса — в микенскую эпоху была, судя по археологическим данным, заселена гораздо плотнее, чем Лаконика. В конце XIII и XII в. до н. э. Пилос, Микены и другие микенские поселения в Лаконике и Мессении разрушаются и впадают в запустение. Микенская эпоха заканчивается. Наступает новая, «гомеровская» эпоха, уже непосредственно связанная с последующей историей Эллады. Начало «гомеровской» эпохи совпадает с последним крупным передвижением племенных группировок на Балканском полуострове. Память об этих передвижениях сохранилась в позднейшей греческой литературе в виде предания о борьбе героя Геракла за обладание Пелопоннесом и о захвате полуострова потомками Геракла Гераклидами, которые, как упоминалось, стали во главе вторгшейся в Пелопоннес группировки греческих племен, называвшихся дорьянами. В этом предании впервые упоминается о разделении древнегреческого народа на языковые и племенные группировки дорян, ионян, эолян и др., на которые древние греки делились и в позднейшие времена.

Но об этом позднейшем разделении эллинских племен в поэмах Гомера почти не упоминается, точно так же, как и о дорийском вторжении в Пелопоннес.

Самые названия Спарта и Лакедемон встречаются и в «Илиаде», и в «Одиссее», но под ними имеются в виду не город и не область, а лишь сказочный дворец царя Менелая, описываемый в четвертой песне «Одиссеи». Никаких сведений об окружающих этот дворец поселениях в этом описании не содержится, хотя обычно при рассказе о других резиденциях басилеев (например, Пилоса, Итаки, дворца Алкиноя в Схерии) они изображаются как центры той или иной области. Таким образом, упоминание о Спарте в «Одиссее» лишено реальности. Это впечатление усиливается, если обратить внимание на описание путешествия Телемаха из Пилоса в Спарту; это описание тоже совершенно нереально: гладкая и прямая дорога приводит путников в Спарту; никакого упоминания о горных твердых Тайгета и его предгорий, которые отделяли «песчаный» Пилос от Спарты; вместе с тем совершенно не видно, чтобы путь Телемаха шел в обход горных перевалов, по берегу

моря; но и в этом последнем случае трудно представить себе, чтобы грандиозные горные пейзажи и трудности пути не остановили на себе внимания поэта. Таким образом, Спарта в поэмах Гомера нереальна и совершенно не похожа на позднейшую, исторически известную Спарту, предания о которой передают нам Геродот и другие древнегреческие историки. Значит ли это, что Спарты в «гомеровскую» эпоху не существовало? Раскопки на месте позднейшей Спарты показали, что поселение здесь возникло в IX в. до н. э.; найденные при раскопках предметы керамического производства (главным образом в виде обломков), украшения (особенно фигурки из слоновой кости) характерны для «гомеровской» эпохи и других районов Эллады. Особенно интересно близкое сходство так называемой геометрической керамики Спарты с посудой, найденной при раскопках в Дельфах, древнейшем общегреческом культовом центре, игравшем крупную роль в религиозной и политической жизни Греции. Обращает на себя внимание, что Дельфы потом были особенно тесно связаны с исторически известной позднейшей Спартой. Однако никаких следов крупных зданий дворцового типа раскопки не обнаружили. Таким образом, весьма еще неполные пока данные археологии позволяют предположить, что самый центр Спартанского государства возник в позднегомеровскую эпоху и ничего общего со Спартой, изображаемой в поэмах Гомера, не имел.

Дорийское вторжение и возникновение Спартанского государства

Возникновение Спартанского государства, как уже говорилось, тесно связано с передвижением дорийских племен. Данные развития греческого языка показывают, что ахейцы были наиболее древним и широко расселившимся греческим племенем. В Пелопоннесе, в частности на территории позднейшего Спартанского государства, до его возникновения говорили на ахейском языке, родственном ионийскому. Захватившие Пелопоннес дорийские племена частью уничтожили местное ахейское население, частью его поработили, частью с ним ассимилировались.

Сведения, какими мы располагаем у античных авторов о возникновении Спартанского государства, как уже указывалось, исключительно скудны и отрывочны.

Наиболее ценные данные сообщает Геродот. Он приводит длинный поименный список спартанских

царей, начиная от их мифического предка — полубога Геракла и его сына Гилла и вплоть до своего времени (V в. до н. э.). Есть основания думать, что часть этого списка спартанских царей от V до VIII—IX вв. до н. э. основывалась на более или менее достоверном историческом предании. Этот список дает некоторую возможность установить последовательность отдельных событий спартанской истории. При этом необходимо пользоваться сведениями и из других, позднейших греческих историков, поскольку они могли передавать исторические предания, не включенные Геродотом в свой труд. Так, например, историк второй половины IV в. до н. э. Эфор, давший в своей «Всемирной истории» первую связную, но, конечно, легендарную историю древнейшей Спарты, сообщает, что доряне первоначально укрепились в верхней части долины Еврота, в округе, позднее называвшемся Айгитис. На основании этого сообщения можно составить общее представление о направлении передвижения вторгшихся в Лаконику дорян; очевидно, это передвижение осуществлялось с севера на юг. Передвигаясь значительной массой, доряне постепенно захватывали долину Еврота — Лаконику и прилегавшие к ней с востока территории. Судя по разбросанным в античной литературе данным, продвижение это не сопровождалось поголовным порабощением местного населения. Об этом же говорит и подтверждаемый археологическим материалом факт возникновения самого политического центра Спарты только в IX в. до н. э., тогда как дорийское вторжение в Пелопоннес началось по крайней мере в VIII в. Геродот и Фукидид, сообщающие наиболее достоверные данные о Спарте, пишут о длительном периоде внутренней и внешней борьбы, сопровождавшей захват дорянами Лаконики. Согласно Фукидиду, от вторжения дорян в Пелопоннес и до образования прочного государственного строя в Спарте прошло не менее 100 лет. Именно в ходе этой длительной борьбы в Лаконике совершился переход к классовому обществу и сформировался аппарат господствующего класса — Спартанское государство.

В IX в. до н. э. дорийские завоеватели, уже контролировавшие всю территорию Лаконики, сосредоточились в стратегически удобном месте долины Еврота и осели здесь пятью поселениями. Эти поселения, именовавшиеся «деревнями», и образовали главный центр, получивший название Спарта.

В таком тишичном для Эллады возникновении политического центра ясно сказывалась прочность па-

триархально-родовых устоев в общественно-политической жизни дорийских завоевателей.

Осев в Спарте, доряне, делившиеся ранее на три родовые филы — Памфилов, Гиллеев и Диманов, дополнительно разделились на пять групп, получивших топографические названия Питаны, Мессой, Димны, Киносора, Лимны. В тесной связи с этим подразделением находилось и распределение территории Лаконики по округам (обам); число этих об и их организация неизвестны. Это новое деление основывалось уже не на родовых отношениях, а было определено нуждами военно-политической организации, порабощением земледельческого ахейского населения и возникновением государства.

Дорийское вторжение должно было резко обострить дальнейшее развитие процесса социальной дифференциации в ахейском обществе. Весьма вероятно, что ахейская знать частично вошла в состав вновь образовавшегося господствующего класса дорийских завоевателей. Геродот, хорошо знакомый с историческими преданиями, рассказывает, как спартанский царь Клеомен I на вопрос о том, кто он, ответил жрице богини Афины, что он ахеец, а не дорянин. Следовательно, для Геродота одна из двух династий спартанских царей была ахейского происхождения. В другом месте Геродот (IV, 145—150) подробно излагает предание о миниях, которые переселились с острова Лемноса в Лаконику и вошли в состав спартанского гражданства. Это событие вызвало в дальнейшем в Спарте социально-политическую борьбу, закончившуюся выселением побежденных на остров Феру. Сопоставляя рассказ Геродота с данными Павсания, можно прийти к выводу, что рассматриваемые события происходили за восемь поколений до первой Мессенской войны, т. е. в конце XI в. до н. э. Можно думать, что предание о миниях характеризует древнейший период борьбы дорян за овладение Лаконикой. Смешанное происхождение господствующего в Спарте класса, таким образом, осознавалось еще во времена Геродота. Историческая достоверность этого сообщения Геродота в известной мере подтверждается упомянутыми данными Павсания (III, 15), а также двумя архаическими надписями с острова Феры (1. G., XII, 584, 1440).

Не менее существен вопрос, когда, при каких обстоятельствах и в какой форме произошло порабощение широких слоев населения Лаконики господствующим классом. Своеобразие положения илотов интересовало и древнегреческих историков. Судя по их данным, в частности данным Эфора, пер-

воначально илоты порабощены не были. Начало порабощению илотов положил царь Агис, принадлежавший ко второму по счету поколению после вторжения дорян в Лаконику. По данным других историков, илоты были порабощены при третьем поколении царей.

Исторические предания связывают порабощение илотов с периодом исключительного обострения социальной борьбы, продолжавшейся в течение пяти поколений. Отсюда ясно, что порабощение земледельческой массы населения потребовало максимального напряжения сил поработителей. Можно думать, что именно в этих условиях и произошло сближение ахейской знати с дорьянами. Уцелевшая часть ахейской знати, по-видимому, была включена в состав дорийских фил: победители, таким образом, объединились вместе с частью господствующего слоя побежденных в единую военно-политическую организацию. Судя по данным последних археологических исследований, Спарта до так называемой Второй Мессенской войны вообще мало чем отличалась от других современных ей греческих общин. Присущие же ей характерные особенности, отличавшие ее от окружающих общин, возникают позже. По-видимому, только позднее это объединение получило название «общины равных» или общины спартиатов. Именно этот военно-организованный коллектив распределил земли долины Еврота между отдельными семьями на равные наделы — клеры, поступившие в наследственное пользование каждой семьи. Права верховного собственника, однако, сохранились за общиной спартиатов, осуществлявшей постоянный и реальный контроль над владельцами наделов.

Покоренное спартиатами земледельческое население, получившее название илотов, было прикреплено к клерам, на территории которых ему принадлежало под контролем специально уполномоченных государством лиц вести хозяйство. Самим спартиатам длительное пребывание на их клерах было запрещено.

О первоначальном положении илотов нам известно весьма мало. По-видимому, лишь в следующем, VII в. до н. э. положение порабощенных илотов приблизилось к положению рабов. Однако в отношениях к илотам и рабам наблюдаются коренные различия. Илоты не только не представляли собой частной собственности спартиатов, но и не эксплуатировались ими непосредственно, поскольку спартиаты не могли жить на своих клерах и, следовательно, не могли непосредственно вести свое хозяйство; илоты, та-

ким образом, самостоятельно вели хозяйство на клере и в порядке государственной повинности должны были отдавать спартиатам определенную часть урожая. Только государство обладало властью над жизнью и смертью илотов. Это выражалось в существовании государственного обычая криптий (см. ниже), а также в том, что эфоры при вступлении в должность совершали обряд объявления войны илотам. Нельзя назвать илотов в полном смысле слова и государственными рабами, так как продажа илотов государством фактически была невозможна. Наряду с илотами в Спарте существовали и рабы в буквальном смысле этого слова. Позднегреческий писатель Поллуке, автор своего рода толкового словаря, так определяет илотов: «Среднее положение между рабами и свободными занимали лакедемонские илоты, фессалийские пенесты и критские клароты и мноиты».

Третьим составным элементом слагавшегося Спартанского государства были автономные общины периойков, обитавших в крупных поселениях, частью торгово-ремесленного характера, на морском побережье и по западным склонам Парнона, а также в области Скиритис — в северной части Лаконской долины. Земли периойков были резко отграничены от земель, захваченных спартиатами и населенных илотами. Упомянутый уже греческий историк Эфор пишет, что периойки были первоначально совершенно равноправными со спартиатами и что только царь Агис сделал их данниками Спарты и лишил политических прав. Эфор рассказывает далее, что периойками стали не прежние неравноправные со спартиатами ахейцы, а чужеземцы, водворившиеся в покинутых ахейцами поселениях (FHG, I, 237; Страбон, VIII, 5, 4). Основываясь на этих данных, можно думать, что периойки не сразу были включены в Спартанское государство, а сначала их общины, особенно приморские, были на положении союзников спартанской военной общины, которая позднее подчинила их себе. Позднейшие греческие географы и историки сообщают, что в Спарте существовало сто периойкских поселений, многие из которых были весьма древними. Таким образом, область, занятая периойками, была густо заселена и имела важное значение в последующем развитии Спартанского государства.

Спартанское государство IX—VIII вв. до н. э. представляло собой, как уже говорилось, прежде всего военную организацию. Эта организация возглавлялась двумя царями — бацилеями — из династии Агиадов и династии Еврипонтидов. Два бацилея

стояли во главе спартиатской общины как верховные военачальники. Однако их власть была реальной только во время военных походов против внешнего врага. Во внутренней жизни государства они играли незначительную роль. Оба бацилея входили в состав герусии — совета старейшин (геронтов). Одновременно они являлись жрецами двух различных культов Зевса.

На обязанности бацилеев лежало также наблюдение за правильностью распределения и использования земельных наделов в спартанском коллективе. Эта функция, естественно, должна была вытекать из положения бацилеев, возглавлявших этот военно-организованный коллектив. В позднейшее время, как сообщает Геродот, спартанские бацилеи распоряжались и выдачей замуж девушек, ставших наследницами родовых клеров.

Власть бацилеев, как уже отмечалось, была тесно связана с герусией, состоявшей из 28 старцев не моложе 60 лет, которые в исторически известное нам время были выборными. Вместе с входившими в нее бацилеями герусия ведала делами спартанской общины. Она была верховным судом и военным советом. В этой последней роли герусия являлась органом лишь совещательным. В представлениях позднейших греческих историков герусия была неотъемлемой частью спартанского строя, созданного легендарным законодателем Ликургом, что указывает на древность ее происхождения.

Верховным органом Спартанского государства было народное собрание — апелла, — состоявшее из всех полноправных спартиатов, достигших совершеннолетия. Фактически роль апеллы в политической жизни Спарты была невелика, так как она не располагала законодательной инициативой. Выступали на этом собрании только бацилеи и высшие должностные лица. Собравшиеся реагировали на выступления выкриками. Большинство признавалось за той стороной, которая кричала громче. Даже Аристотель, весьма симпатизировавший государственному строю Спарты, называл такой способ ведения народного собрания «детским». Следует думать, что апелла в IX—VIII вв. до н. э. вряд ли являлась более совершенным и развитым политическим органом, чем во времена Аристотеля. Однако весьма вероятно, что в период становления Спартанского государства апелла играла значительно большую политическую роль, чем впоследствии.

Особенностью спартанского государственного строя было существование коллегии пяти эфоров.

Позднейшие греческие историки больше всего колебались в оценке этого органа и в определении времени его происхождения. Одни из них рассматривали его как основной устой спартанского строя, другие, наоборот, считали введение коллегии эфоров позднейшим добавлением к ранее сложившейся государственной организации. При этом, по мнению одних авторов, коллегия эфоров являлась органом, спасительным для государства, тогда как другие рассматривали ее как учреждение вредное и несоответствующее основным принципам спартанского строя. Эта дискуссия в античной исторической и политической литературе носила отнюдь не академический характер, но была порождена острой борьбой между сторонниками олигархии и демократии в Греции IV—III вв. до н. э.

Уже одно это отношение к эфорату позволяет думать, что он играл очень существенную роль в политической жизни Спарты. Однако эфорат, по-видимому, не сразу приобрел влияние в Спартанском государстве. В древнейших спартанских исторических преданиях на первом плане выступают не эфоры, а басилеи. Эфорат, очевидно, возник как орган представителей пяти «деревень» — поселений, на которые делилась Спарта.

В дальнейшем коллегия эфоров была в достаточной мере независимой и от герусии, и от басилеев. Больше того, эфоры даже формально были противопоставлены этим властям: при вступлении в должность они заключали своего рода договор с басилеями, гарантируя им власть, если они будут соблюдать законы. На эту особенность спартанской государственной организации, придававшей ей черты известной двойственности, обратил внимание еще Аристотель. В своей «Политике» (V, 9, 1) он пишет: «...царская власть там была поделена между двумя лицами... Феопомп сократил в свою очередь прерогативы царской власти различными мерами, в том числе учреждением эфории».

Таким образом, коллегия эфоров являлась одним из основных органов Спартанского государства. Наряду с функциями контроля главная задача эфората заключалась в том, чтобы держать в подчинении спартанской общины подвластную ей массу илотов и неполноправных перийков. С этой целью в Спарте практиковались такие меры, как регулярное объявление кригтий, во время которых спартанские воины расходились по сельским местностям и ночью совершали нападения на илотские поселения, где, по выражению одного из древних писателей, они «убива-

ли самых сильных из них». Такими зверскими методами Спартанское государство стремилось предотвратить восстания илотов. Тем не менее эти восстания постоянно вспыхивали, иногда разрастаясь до таких размеров, что спартанская община без помощи других пелопоннесских городов, своих союзников, была не в состоянии их подавить.

Небольшая община спартиатов разрешала задачу господства над подавляющим большинством лаконского населения (над бесправными илотами и неполноправными перийками) ценой постоянного военного напряжения, постоянной военной готовности граждан. Это обстоятельство наложило свой отпечаток на весь быт спартанской общины, особенностью которого был его ярко выраженный военный характер.

Военный характер спартанского господства способствовал сохранению в среде спартиатов пережитков доклассовых отношений. Таким пережитком была значительная обобщественность быта спартиатов, связанная с их полным устранением от хозяйственной деятельности и со столь же полным превращением их в военный господствующий класс.

Таким образом, к VIII в. до н. э. на базе весьма примитивных форм эксплуатации поработанного земледельческого населения сформировалось спартанское рабовладельческое государство. Политический строй этого государства во многих отношениях, как мы видим, был достаточно примитивен. В основе его лежало, с одной стороны, использование в целях классового господства ряда институтов, возникших еще в пору разложения первобытно-общинного строя. Органы, возникшие позднее, например эфорат, явились порождением уже новых условий и с родовым строем связаны не были.

Государственный строй Спарты для своего времени, времени зарождения древнегреческих государств, был определенным шагом вперед, ибо он являлся формой государственной организации господствующего коллектива. Главное место в этой организации занимало военно-политическое воспитание граждан. Эта черта спартанского строя привлекла к себе большое внимание идеологов рабовладельческой знати. Жизнь каждого спартиата с момента рождения находилась под неослабным наблюдением государства. До 8-летнего возраста мальчики жили в семье. Далее они объединялись в группы — агелы (буквально — «стада»), находившиеся в ведении высокоответственных должностных лиц — пайдономов — государственных воспитателей, которые стремились путем суровой муштры сделать из мальчиков первоклассных воинов.

Помимо военно-гимнастической тренировки мальчиков подвергали лишениям (голод, холод) и поощряли их попытки любыми средствами добывать себе пищу, не нарушая формально дисциплины. С 12 лет суровость воспитания усиливалась; развивалось умение кратчайшим образом излагать свои мысли (создавалась ставшая нарицательной «лаконическая» речь); мальчиков подвергали разного рода истязаниям, чтобы приучить легко переносить физические страдания. В 18 лет воспитание спартиатов заканчивалось. В 21 год юноша становился воином-спартиатом и сам должен был участвовать в тренировке младшего поколения. Общее образование занимало в этой системе воспитания весьма незначительное место; спартиаты не только не были знакомы с достижениями древнегреческой культуры, но вообще были полуграмотными. В этом сходятся все древнегреческие писатели. Но тем выше были, по уверениям лаконофилов, военные качества спартиатов и спартанского войска.

Описанный строй Спартанского государства был создан, согласно противоречивым преданиям, великим законодателем и мудрецом Ликургом. Ликург якобы умиротворил раздираемую внутренней борьбой Спарту, введя «идеальный» государственный строй, который сохранялся во все последующие времена существования Спарты. В какой мере достоверно это предание о Ликурге? Плутарх написал большую биографию Ликурга, но сам он признает, несмотря на свою весьма малую склонность к исторической критике, что традиция о Ликурге весьма запутанна. Для современной науки несомненно, что образ Ликурга — образ легендарный, лишенный всякой исторической реальности. Тем не менее не исключено, что такие меры, как раздел завоеванной спартиатами территории на клеры, реорганизация древнего совета старейшин в герусию, установление эфората, были проведены одновременно. Все эти основные законы Спартанского государства могли явиться результатом деятельности крупного организатора, имя которого впоследствии было обожествлено: в Спарте потом существовал особый культ Ликурга как божества света.

В быту спартанцев сохранилось много обычаев, восходивших к глубокой древности, например союзы по возрастным группам, представлявшие, по всей вероятности, своего рода дружины, имевшие места постоянных собраний (лесхи), где происходили общие трапезы, устраивались развлечения и где молодежь и зрелые воины проводили большую часть времени не только днем, но и ночью. Женщины не до-

пускались в эти организации, но вместе с тем являлись полными хозяйками в семейном быту, который, в противоположность построенному на общинных началах быту мужчин, был весьма замкнутым.

О пережитках доклассовых отношений говорят также многие обычаи в семейной жизни спартиатов; спартанский обряд заключения брака состоял в похищении девушки-невесты; семья была моногамная, но вместе с тем допускалась свобода внебрачных отношений и для мужа, и для жены (Ксенофонт. Государство лакедемонян. I, 7).

Как указывалось выше, в древнейшую эпоху в процессе напряженной борьбы за захваченную территорию сложился спартанский военный строй. Все спартиаты в возрасте от 20 до 60 лет были воинами. Войско подразделялось на пять основных боевых соединений — лохов, по одному от каждой из пяти «деревень», на которые был разделен центр Спартанского государства. Лох составлялся из «сплоченных клятвой дружин» — эномотий, участники которых и в мирной обстановке вели совместный образ жизни, образуя своего рода «братства сотрапезников», так называемые сисситии. Этот военный строй был еще далек от той стройности и законченности, о которой пишет Фукидид в конце V в. Отмеченные выше пережитки родо-племенных отношений отразились на характере спартанской военной организации. Эномотии могли проявить чрезмерную самостоятельность в боевой обстановке, что ставило под угрозу единство дисциплины. Подобного рода случай упоминает еще Геродот, описывая битву при Платеях в 479 г. Поэтому в борьбе со своими соседями Спарта в эту эпоху, т. е. в IX—VII вв. до н. э. часто испытывала неудачи.

Опиравшееся на примитивную социально-экономическую базу, раздираемое постоянной внутренней борьбой, Спартанское государство вынуждено было уже очень рано высылать колонистов. В передаваемом Геродотом предании о миниях и колонизации спартанцами острова Феры ярко обрисована обстановка, сопутствовавшая этим событиям. Приводимые Геродотом сведения в настоящее время нашли себе новые археологические и эпиграфические подтверждения.

Фукидид сообщает о колонизации спартанцами Киферы, точно так же сопровождавшейся острыми столкновениями Спарты с другими городами. В этом отношении очень интересен рассказ Геродота о длительной и неудачной войне Спарты с Тегеей — одним из городов Аркадии.



Розетта с птицей с острова Мелос. Золото.
Середина VII в. до н. э.

Другим, более опасным противником Спарты был Аргос, главный политический центр Аргολиды, наиболее полно сохранивший культурное наследие микенской эпохи. Особого расцвета Аргос достиг в правление тирана Фидона, по преданию подчинившего своему влиянию и власти весь Северо-Восточный Пелопоннес.

Третьим и самым главным противником Спарты была Мессения. В микенскую эпоху в прибрежных районах Мессении, особенно на западном побережье, как установили археологические открытия, были расположены многие центры, тесно связанные с Критом. Внутренние равнинные области Мессении в этом отношении были развиты гораздо слабее.

Согласно историческим преданиям, широко использованным в греческой литературе, в Мессению, так же как и в Лаконику, вторглись доряне; прямой потомок Геракла, кровный родственник спартанских царей Кресфонт основал в Мессении династию царей, названную по имени его сына Эпита — Эпитидами. Привлекая к истолкованию этих преданий археологический материал, а также данные по истории и диалектологии греческого языка, можно прийти к выводу, что дорийское вторжение распространилось и на Мессению. Здесь также были уничтожены крупные центры микенской культуры, но ахейское население, по-видимому, поработчено не было. Очевидно, и на мессенской территории, отличавшейся плодородием, имело место частичное размежевание и слияние ахейцев и дорян. Гомеровские поэмы упоминают о Мессении как о политически объединенной

территории. То же говорится о Мессении и в исторических преданиях, использованных в позднейшей переработке Павсанием. Сохранившиеся во фрагментах Гиппия из Элиды списки победителей на олимпийских состязаниях содержат имена мессенцев вплоть до середины VIII в. до н. э., что свидетельствует не только о политической независимости Мессении, но и об относительно высоком уровне развития ее культуры. Наконец, Еврипид в своей дошедшей до нас лишь во фрагментах трагедии «Кресфонт» также пишет о Мессении как о свободной и независимой стране.

Однако ни ахейских, ни дорийских государственных образований, способных отстаивать дальнейшее самостоятельное существование Мессении, в ней не возникло. Военные возможности Мессении были ниже, чем Спарты, так же, впрочем, как и остальных районов Пелопоннеса.

Во второй половине VIII в. до н. э. Спарта приступила к завоеванию Мессении. Подробные, но легендарные сведения об этой войне сообщает Павсаний (IV, 4 сл.). Гораздо более достоверный материал — воспоминания об отчаянных боях в течение 20-летней войны — нашел отражение в стихах (сохранились отрывки) греческого поэта VII в. Тиртея, жившего два поколения спустя после войны.

Как сообщает другой источник, в самом конце войны с Мессенией в Спарте восстали так называемые парфении — незаконнорожденные сыновья, принадлежавшие к лишенной прав группе населения. Восстание это было подавлено. Повстанцы были принуждены покинуть Спарту и переселиться на южное побережье Италии, где ими была основана колония Тарент.

После ряда поражений сопротивление мессенцев сосредоточилось в пограничном с Аркадией горном районе; здесь они были разбиты, и Мессения подчинилась Спарте на условиях уплаты дани в размере половины урожая. По-видимому, теперь мессенцы были поставлены в такое же положение, в каком были тогда в Лаконике. Победа над Мессенией, однако, существенно положения Спарты не улучшила. Спартанцы должны были затрачивать значительные силы, чтобы держать Мессению в покорности.

В это же время отношения Спарты с Аргосом, где утвердился тирания Фейдона, резко ухудшились. Создавалась угроза нового серьезного военного столкновения также с Тегеей и другими пелопоннесскими городами.

В этих условиях и сложился окончательно спартанский общественно-политический строй. По-видимому, именно в это время была проведена реформа, закрепившая имущественное равенство спартиатов. Для этого Спартанское государство должно было по возможности отгородиться от влияния быстро развивавшихся торгово-денежных отношений путем ряда мер: запрета хранить драгоценные металлы, запрета иноземцам появляться на территории города Спарты, а может быть и всего Спартанского государства в целом. Возможно, тогда же было узаконено исключительное употребление архаических железных денег, анекдотический рассказ о которых передает Плутарх в своей знаменитой биографии Ликурга. Любопытно отметить, что распространившаяся по всему Пелопоннесу система мер и весов Фидона из Аргоса не была принята в Спарте. Было резко проведено разделение между окончательно включенными в Спартанское государство землями перийков и государственной территорией, распределенной по клерам между спартиатами. Эти меры имели целью задержать развитие производства, о состоянии которого свидетельствуют тысячи археологических находок на территории древнейшего святилища Спарты — храма Артемиды Орфии и в других частях города.

Спартанскому государству вскоре пришлось выдержать еще одну тяжелую для него войну с восставшей во второй половине VII в. до н. э. Мессенией. Восстание началось в северной части Мессенской равнины, в районе Андании. Восставшие, во главе которых стоял царь Аристокмен из рода Эпитидов, были в союзе с Аркадией, Элидой и Аргосом.

В течение первых лет войны спартиаты терпели поражения. Стихи участвовавшего в этой войне спартанского поэта Тиртея передают крайнее напряжение

сил Спарты. Война отразилась и в народном творчестве Мессении. Именно в это время там были сложены героические песни, позднее использованные авторами, подражавшими Гомеру. Мессенцы держались героически, но союзники, особенно аркадский царь Аристократ, изменили, и спартиаты начали одерживать верх. В решительной битве у «Большого рва» на девятом году войны мессенцы были разбиты. Однако сопротивление продолжалось; мессенцы укрепились на пограничной с Аркадией горе Эйра, где и держались 11 лет. Они сдались на условиях свободного ухода в Аркадию и другие области Эллады. Оставшиеся были превращены в илотов и со своими земельными участками распределены между спартиатами. Таким образом, в конце VII в. до н. э. система эксплуатации илотов в основном уже сложилась. Очевидно, именно в это время был введен упоминавшийся выше зверский обычай криптий. Как пишет Фукидид, все внимание спартанских властей теперь было направлено на подавление илотов.

Иногда восстания илотов вспыхивали с такой силой, что Спартанское государство было не в состоянии подавить их самостоятельно. В таких случаях Спарта обращалась к соседним общинам Пелопоннеса за помощью. На этой почве у Спарты возникло стремление вступить в более тесные взаимоотношения с рядом пелопоннесских городов. В свою очередь эти города также были заинтересованы в сближении со Спартой, поскольку к этому времени за ней уже прочно закрепилась репутация одного из самых сильных в военном отношении государств Греции. В результате к середине VI в. до н. э. в Пелопоннесе складывается союз, вошедший в историю под именем Пелопоннесского. Хотя Спарта и возглавила этот союз, но члены его продолжали сохранять свою независимость; Спарта мало вмешивалась в их внутренние дела.

КРИТ

Легенда передает, будто Ликург до издания священных с его именем законов, во время своих путешествий, с целью изучить конституции других государств посетил также Крит. В основе этой легенды лежит, несомненно, тот исторический факт, что между государственными организациями Спарты и Крита наблюдаются многочисленные черты сходства. Исторически это сходство объясняется тем, что и в Спарте, и на Крите в I тысячелетии до н. э. господствовала этнической группой были доряне, властво-

вавшие над покоренным ими населением, состоявшим из ахейцев, этеокритян («исконных критян») и др.

Однако сходство между Спартой и Критом наблюдается скорее в их социально-бытовых, чем в государственных учреждениях. Для знакомства с теми и другими кроме небольшого количества литературных источников особенно важна большая надпись, найденная в расположенной на южном берегу Крита Гортине — городе, игравшем наряду с Кноссом крупную роль в истории острова. Хотя эта надпись, называю-

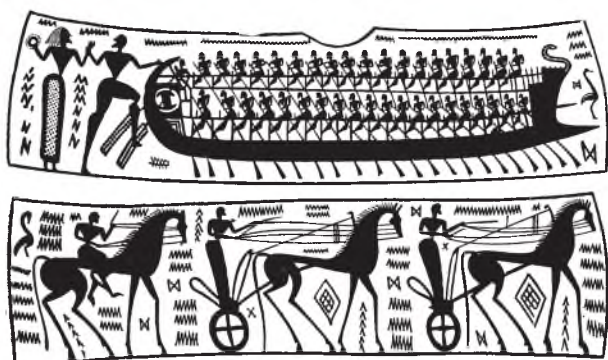

Изображение корабля, всадника и колесниц на глиняном сосуде геометрического стиля

щаяся иногда «Гортинской правдой», была вырезана на стене одного общественного здания уже в середине V в. до н. э., она представляет кодификацию критского законодательства, относящегося к значительно более раннему времени.

Упомянутые источники позволяют составить некоторое представление о социальном строе критского общества. Население Крита распалось на две основные группы — свободных и несвободных. Свободные состояли: из полноправных граждан дорийского племени; из так называемых «подданных», соответствовавших спартанским перийокам, сохранявших личную свободу, но не пользовавшихся политическими правами; из вольноотпущенников, которых по закону никто не мог лишить свободы, и из проживающих на Крите чужеземцев. Граждане объединялись в гетерии (товарищества). Кроме того, наряду с тремя филлами, на которые делилось дорийское население, в некоторых критских городах со смешанным населением были и другие филлы (например, Айфалеев). Каждая из этих фил представляла собой расширенную родовую общину. Подобные филлы существовали и у «подданных». Гетерии образовались из содружества юношей (агел), принадлежавших к господствующему сословию (в гетерии, следовательно, не могли входить «подданные», вольноотпущенники и чужеземцы — все они признавались «стоящими вне гетерий»). Гетерии возглавлял архонт. Для разбора тяжб между «стоящими вне гетерий» (афетерами) и членами гетерии назначались особые судьи. Так как члены благородных родов при распределении по гетериям стремились не порывать родовых связей, то гетерии большей частью совпадали с филлами. Подразделением филлы был кларос. Из филлы выделялся военный кларос, несший особые обязан-

ности; из членов этого клароса выбирались космы (стратеги), имевшие высшую военную власть в государстве. «Подданные» составляли сельские общины, также делившиеся на филлы. Наряду с земледелием были развиты ремесло и торговля. Для вольноотпущенников в каждом из критских городов был отведен особый квартал. Наконец, для управления и наблюдения за проживающими на Крите иноземцами существовало особое должностное лицо.

Подобно спартанским сисситиям, на Крите существовали общественные трапезы, называвшиеся «трапезами мужей» (андрии). По одним известиям, эти трапезы устраивались на взносы кларотов. По другим — само государство ассигновало на общественные трапезы часть государственных доходов (Аристотель, Политика, II, 7, 4). Каждая из трапез находилась под надзором так называемого педонома. При трапезах присутствовали мальчики, получавшие половинную порцию пищи. Когда им исполнялось 17 лет, они зачислялись в агелы и должны были посещать гимнасии, где главное внимание обращалось на физическую тренировку, гораздо меньшее — на умственное образование; существенное место отводилось заучиванию положенных на стихи законов. По окончании агелы, где юноши оставались, вероятно, в течение 10 лет, они вступали в гетерии. Члены каждого выпуска обязаны были одновременно вступать в брак, но жена входила в дом мужа только тогда, когда она была в состоянии управлять хозяйством. Брак считался священным, и нарушение его строго каралось.

Несвободное население Крита распалось на одновременных тяжелыми повинностями земледельцев (мноитов), живших на государственных землях. Может быть, в этих мноитах следует видеть потомков древнего населения минойского Крита. Далее, на Крите существовали рабы, принадлежавшие частным лицам. Этим рабов можно подразделить на две категории. Одни из них, правовое положение которых соответствовало положению спартанских илотов, обрабатывали участки (клеры) своих господ и должны были доставлять им часть продуктов. Такие прикрепленные к клерам рабы назывались афамиютами или кларотами. Клароты могли обзаводиться семьей и даже иногда вступать в брак со свободными женщинами; они имели свой домашний скот и могли приобретать домашний инвентарь. В домашних работах использовались покупные рабы.

Особенности социального строя Крита обусловили значительное своеобразие государственного устройства 46 критских полисов. Конституции этих по-

лисов имеют одну общую черту: в каждом полисе правящими должностными лицами были упомянутые выше космы. Аристотель («Политика», II, 7, 5—8) относится с неодобрением к этому государственно-му порядку и считает его худшим видом олигархии: дело в том, что космы у критян были облечены верховной властью только формально, в действительности же они «были подчинены тирании представителей знатных родов, имевших право смещать правящих космов. Такое засилие знати и вообще «властных лиц, которые не желают подчиниться приговору космов, — пишет Аристотель, — ведет к анархии, к постоянным распрям и междоусобной борьбе, так что критский строй имеет только кое-какое подобие государственного строя» (II, 7, 7). При коллегии космов состояли секретарь и другие должностные лица, в том числе и ведавшие финансами. Судебная власть находилась также в ведении космов и подчиненных им судей. Ниже космов стоял совет старейшин, пополнявшийся из космов, отбывших свою должность; они были пожизненными членами совета, представлявшего высшую правительственную и судебную инстанцию, имевшего почти неограниченные полномочия и управлявшего демосом по своему усмотрению (по выражению Аристотеля, «самовластно, а не на основании писаных законов»). Число членов совета доходило до 28 или 30.

ФЕССАЛИЯ

Общественные отношения и государственное устройство Фессалии представляют особый интерес, так как здесь до V в. до н. э. сохранился без больших изменений тот общественный строй, который до некоторой степени напоминает гомеровскую Грецию.

Фессалия представляет обширную, самую большую в Элладе, низменность, ограниченную со всех сторон холмами и горными хребтами: на севере — Олимпом, на западе — Пидном, на востоке — Оссой и Пелионом, на юге — Ахайским хребтом, а вслед за ним хребтом Этой, тянущимся параллельно Ахайскому. Фессалийская равнина орошается самой большой из рек Эллады — Пенеем. Эта равнина очень плодородна и удобна как для хлебопашества, так и для скотоводства и коневодства (вплоть до эллинистического периода Фессалия владела лучшей конницей в Греции).

Из Фессалии вывозились в большом количестве хлеб и мясо. Значительная часть фессалийской равни-

Народное собрание занимало второстепенное место, обладая лишь формальным правом утверждать решения, вынесенные советом или космами. Лишь в середине III в. до н. э. народное собрание получило большое значение. При прошедшей тогда демократизации государственного строя Крита наряду с советом старейшин образовался еще совет «молодых», обладавший особыми полномочиями, а также отправлявший судебные функции.

Народное собрание происходило на площади (агора), где находился особый камень, с которого произносили свои речи ораторы. Народное собрание было правомочно выносить решения лишь при наличии в нем не менее 500 членов.

«Гортинская правда» содержит также ряд статей, связанных с делами о наследствах, долгах, нарушениях общественных правил и пр. Делопроизводство на Крите велось устно в присутствии свидетелей, дававших свои показания под присягой.

Из истории Крита в доэллинистический период сохранились лишь отдельные факты, не имеющие значения для общегреческой истории. Так, известно, что во время греко-персидских войн граждане критских городов отправили посольство в Дельфы, но в самих войнах участия не принимали. В возникший в V в. Первый Афинский морской союз не входил ни один из критских городов.

ны была в древнейшие времена покрыта лесом; характерно, что еще в V в. до н. э. старинные должностные лица, уже утратившие власть и ставшие только «эпонимными» (по ним датировался год), назывались «лесными надзирателями». Между Ахайским хребтом и Этой лежала другая, небольшая и не столь плодородная равнина, орошаемая рекой Сперхеем. Удобные, защищенные от ветра гавани Иолк и лежавшие рядом Пагасы располагались на юге страны, в Пагассейском заливе.

Язык фессалийцев, как и беотийцев, в классическое время представлял смесь двух элементов: дорийского и эолийского. Смешанный характер языка подтверждает историческую традицию, по которой Фессалия была в микенскую эпоху населена эолийскими племенами. Тогда она была одной из ведущих культурных стран европейской Греции, как показывают и данные раскопок, и та роль, которую играет фессалийский герой Ахилл в «Илиаде».

В эпоху дорийского завоевания переселенцы, как и всюду, захватили наиболее плодородные низменные места. Прежнее эолийское население — пенесты, — хотя и сохранило частично свои территории и свое племенное устройство, но лишилось свободы и стало зависимым от победителей, поставляя контингенты в их войска и платя им дань.

Население собственно Фессалии делилось на четыре группы. Первую группу составляли «династы» — члены немногих знатных родов, владельцы больших земельных территорий, фактически сосредоточившие в своих руках власть. Ко второй группе относились средние и мелкие свободные землевладельцы, бывшие клиентами одного из «династов». Они служили в войске, в зависимости от своего имущества, всадниками или гоплитами. Эта группа населения не должна была заниматься торговлей или ремеслами под угрозой лишения гражданских прав. Даже на народные собрания они собирались не на рыночной площади, как в других греческих полисах, а на особой «свободной агоре», где всякого рода торговля была запрещена. Третью группу составляли ремесленники и торговцы, представлявшие лично свободную, но политически бесправную группу. Положение основной массы производителей, пенестов, входивших в четвертую группу, мало чем отличалось от положения спартанских илотов в VII—VI вв. до н. э. Пенест, как и илот, сидел на отведенном ему участке земли, владел домом и движимостью; он не мог уйти со своего участка, обязан был отдавать определенную часть урожая землевладельцу и беспрекословно исполнять его приказания, но владелец не мог ни убить пенеста, ни продать его за границы своего участка. Восстания пенестов, как и восстания илотов, были обычным явлением.

Все эти особенности социальной структуры Фессалии напоминали общественный строй гомеровской Греции. Земля поделена была на участки (клеры). Однако эти клеры не имели ничего общего с мелкими крестьянскими наделами, носившими то же название в Аттике и Беотии. В случае войны каждый фессалийский клер должен был выставить 40 всадников и 80 гоплитов. Чтобы выставить подобное ополчение, каждый клер должен был занимать площадь примерно в 1600—1800 га; ясно, что такие клеры принадлежали лишь крупным землевладельцам и их могло быть во всей Фессалии только около 200. По отношению к этим землевладельцам все остальное свободное население стояло на положении зависимых людей, получая от них для обработки участки

земли. В мирное время каждый знатный род (наиболее могущественными из них были Алевады в Ларисе и Скопады в Фарсале) со своими клиентами представлял политически обособленную единицу.

Фессалийская знать строила для защиты своих владений укрепления. Однако опасность восстаний зависимых племен, а также вторжения врагов заставляли фессалийских династов уже в раннее время создать общесаллийскую военную организацию. Как греческие басилеи во время похода на Трою составляли общее войско под руководством микенского басилея Агамемнона, так и фессалийские таги в случае войны избирали общесаллийского тага. В этих случаях функционировало (как для избрания тага, так и для других надобностей) общесаллийское народное собрание, состоявшее из всех свободных фессалийцев; в мирное же время оно почти не собиралось, и страна распадалась на отдельные родовые объединения.

Четыре (или три) филы представляли в древнейшее время в греческих государствах не только родовые, но и территориальные деления: все граждане одной и той же филы селились вместе, имели своего филобасилея и в войске составляли особый отряд. Так было в Аттике, а судя по словам героя «Илиады» Нестора, и в гомеровском войске. Так же обстояло дело и в Фессалии. Кроме того, Фессалия делилась на четыре тетрархии: Фессалиотииду, Пеласгиотииду, Гестиэотииду и Фтиохииду. Во главе каждой тетрархии стоял полемарх (военачальник) — это показывает, что тетрархии были не только административными, но и военными единицами.

История Фессалии в начале I тысячелетия до н. э. не известна. В греческой традиции сохранилась легенда о том, что фессалийцы пытались захватить земли, лежавшие на юг от их территории; однако, по преданию, фокидцы преградили каменной стеной Фермопильский проход и таким образом воспрепятствовали дальнейшему продвижению фессалийцев. Остатки этой стены сохранились, но, по мнению ученых, они относятся к более позднему времени (к VII—VI вв. до н. э.).

В VI в. до н. э. фессалийцы были одним из могущественнейших племен и играли большую роль в общегреческой политике. Это сказалось в войне из-за Дельфийского святилища Аполлона, принадлежавшего в это время Фокиде. Фокидцы решили взимать пошлину с паломников, прибывающих в дельфийскую гавань Крису. Это вызвало протест греческих государств; началась так называемая «Священная война»,

в которой приняли участие сикионцы, афиняне и др. Ведущая роль в ней принадлежала фессалийцам. В результате войны Дельфийское святилище было отобрано у фокидцев, Криса разрушена, фессалийцы с подвластными им племенами получили большинство голосов в совете Дельфийской амфикионии.

Точно так же фессалийцы сыграли решающую роль и в Лелантской войне. Это была война между двумя торговыми коалициями: на одной стороне стояли Са-

мос и Халкида, на другой — Милет и Эретрия. Фессалийцы присоединились к Халкиде, и благодаря фессалийской коннице была одержана победа над противником. Однако вскоре после этого фессалийцы были разбиты бестийцами и фокидцами. В начале V в. до н. э. фессалийцы сражались на стороне персов. Вследствие этого они в течение V в. до н. э. не имели сколько-нибудь значительного политического влияния. Новый подъем Фессалии начинается лишь в IV в. до н. э.

БЕОТИЯ

При археологическом исследовании Беотии на ее территории, особенно в районе Копайдского озера и на месте города Орхомена, было открыто значительное количество памятников микенской культуры, а под ними обнаружен неолитический слой, относящийся к III тысячелетию до н. э. Мифы, связанные с Беотией, упоминают в числе древнейших племен, населявших Беотию, миниев. В VIII в. до н. э. беотийцы выступают как один народ, говорящий на беотийском наречии.

Из поселений на первых порах наибольшее значение имел Орхомен, где предание помещает упомянутых миниев, и Фивы, о которых в гомеровском эпосе говорится как о значительном центре, подчинившем позднее Орхомен. По свидетельству Фукидида, население Беотии пришло из Фессалии, хотя он и оговаривается, что часть беотийцев уже раньше обитала в этой области. Очевидно, переселение из Фессалии, если оно и имело место в исторической действительности, мало отразилось на внутреннем развитии Беотии.

Социально-экономический строй Беотии

В Беотии не происходило тех социальных переворотов, какие характерны для развитых греческих городов VII—VI вв. до н. э. Причиной этого являлось, конечно, не «тупоумие беотийских свиней», как презрительно называли беотийцев их соседи-афиняне, а своеобразие экономического развития области. В плодородной Беотии даже при изменившихся в большей части греческого мира экономических условиях основой хозяйства продолжало оставаться земледелие, с преобладанием в нем зерновых культур. В Беотии земледelec, владевший даже небольшим земельным участком, при относительно интенсивном ведении хозяйства мог существовать. Развито было

в Беотии и скотоводство, в особенности коневодство. На Копайдском озере и на морском побережье значительное развитие получило рыболовство. В торговый оборот поступали лишь сельскохозяйственные излишки, так как ремесло было мало развито.

Конечно, и в Беотии социальное расслоение внутри общины и рост имущественного неравенства тяжело отразились на положении крестьянского хозяйства. Для сохранения крестьянских наделов ранние законодательства предусматривали чрезвычайные меры. Как сообщает Аристотель, фиванский законодатель начала VII в. до н. э. Филолай установил, что если в семье рождалось больше детей, чем имелось в ее распоряжении земельных участков, отец обязан был, под угрозой смертной казни, не воспитывать сам дитя, а передать его другому, тому, кто даст за него хотя бы маленькую плату; эта символическая уплата была рудиментом существовавшей когда-то продажи в рабство.



Пахарь. Терракота из Беотии. VIII в. до н. э.



Древняя Греция (V—IV вв. до н. э.)

От Фукидида мы знаем, что до греко-персидских войн власть в беотийских городах была в руках небольшой группы аристократов, принадлежавших к пяти знатным родам: предки четырех из этих родов назывались «спарты» (дословно — «посеянные»), так как, по преданию о мифологическом основателе Фив герое-полубоге Кадме, они выросли из посеянных Кадмом зубов дракона; предок пятого рода считался состоящим в родстве со спартами.

В связи с постепенным, хотя и запоздалым, развитием обмена значение в государстве стали приобретать богатые люди, не принадлежавшие к родовой аристократии. Кроме того, наряду с аристократами-землевладельцами появились зажиточные крестьяне, прошедшие суровую жизненную школу и сумевшие разбогатеть благодаря более интенсивному ведению хозяйства. Характерное для всей Греции VIII—VII вв. до н. э. развитие морской торговли не могло не оказать некоторого воздействия на экономику Беотии.

Беотийский поэт Гесиод, поэма которого «Труды и дни» появилась на рубеже VIII и VII вв. до н. э., осуждает занятие морской торговлей, увлечение которой, по его словам, охватило всех. Однако он дает советы, при каких условиях можно торговать, подвергаясь наименьшему риску. Все это изложено у Гесиода в виде советов его брату Персу; здесь же он сообщает интересные факты из жизни своего отца, который пытался разбогатеть на морской торговле. Отец Гесиода раньше жил в эолийской Киме и занимался торговлей, но в конце концов разорился, покинул Киму и переселился в Беотию. Там он, «бежавший от злой нищеты», смог приобрести только небольшой участок «в бедном селении Аскра». Тем не менее он скоро убедился, что даже этот маленький участок в плодородной Беотии дает ему более обеспеченное существование, чем морская торговля. Для поднятия доходности крестьянского хозяйства Гесиод рекомендует следующие средства: обрабатывать поля руками своей семьи, сократить деторождение, неустанно работать с утра до вечера и т. д.

Поэма Гесиода, таким образом, является весьма важным источником, отражающим социальную и хозяйственную жизнь современной ему Беотии. Основная масса населения в этой области состояла из крестьян-земледельцев, в значительной своей части находившихся в зависимости от землевладельческой родовой аристократии. Гесиод символически изображает эту зависимость крестьян от произвола аристо-

кратов в басне о соловье и ястребе. Ястреб держит соловья в когтях и говорит ему следующее:

Что ты, несчастный, пищешь? Ведь намного тебя
я сильнее!

Как ты не пой, а тебя унесу я, куда мне угодно,
И пообедать тобой я могу, и пустить на свободу.
Разума тот не имеет, кто меряться хочет с сильнейшим:
Не победит он его, — к унижению лишь горе прибавит!

(ст. 207—211)

Землевладельческая аристократия значительно дольше, чем в других областях Греции, например чем в соседней Аттике, сохранила в Беотии свое политическое преобладание. Черты отсталости сказались и в беотийских законах. В этом отношении весьма характерны беотийские законы о должниках: если должник не возвращал долга, его выводили на рыночную площадь, сажали на установленное место и ставили перед ним корзину; он должен был сидеть так до тех пор, пока брошенная в его корзину милостыня не окажется достаточной для того, чтобы укротить гнев кредитора. Граждане, подвергавшиеся такой процедуре, лишались гражданских прав. Приводила ли задолженность в Беотии к кабале и рабству, за неизменным достоверных данных, сказать нельзя.

Беотийский союз

Политическая жизнь Беотии характеризуется давним возникновением там союза беотийских полисов, главенствующую роль в котором играли Фивы — самый крупный беотийский город. Фукидид (III, 62, 3) устами фиванцев так характеризует государственный строй Фив в начале греко-персидских войн: «У нас в то время государственное устройство не было ни олигархией, опирающейся на законы, одинаковые для всех, ни демократией. Власть в государстве находилась в руках немногих лиц, что более всего противно законам и разумному государственному строю, а ближе всего стоит к тирании». Впрочем, как мы знаем из Геродота, эта власть в начале греко-персидских войн уже встречала организованное сопротивление. Это объяснялось не столько социально-экономическими противоречиями в самой Беотии, сколько внешними неудачами Беотийского союза.

Существование Беотийского союза уже в VI в. до н. э. является важным фактором в истории Греции вообще. В Беотии существовала амфикиония, т. е. союз соседних полисов для защиты общих святилищ, группировавшийся сначала вокруг храма Посейдона,

затем вокруг храма Афины Итонии. Основными функциями этой амфикистии была забота о беотийских святилищах, о происходивших там празднествах, бывших в то же время ярмарками, где могли без страха встречаться торговцы из различных частей Беотии, где, наконец, происходило решение споров (в особенности споров о границах) между отдельными беотийскими полисами. Органы амфикистии обладали карательными функциями в отношении членов, захватывающих территорию храма, нарушающих безопасность священнодействия и тем самым свободу торговли или вообще не подчиняющихся решению совета амфикистии. Все они в течение долгого времени оставались главными функциями Беотийского союза и его органов, которые наряду с этим имели еще и другие обязанности.

Плодородная почва Беотии была предметом постоянных вожделений соседей, и Беотия подвергалась нападениям со всех сторон. Вероятно, уже в первой половине VI в. до н. э. северные соседи Беотии фессалийцы пытались подчинить ее себе и вторглись в Беотию, но в происшедшей битве были разбиты наголову. В то же время Беотийскому союзу пришлось выдержать трудную и длительную борьбу с Орхоменом, бывшим в то время одним из могущественных государств Средней Греции, обладавшим также плодородными землями и сильным войском. Беотийскому союзу удалось отобрать у Орхомена один за другим принадлежавшие ему города, и в начале VI в. до н. э. Орхомен был вынужден, выговорив себе известные привилегии, присоединиться к Беотийскому союзу. Менее удачной была длительная борьба с южным соседом — Афинами. Беотийцы лишились сначала города Элевфер со старинным святилищем Диониса, а затем и всей области к югу от реки Асопа с городом Плагейями во главе, а также приморского города Оропа.

Ведение всех этих войн возможно было только при наличии единой армии, сильного руководства и возможности принудительно требовать от членов союза выставления контингентов в союзное войско. Эти

широкие задачи и полномочия, чуждые обычным амфикистиям, обусловили превращение Беотийского союза полисов в древнейшее союзное государство, уже в значительной степени централизованное. Самым сильным членом союза были Фивы, они, естественно, играли руководящую роль на войне; это сделало их и политическим руководителем союза, пове-

ло к их финансовой гегемонии, а вместе с тем и к ущемлению независимости малых полисов. Однако в Беотии не произошло синокизма по образцу Афин, не возникло единое централизованное Фиванское государство. Отчасти это объясняется относительной отсталостью Беотии, отчасти же тем, что амфикистия препятствовала Фивам установить свою гегемонию над остальными городами, входившими в состав Беотийского союза.

Все члены Беотийского союза были обязаны выставлять свои контингенты в союзное войско. Численность этих контингентов устанавливалась органами союза по особой разверстке, соответственно силам каждого полиса. Принадлежность к союзу не являлась уже добровольным делом каждого его члена: за нарушение воинского долга, а тем более за отпадение от союза органы союза сурово карали, отбирая территории, выселяя жителей и т. д. Так как общесоюзных земель не существовало, отобранные земли становились территорией Фив, ко-

торые благодаря этому делались все более могущественными.

Право сношений с небоотийскими полисами также было отнято у отдельных беотийских государств, и вся международная политика была сосредоточена в руках союза. Право чеканки монеты отдельные беотийские государства сохранили до времени греко-персидских войн, но они обязаны были помещать на своих монетах общебеотийский герб — щит богини Афины Итонии; только Орхомен сохранил право чеканить монету с собственным гербом — хлебным колосом.

До греко-персидских войн каждое беотийское государство сохраняло свои установления: во главе большинства государств был архонт; во главе Фес-



Фигурка-колокольчик из Фив.
Ок. 700 г. до н. э.

пий стояла старинная аристократическая коллегия из семи демухов или басилеев, выбиравшихся из нескольких знатных родов; во главе Оропа стоял жрец бога Амфиарая. Только после 446 г. государственный строй отдельных беотийских полисов подвергся принудительной нивелировке.

Организация общественных учреждений стала известна довольно подробно из обрывка трактата неизвестного автора, за которым утвердилось название Оксирихского. В этом отрывке описан строй, существовавший в Беотии с 446 г. Есть все основания предполагать, что конституция 446 г. в основном была восстановлением конституции, действовавшей до греко-персидских войн. Сущность ее такова: во главе стояли беотархи — правительство союза. Их было (по крайней мере с 446 г.) одиннадцать; более значительные члены союза выбирали по два беотарха; выборы производились раз в три года. Наряду с беотар-

хами функционировал союзный совет; каждое беотийское государство выбирало по 60 депутатов на одного беотарха и оплачивало расходы на содержание этих депутатов. По такому же принципу составлялся и союзный суд, а также войско (1000 гоплитов и 100 всадников на каждого беотарха).

Знать, стоявшая в конце VI в. во главе Фив, не только притесняла народные массы города, но угнетала и другие беотийские полисы. Это вызвало отпадение Элевфер и Платей и переход их на сторону Афин. Спартанский третейский суд, разбиравший этот конфликт, признал независимость Платей от союза, так как Спарта старалась препятствовать всякому объединению. Политика Фив вызывала в Беотии сильную оппозицию против господства фиванской знати, побудившую последнюю искать поддержки даже у персов. Таково было положение в Беотии к началу V в. до н. э.







Глава VI ГРЕЧЕСКАЯ КОЛОНИЗАЦИЯ VIII—VI вв. до н. э.



ереломным в истории Греции был период VIII—VI вв. до н. э. В результате дальнейшего развития производительных сил греческого общества именно в это время происходят значительные сдвиги в различных отраслях производства: получают развитие горнорудное дело, различные виды ремесел, мореходство, сельское хозяйство. Города в рассматриваемое время превращаются в центры ремесла и торговли. Все усиливающаяся социальная дифференциация обостряет борьбу между родовой землевладельческой аристократией и широкими кругами свободного и несвободного населения. В обстановке этой напряженной социальной борьбы происходит формирование классового рабовладельческого строя. В сложившихся условиях исключительное значение приобретает колонизация — выселение части жителей из городов Греции на побережья других стран, где возникают новые самостоятельные полисы.

Термин «колония», который принят в нашей историографии, происходит от латинского слова *colonia* (*colo* — «возделывать землю») и означает поселение латинских или римских граждан. В течение долгого времени это были военно-земледельческие поселения, которые по решению римского правительства основывались в подчиненных Риму областях. В этом смысле римскому понятию *colonia* соответствует больше греческое понятие *κλήρουχσα*, но клерухи появляются главным образом в классическую эпоху — в V и IV вв. до н. э. Для обозначения колонии раннего времени у греков употреблялось слово *αποικία*, которое стоит в связи с глаголом *αποικεῖν* («жить вдали», в переносном значении — «выселяться») и означает поселение греков в чужой стране. Город, откуда выселились колонисты, оставался для колонии метрополией, т. е. городом-матерью.

Если сведения о наиболее раннем периоде колонизации отличаются крайней скудостью, то о колонизационном движении греков в VIII—VI вв., так называемой великой колонизации, мы осведомлены значительно полнее.

О колонизации Сицилии, например, ценные сведения содержатся у Фукидида (в начале VI книги его труда). На основании утраченных сочинений историков IV в. (Эфора, Тимея и др.) приводятся сведения о колониях у Диодора Сицилийского, в «Географии» Страбона, в так называемом «Перилле» Скимна Хиосского (середины II в. до н. э.), в «Описании Эллады» Павсания, в «Естественной истории» Пли-





Греческая колонизация VIII—VI вв. до н. э.

ния Старшего и др. Но значение литературных свидетельств о колонизации не следует переоценивать. Записей, относящихся ко времени образования колоний, особенно ранних, еще не существовало, данные же, попавшие в позднейшую литературу, по большей части представляют собой изложение всякого рода преданий и домыслов. Что касается сообщаемых античными авторами дат основания колоний, то в очень многих случаях они установлены произвольно. В основу своих хронологических расчетов древние авторы часто кладут продолжительность жизни одного

поколения, которая очень условно определяется ими в 35 лет. Так, Сицилийская Мегара, по данным Фукидида, была, например, основана за семь поколений до разрушения ее Гелоном, т. е. за 245 лет до Гелона.

Большое значение приобретает в связи с этим археологический материал, но данные археологии относятся главным образом ко времени расцвета колоний и далеко не всегда дают материал для установления времени возникновения той или иной колонии.

ПРИЧИНЫ И ХАРАКТЕР КОЛОНИЗАЦИИ VIII—VI вв. до н. э.

Новый подъем колонизационного движения приходится на время с половины VIII и до конца VI в. до н. э. Как направление этого движения, так и вызвавшие его причины и исторические последствия были иными, нежели в период ранней колонизации островов и побережья Малой Азии, происходившей за три столетия до этого. Колонизационное движение раннего периода, как уже указывалось, было тесно связано с миграционными процессами, охватившими в то время Грецию. Колонизация VIII—VI вв. происходила в иной обстановке.

Вначале эта принудительная эмиграция была связана с недостатком годной для обработки земли, большая и лучшая часть которой оказалась сосредоточенной в руках землевладельческой родовой аристократии.

Разорявшиеся мелкие производители часто не находили применения своим силам на родине и были вынуждены переселяться в другие места. Колонии этого времени поэтому носили по преимуществу аграрный характер. В дальнейшем в прямой связи с развитием товарного производства и морской торговли первоначальный тип поселений греческих колонистов видоизменяется. Появляются колонии земледельческо-торгового характера. Часть их населения продолжает заниматься земледелием, но уже с расчетом на сбыт своей сельскохозяйственной продукции, основным занятием другой части становится ремесло, наконец, выделяются группы, занятые главным образом торговлей. В этом отношении весьма показательным, что на первых порах в колонизации принимали участие не только города, ставшие потом крупными торговыми центрами, но и население земледельческих районов, в дальнейшем же инициатива вывода новых колоний перешла к торговым городам.

К социально-экономическим факторам, стимулировавшим развитие колонизации, присоединялись и факторы политические. Процесс формирования полисов в Греции протекал в обстановке острой социально-политической борьбы.

Побежденные в этой борьбе обычно отправлялись в чужие края, чтобы искать там пристанища. Часто к



Харин. Ритон в виде головы девушки из Тарквинии.
Ок. 500—490 гг. до н. э.

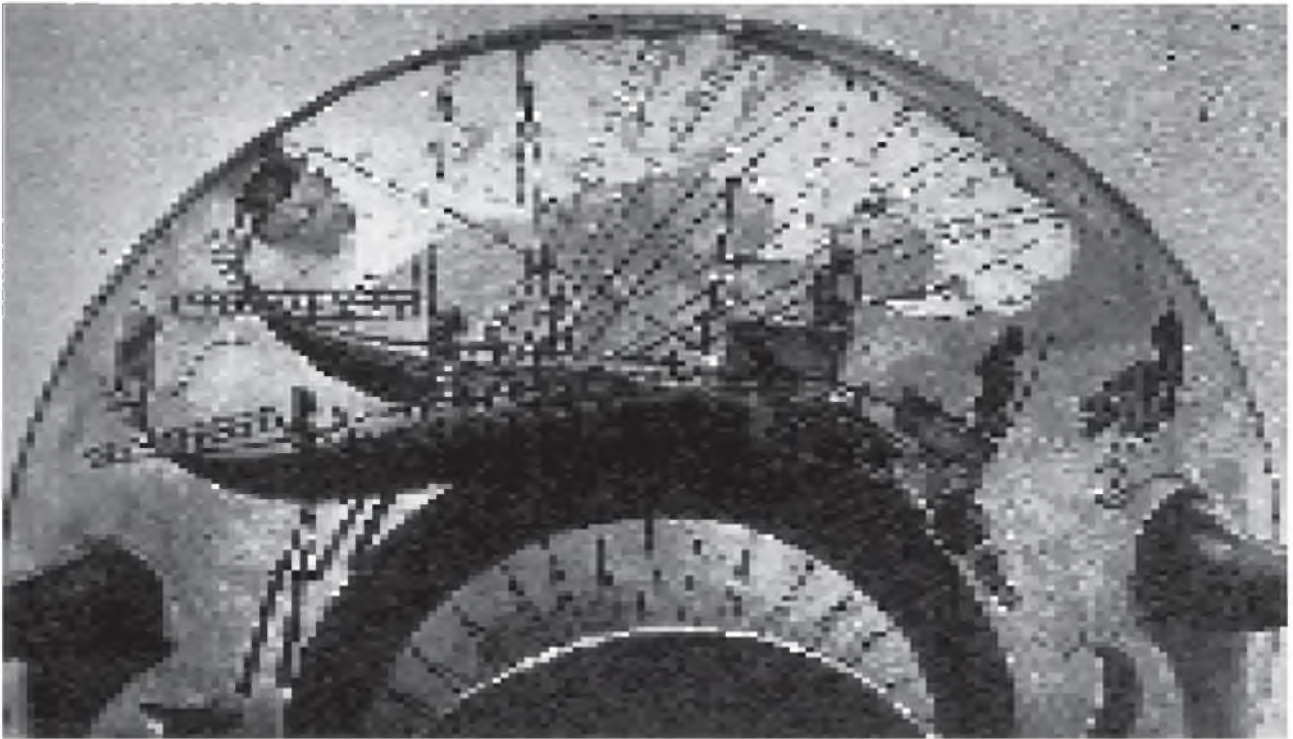

Никосфен. Корабли. Деталь росписи наружной стороны килика из Вульчи. Ок. 520 г. до н. э.

основывающим колонию переселенцам присоединялись вообще все желающие выселиться на новые места, при этом необязательно из числа граждан метрополии, но и из других городов. Однако если колония создавалась не по инициативе отдельных граждан, а по инициативе государства, то в нее вербовались колонисты только из определенных классов населения данного полиса; иногда бросали жребий между всеми гражданами.

Первоначально колонии основывались спорадически, впоследствии основание колоний стало носить систематический характер. Выделились города, основавшие большое количество колоний, например малоазийский город Милет, Халкида на острове Евбее и Коринф. Колонии были вполне самостоятельными государственными образованиями, не зависящими от своих метрополий ни в политическом, ни в экономическом отношении. Каждая из ко-

лоний, как правило, имела свой собственный государственный строй, часто, но далеко не всегда сходный с государственным строем ее метрополии. В колонии создавались свое законодательство, своя юрисдикция. Гражданами колонии являлись ее жители, а не граждане метрополии. Колония имела своих долж-

ностных лиц, чеканила свою монету. В случае нужды колония иногда обращалась за помощью к метрополии, и, наоборот, метрополия иногда искала поддержку у колонии, но все это вовсе не носило какого-либо принудительного характера. Возникавшие между колонией и метрополией недоразумения принято было улаживать мирным путем, хотя между ними бывали и военные столкновения.

Основание новых колоний было обусловлено соблюдением установленных обычаев и определенных формальностей. Обычно перед основанием коло-



Коринфский шлем с серебряными украшениями. VII в. до н. э.

нии вопрошали Дельфийского или иного оракула. После получения благоприятного ответа метрополия, отправлявшая колонию, назначала из числа своих граждан руководителя, организатора колонии — ойкиста (οικιστής), или же его избирали граждане, основывавшие колонию. На обязанности такого ойкиста лежало прежде всего распределение между колонистами земельных участков на месте нового поселения. Часто ойкисты принимали участие в выработке конституции колонии.

При основании новых поселений по инициативе государства каждый раз вырабатывались особые положения, которые фиксировались в специально составленном документе, носившем обычно название закона колонии.

Только в исключительных случаях отношения колонии и метрополии выливались в форму политической зависимости. Так, Коринф до Пелопоннесской войны ежегодно посылал в свою колонию Потидею (на Халкиде) эпидемиурга, бывшего в Потидее главным должностным лицом. Массалия (теперь Марсель), фокейская колония, основанная в свою очередь ряд мелких колоний вдоль побережья Галлии и Испании, удерживала верховную власть над ними. Обычно же связи между метрополией и колонией ограничивались областью экономических интересов. Кроме того, колонии с метрополией соединяли общность культов, календаря, обычай посылки феорий — торжественных посольств на время праздников, справлявшихся в метрополии, и т. п.

От колоний в собственном смысле нужно отличать клерухии. Клерухия — особый вид колонии, обитатели которой продолжали оставаться гражда-

нами метрополии, основавшей клерухию. Нам известны только афинские клерухии, целью основания которых было закрепление афинского влияния. Древнейшая афинская клерухия основана была в VI в. до н. э. на острове Саламине. Саламинские клерухи (клерух — «владеющий земельным участком, наделом») должны были наравне с афинянами платить подати, отбывать воинскую повинность в афинском ополчении, но обязаны были жить на Саламине и при этом не имели права сдавать в аренду своих земельных участков, полученных ими при основании клерухии. Управлялась саламинская клерухия архонтом, посылаемым из Афин.

Афинские клерухии существовали также на некоторых островах Эгейского моря, на фракийском Херсонесе. Для надзора афиняне посылали в клерухии особых попечителей, пользовавшихся широкими полномочиями, но в общем клерухии пользовались известным самоуправлением, имели свои органы власти; только при разборе судебных дел клерухии ограничивались определенными их категориями, в остальных же случаях должны были обращаться в афинский суд. Земли для основания клерухий приобретались главным образом путем завоевания, причем покоренные жители или изгонялись со своей земли, или должны были уступить известную ее часть и платить налоги; иногда, впрочем, земля приобреталась и мирным путем. Разделенная на участки земля раздавалась бедным гражданам метрополии, пожелавшим выселиться, но она не поступала в полную собственность клерухов, а лишь предоставлялась им в пользование, продолжая считаться собственностью метрополии.

ОСНОВНЫЕ НАПРАВЛЕНИЯ ГРЕЧЕСКОЙ КОЛОНИЗАЦИИ

Колонизационное движение в VIII—VI вв. шло по трем направлениям: на запад, к берегам Сицилии и Италии; на север и северо-восток, по побережью Геллеспонта и побережьям Пропонтиды и до Понта Евксинского (Черного моря) и, наконец, на юг — в Африку, где, правда, было основано всего две колонии.

Колонизация Западного Средиземноморья

Западная часть Средиземноморья издавна привлекала греков плодородием почвы и относительной легкостью освоения. Италия отделена от Эпира и Керкиры проливом шириной всего около 75 км. Отдель-

ные места «Одиссеи» свидетельствуют о знакомстве греков еще героической эпохи с Сицилией и Италией. В ряде районов Италии найдены остатки сооружений микенской эпохи, а связи Сицилии с Критом подтверждаются многими историческими памятниками.

Южное побережье Апеннинского полуострова и Сицилия издавна были густо заселены. В Южной Италии обитали мессапы (в Калабрии) и бруттии (в Бруттии). Средняя Италия, куда также стали проникать греки, была населена многочисленными племенами италийской ветви. В Сицилии обитали близкие к италикам племена сикулов, сиканов и элимов. По видимому, сиканы первоначально обитали в Испа-



Ловец птиц. Роспись внутренней стены ионийского килика из Этрурии. Ок. 550 г. до н. э.



Так называемый Мастер Горгоны. Динос с подставкой из Этрурии. Ок. 600—590 гг. до н. э.



Всадник. Статуэтка из Грументума близ Пистиччи. Бронза. Середина VI в. до н. э.

нии, но были вытеснены оттуда лигурами. Они занимали первоначально весь полуостров, но в дальнейшем были оттеснены на запад и юг сикулами, выходцами из Италии. Большинство ученых видят в них италиков, родственных латинам, оскам и умбрам. Племена элимов были, вероятно, малоазийского происхождения. Они жили в небольшой горной области на западе Сицилии.

Греки утвердились в Южной и Средней Италии и на острове Сицилия. В Сицилии им пришлось встретиться с финикийцами, основавшими здесь ряд факторий, из которых Мотий, Панорм и Солунт были, видимо, самыми ранними и оставались финикийскими даже в эпоху расцвета эллинских городов на острове. Финикийцы, таким образом, прочно утвердились на крайней западной оконечности острова.

В Италии одновременно с утверждением греков стали возвышаться и этрусские города, союз которых составил могущественную Этрусскую державу, подчинившую одно время своему влиянию Среднюю и Северную Италию и находившуюся почти всегда во враждебных отношениях с греками. Борьба между греками и финикийцами, действовавшими одновременно с этрусками, представляет собой одно из важнейших событий истории Западного Средиземноморья. Остальное население Италии и Сицилии жило в то время еще в условиях родо-племенного быта, не образуя более или менее значительных объединений.

Планомерная колонизация Западного Средиземноморья началась не ранее второй половины VIII в. Древнейшей греческой колонией в Италии традиция называет Киму (в латинской передаче — Кумы) на за-

падном побережье (в Кампании). Археологические данные, однако, свидетельствуют о том, что эта колония возникла одновременно с другими греческими колониями в Италии и Сицилии. В основании Кимы участвовали еврейские города Халкида и Эретрия, а также Кима Евбейская.

Восточный берег Сицилии в 30-х и 20-х гг. VIII в. был заселен греческими колонистами из Халкиды, Наксоса, Мегар и Коринфа. В 735 г. до н. э. Халкида и Наксос основали в Сицилии колонию Наксос, причем из Наксоса вскоре выведены были еще две колонии — Катана (у подножия Этны) и Леонтины. В начале VII в. на берегу узкого пролива, отделявшего Сицилию от Италии, возникла колония Занкле (Мессана), которая была основана пиратами из Кимы, а позднее заселена халкидянами. В свою очередь, Занкле основала на противоположном берегу Италии колонию Регий, население которой потом пополнилось мессенянами, переселившимися из Пелопоннеса после покорения Мессении Спартой.

Вдоль северного и восточного побережий Сицилии занклеяцы и халкидяне основали еще ряд мелких колоний, из которых наиболее значительными были Гимера и Тавромений (Таормина). Мегарцами, участвовавшими в халкидской экспедиции, была



Кольцеобразная ваза из Кум.
Конец VIII—начало VII в. до н. э.



Так называемый Мастер Горгоны. Персей, преследуемый Горгоной. Деталь росписи диноса из Этрурии.
Ок. 600—500 гг. до н. э.



Храм Аполлона в Сиракузах.
Около 570—560 гг. до н. э.

основана колония Мегара Гиблейская. Спустя 80 лет Мегара выводит сюда еще одну колонию — Селинунт, сыгравший потом роль важного форпоста в борьбе греков с карфагенянами.

В 734 г. до н. э. прибывшая в Сицилию коринфская экспедиция овладела островом Ортигией, расположенным у входа в лучшую гавань Сицилии. Переправившись оттуда в Сицилию, коринфяне основали Сиракузы, ставшие в дальнейшем одним из самых больших и богатых греческих городов-колоний этого острова. Основатели Сиракуз позаботились прежде всего о том, чтобы завладеть прилежавшей к горо-

ду плодородной территорией. Как и другие основанные одновременно с ними греческие колонии Сицилии, Сиракузы вначале представляли сельскохозяйственное поселение. Торговля и ремесло получили развитие в Сиракузах лишь позднее.

Из малоазийских городов в колонизации Сицилии принял участие только город Линд на Родосе, основанный вместе с критянами в начале VII в. до н. э. на южном берегу Сицилии город Гелу. Позже на запад от Гелы был основан Акрагант (Агригент).

Южная Италия была заселена греками уже в конце VIII в. до н. э. В колонизации ее участвовал ряд греческих городов, а также бежавшие из Пелопоннеса ахейцы. Спартанцами около того же времени был основан Тарент.

Южноиталийские колонии, как и колонии Сицилии, возникли почти одновременно. Заселение побережья Тарентинского залива заняло не более 10—15 лет. Существенным стимулом колонизации явилось завоевание Мессении спартанцами, которое вызвало такую же волну эмиграции, как за четыре века до того дорийское завоевание.

Древнейшими ахейскими колониями в Южной Италии были Сибарис и Кротон. Чтобы оградить себя от враждебного им Тарента и приостановить его дальнейшую экспансию, жители Сибариса основали Метапонт, население которого было пополнено новыми ахейскими поселенцами из Пелопоннеса. В дальнейшем они подчинили своему влиянию и Сирис, расположенный к югу от Метапонта. Это дало Сибарису преобладание над всем побережьем Тарентинского залива.

В свою очередь, Кротон распространял свое влияние на юг. Сибарис и Кротон, расположенные в весьма плодородной области, были прежде всего сельскохозяйственными колониями и сохраняли тот же характер и впоследствии, после того как приобрели известное значение в торговле. Им удалось расширить свои владения не только вдоль побережья, но и в глубь страны вплоть до побережья Тирренского моря. Сибарисом здесь была даже основана колония Посидония (у римлян Пестум). Владения Сибариса включали, по одним источникам, 100 тыс., по другим — 300 тыс. жителей. Кротон также располагал территорией внутри страны. Ахейские города Сибарис и Кротон вместе с зависевшими от них ахейскими же колониями образовали ахейскую конфедерацию со святилищем Геры близ Кротона, имевшим значение религиозного центра. Эта конфедерация играла известную политическую роль, не



Храм Конкордии в Агригенте. Середина V в. до н. э.



Бронзовый шлем иллирийского типа
с серебряными украшениями.
530 г. до н. э.



Храм Геры (Базлика) в Пестуме. Около 550 г. до н. э.



Бронзовая статуэтка гоплита из Сибариса.
530 г. до н. э.



Храм Посейдона в Пестуме.
Около 460 г. до н. э.

допуская на своей территории основания других греческих колоний и успешно препятствуя продвижению Тарента в южном направлении.

Спартанская колония Тарент была основана, по преданию, одной из групп бесправного и лишенного земельных наделов населения Лаконики. Жители Тарента вплоть до V в. до н. э. сохранили в его государственном устройстве многие из спартанских порядков. Вскоре после основания Тарент превратился в крупный экономический центр. Он обладал лучшей в Южной Италии гаванью, а прилегавшая к нему территория отличалась плодородием. Встречая, однако, на севере сопротивление со стороны мессапов и япигов, на западе — со стороны ахейцев, Тарент мог распространять свои владения лишь в восточном и южном направлениях, где им и было основано несколько колоний.

В 80-х гг. VII в. до н. э. на южной оконечности Апеннинского полуострова основаны были Локрами Опунтскими Локры Эпизефирийские. Подобно Сибарису и Кротону, Локры распространили свои владения на всю окрестную территорию до Тирренского моря.

Для колониационного движения VIII в. характерно то обстоятельство, что греческие колонисты, устремляясь к плодородным землям Италии и Сицилии, оставили без внимания ближайшее гористое побережье Акарнании и Эпира. Только в последующий период, когда дальнейшее развитие колонизации все в большей мере стало стимулироваться интересами быстро растущей морской торговли, и эти территории покрываются рядом колоний, главным образом коринфских.



Протокоринфская ойнохоя из Кум.
VIII в. до н. э.



Слуги. Деталь росписи коринфского кратера
с изображением пиршества Геракла из Черветри. Ок. 590 г. до н. э.



Европа на быке. Деталь росписи ионийской гидрии из Черветри. Ок. 540—520 гг. до н. э.

Колонизация берегов Геллеспонта и Понта

Одновременно или, может быть, несколько позднее колонизации запада Средиземноморья началось заселение фракийского побережья и берегов Геллеспонта. И здесь пионерами были халкидяне. Ими были заняты прилежащие к Халкидике острова, один из трех полуостровов Халкидики, Ситония, с наиболее крупной колонией Тороной. Западный полуостров Паллена заселен был эретрийцами. Кроме еврейских городов в колонизации Халкидики в конце VII и в начале VI в. принял участие Коринф, основавший Потидею. Восточное побережье Халкидики в половине VII в. до н. э. занято было жителями острова Андроса. Возникавшие на Халкидике колонии носили чисто земледельческий характер. Большинство из них было расположено вдали от моря, а из приморских лишь немногие имели удобные гавани. В конце V в. до н. э. из числа халкидских городов как крупный торгово-ремесленный центр выделяется Олинф.

В конце VIII или, скорее, в первой половине VII в. до н. э. жители Пароса заняли остров Фасос. Поэт Архилох жалуется на бесплодие земель острова, но не упоминает о его богатстве золотом. Это говорит о том, что сначала остров был занят земледельцами. Впоследствии паросцы стали переселяться с Фасоса на прилежащее побережье Фракии, основав там несколько незначительных поселений. Далее на фракийском побережье в половине VII в. до н. э. была основана жителями Клазомен колония Абдеры, затем разрушенная фракийцами и вновь заселенная спасавшимися от персов жителями малоазийского греческого города Теоса. Примерно в это же время Хиос вывел сюда колонию Маронею. Она была, вероятно, основана ранее занятия паросцами Фасоса, так как последним пришлось выдержать с маро-нейцами упорную борьбу. Еще далее на север следовала полоса земледельческих, основанных лусбосцами и эолийцами поселений, из которых нужно упомянуть Сест и самосскую колонию Перинф.

Берега Пропонтиды и Фракийского Босфора были заселены выходцами из Мегары. На азиатском берегу ими, возможно еще в конце VIII в. до н. э., были основаны Астак и Калхедон, на европейском берегу — Селимбрия и Византий (в 659 г. до н. э.).

Дальнейшая колонизационная деятельность Мегары в Пропонтиде возобновилась лишь сто лет спустя, по-видимому в прямой связи с происходившей в Мегаре ожесточенной классовый борьбой.

Азиатское побережье Геллеспонта и Пропонтиды заселялось преимущественно колонистами из Милета. За исключением Лампсака (колонии Фокеи), остальные колонии были основаны здесь или непосредственно Милетом, или, во всяком случае, при его участии и под его руководством.

Древнейшими колониями Милета были основанные еще в VIII в. до н. э. Синопа на южном берегу Понта и Кизик на берегу Пропонтиды. Обе эти колонии были разрушены в начале VII в. до н. э., во время нашествия киммерийцев, но затем восстановлены. Наиболее энергичная колонизаторская деятельность Милета приходится на вторую половину VII в. В частности, на берегу Пропонтиды Милетом тогда был основан Абидос и ряд менее значительных колоний. При входе в Пропонтиду находится уже упомянутый Кизик, вторично заселенный милетскими колонистами в 675—674 г. до н. э., и милетское поселение на острове Прокопнесе, славившемся своими разработками мрамора.

Колонизация южного и западного побережий Черного моря

Первыми из средиземноморских народов, проникших на Черное море, были карийцы, оставившие лишь слабые следы своего пребывания на берегах Понта.

Ранние походы греков в таинственный и страшивший их тогда Понт сохранились в памяти эллинов в виде легенды об аргонавтах. Опасности, которым подвергались Ясон и его спутники, отражали действительные трудности, встречавшие греческих мореходов при плавании в понтийских водах: водовороты и сильные течения в проливах, плавание по обширной морской глади, лишенной островов. В VIII в. до н. э. походы греческих мореходов в Черное море начали приобретать регулярный характер.

Вначале греческая экспансия была направлена вдоль малоазийского побережья. Древнейшей из основанных здесь колоний была, как уже отмечалось выше, Синопа. Согласно античной традиции, она возникла в 812 г. до н. э. на месте туземного поселения, на берегу лучшей на южном побережье бухты. Отсюда шла древняя дорога внутрь страны, в Сарды и Вавилон. Местное население — племя халибов — издавна славилось выделкой железа, приближавшего по своим качествам к стали.

Около 750 г. до н. э. синопцы основали свою колонию — Трапезунт. Можно думать, что в основа-

нии Трапезунта синопцам помогла их метрополия Милет.

В конце VIII в. до н. э. из Северного Причерноморья через Кавказ в Малую Азию вторглись опустошительной волной племена киммерийцев. Они заняли Трапезунт и Синопу и, вероятно, разрушили их. Легенды о воительницах-амазонках, основавших свой город Фемисциру близ устья реки Фермодонт, по-видимому, отражают исторически достоверный факт — киммерийское вторжение. Только после сокрушения киммерийцев Милет восстановил свои колонии. Античная традиция относит восстановление Синопы к 630 г. до н. э.

В последующем столетии милетяне основывают здесь еще ряд колоний, правда менее значительных, чем Синопа. Это небольшие колонии Сесам и Кромна, возникшие на месте поселений, восходящих к эпохе, предшествующей греческой колонизации, затем Теос, игравший небольшую роль, и Китор. Сама Синопа также основала ряд поселений — Керас, Котиору и несколько более мелких.

Интересна история основания Амиса, лежавшего на пути между Синопой и Трапезунтом, в том пункте побережья, откуда шли удобные пути внутрь страны, в Каппадокию. По-видимому, еще с хеттских времен здесь существовало поселение. В конце VII в. на этом месте обосновались фокейцы, совершавшие самые отдаленные путешествия на своих полоторговых-полупиратских судах. Но фокейцы не смогли долго удержат Амис в своих руках: город заполнился переселенцами из Милета. Роль милетских колонистов была столь велика, что некоторые авторы, как, например, Страбон, считали Амис колонией Милета.

Таким образом, к 70-м гг. VI в. до н. э. густая цепь греческих поселений протянулась по всему «правому» берегу Понта. Население всех этих колоний принадлежало к ионийской ветви греческой народности.

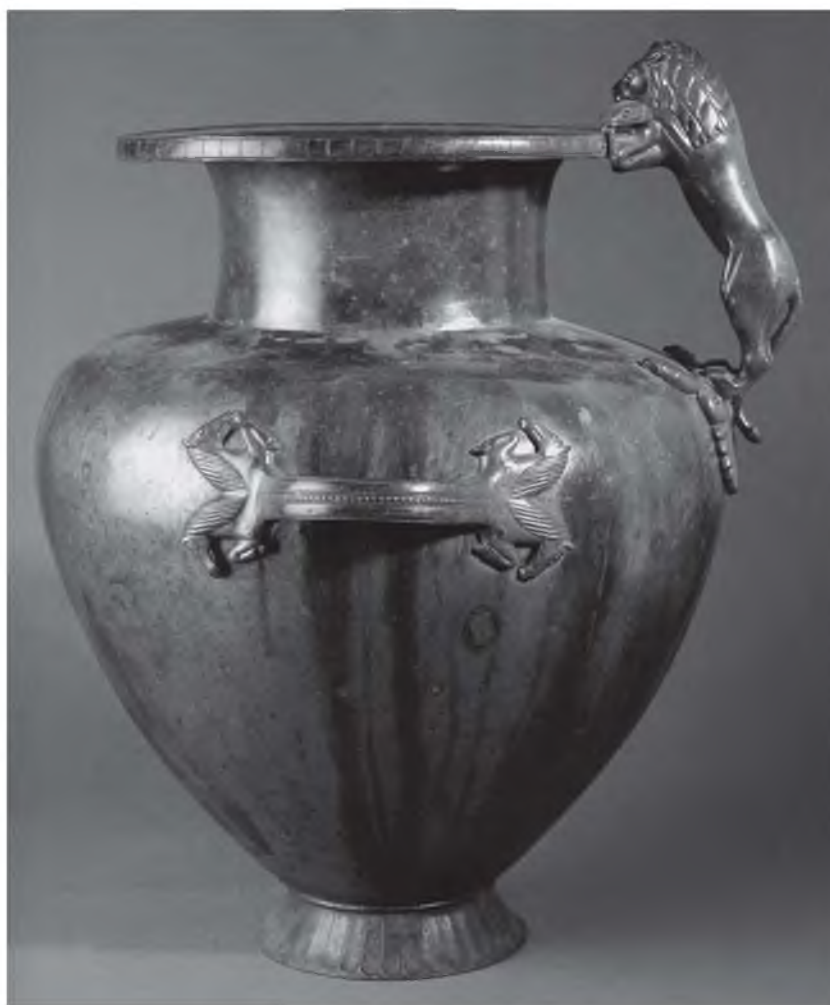

Бронзовая гидрия из Пестума. VI в. до н. э.

Только около 560 г. до н. э. здесь возникла единственная дорийская колония — Гераклея.

Гераклея была расположена в плодородной области близ устья реки Лика, на берегу сравнительно удобной гавани, защищенной с севера мысом. Эту область населяли мариандины задолго до прибытия греков, деятельно занимавшиеся хлебопашеством. Мариандины враждебно отнеслись к попыткам греческих колонистов осесть на их территории. Ионяне так и не смогли основать здесь своего поселения. В дальнейшем это удалось сделать выходцам из дорийских Мегар, подчинивших мариандинов силой оружия. Мариандины были лишены своей независимости и поставлены в положение, сходное с положением илотов в Спарте: они платили гераклеотам подать и были прикреплены к обрабатываемой ими зем-

ле. Основное ядро населения Гераклеи составляли переселенцы из Мегар.

Освоение греками Западного Причерноморья началось значительно позже, чем Южного, — с середины VII в. до н. э. Местное население — фракийцы были известны грекам очень давно и вошли в греческую мифологию. С Западным Причерноморьем также был связан ряд эллинских мифов, например миф о лежащем в море против устья Дуная острове Левке — местопребывании обожествленного после его смерти героя Троянской войны Ахилла. В дальнейшем среди колонистов западного побережья получает распространение культ Ахилла; его почитали владыкой моря, именуя Ахиллом-Понтархом.

В эпоху проникновения греков на черноморское побережье Фракии местные племена находились на стадии разложения родового строя. Основным занятием их были скотоводство и земледелие, известное развитие получили ремесла, в частности металлургия.

Первыми колонистами и на западном побережье были также выходцы из Милета, основавшие прежде всего Истрию на небольшом острове к югу от дельты Дуная. Там была удобная естественная гавань, а Дунай служил великолепной дорогой внутрь страны. Традиция относит основание Истрии к 650-м гг. до н. э., что подтверждается и археологическими исследованиями.

Нужно отметить, что в противоположность греческим колониям Южного Причерноморья, почти совершенно не подвергавшимся раскопкам, города Западного Причерноморья исследованы археологами довольно обстоятельно.

Около 609 г. до н. э. милетяне основали на побережье Западного Понта второй город — Аполлонию. Она расположена на острове в южной части Бургасского залива, на берегу очень удобной гавани. Аполлония в свою очередь основала поселение Анхиалу. Затем в период между 590—560 гг. до н. э. Милетом же был основан Одесс на берегу лучшей гавани побережья. Кроме хорошей гавани Одесс обладал еще и тем преимуществом, что он лежал в устье реки Паннизы, связывавшей его с внутренней частью страны.

Примерно в это же время, по-видимому, на берегу довольно удобной бухты возник город Томы. На этом колонизаторская деятельность Милета в Западном Причерноморье заканчивается. Она развивалась, таким образом, до середины VI в. до н. э.

На западном побережье Черного моря существовало еще несколько небольших поселений, основан-

ных ионянами. Таков городок Круны, позднее, благодаря исключительному развитию в нем виноделия, переименованный в Дионисополь.

Как и на южном побережье, появление дорийских колонистов в Западном Причерноморье произошло несколькими десятилетиями позже, уже после прекращения колонизационной деятельности Милета. И здесь доряне значительно уступали ионянам. Около 530 г. до н. э. переселенцы из Гераклеи основали город Каллатию. Выбор места был обусловлен плодородием окружающей равнины и соседством пресного озера, богатого рыбой. Естественной гавани в Каллатии не было.

Почти в то же время, около 520 г., Мегары помogli своей колонии Калхедону основать город Месембрию. Последняя была расположена на полуострове на северном берегу Бургасского залива и имела довольно хорошую стоянку для судов. В заселении Месембрии принял участие также Византий. Месембрия в свою очередь основала несколько небольших поселений.

В экономике некоторых западнопонтийских городов (например, Каллатии) преобладало земледелие; в других (Истрии, Аполлонии, Одессе и Месембрии) значительное развитие получили ремесла и торговля.

Таким образом, колонизация южного и западного побережий Черного моря растянулась чуть ли не на 300 лет — от конца IX в. до первой половины VI в. до н. э. Упорство, с которым милетские ионяне и мегарские доряне стремились к овладению Понтом, показывает, как высоко ценили греки побережье Черного моря. Последующая история оправдала их чаяния.

В течение VI в. до н. э. черноморские колонии быстро росли. На южном побережье особенно выдвинулась как крупный торговый центр Синопа. Она вывозила железо, которое обрабатывали халибы, строевой лес, орехи, миндаль. Используя благоприятный климат, синопыцы стали в большом количестве разводить маслины. В дальнейшем это принесло им большие выгоды. Экономика Синопы в VI в. достигла такого уровня, что город начал чеканить собственную монету. Гераклея, эксплуатируя труд мариандинов, вывозила хлеб и лес.

Более детально известна нам торговля западнопонтийских городов. Находки греческой керамики далеко вверх по течению Дуная и его притокам показывают, что в это время Истрия вела оживленную торговлю с отдаленными племенами фракийцев. Интенсивны были связи западнопонтийских городов не

только со своими метрополиями, но и с крупнейшими торговыми центрами того времени. В конце VII — начале VI в. до н. э. Истрия и Аполлония торговали с Родосом и Паросом, а позднее — с Самосом. Одесс сразу после своего возникновения вступил в торговые отношения с Коринфом.

В середине VI в. до н. э. определенное место в экономике западно- и южнопонтских городов занимала также торговля с Афинами. В период 580—560 гг. до н. э. повсюду в Греции увеличивается аттический вывоз и сокращается объем торговли с Коринфом.

В то же время большое значение приобретают сношения городов южного и западного берегов Понта с находившимся в Пропонтиде городом Кизиком, электрова монета которого становится постепенно основной денежной единицей на всем причерноморском побережье. Дальнейшая история южно- и западнопонтских городов известна нам сравнительно мало.

В середине VI в. до н. э. северные области Малой Азии были завоеваны царем Лидии Крезом. Крез поддерживал дружеские отношения с греческим миром, хотя малоазийские города находились под его эгидой. Возможно, что Синопа и другие города Южного Понта должны были признать над собой верховную власть Креза. Однако правление Креза оказалось недолговечным. Вскоре его царство было поглощено Персидской державой.

Свидетельство Геродота о том, что мариандины платили дань Дарию, позволяет предполагать зависимость Гераклеи от Персидской державы. Возможно, и Аμισ был в таком же положении. Страбон сообщает, что этот город некоторое время находился под властью какого-то лица, правившего кашадокийцами. Очевидно, в нем следует видеть одного из сатрапов.

Западнопонтским городам, по-видимому, также пришлось признать власть персидского царя. По крайней мере, Геродот сообщает, что в конце VI в. до н. э. — во время скифского похода Дария — его флот заходил в гавани Западного Причерноморья. Это подчинение, впрочем, не было долговременным. Уже в 499—493 гг. до н. э. Месембрия служит убежищем византийцам и калхедонцам, восставшим против персов и бежавшим от посланного на их усмирение персидского флота. Принимали ли участие в понтском восстании города Южного Понта — пока остается неизвестным.

Внутренняя история южно- и западнопонтских городов в VI в. до н. э. почти неизвестна. Благодаря

краткой заметке Аристотеля у нас существуют некоторые представления только об общем ходе событий в Гераклее. Первоначально власть в ней захватила демократическая партия. Затем демократия была свергнута и в Гераклее установилось олигархическое правление. Возможно, что основание Каллатии было предпринято гераклеями аристократами с целью выселения из города наиболее активных демократов и упрочения своей власти. На это предположение наводит то обстоятельство, что Каллатия с самого основания была демократическим полисом, удерживавшим демократический строй и в дальнейшем.

Таковы доступные нам данные об истории Южного и Западного Понта в эпоху колонизации.

Колонизация Северного Причерноморья

Колонизация северного побережья Черного моря началась уже после того, как греческие поселенцы прочно обосновались на южном и западном его побережье. Древнейшие из северопричерноморских колоний греков, судя по их раскопкам, возникли не ранее VI в. до н. э. Единственное в этом отношении исключение составляет небольшое поселение более раннего времени на острове Березани, которое, впрочем, вскоре прекратило свое существование. Сравнительно более позднее освоение северного побережья греческими колонистами находит себе объяснение в большей удаленности этих мест от их родины. Само собой разумеется, что отдельные греческие мореплаватели эпизодически посещали северный берег и раньше. О знакомстве греков с этим районом в более раннее время, кроме мифов и сказаний, свидетельствуют также находки в Северном Причерноморье отдельных вещей греческой работы, датированных VII в. до н. э.

Главная роль в колонизации Северного Причерноморья принадлежала ионийским грекам, выходящим из городов малоазийского побережья, прежде всего Милета. В VI в. ими была основана в устье Буго-Днепровского лимана Ольвия и ряд колоний на восточном побережье Крыма, по обоим берегам Керченского пролива, в древности носившего название Боспора Киммерийского. Самые крупные из них: Пантикапей (на месте нынешней Керчи), Нимфей, Феодосия (на месте нынешней Феодосии), Фанагория, Гермонасса и Кепы — на побережье Таманского полуострова, в то время представлявшего собой группу островов, образуемых дельтой Кубани. Самым северным из боспорских поселений был Танаис, рас-

положенный близ устья Дона, возникший, правда, позднее. Через Танаис осуществлялись оживленные сношения боспорских колоний с придонскими племенами. Единственной в Северном Причерноморье дорийской колонией был Херсонес, основанный в V в. до н. э. переселенцами из Гераклеи Понтийской, в 3 км от нынешнего Севастополя. Не исключена возможность, что до поселения гераклийских колонистов на месте Херсонеса существовало небольшое ионийское поселение.

В дальнейшем развитии северочерноморских колоний греков наряду с земледелием начинает играть видную роль и торговля.

В VI в. до н. э. потребность в причерноморском сырье и особенно в хлебе ощущалась уже многими греческими городами. Греческое ремесло также нуждалось в рынке сбыта для своей продукции. Заинтересованность в этом в первую очередь ощутили города малоазийского побережья — наиболее передовые и экономически развитые греческие города того времени.

Греческие колонии черноморского побережья, в частности северочерноморские колонии, в VI в. до н. э. приобретают исключительное значение в экономической жизни Греции. Они становятся поставщиками сырья, хлеба и рабочей силы — рабов. От их деятельности, таким образом, зависит материальное благосостояние многих греческих городов.

Между греческими колонистами и местными племенами установились оживленные торговые сношения. Импортируемые из Греции ремесленные изделия, вино и оливковое масло, а также изделия местных греческих мастеров обменивались греческими кушачами на сельскохозяйственные продукты. Особенно была заинтересована в обмене местная племенная знать, владевшая большими стадами скота и плодородными землями. В торговые сношения с греками оказались втянутыми и более широкие слои местного населения, по свидетельству Геродота, сеявшего хлеб с расчетом на продажу. Многочисленные вещи греческого происхождения, находимые при раскопках местных поселений и курганов, наглядно иллюстрируют интенсивность этих связей.

Благоприятные условия для развития греческих колоний в Северном Причерноморье заключались в том, что местное общество к началу колонизации уже ощущало потребность во взаимном обмене с греками. В свою очередь, торговля с греческими колонистами форсировала в местном обществе процессы классового образования, содействуя его переходу от пер-

вобытно-общинного строя на более высокую ступень исторического развития. Тесное общение греков с местными племенами способствовало также развитию процессов ассимиляции, особенно интенсивно протекавших на берегах Боспора Киммерийского. Сформировавшаяся здесь культура в связи с этим приобрела своеобразные греко-местные черты.

Древнейшими из известных грекам обитателей Северного Причерноморья были киммерийцы. Под именем «гимиррай» они упоминаются и в ассирийских клинописных текстах конца VIII в. до н. э., сообщающих о киммерийских вторжениях в Малую и Переднюю Азию и даже Египет.

Ко времени Геродота, посетившего Северное Причерноморье в середине V в. до н. э. и оставившего наиболее ценные сведения об обитателях этой страны, период, связанный с именем киммерийцев, был уже далеким прошлым, запечатлевшимся в местной топонимике. Так, современный Керченский пролив, как уже говорилось, назывался Боспором Киммерийским, в районе названного пролива находились киммерийское укрепление, киммерийская переправа, Киммерийская область. Создается впечатление, что главным местопребыванием киммерийцев был Керченский полуостров. Однако Геродот сообщает, что ему показывали могилу «киммерийского царя» в районе Днестра. Другие античные писатели еще меньше осведомлены о киммерийцах. Не исключена возможность, что у греков киммерийцы имели значение собирательного имени, под которым разумелись многие племена, населявшие в древности широкое степное пространство от Южного Буга до Азовского моря, включая и Крым. Культура киммерийцев до сего времени известна мало. В археологической литературе термином «киммерийская культура» принято обозначать памятники переходной от бронзы к железу эпохи, обнаруженные на территории Северного Причерноморья в результате отдельных раскопок, вкладах и в виде случайных находок. Выделить из этого материала памятники собственно киммерийские пока что представляется затруднительным. По сведениям Геродота, киммерийцы в дальнейшем были вытеснены из Северного Причерноморья скифами и переселились на южный берег Черного моря, в район Синопы. Некоторые ученые предполагают, что если такое переселение и имело место в исторической действительности, оно не было поголовным, и часть киммерийцев осталась в горной части Крыма; обитавшие здесь племена упоминаются потом античными писателями под именем тавров.

По свидетельству Геродота, в его время основным населением Северного Причерноморья были скифы, о которых он приводит обстоятельные сведения. Так как Геродот, по всем признакам, вел свои наблюдения над племенным миром Северного Причерноморья, из расположенной в устье Буга-Днепровского лимана Ольвии, он называет в первую очередь те из скифских племен, которые жили в непосредственной близости от этого города. В описании Геродота они перечисляются по именам. Первыми он называет каллипидов, фигурирующих у него и под другим характерным названием — эллино-скифов. Они были ближайшими соседями Ольвии и раньше других ассимилировались с греческими колонистами, испытав на себе сильное воздействие греческой культуры. О живущих рядом с каллипидами алазонах Геродот сообщает, что они сеяли и употребляли в пищу хлеб, а также лук, чеснок, чечевицу и просо (IV, 17). Дальше за алазонами, на территории, примыкавшей к обоим берегам Буга, жили так называемые скифы-пахари, которые, по словам Геродота, сеяли хлеб не только для собственных нужд, но и на продажу. Очевидно, территория, населенная скифами-пахарями, входила в сферу торговой деятельности ольвийских купцов.

Население более далеких от Ольвии районов Геродот определяет на основании более общих признаков. Так, все население большей территории, простирающейся на восток от Днепра, он называет скифами-земледельцами, противопоставляя их еще более многочисленной группе скифов-кочевников, которые, по словам Геродота, «не сеют и не пашут». Еще дальше на восток, по данным Геродота, жили так называемые царские скифы, которых он характеризует по признаку их военного преобладания над остальным населением.

Таким образом, скифы представляли собой ряд, очевидно, родственных друг другу, частью кочевых, частью оседлых племен. Из материала археологических исследований вытекает, что собственно скифская культура получила распространение прежде всего в районе Нижнего Буга и Нижнего Днепра и на пространстве между Нижним Днепром и Азовским морем, включая и территорию степного Крыма. При наличии некоторых локальных особенностей каждого из районов наблюдаются черты типологической общности материальной культуры: одни и те же формы керамики, однотипное оружие и конская сбруя, сходные типы погребений и т. д. Материальная культура лесостепной полосы, которая существенно от-

личалась от культуры скифской, с середины V в. до н. э. испытывает на себе сильное ее влияние, несколько сгладившее черты различия между этими двумя культурами. Этническая близость скифских племен в первую очередь находила свое выражение в их языке. К сожалению, об этом языке мы располагаем лишь очень ограниченными данными, почерпнутыми главным образом из греческой письменности. Попытки решения вопроса о языке скифов породили ряд противоречивых и взаимно исключаящих друг друга гипотез. В настоящее время среди лингвистов и скифологов нашей страны господствует взгляд о принадлежности языка скифов к так называемой северо-иранской группе языков.

За Доном, по данным Геродота, жили уже не скифы, но родственные им и по языку, и по образу жизни племена савроматов. То же можно сказать о мэотийских племенах, обитавших на побережье Азовского моря и Прикубанья. Территория, населенная перечисленными племенными группами, со всех сторон была окружена не родственными скифам племенами, существенно отличавшимися от них и образом своей жизни, и уровнем социального развития. Об этих племенах греки были весьма плохо осведомлены, и о них циркулировали самые фантастические слухи. Геродот, например, рассказывает о неврах, населявших территорию к западу от Среднего Днепра и, может быть, представлявших собой протославянское население Европы, что все они были волшебниками и обладали способностью превращаться в волков. Примерно такие же смутные представления были у Геродота и о меланхленах, населявших район по верхнему течению Дона и прилегающее к нему с востока степное пространство.

Само собой разумеется, что историческое развитие племен, разбросанных на таком огромном пространстве, протекало в весьма различных условиях и имело далеко не одинаковые темпы. Существенные различия в уровне развития наблюдаются даже в тех случаях, когда те или иные племенные группы находились в непосредственной близости друг к другу. Так, все античные писатели, например, единодушно подчеркивают грубость и отсталость населявших горный Крым тавров. Археологические исследования этой части Крыма действительно показали, что здесь в древности не было благоприятных условий для развития земледелия и скотоводства и главным занятием жителей было рыболовство и охота. Однако хозяйственная жизнь большей части северочерноморских племен, именно тех, с которыми соприкасались греки ко-

времени колонизации, достигла уже относительно высокого уровня. В особенности это относится к быту оседлого земледельческого населения, известного нам по раскопкам многочисленных городищ, в частности раскопкам большого Каменного городища на Днепре близ современного Никополя. Вспашка земли в это время, как правило, уже производилась при помощи запряженных в плуг волов, при уборке урожая пользовались серпами, зерно перемалывалось на особых зернотерках. Многочисленные костные остатки свидетельствуют о разведении крупного и мелкого рогатого скота, птицы и лошадей. Остатки жилищ и найденная во время раскопок керамика разнообразных форм и назначения говорят об относительном материальном достатке жителей таких поселений.

О масштабах развития скотоводческого хозяйства у кочевников свидетельствуют такие памятники древнего быта, как Ульский, Костромской, Воронежский и другие курганы. Только в одном из Ульских курганов, датированном VI в. до н. э., было найдено свыше 400 конских скелетов, расположенных правильными рядами у коновязей. Обычай массового ритуального умерщвления лошадей дает ясное представление о величине конских табунов, принадлежавших кочевникам. Насыщенность погребального инвентаря больших курганов вещами греческого происхождения наглядно свидетельствует о тесных связях местной племенной знати с греческими городами-колониями.

Большие курганные погребения с богатым погребальным инвентарем и следами ритуальных жертвоприношений, контрастирующие с встречающимися во множестве могилами бедняков, почти лишенными погребального инвентаря, свидетельствуют и об интенсивном развитии в местной среде процессов социально-имущественного расслоения. Постоянные военные столкновения между племенами, дававшие в руки победителей добычу и пленников, и торговля с греками, которым часть этих пленников, очевидно, перепродавалась, форсировали дальнейшее нарастание социального неравенства. Однако северочерноморское общество в рассматриваемое время, судя по всему, еще не изжило первобытно-общинного строя; в нем еще не начался процесс классового образования и формирования государства.

Геродот неоднократно упоминает о скифских царях. Эти цари даже в тех случаях, когда они возглавляли объединения нескольких племен, по сути дела продолжали оставаться племенными вождями. Поэтому, не сомневаясь в существовании, обычно кратко-

временных, объединений местных племен, соединявших свои силы для совместных военных предприятий крупного масштаба, как, например, во время скифских вторжений в Малую и Переднюю Азию, следует, однако, поставить под сомнение взгляды ряда ученых, утверждающих существование у скифов VII—V вв. до н. э. государства. Первые реальные признаки скифской государственности появляются не ранее второй половины IV в. до н. э., когда на территории Западного Причерноморья возникает большое и сильное объединение под главенством скифского царя Атея, просуществовавшее, впрочем, очень недолго. Никаких признаков государственности нельзя найти и у сарматов. По свидетельству ряда античных писателей, в сарматской среде особую роль играла женщина. Это дает основание думать, что у сарматов дольше, чем у скифов, сохранялись пережитки матриархата. Можно также с уверенностью считать, что в местной северочерноморской среде не существовало более или менее развитого рабства. Все, что мы знаем из Геродота и кратких упоминаний других авторов о скифских рабах, создает представление о патриархальных его формах. Вряд ли труд несвободных мог найти себе широкое применение в хозяйстве оседлого населения, по всем данным еще незнакомого с частной собственностью на землю. Следует думать, что в тех случаях, когда утрата свободы бывала связана с пленом, пленники ненадолго задерживались у победившего их племени, а сбывались, очевидно при посредничестве греческих кушцов, за пределы страны.

Наши представления о быте кочевого и оседлого населения Северного Причерноморья основаны как на свидетельствах Геродота и других античных авторов, так и на материале археологических исследований. «Скифы, — пишет Геродот о кочевниках, — добывают себе пропитание не земледелием, а скотоводством и жилища свои устраивают на повозках». Наглядное представление об этих повозках дает найденная среди детских игрушек при раскопках в районе Керчи глиняная ее модель. Этот вид передвижного жилья, очевидно, возник еще в доскифскую бронзовую эпоху, так как в погребениях этого времени на Северном Кавказе были найдены аналогичные глиняные модели, а в одном из курганов — большие деревянные колеса без спиц. На стойбищах кочевники жили в войлочных шатрах, с очагом посередине. Такого рода шатер-юрта, конической формы, с цилиндрическим клапаном над дымовым отверстием, изображен на одной из пантикапейских фресок.

Детальное устройство жилищ оседлых скифов нам неизвестно. Некоторое представление об этих жилищах дают остатки землянок и глинобитных сооружений, обнаруживаемых при раскопках скифских городищ, а также наблюдения над конструктивными особенностями больших курганных погребений в областях Украины — в Киевской, Кировоградской, Полтавской, Харьковской и степной части Крыма, а также в Воронежской области России.

Как о том свидетельствуют многочисленные находки разнообразной по своей форме и назначению местной посуды, керамика занимала в быте населения весьма видное место. Геродот рассказывает, что скифы готовили пищу также в бронзовых котлах (такие котлы известны и по археологическим находкам) и пользовались деревянной посудой. Судя по костным остаткам, в пищу они употребляли главным образом продукты животноводства.

Одежда скифов известна нам главным образом по изображениям на золотых и серебряных сосудах и других драгоценных изделиях преимущественно греческой работы из Чертомлыцкого, Кульобского, Солохи и других курганов. Она состояла из короткого кафтана, узких кожаных или широких со сборками штанов и кожаных сапог. На головах скифы носили башлыки или, судя по изображениям на вазах, вообще обходились без головного убора. Женщины носили длинные, с узкими рукавами и поясом платья или с такими же узкими рукавами халаты.

Оружие скифов нам известно и по изображениям на вазах, и по многочисленным находкам скифских стрел, копий и коротких мечей — акинаков. Оборонительным оружием скифских воинов служили легкие щиты. Сражались они главным образом на конях, хотя в дальнейшем, с ростом оседлости и земледелия, в скифском войске появляются и пешие воины. Описание военных обычаев скифов занимает видное место у Геродота, который, по-видимому, несколько преувеличивает их воинственность.

Для религии скифов характерно отсутствие храмов и особой касты жрецов. Одним из наиболее почитаемых богов, по словам Геродота, считался у них бог войны, олицетворением которого служил воткнутый в землю железный меч, перед которым приносились жертвы.

Геродот называет по именам еще ряд других скифских божеств, пытаясь перевести их на язык эллинского пантеона, но это ему плохо удается; по-видимому, религиозные представления скифов были весьма далеки от религии греков.

Ярким проявлением своеобразия местной культуры служат вещи, сделанные в скифском зверином стиле. Для этого стиля характерна динамичность в трактовке звериных образов: фигуры зверей чаще всего даются не в статическом состоянии, но в напряженной экспрессии. Такого рода изделия выходили не только из рук местных мастеров, но и иноземных: и греков, и восточных мастеров, которые в таких случаях работали с явным расчетом на вкусы северочерноморских потребителей. Безусловно, на местной культуре сказались и влияние греков, которое не следует, впрочем, преувеличивать: оно коснулось главным образом лишь узкого слоя местного общества — родо-племенной знати, втянувшейся в торговлю с греческими городами. Греческое влияние, естественно, распространилось и на те из местных племен, которые жили в непосредственной близости к городам-колониям. Однако и сами греческие колонисты, как уже отмечалось, испытали на себе совершенно определенное воздействие местной среды. Особенно ясно это сказывается в области изобразительного искусства. На многих известных нам памятниках художественного ремесла северочерноморских городов-колоний лежит печать местного своеобразия, существенно отличающая их от аналогичных памятников Центральной Греции. Своеобразие это сказывается как в выборе северочерноморскими мастерами-художниками сюжетов из местной жизни для своих произведений, так и в стилистических особенностях этих произведений. В этом отношении весьма показательны кульобские и чертомлыцкие вазы работы греческих мастеров с изображенными на них сценами скифского быта, изображения местных божеств на городских монетах, стилистические особенности многих других изделий местного художественного ремесла.

Колонизация юго-восточного побережья Средиземного моря

Если возглавляемое Милетом колонизационное движение ионийских городов развивалось на север, в область Пропонтиды и Понта, то Родос, игравший такую же главенствующую роль среди полисов Дориды, направлял своих переселенцев по старому пути, вдоль южного побережья Малой Азии. В начале VII в. до н. э. в Ликии, на границе с Памфилией, была восстановлена или вновь основана колония Фаселида. Хотя попытка утвердиться на берегу Кили-



Процессия конных и пеших воинов. Рельефный фриз кратера из Вика, Франция. Бронза. 2-я половина VI в. до н. э.

кии в начале VII в. до н. э. была решительно отражена ассирийским царем Сеннахерибом, однако грекам удалось основать здесь несколько, правда незначительных, поселений, которые находились в конце пути, пересекавшего Малую Азию с севера на юг и начинавшегося у берегов Понта близ Синопы.

С половины VII в. до н. э. греки проникают в Египет сперва в качестве наемников. Поселение этих наемников в одном из устьев Нила потом было покинуто. Позднее греки более прочно утвердились в Египте, основав там колонию Навкратис. Это было сделано с разрешения фараона Псамметиха, пытавшегося возродить силу и значение Египта и охотно пользовавшегося с этой целью услугами греческих наемников и торговцев. Основателями Навкратиса были, однако, не родосцы, а снова энергичные милетяне. Они утвердились сначала в одном из западных устьев Нила, затем в соседнем (Канобском) устье, где ими и был основан новый город.

В дальнейшем, по мере того как Египет начали посещать торговцы из других греческих городов, Навкратис постепенно стал превращаться в общегреческий центр. Этому особенно способствовала политика египетского царя Амасиса, ограничившего пребывание иноземцев, в частности греков, в Египте одним этим пунктом. При этом он отвел необходимую площадь как для общеэллинского святилища (Эллинион), так и для храмов, построенных отдельными городами.

При раскопках в южной части Навкратиса было обнаружено египетское селение, к которому с севера примыкает постепенно разраставшееся греческое. Следы этого греческого поселения восходят к половине VII в. до н. э. Наконец, в северной части Навкратиса были обнаружены остатки Эллиниона и храмов, воздвигнутых Милетом, Самосом и Эгиной; древнейшие культурные слои в этих поселениях восходят ко времени не ранее половины VI в. до н. э. Относительно незначительные размеры всего поселения дают основание отнести его к типу фактории.

В начале 30-х гг. VII в. до н. э., в период обострения социальной борьбы на острове Фера, как можно заключить из различных версий

предания, колонисты во главе с ойкистом, который принял царскую власть и имя Батта, заняли прибрежный остров Платею, затем переселились на материк, где в 631 г. до н. э. основали колонию Кирену. Эта колония носила аграрный характер. В половине VI в. до н. э. в Кирену прибыла новая партия колонистов. Для вновь прибывших колонистов потребовались новые земли. Это привело к тому, что ливийцы, с которыми греки до того поддерживали, по-видимому, мирные отношения, были вытеснены с части своей территории.

Позднейшая колонизация Запада

В период ранней колонизации Италии и Сицилии западное побережье Балканского полуострова не было заселено. Лишь во второй половине VII в. до н. э. с развитием коринфской торговли здесь возникает ряд коринфских колоний: Левкада, на Амбракийском заливе — Анакторий и Амбракия, на побережье Иллирии — основанные совместно с керкирянами Аполлония и Эпидамн (у римлян Диррахий).

К этому времени относится и проникновение выходцев из малоазийской Фокеи на дальний Запад, где недалеко от устья реки Родана (Роны) ими была основана колония Массалия. Основанию колонии предшествовала удачная поездка самосца Колая, занесенного ветрами на дальний Запад, к Тартессу (город при устье реки Тартесса, теперь Гвадалквивир).

Впервые попав в эту богатую серебром страну и вступив в торговые отношения с местным населением, Колай получил баснословную прибыль — по преданию, до 60 талантов. Слухи об удачном странствовании Колая и побудили фокейских мореплавателей попытаться счастья. Достигнув Тартесса, они были там, согласно традиции, радушно приняты местным царем Аргантоном, страна которого еще до греков посещалась финикийцами (карфагенянами). Успех первой поездки побудил фокеян снарядить экспедицию в более обширных размерах, результатом которой и явилось в первые годы VI в. до н. э. основание Массалии. Характерно, что между колонистами и местным населением сразу же установились дружественные отношения, хотя в дальнейшем они испортились.

Фокеяне, утвердившись в новой колонии, вскоре распространили свое влияние путем основания ряда

зависимых поселений по всему восточному побережью Иберии (Испания) и Лигурии (Южная Франция) от Майнаки (Малага) до Мопойка (Монако). Опираясь на свои колонии, основанные в течение VI и V вв. до н. э., массалийцы держали всю торговлю с севером по реке Родану в своих руках.

Менее удачно окончилась попытка фокеян утвердиться на острове Корсике, где в 60-х гг. VI в. до н. э. они основали колонию Алалию. После падения Фокеи, завоеванной Гарпагом, в Алалию прибыли многочисленные беженцы. Карфагеняне и этруски, видя в фокеянах опасных конкурентов, объединились против них. Морская битва при Алалии (535 г. до н. э.) окончилась полным разгромом военного флота фокеян. После этого поражения они были вынуждены покинуть Корсику. На западном берегу Италии фокеяне основали новую колонию Гиэлу, больше известную как Элея (или Белия).

ЗНАЧЕНИЕ И ПОСЛЕДСТВИЯ КОЛОНИЗАЦИИ VIII—VI вв. до н. э.

Колонизация VIII—VI вв. до н. э. имела исключительное значение для дальнейшего исторического развития Греции. В отличие от колонизации более раннего времени, обусловленной рядом племенных передвижений, колонизационное движение VIII—VI вв. до н. э. органически связано с возникновением классового общества в Греции, с формированием греческого государства. Неравномерность распределения земли, порождавшая классовую борьбу, а также развитие ремесла и торговли стимулировали колонизацию. Колонизация, в свою очередь, способствовала развитию греческой торговли. Греки, по образному выражению Платона, окружили Средиземное море подобно лягушкам, сидящим вокруг болота. Финикийцы должны были теперь уступить им свое первенство.

Для бесплодной и бедной сырьем и хлебом Центральной Греции такое расширение торговых связей имело большое значение. Не политические, а именно экономические, торговые интересы связали коло-

нии тесными узами с их метрополиями. В результате создаются исключительно благоприятные условия для дальнейшего развития товарного производства и импортной и экспортной торговли, форсировавшей дальнейший рост производительных сил греческого общества — развитие рабовладельческого хозяйства в целом. Развитие это, однако, протекало в различных областях Греции далеко не одинаково: население общин, раньше других освобождавшихся от пережитков родового строя, быстрее развивало ремесла, морскую торговлю и колонизационную деятельность; в других общинах пережитки родового строя сохранялись дольше, накладывая своеобразный отпечаток на социально-экономическую структуру этих общин. Таким образом, изучение общих линий развития Древней Греции должно сочетаться с изучением и локальных особенностей этого процесса. С этой точки зрения история отдельных греческих общин представляет собой значительный интерес.







Глава VII АТТИКА В VII—VI вв. до н. э.

ДРЕВНЯЯ АТТИКА

Древнейший период в исторической жизни Аттики, ставшей в дальнейшем основной территорией одного из самых сильных и цветущих государств — Греции, нашел лишь слабое отражение в источниках. Археологические исследования самих Афин и окружающей их области обнаружили следы древнего быта, восходящие к неолитической эпохе. Древнейшее из до сих пор обнаруженных здесь погребений датируется III тысячелетием до н. э. Найденные в этом погребении около скорченного костяка сосуды из серой глины ручной работы еще очень примитивны.

При раскопках на афинском акрополе были обнаружены памятники несравненно более высокой культуры в виде остатков дворца микенского типа, а в ряде других мест (Ахарны, Эрхия, Керамик и др.) — погребения этого же времени с большим числом разнообразных предметов, главным образом керамических изделий, в том числе и не местного происхождения. Все эти памятники, датируемые уже концом бронзового века, дают основание думать, что на территории Аттики существовал один из очагов микенской культуры, современный другим ее центрам.

Последующий, послемикенский период характеризуется в Аттике появлением керамики так называемых протогеометрического и геометрического стилей. Некоторые из керамических находок этого времени, как, например, знаменитые, стяжавшие себе широкую известность, дипилонские вазы, дошли до нашего времени в прекрасной сохранности. Обильные находки протогеометрической и геометрической керамики дали и раскопки на северном и северо-западном склонах Ареопага. Обращает на себя внимание, что в культурных напластованиях, характеризующихся этим родом керамическими находками, почти не встречаются привозные вещи. Это показывает, что типичное для всей Греции послемикенского периода ослабление связей с другими странами характеризует и Аттику.

Для характеристики железного века в Аттике интересно раскрытое в 1949 г. на территории Афин погребение, видимо ремесленника, в котором было обнаружено около десяти предметов, сделанных из железа, и точильный камень.

В античной литературной традиции об Аттике древнейшей поры сохранились лишь отрывочные сведения. Фукидид, Геродот и в одном из своих диалогов Платон подчеркивают, что жители Аттики были не пришельцами, а автохтонами —





Деталь коринфского кратера с изображением битвы. VII в. до н. э.

аттическая земля была для них не мачехой, а родной матерью. Эта область вследствие скудости почвы не привлекла завоевателей, утверждает Фукидид, дорийское вторжение ее не затронуло. В дальнейшем же, когда расцвела афинская государственность, в Аттику стали стекаться выходцы из других мест, умножая ее население и способствуя своим трудом росту ее благосостояния.

В представлениях последующих афинских поколений древнейшие социальные установления, сохранившиеся в виде пережитков и в более позднее и значительно лучше нам известное время, явились результатом деятельности ряда легендарных царей. Так, например, мифический царь Ион разделил, по преданию, все население Аттики на четыре родовые филы, каждая из которых делилась на три фратрии, в свою очередь подразделявшиеся на 30 родов, в роде же было по 30 семей, так что всего в древней Аттике было 10 800 семей.

Свидетельством прежней разобщенности населения могут служить развалины многочисленных укреплений, некогда окружавших постоянно враждовавшие друг с другом родовые поселки. Следы такого рода укреплений до сих пор обнаруживаются при раскопках, производимых в различных пунктах Аттики.

Таким образом, здесь мы встречаемся с типичной для эпохи родового строя социальной структурой,

закономерно порожденной всей совокупностью исторических условий того времени. Для древней Аттики характерна и другая типичная для эпохи господства родовых отношений черта — родоплеменная раздробленность. По афинским преданиям, на территории Аттики в древнейшие времена находилось 12 отдельных, обособленных и не зависимых друг от друга родовых общин. Конец этой раздробленности, по преданию, также был положен мифическим афинским царем Тесеем, который объединил население всей этой области вокруг Афин и учредил один общий для всех совет и один пританей. «С той поры и поныне, — пишет Фукидид (II, 15), — афиняне совершают в честь богини [Афины]

всенародное празднество синойки [объединения]». В исторической действительности процесс объединения Аттики, по-видимому, занял не меньше двух-трех столетий. Можно думать, что в течение IX—VIII вв. до н. э. к Афинам в результате напряженной борьбы присоединилась Паралия — прибрежная часть Аттики. После этого местный культ бога Посейдона был перенесен в афинский акрополь. Вслед за тем была присоединена Диакрия — горный район на севере страны. Отсюда в Афины был перенесен культ Тесея. Долгие все сохраняла свою независимость юго-западная часть Аттики — область Элевсина с ее знаменитым храмом богини Деметры. Судя по дошедшему до нас гимну в честь Деметры, Элевсин в VII в. до н. э. все еще продолжал сохранять независимость и, отстаивая ее, вел ожесточенную борьбу с афинянами. Афинский синой-кизм явился, таким образом, длительным процессом, обусловленным существенными изменениями в строе прежних общественных отношений. Развитие производительных сил общества и связанных с ними производственных отношений породили потребность в объединениях более широкого характера, выходящих за пределы прежних родоплеменных организаций.

К VII в. до н. э. в Аттике возникают предпосылки для становления в ней классового строя и государства. Для его изучения мы располагаем уже несравненно более широким кругом источников. Первое мес-

то среди них, безусловно, занимает «Афинская полития» Аристотеля, долгое время считавшаяся навсегда утраченной и неожиданно вновь обретенная в виде рукописи на четырех листах папируса, найденной среди других папирусов, привезенных в 1890 г. в Британский музей из Египта.

«Афинская полития» Аристотеля — единственное дошедшее до нашего времени сочинение, дающее цельную картину политической истории Афин начиная с VII в. до н. э. Аристотеля существенно дополняют свидетельства об отдельных событиях афинской истории раннего времени Геродота, Фукидида, Диодора Сицилийского, Плутарха и других античных авторов, а также некоторые, правда, немногочисленные, надписи, монеты и археологический материал.

На основании всех этих данных можно заключить, что афинская община начала рассматриваемого периода была в основном земледельческой. Ремесла и торговля были развиты относительно слабо. Тем не менее социально-имущественное расслоение достигло значительной глубины. Могущественная родовая аристократия — эвпатриды («происходящие от благородных отцов») сосредоточили в своих руках лучшие земли. Значительная часть остального населения оказалась в зависимости от них. «Бедные, — пишет Аристотель, — находились в порабощении не только сами, но также и дети их и жены. Назывались они пелатами и шестидольниками, потому что на таких арендных условиях обрабатывали поля богачей. Вся же вообще земля была в руках немногих. При этом, если эти бедняки не отдавали арендной платы, можно было увести в кабалу и их самих и их детей. Да и ссуды обеспечивались личной кабалой вплоть до времени Солона» («Афинская полития», 2, 2).

Иными словами, у афинян VII в. существовало суровое долговое право, хорошо знакомое древности, в силу которого должник отвечал перед кредитором не только своим имуществом, но и личной свободой, и свободой членов своей семьи; несостоятельные должники превращались в рабов своих заимодавцев. Потребность крупных, по аттическим масштабам, землевладельцев-аристократов в рабочей силе, таким образом, удовлетворялась преимущественно за счет труда зависимых от них бедняков и труда рабов, рекрутировавшихся благодаря долговой кабале из среды ранее свободных членов той же общины. Это подтачивало силы общины.

Территориально-земельные владения афинской аристократии были сосредоточены главным образом в пределах так называемого Педиона — в буквальном

переводе «равнины», прилегавшей с севера и северо-запада к самому городу Афинам и являвшейся наиболее плодородной частью этой области.

Промежуточный между родовой аристократией и зависимыми от нее бедняками и рабами слой населения был представлен в Аттике двумя группами: геоморами — крестьянами-земледельцами, сохранившими свои участки главным образом на территории каменистой и малоплодородной Диакрии, получить урожай на которой можно было только ценой непомерно больших трудовых затрат; и демиургами-ремесленниками, частично уже утратившими связь с землей. Деление на эвпатридов, геоморов и демиургов, явившееся закономерным результатом социально-имущественного расслоения, афинскими преданиями также приписывалось деятельности мифического царя Тесея.

В дальнейшем, когда в Афинах получили развитие ремесло, товарное производство и морская торговля, население, в большей или меньшей мере утратившее связь с землей, — полностью в греческих полисах античной эпохи эта связь почти никогда не порывалась — сосредоточилось по преимуществу в самом городе Афинах, афинской гавани Пирее и частично в прибрежной полосе — Паралии. Эта группа населения по понятным причинам обладала некоторыми общими специфическими интересами.

Наряду с коренным населением Аттики постепенно образовалась и обособилась, как и в других греческих полисах, группа пришлого населения — так называемые метеки. Метеки не могли войти в состав афинских родовых фил и фратрий, принадлежность к которым продолжала определяться кровной связью с афинской общиной. Оказавшись, таким образом, за пределами родовой организации, метеки не получили политических и некоторых имущественных прав, какими пользовались коренные афиняне. Метеки, например, не могли иметь в собственности землю на территории Аттики, собственного дома в Афинах, выплачивали особый налог и т. д. В то же время они оставались лично свободными.

Древняя родовая организация в форме четырех фил, фратрий и родов в рассматриваемое время продолжала существовать, хотя связанная с ней политическая структура уже претерпела изменения.

В Афинах перестала существовать царская власть. Как уже отмечалось, афинские цари известны нам только по преданиям и не могут считаться реальными историческими деятелями. По преданию, последним афинским царем был царь Кодр, жертв-

вовавший жизнью для спасения отечества при нападении на Аттику дорян. В рассматриваемое время царская власть уступила свое место правлению девяти, ежегодно избиравшихся из среды только эвпатридов, должностных лиц — архонтов. Между ними теперь были распределены основные функции исполнительной, военной и судебной власти, ранее сосредоточенной в руках басилея. Возглавлялась коллегия архонтов архонтом-эпонимом — старшим архонтом, дававшим свое имя году. По именам архонтов-эпонимов афиняне вели свое летосчисление.

За архонтом-эпонимом следовали архонт-полемарх, ведавший военными делами и начальствовавший над ополчением афинян, и архонт, унаследовавший главным образом культовые обязанности царя и потому по традиции именовавшийся архонтом-басилеем. Остальные шесть архонтов были архонтами-фесмофетами — хранителями древних законодательных обычаев, передававшихся устной традицией от поколения к поколению. Все перечисленные должностные лица располагали самостоятельной юрисдикцией и заседали в специальных зданиях: архонт-эпоним — в пританее, архонт-басилей — в так называемой буколее, полемарх и фесмофеты — также в особых зданиях.

После года пребывания в должности архонты передавали свои полномочия вновь избранным на их места магистратам, сами же механически становились пожизненными членами ареопага — так в Афинах именовался по названию холма бога Арея, где он обычно заседал, древний совет. Некогда он представлял собой совет старейшин. Теперь, пополняясь бывшими архонтами, которые, как уже указывалось, избирались лишь из среды эвпатридов, ареопаг стал одним из органов власти аристократов, притом самым влиятельным. В политической жизни афинской общины на протяжении всего раннего периода ее истории ареопаг пользовался исключительным значением. Он представлял верховную инстанцию для большинства дел, ему принадлежал решающий голос при избрании архонтов, авторитет его был непререкаем.

Таким образом, социально-политический строй древних Афин характеризовался господством родовой аристократии. Владея лучшими землями в Аттике, афинская аристократия сосредоточила в своих руках и политическую власть. Народное собрание утратило свое былое значение и не играло сколько-нибудь заметной роли в общественной жизни афинян.

Афинский народ — демос — вынужден был подчиняться власти аристократов до тех пор, пока не обрел в себе достаточных сил для того, чтобы начать с ними ожесточенную борьбу.

История Афин и Аттики VII и VI вв. до н. э. насыщена событиями этой борьбы. Стремясь сохранить и закрепить свое господство, аристократия отстаивала уже отживающий родовой строй, препятствующий дальнейшему развитию производительных сил афинской общины. Защищая свою свободу и права от посягательств аристократии, а затем перейдя в решительное против нее наступление, афинский демос был носителем новой и для той эпохи более передовой системы общественных отношений. Конечная победа демоса над аристократией поэтому знаменовала собой становление более прогрессивного строя — классового строя и государства как аппарата господства нового класса рабовладельцев.

Демос не был в социальном отношении однородным. Под термином «демос» следует иметь в виду все свободное коренное население Аттики, противопоставляемое родовой аристократии. Наряду с беднотой, зависимыми батраками и ремесленниками в его состав входили и относительно зажиточные крестьяне, сохранившие участки своей земли, и владельцы ремесленных мастерских, и купцы, и судовладельцы. По мере развития экономической жизни в Афинах все больше стало появляться состоятельных и богатых людей неаристократического происхождения. С другой стороны, процесс социально-имущественной дифференциации затронул не только демос, но и аристократию. Одни из аристократических родов беднели, представители других приобщались к торговле и морскому делу, тем самым проникаясь новыми интересами, уже не совпадающими с интересами землевладельческой аристократии Педиона.

Беднейшие слои свободного населения прежде всего стремились добиться передела земли, чтобы удовлетворить свой земельный голод, аннулирования тяготевших над ними долгов, отмены долговой кабалы. Более обеспеченные и богатые слои демоса, уже ощущавшие под ногами твердую экономическую почву, в первую очередь ставили перед собой задачу добиться политического преобладания и власти. Для этого требовалось лишить афинских эвпатридов их родовых привилегий в пользу тех, кто по рождению не принадлежал к числу благородных, но не уступал им в экономических возможностях и силе.

Заговор Килона

Древнейшим из известных нам событий, свидетельствующих о чрезвычайно обостренной обстановке в Афинах, является так называемый заговор Килона, имевший место около 640 г. до н. э.

Килон принадлежал к среде афинских эвпатридов, был женат на дочери мегарского тирана Феагена. Он стяжал себе популярность в Афинах как победитель на Олимпийских играх.

Получив совет Дельфийского оракула занять акрополь «в величайший праздник Зевса», Килон заручился поддержкой своего тестя, приславшего ему на помощь вооруженный отряд, и выступил во главе своих сторонников. Ему удалось овладеть акрополем, но удержать его он не сумел. Афиняне оказали Килону решительное сопротивление. Фукидид сообщает, что афиняне единодушно собрались для подавления заговора и, расположившись вокруг акрополя, начали его осаду. Осадой руководили девять архонтов во главе с Мегаклом, принадлежавшим к старинному и влиятельному аристократическому афинскому роду Алкмеонидов. Осажденные сторонники Килона оказались из-за недостатка продовольствия и воды в безвыходном положении. Самому Килону удалось бежать, остальные участники заговора были вынуждены сдаться на милость осаждавших. По старинному обычаю, они искали спасения у алтаря богини Афины. Хотя убийство в храме находилось под религиозным запретом и считалось тягчайшим религиозным преступлением, Алкмеониды с этим не почитались, и все сторонники Килона были перебиты.

Подавление заговора Килона показало, что в Афинах еще не созрели условия для политического переворота. Скорее всего, в выступлении Килона следует видеть один из эпизодов борьбы между различными группировками внутри правящей аристократии. Так или иначе, но в этом отношении весьма показательно, что афинский демос не поддержал Килона и не воспользовался этим случаем для активного выступления против власти родовой аристократии.

Одним из следствий нарушения внутреннего равновесия и сопряженных с ним внутренних смут, по-видимому, явилось внешнее ослабление Афин. Вероятно, именно в это время остров Саламин, прикрывавший выход из афинской бухты и поэтому очень важный для афинян, был отвоеван у них мегарским тираном Феагеном. Военная неудача поколебала положение аристократической группировки, возглавляемой Алкмеонидами. Их противникам, также принад-

лежащим к среде правящей аристократии, через ряд лет после заговора Килона удалось добиться организации судилища из трехсот граждан аристократического происхождения. Алкмеониды были обвинены этими судьями в том, что они убийством осквернили храм. За это непосредственные участники убийства, которые к этому времени уже умерли, были вырыты из могил и их трупы выброшены за границы Аттики, а оставшиеся в живых их потомки — члены рода Алкмеонидов — изгнаны из Афин. Впоследствии, почти через два столетия, политические противники Алкмеонидов, добивавшиеся нового их изгнания, вспоминали об этих событиях. Благодаря этому мы и знаем о заговоре Килона — единственном известном нам событии из истории Афин VII в. до н. э. Находка «Афинской политики» Аристотеля позволила уточнить его датировку — раньше оно приурочивалось ко времени после кодификации Драконта.

Законы Драконта

О законодательстве Драконта нам известно очень мало. Глава «Афинской политики» Аристотеля, посвященная изложению государственных преобразований Драконта, по-видимому, представляет собой позднейшую вставку, которая, возможно, была обусловлена стремлением сторонников олигархического строя позднейшего времени подкрепить свою политическую программу авторитетом древности. Сам Аристотель в другом своем произведении — «Политике» — пишет, что законы Драконта представляли собой лишь простую запись хранившихся до того времени в устной традиции древних норм — норм так называемого обычного права. Одна из афинских надписей конца V в. до н. э., воспроизводящая часть текста этих законов, вполне подтверждает это свидетельство. В частности, в ней приводятся процессуальные правила об ответственности сородичей убийцы за совершенное им преступление, которые вне всякого сомнения восходят к очень древнему времени. Таким образом, законы Драконта, по всем данным, явились первой записью афинских законодательных обычаев. В этом отношении весьма характерно, что античные писатели называют законы Драконта не «*νομοι*» — «законы», а «*ἑσθητοι*» — в буквальном переводе «обычай». Такая запись законодательных обычаев, очевидно, была призвана ограничить произвол судей-аристократов, толковавших устную традицию в своих узкоэгоистических интересах. С этой точки зрения запись законов несомненно отвечала стремле-

ниям демоса и, надо думать, была осуществлена без борьбы и серьезного нажима на аристократию со стороны последнего. Насколько можно судить о содержании этих законов на основании упоминавшейся афинской надписи конца V в. до н. э. и свидетельств античных авторов более позднего времени, речь в них шла главным образом об уголовных преступлениях, о различных видах убийств, о кражах, о порядке ведения процессов и налагаемых за них наказаниях.

Законы Драконта славились своей суровостью и даже жестокостью (говорили, что они были писаны кровью). За всякое воровство, хотя бы незначительное, полагалась смертная казнь.

Законы Драконта о наказании за убийство призваны были заменить институт родовой мести. Преследование убийцы оставалось, однако, делом рода убитого. Для примирения с убийцей требовалось согласие ближайших родственников: сына, брата, двоюродного брата, зятя, тестя; при отсутствии близкой родни примирение могло состояться с согласия не менее десяти членов фратрии. Ответственность за убийство нес только сам убийца, а не его род. К ответственности привлекалось и лицо, подстрекавшее к убийству и являвшееся, следовательно, косвенным убийцей.

В законах Драконта различаются также убийства умышленные, неумышленные, совершенные в состоянии обороны. Особое место занимают убийства соблазнителя матери, жены, дочери или сестры; сюда же отнесены были убийства в результате несчастных случайностей, например на состязаниях.

Умышленные убийства подлежали суду ареопага и наказывались смертью, причинение повреждений — изгнанием; в обоих случаях наказание сопровождалось конфискацией имущества.

Разбор дел о неумышленных убийствах поручен был специальной коллегии, состоявшей из 51 члена из числа родовой знати старше 50 лет. Наказанием за неумышленное убийство было изгнание (без конфискации имущества). В случае примирения с родственниками убитого или, при их отсутствии, с членами его фратрии, убийца мог возвратиться из изгнания, при этом воспрещалось требование со стороны родственников убитого какого-либо выкупа. Убийство в состоянии самообороны, под которое подводилась и защита имущества, наказанию не подлежало.

Для каждого вида убийств назначалось специальное место разбирательства: для дел об убийствах непредумышленных — в Палладии, для дел об убийствах

умышленных — в ареопаге. В особом месте производился суд над теми, кто, находясь в изгнании, совершил там новое убийство; подсудимый не мог в этом случае вступать на землю Аттики, а должен был находиться в лодке — суд же происходил на берегу моря близ Пирея.

Архаический характер носило судилище в здании пританея, где заседали филобасилеи (стоявшие во главе фил). Здесь разбирались дела о насильственной смерти, причиненной человеку животными или неодушевленными предметами. Если суд признавал их виновными, они выбрасывались за границы Аттики или топились в море.

С именем Драконта связаны также законы, касавшиеся поведения граждан. Один из таких законов налагал наказание за «бездеятельность» и праздную жизнь.

Законы Драконта, таким образом, явились первым писанным законодательством в Афинах. Весьма симптоматична сказывающаяся в них, например в статьях, сурово карающих за кражу, тенденция защитить интересы частной собственности. Сам факт записи древних правовых обычаев, в какой-то мере ограничивавший произвол судей-эвпатридов, следует расценивать как один из первых успехов демоса в его борьбе с господством родовой аристократии.

Навкратии

Примерно в это же время в Аттике появляются так называемые навкратии — первые объединения, основанные на принципе территориального деления.

Относительно времени возникновения навкратий долго не существовало единого мнения. Еще в древности по этому вопросу были различные суждения. Геродот указывает, что навкратии существовали до реформ Солона, и приписывает пританам навкратий главную роль в подавлении заговора Килона. Фукидид в рассказе о подавлении этого заговора о пританеях навкратий не упоминает. Некоторые из древних считали, что навкратии были созданы только Солоном.

Мнение, принятое более ста лет назад нашим соотечественником М. С. Куторгой, о существовании навкратий до Солона, потом подтвердилось данными «Афинской политики». Учреждение навкратий, по всей вероятности, было связано с началом развития торговли и морского дела в Аттике. Это находит свое подтверждение в назначении навкратий и этимологии самого названия (от *ναυς* — корабль). Каждая навкратия должна была поставлять корабль для афинского

флота, а впоследствии еще двух всадников. Стоявшие во главе их навклары, по-видимому, подчинялись архонту-полемарху и командовали кораблем, снаряженным их навкларией. Всего в Аттике насчитывалось 48 навкларий. Это число находится, очевидно, в соответствии с 4 старыми родовыми филами (по 12 навкларий в каждой филе). Единственное дошедшее до нас из названий навкларий — Коллиада — носит топонимический характер, что также свидетельствует о территориальном принципе, положенном в основу этих делений. Таким образом, в появлении навкларий следует видеть один из очень важных симптомов разложения родового строя и один из признаков зарождения государства.

К рассматриваемому времени на общем строе экономической жизни Аттики уже сказались результаты развития мореплавания, торговли и ремесла. Значительно возрос вывоз растительного масла и гончарных изделий. На юго-восточной оконечности Аттики, в Лаврийских рудниках, получает развитие добыча серебра. К концу VII в. становятся заметными афинские устремления к Геллеспону. Именно поэтому афиняне вступили в борьбу с Митиленой и добились в этой борьбе успеха. В то же время они продолжали вести войну с соседней Мегарой за обладание Саламином.

В области торговли Афины этого времени испытывали на себе влияние богатой Эгины. Эгина раньше



Музыцирующий юноша.
Роспись внутренней стороны аттического килика.
Последняя четверть VI в. до н. э.

Афин вступила на путь развития морской торговли. Афинская монетная система наряду с монетной системой Евбеи получила широкое распространение среди городов Эгейского бассейна. Афиняне заимствовали эгинскую монетную и весовую системы.

ЗАКОНОДАТЕЛЬСТВО СОЛОНА

К началу VI в. борьба между афинским демосом и эвпатридами достигла исключительной остроты. «Большинство народа, — пишет Аристотель в «Афинской политии», — было в порабощении у немногих, и народ восстал против знатных. Смута была сильная, и долгое время одни боролись против других». Именно в это время на политической сцене Афин выступил Солон, с именем которого связано проведение очень важных реформ. В отличие от Драконта, о котором мы почти ничего не знаем, Солон оставил после себя заметный след в античной историографии. Он был известен в древности не только как крупный политический деятель, но и как поэт. Элегии Солон, с их политически злободневной целеустремленностью, пользовались большой популярностью, и их цитировали многие античные писатели.

В 594 г. до н. э. Солон был избран архонтом и наделен особыми полномочиями айсимнета. Выдви-

жение Солон в такой острый и сложный период афинской истории не являлось случайностью. По словам Аристотеля, враждовавшие стороны одинаково видели в нем возможного защитника своих интересов и подходящего кандидата для составления нового законодательства. «По происхождению и по известности Солон принадлежал к первым людям в государстве, — говорит Аристотель, — по состоянию же и по складу своей жизни к средним» («Афинская полития», 5). Позднейшая традиция относил родословную Солон к царскому роду Кодридов, а его самого причисляла к семи мудрецам древнего мира.

Элегии Солон и свидетельства Аристотеля и Плутарха — наши главные источники о деятельности Солон. Позднейшие римские известия о Солоне к этому почти ничего уже не прибавляют: данные Цицерона, Тита Ливия, Сенеки, Авла Геллия, Диогена Лаэртия и других римских авторов крайне скудны и

носят случайный характер. Они изображают Солона главным образом как философа. Элегии Солона, насыщенные отголосками политической борьбы, дают яркую картину бедствий афинского народа и произвола аристократии. Об эвпатридах Солон пишет:

Сытость — надменности мать, коль приходит богатство
большое.
 Тут не шадят ничего, ни из сокровищ святых,
 Ни из народных богатств; они грабят откуда придется,
 И не боятся совсем правды уставов святых.

В другом месте Солон говорит о тяжелом положении крестьян Аттики:

Ведь супостатов руками терзается город желанный
 В страшных кровавых боях, милых злодеям одним,
 Эти несчастья в отчизне творятся; из бедного ж люда
 Много в чужую страну вдали поневоле идет,
 Проданных в тяжкое рабство, влачащих позорные цепи,
 И поневоле несут горькую долю рабов.

Таким образом, эвпатрид по происхождению, Солон в элегиях оказался в состоянии подняться над своей средой и проникнуться интересами других слоев афинского общества, угнетенных аристократией. Еще более ярко это сказалось в следующем отрывке из его элегий:

Вы же в груди у себя успокойте могучее сердце:
 Много досталось вам благ, ими пресытились вы.
 Знайте же меру надменному духу: не то черстанем
 Мы покоряться, и вам будет не по сердцу то.

(«Афинская политика», 5)

Появление подобного рода взглядов у представителя аристократии, каким был Солон, объяснить трудно, если не познакомиться с отдельными фактами биографии законодателя. Плутарх сообщает, что, удивившись богатством, Солон потом разорился и, чтобы поправить свои дела, стал заниматься торговлей. Благодаря торговой деятельности он побывал во многих городах, и кругозор его расширился. Сообщение Плутарха показывает, что новые виды деятельности стали уделом и части эвпатридов, которая также находилась под воздействием быстро развивавшегося в Афинах процесса социально-имущественного расслоения. Люди типа Солон имели достаточно оснований быть недовольными и внешней политикой правящей аристократии. В этом отношении весьма характерен передаваемый тем же Плутархом рассказ об обстоятельствах, сопутствовавших выступлению Солон на политической арене. Согласно этому рас-

сказу, афинское правительство, отчаявшись вернуть захваченный Мегарами Саламин, решило навсегда от него отказаться и провело через народное собрание особый закон. По этому закону всякий, кто стал бы призывать сограждан к возобновлению борьбы за этот остров, подлежал смертной казни. Однако Солон решил выступить, несмотря на этот закон, с призывом снова начать с Мегарами войну за Саламин. Этот призыв он облек в форму особой элегии, произнесенной им с камня глашатаго. На сограждан он произвел столь сильное впечатление, что они добились отмены закона, избрали Солон архонтом с полномочием возглавить афинские силы для борьбы за Саламин. Борьба эта завершилась завоеванием острова, который с того времени навсегда уже стал афинским. Это еще больше подняло авторитет Солон и позволило ему возглавить сторонников программы давно уже назревших широких реформ, имевших целью оздоровить социальную жизнь афинской общины. Важнейшие из этих реформ состояли: в сисахфии («снятии бремени»), т. е. отмене домовых обязательств, отмене долговой кабалы, установлении имущественного ценза в качестве основного критерия при определении политических прав и обязанностей граждан, в законе о завещании, в ряде других законодательных мероприятий, поощрявших дальнейшее развитие экономической жизни населения Аттики и Афин.

Первая из перечисленных мер — сисахфия — долгое время не получала единой оценки в исторической науке. Как известно, еще в древности эта мера разными авторами понималась различно. Большинство из них, в том числе Плутарх и Диоген Лаэртский, считали, что сисахфия уничтожала все долговые обязательства крестьян. Дионисий Галикарнасский распространял эту меру только на наиболее бедных должников, а Андротион считал, что сисахфия состояла лишь в понижении процентов за долги и понижении стоимости денежных знаков, связывая это мероприятие с денежной реформой Солон.

«Взяв дела в свои руки, — говорит наш основной источник Аристотель, — Солон освободил народ и в текущий момент и на будущее время, воспретив обеспечивать ссуды личной кабалой. Затем он произвел отмену долгов, как частных, так и государственных, что называют сисахфией, потому что люди как бы стяхнули с себя бремя» («Афинская политика», 5—12). Аристотель, так же как и аттидограф Филохор, признает, следовательно, полную отмену существовавших долговых обязательств.

В исторической действительности эта законодательная мера вряд ли могла быть столь радикальной. В таком случае она бы противоречила основной тенденции, пронизывающей все остальные законодательные мероприятия Солона: противопоставить индивидуальную собственность собственности родовой и всеми доступными для законодателя средствами способствовать развитию и защите интересов этой индивидуальной собственности. В исторической действительности сисахфия, по-видимому, представляла собой единовременную отмену долгов, притом, очевидно, только сделанных под залог земли, которые тяготели над аттическим крестьянством. Что касается института долговой кабалы, то он действительно был уничтожен навсегда. В дальнейшем, в послесолоновское время, должник отвечал перед займодавцем своим имуществом, но уже не своей личной свободой и свободой членов своей семьи. Больше того — уже проданные в рабство за долги афиняне были на общественный счет выкуплены и возвращены в Афины. По этому поводу Солон с гордостью говорил, что он «возвратил в Афины, на божественную родину, многих проданных в рабство или бежавших от нужды, долго скитавшихся и успевших забыть аттический язык».

Проведение, как мы предполагаем, частичной отмены долгов и полное уничтожение долговой кабалы, несомненно, оздоровило обстановку в Аттике, но ни с какой стороны не приостановило дальнейшего нарастания противоречий внутри класса свободных. В этом отношении весьма характерно, что основное требование крестьян — произвести раздел земли — Солон не только не выполнил, но даже и не ставил своей задачей. Это легко усмотреть из его стихотворений:

Кто пришел затем, чтоб грабить, полон был надежд
 больших
 И рассчитывал богатство тут великое найти,
 Ждал, что я, лаская мягко, нрав суровый проявлю.
 Но тогда они ошиблись, а теперь, сердясь за это,
 На меня косые взгляды мечут все, как на врага.
 Нужды нет: что обещал я, сделал с помощью богов
 И трудился я не даром.
 Мне равно не по душе
 Силой править тирании, как и в пажитях родных
 Дать худым и благородным долю равную иметь.

Следствием такой политики, половинчатость которой была очевидна и Солону, создавалась возможность дальнейшего сосредоточения земель в руках крупных землевладельцев. Тем не менее отмена дол-

гов и долговой кабалы явилась, несомненно, одним из поворотных моментов в афинской истории. Дальнейшее развитие рабства в Афинах после этого идет уже не за счет членов самой этой общины, а главным образом за счет иноплеменников. В то же время обе эти реформы были, если можно так выразиться, проведены за счет старой родовой аристократии. Старинная родовая собственность, лежащая в основе аристократического землевладения, постепенно должна была уступить свое место собственности индивидуальной. В этом отношении весьма характерно изменение, внесенное солоновскими законами в существовавший раньше порядок наследования.

До реформ Солона выморочное имущество переходило в род или фратрию, к которой принадлежал умерший. Теперь было установлено право свободного завещания, по которому имущество завещателя могло перейти и к не члену его рода.

Расчищая путь для более свободного экономического развития афинской гражданской общины, законы Солона предусмотрели ряд мер, направленных к поощрению хозяйственной деятельности афинян. Так, например, был сохранен закон Драконта против праздности, но смягчено наказание за его нарушение: смертная казнь заменялась атимией (лишением гражданских прав) и штрафом. Наблюдать за выполнением этого закона должен был ареопаг.

Солоновскими законами был также запрещен вывоз из Аттики зерна и, напротив, поощрялся вывоз оливкового масла. В законодательном порядке делались детальные предписания, касавшиеся порядка и способов насаждения оливковых деревьев, а также рытья колодцев и пользования ими. В засушливой и бедной водой Аттике это имело большое значение. В солоновском законодательстве также проявляется тенденция поощрить занятия ремеслами. Специальный закон, например, освобождал сына от обязанности содержать престарелого отца, если последний не научил его никакому ремеслу.

В интересах развития афинской торговли и для того, чтобы освободить Афины от торгового влияния Эгины, была проведена денежная реформа и установлена новая система мер и весов. До того времени Афины пользовались так называемой фидоновской системой мер и весов и эгинской монетной системой. Между тем в VI в. до н. э. более широкое распространение, особенно среди городов периферии, получила евбейская монетная и весовая система. Афины поэтому теперь приняли близкую к евбейской монетную систему и систему мер и весов. Новая афинская монета была

легче эгинской: сто новых солоновских драхм равнялись только 73 старым. В конечном счете в результате этой реформы создались благоприятные условия для дальнейшего расширения афинской торговли.

Одновременно с поощрением производительности законодательство выступило против всяких излишеств и непроизводительных расходов. Специальный закон требовал сокращения расходов при погребении, запрещал пышные, дорогие похороны и принесение быков в жертву умершим. Было также запрещено строить гробницы дороже таких, какие могли построить десять человек в течение трех дней. Это мероприятие обычно трактуется как стремление пресечь намечавшуюся в среде афинских купцов и предпринимателей тенденцию к излишней роскоши, но может быть понято и как удар по старой родовой знати, поддерживавшей свой престиж пышным выполнением старинного заупокойного культа.

Одной из самых важных реформ, связанных с именем Солона, была цензовая, или, как ее иначе называют, тимократическая, реформа. В соответствии с этой реформой все свободное афинское население, исключая метеков, в зависимости от величины получаемого дохода и вне зависимости от происхождения было разделено на четыре разряда:

1) пентакосиомедимнов, получавших со своих полей, садов и огородов 500 мер в совокупности твердых (зерно) и жидких (вино, оливковое масло) продуктов; 2) всадников, имевших 300 мер; 3) зевгитов — 200 мер — и 4) фетов, обладавших доходом менее 200 медимнов или вообще его не имевших. Эти цензовые разряды сложились, по-видимому, уже ранее в связи с обложением населения по навкратиям, но значение основного политического деления они получили только при Солоне.

В соответствии со все еще преобладавшим значением землевладения и с сильными пережитками натурально-хозяйственных отношений деление это должно было основываться на натуральных доходах с земли. Возможно, что уже Солон, определяя границы между цензовыми классами в доходах с земли, подводил под эти категории и состоятельных людей, не имевших земельной собственности, ибо в противном случае значительное число представителей торгово-ремесленного населения было бы лишено возможности принимать активное участие в политической жизни.

Известно, например, что Солон установил определенную таксу для жертвоприношений, приравняв,

между прочим, медимн хлеба к одной драхме. Деньги в Аттике в VI в. до н. э. ценились очень высоко, и по тарифу, установленному Солоном, овца, например, стоила 1 драхму, а бык — 5 драхм. Но применялось ли такое перечисление и при оценке доходов — точно неизвестно.

Деление населения на имущественные классы (рядом с которыми сохранено было и основное деление на 4 филы, по 3 триттии и по 12 навкратий в каждой филе) лежало также в основе распределения военных повинностей. Граждане первого класса во время войны за свой счет выполняли всякого рода поставки, второго класса — служили в коннице, зевгиты являлись тяжеловооруженной за собственный счет пехотой (гоплигы), феты были легковооруженными (гимнеты) и также служили во флоте. То же имущественное деление граждан положено было в основу определения их политических прав. Граждане, принадлежавшие к первым двум классам, располагали полнотой активных и пассивных политических прав, т. е. могли избирать и быть избранными в любой из органов Афинского государства. Граждане третьего класса ограничены в своих пассивных правах: они не могли избираться в архонты и, следовательно, попадать в ареопаг. Граждане четвертого класса — феты — располагали только активным правом, т. е. могли избирать, но не быть избранными.

Политическое устройство Афин при Солоне в основных чертах сводилось к следующему. За ареопагом сохранилось значение главного судилища по уголовным делам, а также общий контроль над всеми другими афинскими органами. Надо заметить, что ареопаг, пополнявшийся бывшими архонтами, с введением избрания архонтов на основе ценза в значительной степени изменил свой прежний состав и характер. Непосредственно в деле управления ареопаг участия теперь не принимал; его функции перешли частью к народному собранию (эклесии), частью к учрежденному Солоном совету четырехсот (буле). Формирование последнего сохраняло еще черты старого родового порядка. В него избиралось по 100 человек от каждой из четырех фил. Это был единственный пункт старого порядка, воспринятый новым государством. В систему нового, введенного Солоном управления входили кроме народного собрания и совета четырехсот также должностные лица. Аристотель упоминает архонтов, казначеев, полетов (последствия заведовавших сдачей государственных имуществ в аренду), колакретов (финансовая должность, существовавшая еще до Солона, — первоначально

прислужников при жертвоприношениях) и коллегию 11 тюремщиков. Известные уже нам навкраны сохранили прежние функции.

Навкраны становятся при Солоне, по-видимому, главными финансовыми органами. Они принимают различные взносы и производят все текущие расходы. Аристотель говорит, что даже в его время, когда законы Солона вышли уже из употребления, сохранялись как пережитки выражения — «взыскать предоставляется навкранам», «расход производить из навкранских сумм». Кроме перечисленных органов в Афинах существовал еще народный суд — суд присяжных — гелиэя. Число членов этого учреждения во время Солона неизвестно, но мы знаем, что в нем, как и в народном собрании, могли участвовать все граждане (включая и фетов), достигшие 30 лет. Избрание присяжных, по-видимому, производилось по жребию. В компетенцию суда присяжных входило, с одной стороны, принятие отчетов от должностных лиц по окончании срока их службы, с другой — разбирательство (по апелляции) судебных решений должностных лиц, касающихся как физических насилий и нанесения материального ущерба, так и различного рода обязательств. Гелиэе предоставлено было право расторжения государственных и частных договоров. Только уголовный суд, остававшийся в руках ареопага, не входил в компетенцию гелиэи. Решения гелиэи имели окончательную силу. В целом вся эта система была рассчитана на то, чтобы, противопоставляя олигархические элементы демократическим, обеспечить господствующее положение и интересы торгово-промышленных слоев городского населения. Поэтому высшие должности были предоставлены только имущим; выборы, происходившие в народном собрании, должны были обеспечить эти должности за ними. Новый порядок, таким образом, строился уже на принципах частной собственности. Права и обязанности граждан государства стали устанавливаться соразмерно величине их земельной собственности, и поскольку стали приобретать влияние имущие классы, постольку стали вытесняться старые кровнородственные объединения; родовой строй потерпел новое поражение.

Старые родовые организации утратили свое прежнее политическое значение. Решающее значение теперь приобретают имущественный ценз и положенный в основу организации навкраны территориальный принцип. Впрочем, до окончательного утверждения последнего принципа должно было пройти еще много времени.

Ущемляя интересы землевладельческой знати, законы Солона тем самым открывали свободную дорогу рабовладельческим отношениям. Введением имущественного ценза уничтожались политические привилегии эвпатридов. Главную роль при замещении общественных должностей играли уже не знатность рода, а имущественное положение. Доступ к управлению, тщательно охраняемый ранее прерогативами родового строя, стал открыт для состоятельных людей, вышедших из среды демоса. Таким образом, эвпатридам теперь приходилось делить политическую власть с выдвигавшимися новыми рабовладельцами из торгово-ремесленных слоев афинского населения. Закономерным результатом этого явилась оппозиция Солону со стороны старой аристократии. Тем самым законы Солона знаменовали собой революцию в отношении собственности. Они способствовали развитию рабовладельческих отношений и нового общественного строя, приходивших на смену тормозившим уже дальнейшее развитие Аттики родовым порядкам.

Само собой разумеется, что в результате этой революции эксплуатация рабов, крестьян и ремесленников не отменилась и угнетатели не были уничтожены. Сменились лишь формы угнетения. Выдвигался новый господствующий класс — рабовладельцы. Эксплуатация рабов при этом, естественно, усилилась, а положение крестьян, хотя они и были освобождены от долгов, по-прежнему оставалось тяжелым.

Социальная борьба после Солона

После проведения реформ Солона социальная борьба в Аттике разгорается с новой силой. При всем значении этих реформ, они не были в состоянии полностью удовлетворить ни один из социальных слоев, на которые тогда распалось афинское общество. Эвпатриды не могли примириться с утратой былых привилегий и мечтали о возврате к досолоновскому порядку. Аттическое крестьянство, получившее облегчение от тяготевшего над ним долгового бремени и избавленное от долговой кабалы, стремилось к большему, так как реформы Солона не решили главного для него вопроса — вопроса о земле. Земельный голод порождал потребность в земельной реформе более радикального характера. Наконец, не были удовлетворены законами Солона и промежуточные между крестьянством и старой родовой аристократией слои населения — уже утратившая связь с



Акрополь с западной стороны

землей беднота и все те, чье благосостояние зависело от развивающегося ремесла и морской торговли. И те и другие не могли примириться с сохранением за аристократией в рамках цензовой конституции Солона все еще достаточно значительного политического влияния. Поэтому борьба между всеми этими группировками продолжала развиваться с нарастающей силой и после Солона.

В античной традиции сохранился не претендующий на историческую достоверность, но весьма характерный рассказ, согласно которому сам Солон якобы отдавал себе отчет в непрочности связанного с его именем порядка. Поэтому, не желая быть свидетелем того, как будут рушиться созданные им установления, он покинул Аттику, потребовав от сограждан клятвы десятилетней верности новым законам.

Аристотель в «Афинской политии» пишет, что в течение четырех лет после отъезда Солона афиняне

жили сравнительно спокойно, на пятый же год смута достигла такой силы, что в Афинах не смогли состояться выборы архонтов. Еще через четыре года, именно в 583—582 г. до н. э., архонт Дамасий по истечении срока своих полномочий отказался сдать власть и незаконно, узурпаторски, пользовался ею два года и два месяца, пока силой не был устранен от должности. После отстранения Дамасия в Афинах возникло чрезвычайное правительство в составе не девяти, а десяти архонтов. Для характеристики соотношения борющихся сил интересно, как распределились места в этом правительстве: пять из них достались эвпатридам, три — представителям крестьянства — геоморам — и два — ремесленникам-демиургам.

К этому времени в Афинах уже с достаточной четкостью определились три основных политических течения: педиэев, диакриев и паралиев. Названия свои они получили от названия местностей. Педиэи —

жители Педииона, на котором были сосредоточены лучшие в Аттике земли афинской аристократии. Это, таким образом, реакционная аристократическая группировка, вождем которой был Ликург, принадлежавший к знатному роду Этеобутадов. Диакирии — мелкие крестьяне-земледельцы, возделывавшие малоплодородную, каменистую почву в одноименной части Аттики. Они стремились к радикальной земельной реформе — переделу земли и демократизации афинского политического строя. К диакириям, по словам Аристотеля, «примкнули... и... те, кто лишился денег, отданных взаймы... и люди нечистого происхождения», т. е. разорившиеся элементы и метеки, стремившиеся к уравнению в правах с коренными афинянами. Вождем этой группировки античные авторы называют Писистрата, по рождению принадлежавшего к родовой аристократии, но, по выражению Аристотеля, «казавшегося наиболее рьяным приверженцем демократии». Род Писистратидов в это время обеднел, чем, очевидно, и следует объяснить жгучую ненависть Писистрата к педиеям. В отличие от педиеев и диакириев паралии — жители прибрежной полосы самого города Афин и Пирея — состояли из разнородных элементов. К их числу, очевидно, можно было отнести как портовых грузчиков и матросов,

так и судовладельцев и купцов, как мелких ремесленников, так и хозяев ремесленных предприятий. Общим для всех паралиев было то, что все они в значительной степени утратили непосредственную связь с землей и прочно связали свои интересы с развитием афинского ремесла и морской торговли. С этой точки зрения у паралиев могли быть общие интересы. Все они, например, были заинтересованы в росте афинского морского могущества и торговли. Вождем паралиев в рассматриваемое время был Мегакл, принадлежащий к старинному и влиятельному афинскому роду Алкмеонидов.

Было бы неправильным называть педиеев, диакириев и паралиев, как это делают некоторые из ученых, модернизирующих древность, политическими партиями. Ни у кого из них не было ни более или менее определенной политической программы, ни тем более каких бы то ни было признаков партийной организации. Это были именно политические течения, вызванные к жизни существованием известной общности интересов у различных слоев населения. Тем не менее в политической жизни Афин эти течения сыграли свою определенную роль, так как политическая обстановка этого времени в значительной мере определялась сосуществованием этих трех группировок.

ТИРАНИЯ ПИСИСТРАТА. ПИСИСТРАТИДЫ

Важнейшим событием афинской истории в последующие вслед за реформами Солона десятилетия явился политический переворот, утвердивший единоличную власть — тиранию Писистрата.

Писистрат стяжал себе популярность среди афинян своей военной доблестью, проявившейся во время войны с Мегарами за Саламин. Поставленный во главе вооруженного отряда афинян, посланного на Саламин, он не только овладел этим островом, но и захватил у мегарян их гавань Нисею. На Саламин были выведены афинские поселенцы — клерухи, получившие здесь участки земли. Последняя мера особенно подняла авторитет Писистрата в среде нуждавшихся в земле диакириях, признанным вождем которых он теперь стал. Аристократия по понятным причинам не смогла спокойно отнестись к росту политического влияния Писистрата и возглавленных им диакириев. На жизнь Писистрата было организовано покушение, окончившееся, впрочем, неудачно для его политических врагов. Писистрату удалось спастись, народное же собрание афинян по предложению Ари-

стиона вынесло специальное постановление, разрешившее Писистрату организовать особый отряд для охраны своей жизни от опасности новых покушений.

По свидетельству античной традиции, Писистрат составил этот отряд из так называемых дубинщиков, т. е. людей, вооруженных дубинами — характерным оружием беднейших крестьян, которые не были в состоянии приобрести себе более дорогостоящее вооружение. С помощью отряда дубинщиков Писистрат в 560 г. до н. э. овладел афинским акрополем и утвердил за собой единоличную власть. В Афинах установилась таким путем тираническая форма правления. Социальной ее опорой были диакирии. Обязанный своей властью аттическому крестьянству, Писистрат должен был в первую очередь считаться с его интересами. Это нашло себе выражение в ряде проведенных Писистратом мероприятий. Преследуя главных своих противников — землевладельческую аристократию, Писистрат, по-видимому, использовал конфискуемую у них землю для наделения крестьян. Одновременно он организовал для крестьян дешевый



Юноша с вазой. Роспись внутренней стороны килика.
Ок. 510 г. до н. э.

кредит для приобретения семян, скота и сельскохозяйственного инвентаря. «Бедных он даже снабжал вперед деньгами на сельские работы, чтобы они могли кормиться, занимаясь земледелием», — говорит Аристотель.

Положение Писистрата, впрочем, не отличалось устойчивостью. Его политическая деятельность была направлена против родовой аристократии, оказывавшей ему ожесточенное сопротивление. С другой стороны, его политика ориентации на диакриев вызывала оппозицию не только со стороны педиев, но и настроенных против тирании паралиев. В результате на шестом году пребывания Писистрата у власти его противники Мегакл и Ликург соединенными усилиями добились изгнания его из Афин.

Однако победа, одержанная над тиранией педиев и паралиев, также не могла привести к прочным результатам. Обе эти группировки были разделены целым рядом непримиримых экономических и политических противоречий. Союз между ними долго просуществовать не мог. Вскоре после падения тирании взаимоотношения между педиеями и паралиями настолько обострились, что вождь паралиев Мегакл сблизился с изгнанным Писистратом, вступил с ним в переговоры, которые завершились новым политическим соглашением, скрепленным установлением между ними родственных отношений: Писистрат женился на дочери Мегакла. Вскоре после этого Писистрат вернулся в Афины. По афинским преданиям, возвращение это было обставлено с особой торжественностью. Приветствуемый своими сторон-

никами, он въехал в город на колеснице, на которой рядом с ним стояла высокого роста красивая женщина, одетая в костюм богини Афины. Приверженцы Писистрата говорили: «Афиняне, примите с добрым чувством Писистрата. Сама Афина почтила его больше всех людей и вот теперь возвращает в свой акрополь».

Восстановив свое положение в Афинах, Писистрат вскоре снова разошелся с Мегаклом. Очевидно, последний рассчитывал, что Писистрат поделится с ним властью, но, так как тот этого не сделал, вражда между ними разгорелась с новой силой. Кончилось все это для Писистрата повторным изгнанием из Афин. С того времени Алкмеониды становятся уже последовательными врагами тирании. В дальнейшем они приложили немало усилий для окончательной ее ликвидации. Не менее ярким врагом тирана оказался эвпатрид Каллий, сын Фениппа, скупавший, по свидетельству Геродота, все имущество Писистрата при каждом его изгнании.

Вторичное изгнание, длившееся около 10 лет, Писистрат провел на Македонском побережье, в Пангее во Фракии, где он владел богатыми рудниками у устья реки Стримона, в том районе, где впоследствии был основан город Амфиполь.

Писистрат не терял надежды на возвращение в Афины и проводил необходимую к этому подготовку. Есть предположение, что он даже чеканил в изгнании свою монету.

Для нового захвата власти Писистрату понадобились большие средства, войско и серьезная поддержка со стороны. Последнюю он получил от фессалийской аристократии, фиванцев и города Эрегрии на острове Евбея. Располагая сторонниками и в самой Агтике в лице сохранивших ему верность диакриев, Писистрат высадился на ее побережье, захватил Марафон и с помощью войска вновь овладел Афинами.

Опыт двукратного изгнания не прошел для Писистрата бесследно. В дальнейшем политика его становится более гибкой и осторожной. Он всячески стремится расширить социальную базу своей власти, и отчасти это ему удается.

После третьего, уже вооруженного, захвата власти Писистрат удержал ее, как известно, до самой своей смерти. Афинская аристократия, ослабленная длительным действием Солоновых законов, не могла долее оказывать активного сопротивления Писистрату. Внешнеполитические его успехи заставили примириться с тираническим режимом и многих паралиев.

Социальная и экономическая политика Писистрата

Писистрат не ставил своей целью проведение новых социальных реформ или отмену установленного Солоном порядка. Преследуя цель упрочить свою единоличную власть, он различными мероприятиями стремился снискать себе популярность в широких кругах афинского общества. По единодушному утверждению древних, ему в значительной степени удалось достигнуть этой цели. В «Афинской политике» Аристотель следующим образом характеризует Писистрата как правителя: «Он был вообще гуманным и кротким человеком, снисходительным к провинившимся; бедных он даже снабжал вперед деньгами на сельские работы, чтобы они могли кормиться, занимаясь земледелием. Это он делал по двум соображениям: с одной стороны, для того, чтобы они не находились в городе, но были рассеяны по всей стране, с другой — для того, чтобы, пользуясь средним достатком и занятые своими личными делами, они не имели ни желания, ни досуга заниматься общественными. А вместе с тем и доходов поступало к нему больше при условии, если обрабатывалась земля, так как Писистрат взимал десятину с получавшихся доходов. По этим же соображениям он учредил и «суды по демам», да и сам часто ездил по стране, наблюдая за ходом дел и примиряя тяжущихся, чтобы они не запускали своих работ» («Афинская политика», 14—16). Суды по демам, т. е. суды на местах, действительно соответствовали интересам сельского населения, избавляя тяжущихся от необходимости ездить судиться в Афины. Что касается оценки Аристотелем других политических мероприятий Писистрата, то, безусловно, он прав в том отношении, что рост благосостояния земледельческого населения означал расширение и укрепление материальной базы государства. Усиленная строительная деятельность Писистрата давала работу также неимущему городскому населению. При этом следует еще учесть, что наиболее сильные противники Писистрата, в их числе и Алкмеониды, были изгнаны из Афин, а имущество их и земли конфискованы и розданы его сторонникам. Другая часть афинской аристократии, не без основания видевшая в тираническом режиме известного рода гарантию от постоянных смут и волнений, также, очевидно, с ним примирилась. Ко всему этому следует еще прибавить, что Писистрат, по крайней мере внешне, старался не нарушать существовавшие в политической жизни афинян традиции. При

нем ежегодно производились выборы должностных лиц, не исключая и высшей должности архонта-эпонима. Но конечно, эта должность утратила свое прежнее значение и замещалась, как и все остальные, сторонниками существующего строя.

В общем, вне зависимости от отрицательного отношения афинских демократов более позднего времени к тирании, в афинской традиции сохранились воспоминания о годах правления Писистрата как о «золотом веке Кроноса». Отчасти это объясняется и экономическими причинами. При Писистрате Афины вырастают в крупный ремесленный и торговый центр Греции.

Сам Писистрат, а после него его сыновья старались придать городу возможный блеск. Афины быстро застраиваются (особенно ремесленный квартал Керамик), украшаются монументальными постройками — храмом Афины на Акрополе, святилищами Зевса Олимпийского (оставшимся, впрочем, неоконченным) и Аполлона Пифийского. Строится водопровод, территория Аттики покрывается сетью дорог.

Ту же цель — поднять значение Афин — преследовали и меры Писистрата в области религиозного культа. С особой пышностью справлялись при нем Панафинейские празднества в честь Афины. Этот старинный афинский праздник получил теперь общеаттическое значение и длился несколько дней. Не менее пышно справлялись в Афинах и празднества дионисии. Первоначально культ Диониса был чисто крестьянским. Теперь он становится общеафинским, государственным культом, в чем также нельзя не усмотреть ориентации на крестьянство в политике, проводимой Писистратом. В годы его правления также закладываются основы культуры афинян той эпохи, в частности афинской литературы. Из справлявшихся во время городских дионисий обрядовых хоров возникла аттическая трагедия. Выдающимся трагиком времени Писистрата был Феспис. Той же целью возвеличения Афин в качестве культурного центра должна была способствовать и проведенная при Писистрате редакция текста гомеровских поэм.

Внешняя политика Писистрата

В области внешней политики Писистрату удалось достигнуть исключительно больших успехов. На побережье Малой Азии, у самого Геллеспонта, он захватил город Сигей, правителем которого поставил своего сына. Во Фракии Писистрат владел рудниками Пангея. В то же время афинянин Мильтиад (из

рода Филаидов) занял полуостров Херсонес Фракийский. Хотя Мильтиад основал при этом собственную династию, однако как сам он, так и его преемники поддерживали тесную связь с Афинами. Владея Сигеем на азиатском и Херсонесом на европейском берегу, Афины держали в своих руках подступы к Понту. Это имело для них огромное значение, поскольку в рассматриваемое время афиняне уже завязали прочные торговые сношения с побережьями Черного моря, в частности Северным Причерноморьем. Об этом наглядно свидетельствуют весьма нередкие случаи находок в Северном Причерноморье аттической керамики времени Писистрата.

Позиция Афин была еще более упрочена, когда Мильтиад-младший захватил остров Лемнос и Имброс, составлявшие с этого времени постоянное владение Афин.

После своего окончательного водворения в Афинах Писистрат овладел островом Наксосом и посадил там своего ставленника, наксосца Лигдамида. Чтобы поддерживать авторитет Афин и их притязания на главенство среди ионян, Писистрат произвел очищение Делосской святыни, удалив все погребения из окрестностей храма Аполлона.

Ведя активную внешнюю политику, Писистрат в то же время старался поддерживать дружественные отношения с другими греческими государствами. Он находился в союзе с династией Алевадов, владевшей Лариссой в Фессалии: фессалийцы, как уже говорилось, оказали Писистрату помощь и впоследствии пытались преградить путь спартанскому царю Клеомену во время его похода против сына Писистрата, Гишпия. Такие же дружественные отношения Афины поддерживали и с Македонией. Связи с Аргосом закреплены были браком Писистрата с аргивянкой. С Коринфом Афины сближали враждебные отношения к Эгине. Менее прочны были связи с фиванцами, также оказавшими содействие Писистрату во время его изгнания, и с лакедемонянами, самыми упорными противниками тирании; однако и со Спартой Писистратиды связаны были узами проксении (гостеприимства).



Боевой панцирь. VI в. до н. э.

Внутриполитическое положение Писистрата и его энергичная внешняя политика породили потребность в постоянной войске. Очевидно, в Афинах впервые при Писистрате оно стало формироваться из наемников. Средства для содержания этих наемников, равно как и для проведения других мероприятий Писистрата, черпались из различных источников, в том числе и путем налогового обложения. При Писистрате афинские крестьяне были обложены десятинным налогом, что вызвало их недовольство. В этом содержалось известное рода противоречие по отношению

к общей линии его политики, которое выявилось, однако, уже в период правления его сыновей. Прогрессивное значение тирании Писистрата состояло в том, что острое его власти было направлено против старой родовой афинской аристократии и всех связанных с ней пережитков родового строя, тормозивших развитие Афин.

Правление Писистратидов

В 527 г. до н. э. Писистрат умер, передав власть своим сыновьям Гишпию и Гишпарху. Власть перешла к Гишпию, как к старшему, а Гишпарх был его соправителем. Вначале Писистратиды следовали политике отца, придерживаясь законов, довольствовались умеренными налогами, продолжали строительную деятельность, покровительствовали развитию литературы и искусства и т. п. Однако, несмотря на видимое процветание, тирания Писистратидов была менее прочной, чем тирания их отца. Все менее благоприятным становилось и внешнеполитическое положение Писистратидов. С Фивами после присоединения Платой к Аттике (в 519 г. до н. э.) отношения стали враждебными. С ослаблением Аргоса связи с ним для Афин утрачивали значение. Афиняне фактически утратили свои владения у Геллеспонта, поскольку Сигей и Херсонес Фракийский в той или иной мере должны были признать свою зависимость от Персии.

В конечном результате тирания в Афинах после смерти Писистрата была близка к падению, и нужен

был лишь повод для того, чтобы там началось движение против нее. Таким поводом послужил заговор, возникший в 514 г. Во главе заговора стали Гармодий и Аристокитон. Относительно размеров заговора сведения противоречивы. По одним данным, в нем участвовало много лиц, по другим — более вероятным, — число заговорщиков было небольшое. Убийство тиранов предполагалось совершить во время празднования Панафиней, когда Гиппий и Гиппарх лично участвовали в процессии, а народ, на поддержку которого рассчитывали заговорщики, находился при оружии. Заговор удался лишь частично. Гиппарх был убит, но Гиппий остался жив. Гармодий был убит телохранителями на месте, Аристокитон схвачен и после пыток казнен. После убийства Гиппарха характер тирании резко изменился. Гиппий сделался подозрительным, усилил стражу, обезоружил население, начал укреплять холм Мунихий (крепость в Пирее) и, подобно другим тиранам, стал обращать свои взоры к Персии. В результате число недовольных возросло, движение против тирании усилилось, и положение Гиппия пошатнулось еще более.

Падение тирании в Афинах

Афинские изгнанники (преимущественно члены аристократических родов) во главе с Клисфеном, сыном Мегакла, кратковременного союзника Писистрата, сделали попытку вторжения в Аттику из Беотии и укрепились в местечке Лепсидрии. Здесь к ним присоединились сторонники из города. Не встретив поддержки в массах сельского населения, немногочисленный отряд изгнанников был разбит. Они были вынуждены вновь удалиться за пределы страны и искать помощи вовне. Взяв подряд на сооружение Дельфийского храма (взамен сгоревшего в 548 г. до н. э.) и облицевав его мрамором вместо прежнего туфа, Алкмеониды расположили в свою пользу дельфийское жречество, которое в многочисленных прорицаниях Пифии призывало после этого Спарту изгнать Гиппия из Афин. Спарта не заставила себя долго просить. В конце 511—510 г. до н. э. против Гиппия был выслан морем небольшой отряд под начальством Анхимоллия, высадившегося в афинской гавани Фалере. При поддержке союзной фессалийской конницы Гиппий легко разбил Анхимоллия, который и пал в этой битве. Тогда снаряжена была новая, на этот раз сухопутная и более значительная, экспедиция со спартанским царем Клеоменом во главе. Фессалийские союзники Гиппия потерпели поражение и

должны были удалиться из Аттики. Гиппий заперся в акрополе. Осада затянулась, и Клеомен уже готов был отступить из Аттики, когда случайный факт — пленение детей Гиппия (во время их попытки к бегству) — сразу изменил положение. Ради спасения детей Гиппий поспешил сдаться и удалился в Сигей.

Значение тирании

Данные «Афинской политики» подтвердили и расширили отдельные факты, известные ранее из Геродота, Плутарха и Фукидида. Писистрат, как теперь уже несомненно, не изменил структуры формирующегося Афинского государства. Вся деятельность Писистрата, по единодушному свидетельству наших источников, протекала в рамках сложившейся уже к его времени политической структуры. Он ничего не предпринимал для ее изменения, стремясь, однако, к тому, чтобы все государственные должности были заняты его родственниками, близкими друзьями и сто-

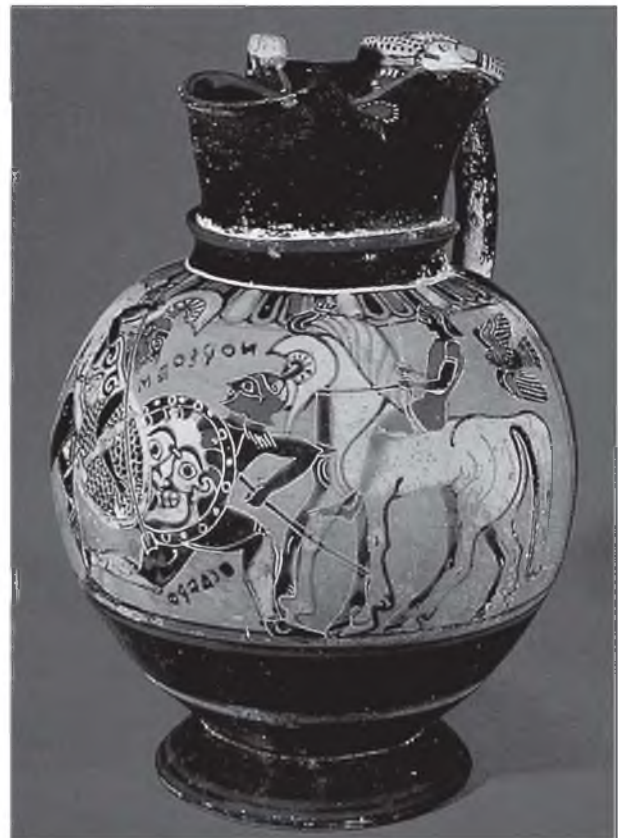

Бой всадника с двумя гоплитами.
Изображение на греческой вазе. 560 г. до н. э.

ронниками. В этом отношении весьма характерен один из рассказов Аристотеля. Он сообщает, что Писистрат, вызванный на суд в ареопаг по обвинению в убийстве, явился туда для оправдания, но его обвинитель побоялся и оставил дело («Афинская полиция», 16).

Недостаточно понятное выражение Аристотеля о том, что «законы Солона упразднила тирания, оставляя их без применения», может быть отнесено главным образом к правлению Писистратидов, так как Аристотель говорит это только при изложении реформ Клисфена.

ЗАКОНОДАТЕЛЬСТВО КЛИСФЕНА

Социальная борьба после изгнания Гиппия. Выступление Клисфена

После падения тирании в Афинах с новой силой разгорелась социальная борьба. Алкмеониды возглавили наиболее революционно настроенный демос Аттики, который выступал против реакционной знати, стремившейся к возрождению своих потерянных привилегий, жаждавшей возврата досолоновских порядков. О месте и роли в этой борьбе рабов наши источники умалчивают. Но вряд ли можно сомневаться в том, что и они принимали участие в развернувшемся движении. В этот ранний период существования Афинского государства мы не находим еще самостоятельных выступлений рабов, как это имело место позже, и можем лишь предположить, что их протест против рабовладения сливался с борьбой аттического демоса за свои права. В этом и состояла особенность классовой борьбы в Афинах раннего периода.

Партию Алкмеонидов возглавлял упомянутый выше Клисфен. Во главе аристократов стоял Исагор, сын Тисандра, избранный в Афинах архонтом на 508—507 г. до н. э. Попытка знати восстановить свое господство побудила Клисфена выступить с проектом нового государственного устройства, который раз навсегда положил бы конец родовым пережиткам и вырвал почву из-под ног родовой знати.

Соотношение общественных сил со времени Солона коренным образом изменилось. Сельское население не имело прежних поводов для недовольства и держалось пассивно. В то же время численность и удельный политический вес ремесленного и торгового населения города возросли. Вот почему Клисфен, выступавший в качестве представителя интересов демоса, являлся теперь главой демократии. В соответствии с этим изменившимся соотношением сил реформа Клисфена в отличие от реформы Солона имела целью доставить преобладание в политической жизни городскому населению. Опираясь на него, Клисфен без труда восторжествовал над своим со-

перником Исагором, что заставило последнего искать помощи у Спарты.

Произошло ли вмешательство Спарты до или после проведения реформы, в точности неизвестно. Во всяком случае, очевидно, что Клисфен выступил с проектом реформы и, быть может, частично осуществил его еще до обращения Исагора в Спарту, так как обещание реформы и привлекло революционно настроенный демос на сторону Клисфена.

Завершить и окончательно провести в жизнь реформу он, естественно, мог лишь устранив спартанское вмешательство. Предлогом для этого вмешательства послужило требование Спарты удалить Клисфена, род которого был запятнан давним преступлением (во время заговора Килона). Клисфен добровольно удалился из страны, но, несмотря на это, спартанский царь Клеомен вступил в 508/507 г. до н. э. в Аттику с вооруженным отрядом. В результате этого из Афин было изгнано 700 семейств и сделана попытка, устранив совет четырехсот, установить олигархическое правление трехсот с Исагором во главе. Это вызвало возмущение афинского демоса. Клеомен и Исагор были осаждены на акрополе и вынуждены удалиться из Аттики, после чего многие их сторонники были казнены. Клисфен вместе с другими изгнанниками возвратился в Афины и получил возможность провести до конца начатые им преобразования.

Установление территориальных фил

Цель Клисфена была двоякая: с одной стороны, окончательно подорвать значение родов и родовых объединений и для этого «перемешать» население. С другой — поднять роль и значение в политической жизни городского населения Аттики. Для достижения первой цели Клисфен заменил прежнее родо-племенное деление на 4 филы с подразделением на фратрии и роды делением на 10 новых территориальных фил, получивших названия по имени мифических героев Аттики. Каждая новая фила делилась на триттии, а

эти последние на демы. В отличие от рода, объединявшего ранее своих членов независимо от их места жительства, дем являлся теперь единицей чисто территориальной. Все граждане вносились в списки по месту рождения и обозначались не по своему роду, а по новому дему. Связь между членами отдельных родов, таким образом, порывалась. Но если связь между членами родов терялась, то граждане, стоявшие вне родов, впервые получали в демах доступ к самоуправлению, поскольку каждый из демов представлял собой не только территориальную, но и самоуправляющуюся единицу. Дем избирал своего демарха, владел общинными землями, имел свои местные доходы и казну и издавал свои постановления. На демах же лежала обязанность вести списки своих граждан.

По свидетельству Геродота, общее число демов достигало 100 (по 10 на филу); в дальнейшем число это постепенно выросло до 174. Мелкие селения соединялись в один дем; в Афинах, напротив, было несколько демов. Названия демов частью совпадали с названиями родов, частью были даны новые.

Хотя новое деление и основывалось исключительно на территориальном принципе, все же введенные Клисфеном филы и триттии не составляли сплошных территорий. Это было сделано намеренно во избежание территориальной близости населения Диакрии, служившей опорой тирании, и реакционной



Килик «Всадник». Роспись внутренней стороны.
Ок. 520 г. до н. э.



Килик «Всадник»

Педиэи. Триттии, на которые делились отдельные филы, расположены были не рядом, но по одной из каждой из трех областей Аттики — в городе с окрестностями, в приморской области и в Месогее, занимавшей остальную территорию Аттики. Прежние филы, фратрии и роды формально не были уничтожены, но потеряли всякое политическое значение. Это должно было обеспечить в каждой филе перевес за городскими элементами (за бывшей паралией). С этой же целью, по-видимому, была введена аналогичная пропорциональность при выборе членов совета: число членов совета от дема должно было соответствовать числу входивших в него граждан. При этом, очевидно, учитывались как большая населенность, так и рост городских демов за счет сельских.

Рост политического значения городского населения

Второй задачей реформы Клисфена, как уже говорилось, было поднять значение городского населения. Со времени Солона соотношение сил между сельским населением и населением городским изменилось в пользу последнего. Городское население быстро росло, притом в значительной части за счет приехавших чужеземных элементов — метеков, вольноотпущенников, не говоря уже о бесправном населении — рабах. Расширяя состав афинского демоса, Клисфен дал права гражданства многим из метеков и, может быть, даже отдельным рабам. Увеличив таким образом городское население численно, Клисфен в то же время благодаря своему распределению триттий поднял его удельный вес в политической жизни.

Характерным для экономики Аттики является и тот факт, что был произведен перевод земельного ценза в денежный. Товарно-денежное хозяйство, таким образом, все более вытесняло натуральные формы отношений.

Политические учреждения при Клисфене

Значительные изменения произведены были и в структуре основных учреждений, и в первую очередь в афинском буле. Совет четырехсот был упразднен. Вместо него был введен новый совет пятисот, в который избиралось по 50 представителей от каждой повой филы. Выборы в совет производились по филам и демам, пропорционально числу полноправных граждан. Плавкварии, которые заменили теперь демы, не были уничтожены, но утратили свое значение, оставаясь исключительно податными объединениями. Значительно увеличен был состав должностных лиц. В целях упорядочения финансов была создана коллегия из 10 аподектов (по числу фил); с 501 по 500 г. избираются уже (также по числу фил) 10 стратегов, образовавших военную коллегию при архонте-полемархе.

В распределении функций между всеми этими новыми и старыми органами были внесены изменения в направлении их демократизации. За ареопагом было сохранено значение судебной инстанции по уголовным делам, по ведению дел по обвинениям в государственной измене было передано народному собранию. Последнее стало созываться чаще и с этого времени начало играть видную роль в Афинах. Функции совета пятисот были также значительно расширены: он превратился в высший административный орган, оттеснивший на задний план колле-

гию архонтов. Выборы в этот совет производились путем жребия, причем ни один из граждан не мог состоять членом его более двух раз в жизни. Год делился на десять периодов по 35—36 дней, получивших название пританий, и каждые 50 представителей фил выполняли работу в совете в одну из пританий. Сильно выросла и роль гелиэи.

Значение всех демократических учреждений, таким образом, поднялось, и это должно было служить гарантией как против реакции со стороны родовой знати, так и против тирании. Чтобы устранить опасность установления новой тирании, Клисфен ввел специальную меру — остракизм — изгнание по народному голосованию виноватых подозрительных лиц¹. Каждую шестую пританию (приходящуюся на начало нашего года) перед народным собранием ставился вопрос, должно ли в данном году прибегнуть к остракизму. В случае утвердительного ответа в восьмую пританию производилось голосование, решавшее вопрос о тех, кто подлежал изгнанию; для действительности голосования необходима была подача не менее 6000 голосов. Тот, чье имя стояло на большем числе черепков, подлежал изгнанию на 10 лет и должен был не позднее 10 дней покинуть пределы Аттики, не теряя, однако, своих имущественных прав.

Таким образом, политическое преобразование Аттики, начатое Солоном, завершилось законодательством Клисфена. Органы родовой организации были почти полностью уничтожены в общественной жизни, аристократический способ правления ликвидирован, и у власти оказался класс рабовладельцев.

Все население Аттики было разделено по принципу территориальности, с нарушением старых родовых связей; были созданы новые учреждения, неизвестные родовому устройству общества.

Афинское войско и флот используются в дальнейшем уже не только для защиты от внешних врагов, но и как защита от рабов. Даже такой апологет рабовладения, как Платон, вынужден признать, что, если бы не существовало государства, рабовладельцы находились бы в постоянном, сильном и великом страхе за свою жизнь, детей и жену («Государство», X 578 B).

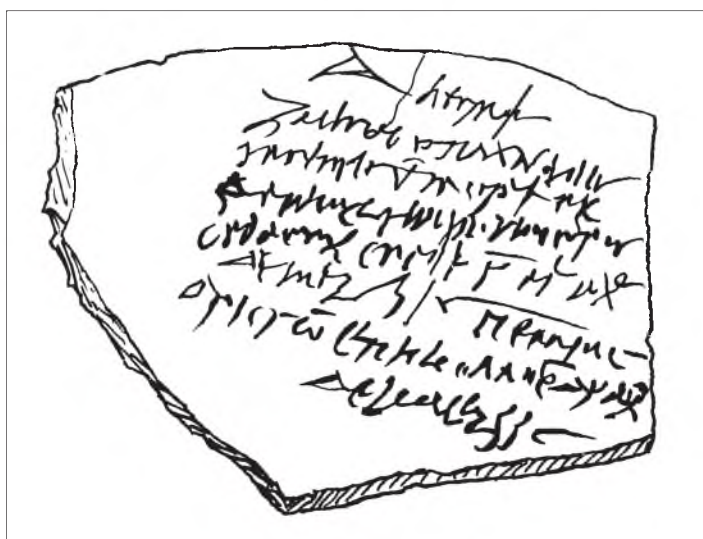

Остракон. Глиняный черепок, применявшийся при голосовании

¹ От слова остракон то οστρακων — глиняный черепок, на котором писали имя изгоняемого.

ВНЕШНЕПОЛИТИЧЕСКОЕ ПОЛОЖЕНИЕ АФИН В КОНЦЕ VI в. до н. э.

Переворот в Афинах встревожил соседние области, где господствовала еще землевладельческая олигархия. Помимо того у беотийцев со времени потери Платей были свои особые причины вражды к Афинам. Против Афин образовалась грозная коалиция: Спарта во главе Пелопоннесского союза, беотийцы, Халкида, несколько позже также Эгина. Клисфен обратился в Сарды, с которыми у Алкмеонидов были давние связи, к сатрапу Артаферну с предложением союза и с просьбой о помощи. Артаферн потребовал «земли и воды», что означало подчинение Афин Персии. Послы на свой риск дали на это согласие, но в Афинах требование персов было отвергнуто, и послы были осуждены.

В начале 506 г. до н. э. Аттика подверглась нападению одновременно с трех сторон. С юга вторглось пелопоннесское ополчение, занявшее Элевсин, с запада — беотийцы, с севера — халкидяне. Афиняне выступили против пелопоннесцев; до битвы дело, однако, не дошло. Дружественные Афинам коринфяне покинули пелопоннесское ополчение. За ними последовал враждовавший с Клеоменом второй спартанский царь Демарат, и в конце концов разошлось все ополчение. Освободившись от угрозы со стороны пелопоннесцев, афиняне немедленно направились против шедших на соединение с халкидянами беотийцев и, разбив их, в тот же день переправились через про-

лив Еврип. После победы над халкидянами афиняне овладели их городом Халкидой. На землях, отнятых у землевладельческой знати Халкиды, поселено было 4000 афинских клерухов.

На этом война, однако, не закончилась. Фиванцы продолжали борьбу; к ним примкнули эгинцы, сильные торговые конкуренты Афин. Фиванцы были вторично разбиты, но в то же время эгинцы разорили афинскую гавань Фалер и ряд поселений на побережье. Афиняне начали готовиться к войне с Эгиной, но в это время возникла новая угроза со стороны Пелопоннеса. Клеомен вызвал из Сигея Гиппия, чтобы снова восстановить его в Афинах. Пелопоннесские союзники Спарты, прежде всего коринфяне, были, однако, против дальнейшего вмешательства, и Гиппий должен был вернуться в Сигей.

В конечном счете Афины не только восторжествовали над враждебной коалицией, но расширили и укрепили свои клерухии на Саламине, Лемносе и Имбросе. Между тем Гиппий не терял надежды на возвращение и обратился за содействием в Сарды. Афинское посольство, отправленное к Артаферну с целью противодействовать проискам Гиппия, получило в ответ требование вернуть его в Афины. Это требование и отказ Афин его удовлетворить положили начало враждебным отношениям их с Персией.



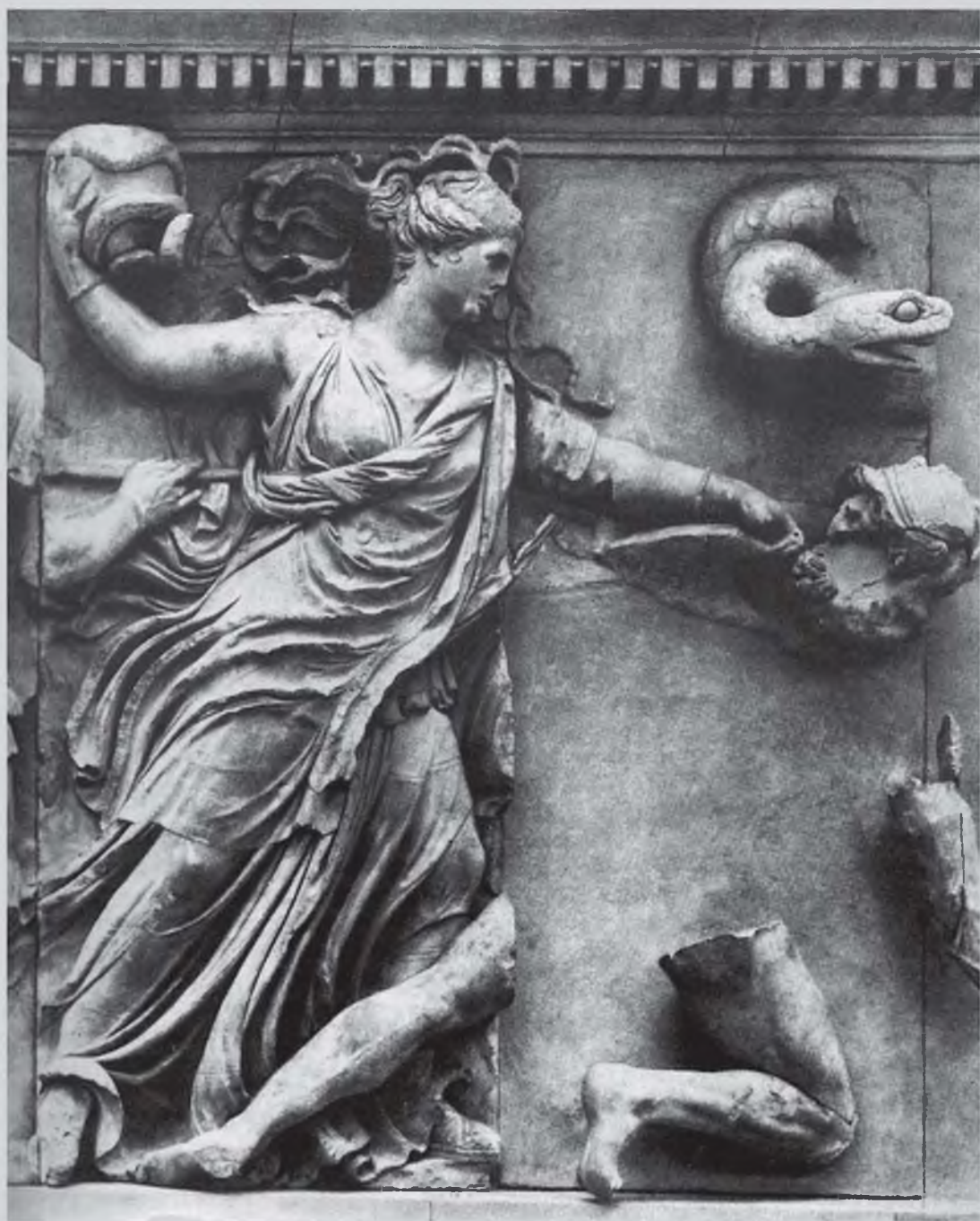



Глава VIII

ЭКОНОМИЧЕСКОЕ РАЗВИТИЕ ГРЕЦИИ в VII—VI вв. до н. э.

Не только в истории Древней Греции, но в значительной мере и в истории всей античной эпохи VII—VI вв. до н. э. были периодом исключительно бурного и интенсивного развития производительных сил. Именно в это время во всех отраслях производства наблюдаются крупные сдвиги. Главк из Хиоса изобрел способ паяния железа, а самосские мастера Рек и Феодор ввели в Греции известное уже тогда на Востоке искусство литья. Горячая обработка металла — его литье и закалка, — правда, была известна и в предшествующую эпоху, но тогда литье осуществлялось при помощи заполнения разжиженным металлом небольших форм; незначительные по своим размерам предметы отливались целиком. Больших вещей при помощи таких приемов сделать, конечно, было нельзя; они изготовлялись путем склепывания их молотком на деревянном шаблоне, т. е. способом, в достаточной мере еще несовершенным.

Не знала предшествующая эпоха и регулярной добычи руды. В гомеровское время железные и медные рудники нигде в Греции не разрабатывались, нужные же куски металла обычно выменивались у восточных купцов. Теперь железные рудники появляются в очень многих местах Греции. Медь преимущественно добывалась на Кипре, острове Евбее близ Халкиды и в Арголиде. Началась усиленная разработка и других рудных месторождений. Золото добывалось в значительном количестве на островах Сифносе, Фасосе, во Фракии, а также в некоторых местах на территории Малой Азии; серебро — в Аттике — в Лаврийских рудниках, а также на Сифносе, во Фракии, в Македонии, Эпире, Лидии. Ранее предполагалось, что олово привозилось в Грецию из Испании и с дальнего севера Европы. В настоящее время установлены месторождения и древние разработки олова на территории самой Греции: вблизи Дельф, где оно добывалось, хотя и в незначительных количествах, вплоть до византийского периода. По-видимому, олово добывалось также во Фракии. Для обработки добываемой руды были изобретены небольшие печи. Главными центрами греческой металлургии теперь становятся Самос, Кнос, Коринф, Халкида, Лаконика, Сикнон, Эгина, Лесбос.

Значительный прогресс наблюдается также в производстве тканей. Прядение и ткачество оставалось в ранней Греции всегда по преимуществу домашним производством, в котором основную работу выполняли рабыни под присмотром хозяй-



ки. Однако уже в гомеровской Греции ценились тонкие ткани, изготавливавшиеся финикийскими (сидонскими) мастерицами. Распространение роскоши в обиходе ионийской знати, перенимавшей нравы Лидии, порождало спрос на богатые пурпурные и иные цветные ткани, что в свою очередь способствовало появлению специально работающих на рынок ткацких мастерских.

Население малоазийского греческого побережья, так же как и Фригии и Лидии, занималось разведением овец. Особенно славились мягкостью шерсти милетские овцы. В описываемое время большое развитие получило валяльное ремесло. Окраска тканей производилась различными способами. На Крите для окраски употреблялся сок местного растения. Пурпуровые морские моллюски, встречающиеся в изобилии у берегов Малой Азии, широко использовались для окраски текстильных изделий. Милетские цветные ткани для одежды и ковры получили сбыт по всему Средиземноморью вплоть до западных его окраин. Развившееся на Самосе ткачество удачно конкурировало с милетским производством цветных тканей. Для этого самосский тиран Поликрат пригласил милетских и агтических мастеров и привез славившихся своей шерстью овец. Текстильные мастерские Агтики в основном обслуживали лишь местный рынок. Из других центров текстильного производст-



Сидящая прядильщица держит в левой руке прялку, в правой — нить. Перед ней станок для прядения.

V в. до н. э.



Добыча руды. Рисунок конца VI в. до н. э. на коринфской вотивной табличке

ва позднее выделились Мегары. Однако там изготавливали главным образом простые и грубые ткани и одежды, находившие сбыт лишь среди менее состоятельных слоев населения греческих городов.

Производство льняных тканей в рассматриваемый период не получило в Греции заметного распространения. Их предпочитали вывозить из Египта. Исключение составляет остров Амора, славившийся своими тонкими льняными тканями.

Особого развития достигло во многих городах, прежде всего в Афинах и Коринфе, производство керамики. Оно должно было удовлетворять самый разнообразный спрос. Имеются в виду как производство тары для хранения и перевозки вина и оливкового масла, так и изготовление всевозможной хозяйственной утвари, туалетных сосудов, терракотовых статуэток, черепицы, художественных расписных ваз, на которых иногда изображались сцены, характеризующие условия работы в керамических мастерских. Любопытная сцена изображена на чернофигурном скифосе (чаше). Хозяин мастерской сидит, держа в одной руке килик (бокал) и замахнувшись другой на раба, убегающего с тремя скифосами. Другой раб осматривает скифос, который он только что покрыл лаком; около него стоит горшок с лаком и кистью. Он не обращает внимания на, очевидно, обычную для него сцену: мужчина, может быть также раб, бьет плетью раба, подвешенного за ногу и руку к потолку. Эта бытовая сценка как нельзя лучше воспроизводит условия работы рабов в керамической мастерской.

Следует, правда, отметить, что развитие керамического производства шло не столько по пути при-



Сельскохозяйственные работы на помещичьих полях. Слева направо: помещик и склонившийся фогт; батрак с мотыгой; пахарь, погоняющий упряжку; батрак; сеятель; лошадь (аттическая чернофигурная чаша, ок. 530 г. до н. э.)

менения технически новых приемов или создания новых форм сосудов, сколько по пути количественного увеличения выпускаемой многими мастерскими продукции и повышения художественных качеств росписи. Широкое развитие получили и другие ремесла.

С развитием городов как торговых, ремесленных и политических центров возникали новые требования к строительному делу, в особенности в связи с возникновением потребности в сооружении общественных зданий. Циклопические стены уже не удовлетворяют новым требованиям. Если при строительстве частных жилищ их форма изменяется сравнительно мало, а употребляемый материал — дерево и сырец — остается прежним, то при сооружении храмов и общественных построек создаются не только новые архитектурные типы, но и новая техника.

Первоначально при строительстве храмов и общественных построек основным строительным материалом служило дерево. В VII в. до н. э. храмы начинают строить из сырца, но колонны остаются деревянными. Первые каменные храмы сооружались из известняка. Только к концу VI в. до н. э., и то не в качестве основного материала, а для отделки деталей, начинают применять мрамор.

Характерная для микенской эпохи полигональная кладка сохраняется и теперь при постройке городских стен или подпорных стен для поддержки террас. Для постройки храмов камень обтесывается правильными прямоугольниками (квадровая кладка). В VI в. до н. э. применяется более правильная кладка, при которой пазы между отдельными прямоугольниками

не приходится один под другим, благодаря чему достигается большая прочность и устойчивость постройки. Стены храмов обыкновенно покрываются штукатуркой и затем окрашиваются. Колонны составляются из нескольких барабанов, но нередко делают и монолитными.

Процесс строительства расчленяется на ряд отдельных операций: камень добывается в каменоломнях, затем подвергается предварительной обработке, после чего перевозится к месту постройки и окончательно отделяется. Появляются новые орудия для обработки более твердых пород камня: скапель, рашпиль для скульптурных работ, различные виды зубил, наконец, беззубая пила для распиловки более твердых пород.

Для перевозки колонн, блоков и пр. архитектор Херсифрон, строитель храма Артемиды в Эфесе, изобрел специальные приспособления в виде деревянной рамы на двух колесах.

Меньше всего заметен технический прогресс в области земледелия. Земледелие в VII—VI вв. до н. э. продолжало считаться у греков почетным занятием, обеспечивающим надежный доход, и люди, связанные с землей, особенно же те, которые обладали крупной земельной собственностью, во многих местах сохраняли за собой ведущее положение в политической жизни.

Однако техника земледелия оставалась сравнительно еще очень примитивной. Повсеместно господствовала двухпольная система хозяйства: поле через год оставалось под паром и в течение этого времени почву удобряли, трижды вспахивали, а осенью опять засевали. Плуг был очень простого устройства и не имел металлического сошника. Пахали на волах,



Орошение. Шадуф (по рисунку на чернофигурной вазе. 550 г. до н. э.)

реже на мулах. Взрыхленные глыбы земли разбивали мотыгой, жали при помощи кривого серпа, зерно молотили на току, применяя как тягловую силу рогатый скот. Сеяли преимущественно ячмень, также полбу. На более тучных нивах, особенно в колониях, сеяли пшеницу. Зерно, правда в крупных хозяйствах, размалывалось уже не только в ручных мельницах, а в специально построенных больших мельницах, жернова которых приводились в действие ослами, мулами или рабами, работавшими под кнутом надсмотрщиков.

Что касается специальных культур, то, например, культура маслины, очень мало развитая в гомеровской Греции, в VIII—VI вв. до н. э. приобретает все большее распространение, в частности в Аттике, где оливковое масло было важным предметом экспорта. Культивирование маслины в Афинах поощрялось законодательными мероприятиями. Тем не менее название высшего по имущественному цензу класса «пентакосиомедимны» (медимн — мера сыпучих тел) показывает, что и в Аттике хлебопашество занимало гораздо более важное место, чем оливководство.

Развитие скотоводства в описываемое нами время отставало от земледелия. Употребление мясной пищи населением большинства греческих городов сократилось; мясо ели главным образом на праздничных обедах, сопровождавшихся жертвоприношениями. Убойный скот у греков поэтому и назывался «жертвенными животными». Мясо заменялось рыбой. Особенно славилось своими угрями Копайдское озеро в Беотии. Наряду с мясом и рыбой греки, в осо-

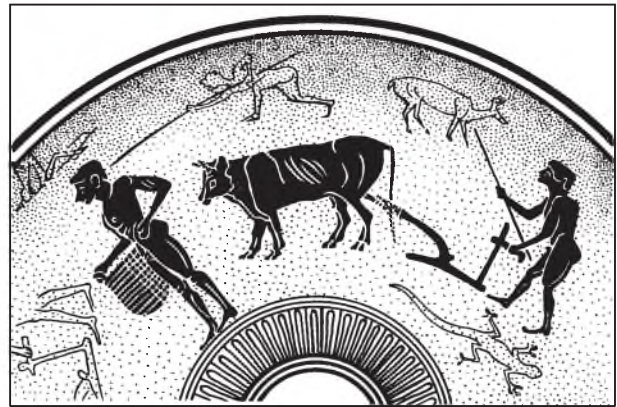

Бычья упряжка с сохой и сеятель
(чернофигурная чаша Никосфена, ок. 550 г. до н. э.)

бенности афиняне, употребляли в пищу большое количество овощей, зелени, возделывавшихся за городской чертой. О правильно налаженном огородничестве и садоводстве, впрочем, сведения в источниках отсутствуют.

Параллельно с развитием техники производства растет и дальнейшая дифференциация труда. Сельскохозяйственный труд обособляется от труда городских ремесленников, внутри ремесла выделяются новые специальности. Так, в области обработки металла разделяются специальности кузнеца и литейщика, в области керамического производства труд горшечников обособляется от труда тех мастеров-художников, которые расписывают посуду, и т. д. Одновременно наблюдается своего рода специализация в области выпуска тех или иных видов ремесленной продукции и между городами. В Милете, например, сосредоточивается производство тканей, в Коринфе — панцирей и керамики, в Халкиде выделяется оружие и т. д. Ремесленники в таких городах работают с расчетом на широкий сбыт своей продукции.

О развитии товарного производства и торговли уже в VII—VI вв. до н. э. свидетельствуют такие факты, как повсеместное появление монеты и общих весовых систем. В рассматриваемое время в материковой Греции получили распространение две системы мер и весов: еврейская и эгинская. По еврейской системе единицей веса являлся вес кубического фута воды, соответствовавший 26,2 кг; объем 1½ таких кубов составлял единицу меры жидких тел — метрет (39,3 л), объем двух кубов — единицу меры сыпучих тел — медимн (52,4 л). В основе весовой системы лежал талант. Эта же мера служила основой и денежной системы. Еврейский талант весил 26 кг, эгин-



Аттическая сапожная мастерская, в которой изготавливалась мягкая обувь определенных размеров, ок. 460 г. до н. э. (воспроизводится по изображению на вазе из Орвьето). Мастер снимает мерку с ноги девушки, на заднем плане — колодки, кожа и инструменты. Рисунок VI в. до н. э.

ский — 37 кг. Более мелкие весовые единицы составляли доли таланта, причем соотношение этих долей в обеих системах было одинаковым. Так, и евбейский, и эгинский талант равнялись 60 минам, мина состояла из 100 драхм или 50 статеров, драхма равнялась 6 оболам. После перехода Афин в результате денежной реформы Солона с эгинской на евбейскую систему обнаруживается тенденция к повышению веса аттической драхмы, вес которой к середине VI в. до н. э. достигает 4,36 г. Из других систем следует отметить монетную систему, установившуюся в Коринфе: коринфский статер делился не на две, как евбейско-аттический, а на три драхмы (по 2,78—2,91 г). Коринфская система была распространена во всех экономически связанных с Коринфом областях — в Италии, Сицилии, на Халкидике (Керкира из соперничества с Коринфом ввела собственную монетную систему). Эгинская система сохранила значение в Пелопоннесе, Средней Греции, а также на многих островах (в том числе на Родосе) до половины V в. до н. э.

С появлением монеты и с развитием обмена на деньги денежное обращение все шире проникает в хозяйственную жизнь. В этом отношении весьма показательно, что обычай класть в могилу вместе с умершими драгоценности и золото выходит из употребления. Однако масса серебра и золота в виде пожертвований продолжала поступать в хра-



Маслодельный пресс. VI в. до н. э.

мовые сокровищницы и таким образом изымалась из обращения.

В VII—VI вв. до н. э. греческие города малоазийского побережья были самыми богатыми торговыми городами Греции. В этом отношении первое среди них место безусловно принадлежало Милету. Из других городов с половины VII в. до н. э. выдвигается Эгина, жители которой вследствие неплодородия почвы их острова должны были почти всецело обратиться к занятию торговлей. В руках эгинских купцов сосредоточилась широкая посредническая торговля. Вслед за Эгиной, благодаря своему благоприятному местоположению на скрещении путей из Пелопоннеса в Среднюю Грецию и морских путей с Востока на Запад, выдвигается Коринф. К началу VII в. до н. э. Коринф завязывает торговые связи с Западом, с внутренними областями Иллирии. Уже в по-

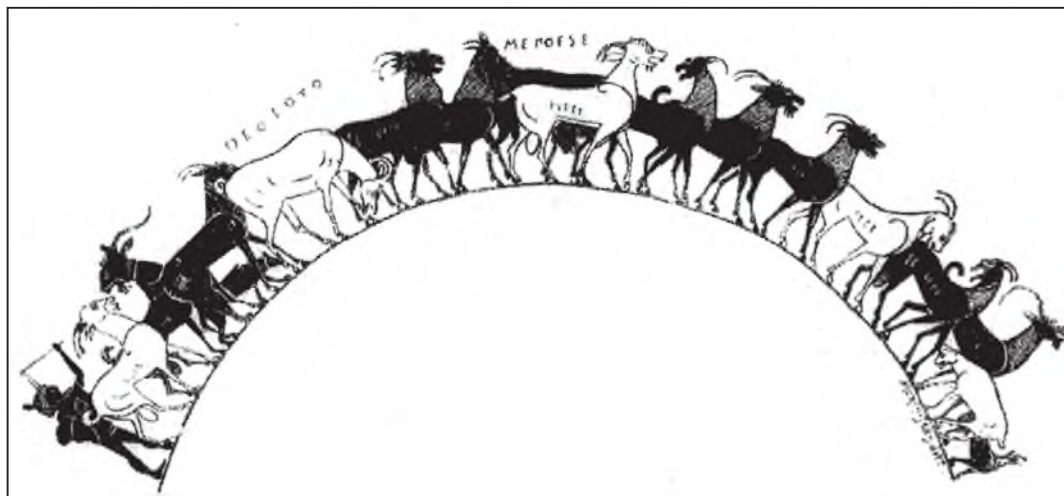

Козье стадо. VI в. до н. э.



Аттическая ойнохоя с чернофигурным изображением торгового парусно-гребного судна. 510 г. до н. э.

ловине VII в. до н. э. коринфские торговцы столкнулись с конкуренцией жителей своей собственной колонии Керкиры, и в 664 г. между флотами обоих государств произошла первая в истории Греции морская битва. К VI в. до н. э. на Западе приобретают значение крупных торговых центров и центров ремесленного производства такие первоначально чисто земледельческие колонии, как Сиракузы, Тарент, Сибарис. В течение VI в. до н. э. постепенно вырастает значение Афин. Однако до конца VI и даже до начала V в. до н. э. Коринф еще не страдал от конкуренции Афин и поддерживал с ними дружественные отношения. В связи с расширением торговли и торговых сношений быстро развивается морское дело и мореплавание. В результате ряда технических нововведений значительно удлиняется навигационный период. Если в VIII в. до н. э. античные моряки плавали немногим более 2 месяцев в году, то в VI в. до н. э. навигационный период увеличивается до 7—8 месяцев. В это время на берегу стали устраиваться специальные портовые сооружения. Устройство если не первого, то во всяком случае наиболее значительного мола приписывалось самосцам. Коринфяне перекопали Левкадский перешеек для прохода судов (точнее, очистили от песчаных наносов пролив, отделявший остров Левкаду от материка). Коринфский тиран Перикандр замыслил также соединить каналом воды Саронического и Коринфского заливов; дело, однако, ограничилось сооружением деревянного настила для перетаскивания судов.

По сравнению с морскими путями сообщения сухопутные дороги имели второстепенное, и притом ограниченное, значение. Исключение составляли

только прекрасные дороги Малой Азии, соединявшие приморские греческие города с Сардами и с более отдаленными восточными рынками. В европейской Греции, пересеченной в различных направлениях горными хребтами и их отрогами, отдельные области часто соединялись между собой узкими горными тропами, по которым транспортировка товаров была возможна лишь с помощью вьючного скота.

Оценивая общую картину экономики Греции, следует помнить, что развитие ее областей как в рассматриваемое, так и в более позднее время протекало различно. Наряду с городами, в которых начали рано развиваться ремесло и торговля, значительное число

греческих областей продолжали сохранять преимущественно земледельческий характер. В таком положении продолжала находиться большая часть Пелопоннеса, Средней Греции и почти вся Северная Греция. Они еще очень мало испытывали на себе влияние денежного обращения, и натуральное хозяйство здесь лишь весьма медленно вытеснялось более развитыми формами экономической жизни.

В характеристике развития производительных сил и связанных с ними производственных отношений этого периода греческой истории существенно подчеркнуть еще одно обстоятельство. Появившиеся в это время новые орудия труда во многих случаях существуют потом без заметных изменений до самого конца античной эпохи. Это можно сказать, например, о наборе инструментов кузнеца или гораздо более обширном ассортименте столярных инструментов, известном нам по изображениям в вазовой живописи. Ни эллинистический, ни римский периоды не внесли в этот ассортимент инструментов ничего принципиально нового. В единственном известном нам изображении кузницы на хранящейся в Лувре так называемой мегарской чаше эллинистического времени не встречается ни одного инструмента, который не был бы известен архаической эпохе.

Почти то же наблюдается и в развитии такой исключительно важной для древних греков отрасли, как техника морского дела. В VII—VI вв. до н. э. плоскодонные небольшие корабли предшествующей эпохи, представлявшие собой в сущности большие лодки, были заменены более быстроходными и большими по своим размерам судами, строившимися из

специального корабельного леса. Устанавливается техническое различие между кораблями военными и кораблями грузовыми, торговыми. Первые, так называемые «пентеконтеры» (т. е. суда с пятью ярусами гребцов), строятся более узкими с обитыми металлом носами и приводятся в движение не столько парусами, сколько находящимися на них пятьюдесятью гребцами; вторые делаются более широкими и приводятся в движение главным образом при помощи парусов. В конце архаического периода были изобретены еще дорогостоящие быстроходные триеры с двумястами, расположенными тремя рядами друг над другом, гребцами. На этом, собственно говоря, развитие античной морской техники и остановилось, поскольку эллинистический и римский периоды, по мнению специалистов, не внесли каких-либо существенных нововведений принципиального характера.

История античной техники дает и еще более показательные в этом отношении примеры. Некоторые изобретенные в VII—VI вв. до н. э. технические приемы потом на длительное время забываются и вновь возрождаются лишь много позднее. Такова, например, была судьба каменных форм для тиснения и отливки металлических изделий, хорошо знакомых архаическому периоду. В V и IV вв. до н. э. они совершенно выходят из употребления. Об этом можно заключить, во-первых, по полному отсутствию соответствующих находок и, во-вторых, по тому, что даже парные изделия последующего времени, например серьги, всегда несколько отличались одна от другой. Формы для литья появляются вновь и получают широкое распространение лишь в эллинистическое время.

Развитие производительных сил в Греции в VII—VI вв. до н. э. шло настолько быстрыми темпами, что

создается картина резкого перелома, высокого взлета, равному которому не наблюдается даже в эллинистический период, ознаменовавшийся целым рядом технических новшеств. Крупные изменения в способе производства, таким образом, неизбежно должны были вызвать перестройку всей общественной и политической структуры.

Именно такого рода перестройка всего общественного и политического уклада, обусловленная развитием производительных сил и новых производственных отношений, и происходила во всех передовых городах Греции VII—VI вв. до н. э. К этому времени древние родовые учреждения уже успели превратиться в орудие господства родовой аристократии; представляя собой явление явно пережиточное, они становились препятствием на пути дальнейшего свободного развития производительных сил и новых производственных отношений, тормозили этот процесс. Но родовая аристократия, представлявшая в тот период отживающие силы греческого общества, отчаянно сопротивлялась наступлению новых социальных сил, порожденных развивающимися рабовладельческими отношениями. В ходе борьбы и совершается переход от старых форм социально-экономической организации общества к новым, от общества, связанного еще со многими пережитками первобытно-общинного строя, к классовому рабовладельческому обществу и государству; переход, безусловно, прогрессивный, поскольку рабовладельческий строй означает шаг вперед в сравнении с первобытно-общинным строем: рабовладельческие производственные отношения определили дальнейшее развитие производительных сил, создали большие возможности для развития техники во многих отраслях экономики Древней Греции.







Глава IX ГРЕКО-ПЕРСИДСКИЕ ВОЙНЫ



реко-персидские войны сыграли важную роль в жизни всех стран Средиземноморского бассейна. Правильное понимание хода событий и оценка греко-персидских войн невозможны без некоторого ознакомления с историей Персии, выступившей в этой войне противником греков.

ПЕРСИЯ ВО ВТОРОЙ ПОЛОВИНЕ VI в. до н. э.

Завоевания Кира и Камбиза

В середине VI в. до н. э., при Ахеменидах, Персидская держава достигла значительного могущества. В царство Кира (559—529 гг. до н. э.) входили Персия, Элам, Парфия, Гиркания, Мидия и значительная часть Месопотамии. Кроме того, Кир стремился объединить под своей властью все те земли, которые входили в состав Мидийской и Ассирийской монархий. Успехи Персии начали вызывать беспокойство в соседних странах, и прежде всего в сильном государстве северо-западной части Малой Азии — Лидии, которая в правление Креза (90-е — середина 40-х гг. VI в. до н. э.) достигла большого могущества. Крезу удалось осуществить, между прочим, то, к чему безуспешно стремились его предшественники, — покорить города малоазийских греков. Ионийские города, располагавшие многочисленным флотом и ведшие широкую торговлю с Причерноморьем и европейской Грецией, являлись для Лидии заманчивой добычей. Будучи уверенным в своих силах, Крез решил выступить против Кира, обеспечив себе союзников в лице вавилонского и египетского царей. Начавшаяся война закончилась полным разгромом Лидии, и сам Крез попал в плен. Завершив в 546 г. до н. э. покорение Лидии, Кир двинул свои войска против ионийских городов, желая таким образом обеспечить Персии выход к Эгейскому морю. Сопrotивление греков оказалось безуспешным: действуя разрозненно, ионийские города не могли противостоять натиску врага, и персидские полководцы брали один город за другим. Напрасно обращались ионяне за помощью в Спарту — Спарта отказалась от рискованного вмешательства в малоазийские дела. Охваченные ужасом жители Фокеи, второго после Милета по



своему значению греческого города Малой Азии, погрузились на корабли и переселились отчасти в Италию, отчасти на остров Корсику. Остальные вынуждены были подчиниться Персии. Вся малоазийская Греция вошла в состав Персидской монархии. Только острова на короткое время сохранили независимость.

Увеличивая свои владения на западе, Кир с не меньшей энергией действовал и на востоке: Вавилонское царство пало, Средняя Азия была покорена, и границы Персии достигли Инда. Финикия без борьбы признала власть персидского царя. После смерти Кира его сын Камбиз (529—523 гг. до н. э.), продолжая дело отца, завоевал Египет. Теперь, когда персидские владения огромной дугой охватывали восточную часть бассейна Средиземного моря, создание сильного морского флота стало делом первой необходимости. Камбиз принял энергичные меры к усилению финикийского флота; финикийцы — опытные моряки — образовали основное ядро



Верблюжья конница Кира

морского флота Персии. Вскоре персидский флот, пополненный кипрскими кораблями, превратился в грозную силу.

Преемник Камбиза Дарий I, сын Гистаспа (522—486 гг. до н. э.), подавив восстания, вспыхнувшие в разных концах государства, стал правителем огромной территории.

Социально-экономический и политический строй Персии

Границы государства Дария простирались от Геллеспонта до Инда и от Нильских порогов до берегов Черного и Каспийского морей.

Возникнув в результате завоеваний, Персидская монархия не имела единой экономической базы и представляла собой непрочное военно-административное объединение — конгломерат многих племен и народностей, каждая из которых и под властью персидских царей продолжала жить своей собственной жизнью, отличной от жизни своих соседей. Эта главная историческая особенность Персидской рабовладельческой державы объясняет нам и характер ее политики по отношению к своим многочисленным подданным, в частности и по отношению к подпавшим под ее власть греческим городам. В основном политика персов определялась двумя целями: заинтересованностью Персидского государства в покорности подчиненного силой оружия населения и стремлением обеспечить исправную выплату ими налогов в царскую казну. Обе эти цели достигались в достаточной мере примитивными и грубыми приемами.

В административном отношении монархия Дария включала в себя до 20 округов, каждым из которых управлял сатрап (часто бывший членом царской семьи). Этим сатрапам царь Персии передоверял свои функции — гражданскую, военную и судейскую. Но, несмотря на широкие полномочия, которые имел каждый сатрап по отношению к населению своего округа, он, его жизнь и имущество целиком зависели от царя. Геродот, труд которого является основным источником по истории греко-персидских войн, сообщает нам целый ряд случаев, когда сатрапа, прогневавшего своего владыку, безжалостно казнили за любую провинность, не говоря уже об измене. Кроме того, к каждому сатрапу был приставлен специальный соглядатай, который, находясь в курсе всех без исключения событий данного округа, докладывал о них царю. Таким образом, власть на местах находилась под постоянным контролем центрального правительства.

Не меньше внимания уделялось центральной власти и финансовым вопросам. Каждая сатрапия представляла собой особую податную единицу. Геродот дает нам подробное перечисление этих податных округов. Например, первый из них, куда входили ионяне, карийцы, мидяне, памфилы и другие народы, населяющие западную часть Малой Азии, платил Дарию подать в размере 400 талантов серебра. Азиатские фракийцы платили 500 талантов, киликийцы — 500 талантов и 360 белых лошадей. Из этих 500 талантов расходовалось на содержание конницы, охранявшей киликийскую землю, 140 талантов, а остальные 360 поступали к Дарию.

Египетский округ платил 700 талантов, не включая сюда доходов, выручавшихся за улов с Меридова озера. От этого же округа шло 120 тыс. медимнов хлеба на прокормление персов и их наемников, занимавших крепость в Мемфисе. Сатрап Вавилонии имел в своем распоряжении 800 жеребцов и 16 тыс. кобылиц, собранных персами в качестве дани с населения этого округа.

Общая сумма всех податей, ежегодно поступавших в казну Дария, по еврейскому счету составляла 14 560 талантов. Все племена и народности, входившие в состав этого государства, таким образом, платили ежегодно подати. Единственное исключение делалось для самих персов, не уплачивавших регулярной дани.

Персидское государство было перерезано обширной сетью дорог от Сард до Инда, на которых были специальные стоянки для отдыха путешественников. Починка и охрана этих дорог также входили в функции того или иного сатрапа, но общий контроль за дорогами осуществляли чиновники из центра.

В подвластных персидскому царю областях были расположены персидские гарнизоны. В случае больших походов персидские цари привлекали в свои войска многочисленные отряды из подвластного им населения различных областей страны. Численность персидской армии при таких условиях могла быть доведена до очень значительных по тому времени размеров. Боевые качества этой пестрой по своему составу армии были сравнительно невысокими, так как у многочисленных подданных Персидской державы не могло быть заинтересованности в дальнейшем развитии ее военных успехов. Общий характер этого государства — государства-конгломерата — закономерно сказался на организации его военных сил, состоявших из ряда отдельных, плохо связанных друг с другом отрядов.



Тяжеловооруженный персидский всадник

Положение греческих ионийских городов резко изменилось после завоевания персами малоазийского побережья, падения Лидийского царства, продвижения персов к берегу Геллеспонта, открывавшего выход в Черное море, и особенно после включения в состав Персидской державы Финикии и Египта. С этого времени посредническая торговля на Эгейском море почти целиком переходит к финикийцам, пользовавшимся покровительством и поддержкой Дария, торговля же с Египтом, также игравшая немаловажную роль в торговом балансе ионийских городов, почти полностью прерывается. При одновременном ослаблении связей с Черным морем все это самым пагубным образом сказалось на экономике ионийских городов. Утрата ими независимости, таким образом, не только не компенсировалась какими-либо экономическими выгодами, но, напротив, сопровождалась резким падением уровня их экономической жизни.

К этому нужно прибавить, что ионийские города были включены в состав малоазийской сатрапии и, следовательно, вместе с входившими в состав той же сатрапии карийцами, памфилами и другими народностями, населявшими западную часть полуострова, были обязаны выплачивать в персидскую казну ежегодную подать в размере 400 талантов серебром — сумму по тому времени огромную.



Скиф

Чтобы обеспечить покорность ионийских городов, правительство Дария вмешивается в их внутреннюю жизнь, причем осуществляет это вмешательство в крайне болезненных для них формах.

В этой связи следует напомнить некоторые особенности исторической жизни греков в VII—VI вв. до н. э., обусловленные действием закона обязательного соответствия производственных отношений характеру производительных сил общества. В конкретных условиях греческой действительности VII—VI вв. до н. э. борьба между отживающим строем общественных отношений и идущим ему на смену новым строем выливалась в форму ожесточенных столкновений между родовой аристократией и демосом.

В ионийских городах, как наиболее развитых и передовых в социально-экономическом отношении, борьба демоса происходила особенно напряженно. Под его натиском аристократия теряла одну позицию за другой. Окончательная победа демоса, связанная с полной ликвидацией пережитков родового

строения, тормозивших развитие производительных сил нового общества, была уже недалека. Между тем персы в своей политике по отношению к греческим городам, как правило, ориентировались именно на отживающую родовую аристократию, не без оснований рассчитывая найти в ней наиболее надежную опору для своего господства. Во всех подвластных им греческих городах они насильственно насаждали аристократические тирании. Посаженные ими правители обычно целиком опирались на местную аристократию и с жестокостью подавляли демократические движения. Персидскому царю они были преданы не за страх, а за совесть, ибо понимали, что без его прямой поддержки не смогут удержать власть.

Само собой разумеется, что при помощи такого рода приемов нельзя было на долгое время обеспечить господство над отживающими силами общества. В этом смысле можно сказать, что проводимая персидским правительством политика была заранее обречена на неудачу, поскольку она шла вразрез с объективными, не зависящими от воли людей закономерностями в развитии исторического процесса. Не в силах персидского правительства было ликвидировать в греческих городах демократическое движение. Благодаря сложившимся историческим обстоятельствам это движение теперь приобретает одновременно и черты движения антиперсидского и патриотическо-

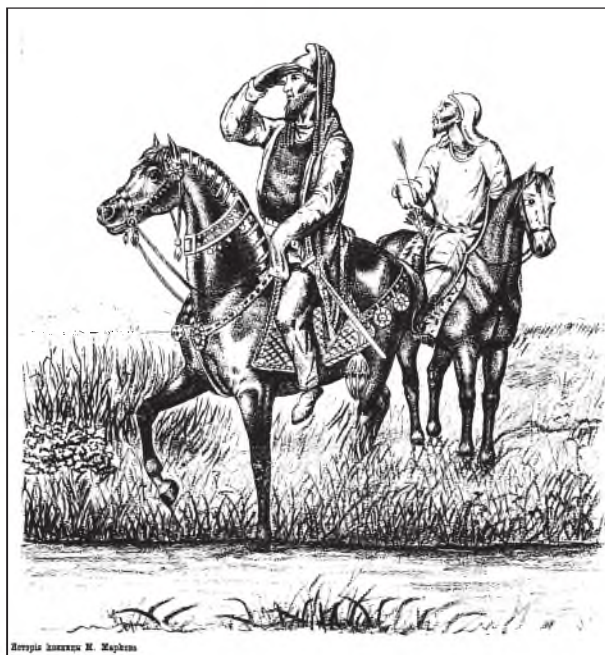

Парфяне

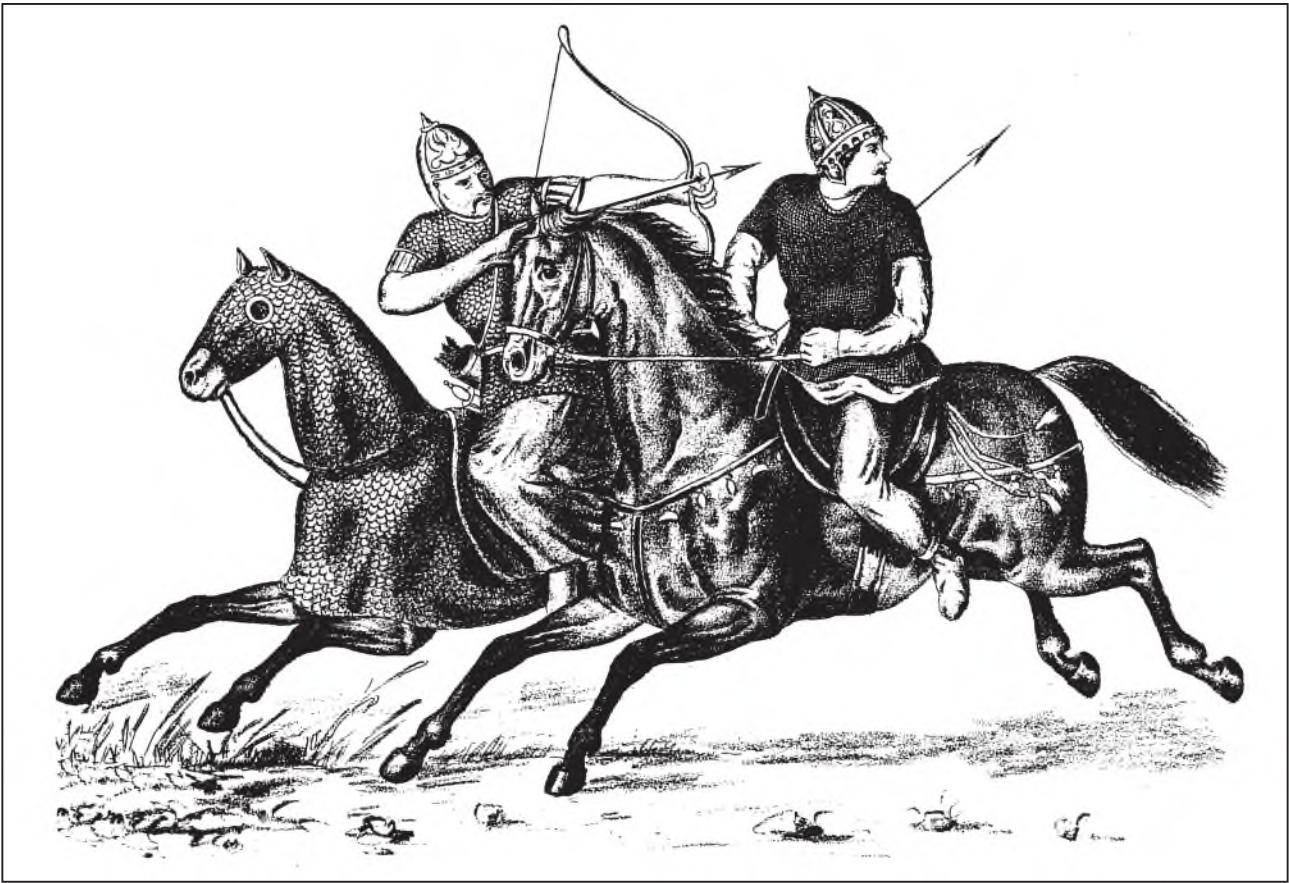

Сармат и скиф

го, вызывавшего симпатии и горячее сочувствие демократических элементов во всей Греции. Сочувствие это было тем более сильным, что угроза персидского нашествия нависла в рассматриваемое время над всем греческим миром. Несомненно, что расширение персидской монархии должно было привести к столкновению Персии с эллинами.

Внешняя политика Дария I. Скифский поход

Внешняя политика Дария I, как и политика его предшественников, сводилась прежде всего к тому, чтобы путем новых завоеваний еще больше расширить и без того огромную территорию своего государства. Завоевательные планы Дария были весьма обширны, но в первую очередь его внимание было обращено на запад — к европейскому побережью Эгейского моря, Балканскому полуострову и Греции. С другой стороны, в задачи Дария входило оградить

северо-западные границы своего государства широким и надежным барьером от набегов придунайских и северочерноморских племен и подчинить себе богатые хлебом и сырьем причерноморские страны.

Таковы были причины, побудившие Дария весной 514 г. до н. э. предпринять поход против скифов во главе многочисленного войска и флота. Персидская армия, переправившись по мосту, построенному греком Мандроклом через Боспор Фракийский, несмотря на сопротивление фракийских племен (Геродот, IV, 93), пересекла Фракию. На берегах Дуная персидская армия соединилась с флотом, который затем вошел в устье реки. Через Дунай были наведены мосты, и для их охраны оставлен вспомогательный отряд ионийских греков под начальством милетского тирана Гистиея. Переправившись по этим мостам через Дунай, войска Дария вступили в скифские степи. Здесь их ждала неудача. Не вступая в открытое сражение с персидскими войсками, скифы постоянно тревожили их налетами своей конницы и, отступая,

заманивали врага в глубь своей обширной степной страны. При этом они сжигали все на своем пути, уничтожали колодцы и т. д. Вскоре войска Дария оказались в настолько тяжелом и бесперспективном положении, что у них не осталось иного выхода, кроме отступления. Скифский поход Дария, таким образом, окончился полной неудачей. Это была первая крупная военная неудача персов. На современников она произвела сильное впечатление. Геродот, например, рассказывает, что, когда весть о начавшемся отступлении персидских войск достигла греков, оставшихся сторожить мост через Дунай, первой их мыслью было его разрушить, чтобы затруднить Дарию отступление. Однако Гистией, пользовавшийся покровительством Дария, уговорил их этого не делать. У Гистией были достаточно веские основания думать, что без персидской поддержки он не сможет сохранить тираническую власть над своими согражданами в Милете.

По возвращении из Скифского похода Дарий поручил своим полководцам Мегабазу и Отану закончить покорение жителей берегов Геллеспонта и фракийского побережья. В ближайшие годы эта задача была выполнена. Вслед за этим один за другим перешли в руки персов острова Эгейского моря: Лемнос, Имброс, Хиос, Лесбос, Самос. Итак, жизненно не-

обходимые для греков проливы и острова оказались под властью Дария. На берегах Геллеспонта и Босфора Фракийского ни один греческий город не мог устоять перед персидским натиском. Хотя Скифский поход и закончился неудачей, но следствием его было все же установление персидского владычества над южным побережьем Фракии, над плодородной долиной Стримона с его богатыми залежами золота и серебра; Македония была вынуждена признать свою зависимость от персидского царя.

На фракийском побережье персы заложили несколько укреплений, а из вновь присоединенных земель была образована новая сатрапия. Завоевание Лидии еще раньше привело к установлению персидского владычества над малоазийскими греческими городами. Таким образом, все восточное побережье Средиземного моря находилось во власти персидского царя. Корабли всех прибрежных народов и городов были поставлены на службу Персидской монархии: финикийские, карийские и греческие суда составили многочисленный флот, способный поддерживать могущество Персидской державы. При этих условиях персидская военная экспансия вскоре возобновилась. Толчком к ее возобновлению явилось восстание ионийских городов на западном побережье Малой Азии.

ИОНИЙСКОЕ ВОССТАНИЕ И ЕГО ПОСЛЕДСТВИЯ

Причины и начало восстания

Ионийское восстание было вызвано отнюдь не случайными причинами. Ионийские города являлись прежде всего городами торговыми. Захват персами Геллеспонта и Босфора наносил большой удар их торговле на Черном море, и конкуренция со стороны финикийских купцов становилась с каждым днем все более угрожающей. Помимо экономического ущерба ионийские города испытывали, как указывалось выше, и политический гнет: во всех городах, подчиненных персам, были посажены тираны. Неудача Скифского похода Дария подорвала престиж его армии. Наконец, немногочисленность персидских отрядов, расположенных в западной части Малой Азии, внушала грекам надежду на быстрый успех.

События развернулись следующим образом. Зимой 500—499 г. до н. э. на острове Наксосе произошел переворот: правившая островом аристократия

была свергнута сторонниками демократии. Изгнанники обратились за помощью в Милет, который после разгрома Самоса персами занимал первое место среди ионийских городов. Тиран Милета Аристагор охотно принял бежавших из Наксоса аристократов и обещал им помощь. В походе на Наксос Аристагор, очевидно, усматривал возможность усилить могущество Милета и увеличить свое влияние. Поэтому он предложил сатрапу Сард, племяннику Дария Артаферну, предпринять экспедицию на остров Наксос, с тем чтобы восстановить над ним власть свергнутого правительства аристократов, а заодно подчинить этот остров. Артаферн одобрил намеченный план, царь дал свое согласие на его осуществление, и летом 499 г. до н. э. сильный флот направился к Наксосу. Однако население острова оказало решительное сопротивление, и после четырехмесячной безуспешной осады флот вынужден был вернуться обратно. Неудача экспедиции должна была сильно пошатнуть положение Аристагора; он мог предвидеть,

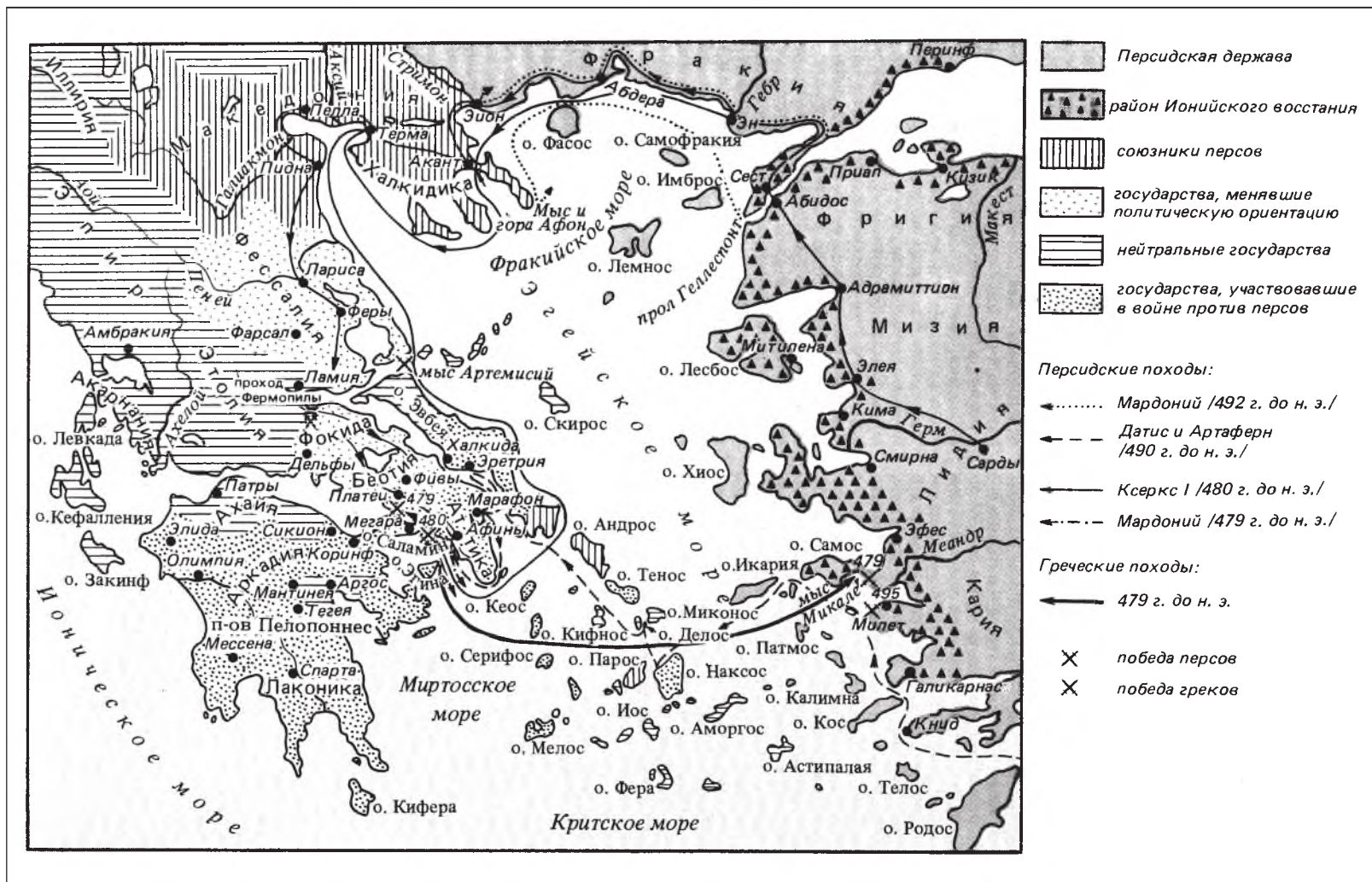

Греко-персидские войны. Военные действия 500—478 гг. до н. э.

что персы возложат на него ответственность за неудачный поход и лишат его власти над Милетом.

Тогда Аристагор (преемник Гистиея, вызванного в Сузы к царю) решил поднять против персов восстание; не исключена возможность, что он действовал совместно с Гистиеем; самый поход против Наксоса был удобным предлогом собрать силы малоазийских греков, не привлекая внимания персов. Во всяком случае, немедленно после возвращения из похода Аристагор собрал в Милете своих сторонников, которые единодушно высказались за восстание. Только Гекатей, историк и географ, возражал против такого решения, указывая на могущество персидского царя, но его доводы не встретили сочувствия. Решив поднять восстание, заговорщики начали действовать. Захват флота послужил сигналом к восстанию всем греческим городам, расположенным на островах и на западном побережье Малой Азии. Повсюду были низвергнуты тираны, поставленные персами, восстановлена демократия, готовились отряды для вооруженной борьбы. Аристагор, очевидно, для того чтобы подать пример другим, сложил с себя власть и передал ее народному собранию. Вожди восстания понимали всю трудность предстоящей борьбы. Действительно, если на море еще можно было рассчитывать на победу, то на суше после первых легких успехов должны были последовать тяжелые бои с многочисленной персидской армией. Поэтому Аристагор решил попытаться получить поддержку со стороны греков европейской Греции и осенью 499 г. до н. э. отправился в Спарту и Афины.

Отношение к малоазийским событиям в Спарте и Афинах

Политическая обстановка в Спарте не благоприятствовала целям Аристагора; решительным действиям препятствовали враждебные в то время отношения Спарты с Коринфом и Аргосом и борьба между спартанскими царями Клеоменом и Демаратом. Клеомен дал вождю ионийского восстания возможность высказаться. Аристагор, с медной доской в руках, на которой был изображен «круг земной», подкрепляя свои доводы указаниями по карте, красноречиво изложил спартанскому царю всю выгоду предлагаемого им предприятия — возможность овладеть огромным количеством золота, серебра, меди, выючного скота, рыбы; не забыл он упомянуть и о превосходстве греческого вооружения и тактики над персидскими. Клеомен задал Аристагору только один

вопрос: «Сколько дней пути от моря до столицы персидского царя?» А когда Аристагор ответил, что этот путь займет три месяца, Клеомен признал все предприятие неосуществимым. Последовавшая затем попытка Аристагора подкупить царя также не привела к успеху — Клеомен не изменил своего решения. Таким образом, Спарта уклонилась от всякого вмешательства в малоазийские дела.

Из Спарты Аристагор направился в Афины. Здесь у власти были сторонники Клисфена, а недавно созданное гражданское ополчение новых десяти фил блистательно доказало свои высокие боевые качества в боях против Фив и Халкиды. Деятельная поддержка, которую оказывал изгнанному Гипшию сатрап Артаферн, настраивала афинские правящие круги резко враждебно к Персии; таким образом, политическая обстановка в Афинах складывалась в общем значительно благоприятнее для Аристагора, чем в Спарте. Выступив перед народным собранием, он повторил доводы в пользу предлагаемого им предприятия, вновь подчеркнув превосходство греческой тяжелой вооруженной пехоты. В результате афинское народное собрание постановило отправить на помощь иониям 20 триер; к ним вскоре присоединились 5 триер, посланных Эретрией Евбейской. «Эти-то корабли, — замечает Геродот (V, 97), отрицательно относившийся к ионийскому восстанию греков, — и положили начало бедам как для эллинов, так и для варваров».

Поход на Сарды

Между городами Ионии, примкнувшими к движению против персов, не было единства действий; к тому же восстание после первых успехов распространялось крайне медленно. Лидия и Фракия не поддерживали восставших. Многочисленный, но плохо организованный флот ионян вступил в действие с большим промедлением. В последующее время восстание охватило на севере берега Геллеспонта, на юге — Карию и Кипр, но сухопутные силы восставших ничего не предпринимали до прибытия весной 498 г. до н. э. афинян и эретрийцев. Этим воспользовались персы, которые получили время для сосредоточения войск в западной части Малой Азии.

После прибытия афинян и эретрийцев восставшие предприняли смелый маневр: их отряд, в который влились и афинские гошлиты, стремительно двинулся по направлению к Сардам. Крепость, возвышавшуюся на недоступной скале и защищавшуюся сильным персидским гарнизоном во главе с сатрапом Артаферном, за-

хватить не удалось, но город попал в руки греков и был сожжен. Не имея возможности удержаться среди дымящихся развалин Сард, греки двинулись назад. На обратном пути, около Эфеса, их настигло подоспевшее персидское войско: произошло сражение, в котором греки были полностью разбиты (конец лета 498 г. до н. э.). Остатки афинского войска поспешно погрузились на корабли и отплыли на родину. На этом и закончилось участие афинян в ионийском восстании. «После этого, — говорит Геродот (V, 103), — афиняне совершенно оставили ионян и, несмотря на настойчивые просьбы Аристагора... отказались помогать им». Эретрийцы также, очевидно, покинули ионян. С походом на Сарды, имевшим столь печальный исход, окончились попытки восставших перейти в наступление; теперь им оставалось только обороняться против надвигавшихся персидских войск.

В то время как часть персидской армии двинулась на прибрежные города Малой Азии, другая ее часть подавляла восстание на берегах Геллеспонга. Значительные персидские силы были направлены на Кипр, и после ряда упорных боев персы овладели островом. Правда, подоспевший на помощь Кипру ионийский флот одержал победу над финикийским флотом, но этот успех уже не мог существенно изменить сложившееся положение — Кипр остался в руках персов, а ионийские корабли вынуждены были возвратиться. Значительно больше трудностей доставило персам подавление восстания в Карию. Начав здесь военные действия весной 497 г. до н. э., персы одержали одну за другой две победы, но вслед за тем осенью 496 г. до н. э. понесли серьезное поражение и лишь в 494 г. до н. э., после того как они стянули сюда крупные силы, им удалось принудить восставших сложить оружие. Еще ранее, в 496 г. до н. э., персы изолировали с юга и севера главный очаг восстания — Ионию. Персидская армия под личным руководством сатрапа Артаферна захватила Клазомены и Киму; кольцо персидских войск все теснее и теснее сжималось вокруг Милета, основного центра сопротивления ионян.

Все эти неудачи сломили дух вождя восстания Аристагора. Передав командование одному из милетских аристократов, он бежал из Милета во Фракию, где вскоре и погиб при столкновении с фракийцами. В это же время в последний раз попытался активно участвовать в восстании и прежний тиран Милета Гистией. Он по-прежнему прикрывался маской верности персидскому царю, и потому Дарий отпустил его из Суз, рассчитывая, очевидно, использовать его

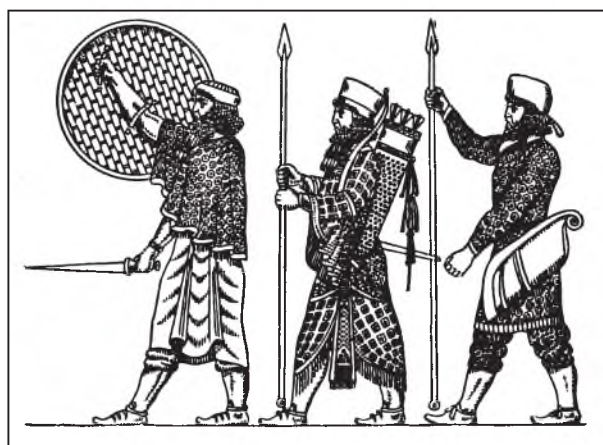

«Бессмертные» персидского войска

влияние для того, чтобы побудить восставших к покорности. Но когда Гистией прибыл в Сарды, сатрап Артаферн, отлично понимавший его двойную игру, по словам Геродота, прямо заявил ему: «Ты изготовил обувь, а Аристагор ее надел». Гистией вынужден был поспешно бежать из Сард; он попытался утвердиться в Милете, но был оттуда изгнан. В 493 г. до н. э. Гистией попал в руки персов и был ими казнен.

Ни Аристагор, ни Гистией не были способны стать подлинными вождями и организаторами восстания; и тот, и другой были в сущности лишь смелыми авантюристами, стремившимися использовать в своих личных целях демократические движения в ионийских городах.

Падение Милета

Между тем персы, стянув свои войска к Ионии, не могли немедленно приступить к решительным операциям: сказывались крупные потери, понесенные ими в предшествующих боях. Только весной 494 г., получив значительные подкрепления, персидские войска, не обращая внимания на второстепенные города, двинулись прямо на Милет. В то же время финикийский флот, освободившийся благодаря окончательной победе персов на Кипре и пополненный кипрскими, киликийскими и египетскими судами, появился в Эгейском море. Милету угрожало полное окружение с суши и с моря. Ионяне приняли решение основной удар нанести морским силам персов, ограничившись на суше лишь защитой стен Милета. В обширной бухте Милета, близ небольшого острова Лады, летом 494 г. до н. э. спешно собрался ионийский флот; основной его частью



Фригийский тяжеловооруженный всадник и персидский лучник в V в. до н. э.

являлись корабли, выставленные Милетом. Самосом, Хиосом и Лесбосом, к которым примкнули флотилии мелких общин. По словам Геродота (VI, 8), весь греческий флот состоял из 353 кораблей, а флот персов — из 600 кораблей. Обе эти цифры, вероятно, преувеличены, и персидский флот вряд ли значительно превосходил греческий. В течение нескольких недель оба флота стояли друг против друга, не предпринимая никаких действий. Персы рассчитывали при помощи свергнутых в начале восстания ионийских тиранов, находившихся в персидском стане, внести разложение в ряды греков и побудить отдельные общины выйти из союза, обещав им помилование. Силы ионян были парализованы отсутствием общего командования и полным упадком дисциплины. Правда, опытный моряк Дионисий, начальник фокейских кораблей, был назначен командующим союзным флотом, но Фокея выставила только три корабля, и прочие союзники не признавали власти командующего. Безуспешно стремился Дионисий путем маневрирования подготовить греческий флот к предстоящему тяжелому сражению — через несколько дней эти утомительные упражнения были заброшены, команды кораблей высадились на остров Ладу. Персидский флот внезапно атаковал греческий, стоявший у берегов Лады. При первом натиске персов корабли самосцев, среди которых была сильная проперсидская партия, покинули, за исключением одиннадцати кораблей, боевой строй и отплыли на родину. Их примеру немедленно последовали корабли Лесбоса и многих других общин. Хиосские суда, правда, оказали упорное сопротивление, но они могли лишь отсрочить разгром. Остатки греческого фло-

та под давлением численного превосходства персидских сил были полностью разбиты.

Поражение греческого флота при Ладе решило участь Милета. Осажденный с суши и с моря город был взят штурмом, жители частью перебиты, частью переселены на берега Тигра. Город был разрушен; находившееся вблизи Милета святилище Аполлона было разграблено, огромные сокровища его попали в руки персов. Восстановленный позднее Милет, как показали раскопки, значительно уступал по своим размерам прежнему городу. Падение Милета было концом восстания. В ближайшее же время были покорены и жестоко опустошены соседние с Ионией острова — Лесбос, Хиос, Тенедос; вслед за этим персидский флот обратил в пепел Перинф, Селимбрию и Византий, те города европейского побережья Пропонтиды, которые оказали поддержку восстанию. К лету 493 г. до н. э. персами были захвачены последние мятежные города. В них было введено персидское управление и вновь установлена та дань, которую эти города платили до восстания.

Тем самым процветанию Ионии настал конец; ее города, являвшиеся важнейшими центрами греческой торговли и культуры, приходят с тех пор в упадок и уступают первенство городам собственно Эллады, главным образом Афинам. И все же ионийское восстание, имевшее такой трагический исход, сыграло огромную роль в общем ходе борьбы греков с Персидской монархией: на целых шесть лет лучшие персидские силы были прикованы к Малой Азии, два флота и одна армия были уничтожены восставшими. Упорная, хотя и безуспешная, борьба ионян подготовила последующие победы греческого оружия.

ПОЛИТИЧЕСКАЯ БОРЬБА В ГРЕЧЕСКИХ ГОСУДАРСТВАХ

Политическая борьба в Афинах

После того как ионийское восстание было подавлено, едва ли можно было сомневаться в том, что персидский царь оставит без последствий участие Афин и Эретрии в восстании.

В Афинах в это время снова разгорелась политическая борьба. Алкмеониды, настоявшие на оказании поддержки восставшим, были оттеснены сторонниками Писистрагидов. Стоявший во главе последних Гиппарх, сын Харна, был избран на 496—495 г. до н. э. первым архонтом; очевидно, большинство народа, не рассчитывавшее на то, что восстание будет иметь ус-

пех, стояло за невмешательство в дела ионийских греков. После разрушения Милета, бывшего в дружественных отношениях с Афинами, опасность стала угрожать и самому городу. В связи с создавшимся положением встал вопрос о непосредственной защите Афин. В конце 90-х гг. до н. э. там начинается преобладать группировка, которая может быть названа «морской». Вождем ее был Фемистокл, сын Неокла, архонт 493—492 г. до н. э. Фемистокл и его единомышленники считали, что афиняне должны направить главные усилия на создание морского флота, что предстоящая борьба с персами получит свое победоносное завершение лишь в том случае, если Афины бу-



Древняя Греция

дут сильны на море. Против этой программы выступили афинская землевладельческая аристократия и часть крестьянства во главе с Мильтиадом, потомком Мильтиада Старшего, изгнанного из Афин Писистратом. После ионийского восстания Мильтиад Младший, спасаясь от персов, вернулся в Афины с накопленным им в Херсонесе богатством. Здесь он выступил против программы Фемистокла, считая, что афинянам прежде всего нужно заботиться о создании такого гражданского ополчения, которое могло бы противодействовать персидскому войску. В конечном счете этот план и был принят афинским народом.

Наряду с указанными двумя группировками, отражавшими, с одной стороны, интересы той части афинского населения, которая уже утратила связь с землей, приобщившись к ремеслам и морской торговле, а с другой — тех, интересы которых были связаны с землевладением, в Афинах существовали и такие элементы, которые откровенно возлагали свои надежды на персов. К их числу принадлежали многие прежние сторонники Писистратидов, может быть

поддерживавшие тайные связи с Гипшием. К ним же, руководимые непримиримой враждой к Мильтиаду, одно время примыкали Алкмеониды.

Внутренняя борьба в Спарте и других греческих государствах

Спарта в начале V в. до н. э. вела упорную борьбу с Аргосом. Энергичному спартанскому царю Клеомену удалось нанести Аргосу сокрушительный удар. Окрыленный этим успехом Клеомен, отказавший в свое время в помощи ионянам, стал теперь горячим сторонником войны с Персией, рассчитывая, очевидно, в результате этой войны стать вождем всей Греции. Он охотно принял предложение афинского правительства предпринять экспедицию против острова Эгины, который выразил покорность персидскому царю: торговые интересы Эгины, соперничавшей с Афинами, требовали мирных отношений с Персией. Однако предприятие Клеомена было сорвано вследствие упорной и систематической оппозиции

другого спартанского царя, Демарата, которому удалось сообщить на Эгину, что Клеомен явился туда по собственному почину, а не по поручению Пелопоннесского союза. Клеомен поспешил вернуться в Спарту и добился лишения Демарата царской власти. Демарат бежал в Персию, а его место занял Леотихид, сторонник Клеомена. После этого Клеомен предпринял новую экспедицию против Эгины, заставил ее смириться и выдать заложников. Тем не менее внутренняя борьба в Спарте продолжалась; эфоры вскоре установили, что Клеомен при устранении Демарата прибег к помощи подкупа. Клеомен вынужден был удалиться в Фессалию, откуда перебрался в Аркадию. Здесь он усиленно подстрекал аркадян к враждебным выступлениям против Спарты. В Спарте он пытался привлечь на свою сторону илотов. Деятельность Клеомена приняла настолько опасный для Спарты характер, что эфоры сочли за лучшее пригласить его вернуться на родину и принять вновь царскую власть. По рассказу Геродота, вскоре по возвращении в Спарту Клеомен сошел с ума и покончил жизнь самоубийством. Вероятнее всего, рассказ Геродота лишь официальная версия смерти Клеомена; по-видимому, его постарались устранить, как слишком опасного для Спарты человека.

Таким образом, Афины и Спарта были ослаблены непрерывной внутренней борьбой; другие греческие государства еще менее способны были оказать отпор персидскому нашествию. Аргос, разбитый Спартой, стремился к возрождению утраченного могущества. Эгина, вынужденная подчиниться силе,



Изображение доспехов афинского воина на вазовом рисунке художника Дируса (510—465 гг. до н. э.)

была ослаблена внутренней борьбой. Общины Северной Греции все более склонялись к соглашению с персидским царем. Греки запада не могли принять участия в этой борьбе, так как враждовали с Этрурией и Карфагеном. Большая часть мелких греческих общин, всецело погруженных в свои узкоместные интересы, оставалась равнодушной к событиям, которые происходили за их границами. Таким образом, положение дел в Греции благоприятствовало походу Дария.

ПЕРВЫЙ И ВТОРОЙ ПОХОДЫ ДАРИЯ

Первый поход

Поход против Греции требовал со стороны персов осуществления некоторых предварительных мероприятий. Необходимо было установить твердый порядок в Ионии, предупредить возможность нового восстания, превратить эту страну в надежную базу для развертывания наступательных операций. По приказу Дария Артаферн собрал в Сардах представителей мятежных городов, которым было объявлено, что всякие враждебные действия между греческими общинами в Ионии запрещены и что в случае каких-либо столкновений им предписано обращаться к посредничеству сатрапа. Прибывший в 492 г. до н. э. в Ионию по пути во Фракию персидский полководец

Мардоний, зять Дария, закончил политическую реорганизацию ионийских городов смелой реформой: он лишил власти большую часть тиранов и восстановил в ионийских городах демократию. Трудно сказать, насколько удачной с точки зрения персидских интересов была эта реформа; во всяком случае, ослабленная неудачным восстанием Иония была прочно закреплена за персами.

К весне 492 г. до н. э. приготовления были закончены, и Мардоний, которому было поручено руководство военными операциями, мог двинуться в поход. Целью похода было, по словам Геродота, покорение возможно большего числа эллинских городов. План похода предусматривал совместные действия сухопутной армии и флота: армия должна была дви-



Греческие всадники

гаться вдоль побережья Фракии под прикрытием и при поддержке флота. Поход начался удачно: было покорено несколько островов, в том числе и Фасос, а также восставшее фракийское племя бригов. Неудача постигла персидский флот на обратном пути: на Халкидском полуострове около Афонского мыса, пользовавшегося издавна дурной славой у греческих моряков, он был разбит бурей; погибло до 300 кораблей и более 20 тыс. человек. Сухопутная армия, переправившись через Гелеспонт, пересекла Фракию и Македонию, но во время длинного пути понесла значительные потери в непрерывных мелких столкновениях с фракийскими племенами. Остатки разбитого бурей флота не могли оказать ослабленной армии существенной помощи, поэтому Мардоний принял решение прекратить поход и вернуться обратно.

Второй поход персов

Неудача похода 492 г. до н. э. не заставила Дария отказаться от принятого решения — подчинить Грецию своей власти; в 491 г. до н. э. он провел усиленную подготовку к новому походу. Наряду с военными приготовлениями шла и дипломатическая подготовка: от имени царя были отправлены послы на острова Эгейского моря и к государствам европейской Греции с требованием «земли и воды» — знака покорности. Острова, в том числе и Эгина, немедленно удовлетворили это требование; их примеру последовала и значительная часть общин Северной Греции. Но в Афинах и Спарте персидские послы были убиты: очевидно, сторонники вооруженного отпора персам хотели пресечь в дальнейшем возможность каких-либо переговоров с Персией.

Между тем в Киликии к весне 490 г. до н. э. собралось подготовленное для похода персидское вой-

ско, во главе которого стояли полководцы Датис и Артаферн. Персидское командование правильно учло основные причины неудачи Мардония: несколько месяцев было затрачено на полный трудностей обходный марш через Фракию, а сильный флот был предоставлен всем случайностям длительного плавания вдоль опасных берегов. На этот раз решено было перебросить персидскую армию по морю в Аттику, в сердце неприятельской страны; силы противника тем самым были бы дезорганизованы. Появление же персидских войск на территории Балканской Греции должно было активизировать деятельность всех сторонников Персии. На стороне персов во многих греческих городах была аристократия, рассчитывавшая при их помощи сохранить в борьбе с демосом свое прежнее политическое преобладание. В первую очередь это относится к городам Беотии и Фессалии. Для перевозки персидских войск у берегов Малой Азии был собран значительный флот, численность которого Геродот определил в 600 триер; возможно, что цифра эта несколько преувеличена. Это были, очевидно, почти исключительно транспортные корабли, а не боевые суда. О численности сухопутного войска персов Геродот сообщает, что оно было «огромным и хорошо вооруженным». Цифры, приводимые позднейшими писателями — от 200 до 300 тыс. пехоты, 10 тыс. конницы — явно неправдоподобны. Персы вряд ли могли посадить на суда более 15 тыс. человек пехоты, преимущественно стрелков из лука, и 500—800 всадников, так как трудности переправы на кораблях значительных воинских масс, особенно конницы, были в древности чрезвычайно велики. К персидской армии присоединился и изгнанный некогда афинский тиран Гиппий — его появление в Аттике, очевидно, должно было облегчить действия персов, так как в Афинах все еще было немало его сторонников.

В начале лета 490 г. до н. э. персидский флот двинулся из Киликии и через Родос направился сначала против Наксоса, который был наказан за свое сопротивление в 500 г. до н. э., а затем через Делос к южной оконечности Евбеи. Расположенный здесь город Карист, пытавшийся оказать сопротивление, был вынужден сдаться после непродолжительной осады. Персидский флот направился к Эретрии. Среди эретрийцев, как и среди афинян, было значительное число сторонников Персии. Существенной помощи со стороны других греков Эретрия ожидать не могла; даже вспомогательный отряд, высланный было афинянами, узнав о колебаниях эретрийцев, вернулся в

Атику. Тем не менее была сделана попытка оказать отпор персам, однако после шестидневных боев у стен города местные аристократы — сторонники Персии — открыли ворота неприятелю. Эретрия была взята, разрушена, жители ее уведены в Персию. Евбея превратилась таким образом в превосходную базу для дальнейших операций персов. Теперь можно было предпринять высадку в самой Аттике.

По совету Гиппия высадка была произведена на равнине близ Марафона, в 40 км от Афин. Не располагая значительным флотом, афиняне не могли воспрепятствовать этой операции. Таким образом, расчеты персов пока полностью оправдывались: противник был застигнут врасплох, ни о каком планомерном отпоре со стороны греков не могло быть и речи. Правда, когда весть о высадке персов достигла Афин, был направлен гонец в Спарту с просьбой о помощи, но спартанцы отказались немедленно выступить, ссылаясь на то, что по существовавшему у них обычаю они не могут выступить в поход ранее полнолуния. Итак, Афины могли рассчитывать только на собственные силы; лишь Платеи прислали вспомогательный отряд, который, однако, присоединился к афинянам уже на поле битвы.

Афинскому народному собранию предстояло решить основной вопрос: ожидать ли врага, запершись в стенах города, или же выступить ему навстречу? После долгих разногласий было решено дать персам сражение в открытом поле. Мильтиад настаивал на немедленном выступлении, указывая, что всякое промедление может оживить деятельность персофильских элементов в Афинах и привести к катастрофе.

У Геродота нет данных о численности афинской армии, однако более поздние писатели сообщают, что число афинских воинов было 9—10 тыс. Так как, вероятно, здесь речь идет лишь об основной боевой силе — гоплитах, то к ним следует прибавить некоторое количество легко воору-

женных и рабов. Павсаний, писатель II в. н. э., сообщает нам, что в Марафонском сражении рабы впервые сражались вместе с эллинами (I, 32, 4). Сведения античных историков о том, что число воинов, составлявших платейский вспомогательный отряд, доходило до тысячи человек, несомненно преувеличены: платеи не могли выставить такого количества бойцов. Место предстоящего сражения, Марафонская равнина, окаймленная с юга, запада и севера отрогами Пентеликона и Парнефа, с востока — морем, имеет 9 км в длину и 3 км в ширину. Северная часть равнины на $\frac{3}{4}$ занята болотами, южная образует террасу, постепенно спускающуюся к морю. Персы высадились на севере равнины, на узкой косе, расположенной между морем и болотами, — позиция, превосходно укрепленная самой природой. Позиция, которую заняли греки, до сих пор точно не выяснена в научной

литературе. Геродот ограничивается указанием, что афиняне расположились близ храма Геракла, — указание, которое не имеет ценности, так как неизвестно, где находился этот храм. Наиболее правдоподобным является предположение, что греки заняли гору, расположенную в южной части Марафонской равнины; эта гора, возвышающаяся на 850 м над равниной, господствует над большой дорогой в Афины и являлась поэтому наиболее естественной позицией для афинян, которые должны были преградить врагу путь к сердцу своей страны. Лагерь персов находился к северу от афинского, за болотами; между армиями про-

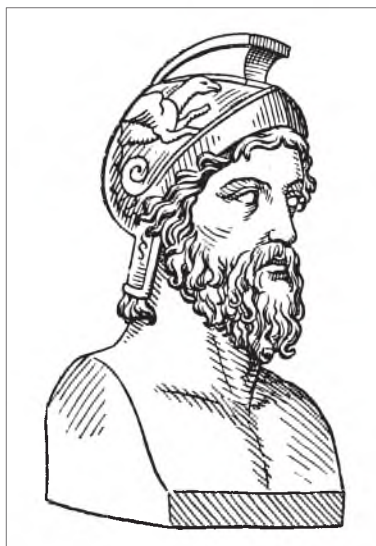

Мильтиад

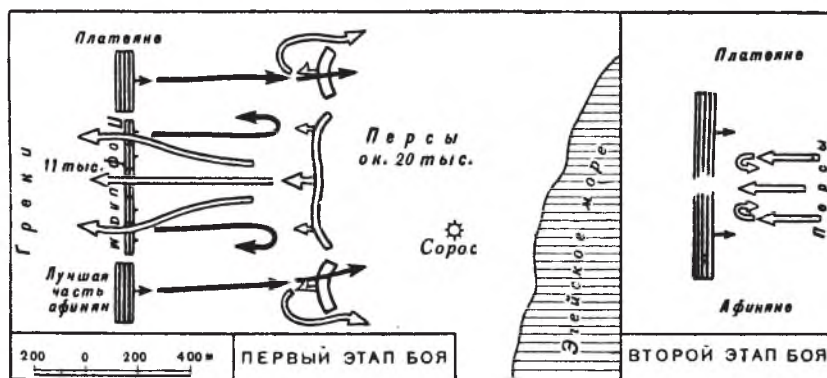

Марафонская битва в 490 г. до н. э.



Сцена проводов афинского воина
(ваза начала V в. до н. э.)

тивников простиралась равнина — место предстоящего боя.

Марафонская битва произошла 13 сентября 490 г. до н. э. Рассказ Геродота в основных чертах сводится к следующему: после прибытия греческого войска к Марафону среди стратегов, во главе которых стоял полемарх Каллимах, возникли длительные споры о том, следует ли давать сражение или нет.

В конце концов победило мнение Мильтиада, высказывавшегося за сражение. Через несколько дней после этого Мильтиад вывел построенное в боевой порядок греческое войско на равнину и беглым маршем стремительно атаковал персов, находившихся на расстоянии 1—1½ км. Завязался упорный бой, в котором ряды греков в центре были прорваны персами, зато на греческих флангах была одержана победа; обратившись затем против неприятельского центра, греки завершили разгром персидской армии. Разбитые персы, преследуемые победителями, бежали к кораблям. Здесь произошло новое сражение; греки захватили 7 кораблей, остальным же удалось уйти. На поле битвы пало 6400 персов и всего 192 афинянина, среди них и полемарх Каллимах.

Рассказ Геродота (VI, 108—117) в основных чертах правильно передает ход событий. Вскрывается причина, которая заставила афинян, не дожидаясь нападения персов, самим атаковать неприятеля. Передавая речь, произнесенную Мильтиадом на военном совете, Геродот пишет, что он произносит такие слова: «Если мы не дадим сражения, то я уверен, сильная смута постигнет умы афинян и склонит

их на сторону персов; если же мы вступим в бой прежде, чем обнаружится раскол в среде некоторых афинян, то с помощью справедливых богов мы можем выйти из сражения победоносно». Таким образом, не военные, а чисто политические соображения, и в первую очередь неустойчивость тыла, понудили греков покинуть свои хорошо защищенные позиции и атаковать персов на равнине. Очевидно, персы еще ранее несколько раз, возможно ежедневно, выводили свои войска, построенные в боевой порядок, на равнину, вызывая на бой греков. Мильтиад, по словам Геродота, растянул своих гошлитов, численно уступавших персам, в боевую линию, которая по длине равнялась боевой линии персов; при этом центр оказался значительно ослабленным, но фланги Мильтиад постарался укрепить, придав их рядам наибольшую плотность. Построившись, греческая фаланга двинулась навстречу персам. Основная масса персидской пехоты, как уже было указано, состояла из лучников, стрелы которых становились действительно опасными лишь на расстоянии около 100 метров. Эти роковые 100 метров Мильтиад, очевидно, заставил пробежать своих гошлитов бегом, чтобы избежать больших потерь и сделать натиск более стремительным.

Почему персы, в то время как афинское войско надвигалось на них, не попытались бросить свою конницу против неприятельских флангов? Некоторые исследователи считали, что конница должна была занимать место на флангах боевой линии; между тем такого рода построение начинает применяться в древности, как правило, в значительно более позднее время — со времен Александра Македонского. В VI—V в. до н. э. в персидском войске, состоявшем из отрядов различных народностей, конница обычно занимала место в боевой линии вперемежку с пехотой той же народности, причем отборные силы конницы во главе с полководцем или даже самим царем находились в центре. Такого, очевидно, было построение персов и при Марафоне. Геродот указывает, что в центре их стояли собственно персы — именно здесь афиняне первоначально и потерпели неудачу. После того как в упорной битве греческие гошлиты разбили персидские фланги, а вслед за этим та же участь постигла и центр персидского войска, побежденные, по словам Геродота, бросились бежать к кораблям. Между местом боя и персидским лагерем находилось естественное препятствие в виде небольшой речки; возможно, что персы выставили здесь заслон. Во всяком случае,

прошло некоторое время, прежде чем расстроенные боем греки могли это препятствие преодолеть. Этим-то временем и воспользовались персы для того, чтобы погрузиться на корабли, так что, когда греки, наконец прорвались и дело дошло до новой схватки у кораблей, добыча, попавшая в их руки, уже не была значительной. Можно предполагать, что цифра потерь афинян — 192 человека убитыми, — если прибавить к ним несколько сот раненых, также правильно указана Геродотом (VI, 117); персидские стрелы редко сражали насмерть хорошо защищенных своими доспехами афинских гоплитов. Итак, рассказ Геродота, при некоторых преувеличениях и умолчаниях, порожденных патриотическими чувствами автора, действительно дает верное изображение Марафонской битвы.

Понесенное поражение, однако, не заставило персов тотчас же сложить оружие и отказаться от дальнейших операций. Персидское командование рассчитывало на помощь своих сторонников в Афинах — приверженцев Писистратидов и Алкмеонидов; эти расчеты были далеко не беспочвенны. Геродот указывает даже (VI, 115), что кем-то из предателей на одной из высот был поставлен щит как условный сигнал персам, что в городе было все приготовлено для переворота, причем народная молва упорно обвиняла в этой измене Алкмеонидов.

Во всяком случае, персидский флот, отплыв от Марафона, обогнул мыс Суний и направился прямо к Афинам. Афинские полководцы разгадали план персов; афинское войско немедленно выступило в обратный путь и, двигаясь ускоренным маршем, прибыло в Афины ранее, чем сторонники персов могли осуществить свое предательское намерение. Поэтому, когда персидский флот подошел к афинской гавани Фалерам, город был уже под надежной защитой. Персы не рискнули предпринять высадку и, постояв некоторое время в виду Афин, отплыли в Азию.

Причины поражения персов. Роль Мильтиада и его судьба

Так закончился поход 490 г. до н. э. Марафонское поражение нанесло непоправимый удар первоначально столь удачно развивавшимся операциям персов. Под Марафоном с очевидностью проявилось превосходство над персами демократического гражданского ополчения афинян, защищавших родную землю от вражеского вторжения. В Марафонском сражении сказалось преимущество греческого вооружения и тактики: яростный натиск сомкнутого строя гоплитов смял и развеял рыхлую массу персидских лучников и всадников. Велики и заслуги Мильтиада, который правильно оценил опасность со стороны внутреннего врага, а на поле битвы настоял на смелом решении — атаковать врага, не дожидаясь его нападения. Не менее смело пошел Мильтиад на рискованное ослабление центра боевой линии для того, чтобы усилить ее фланги, и, наконец, перевел в последний момент движение гоплитов в бег, сделал натиск их подобным удару тарана.

Вскоре после Марафона Мильтиад сошел с исторической арены. Он предпринял на собственный страх и риск, получив лишь заимообразно деньги от Афин, поход на остров Парос под предлогом наказания паросцев за помощь персам. Экспедиция закончилась неудачей, сам Мильтиад был тяжело ранен, а по возвращении в Афины привлечен к суду Алкмеонидами, требовавшими для него смертной казни за обман афинского народа. Выдающиеся заслуги спасли Мильтиада от казни — она была заменена огромным штрафом, который ему уже не пришлось выплачивать: он умер вскоре после суда (в 489 г. до н. э.) от полученной во время паросской экспедиции раны. Марафонская битва имела огромное значение, так как она развеяла в глазах греков ореол непобедимости персидского войска и доказала возможность успешной борьбы с мощной Персидской монархией.

ПОХОД ПЕРСОВ 480—479 г. до н. э.

Приготовления Персии к новому походу на Грецию

Неудача похода Датиса и Артаферна не могла заставить Дария отказаться от завоевания Греции; наоборот, эта неудача должна была скорее побудить его к новым усилиям для достижения этой цели. Слишком чувствительно поколебало марафонское пораже-

ние военный престиж Персии, слишком важны были мотивы, заставлявшие «царя царей» стремиться распространить свое владычество на все западное побережье Эгейского моря. Поэтому уже в 489—488 гг. до н. э. Дарий начал обширные приготовления к новому походу на Грецию. Но обстоятельства сложились так, что этот новый мощный поход мог быть осуществлен лишь в 480 г. до н. э.

В 486 г., ранее, чем широко задуманные приготовления Дария были доведены до конца, вспыхнуло серьезное восстание в Египте; в том же году умер и сам Дарий. Ему наследовал Ксеркс, его старший сын от дочери Кира — Атоссы. Новому царю пришлось затратить два года на подавление египетского восстания и укрощение мятежа в Вавилоне. Только в 483 г. до н. э. Ксерксу удалось восстановить относительное внутреннее спокойствие в своей монархии и возобновить прерванные приготовления к греческому походу. Неудача предшествовавших походов с полной убедительностью доказала, что завоевание Греции может быть достигнуто лишь при мобилизации всех сил огромной монархии. И действительно, ни один поход, предпринимаемый персидскими царями, не был подготовлен так тщательно и так систематически, как поход Ксеркса; три года (483—480 г. до н. э.) были затрачены на грандиозные военные и дипломатические приготовления. Прежде всего Ксеркс принял меры, чтобы полностью изолировать греков, лишить их возможности иметь союзников. В этом отношении несомненную опасность для персов представляли западные греки, особенно Сиракузское государство в Сицилии, располагавшее значительными военными и морскими силами. Сведения о существовании особого союзного договора, заключенного Ксерксом с Карфагеном, непримиримым соперником и врагом западных греков, весьма правдоподобны. Этот договор обеспечивал персам помощь карфагян, которые своими действиями должны были лишить Сиракузы возможности прийти на помощь Греции. По примеру Дария, Ксеркс постарался обеспечить себя союзниками и внутри Греции. Персидская дипломатия добилась того, что Фессалия и Беотия признали верховное господство «царя царей». Аргос, оставаясь формально нейтральным, фактически находился на стороне Персии. Кроме того, персы по-прежнему могли рассчитывать на помощь со стороны персофильских элементов и в других греческих государствах; многочисленными греческие изгнанники, находившиеся при дворе Ксеркса (среди них бывший спартанский царь Демарат), снабжали персидское командование ценной информацией о положении в Греции. Таким образом персы провели дипломатическую подготовку, чтобы обеспечить полный успех готовящемуся походу.

Не менее основательна была и военная подготовка. Мардоний, ближайший военный советник Ксеркса, предложил царю свой старый стратегический план, устранив те недостатки его, которые привели

к неудаче похода 492 г. до н. э. Так как во время этого похода персидский флот потерпел катастрофу у Афонского мыса, то Ксеркс по совету Мардония отдал распоряжение соорудить канал через узкий перешеек, соединяющий скалистый мыс с материком. Для выполнения этой задачи сюда была согнана огромная масса людей, и после трехлетней работы под руководством опытных инженеров был сооружен канал, по которому могли в полной безопасности проходить в два ряда персидские корабли.

Далее, для переправы сухопутной армии в Европу у Абидоса через Геллеспонт были построены два понтонных моста. Геродот рассказывает, что внезапно поднявшаяся буря разрушила эти мосты и разгневанный Ксеркс приказал наказать Геллеспонт ударами бича и бросить в воду оковы (Геродот, VII, 35). Мосты были наведены вновь, и армия переправилась в Европу. Вдоль всего побережья Фракии и Македонии были построены склады, которые должны были обеспечить армию всем необходимым во время долгого марша.

Те военные силы, которые Ксеркс намеревался двинуть на греков, представлялись последним грандиозными. Несколько страниц своего труда Геродот посвящает описанию многочисленных народностей, подвластных персидскому царю и выставивших свои отряды, пехоту и конницу, описанию их одежды и вооружения. Всего, по Геродоту, в нашествии на Грецию приняли участие 5 283 220 человек.

Уже давно эти, поистине чудовищные для того времени, цифры вызвали законное недоверие исследователей. Историк военного искусства Дельбрюк подсчитал, что при такой численности армия Ксеркса должна была бы на походе растянуться не менее чем на 3 тыс. км, другими словами, когда передовые части этой армии подходили бы к Средней Греции, последние отряды ее только начали бы движение от берегов Тигра! Цифры, приводимые Геродотом, приходится отбросить, как явно баснословные. Наиболее вероятным является предположение, что армия Ксеркса насчитывала около 100 000 бойцов и, если соотношение, указанное Геродотом, верно, такую же приблизительно была численность вспомогательных войск. Конечно, и такая армия должна была казаться грекам огромной; неудивительно поэтому, что они так преувеличили ее численность. Не менее внушительны были и морские силы, собранные Ксерксом: по Эсхилу, персидский флот состоял из 1000 кораблей, по Геродоту — из 1208. Если принять во внимание, что флот насчитывал большое количество транс-

портных кораблей и мелких судов, малопригодных для боя (Эсхил определенно указывает, что у персов было лишь 207 быстроходных триер), то можно допустить, что Ксерксу действительно удалось собрать около 1000 судов.

К зиме 481—480 гг. до н. э. все приготовления к походу были закончены, сухопутная армия была сосредоточена в Каппадокии, флот — близ Фокеи, на западном побережье Малой Азии. Страшная угроза персидского нашествия надвигалась на Грецию.

Греция накануне персидского нашествия. Деятельность Фемистокла

Благоприятный исход Марафонского сражения отнюдь не означал еще прекращения борьбы с Персией, но лишь кратковременную передышку. А между тем в Греции, как и ранее, шла непрерывная борьба между отдельными полисами, каждый из которых стремился отстаивать прежде всего свои узкоместные интересы. Наиболее остро персидская опасность ощущалась в Афинах. Спарта могла еще в известной мере обезопасить себя, перегородив цепью укреплений Коринфский перешеек, но Аттика была открыта для персидского удара. Необходимо было с напряжением всех сил готовиться к обороне.

Несмотря на победу при Марафоне, было ясно, что никакие победы на суше не смогут сохранить независимость Греции, пока персы господствуют на море. Уже теперь все острее стали сказываться последствия усиления власти персов на море: владыка Геллеспонтом, персы отрезали Афины от Черноморского побережья, главного источника снабжения Аттики хлебом. Таким образом, для демоса господство на море становилось вопросом жизни и смерти.

Однако создание большого морского флота и перенесение центра тяжести афинской военной мощи на море должно было означать рост политического значения городской бедноты, так как именно из бедноты вербовались матросы, которым не надо было иметь дорогостоящего вооружения. Представители консервативных аграрных кругов, не желавшие увеличения политической роли ремесленников, грузчиков, матросов и т. д., упорно противились осуществлению «морской программы».

Противники создания сильного афинского флота Писистратиды и Алкмеониды были устранены народным собранием с помощью остракизма. В 486 г. до н. э. был изгнан Алкмеонид Мегакл, в 485 г. до н. э. — другой Алкмеонид, Ксантисп. В то же время

была проведена дальнейшая демократизация государственного строя Афин. В управлении государством крупная роль все еще принадлежала архонтам, и, хотя Клисфеном были отменены все привилегии по происхождению, архонты почти неизменно избирались из числа аристократов. Этому оплоту аристократии был нанесен сокрушительный удар: в 488—487 гг. было введено замещение должностей архонтов по жребию. Благодаря этой реформе должность архонта потеряла в сущности всякое значение, а ведущую роль стали играть десять стратегов, избравшихся по филам не по жребию, а хиротонией (поднятием рук); глава коллегии стратегов избирался народным собранием также путем хиротонии. Важнейшим препятствием к осуществлению программы Фемистокла и его сторонников была оппозиция со стороны Аристидов. Он был вождем не только наиболее богатых слоев городского населения и землевладельцев аристократического происхождения. За Аристидом шла и значительная часть аттического крестьянства, боявшаяся вторжения врага с суши и, очевидно, требовавшая укрепления афинской сухопутной границы. Тем не менее верх одержали Фемистокл и его единомышленники. На их стороне было то преимущество, что Афины, как государство, не располагавшее плодородной территорией, в рассматриваемое время уже прочно вступили на путь развития ремесел и морской торговли. Это закономерно повлекло за собой и повышение удельного веса в политической жизни соответствующих слоев афинского населения.

В 483—482 гг. до н. э. Аристид был изгнан остракизмом. Наконец после десятилетней упорной борьбы «морская партия» во главе с Фемистоклом приступила к строительству большого флота. Средства на это были взяты из доходов Лаврийских серебряных рудников, которыми Афины владели с давних времен; по старинному обычаю, добывавшееся там серебро распределялось между всеми гражданами. Как раз в 483 г. до н. э. были открыты новые, особенно богатые залежи, которые значительно увеличили добычу серебра. Фемистокл внес в народное собрание предложение употребить это серебро на постройку флота. Указывая на начавшиеся военные приготовления Ксеркса, он призывал граждан употребить серебро Лаврии полностью на строительство военных судов. Предложение это было принято народным собранием. Строительство боевых триер развернулось исключительно быстрыми темпами. К 480 г. до н. э. Афины располагали уже флотом, насчитывав-

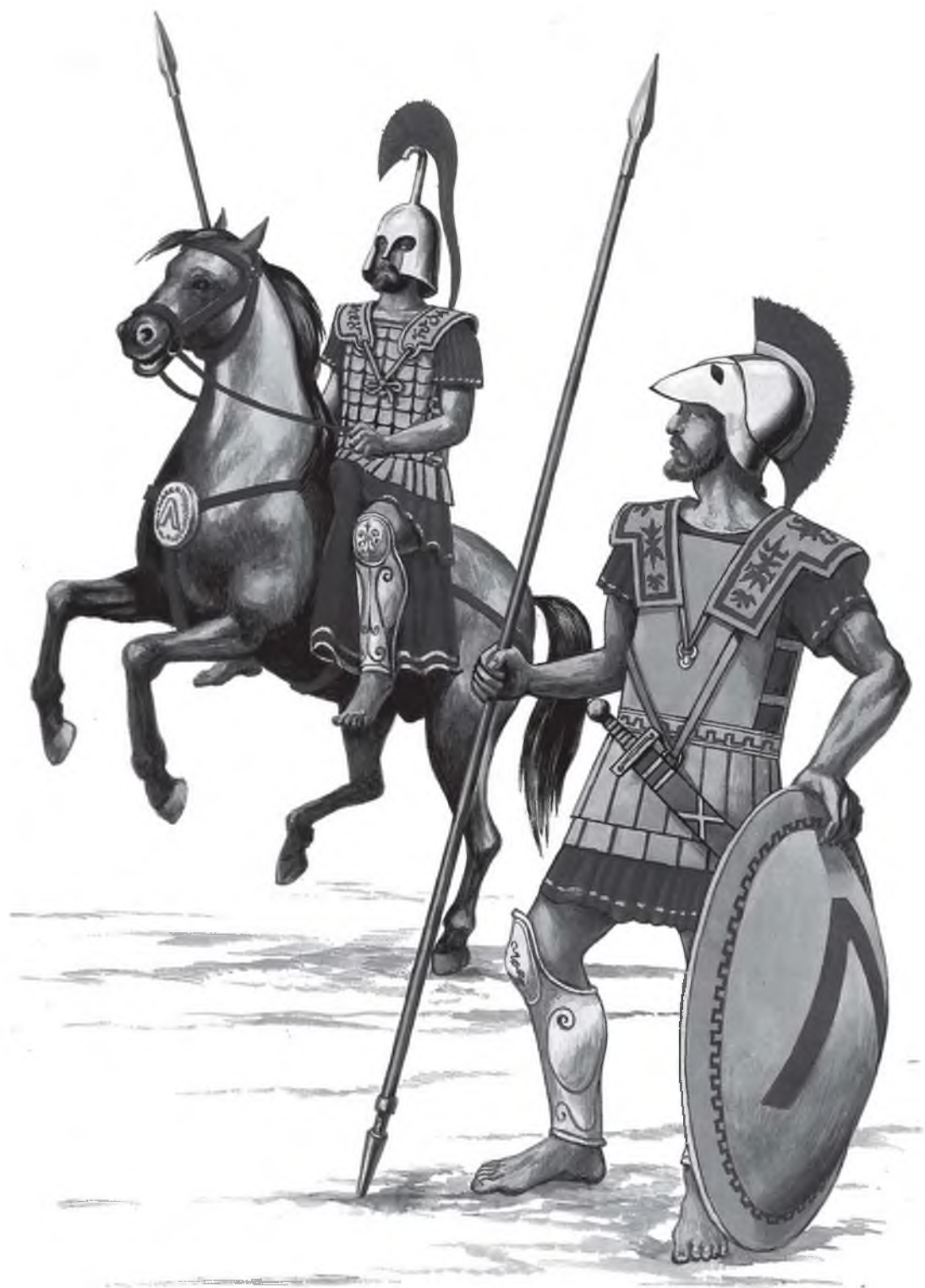

Греческий воин-эвпатрид VI—V вв. до н. э. и спартанский гопплит 480 г. до н. э.

шим не менее 180 триер. Никогда ни одно греческое государство не имело такого сильного флота. В это же время началось строительство укреплений в Пирее и превращение его в военную гавань.

Победа «морской партии» и строительство крупного флота привели к существенным изменениям в экономике и социальном строе Афин. До этой реформы в жизни Афин решающую роль играли земледельческие и землевладельческие круги, поставлявшие основную силу армии — голплитов. С постройкой флота центр тяжести в войне переносится на море, и основной военной силой становятся матросы, которые набираются из 4-го имущественного разряда — фетов. Это имело следствием дальнейшую демократизацию рабовладельческого строя Афин.

Союз Афин со Спартой. Конгресс греческих городов

Известия о прорытии персами Афонского канала, о постройке мостов на Геллеспонте и о других приготовлениях Ксеркса вызвали глубокое волнение во всех греческих полисах. Спартанцы понимали, что в случае, если персам удастся одержать победу над другими греческими полисами, Спарта лишится своей независимости. Правда, от персидских сухопутных сил можно было защититься, создав сильную оборонительную линию на Коринфском перешейке, но персидскому флоту Спарта ничего не могла противопоставить. Кроме того, появление персов в Лаконике немедленно вызвало бы восстание илотов и тем самым привело бы к полному крушению социального строя Спарты. Поэтому, при всем желании господствующего класса Спарты уклониться от столкновения с Персией и враждебности его к афинской рабовладельческой демократии, единственным выходом было заключение с Афинами оборонительного союза. Только сильный афинский флот, созданный за последние годы, мог защитить спартанские границы от персов.

Перед лицом грозной опасности союз Афин и Спарты являлся еще недостаточной гарантией греческой независимости; необходимо было создать более мощную организацию, привлечь к союзу по возможности все греческие государства. Однако такой крупный центр, как Дельфы, куда стекались греки из самых различных государств, не возглавил общегреческого движения против персов, так как он разделял

политическую ориентацию северогреческих персифильских кругов. Поэтому пророчествовавшая в Дельфийском храме жрица Аполлона отговаривала отдельные общины от участия в борьбе, афинянам же предрекала полную гибель и разорение. Пелопоннесский союз был слишком узким объединением, связанным исключительно местными интересами. Настоятельная необходимость требовала создания нового общеэллинского союза.

Осенью 481 г. до н. э. почти все греческие общины получили от Спарты приглашение прислать своих представителей в храм Посейдона на Коринфском перешейке, близ Коринфа. Далеко не все приглашенные отозвались на этот призыв — некоторые даже не дали ответа. Все же конгресс состоялся. В силу решений этого собрания всякие войны между греческими государствами были запрещены, враждующие должны были заключить между собой мир. Так, Афины примирились с Эгиной. Далее делегаты договорились о заключении оборонительного союза, о численности выставляемых войск и о том, что общины, которые добровольно примкнули к персам, должны подвергнуться суровому наказанию. Наконец, были предприняты меры, чтобы более точно установить масштабы и характер персидских военных приготовлений. Особые посольства направились в Аргос, Керкиру, Сиракузы и приморские города Крита с призывом присоединиться к образовавшемуся союзу. Результаты этого обращения оказались печальными: Аргос, уже ранее вступивший в соглашение с персами, заявил о своем нейтралитете. Сиракузы не могли ничем помочь грекам, так как их силы были скованы враждебными действиями карфагенян; Керкира хотя обещала помощь, но флот ее опоздал к сражению; города Крита прямо ответили отказом. И все же конгресс имел огромное значение: та цель, во имя которой собрались делегаты различных греческих государств и которую Геродот выражает словами «объединить всех эллинов и всем согласно действовать заодно», хотя и не полностью, но все же была достигнута. Появившееся перед лицом общей опасности сознание единства общегреческих интересов нашло свое выражение в общеэллинском союзе. Так как этот союз рассматривался как своего рода расширение существовавшего ранее Пелопоннесского союза, то руководство в нем взяла на себя Спарта. Спартанцы Леонид и Еврибиад получили верховное командование над сухопутными и морскими силами союза.

Греческие вооруженные силы. Начало военных действий

Геродот не сообщает, какова была численность греческого войска; все же на основании его данных о числе греческих воинов, участвовавших в последующей битве при Платеях, можно предполагать, что сухопутная армия греков состояла приблизительно из 35 тыс. гошлитов и такого же числа легковооруженных. Что касается флота, то в течение всей войны греки не могли выставить более 366 кораблей, причем около $\frac{2}{3}$ этого флота состояло из афинских судов. Собравшийся вновь, уже несколько позже, весной 480 г. до н. э., союзный конгресс разработал план военных действий. По предложению Фемистокла, с которым, очевидно, только после больших колебаний согласились спартанцы, было решено центр тяжести операций перенести на море; сухопутное войско должно было только прикрывать флот и облегчать его действия.

Ранней весной 480 г. до н. э. персидская армия под предводительством Ксеркса выступила в поход; в мае персы перешли по мостам через Геллеспонг и, двигаясь по прибрежным дорогам Фракии, в конце июля достигли Фермы. Сюда прибыл и флот, который сопровождал армию, двигаясь сначала вдоль побережья, а затем через Афонский канал. Согласно принятому ранее плану греки решили запереть перед наступающей сухопутной армией врага те немногочисленные горные проходы, которые ведут с севера в Элладу. Поэтому той же весной 480 г. до н. э. союзное греческое войско выступило навстречу персам, в Фессалию. Фессалийцы вели двойную игру: с одной стороны, они уже давно находились в сношениях с персидским царем, а с другой, когда возник общегреческий союз, они обратились к нему за помощью и обещали свою поддержку в том случае, если грекам удастся помешать вторжению персов в Фессалию. Союзное войско заняло Темпейское ущелье — проход, ведущий из Македонии в Фессалию. Однако вскоре стало очевидным, что эту позицию удержать невозможно. Греческие полководцы получили сообщение, что существуют другие проходы в глубь страны, вполне доступные для обходного движения персов; кроме того, поведение некоторых фессалийских племен было явно подозрительным. При ненадежном тыле защита Темпейского прохода становилась рискованной. Войску пришлось отступать на юг, отдавая богатую Фессалию, с ее плодородными пашнями и пастбищами, во власть персов.

Оборона Фермопил и битва при Артемисии

Союзные силы греков сконцентрировались у Фермопильского прохода, на границе Фессалии и Средней Греции. Высокие горы, отвесно спускаясь почти к самому берегу моря, оставляют здесь лишь узкую дорогу. Решено было защищаться от персов именно в Фермопилах. Однако спартанцы, которые обещали дать сухопутные войска, прислали лишь 300 человек во главе с царем Леонидом. Ему было поручено командование всем греческим отрядом при Фермопилах, насчитывавшим около 5 тыс. человек. Греческий флот, состоявший из 271 триеры, как только было получено известие, что Ксеркс прибыл в Ферму, вышел в море и расположился у северной оконечности острова Евбеи, близ мыса Артемисия. Командующим этим флотом был спартанец Еврибиад, но так как афиняне выставили наибольшее количество судов (127), то Фемистокл в сущности играл главную роль в руководстве операциями. У побережья Атики были оставлены 53 афинские триеры для того, чтобы прикрывать отступление флота в случае неудачи. Персидский флот двинулся навстречу грекам; по пути он сильно пострадал от бури. Персы заняли позицию к северу от греков, в Пегасейском заливе; в то же время сухопутная армия персов почти вплотную подошла к Фермопилам.

Теперь силы враждующих сторон стояли друг против друга на суше и на море; сражение было неизбежно. Однако Ксеркс четыре дня медлил с началом штурма Фермопил: он, очевидно, ожидал выступления флота, которое задерживалось из-за непогоды. Только на пятый день сухопутная армия персов пошла на штурм, одновременно персидские корабли вступили в бой с греческими. На море сражение растянулось на целых три дня и окончилось, в сущности, безрезультатно. Грекам не удалось отбросить персов и прийти на помощь защитникам Фермопил, но и персы не смогли разгромить греческий флот. На четвертый день персидский флот даже не вышел в море и затем не сделал попытки преследовать отступавшие греческие корабли.

На суше между тем персы яростно штурмовали Фермопильские теснины, но одна атака за другой разбивались о несокрушимую стойкость греческих воинов. Лишь благодаря измене персам удалось найти путь, который вел через горы в обход Фермопильской позиции. Воспользовавшись этим, они появились в тылу у защитников ущелья. После этого дальнейшее

сопротивление стало бесполезным. Леонид приказал союзникам отступать, а сам во главе 300 спартанцев (к ним добровольно примкнул отряд граждан из Феспий) остался прикрывать отступление. По старинному спартанскому закону воин ни при каких условиях не имел права отступать: всеобщее презрение, постыдная кличка «задрожавший», даже лишение политических прав было уделом тех, кто нарушал этот закон. В ожесточенной битве сам Леонид пал, а оставшиеся продолжали сражаться.

Когда сломались копья, спартанские воины дрались мечами, даже голыми руками, пока не пали все. Ценой огромных потерь купили персы эту победу; множество знатных персов, среди них два брата самого царя, нашли здесь смерть. Потрясающее впечатление произвел как на греков, так и на их врагов героический подвиг Леонида и его воинов. На месте сражения впоследствии греками был поставлен памятник с изображением льва и с текстом, составленным поэтом Симонидом, который гласит:

«О чужестранец, поведай спартанцам о нашей кончине;
Честно исполнив закон, здесь мы в могиле лежим».

После падения Фермопил дальнейшее пребывание у Артемисия пострадавшего в бою греческого флота потеряло смысл и сделалось даже опасным; поэтому флот поспешно двинулся через Евбейский залив назад к Аттике. Греческая армия не могла еще и думать о том, чтобы дать бой в открытом поле многочисленному врагу; такое предприятие могло окончиться лишь поражением. Вплоть до Истмийского перешейка не было сильной позиции, пригодной для длительной обороны; на перешейке пелопоннессцы спешно возводили в это время линию укреплений.

Беотия беспрепятственно пропустила персов. Одной из причин, побудивших беотийских аристократов стать на сторону персов, была надежда, что при поддержке персидских войск им удастся легко справиться с народным движением. Впрочем, был и ряд других причин. Беотия была расположена в той области Средней Греции, куда прежде всего должны были вторгнуться персы, а вражеское нашествие было особенно страшно для беотийцев, бывших по большей части земледельцами. Далее, уже один тот факт, что заклятые враги беотийцев — афиняне возглавляли борьбу с персами, склонил беотийцев стать на сторону персов. Вся Средняя Греция была открыта для врага, персидская армия двигалась по стране, разрушая и сжигая все на своем пути. Не пострадал лишь богатейший Дельфийский храм: Ксеркс слип-

ком хорошо понимал его значение и ценил его давнишние симпатии к персам. Всем же, кто не желал подчиниться персам, не оставалось другого выхода, как бежать из страны, собрав все, что можно было захватить с собой.

Афины в то время еще не были соединены стенами с Пиреем. В случае осады население города неизбежно было бы обречено на голодную смерть. Афинский народ и афинское правительство в этот критический момент вынуждены были прийти к решению оставить неприятелю и город, и страну.

Еще ранее в Афинах была объявлена всеобщая амнистия и всем, подвергнутым остракизму, было разрешено вернуться на родину. Под руководством ареопага, в порядке, без паники и замешательства, протекала эвакуация населения. Каждый уходящий получал от ареопага небольшое пособие. Мужчины направлялись во флот, старики, женщины и дети с рабами и имуществом были перевезены на Саламин, на Эгину и в Трезену. Когда персидская конница появилась в виду Афин, город был пуст. Только небольшая кучка фанатиков, решившихся умереть, засела за деревянными стенами акрополя. Персы без труда покочили с ними; город был разрушен и сожжен, вся Аттика подверглась разорению. Персидский флот бросил якорь у афинской гавани Фалер.

Подготовка к морской битве

Тем временем греческий союзный флот собрался у Саламина. Потери, понесенные у Артемисия, были пополнены отчасти путем починки пострадавших кораблей, отчасти благодаря прибытию подкреплений из Эгины и Пелопоннеса. Попытка Фемистокла побудить ионийцев, находившихся в персидском флоте, перейти на сторону греков не удалась; только 4 корабля, направленные Наксосом по приказу царя для поддержки персидского флота, примкнули к грекам. Всего, по словам Эсхила, принимавшего участие в последовавшем сражении, греческий флот насчитывал 310 кораблей, из них 110 афинских. Позиция, занятая греками у Саламина, была превосходна: она не только позволяла защищать остров, на котором находилось множество афинских беженцев, но и препятствовать сухопутной армии персов продвигаться к укреплениям на Коринфском перешейке. Все же, по рассказу Геродота, многие стратеги предлагали отступить и уклониться от боя. Тем не менее победило мнение Фемистокла. Теперь необходимо было постараться немедленно втянуть персов в сражение.

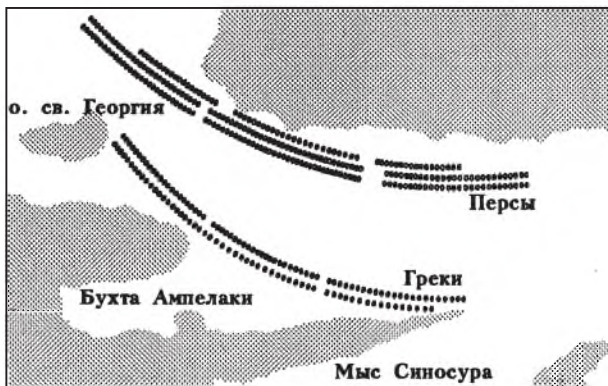

Битва при Саламине

Геродот передает рассказ, будто Фемистокл принял ловкий шаг, который и решил дело. Он послал к персидскому царю своего раба с особым поручением передать Ксерксу от имени Фемистокла, якобы настроенного сочувственно к персам, что среди греков царит полнейшее уныние и разброд и что они готовы в страхе разбежаться; поэтому стоит только персам немедленно атаковать греков, и победа им обеспечена. Ксеркса же, уверенного в своей силе, очевидно, прельщала возможность одним ударом окончить войну: под Артемисием греческий флот ускользнул, теперь можно было окружить его со всех сторон. Греческий флот стоял в бухте, глубоко врезающейся в восточное побережье острова у города Саламина. Узкий пролив между островом Саламином и материком на юге почти запирает островок Пситталия; здесь вдоль берегов Аттики в три ряда выстроились персидские корабли, на остров же был высажен сильный десант. К западному выходу из пролива, к Мегарам, Ксеркс направил вспомогательный отряд кораблей, который отрезал грекам возможность отступления. Сухопутная армия персов была стянута к берегу, в тылу главных сил флота; сам Ксеркс находился на высокой горе, чтобы наблюдать за сражением.

Битва при Саламине

Ранним утром 28 сентября 480 г. до н. э. греческий флот в боевом порядке, имея на левом фланге афинские корабли, на правом — спартанские и эгинские, первый двинулся на персов. Завязался ожесточенный бой. С необычайным упорством и храбростью сражались персидские моряки. Но вскоре среди персов началось замешательство; в узком и мелком проливе задние ряды кораблей стесняли движение

передних. Напрасны были усилия опытных финикийских моряков — под натиском греческих судов огромный персидский флот сбился в беспорядочную кучу. С треском врезывались друг в друга корабли, садились на мель и гибли во множестве. В это же время Аристид, воспользовавшийся амнистией и накануне боя вернувшийся на родину, высадился с отрядом афинских гоплитов на Пситталию и перебил находившийся там десант персов. К наступлению ночи все было кончено: огромный персидский флот был разгромлен и почти полностью уничтожен. Уцелевшие корабли были не способны к каким-либо серьезным операциям на море. Созданный афинянами флот отстоял независимость Греции.

Период после Саламинской битвы

Война далеко еще не была закончена. Персидская сухопутная армия, сильная и многочисленная, продолжала находиться в Аттике, но последствия Саламинской победы сказались немедленно. Ксеркс, обеспокоенный судьбой своей монархии, которой теперь мог угрожать победоносный греческий флот, решил вернуться в Азию. Сдав команду над армией Мардонию, он покинул Грецию. Фемистокл на следующий день после победы выступил на военном совете с предложением послать греческий флот для захвата Геллеспонта: тем самым были бы перерезаны коммуникации персидской армии и парализованы ее действия. Но пелопоннесцам, которые все еще опасались вторжения персов через Коринфский перешеек, такой план показался чрезмерно рискованным, и он был отвергнут. Единственное, чего удалось добиться Фемистоклу, — это предпринять экспедицию против тех островных полисов, которые, как Андрос, Парос, Наксос, поддерживали персов или соблюдали по отношению к ним нейтралитет. Фемистокл обложил эти острова контрибуцией, собрав таким образом деньги для дальнейшего ведения войны, и установил здесь правительств, дружественные Афинам.

Во всяком случае, персы и после Саламина все еще не считали свое дело окончательно проигранным; они рассчитывали в предстоящей затяжной войне сломить сопротивление греков. Мардоний, принявший после отъезда царя командование персидской армией, отвел свои войска из опустошенной Аттики в плодородную Фессалию, где они и провели зиму 480—479 гг. до н. э. Трудности, стоявшие перед персидским войском, были очень значительны. Временно покинутую Аттику Мардоний мог, разумеется, в лю-

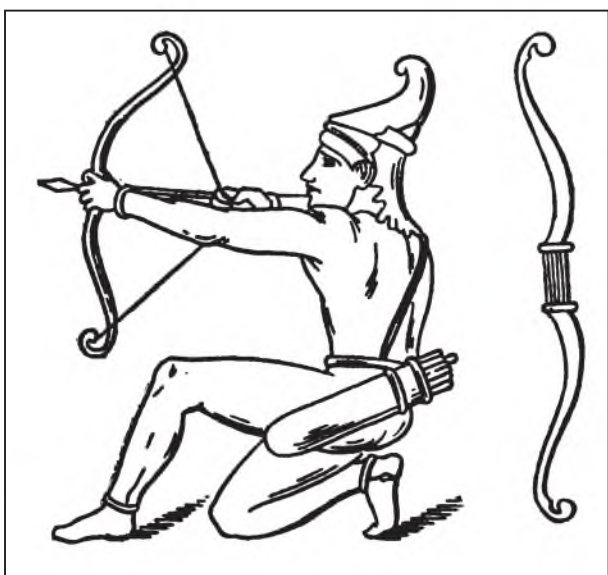

Греческий лучник

бое время занять вновь, но без содействия флота нечего было и думать о прорыве через укрепленный Коринфский перешеек. Между тем должны были пройти годы, прежде чем можно было бы залечить раны, полученные у Саламина; пока персидский флот мог только прикрывать побережье Азии, прежде всего Ионию, где победа греков могла вызвать новое восстание.

После того как непосредственная опасность, нависшая над Истмом, рассеялась, спартанцы склонились к ранее ими отвергнутому плану Фемистокла и предложили направить весь греческий флот к берегам Азии. На этот раз уже афиняне, после ухода персов начинавшие возвращаться в свою разоренную страну, высказались против этого плана, — слишком рискованным казался он в то время, когда персы в любой момент могли вновь появиться в Аттике. Фемистокл был отстранен от командования, и его место занял Аристид. В результате греки ограничились полумерой: часть флота осталась у берегов Греции, другая часть, примерно 110 триер, под командой спартанского царя Леотихида направилась к острову Делосу. Занимая такую позицию, этот флот мог в случае необходимости немедленно вернуться в Грецию и в то же время создавал не-

посредственную угрозу побережью Малой Азии. Мардонию, во всяком случае, с этой угрозой приходилось считаться. Персидский главнокомандующий решил, прежде чем приступить к военным операциям, постараться отколоть Афины от общеэллинского союза. По поручению Мардония македонский царь Александр, союзник Персии, ранее находившийся в дружественных отношениях с афинянами, направился в Афины и сделал афинскому правительству следующее предложение: Афины получают полную независимость, все разрушения будут восстановлены за счет персов; более того, Ксеркс обязуется присоединить к Афинам любую территорию, какую они пожелают, — все это при условии немедленного заключения военного союза с Персией.

Как ни заманчивы были эти предложения, афинское правительство не согласилось изменить делу общеэллинской обороны; афинским политикам было ясно, что при господстве персов в остальной Греции и на Геллеспонте обещанная «независимость» Афин будет пустым звуком. Миссия Александра закончилась неудачей.

Греческие союзники Мардония советовали ему отправить послов и в другие греческие города к местной знати, чтобы заручиться ее поддержкой, но, по словам Геродота (IX, 2 сл.), Мардоний не принял этого совета.

Война, таким образом, продолжалась. Афиняне предприняли попытку использовать завязавшиеся с персами переговоры для того, чтобы оказать давление на Спарту; надо было заставить пелопоннесцев двинуть свои войска в Среднюю Грецию. Но эти попытки не имели успеха — пелопоннесцы под разны-



Пешие и конные лучники персов



Изображение батальных сцен греко-персидских войн на краснофигурном кратере.
V — начало IV века до н. э.

ми предложениями уклонялись от похода, не желая оставлять укрепленный Коринфский перешеек. В конце июня 479 г. до н. э. Мардоний начал наступление и беспрепятственно занял Аттику; афинянам вновь пришлось бежать на Саламин. В последний раз Мардоний предложил им мир, повторив свои прежние условия; афиняне остались непреклонны. По предложению Аристиды в Спарту было направлено чрезвычайное посольство в составе Кимона, сына Мильтиада, Ксантиппа и Миронида с требованием немедленно двинуть войска в наступление; в противном случае афиняне угрожали переходом на сторону персов. Угроза возымела действие, так как в случае отпадения Афин и афинского флота Спарта была бы беспомощна. В Спарте поняли, что медлить более нельзя. В Пелопоннесе была объявлена мобилизация, и соединенные силы пелопоннесцев под командованием Павсания, опекуна малолетнего спартанского царя, перейдя Истм, двинулись вперед. Мардоний не мог удержаться в опустошенной Аттике. Он занял позицию, пригодную для действий его конницы, — равнину у отрогов Киферона, близ города Платеи. Пелопоннесское войско, соединившись на Элевсинской равнине с афинянами, последовало за персами.

Битва при Платеях

Геродот (VIII, 113; IX, 32), по обыкновению, преувеличивает силы персидской армии, стоявшие у Платей: по его подсчету, у Мардония было 300 000 человек азиатского войска, около 50 000 человек, выставленных фессалийцами, фиванцами и другими греческими общинами, поддерживавшими персов. Вряд ли, однако, Мардоний в это время мог располагать более чем 40 000—50 000 воинов, к которым присоединилось несколько тысяч греков; должны были сказаться и потери, неизбежные при длительном походе, и необходимость оставлять сильные гарнизоны в завоеванных землях и вдоль бесконечно растянутых коммуникаций, наконец, то обстоятельство, что часть войск должна была быть выделена для того, чтобы сопровождать Ксеркса. Цифры, приводимые Геродотом относительно греческого войска (IX, 28), являются более достоверными; он насчитывает точно 38 700 гоплитов, 35 000 илотов и 34 500 прочих легковооруженных — всего, следовательно, около 110 000 воинов. Если даже отбросить произвольно взятое Геродотом число илотов — из расчета по 7 илотов на одного спартанца, — все же можно допус-

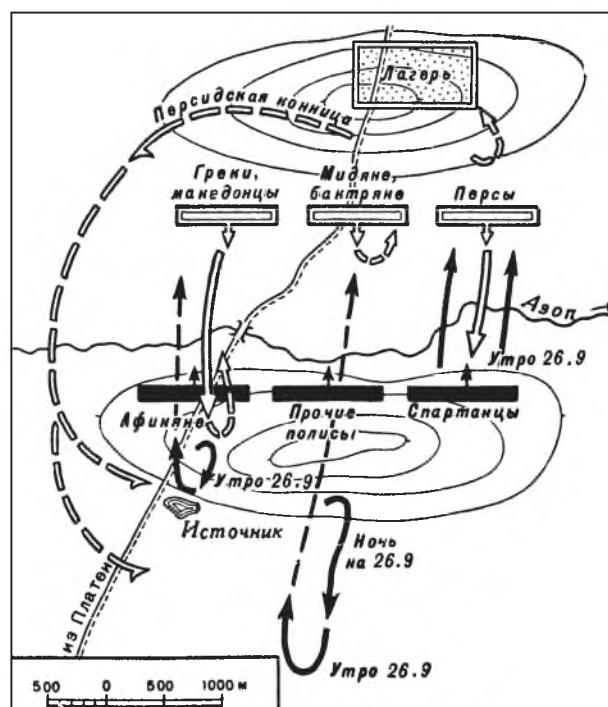

Сражение при Платеях в 479 г. до н. э.

тить, что греческое войско насчитывало около 30 000 гоплитов и, вероятно, такое же количество легковооруженных. Конницы у греков по-прежнему не было. Таким образом, силы обеих сторон, стоявшие у Платей, были приблизительно равны. Преимущество персов заключалось в коннице и большой подвижности их разноплеменных отрядов; это преимущество Мардоний и хотел в полной мере использовать. Он остался на равнине, предоставляя грекам атаковать его и тем поставить себя в невыгодное положение.

Греческий командующий Павсаний, однако, не хуже своего противника умел оценивать обстановку. Расположив свои войска на отрогах Киферона, он не спускался на равнину. В таком положении обе армии много дней стояли друг против друга. Мардоний, впрочем, при помощи своей конницы попытался вызвать врага на бой. Персидские всадники внезапным налетом смяли стоявший на аванпосту отряд мегарцев, но подоспевшие афиняне отбросили персов. После этого Павсаний несколько продвинулся вперед, заняв позицию на гребне холмов у края равнины; такое продвижение могло побудить наконец врага к сражению, в то же время не лишая греков выгод обороны. Томительное ожидание возобновилось. Среди греков с каждым днем все сильнее слышался ропот.

Правда, Павсанию все еще удавалось крепко держать в руках своих воинов, несмотря на вызывающее поведение и насмешки врагов, но греки сильно страдали от недостатка продовольствия, и, главное, гражданское ополчение стремилось скорее разойтись по домам. Среди афинян вновь подняли голову сторонники персов. В лагере у Платей, как рассказывает Плутарх, аристократы устроили заговор для свержения демократии и для того, чтобы «предать своих варварам». Заговор, правда, был своевременно раскрыт, но все же было ясно, что положение становится угрожающим.

Греческие полководцы решились на смелый маневр: флот, стоявший у острова Делоса, получил приказ двинуться к берегам Азии. Об этом решении, очевидно, сами греки постарались известить Мардония. Теперь персидский главнокомандующий должен был действовать; необходимо было немедленно разгромить греческую армию, чтобы перебросить затем часть сил на защиту Азии. Как раз в это время персидским всадникам удалось засыпать ручей, из которого брали воду спартанцы. Павсаний вынужден был покинуть свою позицию и отступить к Платеям. Из предосторожности греки начали передвижение ночью, но к рассвету отход еще не был закончен. Мардоний решил, что благоприятный момент настал — нарушив боевую линию, греки двигались отдельными отрядами. Персы перешли через реку Асоп и бросились в атаку. Их отборные части были направлены на основное ядро греческого войска — на спартанцев. Но здесь с полным блеском проявилась

железная дисциплина спартанских гоплитов; осыпавшие градом стрел, они неподвижно стояли на месте. Только когда персы приблизились на небольшое расстояние и стрелы их стали особенно губительны, Павсаний подал сигнал к атаке. Он учел опыт Мильтиада и сумел им воспользоваться. Как и при Маратоне, храбро сражавшиеся персы не могли выдержать страшного удара сомкнутого строя закованных в железо гоплитов. Мардоний во главе отборного отряда героически сражался с врагами, однако он пал в битве вместе со своими соратниками. Персы бежали. Их коннице, правда, удалось прикрыть отступление. Полководец Артабаз, заменивший Мардония, собрал уцелевшие войска и увел их быстрым маршем в Фессалию, а оттуда во Фракию. Укрепленный лагерь персов вместе с неисчислимой добычей попал в руки победителя.

В память платейской победы греки воздвигали на поле битвы алтарь в честь Зевса-Освободителя. Платейцы, храбро сражавшиеся на родной земле, были поставлены под особую защиту всего эллинского союза. Добыча, взятая у персов в битве при Платеях, была использована для сооружения бронзовой колонны в виде трех перевивающихся змей. На колонне стоял золотой треножник и была вырезана надпись с перечислением 31 города, участвовавшего в Платейской битве. На первом месте названы были Спарта, Афины, Коринф.

После победы при Платеях греческое войско двинулось к Фивам, оплоту персидского влияния в Греции. После длительной осады фиванцы были вынуж-

дены сдать и выдать главарей персофильской партии. Изменников предали казни, а Фивы были исключены из Беотийского союза, во главе которого они ранее стояли. Греция была освобождена, союзная армия разошлась по домам.

Битва при Микале

Еще в то время, когда войска Павсания и Мардония стояли друг против друга у Платей, греческий флот под начальством спартанского царя Леотихида и афинского стратега Ксантиппа направился к берегам Ионии. Персидский флот в это время на-

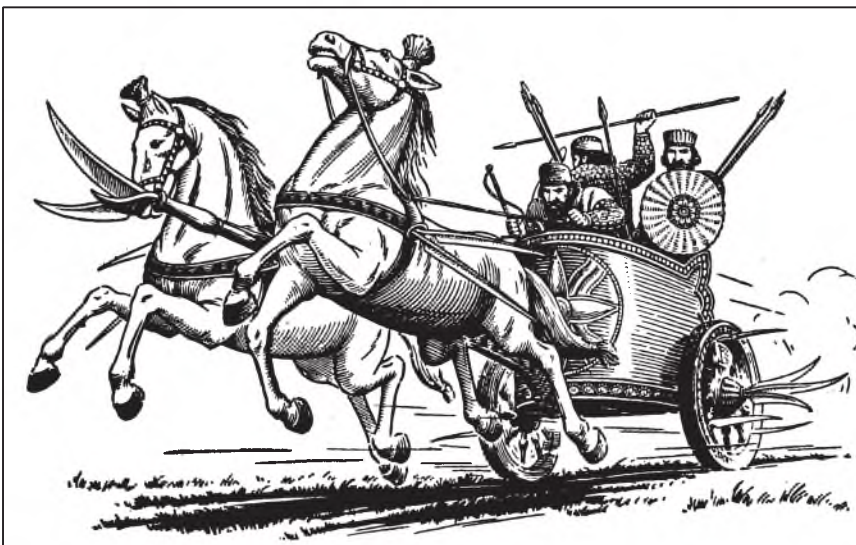

Персидская боевая колесница

ходился у берегов Самоса, но он не решился дать бой приблизившемуся войску греков. Объясняется это тем, что значительная часть персидского флота (именно финикийские суда) уже была отправлена на родину, а остальные корабли вытаснены на берег близ мыса Микале. Сюда для их прикрытия было стянуто небольшое сухопутное войско персов, расположившееся в укрепленном лагере. Греки, еще раньше вступившие в сношения с ионянами — сторонниками немедленного восстания против персов, беспрепятственно произвели высадку. Тотчас начался штурм персидских укреплений. Ионяне, находившиеся в лагере персов, подняли против них оружие и ударили с тыла. Персидское войско было полностью уничтожено. Одновременно с этим был захвачен и сожжен персидский флот. В прямой связи с поражением персов при Микале в городах Ионии вспыхнули восстания против персидского владычества: гарнизоны персов были перебиты, наместники их изгнаны, острова Хиос, Лесбос и Самос примкнули к греческому союзу.

Следует также учесть, что после сражения при Гимере сицилийские греки также обезопасили свою территорию от угрозы вражеского вторжения. При этом следует подчеркнуть, что поражение персов в то же время было и поражением в греческих городах персофильски настроенной аристократии, что устраняло одно из препятствий на пути дальнейшего развития демократического движения.

Победы греков 480—479 гг. до н. э., по сути дела, решили исход греко-персидских войн. Вскоре на территории европейской Греции не осталось ни одного неприятельского воина. Наступательная инициатива целиком перешла на сторону греков, в связи с чем военные действия в дальнейшем сосредоточились преимущественно на море, вылившись в форму морских походов, отделенных друг от друга иногда значительным промежутком времени. Победоносные для греков результаты греко-персидских войн находят себе объяснение в ряде исторических причин. Весь строй экономической и социальной жизни Греции достиг к началу V в. до н. э. значительно более высокого уровня, чем строй Персидской державы, насильственно включившей в свой состав многие племена и народности, не связанные друг с другом единством экономической базы. Навербованные среди этих племен и народностей войска не только не были заинтересованы в победе Персидской державы, но ощущали ее власть над собой как тяжелое бремя, тогда как греческие воины сражались за свободу и независимость своей родины, были воодушевлены высоким патриотическим подъемом. Конечная победа греков в этих войнах открыла перед ними широкие перспективы дальнейшего беспрепятственного развития производительных сил, явилась одной из важнейших предпосылок последующего расцвета греческой экономики и культуры.







Глава X АФИНСКИЙ МОРСКОЙ СОЮЗ

Пентеконтаэтия



После решающих побед греческого оружия 480—479 гг. до н. э. в войне с персами в истории Греции наступает период, за которым утвердилось название пентеконтаэтии — пятидесятилетия. За эти пятьдесят лет в Греции произошел целый ряд значительных исторических событий, существенно отразившихся на общем ходе экономического, социального и политического развития всего эллинского мира. Хронологической гранью, заканчивающей период пентеконтаэтии, является ряд острых конфликтов между отдельными греческими государствами и их группировками, послуживших непосредственным поводом Пелопоннесской войны.

История этого периода нашла отражение прежде всего в начальной части труда Фукидида. В первой книге его «Истории» содержится краткий, но весьма обстоятельный очерк событий от поражения Ксеркса в Балканской Греции и до начала Пелопоннесской войны (I, 97—117). К этому очерку можно еще прибавить содержащееся в той же книге описание постройки укреплений вокруг Афин и Пирея, историю перехода морской гегемонии к афинянам (I, 89—96) и экскурс о Павсании и Фемистокле (I, 128—138). Хотя Фукидид и не может быть назван прямым современником всего периода пентеконтаэтии, обзор относящихся к этим годам событий написан им с обычной для него тщательностью и добросовестностью. Фукидид, несомненно, был хорошо знаком с не дошедшей до нас исторической литературой того времени, в частности с произведением писавшего о пентеконтаэтии Гелланика. При этом Фукидид располагал возможностью проверять сведения, черпаемые им из литературных и документальных источников, с которыми он также был хорошо знаком, путем расспросов представителей старшего поколения — непосредственных очевидцев и деятелей этого пятидесятилетия. Фукидид существенно дополняет Диодор Сицилийский. В соответствующей части его «Всемирной истории» (IX, 37 сл.), по-видимому, было использовано изложение истории пентеконтаэтии Эфора. Ряд важных сведений о периоде пентеконтаэтии сообщает Плутарх в биографиях наиболее видных деятелей рассматриваемого времени: Фемистокла, Аристиды, Кимона и Перикла. Внутренняя история Афин этих десятилетий отражена в «Афинской политике» Аристотеля и в так называемой псевдоксенофоновой «Политии», вышедшей из-под пера яркого олигарха, противника афинской демократии. Отдельные сведения по истории пентеконтаэтии можно по-



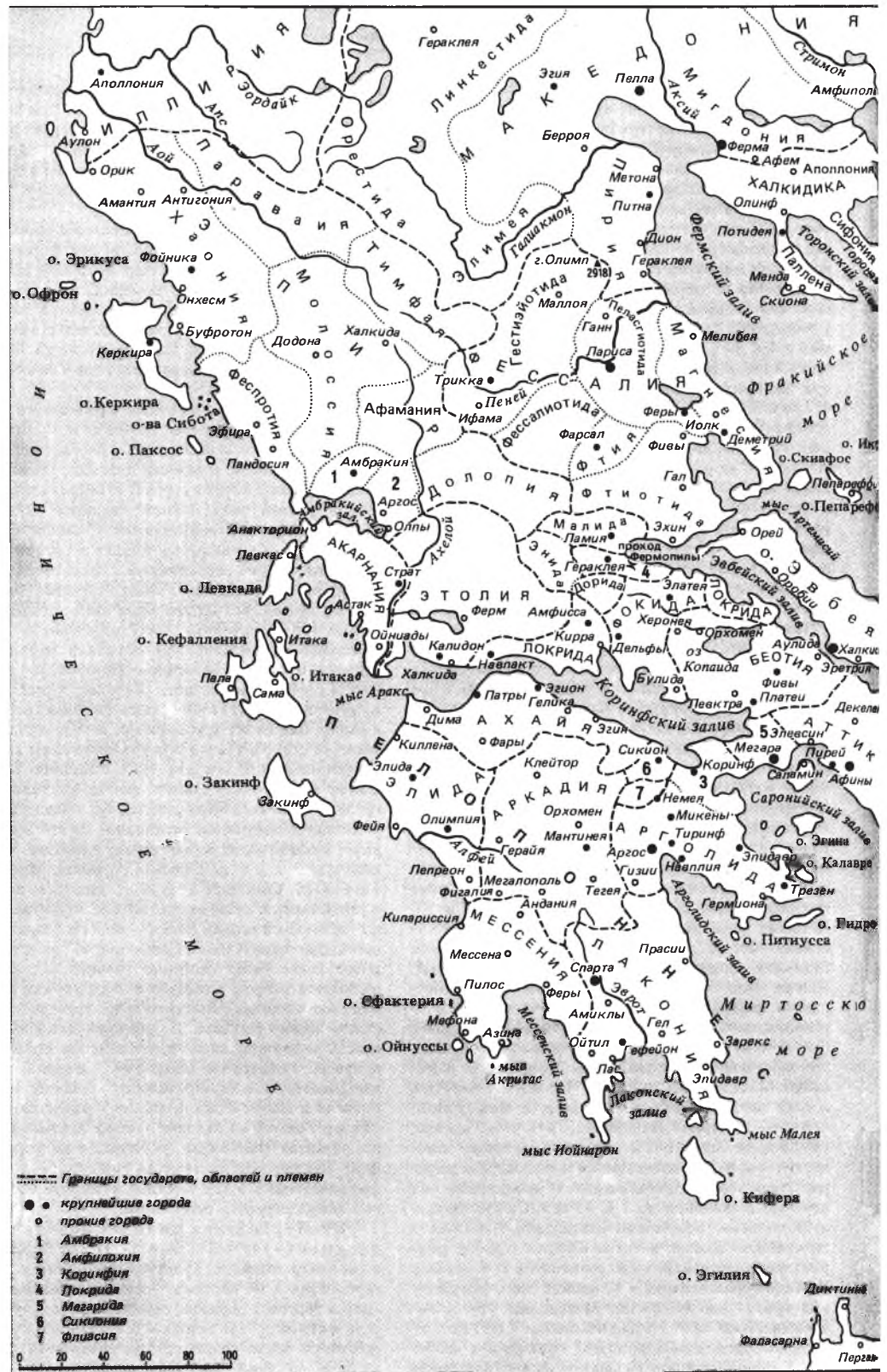

Греция и бассейн Эгейского моря в V в. до н. э.



черпнуть и у целого ряда других писателей, в том числе и латинских (Корнелий Непот, Юстин).

Сведения, сообщаемые этими античными авторами, дают возможность с уверенностью утверждать, что в основе изложения истории пентеконтаэтии у различных античных писателей лежат неоднородные первоисточники. Трактовка одних и тех же событий у Фукидида, Плутарха, Диодора и Аристотеля неодинакова. Наиболее надежным источником по этому периоду должен быть признан, безусловно, Фукидид. Источниками первостепенной важности по пентеконтаэтии служат также надписи, нумизматические данные и археологический материал. Из надписей особое значение имеют списки павших в битвах афинских граждан, списки форося, выплачиваемого Афинам членами Делосского морского союза, а также некоторые другие декреты афинского народного собрания. На основании совокупности всех упоминаемых данных история пентеконтаэтии может быть воспроизведена лишь в общих чертах. Многие, может быть весьма важные, подробности о происходивших тогда событиях, очевидно, навсегда для нас утрачены. Но и при таких условиях основные тенденции в историческом развитии эллинского мира намечаются с достаточной ясностью.

Выход Спарты и ее пелопоннесских союзников из общегреческого союза

Одним из наиболее значительных событий периода пентеконтаэтии, во многом определивших собой историческую обстановку всего этого времени, явилось образование Делосского морского союза, в дальнейшем переросшего в морскую державу афинян. Образование Делосского морского союза непосредственно связано с историей того, уже нам известного, объединения греческих государств, которое возникло в пору нашествия Ксеркса на Балканскую Грецию для совместной защиты от врага своей свободы и независимости. В прямой связи с военными успехами, одержанными этим объединением в борьбе с персами, число его участников значительно увеличилось и продолжало увеличиваться за счет вступления в него все новых и новых членов из числа городов, ранее остававшихся нейтральными или освободившихся от власти Персидской державы.

Хотя военные столкновения между греками и персами длятся вплоть до середины V в. до н. э. — так называемый Каллиев мир был заключен в

449 г. до н. э., — но фактически после побед греков 480—479 гг. до н. э. характер войны существенно изменился. После сражения при Платеях на территории Балканской Греции не осталось ни одного неприятельского воина, и наступательная инициатива целиком перешла на сторону греков. Военные действия теперь перенеслись на море и приобрели характер отдельных мелких стычек и морских походов.

Различные греческие государства по-разному относились к этой войне. Передовые города, рано вступившие на путь развития ремесла и морской торговли и обладавшие в рассматриваемое время уже относительно развитым товарным производством, были жизненно заинтересованы в продолжении борьбы с персами. Для них было важным не только добиться перевеса в ходе военных действий над противником, но и полностью вытеснить его с побережий Малой Азии и Фракии, в особенности же с берегов Геллеспонта, через который осуществлялись торговые сношения многих греческих городов с причерноморскими странами, поставлявшими им хлеб и другие виды продовольствия и сырья. В рассматриваемое время ключевые позиции, опираясь на которые можно было контролировать этот пролив, продолжали еще находиться в руках персов, и персидские гарнизоны стояли в таких городах, как Сеет и Византий на побережье Пропонтиды, Эйон и Дориск на фракийском побережье.

Таким образом, для многих греческих городов продолжение войны с персами было вопросом их дальнейшего беспрепятственного экономического развития. Одни из этих городов уже обрели независимость и стремились ее упрочить, другие все еще продолжали оставаться под властью персов — в обоих случаях их будущее всецело зависело от успехов в предстоящей борьбе с уже ослабленной предшествующими военными неудачами Персидской державой.

В число этих заинтересованных в продолжении войны полисов входили греческие города на побережье Малой Азии и Геллеспонта, города на фракийском побережье, а также города островных греков.

Иначе отнеслись к перспективе продолжения военных действий Спарта и многие из ее пелопоннесских союзников. Как самое сильное на суше государство Греции, Спарта считалась с 480 г. до н. э. официальной главой общеэллинского оборонительного союза. Однако земледельческая Спарта, стоявшая в стороне от общегреческого торгового оборота, была заинтересована в войне лишь до тех пор, пока враг находился на пороге Пелопоннеса и непосредственно угрожал вторжением на ее собст-

венную территорию. К тому же по сравнению с другими греческими государствами, а особенно Афинами, Спарта обладала ничтожным флотом и не располагала опытом по руководству морскими операциями. При всех этих условиях она весьма мало подходила к роли руководителя в предстоящей морской войне. Все города, заинтересованные в продолжении войны, поэтому, естественно, стали группироваться не вокруг Спарты, а вокруг воинственно настроенных афинян, уже располагавших в это время самым большим и сильным в Греции флотом, прославившим себя в сражениях с врагом. В результате складывалась обстановка, неизбежно порождавшая острые конфликты внутри общегреческого союза между Спартой, которую поддерживали ее старые пелопоннесские союзники, и Афинами со стоящими за ними городами.

Существенное расхождение между этими двумя группировками полисов обнаружилось вскоре после сражения у мыса Микале, когда объединенный греческий флот вернулся к Самосу. К этому времени ионийские островные города, следуя призыву спартанского царя Леотихида, официально возглавлявшего морские силы союзников, отпали от Персии, и предстояло решить вопрос, как с ними поступить. Мнения спартанцев и афинян в этом вопросе резко разошлись. Не желая связывать себя военными обязательствами с этими городами, спартанцы предложили всех их жителей переселить в европейскую Грецию, на земли тех греческих полисов, которых предполагалось покарать за их участие в войне на стороне персов. Афиняне решительно выступили против этого предложения. Вмешательство Спарты в судьбу островных городов, с которыми они были тесно связаны, их не устраивало. Еще меньше они были заинтересованы в переселении ионян в европейскую Грецию. Спор этот закончился победой афинской точки зрения, и Самос, Хиос, Лесбос и другие островные полисы вошли в состав союза. Одновременно афиняне взяли на себя попечение и о других ионийских городах, расположенных на самом побережье Малой Азии и продолжающих оставаться под властью персов.

От Самоса греческий флот, пополненный кораблями ионян, направился к Геллеспонту, чтобы разрушить здесь мост, в свое время построенный Ксерксом для переправы его армии на европейский берег пролива. В Абидосе выяснилось, что мост этот уже не существует: его разрушили бури. Тогда афиняне, подерживаемые и другими городами, стали настаивать на том, чтобы теперь же приступить к военным действиям против персидских гарнизонов на побережье

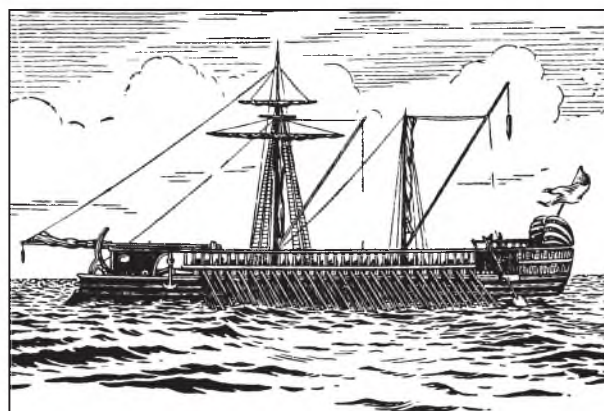

Древнегреческая триера

ях Геллеспонта и Пропонтиды. Однако Леотихид не только не поддержал инициативу афинян, но, узнав о разрушении моста, счел свою миссию выполненной и со всеми своими кораблями и кораблями пелопоннесских союзников Спарты вернулся в Пелопоннес. После отплытия Леотихида оставшиеся у Геллеспонта союзники, теперь уже под руководством афинян, приступили к осаде хорошо укрепленного Сеста. Хотя осада Сеста затянулась, но к началу 478 г. до н. э. союзники все же овладели этим городом и с богатой добычей разъехались по домам.

Вскоре между Спартой и Афинами произошел новый конфликт. Вернувшись в Аттику после изгнания персов, афиняне застали свой город в развалинах. Немедленно же принялись они за восстановление домов, общественных зданий и разрушенных персами оборонительных стен и башен. Но тут возникло неожиданное затруднение. В Афины явились спартанские послы и потребовали, чтобы афиняне прекратили работы по восстановлению своих укреплений на том основании, что в случае нового вторжения персов враг сможет воспользоваться афинскими стенами и башнями, как и укреплениями всех других греческих городов вне Пелопоннеса, обратив их против греков. Искусственность этой мотивировки бросается в глаза. В действительности и в Спарте, и в других враждебно настроенных по отношению к Афинам пелопоннесских городах давно уже и с тревогой наблюдали за быстрым ростом афинского могущества и влияния. Было ясно, что если афиняне, и так уже не имевшие себе равных на море, восстановят и расширят свои укрепления, их государство превратится в одно из самых сильных и влиятельных в Греции, т. е. займет то место, на которое все эти годы претендовала сама Спарта.

Однако предпринятый Спартой шаг ей не удался. Афиняне в свою очередь направили в Спарту посольство во главе с Фемистоклом, который намеренно затянул переговоры. Тем временем жители Афин день и ночь работали над возведением стен и башен, используя в качестве строительного материала все, что было возможно, даже надгробные стелы. Когда афинские укрепления были уже наполовину возведены, дальнейшие переговоры утратили всякий смысл, и Фемистокл открыто заявил об этом спартанцам. Не решившись на прямое выступление против Афин, Спарта была вынуждена отказаться от своего протеста и заверить афинян в том, что в ее намерения якобы входило только дать им полезный совет, но не препятствовать восстановлению укреплений.

Этот эпизод дает дополнительный материал к характеристике афино-спартанских взаимоотношений. В среде демократических группировок афинских граждан, возглавляемых Фемистоклом, нарастало раздражение против Спарты. Афинская демократия в рассматриваемое время достигла политического преобладания, на нее равнялись демократические элементы и в других греческих городах, тогда как Спарта продолжала оставаться оплотом наиболее реакционных, антидемократических течений во всей Греции. При таких условиях сотрудничество этих двух государств в рамках одного и того же объединения становилось все менее возможным. Дело шло к открытому разрыву.

Весной 478 г. до н. э. флот греческих союзников снова вышел в море и возобновил военные действия против неприятеля. Спартанцы заменили Леогихида героем Платей Павсанием, опекуном малолетнего спартанского царя Плейстарха. Хотя в объединенном греческом флоте насчитывалось не более 20 спартанских кораблей, Павсанию также были предоставлены полномочия главнокомандующего.

Военные действия развивались успешно для греков. Они овладели Кипром, а вслед за тем добились значительного успеха у Геллеспонта, где ими был взят Византий. Тем не менее недовольство среди союзников спартанским руководством продолжало расти. Свою роль в этом, по-видимому, сыграло и поведение Павсания. Хотя источники, какими мы располагаем о его деятельности, не лишены известной тенденциозности, но они, очевидно, правильно отражают господствующее в среде многих союзников настроение. Павсания обвиняли в грубости и жестокости, в том, что он позволял себе кричать на предводителей других греческих отрядов, подвергал телесным наказаниям греческих воинов, неизменно забирал себе

львиную долю военной добычи. Но особое возмущение вызвало то, что после захвата Византия он отпустил персидских пленников и набрал себе телохранителей из числа персов, стал носить персидские одежды, окружил себя восточной роскошью и, как стало известно, вступил в тайные переговоры с персами, рассчитывая при их помощи добиться у себя на родине тиранической власти. Трудно сказать, в какой мере все эти обвинения соответствовали действительности, но политическая борьба в Спарте в это время, судя по ряду признаков, достигла большой остроты, и Павсаний, подготавливая политический переворот, действительно мог рассчитывать найти поддержку своим планам у персов. Так или иначе, но обстановка в греческом флоте накалилась. Против Павсания возник заговор, участникам которого чуть было не удалось потопить корабль, на котором он находился. Фактически греческий флот распался на две части: спартанско-пелопоннесскую и афино-ионийскую.

Создавшаяся обстановка побудила Спарту в конце концов отозвать Павсания и заменить его Доркидом, но это мало чем помогло делу. Вражда между союзниками зашла уже слишком далеко, и вскоре Доркид со всеми спартанскими и пелопоннесскими кораблями отделился от общеэллинского флота и вернулся в Пелопоннес. В Спарте считали главным виновником раскола афинян и даже намеревались наказать их нападением на Аттику, но потом одержала верх более умеренная точка зрения. В 478 г. до н. э. Спарта со всеми союзными ей пелопоннесскими городами официально вышла из состава союза.

Образование Делосского союза

Вскоре после выхода Спарты и пелопоннесских городов из общеэллинского союза греческие государства, заинтересованные в продолжении войны с персами и готовые вести ее дальше, направили своих представителей на остров Делос. Здесь в 477 г. до н. э. на своего рода конгрессе представителей этих государств было принято скрепленное клятвой решение сохранить союз, который с этого времени стал называться Делосским.

Первоначально Делосский союз представлял собой объединение независимых и равноправных греческих городов-государств. Каждый из участников союза сохранял свой государственный строй, свое правительство, свое гражданство, так что граждане одного союзного города, например, не пользовались правами гражданства в другом: не могли приобрести в нем зе-

мельной собственности и т. д. Целью этого объединения было продолжение войны с персами для того, чтобы отомстить им за бедствия, причиненные Элладе, и добиться освобождения тех эллинов, которые еще оставались под их властью (Фукидид, I, 96; III, 10).

Для осуществления этой цели союзники обязались поставлять в объединенный флот установленное число военных кораблей с экипажем, а также вносить в общую казну на Делосе форос — денежные взносы по раскладке, необходимые для покрытия общих военных расходов. Верховным органом союза должен был стать общий совет, состоящий из представителей всех входивших в состав этого объединения городов с равным правом голоса, который должен был собираться на Делосе — старинном центре ионийской амфикионии, образовавшейся вокруг Делосского храма Аполлона. Неизвестно, однако, собирался ли этот совет регулярно, или его созывали по мере надобности афиняне.

Афины, как обладавшие самым большим и сильным флотом, сразу же заняли в этом объединении руководящее положение. Еще до выхода Спарты из общезеллинского союза Хиос, Лесбос и Самос, три самых крупных островных государства, призывали афинян взять на себя главенство и выражали готовность подчиниться их руководству. Теперь афинянам было предоставлено главнокомандование в предстоящих военных действиях. Фактически афиняне с самого образования Делосского союза стали играть главную роль и в организационных, и в финансовых его делах. Афинские стратеги, например, целиком взяли на себя раскладку фороса между городами и определение его размера. Вернувшийся из изгнания вскоре после Саламинского сражения афинянин Аристид первым определил его общую сумму в 460 талантов. При исчислении этой суммы, по-видимому, были приняты в расчет как реальные финансовые ресурсы союзных городов, так и военные потребности союза, заинтересованного, надо думать, в достаточно внушительных морских силах. По некоторым приблизительным подсчетам, на эти деньги можно было содержать в течение семи-восьми месяцев до 200 триер с экипажем в 200 человек на каждой. Не совсем ясно, представляли ли собой 460 талантов аристидовского фороса сумму, фактически выплаченную союзниками, или только наложенную на них по данным оценки их, так сказать, потенциальной платежеспособности? Скорее, последнее, поскольку и в дальнейшем, афинянам почти никогда не удавалось получать форос в том размере, в каком он был определен по раскладке. В последующие годы сумма этой раскладки неоднократно изменялась



Шлем и панцирь греческого воина. Найлены в Болгарии.
Шлем — коринфского типа, конец VI в. до н. э.;
панцирь — 2-я половина V в. до н. э.

в пределах от 410,5 таланта до 495,5 таланта, вплоть до 425 г. до н. э., когда общая сумма вносимого всеми союзными городами фороса была увеличена в связи с Пелопоннесской войной до 1300 талантов, т. е. больше чем вдвое против раскладки Аристида. Что касается размеров фороса, выплачиваемого отдельными городами, то, судя по надписям, суммы этих взносов были округлены и города поделены на своего рода платежные разряды, вносившие 300, 400, 500, 1000, 2000, 3000 драхм и от 1 до 30 талантов. При этом некоторые города в разные годы облагались то по более высокому, то по более низкому разряду. Некоторые же удержали свой разряд до 425—424 г. до н. э.

В чисто военном отношении образование Делосского союза сразу же себя оправдало. После изгна-

ния в 471 г. до н. э. Фемистокла из Афин и смерти Аристида, сыгравших видную роль в создании и организации этого союза, руководство военными действиями перешло к Кимону — сыну Мильтиада, победителя при Марафоне. Кимон, безусловно, являлся одним из самых талантливых афинских полководцев этой эпохи. Под главенством Кимона союзники открыли активные военные действия против персидских гарнизонов, остававшихся на фракийском побережье, откуда было важно вытеснить персов, ибо с фракийского побережья греки вывозили лес, необходимый им для строительства военных кораблей.

Завладев на этом побережье рядом мелких пунктов, союзники осадили Эйон — главный и хорошо укрепленный опорный пункт персов, расположенный в устье реки Стримона. После падения Эиона персы были полностью вытеснены из Фракии.

Вслед за тем Кимон предпринял успешный поход на остров Скирос.

Внешне завоевание этого острова было обставлено весьма эффектно. По преданию, на Скиросе был убит легендарный афинский царь Тесея. Теперь афиняне об этом вспомнили, и поход на Скирос был принят под лозунгом мести за смерть Тесея. Когда афиняне и их союзники овладели Скиросом, на нем были разысканы и выкопаны кости, якобы являвшиеся останками Тесея, перевезены в Афины и преданы здесь торжественному погребению. С этого времени этот весьма важный в стратегическом отношении благодаря своему местоположению остров перешел в безраздельное владение афинян. Завоевание Скироса было важно еще в одном отношении: жители его, занимаясь пиратством, держали под постоянной угрозой морские пути к Геллеспонту. В устранении этой угрозы поэтому были заинтересованы все морские города Греции.

Примерно в это же время афиняне окончательно подчинили Византий, занятый перед этим Павсанием. Опираясь на эти достигнутые в короткий срок успехи, афиняне и их союзники отважились на большой поход против персов. Дело в том, что военные успехи союзников побудили в конце концов персидское правительство пойти на компромиссы. Персы снарядили большой флот, численностью до 200 триер, и сильную сухопутную армию с таким расчетом, чтобы с помощью этих сил нанести ответный удар грекам. Кимону, однако, удалось предупредить готовящееся нападение. Большая эскадра афинян и их союзников вышла в море. У побережья Малой Азии, в устье реки Евримедонта, по-видимому около 469 г. до н. э. (точная дата не установлена), разыгралось большое сра-

жение. Военные действия происходили одновременно на суше и на море, так как персы укрепились и на берегу. Греческие воины атаковали неприятельские укрепления и наголову разбили противника. В одновременно происходившем морском бою была уничтожена большая часть персидских кораблей. Победителям досталась большая военная добыча.

Вскоре после этого нового тяжелого поражения персидский царь Ксеркс и его старший сын Дарий были убиты заговорщиками из среды их собственных придворных, и престол перешел к младшему сыну царя — Артаксерксу. Военные действия сосредоточились теперь на малоазийском побережье у Геллеспонта, где под властью персов находились еще греческие города Триады и Эолиды, два города на европейском берегу пролива и несколько городов на азиатском. Все эти города один за другим были отвоеваны у персов.

В связи с освобождением этих городов перед союзниками встал важный и сложный вопрос об их политическом строе. При персах в этих городах пользовались преобладанием чаще всего верхние аристократические слои, опираясь на которые Персидская держава пыталась упрочить свое господство над остальной частью подвластного ей населения. Теперь многие из персофильски настроенных аристократов были перебиты, другие бежали к персам. В освобожденных от власти персов городах предстояло установить новый политический порядок. Военное и политическое преобладание афинян привело к тому, что решающее слово в этом вопросе стало принадлежать им. При освобождении ионийского города Эрифр афиняне, например, ввели туда свой гарнизон и, как о том свидетельствует дошедший до нашего времени декрет афинского народного собрания 465 г. до н. э., установили по собственному усмотрению политический порядок. Так, они установили число членов и обязанности местного совета. Первый состав этого совета, очевидно сплошь состоявший из приверженцев Афин, был определен афинскими уполномоченными так называемыми епископами. Эти уполномоченные, а также начальники продолжавшего оставаться в Эрифрах гарнизона и в дальнейшем утверждали местных должностных лиц и держали под постоянным наблюдением органы местного самоуправления. В сходном положении, очевидно, оказались и другие города, например Византий, города на фракийском побережье и др., в которые афиняне под предлогом защиты их от возможного нападения врага ввели свои гарнизоны. Все вновь освобождаемые города при этом одновременно включались в состав Делосского союза, сле-

довательно, и здесь должны были подчиняться афинскому руководству. В конечном счете афиняне стали вмешиваться во внутреннюю политическую жизнь не только вновь освобождаемых городов, но и своих прежних союзников по делосскому объединению.

Превращение Делосского союза в морскую державу афинян

Было много причин, способствовавших постепенному превращению Делосского союза из объединения равноправных греческих полисов, соединивших свои военные силы для совместной борьбы с общим врагом, в морскую державу Афин, в которой союзные города фактически оказались на положении афинских подданных. Значительный перевес в силах был на стороне Афин с самого образования союза. В дальнейшем соотношение сил в союзе неуклонно продолжало изменяться в пользу афинян, в прямой связи с экономическим расцветом Афин, превращением их в крупнейший в Греции центр товарного производства и морской торговли. В то же самое время, именно в рассматриваемые годы, в Афинах окончательно утвердился государственный строй античной рабовладельческой демократии. Демократические слои населения во всех греческих городах горячо сочувствовали этому строю, и афиняне, таким образом, всюду имели своих сторонников, всегда готовых оказывать им поддержку.

Свою роль в процессе постепенного превращения Делосского союза в Афинскую державу сыграла и утвердившаяся в нем система раскладки и взимания форо́са. После того как война затянулась на неопределенно длительный промежуток времени, для очень многих греческих городов, особенно для городов небольших, стало весьма обременительным содержать свои корабли и составлявших их экипажи граждан в состоянии постоянной военной готовности. Для этих городов непосредственное участие кораблями и людьми в военных действиях с самого же начала было заменено выплатой форо́са. Такой порядок вполне устраивал и эти города, и афинян, которые, как мы уже знаем, взяли раскладку и взимание форо́са в свои руки. В результате союзники стали подразделяться на две категории: на тех, кто непосредственно собственными военными силами участвовал в военных действиях, и тех, кто выплачивал лишь денежные взносы. Денежные средства от этих взносов фактически целиком поступали в полное распоряжение афинян, и на них они строили все новые и новые корабли, увеличивавшие и без того большой афинский флот.

Морская мощь Афин, таким образом, из года в год возрастала, и вскоре они перестали иметь себе равных на Эгейском море.

Последствия усиления Афин не замедлили сказаться. Афиняне все чаще стали вмешиваться во внутренние дела союзных городов, обнаруживая настойчивое стремление подчинить их своему всестороннему контролю. Превращение Делосского союза в централизованное государственное объединение под главенством Афин стало вполне сознательной и главной целью афинской политики.

Эти устремления Афин имели под собой совершенно определенную историческую почву. Наблюдаемый в годы пентеконтаэтии рост товарного производства, усилившееся общение городов друг с другом, их политические взаимоотношения, затянувшаяся борьба с общим врагом — все это порождало новые для социально-политической жизни Греции объединительные тенденции. В самом факте образования Делосского союза нельзя не видеть одного из их проявлений. Однако эти новые тенденции развивались в крайне противоречивой обстановке, на каждом шагу вступая в столкновения с характерной для всех греческих полисов приверженностью к автаркии и политическому партикуляризму. При таких условиях проводимая Афинами политика не могла не вызывать противодействия со стороны городов, дороживших своей независимостью. Нередко дело доходило до серьезных конфликтов между Афинами и их союзниками. В таких случаях все преимущества были на стороне афинян. Союзные города были разьединены морем, на котором господствовал афинский флот. Им трудно было поэтому объединить свои силы для совместного выступления против Афин, отдельные же их попытки выйти из состава союза, чтобы освободиться от тяготившей их зависимости от афинян, немедленно же подавлялись. Афиняне в таких случаях не останавливались перед самыми решительными и крутыми мерами. Они направляли против союзника, обнаружившего намерение отсоединиться, свой флот, высаживались на его территории, вводили в мятежные города свои временные или постоянные гарнизоны, конфисковывали у местных граждан земли и селили на этих землях своих вооруженных колонистов — клерухов, силой оружия подавляя всякое сопротивление. Примеров вооруженных столкновений между Афинами и союзными городами известно немало. Еще до битвы при Евридонте выйти из от союза попытался Наксос. Это был полис, сохранивший после вступления в Делос-

ское объединение свои военно-морские силы и не выплачивавший фороса. Афиняне сразу же направили против наксосцев свой флот, открыли военные действия и вынудили их капитулировать. По условиям этой капитуляции наксосцы должны были выдать Афинам свой флот и впредь выплачивать форос.

В 465 г. до н. э. выйти из союза попытался Фасос, у которого афиняне отобрали владения на фракийском побережье и принадлежащие ему золотые месторождения. Когда Фасос восстал, афиняне направили против него свой флот, разбили фасосцев в морском сражении, высадились на их острове и осадили самый город Фасос. На помощь Фасосу готова была выступить Спарта, крайне встревоженная ростом афинского могущества. Спартанцы стали уже готовиться к походу, намереваясь вторгнуться в Аттику, и, очевидно, выступили бы, если бы этому не помешало невиданной силы землетрясение, после которого в Спарте уцелело не больше пяти домов. Вызванным этим землетрясением общим замешательством воспользовались спартанские илоты и подняли одно из самых крупных в истории Спарты восстаний. При таких условиях спартамцам было уже не до похода против афинян, и они оказались вынужденными отказаться от своего намерения помочь Фасосу. Предоставленные собственным силам фасосцы вскоре прекратили сопротивление. Афиняне потребовали, чтобы Фасос навсегда отказался в их пользу от своих владений на фракийском побережье, выдал оставшиеся у него военные корабли, ушлатил контрибуцию и срыл свои стены и башни.



Битва над телом воина. Роспись наружной стороны килика «Дионис в ладье» из Вульчи. Ок. 535 г. до н. э.

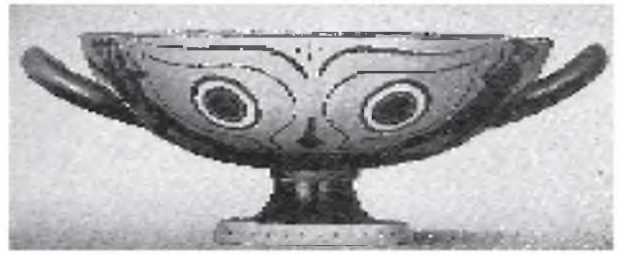

Килик «Дионис в ладье»

В этом отношении весьма также показательна сохранившаяся афинская надпись 446—445 гг. до н. э. — декрет афинского народного собрания, касающийся положения города Халкиды после подавления афинянами его попытки выйти из состава союза. Согласно этому декрету каждый гражданин Халкиды должен был принести клятву в том, что он не восстанет «против афинского народа ни делом, ни помыслом, ни словом», что он не будет «повиноваться тому, кто восстанет, а если кто-нибудь восстанет, сообщит о нем афинянам». Далее каждый халкидский гражданин обязывался «платить форос», «быть честным и преданным союзником», «помогать и защищать афинский народ», «повиноваться афинскому народу».

После расправы над Наксосом, Фасосом, Халкидой и др. собственные военные силы в союзе продолжали сохранять только Лесбос, Хиос и Самос. Все остальные союзники должны были подчиниться Афинам и выплачивать форос. К сожалению, ни один из античных писателей не дает полного перечня городов, входивших в это время в состав союза. Судя по отдельным их свидетельствам, а также по дошедшим до нас афинским надписям, в союзе находилась большая часть островных и прибрежных греческих городов Эгеиды, а именно: ионийские Киклады и Евбея (сначала за исключением Кариста); ионийские и эолийские города на западном побережье Малой Азии; прилегающие к этому побережью острова до Родоса; большая часть городов на берегах Геллеспонта и Пропонтиды. После походов Кимона в состав союза были также включены карийские и ликийские города малоазийского побережья. Некоторые из них не пожелали входить в союз и оказали сопротивление, но оно было быстро подавлено. Общее число городов, вошедших в состав союза, таким образом, превысило две с половиной сотни, но цифра эта не была постоянной и колебалась. Так, во время большого восстания союзников, поднятого Самосом в 440—439 гг. до н. э., о котором речь будет ниже, от союза отпали почти все ка-

рийские города, но в те же годы ряд мелких городов, не считавшихся ранее самостоятельными, были возведены при раскладке фороса в ранг союзников.

В дальнейшем, как предполагают некоторые ученые на основании надписи, перечисляющей города, платившие Афинам форос в 425—424 г. до н. э., в состав союза вошли и некоторые причерноморские города, составившие особый Причерноморский округ.

Афиняне разделили всю территорию союза сначала на три, а с 443—442 гг. до н. э. на пять податных округов: ионийский, гелеспонтский, фракийский, карийский и островной. Позднее, по-видимому около 437 г. до н. э., ионийский и карийский округа были соединены вместе. Вне этих округов остались только уже упоминавшиеся Самос, Хиос и Лесбос, как государства, продолжавшие сохранять свои собственные вооруженные силы и автономию, не платившие фороса.

Во главе каждого округа были поставлены афинские уполномоченные, так называемые епископы, которые осуществляли общее наблюдение за входившими в состав их округа городами и выплатой ими фороса. Раскладка фороса пересматривалась в сторону повышения или понижения взносов отдельными городами каждые четыре года. Для этой цели афинское народное собрание выбирало особых должностных лиц, по два на каждый округ, на обязанности которых лежало выяснить платежные ресурсы облагаемых форосом городов. Только некоторым городам, главным образом принадлежавшим к фракийскому округу, в виде особой привилегии было позже предоставлено право самостоятельной раскладки фороса, но таких городов насчитывалось не больше одиннадцати.

Окончательно раскладка фороса на четыре года утверждалась в Афинах в законодательном порядке особым судом, состоявшим из 501 гражданина-присяжного (в особых случаях—1501 присяжного). На заседаниях этого суда представители союзных городов могли выступать со своими жалобами и пожеланиями, но от усмотрения афинских присяжных — от результата их голосования — целиком зависело, принимались ли эти жалобы и пожелания во внимание.

После утверждения раскладки союзные города были обязаны ежегодно в марте, к празднику больших

Дионисий, вносить соответствующую часть наложенного на них фороса. Небольшие города, расположенные поблизости друг от друга, вступали для совместной выплаты фороса в особые объединения — синтелии. Собранные со всех членов синтелии средства вносились возглавлявшим ее городом в союзную казну.

Еще в 454—453 гг. эта казна, после постигшего афинян в Египте поражения, была перенесена в Афины под тем предлогом, что держать ее на острове Делосе стало небезопасным. Перенесение казны с Делоса в Афины явилось своего рода вехой на пути перерастания союза в Афинскую державу. Как о том свидетельствуют сохранившиеся фрагменты афинских надписей этого времени, $\frac{1}{60}$ от общей суммы ежегодных взносов союзников стала отчисляться афинянами в так называемую священную казну богини Афины. Эта казна представляла собой своего рода резервный фонд Афинского государства. В тех случаях, когда по решению афинского народного собрания из казны богини Афины производились ассигнования на покрытие каких-либо государственных нужд, они считались займами и подлежали возврату вместе с начисленными на них процентами. «Долги богине Афине» и проценты по ним афиняне также погашали за счет собираемых с союзников денег. Вскоре афиняне стали распоряжаться и остальной частью этих денег, как своими собственными.

До нас дошли отголоски острой полемики, разгоревшейся в афинском народном собрании при обсуждении вопроса об использовании получаемых с союзников денег. Когда Перикл стал тратить эти средства не только на военные нужды, но и на возведение в Афинах храмов и установку статуй — работы эти давали заработок многим малоимущим афинским гражданам, — его противники из олигархического лагеря стали упрекать его в деспотическом отношении к союзникам. «Афинский народ, — кричали они, — теряет уважение эллинов... вся Эллада считает, что над ней совершают прямое насилие и распоряжаются деспотически... эллины видят, что средства, насильственно получаемые с них для ведения войны, мы тратим на то, чтобы наш город, подобно развратной бабенке, мог раззолотить и разубрать себя, надеть на себя дорогие камни, статуи и храмы, стоящие тысячи талантов» (Плутарх. Перикл,



Бронзовая фигурка афинского воина

12). На эти обвинения Перикл отвечал в том смысле, что деньги принадлежат не тому, кто их платит, а тому, кто их получает, и «афиняне не обязаны давать своим союзникам отчет в израсходовании денег, поскольку они сражаются за них и отражают нападения врагов» (там же).

Победила в этом споре точка зрения Перикла и его единомышленников. Взносы союзников, таким образом, стали составной частью афинского государственного бюджета, и афиняне строго следили за их неукоснительным поступлением. Города, опаздывавшие с выплатой своих взносов, облагались штрафом в виде процентной надбавки к причитающейся с них сумме фороса. Для взыскания недоимок в союзные города направлялись особые сборщики. Нередко этих сборщиков сопровождали эскадры под командованием одного или нескольких стратегов, и афиняне обрушивали на голову неисправных плательщиков суровые репрессии.

После так называемого Калшиева мира 449 г., когда война против персов, ради которой был создан союз, прекратилась, дальнейшее существование этого объединения в глазах многих союзников перестало себя оправдывать. Однако афиняне не только не уменьшили, но, напротив, повысили свои требования к союзникам. Помимо выплаты фороса союзные города должны были участвовать во всех тех войнах, какие вели Афины, оказывать им всемерную помощь, безропотно подчиняться их политическому контролю.

Взаимоотношения Афин с союзными городами формально базировались частью на договорах, частью на постановлениях афинского народного собрания. По своему содержанию эти договоры и постановления не были вполне однородны, предусматривая различные степени ущемления полисной независимости союзников. Единичные полисы — Лесбос, Хиос, Самос (до времени его восстания против Афин 440 г.) — пользовались самостоятельностью в своих внутренних делах вплоть до того, что в них мог существовать и олигархический строй. В большинстве других союзных городов афиняне насаждали такие политические порядки, какие им были выгодны. Как мы уже знаем, они ориентировались при этом на демократические элементы, которые, по крайней мере, вначале безоговорочно их поддерживали.

По вполне понятным причинам сторонники олигархии относились к Афинам, утвердившемуся там политическому строю и Афинскому союзу с нескрываемой враждебностью. Симпатии их были целиком на стороне Спарты и Пелопоннесского союза, при помощи которых они мечтали восстановить независимость своих полисов. В этом отношении весьма

показательно, что Спарта неизменно выступала против Афин под лозунгом освобождения греческих городов от афинского деспотизма. Таким образом, борьба между демократическими и олигархическими группировками, пронизывавшая политическую жизнь всех греческих полисов, сказалась определяющим образом и на взаимоотношениях между объединениями этих полисов. Весь эллинский мир оказался разделенным на два враждующие лагеря, и в каждом греческом городе, вне зависимости от того, в какое объединение он входил, демократы ориентировались на Афины, а олигархи — на Спарту.

Если афиняне не были уверены в прочности своего влияния над тем или иным из союзных городов, они ставили его под свое непосредственное административное наблюдение. Помимо

всякого рода уполномоченных и наделенных чрезвычайными полномочиями послов в источниках упоминается и об афинских архонтах в союзных городах без определения их функций. По всей видимости, это были своего рода градоправители.

Очень существенную роль в укреплении афинской власти над союзниками продолжали играть клерухии, выполнявшие функции постоянных афинских гарнизонов на территории союза. Такого рода гарнизоны существовали на островах Лемносе, Имбросе, Наксосе, Андросе, в Синопе на Черном море и многих других местах. Всего за годы пентеконтаэтии было выведено в клерухии свыше 10 тыс. афинских граждан. Земли для них обычно отбирались у союзных городов в репрессивном порядке, но иногда они представлялись и по соглашению, например на условиях понижения фороса.

Весьма тяжелым для союзников было ограничение их самостоятельности в области суда. Первоначально афиняне изъяли из ведения местных судов все дела, касавшиеся взаимоотношений союзных городов с Афинами: дела о попытках союзников отложиться,



Бронзовая фигурка афинского воина

жалобы союзников на раскладку фороса и т. д. Одновременно они стали ограничивать юрисдикцию союзников и в других отношениях. Через некоторое время все дела граждан союзных городов, которые могли повлечь за собой лишение гражданских прав, изгнание или смертную казнь, стали рассматриваться афинским судом. В Афинах стали проходить и наиболее крупные гражданские процессы союзников, так что в ведении местных судов остались лишь дела по менее значительным преступлениям и искам. Более обширную собственную юрисдикцию союзные города сохраняли лишь в случаях, особо оговоренных в их договорах с Афинами.

Наряду с политическим и военным контролем афиняне стали осуществлять над своими союзниками и экономический контроль. Вскоре же после образования союза афинская монета получила настолько широкое распространение во всех союзных городах, что местная монета стала выпускаться с расчетом обращения лишь на местном рынке. В дальнейшем афинская монета завоевала себе полное господство, и в 434 г. до н. э. афинское народное собрание вынесло постановление, воспрещавшее союзным городам самостоятельный выпуск своей серебряной монеты. Правда, это постановление не особенно строго соблюдалось, и, например, известно, что Хиос продолжал чеканить свою монету, которая встречается на всем малоазийском побережье. Поэтому в 420 г. т. е. уже во время Пелопоннесской войны, афинское народное собрание вынесло новое постановление, которым предписывалось произвести во всех союзных городах обмен имеющейся валюты на афинские деньги, но, так как к этому времени Афинская держава стала уже клониться к упадку, решение это не было полностью реализовано. Повсеместное распространение в союзе получили также принятые в Афинах меры веса.

Под афинский контроль была взята и торговля союзных городов, что стало давать афинским купцам немалые выгоды. Так, афиняне, например, установили постоянное наблюдение над провозившимися через Геллеспонт из причерноморских стран продовольственными и хлебными грузами. Эти грузы ста-

ли распределяться по союзным городам только через афинские руки. Несколько позже, уже в годы Пелопоннесской войны, афиняне установили в самом узком месте Боспорского пролива, у Хрисополя свою таможенную и стали взимать с каждого проходившего из Черного или в Черное море корабля пошлину в размере 10% от стоимости провозимого груза.

Учитывая все упоминаемые особенности афинской политики по отношению к союзникам, было бы, однако, неправильным считать, что в основе ее лежало одно голое принуждение. Союз под гегемонией Афин сблизил многие города друг с другом. Между всеми ними и Афинами установилось более тесное экономическое общение и сотрудничество. Господство афинского флота на море облегчило и обезопасило торговые сношения между союзниками, централизованное же разрешение возникавших в процессе этого общения конфликтов укрепляло торговые связи. В итоге материальное благосостояние многих союзных городов поднялось. Проводимая Афинами политика насаждения в этих городах демократических порядков и повсеместной поддержки демократии также имела большое значение, поскольку в данном случае речь идет о наиболее прогрессивных для рабовладельческой эпохи формах политического устройства.

Все эти положительные стороны объединения, однако, вступали в противоречие с настойчивым стремлением афинян полностью подчинить себе союзников и повысить собственное благосостояние за счет их эксплуатации. В то же время безудержная внешнеполитическая экспансия Афин, направленная к тому, чтобы еще больше расширить границы своего союза за счет включения в него все новых и новых городов, не могла не вызвать решительного противодействия как со стороны этих последних, так и со стороны Спарты и Пелопоннесского союза, испуганных ростом афинского могущества. При всех этих условиях зародившаяся в Греции тенденция к объединениям, выходящим по своим масштабам за рамки полиса, выливалась в такие формы, которые не могли оказаться долговечными.







Глава XI

УТВЕРЖДЕНИЕ В АФИНАХ СТРОЯ РАБОВЛАДЕЛЬЧЕСКОЙ ДЕМОКРАТИИ. ПЕРИКЛ

В истории не только пентеконтаэтии, но и Греции античной эпохи в целом утверждение в Афинах государственного строя рабовладельческой демократии явилось событием исключительно важным по своему значению и далеко идущим историческим последствиям.

«Наш государственный строй не подражает чужим учреждениям; мы сами скорее служим образцом для некоторых, чем подражаем другим. Этот строй называется демократией потому, что власть здесь принадлежит не немногим, а большинству граждан». Так говорил вождь афинской демократии Перикл в приписываемой ему Фукидидом речи над могилой первых павших в начавшейся Пелопоннесской войне афинян. К речам политических деятелей, передаваемым античными историками, следует относиться осторожно. И хотя цитированная речь Перикла дошла до нашего времени в тексте одного из самых замечательных и надежных историков античной эпохи, но этот принцип исторической критики должен сохранить свою силу и здесь. Сам Фукидид предупреждал своих читателей по поводу содержащихся в его повествовании речей, что он передает их не дословно, но только так, «как каждый оратор... скорее всего мог говорить». При этом речь Перикла носила сугубо официальный характер и была произнесена в торжественной обстановке, следовательно, мы вправе ожидать от нее некоторой идеализации существовавшего тогда в Афинах государственного строя. Наконец, многие из содержащихся в этой речи намеков вообще нам непонятны: они были понятны лишь современникам Перикла. И тем не менее определение, которое дается в этой речи афинскому государственному строю, безусловно, выражает его политическую сущность. Демократией античные последователи этого правопорядка называли лишь такой государственный строй, при котором верховная власть принадлежала большинству граждан, организованных в народное собрание. Следует подчеркнуть слово «граждан». Не большинству населения, но именно большинству граждан, ибо в древности эти понятия не совпадали. Именно поэтому, определяя античную демократию, не следует ни на минуту забывать, что речь здесь идет об одной из разновидностей рабовладельческого государства, со всеми присущими природе этого типа государств особенностями.



У античных греков не было статистики. Основываясь на имеющихся в распоряжении современной науки источниках, нельзя поэтому установить точно численного соотношения между различными группами населения античных государств, особенно если подходить к ним с точки зрения их деления по политическим признакам. Однако, оперируя всякого рода косвенными данными (касающимися площади города, сведений о подвозе хлеба, данными о численности войск, участвовавших в том или ином сражении, и т. п.), можно с уверенностью сказать, что в Аттике и Афинах свободные, достигшие совершеннолетия, полноправные граждане мужского пола (ибо женщины в Афинах, как и в других греческих городах, никогда политическими правами не пользовались) вряд ли составляли даже в самое лучшее время более 20—30 процентов от общего числа населения, в массе своей состоявшего из бесправных рабов и ограниченных в своих политических правах метеков. По терминологии литературных и эпиграфических источников, только это незначительное меньшинство населения и представляло собой демос — народ; к нему относятся, следовательно, слова Перикла из той же передаваемой Фукидидом его речи о «равноправии для всех».

В отличие от демократического олигархического строй представлял собой такой политический порядок, при котором полнота гражданских прав и фактическая возможность активного участия в управлении государством предоставлялись не всем гражданам, но только известной их части, выделенной по признакам знатного происхождения или, как это было в Афинах после тимократической реформы Солона, по признакам имущественного ценза.

С точки зрения того содержания, какое вкладывали сами древние греки в термины «демократия» и «олигархия», переворот, который произошел в Афинах в самом конце VI в. до н. э. и был закреплен реформами Клисфена, не привел еще афинян к окончательному утверждению демократической, в античном понимании, формы государственного строя.

Энгельс называет этот переворот революцией. Он был революцией в том смысле, что афинский демос в результате длительной и упорной борьбы навсегда низвергнул власть старой аристократии и ликвидировал пережитки родового строя, препятствовавшие дальнейшему развитию производительных сил общества. Этой революцией закончился длительный процесс становления новых форм социального строя, основанных уже на началах классового деления, и

процесс становления государства как аппарата господства нового класса.

Но реформы Клисфена не затронули закона об имущественном цензе. Политические права афинских граждан и после Клисфена продолжали зависеть от их имущественного положения. Наибольшим влиянием в государственной жизни пользовался совет пятисот, сформировавшийся из зажиточных граждан первых трех имущественных разрядов. Высшие же должности в государстве могли занимать только богатые граждане, принадлежавшие к первым двум разрядам. Не утратил своего прежнего значения и ареопаг. Не было проведено ни одной меры для повышения материального уровня жизни бедноты. Реформы Клисфена при всех этих условиях были победой демоса, ниспровергшей власть родовой аристократии, но еще не победой демократической формы государственного строя. Они являлись лишь первым шагом в этом направлении. Для окончательного его утверждения потребовался еще ряд десятилетий, наполненных напряженной политической борьбой.

Следующий по времени этап в борьбе за демократизацию государственного строя в Афинах связан с именем Фемистокла. Выступив еще в конце 90-х гг. V в. до н. э. со своим предложением о всемерном увеличении морских сил Афинского государства, он тем самым, по сути дела, выдвинул новую политическую программу. Превращение флота, в котором служили наименее обеспеченные афинские граждане, в основную военную силу государства неизбежно должно было повысить удельный вес неимущих и малоимущих слоев афинского гражданства в политической жизни Афин, а следовательно, роль народного собрания, так как именно эти слои составляли в нем большинство.

После изгнания Аристида из Афин в 483—482 гг. до н. э. политическое преобладание на некоторое время переходит к группировке, возглавляемой Фемистоклом. Он становится самым влиятельным из афинских деятелей. Нет сомнения в том, что Фемистокл и его единомышленники сыграли очень существенную роль в организации Афинского морского союза. Это обстоятельство имело очень важные последствия. Пример афинской демократии совершенно определенным образом повлиял на граждан союзных городов. Особенно это относится к тем из греческих городов, которые раньше были подданными персов. Освобождение их от персидской власти сопровождалось одновременным свержением посаженных персами тиранов и выработкой новой конституции. Мно-



Несколько остраконов с именем Фемистокла, найденных в древнем колоде на северном склоне Акрополя

гие из них в этом отношении прямо пошли по стопам Афин Фемистокла. Милет, например, преобразовав свой государственный строй, даже перенял название клисфеновских фил. Впрочем, в годы, непосредственно следовавшие за историческими победами 480—479 гг. до н. э., являвшимися годами наибольшего влияния Фемистокла, в этом направлении были достигнуты лишь первые успехи. В таких крупных государствах союза, как Самос и Митилена на Лесбосе, еще продолжал сохраняться олигархический строй. В те же годы демократия одерживает ряд побед и на Балканском полуострове. Демократический переворот происходит, например, в Фивах, где было свергнуто аристократическое правительство, которое своей персофильской политикой чуть не поставило этот город на край гибели. Примеру Фив следует ряд других городов Беотии, где, очевидно не без поддержки со стороны Афин, также приходят к власти демократические группировки. В Пелопоннесе демократия одерживает победу в Аргосе и в соседней с ним Мантинее, самой крупной общине Аркадии. До этого времени Мантинья не представляла собой единого политического целого и состояла из нескольких неукрепленных поселений, каждое из которых управлялось местными аристократическими родами. Теперь эти общины объединяются под властью общего для всех них демократического правительства. Жители отдельных поселков сносят свои дома и поселяются вместе, образуя один большой город. Вокруг этого города возводятся стены и башни.

Около этого же времени демократия побеждает и в Элиде, самым значительным после Спарты и Коринфа государстве Пелопоннеса. В результате утверждения демократического строя в Элиде уничтожаются старые родовые деления и заменяются десятью новыми территориальными филлами, созданными, очевидно, по афинскому образцу.

Торжество Фемистокла и его политических идей, однако, не было продолжительным.

В «Афинской политике» Аристотеля глухо упоминается, что «после мидийских войн вновь усилился совет ареопага и стал управлять государством». Может быть, это было обусловлено той положительной ролью, какую сыграл ареопаг во время нашествия Ксеркса. Так или иначе, но переход политического преобладания на сторону олигархической группировки, возглавляемой ареопагом, предрешил падение Фемистокла.

Вскоре в Афины возвращается из изгнания Аристид и на политической сцене появляется новый деятель Кимон. Странник олигархического строя и талантливый полководец, Кимон в короткий срок прославляет свое имя рядом военных успехов, достигнутых в военных действиях против персов. В Афинах против Фемистокла и его единомышленников складывается сильная олигархическая группировка, возглавляемая Аристидом и Кимоном, в которой принимают также участие влиятельные роды Филаидов и Алкмеонидов. Одновременно эта группировка получает сильную поддержку извне — со стороны Спарты.

Еще со времени Клисфена все афинские аристократические и олигархические течения неизменно ориентировались на Спарту — были настроены лаконофильски вплоть до рабского преклонения перед всем спартанским: спартанским государственным строем, обычаями, бытом, одеждой, даже спартанской манерой речи. Спарта платила им взаимностью и стремилась всегда их поддерживать. Однако возможности спартанцев в отношении этой поддержки часто бывали ограничены.

Осуществляя господство над массой подвластного ей населения — над неполноправными периоиками и всегда готовыми восстать бесправными илотами, — Спартанское государство никогда не могло быть спокойным за свой тыл. Любое внутреннее осложнение или крупная внешнеполитическая неудача угрожали ей тяжелыми последствиями. Между тем в

рассматриваемое время в Спарте шла острая борьба между царями и эфоратом, свидетельствующая о достаточно глубоко уже зашедшем расслоении господствующей общины спартиатов на два враждебных друг другу лагеря. Внутреннее политическое равновесие в Спарте, таким образом, было нарушено, и Павсаний, используя эту напряженную обстановку, подготавливал политический переворот.

Не лучше обстояли дела Спарты и в области внешнеполитической. Как мы уже знаем, взаимоотношения Спарты с полисами, входившими в состав оборонительного союза, который она возглавляла, испортились; в 478 г. до н. э. Спарта была вынуждена выйти из состава этого объединения. В самом Пелопоннесе продолжало расти возглавляемое Афинами демократическое движение, и Спарта была уже окружена со всех сторон враждебными ей демократическими государствами. При всех этих условиях главная задача спартанской внешней политики стала заключаться теперь в том, чтобы любыми средствами добиться перехода власти в Афинах к сочувствовавшей Спарте олигархической группировке.

Обоюдными усилиями Спарты и афинских олигархов эта задача была разрешена в 471 г. до н. э., когда Фемистокл при помощи остракизма был изгнан из Афин. В биографии Кимона Плутарх рассказывает, что непосредственной причиной постигшей Фемистокла катастрофы была его ссора с Аристидом и Киномом. По словам Плутарха, ссора эта произошла из-за того, что Фемистокл «больше чем следовало стремился к демократии». Этому вполне можно поверить. Для такого смелого и энергичного деятеля, каким являлся Фемистокл, было бы вполне естественным использовать свое огромное влияние для расширения политической программы афинской демократии. Это тем более понятно, что, как было указано выше, в эти годы снова возросло политическое влияние ареопага и активизировались его сторонники из олигархического лагеря.

Фемистокл не сложил оружия и после изгнания. Поселившись в демократическом Аргосе, он постоянно выезжает из него в другие города Пелопоннеса, стремясь подготовить в них демократические перевороты. Одновременно он сближается с Павсанием. Взаимоотношения последнего с правительством Спарты в это время приняли такой оборот, что он стал вести активную пропаганду среди илотов, чтобы с их помощью организовать восстание в самой Спарте. Все это не могло не взволновать спартанское правительство и не побудить его к решительным ме-

рам. Павсаний был обвинен в переписке с персидским царем, которому он, может быть, действительно обещал за поддержку крупные уступки в случае своей победы. Вскоре спартанское правительство приняло решение арестовать Павсания. Предупрежденный одним из эфоров, он бежал по его совету в храм Афины Халкиойкос (Меднодомной). Тогда эфоры (так как убийство в храме считалось тягчайшим религиозным преступлением) велели замуровать вход и сняли часть крыши, чтобы наблюдать за заключенным. Когда было замечено, что Павсаний близок к смерти, его вывели наружу. Истощенный голодом победитель персов при Платее скончался у подножия храма.

Смерть Павсания существенным образом отразилась и на судьбе Фемистокла. Спартянцы поспешили сообщить в Афины, что в отношениях с персами, в которых был изобличен Павсаний, был замешан и Фемистокл. Как уже указывалось, его первое изгнание из Афин было осуществлено при помощи остракизма. Это означало, что при благоприятных условиях он мог надеяться через 10 лет вернуться в Афины, где у него оставались семья, дом, имущество. Теперь Фемистокл был вызван снова на суд. Однако на суд он не явился, ограничившись письменным объяснением. Тогда афиняне присудили Фемистокла заочно к смертной казни с конфискацией имущества и вместе со Спартой предъявили к Аргосу требование о его выдаче. Фемистокл был вынужден бежать из Аргоса. Повсюду преследуемый, он в конце концов не нашел иного выхода, как обратиться к персидскому царю Артаксерксу, сыну того самого Ксеркса, флот которого он так блистательно разбил у Саламина. Фемистокл был принят персидским царем и получил от него в управление три города в Малой Азии. Его деятельность как вождя демократического движения, таким образом, закончилась за 7—8 лет до его смерти.

После изгнания Фемистокла власть в Афинах всецело переходит к олигархической группировке. Со смертью Аристида главой этой группировки становится Кимон. Сын Мильтиада, богатый человек и, бесспорно, один из самых талантливых афинских полководцев, он был в значительной мере обязан своим положением Спарте. У спартянцев не было оснований жаловаться на Кимона или раскаиваться в оказанной ему помощи. Всюду, в народном собрании, на суде или в ареопаге, Кимон прославлял спартанское государственное устройство, противопоставляя его афинскому. Подобно спартянцам, он считал войну и военное дело главным своим призванием. Подра-

жая спартанцам во всем, он даже своему сыну дал в их честь имя Лакедемоний. Любимым его выражением, которое он постоянно употреблял по всякому удобному поводу, было: «Спартанцы бы так не поступили». Известная популярность, которой Кимон пользовался в среде афинских граждан, в первую очередь зависела от его действительно блестящих военных успехов.

Одержав ряд побед над оставшимися на побережье Фракии персидскими гарнизонами и завоевав для афинян Скирос, Кимон, как уже указывалось, разбил в 469 г. до н. э. персидский флот и персидское войско на суше у устья реки Евримедонта. Каждая из этих побед доставляла Кимону военную добычу, увеличивавшую и без того его огромные средства. Эти средства он широко использовал для поддержания своей популярности среди сограждан, чтобы таким путем обеспечить себе и своим политическими единомышленниками поддержку в народном собрании.

Дело в том, что формально в Афинах по-прежнему продолжали функционировать народное собрание и другие демократические учреждения. Деятельность их, однако, была теперь поставлена под постоянный контроль ареопага, игравшего роль главного оплота в политическом господстве афинской олигархии. Ненависть прежних сторонников Фемистокла поэтому была прежде всего обращена на ареопаг. Мечтая о политическом перевороте, они противопоставляли ареопагу народное собрание, наделенное функциями верховной власти.

Вождем афинских демократов в это время становится Эфиальт. К сожалению, о нем мы знаем очень немного. Несомненно, что он полностью разделял политические идеи Фемистокла и был выдающимся и горячим оратором. В одной из враждебных демократии комедий говорилось, что под влиянием речей Эфиальта народ, как бешеный конь, сорвал с себя узду. Уже много времени спустя Платон характеризовал его как деятеля, который «опоил демос неумеренной свободой». Эта характеристика в устах идеолога афинской реакции говорит о многом. Эфиальту принадлежит очень видная роль в дальнейшем развитии политических событий.

Историческое развитие Афин как крупного центра товарного производства и торговли как государства морского складывалось так, что ему было не по пути с отсталой и консервативной Спартой.

Надо отдать справедливость наиболее проницательным и дальновидным спартанцам, которые это понимали. По-видимому, многим из них было ясно,

что господство поддерживаемой ими олигархической группировки — явление временное и что будущее в Афинах за демократией.

Предвидя это, спартанское правительство исподволь и втайне стало проводить меры, направленные к подрыву афинского влияния и ослаблению Афин. Так, Спарта вступила в переговоры с враждебной Афинам Македонией, правящие круги которой были сильно встревожены афинскими успехами в Халкидике и на побережье Фракии. Не без подстрекательства со стороны Спарты вспыхнуло и упоминавшееся в предшествующей статье восстание на острове Фасосе в 465 г. до н. э. Однако в том же 465 г. до н. э. вся эта деятельность Спарты была парализована грандиозным восстанием спартанских илотов. Используя общее замешательство, вызванное сильным землетрясением в Пелопоннесе, илоты подняли оружие и двинулись на Спарту, чтобы уничтожить ненавистное им население этого города. Благодаря предусмотрительности царя Архидамы, вовремя построившего спартанских воинов в полном вооружении в боевой порядок, овладеть городом илоты не смогли, но восстание быстро распространилось по всей территории Лаконики и Мессении. Особенно угрожающую форму приняло восстание в Мессении. Здесь против Спарты поднялось, как один человек, все население. Преимущества военной организации оставались на стороне спартанцев, но военные действия в Мессении приняли затяжной характер. Восставшие хорошо укрепились на горе Ифоме, спартанцы же, при их исконном неумении вести осады, оказались бессильными их оттуда выбить. Положение приняло настолько серьезный характер, что спартанское правительство оказалось вынужденным обратиться за помощью к союзникам. На этот раз спартанцы обратились не только к своим пелопоннесским соседям, но и к Афинам, рассчитывая, что дружественно к ним настроенное олигархическое правительство, возглавляемое Кимоном, окажет им вооруженную поддержку. По рассказу Аристофана, в Афины явился спартанский представитель и «бледный... именем богов, прильнувши к алтарю», молил прислать на помощь воинов.

Кимон сразу же откликнулся на этот призыв. Обращение спартанцев, с его точки зрения, было удобным случаем для закрепления с ними дружбы и еще более тесного контакта. Однако послать на помощь Спарте вооруженный отряд афинских граждан без решения народного собрания было невозможно. Между тем Эфиальт и его единомышленники реши-

тельно выступили в собрании против предложения Кимона. Эфиальт «заклинал народ спартанцам не помогать, не давать подняться государству, во всем противодействующему Афинам... оставить его поверженным с растоптанной в прах его гордыней» (Плутарх. Кимон, 16). Слова эти должны были звучать тем более убедительно, что многие афиняне, по-видимому, уже знали о намерениях Спарты оказать помощь восставшему Фасосу. В глазах этой части афинских граждан, кровные интересы которых были связаны с развитием морской торговли и ремесла, Спарта помимо всего прочего была силой, поддерживающей злейших афинских торговых соперников — Коринф, Мегары и др. Афинские противники олигархии одновременно видели в ней одно из главных препятствий на пути дальнейшего демократического преобразования государственного строя. В народном собрании начались дебаты. Кимон усилил свою аргументацию. Теперь он стал говорить уже не только об Афинах, но и о всей Элладе, которая без Спарты «охромеет». Тогда Афинское государство, по его словам, «останется в упряжке без другого коня». Апеллируя, таким образом, к патриотическим чувствам своих сограждан, Кимон в конце концов убедил их принять решение о посылке в Мессению на помощь Спарте 4000 тяжеловооруженных афинских граждан. Он сам возглавил этот отряд. Появление афинян у Ифомы, однако, не изменило положения в лучшую для спартанцев сторону. Хотя в осаде крепостей афиняне были несравненно искуснее спартанцев, но и они оказались бессильными преодолеть сопротивление восставших. Свою роль, очевидно, сыграло и то обстоятельство, что в составе афинского отряда было немало сторонников Эфиальта, может быть чувствовавших себя ближе к поработанным мессенцам, чем к ненавистной им Спарте. Так или иначе, но Ифома взята не была. У спартанцев возникло подозрение, не завязали ли афинские воины тайные переговоры с осажденными мессенцами и не замыслиют ли они с их помощью осуществить демократический переворот. Кончилось все это тем, что спартанское правительство прямо заявило афинянам, что больше не нуждается в их помощи. Из всех спартанских союзников, собранных у Ифомы, только одни афиняне были отозваны. Политика, которую так настойчиво проводила олигархическая группировка во главе с Кимоном, таким образом, закончилась полным провалом.

Отголоски того, что потом произошло в Афинах, мы находим у Аристофана. «Четыре тысячи гоплитов взяв с собой, пошел наш Кимон к вам и спас Ла-

кедемон», — говорится в одной из его комедий. По-видимому, вернувшись в Афины, Кимон попытался представить дело так, будто афиняне достигли успеха, но такой версии, конечно, никто не поверил. Политические противники Кимона подняли голову. Негодование охватило афинских граждан. Фукидид сообщает, что сразу же после возвращения отряда из Пелопоннеса афиняне «разорвали заключенный с лакедемонянами... союз и вступили в союз с врагами лакедемонян, аргивянами [Аргосом]; потом и афиняне, и аргивяне заключили скрепленный одинаковыми клятвами союз с фессалийцами» (I, 102, 4). Все это означало полное изменение прежней политической линии.

Чтобы хоть как-нибудь спасти свой пошатнувшийся престиж, Кимон попытался вновь вступить на тот путь, на котором он чувствовал себя наиболее прочно, на котором репутация его еще не была поколеблена, — на путь новой войны с Персией.

Как раз в это время против персов восстал Египет. Восстание было поднято ливийцем Инаром. Почти все население Египта, ненавидевшее персов, его поддержало. Назревали серьезные события. Инар обратился за помощью в Афины. Возможно, и до этого он посылал туда хлеб и был связан с ними дружбой. Афиняне ответили на обращение Инара посылкой к берегам Египта своего флота в составе 200 боевых кораблей под командованием Кимона. Часть афинского войска вела войну на Кипре, часть сражалась на финикийском побережье, главные же силы были высажены на территории самого Египта, где они вместе с египтянами разбили персов и осадили Мемфис. Но осада этого хорошо укрепленного города надолго затянулась.

Отъезд из Афин не только не помог Кимону, но, напротив, еще больше осложнил и его собственное положение, и положение его политических сторонников. Воспользовавшись его отсутствием, демократы во главе с Эфиальтом перешли в решительное наступление. Главный их удар был направлен теперь против ареопага. В Афинах начался ряд судебных процессов против отдельных членов ареопага. Против них были выдвинуты различные обвинения: в подкупности, утайке государственных денег и т. п. В отличие от самого Кимона, человека безукоризненной честности, многие из его единомышленников такой репутацией не обладали. В результате упоминаемых процессов моральный авторитет многих членов ареопага был подорван. Тем самым почва для репрессивной атаки против ареопага как учреждения, возглавляв-

шего деятельность Афинского государства и теперь сильно скомпрометированного, оказалась подготовленной.

В 462 г. до н. э. афинским народным собранием был принят закон против ареопага, нанесший ему смертельный удар. У ареопага были навсегда отняты все его прежние функции. Из влиятельнейшего органа государства он был превращен в простой суд по второстепенным видам уголовных и некоторых других преступлений. Так рухнула твердыня афинских олигархов. Когда это произошло, враги демократии пустили в ход последнее средство, которое еще оставалось в их распоряжении: Эфиальт был убит из-за угла, однако это не могло изменить хода событий. Демократический переворот в Афинах был уже свершившимся фактом. Когда Кимон вернулся с Кипра в Афины, он оказался бессильным что-либо предпринять и вскоре был подвергнут остракизму.

Борьба вокруг ареопага нашла свое отражение в художественной литературе. В «Евменидах» Эсхила герой этой трагедии Орест, повсюду преследуемый за совершенное им матереубийство богинями мщения — эриниями, наконец обретает спасение, обратившись к богине Афине. Та ему посоветовала искать правосудия в афинском ареопаге. И вот то, что оказались не в состоянии сделать боги, совершили мудрые афинские старцы. Они оправдали Ореста. Эринии уступили место во всем ему благоприятствующим евменидам. В том же произведении Эсхила содержатся его рассуждения о том, как богиня Афина уже при самом основании ареопага предостерегала афинян от опасности, связанной с изменением его устройства и переходом преобладания на сторону демократии. «Как безначалия, так и господской власти советую я гражданам бояться», — говорила она афинянам.

Закон об ареопаге 462 г. до н. э. положил начало новому периоду в истории Афин: периоду полной и последовательной демократизации всех сторон афинской государственной жизни. С ликвидацией прежних политических функций ареопага расчистилось место для ничем уже теперь не стесненной деятельности народного собрания афинских граждан и его органов.

После смерти Эфиальта победившая афинская демократия обрела себе нового вождя в лице Перикла.

Популярность Перикла среди афинских граждан, его неизменно большое политическое влияние в народном собрании находят объяснение не в его личных качествах, но прежде всего в том, что возглавляемая им политическая линия действительно отража-

ла интересы и чаяния тех слоев афинского гражданства, которые выдвинули его на поприще политической деятельности. Кроме того, так называемый век Перикла, подготовленный всем предшествующим ходом исторического развития Афин, представлял собой одну из наиболее ярких страниц афинской истории, насыщенную целым рядом значительнейших событий.

В рассматриваемое время Периклу было вряд ли немногим более тридцати лет. Сын Ксантиппа, победителя при Микале, по материнской линии он был связан с родом Алкмеонидов: мать его была племянницей великого афинского реформатора Клисфена. Перикл получил прекрасное по тому времени образование. Учителями его были философ Анаксагор и пользовавшийся большой известностью среди афинян Дамон. Впоследствии, уже оказавшись руководителем Афинского государства, Перикл постоянно поддерживал тесные отношения с наиболее передовыми и талантливыми людьми своей эпохи: софистом Протагором, историком Геродотом, великим художником Фидием.

Современники видели в Перикле смелого и энергичного государственного деятеля, преданного идеям демократии, талантливого оратора и человека независимого образа мыслей. В этом отношении характерна и личная жизнь Перикла. Не посчитавшись с господствующими в его среде взглядами, он развелся со своей женой, от которой имел двоих детей, и женился на милетянке Аспасии, хотя она и не принадлежала к кругу афинских граждан. В отличие от большинства афинских женщин, замыкавшихся в тесном кругу семьи и домашнего хозяйства, Аспасия была широко образованным человеком. В ее доме собирались наиболее талантливые представители тогдашней интеллигенции.

В своей политической деятельности Перикл с самого же начала примкнул к демократическому движению, к тем средним слоям афинского демоса — купцам, судовладельцам, хозяевам ремесленных мастерских, средним и даже мелким землевладельцам, вовлеченным в товарное производство, — которые были заинтересованы в росте морской мощи Афин, укреплении их торговых связей, развитии морской торговли и в свое время поддерживали Фемистокла, а потом Эфиальта. Связь Перикла с Эфиальтом представляется настолько тесной, что при некоторой неясности источников иной раз трудно провести четкую грань между мероприятиями одного и другого. После смерти Эфиальта Перикл явился продолжателем

лем начавшегося демократического преобразования Афинского государства. Достигнутая в борьбе с олигархической группировкой победа должна была быть закреплена. В этом заключалась главная задача политики афинской демократии, возглавляемой Периклом.

После 462 г. до н. э. никакой общей единовременной реформы типа реформ Солона или Клисфена в Афинах проведено, по-видимому, не было. Главное было уже достигнуто: олигархический строй был сокрушен и верховная власть перешла к афинскому демосу. Имеющиеся источники не всегда позволяют с достаточной ясностью установить, в какие конкретные законодательные формы вылилась эта перемена: какие из прежних законов и сразу ли были пересмотрены, какие и когда введены новые. Не симпатизировавший новому строю Аристотель говорит об этих переменах в весьма общей и малоопределенной форме: «...государственный строй стал все более терять свой строгий порядок по вине людей, задававшихся демагогическими целями» («Афинская политика», 26, 1). Под этими «людьми», очевидно, следует иметь в виду вождей демократии. «Во всем вообще управлении, — пишет он дальше, — афиняне не так строго, как прежде, придерживались законов». По свидетельству Аристотеля, в 457 г. до н. э. архонтом был впервые выбран зевгит, т. е. человек, принадлежавший к третьему имущественному разряду и по тимократической конституции Солона не обладавший правом на избрание.

Значит ли это, что цензовая реформа Солона была отменена? Официально в законодательном порядке она не отменялась, но фактически афинские граждане низших имущественных разрядов получали доступ ко всем государственным должностям, исключая должности стратега. В псевдоксенофоновой «Афинской политике» с полной определенностью говорится, что к началу Пелопоннесской войны архонты избирались из числа всех афинян. Далее нам известно, что имущественное положение кандидатов на избрание устанавливалось не путем проверки, но при помощи устно задаваемого каждому из этих кандидатов вопроса, имеет ли он зевгитский ценз. При этом ни один из кандидатов, как бы он ни был беден, никогда не давал на этот вопрос отрицательного ответа. Установление ценза при избрании, таким образом, стало пустой формальностью. Правда, и сама должность архонтов в рассматриваемое время утратила свое прежнее значение. Исключение в этом отношении составляют только архонты-эпонимы и ар-

хонты-полемархи, в ведении которых продолжали оставаться судебные дела, касающиеся афинских граждан и иностранцев, по которым они выносили предварительные заключения.

Другим показателем демократизации афинского строя служит распространение обычая избрания по жребию на целый ряд должностей, на которые раньше избирали при помощи голосования. Посредством жребия теперь стали замещать почти все должности, исключая должности стратегов и тех, которые требовали специальных знаний. С точки зрения античных приверженцев демократического строя такой порядок замещения был глубоко демократичен. Предпосылкой его в их глазах было признание за любым из граждан права занимать государственные должности: пусть жребий решит, кто из них будет ее занимать в данном году. Кроме того, замещение должностей посредством жребия исключало возможность предварительного воздействия на избирателей, которым раньше широко пользовались богатые люди.

Все перечисленные меры звучали бы для большинства граждан голой декларацией, если под них не был бы подведен материальный фундамент в виде выдаваемого государственной казной денежного вознаграждения за отправление общественных обязанностей. Начало этому было положено законом Перикла о жаловании присяжным судьям в размере 2 оболы за каждое заседание — суммы, приблизительно равной дневному заработку афинянина. Характер этого мероприятия станет ясным, если учесть, что в афинском народном суде — гелизе — было 6000 присяжных заседателей, ежегодно избираемых по жребию.

Но вознаграждение присяжных было только началом целой системы других выданных. По предложению Перикла государственная казна стала выплачивать малоимущим гражданам так называемый теорикон — театральные деньги. Теорикон имел своим назначением дать гражданам возможность отдохнуть и развлечься в праздники, когда в Афинах давались театральные зрелища. Поскольку театр играл исключительную роль в общественной жизни, эта мера обладала большим политическим значением. Далее была введена выдача суточных денег членам совета пятисот, который теперь собирался значительно чаще, чем раньше, вознаграждение архонтам и лицам, занимающим ряд других должностей, жалование гражданам, находящимся в рядах афинского ополчения и на кораблях афинского флота.

Оплата государственных должностей обеспечила за массой афинских граждан реальную возможность

активно пользоваться своими политическими правами. Отныне любой из самых бедных граждан мог безбоязненно отдавать свое время государственной деятельности. В результате, например, присяжные заседатели стали комплектоваться преимущественно из самых бедных слоев афинского населения; участие в суде становится для многих граждан источником существования.

В американской историографии высказывалось мнение, что выдача афинским гражданам денежных пособий, которые совершенно произвольно сравниваются с пособиями по социальному обеспечению в современных государствах, оказалась непосильным бременем для афинской казны и в конечном счете явилась одной из причин гибели античной демократии. Взгляд этот в корне неверен уже по одному тому, что расходы по пособиям в годы правления Перикла по всем признакам составляли сравнительно небольшой процент в расходной части афинского бюджета. Афинское государство было в состоянии легко нести этого рода расходы благодаря тому, что оно возглавляло Афинский морской союз, что союз этот уже успел превратиться в Афинскую морскую державу с подданными, обязанными исправно выплачивать форо́с. Никому другому, как именно вождю афинской демократии Периклу, пришла мысль о перенесении союзнической казны с Делоса в Афины, что дало возможность афинянам бесконтрольно распоряжаться этими деньгами.

Таким образом, те блага, которыми пользовались афинские граждане в рассматриваемый период, были основаны на эксплуатации не только рабов, но и населения многих других греческих городов, подчиненных Афинам. В этом коренилось одно из глубоких противоречий афинской рабовладельческой демократии.

Другая характерная ее черта раскрывается в законе Перикла 451—450 г. до н. э. о составе афинских граждан. До этого закона для того, чтобы стать афинским гражданином, требовалось иметь отца в афинском гражданстве, который должен был признать новорожденного, совершить над ним полагающиеся обряды и внести его в гражданские списки по дему. Мать новорожденного при этом могла быть и не афиняночкой. Например, Клисфен, Фемистокл, Кимон, историк Фукидид по материнской линии были не афинского происхождения. Превращение Афин в один из самых крупных и политических, и экономических, и культурных центров Греции увеличило тягу в них из других городов; те же блага, которыми пользовались



Голова эфеба. II половина V в. до н. э.
Мраморная римская копия с утраченного оригинала

афинские полноправные граждане, естественно, порождали среди многих стремление породниться с афинянами или другим путем проникнуть в их ряды. Между тем финансовые возможности Афинского государства не были безграничными. Увеличение численности афинских граждан грозило совершенно определенным образом сказаться на их привилегиях. Вот почему Перикл, выражая интересы своих сограждан, в 451—450 гг. до н. э. внес закон, согласно которому устанавливался новый признак гражданского состояния: отныне только тот получал права афинского гражданина, у кого и отец, и мать по рождению принадлежали к числу коренных афинян. Сущность этого закона как нельзя более ярко раскрылась в 444 г. до н. э. В этом году египетский правитель Псамметих прислал в подарок афинскому демосу 40 000 медимнов пшеницы, которую, следовательно, требовалось поделить между гражданами. Именно в

связи с этим египетским подарком со всех сторон посыпались доносы, и в афинском суде возникло множество процессов о незаконнорожденных. В итоге этих процессов число получателей хлеба значительно уменьшилось, а доля каждого соответственно возросла.

Закон Перикла 451—450 г. до н. э., таким образом, ясно показывает, что афинской демократии был совершенно чужд принцип равенства всех людей перед законом. Он заменялся другим принципом: принципом равенства перед законом одних только граждан. При этом понятие гражданства было неразрывно связано с привилегиями и особым достоинством, выделяющим гражданина из среды других людей — не граждан, существ низшего порядка.

Государственный строй Афин

В целом государственный порядок, сформировавшийся в Афинах в годы жизни Перикла, характеризовался прежде всего тем, что вся полнота верховной законодательной, исполнительной и судебной власти принадлежала в нем совокупности полноправных граждан, организованных в народное собрание — экклесию.

Народное собрание никому не передоверяло своих верховных прав, но пользовалось ими непосредственно. Этот вопрос вообще не мог встать перед афинскими гражданами, ибо все они свободно умещались на площади своего родного города. Здесь собирались они примерно через каждые 10 дней для того, чтобы вершить наиболее важные государственные дела.

Правом участия в народном собрании пользовалось все полноправное мужское население, достигшее двадцатилетнего возраста. За каждым участником собрания была декларирована свобода слова и законодательной инициативы. Он мог выступить с любым предложением, с любой критикой любого должностного лица или уже проведенного государством мероприятия, с любым законопроектом. При таких условиях трудно говорить о круге вопросов, подлежащих ведению народного собрания. Располагая неограниченными правами, оно по своему усмотрению, по предложению каждого из своих участников, могло рассмотреть любой вопрос, будь то судебное дело или какое-либо мероприятие, проведение которого было в компетенции магистратов. Насколько нам известно, в практике работы народного собрания наибольшим значением обладали следующие дела: избрание стратегов и других высших

военных должностных лиц; объявление войны, заключение мирных договоров, договоров о союзе и решение других внешнеполитических вопросов; дарование прав гражданства, принятие отчетов высших должностных лиц; издание самого разнообразного рода законов; обсуждение и утверждение государственного бюджета.

Решались все вопросы в собрании при помощи открытого голосования — поднятием рук. Тайные голосования были исключением, применявшимся в особых случаях. В этих случаях голосовали при помощи опускания в урну различных камешков. Тайное голосование также применялось при проведении остракизма.

Решения народного собрания, как это известно из дошедших до нас афинских декретов, оформлялись в виде протоколов. Начинались они с формулы: «Поставил совет и народ». Затем указывалось, какой филы была притания, кто был секретарем, кто председателем, кто из выступавших внес то или иное предложение.

Все остальные органы Афинского государства считались подчиненными и подотчетными народному собранию. К числу этих органов относятся: совет пятисот, гелиэя, ареопаг, коллегия десяти стратегов, коллегия архонтов и еще целый ряд других должностных лиц, получавших свои полномочия главным образом по жребию.

Организация совета пятисот в общем была той же самой, что и при Клисфене. Состоял он из представителей всех десяти фил, по 50 пританов от каждой. Пританы по очереди выполняли свои функции в строго определенном порядке, в соответствии с которым год был разделен на 10 частей. Функции совета состояли в подготовке дел для народного собрания и решении второстепенных из них в промежутках между собраниями. На самом собрании председательствование, назначение сроков созыва нового собрания, составление повестки и т. д. также находились в руках совета. По афинским законам ни один вопрос не мог быть рассмотрен народным собранием без предварительного прохождения его через совет. Но это отнюдь не ставило совет выше собрания. Здесь мы сталкиваемся в сущности с процедурным моментом, обусловленным тем, что собрание в силу своей многочисленности не могло без предварительной подготовки с надлежащей обстоятельностью рассмотреть вопрос. С этой стороны совет выступает как рабочий орган народного собрания.

Афинский суд присяжных — гелиэя — представлял собой и по своей структуре, и по своим функци-

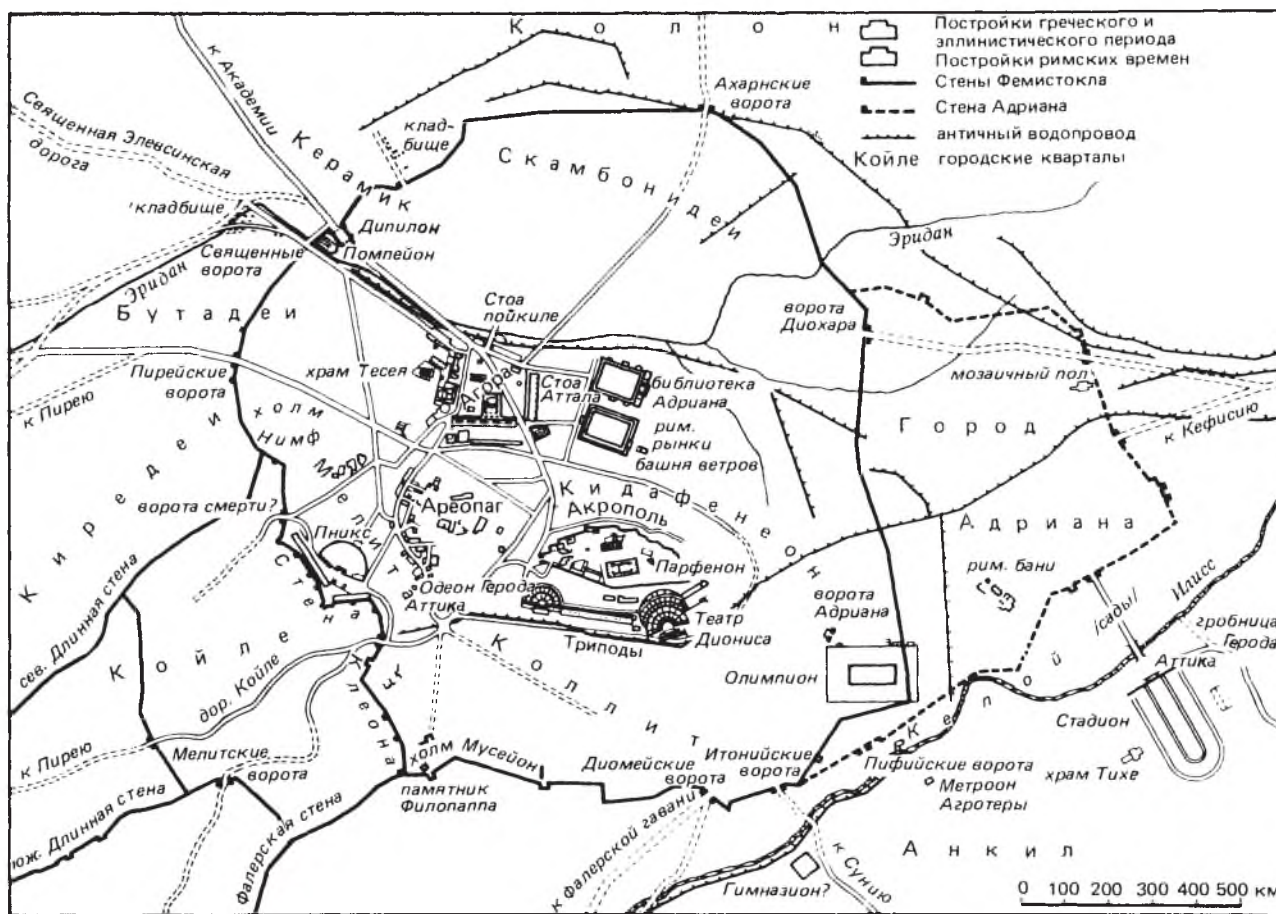

Древние Афины

ям, и по особенностям осуществляющегося в нем процесса учреждение весьма своеобразное. Как уже указывалось, в гелие состояло 6000 присяжных. Они были разделены на 10 палат — дикастерий, по 500 человек в каждой (100 присяжных в каждой дикастерии считались запасными). Чтобы предотвратить подкуп, судебные дела между дикастериями распределялись по жребию. В особо важных случаях по две и даже три дикастерии соединялись вместе для слушания одного дела.

Судебный процесс в афинской гелие был построен на основе состязательного принципа. Присяжные судьи выслушивали и обвинителя, и обвиняемого (истца и ответчика), и свидетелей, допускали споры между ними, когда же суть дела становилась им ясной, они приступали к голосованию. При этом афинский суд не знал специальных прокуроров. Обвинение по любому делу, в том числе и по таким, какие касались интересов государства или охраны существ-

вующего правопорядка, поддерживалось каждым желающим. В принципе считалось, что государственные интересы и безопасность должны быть одинаково близки каждому гражданину, поэтому каждый гражданин должен и может выступать на суде в их защиту. Не выступали в суде и защитники-профессионалы. Каждый из граждан должен был защищать себя сам. В тех случаях, когда он не чувствовал себя в состоянии это сделать достаточно хорошо, он обращался к специалисту — такие в Афинах существовали — и потом заучивал наизусть написанную для него речь.

Характерно отношение афинского суда к рабам. Если по ходу дела требовалось выступление на суде рабов в качестве свидетелей, то по закону они могли дать свои показания только под пыткой. Если рабы при этом умирали, то хозяину возмещалась их стоимость — материальный ущерб, нанесенный процессом.

Из должностных лиц, получавших свои полномочия путем ежегодного избрания в народном собра-

нии, наибольшее значение имели десять стратегов. На эту должность начиная с 444 г. до н. э. и в течение полутора десятков лет ежегодно избирался и сам Перикл. За отправление должности стратега в годы Перикла не выплачивалось вознаграждение. Претендовать на эту должность, таким образом, могли только вполне обеспеченные люди. Между тем в руках стратегов сосредоточивались важнейшие функции высшей административной, исполнительной и военной власти. Они командовали афинским флотом и войсками, ведали всеми внешнеполитическими делами Афинского государства и представляли его во время дипломатических переговоров, занимались финансовыми делами и т. д. Располагая такими широкими полномочиями, стратеги в то же время находились под постоянным контролем народного собрания, перед которым они должны были отчетываться. В случае, если отчет их признавался неудовлетворительным, стратегов можно было до срока отстранить от должности и произвести новые выборы.

К выборам должностных лиц в Афинах вообще относились с исключительным вниманием. По свидетельству источников, афинские граждане обсуждали поведение каждого кандидата, чит ли он родителей, нес ли военную службу во всех случаях, когда от него это требовалось, выполнял ли свои финансовые обязанности по отношению к государству и т. д. Лисий сообщает даже, что считалось похвальным, чтобы кандидат давал отчет перед выборами о всей своей жизни.

Существенно разобрать еще вопрос об общих гарантиях устойчивости афинского государственного порядка времени Перикла.

Созывавшееся через каждые 10 дней собрание афинских граждан, как указывалось, обладало верховной властью в государстве. Следовательно, оно располагало правом менять и основные законы государства — его конституцию. Опасность коренных изменений существующего государственного строя, теоретически говоря, возникала каждый раз, когда граждане собирались на Пниксе, бывшем местом народных собраний. Чтобы предотвратить эту опасность, в Афинах существовали особые установления, гарантировавшие афинской конституции известную устойчивость.

Важнейшим из этих институтов было «графе параномон» — жалоба на противозаконие. Любой гражданин, желающий воспользоваться своим правом «графе параномон», должен был заявить об этом в народном собрании. После этого ему предлагали про-

изнести клятву в том, что он не использует предоставленное ему право во вред афинскому народу, после чего он произносил самую жалобу на любое предложение, поступившее в собрание, на любое постановление или закон, уже принятые собранием, как на противоречащие существующему законодательству. Произнесенная в таком порядке жалоба приостанавливала действие предложения, постановления или закона, и дело направлялось в народный суд — гелиэю. Здесь жалобщик должен был доказать основательность своего протеста перед присяжными судьями в порядке состязательного процесса. На защиту обжалованного предложения, постановления или закона выступал тот гражданин, который в свое время внес их в народное собрание, или же внесшая их особая комиссия. Судьи, выслушав обе стороны, выносили решение. Если жалоба, заявленная в порядке «графе параномон», признавалась правильной, обжалованное постановление или закон отменялись, а внесший их в свое время гражданин тут же привлекался к судебной ответственности за то, что он ввел в заблуждение сограждан. Суд мог его присудить к большому денежному штрафу или к более суровому наказанию, вплоть до изгнания и смертной казни. Таким образом, если каждому афинскому гражданину предоставлялась полная свобода законодательной инициативы, то, с другой стороны, на него налагалась и ответственность. За каждое свое предложение он отвечал своим имуществом и жизнью, причем отвечал не только перед органами государства, но и перед любым другим афинским гражданином, ибо каждый из них мог привлечь его к ответственности в порядке «графе параномон».

Однако в использовании гражданами предоставленного им права жалобы на противозаконие были возможны и злоупотребления. Среди граждан могли найтись и такие, которые пожелали бы воспользоваться жалобой на противозаконие в целях нанесения ущерба государству. Этот случай также был предусмотрен афинским законодательством. Если жалоба, заявленная в порядке «графе параномон», отвергалась гелиэей и за жалобщика голосовало менее $\frac{1}{3}$ присяжных судей, то его тут же привлекали к судебной ответственности за неосновательную жалобу и могли приговорить к суровому наказанию.

Другой гарантией устойчивости существующего демократического строя была особая процедура проведения законов. В государственном праве афинян следует различать законы — номы — от простых постановлений — псефизм. Псефизмы носили казу-

альный характер, законы — общий. Для проведения простых постановлений не требовалось никакой особой процедуры; напротив, проведение законов было обставлено процедурными правилами, намеренно затягивавшими их рассмотрение, чтобы предотвратить народное собрание от опасности скороспелых, необдуманных решений. Ежегодно в первом народном собрании первой притании, происходившей 11-го числа афинского месяца гекатомбэона (около середины июля), перед народным собранием ставился на голосование вопрос: желает ли оно воспользоваться своим правом пересмотра старых законов и рассмотрения новых законопроектов? Если народное собрание решало этот вопрос положительно, отдельные его участники выступали со своими законопроектами. Каждый принятый законопроект передавался затем в совет для детального обсуждения и редактирования. После этого законопроект уже в отредактированном виде снова поступал в народное собрание и в гелиэю на голосование. Одновременно текст его заносился на доску и выставлялся для всеобщего сведения, а также зачитывался гражданам в промежутках между законодательными собраниями, чтобы они могли внимательно и всесторонне с ним ознакомиться. Только при соблюдении всех этих условий в Афинах можно было принять новый закон.

В целом сложившийся в Афинах в годы правления Перикла государственный строй, особенно по сравнению с порядками олигархических полисов, безусловно, обладал чертами исторической прогрессивности. Нельзя, однако, как это делают некоторые из идеализирующих древние Афины ученых, закрывать глаза на недостатки и противоречивые стороны афинской государственной жизни. Ни мегеки, ни афинские женщины — матери, жены и дочери полноправных граждан, — не говоря уже о рабах, никакими политическими правами в Афинах, как и всюду, не пользовались и, следовательно, не могли принимать активного участия в государственной жизни. Полноправные граждане, таким образом, составляли в Афинском государстве, как уже указывалось, не более 15—20 % от общей численности его населения. Таким образом, печать классовой ограниченности, характерной для всех рабовладельческих государств этой эпохи, лежала и на социальной и государственной организации Афин.

Но далеко не все из тех, кто входил в состав этого привилегированного меньшинства, располагал фактической возможностью пользоваться своими правами. Участие рядовых граждан в народном собрании



Ирида с западного фронтона Парфенона

в годы Перикла не сопровождалось выдачей каких-либо пособий из государственной казны. Поэтому все те, кто жил трудом своих рук, не могли через каждые 10 дней проводить по многу часов на Пниксе, где происходили заседания народного собрания. В еще меньшей мере это было доступно для афинских крестьян. Чтобы посетить народное собрание, они должны были идти в город. В периоды горячих полевых работ немногие из них могли это себе позволить. Таким образом, получалось, что при общем числе афинских граждан примерно в 30—35 тысяч обычное число участников народного собрания вряд ли превышало 2—3 тысячи человек, и только в экстренных случаях собиралось больше.

Между тем в государственном праве древних отсутствовало понятие кворума. В глазах граждан непосредственное участие в народном собрании было правом, но не обязанностью. Поэтому, если кто-либо из граждан не являлся на народное собрание, считалось, что он как бы передоверяет свои права присут-



Кефал, или Тезей с восточного фронтона Парфенона

ствующим, и решения народного собрания имели законную силу вне зависимости от числа выносивших их граждан. В результате получалось так, что афинское народное собрание, особенно в годы Пелопоннесской войны, нередко выносило случайные решения, противоречившие интересам государства и общему курсу проводимой им политики. В число избираемых народным собранием путем жеребьевки и голосования должностных лиц, очевидно, могли попадать люди случайные, малопригодные для общественно-политической деятельности; все преимущество их состояло в том, что в день выборов они присутствовали на Пниксе. Точно так же, благодаря тому, что должность стратегов оставалась неоплачиваемой, богатые крупные рабовладельцы, не сочувствовавшие демократии, могли занимать ее и таким путем влиять на ход политической жизни и после реформы Эфиальта и Перикла.

Само собой разумеется, что противники афинской демократии стремились использовать слабые стороны государственного строя в своих интересах. Они не могли и не хотели примириться с понесенным ими поражением и стремились любыми средствами вернуть себе потерянное преобладание.

После смерти Кимона вождем их стал некий Фукидид из Алопеки, постоянно выступавший против

Перикла в народном собрании. Периклу, однако, удалось одержать победу над Фукидидом и добиться путем ostracism его изгнания из Афин. Но и после этого олигархические элементы не сложили оружия. Впрочем, добиться успеха в своей борьбе против демократического строя они оказались в состоянии лишь в годы тяжелых потрясений во время Пелопоннесской войны, уже после смерти Перикла.

Одновременно правительству Перикла приходилось сталкиваться с оппозиционными настроениями и внутри самой демократии. Наименее обеспеченным слоям афинских граждан проведенные реформы казались недостаточными. Они стремились к более радикальным государственным преобразованиям и обвиняли правительство в чрезмерной умеренности и нерешительности. С такого рода настроениями правительство Перикла не могло не считаться; учитывая их, оно проводило специальные меры. В годы Перикла, например, исключительный размах получило строительство сооружений общественного назначения.

Заветная мечта Фемистокла осуществилась: городские укрепления были соединены так называемыми Длинными стенами с укреплениями афинской гавани Пирея. Внутри самого города был воздвигнут целый ряд великолепных построек и прекрасных статуй. Первое место среди них занимает чудо архитектурного искусства Парфенон с находившейся в нем статуей богини Афины работы великого Фидия. Но и другие постройки времени Перикла, такие, как предназначенный для музыкальных состязаний Одеон или знаменитые Пропилеи до сих пор вызывают у нас восхищение.

До нашего времени дошел ряд афинских надписей, из которых видно, какие огромные средства вкладывало Афинское государство в строительство. В одной из них перечислены выдачи денег на сооружение знаменитой статуи богини Афины скульптором Фидием. В другой, представляющей собой финансовый

отчет, опубликованный в 433 г. до н. э., после окончания строительства Парфенона, подробно перечисляются все расходы, произведенные за 15 лет на это строительство: затраты на материал и подвоз его на акрополь, расходы по оплате труда многочисленных рабочих и художников и т. д. На всех этих постройках неимущие афинские граждане получали работу. В этом социальное значение строительной деятельности Афинского государства.

Развивая энергичную деятельность в этом направлении, правительство Перикла сумело привлечь к ней и средства богатых граждан — крупных рабовладельцев. В Афинах и раньше существовали так называемые литургии, обязывающие наиболее богатых граждан отправлять по очереди за свой счет повинности, связанные с организацией театральных зрелищ и снаряжением кораблей для афинского флота. В годы Перикла литургии были одной из важных статей в бюджете демократического государства.

В имеющихся источниках не содержится каких-либо сведений об активном противодействии литургиям со стороны богатых граждан. Может быть, это следует объяснять тем, что затраты, на которые их вынуждало демократическое государство, для многих из них с лихвой окупались теми выгодами, какие они получали, используя успехи, достигнутые в это время правительством Перикла в области внешнеполитической.

Никогда ни раньше, ни потом внешняя политика Афин не отличалась таким размахом, как в годы после утверждения власти демократии. Она была устремлена на дальнейшее укрепление государственного могущества Афин и расширение сферы их политической и экономической деятельности и влияния.

В первую очередь эта политика затронула афинских союзников. Именно после прихода к власти демократии с наибольшей ясностью обнаруживается стремление афи-

нян подавить государственную самостоятельность союзников, окончательно превратить их в своих подданных и в то же время увеличить число зависимых от Афин городов. Афиняне теперь поставили перед собой задачу подчинить своему влиянию и города Средней Греции, и города Пелопоннеса. В сложившихся условиях это неизбежно должно было отразиться на том непрочном равновесии во взаимоотношениях греческих городов, которое в известной мере существовало в пору нашествия на Балканский полуостров персов.

Как уже указывалось, сразу же после возвращения Кимона из его неудачного похода на помощь Спарте афиняне разорвали союз со спартацами и заключили договор с Аргосом и Фессалией. Скванная мессенским восстанием Спарта не в состоянии была этому воспрепятствовать, хотя союз афинян с Аргосом таил для нее большую опасность. Когда длительное сопротивление мессенцев на Ифоме в конце концов было сломлено и они капитулировали, оговорив право свободного пропуска, афиняне тотчас этим



Борьба Лапифа с кентавром. Метопы Парфенона

воспользовались. Они помогли мессенским изгнанникам обосноваться в Навпакте, и теперь этот город, расположенный на берегу Коринфского залива, в самом узком его месте, оказался в сфере афинского влияния. Это задевало уже интересы не только Спарты, но и самого богатого и влиятельного члена Пеллопоннесского союза — Коринфа, вся торговая деятельность которого осуществлялась через Коринфский залив.

Афиняне на этом, однако, не остановились. Они вмешиваются в военный конфликт между Коринфом и Мегарами, поддерживая Мегары, добиваются выхода из их состава Пеллопоннесского объединения, к которому они всегда принадлежали. Теперь Мегары вступают в союз с Афинами и афиняне вводят в этот город и в его гавань Паги, расположенную на берегу Коринфского залива, свои гарнизоны. Одновременно они воздвигают два ряда укреплений между Мегарой и другой ее гаванью Ниссей, расположенной на берегу Саронического залива, чем была предотвращена опасность нападения на город с суши.

Укрепившись на Истмийском перешейке, афиняне, таким образом, перегородили Спарте путь в Среднюю Грецию.

Афиняне добиваются успеха в борьбе со своим старым соперником Эгиной, вступившей в войну на стороне Коринфа. Несмотря на то, что большая часть афинского флота была в это время занята борьбой в Египте, афиняне разбили эгинетов в морском сражении, высадились на остров и осадили их город. Попытка коринфян отвлечь афинские силы от Эгины неожиданным нападением на Мегары не увенчалась успехом. Афиняне вооружили оставшихся в городе граждан, которые под начальством афинского стратега Миронида разбили коринфян.

Положение Афин должно было еще больше укрепиться в связи с близящимся окончанием строительства Длинных стен между городом и гаванью, завершавших мощную оборонительную систему Афин.

Успехи афинян заставили наконец вмешаться в происходящие события Спарту, занятую до того времени подавлением восстания мессенских илотов. В 457 г. до н. э. большое пеллопоннесское войско, насчитывавшее до 11 500 тяжеловооруженных воинов, под командованием спартанского царя Никомеда переправилось через Коринфский залив в Среднюю Грецию. Спартанцы все еще опасались вступить в открытую войну с Афинами. Поэтому официальной целью их похода было вмешательство в распрю, происшедшую между жителями маленькой Дориды и фокей-

цами. Истинные намерения Никомеда обнаружилось только тогда, когда он подошел со своим войском к Фивам и, остановившись возле них лагерем, вступил с фиванцами в переговоры. В это время политический перевес в Фивах находился уже на стороне олигархической группировки, поддерживавшей деятельные отношения с афинскими политическими изгнанниками. В результате Никомеду не только удалось привлечь на свою сторону Фивы, но и создать вокруг них враждебные Афинам группировки в других беотийских городах. Афиняне поняли, какая опасность им грозит, и, решившись ее предупредить, поспешно мобилизовали все имевшиеся в их распоряжении силы. Афинское гражданское ополчение, пополненное отрядами из Аргоса, Фессалии и городов Афинского морского союза, общей численностью до 14 000 тяжеловооруженных воинов, перешло границы Беотии. Здесь в упорном и кровопролитном сражении у Танагры афиняне были разбиты. Победа эта, впрочем, дорого обошлась и их врагам, понесшим значительные потери. Никомед не решился ее использовать для нападения на Аттику и отступил в Пеллопоннес.

После поражения у Танагры афиняне оказались в настолько тяжелом положении, что по предложению Перикла Кимон был возвращен из изгнания и принял участие в переговорах со Спартой о перемирии. Перемирие было заключено лишь на 4 месяца. Но афинянам удалось воспользоваться этим сроком для того, чтобы восстановить свое положение в Беотии. Туда был предпринят новый поход, в результате которого афинский стратег Миронид разбил объединенные силы беотийцев при Энофитах. После этой победы, компенсировавшей поражение при Танагре, афинянам удалось в короткий срок не только восстановить свое влияние над большинством беотийских городов, но и распространить его дальше на север. Города соседних с Беотией Фокиды и Локриды должны были заключить с ними союз.

В Средней Греции спартанским оплотом против Афин остались только Фивы. В то же самое время пала Эгина. По условиям капитуляции она должна была разрушить свои стены, выдать военные корабли и платить афинянам дань. Окрыленные этими успехами афиняне возобновили военные действия против Спарты. Афинский флот под командованием Толмида неожиданно вошел в спартанскую гавань Гифий, где сжег верфи; затем Толмид, обогнув Пеллопоннесский полуостров с западной стороны, совершил нападение на Метону и добился еще ряда успехов на побережье

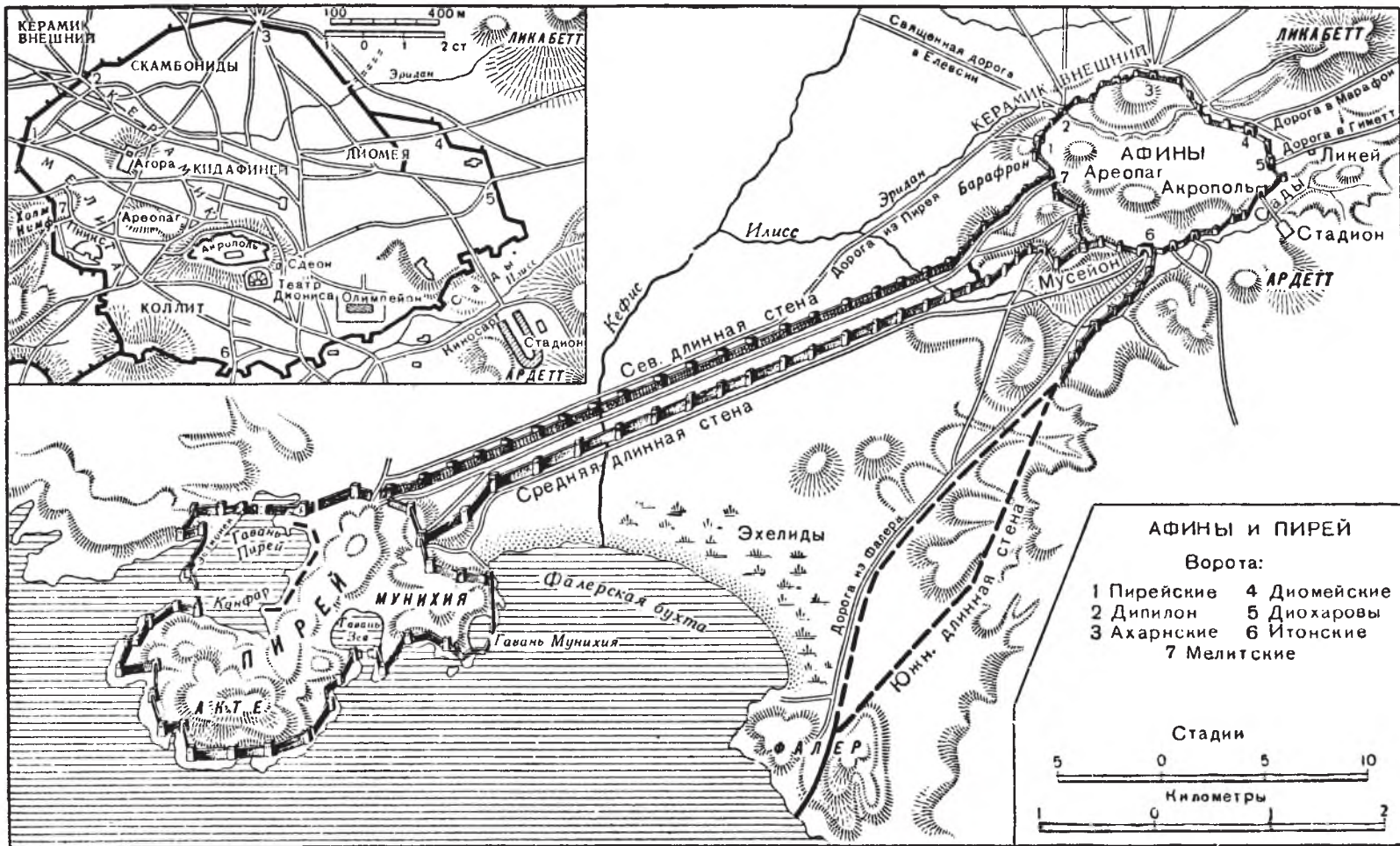

Афины и Пирей

Этолии. Около этого же времени к Афинам примкнули города Ахеи, а на юге Пелопоннеса, на территории Арголиды, афиняне овладели Трезеной.

Можно было ожидать и дальнейшего развития этих успехов, если бы не катастрофа в Египте. Как уже указывалось, афиняне отправили туда, чтобы поддержать вспыхнувшее против персов восстание, значительные силы. Свыше 200 афинских и союзнических военных кораблей и значительные сухопутные силы для десанта были сосредоточены в устье Нила и у Кипра. В случае успеха афиняне могли рассчитывать утвердиться на новом рынке и захватить в свои руки богатейшую житницу Средиземного моря.

Первоначально военные действия шли удачно для афинян. Но к 454 г. до н. э. персы собрали большую армию. Афинское войско, осаждавшее вместе с восставшими египтянами Мемфис, было разбито, а вслед за тем уничтожена и большая часть афинского флота. В общем афиняне потеряли в Египте около 200 боевых кораблей и около 35 000 воинов. При этих условиях у афинян появились все основания опасаться нового вторжения персов и потрясений внутри Афинского союза. Прежнего превосходства над союзниками на море у афинян уже не было.

Опасность персидского вторжения испугала, впрочем, и Спарту. В результате афиняне и спартанцы вновь вступают в переговоры, закончившиеся соглашением о перемирии на 5 лет. В то же время Спарта заключает тридцатилетний мир с Аргосом, что было для афинян крайне невыгодно.

Однако опасения афинян и спартанцев не оправдались. Греция не подверглась персидскому вторжению. Весной 449 г. до н. э. афинянами и их союзниками был снаряжен новый большой флот. У кипрского Саламина произошло сражение — последнее в греко-персидской войне. В этом сражении греки наголову разбили персов, захватив в плен около ста их кораблей. После сражения у кипрского Саламина с персами был заключен Каллиев мир. Отметим, что полной уверенности в существовании этого мирного договора у нас быть не может. Фукидид, например, о нем вовсе не упоминает. Так или иначе, но ни о каких новых столкновениях с персами после 449 г. до н. э. мы не знаем.

Прекращение военных действий против персов в глазах многих участников Афинского морского союза перестало оправдывать существование объединения. На этой почве в отношениях афинян с союзниками возникает ряд новых осложнений. Как уже указывалось выше, афиняне не останавливались перед

применением по отношению к союзным городам репрессий. На территории многих из них появляются поселения афинских граждан — афинские клерухии. Таким путем усиливается над ними афинский контроль. В других местах (например, на Наксосе, Фасосе, Самосе) дело доходило до серьезных военных столкновений. После подавления мятежных союзников афиняне, как правило, требовали от них разоружения, в дальнейшем же участие их в союзе выражалось только в уплате Афинам форося.

Одновременно афиняне продолжают принимать меры к расширению границ своей державы. В этой связи под непосредственным руководством самого Перикла была предпринята большая морская экспедиция в Черное море, в результате которой в состав Афинского союза, по-видимому, вошел ряд причерноморских греческих городов.

В 447—446 гг. до н. э. начались новые столкновения афинян со Спартой. Спартанцы предприняли поход на Среднюю Грецию под предлогом оказания помощи Дельфам, территорию которых захватили фокидяне. Появление спартанских войск в Средней Греции повлекло за собой не только потерю афинянами их прежнего влияния в Фокиде и Локриде, но и в Беотии, где против них восстали беотийские города. В то же время от Афин отсоединились Евбея и Мегара. Афиняне вновь попали в тяжелое положение: им пришлось вести одновременно военные действия и на Евбее, и против Мегары. Долго такого напряжения афиняне выдержать не могли. Ряды афинских граждан в результате непрерывных войн сильно поредели.

На основании одной надписи (CIA, 1, 433) — списка павших в битве афинских граждан — мы знаем, что только одна из десяти афинских фил потеряла в 458 г. до н. э. в военных действиях против Мегары, Эгины и Египта 177 человек. Учитывая, что число афинских граждан, способных носить оружие, вряд ли в это время превышало 25—30 тысяч и что речь идет только о потерях одного года, легко можно себе представить, как отразился этот бурный период на численности гражданского населения Афин.

В 446—445 гг. до н. э. афиняне вступили в переговоры со Спартой о заключении длительного мира — сроком на 30 лет. Этот мир был заключен на следующих условиях. Афиняне отказались от всех своих приобретений на территории Пелопоннеса: Ахайи, Трезены и Мегары. За ними оставались Навпакт и Эгина. В дальнейшем обе стороны решили размежевать сферы влияния. Каждая из них обязалась

не принимать в свой союз тех, кто принадлежит к чужому союзу, а также не поддерживать внутри городов чужого союза своих сторонников. Для Афин это соглашение было равносильно отказу от проводившейся ими в эти годы политики. В прежних масштабах афиняне вести ее уже не могли: их силы были порваны.

Перикл предпринял после соглашения со Спартой еще одну попытку поднять пошатнувшийся авторитет Афин. Он выдвинул идею созыва общегреческого конгресса для совместного обсуждения общих политических и религиозных дел. Но, хорошо понимая, к чему это может повести, Спарта сделала все от нее зависящее, чтобы сорвать этот план Перикла.

Несколько лучших результатов достигли афиняне, развивая свою деятельность в западном направлении. Фукидид (I, 44, 1) упоминает о договоре, заключенном ими в 433 г. до н. э. с Керкирой. Одна из надписей этого времени сообщает, что афиняне, очевидно во исполнение этого договора, снарядили на помощь Керкире сначала 10, а потом 20 боевых кораблей.

В двух других надписях сохранились тексты договоров, заключенных Афинами с сицилийским городом Леонтинами и южноиталийским Регием о союзе в случае возникновения оборонительной или наступательной войны.

Кроме того, в 443 г. до н. э. в Южной Италии, на месте, где некогда находился Сибарис, выходцами из ряда городов во главе с афинянами была основана новая колония Фурии. По замыслу Перикла этот новый город должен был стать одним из опорных пунктов афинского влияния в Южной Италии. Однако Фурии не оправдали возлагавшихся на них афинянами надежд. И в Южной Италии, и в Сицилии афинская политика также столкнулась с сильным противодействием со стороны олигархических полисов, ориентировавшихся на Спарту и Пелопоннесский союз.

Дело шло к новым конфликтам, в конечном счете вылившимся в форму длительной и тяжелой войны, в которую оказался вовлеченным весь эллинский мир.







Глава XII

ЭКОНОМИЧЕСКАЯ ЖИЗНЬ ГРЕЦИИ КЛАССИЧЕСКОГО ПЕРИОДА

Рассмотренный период истории древних Афин — так называемый «золотой век Перикла» — представляет собой период наивысшего экономического, политического и культурного расцвета этого государства. Его следует рассматривать в неразрывной связи с общим ходом социально-экономического развития греческого общества этой эпохи. Исторические особенности этого развития могут быть проиллюстрированы и подтверждены целым рядом данных из истории сельского хозяйства этого времени, истории института рабства, истории развития ремесел и торговли в Афинах и других современных им городах Греции.

Говорить о греческой экономике вообще нельзя, так как далеко не все греческие области развивались одинаково. Земледельческими областями с крайне слабым развитием торговли и ремесла были на севере Фессалия, в Средней Греции — Беотия, Локрида, Фокида, а также Лаконика, Мессения и Элида в Пелопоннесе; в некоторых областях и земледелие было развито слабо; здесь по условиям местности преобладало скотоводческое хозяйство. Таковы были, например, Этолия, Акарнания в Средней Греции, население которых в историческое время жило еще в условиях родо-племенного строя. Торгово-промышленными центрами являлись Афины, Коринф, Эгина, Милет, Мегары и др. Но и в тех центрах, которые справедливо считаются наиболее передовыми, промышленность существенно отличается от того, что мы привыкли понимать под этим словом.

Наиболее полного развития все стороны рабовладельческой системы хозяйства достигли в Афинах. Почти весь литературный и эпиграфический материал, характеризующий хозяйственную систему Греции времени ее расцвета, точно также относится к Афинам. Вот почему в нашем изложении придется прежде всего иметь в виду Аттику и Афины.

СЕЛЬСКОЕ ХОЗЯЙСТВО

Условия хозяйственного развития различных районов Древней Греции были далеко не однородны. В то время как в одних местах сравнительно рано начинают развиваться ремесло и торговля, в других еще продолжает сохраняться примитив-



ное земледелие и скотоводство. Однако и в дальнейшем сельское хозяйство не утрачивало в Греции своего значения. Даже в таких областях, как Аттика, где почва была малодобна для хлебопашества и в главном городе которой, Афинах, рано развились ремесла и торговля, сельское хозяйство играло всегда большую роль и положение землевладельца считалось наиболее почетным. Многие общины Греции и в V в. до н. э. оставались в основном земледельческими. В таких общинах враждебно относились к торговле и ремеслам, поскольку их развитие нарушало равенство членов полиса и старинные родовые устои. Среди земледельческих областей Греции в первую очередь следует указать Беотию, Фессалию и Спарту, затем Арголиду.

Существование крупной земельной собственности с уверенностью можно констатировать, пожалуй, только в Фессалии. По свидетельству Демосфена (может быть, не совсем достоверному), несколько фессалийских землевладельцев могли вооружить на свой счет большой отряд тяжеловооруженных наемников. Свободных крестьян было в Фессалии немного; основными производителями здесь являлись зависимые, прикрепленные к земле пенесты.

Земельный фонд в Спарте считался собственностью государства и был распределен между полноправными гражданами — членами общины «равных». Наделы спартиатов вряд ли могли превышать в среднем 15 га. Таким образом, если не считать царей, у которых были земли и в округах перийков, и некоторые наиболее знатные роды, в Спарте преобладало, скорее, среднее землевладение.

В Афинах во времена Солона мелкий собственник, или фет, мог собрать со своей земли, по-видимому, не больше 200 медимнов, т. е. 104 гл зерна или около 79 гл вина и масла. Зевгит владел приблизительно 3 или 4 га виноградника или 12—20 га пахотной земли; смешанное хозяйство (зерновое и садовое) вряд ли превосходило 10 га. Самые крупные хозяйства пентакосеомедимнов не превышали 30—50 га. Позднее, при переводе солоновского земельного ценза на денежный, пентакосиомедимном мог стать человек, обладающий талантом, и число граждан этого разряда тем не менее не было значительным.

Таким образом, в Афинах в V в. до н. э. мелкое землевладение безусловно преобладало. В середине V в. до н. э. нельзя было набрать и тысячи граждан, которые могли бы купить и содержать коня для службы в кавалерии. Следует также учесть, что только четвертая или даже пятая часть аттической почвы мог-

ла быть использована под зерновые культуры. Поэтому собственной зерновой продукции Афин не было достаточно для удовлетворения нужд возраставшего населения. Данные об импорте в Афины зерна в V в. до н. э. у нас отсутствуют, но в IV в. до н. э. в Пирей ежегодно поступало около 800 тыс. медимнов привозного зерна, в то время как общая зерновая продукция самой Аттики в тот же период не превышала 427 тыс. медимнов, т. е. могла удовлетворить потребности не более чем 70 тыс. человек.

Мелкое и среднее землевладение

Во всех греческих городах-государствах сельскому хозяйству придавалось большое значение. В тех полисах, где у власти стояли олигархи и широкие круги свободного населения были ограничены в правах, мелкие земледельцы вели ожесточенную борьбу за сохранение своих наделов. Боязнь социальных движений нередко заставляла правящую верхушку идти им на уступки. Кроме того, с разорением крестьянства понижалась и боеспособность полиса, поскольку гражданское ополчение в массе своей в очень многих греческих общинах состояло из вооруженных за собственный счет крестьян. В тех же из греческих полисов, где управление было демократическим, сохранение мелкого и среднего землевладения диктовалось интересами большинства граждан. Этим в значительной степени и объясняется наличие в некоторых полисах государственного контроля над системой землевладения. Аристотель («Политика», VI, 2, 5) по поводу этого пишет следующее: «Для создания земледельческого класса населения в государстве бесспорно полезны некоторые законоположения, выработанные в древнее время во многих государствах...» Аристотель имеет в виду запрещение приобретать во владение землю свыше определенного надела. В других случаях землю разрешалось приобретать лишь начиная от определенного места по направлению к городу и акрополю. В некоторых полисах долгое время сохранялось запрещение продавать первоначальные наделы (клеры). Ту же цель преследовал и приписываемый Оксилу (легендарный царь Элиды) закон, по которому запрещалось закладывать и принимать в заклад определенную часть земельного надела.

В Афинах одним из способов сохранения мелкого и среднего землевладения было введение клерухий. В период Первого Афинского морского союза Афинам принадлежали земли на территории союзных

городов, которые раздавались афинским клерухам. С одной стороны, это способствовало уменьшению численности беднейшего населения Аттики, причем переселенцы, обеспеченные земельным наделом, образовывали на территории подчиненной общины военную колонию; с другой стороны, таким путем осуществлялся политический и военный контроль Афинского государства над союзными общинами. Не всегда, правда, клерухами были мелкие земледельцы, своим трудом обрабатывавшие надел. В более поздний период колонизации клерухи могли жить в Афинах, а свой надел сдавать в аренду.

Хлебопашество, садоводство и огородничество

Наиболее плодородными областями Греции считались Фессалия, Беотия, равнина между Коринфом и Сикионом и ряд областей Пелопоннеса: Элида, Аргонида, Лаконика, Мессения. В этих областях широкое развитие получило хлебопашество. Из зерновых культур возделывались пшеница, полба, ячмень.

В неплодородных районах европейской Греции развитию хлебопашества наряду со скудостью почвы препятствовали недостаток орошения, обезлесение, а также растущая конкуренция привозного зерна, сбивавшая местные цены на хлеб.

В этих районах наблюдается развитие садовых культур, особенно культур оливы и винограда. Оливководство с ранней поры было широко развито по всей Греции, и особенно в Афинах. Афинское государство и отдельные граждане владели большим количеством оливковых рощ, рассеянных по всей Аттике. Эти рощи находились под общим наблюдением ареопага, посылавшего особых надзирателей для сбора определенной части оливы для выделки масла в пользу богини Афины, считавшейся покровительницей оливководства. Эти же надзиратели должны были сообщать ареопагу о лицах, срубавших «священные» деревья. Регулирование оливководства осуществлялось и путем законодательства. Еще ко времени Солона восходит закон, по которому расстояние между двумя оливковыми деревьями должно было быть не меньше 9 футов. При Писистрате афиняне под контролем и при поощрении государства засаживают прежде лишенную деревьев Аттику оливами. Такая забота о развитии оливководства в значительной мере объясняется тем, что эта культура вообще играла большую роль в повседневной жизни всех греков. Оливковое масло употреблялось в пищу, ис-



Сбор оливок. Аттика. V в. до н. э.

пользовалось в парфюмерии и для осветительных целей, находило применение в культуре. Наконец, оливковое масло было одним из главных предметов греческого, в частности афинского, экспорта.

Наряду с оливковыми деревьями почти повсюду разводили виноград. Разведение винограда для среднего и мелкого крестьянства представляло известные выгоды. Посадка новых оливок экономически была малорентабельной, так как нужно было ждать первых плодов только через 16—18 лет, в то время как виноград не требовал такого тщательного ухода и давал плоды значительно раньше. В арендных договорах в качестве одного из условий аренды часто упоминается посадка винограда и оливы. Лучшие виноградные вина производились на островах Хиосе, Лесбосе, Косе, Родосе, Фасосе. Вино вывозилось в различные страны: в Причерноморье, Египет, Италию.

Скотоводство

В ряде греческих областей было широко развито скотоводство. Хорошие пастбища имелись в Фессалии, Беотии, Этолии, Акарнании, Аркадии, Мессении, Херсонесе Фракийском, в ионийской Греции — в Магнесии, Колофоне. На территориях, богатых пастбищами, процветало коневодство и разведение крупного рогатого скота.

В районах, не располагавших обширными пастбищами, преобладало мелкое скотоводство: разведение ослов и мулов как основных рабочих животных, коз, овец, свиней.

Быки и волы ценились очень высоко, и во многих местах существовал запрет убивать рабочих волов; в Афинах умерщвление волов рассматривалось как святотатство и судилось ареопагом.



Сельскохозяйственные работы на помещичьих полях. Слева направо: надсмотрщик (или помещик); мужчина в коротком плаще; двухколесная повозка, груженная сосудами с растительным маслом, и возница; погонщик; мужчина в длинном плаще; пахарь, погоняющий упряжку. Аттическая чернофигурная чаша, ок. 530 г. до н. э.

Жители пригородных районов занимались огородничеством и пчеловодством. Гиметтский¹ мед, например, пользовался большой известностью. Однако своих овощей в Афинах, как правило, не хватало, и на афинском рынке охотно сбывали овощи беотийские и мегашские крестьяне.

Формы землевладения и землепользования

Не только в Афинах, но и в целом ряде других греческих полисов органы государственной власти обнаруживают стремление осуществлять известный контроль над сельским хозяйством. Дело в том, что само государство являлось крупным земельным собственником. В Аттике каждый дем владел частью общинной земли, пахотной или луговой, которую сдавал в аренду частным лицам. Формы и условия аренды были разнообразны: аренда краткосрочная, долгосрочная (на 40 лет), пожизненная. При заключении арендных договоров обычно требовалось внесение залога (иногда в сумме арендной платы) и тщательно выработывались условия аренды: не вырубать садовых деревьев, обрабатывать взятую в аренду землю, следить за постройками на ней, засадить ее виноградной лозой или оливковыми деревьями и т. д. В случае невзноса в срок арендной платы применялись меры воздействия: или договор расторгался и арендатор должен был немедленно покинуть арендуемую землю, или описывались все созревшие к моменту расторжения договора плоды, или даже в некоторых случаях не только сам арендатор, но и его род лишались гражданских прав.

Государственные пастбища частично сдавались в аренду, частично оставались в общем пользовании граждан, уплачивавших государству пастбищный сбор. В некоторых случаях за оказанные государст-

ву услуги право пасти скот на общественных выгонах в виде особой привилегии предоставлялось и метекам. Таким образом, само государство непосредственно не занималось эксплуатацией принадлежавших ему земель.

Способ эксплуатации земли был различен. В Спарте, Фессалии, на Крите применялся принудительный труд зависимого и бесправного населения (илотов, пенестов, кларотов); в других местах земля обрабатывалась ее владельцами. Рабский труд находил применение в хозяйствах различного типа, но в мелкие и средние хозяйства предпочитали нанимать свободных рабочих из разорившихся крестьян.

В отличие от Рима число рабов, занятых в отдельных хозяйствах, не было велико. Считают, что в Аттике было не более 16 000 рабов, занятых в сельском хозяйстве. Даже в тех хозяйствах, продукция которых шла на рынок, количество рабов не было значительно.

Примером земледельческого хозяйства, работающего исключительно на рынок, является хозяйство Перикла. По свидетельству Плутарха, Перикл целиком продавал весь ежегодный урожай, а потом покупал на рынке все необходимые продукты. Конечно, имени Перикла во главе с рабом-управляющим являлось образцом передового земельного хозяйства в V в. до н. э. Наряду с такими хозяйствами были и хозяйства крестьян — мелких земледельцев, потреблявших значительную часть своих продуктов непосредственно. Афины в V в. до н. э. были полисом, где преобладали мелкое землевладение и свободный крестьянский труд. Наряду с этим встречались большие по размеру поместья аристократических родов, в которых более широко применялся свободный наемный труд, а также труд рабов.

Начиная с Пелопонесской войны картина резко меняется. Систематическое разорение полей и садов аттического крестьянства спартанскими войсками,

¹ Гиметт (Γιμηττός) — горный хребет в Аттике.

длительная война, лишившая сельское хозяйство значительной части рабочих рук, сделали свое дело. Вернувшись после войны в свою деревню, афинский крестьянин находил дом разрушенным, землю — оди-

чавшей, оливковые сады и виноградники — вырубленными. С этого времени в Аттике становится заметным развитие процесса концентрации земли в руках крупных рабовладельцев.

ЭКОНОМИЧЕСКИЕ ЦЕНТРЫ ГРЕЦИИ В V в. до н. э.

С начала V в. до н. э. ведущая роль в экономическом развитии греческих обществ, принадлежавшая ранее Малой Азии и островам Архипелага, переходит к европейской Греции. В это же время приобретает большое экономическое значение ряд городов Сицилии и Великой Греции. Из среды полисов Центральной Греции в начале V в. до н. э. особо выделяются Афины, Коринф и Эгина.

Подъем Коринфа отчасти определялся его исключительно благоприятным географическим положением. Местоположение у Саронического и Коринфского заливов превратило Коринф в посреднический центр торговли между западными и восточными странами Средиземноморья. Торговая экспансия Коринфа распространилась на юг — в Аргос, на север — в Акарнанию, Этолию, Эпир, на северо-запад — в Эпидамн и через Керкиру в Сицилию, наконец, на северо-восток — на Халкидику.

Одним из опасных соперников Коринфа в течение долгого времени был остров Эгина, но в 457 г. до н. э. Эгина потерпела поражение в войне с Афинами, вынуждена была выдать афинянам свой флот, срыть стены и вступить в Афинский морской союз. После этого остров пришел в упадок и никогда уже не мог вернуть своего прежнего положения.

Афины приобретают исключительное значение в жизни всей Греции в ходе греко-персидских войн. До начала этих войн Афины продолжали еще оставаться по преимуществу земледельческим государством, хотя торговля уже в VI в. до н. э. имела довольно большой удельный вес в их экономике. Греко-персидские войны явились, таким образом, переломным периодом в развитии афинского экономического и политического могущества.

Для истории греческих полисов в V в. до н. э. характерны рост населения, развитие рабовладения, торговли и ремесла. Попытки определить население Афин в сколько-нибудь точных цифрах до сих пор не дали определенных результатов. При этом обычно исходят из указания Геродота о числе афинских граждан во время войн с персами и свидетельства Фукидида о вооруженных силах афинян к 431 г. до н. э.

Основываясь на этих источниках, а также на некоторых других косвенных данных, К. Белох, например, предположительно определил число афинских граждан к 431 г. до н. э. в 110—140 тыс., в том числе рабов — около 70 тыс. Однако эти расчеты Белоха остаются весьма спорными. А. Франкотт определяет число граждан с семьями для этого же времени в 96 620 человек, метеков — в 45 800 человек, рабов — в 75—150 тыс. А по вычислениям Г. Глотца граждан с семьями было 135—140 тыс., метеков — 65—70 тыс., рабов — 200—210 тыс. Д. Гомм дает цифры более умеренные: граждан с семьями — 60 тыс., метеков — 25 тыс., рабов — 70 тыс. Оставаясь по существу гипотетическими и сильно расходясь, приведенные цифры дают все же известное представление о приблизительном соотношении различных категорий афинского населения друг к другу: метеков было примерно в два раза меньше, чем граждан; число рабов примерно соответствовало общему числу граждан и метеков.

Если исчисление населения одного города столь затруднительно, то проблема установления общего числа населения Греции представляется еще более сложной и едва ли вообще разрешимой. Высказывалось предположение, что в классическую эпоху в Греции было 7—8 млн греков, половина которых населяла метрополию, половина — колонии. В таких населенных районах, как Коринф, Керкира, Хиос, Самос, плотность населения могла достигать 80 человек на 1 кв. км. Однако население всего Пелопоннеса (общая площадь 22 300 км²) едва ли превышало 1 млн человек, так что оно было в два раза реже, чем население торгово-ремесленных районов.

Еще меньшая плотность населения была в северо-западной части Греции, от Озольской Локриды до Верхней Македонии, где население жило в небольших неукрепленных поселках, отделенных друг от друга лесами. Самыми крупными по числу населения городами Греции в V в. до н. э. были, несомненно, Афины, в Сицилии — Гела, Сиракузы, Акрагант. Можно думать, что каждый из этих городов насчитывал не меньше 100 тыс. жителей; население Коринфа, по-видимому, приближалось к 60 тыс., населе-



Эрехтейон. 420—415 гг. до н. э. Современное состояние

ние Спарты, Аргоса, Фив, Мегар колебалось от 25 до 35 тыс. человек.

С развитием рабства, с привлечением в город все большего числа метеков граждане постепенно начинают отходить от занятий ремеслами и мелкой торговлей. Правда, в таких крупных торгово-ремесленных центрах, как Афины и Коринф, граждане, не теряя своих гражданских прав, занимались ремеслами. Однако в подавляющем своем числе ремесленники принадлежали к числу наиболее бедных граждан, не имевших земельной собственности.

Разбогатевший ремесленник, не прекращая работы сам, приобретал в помощь себе рабов и даже заводил лавку для продажи своих изделий. Когда вследствие этого его благосостояние возрастало еще более, он отрывался от ремесла, предоставляя вести его своим рабам под надзором раба-управляющего. Конкуренция мастерских, в которых применялся рабский

труд, делала положение мелкого свободного ремесленника часто очень тяжелым.

Афинские надписи IV в. до н. э. о постройках в Элевсине свидетельствуют о большом спросе на ремесленников-иноземцев. Нужда в рабочих иногда была так велика, что отправляли специальных лиц на поиски их в соседние города. Это преобладание в городах иногородних ремесленников и рабочих как для V, так и для IV в. до н. э. — явление не случайное. В афинской надписи (410—409 гг. до н. э.), содержащей отчет о заработной плате, выданной при постройке Эрехтейона, на 71 ремесленника приходится 35 метеков, 20 граждан и 16 рабов. 80 лет спустя, как это явствует из аналогичных же элевсинских отчетов, удельный вес метеков становится еще более значительным: на 94 ремесленника приходится 45 метеков (метеков с иноземцами — 54); процент граждан колеблется между 28 и 21, рабов — между 23 и 21.

Государства с развитой торговлей и ремеслом старались увеличивать численность метеков, так как от их числа в значительной мере зависело ремесленное развитие города.

В Афинах привлечение иноземцев началось еще в VI в. до н. э. при Солоне, продолжалось при Писистрате и Клисфене, а в V в. до н. э. этой же политики придерживался Фемистокл. Любопытно отметить, что масса метеков, наполнявшая раньше другие торгово-промышленные центры Милет, Халкиду, Коринф, Эгину, устремилась теперь в Афины. Частью эти метеки были выходцами из других греческих городов, частью — из колоний. Две основные причины заставляли их покидать родные города: политические перевороты, столь частые в истории каждого греческого полиса, и общее развитие внешней торговли, вызывавшее массовую тягу всех торговых и ремесленных слоев населения в крупные промышленные центры.

Положение метеков в таких государствах, как Афины, может быть вкратце охарактеризовано следующим образом. Всякий иноземец, проживший в Афинах месяц, мог быть зачислен в разряд метеков, но для этого он должен был найти себе так называемого простата (покровителя), представлявшего и защищавшего его интересы перед государством. При наличии простата метеков вносился в список одного из аттических демов по месту своего жительства. При этом гражданских прав, как уже указывалось выше, он не получал. Он был также лишен права владеть земельной собственностью, а законом Перикла (451 г.) ему запрещалось вступать в брак с афинской гражданкой. Во всем остальном метеков не отличал от афинских граждан, сохранял личную свободу, находился под покровительством закона, мог участвовать в религиозных культах.

За метеками сохранялось право выбора себе место жительства; обычно они оседали в городских или пригородных демах, особенно в Пирее. За услуги, оказанные государству, метеку могло быть предоставлено частичное освобождение от налогов или, что бывало гораздо реже, право приобретать землю; в последнем случае это обычно совпадало с так называемой исотелией, т. е. с уравнением метека в имущественных правах с гражданами, причем исотелия могла быть и наследственной. Лишь в исключительных случаях метеки получали полные гражданские права, переходя тем самым в разряд граждан.

Каждый метеков был обязан уплачивать государственный налог (метекион) в размере 12 драхм; незамужняя женщина или вдова, не имеющая взрослого сына, платила 6 драхм. Богатые метеки выполняли общественные повинности (литургии). Все метеки привлекались к военной службе в зависимости от своего физического состояния — в тяжелую или легкую пехоту, особенно же во флот.

Обычными занятиями метеков были ремесла и торговля. В афинских надгробных надписях упоминаются метеки мельники, банщики, красильщики, живописцы ваз, позолотчики, парикмахеры, погонщики мулов, повара, хлебопеки и т. д. В текстильном ремесле наряду с метеками работали и их жены. Кожевенным делом обычно занимались бывшие рабы, отпущенные на волю и включенные в состав метеков. Большое число метеков было также занято в керамическом производстве и металлургии, из надписей известны имена метеков литейщиков, кузнецов, слесарей, оружейников, кожевников и пр. Таким образом, не было почти ни одной отрасли ремесла, в которой метеки не играли бы значительной роли. Не допускались метеки, как уже указывалось, только к занятию сельским хозяйством.

РАБОВЛАДЕНИЕ В ГРЕЧЕСКОМ ПОЛИСЕ

Число рабов в Греции

Развитие производительных сил Греции и соответствующих их характеру производственных отношений обусловили рост рабства. Численность рабов возрастает в греческих городах с еще большей быстротой, чем численность метеков. И граждане, и метеки в своих ремесленных мастерских широко использовали труд рабов. Труд рабов применялся во всех отраслях греческого ремесла. В сельское хозяй-

ство в V в. до н. э. они проникают лишь спорадически, но в IV в. до н. э. рабский труд приобретает решающее значение и в сельском хозяйстве.

Точных статистических данных о числе рабов в передовых центрах Греции источники не дают. Цифры, приводимые писателем III—II вв. до н. э. Ктесиклом (400 тыс. рабов для Аттики), Аристотелем (470 тыс. рабов для Эгины), Тимеем (640 тыс. рабов для Коринфа), безусловно являются очень сильно преувеличенными. Как указывалось, следует предпо-

лагать, что число рабов в Афинах в период наибольшего расцвета этого государства колебалось от 75 до 150 тыс. Несмотря на применение также и свободного наемного труда, в ремесленном производстве преобладал труд рабов.

Источники рабства

Обычно рабы доставлялись в греческие государства издалека; развитие рабства с VII—VI вв. до н. э. во всех торгово-ремесленных полисах шло в основном по линии прямого внеэкономического принуждения не греков, «варваров», которых Аристотель считал прирожденными рабами. Тем не менее случаи порабощения греков греками же были в Греции нередким явлением. Так, во времена Поликрата Самосского пленные жители острова Лесбоса, законные в цени, посылались на работы по укреплению города Самоса. В период Пелопоннесской войны афиняне, попавшие после разгрома сицилийской экспедиции в плен к сиракузянам, были отправлены в каменоломни. Превращение в рабов населения покоренного города, однако, было исключением; чаще всего этой участи подвергались женщины и дети, обычно же пленные обменивались или выкупались своими согражданами или государством.

Долговое рабство было уничтожено в Афинах еще Солоном, но кое-где в других областях Греции оно сохранилось. Метеки и вольноотпущенники становились рабами в случае невыполнения ими обязанностей по отношению к государству. Лица, незаконно присваивавшие себе право гражданства, и чужестранцы, противозаконно вступившие в брак с гражданами, также обращались в рабов. Основную массу рабов, однако, всегда составляли рабы не греки. Наибольшая часть их привозилась из Иллирии, Фракии, Лидии, Фригии, Пафлагонии и Сирии; с причерноморских рынков доставлялось в Грецию также значительное количество рабов.

Одним из самых важных источников рабства была война. После битвы при Евримедонте Кимон привез на рабский рынок больше 20 тыс. рабов. Наиболее крупным рынком рабов считался остров Хиос. Пользовались также известностью рынки Эфеса, Самоса, Делоса, Кипра, позже Фессалии, Византия и Северного Причерноморья, но главным центром работорговли в V в. были Афины, где почти ежемесячно устраивались распродажи рабов, причем нераспроданные рабы переправлялись в другие места. На рынках рабы выставлялись на особом помосте, и их продавец, мо-

жет быть также раб или вольноотпущенник, расхваливал перед покупателями физические достоинства своего товара. Цены на рабов колебались в зависимости от спроса и предложения и от большей или меньшей квалификации раба. В 418 г. до н. э. раб-мужчина в среднем стоил 167 драхм, женщина — от 135 до 220 драхм. Рабы, работавшие на рудниках, стоили в IV в. до н. э. от 154 до 184 драхм. Рабы-ремесленники оценивались дороже. Известен случай продажи 20 рабов — резчиков по слоновой кости за 40 мин.

Дети рабов, как и дети свободного и рабыни, принадлежали тому рабовладельцу, в доме которого они родились. Впрочем, свободный отец мог объявить своего ребенка свободным, хотя полного равноправия с гражданами такой ребенок не получал. Только при особых обстоятельствах (например, в случае сильного уменьшения числа граждан) дети от брака свободных и рабов становились полноправными гражданами. В общем, рабы по рождению были сравнительно немногочисленны; по дельфийским надписям, из 841 освобожденного раба только 217 принадлежали к рабам по рождению. Таким образом, все, что нам известно об источниках рабства в Греции, говорит о господстве прямого внеэкономического принуждения.

Положение рабов в Греции

С точки зрения правовой раб не считался личностью. Он не имел семьи; семейные отношения рабов и рабынь не считались браком; дети рабыни рассматривались как приплод, принадлежавший ее хозяину. Рабы находились в полной власти своего хозяина. Рабовладелец мог заставить раба заниматься тем или иным ремеслом, мог его продать или убить. Лишь позднее право рабовладельца убивать раба было ограничено законом. В Аттике, например, запрещалось убивать раба. Но ареопаг, обычно судивший уголовные преступления, как уже указывалось, не ведал делами об убийстве рабов, и убийца раба присуждался лишь к временному изгнанию: он мог вернуться обратно, принеся искупительную жертву и выплатив пострадавшему рабовладельцу «цену крови».

Когда произвол хозяина становился невыносимым, раб мог воспользоваться «правом убежища». Таким убежищем, например, был в Афинах так называемый Тесейон (храм Гефеста) и святилище Евменид. Пока раб находился в убежище, он считался неприкосновенным. По аттическому закону раб, прибегнувший к покровительству божества, уже не

возвращался прежнему хозяину, а перепродавался в другие руки.

Раб не мог вести самостоятельно никаких дел, и в случае, если суду нужны были его показания, они давались под пыткой, так как раб, по воззрениям греков, не мог, подобно свободному человеку, давать присягу; доверять же просто показаниям раба не считалось возможным. Для раба налагаемый судом штраф заменялся бичеванием, причем один удар плетью приравнивался к драхме. Если раб действовал с ведома господина, он подвергался пятидесяти ударам плетью, если без ведома — ста. Раб, замешанный в убийстве, подвергался смертной казни.

Побои и истязания рабов были обычным явлением. По требованию господина раба заковывали в кандалы, заключали в низкие и узкие темницы, так что он не мог ни выпрямиться, ни лечь, ни сесть; рабов вытягивали на блоках различных форм, лишали пищи, отправляли на тяжелые работы (на мельницу или в рудники); у беглых рабов на лбу выжигали клейма. В Афинах рабы находились в относительно лучшем положении, чем в других греческих государствах. Опасения того, что поставленные в невыносимые условия рабы легко могут восстать, привели к вмешательству государства во взаимоотношения рабов и рабовладельцев и запрещению самочинных расправ с рабами. Такое положение афинских рабов возмущало противников демократии. «Очень велика в Афинах распущенность рабов и метеков, и нельзя тут побить раба, и он перед тобой не посторонится», — жаловался автор псевдо-ксенофоновой «Политии», выражая мнение наиболее реакционных афинских рабовладельцев.

Можно также предполагать, что и в отношении к домашним рабам афиняне проявляли большую гуманность, чем рабовладельцы других городов. Например, в комедиях Аристофана нередко можно встретить в числе действующих лиц раба, поучающего своего хозяина.

Нельзя забывать, однако, что большинство наших сведений относится к рабам государственным, положение которых было значительно лучше, чем рабов других категорий.

Применение рабского труда в различных отраслях хозяйства

В положении рабов наблюдаются большие различия. Мы располагаем сведениями о рабах — прислуге, ремесленниках, учителях, врачах, торговцах

(даже крупных), а с другой стороны — о рабах на рудниках и транспорте, где ценилась не квалификация, а выносливость и физическая сила. Некоторых из своих рабов рабовладельцы считали выгодным опираться, ставить их по сравнению с остальными рабами в привилегированное положение. Некоторые из таких рабов достигали большего или меньшего благосостояния, владели движимым, а иногда и недвижимым имуществом и имели семью (конечно, с разрешения и при покровительстве хозяина). Из таких рабов и пополнялись в основном ряды вольноотпущенников. Но наряду с ними были тысячи и десятки тысяч рабов, особенно в рудниках, поставленных в невыносимые условия труда. К ним больше всего применялся совет Ксенофонта — «голодом приводить в разум»; рабы получали пищу лишь в таком количестве, чтобы не умереть с голоду. Тяжесть труда рабов усугублялась еще тем, что для предотвращения их бегства они заковывались в кандалы.

Значительное число рабов использовалось в качестве домашней прислуги. В богатых семьях во главе рабской челяди стоял главный надсмотрщик — раб, и такой раб пользовался иногда неограниченным доверием господина. Богатые рабовладельцы — мужчины и женщины, выходили на улицу, как правило, в сопровождении рабов и рабынь; нередко рабы сопровождали хозяина в его поездках и походах. Раб-воспитатель, приставленный к ребенку, сопровождал своего воспитанника также в гимнасий и в школу, неся его вещи. Все же число домашних рабов в Греции никогда не достигало таких значительных цифр, как впоследствии в Риме. 50 домашних рабов считалось уже очень большим количеством. Среди домашних рабов особо нужно отметить женщин-рабынь, занятых прядением и ткачеством под наблюдением домохозяйки и ее дочерей. Большая часть продуктов их труда шла на удовлетворение потребностей членов семьи, излишки же продавались на рынке. Кроме рабов для непосредственного обслуживания рабовладельцев и их семей при доме часто могли находиться рабы, знавшие какое-нибудь ремесло и в таком случае приносившие хозяину денежный доход. Из рабынь вербовались флейтистки, кифаристки, танцовщицы, проститутки.

Кроме рабов, живших в доме хозяина, работавших на рынок или отдававшихся в краткосрочный наем на сельскохозяйственные работы или в мастерские, в Греции существовала категория рабов-ремесленников и торговцев, живших отдельно от хозяина. Они были обязаны выплачивать ему опре-

деленную плату и носили особое название «рабы, живущие отдельно». Их положение считалось более привилегированным. Они могли даже иметь семью.

Наряду с рабами, принадлежавшими отдельным рабовладельцам, были государственные рабы. Как указывалось, государственный раб был поставлен в лучшие условия и пользовался большей самостоятельностью, чем рабы частных владельцев. Он имел собственное жилище, мог иметь семью, вести свое хозяйство. Из рабов-скифов в Афинах обычно комплектовалась полиция. Первоначально они жили в палатках на афинской агоре, позднее — на территории ареопага. Эти рабы сохраняли свой (почему и назывались скифами) скифский костюм и были вооружены коротким кинжалом и хлыстом. Сначала отряд скифов состоял из 300 человек, впоследствии — из 1200. В Афинах имелись также принадлежавшие государству рабы — рабочие, занятые на общественных работах, при постройке храмов, верфей. Часто рабы использовались и во флоте гребцами и матросами; иногда в случае крайности рабы набирались и в армию и за храбрость могли отпускаться на волю.

В особом положении находились рабы, исполнявшие должности глашатаев, писцов, секретарей, счетчиков. Такие рабы, как правило, закреплялись за определенными магистратурами. Эта категория рабов, в свою очередь, распадалась на две группы: низших служащих, получавших от государства только пропитание, и служащих, занятых выполнением более или менее ответственных функций. Одной из таких функций, осуществлявшихся государственными рабами, была должность секретаря государственного архива; этот раб не только хранил государственные за-

коны, но и знал их, и мог в случае нужды дать требуемые справки.

В Афинах обязанности тюремщиков также исполнялись государственными рабами. Они производили по приказанию коллегии «Одиннадцати» ведавшей тюрьмами, пытки над заключенными, а один из этих рабов приводил в исполнение смертные приговоры. Государственные рабы пользовались особой охраной закона. В случае оскорбления государственного раба последний обращался к содействию свободного гражданина, под покровительством которого находился, и тот выступал за него в суде. В качестве обвиняемого государственный раб лично выступал перед судом, и приговор над ним приводился в исполнение государством.

Освобождение рабов на волю

Освобождение рабов, как правило, было явлением редким. Оно осуществлялось или путем выкупа, вносимого самым рабом, или по завещанию его владельца, или в силу специального акта об отпуске раба на волю хозяином. Иногда, в опасные для существования полиса моменты, например в моменты исключительного военного напряжения, государство само освобождало рабов в целях использования их как воинов. Освобожденные рабы в таких случаях вливались в ряды метеков, выплачивая, однако, особый налог в 3 обола. По отношению к своему прежнему хозяину раб и после освобождения сохранял ряд обязательств материального порядка, иногда только до смерти хозяина, иногда же и по отношению к потомству своего бывшего хозяина.

РЕМЕСЛЕННОЕ ПРОИЗВОДСТВО

Эксплуатация труда рабов в ремесле шла по трем основным линиям: непосредственная эксплуатация раба, отдача рабов в наем на более или менее продолжительный срок и отпуск раба на оброк.

Мелкая рабовладельческая мастерская как ведущая форма ремесленного производства

Господствующей формой ремесленного производства в Греции была мелкая мастерская. Такие мастерские (эргастерии) существовали во всех областях ремесленного производства. Во главе мастерских

стоял рабовладелец, который сам участвовал в работах или надзирал за трудом рабов; иногда мастерские передавались доверенным рабам-надсмотрщикам. Обычно мастерские объединяли в одном помещении от 3—4 до 10—12 рабов. Мастерские с большим числом рабов (как, например, оружейная мастерская отца оратора Демосфена с 32—33 рабами, мастерские с 100 и большим числом рабов) были редкостью, и сведения о них относятся главным образом к IV в. до н. э.

В мастерских работа производилась весьма простыми инструментами. Производственный процесс в греческих мастерских не был связан внутренним единством на основе технического разделения труда.

Рабы работали в мастерских независимо друг от друга, и каждый из них в отдельности производил все необходимые для изготовления того или иного предмета производственные операции. Конечно, некоторые элементы технического разделения труда в мастерских, особенно в больших городах, все же существовали, но, как правило, они были случайными; устойчивой и определенной специализации рабов на какой-нибудь отрасли ремесленного производства не встречается.

В большинстве известных нам случаев (относящихся главным образом уже не к V, а к IV в. до н. э.) мастерские и занятые в них рабы-ремесленники составляли лишь часть общего имущества рабовладельца. Затраты на организацию таких мастерских, включающие расходы на покупку или наем рабов, на оборудование мастерской, закупку сырья и примитивных инструментов, обычно не исчерпывали всего состояния богатого рабовладельца. Прибыль, реализованная в торговле или в промышленности, обычно шла не на дальнейшее расширение производства, а на всякого рода кредитные операции: она превращалась в ростовщический капитал или обращалась на покупку земли.

Таким образом, владелец мастерской часто бывал одновременно и купцом, и ростовщиком, а иногда и землевладельцем.

Изложение свидетельствует об относительно еще скромных масштабах развития ремесленного производства в Греции V в. до н. э. и об его застойном характере.

Организация труда в эргастерии

Изображения ремесленных мастерских, часто встречающиеся в вазовой живописи, позволяют выяснить и техническое оснащение некоторых эргастериев. Во всех этих изображениях греческая мастерская предстает перед нами с весьма еще примитивным техническим оборудованием и низким уровнем производительности труда. Почти полное отсутствие каких-либо механических приспособлений, облегчающих или ускоряющих процесс производства, является одной из характерных черт греческого ремесла. Само применение рабского труда являлось тормозом в развитии техники. Полная экономическая незаинтересованность раба в своей работе, с одной стороны, дешевизна рабочей силы и погоня за максимальной прибылью, с другой, — все это способствовало тому, что ряд орудий производства, известных даже

в античности, применялся только в очень редких случаях. Погоня за прибылью заставляла рабовладельцев, эксплуатирующих труд рабов в рудниках и каменоломнях, отказываться от улучшения оборудования шахт, от применения подъемных блоков и пр. Греческий эргастерий не имеет ничего общего с фабрикой. Он лишь отдаленно напоминает мануфактуру, ибо мы не находим в античности того, что характерно для мануфактуры: «коллективного рабочего, составленного из многих частичных рабочих». Иногда рабовладельцы сдавали своих рабов в наем. Труд таких рабов особенно широко применялся в горном деле, меньше — в других производствах. Иногда хозяин предоставлял рабу возможность вести самостоятельно хозяйство с обязательством вносить определенную сумму своему господину. Иногда такой раб нанимался к другому рабовладельцу. Среди владельцев мастерских часто встречаются метеки.

Роль свободного труда в ремесленном производстве

Господство рабского труда в Греции не означало полного вытеснения труда свободных производителей. Своеобразие греческого ремесленного производства заключалось в том, что, несмотря на большую заинтересованность отдельных греческих государств, главным образом малоземельных, в развитии ремесла, ремесленники в глазах общества особенно в городах, в которых преобладала олигархия, пользовались гораздо меньшим уважением, чем земледельцы. Было бы ошибочно думать, что граждане греческих полисов, в частности афиняне, вообще не занимались ремеслами. Если, согласно представлениям древних мыслителей, рисовавших картину идеального рабовладельческого государства, полноправный гражданин не должен заниматься ремеслом, то на практике безземельные афиняне обратились к ремесленным работам еще со времени Солона.

Демократическое правительство Афин V в. до н. э. поощряло занятия граждан ремеслами. Эта политика была обусловлена как недостатком квалифицированных рабочих, так и необходимостью дать средства к жизни не занятому в земледелии гражданскому населению. Некоторые же профессии, требующие особой квалификации и природных дарований, например профессия скульптора, архитектора и др., носили даже почетный характер, и занятия ими несколько не умаляло достоинства полноправного гражданина. В античном мире установилось представле-

ние о менее и более позорящих свободного человека ремеслах, и некоторыми видами ремесла граждане вообще не занимались.

В отдельных отраслях ремесла можно наблюдать, как в силу семейных традиций сын наследует профессию отца. Но цеховой замкнутости ремесла в Греции не существовало. Свободные ремесленники обычно работали индивидуально, не объединяясь в корпорации: часто им помогала семья — жена и сын. Как только появлялась к тому возможность, приобретались в помощь рабы. И наоборот, обедневший ремесленник оказывался вынужденным продавать свою рабочую силу, после чего он превращался в наемного рабочего. Свободных наемных рабочих мы встречаем и на строительных работах, и в мастерских.

Афины — центр греческого ремесленного производства

С VI в. до н. э. все большую роль в системе экономических отношений греческих полисов начинают играть Афины. Победа в результате греко-персидской войны и организация Афинского морского союза создают прочную основу как для политического, так и для экономического процветания этого государства. Афины становятся самым мощным хлебным импортером и рынком рабов, а хлеб и рабы были главными и наиболее необходимыми товарами, в которых нуж-



Кузнец. Рисунок на аттической краснофигурной вазе для питья работы гончара Евфрония. VI—V вв. до н. э.



Столяр, просверливающий отверстия в крышке ларя. Рисунок на вазе

дался каждый полис. Строительные работы, предпринятые Периклом в широком масштабе, изготовление вооружения, требовавшее постоянно большого числа рабочих рук, различные ремесла, широко развивавшиеся в Афинах, вызывают постоянный массовый приток иноземцев-ремесленников, купцов и рабов. По сравнению с этим наплывом иностранцев и рабов удельный вес афинских граждан и в ремесленном производстве, и в торговой деятельности постепенно уменьшается.

В конце V в. до н. э. обычная оплата всех категорий работников от архитектора до ремесленника, участвовавших в постройке Эрехтейона, равнялась одной драхме в день. Одинаковая расценка всех категорий труда рабочих является следствием слабой дифференциации самого производственного процесса. Спрос на рабочие руки при наличии большого числа рабов и незанятых свободных ремесленников удовлетворялся легко. Попутно отметим, что спрос и предложение в рамках рабовладельческого общества никогда не достигали особенно высоких размеров. Исходным пунктом упоминаемой тарификации являлась оплата издержек на содержание одного взрослого человека.

Как уже указывалось, граждане участвовали в ремесленной деятельности значительно меньше, чем метеки. Что касается метеков, то им было выгодно работать в том или ином городе только в периоды экономического его процветания; как только город, в котором они жили и работали, по каким-либо причинам начинал испытывать серьезные экономические затруднения, ремесленники-метеки легко меняли его на другой.

Совершенно естественно, что это самым пагубным образом отражалось на общем ходе экономического развития греческих государств. Для развития мелко-

го кустарного ремесла вообще не было благоприятных условий. Ремесленник-одиночка мог рассчитывать лишь на местный рынок, внешние рынки обслуживались главным образом мастерскими, использовавшими в качестве рабочей силы рабов.

Добыча и обработка металлов играли очень существенную роль в хозяйственной жизни Греции. Железо добывалось в Лаконике, на многих островах Эгейского моря и на южном побережье Понта Евксинского (Халибы). Серебро встречалось реже; кроме Аттики (Лаврийские рудники) оно добывалось на островах Кипре и Сифносе и в Пангее (в юго-западной части Македонии). Еще реже встречалось золото. Это обстоятельство породило гипотезу о том, что большая часть золота, найденного в изобилии в микейских гробницах (середина II тысячелетия до н. э.), была не местного происхождения, а привозного, может быть малоазиатского.

В собственно Греции в VI в. до н. э. были известны золотые рудники на острове Сифносе. Обследование этих рудников установило, что в конце VI в. до н. э. большая часть их была затоплена. В V в. до н. э. наибольшей известностью пользовались рудники Фасоса и Пангейские рудники. На недостаток золота в Греции указывают ее монетные системы, все построенные не на золотой, а на серебряной основе. Сохранилось известие, что Гиерон, тиран Сиракузский, нуждаясь в золоте, послал за ним людей в Грецию и те после долгих поисков нашли золото только в Коринфе.

Открытие месторождений того или иного металла, очевидно, чаще всего бывало случайным. Добычу начинали там, где руда находилась на поверхности. Для добычи серебра иногда делались пробные вырубki или колодцы.

Разработки велись очень простыми орудиями: молотами, клиньями, кайлами и лопатами. Для добычи руды в земле прорубались штольни или галереи, очень низкие (не выше 1 м, иногда и ниже). При точном рабочем дне можно было продвинуться в течение месяца всего на 10 м.

Наряду со штольнями в V в. до н. э. начинают вырубаться и шахты. Наибольшая глубина шахт достигала 119 м. Подобных шахт в настоящее время открыто до 2 тыс. Выемка руды производилась вручную, путем выламывания рудных жил, а иногда путем нагревания породы, охлаждавшейся затем струей воды. В последнем случае добыча руды облегчалась образованием трещин. Работа в узких и низких штольнях, при тусклом свете маленьких глиняных

светильников, в спертom воздухе и на большой глубине под землей была тяжелой и изнурительной. Как уже указывалось, в рудниках работали преимущественно рабы. Рабочий день был непомерно длинен, регулярного отдыха не было. По свидетельству Ксенофонта, у рабов, работавших в рудниках, было не больше 5 свободных дней в году.

Доставленная наверх руда дробилась в ступах и ручных мельницах, затем промывалась в особых резервуарах и, наконец, после предварительного обжига направлялась в плавильные печи. В Лаврионе серебро добывалось из свинцового блеска в процессе плавления; здесь же устранялись и другие примеси. Расплавленное в печах серебро отливалось в слитки. Печи, вероятно, были небольшие, но о них мы ничего точно сказать не можем, так как они до нас не дошли; лес для топлива (рано вырубленный в Лаврионе) приходилось доставлять из других областей.

Рудники Лавриона принадлежали государству. Часть рудников оно эксплуатировало непосредственно, часть сдавало арендаторам на откуп. К аренде до-



Плавильная печь для бронзового литья, инструменты, литейники и детали отливок (рисунок на кубке, ок. 480 г. до н. э.)

пускались главным образом граждане и лишь в исключительных случаях метеки из числа получивших исотелию. Аренда была обычно краткосрочной: рудники на ходу сдавались на 3 года, а еще не эксплуатировавшиеся жилы, требовавшие разведки и устройства системы шахт и штолен, — по всей вероятности, на 10 лет. Около 20 тыс. рабов работали на шахтах многих арендаторов. Государство сдавало на откуп рудники только небольшими участками, и при расширении работ арендаторы должны были откупать от государства ряд таких мелких участков. Сырье, поступающее с рудников, продавалось арендаторами или на рынках, или тут же, на месте, купцам.

Обработка металла производилась вручную. Литейное и кузнечное дело, по-видимому, не было дифференцировано. При обработке меди, бронзы и других цветных металлов сначала выковывались металлические листы разной толщины, из которых затем изготавливались требуемые изделия. Более мелкие предметы изготавливались из целых кусков металла, но наряду с этим вскоре стало применяться и литье. Для формовки литых изделий употреблялся станок, конструкция которого неизвестна. Его изобретение приписывалось архитектору Феодору Самосскому.

Железо в основном употреблялось на изготовление оружия и орудий труда.

Важной отраслью металлургического производства было монетное дело. Цветные металлы шли на уварь и украшения. Известна металлическая посуда, серебряные и золотые кубки, не говоря уже о браслетах, кольцах, одеждах, затканых золотом, золотых венках и пр.

В области обработки металлов специализация ремесла была уже относительно развита: у античных

авторов мы находим упоминания о ножовщиках, оружейниках, ювелирах и т. д.

Доходы от металлообрабатывающих мастерских были довольно значительны. Известный богач IV в. до н. э. Пасион, например, сдал в аренду своему вольноотпущеннику мастерскую щитов за 1 талант, причем эта мастерская приносила 100 мин чистого дохода. Мастерская ножей приносила отцу Демосфена 30 мин чистого дохода. Мы не знаем условий труда рабов в мастерских, но можно сказать с уверенностью, что если он и был менее суров, чем в рудниках, то все же и здесь царил полный произвол и рабы терпели жестокое обращение, и здесь рабочий день был непомерно длинен.

Керамическое производство

Керамическое производство — не менее важная отрасль афинского ремесленного производства. Уже в VI в. до н. э. керамическое производство в Афинах далеко опередило в своем развитии аналогичное производство других греческих городов. Существование дема «горшечников» (керамеев), название «Керамик», которое было дано городской ремесленной части Афин, указывают на то, что изготовление художественной и обиходной посуды играло большую роль в системе афинского хозяйства. Уже в VI в. до н. э. в Афинах существовали большие керамические мастерские, использовавшие труд рабов. Факт существования таких мастерских удостоверяется тройной сигнатурой (подписью) на отдельных дошедших до нашего времени вазах: владельца мастерской, гончара и художника, делавшего на вазе роспись; в иных случаях — только владельца мастерской и художника.

Среди афинских гончаров второй половины VI в. до н. э. встречаются немало лиц, носящих негреческие имена, например Амасис, Колх, Талейд и др., указывающие на иноземное происхождение мастеров. Сигнатуры же типа «разрисовал Лидиец», «разрисовал Скиф» принадлежали, по-видимому, художникам-рабам. Существует предположение, что известный художник-керамист V в. до н. э. Эпиктет был также рабом. Другой знаменитый живописец — Дурис, по-видимому, был метеком.

Благодаря многочисленным дошедшим до нас изображениям на вазах можно довольно точно проследить процесс работы в керамических мастерских. На одной из vaz, например, художник изобразил добычу глины, на другой, чернофигурной гидрии (кувшине для воды), — несколько сцен, изображающих все ос-



Оружие. Военное снаряжение греческих воинов.
Чаша Дуриса, начало V в. до н. э.



Изображение керамической мастерской на вазе

новые стадии работы: формовку вазы на гончарном круге, вращающемся ручным способом, осмотр готовой амфоры; на одном изображении мы видим юношу, уносящего только что сформованную вазу; у колонны с палкой в руке стоит старик — хозяин или надсмотрщик, наблюдающий за работой; перед ним — раб, несущий на плечах тяжелый груз древесного угля, другой раб топит печь. Вверху на гончарной печи помещена маска сатиры, имевшая некогда магическое значение — по мнению греков, она служила для защиты посуды от злых духов и дурного глаза.

Между отдельными мастерскими и их владельцами существовала жестокая конкуренция. Работая в буквальном смысле бок о бок, афинские гончары прекрасно знали друг друга и часто прибегали ко всевозможным уловкам, чтобы посрамить продукцию соседа и прославить свои изделия. До нас дошла любопытная надпись на одном сосуде: «Вазу сделал Евтимид, как никогда бы не смог Евфроний». Эта своеобразная реклама своей продукции, придуманная для унижения конкурента, весьма характерна.

В керамическом, как и в металлургическом производстве, ведущей хозяйственной единицей была мастерская, использовавшая труд рабов. В таких мастерских из среды безымянных гончаров особо выделялись специалисты-художники. В некоторых случаях для работы в мастерскую приглашались художники из числа граждан или метеков. Привлечь в свою мастерскую известного живописца было, конечно, выгодно, и, может быть, поэтому имена крупных художников (таких, как Эпиктет, Дурис) встречаются на вазах, выпущенных несколькими мастерскими. Очевидно, эти художники работали в них попеременно.

Керамические изделия широко экспортировались на периферию. Эта отрасль производства играла в

экономике Афин большую роль. Наряду с изделиями, отличающимися высокохудожественными качествами и тонкостью работы, в Афинах производилась массовая керамика, грубо обработанная, без облицовки и росписи, удовлетворявшая нужды местной бедноты, черепица для зданий, а также сосуды, служившие тарой.

Текстильное производство

В отличие от керамического и металлообрабатывающего производства, которые почти с начала их возникновения выделяются как самостоятельные ремесла, прядение и ткачество и в V в. до н. э. были в основном отраслью домашнего производства. Женский труд в этом производстве оставался преобладающим, хотя и не исключительным. Ткачеством и прядением занимаются как женщины бедных семей, работающие, чтобы вынести на рынок кусок ткани или даже клубок ниток, так и богатые хозяйки, окруженные дочерьми и рабынями. По словам Платона, женщина — госпожа челнока и прялки. Часто прялку клали умершей женщине в могилу, как меч и стрелы — воину.

В первую очередь это домашнее производство обслуживало потребности семьи, и только излишек выносился на рынок. Через руки женщин ткачих и пряж проходил весь процесс производства — от стрижки овец до шитья платья; только окраска ткани или ниток составляла особый процесс, в котором обычно были заняты мужчины.

Из обрабатываемого сырья у греков наибольшее значение имела шерсть. Льняные ткани были менее распространены, по крайней мере в ранний период. Однако начиная с VI в. до н. э. в Аттике уже входят в упо-



Изготовление текстиля в домашних условиях: сидящая на стуле хозяйка вместе со служанкой проверяет пряжу, укладка ткани, прядение стоя, укладывание пряжи в корзину (чернофигурная ваза, 560 г. до н. э.)

требление наряду с прежними шерстяными одеждами и льняные женские туники. Шелк появляется только в позднее время, и употребление его ограничено.

С развитием городской жизни и обмена домашнее производство становится недостаточным. Кроме мелких свободных ремесленников, работавших на рынках, по выражению одного античного поэта, «чтобы не умереть с голоду», появляются все в большем количестве специальные текстильные мастерские, в которых работали рабы и рабыни. Афинские надписи сохранили имена большого числа вольноотпущенников, занятых ткачеством и прядением. Иногда и свободные граждане добывали средства существования ткачеством. Таково было хозяйство некоего Аристарха; по совету Сократа он использовал наехавших к нему из Пирея бедных родственниц, предложив им заняться ткачеством и прядением. В других гречес-

ких полисах мы встречаемся с рабами и рабынями — специалистами по изготовлению дорогих пестрых тканей, работавшими исключительно на рынок. Мастерские, в которых применялся труд рабов, производили распространявшиеся по всей Греции мужские плащи. Кроме мастерских, занятых собственно ткачеством и прядением, в Афинах существовали сукновальные мастерские, в которых работали преимущественно мужчины. Мегары, Коринф и Эгина славились одеждой для бедноты и рабов, Милет, Кипр и Хиос — дорогими тканями, одеждами и коврами, Сиракузы — многоцветными тканями из сицилийской шерсти.

Строительные работы

Постройка храмов, общественных зданий и оборонительных сооружений в Афинах декретировалась народным собранием, которое каждый раз создавало специальную комиссию из должностных лиц для наблюдения за ходом тех или иных работ. В обязанность членов комиссии (эпистатов) входило составление и заключение контрактов с откупщиками. Архитектор на основании постановления народного собрания составлял план работы, куда входили как чертежи, рисунки, так, вероятно, и детальное описание намеченной к производству работы.

От общественных построек необходимо отличать постройку частных домов, производившуюся на средства их владельцев, и постройку частных храмов, принадлежавших религиозным братствам.

Основными строительными материалами были камень, известняк и мрамор. Строительные материалы государство приобретало при посредстве эпистатов, а в отдельных случаях оно сдавало доставку строительных материалов на откуп. Нужный для работ камень привозился из каменоломен — иногда госу-



Ткацкий станок Пенелопы. Процесс ткания происходит сверху вниз, бочки веретена держат нити основы туго натянутыми. Рисунок на вазе V в. до н. э.

дарственных, иногда частных. Строительные работы привлекали большое число и свободного населения, и метеков, и рабов.

Расцвет строительства в Афинах падает на эпоху Перикла, когда в Афинах развернулась широкая строительная деятельность как по укреплению Афин, оборудованию и перестройке Пирея, так и по возведению культовых сооружений.

Такого рода общественные работы государство производило, непосредственно руководя постройками или сдавая их с общественных торгов. В последнем случае ответственность за постройку возлагалась целиком на подрядчиков. При этом работы обычно сдавались одновременно нескольким подрядчикам, подряды брали на себя на равных основаниях и граждане, и метеки.

Судостроение

В прямой связи с ростом военно-политической мощи Афин большое значение приобрело судостроение. К началу Пелопоннесской войны Афины располагали 300 триерами, не считая союзного флота Лесбоса и Хиоса. Постройка триеры обходилась дорого, в среднем около 1 аттического таланта. Кораблестроительный лес ввозился в Афины из Македонии, Халкидики, Южной Италии, Малой Азии и Понта. Большими строительными работами и сооружением военного флота ведало государство. На корабельных верфях работали и государственные, и частные рабы, но руководство работами и выполнение наиболее ответственных операций поручалось специалистам-кораблестроителям из числа полноправных граждан и метеков.

Народное собрание играло в развитии кораблестроения такую же роль, как и в других работах государственного значения. Каждый раз оно выбирало

особую комиссию для заведования судостроительными работами, состоящую из казначея и надзирателей за верфями. Народное собрание определяло также и число триер и тетрер (судов с тремя и четырьмя рядами гребцов), намеченных к постройке в данном году. Постройка корабельных корпусов, как правило, сдавалась откупщикам с общественных торгов, оснащение же кораблей производилось самим государством.

Гавани и верфи, находившиеся в предшествующее время за чертой Афин, после постройки в середине V в. до н. э. Длинных стен были включены в городскую черту — Пирей становится органически связанным с остальным городом, приморской его частью. Бухта Пирея, глубокая и обширная, становится главной, одновременно и военной, и торговой, афинской гаванью.

Два других афинских порта — Зея и Мунихия — использовались только для военных кораблей. В обоих портах существовали эллинги для приема кораблей. В IV в. до н. э. недалеко от Зеи был построен склад для хранения корабельных снастей и такелажа.

Техника сооружения портов, пристаней, верфей и строительство новых кораблей развивались вместе с ростом экономической и политической мощи Афин. Увеличивалось число эллингов, и типы военных и грузовых судов становились все более разнообразными. Военные корабли разделялись уже на два класса: первый включал собственно военные корабли, которые вмещали только строго нормированный экипаж; второй класс состоял из транспортных судов, предназначенных для перевозки десантных войск, лошадей, провианта и других материалов. Военные корабли, оснащенные парусами, могли приводиться в движение и гребцами, в то время как военно-транспортные и торговые суда были в основном парусными и требовали незначительного экипажа.

РАЗВИТИЕ ТОВАРНОГО ПРОИЗВОДСТВА И ТОВАРНОГО ОБРАЩЕНИЯ

В V в. до н. э.

Значительное развитие в Греции в V в. до н. э. товарного производства и товарного обращения представляется совершенно несомненным. Как и всюду, они были органически связаны в Древней Греции с таким уровнем в развитии производительных сил и соответствующих их характеру производственных отношений, который предполагает уже появление

частной собственности, рост общественного разделения труда, обособление сельскохозяйственного труда от труда ремесленного, развитие рабства. После греко-персидских войн развитие товарного производства и товарного обращения в хозяйственной жизни всего греческого общества по сравнению с предшествующей эпохой делает очень значительный шаг

вперед и удельный вес торговых оборотов неизмеримо возрастает. В Балканской Греции возникают новые экономические центры, торговые обороты которых достигают невиданных по тому времени масштабов. Именно в такой крупнейший центр всего эллинского мира теперь превращаются Афины. В середине V в. до н. э. Пирей становится самой крупной торговой гаванью на Эгейском море, а в эпоху Перикла превращается в центр средиземноморской торговли вообще. Набережные восточной, торговой части Пирея были застроены складами, в частности зерновой склад находился на границе между военной и торговой частями гавани. Несколько поодаль была расположена торговая площадь Пирея с лавками, конторами банкиров, столами менял. К Пирею примыкал отмеченный пограничными знаками эмпорий — место, где происходила выгрузка товаров. Все, что выгружалось за пределами эмпория, считалось контрабандой. За эмпорием начинался самый город. В центральной его части в V—IV вв. до н. э. жили судовладельцы, кушцы, крупные ростовщики, предприниматели и т. д., а на окраинах — гребцы, грузчики, носильщики и другие, чья деятельность была связана с морем. Через Пирей шел экспорт оливкового масла, вина, меда, мрамора, свинца, серебра из Лаврийских рудников, шерсти, металлических изделий, керамики и т. д.

В V в. до н. э. в Пирей собирались корабли почти со всего Средиземноморья. Здесь выгружались: зерно из Египта, Сицилии и Боспора, черноморская рыба, скот, кожи, милетская шерсть, персидские и карфагенские ковры, благовонные масла Аравии, бронза и обувь Этрурии, льняные ткани для одежды и парусов, папирусы из Египта, медь с Евбеи и Кипра, смола, пенька, корабельный лес из Македонии и Фракии, воск и строительный лес с Кавказа и из Иллирии, сурик с острова Кеоса и пр. Сюда же привозили рабов.

Большая часть всех этих товаров предназначалась не для афинских потребителей, а тут же перепродавалась, перегружалась на другие корабли и отправлялась дальше, в другие города и страны. Валовой оборот Пирея к началу Пелопоннесской войны обогатился пошлинами, достигавшими 37—48 талантов в год, что по тем временам было огромной суммой.

Северные морские пути из Пирея вели на Халкидику, во Фракию, Пропонтиду и Понт; восточные — на Хиос, Лесбос и в порты Малой Азии; южные — через Делос на Самос или через Парос и Наксос на Родос, а оттуда на Кипр, в Финикию, Египет и Киренаику; западные — в Италию, Сицилию и дальше на

запад. В поисках опорных пунктов для торговли афиняне стремились создать свои фактории повсюду. Так, им удалось утвердиться на берегах Халкидики, в Потидее, Олинфе, в основанном ими Амфиполе. За овладение Пангейскими рудниками афиняне боролись вплоть до правления Филиппа II Македонского. Сама Македония была для них крупным сырьевым рынком, откуда вывозились и кораблестроительный лес, и фракийские рабы.

С очень раннего времени афиняне устремляются также к Понту. Ими были основаны клерухии на Херсонесе Фракийском и на южном берегу Понта, в Синопе и Амисе. Под афинским влиянием оказались также греческие города западного и северного побережий Черного моря.

На западе по инициативе афинян, как сказано выше, были основаны Фурии. Одновременно афиняне заключили союз с Сегестой, Леонтинами и Регием. Все эти города, по замыслу афинян, должны были сыграть роль опорных пунктов для дальнейшего развития их торговой деятельности на греческом западе. Следует, однако, подчеркнуть, что именно на западе Афины столкнулись с наиболее сильным и опасным для них соперником — Коринфом. Борьба с Коринфом явилась, как известно, одной из немаловажных причин того грандиозного столкновения, которое вошло в историю под именем Пелопоннесской войны.

Внутренняя торговля

Внутренняя торговля в V в. до н. э. была преимущественно сухопутной. Всякий выход на корабле при незначительных территориях греческих полисов являлся выездом за пределы своей страны.

Сухопутная торговля большей частью ограничивалась пределами одного государства. Гористый характер местности, постоянные войны греческих полисов между собой, неразвитость сухопутных путей сообщения и вследствие этого дороговизна сухопутной перевозки товаров, почти полное отсутствие судоходных рек при наличии в то же время удобных морских путей сообщения — таковы условия, сделавшие невозможным сколько-нибудь значительное развитие внутренней торговли. Наконец, рабовладельческое общество как таковое могло развиваться и существовать только при наличии широкой сети городов-колоний, граничивших с местными племенами, откуда поставлялись основные производители — рабы. Хлеба в Центральной Греции тоже никогда не

хватало, и поэтому был необходим подвоз хлеба из Сицилии, Египта и с Понта. Все это стимулировало развитие внешней торговли.

Для внутренней торговли прежде всего необходима была сеть проезжих дорог. Забота о дорогах проявляется только в таких развитых государствах, как Афины. Афинские дороги обслуживали одновременно и торговые, и военные нужды. Две из этих дорог соединяли Пирей с Афинами; одна шла внутри Длинных стен, другая, окаймленная оливковыми деревьями, вела к афинским воротам. Были еще три сухопутные магистрали, кончавшиеся на границе Беотии. Одна вела из Элевсина в Платей, другая — из Афин в Фивы, третья — из Афин к пограничному Оропу. Малая протяженность этих путей указывает на незначительные размеры сухопутной торговли. Дорог было вообще немного, к тому же они были малоудобны и плохо содержались. Четырехколесные повозки, употребляемые для перевозки грузов, могли проехать далеко не везде; кроме того, отсутствие быков в Аттике (их приходилось покупать в Беотии) затрудняло пользование этими повозками. Поэтому обычным видом сухопутной перевозки грузов был длинный караван вьючных мулов или ослов, сопровождаемый погонщиками.

Расходы по сухопутным перевозкам были очень велики; они достигали иногда половины стоимости транспортировавшихся грузов; морской транспорт обходился, конечно, гораздо дешевле.

Занимались внутренней торговлей преимущественно мелкие перекушники и разносчики. Они шли пешком рядом с навьюченным ослом или разносили свой товар на плечах. Торговали они главным образом съестными припасами, дичью, мелкой домашней утварью, одеждой, цветами и т. п. Кроме разносчиков существовали лавочники, обосновавшиеся на торговых площадях. При некоторых лавках существовали и небольшие мастерские. Хозяева таких предприятий продавали товары — как изготовленные в собственной мастерской, так и приобретенные у других ремесленников-купцов.

На торговой площади продавались и сельскохозяйственные продукты — зерно, хлеб, овощи, фрукты, рыба, всевозможные изделия — афинские и привозные, а также скот и рабы. Каждому виду товаров было отведено особое место. Товары располагались или под открытым небом, или в наскоро сооруженных палатках. В городах с большим торговым оборотом государство, по-видимому за свой счет, строило крытые галереи для торговли. В Пирее по пред-

ложению Перикла была выстроена особая галерея для торговли мукой.

На рынок со своими товарами приходили и «отдельно живущие» рабы, чтобы продавать свои изделия, и свободные ремесленники-одиночки, продававшие посуду, оружие, шерсть, и крестьяне с овощами и зерном. Здесь же продавались товары мелких и крупных рабовладельческих мастерских. Рынки крупных торговых городов посещались не только горожанами и сельскими жителями, но и чужестранцами, прибывшими из других областей.

Кроме рынков, на которых торговля производилась ежедневно, при больших святилищах или во время празднеств устраивались особые ярмарки, привлекавшие продавцов и покупателей из многих греческих городов. Неприкосновенность греческих храмов и обычай заключать мир во время общегреческих празднеств гарантировали торговцам безопасность путешествия. Из числа таких ярмарок большой популярностью пользовались ярмарки в Дельфах.

Общее наблюдение за рыночной торговлей поручалось в греческих городах особым должностным лицам — агораномам. Они должны были взимать рыночный сбор и наблюдать за порядком, прекращать возникающие во время торговых сделок недоразумения и т. д. Агораномы также обладали правом налагать наказания за обвешивание, обмеривание, подделку или недоброкачественность товаров и т. д.

Торговля зерном в Афинах находилась под контролем особых должностных лиц — ситофилаков (хлебоохранителей); их было 5 в Афинах и 5 в Пирее. В других городах, где вопрос о снабжении зерном стоял не так остро, как в Аттике, эти обязанности возлагались на агораномов.

Для наблюдения за правильностью мер и весов народным собранием выбирались особые должностные лица, так называемые метрономы.

Развитие ростовщического капитала

Необходимым лицом на всяком рынке был траpezит (меняла). Многообразие монет, различие валют и колебания чеканки создавали необходимость обмена одних монет на другие. За размен денег менялы брали известную сумму, иногда довольно значительную. Продажа и перепродажа чужой монеты и обмен чужой монеты на местную первоначально были основными операциями траpezитов.

Размен монет различных городов должен был получить особо важное значение при расширении внеш-



Тетрадрахм. Акрагант, Сицилия. Серебро.
Между 413—406 гг. до н. э.



Гераклид. Тетрадрахм. Катана,
Сицилия. Серебро. Ок. 415 г. до н. э.



Статир. Гортина, Крит. Серебро.
Между 430—300 гг. до н. э.



Статир. Коринф. Серебро. Между
431—400 гг. до н. э.



Статир. Фивы, Беотия. Серебро.
Между 426—387 гг. до н. э.



Фригилл. Дидрахм.
Турии, Южная Италия. Серебро. Ок.
430 г. до н. э.



Эвенеет. Декадрахм — медаль Ассинарских игр.
Сиракузы, Сицилия. Серебро.
Между 412—400 гг. до н. э.



Дидрахм. Олимпия. Серебро.
Ок. 420 г. до н. э.



Эвенеет. Монета. Сиракузы, Сицилия.
Золото. Ок. 413 г. до н. э.



Тетрадрахм. Мелос, Киклады. Серебро.
Между 440—400 гг. до н. э.



Декадрахм. Акрагант, Сицилия. Серебро.
Между 413—406 гг. до н. э.

ней торговли. Каждая новая область, включавшаяся в систему общей торговли, выбрасывала на рынок и свою монету.

В связи с этим деятельность трапезитов усложнилась. Они должны были быть в курсе всех монетных систем, уметь различать качество каждой монеты, ясно себе представлять соотношение различных монетных систем. Уплата и получение денег при этих условиях выросли в сложную операцию. В результате трапезиты постепенно из простых менял превращаются в посредников при торговых сделках и становятся своего рода «банкирами», принимающими вклады и производящими необходимые перерасчеты.

Появляется и безналичный расчет. Долгие споры и сделки у стола менял сменились устным и личным приказом вкладчика о переводе денег с его счета на другой или о выплате наличных денег указанному им и известному трапезиту лицу. Отсюда возникла необходимость введения трапезитами особых личных счетов для каждого вкладчика. Эти операции возникают в V в. до н. э., но развитие их относится главным образом уже к IV в. до н. э.

Кроме трапезитов такую же, если не большую, роль в финансовых операциях играли крупные храмовые центры, управлявшиеся амфиктиониями. В храмы стекались в виде даров и пожертвований ог-

ромные средства. Богатства храмов увеличивались еще путем сдачи в аренду принадлежащих им земельных участков, сбором денежных штрафов, ссудными операциями, причем доходы от ссуд достигали иногда огромных размеров. Неприкосновенность храмов привела к тому, что им отдавали на сохранение свои деньги не только частные лица, но и государства. Ряд полисов, таким образом, стал их должниками, ряд крупных и политически влиятельных рабовладельцев — их вкладчиками.

Внешняя торговля

Развитая морская торговля, как мы уже указывали, была для Греции и ее колониальной периферии насущно необходима. Параллельно с морской торговлей развивалась и техника мореплавания. Хотя плавание в течение всего V и большей половины IV в. до н. э. все еще, как правило, производилось вдоль берегов, но в случаях необходимости на кораблях и в это время иногда отваживались переплывать относительно большие морские пространства. То же можно сказать и о длительности навигационного периода. Как правило, торговое мореплавание все еще происходило преимущественно с апреля по сентябрь, однако известны отдельные случаи и зимних переходов по морю.

Аттическая чаша, украшенная чернофигурным изображением торгового судна, подвергшегося нападению со стороны пиратов. 510 г. до н. э.



Из купцов, которые производили операции в других странах, определенную категорию составляли те, кто владел своим судном и управлял им в качестве капитана; от них отличались купцы, перевозившие свои товары на чужих кораблях. Первые назывались навклерами, вторые — эмпорами.

И купцы, и судовладельцы при отсутствии у них достаточного количества наличных денег постоянно должны были обращаться за ними к трапезитам или просто к поставщикам. В виде залога кредитору предоставлялся корабль или груз, или то и другое; иногда ссуда бралась даже под фрахтовую плату, которую должен был получить судовладелец за перевозку чужих грузов. Процент по морским ссудам ввиду связанного с ними риска был очень высок: он колебался от 10 до 30 и более процентов в зависимости от продолжительности торгового рейса. Перспектива получения большой прибыли в случае благополучного исхода торговой экспедиции заставляла греческих купцов и судовладельцев соглашаться на эти проценты.

Отношение к торговле государства

В прямой связи с ростом торговых оборотов и расширением рынков возникает потребность внести в торговые сношения известную организованность. Потребность эту ощутили и непосредственные участники торгового оборота — купцы и государство. На этой основе возникали объединения купцов и судовладельцев в форме товариществ.

Несравненно большее значение имело вмешательство в торговые сношения государства. В жизни каждого полиса торговля играла важную роль. Для охраны и поддержания морской торговли создавались сильные морские флоты. В целях обеспечения государства наиболее необходимыми товарами Афины от имени народного собрания заключали особые торговые договоры с другими полисами.

Афинское государство также уделяло особое внимание регулированию торговли хлебом, так как в этом были заинтересованы не только коммерческие круги, связанные с хлебной торговлей, но и все афинское население. Временная задержка прибытия сицилийского зерна тотчас же вызывала повышение цен на хлеб; перекупщики и торговцы в целях более выгодной продажи зерна создавали иногда ложную панику на городском хлебном рынке. Борясь с подобными злоупотреблениями, государство разрешало

выдачу очень крупных ссуд под зерно. Зерно по афинским законам можно было ввозить только в Пирей. Конечно, эти меры, хотя несколько и упорядочили хлебную торговлю, оказывались все же недостаточными.

Вмешательство государства в частную торговлю не ограничивалось регулированием хлебной торговли. К числу наиболее важных статей государственного дохода принадлежали взимаемые с торговых оборотов пошлыны. Право взимания пошлыны сдавалось государством с торгов отдельным откупщикам или объединениям нескольких откупщиков. Например, в Афинах во время Пелопоннесской войны право взимания пошлыны в Пирее ежегодно продавалось с торгов за 30 талантов, но сумма фактически собираемой пошлыны была значительно выше назначенной государством. Торговые пошлыны взимались также во всех значительных торговых гаванях Средиземного и Черного морей. Сбор пошлыны осуществлялся посредством проверки груза каждого прибывающего и отправляющегося корабля таможенными должностными лицами. При обнаружении скрытого груза товар конфисковывался или размер пошлыны удесятерялся.

В случае расстройств денежной системы или при срочной нужде в деньгах государство присваивало себе монополию на продажу привозимых товаров. В некоторых городах временно объявлялась монополия на вывоз хлеба или масла урожая данного года. Скупая зерно, масло или другие продукты по твердым ценам, государство продавало их по возможно более высоким ценам на иностранных рынках. Но это были лишь временные меры, и в дальнейшем свобода торговли восстанавливалась.

Иногда государство в целях обеспечения своих нужд запрещало вывоз некоторых, главным образом дефицитных, продуктов. В Афинах это прежде всего касалось зерна. Часто на время войны накладывались запреты на вывоз съестных продуктов и военных материалов, чтобы ими не воспользовалась враждующая сторона.

Мы не имеем сведений о торговых законах V—IV вв. Но существование особых судов по торговым делам, мотивированные законом обвинения и защита указывают на несомненное существование в греческих государствах торгового законодательства. Вероятно, к этому времени относятся первые опыты кодификации морской торговли, которыми в последующую эпоху широко воспользовался остров Родос.

ДОХОДЫ И РАСХОДЫ АФИНСКОГО ГОСУДАРСТВА

Источники доходов

Картина экономической жизни Греции была бы неполной, если не коснуться финансовой деятельности греческих полисов. О бюджете большинства из них мы имеем лишь отрывочные сведения, относящиеся при этом большей частью не к V, а к последующим векам. Можно представить себе довольно полно лишь финансовую жизнь Афинского государства.

После образования Афинского морского союза основу государственного хозяйства Афин составляли дань (форос), получаемая ежегодно афинянами с членов союза, доходы от монополизации чеканки монеты и ряда торговых монополий в союзных гаванях. Первоначально общий сбор фороса давал в год 460 талантов. По-видимому, сумма фороса, выплачиваемая большинством союзных общин в течение первых пятидесяти лет (478—426 гг. до н. э.), колебалась лишь незначительно: увеличение общего дохода Афин ко времени Архидамовой войны (с 460 до 600 талантов) находит объяснение скорее в увеличении числа союзных общин, чем в увеличении фороса отдельных городов. Обычно форос поступал один раз в год — на празднества великих Дионисий. За опоздание с внесением дани союзники наказывались наложением на них дополнительного взноса и в случае нужды карательными экспедициями. Шестидесятая часть общей суммы фороса поступала в неприкосновенный государственный фонд — казну богини Афины.

К постоянным государственным доходам относились также поступления с государственных владений, которые нередко бывали довольно значительными (например, доходы с Лаврийских рудников, каменоломен и солеварен). Немалый доход получала казна от таможенных сборов: от пошлин на право продажи товаров на рынке и на товары, вывозимые из города. По-видимому, в V в. не существовало единой пошлины: продукты первой необходимости облагались низкой пошлиной, менее необходимые — более высокой. В IV в. была установлена уже единая пошлина в 1 процент.

Дошедшие до нас надписи сообщают также о сборах при распродажах недвижимости и сдаче на откуп налогов. Во всех этих случаях государство взимало в свою пользу пошлину. Процент колебался в таких случаях от $\frac{1}{2}$ до 5; обычно с повышением продажной цены он понижался. В государственную казну

также поступали судебные сборы и судебные штрафы, деньги от распродажи конфискованных имущества. Метеки и вольноотпущенники платили в пользу государства прямые налоги; гражданское население от прямых налогов было освобождено.

Литургии

На богатых гражданах лежала специальная обязанность отдавать часть своих доходов обществу. Это так называемые литургии. Содержание этого термина может быть определено как деятельность на пользу государству. Возникновение литургии восходит к тому времени, когда отправление государственных должностей еще не оплачивалось, войско вооружалось за собственный счет, государство не имело устойчивого дохода, а поэтому богатые граждане, управлявшие в своих интересах государством, считали делом чести брать на себя значительные издержки на общегражданские нужды.

Богатые метеки привлекались к литургиям наряду с гражданами, но не могли участвовать в литургиях военного характера, а также в некоторых литургиях, связанных с культом.

Наиболее значительными, повторяющимися периодически были литургии, связанные с организацией празднеств: хорегия и гимнасиархия. Хорег должен был набрать хор для выступления на праздничных театральных состязаниях, обеспечить его необходимыми костюмами, оплачивать его обучение и кормить всех его участников в период обучения и во время праздника. Большей частью во время подобных состязаний каждая из десяти аттических фил выставила свой хор. Гимнасиархия состояла в организации гимнастических состязаний, например бега с факелами, устраивавшихся в Афинах пять раз в году. Кроме издержек на обучение участвующих в состязании гимнасиархи должны были заботиться об освещении и украшении места состязаний. Так же как и хорегии, они выступали от каждой филы по выбору архонтабасилея.

Литургией, связанной с войной, была триерархия. Расходы по постройке новых триер и снабжению их мачтами и парусами брало на себя государство. В обязанности триерарха первоначально входили только заботы о хорошем состоянии корабля и его оборудования. Иногда это требовало больших затрат, особенно если корабль был уже не нов. По-видимо-



Школьное образование. Занятия в школе
(воспроизводится по чаше Дуриса)

му, в середине V в. до н. э. расходы триерархов на корабль увеличивались: приобретение мелких корабельных снастей также было отнесено за счет триерарха, который должен был, кроме того, набирать и обучать экипаж, а в некоторых случаях и оплачивать его.

В период, когда в распоряжении Афин было 400 кораблей, в списки триерархов были внесены 1200 богатых граждан с таким расчетом, чтобы каждый из них мог быть триерархом не чаще, чем раз в три года. В год своей триерархии он должен был оставлять все свои обычные занятия и лично наблюдать за кораблем. Чтобы облегчить тяжесть этой литургии, триерарх освобождался от всех других литургий и чрезвычайных налогов. После Сицилийской экспедиции, когда расходы по сооружению и поддержанию флота возросли, а финансовый кризис в Афинах углубился, афинянам пришлось отказаться от персональной триерархии и перейти к новой форме — синтриерархии: было разрешено объединиться двум-трем триерархам для заботы об одном корабле. Однако эта реформа большого облегчения триерархам не принесла, а породила лишь беспорядок и безответственность. Поэтому синтриерархия существовала недолго.

По-видимому, в связи с противодействием богатых людей системе триерархий гражданам, не по силам обложенным литургиями, было предоставлено право передавать свою литургию другому, более богатому гражданину. Мы знаем об этом своеобразном институте только по источникам IV в. до н. э., но он, надо полагать, существовал и в V в. до н. э. При хорегии — архонт, при триерархии — стратеги назначали краткий срок (обычно три дня) для обжалования неправильно наложенной литургии, в течение

которого привлеченный к литургии гражданин должен был вызвать на исполнение данной литургии другого гражданина, более состоятельного, чем он, и свободного от повинности. Вызванный мог или принять предложенную литургию, или согласиться на обмен своего имущества с вызвавшим его литургом. После обмена имуществом он обязан был нести литургию из имущества, полученного им в обмен. Вокруг литургий велась борьба между богатыми и бедными гражданами Афинского государства; в периоды господства олигархов наряду с демократическими институтами упразднялись обычно и литургии.

Эйсфора

Когда Афинское государство переживало трудное время, граждане и метеки облагались временным и чрезвычайным прямым налогом (эйсфора). Впервые он был введен в Афинах около 428—427 гг. до н. э. Неизвестно, каким образом эйсфора взималась в V в. до н. э.: некоторые ученые предполагают, что тогда это был налог на доход с недвижимости. Но поскольку к налогу привлекались и метеки, платившие $\frac{1}{6}$ всего налога, вероятнее предположить, что уже в V, как и в IV в. до н. э. это был налог и на недвижимое, и на движимое имущество. В 428 г. до н. э. общий размер дохода от эйсфоры исчислялся в 200 талантов.

Эйсфора был самым ненавистным налогом в Афинах, ибо по укоренившимся представлениям прямая подать казалась несовместимой с гражданской свободой. Поэтому к ней прибегали только в крайнем случае. Даже тогда, когда этот налог взимался в течение длительного времени, он всегда рассматривался лишь как мера временная.

Афинское государство имело, таким образом, разнообразные источники дохода, но все средства, которые собирались в Аттике, были значительно меньше тех сумм, какие поступали от афинских союзников. Экономическая мощь Афинского государства в V в. до н. э., таким образом, была связана с политическим и военным порабощением других греческих городов.

Расходы Афинского государства

Расходы на жертвоприношения и на праздники поглощали значительную часть государственного бюджета. В Афинах праздников было больше, чем в каком-либо другом полисе. В 410—409 гг. до н. э. на празднование великих Панафиней было истрачено

5 талантов 10 мин и на жертвоприношения — 51 мина и 74 драхмы. Значительную сумму составляли также призы на этих состязаниях. Победителям на конных или гимнастических состязаниях выдавались сотнями амфоры со священным маслом, а также золотые и серебряные венки. В военных состязаниях призами бывали также быки, оценивавшиеся по мине за голову.

Еще бóльшие суммы во время Кимона и Перикла тратились на укрепление Афин: на постройку Длинных стен, на укрепление мыса Суния, Пирея, Элевсина и других пунктов Аттики. К этим расходам присоединялись и расходы на общественные постройки. Общая сумма строительных расходов в годы правления Перикла достигала, по-видимому, 6—8 тыс. талантов.

Важной статьёй афинского бюджета были военные расходы. До Перикла содержание сухопутной армии и конницы государству ничего не стоило, так как каждый гражданин должен был и вооружать, и содержать себя за свой счет. В дальнейшем эти расходы в значительной части берет на себя государственная казна. При этом нужно учесть, что в середине V в. до н. э. кроме войска в 3350 человек, расположенного в самих Афинах, существовало постоянное войско вне Афин — морское и сухопутное. Большие расходы также были связаны с содержанием флота, насчитывавшего до 200—300 триер, и поддержанием афинского влияния в среде союзников. В период правления Перикла, когда политика в отношении союзников была если не мягкой, то умеренной, осуществление контроля над союзниками требовало сравнительно небольших расходов. Однако в годы Пелопоннесской войны, когда союзный форос был

сильно увеличен и оппозиция союзников стала особенно опасной, расходы по удержанию союзников в повиновении резко возросли. Кроме военного флота за счет государства содержались два особых государственных корабля — «Саламиния» и «Паралия», употреблявшиеся главным образом для всякого рода посольств.

В целом ежегодный расход в середине и конце V в. до н. э. в Афинах исчисляется примерно суммой от 30—40 до 80 талантов. В военное время государственные расходы резко возрастали. Осада Самоса, например, стоила Афинам свыше 1275, а Потидеи — 2000—2400 талантов. Стоимость Сицилийской экспедиции, бывшей, правда, по свидетельству Фукидида, самым дорогим военным предприятием афинян, исчисляется минимумом в сумме около 4500—5000 талантов.

В заключение следует еще остановиться на расходах по оплате государственных должностей. Оплата членов гелиэи, введенная при Перикле, сначала составляла 2 обола в день каждому судье. Со времени Клеона она была повышена до 3 оболов; такой же она оставалась и в IV в. до н. э. Общая сумма расходов на гелиастов зависела от количества дней, в течение которых заседала гелиэя, и от числа присутствующих в заседаниях гелиастов. Около 425 г. до н. э. общий расход на судебные дела достигал 50—60 талантов. Оплата членов совета, также введенная при Перикле, составляла в V в. до н. э. ежегодный расход в 15—20 талантов. Архонты, при которых находился и низший персонал, оплачивались следующим образом: каждый из архонтов получал ежедневно 4 обола, причем государство брало на свой счет продовольствие глашатая и флейтиста.







Глава XIII ПЕЛОПОННЕССКАЯ ВОЙНА

ПОЛОЖЕНИЕ В ГРЕЦИИ ПЕРЕД НАЧАЛОМ ВОЕННЫХ ДЕЙСТВИЙ

Значение Пелопоннесской войны



Пелопоннесская война представляет собой важнейшую веху в истории классической Греции. В этой войне столкнулись, с одной стороны, Афины, возглавлявшие несколько сот эллинских полисов, входивших в состав Афинского морского союза (архэ), и, с другой, — Спарта, стоявшая во главе Пелопоннесского союза, в который входило большинство государств Пелопоннеса. От имени этого руководимого Спартой союза и произошло само название «Пелопоннесская война». Пелопоннесская война, продолжавшаяся с 431 по 404 г. до н. э., явилась переломным моментом в истории Эллады. Если в предшествующий период рабовладельческая Греция переживала период подъема, то после Пелопоннесской войны Афины теряют свою былую мощь, и вся полисная система впадает в период длительного кризиса, выход из которого оказался возможным только в результате покорения всей Греции Македонией.

После блестящих успехов в греко-персидских войнах весь ход событий ставил перед Элладой вопрос о дальнейшем пути развития: либо победа Афин, означавшая рост торговли и ремесла, борьбу за гегемонию на море и демократическое развитие (понятно, в рамках античного рабовладельческого строя), либо победа Спарты, означавшая торжество землевладельческой аристократии и, следовательно, отказ от всех тех достижений, которые дала Элладе историческая победа над Персией в первой половине V в. до н. э.

Пелопоннесская война как по длительности и масштабам военных действий, так и по ожесточенному характеру борьбы и, наконец, по своему историческому значению резко отличалась от весьма частых и обычных в Древней Греции войн между отдельными полисами и даже их коалициями.

Прежде всего обращает на себя внимание уже сама длительность войны. Не учитывая кратковременных перерывов, война продолжалась целых 27 лет, причем непосредственные активные действия между главными противниками — Афинами и Спартой — длились около 20 лет без явно выраженного перевеса сил какой-либо из сторон. Вспомним для сравнения, что исход каждой из крупнейших для своего времени персидских экспедиций в Грецию решался в одном-двух сражениях. Длительный отрыв многих десятков тысяч людей от мирного труда оказал разрушительное действие на экономику всей Греции. Стихийные бедствия — землетрясе-



ния, засуха, жестокий голод и моровая болезнь — еще более усугубили разрушительные последствия войны и обострили кризис полисной системы в целом. Фукидид — современник и участник Пелопоннесской войны — следующим образом характеризует ее последствия: «...эта война затянулась надолго, и за время ее Эллада испытала столько бедствий, сколько не испытывала раньше в равный промежуток времени. Действительно, никогда не было взято и разорено столько городов частью варварами, частью самими воюющими сторонами (в некоторых городах после завоевания их переменилось даже население), не было столько изгнаний и смертоубийств, вызванных или самою войною, или междоусобицами»¹ (I, 23, 2).

Пелопоннесская война ни в коей мере не была локальным событием, она носила международный характер. Начавшись с конфликта между Афинами и Пелопоннесским союзом, война сразу охватила всю материковую и островную Грецию, затем перекинулась на западные окраины эллинского мира — в Сицилию и в конце концов вовлекла в военный водоворот и Персию. В той или иной степени все страны Восточного Средиземноморья участвовали в военных действиях. Наиболее катастрофическими были последствия войны для главных ее участников: как побежденных Афин, так и победительницы Спарты.

Не в пример предшествующим войнам Пелопоннесская война велась с исключительным ожесточением, так как в ней кроме политического момента — борьбы за гегемонию в Греции решающую роль играл социальный фактор. В частности, очень большое значение имел антагонизм между земельной рабовладельческой аристократией и рабовладельческой же демократией, представлявшей в первую очередь интересы торгово-ремесленных кругов. Кроме основного антагонизма между Афинами и Спартой во время войны немалую роль играли также столь обычные в Древней Элладе соседские раздоры между отдельными полисами.

В ходе борьбы между двумя группировками греческих государств впервые — если не считать Мессенских войн — произошли массовые выступления

рабов, притом, что весьма показательны, как в одном, так и в другом лагере. Многочисленные выступления илотов во время пилосской операции, равно как и бегство многих тысяч афинских рабов в Декелею, в значительной степени повлияли не только на ход военных действий, но даже на окончательный исход войны. Именно тесное переплетение политических и социальных противоречий предопределило как затяжной и разрушительный характер войны, так и ее социально-политические последствия.

Источники

Не только последующие поколения, но даже и современники, особенно младшие из них, дожившие до 404 г. до н. э., ясно сознавали, что Пелопоннесская война резко отличалась от предыдущих войн. В первую очередь здесь следует отметить наш главный и зачастую единственный источник — произведение Фукидида, начинающееся с заявления, что он приступил «к труду своему тотчас с момента возникновения войны в той уверенности, что война эта будет войною важной и самой достопримечательной из всех предшествовавших» (I, 1, 1).

Творчество Фукидида, по меткому выражению академика С. А. Жебелева, представляет собой «высший образец античной историографии»¹. В противовес своим предшественникам, в частности старшему современнику Геродоту, Фукидид действительно старался создать научную историю событий. Он широко и очень тщательно использует документальный материал и старается критически подойти к имеющимся в его распоряжении данным. Фукидид сам заявляет: «Я не считал согласным со своей задачей записывать то, что узнавал от первого встречного, или то, что я мог предполагать, но записывал события, очевидцем которых был сам, и то, что слышал от других, после точных, насколько возможно, исследований относительно каждого факта, в отдельности взятого» (I, 22, 2). Во многих случаях Фукидид оговаривает, что не мог добиться истины. Он всегда подчеркивает основные, по его мнению, причины событий. За непосредственными поводами войны (керкирский и потидейский конфликты, мегарская псефизма) Фукидид отмечает как

¹ В дальнейшем все цитаты из Фукидида даются в переводе Ф. Мищенко, переработанном С. Жебелевым: Фукидид. История, т. I—II. М., 1915. Ввиду того что Фукидид является основным источником по истории Пелопоннесской войны, в дальнейшем ссылки на него даются без указания имени. В тех немногочисленных случаях, когда, по нашему мнению, перевод С. А. Жебелева не вполне адекватен тексту подлинника, это специально оговорено в примечаниях.

¹ Подробную характеристику Фукидида как историка см. в статьях академика С. А. Жебелева «Фукидид и его творение» и «Творчество Фукидида» в I и II томах перевода «Истории» Фукидида.

основную причину войны то, «что афиняне своим усилением стали внушать опасение лакедемонянам» (I, 23, 5).

Фукидид сам принимал активное участие в общественной жизни и политической борьбе своего полиса — Афин. Вполне понятно, что его политические убеждения — а он был сторонником умеренной олигархии — не могли не повлиять на его оценку внутривнутриполитической борьбы в Афинах. Фукидид враждебно относится к демократии. Он резко отрицательно характеризует крупнейшего вождя демоса Клеона, и, если не считать голословных оскорблений, совершенно умалчивает о деятельности видного последователя Клеона — Гипербола; Фукидид откровенно признает умеренную олигархию Ферамена в 411 г. до н. э. «наилучшим государственным строем» и совершенно незаслуженно приписывает ей успехи афинского флота, одержанные под руководством Алкивиада. Рабство, по Фукидиду, вполне натуральное состояние для «варваров».

Ожесточенная политическая и социальная борьба, разгоревшаяся во время Пелопоннесской войны во всей Элладе, была в глазах Фукидида лишь показателем одичания и понижения морального уровня эллинов. Не понимая социальных причин гражданской войны на Керкире, он ограничивается сеговетованием на преступную человеческую природу. «Человеческая природа, которой свойственно впадать в преступления вопреки законов, взяла верх над последними и с наслаждением проявляла себя, не сдерживая страсти, господствуя над правом и враждуя с лицами, имеющими превосходство» (III, 84, 2).

Не ясна для Фукидида и тесная связь между внутривнутриполитическим развитием и военными действиями воюющих сторон. Быть может поэтому он умалчивает о важных событиях внутренней истории Афин как непосредственно перед началом войны и в период после смерти Перикла, так и во время Никиева мира. Например, он ничего не говорит о нападках на Перикла и окружающих его людей в 433—431 гг. до н. э., не вспоминает хотя бы мимоходом об остракизме Гипербола и т. д. К счастью, Плутарховы биографии Перикла, Никия и Алкивиада частично восполняют этот досадный пробел в произведении крупнейшего историка классической Греции.

Несмотря на критическое отношение к мифам, Фукидид все же верит в существование Харибды и лестиригонов. Он уделяет также много внимания различным приметам, предсказаниям, изречениям оракулов и т. д.

Все же Фукидид всегда старается объективно описывать события, абстрагируясь по мере возможности от личных симпатий или антипатий. Особенно ярко объективность Фукидида проявляется в изложении фактов, связанных с его же собственной неудачной Амфипольской экспедицией. Эта неудача повлекла за собой осуждение историка афинским народным собранием и изгнание его из Аттики (IV, 104—107).

В творчестве Фукидида античная историография достигла высшей точки своего развития. Его заявление о том, что труд его «рассчитан не столько на то, чтобы послужить предметом словесного состязания в данный момент, сколько на то, чтобы быть достоянием навеки» (I, 22), нашло свое подтверждение, между прочим, и в том, что ни один из древних историков не пытался даже вновь описывать события, изложенные Фукидидом. Все три автора, писавшие специально о Пелопоннесской войне (Ксенофонт, Кратипп и Теопомп), начинают свое изложение с того места, где обрывается история Фукидида.

Последний период войны (с 411 по 404 г. до н. э.) известен нам значительно меньше. Основным источником являются здесь «Греческая история» Ксенофонта и, кроме того, фрагменты из Диодора Сицилийского, а также Плутарховы биографии Алкивиада и Лисандра.

Большое значение для анализа социально-политического строя Афин, характеристики их экономического состояния в начале войны, положения и настроений различных групп афинского населения — в том числе и рабов — имеют комедии Аристофана, псевдоксенофонтова «Афинская полития», одноименное произведение Аристогея, а также некоторые речи афинских ораторов.

Важным источником для историка являются и надписи этого периода. Это в основном тексты договоров, инвентарные списки и отчеты афинских храмов, данные о форосе участников Афинского морского союза, отдельные постановления экклесии. Тексты их опубликованы в своде греческих надписей — «Inscriptiones Graecae» (в дальнейшем — IG) и в текущих номерах археологических журналов, прежде всего в «Hesperia». Благодаря этим эпиграфическим текстам мы можем определить размеры дани, налагаемой Афинами на членов архэ, уточнить суммы расходов по отдельным экспедициям, а также охарактеризовать содержание союзных договоров Афин со многими полисами.

Соотношение сил противников

«Истиннейший повод, хотя на словах и наиболее скрытый, состоит, по моему мнению, в том, что афиняне своим усилением стали внушать опасение лакедемонянам и тем вынудили их начать войну» — так определяет Фукидид основную причину величайшей войны в истории Эллады (I, 23, 5). Действительно, стремительный рост могущества Афин в течение пентеконтаэтии — пятидесятилетия, прошедшего между разгромом армии Ксеркса и началом Пелопоннесской войны, — ставил под угрозу гегемонию Спарты даже на самом Пелопоннесе. Этот рост проходил в условиях ожесточенной классовой и социальной борьбы. Усиление Афин повсеместно вело к победе демократии, основным же принципом спартанской политики было насаждение олигархических порядков. Переплетение внешнеполитических моментов с социальными неизбежным образом вело к войне. Таким образом, основной причиной войны была борьба Афин и Спарты за гегемонию в Элладе, за путь дальнейшего — демократического или аристократического — развития эллинских полисов. Однако вряд ли можно считать нападающей стороной Афины. Инициатива в развязывании войны несомненно была на стороне Пелопоннесского союза. Фукидид ретроспективно пишет об этом, оценивая обстановку перед началом Декелейской войны (VII, 18, 2): «В прежней (Архидамовой. — авт.) войне, — думали лакедемоняне, — вина за нарушение договора падала больше на них, так как тогда фивяне вошли в Платею в мирное время и так как, хотя по прежнему договору возбранялось братья за оружие в том случае, если другая сторона предложит решить дело судом, они, лакедемоняне, отвергли требование афинян явиться на суд. Вследствие этого лакедемоняне признавали свои неудачи заслуженными и этим объясняли себе и свое несчастье под Пилосом и другие постигавшие их беды». Понятно, все это далеко еще не значит, что Афины стремились в 433—431 гг. до н. э. к миру. Политика Перикла была непримиримой, война была агрессивной, несправедливой, грабительской и с той, и с другой стороны.

Вторая группа противоречий, хотя и менее важных, но зато еще более острых, была связана со столкновением интересов афинской торговли и торговли влиятельных членов Пелопоннесского союза — Коринфа и Мегары. Все три повода войны — керкирский, потидейский и даже мегарский вопросы имели в качестве своей подоплеку афинско-коринфский ан-

тагонизм. Расхождение политической линии Коринфа и Спарты по отношению к Афинам чувствуется на всем протяжении войны, и всегда именно коринфские представители постоянно требовали наиболее решительных мер против Афин.

В 435—431 гг. до н. э. Афинская архэ была крупнейшим политическим объединением восточной половины Средиземноморья. Кроме самой метрополии в состав архэ входили все без исключения греческие полисы западного побережья Малой Азии от Причерноморья до Родоса, почти все острова Эгейского бассейна (кроме Мелоса, Феры и Крита), подавляющее большинство полисов на побережье Пропонтиды, Фракии, Халкидики и многие причерноморские полисы. На севере и западе союзниками Афин были Фессалия, Керкира, Эпидамн и Закинф. В Центральной Греции афиняне пользовались поддержкой платеган, мессенян навпактских и большинства акарнанов. В большей или меньшей мере афинянам сочувствовало население многих ионийских городов Великой Греции и Сицилии. Недаром Аристофан называет афинский демос «господином стольких городов, властелином от Сард и до Понта» («Осы», 700) и продолжает: «Городов, островов, приносящих нам дань, будет с тысячу, будет и больше».

Сатирическое предложение:

Если б было приказано каждому взять на хлеба
два десятка афинян,
 Двадцать тысяч из граждан могли бы прожить в изобилии
и в жареных зайцах,
 От столов не вставать и венков не снимать и коврижкой
с медом кормиться —
(там же, 707—709)

дает хоть и преувеличенное, но яркое представление о размерах Афинской державы. В дошедших до нас списках афинских союзников, уплачивающих форос, насчитывается более 300 полисов, входящих в состав Афинской архэ.

Форос в среднем равнялся ежегодно 600 талантам. В начале войны на акрополе хранилось на 6000 талантов чеканной монеты и на 3500 талантов различных ценностей (II, 13).

Вооруженные силы Афин состояли из военного флота, достигавшего 300 триер¹, и сухопутной ар-

¹ Триеры — военные корабли с тремя рядами гребцов. В классическое время триера имела 40—50 м в длину, 5—6 м в ширину, обладала вместительностью около 250 т. Команда триеры состояла из 170 гребцов и 20 матросов. Максимальная быстрота движения, развиваемая только в течение короткого

мии, насчитывавшей около 27 000 гоплитов. Если по численности и особенно по боевым качествам сухопутная армия Афин значительно уступала спартанской, то на море афиняне не имели себе равных. В приписываемой Фукидидом Периклу речи, произнесенной перед началом войны, последний подчеркивал превосходство афинян в области финансов и особенно в морском деле. Говоря об уязвимых сторонах пелопоннесцев, он отмечал, что «важнейшей помехой для них будет недостаток денег, так как с доставкой их они будут медлить и всегда запаздывать, а военные события не ждут» (I, 142, 1). Афины же, располагая громадными денежными ресурсами и будучи хозяевами на море, были совершенно неуязвимы для армии своих врагов. О горделивом сознании мощи Афин лучше всего свидетельствует гиперболическое заявление Перикла согражданам: «И если бы я рассчитывал убедить вас, то посоветовал бы вам самим опустошить вашу землю и покинуть ее и тем показать пелопоннесцам, что из-за этого вы не покоритесь им» (I, 143, 5).

Длинные стены, связывающие Афины с Пиреем, в то время были абсолютно непреодолимым препятствием даже для находившейся длительное время в Аттике спартанской армии. Яркую характеристику афинян дает Фукидид от имени их злейших врагов — коринфян. На конгрессе Пелопоннесского союза представитель Коринфа заявляет: «Вы, по-видимому, вовсе не приняли в расчет, что представляют собой те афиняне, с которыми вам предстоит борьба... Афиняне любят всякие новшества, отличаются быстротой в замыслах и в осуществлении раз принятых решений... отваживаются на то, что превышает их силы, рискуют до безрассудства, и надежда не покидает их даже в критических обстоятельствах... Побеждая врагов, афиняне преследуют их возможно дальше, а, терпя поражение, дают оттеснить себя возможно меньше... Если в каком-либо предприятии афиняне и ошибутся, они взамен того цитают новые надежды и тем восполняют то, чего им недостает. Обладание и надежда на то, что они замышляют, сливаются в одно целое

времени, составляла до 10 миль в час. Главным оружием триеры являлся обшитый железом таран, выдававшийся вперед почти над самой ватерлинией.

¹ О том, сколь распространен был в Элладе «афинский» образ мышления, говорит лучше всего то, что в уста спартанского царя Архидамы, который предостерегал пелопоннесцев перед войной, Фукидид вкладывает не совсем обычную для лаксдемонянина мысль о том, что война обычно решается не силой оружия, а расходами (*οὐχ ὀπλῶν το πλεον, ἀλλὰ δαπανῆς*, I, 83, 2).

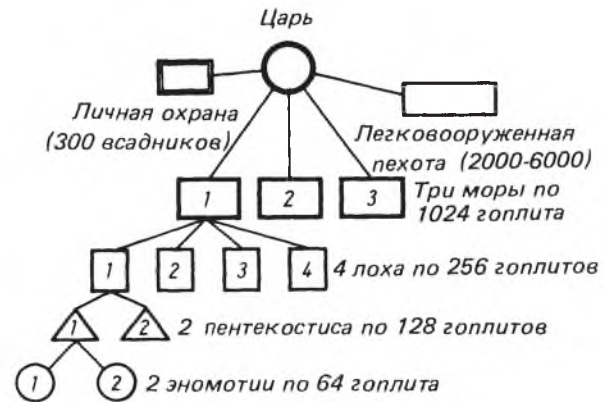

Организация спартанской армии в классическую эпоху

только у афинян, благодаря той быстроте, с какой они стремятся осуществить свои решения» (I, 70, 1—7)¹.

Противником Афин являлся Пелопоннесский союз, в который входили почти все полисы Пелопоннеса, кроме Аргоса и частично Ахайи. Особенно важным было обстоятельство, что Мегара, расположенная на самом Истмийском перешейке, в это время придерживалась спартанской ориентации.

Это давало спартанцам возможность беспрепятственно вторгаться в Аттику, а также поддерживать связь со своими многочисленными союзниками в Центральной Греции. В их число входили Беотийский союз, Восточная Локрида, Фокида, Амбракия, Левкада и Анакторий. Кроме того, лакедемоняне могли рассчитывать на поддержку дорийских колоний в Сицилии, в частности Сиракуз.

Основную силу Пелопоннесского союза составляла сухопутная армия. По сообщению Плутарха (Перикл, 33), под командованием Архидамы во время первого вторжения в Аттику находилось 60 000 пелопоннесских и беотийских гоплитов.

Пелопоннесский военный флот состоял главным образом из коринфских и мегарских кораблей. Вместе со вспомогательными эскадрами Сикиона, Пеллены, Элеи, Амбракии и Левкады общая численность флота пелопоннесцев достигала внушительного числа — 300 единиц, что почти равнялось размерам афинского флота. Однако боеспособность пелопоннесских кораблей была весьма незначительна. В морских сражениях того времени вопрос о победе решался обученностью экипажа и способностью маневрировать тараном. В этом отношении афинские триеры не имели себе равных. Кроме того, состоявший из 300 триер афинский флот был к началу войны усилен 120 триерами керкирян.

Поэтому «лакедемоняне приказали соорудить двести кораблей в Италии и Сицилии тем городам, которые приняли их сторону» (II, 7, 2).

Что касается спартанских финансов, то они действительно ни в какой степени не могли идти в сравнение с денежными средствами архэ, но все-таки и в их распоряжении имелись немалые суммы. Для содержания, даже только во время активных военных действий, флота, состоящего из 300 триер, требовалось никак не меньше 3 талантов в день¹.

Таковы были примерно ресурсы и военно-экономический потенциал обеих сторон. Однако внутреннее положение Афинской морской державы было довольно напряженным. Несмотря на внешнее благополучие, многочисленные внутренние противоречия подтачивали прочность афинского тыла.

Прежде всего это был антагонизм между рабами и рабовладельцами. Государственное устройство Афин было более демократичным, чем во всей остальной Греции, и здесь все граждане принимали непосредственное участие в выборах. Однако нельзя забывать, что эта демократия была рабовладельческой демократией. Вопрос о числе рабов в Аттике до сих пор еще не решен окончательно в науке. Но даже если мы примем минимальное число в 70 тыс. человек, то и тогда мы приходим к выводу, что бегство более чем 20 тыс. афинских рабов, притом большей частью ремесленников, в Декелею к спартанцам (VII, 27, 5) было тяжелым ударом по экономической мощи Афин, хотя рабы не представляли здесь такой постоянной угрозы для государства, как хронические волнения и восстания илотов в Спарте.

Очень важен также вопрос о взаимоотношениях между Афинами и их союзниками. Ведь само число

¹ На втором союзном собрании в Спарте зимой 431 г. до н. э. коринфские послы заявляют: «Что касается флота, составляющего силу афинян, то мы снарядим его на те средства, какие имеются у каждого из нас, а также на дельфийские и олимпийские сокровища... Нужные для этой цели средства мы соберем» (I, 121, 3—5). Действительно, Дельфы все время активно выступали против афинян. Дельфийский оракул советует эпидамнианам передать их город коринфянам (I, 25, 1), призывает лакедемонян начать войну с Афинами (I, 118, 3; 123, 1) и обещает им свое личное содействие (II, 54, 4). О больших взносах в деньгах и натурой, собранных спартанцами со всех концов Эллады на войну, мы узнаем также из фрагментарной надписи IG, V, 1, 1. В ней упоминаются между прочими эфесцы и хиосцы — жители городов, входивших в состав Афинской архэ. Это были, по-видимому, местные аристократы, во всяком случае богатые люди; так, одни только хиосцы пожертвовали 8000 медимнов. Взносы спартанцы получили также из Мелоса, Ахайи, возможно Локр и др.

жителей в союзных городах в десятки раз превосходило численность населения Аттики. От степени повинования союзников непосредственно зависела сама возможность для Афин вести военные действия. Между тем союзники были возмущены прежде всего тем, что они были вынуждены вносить ежегодно дань Афинам в еще больших размерах, чем под властью персидского царя¹. Кроме того, афиняне всячески — и экономически, и политически — притесняли союзников. Недаром Перикл говорит о «ненавистном владычестве» афинян над союзниками и прямо заявляет: «Ведь власть ваша имеет уже вид тирании» (II, 63, 1—2). Еще более резко то же соображение формулируется в речи Клеона: «Вы [афиняне] не считаетесь с тем, что ваше владычество есть тирания, что союзники ваши питают враждебные замыслы и неохотно терпят вашу власть» (III, 37, 2). Эту же мысль Фукидид излагает как свое личное мнение: «...большинство эллинов было раздражено против афинян; одни потому, что желали избавиться от их владычества, другие из страха попасть под это владычество» (II, 8, 4). Даже во время переговоров со спартанцами сами афиняне отмечают, что «большинство союзников относилось к нам с ненавистью» (I, 75, 4). Впрочем, эта характеристика, может быть, является некоторым преувеличением, поскольку олигархические симпатии Фукидида не возбуждают сомнений. Среди демократических элементов афиняне, безусловно, пользовались известной поддержкой.

Наконец, третьей группой противоречий в афинском обществе были противоречия между землевладельческой олигархией, потомками эвпатридов, с одной стороны, и торгово-ремесленными демократическими группировками — с другой. Группировка, поддерживавшая Перикла, опиралась на подавляющее большинство афинских граждан; сюда входили торговцы и ремесленники, работающие на экспорт, зажиточные горожане, принимающие участие в грандиозном строительстве в Афинах, наконец, многотысячная масса граждан, получающих в той или иной форме оплату от государства за счет доходов от архэ. В политической борьбе большую роль играло крестьянство Аттики, которое своими колебаниями обычно давало перевес одной из сторон. Во время

¹ Миф о «справедливости» Аристиды в значительной части был основан на том, что союзные взносы в казну на Делосе были им определены в том же размере, в каком эллины платили дань персам. Однако в течение нескольких десятилетий общая сумма форося выросла с 460 до 600 талантов.

почти пятнадцатилетнего господства Перикла оппозиция олигархов была подавлена, но не ликвидирована и при появлении внешнеполитических осложнений вспыхнула с еще большей силой. Большое значение имела, наконец, особенно в последние годы правления Перикла, оппозиция радикально-демократических кругов, возглавляемая Клеоном. Эта группа представляла те слои афинского гражданства, которые были заинтересованы в максимальной экспансии, как экономической, так и политической. Все же в период, непосредственно предшествовавший объявлению войны, противники Перикла не осмеливались выступать прямо против него и предпочитали подрывать его авторитет косвенным путем, нападая на близких ему людей и компрометируя их. В качестве мишени были выбраны Фидий, Аспасия и Анаксагор. Фидий обвинялся в хищении значительных ценностей во время сооружения статуи Афины. Несмотря на недоказанность обвинения, он был посажен в тюрьму, где, по сообщению Плутарха, и умер. Фидий был личным другом Перикла, к тому же именно Периклу был поручен контроль над средствами, отпущенными Фидию (Диодор, XII, 38). Таким образом, осуждение Фидия наносило сильный удар личному авторитету Перикла. Процесс обвиненной в богохульстве жены Перикла Аспасии, несмотря на ее оправдание вследствие «униженных просьб» Перикла (Плутарх. Перикл, 32), значительно подорвал политический вес кормчего Афинского государства. Наконец, третий друг Перикла — философ Анаксагор был тоже обвинен в богохульстве. По-видимому, в этом случае дело не дошло до суда. Однако следовавшие непосредственно друг за другом три удара по Периклу свидетельствовали об активизации оппозиции в Афинах даже до официального объявления войны.

Все же, несмотря на внутреннюю борьбу, афинская демократия была уверена в своих силах. Тон речей Перикла у Фукидида, отношение историка к руководителю афинской политики (II, 65, 13), общая оценка деятельности Перикла у всех греческих историков — все это свидетельствует о сплоченности основной массы демоса вокруг своего вождя. Лучше всего, пожалуй, доказывает это оценка афинской демократии, данная ее заклятым врагом — автором псевдоксенофонтовой «Афинской политики». Подчеркивая чуть ли не в каждой главе враждебность и презрение к государственному устройству своего полиса, автор вынужден столь же часто признавать, что афинская «конституция» предоставляла все возможности для осуществления власти рабовладельческо-

го демоса. Он пишет (I, 4): «Если некоторые удивляются, что афиняне во всех отношениях отдают предпочтение простым и бедным и вообще демократам перед благородными, то этим самым, как сейчас выяснится, они и сохраняют демократию. Именно когда бедные и люди из народа, вообще люди низшие, достигают благополучия и когда таких людей становится много, они укрепляют демократию». А ведь «Афинская политика» писалась уже после смерти Перикла, под свежим впечатлением опустошения Аттики пелопоннессцами, чумы и многих других бедствий, обрушившихся на Афины. Автор ее сам заканчивает свой пасквиль признанием мощи демоса: «Чтобы посягнуть на существование афинской демократии, нужна не горсть людей» (III, 12).

Спартанский тыл, поскольку речь идет о союзниках Спарты, был значительно крепче афинского. Союзники Спарты были еще больше, чем она сама, заинтересованы в разгроме Афин. И коринфская, и фиванская олигархии постоянно подталкивали лакедемонян к решительным действиям. Первые взяли на себя нелегкий труд финансирования Пелопоннесского союза, вторые же нападением на Платеи непосредственно начали военные операции. Очень важным обстоятельством было то, что полисы, входящие в состав Пелопоннесского союза, не платили фороса. «Лакедемоняне пользовались гегемонией, не взимая дани со своих союзников» (I, 19, 1). Лозунг *αὐτονομία*¹, лозунг которым вели войну спартацы, был несомненно очень популярен среди эллинов. Недаром он упоминается во всех выступлениях вождей Пелопоннесского союза. С другой стороны, этот лозунг не мог бы иметь политической действительности, если бы *αὐτονομία* в той или иной степени не соблюдалась во взаимоотношениях между Спартой и ее союзниками. О большей прочности Пелопоннесского союза лучше всего свидетельствует тот факт, что за все время чуть ли не тридцатилетней войны не было почти ни одного случая отпадения союзников от Спарты.

Однако в Спарте еще более, чем в Афинах, была обострена вторая группа противоречий: антагонизм между рабами и рабовладельцами. Решающей проблемой внутренней политики Спарты был вопрос об удержании в повиновении илотов. Фукидид подчер-

¹ *Αὐτονομία* в древности означало не только самоуправление в современном понимании этого слова, но и полную независимость данного полиса. Ср.: Ранович А. Б. Александр Македонский и греческие города Малой Азии. — ВДИ, 1947, № 4, с. 59 сл.

кивает, что «всегда у лакедемонян большинство их мероприятий направлено было к ограждению от илотов» (IV, 80, 3). Особенно опасным оказалось для Спарты выступление илотов во время пилосской компании. Однако при помощи целого ряда мероприятий, прежде всего жесточайшего террора — убийства 2000 наиболее заслуженных илотов (IV, 80, 4), отправки за границу в качестве гоплитов 700 илотов с Брасидом (IV, 80, 5), 600 илотов и неодамодов¹ в Сицилию (VII, 19), а изредка благодаря освобождению отдельных илотов (V, 34, 1) — спартанцы все же добились своей основной цели и предотвратили всеобщее восстание илотов во время войны.

Непосредственные поводы войны

Первый узел противоречий, непосредственно приведших к войне, возник на Адриатическом море в связи с Керкирой. Керкира (теперь Корфу) — самый северный и наиболее крупный из Ионических островов, площадью в 950 кв. км, была важнейшим пунктом на пути в Великую Грецию. В свое время колония была основана Коринфом и жители ее были связаны узами родства с членами Пелопоннесского союза. Не ведя непосредственно значительной торговли, Керкира все же располагала большими ресурсами. По Фукидиду (I, 30, 2), керкиряне были «господами всего тамошнего моря» и, что особенно важно, располагая 120 триерами, обладали третьим или даже вторым по величине флотом в Элладе. «По своему материальному положению керкиряне были равны богатейшим эллинам того времени, в боевой подготовленности были могущественнее их. Они кичились иногда значительным превосходством своего флота» (I, 25, 4).

В 436 г. до н. э. в керкирской колонии Эпидамне (теперь Дуррес) демократы изгнали олигархов, которые, соединившись с соседними племенами, начали теснить местных жителей. Обращение к Керкире осталось безрезультатным, так как правившие Керкирой аристократы не пожелали выступить против эпидамских олигархов. Тогда эпидамяне направили послов в Коринф, который выслал им на помощь значительное число колонистов, а впоследствии 75—80 кораблей с 2000 гоплитов. Это послужило *casus belli* между Керкирой и Коринфом. В битве при Лев-

кимне (лето 435 г. до н. э.) керкиряне одержали победу. В течение всего последующего года коринфяне снаряжали громадный флот в 150 триер, из них 60 триер дали их союзники: амбракиоты, мегарцы, элейцы и др. Тогда керкиряне, видя, что им не справиться с опасностью, обратились в афинскую эkkлeсию с просьбой принять их в состав архэ.

Выступление на стороне Керкиры без всякого сомнения обозначало в ближайшем же будущем войну с Пелопоннесским союзом. С другой стороны, отказ от помощи Керкире означал потерю крупного флота, который мог быть использован против Афин. Кроме того, в таком случае терялась и надежда на овладение сицилийскими землями. Эkkлeсия сначала колебалась, но в конце концов было решено предложить Керкире оборонительный союз. Можно предположить, что во время дискуссии в эkkлeсии победила точка зрения, представляющая интересы торгово-ремесленных кругов, связанных с западной торговлей.

На помощь керкирянам в случае, если они подвергнутся нападению, было послано сначала 10, а затем еще 20 триер. В битве при Сиботских островах между коринфским и керкирским флотом (сентябрь 433 г. до н. э.) последний потерпел поражение, но афинские эскадры, игравшие роль наблюдателей, спасли керкирян от разгрома. Фукидид характеризует этот бой как «самое большое сражение эллинов против эллинов, какое до того времени было». Коринфский флот насчитывал 150 триер, керкирский — 110 собственных и 10 афинских триер. Вторая афинская эскадра явилась уже после боя. Коринфяне захватили в плен 1050 керкирян. Из них 800 было продано в рабство, а 250 граждан, в большинстве аристократов, вскоре были отпущены домой. Возвращение этой группы аристократов впоследствии привело к длительной и упорной гражданской войне на острове.

В период дипломатической подготовки к войне коринфяне были наиболее яростными противниками Афин. Спарта вряд ли решилась бы начать войну, если бы не настояния, угрозы и, в конце концов, даже ультиматум коринфских послов. Между тем пространная речь коринфских послов в Афинах во время керкирского инцидента (I, 37—43) явно оставляет Афинам возможность для переговоров и сохранения положения, установленного тридцатилетним миром. Дело в том, что торговые интересы Коринфа вплоть до середины 30-х гг. только изредка сталкивались с афинскими торговыми интересами. Главным направлением афинской экспансии был восток (Малая Азия) и севе-

¹ Неодамоды — вольноотпущенники из илотов. Они пользовались личной свободой, но были лишены политических прав.

ро-восток (Пропонтида и Понт). Правда, начиная с середины V в. до н. э. Афины предпринимают определенные шаги для того, чтобы закрепиться на северном побережье Коринфского залива и даже в Италии, но по условию тридцатилетнего мира со Спартой они вынуждены были отказаться от всех своих временных достижений в этой области.

В отличие от Афин основная сфера влияния Коринфа лежала на западе (Сицилия, Южная Италия) и на северо-западе (побережье Адриатики). Кроме того, в случае войны с Афинами вся коринфская торговля попадала под контроль противника. Выход на запад через Коринфский залив контролировался Навпактом, где поселились смертельные враги пелопоннесцев — мессеняне, потомки спартанских илотов. Путь через Саронический залив был значительно дальше и еще опаснее, так как проходил недалеко от Пирея. Таким образом, Коринф мог все проиграть при поражении, но очень немного выиграть в случае победы. Так обстояло дело до 435 г. до н. э., и в частности во время самосского восстания. Однако, когда Афины соединились с Керкирой, Коринф сразу же был отрезан от Сицилии и одновременно от северной части Балканского полуострова. Положение Коринфа на западе стало еще хуже после того, как Афины возобновили в 432 г. до н. э. договоры о союзе с Леонтинами и Регием (IG, I, 51 и 52). Теперь у Коринфа уже не осталось другого выхода, кроме войны.

«Следовательно, — заключает Фукидид (I, 55, 2), — первым поводом к войне между коринфянами и афинянами послужило то, что афиняне, состоявшие в договоре с коринфянами, сражались против них на море вместе с керкирянами».

Однако спартагцы не были еще склонны начинать войну. Керкиряне пользовались довольно большим влиянием в Спарте, и когда в начале конфликта с Коринфом они предложили решить дело третейским судом пелопоннесцев, Спарта высказалась за это предложение. Воевать прогив Керкиры Спарта явным образом не желала. Поэтому коринфяне вынуждены были ждать случая, чтобы вовлечь весь Пелопоннесский союз в войну с Афинами. В этом им помог потидейский инцидент, который оказался вторым поводом к войне.

Потидея являлась коринфской колонией на Халкидике и была расположена в исключительно удобном месте на перешейке, соединявшем полуостров Паллену с материком. Это был небольшой полис, тесно связанный со своей метрополией — Коринфом, который ежегодно посылал сюда высших чиновников полиса — эндемиургов.



Вооружение греческого воина из гробницы в Пестуме.
VI—V в. до н. э.

Обстановка на побережье Халкидики была в это время очень сложна. Эллинские города побережья входили в состав Афинской архэ и платили удвоенные взносы. Форос Потидеи был повышен в 435 г. до н. э. с 6 талантов до 15. Это вызывало большое возмущение жителей. Со стороны континента халкидические полисы находились под сильным нажимом как Македонии во главе с ее энергичным и беспокойным царем Пердиккой, так и фракийских племенных союзов, в частности одрисов. Положение эллинских городов осложнялось также недоверием к ним со стороны афинян, под постоянным контролем которых

они находились. Кроме того, афиняне, мечтавшие овладеть золотыми приисками во Фракии и необходимым для кораблестроения строевым лесом в Македонии, особенно добивались укрепления своих позиций в этом районе и после длительных неудачных попыток основали в 437 г. до н. э. колонию Амфиополь.

Все это заставляло Потидею искать выхода в укреплении связей с Коринфом и с Пелопоннесским союзом. Ввиду такого положения вещей афиняне потребовали от Потидеи «скрыть стены со стороны Паллены (со стороны моря. — Я. Л.), выдать заложников и отослать эпидемиургов» (I, 56, 2). Для подкрепления своих требований афиняне послали в этот район 1000 гошлитов на 30 кораблях, а затем еще 40 кораблей с 2000 гошлитов. Коринф со своей стороны обещал потидеянам максимальную помощь Пелопоннесского союза и направил отряд пелопоннесских добровольцев в составе 1600 гошлитов и 400 легковооруженных. Весной 432 г. до н. э. Потидея официально отпала от Афин и заключила оборонительный союз с халкидянами и боттиями. Афинские войска обложили Потидею со всех сторон и вынудили пелопоннессцев запереться в городе. Осада Потидеи явилась вторым «поводом к распре между афинянами и пелопоннессцами, приведшей к войне» (I, 56, 1)¹.

Наконец, третьим поводом, который окончательно предопределил решение пелопоннессцев объявить войну, была так называемая мегарская псефизма. Мегара, ближайший сосед Аттики с юго-запада, была расположена на самом Истме. Ее гавани Пеги и Нисея, выходящие в Коринфский и Саронический заливы, были исключительно удобными стоянками для флота. Кроме того, Мегара имела тесную связь с рядом основанных ею колоний в Сицилии (Тротил, Гаис, Мегара Гиблейская, частично Селинунг), а также Византием и Калхедоном на Боспоре (IV, 75, 2).

В борьбе между Афинами и Спартой позиция Мегары не была устойчивой. Между тем обладание ее территорией имело исключительно большое стратегическое значение для обеих сторон. Афины, владея Мегаридой, в частности Геранейским проходом, закрывали бы спартанским фалангам выход из Пело-

поннеса и отрезали их от среднегреческих союзников. Спарта же нуждалась в Мегариде для обеспечения контакта с союзной Беотией. Борьба за Мегару была одной из причин первой войны между Афинами и Спартой (I, 103, 4), притом находившиеся у власти мегарские демократы, правящие в полисе, постоянно колебались между афинской демократией и пелопоннесскими олигархами. Отношения между Мегарой и Афинами особенно обострились вследствие отпадения Мегары от Афинской архэ в 446 г. до н. э., а также в связи с поддержкой ею Коринфа в борьбе против Керкиры (I, 46, 1; 48, 4). Зимой 432 г. до н. э. афинская экклесия приняла специальное постановление о Мегаре (мегарскую псефизму), согласно которому мегарянам «вопреки договору... были закрыты гавани в афинских владениях и аттический рынок» (I, 67, 4). В качестве мотивировки указывалось на то, что мегаряне «возделали священную землю... и приняли к себе беглых афинских рабов» (I, 139, 2). По-видимому, последнее обстоятельство сыграло весьма существенную роль, коль скоро официально выдвигалось Афинами во время переговоров со Спартой. Таким образом, массовые побеги афинских рабов засвидетельствованы Фукидидом не только для времени непосредственных военных действий (см. выше, с. 274), но и для предшествующего периода. Это решение экклесии было подлинной катастрофой для маленькой Мегары¹.

Дипломатическая подготовка войны

Последовавшие в течение 432 г. до н. э. переговоры между Пелопоннесским союзом и Афинами представляют интерес с точки зрения дипломатической подготовки войны. При том следует указать, что, несмотря на свою обычную неповоротливость, спартанские дипломаты вели себя очень умело и под лозунгом общегреческой свободы обеспечили себе максимум союзников для предстоящей войны как среди

¹ Фукидид проводит четкую грань между керкирским конфликтом и потидейским. Говоря о первом, он всегда противопоставляет афинянам коринфян (ср. I, 55, 2); во втором случае афинянам противопоставляются уже не сами коринфяне, а все пелопоннессцы (I, 56, 1). Конфликт между Афинами и Пелопоннесским союзом в целом обнаружился только во время осады Потидеи (лето 432 г.).

¹ Плутарх («Перикл», 30) сообщает еще о псефизме Харина, согласно которой в наказание за убийство афинского посла Анфемокрита «вражда между Афинами и Мегарами признается вечной... всякий мегарянин, вступивший на территорию Аттики, подлежит смертной казни, стратеги... должны поклясться, что они будут вторгаться два раза в год в мегарскую землю». Фукидид об этом умалчивает. По-видимому, если действительно такая псефизма и имела место, то она, судя по ее тону, могла быть принята никак не раньше начала военных действий. О значении мегарской псефизмы для экономики Мегары упоминает и Аристофан в «Ахарниях» (517—540 и 721—820), а также в «Мире» (245).

свободных эллинских полисов, так и среди афинских союзников.

Вопрос о войне был фактически решен на собрании в Спарте в июле — августе 432 г. до н. э., когда жалобы союзников на произвол афинян (среди них особенно резко прозвучало заявление коринфских делегатов) склонили спартанскую апеллу признать Афины виновными в нарушении тридцатилетнего договора. Вскоре после этого лакедемоняне созвали собрание делегатов Пелопоннесского союза для того, чтобы принять официальное решение. Так как большинство государств голосовало за войну, она стала уже неизбежной. На собрании были установлены контингенты отдельных союзников, притом принято было решение, «что замедления быть не должно» (I, 125, 2). Однако Спарте нужно было еще время для военных и дипломатических приготовлений, занявших около года. Фукидид довольно подробно рассказывает о военных приготовлениях лакедемонян. Понимая, что без перевеса на море им не победить Афины, лакедемоняне «кроме кораблей, имеющих дома, приказали соорудить 200 кораблей в Италии и Сицилии тем городам, которые приняли их сторону, смотря по величине каждого города, так что общее число их кораблей должно было доходить до 500. Они приказали также иметь наготове определенные денежные суммы» (II, 7, 2).

Что касается дипломатической подготовки войны, то первым требованием пелопоннессцев было «изгнать виновных в кощунстве против богини», что практически означало бы изгнание Перикла, происходившего по матери из рода Алкмеонидов, виновников убийства Килона. Ясно, что это требование было демонстративным. «Ратуя как бы больше всего за богов... лакедемоняне не столько надеялись на изгнание Перикла, сколько на то, что их требование вызовет в гражданах раздражение против него» (I, 127, 2). Афиняне в ответ на это выдвинули контртребование об изгнании из Спарты людей, запятнанных в убийстве илотов на Тенаре (464 г. до н. э.) и в убийстве царя Павсания в храме Афины Меднодомной.

Второй этап дипломатической борьбы начался со спартанского требования снять осаду с Потидеи и предоставить свободу Эгине. Основным требованием спартанцев на этом этапе была отмена мегарской псефизмы, причем их послы заявляли даже, что войны не будет, если афиняне пойдут на эту уступку. Однако и эти требования Спарты были отвергнуты. Последнее посольство в Афины явилось в конце зимы 431 г. до н. э. с ультиматумом: «Лакедемоняне жела-

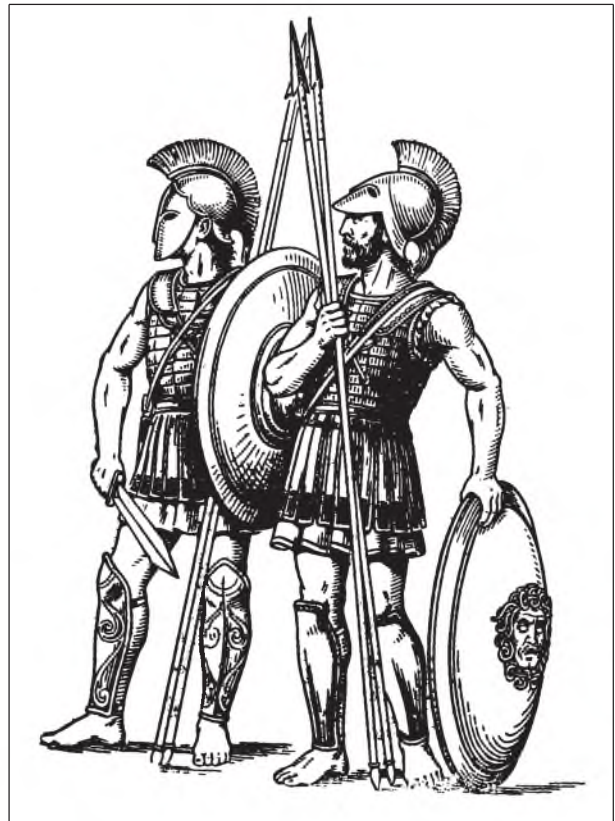

Спартанцы-гоплиты

ют мира и он будет, если вы (афиняне. — авт.) оставите эллинов автономными» (I, 139, 3). Это мероприятие спартанской дипломатии имело большое политическое значение. Оценивая обстановку в Элладе после фиванского нападения на Платеи, Фукидид отмечает: «Сочувствие эллинов склонялось больше на сторону лакедемонян в особенности благодаря заявлению их, что они освобождают Элладу... Вместе с тем большинство эллинов было раздражено против афинян: одни потому, что желали избавиться от их владычества, другие из страха попасть под это владычество» (II, 8, 4).

По предложению Перикла афинская экклесия ответила резким отказом на спартанский ультиматум. Это означало разрыв дипломатических отношений и должно было в ближайшем будущем привести к открытой войне.

Начало военным действиям было положено фиванцами. Во время весенних полевых работ 431 г. до н. э. отряд из 300 фиванцев под командованием двух беотархов неожиданно напал на пограничные с Атикой Платеи. Однако под утро платейцы организо-

вали контрудар и взяли в плен 180 фиванцев, среди которых было много представителей знатнейших беотийских родов. В связи с бурным разливом реки Асоп основные фиванские войска не успели подойти к Платеям, и пленные были умерщвлены возмущен-

ными предательским нападением платейцами. В связи с этим в Афинах были задержаны все беотяне, находившиеся в Аттике.

Это явное нарушение тридцатилетнего договора было началом Пелопоннесской войны.

АРХИДАМОВА ВОЙНА

Стратегические планы сторон

Первый период Пелопоннесской войны носит название Архидамовой войны, по имени спартанского царя Архидам II, который командовал войсками Пелопоннесского союза в начале войны. Архидамова война продолжалась с начала апреля 431 г. до н. э. вплоть до мира, заключенного между Афинами и Спартой в 421 г. до н. э.

Стратегический план Спарты был сформулирован Архидамом в его речи к пелопоннесцам и союзникам. Архидам отметил, что собранные под его командованием войска представляют собой величайшую армию — «огромнейшее и доблестнейшее войско» (II, 11, 1). Афиняне не могли противопоставить им даже половинного числа гоплитов, и для них было бы безумием пытаться сразиться с врагом в открытом поле. Зная это, Архидам хотел спровоцировать афинян на бой, рассчитывая на их ярость, «когда они увидят, что мы опустошаем их землю и истребляем их достояние» (II, 11, 6). К тому же Архидам надеялся, что афиняне, «в среде которых было много цветущей молодежи и которые приготовились к войне лучше, чем когда-либо раньше, перейдут, быть может, в наступление и не станут относиться равнодушно к опустошению своих полей» (II, 20, 2).

В плане Архидам видно стремление лишить группу Перикла поддержки многочисленного аттического крестьянства, которое в случае пелопоннесского нашествия лишилось бы своего имущества; недовольство крестьян должно было сильно затруднить позицию Перикла.

Таким образом, пелопоннесский главнокомандующий хотел кончить войну одним ударом. Только в случае неудачи этого плана должен был вступить в дело исподволь подготовляемый флот, но и тогда ему отводилась второстепенная роль. Возможно, спартанцы рассчитывали и на помощь афинских олигархов. Недаром Перикл отказался вести переговоры со спартанским послом Мелесиппом, отправленным в Афины, перед вторжением Архидам в Аттику, и афи-

няне отправили с ним провожатых, «чтобы Мелесипп ни с кем не вступал в сношения» (II, 12, 2).

Афинская стратегия нашла свое выражение в речи Перикла: «Он советовал то же самое, что и прежде, именно готовиться к войне и свезти движимость с полей в город, не выходить на битву, но запереться и охранять город, снаряжать флот, составляющий силу афинян, держать союзников в руках» (II, 13, 2). Это была оборонительная часть плана; она должна была, учитывая огромное преимущество пелопоннесцев в сухопутных силах, одновременно навязать им войну на истощение, в которой решающую роль сыграли бы флот и финансовая мощь Афин. Длительная блокада берегов Пелопоннеса и пресечение коринфской торговли должны были согласно плану Перикла раньше или позже заставить врага пойти на мировую. Существенную роль в этом плане¹ должен был сыграть афинский плацдарм на Ионическом море. Как

¹ Вопрос о том, насколько правильным был план Перикла, вызывал и вызывает большие разногласия в литературе. Часто резко осуждают Перикла за то, что тот не учел соотношения классовых сил в Афинах, силы оппозиции и отношения к нему аттического крестьянства. Это неверно. Перикл прекрасно учитывал все эти обстоятельства (см. его речь, приведенную у Фукидида, II, 59—64). Никакого другого плана войны Афины не могли создать ввиду подавляющего перевеса пелопоннесцев на суше. Афины в начале войны располагали большим военно-экономическим потенциалом, чем Спарта, которой удалось победить своего противника только после эпидемии чумы, сицилийской катастрофы и при помощи персидского золота. Весь ход Архидамовой войны показал именно дальновидность политики Перикла. У нас нет никакого основания не доверять оценке Фукидида, который, находясь под свежим впечатлением военной катастрофы, все же объективно охарактеризовал план Перикла: «Однако, хотя афиняне потеряли в Сицилии большую часть флота и другие военные средства, а в городе происходили уже междоусобицы, в течение трех лет они выдерживали еще борьбу и с прежним врагом, и с действовавшими заодно с ним сицилийцами, а также с увеличившимся числом отпавших союзников, впоследствии же и с сыном персидского царя Киром, также примкнувшим к пелопоннесцам и снабжавшим их деньгами на флот... Вот насколько расчеты Перикла тогда оказались даже ниже действительности, когда он предсказывал афинскому государству очень легкую победу в войне с одними пелопоннесцами» (II, 65, 12—13).



Греция во время Целоноинесской войны
 1 — Афины и их союзники в 431 г. до н. э.; 2 — Спарта и ее союзники; 3 — нейтральные греческие области; 4 — путь Брасида в 423 г. до н. э.; 5 — сицилийский поход афинян в 415 г. до н. э.

уже было указано раньше, здесь проходили основные пути коринфской торговли; из Сицилии также шел хлеб в Пелопоннес. Для успеха блокады требовалось проводить ее с обоих флангов. Поэтому афиняне «отправляли посольства преимущественно в местности, соседние к Пелопоннесу: на Керкиру, Кефаллению, в Акарнанию и на Закинф. Они понимали, что в состоянии будут одолеть окрестности Пелопоннеса, если дружба этих местностей будет им обеспечена» (II, 7, 3).

Лучшим подтверждением правильности этого плана служит признание его целесообразности принципиальным противником Перикла: «Властителям моря можно делать то, что только иногда удастся властителям суши, — опустошать землю более сильных; именно, можно подходить на кораблях туда, где или вовсе нет врагов, или где их немного... Если бы они (афиняне. — авт.) властвовали над морем, живя на острове, им можно было бы, вредя при желании другим, не терпеть ничего худого» (Псевдо-Ксенофонт. Афинская политика, II, 4 и 14).

Стратегический план Перикла, как и всякий военный план, был не только военным, но не в меньшей степени и социально-политическим мероприятием. Наиболее уязвимой стороной его было то, что он приносил в жертву интересы афинских крестьян, все имущество которых подвергалось безжалостному уничтожению и полному разгрому. Это обстоятельство предопределило рост оппозиции курсу Перикла в осажденных Афинах и нанесло громадный урон боеспособности Афин в начале войны. Вторым серьезным минусом афинского плана было то, что флоту отводилась только пассивная задача блокады Пелопоннеса без высадки десантов и создания плацдармов на территории противника. Только пришедшая в ходе войны к власти радикальная рабовладельческая демократия в лице Клеона и Демосфена дополнила план Перикла, включив в него активные действия флота, что и привело к благоприятному для Афин Никиеву миру.

Начало военных действий

В течение первых двух лет военные действия развивались согласно стратегическим планам воюющих сторон. В середине июня 431 г. до н. э. пелопоннесские войска вторглись в Аттику, однако из-за промедления Архидам афиняне успели укрыть людей и все движимое имущество за Длинными стена-

ми и на островах. «Афиняне... стали переселять с полей в город женщин и детей и перевозить остальную движимость... уничтожали даже деревянные части самих жилищ, мелкий скот и вьючных животных они переправили на Евбею и другие прилегающие острова» (II, 14, 1). Пелопоннесцы направились мимо Энои через Элевсин и Триасийскую равнину по направлению к крупнейшему афинскому дему Ахарнам. Расчет Архидам был прост: он хотел вызвать афинян на бой. Угроза опустошения Аттики должна была, по его мнению, сильнее подействовать на афинян, чем само опустошение. Ведь после уничтожения их достояния афинянам нечего было бы уже терять, и они несомненно удержались бы за стенами города. Когда Архидамова политика выжидания не привела к желанному результату, он начал опустошать Аттику, особенно район Ахарн. Этот дем был расположен на расстоянии всего лишь 9 км от Афин, так что ахарняне со стен столицы прекрасно видели, как гибнет их имущество. Число гоплитов, поставляемых в афинскую армию Ахарнами, достигало 3000, и легко представить себе их возмущение бездействием Перикла.

Для того чтобы полностью осознать социально-экономическую значимость ущерба, нанесенного вторжением Архидам в Аттику, необходимо еще обратить внимание на два обстоятельства. Во-первых, несмотря на значительное развитие ремесла и торговли, все же даже во время Перикла, «как в древнее, так и в последующее время, до настоящей войны, большинство их (афинян. — авт.) от рождения жило семьями на своих полях в силу привычки; поэтому нелегко им было сниматься с места всем домом, в особенности потому, что после Персидских войн они лишь незадолго до того устроились снова со своим хозяйством» (II, 16, 1). Конец приведенной выдержки мог бы показаться преувеличением со стороны Фукидида, — ведь со времени отражения Ксеркса прошло уже полвека. Однако нельзя забывать об особенностях сельского хозяйства Аттики. Жители Аттики в основном занимались не полевыми, но садовыми культурами — виноградарством и оливководством, требующими многолетнего труда до получения первых плодов.

Достаточно вспомнить ту яркую картину, которую рисует идеолог аттического крестьянства Аристофан в «Ахарнянах» (175—203). Прорицатель Амфитей приносит в бутылках три сорта договора из Лакедемона. Узнав об этом, его преследуют ахарняне.

Кряжистый, древний, крепкий, несговорчивый,
Кремневый люд, вояки марафонские,
И криком закричали: «А, негоднейший!
Ты мир принес, а наши виноградники
Потопаны!»¹.

Отведывая от трех сортов договоров: пяти-, десяти- и тридцатилетнего, герой комедии Дикеополь заявляет, что первый пахнет смолою и воинским набором (намек на службу во флоте и в армии), второй — послами и проволочками союзников, третий же — нектаром и амвросией. Сцена заканчивается словами Дикеополя:

Его беру и шью его и черпаю;
Ахарняне ж пускай себе провалятся!
Свободен от войны и от забот ее,
Вернусь домой и справлю Дионисии.

Итак, уничтожение садовых культур должно было вселить горечь отчаяния в сердца укравшихся за неприступными стенами Афин крестьян². Однако Перикл, откладывая созыв народного собрания в Афинах, долго сдерживал недовольство гоплитов из сельских демов и тем фактически спас афинскую сухопутную армию от несомненной гибели. Пробыв на территории Аттики около месяца, пелопоннесцы вынуждены были отступить от Ахарн через Ороп в Беотию, а затем распустили союзные контингенты и возвратились по домам.

В следующем, 430 г. до н. э. вторжение повторилось, с той только разницей, что Архидам вступил в Аттику в начале июня и от Ахарн повернул на юго-восток, в направлении на Лаврийские рудники. В эту летнюю кампанию пелопоннесцы оставались в Аттике дольше всего — около 40 дней. На этот раз страна была опустошена значительно больше, чем в пре-



Афинский гопплит

дидушем году. Но все же и в 430 г. до н. э. афинские гопплиты не вышли навстречу врагу.

В течение первых двух лет войны активные действия афинян согласно плану Перикла имели место в основном на море. Летом 431 г. до н. э. мощная эскадра в составе 100 афинских, 50 керкирских и некоторых ионических триер опустошила побережье Пелопоннеса. Определенный успех имела афинская эскадра в ионических водах. Здесь была взята в Акарнании коринфская колония Соллий, что прервало сухопутные сообщения Коринфа с северо-западом, и привлечены на сторону Афин все четыре полиса Кефаллени. Стратегически очень важный остров Закинф еще раньше выступил на стороне Афин. Переход населения Кефаллени и Закинфа на сторону афинян тем более показателен, что это были колонии Коринфа, дорические по своему составу. Правда, возможно, тут повлиял пример Керкиры, которая, несмотря на родственные связи с пелопоннесцами, тоже вступила в Афинский морской союз. Важным мероприятием афинян в первый год войны было изгнание эгинян. Весь остров был очищен от прежних жителей и распределен между 2700 клерухами.

На следующий год мощный афинский флот с 4000 гопплитов и даже конницей вышел в море под коман-

¹ Ср. также:

Смертью отомщу им за поля мои истоптанные,
Смертью за сожженные сады и виноградники.
(«Ахарняне», 231—232, 512).

А также:

Поделом! Повырубили смоквы и в моем саду.
Посадил я их, взлелеял, вырастил своей рукой.

Или:

Сад растоптан виноградный и маслин родимых нет.
(«Мир», 628—629 и 634).

² Ср.: Псевдо-Ксенофонт. Афинская политика, II, 14: «При настоящем положении больше страдают от прихода врагов крестьяне и богатые афиняне, тогда как демократический элемент, хорошо зная, что ничего из его достояния враги не сожгут и не уничтожат, живет беспечно, не боясь их прихода».

дованием самого Перикла. Флот состоял из 100 афинских и 50 хиосских и лесбосских триер. Были опустошены пелопоннесские земли вокруг Эпидавра, Трезена, Гермियोны и, кроме того, Прасии в Лаконике. Зимой 429 г. до н. э. была, наконец, после больших трудностей взята Потидея¹.

Вообще на севере афиняне в течение первых двух лет войны добились значительных политических успехов. Им удалось привлечь на свою сторону немало фессалийских полисов (II, 22, 3). Кроме того, они заключили союз с Ситалком, царем крупнейшего фракийского племени одрисов, и обеспечили себе его военную помощь против Халкидикского союза. Уступив македонскому царю Пердикке Ферму, афиняне привлекли и его в число своих союзников.

Таким образом, с военной точки зрения ни одна из сторон за первые два года не добилась решающих успехов; в общем и целом война развивалась согласно прогнозу Перикла.

Падение Перикла

Однако два взаимно связанных обстоятельства значительно ухудшили положение Афин и лично Перикла. Первым из них было стечение в Афины беженцев из всей Аттики. Красочный рассказ Фукидида ярко показывает, какие бедствия приходилось переносить жителям: «Когда они явились в Афины, то помещений там нашлось только для немногих: кое-кто нашел приют у друзей или родственников. Большинство же афинян поселилось на городских пустырях, во всех святынях богов и героев... Под давлением теперешней нужды заселен был даже так называемый Пеларгик, лежащий у подошвы Акрополя и необитаемый в силу заклания... Многие устроились в крепостных башнях и вообще, где и как могли; город не мог вместить в себе всех собравшихся; впоследствии они заняли даже Длинные стены, поделивши их между собой, и большую часть Пирея» (II, 17, 1—3).

¹ Осада Потидеи стоила очень дорого афинянам. В период максимального напряжения сил 4600 гоплитов получали по 2 драхмы в день (III, 17, 3), что составляло свыше 1 1/2 таланта в день. Не меньше стоило и содержание флота. Осада продолжалась 2 1/2 года и в общей сложности обошлась примерно в 2000 талантов. Это была примерно 1/3 наличных денежных запасов афинской казны в начале войны. Сохранились две афинские надписи, связанные с осадой и взятием Потидеи. Надпись IG, I², 945 вырезана на надгробии афинян, погибших в 432 г. до н. э., во время осады Потидеи. Надпись IG., I², 397 составлена в 429 г. афинскими колонистами (ετοκοι), направляющимися в Потидею для ее заселения.

О скученности населения в Афинах говорит и Аристофан во «Всадниках» (791—792):

Хороша же любовь! Ты ведь видишь его, ведь восьмую
он зиму ютится
В подземельях, и в бочках, и в башнях сырых,
в погребах, в ястребиных
гнездовьях.

Во-вторых, внутреннее положение Афин осложнилось на втором году войны в связи с ужасающей эпидемией моровой язвы, которая вспыхнула в перенаселенном до крайности городе. Болезнь была занесена сначала в Пирей, а затем и в Афины из Персии. Скученность населения, антисанитарные условия, неподготовленность афинских властей к приему и размещению беженцев из Аттики усилили бедствие. «Афиняне были угнетены еще скоплением народа с полей в город, особенно пришельцы. Так как домов не доставало и летом они жили в душных хижинах, то и умирали при полнейшем беспорядке: умирающие лежали один на другом, как трупы, или ползали полумертвые по улицам и около всех источников, мучимые жаждой. Святыни, где расположились в палатках пришельцы, полны были трупов, так как люди умирали тут же» (II, 52, 1—3).

Эпидемия продолжалась два года и после короткого перерыва еще один год. О громадной смертности населения свидетельствует то, что из 27 000 гоплитов погибло от моровой болезни 4400 человек, т. е. 15%. В отряде гоплитов, посланном под Потидею, из 4000 воинов в течение 40 дней погибло от болезни 1500 человек. Значительное уменьшение числа афинских граждан делало совершенно невозможным активное выступление гоплитов и одновременно из-за убыли в гребцах значительно уменьшало возможности активных действий флота.

Эти бедствия, неожиданно обрушившиеся на Афины, вызвали существенные изменения в соотношении сил в составе эkkлeсии. То стабильное большинство демоса, на которое опирался Перикл, в значительной степени растаяло. Активизируют свою деятельность олигархи, не потерявшие еще надежды договориться со Спартой; кроме того, крестьяне Аттики, лишившиеся всего своего достояния, резко выступают против Перикла, которого они считают виновником постигших их бедствий. В результате Перикл подвергся большому денежному штрафу и на следующий год его уже не переизбрали в стратеги. В августе 430 г. до н. э. были направлены афинские послы в Спарту, но условия мира оказались чрес-

чур жесткими, и переговоры остались без результата. Хотя в следующем году настроение демоса изменилось и Перикл вновь был избран стратегом, однако внутривластьская борьба в Афинах все более обострялась. После смерти Перикла от чумы (сентябрь 429 г. до н. э.) афинский демос остался без своего признанного руководителя. Это еще более обострило политическую борьбу в Афинах. Правда, землевладельческая аристократия воздерживается от активных политических выступлений, скрывая свои лаконофильские настроения и ограничиваясь клеветническими памфлетами на рабовладельческую демократию (типа псевдоксенофоновой «Афинской политики»). Зато тем более остро проявляются противоречия внутри демоса, идет борьба между двумя основными течениями: умеренным, опирающимся на крупных рабовладельцев, возглавляемым Никием, и радикальным, представляющим интересы кругов, заинтересованных в сохранении и расширении архэ, под руководством Клеона.

Осада Платей

Первые два года войны показали военную неуязвимость Афин с суши. Ближайшая цель первых двух походов на Аттику в 431 и 430 гг. до н. э., состоявшая в разрушении многолетних садовых культур, в основном была уже достигнута. Однако сами Афины оставались все так же недосягаемыми для противника. Кроме того, серьезные опасения у пелопоннессцев вызывала свирепствующая в Аттике эпидемия. Ввиду всех этих обстоятельств военные планы Спарты и ее союзников подверглись некоторым изменениям. В 429 г. до н. э. их армии не вторгались в Аттику. В последующие годы Архидамовой войны они появлялись здесь только дважды: в 428 г. до н. э. под командованием Архидама, ограничившись опустошением плодородной Триасийской равнины, и в 427 г. до н. э., когда экспедиция в Аттику была вызвана прежде всего желанием оказать поддержку восставшей Митилене. С тех пор на протяжении 15 лет — вплоть до Деклейской войны — Аттика не подвергалась непосредственному нашествию врага.

Отчаявшись разгромить афинян одним решительным ударом, спартанцы обращают основное внимание на второстепенные театры военных действий, рассчитывая хотя бы здесь добиться успеха. Одним из них были Платей. Этот небольшой полис, правда окруженный высокими стенами, насчитывал всего лишь 400 боеспособных воинов. Он имел важное зна-

чение в качестве афинского форпоста в Беотии и всегда был угрозой на путях сообщения между Фивами и пелопоннесской армией, вторгавшейся в Аттику. Платейане после победы над Ксерксом пользовались «защитой всех эллинов», но всегда ориентировались на союз с Афинами, опасаясь агрессии Фив. Против этого-то маленького полиса в 429 г. до н. э. двинулась 60-тысячная армия гошлитов Архидама. Осада Платей, подробно описанная Фукидидом, представляет большой интерес с военно-технической точки зрения. Поэтому мы остановимся на ней несколько подробнее.

Весь город был окружен деревянным частоколом и земляным валом. Насыпь возводилась непрерывно в течение 70 дней и ночей, с тем чтобы превзойти уровень стен осаденного города. Однако платейане одновременно наращивали внутреннюю стену, параллельную насыпи. Деревянные части стены обивались кожами во избежание пожара. Кроме того, осаденные делали подкопы под насыпь и убрали землю внутрь города, так что насыпь постоянно оседала. В качестве дополнительной меры предосторожности они возвели внутри города еще одну стену. Попытки пробить стены города осадными машинами были парированы при помощи огромных брусьев, прикрепленных наверху к стенам на больших железных цепях. Брусья сбрасывались на осадные машины и пробивали их выдающиеся вперед части, после чего брусья вновь подтягивались на цепях вверх. Видя безуспешность своих попыток, пелопоннессцы решили выкурить платейан дымом. Это мероприятие давало шансы на успех, так как город был невелик. Наполнив все пространство между насыпью и стенами вязанками хвороста, пелопоннессцы подожгли их. «Поднялось такое пламя, какого, поскольку этого можно было достигнуть руками человеческими, до того времени никто еще не видел» (II, 77, 4). Однако случайный проливной дождь предотвратил и эту опасность. Только после всего этого пелопоннессцы возвели осадное укрепление¹ вокруг Платей и оставили гарнизон для осады; вся их армия была распущена по домам. Осаде подверглось 400 платейан, 80 афинян и 110 женщин, добровольно оставшихся в городе. Все рабы были заблаговременно отправле-

¹ Это укрепление состояло из двух параллельных кирпичных стен вокруг Платей с внутренним расстоянием в 4,5 м. Стены были укреплены башнями на небольшом расстоянии друг от друга. Внешняя стена должна была охранять осаждающих от нападения афинян.

ны из Платей, по-видимому во избежание измены. Стариков, детей и большинство женщин платейне эвакуировали еще раньше в Афины. Однако, несмотря на громадные усилия, пелопоннесцы еще долгое время не могли овладеть храбро защищавшимся городом. Зимой половина осажденного гарнизона в составе 220 человек, воспользовавшись непогодой, сделала вылазку с заранее заготовленными лестницами. Платейне взобрались на стены и, перебив в ночной тьме значительную часть осаждавших, прорвались сначала по направлению к Фивам, а затем повернули к Афинам и благополучно туда прибыли.

Только летом пятого года войны, после двух лет осады, оставшиеся в городе 200 платейн и 25 афинян сдались лакедемонянам и были ими поголовно истреблены, женщины же обращены в рабство. Сам город спартанцы сровняли с землей.

Осада Платей ярко показывает несовершенство осадной техники того времени и еще лучше иллюстрирует полную неприступность Афин, обладавших Пиреем, для пелопоннесской армии. Длительная оборона Платей еще раз убедительно доказала, что стратегия Пелопоннесского союза находится в тупике.

Гражданская война на Лесбосе и Керкире

Таким образом, развитие военных операций пелопоннесцев в течение 2 1/2 года после смерти Перикла вновь показало неуязвимость Афин. Афины даже расширили сферу своего влияния на западе, в Акарнании и на Ионических островах. Однако план Перикла в его наступательной части далеко не дал того эффекта, который ожидался афинянами. Блокада Пелопоннеса проводилась довольно интенсивно, но не в такой степени, чтобы можно было вынудить врага к капитуляции. Правда, среди спартанских союзников замечается некоторая усталость. Так, например, Фукидид говорит, что пелопоннесцы уже не «имели охоты идти на войну» (III, 15, 2), однако без активных и рискованных военных операций вроде десанта на Пелопоннесе афиняне вряд ли могли рассчитывать на победу. Притом внутреннее положение архэ, равно как и самих Афин, начинает в это время резко ухудшаться. На четвертом и особенно на пятом году войны олигархи в подчиненных Афинам полисах, убедившись в военной неприступности Афин, начинают открыто выступать с оружием в руках на стороне Пелопоннесского союза. Если в начале войны столкновения имели в основном внешнеполитичес-

кий характер и определялись прежде всего спартанско-афинским антагонизмом, то теперь военные действия принимают уже иной оттенок. Основную роль начинает играть внутривнутриполитическая борьба — борьба между олигархией и демократией, — что проявлялось обычно в форме гражданской войны в союзных Афинам полисах.

Местом первого выступления против державной власти афинской экклесии олигархи избрали «прекрасную страну вина и песен» — Лесбос. Этот остров, расположенный на северо-восточной окраине Эгейского моря, площадью в 2400 кв. км и с населением 150 000 человек, является крупнейшим и наиболее богатым во всем Эгейском архипелаге. В отличие от большинства членов архэ Лесбос, как и Хиос, пользовался некоторой автономией и располагал собственным военным флотом. Лесбос не представлял собой единого государства. На нем был ряд независимых полисов. В северной части острова находилась Метимна, имевшая демократический государственный строй. На юго-востоке был расположен крупнейший полис Лесбоса — Митилена, в которой господствовали олигархи. Прочие поселения острова: Антисса, Арисба, Пирра и Эрес — политически тяготели к Митилене. Население Лесбоса в значительной части было связано узами родства с беотийцами (III, 2, 3; VIII, 100, 3), и лесбосская аристократия поддерживала политические связи с фиванскими олигархами.

С начала войны сепаратистские стремления Митилены значительно усилились, и местная аристократия приступила к серьезной подготовке восстания. Митиленяне начали ограждать гавани плотинами, укрепляли стены, снаряжали корабли, нанимали на Понге лучников, скупали хлеб и т. д. Важнейшим их мероприятием была организация принудительного синоикизма с прочими лесбосцами. Кроме того, они официально искали контакта с Пелопоннесским союзом.

Ввиду этого афиняне задержали у себя в гавани 10 митиленских триер и направили 40 кораблей, снаряженных для отправки в рейд вокруг Пелопоннеса, под командованием Клеишида в Митилену. Однако митиленяне были об этом заблаговременно извещены и приняли меры предосторожности. Клеишид не решился открыто напасть на город. Переговоры окончились ничем, и митиленяне послали триеру в Лакедемон с просьбой о помощи. Ни Клеишид, ни повстанцы не начинали активных действий, ожидая помощи: первый — из Афин, вторые — из Лакедемона. Однако впоследствии афиняне, усиленные отрядами союзников, обложили с моря обе гавани Митилены.

Тем временем митиленские послы прибыли в Лакедемон и были приглашены спартанцами на празднества в Олимпию, где происходило общепелопоннесское совещание. Обрисовав в мрачных красках положение афинян, послы подчеркнули истощение ресурсов Афин и призвали Спарту выслать вспомогательное войско на Лесбос и одновременно вторгнуться с суши и с моря в Аттику. Это предложение было охотно принято спартанцами.

Однако объявленная мобилизация союзников шла очень вяло, и на Истм явились одни спартанцы, на встречу которым вышло 100 афинских триер. Кроме того, еще 100 афинских кораблей опустошало побережье Лаконики, что вынудило спартанцев немедленно отступить восвояси. Только с большим опозданием, в конце мая 427 г. до н. э., 40 пелопоннесских кораблей было направлено на Лесбос. К этому времени прибывший сюда с 1000 гоплитов афинский стратег Пахет уже окружил Митилену стеной и обложил город и с суши, и с моря.

Не дождавшись медленно продвигавшейся пелопоннесской эскадры, митиленские олигархи вынуждены были для защиты города вооружить демос. Однако, получив оружие, рядовые митиленяне восстали против олигархов и потребовали распределения хлеба между всеми гражданами, угрожая в случае отказа сдать город афинянам. Тогда, опасаясь народного возмущения, сами олигархи предпочли власть афинян и сдались в начале июля 427 г. до н. э. Пахету. Тот отправил 1000 плененных олигархов в Афины. Пелопоннесская эскадра, прибывшая после капитуляции Митилены, не отважилась встретиться в открытом море с афинянами и возвратилась в Пелопоннес.

В афинской экклесии вопрос о наказании митиленян вызвал большие разногласия. На первом собрании (середина августа 427 г. до н. э.) по предложению Клеона, сына Клеонета, было решено казнить не только отправленных Пахетом в Афины митиленских олигархов, но всех вообще митиленян; дети и женщины подлежали продаже в рабство. Однако на следующем собрании этот вопрос был поставлен вторично на обсуждение, и, несмотря на противодействие Клеона, экклесия незначительным большинством голосов решила казнить только 1000 аристократов, срыть стены Митилены и отобрать ее флот. Лесбосские земли (за исключением верной Афинам демократической Метимны) были разделены между 2700 афинскими клерухами. Лесбосцы платили ежегодно клерухам 54 таланта.

События, аналогичные митиленским, происходили и на Керкире. Здесь смуты начались со времени

возвращения из Коринфа аристократов, плененных в битвах под Эпидамном и при Сиботских островах. В начале войны керкиряне решили сохранить оборонительный союз с афинянами, но не объявлять войны Пелопоннесскому союзу. Однако олигархи организовали заговор, убили главу проафинской партии Пифия и 60 других демократов. Только несколько вождей демократов успели убежать в Афины. Пришедшие к власти олигархи сначала объявили, что Керкира будет придерживаться вооруженного нейтралитета по отношению к обеим воюющим сторонам. Однако после прибытия коринфской триеры и спартанских послов было организовано вторичное нападение на демократов. Бои продолжались несколько дней. «Обе стороны посылали на окрестные поля вестников, призывая на свою сторону рабов обещанием свободы. Большинство рабов примкнуло к демократам, а к противникам их явилось 800 человек с материка» (III, 73). Упорная борьба окончилась победой демократов.

Это вызвало вооруженное вмешательство обеих воюющих сторон, так как Керкира была ключом ко всему Ионическому архипелагу. Пелопоннесцы отправили на Керкиру 53 корабля, афиняне же — сначала 11, а затем еще 60 триер, что вынудило пелопоннесцев к отступлению.

После прибытия второй афинской эскадры керкирские демократы в течение семи дней расправлялись с олигархами и их сторонниками. «Иные впрочем пали жертвой личной вражды, другие убиты были должниками из-за денег, которые они были должны» (III, 81, 4). Часть изгнанных олигархов укрепились на горе Истоне (к югу от города Керкиры). Борьба между изгнанниками и горожанами продолжалась очень долго, до тех пор, пока на остров не прибыла в 425 г. до н. э. сильная афинская эскадра, остановившаяся здесь по пути в Сицилию. При помощи афинян демократы напали на Истонское укрепление и взяли его штурмом. Все пленные были убиты, женщины обращены в рабство¹. В заключение Фукидид меланхолически констатирует: «Так кончилось это большое междуусобие, по крайней мере на время этой войны; то, что уцелело от другой партии (олигархов. — авт.), не заслуживает упоминания» (IV, 48, 5).

Керкирские и митиленские события имеют много общих черт, но немало и различий. Отметим прежде

¹ Не понимая истинной подоплеку гражданской войны на Керкире, Фукидид сетует на жестокость обеих сторон, на отмену старых добрых порядков и разложение нравов во время этих событий (III, 81—84).

всего то, что наиболее ожесточенная социально-политическая борьба разгорается именно в самых развитых, передовых полисах. В этом слабая сторона рабовладельческой демократии в целом. В этом кроется и одна из основных причин окончательного поражения Афин. Общим для событий на Лесбосе и Керкире является то, что инициатива и там, и тут находилась на стороне олигархов. И там, и тут олигархи обращаются за помощью к Спарте, демократы же ориентируются на Афины. «Что же касается союзников, то у них толпа, очевидно, тоже преследует злостными клеветами и ненавистью благородных», — пишет, по-видимому, под впечатлением рассмотренных нами событий аристократически настроенный автор псевдо-ксенофоновой «Афинской политики» (I, 14).

Если в течение первого периода войны олигархи в ряде полисов, надеясь на неизбежную, по их мнению, победу Спарты, терпеливо выжидали, то теперь они открыто становятся на путь восстания и первым делом ищут помощи Пелопоннеса. Социальная опора митиленских аристократов была очень узка. Их власть фактически держалась не на доверии большинства граждан, а лишь на том, что митиленский демос не имел тяжелого вооружения. Социальная база керкирской олигархии была и того уже. Она добывается власти путем заговора и считает возможным удерживать власть, только опираясь на вооруженную силу пелопоннесцев. А ведь керкиряне, по происхождению доряне, с точки зрения древнеэллинических понятий, как никто другой, должны были чувствовать себя чуждыми Афинам и близкими Спарте.

Описание керкирских событий у Фукидида дает нам несколько интересных черт, характеризующих социальный состав олигархов. Прежде всего это родовитая знать и богачи: ростовщики, крупные судо-, земле- и рабовладельцы. Напряжение политической борьбы на Керкире, так красочно переданное Фукидидом, нельзя объяснить только племенной рознью. Решающую роль здесь играли социальные моменты. Эксплуатируемая свободная беднота сводила счеты со своими угнетателями.

Исключительно важно процитированное нами выше свидетельство об участии рабов в гражданской войне на Керкире. Мы вообще плохо осведомлены о настроениях греческих рабов в V в. до н. э. и еще меньше знаем об их прямом или косвенном участии в социально-политической борьбе того времени. Из слов Фукидида ясно, что, во-первых, на Керкире было значительное число рабов; во-вторых, они, как это и следовало ожидать, были сконцентрированы на

полях и были, следовательно, заняты на уборке урожая (середина августа); в-третьих, «большинство рабов примкнуло к демократам», так как их основные эксплуататоры, по-видимому, входили в состав олигархической группировки. Наконец, в-четвертых, большинство рабов было привлечено на сторону демократов обещанием свободы. Однако и в данном случае рабы были только пешками в руках господствующих классов. Весь контекст Фукидида свидетельствует не о самостоятельной роли рабов, а только о напряжении гражданской борьбы на Керкире, так как рабы стояли вне гражданского общества и сам факт обращения к их помощи против сограждан казался современникам чем-то из ряда вон выходящим.

Обострение социально-политической борьбы в Афинах

Мы не коснулись еще важнейшего вопроса о внутренней борьбе в Афинах во время напряженных событий 427 г. до н. э. Предварительно, однако, необходимо бросить взгляд на состояние афинских финансов. В одной из речей Перикла у Фукидида указывается на богатство государственной казны как на решающий фактор в военных расчетах: «Сила афинян зиждется на приливе денег от союзников, а в войне большей частью побеждают рассудительность и обилие денег» (II, 13, 2). Действительно, в Афинах хранилось в начале войны не менее чем на 9000 талантов денег и ценностей. Кроме того, афиняне получили за первое пятилетие войны минимум 3000 талантов форося от союзников.

Однако военные расходы первых лет войны почти полностью поглотили эту громадную по греческим масштабам сумму — 2000 талантов стоила осада Потидеи. Одно только содержание флота обходилось в 1000 талантов ежегодно. Таким образом, афинская казна находилась в далеко не блестящем положении, а продолжающиеся военные действия требовали дополнительных средств.

На повестке дня стояли решительные меры как в финансовой, так и в чисто военной области. Уже во время митиленской экспедиции афиняне пошли на такое совершенно исключительное для того времени мероприятие, как введение единовременного прямого налога на имущество граждан. «Сами афиняне в первый раз тогда внесли прямой подати (εἰσφορά) двести талантов» (III, 19, 1). Эйсфора являлась чрезвычайным налогом на военные нужды, введенным по специальному решению экклесии. Взимался он с

граждан трех первых солоновских классов в зависимости от их доходов. Налог отдавался на откуп. Одновременно Афины снарядили «к союзникам, для взывания денег, двенадцать кораблей под начальством стратега Лисикла¹ с четырьмя товарищами» (там же). Лисикл объезжал земли афинских «союзников» в Малой Азии и собирал деньги. Он погиб вместе с большим количеством афинских воинов на равнине Меандра во время нападения карийцев. Такая же участь постигла еще раньше другого сборщика податей среди «союзников», Мелесандра.

Однако как эйсфора, так и взимание денег Лисиклом — все это было лишь каплей в море военных расходов.

Финансовый вопрос осложнялся еще и тем, что кроме необходимости пополнения опустошенной государственной казны для активизации военных операций перед Афинами стояла еще одна не менее важная, чем военные дела, проблема — прокормление городской бедноты и пауперизованных крестьян, согнанных в город со всей Аттики. Решения о «взбунтовавшихся союзниках» принимались вождями демоса при учете всех указанных обстоятельств. Так, например, как уже говорилось выше, окончательным постановлением экклесии по митиленскому вопросу предусматривалось распределение всей территории Лесбоса (кроме Метимны) среди 2700 афинских клерухов. При этом это не были клерухии обычного типа, когда сами клерухи переселяются на новую территорию и хозяйничают на своих участках. «Лесбияне сами обрабатывали свою землю и должны были выплачивать деньгами ежегодно за каждый надел по две мины» (III, 50, 2). Таким образом, клерухия была номинальной. Собственники лесбосских участков — афиняне могли оставаться в Афинах, но около 3000 граждан получило дополнительный доход по два обола в день.

Периклу удалось столь долго (в течение целых 15 лет) руководить бурной и постоянно колеблющейся в своих настроениях экклесией прежде всего потому, что он, с одной стороны, пользовался полным доверием широких масс демоса как борец против олигархических порядков, с другой — сам он социально был связан с аристократическими кругами. Принад-

лежа по происхождению к роду Алкмеонидов, будучи сам довольно богатым человеком, Перикл внушал доверие многим из аристократов, которым дороги были государственные интересы Афин. Аристократов примиряло с господством Перикла и то, что он все дальше отходил от демократических порядков. Фукидид очень метко характеризует его управление: «По имени это была демократия, на деле власть принадлежала первому гражданину» (II, 65, 9). «Его, — говорит Плутарх, — не смущало и то, что к нему постоянно приставали с упреками многие из его собственных друзей ...что хоры распевали язвительные песни, стыдя его и понося его за способ ведения войны» («Перикл», 33).

Только опустошение Аттики Архидамом и ужасающая эпидемия чумы временно подорвали доверие к Периклу. Атаки против него направлялись с двух сторон. Прежде всего лаконофильски настроенные аристократы выступают под лозунгом мира со Спартой. О популярности этого лозунга, о его привлекательной силе даже в неаристократических кругах может свидетельствовать хотя бы лейтмотив «Ахарнян» Аристофана. Как блаженствует заключивший в одиночку мир со спартанцами Диксополь (1069—1234) по сравнению со злосчастливым горе-воякой Ламахом!

С другой стороны, крестьяне Аттики и простой люд Афин, на плечи которых пала основная тяжесть войны, тоже начинают активно выражать свое недовольство Периклом. Это двустороннее недовольство прекрасно охарактеризовано Фукидидом. «Афиняне в своей политике следовали его (Перикла. — авт.) внушениям... но в их частной жизни несчастья их огорчали, простой народ потому, что он потерял и то немногое, что имел, людей богатых потому, что они лишились прекрасного состояния, заключавшегося в великолепных домах, расположенных на территории Аттики, драгоценной утвари, а больше всего потому, что вместо мира у них была война» (II, 65, 2).

Несмотря на то что не следует ставить знака равенства между олигархической оппозицией и настроениями широких масс крестьянства, обе эти группы представляли две составные части, если можно так сказать, «оппозиции справа». Кроме этой оппозиции, которая, понятно, не могла преобладать в афинской экклесии, существовала еще одна социальная группа, не менее опасная для власти Перикла. Это были те круги демоса, экономические интересы которых зависели от мощи архэ: ремесленники и торговцы,

¹ Лисикл после смерти Перикла был краткое время вождем демократической группировки. Он был скототорговцем, принадлежал к числу друзей Перикла и после его смерти женился на Аспасии. Аристофан («Всадники», 132 и 765) называет Клеона худшим человеком после Лисикла. В 428—427 г. до н. э. Лисикл был избран стратегом.

имущество в наличных деньгах, чтобы тем легче можно было его увезти с собой. Именно эти черты характера Никия использует в качестве объекта для насмешек Аристофан во «Всадниках» (1—154).

В военной обстановке Никий не мог открыто провозглашать лозунг мира со Спартой, но зато он максимально использовал все возможности для ведения переговоров о мире. Во всей своей военно-административной деятельности Никий старался не брать на себя ответственности за какие-либо решительные меры. Это видно из его поведения как во время пилосской кампании, так и на Сицилии. Поэтому он оказался весьма подходящей фигурой для тех кругов, которые стремились не к развитию, а скорее к свертыванию военных операций. Ясно было, что руководитель типа Никия никак не сможет привести Афины к победе.

Противником Никия был Клеон, сын Клезнета, признанный вождь афинской радикальной демократии. В отличие от Никия он был выходцем из простого народа. Согласно схолиям к «Всадникам» Аристофана (к строке 44), отец Клеона «держал мастерскую рабов-кожевников».

Насмешки, которыми осыпает его Аристофан, лучше всего свидетельствуют о том, сколь ненавистным был Клеон афинской знати именно из-за его происхождения. Одно из действующих лиц «Всадников» Демосфен, спрашивающий Колбасника: «Иль ты из благородных?», узнает, что тот происходит из народа и заявляет ему:

Счастлив жребий твой!
С рождением, я вижу, повезло тебе —

и продолжает:

Ведь демагогом быть — не дело грамотных,
Не дело граждан честных и порядочных,
Но неучей, негодных.

(«Всадники», 191—193).

Дальше Колбасник в той же комедии упрекает Демос:

Ведь ты похож на мальчиков балованных
И благородных гонишь прочь поклонников.
А свечникам, кожевникам, дубильщикам
И шкуродерам отдаешься с радостью.

(«Всадники», 191—193).

Клеон, человек сильного характера, целеустремленный, решительный и к тому же прекрасный оратор,

выступил с программой смелых мероприятий как военного, так и политического и финансового порядка. Никий, несмотря на все свое богатство и связи, вынужден был постоянно отступать перед своим настойчивым и энергичным противником.

Прежде всего Клеон был тесно связан с широкими массами афинского демоса. Даже Фукидид, личный враг Клеона, характеризующий его как «наиболее склонного к насилию из граждан», все же вынужден признать, что «в то время он пользовался во многом величайшим доверием демоса» (III, 36, 6)¹. Оптимизм в оценке шансов воюющих сторон Клеон черпал из тесной связи с демосом, и в этом была его сила.

Основная идея Клеона заключалась в том, что Афины в состоянии победить Спарту при том условии, что они не ограничатся обороной, а будут вести наступательные операции на территории самого Пелопоннеса. Предпосылками для таких действий должны были стать: 1) усмирение «союзников»; 2) материальное обеспечение афинских граждан и 3) финансовое обеспечение широких наступательных операций. Именно в плане этой программы в целом надо рассматривать отдельные мероприятия и выступления Клеона. Взгляды Клеона по союзническому вопросу четко изложены Фукидидом (III, 37—40). В экклесии Клеон требовал казни всех митиленян и продажи в рабство их жен и детей. Мера эта кажется очень жестокой и несправедливой. Однако надо признать, что его жестокое предложение было логическим следствием его же (а кстати и Перикловой) предпосылки о том, что власть афинян над союзниками является тиранией, следовательно, и поддерживать ее можно только тираническими средствами.

Столь же много нападковнискало Клеону его предложение повысить оплату гелиастам (членам суда) с 2 до 3 оболов за заседание (Аристотель. Афинская полития, 62, 2).

¹ У Фукидида *ὄν καὶ ἐξ τὰ ἀλλὰ βίαιωτατος τῶν πολιτῶν τῷ τε δῆμῳ παρὰ πᾶσι ἐν τῷ τότε πιθανώτατος*. В русском издании 1915 г. эта фраза переводится: «Это был вообще наглеший из граждан; в то время он пользовался величайшим доверием народа». Этот перевод очень важной фразы Фукидида кажется нам не совсем правильным: *βίαιωτατος*; в данном контексте никак нельзя переводить «наглый», а «наиболее склонный к насилию». Цитированный отрывок — это характеристика Клеона перед его исключительно резкой речью о митиленянах. Во второй части фразы упор лежит на словах *παρὰ πᾶσι*. И эти слова тоже пропущены в переводе.

Адекватный подлиннику перевод будет звучать примерно так: «Это был и в других отношениях наиболее склонный к насилию из граждан; в то время он во многом пользовался величайшим доверием демоса».

Аристофан во «Всадниках» называет его не иначе как «трехгрошовым Клеоном». Между тем эта мера должна была, по замыслу Клеона, хоть частично смягчить военные тяготы населения и никак не была достаточной даже для голодного минимума.

Участие в гелиее во время войны часто было единственным доходом афинской бедноты, лишенной возможности найти другие средства пропитания. На вопрос Мальчика («Осы» Аристофана):

Ах, отец мой, если б судьи
Не сидели в гелиее,
Где б ты добыл нам на завтрак,
Нам на ужин, что б ты сделал?
Что б придумал? В чем спасенье?
Или в воду головою?

Старик отвечает:

Видит бог, не знаю,
Где б могли мы пообедать.

(там же, 305—312).

Этот дополнительный ежегодный расход Клеон покрыл прежде всего значительным повышением фороса. Если при Аристиде форос равнялся 460, а при Перикле — 600 талантам, то при Клеоне форос достиг уже громадной суммы в 1300 талантов (Плутарх. Аристид, 24). Такое увеличение дани, будучи необходимым с точки зрения военных нужд Афин, представляло большую опасность для целостности архэ, так как несомненно должно было усилить сепаратистские тенденции у союзников. По-видимому, жестокая расправа с митилеянами должна была устрашить прочие подвластные афинянам полисы. Ряд надписей со списками плательщиков фороса дает возможность проследить на конкретных примерах, как изменялось количество плательщиков и росли их взносы. В 433—432 г. до н. э. общее число плательщиков фороса равнялось 166, а в 425—424 г. до н. э. их количество выросло до 304. Этот рост объясняется, понятно, не расширением Афинской архэ, а тем, что от метода коллективного обложения союзников афиняне перешли к взиманию платежей с каждого полиса в отдельности. Ясно, что при этом общая сумма фороса выросла не менее чем вдвое.

Важнейшим звеном программы Клеона, ради которого были предприняты все вышеуказанные меры, должна была стать широкая наступательная тактика, которая, придя на смену выжидательной, блокадной тактике Перикла, могла бы привести Афины к победе. Однако необходимым условием для проведения такой политики было преодоление медлительности

и измены в собственном лагере. В отличие от Перикла, фактически объединявшего в своих руках и политическое руководство, и военное командование, Клеон мог действовать в основном только через экклесию, так как большинство стратегов обычно шло за осторожным Никием.

С этого времени (427 г. до н. э.) намечается явный разлад между экклесией и исполнительными органами власти. При этом радикальная экклесия часто вынуждена была вмешиваться даже в частные распоряжения стратегов для того, чтобы обеспечить проведение желаемой политической линии. Этот разлад между демагогами и стратегами, между политическими и военными вождями очень затруднял руководство государством. Однако разлад этот не был результатом личной неуступчивости Клеона или нервозности членов экклесии, а являлся следствием политического недоверия радикальной демократии к стратегам-аристократам.

Пилосская операция

В течение двух лет, вплоть до летней кампании 425 г. до н. э., общее военное руководство оставалось еще в руках Никия и его сторонников. Это был период относительного затишья. Некоторые активные военные действия отмечаются лишь на западе Центральной Греции и на далеком западе — в Сицилии. Летом 426 г. до н. э. молодой афинский стратег, впоследствии знаменитый полководец, Демосфен во главе 30 кораблей опустошил берега Пелопоннеса и прибыл к Акарнанию. Здесь он объединил под своим командованием всех западногреческих афинских союзников: акарнан, закинфян, кефаллеян и частично керкирян. Опустошив левкадские поля и убедившись в неприступности самой Левкады, Демосфен переправился в Навпакт и оттуда решил предпринять наступление на Этолию, одну из крупнейших областей Центральной Греции, чтобы в случае удачи вторгнуться в Беотию с запада. Однако после первых успехов его гоплиты встретились с необычной для них тактикой легковооруженных этолян. Те избегали сражения в открытом поле, но забрасывали афинян и их союзников дротиками и стрелами. Так отягощенные доспехами афинские гоплиты были разбиты своими «отсталыми» противниками¹, и Демосфен был вынужден отступить к Навпакту.

¹ «Метая дротики, этоляне настигали бегущих благодаря своей быстроте и легкости вооружения и многих убивали там же в бегу» (III, 98, 2).

Поражение афинян в Этолии побудило пелопоннесцев к наступлению в этом районе. Еще в предыдущем году лакедемоняне основали колонию Гераклею в Трахинии². Базируясь на эту колонию, пелопоннесцы направили на помощь этолянам 3000 гоплитов. Эта сильная армия опустошила земли локров озольских и навпактян, после чего направилась на запад, в Акарнанию, против Демосфена, недавно разбитого этолянами. Однако тот учел опыт своего прошлогоднего поражения и выбрал для боя сильнопересеченную местность. В битве при Солах (ноябрь 426 г.) он скрыл часть гоплитов в засаде и благодаря этому разбил наголову более многочисленных пелопоннесцев, утвердив влияние Афин на западе.

Разгром 3000 пелопоннесских гоплитов был фактически первой крупной победой Афин на суше. Битва при Солах не только лишила пелопоннесцев ореола непобедимости, но и усилила влияние радикальной партии в Афинах, которая обрела наряду с политическим руководителем Клеоном военного вождя — Демосфена.

В это же время активизируется афинская политика и в Сицилии. В 427 г. до н. э. в Афины прибыло посольство из сицилийской колонии Леонтин во главе с известным софистом Горгием. Афиняне, взвесив все обстоятельства, решили послать на помощь леонтинцам сначала 20, а затем еще 40 триер. Однако вскоре после прибытия афинского флота делегаты всех воюющих сицилийских полисов собрались летом 424 г. до н. э. на конгресс в Геле и заключили между собой мир. Это было сделано ввиду того, что афинская эkkлeсия явно показывала слишком горячую заинтересованность в Сицилии, и даже союзники Афин считали, что те представляют для них не меньшую угрозу, чем Сиракузы.

Сицилийская экспедиция имела очень важный побочный результат, который предопределил весь дальнейший ход военных действий вплоть до Никиевого мира. Вместе с афинской эскадрой отправился Демосфен, прошлогодний победитель пелопоннесцев под Солами. Несмотря на то что перед афинским флотом были поставлены две важные задачи — помощь керкирским демократам и война с Сиракузами, — Демо-

сфену было разрешено воспользоваться кораблями и для военных действий на Пелопоннесе.

Момент для операций в тылу врага был выбран очень удобный. Спартанское войско под командованием молодого и малоопытного сына Архидама Агиса находилось в это время в Аттике. Пелопоннесский флот был отправлен в керкирские воды. Таким образом, побережье полуострова фактически осталось без защиты. Местом десанта был избран Пилос. Этот почти необитаемый мыс находится в юго-западной части Пелопоннеса, в Мессении, на расстоянии свыше 70 км от Спарты. Демосфена привлекали прежде всего очень удобные природные условия обороны Пилоса. Обилие леса и камня облегчало устройство искусственных оборонительных сооружений, наличие удобной гавани обеспечивало подвоз продовольствия, а необитаемость прилегающих мест затрудняла ведение военных действий противнику. Но основным было то обстоятельство, что Пилос мог впоследствии стать центром объединения мессенян в борьбе за их освобождение от спартанского ига. На это указывает Фукидид: «Мессеняне с давнего времени здесь туземцы... и потому, имея Пилос опорной базой, могли бы причинять им (лакедемонянам. — авт.) величайший вред и вместе с тем надежно охранять местность» (IV, 3, 3). Демосфен, находившийся в близком контакте с навпактскими мессенянами и проводивший в жизнь программу афинских демократов, несомненно рассчитывал в случае удачи поднять массовое восстание илотов в Мессении. Вероятно, даже само место десанта было ему предварительно указано кем-то из навпактских мессенян.

Воспользовавшись шестидневной передышкой, когда спартанцы еще не смогли полностью оценить все значение афинского десанта, Демосфен привел Пилос во вполне обороноспособное состояние. Затем он остался на месте с пятью триерами, а остальные направил к Керкире. Шаг, предпринятый Демосфеном, был очень рискован. Ему предстояло выдержать на спартанской земле наступление всех сил Пелопоннесского союза, притом он не мог быть уверенным даже в возможности отступления ввиду того, что афинский флот отправился по своему маршруту, а пяти триер не хватило бы для отражения атак пелопоннесцев.

Действительно, узнав о высадке десанта, эфоры отозвали Агиса из Аттики, а все наличные отряды как из спартиагов, так и ближайших перизков, направили немедленно под Пилос. Кроме того, были вызваны резервы со всего Пелопоннеса и отозваны 60 триер

² Стратегическое положение Гераклеи было исключительно удачное. Она прежде всего заперла выход из Фермопильского прохода и вбивала клин между Афинами и дружественной им Фессалией. Кроме того, Гераклея, расположенная напротив Евбеи, сковывала часть афинского флота. Впоследствии Брасид воспользовался Гераклеей как базой для похода в далекую Фракию.

из-под Керкиры. Имея такой перевес в силах, лакедемоняне надеялись быстро покончить с Демосфеном. Для того чтобы отрезать его от гавани на необитаемом островке Сфактерия, отделенном от Пилоса только узким проливом в 120 м, был высажен отряд, состоявший из 420 отборных гоплитов, выбранных по жребию из всех лохов, не считая обслуживающих их илотов. Пролив между Пилосом и Сфактерией спартанцы рассчитывали загородить плотно сдвинутыми кораблями.

Видя эти приготовления, Демосфен отправил две триеры вдогонку за афинским флотом с призывом о помощи, сам же высадив на берег экипажи трех оставшихся у него кораблей, вооружил их сплетенными из ивы щитами и приготовился к защите побережья от нескольких десятков пелопоннесских кораблей. Двухдневные атаки спартанцев с моря кончились их поражением. Тогда спартанцы решили перейти к длительной осаде Пилоса.

Однако уже на третий день возвратился афинский флот и в упорном бою в заливе почти полностью уничтожил пелопоннесские корабли. Таким образом положение изменилось. Теперь уже спартанский отряд на Сфактерии был отрезан от суши и осужден на голодную смерть. Ввиду того, что это были самые знатные из спартиатов, высшие должностные лица Спарты отправились на место сражения и предложили афинским стратегам заключить перемирие на очень жестких для лакедемонян условиях. Спарта обязывалась немедленно отправить в Афины послов на афинской триере с предложением мира. Афинянам выдается на время переговоров весь пелопоннесский военный флот не только из-под Пилоса, но и из всей Лаконики. Взамен спартанцы под афинским контролем ежедневно на весь срок перемирия посылают определенное количество продовольствия гарнизону Сфактерии. После возвращения послов афиняне обещали вернуть спартанцам их военные корабли.

Однако спартанские послы были недружелюбно встречены в Афинах. В надежде на то, что афиняне,

которые уже в 428 г. до н. э. просили мира, будут склонны к завершению войны, спартанцы предложили им «мир, союз, тесную дружбу и взаимную поддержку». В ответ на эти общие фразы Клеон, «бывший в то время вождем демоса и пользующийся величайшим доверием народной массы» (IV, 21, 3)¹ потребовал возвращения афинянам не только мегарских гаваней Нисеи и Пег, но даже пелопоннесских Трезена и Ахайи.

Эти требования были абсолютно неприемлемы для Спарты. Все же послы предложили обсудить их с афинскими делегатами. Однако Клеон, опасаясь сговора спартанцев с группой Никия, категорически потребовал ведения переговоров только в экклесии, после чего послы вернулись под Пилос.

Между тем обстановка осложнялась. Лакедемоняне при помощи всяких ухищрений забрасывали продовольствие на Сфактерию. Они обещали илотам свободу за доставку продуктов на остров, посылали смельчаков с мешками мака, с медом и таким образом снабжали осажденных. Надвигалась осень с ее бурями, что должно было заставить афинский флот возвратиться в Пирей. В то же время и афинский десант на Пилосе тоже страдал от недостатка воды и продовольствия.

Тем временем Клеон постоянно упрекал Никия в бездействии и требовал решительных мер. Воспользовавшись заявлением Клеона о том, что в течение 20 дней можно захватить Сфактерию, Никия в экклесии предложил ему взять на себя эту операцию, будучи уверенным в полной невыполнимости этого предложения. Однако Клеон согласился. Он отказался от предложенных ему афинских

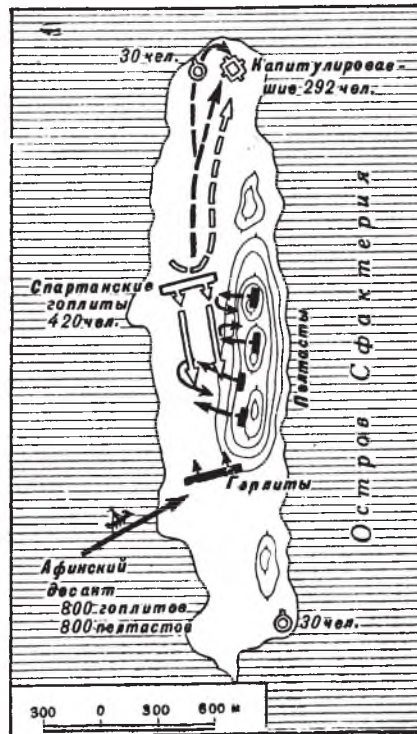

Бой на острове Сфактерия
в 425 г. до н. э.

¹ В этой, параллельной предыдущей, характеристике Клеона перевод в издании 1915 г. снова неточен. Предложение: *ανὴρ δημαγωγὸς κατ' ἐκεῖνον τὸν χρόνον ὡς καὶ τὸ πλῆθει πειθόμενός*; переводится: «влиятельнейший в то время в глазах народной массы демагог». Не говоря уже о том, что «демагог» по своему смыслу не более соответствует *δημαγωγός*, чем «империя» — *imperium*, в переводе совершенно не чувствуется смысл очень важного слова *πειθόμενός* — «пользующийся величайшим доверием».

гоплитов и взял с собой под Сфакторию только отряды союзников². Здесь вместе с Демосфеном он, учитывая опыт поражения афинских гоплитов в Этолии, разработал план одновременной атаки спартиатов легковооруженными силами, и действительно, в конце августа 425 г. до н. э. взял остров Шгурмом, пленив 292 гоплита, в том числе около 120 спартиатов.

«Крутая лаконская каша, заваренная под Пилосом» (Аристофан. Всадники, 61) имела громадный политический резонанс во всей Элладе, особенно в Афинах и Спарте. Прежде всего, афиняне добились крупнейшего военного успеха на спартанской территории в борьбе с непобедимыми до того времени спартанцами. Во-вторых, спартиаты, воспитанные на легенде о фермопильском подвиге Леонида, сдались живыми в плен, и к тому же именно презренным в их глазах афинянам. В-третьих, пилосская операция показала слабость гоплитской фаланги по сравнению с легковооруженными пелтастами. В-четвертых, Пилос и Сфактория остались в руках афинян и превратились в центр притяжения для илотов, которые массами начали перебегать к мессенянам из Навпакта, оставленным здесь в качестве постоянного гарнизона афинянами. Мессеняне говорили на одном языке со спартанцами и с илотами, так что им легко было делать вылазки по всей Мессении и сеять возмущение среди илотов. Фукидид, подчеркивая трудное положение Спарты, подробно останавливается на значении пилосской операции. Он пишет: «В Пилосе они (афиняне. — авт.) поставили гарнизон, а мессеняне из Навпакта послали туда, как в родную землю (Пилос некогда принадлежал к Мессении), наиболее подходящих людей, которые, говоря на одном языке с жителями Лаконики, стали грабить ее и причиняли ей много вреда... так как к тому же илоты стали перебегать в Пилос, они (лакедемоняне. — авт.), опасаясь какого-либо дальнейшего переворота в собственной стране, были в тревоге» (IV, 41, 2—3).

В этой тяжелой обстановке для Спарты, ввиду малочисленности спартиатов, очень важным было выручить своих пленных, перевезенных тем временем

в Афины. Поэтому, несмотря на заносчивое поведение Клеона, спартанцы продолжали пытаться вести переговоры с Афинами. Однако после блестящей победы на Сфактории авторитет Клеона был совершенно непререкаем, и Никий вместе со своими сторонниками потерял всякое влияние в народной массе. Недаром Аристофан во «Всадниках», поставленных в 424 г. до н. э., вкладывает в уста Никия мысль бежать из Афин ввиду могущества Клеона, которому за его победу были присуждены небывалые почести. Таким образом, пилосская операция не только заставила Спарту искать мира, но и поставила в Афинах у власти партию, стремящуюся к войне.

Положение в Афинах было таково, что группировке Никия необходимо было предпринять какие-нибудь активные действия. Очень серьезно был поколеблен личный авторитет Никия как главнокомандующего, выступившего против операции, которая заставила врага просить мира. Кроме того, решающей силой оказались легковооруженные пелтасты и союзники, в то время как тяжеловооруженные гоплиты, представлявшие в афинском ополчении имущие круги населения, не говоря уже об аристократических всадниках, в течение 7 лет войны не одержали ни одной значительной победы.

Ввиду всего этого немедленно после победоносного возвращения Клеона и Демосфена со спартанскими пленными Никий, несмотря на начало осени, отправился против Коринфа во главе большого флота — из 80 кораблей с 2000 афинских гоплитов, 200 всадниками, а также вспомогательными отрядами милетян и других союзников. Эта экспедиция преследовала не столько военные, сколько политические цели. Военные удачи Никия должны были противодействовать его политическим противникам. Однако он добился лишь весьма сомнительного успеха. Когда афиняне высадились юго-восточнее Коринфа, у Солигея, они встретили перед собой половину коринфской армии. В завязавшейся ожесточенной битве афиняне не добились победы и в связи с подходом коринфских резервов отступили на корабли. Затем часть афинян высадилась у Метан в Ароглиде и захватила их, устроив по пилосскому образцу вал на перешейке, ведущем к Трезену. Таковы были скудные результаты грандиозного похода.

Зато на следующий год, летом 424 г. до н. э., Никием была предпринята очень удачная операция и захвачена дорийская Кифера, «остров, удобно расположенный относительно Лаконии и населенный лакедемонскими поселенцами» (Плутарх. Никий, 6).

¹ Это сообщение Фукидида (IV, 28, 4) бросает яркий свет на политическую борьбу в Афинах. У Демосфена в Пилосе не было афинских гоплитов. Клеон их тоже не взял. Так как гоплиты состояли из богатых, во всяком случае зажиточных кругов, Клеон, по-видимому, не мог на них полностью рассчитывать и надеялся победить, опираясь на бедноту и «корабельную чернь». Его прогноз блестяще подтвердился, и вряд ли это можно считать только счастливым случаем, как полагает ослепленный личной враждой Фукидид (IV, 28, 5).

Спартанцы были в полном отчаянии после пилосской катастрофы. «Война с неотвратимой быстротой надвигалась... со всех сторон... Никогда еще в военных предприятиях лакедемоняне не обнаруживали такой нерешительности... Случайности судьбы, многочисленные, неожиданно обрушившиеся за короткое время на лакедемонян, повергли их в величайший страх; они боялись, как бы снова не постигло их такое несчастье» (IV, 55, 1—3).

Наиболее важной причиной «миролюбия» Спарты Фукидид считает опасение спартанцев, «как бы у них не случился какой-либо государственный переворот после того, как неожиданное тяжелое несчастье постигло» Спарту (IV, 55, 1). Под «государственным переворотом» Фукидид, очевидно, понимает восстание илотов, которого всегда опасались спартанцы и которое было бы особенно опасным в то время, когда в Пилосе укрепились навпактские мессеняне; к этому соображению Фукидид возвращается и в дальнейшем изложении. Рассказывая о трудностях, переживаемых Спартой накануне экспедиции Брасида, он говорит: «Сверх того лакедемонянам желательно было иметь предлог усилить часть илотов, чтобы они не замыслили ввиду настоящего положения вещей, вследствие потери Пилоса, какого-либо переворота» (IV, 80, 2).

Необходимо отметить, что военными успехами 425—424 гг. до н. э. афиняне в значительной степени были обязаны финансовой политике Клеона. Судя по обломкам одной надписи (IG, I², 63—65), представляющей собой постановление экклесии об уплате фороса союзниками, общая сумма фороса была удвоена, многие города должны были платить в три-четыре раза больше, чем до того времени. Особенно значительно был увеличен форос с Ионии, уstraшенной разгромом Митилены. По-видимому, в этом же году, вероятно в связи с предшествующей реформой фороса Клеон провел постановление о повышении оплаты гелиастам. Таким образом, он мог с гордостью заявить о себе:

О народ! Как же может другой гражданин тебя жарче
любить и сильнее?
Ведь с тех пор, как сижу я в Совете, казну я
деньгами наполнил доверху.
(«Всадники», 773—4).

Согласно другой надписи (IG, I², 324, 20), Никию на Киферскую экспедицию было выдано 100 талантов. Без финансовых средств, собранных благодаря энергии Клеона, афинская казна не была бы в состо-

янии финансировать крупные экспедиции 425-го и особенно 424 г. до н. э.

Захват Киферы был высшим пунктом афинских успехов. Казалось, еще одно-два усилия и окончательная блестящая победа Афин обеспечена. Афинские радикалы задумали нанести решающий удар в Беотии, напав на сильнейшего спартанского союзника сразу с трех сторон. Демосфен с 40 кораблями отправился в Навпакт и здесь набрал войско из акарнанов и мессенян, рассчитывая ударом с запада взять беотийский порт Сифы на побережье Коринфского залива. Беотийские демократы должны были поднять восстание в Херонее, расположенной на северной границе Беотии; основные же силы афинян под командованием Гишпократа готовились к удару с востока на Делий. Все три удара должны были произойти одновременно, чтобы не дать беотянам возможности бить врагов по-одному. Однако Гишпократ опоздал, а заговор демократов был преждевременно раскрыт. Вследствие этого Демосфен не добился успеха и вся армия беотян выступила против Гишпократа, который все же к тому времени уже успел овладеть Делием и укрепить его. В битве при Делии беотяне глубоко эшелонировали свою фалангу (в 25 рядов; у афинян глубина строя составляла всего лишь 8 рядов) и, предвосхитив здесь знаменитый «косой строй» Эпаминонда, одержали полную победу (ноябрь 424 г. до н. э.). Потери афинян убитыми составили около 1000 гоплитов; был убит и стратег Гишпократ. Это было величайшее поражение Афин в течение всей Архидамовой войны.

Военные действия во Фракии

Неудача Спарты и падение ее авторитета вызвали среди рядовых спартиатов стремление к активизации военных действий и к более решительной политике. Становилось все более ясным, что со стороны руководителей спартанской политики требуются радикальные меры. Между тем основная тенденция спартанской олигархии заключалась в то время в достижении мира с Афинами и освобождении пленных спартиатов. Представителем новых стремлений стал молодой и наиболее энергичный из всех спартанских военачальников Брасид. Он задумал очень рискованное и необычайное для лакедемонян мероприятие. Понимая, что сила афинян зиждется на их морской державе, и видя неспособность пелопоннесцев к действиям на море, Брасид решил предпринять попытку прорваться в тылы Афинской державы сухим путем

и, пройдя всю материковую Грецию, через Македонию выйти к городам фракийского побережья. Этот план был связан с большим риском, так как идти надо было через дружественную афинянам территорию Фессалии и в случае осложнений у Брасида не оставалось пути для отступления.

Спартанские олигархи опасались предпринять рискованный шаг и потерпеть очередную неудачу. Поэтому они отказались оказать материальную и военную поддержку Брасиду. Однако, рассчитав, что в случае успеха они будут иметь лишний козырь в переговорах о мире, а в случае неудачи они освободятся от беспокойного Брасида, руководители спартанской политики разрешили ему готовиться к экспедиции.

Поход Брасида мог дать Спарте много преимуществ. Прежде всего открывался новый фронт, который должен был ослабить афинский нажим на Пелопоннес. Кроме того, союз халкидических городов, напуганный расправой над Потидеей, обещал организовать всеобщее восстание против тирании Афин и взял на себя финансирование экспедиции. Успех Фракийской экспедиции сулил блестящие перспективы для Спарты, так как вел к разложению Афинской архэ. Если бы удалось освободить халкидические полисы от власти Афин, это значительно усилило бы центробежные силы во всем Афинском морском союзе.

Наконец, немаловажным обстоятельством было желание лакедемонян избавиться хотя бы от части илотов. После поражения при Пилосе Спарта все время опасалась восстания илотов. Еще раньше спартанцы, отобрав 2000 наиболее смелых и заслуженных илотов, тайком их убили, чтобы лишить массу своих рабов их главарей. Фукидид подчеркивает, что спартанцы сделали это, «устрашенные грубостью и многочисленностью илотов», а также что «всегда у лакедемонян большинство их мероприятий направлено было к ограждению от илотов» (IV, 80, 3). Теперь они дали Брасиду еще 700 илотов, снабдив их гоэлитским вооружением. Кроме того, Брасид набрал еще 1000 добровольцев со всего Пелопоннеса. В августе 424 г. до н. э. он быстро прошел через Фессалию, так что фессалийские полисы не успели даже собрать войска для отпора, и прибыл в Македонию, где встретил дружественный прием со стороны царя Пердикки.

Появление Брасида на Халкидике вызвало массовые выступления против Афин. Среди эллинских полисов севера было очень сильно стремление отсоединиться от Афин и вернуть себе свободу. Боттией давно уже открыто выражали недовольство господ-

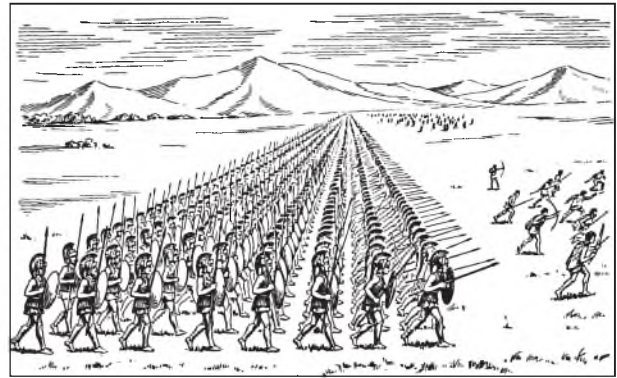

Афинская фаланга

ством Афин. Основание союза городов под гегемонией Олинфа также следовало расценивать как демонстрацию враждебного отношения к Афинам. Наконец, значительное увеличение флота еще более усилило антиафинские настроения. Важным фактором было и то обстоятельство, что македонский царь Пердикка, прежний союзник Афин, обратился к Спарте за помощью против Аррабея, царя Линкестиды. На всех этих моментах играл Брасид. Фукидид, сам действовавший на этом фронте, отмечает: «Действуя справедливо и умеренно по отношению к городам (во Фракии. — авт.), Брасид в это время отторгнул от афинян большую часть их» (IV, 81, 2).

Принципы политики пелопоннесцев во Фракии Фукидид формулирует в обращении Брасида к жителям Аканфа (IV, 85—88). Брасид подчеркивал прежде всего то, что все полисы, перешедшие на его сторону, полностью обретут свою независимость. Затем он торжественно обещал не вмешиваться во внутренние дела полисов, т. е. не поддерживать олигархов против демократов. В случае отказа принять его условия Брасид угрожал опустошить поля аканфян, что ввиду наступления времени уборки урожая лишило бы их продовольствия на зиму. Таким образом, Брасид привлек на свою сторону Аканф, Стагир и Аргил и беспрепятственно подошел к главному владению афинян во Фракии — Амфиполю. Историк Фукидид, бывший в этом году стратегом, находился в то время с семьей триерами у Фасоса, на расстоянии полудня пути от Амфиполя. Вызванный на помощь к Амфиполю, он направился в город, но опоздал. Брасид предложил амфипольцам очень выгодные условия капитуляции, и город сдался ему без боя. Фукидид успел захватить только Эйон, пригород Амфиполя. За свою пассивность он был изгнан из Афин и с тех пор жил на чужбине.

Переход Амфиополя на сторону Спарты был весьма тревожным симптомом для Афин. Они теряли основную источник снабжения корабельным лесом и значительные денежные доходы. Афинские союзники «тайком обращались через глашатаев к Брасиду с просьбой зайти к ним, причем каждый город желал отложиться первым» (IV, 108, 3). Брасиду удалось в течение 5 месяцев захватить две трети Халкидики¹. Только Палленский полуостров оставался еще в руках у афинян, но и там было неспокойно.

Перемирие

Весной 423 г. до н. э. между Спартой и Афинами было заключено перемирие сроком на один год. Руководители спартанской политики рассчитывали на то, что перемирие приведет к миру и что им вернут пленных спартиатов, Пилос и Киферу взамен за фракийские приобретения Брасида. Равным образом и Афины были склонны к перемирию, так как хотели собрать резервы на Халкидике до отпадения от них всех полисов этого района.

Условия перемирия состояли в сохранении status quo; лакедемоняне и их союзники получали свободу торговли на море², но запрещалось передвижение их военных судов. Зато очень важным был пункт о перебежчиках, сформулированный спартанцами следующим образом: «Перебежчиков, ни свободных, ни рабов, не принимать в течение этого времени ни нам, ни вам» (IV, 118, 7). Включение в условия перемирия специального пункта, предусматривающего отказ от приема перебежчиков, притом со специальной оговоркой о рабах, несомненно, последовало по требованию Спарты и свидетельствует косвенным путем о наличии большого числа илотов, бежавших в Пилос.

Однако еще во время переговоров против Афин восстала Скиона, город на Палленском полуострове, отрезанный от Брасида Потидеей, находившейся тогда в руках афинских поселенцев. К Скионе присоединилась соседняя Менда. Экклесия по предложению Клеона решила осадить Скиону и перебить всех

ее жителей. В ответ на это Брасид направил войска в Скиону и Менду. Отношения его с Пердиккой к тому времени испортились, и тот вступил в переговоры с афинянами, которые выслали против Скионы Никия с 50 кораблями, 1000 гоплитов и 2000 легковооруженных. Воспользовавшись поддержкой мендских демократов, афиняне захватили Менду и предложили жителям осудить олигархов и восстановить демократический строй. Скиона же была окружена осадными стенами. Согласно надписи Inscriptiones Graecae I², 90, в это время три города боттиев: Калиндоя, Трипоия и Кемаки — заключили союзный договор с Афинами.

После окончания перемирия, летом 422 г. до н. э., под Скиону отправился Клеон, взяв с собой 30 кораблей, 1200 гоплитов и 300 всадников из афинян и еще большее число союзников. Энергичным ударом с суши и с моря он захватил Торону, «обратил в рабство торонских женщин и детей, самих же торонян, пелопоннесцев и других халкидян... всего около 700 человек, отправил в Афины» (V, 3, 4).

После этого Клеон морским путем двинулся к Амфиополю, завоевав попутно Галепе, Мекиберны, Клеоны и Акрофы¹. Здесь ему навстречу выступил Брасид, имевший значительный численный перевес и лучших по качеству воинов. В битве под Амфиолом (октябрь 422 г. до н. э.), окончившейся поражением афинян, погибли оба полководца: Клеон и Брасид, представлявшие — каждый в своем государстве — наиболее воинственно настроенные партии. Фукидид, описывая это сражение (V, 6—10), не скупится на обвинения Клеона в «невежестве и малодушии, в сравнении с опытностью и отвагой противника», т. е. Брасида. Действительно, военными способностями Брасид несомненно превосходил Клеона. К тому же он располагал опытными воинами, верящими в своего начальника. Клеон же командовал 1200 гоплитами и 300 афинскими всадниками, не считая, правда, больших контингентов союзников. Ни гоплиты, ни тем более всадники не питали доверия к Клеону, считая его выскочкой. Именно это обстоятельство вынудило Клеона действовать вопреки принципам

¹ Увеличение фороса, предпринятое год назад Клеоном, пагубно отразилось на положении афинян в этом районе. Главный город Ситонийского полуострова — Торона — платил теперь вместо прежних шести 12 талантов (IG, I², 218). Несмотря на наличие афинского гарнизона, жители Тороны предпочли сдаться без боя Брасиду.

² Правда, с некоторым ограничением. Их торговым судам не разрешалось пользоваться парусами, и они должны были иметь не больше 500 талантов (ок. 11 тонн) груза (IV, 118, 5).

¹ Фукидид, возможно из личной ненависти к Клеону, обвинял его в бездействии (V, 6, 2). Однако Клеон прибыл во Фракию в середине сентября 422 г. до н. э. и за один месяц захватил пять городов, что при низкой технике осадных работ того времени явилось исключительным достижением. Здесь еще необходимо учесть, что жестокие расправы Клеона с отпавшими союзниками усиливали их сопротивление и замедляли его продвижение.

военного искусства. Как пишет Фукидид, «Клеон знал ропот воинов и, не желая раздражать их пребыванием в бездействии на одном месте, ... выступил в поход» (V, 7, 2). Таким образом, поражение Клеона объясняется не только и не столько военными, сколько политическими причинами. Как бы то ни было, одновременная гибель Клеона и Брасида значительно облегчила путь к мирным переговорам.

Никиев мир

В Афинах после смерти Клеона радикальная демократия теряет влияние. Ее агрессивные планы потерпели крушение. Поражения при Делии и на Халкидике значительно усилили мирные настроения. Серьезные опасения возбуждали также склонные к отпадению афинские союзники.

Спартанцы стремились к миру по уже указанным выше причинам. К ним надо еще только добавить, что война принимала затяжной характер и вполне могла кончиться восстанием илотов под руководством пилосских мессенян. «Илоты, — говорит Фукидид, — перебежали к неприятелю, и лакедемоняне постоянно ждали, как бы оставшиеся на месте илоты, рассчитывая на беглецов и на сложившееся тогда положение дел, не возмутились против них снова» (V, 14, 3). К тому же в 421 г. до н. э. кончился срок тридцатилетнего мира с Аргосом. Союз Афин с Аргосом был весьма опасен, так как в этом случае некоторые города Пелопоннеса перешли бы на сторону Аргоса.

Главы обоих государств Никий и спартанский царь Плейстоанакт относительно быстро договорились между собой об условиях мира. Решено было вернуться к довоенному положению вещей, с той только разницей, что фиванцы получали Платеи, а афиняне — Нисею. Города на Халкидике и во Фракии: Аргил, Стагир, Аканф, Стол, Олинф и Спартол, добровольно перешедшие на сторону Брасида, сохраняли независимость, но им позволялось по желанию вступить в союз с афинянами. Пленные обеих сторон подлежали возвращению на родину. Гражданский мир должен был обеспечиваться тем, что во всех возвращаемых афинянам городах желающим позволялось уходить со своим достоянием куда угодно. Кроме того, афиняне гарантировали автономию тем союзным полисам, которые регулярно ушлячивали фюрор, установленный Аристидом.

В случае каких-либо разногласий по интерпретации договора, заключавшегося сроком на 50 лет, спорные вопросы должны были решаться третейским судом.

Никиев мир полностью отвечал интересам самой Спарты, но им были весьма недовольны спартанские союзники: Беотия, Коринф, Мегара и Элея, которые ничего не получали от договора, а Мегара даже теряла Нисею.

Однако наибольший удар Никиев мир наносил Коринфу. Как уже указывалось выше, основные интересы этого полиса были связаны с северо-западом Греции. Победы Демосфена передали афинским союзникам-акарнанам все опорные пункты Коринфа на западе. Анакторий был взят штурмом, а амбра-киоты вынуждены были вступить в союз с акарнанами. Коринф потерял также третью свою колонию Соллий. Ионические острова оставались в сфере влияния демократической Керкиры. Таким образом, борьба за Западную Элладу была полностью выиграна афинянами. Вот почему перечисленные выше спартанские союзники отказались подписать условия мирного договора, а их отношения со Спартой резко ухудшились. Дело шло к разрыву, что было выгодно прежде всего Аргосу, пользовавшемуся большими симпатиями среди пелопоннессцев.

Спартанское правительство предвидело нависшую угрозу и пыталось нейтрализовать ее не только миром, но и союзом с Афинами. Уже спустя месяц после подписания мирного договора был заключен оборонительный союз Афин со Спартой. В договоре, составленном формально на основах равноправия, обращает на себя внимание важное одностороннее обязательство афинян: «Если восстанут рабы, афиняне обязуются помогать лакедемонянам всеми силами по мере возможности» (V, 23, 3). Этот пункт договора ярко напоминает афинскую политику времен Кимоны¹. Обращает на себя внимание, что аналогичного обязательства афиняне от спартанцев не потребовали, так как, очевидно, в меньшей степени опасались волнений рабов.

По отрывочным сообщениям Фукидида, разбросанным по IV и V книгам его произведения, мы можем проследить, как быстро нарастала угроза восстания илотов после удачной для афинян пилосской кампании. Основным фактором, склонявшим Спарту к мирным переговорам, было, оказывается, не столько же-

¹ Афиняне могли заключить этот союз либо по инициативе Никия, стремившегося доказать Спарте благожелательность Афин, либо же текст союзного договора был утвержден одновременно с условиями мирного договора и был лишь опубликован позднее. В пользу первого предположения свидетельствует Плутарх («Никий», 10), указывающий на опасения Никия в связи с происками коринфян и беотян.

лание выручить своих пленных (среди них было не более чем 120 спартиатов), а угроза восстания рабов. Именно эта угроза парализовала активность Спарты во время экспедиции Никия на Киферу, она же вынудила лакедемонян создать впервые в их истории специальную воинскую часть для поддержания «порядка» в Лаконике и для предотвращения массовых побегов илотов в Пилос. Несмотря на все эти меры, угроза общего восстания илотов все более нарастала, вплоть до того, что спартанцы вынуждены были пойти на мир даже под угрозой разрыва с союзниками, фактически только ради предотвращения восстания рабов.

В социально-политическом отношении заключение мира было в Афинах победой «богатых, старшего поколения и большей части земледельцев», как определяет состав сторонников мира Плутарх («Никий», 9). За мир стояли, понятно, также и лаконофильские элементы. Однако основной силой, действовавшей в Афинах в пользу мира, было аттическое крестьянство. Аристофан прав, вкладывая в уста Тригея слова: «Одни лишь земледельцы мир нам возвратить сумеют» («Мир», 511), и, восхваляя блага мира, обращается исключительно к тематике сельскохозяйственных работ:

Видит Зевс, блестит мотыга наостренным лезвием
И на солнышке сверкают вилы зубьями тремя!
Как чудесно, как нарядно выстроились их ряды!
Как мне хочется вернуться поскорее на поля.
И перекопать лопатой залежалый чернозем.

(Там же, 566—570).

ОТ НИКИЕВА МИРА ДО СИЦИЛИЙСКОЙ ЭКСПЕДИЦИИ

Политические следствия Никиева мира

Период, последовавший после Никиева мира, Фукидид правильно называет ненадежным или подозрительным замирением (V, 25, 3; 26, 3): «В течение шести лет и девяти месяцев стороны воздерживались от походов в земли друг друга, но за пределами своих земель они, среди ненадежного замирения, причиняли друг другу очень большой вред» (V, 25, 3). Действительно, несмотря на то, что Никиев мир соответствовал желаниям широких народных масс Афин и Спарты, хотя условия мирного договора отражали реальное соотношение сил, достигнутое в результате десятилетней вооруженной борьбы, все же окончательное примирение достигнуто не было. Больше того, даже условия мирного договора не были

Радикальные демократы, потеряв Клеона, все еще не оправившись от этого удара, а их новый вождь Гипербол только с трудом мог противостоять Никию, влияние которого достигло в это время апогея. «О Никии постоянно говорили, что он человек приятный богам и поэтому... ему предоставлена была возможность назвать своим именем величайшее и прекраснейшее из добрых деяний» (Плутарх. Никий, 9).

Несмотря на всеобщее стремление к окончанию военных действий, Никиев мир мог быть и фактически был только передышкой в войне, охватившей весь эллинский мир. Архидамова война показала наличие колоссальных материальных ресурсов у Афин и их неприступность с суши. Спартанская коалиция оказалась слишком слабой для того, чтобы уничтожить архэ. Но все же и Афины не были в состоянии нанести решающий удар Пелопоннесскому союзу. Никиев мир сохранял в силе все те противоречия в Элладе, которые породили Пелопоннесскую войну. Вопрос о гегемонии так и не был решен.

Открытым оставался также вопрос о борьбе между олигархами и демократами. Наконец, за время Архидамовой войны значительно усилились центробежные стремления как в Афинской архэ, так и в Пелопоннесском союзе. Из всего этого следовало, что Никиев мир, заключенный на 50 лет, мог быть только перемирием, передышкой. Раньше или позже указанные противоречия должны были взорвать его. Та же участь должна была постигнуть и союз, заключенный между Афинами и Спартой.

выполнены обеими подписавшими его сторонами. Фактически был произведен только обмен пленными между Афинами и Спартой. Спартанцы получили наконец около 300 пленников, захваченных на Сфактерии и в других местах¹.

Пункты договора, относящиеся к возврату захваченных территорий, не были выполнены. Практически речь шла о возвращении афинянам Амфиополя, где находился пелопоннесский гарнизон под командованием спартанца Клеарида, а также Панакта, пограничного укрепления на границе с Беотией, захваченного в конце Архидамовой войны фивянами. Афины же

¹ Фиванцы вернули многочисленных, захваченных ими при Делии и в других местах афинских пленников только через год после заключения мира (V, 42, 2).

должны были вернуть Спарте прежде всего Пилос, где в это время находился гарнизон из навпактских мессенян, и Киферу. Платей и Нисея должны были остаться соответственно в руках Фив и Афин.

По жребию Спарта была обязана первой вернуть Амфиполь. Однако Клеарид сначала отказался это сделать, а после повторного требования возвратился с остатками войск Брасида в Спарту, оставив Амфиполь в руках его жителей, готовых защищаться против Афин до последней капли крови. Панакт был возвращен Афинам лишь весной 420 г. до н. э., после того как вопреки договору были срыты все его укрепления и когда Спарта заключила сепаратный союз с Беотией, что тоже, по мнению афинян, противоречило условиям Никиева мира.

Этими обстоятельствами воспользовались афиняне для того, чтобы задержать в своих руках Пилос и Киферу. В отношении Пилоса афиняне пошли только на частичную уступку, заменив летом 420 г. до н. э. мессенский гарнизон афинским и вывезя оттуда илотов, которые перебежали к ним из Лаконики. Кифера, по-видимому, тоже осталась в руках афинян¹. Таким образом, из всех условий Никиева мира полностью был соблюден лишь один пункт, который должен был предупредить дальнейшее бегство спартанских рабов — илотов. В связи с тем что Спарта не соблюдала условий договора, илоты из Пилоса были перевезены обратно «для разбойничанья» в 418 г. до н. э. (V, 56, 3).

Однако наибольшим препятствием к установлению мира было противодействие основных спартанских союзников: Беотии, Коринфа, Мегары и Элеи. Самая сильная из них Беотия имела все основания отказаться от мирного договора. Будучи лишенной каких-либо торговых интересов вне Центральной Греции, Беотия опасалась Афин только с суши. Поход всей армии афинских гоплитов (...) на Фивы окончился полным разгромом при Делии, причем в этом сражении беотяне одержали победу своими собственными силами, без какой-либо помощи Спарты. Во время Архидамовой войны они захватили не только беотийские Платей, но и афинский Панакт. Кроме того, под прикрытием пелопоннесских ополчений беотяне ежегодно грабили территорию Аттики, а их собственные земли почти не подвергались нашествиям.

¹ Фукидид ничего не сообщает о судьбе Киферы после Никиева мира. Однако исходя из того, что киферыяне участвовали в Сицилийской экспедиции на стороне Афин (VII, 57, 6), можно предполагать, что Кифера, так же как Пилос, осталась во власти афинян.

вию. В связи со всеми этими обстоятельствами условия Никиева мира должны были казаться беотянам несправедливыми, и они чувствовали себя вполне способными выдержать единоборство с Афинами.

В данной обстановке Мегара тоже предпочитала ориентацию на Беотию союзу со Спартой, предавшей ее интересы в нисейском вопросе. Такова же была, как указывалось выше, и позиция Коринфа. Ввиду всего этого Беотия не согласилась подписать Никиев мир, а заключила с Афинами отдельное краткосрочное перемирие, которое подлежало продлению каждые 10 дней; Коринф же вообще не пожелал вступить в какие-либо переговоры с Афинами.

Всё же спартанские союзники не могли бы противопоставить себя союзу Афин со Спартой, если бы на Пелопоннесе не было еще одного сильного государства, способного объединить вокруг себя всех потенциальных противников Спарты. Таким полисом был Аргос, давнишний соперник Спарты за гегемонию на Пелопоннесе. Кроме того, важно было различие в политическом устройстве обоих полисов. В то время как в Спарте были олигархические порядки, Аргос был демократическим государством. Предметом раздора между Аргосом и Спартой была плодородная область Кинурия, присоединенная несколько веков назад к Лаконии. Аргос вряд ли мог рассчитывать на возвращение Кинурии. Но длительная Архидамова война показала относительную слабость Пелопоннесского союза, и, в частности, главного антагониста Аргоса — Спарты. Это обстоятельство несомненно должно было усилить военные настроения в Аргосе.

Однако, несмотря на свой демократический строй, аргосцы не осмелились открыто выступить во время Архидамовой войны на стороне Афин, так как были окружены со всех сторон членами Пелопоннесского союза и не могли рассчитывать на помощь извне. В связи с этим Аргос строго соблюдал условия 30-летнего мира со Спартой, срок которого истекал в 421 г. до н. э. В это время аргосцы «находились во всех отношениях в благоприятнейшем положении, потому что они не участвовали в Аггической войне и даже извлекли себе выгоды из того, что были в мире с обеими воюющими сторонами» (V, 28, 2).

Поэтому предложение коринфян о заключении союза нашло благоприятный отклик в Аргосе. Ввиду того, что военный престиж лакедемонян значительно пал после Сфактерии, к Аргосу присоединились также другие демократические полисы Пелопоннеса — Элея и Мантинейя, имевшие террито-

риальные споры со Спартой. К этой коалиции прикнули халкидидские полисы и, после некоторых колебаний, Коринф. Аристократическая Беотия и идущая в ее фарватере Мегара сохранили свою самостоятельность.

Географическое положение коалиции Аргоса, Мантиней и Элеи было таково, что она полностью отрезала Спарту от Северного Пелопоннеса и, следовательно, от ее союзников. Дальнейшее существование этой демократической коалиции означало бы полный раскол Пелопоннесского союза и, следовательно, конец спартанской гегемонии. Таким образом, весь ход событий ясно показывал, что союз с Афинами был бесполезным и даже вредным для спартанцев.

Поэтому после возвращения из Афин пленных в спартанской внешней политике произошел резкий поворот. Эфоры, подписавшие Никиев мир, не были переизбраны, а новые эфоры — Клеобул и Ксенар — резко выступили против союза с Афинами и заключили сепаратный союз с Беотией, что несомненно должно было повести к разрыву с Афинами.

Логическим следствием всех этих событий должно было стать заключение союза между четырьмя демократическими полисами Эллады: Афинами, Аргосом, Мантинеей и Элеей. Такой союз действительно был заключен в середине лета 420 г. до н. э. Демократической коалиции противостоял олигархический союз Спарты, Беотии и Мегары, поддерживаемый принципиальным противником Афин — Коринфом.

Политическая борьба в Афинах и выдвижение Алкивиада

Такой ход событий не оставлял камня на камне от всей лаконофильской политики Никия. Поведение Спарты, особенно после возвращения пленных спартиатов, не могло расцениваться в Афинах иначе как предательство. В экклесии ответственность за это логически должна была пасть на группу Никия, что создавало объективные перспективы для усиления радикально-демократической группировки, к которой присоединились все круги населения, потерпевшие ущерб от прекращения военных действий. О том, что таковые имелись, прекрасно свидетельствуют разговоры Тригея в Аристофановом «Мире» (1208—1263) с Оружейником, Копейщиком, Панцирщиком, Шлемщиком, Трубочом и другими. За этими карикатурными фигурами несомненно стояли влиятельные ремесленные круги, не желавшие поступаться своими эко-

номическими интересами. Сюда же примыкал и руководящий состав армии и особенно флота, который за 10 лет военных действий привык играть первую скрипку в афинской политике. Наконец, не следует недооценивать и той поддержки, которую находила эта группировка среди широких масс афинского демоса. Военная служба приносила относительно неплохое жалованье (драхма в день гоплитам и три оболы матросам). Афинские гоплиты нечасто выводились в бой, а обычно несли гарнизонную службу. Операции флота в условиях безраздельного господства афинян на море тоже представляли мало риска. Следовательно, определенная прослойка демоса была лучше обеспечена во время войны, чем во время мира. Однако во главе оппозиции против Никия становится не маловлиятельный руководитель радикалов Гипербол, а молодой Алкивиад. Это обстоятельство в значительной степени повлияло на все дальнейшее развитие событий.

Алкивиад, сын Клиния, по происхождению принадлежал к наиболее знатным аттическим родам. По матери он был родней Алкмеонидов. Отец его погиб в битве при Коронее, и малолетний юноша был отдан под опеку Перикла. Один из богатейших людей Эллады, Алкивиад был типичным представителем того поколения афинских аристократов, которое привыкло поставлять политических руководителей демоса. В этом отношении Алкивиад вполне мог стать вторым Кимоном или Периклом. Воспитанный в обстановке формального народоправства, при фактическом единовластии Перикла, Алкивиад уже с юных лет преисполнился презрения к демократии и считал народные массы лишь пьедесталом к власти. Большое влияние оказал на него Сократ, антидемократическая сторона учения которого очень импонировала его молодому ученику. Об образе мышления молодого Алкивиада лучше всего свидетельствует рассказываемый Плутархом и Диодором анекдот. «Желая переговорить с Периклом, Алкивиад пришел однажды к его дверям. Ему сказали, что Перикл занят и обдумывает, как бы ему отчитаться перед афинянами. Уходя, Алкивиад сказал: «Не лучше ли было бы подумать о том, как бы вовсе не давать отчета» («Алкивиад», 7). В этом анекдоте уже чувствуется различие между старшим поколением времени Перикла и молодым поколением афинских аристократов, к которому принадлежал Алкивиад.

Согласно афинским законам Алкивиад, родившийся в 452 г. до н. э., мог выставить свою кандидатуру на пост стратега только по достижении 30 лет, т. е. в

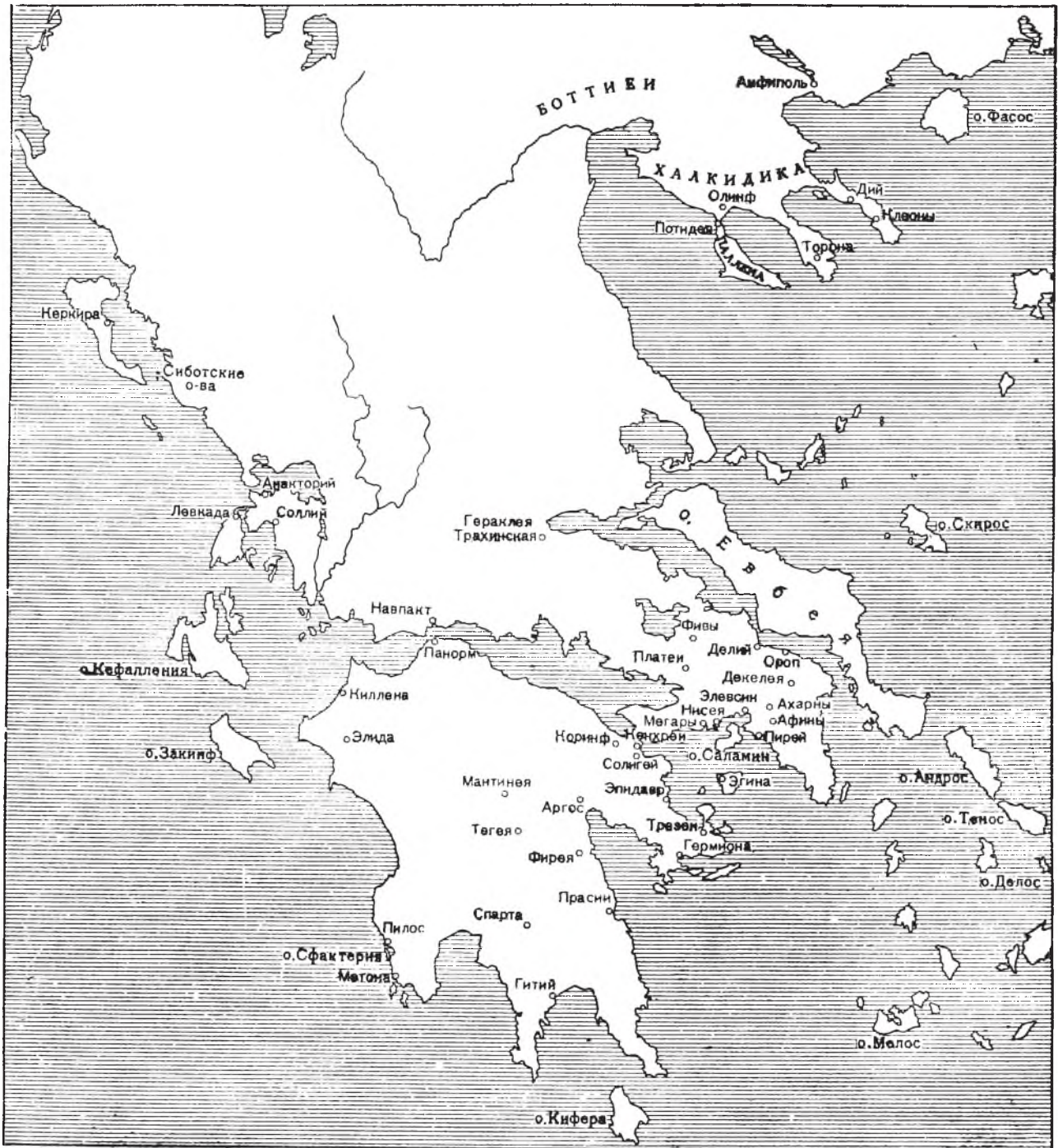

Греция во второй половине Пелопоннесской войны

421 г. до н. э. Но и до того времени он всячески старался завоевать известность и популярность, как важнейшую ступень к власти. Он посылает на соревнования в Олимпии семь колесниц, причем получает одновременно первую, вторую и четвертую награды, заказывает хвалебную оду у первого писателя Эллады Еврипида, тратит громадные суммы на хорегии, наконец, делает всякие чудачества, вроде уродования своей прекрасной собаки, только ради того, чтобы о нем говорили афиняне. Плутарх («Алкивиад», 10) очень метко характеризует положение и стремления Алкивиада: «Происхождение Алкивиада, его богатство, доблесть в боях, множество друзей и родственников открывали ему большие возможности в достижении государственных должностей, но он больше всего стремился завоевать себе значение обаятельностью речи перед толпой».

Отрицательное отношение Алкивиада к демократическим порядкам в Афинах хорошо характеризуется Фукидидом, который вкладывает в уста Алкивиада заявление о «присущей демократическому строю разнуданности», осуждение «господства демоса» и, наконец, известное определение демократии как «общепризнанного безумия» (VI, 89, 5—6).

Сам факт большого влияния Алкивиада объясняется деморализацией афинского демоса, в значительной степени деклассированного, привыкшего жить на доходы от эксплуатации рабов и союзников.

Алкивиад должен был бы примкнуть к лаконофильской аристократической партии. Сюда вели и его происхождение, и связи с Сократом, и, наконец, личные связи его семьи со Спартой¹. Он был в дружественных отношениях с пленными спартиатами и стремился получить проксению лакедемонян. Однако уязвленное личное самолюбие в связи с тем, что спарганские послы предпочли обратиться при заключении мира к Никию, толкнули Алкивиада в антиспарганский лагерь. Таким образом, Алкивиад вынужден был примкнуть к демократическим группировкам в афинском народном собрании.

Здесь, противодействуя Никию, Алкивиад путем интриг и прямого обмана сорвал переговоры Спарты с Афинами и добился союза между афинской и пелопоннесской демократией (Афины — Аргос, Мантинья, Элея).

¹ Алкивиад «искони находился в тесных дружественных отношениях с эфором Эндием, вследствие чего члены Алкивиадова дома на основании уз гостеприимства и получили лаконское имя, а отец Эндия носил имя Алкивиада» (VIII, 6, 3; ср. V, 43, 2).

Перспективы демократической коалиции были блестящими. Недавно Афинская архэ в десятилетнем единоборстве с Пелопоннесским союзом заставила противника просить мира. Теперь же к ней присоединился нейтральный до того времени Аргос. В то же время лагерь ее противников распался: часть его членов — Мантинья и Элея — присоединились к лагерю демократии. Да и сама Спарта полностью потеряла ореол непобедимости. В руках афинян все еще находился Пилос. Дело дошло до того, что элейцы не допустили лакедемонян к участию в Олимпийских празднествах, что считалось неслыханным оскорблением в то время. Казалось, достаточно будет одного удара, чтобы окончательно разгромить Спарту. Авторитет ее в глазах всей Эллады упал так низко, что даже союзники Спарты фиванцы захватили в следующем, 419 г. до н. э. лаконскую колонию Гераклею Трахинскую, хотя это и вызвало возмущение спартанцев.

Летом того же года избранный стратегом Алкивиад прибыл с небольшим отрядом гоплитов на Пелопоннес и, двигаясь вдоль северного побережья полуострова, уговорил жителей Патр соединить свой город длинными стенами с морем, что дало афинянам новый опорный пункт на Пелопоннесе.

Поощренные присутствием афинского отряда, аргосцы начали войну с Эпидавром (что в Арголиде), рассчитывая в случае удачи добиться прямого сообщения с Афинами кратчайшим путем через Эгину.

Нападение на Эпидавр вынудило Спарту к активным действиям. Летом 418 г. до н. э. во Флиунте собралось «превосходнейшее эллинское войско, какое до сих пор собиралось... В полном сборе были лакедемоняне, а также аркадяне, беотяне, коринфяне, сикионяне, целленяне, флиунтяне, мегаряне, причем в каждом отряде были все отборные воины. Казалось, они в силах сразиться не только с союзным войском аргивян, но и со всяким другим, сколько бы ни присоединилось еще союзников к аргивянам» (V, 60, 2). Одни только беотяне поставили 5000 гоплитов, 5500 легковооруженных и 500 всадников.

Аргосцы, против которых выступила вся эта армия, собрали свое ополчение, ополчение мантиняев и 3000 элейских гоплитов. Афинские войска (1000 гоплитов и 300 всадников) явились позже. Однако, когда войска уже выстроились к бою, аргосские аристократы столковались со спарганским царем Агисом, сыном Архидама, и противники разошлись без боя. Это вызвало возмущение лакедемонян, которое еще более усилилось при получении известий о том, что противники захватили Орхомен (в Аркадии). Тот-

да возвратившиеся на родину спартанские войска были вновь направлены в район Мантиней, на сей раз без союзников, которые не могли переправиться к спартанцам через враждебную территорию.

В битве при Мантинее (август 418 г. до н. э.) спартанцы одержали полную победу над аргосско-мантинейско-афинским войском¹. В бою погибло 300 лакедемонян и 1100 их противников, в том числе оба афинских стратега. Эта битва показала военное превосходство лаконских гоплитов. В результате сражения Аргос разорвал договор с Афинами и сразу же заключил мир и союз со Спартой. Аргосские войска, соединившись со спартанским отрядом, произвели олигархический переворот в Аргосе и Сикионе. Мантинейцы, будучи изолированными, вынуждены были подчиниться. Победа лакедемонян получила резонанс и на далеком севере. Македонский царь Пердикка еще раз изменил афинянам и, кстати вспомнив об аргосском происхождении македонских царей, заключил союз с Аргосом и Спартой. Это обстоятельство еще более усилило стремление халкидических полисов к полной независимости.

Военное и последовавшее вслед за ним дипломатическое поражение Афин было вызвано прежде всего их нерешительностью. В то время как в коллегии стратегов Алкивиад настаивал на решительных действиях, Никий, за которым шло большинство стратегов, безуспешно пытался возобновить дружбу со Спартой. Естественно, что незначительный афинский отряд в битве под Мантинеей не мог спасти своих союзников, а флот, который мог бы отвлечь часть спартанских сил и облегчить положение союзников, вообще не вышел из Пирея.

Становилось ясным, что соперничество между Алкивиадом и Никием губит Афины. В этой обстановке вполне логичным было предложение вождя радикальной демократии Гипербола² прибегнуть к ос-

тракизму. Предложение о проведении остракизма было принято экклесией. Однако Алкивиад, опасаясь изгнания, договорился с вождем лаконофильской группы Феаком и, возможно, Никием о совместном выступлении против Гипербола, который и был совершенно неожиданно подвергнут остракизму (417 г. до н. э.). Одновременно и Алкивиад, и Никий вновь были избраны стратегами.

Тем временем обстановка на Пелопоннесе снова накалилась. Победа аристократии в Аргосе оказалась недолговечной. Полгода спустя, в том же 417 г. до н. э., аргосские демократы, улучив удобный момент, напали на олигархов и, победив их, восстановили демократию. Олигархи были изгнаны из города. Демократическая партия обратилась за помощью к Афинам и приступила к строительству Длинных стен, «чтобы обеспечить себе подвоз съестных припасов морем» (V, 32, 5). Опыт Архидамовой войны показал, что сооружения, подобные афинским Длинным стенам, были совершенно неприступными. Даже подавляющий численный перевес осаждающих не давал гарантии успеха. Единственным средством принудить осажденных к капитуляции было окружение укрепления и угроза голода. Длинные стены, соединявшие осажденный город с морем, находящимся в руках союзников, были для того времени полной гарантией независимости от Спарты и залогом длительного союза с Афинами. Стены строились в обстановке большого

себе дурные отзывы, пренебрегая славой (некоторые называют такое бесстыдство и безразличие смелостью и мужественным образом действий); никто его не любил, но народ часто пользовался им, желая осмеять и оклеветать знатных». Многократно вспоминает о Гиперболе Аристофан. Однако из выпадов Аристофана мы узнаем только то, что Гипербол занимался продажей ламп, что он после смерти Клеона возглавил афинский демос («Мир», 680—692) и что он еще во времена Архидамовой войны поддерживал мысль об экспедиции в Сицилию. Представляет интерес фрагмент из Андокида, сохранившийся в схолиях к 1007 строке «Ос» Аристофана. Андокид заявляет: «Мне стыдно говорить о Гиперболе. Его отец, заклеянный раб, еще и теперь работает на Монетном дворе. Сам же он иноземец и варвар, делает лампы» (Фрагм. III, 2, изд. Леба). Поразительно, что среди всех этих резко отрицательных отзывов литературных источников о Гиперболе нельзя найти ни одного факта, порочащего Гипербола. Однако два постановления экклесии (Inscriptiones Graecae, I², 84 и 95), докладчиком по которым был Гипербол, свидетельствуют о его большом авторитете среди демоса. По-видимому, в глазах приверженцев аристократии Гипербол, человек из низов, был столь же ненавистным, как Клеон, именно вследствие его демократизма. Все те краткие сведения, которые мы имеем о Гиперболе, свидетельствуют о его преданности демосу.

¹ 3000 элейских гоплитов вернулись домой после Орхонской операции, ввиду того что их союзники не хотели наступать на Лепрей (V, 62).

² Мнения всех наших литературных источников о Гиперболе столь же резко отрицательны, как и голословны в их обвинениях. Фукидид (VIII, 73, 3), сообщая об убийстве Гипербола в 411 г. до н. э. самосскими олигархами, характеризует Гипербола как «человека низкого положения (μοχθηρὸν ἀνθρώπου), изгнанного остракизмом не из страха перед его могуществом и влиянием, а за коварство (πονηρίαν) и за то, что он позорил государство». Аналогичные характеристики дает Плутарх («Никий», 11, и «Алкивиад», 13). Из Плутарха мы узнаем дополнительно, что Гипербол был «человеком простого происхождения» и что «он спокойно и равнодушно слушал о

подъема населения Аргоса. Афиняне прислали плотников и каменщиков. Когда зимой явились спартанские войска, они не нашли в городе изменников и вынуждены были отступить, разрушив все же часть стены. Летом 416 г. до н. э. Алкивиад с эскадрой в 20 кораблей прибыл в Аргос и вывез отсюда 300 олигархов, связанных со Спартой.

В 416 г. до н. э. отношения между Афинами и Спартой еще более обострились ввиду того, что афиняне осадили лаконскую колонию Мелос на одноименном острове. Мелос сохранял все время

строгий нейтралитет, и афинское нападение не было ничем обосновано. После семимесячной осады Мелос сдался. Мужчины были умерщвлены, а женщины и дети обращены в рабство. Одновременно пилосский гарнизон тоже организовал крупную вылазку, нанеся большой ущерб лакедемонянам. Все это привело к тому, что «лакедемоняне, не нарушая договора, открыли военные действия против афинян» (V, 115, 2). К ним присоединились коринфяне. Однако военные операции не велись в больших масштабах вплоть до Сицилийской экспедиции.

СИЦИЛИЙСКАЯ ЭКСПЕДИЦИЯ

После конгресса сицилийских полисов в Геле и бесславного возвращения первой афинской эскадры события в Сицилии развивались почти без связи с ходом войны в континентальной Греции. Антагонизм между дорийскими полисами, возглавляемыми Сиракузами, и халкидской группой в составе Наксоса, Леонтина, Катаны, Мессены и Гимеры, удерживался в рамках местных конфликтов, так как Сиракузы предпочитали не доводить дела до крайности, чтобы не давать Афинам повода для нового вмешательства в сицилийские дела.

Великодержавные тенденции Сиракуз переплетались с социальной и политической борьбой. В ионийских полисах Сицилии обычно господствовал демократический строй. Несмотря на то, что в самих Сиракузах власть находилась тоже в руках демократов, Сиракузы обычно поддерживали ионийских олигархов. Это давало им возможность постоянно вмешиваться во внутренние дела их противников, не доводя притом дела до открытой интервенции.

Весьма показательны значительные социальные сдвиги, которые еще в конце Архидамовой войны произошли в Леонтинах. По сообщению Фукидида, «леонтинцы приняли в свою среду много новых граждан, и демос помышлял о разделе земли» (την γην αναδασασθαι, V, 4, 2). Это исключительно важное свидетельство доказывает, до какой остроты доходила социальная борьба в период Пелопоннесской войны. Уже сам факт добровольного включения в свой состав новых граждан является исключительным событием в истории полисов того времени, стремившихся всегда к ограничению числа граждан. Революционное требование раздела земли тоже звучит необычно в Элладе V в. до н. э. Этот лозунг станет популярным лишь позже, в период разложения рабовладельческого общества в Греции, в IV и

особенно в III вв. до н. э. Но наиболее характерной является тесная связь этих двух моментов: раздела земли и приема новых граждан. По-видимому, прием новых граждан был обусловлен желанием усилить демос в предстоящей борьбе за землю.

Таким образом, рисуется довольно ясная программа демократической партии в Леонтинах, состоявшей в основном из обезземеленных и закабаленных крестьян, в то время как олигархами были крупные земле- и рабовладельцы. Демократическая часть граждан, чувствуя, что ей не справиться с олигархами, пользующимися поддержкой могущественных Сиракуз, идет на радикальное мероприятие и официально включает в состав полиса много новых граждан, по-видимому из местных жителей, возможно варваров¹. В ответ на это богачи обратились за помощью в Сиракузы и изгнали простой народ, после чего сами разрушили город и переселились в Сиракузы. Демократы же укрепились в двух небольших пунктах на леонтинской территории и «начали вести войну с сиракузянами».

Феак, сын Эрасистрата, высланный в 422 г. до н. э. афинянами в качестве посла с заданием организовать помощь леонтинцам, ничего не добился и предоставил леонтинцев их судьбе².

¹ Леонтинский лозунг раздела земли (γης αναδασμος) в сочетании с отмеченным нами требованием керкирских демократов об отмене долгов (χρεων ολοκοπη) как бы переносит нас в революционную обстановку времен Агиса, Клеомена и Набиса. Параллель усугубляется предпринятым в Леонтинах значительным расширением рамок гражданства.

² Это тот же Феак, ровесник Алкивиادا и руководитель лаконофильских олигархов, о котором говорилось в связи с остракизмом Гипербола. Трудно было найти менее подходящую фигуру для оказания помощи леонтинским радикальным демократам.

Надо полагать, что ожесточенная борьба между богатыми и бедными в Леонтинах, засвидетельствованная скупым сообщением Фукидида, не представляла собой резкого исключения в сицилийских условиях. Демократические группировки как в самих Леонтинах, так и в других греческих колониях на Сицилии, постоянно рассчитывали на поддержку мощной афинской демократии. В середине зимы 415 г. до н. э. в Афины прибыло посольство из Сегесты, ионийской колонии на крайнем западе Сицилии, с просьбой об оказании помощи в борьбе против Селинунта и поддерживающих его Сиракуз. Эта просьба мотивировалась угрозой вмешательства Сиракуз в Пелопоннесскую войну на стороне Спарты. Послы подчеркивали, что Сегеста располагает достаточными денежными средствами для финансирования всей экспедиции. В данной обстановке Афины должны были вмешаться в сицилийские дела, если только хотели сохранить какое-либо влияние на Западе. Их авторитет и так был подорван тем, что они не пришли на помощь Леонтинам. В случае отказа от поддержки сегестян Афины могли потерять всех своих сторонников на Западе. Экклесия решила выслать послов для проверки положения вещей на месте и особенно для уточнения количества наличных денег у сегестян.

Посольство возвратилось летом того же года, привезя с собой 60 талантов серебра в качестве месячного жалования экипажам 60 триер, о присылке которых сегестяне собирались просить афинян. Теперь перед Афинами вплотную встал вопрос об отправке большой военной экспедиции в Сицилию.

Вопрос о Сицилии приобрел для Афин исключительную остроту и в связи с обострением внутривнутриполитического положения. В это время усилилась борьба между аристократией и демократией, выражавшаяся в соперничестве между Алкивиадом и Никием за преобладание в экклесии. Старый план Алкивиада, состоявший в противопоставлении Спарте демократической коалиции на самом Пелопоннесе, был разбит в битве при Мантинее. В связи с этим Алкивиад выдвинул новый, совершенно нереальный план создания афинской державы на Сицилии. Этот план получил полную поддержку большинства экклесии: «Всеми одинаково овладело страстное желание идти в поход: старшие или питали надежду, что покорят те государства, против которых выступали, или потому, что были уверены в абсолютной невозможности понести поражение при столь значительных силах; люди зрелого возраста желали поглядеть далекую страну и ознакомиться с ней и надеялись, что оста-

нутся в живых; огромная масса, в том числе и воины, рассчитывали получать жалование во время похода и настолько расширить афинское владычество, чтобы пользоваться жалованием непрерывно и впредь. Таким образом, большинство граждан горело чрезмерным желанием войны, и если кому-нибудь это и не нравилось, он молчал из страха, как бы, подав голос против войны, не показать себя злонамеренным по отношению к государству» (VI, 24, 3—4)¹.

Необходимо отметить, что большинство рядовых граждан даже не представляло себе значения экспедиции и сил противника. Свидетельство Плутарха («Алкивиад», 17; «Никий», 12) о том, что «множество людей сидели в палестрах и на полукруглых скамьях, рисуя карту Сицилии и расположение Ливии и Карфагена», показывает только, сколь туманно было представление рядового афинянина о Западном Средиземноморье.

Несмотря на резкие возражения Никия (VI, 9—14), который обвинил Алкивиада в преследовании личных интересов ценой блага полиса², все же экклесия решила послать 60 кораблей сегестянам. Во главе экспедиции были поставлены Алкивиад, Никий и Ламах. Вторичное выступление Никия, указавшего на необдуманность и рискованность этого предприятия, заставило экклесию дать стратегам полномочия в отношении состава экспедиции, причем было решено, что отправится не менее 100 триер и 5000 гоплитов.

Предложение об отправке экспедиции в Сицилию было принято подавляющим большинством экклесии. Очевидно, за это предложение голосовали не только сторонники радикальной демократии, представители которой как, например, Гипербол, давно уже вынашивали планы широкой экспансии в Сицилии. На сей раз Алкивиада должны были поддержать многие сторонники Никия, представители имущих прослоек города. Вероятно, это были некоторые группы ремесленников и торговцев.

В надписях (IG, I², 98—99) опубликованы оба постановления экклесии: первое — о снаряжении 60 судов, второе — об увеличении числа триер до 100, о наборе войска и об ассигновании для этого похода 3000 талантов. Эта сумма составляла всю наличность государственной казны, образовавшейся из бюджет-

¹ Социальный состав последней категории людей может быть определен словами Плутарха («Никий», 12): «Богатые, опасаясь, чтобы их не сочли избегающими литургий и триерархий, хранили молчание против своего желания».

² Это обвинение поддерживает и Фукидид (VI, 15, 1—4).

ных излишков за время после Никиева мира. По-видимому, около 417 г. до н. э. по инициативе Алкивиада форос был вновь поднят до 1300 талантов. В конце мая 415 г. до н. э. из Афин в экспедицию отправилось 136 кораблей (в том числе 100 афинских триер), 5100 гоплитов (из них 1500 афинских граждан), 1200 легковооруженных и до 26 000 гребцов. За этим громадным военным флотом следовало свыше 130 грузовых судов. Фукидид по этому поводу с гордостью замечает: «Тут было наиболее дорого стоившее и великолепное войско из всех снаряжавшихся до того времени» (VI, 31, 1).

В течение июля и августа, миновав Керкиру, флот прибыл в Италию и начал медленно продвигаться вдоль побережья на юг. Афиняне всюду встречали настороженное недоверие местного населения, которое даже в халкидских полисах больше боялось Афин, чем Сиракуз. Наконец афиняне остановились у Регия, и, так как жители не допустили их в город, все войско расположилось в пригороде. Корабли, отправившиеся к Сегесте, привезли печальное известие о том, что денег у сегестян нет. Между стратегами возникли разногласия. Никий предложил ограничиться экспедицией против селинунтян и заставить их заключить мир с Сегестой, после чего, демонстративно проплыв вдоль берегов Сицилии, возвратиться в Афины. Алкивиад предпочитал обратиться к отдельным сицилийским полисам и попытаться привлечь их на свою сторону, после чего предлагал напасть на Селинунт и Сиракузы. Ламах считал, что надо неожиданным налетом овладеть Сиракузами. Победило мнение Алкивиада. Однако ни в Мессене, ни в Катане он не добился успеха, и только Наксос открыл ворота афинянам.

Между тем отсутствие Алкивиада было использовано в Афинах для возбуждения против него судебного процесса. За несколько дней до выезда экспедиции в одну ночь было повреждено большое число герм — каменных изваяний Гермеса, бога путешествий и торговли. Это происшествие вызвало много толков в Афинах. Оно интерпретировалось как плохое предзнаменование для экспедиции. В экклесии ораторы оценивали одновременное повреждение герм как показатель существования «заговора, направленного к государственному перевороту и к ниспровержению демократии» (VI, 27,3). Виновники так и не были обнаружены¹. В городе шли слухи,

¹ Плутарх («Алкивиад», 18) считает возможным, что гермы были повреждены коринфянами, которые хотели таким путем отсрочить экспедицию и спасти своих колонистов-сиракузян.

что вина падает на участников мистерий — тайных культовых собраний. В качестве одного из виновников называли имя Алкивиада, который обвинялся также в безбожии и кощунстве. Алкивиад предложил еще до отправления экспедиции организовать суд, будучи уверенным в оправдательном приговоре, но его враги предпочитали выждать и судить его в отсутствие преданного ему войска. Немедленно после отъезда экспедиции в Афинах многие были арестованы по делу о гермах и мистериях. Весь город был полон слухов о существовании заговора, направленного на установление тирании, причем в качестве кандидата в тираны единогласно назывался Алкивиад. Все арестованные были казнены, а за Алкивиадом власти выслали правительственный корабль «Саламинию», приказывая ему прибыть на суд в Афины.

Вопрос о разрушении герм окончательно не выяснен. Прежде всего важно определить, кто совершил проступок. Этот вопрос очень сложен и запутан. Несмотря на различные намеки в произведениях некоторых авторов, прежде всего в речи Андокида «О мистериях», приходится согласиться с Фукидидом: «...как тогда, так и впоследствии никто не мог сказать ничего достоверного о виновниках преступления» (VI, 60, 2). Все-таки, вряд ли это мог быть Алкивиад. Разрушение герм не могло принести ему никакой пользы. Значительно важнее второй вопрос: какие политические круги возглавили кампанию против Алкивиада? Фукидид как будто склонен считать, что это были вожди радикальной демократии. Он говорит: «Голки эти были подхвачены людьми, сильно тяготевшими Алкивиадом за то, что он мешал им прочно стать руководителями демоса» (VI, 28,2). Плутарх называет «демагога Андрокла», но тут же сообщает, что обвинителем Алкивиада был глава лаконифильской партии Фессал, сын Кимона («Алкивиад», 19). Таким образом, по-видимому, в обвинении Алкивиада участвовали все его противники: как олигархи, так и радикалы.

Радикально-демократическая группировка, возглавленная в результате остракизма Гипербола, несомненно стремилась использовать все возможности для того, чтобы разделаться с Алкивиадом и тем самым значительно усилить свое влияние. Непримируемые олигархи вроде Фессала, сына Кимона, не могли простить Алкивиаду его прежней деятельности и всей сицилийской авантюры. Объединенные усилия противников Алкивиада одержали верх. Экклесия под воздействием упорно распространяемых слухов о заговоре против демократии решила, что «все это

учинено заговорщиками с целью установить олигархию или тиранию» (VI, 60, 1).

В тюрьму было брошено много «видных граждан», в том числе брат Никия Евкрат. Подозрение пало и на Алкивиада. Имущество осужденных конфисковывалось и продавалось с аукциона. Надписи (Inscriptiones Graecae, I², 329 и 330) сообщают интересные данные о конфискованном имуществе разрушителей герм — гермокопидов. Одним из них был пирейский метек Кефисодор, которому принадлежали 16 рабов, в том числе пять фракийцев, один скиф и один колх. Обращает на себя внимание сравнительно незначительное число рабов, принадлежавших даже богатым людям. Инвентарь, перечисленный в одной из надписей (Inscriptiones Graecae, I², 330), возможно, принадлежал Алкивиаду.

Узнав о вызове на суд, Алкивиад бежал в Пелопоннес, а затем в Спарту, где стал душой всех антиафинских планов. Когда ему сообщили о том, что он приговорен экклесией к смерти, Алкивиад будто бы сказал: «Я докажу, что я жив» (Плутарх. Алкивиад, 22). Действительно, он нанес громадный вред афинянам в Сицилии, Ионии и в самой Аттике.

Оставшись без Алкивиада, Никий и Ламах разделили между собой все вооруженные силы и двинулись морем к Сегесте. Здесь они захватили еще 30 талантов и за 120 талантов продали обращенных поголовно в рабство жителей местного городка Гиккары. Впоследствии часть гиккарцев служила в качестве гребцов в афинском флоте. Затем сушей, через весь остров, они направились на восточное побережье, к Катано. Зимой 414 г. до н. э. афиняне переправились отсюда морем под Сиракузы, опередив сиракузские войска, стоявшие под Катаной, и нанесли небольшой урон сиракузянам. Однако после этого из-за нерешительности Никия афинские войска вернулись в Катану, дав время противнику закончить строительство оборонительных сооружений вокруг Сиракуз.

В течение зимы обе стороны пытались привлечь максимальное число союзников: афиняне добились поддержки Сегесты, Катаны, Наксоса и части сикулов. Сиракузы заручились поддержкой Коринфа и Спарты. Ионийская в основном Мессана осталась нейтральной, так как Алкивиад выдал сторонников Афин их противникам. Дорийская Камарина, опасаясь усиления Сиракуз, тоже сохраняла нейтралитет. Полиэн (I, 43) без указания источника сообщает, что в 414 г. до н. э. в Сиракузах произошло крупное восстание рабов. Это восстание было столь значительным, что сиракузские рабовладельцы толь-

ко при помощи обмана справились с восставшими. Все же около 300 рабов перебежало к афинянам.

В этой обстановке большую роль сыграл прибывший тем временем в Спарту Алкивиад и заявивший, что Сицилийская экспедиция направлена прежде всего против лакедемонян. Алкивиад настойчиво советовал отправить авторитетного спартанского военачальника на помощь Сиракузам и одновременно возобновить военные действия в Аттике, захватив Декелею.

Только летом 414 г. до н. э., после годичного пребывания на Сицилии, афиняне приступили к осаде Сиракуз. Ламах погиб в начале осады, и вся экспедиционная армия очутилась под командованием Никия, который бросил все силы на строительство осадной стены вокруг Сиракуз. Большая часть стены была закончена в июне этого же года, но афиняне все же не успели воспрепятствовать проникновению в Сиракузы посланного по совету Алкивиада спартанского военачальника Гилишпа. Гилишп привел с собой до 3000 воинов и, главное, убедил осажденных, что к ним идет значительная помощь из Пелопоннеса.

После этого положение афинян резко ухудшилось. По инициативе Гилишпа осажденные начали энергично строить стену, перпендикулярную к афинской стене, которая должна была отрезать Сиракузы от суши, и опередили афинян, которые потерпели несколько поражений в сухопутных стычках и по недосмотру пропустили в Сиракузы еще 12 пелопоннесских кораблей.

Таким образом, потерпела крушение основная тактическая задача афинян при осаде: полностью отрезать Сиракузы с суши. Осажденные вывели свою перпендикулярную стену далеко за линию афинских сооружений и таким образом обеспечили беспрепятственный подвоз продовольствия и поступление помощи от союзников сухим путем.

Еще более опасной была для афинян обстановка на море. Афинские триеры, будучи длительное время в действии, нуждались в капитальном ремонте и потеряли свое важнейшее боевое качество — быстротходность. Численность гребцов из-за потерь значительно уменьшилась. Некоторая часть их ввиду неблагоприятного развития событий начала перебегать к противнику. Отсутствие конницы у афинян давало осажденным сиракузянам возможность фактически держать в осаде самих осаждающих, и афиняне испытывали большой недостаток продовольствия. Потеря превосходства на море грозила в дальнейшем полной гибелью афинянам, так как отрезала им пути возвращения на родину.

Тогда Никий обратился в Афины (VII, 11—15), требуя, чтобы его войско было немедленно отозвано или же присланы новые сильные подкрепления. В этом письме, которое Фукидид считает подлинным, положение афинян характеризуется как безнадежное. На помощь к Никию был направлен из Пирея лучший афинский военачальник, победитель при Пилосе, Демосфен с 65 кораблями, 1200 афинскими гоплитами и некоторым числом союзников. Мобилизовав дальнейшие резервы на Ионических островах, Демосфен в конце июля 413 г. до н. э. прибыл в Сиракузы. Образно описывает прибытие Демосфена Плутарх («Никий», 21): «В это время перед гаванью показался Демосфен, внушая страх врагам своим блестящим вооружением. Он плыл, ведя на 73 кораблях 5000 гоплитов и не менее 3000 копейщиков, лучников и пращников с разукрашенным оружием, гербами на триерах, множеством командиров над гребцами и флейтистов, чтобы произвести впечатление на врагов и изумить их».

Чтобы избежать ошибок медлительного Никия, который передал инициативу противнику, Демосфен в первую же ночь после прибытия предпринял штурм сиракузских укреплений на Эпилолах — возвышенности, где сиракузская стена обходила афинские сооружения. Однако после первоначального успеха афиняне понесли большой урон¹ и вынуждены были отступить. Тогда Демосфен и второй прибывший с ним стратег — Эвримедонт предложили, не теряя времени, отплыть из-под Сиракуз, где войско стояло бесцельно в очень плохих климатических условиях, теряя много людей от болезней, а флот не был в состоянии развернуться в узкой бухте. Никий возражал против этого, ссылаясь на то, что сиракузяне тоже несут большие жертвы, и рассчитывая на своих сторонников в городе². Некоторое значение имело здесь и лунное затмение, которое Никий счел неблагоприятным предзнаменованием для отплытия и предлагал ввиду этого отложить отъезд из Сицилии еще на 27 дней (VII, 50, 4).

Морские сражения 3 и 7 сентября 413 г. до н. э. окончились полным поражением афинского флота, который давно уже потерял свою боеспособность. Афинская армия была отрезана в Сицилии. Никий и Демосфен пытались отступить в глубь острова, но неудачно;

¹ В ночной битве на Эпилолах афиняне потеряли 2000 человек, преимущественно гоплитов (Плутарх. Никий, 22).

² Плутарх («Никий», 22), стремящийся, как обычно, к нагромождению драматических конфликтов, объясняет поведение Никия боязнью перед расправой демоса: «Его страшили еще больше афиняне с их судом и ложными обвинениями».

окруженные со всех сторон врагами, афиняне сдались. Оба полководца были казнены, пленных же после семи-месячного пребывания в каменоломнях, постигла обычная участь: они были проданы в рабство.

Так погибли громадная афинская армия и мощный флот. Фукидид определяет сицилийскую катастрофу как «важнейшее военное предприятие... во всей эллинской истории... Афиняне были совершенно разбиты повсюду... Погибло, как говорится, все: и сухопутное войско и флот. Ничего не осталось» (VII, 87, 5—6).

Сицилийская экспедиция была переломным моментом всей Пелопоннесской войны. До того времени Афины не только с успехом сопротивлялись мощной коалиции, включавшей в свой состав половину Эллады, но и вели энергичные наступательные действия, которые принесли им немало успехов в Архидамовой войне. Даже закончившаяся поражением битва при Мантинее была показателем сильной экспансии Афин в район Пелопоннеса. С этой точки зрения следует взглянуть и на Сицилийскую экспедицию. Правда, она окончилась катастрофой, приведшей впоследствии к крушению Афинской морской державы. Однако сам факт отправления мощной завоевательной экспедиции в далекие края всего лишь пять лет спустя после окончания разрушительной Архидамовой войны свидетельствует о наличии значительных сил и средств в Афинах. Основной причиной посылки этой экспедиции надо считать не только торговые интересы афинян на Западе, но прежде всего заложенную в экономике этого сильного рабовладельческого государства общую тенденцию к экспансии. Выбор направления экспедиции был продиктован желанием лишить Пелопоннесский союз поддержки сицилийских полисов и надеждой на легкий успех в Сицилии в связи с раздорами между местными полисами.

Сицилийская катастрофа привела к резкому изменению в соотношении сил воюющих сторон. Одним из важнейших факторов, действующих во время войны, является количество и качество вооруженных сил противника. Афины потеряли до 50 тыс. человек, в том числе свыше 10 тыс. гоплитов и свыше 200 кораблей, не говоря уже об израсходованных деньгах. Для сравнения укажем, что в крупнейшем сражении Архидамовой войны, в битве при Делии, афиняне потеряли только 1000 гоплитов.

Не менее важным фактором, чем громадные материальные потери, был фактор морально-политический. Под Сиракузами афиняне были разгромлены не

только на суше, но и на море. Таким образом, 60-летний период неоспоримого преобладания Афин на море кончился. А ведь именно флот был цементирующим звеном Афинской морской державы. Одним из первых последствий поражения на Западе было восстание союзников на Востоке.

ПОСЛЕДНИЙ ПЕРИОД ВОЙНЫ

Декелейская война

Выше указывалось, что Алкивиад дал спартамцам два совета: во-первых, послать спартанского военачальника в Сиракузы, чтобы предотвратить капитуляцию осажденного города, что в значительной степени предопределило дальнейший ход событий в Сицилии; во-вторых, возобновить в больших масштабах военные действия против Афин и, в частности, занять Декелею. Так назывался один из аттических демов, расположенный северо-западнее Афин, на расстоянии 120 стадий (около 22 км) от города. Географическое местоположение Декелеи было очень выгодно, так как она господствовала над дорогой к Оропу. Через Декелею вел также ближайший путь к важнейшему владению афинян — острову Евбее¹.

Совет Алкивиада имел в виду создание пелопоннесскими постоянным опорным пунктом в Аттике путем захвата Декелеи. Опираясь на последнюю, они могли держать под постоянным военным контролем Афины и Аттику. Таким путем, говорил Алкивиад, спартанцы захватят «достоинство неприятельской страны... а афиняне немедленно потеряют доходы от Лаврийских серебряных приисков и все прочие доходы, какие получают теперь с земли и от судилищ. Главным же образом, они лишатся доходов с союзников» (VI, 91, 7).

Совет Алкивиада был принят и в течение зимы 414—413 г. до н. э. Спарта энергично готовилась к открытым военным действиям, рассчитывая на то, что Афины увязли в Сицилии. Спартамцы потребовали от союзников специальных поставок железа и инструментов. Ранней весной 413 г. до н. э. Агис вторгся в Аттику и, укрепив Декелею, остался здесь с сильным гарнизоном. Это резко ухудшило положение Афин.

¹ Евбея давала афинянам больше дохода, чем вся Аттика. Особую роль играла Евбея во время декелейских событий. Фукидид заявляет (VIII, 95, 2): «...после блокады Аттики Евбея была для них (афинян. — авт.) всем». Ср.: Аристотель. Афинская полития, 33, 1: афиняне «в это время с Евбеи... получали больше, чем с Аттики».

Наконец, пожалуй, самым важным следствием сицилийской катастрофы было значительное ослабление прочности афинского тыла. Падение авторитета демоса в Афинах было немедленно использовано и олигархией, которая переходит теперь к открытым выступлениям против ненавистной ей демократии.

Более 20 000 взрослых рабов, составлявших четверть всех афинских рабов (из них большая часть ремесленников), перебежала к неприятелю¹. Это сразу же дезорганизовало ремесленное производство. По словам Фукидида (VII, 27, 5), афиняне лишились всей земли, погиб весь мелкий и средний скот, лошади же падали от изнурения.

Наконец, ввиду угрозы прямого нападения на сами Афины в городе были установлены постоянные караулы всех граждан и метэков на стенах города. Караулы поддерживались круглый год и днем и ночью. «Все афиняне постоянно были из-за неприятеля, находившегося в Декелее, на вооруженных постах, одни у укреплений, другие в строю» (VIII, 69, 1).

Учитывая громадные потери афинян в Сицилии, удар, нанесенный им из Декелеи, должен был окончательно развалить всю экономику страны. Если первые вторжения пелопоннессцев наносили ущерб прежде всего интенсивным сельскохозяйственным культурам, то захват Декелеи лишил афинян возможности вообще заниматься земледелием. Приходилось все продовольствие ввозить извне через Пирей.

И вот в это время в Афины прибыло известие о гибели Никия и Демосфена, что означало не только громадные — на сей раз невозполнимые — потери в людях и кораблях, но и непосредственную угрозу по-

¹ Это — исключительно важное свидетельство не только о наличии значительного числа рабов, занимающихся ремеслом в Аттике, но и о резком ухудшении их материального положения. Аналогичные сведения сообщает Фукидид и о многочисленных хиосских рабах, которые примерно в то же время массами перебежали к афинянам ввиду жестокого обращения с ними их господ — олигархов. Интересно сравнить положение афинских рабов в начале Пелопоннесской войны (по псевдоксенофонтской «Афинской политии», I, 10) и в конце ее. В начале войны (напомним, что «Афинская полития» датируется 425 г. до н. э.), несмотря на ежегодные нашествия пелопоннессцев, афинские рабы все-таки не перебежали на сторону спартамцев. Только во время Декелейской войны положение рабов в Афинах ввиду блокады настолько ухудшилось, что начались массовые случаи перехода к спартамцам.

явления вражеского флота в гавани Пирея. Между тем в доках не хватало кораблей, не было денег в казне и негде было взять гребцов для флота. К тому же угрожало отпадение союзников. Афины находились на краю гибели.

Начало распада Афинской архэ

По общему мнению, судьба Афин была предрешена. В конце 413 г. до н. э. казалось несомненным, что они не смогут продержаться даже до лета. Поэтому нейтральные полисы стремились поскорее присоединиться к грядущим победителям, «хотя бы никто и не приглашал их» (VIII, 2, 1). Спарта и ее союзники решили сделать последнее усилие, чтобы поскорее кончить затянувшиеся военные действия и вознаградить себя победоносным миром за 20 лет военных лишений. Наконец, олигархические верхушки полисов, входивших в состав Афинской архэ, сочли момент удобным для восстания против ненавистного господства Афин.

Залогом успеха в этой борьбе было создание военного флота. Ионийские города не имели никаких укреплений, так как афиняне хотели лишить их всякой возможности сопротивления. Лакедемонянам нечего было и думать о восстании в Ионии раньше, чем они создадут собственный флот¹. Для этого требовались прежде всего материальные средства. В ожидании близкой победы спартанцы «отдали приказ союзным государствам соорудить 100 кораблей, обязались сами и обязали беотян поставить по 25 кораблей» (VIII, 3, 2). Учитывая отсутствие опыта в мореплавании, это действительно был максимумом того, что могла сделать Спарта.

Для обеспечения средств на содержание флота царь Агис, находившийся постоянно в Декелее, стал собирать деньги среди союзников.

В это время обнаружилось соперничество между стремящимся к единовластию царем Агисом и Алкивиадом, который пользовался поддержкой влиятельного эфора Эндия. К Агису в Декелею прибыли представители афинских подданных с Евбеи и Лесбоса с просьбой прислать флот. Им было обещано 20 ко-

раблей, в том числе 10 беотийских¹. Одновременно готовились к восстанию хиосские и эретрийские олигархи, которые тоже обратились за помощью к спартанцам, однако не к Агису, а непосредственно к Лаконику. Сюда же прислали своих представителей и персидские сатрапы: Тиссаферн, правитель Сардской, и Фарнабаз, правитель Даскилитидской сатрапий. Оба перса обратились к спартанцам с предложением вести войну против афинян на участках, прилегающих к территориям их сатрапий: Тиссаферн — в Ионии, а Фарнабаз — на Геллеспонте, обещая спартанскому флоту значительную материальную помощь. По предложению Алкивиада спартанцы решили начать военные действия прежде всего в Ионии.

Расположенный в центре Ионии Хиос был самым крупным из афинских союзников. После подавления восстания в Митилене в 427 г. до н. э. только Хиос располагал собственным сильным военным флотом, состоящим из 60 триер. На Хиосе правили олигархи. Алкивиад у Фукидида называет их «богатеями из эллинов» (VIII, 45,4). Особенно сильно было развито здесь рабовладение. У хиосцев «было множество рабов, больше, нежели в каком бы то ни было другом государстве, кроме Лакедемона. Рабы, вследствие их многочисленности, подвергались за всякую вину слишком жестоким наказаниям» (VIII, 40, 2). Этим обстоятельством Фукидид объясняет массовый переход хиосских рабов после начала восстания на сторону афинян.

Заручившись поддержкой спартанского флота, в июне 412 г. до н. э., после прибытия Алкивиада с 25 пелопоннесскими кораблями, хиосцы подняли восстание, которое начало очень быстро распространяться по всей Ионии. К повстанцам примкнули: Эритры, Клазомены, Теос; в дальнейшем же благодаря личным связям Алкивиада с местными олигархами и главный город Ионии — Милет. После этого против афинян восстала почти вся Иония, тем более что спартанцы на первых порах выступали всюду под популярным лозунгом свободы Эллады.

Видя успех восстания и сознавая все его значение для окончательного разгрома Афин, пелопоннессцы послали на Восток весь свой наличный флот. В зимнюю кампанию 411 г. до н. э. спартанский наварх Астиох имел уже под своим командованием 94 триеры, не считая хиосских кораблей. В конце концов и Родос перешел на сторону пелопоннессцев.

¹ Правда, существовал сиракузский военный флот, который одержал победу над афинянами, но победители сами были истощены до предела, и на помощь пелопоннессцам прибыло только 22 корабля, да и то лишь в сентябре 412 г. до н. э. Кроме того, пелопоннессцы располагали 16 собственными кораблями, уцелевшими в битвах под Сиракузами. Однако всего этого было далеко не достаточно.

¹ Связи беотян с лесбосцами проявились особенно четко во время восстания в Митилене.

Отпадение Ионии произошло с исключительной быстротой, так как союзники давно уже тяготились афинским владычеством. Усиливавшаяся эксплуатация союзных полисов, высокомерие афинских властей, жестокие расправы с восставшими — все эти обстоятельства усилили недовольство среди афинских союзников, и достаточно было одной искры, чтобы вспыхнул пожар всеобщего восстания. Решающую роль сыграло прибытие пелопоннесского флота и Алкивиада, который к тому же пользовался поддержкой Тиссаферна и, следовательно, персидского царя. Между тем афиняне вообще уже не имели военного флота, который мог бы противостоять их противникам.

Казалось, афинянам не на что было больше надеяться. Цвет их армии и флота погиб в Сицилии. Враг укрепился в центре Аттики, что полностью дезорганизовало всю экономику страны. Теперь же рушилась последняя опора афинян — их морская держава.

В этот момент афинская демократия, несмотря на гигантскую тяжесть обрушивающихся на нее отовсюду ударов, смогла все же развить колоссальную силу сопротивления. Невольно напрашивается сравнение между Афинами 412 г. до н. э. и Спартой 425 г. до н. э. Достаточно было одного крупного поражения на Сфактерии, чтобы Спарта запросила мира и прекратила всякие наступательные действия. Афинский демос, будучи в почти безвыходном положении, в течение целых 8 лет сражался не только против всей Эллады, но и против Персии: даже в последний период войны он не раз наносил чувствительные удары более сильным противникам. В 412 г. до н. э. демос мобилизует все средства для борьбы. Программа действий состояла в том, чтобы «на какие бы то ни было средства снарядить флот, добывши лесу и денег, обеспечить себе верность союзников, преимущественно Евбеи, благоразумно сократить государственные расходы и создать какую-либо магистратуру, которая была бы представлена старейшими гражданами и предназначалась для предварительного обсуждения текущих дел» (VIII, 1, 3).

Эта программа неуклонно проводилась в жизнь. Афиняне собрали лес, укрепили мыс Суний для обеспечения проезда кораблей с продовольствием из Евбеи, ликвидировали свой плацдарм на побережье Лаконики, захваченный во время Сицилийской экспедиции, и, узнав об отложении Хиоса, немедленно выслали 20 кораблей для подавления восстания.

Кроме того, 30 кораблей было послано в рейд вокруг Пелопоннеса и готовились новые десятки кораблей для отправления в Ионию.

Очень значительны были в это время (конец 413 г. до н. э.) финансовые трудности. Государственная казна была пуста. Не было и флота. Для снаряжения же, а главное, содержания нового флота требовались очень значительные суммы, которые можно было извлечь только у союзников, открыто выразивших свое недовольство размерами существующего финансового обложения. Правда, демосом была впервые затронута резервная тысяча талантов, отложенная еще Периклом на случай крайней нужды. Однако этих фондов было все же далеко не достаточно.

В целях улучшения состояния государственного бюджета была проведена также очень важная финансовая реформа. Афины отменили форос — подать, непосредственно взимаемую с союзников в порядке прямого обложения, и установили пошлину в размере 5% от стоимости всех продуктов, ввозимых и вывозимых морем. Основная цель реформы, по-видимому, состояла в увеличении доходов казны. Но сама по себе такая реформа должна была ослабить недовольство союзников. Кроме того, пошлина взималась в основном у Геллеспонта, что технически было легко выполнимым мероприятием и требовало относительно небольших вооруженных сил.

В это время намечаются контуры новой политики демоса по отношению к союзникам, что ярко свидетельствуется решением об экипаже семи захваченных хиосских триер. «Находившимся на них рабам была дарована свобода, свободные же были закованы в цепи» (VIII, 15, 2). В этом аспекте показательны также и события на Самосе. Используя присутствие трех афинских триер, самосские демократы организовали восстание, убили около 200 знатных граждан, 400 олигархов было приговорено к изгнанию. Земля и дома знати были конфискованы демосом. Афиняне, удостоверившись в надежности самосских демократов, даровали им автономию — фактическую самостоятельность. Очень характерно это обстоятельство, что согласно самосской демократической конституции геоморы — крупные земельные собственники — были полностью лишены политических прав, даже права эпитафии (заключения браков) с демосом¹. Это был один из немногих случаев в истории древнего мира, когда победивший демос прибегает к лишению своих противников политических прав.

¹ В русском переводе 1914—1915 гг. в этом месте (VIII, 21) вкралась ошибка. Вместо слов из «пелопоннесцев и хиосцев» должно быть «из демоса».

В связи с победой самосской демократии следует отметить еще два интересных момента. На Самосе пребывал Гипербол, вождь радикальной демократии, изгнанный в 417 г. до н. э. остракизмом из Афин. Можно полагать, что в изгнании он был одним из вождей самосских демократов, так как его здесь убили олигархи во время их вооруженного выступления в 411 г. до н. э. Во время олигархического переворота 411 г. до н. э. в Афинах только на Самосе сохранились демократические порядки. Базируясь на Самосе, афинские моряки в фактическом союзе с местными демократами восстановили демократию в Афинах¹.

Весь комплекс мероприятий афинского демоса свидетельствует о намечающихся изменениях в отношении к союзникам. Во имя сохранения архэ впервые за время войны Афины пытаются тверже опереться на демократические группы в союзных полисах. Именно эта политическая линия дала в 412 г. до н. э. временное спасение Афинам. Самос остается стабильной базой их эскадр. На Хиосе афиняне захватывают и укрепляют важный пункт Дельфиний, на Лесбосе бои идут с переменным успехом. Развал архэ был задержан.

Усиление олигархических элементов в Афинах

Однако одновременно с мобилизацией сил демоса в Афинах усиливалась и деятельность различных групп олигархов, выступавших под общим лозунгом возвращения к «строю отцов». Этот лозунг был очень удобен для объединения различных групп, иногда с диаметрально противоположными программами, прежде всего ввиду его неопределенности. Под «законами предков» подразумевались как демократическая конституция Клисфена (Аристотель. Афинская полиция, 29, 3), так и тимократическое законодательство Солона и даже законы Дракона.

Социальная база олигархов расширяется. Раньше к ним принадлежали только представители старых аристократических лаконофильских родов и единственной их опорой была «золотая молодежь», группировавшаяся в тайных обществах — гетериях. В 412 г.

¹ Не следует, понятно, переоценивать размах демократических преобразований афинян. Они производились лишь постольку, поскольку это было необходимо для сохранения самой основы афинского владычества над союзниками. Основным фактором во взаимоотношениях Афин и союзников была эксплуатация последних. Поэтому и демократические реформы не имели большого размаха.

до н. э. их начинают поддерживать богатейшие афинские граждане. В VIII книге Фукидид постоянно упоминает о триерархах, которые «независимо от Алкивиада и еще в большей степени, чем он, стремились к ниспровержению демократии» (VIII, 47, 2 и др.).

Таким образом, возник союз олигархов и богатых граждан, «которые — по Фукидиду — несли на себе наибольшие тяготы». Основным лозунгом этого союза было ограничение расходов государства. Под этим подразумевалась прежде всего полная отмена жалования булевтам, судьям и оплаты за посещение народных собраний. При проведении этой программы в жизнь афинская беднота была бы автоматически лишена участия в управлении государством, а власть фактически перешла бы в руки олигархов и поддерживавших их групп.

Однако осуществление такой программы в ее полном объеме было почти невозможно не только по политическим соображениям, так как демос не отдал бы добровольно власть, но и по экономическим, так как государственные раздачи представляли собой фактически единственный источник пропитания широких масс демоса, согнанного с полей за Длинные стены и лишеного всяких средств к существованию. Подавляющее большинство матросов в афинском флоте на Самосе тоже составляли феты, кровно заинтересованные в сохранении демократии. Итак, в нормальных условиях нечего было рассчитывать на отмену конституции ни мирным, ни вооруженным путем.

Однако в пользу антидемократических группировок действовало еще одно важное обстоятельство. Дело в том, что наиболее активные защитники демократических порядков — феты — в значительной части отсутствовали, так как служили во флоте, который постоянно находился в эти месяцы в Ионии. Таким образом, одна из наиболее активных политических групп афинских граждан не могла принимать непосредственного участия в экклесии. В это же время часть бывших руководителей радикальных элементов вроде Писандра и Харикла, перебежала к олигархам и даже возглавила их антидемократические мероприятия.

Вот почему в 412 г. до н. э. олигархи относительно легко добились двух важных побед. Прежде всего сразу же после сицилийской катастрофы была частично нарушена афинская конституция. В цитированной выше (с. 317) программе обращает на себя внимание последний пункт: о создании «магистратуры», которая была бы представлена старейшими гражданами и предназначалась для предварительного обсуж-

дения текущих дел». Эта магистратура называлась пробулэ. До того времени такой магистратурой была булэ в лице ее действующей притании. Можно сказать даже больше: фактически «предварительное обсуждение текущих дел» было основной функцией булэ, так как часто собиравшаяся еkkлeсия сама выносила решения по всем текущим вопросам.

Таким образом, создание новой магистратуры фактически сводило на нет роль булэ. Нововведение состояло в том, что члены булэ избирались по жребию и что булэ действительно представляла массу граждан хотя и не обладавшую достаточным опытом управления, но зато демократическую. Новая магистратура — пробулэ — создавалась по выбору из старейших граждан. Будучи избранными после неудачи в Сицилии, они в значительной степени представляли мнения олигархов и консервативных слоев населения, а не радикального демоса. Наконец, постоянный состав комиссии давал возможность воздействовать на ее членов в духе, желательном для олигархов и богатеев.

Второй победой олигархии были выборы стратегов в 412 г. до н. э. На этот раз большинство их во главе с Фринихом принадлежали к олигархам. Часть из них были руководителями олигархов в 411 г. до н. э. Другая хотя и выступила в 411 г. до н. э. против олигархического переворота, но все же принадлежала к числу наиболее богатых граждан, следовательно, тоже должна была быть противницей радикальной демократии. Поскольку в руки стратегов было отдано командование всем флотом — единственной вооруженной силой Афин того времени, — такое положение было чревато политическими осложнениями. И действительно, временный успех олигархического заговора 411 г. до н. э. был возможен только при условии прямого попустительства прежних органов власти.

Своеобразным показателем настроений массы рядовых афинских граждан того времени явилась поставленная в 412 г. до н. э. комедия Аристофана «Лисистрата». Афинянка Лисистрата, само имя которой в переводе на русский язык означает «Завершительница войны», собрала отряд женщин со всей Эллады и заняла акрополь, где хранилась государственная казна. В полемике со стариком пробулом Лисистрата развивает целую программу реформ:

...Как сначала в корытах и чанах
Промываем мы шерсть и счищаем репья, так и вам бы
из города надо
Негодяев и трусов повывчесать вон и повывдергать злые
колдочки.

Все повывчесать вон, что сваялось в комки, что в погоне
за теплым местечком
Присосалось и тянет народную кровь, их должны положить
вы под ноготь
А почистив, порядочных граждан собрать и навить их
на црялку союза!
(596—601).

Требования выпнать из города всех «негодяев»¹, всех стремящихся к «теплым местечкам», в устах Аристофана, полностью перекликаются с лозунгами олигархов. Лейтмотив всей комедии — осмеивание войны — лозунга «пусть тянется война» (ο πολεμος ερπετω) тоже заимствован из арсенала лаконофилов. По сравнению с усилением ее противников демократия очень ослабла. Мы уже говорили, что ее боевая опора, феты, частично не вернулись из-под Сиракуз, частично же находились в составе флота на Самосе. Кроме того, среди демоса чувствовалось сильное смятение ввиду все более тяжелых военных поражений. Наконец, постоянная караульная служба не оставляла времени для занятий общественными делами. Нарастала политическая апатия, также один из важных факторов победы олигархов.

Выступление Персии

В этой обстановке на помощь Спарте впервые открыто приходят персидские сатрапы Тиссаферн и Фарнабаз. «Царь царей» Дарий II еще в начале Пелопоннесской войны потребовал от своих сатрапов вносить дань не только за фактически подвластные им города, но за всю территорию их сатрапий. Практически речь шла об эллинских городах Малой Азии и об островах Эгейского архипелага, которые входили в состав Афинской архэ и поэтому не платили дани персам. Тиссаферн и Фарнабаз, понятно, не могли рассчитывать на добровольный отказ афинян от их власти. Поэтому вполне логичным было заключение персидско-спартанского союза. Во имя этого союза, сущность которого состояла в оплате персидскими деньгами пелопоннесского флота, Спарта предавала всю Ионию персам, что было прямой изменой общезеллинскому делу.

В течение полугодия (лето 412—зима 411 г. до н. э.) последовательно были заключены три договора между лакедемонянами и персами². Сравнение тек-

¹ В оригинале: τους μοχθηρους — в устах Аристофана, эпитет, обычно прилагаемый к вождям демоса. Напомним, что и Фукидид говорит о μοχθηρία Гипербола.

² Тексты договоров см. у Фукидида, VIII, 18, 37 и 58.

стов договоров вскрывает сущность лаконо-персидских взаимоотношений. В первом договоре спартанцами признавалась за Персией «вся страна и все города, какими владеет царь и владели предки царя». Таким образом, не только побережье Малой Азии, но и острова и даже часть Балканского полуострова формально должны были бы перейти под власть Персии.

Во втором договоре, пересмотренном по требованию Спарты, сохранилась указанная формула первого договора, но зато был добавлен специальный пункт: «Какое бы войско ни находилось на земле царя по требованию царя, царь должен ему доставлять содержание». Это означало, что спартанцы официально брали на себя функции персидских наемников. Только в третьем договоре царские владения ограничиваются «землей царя, которая находится в Азии». Лакедемоняне обязались не грабить царские земли и за это стали получать от Тиссаферна деньги на содержание флота, но уже в порядке временной ссуды¹.

Таким образом, Персия в случае победы Спарты рассчитывала на возвращение эллинских городов малоазийского побережья, но обязалась содержать пелопоннесский флот. В июле 412 г. до н. э. под свежим впечатлением хиосского восстания этого казалось вполне достаточно. Однако после заключения второго договора афиняне удержали свои позиции среди союзников.

Алкивиад прибыл в Ионию вместе со спартанским военачальником Халкидеем. После смерти Халкидея Алкивиад фактически руководил всей спартанской политикой на Востоке и вошел в близкие отношения с Тиссаферном. Это возбудило подозрение Спарты, и отсюда поступил приказ убить Алкивиада. Тот бежал к Тиссаферну и пытался использовать свое влияние для того, чтобы уменьшить персидскую помощь Спарте. По словам Алкивиада, интересы Персии требовали не победы Спарты, а предельного истощения обоих противников; следовательно, надо было от политики безусловной поддержки Спарты перейти к оказанию незначительной помощи более слабой из воюющих сторон. Практически это означало ограничение финансовой помощи Спарте и возможность определенного контакта между Алкивиадом и Афинами. Действительно, в это время Алкивиад вступил в связь со сторонниками олигархии из числа стратегов, командовавших афинским флотом на Самосе. Он обещал привлечь на сторону Афин Тиссаферна и воз-

вратиться в Афины при условии, если там будет отменена «общепризнанная глупость» (...) — изгнавшая его демократия.

Предложения Алкивиада были с радостью приняты большинством стратегов-олигархов во флоте. Единственным дальновидным противником Алкивиада среди олигархов оказался стратег Фриних¹, который прекрасно понимал, что Алкивиад стремится не к олигархии, а к тирании. Представляют интерес рассуждения Фриниха об отношении афинских союзников к демократии и олигархии: победа олигархии в Афинах должна была бы, по его мнению, привести к установлению олигархических порядков и у союзников. Однако отложившиеся уже союзники несомненно предпочтут полную свободу, а оставшиеся союзники не станут более надежными. «Ведь рабства, в соединении с демократией ли или с олигархией, они не предпочтут свободе, каков бы государственный строй они ни получили» (VIII, 48, 5). «Кроме того, — продолжает далее Фриних, — союзники уверены, что так называемые «прекрасные» и «хорошие» (καλοὶ καγαθοί)² доставят им не менее неприятностей, чем демократы, так как они советуют народу и приводят в исполнение те суровые мероприятия, из которых они главным образом извлекают для себя пользу. Быть под властью таких людей значило бы для союзников подвергаться без суда казням, сопряженным с насилием» (там же).

Итак, вождь афинских олигархов признавал, что союзники предпочитают демос аристократии. Отсюда и вывод Фриниха: всякие попытки олигархического переворота в Афинах преждевременны и даже вредны. Однако большинство стратегов-олигархов решило сделать попытку изменить государственный строй в Афинах, и они направили туда послов во главе с Писандром, с тем чтобы потребовать ниспровержения демократии, возвращения Алкивиада и установления дружественных отношений с Тиссаферном.

Олигархический переворот 411 г. до н. э.

В январе 411 г. до н. э. Писандр в сопровождении других послов прибыл из Самоса в Афины с этими предложениями. Несмотря на ослабление радикальной демократии, народное собрание было очень бурным, так как демос не соглашался на добровольный

¹ Третий договор был заключен уже после перехода Алкивиада к Тиссаферну.

¹ Один из руководителей олигархического переворота в Афинах 411 г. до н. э.

² Т. е. аристократы.

отказ от своих политических прав. Сторонники переворота заявляли, что нет никакого другого выхода, «коль скоро у пелопоннесцев на море не меньше кораблей, готовых к битве, чем у афинян, когда союзных государств у них больше, когда царь и Тиссаферн доставляют им деньги, а у афинян нет больше денег» (VIII, 53, 2). Так как, несмотря на всю трудность положения Афин, демос все же настаивал на сохранении демократии, Писандр был вынужден пойти на частичную уступку и потребовал только вернуть Алкивиада, а вопрос об изменениях в государственном строе согласился рассмотреть впоследствии. Это предложение было принято экклесией, которая выбрала Писандра и еще десять граждан в качестве послов к Тиссаферну и Алкивиаду. «Афиняне постановили, чтобы Писандр и с ним десять мужей отправились к Тиссаферну и Алкивиаду и установили такие отношения с ними, какие признают наилучшими» (VIII, 54, 1). Одновременно был отрешен от должности Фриних. Это решение экклесии было вызвано тем, что Фриних был противником Алкивиада и, будучи стратегом, противодействовал переговорам с Алкивиадом на Самосе.

После собрания Писандр вошел в связь со всеми тайными организациями (*ἔθνη*), существовавшими в городе и раньше, с целью производить давление на суды и выборы должностных лиц, и посоветовал им соединить свои силы, принять общее решение и ниспровергнуть демократию» (VIII, 54, 4).

Однако переговоры с Алкивиадом затянулись и, наконец, были сорваны, так как Алкивиад не пользовался столь значительным влиянием на Тиссаферна, как он представлял во время переговоров, и ввиду того, что обе стороны не доверяли друг другу. Тогда-то Тиссаферн и заключил третий договор со Спартой, более выгодный для нее, чем два предыдущих.

Писандр, возвратившись на Самос, вместе с прочими заговорщиками пришел к выводу, что они и без помощи Алкивиада смогут добиться установления олигархического строя. Он с группой единомышленников вторично направился в Афины, чтобы произвести здесь переворот. По пути Писандр вводил во всех союзных полисах олигархические порядки.

В последних числах мая Писандр прибыл со значительными вооруженными силами в Афины. В это время здесь уже господствовал настоящий террор гетерий. Был убит вождь радикальных демократов Андрокл. При формальном сохранении старой конституции вся власть фактически перешла в руки олигархов. Демократические учреждения формально функциони-

ровали по-прежнему, но во время заседаний выступали только приверженцы олигархов и принимались фактически без обсуждения только их предложения. Народ, подавленный террором и опасаясь предателей, безмолвствовал. Если кто-нибудь осмеливался возражать заговорщикам, «его немедленно умерщвляли и над виновными или подозреваемыми в убийстве не производилось следствие» (VIII, 66, 2). Заговорщики убили кроме Андрокла еще нескольких сторонников демократии. Число участников заговора значительно преувеличивалось. Среди них были и такие лица, которые раньше считались защитниками Перикловой конституции. «Подобные люди больше всего и посеяли недоверие в народе и содействовали безопасности олигархов, так как они укрепили подозрительность в среде самих демократов» (VIII, 66, 5).

В начале июня было созвано народное собрание не на обычном месте заседаний на Пниксе, а в Колоне (около 2 км за городом)¹. Здесь прежде всего было отменено «постановление о противозаконии» (*ὑραφὴ παρανομιῶν*), а затем принято предложение Писандра, поддержанного Антифонтом, Фринихом и Фераменом, об избрании пяти проэдров, которые путем последовательной кооптации должны были довести число членов буле сначала до 100, а затем до 400. Этот совет должен был самодержавно управлять государством, созывая по своему усмотрению общее собрание 5000 полноправных граждан. Одновременно отменялось жалование всем государственным магистратам.

В перевороте участвовали две группы олигархов: крайняя и умеренная. Крайние олигархи возглавлялись Писандром, Антифонтом и Фринихом, который, убедившись в неотвратимости переворота, активно участвовал в событиях 411 г. до н. э. Главой переворота Фукидид считает Антифонта (VIII, 68, 1). Антифонт был и раньше известен своими антидемократическими взглядами. Он никогда не выступал на народных собраниях, так как демос «относился к нему с подозрением». Именно благодаря Антифонту заговор был устроен так, «что дело могло достигнуть та-

¹ Причина перенесения места собрания из Пникса в Колону не объяснена источниками. По-видимому, здесь играли роль два фактора: во-первых, было желательно, чтобы на этом собрании участвовал минимум граждан, и инициаторы рассчитывали, что многие афиняне побоятся выйти далеко за стены города и подвергнуться риску нападения спартанцев, сидящих в Деклее; во-вторых, собрание должно было находиться под вооруженной охраной, которую при случае можно было бы употреблять не только для отпора пелопоннесцам, но и для устрашения афинских радикалов.

кого успеха». Писандр и Фриних раньше принадлежали к радикальной группировке и постоянно подвергались насмешкам в комедии, но в 411 г. до н. э. они переметнулись к олигархам. Программа крайних олигархов сводилась к отказу от всех достижений афинской демократии и к возвращению к досолоновским порядкам. Одновременно это означало, очевидно, отказ от морской державы. В социальном отношении они были по большей части представителями старой аристократии.

Группу умеренных олигархов представлял Ферамен, сын пробулевта Гагнона. Он стремился ограничить число афинских граждан таким образом, чтобы избирательным правом пользовалось только 5000 афинян, способных приобрести себе гошлитское вооружение. Его опорой были богатые граждане, ремесленники и торговцы, триерархи, «лучшие люди», как их называет Фукидид. Без поддержки этих элементов крайние олигархи, очевидно, не могли даже и рассчитывать на успех. Аристотель и Фукидид считали программу Ферамена лучшей из всех возможных конституций. Другого, на наш взгляд, более правильного, мнения о Ферамене придерживается Лисий, заявивший, что Ферамен «дошел в своей подлости до того, что одновременно, из верности к ним (олигархам. — авт.), он вас сделал рабами, а из верности к вам, предал на погибель своих друзей» (XII, 67). Решения собрания в Колоне представляли собой компромисс между обеими точками зрения. По количеству полноправных граждан как будто бы победила линия Ферамена. В число 5000 входили все гошлиты, а это и было основное требование умеренных олигархов: передать власть в руки людей, «обладающих тяжелым вооружением». Фактически, однако, победили крайние олигархи. Собрание «Пяти тысяч» должно было созываться только по усмотрению булэ. А в булэ было большинство крайних олигархов, которые стремились отбросить все «пережитки» демократии. Поэтому получилось так, что «5000 были избраны только для виду, на самом же деле правила государством... 400» (Аристотель. Афинская полития, 32, 3). В действительности решения собрания в Колоне и выборы проэдров только отражали новое соотношение сил в Афинах. Периклова конституция еще до официальной отмены ее Писандром была фактически уничтожена террором олигархических гетерий. У власти стали гетерии, представлявшие крайних олигархов: Антифонт, Фриних, Писандр и др. Лозунги группы Ферамена, так горячо одобряемые и Фукидидом, и Аристотелем,

были только ширмой, за которой орудовали крайние олигархи. Мы уже не говорим о том, что широкие массы демоса и в том, и в другом случае лишались не только средств к жизни, но и элементарных политических прав.

Добившись власти, крайние олигархи начали с усиления террора. «Четыреста» умертвили несколько человек, других бросили в тюрьмы, иных выселили» (VIII, 70, 2). По словам одного из матросов — Херея, бежавшего на Самос, они «всех подвергают телесным наказаниям и ни в чем не дозволяется им противоречить, насилуют жен и детей граждан и помышляют захватить и бросить в тюрьмы родственников всех самосских воинов» (VIII, 74, 3). Что касается внешнеполитических дел, крайние олигархи решили также не приглашать в Афины Алкивиада, который продолжал оставаться у Тиссаферна. Олигархи рассчитывали главным образом на то, что им, как лаконофилам, легко будет заключить мир со Спартой. И действительно, они сразу же послали глашатая в Декелею к Агису. Однако тот считал более целесообразным ответить на предложение о мире неожиданным нападением на Афины, полагая, что в период междоусобиц Длинные стены остались без охраны. Другое посольство, высланное прямо в Лаконику, тоже не принесло успеха афинским олигархам ввиду того, что Спарта предъявляла требования полного отказа Афин от архэ и на это требование, опасаясь возмущения демоса, не могли пойти даже самые ярые лаконофилы.

Положение «Четырехсот» значительно ухудшилось в связи с отпадением ряда союзников. Если раньше восстание ограничивалось только Ионией, то теперь кроме Фасоса на сторону лакедемонян перешел ряд городов в проливах: Абидос, Лампсак, Византий, Калхедон и др.

Еще более серьезным ударом было восстание на Эвбее. «Афиняне были удручены этим несчастьем более, чем всеми прежними: надо иметь в виду, что в это время они получали с Эвбеи больше доходов, чем с Аттики» (Аристотель. Афинская полития, 33, 1). Еще раньше беотяне захватили Ороп, лежащий напротив Эвбеи. В сражении при Эретрии флот, руководимый олигархами, потерпел позорное поражение. Против 42 пелопоннесских кораблей сражалось 36 афинских. В результате афиняне потеряли 22 триеры вместе с командами. Непосредственно после поражения афинского флота произошло восстание в Эретрии. Повстанцы установили олигархический строй. В надписи *Inscriptiones Graecae*, XII, 9, 187,

булэ Эретрии дает проксению некоему тарентинцу, «принимавшему участие в освобождении города от афинян».

Однако решающий удар крайним олигархам нанес самосский флот, который под руководством Фрасибула и Фрасилла высказался за восстановление демократии и пригласил к себе Алкивиада. Посольство, высланное от имени «Четырехсот» на Самос, вернулось, как и следовало ожидать, без какого-либо результата. Служившая во флоте масса фетов не хотела и слышать о каком-либо компромиссе.

В этом положении правящие в Афинах олигархи решили сделать все возможное для достижения мира со Спартой, не останавливаясь даже перед прямой государственной изменой. Они послали в Спарту второе посольство во главе с Фринихом и Антифонтом формально для ведения дальнейших переговоров, фактически же для сдачи Пирея пелопоннессцам и «заключения мира на любых терпимых условиях» (VIII, 90, 2). Крайние олигархи явно предпочитали демократии спартанскую оккупацию и начали строить укрепление у выхода из гавани Пирея как будто бы для защиты гавани от самосского флота, но на самом деле для сдачи этого укрепления спарташцам.

Политические и военные неудачи правящей группировки крайних олигархов, очевидно, должны были обострить противоречия среди сторонников переворота. Это сказалось прежде всего на поведении Ферамена. Группа Ферамена, пользовавшаяся значительным влиянием среди гошлитов, особенно в Пирее, с одной стороны, опасалась, что крайние олигархи проведут свои планы в жизнь, а это означало бы ликвидацию Афин как самостоятельного полиса. С другой стороны, неудачи крайних и прежде всего поведение афинского флота на Самосе заставляли умеренных олигархов маневрировать, дабы избежать ответственности за преступления «Четырехсот». Все эти обстоятельства вновь обострили политическую обстановку в Афинах. Толчком к выступлению стало убийство вождя крайних Фриниха¹ после возвращения его из Спарты. Тогда пирейские гошлиты, узнав о приближении пелопоннесского флота, снесли строящееся укрепление и затем с оружием в руках двинулись в Афины. Крайние олигархи вынуждены были уступить, и в начале сентября было собрано единственное за все эти месяцы народное собрание, которое отрешило «Четырехсот» от власти и пере-

дало ее «Пяти тысячам». В остальном были подтверждены решения собрания в Колоне. Политический строй, установленный в Афинах, формально соответствовал Перикловой конституции. Булэ вновь выбиралась по жребию; снова по-прежнему функционировало народное собрание. Однако из числа полноправных граждан было исключено примерно $\frac{5}{6}$ афинян. Все политические права были сохранены лишь 5000 богатых. Кроме того, были прекращены все виды оплат из казны бедноте. Таким образом, власть перешла к группе Ферамена — умеренным олигархам, представлявшим интересы богатых граждан. На этом же собрании было решено возвратить Алкивиада. После народного собрания вожди крайних олигархов во главе с Писандром бежали в Декелею к лакедемонянам. Антифонт, оставшийся в Афинах, был казнен по приговору суда. Сторонники крайних олигархов подверглись атимии (т. е. были лишены политических прав). После захвата власти наиболее важным вопросом для группы Ферамена было соглашение с афинским флотом на Самосе, куда тем временем уже прибыл от Тиссаферна Алкивиад.

Во время диктатуры крайних олигархов Самос стал центром демократического движения. Здесь еще раньше была установлена широкая демократия (понятно, в античном смысле слова), причем, как указывалось выше, местные аристократы — геоморы — подверглись лишению политических прав; вследствие этих мероприятий Самос получил от афинского демоса автономию. Главной опорой демократического движения на Самосе был афинский флот. «Корабельная чернь», состоявшая в основном из фетов, была полна решимости отстаивать свои права. Число афинских граждан, находившихся во флоте на Самосе, достигало по крайней мере 10 000 человек и немногим только уступало числу граждан, оставшихся в Афинах.

Благодаря помощи афинских моряков самосские демократы легко подавили вооруженное восстание местных олигархов, во время которого был убит Гипербол. Почти в то же время были получены сведения о низвержении демократии в Афинах. Во флоте началось сильное брожение, руководимое Фрасибулом и Фрасиллом. На общем собрании матросов решено было отрешить от должности стратегов и триерархов, подлежащих в сочувствии олигархам, и были избраны новые, в том числе Фрасибул и Фрасилл.

Новое командование пригласило Алкивиада на Самос. В августе 411 г. до н. э. он прибыл на флот. На общем собрании он обещал добиться поддержки Тиссаферна и уничтожить власть олигархов в Афинах.

¹ Согласно Лисию (XIII, 71) и IG, I², 110, Фриних был убит каледонянином Фрасибулом и мегарцем Аполлодором.

Тогда же Алкивиад был единодушно избран стратегом, причем афиняне «возложили на него все дела» (VIII, 82, 1), что означало фактическую передачу ему главного командования. Посольству, прибывшему на Самос, от «Четырехсот», Алкивиад ответил, что он готов согласиться на примирение при условии передачи власти в руки «Пяти тысяч», т. е. отмены крайней олигархии¹.

Матросская масса горела желанием отправиться в Афины и восстановить силой прежнюю конституцию. Однако Алкивиад удержал флот от этого шага прежде всего потому, что хотел избежать полного восстановления демократии, а также потому, что он хотел вернуться в Афины победителем². Кроме того, ему надо было поддерживать постоянную связь с Тиссаферном. Уход самосского флота значительно улучшил бы положение пелопоннесцев, которые со своими 112 кораблями отсиживались в милетской гавани. В силу всех этих соображений Алкивиад, взяв с собой только 13 триер, направился к Тиссаферну.

В это время отношения между пелопоннесцами и Тиссаферном резко ухудшились. Тиссаферн, следуя советам Алкивиада, пытался сохранить равновесие между афинянами и пелопоннесцами; он платил лишь часть денег, обещанных на содержание гребцов. Это обрекало флот, запертый в Милете, на пассивность. Поэтому новый наварх Миндар воспользовался предложением Фарнабаза и направился из Милета к Геллеспонту, рассчитывая на материальную поддержку Фарнабаза и надеясь поднять восстание среди местных афинских союзников. Такой ход событий заставил Тиссаферна вступить в более тесный контакт с Алкивиадом, так как последний остался полновластным хозяином единственного наличного в Ионии флота.

Борьба за проливы

Между тем положение Афин в проливах резко ухудшилось. Геллеспонт и Босфор имели исключительное экономическое и стратегическое значение. Контролируя проходы в Понт, они давали возможность относительно бесперебойно снабжать хлебом и рыбой — важнейшими продуктами питания — осажденные Афины. Переход городов в проливах в руки пелопоннесцев без преувеличения означал го-

лодную смерть для афинян. Не меньшей катастрофой угрожала потеря проливов и в области финансов. После отмены фороса почти все, и так уж незначительные, финансовые доходы Афин поступали от сбора пятипроцентной пошлины за провоз товаров. Кроме того, этот район был единственным не затронутым войной уголком Афинской архэ.

Большинство местных полисов было колониями Милета. После того как Милет восстал, следовало ожидать попыток к отпадению и со стороны геллеспонтских полисов. Действительно, в мае 411 г. до н. э. по призыву абидосцев к ним сухим путем прибыл из их метрополии — Милета — спартанец Деркилид с небольшим отрядом. Двумя днями позже отложился Лампсак¹, а затем и Кизик. В августе к Фарнабазу прибыла первая пелопоннеская эскадра в составе 10 кораблей и склонила к восстанию жителей Византия. Наконец, в сентябре весь пелопоннесский флот, численностью в 86 кораблей, под командованием наварха Миндара направился в Геллеспонт, где в это время было всего лишь 18 афинских триер.

Положение было критическим, однако Фрасибул и Фрасилл быстро подошли со своими эскадрами к проливу и соединились здесь с остатками геллеспонтского флота. В общей сложности под их командованием было 76 триер, т. е. на 10 кораблей меньше, чем у пелопоннесцев.

В битве при Киносемате (на Геллеспонте) афинский флот, несмотря на меньшую численность, все же нанес поражение пелопоннесскому. Был уничтожен 21 корабль противника, потеряно 15 собственных триер. Не следует недооценивать моральное значение этого сражения. Впервые после Сицилийской экспедиции афинский флот показал свою способность побеждать. Победа при Киносемате совпала по времени с приходом к власти грушировки Ферамена, что тоже усилило авторитет умеренных олигархов².

Борьба за проливы все более разгоралась. Миндар, отступивший к Абидосу, требовал помощи и послал за пелопоннесской эскадрой, одержавшей по-

¹ Правда, Лампсак был впоследствии принужден афинским стратегом Стромбихидом к капитуляции.

² Фукидид считает даже, что именно конституция Ферамена «прежде всего вывела государство из того печального положения, в каком оно было» (VIII, 97, 3). Это в корне неправильно. На самом деле Афины были временно спасены победами при Киносемате, Абидосе и Кизике, где главную роль сыграли феты, сторонники радикальной демократии. Роль Ферамена и его законодательства во всех этих победах была совершенно ничтожна.

¹ Именно это требование и поощрило Ферамена в Афинах к выступлению против правления «Четырехсот».

² Алкивиад «полагал, что ему следует приехать со славой, а не с пустыми руками и ничего не сделав» (Плутарх. Алкивиад, 27).

беду в битве за Эвбею. Кроме того, к нему на помощь шло 14 кораблей с Родоса под командованием Дориея. Афиняне же ожидали прибытия Алкивиада, который, возвращаясь от Тиссаферна, усиленно добывал деньги и вооружал флот на Самосе¹. На помощь подходил также Ферамен, снарядивший еще 30 триер в Афинах.

Решительные сражения произошли в конце 411 и начале 410 г. до н. э. у Абидоса и Кизика. Под Абидосом афиняне пытались перерезать путь эскадре Дориея на север. Афиняне (Фрасибул и Фрасилл) располагали 84 кораблями. Столько же имел Миндар, не считая эскадры Дориея (14 триер). Сражение продолжалось весь день с переменным успехом и было решено прибывшим в последний момент отрядом Алкивиада. Афиняне одержали блестящую победу и захватили 30 вражеских кораблей, не потеряв ни одного своего. Эта лобода имела тем большее значения, что в битве участвовала и пехота Фарнабаза, на глазах которого произошел разгром его союзников². В битве при Абидосе впервые за вторую половину V в. до н. э. персидская армия открыто сражалась против афинян.

Еще более полной оказалась афинская победа при Кизике. Разбитый в предшествующей битве наварх Миндар держался очень осторожно и уклонялся от боя. Притом пелопоннесский флот, крейсировавший у самого берега, всегда сопровождался значительной сухопутной армией Фарнабаза. Однако Алкивиад, приблизившись к противнику только со своей эскадрой, завлек Миндара в сражение. Тем временем остальной афинский флот (эскадры Ферамена и Фрасибула) отрезал пелопоннесцев от их стоянки. Бросив все свои корабли, пелопоннесцы бежали на берег, и здесь разгорелась вторая битва при участии персов. Афиняне победили и здесь.

¹ Описанием этих событий (сентябрь 411 г. до н. э.) заканчивается «История» Фукидида. Основными источниками для последующего, последнего периода Пелопоннесской войны являются Ксенофонт (прежде всего его *Ἑλληνικά* — «Греческая история», Л., 1935, — дальше цитируется как: «Ксенофонт...»), Диодор Сицилийский и Плутарх (биографии Алкивиада и Лисандра), а для внутренней истории Афин имеют значение речи Лисия (особенно XII и XIII речи против Эратосфена и Агората).

² Ксенофонт, I, 1, 2. Наиболее подробное описание сражения см. у Диодора, XIII, 45—46.



Древнегреческая триера

По сообщению Диодора (XIII, 51), «афинские стратеги овладели в этой битве всеми кораблями, большим количеством пленных и захватили неисчислимую массу добычи, так как они одновременно победили два таких огромных войска».

Однако афиняне не смогли полностью использовать своих побед. Их связывала прежде всего нехватка денег для уплаты гребцам. Сразу же после Абидосского боя победители разбились по эскадрам и начали собирать дань: Фрасибул — в районе Фасоса, Ферамен — Македонии. То же произошло несколько времени спустя, после битвы при Кизике. Афинские полководцы заботились в основном о деньгах на содержание флота. В Кизике Алкивиад «пробыл 20 дней и взыскал с кизикян крупную контрибуцию... селимбрийцы... уплатили контрибуцию... Отсюда они (афиняне. — авт.) отправились в Хрисополь, расположенный в Калхедонской области, и, обнеся его стеной, учредили здесь таможенную, где взимался десятипроцентный сбор с кораблей, приплывающих с Понта» (Ксенофонт, I, 1, 19—22).

Финансовый вопрос стоял в Афинах очень остро, так как все денежные резервы были израсходованы. Морская война требовала больших, все возрастающих сумм. Стратеги вынуждены были сами заниматься сбором средств, что делало их в значительной степени независимыми от полиса.

Уже во время господства «Четырехсот» в афинском флоте на Самосе делались заявления о том, что «воины имеют в своих руках весь флот и потому могут принудить подвластные государства давать им деньги точно так же, как если бы они действовали из Афин... государство не имело уже денег для отпра-

ки войску; напротив, сами воины должны были добывать их для себя» (Фукидид, VIII, 76, 4—6). В аналогичном положении находился и пелопоннесский флот. Этим обстоятельством в значительной степени объясняется рост самостоятельности военачальников. Армии воюющих сторон все более становятся личными армиями прежде всего таких удачливых полководцев, как Алкивиад или позже Лисандр. Весьма показательно в этом отношении презрение воинов Алкивиада к своим же согражданам, находящимся под командованием Фрасилла. Войско, состоявшее раньше только из полноправных граждан полиса, быстро превращается в армию наемников, способную при случае обратить оружие и против своих сограждан.

Этот процесс происходит не только в Афинах, но еще более отчетливо прослеживается у противников. Пелопоннесцы служат сначала Тиссаферну, затем его сопернику Фарнабазу и, наконец, становятся простыми наемниками персидского царя. Достаточно указать, с какой гордостью Ксенофонт отмечает суммы, получаемые спартанцами от Фарнабаза. Война, начатая спартанцами под лозунгом свободы эллинов, в своем логическом развитии привела к тому, что те же спартанцы своим оружием подчиняли эллинские города персам.

Косвенным следствием всего этого был упадок дисциплины как в афинском, так и особенно в спартанском флоте. Переход из Ионии к Фарнабазу тоже был вызван в значительной степени настроениями пелопоннесских гребцов¹.

Все же, несмотря на возросшие трудности ведения войны, Алкивиад одержал в проливах ряд блестящих побед. Вражеский флот был им полностью уничтожен. Он взял Перинф, Селимбрию², Калхедон и Византий. Только Абидос остался в руках противника. Путь через проливы был вновь захвачен афинянами. Установленная десятипроцентная пошлина со всех товаров обеспечивали немалые денежные поступления на содержание флота. Все эти

¹ Когда сиракузский демос снял с командования экспедиционной эскадрой аристократа Гермocrates, тот созвал собрание экипажа подчиненных ему триер и выступил с критикой действий своего полиса (Ксенофонт, I, 1, 27—31).

² Надпись IG, I², 116 сообщает о исключительно мягких условиях, предъявленных афинской эkkлeсией Селимбрии. Афиняне возвращают взятых заложников и дают полную автономию, предоставляют двум селимбрийцам проксению и т. д. Даже после взятия штурмом Византия никто из жителей не был казнен или изгнан (Плутарх. Алкивиад, 31).

успехи имели тем большее значение, что они были достигнуты в борьбе не только с пелопоннесцами, но и Фарнабазом.

Восстановление демократии в Афинах

Военные успехи афинского флота вновь поставили на повестку дня вопросы конституционного порядка. Диспропорция между громадным удельным весом фетов в армии и их политическим бесправием была тем более резкой, что пользовавшиеся полнотой политических прав афинские гоэлиты не осмеливались даже выйти за Длинные стены. Хотя Агис в Декелее и отчаялся в возможности выморить Афины голодом до тех пор, пока морские пути из Понта находились в их руках, но все же именно пелопоннесцы были хозяевами положения в Аттике. Это еще больше подчеркивало военную слабость афинских гоэлитов.

Соотношение сил в самих Афинах также изменилось в пользу радикальных демократов. Во время олигархического переворота имущие афинские граждане по их политическим взглядам делились на три группы. Одна из них шла за крайними олигархами, вторая, видевшая своего вождя в Ферамене, поддерживала крайних олигархов. Наконец, третья, довольно многочисленная группа «пассивных» состояла из приверженцев Перикловой конституции; она была дезориентирована разгромом Сицилийской экспедиции и отпадением Ионии и поэтому не противодействовала заговорщикам. Поражение крайних олигархов сбросило их со счетов как активную политическую силу. Группа «пассивных» постепенно переходит к оппозиции Ферамену. Ее поддерживают действия афинского флота, который под руководством Алкивиада одерживает крупные победы. Все это ослабило почву под ногами Ферамена и его сторонников. Поэтому вполне последовательным было требование возвращения к старой Перикловой конституции. Еще в 410 г. до н. э., после победы при Кизике, «народ отнял власть» (Аристотель. Афинская полития, 34, 1) у правительства «Пяти тысяч». Во главе радикального демоса стал владелец мастерской музыкальных инструментов Клеофонт. Клеофонт «первый ввел раздачу двух обол» всем бед-

¹ В конце войны раздачи были увеличены до трех обол. Эти дополнительные расходы из государственной кассы на поддержку беднейших граждан обычно представляются некоторыми историками чуть ли не как основная причина крушения Афинского государства. Чтобы «доказать» это положение, они перемножают общее число афинских граждан на ко-

нейшим гражданам (там же, 28, 3)¹. Чтобы предоставить работу массам населения, в 409 г. до н. э. было возобновлено крупное строительство Эрехтейона¹, законченное, по-видимому, в 406 г. до н. э.

Одновременно со строительством Эрехтейона в эти годы были предприняты другие крупные строительные работы на Акрополе. Общее количество занятых на общественных работах достигало несколько сот человек. Оплата за день равнялась одной драхме (6 оболон). В то же время количество граждан, пользующихся «диобелией» (получавших по два оболы), согласно надписи *Inscriptiones Graecae*, I², 304 в 410/09 г. составляло всего лишь 240—250 человек ежедневно.

Чтобы избежать опасности нового олигархического переворота, на первом же собрании после восстановления демократии было принято постановление об охране конституции. Это постановление сохранилось в речи Андокида «О мистериях» (§ 96—98). Оно гласит: «Если же кто-либо свергнет демократию в Афинах или же будет исполнять какую-нибудь должность после свержения демократии, он будет считаться врагом государства и будет убит безнаказанно; его имущество будет конфисковано, а десятая часть его передана богине... Все же афиняне должны дать присягу по филам и по демам, что убьют таких людей. Текст присяги будет следующий: «Я убью и словом, и делом, и голосованием и собственноручно, как только сумею, всякого, кто свергнет демократию в Афинах и каждого, кто будет исполнять какую-нибудь должность после свержения демократии, и каждого, кто попытается быть тираном или будет помогать тирану».

Этих мероприятий оказалось достаточно для того, чтобы в Афинах, несмотря на все трудности, сохранились демократические порядки вплоть до установления Лисандром тирании «Тридцати».

личество дней в году и на 2 (оболы), получая, таким образом, колоссальные цифры. В действительности, однако, помощь получали не все граждане, а только наиболее нуждающиеся.

¹ Надписи IG, I², 373—374 представляют собой отчеты о расходах по постройке Эрехтейона. Из 71 человека, работавших в 409—408 гг. до н. э., было 20 граждан, 35 метэков и 16 рабов. Заработная плата работников всех этих категорий составляла одну драхму в день.



Эрехтейон. Портик кариятид. Последняя четверть V в. до н. э.

После битвы при Кизике Спарта предлагала заключить мир на основании обмена Декелеи на Пилос и сохранения Афинской архэ в ее границах 410 г. до н. э., но ни победоносный Алкивиад, хозяйничавший в проливах, ни упоенный победами афинский демос не соглашались на мир иначе как только на условиях *status quo*. Решающую роль сыграла здесь позиция вождя радикалов — Клеофонта, который в эти годы пользовался большой популярностью как за восстановление «диобелии», так и за свою честность. Клеофонт вплоть до конца Пелопоннесской войны ведал финансами Афин. Этот пост был очень ответственным и в мирное время. Тем более сложной была задача Клеофонта, когда государственная казна была пуста, а ему приходилось добывать средства на выплату пособий городской бедноте. И все же Клеофонт справился с этой задачей. В конце войны пособия были даже повышены с 2 до 3 оболон. Необходимо при этом отметить его необычную для древних Афин честность, которую подчеркивает Лисий. «Несмотря на то, что Клеофонт,— пишет Лисий,— как всем нам известно, много лет держал в своих руках управление всеми государственными делами и предполагали, что он от этого управления очень много нажил, после его смерти нигде не оказалось денег, а родственники его и свойственники, которым он мог бы их оставить, по общему признанию, бедные люди» (Лисий, XIX, 48).

Наконец, летом 407 г. до н. э. Алкивиад счел момент подходящим для возвращения в Афины. В то время как на других фронтах афинян постигали не-

удачи — в 409 г. до н. э. они потеряли Пилос¹. Алкивиад полностью уничтожил пелопоннесский флот и восстановил власть Афин в проливах. Его приезд произошел в исключительно торжественной обстановке: «Афинские триеры были со всех сторон украшены множеством щитов и добычи; они тянули за собой массу судов, взятых в плен, и увозили еще больше носовых украшений с побежденных и потопленных кораблей. Тех и других было не меньше двухсот» (Плутарх. Алкивиад, 32). Алкивиаду возвратили все конфискованное имущество, торжественно сняли с него проклятие и увенчали золотыми венками. Наконец, он был избран стратегом с неограниченными полномочиями, как единственный человек, способный спасти бывшее могущество государства². В его руках оказались все вооруженные силы Афин, так как другие стратеги — Фрасибул и Адимант — были избраны по его же указанию (Диодор, XIII, 69).

Ксенофонт и Плутарх ставят вопрос о том, хотели ли Алкивиад стать тираном, и подчеркивают силу его влияния в массах: «Бедняков же и чернь Алкивиад очаровал до такой степени, что они страстно желали сделать его тираном... Но наиболее могущественные из граждан, испугавшись, сильно торопили его с отплытием» (Плутарх. Алкивиад, 34—35). Вряд ли целесообразно рассматривать вопрос о желаниях Алкивиада. Важно то, что весь ход исторических событий ставил на повестку дня тиранию в той или иной форме. Длительная война, исчерпавшая финансы, оторвавшая войско от гражданства и связавшая воинов с их полководцем, в сочетании с сильным социально-экономическим кризисом во всех воюющих государствах, неминуемо должна была усилить тенденции к уничтожению демократических порядков и к установлению тирании.

Еще более важной была эволюция самого афинского демоса. Во время Пелопоннесской войны де-

мос в значительной степени деклассировался. Крестьянство было лишено земли и жило в городе на пособия из государственной кассы. Ремесло и торговля тоже переживали большие затруднения в связи с войной. Наконец, десятки тысяч наиболее преданных сторонников демократических порядков — фетов погибли в Сицилии и во время других неудачных военных операций. Так таяла социальная база демократического строя. Деятельность Алкивиада и немного позже Лисандра была выражением того же периода разложения классического полиса и вызревания новых политических форм, провозвещавших эллинизм.

Военные действия в Ионии

Во время пребывания Алкивиада в Афинах могло казаться, что афиняне все же в конце концов окажутся победителями. Афинский флот был вновь хозяином Эгейского моря, и в этих условиях возвращение отпавших союзников должно было стать делом ближайших же месяцев. Попытка создать собственный пелопоннесский флот стоила очень дорого и кончилась для Спарты полным провалом. Лучшие силы этого флота — сиракузские моряки — были отозваны в Сицилию для борьбы со стотысячной армией карфагенян, которые захватили за три месяца Селинунт и Гимеру и успешно продвигались в глубь страны. Содержать флот Спарте было не под силу, и пелопоннесские моряки превратились в простых наемников персидских сатрапов, сначала Тиссаферна, затем Фарнабаза. Единственная надежда была на дальнейшую помощь Персии.

С 411 по 408 г. до н. э. включительно персидская политика в эллинских делах не отличалась постоянством. Если Фарнабаз вел твердый курс на поддержку Спарты против Афин и предоставлял пелопоннесцам все, что им требовалось для войны, то Тиссаферн в основном следовал старым советам Алкивиада о максимальном истощении обоих противников. В конце концов и афиняне, и лакедемоняне направили посольства в Сузы к самому «царю царей» Дарию II.

Понятно, что в данной обстановке, когда афиняне были хозяевами Эгейского бассейна, Персия полностью высказалась за поддержку Спарты. Спартанцы получили уверение во всемерной финансовой поддержке своих планов. Афинское посольство не было допущено к царю и из Гордия отправлено обратно к Фарнабазу, который продержал его в течение трех лет у себя в почетном плену. Тиссаферн временно впал в немилость. Для координации пер-

¹ О потере Пилоса рассказывает Диодор (XIII, 64, 5): «Узнав, что все афинские силы находятся на Геллеспонте, лакедемоняне пошли походом на Пилос, занятый мессенским гарнизоном... Осажденные в Пилосе мессеняне некоторое время удачно противостояли врагу, ожидая афинской подмоги. Однако вскоре их положение сделалось невыносимым... Так овладели лакедемоняне Пилосом, после того как он находился 15 лет в афинских руках». Посланная афинянами эскадра вернулась с полпути из-за бурь, не позволивших ей обогнуть Малею.

² «Он был провозглашен главноначальствующим всех войск с неограниченными полномочиями» (Ксенофонт, I, 4, 20). Диодор (XIII, 69) добавляет к этому: «И вручили ему все вооруженные силы на суше и на море».

сидской политики на Западе сюда был направлен младший сын Дария — Кир, который был назначен койраном (владыкой) Малой Азии и вез с собой 500 талантов на субсидии лакедемонянам.

Рассчитывая использовать в дальнейшем пелопоннесских гоэлитов для захвата персидского престола, Кир относился очень предупредительно к спартамцам, регулярно снабжал их субсидиями на содержание флота, выплатил задолженность за прошлые месяцы и повысил жалованье гребцам с 3 до 4 обол в день. Переход неисчислимых ресурсов в распоряжение Спарты оказался окончательным ударом, который предопределил победу пелопоннесцев.

Одновременно с Киrom в Малую Азию прибыл новый спартанский наварх Лисандр — достойный противник Алкивиада. В лице Лисандра появился спартанский военачальник нового типа, во многом подобный Брасиду и Гилиппу. Лисандр резко выступил против политики старой спартанской олигархии; он явно стремился к единовластию. Появление группы спартамцев, выступавших самостоятельно и противопоставлявших свою политическую линию признанному официальному руководству, было настоящим переворотом в спартанских условиях. Если в предшествовавший период идеалом спартамца был храбрый, дисциплинированный и безгранично послушный приказам эфоров воин, то в ходе длительной войны все выдающиеся спартанские военачальники постепенно начинают действовать самостоятельно и в той или иной степени выступают против правящей олигархии своего полиса.

В отличие от большинства спартанских военачальников Лисандр был прекрасным дипломатом и сумел войти в дружбу с Киrom, не считаясь даже с унижением своего личного достоинства. «Своим угодливым тоном Лисандр окончательно пленил (Кира. — авт.) и возбудил его к войне» (Плутарх. Лисандр, 4). Добившись увеличения оплаты гребцам, Лисандр выбрал в качестве стоянки для своего флота Эфес и, опасаясь вступить в бой непосредственно с Алкивиадом, хладнокровно ожидал ошибки афинских стратегов. Будучи вполне обеспеченным в финансовом отношении персидскими деньгами, Лисандр мог спокойно ждать, пока экономика Афин рухнет под тяжестью содержания флота.

Тем временем Алкивиад, облеченный всей полнотой власти, какой не обладал даже Перикл, пребывал в бездействии, так как лето 407 г. он провел в Афинах, а осенние и зимние месяцы были неблагоприятны для военных действий на море. Срок его неограни-

ченных полномочий истекал, и в начале 406 г. до н. э. в Афинах постепенно начали преобладать демократические настроения. В это же время, использовав временное отсутствие Алкивиада, отправившегося на север за деньгами для флота, Лисандр разбил в битве при мысе Нотии (март 406 г. до н. э.) афинский флот, который потерял 15 триер. Лисандр одержал победу, так как он сумел трезво оценить международную обстановку и, несмотря на спартанское воспитание, понял, что центр тяжести в войне лежит не на суше, а на море, и не в Пелопоннесе, а в Малой Азии.

Политические взгляды и методы действия Лисандра очень ярко рисует Диодор (XIII, 70, 4): «Вернувшись в Эфес, он призвал к себе самых могущественных людей от городов; он предложил им организовать гетерии и объявил им, что если дела пойдут хорошо, то он сделает их владыками в своих городах». Плутарх («Лисандр», 5) добавляет к этому: «Своих друзей и гостеприимцев он возводил на высокие и почетные должности, поручал им командование войсками; ради их корысти становился соучастником их несправедливостей и ошибок».

Действительно, опыт событий 411 г. до н. э. в Афинах показал, что одним из сильнейших орудий борьбы с демократическим строем были гетерии. Лисандр всюду поддерживал эти олигархические организации. Хитрый и угодливый по отношению к сильным, тиран для народных масс, Лисандр прекрасно понял, что власть олигархов можно удержать только силой, и он силой же насаждал повсюду режим гетерий.

Битва при Нотии, не имевшая большого военного значения, оказалась чреватой серьезными политическими последствиями. В экклесии вся вина за поражение была возложена на Алкивиада.

В действительности, в данном случае, по-видимому, поражение афинского флота было использовано для того, чтобы предупредить возможность установления тирании Алкивиада. Согласно Диодору (ср.: Исократ, XVI, 38), Алкивиад обвинялся в поддержании дружественных отношений с Тиссаферном и в желании захватить тираническую власть после окончания войны. Обвинителем Алкивиада будто бы выступал вождь радикалов Клеофонт. Это дает основание считать, что устранение Алкивиада было делом радикально-демократических групп, которые еще со времени ostracism Гипербола относились очень настороженно к Алкивиаду и сочли на сей раз момент удобным для его устранения. Афиняне выбрали десять новых стратегов во главе с Кононом. Не только сам Алкивиад, но даже ни один из его сторон-

ников не был избран. Узнав об этом, Алкивиад вторично покинул Афины и поселился в своих личных владениях во Фракии. Это был окончательный разрыв его с родным городом¹. Только перед битвой при Эгоспотамах он будто бы предупредил афинских стратегов о грозящей афинскому флоту опасности.

Абстрагируясь от личных качеств Алкивиада, богатого, обладающего большими связями, способного, но совершенно беспринципного афинского аристократа, важно определить, почему, в силу каких причин ему удалось сыграть такую крупную роль в истории Афин. Несомненной, основной причиной его успехов был тот глубокий кризис, который переживала афинская рабовладельческая демократия. Вряд ли Алкивиад мог бы сыграть такую роль, например, во время греко-персидских войн или в период расцвета афинской демократии.

Положение Афин несколько улучшилось в 406 г. до н. э., когда возбудивший недовольство эфоров своими самостоятельными действиями Лисандр был отозван в Лаконию, а в должность наварха вступил Калликратид. Воспитанный в старых спартанских обычаях, Калликратид считал ниже своего достоинства просить деньги у Кира и предпочел обратиться за помощью к милетянам. В добавление к полученным от Лисандра 90 триерам он вооружил на деньги милетских олигархов еще 50 кораблей и с этим мощным флотом двинулся против афинского флота, находившегося под командованием Конона. Последний, прибыв на Самос, ввиду финансовых затруднений ограничил число своих кораблей до 70 триер, но зато полностью укомплектованных гребцами.

Чтобы заставить афинян принять бой, Калликратид напал на демократическую Метимну и взял ее штурмом. Флот Конона тогда вышел в море и при-

близился к Лесбосу так, что пелопоннесцы отрезали его от базы на Самосе. Афиняне потеряли 30 кораблей, остальные вошли в Митиленскую бухту и были здесь заперты Калликратидом. Положение осажденных было отчаянным. Город был почти лишен запасов продовольствия; битва же 40 кораблей против 140 была явным безумием.

Когда известие о блокаде флота Конона прибыло в Афины, здесь были приняты исключительные меры. Афинский демос в третий раз на протяжении неполного десятилетия создавал громадный флот. Это было громадное усилие не только в финансово-экономической, но и во всех других областях жизни полиса. Прежде всего требовалось громадное количество гребцов. По сообщению Диодора (XIII, 97), афиняне даровали право гражданства метэкам и всем вообще иностранцам, пожелавшим вступить в ряды войск, Ксенофонт (I, 6, 24) добавляет, что экипаж был составлен «из всех взрослых жителей Афин — как свободных, так и рабов». Это сообщение имеет тем большее значение, что рабы, служившие во флоте, автоматически получали свободу и права гражданства¹. Через месяц было экипировано 110 триер; к ним присоединилось более 40 союзных кораблей (в том числе 10 самосских). Этим, последним на протяжении всей Пелопоннесской войны, афинским флотом, командовало 8 стратегов.

При Аргинусских островах (у Лесбоса) афиняне встретились со 120 кораблями Калликратида и одержали блестящую победу, уничтожив 70 пелопоннесских кораблей. Битва при Аргинусах вновь восстановила гегемонию Афин на море. Это была победа не только над пелопоннесцами, но и над группой сторонников Алкивиада. Стратеги-демократы одержали победу более крупную, чем самые яркие успехи Алкивиада. Спарта вновь безуспешно обратилась к Афинам с предложением заключить мир.

При всем своем громадном военном значении битва при Аргинусах имела весьма тяжелые последствия для афинской демократии. Во время последовавшей после сражения бури затонуло 25 афинских триер вместе со своими экипажами. Кроме того, буря помешала афинским стратегам предать погребению павших в этом сражении афинских моряков и воинов.

¹ Участвовавшие в битве при Аргинусах рабы были юридически приравнены к платейцам. Аристофан с возмущением отзываясь об этом в комедии «Лягушки» (692—694): «Говорим еще: бесчестьем граждан нечего казнить. Стыд и срам! Рабов, однажды лишь сражавшихся в бою, как платейцев благородных, вы подняли до господ».

¹ Однако Алкивиад все еще пользовался большой популярностью в Афинах. В комедии «Лягушки», поставленной в 405 г. до н. э., Аристофан вновь возвращается к вопросу об Алкивиаде.

Д и о н и с. Скажите же, какого мнения держитесь
Насчет Алкивиада? Город болен им.
Е в р и п и д. Что ж город думает о нем?
Д и о н и с. Что думает! Желает, ненавидит, хочет все ж
иметь!
А вы какого мнения, расскажите мне?
Е в р и п и д. Мне ненавистен гражданин, что медленен
На помощь государству, на беду же скор.
Кто ловок для себя, ленив для города.
Д и о н и с. Отлично, видят боги! Ты что думаешь?
Э с х и л. Не надо львенка в городе воспитывать.
А вырос он — себя заставит слушаться.
(1422—1433).

Эти обстоятельства были прологом к бурным событиям в Афинах¹. Узнав о погибших и непогребенных близких, родственники их потребовали, чтобы командовавшие в аргинусском сражении стратеги были привлечены к судебной ответственности за нерадивость и невыполнение столь важного в глазах греков погребального ритуала. Таким образом, стратеги-победители предстали перед судом своих же сограждан. Вопрос о стратегах еще более обострился в связи с тем, что он был тесно связан с политической борьбой в Афинах. Большинство стратегов принадлежали к демократам. Они будто бы приказали после боя подобрать тонущих афинян участникам переворота 411 г. до н. э. — умеренным олигархам Ферамену и др. Опасаясь за свою жизнь, Ферамен и его соратники выступили на народном собрании с контробвинением стратегов и потребовали предать их смерти. Группа Ферамена нашла поддержку у сторонников Алкивиада. Так как очень многие афинские семьи потеряли своих родственников при Аргинусах, противникам демократов удалось привлечь массу граждан на свою сторону. Постановлением экклесии был отменен обычный порядок судопроизводства, и собрание незначительным большинством голосов приговорило всех 8 стратегов к смертной казни. Из 8 стратегов двое заблаговременно бежали, значительно ухудшив своим бегством положение остальных. Среди казненных был Перикл, сын Перикла и Аспасии. Ответственность за осуждение стратегов-победителей должна была пасть, очевидно, на группу Ферамена, которой удалось временно повести за собой большинство экклесии. Вскоре после казни осужденных экклесия вынесла постановление, согласно которому непосредственные обвинители стратегов были сочтены заговорщиками против безопасности государства и арестованы. Даже яростный противник демократических порядков Ксенофонт вынужден был написать: «Прошло немного времени, и афиняне раскаялись. Было принято предложение, что те, которые обманули народ, должны быть привлечены к ответственности и предстать перед народным собранием... Им удалось еще до суда бежать из Афин... Калликсен (один из главных виновников осуждения страте-

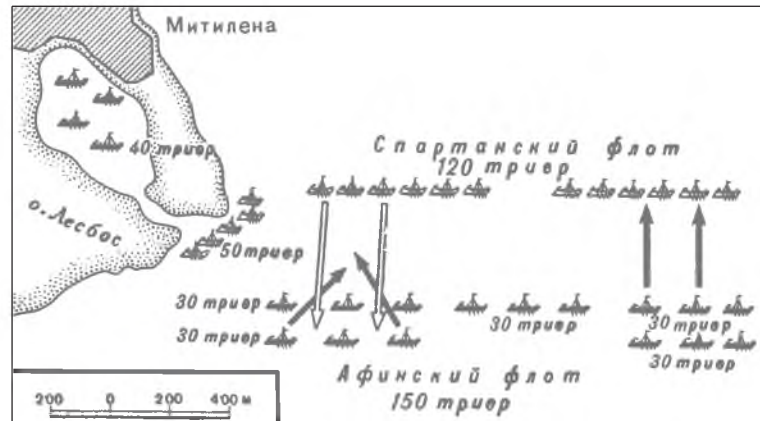

Бой при Аргинусских островах в 406 г. до н. э.

гов. — авт.) впоследствии получил возможность вернуться в Афины... но он умер от голода, ненавидимый всеми» (I, 7, 35).

Битва при Эгоспотамах

После битвы при Аргинусах господство на море вновь перешло к Афинам. Правда, пелопоннесский флот все еще насчитывал до сотни кораблей, но был лишен руководства. Согласно Аристотелю («Афинская полития», 34, 1) спартанцы и на этот раз предложили афинянам «мир на основе сохранения обеими сторонами своих тогдашних владений», однако по настоянию Клеофонта это предложение было отвергнуто. Тогда «хиосцы и прочие союзники... решили отправить в Лакедемон послов, которые... попросили бы прислать для управления флотом Лисандра» (Ксенофонт, II, 1, 6). Аналогичные инструкции дал своим послам и Кир.

Ради формального соблюдения обычаев эфоры назначили Лисандра не навархом, а помощником наварха (эпистолеем) и послали его в Малую Азию. Лисандр, прибыв в Эфес, получил от отъезжающего в Сузы Кира всю его казну и текущие доходы с его сатрапии. Раздав жалованье гребцам, Лисандр направился в проливы к Лампсаку, который он взял штурмом и разграбил.

Преследовавший его мощный афинский флот, состоявший из 180 триер, остановился на противоположном берегу Боспора Фракийского, при Эгоспотамах. После пятидневного ожидания Лисандр использовал падение дисциплины в афинском флоте: он выждал момент, когда афиняне сошли с кораблей, и со всем своим флотом двинулся на противника. Спас-

¹ Подробное описание этих событий см. у Ксенофонта, I, 7, 1—35.

лась только малочисленная эскадра Конона (9 триер). Остальные 170 кораблей и весь экипаж были захвачены Лисандром¹.

Так был уничтожен афинский флот. Лисандр приказал казнить 3000 захваченных афинян, сам же медленно поплыл вдоль проливов, захватывая города, повсеместно ликвидируя афинские клерухии и освобождая афинские гарнизоны при условии, что они отправятся в осужденные на голодную смерть Афины. Он правильно рассчитывал, что чем больше людей соберется в самом городе и Пирее, тем быстрее иссякнут продовольственные запасы осажденных и тем скорее начнется голод. Сам он из Геллеспонта через Лесбос также отправился к Афинам, устанавливая всюду олигархические порядки. Только на Самосе в это время было устроено «избиение анати и городом овладела народная партия» (Ксенофонт, II, 2, 6). За эту верность афиняне, правда с большим опозданием, даровали всем самосцам афинское гражданство, сохраняя за ними их гражданство на Самосе и автономию (Inscriptiones Graecae, I², 126; II², 1). Между тем Лисандр «во всех городах без исключения уничтожил законный государственный строй, поставил правительства из десяти человек и в каждом городе многих граждан казнил, а многих заставил бежать» (Плутарх. Лисандр, 14).

Тем временем государственная триера «Паралия» прибыла ночью в Пирей и оповестила афинян о постигшем их несчастье. Ужасная весть переходила из уст в уста, и громкий вопль отчаяния распространился через Длинные стены из Пирея в город. «Никто не спал в ту ночь; оплакивали не только, погибших, но и самих себя» (Ксенофонт, II, 2, 3). На созванном народном собрании решено было защищаться до конца. Афины были осаждены с моря Лисандром, а с суши одновременно обоими спартанскими царями: Агисом и Павсанием.

Несмотря на потерю всякой надежды на спасение и на крайний голод, свирепствовавший в осажденном городе, афинские демократы мужественно сопротивлялись. На одном из народных собраний было даже принято решение запретить под страхом смерти вносить какие-либо предложения о капи-

туляции. Другая, цитируемая Андокидом в речи «О мистериях» (§ 77—79), псефизма Патроклида предусматривала амнистию всем гражданам, лишенным политических прав, и прекращение дел должников государству. Эти мероприятия должны были обеспечить мобилизацию всех сил города на защиту независимости. Однако, несмотря на все усилия, было уже поздно. Положение осажденных было тем более отчаянное, что аристократы и богатые граждане, руководимые Фераменом, все более склонялись к безоговорочной сдаче.

Наконец, после нескольких месяцев осады продовольственные ресурсы Афин полностью истощились. Афинские послы, направленные к Агису, а затем в Спарту, получили в качестве предварительного условия дальнейших переговоров требование срыть Длинные стены на протяжении 10 стадиев (около 2 км). Это требование было равнозначно безоговорочной капитуляции Афин, и экклесия отказалась принять его. Тогда как, несмотря на нехватку продовольствия, большинство афинского демоса все еще не хотело сдаваться, Ферамен решил голодом принудить бедноту к капитуляции и заявил, что добьется более выгодных условий мира от Лисандра. «Пользуясь уважением и удостоенный вышних отличий, он сам вызвался спасти отечество и сам же сверг его в гибель; он утверждал, будто сделал великое драгоценное открытие, при помощи которого обещал устроить мир, не давая заложников, не разрушая стен, не выдавая флота» (Лисий, XII, 68). Направленный в качестве посла к спартамцам, Ферамен провел у Лисандра в полной бездеятельности три месяца и наконец был отослан с ответом, что мир с Афинами правомочно заключать только эфоры. В это время вождь радикалов Клеофонт был предан суду сторонниками олигархии и присужден к смертной казни. «Предлогом к этому послужило то, что он не явился в ряды гоплитов, желая отдохнуть, а действительная причина заключалась в том, что он ради вашего блага высказался против разрушения стен» (Лисий, XIII, 12). Так погиб последний крупный руководитель афинской радикальной демократии. Только тогда афинское посольство во главе с Фераменом прибыло в Селласию и было приглашено на союзное собрание Пелопоннесского союза. Коринфяне и фиванцы¹ требовали полного раз-

¹ Историческое значение битвы при Эгоспотамах с лапидарной четкостью сформулировано Аристотелем («Афинская политика», 34, 2): афиняне «потерпели неудачу в морском сражении при Эгоспотамах, в результате чего Лисандр взял в свои руки всю власть над государством и установил правление “Тридцати”».

¹ Согласно Плутарху («Лисандр», 15), фиванцы предложили «разрушить город и оставить место под пастбище для овец».

рушения Афин. Однако на это не соглашалась Спарта, опасаясь чрезмерного усиления Коринфа на море и Беотии на суше.

Наконец были продиктованы следующие условия мира: 1) ликвидируется архэ; 2) должны быть снесены Длинные стены и укрепления Пирей; 3) выдается весь флот, за исключением 12 сторожевых кораблей; 4) Афины вступают в число лакедемонских союзников с полным подчинением их гегемонии и обязуются иметь с ними тех же союзников и врагов; 5) возвращаются все изгнанники.

Условия были приняты, и в апреле 404 г. до н. э. Лисандр вступил в Пирей. Изгнанники-аристократы были возвращены, а Длинные стены — оплот афинской независимости — срыты.

Так, после 27 лет напряженной борьбы, была раздавлена афинская рабовладельческая демократия и уничтожена архэ. Во всей Элладе восторжествовала реакционная олигархия.

Реакция в Греции

Еще до начала осады Афин Лисандр с пелопоннесским флотом, объезжая острова Эгейского бассейна, в каждом полисе оставлял лакедемонских гармостов (наместников).

Под непосредственным руководством гармоста находились декархии — реакционные правительства, состоявшие из десяти представителей гетерий. Члены декархий назначались лично Лисандром из числа заговорщиков, которые уже давно состояли с ним в контакте.

Повсеместно прокатилась волна массовых казней и изгнаний. Лисандр, «лично присутствуя при многих казнях, изгоняя врагов своих друзей, дал эллинам образчик лакедемонского правления, судя по которому добра от Спарты ждать было нечего... Пересчитать количество демократов, убитых по городам, вообще невозможно: Лисандр казнил не только за личные вины, а повсюду в угоду своим друзьям, помогая им сводить счеты с многочисленными врагами и удовлетворяя их ненасытному честолюбию... жестокий характер делал власть Лисандра тяжелой и страшной» (Плутарх. Лисандр, 13 и 19).

Весьма показательное поведение Лисандра в Милете, где главари народной партии заручились честным словом Лисандра в том, что не будет совершено никаких беззаконий. Немедленно после выхода скрывшихся демократов из их убежищ они были пе-

реданы в числе 800 человек — только в одном полисе — на казнь олигархам¹.

Расправы с демократическими элементами приняла еще более массовый характер после капитуляции Афин. Дело дошло до того, что Спарта вынуждена была впоследствии отменить некоторые, слишком свирепые, распоряжения Лисандра, например в отношении Сеста, отданного вместе с землей и движимым имуществом в собственность кормчим и начальникам гребцов пелопоннесского флота. Показательно, что для того, чтобы возбудить в Спарте некоторое сомнение в целесообразности поведения Лисандра, потребовалось специальное письменное обращение к эфортам персидского сатрапа Фарнабаза, обеспокоенного и обиженного разбоем и грабежом, которые Лисандр чинил в его сатрапии. Только после этого Лисандр был отозван в Спарту. Однако режимы, установленные им, остались без изменений.

Таким образом, эллинская «свобода», провозглашенная Спартой, свелась прежде всего к установлению реакционных олигархических правительств, которые массовым террором пытались изгладить память о демократических порядках. Комик Теопомп в связи с этим сравнивал лакедемонян с трактирщиками: «В то время как эллины вкушали сладчайший напиток свободы, они подлили туда уксусу; питье сразу стало противным и горьким». Особенно печальна была участь малоазийских эллинов. Они непосредственно попадали под власть сатрапов, и афинское иго сменилось персидским.

Правление Тридцати тиранов и восстановление демократии

После поражения в Афинах в сильнейшей степени обострилась борьба за власть между отдельными группировками рабовладельцев. Учитывая практику Лисандра в союзных полисах, можно было быть уверенным в том, что Спарта не потерпит сохранения демократической конституции и в Афинах.

Сразу после победы Лисандр вместе с флотом отправился для подавления последнего очага демократии в Элладе — Самосу. Однако он счел необходимым вернуться в Афины в день созыва народного со-

¹ Плутарх. Лисандр, 19. Ср.: Ксенофонт, II, 3, 6. Показательно, что лаконофильски настроенный Ксенофонт, по своему обычаю, умалчивает о всех порочащих Спарту событиях. Единственный сообщаемый им факт, касающийся расправ Лисандра с демократами, интерпретируется Ксенофонтом как показатель «справедливости» Лисандра.

брана и здесь, по словам Лисия (XII, 71 и сл.), поддержал предложение Ферамена «вверить управление городом тридцати правителям», угрожая при этом, что отказ от этого предложения «поставит вопрос не о государственном устройстве, а о жизни и свободе» афинян.

Новое правительство поддерживалось теми же группировками олигархов, которые произвели переворот 411 г. до н. э. Это были крайние олигархи, опиравшиеся на гетерии и изгнанников, возвращенных спартанцами в Афины, и умеренные олигархи, возглавляемые Фераменом. Большинство среди «Тридцати» принадлежало крайним олигархам, возглавляемым Критием¹. Широкие слои демоса, чувствуя невозможность сопротивления, отстранились от политики, а наиболее видные приверженцы демократии эмигрировали в соседние полисы, в частности в Фивы (группа Фрасибула). Аристотель следующим образом характеризует соотношение сил политических группировок в Афинах: «Мир был заключен у афинян на том условии, чтобы они управлялись по заветам отцов. И вот демократы старались сохранить демократию, а из знатных одна часть — люди, принадлежавшие к гетериям, и некоторые из изгнанников, вернувшихся на родину после заключения мира, — желала олигархии. Другая часть — люди, не состоявшие ни в какой гетерии... — думала о восстановлении отеческого строя» («Афинская полития», 34, 3). Руководителем этой, умеренно олигархической, группы, как упоминалось, был Ферамен.

Комиссия «Тридцати» была составлена из десяти граждан, назначенных Фераменом, десяти, назначенных крайне олигархическими гетериями, и, наконец, десяти, избранных под давлением Лисандра, присутствовавшего на собрании. Подавляющее большинство комиссии состояло из сторонников крайней олигархии. Задачей «Тридцати» было «составление свода законов в духе отцов» (Ксенофонт, II, 3, 2). На самом же деле они стали афинским правительством.

¹ Биография Крития была типичной для афинских олигархов его поколения. По происхождению он принадлежал к царскому роду Кодридов; вместе с Алкивиадом он был обвинен в повреждении герма, учился у Сократа. По инициативе Крития Фриних перестал быть стратегом и был возвращен Алкивиадом. Но по предложению Клеофонты Критий был изгнан и с тех пор стал наиболее непримиримым из олигархов. Ферамен в своей предсмертной речи (Ксенофонт, II, 3, 36) обвинил Крития, по-видимому без основания, в подготовке народного восстания в Фессалии и в вооружении пенестов для борьбы с их господами.

«Во главе происшедшего переворота, — говорит Платон, — стояли 51 человек в качестве правителей: одиннадцать в городе, десять в Пирее — каждая из этих коллегий ведала агорой и всем, чем надлежало управлять (в обоих) городах, — тридцать же стали самодержавно править всем». «Десять» в Пирее были несомненно обычной олигархической декархией по образцу устанавливаемых Лисандром олигархических правительств. «Одиннадцать» в Афинах представляли собой комиссию, которая по Перикловой конституции ведала содержанием заключенных, казнями осужденных и передачей конфискованных имуществ (Аристотель. Афинская полития, 52, 1). Во время тирании «Тридцати» в значительно расширившийся вследствие массового террора круг обязанностей этой комиссии входило, кроме того, наблюдение за рынком — центром общественной жизни полиса. Аристотель говорит, кроме того, о 300 биченосцах, которые были исполнительным аппаратом тиранов.

Учитывая печальный результат кратковременного господства олигархов в 411 г. до н. э., «Тридцать» сначала пытались создать себе некую массовую опору. Они назначили пятьсот человек членами Совета и еще столько же на другие государственные должности. Кроме того, еще 2000 граждан участвовали в судопроизводстве. Эти 3000 граждан должны были, согласно плану Крития, пользоваться всеми политическими правами. Однако список «Трех тысяч» так и не был опубликован, а народное собрание, даже в ограниченном составе, так и не созывалось все время правления «Тридцати». Все же некоторые упрощения законодательства, особенно в имущественных вопросах, и широко провозглашенный поход против доносчиков — сикофантов — должны были привлечь на их сторону богатых граждан.

Однако основным методом управления оставался массовый террор по отношению к демократам. За 8 месяцев своего правления «Тридцать» казнили не менее полутора тысяч человек. Постепенно террор начал обращаться и против богатых афинян, так как тираны рассчитывали присвоить конфискованное имущество. Так, был издан закон о том, что каждый из «Тридцати» может арестовать по своему усмотрению одного метэка и присвоить себе его имущество. Известный афинский оратор метэк Лисий в речи «Против Эратосфена», одного из 30 тиранов, подробно описывает, как беспощадно тираны грабили метэков, присваивая себе их имущество. Жертвой тиранов пали и афинские граждане. Был арестован богатый Никерат, сын стратега Никия, и Анти-

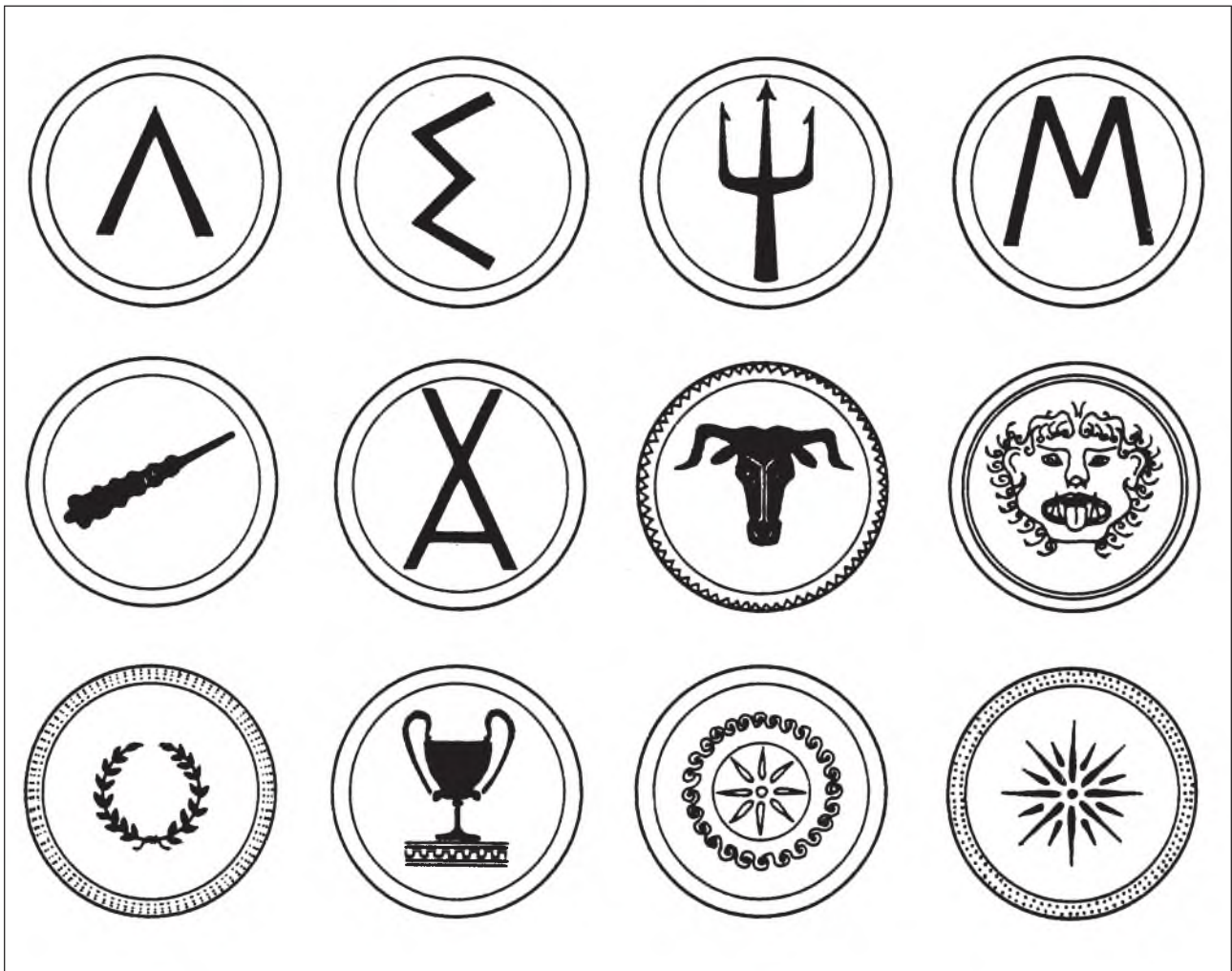

Рисунки на щитах греческих городов-государств (слева направо):

Спарта (Лакселемон); Сикион; Мантиней в Аркадии (Ахейский союз); Мессена; Фивы и их союзники (с 362 г. до н. э.); государственная эмблема Лариссы Креметы в Фессалии; бычья голова, эмблема Фокиды; Медуза Горгона, венок и чаша — популярные сюжеты на афиских щитах; звезды, эмблема на щитах в Македонии

фонт, дважды бывший триерархом. Наконец, по инициативе Крития был издан закон о лишении судебных гарантий всех граждан, за исключением «Трех тысяч». По простому решению «Тридцати» любой из них мог быть казнен без суда. В связи с ростом возмущения масс у демоса (за исключением «Трех тысяч») было отобрано оружие и, кроме того, приглашен в Афины гарнизон из 700 спартанцев, оплачиваемый «Тридцатью».

Всё же эти мероприятия не могли задержать процесса разложения тирании. С осени 404 г. до н. э. умеренный олигарх Ферамен, опасаясь восстания граждан, стал в оппозицию к Критию. Он настаивал

на разработке новой конституции по образцу правления «Пяти тысяч» в 411 г. до н. э., надеясь, что в случае регулярного созыва народного собрания, состоящего из гоплитов, власть перейдет из рук крайних олигархов к его сторонникам. Оппозиция Ферамена кончилась его же казнью. Во имя соблюдения «законности» Ферамен был предварительно вычеркнут «Тридцатью» из списка «Трех тысяч». Тогда террор тиранов обратился не только против демократов, но и против умеренных олигархов. Власть «Тридцати» держалась только на присутствии спартанского гарнизона. В дальнейшем Критий закрыл доступ в Афины всем не вошедшим в список «Трех тысяч». Зе-

мельные владения оппозиционеров конфисковывались и раздавались олигархам.

В это время бывший стратег Фрасибул, эмигрировавший в Фивы, собрал отряд из 70 изгнанников и захватил Филу, укрепленный пункт вблизи Декелеи. Это выступление возбудило тревогу тиранов, и они двинули против Фрасибула все 3000 своих гоплитов. Отраженные от Филы, они возвратили ополчение в Афины и выслали против повстанцев весь спартанский гарнизон. Тем временем отряд Фрасибула вырос до 700 человек. Напав неожиданно на спартанцев, Фрасибул нанес им большой урон (было убито 120 гоплитов) и двинулся на Пирей. По пути отряд Фрасибула вновь увеличился и дошел до 1000 человек. Быстрое продвижение восставших и массовый переход рядовых граждан на их сторону ясно показывали всю политическую неустойчивость и недолговечность тирании. В связи с этим олигархи решили заблаговременно подготовить себе убежище и, произведя перепись всех жителей Элевсина, арестовали их и приказали поголовно казнить, с тем чтобы в случае дальнейших осложнений можно было укрепиться в Элевсине.

Между тем Фрасибул с отрядом прибыл в Пирей, где к нему присоединилось много местных жителей, в том числе метэков и даже рабов. Когда тираны вывели в бой все свои вооруженные силы — 3000 гоплитов, лаконский гарнизон и всадников, — оказалось, что они имели в пять раз больше гоплитов, чем Фрасибул. Но зато за гоплитами восставших «выстроились копейщики и легковооруженные метатели дротиков, за ними отряд, вооруженный камнями для метания. Этих последних было много, так как сюда прибывало порядочно и местного народа» (Ксенофонт, II, 4, 12). Таким образом, настроение рядовых граждан было явно на стороне восставших.

В решающей битве у Мунихии «Три тысячи» были вновь разбиты. В этом сражении погиб вождь тиранов Критий. После этого крайние олигархи бежали в Элевсин, умеренные выбрали себе новое руководство в числе десяти, а демократы закрепились в Пирее. Наиболее сильной оказалась пирейская группа, борющаяся за полное восстановление демократии. К ней примкнуло много метэков, привлеченных обещанием уравнения их в правах с афинскими гражданами.

И афинские, и элевсинские олигархи обратились за помощью в Спарту. Лисандр вновь двинулся к Пирею и обложил его с суши и с моря. Однако эфоры и царь Павсаний опасались чрезмерного усиления Лисандра, и Павсаний сам направился в Аттику.

В это время «на сторону граждан, занявших Пирей и Мунихию, перешел весь народ и эта партия стала одолевать в войне» (Аристотель. Афинская политика, 38, 3); в самих Афинах произошел новый переворот и у власти стали умеренные, стоявшие за соглашение с пирейскими демократами.

Так как ни одна из сторон не проявляла враждебности к лакедемонянам, Павсаний предложил примирение на следующих условиях: 1) обе партии прекращают враждебные действия; 2) все получают свое прежнее имущество (исключение делалось только для 30 тиранов, декархов Пирея и «Одиннадцати»); 3) олигархи сохраняют свою власть в Элевсине, причем все желающие могут переселиться к ним; 4) за все прошлые политические преступления объявлялась амнистия. Немедленно после этого договора Пирей и Афины объединились в одну общину.

Элевсинские олигархи готовились все же к борьбе за власть и приглашали наемников. Однако в 401 г. до н. э. стратеги элевсинцев были убиты, а рядовые олигархи возвратились в Афины, где еще раньше была полностью восстановлена демократическая конституция.

В заключение необходимо остановиться на вопросе: почему отсталая Спарта победила передовые Афины? Основная причина лежит во внутренней слабости рабовладельческой демократии. Афинская морская держава представляла собой диктатуру относительно небольшого числа полноправных афинских граждан не только над тысячами рабов, но и над громадным числом союзников, которые ждали первого удобного случая для освобождения. При любом осложнении внутреннего положения усиливались центробежные стремления в Афинской морской державе. Вступить же на путь предоставления прав гражданства союзникам афинская рабовладельческая демократия не могла в силу присущей ей ограниченности, заложенной в самой природе античного полиса.

Во-вторых, надо учесть и то, что Афинам противостоял не только Пелопоннесский союз, но также очень многие эллинские полисы Сицилии, а в конце концов и располагавшая неисчислимыми денежными и военными ресурсами всей Передней Азии Персия. Спарте не удалось одержать победы над Афинами в единоборстве с ними. Только шедшая помощь персидского царя склонила чашу весов на ее сторону.

Кулленная дорогой ценой победа Спарты и разгром Афин отбросили Грецию с точки зрения ее междуна-

родного веса больше чем на сто лет назад. Позорный Анталкидов мир, являвшийся логическим следствием поражения Афин в Пелопоннесской войне, свел на нет все достижения греко-персидских войн.

Еще более катастрофическими оказались последствия Пелопоннесской войны в политической жизни Греции. Афинская архэ, основывавшаяся на безжалостной эксплуатации не только рабов, но и союзников, оказалась слишком слабой для того, чтобы объ-

единить всю Элладу. Спарта в силу своей экономической отсталости была не способна добиться длительного политического объединения Греции. Таким образом, Пелопоннесская война predetermined временную победу полисного партикуляризма, а дальнейший ход событий логически повлек за собой междоусобные войны IV в. до н. э. и в конце концов привел к установлению македонского владычества и потере независимости Эллады.

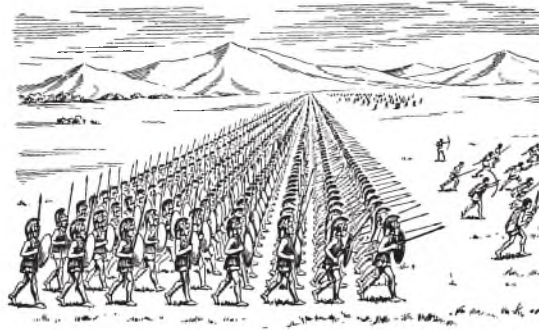





Глава XIV

ЮЖНОЕ, ЗАПАДНОЕ И СЕВЕРНОЕ ПРИЧЕРНОМОРЬЕ В V—IV вв. до н. э.

Историческое развитие греческих полисов, расположенных по южному, западному и северному берегам Понта Евксинского, тесным образом связано не только с историей ведущих государств Древней Греции — Афин и Спарты, но и с историей местного населения Малой Азии, Фракии и Северного Причерноморья. К сожалению, история Южного и Западного Причерноморья до середины V в. до н. э. известна только в общих чертах.

ЮЖНОЕ И ЗАПАДНОЕ ПРИЧЕРНОМОРЬЕ

Южное Причерноморье со времен Кира I (558—529 гг. до н. э.) входило во владения Персидской монархии; только после заключения Каллиева мира в 449 г. до н. э. греческие города получили автономию. Вероятно, как и в городах Ионии, знать южнопонтских городов вела персофильскую политику, чтобы облегчить себе эксплуатацию местного населения и естественных богатств соседних областей. Отношения греков с местным населением сложились по-разному. С давних пор племена восточной части Южного Причерноморья — халибы, моссинойки, тибарены и др. — славились своим искусством добычи и обработки металлов, в частности стали. Экономические связи с ними были очень выгодны грекам, в частности жителям Синопы, которые покупали здесь железо. Об устойчивости этих связей свидетельствует множество мелких городков, основанных Синопой на землях этих племен.

Исходя из более поздних данных Ксенофонта, можно полагать, что местное население оказало сопротивление попыткам греков установить над ним свое господство, и, например, пришлось считаться с независимостью своих соседей — исконных обитателей Южного Понта.

В западной части побережья находился только один крупный эллинский город — Гераклея, расположенный в устье реки Лик. Местные земледельческие племена мариандинов не смогли отстоять своей свободы и в конечном счете были порабощены гераклеотами. Можно полагать, что рассматриваемый период истории Гераклеи был наполнен борьбой гераклеотов с мариандинцами, и в это именно вре-



мя складывались те особые формы зависимости макидонцев, на которые потом указывали древние писатели. Заставив местных жителей работать на себя, гераклеоты благодаря этому имели развитое сельское хозяйство, доставлявшее значительное количество продуктов. Наряду с ними Гераклея вывозила также лес, скот, изделия гончарного ремесла и другие товары. Известно, что около 520 г. до н. э. гераклеоты основали колонию на западном берегу Понта — город Каллатию. Выселение части граждан может свидетельствовать об обострении социального неравенства среди населения города Гераклеи, вызвавшего ожесточенную борьбу между различными социальными группами и переселение побежденных на новые земли.

Письменные источники не дают никаких сведений по экономической истории городов Южного Причерноморья в рассматриваемое время. Однако раннее появление здесь собственной монеты (Синопа, например, начала чеканить серебро в период между 570—520 гг. до н. э.) указывает на значительное развитие денежного обращения уже в середине VI в. до н. э.

Немногом лучше известна жизнь западночерноморских полисов. Данные о торговле городов Западного Причерноморья в это время показывают, что между греками и коренным населением страны — фракийцами — установились торговые связи. Греки ввозили изделия средиземноморских ремесленных центров, получая в обмен такие ценные товары, как хлеб, лес, рыбу, драгоценные металлы, которыми была богата Фракия.

В 514 г. до н. э. Дарий, направляясь против скифов, вступил в пределы Западного Причерноморья. При этом персы, сломив сопротивление отдельных фракийских племен, подчинили восточное побережье Фракии, в том числе и греческие города. Однако персидское владычество не оставило глубоких следов в истории Западного Причерноморья, так как уже в 494 г. до н. э. во Фракии находились скифы, пыгавшиеся вторгнуться в Малую Азию.

В первой половине V в. до н. э. у наиболее развитых фракийских племен, обитавших в юго-восточной части Фракии, развитие земледелия, скотоводства и горных промыслов достигло высокого уровня.

Далеко зашедшее в их среде разложение первобытно-общинного строя приводило к возникновению классов и классового общества. По свидетельству Геродота, у фракийцев в середине V в. до н. э. уже существовало рабство. Существование резкого имущественного неравенства среди южнофра-

кийских племен подтверждается археологическими источниками.

Приблизительно с 480-х гг. до н. э. племена одрисов, обитавшие на юго-востоке Фракии, подчинили себе многие племена страны, вплоть до берегов Истра. В первой трети V в. до н. э. окончательно сложилось Одрисское государство. Первый известный нам одрисский царь Терес, правивший во второй четверти V в. до н. э., вступил в родство со скифским царем Ариапейфом, выдав за него свою дочь.

По-видимому, цари одрисов не могли полностью подчинить себе греческие города. Но экономический контакт богатых горожан с фракийской знатью приводил к обогащению обеих сторон за счет угнетения широких кругов свободного населения и рабов. Косвенным свидетельством этого являются территориальный рост городов Западного Причерноморья (например, Аполлонии), возрастающее имущественное расслоение городского населения. Последнее нашло отражение в ожесточенной социальной борьбе, происходившей в этих городах в V в. до н. э. Традиция сохранила известия только об Истрии и Аполлонии, в которых восстания граждан привели к низвержению правления аристократии и установлению демократического строя.

Наряду с развитием на принадлежавшей западнопонтийским городам территории земледелия и скотоводства наблюдается расширение в этих городах ремесленного производства и связанной с ним торговли; уже в V в. до н. э. возникает потребность в чеканке собственной монеты. Аполлония начала чеканить свою монету в период между 520—480 гг., Месембрия — с середины V в. до н. э.

Таким образом, рост припонтийских городов сопровождался развитием их торговых связей с греческими полисами, главным образом с Афинами. Со второй четверти V в. до н. э. в западнопонтийских городах заметно усиление аттического импорта. Стремление Афин использовать все выгоды от торговли с богатыми припонтийскими странами нашло выражение не только в торговле, но и в военных экспедициях в Черное море. По-видимому, первые экспедиции относятся еще к 470-м гг. до н. э., так как античная традиция сообщает, что афинский деятель Аристид умер во время экспедиции в Понт.

Наиболее важные последствия имел поход Перикла в Черное море, ознаменовавший новый этап в истории ряда городов Южного и Западного Понта. Дата похода не определена с достаточной точностью; его относят то к 444 г., то к 437 г. до н. э. Стремление

Перикла продемонстрировать «царям и властителям» припонтийских племен афинское морское могущество заставляет предполагать, что многие из них враждебно относились к Афинам. Известно, например, что противником афинян был могущественный царь одрисов Ситалк, сын Тереса.

В отношениях с припонтийскими греческими городами Перикл держался дружественной политики, поощряя в них проафинские группировки. Однако, чтобы добиться господства, Перикл не остановился и перед применением силы. Так, используя недовольство жителей Синопы правившим ими тираном Тимесилаем, Перикл послал флот из 13 триер во главе с Ламахом и воинов, с помощью которых в Синопе была свергнута тирания. По-видимому, массы синопской свободной бедноты не получили большого облегчения от этого переворота, так как земли и дома тирана и его приверженцев были заняты афинскими клерухами, которых Перикл послал в Синопу. Эти клерухи, числом 600, были надежной опорой афинского владычества в Синопе. Такое же насилие было применено и к городу Амису, в который афиняне послали войска под начальством Афеноклея. Амис был даже лишен своего названия и переименован афинянами в Пирей. Еще в IV в. до н. э. на монетах сохранилось это название и изображение афинской совы в качестве герба города.

Захват Синопы и Амиса афинянами был возможен не только вследствие ослабления этих городов внутренней социальной борьбой, но и, по-видимому, из-за отсутствия существенной помощи грекам со стороны местных племен. По-видимому, в это же время Афинам удалось вовлечь в орбиту своего влияния и Гераклею Понтийскую, так как в сохранившихся списках плательщиков фороса в 425 г. до н. э. упоминаются и гераклеоты. Возможно, что здесь, как и в Синопе, афиняне использовали противоречия между местной аристократией и демократическими слоями свободного населения.

О взаимоотношениях городов Западного Причерноморья с Афинским морским союзом известно очень мало. В той же надписи, содержащей запись взносов союзников в 425 г. до н. э., с достаточной достоверностью устанавливаются названия Аполлонии и Каллатии.

Можно полагать, что не все припонтийские города в одинаковой степени испытывали гнет афинского владычества. Особенно тяжело приходилось населению тех полисов, куда были посланы афинские клерухи. Естественно, что в этих городах были сильны

антиафинские тенденции, поддерживаемые персидским царем. С началом Пелопоннесской войны враждебные Афинам элементы в припонтийских городах активизировались. Уже в 424 г. до н. э. гераклеийские олигархи с помощью персидского царя Дария II свергли власть поддерживаемой Афинами демократической партии и вслед за этим объявили о независимости города от Афин.

Отпадение Гераклеи наносило большой ущерб интересам Афин на Понте. Для подавления восстания афиняне отправили карательную экспедицию во главе со стратегом Ламахом, свергшим некогда тиранию в Синопе. По-видимому, не располагая достаточными силами для овладения городом сразу, Ламах высадился в пределах принадлежавшей Гераклее области — в устье реки Калета. Здесь афиняне подвергли опустошению поля гераклеотов, причем прежде всего от этого пострадали жившие в деревнях мариандины. Однако Ламаху не удалось подчинить гераклеотов, так как течением разлившейся от дождей реки его корабли были унесены в море и разбиты о скалы. Ламаху пришлось вступить в переговоры с Гераклеей, в результате которых гераклеоты согласились пропустить афинян через свою область и снабдить их продовольствием на обратный путь. Так бесславно окончилась попытка Афин вернуть Гераклею в число своих подданных.

Внутри самой Гераклеи продолжалась борьба олигархической и демократической группировок. Освобождение от афинской зависимости укрепило положение олигархов. Политические перемены в Гераклее, как это нередко бывало в греческих городах, имели своим последствием эмиграцию побежденных. Выселившиеся из Гераклеи демократы, по-видимому, овладели небольшим поселком в южной части Крыма — в свое время основанным ионийскими греками — и создали на его месте свою колонию Херсонес Таврический.

Основание Херсонеса отвечало интересам не только демократов, но и олигархов Гераклеи. Эмиграция части демократов разрядила в городе напряженную политическую обстановку, появление же новой колонии на северном, богатом своими природными ресурсами, побережье Черного моря было выгодно для Гераклеи в экономическом отношении.

Позиция западнопонтийских греков по отношению к Афинам в конце Пелопоннесской войны неизвестна. Можно думать, что отпадение в 411 г. до н. э. от союза Византия, Кизика, Селимбрии, Калхедона и городов на Геллеспонте должно было оказать какое-то влияние на их политику. Источники, подроб-

но описывающие операции Алкивиада в 409 г. до н. э. против Византии и в Геллеспонте, не упоминают о понтийских городах. Отсюда можно заключить, что эти города не восставали против Афин или, что более вероятно, Алкивиад ставил задачей только возврат проливов; для борьбы с понтийскими городами у Афин в это время уже не было сил. После окончательного уничтожения афинского флота при Эгоспотамах в 405 г. до н. э. афинское влияние на города Понта было сведено на нет.

В экономической жизни западнопонтийских городов в это время глубоких изменений не прослеживается. Несомненно, что во второй половине V в. до н. э. здесь происходило дальнейшее развитие местного производства и торговли. Рабовладельческая знать городов, владевшая землей, мастерскими, кораблями, получала большие доходы. Немалый источник наживы для нее представляла торговля с внутренними областями страны.

Многочисленные находки греческих вещей во внутренних областях Фракии показывают, что связи прибрежных греков с местными племенами были весьма интенсивными. Фракийская аристократия в самых отдаленных от моря областях широко пользовалась изделиями лучших афинских мастеров V в. до н. э. Объединение Фракии под властью одрисов должно было способствовать росту фракийских связей с Грецией. Во второй половине V в. до н. э. одрисы были столь значительной силой, что Афины в начале Пелопоннесской войны искали с ними союза. Фракийские цари Сигалк и брат его Севт вообще относились дружелюбно к эллинам (хотя Сигалк был сначала враждебен Афинам): поощряя греческую торговлю во Фракии, они сами извлекали из нее немалую выгоду. Особым источником дохода была подать, которую греческие города ежегодно платили царю одрисов. Эти подати и доходы с подвластной территории позволили фракийским царям сосредоточить в своих руках значительные средства. Из ближайших к грекам «варварских» правителей они были самыми богатыми.

Выплата подати фракийским царям вряд ли была очень обременительной для имущего населения западнопонтийских городов. Скопившиеся в их руках богатства давали им возможность тратить большие средства на общественные сооружения, как о том свидетельствуют археологические находки из Аполлонии и Истрии.

Южнопонтийские полисы к концу V в. до н. э. выросли в первостепенные производящие и торговые центры.

Синопа вывозила корабельный лес и дерево, рыбу и оливковое масло. Из Пафлагонии синопские купцы доставляли рабов и скот. Добывавшийся вблизи Синопы сурик считался лучшим во всем Восточном Средиземноморье. Для разработки железных, медных и серебряных руд Синопа основала колонию Котиору. Часть добываемого в Котиоре металла обрабатывалась на месте, остальное шло в мастерские Синопы. Синопская сталь пользовалась в древности большой славой. Торговля оливковым маслом и вином требовала большого количества керамической тары. Это привело к широкому развитию в Синопе гончарного ремесла. Развитию торговли способствовало также и то, что и Синопа, и Гераклея располагали значительным торговым и военным флотом.

Экономическая мощь Синопы способствовала ее политическому усилению: объединению значительной части населения южнопонтийского побережья под ее властью. Все колонии Синопы находились в различной степени зависимости от нее. Такой крупный город, как Трапезунт, платил Синопе подать, сохраняя внутреннюю автономию. Более мелкие колонии, вроде Котиоры, управлялись присланными из Синопы должностными лицами — гармостами. Территория этих колоний считалась принадлежащей Синопе. Сложную картину взаимоотношений Синопы с колониями и местными племенами рисует Ксенофонт. Одни племена, например табирены и часть колхов, находились в тесных сношениях с прибрежными эллинами. Другие, вступая в дружественные связи с отдельными эллинами, стремились держаться независимо по отношению к греческим городам (мосинойки). Третьи (дрилы) все время вели борьбу с прибрежными греками. Однако вражда отдельных племен не представляла для них такой опасности, как стремление крупных местных правителей подчинить себе богатые прибрежные города.

Только одно, сравнительно незначительное, событие из истории Южного Причерноморья в рассматриваемый период известно нам хорошо: пребывание там бывших наемников Кира, описанное Ксенофонтom в «Анабасисе». Весной 400 г. до н. э. армия из 10 тыс. воинов, сопровождаемая обозом, женщинами и рабами, спустилась с гор к морю, в Трапезунт. Яркий рассказ Ксенофонта живо передает то беспокойство, которое охватило южнопонтийских эллинов: пришедшее войско могло не только разорить греческие города и соседние с ними местные племена, но и нарушить ту систему взаимоотношений с местным населением, которая установилась здесь издав-

на и позволяла рабовладельческой знати греческих городов в союзе с племенной знатью эксплуатировать широкие слои местного населения. Относясь сочувственно к «десяти тысячам», южнопонтийские эллины все же стремились как можно скорее выпроводить своих соплеменников из Южного Причерноморья. Особенно пугало синопцев то обстоятельство, что «десять тысяч» вступили в дружбу с пафлагонским царем Корилом, мечтавшим захватить города побережья. Разыгравшиеся в маленьком городке Керасунте события, когда один из отрядов «десяти тысяч» напал на местное селение и был разбит, а пришедших в Керасунт с жалобой старейшин этого поселения наемники побили камнями, и последующий захват наемниками городка Котиоры заставили синопцев действовать энергично. Прибывшее из Синопы в Котиору посольство уговорило солдат переправляться на кораблях прямо в Гераклею.

Отплыв на доставленных кораблях, наемники остановились по дороге только в Синопской гавани — в город их, видимо, не пустили, но прислали необходимое продовольствие. Прибыв в Гераклею, солдаты, чувствуя себя вблизи от родины, потребовали от города контрибуцию в 10 тыс. золотых статеров. Однако гераклеоты тотчас же перевели город на военное положение. Поняв, что с гераклеотами нелегко справиться, пришельцы отправились дальше. Рассказ Ксенофонта о пребывании «десяти тысяч» в Южном Причерноморье важен для понимания последующей истории этой области.

В начале IV в. до н. э. Синопа переживала дальнейший подъем, о чем свидетельствуют многочисленные выпуски серебряных монет с гербом города — морским орлом на дельфине — и с именами должностных лиц. Богатства Синопы возбуждали желание соседних малоазийских правителей захватить город. В 70-х гг. IV в. до н. э. Синопе пришлось отстаивать свою независимость в борьбе с Датамом, сатрапом Каппадокии. Датам, владения которого до сих пор ограничивались внутренним плоскогорьем, решил захватить и приморские территории. Вступив в пределы Пафлагонии, он подчинил значительную ее часть и город Амис-Пирей. Амис не мог оказать значительного сопротивления, так как и сам он, и подчиненные ему поселения Темискира и Сидония не обладали сколько-нибудь значительными укреплениями.

Затем Датам осадил Синопу. Об этой осаде сохранился рассказ Полиена, приукрашенный вымыслами. Сначала синопцы стойко отражали неприятеля, подвозя морем продовольствие и военное снаря-



Бой в Колхиде и прорыв «десяти тысяч» к морю.
400 г. до н. э.

жение. В то же время Синопа послала царю Артаксерксу Мнемону жалобу на Датама. Через некоторое время у синопцев стало не хватать солдат. Как рассказывает Полиен, чтобы обмануть неприятеля, граждане одевали женщин в воинские доспехи и выводили их на стены. В конце концов Датам овладел Синопой. Подчинение Синопы каппадокийским сатрапом имело большие последствия для истории всей восточной части Южного Понта. Из независимого полиса, властвовавшего над несколькими городками, Синопа сама превратилась в подчиненный город. Можно думать, что автономия Синопы постоянно нарушалась вмешательством правителей Каппадокии и что последние захватили даже власть в городе. Так, например, на монетах Синопы вместо названия города теперь появляются имена сатрапов.

По-видимому, подчинение отразилось больше всего на положении беднейших слоев свободного населения. Рабовладельческая знать Синопы постаралась установить контакт с правителем и его приближенными — знатными персами. Несомненно, что сатрапы Каппадокии стремились поддерживать развитие торговли и ремесел в Синопе, так как это увеличивало получаемые с города подати. О значительном развитии производства в Синопе в это время свидетельствует то обстоятельство, что именно в IV в. до н. э. город создал мощный морской флот, за-

нимавший первое место на Понте. Несомненно, что в рассматриваемое время достигло особенно большого развития керамическое производство, что документально засвидетельствовано клеймами на амфорах и черепицах уже с 320-х гг. до н. э. Продолжали развиваться и другие ремесла.

Присоединение Синопы к Каппадокии отразилось и на этническом составе города: здесь теперь появилось значительное количество персов и представителей местных племен.

После Датама Каппадокией управляли несколько сатрапов, его преемников, имена которых известны из легенд на синопских монетах. Только в 323—322 гг. до н. э., когда Пердикка казнил правившего тогда Каппадокией Ариарата, Синопа вернула себе независимость.

Политическая история Гераклеи в IV в. до н. э. отлична от истории Синопы. После отпадения от Афинского союза в Гераклее установилось господство олигархов, правивших бесконтрольно, так как значительная часть демократов выселилась в Херсонес Таврический. Необходимость располагать силами для подавления демократической оппозиции, и главным образом для удержания в повиновении мариандинов, заставляла правящие круги Гераклеи заботиться об укреплении военной мощи города. В то же время Гераклея стремилась завязать тесные связи с другими припонтскими полисами. В середине

380-х гг. до н. э. она, например, послала помощь Феодосии, на которую напал боспорский царь Сатир. Цель Гераклеи была тут ясна: она стремилась воспрепятствовать экспансии Боспора в западные части Крыма, ибо, овладев Феодосией, боспорские цари могли двинуться дальше, на гераклейскую колонию Херсонес. Помощь гераклейцев Феодосии была весьма эффективна: они отправили ей 40 кораблей с хлебом, маслом, вином и другими продуктами. Посылали гераклейцы в Феодосию и военные корабли, не раз помогавшие осажденным. Во главе военной эскадры стояли гераклейский наварх Тинних и другой известный наварх — родосец Мемнон. Несмотря на помощь Гераклеи, война эта закончилась через несколько лет капитуляцией Феодосии.

Большие затраты и неудачный для Гераклеи исход войны привели к обострению классовых противоречий в городе. Во время войны возросла задолженность широких масс городского населения. Земельные участки средних и мелких землевладельцев перешли в руки богачей. Бедственное положение масс и послужило толчком к разворачиванию демократического движения, имевшего целью свержение правящей олигархической группы.

Требования отмены долгов и передела земли были столь настоятельны, что совет шестисот, верховный орган власти в Гераклее, вынужден был пойти на уступки, он разрешил вернуться ранее изгнанному из города вождю демократической партии Клеарху.

Клеарх происходил из знатного гераклейского рода и был всесторонне образованным человеком. В юности он учился в Афинах, где слушал Платона и Исократу. В дальнейшем он проникся радикальными идеями. Вернувшись в Гераклею, Клеарх при помощи бедных граждан и наемников захватил власть и провозгласил себя тираном. Олигархия была разгромлена: шестьдесят членов совета шестисот были казнены, другие арестованы, многие изгнаны. Были уничтожены долговые обязательства, имущество знати конфисковано и разделено между бедными гражданами. Многим рабам Клеарх дал свободу и старался утвердить их в правах гражданства. Одним из мероприятий его в этом направлении

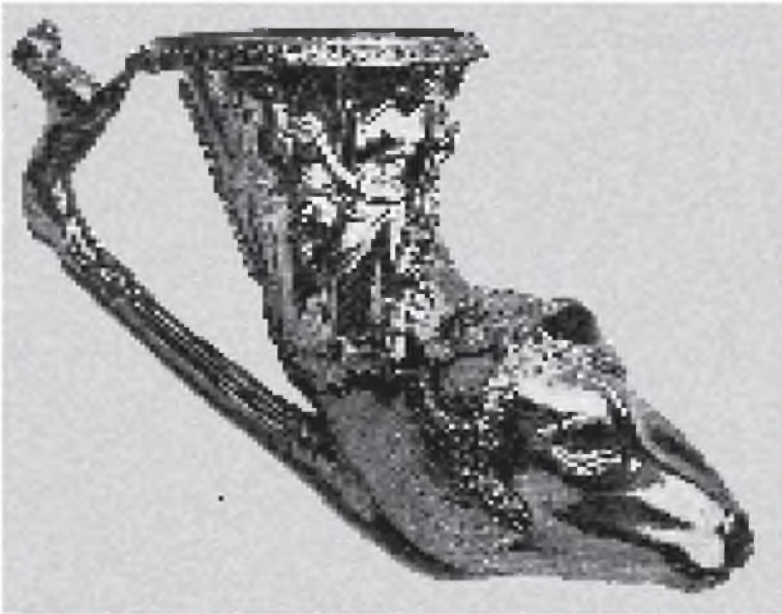

Ритон, из Панагюриштского клада. Золото. 2-я половина IV в. до н. э.

была насильственная выдача знатных гераклеоток замуж за рабов. Обращает, однако, на себя внимание, что, объявив многих рабов гражданами, Клеарх не сделал ничего для освобождения поработанных мариандинов. Известна деятельность Клеарха в области культуры. Он учредил в Гераклее прославившую его имя библиотеку.

Деятельность Клеарха, естественно, породила ожесточенное сопротивление изгнанной или притавившейся в городе реакционной олигархии. Она неоднократно предпринимала попытки захватить власть и организовать покушение на жизнь самого Клеарха. В 352 г. до н. э., на двенадцатом году правления, Клеарх был убит заговорщиками.

О внешней политике Клеарха мы знаем очень мало; сохранились сведения, что он стремился к установлению мирных отношений с соседним персидским сатрапом. Преемником Клеарха был его брат Сатир, правивший с 352 по 345 г. до н. э. Затем власть перешла к сыновьям Клеарха Тимофею и Дионисию (345—337 гг. до н. э.). После смерти Тимофея в Гераклее правил один Дионисий (до 305 г. до н. э.). Весь этот период Гераклеи чеканила серебряные монеты с именами своих правителей.

Политический строй Гераклеи после смерти Клеарха становился все менее демократическим. По-видимому для того чтобы удержать власть в своих руках, тираны делали уступки аристократам. Особенно ярко это сказалось в правление Тимофея, который изменил политике отца и выпустил из тюрем многих аристократов, несмотря на тяготевшие над ними обвинения. Постепенно тирания Гераклеи перерождалась в монархию.

История других городов Южного Причерноморья в IV в. до н. э. почти совсем неизвестна. О развитии товарного производства и их торговой деятельности свидетельствует то, что многие из этих городов, не имевшие ранее своей монеты, теперь начали ее выпускать — Амис-Пирей, Трапезунт, Кромны, Сесам.

Ни один из западнопонтийских городов ни в классическую, ни в эллинистическую эпоху не достиг такого положения на Понте, как Синопа или Гераклея. Некоторые из них все же превратились в относительно крупные центры ремесла и торговли. Как показывает находение аттических изделий в Аполлонии, Одессе, Каллагии, Месембрии, все они поддерживали интенсивные торговые отношения с Афинами и с другими городами Греции — Коринфом, Родосом, Фасосом. Особенно важны были связи с Кизиком: до появления македонского золота кизикские стaterы



Золотая ваза из Панагюриштского клада. Золото. 2-я половина IV в. до н. э.

были общепризнанной валютой в Западном и Северо-Западном Понте, тогда как на Южном Понте эту роль играли персидские дарики.

Одновременно в IV в. до н. э. усилились связи западнопонтийских городов с другими греческими городами на Понте.

События внутренней истории западнопонтийских городов в IV в. до н. э. почти неизвестны. По-видимому, во всех этих городах существовал строй рабовладельческой демократии.

Внешняя история Западного Понта в IV в. до н. э. тесно переплетается с крупнейшими политическими событиями на Черном море. В первой половине IV в. до н. э. территорию от устья Дуная до хребта Гем заняли пришедшие с севера скифы. Они частично вытеснили, частично подчинили себе живших там фракийцев. Свою роль в этом сыграло ослабление царства одрисов, которое вынуждено было одно-

временно вести борьбу с Македонией. К середине IV в. до н. э. территория современной Добруджи вошла в состав крупного объединения скифских племен под властью царя Атея. Известий о том, как сформировалось это объединение, не сохранилось. Имеется свидетельство о том, что царь Атей воевал с Византием, но, по-видимому, границей его царства был хребет Гем.

Об отношениях западнопонтийских городов с Атеем сведений нет. Правление Атея в Западном Причерноморье, во время которого он вел войны с трибаллами, «истрианцами» и Македонией, было недолговечным. Филипп Македонский в 50-х гг. IV в. до н. э. начал завоевание Фракии. Эта страна оказалась местом столкновения двух крупных политических сил того времени — скифов и македонян. В 342 г. до н. э. Аполлония и Месембрия должны были при-

знать над собой власть Македонии, уже подчинившей себе территорию царства одрисов. Дальнейшая македонская экспансия на западном побережье вначале потерпела неудачу. Филипп осадил Одесс, но был вынужден снять осаду и заключить союз с городом. Вероятно, причиной этого была помощь, оказанная Одессу скифами.

Спустя три года, в 339 г. до н. э., Филипп принял решительное наступление против царя Атея. В большой битве скифы были разбиты, а их 90-летний царь пал в сражении. После этого западнопонтийские города не могли не признать над собой власть Македонии. Они были одними из первых греческих городов, вошедших в состав будущей Македонской державы. В течение более чем полувека Западное Причерноморье было лишено независимости.

СЕВЕРНОЕ ПРИЧЕРНОМОРЬЕ

Ольвия

Из рассказа Геродота (IV, 17, 78 и сл.), по-видимому, лично побывавшего в Ольвии, можно заключить, что в его время она была уже большим, обнесенным стенами и башнями городом, оживленно торговавшим с окружающими ее местными племенами.

Б. В. Фармаковский, исследуя ольвийское городище, обнаружил в западной его части остатки мощных оборонительных сооружений. Исследование этих сооружений с полной очевидностью показало, что они представляют собой прекрасный образец греческого строительного искусства V в. до н. э. Археологические исследования окрестностей Ольвии

также установили следы целого ряда греко-скифских поселений, расположенных по обоим берегам лимана и нижнего течения Буга. Многие из них, по-видимому, существовали уже в VI—V вв. до н. э.

При расследовании этих поселений, точно так же как и при расследовании более далеко отстоящих от Ольвии скифских городищ и погребений, неизменно находят наряду с местной керамикой скифских типов и многочисленные вещи греческой работы. Часть этих вещей была привезена сюда из самой Греции, часть сделана в Ольвии.

Таким образом, сообщаемые Геродотом сведения о торговых сношениях Ольвии с большой, населенной местными земледельческими племенами территорией находят себе полное подтверждение в археологическом материале.

Многолетние систематические раскопки самой Ольвии раскрыли в ней многочисленные следы собственного ремесленного производства, существовавшего уже в VI в. до н. э., и не менее яркие следы широкой торговой деятельности. Находки в культурных слоях ольвийского городища керамических изделий ионийского, родосского, самосского, коринфского, халкидского, аттического и навкратийского происхождения, так же как и вещей из греческих городов-колоний Причерноморья, удостоверяют сношения Ольвии со многими эллин-



Ольвия. Крепостные стены V в. до н. э.

скими центрами. Из всех этих мест в Ольвию систематически ввозились вина, оливковое масло, художественные изделия, ткани и другие изделия греческого ремесла. Часть импортируемых товаров потреблялась самим населением города, более значительная перепродавалась местному населению. В свою очередь Ольвия усиленно экспортировала скупаемый ею у местных племен хлеб, другие виды местного сырья и, очевидно, рабов. Особенно тесные экономические и политические связи Ольвия поддерживала со своей метрополией — Милетом.

Развитие торговли рано вызвало необходимость чеканки в Ольвии собственной монеты. Наиболее древние выпуски ольвийской монеты датируются границей VI—V вв. до н. э. В этом отношении Ольвия, впрочем так же как и Пангикапей, значительно опередила многие другие причерноморские города — колонии греков. Своеобразие утвердившейся в Ольвии денежной системы состояло в том, что в этом городе денежная чеканка в отличие от всех других греческих народов начинается с выпуска не электра или серебра, а меди. Древнейшие из известных нам ольвийских монет были медными литыми. При раскопках Ольвии неизменно находят так называемые «рыбки», или «дельфины» — медные литые денежные знаки в виде дельфина. В дальнейшем «рыбки» вытесняются чеканными монетами обычной формы, но медь продолжает сохранять свое значение.

Весьма интересные сведения о денежном обращении содержатся в дошедшем до нас специально посвященном этому вопросу ольвийском декрете. Из этого декрета мы узнаем, что в первой половине IV в. в Ольвии одновременно обращалась медь, чеканная серебряная монета и электровые кизикины — монета, выпускавшаяся городом Кизиком; в рассматриваемое время в расчетах на внешнем рынке кизикины получили распространение по всему Черноморскому побережью. Главная цель декрета состояла в том, чтобы обеспечить наиболее благоприятные условия для обращения ольвийской монеты и одновременно установить правила обмена ее на другие деньги. Согласно одному из этих правил кизикины могли непосредственно обмениваться на ольвийскую медь. Таким образом, медь и в это время не утратила своей ведущей роли на ольвийском рынке.

Для экономической жизни Ольвии весьма характерно, что ее собственное ремесленное производство давало продукцию не только для удовлетворения нужд городского населения, но также и на широкий сбыт.



Амфора, из Чертомлыцкого кургана близ Никополя.
Серебро. IV в. до н. э.

Некоторые из вещей так называемого звериного стиля, находимые в курганных погребениях, разбросанных по северочерноморским степям, судя по ряду признаков, были сделаны руками ольвийских ремесленников¹. Известно также, что в Ольвии вырабатывалась посуда не только греческих, но и местных скифских типов, явно рассчитанная на вкусы местных ее потребителей. Тесное общение Ольвии с окружающими ее племенами способствовало развитию процесса ассимиляции греческих колонистов с местным населением. В первую очередь сильное воздействие

¹ Следует, впрочем, оговорить, что вопрос о центрах, из которых происходят многие художественные изделия, находимые в таких курганах, на Чертомлыцкий, Солоха и др., часто не поддается выяснению. Предположительно они могли делаться и вывозиться и из Ольвии, и из города Боспора, некоторые же импортироваться из Греции.



Гребень, из кургана Солоха близ Никополя.
Золото. IV в. до н. э.

греческих форм быта испытали на себе племена, находившиеся в непосредственной близости от города. Геродот называет ближайшее к Ольвии местное племя каллипидов племенем эллиноскифским. В ольвийской эпиграфике несколько позднего времени мы встречаемся с не менее характерным термином «миксэллины», служившим для обозначения, следует думать, достаточно многочисленной группы ассимилировавшегося с греками местного населения. По-видимому, большая часть этого населения проживала в уже упоминавшихся греко-скифских поселениях вблизи Ольвии. Впрочем, как о том свидетельствуют встречающиеся на территории ольвийского некрополя могилы со скорченным труположением и скифскими вещами в составе погребального инвентаря, представители местных племен жили и в самом городе¹. Находившиеся на более далеком расстоянии от Ольвии районы в меньшей степени испытывали на себе эллинизирующее влияние этого города. Здесь

¹ Судя по некоторым негреческим особенностям ольвийской ремесленной техники, можно с уверенностью думать, что некоторая часть ольвийских ремесленников также состояла из людей местного негреческого происхождения. Об этом см.: «Античные города Северного Причерноморья». М.—Л., 1955, с. 40 и сл.; с. 329 и сл.

оно затрагивало преимущественно лишь верхний слой местного общества — скифскую племенную знать. Находки дорогих художественных изделий греческой работы в богатых скифских погребениях показывают, что племенная знать была главным их потребителем. Прямая и косвенная эксплуатация более широких слоев местного населения сближала ее с ольвийскими рабовладельцами.

Яркий образ эллинизированного представителя скифской племенной знати дает Геродот в своем рассказе о царе Скиле. Согласно этому рассказу, Скил был сыном скифского царя Ариапифа, родившимся от его жены-гречанки родом из западнопонтийской Истрии. От матери Скил научился греческому языку и грамоте. Унаследовав от отца власть, Скил проявил себя приверженцем всего греческого. Вместе со своей женой-скифянкой он по месяцу и более проживал в Ольвии. Здесь у него был свой, построенный на греческий лад дом, украшенный мраморными сфинксами и грифонами. В Ольвии Скил передевался в греческое платье и во всем придерживался греческого образа жизни, вплоть до участия в греческих культах. Приверженность к греческим обычаям и религии дорого обошлись Скилу. Как-то раз скифские дружинники Скила увидели своего царя участвующим в вакхическом праздновании Диониса. Когда об этом узнали в находившемся за городом скифском войске Скила, вспыхнул бунт. Восставшие убили Скила и провозгласили царем его брата. «Так, — пишет Геродот, — оберегают скифы свои обычаи и так сурово карают тех, кто заимствует чужие» (IV, 80).

Население города и его культура, в свою очередь, также, несомненно, испытывали на себе влияние местной среды, однако в первые века существования Ольвии в облике города, насколько мы можем судить, преобладали еще черты тишичного эллинского полиса. Об этом с достаточной ясностью говорят раскрытые раскопками ольвийского городища памятники ольвийского строительного искусства, ольвийская керамика и другие ремесленные и художественные изделия, монеты и надписи; об этом же говорит и все то, что мы знаем о социально-политической структуре Ольвии. Как и во многих других греческих городах, в Ольвии установился строй античной рабовладельческой демократии. Верховная государственная власть принадлежала здесь полноправным ольвийским гражданам, объединенным в народное собрание. Наряду с народным собранием существовал выборный совет. Все известные нам ольвийские декреты издавались от имени совета и народного собра-

ния, осуществлявших, таким образом, законодательные функции и ведавших важнейшими делами внутреннего управления и внешних сношений. Отдельные функции исполнительной власти поручались избираемым на год должностным лицам. Из ольвийских надписей известен целый ряд таких выборных должностей: пять архонтов, шесть стратегов, семь или девять членов особой финансовой коллегии, аграномы, астиномы и др.

Можно думать, что граждане, обладавшие правом участия в народном собрании, правом избирать и быть избранными, т. е. имевшие все политические права, очевидно, составляли в Ольвии привилегированное меньшинство. Все остальное население города политическими правами не пользовалось. Не пользовались ими, например, проживавшие в Ольвии лица иногороднего происхождения. Только в исключительных случаях совет и народное собрание выносили о них особые декреты — так называемые проксении. В силу проксении людям, не принадлежавшим к коренному гражданству, могли предоставляться отдельные льготы и привилегии вплоть до полного уравнивания их в правах с ольвийскими гражданами. Исключение составляли также граждане метрополии ольвиополитов — Милета. По особому договору между Ольвией и Милетом гражданам обоих этих городов — милетянам в Ольвии и ольвиополитам в Милете — предоставлялось фактическое равноправие. К числу неполноправных в Ольвии принадлежали и миксэллины. К сожалению, мы весьма плохо осведомлены об их правовом положении. На самой нижней ступени социальной лестницы стояли лишенные каких бы то ни было прав рабы.

Сведения о духовной жизни населения города скудны. Античная традиция сохранила имена славившегося своей эрудицией философа Биона и философа-стоика Сфера, известного рядом произведений на философские и исторические темы. Оба они были уроженцами Ольвии. Религиозные культы Ольвии, судя по надписям, монетам и другим источникам, мало чем отличались от культа других греческих городов. В ней существовали такие общегреческие культы, как культ Аполлона, Афродиты, Зевса, Деметры и др.

Конкретная история Ольвии VI—IV вв. до н. э. почти не нашла отражения в античной исторической литературе. Только из свидетельств писателей римского времени известно, что во второй половине IV в. до н. э. город был осажден войсками Зопириона — одного из полководцев Александра Македонского.

По-видимому, это произошло в самые последние годы жизни Александра. В это время Македонией была предпринята попытка подчинить своей власти западное и часть северного побережья Черного моря с находившимися там греческими городами. Чтобы отстоять свою независимость, ольвийское правительство пошло на крайние меры. В осажденном городе были предоставлены гражданские права иностранцам, аннулированы долговые обязательства, освобождены и, очевидно, завербованы в ряды войск рабы. В конечном счете Зопирион оказался вынужденным снять осаду и отойти от города. Поход его на Ольвию не увенчался успехом.

Херсонес

Историческое развитие Херсонеса Таврического пошло по иному пути, чем развитие торговой Ольвии. В отличие от последней Херсонес не был расположен у большой видной магистрали, способной прочно связать его с внутренними районами страны, сообщения же с ними по суше были затруднены: труднопроходимый горный кряж отделял его от южной части полуострова — Горного Крыма — и несколько рядов возвышенностей и горные реки — от крымских степей.



Скифский конный воин

Главные препятствия на пути развития торговли Херсонеса с местным населением коренились, однако, не столько в его географическом положении, сколько в особенностях исторической жизни окружающих его племен. Античные писатели в один голос рассказывают о «дикости» тавров. Археологическое изучение территории распространения ранних и более поздних таврских погребений в больших каменных ящиках, включающей в себя предгорья и Горный Крым, полностью подтвердили эти свидетельства. Находки среди скудного и грубого инвентаря этих погребений вещей греческой работы крайне редки, в тех же немногих случаях, когда эти вещи в них обнаруживались, они, очевидно, попали к таврам не в результате торгового обмена, но скорее в результате разбойничьих нападений на отдельных греческих путешественников или греческие поселения. Тавры, по преимуществу занимавшиеся охотой и рыболовством, едва знакомые с земледелием и скотоводством, в социальном отношении еще почти не дифференцировавшиеся, весьма мало подходили к роли торгового контрагента греков.

Этого нельзя сказать о других соседях Херсонеса — племенах крымских скифов. Уровень развития материальной культуры этих племен, конечно, не может идти ни в какое сравнение с уровнем развития тавров. Именно у племен крымских скифов одних из первых в Северном Причерноморье ремесло выделилось из сельского хозяйства, что в дальнейшем привело к возникновению в Крыму своеобразной городской культуры, центром которой стал Неаполь (близ современного Симферополя). В среде крымских скифов возникло одно из первых по времени скифских объединений уже государственно-го характера. Однако взаимоотношения Херсонеса с



Стела с текстом присяги херсонесских граждан

этим племенами носили характер не столько мирных связей, сколько военных столкновений. Эти столкновения, очевидно, возникали прежде всего из-за стремления Херсонеса обеспечить себя собственной сельскохозяйственной базой.

Уже в IV в. до н. э. Херсонес распространил свои владения на близлежащую территорию Гераклейского полуострова. Хозяйственное освоение этой территории херсонесцами оставило после себя заметный след в виде многочисленных остатков различного рода сооружений, частей оросительной системы, каменных стен, отделявших земельные участки один от другого, дорог, находок орудий сельскохозяйственного труда и т. д. Характерной особенностью возникших здесь на протяжении IV—III вв. до н. э. усадеб было то, что все они одновременно представляли собой и укрепленные пункты. Еще в конце XVIII и начале XIX вв. следы этих укреплений — гераклейских башен и оборонительных стен — отчетливо были видны на поверхности земли. Побывавший здесь в 30-х гг. прошлого века Дюбуа де Монпере насчитал до 60 таких укрепленных усадеб; в настоящее время их известно более сотни. Археологическое обследование оборонительных сооружений на Гераклейском полуострове показало, что все они построены по определенному, общему для всех них плану и в целом представляют собой продуманную систему защиты херсонесских владений от нападений врагов.

Обследование участка одной из таких усадеб на Гераклейском полуострове показало, что на этом участке общей площадью около 30,5 га существовали поля, виноградники, сады, были возведены постройки самой усадьбы. Под виноградники была отведена

лучшая и большая часть участка. На территории Герacleйского полуострова культура винограда вообще занимала, судя по многим признакам, очень видное место. Виноград перерабатывался херсонесцами в вино, служившее в дальнейшем одним из главных видов херсонесского экспорта.

Герacleйский полуостров не являлся для Херсонеса главным источником снабжения его хлебом. В большей мере этой цели, очевидно, служили херсонесские владения на побережье Западного Крыма. Во второй половине IV в. до н. э. на этом побережье Херсонес подчинил себе Керкинитиду (на месте современной Евпатории), возникшую еще на рубеже VI–V вв. до н. э. в виде поселения ионийских колонистов. Примерно в то же время и в пределах той же береговой полосы херсонесцами был основан Калос Лимен — в буквальном переводе «Прекрасная Гавань» — и еще ряд поселений. В известном тексте дошедшей до нашего времени присяги херсонесских граждан они называются просто «укрепленными пунктами» (τειχη). В тексте той же присяги упоминается, что херсонесские граждане под страхом нарушения клятвы не должны ни продавать, ни вывозить хлеб отсюда в какое-либо иное место, кроме Херсонеса. Обязательство весьма характерное, оно показывает, что даже в период наибольших успехов территориальной экспансии Херсонес не располагал избытком хлеба и государство было вынуждено взять в свои руки регулирование хлебной торговли. Ограниченность хлебных ресурсов Херсонеса находит себе объяснение прежде всего в том, что ни в рассматриваемое время, ни тем более потом, когда город выступил в гораздо более тяжелый период своей истории, херсонесцы не смогли овладеть всей территорией Западного Крыма. Одновременно с греческими поселениями здесь существовали и поселения скифов. В непосредственной близости от полосы, занятой херсонесцами, насчитывается по крайней мере шесть скифских городищ. В отличие от греческих все они расположены не на самом побережье, а в некотором от него удалении, на возвышенностях, окруженных балками и оврагами, — в местах, удобных для обороны; все они прекрасно укреплены мощными стенами, валами и башнями. Расследование этих городищ показало, что они также возникли в IV в. до н. э. и население их, судя по большому числу зерновых ям, занималось земледелием. При взгляде на эти расположенные на близком расстоянии друг от друга греческие и скифские поселки-крепости невольно создается впечатление, что и греки, и скифы

пахали здесь и сеяли, не выпуская из рук оружия. В этом отношении сложившаяся вокруг Херсонеса обстановка во многом отличается от той, в которой жила в первые века своего исторического существования Ольвия. Весьма показательные в этом отношении результаты дали также проводившиеся в течение всех последних лет систематические раскопки столицы крымских скифов Неаполя. Раскопки эти показали, что названный город гораздо теснее был связан с Ольвией, чем с более близким к нему по расстоянию Херсонесом. О том же говорят известные еще до этих раскопок надписи и монеты, найденные в Неаполе. В скифских курганах, расположенных по соседству с владениями Херсонеса, также было найдено несравненно меньше греческих вещей, чем в курганах вблизи Пантикапея или других боспорских городов.

Основываясь на такого рода фактах, было бы неправильным, однако, делать вывод, что мирное общение между Херсонесом и окружающими его племенами тавров и скифов вообще не имело места. При раскопках древнейшего херсонесского некрополя, расположенного на территории, которая с конца IV в. до н. э. уже была застроена кварталами города, было обнаружено значительное число (до 40% от общего числа раскрытых погребений) местных, очевидно таврских, погребений со скорченными труположениями и с негреческим инвентарем. Не исключена возможность, что Херсонес был основан на уже обжитом месте, где, может быть, существовал местный поселок, население которого потом растворилось в среде греческих колонистов. Ономастика херсонесских надписей также дает основание думать, что в пределах города в дальнейшем проживали люди местного происхождения. Культ главного херсонесского божества — Девы, главной покровительницы города, его «заступницы» и «царицы», очевидно, был заимствован херсонесцами у тавров. Наконец, находимые в скифских городищах амфоры херсонесского происхождения наводят на предположение, что часть нужного хлеба херсонесцы выменивали у местного скифского земледельческого населения на вино. И тем не менее по сравнению с Ольвией и любым из боспорских городов Херсонес жил гораздо более замкнутой жизнью. Это способствовало сохранению им дольше, чем другими северочерноморскими городами-колониями, греческого облика. Уже в ту пору, когда население большинства северочерноморских городов в результате длительного процесса ассимиляции с местным населением в значительной

мере утратило свои греческие черты, Херсонес, по свидетельству Плиния («Естественная история», IV, 85), продолжал оставаться одним из наиболее греческих городов побережья. Об этом же говорит язык херсонесских надписей, почти до конца античного периода сохранивший чистоту дорийского диалекта.

Наличие собственной относительно большой сельскохозяйственной базы способствовало развитию херсонесского земледелия и скотоводства, которые, в свою очередь, определили и другие виды хозяйственной деятельности херсонесцев: для обработки полей и виноградников, дренажных работ, сбора и хранения урожаев и др. требовался целый ряд орудий труда и разного рода приспособлений, производство которых налаживалось в Херсонесе. Переработка винограда в вино требовала, например, большого количества керамической тары, приспособленной для его хранения и транспортировки. В Херсонесе в этой связи получает широкое развитие производство сосудов из глины: пифосов, амфор и др. Остатки значительной керамической мастерской с большой обжигательной печью были обнаружены в юго-восточной части херсонесского городища, за пределами городской оборонительной стены. Другие керамические мастерские, судя по клеймам на амфорных ручках, принадлежавшие отдельным частным предпринимателям, по-видимому, находились в самом городе.

Металлические изделия производились в Херсонесе из привозного металла. О существовании этого производства свидетельствуют находки тиглей и матриц для отливок и различных изделий из железа и бронзы местной работы.

Монеты чеканились в Херсонесе на особом монетном дворе. Стены подвального этажа этого здания, сложенные из прекрасно отесанных каменных плит, сохранились до наших дней. Судя по кладкам оборонительных стен и башен и многочисленным остаткам домов, строительное дело в Херсонесе вообще достигло значительного развития.

Находки при раскопках прясел для веретен и глиняных грузил для ткацких станков говорят о существовании в городе и ткацкого производства.

Торговля Херсонеса никогда не достигала такого размаха, как в Ольвии или на Боспоре. Главным ее источником являлось не столько торговое посредничество, сколько торговля продукцией собственного сельского хозяйства. По-видимому, больше всего Херсонес торговал вином. Клейменные херсонесские амфоры, в которых перевозилось это вино,

встречаются и в скифских погребениях, и в городах побережья: Ольвии, боспорских городах по обеим сторонам Керченского пролива и даже в далеком Танаисе. В урожайные годы из Херсонеса, может быть, вывозился и хлеб.

Раскопки города показали, что у Херсонеса существовали торговые связи и с целым рядом более далеких центров. В первую очередь он был связан со своей метрополией Гераклеей Понтийской, с Синопой, городами побережья Малой Азии, Афинами, а также с Родосом, Фасосом, Книдом и другими островами. Из всех этих мест в Херсонес ввозились художественная расписная посуда, ткани, оливковое масло, первоклассные вина, драгоценные изделия и другие предметы роскоши, а также строительные материалы (черепица и мрамор). Как и в Ольвии, торговая деятельность Херсонеса нашла себе документальное отражение в декретах херсонесского правительства о предоставлении проксений. Впрочем, тут необходима существенная оговорка. В отличие от проксений Ольвии и других торговых городов проксении, предоставляемые Херсонесом, в большинстве известных нам случаев были обусловлены не столько торговыми интересами города, сколько соображениями политического характера. Правительство Херсонеса предоставляло их тем из иногородних граждан, которые оказывали городу какие-либо существенные политические услуги.

В целом хозяйство Херсонеса было в достаточной мере типично для греческого рабовладельческого полиса. Основной рабочей силой здесь, как и во всех других городах греческой метрополии и ее колониальной периферии, были рабы. Их труд, очевидно, находил себе широкое применение как в сельском хозяйстве, так и в городском ремесле.

Земля и ремесленные мастерские принадлежали в Херсонесе отдельным частным владельцам. До нашего времени дошли два интересных в этом отношении документа, датируемые III в. до н. э. Один из них представляет собой акт о продаже государством отдельным гражданам принадлежащей ему земли. В нем перечислены имена покупателей, указана цена каждого проданного участка и общая сумма, вырученная государством от продажи этих земельных угодий. Второй документ — почетная надпись у подножия статуи некоего Агасикла. В числе заслуг его перед городом указано и то, что он «размежевал виноградники» — провел землеустроительные работы. Из этих документов, таким образом, вытекает, что в Херсонесе наряду с землями частных владельцев существовали и зем-

ли государственные и что государство занималось регулированием земельных отношений.

По форме Херсонесское государство представляло собой античную рабовладельческую республику демократического типа.

Верховная государственная власть принадлежала в Херсонесе народному собранию, как и во всех других греческих полисах состоявшему только из полноправных граждан — привилегированного меньшинства населения. Совет и должностные лица, облеченные государственными полномочиями были подчинены народному собранию. Совет подготовлял дела для народного собрания. Председатель его и члены сменялись ежемесячно. Должностные лица, между которыми были распределены функции исполнительной власти, получали свои полномочия на ежегодных выборах. По большей части херсонесские магистратуры носили коллегиальный характер. Так, вооруженными силами города и его обороной ведали четыре ежегодно избираемых стратега или архонта. За соблюдением законов наблюдала коллегия так называемых номофилаков — «стражей законов». Государственные финансы находились в руках казначеев. За порядком на рынке наблюдали агораномы. Менее ясны функции херсонесских астиномов. По-видимому, через них государство осуществляло наблюдение и общий контроль за торговлей. В их ведении, в частности, находилось наблюдение за правильностью установленных весовых и объемных мер, выпуск монеты и клеймение амфор.

В херсонесских надписях упоминаются еще гимнасиархи, заведовавшие гимнасиями, в которых получали свое физическое воспитание граждане; особая коллегия симнамонов, ведавшая составлением надписей; особые должностные лица — эпимелеты, — избиравшиеся для выполнения всякого рода отдельных государственных поручений временного характера.

Государство оказывало большое влияние и на религиозную жизнь города. Главным культом Херсонеса, как уже указывалось, был культ Девы. В центре города находился храм этой богини. В честь ее устраивались празднества и делались посвящения. Изображения Девы чеканились на монетах. В одном из херсонесских почетных декретов в честь местного историка Сирика он прославляется за то, что описал в своем произведении «чудеса» и «знамения» Девы. Рассказы о чудесной помощи, оказываемой городу в тяжелые минуты его богиней-покровительницей, очевидно, были популярны в среде граждан.



Стены Херсонеса. IV в. до н. э.

Кроме культа Девы в Херсонесе были распространены и общегреческие культы: Зевса, Геи, Афины, Диониса и других божеств греческого пантеона. Херсонесцы поддерживали оживленные связи с главными центрами общегреческой религиозной жизни Делосом и Дельфами. Известно, что на Делосе устраивались особые празднества, так называемые херсонесии. Очевидно, для этой цели херсонесцы пожертвовали делосскому храму Аполлона 4000 драхм. В Дельфах по числу полученных в этом святилище проксений херсонесцы стояли чуть ли не на первом месте. Особой популярностью пользовался в Херсонесе культ Геракла — покровителя его метрополии — Гераклеи Понтийской.

IV и III вв. до н. э. были в истории Херсонеса периодом наибольшего его благополучия. К концу IV в. до н. э. было полностью сооружено укрепление основных херсонесских укреплений — окружавших его стен и башен. Под защитой этих укреплений правильными рядами расположились жилые кварталы города, разделенные продольными и поперечными улицами. Многочисленные фрагменты колонн, карнизов,

архитравов, капителей и других архитектурных деталей художественной работы, так же как и фрагменты мраморных статуй и рельефов и многочисленные художественные терракоты, постоянно находимые при раскопках городской площади, говорят о высоком уровне материальной культуры Херсонеса. Однако и в рассматриваемое время Херсонес не избежал потрясений, столь характерных для социально-политической жизни всех греческих полисов этой эпохи. Эти потрясения нашли яркое отражение в одном из самых замечательных эпиграфических памятников Херсонеса — в уже упоминавшейся присяге херсонесских граждан конца IV или начала III в. до н. э. Херсонесские граждане клялись именем Зевса, Геи, Гелиоса, Девы, богов и богинь олимпийских и героев думать «о спасении и свободе государства и граждан»; не предавать «Херсонеса, Керкинитиды, Калос-Лимена и прочих укрепленных пунктов... ни эллину, ни варвару, но оберегать их для херсонесского народа»; не ниспровергать демократического строя, но «служить народу и советовать ему наилучшее и наиболее справедливое для государства и граждан»; не составлять заговора ни против херсонесской общины, ни против кого-либо из граждан. Если же произносящему эту присягу стало бы известным о «каком-либо заговоре, существующем или зарождающемся», он должен был довести об этом «до сведения должностных лиц».

В. В. Латышевым было высказано предположение, в дальнейшем принятое и С. А. Жебелевым, о том, что херсонесская присяга не представляет собой обычного типа присяги, даваемой в греческих полисах достигающими совершеннолетия молодыми людьми при вступлении в ряды полноправного гражданства. Это скорее чрезвычайная клятва, какую произносили в моменты тяжелых политических потрясений перед лицом серьезной опасности для существующего строя. А. И. Тюменев склонен искать объяснения присяге скорее не во внутренних, а во внешнеполитических обстоятельствах, по его мнению связанных с расширением херсонесской территории и вытекающими отсюда задачами укрепления и обороны вновь приобретенных владений. Такое объяснение, однако, не исключает и предположения о каких-то серьезных осложнениях в политической жизни города, создававших опасность для существовавшего в нем государственного строя. К сожалению, имеющиеся источники не позволяют дать более конкретный ответ на этот вопрос. Так или иначе, но сложившаяся в Херсонесе обстановка во мно-

гом напоминает обстановку, наблюдаемую и в других греческих городах этого времени. Напряженная борьба между демократическими и олигархическими группировками постоянно переплеталась в них с тем или иным решением внешнеполитических вопросов и внешнеполитической обстановкой. Текст присяги, таким образом, показывает, что и в этом отношении Херсонес не представлял собою исключения.

Боспор

Если и Ольвия, и Херсонес, как и все почти города, основанные греческими переселенцами в пору великой греческой колонизации, до конца античной эпохи сохраняли полисную структуру, историческое развитие городов, возникших на берегах Керченского пролива — древнего Боспора Киммерийского, — пошло по иному пути и привело их к иному историческому результату. В начале V в. до н. э. эти города объединились под властью общего для всех них правительств. В дальнейшем власть над этим государственным объединением сосредоточилась в руках негреческой династии Спартокидов и в состав Боспорского государства вошли территории, населенные местными племенами. К середине IV в. до н. э. боспорские владения на крымской стороне пролива распространялись на весь Керченский полуостров до восточной границы горного Крыма — древней Таврики. На другой, таманской стороне пролива Боспорскому государству принадлежала территория примерно до нынешнего Новороссийска. На северо-восток сфера его государственного влияния распространилась до устья Дона, где находился подвластный Боспору Танаис.

В IV в. до н. э. Боспор, таким образом, стал крупным по тому времени государственным образованием со смешанным греко-туземным населением. Это обстоятельство закономерно наложило свой отпечаток на весь социально-экономический, политический и культурный облик Боспора.

Единственным литературным свидетельством о возникновении боспорского государственного объединения является краткая заметка Диодора Сицилийского. В этой заметке (XII, 31, 1) Диодор сообщает, что в год архонства в Афинах Теодора, т. е. в 438—437 гг. до н. э., на Боспоре прекратила свое существование династия Археанактидов, «царствовавшая», как он выражается, 42 года, и власть перешла к Спартоку, пользовавшемуся ею семь лет. Если отсчитать от указанного Диодором года архонства

Теодора 42-летнее правление Археанактидов, то окажется, что, по его данным, боспорское объединение возникло в 480—479 гг. до н. э.

Хотя боспорская хронология Диодора Сицилийского была заимствована им из достаточно надежных источников и заслуживает поэтому доверия, оценка его свидетельства об Археанактидах и первом представителе новой боспорской династии Спартокидов вызвала среди современных ученых значительные разногласия. По поводу этого свидетельства высказывались самые различные предположения; некоторые же исследователи отнеслись к нему с недоверием, подвергнув сомнению и историческую реальность Археанактидов, и сообщаемую Диодором дату установления их власти. Сомнения эти, впрочем, рассеялись после находки в 1914 г. при раскопках милетского Дельфиниона обломка надписи с именем Археанакта — отца милетского эйсимнета, отправлявшего свою должность в 516—515 гг. до н. э. В связи с находкой этой надписи возникло новое предположение, не явился ли упоминаемый в ней Археанакт одним из участников основания Пантикапея.

Диодор, однако, явно ошибается, называя Археанактидов царствующими. В данном случае его источник использует политическую терминологию значительно более позднего времени. Сменившие Археанактидов Спартокиды, безусловно, располагали более широкой и прочной властью, но и они долгое время не решались назвать себя царями Боспора. В боспорских надписях IV в. до н. э. с именами и официальной титулатурой Спартокидов они неизменно именуют себя не царями Боспора, но его архонтами; царями они называют себя только по отношению к подвластным им местным племенам. При таких условиях совершенно исключается, чтобы Археанактиды присвоили для обозначения своей власти царский титул. Скорее всего, их политические полномочия были оформлены так, как обычно оформлялись они в греческих полисах. Очевидно, они были архонтами Пантикапея, самого крупного из боспорских городов, первым (уже с середины VI в. до н. э.) начавшего выпускать свою монету. Со временем, и, очевидно, в прямой связи с образованием боспорского государственного объединения во главе с Пантикапеем, власть их приобрела наследственный характер.

Пантикапей стал центром боспорского государственного объединения, очевидно, и в силу своего экономического преобладания над другими боспорскими городами и благодаря своему географическому местоположению, выгодному и в стратегическом

отношении. В источниках не содержится прямых указаний на других участников этого объединения. По-видимому, в состав его вошла Фанагория, ставшая затем второй, «азиатской» по античной терминологии, столицей Боспора. К объединению, очевидно, также присоединились Гермонасса, Кепы и другие города Таманского побережья, в древности представлявшего собой группу островов, образуемых дельтой Кубани. Таким образом, в составе археанактидовского Боспора, по-видимому, с самого же начала оказались города на обоих берегах пролива.

Конкретные причины, заставившие боспорских греков поступиться традиционной для всех греческих полисов приверженностью к политической автаркии в пользу общего для всех них правительства, нам не известны. Совершенно очевидно, что политическое объединение открывало перед боспорскими городами перспективы более тесного экономического сотрудничества, облегчало дальнейшее освоение природных богатств этого края, создавало более благоприятные условия для дальнейшего развития их торговой деятельности. С другой стороны, соседние с греками-колонистами местные меотские, сарматские и скифские племена отличались воинственностью. Мощные оборонительные сооружения даже вокруг маленьких боспорских поселений красноречиво говорят о постоянной военной опасности. Периоды мирных торговых отношений с местными племенами, по-видимому, нередко чередовались здесь с военными столкновениями. С этой точки зрения необходимость объединения городов диктовалась и интересами их безопасности.

По своим размерам первоначальная территория государства Археанактидов была невелика. Известное представление о ее величине на европейском берегу пролива дает так называемый первый тиритацкий оборонительный вал и ров. Этот хорошо сохранившийся и теперь вал пересекает Керченский полуостров по линии, идущей от поселка Аршинцева (древняя Тиритака) к Азовскому морю. Принято считать, что небольшая территория к востоку от вала и была территорией археанактидовского Боспора на крымском побережье. Боспорские владения на таманском побережье в это время также были весьма скромными. По всей вероятности, они ограничивались полосой вдоль Керченского пролива, которую занимали небольшие территории нескольких вошедших в состав этого объединения полисов.

Незначительность территории археанактидовского Боспора, таким образом, позволяет думать, что это

объединение первоначально включало одни греческие полисы-колонии. В источниках более позднего времени также отсутствуют какие бы то ни было упоминания о вхождении в состав боспорского объединения этого времени территорий, населенных местными племенами. Они вошли в состав Боспора лишь при Спартокидах, когда местные элементы играли уже весьма существенную роль в исторической жизни этого государства.

Можно думать, что структура археанактидского Боспора не отличалась от обычного для этого времени типа объединений греческих полисов и представляла собой союз боспорских городов — боспорскую симмахию. Насколько члены этого союза зависели от центральной власти — мы не знаем. Вероятно, полисная автономия боспорских городов была не очень ограничена властью центрального правительства и в руках Археанактидов сосредоточился лишь общий контроль за политической жизнью входивших в состав этого объединения полисов. Археанактиды же, очевидно, возглавляли объединенные военные силы боспорских городов.

В области экономической выгоды объединения, очевидно, должны были сказаться уже после исторических побед греков над персами в 480—479 г. до н. э., с восстановлением нормальной хозяйственной жизни во всей Греции. В это время восстанавливаются, надо думать, прерванные войной торговые связи боспорских городов с городами малоазийского побережья, хотя эти города так и не смогли полностью оправиться от пережитого ими разгрома. Первое место в торговле с Боспором стали занимать теперь уже не они, а Афины. Устремления афинян к побережьям Черного моря, как об этом свидетельствуют находки афинской керамики раннего времени, имели место и до греко-персидских войн. В годы правления Писистрата настойчивое стремление поставить под афинский контроль Геллеспонтский пролив — эти ворота в Черное море — являлось одной из главных проблем афинской внешней политики. Достигнутые афинянами в этом направлении успехи, однако, потом были сведены на нет продвижением персов к берегу пролива. После решающих побед над персами путь к черноморским побережьям для афинян был расчищен. Тем не менее афиняне вплотную подошли к проблеме освоения черноморских, и в первую очередь северочерноморских, рынков, по-видимому, только после несчастливой для них египетской экспедиции 459—454 гг. до н. э. После гибели значительного числа участвовавших в этой экспедиции

афинских граждан и потери большей части флота надежда обеспечить подвоз дешевого египетского хлеба в Афины отпала. Хотя в рассматриваемое время афиняне получали хлеб и из других мест, северочерноморский хлебный рынок приковал к себе их внимание.

По всей вероятности, одним из наиболее решительных мероприятий афинян, предпринятых с целью закрепления афинского влияния на Черном море, явилась понтийская экспедиция Перикла. По-видимому, в 444 г. до н. э. или около этого времени большая афинская эскадра, возглавляемая самим Периклом, вошла в Черное море. Афиняне поставили своей целью продемонстрировать перед населением черноморских побережий свою военную мощь, закрепить торговые и политические связи с припонтийскими городами и создать, где это окажется возможным, свои постоянные опорные базы. С этой целью они поселили своих колонистов на побережье Мраморного моря в Астаке, утвердились на южном побережье Черного моря в Амисе, вмешались во внутреннюю политическую жизнь Синопы, поселив там шестьсот своих колонистов и утвердив у власти верное себе правительство. На северном побережье афинянам, по-видимому, удалось обосноваться в боспорском городе Нимфее, расположенном к юго-западу от Пантикалея на небольшом от него расстоянии. Не исключена возможность, что тогда же Нимфеей и еще некоторые северочерноморские города были включены в состав Афинского морского союза и обложены форосом.

Начавшаяся вскоре Пеллопоннесская война связала афинянам руки, и они уже не могли проявлять прежней энергии на Черном море. Однако, когда их постигла катастрофа в Сицилии и нельзя уже было рассчитывать на подвоз сицилийского хлеба в Афины, Северное Причерноморье и прежде всего Боспор становятся для них основным источником снабжения хлебом, другими видами продовольствия, сырьем и рабами.

О торговой деятельности афинян на Боспоре в V в. до н. э. свидетельствуют многочисленные находки на боспорской территории афинской керамики и других изделий афинского ремесла. Судя по этим находкам, из Афин в боспорские города ввозились чернотаковая посуда, художественные расписные вазы работы афинских мастеров, серебряные и золотые украшения, бронзовые и серебряные сосуды; возможно, ввозилось также вино и оливковое масло.

Часть всех этих товаров потреблялась на месте в боспорских городах, другая перепродавалась местно-

му населению. При раскопках кубанских курганов было найдено немало вещей афинского происхождения. Таким образом, торговля боспорских городов носила широкий посреднический характер.

На афинский ввоз Боспор отвечал широким вывозом главным образом хлеба и соленой рыбы. Значительная часть экспортируемого хлеба и рыбы, по видимому, скупалась боспорскими купцами у местных племен. В этой связи обращает на себя внимание интенсивный рост оседлых поселений на Кубани со второй половины V в. до н. э. Создается впечатление, что с этого времени значительная часть прежде кочевого населения становится оседлой. Археологические расследования кубанских городищ показывают, что население их по преимуществу занималось земледелием, оседлым скотоводством и рыболовством. Весьма нередкие случаи находок на территории этих городищ боспорских монет и греческих вещей свидетельствуют об охвате достаточно широких слоев местного населения товарно-денежными отношениями. Ведущая роль в торговле с Боспором, однако, принадлежала верхнему слою местного общества — богатой родо-племенной знати. Прикубанье, как о том красноречиво говорят его курганы, издавна было вовлечено в торговые сношения с Закавказьем и странами Передней Востока. Процессы социально-имущественного расслоения местного общества протекали здесь интенсивнее, чем в других районах северочерноморской территории. С началом греческой колонизации развитие этих процессов еще более усилилось. На быт местного населения, особенно его верхних слоев, оказывает влияние греческая культура. Наглядным тому примером может служить древняя Синдика, начавшая чеканить монету по греческим образцам. Местная родо-племенная знать, как и боспорские города, становится главным потребителем импортируемых из Греции товаров. На этой почве между верхушкой местного общества и богатым населением греческих рабовладельческих городов побережья возникает известная общность интересов и получают развитие процессы ассимиляции. Этнические грани постепенно стираются, уступая место граням социальным. В свете явлений этого рода становится понятной и происшедшая на Боспоре политическая перемена. Почва для нее оказалась подготовленной всем предшествующим ходом экономического и социального развития Боспора.

Как мы уже знаем, в 438—437 гг. до н. э., по данным Диодора Сицилийского, власть на Боспоре пе-

решла от Археанактидов к Спартоку, явившемуся родоначальником новой династии боспорских правителей, которая затем возглавляла Боспорское государство вплоть до конца II в. до н. э.

Ученые прежде всего обратили внимание на имя первого представителя новой боспорской династии — Спартока, которое, как и имя других представителей этой династии — Перисад, встречается в античной литературной традиции, связанной с Фракией. На этом основании высказывалось предположение, что Спарток был выходцем из Фракии. Высказывались и другие предположения, например связывавшие происхождение Спартокидов с Синдикой.

Так или иначе, но Спартокиды несомненно пользовались в местной среде значительным влиянием. В этом, очевидно, и состояло главное их преимущество по сравнению с их предшественниками — носителями чисто греческого имени, Археанактидами. Можно, однако, не сомневаться, что представители новой негреческой династии испытали на себе сильное воздействие греческой культуры. В этом отношении весьма показательны, что наряду с негреческими именами некоторые известные нам по литературным свидетельствам и надписям Спартокиды носили и такие чисто греческие имена, как Сатир, Левкон, Евмел, Горгиш, Аполлоний. Сохранился афинский рельеф IV в. до н. э., на котором изображены три представителя династии Спартокидов: Спарток II, Перисад I и брат их Аполлоний. Всем трем придан на этом изображении чисто греческий внешний облик. Тем не менее Страбон в одном своем рассуждении о высоких моральных качествах, присущих не только грекам, но и «варварам», в качестве примера такого добродетельного «варвара» приводит боспорского правителя Левкона.

Исторический смысл происшедшей на Боспоре смены династий раскрывается в политике Спартокидов. Судя по всему, что мы знаем об этой политике, она преследовала две главные цели: расширение территориальных пределов Боспорского государства и усиление власти центрального правительства. Первая из этих задач была обусловлена стремлением обеспечить боспорский хлебный экспорт своей собственной сельскохозяйственной базой; вторая вытекала из первой, поскольку господство над значительной территорией, в состав которой наряду с городами вошли и земли местных племен, закономерно потребовало и иных приемов управления, опиравшихся на более широкие полномочия центрального правительства.

С какого времени начинается развитие боспорской территориальной экспансии и когда Спартокиды достигли в этом направлении первых успехов — точно мы не знаем. Заметной она становится только в годы правления боспорского правителя Сатира (433—389 гг. до н. э.). Имя Сатира известно античной традицией. Его упоминает Исократ в так называемой «банкирской речи», по-видимому произнесенной в 393 г. до н. э. В этой речи говорится о некоем Сопее, получившем от Сатира в управление «большую область» и вообще заботившемся «о всех его владениях». В рассказе Полиена о мэотянке Тиргатао, жене синдского царя Гекагея, упоминается о военных действиях, которые Сатир вел на таманской стороне пролива. Из того же рассказа Полиена можно заключить, что Синдика в это время уже находилась под контролем боспорских правителей. Еще одно упоминание о Сатире содержится в схолиях к Демосфену. Здесь говорится, что Сатир умер во время осады Феодосии боспорскими войсками.

Война с Феодосией, закончившаяся подчинением ее Боспору, вообще является одним из наиболее значительных событий боспорской истории рассматриваемого времени. Война эта, с одной стороны, была, очевидно, вызвана тем, что не вошедшая в состав боспорского объединения Феодосия обладала прекрасной гаванью и плодородной территорией. Подчинение Феодосии, таким образом, должно было дать Боспору очень важный для его хлебной торговли транзитный пункт и одновременно довести западную границу боспорских владений до выгодного для Боспора в стратегическом отношении рубежа. С другой стороны, в Феодосии, по данным одного из наиболее надежных периплов, проживали боспорские политические эмигранты. При стойкости полисных традиций в греческом мире, можно не сомневаться, что проводимая боспорским правительством, очевидно еще со времен Археанактидов, политика государственной централизации вызвала противодействие со стороны приверженцев прежней полисной независимости. В названной выше речи Исократа также упоминается о заговорщиках,

замысливших покушение на жизнь Сатира. Пребывание врагов существующего на Боспоре политического строя в непосредственной близости от его границы, притом в городе, продолжавшем сохранять свою полисную независимость, должно было казаться боспорским правителям крайне опасным.

В начавшуюся войну с Феодосией, как уже указывалось, вмешалась Гераклея Понтийская — метрополия Херсонеса. По-видимому, она была связана с Феодосией торговыми узами и, с другой стороны, опасалась за дальнейшую судьбу тогда еще недавно основанной ею колонии — Херсонеса. Расширение границ во много раз более сильного Боспора создавало, очевидно, угрозу для его дальнейшей независимости.

В результате вмешательства Гераклеи, которая прислала на помощь осажденной Феодосии свой флот, военные действия затянулись. После смерти Сатира его преемник Левкон возглавил боспорские вооруженные силы, действовавшие против Феодосии. В конце концов Феодосия была вынуждена капитулировать. В надписи с именем Левкона, найденной на берегу Цукурского лимана и происходящей, вероятно, из Фанагории, Левкон назван архонтом Боспора и Феодосии. Ис-

пользование термина «архонт», органически связанного с политической структурой греческих полисов, для определения власти Левкона над побежденной Феодосией позволяет думать, что капитуляция ее не была безоговорочной.

Упомянутая выше надпись является единственной, где Левкон титулуется только архонтом Боспора и Феодосии. Во всех других дошедших до нас боспорских надписях с его именем к титулу Левкона прибавлен перечень подвластных ему мэотийских племен; в отношении последних он именуется уже не архонтом, но царем. Многие ученые поэтому считают, что цукурская надпись по времени является первой и что, следовательно, упоминаемые в других надписях мэотийские племена были присоединены к Боспору уже после завоевания Феодосии. С этим



Скифский пеший воин



Вырывание зуба. Сцена из жизни скифов, изображенная на электроформе из Куль-Обы. IV в. до н. э.



Перевязка ноги. Сцена из жизни скифов, изображенная на электроформе из Куль-Обы. IV в. до н. э.

мнением можно согласиться. Победа над Феодосией освободила военные силы Боспора и позволила перебросить их на другую сторону пролива.

Впрочем, у нас нет уверенности, что боспорские правители во всех случаях добивались признания за ними верховной власти со стороны местных племен силой оружия. В тех случаях, когда племенная знать была вовлечена в торговлю с боспорскими городами, экономические выгоды этой торговли могли толкать ее на мирное присоединение к Боспору. Прежде всего это, по-видимому, относится к синдам, которые по всем признакам и раньше были тесно связаны с Боспором. В перечне подвластных Спартокидам племен синды всегда занимают первое место. В титулатуре Левкона за синдами обычно следуют тореты, дандарии и псесы.

В надписях преемника Левкона — Перисада I (348—309 гг. до н. э., первые пять лет он правил совместно со своим братом Спартоком), в этом перечне происходят некоторые изменения. В одной из надписей с титулом Перисада за синдами следуют тореты и дандарии, псесы же выпадают. В другой Перисад титулуется «царем синдов» и «маитов» (мэотов); еще

в двух — за маитами следуют ранее не упоминавшиеся татеи и доски. Создается впечатление, что власть боспорских правителей над всеми этими племенами, обитавшими на территории нынешнего Таманского полуострова и дальше на юго-восток, включая район современного Новороссийска, не отличалась устойчивостью. Под влиянием различных обстоятельств одни из этих племен, вероятно, временами отпадали от Боспорского государства, другие присоединялись к нему. О неустойчивости границ боспорских владений на азиатской стороне пролива сообщает и Страбон.

К сожалению, наши представления о тех формах, в какие вылилось подчинение местных племен правительству Спартокидов, страдают крайней расплывчатостью. Если определение власти Спартокидов по отношению к подчиненным им городам, выраженное в первой части их титулатуры термином «архонт», бесспорно свидетельствует о сохранении этими городами в более или менее урезанном виде полисного самоуправления, то термин «царь» в применении к подвластным Боспору племенам расшифровать значительно труднее. В политическом слова-

ре древних греков он имеет весьма различное значение. Царями античные авторы называют и вождей тех племен, у которых еще сохранился первобытно-общинный строй, и единоличных правителей больших рабовладельческих государств с негреческим населением.

В каком смысле использовался этот термин в данном случае? Означает ли он, что территория того или иного племени, признавшего или вынужденного силой оружия признать Спартокидов своими царями, действительно превращалась в их владения и население полностью лишалось политической самостоятельности? Вопрос этот принадлежит к числу труднейших и в то же время важнейших вопросов истории спартокидского Боспора. В современной науке он не может считаться достаточно выясненным. Отмеченный выше факт неустойчивости границ боспорских владений на азиатской стороне пролива ясно показывает, что мэотийские племена и после подчинения Спартокидам способны были отстаивать свою независимость. Они продолжали ее сохранять и столетие спустя, в бурные годы деятельности Митридата Евпатора, который в наиболее напряженные моменты своей борьбы с Римом обращался к этим племенам в поисках военной помощи. Существуют основания думать, что и под властью Спартокидов мэоты продолжали иметь своих племенных вождей и свои вооруженные силы.

Спартокидский Боспор, безусловно, не представлял собой централизованного государства, знакомого нам по более поздним историческим периодам. Его правительству, даже если бы оно этого захотело, еще нечего было противопоставить давним традициям полисного самоуправления рабовладельческих городов и не менее устойчивому стремлению к самостоятельному существованию местных племен, восходящим к первобытно-общинной эпохе — строго военной демократии. Сосуществование в рамках одного и того же государственного объединения рабовладельческих городов и местных племен долгое время накладывало на спартокидский Боспор своеобразный отпечаток. Оба эти слагаемые не сразу в нем растворились. Отсюда двойственность политической структуры Боспора, так ясно отразившейся в двойственной титулатуре возглавившей это государство правящей династии. Упомянутая двойственность государственной природы Боспора имела под собой глубокие основания.

Важную роль в развитии Боспорского государства имел торговый фактор. Однако, этот фактор мо-

жет форсировать развитие уже существующих в данной среде процессов, но не породить новые отношения, обусловленные более глубокими закономерностями — закономерностями развития производительных сил и производственных отношений. Между тем воздействие рабовладельческих городов на местную среду на протяжении первых веков, истекших со времени греческой колонизации боспорских побережий, по-видимому, осуществлялось главным образом в процессе торговых взаимоотношений. При таких условиях привносимые этими городами рабовладельческие отношения, очевидно, смогли получить лишь ограниченное распространение.

С образованием Боспорского государства как государства рабовладельческого использование труда несвободных приняло более широкие размеры. Тем не менее на Боспоре наряду с рабами и рабовладельцами несомненно продолжал существовать достаточно значительный слой мелких, частично свободных, частично зависимых, земледельцев. Они работали на своих землях, продавая хлеб боспорским купцам. Об этом с достаточной убедительностью говорит самый факт существования на боспорской территории отдельных, сохранивших свои имена племен, засвидетельствованный и надписями, и литературными источниками.

Таким образом, в государстве, возглавленном Спартокидами, сосуществовали социальные взаимоотношения различных типов. Наряду с рабовладением, господствовавшим в городах, в свое время основанных греческими колонистами, и на землях крупных землевладельцев, использовавших труд рабов и зависимых, здесь оставались и местные племена, еще сохранявшие пережитки первобытно-общинного строя.

Существенную опору власть Спартокидов находила в наемном войске и тех обширных связях Спартокидов с местными племенами, которые позволяли им использовать военные силы этих племен в качестве союзников. Впрочем, военные ополчения, по-видимому, продолжали существовать и в городах.

Управляли Спартокиды подвластной им территорией, очевидно, и непосредственно, и с помощью наместников. В имеющихся источниках содержится несколько упоминаний о наместниках. В одних случаях они были связаны родственными узами с самой правящей династией, в других — для этой цели использовались греки.

Господствующее положение в Боспорском государстве принадлежало высшему слою населения ра-

бывладельческих городов и связанной с ним общностью интересов племенной, значительно уже эллинизированной, местной внации. Обитавшая не только в Пантикапее, но и в небольших боспорских городах, эта группа населения выделялась своим богатством. Представители боспорского правящего слоя владели крупными земельными угодьями, очевидно обрабатывавшимися при помощи рабов, и крупными ремесленными предприятиями вроде мастерских, вырабатывавших черепицу. В их руках находилась и боспорская торговля.

С расширением боспорской территории и включением ее в состав земель, населенных местными племенами, боспорский экспорт приобрел прочную базу. Данные о масштабах этой торговли в IV в. до н. э., периоде расцвета боспорской экономической жизни, содержатся в одной из речей Демосфена, произнесенной им в 355—354 г. до н. э., и у Страбона. По всем данным, только из одной Феодосии боспорский правитель Левкон вывез в Афины около 2 млн 100 тыс. медимнов (около 5 млн 250 тыс. пудов) хлеба. Ежегодно из Боспора в Афины вывозилось более 400 000 медимнов (около 1 млн пудов) хлеба. Часть этого хлеба афиняне потребляли сами, часть перепродавали другим греческим городам, получая при этом немалую прибыль. Заинтересованность Афин в торговле с Боспором нашла свое отражение в дошедшем до нас почетном декрете афинского народного собрания, вынесенном в 347—346 гг. до н. э. в честь трех сыновей Левкона — Спартока, Перисада и Аполлония. По этому декрету они были увенчаны на панафинейском празднике золотыми венками, каждый из которых стоил 1000 драхм. Одновременно им было предоставлено право на вербовать в Афинах матросов для боспорских кораблей. В ответ сыновья Левкона обещали и впредь заботиться о поставках в Афины боспорского хлеба и ревностно служить афинскому народу.

Афино-боспорская торговля осуществлялась на условиях максимального взаимного благоприятствования. Афинские купцы пользовались правом беспошлинного вывоза. Тем же правом, так же как и правом внеочередной транспортировки своих товаров, пользовались боспорские купцы в Афинах.

Помимо Афин боспорский хлеб, соленая рыба и прочие виды местного сырья экспортировались в Митилену на острове Лесбосе, в города Ионийского побережья и другие греческие центры. В свою очередь, из Афин, Коринфа, Фасоса, Хиоса и других мест на Боспор ввозились оливковое масло, вино, художественная керамика, металлургические изделия, ткани и т. д.

Археологические исследования боспорской территории показывают, что одновременно с развитием торговли росло и собственное ремесленное производство, и сельское хозяйство Боспора. Находки зерен при раскопках боспорских поселений свидетельствуют о том, что здесь широко культивировались такие злаки, как пшеница, ячмень, просо, чечевица. По словам Страбона, боспорская земля отличалась исключительным плодородием. Находки костей крупного рогатого скота, лошадей, овец, коз и свиней позволяют говорить и о развитии животноводства. Особенно широкое распространение получили на Боспоре рыбные промыслы.

Рост ремесленного производства засвидетельствован прежде всего огромным количеством находок местной керамики: амфор, пифосов, столовой и кухонной посуды, кровельной черепицы и т. д. Благодаря клеймам на черепице до нашего времени дошли имена владельцев черепичных заводов, и мы знаем, что некоторые из этих предприятий принадлежали самим Спартокидам. О развитии прядильно-ткацкого производства говорят постоянно находимые на территории боспорских поселений глиняные пряслица от веретен. На Боспоре производились также разнообразные изделия из привозного металла, поскольку анализ шлаков, найденных при раскопках одного из боспорских поселений, показал, что залежи местной железной руды, которыми так богат Керченский полуостров, по-видимому, в древности не использовались.

Широкую известность приобрели изделия боспорских ювелиров, особенно боспорская торевтика, представленная рядом таких шедевров, как знаменитые сосуды из Куль-Обского, Воронежского и других курганов. Большинство этих вещей датируется IV в. до н. э.

Производство художественных расписных ваз возникает на Боспоре несколько позже, по-видимому, только в конце IV в. до н. э., когда наблюдается известное сокращение афинского импорта.

Яркое представление о характере сложившейся на Боспоре культуры дают погребения. Ранние погребения боспорских городских некрополей сравнительно небогаты. С конца V в., однако, входит в обычай ставить на могилах богатых людей надгробия (иногда из мрамора, доставлявшегося из Афин), начиная же с III в. до н. э. на этих надгробиях появляются рельефные изображения самих погребенных. В надгробных надписях с именами умерших, правда относящихся к более позднему времени, указывалась и

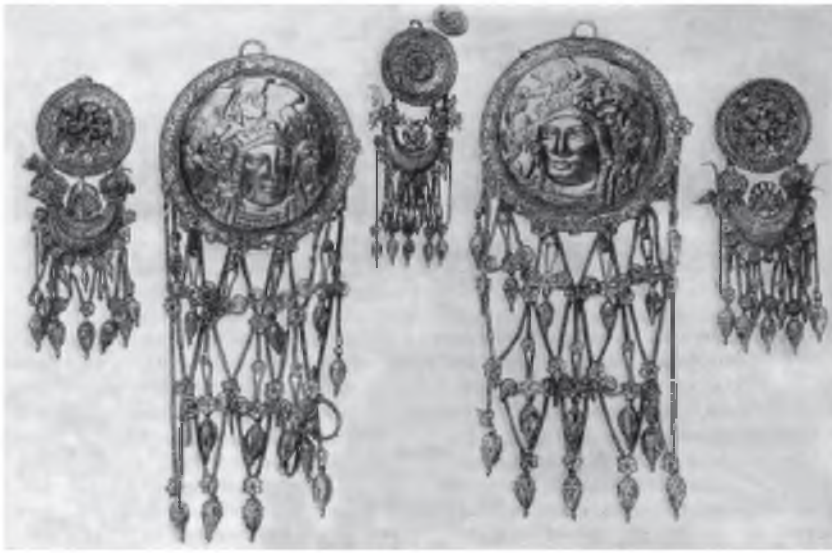

Золотые подвески из Куль-Обы и других мест. IV в. до н. э.

их профессия. Так, до нас дошли надгробия кушца, судостроителя, учителя гимнастики, филолога, грамматика, ученого. На могилах воинов упоминаются обстоятельства, явившиеся причиной их смерти. Например: «...наткнулся на страшное вражеское копьё»; «убит бурным Аресом номадов», т. е. скифским богом войны; «лежит в земле боспорской, сраженный копьём».

Характер вещей, обнаруживаемых в составе погребального инвентаря, отражает быт боспорского населения. В женских погребениях, например, часто находят туалетные шкатулки и сосуды, зеркала, веретена и т. п.; в мужских — спортивные принадлежности: сосуды для масла, которым было принято натирать тело перед гимнастическими состязаниями, железные или бронзовые стригили, которыми его потом счищали, и т. д.

О том, что на Боспоре происходили спортивные состязания и что уроженцы боспорских городов участвовали в общегреческих состязаниях, говорят находки на боспорской территории так называемых панафинейских амфор (призов, выдаваемых участникам состязаний, происходивших в Афинах в дни панафинейского праздника) и одна горгишийская надпись середины III в. до н. э. В этой надписи содержится перечень участников больших гимнастических состязаний, насчитывающий 226 мужских имен. Подавляющее большинство этих имен греческие, но любопытно, что среди них встречаются такие имена, как Синд и Скиф. Это показывает, что среди жителей боспор-

ских городов появляются и люди местного негреческого происхождения. В более позднем периоде боспорской истории этот процесс становится гораздо более заметным, в связи с чем вся культура Боспора приобретает своеобразный местный колорит.

Наряду с погребениями в городских некрополях на Боспоре существовал и другой тип захоронений: погребения в монументальных больших каменных склепах, в ряде случаев с коническими ступенчатыми куполами, построенных по принципу так называемого ложного свода, которые сверху покрывались высокими курганными насыпями. К числу таких погребений относят-

ся стяжавшие себе широкую известность Царский курган, Мелек-Чесменский курган и др. В окрестностях современной Керчи курганные погребения образуют целую грядку, тянущуюся на много километров вдоль возвышенности Юз-Оба. Богатейший погребальный инвентарь этих курганов по большей части был расхищен еще в древности. В отдельных случаях, когда он полностью сохранился, он поражает нас своей роскошью — обилием золотых и серебряных вещей, прекрасной по большей части греческой работы. Следует, однако, подчеркнуть, что в самой Греции погребения подобного типа не встречаются; в них поэтому нужно видеть специфику боспорского погребального обряда. Роскошь этих погребений дает яркое представление о тех богатствах, какими владела боспорская знать. В этом отношении весьма показательны, что боспорские монументальные склепы по времени относятся к IV и самому началу III в. до н. э., — т. е. к периоду наивысшего экономического расцвета спартокидского Боспора. С середины III в. богатые погребения на Боспоре по большей части исчезают, сменяясь могилами значительно более простого устройства с несравненно более скромным инвентарем. Этот бросающийся в глаза факт, как и ряд других явлений, отражает начавшийся с середины III в. до н. э. экономический упадок Боспора.

Скудость и фрагментарность имеющихся источников, к сожалению, не позволяют восстановить конкретную историю Боспора с желательной полнотой;

ее можно представлять лишь в самых общих чертах. Годы правления Левкона I и Перисада I (389—309 гг. до н. э.) по всем признакам были периодом не только экономического, но и политического и культурного подъема. Именно в это время наблюдается интенсивный рост оседлых, сельскохозяйственных поселений в Прикубанье. Можно поэтому думать, что политика вышеупомянутых Спартокидов отвечала интересам не только господствующего класса, но в какой-то мере и интересам более широких слоев боспорского населения. Производя хлеб и другие товары на экспорт, это население, очевидно, было заинтересовано в дальнейшем развитии боспорской торговли, и с этой точки зрения политика Спартокидов его устраивала.

Тем не менее создавшаяся на Боспоре обстановка отличалась сложностью. Дальнейшее развитие процессов социально-имущественного расслоения, протекавших как в городах, так и у подвластных Боспору племен, не могло не обострить борьбы между бедными и богатыми, эксплуататорами и эксплуатируемыми, полноправными и бесправными. В то же время и рабовладельческие города побережья, и местные племена имели свои, веками сложившиеся традиции, можно думать, нередко встававшие в противоречия как друг с другом, так и с той политикой, которую проводило центральное боспорское правительство.

Противоречивость создавшейся на Боспоре обстановки нашла свое отражение в единственном дошедшем до нашего времени отрывке, сохранившемся в труде Диодора, связанно излагающем ход исторических событий на Боспоре. Это рассказ о междоусобной борьбе сыновей Перисада I, заимствованный Диодором у какого-то нам неизвестного, но очень хорошо осведомленного в боспорской истории античного автора. Междоусобная война началась между сыновьями Перисада I в 309 г. до н. э., сразу же после его смерти. Освободившийся престол перешел к старшему из его сыновей — Сатиру. Тогда младший сын Перисада Евмел заключил союз с Ариафарном, царем местного племени татеев, привлек на свою сторону еще некоторые племена и поднял оружие против старшего брата. В начавшейся борьбе средний сын умершего Перисада, Притан, стал на сторону Сатира. Военные действия развернулись главным образом на азиатской стороне пролива. Силы Сатира состояли из 2 тыс. греческих наемников, 2 тыс. находившихся на его службе фракийских воинов и союзных ему скифов, численностью 20 тыс.

пехоты и 10 тыс. всадников. На стороне Евмела были войска Ариафарна общей численностью 22 тыс. пехоты и 20 тыс. конницы.

В первом же крупном сражении у реки Фат — вероятно, одного из притоков Кубани — после того как оба войска понесли значительные потери, Сатир обратил своего противника в бегство. Преследуя его, он сжигал встречавшиеся ему на пути селения, захватывал пленных и добычу. Уцелевшие воины Евмела и Ариафарна нашли, однако, спасение в крепости, на берегу Фата, в труднодоступной для врага лесистой и болотистой местности. Чтобы продвинуться к стенам и башням этой крепости воинам Сатира пришлось три дня прорубать себе в лесу дорогу. При этом они терпели большие потери от стрел против-



Так называемый Таманский сфинкс. Фигурный лекиф, из Фанагории. Конец V в. до н. э.



Фигурный сосуд в виде Афродиты.
Фанагория. IV в. до н. э.

ника. Когда на четвертый день начался штурм этой крепости, Сатир был смертельно ранен. К ночи он умер. После этого его войска сразу же отошли к городу Гаргазе, по-видимому находившемуся на берегу Кубани. Отсюда тело Сатира было перевезено в Пантикапей, где оставался его средний брат Притан. Устроив пышные похороны, Притан принял царскую власть и возглавил находившееся в Гаргазе войско. Евмел предпринял попытку договориться с Пританом, предложив ему разделить между ними территорию Боспора на азиатскую и европейскую половины. Однако Притан это предложение решительно отверг.

С возобновлением военных действий перевес оказался явно на стороне Евмела, который овладел Гаргазой и другими населенными пунктами, державшими сторону Притана. В происшедшем затем решительном сражении Притан был разбит и отеснен



Пелика из Пантикапея

к проливу. Вскоре после этого он капитулировал на условиях отказа от престола в пользу Евмела. После возвращения в Пантикапей Притан еще раз попытался вернуть себе власть, но потерпел неудачу. Ему пришлось бежать в Кепы, где позднее по приказанию Евмела он был убит.

Одержав, таким образом, победу над обоими своими соперниками и овладев единоличной властью, Евмел прежде всего расправился со всеми теми, кто был на стороне его братьев. Многие из сторонников Сатира и Притана вместе со своими женами и детьми были перебиты. По словам Диодора, из них удалось спастись только сыну Сатира, который бежал из Пантикапея к сочувствующему ему скифскому царю Агару.

Однако и после проведения этих репрессий и утверждения Евмела на боспорском престоле в Пантикапее продолжалось брожение. Во время междоусоб-

ной войны граждане боспорской столицы были на стороне противников Евмела и теперь не хотели примириться с переходом к нему власти. Чтобы сломить эти оппозиционные настроения и привлечь к себе пантикапейцев, Евмел выступил перед ними с речью. В этой речи он обещал восстановить в городе прежнее самоуправление, даровал пантикапейским гражданам право беспопышлиной торговли, которым они пользовались при его предках, обещал освободить их от налогов и, по выражению Диодора, говорил «еще о многом другом».

Не касаясь сейчас целого ряда во многих отношениях интересных подробностей передаваемого Диодором рассказа о междоусобной борьбе сыновей Перисада, следует подчеркнуть главное. Рассказ этот раскрывает перед нами одну из ярких страниц истории спартокидовского Боспора. Во вспыхнувшей междоусобной борьбе участвуют весьма разнородные по своим этническим и социальным признакам силы: и северочерноморские племена, возглавляемые своими племенными вождями — «царями», как называет их Диодор, и греческие и фракийские наемники, и прибрежные рабовладельческие города, и население тех племенных территорий, которые уже давно находились под властью боспорских правителей. Анализируя ход военных действий, нельзя не прийти к выводу, что решающим обстоятельством для конечной победы Евмела была помощь, оказанная ему его союзником — царем татесв Ариафарном. Тем не менее, уже овладев при содействии последнего престолом, Евмел не мог не посчитаться с Пантикапеем. Восстановление прежнего полисного управления этого города, вероятно ущемленного централизаторскими уст-

ремлениями непосредственных предшественников Евмела на боспорском престоле, говорит само за себя. Такого рода политическое лавирование, очевидно, было присуще не одному Евмелу, но в большей или меньшей степени характеризовало общую политику боспорского центрального правительства, имевшего дело с весьма неоднородными по своей социальной природе силами. Для господствующего на Боспоре класса эти его особенности, вероятно, таили в себе немалую опасность. В данном случае попытка объединить под властью одного правительства рабовладельческие города с территориями, населенными местными племенами, однако, удалась.

В годы правления Евмела (310–309 — 304–303 гг. до н. э.) Боспор представлял собой большое и сильное государство, претендовавшее на гегемонию и над другими побережьями Черного моря. Об этом говорит все то, что мы знаем о внешней политике Евмела. Он выступает против Лисимаха, оказывая поддержку осажденной Лисимахом на западнопонтийском побережье Каллатии, и переселяет тысячу граждан этого города к себе на Боспор. Силами боспорского флота он ведет решительную борьбу с пиратами на Черном море, чем немало содействует повышению авторитета Боспорского государства в глазах всех припонтийских греков.

Однако большинству широких замыслов Евмела не суждено было осуществиться. В последние годы IV и начале III в. до н. э. Боспор находился уже на грани того периода, который проходит под знаком прогрессирующего упадка и заканчивается восстанием рабов и, правда временной, потерей Боспором своей государственной независимости.







Глава XV

ГРЕЦИЯ В ПЕРВОЙ ПОЛОВИНЕ IV в. до н. э.

СОЦИАЛЬНО-ЭКОНОМИЧЕСКИЙ КРИЗИС

В ГРЕЦИИ В НАЧАЛЕ IV в.



Пелопоннесская война являлась острой реакцией со стороны отсталых государств Греции на экспансионистские и объединительные тенденции наиболее развитого экономически рабовладельческого государства Древней Греции — Афин. Однако сами эти объединительные стремления, приведшие в V в. до н. э. к образованию обширной Афинской архэ, после ее крушения в 404 г. до н. э. должны были, хотя и с некоторым опозданием, в свою очередь появиться и у ее победителей — у ведущих государств Пелопоннесского и Беотийского союзов — в Спарте и Фивах, Фессалии, Халкидике, а в меньшем масштабе даже в каждом из крупных полисов, расположенных на островах и по берегам Эгейского моря, в колониях Сицилии, Великой Греции и Понта. Ведь время узкой полисной автаркии уже миновало: она представляла собой вполне естественное явление лишь в период возникновения классической формы рабовладельческого производства.

В IV в. до н. э. Греция в связи с дальнейшим развитием производительных сил, с распространением более интенсивных форм рабовладельческого хозяйства переходила на высшую ступень той же рабовладельческой формации, для которой необходимы более обширные экономические и политические объединения. Эта тенденция к объединению нашла позднее свое выражение в державе Александра Македонского и в эллинистических государствах. Следовательно, вопрос заключался только в том, в какой форме должно было совершиться преодоление экономической замкнутости и политической автономии многочисленных полисов Греции: в форме гегемонии, т. е. господства наиболее сильного полиса над другими, более слабыми, в рамках более или менее демократической и равноправной федерации, или, наконец, в форме подчинения какой-либо мощной иноземной державе, например Персии.

Но в IV в. до н. э. процесс преодоления раздробленности протекал в условиях жестокого социального кризиса, какого еще не знал век Фемистокла, Кимона и Перикла. Пелопоннесская война произвела во всей Греции страшное опустошение и нанесла ей непоправимый материальный ущерб. «Эта война, — писал еще Фукидид (I, 23, 1—3), — затянулась надолго, и за время ее Эллада испытала столько бедствий, сколько не испытывала раньше никогда в равный промежуток времени. Действительно, никогда не было взято и разрушено столько городов... не было



столько изгнанию и смертоубийств, вызванных или самой войной, или междоусобицами... землетрясения, охватившие разом и с ужасной силой огромную часть земли... засухи и, как их следствие, жестокий голод, наконец, заразная болезнь, причинившая величайшие беды и унесшая немало людей. Все это обрушилось сразу вместе с войной».

Война охватила всю Элладу, и не было в ней области, которая не подверглась бы ее разрушительному воздействию. Но особенно сильно пострадало сельское население Аттики из-за опустошительных походов Архидамы и систематического разгрома всей ее сельской территории, который производили спартанцы после занятия ими Декелей в течение почти десятилетия: вырублены были ее знаменитые оливковые рощи, погибли виноградники, сожжено множество усадеб и селений, уничтожен или погиб от бескормицы весь скот, согнанный в осажденный город (Фукидид, VII, 27, 3—5). Значительная часть прежних земледельцев уже не вернулась на свои опустошенные участки, не имея средств на восстановление своего хозяйства. К этим разоренным и неимущим прибавилось еще множество клерухов, согнанных со своих наделов частью уже Лисандром, а затем и возвратившимися изгнанниками (так, например, с острова Лесбоса, Херсонеса Фракийского и др.). Количество неимущих составляло в Афинах IV в., видимо, не менее 60% общего их населения. Многие даже знатные женщины принуждены были, по свидетельству Ксенофонта, добывать себе пропитание, нанимаясь в кормилицы, батрачки и пр., а бывшие владельцы имений превращаться в чернорабочих («Воспоминания», II, 8,1). «В старину не было нищих и никто не позорил государство выпрашиванием подаяния, — пишет Исократ. — А теперь число нуждающихся превосходит число лиц, имеющих какой-нибудь достаток. Они только и думают, как бы раздобыть себе дневное пропитание: толпятся перед судами, в надежде вынуть жребий, нанимаются в театральные статисты, готовы идти на самые темные дела».

Падение покупательной способности народных масс, вызванное долгой войной, нарушение внешних торговых связей и развитие местного ремесленного производства в колониях повели к резкому сокращению спроса на продукцию ремесла в старинных промышленных центрах материковой Греции. «Рабочие и ремесленники мучаются от одной ночи до другой, — говорил софист-демократ Продик, — и при этом едва в состоянии поддержать свое существова-

ние; они постоянно горюют о своей доле и проводят даже ночи в жалобах и слезах». «Бедным... нечем заплатить даже за собственные похороны», — добавляет Аристофан («Плутос», 555; комедия поставлена в 388 г. до н. э.). Вместе с тем труд свободных ремесленников начинал все более страдать от конкуренции с крупными рабовладельческими предприятиями, сведения о которых мы имеем только с самых последних лет V и с начала IV в. до н. э.; они стали появляться, по-видимому, в связи с обилием квалифицированных рабов-греков из числа проданного в рабство населения целых городов, как Потидея, Платея, Делос и др.; таковы, например, известная мастерская щитов Лисия с 120 рабами, оружейные мастерские отца Демосфена с 63 рабами-металлистами.

Даже государства стали широко использовать рабский труд. Как можно судить на основании строительных надписей, из 38 известных ныне имен каменщиков, работавших при постройке Эрехтейона в Афинах (строительные работы были закончены в 407 г. до н. э.), 15 являются, несомненно, характерными рабскими именами¹. Имена рабов встречаются и в дошедших до нас счетах, связанных с постройками святилищ Деметры и Персефоны в Элевсине и других строительствах этого времени. Спрос на труд свободных рабочих и ремесленников настолько уменьшился, что появилась категория рабочих-эписитиев, т. е. нанимавшихся на работу за одно только пропитание.

Многие поэтому принуждены были покидать родные места и в поисках средств к существованию высылаться на чужбину — в колонии Великой Греции и Сицилии, в города Причерноморья, даже на территории, подчиненные персидскому царю, не считаясь с жестоким произволом сатрапов и презрением местного населения к таким беженцам и пришельцам. Другие принуждены были приниматься за опасное ремесло солдата-наемника и поступали на службу в любые греческие и иноземные войска. Их называли «четырёхгрошевые горемыки», так как поденная плата их составляла 4 оболы, т. е. была значительно меньше дневного заработка простого чернорабочего, составляющего обычно около 6 оболы (заработок квалифицированного рабочего, например каменщика, составлял в IV в. до н. э. 2 драхмы). Ввиду массовой эмиграции разоренных людей из низов афинского населения на чужбину число взрослых граждан Афин,

¹ Francotte H. L'Industrie en Grèce. Paris, 1900, I, с. 205 и сл.



несмотря на возвращение клерухов, снизилось до 30 тыс. (Аристофан. Законодательницы).

Одновременно с тем после Пелопонесской войны в Греции наблюдалась и невиданная еще (по размерам) концентрация богатств в руках немногих лиц. Громадные массы драгоценных металлов были пущены в оборот во время войны и наводнили всю Грецию. Персидские субсидии, полученные Алкивиадом, Ли-

сандром, правящими кругами Спарты, даже второстепенными командирами пелопонесского флота, были столь велики (Исократ исчисляет их в 5000 талантов), что золотые дарки стали ходовой монетой в Греции. Огромную добычу в виде золота и серебра в монете, слитках, драгоценных вещах привезли в Спарту ее навархи и гармосты. Лисандра при его возвращении сопровождал целый обоз, нагруженный зо-

лотыми венками, полученными им от прежних афинских союзников в благодарность за «освобождение». Кроме того, он привез с собой 470 талантов серебра, остаток неизрасходованных субсидий персидского царевича Кира, сатрапа Малой Азии, хотя несколько ранее уже прислал с Гилипшом 1500 талантов, поступивших из тех же источников (Ксенофонт. Греческая история, II, 3, 8; Диодор. XIII, 106). Афины кроме ежегодного фороса своих союзников (около 1000 талантов), пустили в оборот все сокровища, принадлежавшие богине Афине (около 6000 талантов), золотую утварь Парфенона, а в 406 г. расплавили даже золотые вотивные статуи «Побед», хранившиеся в этом храме. К таким же захватам храмовых имуществ стали прибегать в IV в. до н. э. повсеместно и в Греции и в колониях — например, Дионисий в Сиракузах, Евфон, тиран Сикиона, Ясон, тагос (вождь) Фессалии; аркадяне обирали храм Зевса в Олимпии (в 364 г. до н. э.), фокидяне — храм Аполлона в Дельфах (с 356 по 346 г. до н. э.). Золота стало так много, что отношение его цены к серебру вместо 1:13 $\frac{1}{2}$ в 430 г. до н. э. упало до 1:12 в 390-х до н. э. и 1:10 в 370-х гг. до н. э. Это громадное количество драгоценного металла, истраченного греческими государствами на военные нужды, попало преимущественно в руки различных поставщиков, подрядчиков и предпринимателей, хозяев оружейных мастерских, судовладельцев и подобных дельцов, а в Спарте также и видных должностных лиц (царей, эфоров, геронтов, навархов и гармостов), сумевших присвоить себе также значительные остатки от щедрых персидских субсидий и большую часть военной добычи. В связи с этим для начала IV в. до н. э. характерно появление очень крупных состояний, которые неизвестны были в предшествующее столетие или по крайней мере составляли исключение (Каллий, Никий).

Каков был действительный размер состояний этих «скороспелых богачей» (Аристотель. «Риторика», II, 9, 1387 а), как стали их называть в Греции, судить трудно. Известно, например, что крупный афинский делец Пасион имел не менее 40 талантов, столько же оставил наследникам после своей смерти (389 г. до н. э.) известный афинский военачальник Конон; не меньше, по-видимому, сумел за несколько лет после победы при Книде (394 г. до н. э.) приобрести и один из приближенных Конона, некий Никофем, так что один из его сыновей, Аристофан, раньше не имевший значительного состояния и получивший от отца только меньшую часть его богатства, смог купить землю и дом за 5 талантов и истратил в короткое время

10 талантов на разные литургии (хорегию, триерархию) и другие повинности, налоги и расходы в пользу государства (Лисий. Речь в защиту имущества Аристофана, 28—44). Народная молва упорно называла и другие такие же крупные состояния, выражавшиеся в нескольких десятках талантов, конечно тщательно и ловко скрываемые, чтобы избежать обложения или даже конфискации (богатство Исхомаха исчислялось в 70 талантов, Стефана — в 50 талантов, Диотима, стратега 388 г. до н. э., — в 40 талантов; состояние Диотима приписывали «благодарностям», которые он получал от хлебных торговцев во время командования афинским флотом, действовавшим в Черноморских проливах. (См.: Лисий. Указ. речь, 45—50). Об элейце Ксении говорили, что ему приходилось свое серебро измерять медимнами (Ксенофонт. Греческая история, III, 2, 27). Немалая часть этих крупных денежных капиталов вкладывалась в IV в. в разные коммерческие и ростовщические спекуляции. Аристотель посвятил целые две главы (3-ю и 4-ю) 1-й книги своей «Политики» вопросу, «в чем заключается искусство наживать состояние». «Общей приметой искусства наживать состояние, по нашему разумению, является то, если кто-либо в состоянии взять в свои руки какую-нибудь монополию... Так в Сицилии (во время правления тирана Дионисия — 406—367 гг. до н. э.) некто скупил на отданные ему в рост деньги все железо из рудников, а затем, когда прибыли кушцы из торговых гаваней, он стал продавать железо, как монополист, с небольшой надбавкой на его обычную цену: и все-таки этот человек на 50 талантов заработал сто» («Политика», I, 4, 6—7). «Такого рода сведения полезно иметь и политическим деятелям: для многих государств, а еще в большей степени для семей, приходится увеличивать свой бюджет путем подобных источников дохода. Встречаются и такие государственные мужи, вся деятельность которых направлена... по этому пути» (там же, 8). Лисий в 377 г. до н. э. жалуется на темные махинации компаний хлебных спекулянтов, которые скупают хлеб и «иногда даже во время мира держат нас в осадном положении... Их интересы противоположны интересам других: они всего больше наживаются тогда, когда, при известии о каком-нибудь государственном бедствии, продают хлеб по дорогим ценам. Ваши несчастья так приятно им видеть, что иногда о них они узнают раньше всех, а иногда и сами их сочиняют: то корабли наши в Понте погибли, то они захвачены спартанцами при выходе из Геллеспонта, то гавани находятся в блокаде, то перемирие будет нарушено.

Когда вы всего более нуждаетесь в хлебе, они вырывают у вас его изо рта и не хотят продавать, чтобы мы не разговаривали о цене, а были бы рады купить у них хлеб по любой расценке... Иногда они в один и тот же день продают на драхму дороже» (Лисий. Речь против хлебных торговцев, 12—16).

Спекулировали также и землей. Вышеупомянутый внезапно разбогатевший Аристофан, сын Никофея, купил приблизительно в это же время весьма значительный для Аттики участок земли в 300 плефров (около 30 га). Позднее Демосфен говорит об очень большом имении некоего Фениппа, которое занимало 3600 плефров (около 360 га). Такое обширное владение могло состояться лишь из массовой скупки земельных участков разоренных войной и кризисом мелких владельцев, так как раньше только мелкая форма землевладения являлась в Аттике господствующей (насколько об этом можно судить по надписям на залоговых камнях, купчим сделкам, зарегистрированным у полетов, инвентарям наследств, упоминаемых в судебных речах, и т. д.¹).

Особенно резкие формы эта мобилизация земельной собственности должна была принимать в тех областях Греции, где еще преобладало сельское хозяйство: в Фессалии, Беотии и Лакедемонии. В Фессалии родовая знать, возглавляемая Скопадами и Алевадами, отступает перед новыми богатыми землевладельцами, такими, как неродовитый Ликофрон, ставший тираном в Ферах (401—390 гг. до н. э.), и его преемник Ясон (390—370 гг. до н. э.); последний однажды собрал с подчиненных ему в Фессалии селений 1000 быков, 10 000 овец и других животных для жертвоприношения Дельфийскому Аполлону (Ксенофонт. Греческая история, VI, 4, 29). В Беотии господствовавшая прежде олигархия богатых землевладельцев — «всадников» тоже должна была уступить место новым слоям из среды более мелких земельных собственников, вводивших более интенсивные земледельческие культуры — огородные, плодовые, винодельческие. Эти новые землевладельцы были связаны общими интересами с растущим торговоремесленным населением беотийских городов, стремившихся после долгого застоя выйти к морю, завести свой собственный флот. Интересы этих новых социальных групп и будут возглавлять крупные государственные деятели Фив 380—360-х гг. до н. э. — Исмений, Мелон, Пелопид, Эпаминонд и др.

Особенно крупные изменения в области землевладения проявились в Спарте, где, по словам Платона, скопилось больше золота и серебра, чем во всей Элладе («Алкивиад», I, 122 е.). Случайно нахлынувшие в эту земледельческую страну богатства могли найти здесь применение только во вложении их в земельную собственность путем скупки клеров у обедневших и осиротевших в связи с войной спартанских семей. Спартанская олигархия охотно пошла навстречу потребностям своих разбогатевших членов и около 400 г. до н. э. эфор Эпитадей под видом разрешения «завещания и дарения» клеров провел закон, фактически легализовавший их продажу. Скупка земель с этого времени происходила в Спарте в столь стремительных и бурных темпах, что уже в первой половине IV в. до н. э. число полноправных спартиатов упало до 1500 человек, а во второй половине того же IV в. до н. э. даже до 1000. «Земельная собственность в Лакедемонии, — пишет Аристотель («Политика», II, 6, 10—11), — досталась также в руки немногих лиц... и $\frac{2}{5}$ территории владеют женщины» (как наследницы или в виде приданого). Уже около 395 г. до н. э. на главной площади Спарты в толпе из 4000 человек можно было насчитать только 40 полноправных (Ксенофонт. Греческая история, III, 3, 5), т. е. обеспеченных земельным владением спартиатов: громадное большинство прежних уже опустилось в состояние «неполноценных» — гипомейонов.

Для обработки новых больших земельных владений богатые спартиаты стали обзаводиться большим числом покушных рабов. Но значительная часть новых богатств не находила себе производительного применения в хозяйстве и шла на всякого рода прихоти и роскошь, что быстро ликвидировало хваленую простоту и суровость спартанских нравов. Лаконика и Мессения застраивались роскошными усадьбами (как раз в это время зарождался вычурный, так называемый «коринфский стиль» в архитектуре), постоянные пиры стали главным времяпрепровождением спартанской знати, за искусных рабов-поваров платили баснословные цены. Впрочем, та же самая погоня за пышностью, роскошью, «потехами и важничанием», как выражается Платон («Государство», 572 в), стало распространенным явлением и в Афинах, и в других государствах Греции, на что неустанно жалуются и ораторы (Лисий и Демосфен), и философы (Платон и Аристотель), и публицисты (Исократ), и авторы комедий (Аристофан в своих поздних произведениях). Платон, например, так изоб-

¹ См. Guignard P. La propriété foncière en Grèce, Paris, 1893, с. 392.

ражает жизнь богатого и праздного человека, сына разбогатевшего выскочки: «Живет человек изо дня в день, отдаваясь всякому налетевшему на него желанию: то он кутит, приглашая флейтисток, то пьет воды и проделывает курс лечения от полноты, то предаётся телесным упражнениям, то лениво лежит, чуждый каких бы то ни было забот, то вдруг начинает разыгрывать из себя ученого» («Государство», 561 с.). Живут эти праздные люди в роскошных палатах, которые пышностью и великолепием затмевают общественные здания (Демосфен, XXIII, 906), платят громадное содержание гетерам, подобным изображенной у Ксенофонта Феодоте, которая «и сама носит дорогие украшения», и у матери которой имеются «платье и украшения незаурядные и много милостивых служанок, тоже одетых не кое-как, и вообще дом у нее полная чаша» («Воспоминания», III, 11, 4). Позднее одна из таких модных дам афинского полусвета — Фрина — поставила себе позолоченную статую в Дельфах (Павсаний, IX, 27, 5) и вызвалась даже на собственные средства восстановить стены разрушенных Александром Македонским Фив (Афиней, VIII, 591). Искусство отвернулось теперь от обнищавшего народа и тоже поступило на содержание к богачам: комедия стала смаковать их праздный и порочный быт (Менандр), пластика переполнилась чувственными мотивами, изображениями обнаженных Афродит, пьяных Вакхов и похотливых сатиров.

Естественно, что социальная борьба достигла в начале IV в. до н. э. небывалой еще в Греции остроты и напряженности. Гневный протест обездоленных масс отразился, как показывают литературные источники того времени, в резкой критике установившихся общественных порядков и в лихорадочных поисках иного, более справедливого общественного строя. В демократических кругах широко было распространено мнение, что главное зло заключается в частной собственности: не было ее в старину, в период «золотого века», нет ее и у многих иноземных народов, например у скифов, которые поэтому справедливо сльвут «счастливейшими из людей» (Эфор. *Fragmenta Historicorum Graecorum*, I, 256, 76). Она разрушает естественное среди людей единомыслие и единодушие (*δμονοια*), взаимные симпатии (*φιλια*), благожелательство (*φιλανθρωπια*), порождает необузданный эгоизм (*ακολασια*), безграничную алчность и погоню за наживой (*πλενεξια*), неутолимую жажду к все более острым наслаждениям, к праздной жизни наподобие трутней (*κηφηνωδης*). Эти красочные определения, которыми пестрят произведения авторов IV в.

до н. э. — Ксенофонта, Лисия, Исократы, Платона, Аристотеля, Демосфена — созданы несомненно народной мыслью, отражают критическое отношение широких народных масс к окружающей горькой действительности (IV в. до н. э.) и рассчитаны потому в литературных произведениях на полное понимание со стороны широких кругов свободного населения.

Рядом с этими отрицательными характеристиками социальной действительности появляются своего рода лозунги, за которыми скрываются целые программы перестройки всей экономической и социальной жизни на новых, справедливых началах: мечтают об общем земельном переделе (*γυσαναδασμος*), об аннулировании долговых обязательств, о предоставлении политических прав женщинам, об их эмансипации от семейного гнета, об облегчении бремени воспитания детей, столь тяжкого для бедных многодетных родителей. Все это покрывается одним общим термином «койнония» — «обобществленный порядок», «строй, при котором все блага обращены в общее достояние».

О том, что уже с самого начала IV в. до н. э. все эти идеи были широко распространены в массах, свидетельствует постановка в 392 г. до н. э. в Афинах одной из наиболее поздних комедий Аристофана — «Женщины-законодательницы», в которой в издевательско-балаганной, утрированной форме высмеиваются эти, столь увлекавшие народные массы, социальные чаяния и мечты. Изображается мирный государственный и общественный переворот, который произойдет путем хитроумно задуманного заговора женщин: однажды на рассвете, пока их мужья сладко спят, они оденутся в их гиматии, подвьжут заранее зашасенные фальшивые бороды, соберутся на народное собрание на Пниксе и заставят принять постановление о передаче всей власти в государстве женщинам. В этом новоявленном «бабьем царстве» немедленно начнется радикальная ломка всех общественных порядков по принципу проведения полнейшей «койнонии», так что «весь город будет домом одним». «Мы общественной сделаем землю всю для всех», — говорит глава нового государства «женщина-стратег» Праксагора, «все богатства и деньги, все, чем собственник каждый владеет». «Утверждаю, все сделать общим должно и во всем пусть участвует каждый! Пусть от общего каждый живет, а не так, чтоб на свете богач был и нищий, чтоб один на широкой пахал полосе, а другим нет земли на могилу, чтобы этому толпы служили рабов, а другой не имел и мальчишки! Нет же, общую жизнь мы устроим для

всех и для каждого равную участь!» «От имени общего (απο τούτων κοινώνωντων) будем кормить вас, мужчин, мы, разумные жены», — говорит та же Праксагора своему скептически настроенному мужу, «бережливо и мудро хозяйство вести, всенародно отчет отдавая». Всем предписано будет сдать все свое частное имущество в общее владение, и никто от этого не станет уклоняться: какой же разумный человек будет брать на себя хлопотливое дело копить и беречь всякое добро, «когда у всех будет все в изобилии — хлеб, вино, виноград, камбала, крендели, рубахи, каштаны». Обобществление имущества, по мнению женщин-правительниц, чрезвычайно благоприятно отразится на общественных нравах: так как все будут жить в полном избытке, ни в чем не нуждаясь, исчезнут зависть, обман, воровство, вообще всякие преступления. Судить будет не за что, и потому исчезнут и суды, и даже весь государственный аппарат, а правительственные здания обратятся в общественные столовые и клубы. Обеды же будут бесплатные, по даровым талонам с литерами на них. «И закричит глашатай: в Богатую Сень поспешите, кто с буквою бэта; те, кто с буквою тета, пускай полетят что есть мочи к торговому ряду; а кто с буквою каша — стремглав, со всех ног, побегите к корабейным лабазам». Исчезнет и томительное однообразие семейной жизни: женщины и мужчины будут свободно общаться между собою; дети же будут считаться общими, всех взрослых почитать, как своих родителей, и пользоваться в равной степени любовью с их стороны. Эту последнюю тему Аристофан использует, конечно, для ряда фривольных сцен, характерных для античной комедии.

Для утопических проектов этой рабовладельческой эпохи характерно, что и в своих мечтах на тему построения нового, более справедливого общественного порядка она не способна была выйти из заколдованного круга типично рабовладельческих отношений. В фантастическом мире желанного будущего, в котором уделом всех граждан станет жизнь, полная непрерывных наслаждений, вся тяжесть обеспечения общества материальными благами должна быть всецело снята со «свободных» и перенесена на плечи тоже обобществленных и организованных в стройную производственную систему рабов. Мир блаженствующих «тругней» мыслился лишь на основе иного мрачного мира — мира непрерывного труда и бесчисленных страданий автоматизированной человеческой рабочей скотины. Правда, об этом старались говорить поменьше, лишь мимоходом, без

излишних подробностей. «Кто же будет работать, обрабатывать землю?» — спрашивал у Праксагоры ее скептически настроенный супруг. «Конечно, рабы», — следует лаконический ответ реформаторши (651). В другой подобной же комедии-утопии Аристофана «Плутос», поставленной в 388 г. до н. э., изображается, как «честные бедняки» стараются сделать зрячим слепого бога богатства Плутоса, чтобы он мог справедливее распределять свои дары. Против этого решительно протестует богиня Бедность: «Да ведь если б Богатство (Плутос) стал зрячим опять и поровну себя разделит бы — ни наукой, ни ремеслом ни один заниматься тогда не захочет, или плавить руду, или строить суда, или шить, или делать колеса, или пласты земляные сохой поднимать, чтоб собрать урожай Деметры!» «Пустяки говоришь ты, — отвечает ей бедняк земледelec Хремил, главное лицо комедии, — потому что над всем, что теперь перечислила нам ты, будут слуги (θευσιποντ), конечно, работать на нас. — Но откуда же слуги возьмутся? — не унимается отвергнутая богиня. — Разумеется, купим за деньги мы их... — Какой-нибудь к нам ведь приедет сюда фессалийский купец из пронырливых работарговцев!» (510—522).

Что это не является простой утрировкой, показывает появившаяся одновременно с этими комедиями Аристофана утопическая «Полития» Фалей Калхедонского. Аристотель («Политика», II, 4, 1 сл.) считает ее первой попыткой регулировать распределение собственности, так как, по мнению многих, «всякого рода внутренние беспорядки возникают именно из-за вопросов, касающихся собственности». «Поэтому, — продолжает Аристотель, — Фалей Калхедонский первый (т. е. раньше Платона) сделал на этот счет такое предложение: вся земельная собственность граждан должна быть равной». Фалей, по словам Аристотеля, справедливо считал, что и образование тоже является богатством и что в отношении воспитания тоже должно быть осуществлено равенство: «По мнению Фалея, равенство должно осуществляться государством в двойном отношении — в отношении имущественного владения и в отношении воспитания» («Политика», II, 4, 6). Но самое интересное то, что «по проекту Фалея все ремесленники станут государственными рабами» и будут «работать для нужд государства» (II, 4, 13), государство же, очевидно, будет распределять продукты их производства между гражданами тоже на уравнивательных началах.

Само собой разумеется, что такого рода мечты и теории, как правило, были весьма далеки от практи-

ческой жизни. Тем не менее в некоторых социальных движениях этого времени иногда можно заметить следы их влияния. С этой точки зрения несомненный интерес представляет собой рассказ Ксенофонта («Греческая история», III, 3, 5—11) о заговоре некоего Кинадона в Спарте. Этот заговор был раскрыт из-за доноса одного из его участников и ликвидирован спартанским правительством в 397 г. до н. э. со свирепой жестокостью. Согласно этому рассказу, Кинадон был «юноша сильный телом и духом, но не принадлежавший к группе равных. Всех полноправных спартиатов он считал врагами народа, которых следует уничтожить, и сделать это не трудно, так как «во всех усадьбах спартиатов только один враг — хозяин, а союзников в каждой усадьбе много». «Заговорщики знали, что их замыслы совпадают со стремлениями всех илотов, неодамонов, гипомейонов и периеков: ведь когда среди них заходит разговор о спартиатах, то никто не может скрыть, что он с удовольствием съел бы их живьем». «Что касается вооружения народа (для замышлявшегося восстания), то Кинадон, вместо ответа на этот вопрос, повел его (доносчика) в железный ряд, где показал ему много ножей, мечей, вертелов, секир, топоров и серпов. Кинадон сказал ему при этом: оружие такого сорта имеется у всех тех людей, которые занимаются обработкой земли, дерева или камня; да и в большей части всяких других ремесел употребляется достаточно инструментов, которые могут служить оружием для людей, не имеющих никакого оружия».

Агитация заговорщиков имела такой успех, что эфоры «пришли в ужас» и не решились арестовать Кинадона в самом городе, а придумали отправить его с тайным поручением, во время которого он был схвачен. Кинадон выдал под пыткой своих сообщников и был вместе с ними предан мучительной казни: им надели на шею железные ободы, приковали к ним руки и гоняли по улицам Спарты, истязая бичами и стрекалами, пока не замучили до смерти. Заговор Кинадона, таким образом, закончился зверской расправой, типичной для спартанской олигархии, что еще раз свидетельствует о крайней напряженности общественных отношений в Спарте и понятном чувстве страха у ее олигархии перед возможностью подобных переворотов. Это выразилось и в приводимых Ксенофонтом в связи с тем же рассказом словах прорицателя, идеолога спартанской аристократии: «Знаменья обнаруживают, что мы со всех сторон окружены врагами», что называют «ужасные события» (Ксенофонт: Греческая история, III, 3, 4).

В Афинах состоятельные круги старались предупредить подобные выступления обездоленных иными средствами, чем характерный для спартанской олигархии террор. После свержения олигархии «Тридцати» демократический режим в Афинах с его системой раздач был восстановлен в год архонства Евклида (403—402 г.), ставший своего рода годом новой эры в Афинах. Площадь у Пникса, где собиралось народное собрание, была расширена и обнесена особой балюстрадой, и сами собрания эkkлeсии стали значительно чаще. В присяжные гелиэи стали записывать всех желающих из граждан, достигших 30-летнего возраста: они распределялись по 10 секциям и каждый получал бронзовую дощечку со своим именем и с номером — литерой своей секции (от А до К), но при раскопках найдены дощечки и с несколькими литерами. Это свидетельствует о том, что можно было записаться и в несколько секций и таким образом чаще выполнять роль присяжного, конечно лишь для того, чтобы чаще получать повышенную теперь до трех оболов плату. Несмотря на истощение государственной казны (доходы Афинского государства в начале IV в. до н. э. упали до 100 талантов вместо 1000 талантов перед Пелопоннесской войной), система выдач из нее всяких вознаграждений и пособий гражданам не только полностью была восстановлена, но и значительно расширена. Кроме теорикона, который стал теперь раздаваться особенно часто и в кассу которого теперь в первую очередь стали поступать все доходы государства, в 392 г. до н. э. по предложению Аргирея, очень популярного в это время в Афинах специалиста по всяким финансовым операциям, введено было вознаграждение за посещение народных собраний, вначале в размере одного, вскоре в виде двух оболов (диобелия). От идей и планов быстрого и полного общественного переустройства широкие слои граждан в Афинах таким образом отвлекались надеждой на дальнейшее развитие системы «государственной помощи». Пополнение касс диобелии и теорикона производилось путем конфискации имущества некоторых богатых граждан, обвиненных сикофантами перед народными судами или самой эkkлeсией. По словам Исократ, в Афинах стало опаснее прослыть богачом, чем совершить уголовное преступление (Исократ: О мире, 160а).

Такие же острые социальные антагонизмы можно констатировать и в других крупных и мелких полисах Греции — в особенности в Коринфе, Аргосе, Мантинее, Элиде и многих городах Пелопоннеса, также в Фивах, городах Фессалии, Халкидского по-

луострова и др. Это и нашло свое выражение в известных словах Платона: «В каждом государстве есть два взаимно враждебных государства — одно государство бедных, другое богатых и в обоих государствах в свою очередь много государств» («Государство», 423a). К этой характеристике Платона необходимо прибавить, что в каждом греческом государстве существовали и массы рабов, подвергавшихся жестокой эксплуатации и ненавидевших своих эксплуататоров.

ГЕГЕМОНИЯ СПАРТЫ. КОРИНФСКАЯ ВОЙНА И «ЦАРСКИЙ МИР» 386 г.

Естественно, что после крушения Афинской державы ведущей силой в Греции стала победительница Спарта. Однако это отсталое, консервативное государство оказалось гораздо менее, чем Афины, приспособленным к руководящей роли в общегреческой политической жизни.

Характерно, как быстро Спарте пришлось отбросить те демагогические лозунги, с которыми она выступала во время Пелопоннесской войны: «прекращение афинской тирании над союзниками», «автономия поработенных городов», «свобода Эллады» и пр. По существу, уже Лисандр после битвы при Эгоспотамах создал в Эгейском море новую военно-олигархическую «Спартанскую державу» с лаконофильскими олигархическими декархиями (десятками) вместо демократических собраний и советов, с гармостями (военными комендантами) и спартанскими гарнизонами вместо ликвидированных афинских эпископов и клерухий. Прежние афинские союзники в действительности остались на положении тех же подданных (υπηκοοί), но лишь как бы переменяли свое подданство. Спартанские поборы с них во всяком случае вполне соответствовали афинскому форосу и тоже составляли около 1000 талантов в год. Только все делалось значительно грубее и примитивнее. Всякое проявление самостоятельности жестоко преследовалось. Повсюду гетерии «лучших людей» с помощью спартанской военщины расправлялись с «проклятым демосом». По выражению Плутарха, «всей Элладе после сладкого вина свободы приходилось пить бурду, которой ее угощали кабатчики Лакедемона» (Плутарх. Лисандр, 13, 8). Даже со своими исконными союзниками спартанская олигархия стала держать себя настолько высокомерно, что обиженные были и наиболее верные ее союзники — Коринф и Фивы; в них приобретали перевес враждебные

Однако волнения рабов и неполноправных слоев населения Греции оканчивались, как правило, неудачей. Это объясняется закономерностями развития рабовладельческого общества Древней Греции, в котором не возникли еще объективные условия для отмирания рабовладельческих отношений. Сами восставшие рабы не сознавали еще необходимости отмены рабовладельческой формы эксплуатации. Они представляли еще класс в себе, а не класс для себя.

Спарте силы, и они отказывались теперь посылать свои ополчения в новые походы возглавляемого Спартой Пелопоннесского союза, принявшие откровенный характер карательных экспедиций.

Один из таких походов с усмирительными целями, а именно жестокую расправу в 401—400 гг. до н. э. с демократической Элидой, описывают с явным возмущением и Ксенофонт («Греческая история», III, 2, 21—31), и Диодор (XIV, 17), и Павсаний (III, 8, 2). По словам Ксенофонта, эфоры и народное собрание Спарты «постановили дать хороший урок элейцам» за старые обиды и потребовать у них роспуска Элейского союза («чтобы они даровали свободу подчиненным городам»). Элейцы отказались, заявив при этом, что, очевидно, «лакедемоняне хотят поработить себе всех эллинов» (Диодор). В ответ на это спартанцы двинули против Элиды все военные силы Пелопоннесского союза, принудив участвовать в походе даже афинян. Два года элейцы-демократы мужественно сопротивлялись, а спартанцы и их союзники, как сообщает Ксенофонт, беспощадно опустошили всю страну, «сжигая и истребляя все вокруг себя и захватив в этой области много скота и рабов». Они не пощадили даже окрестностей священного округа Олимписии, разрушили предместья города Элиды и знаменитые гимнасии, в которых тренировались олимпийские атлеты. В самом городе Элиде они пыгались через своих приспешников свергнуть демократическое правительство и силой установить олигархию во главе с упомянутым уже богачом Ксением, «измерявшим свое серебро медимнами». Переворот, однако, не удался, так как, по словам Ксенофонта, «народ вышел на бой во главе со своим вождем Фрасидеем, а учинившие побоище (сторонники Ксения) бежали к лакедемонянам». Все же элейцам пришлось наконец подчиниться, распустить свой союз и всту-

пить в союз с лакедемонянами, чтобы по крайней мере избежать грозившей им утраты заведования олимпийским святилищем и руководства олимпийскими празднествами.

О другой, еще более жестокой расправе спартацев, учиненной ими в 399 г. до н. э. над жителями Гераклеи (во Фтиотиде) и Этеи тоже из мести за старые обиды, сообщает Диодор (XIV, 38, 4—5): «В Гераклее, что близ Трахина, произошел какой-то мятеж (демократический переворот. — авт.), и лакедемоняне послали туда Геришида, чтобы он привел государственные дела гераклеяцев в порядок. Прибыв в Гераклею, он собрал весь народ на собрание и, окружив всех собравшихся вооруженным отрядом, арестовал виновников мятежа и всех их, в числе около пятисот, казнил. Затем он повел войну против жителей местностей, прилегающих к Этее, отпавших от лакедемонян; поставив их в самое тяжелое положение, он принудил их оставить свою область. Большая часть их вместе с детьми и женами бежала в Фессалию и лишь через пять лет смогла вернуться назад благодаря содействию беотийцев».

Под тем же предлогом «восстановления порядка», «освобождения» и «автономии» Спарта стремилась расширить свою новую державу и за счет греческих городов побережья Малой Азии. Здесь тоже везде насаждались олигархии, настолько подчинявшиеся Спарте, что даже Ксенофонт должен был признать фиктивность их самостоятельности: «греческие города (Малой Азии. — авт.), — сообщает он, — беспрекословно повиновались приказаниям каждого лакедемонянина» («Греческая история», III, 1, 5).

Однако здесь «освободительная» миссия Спарты столкнулась с интересами Персидской державы, так как в разгар Пелопоннесской войны Спарта сама же пожертвовала свободой малоазийских городов, согласившись в обмен на персидские субсидии признать над ними власть персидского царя (договоры 412 и 411 гг. до н. э.). И этот конфликт Спарты с Персией за господство в восточной части Эллады спас греческий мир от полного и длительного подчинения его спартанскому владычеству и от неразрывно связанного с последним террористического режима реакционных олигархических элементов.

Прелюдией к открытому столкновению Спарты с Персией являлся знаменитый поход «десяти тысяч», т. е. большого отряда греческих наемников в составе армии персидского царевича Кира против брата его, персидского царя Артаксеркса II. Поход этот блестяще описан в «Анабасисе» Ксенофонта, участника

его сперва в качестве скромного наблюдателя («молодого философа из Афин», как он себя рекомендует сам), затем одного из главных командиров.

Кир, занимавший должность сатрапа Лидии, щедро помогал Спарте в период Пелопоннесской войны и теперь сам сильно рассчитывал на ее содействие своим планам. Но его главный сторонник и личный друг, недавно всесильный Лисандр, был в это время уже в опале, так как спартанская правящая клика стала справедливо подозревать его в опасных для нее политических намерениях — в стремлении заменить наследственную и двойную, а потому бессильную монархию в Спарте правлением «достоинейшего из Гераклидов», т. е., естественно, его самого. Поэтому спартанское правительство согласилось лишь на весьма осторожные и скрытые меры помощи Киру — позволило его вербовщикам набирать добровольцев-наемников по всему Пелопоннесу, а наварху Самию, командиру пелопоннесского флота, был отдан приказ прикрывать движение войска Кира вдоль побережья Киликии от возможного нападения царских войск из Сирии, где Артаксеркс собирал в это время большую армию для подавления вспыхнувшего восстания в Египте.

Начальником объединенных наемных отрядов Кира стал тоже, несомненно с разрешения спартанского правительства, видный спартанец, бывший гармоист Византия, Клеарх.

Поход Кира кончился неудачно. Кир слишком медленно и осторожно вел свое наступление на центр Персидской державы, дал время и возможность своему противнику собрать против себя громадные силы и погиб в решительном сражении при Кунаксе на берегу Евфрата, в 25 км от Вавилона (3 сентября 401 г. до н. э.).

Азиатский контингент армии Кира немедленно рассеялся. Но греческий отряд наделал много хлопот и неприятностей персам: он не только оказался победителем на своем крыле, отбил все атаки сосредоточенных против него после гибели Кира громадных сил персов, овладел полем сражения и отказался сдать его, но даже провозгласил персидским царем одного из друзей Кира, знатного перса Ариэя. Все попытки персов ликвидировать эту горсть смельчаков, забравшихся в самое сердце Персидской державы, были тщетны.

Даже когда персидскому сатрапу Тиссаферну удалось хитростью, будто бы для переговоров, заманить к себе всех начальников отряда (Клеарха, Проксена, Менона и др.) и коварно перебить их в своей палатке, простые греки-воины не поддались панике и не



Греческие наемники, Кир Младший и персидский воин-телохранитель. Конец V в. до н. э.



Поход Кира и отступление «десяти тысяч».

1 — движение войск Кира до битвы при Кунаксах; 2 — путь отступления «десяти тысяч» греков

растерялись: несмотря на разноплеменность (здесь были элейцы, аркадяне, ахейцы, беотийцы, афиняне, фессалийцы и др.), они сошлись, как привыкли это делать в своих родных городах, на общенародное собрание, спокойно и здраво обсудили свое критическое положение, общим голосованием выбрали новых вождей — спартанца Хейрисофа, беотийца Тимасиона, афинянина Ксенофонта — и решили во что бы то ни стало пробиться на родину.

Так как прямой путь на запад был закрыт превосходящими силами персидской армии, «десять тысяч» в течение шести месяцев, в самых тяжелых зимних условиях, по засыпанным снегом горным тропам Курдистана и Армении, неотступно преследуемые персидскими отрядами и враждебно настроенными к ним местными племенами кардухов (курдов), совершили организованный отход к берегу Черного моря и наконец вышли к нему близ Трапезунта. Их оставалось не больше 8000, когда они с бесчисленными приключениями добрались до Византия, где большая часть из них, с Ксенофонтом во главе, нанялась на службу в спартанскую армию, начавшую в это время открытые военные действия против персов в Малой Азии.

В повествовании Ксенофонта о походе горсти греков вглубь Азии (это сочинение его написано в 370-х гг. до н. э.) проявляются те идеи, на основе которых возникли многие политические течения, определявшие жизнь Греции в IV в. до н. э. Подчеркивается вся важность и необходимость единства греческого мира: осуществленное даже в малом, оно способно творить чудеса! Одновременно с тем гущеными красками изображается вся гнилостность персидских порядков, вся беспомощность рассыпающейся гигантской державы «великого царя». Она сулит сказочно неисчерпаемую и легкую добычу, если только греки прекратят свои разногласия! Этими идеями была насыщена тогдашняя общественная атмосфера. Они были в предельно краткой и яркой форме выражены Исократом в его знаменитой фразе «Панегирика», написанного в 380 г. до н. э.: «Перенесем войну в Азию, а счастье Азии к нам».

Неудачный поход Кира и оказанная ему Спартой поддержка привели к открытому разрыву последней с Персией. Присланный в Малую Азию с обширными полномочиями в качестве главнокомандующего заклятый враг погибшего честолюбивого царевича Тиссаферн немедленно начал репрессии против лаконофильских олигархий малоазийских городов и восстановление в них в связи с этим демократического управления. Встревоженные олигархи завопи-

ли о нарушении «свободы» греческих городов и направили в Спарту посольство с жалобами. «Эти послы просили спартанцев, как защитников всей Греции, позаботиться и о них, азиатских греках, спасти их страну от опустошений и выступить на защиту их свободы», — пишет Ксенофонт («Греческая история», III, 1, 3).

Чтобы не потерять своего престижа, спартанцы, весьма стесненные и внутренними делами, отправили в Ионию в 400 г. до н. э. только небольшой 5-тысячный отряд с гармоном Фиброном во главе, который, собрав ополчения ионийских городов и взяв к себе на службу остатки «кирян» (наемников Кира) во главе с Ксенофонтом, начал «освобождение» Эолии и захватил Пергам.

Впрочем, «освободители» больше занимались грабежом, и жалобы потерпевших заставили спартанские власти вскоре заменить Фиброна другим гармоном — Деркилидом, который хотя и придавал военным операциям более широкий и пристойный характер (поднял дисциплину среди распустившихся наемников, не обижал союзников, заставил даже своих солдат целое лето работать над постройкой большой стены, защитившей сразу 11 городов Херсонеса Фракийского от набега фракийцев), но больше действовал дипломатическим путем, стараясь перессорить между собой персидских сатрапов Тиссаферна и Фарнабаза, за что и получил прозвище «хитрого Сисифа». По существу говоря, война еще ограничивалась мелкими набегами на отдельные непокорные Спарте города Троады и побережья Пропонтиды (например, Лампсак) и мелкими стычками с войсками малоазийских сатрапов. Основная персидская армия была занята в Египте, который персам никак не удавалось подчинить. Но с обычной своей медлительностью, затягивая решительное выступление всякими переговорами и перемириями, персидский царь подготавливал в Карию мощный флот, организация которого была поручена бывшему афинскому стратегу Конону, непримиримому врагу Спарты, поступившему теперь на службу Персии.

Лишь в 396 г. до н. э., после подавления движения Кинадона, Спарта оказалась в состоянии направить в Малую Азию более крупные военные силы — 3000 неодамодов (неполноправных граждан-спартиатов) и 6000 пелопоннесских союзников во главе с самим царем Агесилаем. Ему сопутствовал особый штаб из 30 «равных», возглавляемый Лисандром, и в его распоряжение был предоставлен большой флот, навархом которого стал вскоре брат жены Агесилая

Писандр. Поход Агесилая начался с помпезной церемонии: Агесилай, изображая нового Агамемнона, свое отплытие в Азию совершал из Авлиды, откуда когда-то греки отправились в поход под Трою. Но торжественное жертвоприношение было испорчено всадниками, посланными демократическим правительством Беотии, которые сбросили с алтарей жертвенное мясо и воспрепятствовали завершению этой религиозной демонстрации: в Беотии уже готовилось большое движение против спартанского господства в Греции.

Сделав Эфес своей главной базой, Агесилай в продолжение двух лет устраивал опустошительные походы внутрь страны — в Лидию и Фригию. Близ Сард он одержал значительную победу над войсками Тиссаферна, за что царь Артаксеркс приказал отрубить голову когда-то всесильному сатрапу-главнокомандующему. Агесилай проявлял в этой «войне с варварами» всю характерную для спартанских нравов грубость и жестокость: так, чтобы унижить Лисандра, пользовавшегося в Малой Азии громадным авторитетом со времени своей навархии, Агесилай отстранил его от всех военных дел и сделал своим креодетом, т. е. столойником, заведующим своим столом (Плутарх. Агесилай, 8; Лисандр, 23); добычи он награбил такое количество, что пришлось ее отдать на хранение в храм Артемиды Эфесской, а рабов угонял отовсюду столько, что во время похода, чтобы предохранить свои марширующие колонны и обозы от налетов персидских конных стрелков, по обе стороны его передвигающейся армии гнали толпы закованных, раздетых догола пленных (Полиен, II, 1, 30; Фронтин, 1, 4, 2). От персов Агесилай требовал, чтобы они дали азиатским городам «такую же автономию, какую имеют города метрополии» (Ксенофонт. Греческая история. III, 4,5).

Однако эта вызывающе шумная экспансионистская политика Спарты лишена была всякой твердой основы и представляла собой лишь опасную авантюру зазнавшегося победителя 404 г. до н. э., переоценившего свои временные успехи и свои действительные силы. Очень скоро в связи с этим стала выявляться вся фактическая слабость нового «властелина Эллады». Оба сатрапа Малой Азии — и заменивший казенного Тиссаферна Тифравст, бывший визирь царя, и подчиненный ему сатрап Фригии Фарнабаз, чтобы приостановить дальнейшие успехи Агесилая, предприняли весьма ловкие дипломатические шаги. Начав переговоры и добившись восьмимесячного перемирия, они стали еще усиленнее вести подготовку

флота в Карии, куда Агесилай не решался проникнуть, несмотря на настояния правительства Спарты, уже заметившего опасный характер этих приготовлений. А с другой стороны, они принялись всячески содействовать все разрастающемуся движению протеста против спартанского хозяйничанья в самой Греции. «В то время как Агесилай грабил Азию, — пишет Полиен, — Конон, будучи союзником Фарнабаза, убедил перса послать золото для подкупа демагогов в греческих городах» (I, 48, 3). То же, и с еще большими подробностями, сообщает о Тифравсте Ксенофонт: «Он шлет (в. 395 г. до н. э.) в Грецию родосца Тимократа (на Родосе в это время произошел демократический переворот), дает ему с собой деньги золотой монетой, равноценной приблизительно пятидесяти талантам серебра, и поручает ему попытаться вручить эти деньги виднейшим политическим деятелям в греческих государствах, взяв с них клятвенные заверения, что они возбуждают войну против лакедемонян. Тимократ отправился в Грецию и подкупил: в Фивах — Андроклида, Исмения и Галаксидора, в Коринфе — Тимолая и Полианфа, в Аргосе — Килона (все вожди народных партий. — авт.) и их единомышленников. Что же касается афинян, то они и без подкупа жаждали этой войны, считая несправедливым, чтобы над ними властвовали другие» (Ксенофонт. Греческая история, III, 5, 1—2). Последняя фраза лаконофила и врага демократии Ксенофонта показывает, что и без «подкупа демагогов» в Греции скопилось достаточно горючего материала и что деньги персов шли не столько на предагельский подкуп, сколько на организационные мероприятия по подготовке большого выступления против Спарты (ср.: Оксиринхская «Греческая история» 2, 2—5). Тем более, как можно установить, что и пришли эти деньги в такое время (конец 395 г. до н. э.), когда в Фивах уже началось само по себе (летом 395 г. до н. э.) движение антиспартанское.

Ксенофонт сообщает, что спартанцы уже давно были возмущены «наглостью фиванцев в отношениях к ним» («Греческая история», III, 5, 5). Действительно, Фивы стали центром всех оппозиционных элементов. Из всех прежних союзников Спарты Фивы более других выиграли от поражения Афин. Сам город вырос вдвое, так как в него переселены были жители многих других беотийских городов, не имевших укреплений и стоявших под ударами афинян (Эрифра, Скафа, Сколы, Авлиды, Потний и многих других). «Еще больше, однако, увеличилось благосостояние города, — сообщает неизвестный автор «Греческой ис-

тории», найденной в 1907 г. в Оксирихе, — когда фиванцы, вместе с лакедемонянами, засели в Декелее, укрепленной ими для борьбы с афинянами: они скупали за бесенок рабов и всякую другую военную добычу; будучи соседями, они перевезли к себе всю движимость из этой страны, начав со строительного материала — дерева и кирпича... а ведь Афинское государство достигло к этому времени высшей степени процветания... и афиняне прилагали все усилия, чтобы украсить и укрепить свою страну» (Оксиринхская «Греческая история», 12, 3—5). За это время особенно окреп Беотийский союз под гегемонией Фив. В фиванской цитадели Кадмее заседал и ведавший общесоюзными делами союзный совет городов Беотии, выбранный по 11 округам, на которые была разделена вся область (по 60 депутатов от округа). По тем же округам избирались 11 беотархов (начальников Беотии), главный военно-исполнительный орган; беотархи распорядились общебеотийской армией (каждый округ выставлял 1000 гоплитов и 100 всадников) и заведовали чеканкой общебеотийской монеты с изображением щита, символа совместной обороны. Политическими правами, однако, пользовались лишь землевладельцы, крупные и мелкие; немногочисленные же ремесленники и торговцы к участию в государственном управлении не допускались (Аристотель. Политика, III, 3, 4 и VI, 4, 5).

В связи с этим в Беотии долгое время господствовала олигархия богатых «всадников», крепко державшаяся спартанской ориентации, враждовавшая с Афинами и оказывавшая Спарте крупнейшую поддержку во время Пелопоннесской войны: даже после сдачи Афин в 404 г. до н. э. олигархическое правительство Фив требовало полного разрушения Афин и продажи всех афинян в рабство. Но вскоре после окончания Пелопоннесской войны в Беотии произошел государственный переворот: лаконофильская партия «всадников», возглавлявшаяся Леонтиадом и Астием, потеряла преобладание, и власть перешла к группировке средних и мелких землевладельцев, резко враждебной Спарте, с Исмением и Андроклидом во главе. Опасаясь обычных репрессий со стороны «владык всей Эллады», Исмений и его сторонники начали широкую антиспартанскую агитацию: «они стремились к свержению власти лакедемонян, рассчитывая на субсидии, обещанные персидским послом, и будучи уверены, что коринфяне, аргивяне и афиняне примут участие в этой войне» (Оксиринхская «Греческая история», 13, 1). К лету 395 г. до н. э. из-за нападения фиванцев на верную Спарте Фокиду отно-

шения стали столь напряженными, что, несмотря на незаконченную войну в Азии, спартанцы решили не откладывать больше расправы с Беотийским союзом. Осенью 395 г. до н. э. царь Павсаний во главе лакедемонского войска и всех ополчений Пелопоннесского союза (опять за исключением коринфян) двинулся в Беотию, а Лисандр был послан с особым отрядом в Фокиду с поручением вести ему навстречу войско фокидян и отложившегося от Фив Орхомена. Имелось в виду широко задуманной комбинированной операцией сразу же сломить сопротивление непокорных беотийцев.

Но Спарта явно просчиталась и недооценила силы Фив и их союзников. Призыв фиванских послов «положить конец спартанской заносчивости» (Ксенофонт. Греческая история, III, 5, 15) вызвал живейший отклик даже в разоруженных Афинах, и по предложению вождя афинской демократии Фрасибула, афинское народное собрание единодушно приняло постановление о заключении «вечного союза» с Фивами (известен фрагмент надписи этого постановления). Слишком поспешно двинувшийся в центр Беотии Лисандр был окружен фиванскими войсками под стенами сильно укрепленного беотийского города Галиарта: сам Лисандр погиб в бою, а отряд его был рассеян. Когда же к Галиарту прибыл опоздавший Павсаний, то и ему стала угрожать та же участь: он нашел перед Галиартом выстроенную к бою всю армию Беотийского союза, а в тыл ему уже заходили войска афинян, предводительствуемые Фрасибулом. Павсаний предпочел под предлогом переговоров о выдаче тела Лисандра предложить перемирие и отступить из Беотии со своей весьма деморализованной армией. Отступающие «лакедемоняне шли в унынии, фиванцы же относились к ним крайне заносчиво, и если кто-либо сворачивал хоть на шаг с пути, заставляли его ударами снова вступать на дорогу», — сочувственно описывает Ксенофонт это печальное отступление «непобедимой» спартанской армии. По прибытии в Спарту царь Павсаний был предан суду, присужден к смертной казни и умер в тегейском храме Афины Алеи, в котором искал убежища.

Поражение под Галиартом повело к немедленному восстанию в большей части Греции. К фивано-афинскому союзу присоединились Аргос, Коринф, Евбея, Акардания, Локрида, города Халкидики, часть Эпира. В Фессалии подняла голову враждебная Спарте партия, и с ее помощью Исмений выгнал спартанцев из захваченного ими Фарсала. Затем он овладел

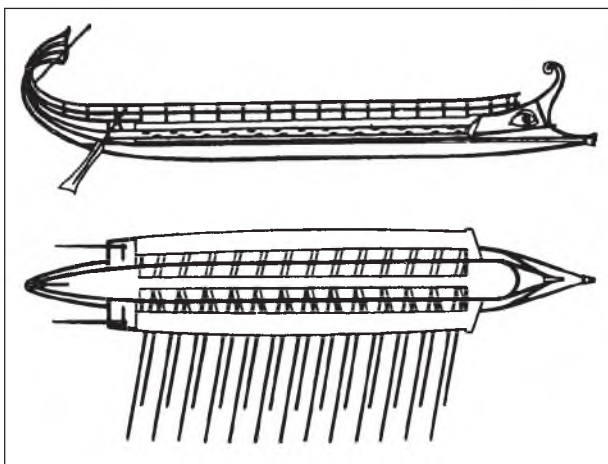

Коринфская бирема, IV в. до н. э.

Гераклеей Трахинской, наголову разбил фокидцев и тем освободил всю Среднюю Грецию от спартанского ига (Диодор, XIV, 82). На общем конгрессе, собранном союзниками, вожь коринфских демократов Тимолай предложил немедленно начать наступление на саму Спарту: «Те, которые хотят уничтожить осиное гнездо, подвергнутся многим укусам, если попытаются ловить вылетающих ос; если же они поднесут огонь к гнезду, пока осы внутри, то, не получив никакого повреждения, совладают с осаами» (Ксенофонт. Греческая история, IV, 2, 11—13). Союзники начали уже сосредоточивать свои войска на юг от Коринфского перешейка, у Немей, и только типичные для греческих симмахий споры о гегемонии помешали быстрому осуществлению плана похода на Спарту. Таково было начало так называемой «Коринфской войны» (весна 394 г. до н. э.) — первого объединенного выступления греческих демократических государств против возглавляемой Спартой олигархической реакции.

В Спарте правящая олигархия быстро осознала, по выражению Ксенофонта, что «отечество в опасности» и, в противоположность своей обычной медлительности, срочно приняла самые крайние меры. Все наличные военные силы, свои и покорных ей пелопоннесских государств, в количестве около 23 000 (из них около 6000 спартанских гоплитов) были двинуты против не успевших еще сосредоточить всю свою армию союзников: их собралось к Немее лишь около 15 000 (цифры Диодора, см.: XIV, 82, 10 и 83, 1, более достоверны, чем Ксенофонта, см.: «Греческая история», IV, 2, 16). Агесилаю, как сообщает Ксенофонт (IV, 2, 2), был послан «приказ как можно ско-

рее спешить на помощь отечеству». Собрав все имевшиеся в его распоряжении военные силы, пополнив их контингентами малоазийских городов и отрядами наемников, на что он не жалел расходовать свою громадную азиатскую добычу (она составила сумму не меньше чем 100 талантов — см.: Ксенофонт. Греческая история, IV, 3, 21), Агесилай с такой поспешностью двинулся через Геллеспонт и Фракию в Грецию, «что тот путь, который был пройден персидским царем (Ксерксом в 480 г. до н. э. — авт.) за год, отнял у него меньше месяца» (Ксенофонт. Агесилай, 2, 1).

Но все это оказалось достаточным только для того, чтобы не допустить похода союзников на Спарту. После ожесточенной битвы на реке Немее (в ней пало до 4000 бойцов) пелопоннесская армия в состоянии была отгеснить войска союзников из Немейской области и занять Сикион, но союзники сильно укрепились на Истме и отрезали спартам путь в Среднюю Грецию. Одновременно армия Агесилая пробилась через враждебную Фессалию в Беотию и в ожесточенной битве при Коронее опрокинула пытавшиеся преградить ей путь соединенные силы фиванцев, афинян, аргосцев, коринфян, евбейцев и локридцев. Но решающего успеха в Средней Греции она тоже достигнуть не смогла; мало того, сам Агесилай в битве при Коронее был жестоко изранен, а попытка его заместителя полемарха Гилида совершить вторжение в Локриду закончилась гибелью последнего и крайне опасным отступлением его отряда. При таких условиях Агесилай даже не решился форсировать Коринфский перешеек, сильно укрепленный союзниками, распустил все вспомогательные отряды из Ионии и Эолии и с оставшимися у него воинами из спартанцев и пелопоннесцев морем, через Коринфский залив, переправился на родину.

Таким образом, скоро стало ясно, что сил у Спарты недостаточно, чтобы держать в подчинении Грецию. Вместе с тем для демократий Фив, Афин, Коринфа и Аргоса, забывших свои старые разногласия и объединившихся в общей ненависти к консервативной Спарте и к покровительствуемому ею олигархическим элементам, открывались новые пути к созданию более тесного и длительного содружества.

Вскоре положение в Греции еще более осложнилось в результате открытого вмешательства третьей, внешней и превосходящей обоих противников силы — Персии. Как раз перед самой битвой при Коронее, в августе 394 г. до н. э., Конон вместе с Фарнабазом, назначенным главнокомандующим морскими силами персов, закончив подготовку мощного пер-

сидско-финикийского флота, выйдя с ним в море, нанес при Книде, близ Родоса, сокрушительный удар флоту пелопоннесцев: были захвачены 50 из 85 пелопоннесских триер и погиб сам спартанский наварх, шурин Агесилая Писандр. Эта победа сразу ликвидировала все приобретения Спарты в Малой Азии и на Эгейском море: везде выгоняли спартанских гармостов и олигархов, вводили демократические порядки, прославляли Конона как освободителя и подносили щедрые дары Фарнабазу. Весной 393 г. до н. э., пополнив свой флот большим количеством греческих кораблей с Геллеспонта, Эолии и Ионии и организовав свою основную базу на острове Мелосе, Конон с Фарнабазом двинулись к берегам Пелопоннеса и стали подвергать их опустошению. Фарнабаз отпустил большие средства коринфянам на постройку новых кораблей и Конону на восстановление Длинных стен и укреплений Пирея: «Конон приплыл с флотом из 80 триер в Пирей... нанял за плату большое число мастеров и, дав им в помощь весь свой экипаж, в короткое время выстроил большую часть стен; фиванцы также прислали 500 мастеров и каменщиков, равно как и некоторые другие государства» (Диодор, XIV, 85, 2—5). По словам Ксенофонта, Фарнабаз даже «причалил к Коринфскому Истму и обратился здесь к союзникам с увещанием храбро сражаться и выказать себя верными персидскому царю!» (Ксенофонт. Греческая история, IV, 8, 8).

Таким образом, одновременно с ослаблением Спарты можно наблюдать значительное усиление влияния Персии в Греции. Персидское золото играло важную роль не только в войне с недавними «владыками Эллады», но и во всей внутренней жизни объединившихся против Спарты греческих государств. На персидские субсидии Беотия стала чеканить первую в Греции золотую монету, а опустошенная афинская казна с 392 г. до н. э. вдруг оказалась в состоянии выдержать расходы по оплате посещений народного собрания. В связи с этим следует поставить и замечание Ксенофонта: «С этого времени (т. е. после 392 г. до н. э.) всенародные походы обеих воюющих сторон прекратились... обе стороны продолжали ожесточенную войну, но только при помощи наемников» («Греческая история», IV, 4, 14). Спарта это делала за счет громадной персидской добычи Агесилая, союзники — за счет прямых персидских субсидий. Особенно прославился как раз в это время молодой и талантливый командир афинского наемного отряда Ификрат, большой знаток и теоретик нового военного дела. Своих наемных воинов он вооружал

облегченным вооружением (они назывались пельтастами, от слова *πελτη* — особый легкий круглый щит) и снабжал метательными дротиками. Подвижные подразделения пельтастов способны были к быстрым переходам, стремительным атакам с флангов и тыла, к быстрым отступлениям, после того как им удавалось нанести достаточный урон неповоротливой фаланге гоплитов, для которой они сделались настоящей грозой.

Но помощь правительства персидского царя демократическим государствам Греции была слишком противоестественным явлением, чтобы стать длительной и солидной. Персия могла лишь использовать их силы для борьбы с угрожавшей ей экспансией Спарты, но, конечно, не собиралась допустить их дальнейшего роста и тем более их объединения, значительно более опасного для нее, чем весьма шаткая гегемония Спарты. Опыт борьбы с Афинским морским союзом V в. до н. э. и Каллиев мир 449 г. до н. э. не могли изгладиться из памяти персидских дипломатов.

А между тем развитие событий в Греции шло, несомненно, в этом направлении. Стремления к сплочению и объединению у борющихся против Спарты союзников становились все более заметными. Содействовали этому в особенности приемы борьбы, к которым принуждена была прибегать все более слабеющая Спарта. Бессильная справиться со своими противниками чисто военными способами, крепко запертая на территории Пелопоннеса, спартанская правящая клика стала все шире использовать испытанные ею уже во время Пелопоннесской войны средства: беспощадное опустошение слабо охраняемых территорий, а также возбуждение социальных антагонизмов и помощь олигархическим группировкам в лагере своих врагов. В 392 г. до н. э. это вызвало кровавую резню, а затем и настоящую гражданскую войну в Коринфе, являвшемся главным опорным пунктом и узловым центром всей системы оборонительной линии союзников на Истме. Здесь, по далеко не беспристрастному рассказу Ксенофонта, в связи с опустошением коринфских земель спартадцами «лучшие люди желали во что бы то ни стало мира: сходясь, они беседовали об этом друг с другом» — т. е. организовали олигархический заговор. Внезапно, во время Евклеических празднеств, когда народ был занят состязаниями, заговорщики захватили коринфский акрополь — Акрокоринф, но не могли в нем удержаться и бежали к спартадцам в Сикион. Тогда в городе началась жестокая резня всех «знатных» и

«лучших», подозреваемых в соучастии: «один погиг стоя, во время дружеской беседы, другой сидя, третий в театре, а иные даже при исполнении обязанностей арбитра на состязаниях... Знатные граждане бросились искать убежища — одни к подножью статуй богов, стоявших на агоре, другие к алтарям, но убивали и прильнувших к алтарям. В этот день погигло очень много людей старшего возраста, так как ими-то преимущественно и была наполнена агора — более молодые действовали на Акрокоринфе» (Ксенофонт. Греческая история, IV, 4, 2—5). Тогда, чтобы «установить законный порядок» (т. е. недавно свергнутую в Коринфе лаконофильскую аристократию), уцелевшие заговорщики открыли спартам и беглецам-олигархам ворота на огражденную стенами дорогу, соединявшую город Коринф с его гаванью Лехеем. Произошла ожесточенная битва в узком пространстве между двумя стенами: «На маленьком пространстве погигло так много народа, что можно было там увидеть людей, лежавших огромными кучами, как лежат кучи зерна, дерева, камней» (там же, 12). Спартам, правда, не удалось взять Коринфа, так как на помощь успели подоспеть аргосцы и афиняне, но они захватили его гавань Лехей и разрушили часть соединявших его с городом Длинных стен. Но это, с другой стороны, побудило демократию Коринфа вступить в тесную связь с исконным врагом Спарты — Аргосом, снять пограничные камни и установить даже общие государственные органы.

Наши источники сохранили, к сожалению, лишь отрывочные сообщения о напряженной социальной борьбе, которая кипела в это время в различных греческих полисах. Сведения об этом касаются лишь Коринфа и Родоса, где перевороты следовали один за другим. На острове Родосе уже летом 395 г. до н. э. при содействии Конона произошло свержение олигархии. В то время как солдаты Конона заняли гавань, вооруженные кинжалами демократы собрались на городской площади и с криками «Граждане, спешите, идем на тиранов!» ворвались в здание, в котором заседали олигархи, возглавляемые неким Диагором, и перебили их. Затем «устроившие избивание созвали народное собрание, отменили действовавшее государственное устройство и учредили демократию, отправив в изгнание немногих из граждан» (Оксиринхская «Греческая история», 10, 1—4). После этого Родос стал верным союзником Афин.

Но несколько позднее олигархи, несомненно при содействии Спарты, собрались с силами и в свою очередь опрокинули демократию. Подробности об этом

сообщает Диодор (XIV, 97): «Лаконофильская партия на Родосе восстала против демократии и изгнала из города сторонников Афин. Последние собрались вместе, выступили против них вооруженной массой и пытались снова захватить власть, но верх одержали союзники лакедемонян: многие (из демократов) были перебиты, а успевшие бежать были объявлены изгнанниками. Тотчас вслед за тем родосские олигархи отправили послов в Лакедемон с просьбой о помощи, из опасения, чтобы их сограждане не организовали нового переворота». Действительно, раньше, чем успели прийти на помощь 8 посланных из Пелопоннеса кораблей, «демократы захватили на Родосе в свои руки власть и одержали победу и на суше и на море, обладая триерами, в два раза превосходящими по численности пелопоннесскую эскадру». Тогда посланы были еще 12 пелопоннесских кораблей под командой Телевтия, брата царя Агесилая, с приказом «заботиться о тех, которые изъявили желание быть друзьями лакедемонян и всячески вредить врагу» (Ксенофонт. Греческая история, IV, 8, 20—23), что, естественно, вызвало посылку родосским демократам и афинской помощи.

Так в связи с необходимостью взаимной поддержки и опоры стала укрепляться связь между полисами, восстановившими демократический строй.

Вместе с тем заметно восстанавливалась также былая морская мощь Афин и даже появились признаки возрождения Афинского морского союза. Конон стал первым человеком в Афинах: его называли «вторым Фемистоклом», поставили его статую рядом с «царским портиком» (Павсаний, I, 3, 2) — какой чести еще никто раньше не удостоивался. Закончив постройку афинских стен, Конон ревностно принялся за восстановление афинского флота. Сам очень богатый человек, он, по-видимому, ясно понимал, что только путем воссоздания Афинской морской державы и связанных с ней материальных выгод для демоса в виде хлебных, денежных, земельных раздач можно удержать от восстания голодающую народную массу. Его сторонники прямо заявляли народному собранию, что «одни стены не кормят» и что следует восстановить и прежнее морское господство. Момент же казался удобным. Большинство островов Эгейского моря, освобожденных Кононом от произвола спарганских гармостов, сами искали сближения с Афинами и поддержки с их стороны — среди них Родос, Кос, Хиос, Киклады, Лесбос, Имброс и Скирос, последние даже приглашали прежних клерухов вернуться на их участки. Афинское правительство

вошло в тесную связь с крупнейшими городами Малой Азии и Пропонтиды — Эфесом, Кизиком, Византием; боспорский царь Сатир I предоставил афинским хлебным торговцам особые привилегии на вывоз хлеба, правитель Кипра Евагор был личным другом Конона и испытанным союзником Афин.

Это все начинало, однако, уже беспокоить не только Спарту, но и враждебную ей Персию. На этой почве спартанцы, бессильные одолеть своих противников военным путем, начали сложную и длительную дипломатическую игру, которая в конце концов и привела к их полному торжеству. Спартанский наварх Анталкид, оказавшийся очень ловким дипломатом, явился в Сарды к сатрапу Тирибазу и, пугая его растущей мощью Афин, предложил ему содействовать заключению мира между Персией и Спартой. В Сарды вызваны были представители от союзников (афиняне ввиду важности дела послали во главе своего посольства самого Конона), и под председательством персидского сатрапа состоялся настоящий мирный конгресс (конец 392 г. до н. э.). Анталкид предложил такие условия, от которых, по словам Ксенофонта (IV, 8, 14), «Тирибаз пришел в восторг»: «Лакедемоняне не оспаривают у царя греческих городов, находящихся в Азии, — с них достаточно и того, чтобы прочие города и острова объявлены были автономными; поскольку мы согласны на эти условия, чего ради царь будет воевать с нами и расходовать деньги». Спарта, таким образом, отказывалась от своих прежних претензий на «освобождение» малоазийских земляков и полностью жертвовала их «варварам»; зато под знакомым уже лозунгом «автономия» скрывалось требование роспуска всех греческих союзов, кроме Пелопоннесского, который трактовался лишь как «содружество», и, следовательно, полное восстановление господства Спарты над всей распыленной Грецией. Конечно, такое предложение могло вызвать только полное возмущение среди афинян, беотийцев, аргивян, да и сам персидский царь не был согласен на чрезмерное усиление недавно враждебной Персии Спарты. Соглашение не состоялось, и участники переговоров разбежались, но пробный ход со стороны Спарты был уже сделан. Мало того, сатрап Тирибаз велел посадить Конона в тюрьму, «как преступника против царя», а Анталкиду дал денег на организацию лакедемонского флота, который должен был препятствовать дальнейшим успехам Афин на море.

Безрезультатно кончился и другой мирный конгресс, собранный в следующем, 391 г. до н. э. в Спар-

те: афиняне были представлены на нем оратором Андокидом и др., так как Конон, сумевший бежать из персидской тюрьмы, вскоре умер. Спарта выступила вновь со сходными предложениями, но соглашаясь уже на признание Беотийского союза, а Афинам согласна была разрешить владение тремя островами — Лемносом, Имбросом и Скиросом, где уже вновь появились афинские клерухи, а также постройку флота. Несмотря на горячую защиту предложений Спарты Андокидом (до нас дошла его речь «О мире»), афинское народное собрание после бурных дебатов эти мирные условия отвергло: афинский демос мечтал о восстановлении своей державы в полном объеме.

Война продолжалась после этого еще целых пять лет, но без особого проявления энергии как с той, так и с другой стороны. Союзники по-прежнему главным образом старались накрепко запереть для спартанцев путь через Истм и тем воспрепятствовать их вторжениям в Беотию и Агтику и блокировать их в Пелопоннесе. Они твердо удерживали Коринф и его Длинные стены: чтобы восстановить разрушенную в 392 г. до н. э. спартанцами часть их, афиняне «прибыли сюда всенародным ополчением с каменщиками и плотниками и в несколько дней выстроили самым тщательным образом западную стену, обращенную к Сикиону (занятому спартанцами), после чего уже гораздо более спокойно сооружали восточную стену» (Ксенофонт. Греческая история, IV, 4, 18). Из-за этих укреплений Ификрат со своими подвижными отрядами наемников делал удачные вылазки во Флиунтскую область и многие другие местности Аркадии, а один раз ему удалось истребить под самыми стенами Коринфа значительный лакедемонский отряд. Спартанцы тоже ограничивались отдельными набегами на территорию союзников — на Акарнанию, Арголиду, мелкие селения и города Истма: они крешко удерживали гавань Коринфа Лехей, затрудняя тем самым сообщение Коринфа с морем. Пленных, даже укрывавшихся в храмах, они немедленно продавали в рабство, так же как и захваченный скот и другую добычу, все насаждения беспощадно вырубали и сжигали, так что подвергавшиеся их нашествию территории превращались в пустыню. Когда им удалось захватить остров Эгину, они стали отсюда делать такие же разбойничьи набеги на берега Агтики, захватывали рыболовные суда, а однажды даже ворвались в Пирей и угнали несколько торговых кораблей с их экипажами.

Борьба обратилась в войну на истощение противника. А тем временем спартанские дипломаты во главе с Анталкидом вели усердную агитацию при



Бронзовая кираса, украшенная рельефом. IV в. до н. э.

персидском дворе, стремясь добиться полного разрыва Персии с союзниками, и в особенности с Афинами. И афиняне невольно содействовали спартанской дипломатии своими растущими успехами на море. В 389 г. до н. э. значительная афинская эскадра, в 40 триер, под командой Фрасибула, старого, заслуженного вождя афинских демократов, двинулась к фракийским берегам. Здесь Фрасибул стал энергично восстанавливать афинское влияние. Острова Фасос, Самофракия, Тенедос, города Херсонеса Фракийского, также Византий, Калхедон, где уже были восстановлены демократические порядки, приняли афинян с распростертыми объятиями. Затем с помощью Митилены, где также был восстановлен демократический строй, и многочисленных демократов-изгнанников Фрасибул очистил от спар-

танских гармостов и лаконофильских олигархий большинство городов Лесбоса, причем изгнание олигархов и возвращение демократов сопровождалось конфискациями и распределением имущества олигархов между беднейшими гражданами.

Отсюда афинский флот направился к Родосу, где продолжалась яростная борьба с переменным успехом между демократами и олигархами, которых усиленно поддерживала Спарта. «Лакедемоняне понимали, — откровенно признается Ксенофонт («Греческая история», IV, 8, 20), — что если верх возьмет демократия, то весь Родос попадет в руки афинян, если же богачи, то он достанется им». Несмотря на то, что демократы здесь имели явный перевес и уже захватили в свои руки власть, значительная пелопоннесская эскадра под начальством брата царя Агесилая — Телевтия старалась помешать сношениям афинян с Родосом, а также с Кипром, где у афинян был верный союзник в лице старого друга Конона — кипрского тирана Евагора. Афиняне уже настолько были уверены в своих силах, что не только продолжали сохранять

дружеские и союзные отношения с Евагором, несмотря на то, что он в это время поднял открытое восстание против персидского царя, но даже заключили союз и с Египтом (389—388 гг. до н. э.). Однако такая широкая великодержавная политика афинской демократической партии была далеко не по средствам Афинскому государству. С прекращением персидских субсидий афинская касса оказалась совершенно пуста. Богатые афиняне всемерно и под всякими предлогами уклонялись от обложения, чему можно найти многочисленные примеры в речах Лисия (см. XXI, 12). Прямой военный налог (эйсфора), который собирали в эти годы (Лисий, XIX, 29), давал лишь незначительные суммы, так же как и пошлина на соль. Афинским стратегам, не получавшим необходимых средств на ремонт кораблей и оплату

жалованья их экипажам, приходилось самим добывать деньги на эти расходы. Фрасибул принужден был восстановить афинскую таможню в Византии для взимания десятипроцентного сбора с кораблей, идущих с Черного моря, а во всех союзных портах ввести пошлину в размере 5% со всех ввозимых и вывозимых товаров.

Так как и этих средств не хватало, то афинским стратегам пришлось обратиться к спартанским методам ведения войны и для содержания своих команд пуститься на открытое разграбление малоазийских берегов и городов. Так, сильно пострадал город Галикарнас, дружественно настроенный по отношению к афинянам, и город Аспенд в Памфилии, у устья Евримедонта. Жители Аспенда, раздраженные продолжавшимися вымогательствами, несмотря на то, что они уже уплатили требуемую дань, напали ночью на плохо охраняемый лагерь афинян и убили Фрасибула в его палатке.

К чести афинян следует сказать, что по жалобе обиженных союзников в Афинах было возбуждено громкое дело о злоупотреблениях стратегов; ввиду важности обвинения судило само народное собрание. Так как Фрасибул уже погиб, судили его главного помощника Эргокла, тоже одного из активных борцов за восстановление демократии в 403 г. до н. э. Но дело повернули так, что Эргокл и его товарищи-стратеги действовали будто бы из корыстных побуждений. «Эргокл предавал врагам города, оскорблял ваших прокшенов и граждан, из бедняка стал богачом на ваши деньги», — говорил обвинитель (Лисий, XXVIII, 1). «Корабли, которыми они [стратеги] командовали, за неимением средств разрушаются и число их из большого становится малым, а они, бывшие при отправлении в плавание бедными, неимущими, так скоро стали обладателями огромного состояния, какого нет ни у кого из граждан!» (Лисий, XXVIII, 2). Чтобы избежать обвинительного приговора, они будто бы даже подкупили множество народа — 500 человек в Пирее, 1600 из города, даже ораторов и пританов (Лисий, XVIII, 9; XIX, 12) и т. д. Эргокл был присужден к смертной казни, имущество его конфисковано, хотя оно и оказалось совсем небольшим; галикарнасцы и прочие обиженные получили таким образом моральное удовлетворение и у них должно было создаться впечатление, что сам афинский народ пришел к ним на помощь (Лисий, XVIII, 17). Все же иных путей для ведения войны у обедневшего Афинского государства не было и оно даже не имело достаточно средств, чтобы предохра-

нить берега Аттики от продолжавшихся морских набегов пелопоннесцев с Эгины.

Между тем Анталкид сумел окончательно склонить персов на сторону Спарты и, возвратившись из царской резиденции Суз, вместе с сатрапом Тирибазом, испытанным сторонником Спарты и врагом афинян, подготовил совместный решающий удар, который должен был сделать противников более сговорчивыми. Ему удалось заманить значительную часть афинского флота к Калхедону и, спешно сосредоточив у Абидоса весь пелопоннесский флот, корабли из подчиненной Тирибазу Ионии и вспомогательную эскадру в 20 кораблей из Сицилии, всего до 80 триер, запереть афинские суда в гаванях Боспора и Пропонтиды. Как и во времена поражения при Эгоспотамах, черноморские проливы были потеряны и судам с хлебом, шедшим с Понта, грозила участь стать добычей пелопоннесских каперов. «Афиняне видели, что неприятельский флот многочислен, и боялись, что они будут, как прежде, разбиты, так как персидский царь стал союзником лакедемонян» (Ксенофонт. Греческая история, V, 1, 28—29). Пользуясь смущением и усталостью и других союзников — беотян, аргиев, коринфян, Тирибаз собрал весной 386 г. до н. э. вторично конгресс их делегатов в Сардах и прочел им царскую грамоту, в категорических выражениях предписывавшую воюющим сторонам заключить мир на условиях, предложенных Анталкидом уже в 392 г. до н. э. «Царь Артаксеркс считает справедливым, чтобы ему принадлежали все города Азии, а из островов — Клазомены и Кипр. Всем прочим же эллинским городам, большим и малым, должна быть предоставлена автономия, кроме Лемноса, Имброса и Скироса, которые по-прежнему остаются во власти афинян. Той из воюющих сторон, которая не примет этих условий, я, вместе с принявшими мир, объявляю войну на суше и на море и воюющим с ними окажу поддержку кораблями и деньгами» (Ксенофонт. Греческая история, V, 1, 31). Это, собственно говоря, был безапелляционный царский приказ, и впервые потомкам победителей при Марфоне и Саламине приходилось слышать такие властные волеизъявления со стороны персидского царя. Никакое обсуждение не было допущено, и греческие делегаты должны были лишь присягнуть от имени своих государств в беспрекословном выполнении царского предписания. Контроль же, естественно, взяли на себя его авторы — спартанцы или, как выразился Ксенофонт, «лакедемоняне стали блюстителями присланных царем мирных условий... и получили бла-

годаря этому значительное превосходство» («Греческая история», V, 1, 36). Противники Спарты принуждены были немедленно распустить все свои морские и сухопутные контингенты, фиванцы — ликвидировать Беотийский союз и признать «автономию» всех городов Беотии, афиняне — отказаться от всех своих новых друзей и союзников, Аргос и Коринф — расторгнуть свой союз. Повсеместно происходило возвращение изгнанников — сторонников Спарты — и восстановление лаконофильских партий.

Так вновь вся Греция оказалась под угрозой тяжелого гнета спартанской гегемонии, а малоазийские города — даже под игом персидского царя и его сатрапов. В памяти последующих поколений Анталкидов или, как его чаще называли, Царский мир 387—386 г. до н. э., всегда представлялся как момент наибольшего унижения Греции. «На таких условиях греки получили мир, — пишет Плутарх («Артаксеркс», 21), — если только позволительно назвать миром предательство и поругание Греции: ни одна война не налагала на побежденных более позорного бремени, чем этот мир».

Но как бы тяжелы и позорны ни оказались для демократически настроенных греков условия Анталкидова мира, он тем не менее имел одну положительную

сторону: в грубой форме подчинения он все же в некоторой степени выводил греческие полисы из их состояния политической замкнутости и изоляции. Хотя и принудительно, но греческий мир начинал сплачиваться, для начала, правда, в две политические системы — на Востоке под властью персидского царя, в материковой Греции — под не менее тяжелым игом спартанской гегемонии. И даже такое принудительное объединение, лишая греческие общины политической автономии, открывало перед ними известные перспективы в отношении их дальнейшего экономического развития. Так, несмотря на произвол персидских сатрапов, с этого времени начинается хозяйственный расцвет многих городов Малой Азии. Эфес становится главным центром обмена восточных и греческих товаров и начинает приобретать то ведущее торговое значение на побережье Эгейского моря, которое будет для него характерно в следующие столетия. Лампсак и Клазомены начинают с этого времени кроме серебряных драхм чеканить также и золотую монету, а особенно частые в это время эмиссии электровых статеров Кизика (кизикинов), которые и раньше уже были основными расчетными знаками на Черноморье, свидетельствуют о расширении его торговых и денежных операций.

СПАРТА, ФИВЫ И АФИНЫ В 380—370-х гг. до н. э.

ВТОРОЙ АФИНСКИЙ СОЮЗ. ЕГО ПОБЕДА НАД СПАРТОЙ И МИР 371 г. до н. э.

Одержав победу лишь благодаря изменению персидской политики, Спарта стала после Коринфской войны постепенно восстанавливать свое господство в Греции. Она начала с закрепления своего пошатнувшегося верховенства в Пелопоннесе. «После того как лакедемоняне достигли того, чего они желали, они решили приступить к наказанию тех их союзников, которые были в течение войны им враждебны» — так характеризует эту спартанскую политику репрессий после Анталкидова мира даже сочувствующий Спарте Ксенофонт. Причем, добавляет он, «они тщательно исследовали, как держало себя каждое из союзных государств во время войны» («Греческая история», V, 2, 1 и 3).

Первый удар обрушился на демократическую Мантинею: мантинейцы будто бы радовались, когда лакедемонян постигало какое-либо несчастье, завидовали их удаче и тайно посылали продовольствие непримиримому врагу Спарты — Аргосу. Мантинее

приказано было срыть ее стены, и, так как город на это не согласился, спартанцы предприняли его осаду. Им удалось запрудить реку Офис, протекавшую через город, — она залила улицы Мантинеи, подмыла фундамент ее стен, сложенных из кирпича-сырца, так что они грозили падением, и мужественно оборонявшийся город был принужден к сдаче (385 г. до н. э.). Теперь мантинейцев заставили не только снести стены, разрушить городские дома и изгнать наиболее видных сторонников демократии, но совсем отказаться от самого существования своего полиса и расселиться по четырем отдельным деревням, «как было в прежние времена». Такой «диойкизм» соответствовал не только военным соображениям спартанского правительства, но и стремлениям реакционных слоев самого мантинейского населения, о чем откровенно сообщает Ксенофонт: «На первых порах мантинейцы были недовольны, что им приходилось разрушать уже готовые жилища и строить новые. Но



Боевая греческая колесница. Фрагмент греческой вазы

в новом устройстве оказалось много преимуществ: теперь жилища зажиточных людей оказались недалеко от их земель, лежавших вдали от города; далее, введено было аристократическое устройство, и они избавились от назойливых демагогов. Поэтому зажиточные люди были довольны новым устройством» («Греческая история», V, 2, 7). «Вместе с тем, — добавляет Ксенофонт, — из этих деревень гораздо охотнее шли союзные войска, чем при демократическом устройстве», что вполне естественно, так как лишенному всяких средств к существованию беднейшему сельскому населению, если оно не желало попасть в кабалу к «зажиточным», единственный выход открывался в наемничестве.

Еще более жестоко расправились спартанцы с городом Флиунтом, в котором тоже был демократический строй. Напрасно флиунтцы выражали полную покорность Спарте, вернули по ее требованию изгнанников-лаконофилов и возвратили им конфискованное имущество, напрасно посылали в Спарту крупные суммы на финансирование ее военно-кара-

тельных мероприятий. Под предлогом, что возвращенным изгнанникам причиняются демократами обиды, эфоры объявили поход на Флиунт. Войска повел сам царь Агесилай, находившийся в самых дружеских отношениях с флиунтскими олигархами. Не внимая выражениям покорности со стороны флиунтцев, он потребовал передачи ему флиунтского акрополя и помещения в нем постоянного спартанского гарнизона. Доведенные до крайности флиунтцы решились на безнадежное сопротивление. Целый год и восемь месяцев держался осажденный маленький город со своими 5000 воинов против большой армии Агесилая: голодающие его граждане собирались на народные собрания, которые видны были из лагеря осаждавших, чтобы демонстрировать свое единодушие и показать, что весь конфликт сознательно вызван небольшой кучкой реакционеров-интриганов; нашлись мужественные люди, как некий Дельфинион, которые умели поддерживать бодрость среди осажденных и так организовали сопротивление, что удачными вылазками прорывали даже кольцо осаждающих. Город

сдался лишь тогда, когда кончились последние запасы продовольствия. Решить его участь спартанское правительство предоставило самому Агесилаю. «Агесилай поступил так: он устроил судилище из пятидесяти возвращенных изгнанников и пятидесяти граждан, оставшихся на родине, которому предоставил право казнить всех тех, кого оно найдет нужным. Эти же лица должны были составить законы, которыми город должен был управляться. До приведения этого в исполнение он оставил в городе гарнизон, выдав для него жалование на шесть месяцев» (Ксенофонт. Греческая история, V, 3, 25).

Эти два эпизода, сохранившиеся в наших источниках (кроме Ксенофонта также у Диодора и Павсания), характеризуют режим спартанского произвола и насилия в Пелопоннесе и могут дать представление и о хозяйничанье Спарты после Анталкидова мира в Средней Греции. Заставив Фивы распустить Беотийский союз под предлогом предоставления автономии всем беотийским городам, Спарта, по-видимому, применяя аналогичные средства, принудила многие из них (Феспии, Платеи, Танагру) установить олигархический строй и даже принять спартанские гарнизоны и гармостов. Сжатые в кольцо этих спартанских форпостов, сами Фивы обратились в невольного союзника Спарты и покорно поставляли ей вспомогательные контингенты. Фокида, Локрида, Акарнания, острова Закинф, Кефаления, Левкада и Керкира беспрекословно подчинялись, тоже как «союзники», всем исходящим из Спарты распоряжениям. Спартанские гарнизоны поставлены были на островах Евбее, Скиафосе, Пенарефосе и Наксосе; Кикладские острова стали платить Спарте ежегодную дань, в орбиту спартанского влияния вошел и остров Самос. Спартанское господство и олигархическое правление вновь распространилось на значительную территорию Греции.

Однако кроме не вполне надежных Фив у Спарты оставалось еще два возможных соперника, препятствовавших «восстановлению ее прежней деспотии в Элладе» (Диодор, XV, 5, 2). Главным из них были, конечно, Афины — надежда и оплот всех греческих демократов: к Афинам зывали о помощи мантинейцы, когда лакедемоняне предприняли против них свой поход (Диодор, XV, 5, 4); в них находили убежище беглецы из всех оккупированных Спартой греческих городов. Хотя и изолированные благодаря Анталкидову миру, потерявшие таких ценных союзников, как Коринф и Аргос, всецело подпавших теперь под спартанское влияние, Афины были единст-

венным, кроме Спарты, государством Греции, которое выиграло в результате Коринфской войны. Позорный договор 404 г. до н. э. был аннулирован, были восстановлены их городские и Длинные стены, вновь в их распоряжении был значительный военный флот (более 100 триер). Они вернули себе острова Лемнос, Имброс и Скирос, командуящие над проливами в Понт, и крепко заняли их своими клерухиями. Так как и Византий по-прежнему оставался в тесной дружбе с Афинами, то путь в Черноморье был полностью в их руках. Естественно поэтому, что и царь Боспора Левкон I (389–388—349–348), продолжая по примеру своего отца Сатира I особенно благосклонно относиться к афинским закупщикам хлеба, даровал им право первым нагружать суда, освободил от торговых пошлин и сам посылал в Афины много хлеба (I, II², 212; Страбон, VII, 4, 6). Во Фракии они имели сильную опору благодаря союзу с царем одрисов Котисом (384—360 г.), который даже одну из своих дочерей выдал замуж за командира присланного ему афинского вспомогательного отряда Ификрата (Корнелий Непот. Ификрат, III, 4). Дружественные и союзные отношения сохранили Афины также с крупнейшими островами Эгейского моря — Лесбосом, Хиосом и Родосом, где уцелели демократические режимы. Благодаря всему этому Афины чувствовали себя настолько сильными, что даже решились, уже после заключения «Царского мира», тайно поддерживать восставшего против персов правителя Кипра Евагора и отделившийся от Персии Египет, причем талантливый афинский военачальник Хабрий сумел нанести персидским военным силам несколько очень чувствительных ударов.

Афины, таким образом, стали центром, откуда стали раздаваться негодующие обращения ко всей Элладе против губительной для нее политики Спарты. На олимпийском празднестве 384 г. до н. э. с таким протестом горячо выступил перед обширной общегреческой аудиторией Лисий: «Более всего удивляют меня спартанцы! Что же они думают, так равнодушно взирая на пожар Эллады? Ведь у них гегемония над эллинами, и пригом заслуженная вследствие присущей им доблести и знания военного дела... Всякий порядочный и достойный гражданин видит, в каком позорном положении теперь Эллада, когда многие местности ее находятся под властью варвара и многие города разорены тиранами... Вам следует прекратить войны между собой, единодушно стремиться к общему спасению, стыдиться прошлого, бояться за будущее, подражать предкам, которые у варва-

ров, желавших завладеть чужой землей, отняли их собственную и, изгнавши тиранов, сделали свободу общим достоянием» (Лисий. Олимпийская речь, 3—7). А к следующим олимпийским играм 380 г. до н. э., появился знаменитый «Панегирик» известного афинского ратора Исократ. В нем автор с исчерпывающей полнотой выразил политические чаяния всей Эллады. Это был открытый призыв к общегреческому священному походу против Персии под водительством Спарты и Афин, которые для этого должны прекратить свое старинное соперничество и братоубийственные ссоры. Ведь вся страна испытывает безмерные бедствия — «Италия обезлюдела, Сицилия порабощена, многие города отданы варварам, остальная Греция в великой нужде... Одни погибли на своей же земле от насилия, другие на чужбине скитаются со своими семьями; многие из страха голодной смерти вынуждены проливать кровь свою в интересах наших врагов и идти против своих братьев-греков».

Но одновременно в Северной Греции у Спарты неожиданно появился и другой противник в лице мощного Халкидского союза, возглавленного Олинфом, в состав которого вошла большая часть городов Халкидики. К союзу стали примыкать и города, расположенные на македонской территории (Пелла и др.), так как македонский царь Аминта оказался вытесненным вторгшимися иллирийцами со значительной части своей территории. Так, благодаря этому объединению северных городов возникла весьма внушительная политическая сила, значительно более мощная, чем ликвидированный спарганцами Беотийский союз. В ее распоряжении были многочисленные гавани и рынки, Пангейские золотые рудники, обильные денежные поступления от всяких торговых пошлин, от эксплуатации прекрасных лесных угодий, а в связи с этим и возможность набирать большие отряды наемников среди соседних воинственных фракийских племен в дополнение к многолюдному ополчению из граждан (по сведениям Ксенофонта, одной конницы было более 1000 человек, а она составляла обычно лишь $\frac{1}{10}$ часть войска). Правительство Халкидского союза, зная отношение спарганцев к подобным объединениям, уже начало дипломатические переговоры с Афинами и Фивами о совместном сопротивлении (Ксенофонт. Греческая история, V, 2, 12—17). В Греции, таким образом, складывалась ситуация, подобная той, какая существовала перед Коринфской войной, только место всецело склонившихся перед Спартой Коринфа и Аргоса грозил

занять теперь значительно более мощный Олинф со своими союзниками.

В 382 г. до н. э. Спарта решила покончить с этой угрозой. Ссылаясь на призывы македонского царя Амияты и жалобы соперничавших с Олинфом крупных соседних с ним городов Аканфа и Аполлонии, Пелопоннеский союз объявил Халкидской лиге войну. Походу придавалось очень большое значение. Был собран специальный конгресс союзников лакедемонян, постановивший сформировать для этого 10-тысячную армию, которую обещал поддержать своими войсками Аминта и подчиненные ему македонские владетельные аристократы. Передовые отряды ее немедленно были двинуты на Халкидский полуостров: один из них под начальством Евдамида занял Потидею и обратил ее в главную опорную военную базу для предстоящих операций, другие, по мере формирования, направлялись на соединение с ним.

Но было совершенно ясно, что Спарта готовилась к чему-то несравненно более значительному, чем отдельный поход против халкидских городов, так как именно на это время (Ксенофонт. Греческая история, V, 2, 21—22) приходится начало реорганизации всей Спартанской военной державы, с переводением ее с громоздкой натуральной основы на более гибкую денежнохозяйственную. На союзном конгрессе 382 г. до н. э., по свидетельству Ксенофонта, «было постановлено, что союзные государства могли по желанию вместо присылки людских контингентов вносить деньги, взамен каждого воина три эгинских обол¹; если же кто-либо из союзников обязан выставлять в союзное войско всадников, то выдаваемое всаднику жалование считалось равноценным четырем выставленным в войско голлитам; если же какое государство вовсе уклоняется от воинской повинности, лакедемонянам было предоставлено право налагать на него штраф в размере одного стате-ра (2 драхмы) за каждого человека в день» (Ксенофонт. Греческая история, V, 2, 21—22). В связи с этим было образовано 10 военных округов: первый из них представляла собой территория самой Спарты, со второго по седьмой — различные области Пелопоннеса (Аркадия, Элида, Ахайя, Аргонида, Коринф с Мегарой, Сикион и Флиунт), восьмой — Акарнания, девятый — Фокида и Локрида, десятый — Беотия. Так как «союзники» охотно-откупались, в особенности от далеких походов (Ксенофонт. Греческая история, VI, 2, 16), то Спарте открывались широкие

¹ В день.

возможности для весьма произвольного проведения своей военной политики, мало того, для дальнейших мероприятий по превращению своей симмахии в подлинную архэ.

Летом 382 г. до н. э. произошло событие, раскрывшее эти планы спартанского правительства, в частности его наиболее агрессивно настроенного члена — царя Агесилая, и вызвавшее негодование всех греков (Диодор, XV, 20, 2; Плутарх, Агесилай, 23). По тайному предписанию из Спарты один из второстепенных спартанских военачальников, некий Фебид, проходивший со спартанским отрядом мимо Фив по пути на Халкидский полуостров, внезапно ворвался в Фивы, подавил наспех организованное сопротивление фиванских граждан и занял фиванский акрополь Кадмею спартанским гарнизоном. Сделано это было при прямом содействии фиванских аристократических гетерий (объединений «богатых людей, олигархического образа мыслей и необузданного характера» — Плутарх, Пелопид, 5), которые заблаговременно, очевидно под нажимом той же Спарты, сумели провести своих представителей в фиванский совет, а одного из них, наиболее решительного лаконофила Леонтиада, даже сделать полемархом: он взял на себя роль проводника для спартанского отряда, передал Фебиду ключи от ворот Кадмеи, арестовал другого полемарха, демократа Исмения, и разгромил всю демократическую партию, имевшую до этого в Фивах преобладание; Исмений был казнен «как опасный бунтовщик и злоумышленник», «как главный виновник охватившей Грецию смуты» (Ксенофонт, Греческая история, V, 2, 35—36). Другие видные деятели фиванской демократии, в числе около 300 человек, с Андроклидом и Пелопидом во главе успели бежать и нашли убежище в Афинах. Управлением завладели крайние олигархи, даже, по словам Ксенофонта, «оказывавшие лакедемонянам еще больше услуг, чем те от них требовали» («Греческая история», V, 2, 36). Чтобы успокоить всеобщее возмущение, вызванное в Греции этим насилием, спартанские вдохновители Фебида наложили на него, как на совершившего «самовольный» поступок, неслыханный по размерам штраф — 1 млн драхм (очевидно, фиктивный), но гарнизон в Кадмее оставили. Агесилай же «высказал даже мнение, что если Фебид действовал во вред Лакедемону, то он достоин наказания, если же его поступок принес пользу государству, то древний закон разрешает в таких случаях действовать на собственный страх и риск» (Ксенофонт, Греческая история, V, 2, 32).

Однако поход на Олинф оказался настолько тяжелым, что потребовал от Спарты напряжения всех ее сил и задержал приведение в исполнение подобных же захватнических планов, которые, как покажет дальнейшее, несомненно, уже в это время имелись в виду. Олинф и его союзники мужественно защищались против крупных военных сил Спарты, пополненных еще к тому же фиванским ополчением и отрядами македонцев. Весной 381 г. до н. э. под стенами Олинфа произошла жестокая битва, и спартанская армия была полностью разгромлена и рассеяна, причем погиб и ее предводитель, брат царя Агесилая Телевтий, прославившийся своими военными успехами в Коринфскую войну. Спарте пришлось собирать вторую армию, еще более многочисленную, которой предводительствовал уже сам царь Агесиполид, окруженный блестящей свитой из аристократов-добровольцев различных городов и государств, находившихся в орбите спартанского влияния, и сопровождаемый почетным отрядом из 30 высокопоставленных спартиатов, как Агесилай во время его похода в Малую Азию. Но и эта помпезная экспедиция закончилась незначительным успехом, несмотря на усердное содействие ей македонского царя Аминты: удалось взять лишь небольшой союзный с Олинфом город Торону да по установившейся у спартанских предводителей традиции основательно разграбить и опустошить окрестности непокорного Олинфа.

Царь Агесиполид вскоре заболел лихорадкой и умер: тело его положили в мед и отравили в Спарту для погребения, а его преемник по командованию гармост Полибиад предпочел перейти к медленной и утомительной тактике осады. Олинф удалось взять лишь через два года, летом 379 г. до н. э., когда в осажденном городе вышло все продовольствие. Халкидская лига была распущена, македонские города возвращены под власть Аминты, Олинф и другие города Халкидики были принуждены войти в Спартанский союз.

Летом 379 г. до н. э. могущество Спарты достигло апогея: почти вся Греция вновь склонялась перед ней. Свой рассказ о событиях, последовавших за Анталкидовым миром до капитуляции Олинфа, наблюдатель и современник их Ксенофонт заканчивает совершенно правильно сделанным выводом: «Итак, лакедемоняне достигли того, что фиванцы и прочие беотийцы всецело им подчинились, коринфяне стали преданнейшими союзниками, аргивяне смирились, а финяне остались совершенно изолированными, а те

из союзников, которые к ним враждебно относились, были укрощены. Теперь они, наконец были уверены, что их могущество утверждено прочно и нерушимо» (Ксенофонт. Греческая история, V, 3, 27). Одно лишь Ксенофонт не договаривает — что для полного триумфа оставалось нанести последний решительный удар его родному городу, «изолированным Афинам», и что такой удар, несомненно, готовился. Однако неожиданные события показали, что он уже запоздал и превратился в смехотворный путч, повлекший за собой совсем иные последствия.

Поздней осенью того же 379 г. до н. э. (ноябрь—декабрь) вспыхнуло восстание в Фивах, ставшее поворотным моментом в истории спартанского господства в Греции. Восстание было подготовлено фиванскими изгнанниками-демократами в Афинах и не без ведома, по крайней мере части, афинских властей. Горсть смельчаков во главе с Пелопидом, Мелоном, Дамоклидом и Феопомпом, будто бы всего в количестве семи человек, тайком пробралась в Фивы, где у заговорщиков были соумышленники даже среди служащих при коллегии полемархов, и ночью перебила заправил правящей олигархической партии — «кучу тиранов» (Ксенофонт. Греческая история, V, 4, 2), во главе которой стояли Филипп, полемарх Архий, полемархи Леонтиад и Гипат. Одни убиты были во время пира, на который заговорщики пробрались переодетые женщинами, другие — в своих домах. Затем заговорщики ворвались в тюрьму, выпустили и вооружили заключенных демократов, призвали к восстанию граждан и дали знать через конных гонцов о происшедшем двум афинским стратегам, которые со своими отрядами и несколькими сотнями вооруженных фиванских эмигрантов уже стояли в ожидании этих событий на границе Беотии. Соединившись с этими быстро подоспевшими войсками, фиванцы начали штурм Кадмеи, куда, как рассказывает Плутарх, под защиту спартанского гарнизона скрылись «приверженцы лаконофильской партии вместе с так называемыми лучшими людьми», т. е. богатой фиванской знатью. Спартанцы (их было около 1500 человек) вскоре принуждены были сдать ее на условиях свободного пропуски на родину, укрывавшиеся же с ними сторонники олигархов были беспощадно перебиты. На созванном затем народном собрании «тираноубийцы» по предложению Эпаминонда, тоже одного из участников переворота, объявлены были «спасителями и благодетелями», восстановлен был демократический строй, а Пелопид, Мелон и Харон назначены были даже беогархами, т. е. декларировалось так-



Олинф. Часть дома с ванной

же восстановление Беотийского союза (Плутарх, Пелопид, 12—13).

Спарта, конечно, не могла допустить такого пренебрежения к своему авторитету. Немедленно, несмотря на весьма миролюбивые и даже униженные обращения к ней нового фиванского правительства, была организована карательная экспедиция во главе с молодым царем Клеомбротом, преемником умершего Агесиполида. Но афинские войска под командой Хабрия уже преградили главную дорогу в Беотию через Элевфры, и спартанской армии пришлось пробираться в суровую зимнюю пору по горным тропам Мегариды через хребет Киферон. Клеомброт, лишенный таким образом твердой связи со своим тылом, не решился напасть на самые Фивы и, ограничившись усилением спартанских гарнизонов в Платеях и Феспиях, вскоре принужден был вернуться в Пелопоннес (январь — февраль 348 г. до н. э.). Ксенофонт, в оправдание спартанцев старательно подчеркивает исключительные трудности этой зимней кампании, помешавшей Спарте произвести немедленную расправу с мятежным городом, что позволило противникам Спарты собраться с силами для длительной войны.

Однако эту неудачу спартанское правительство попыталось парировать новым важным ходом, который должен был восстановить пошатнувшийся авторитет Спарты. Вскоре после ухода из Беотии Клеомброта оставленный им с очень крупными военными силами в Феспиях гармест Сфодрий будто бы тоже, как Фебид в 382 г. до н. э., «по собственной инициативе» внезапно ночью перешел со своими войсками границу Агтики и быстро двинулся на Пирей, укрепления которого еще не вполне были закончены, рассчитывая захватить его до рассвета. Совершенно оче-

видно, что предполагалось повторить фиванскую авантюру Фебида, но в еще более крупном масштабе. Сфодрий уже успел пройти Элевсин и находился во Фрии, когда вести об этом вторжении дошли до Афин. По поднятой тревоге все афинские граждане успели вооружиться, и город приготовился к обороне. Сфодрию пришлось отказаться от своих намерений и вернуться обратно. Для проформы он был привлечен в Спарте к суду и, несмотря на то что демонстративно на суд не явился, был оправдан. Агесилай же открыто заявил, что «именно в таких войнах нуждается Спарта» (Ксенофонт. Греческая история, V, 4, 32). Инцидент этот послужил поводом для открытого разрыва Афин со Спартой и к началу новой длительной войны в Греции, как бы повторявшей Коринфскую, но имевшей совсем иной исход.

На этот раз противникам Спарты — Афинам и Фивам — не удалось запереть ее войска в Пелопоннесе: спартанцы успели занять горные проходы Киферона, и военные операции развертывались на территории Беотии. Но союзники успели в короткий срок, очевидно благодаря активному участию широких масс, покрыть всю Фиванскую область целой сетью укреплений, состоявших из рвов и частоколов, а афиняне срочно закончили оборонительные сооружения Пирея. Поэтому, когда летом 378 г. до н. э. в Беотию вторглась большая пелопоннесская армия под командой самого царя Агесилая, она оказалась бессильной нанести фиванцам и ревностно помогавшим им афинянам сколько-нибудь ощутительный удар и ограничилась малоэффективным маневрированием и мелкими стычками отдельных отрядов конницы и легковооруженных (очень удачно в них участвовал Хабрий с афинскими пельтастами). Когда же после ухода основной спартанской армии гармог Фебид («герой» захвата Кадмеи, начальник главной военной базы спартанцев в Феспиях) предпринял слишком смелую вылазку, то потерпел серьезное поражение и сам погиб в бою.

Столь же безрезультатна была и вторая военная экспедиция Агесилая летом следующего, 377 г. до н. э. Ему удалось благодаря хитрому маневру проникнуть за линию передовых фиванских укреплений и заслонов и опустошить значительный район в окрестностях Фив; но когда из самого города, по выражению Диодора, «высыпало всенародное ополчение фиванцев» (XV, 34, 1), Агесилай не решился принять бой и отступил. «Фиванцы увидели, что теперь они впервые оказались не слабее лакедемонян: они поставили трофей и с этого времени сме-

ло вступали в бой со спартанскими войсками» (Диодор, XV, 34, 2).

Успехи эти следует приписать деятельности фиванских демократов, в особенности Пелопида и Эпаминонда, реорганизовавших на демократических началах и Фиванское государство, и восстановленный ими Беотийский союз. Плодородная Беотия со своим многочисленным населением, концентрированным вокруг множества небольших городков, быстро выходила из многовекового застоя. В результате Коринфской войны Беотия установила тесные связи с наиболее развитыми греческими государствами (Афины, Коринф), в эмиграции 382—379 г. до н. э. созрели руководители беотийской демократии; насилия спартанцев в Фивах и в ряде беотийских городов (например, в Левктрах показывали гробницы покончивших самоубийством беотийских девушек, изнасилованных спартанцами) создавали прямые импульсы к сближению и объединению в целях обороны и мести.

Восстановленный в 379 г. до н. э. Беотийский союз представлял собой уже, собственно говоря, централизованное демократическое государство, организованное путем синоикизма, строй которого отчасти напоминал государственное устройство Аттики. «Покорение» и «лишение автономии» Фивами беотийских городов, как об этом неустанно твердили спартанцы, в действительности заключалось в ликвидации в них, несомненно при содействии местного населения, насильственно установленных теми же спартанцами лаконофильских олигархий. Вместе с тем жители всех беотийских городов привлекались к участию в общебеотийском правительстве, к выборам архонта-эпонима, членов общебеотийского совета и беотархов и к голосованиям на общебеотийском народном собрании, собиравшемся в Фивах. Трудно было в эту организацию привлечь лишь Орхомен, Феспии и Платеи, так как в них долго продолжали стоять крупные спартанские гарнизоны и распоряжаться спартанские гармогты; поэтому они были присоединены лишь позднее. При этом репрессии пришлось применить только к Платеям, среди граждан которых сильны были антифиванские традиции: Платеи после отвода из них спартанского гарнизона были захвачены и разрушены (373 г. до н. э.), уцелевшее же население их бежало в Афины, так как уже с 427 г. до н. э. пользовалось правами афинского гражданства (см.: Диодор, XV, 46, 4—6).

Особое внимание вожди фиванского демократического переворота, естественно, обратили на во-

енные преобразования и подготовку своего нового государства к обороне. В источниках появляются упоминания о беотийском военном флоте: в Кревсисе, на побережье Коринфского залива, стояли, например, 12 беотийских триер (Ксенофонт. Греческая история, VI, 4, 3; IG, II², 1607, 49 и 155). Фиванцы придавали большое значение обучению своей конницы (Ксенофонт. Греческая история, VI, 4, 10), так что она теперь не уступала по своим качествам прославленной фессалийской. Но главное значение придавалось в Беотии пешему народному ополчению, сохранившему в ней благодаря преобладанию зажиточного крестьянского населения большую роль, чем в других греческих государствах. Один из беотархов-демократов, Горгид, создал знаменитую «священную дружину» из отборных и самоотверженных бойцов, получавших специальное содержание из союзной казны и составлявших постоянный гарнизон Кадмеи. Пелопид, отличавшийся выдающимися военными способностями и потому тринадцать раз выбиравшийся беотархом, сумел превратить «священную дружину» в мощный ударный отряд, который должен был всегда действовать как единое сплоченное целое в самых опасных местах боевой линии.

Эпаминонд, ближайший друг Пелопида и тоже в течение почти двух десятилетий бессменный беотарх, использовал эту армию для своей новой боевой тактики (косого строя или клина), покончившей с рутинной греческого боевого построения — сплошной фалангой — и совершившей целый переворот в греческой военной науке: «священную дружину» он превратил как бы в ударный кулак сосредоточенных в определенном пункте действия больших пехотных масс, с помощью которых он рассекал фронт противника. Горячий сторонник демократических низов, сам человек крайне бедный и скромный в своих личных потребностях (рассказывают, что ему приходилось скрываться дома, когда в ремонте или чистке находился единственный комплект его одежды), обладавший в то же время широким образованием, большой знаток музыки и философии, хороший оратор, дальновидный политик и дипломат — Эпаминонд являлся в 370-х и 360-х гг. до н. э. главным вдохновителем и руководителем нового демократического Беотийского государства.



Эпаминонд

Одновременно в том же 378 г. до н. э., ровно через сто лет после возникновения первого, сложился Второй Афинский морской союз. Он был подготовлен сближением с Афинами Византия и многих островных полисов, наметившимся во время Коринфской войны. Контакт между этими городами все более налаживался в период после заключения Царского мира путем установления дружественных отношений, иногда оформлявшихся в отдельные равноправные договоры о союзе (например, с Хиосом в 384 г. до н. э.). Наконец, в связи со вновь вспыхнувшей войной Афин со Спартой пять наиболее дружественных Афинам городских общин с демократическим устройством — Хиос, Митилена, Мефимна, Византий и Родос — решились на коллективное соглашение с Афинами о постоянном военном союзе (симмахии). Договор этот, тщательно продуманный на ряде совещаний с делегатами от вступающих в союз полисов и утвержденный по предложению одного из вождей афинской демократии, Аристотеля из Марафона, афинским народным собранием (февраль—март 377 г. до н. э.), представляет собой замечательный образец греческой политической мысли и дипломатического искусства (см. IG, II², 43).

Прежде всего договор обнаруживает ориентацию договаривающихся сторон против Спарты и ее насильственной великодержавной политики. Задачу свою «афиняне и союзники» — таково официальное наименование нового союза — видят в том, чтобы добиться такого положения, при котором лакедемоняне предоставили элинам возможность жить спокойно, свободно и автономно, с гарантией всех прав на их территории (строки 9—12 надписи). Дальше, очевидно, следовало несколько строк со столь резкими выражениями против Спарты, что впоследствии, когда отношения к ней изменились, они были выскоблены. «И если какой враг нападет на членов союза на суше или на море, — значит дальше в надписи, — афиняне и союзники придут к ним на помощь на суше же и на море со своими силами и со своей мощью». Что здесь имеется в виду та же Спарта, можно вывести заключение хотя бы из того, что отношение к другому возможному противнику — Персии — самое почтительное, даже подобострастное. Персидскому царю гарантируется полная неприкосновенность его прав на принадлежащие ему земли и допускается присое-

динение к союзу только «эллинов и варваров, поскольку они не находятся под властью персидского царя». Таким образом, греческие демократические правительства, вступившие в союз, определили свою ближайшую задачу как борьбу со спартанской олигархией и стремились решать ее, обезопасив себя от необходимости вести борьбу сразу на два фронта.

Вместе с тем они осознали и необходимость широкого объединения на основе равноправия и сохранения автономии каждого из входящих в федерацию членов. В этом отношении союзники и афиняне делали взаимно существенные уступки, сопровождая их очень четко сформулированными и определяющими их границы условиями. Союзники в известной мере жертвовали полнотой своего суверенитета, признавали приоритет в союзе Афинского государства, его инициативу и ведущую роль в направлении внешней политики; афинские должностные лица и стратеги являлись единственными исполнителями и всех стоящих перед союзом задач. Но с другой стороны, союзники афинян старательно и откровенно оговаривали в договоре все возможные нарушения со стороны преобладающей афинской общины своей внутренней автономии в предупреждение повторений печальной памяти практики Афинской архэ. Каждое союзное государство, как из числа основателей союза, так и вновь в него вступающее, «может пользоваться тем государственным строем, каким оно пожелает, не принимая к себе ни афинского гарнизона, ни афинского правителя, не платя дани... Не допускается никому из афинян ни для себя лично, ни для государства приобретать владений на территории союзников, ни иметь ни дома, ни земельного участка путем покупки или аренды, или как-нибудь иначе» — такое афинское владение конфискуется в пользу союзной кассы с передачей половины этого имущества всякому, кто об этом донесет.

Соответственно этому устанавливалось и верховное управление союзом. Во главе союза стояли как бы два равноправных органа, совместно направлявшие его деятельность: афинское народное собрание и синедрион союзников (*συνεδριον τῶν συμμάχων*). Синедрион представлял собой постоянно заседавший в Афинах представительный орган, в котором каждое из союзных государств, кроме Афин, имело один голос и все дела решались большинством голосов. Всякое общесоюзное дело должно было получить апробацию обоих органов, в особенности объявление войны, заключение мира, прием новых союзников, определение военных контингентов или заменяю-

щих их денежных взносов. Последние в отличие от прежней дани (фороса) представляли собой добровольные ассигнования на военные нужды и назывались вкладами (синтаксис). Размеры синтаксиса были значительно меньше прежнего фороса: так, Эретрия платила всего 5 талантов против 15 талантов в период Пелопоннесской войны.

Союзники считали этот договор до такой степени гарантирующим их во всех отношениях, что, несомненно по их требованию, в него включен был пункт, запрещавший даже поднимать вопрос об изменении его. «Если кто-либо — будь это должностное лицо или частный человек — внесет предложение или поставит на голосование что-либо против издаваемого акта, как, например, нарушит какой-либо из его пунктов, тот лишается гражданских прав и имущество его конфискуется. И суд над ним произойдет в Афинах и союзных городах, как над человеком, расторгнувшим союз. Согласно решению афинян и союзников, такой человек может быть приговорен к смерти или изгнанию. Если он будет приговорен к смерти, труп его не должен быть погребен ни в Аттике, ни на территории союзников».

Таким образом, основатели союза имели в виду не временное соглашение, диктуемое текущей политической обстановкой, а рассчитанное на весьма длительный период, если не навсегда, объединение, и притом возможно большего числа свободолюбивых полисов Эллады, т. е. создание общеэллинской федерации. Поэтому в договоре весьма значительное место уделено тем «эллинам и варварам, проживающим на материке или на островах, не подвластных персидскому царю», которые пожелают быть союзниками афинян и их союзников, и на них распространяются все права и привилегии, оговоренные для общин-учредителей. И договор заключается, в соответствии с этим, знаменательными словами: «На той плите, на которой вырезан этот акт, написать имена союзных городов и имена тех городов, которые позднее присоединятся к союзу». Немедленно снаряжено было посольство в Фивы с предложением присоединиться, и имя Фив появилось шестым среди имен союзников. Затем, уже летом того же 377 г. до н. э., в этот список внесены были имена почти всех городов Евбеи — Халкиды, Эретрии, Арегузы и многих других городов побережья Фракии — Перинфа, Маронеи, островов Долопского архипелага — Пепарифоса, Скиафоса, — около двух десятков членов. Новый Афинский союз стал, таким образом, сразу очень крупной политической силой в Греции, притом с

весьма широкими перспективами превратиться в дальнейшем из простого союза государств в союзное государство.

Спарте пришлось существенно изменить свои военные планы. В 376 г. до н. э. она отказалась от нового вторжения в Беотию, путь в которую был прегражден соединенными силами фиванцев и афинян, и сосредоточила свои силы для борьбы на море. Был экипирован значительный флот, из 60 триер, и под начальством заслуженного наварха Поллида, сражавшегося еще с Кононом, предпринята морская блокада Афин на широкой дуге между Эгиной, Скиросом и Андросом, чтобы прекратить доставку хлеба в Афины и таким образом сломить сопротивление афинян голодом. Даже остров Делос был занят спартанцами и с него изгнаны афинские амфикионы.

Но Афины, став опять центром мощного союза, сумели в короткое время значительно улучшить свое управление, а также свое финансовое хозяйство и военную организацию. Демократическая партия выдвинула ряд новых энергичных деятелей, как, например, упомянутый уже Аристотель из Марафона, Пиррандр, другой выдающийся дипломат, Каллистрат из Афины. Они влились в ряды старых демократических деятелей и вместе с ними завершили сложное и трудное дело оформления Второго Афинского союза. Вместе с блестящими афинскими стратегами-демократами Ификратом, Хабрием и Тимофеем, сыном Конона, они провели также ряд внутренних реформ, усиливших боеспособность Афинского государства. Афинское булэ, в круг обязанностей которого теперь входило направление дел союза и координирование для этого взаимоотношений синедриона союзников и афинской экклесии, было освобождено от руководства внутренней администрацией, которым теперь занимался особый орган — девять проэдров, выбираемых по жребию из числа булевтов девяти фил, несущих в данное время обязанности пританов, и эписгат проэдров, который являлся теперь председателем народного собрания. Впервые эти проэдры упоминаются в декрете Аристотеля из Марафона 377 г. до н. э. Изменена была также система взимания прямого военного налога (эйсфоры). Полностью, в размере 1%, облагалась им недвижимая и движимая собственность только наиболее богатых людей (пентакосиомедимнов); средние разряды уплачивали прямой налог по значительно более льготной разверстке (всадники 30 драхм вместо 36, зевгиты — 10 драхм вместо 18), наконец, низший разряд — феты — были совсем освобождены от обложения. Для

уплаты этого налога граждане были разделены на 100 симморий и к каждой приписано по три самых богатых гражданина в качестве ответственных «сборщиков», обязанных в случае крайней нужды государства в деньгах уплачивать всю сумму, причитающуюся с симморий, вперед из своих средств и покрывать недоимки. Эта новая литургия называлась «проэйсфора» и представляла собой, несомненно, весьма тягостное для богачей мероприятие демократического правительства. Общая годовая сумма прямого налога с граждан вместе с десятью талантами, уплачиваемыми ежегодно метэками, составляла около 70 талантов. Наконец, в связи с усиленными заботами о приведении в боевую готовность флота была создана особая коллегия десяти морских эпимелетов, выбравшихся по жребию, по одному от каждой филы. Они наблюдали за постройкой и ремонтом кораблей, состоянием арсеналов и морских складов, боевой готовностью судов, привлекали триерархов к ответственности за аварии их и т. д. Благодаря деятельности этого специального органа морского контроля и надзора афиняне могли выполнить свои обязанности перед союзниками и довести свой боевой флот до 100 триер (Полибий, II, 62, 7; Диодор, XV, 29 определяют, по-видимому преувеличенно, афинский флот даже в 200 триер).

Вследствие такой своевременно проявленной активности афинской демократии морская диверсия Спарты имела для последней весьма плачевные результаты. Против 65 триер Поллида афиняне смогли отправить в море под командой Хабрия целых 83 триеры, и в кровопролитной битве близ Наксоса в октябре 376 г. до н. э. Хабрию удалось разгромить целопоннесский флот. Рассказывая об этой морской битве, Диодор передает любопытную подробность, свидетельствующую о живучести демократических традиций в Афинах: «Однако, несмотря на то, что Хабрий одержал победу и обратил в бегство неприятельские корабли, он совершенно воздержался от преследования. Он хорошо помнил, что после Аргинусской битвы (в 406 г. до н. э.) народ в награду за победу осудил стратега на смертную казнь, обвинив его в том, что он не предал погребению тела погибших в морском бою. Поэтому он прекратил преследование и занялся спасением граждан, еще державшихся на воде: живых он взял на борт, а умерших предал погребению. Если бы он не должен был думать об этом, он без труда уничтожил бы весь вражеский флот» (Диодор, XV, 34—35). Но победа при Наксосе и без того имела решающее значение. Афин-

ский союз стал полным хозяином во всем Эгейском море, и к нему стали присоединяться один за другим острова и автономные города побережья. В 375 г. до н. э. членами его уже состояли Киклады с Наксосом и Паросом, Тенедос, Фасос и Самофракия, возродившийся союз халкидских городов, Абдера и ряд других более мелких полисов, имена которых, за отсутствием уже места на стеле с текстом договора, стали записывать на ее краях. Хабрия, возвратившегося из своего похода с 49 вражескими триерами, 3000 пленных и добычей в 160 талантов, в Афинах встретили с чрезвычайными почестями — ему воздвигли статую и поднесли золотой венок.

Афиняне теперь уже не довольствовались одним Эгейским морем. В 375 г. до н. э. их флот в составе 60 кораблей под начальством стратега Тимофея обогнул Пелопоннес и склонил к присоединению к Афинскому союзу Кефаллению, Керкиру и акарнанские города. Ксенофонт с удивлением отмечает необычные для того времени методы, применявшиеся афинскими стратегами: «Тимофей никого не поработал, не удалял в изгнание и не изменял государственного устройства; поэтому ему удалось расположить к себе города, находящиеся в этих местах» («Греческая история», V, 4, 64). После того как он разбил близ Левкады, у Ализии, высланную против него пелопоннесскую эскадру спартанского наварха Николоха и соединился с керкирским флотом, одним из самых крупных во всей Греции (он, по словам Ксенофонта, насчитывал до 90 кораблей), у Афин не было больше соперников и в западной части Балканского побережья. Естественно, что теперь пожелали присоединиться к Афинскому союзу даже царь молоссов Алкет и могущественный правитель (гагос) Фессалии Язон из Фер, который один в состоянии был выставить армию большую чем весь Афинский союз в целом (Ксенофонт. Греческая история, VI, 1, 19; 2, 38). Общее число членов союза выросло до 52.

Положение Спарты стало настолько критическим, что она заговорила о мире и обратилась с просьбой о посредничестве к персидскому царю Артаксерксу и сиракузскому тирану Дионисию. На состоявшемся в 374 г. до н. э. в Спарте конгрессе с участием персидских и сиракузских послов она соглашалась на признание Афинского союза, на вывод своих гарнизонов из беотийских городов (Феспий, Платей и др.), т. е. на фактическое признание Беотийского союза. По-видимому, мира желали и противники Спарты. Афины были крайне истощены громадными военными расходами, и афинская казна была

совершенно пуста: Тимофей, например, на свою керкирскую экспедицию смог получить всего 13 талантов и находился потому «в крайней нужде с самого начала войны» (Исократ, XV, 109); «он настоятельно требовал денег из Афин — такой большой флот требовал больших издержек», — подтверждает и Ксенофонт («Греческая история», V, 4, 66). К тому же и внешнее положение Афин настолько стало прочным, что война уже потеряла для них свой смысл. Поэтому спартанские предложения признаны были удовлетворительными: послы афинян и союзников (среди них и фиванцы) подписали мирный договор. В Афинах уже происходили большие торжества по случаю заключения мира; награждали победоносных полководцев (Тимофей был почтен статуей, поставленной рядом со статуей его отца), был воздвигнут пышный алтарь мира и скульптору Кефисодоту заказана статуя богини Ирены с младенцем «Изобилием» на руках. В Фивах тоже, по-видимому, были довольны — с выводом спартанских гарнизонов из Феспий и Платей легко уже было сломить последние оплоты олигархий и завершить объединение Беотии. Перед греческими демократическими государствами открывался свободный путь к дальнейшему развитию и столь уже назревшему объединению их, притом на началах равноправия и автономии, общего интереса и общей пользы, или, как выражались греки, на принципах койнонии.

Однако мирный договор 374 г. до н. э. остался на бумаге, и договорившиеся было стороны, по выражению источника Диодора, «лишь короткое время соблюдали мир, а затем стали воевать... совершенно не считаясь с заключенным ими всеобщим миром» (XV, 45).

Диодор, по-видимому, правильно определяет и причину крушения этих общих надежд на наступление наконец мирной поры. Социальные проблемы, естественно, отодвинутые на второй план во время долгого периода войн, теперь, обостренные еще более невзгодами военного времени, сразу поднялись во всей своей силе. «Во всех государствах Греции, — пишет Диодор, — вследствие необычайного положения вещей начались волнения: общая анархия послужила причиной для многочисленных переворотов. При этом лакедемоняне оказывали вооруженную поддержку олигархическому строю, а афиняне сторонникам демократии» (XV, 45). По-видимому, в связи с падением авторитета Спарты движение охватило и Пелопоннес: так, даже Ксенофонт упоминает о резких нападках на спартанских заправил делегатов

конгресса пелопоннесских союзников уже в 376 г. до н. э. — они жаловались на бедствия, причиненные войной, и на «нерадивость спартанских полководцев», очевидно царей Агесилая и Клеомброта (Ксенофонт. Греческая история, V, 4, 60).

Диодор в качестве примера, подтверждающего его замечание о наступившем в Греции периоде волнений, переворотов и анархии, описывает лишь ожесточенную борьбу между демосом и олигархами на острове Закинфе, в которую вмешался возвращавшийся из своего похода в Ионийское море Тимофей. Это побудило и Спарту послать на помощь закинфским олигархам 25 кораблей; другая такая же эскадра была отправлена ею на поддержку олигархического восстания на союзной с Афинами Керкире. Несколько позднее (373 г. до н. э.) для осады Керкиры был послан весь пелопоннесский флот (60 кораблей) с навархом Мнасишом, который принялся самым варварским образом опустошать весь остров: «Высадившись на Керкире, Мнасиш завладел территорией и принялся опустошать прекрасно обработанную и культивированную страну, разрушать образцово построенные жилища и расположенные на полях винные погреба... так что его воины не хотели пить никаких вин, кроме старых, отборных. На полях Мнасишом было захвачено очень много рабов и скота» (Ксенофонт. Греческая история, VI, 2, 6). Затем он подверг осаде с суши и с моря и сам город, в котором шла ожесточенная борьба партий.

Афиняне принуждены были срочно направить на выручку столь важного для них пункта, опять с флотом из 60 триер, Тимофея. Так как он, несомненно в связи с теми же денежными затруднениями, не мог быстро выступить в поход, афинское народное собрание не только сместило, но и отдало под суд недавно столь пышно чествовавшегося стратега. Сменивший его Ификрат сумел в срочном порядке закончить приготовления и, обучая на ходу команды своих судов, своевременно прибыть на Керкиру. Какое важное значение афиняне придавали этой экспедиции, показывает то обстоятельство, что помощниками ему были назначены Хабрий и Калистрат, игравшие в это время главную роль в афинском правительстве и бывшие, по-видимому, виновниками опалы Тимофея. Впрочем, к этому времени (372 г. до н. э.) керкирцы с помощью небольшого передового афинского отряда сумели справиться и со своими олигархами, и с их спартанскими радегелями. Мнасиш был убит, а его деморализованное грабежами войско, состоявшее преимущественно из наемников, бежало на кораб-

лях, «наполнив трюмы их рабами и вещами» (Ксенофонт. Греческая история, VI, 2, 25). Ификрату оставалось лишь захватить опоздавшие приплыть на подмогу пелопоннесскому флоту 10 сиракузских триер, так как и сиракузский тиран Дионисий тоже был заинтересован, чтобы столь важный транзитный в Италию пункт, как Керкира, не оставался в руках афинян. При этом опять Ксенофонт находит нужным отметить разницу в поведении афинян и пелопоннессцев. «Сиракузские корабли были взяты все в плен с экипажами... и приведены в керкирскую бухту. Пленным было разрешено выкупиться на свободу, причем для каждого был установлен особый размер выкупа. Только начальнику их Кринипу не была предоставлена эта льгота: его оставили под стражей, имея в виду либо получить с него очень крупный выкуп, либо продать его в рабство. В отчаянии Кринип покончил жизнь самоубийством. Остальных Ификрат отпустил на волю, причем он позволил керкирцам выступить поручителями в том, что деньги будут уплачены. Заставив своих матросов обрабатывать [опустошенные] поля керкирцев, он таким образом доставил им пропитание» (Ксенофонт. Греческая история, VI, 2, 36—37). Затем со своими пельгастами и голлитами он переправился в Акарнанию, чтобы оказать помощь союзным городам против теснивших их врагов. Так как присоединение мощного керкирского флота более чем вдвое увеличивало его силы, он стал готовиться уже к нападению на самую лакедемонскую область. Причем и здесь «он имел в виду подчинить себе смежные с этой областью города, враждебные афинянам, по возможности добровольно, если же они не подчинятся, то пойти на них войной» (Ксенофонт. Греческая история, VI, 2, 38).

По-видимому, от дальнейших военных операций Ификрату пришлось воздержаться опять-таки в связи с отсутствием денежных средств. 60 талантов, полученных от выкупа сиракузских пленных, были истрачены тотчас же на жалование войску (Диодор, XV, 47, 7). На то же, несомненно, пошли и собранные с Кефаллени союзные взносы, которые собирать пришлось в некоторых случаях силой (почему Ксенофонт и называет их данью). Но так как и этого было недостаточно, то Ификрат принужден был после некоторых колебаний употребить на то же и захваченные на сицилийских кораблях ценные дары, которые Дионисий посылал в Дельфы и Олимпию. «Не зная, как поступить с захваченной добычей, — красочно рассказывает об этом Диодор, — Ификрат отправил запрос в афинское народное собрание. Афиняне при-

казали ему оставить сомнения и подумать о том, как бы накормить воинов. Вняв решению своих соотечественников, Ификрат продал с публичного торга драгоценности, принадлежавшие богам. Дионисий же был крайне разгневан на афинян и написал им такое письмо: «Дионисий афинскому совету и народу, с пожеланием здравствовать. Нет! Так писать грешно, после того как вы оказались святотатцами и на суше и на море, после того как вы захватили и изрубили [золотые] статуи, посланные нами для посвящения богам, и кощунственно оскорбили Аполлона Дельфийского и Зевса Олимпийского...» (Диодор, XVI, 57, 2—3).

Между тем в Спарте под влиянием тягот затянувшейся войны начали жалеть о нарушении мирного договора 374 г. до н. э. и желать возобновления мирных переговоров. В Персию был даже отправлен Анталкид ходатайствовать о помощи персидского царя.

Летом 371 г. до н. э. в Спарте вновь собрался мирный конгресс, на котором кроме делегатов воюющих греческих государств присутствовали также послы Персии, Дионисия Сиракузского и македонского царя Аминты. Ксенофонт, стремясь прикрасить поражение Спарты, старается изобразить инициаторами его афинян («Греческая история», VI, 3, 1—3 и 18). На самом деле афинские уполномоченные как представители победившей стороны держались очень независимо и твердо, даже осыпали спартанцев резкими упреками. «Получается впечатление, — заявлял один из них — Авдокл, обращаясь к спартанцам, —

что вам больше по душе тирания, чем свободное государственное устройство... Взгляните на положение дел на море или киньте взор на нынешнее взаимоотношение сил на суше, — говорил и глава афинского посольства Каллистрат, — и вы увидите, что наш приход [на мирное совещание] отнюдь не вызван военными затруднениями» (Ксенофонт. Греческая история, VI, 3, 8 и 13). На мир афиняне соглашались лишь под условием признания Афинского союза и сумели настоять на этом, несмотря на то что этим явно нарушались условия Царского мира 387—386 г. до н. э. Персия слишком занята была затяжной борьбой с отпавшим Египтом, чтобы серьезно вмешиваться в греческие дела. Принцип автономии был, правда, подтвержден, но он оборачивался на этот раз против Спарты, так как ей пришлось дать обязательство вывести свои гарнизоны из занятых ею городов и вместе с тем признать крушение всех ее стремлений к господству. «Вы проучены, — говорил Каллистрат. — Насилье не приносит желанной выгоды». Эпаминонд же, прибывший в составе фиванских послов, открыто заявил, что было бы справедливым предоставить автономию и городам Лаконики.

Мир 371 г. до н. э., положивший конец претензиям спартанской олигархии на владычество в Греции, был вместе с тем и концом упований на ее помощь со стороны «лучших» и «порядочных» людей в их борьбе с социальными требованиями низов. Освобожденная от спартанского террора и гнета Греция вступала в период бурных социальных потрясений.

БИТВА ПРИ ЛЕВКТРАХ И ДЕМОКРАТИЧЕСКОЕ ДВИЖЕНИЕ В ПЕЛОПОННЕСЕ. ВРЕМЯ ПРЕОБЛАДАНИЯ БЕОТИИ.

СОЮЗНИЧЕСКАЯ ВОЙНА И КОНЕЦ ВТОРОГО АФИНСКОГО СОЮЗА

Мирный договор 371 г. до н. э. имел, однако, большой дефект: руководящие деятели конгресса в Спарте — глава афинской делегации Каллистрат и спартанский царь Агесилай — мало считались с реальными условиями в Греции, сложившимися в последние десятилетия. Они все еще представляли себе, что «греческую колесницу», как выразился 100 лет назад Кимон, везут лишь два коня — Афины и Спарта и вся политика сводится к взаимным отношениям этих двух греческих государств. А между тем поставившие свою подпись среди прочих афинских союзников «фиванцы» (в такой форме Беотийский союз фигурировал и в учредительном акте

афинской симмахии 377 г. до н. э.) за последние годы успели создать мощное государство, по своей силе и значению уже не уступающее прежним объединениям греческих городов. Если верить Плутарху, лишь Эпаминонд во время прений на конгрессе, «видя, что все прочие пресмыкаются перед Агесилаем, один решился открыто выступить с речью, посвященной не только интересам фиванцев, но общему благу всей Греции». «Мир, чтобы быть прочным, — заявлял он, — должен быть основан на принципах равенства и справедливости» («Агесилай», 27). Соответственно этому он вместе со своими товарищами потребовал изменения подписи «фиван-

цы» на «беотийцы», т. е. официального признания нового Беотийского государства. Это вызвало резкое возражение Агесилая, которого поддерживали, по-видимому, афинские послы, так как Афины начали уже опасаться нового соперника. «Агесилай задал Эпаминонду вопрос, — рассказывает Плутарх о происходившей при этом словесной дуэли между главами двух государств, — считает ли он правильным с точки зрения всеобщего равенства и справедливости, чтобы беотийские города пользовались автономией. Эпаминонд, не задумываясь и не смущаясь, ответил Агесилаю вопросом же, считает ли тот справедливым, чтобы и города Лаконики получили автономию. Тогда Агесилай в страшном гневе вскочил с места и потребовал, чтобы Эпаминонд заявил определенно, предоставят ли фиванцы автономию беотийским городам. Эпаминонд таким же образом спросил его, предоставят ли спартанцы автономию городам Лаконики. Агесилай был возмущен и охотно ухватился за удобный предлог для того, чтобы вычеркнуть фиванцев из списка заключивших мирный договор и объявить им войну» («Агесилай», 28). Таким образом, Беотийский союз оказался по-прежнему в состоянии войны со Спартой.

Но мирный договор 371 г. до н. э. игнорировал и другое новое крупное государство, возникшее по соседству с Беотией, — Фессалию. В этой обширной хлебобродной области Греции, единственной вывозившей хлеб, в конце V в. до н. э. наблюдается значительное развитие ремесел и торговли. Многие из ее крупных земледельческих поселений, как Лариса, Феры, Фарсал, Краннон, превращались в торгово-промышленные центры, начавшие чеканить свою монету. Ее гавань Пагасы сделалась известным по всей Греции пунктом хлебного вывоза и работорговли. Подъем хозяйства Фессалии делал невозможным сохранение в прежних формах господства родовой аристократии — Алевадов, Скопадов, Эхекратидов и других ее земельных магнатов, опиравшихся на свои родовые конные дружины. По-видимому, при поддержке растущего городского демоса стали поднимать восстания покорные прежде пенесты, поработанное и прикрепленное к земле сельское население (в одном из таких восстаний, по сообщению Ксенофонта, участвовал Критий, ученик Сократа, знаменитый впоследствии глава правительства Тридцати тиранов в Афинах). Обложенные тяжелой данью периеки — мелкие пограничные племена долопов, магнетов и др., — готовы были присоединиться к любому иноземному завоевателю — Македонии, Спар-

те или Афинам, — появлявшемуся в Фессалии или вмешивавшемуся в ее дела.

На этой почве обострившихся социальных отношений правление родовой фессалийской аристократии начинало сменяться режимом тирании. Фессалийские тираны были выходцами из незнатных семей и объединяли вокруг себя все оппозиционные элементы родовой аристократии. Так, тирану города Фер — Ликофрону уже в 390-х гг. до н. э. удалось разгромить господствовавший во всей Северной Фессалии род Алевадов и объединить под своей властью значительную часть страны. Его преемник Язон (390—370 гг. до н. э.), отличавшийся богатырским сложением, железной выносливостью, незаурядным умом и беспредельным честолюбием, сумел овладеть южной частью Фессалии с городом Фарсалом и заставил провозгласить себя тагосом всей страны (374 г. до н. э.). Пенесты привлечены были им к выполнению государственных повинностей и обложены податью. Организованное всеобщее фессалийское ополчение состояло из 20 тыс. гошпитов, 8 тыс. всадников и множества легковооруженных пельтасов. На свои личные средства Язон содержал 6 тыс. иностранцев-наемников, с которыми ежедневно проделывал военные упражнения, причем сам, в полном вооружении, всегда был впереди них и на маневрах, и в сражении.

У Язона были, по словам Ксенофонта, очень широкие планы. Чтобы построить флот более сильный, чем афинский, он собирался завоевать Македонию, так как эта страна была богата строительным материалом, а обилие фессалийских пенестов давало возможность набрать любое число гребцов и матросов, которых легко будет прокормить на избытки фессалийского хлеба — «не то что афинянам, принужденным покупать его от других». Он мечтал будто бы уже не только о завоевании всей Греции, но и о походе на Персию: «Персидский царь богаче всех людей на свете, но мне кажется, что его легче покорить, чем Грецию; мне известно, что весь персидский народ, исключая одного человека, это — толпа рабов, чуждая гражданских добродетелей; известно, что царь был доведен до края гибели сравнительно незначительными отрядами, шедшими под начальством Кира и Агесилая» (Ксенофонт. Греческая история, VI, 1, 10—12 и 19). Со Спартой, которая претендовала на господство в Фессалии, Язон был во враждебных отношениях и выступал пока как союзник Беотии и Афин. Таким образом, и Северная Греция начинала в лице этого нового Фессалийского государства играть все более и более активную роль.

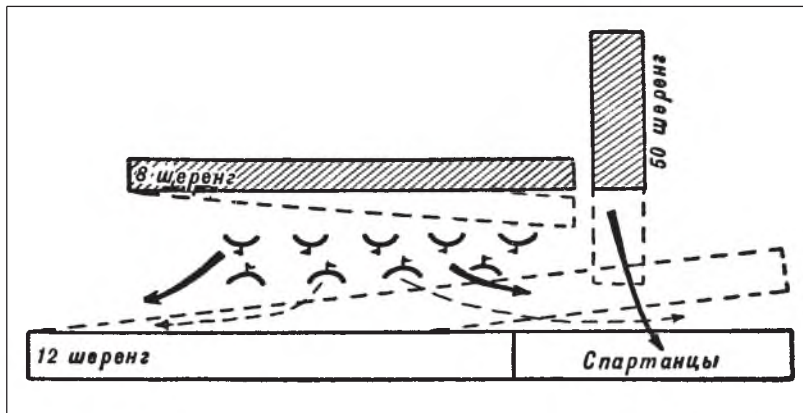

Построение войск Эпаминондом. Сражение при Левктрах в 371 г. до н. э.

Игнорируя усиление этих ранее отсталых государств Греции и принимая во внимание только свои налаживающиеся отношения с Афинами, Спарта спешила использовать обнаружившуюся на конгрессе 371 г. до н. э. изоляцию Беотии и свести с ней свои старые счеты. «Точно рок вел лакедемонян к гибели», — так даже Ксенофонт принужден был характеризовать эту безрассудно-упрямую, осужденную опытом последних лет агрессивную политику спартанской олигархии, возглавляемой Агесилаем. Уже в самой Спарте раздавались голоса против нее, ею тяготились союзники, не согласен был с ней и второй царь Клеомброт, за что противники называли его

«доброжелателем фиванцев». И все же как раз армия Клеомброта, стоявшая в это время в Фокиде, получила приказ вторгнуться в Беотию и «добиться восстановления автономии беотийских городов», т. е. ликвидации Беотийского союза. Это произошло всего на двадцатый день после подписания мирного договора в Спарте.

Однако на этот раз беотийцы по настоянию Эпаминонда не уклонились от решающего сражения и вступили в бой даже до прибытия на помощь своего союзника Язона. Битва произошла 5 августа 371 г.

близ беотийского города Левктры, в Феспийской области, и беотийское ополчение, численностью всего 7000 бойцов, одержало здесь победу над «непобедимой» спартанской армией, в которой было не менее 10 000 воинов. Убито было 400 спартиатов из числа 700 и 1000 из 2550 лакедемонян (перизков); погиб сам царь Клеомброт почти со всем своим штабом; напротив, потери союзников-пелопоннесцев были незначительны, так как они сражались неохотно (Павсаний, IX, 9—12). Героем дня был Эпаминонд, взявший на себя главнокомандование и впервые применивший здесь свой косой строй: построенные в 50 рядов отборные беотийские воины, со «священной дружиной» впереди, врезались, «как триера своим тараном» (Ксенофонт. Греческая история, VII, 5, 28), в главную часть (правый фланг) растянутого боевого расположения противника (спартанцы стояли всего в 12 рядов) и вызвали тем отступление всей его армии. Только боевая закалка спартанских гоплитов дала им возможность отойти с поля боя в относительном порядке и избежать полного разгрома. Спасло их и посредничество подоспевшего Язона, помешавшего беотийцам полностью использовать их победу, чтобы не допустить излишнего, по его мнению, усиления беотийцев и их перевеса над спартанцами. Но этой битвой навсегда рассеян был мираж спартанской непобедимости; в битве проявилась неспособность рутинной спартанской боевой тактики противостоять смелым нововведениям греческой военной мысли.

Следствием битвы при Левктрах было крушение остатков былого спартанского величия и авторитета во всей Греции. Фокида, Локрида, Этолия, Акарнания, Евбея немедленно вступили в союз с Беотией и



пополнили ее военные силы своими контингентами; Акарнания и Евбея для этого даже вышли из Афинского союза, что, естественно, побудило Афины еще более настороженно следить за успехами своего недавнего главного союзника — Фив. Но особенно большое впечатление известие о поражении Спарты произвело в Пелопоннесе — оно явилось сигналом к полному развалу Пелопоннесского союза и к большим социальным движениям, охватившим значительную часть пелопоннесских государств. Восстания демоса произошли в 370 г. до н. э. в Коринфе, Сикионе, Фигалии, Тегее. В Аргосе бедняки, вооружившись дубинами (скиталами), напали на состоятельных граждан и перебили 1200 из них, а имущество их разделили между собой. «Народ в Аргосе, — жалуется Исократ, — истребляет наиболее знатных и богатых граждан и при этом веселится так, как другие не веселятся, убивая своих врагов» («Филипп», 52). И то же, что в Аргосе, по его словам, творится и во всем Пелопоннесе, где смуты и мятежи стали повседневным явлением. Единодушия нет ни в одном городе, и своих сограждан опасаются больше внешних врагов. Взаимная рознь такова, что богатые предпочли бы бросить в море свое имущество, чем поделиться им с псеимущими, а бедные только и помышляют о том, как бы завладеть состоянием благодествующих. У алтарей закалывают не жертвенных животных, а избивают друг друга люди. У иного города теперь больше изгнанников, чем прежде было во всем Пелопоннесе (Исократ. Архидам, 64—68).

Освободившиеся от спартанского господства общины спешно восстанавливали прежние границы своих владений, измененные в интересах или по прихоти Спарты, и вводили вновь отмененные ею учреждения. Элейцы овладели отторгнутыми у них Агисом городами на юге Элиды, аркадяне восстановили у себя демократические порядки и объединились в союзное государство по типу беотийского, включив в него и давно отделившуюся от Аркадии Тегею, причем из одной только Тегеи при этом отправлено было в изгнание 800 приверженцев Спарты.

Общими силами была вновь отстроена разрушенная спартамцами Мантиния (даже Элида внесла на это 3 таланта, Аргос тоже прислал помощь; она была обращена в резиденцию общепелопоннесского правительства, которое возглавил избранный стратегом мантинеец Ликомид). Ему удалось защитить новое Аркадское государство от попыток Спарты вновь отделить Тегею и привести опять к подчинению Аркадию: поход против нее значительной спартанской армии, воз-

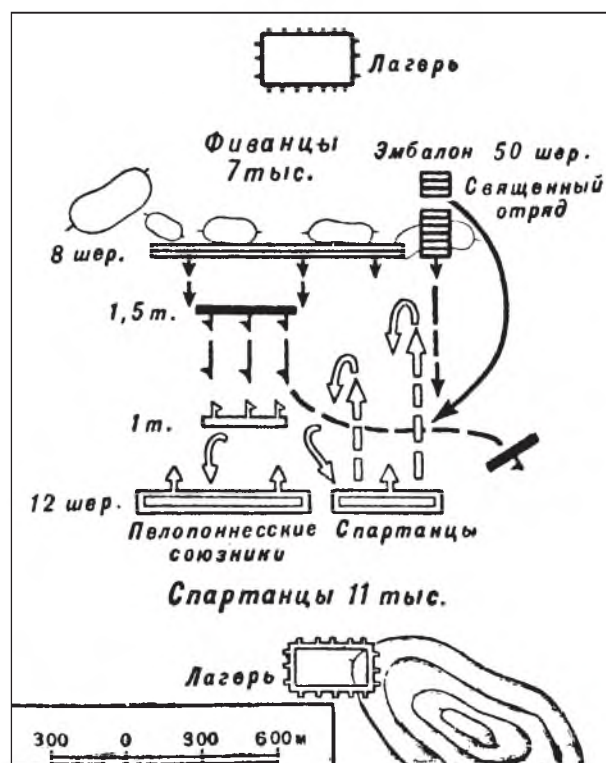

Битва при Левктрах в 371 г. до н. э.

главляемой самим царем Агесилаем, не привел ни к каким результатам, а крупный отряд спартанцев, вторгнувшийся в Тегею вместе с эмигрантами, был полностью уничтожен Ликомидом.

Однако, сознавая, что Спарта не прекратит свои попытки восстановить утраченное господство в Пелопоннесе, Аркадия обратилась за помощью одновременно к Афинам и Фивам. Но в Афинах очень холодно отнеслись к просьбе аркадяна: преобладавшая в Афинах со времени заключения мира со Спартой партия умеренных демократов во главе с Каллистратом вовсе не желала возобновления войны; по видимому не сочувствовала она также радикальному и объединительному движению в Пелопоннесе. Особенно теперь стала беспокоить афинян растущая сила Фив, почему и известие о победе при Левктрах было встречено ими с нескрываемым неудовольствием: фиванского посланника даже не пригласили на полагающийся в таких случаях почетный обед в притании. Должно было тревожить афинян и быстрое усиление союзника Беотии Язона: он уже завладел проходами в Среднюю Грецию и собирался во главе всего фессалийского ополчения и своих многочисленных наемников появиться на Пифийском праздни-

ве в Дельфах. Предполагали, что он намеревается захватить сокровища Дельфийского храма и тем, как выразился Ксенофонт, «приобрести преобладающее влияние над всеми своими современниками» («Греческая история», VI, 4, 27—30).

При таких условиях Афины ограничились дипломатической демонстрацией: в конце 371 г. до н. э. в Афинах был созван конгресс представителей греческих государств, на котором афиняне добились клятвенного подтверждения всеми государствами Греции верности условиям Царского мира («чтобы все города, как большие, так и малые, были автономными, согласно предписанию царя»); нарушителю этих условий угрожало общее военное выступление государств Греции. Но такое решение, несомненно очень льстившее самолюбию афинян, которые тем самым становились вместо спартанцев как бы блюстителями Царского мира, было, конечно, совершенно лишено реального значения.

В противоположность этому беотийцы сразу отозвались на призыв аркадян. Беотийская союзная армия под начальством Пелопида и Эпаминонда вступила в Аркадию, объединила вокруг себя войска всех поднявшихся против Спарты демократических государств Пелопоннеса — аркадян, аргосцев, элейцев — и, несмотря на зимнее время, форсировав четырьмя колоннами проходы в горах Парнона в Скиритиде, вторглась в Лаконию (декабрь 370 г. до н. э.). Затем, сосредоточившись в Селласии, вся 50-тысячная армия союзников двинулась по левому берегу Еврота прямо на Спарту, впервые с самого основания увидевшую врагов в своих окрестностях.

Положение Спарты было исключительно тяжелым, так как спартанской олигархии пришлось теперь расплачиваться за все ее насилия и притеснения. Илоты восстали и массами присоединялись к врагам. Перизки отказались явиться на призыв в спартанские войска, где они составляли основные контингенты; они посылали проводников наступающим врагам и при появлении последних тоже переходили на их сторону. Спартанцы, ослабленные громадными потерями, принужденные к тому же держать гарнизоны по всей стране, в самой Спарте составляли ничтожный отряд под командой царя Агесилая; последний вынужден был также бороться с охватившей город паникой и с заговорами недовольных элементов (Плутарх. Агесилай, 31 сл.).

Спартанскому правительству пришлось пойти на такие крайние меры, как вооружение еще не изменивших илотов, под клятвенным обещанием их осво-

бождения. Но настроение илотов оказалось таково, что «превратившись в организованное войско, они стали внушать страх самим спартанцам» (Ксенофонт. Греческая история, VI, 5, 29). При таких условиях взять штурмом неукрепленный город, конечно, не могло представлять особого труда для громадной армии союзников, несмотря на зимний разлив реки Еврота, отделявшей ее от главных кварталов Спарты. Однако против этого, по-видимому, было само беотийское командование в лице Пелопида, Эпаминонда, не желавшее излишнего кровопролития и в течение всего похода сдерживавшее ярость озлобленных против Спарты пелопоннесцев. Армия союзников спустилась к югу, перешла Еврот в его нижнем течении и, опустошая всю страну, дошла до ее морского побережья. С помощью перешедших на их сторону перизков после трехдневного штурма союзники овладели главной гаванью Лаконии — Гифией (здесь находились лакедемонские верфи).

Эпаминонда и Пелопида не смутило и то, что тем временем Спарта получила некоторое подкрепление от успевших подойти к ней на помощь коринфян, флиунтцев, пелленцев и других оставшихся еще ей верными пелопоннесцев. Прикрывшись многочисленной конницей (состоявшей кроме фиванцев также из фессалийцев, локридцев и фокейцев), продолжавшей набеги на окрестности самого города Спарты, беотархи отвели основную часть своей армии в укрепленный лагерь и занялись делами других государств Пелопоннеса, что они считали более важным, чем полное и окончательное разрушение столицы Спартанского государства.

На юге Аркадии, почти на самой лаконской границе, уже раньше (в 371 г. до н. э.) объединившиеся аркадяне приступили по совету Эпаминонда к постройке новой столицы — Мегалополя («Великого города»). Мегалополь должен был стать оплотом всего Аркадского государства против лакедемонян. Жители 39 мелких городков «из патриотизма и ненависти к лакедемонянам дали себя угговорить покинуть родные для них места» (Павсаний, VIII, 27, 3) и переселились в этот громадный новый укрепленный административный центр их области. Он занимал 370 га, был обнесен стеной и застроен огромными зданиями — например, одно из них имело залу на 10 000 человек (названный по имени строителя — Ферсилион); позднее здесь был построен и самый большой в Греции театр. Теперь, после решительной победы над Спартой и разгрома всего Спартанского государства, Эпаминонд стремился придать закон-

ченное устройство его предполагаемому преемнику — Аркадии (недаром поэтому Диодор, XV, 72, 4, и само основание Мегалополя ошибочно датирует годом похода беотийцев и пелопоннесцев против Спарты).

Одновременно была окончательно разработана конституция Аркадского объединения (Аркадикона), согласно которой при сохранении автономии отдельных поселений (некоторые аркадские города даже продолжали чеканить мелкую разменную монету) все общие вопросы передавались на решение союзного совета и общего собрания десяти тысяч граждан, имевших достаточное состояние, чтобы приобрести оружие, и составлявших основное ядро общепелопоннесского ополчения. Распорядительная власть принадлежала стратегу и 50 демнургам, выделявшимся из совета по принципу пропорционального представительства различных союзных городов: так, от столицы Мегалополя их было десять, от Меналии — три, от Лепреона — два и т. д. Беднейшему населению открыта была возможность не уходить на наемную службу на сторону, а служить в пяти тысячном наемном отряде эпаритов, несшем гарнизонную и полицейскую службу. В такой экономически отсталой аграрной стране, как Аркадия, подобная, основанная на небольшом земельном цензе, конституция, по-видимому, соответствовала желаниям преобладающего числа ее населения и сохранялась длительное время.

Иное, еще более демократическое устройство создано было при содействии Эпаминонда в восставшей против Спарты и отделившейся от нее Мессении. Следует предполагать, что здесь с изгнанием владевших клерами спартиатов был произведен общий передел земли, о чем, к сожалению, источники наши хранят полное молчание: они упоминают только о том, что Эпаминонд, объявив свободу Мессении, призывал переселяться в нее восставших илотов Лаконии и прежних мессенских изгнанников. Возможно, что при этом он обещал наделить их землей.

На склоне знаменитой по прежним восстаниям мессенских илотов горы Ифомы был основан (весна 369 г. до н. э.) и укреплен грандиозными стенами город Мессена. Остатки этих стен позднее считались одним из наиболее импозантных памятников эллини-



Мессения. Остатки стен города Мессены

ского строительного искусства (Павсаний, IV, 26 сл.). В основании Мессены принимали участие наиболее радикально из всех пелопоннесцев настроенные аркадяне, в воспоминание этого поставившие ряд статуй в Дельфах (Павсаний, X, 10, 5). Утрата Мессении, самой плодородной области Спартанского государства, нанесла ему сокрушительный удар, от которого оно уже никогда не могло оправиться.

Таким образом, в два следовавших за битвой при Левктрах года политические и социальные отношения в Греции изменились самым резким образом. Спартанская олигархия, оплот и идеал всех реакционных сил, была приведена в состояние полного развала. Освобождены были от многовекового гнета наиболее униженные и поработанные элементы греческого общества — мессенские илоты, которых еще Тиртей сравнивал с «ослами, перегруженными ношей». Оживал и выходил к интенсивной общественно-политической жизни весь Пелопоннес, столь долго страдавший под тяжелой пятой спартанской гегемонии, тормозившей его развитие. Новое демократическое Беотийское государство не стремилось поставить в зависимое от себя положение освобожденные им города, использовать их в своих узких интересах, навязать им свою волю и господство путем столь обычного во взаимоотношениях греческих государств насилия сильнеешего над более слабым. По-видимому, здесь отчасти осуществлялись стрем-

ления к объединению на условиях равноправия участников федерации, давно уже возникшие в различных государствах Греции.

Однако намечавшийся процесс и на этот раз прервался до своего завершения. Помешало, с одной стороны, ревнивое соперничество Афин, к которым униженно взывала о помощи Спарта. «Нельзя себе представить более тяжкой нужды и несчастья, чем то, которое смогло вынудить лакедемонян обратиться за помощью к их злейшим врагам», — справедливо замечает Диодор (XV, 63, 1). Ксенофонт даже приводит заискивающие речи спартанских послов на народном собрании в Афинах, в которых они молили «спасти от унижения и гибели лакедемонян еще живыми» («Греческая история», VI, 5, 33—48). Афинские демократы стояли за невмешательство; того же требовали и присутствовавшие на народном собрании фиванские послы («бросить на произвол судьбы спартанцев, находящихся на краю гибели», — как выразился Ксенофонт). Но перевес в народном собрании получили единомышленники Каллистрата, сторонника сотрудничества со Спартой. Поэтому Ификрату поручено было совершить враждебную Беотии и ее союзникам военную демонстрацию на Коринфском перешейке и в Арголиде, т. е. в тылу оккупировавшей Лаконию беотийской армии, что побудило ее к отступлению в Аркадию и дальше, на родину. Несколько позднее, летом 369 г. до н. э., Афины даже заключили со Спартой формальный союз, и соединенные афинско-спартанские войска (около 20 000 воинов) принялись усердно укреплять Коринфский перешеек в предупреждение дальнейших вторжений беотийцев в Пелопоннес. Состоятельные круги Афин, видимо, были очень встревожены успехами демократического движения в Пелопоннесе. Они пыгались даже побудить Спарту не медлить с восстановлением ее господства в Мессении: в таком духе выразитель их желаний Исократ даже составил обращение к Архидаму, сыну царя Агесилая.

С другой стороны и Беотийское правительство слишком переоценило свои успехи и в связи с этим разбросало свои силы. Летом 370 г. до н. э. в Фессалии началась кровавая распря: Ясон пал жертвой заговора и его наследники вступили в ожесточенную борьбу между собою. Властью завладел племянник Ясона Александр, превратившийся в свирепого тирана, жестокими репрессиями подавлявшего все враждебные ему движения. Поднявшая голову знать во главе с Алевадами обратилась за помощью к македонскому царю Александру, сыну недавно умершего царя

Аминты, и македонские войска оккупировали большую часть Фессалии. Поэтому с лета 369 г. до н. э. Беотийскому правительству пришлось разделить свои военные силы для участия в делах Пелопоннеса и Фессалии: половину армии получил Эпаминонд для второго похода в Пелопоннес, другая половина, во главе с Пелопидом, направлена была в Фессалию. Обе экспедиции кончились незначительными успехами: Пелопиду удалось лишь занять Ларису и завязать дружеские отношения с одним из магнатов Македонии — Птолемеем, восставшим против македонского царя Александра. Эпаминонд овладел Сикионом и Пелленой, но потерпел неудачу при попытке взять Эпидавр, Трезен и Коринф, за что был даже привлечен к суду и временно выведен из коллегии беотархов.

Лишь в 368 и 367 гг. до н. э. удалось, сосредоточив все военные силы Беотии в Фессалии, вытеснить из нее македонцев, заключить союзный договор с Птолемеем, ставшим регентом Македонии после убийства царя Александра, сильно ограничить территорию, подвластную Александру — тирану Фер, а Южную Фессалию организовать в дружественный Беотии союз. Только после этого Эпаминонд совершил свой третий поход в Пелопоннес и заставил Ахайю отказаться от союза со Спартой. Так как аристократическая партия здесь имела большую силу, то после введения в Ахайе демократического строя по городам ее были поставлены беотийские гарнизоны.

Все же Беотийское правительство в эти годы уделяло мало внимания Пелопоннесу (в Ахайе, например, вскоре вновь произошла олигархическая реставрация), и это вызывало недовольство в Аркадии, которой приходилось собственными силами вести борьбу со Спартой. Ей удалось оккупировать периекские города Северной Лаконии вплоть до Селласии, присоединить Трифилию к Аркадскому союзу, заключить союз с Мессенией, но всего этого было еще недостаточно для закрепления нового устройства Пелопоннеса. Не удавалось овладеть главными гаванями Пелопоннеса — Эпидавром, Трезеном, Азиной, благодаря чему демократические государства оказывались еще отрезанными от моря. Архидаму с помощью присланного Дионисием Сиракузским отряда один раз даже удалось нанести чувствительное поражение соединенным войскам аркадян и аргосцев, вызвавшее необычайный восторг в Спарте (Ксенофонт. Греческая история, VII, 1, 32).

Положение еще больше осложнилось вследствие вмешательства Персии, считавшей себя после Царского мира суперарбитром в греческих делах. Уже в

368 г. по настоянию послов малоазийского сатрапа Ариобарзана в Дельфах собрался конгресс делегатов воюющих государств для мирных переговоров на основе условий Царского мира 387—386 гг. до н. э. Он окончился безрезультатно благодаря отказу Фив признать права Спарты на Мессению. В 367 г. до н. э. сама Спарта обратилась за посредничеством к персидскому царю, как верховному судье в греческих делах. Осенью 367 г. до н. э. в Сузы, к персидскому двору, съехались посланцы всех греческих государств и началась жесткая борьба за «милости» великого царя. Но, к общему удивлению, больше всех импонировал персам фиванский посол Пелопид, в противоположность прочим державшийся твердо и неподкупно, как представитель нового сильного государства в Греции, разгромившего Спарту и враждебного Афинскому союзу, с которыми у персов были старые счеты. Решение царя всецело отвечало интересам Беотии: Мессения была признана независимой, по желанию Беотии регулировались пограничные споры пелопоннесцев, афинянам приказано было «вытащить на сушу свои корабли»; всех не подчиняющихся этому постановлению предписано было считать врагами установленного порядка и действовать против них общими соединенными силами всех греческих государств. Новый царский приказ был подобен удару грома для верховодивших прежде государств Греции: Анталкид, автор договора 386 г., бывший и теперь одним из спартанских послов в Сузах, не решился возвращаться на родину и покончил жизнь самоубийством; афинский посол Тимагор был предан суду и казнен.

Беотийцам не удалось провести в жизнь подказанные ими царю постановления, несмотря на то что они собирали греческих делегатов в Фивы и посылали своих уполномоченных по отдельным городам. Никто не захотел принести присяги на исполнение новых царских приказаний, ссылаясь на то, что прежний Царский мир остается в полной силе и не требует изменений. Но попытка Беотии навязать Греции какие-либо решения при помощи приказов персидского царя, подражая в этом отношении методам

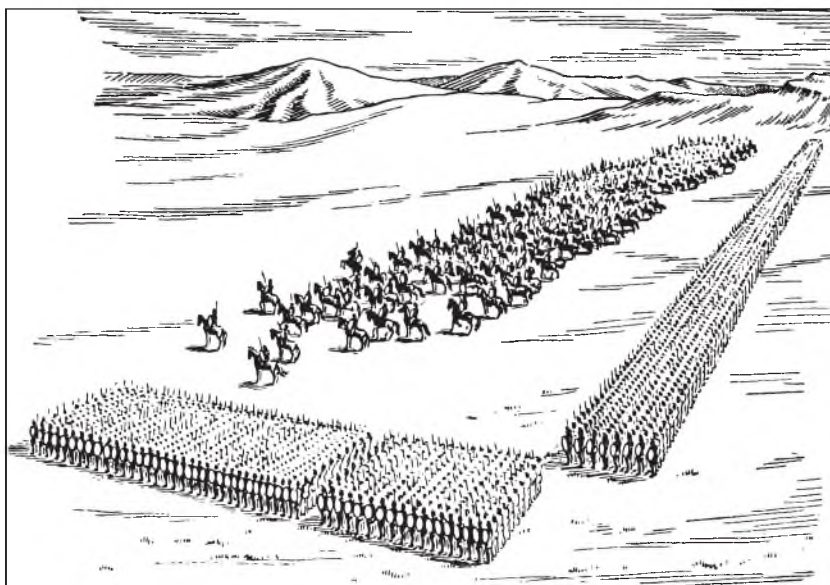

Боевой порядок фиванцев

только что поверженной Спарты, вызвало большое смущение и недовольство. Стратег Аркадского союза Ликомед, недовольный еще и тем, что Аркадия лишалась Трифилии, присужденной Элиде, уехал в страшном раздражении с фиванского конгресса, не дождавшись его конца. Возвратившийся из Суз аркадский посол Антиох, отдавая отчет на собрании «Десяти тысяч» в Мегалополе, даже прямо издевался над претензиями Персии диктовать свою волю Греции. «У царя, — говорил он, — правда, очень много пекарей, поваров, виночерпиев и привратников, но, однако, при всем старании, ему не удалось увидеть людей, которые могли бы сражаться с греками». К этому он прибавил, что рассказы о царских сокровищах он считает пустым бахвальством: ведь даже пресловутый золотой платан оказался такой величины, что под тенью его листья не мог бы найти защиты от солнца простой кузнецик» (Ксенофонт. Греческая история, VII, 1, 38). Аркадия отказалась от дальнейшей помощи Беотии и сблизилась с тоже обиженными Афинами: она согласилась прекратить набеги на территорию Спарты под условием, что Афины гарантируют прекращение военных действий со стороны последней.

Таким образом, в Пелопоннесе установилось временное затишье, но зато обострились отношения между Беотией и Афинами. Партия Каллистрата, с ее политикой компромиссов, теряла под собой почву, и все большее значение получали сторонники ак-

тивных внешних выступлений. Когда Беотии удалось захватить и включить в свой союз пограничный с Атикой город Ороп, некоторое время входивший в состав Афинского государства, Каллистрат был даже привлечен к суду как виновник этой утраты (366 г. до н. э.). Одновременно в Афины возвратился опальный Тимофей, который был вновь выбран стратегом и стал душой партии активной воинственной политики. Со значительным флотом, 30 кораблей, он появился у берегов Малой Азии и угрозой вмешаться в происходившие в это время распри малоазийских сатрапов добился от персидского царя свободы для афинских морских операций. Он даже захватил остров Самос, единственный из больших островов не входивший в Афинский союз, и город Сест на Херсонесе Фракийском, ключевой пункт к Геллеспонту. Несмотря на явное недовольство союзников, Афины снова обращались к системе клерухий: на Самос в качестве клерухов поселено было 2000 беднейших афинских граждан (365 г. до н. э.). Несколько позднее клерухи были направлены и в Сест. Ближайшей задачей ставилось восстановление власти Афин также над Амфиполем. По существу, Афины определенно возвращались к великодержавным тенденциям V в. до н. э.

Правительству Беотии в его планах создания объединения на началах автономии демократических государств Греции приходилось считаться с этой, становившейся все более реальной, угрозой со стороны своего прежнего союзника. Но Фивы явно не хотели полного разрыва и открытой войны: подписать «фиванцы» даже продолжала значиться среди членов Афинского союза и не была сбита со стелы его учредительного акта. Располагая собственной образцовой армией, военными контингентами всей Средней Греции и значительной части Фессалии, состоя в союзе с Македонией, в общем обладая несомненным перевесом сухопутных военных сил, Беотия, однако, не предприняла столь, казалось бы, для нее многообещающего вторжения в соседнюю с ней Атику. Вряд ли поэтому следует доверять замечанию какого-то остряка, что стремления Беотии сводятся к «перенесению в Фивы Пропилей из Акрополя и украшению ими Кадмеи», сохранившемуся в одной из речей враждебно настроенного к Фивам Эхина («О посольстве», 105). Фивы выступили лишь в качестве лидера афинских союзников, недовольных новым поворотом политики Афин: если нельзя принудить афинян «вытащить их корабли на сушу», то фиванцы решили создать им противовес, спустив в море свои. Благодаря

напряженной работе в течение 365 г. до н. э. беотийский флот был доведен до 100 триер и весной 364 г. до н. э. Эпаминонд повел его сразу к чрезвычайно важным для Афин черноморским проливам. Значительно более слабые афинские морские силы не решились оказать какое-либо сопротивление, и беотийский флот вошел в Босфор, что в конечном счете привело к распаду Афинского морского союза. Из него вышел и вступил в союз с Беотией Византий, его примеру последовали острова Хиос и Родос — основные члены-учредители Афинской симмахии 378 г. до н. э.

Характерно, что беотийцы не стремились к полной победе на море, и, таким образом, к замене возникающей Афинской морской державы своим господством, в чем их обычно обвиняют: несмотря на свой перевес в силах, Эпаминонд уклонялся от всякого столкновения с флотом афинян и к осени 364 г. до н. э. увел свои корабли обратно в новый морской порт беотийцев на берегу Локриды — Ларимну. Фиванцы больше не повторяли своей морской демонстрации, позволили даже афинянам вернуть отпавших союзников — тоже показатель отсутствия у Фив захватнических планов; но значение их выступления на море было достаточно сильно, чтобы охладить, по крайней мере временно, воскресшие великодержавные стремления афинян.

Но большое демократическое и объединительное движение в Греции 360-х гг. до н. э. наталкивалось на ряд внутренних затруднений, которые в конце концов и привели к его неудаче. Прежде всего оно происходило на территории чисто земледельческих государств, с малоразвитыми торговыми и ремесленными центрами, иногда даже, как Аркадия, совсем отрезанных от моря. Большие военные операции, с их громадными денежными расходами, как постройка флота Беотией, наем большого числа наемников в Аркадии, крупные постройки общественных зданий и стен во вновь основываемых (Мегалополи и Мессина) или восстанавливаемых (Мантиней) городах, большой тяжестью ложились на их государственный бюджет и должны были вызывать ропот облагаемого населения. Поэтому вполне естественно было стремление наиболее активных и радикально настроенных правительств завладеть богатыми денежными запасами прославленных религиозных центров, оказавшихся вблизи их территорий. В связи с этим Беотия приложила много усилий, чтобы получить преобладание в дельфийской амфикионии и через нее распоряжаться сокровищами Дельфийского храма, что, конечно,

должно было ее поссорить с прежними хозяевами его, союзниками беотийцев — фокейцами. Отношения сделались настолько напряженными, что фокейцы начали отказываться посылать свои контингенты в возглавляемую Беотией союзную армию и стали проявлять явное тяготение к Афинам. Еще острее эти стремления проявились в Пелопоннесе. Пограничные ссоры между Аркадией и Элидой (из-за Трифилии) развернулись в ожесточенную так называемую Элейскую войну за обладание Олимписией и ее богатейшими храмами. Сражения происходили даже на территории самого «священного округа» (альтис) в разгар олимпийского празднества, на глазах собравшихся на него представителей всей Эллады. Священная гора Кронион была изрыта рвами и усеяна частоколами, на площади между зданием совета, храмом Гестией и театра происходили ожесточенные бои, причем сам знаменитый храм Зевса был обращен в бастион и с крыши его метали дротики в толпы сражавшихся. Победителями оказались аркадяне: аркадское правительство стало распоряжаться храмовой казной Олимписии и выдавать из нее жалованье своим наемникам — эпаритам (Ксенофонт. Греческая история, VII, 4, 28—33).

Элейская война всколыхнула всю Грецию и сопровождалась обострением затихшей было борьбы между демократическими и олигархическими группировками. В самом Аркадском союзе на этой почве произошел раскол, приведший к гражданской войне. На собрании «Десяти тысяч» в Мегалополе депутаты Мантиней и Северной Аркадии, где были все еще весьма сильны консервативно настроенные элементы, под предлогом своего возмущения «кощунственным ограблением святынь» резко осудили действия стратегов-демократов и политическую линию общего аркадского правительства. Они были явно недовольны тем, что храмовые средства использовались на закрепление демократического строя и на оказание помощи наиболее нуждающимся слоям населения путем предоставления им возможности служить в отрядах эпаритов. «Люди, желающие добра Пелопоннесу», как называет эту аристократическую партию Аркадии Ксенофонт («Греческая история», VII, 4, 35 и 5, 1), старались лишить демократическое правительство Аркадского союза этой опасной для них опоры в вооруженных демократических массах. «Те люди, которые могли просуществовать без жалования, подбодряя друг друга, становились эпаритами, чтобы не зависеть от своих противников, а чтобы, наоборот, те от них зависели», — откровенно

раскрывает их олигархические намерения Ксенофонт («Греческая история», VII, 4, 34). Опираясь на поддержку радикально настроенной Южной Аркадии и Тегеи, где недавнее демократическое движение решительно покончило с реакционными элементами, демократическая часть аркадского правительства обратилась за помощью в Фивы и, используя присланный фиванский отряд из 300 гоплитов, попыталась арестовать собравшихся в Тегее представителей поднимавшей голову реакции, что вызвало, однако, лишь открытый и полный распад гражданства Аркадии на два враждующих лагеря. Мантинейцы и «люди, желающие добра Пелопоннесу», из ряда аркадских городов объявили себя борцами против стремления фиванцев «поработить Пелопоннес», заключили союз с олигархическими правительствами Элиды и Ахайи и отправили послов с просьбой о помощи в Афины и даже в Спарту. Напротив, демократический Аргос, недавно освобожденная Мессения и Сикион, где после долгой междоусобной борьбы и хозяйничанья тирана Евфрона одержала верх демократическая партия, решительно встали на сторону Мегалополя, в котором удержалась демократическая часть общесоюзного аркадского правительства.

Таким образом, в 362 г. до н. э. в связи с Элейской войной и расколом в Аркадии все новое устройство в Пелопоннесе, достигнутое после битвы при Левктрах, оказалось вновь под вопросом и потребовало нового военного вмешательства Беотии, которая не могла допустить возрождения Спарты и восстановления господства в Пелопоннесе лаконофильских аристократических элементов.

С этой целью — восстановить перевес демократических организаций Пелопоннеса — в 362 г. до н. э. беотийские войска, возглавленные Эпаминондом, вновь предприняли большой поход в Пелопоннес.

Уже Ксенофонт и его современники правильно оценивали крупнейшее значение назревавших событий. «Здесь, в Аркадии, собралась почти вся Греция и выступила с оружием в руках друг против друга; все ожидали, что если произойдет сражение, то те, которые победят, получат в свои руки власть над Грецией, а побежденные подчинятся им» («Греческая история», VII, 5, 26). И Эпаминонд ясно сознавал решающий характер этого столкновения старых и новых сил, сосредоточившихся в Пелопоннесе. Поэтому, даже по признанию врагов, он «действовал с исключительной предусмотрительностью и смелостью» (Ксенофонт. Греческая история, VII, 5, 8). Он занял крепкую позицию в демократически наст-

роенной Тегее, предоставив противникам возможность беспрепятственно сосредотачиваться на своих коммуникациях в Северной Аркадии, близ Мантиней, обратившейся в центр всех антидемократических сил Греции, чтобы одним ударом покончить с ними.

Эпаминонд вполне обоснованно рассчитывал при этом на численное превосходство и боевые качества своей армии. Она состояла из всеобщего беотийского ополчения, евбейцев, аргивян, мессенян, тегейцев, мегалопольцев и многочисленной фессалийской конницы. В ней было в общем до 30 000 пехоты и 3000 конницы, что на целую треть превышало численность врагов — мантинейцев, ахеян, элейцев, спартанцев и афинян. Боевые же качества ее так характеризует прямой противник Эпаминонда Ксенофонт, обычно старательно замалчивающий и преуменьшающий его роль: «Мне кажется удивительным, что Эпаминонду удалось дать своему войску такое воспитание, что оно не утомлялось ни от каких трудов — ни дневных, ни ночных, что оно не уклонялось от опасностей, что оно охотно повиновалось даже тогда, когда ощущался крайний недостаток в съестных припасах» («Греческая история», VII, 5, 19).

По весьма пристрастному описанию хода этой кампании у того же Ксенофонта, который является нашим главным источником, трудно составить себе о ней правильное представление. Несомненно одно — что инициатива была все время в руках Эпаминонда и он умел ее отлично использовать. Так, воспользовавшись тем, что спартанская армия во главе с самим Агесилаем уже выступила на соединение с союзниками к Мантинее, Эпаминонд неожиданно ночью повел свое войско к Спарте в расчете захватить ее, «как беспомощное гнездо, так как она была совершенно лишена защитников» (Ксенофонт. Греческая история, VII, 5, 10). Агесилай, однако, успел в спешном порядке вернуть часть своей армии в город и вооружить для обороны все его население, вплоть до детей и стариков. «Разделив на много частей свое войско, Эпаминонд вел нападение в одно и то же время в разных местах... он по очереди сражался со всеми отрядами и выязывался в рукопашный бой, терпя поражение вследствие неудобства своих позиций» — так описывает этот второй штурм Спарты Диодор (XV, 83, 2—4).

Но Ксенофонт, современник и, возможно, очевидец этих событий, значительно расходится с тем источником, который был использован Диодором. Он считает, что Спарту спасло только чудо, вмешатель-

ство божества. «Эпаминонду удалось захватить позиции, которые он считал наиболее выгодными (на возвышенностях); отсюда он спустился, но тем не менее овладеть городской крепостью ему не удалось... Архидам (сын царя Агесилая) повел против фиванцев отряд менее чем в сто человек... и тут случилось то, что победители лакедемонян, подавляющие противника численностью и уже занявшие господствующее возвышенности, не выдержали натиска отряда Архидама и обратились в бегство». «Виновником событий можно считать божество, но можно сказать также, что никакая сила не может противостоять людям, доведенным до отчаяния». «Когда спартанцы, возгордившись победой, стали преследовать врага дальше predeterminedенной черты, они в свою очередь пали: по-видимому божество точно определило границу, до которой им может быть дарована победа» («Греческая история», VII, 5, 11—13).

Вряд ли можно поверить, чтобы 30-тысячная армия беотийцев и их союзников при таких условиях оказалась не в силах взять столь слабо защищаемый и лишенный оборонительных сооружений (стен) город, если бы это входило в прямые намерения и планы Эпаминонда. Но во всяком случае, эта диверсия на Спарту (что, по-видимому, и составляло ее основную цель) оттянула часть неприятельских сил на защиту Лаконии, о чем также упоминает Ксенофонт, сообщая, что «Эпаминонд предполагал, что аркадяне придут на помощь Лакедемону» и что он «не желал сражаться одновременно с ними и со всеми лакедемонянами» («Греческая история», VII, 5, 14).

Действительно, союзники Спарты уже выступили в поход из своего укрепленного лагеря близ Мантиней, так что высланная вперед конница Эпаминонда, со всей своей армией направившегося теперь к этому главному сборному месту врагов, едва не захватила этот, тоже лишенный защитников, город: Мантинейю спас лишь случайно прибывший отряд афинских всадников. Выманив таким образом врагов с их укрепленных позиций, рассредоточив, разбросав и утомив их спешными переходами, Эпаминонд решился на генеральное сражение (362 г. до н. э.). Построив свои войска на холмах, окружавших Мантинейю, косым строем, как в битве при Левктрах, и выбрав удобный момент, когда противник не ожидал его атаки, он опять, как и при Левктрах, «двинул войско узкой частью вперед, как военный корабль», чтобы прорвать линию вражеского расположения. В то же время его конница, усиленная подвижными отрядами легковооруженных пехотинцев, охватила вражеские

фланги. «Так обставил Эпаминонд это столкновение и, действительно, не ошибся в своих расчетах, — пишет Ксенофонт, — одержав победу в том месте, где он врзался в ряды противников, он обратил в бегство и все вражеское войско» («Греческая история», VII, 5, 25).

Однако эта битва при Мантинее, от исхода которой зависела дальнейшая судьба всей Греции, не закончилась победой объединенной армии греческих демократических государств, но имела спорный исход. В тот момент, когда победа уже была близка, Эпаминонд, сражавшийся в передних рядах своих ударных частей, был смертельно ранен и не нашлось никого, кто мог бы его заменить в командовании. Смерть Эпаминонда внесла замешательство в ряды беотийцев. «После того как Эпаминонд пал в бою, — рассказывает Ксенофонт — оставшиеся в живых не сумели даже как следует воспользоваться его победой. Несмотря на то, что войско неприятеля бежало, гоплиты никого из них не убили и даже не продвинулись вперед с того места, где произошла схватка; несмотря на то, что была обращена в бегство и вражеская конница, также и всадники их, преследуя врага, не убили никого, ни из гоплитов, ни из всадников, а, наоборот, боязливо вернулись через ряды убегающих врагов на свои места, как если бы они были побеждены» («Греческая история», VII, 5, 25). Итак, исход битвы был настолько неопределенным, что обе стороны имели возможность приписать себе победу, в знак чего каждая воздвигла даже победный трофей.

Вскоре после смерти Эпаминонда воюющие стороны вступили в переговоры и согласились на мир на условиях признания установившегося положения. Аркадия осталась разделенной на две части, из которых южная, с Мегалополем во главе, продолжала поддерживать связь с Беотией, северная же, возглавляемая Мантинеей, заключила оборонительный союз с Афинами.

Спарта отказалась участвовать в мирном договоре, так как Мессения сохранила свою самостоятельность и продолжала с последней затяжную пограничную войну: на большее Спарта уже не была способна. Объединение Греции на основе принципов свободы и автономии ее областей осталось вновь неосуществленной проблемой. Все же современники полагали, что короткое время гегемонии Беотии и деятельности Эпаминонда являлось одним из наиболее светлых моментов в истории Греции, когда ликвидировано было засилье спартанской олигархии и осво-

божены от многовекового гнета Мессения и Тегея. Идеи политической свободы, политического равенства и взаимопомощи нашли себе во всей Греции особенно полное и широкое осуществление. По словам Павсания, на статуе Эпаминонда, воздвигнутой в Фивах, была следующая надпись:

Срезана слава была у Спарты по замыслам нашим,
Снова вернулись к себе дети Мессены святой;
Стены воздвиглись Мегалоля силой оружия фивян.
Равные права и свобода ныне в Элладе для всех.

(Павсаний, IX, 15, 6).

Неудача, постигшая Беотию, которая со времени битвы при Мантинее уже не проявляла политической активности, не пошла на пользу и Афинам. Там в 360-х гг. до н. э. происходила крайне напряженная социальная борьба, о которой за отсутствием других свидетельств можно судить лишь по непрерывным судебным процессам над причастными к правительству лицами. В 362 г. до н. э. был обвинен в измене и присужден к смертной казни стратег Каллисфен, заключивший с македонским царем Пердиккой соглашение, показавшееся афинскому народному собранию не соответствующим интересам Афин (Эсхин. Посольство, 30). Тогда же за неудачные действия в районе Геллеспонта (362—361 гг. до н. э.) были отрешены от должности и отданы под суд стратеги Эргофил, Автокл и Менон. В 360 г. до н. э. добровольно ушли в изгнание стратеги Тимомах и Феотим в связи с привлечением их к суду за бездеятельность и злоупотребления. В 359 г. до н. э. судили стратега Кефизодота, потерпевшего поражение в войне с одрисами (фракийцами); от присуждения к смертной казни он был спасен большинством всего в три голоса и наказан штрафом в 5 талантов. В 361 г. до н. э. был обвинен в измене и осужден на смерть сам многолетний руководитель афинской политики Каллистрат: ему удалось скрыться бегством, но когда он попытался в 355 г. до н. э. возвратиться в Афины — смертный приговор над ним был приведен в исполнение. В 356 г. до н. э., наконец, оказались привлеченными к судебной ответственности даже прославленные военачальники Тимофей и Ификрат, и на Тимофея был наложен громадный штраф — 100 талантов. Все эти процессы — показатель острой борьбы партий, которая происходила в афинском народном собрании и которая захватывала также и народные суды. В конечном счете острота этой борьбы была обусловлена растущим протестом и озлоблением разоренных

и изголодавшихся народных масс против стоявших у власти зажиточных и богатых слоев афинского общества.

Это обнищание народа определяло и внешнюю политику Афин, со второй половины 360-х гг. до н. э. приобретавшую все более агрессивный характер, несмотря на весьма скромные финансовые и военноморские силы Афинского государства. Редкий год проходил без морской экспедиции. Афины, не считаясь с рядом неудач, упорно пытаются утвердиться на Халкидском полуострове и захватить Амфиполь, из-за чего им пришлось даже начать войну с македонским царем Пердиккой; одновременно с тем их настойчивые попытки сделаться полными хозяевами на Херсонесе Фракийском и в Геллеспонтэ заставили их вступить в войну с царем одрисов Котисом и его преемниками и все более и более углубляли их расхождение с союзными Византием, Калхедоном и Кизиком. Последние составили между собой в 362 г. до н. э. особое соглашение и стали забирать афинские торговые корабли, идущие с Понта с грузами хлеба, так что афинянам приходилось держать в проливах целую эскадру для конвоирования этих судов. К 357 г. до н. э. количество триер афинского флота выросло в связи с этим до 287 (IG, II², 1611). Каждая морская кампания обходилась в сотни талантов (Демосфен. Посольство, 84; ср.: Диодор, XVI, 37, 3), но вместе с тем давала и значительный заработок ее участникам: каждый пехотинец и матрос на корабле получили по 2 оболы в день, каждый всадник — 1 драхму (Демосфен. Филипп, 1, 28); обильные доходы, законные и незаконные, имел в связи с войной командный состав (Эсхин. Против Гимарха, 107). Вместе с тем быстро увеличивалось число выводимых клерухий: после первой партии клерухов в 2000 человек, направленных на остров Самос в 364 г. до н. э., в 361 г. до н. э. последовала вторая; в 364 г. до н. э., кроме того, была выведена клерухия в Сест и в 361 г. до н. э. в Потидею. В общем землю получили несколько тысяч из неимущих афинян. Афинский demos не мог быть недоволен таким направлением политики руководившей в это время его делами военной партии, мечтавшей о восстановлении прежней афинской державы, и суровой судебной расправой со стратегами-неудачниками побуждал других к более энергичным и успешным военным операциям.

Вместе с тем в результате такой политики все более ухудшались отношения между Афинами и их союзниками. Афинская эkklesia все чаще игнорировала права союзного синедриона, декретирова объявление

войны и заключение мира без его согласия и ставя его таким образом перед совершившимся фактом. Ввиду роста военных расходов, которые не могли покрыть ни прямое обложение (эйсфора), ни «добровольные» взносы (эпидосис) богатых людей, приходилось всемерно добиваться повышения подати (синтаксиса) союзников и заставлять вносить их с помощью афинских военных отрядов, причем командиры их допускали много беззаконий. Начались и нарушения автономии союзников. В 363 г. до н. э. остров Кеос, сделавший попытку выйти из Афинского союза, подвергся даже жестоким репрессиям: афинские стратеги Аристофон и Хабрий сломали сопротивление, изгнали враждебных Афинам граждан, заставили жителей острова заплатить контрибуцию и заключить новый договор с Афинами на значительно более тяжелых условиях. Все процессы, гражданские и уголовные, в которых штраф превышал 100 драхм, были переданы в ведение афинских судов, как это практиковалось в Афинском союзе V в. до н. э. Тогда же и ряд судебных дел Наксоса был передан в Афины.

В связи с этим начавшийся в середине 360-х гг. до н. э. распад Второго Афинского союза привел в 357 г. до н. э. к восстанию против Афин большей части их союзников и к ожесточенной междоусобной «союзнической войне». Поводом к ней был отказ Хиоса уплатить подать Афинам для ведения войны с Македонией. Образовался самостоятельный союз, в который вошли Хиос, Родос, Кос, Византий, Калхедон и Селимбрия. Соединенный флот этого союза, достигший весьма значительных размеров (более 100 триер), стал опустошать территории оставшихся верными Афинам Имброса, Лесбоса и Самоса, где крепко держались афинские клерухии. Византий прекратил сообщение Афин с Понтом. Попытка афинского стратега Хареса, в помощь которому присланы были лучшие афинские полководцы Тимофей и Ификрат со значительными подкреплениями, покончить с восстанием решительным морским боем близ Эмбаты (в проливе между островом Хиосом и Эритреей) кончилась неудачей, за что по жалобе Хареса Ификрат и Тимофей были привлечены к суду (356 г. до н. э.). К тому же осложнились отношения с Персией, так как Афинам пришлось одновременно вмешаться в распри малоазийских сатрапов и поддерживать мятежного Артабазу против враждебного им сатрапа Тифраста, что отвлекало их внимание и силы. Война, длившаяся два года, поглотила более 1000 талантов,

афинская казна скоро оказалась совершенно пуста, самим Афинам грозил голод в связи с потерей черноморских проливов. К 355 г. до н. э. Афины должны были подчиниться этому стечению неблагоприятных для них обстоятельств, примириться с Персией и признать полную автономию восставших союзников. Второй Афинский союз прекратил свое существование, и только Евбея, Киклады, острова вдоль фракийского побережья, несколько городов Херсонеса Фракийского да клерухии на Лемносе, Имбросе, Скиросе и Самосе остались в тесной связи с Афинами.

Так Греция к половине IV в. до н. э. оказалась в еще более раздробленном состоянии, чем прежде. Все попытки объединения закончились неудачей. Но самые стремления к нему оставались в полной силе. В середине 350-х гг. до н. э. Исократ выпустил в свет свою речь «О мире» и появился трактат неизвестного автора «О доходах». В обоих сочинениях идеи прекращения междоусобных войн, соглашения и обще-

го объединения нашли себе яркое выражение. Оба публициста обращаются к Афинам с призывом отказаться от стремлений к военной гегемонии и рекомендуют добиваться первенства путем развития своей экономической деятельности и увеличения морального приоритета. И несомненно, этот объединительный процесс, столь болезненно и тяжело проходивший в Греции в условиях ожесточенной социальной борьбы внутри ее отдельных государств, должен был бы иметь и свое дальнейшее продолжение, притом уже не в виде гегемонии одного из них, а на федеративной основе, которая все более и более оправдывала себя в ходе событий первой половины IV в. до н. э. — в Коринфской войне, в начальной организации Второго Афинского союза, в борьбе со Спартой в 370-х гг. до н. э., в организаторской деятельности Эпаминонда и Пелопида. Рост федеративных тенденций в Элладе был, однако, остановлен вторжением посторонней силы — Македонии, повернувшей судьбы Греции на совершенно иной путь.







Глава XVI «МЛАДШАЯ ТИРАНИЯ» В ГРЕЦИИ И МАЛОЙ АЗИИ

Причина возникновения «младшей тирании». Ее отличие от «старшей тирании»

В IV веке до н. э. не только возникла тирания в Сицилии, но и произошло ее возрождение в Восточном Средиземноморье. Эту тиранию IV в. до н. э. в отличие от тирании VII—VI вв. до н. э. называют «младшей». Причину ее возникновения нужно искать в тех глубоких социальных и политических потрясениях, которые переживал греческий мир; потрясениях, вызванных общим обострением противоречий, присущих рабовладельческому строю и поэтому приводивших к прогрессирующему разложению традиционной общественной и государственной организации. Полис как государственный аппарат господствующего класса в результате развития социально-имущественной дифференциации и крайнего обострения политической борьбы перестал отвечать своему основному назначению.

Свою роль сыграло тут и широко развивавшееся наемничество. Представители «младшей тирании» в большинстве случаев были выходцами из военной среды. Опираясь на своих наемников, они пользовались ими, чтобы захватить власть. Но даже и в тех редких случаях, когда вожди той или иной партии добивались высшей власти в государстве, они обходились без наемников или без поддержки того или иного чужеземного государства, например Персии или Македонии. Отношение к тирании различных групп свободного населения определялось неоднородными мотивами.

Демократические круги часто в сложившихся условиях рассчитывали найти в представителях «младшей тирании» таких правителей, которые пойдут навстречу чаяниям народных масс и удовлетворят их экономические и социальные требования. Имущие классы, поддерживая тиранов, надеялись справиться с движениями обездоленных и тем самым обеспечить себе спокойное владение принадлежащей им собственностью. Аристотель в «Политике» сделал меткое наблюдение, заметив, что в его время «вообще в греческих полисах установился уже такой обычай: равенства (для всех граждан) не желают, но стремятся властвовать, а если приходится жить в подчинении, терпеливо переносят его».

«Старшая» и «младшая» тирании существенно отличаются друг от друга. Первая из них обязана своим происхождением сложной обстановке, сопутствовавшей процессу формирования классов и образования полиса; она сокрушила сопротивление отживавшей родовой аристократии, препятствовавшей формированию ра-



бовладельческого государства. Вторая возникает в обстановке кризиса полисной системы, в обстановке исключительного обострения социальной и политической борьбы, обусловленной противоречиями уже зрелого рабовладельческого общества. Общим для обеих тираний является только то, что как «старшие», так и «младшие» тираны достигали власти посредством, хотя и скрытой иногда, ломки существовавшего до них государственного строя, при этом руководствуясь в проводимой ими политике и личными интересами.

После этих предварительных замечаний отметим наиболее важные очаги возникновения тирании в IV в. до н. э. в европейской и малоазийской Греции.

Тирания в Фессалии

Благоприятную почву для утверждения тирании представляла в конце V в. до н. э. Фессалия. Между 480—431 гг. до н. э. там, по-видимому, прекратила свое существование царская власть. Представители царского рода Гераклидов, или, как они себя сами называли, Алевады, не желая находиться под властью одного из представителей этого рода, свергли монархический строй. В отдельных городах Фессалии теперь возникают олигархические правительства. Аристотель указывает, что в Фессалии существовала особая форма олигархии (*δυναστεία*), когда правил не закон, а должностные лица и управление государством переходило от отца к сыну. Так было по крайней мере в Фарсале и Ларисе, вероятно, также и в других городах. В военное время, если это вызывалось необходимостью, все фессалийские полисы объединялись. Алевады стремились сохранить власть над всей Фессалией и в мирное время. Для этого была создана особая должность тагоса, имевшего неограниченные полномочия.

В конце V в. до н. э. во всех этих городах шла ожесточенная борьба между господствующими олигархическими группировками и остальным населением. Одновременно происходила борьба между крупными земельными собственниками и зависимыми земледельцами (пенестами). Воспользовавшись этой напряженной обстановкой, некий Ликофрон сумел захватить в свои руки тираническую власть в городе Ферах. Честолюбивый тиран стремился распространить свою власть тагоса на всю Фессалию. В 404 г. до н. э. Ликофрону удалось разбить войско Ларисы и других враждебно настроенных против него городов Фессалии, но овладеть всей Фессалией он так и

не смог. Этого удалось достигнуть его преемнику, тирану города Фер Язону, в 374 г. до н. э. провозгласившему себя пожизненным тагосом всей Фессалии.

Когда в 370 г. до н. э. Язон был убит, ему наследовали в звании тагосов Полидор и Полифрон; Полифрон убил Полидора, но и сам был умерщвлен Александром, ставшим после того тагосом.

Если правление Язона было сравнительно мягким, то его преемников античная традиция характеризует как жестоких насильников. Алевады, изгнанные Александром из Ларисы, обратились за помощью к македонскому царю Александру II. Тот занял Ларису и удерживал ее под своей властью до тех пор, пока призванные фессалийцами фиванцы под начальством Пелопида не заставили македонского царя оставить этот город. Изгнав Александра, фиванцы стремились привлечь Фессалию в Беотийский союз.

Волнения в Фессалии, однако, не прекращались, и вскоре Александру Ферскому удалось снова получить власть над всей Фессалией. Только после смерти Пелопида в 364 г. фиванцам удалось ограничить власть Александра одними Ферами. Когда в 359 г. до н. э. он был убит, его преемники снова стали стремиться распространить свою власть над всей Фессалией и успели достигнуть этой цели при помощи Филиппа Македонского.

Тирания в Сикионе и Коринфе

В первой половине IV в. до н. э. тиранические перевороты происходили и на Евбее, в Фокиде и Локриде; в Пелопоннесе — в Коринфе и Сикионе. В 367 г. до н. э. Евфрон, при помощи аргосских и аркадских войск, установил в Сикионе, где господствовала олигархия, демократический строй, а затем добился избрания его самого и пятерых его сторонников в стратеги. Для укрепления своего положения Евфрон в дальнейшем использовал отряд наемников, существовавший и при прежнем олигархическом строе. Увеличив число наемников на 2000 человек и опираясь на эту силу, он одних из стратегов лишил жизни, других изгнал и стал править Сикионом единолично.

Деньги на содержание наемников и на подкуп Евфрон брал из государственной и храмовой казны, а также добывал их конфискацией имущества знатных и богатых граждан, которые подверглись изгнанию за их лаконофильство. Евфрон даровал гражданские права многим рабам, отпущенным на волю. Все это по-

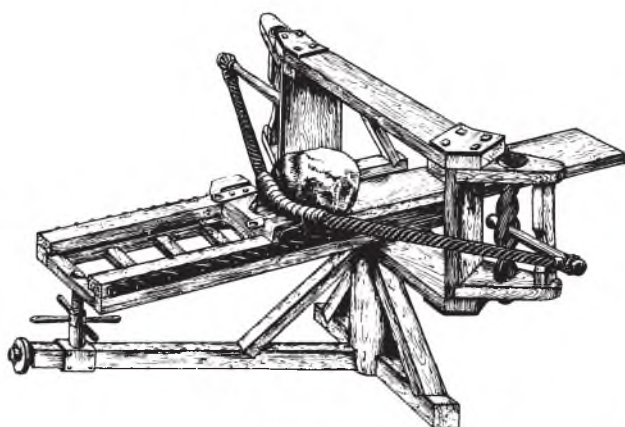

Катапульта

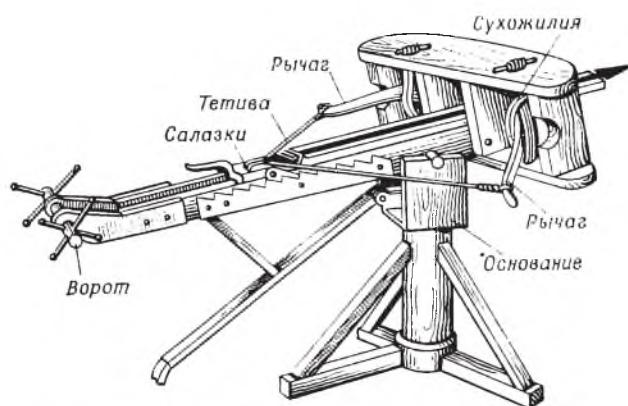

Баллиста

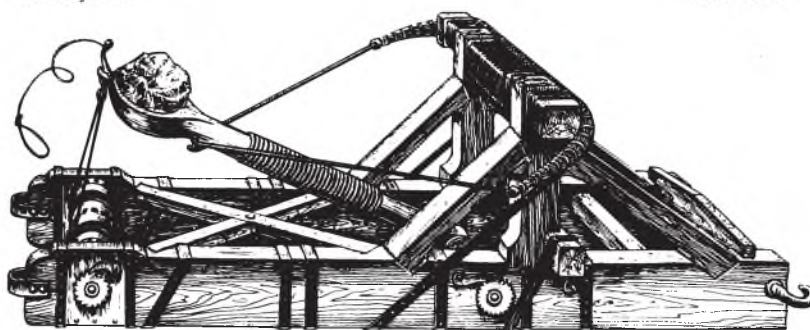

Баллиста

Впервые в Древней Греции применил катапульти и баллисты тиран Сиракуз Дионисий I (ок. 430—367 г. до н. э.), после чего они получили широкое развитие в военном деле

будило аркадян вмешаться в дела Сикиона, и Евфрону пришлось спасаться бегством. После этого в Сикионе разгорелась новая борьба между олигархами и демократами. Евфрон с наемниками, набранными им в Афинах, вернулся в Сикион и захватил с помощью демократов весь город, за исключением занятого фиванцами акрополя. Тогда он отправился в Фивы, надеясь путем подкупа укрепить свою власть в Сикионе, но в Фивах Евфрон был убит изгнанными им сикионцами. Тело Евфрона было перевезено в Сикион и торжественно похоронено на городской площади. Сикионские граждане потом чтили его как героя.

В Коринфе почва для тиранического переворота также была подготовлена происходившей в городе ожесточенной социальной борьбой. В середине 60-х гг. IV в. до н. э. один из знатных коринфских граждан Тимофан, будучи начальником коринфского отряда наемников, пытался, опираясь на неимущую массу, захватить власть над Коринфом, но пал жертвой заговора, возглавленного его собственным братом Тимолеоном.

И в Сикионе, и в Коринфе, как мы видим, отряды наемников были главной опорой олигархов при государственных переворотах. Опасаясь демоса, олигархические правительства обыкновенно вербовали наемников для чисто военных целей, в конечном же счете предводители наемников осуществляли с их помощью политические перевороты и провозглашали себя тиранами. Случалось также, что враждующие группировки граждан, не доверяя друг другу и в мирное время, передавали тому или другому из видных деятелей городскую крепость вместе с ее гарнизоном. Иной раз такие деятели становились тиранами.

Тирания в Малой Азии

В то же время, что и в Греции, тирании возникали на побережьях Геллеспонта и в Малой Азии. В 403 г. до н. э. произошел тиранический переворот в Византии, где ожесточенная внутренняя борьба осложнилась нападениями на город фракийских племен. В связи с этим спартанцы послали в Византию опыт-



Битва греков с амазонками. Фрагмент фриза Галикарнасского мавзолея (усыпальницы Мавсола). Мрамор. Ок. 350 г. до н. э.

ного полководца Клеарха, который набрал отряд наемников, перебил должностных лиц и знатнейших граждан, конфисковал их имущество и стал править в городе как тиран. Клеарх затем был разбит посланным против него спартанцами войском, попал в плен, но спасся бегством к Киру Младшему.

На гораздо более долгий срок упрочилась тирания (в 364 г. до н. э.) другого Клеарха (ученика Платона и Исократа) в Гераклее Понтийской. До возникновения тирании Гераклея управлялась олигархическим советом шестисот. Постепенно, однако, вместо олигархии крупных земельных собственников там утвердилась умеренная демократия. Но народные массы не удовлетворялись предоставлением политических прав и требовали отмены долговых обязательств и передела земли. При таких обстоятельствах олигархи стали искать помощи упомянутого Клеарха, бывшего тогда в изгнании и находившегося на службе у персидского сатрапа Митридата. Последний давно намеревался занять Гераклею и охотно вступил в соглашение с Клеархом, который должен был захватить власть и править городом от имени Митридата.

Клеарх явился в Гераклею с большим отрядом наемников. Там он прежде всего захватил в плен находившегося в городе Митридата и его свиту и потребовал за освобождение их большой выкуп. Вступив в соглашение с демократической партией, Клеарх получил от нее верховную власть. Все члены гераклейского совета, не успевшие спастись бегством, были взяты в плен, имущество бежавших и пленников было конфисковано, рабы их отпущены на волю. Разбив войска изгнанников, стремившихся вернуться в Гераклею,

Клеарх остался победителем и после этого стремился укрепить свою власть беспощадным истреблением всех казавшихся ему подозрительными лиц. После 12-летнего правления Клеарх пал жертвой заговора. Власть перешла к его брату Сатиру, правление которого характеризуется в античной историографии как исключительно жестокое. Когда старший из сыновей Клеарха, Тимофей, вырос, Сатир передал ему власть. Тимофей удержал ее в своих руках, но в общем не прибегал к крайним мерам и даже снискал себе популярность среди граждан. Политику Тимофея после его смерти продолжил его брат Дионисий. Династия Клеарха была свергнута лишь в 289 г. до н. э.

В противоположность прочно укрепившейся тирании в Гераклее, власть тиранов в других городах Малой Азии была более или менее кратковременной. При этом следует отметить, что некоторые из малоазийских тираний возникали при помощи персидских сатрапов.

Если тирании представляли собой отход от общераспространенной структуры классического греческого полиса, то еще более далекими от него по форме были греко-«варварские» монархии, возникавшие на периферии греческого мира в IV в. до н. э.

Кипр и Кария

Необходимо особо отметить историческую судьбу Кипра и Карии в IV в. до н. э., этих двух форпостов эллинизма на Востоке. После кипрского похода Кимона Кипр был предоставлен самому себе, и результатом этого было сильное движение местных финикийских элементов против проживавших на Кипре греков.

В самом большом из кипрских городов — Саламине была свергнута правившая там древняя греческая династия, и верховная власть перешла в руки представителей финикийского рода. Так продолжалось более 30 лет, пока финикийская династия в свою очередь не была свергнута правителем соседнего с Саламином города Кития. Этим обстоятельством потом воспользовался потомок древнего греческого рода Евагор, в 410 г. до н. э. овладевший в Саламине властью.

Эллинское влияние при Евагоре снова упрочилось в Саламине, возобновились его торговые связи

с эллинским миром, в особенности с Афинами. Постепенно Евагор распространил власть и на другие кипрские города и в конце концов провозгласил себя монархом всего Кипра. Он царствовал до 374 г. до н. э., когда был убит одним евнухом.

Преемником Евагора был его сын Никокл, продолжавший политику отца: он поддерживал на Кипре эллинов и вел борьбу против финикийн и персов. Эти кипрские монархи заслужили своей эллинофильской политикой похвалу афинского оратора Исократ, посвятившего тому и другому хвалебные речи.

Эллинизация Карии

Кария и Ликия, по словам Геродота, считались «варварскими» областями. Вследствие своей политической раздробленности они оказались не в состоянии отстаивать свою независимость. Сначала они подпали под власть Лидии, а затем Персии. Возникновение на берегах Карии греческих поселений открыло с течением времени возможность проникновения греческой культуры и внутрь этой области. В IV в. до н. э. Кария, в общем, была уже страной эллинизированной; греческий язык в главных ее городах — Траллах и Миласе — стал господствующим. Тогда же начало обнаруживаться стремление отдельных городов к объединению. Объединение это было достигнуто в начале IV в. до н. э. под властью правителя Миласы Гекатомна. Персидский царь пожаловал Гекатомну титул сатрапа, перешедший после его смерти (около 377 г. до н. э.) к его старшему сыну Мавсолу.

И Гекатомн и Мавсол стремились прежде всего овладеть греческими приморскими городами. Мавсол владел уже Галикарнасом и Книдом и распространил свою власть на Ликию, граничившую на востоке с Карией. Таким образом, Кария, по масштабам того времени, смело могла считаться сравнительно большой державой. Мавсолу, правда, пришлось встретиться с большими затруднениями как внутри своего государства, так и вне его.

Дело в том, что в самой Карии существовало сильное демократическое течение, готовое воспользо-

ваться всяким поводом для свержения правящей династии и для утверждения на ее месте демократического строя. Но эта оппозиция была менее опасна, чем зависимость Мавсола от персидского царя. Однако Мавсол оказался ловким дипломатом и сумел урегулировать свои отношения с Персией: он аккуратно вносил в персидскую казну дань, предоставляя, в случае надобности, персидскому царю свой флот, зато во всем остальном вел вполне самостоятельную политику и в конце концов принял участие в выступлении против персидского царя во время большого восстания сатрапов западных областей.

Мавсол, как и до него Гекатомн, обращал очень большое внимание на создание сильного флота. Свою резиденцию Мавсол перенес из лежавшей во внутренних областях Карии Миласы в приморский Галикарнас, укрепил и отстроил его. После переселения жителей шести окрестных городов в Галикарнас он превратился в крупный центр.

Но этого Мавсолу было мало. Одновременно он стремился распространить свое влияние на расположенные у берегов Карии острова, главным образом Родос и Кос. Города первого из названных островов еще в 408 г. до н. э. объединились путем синойкизма в одно государство с городом Родосом во главе. Такого же рода объединение возникло в 366 г. до н. э. и на острове Косе. Центром этого объединения стал вновь основанный город Кос. Мавсол заключил союз и с Родосом и с Косом, причем заботился о том, чтобы во главе их стояли лица, питавшие к нему лояльные чувства. В конце правления Мавсола (353 г. до н. э.) его царство стало вполне независимым от Персии.

В своей внутренней политике Мавсол держался правила — предоставлять подвластным или союзным с ним греческим городам широкое самоуправление. В этом отношении Мавсол является настоящим предшественником эллинистических монархов. Преемницей Мавсола стала его сестра и жена Артемисия. Артемисия завершила постройку и украшение знаменитого Галикарнаского мавсолея — усыпальницы Мавсола, поручив эти работы греческим художникам.







Глава XVII

ВОЗВЫШЕНИЕ МАКЕДОНИИ И ПАДЕНИЕ НЕЗАВИСИМОСТИ ГРЕЦИИ

ИСТОЧНИКИ

В середине IV в. до н. э., в царствование Филиппа (359—336 гг. до н. э.), произошло столкновение Греции с Македонией. История Македонии предшествующего времени мало известна, и наши достоверные сведения о ней, если не считать археологического материала, строго говоря, ограничиваются коротким рассказом Фукидида в его «Истории» (II, 99 сл.). Зато для эпохи Филиппа мы располагаем источниками очень разнообразного характера. Правда, основной из них — «История Филиппа» Феопомпа — дошел до нас в очень скудных отрывках, но на ней построен рассказ Диодора Сицилийского в XVI книге его «Исторической библиотеки». Рассказ этот, как и весь труд Диодора, изобилует неточностями, фактическими ошибками, в особенности хронологическими, содержит преимущественно обзор событий внешней истории и почти совершенно не касается истории внутренней. Все же рассказ Диодора является для нас очень ценным, так как в нем излагается связная история правления Филиппа, хоть он и отражает тот несколько панегирический тон по отношению к Филиппу, которым была проникнута история Феопомпа. С этим нужно считаться при пользовании историей Диодора. Феопомп послужил источником и ученому грамматиком I в. до н. э. Дидиму в его толкованиях к некоторым речам Демосфена; отрывки труда Дидима дошли в папирусах из Египта. Пользовался Феопомпом и Плутарх в биографии Демосфена и римский писатель I в. до н. э. Помпей Трог, составивший историю Филиппа, дошедшую до нас только в очень коротком изложении Юстина (III в. н. э.). Современник Феопомпа Эфор также изложил в своем не дошедшем до нас труде исторические события, относящиеся ко времени царствования Филиппа. Этим трудом также частично пользовался Диодор, который в конце концов только и сохранил нам связную историю Македонии и Греции времени Филиппа.

Другим главным источником по истории этого времени являются дошедшие до нас речи ораторов Эсхина, Демосфена и оратора-публициста Исократ.

Эсхин (390—323 гг. до н. э.) принадлежал к среднему классу гражданства. Он служил в войске и участвовал в нескольких сражениях, позднее занимал небольшие государственные должности, работал актером и лишь позднее выступил в качестве политического деятеля. Первоначально он был сторонником Евбула, т. е. партии мира. Еще в 348 г. до н. э. после падения Олинфа, он ездил по греческим



полисам, приглашая греков объединиться против Филиппа. Но затем Эсхин становится одним из лидеров промакедонской партии в Афинах.

Эсхин был выразителем чаяний довольно многочисленной группы населения Афин. Это были зажиточные слои, не заинтересованные в активной внешней политике Афин. Потеря колоний во Фракии отражалась на их благосостоянии не так губительно, как политика восстановления утерянных внешних позиций, так как расходы на сооружение флота, содержание армии и т. д. ложились на плечи зажиточных граждан. Им же приходилось нести тяготы по раздачам и кормлению широких слоев свободных. Обнищание свободного гражданства обостряло антагонизм между бедной и богатой частью населения. Богатые граждане в сложившихся условиях рассматривали подчинение Македонии как освобождение от постоянной угрозы движений неимущих.

Эсхин был безусловно одаренным оратором, хотя не все три дошедших до нас его произведения одинаковы по убедительности и красноречию. Однако он во многом уступал своему талантливому противнику Демосфену.

Промакедонские позиции занимал в это время и старый афинский оратор Исократ (436—338 гг. до н. э.). Задолго до возвышения Македонии, при Филиппе, он развивал идеи объединения греков против их общего врага — Персии. Исократ был противником существующей демократической системы. Он указывал, что при этой системе царят распущенность, противозаконие, наглость, она не обеспечивает никакой безопасности имущим гражданам, так как демагоги стремятся уравнивать имущих с нуждающимися и построить на этом свою власть. Подобно многим представителям зажиточных слоев того времени, Исократ видит спасение от бедствий социальной борьбы в установлении монархического образа правления. В одном из своих посланий Исократ описывает преимущества монархии перед олигархией и демократией. От Македонии Исократ ожидал объединения всех греков, при котором внутренняя борьба прекратится и все силы будут направлены против общего внешнего врага — персидского царя. Находясь в стороне от активной борьбы македонской и антимакедонской партий, Исократ своими высокохудожественными произведениями подготавливал идеологическую почву для победы монархии над политической системой.

Особенно интересным источником для периода борьбы полисной Греции с Македонским царством

являются речи знаменитого афинского оратора Демосфена. Его многочисленные выступления позволяют ясно представить картину этой эпохи. Но, как верно указал русский историк Бузескул, речи Демосфена являются одним из актов борьбы Афин против Филиппа, поэтому использовать их следует с большой осторожностью. Уже древние писатели, например Полибий, считали многое в произведениях Демосфена недостоверным, преувеличенным, созданным в пылу полемики. Это замечание относится в первую очередь к характеристикам противников Демосфена, содержащимся в его речах. Филиппа Демосфен, например, наделяет всеми отрицательными качествами, особенно подчеркивая, что он не эллин, а варвар и т. д. Исторические факты сильно колеблют подобные утверждения Демосфена.

Биография Демосфена представляет несомненный интерес для характеристики того слоя граждан в Афинах IV в. до н. э., к которому он принадлежал. Сын богатого оружейного мастера, Демосфен рано осиротел. Пользуясь малолетством наследников, опекуны присвоили себе большое состояние отца Демосфена. Достигши совершеннолетия, Демосфен изучил ораторское искусство и, выступив с успехом в суде, добился возвращения части своего имущества. В последующее время Демосфен прославился своим ораторским искусством. Выступая в 354 г. с первой политической речью, он имел уже репутацию крупного оратора. Высокий ораторский талант придавал речам Демосфена огромную силу. В течение длительного периода он неуклонно и принципиально выступал с антимакедонских позиций. Политика Демосфена была направлена на сохранение независимого Афинского государства в форме рабовладельческой демократии, такой, какой она была в V в. до н. э. Демосфен выражал интересы значительной и в то время в Афинах группы крупных торговцев и ремесленников, благосостояние которых основывалось на великодержавной политике Афин, обеспечивавшей их господство в торговле с Понтом, т. е. интересы так называемой «партии Пирея», связанные с морской торговлей Афин, в частности с северочерноморской торговлей. Демосфен неоднократно выступал в народном собрании с предложениями вознаградить высшими почестями царей Боспора за их благоволение к Афинам и афинскому народу. Известно, что и сам он получал в подарок от боспорского царя значительные количества хлеба (до 2500 пудов). Поддержка антимакедонской партии была в интересах Боспора, который не

мог относиться благожелательно к появлению Македонии на проливах.

Для «партии Пирея» проникновение Македонии во Фракию и на Черное море, захват там царем Филиппом богатых афинских колоний были тяжелым ударом по ее жизненным интересам. Значительную поддержку этому направлению оказывали широкие слои свободного афинского гражданства, существовавшие на многочисленные выдачи пособий и поэтому кровно заинтересованные в сохранении рабовладельческой демократии. Причина неудачи политики Демосфена заключается в том, что он явился защитником полисной системы слишком поздно, когда существование мелких городов-государств тормозило развитие рабовладельческого общества. Необходимость преодолеть полисную раздробленность диктовалась всем ходом исторического развития Греции в IV в. до н. э.

Оценка деятельности Демосфена в течение многих столетий колебалась от крайней идеализации к беспощадной критике. Долгое время господствовало представление о Демосфене как об одном из последних великих защитников эллинской свободы, идеале гражданина и государственного деятеля. Уже в портрете Демосфена, исполненном около 280 г. до н. э. скульптором Полиевктом, ярко проявляется идеализация оратора. Эта идеализация сохранилась в историографии вплоть до времен Французской революции и особенно яркое выражение нашла в трудах Нибура и Грога, историков первой половины XIX в. Для обеих борьба Афин с Македонией была борьбой истинной демократии и свободолюбия с тиранией и деспотизмом. Эта точка зрения буржуазных историков была вполне закономерна в эпоху борьбы за власть буржуазии с дворянством.

Во второй половине XIX в. возникло противоположное течение, идеализировавшее Македонию и последствия македонского завоевания для греков. Представителями его были Пельман, Гольм и др. Относясь отрицательно к демократическому строю Афин, эти историки рисовали Демосфена реакционным деятелем, тенденциозно освещали его борьбу против Филиппа.

Более умеренную позицию в отношении афинского оратора заняли Белох и более поздние авторы больших трудов по истории Греции. Наоборот, авторы монографических исследований о Демосфене часто продолжали идеализировать его деятельность. Примером может служить вышедшая в 1939 г. работа В. Егера, оценивающая деятельность Демосфена как героическую, хотя и несчастливую, борьбу.



Статуя Демосфена. Ок. 280 г. до н. э.
Мраморная римская копия
с утраченного оригинала

Речи ораторов Гиперида и Динарха, современников описываемых событий, и более поздние биографии Фокиона и Демосфена, написанные Плутархом, также являются источниками по истории этого времени.

Особенно важные показания доставляют довольно многочисленные эпиграфические документы, в ряде случаев прямо подтверждающие сообщения древних авторов. В надписях сохранились тексты нескольких договоров Афин с царями и полисами, свидетельствующих о напряженной борьбе афинской дипломатии с Филиппом Македонским.

МАКЕДОНИЯ ДО ВОЦАРЕНИЯ ФИЛИППА

Македония расположена в северной части Балканского полуострова, к северу от Фессалии. С востока с нею граничит Фракия, с запада — Иллирия. Население ее имело весьма благоприятные условия для развития земледелия на плодородных равнинах в бассейнах рек Галиакмона, Аксия и Стримона (последний служил восточной границей страны). Скотоводство, а в особенности коневодство, было весьма распространено в Македонии, чему способствовало изобилие горных пастбищ. Из промыслов здесь сравнительно рано развилось горное дело. Вывоз леса, добыча дегтя и смолы также составляли занятие населения.

Вопрос об этнической принадлежности македонян долгое время не мог быть решен, так как поставлен был альтернативно: греки или негреки македоняне. Древние греки считали своих северных соседей варварами, особенно подчеркивал это Демосфен. Но Геродот и Фукидид, называя македонян вообще варварами, указывали на греческое происхождение царского рода в Македонии. В современной науке преобладает взгляд об этническом разнообразии населения Македонии. В него входили некоторые греческие племена, как показывает язык македонян — греческие имена собственные и географические названия месяцев македонского календаря.

Предание об эллинском происхождении македонских царей, признававшееся греками в V в. до н. э. неоспоримой истиной, свидетельствует о том положении, которое эллины заняли в Македонии. В условиях племенного строя существует неравенство между более сильными и более слабыми родами и племенами. Возможно, что из пришедших в Македонию эллинских племен одно заняло господствующее положение благодаря своей силе и могуществу. Остальные же смешались с местными племенами фракийского и иллирийского происхождения. Многочисленные слова иллирийского и фракийского происхождения в языке македонян являются не единственными свидетелями этого процесса. Можно думать, что вся культура и быт македонян носили характер, более близкий к культуре Фракии. Этим должно объяснять ту резкую разницу, которую проводили греки V—IV вв. до н. э. между собой и македонянами.

Македонские эллины издавна стремились приобщиться к общегреческой культуре, что явилось предпосылкой быстрой эллинизации македонян в эпоху Филиппа и Александра. В общественном строе Македонии VII—VI вв. до н. э. имеется много черт, на-

поминавших социальное устройство гомеровского общества. Однако еще большее сходство можно отметить при сравнении Македонии того времени с Фракией VI—V вв. до н. э. И фракийцы и македоняне переживали стадию разложения первобытно-общинного строя и образования классового общества. В VI в. до н. э. Македония представляла собою страну, отдельные области которой управлялись независимыми друг от друга племенными вождями. Население Македонии состояло главным образом из свободного крестьянства, владевшего не крупными наделами. Наоборот, во владении знати находились большие земельные массивы. Ярким пережитком родо-племенного строя были народные собрания, состоявшие из македонян, способных носить оружие.

Среди правящих родов выделился постепенно род Аргеадов, приобретших господство над значительной частью Македонии. С течением времени Аргеады создали монархию, хотя твердое престолонаследие не установилось даже в начале IV в. до н. э.

В эпоху греко-персидских войн при царе Аминте I Македония временно признала зависимость от персов, но очень скоро сбросила персидское иго. Первым выдающимся царем дома Аргеадов можно признать сына Аминты Александра (498—454 гг. до н. э.). Он сохранял связи с Персией, но, по рассказу Геродота, выступал в роли дружественного персам царя только до 480 г. до н. э. Александр стремился к укреплению царской власти и распространению своих владений. Он подчинил себе область Бизальты на западном берегу реки Стримона, правители которой даже чеканили собственную монету, и некоторые другие ранее независимые области. Александр принимал большое участие в жизни греков. Именно он был признан эллинами своим единоплеменником и потому был допущен к участию в общегреческих праздниках в Олимпии.

В годы Александра впервые Македония стала чеканить монету. Обилие серебряных выпусков свидетельствует о значительном развитии товарно-денежных отношений в Македонии первой половины V в. до н. э. Внешняя торговля македонян также росла. Преемники Александра продолжали его политику борьбы с сепаратизмом областей и расширения владений Македонии.

Особенно значительной в античной традиции была фигура царя Архелая I (419—399 гг. до н. э.), проведшего ряд реформ по усилению центральной власти и консолидации всей страны. Свою власть

Архелай упрочил убийством своих родственников, оспаривавших у него престол. По словам Фукидида (II, 100, 2), «Архелай, став царем, соорудил нынешние укрепления в Македонии, проложил прямые дороги, привел все в порядок, в особенности военное дело, улучшив конницу, вооружение и прочие военные приспособления. Он сделал больше, нежели все предшествовавшие ему восемь царей вместе». При Архелее столица царства была перенесена из расположенного на горной вершине города Эг в Пеллу, лежавшую на равнине. К своему двору Архелай сумел привлечь из Греции таких известных людей, как живописец Зевксис, поэт-трагик Еврипид. С Афинами Архелай I был в дружественных отношениях и при помощи посланного ими вооруженного отряда подавил поднятые против него восстания в нескольких македонских городах. Так, например, в 410 г. до н. э., когда Архелай осаждал Пидну, некоторое время ему помогали афинские суда под командованием Ферамена. Дружба с Македонией приносила и Афинам немалые выгоды. Македония снабжала их лесом для постройки кораблей и специальным деревом для изготовления весел, а также доставляла припасы для флота Фрасибула. В благодарность афиняне постановлением от 407 г. до н. э. даровали Архелая и его детям титул проксена и благодетеля. Архелай встречал враждебные действия со стороны некоторых из подчиненных ему знатных властителей, но он решительно боролся с ними. В последние годы царствования Архелай завоевал в Фессалии город Ларису.

В 399 г. до н. э. Архелай I был убит. За короткий промежуток времени между 399 и 390 гг. до н. э. в Македонии сменились три царя — Архелай II, Аминта II и Павсаний.

Только Аминте III, правившему с перерывом с 390 по 369 г. до н. э., удалось временно справиться с внутренними волнениями.

В самом начале своего царствования Аминта III был вынужден вести войну с иллирийцами, захватившими македонскую область Линкестиду. Иллирийцы даже изгнали Аминту из Македонии. Но Аминта, в короткое время мобилизовав помощь греческих городов на Халкидском полуострове и фессалийцев, быстро восстановил свою власть. С городами Халкидского полуострова Аминта заключил военный союз на 50 лет. В договор были включены также статьи о торговле между Македонией и Халкидской лигой. Однако эти дружественные отношения продолжались недолго. Олиньяне, возглавлявшие Халкидский союз, хотели включить в него и греческие города,

расположенные на морском побережье Македонии. Эти планы столкнулись с самым решительным противодействием Аминты. Македонский царь заключил союз с сильнейшим в то время греческим полисом — Спартой, которая отправила войско против Олинфа. Начавшаяся Олиньская война (382—379 гг. до н. э.) окончилась победой Спарты: Олинь и многие халкидские города были включены в число союзников Спарты. Успехи Спарты испугали, вероятно, македонского царя, и он обратился к Афинам — в середине 370-х гг. между Аминтой и афинянами был заключен договор. Плохо сохранившийся текст надписи позволяет все же заключить, что договор являлся соглашением о военном союзе. Внешняя политика Аминты III свидетельствует о тесных связях Македонии и эллинских полисов уже в первой четверти IV в. до н. э.

После смерти Аминты III в течение нескольких лет в Македонии шла борьба претендентов на царский престол. Старший сын Аминты Александр II был убит в 368 г. до н. э. Только в 365 г. до н. э., с воцарением другого сына Аминты, Пердикки III, внутренние смуты затихли. Важно отметить, что и в эти годы Македония не прекращала попыток расширить свое внешнеполитическое влияние. Александр II в 369 г. до н. э. вступил с войском в Фессалию и занял там города Ларису и Кранон под предлогом изгнания жестокого правителя Александра Ферского. Фессалийские города обратились за помощью к Фивам, и фиванские войска под командованием Пелопида выгнали македонян из Фессалии. В это именно время между Фивами и Македонией был заключен союз, одним из условий которого было пребывание младшего брата македонского царя Филиппа в качестве заложника в Фивах.

Пердикка III (365—360 гг. до н. э.) проявил себя дальновидным и талантливым дипломатом. Вначале, когда Афины вели борьбу с Халкидским союзом городов, македонский царь оказывал им поддержку, так как ослабление Олинфа и его союзников, отнявших у Македонии ряд прибрежных городов, было бы весьма выгодно Пердикке. Но когда в 365 г. до н. э. Афины возобновили попытки овладеть Амфиополем — важнейшим городом на побережье Македонии, — Пердикка занял явно враждебную позицию. Возможно, что он заключил союз с амфиополитянами, согласно которому и предоставил им военную помощь.

Конфликт Македонии и Афин из-за Амфиополя получил разрешение только после смерти Пердикки, погибшего в конце 360 г. до н. э. в борьбе с иллирийцами.

ФИЛИПП II И ОБРАЗОВАНИЕ МАКЕДОНСКОЙ ДЕРЖАВЫ

Вся предшествующая история Македонии показывает, как росли, хотя и медленно, ее значение и удельный вес в общегреческих делах.

Внутреннее развитие Македонии к середине IV в. до н. э.

Античные авторы, описывающие внешние успехи Филиппа II и его предшественников, совершенно не останавливаются на тех процессах социального и экономического развития, которые послужили основой возвышения Македонии.

До середины IV в. до н. э. в Македонии значительную роль играли пережитки племенного строя. Это проявлялось в большом удельном весе местной земледельческой аристократии, а также в стремлении правителей крупных областей к самостоятельности (еще в V в. до н. э. некоторые династы — правители бисалтов, эдонов, дерронов — чеканили свою собственную монету).

Македонская монархия представляла собою менее развитую форму рабовладельческого государства, чем греческие полисы, что отвечало социальной структуре македонского общества. Экономическое развитие далеких от побережья областей Верхней Македонии шло медленнее, чем Нижней Македонии. Возможно, что использование рабов не получило там большого распространения.

Значительная роль свободных земледельцев в армии Филиппа позволяет заключить, что они составляли большинство населения Македонии. В прибрежных

районах, особенно там, где находились греческие города, вероятно, преобладал труд рабов. Об организации труда в горном деле нет никаких сведений.

Дальнейшее развитие производительных сил общества, товарного производства и торговли вело к усилению социального неравенства среди свободного населения Македонии, формированию рабовладельческого строя, а вместе с тем и к укреплению государственной власти.

Внешние обстоятельства — борьба с иллирийцами и другими соседями, необходимость воспрепятствовать расширению Халкидской лиги — также настоятельно требовали внутренней консолидации Македонии.

Задачи внутреннего сплочения страны и расширения территории были удачно разрешены в годы правления Филиппа II (359—336 гг. до н. э.).

Первые годы царствования Филиппа

В одном из дошедших до нас отрывков «Истории Филиппа» Феопомпа последний говорит, что «никогда еще Европа не знала такого мужа, каким был Филипп, сын Аминты». Быть может, такая оценка Филиппа в устах его панегириста несколько и преувеличена, но в том, что македонский царь Филипп II — человек выдающийся, едва ли можно сомневаться. Он обладал незаурядным талантом в области и военного дела, и дипломатического искусства, и государственного управления. В глазах потомства слава Филиппа много повредил его яростный противник Демосфен, который судил о Филиппе исключительно как афинский патриот и не мог простить «варвару» Филиппу того, что он унизил Афины и поправ свободу греческих полисов. Филипп стремился превратить Македонское царство в сильнейшее государство на Балканском полуострове. В состав его, в той или иной форме, должна была быть включена и европейская Греция.

Уже в первые годы правления Филипп сумел избавиться от своих врагов на Балканском полуострове. Путем подкупа он добился примирения с фракийцами. Чтобы иметь возможность выступить против иллирийцев, он заключил союз с Неоптолемом — царем молоссов, обитавших на севере Эпира; на дочери этого царя Олимпиаде он женился. Одновременно Филипп завязал сношения с Афинами и, как рассказывает Диодор (XVI, 3), вывел из Амфиополя свои

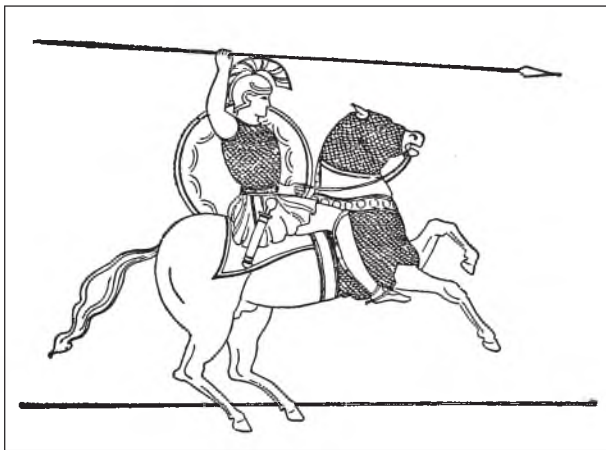

Македонский всадник

войска, предоставив городу автономию. Тем самым Филипп добился перемены афинской политики: раньше Афины поддерживали его соперника Аргея, рассчитывая получить от Аргея Амфиполь. Теперь, отступаясь от Амфиполя, македонский царь выговорил себе у афинян город Пидну.

Одновременно с дипломатической деятельностью Филипп развернул и военные действия. В первые же годы правления он обратился против иллирийцев и в 358 г. до н. э. нанес им тяжелое поражение. Филипп подчинил себе часть пограничных с Македонией земель (вплоть до области Лихмитиды) и заключил с иллирийцами мир. В том же году Филипп разбил пеонов — племена, обитавшие на северо-востоке от Македонии. Обеспечив северные границы царства, он начал осаду Амфиполя. Осажденные послали в Афины посольство с просьбой о помощи, обещая отдаться под власть Афин. Но, как рассказывал позднее Демосфен, афиняне полагались больше на обещания Филиппа отдать им Амфиполь после того, как он его захватит, чем на слова самих амфиполитян. Никакой помощи городу оказано не было и он был взят македонским царем.

Филипп сравнительно мягко обошелся с завоеванным городом: противники царя подверглись изгнанию¹, с прочими гражданами он поступил, как сообщают древние авторы, «человеколюбиво». Обладание Амфиполем, стратегическим пунктом, расположенным на побережье, с прилегающими к нему богатыми территориями, значительно укрепило растущее могущество Македонии.

После захвата Амфиполя Филипп заключил мир с Олинфом, употребив ту же уловку, что и в отношении Афин: он обещал им передать город Потидею, которой олинфяне хотели владеть. Действительно, он завоевал Потидею и, продав всех жителей в рабство, передал ее олинфянам. Афинских клерухов Филипп из Потидеи изгнал.

В первой половине 356 г. до н. э. Филипп вторгся на территорию Фракии и обосновался там в городке Крениды. Крениды, колония фасосцев (в основании их принимал участие изгнанный в 361 г. до н. э. афинский оратор Каллистрат), не могли справиться с нападавшим на них одрисским царем Керсоплептом

¹ В XIX в. на территории древнего Амфиполя была обнаружена стела с вырезанным на ней текстом постановления народного собрания амфиполитян, принятого в 357 г. до н. э. Народ постановил изгнать навсегда Стратокла, который возглавлял посольство в Афины, и некоего Филона, а также их детей. Имущество их подлежало конфискации.

и обратились за помощью к Филиппу. Последний оценил важное значение городка: акрополь Крениды представлял собою неприступную крепость в окрестностях золотоносной горы Пангея, круто возвышаясь над прилегающей равниной. Обладание им обеспечивало не только захват Пангейских рудников, но и господство над окружающими областями Фракии. Помощь Филиппа была быстрой и радикальной, он поселил в Кренидах македонских колонистов, укрепил акрополь солидными стенами. Переименовав Крениды в Филиппы, царь оставил городу все привилегии, касавшиеся внутреннего строя.

Особое внимание Филипп обратил на золотые прииски. Расширив и перестроив организацию добычи золота, Филипп стал получать более тысячи талантов золота в год. Это позволило ему начать чеканку золотых монет — статеров в значительных по тем временам масштабах. Экономическое значение введения золотой македонской монеты нельзя переоценить. Греческие полисы чеканили главным образом серебро, только немногие (например, Кизик) выпускали золотую монету, имевшую очень большой район распространения. Большая часть золотой монеты, циркулировавшей на рынках Восточного Средиземноморья, была персидской. Однако общее количество дариков не было достаточным для удовлетворения потребности обращения, так как большие массы золота лежали в сокровищницах персидских царей без движения. Обилие македонской золотой монеты очень скоро сделало ее общепризнанной единицей обмена. Статеры Филиппа встречаются в самых отдаленных углах Восточного Средиземноморья.

Введение в обращение массы золота вызвало изменение соотношения между золотом и серебром. Вместо прежнего соотношения 1:12 установилось новое 1:10.

Для широких планов Филиппа использование такого количества валюты было совершенно необходимо. Он мог тратить большие суммы на постройку кораблей, наем солдат, подкуп и т. д. Диодор с грустью отмечает, что многие из эллинов стали предателями отечества из-за Филиппова золота.

Успехи Филиппа во Фракии вызвали беспокойство в Афинах. Однако, занятые войной с отпавшими в 357 г. до н. э. союзниками, Афины не могли сами выступить против Македонии. Они вошли в военный союз противников Филиппа, в котором приняли участие фракийский царь Кетрипорис с братьями, царь пеонов Линней и иллирийский царь Граб. Диодор (XVI, 22) указывает, что все эти соседние Македонии

цари со страхом наблюдали ее возвышение, не будучи в состоянии выступить против нее поодиночке. Объединившись, они решили привлечь на свою сторону и Афины, куда и послали своих представителей. Сохранившееся постановление афинского собрания, происходившего 26 июля 356 г. до н. э., показывает, что Афины с большой готовностью приняли предложение фракийцев, пеонов и иллирийцев. Однако заключение этого союза не привело к каким-либо ощутимым успехам.

Со своей стороны Филипп добился больших дипломатических успехов в самой Греции. Найденный сравнительно недавно текст договора Филиппа II с халкидскими городами, заключенного в 356 г. до н. э., свидетельствует о том, что Македония привлекла на свою сторону дельфийский оракул, игравший большую роль в общеэллинских делах. Премакедонская политика Дельф определялась в значительной мере и напряженными отношениями Дельфийской амфикинии с Афинами. Используя несогласия между полисами и широко применяя подкуп, Филипп добился усиления македонского влияния в Греции.

Внутренняя политика Филиппа

Борясь с сепаратизмом, со стремлением к независимости представителей старинных аристократических родов, правивших обширными областями, Филипп привлек местную македонскую знать к своему двору. Исполнение многих гражданских и военных должностей он передал знатным македонцам, а их сы-

новой включил в свою свиту. Это мероприятие Филиппа обеспечивало ему постоянный надзор за местной аристократией, вынужденной теперь постоянно жить при дворе. Оторванные от своих земель, правители отдельных областей теряли таким образом связи с подвластным им земледельческим населением и превращались в придворных аристократов. Из рядов местной македонской знати выдвинулись Антипатр, Парменион, Пердикка, ставшие впоследствии полководцами Александра.

Подобно своим предшественникам, Филипп привлекал к себе на службу многих греков — выдающихся ученых, полководцев, используя таким образом лучшие достижения эллинской культуры.

Пелла — столица Македонского царства — приобретает отныне облик, типичный для античного города; города возникают и в других местах Македонии. Филипп переселяет в них целые племена, не считаясь с затруднениями, которые представляли такого рода переселения. И здесь Филипп перенял эллинский метод освоения территорий путем создания на них многочисленных городов. Правда, колонии Македонии имели военно-стратегическое значение, что сильно отличало их от греческих полисов. Это особенно ярко проявляется при сравнении городов Македонии с колониями греков, последние были расположены на побережье, города — внутри страны. Правителями пограничных городов, важных в стратегическом отношении, Филипп назначал близких ему людей, наделяя их в городах земельными угодьями.

Наибольшие заботы, однако, в правление Филиппа были уделены реорганизации македонской армии. Македония и до Филиппа имела прекрасную конницу, формировавшуюся из знати, так как конное вооружение было не по средствам земледельческому населению Македонии. Вооруженные мечом и копьем македонские всадники составляли корпус так называемых гетайров (т. е. товарищей) царя. Разделенная на тактические единицы — илы, — конница гетайров намного превосходила конницу греков.

Помимо гетайров, в войско Филиппа входил другой род конницы — сариссофоры («носители копий»), — по-видимому отличавшийся более тяжелым вооружением.

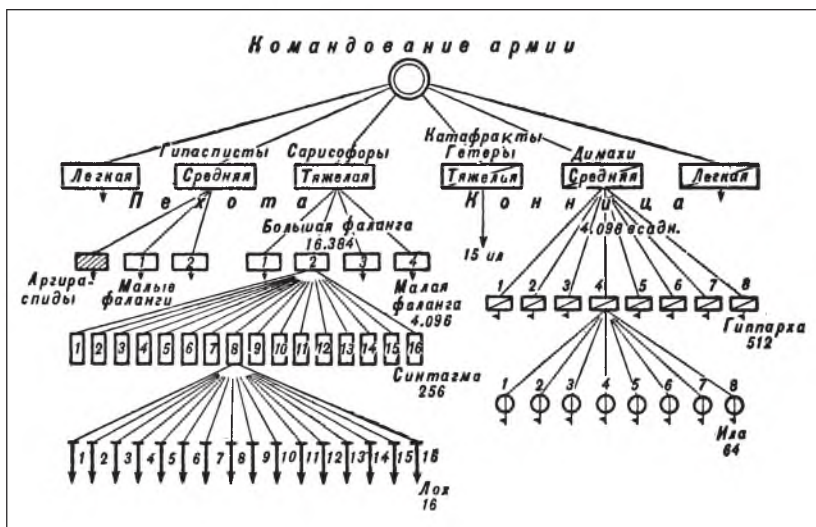

Организация македонской армии

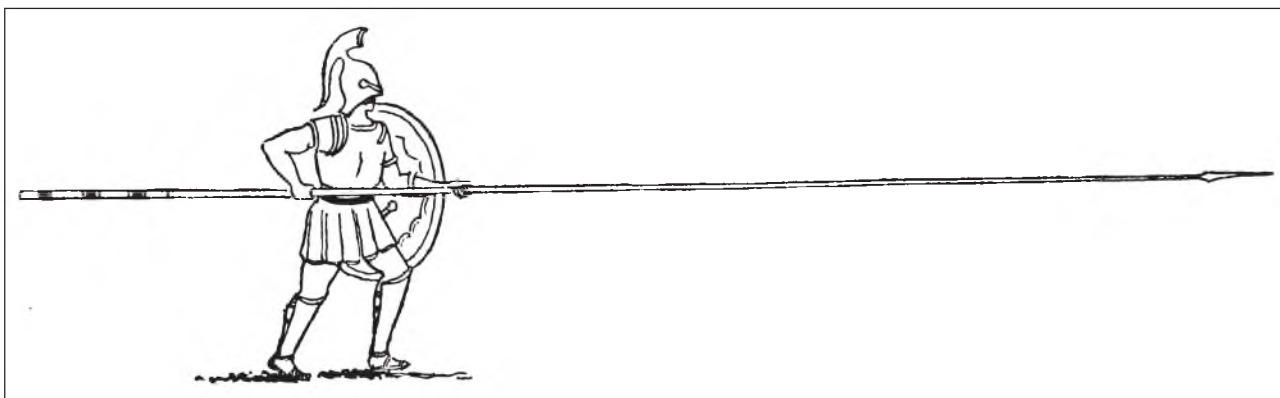

Пезетер с сариссой

Длинными копьями — сариссами — была вооружена и реорганизованная в это время македонская пехота. Ей было присвоено почетное название «пешей свиты» царя. Одновременно было введено построение пехоты по отдельным боевым единицам — фалангам, подобно греческим войскам, однако македонская фаланга была построена значительно теснее. Это делало ее менее мобильной в тактическом отношении, но и в то же время такой отряд был очень мало уязвим для нападающего неприятеля. Особая часть пехоты, так называемые гипастисты («щитоносцы»), вооруженные легче, чем фалангисты, и благодаря этому более подвижные, служила в бою связующим звеном между медленно двигавшейся фалангой и конницей. Лучники, метатели копий и пельтасты (легковооруженная пехота) также входили в македонскую армию. В большом числе включил Филипп в свои войска греческих наемников, которые охотно шли к нему на службу за полноценные золотые статеры.

Однако главным военным нововведением явилась совершенно новая тактика. На основе широкого использования достижений греческой тактики первой половины IV в. до н. э. была выработана новая система боя. Главным в этой тактике было координированное действие различных родов оружия. Конница получила одинаковое с пехотой значение, иногда она вела главное нападение и сама решала исход битвы.

Таким образом, впервые в истории военного искусства в Македонии была применена тактика, основывавшаяся на применении всех родов оружия, тогда как у греков основная роль принадлежала только пехоте. Чтобы эта тактика имела успех, войско должно было пройти суровую школу необходимых упражнений, маршировок и пр.; занятия проводились и в

летнее и в зимнее время. Сам Филипп принимал в этих маневрах живое участие, и это создало ему в войске большую популярность. Наконец, как нововведение в македонском военном деле, следует упомянуть, что Филипп, по примеру сиракузского тирана Дионисия I, стал пользоваться при осаде городов особыми осадными машинами. Что касается флота, то здесь главнейшим нововведением было сооружение военных кораблей с четырьмя и пятью рядами гребцов (тетреры и пентеры) вместо прежних триер.

В течение двух лет македонские военные силы, таким образом, были преобразованы, и боеспособность их увеличилась во много раз.

Значение всех этих реформ для создания могущества Македонии было огромным. За сравнительно короткий срок была проведена громадная работа по переустройству государственного управления и армии, без которой были бы невозможны обширные завоевания Александра. Это мнение было, вероятно, распространено еще в древности, так как Диодор указывает, что Александр получил от отца такое войско, что не нуждался в союзниках.

При Филиппе, который продолжал традиции своих предшественников, Македония сделала значительный шаг вперед, оставив далеко позади фракийцев, иллирийцев и пеонов, с которыми она раньше боролась за самостоятельное существование. Можно полагать, что монархия в Македонии окончательно сложилась именно при Филиппе, когда были ликвидированы многие пережитки родо-племенного быта. Создание в армии значительной прослойки новой служилой знати привело к ослаблению позиции старой родовой знати и укреплению значения центральной власти. Теперь Македония могла начать борьбу за главенство в эллинском мире.

Филипп и Афины

Стремления Македонии получить выход в Эгейское море и расширить свои владения за счет Халкидского полуострова и Фракии в первую очередь должны были столкнуться с интересами Афин. Экспансия Македонии лишала их богатых колоний во Фракии и создавала серьезную угрозу торговле с Понтом, имевшей очень большое значение для многих афинских торговцев. Эта группа афинян была, как указывалось выше, настроена очень враждебно по отношению к Македонии. Во главе ее стояли Демосфен, Гиперид и ряд других лиц, которых беспокоили успехи Филиппа. Эта партия требовала решительного отпора распространению македонского влияния, полагая, что Афины могут справиться с новым врагом.

Сторонников мирной политики было также немало, они разбивались на отдельные течения. Кроме уже упомянутой промакедонской партии, предводительствуемой Эксином, деятельность которой падает на 40-е гг. IV в. до н. э., нужно указать на группу Евбула, занимавшую руководящее положение в предшествующем десятилетии.

Для Евбула и его сторонников главной задачей было сохранение мира, так как они понимали, что Афинское государство не в силах вести сколько-нибудь успешную военную политику на севере. Союзническая война (357—355 гг. до н. э.), длившаяся одновременно с первыми завоеваниями Филиппа, окончилась полной неудачей для афинян, потерявших своих наиболее важных и богатых союзников. Кроме того, распад второго Афинского морского союза лишил Афины надежд на помощь извне, и они могли теперь рассчитывать только на себя.

Поражение союзников Афин — царей Пеонии и Иллирии, которых Филипп разбил в 356 г. до н. э., вызвало в Афинах беспокойство, но они не могли предпринять что-либо, так как в это время в Средней Греции начались важные события.

«Священная война»

После битвы при Мантинее господствующее положение Фив было уничтожено. Союзники их, сначала фессалийцы, затем города Евбеи, вошли в орбиту афинского влияния. Фокида, имевшая важное стратегическое значение, также стремилась освободиться от господства фиванцев. Пытаясь ослабить враждебную им фокидскую аристократию, Фивы, обладавшие большинством в дельфийской амфиктионии, решили

использовать этот общегреческий орган в своих интересах. Против фокидян были настроены и фессалийцы: Павсаний (X, 2) сообщает, что именно по навету фессалийцев советом амфиктионов на фокидян было наложено наказание. По рассказу Диодора, фокидяне были обвинены в святотатственной запашке земли, принадлежавшей Дельфийскому храму.

На собрании амфиктионов Фивы предъявили требование фокидянам: освободить захваченную ими землю и возместить причиненный Дельфам ущерб. Если же фокидяне не выплатят штраф, гласило постановление дельфийской амфиктионии, то земля их должна быть отдана храму Аполлона. Амфиктионы сказали также, что равным образом надлежит сделать и с прочими полисами, приговоренными к уплате священного штрафа, среди которых находились и лакедемоняне (Диодор, XVI, 23). Последних за взятие Кадмеи, акрополя Фив, амфиктиония присудила к уплате крупного денежного штрафа. Таким образом, постановление против фокидян было направлено и против Спарги. Давняя беотийско-спартанская борьба возрождалась в новых формах. Штраф, который должны были бы платить фокидяне, грозил полным разорением аристократии Фокиды. Зажиточный фокидянин Филомел убедил своих сограждан не подчиняться требованиям, основываясь на том, что в древности Дельфы принадлежали фокидянам. В этих действиях Филомел заручился тайной поддержкой Спарги, обещав ей простить долг спартанцев Дельфам.

В мае 355 г. до н. э. Филомел занял Дельфы и захватил всю казну храма Аполлона (более 10 тыс. талантов золота и серебра). Эти колоссальные средства позволили ему набрать армию наемников, насчитывавшую до 20 тыс. воинов. Затем Филомел изгнал из Дельф сторонников Фив и заставил совет амфиктионов объявить Фивам войну.

В то же время Филомел обратился к главным полисам Греции с предложением признать права фокидян на Дельфы и заключить союз. Ему удалось заручиться поддержкой Спарги и Афин, видевших для себя выгоду в дальнейшем ослаблении Беотии.

Фивы не могли примириться с подобным унижением их авторитета. Осенью 355 г. до н. э., заключив союз с локридянами и другими полисами и послав за помощью в Фессалию, они объявили так называемую «Священную войну» Фокиде.

Так местный конфликт фокидян с Дельфами превратился в общегреческий, сильно ослабивший эллинов перед приближающимся столкновением с Македонией.

«Священная война», продолжавшаяся десять лет, разделила всю Грецию на два лагеря. Она же подготовила для Филиппа возможности вмешаться в греческие дела. О ходе войны наш единственный источник Диодор не сообщает ясных и определенных сведений; он говорит лишь о множестве выигранных и проигранных воюющими сторонами в течение войны сражений. В одном из них, имевшем место в начале войны, Филомел был убит, и его место занял более опытный вождь Ономарх. Он захватил Фермопилы, чем создалась угроза для Северной Греции. В это время в Фессалии происходили внутренние смуты. Одна из борющихся партий, поддерживавшая тирана города Фер, обратилась за помощью к своему союзнику Ономарху, другая, действовавшая в Ларисе, — к Македонии. Это обращение было очень удобным предлогом для македонского царя вмешаться в дела собственно Греции. Перед этим, в 354 г. до н. э., Филипп взял город Метону, последнее владение афинян во Фракии. Кампания 353 г. до н. э. была неудачна для Филиппа: Ономарх нанес ему тяжелое поражение, и македонские войска должны были отступить из Фессалии.

Перед походом 352 г. до н. э. Филипп сделал блестящий дипломатический ход: он объявил о своем походе на «грабителя храмов» Ономарха как о походе в защиту поруганной эллинской святыни. Тем самым Филипп ставил Македонию наряду с прочими эллинскими полисами в число защитников Аполлона.

Летом 352 г. до н. э. македонские войска разбили наголову фокидян. Пришедший на помощь Ономарху афинский флот не мог принять участие в битве. Филипп велел утопить попавших в плен фокидян как святотатцев, а тело погибшего Ономарха подверг позорной казни — распятию на кресте.

Эта победа придала большой вес вмешательству Македонии в общеэллинские дела. Она же позволила македонянам прочно укрепиться в Северной Элладе.

Теперь Фессалия оказалась во власти Филиппа, и он получил верховное командование над фессалийским союзным ополчением, в фессалийских же городах поставил македонские гарнизоны. Все планы Филиппа обратились на Фокиду, которой он задумал овладеть. Филипп направился к Фермопилам, но его опередили афиняне, и ранее помогавшие Ономарху, а теперь пославшие войска к Фермопилам, чтобы помочь преемнику Ономарха, его брату Файллу. Филипп был вынужден отступить от Фермопил (август



Воин фессалийской конницы

358 г.). Тем временем фокидяне занялись восстановлением своей армии. Филипп же вел войну во Фракии и на берегах Пропонтиды, где ему удалось заключить союз с некоторыми греческими городами. Афиняне ответили на это тем, что заняли Сест (на восточном побережье Херсонеса Фракийского).

Руководитель афинской политики — Евбул всеми силами стоял за мир. Но Демосфен и его сторонники употребляли все усилия на то, чтобы указать народу на грозящую ему опасность и на необходимость прежде всего оказать поддержку Мегалополю, которому угрожала тогда Спарта. Афины, таким образом, должны были выступить в роли защитника независимости греческих полисов и от посягательств на нее спартанцев. В речах, относящихся к этому времени, Демосфен неустанно восхваляет демократический строй, требует реорганизации афинской армии и предостерегает от македонской опасности. К 351 г. до н. э. относится первая «Филиппика» Демосфена, произнесенная им вскоре после похода Филиппа на Фермопилы. В ней он настаивает на том, чтобы, по крайней мере, $\frac{1}{4}$ афинского ополчения состояла не из наемников, а из афинских граждан; вокруг Афин по призыву Демосфена должны были объединиться все враги Филиппа.

События в Халкидике

Македония давно стремилась подчинить себе греческие города, расположенные на полуострове Халкидике, особенно Олинф, возглавлявший союз этих городов. Олинфяне, ранее состоявшие в союзе с Филиппом, знали о его намерении подчинить себе их город и потому еще в 358 г. до н. э. заключили мир с Афинами. Это повело к обострению отношений между Олинфом и Филиппом, который, однако, не переставал уверять олинфян в своих дружеских чувствах даже в 349 г. до н. э., когда он вторгся в их область и захватил в ней несколько укрепленных пунктов. Афиняне дважды посылали Олинфу помощь, состоявшую только из наемных войск. Напрасно Демосфен в своих двух первых олинфских речах убеждал афинян принять более энергичное участие в действиях против Филиппа. Третья олинфская речь Демосфена была сказана им в 348 г. до н. э., когда на сторону Филиппа передалось несколько городов в окрестностях Олинфа, большей частью вследствие измены их правителей, и когда сам Олинф оказался в очень стесненном положении, несмотря на то, что афиняне отправили на помощь городу 17 кораблей, 300 всадников и до 4000 гошлитов. Однако эта помощь запоздала. Среди олинфян нашлось два предателя — Евтикрат и Ласфен, избранные начальниками олинфской конницы, которые устроили так, что в руки Филиппа попал отряд в 500 всадников. Эта потеря настолько ослабила защитников города, что Филиппу вскоре удалось его захватить (348 г. до н. э.). Олинф был разрушен, население его



Олинф. Основание городской стены, разрушенной в 348 г. до н. э.

продано в рабство или перебито, военная добыча поделена между военачальниками Филиппа. Опустошение Олинфа было настолько сильным, что его уже не удалось восстановить. В последующие времена Халкидика вообще перестала играть прежнюю роль. Вследствие этих причин холм, образованный руинами Олинфа, долгое время оставался необитаем, что обеспечило прекрасную сохранность этого памятника. Когда в 1928 г. были начаты раскопки Олинфа, перед исследователями раскрылась картина жизни классического греческого города. Олинф был выстроен по так называемой гипподамовой системе, характеризуемой перпендикулярным расположением улиц. Дома одного квартала тесно примыкали друг к другу боковыми стенками. В размерах и устройстве домов проявилось социальное неравенство населения Олинфа того времени. Встречаются богатые двухэтажные дома, в которых только один нижний этаж состоял из 14 комнат. Роскошное убранство жилых помещений в этих домах свидетельствует о том, что олинфская знать тратила много средств на их украшение. Многие дома имели ванных комнаты с терракотовыми ваннами. В некоторых домах имелось даже по две ванные комнаты. Как о том свидетельствуют прекрасные городские колодцы, вода в которые поступала по терракотовым трубам, благоустройству города уделялось большое внимание.

Стены внутри домов были расписаны яркими красками — красной, голубой, белой, желтой и т. д. Особенно интересны мозаики, украшавшие полы парадных комнат. Выложенные из разноцветных галек, узоры мозаик были или чисто орнаментальными, или фигурными, передающими сложные мифологические сюжеты. Так, например, одна мозаика из дома с надписью *Αυαθητουχη* изображает Диониса на колеснице в сопровождении сатира и восемнадцати танцующих менад. На другой мозаике изображен Ахилл, которому его мать, богиня Фетида, в сопровождении двух nereид, приносит оружие. Высокий художественный уровень этих мозаик конца V — первой половины IV в. до н. э. стоит в тесной связи с развитием различных ремесел в Олинфе. Наряду с прекрасными изделиями олинфских гончаров, высокими художественными качествами отличаются также изделия из бронзы, железа и других материалов, например изящные дверные ручки — бронзовые кольца в пасти львов, и многие другие.

Предметы роскоши, употреблявшиеся в обиходе олинфской знати, были не только местного про-

изводства, но и привозными. Торговля Олинфа, как показали раскопки, была весьма интенсивна. При раскопках были найдены монеты различных городов. В первую очередь следует упомянуть о монетах двадцати городов Халкидского полуострова. Давние торговые связи были у Олинфа с Македонией, начиная с правления царя Александра I и до царствования самого Филиппа, и с фракийским царством одрисов. Трудно перечислить все города и острова Греции, монеты которых были обнаружены в Олинфе: Афины, Абдера, Херсонес, Кипсела, Маронея, Фасос, Фивы, Коринф, Кизик, Лампсак, Проконнес, Самос, Хиос, Эфес и др. Таким образом, монетные находки раскрывают картину обширных торговых связей Олинфа. Можно утверждать, что более 50 городов Греции были вовлечены в торговлю с Олинфом. Интересно отметить, что при раскопках были найдены свинцовые ядра и наконечники стрел с нацарапанным именем Филиппа.

Захватив богатую и густо населенную Халкидику, Филипп получил значительную часть северного побережья Эгейского моря. Это открывало большие возможности для развития македонского флота.

Филократов мир

Еще в начале олинфской кампании Филиппа Афины постигла большая неудача: они потеряли расположенный по соседству остров Евбею, состоявший ранее в союзе с ними. В городах Евбеи происходила борьба: часть населения была на стороне Филиппа, часть — против него. Помощь, посланная Евбее Афинами, оказалась недостаточной, чтобы сторонники Афин могли удержать за собой остров. В конце концов македонское влияние здесь возобладало.

Тем временем Филипп, покончив с Халкидикой, попробовал достигнуть соглашения с Афинами и побудить их признать за ним все сделанные им завоевания, так как, конечно, он не мог не считаться с Афинами, представлявшими все еще значительную силу, особенно на море: их флот состоял тогда из 350 триер и значительно превышал флот Филиппа.

В Афинах были склонны пойти на соглашение с Македонией, и даже Демосфен, учитывавший, очевидно, ее силу, не сопротивлялся этому. В Пеллу отправилось посольство в составе одиннадцати лиц, в числе которых были два лидера окончательно сформировавшихся в Афинах к тому времени партий: антимакедонской и македонской — Демосфен и Эсхин (первое выступление Эсхина на ораторской трибуне

состоялось в 348 г. до н. э.). Во главе посольства стоял секретарь народного собрания Филократ.

Получивший свое название по имени этого Филократа мир 346 г. до н. э. имеет сложную историю, которая достаточно хорошо известна благодаря речи Демосфена «О лжепосольстве» и ответной речи Эсхина, произнесенных в 343 г. до н. э. Еще в то время, когда шли переговоры о мире, Филипп не упустил случая расширить свои завоевания во Фракии, где он дошел до Пропонтиды. В конце концов мир был заключен на основе признания *status quo*, что означало для Афин окончательную утрату Амфиополя и Потидеи и привело к заключению между Афинами и Македонией оборонительного союза, который должен был иметь силу и после смерти Филиппа. Этим союзом Афины признавали все завоевания Филиппа на Халкидике на фракийском побережье, где за Афинами остался только Херсонес Фракийский.

Первоначально условия Филократова мира не коснулись Фокиды; Филипп на это согласился, приняв, очевидно, во внимание, что Фокида не входила в состав Афинского морского союза, от имени которого Афины заключили с Филиппом договор. Но когда он, будучи призван фиванцами на помощь, вторгся в Грецию и стал опустошать Фокиду, она оказалась совершенно изолированной; новый вождь фокидского войска — Фалек капитулировал и передал Филиппу все укрепленные пункты Фокиды, в том числе и Фермопильский проход. Теперь, когда Фокида оказалась во власти Филиппа, он решил предоставить ее участь решению Дельфийской амфикионии, которая и вынесла такое постановление: 1) отнять два амфикионовских голоса у фокидян и передать их Филиппу; 2) разрушить все 22 города Фокиды и расселить жителей их по селам; 3) отобрать у фокидян все вооружение и лошадей; 4) заставить фокидян уплатить все денежные средства, взятые ими из Дельфийского храма¹. Филиппу амфикионы оказали великую честь: на ближайшем Пифийском празднике председательствовали посланные Филиппом представители Македонии.

¹ Свидетельство Диодора (XVI, 60) о том, что фокидяне были присуждены к уплате ежегодно 60 талантов, получило подтверждение. В Дельфах были найдены куски мраморной стены, на которой записывались взносы фокидян. По ним удалось установить, что до 338 г. фокидяне платили по 60 талантов. Затем, вероятно по инициативе Филиппа, эта колоссальная сумма была заменена уплатой 10 талантов в год. Фокидяне платили штраф до 322 г. до н. э.

Дальнейшая борьба в Афинах

К 345 г. до н. э. успехи Филиппа были очень велики: были признаны все сделанные им завоевания; Фермопилы, открывавшие путь в Среднюю Грецию, были в его руках; он был хозяином дельфийской амфикионии и был избран правителем (архонтом) Фессалийского союза. Легко представить себе, какое впечатление должно было произвести все это в Афинах. Отражение этого впечатления мы находим в опубликованном в год заключения Филократова мира памфлете Исократ «Филипп», составленном в виде послания к македонскому царю. В нем Исократ, верный своей панэллинской идее, убеждает Филиппа примирить греческие полисы и взять на себя руководящую роль в предстоящей войне с Персией; по мнению Исократ, пришло время покончить с Персидским царством или, в крайнем случае, освободить Малую Азию от персидского господства, основать в ней новые города и переселить в них бедноту, так как она является постоянной угрозой для спокойного существования греческих полисов. Само собою разумеется, при этом освободить греческие города Малой Азии от персидского господства должен был Филипп.

Иную позицию по отношению к Филиппу занимал Демосфен, по-прежнему видевший в нем смертельного врага, стремящегося к уничтожению Афин как политического целого. К антимакедонской партии принадлежали и выдающийся оратор Гиперид, и известный афинский финансист Ликург.

Во главе македонской партии, стоявшей за союз Афин с Македонией и рассчитывавшей, что при помощи этого союза лучше всего могут быть обеспечены афинские интересы, стояли упомянутый Филократ, Эсхин и Фокион, опытный в военном деле.

Партийную борьбу открыл Демосфен, выступивший против Эсхина с обвинением в том, что он, будучи одним из членов посольства при заключении Филократова мира, был подкуплен Филиппом. При подаче жалобы на Эсхина Демосфен допустил, однако, ошибку, убедив подписаться под жалобой некоего Тимарха. Против последнего Эсхин заявил отвод, обвинив его в безнравственном поведении, вследствие чего Тимарх был лишен гражданских прав. Таким образом, на первый раз удар, направленный Демосфеном против Эсхина, не попал в цель.

Тем временем Филипп не только продолжал наступление во Фракии и Фессалии, но успел вмешаться и в пелопоннесские дела, привлекая на свою сторону Аргос, Аркадию и Мессению. В ответ на это

Демосфен отправился в Пелопоннес, где стал агитировать против Филиппа. В своей второй «Филиппике» Демосфен старается оправдать свой образ действий и уже открыто называет Филиппа непримиримым врагом Афин. Борьба в Афинах против Филократова мира продолжалась, и Гиперид выставил против Филократа то же обвинение, которое было выставлено и против Эсхина, а именно, обвинение в подкупе. Антимакедонское настроение было в Афинах теперь настолько сильно, что Филократ, уверенный в своем осуждении, решил искать спасения в бегстве. Филипп, со своей стороны, отправил тогда в Афины посольство и просил афинян предъявить ему определенные условия, обещая их удовлетворить. Афиняне выставили два требования: во-первых, вернуть им занятый Филиппом остров Галонес (в северной части Эгейского моря, к югу от Лемноса) и, во-вторых, изменить мирный договор с Афинами в том смысле, чтобы каждая из договаривающихся сторон владела тем, что ей принадлежит по праву. Эта поправка Филиппом была отклонена. В то же время (343 г. до н. э.) окончился оправданием процесс Эсхина; привлеченные в качестве свидетелей Фокион и Евбул дали показания в пользу Эсхина.

Дальнейшие успехи Македонии

В то время как в Афинах шла партийная борьба, македонский царь продолжал успешно распространять свое влияние. В Эпире он посадил на царский престол своего шурина Александра, стал угрожать Акарнании, заключил союз с Этолией, в каждой из четырех областей Фессалии назначил своих правителей и присоединил ее ополчение к своим силам. На Евбее на стороне Филиппа были города Эретрия и Орей, но Халкида оставалась на стороне афинян.

Готовясь к новому походу во Фракию, Филипп сделал еще одну попытку договориться с Афинами (343 г. до н. э.). Он обещал им отдать остров Галонес, а решение вопроса о спорных пунктах во Фракии предлагал передать третейскому суду; взамен всех этих уступок Филипп просил Афины предоставить ему право принять участие, наряду с афинским флотом, в охране Эгейского моря от пиратов, иными словами, держать там македонский флот. Афиняне не пошли навстречу желаниям Филиппа, что указывало на рост влияния антимакедонской партии, рассчитывавшей все еще справиться с Филиппом.

В 342 г. до н. э. Филипп вновь отправился походом во Фракию, оставив своим заместителем 15-лет-

него сына Александра. Как рассказывает Диодор (XVI, 71), македонский царь выступил в роли освободителя пограничных с Фракией греческих городов, терпевших нападения царя Керсоблепта. Война с Керсоблептом была продолжительной, и Филиппу пришлось зимовать во Фракии. После многочисленных сражений Филипп разбил фракийцев. Наложив на подчиненные племена дань, Филипп в ряде местностей Фракии основал города, населив их македонскими военными поселенцами. С греческими городами македонский царь заключил союз. Мелким полисам не оставалось другого выхода — судьба Олинфа и городов Халкидики была еще свежа в памяти, — крупные города, Византий и Перинф, вероятно, рассчитывали использовать Филиппа только для борьбы с фракийцами. Тем временем афиняне отправили в Херсонес новую партию клерухов, а также стали взыскивать, как и прежде, поборы с торговых судов, проходивших через пролив; завели спор со свободным, но находившимся под защитой Филиппа городом Кардией и, в конце концов, стали подвергать разграблению фракийские города, принадлежавшие Македонии. В ответ на это Филипп отправил свой протест в Афины, оставшийся, однако, без ответа. В 341 г. до н. э. Демосфен произнес свою третью «Филиппику», в которой клеймил Филиппа, как виновника всех бед, выпавших на долю афинян, саркастически отзывался о военной деятельности царя. В то же время Демосфен предпринял поездку во Фракию, Иллирию, Фессалию, Пелопоннес, чтобы там возбудить население против Филиппа и добиться того, чтобы состоявшие раньше в союзе с афинянами Византий, острова Хиос и Родос примкнули снова к Афинам. У царствовавшего тогда в Персии Артаксеркса III Оха Демосфен пытался добыть денежные средства, но царь ограничился только тем, что сделал подарки отдельным афинянам, в том числе и Демосфену, получившему, по слухам, 3000 дариков (золотой дарик весил в среднем $8\frac{1}{2}$ г).

В то же время афинскому военачальнику Фокиону удалось победить тиранов Филистида и Клитарха, поставленных Филиппом в городах Эретрии и Орее на Евбее. Это была большая удача для афинян — теперь весь остров вошел в антимакедонский союз.

Между тем Филипп, разбив фракийцев, решил подчинить себе города Пропонтиды. Он установил дружественные отношения со скифским царем Атемем, воевавшим в эти годы в районе между Дунаем и хребтом Гемом, и даже рассчитывал получить от него



«Черепеха»

поддержку. В 340 г. до н. э. Филипп осадил Перинф. Он выстроил башню высотой в 80 локтей, возвышавшуюся над стенами перинфян, и, обстреливая сверху защитников города, разбивал таранами стены. Перинфяне устояли при первых нападениях Филиппа и обратились за помощью к Византии и Афинам. Византийцы прислали им осадные машины, своих лучших командиров и воинов. Большую помощь получили перинфяне от сатрапов персидского царя, который, опасаясь усиления Филиппа, приказал снабдить греков всем необходимым. Поэтому из персидских владений в Перинф были посланы наемные войска, военные машины, большое количество денег и хлеба.

Стойкое сопротивление осажденных заставило Филиппа изменить свои планы: оставив часть войска для продолжения осады Перинфа, он с остальными силами осадил крупнейший город на проливах — Византий. В Афинах осада Византия вызвала энергичный протест. Действия Филиппа были объявлены нарушающими мир, и в помощь византийцам были отправлены две эскадры, сначала под командованием Харета, затем во главе с Фокионом. Ряд греческих полисов — Хиос, Кос, Родос также послали военные корабли. Собранный в Византии флот представлял большую силу. В морском сражении союзники разбили македонский флот и тем самым обеспечили себе

ВОЕННАЯ ТЕХНИКА МАКЕДОНСКОЙ АРМИИ

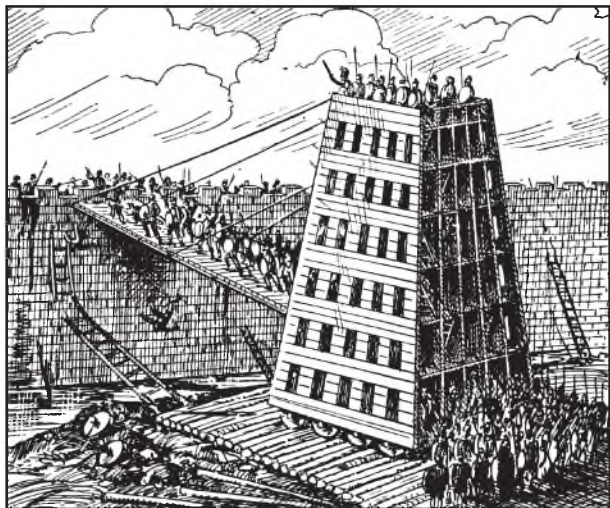

Осадная башня

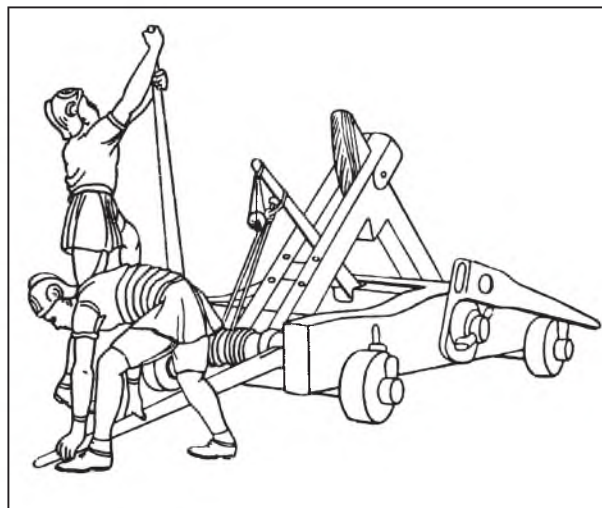

Онагр

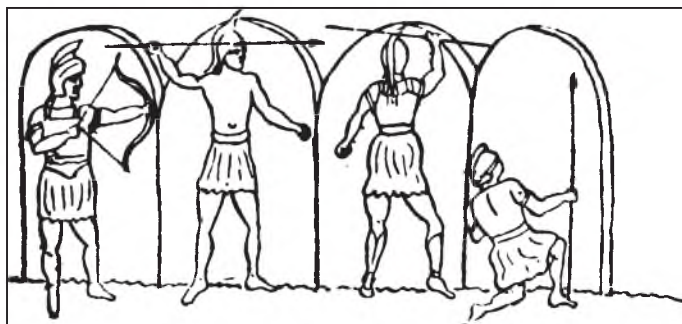

Мантелеты

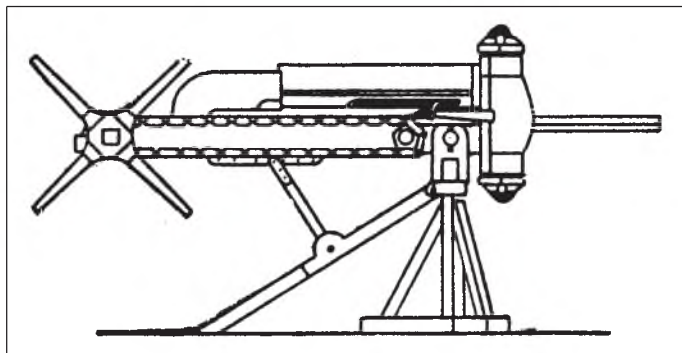

Полибол



Ворон — разрушитель крепостной стены

В македонской армии получила широкое распространение военная техника, которая до этого эпизодически использовалась в Древней Греции. Осадные башни и вороны, применяемые для преодоления и разрушения крепостных стен, катапульты, палинтонны (баллисты), фронтисболы, онагры, полиболы и гастреты — для поражения личного состава противника; мантелеты (деревянные или плетеные щиты) — для защиты своих войск и расчетов метательных машин

ВОЕННАЯ ТЕХНИКА МАКЕДОНСКОЙ АРМИИ

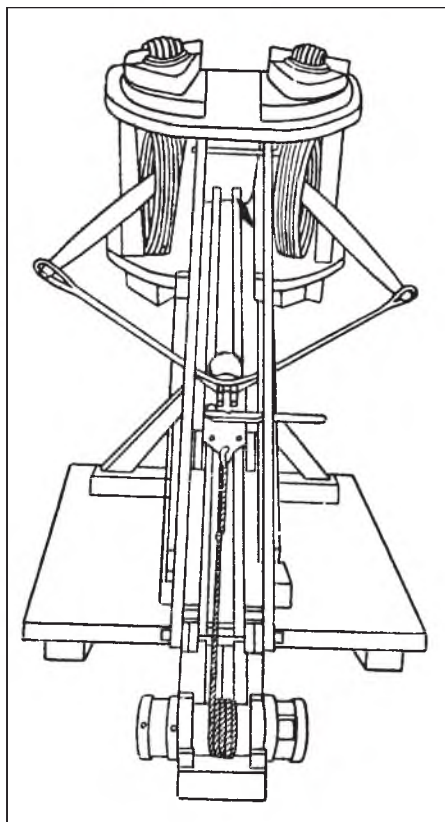

Палинтон (реконструкция)



Катапульта

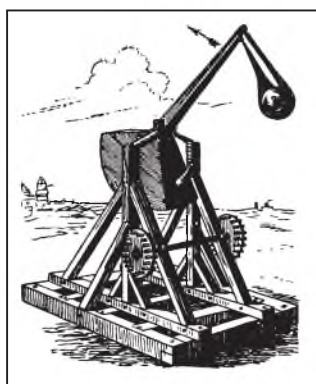

Фрондибол

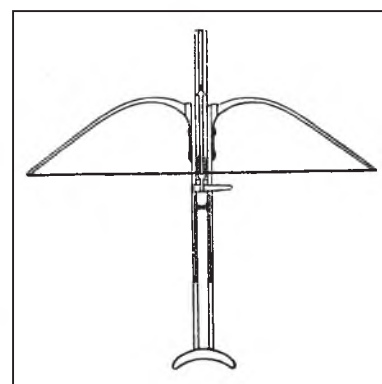

Гастрарфет

господство на море. Предпринятая Филиппом сухопутная осада города была малоэффективна, так как с моря Византий получал все необходимое. Крепкие стены защищали осажденных от яростных атак македонцев. Долгое время осаждал Филипп Перинф и Византий, но в 339 г. до н. э. был вынужден снять осаду с обоих городов. Ни силой, ни хитростью (Филипп оклеветал византийского главнокомандующего перед его согражданами) не удалось царю захватить эти города.

Поражение под Перинфом и Византием не остановило завоеваний Филиппа. Можно предполагать даже, что проведенный им в том же 339 г. до н. э. «скифский поход» был задуман для поднятия пошатнувшегося престижа македонского оружия. Филипп двинулся на север, в глубь территории подчиненного ему племени одрисов. Расположенные на черноморском побережье Фракии греческие города по-разному отнеслись к появлению македонского царя. Аполлония, тесно связанная с царством одрисов, вероят-

но, еще в 341 г. до н. э. заключила договор о дружбе с Филиппом. Зато Одесс, лежавший к северу от Аполлонии, оказал ему сопротивление, получив, по видимому, помощь от фракийского племени готов. Македонские войска были вынуждены отступить от Одесса, и Филипп заключил с ним договор. Следующим мероприятием Филиппа была война со скифским царем Атеем, предложением для которой было то обстоятельство, что Атей не выполнил требования македонского царя о присылке ему помощи при осаде Византия. В решающем сражении скифы были разбиты, царь Атей пал на поле битвы и в руки Филиппа попала огромная военная добыча, в том числе 20 тыс. лошадей. Однако этот успех сменился большим поражением: воинственные фракийцы — трибаллы напали на македонское войско, разбили его и отняли его скифскую добычу. Сам Филипп был тяжело ранен. С трудом вернулись македонцы к себе на родину, не завершив завоевания Фракии (339 г. до н. э.).

Вторая «Священная война»

Неудачи македонского царя в 340—339 гг. до н. э. усилили антимакедонские настроения в Греции. В Афинах Демосфен и его партия деятельно готовились к войне, укрепляя военную мощь государства. Народное собрание по инициативе Демосфена, назначенного эпистатом флота, произвело реформу в триерархии: отныне всякий член симмории (т. е. разряда граждан, обязанных снарядить один корабль), а не только состоятельные люди, должен был сделать взнос на укрепление флота пропорционально своему состоянию. Все зрелищные деньги были переданы на военные нужды.

На 340 г. до н. э. Мидий, враг Демосфена, и Эсхин были назначены от Афин пилагорами (заседателями) в собрание амфикионию. На собрании Эсхин внес предложение объявить «Священную войну» городу Амфиссе (в Локриде, к северо-западу от Дельф) под тем предлогом, что жители Амфиссы запахали не принадлежавшую им Крисейскую равнину. Собрание утвердило предложение Эсхина, но осуществить его не могло; поэтому в следующее (осеннее) собрание решено было призвать на помощь Филиппа, вернувшегося к тому времени из своего похода на север, и назначить его предводителем союзных войск. Филипп быстро двинулся на юг и занял фокидский город Элатею, что создавало угрозу для Фив, которые были в дружественных отношениях с Амфиссой, а также и для тех греческих полисов, в том числе и для Афин, которые не сочувствовали постановлению амфикионию. В речи Демосфена «О венке» (169) сохранился замечатель-



Атака македонской конницы

ный по своей экспрессии рассказ о том впечатлении, какое произвело в Афинах известие о занятии Элатеи. «Был вечер, когда кто-то прибыл к пританам [очередным членам совета пятисот] с известием, что занята Элатея. Тогда одни из них тотчас встали с обеда, вывели торговцев из их палаток на агоре и зажгли деревянные лавки [чтобы дать сигнал тревоги жителям ближайших селений], а другие послали за стратегами и позвали горниста. На другой день, на рассвете, пританы созвали совет в здании заседаний, а вы [члены гелиэи] направились в народное собрание. Прежде чем совет приступил к прениям и к составлению решения, весь народ [т. е. члены народного собрания] сидел уже на высоком Пниксе [холме, где происходили заседания народного собрания]. Затем, когда вошел совет, пританы объявили о полученном ими донесении и ввели гонца, который рассказал обо всем. Глашатай начал спрашивать: кто желает говорить? Никто не выступал. Хотя глашатай несколько раз делал воззвание, никто не поднимался со своего места, несмотря на то, что присутствовали все стратеги, все государственные деятели». Поднялся лишь Демосфен, обрисовавший создавшееся положение. «Занятие Элатеи, говорил он, — угроза для Афин, ведущих войну с Филиппом, но в первую очередь угроза для Фив. Афиняне должны с оружием в руках отправиться на беотийскую границу, отправить послов в Фивы и просить у них помощи». Это предложение Демосфена было принято, и он вместе с девятью уполномоченными отправился в Фивы, где они встретились с македонскими уполномоченными. Последние предъявляли к фиванцам требование пропустить через Беотию македонское войско, прельщая фиванцев той добычей, какую они получают в случае поражения Афин. Фивы давно уже вели предательскую политику в отношении Афин, и теперь они согласны были пойти на предложенный им Афинами союз, но за дорогую цену. Афиняне должны были обещать фиванцам взять на себя $\frac{2}{3}$ военных расходов, признать господство Фив на море наряду с афинским, на суше подчиниться верховному командованию Фив, передать последним господство над Беотией. Все же, благодаря союзу между Афинами и Фивами, против Филиппа создавалась могущественная коалиция. Но большие греческие государства (Спарта, Мессения, Элида, Аркадия, Аргос) держались в стороне, лишь Эвбея, Мегары, Коринф, Ахайя, Акарнания, Коркира и Левкада послали вооруженные отряды.

Херонейская битва

Сначала греческие дела шли более или менее успешно, хотя, в связи с тем, что на помощь Амфиссе было послано 10 000 наемников, силы греков были раздроблены. Весною 338 г. до н. э. афинское народное собрание присудило Демосфену за его усердие золотой венец. Это свидетельствует о том, что афиняне не считали еще свое положение достаточно серьезным. Обстоятельства показали, что они заблуждались. Филипп занял проход, ведущий к Амфиссе, нанес Херету поражение и подчинил своей власти Амфиссу (апрель 338 г. до н. э.) и Навпакт. Филипп попробовал еще раз побудить Фивы и Афины пойти на мир; но Демосфен вел в обоих городах агитацию за продолжение войны.

Битва при Херонее (август — сентябрь 338 г. до н. э.) была решающей. Македонская армия состояла из 30 000 пехоты и 2000 конницы. Число войск союзников было несколько большим. Но превосходство Македонии состояло в том, что ее войско было закалено в битвах, его возглавлял один человек, обладавший большими талантами в военном деле и располагавший энергичными полководцами. Войску союзников нельзя было отказать в храбрости, в особенности фиванцам, имевшим в составе армии священную дружину трехсот, решившую либо победить, либо умереть героями. Сначала победа склонялась в пользу афинян, стоявших на левом фланге против отряда македонян, которым командовал сам Филипп. На правом фланге стояли фиванцы против отряда, которым командовал сын Филиппа Александр. Фиванский предводитель был убит в битве, священная дружина уничтожена. Началось общее бегство. Из афинского войска 1000 воинов были убиты, 2000 взяты в плен, остальные бежали; в числе последних был Демосфен, сражавшийся в рядах гоплитов.

На поле битвы над могилами павших фиванцев и их союзников впоследствии был поставлен надгробный монумент из мрамора в виде фигуры льва; остатки этого монумента сохранились до сего времени.

Последствия Херонейской битвы

В результате одержанной победы Филипп установил следующие порядки в Греции: все города Беотии, за исключением Оропа, были объявлены автономными, в Фивах поставлен македонский гарнизон; в городах острова Евбеи, в Ахайе, в Коринфе поставлены правителями сторонники Македонии; Афинам,

которые призывали к оружию всех граждан до 60-летнего возраста, обещали права гражданства метекам и освобождение рабам, участвовавшим в Херонейской битве, Филипп предложил мир. Пользуясь отсутствием Демосфена, отправившегося в нейтральные греческие государства, чтобы склонить их выступить против Македонии, Филипп отправил в Афины оратора Демада, попавшего в плен при Херонее. Демад сумел выработать условия мирного договора Филиппа с Афинами. Условия состояли в следующем: все афиняне, взятые при Херонее в плен, отпускаются без выкупа; Афины сохраняют независимость, принадлежащую им территорию и флот, а также острова Саламин, Лемнос, Самос, Имброс и управление Делосом; им возвращается пограничный между Аттикой и Беотией город Ороп. С другой стороны, Афины должны были отказаться от Херсонеса Фракийского и городов на Халкидике, а также распустить второй Афинский морской союз.

Коринфский конгресс

Ближайшей задачей Филиппа после победы при Херонее было утверждение македонской гегемонии над Грецией. В 337 г. до н. э. он призвал делегатов от всех греческих полисов в Коринф на «общее собрание» *συνεδριον*. Одни лишь спартанцы осмелились не откликнуться на это приглашение. Конгресс провозгласил «всеобщий мир», который должен был положить конец войне Филиппа с греками. Одновременно была объявлена война Персии. Здесь же были установлены принципы будущей греческой федерации. Эллинский союз полисов, формально свободный и суверенный, Филипп объединил посредством унии с Македонией, царь которой, как «вождь» (*ἡγεμων*) должен был руководить всей внешней политикой. На конгрессе же была провозглашена неприкосновенность частной собственности и строжайше запрещены переделы земли, кассация долгов и, самое главное, освобождение рабов на волю в целях использования их в политических переворотах.

Под гегемонией Македонии Эллинский союз в правовом отношении сохранял некоторую самостоятельность. Он мог устраивать собрания, вносить свои предложения. Нельзя упускать из вида, что предстоящий поход в Персию официально решен был конгрессом по предложению, внесенному Филиппом. Конгрессу было достаточно, пользуясь находящейся в его руках силой, влиять на решения, выносимые союзным советом.

Последние годы царствования Филиппа и его смерть

После того как Филипп подчинил Грецию, он стал готовиться к походу на Персию. Так как его требование передать ему греческие города Малой Азии было Персией отклонено, то весной 336 г. до н. э. Филипп переправил через Геллеспонт в Малую Азию десяти тысячное войско под предводительством Пармениона и Аттала. Греческие города Кизик, Эфес, остров Хиос встретили македонское войско как своих освободителей. Самому Филиппу не суждено было, однако, участвовать в этом походе. В это время в семье Филиппа произошли раздоры. В 337 г. до н. э. он женился на Клеопатре, происходившей из знатного македонского рода, прежняя же его жена, Олимпиада, переехала к брату в Эпир, а ее сын от Филиппа Александр, будущий македонский царь, удалился в Иллирию. Вскоре после этого, летом 336 г. до н. э., когда Филипп в Эгах праздновал свадьбу своей дочери, он был убит Павсанием, одним из его телохранителей. Что побудило нанести удар Филиппу, осталось неизвестным.

Филипп прожил 47 лет, из них 24 года царствовал. Это был выдающийся полководец и государст-



Памятник воинам, павшим в битве при Херонее

венный деятель, наделенный трезвым умом, поставивший перед собой определенные цели и неуклонно стремившийся к их осуществлению. Свою основную задачу он видел в том, чтобы поднять значение Македонского царства и предоставить ему господствующее положение на Балканском полуострове. Чтобы добиться гегемонии в Элладе, Филиппу нужно было прежде всего ее объединить. Сами греки создать такого объединения не могли из-за царившего партикуляризма в среде греческих полисов.

Дальновидность Филиппа подсказала ему, что эта цель может быть достигнута не путем прямого покорения эллинов, а путем объединения их с Македонией в форме союза. Этот союз должен был удовлетворить верхние слои населения греческих городов, так как он создавался с целью нанести окончательный удар Персидскому царству, давнему врагу греков, причем как они, так и Филипп сознавали, что такая задача может быть достигнута только обоюдными усилиями.

Преждевременная и притом насильственная смерть Филиппа помешала ему осуществить эту задачу. Ее решение выпало на долю достойного преемника Филиппа, его сына Александра Македонского. С его воцарением история Греции вступает в преддверие нового периода — периода эллинизма. С этой точки зрения битва при Херонее была завершением длительной борьбы Филиппа с полисной Грецией. Организация эллинского союза была удачно найденной формой для объединения всей Греции под властью Македонии.

Предшествующая эпоха была наполнена острой социальной борьбой. В сложившейся исторической обстановке обнаружилась несостоятельность полиса как аппарата классового господства рабовладельцев, его неспособность выполнять свои основные функции. Эта характерная для античной Греции форма государства родилась в ту пору жизни древних греков, когда на исторической арене появилась новая, противопоставившая себя родовой землевладельческой аристократии сила — рабовладельческая демократия. Победа ее над строем социальных отношений, связанных еще с пережитками родového строя, имела прогрессивное значение.

Дальнейшее развитие производительных сил и соответствующих им производственных отношений рабовладельческого общества оказалось связанным не только с ожесточенной борьбой между основными классами — рабами и рабовладельцами, но и с острыми столкновениями между классом крупных

землевладельцев и классом мелких непосредственных производителей. Эта борьба, вылившаяся в формы постоянных столкновений между олигархическими и демократическими группировками в греческих городах, сопровождавшаяся одновременной борьбой между группировками греческих государств, в конечном результате привела весь эллинский мир к глубокому политическому и социально-

му кризису, в основе которого лежали непримиримые противоречия рабовладельческого строя. В сложившихся исторических условиях греческие полисы оказались не в состоянии выполнять свои функции рабовладельческого государственного аппарата. Ведущая роль окончательно перешла к государствам иного типа, характерного уже для эллинистической эпохи.

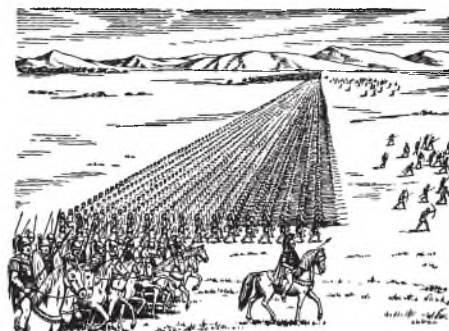





Глава XVIII

ДРЕВНЕГРЕЧЕСКАЯ ФИЛОСОФИЯ

Греки были первым в истории человечества народом, создавшим философию. На древнем Востоке философское творчество как таковое отсутствовало. Отдельные произведения, ставившие общие вопросы о смысле жизни, как например известный «Диалог господина и раба», не шли дальше этических проблем. Философия как общее учение о мировоззрении, обнимающее совокупность самых общих проблем бытия и мышления, в древневосточном обществе еще не дифференцировалась в достаточной степени от смежных идеологических форм — религии, науки, искусства.

Только греческие рабовладельческие полисы впервые дали такую дифференциацию идеологии, которая позволяет изучать философию как таковую.

На всем протяжении своего развития греческая философия была тесно связана с наукой не только в том смысле, что философы были вместе с тем и учеными, а ученые философами, но и в том смысле, что самый материал и круг проблем науки и философии были мало отделены друг от друга. В этом и заключалось одно из величайших достоинств греческой философии.



Ионийская натурфилософия

Первым этапом в развитии греческой философии и науки является так называемая ионийская натурфилософия. Ионией греки называли греческие города Малой Азии. Благодаря близости к Востоку, к восточным рынкам, к восточной культуре, в греческих городах Малой Азии — в Эфесе, в Милете, в Смирне — наиболее интенсивно бился пульс экономической и социальной, а значит и духовной жизни греков. До того как греческие малоазиатские города были завоеваны персами, Иония являлась передовой частью Греции, и не мудрено, что именно там на грани между VII и VI вв. до н. э. была создана первая философская школа и вместе с тем были положены и первые основы науки.

Самый термин «натурфилософия», т. е. философия природы, говорит о том, что первые греческие философы занимались общими проблемами природы, решением вопроса о том, из чего состоит мир, что является его основой и сущностью.

Наиболее ранним представителем ионийской натурфилософии был Фалес из города Милета, живший в конце VII и начале VI в. до н. э.

Для понимания предпосылок возникновения греческой философии в науке любопытно отметить, что Фалес, согласно традиции принадлежавший к семи греческим мудрецам, был, если верить Аристотелю, не чужд торговли и спекуляции. Аристотель передает, что Фалес путем астрономических вычислений и наблюдений предугадал богатый урожай оливок. Поэтому еще задолго до сбора урожая он арендовал множество маслобоен по дешевой цене. Когда урожай оливок действительно превзошел все ожидания, то благодаря огромному спросу на маслобойни Фалес нажил большие деньги пересдачей маслобоен в аренду по высокой цене. Правда, Аристотель говорит, что Фалес сделал это только для того, чтобы доказать, что «и философам при желании разбогатеть нетрудно, только не это дело составляет предмет их интересов». Несмотря на свою анекдотичность, рассказ этот очень характерен. Он указывает на связь ранней греческой науки и философии с развитием торгового капитала и денежного хозяйства вообще, особенно быстро укреплявшегося в Малой Азии.

Фалес Милетский, по преданию, предсказал солнечное затмение 28 мая 585 г. до н. э. Возможность такого предсказания говорит о высоком уровне математических и астрономических знаний в тогдашней Ионии. Само собой разумеется, что высокий уровень астрономических знаний именно в Ионии явился результатом близкого знакомства малоазиатской греческой науки с вавилонской астрономией. Большой эмпирический материал, собранный вавилонскими жрецами-астрономами, был обработан Фалесом, первым ученым, предсказавшим солнечное затмение.

Фалесу Милетскому кроме этого принадлежит ряд геометрических теорем. И этот первый известный нам греческий астроном и математик был вместе с тем и первым философом.

Фалес интересовался вопросом о сущности вещей, о неизменной основе всего существующего (субстанции). По учению Фалеса, мировой субстанции является вода или, точнее говоря, не столько вода в ее конкретной эмпирической форме, сколько влажной вообще. Влажность, по Фалесу, — основа всякой жизни, всякого существования.

К школе ионийских натурфилософов кроме Фалеса принадлежат его последователи (а может быть и ученики) Анаксимен и Анаксимандр. Оба они также

занимались вопросом о субстанции и вместе с тем были и учеными-естествоиспытателями.

Анаксимен считал основой всех вещей воздух. У него субстанция имеет конкретный вид, конкретную форму.

Анаксимандр, третий философ этой школы (хотя хронологическую последовательность их жизни и деятельности установить трудно), делает в этом вопросе шаг вперед. Он объявляет субстанцией вещество, которое он называл греческим словом «апейрон», что значит — беспредельное. По-видимому в термин «апейрон» Анаксимандр вкладывал понятие материи как всеобщей сущности, как материальной субстанции вообще.

Конкретные формы, которые субстанция принимала у его предшественников, у Анаксимандра очищаются от своих эмпирических признаков, и материя выступает в форме абстрактной материи. Это с философской точки зрения был несомненный шаг вперед.

Анаксимандр был одним из первых географов, и ему принадлежит первая попытка составления географической карты мира. Землю он представлял себе в виде низкого плоского цилиндра, находящегося в центре мира и окруженного небесной сферой.

Анаксимандра интересовала также проблема возникновения живых существ, и он высказывал мысли, позволяющие считать его отдаленным предшественником Дарвина. Анаксимандр первый высказал положение о том, что изменение живых существ зависит от приспособления их к окружающей среде. В дальнейшем эта мысль Анаксимандра будет развита Эмпедоклом, греческим философом-естествоиспытателем V в. до н. э.

У ионийских натурфилософов природа рассматривается еще как одно целое. Вот почему первые философы Греции были и первыми (правда, еще примитивными) диалектиками.

С другой стороны, они были и первыми материалистами. Их философия, считавшая основой мира, основой всех вещей, материальную субстанцию, была материалистична. Но это материализм примитивный, бессознательный, стихийный, потому что в нем не было еще расчленения понятия духа и материи. Подход к миру ионийских натурфилософов был непосредственным, простым, целостным. В этом был большой плюс, но здесь же был и недостаток с точки зрения развития философии, потому что, только пройдя через стадию расчленения понятий духа и материи, философия впоследствии могла прийти до подлинного диалектико-материалистического синтеза.

Ионийских натурфилософов называют еще гилозоистами. Гилозоизм — философское учение, считающее основой мира живую материю. Такое название к ним можно применить, если только не придавать ему идеалистического оттенка, что обычно делают некоторые философы. Субстанции Фалеса, Анаксимена и Анаксимандра — это живая или одушевленная материя. В ней скрыты и материя, и дух в их первичном, примитивном единстве.

Ионийская натурфилософия дает нам первичный философский синтез и в том смысле, что здесь еще не ставятся проблемы теории познания. Философская мысль еще не ставит перед собой проблемы истины, не задается вопросом о том, какие у нее есть гарантии думать, что мир действительно таков, каким он воспринимается и мыслится человеком. Первые философы подходили к миру с величественной и наивной простотой. Им казалось, что если они видят зеленую поверхность моря — эта поверхность существует объективно, вне их сознания. Им казалось, что если они путем рассуждения, опирающегося на восприятие, приходят к известным выводам о сущности мира, то этот вывод абсолютно достоверен. Таким образом в ионийской философии еще отсутствовало расчленение понятий бытия и мышления, а следовательно отсутствовало и деление философии на учение о бытии (онтологию) и учение об истине или познании (гносеологию). Только много позднее проблема познания встанет перед греческой мыслью.

Но в ионийской философии было еще одно первичное единство: единство понятий бытия и становления. Этому единству суждено было распасться раньше других: тезис породил первую антитезу.

Гераклит

Приблизительно между 540 и 470 гг. в г. Эфесе в Малой Азии жил философ Гераклит. Этому философу его соотечественники дали прозвище «Темный», очевидно обозначая им трудность понимания его философии. Гераклит вышел из ионийской натурфилософской школы, и в его творчестве мы видим дальнейшее развитие заложенного в учении ионийских натурфилософов противоречия между бытием и становлением. Предпосылкой раскрытия этого противоречия явилось обострение социальной борьбы характерной для VI в.

От Гераклита, как и от всех греческих философов ранней эпохи, до нас дошли только ничтожные отрывки; возможно, что и эти отрывки искажены в передаче

греческих писателей, не всегда понимавших яркий, но вместе с тем чрезвычайно трудный язык Гераклита. Несмотря на это, можно смело утверждать, что Гераклит на заре истории классового общества с потрясающей силой, хотя и в наивной форме, сформулировал некоторые основные положения диалектики.

«Все течет, — говорил он. — В одну и ту же реку нельзя войти дважды». По словам Аристотеля, Гераклит учил, что «не только ежедневно новое солнце, но солнце постоянно, непрерывно обновляется».

Таким образом, по Гераклиту, в мире нет ничего неподвижного. Есть только становление. Эта всеобщая изменчивость и текучесть бытия порождают его противоречивость, ибо если все течет, если каждая вещь непрерывно изменяется, то она в одно и то же время существует и не существует.

«В одни и те же воды, — говорил Гераклит, — мы погружаемся и не погружаемся, мы существуем и не существуем... Бессмертные — смертны, смертные — бессмертны. Жизнь одних есть смерть других, и смерть одних есть жизнь других».

Отсюда вытекает относительность наших представлений о вещах, относительность нашего знания:

«Морская вода — чистейшая и грязнейшая: для рыб она питательна и спасительна, людям же негодна для питья и пагубна... Самая прекрасная обезьяна безобразна по сравнению с родом людей».

Чем же порождается процесс вечных изменений? Гераклит отвечает гениальной формулировкой:

«Должно знать, что борьба всеобща, что правда есть раздор и что все возникает через борьбу и по необходимости... Борьба есть отец всего, царь всего. Она сделала одних богами, других людьми, одних рабами, других свободными».

Таким образом в основе всех вещей лежит борьба, раздор, борьба противоположных сил.

Мысль Гераклита на этом не останавливается, и он приходит к догадке о диалектическом законе единства противоположностей. Правда, эта мысль благодаря ее новизне и трудности наиболее тяжело дается Гераклиту.

«Расходящееся сходится, — говорит он, — и из различных тонов образуется прекраснейшая гармония, и все возникает через борьбу... Неразрывные сочетания образуют целое и не целое, сходящееся и расходящееся, созвучие и разногласие; из всего одно и из одного все образуется... Они не понимают, как расходящееся согласуется с собой: оно есть возвращающаяся к себе гармония, подобно тому как у лука и лиры».

В основе мира, по Гераклиту, лежит закон, разумное начало, логос. Однако этот универсальный разум понимается философом отнюдь не как божество. Мировой разум есть не что иное, как необходимость. «Все возникает через борьбу и по необходимости», — говорит он. В другом отрывке Гераклит еще отчетливее формулирует свою мысль: «Этот мировой порядок, который все заключает в себе, не создал никто ни из богов, ни из людей».

Философия Гераклита служит примером необычайной высоты греческой мысли. Эта философия выросла в обстановке революции VI в. и отражала собой острую социальную борьбу и непрерывную текучесть всех форм политической жизни. Вне этой обстановки она не могла бы появиться.

Любопытно отметить, что Гераклит по своим политическим убеждениям был реакционером. Он принадлежал к эфесской аристократии и по-видимому пострадал за это во время ожесточенной классовой борьбы в Эфесе. Гераклит неоднократно выражал свои крайние антидемократические взгляды. «Повиновение воле одного, — говорит он, — есть закон... Один для меня — девять тысяч, если он наилучший». Массу, народ, он презирает: «Большинство людей не понимают того, что им встречается, да и по обучению не разумеют, но самим им кажется, будто они что-то знают».

Таким образом в Гераклите мы находим сочетание политической реакционности с революционным содержанием его философии.

Гераклит своей диалектикой разбил первичное единство, которое было в школе ионийских натурфилософов.

Эти последние, признавая изменчивость вещей, не ставили вопроса о том, как примирить изменчивость природы с неизменной субстанцией. Это первичное единство противоположностей Гераклит взорвал, выставив положение о том, что все течет, что нет ничего неизменного. Таким образом ионийскому тезису был противопоставлен первый антигезис.

Элейская философская школа

Но в это же самое время был создан и второй антигезис.

Почти одновременно с учением об изменчивости материи было создано диаметрально противоположное учение о неизменности бытия. Около 515 г. в маленькой греческой колонии Элее в Южной Италии родился будущий философ Парменид. Он стал осно-

вателем элейской философской школы. Подобно тому как бурная жизнь ионийских городов с их ожесточенной классовой борьбой подсказала Гераклиту его главное положение «все течет», так обстановка отсталой земледельческой Элеи привела Парменида к противоположному тезису: «Ничто не течет, ничто не изменяется, бытие неизменно».

Парменид построил свою философию на последовательном применении основного положения рационализма, гласящего, что бытие и мышление тождественны: все, что существует, может быть мыслимо, а все, что мыслится, тем самым уже существует. Для философского рационализма, в частности для греческого рационализма, тезис о тождестве бытия и мышления является краеугольным.

Парменид выводит свою систему из следующего тезиса: «Бытие есть, а небытия нет, и его ни помыслить, ни высказать нельзя».

На первый взгляд это кажется философским трюизмом: того, чего нет, конечно нет!

Но посмотрите, что выводит из этого положения рационалист Парменид. Во-первых, вселенная вечна, так как небытие не существует и следовательно не могло быть ни одного мгновения, когда бы бытие не существовало. Во-вторых, материя сплошь наполняет всю вселенную, потому что если бы материя имела промежутки, то эти промежутки были бы пустотой, а так как пустота (т. е. небытие, по мнению Парменида) не существует, то не существует и промежутков между материей. В-третьих, вселенная неподвижна и неизменна, так как если нет промежутков между вещами, то не может быть и движения; движение возможно только там, где есть пустота, куда можно было бы двигаться. Значит, мир неизменен и неподвижен. Всякое видимое движение только кажущееся.

Ученики Парменида, Зенон из Элиды и Мелис из Самоса, развивали отдельные положения учителя. Особенно известен Зенон с его доказательствами невозможности движения. Антигезис Парменида вырос из той же ионийской натурфилософии, что и антигезис Гераклита. Гераклит подчеркнул одну сторону — текучесть вещей, а Парменид другую — неизменность вещей.

Таким образом из первичного единства ионийской натурфилософии вышли две диаметрально противоположные школы — Гераклита и Парменида.

Идеология имеет некоторые собственные законы диалектического развития. Вот почему, когда из школы ионийских натурфилософов, из первичного

философского тезиса, получились две антитезы, это было противоречием, которое философская мысль должна была разрешить.

Эмпедокл и Анаксагор

Противоречие этих школ пытались разрешить два философа V в. — Эмпедокл и Анаксагор.

Эмпедокл был родом из Сицилии, жил приблизительно между 490 и 430 гг. Он дал следующее остроумное решение противоречия.

По мнению Эмпедокла, существует четыре первичных вещества, которые он называет «корнями всего»: воздух, вода, земля и огонь. Эмпедокл считал эти элементы неизменными и утверждал, что из сочетания их образуются все вещи.

Таким образом в понятии «корня» выступает неизменное бытие, в соединении этих корней — становление.

Затем Эмпедокл поставил вопрос о движении элементов. Какая сила их соединяет и разделяет? В ответе на этот вопрос у Эмпедокла есть попытка впервые поставить вопрос о материи и духе.

Все предыдущие философы — и ионийцы, и Парменид, и Гераклит — были примитивными материалистами. Правда, у Гераклита есть понятие логоса, но этот разум, правящий миром, не имеет у него идеалистического характера, это — универсальный закон.

Материя существует в различных комбинациях, в различных сочетаниях. А что движет эту материю? На этот вопрос ответа дано пока не было.

Эмпедокл объяснял движение материи действием любви и ненависти. Любовь и ненависть — две силы, движущие всем миром. Это — философский антропоморфизм, т. е. перенесение на природу чисто человеческих сил — эмоций.

Как же действуют любовь и ненависть? Ненависть разделяет элементы, любовь их соединяет. На этом основании Эмпедокл строит учение о мировых циклах.

Есть такой момент, когда в мире целиком господствует любовь. Тогда все элементы слиты теснейшим образом друг с другом, отдельных вещей не существует. Затем начинает усиливаться ненависть, разделяющая элементы. Путем разделения соединенных элементов образуются вещи.

Наконец в процессе развития мир доходит до точки высшего господства ненависти. Тогда все четыре элемента абсолютно разделены, вещей снова нет.

Затем опять начинает усиливаться любовь, элементы опять начинают соединяться, опять создается вселенная из вещей и т. д.

Такова своеобразная циклическая теория Эмпедокла. В ней же имеется попытка разделения духа и материи. Правда, эта попытка еще очень наивна, так как дух выступает в грубо антропоморфной форме любви и ненависти. Но первый шаг был сделан.

Эмпедокл кроме того развил мысль Анаксимандра о приспособлении к среде как о факторе развития животных и растительных видов. Конечно и это было сделано в очень наивной форме.

Эмпедокл учил, что в периоды соединения и разделения элементов получаются самые случайные комбинации, так например появляются туловища с несколькими руками, головы с несколькими глазами и т. п. Все такие существа погибают, так как они не приспособлены к жизни. Выживают лишь те, у которых органы соединены наиболее целесообразно.

Дальнейшее развитие проблемы бытия и становления, духа и материи, мы находим у современника Эмпедокла, Анаксагора. Об Анаксагоре мы уже упоминали, как о близком друге Перикла.

Он происходил из малоазиатского города Клазомен и жил между 500 и 428 гг. В его учении мы находим все основные моменты философии Эмпедокла, но в развитой и утонченной форме. Эмпедокл насчитывал только четыре «корня», и у него это были весьма сложные вещества. Анаксагор сделал большой шаг вперед в сторону учения о химических элементах. Мельчайшие частицы однородных, по его мнению, тел — золота, крови, воды и т. п. — он называет «семенами». Они неизменны, и все вещи образуются их соединением и разделением.

С другой стороны, уточняется понятие движущего начала, выступающего у Эмпедокла в наивной форме любви и ненависти.

Анаксагор вводит понятие разума (по-гречески «нус»). По его мнению, мировой разум представляет силу, управляющую движением элементов. Первоначально все элементы составляли одну слитную массу. Разум дал ей в одном месте толчок, благодаря чему возникло вихреобразное движение, разделившее элементы и создавшее таким путем вселенную.

В философии Анаксагора мы видим первую дуалистическую систему, где оба понятия — дух и материя — достигли уже большого развития, но между ними еще сохраняется известное равновесие, правда, с уклоном в сторону духовного начала. Как всякий дуализм, философия Анаксагора была переход-

ной, подготовляющей более высокую ступень философского синтеза.

Анаксагор был передовым для своей эпохи астрономом; он высказал мысль о том, что солнце и планеты — раскаленные тела.

Демокрит

Только в лице Демокрита мы встречаем подлинный синтез учения Парменида и Гераклита, который дается при полном и отчетливом сознании противоположности между духом и материей.

Синтез, данный Демокритом, есть синтез материалистический, и Демокрита мы считаем первым представителем философского материализма.

В философии Демокрита отразилось мировоззрение наиболее прогрессивных торгово-промышленных кругов рабовладельческого общества эпохи его расцвета.

Демокрит жил приблизительно между 460 и 370 гг. Он происходил из г. Абдеры во Фракии. Подробности его жизни малоизвестны. Мы знаем только, что он много путешествовал. Произведения Демокрита до нас не дошли. Это тем более удивительно, что сочинения идеалиста Платона, который был немного моложе Демокрита, сохранились полностью. Объяснение этого факта надо искать в том, что после Демокрита преобладающее значение получило идеалистическое течение, представители которого глубоко ненавидели Демокрита. Особенно усилилась эта ненависть с появлением христианства, поэтому произведения Демокрита не только не переписывались, но по-видимому прямо уничтожались. Мы знаем его учение только по изложениям и цитатам других античных писателей. Но и эти незначительные отрывки дают нам возможность составить более или менее полное представление о мировоззрении Демокрита.

Основное положение Демокрита сводится к тому, что нет ничего кроме атомов и пустоты.

В учении об атоме у Демокрита содержится окончательное философское уточнение того понятия материи, которое встречается у Эмпедокла и Анаксагора. Демокрит создал вполне четкое понятие бескачественной материи: атомы — частицы материи, не имеющие конкретных качеств. Все атомы однородны по своему строению. Вместе с тем атомы неделимы. Самое слово «атом» происходит от греческого слова «атомос», что значит — неделимый. Атомы абсолютно твердые частицы качественно однородной или, точнее говоря, бескачественной материи. Но атомы

имеют различную форму и величину. Они движутся в пустоте (признание реальности пустоты составляется одно из важнейших положений Демокрита). При движении атомы сталкиваются и отталкиваются, вступают друг с другом в соединение, и эти комбинации атомов дают вещи. Движение атомов происходит в силу законов необходимости: никакой разум, никакой дух, никакое божество не руководят им. Движение атомов есть закон механической необходимости.

Но каким образом эти бескачественные, не имеющие ни цвета, ни вкуса, ни запаха, а только занимающие определенное пространство абсолютно твердые частицы могут порождать звук, цвет, запах и другие качества?

Для объяснения этого явления Демокрит выдвигает свое учение о восприятии. Оно в значительной мере приближается к современным физиологическим представлениям о воздействии внешнего мира на органы чувств.

По Демокриту, от предметов отделяются мельчайшие частицы (материальные «образы» — «эйдоля»), которые попадают в органы чувств человека, производят там соответствующее раздражение, и в результате этого раздражения в душе человека возникают образы внешних предметов.

Значит Демокрит допускал существование души, отличной от материи? Нет, Демокрит был последователен до конца: никакой душевной жизни нет, душа так же материальна, как тело; вся разница между душой и телом состоит только в том, что атомы души более тонкие, более подвижные, более легкие, чем атомы тела. Демокрит сравнивал их с атомами огня.

Поражает прямолинейность и выдержанность мировоззрения, последовательно отрицающего всякий элемент духовности, сводящего все в мире только к движению материальных атомов.

Как ни ничтожны дошедшие до нас свидетельства о Демокрите, но мы знаем, что он был и величайшим ученым своей эпохи. Он занимался зоологией, ботаникой и математикой. В этой последней области он, насколько можно предполагать, сделал ряд чрезвычайно важных открытий. Весьма возможно, что он первый высказал основные идеи дифференциального исчисления. Из его школы вышло также понятие иррационального числа.

Демокрит жил в период высшего расцвета греческого общества и синтезировал все предшествующее развитие философии. Первичное, еще неразличимое единство всех элементов бытия и мышления, которое заключалось в философии ионийцев, путем развития

противоречий нашло в Демокрите синтез. Синтез его был материалистическим синтезом, в соответствии с тем, что Демокрит отражал взгляды наиболее передового в ту эпоху и прогрессивного класса рабовладельцев.

Но точка высшего расцвета была и началом упадка греческого общества. Во время жизни Демокрита начинался уже общий кризис рабовладельческого общества.

В обстановке надвигающегося кризиса создается ряд новых философских систем, которые также ставили еще нерешенные проблемы и решали по-новому старые.

Какая же проблема оставалась нерешенной? Не была еще решена проблема гносеологическая, т. е. проблема познания. Даже Демокрит эту проблему по-настоящему не ставил. Правда, он объяснил, каким образом происходит восприятие внешних предметов. Он учил о раздражении органов чувств. Он дал описание того, как, по его мнению, немой мир атомов трансформируется в человеческом сознании в живую, полную красок, звуков и движений картину мира. Демокрит дал гениальное для своей эпохи истолкование, но в основном он стоял еще на позиции рационализма, которая не была критически проработана с точки зрения теории познания.

Софистическая школа

Проблему истины впервые доставила школа софистов. Софистическая школа представляет несомненно одну из самых трудных проблем в истории философии. Трудность состоит главным образом в установлении социально-политических корней этого течения, чрезвычайно пестрого и разнородного.

Самое слово «софист» имеет длинную историю. Первоначально им обозначали мудреца. Всякий ученый, философ, изобретатель был софистом (по-гречески слово «софос» значит мудрый).

Но свое специфическое значение слово «софист» получило во второй половине V в. до н. э. В связи с расширением политической жизни все сильнее ощущалась потребность в общеполитическом образовании. Нужно было уметь выступить в собрании, защитить известные положения или опровергнуть противника. Нужно было иметь некоторый запас юридических знаний. Целый комплекс проблем, связанных с социально-политической жизнью, естественно, должен был встать перед всяким греком, который хотел играть политическую роль.

Этим потребностям удовлетворяли особые учителя мудрости — софисты, которые читали лекции, вели платное обучение. Чтение лекций было новостью по сравнению с предшествующим периодом развития философии. Софисты знакомят своих учеников с кругом некоторых теоретических проблем, а также обучают их практическим приемам ведения споров и доказательств.

Вот какой новый оттенок приобретает слово «софист»: это — платный учитель, профессор, читающий лекции для слушателей и преимущественно занимающийся кругом социальнополитических вопросов.

Наконец третье значение слово «софист» получило из той критики, которой подверглось софистическое учение со стороны Сократа, Платона и Аристотеля. Сократовская школа, борющаяся с софистами, стала употреблять это слово в смысле обозначения человека, посредством всяких умственных, логических фокусов доказывающего любое положение, если только ему за это платят деньги.

Это обвинение не было лишено оснований, потому что младшее поколение софистов, действовавшее в конце V и начале IV в. до н. э., действительно давало повод для обвинения их в словесном шарлатанстве и продажности. Вырождение греческой демократии приводило к вырождению политического красноречия. Мы помним, во что превратилось афинское народное собрание в IV в. до н. э. В этой среде политической демагогии, подкупа, коррупции, логических и словесных фокусов софисты стали играть доминирующую роль. Но по отношению к старшим софистам обвинения Сократа и Платона были оправданы.

Софисты — это целая философская школа, которая впервые в истории философии поставила гносеологическую проблему. Понятно, почему именно софисты ее поставили. Они начали заниматься социально-политическими проблемами с определенной целью научить человека при помощи доказательств и рассуждений опровергнуть своего политического противника. Совершенно очевидно, что в связи с этим они должны были заняться общими вопросами о том, что такое истинное и ложное, откуда получает человек свои знания и т. п.

Софисты в истории философии обычно делятся на старших и младших. Старшие софисты действовали во второй половине V в. Деятельность младших софистов падает на конец V и начало IV в. Но эта грань довольно условна.

Старшие софисты

Из старших софистов нужно отметить Протагора и Горгия.

Протагор из Абдеры жил между 480 и 411 гг. Он был очень популярным «учителем мудрости» и собирал большое количество слушателей. В основе его учения лежал тезис, высказанный им в такой формулировке:

«Человек есть мера всех вещей, существующих, как они существуют, и не существующих, как они не существуют».

В этом положении Протагор выдвинул гносеологическую проблему, не игравшую ранее самодовлеющей роли. Он решил эту проблему в духе релятивистического субъективизма: человек есть мера всех вещей.

Это значит, что истина такова, какой она в каждый данный момент кажется человеку. Это — учение об относительности истины, учение о том, что каждый индивидуальный человек есть мера истины. Правда, философы много спорят о том, как Протагор по-

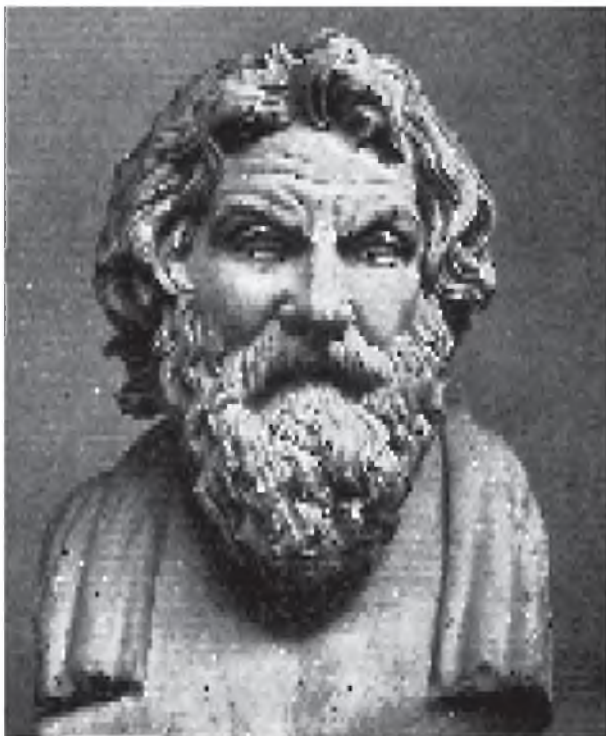

Портрет софиста Антифена, ученика Горгия.
Мраморная римская копия с бронзового оригинала
1-й половины IV в. до н. э.

нимал здесь человека: понимал ли он его как индивидуум, т. е. нужно ли решать вопрос так, что сколько людей, столько и истин, или же, как пытаются доказать некоторые ученые, Протагор является в некотором смысле предшественником Канта, утверждая, что мерой вещей является не индивидуальный человек, а человеческое сознание как родовое.

Нам кажется, что релятивизм Протагора нужно понимать как индивидуалистический релятивизм: каждый индивидуальный человек есть критерий истины.

Релятивизм Протагора неизбежно должен был привести к скептицизму, к сознанию невозможности познать истину, ибо если истин столько же, сколько людей, то значит истина относительна, объективной истины не существует.

Развивая эту мысль дальше, современник Протагора Горгий (родился в Сицилии около 490 г.) дошел в теории познания до полного нигилизма: не только до отрицания объективной истины, но до отрицания возможности познания и даже самого бытия. Горгий написал сочинение под очень характерным заглавием: «О природе, или о несуществующем». Сочинение это до нас не дошло, но нам известны его основные положения: 1) ничего нет; 2) если бы что и существовало, то было бы непознаваемо; 3) если бы какое-нибудь знание и существовало, то его нельзя было бы сообщить другим.

Младшие софисты

Если старшее поколение софистов еще занималось теоретико-познавательными проблемами, то деятельность младших софистов приобретает все более практический характер, и их интересы склоняются к проблемам социально-политическим по преимуществу. Выше указывалось, что софистика появилась в результате постановки выдвинутых эпохой социально-политических проблем. Сами теоретико-познавательные проблемы явились в результате практической потребности, стоявшей перед софистами, — потребности обучить других приемам спора, доказательства и т. д.

И вот младшие софисты переносят теоретические выводы Протагора и Горгия в политическую практику и выдвигают ряд интересных и новых как для практики, так и для теории положений.

Из младших софистов наиболее известны Антифонт, Алкидамант и Критий, глава тридцати тиранов. У младших софистов мы встречаем идею естественного права. В эпоху буржуазных революций XVII—

XVIII вв. идея естественного права противопоставила писаное право, право, созданное человеком, обществом, государством, естественному праву, присущему людям по их природе. Противопоставление естественного и искусственного права, противопоставление «природы» и «закона», сыграло большую роль в буржуазных революциях, так как оно давало в руки революционной буржуазии мощное орудие для борьбы с феодальным правом и с феодальными институтами. Это противопоставление впервые было сформулировано младшими софистами.

Какие же выводы делали софисты из теории естественного права? Одни из них учили о равенстве всех людей — и эллинов и варваров. Так, Антифонт в своем трактате «О справедливости» писал: «Веления законов надуманы, тогда как велениям природы присуща внутренняя необходимость... Веления законов не есть нечто природное, но результат соглашения, тогда как веления природы есть природное, а не результат соглашения... Большая часть того, что справедливо с точки зрения закона, враждебно человеческой природе... От природы мы все и во всем устроены одинаково — и варвары и эллины. Стоит только обратить внимание на то, что от природы неизбежно присуще всем людям... Ни один варвар, ни один эллин от нас ничем не отличается: все мы дышим воздухом через рот в нос».

Другие дошли даже до отрицания рабства. Софист Алкидамант, ученик Горгия, говорил: «Боги всех нас создали свободными, природа никого не сделала рабом». Логически это было совершенно правильно. Поскольку все люди равны «по природе», рабство есть нечто искусственное, надуманное. Но классовые интересы имеют свою логику. В условиях рабовладельческого общества конца V и начала IV в. до н. э. мысль о том, что рабы и свободные «по природе» равны, звучит очень одиноко. Классовая логика не всегда совпадает с формальной. Что было логически правильным в теоретических построениях, на практике далеко не всегда могло находить место в обстановке греческой жизни V—IV вв. до н. э. Рабство тогда еще не изжило себя. Вот почему и голоса, отрицающие рабство, не находят отклика. Но самое зарождение таких мыслей характерно. Оно свидетельствует о трещине в самом фундаменте рабовладельческого общества.

К теории естественного права тесно примыкает учение об общественном договоре, что видно из вышеприведенного отрывка Антифонта. По этому учению человеческое общество и государство возника-

ют в результате договора, заключенного людьми друг с другом. Учение о договорном происхождении государства — чисто рационалистического характера, так как оно не считается с историей возникновения общества. Высказанное впервые младшими софистами, это учение в XVII—XVIII вв. было развито идеологами буржуазии (Гоббс, Руссо).

Для младшего поколения софистов типичен их атеизм. Уже Протагор был атеистом. Правда, его атеистические высказывания очень осторожны. «Относительно богов, — говорил он — я не знаю, существуют они или нет, потому что есть много вещей, препятствующих познанию этого: и неясность предмета и краткость человеческой жизни». Но исходя из скептических предпосылок его философии, можно было дойти до полного отрицания богов, что и сделали младшие софисты.

Один из наиболее ярких безбожников этой эпохи, Критий, даже написал антирелигиозную трагедию «Сизиф». Отрывки ее до нас дошли. В этой трагедии Критий дает очень любопытное объяснение происхождения религии. Оно очень похоже на высказывания на эту же тему материалистов-просветителей XVIII в. По мнению Крития, богов выдумал мудрый законодатель, чтобы удержать людей от дурных поступков. Законодателю надо было дать кнут людям, и этим кнутом была религия. Объяснение происхождения религии, как результата сознательной выдумки, — наивно-рационалистично, так как оно не учитывает всей сложности такого явления, как религия. Но интересно, что и здесь софистами была брошена мысль, которая впоследствии будет высказана мыслителями революционной буржуазии и притом в такой же наивно-рационалистической форме (Вольтер).

Из своего теоретико-познавательного скептицизма софисты делали крайне индивидуалистические выводы в области морали.

Если нет объективной истины, то нет и объективной морали: каждый человек волен поступать так, как он хочет.

Поэтому раз человек чувствует себя достаточно сильным, то он в праве делать все, что ему угодно. В диалоге Платона «Горгий» софист Калликл говорит: «По природе прекрасно и справедливо то... чтобы человек, намеревающийся вести правильную жизнь, допускал развитие своих страстей до высших пределов, не ставил им преград... и исполнял все то, к чему его влечет страсть... Я думаю, сама природа указывает, как на нечто справедливое, на то, чтобы

лучший имел больше худшего и более сильный — больше слабого»

Идея о праве сильного человека преступать через обычные нормы морали служила теоретическим оправданием для той группы софистов, к которой принадлежали Критий и Антифонт. Политическая роль Крития нам достаточно известна, а Антифонт принимал большое участие в олигархическом перевороте 411 г. и был за это казнен.

Учение о «праве сильного» и Антифонтом и Критием было использовано для оправдания олигархии, для теоретического обоснования господства маленькой кучки «сильных людей». С точки зрения такой философии для «сильных» писанный закон не имеет никакого значения. Выше него стоит естественный закон. Если же личность чувствует себя сильной, то ее естественное право — попирает писанный закон.

Более двух тысяч лет спустя после младших софистов их теория насилия в совершенно других условиях была использована философом Ф. Ницше для его учения о сверхчеловеке, сверхчеловеческой гениальной личности, настолько сильной, что она имеет право преступить все нормы и законы.

Теория и практика младших софистов отразила значительные общественные сдвиги. Эти сдвиги были показателями глубочайшего разложения античного общества, крушения старого полиса, старой коллективной морали и одновременно с этим развития крайнего индивидуализма как продукта разложения античной общинно-государственной собственности.

Вот почему софистику могли использовать самые различные группы греческого общества. Ее могли использовать наиболее прогрессивные элементы для отрицания рабства и признания равенства всех людей. Такие элементы, впрочем, в эту эпоху были еще очень немногочисленны.

С другой стороны, софистическую философию можно было сделать орудием самого крайнего угнетения широких масс. Она была чрезвычайно сложным продуктом распада античного общества и в ней отражались противоположные тенденции.

Именно в эпоху младших софистов слово «софист» приобретает бранный характер. Оно стало оидозным благодаря представителям идеалистической школы — Сократу, Платону и Аристотелю. Это они начали употреблять слово «софист» в значении «фокусник слова», с такой репутацией оно дошло и до нас. Теперь же приходится доказывать, что не только к словесному фокусничеству сводилась философия софистов.

Однако сами софисты дали основание для таких обвинений. Не надо забывать, что в том пестром клубке взглядов, который мы называем софистикой, были самые различные течения, и часто мы наблюдаем вырождение софистики, превращение ее в словесное шарлатанство. Нельзя забывать, что античная демократия разлагалась и что народное собрание Афин IV в. превратилось в своеобразное орудие вымогательства. Оно пополнялось люмпен-пролетариями, не имеющими никаких устойчивых политических взглядов, и поэтому в народном собрании широко расцвела демагогия всякого рода, так как только демагогическими приемами политические дельцы могли привлечь на свою сторону неустойчивые люмпен-пролетарские массы. Политическая же демагогия нуждалась не только в соответствующем идеологическом обосновании, но и в умении убеждать, доказывать, причем было совершенно неважно, что доказывать: сегодня можно было доказывать одно, завтра другое.

Вот почему ряд младших софистов начинает действительно заниматься словесным фокусничеством. Они учат своих слушателей умению доказать что угодно при помощи всякого рода логических натяжек или ловко скрытых логических ошибок.

Платон в одном из своих диалогов дает вам образец софистической беседы:

«Ты говоришь, — спрашивает Эвтидем у Ктесипа, — что у тебя есть собака?

— Да, и притом гадкая.

— И у нее есть щенки?

— Да, очень похожие на нее.

— И собака их мать?

— Да, конечно.

— А она твоя?

— Да, моя.

— Итак, она мать и она твоя; значит, она твоя мать и щенки — твои братья».

Против софистики, против учения об относительности истины и всех выводов из этого учения, выступило идеалистическое течение, связанное с именами Сократа и Платона.

Пифагор

Предпосылки идеалистической философии появились по-видимому в VI в. до н. э. в учении Пифагора и пифагорейцев. Пифагор родился около 580 г. до н. э. Происходил он с острова Самоса, а потом поселился в Италии, где основал конспиративное

религиозно-философское общество с резко выраженным аристократическим характером. Оно сыграло большую роль в городах Южной Италии (Кротон, Сибарис) и просуществовало до V в. до н. э., когда было уничтожено демократией.

О Пифагоре мы почти ничего не знаем. Многие из того, что приписывается Пифагору, было открыто позднее, в обществе пифагорейцев, и потому очень трудно установить, что принадлежит Пифагору, а что его ученикам.

Среди пифагорейцев преобладал интерес к математическим проблемам, и ими был открыт ряд геометрических теорем. Одновременно с математикой пифагорейцы много занимались теорией музыки. Ими было найдено математическое соответствие между высотой музыкального тона и длиной струны.

Кроме того пифагорейцы интересовались астрономией, и в частности им принадлежит идея об огне, который находится в центре вселенной. Правда, этот огонь отличен от солнца, но зародыши гелиоцентрической системы в астрономии, по всей вероятности, принадлежат пифагорейцам.

Под влиянием своих математических занятий они пришли к выводу, что сущность мира может быть рассматриваема как число. Когда они наблюдали, что укорачивание струны вдвое дает ту же самую ноту в более высокой октаве, или когда оказывалось, что площадь квадрата, построенная на гипотенузе, равна сумме площадей квадратов, построенных на катетах (так называемая пифагорова теорема), то эти наблюдения над возможностью числового выражения явлений должны были натолкнуть пифагорейцев на мысль о том, что число играет большую роль во вселенной. Сам Пифагор, по-видимому, был одним из наивных материалистов. Считая, что все материальное определяется своей количественной стороной, он поэтому и рассматривал число как сущность мира. Но впоследствии отсюда развилась целая метафизика чисел.

Например число 5 стало обозначать брак, 8 — дружбу, 9 — справедливость, 10 — гармонию и т. д. Такое учение о числах оказало сильное влияние на подлинного основателя философского идеализма — Платона.

Пифагорейцы учили, что каждая вещь в природе состоит из двух начал: ограниченного и неограниченного, или предела и беспредельного. Например куб ограничен определенным числом поверхностей. Эти поверхности и есть тот предел, который ограничивает беспредельную материю куба.

Материя сама по себе есть нечто хаотическое, беспредельное. Только число ограничивает беспредельную материю и дает ей определенный вид.

В этом учении появляется в зародыше то, что потом у Платона и особенно у Аристотеля выступит как противопоставление материи форме: форма ограничивает материю, аморфную по своей природе, и вносит порядок в хаотический мир материи.

Сократ

Непосредственным предтечей идеалистической школы был Сократ. Мы уже говорили о том, что Сократ не был поклонником античной демократии. В «Воспоминаниях» Ксенофонта Сократ убеждает Хармида, боящегося выступить в народном собрании, что в этом нет ничего страшного. «Я и решил, — говорит он, — показать тебе, что ты, не чувствуя застенчивости в обществе самых умных людей и робости перед самыми сильными, в то же время стыдишься говорить перед самыми глупыми и ничтожными людьми. Кого ты боишься? Уж не валяльщиков ли шерсти или сапожников, или кузнецов, или крестьян, или коммерсантов, или тех, которые торгуют на базаре и думают только о том, чтобы дешевле купить и дороже продать? А ведь в общей сложности из этих-то людей и составляется народное собрание». Немудрено поэтому, что консервативный душок в философии Сократа привлекал к нему реакционную аристократическую молодежь типа Ксенофонта, Платона, Крития, Алкивиада и др.

Совершенно неслучайно, когда в 400 г. до н. э. была опять восстановлена в Афинах демократия, одним из первых был привлечен к суду Сократ как идейный вдохновитель реакции. Ведь все знали, что и Алкивиад и Критий были его учениками. Хотя обвинение, выдвинутое против Сократа, было формально вздорным, но по существу восстановленная демократия правильно увидела в Сократе своего врага.

Сократ как философ интересен постановкой проблемы теории познания; он решил ее иначе, чем софисты, которые ее решали в духе релятивизма. Сократ же утверждал, что объективная истина существует. По мнению Сократа, объективная истина прежде всего необходима в области этики. Но там объективная истина означает объективные нормы поведения. Всю свою жизнь Сократ посвятил доказательству этого положения.

Сам Сократ ничего не написал. Он родился в 470 г. и был сыном мелкого афинского скульптора.

Сначала он собирался посвятить себя этой же профессии, но затем увлекся философией, по-видимому под влиянием софистов. Сократ бросил свою профессию и превратился в нищенствующего философа-бедняка. Окруженный толпой своих учеников, он ходил по улицам Афин, присаживался на площадях, останавливался в портиках, вступал в разговоры со встречными и в живой беседе путем наводящих вопросов (особый «сократовский» метод) старался доказать правильность своих положений. Каждый человек, говорил Сократ, может познать добро и истину, нужно только помочь ему это сделать. Сократ называл себя акушеркой, которая помогает человеку родить содержащуюся в нем истину.

Сократ учил о повиновении богам и об исполнении законов государства. Ученики Сократа развили в целую философскую систему его учение об объективности моральных норм. Понятно, что отсюда росла идеалистическая философия.

Платон

Наиболее выдающимся из учеников Сократа был Платон (427—347 гг.) до н. э.

Платон по своему происхождению принадлежал к высшей афинской аристократии. Он готовил себя к поэтической деятельности, в молодости написал несколько произведений, но затем увлекся модной в ту пору философией, стал учеником Сократа и создал философскую школу, которая называлась академической (по имени сада в Афинах, посвященного герою Академу).

Философию Платона мы знаем очень хорошо, так как до нас дошли все его произведения.

Платон исходит из сократовских положений о существовании объективной истины и объективного добра. Каково же их содержание?

В философии Платона надо различать две стороны: 1) его метафизику, учение о бытии и 2) его социально-политические взгляды.

Мировоззрение Платона называется объективным идеализмом. Это слово происходит от введенного Платоном философского понятия идеи. По Платону, сущностью мира являются идеи.

Что такое идея? Это есть не что иное, как объективно существующее общее понятие. Возьмем, например, общее понятие «человек». Это есть совокупность определенных основных признаков, существующих в тех или других конкретных людях. Платон отрывает эти признаки от их конкретных носителей

и наделяет их реальным существованием в качестве идеи человека. Идей столько же, сколько общих понятий. Платон помещает их в особом «умопостигаемом» мире, который познается только интуицией, созерцанием.

Этот мир находится где-то за гранью неподвижных звезд. Там обитают идеи — вечные, прекрасные, нематериальные прототипы всех вещей.

Они находятся в известном соподчинении по отношению друг к другу, стоят на ступенях иерархической лестницы таким образом, что идеи более простые, идеи более грубых вещей подчинены идеям более высоким. Над всеми идеями господствует верховная идея — идея «истины, добра и красоты». Какое отношение имеет земной, материальный мир к миру идей?

Платон глубоко презирал материю. Он называл материю «несуществующей». Это было развитием пифагорейских взглядов: материя есть нечто косное, грубое, аморфное, нечто, не имеющее определенного образа. Только идеи могут формировать материю. Поэтому если реальный мир вещей существует, то только потому, что в нем отражены идеи. Необходимо подчеркнуть, что Платон учил об отдельном, абсолютно обособленном существовании идей: идеи живут не в вещах, но отдельно от них, в сверхчувственном, непространственном мире. В вещах находятся только слабые отпечатки, несовершенные отблески идей. Мировоззрение Платона проникнуто глубоким презрением к материальному миру.

Но каким образом люди, эти несовершенные существа, приходят к знанию идей, как вообще происходит человеческое познание? Для ответа на этот вопрос Платон строит свою теорию знания как воспоминания.

Душа человека одной своей частью (разумом) подобна идеям. Поэтому до своего вселения в тело она находится на грани между миром чувственным и умопостигаемым. Души живут на звездах, и отсюда они созерцают идеи. Это созерцание наполняет их восторгом и блаженством, потому что мир, который они созерцают, — мир прекрасный.

Затем наступает для каждой души час вселения в тело. Душа вселяется в темницу. Платон понимал тело как темницу души, и понятно, что душа забывает о том прекрасном мире, который она когда-то созерцала. Но на земле она встречает предметы, которые ей напоминают то, что она созерцала в умопостигаемом мире. Человек видит шар. На земле нет идеального шара, в реальном шаре только отража-

ется его идея. Всякий земной шар есть нечто грубое, приближенное, но все-таки в нем есть отпечаток идеи. И вот по поводу этого несовершенного отпечатка идеи душа вспоминает о том идеальном шаре, который она когда-то созерцала.

Таким путем Платон пытался, в частности, объяснить правомерность математики. Он сам был крупным знатоком математики. Но для его философии возникала проблема: откуда берется у человека представление об идеальных треугольниках, кругах, шарах? Раз математика точная наука, то она, очевидно, имеет дело с идеальными понятиями, а не с грубыми, материальными воплощениями кругов, линий и точек в материи. Таким путем Платон пришел к своей теории, что люди, видя конкретные предметы на земле, по поводу них вспоминают о тех идеях, которые видели в умопостигаемом мире.

Очевидно, что если по Платону существует такая резкая разница между умопостигаемым миром, между миром добра, истины и красоты, и грубым реальным миром материальных вещей, то может быть только одна норма человеческого поведения, у человека может быть только одна единственная задача — готовиться всю жизнь к тому, чтобы снова вступить в царство идей. Вся жизнь человека должна быть проникнута эросом, т. е. страстной любовью к миру идей. Отсюда происходит знаменитое, столь вульгаризированное понятие «платоническая любовь», любовь к идее.

Однако не всегда человек, умирая, вновь возвращается на звезды, откуда он может созерцать царство идей. Платон учил о переселении душ. Он учил о том, что, в зависимости от того, как человек себя ведет на земле, его душа получает соответствующее воздаяние: если человек всю жизнь страстно стремился к идее, отворачивался от грубого, материального, чувственного мира, то после смерти его душа снова возвращается на звезды и отсюда созерцает мир идей; если же человек вел себя плохо, стремился к чувственным наслаждениям, то после смерти душа его может быть вселена по воле божества в какое-нибудь животное, например в свинью, пчелу, муравья, и может пройти целый круг таких превращений, пока она не очистится, не искупит свои пороки и не вернется в блаженное царство идей.

Из этого очень краткого очерка ясна глубокая идеалистичность всей философии Платона: резкое обособление двух миров, презрение к материальному миру, отрицание прав тела, отрицание реальной жизни. И неслучайно христианство опиралось на

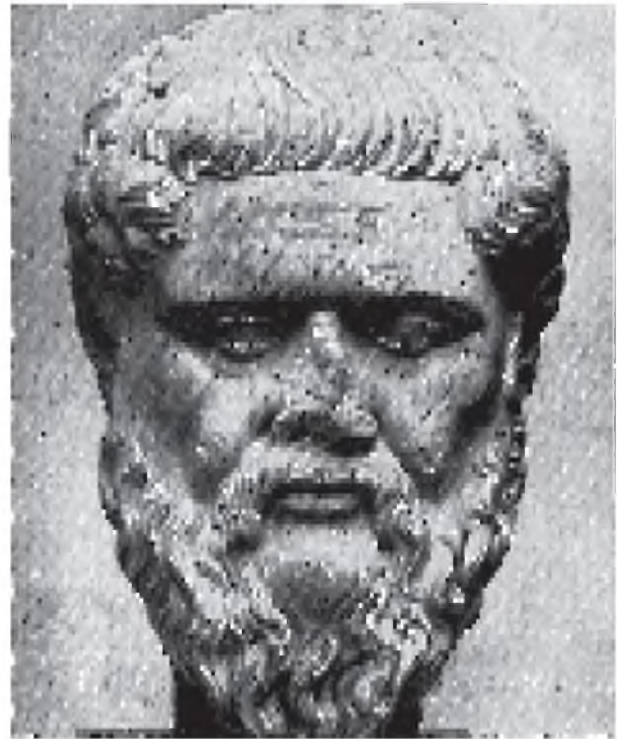

Портрет Платона. Мраморная римская копия с бронзового оригинала ок. 370 г. до н. э.

платонизм как на одну из своих важнейших философских основ. Правда, платонизм был положен в основу христианством не столько в форме учения собственно Платона (платоновское учение было слишком абстрактным для христианства), сколько в форме неоплатонизма, учения позднейших последователей Платона.

Философия Платона отражает мировоззрение умирающих групп античной аристократии, которая была реакционна и раньше и стала тем более реакционной в период общего краха античного общества. Отход от мира, отрицание реальной жизни отражают тот глубокий кризис, в который вступило античное общество.

Остановимся еще на учении Платона о государстве.

Как известно, Платон был одним из первых создателей идеальной картины человеческого общества и государства.

В соответствии с тем, что вся человеческая жизнь должна быть посвящена служению идеям и стремлению к ним, Платон определял и задачи государства: оно должно ставить своей целью воспитывать людей в духе идей, т. е. готовить людей к восприятию идей, к соединению с царством идей.

Для того чтобы эту задачу выполнить наиболее совершенным образом, государство, по мнению Платона, должно делить людей на три класса: ремесленников, воинов и правителей. Ремесленники состоят из ремесленников в собственном смысле слова, земледельцев и купцов. Воины включают в себя и чиновников — это те, которые непосредственно администрируют и защищают государство. Что же касается правителей, то ими, по мнению Платона, должны быть философы, ибо только они способны управлять государством надлежащим образом. Ремесленники обязаны трудиться и доставлять материальные средства для всего государства. Их добродетель — умеренность и послушание двум высшим сословиям. Стражи, т. е. философы и воины, не трудятся, они только управляют государством. Для того чтобы они могли наиболее совершенно управлять государством, Платон считает необходимым разгрузить их от всяких материальных забот, поэтому все нужное для жизни им доставляет низшее сословие.

Мало того: чтобы освободить воинов и правителей от всего материального, Платон освобождает их и от частной собственности и от семьи. «Прежде всего, — пишет Платон в своем «Государстве», — никто из них не должен иметь никакой частной собственности кроме самого необходимого; затем ни у кого из них не должно быть никакого жилья или кладовой, в которую не мог бы войти всякий желающий. Все необходимое, в чем нуждаются храбрые и умеренные воины, они должны получать от других граждан по порядку в виде вознаграждения за службу в таком количестве, чтобы не испытывать нужду, но чтобы также ничего не оставалось на будущее. Обедая товариществами, они должны жить вместе, как воины в походе. Относительно золота и серебра нужно говорить им, что у них всегда в душе божественное золото и что в человеческом они не нуждаются. Не следует им приобретением этого человеческого золота осквернять приобретение небесного». Что же касается ремесленников, то в государстве Платона они живут на основе частной собственности, потому что перед ними не стоят те высокие задачи, от которых она могла бы их отвлечь. Потребительский коммунизм, который Платон устанавливал для двух высших сословий, будучи последовательно развит, заставляет его выдвинуть тезис об общности жен. «Все жены, — говорит Платон, — должны быть общими у всех мужей, и ни одна не должна жить с кем-нибудь отдельно. Также дети у всех общие, и ни родители не знают детей, ни дети родителей». Государ-

ство регулирует браки, преследуя здесь евгенические цели. Больные или слабые дети уничтожаются, а здоровые передаются в воспитательные дома. «Там станут заботиться о питании младенцев, — говорит Платон, — для чего будут приводить в воспитательные дома матерей, изобилующих молоком, но при этом нужно стараться, чтобы ни одна из них не узнала своего ребенка. Если же матерей окажется недостаточно, будут брать других женщин, имеющих молоко».

В длительном процессе воспитания и обучения все подвергаются трем испытаниям: в 20, 30 и 50 лет. Только выдержавшие все три экзамена становятся правителями, остальные зачисляются на различные должности военного сословия.

Не без основания считают, что в утопии Платона мы находим не что иное, как идеализированный спартанский строй.

Античная мысль билась над проблемой выхода из наступившего в IV в. до н. э. кризиса. Платон видит такой выход в возврате к прежнему, в восстановлении старого полиса в его наиболее чистой спартанской форме. Ремесленники Платона — это рабы, а стражи — рабовладельцы, у которых уравнительность, необходимая для подчинения рабов, доведена до логического конца.

Нечего доказывать, что идеальный строй Платона — строй реакционный. Философ звал античное общество назад. Модернизаторы объявляют Платона коммунистом. Но, во-первых, «коммунизм» Платона только потребительский, а во-вторых, — это «коммунизм» маленькой правящей группы, не распространяющийся на все общество.

Идеал Платона есть не что иное, как идеализированная рабовладельческая общинно-государственная собственность.

Аристотель

На грани между классическим и эллинистическим периодами, на грани между Грецией старой и Грецией новой, Аристотель подвел итоги короткому, но богатому пути развития античной философии и сделал попытку создать ее общий синтез.

Однако объединить материализм с идеализмом в едином гармоническом синтезе было невозможно; получился бы либо механический дуализм, либо скрытый монизм — материалистический или идеалистический. С Аристотелем произошло последнее. Аристотель жил с 384 по 322 г. до н. э. Происходил он из греческой колонии Стагиры во Фракии. Отец его

был придворным македонским врачом. Аристотель прошел школу Платона, в течение двух лет был воспитателем Александра Македонского, а затем открыл самостоятельную школу в Афинах, которая называлась Ликеем по имени ликейского храма Аполлона, около которого была расположена. Школа Аристотеля называлась еще перипатетической, а его последователи — перипатетиками от слова «перипатос» (прогулка), так как, по преданию, Аристотель читал свои лекции во время прогулок.

После смерти Александра Македонского в Афинах произошло восстание против Македонии. Аристотель как ее сторонник был вынужден бежать из Афин и вскоре после этого умер на о. Эвбее.

Аристотель является одним из самых универсальных гениев в истории человечества. Он был не только философом, но и гениальным организатором научной работы. У него было много учеников, которые под его непосредственным руководством провели колоссальную научную работу. О размахе этой работы можно судить хотя бы по тому, что с именем Аристотеля связана разработка 158 конституций греческих государств, из которых уцелела, как указывалось выше, только одна афинская конституция («Афинская полития»).

В школе Аристотеля впервые начинает проводиться разница между философией и наукой. Такое разграничение было подготовлено уже до Аристотеля, в частности Демокритом, но все же только в школе Аристотеля происходит окончательная дифференциация науки и философии. Правда, эта дифференциация еще не совсем полная, потому что одно и то же лицо занимается в наукой и философией, у одного и того же лица есть произведения и научные и философские. Но важно, что эти произведения уже отделены друг от друга. Это свидетельствует о значительном росте научного и философского материала, который уже требовал разделения труда между философами и учеными.

Аристотель как ученый и философ завершает предыдущий период развития и кладет начало новому периоду. Аристотель синтезировал античную науку и философию и тем самым открыл возможность их дальнейшего развития. Правда, после Аристотеля античная философия ушла не слишком далеко. Это обстоятельство объясняется целым рядом исторических причин, коренившихся в обстановке эллинистического периода, загромождавшего развитие философии как таковой. Философия переживает в эллинистическую эпоху определенный упадок. Создается ряд эклекти-

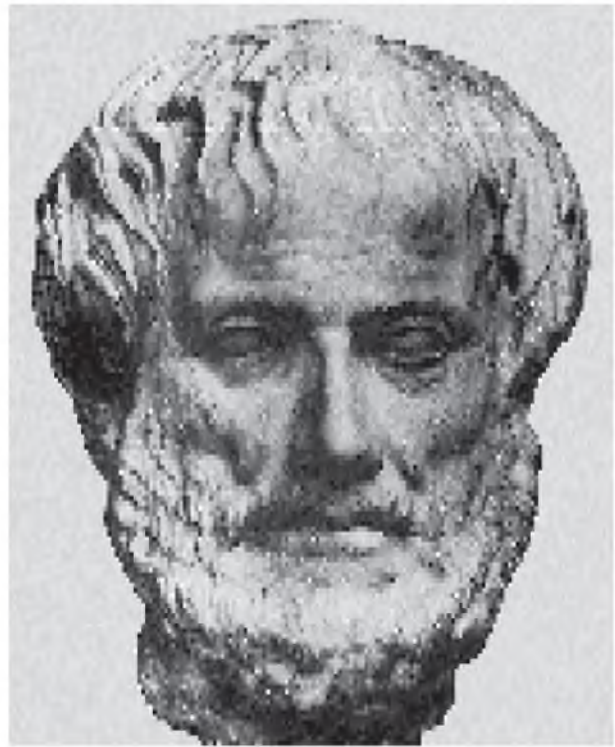

Портрет Аристотеля. Мраморная римская копия с бронзового оригинала ок. 325 г. до н. э.

ческих систем; развивается главным образом моральная философия. В противоположность чистой философии большие успехи делает наука; особенно значителен был прогресс в области точных наук. Для этого были опять-таки свои причины в условиях эллинистического периода, о которых будет сказано ниже.

Поэтому если Аристотель в области философии скорее подводил итоги предшествовавшего периода, чем начинал новый, то в области науки он больше создал нового, чем завершал. Аристотель не только разработал ряд известных раньше дисциплин (ботанику, зоологию, метеорологию и др.), но он явился создателем формальной логики, теории искусства и социологии. Первой социологической работой была «Политика» Аристотеля.

Заслуга Аристотеля в истории науки состоит не столько в создании новых дисциплин, сколько в разработке методов научного исследования. В частности, он создал формальную логику разработкой ее важнейшей части — теории силлогизма (умозаключения).

Каковы же были философские взгляды Аристотеля? Мы уже говорили, что он попытался объединить

учение Демокрита в Платона. В условиях жизни Аристотеля были обстоятельства, облегчавшие эту задачу.

Аристотель был сыном врача, а в греческой медицине были очень сильны элементы материализма. На отца Аристотеля, в частности, оказал сильное влияние Демокрит. Благодаря этому Аристотель изучил материалистическую философию.

С другой стороны, Аристотель прошел школу Платона и основательно познакомился с идеалистической системой последнего.

Таким образом в мировоззрении Аристотеля скреплялись два диаметрально противоположных мировоззрения, которые он пытался как-то объединить.

Аристотель, принимая учение Платона об идеях, свел, если можно так выразиться, эти идеи с неба на землю.

По Аристотелю, всякая вещь есть единство материи и формы. Платон, по мнению Аристотеля, совершил величайшую ошибку, разорвав форму и содержание, допустив обособленное существование идей. Против разобщенности мира идей и мира вещей у Платона и боролся Аристотель. Он утверждал, что нет отдельного от вещей существования общих понятий. Всякая идея (форма) неразрывно связана с вещью. С этой точки зрения не существует отдельно общего и единичного, а общее присутствует в единичном. Это была великая мысль, оказавшая огромное влияние на дальнейшее развитие философии.

Что же такое форма и материя? Форма, по Аристотелю, есть активное начало, которое является, во-первых, причиной данной вещи, во-вторых, целью, к которой она стремится, и, в-третьих, формой в собственном смысле слова. Цель, причина и форма — в этих трех видах выступает активное начало, формирующее материю.

Что же касается материи, то, по Аристотелю, это не что-то раз навсегда определенное, а скорее материал, который в других случаях сам может быть формой. Материя — это только совокупность возможностей, из которых действительное реализуется благодаря формам.

В аристотелевском понятии формы, соединяющей в себе совокупность трех основных моментов — причины, цели и формы, — смешан момент телеологический (целевой) с моментом причинным.

Когда Аристотель говорил, что желудь под влиянием известных материальных причин (влажности, тепла, обмена веществ и т. д.) растет, превращается в дуб, такое объяснение было совершенно научным.

Но когда он утверждал, что форма дуба — это цель, к которой стремится дуб, тут выступала чистая телеология, т. е. идеализм.

Часто Аристотель и его школа в поисках конкретных причин явлений давали правильное решение потому, что сама практика научного творчества, сам эмпирический материал наталкивали на то, чтобы искать объяснения не в области конечных целей, а в области реальных причин явлений. Но это было далеко не всегда. Научные приемы Аристотеля представляют смешение правильного научного метода и телеологии.

Какова же система Аристотеля в целом — материализм, идеализм или дуализм? На первый взгляд может показаться, что это дуалистическая система, т. е. такая философия, которая кладет в основу мира два равноправных принципа — дух и материю.

Но все-таки он, конечно, идеалист. Помимо того, что само понятие «материя» у него совсем иное, чем у Демокрита, определяющим началом каждой вещи является идеальная форма понимаемая не только как причина, но и как цель.

Идеализм Аристотеля выступает и в понимании им вселенной как целого.

По Аристотелю, в центре вселенной находится земля, а вокруг нее расположены концентрические сферы, к которым прикреплены соответствующие светила. Первая сфера луны, за ней идет сфера солнца, затем сфера пяти известных тогда планет и наконец сфера неподвижных звезд.

За неподвижными звездами лежит первый двигатель. Это — абсолютная активность, чистая форма, приводящая всю вселенную в движение, но не путем механического толчка, а таким образом, что вселенная «стремится» к движению.

В этом допущении «первого двигателя», который является не чем иным, как божеством, ярко выступает идеалистический характер всей системы.

Аристотель между прочим интересен тем, что он первый дал теорию рабства. Не он первый занимался теоретически вопросами рабства. В отдельных конкретных случаях этих вопросов касались и Ксенофонт, и Платон, и другие греческие писатели. Но только Аристотель дал законченную теорию рабства. «Точно так же, — говорит он в «Политике», — в целях взаимного самосохранения необходимо объединиться попарно существу; в силу своей природы властвующему, и существу, в силу своей природы подвластному. Первое благодаря своим интеллектуальным свойствам способно к предвидению, и пото-

му оно уже по природе своей существо властвующее и господствующее; второе, так как оно способно лишь своими физическими силами исполнять полученные указания, по природе своей существо подвластное и рабствующее... Варвар и раб по природе своей понятия тождественные... Уже непосредственно с момента самого рождения некоторые существа различаются в том отношении, что одни из них как бы предназначены к подчинению, другие — к властвованию... Те люди, которые в такой сильной степени отличаются от других людей, в какой душа отличается от тела, а человек от животного... те люди по своей природе рабы... Польза, доставляемая домашними животными, мало чем отличается от пользы,

доставляемой рабами: и те и другие своими физическими силами оказывают нам помощь в удовлетворении наших насущных потребностей. Природа устроила так, что и физическая организация свободных людей отлична от физической организации рабов; у последних тело мощное, пригодное для выполнения необходимых физических трудов, свободные же люди держатся прямо и не способны для выполнения подобного рода работ; зато они пригодны для политической жизни...» Мы видим здесь стройную теорию, основанную на том, что есть люди, «по природе» предназначенные к рабству. Такими людьми являются все варвары, т. е. негры. Греки же «по природе» призваны к господству.







Глава XIX ИСКУССТВО ДРЕВНЕЙ ГРЕЦИИ

ИСКУССТВО АРХАИЧЕСКОЙ ЭПОХИ

Искусство XI—VIII вв. до н. э.



Искусство описываемого времени распадается на два периода. Первый охватывает десятилетия, непосредственно следующие за эпохой крито-микенской культуры; второй период простирается от X до середины VIII в. и может быть назван периодом сложившегося геометрического стиля. Корни этого стиля не вполне ясны, и в настоящее время еще нельзя дать ответа на вопрос о его генетической связи с искусством предшествующих эпох.

Развитие геометрического стиля

От первого из указанных периодов сохранилась почти исключительно одна керамика, которую принято называть протогеометрической. Вместо разнообразия и изощренности форм критской и микенской керамики с ее богатой росписью мы находим здесь только набор обиходной посуды небольших размеров и простой формы, с очень простой орнаментацией. Стенки посуды, за исключением одной или нескольких полос, бывают покрыты слоем коричневой краски, а в чистые полосы той же краской вписывается простой линейный орнамент, который повторяется несколько раз подряд: круги, точки, ломаные линии и т. п. При всей своей непритязательности, протогеометрическая керамика не может быть названа керамикой первобытной. От последней она отличается высокой гончарной техникой, унаследованной от крито-микенского периода (гончарный станок, лаковая краска), а также согласованностью украшения вазы с ее формой. Этот принцип лёг в основу всей греческой расписной керамики.

В X в. до н. э. протогеометрическая керамика сменяется керамикой геометрического стиля. В это же время появляются художественные изделия и из других материалов, главным образом из бронзы. Но керамика все же остается основным нашим источником для знакомства с художественным стилем X— VIII вв.

Уже в X в. до н. э. начинают выделяться отдельные центры гончарного производства, изделия которых отличаются друг от друга более или менее существенными деталями, хотя принципы стиля всюду одинаковы. Наивысшего расцвета геометрический стиль достигает в Аттике. Формы сосудов теперь становятся более разнообразными и строение их отдельных частей и всего сосуда — более четким и



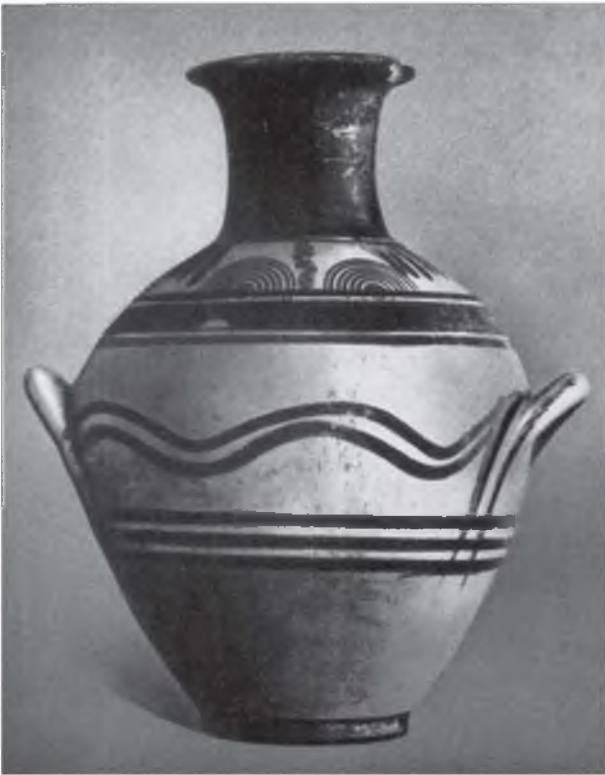

Аттическая протогеометрическая амфора, с Дипилонского некрополя в Афинах. Конец XI в. до н. э.

соразмерным. Наряду с посудой, предназначенной для повседневного употребления, появляются миниатюрные вазы для духов и огромные сосуды, ставившиеся на могилах. Техника гончарного производства характеризуется более тщательной промывкой глины, более искусной формовкой сосудов и равномерностью их обжига. Круги и прямые линии орнамента выполняются при помощи циркуля и линейки. Вместе с тем усложняется и роспись ваз: обогащается запас орнаментальных мотивов, и на его основе создается целая система геометрической росписи сосудов. Элементами этой системы являются по-прежнему линейные орнаменты, часто приближающиеся к формам простых геометрических фигур: прямые и ломаные линии, точки, треугольники, ромбы, квадраты, шашки, кресты различных форм, меандры, концентрические круги и разнообразные комбинации из этих простых фигур и линий. Выбрав один орнаментальный мотив, мастер-гончар повторяет его много раз и получает, таким образом, горизонтальные полосы с бесконечным рядом одного и того же орнамента. Полосы при этом располагаются таким образом, что отдельные ряды орнамен-

та чередуются, сами же полосы отделяются одна от другой простыми ободками. Эта система росписи позволяла мастеру комбинировать выбираемые орнаментальные полосы и одновременно соразмерять их друг с другом в зависимости от общего плана декорировки сосуда. Эта система, первоначально довольно простая, впоследствии усложняется. Горизонтальная полоса прерывается квадратными полями, куда вписываются отдельные самостоятельные мотивы — розетки, птицы, различные животные. Наконец, на высшей степени развития геометрического стиля (конец IX и первая половина VIII в. до н. э.) появляются изображения человека. Первые вазы с фигурными сценами найдены были на Дипилонском кладбище в Афинах, и потому стиль ваз этой категории носит название дипилонского. Это сосуды огромного размера (свыше 1½ м высоты), стоявшие на могилах в виде надгроб-



Аттическая раннегеометрическая амфора, с Дипилонского некрополя в Афинах. 1-я половина IX в. до н. э.

ных памятников. Шейка, тулово и ножки сосуда сплошь покрываются полосами орнамента, но в середине тулова, на одном уровне с ручками, оставляется широкое продолговатое поле, где обычно помещается изображение сцены плача над умершим. В центре изображения — высокий катафалк с телом покойника. Кругом стоят и сидят оплакивающие покойника женщины, мужчины и дети, выражающие горе поднятием рук к голове. Встречаются также изображения пышных погребальных колесниц, запряженных парой коней и сопровождаемых многочисленной свитой, больших кораблей с множеством сидящих на них гребцов, сухопутных и морских битв, хороводов и пр.

Передача отдельных фигур и композиция сцен в целом отличаются крайней наивностью. Живопись эта силуэтная. Человеческая фигура состоит из двух огромных ног, изображаемых всегда целиком в профиль, короткого, изображаемого впрямь туловища в

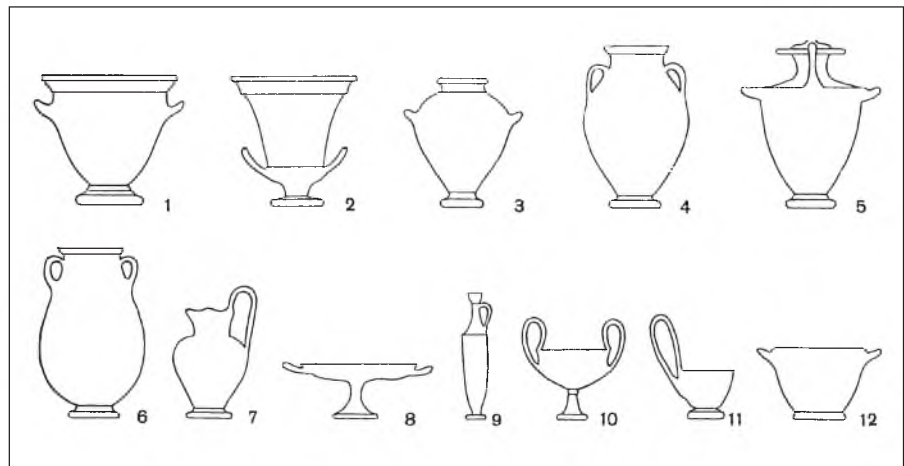

Основные типы греческих ваз.

1, 2. Кратер. 3. Стамнос. 4. Амфора. 5. Гидрия. 6. Педика. 7. Ойнохоя. 8. Килик. 9. Лекиф. 10. Канфар. 11. Киаф. 12. Скифос

виде обращенного вершиной вниз треугольника, похожих на плети рук, прямой черты, изображающей шею, и круглой или овальной головы с выступающим из нее носом. Эта фигура остается неизменной, точно вырезанной по одному шаблону, независимо от того, изображается ли стоящий человек, лежащий на катафалке покойник или убитый воин, погруженный на дно морское. Действие выражается обычно



Кратер с метопным орнаментом, из Микен. Терракота. XIII—XII вв. до н. э.



Амфора, из Керамика, Афины. Терракота. XII—XI вв. до н. э.

лишь жеста́ми рук и бо́льшим или ме́ньшим раздви́жением ног. Размеры фигур на одном и том же изображении далеко не одинаковы. Расписывая сосуды в геометрическом стиле, при котором фигуры человека трактовались как часть сплошного орнамента, художник стремился избежать пустого пространства, и потому там, где имелось больше места, он увеличивал размеры фигур, нисколько не заботясь о соразмерности их с соседним изображением. Если все же оставались чистые куски фона, они покрывались заполняющим орнаментом. Правила перспективы обходились чрезвычайно просто: те предметы, которые находились на втором плане и должны были быть скрыты от зрителя, изображались рядом или над предметами, помещавшимися на переднем плане.

Фигурный стиль дипилонских ваз считается стилем идеографическим. Это значит, что мастерам, расписавшим эти вазы, еще не приходило в голову рисовать с натуры. Мастер рисовал фигуры совершенно так же, как он выводил орнаменты, т. е. по памяти, по тому представлению, которое сохранилось о них в его сознании. А так как подобные представления о сложных предметах обычно расплывчаты и неясны,



Аттический кратер с крышкой, с Дипилонского некрополя в Афинах. Конец IX в. до н. э.



Амфора, с Дипилонского некрополя в Афинах. Конец VIII в. до н. э.

то мастер составлял изображения из отдельных, более четко сохранившихся у него в памяти деталей — передавал не зрительное впечатление от предмета, а отвлеченное о нем представление. Он заботился о том, чтобы все существенные части предмета целиком нашли себе место в рисунке, так как иначе, по его мнению, рисунок не соответствовал бы действительности, и зритель мог бы не понять художника. Отсюда стремление к передаче всех предметов в развернутом виде и игнорирование перспективы. В последующем своем развитии греческая живопись постепенно отказывается от отвлеченной полноты изображений в пользу верной передачи реального зрительного впечатления. На вазах геометрического стиля второй половины VIII в. до н. э. уже можно заметить робкие шаги, сделанные в этом направлении.

Некоторые геометрические вазы бывают украшены пластическими глиняными фигурками животных, которые обычно помещаются на крышке или ручке сосуда. Так же украшались и геометрические бронзовые сосуды. Статуэтки эти не литые, а кованые из одного или нескольких бронзовых брусков. По своим художественным формам и пропорциям они виол-

не соответствуют современным им рисункам на вазах. Сохранились также бронзовые и глиняные человеческие фигурки такого же стиля, из которых составлялись иногда несложные группы.

Трудно представить себе два принципиально более различных стиля, чем стиль искусства крито-микенской эпохи и стиль искусства X—VIII вв. до н. э. Первый основан на живом восприятии явлений природы и передаче мимолетных зрительных впечатлений во всем их многообразии и постоянной смене. Отсюда необычайное богатство тематики этого искусства, охватывающей как царство природы, так и физическую и духовную жизнь человека; отсюда жизнь и движение, которыми проникнуто это искусство; отсюда и орнамент, заимствующий также сюжеты из природы. В геометрическом стиле впечатления реальной жизни как бы отгеснены умозрительными построениями. Крито-микенские мастера, увлеченные потоком все новых и новых впечатлений, не задумываются над приведением этих впечатлений в систему. Керамист эпохи геометрического стиля, оперирующий с немногими отвлеченными простыми фигурами, ясно ощущает необходимость их взаимного соподчинения. На этой почве растет и крепнет его чувство соразмерности, восприимчивость к правильному соотношению деталей в общих рамках задуманного произведения. Греческие художники на протяжении всего многовекового развития греческого искусства никогда не теряли этого, выработанного мастерами геометрической эпохи, чувства соразмерности форм, и поэтому каждое их произведение, будь то храм, картина, статуя или расписная ваза, представляло собой гармоническое целое.

Контраст двух стилей — крито-микенского и геометрического — давно привлек к себе внимание ученых, неоднократно пытавшихся найти ему объяснение. В вопросе о происхождении геометрического стиля существуют два взаимно исключающих друг друга взгляда. Одни ученые совершенно отрицают преемственную связь между крито-микенским искусством и искусством геометрического стиля и объясняют появление последнего вторжением новых греческих племен, принесших с собой уже сложившийся, готовый геометрический стиль. Другие исследователи полагают, что переселение дорийцев не имело влияния на появление в Греции нового художественного стиля, что последний сложился на основе местной, грубой керамики, существовавшей в ту эпоху во всех областях Греции наряду с художественной крито-микенской керамикой. В настоящее

время наука склонна вступить на средний путь и считать, что геометрический стиль выработался в результате скрещения наследия художественной керамики II тысячелетия, грубой керамики той же эпохи и тех элементов, которые внесены в Грецию дорийцами.

По-видимому, основная ошибка при попытках проследить происхождение геометрического стиля заключается в том, что эволюция художественных стилей объясняется здесь без учета породивших их социально-экономических условий. Теория внесения геометрического стиля в Грецию извне предполагает полное уничтожение старой культуры, что противоречит фактам. Ремесленная гончарная традиция II тысячелетия пережила нашествие дорийцев и была воспринята гончарами геометрической эпохи. С другой стороны, геометрический стиль достиг наивысшего расцвета в Аттике, т. е. в области, не затронутой нашествием дорийцев. Наконец, на Крите, в главном очаге развития искусства II тысячелетия, крито-микенская керамика последовательно и логически переходит в протогеометрическую и затем в геометрическую керамику. Таким образом, признавая факт передви-



Погребальный кратер, с Дипилонского некрополя в Афинах. Ок. середины VIII в. до н. э.

жения греческих племен в конце II тысячелетия, известного под названием нашествия дорийцев, не следует приписывать ему решающего значения в вопросе о появлении геометрического стиля. Протогеометрическая керамика ясно свидетельствует о том, что греческое общество XI—X вв. до н. э. материально обеднело, что экономическая жизнь отдельных племен замкнулась в их географических границах и что художественное творчество упало до уровня простого ремесла. Этим обстоятельством и объясняется перерождение крито-микенского стиля в геометрический. Простому гончару, изготавливавшему сосуды протогеометрического стиля, не нужно было никакой выучки для того, чтобы изготовить вазы с несложным геометрическим орнаментом, который он мог перенять с бытовавших еще в его время поздних крито-микенских изделий или с постоянно бывших у него перед глазами домашних тканей. Воспроизведение геометрического орнамента не нуждалось в длительном художественном воспитании и доступно было всякому. Этим и объясняется внедрение его в искусство того времени, когда ремесло было слабо развито, а искусство ничем не отличалось от ремесла. Позднее, по мере роста благосостояния племен, возросли и требования, предъявляемые к художественному ремеслу. Гончары стали совершенствовать

свое искусство, но последнее еще не отделилось от ремесла и было связано с ним всеми корнями. Толчок к дальнейшему усовершенствованию искусства дало развитие промышленности и торговли и происшедшее на этой почве широкое общение со странами Востока. Во второй половине VIII в. до н. э. в ведущих греческих областях геометрический стиль стал приходить в упадок и скоро совершенно исчез. Но в некоторых отсталых областях, например в Беотии, где процесс преобразования родового общества в рабовладельческое и соответственное развитие хозяйства шли более медленно, геометрический стиль удержался до VI в. до н. э.

Несомненно вместе с тем, что живопись дипилонских vaz является отражением вкусов аристократии, установившей в это время свое господство в Аттике, да и в других областях Греции. Об этом свидетельствуют, как можно судить по изображениям, пышное ковровое убранство погребальных лож, великолепные погребальные колесницы, явные черты дружинного быта (мужские фигуры, например, всегда изображаются с короткими мечами у пояса), увлечение конным спортом, морскими и сухопутными военными разбойничьими походами и, наконец, пышность гробниц, главным украшением которых служили дипилонские вазы.

Искусство VIII—VII вв.

Период восточного стиля (750—600 гг.)

В конце VIII в. греческие рабовладельческие полисы встали на путь могучего развития производительных сил и бурной социальной борьбы. Искусство начального периода этого процесса (примерно с 750 по 600 г. до н. э.) носит название периода восточного стиля и характеризуется подражанием привозным изделиям Востока и зарождением собственного греческого художественного стиля.

Отдельные художественные изделия Востока завозились в Грецию еще в период разложения первобытно-общинных отношений; в конце VIII и в VII в. до н. э. этот привоз принял массовый характер, особенно в восточной части греческого мира. В греческую среду попадали разнообразные изделия восточного художественного ремесла, которые должны были поражать греков высоким художественным и техническим совершенством.

В VIII и VII вв. восточные страны уже далеко оставили за собой ту ступень, на которой еще находи-

лось греческое искусство этого времени, — ступень простой орнаментации предметов обихода. Восток имел свою архитектуру, скульптуру, живопись и выработал ряд художественных образцов, воплощавших в себе мировоззрение и политические идеалы создавшего их общества. Греки VIII в. до н. э. обладали, правда, богатейшей сокровищницей народных сказаний и высокими образцами поэтического творчества, но их изобразительное искусство не имело еще адекватных способов выражения для воплощения образов, созданных народной фантазией. И вот греческие мастера вступили на путь заимствования готовых типов и форм у своих соседей. Широким потоком полились в это время художественные мотивы, сюжеты и композиции Востока на эллинскую почву и грозили затопить свежие, еще не окрепшие ростки самобытного художественного творчества эллинов.

В поисках новых средств выражения греческие мастера обращаются теперь не только на Восток, но и к далекому прошлому своей страны и возрождают формы еще бытовавших в греческой среде изделий



Аттическая ойнохоя. 3-я четверть VIII в. до н. э.

крито-микенского искусства. В то же время они не могут резко порвать с традициями геометрической эпохи и, перенимая чужое, смешивают его со своим исконным достоянием. Стройность геометрической орнаментальной системы сменяется хаосом разнородных элементов. Другие мастера целиком переходят на прямое копирование восточных образцов, только внешним образом приурочивая их к мировоззрению потребителей.

Но этот период частичного отказа от самостоятельности продолжается недолго. В процессе освоения новых форм греческие мастера не только полностью достигли цели, но и нашли те пути, которые обеспечили греческому искусству возможность дальнейшего развития. Уже в середине VII в. до н. э. процесс ассимиляции восточных мотивов и форм может считаться в общем завершенным. В конце VII в. до н. э. из освоенных и переработанных на греческой почве художественных элементов родился греческий по форме и содержанию архаический стиль, а в VI в. до н. э. искусство Греции начало уже оказывать обратное влияние на искусство Востока, влияние, воз-
раставшее затем непрерывно вплоть до эпохи элли-

низма, когда оно достигло своего апогея. Греческое искусство не только справилось с грозившим ему кризисом, но и вышло из него окрепшим и обогащенным. Оно явилось правильным отображением экономического расцвета греческого общества, и, как таковое, оказалось жизнеспособным.

От периода восточного стиля дошли более разнообразные художественные памятники, чем от предыдущей эпохи греческого искусства. Именно к началу экономического расцвета и напряжения творческих сил в Греции относится зарождение греческого храма, монументальной пластики, а также, вероятно, и фресковой живописи.

Начальная стадия развития восточного стиля — стадия прямого копирования восточных образцов — может быть лучше всего представлена на примере металлических изделий, найденных на острове Крите, который, наряду с крупными городами Малой Азии, был, по-видимому, одним из ведущих художественных центров этого времени. На Крите, прежде всего в пещере на горе Иде, где, по преданию, младенец Зевс спасся от преследований своего отца Кроноса, а затем и в других местах найдено было несколь-



Кикладский кратер с крышкой, с Кипра.
Начало VII в. до н. э.



Амфора с рельефными изображениями Персея и Медузы и фризом зверей, из Беотии. VII в. до н. э. Деталь



Амфора с изображением Персея и Медузы и фризом зверей, из Беотии. VII в. до н. э. Деталь

ко бронзовых вотивных щитов чеканной работы, которые в течение долгого времени считались завезенными на Крит изделиями Востока, так как по тематике и стилю они не подходили к нашему представлению о греческом искусстве. Так, на одном из них изображена группа, состоящая из героя вавилонского эпоса Гильгамеша, победителя льва и быка, и двух крылатых гениев, присутствующих при подвиге героя. Вся группа скопирована с произведений восточного искусства. Но греческий мастер имел в виду представить здесь образы народной мифологии. Крылатые гении представляют здесь корибантов — слуг, приставленных матерью Зевса Реей к своему сыну для того, чтобы заглушить шумом крик младенца и тем способствовать его спасению. Художник, следовательно, воспользовался восточными образцами для изображения слуг Зевса, а последнего представил под видом Гильгамеша. Так изображали греки своих богов еще в конце VIII в. до н. э.

На такой же ступени почти рабского подражания восточным образцам находятся многочисленные изделия из слоновой кости, статуэтки из глины, алебаstra и бронзы, найденные в различных областях Греции. Они выдают свое греческое происхождение только едва уловимыми деталями, и во многих случаях невозможно решить, являются ли они привозными или местными изделиями.

В несколько иных условиях протекало развитие восточного стиля в расписной керамике. Как сказано выше, Греция уже в начале VIII в. до н. э. имела высокоразвитое гончарное производство и выработала к этому времени строго логическую систему декорации ваз. Развитие торговли в VII в. до н. э. имело следствием широкий экспорт керамических изделий из Греции, а это, в свою очередь, отразилось прежде всего на производстве этих изделий, принявшем характер товарного производства. Среди многочисленных гончарных мастерских выдвигаются мастерские крупных производственных и торговых центров, которые стали работать на экспорт и снабжали своей продукцией все Средиземноморье. Особенно большое значение приобрели в это время Коринф и Милет. Коринф экспортировал сперва так называемые протокоринфские вазы — миниатюрные сосуды с мелкой, очень тонкой росписью, выделявшиеся в каком-то, нам в точности неизвестном, центре Северного Пелопоннеса (может быть, в Сикионе), а затем и свои собственные, более грубые, но эффектные изделия. Милет торговал восточно-греческой керамикой так называемого милето-родосского стиля, изготовлявшейся как в Милете,

так и в других городах Малой Азии и близлежащих островов. Сфера распространения товаров, вывозимых Коринфом и Милетом, была очень велика; она обнимала все Причерноморье и почти все берега и острова Средиземного моря, а некоторые изделия стали проникать даже далеко в глубь территорий, например в Скифию и в области, расположенные по среднему течению Роны.

Развитие товарного производства, борьба за овладение внешними рынками и повышенные в связи с этим требования к росписи сосудов привели к новой организации труда в гончарных мастерских. Новый стиль росписи с его сложным растительным орнаментом и фигурными композициями требовал от мастера иного уровня художественной подготовки, чем передача простого геометрического орнамента. Неизбежно было разделение труда со специализацией мастеров по формовке и обжигу сосудов и по их росписи. Некоторые художники-керамисты в рассматриваемую эпоху сумели выработать свою индивидуальную манеру и пользовались, по-видимому, некоторой известностью. Они стали подписывать свои рисунки на вазах, что придавало их работам особую ценность в глазах потребителей.

Высокий уровень, на котором находилось гончарное производство Греции в то время, когда начался период подражания художественным изделиям Востока, был причиной того, что художники-керамисты оказались в несколько ином положении относительно восточных образцов, чем мастера других отраслей художественного ремесла. У них не было перед глазами изделий, достойных прямого копирования, поэтому, следуя за модой, им пришлось перенимать лишь отдельные восточные мотивы и приспособлять их к своим целям. Началась борьба за освоение нового стиля в керамике, борьба, протекавшая различными путями в отдельных центрах

производства, откуда и многообразие видов греческой керамики VII в. до н. э.

Одновременно с борьбой стилей идет борьба технических приемов. Чистый силуэт, который уже не удовлетворял возросшим художественным требованиям, исчезает и заменяется либо контурным рисунком, позволяющим обозначать краской внутренние детали изображений, либо чернофигурной техникой, т. е. силуэтом, внутренние детали которого передаются нарезными, при помощи острого металлического инструмента, линиями. И та и другая техника существуют одновременно и встречаются иногда на одном и том же произведении, но, вообще говоря, чернофигурная техника более свойственна западным областям Греции, а контурная — восточным; в конце VII в. до н. э. чернофигурная техника получает определенное преобладание. В то же время роспись становится полихромной. Появляются накладные краски для обозначения деталей — белая и красная, а также коричневая различных оттенков. На контурных рисунках женские фигуры часто заполняются белой краской, а мужские — красной или коричневой. На изделиях



Коринфский алабастр.
Последняя четверть VII в. до н. э.

некоторых мастерских стенки сосуда сплошь покрыты белой облицовкой и по ней произведена роспись.

Историю развития восточного стиля в керамике можно разделить на три этапа. Первый из них характеризуется смешением, иногда довольно сумбурным, новых растительных и животных мотивов со старым геометрическим орнаментом. Перенимая восточные мотивы, мастера еще не были в состоянии их освоить и в то же время не могли отказаться от прежних навыков; они механически соединяли новое со старым, не умея слить их в гармоническое целое.

На втором этапе развития восточного стиля разнородные элементы декоративной отделки уже приводятся в известную систему. Побеждает старая система горизонтальных полос, заполняемых рядами животных, а

растительный и геометрический орнамент находит место преимущественно на второстепенных частях сосудов — ножках, ручках и шейках, а также служит для обрамления полос и для заполнения пустых пространств фона между фигурами. В это время стабилизируется классический греческий орнамент — стилизованные пальметки, бутоны и цветы лотоса, побеги плюща, плетенки и палочный орнамент. Наиболее ярко этот этап развития восточного стиля представлен, с одной стороны, коринфскими, с другой — так называемыми милето-родосскими вазами. Первые выполняются в чернофигурной, вторые — преимущественно в контурной технике. Как здесь, так и там полосы заполняются рядами животных, которые существенно отличаются от таких же рядов геометрической эпохи как выбором изображений, так и их рисунком и расположением. На милето-родосских вазах фигурируют по большей части дикие козы, олени, пантеры и птицы, но встречаются и фантастические животные — сфинксы и грифоны. Они либо выстраиваются друг за другом в бесконечный однообразный ряд, либо перемещиваются и располагаются во встречных направлениях. Рисунок часто отличается большой тонкостью и живостью и свидетельствует о наблюдении над природой. Рисунок коринфских vaz гораздо грубее, но зато здесь встречается больше различных видов животных.

На последнем этапе развития восточного стиля в вазовой живописи появляется изображение человека, и с этого момента роспись ваз перестает быть чисто орнаментальной, а превращается в сюжетную, повествовательную вазовую живопись. Стенки сосудов служат теперь фоном, на котором развертываются полные самодовлеющего интереса фигурные композиции мифологического содержания. Однако мастер

не забывает о том, что он прежде всего художник-керамист и обязан не только занимательно рассказать какой-нибудь эпизод из народных сказаний, но и дать художественно отделанную вазу в целом. Но ввиду



Так называемый Мастер Несса.
Горгоны, преследующие Персея.
Роспись аттической амфоры,
с Дипилонского некрополя в Афинах.
Конец VII—начало VI в. до н. э.

перемещения центра тяжести на фигурное изображение мастер коренным образом меняет теперь всю систему орнаментации. Вместо прежнего мелкого деления вазы на горизонтальные полосы и стремления подогнать все элементы росписи под одну общую мерку, вместо однообразного чередования равноправных мотивов, теперь происходит резкое деление изображений на главные — фигурные композиции и второстепенные — орнамент. Первым отводится все нужное для них свободное место, в зависимости от формы сосуда, а вторые служат для них лишь рамкой и являются дополнительным украшением вазы. Таким образом, в новых условиях найдено было новое решение проблемы гармонического сочетания декоративности вазы с ее формой. Новая система оставалась в силе в течение всего дальнейшего развития греческой росписной керамики.

Человеческие фигуры на вазах конца VII в. до н. э., при всей их условности, сов-

сем не напоминают прежние орнаментальные фигуры геометрических vaz. Это не угловатые, человекоподобные тени, а изображение людей из плоти и крови, с ясно выраженным строением основных частей тела, с мускулами на руках и ногах, люди, умеющие двигаться, действовать и выражать чувства страха и радости. Копируя восточные изображения, греческие мастера научились графически передавать формы органической природы и овладели ими в такой степени, что могли наполнить их новым содержанием, стремясь передать образы своих мифов. А так как эти образы существенно отличались от восточных художественных образов, то им при-

шлось создавать новые типы и фигуры путем непосредственного наблюдения природы. Правда, действия фигур на вазах этого стиля еще связаны и сводятся к немногим стереотипным жестам, позы условны, изучение анатомии не идет дальше самых элементарных понятий, а о какой-либо характеристике действующих лиц нет еще и речи, так что художнику приходится приписывать имена героев для того, чтобы зритель мог догадаться, кого он имел в

виду изобразить. Тем не менее во всех композициях этого времени, насколько можно судить по керамике, чувствуется та радость творчества, которую испытывали художники, впервые после долгих исканий почувствовавшие под ногами твердую почву и овладевшие своим искусством в такой степени, что отныне весь реальный видимый мир и весь сказочный, фантастический мир эллинских мифов становятся доступными их кисти.

Периоды ранней (600–525 гг.) и развитой (525–480 гг.) архаики

Архитектура

История греческой архитектуры архаической эпохи сводится почти исключительно к истории развития храма. При постройке этого типа зданий и сложились две основные системы греческих архитектурных форм, дорийская и ионийская, оказавшие огромное влияние на зодчество не только более поздних веков античного мира, но и эпохи Возрождения и нового времени.

Не случайно, что главные усилия архитекторов VII и VI вв. до н. э. были направлены в сторону разработки храмовой архитектуры. Социальное неравенство между отдельными слоями общества еще не находило в это время внешнего выражения в резком различии образа жизни: цари, тираны, земельная и торговая аристократия жили примерно столь же просто, как и менее богатое свободное городское население, и поэтому не было потребности в строительстве пышных дворцов, равно как и богатых общественных зданий. Так как религиозный культ играл крупную роль в общественной и частной жизни греков, то, естественно, храм и стал ведущим типом греческой архитектуры, как только полисы накопили достаточно материальных средств для возведения монументальных построек и выделили из состава своего населения специалистов строительного дела — архитекторов и опытных строительных рабочих.

История греческого храма показывает, что если грек создал богов по своему образу и подобию, то и храмы этих богов сооружались по образу и подобию обыкновенных жилых домов.

Древнейшие греческие храмы строились на каменном фундаменте из дерева и сырцов, т. е. из тех же материалов, из которых возводились и жилые дома.

По своему плану и формам они также примыкали к различным типам жилых строений — к прямоугольным домам с пристройками или без них, к овальным и полуовальным домам. Впоследствии эти типы были или совсем оставлены, или продолжали существовать только в виде редких исключений. Уже в конце VII в. до н. э. их вытеснил дорийский храм, развившийся из усложненного типа прямоугольного дома.

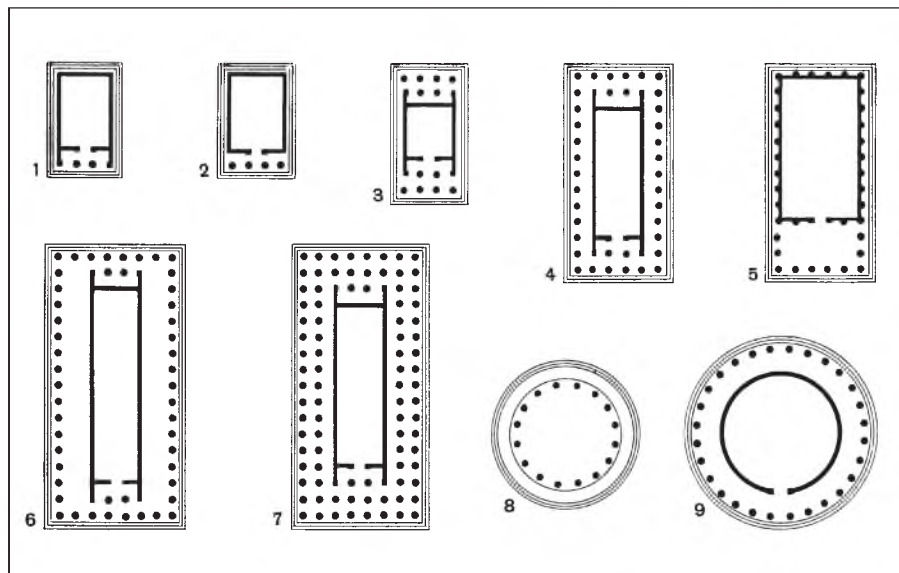

Типы греческих храмов.

1. Храм в антах. 2. Простиль. 3. Амфиристиль. 4. Периптер. 5. Псевдопериптер. 6. Псевдодиптер. 7. Диптер. 8. Мопонтер. 9. Толос

Дорийский архитектурный стиль

История дорийского храма начинается с трех построек, относящихся примерно к середине VII в. до н. э., — это храм Геры в Тиринфе, второй храм Артемиды в Спарте и храм в Орхомене. Все эти здания в своем плане имеют форму вытянутого в длину прямоугольника, небольшая передняя часть которого отделена от главного помещения (наос, целла) поперечной стеной и образует преддверие храма (пронаос). Вероятно, выбор такого плана для храма произошел под влиянием микенского мегарона, к которому он очень близок по форме и расположению частей. Такое сближение особенно уместно относительно храма Геры в Тиринфе, так как этот храм фактически был построен на месте разрушенного мегарона ти-

ринфского дворца и в общем сохранил его форму. Продолговатая прямоугольная форма целлы с преддверием была удержана как основная часть дорийского храма, но подверглась дальнейшей переработке. Второй по времени храм Геры в Олимпии был окружен колоннадой, а сменивший его в конце VII в. до н. э. третий храм Геры имел уже вполне развитой план дорийского храма: продолговатую целлу с пристроенным к ней спереди пронаосом и соответствующим пронаосу на заднем фасаде опистодомом. Двумя рядами внутренних колонн целла разделена на три отделения — нефа: широкий средний и два узких боковых. Со всех четырех сторон храм окружен колоннадой.

Развитой тип дорийского храма отразил, таким образом, основное представление греков о храме как



Храм «С» в Селинунте, Сицилия. 550—530 гг. до н. э.

о доме божества: ядром всего здания, осталась целла, закрытое помещение, в котором обитало божество, где стояло его изображение — статуя. Целла лишена каких бы то ни было пристроек утилитарного назначения и окружена со всех сторон колоннадой, изолирующей ее от внешнего мира и связанной с ней в единое целое общей крышей, перекрывающей все здание на подобие шатра. Высокий ступенчатый постамент, на котором стоял храм, служил ему как бы пьедесталом, а большой алтарь — на открытом пространстве перед его передним фасадом предназначен был для отправления культа.

Нормальный дорийский храм возвышается на трехступенчатом каменном основании (крепида). Из верхней ступени крепиды (стилобата) вырастают колонны, стволы которых не имеют баз и снабжены в вертикальном направлении сегментобразными в поперечном разрезе желобками (каннелюрами), число которых колеблется между 16 и 20. Ствол колонны суживается кверху, но это сужение происходит неравномерно, так как в середине ствола имеется припухлость (энтасис). Колонна увенчана капителью, переход к которой обозначается выкружками и желобками. Капитель состоит из подушки (эхин) и четырехгранной плиты (плинтус, абака). На плинтусе покоится антаблемент, образующий переход от опорных частей здания — колонн — к венчающей его крыше и в то же время представляющий внешнее оформление потолочного перекрытия целлы и колоннады. Сообразно этому назначению, антаблемент имеет сложную конструкцию и подчеркивает как горизонтальные, так и вертикальные линии здания. Он состоит из трех частей: архитрава (эпистилия), фриза и карниза (гейсона). Архитрав сложен из гладких четырехгранных каменных балок, перекинутых с одной колонны на другую; концы их приходятся над осями колонн. Верхний край архитрава имеет вид выступающей вперед полочки, под которой над осью колонн и над средней точкой междуконного пространства помещается по короткому бруску с каплями. Фриз состоит из ряда чередующихся квадратных и более узких прямоугольных полей (метопы и триглицы), расположенных в строгом соответствии с только что упомянутыми брусками: над каждым бруском находится триглиц, украшенный вертикальными каннелюрами и тремя рейками, представляющими собой рудимент украшения торцов поперечных балок потолочного перекрытия. Метопы обычно покрываются рельефами. Над фризом помещается далеко выступающий вперед карниз, защищавший фриз от

дождя и украшенный снизу пластинами с каплями (мутули). Вся конструкция завершается двускатной крышей, образующей над фасадами треугольные поля (фронтоны) и окаймленной на боковых сторонах здания высоким терракотовым ободком (сима). Крыша покрывалась плоской и выгнутой глиняной, а позднее и мраморной черепицей. Дождевая вода собиралась у симы и стекала вниз через отверстия, которым обыкновенно придавалась форма львиных голов с открытой пастью. Вершина и углы фронтонов украшались фигурными изображениями (акротерии).

Древнейшие храмы строились из дерева, но уже в начале VI в. до н. э. они стали возводиться исключительно из камня, сперва из известняка, затем частично или полностью из мрамора. Дерево сохранялось только для внутренней конструкции потолка и крыши. До нас дошло довольно значительное количество и сейчас еще чрезвычайно внушительных, несмотря на разрушения, развалин архаических дорийских храмов в самой Греции. Наиболее распространенным типом среди них является, так называемый периптер, т. е. храм, целла которого окружена со всех сторон одним рядом колонн. Целла обычно бывает разделена двумя рядами колонн на три нефа, но в древних храмах встречается и деление на два нефа, при помощи одного центрального ряда колонн. Пронаосу придается, по большей части, форма портика с двумя колоннами и двумя полуколоннами. Опистодом бывает открытым в виде портика или закрытым. Часто опистодом вовсе отсутствует. Число колонн на длинных и коротких сторонах зданий, а также пропорции отдельных частей последнего варьируются. Дорийские храмы поражают строгой логичностью, простотой и размеренностью своей конструкции. Теоретическая мысль поздней античности пыталась обосновать эту систему цифровыми соотношениями, предполагая, что дорийский храм строился по определенным каноническим пропорциям. Но остатки архаических храмов показали, что каких-либо раз навсегда установленных правил относительно пропорций храмов и деталей их конструкции не существовало. Каждый архитектор решал поставленную ему задачу, сообразуясь со вкусом, с конкретными условиями материала и местности, отведенной для здания, и сохранял лишь основные принципы дорийской архитектурной системы.

Вопрос об освещении целлы храма до сих пор остается открытым. Скорее всего, свет проникал в целлу только через дверь, но возможно, что в некоторых случаях имелись и световые отверстия в крыше. Окна



Схема греческих ордера.

А. Дорический ордер. 1. Сима. 2. Мутулы. 3. Гутты (регулы). 4. Триглиф. 5. Метопы. 6. Тения. 7. Абак. 8. Эхин. 9. Ремешки. 10. Шейка капители (гипотрахелион). 11. Каннелюры. 12. Стилобат

Б. Ионический ордер: с л е в а — аттический вариант, с п р а в а — малоазийский. 1. Сима. 2. Фриз. 3. Зубчики. 4. Фасции архитрава. 5. Абак. 6. Волота. 7. Эхин. 8. Каннелюры. 9. Полувал (торус). 10. Скоция. 11. Плинт. 12. Стилобат

встречаются лишь в виде редких исключений. В храме, следовательно, царствовала полутьма, которая контрастировала с ярким наружным светом. Стены целлы, сложенные из каменных квадров с нижним рядом высоких плит и ornamentированными карнизами, каменный

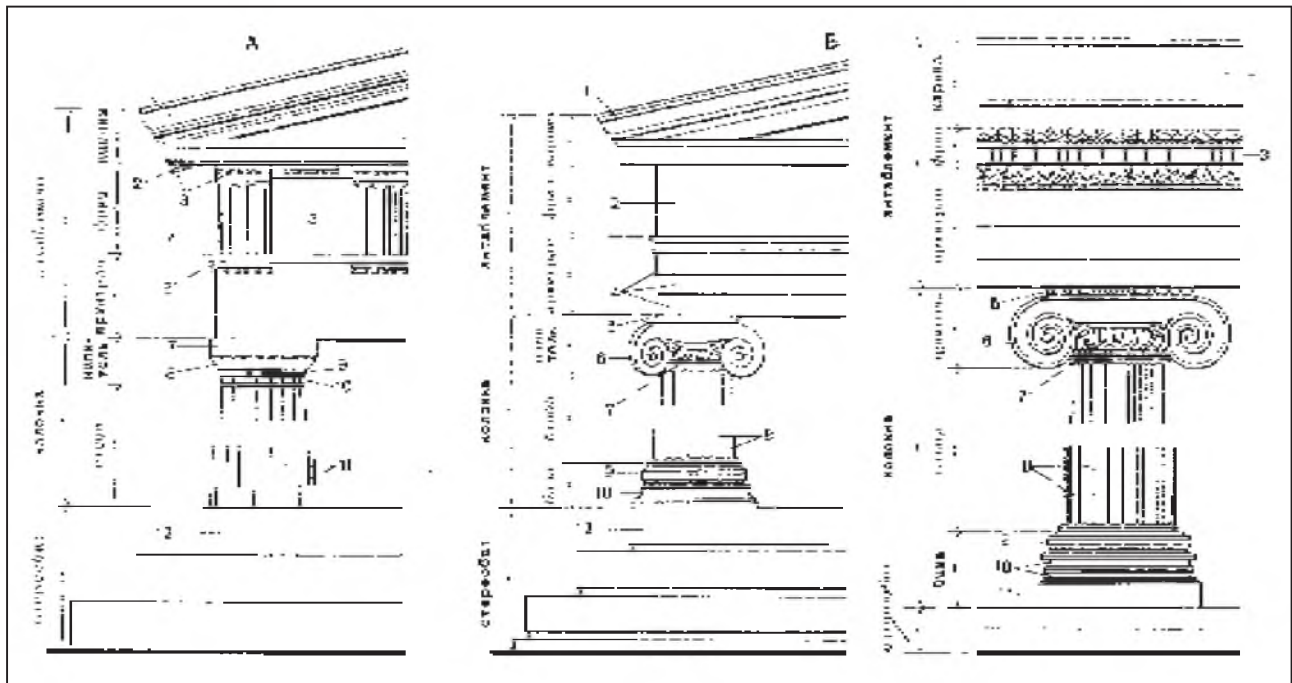
архитрав и каменные монолитные или сложенные из отдельных барабанов колонны раскрашивались обычно в яркие цвета. Это было правилом для зданий, построенных из известняка, покрывавшихся мраморной штукатуркой, на которую налагалась краска.



Раннеэолийская капитель с острова Лесбос.
Ок. VII в. до н. э.

Эолийский и ионийский архитектурные стили

В то время как в европейской Греции развивался дорийский ордер, в больших торговых городах Малой Азии сложились два других архитектурных стиля — эолийский и ионийский. Первый из них не получил широкого распространения и исчез, по-видимому, уже в VI в. до н. э. Ионийский стиль, наоборот, достиг полного развития и сыграл в истории архитектуры такую же крупную роль, как и дорийский. Ионийский стиль, вероятно, сложился в конце VII или в первой половине VI в. до н. э. Основные черты, характеризующие стиль ионийского храма, те же, что и у дорийского храма, но система архитектурных форм несколько иная. Ионийская колонна выше и стройнее дорийской; она не имеет энтаси-

са и равномерно суживается по направлению к капители. Ствол ее покрыт большим количеством узких каннелюр (обычно 24, но иногда число их доходит до 48). Основанием для колонн служит простая четырехугольная плита и сложная круглая база, нижняя половина которой покрыта выкружками, а верхняя — желобками. Капитель ионийской колонны состоит из круглой подушки (киматий), украшенной полосой свешивающихся вниз широких яйцевидных ов и остроконечных листьев. Переход от ствола колонны к киматию составляет полоска жемчужин (астрагалы). На киматий наложена сверху другая плоская продолговатая подушка, концы которой закручиваются в спирали (волюты). Между капителью и архитравом помещается плоская прямоугольная плита (абака). Ионийский антаблемент состоит из тех же частей, что и дорийский, но архитрав его трехступенчатый, фриз гладкий, без делений на метопы и триглифы, а карниз оформлен в виде зубчатки. Составные части антаблемента обычно отделяются друг от друга полосками ов и астрагалов.

Ионийский храм, с его любовью к рельефному орнаменту, отсутствием строго размеренных чередующихся между собой триглифов и метоп и более стройными пропорциями, производит впечатление большей легкости и нарядности, чем простой и строгий дорийский храм, и допускает больше разнообразия в разработке плана и внешней отделке здания. В Ионии встречаются как небольшие храмы, так и храмы колоссальных размеров, целиком или частично сложенные из мрамора и окруженные целым лесом колонн. Мраморный храм Артемиды в Эфесе, построенный около 550 г. до н. э. архитекторами Херсифроном и Метагеном, занимал площадь в 100 × 55 м и имел двойную колоннаду (такой храм называется диптером). Общее число колонн этого храма достигало 140, и стволы некоторых из них были украшены в нижней части фигурными рельефами. Во второй половине VI в. до н. э. на Самосе был построен из известняка и мрамора столь же большой храм Геры Самосской, а при сыновьях Писистрата в Афинах начата была постройка огромного ионийского храма Зевса Олимпийского. Все эти великолепные строения не были доведены до конца отчасти вследствие грандиозности зданий, отчасти же вследствие разывшихся в это время политических событий. Когда городам Ионии стали угрожать персы, строительная деятельность в Малой Азии и на прилегающих к ней островах почти прекратилась, но зато ионийский ордер начал в это время завоевывать популярность в

экономически расцветавшей европейской Греции. Ионийские архитекторы работали в Лаконии, Афинах и Дельфах, и влияние ионийского стиля не замедлило сказаться на формах и материале дорийских храмов поздней архаики. Большинство возводимых в это время дорийских храмов отличается несвойственной этому стилю стройностью колонн и соответственной легкостью пропорций, а некоторые из них (например, построенный Алкмеонидами храм Аполлона в Дельфах), по образцу ионийских храмов, строились теперь не из простого, грубого известняка, а из более ценного и красивого материала — мрамора.

Живопись

Наши сведения об античном искусстве страдают некоторой односторонностью. Скульптуру можно изучать по оригиналам и более или менее точным копиям, живопись же почти целиком погибла, и о ней можно судить только по косвенным данным — запутанной и неясной литературной традиции и искаженным копиям и переделкам. Этот пробел в наших знаниях ощущается особенно остро ввиду того, что именно живопись была чрезвычайно восприимчива к



Плачущие женщины. Фрагмент росписи коринфской гидрии, из Черветри. После 550 г. до н. э.



Пирующие. Деталь росписи коринфского кратера с изображением пиршества Геракла, из Черветри. Ок. 590 г. до н. э.



Расписная метопа храма Аполлона в Терме. Терракота. 3-я четверть VII в. до н. э.



Прыгуны. Деталь росписи наружной стороны килика, из Орвьето. Конец VI в. до н. э.

новым идеям и быстрее, чем скульптура, претворяла их в жизнь, являясь, таким образом, ведущей отраслью искусства.

О живописи архаической эпохи можно, впрочем, составить довольно яркое представление вследствие того, что вазовая живопись VI и начала V в. до н. э., мало чем отличалась от еще находившейся в это время в зачаточном состоянии монументальной живописи.

Сохранилось несколько украшенных живописью глиняных метоп от храма Аполлона в Фермах (около 600 г.). По своей композиции, стилю и технике живопись этих метоп ближайшим образом напоминает коринфские вазы того же времени, и весьма вероятно, что она была выполнена теми же художниками-керамистами.

В течение архаического периода производство расписной керамики достигает высшей точки своего развития, что следует главным образом объяснить подъемом экономической и политической жизни Афин. Уже в начале VI в. до н. э. афинские керамические мастерские начинают выпускать свои изделия на мировой рынок и конкурировать с мастерскими Коринфа, Халкиды, Спарты, Самоса и городов Малой Азии. Полувековая борьба закончилась полной победой Афин и установлением афинской монополии на художественную керамику. С середины VI и вплоть до второй половины V в. до н. э. другие промышленные и торговые центры Греции теряют значение как экспортеры керамических изделий, афинские же вазы вывозятся в огромном количестве как на запад, так и на восток и проникают во все уголки античного мира, вместе с главными продуктами Атики — оливковым маслом и вином, для которых вазы частично служили тарой.

Некоторое представление о том, как было организовано в Афинах гончарное производство, можно составить на основании широко применявшегося в аттических мастерских обычая снабжать изделия подписями художников, формовщиков и собственников мастерских. Керамические мастерские сосредоточены были в квартале Афин, носившем название «Керамик» (от слова *κεραμικς* — глина). Предприятия были, вероятно, мелкие, с небольшим числом рабочих, но уже с четко проведенным разделением труда. На многих вазах этого времени встречаются подписи художника и формовщика, а по изображениям керамических мастерских на вазах видно, что наряду с квалифицированным трудом в этих мастерских применялась и подсобная сила для транспортировки сосудов от гончарного круга к обжигательной печи, для



Аттическая пинака, посвященная Мегаклу, с афинского Акрополя. Терракота. Конец VI в. до н. э.

раздувания огня мехами и т. п. Социальный состав мастеров, судя по их подписям на вазах, был смешанным. Наряду с афинскими гражданами здесь встречаются метэки и даже, по-видимому, рабы.

Роспись ваз часто производилась высококвалифицированными специалистами, прошедшими серьезную школу, настоящими художниками, достигшими в своем искусстве высокого мастерства.

Чернофигурный стиль в вазовой живописи

Чернофигурный стиль, возникший, как мы видели выше, в VII в., почти полностью вытеснил технику контурную. Техническим новшеством, введенным в VI в. до н. э., является искусственное окрашивание глины с целью получения более сильного красочного контраста между фоном и изображением. В Коринфе поверхность сосуда покрывали оранжевой облицовкой, в Афинах к сырой глине примешивали окрашивающее вещество, сообщающее ей ровный красноватый оттенок. Декоративный эффект ваз от этого значительно усиливается. Заметно улучшается и качество лака, который становится густым и приобретает металли-



Эпиктет. Юноша и кони. Деталь росписи наружной стороны килика гончара Памфея, из Вульчи. Ок. 520 г. до н. э.

ческий отблеск. Продолжают применяться накладные краски для подчеркивания деталей, а белой краской иногда покрываются даже целые, преимущественно женские, фигуры. Нарезные линии рисунка достигают иногда поразительной тонкости.

Развитие общей системы декоративности идет по путям, намечившимся еще в конце VII в. до н. э. Пережитки

прежнего времени — полосы орнамента и изображения животных перестают играть самостоятельную роль, уступая место фигурным сценам. Постепенно исчезает и старая система расположения фигур по параллельным горизонтальным полосам. Черный силуэт свободно размещается на стенках сосуда, сообразуясь лишь с его формой и размерами, и четко выделяется на ровном, освобожденном от заполняющего орнамента, светлом фоне глины.

Стиль изображений, связанный условной силуэтной техникой, развивается медленно. По-прежнему фигура, как правило, изображается целиком в профиль или в профиль с повернутым впрямь туловищем, передача анатомических деталей сводится к минимуму, одежды трактуются как гладкие поверхности, оживленные иногда набором мелких условных складок и скрывающие формы тела. При всем этом позы фигур, в начале VI в. до н. э. еще сводящи-



Церетанская гидрия «Еврисфей, прячущийся от Цербера», из Черветри. Ок. 530—525 гг. до н. э.



Клитий и Эрготим. Кратер («Ваза Франсуа»), из Кьюзи. 2-я четверть VI в. до н. э.

еся к немногим стереотипным схемам, из которых komponуются весьма различные по содержанию сцены, постепенно, благодаря наблюдению над природой, приобретают разнообразие и живость.

Мастера чернофигурных ваз полностью овладели сокровищами греческих народных сказаний и могли не только по-своему пересказать их ярко и с добавлением интересных подробностей, но и упорно работать над созданием художественных образов богов и героев. Мало того, обратившись к реальной жизни и черпая из нее всё новые образы, художники научились дифференцировать людей по возрасту, полу, этническому типу и социальному положению. С поразительной остротой передаются типы негров и представителей северных племен, появляются изображения стариков и детей, рабочих, пастухов, земледельцев, господ, слуг и т. д. А мифологические сюжеты, которые остаются главной темой вазописи, тракуются с такой непосредственностью и простотой, словно изображаемые события происходили на глазах у художника. В этом приближении сказочного мира к действительному, а также в декоративной эффектности росписи кроется секрет прелести чернофигурной керамики.

В течение первой половины VI в. до н. э. кроме Аттики керамику производят и экспортируют многие другие промышленные центры Греции, из которых наиболее значительными являются Коринф, Спарта, Халкида на Евбее, Самос, Клазомены и другие города Ионии. Местные особенности стилей, обозначившиеся еще раньше, продолжают существовать и развиваться, но прежнее различие в технике исчезает. Чернофигурная техника принимается во всех мастерских, контурный рисунок уже не играет заметной роли.

Переход от схематизма к свободной композиции может быть иллюстрирован на примере двух ваз — коринфской и халкидской. На обеих вазах изображено сражение. На коринфской вазе оно представлено в виде отдельных, не связанных между собой поединков, скомпонованных симметрично, согласно известной еще в VII в. до н. э. схеме. Халкидская ваза дает цельную многофигурную композицию, полную жизни и разнообразных мотивов. Халкидские мастера были ионийцами. Присущие им живость и мастерство рассказа характерны и для других ионийских мастеров.

Лаконская керамика наиболее консервативна в смысле сохранения старых художественных традиций. Зато она чаще дает изображения из реальной



Царь Аркесилай II, наблюдающий за взвешиванием товара. Роспись внутренней стороны лаконского килика, из Вульчи. Ок. 565—560 гг. до н. э.

жизни; например, на одной из чаш представлен царь Кирены Аркесилай, наблюдающий за упаковкой местных продуктов.

Аттическая вазовая живопись чернофигурного стиля более сдержанна и более утонченна, чем ионийская, но не менее изобретательна и богата. Знаменитая «ваза Франсуа», названная так по имени нашедшего вазу, дает целую галерею мифологических сцен. Несмотря на частично господствующий еще схематизм, мастер Клитий, расписавший «вазу Франсуа», передал все изображенные им сцены живо и с обилием оригинальных взятых из жизни подробностей и мотивов, тончайшим образом отделив детали. Высшую ступень развития чернофигурного стиля в Аттике можно наблюдать на работах мастера Эксегия. Его композиции свободно размещаются в отведенном для них пространстве; позы полны жизни, и силуэт достигает предельной четкости и экспрессии.

Краснофигурный стиль вазовой живописи

Наблюдения над явлениями реальной жизни раскрывали перед художниками-керамистами всё новые и новые возможности, а между тем силуэтный чернофигурный стиль связывал их своей условностью и не позволял им применить свои открытия на



Эксекий. Полидевк и Леда. Деталь росписи амфоры «Ахилл и Аякс за игрой в шашки»



Так называемый Вазописец Панайтия. Тесей у Амфитриты. Роспись внутренней стороны килика «Тесей у Амфитриты», из Черветри. Ок. 500—490 г. до н. э.

практике. Неизбежен был разрыв с традиционной, просуществовавшей около ста лет чернофигурной техникой и переход на другой, более современный способ выражения художественных замыслов. Это и произошло около 530 г. до н. э., когда чернофигурная техника сменилась краснофигурной. Декоративный эффект расписных ваз остался при этом тем же: он основывался на контрасте двух тонов — черного и красного, но соотношение их стало обратным: вместо черных фигур по красному полю теперь появились красные фигуры по черному полю. Процесс раскраски сосудов начинался, как и при чернофигурной технике, с нанесения эскиза на чистый фон сосуда, с той разницей, что контуры фигур обозначались краской, а не нарезными линиями. Затем лаком заливали не сами фигуры, а все свободные от изображений части сосуда, так что фигуры выделялись на этом фоне в виде светлых силуэтов. При помощи линий, проводимых тем же густым или разжиженным лаком, светлые силуэты могли подвергаться дальнейшей обработке, что открывало перед художниками новые возможности в отношении построения фигур и развития рисунка.

История вазописи от 530 до 480 г. до н. э. — одна из интереснейших страниц в истории античного искусства, раскрывающая картину борьбы старых графических приемов с новыми началами восприятия и

художественной передачи действительности, до той поры неизвестными не только грекам, но и другим народам древности. Шаг за шагом отвоёвываются новые позиции; отдельные мастера учатся и совершенствуются, вырабатывают свою художественную индивидуальность и влияют на современников. Соревнование между отдельными художниками способствует открытию новых принципов, которые становятся в конце указанного периода общепризнанными достижениями графического искусства.

Первые годы после внедрения краснофигурного стиля заняты были освоением новой техники. Ряд мастеров, уже добившихся известности в качестве художников чернофигурного стиля, перенимает новую технику, производит эксперименты и пользуется ею параллельно со старой техникой. Их стиль не содержит в себе существенно новых черт. На смену мастерам переходной эпохи в последние два десятилетия выступает поколение молодых художников во



Краснофигурный кратер с росписью, изображающей работу скульпторов. IV в. до н. э.



Дурис. Юноша-гимнаст.
Роспись внутренней стороны килика.
Ок. 490 г. до н. э.



Дурис. Эос с телом Мнемона.
Роспись внутренней стороны килика, из Капуи.
Ок. 490 г. до н. э.



Онесим. Девушка, направляющаяся к купальне.
Роспись внутренней стороны килика, из Кьюзи.
Ок. 480 г. до н. э.

главе с двумя наиболее яркими талантами, Евтими-дом и Евфронием. Первому принадлежит сцена вооружения Гектора в присутствии Приама и Гекубы. Композиция состоит из трех фигур, которые движутся уже не на плоскости, как в сходных сценах чернофигурного стиля, а в пространстве. Гектор обращен к зрителю впрямь, и левая нога его дана в ракурсе. Благодаря этому фигура Гектора приобретает объемность, фон получает значение открытого пространства, и вся сцена воспринимается как сколок с живой действительности. На вазе имеется красноречивая надпись: «Написал Евтимида, сын Полиа, как никогда не написать Евфронию».

Соперник Евтимида, Евфроний — крупная художественная индивидуальность, мастер сильного движения, изучавший анатомию человеческого тела, и талантливейший рисовальщик. Его «Борьба Геракла с Антеем», со смелым треугольным построением центральной группы и мастерской передачей анатомии человека, является высоким образцом рисовального искусства. Но в передаче складок одежды Евфроний еще не сумел освободиться от архаической условности.

В конце архаического периода достижения отдельных мастеров предшествующих десятилетий сливаются воедино и образуют новый свободный гра-



Дурис. Килик с изображением Нереид, из Вульчи.
Ок. 480 г. до н. э.

фический стиль. Работы Дуриса, хорошего рисовальщика, но художника консервативного склада, показывают совершенно свободное и уверенное обращение с ракурсами, не подчеркнутую, как у Евфрония, но правильную передачу анатомии человека и естественность в расположении складок одежды.

Скульптура, ее типы, направления и школы

Появившаяся во второй половине VII в. до н. э. монументальная скульптура в VI в. до н. э. получила широкое распространение во всей Элладе и процветала как в виде декоративной скульптуры (фронтоны, метопы и фризы храмов, надгробные и погребительные рельефы), так и в форме отдельных статуй. Что касается статуй, то они либо изображали божества и помещались как культовые статуи в храмах, либо представляли смертных, служа в этом случае надгробными памятниками или погребительными приношениями. Согласно греческому обычаю, человек, на долю которого выпадала какая-либо удача в жизни, воздавал за это благодарность благодарно-склонному к нему божеству, посвящая ему ценный дар, часто статую жертвователя. Греческие святилища были полны разнообразных приношений подобного рода, посвященных в храмы как государствами, так и частными лицами.

В архаическую эпоху существовало несколько школ ваяния, из которых более значительной в VII в. до н. э. была критская школа, а позднее школы Северного Пелопоннеса, Аттики, Кикладских островов (главным образом на Наксосе и Паросе) и Восточной Ионии (Хиос, Самос и, вероятно, Милет). Каждая из

этих школ имела свои традиции и свое художественное направление. Для пелопоннесских школ характерна четкая и углубленная проработка скульптурных форм и строгая тектоника статуй, для Ионии — расплывчатость и мягкость форм и нежная, любовная обработка поверхности и т. д. Но, вырабатывая свою художественную манеру, отдельные школы находились в тесном общении с другими, так как скульпторы часто работали на чужбине и произведения отдельных школ стояли в общеэллинических святилищах, где они были доступны взорам всех.

Таким образом, достижения отдельных центров ваяния быстро становились общеэллиническим достоянием, и в этом смысле можно говорить об общей линии развития скульптуры архаической эпохи и о стоявших перед ней общих задачах.

Появление скульптуры из камня следует отнести к 30-м гг. VII в. до н. э.; по-видимому, впервые она



Полимед Аргосский. Голова статуи
Клеобиса (или Битона)

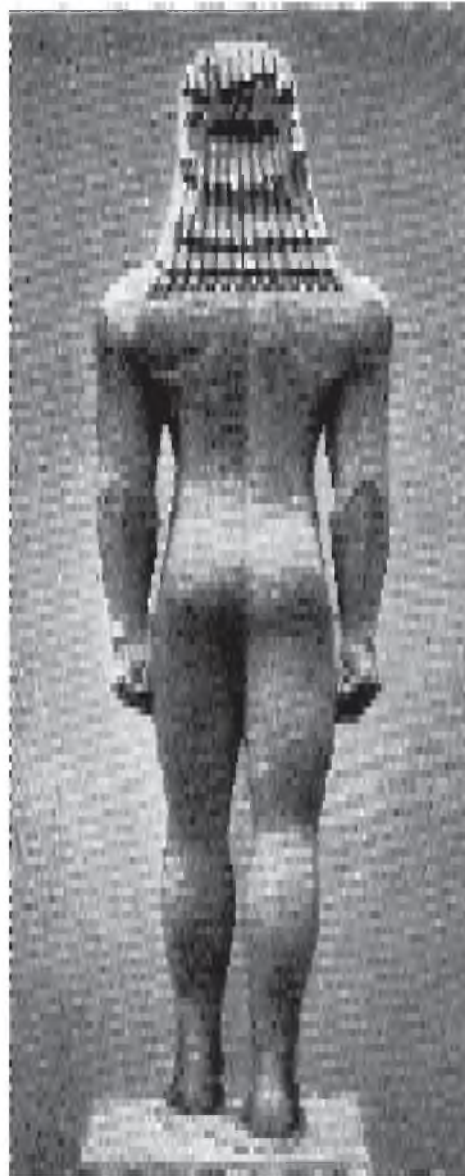

Курios, из Аттики. Мрамор.
Конец VII в. до н. э.

появилась на Крите. Литературная традиция связывает это событие с именем полулегендарного художника Дедала. Древнейшие памятники греческой пластики, найденные на Крите, статуи и рельефы сделаны из легко обрабатываемого мягкого известняка и без труда отличимы по своему стилю, характерными чертами которого являются плоское, овальное лицо, плоский череп и своеобразная прическа, напоминающая египетскую.

Начиная с первой половины VI в. до н. э. для изготовления статуй употребляли уже не известняк, а мрамор; во время правления тирана Поликрата на

Самосе впервые введено было бронзовое литье статуй. Во второй половине VI в. до н. э. бронза становится излюбленным материалом для круглой скульптуры, особенно в мастерских Северного Пелопоннеса. В то же время работа в мраморе достигает высокой степени совершенства, как показывает замечательная серия женских посвятельных статуй, найденная на афинском акрополе в развалинах зданий, разрушенных при нашествии персов.

Общее развитие пластики в архаическую эпоху было направлено на разрешение одних и тех же задач. Преодолевая сопротивление консервативных

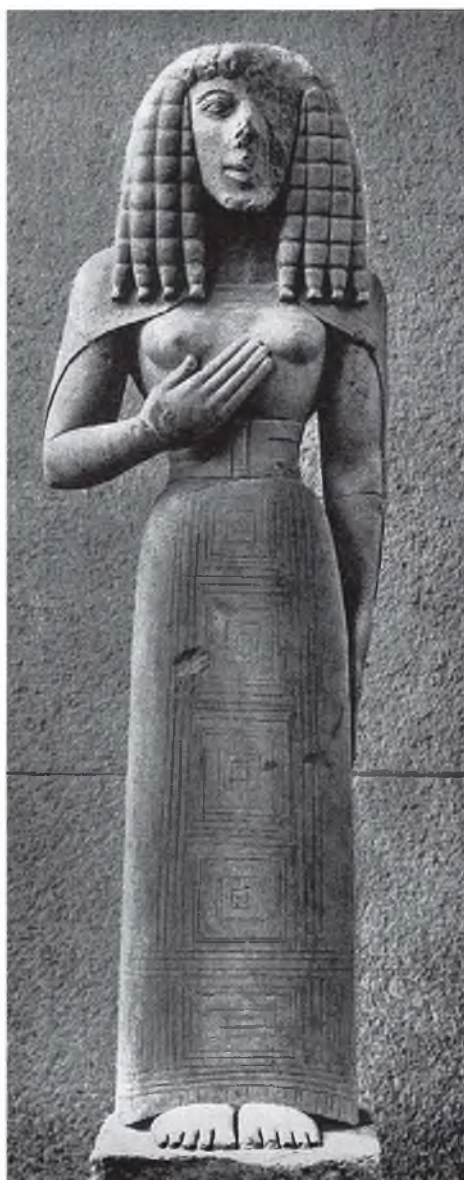

Так называемая
Дама из Оксерра.
Известняк.
Ок. 625—600 гг.
до н. э.

Кора «675»,
с афинского
Акрополя.
Мрамор.
Ок. 510 г. до н. э.



элементов, прогрессивные мастера стремятся к новым достижениям, к глубокому пониманию явлений реального мира и умению воспроизводить их в своих творениях. При этом все свое внимание они сосредоточивают на немногих статуарных типах. Нагая стоящая фигура юноши как тип молодого, полного сил человеческого организма и стоящая фигура закутанной в одежду девушки — эти два простейших статуарных типа, понимаемые греками VI в. до н. э. как воплощение идеала доблести и красоты, являются ведущими, и их разработка поглощает творческие силы многих поколений художников.

До нас дошло много десятков статуй юношей (курсов) и девушек (кор). Среди них есть фигуры приземистые и непомерно вытянутые в длину, тяжеловесные и стройные, колоссы, превышающие в три раза высоту человеческого роста, и небольшие статуэтки, улыбающиеся, завитые и принаряженные красавицы, строгие матроны, атлеты с развитой мускулатурой, изнеженные подростки, — все они представлены в одной, как бы застывшей, неподвижной позе. Словно очарованные, смотрят они вперед в одну точку и боятся шелохнуться, чтобы не потерять равновесия. По всей вероятности, они представля-

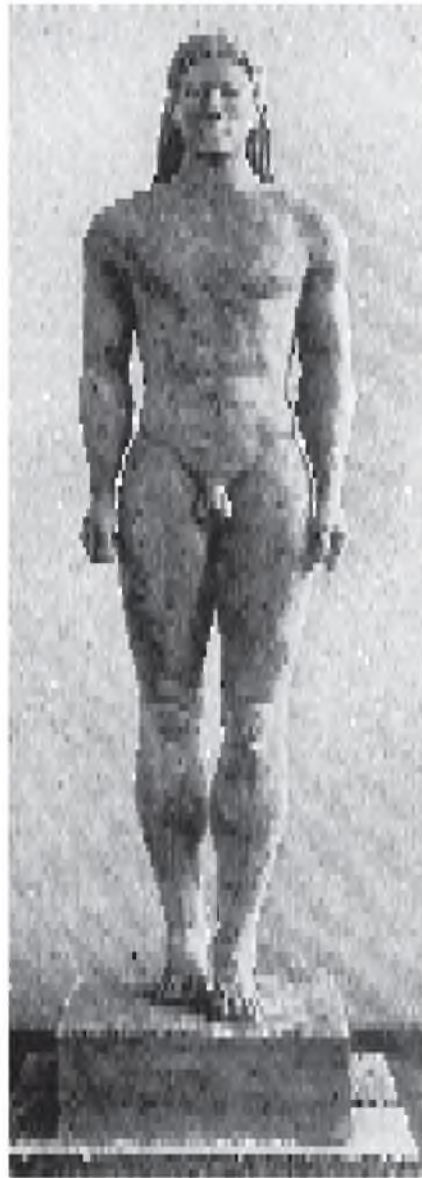

Курios, из Теней, так называемый Аполлон Тенейский.
Мрамор.
Середина VI в. до н. э.

Надгробная статуя Кроисоса,
из Анависоса, Аттика.
Мрамор. Ок. 520 г. до н. э.

ют изображения смертных, но культовые статуи этой эпохи отличаются от них только внешними признаками.

Образцом женской статуи периода зрелой архаики может служить кора работы художника Антенора. Трактовка одежды и волос утончена, декоративна: хитон и плащ уложены в мелкие складки, заканчивающиеся условными, ступенчатыми каймами, волосы завиты в тонкие пряди и букли и собраны в сложную прическу, на руках и в ушах — богатые украшения, на устах условная улыбка. При всей своей условности и внешней декоративности акропольские

коры все же знаменуют большой шаг вперед по сравнению с аналогичными статуями начала VI в. до н. э. Одежда перестала быть футляром для тела, как это было в ранней архаике; она согласуется с движением и позой фигуры и подчеркивает ее строение. Левая нога выдвинута вперед, левая рука приподнимает край одежды, отчего нижняя часть хитона натягивается и обрисовывает формы ног и бедер.

Образцом статуи курiosa может служить колоссальная курiosa, найденный на мысе Сунии, датируемый началом VI в. до н. э. Композиция фигуры соотносится с тремя измерениями.



Сфинкс, из Аттики. Мрамор.
Начало VI в. до н. э.

Разработаны как фас, так и профиль и вид со спины, но различные аспекты соединены механически, без плавных переходов, подобно сторонам четырехгранного столба.

Курios из Тенеи, изваянный в середине VI в. до н. э., не похож на статую юноши из Сунии; если у последнего все члены тяжеловесны и грубы и плохо соединены между собой, то фигура курiosa из Тенеи представляет атлета с крепкими мускулами и тонкими суставами. Этому общему впечатлению не мешают отдельные погрешности в анатомии. Мастер еще не понял человеческого тела в целом, но он схватил

его отдельные детали и передал их с излишней подчеркнутостью, словно мускулы напряжены и готовы к действию, что не согласуется с общей неподвижностью фигуры. В период поздней архаики скульпторы уже полностью осваивают знание анатомии человеческого тела. Остается теперь вдохнуть в него жизнь. Но этот решающий шаг в истории пластики совершен был уже в период строгого стиля.

Тема курiosa и коры была главной, но не единственной темой архаической круглой скульптуры. Количество типов постепенно росло. Разрабатывались варианты статуи курiosa, типы стоящего одетого муж-

чины, сидящей, шагающей и летящей фигур, изображения животных, сказочных существ (сфинксов) и — в период поздней архаики — всадников. Характерным является то, что созданный тип разрабатывался затем в том направлении, как и статуи куросов и кор, имен-

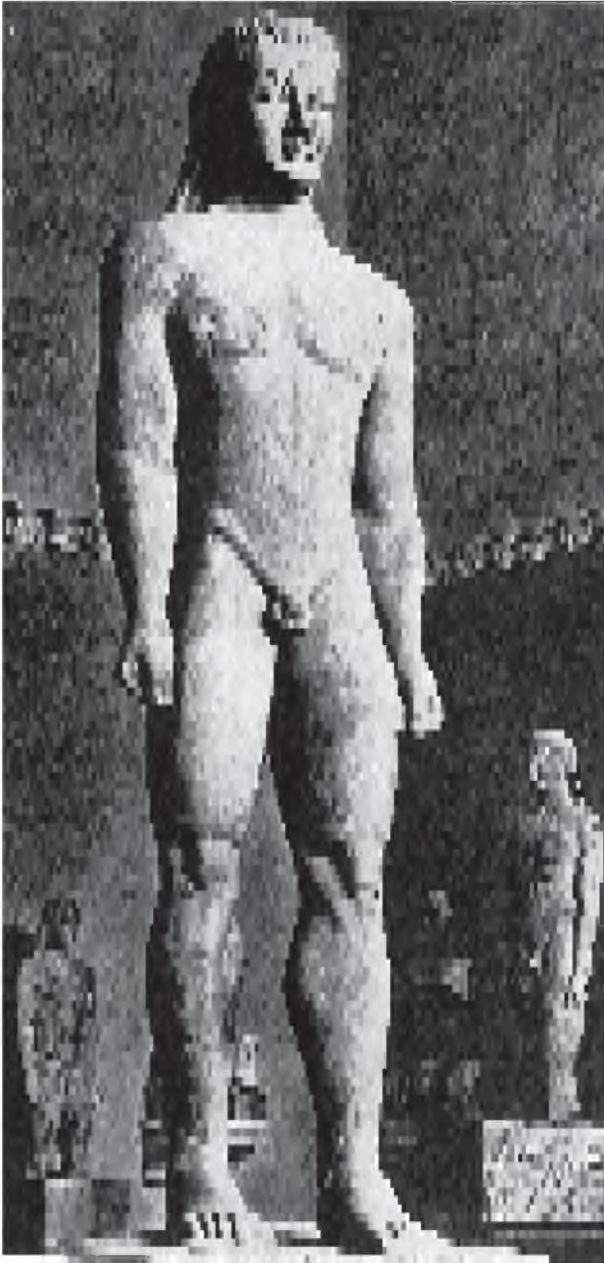

Курос, с мыса Сунион.
Мрамор. Ок. 600 г. до н. э.



Маски кор. Терракота. Конец VI в. до н. э.

но в сторону четкого построения фигуры, подробной передачи анатомии и одежды, но с повторением одной и той же позы. Круг статуарных типов архаики был поэтому ограничен, ибо главное внимание скульпторов было направлено не на изобретение новых композиций, а на освоение и усовершенствование старых.

Впрочем, это не в одинаковой степени справедливо по отношению ко всем школам скульптуры. Скульпторы островов и Ионии были наиболее изобретательны. На острове Делосе была найдена статуя летящей богини Победы — Ники. Тип летящей по воздуху фигуры был известен греческой живописи еще в VII в. до н. э. Изобразить такую фигуру на плоскости было довольно легко — стоило только придать ей позу бегущей фигуры, снабдить ее крыльями и нарисовать ее таким образом, чтобы ноги не касались земли. Достигнуть того же в круглой скульптуре было гораздо труднее, так как статуя нуждается в опоре и не может висеть в воздухе, подобно изображению на плоскости.

Неизвестный мастер (статую ошибочно приписывали Архерму), создавший Нику Делосскую, нашел наивный, но остроумный выход из затруднения. Он представил Нику в архаической позе коленопреклоненного бега, приставил к спине два огромных крыла и опустил свисающую между ног одежду ниже уровня ступней. Эти как бы случайно опустившиеся складки ткани связывают фигуру с постаментом, создают для нее опору и в то же время сохраняют иллюзию полета, так как ноги богини движутся в воздушном пространстве.

Рельеф

Рельеф как художественная форма давно был известен в странах Востока, но на эллинской почве он получил особое развитие и особое применение. Рельеф как изображение на плоскости сроден живописи, и это сходство в способах выражения сказалось в греческом искусстве в том, что в развитии художественных форм рельеф следовал за развитием живописи.

Но для правильного понимания истории античного рельефа необходимо учесть еще одно обстоятельство. Греки понимали, что рельеф занимает среднее положение между живописью и скульптурой, что он, подобно живописи, обладая возможностями для передачи многофигурных сложных композиций, в то же время может придать последним и известную объемность. Это делало его прекрасным средством для украшения зданий, так как давало возможность развить на архитектурных сооружениях видимые на большом расстоянии композиции с повествованиями о богах и героях.

И в конструкции греческого храма имелись детали, прекрасно подходящие для такой декоративки: метопы, фризы и фронтоны, не выполнявшие прямых конструктивных функций, могли быть свободно использованы для фигурных украшений, без нарушения ясной тектоники храма. Здесь открывалось широкое поле для применения рельефа, но вместе с тем последний становился декоративным, т. е. был связан отводимым для него строго ограниченным пространством, к которому он должен был приспособляться; кроме того, художник обязан был считаться со всем архитектурным оформлением храма.

Декоративный рельеф должен был, следовательно, развиваться в сторону создания единых по своему сюжету крупных композиций, приуроченных к данной форме поля и в смысле внешнего впечатления согласованных с архитектурными формами храма. Эта трудная задача разрешена была не сразу. Архаическая эпоха добилась определенных результатов только для фронтона.

Требования, предъявляемые к декоративному рельефу, повлияли прежде всего на создание в Греции высокого рельефа (горельефа). Плоский рельеф (барельеф), едва отделяющийся от фона, не мог дать достаточно сильного зрительного впечатления в окружении мощных архитектурных частей дорийского храма и на той значительной высоте, на которой находились метопы и фронтоны. Отсюда развитие вы-



Похищение Европы. Метопы так называемого храма малых метоп в Селинунте. Известняк. 570—550 гг. до н. э.



Бегущие nereиды. Метопы большого храма в святилище Геры в устье реки Селы близ Пестума. Песчаник. Конец VI в. до н. э.



Медуза-Горгона. Центральная часть скульптурной композиции западного фронтона храма Артемиды на острове Керкира. Известняк. Ок. 590 г. до н. э.

сокого рельефа, который затем перерос в фронтонах в круглую скульптуру.

Развитие фронтонных композиций протекало следующим образом. Фронтон представляет треугольник, ограниченный с двух сторон крышей, а с третьей стороны — гейсоном (карнизом) антаблемента. Художнику предстояло создать такую композицию, которая была бы единой, не нарушала пропорциональности отдельных фигур и в то же время занимала бы все поле фронтона, вплоть до его острых углов.

Древнейшая из известных нам фронтонных композиций, украшавшая храм начала VI в. до н. э. на о. Корфу (древней Керкире), еще очень далека от удовлетворительного решения этой задачи. Вместо единой многофигурной композиции мастер дал здесь ряд не связанных друг с другом сцен и фигур. В центре помещается огромная, во всю высоту фронтона, фигура бегущей Медузы и рядом с ней ее дети — герой Хризаор и крылатый конь Пегас. В углах фронтона помещены миниатюрные по размеру действующих лиц сцены борьбы: в правом — Зевс с гигантом, в левом — еще не истолкованная сходная

композиция. Чтобы сгладить контраст между колоссальной Медузой и мелкофигурными группами в углах, художник поместил справа и слева от Медузы по большой, чисто орнаментально трактованной пантере.

Цельная по сюжету композиция встречается на маленьком рельефном фронтоне одной из сокровищниц афинского Акрополя первой половины VI в. до н. э. Художнику удалось представить здесь один из подвигов Геракла — борьбу с гидрой — и удачно заполнить углы фронтона туловищем змея-чудовища и огромным раком, приползающим по повелению Геры на место битвы. Однако пропорции фигур этой композиции не выдержаны, и художнику пришлось заставить коней, запряженных в колесницу Геракла, опустить головы и обнюхивать рака для того, чтобы поместить их во фронтоне.

На афинском Акрополе найдено было еще несколько фронтонных композиций VI в. до н. э.

На примере этих памятников можно видеть, что во второй половине VI в. до н. э. скульптурное убранство фронтонов состоит уже не из рельефных, а из частично или полностью отделившихся от фона

фигур. Благодаря этому фронтонные композиции стали несравненно более доступны для обозрения с земли. Первое вполне удовлетворительное решение проблемы фронтонной композиции дают скульптуры храма Афайи на острове Эгина. Оба фронтона этого храма — западный и восточный — сходны между собой как по сюжету, так и по композиции, но стиль скульптур восточного фронтона более развит. Датой выполнения его считается начало 80-х гг. V в., в то время как западный фронтон, вероятно, был сделан несколькими годами раньше.

Перед нами здесь не рельеф, а статуи, отделившиеся от фона. Действующие лица изображены в разнообразных смелых позах. Устойчивость их обеспечивается мраморными подпорками, невидимыми для зрителей, так как они соединяли фигуры с задней сте-

ной фронтона. В обоих фронтонах представлены сцены из мифов о взятии Трои при участии эллинских героев, сначала под предводительством Геракла и вторично при Агамемноне.

Центральное место в обеих композициях занимает стоящая во весь рост Афина, помогающая грекам в их борьбе. Слева и справа от нее группы бойцов. Ближайшие к центру фронтона герои изображены стоящими, за ними следуют падающие, раненые воины и подхватывающие их оруженосцы, далее колена-преклоненные стрелки, а в углах лежат на земле умирающие.

Так, не нарушая законов пропорциональности, мастерам удалось достигнуть цели путем простого чередования фигур, находящихся в различных положениях.



Храм Афины Афайи на острове Эгина. Ок. 500—480 гг. до н. э.



Статуя Афины с западного фронтона храма Афины Афайи на острове Эгина

Задача украшения метоп была не менее сложна. Имелся ряд прямоугольных, почти квадратных полей, окружавших здание со всех сторон и отделенных друг от друга таким же рядом триглифов. Предстояло заполнить их композициями, из которых каждая должна была быть замкнутой и в то же время представлять звено единого для всего комплекса повествования.

Метопы зданий начала VI в. до н. э. не связаны друг с другом сюжетным единством. Но на воздвигнутой в конце VI в. до н. э. афинской сокровищнице в Дельфах намечен правильный путь для решения проблемы. Художник выбрал здесь темой два цикла — подвиги Геракла и подвиги Тесея. Каждому подвигу отведена отдельная метопа, и все метопы, вместе взятые, дают последовательное повествование.

Задача декорации фриз была прямо противоположна задачам композиции метоп. Если в последнем случае художник имел перед собой небольшое квадратное поле, то при украшении фриз ему приходилось думать о композиции, которая могла бы распространиться по длинной полосе, окружающей здание со всех четырех сторон. Решающее значение здесь играл выбор темы. Подвиги героев не годились, так как они в большинстве случаев представляли единоборство с небольшим количеством фигур. Лучше всего здесь подходили массовые битвы и процессии. По большей части на каждой из четырех сторон фриза старались изображать отдельную сцену таким образом, чтобы зритель всегда видел перед собою какую-нибудь одну картину. Фриз сокровищницы Сифнийцев в Дельфах разбит на отдельные сцены.

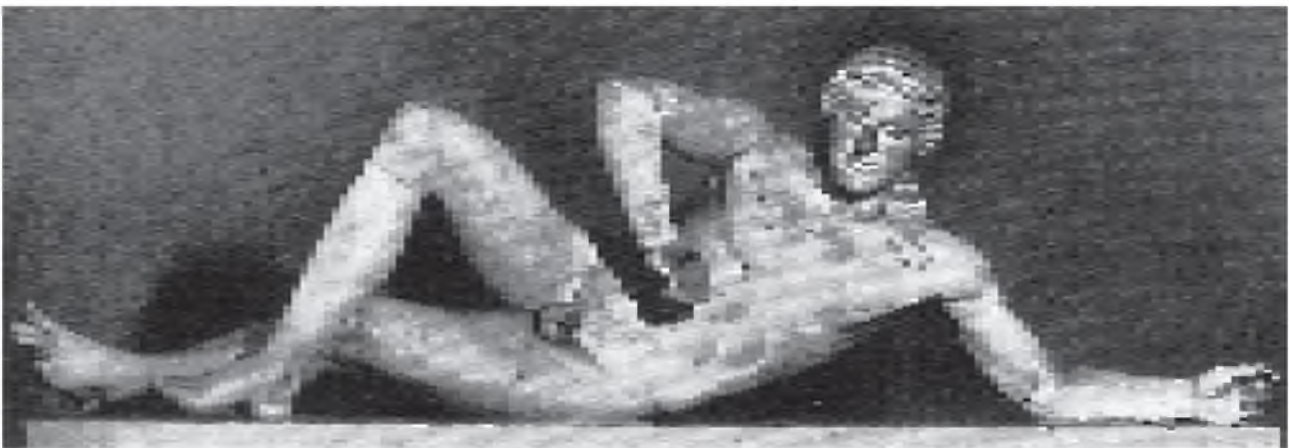

Раненый воин. Статуя западного фронтона храма Афины Афайи на острове Эгина. Мрамор. Ок. 500 г. до н. э.

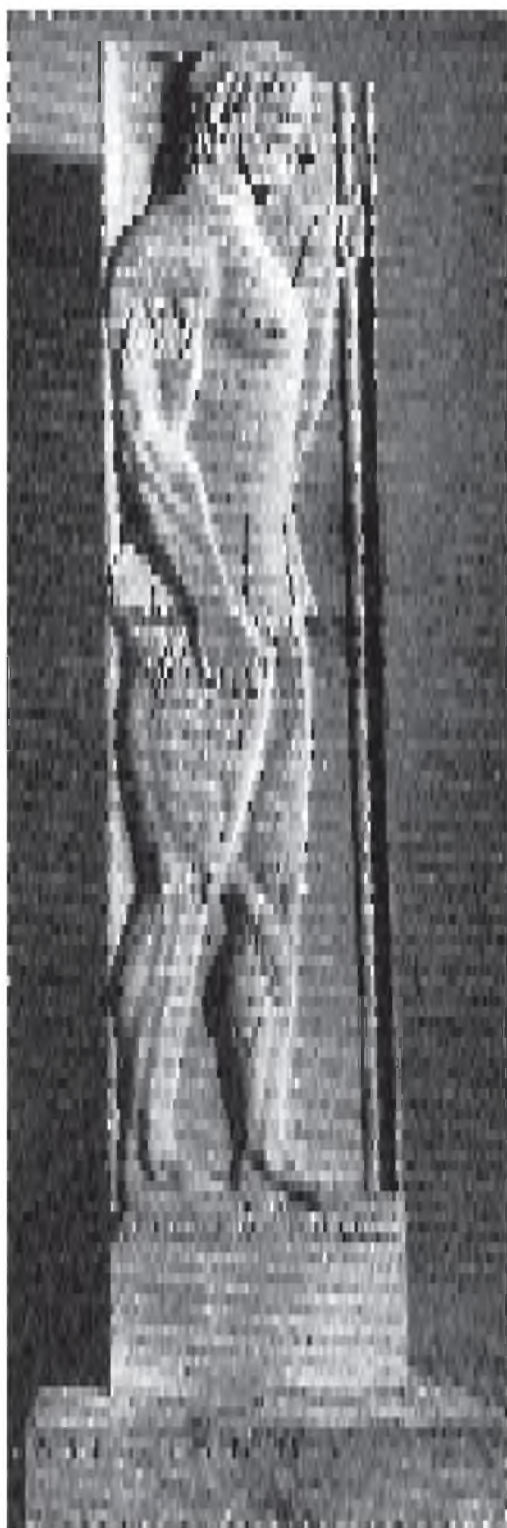

Аристокл. Стела Аристриона, из Веланидези, Атика. Мрамор. Ок. 510 г. до н. э.



Кентавр. Статуэтка с афинского Акрополя. Бронза. Конец VI в. до н. э.

Наиболее удачна композиция северной стороны фриза, изображающая борьбу богов с гигантами. Сцена полна оживления и разнообразия, фигуры расположены здесь в нескольких планах.

Наряду с украшением крупных зданий рельеф служил также для украшения мелких архитектурных сооружений, и прежде всего надгробных стел. На одной позднеархаической стеле представлена целая жанровая картина. Закутанный в плащ человек стоит в свободной позе. Он опирается на посох, нагибается вперед, к своей любимой собаке, и дразнит ее цикадой, которую держит в правой руке. В рисунке этого рельефа много недочетов, но мастер остался доволен своим произведением и начертал на нем надпись: «Сделал Алксенор из Наксоса; полюбуйтесь».

Искусство архаики часто называют связанным, условным и схематичным и противопоставляют его реалистическому искусству V в. до н. э. Трудно спорить против того, что курсы и коры, а также другие произведения архаической скульптуры построены по отвлеченной схеме и что формы их стилизованы и условны. Тем не менее противопоставление в этом смысле искусства архаики и искусства V в. до н. э.

исторически не вполне правильно, так как оно вызывает представление о смене художественных направлений, тогда как на самом деле налично имеются только фазы процесса развития греческого искусства в сторону реализма, процесса, протекавшего, правда, не всегда равномерно, сопровождавшегося временными задержками, но в целом направленного к познанию природы.

Начав с заимствования готовых типов и схем, греческие художники еще в VIII в. до н. э. вступили на путь изучения и подражания природе.

Путь этот оказался длинным и трудным. Отражая внутренние противоречия между различными прослойками греческого общества, аристократией земельной и торговой и простым людом, искусство двигалось вперед к реализму в неустанной борьбе между старым и новым, отживающим и возникающим. На этом



Афина. Статуэтка с афинского Акрополя. Бронза. Конец VI в. до н. э.

пути были периоды, когда, казалось, одолевали консервативные тенденции. Таким замедлением поступательного движения в искусстве отмечены, например, последние годы правления Писистрата.

Художники этого времени в своих произведениях обнаруживают склонность к успокоению на достигнутом и стремление к утонченности и внешней эффектности. Но эта задержка была кратковременной. За ней последовал новый бурный порыв, который подвел греческое искусство архаического периода к самой грани перехода в новое качество. Этот скачок, имевший всемирно-историческое значение, должен рассматриваться как надстроечное явление, возникшее в результате становления афинской демократической республики и подобно последней бывшее результатом длительного исторического развития.

ИСКУССТВО КЛАССИЧЕСКОЙ ЭПОХИ

Искусство V в. до н. э. принято разделять на две эпохи: эпоху строгого стиля и эпоху Фидия, знаменующую собой наивысший расцвет античного искусства, когда новые художественные принципы, вместе с внутренним расцветом греческого рабовладельческого общества, достигли полного развития.

Эпоха строгого стиля является подготовительным периодом, характеризуемым, с одной стороны, раз-

рывом с архаикой и выдвиганием новых задач и целей, с другой — неумением окончательно освободиться от традиционных форм. Преобразование скульптуры, а частично и живописи, произошло уже в эпоху строгого стиля. Развитие архитектуры несколько задержалось; поэтому мы рассмотрим архитектуру целиком, в том разделе, который посвящен эпохе Фидия.

Эпоха строгого стиля (480—450 гг. до н. э.)

Живопись. Полигнот

Новые стремления эпохи воплотились особенно ярко в произведениях Полигнота, художника, которому потомство устами Аристотеля отдало пальму первенства среди прочих живописцев Эллады, хотя художники более позднего времени намного превзошли примитивную технику этого мастера. Полигнот, по происхождению иониец, родился на острове Фасосе и в 60—50-х гг. V в. до н. э. работал в Афинах, где он совместно с художниками Миконом, Панэном

и другими украсил фресками так называемый «Пестрый портик» и ряд других построенных при Кимоне зданий. Вероятно, последним и наиболее зрелым произведением Полигнота были фрески в лесхе — месте для собраний — книдян в Дельфах.

Все работы Полигнота погибли, но дельфийские фрески были подробно описаны Павсанием. Лесха книдян представляла прямоугольное здание с внутренним открытым двориком. На стенах галереи развешивались две многофигурные фрески Полигнота: «Разрушение Илиона» и «Одиссей в подземном цар-

стве». Каждая композиция заключала примерно 80 фигур, изображенных в натуральную величину.

Согласно описанию Павсания, картина «Разрушение Илиона» представляла Трою наутро после роковой ночи. Зритель сперва видел перед собой лагерь ахейцев, в котором царствовало веселое оживление и происходили сборы к долгожданному возвращению на родину. Среди победителей — группа пленных троянок, осиротевших матерей, жен и дочерей защитников Илиона, которых на чужбине ждет неволя. И рядом с ними Елена — виновница всех несчастий. Ее не коснулась общая гибель. Как жена Менелая, она восседает в стане победителей, окруженная почетом и поклонением. Невдалеке изображена была сидящая на земле, в позе глубокого отчаяния, одинокая фигура. Это сын Приама, предатель Гелен. Желая добиться благосклонности Елены, он указал ахейцам способ взять Трою и теперь, всеми оставленный, видит плоды своего поступка.

За лагерем стена Трои, которую ахейцы уже сравнивают с землей. Всюду следы недавней битвы: брошенное оружие, обезумевшие дети, тела убитых. Неукротимый Неоптолем еще продолжает разить врагов, но вожди ахейцев собрались перед святыней города — древней статуей Афины и творят здесь суд над своим товарищем Аянтом, который в пылу сражения совершил святотатство. Представлен был тот момент, когда Аянт, желая оправдаться, давал ложную клятву и этим навлек гнев богини на всех ахейцев. Уделом победителей будет теперь не радостное возвращение на родину, а скорая и ужасная гибель. Картина заканчивалась изображением дома Антенора — единственного уцелевшего дома Трои. Антенор и его семья собираются в далекий путь, в поисках новой отчизны.

Вторая картина Полигнота «Одиссей в подземном царстве» раскрывала судьбу героев греческой мифологии в потустороннем мире и являлась как бы грандиозным послесловием к эпическим поэмам греков.

Художественный стиль Полигнота в принципе, видимо, мало отличался от стиля его предшественников. Полигнот не знал еще перспективы и располагал свои фигуры в нескольких планах, одну над другой, без резких делений планов на пояса. Он пользовался лишь традиционными четырьмя красками и почти не применял моделировки фигур при помощи светотени.

Но рисунок его был свободным и уверенным. Он умел передавать любые позы и повороты и характерные черты действующих лиц. Первый из живописцев он стал придавать лицам выражение, а одеждам — прозрачность. Выразительность и свобода рисунка, а также продуманная до последних мелочей композиция были, по-видимому, теми главными средствами, при помощи которых Полигнот достигал художественного эффекта. Картина «Разрушение Илиона» не была единой, цельной композицией. Она состояла из отдельных сцен, групп и фигур, объединенных единством сюжета и общего замысла, и зритель знакомился с ними постепенно, переходя от одной сцены к другой. Искусно подобранными сценами, характеризующими то контрастные, то сходные душевные настроения действующих лиц, чередованием драматических эпизодов с картинами бытового характера и, наконец, соподчинением отдельных частей общему плану Полигнот добился того, что зритель рассматривал его произведение со все возрастающим интересом, и ему, в конце концов, раскрывалась основная идея картины, воплощенная в центральной сцене всей композиции — клятве Аянта.

Для Полигнота чрезвычайно характерно, что он изобразил на своей картине не битвы и подвиги героев во время взятия Трои, как это всегда делали мастера в эпоху архаического искусства, а момент затишья по окончании борьбы. Судьба Трои свершилась, и художник показывает, как отразилось это событие на победителях и побежденных. Участь побежденных решена, но что ожидает победителей? Для



Софокл. Римская копия с греческого оригинала



Так называемый Мастер Пентесилей. Аполлон, закалывающий Тития.
Роспись внутренней стороны килика, из Вульчи. Ок. 455 г. до н. э.



Кратер из Орвьето. Афина, Геракл и аргонавты. Ок. 450 г. до н. э.

центральной сцены композиции Полигнот выбрал острый психологический момент, когда решалась судьба целого поколения героев, момент высшего напряжения душевных сил, при отсутствии внешнего выражения в действии. Восторжествовала гордыня предводителей ахейцев, и тем самым предопределена была скорая гибель победителей Трои. Борьба чувств и характеров, сложный мир душевных переживаний были выдвинуты художником на первое место, внешние же события трактовались лишь как неизбежные следствия этой первопричины. Такой подход к изображению человека коренным образом отличает Полигнота от художников архаической эпохи и роднит его с великими представителями современной ему аттической драмы — Эсхилом и Софоклом. Его картины должны были глубоко волновать зрителей, пробуждая в них живые отклики на изображенные художником душевные конфликты. Выбор сюжета для картины «Разрушение Илиона» был в этом отношении особенно удачен, так как Полигнот обращался здесь к свежим еще воспоминаниям о персидском нашествии, в течение которого грекам пришлось испытать удачи, поражения и конечную победу.

Влияние Полигнота на живопись и скульптуру было велико и чувствовалось в течение всего V в. до н. э. Очень сильно сказалось оно и в вазовой живописи строгого стиля. Несмотря на появление в первой половине V в. до н. э. ряда выдающихся, ярких талантов, несмотря на расширение тематики в сторону включения в нее разнообразных бытовых сцен, творчество художников-керамистов этой эпохи в целом приобрело несколько иной, чем прежде, и менее самостоятельный характер. Имея перед глазами высокие образцы монументальной живописи, керамисты стремились подражать им и при этом нередко забывали о своих сравнительно скромных средствах и возможностях. Грандиозные замыслы монументальной

живописи в переводе на язык вазописи теряли силу и нередко нарушали ту гармонию между декорировкой сосуда и ее формой, которая составляла главную прелесть архаической керамики. Отсюда постепенное падение художественного уровня расписных ваз, которое явственно чувствуется уже с середины века и затем развивается довольно быстро. Однако подражательность керамики строгого стиля представляет значительный интерес, так как благодаря стремлению художников-керамистов пользоваться произведениями монументальной живописи как образцами в вазописи этой эпохи довольно ясно прослеживается влияние стиля великих мастеров. Так, например, на вазе с изображением гибели Пентесилеи композиция, несомненно, заимствована из монументальной живописи и с трудом втиснута художником-керамистом в круглую рамку доньшка чаши. Он пытался передать даже красочность своего оригинала и, в отличие от обычных приемов керамистов, частично расписал фигуры матовыми красками. Несмотря на строгий, еще близкий к архаике рисунок, трактовка мифологического сюжета вполне согласуется с новыми веяниями времени. Ахилл только что поразил амазонку мечом; в этот момент глаза героя и Пентесилеи встретились, и Ахилл воспылал любовью к убитой им девушке.

Новые принципы в скульптуре

Архаические схемы в скульптуре, господствовавшие в ней до V в. до н. э., ни в какой мере не могли удовлетворить стремлений скульпторов строгого стиля к углубленной характеристике человека. Поэтому первая задача, стоявшая перед ними, заключалась в коренной ломке устаревшего построения фигур по принципу фронтальности, с равномерным распределением тяжести тела между обеими ногами, и выдвигении новых принципов компоновки статуй, с перемещением центра тяжести фигуры



Полиник, предлагающий ожерелье Эрифиле.
Роспись пелики (так называемой Вазы из Лечче).
Вторая половина V в. до н. э.



Сатир, качающий девушку на качелях. Роспись скифоса.
Около 430 г. до н. э.



Дельфийский возничий. Бронза. Ок. 470 г. до н. э.

в сторону от средней вертикальной оси. Переход к новому принципу построения человеческой фигуры, определивший собой подъем пластики на новую ступень, высшую по сравнению не только с архаическим греческим искусством, но и с искусством народов Древнего Востока, осуществился, по-видимому, в процессе работы над типом курсы. Курсы поздней архаики изваяны с полным знанием анатомического строения тела человека. Однако сложный человеческий организм остается еще мертвым и действия его — действия автомата. Скульпторы эпохи строгого стиля познали закон сопряженности членов тела между



Тираноубийцы Гармодий и Аристогон.
Копия скульптурной группы Крития и Несиота. V в. до н. э.

собой, в силу которого движение одного члена непременно влечет за собой изменение в положении других членов, а нередко и всего тела человека. С этого момента статуя оживила, а вместе с тем неизмеримо возросли возможности для воплощения в статуях сложных образов и представлений. И мы видим, что, раз став на новый путь, греческая скульптура преобразуется коренным образом, и не только с формальной стороны: она обогащается как в отношении тематики, так и со стороны внутреннего содержания. Вместо немногих универсальных типов архаики появляются живые, чувствующие и действующие герои,

простые смертные и боги. Впервые происходит глубокая дифференциация между изображениями богов и людей, и скульпторы находят средства выразить в человеческом образе сверхчеловеческие свойства богов. При этом, изображая людей и героев, художник не интересуется случайными особенностями каждого индивида, но берет лишь их характерные черты и на основании глубокого понимания природы и ее законов перерабатывает их в обобщенные образы, отражающие сущность данного типа. Стремясь к новым, неизмеримо более сложным целям, скульптор отбрасывает всю внешнюю нарядность архаических статуй и обращается к простым и строгим линиям и формам.

Произведения его резца ясны, просты и часто даже суровы, представляя прямой контраст изысканности и манерности статуй поздней архаики.

От эпохи строгого стиля дошла, например, статуя так называемого дельфийского возничего, часть бронзовой группы, посвященной в святилище Аполлона в память победы, одержанной Гелоном, тираном города Гелы на острове Сицилии, на Дельфийских состязаниях. Груша представляла колесницу, запряженную четырьмя конями, мальчика, ведущего коней, и стоящих на колеснице Гелона и водителя его коней. Из группы сохранилась только последняя статуя. Увенчанный победной повязкой и одетый в длинную одежду возницы, юноша спокойно и прямо стоит на привычном ему месте, в то время как колесница, медленно совершая круг почета, проезжает вдоль рядов приветствующих ее зрителей. Он еще продолжает



Круг Мирона. Голова Афины. Мрамор.
Середина V в. до н. э.



Мирон. Дискобол. Ок. 450 г. до н. э.
Мраморная римская копия
с утраченного оригинала

держат в руках вожжи, и только легкий поворот туловища и головы показывает, что внимание его направлено не на коней. Самоуглубленное выражение лица говорит о внутреннем переживании победы, дарованной божеством.

Автор этого произведения не установлен, и даже принадлежность его к той или иной школе ваяния является спорной. Из довольно длинного списка скульпторов строгого стиля только очень немногие имена перестали быть для нас отвлеченными понятиями. Среди них назовем двух тесно связанных по работе мастеров — Крития и Несиота, а также Мирона.

Критий и Несиот

Время деятельности Крития и Несиота падает на 80 и 70 гг. V в. до н. э. Афинские граждане поручили им выполнить группу «тираноубийц», долженствовавшую заменить собой такую же группу мастера Антенора, увезенную персами после взятия Афин. Произведение Крития и Несиота, выполненное в бронзе, сохранилось в мраморных статуарных копиях и воспроизведениях на предметах прикладного искусства. Комбинируя эти данные, можно создать довольно точную реконструкцию оригинала. Гармодий и Аристогитон в едином порыве устремляются на Гиппарха. Фигуры их не соприкасаются, но общая цель и направление движения придают композиции связность и цельность, в то время как каждый из героев — пылкий Гармодий и защищающий его более осторожный Аристогитон — охарактеризованы различно.



Мирон. Афина и Марсий.
Мраморная римская копия фигуры Афины
с бронзового оригинала середины V в. до н. э.

Мирон

Мирон, родом из пограничного с Беотией города Элевфер, был старшим из трех наиболее прославленных скульпторов V в. до н. э. (Мирон, Фидий, Поликлет).

Расцвет его деятельности приходится на вторую четверть века. Он работал преимущественно в бронзе, но также в мраморе и дереве и, кроме того, был торевтом. Им были выполнены отдельные статуи и группы богов, героев, победителей на играх, а также знаменитые в древности статуи животных. Из всех его произведений дошли в засвидетельствованных копиях только два — статуя дискобола и стоявшая на афинском акрополе группа Афины и Марсия.

Мирон славился умением изображать мимолетные, быстрые движения. В своей статуе дискобола (метателя диска) скульптор схватил один из моментов сложного движения атлета при метании диска и запечатлел такую позу, в которой человек не может находиться больше одного мгновения. Зритель сам дополняет последующие движения атлета, глядя на изображение его напряженной фигуры. Мирон наполнил ее огромной потенциальной энергией, сообщив ей при этом почти геометрическую ясность.

Другая работа Мирона показывает его как мастера тонкой характеристики. Это группа Афины и Марсия, дошедшая до нас в мраморных копиях. Сюжет группы заключается в следующем. Афина изобрела новый музыкальный инструмент — флейту, но, убедившись в том, что игра на нем сопряжена с искажением лица, отказалась от инструмента и презрительно отбросила его от себя. В этот момент, привлеченный неслышанными звуками, к Афине подскокил силен Марсий, дикий лесной демон, и хотел подобрать флейту. Но Афина повелительно обратилась лицом к силену, и тот отпрянул от соблазнявшей его добычи. Группа построена на противопоставлении двух отличных друг от друга натур. Спокойное презрение и сознание высшей силы — с одной стороны, беспорядочная растерянность, страх и жгучее желание некультурного, дикого существа — с другой.

Может быть, Мирону, смелому новатору с ярко выраженной тенденцией к реализму, принадлежит и дошедшая до нас в переработке эллинистической эпохи статуя пьяной старухи, обнимающей сосуд с вином.

Храм Зевса в Олимпии

В 456 г. до н. э. закончена была постройка грандиозного дорийского храма Зевса в Олимпии, скульптурные украшения которого являются наиболее полным и всесторонним выражением искусства строгого стиля. По своей архитектуре храм Зевса ничем не отличался от архаических дорийских периптеров и был всецело связан со старой архитектурной традицией. Он был построен из известняка, но скульптурные украшения метоп и фронтонов, а также черепица крыши были из мрамора. Двенадцать метоп украшали две узкие стороны храма, две многофигурные композиции помещены были в его фронтонах.

Сюжет метоп посвящен мифам о Геракле. Двенадцать его канонических подвигов впервые сведены здесь в стройную систему и разбиты на двенадцать отдельных сцен. Разрозненные до того мифы превратились в поэму о жизни героя с ее борьбой, торжеством и тяжелыми минутами сомнений. В начале серии помещена была сцена убийства немейского льва, много раз трактовавшаяся в архаическом искусстве. В архаический период художники передавали борьбу героя, душащего льва голыми руками; мастер олимпийской метопы превратил этот миф в глубокую душевную драму. Тело чудовища лежит бездыханным, но попирающий его ногой Геракл, представленный совсем юным, вместо чувства торжества испытывает глубокую усталость тела и духа. Он как будто только теперь понял всю тяжесть предстоящего ему жизненного пути, и одни лишь ласковые уговоры Афины способны поднять его на новые подвиги. В других метопах Олимпийского храма скульптор больше придерживается художественной традиции и изображает самое действие. Такова сцена борьбы Геракла с критским быком, скомпонованная по диагонали в виде двух уравновешивающих друг друга и действующих в разных направлениях масс и сил, так что напряжение борьбы выявляется здесь с особой мощью.

Мастерство автора метоп в композиции и в передаче как напряженной борьбы, так и полных глубоких душевных переживаний внешне спокойных сцен разворачивается во всю ширь в скульптурах фронтонов. Восточный фронтон заполнен композицией на тему о состязании Пелопса и Эномай. Эномай гордился конями, подаренными ему Аресом. Женихам своей дочери Гипподамии он предлагал вступить с собой в состязание на том условии, что жених увозил на своей колеснице невесту, Эномай же пресле-



Голова Атласа. Фрагмент метопы храма Зевса в Олимпии. Мрамор. 468—456 гг. до н. э.

довал его и, настигнув, убивал. Он погубил многих славных героев, пока не явился Пелопс, обладатель коней Посейдона. В этом состязании Эномай погиб. Пелопс женился на Гипподамии, а Зевс разрушил молнией самый дом царя. В восточном фронте представлен полный внутреннего напряжения момент приготовления к состязанию. В центре — Зевс, незримо присутствующий между героями; обратясь в сторону Пелопса, он как бы предвещает ему победу. Слева от Зевса гордый и самоуверенный Эномай со своей женой Стеропой, справа — Пелопс и Гипподамия, погруженные в думы об ожидающей их судьбе. Далее идут готовые к бегу колесницы, окруженные служанками и конюхами. Среди них вещей старец из дома Эномай. Он один из всех присутствующих, благодаря дару провидения, знает о печальной судьбе, ожидающей царя. В горестном раздумье устремил он взор на своего господина, предчувствуя скорый страшный конец всего его рода и дома. Углы фронтонов заняты лежащими фигурами юношей, олицетворениями двух протекающих в Олимпии

рек — Алфея и Кладея. Как посторонние зрители, с живым любопытством следят они за происходящим. Перед зрителем целая серия фигур, различных по характеру и положению и принимающих различное участие в развертывающейся драме.

В центре главные действующие лица, погруженные в противоречивые чувства, далее второстепенные участники и, наконец, фигуры, олицетворяющие местность. Действие еще не наступило, но исход его ясен. Это чисто полигетовская концепция, выраженная в скульптурных образах.

Иной характер носит композиция западного фронтона. В ней царствует не внутренняя сосредоточенность перед событием, а само действие — развернувшаяся во всю ширь буйная схватка. Царь лапифов Пирифой пригласил к себе на свадьбу своих сородичей, диких кентавров. На пиру кентавры перепилились и набросились на невесту и ее подруг. Разгорелась борьба между лапифами, возглавляемыми Пирифоем и его другом Тесеем, и нарушившими священные обычаи гостеприимства кентаврами. Бой идет по всей линии. Лапифы сражаются оружием, кентавры царапаются и кусаются. Борющи-



Так называемый Аполлон из Пьомбино. Бронза. Ок. 475 г. до н. э.

ним и тем же духом подлинного величия и свободного, высокого мастерства.

еся сцепились в группы, полные неистового движения. В углах опять лежащие фигуры зрителей. Две из них — старухи, вероятно матери кентавров, в ужасе взвращающиеся на гибель своих сыновей. Но в схватку вступил Аполлон, светлый бог, неумолимо преследующий всякое беззаконие. Властно простер он свою карающую длань в сторону предводителя кентавров. Для участников боя он невидим, но веление его неотвратимо, как судьба.

Авторами описанных скульптур храма Зевса в Олимпии в течение долгого времени считались, на основании данных, сообщаемых Павсанием, скульпторы Алкамен и Пэоний, уроженец фракийской Менды. Современная критика имеет полное основание сомневаться в правильности указаний Павсания. Более того, в настоящее время склонны приписать фронтоны не двум, а одному художнику, что вероятно, ибо как метопы, так и оба фронтона, несмотря на кажущееся несходство их общей концепции, овеяны од-

Эпоха Фидия (450—400 гг. до н. э.)

Архитектура

Расцвет афинской демократии в V в. до н. э. и первенствующее положение, занятое Афинами, ярко отразились в их строительной деятельности. Столица эллинского мира украсилась рядом прекрасных зданий, служивших образцами для архитекторов, работавших в других греческих полисах, и в этом смысле оказала сильное влияние на общее развитие эллинской архитектуры. В глазах потомства архитектурный ансамбль афинского акрополя остался непревзойденным образцом античного строительного искусства.

После ухода персов Афины представляли груды развалин и отстроить город заново было насущной необходимостью. Еще при Кимоне город украсился

рядом новых строений, но только после возвышения Перикла и после перенесения кассы Афинского морского союза в Афины государство полностью развернуло свою деятельность по реконструкции столицы. В течение 30 лет правления Перикла была задумана и частично выполнена колоссальная строительная программа. Эта программа состояла из трех частей.

Первым крупным строительным предприятием Перикла была постройка так называемых Длинных стен, соединивших Афины с Пиреем и завершивших систему обороны столицы и ее гавани против внешних врагов. Вслед за тем, вероятно около 450 г. до н. э., проведена была полная реконструкция Пирея по проекту, разработанному архитектором Гиппода-

мом из Милета — первым, насколько известно, пропагандистом идеи планового строительства городов. В начале 40-х гг. приступлено было к полной перепланировке акрополя, производившейся несколькими архитекторами под общим руководством Фидия.

Скала акрополя представляет естественную возвышенность (около 150 м над уровнем моря), расположенную в середине Аттической долины и имеющую неправильную продолговатую форму. Бока ее обрывисты и неприступны со всех сторон, кроме западной.

Еще в микенскую эпоху акрополь был центром города и его крепостью. Здесь же сосредоточены были и древнейшие культы города. После завершения оборонительной системы города акрополь потерял свое военное значение, и возникла мысль превратить его в «скалу Афины» — культовую и показную часть города.

Реконструкция акрополя была задумана по единому плану, о котором мы можем только догадываться, так как его полному осуществлению помешала Пелопоннесская война. Но и того, что имеется налицо, достаточно, чтобы причислить афинский акрополь к прекраснейшим архитектурным ансамблям, когда-либо созданным человеком. В 448 г. до н. э. было начато и в 432 г. до н. э. закончено строительство главного храма Афины-Девы, Парфенона. В 438 г. до н. э. приступлено было к постройке Пропилей — парадных ворот при входе на Акрополь. Примерно к 420 г. до н. э. относится постройка маленького храма Афины-Ники, а между 420 и 406 гг. до н. э. построен у северного склона Акрополя Эрехтейон.

Пропилеи, через которые вела дорога священных процессий, ориентированы на большую площадь, расположенную между Парфеноном и Эрехтейоном, на которой возвышалась колоссальная бронзовая статуя Афины-Промехос (Предводительницы в битве) работы Фидия. Размеры статуи, которая, до известной степени, представляла композиционный центр всего комплекса акрополя, были так велики, что блеск ее коня и шлема был виден далеко за пределами города. Мимо статуи Афины вела обрамленная статуями и сте-



Голова эфеба с афинского Акрополя.
Мрамор. 450—440 гг. до н. э.



Современный вид афинского Акрополя

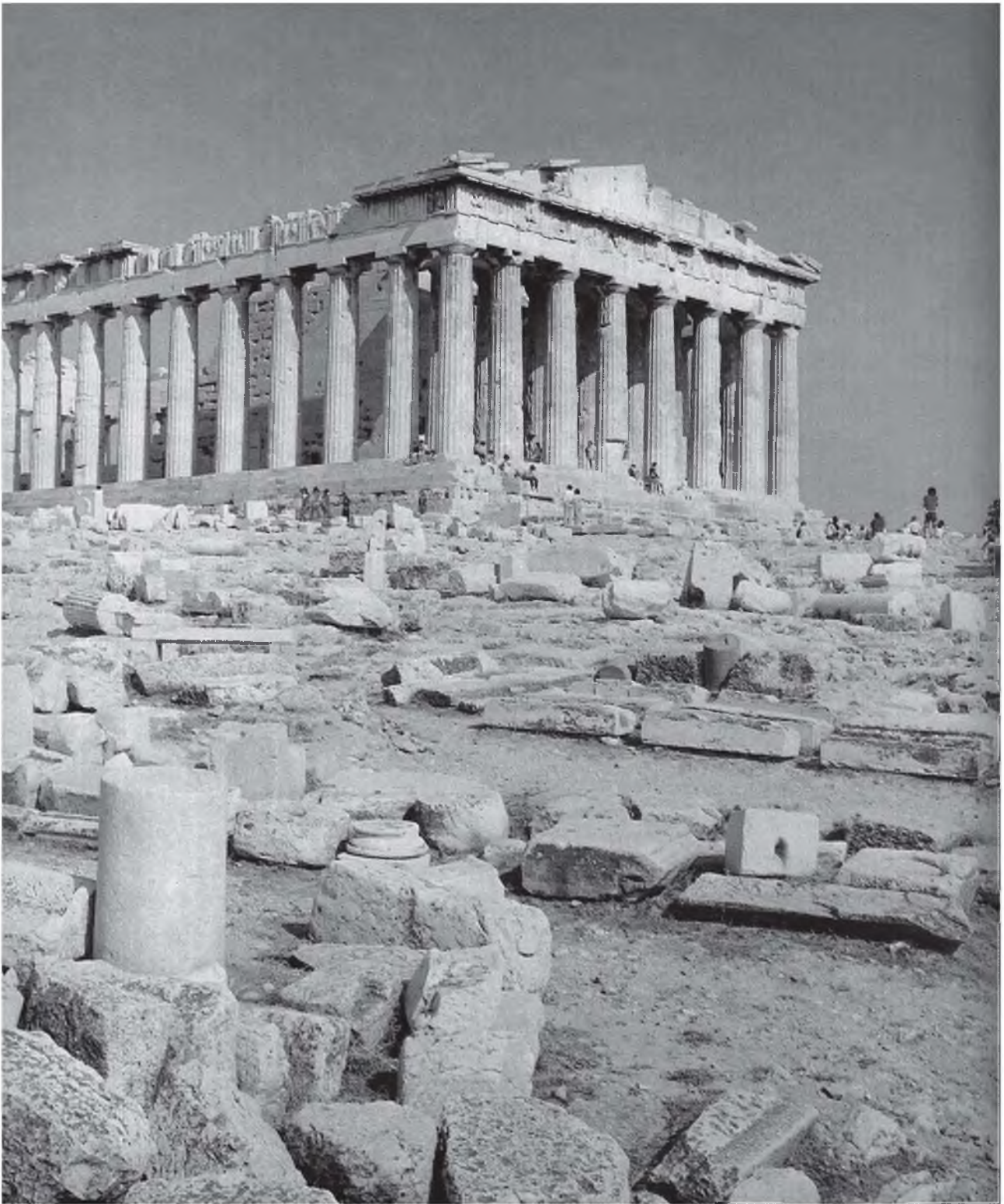

Фрагмент северной колоннады Парфенона

лами дорога процессий; она проходила между Парфеноном и Эрехтейоном и как бы делила весь акрополь на две части: северную и южную. К краям скалы примыкали небольшие, огражденные стенами святилища и другие сооружения, как бы замыкавшие всю панораму.

Над всем комплексом крупных и мелких сооружений акрополя царил Парфенон. Построенный на самой высокой части холма, близ южного его обрывистого ската, Парфенон был виден отовсюду и, как бы вырастая из скалы, образовывал ее естественное завершение. В этом удивительно удачном выборе места для главного храма, в согласовании форм Парфенона с формой его подножия — акропольской скалы и с характером ландшафта всей Агтической равнины, наконец, в сознательном подчинении остальных строений акрополя главному зданию, чувствуется гениальный замысел художника, который сумел широко подойти к своей задаче и осуществить мечту целого народа, выношенную многими поколениями. Акрополь был центром Афин еще в микенскую эпоху.

Парфенон был возведен целиком, вплоть до черепиц крыши, из пентелийского мрамора. Постройка его была закончена в 16 лет и превзошла своим величием все другие храмы Эллады. Архитекторами его античная традиция называет Иктина и Калликрата, но общее руководство и здесь, как и в других постройках Перикла, принадлежало Фидию.

Парфенон — дорийский перистильный храм, возвышающийся на трехступенчатом стилобате. Отклонение его от нормального плана дорийского храма идет в двух направлениях. Во-первых, поражает значительная ширина целлы по отношению к ее длине и соответственное увеличение числа колонн на фасадах храма до восьми вместо обычных шести. Во-вторых, привлекает к себе внимание ряд ионизмов, имевших место в этом дорийском храме; ионийские колонны в западной части целлы и ионийский фриз вокруг целлы, т. е. смешение в одном здании двух стилей, дорийского и ионийского. Целла Парфенона разделена глухой стеной на две неравные части — восточную и западную; перед каждой из них имеется наружный портик с антами и шестью колоннами, сообщающийся с прилегающей к нему частью целлы посредством большой двери. Западная половина целлы не имела культового назначения и служила главным образом сокровищницей. В восточной же половине целлы стояла окруженная с трех сторон двухъярусной колоннадой культовая статуя Афины-Девы,

необычайная как по своему материалу (золоту и слоновой кости), так и по своим размерам: высота ее равнялась приблизительно 12 м, а ширина ее вделанного в пол мраморного пьедестала составляла свыше 8 м. Чтобы вместить в себе такую колоссальную статую, необходимо было раздвинуть стены целлы, что, в свою очередь, повело к увеличению числа колонн на фасадах здания и повлияло на все его пропорции. Таким образом, план всего Парфенона имеет исходной точкой статую Афины и в этом смысле представляет удивительное по своей строгой логике единое целое.

Статуя Афины была не только формальным, но и идейным центром всей композиции храма, что ярко подчеркивалось скульптурным его оформлением — метопами, двумя фронтовыми композициями и скульптурным фризом. Все эти скульптурные украшения имеют темой прославление Афины и народа, которому она покровительствует. Но дорийский храм не знает сплошного скульптурного фриза. Чтобы прибавить фриз к метопам и фронтонам, архитекторы Парфенона трактовали антаблемент портиков целлы как антаблемент ионийский и украсили его скульптурным фризом, продолженным и на боковые стороны целлы таким образом, чтобы он обгibal целлу одной сплошной лентой. Трудное сочетание двух ордеров в одном здании прекрасно удалось создателям Парфенона, сумевшим придать храму простоту и величие, свойственные дорийскому ордеру, гармонически соединить их с легкостью и нарядностью внутренней отделки, присущих ордеру ионийскому.

Обычай украшать вход в святилища и дворцы парадными воротами существовал в Греции уже в микенскую эпоху. Пропилеи, построенные архитектором Мнесиклом, заменили собой прежнее сооружение того же типа, но старые, простые формы VI в. до н. э. были развиты в великолепный архитектурный ансамбль.

Пропилеи, построенные целиком из пентелийского мрамора, возвышаются на единственно доступном для восхождения западном склоне акрополя, в том месте, где была его оборонительная стена. Стены акрополя проходят здесь не по краю верхнего плато холма, а несколько ниже, так что здание Пропилей приходилось строить на откосе. Мнесикл разрешил эту задачу следующим образом. Центральную часть Пропилей составляет прорезанная пятью входами широкая стена, замыкающая вход на Акрополь. Перед этой стеной и позади нее находятся две террасы с портиками, внешняя и внутренняя, расположенные на различных уровнях (около 2 м разницы) и соеди-

ненные друг с другом ступеньками. Фасады обоих портиков были идентичны и состояли из шести дорийских колонн и венчающего их фронтона. Колонны внешнего портика стояли на трехступенчатом стилобате, но между средними колоннами пролегла широкая дорога, которая, равномерно идя в гору, проходила в прямом направлении через Пропилеи и непосредственно соединяла акрополь с городом. Внутренняя отделка портиков отличалась великоле-



Ника. Рельеф балюстрады храма Ники Аптерос. Мрамор. Ок. 409 г. до н. э.



Калликрат. Храм Ники Аптерос. 449—420 гг. до н. э.

пием. Потолок внешнего портика поддерживался ионийскими колоннами и состоял из мраморных балок и кессонов, украшенных золотыми звездами. Из запроектированных Мнесиклом внешних пристроек Пропилеи полностью осуществлена была лишь северо-западная, конструктивно связанная с внешним портиком ворот; она, вероятно, служила картинной галереей. На южной стороне ей должна была соответствовать аналогичная пристройка, осуществленная, однако, лишь в сильно урезанном виде. Большие залы, которые должны были примыкать к Пропилеям с северо- и юго-востока, остались только в проекте.

Еще до начала работ над Пропилеями архитектору Каллистрату поручено было построить храм Афины-Ники на выступе скалы Акрополя, непосредственно примыкающем к Пропилеям с юга. Сооружение храма на этой площадке было несовместимо с выполнением всего проекта Пропилеи, и Мнесиклу, как автору гражданского здания, пришлось уступить перед соображениями религиозного характера и урезать свой первоначальный план. Выдержанный в аттико-ионийском стиле, маленький и изящный мраморный храмик Ники прилепился на искусственно укрепленном бастионе, над самой кручей акропольской стены.

Четвертое здание архитектурного ансамбля, Эрехтейон — небольшой храм тоже аттико-ионийского стиля, находился у северной стены Акрополя. Место это чрезвычайно неудобно для строительства, так как рельеф здесь имеет резкий уклон с востока на запад и с севера на юг. Причина выбора именно этого места заключается в том, что здесь сосредоточены были древнейшие культы Афин, объединить которые в одном здании и было назначением Эрехтейона. Отсюда и его своеобразие и сложность.

Главная часть здания представляет в плане прямоугольник, узкие стороны которого обращены на запад и восток. С востока, севера и юга к ней пристроены были портики, а перед западным фасадом находился дворик. Здание разделено глухой стеной на две неравные половины, расположенные на различном уровне. Восточная половина была посвящена культу Афины-Полиады («Покровительницы полиса»), средоточием которого была деревянная статуя богини (Палладий), по преданию, упавшая с неба. Западная половина храма также была разделена невысокой стенкой на две части. Часть, непосредственно примыкавшая к храму Афины-Полиады, была посвящена Эрехтею — легендарному царю Афин, впоследствии отождествленному с Посейдоном. Под полом целлы Эрехтейона имелось подземелье, в котором находилось так называемое Эрехтеево море — источник соленой воды, по преданию, открытый Посейдоном во время спора его с Афиной из-за господства над Атикой. В том же подземелье обитал огромный змей, олицетворявший Эрихтония, сына Земли, мифического царя Афин, учредителя культа Афины-Полиады, считавшегося добрым гением афинского народа. Дворик представлял святилище Кекропа, сына Земли, первого мифического царя Афин, и одной из его дочерей — Пандросы — богини плодородия. Здесь показывали могилу Кекропа, а также священную маслину, сотворенную Афиной во время ее спора с Посейдоном.

Внешнее архитектурное оформление всего храма представляло большие трудности,

вследствие различного уровня западной и восточной части здания. Эрехтейон был трактован как целла храма с двумя фасадами на узких сторонах. На востоке был устроен открытый портик с антами и шестью колоннами. На западе тоже имелись анты и четыре заделанные в стены колонны; они, однако, стояли не на стилобате, а на уступе стены, высота которой соответствовала разнице уровня обеих частей здания. При таком решении вопроса разница в высоте колонн восточного и западного фасадов была не слишком заметна, и здание могло получить общую крышу и единый фриз, огибающий его со всех сторон.

Поразительно изящество внешней отделки Эрехтейона. Двери его северного портика и окна восточного фасада имеют первые в античной архитектуре мраморные обрамления, орнаменты которых выполнены с удивительной тонкостью и четкостью. То же можно сказать и о базах и капителях колонн. Южный портик имеет совершенно своеобразную конструкцию. Колонны заменены здесь фигурами девушек, несущих на голове антаблемент портика. Это так называемый портик кариатид. В отличие от более древних аналогичных фигур, кариатиды Эрехтейона не стоят на месте, будто придавленные тяжестью своей



Главный храм в Сегесте. V в. до н. э.



Кариатида южного портика
Эрехтейона. Мрамор.
421—406 гг. до н. э.



Храм «F» (так называемый храм Конкордии) в Агридженто, Сицилия.
Ок. 440 г. до н. э.

ноши, а несут ее без всяких усилий, ступая в такт, как канефоры в торжественных процессиях.

Строительная деятельность эпохи Перикла не ограничилась реконструкцией акрополя, а коснулась и нижней части города Афин, а также других городов Атики. Влияние разработанных аттическими архитекторами новых архитектурных форм сказалось и далеко за пределами Атики.

В мраморных дорийских храмах этой эпохи наблюдается склонность к большей стройности и легкости пропорций, а также к введению в дорийский ордер ионизмов. В построенном архитектором Парфенона, Иктином, храме Аполлона в Фигалии (Аркадия) впервые появляются колонны с коринфскими капителями, где основной орнамент состоит из листьев аканфа.

В ионийских храмах доминирует новая разновидность ионийского стиля, так называемый аттико-ио-

нийский стиль, отличающийся от собственно ионийского несколько иной формой баз, каннелюр и капителей колонн.

К эпохе Перикла относятся и первые дошедшие до нас крупные здания для общественных собраний. Под восточным склоном акрополя, еще в начале правления Перикла, был построен большой концертный зал (Одеон). В Элевсине был запроектирован Иктионом великолепный мраморный телестерий (зал собрания для посвященных в мистерии).

Скульптура

Эпоха наивысшего расцвета греческого искусства — эпоха Фидия. Она с полным правом носит имя того великого художника, который стоял во главе аттической школы в то время, когда Афины были художественным центром всей Эллады.

Фидий, сын Хармида, афинянин по происхождению, учился у пелопоннесских мастеров. При Кимоне Фидий уже работал в Платее и в Дельфах над статуями, воздвигнутыми в честь победы греков над персами. Молодость Фидия совпала, таким образом, с расцветом строгого стиля. В начале 40-х годов Фидий, в то время уже зрелый художник, был привлечен Периклом к работам по реконструкции Афин и руководил ими вплоть до 432 г. до н. э., когда он оказался замешанным в политическом процессе, направленном против Перикла, обвинен в утайке части золота, предназначенного для статуи Афины-Девы, и в святотатстве и заключен в тюрьму. Освобожденный под залог, внесенный за него жителями Элиды, Фидий переселился в Олимпию и создал там самое знаменитое из своих произведений—статую Зевса Олимпийского.

Из упоминаемых античными писателями довольно многочисленных работ Фидия до нас не дошло ни одной; тем не менее его художественный облик вырисовывается довольно ясно, отчасти благодаря античным описаниям его произведений, отчасти по копиям и воспроизведениям его работ, среди которых видное место занимают памятники, найденные в греческих колониях Северного Причерноморья, главным же образом на основании остатков скульптурных украшений Парфенона, исполненных, если и не лично Фидием, то частично под его непосредственным наблюдением и по его чертежам и макетам.

Из двух наиболее прославленных произведений Фидия, культовых статуй Парфенона и храма Зевса в Олимпии, первая более известна. Это был настоящий колосс, высотой в 12 м (вместе с пьедесталом), исполненный в так называемой хризоэлефантинной технике, заключавшейся в том, что деревянная основа статуи обкладывалась тонкими пластинками золота и слоновой кости.

Афина стояла в глубине целлы Парфенона, лицом к входу в храм. На богине был простой, перевязанный на талии пеплос, поверх него на груди эгида, застегнутая пряжкой в виде головы Медузы. Правая рука покоилась на колонке и держала сделанную из золота и слоновой кости фигуру Победы. Левая рука касалась щита, стоявшего рядом со статуей; копье было прислонено к плечу богини. Из внутренней, вогнутой поверхности щита выползал огромный змей, Эрихтоний, добрый гений акрополя. Колонка и щит служили обрамлением монументальной фигуры и связывали ее с архитектурой целлы. Простые вертикальные линии пеплоса постепенно переходили



Фидий. Голова Афины Лемнии. V в. до н. э.
Бронзовый слепок с мраморного оригинала

в сложную игру линий чешуйчатой, окаймленной змейками эгиды, а над последней возвышался лик богини, окруженный сиянием великолепного золотого шлема. Отделка статуи была изумительна по своему богатству. Шлем был покрыт чеканными растительными и фигурными орнаментами. На выпуклой поверхности щита представлена была в рельефе битва с амазонками, на внутренней его поверхности — переданные в красках сцены битвы богов с гигантами, а на ободке сандалий — рельефные изображения кентаврамии — все мифические события, в которых прославлялось торжество богов над стихийными силами природы. На лицевой стороне пьедестала помещался рельеф из золота и слоновой кости, передававший миф о рождении Пандоры: новорожденная была изображена в окружении богов, наделявших ее драгоценными дарами, предназначенными для всего рода людского. Афина Фидия являлась своему наро-



Афина Варвакион. Уменьшенная копия Афины Парфенос Фидия



Фидий и его ученики. Борьба лапифа с кентавром. Метопы Парфенона

ду как олицетворение светлого начала мудрости и красоты, могучая дочь Зевса, даровавшая Афинам победу и благоденствие.

Статуя Зевса Олимпийского превосходила статую Афины-Девы не только своими размерами (14 м высоты) и богатством отделки, но также и глубиной художественной трактовки. К сожалению, не сохранилось воспроизведений этой работы мастера, если не считать мелких изображений на монетах II в. н. э., и только одни описания очевидцев дают о ней некоторое понятие. Зевс изображен был сидящим на троне, сделанном из черного дерева, слоновой кости и золота и усыпанном драгоценными камнями; трон стоял на пьедестале, окруженном балюстрадой из белого мрамора. Пьедестал, трон и скамейка для ног украшены были многочисленными золотыми рельефами и круглыми скульптурами. На фоне этого блестящего антуража выделялась величественная и простая фигура верховного бога. Лицо его, нагой торс и ноги были из слоновой кости, сандалии и волосы, обвитые оливковым венком — из золота. В правой руке

Зевс держал хризоэлефантинную статую Ники, в левой — скипетр, увенчанный орлом. Древние особенно восхищались выражением лица статуи. Зевс Фидия не был карающим богом — громовержцем, но, по словам одного древнего писателя, «олицетворением высшей благости, подателем жизни, отцом, спасителем и охранителем рода человеческого». Созданный Фидием образ Зевса остался каноническим в течение всей древности.

Скульптурное оформление Парфенона состояло из 92 метоп, двух фронтовых композиций и фриза длиной в 160 м, вмещавшего в себе более 550 фигур. Грандиозность этого декоративного ансамбля, исполненного в течение одного десятилетия, говорит о том, что он не мог быть произведением одного человека. Да и самые мраморы Парфенона показывают, что над ними трудились мастера различных направлений, далеко не равноценные по своим дарованиям. И тем не менее, мы имеем полное право рассматривать скульптуры Парфенона, как творение Фидия в широком смысле этого слова. Единство их общего

замысла очевидно, стиль скульптур, при некоторых различиях, по существу монолитен и мог быть создан творческой фантазией только одного крупного художника, каковым был Фидий, руководивший постройкой храма.

Великолепное убранство храма дошло до нас далеко не в целом виде. Многие погибли от времени и при переделке Парфенона в христианский храм, а затем в турецкую мечеть. В 1687 г. в Парфеноне, превращенном в то время в склад пороха, произошел страшный взрыв, в результате которого большая часть изваяний упала на землю и превратилась в обломки. От метоп сохранилось в более или менее целом виде только 18 плит южной стороны храма. По уцелевшим остаткам других метоп, а также по зарисовкам с них, исполненным в то время, когда разрушение не зашло еще так далеко, удалось с большой долей ве-

роятности установить сюжеты отдельных, изображенных на метопах мифических сказаний. На восточном фасаде представлена была битва богов с гигантами, на западном — битва с амазонками, южные метопы, вероятно, целиком посвящены были мифу о битве с кентаврами, тогда как на северной, всего более пострадавшей части метоп, можно различить сцены, связанные со сказаниями о разрушении Трои и с древнейшими мифами, касающимися Афин. По идейному содержанию метопы частично повторяли сюжеты рельефов, украшавших статую Афины и символизировали победу греков и их богов над темными силами вселенной — победу культуры над варварством.

Темы фронтонов Парфенона были заимствованы из мифов, непосредственно связанных с Афиной, и, следовательно, имевших прямое отношение к величию Аттики. На восточном фронте представлено



Фидий и его ученики. Оры с восточного фронтона Парфенона

было чудесное рождение Афины из головы Зевса, на западном — спор ее с Посейдоном из-за обладания Аттикой: на акрополе собрались судьи — царь Афин и его семья, и боги показали им образцы своего могущества. Посейдон ударил трезубцем по скале и высек из нее источник морской воды; Афина ударом копья о землю произвела на свет первую маслину; судьи решили спор в пользу Афины, и с тех пор богиня воцарилась на акрополе. От многофигурной композиции, представлявшей этот миф, сохранились только три поврежденные статуи и ряд крупных и мелких обломков. Однако благодаря суммарной зарисовке всей композиции, исполненной до взрыва 1687 г., а также воспроизведениям отдельных групп фронтона на памятниках прикладного искусства, особенно на рельефной, раскрашенной вазе, найденной в Керчи, возможно в общих чертах восстановить первоначальное расположение фигур. В середине находились две колоссальные фигуры спорящих богов, в момент совершения ими чудес. Посейдон, только что успевший ударить трезубцем о скалу, поражен внезапным появлением оливкового дерева, во мгновение ока выросшего между ним и Афиной, и в сильном волнении подался назад в сторону ожидающей его колесницы. Торжествующая Афина устремляется в противоположную сторону, к своим коням, которых с трудом сдерживает Ника. За колесницами расположены группы свидетелей и судей — царей и героев Аттики и членов их семей, а в углах помещаются *фигуры* юношей и девушек, олицетворявших реки и источники Аттики. Композиция восточного фронтона хуже поддается восстановлению вследствие того, что центральная ее часть погибла задолго до взрыва 1687 г. Зато дошли в довольно хорошей сохранности фигуры, занимавшие боковые части крыльев фронтона. Место действия данной сцены — Олимп. Вся погибшая часть композиции заполнена была, вероятно, фигурами олимпийцев, сгруппированными по сторонам сидящего на троне Зевса и впервые представшей перед ним, венчаемой Никой, Афины. Весть о чуде не успела еще дойти до тех богов, которые расположились вдали от центральной группы. В левом крыле фронтона сидят обнявшись две богини — вероятно, Деметра и Кора. К ним с благой вестью спешит вестница богов Ирида. Деметра уже внимают ее словам, тогда как Кора еще не подозревает о происшедшем. За Корой — фигура юноши Диониса. Мысли его далеки от того, что свершается на Олимпе. В позе блаженного покоя он полулежит на земле и приветствует восходящее солнце — Гелиоса и его

коней, головы которых выступают из угла фронтона, как бы поднимаясь из волн Океана. В правом крыле только что описанным фигурам соответствует группа трех богинь, может быть богинь судьбы — Мойр и колесница Селены (Луны). Только одна из Мойр наполовину повернулась в сторону Зевса; остальные, из которых одна лежит на коленях соседки, устремили свое внимание на Селену, погружающуюся вместе со своими конями в Океан.

Четверть века отделяет фронтоны Парфенона от фронтонов храма Зевса в Олимпии, а между тем какая колоссальная разница в их композиции! Строгая, суровая тектоника олимпийских фронтонов уступает место свободе, разнообразию и богатству мотивов. Исчезает резкое подчеркивание средней вертикальной оси фронтона, строгая градация стоящих, наклонных и лежащих фигур и расположение их параллельно плоскости фона. Соответствие обоих крыльев фронтона достигается в Парфеноне общей уравновешенностью масс, в пределах которой царствует неограниченная свобода. Фигуры располагаются в косом направлении к фону и переднему плану, благодаря чему кажется, что они находятся в открытом пространстве. Треугольная рамка фронтона не стесняет фантазии художника. Мало того, в сцене рождения Афины ему удалось создать иллюзию полного освобождения от архитектурной рамки и тем окончательно преодолеть основную трудность фронтоновых композиций. Гелиос и Селена, два вечно сменяющих друг друга на небе светила, обрамляют сцену собрания богов на Олимпе. В то время как Гелиос показывается над поверхностью обтекающей весь мир предвечной реки Океана и первые его лучи озаряют вселенную, Селена уводит за собой в Океан тени ночи. Олимп с его богами переносится в космическое пространство.

При создании фриза Парфенона Фидий имел смелость выбрать для украшения храма сюжет, заимствованный не из мифологии, а из реальной жизни — торжественную процессию, справлявшуюся в Афинах во время праздника Великих Панафиней. Панафинейская процессия была центральным действием праздника. Все Аттическое государство, в лице своих представителей, в стройном шествии направлялось на Акрополь, чтобы поднести богине новый пеплос и золотой венок и совершить торжественное жертвоприношение — гекагомбу в честь олимпийских богов. Фидий увековечил это торжество в своем фризе и тем самым как бы героизировал афинский народ, поместив его изображение рядом с изображе-

нием богов и героев. Трудность размещения процессии на четырех сторонах здания была блестяще преодолена. За исходную точку Фидий взял юго-западный угол храма и развернул отсюда шествие в двух направлениях. Обе колонны встречались на востоке, а так как зритель имел перед глазами всегда только одну сторону фриза, то он воспринимал композицию как нечто цельное и единое. На западном фризе представлены были сборы процессии. Отдельные всадники несутся уже вдогонку шествию, которое повернуло за угол здания. Сплошным, непрерывным потоком устремляется оно отсюда ко входу в храм. Сперва мы видим гордость Афин — ее конницу, состоящую из молодежи богатых и знатных семей, затем колесницы, участвовавшие в Панафинейских состязаниях, далее идут пешие участники процессии — старцы и юноши, несущие все необходимое для совершения культовых обрядов, — оливковые ветви, сосуды, блюда, музыкальные инструменты, а также сопровождающие жертвенных животных. По всему пути стоят распорядители, которые наблюдают за порядком. Чем ближе подходит процессия ко входу в храм, тем она становится стройнее и торжественнее. Голова ее уже завернула за северо-восточный угол Парфенона. В торжественном молчании выступают попарно девушки со священными сосудами и девушки, вытканвшие пеплос. Завершение всей церемонии представлено было в центре восточного фриза над самым входом в Парфенон. Жрец принял священный пеплос и бережно складывает его при помощи слуги. К нему и к стоящей рядом с ним жрице приближаются две девушки со стульями. Воссев на них, жрец и жрица будут присутствовать при гекатомбе. Но гекатомба предназначена не для одной только Афины, а для всех олимпийцев. По этому случаю Афина пригласила богов к себе на Акрополь, и они заняли свои места тут же среди афинского народа, но незримо для него. Зевс и Гера, Арес и Деметра, Дионис и Гермес, Афина и Гефест, Посейдон и Аполлон, Артемида и Афродита уселись попарно и беседуют друг с другом в ожидании жертвоприно-



Фидий и его ученики. Кекроп и его дочь Пандроса с западного фронтона Парфенона

шения. Боги чувствуют себя в гостях у Афины, как дома: убранство их просто, позы непринужденны: Дионис оперся на спину Гермеса, Арес покачивается на стуле, а Эрот, сопровождающий Афродиту, раскрыл зонтик — защиту от палящих лучей солнца. Афинский народ и его боги сообща участвуют в торжестве в честь Афины, и в этом единении высшая слава афинян и залог их счастья и могущества.

В своих творениях Фидий воплотил религиозно-общественные идеалы Афинского государства в период расцвета его экономики и политического могущества, когда Афины были центром Эллады и стремились к гегемонии над всем эллинским миром. Творчество Фидия поражает прежде всего своим всеобъемлющим характером и широким размахом. Не говоря уже о том, что Фидий, подобно многим другим мастерам древности, владел всеми видами искусства и всеми техническими средствами художественного ремесла, он впитал в себя достижения предшествующих эпох, объединил их в своем лице и силой своего таланта поднял греческое искусство на новую ступень. Не будучи новатором в обычном смысле этого слова, он не прокладывал новых путей в искусстве, не выдвигал новых формальных проблем, но зато довел исконные стремления греческих художников до их логического завершения. Природа, к познанию ко-



Поликлет. Дорифор.
Мраморная римская копия
с бронзового оригинала,
ок. 440 г. до н. э.

Поликлет. Диадумен.
Ок. 420 г. до н. э.
Мраморная римская копия
с утраченного бронзового
оригинала

торой стремилось греческое искусство, раскрыла перед Фидием свои тайны, и он овладел ими до такой степени, что его произведения кажутся не подражаниями природе, а ее созданиями, прошедшими сквозь призму фантазии художника. Таких прекрасных человеческих тел, как тело Диониса, изваянное Фидием, в реальном мире не существует, но тем не менее трудно найти в мировом искусстве какие-либо другие изображения человека, которые были бы столь же убедительны как в отношении передачи анатомии, так и по правдивости и непринужденности движений. Одежды и драпировки в строгом стиле не сливаются с формами тела, а существуют независимо от них. У Фидия они подчеркивают строение тела и ложатся ровными плоскостями или причудливыми складками,

в зависимости от собственной тяжести и от движений тела. От угловатости и скованности поз статуй строгого стиля не осталось и следа. Фигуры Фидия живут и движутся в пространстве с легкостью и грацией. Художник победил тяжесть материала и освободил статую от условностей, вызванных техническими трудностями вааяния. В смысле полного овладения формами и законами природы Фидия следует признать величайшим реалистом, с той, однако, оговоркой, что он воспользовался своим мастерством для того, чтобы создать целый мир образов, хотя и заимствованных из реального мира, но освобожденных от всех случайностей, которые встречаются в конкретной природе, и тем самым облагороженных. Боги Фидия очеловечены, а люди героизи-

Лапифянки,
преследуемые кентаврами.
Фрагмент скульптурного фриза
храма Аполлона в Бассах (Вассе),
близ Фигалии. Мрамор.
Ок. 420 г. до н. э.



Ахилл и Пентесилея.
Фрагмент скульптурного фриза
храма Аполлона в Бассах



Колесница Аполлона и Артемиды.
Фрагмент скульптурного фриза
храма Аполлона в Бассах





Круг Поликлета. Юноша.
Бронзовая статуэтка.
3-я четверть V в. до н. э.

Поликлет. Раненая амазонка.
Мраморная римская копия
типа Скьярра
с бронзового оригинала,
ок. 440—430 гг. до н. э.

рованы и приближены к богам. В них царствует полная гармония физических и душевных сил, к которой, как к высшему идеалу, стремились греческие поэты и мыслители.

Трудно переоценить значение Фидия и возглавляемой им аттической школы для истории греческого искусства. Куда бы мы ни обратили взор, на Пелопоннес, в Сицилию и Южную Италию, на острова Эгейского моря, в Малую Азию или даже на периферию греческого мира — в Кирену — всюду мы видим одно и то же явление: искусство преобразуется под влиянием достижений афинской школы и идет по проложенному ею новому пути. Не только скульптура, но и все виды прикладного искусства вступают в это время в период своего наивысшего расцвета и дают

образцы замечательного художественного мастерства. Это не значит, что окончательно стерлись все особенности отдельных местных художественных школ и что все художественные школы Греции объединились под гегемонией афинской школы. Пелопоннес, Иония и другие старые центры искусства и художественной промышленности не теряют присущего им характера, но все же волюно или невольно испытывают влияние Аттики. Чрезвычайно показательны в этом отношении работы двух наиболее крупных и самостоятельных скульпторов данной эпохи, пелопоннесца Поликлета и ионийца Пэония.

Поликлет, уроженец Аргоса или Сикиона, работал в Афинах и в других древнегреческих городах между 460 и 420 гг. до н. э. и создал ряд статуй



Икгин. Храм Аполлона в Бассах (Вассе), близ Фигалии. Ок. 430 г. до н. э. Внутренний вид



Пеоний из Менде. Нике, спускающаяся с небес.
Мрамор. Ок. 420 г. (или ок. 455 г. до н. э.)

богов (хризозлефантинная статуя Геры в Аргосском ее храме, Гермес и др.), но особенно прославился бронзовыми статуями атлетов.

Поликлет усиленно работал над теоретическими и формальными проблемами, установил систему пропорций человеческого тела и изложил свое учение в особом трактате, от которого до нас дошли незначительные отрывки. Но статуя Дорифора (копьеносца), в которой Поликлет воплотил свою систему, свой «канон», дошла в ряде копий, благодаря чему теоретические построения мастера не остаются для нас пустым звуком. По мысли Поликлета, Дорифор должен был представлять образец человеческой фигуры, все части которой находились бы друг с другом в определенном цифровом соотношении. За единицу измерения он принимает не отвлеченную величину, а длину туловища фигуры, из которой, согласно

установленным им пропорциям, выводилась длина прочих частей тела. Канон Поликлета не укоренился в греческом искусстве и остался характерным только для самого Поликлета и его ближайших последователей, но общее построение Дорифора и воплощенное в нем в ясной и отчетливой форме классическое решение исконной проблемы греческой пластики — изображение полной спокойствия и силы нагой мужской фигуры — осталось образцовым в течение столетий.

В отличие от статуй строгого стиля, когда мастера еще не решаются резко дифференцировать постановку обеих ног, свободная (левая) нога Дорифора отставлена далеко назад, сильно согнута в колене и опирается на землю не всей ступней, а только пальцами. Благодаря этому нога, несущая на себе тяжесть тела, напрягается гораздо сильнее, и различие между функциями ног и между напряженными и отдыхающими частями тела выступает резче и отчетливее. В то же время в ритм фигуры вводится новый усложняющий элемент — действие рук, которое противопоставляется действию ног: напряженной правой ноге соответствует напряженная левая рука, а отдыхающей левой ноге — свободная правая рука. Таким образом, напряжение тела сосредоточивается не на одной стороне фигуры, как это было в строгом стиле, а попеременно переходит на обе ее половины. Ритм становится крестообразным. Голова статуи повернута в сторону правой половины туловища. Такое построение статуи яснее выделяет все части тела в их функциональном значении и обогащает формы и линию контура.

Статуя Дорифора относится, вероятно, к среднему периоду деятельности Поликлета. После создания схемы, по которой был изваян Дорифор, Поликлет остался ей верен до такой степени, что заслужил со стороны античных ценителей искусства упрек в однообразии. И действительно, общий мотив Дорифора полностью повторяется в двух других статуях этого мастера: созданной в 30-х гг. V в. до н. э. статуе ранней amazonки, которая превзошла аналогичные статуи Фидия, Кресилая и Фрадмона, и статуе Диадумена — юноши, налагающего на голову повязку победителя на играх. Эта статуя, относящаяся к позднему периоду творчества мастера, интересна тем, что под влиянием аттического искусства Поликлет изменил в ней тяжелым пропорциям и формам Дорифора и придал фигуре больше стройности и мягкости в обработке поверхности. Последователи Поликлета пошли еще дальше в этом направлении и, сохранив поликлетов-

ский принцип построения фигуры, создали ряд статуй юношей и мальчиков, отличающихся особой нежностью форм и плавностью линий.

Скульптора Пэония мы знаем как автора статуи летящей Ники, воздвигнутой в Олимпии жителями Мессении в 424 г. до н. э. в честь победы при Сфактерии. Этот памятник представляет смелую и удачную попытку передать в мраморной скульптуре иллюзию полета — задача, как мы видели выше, уже вставшая перед ионийскими мастерами арханки. Ника спускается с небес на землю. Стремительно несется она вниз, рассекая воздух и распутив крылья. Плащ надувается за ее спиной подобно парусу, а хитон от сопротивления воздуха тесно прилегает к телу. Наперерез ей летит орел, и Ника на одно мгновение касается ногами его крыльев. Как ни оригинальна идея Пэония, нельзя не заметить, что в трактовке одежды Ники, с ее контрастом тесно прилегающей к телу тонкой ткани и тяжелых масс сбитых в кучу складок и развевающихся по ветру полотнищ,

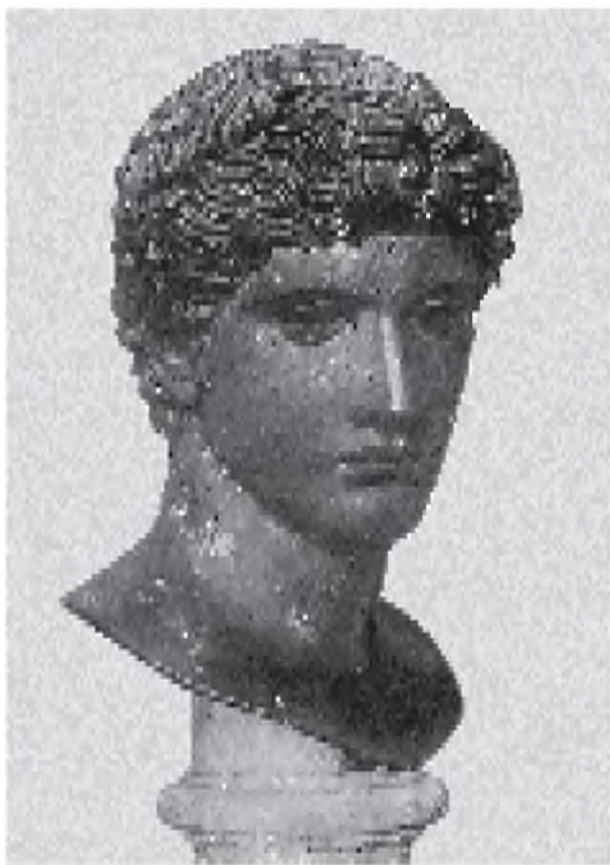

Голова эфеба. Бронза. Третья четверть V в. до н. э.



Надгробие Гегесо. Мрамор. Конец V в. до н. э.

ионийский мастер следовал по пути, указанному Фидием в статуях фронтонов Парфенона.

Пеллопоннecец Поликлет работал в Афинах и был далеко не единственным уроженцем внеаттических областей Греции, стремившимся в центр художественной жизни Эллады. Из учеников и соратников Фидия только немногие были, по-видимому, природными афинянами, остальные же стекались туда со всех концов Эллады. Совместная работа над крупными заказами, в частности над скульптурами Парфенона, перевоспитала их в духе Фидия и сделала их носителями атического художественного стиля. Так, Кресилай, уроженец Крита, создал портрет Перикла — первый дошедший до нас портрет известного исторического деятеля. Перикл представлен здесь в общем идеализованном типе афинского гражданина, и только шлем характеризует его как стратега.

Многочисленные надгробные и посвяжительные рельефы и рельефы, украшавшие официальные дек-



Торс Афродиты. Мраморная римская копия типа Венеры Эскивлинской с оригинала, ок. 440 г. до н. э.

реты последней четверти V в. до н. э., показывают, что как крупные мастера эпохи, так и простые скульпторы-ремесленники, из которых большинство, вероятно, также принимало участие в работах Перикла, всецело восприняли стиль Парфенона и продолжали углублять и разрабатывать отдельные его мотивы. Произведения монументальной аттической скульптуры последней четверти V в. до н. э., так или иначе, ведут свое происхождение от скульптур Парфенона и сохраняют черты преемственности, а то новое, что они вносят в искусство, не всегда свидетель-



Девушка у гробницы. Роспись белого лекифа. Третья четверть V в. до н. э.

ствует о движении вперед. Поколение скульпторов, работавших в период Пелопоннесской войны, не могло удержаться на высоте художественной концепции Фидия. Искусство их часто становится формальным или впадает в преувеличения.

Живопись

Эпоха Перикла имеет в истории античной живописи столь же крупное значение, как в истории других родов искусства, однако памятники живописи по-

гибли и лишь скурые фактические данные и малонадежные литературные свидетельства сообщают о жизни и деятельности художников второй половины V в. до н. э. Даже вазовая живопись бессильна оказать существенную помощь, так как в ней по-прежнему имеет место одноцветный или полихромный рисунок, тогда как монументальная живопись переходит теперь к передаче светотени. Этот переход является крупнейшим событием в истории не только античного, но и мирового искусства, ибо он знаменует начало подлинной иллюзионистической живописи, на основе которой развилась живопись нового времени.

Монументальная живопись архаики и строгого стиля была лишь раскрашенным рисунком, другими словами, она передавала предметы в линиях и раскрашивала их в так называемые локальные тона, т. е. в те цвета, которые им свойственны от природы. Между тем в действительности наш глаз никогда не воспринимает цвета в отвлечении от света и тени. Освещение не только позволяет видеть предмет, но и непосредственно воздействует на производимое им красочное впечатление. Любой предмет, освещенный солнцем или другим источником света, кажется не просто окрашенным в свой естественный цвет, а состоящим из ряда пятен различных тонов и полутонов, расположение и цвет которых зависят от формы и цвета предмета и силы освещения. При перемене последнего меняется и расположение и цвет красочных пятен. Поэтому передача реальных зрительных впечатлений в красках неотделима от передачи светотени. Только при этом условии живопись может создать иллюзию действительности, раскрашенный же рисунок всегда будет означать некоторое от нее отвлечение, известную условность. Живописцы Древнего Востока и ранние греческие мастера не поднялись до осознания огромного значения светотени, и только в эпоху Перикла сделан был в этом отношении решающий шаг.

Четыре художника особенно прославились в последние три десятилетия V в. до н. э.: Аполлодор из Афин, Зевксис из южноиталийской Гераклеи, Агафарх из Самоса и Паррасий из Эфеса. Аполлодор получил прозвание «живописца теней», и, весьма вероятно, он и был основателем иллюзионистической живописи.

Вазописцы вплоть до начала Пелопоннесской войны еще идут вровень с общим развитием искусства и отражают в своих произведениях стиль Парфенона, но начиная с 20-х гг. V в. до н. э. наступает катастрофический упадок качества продукции аттических мастеров. Они начинают терять свою монополию на производство художественной керамики. В Южной Италии и в других областях античного мира нарождаются крупные центры, выпускающие собственную продукцию, которая успешно конкурирует с аттическими изделиями.



Надгробная стела девушки. Мрамор.
Середина V в. до н. э.

Искусство IV в. до н. э.

Общая картина развития искусства в IV в. до н. э. значительно сложнее, чем в предыдущее время. Живопись переживает эпоху расцвета и развивается в направлении, указанном первыми мастерами светотени. В архитектуре, наряду с первыми признаками отмирания дорийского ордера, наблюдается возвращение к формам архаики, т. е. искание идеала в прошлом, но в то же время архитекторы успешно разрешают новые задачи, выдвинутые требованиями более развитой теперь городской жизни. Для скульптуры наступает пора более отчетливой дифференциации художественных направлений. В то время как искусство архаики и искусство V в. до н. э. боролись за овладение формами и техникой, скульпторы IV в. до н. э. получили готовое наследие от своих предшественников и могли свободно разрешать задачи, которые ставила перед ними их художественная индивидуальность. Поэтому в скульптуре IV в. до н. э. наблюдается ряд более или менее ярких художественных течений, зачастую противоречивых, как и настроения создавших их общественных слоев, и, наряду с энергичными стремлениями к завоеванию новых вершин искусства, замечается топтание на месте и несмелое подражание великим мастерам прошедших времен.

Архитектура

Крушение экономического и политического могущества Афин после Пелопоннесской войны ближайшим образом отразилось на строительной деятельности прежней «столицы Эллады», лишенной теперь постоянного притока средств в виде ежегодных взносов союзников. О таких грандиозных постройках, какие возводились при Перикле, афиняне не могли и мечтать, и им поневоле пришлось уступить ведущую роль в архитектуре другим греческим областям, городам Пелопоннеса и малоазийской Ионии. Многие из выдающихся архитекторов IV в. до н. э., правда, продолжают развивать идеи, выдвинутые зодчими эпохи Перикла, но замечается и сильное течение, стремившееся порвать с афинскими традициями, как бы сознательный протест против гегемонии Аттики в области архитектуры.

Наряду с перемещением центра тяжести строительной деятельности из Афин в другие области Греции, архитектуру IV в. до н. э. характеризует также постепенный рост гражданского зодчества. Круг деятельности архитекторов расширяется, но в строи-

тельстве храмов, на котором выросла и окрепла греческая архитектура, начинают проявляться первые признаки упадка, который прежде всего коснулся дорийского храма. В течение IV в. до н. э. дорийский ордер, правда, еще неоднократно применялся в строительстве храмов, однако он уже не пользовался прежней популярностью, а в середине века малоазийский архитектор Пифей выступил с теоретическим трактатом, в котором излагал преимущества ионийского ордера перед дорийским, основываясь главным образом на том, что дорийский ордер не допускает осуществления полной гармонии всех частей здания, гармонии, под которой Пифей понимал математически правильное соотношение отдельных элементов строения.

Дорийские храмы IV в. до н. э. свидетельствуют об эволюции вкусов в сторону ионийских форм. Как по своим пропорциям, так и по внешней отделке они стремятся приблизиться к легкости и изяществу ионийского ордера.

В связи с новыми тенденциями в отделке дорийских храмов растет и развивается новый архитектурный стиль — коринфский.

Еще в V в. до н. э. Иктин применил в храме Аполлона в Фигалии (в Аркадии) внутренние полуколонны с капителями, украшенными листьями аканфа. Коринфская капитель в течение IV в. до н. э. постепенно развивается и приобретает право гражданства в греческой архитектуре, но применение ее ограничивается пока лишь орнаментальными частями зданий. Вследствие своей декоративности коринфская капитель особенно подходила для отделки небольших круглых храмов, получивших в IV в. до н. э. широкое распространение. Форму круглого храма имеет и памятник Лисикрата в Афинах, воздвигнутый в честь одержанной хорегической победы. Здесь мы впервые встречаемся с применением коринфского ордера для внешней отделки постройки, пока еще, правда, в форме вделанных в стену полуколонн. Дальше этого IV в. до н. э. не пошел, и полное развитие форм коринфской колонны произошло уже в эллинистическую эпоху.

В Ионии после Анталкидова мира 387 г. до н. э. наступила пора экономического и культурного расцвета, выразившаяся также и в возобновлении интенсивной строительной деятельности. Для антиафинских настроений ионийских областей характерна оппозиция против выработанного в Афинах так

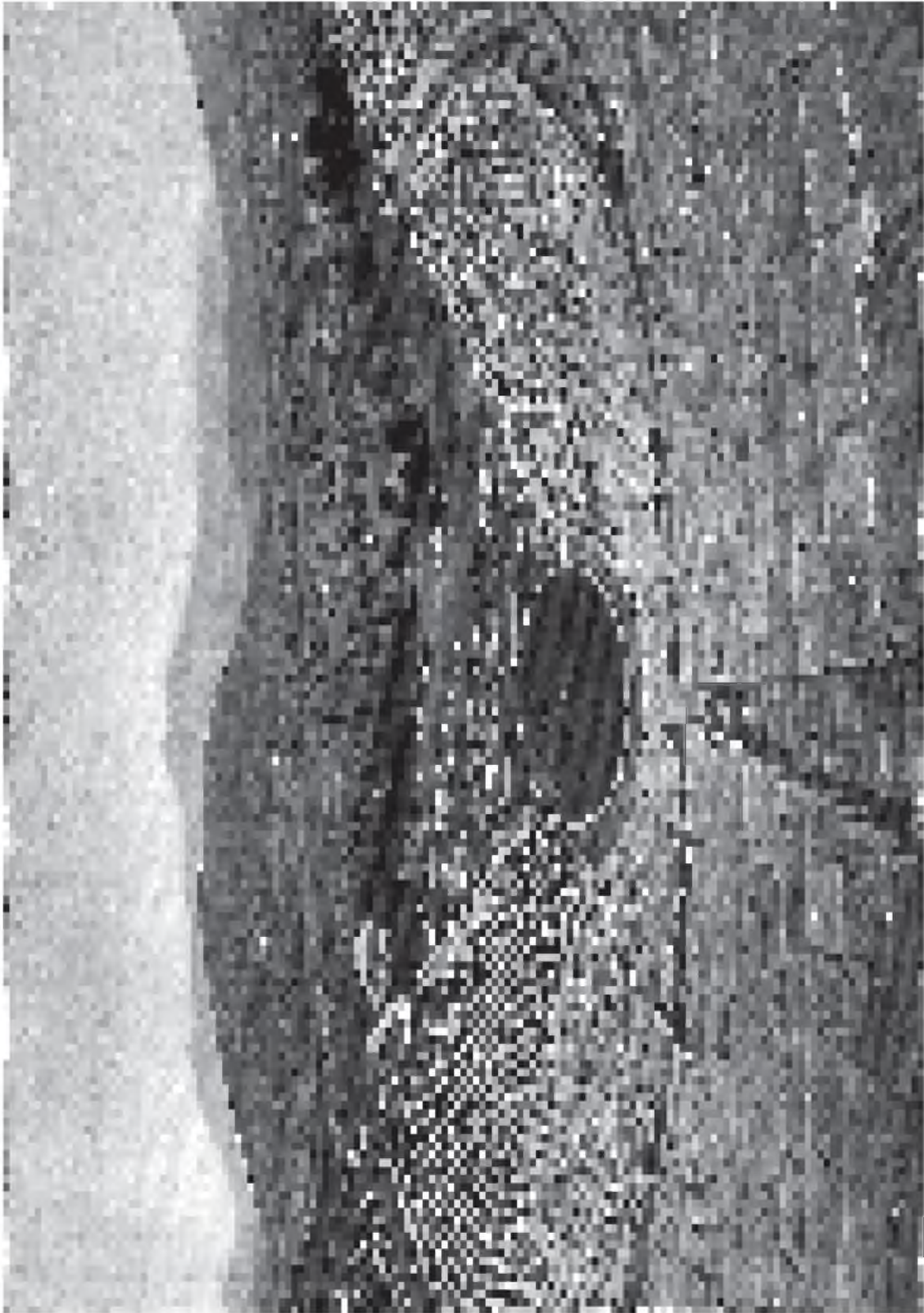

Поликлет Младший. Театр в Эпидавре. 350—330 гг. до н. э.



Кефисодот. Эйрена с Плутосом. Около 370 г. до н. э.
Мраморная римская копия с утраченного оригинала

называемого аттико-ионийского стиля, проникшего в V в. до н. э. и в Малую Азию. Ионийские архитекторы сознательно отходят от аттико-ионийских форм и возрождают чисто ионийский стиль Малой Азии архаической эпохи. Например, архитектор, построивший колоссальный храм Артемиды в Эфесе, начатый постройкой в 30-х гг. IV в. до н. э. на месте сгоревшего храма VI в. до н. э., как по своему плану, так и по размерам и архитектурным формам в точности копировал старый храм Артемиды. Возвращение к ионийской архаике замечается и в храме Афины-Полиады в Приене. Строителем его был упомянутый Пифей, на примере этого храма пытавшийся доказать правильность своих теоретических построений. Пифей остался верен принципам строгой

пропорциональности и при постройке (в середине IV в. до н. э.) здания совершенно нового типа — гробницы сатрапа Карики Мавсола, того Галикарнасского мавсолея, название которого стало нарицательным для всех роскошных усыпальниц.

К IV в. до н. э. относятся и первые дошедшие до нас каменные театры, старейшим из которых является построенный Поликлетом Младшим во второй половине IV в. до н. э. театр в Эпидавре, считавшийся в древности, по строгой соразмерности своих частей, образцовым.

Скульптура

В 449 г. до н. э., после двойной — на море и на суше — победы над персами при Саламине Кипрском, афиняне воздвигли в центре акрополя статую Афины Предводительницы в битвах. В 371 г. до н. э., добившись выгодного мирного договора со Спартой и заключения Второго морского союза, Афинское государство учредило культ богини Мира и поручило скульптору Кефисодоту изваять культовую статую. В середине V в. до н. э. афиняне чтят богиню, которая вела их к победам, а 80 лет спустя, после долгого периода непрерывных войн и внутренних потрясений, мечты о гегемонии теряют свою привлекательность и сменяются жаждой мира и материального благополучия. Статуя Кефисодота представляла богиню мира Ирену с мальчиком Плутосом (богатством) на руках. Тяжелые складки одежды и постановка фигуры Ирены придают статуе монументальность, напоминающую величавые образы божеств V в. до н. э., но настроение, которым проникнута группа, характерно для сознания людей новой эпохи.

Низведение богов из сферы сверхчеловеческого бытия в сферу жизни и чувств человека характерно для всей пластики IV в. до н. э., особенно для ученика и, вероятно, сына Кефисодота, величайшего аттического скульптора IV в. до н. э. Праксителя. Античная литературная традиция рисует его окруженным громкой славой, богатым и блестящим баловнем судьбы, представителем той прослойки афинского общества, которая пользовалась своим положением и материальными средствами для наслаждения жизнью. На протяжении своего творческого пути, совпавшего с 60—40-ми гг. IV в. до н. э., Пракситель работал как для Афин, так и для многих других городов Греции. Около 40 его произведений засвидетельствовано литературными упоминаниями, и один уже перечень его работ характеризует Праксителя в

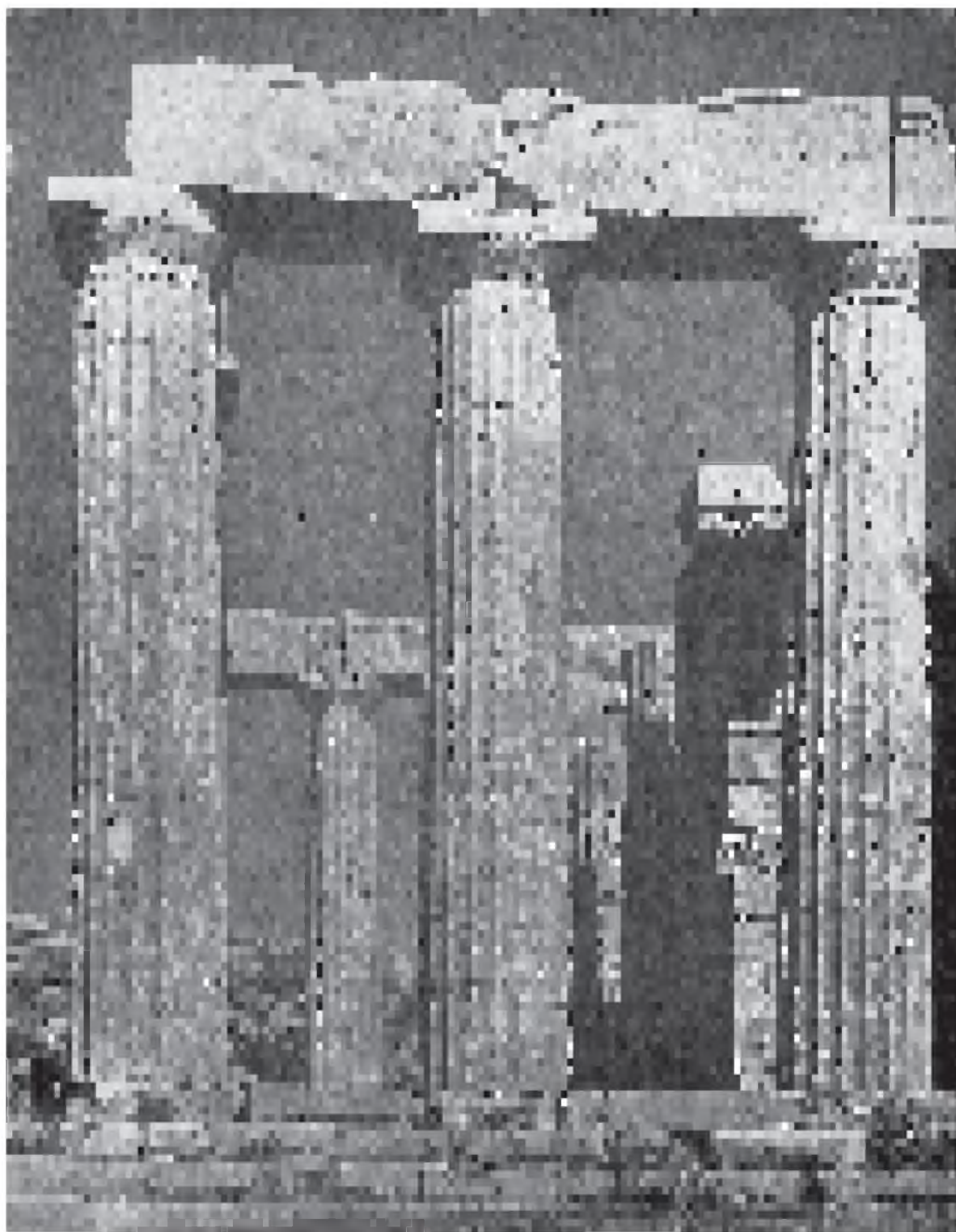

Икгин. Храм Аполлона в Бассах, Фигалии, в Аркадии. Последняя треть V в. до н. э.
Внутренние полуколонны с капителями, украшенные листьями аканфа

определенном направлении. Среди изображений богов преобладают статуи Афродиты и Эроса, божеств и демонов из круга Диониса; о статуях героев и атлетов источники ничего не говорят, а из портретных статуй упоминают лишь о портрете Фрины — знаменитой гетеры, любовницы Праксителя. В 70-х гг. XIX в. в храме Геры в Олимпии найдено было одно из произведений афинского мастера — группа Гермеса с младенцем Дионисом. Группа не принадлежала к наиболее знаменитым в древности работам Праксителя, но для нас она равносильна откровению. Это единственная дошедшая до нас в более или менее сохранным виде оригинальная статуя крупного мастера IV в. до н. э., и только по ней мы можем в полной мере почувствовать обаяние пластических образов



Пракситель. Аполлон Сауроктон.
Третья четверть IV в. до н. э.

Мраморная римская копия с утраченного оригинала



Пракситель. Отдыхающий сатир. Середина IV в. до н. э.
Мраморная римская копия с утраченного оригинала

зрелого греческого искусства, о котором поздние копии дают лишь слабое и искаженное представление. Посланцу богов Гермесу поручено было Зевсом доставить младенца Диониса к нимфам. Во время краткой передышки в пути Гермес облокотился о древесный ствол и играет с мальчиком, дразня его кистью винограда. Сюжет не волнует душу, а пленяет ее своей грацией, и все мастерство художника направлено к той же цели — доставить зрителям чисто эстетическое наслаждение. Мотив группы не нов — постановка фигуры Гермеса в общем следует канону Поликлета, и даже применение внешней точки опоры уже встречалось в V в. до н. э. Но все эти заимствования умело разработаны художником. Особенно

удачно использована поза облокотившегося Гермеса, мотив, позволявший Праксителю и в других работах освободиться от строгой архитектоники статуй Поликлета и придать своим фигурам больше гибкости и легкости, плавные, текучие контуры, закругленные нежные формы. В теле Гермеса нет резко разграниченных плоскостей и четких линий. Формы, в которых мы ясно различаем кожу, мускулы и тонкие жировые покровы, искусно моделированные игрой светотени, сливаются друг с другом и создают впечатление живого тела. Недаром один античный писатель говорил, что при прикосновении к статуям Праксителя кажется, будто безжизненный материал реагирует на нажим пальца, как тело живого человека. Живописные приемы светотени применены Праксителем и к обработке поверхности волос и одежды, а также к передаче взгляда Гермеса. Мечтательный «влажный» взор статуй Праксителя был знаменит в древности и достигался художником при помощи частичного слияния нижнего века с глазным яблоком. Для полноты впечатления не хватает только раскраски. От нее сохранились лишь слабые следы, но нет сомнения, что краски играли большую роль в произведениях афинского мастера. Ему приписывается изречение, согласно которому он отдавал предпочтение тем из своих статуй, которые были раскрашены Никием, выдающимся афинским художником его времени.

Другие дошедшие в копиях произведения Праксителя также могут быть охарактеризованы как мирные жанровые сценки, приуроченные к мифологическим темам и рисующие жизнь богов в мягких, идилических тонах; это прекрасные юноши и прекрасные молодые женщины во цвете лет, отличающиеся от смертных только идеальной красотой. Аполлона Пракситель представил подростком, занятым распространением среди греческих мальчиков игрой — преследованием ящерицы (Аполлон Савроктон). Грозную Артемиду он изобразил в виде юной девушки, застегивающей плащ перед отправлением на охоту. Дикие демоны лесов, сатиры превратились у Праксителя в нежных юношей, звериная природа которых выражается только в заостренных звериных ушах и густоте шевелюры. Отдыхающий сатир Праксителя устал от вакхической пляски и прислонился к дереву. Он весь еще полон негой пережитого возбуждения: рот приоткрыт, затуманенный взор мечтательно погружен в сладкие грезы. Женскую красоту Пракситель всего чаще представлял в образе Афродиты. В Афродите Книдской, пользовавшейся в древности

громкой славой, Пракситель, впервые в истории греческой пластики, изобразил богиню совершенно нагой. Афродита готовится к купанию, уже сняла одежду и положила ее на большой сосуд. Легкий ветерок обвеивает ее нагое тело, и Афродита предается сладкой истоме, не решаясь войти в прохладную воду. Творчество Праксителя с его ярко выраженным уклоном в сторону чистого эстетизма нашло широкий отклик в усталом от внешних и внутренних потрясений, разочарованном в общественной жизни высшем слое греческого рабовладельческого общества. Длинный ряд статуй IV в. до н. э., отмеченных близким

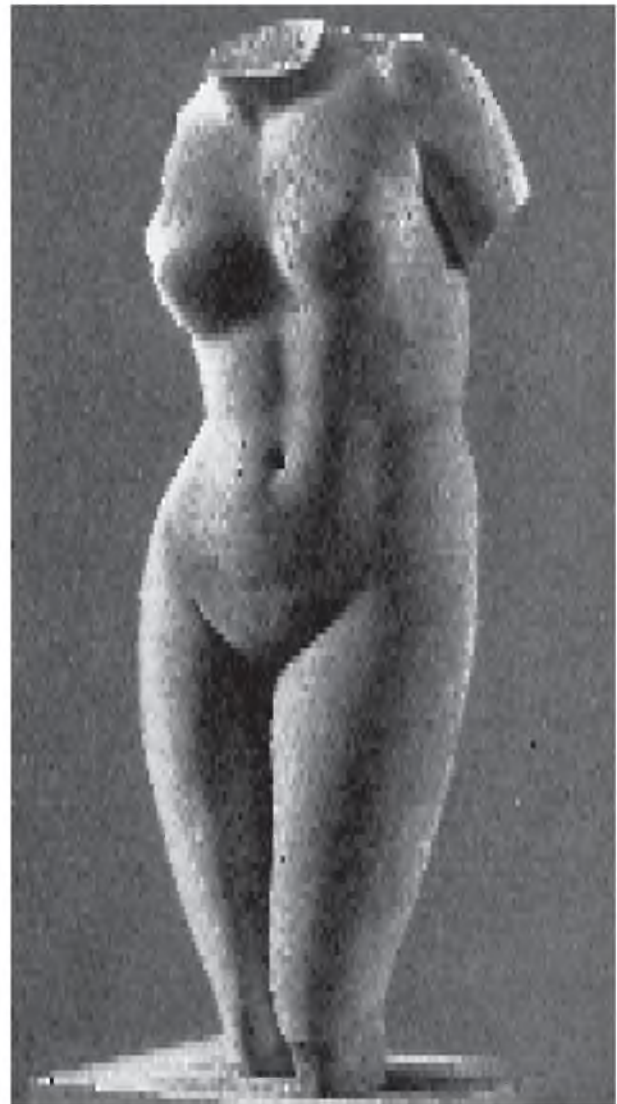

Пракситель. Афродита Книдская. Мраморная римская копия с мраморного оригинала, ок. 350 г. до н. э.



Скопас. Менада. Уменьшенная мраморная римская копия с мраморного оригинала середины IV в. до н. э.

Пракситель. Артемида из Габий. Ок. 340—330 гг. до н. э. Мраморная римская копия с утраченного оригинала

сходством со стилем Праксителя, приписывается или ему самому, или художникам его круга.

Пассивность, охватившая ту общественную прослойку, к которой принадлежал Пракситель, не характерна, конечно, для всего греческого общества. Кризис античного полиса втягивал в водоворот борьбы огромное число людей, настроение которых было далеко от душевного спокойствия. Эта часть общества также нашла своего идеолога в лице Скопаса, художественное направление которого противоположно направлению Праксителя. Скопас, происходивший с острова Пароса, был, по-видимому, старшим современником Праксителя. Из его биографии мы знаем только, что он руководил постройкой храма Афины Алеи в Тегее (в Аркадии), что около 350 г.

до н. э. он работал над скульптурами мавзолея и, кроме того, изваял ряд преимущественно мраморных статуй в ряде городов Греции и Малой Азии. Древние говорили о Скопасае, что он «вдохнул жизнь в мрамор», изречение, которое должно быть понимаемо в том смысле, что Скопас был первым скульптором, решившимся изображать бурное движение и сильное душевное волнение, то напряжение душевных и физических сил, которое греки обозначали словом «пафос» в отличие от «этоса» — постоянной, неизменной основы характера, преимущественно привлекавшей к себе внимание художников V в. до н. э. Уцелевшие произведения Скопаса всецело подтверждают суждения древних об их авторе и рисуют художника как смелого новатора.



Скопас (?). Надгробная стела с реки Иллиссос.
Мрамор. Ок. 340 г. до н. э.

Из произведений, приписываемых Скопасу, особенно интересны фрагменты фронтольных композиций храма Афины в Тегее, так как они происходят от статуй, сделанных самим мастером. Головы статуй шаровидны и сильно отличаются от овальных голов Праксителя не только своей формой, но и резкими, смелыми поворотами. Голова юнонии закинута назад и одновременно повернута в сторону. Сильному движению соответствует напряженность душевных переживаний, выраженная в чертах лица и главным образом в глазах. Брови сдвинуты и несколько приподняты. Верхние веки нависают на глазное яблоко и частично прикрывают его внешний угол, придавая взгляду интенсивную сосредоточенность. Рот приоткрыт, и между губами виднеется верхний ряд зубов.

Так нарушена была Скопасом традиционная в греческой пластике неподвижность лица.

Описанные приемы передачи сосредоточенного внутреннего напряжения являются основными признаками стиля Скопаса, на основании которых удалось, с большой долей вероятности, приписать мастеру ряд статуй и голов, дошедших до нас в копиях. Среди них имеются как спокойно стоящие фигуры, у которых душевный подъем сказывается главным образом в выражении глаз, так и фигуры, находящиеся в движении.

В мраморной статуэтке, копии со знаменитой статуи Скопаса — Менада, убивающая козленка, пафос вакхического экстаза доведен до высшей точки. Фигура скомпонована таким образом, что она как бы

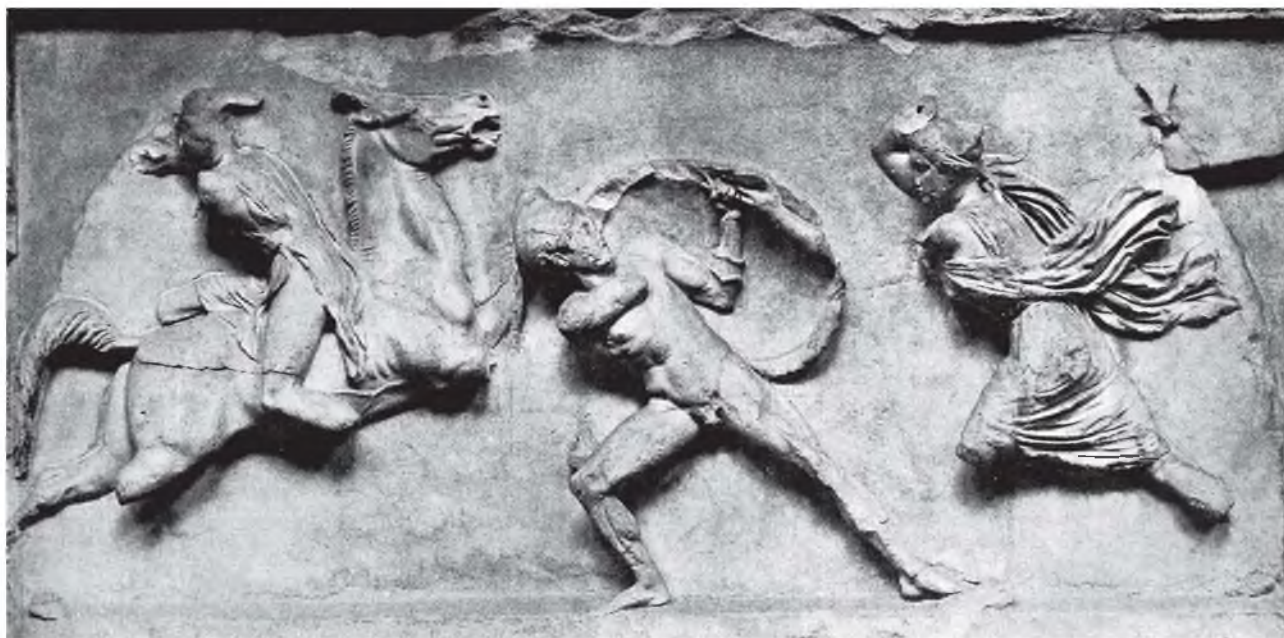

Скопас. Битва греков с амазонками. Фрагмент фриза Галикарнасского мавзолея.
Мрамор. Ок. 350 г. до н. э.

вращается вокруг своей оси, торс склоняется назад, голова запрокинута, а лицо находится в почти горизонтальном положении. В священном неистовстве Менада забыла все окружающее: волосы ее в беспорядке ниспадают на спину, хитон сбился на одну сторону, обнажив левую половину тела; в опущенной правой руке Менада держала нож, в поднятой левой руке — убитого козленка. До Скопаса подобные «поэмы экстаза» доступны были только живописи. Он первый воплотил вакхическое неистовство в мраморе.

Имя Скопаса связано и со скульптурными украшениями Галикарнасского мавзолея. Согласно наиболее надежной античной традиции, над скульптурами его работали четыре выдающихся мастера IV в. до н. э.: Скопас, Леохар, Бриаксис и Тимофей, причем каждый из них взял на себя исполнение статуй и рельефов одной стороны грандиозного памятника. Мавсолей имел три пояса фризов и ряд круглых скульптур (портретные статуи Мавсола и Артемисии и др.). Стилистический анализ не оставляет сомнений, что над фризами работало несколько мастеров, но попытки распределить отдельные части фриза между определенными мастерами разбивались о недостаточность наших знаний в области индивидуальных стилей отдельных художников и не привели еще к беспорядным выводам.

Два противоположных направления греческой пластики IV в. до н. э. — идиллическое направление Праксителя и патетическое направление Скопаса — далеко не исчерпывают содержания этой разбившейся тогда на ряд течений отрасли искусства. Явственно вырисовывается, например, ретроспективное течение, обратившееся лицом к прошлому и сознательно игнорирующее современность. К статуям, изваянным сторонником этого течения, относится пользующийся громкой известностью Аполлон Бельведерский — работа мастера Леохара. В настоящее время ореол, окружавший это произведение, значительно померк. Его внешняя эффектность не может заглушить присущей ему холодности и театральности. Для IV в. до н. э. характерно также скрещение различных манер. Но то были явления эфемерные. Определяющее значение для дальнейшей эволюции скульптуры имели лишь Пракситель и в особенности Скопас, который справедливо рассматривается как предтеча Лисиппа, завершителя формального развития классической пластики и родоначальника пластики эллинистической, создавшего новую, созвучную эпохе, систему художественного мировоззрения.

Лисипп был родом из Сикиона — древнего центра бронзовой пластики. Насколько можно судить по намекам его биографов, он начал карьеру простым

ремесленником — бронзовщиком и не учился в школе сикионских скульпторов. Согласно приписываемым ему словам, его учителями были природа и Дорифор Поликлета. От этого периода своей жизни Лисипп унаследовал склонность к бронзе, как к материалу для статуарных произведений, и, насколько известно, он никогда не пользовался мрамором. В дальнейшем мы видим Лисиппа уже знаменитым мастером при дворе Александра Македонского, где он работал в качестве любимого скульптора и друга царя. Согласно преданию, Александр разрешал снимать с себя портреты только скульптору Лисиппу и живописцу Апеллесу. Лисипп, по-видимому, пережил Александра и умер в последнем десятилетии IV в. до н. э. В течение долгой жизни он создал огромное количество статуй (если верить античной традиции, число их равнялось 1500) разнообразного характера. Среди них были статуи богов, героев и атлетов, портреты Александра и некоторых его преемников, а также семи мудрецов, философов и поэтов, статуи аллегорического характера, изображения животных, многофигурные группы, колоссы в 20 м вышины и маленькие настольные статуэтки. Ни одно из этих произведений не сохранилось в оригинале. Только мраморные копии двух статуй Лисиппа и небольшая группа примыкающих к ним произведений может служить наглядными образцами его стиля.

Сохранилось в копии одно из выдающихся произведений Лисиппа — статуя Апоксиомена, юноши-атлета, очищавшего при помощи стригиля тело от приставшего к нему песка и масла. Апоксиомен — это новое и окончательное решение исконной проблемы греческой пластики — изображения нагой, стоящей мужской фигуры — последнее звено в длин-

ном ряде курсов и статуй атлетов классического искусства. В Апоксиомене Лисипп разбил канон Поликлета, выдвинув на его место новую систему пропорций и новый принцип построения фигуры, в свою очередь ставший образцом для последующих поколений.

Если Дорифора можно определить как изображение покоя в движении, то Апоксиомен представляет олицетворение подвижности и нервного напряжения при кажущемся покое. Левая нога служит опорой для туловища, но правая нога не отдыхает и готова в любой момент принять на себя тяжесть тела. Юноша как будто переминается с ноги на ногу; движения его мимолетны и коротки, как у человека с наэлектризованной нервной системой. В фигуре Апоксиомена отсутствуют ровные, спокойные плоскости. Мускулы нижней части туловища напряжены, грудь и плечи втянуты в движение рук, голова склонилась на сторону, взгляд сосредоточен, и даже волосы не лежат спокойно, но выются и приподнимаются над черепом. Перед нами новая концепция человека. Внутреннее беспокойство, напряжение, мобилизация всех физических и душевных сил сменили гармонию и спокойную уверенность образов V в. до н. э. Апоксиомен —

новый человеческий идеал, выросший из тревоги и неустанной борьбы, охвативших греческое общество и требовавших постоянного напряжения и проявления непреклонной энергии.

Воплощение нового идеала заставило Лисиппа искать иных средств художественного выражения. Он заменил тяжелые широкие пропорции Дорифора более легкими и удлиненными, придающими фигуре подвижность и гибкость, и порвал с традиционной плоскостностью классической круглой скульптуры.



Лисипп. Апоксиомен.
Мраморная римская копия с бронзового оригинала, ок. 320 г. до н. э.



Так называемый Геракл Фарнезе.
Мраморная римская копия, восходящая к бронзовому
оригиналу Лисиппа Второй половины IV в. до н.э.



Лисипп. Геракл со львом. Вторая половина IV в. до н.э.
Уменьшенная мраморная римская копия с утраченного
бронзового оригинала



Эхелос, увозящий Басилу.
Рельеф из Фалирона близ Афин. Мрамор.
Ок. 400 г. до н.э.



Надгробие на Дипилонском некрополе в Афинах. Мрамор. IV в. до н. э.



Сидонский саркофаг. Мрамор. Ок. 350 г. до н. э.

Статуи V в. до н. э., как правило, движутся в плоскости, определяемой передней и задней поверхностью туловища. Пракситель ввел большее разнообразие в движение при помощи наклона фигур в сторону их внешней опоры, но и его статуи изгибаются только влево и вправо, а не по радиусам круга. Лисипп, стремясь придать своим фигурам максимальную подвижность, нарушил эти условные рамки. Его статуи трехмерны и скомпонованы таким образом, что они свободно врезаются в окружающее их пространство, изгибаясь и поворачиваясь во всех направлениях и протягивая свои члены вперед и назад, наперерез переднему и заднему плану туловища.

Ряд статуй богов и героев, с большой долей вероятности приписываемых Лисиппу, дополняет художественную характеристику этого мастера. Из них, между прочим, видно, что, несмотря на свою прогрессивность, Лисипп свободно черпал мотивы из художественного наследия предыдущих поколений. Группа Силена с младенцем Дионисом навеяна композициями Кефисодота и Праксителя. Мотивы статуй отдыхающего Гермеса, Гермеса, подвязывающего сандалию, и сидящего Ареса заимствованы с фриза Парфенона, но трехмерная композиция фигуры с пересечениями линий и плоскостей и богатством второстепенных мотивов, индивидуальная острая характеристика, мгновенность позы — все это достоинства чисто лисипповского стиля.

Любимым мифическим героем Лисиппа был герой-труженик Геракл, любимым героем современности — Александр Македонский. Статуя Геракла Фарнезе изображает отдыхающего героя. Усталый после тяж-



Прогуливающаяся женщина. Статуэтка из Танагры. Терракота. IV в. до н. э.



Лисипп. Голова Александра Македонского с острова Коса. Мрамор.
Копия с оригинала третьей четверти IV в. до н. э.

ких работ Геракл грузно опирается на палицу. Плохая, безвкусная копия с ее преувеличенно подчеркнутой мускулатурой и тупым выражением лица создает впечатление чисто мускульной, физической мощи героя, но другая, близкая к типу Фарнезе, голова Геракла (хранится в Британском музее) показывает, что Лисипп понимал своего героя более глубоко и чувствовал трагизм его судьбы. В изображениях Александра Македонского Лисипп предстает перед нами как портретист.

Портретная скульптура

История греческого портрета берет начало еще в поздней архаике. В V в. до н. э. параллельно развивались идеализованный, типовой портрет и портрет, в котором художник стремился к передаче индивидуального образа изображаемого лица. Но сторонни-

ки обоих этих направлений заботились больше о форме, чем о психологической характеристике. В конце V в. до н. э. в лице Димитрия из Алопеки портретное искусство обретает мастера, интересовавшегося главным образом физиономическими особенностями своих моделей, но без глубокого проникновения в их душевный склад. В IV в. до н. э., в связи с общей тенденцией к индивидуализму и с пробудившимся интересом к личности, как таковой, быстро развивается портрет как отдельная отрасль скульптуры, и появляются мастера, работающие если не исключительно, то преимущественно в данной области. Исполнялись портреты не только живых лиц, но и давно умерших: философов, поэтов, политических деятелей. Так, в 30-х гг. IV в. до н. э. в театре Диониса в Афинах воздвигнуты были статуи великих трагиков. Мастера работали не с натуры и стремились к созданию образа, отвечающего общему представлению о данной личности, с ее типичными психологическими особенностями. В портретной пластике IV в. сосуществовало несколько направлений. В эпоху Лисиппа определенное преобладание получило направление, стремившееся к углубленной передаче психики изображаемых лиц и их острой индивидуальной характеристике, без отказа, однако, от классических принципов формального построения головы. Эти свойства нашли свое отражение в портрете Александра, найденном в Пергаме и, по всей вероятности, восходящем к оригиналу работы Лисиппа. Александр представлен здесь не в виде героя древней мифологии, или в бесстрастно-объективной манере, как его иногда изображали другие мастера. Лисипп дал образ человека — героя своего времени, борющегося, страдающего и раздираемого внутренними противоречиями.

Живопись

Согласно мнению античных знатоков искусства, живописцы IV в. до н. э. достигли такого совершенства, что произведения старых художников казались, по сравнению с их картинами, наивными и устарелыми. Современные искусствоведы должны принять на веру высказывания античных писателей о блестящем расцвете живописи в IV в. до н. э. Сомневаться в них нет оснований, ибо переход на иллюзионистическую живопись, несомненно, является крупнейшим событием в истории этого вида искусства, и те немногие памятники, которые позволяют хотя бы отчасти приподнять завесу, скрывающую от глаз достижения ма-

стером IV в. до н. э., всецело подтверждают вышеприведенную оценку.

Художники IV в. до н. э., как говорит Плиний, «воплотили в открытые Аполлодором двери искусства» и разработали проблемы перспективы и светотени, далеко превзойдя в этом отношении живописцев V в. до н. э.

В IV в. до н. э. существовали две крупные школы живописи: афинская и сикионская. Главными представителями первой были Аристид и Евфранор, второй — Памфил и Апеллес, придворный художник Александра Македонского.

Чтобы составить представление об утраченных оригиналах живописи IV в. до н. э., приходится пользоваться по большей части поздними их копиями. К числу более надежных копий относятся найденные при раскопках в Геркулануме небольшие мраморные расписные плитки. На одной из них изображена ссора девушек во время игры в кости — бытовая сценка, в которую вложено мифологическое содержание, так как обе поссорившиеся подруги названы одна Лагоной, другая Ниобой. Оригинал этой копии был, по всей вероятности, картиной художника конца V в. до н. э. Рисунок здесь еще чисто линейный. Хотя фигу-

ры и расположены в двух планах, но перспектива не выдержана и действие происходит в ничем не охарактеризованном пространстве. На нейтральном фоне движутся и фигуры второй такой же картины на мраморе, передающей оригинал середины IV в. Но на этой картине рисунок принимает иной характер. Туловище кентавра моделировано при помощи светотени, а на земле обозначена тень, бросаемаемая его телом. Освещение начинает учитываться при композиции картины, и фигуры связываются с окружающей их реальной средой. От красок на этих плитках сохранились лишь слабые следы.

Известная по многочисленным живописным и другим воспроизведениям композиция на тему освобождения Андромеды Персеем, вероятно, восходит к художнику Никию, современнику Праксителя, причем, как показывает довольно полное совпадение копий, в данном случае не только фигуры, но и антураж заимствованы копиистами с оригинала. Фигуры окружены ландшафтом, но развитие последнего весьма умеренно. Художник овладел перспективой, но он пользуется ею с большим самоограничением, не развивая ее в самостоятельный элемент композиции.



Гефест и Фетида со щитом Ахилла. Фреска из Помпей, реплика ок. 70 г. н. э. оригинала конца IV в. до н. э.



Актер в роли царя. Фреска из Геркуланума, реплика ок. 25 г. н. э. оригинала конца IV в. до н. э.



Роспись гробницы в Казанлыке.
IV—III вв. до н. э.

Самое полное представление о достижениях живописи IV в. до н. э. дает замечательная мозаика из Помпей, воспроизводящая картину «Битва при Иссе» младшего современника Апеллеса — Филоксена из Эретрии. Здесь изображен критический момент битвы, когда Александр Македонский, разметая все на своем пути, устремляется к колеснице Дария.

ко быстрое бегство еще может спасти персидского царя, и его верные друзья жертвуют собой, чтобы обеспечить ему эту возможность. Один перс подводит своего коня к Дарию, другой бросился наперерез Александру и погибает, пронзенный его копьем. Художественные приемы Филоксена могут служить мерилем достижений греческой живописи IV в. Пе-



Роспись гробницы в Казанлыке.
IV—III вв. до н. э.

редача пейзажа ограничивается изображением почвы, усеянной брошенным оружием, и одного дерева на заднем плане, т. е. в сущности только намеком на ландшафт. Поражает искусство композиции. Налицо всего полтора десятка фигур, а между тем зритель получает впечатление огромных масс войска. Это достигается пересечением фигур, перспективным их сокращением, обилием разнообразных мотивов и заслоением горизонта. Густая сеть копий на заднем плане создает иллюзию глубокого построения войска. Красочная гамма Филоксена очень сдержанна и основана на традиционных четырех тонах греческой живописи — белом, черном, красном и желтом, но зато Филоксен полностью владеет светотенью и даже передает блики и отражения на полированной поверхности щитов. Однако, несмотря на колоссальный рост средств художественного выражения, Филоксен оста-

ется верен основной направленности греческого искусства в сторону познания человека. Сложная композиция представляет собой в сущности только рамку для изображения двух главных действующих лиц — юного Александра, воплощения торжества победы, и старца Дария, фигура которого, возвышаясь над сечей, олицетворяет собой трагизм поражения.

«В спасенных при гибели Византии рукописях, в вырытых из развалин Рима античных статуях перед изумленным Западом предстал новый мир — греческая древность: перед светлыми образами ее исчезли призраки средневековья», — писал Энгельс во введении к «Диалектике природы». В этих словах дана глубокая оценка всемирно-исторического значения греческого искусства, которое и в наши дни продолжает оказывать свое благодатное влияние на художественное творчество.

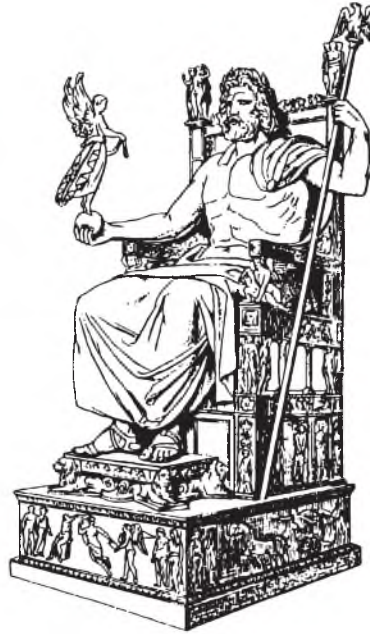





Глава XX

РЕЛИГИЯ ДРЕВНИХ ГРЕКОВ

ДРЕВНЕЙШИЙ ПЕРИОД ИСТОРИИ ГРЕЧЕСКОЙ РЕЛИГИИ

В настоящее время не может уже подлежать никакому сомнению, что светлый мир мифологических образов Олимпа, нашедший себе столь яркое выражение в античном искусстве и поэзии, далеко не исчерпывал собой всего содержания древнегреческой религии. Рядом с этой официальной стороной греческой религии, навсегда связанной с именами Гомера и Гесиода, в недрах народной массы жила вера в иной мир. Он открывается нам в культуре камней, деревьев, животных, горных высот, рек и других предметов и явлений природы, в магии и чародействе, в заговорах и заклинаниях. Это народное течение было сильно и могущественно. Ему суждено было даже пережить государственную религию Греции, поддерживавшуюся высшими классами общества. Корни его восходят чуть ли не к самым истокам человеческой культуры, к тому отдаленному времени, когда вся окружающая природа представлялась сознанию первобытного человека населенной одушевленными существами, духами.

Н. Я. Марр метко и красиво говорит по этому поводу: «Бога не было при начале созидания человечества, начинавшегося производством с магическими средствами, которые трудящийся коллектив усматривал во всех предметах потребления и производства. Предметы потребления, вообще ресурсы природы, используемые коллективом, становились сопричастными производственными силами, двойниками коллективного человека, по мере его становления производственным, творцом. В производстве эти сопричастные силы стали постепенно производственными тотемами, сначала растительными, звериными, затем космическими. Затем производственный тотем уступил место культовому, и космические тела, небо и светила, оцениваемые в их природе как культовые, по возникновении понятия о душе и анимизме, по наступлении культа предков и антропоморфизации космических тел, стихийных сил, когда одновременно названия космических тел перешли на микрокосм и человеческое хозяйство, появился бог, и затем по развитию техники и усилении технологического восприятия явлений название бога стало словом, означющим руку...»

На почве такого миросозерцания первобытного человека, носящего название «анимизм» и заключающегося в одухотворении различных сил и стихий природы, вырастают отдельные формы религиозного культа, как например фетишизм, культ



растений, почитание небесных светил и т. д. В Древней Греции мы находим многочисленные следы самого грубого фетишизма. Так, Павсаний рассказывает, что в древности греки воздавали божеские почести необделанным камням. В ахейском городе Фарах, по словам того же Павсания, стояло около тридцати четырехугольных камней, которым жители города поклонялись, давая каждому из них имя какого-нибудь бога. Плутарх сообщает о священном метеоре, упавшем, по преданию, в 405 г. до н. э. около Эгоспотамоса и почитавшемся херсонесцами. Плиний упоминает о двух других священных метеорах, почитавшихся в Абидосе и Кассандрии.

Эрот изображался в Беотии в виде простого камня; там же находилась статуя Геракла в виде неотесанной каменной глыбы. В Дельфах показывали камень, проглоченный, по преданию, Кроносом и снова извергнутый им. Этот камень ежедневно поливали маслом, а в праздничные дни подкладывали под него свежую шерсть.

Не меньшим распространением пользовались в Греции и фетиши из дерева и других материалов. Так, Плутарх передает, что спарганцы почитали Диоскуров в образе двух параллельных бревен, соединенных между собой двумя поперечными брусками. Согласно одной фиванской легенде, вместе с молнией, ударившей в жилище Семелы, с неба упал кусок дерева, и Полидор отделил его бронзой и назвал Дионисом Кадмейским. Гера почиталась на острове Самосе в виде простой доски или чурбана, а в Икаре старинный идол Артемиды представлял собой не что иное, как грубое необтесанное бревно.



Голова идола, с острова Аморгос, Киклады. Мрамор. 2500—2000 гг. до н. э.



Фигурка идола, с острова Деспотико, Киклады. Мрамор. Ок. 2500—2000 гг. до н. э.

Еще большее значение имел в мифологии и культе древних греков растительный мир. Среди многочисленных священных деревьев Греции первое место занимал полный величественной красоты дуб, считавшийся у многих народов Европы посвященным верховному богу неба. И у греков дуб с древнейших времен был связан с культом Зевса — бога неба и грозовой тучи; в Додоне Зевс имел местопребывание в высоком священном дубе, шорох листьев которого возвещал волю божества. Какой огромной популярностью пользовался этот додонский дуб в глазах древних греков, видно из того предания, по которому Афина вделала говорящий кусок дуба в качестве талисмана в киль корабля Арго, чтобы оракул Зевса постоянно возвещал смелым мореплавателям-аргонавтам волю и совет божества.

С культом другого могущественного бога греческой религии — Аполлона — связано было лавровое дерево. От имени этого дерева произведено много эпитетов божества. Все подробности дельфийского культа Аполлона свидетельствуют об этой тесной связи его с лавром. Древнейшее капище Аполлона было устроено, по преданию, из ветвей и листьев лаврового дерева и имело вид шалаша. Впоследствии лавр стоял внутри Дельфийского храма. Жрецы должны были украшать вход в святилище Аполлона свежими лавровыми ветками. Подобно вечнозеленому лавру и стройная пальма была священным деревом лучезарного бога Аполлона, а также его сестры Артемиды и матери Латоны. Маслина была посвящена всенародной отечественной богине Афине: священное оливковое дерево Афины

показывалось на афинском акрополе. Фиговое дерево (смоковница) связано было главным образом с культом земледельческих божеств — Деметры и Диониса. По старинному преданию, Деметра в благодарность за гостеприимство велела земле произвести из себя смоковницу в подарок элевзинскому парю Фиталу. Праздничная процессия из Элевзина в Афины делала в этой местности привал.

Не меньшую роль в древнегреческой мифологии и культуре играли остальные представители растительного мира: тополь, ива, роза, миртовый куст, платан, ясень, грецкий орех, миндаль, гранатовое дерево, омела, виноград, хвойные деревья (особенно сосна, пихта), пиния, кипарис, злаки и целый ряд различных цветов и трав.

Формы культа деревьев отличаются большим разнообразием. Греческий поэт Феокрит в одной из своих идиллий рисует нам сцену поклонения священному платану Елены в Спарте. В ознаменование помолвки Елены и Менелая спартанские девушки украшают священное дерево лotosовыми венками, поливают его благовонными маслами из серебряного ковша, а на самом столбе вырезают надпись: «Чти меня, я — растение Елены». К формам культа растений Греции относятся, кроме возлияния и украшения венками и другими предметами, еще воздвижение алтарей и совершение жертвоприношений перед священным деревом, окружение дерева стеной или храмами, установление неприкосновенности дерева или целой рощи, пляска вокруг священного дерева, обрядовая рубка дерева и т. д.

Кульм животных также сыграл весьма видную роль в перво-



Амфора с изображением богини — покровительницы зверей, из Фив. Окл. 700 г. до н. э.



Идол, из Гефестии, остров Лемнос. Терракота. Начало VII в. до н. э.

начальной истории греческой религии, оставив по себе многочисленные и яркие пережитки в позднейшие эпохи. Так, например, дельфийцы почитали волка, ампракиоты — львицу, самосцы — овцу; в храме Эрехтея в афинском акрополе жила священная змея, которая каждый месяц получала медовую лепешку. Критяне считали священным животным свинью, фессалийцы — змею и аиста, афиняне — волка, жители острова Серифа — морских раков, обитатели Акарнании — мух и т. д. Другую категорию пережитков старинного культа животных составляют териоморфные (т. е. звероподобные) образы греческих богов. Так, в Фигалии в храме стояло изображение богини Деметры с лошадиной головой, в то время как нижняя часть статуи Артемиды Евриномы там же напоминала по своей форме рыбу. Далее, в храмах богов в богинь нередко содержались посвященные им животные. Многочисленные эпитеты богов также свидетельствуют о старинном культе животных в Греции: Гера называется Лошадиной, Аполлон — Волчьим, Бараньим, Дионис получает названия Быка, Козла и др. Названия жреческих коллегий — «быки», «медведи», «жеребят», «пчелы» и т. д. — указывают на священное значение животных в греческой религии. Пережитки тотемизма, т. е. особой системы верований, по которой данная социальная группа ведет свое происхождение от мифического предка в образе животного, в Древней Греции бледны и немногочисленны. Так, мирмидоняне, племя в Северной Греции, производили себя от муравьев, население Аркадии — от внука медведицы. В храме Артемиды Бравронской (в

Аттике) девочки под именами Медетиды и Диалы в особые священные дни покоже движением этих животных, надевая на себя шафранового цвета одежду, которая должна была напоминать бурую шерсть медведя.

Но не только камни, растения и животные привлекали к себе внимание древнего грека. Куда бы он ни взглянул, всюду он видел жизнь и движение: в таинственной чаще леса, в журчащем ключе, в бурном море, в свисте ветра, в блеске молнии — всюду усматривал он сонмы духов, добрых или злых, благодетельных или враждебных, но всегда ищущих жертв и поклонения.

Земля рисовалась грекам как живое женское существо, оплодотворяемое плодородным дождем, падающим с неба. Земля беременела и рождала людям хлеб и плоды. Культы водяных божеств занимали также выдающееся место в первобытной религии Греции: эллины верили в существование многочисленных духов моря, рек и источников. Наряду с ними стоит множество других мифологических образов: духи пещер и ветров, демоны гор, полей и лесов (сатиры, силены, куреты), крошечные гении земли и т. д.

В образовании греческой религии, как и всякой другой, сыграло громадную роль так называемое трудмагическое действие, на что впервые указал Н. Я. Марр. Пережитками такого трудмагического мышления и действия являются многочисленные мифические образы и культы Древней Греции, связанные с земледелием и скотоводством. Появляются божеества земли, зреющей почвы, посевов, хлеба, дождя и т. д. Гея рисовалась афинскому земледельцу богиней, действующей в почве, питающей в ней зерна. Демет-

ра связана была в его представлении с зеленеющей поверхностью земли, с хлебным полем в период его роста и зрелости. Находясь под влиянием веры в таинственную и неразрывную связь функций женского организма с явлениями, происходящими в почве, греческий крестьянин видел в земле женское существо, в урожае — разрешение земли от бремени, в Деметре — богиню брачной жизни. Греческая религия знала много героев, представления о которых возникали на основе производственных отношений. Так, Триптолем был земледельческим героем, заведовавшим молотью зерна, или богом тройной вспашки, Эрехтей — духом плуга и вспашки паровой земли, Кекропс — божеством жатвы, Агравла — воплощением поля в бороздах. Все эти мифические образы отражали наиболее важные моменты сельскохозяйственного цикла работ: вспашку, посев, жатву, молотью, веяние. К числу тех природных стихий, которые, оказывая решающее влияние на хозяйственную и социальную жизнь древнего грека, играли большую роль в его мифологии, относятся небо как источник благодатного дождя, солнце как источник тепла и света, звезды как путеводные маяки во время морских путешествий, луна, являющаяся, по старинному поверью, причиной росы и способствующая росту растений, и т. д.

Так древнегреческий земледелец воплощал свое бессилие перед природой, свои хозяйственные заботы и производственные действия в мифологических представлениях, создавая образы духов и богов, покровительствующих отдельным моментам сельскохозяйственного календаря. Трудмагическое мышление было подлинным источником развития греческой религии.

ГРЕЧЕСКАЯ РЕЛИГИЯ ГОМЕРОВСКОЙ ЭПОХИ

Мы знаем, что религия отражает в себе черты социальной структуры данного общества. Ярче всего это положение может быть иллюстрировано греческой религией эпохи Гомера. Достаточно прочесть несколько песен «Илиады» или «Одиссеи», чтобы убедиться в этом. Греческий Олимп есть точное отражение шумной, беспокойной жизни господствующего слоя родовладельцев X—IX вв. до н. э. На мир богов переносятся основные черты социальной структуры распадающегося родового строя, вследствие чего возникает целая иерархия богов, полубогов и героев, отражающая начало социального расслоения греческого общества. Первенствующее место на Олимпе за-

нимает отец богов и людей Зевс, владыка неба и дождя, бог грозы и молнии, типичный образ родовладельца экономически мощного рода, возвысившегося над другими. Бог атмосферных явлений, небесной влаги, столь важной для сухой и известковой почвы Греции, Зевс представлялся воображению древнего эллина воплощением мужского начала, оплодотворяющего дождем свою супругу — Землю. Важнейшими местами культа Зевса были: гора Олимп в Фессалии, Ликейская гора в Аркадии, как и вообще высокие горы, окруженные облаками, Олимпия в Элиде, где справлялись гимнастические игры в честь Зевса, Додона, где находился священный дуб, по шелесту листьев



Зевс и гигант. Скульптурная композиция западного фронтона храма Артемиды на острове Керкира. Известняк. Ок. 590 г. до н. э.

которого жрецы предсказывали будущее, остров Крит, где показывали могилу Зевса, и др.

Официальной супругой Зевса, вытеснившей его старинных жен Гею и Диону, является Гера. Брак их считался священным идеалом для людей и чтился особым празднеством, носившим земледельческий характер. В то же время Гера — подательница супружеского счастья и радостного материнства. Вероятно, первоначально и Гера была богиней земли и плодородия.

Аполлон, первоначально солнечное божество, — сын Зевса и Латоны. Однако в его образе слился целый ряд самостоятельных мифических существ. Именно этой множественностью центров распространения его культа и объясняется многообразие функций Аполлона. На острове Крите и в халкидско-эвбейской области существовал культ бога мореплавания Дельфиния. К нему присоединился цикл старинных пелопоннесских богов: Гиацинта, Карнейя, Ликия и др. Острова и Малая Азия были родиной культа божественной троицы — Аполлона, Артемиды и их матери Латоны. Наконец в северной части Малой Азии почитался Сминфий — защитник

полей от вредителей. В результате смешения всех этих элементов в эпоху колониционного передвижения греческих племен и возник культ Аполлона. Основные сферы его деятельности — солнце и летний зной, растительность, охота, скотоводство, физическое воспитание юношества, музыка, поэзия и пляска, клятва и договор, религиозное очищение и исцеление от болезней, колонизация, государство и общественное благоустройство.

Первоначальное значение образа Артемиды представляется в науке спорным. Большинство исследователей считает ее лунной богиней, божеством ночного неба (Преллер, Велькер). Отфрид Мюллер различал два облика Артемиды: более древний — нимфы, почитавшейся в Аркадии, и более поздний — образ богини Луны. Вернике доказывает, что Артемиды первоначально совершенно не была лунным божеством: она выросла из сонма нимф, ее окружавших, подобно русской царице русалок. На древнейшей стадии это была великая богиня природы и плодородия, жившая повсюду в природе, главным об-



Аполлон Бельведерский. Мраморная римская копия с бронзового оригинала середины IV в. до н. э.

разом в водных и влажных местах. Как богиня жизни она окружена животными и покровительствует растительному миру, она носительница материнского начала, покровительница новобрачных.

Позже она стала и богиней луны. Этот культ стал устанавливаться примерно с V в. до н. э. под влиянием отождествления Артемиды с Гекатой. Греки пользовались лунным календарем, и месяцы у них исчислялись по фазам луны. Таким образом, став богиней луны, Артемида стала и божеством сельскохозяйственного года, так как лунный календарь был первоначально земледельческим календарем. В Пелопоннесе культ Артемиды был связан и с культом гор, и с культом деревьев. Когда спартанских мальчиков избивали лозой ивы перед алтарем Артемиды, это



Артемида Версальская. Третья четверть IV в. до н. э. Мраморная римская копия с утраченного оригинала



Деметра Книдская. Мрамор. Ок. 340 г. до н. э.

первоначально имело магическое значение: оно способствовало физическому росту мальчика, подобно росту дерева. Позже этот первоначальный смысл был забыт, но обряд остался.

После сближения с культом Аполлона ряд черт Артемиды отпадает, и материнской элемент вытесняется девственным. Она превращается в покровительницу культурной и общественной жизни: мореплавания, путей сообщения, ярмарочной торговли, государственности и т. д.

Основными божествами, связанными с плодородием земли, были Деметра («мать-земля») и дочь ее Кора (т. е. девушка). Однажды Кора собирала цветы на лугу, и бог подземного царства, мрачный Аид, пленившись ее красотой, умчал девушку на колеснице в подземное царство.

Долго скиталась Деметра по земле в тщетных поисках дочери, пока солнце не рассказало ей правду. Разгневанная на своего брата Зевса, помогшего Аиду похитить Кору, Деметра, покинув Олимп, пришла, приняв образ старухи Део, в далекий Элевсин. Там богиня стала нянькой сына царя, и ребенок, воспитываемый богиней, расцвел красотой и здоровьем

По приказу богини, царь Элевсина построил ей храм. «Золотая Деметра» осталась в этом храме, то-

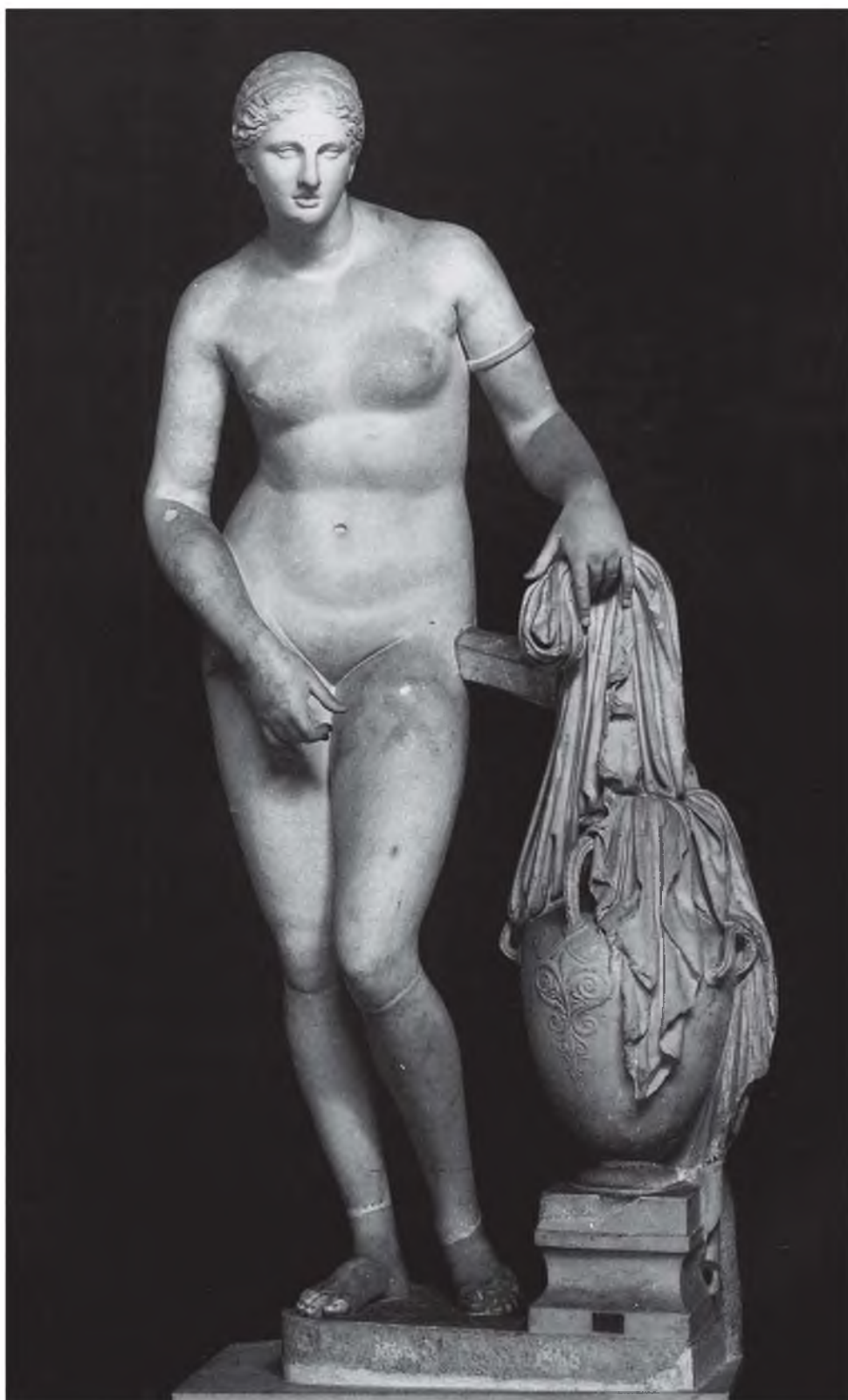

Афродита Капитолийская.
Римская копия III в. до н. э.



Храм Деметры в Пестуме. 2-я половина VI в. до н. э.

мясь тяжелой тоскою по дочери. Гнев Деметры на Зевса был страшен для людей.

Тщетно Зевс и боги упрашивали огорченную мать. Только, когда, по приказу Зевса, был послан за Корой Гермес, Аид отпустил ее, хотя Кора стала богиней мертвых, Персефоной.

Отныне Кора две трети года проводит с матерью на земле, возвращаясь из Аида, как только настанет весна, а на треть года уходит под землю, и вся природа замирает в печали.

Этот миф связан с представлением об умирающей и воскресающей природе. Кора — это первый зеленый росток посева, поэтому она, олицетворяющая растительные силы земли, восходит наверх каждую весну и умирает поздней осенью, когда земледельцы бросают в землю семена.

Последняя вспашка поля происходила в конце октября, и этот месяц, называвшийся в Афинах «Посевным», открывал собою зиму.

Когда поля покрывались первой зеленью всходивших хлебов, земледельцы приносили жертвы Деметре Зеленой, во время сбора урожая — Деметре Обильной. Эти жертвы приносились на гумне, когда, по поэтическому выражению поэта Феокрита, сама Деметра стояла здесь же с колосьями и маками в руках.

Среди других культов Греции одно из первых мест по своему значению занимал культ богини любви и плодородия — Афродиты. Основными чертами древнейшего образа этой богини были: женское и вообще природное плодородие и материнство, луна, вероятно благодаря ее предполагавшемуся влиянию на



Афродита в раковине. Танагрская статуэтка.
Терракота. Конец IV в. до н. э.

периодические явления в жизни женского организма, и влага, быть может вследствие сопоставления луны и ночной росы. Функциями позднейшей Афродиты являются: любовь во всех ее оттенках и переходах, от минутного и чувственного порыва до возвышенной привязанности и супружеского счастья.

Посейдон — властитель моря. В мифологии он олицетворял собой буйную, несокрушимую силу. Недаром в мифологии подчеркивается тесная связь Посейдона с конем и быком. Бурные, пенистые волны моря напоминали необузданную и страстную природу этих животных, и не подлежит сомнению, что на отдаленной ступени развития греческой религии Посейдон мыслился в образе животного.

С Посейдоном было связано не только представление о море, он был и богом воды; обитая в глубине вод, он считался и «колебателем земли». Реки, происхождение которых объяснялось колебаниями почвы, были посвящены Посейдону. Его оружием был трезубец. Он раздвигал горы, подымал из глубин моря новые острова и, желая наказать людей, затоплял поля или насылал из глубин моря страшных чудовищ. При постоянном недостатке в Греции прес-

ной воды, необходимой для питья и для орошения садов и полей, все реки и источники считались священными. Даже во время войны войско не могло пересечь реку без предварительных жертв, чтобы грубым вторжением не обидеть божество реки, подвластное Посейдону

Гермес почитался в Аркадии как бог скотоводства. Именно поэтому он стал также и покровителем странников на горных дорогах. На перекрестках дорог каждый путник клал Гермесу камень, и кучи камней, называвшиеся гермами, служили путникам указанием пути и местом, где он мог найти пищу. Каждый должен был, останавливаясь у герма, оставлять там и часть пищи в жертву божеству. Здесь еще очень ясно выступают пережитки общинного быта землевладельцев.

Одной из могущественнейших богинь греческого Олимпа была Афина-Паллада. Вопрос о том, получила ли богиня свое имя от названия города, которому покровительствовала (Э. Мейер), или наоборот (Узенер, Виламовиц, Кречмер), не может быть решен в настоящее время определенным образом. Некогда символизировавшая собою грозную тучу в молнию,



Отдыхающий Гермес. Третья четверть IV в. до н. э.
Бронзовая римская копия с утраченного оригинала



Храм Посейдона
на мысе Суний.
Третья четверть V в. до н. э.



Деталь росписи амфоры
с изображением Аполлона
и муз перед Артемидой,
с острова Мелос.
Ок. 660 г. до н. э.

она становится впоследствии богиней войны и мужества, а еще позже богиней умственной деятельности, искусства в науки. Афина особенно покровительствовала ремеслам, в частности ткацкому в гончарному производству.

Афина была связана с культурой оливкового дерева. Это представление ярко отражено в мифе о споре Посейдона с Афиной за землю Аттики. По решению богов, власть над Аттикой получит тот из них, кто свершит величайшее чудо. Посейдон ударил в скалу на акрополе, и оттуда забил соляной ключ, Афина же на этой скале вырастила оливковое дерево. Чудо Афины было не только равным чуду Посейдона, но и полезным даром людям, поэтому Аттика по праву была присуждена ей. Богиня стала чтиться как покровительница Аттики.

Настоящее имя мрачного божества подземного царства греки, как и многие другие народы, не решились произносить вслух: оно было под запретом и его заменяли именами Аид или Плутон.

Из других божеств греческой религии заслуживает упоминания Дионис, бог вина и веселья, роль которого в Греции усиливается уже в последующий исторический период.

Миф о Дионисе является художественным обобщением всего процесса произрастания и культуры винограда. Как все мифы, связанные с явлениями то воскресающей, то умирающей природы, он носил то мрачный, то радостный характер. В его культуре были особенно распространены обрядовые игры, связанные с переодеванием. Такие обряды земледельцев, свойственные не только грекам, обычно приурочивались ко времени зимнего солнцестояния (поворот к весне) и во время летнего солнцестояния (поворот к зиме). Весной празднества принимали характер разгульного веселья, зимой они были связаны с траурными процессиями, оплакивающими смерть божества природы.

В представлениях земледельцев первоначально все божества были связаны сами с процессом труда, почему и необходимо было вознаграждать их плодами и жертвами. Афина сама выращивает оливковое дерево и заботится об оливководстве; Гермес пасет скот и помогает путникам, заблудившимся в горах, отыскать дорогу; Деметра присутствует при обмолоте хлебов, Зевс дарует погоду, Аргемиды охотится и т. д. Этот трудовой характер земледельческие божества приобретают только у трудовых слоев населения Греции, которые сохраняют пережиточно эти представления о богах еще очень долго.



Афина, опирающаяся на копьё. Рельеф с афинского Акрополя. Мрамор. Середина V в. до н. э.

В гомеровских поэмах и в послегомеровском эпосе знать является господствующей в обществе политически и экономически. Хотя род состоял из отдельных, иногда довольно многочисленных семей, земля оставалась в собственности всего рода, так же как собственностью рода были и рабы. Религиозные представления знати были тесно связаны с олимпийской религией, представлявшей богов как единую семью знатного рода Кронидов, потомков Крона, божества времени. Подобно тому как знать строила свои дворцы на вершинах холмов, местопребыванием богов также стал самый высокий акрополь Греции — Олимп. На вершине Олимпа находился дворец Зев-



Халкидская гидрия «Зевс в борьбе с Тифоном»
из Вульчи. Ок. 530 г. до н. э.

са и его трон. Поодаль, несколько ниже, на других холмах расположены были дома других богов, но дворец Зевса затмевал их своей роскошью: он был окружен сверкающими стенами, полы в нем были вымощены золотом. Как и в домах знати, центральным помещением дворца Зевса был мегарон, зал для совещаний богов и для их пиршеств. Боги управляют миром на основании неписаных законов, которые они передали затем знати. Поэтому устное право в обществах, где родовые институты были еще очень живы, принимало священный характер и неповиновение ему рассматривалось как религиозное преступление против богов.

Уже в этом мы видим дальнейший этап развития религии. Если первоначально основой религиозных воззрений были таинственные силы природы, то теперь, по мере развития общественных отношений, боги принимают общественные признаки и становятся представителями исторических сил. При этом роды и фратрии сыграли значительную роль. Зевс, продолжая оставаться подателем дождя и грозы, становится теперь и хранителем сначала вообще родовой собственности, а позже — собственности знатных родов (Зевс Оградный). Из отца всех людей он становится позже отцом родовой знати. Аполлон, бывший у хеттов богом ворот, у родовой знати ста-

новится божеством дверей, охраняющим вход в дома. Позже он стал божеством солнца.

В гомеровских поэмах родовой строй изображается уже в периоде упадка, это сказывается в том, что общее родовое происхождение племен и родов уже забыто и сохраняется лишь в знатных родах, причем каждый знатный род имеет свою особую родовую, восходящую к богам и героям, а также свои родовые культы, жертвенники и гробницы.

С родовой знатью боги Олимпа связаны непрерывным живым общением: они покровительствуют им и в частной жизни, и в военных предприятиях и поддерживают их политическую власть. Каждый знатный герой имеет своих особых покровителей среди богов. Так, Аполлон и Артемида ободряют троянцев, в то время как Посейдон и Афина поддерживают ахейцев. Посейдон мстит Одиссею, а Диомед, при помощи Афины, наносит раны Афродите. Боги походят на людей, отличаясь от них бессмертием, большей мудростью, способностью видеть и понимать все лучше, чем люди и т. д. Одновременно олимпийцев и представителей знати сближает ряд общих качеств: храбрость, добродетель и богатство, поэтому знатные герои в поэмах Гомера обычно называются рожденными или воспитанными Зевсом.

Поскольку представители родовой знати были жрецами как родов, так и фратрий, и фил, в их руках была сосредоточена религиозная власть. Культы родовой знати охватывали не только самих членов знатного рода, но и земледельческие общины, входившие в те же фратрии и филы, что и родовая знать. Это еще более усиливало религиозное влияние знати на народ. Аристократизм гомеровской религии сказывается не только в представлении об олимпийцах, но и в представлении о том, что подлинная доблесть духа и тела свойственна только знати. По мере развития рабовладения религиозные нормы меняются еще больше: знатная молодежь презирает труд как дело низких людей, низких не только по происхождению, но и по своим нравственным устоям. Народ должен слепо повиноваться знати, поскольку знать управляет им на основании неписаных законов богов, хранителями которых она является. Особенно жестокой становится эта аристократическая религия в период развития земельной ипотеки и роста торговой спекуляции сельскохозяйственными продуктами. В этот период религиозные культы освящают любой произвол знати: захват земель, превращение земледельцев в рабов, судебные приговоры, защищающие только интересы знати.

По мере роста экономических насилий знати, задолженности и закабаления земледельцев нарастает все большее раздражение народа, которое превращается затем в жгучую ненависть к законам знати, не оказывающим народу никакой помощи.

В ожесточенной классовой борьбе VII—VI вв. до н. э. победителем выходит город. Вместе с ростом полисной жизни, укреплением городов и ростом городского населения, развивается новая форма религии — полисная религия. Боги становятся покровителями территории, входящей в состав полиса. Храмы богов возникают в городах и в местах общегреческих культов, доступных для всех свободнорожденных греков, таких как Олимпия, Дельфы, Делос, Додона. Сначала это были священные рощи с алтарем божества; в VIII—VII вв. до н. э. в честь богов начинается постройка храмов, являющихся, по воззрениям греков, жилищем того бога, для которого построен храм. Религия полиса носит своеобразный характер, отличающий ее и от первоначальных форм религиозных воззрений земледельцев и от религиозных культов и верований знати. Наиболее характерными чертами полисной религии являются:

1. Появление богов — покровителей ремесла и торговли;

2. Общеполисный характер религии, объединение всех граждан данного полиса без различия их принадлежности к родам, в одних и тех же культах и религиозных обрядах.

Уже первые победы над родовой знатью во время ранних демократических тираний VIII—VII вв. до н. э. привели в полисах к значительным религиозным преобразованиям.

Для тиранов Сикиона, Коринфа, Самоса и других характерно строительство храмов общеполисных богов (в Коринфе — Посейдона, в Афинах при Писистрате — Афины и Зевса, на Самосе — Геры и пр.), учреждение общеполисных празднеств в честь богов (в Афинах — праздника объединения всей Аттики в Афинское государство — Панафиней, а также праздника в честь Диониса, введенного при тирании в семью Олимпийских богов, городских, или Великих Дионисий).

Территориальная реформа Клисфена нанесла репутительный удар религиозному влиянию родовой знати на местах. Культы знати в подавляющем большинстве случаев стали общими культами населения данного дема или филы. Расселение знати по разным филам, а в пределах одной территориальной филы по разным демам, ослабило везде преобладание знати в руководстве религиозными культами.

По мере развития экономического и политического могущества Афин (особенно после греко-персидских войн) широкое развитие получает строительство храмов. Полис объединяет граждан не только экономически и политически, но и в религиозном отношении. Особенно ясно это прослеживается на примере Афин. После объединения Аттики все наиболее важные культы находятся под непосредственным контролем Афинского государства. Религиозные культы преследуют теперь цель сплочения всех граждан в единый коллектив и обеспечения их полисного патриотизма. Храмы богов не только прославляли богов-покровителей данного полиса, но и самый полис как гражданскую общину государства.



Дионис и его свита. Роспись лекифа. Ок. 430 г. до н. э.



Ойнохоя «Афина, лепящая коня». Ок. 480 г. до н. э.

Общеполисные религиозные празднества сопровождались массовыми жертвоприношениями, на которых убивались сотни животных. Внутренности их сжигались в честь богов, а остальные части распределялись между всеми гражданами. Некогда существовавшая совместная трапеза отдельных знатных родов преобразована теперь в обычай совместного питания всех граждан на религиозных праздниках. Тем самым гражданин полиса становился под покровительство законов и богов гражданской общины. Кроме того, это совместное питание граждан усиливало среди них сознание своего политического и религиозного единства перед лицом рабов, не допускавшихся к участию в общеполисных обрядах и культах.

Таким образом, классовая сущность полисной религии заключалась прежде всего в том, чтобы сплотить всех граждан по возможности в тесный и единый по своим устремлениям коллектив и обеспечить рабовладельческому полису его прочность перед лицом рабов.

Ремесленники и кушцы (в том числе и мелкие рыночные торговцы), составлявшие значительную часть полисного населения, нуждались в покровительстве

богов, которое должно было, по их мнению, содействовать успеху их производственного процесса, а также купле-продаже изготовленных товаров. Так, Афина, бывшая у земледельцев покровительницей оливководства, а у родовой знати богиней-воительницей, становится покровительницей сначала всех видов ремесел в городе, а затем преимущественно покровительницей гончаров. Характерно, что богом-покровителем сначала общего, а затем специализированного ремесла (гончарного), становится везде главное божество полиса: в Афинах — Афина, в Коринфе — Посейдон и т. д. В коринфском святилище Посейдона найдено много посвященных плоских глиняных тарелочек, на которых изображены отдельные бытовые сцены, связанные с трудовыми процессами гончарного производства — изготовление и обжиг посуды, добыча глины, перевозка сосудов, сцены из жизни гончарных мастерских.

Кроме главного божества-покровителя, гончары издавна чтили и малых божеств, которые должны были следить за каким-либо одним трудовым процессом. Обжиг сосудов в печи был особенно ответственным моментом в гончарном ремесле. Он давал наибольший процент брака, а брак посуды считался делом меньших демонов, неблагоприятно относившихся к гончарам. До нас дошла любопытная песенка гончаров (VI в. до н. э.).

Внемли молитвам, Афина! Десницею печь охраняя,
 Дай, чтобы вышли на славу горшки и бутылки и миски,
 Чтоб обожглись хорошенько и прибыли дали довольно,
 Чтоб продавались бойко на рынке, на улицах бойко,
 Чтоб от той прибыли жирной за песню и нас наградили.
 Если ж, бесстыжее племя, певца вы обманете дерзко,
 Тотчас же всех созову супостатов я печи гончарной:
 — Эй, Разбивака, Трескун, Горшколом, Сыроглинник
 коварный,
 Эй, Нетупим, на проделки во вред ремеслу тароватый,
 Бей и жаровню и дом, вверх дном опрокидывай печку!
 Все разноси, гончары же пусть криком весь дом
 оглашают!
 Как лошадиная челюсть скрежешет, так печь да
 скрежешет,
 Вдребезги все разбивая, горшки и бутылки и миски!

По мере все большего развития ремесла и особенного значения, которое приобретало ремесло древних металлургов, богом-покровителем кузнецов и ремесленников, работающих по металлу, становится Гефест.

Подобно тому как богиня земли присутствовала во время обмолота хлеба на току, а Зевс с вершины

соседней горы управлял тучами и дождем, так и боги-покровители ремесла присутствовали в ремесленных мастерских, помогая производительному труду ремесленников. Поэтому в вазовой живописи часто изображаются боги, навещающие ремесленников и наблюдающие за их трудом. Сам Гефест был ремесленником на Олимпе: он строил дворцы богов, изготавливал им оружие. Развитие культов ремесленников, чтивших своих покровителей особыми празднествами, дало полису возможность включить в эти культы и метеков, в которых были заинтересованы торгово-ремесленные города.

На Рыночном холме в Афинах был в VI в. до н. э. построен храм в честь Афины и Гефеста (Гефестион), который господствовал над рынком и был виден из ремесленных кварталов гончаров и металлургов, расположенных по соседству с рыночной площадью.

Религиозные обряды и церемонии подлежали ведению не жрецов, а избранных по жребию должностных лиц. Таким образом, все религиозные праздники города справлялись под непосредственным руководством совета 500 и архонтов, в особенности архонта-басилевса. Кроме отдельных культов, связанных с особыми обрядами посвящений в них (напр., культ Деметры и Коры в Элевсине), все культы полиса выполнялись открыто, обряды были несложными, и любой гражданин, избранный по жребию, легко мог справиться с обязанностями жреца. Религиозной догматики и установленных жрецами молитв не существовало. Все сводилось, по существу, к выполнению установленных обрядов и принесению установленных жертв богам. До жертвоприношения жрецы совершали обряд очищения, т. е. на руки им поливали морскую или просто соленую воду. Моления олимпийским богам совершались стоя, с поднятой вверх головой и с протянутыми вверх руками; когда нужно было обращаться к богам подземным, падали ниц или опускали голову к земле. В жертву богам приносили фрукты, мучные кушанья, первые плоды урожая, животных. На алтарь во время жертвоприношения лили вино, мед, молоко или масло (оливковое), иногда сжигали благовония. При жертвоприношении животных нужно было точно соблюдать древние обычаи и обряды, т. е. знать, какому божеству должно быть принесено то или иное животное, нужно было точно соблюдать установленный для жертвы возраст животного, его пол и масть. Деметре, например, приносилась в жертву свинья, но ее нельзя было принести в жертву Афродите. Самым торжественным жертвоприношением на больших

празднествах была так называемая гекатомба, т. е. принесение в жертву ста («гекатон» — сто) быков. Такие гекатомбы приносились в Афинах на самом торжественном празднике города Афин — Великих Панафинеях. Перед жертвоприношением животное убирали лентами и строго соблюдали правило — заставить животное подойти к жертвеннику, не упираясь. После того как оно было заколото, исследовали внутренности животного, чтобы узнать по ним, хорошо ли относится божество к этой жертве. Внутренности животного, а иногда и некоторые другие части туши сжигали на алтаре, а все остальное распределяли между гражданами; жрецу предоставлялась шкура убитого животного и его голова. Беднота городов и поселков приносила иногда в жертву богам, за неимением скота, глиняные изображения животного.

В домашних культах жрецом семьи был старший член семьи — глава семьи, в демах и филах — выборные старейшины, в городах — архонты и басилевсы.

Подобно тому как в каждом доме существовал священный очаг семьи, так и в городе, в ограде пританея, находился алтарь городской общины, на котором постоянно поддерживался огонь. Здесь пританы дежурной филы получали от города питание, и в качестве особой почести к питанию приглашались за особые заслуги перед полисом и частные лица.

Боги греков были ограничены территорией своего государства; за пределами государственных границ простирались земли, охраняемые божеством



Гефестион в Афинах

соседнего полиса. Основной обязанностью главного божества была охрана границ и независимости полиса. Если люди совершали все предписанные обычаями ритуалы по отношению к богам, то божество должно было в благодарность за это выполнять свой долг по отношению к гражданскому коллективу полиса.

Благодаря литературе, и особенно Гомеру и Гесиоду, создались общие сходные у всех греков представления о богах, хотя в отдельных полисах сохранились и некоторые различия в представлении о них. Все греки признавали олимпийских богов, но в каждом городе на первый план выступали божества, покровительствующие процветанию именно этого полиса. Так, например, в Афинах главным божеством

города был не Зевс, а Афина, в Коринфе — Посейдон, в Дельфах и на Делосе — Аполлон, и т. д.

По мере развития полисного строя у греков, несмотря на многочисленные междоусобные войны между отдельными греческими полисами, единство речи, культов, политического строя рано привели к сознанию общего единства всех эллинов, особенно перед лицом окружающего их мира негреческих племен и государств.

Поскольку с развитием полисной жизни основными производителями становились привозные рабы, покулавшиеся или захваченные в войнах с негреческими племенами и народностями, это сознание греческого единства еще более усилилось как единство эллинов против «варваров».

КРИЗИС РЕЛИГИОЗНОГО СОЗНАНИЯ ГРЕЦИИ

Третий период греческой религии характеризуется глубоким кризисом религиозного сознания, наступившим в VI в. до н. э. Все чаще и резче обнаруживается различие между традицией, с одной стороны, и новыми требованиями жизни, новыми идеалами — с другой. В связи с этим зарождается монотеистическое движение, охватившее высшие классы афинского общества этой эпохи и ярко отразившееся в поэзии, искусстве и философии VI и V вв. до н. э. Возникает особое умственное течение, поставившее себе целью очистить ходячие религиозные представления от всего того, что не соответствовало новому понятию нравственного совершенства, что оскорбляло этические чувства грека новой эпохи. Наиболее выдающимися представителями этого течения были Ксенофан, Пиндар, Эсхил и Софокл. Не выступая за коренную религиозную реформу, они стремились лишь возвысить и очистить прежние грубопервобытные представления о божествах.

Какова социальная база этого монотеистического движения в религиозной жизни Греции VI—V вв. до н. э.?

Эпоха X—VIII вв. до н. э. была временем преобладания натурально замкнутых хозяйственных отношений и расцвета военно-земледельческой родовой знати. Но вот, начиная с VII в. до н. э., в Грецию проникает вызванная потребностями быстро развивавшейся морской торговли чеканка монеты и распространяется денежное обращение. Рядом с землей, бывшей некогда важнейшим фактором производства и экономической ценностью, становятся теперь день-

ги, и бок о бок со старинной земельной знатью вырастает новая группа торговой и промышленной аристократии. Земля, продукты, орудия, утварь, человек — все сделалось предметом купли-продажи, товаром. Все очутилось во власти денег. «В богатстве сила», — скорбит Феогнид. «Деньги делают человека», — сетует другой поэт, Алкей. «Честь следует за богатством», «Богатство составляет душу человека», — читаем мы у поэта Гесиода. Таким образом, торговые и промышленные элементы во всех экономически развитых городах Греции достигают почти исключительного влияния. Это изменение в экономической и социальной структуре Греции отразилось на религиозной жизни. В Греции развивается стремление к культу единого божества, к монотеизму. В Средиземноморье благодаря оживленной посреднической торговле греков начинают складываться зародыши единого рынка. Афины постепенно становятся главным центром торговых сношений. В таком обществе, естественно, возникает стремление к единобожию. Как указывает Поль Лафарг, и в настоящее время «дикари», к которым проникает товарное производство, легко обращаются к монотеизму. Во-вторых, рост демократического движения в VII и VI вв. до н. э., распространение политических прав и на класс бедняков (фетов), уничтожение последних остатков родовой аристократической организации благодаря новому территориальному делению граждан — все это создало идеологию единства и равенства (хотя и кажущегося) всего народа перед законом и способствовало укреплению идеи единого божества как ми-

рового социального космоса (порядка), который грек воплощает в образе Зевса, верховного судьи и мироправителя.

Уже у Ксенофана (за 500 лет до н. э.) мы находим резкую критику гомеровских и гесиодовских религиозных представлений. Он сознает, что человек творит своего бога по своему образу и подобию, воплощая в нем и хорошие и дурные качества. «Эфиопы представляют себе богов черными и широконосыми, фракийцы — рыжими и голубоглазыми. Если бы волы или львы обладали руками и могли подобно людям изображать своих богов, то они изобразили бы их похожими на себя: лошади — по образу лошадей, волы — по образу волов». Мы знаем впрочем, что здесь Ксенофан не вполне прав. Первоначально человек создает богов не по своему образу и подобию, а по образу и подобию животных. Антропоморфные (человекоподобные) боги появляются гораздо позже, в результате дальнейшего развития производительных сил и производственных отношений общества. «Гомер и Гесиод, — замечает Ксенофан, — приписали богам все, что среди людей считается пороком и возбуждает порицание, — множество незаконных поступков, воровство, прелюбодеяние и взаимный обман». Этому представлению о божестве философ противопоставляет свою идею верховного божества как мирового начала: «Есть лишь единый бог, величайший среди богов и людей, не похожий на смертных ни телом, ни разумом... Без труда, силой разума правит он всем миром».

Такую же критику старых ходячих представлений о божестве, такое же отрицание грубых человекообразных свойств его мы находим и у поэта Пиндара. Вера в бесконечное нравственное превосходство бога над человеком — основной элемент идеологии Пиндара. Боги у него, в противоположность богам Гомера, — существа, далекие от всяких человеческих



Богиня с гранатом из Кератен, Аттика.
Мрамор. 580—570 гг. до н. э.

слабостей. Пиндар не верит рассказам об их безнравственных поступках. «Прочь от меня, черные мысли, — восклицает поэт, — я не могу обвинить кого-нибудь из бессмертных в чревоугодии». Уже у Гомера Зевс сильнее всех остальных богов, а в послегомеровскую, классическую эпоху этот взгляд все более и более укрепляется в религиозном сознании греков.

Наиболее ярко отразилось это представление в трагедиях Эсхила и Софокла. Владыка Олимпа одаряется атрибутами всемогущества, всеведения, благодати и милосердия. Великий Зевс называется у Эсхила царем-вседержителем, владыкой владык, могущественнейшим из могучих: ничто не может совершиться помимо воли Зевса. Он является верховным судьей, носителем мирового нравственного порядка. Дика (справедливость) — его дочь. Она награждает праведных и карает злодеев и преступников. Божество здесь совершенно обособляется от отдельных явлений природы, получает более высокое и одухотворенное содержание, превращается в абсолютную этическую силу. Облики остальных богов бледнеют перед этим образом Зевса. Но может быть во всей греческой литературе нет столь абстрактного (отвлеченного) представления о Зевсе, какой мы находим в знаменитом первом хоре «Агамемнона» Эсхила:

О, Зевс, кто б ни был ты, когда
Тебе приятно имя это,
К тебе взываю я с мольбой.
И, взвесив все, не в силах я
Ни с чем другим сравнить тебя,
Как только с Зевсом.

Но если божество всемогуще, если оно притом охраняет нравственный порядок на земле, то почему же преступления так часто остаются безнаказанными?

ми и почему даже добродетельная жизнь не может предохранить от несчастья? Вера в наследственность проклятия — старая, широко распространенная в Греции вера. Эсхил пробует примирить веру в предопределение с требованиями этики: возникающее в человеке преступное влечение определяется вполне сознательными силами, а раз это так, то понятно, что на преступника распространяется и ответственность. Герои эсхилевых трагедий не являются жалкой игрушкой рока, они реагируют на различные события жизни вполне свободно и сознательно, и от них не отнимается свобода воли и ответственность. Ослепленный гордостью Ксеркс дерзнул пойти против законов природы и перекинуть мост через божественную стихию Посейдона. Дух мщенья заставляет его отважиться на сражение при Саламине. Ужасное поражение является таким образом лишь справедливым актом возмездия за преступление самого Ксеркса. Так же действует демон мщенья и по отношению к целым родам.

В величайшей трагедии древности, эсхилевской «Орестеи», мы находим четкую разработку учения о железном гнете рока, о тяготении родового греха. Трагическая катастрофа, постигшая героя, признается неизбежным последствием, искушением вины его предков. Но и обавивший руки кровью дочери Агамемнон и Клитемнестра, умертвившая супруга и Кассандру, и Орест, убивший свою мать, — все они сами виновны в постигшем их наказании. Такое представление внес в литературу Эсхил, и это есть один из главных элементов его рационализма.

Таким образом, в Эсхиле мы должны усматривать одного из крупных представителей того реформационного движения, которое охватило в то время почти все сферы умственной жизни Греции. Особенностью Эсхила как религиозного мыслителя-реформатора надо считать: 1) что он стремился к объединению греческого Олимпа и к углублению образа Зевса, 2) что он сделал попытку рационализации принципов божественного управления. Но критика предания не выливалась у Эсхила в форму скептицизма: он хотел спасти, очистить и оживить религию, и его трагедии являются лишь предвестницами той широкой и могучей волны рационализма и скепсиса, которая позже

пройдет по всей Греции. Эсхил выражал настроения и идеалы умеренно консервативной части афинского общества. Вспомним, что последняя его трагедия, «Эвмениды», специально посвящена пропаганде величия реакционного учреждения — ареопага (верховного суда в Афинах).

Одухотворение божества проглядывает и у преемника Эсхила по литературной деятельности — Софокла. Еще яснее, еще отчетливее проявляются у Софокла свободное отношение к мифам и критика религиозной традиции. Софокл высоко поднимает значение человека и главной целью своего творчества избирает изображение характеров и людских страстей, дойдя в их обрисовке до высокого совершенства. В свободной композиции Софокла герои древней мифологии озаряются светом рационалистического мировоззрения, возвышенное в идеальное приобретает новый, реалистический характер. А некоторые места (отрицательный образ Афины в трагедии «Аякс») свидетельствуют о том, что робкое сомнение, зародыш грядущего скептицизма, начинает уже вкрадываться в сознание поэта, отражая дальнейшее разложение религии.

Во второй половине V в. до н. э. в истории греческой идеологии окончательно наступил кризис. Не было, казалось, ни одного уголка греческой общественной жизни, где бы не шла деятельная и коренная перестройка, разлагающая старое мирозерцание и выдвигающая иные идеалы, иные принципы. Греческая наука отбрасывает прежние отвлеченные проблемы и начинает все больше и больше затрагивать новые, более близкие к человеку интересы. Математика принимается за практические задачи землемерного искусства и механики; пышного расцвета достигает медицина; отвергнув прежние философские рассуждения о причинах болезней, знаменитый косский врач Гишпократ в основу своего учения кладет научный эксперимент и наблюдение над человеческой природой. Во всех трактатах Гишпократа по медицине проглядывает протест против старого религиозного миропонимания. Резкая перемена совершается также и в греческой музыке. Объем струнных и духовых инструментов значительно увеличивается. Мелодия по-



Зевс, мечущий молнию.
Статуэтка из Додоны.
Бронза. Ок. 470 г. до н. э.

лучает важное значение наряду с текстом. Музыка становится таким образом самостоятельной, подчинившись общему течению. Она утратила прежний торжественный характер, спустилась до изображения всевозможных человеческих ощущений и страстей. Новая музыка выражала пробуждение личности со всеми ее слабостями и страстями.

Пластическое искусство в руках Каламиса, Праксителя и Мирона отбрасывает прежние религиозные сюжеты. Человек становится высшей задачей искусства, мифологические мотивы разрабатываются во вполне светском направлении: натурщицей для Афродиты Праксителя была, говорят, знаменитая гетера, портретная статуя которой ставилась рядом с изображениями богини; живопись под кистью Аполлодора, а в особенности Зевксиса и Паррасия освобождается от старинных условных форм и принимает вполне реальный характер.

Наиболее ярким, характерным представителем того тревожного брожения, которое охватило в то время Грецию, той борьбы старых и новых начал, которую она тогда переживала, является третий трагик великой аттической троицы — Еврипид. Верный ученик Анаксагора, признававшего верховное значение разума и осужденного впоследствии за нечестие, Еврипид представляется уже решительным скептиком по отношению к религии и мифам. Один отрывок из недошедшей до нас трагедии Еврипида гласит: «Говорят, что есть боги на небе. Их нет. Кто упоминает о них, тот глупец, повторяющий старую сказку».

Поэт обвиняет богов в самых отвратительных пороках и преступлениях. Вот воззвание Амфитриона к Зевсу, поражающее нас своим тоном, столь отличным от торжественного, благочестивого тона в гимнах Эсхила или Софокла:

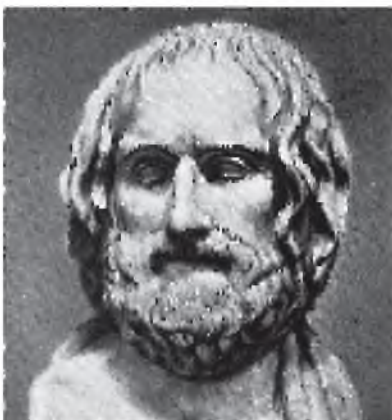

Портрет Еврипида.
Мраморная римская копия
с бронзового оригинала ок. 330 г. до н. э.

«Зевс, напрасно я звал тебя отцом моего сына! Ты оказался хуже, чем я думал, когда считал тебя своим другом. Я — смертный — превосхожу добродетелью тебя, могучего Зевса: я не предавал детей Геракла, а ты сумел воровским образом пробраться к чужому брачному ложу, не дав даже чего-либо за это. Если ты бог, то или глуп, или таким уже родился нечестивым».

Геракл под влиянием постигшего его ужасного горя восклицает: «Божество жестоко! Я иду против богов. Какой же человек станет молиться богине, ко-

торая из ревности к возлюбленной Зевса безвинно губит благодетелей Греции?» Сам дельфийский бог получает прозвище «нечестивого», и совершенно правильно английский филолог Веррол в своем исследовании об Еврипиде сравнивает трагедию «Ион» с одним из позднейших романов Эмиля Золя — «Лурдом». Подобно тому как французский реалист стремится дискредитировать в глазах католиков святыню Notre Dame de Lourdes, раскрывая эксплуатацию монахами религиозного чувства паломников, так точно в «Ионе» греческий религиозный скептик подкапывается под самый

фундамент знаменитого дельфийского святилища и обличает деятельность той кучки жрецов и жриц, которая ведала культом и оракулом Аполлона.

Но Еврипид все-таки не был радикальным атеистом. Отрицательное отношение к религии ему далось нелегко. Он часто колебался, у него, по выражению Моммзена, было то неверие, которое является ничем иным, как отчаивающейся верой. Подлинными атеистами были софисты. Протагор уверял, что о богах он не может сказать, существуют они или нет. Продик усматривал в богах лишь простое олицетворение сил природы или полезных человеку предметов, а Критий объяснял происхождение религии простым вымыслом жрецов и правителей.

МИСТЕРИИ

Недовольство старой религией, явившееся в результате изменения социальных отношений в Греции VI в. до н. э., проявилось не только в рационализме и скептицизме, но и в распространении мистических

культов и мистерий (таинств). Положение угнетенных классов в Греции все больше и больше ухудшалось. «Под непосильной тяжестью конкуренции дешевого подневольного труда рабочие и ремесленни-

ки надрываются работой от одной ночи до другой, едва зарабатывая себе необходимые средства пропитания и проводя бессонные ночи в слезах и жалобах на свою горькую участь», — говорит один из греческих писателей того времени.

Эти тяжелые экономические условия жизни большинства греческого населения создавали благоприятную почву для развития мистицизма: люди старались вырваться из оков обряда и молитвенной формулы государственной религии, созданной господствующим классом. Они жаждали теснее слиться с божеством, приобщиться к его плоти и крови. Созданные идеологами рабовладельческой аристократии образы величественных, но далеких богов не удовлетворяли религиозное чувство. И вот в Греции получают широкое распространение народные мистические культы, главным образом мистерии Диониса и Деметры.

Мистерии в честь Диониса получили название орфических, так как лежавшее в их основе религиозно-нравственное учение возводилось к легендарному герою — Орфею. В основе орфических мистерий лежал миф о Дионисе-Загрее, растерзанном титанами. Афина приносит Зевсу, отцу Диониса, еще трепещущее сердце убитого. Зевс возрождает растерзанного сына в новом Дионисе, а титанов поражает молнией. Из их трупов вырастают первые люди нынешнего мира. Так как титаны вкусили крови Диониса, то человеческий род содержит в себе часть тела Загрея, часть божественного естества.

Мистерии Диониса первоначально возникли на почве обрядностей, связанных с виноделием, и господствовали преимущественно среди крестьянской массы. В Дионисе, а еще ранее и его тотемных животных — быке и козле — воплощалась сила земного плодородия и весенней растительности. Двойственный образ Диониса — быка и козла — объясняется, вероятно, слиянием двух тотемических племен или групп.

Орфические мистерии в честь Диониса воспроизвели важнейшие моменты земной жизни бога, о которых повествует миф, а с обрядовой точки зрения эти мистерии заключались в ритуальном убиении и съедании быка или козла. Благодаря этому участвовавшие как бы приобщались телу и крови убитого бога, так как священное животное отождествлялось верующими с самим божеством.

Орфическое движение весьма тесно соприкасается с пифагорейзмом, т. е. учением Пифагора; взаимное влияние этих двух религиозно-философских си-

стем особенно ясно сказывается в учении о переселении душ. Орфизм имел теоретическую или философскую сторону — учение о возникновении мира и богов, учение о человеческой душе и ее судьбах, о средствах ее спасения и искупления, наконец учение о мистическом единении с божеством. В согласии со своими теоретическими воззрениями орфики и в жизни проводили известные принципы: аскетизм (самоотречение), суровую нравственную дисциплину, вегетарианство, выполняли ряд религиозных обрядов, церемоний и т. д.

Учение орфиков о происхождении вселенной (космогония) сводилось к следующему. В начале всего было время. Оно существовало от вечности; время — хронос — рождает эфир и хаос. Под эфиром разумеалась светлая огненная стихия, под хаосом — темная беспредельная бездна. Хронос образует из них серебряное яйцо. Из яйца выходит двупольный змий,носящий множество имен. Как первородное божество он называется Протогоном и Фанесом. Это — нераздельная, недифференцировавшаяся вселенная, в ней лежат зачатки отдельных миров, семена всех богов, всех органических существ, всех вещей. Как первоисточник жизни, как виновник рождения всех вещей этот змий называется Эросом (любовь), как первое проявление мирового разума он представляется роковой Метис. Он носит еще и другие имена.

От этого Фанеса, гермафродита (двуполого существа), происходит все. Из верхней скорлупы яйца образовалось небо, из нижней — земля. Фанес рождает Ночь, Эхидну, Урана и Гею, которые производят всех остальных богов. По совету Ночи, Зевс, свергнув отца Хроноса, поглощает в себя первородного змия Фанеса, в котором воплощена вся вселенная; затем он снова извергает все из себя — новых богов младшего поколения и весь видимый мир. Все таким образом происходит от Зевса и все сводится к нему. «Он и начало, и середина, и конец, он — основание земли и звездного неба, дыхание всего, движение неутомимого огня, он корень моря, он — солнце и луна, от него все родилось».

Трудно сказать с определенностью, как возникло это орфическое учение о мире, человеке и душе. По мнению некоторых ученых (Гомлерц, Целлер и др.), космогонические идеи, заключавшиеся и орфизме, были заимствованы с Востока. Гомлерц, приводя интересную аналогию из восточных преданий о происхождении мира, приходит к следующему заключению. Первоначальный зародыш орфической космогонии нужно искать «в той стране, которая должна

считаться не только одним из древнейших очагов человеческой культуры, но и прародиной последней, в той стране, которая лежала между двумя великими реками — Евфратом и Тигром — и находилась под властью Вавилонии». Однако эта типичная для западноевропейской науки точка зрения миграции культурных элементов в корне неправильна: сказания, сходные с орфическими, мы находим не только на Востоке; такие же мотивы встречаются и в мифологии литовцев, финнов, перуанцев, на Сандвичевых островах и т. д. Таким образом нет никаких оснований обращаться за источником орфической космогонии на Восток. Возникновение сходных мифических мотивов объясняется не воздействием одной культуры на другую, а сходными условиями жизни на определенной стадии общественного развития,

Предания о гибели титанов, вкусивших тела Диониса, и о возникновении человеческого рода послужили основой для психологических рассуждений орфиков. Люди в силу своего происхождения содержат в себе часть титанического греховного естества и часть чистой божественной природы Диониса. Отсюда основные предписания орфиков: человек постоянно должен стремиться к освобождению от злого, греховного титанического элемента. Платон в своем «Кратиле» сообщает, что тело, по учению орфиков, есть темница души, ее могила. Воззрение орфиков на то, что душа имеет божественное происхождение и лишь временно заключена в человеческом теле, засвидетельствовано надписями. На одной из найденных в Южной Италии табличек III в. до н. э. начертан возглас к освобожденной душе: «Ты из человека стала божеством!» Чтобы освободиться из тюрьмы, т. е. телесной оболочки, и возродиться для новой, лучшей жизни, душа должна пройти длинный путь подвигов, очищения и лишений.

Глубоким пессимизмом проникнуто все учение орфиков. Жизнь не есть светлый праздник чувственных удовольствий, жизненные блага призрачны. Зло и греховность прирождены человеку. Задача человека и заключается в том, чтобы стремиться к освобождению души от рабства плоти. В орфической поэзии (и здесь, быть может, впервые) была высказана безотрадная мысль о том, что по истечении известного мирового космического цикла все вступает в прежние соотношения друг с другом, чтобы начать отныне новый круг. В этом — колесо рождения, круговорот жизни. Пройдет и этот долгий мировой год, и снова все роковым образом возвратится к своей исходной точке. И души по истечении каждого цикла

еще раз возвращаются к бытию в разнообразных формах животной или человеческой жизни. В этом — учение орфиков о метемпсихозе, т. е. о переселении душ. Безнадежен, томителен и невыносим этот вечный круговорот. Но есть возможность душе выйти из рокового круга, избавиться от бесконечного мирового процесса. Существует возможность искупления. Но слепые, безрассудные люди не могут достигнуть блаженства своими собственными силами. Они нуждаются для того в особой благодати свыше. Эту разрешающую благодать принесли Орфей и его тайнства. И своим освобождением человек обязан не самому себе, а новому богу, торжествующему над природой и смертью, богу-спасителю и воскресителю — Дионису.

Но одних священнодействий и ритуала еще не достаточно. Вся орфическая жизнь, полная аскетизма, суровой нравственной дисциплины, постоянных забот о духовной чистоте, обетов вегетарианства и т. д., должна подготовить человека к искуплению и спасению.

Другой мистический культ — элевзинские мистерии — связан с культом Деметры — великой матери земли, богини нивы и плодородия. У греков сохранился такой миф об этой богине. Однажды дочь ее Кору (или Персефону) похитил бог преисподней Аид, или Плутон. Деметра в безутешном горе ищет дочь по всей земле, испытывает различные приключения, претерпевает множество всяких страданий и не находит исчезнувшей дочери. Между тем на земле погибают поля, наступает голод. Тогда всевидящий Гелиос — бог солнца — открывает Деметре, что дочь ее похищена владыкой подземного царства. Сжалившись над ее скорбью или же испугавшись бесплодия и голода, Зевс возвращает Кору с условием, чтобы часть года она проводила у своего супруга Лида в подземном царстве. Этот миф есть образ зерна, которое ежегодно сеют, которое умирает, оставаясь в земле, и затем снова оживает. Перед нами старинный земледельческий миф об умирающем и воскресающем божестве, с которым мы встречаемся в восточных религиях.

Вот этот-то миф, выросший на почве земледельческой магии, и лег в основу таинственных священнодействий элевзинского культа Деметры (Элевзин — местечко недалеко от Афин). Господствовавшие ранее среди крестьянской массы и имевшие целью воздействовать на плодородие полей, эти элевзинские мистерии теперь в силу изложенных выше культурно-исторических условий распространяются и среди городского населения и становятся орудием идеологического воздействия аристократии на массы.

ОБРЯДОВАЯ СТОРОНА ГРЕЧЕСКОЙ ГОСУДАРСТВЕННОЙ РЕЛИГИИ

Греческий храм имел значение жилища богов и служил также местом хранения статуй божества, храмовой утвари и посвященных богу драгоценностей. Греческий храм обыкновенно состоял из: 1) притвора, или предхрамья, 2) главной части храма, в которой стоял идол и которая считалась преимущественно местопребыванием бога, и, иногда, 3) заднего притвора, служившего для хранения денежных сумм и сокровищ; некоторые храмы имели кроме того еще и «адитон», который могли посещать в определенное время только жрецы. Почти все греческие храмы строились так, чтобы вход и, следовательно, изображение, которое ставилось прямо против входа на пьедестале, в глубине средней залы, были обращены к



Сосна над алтарем Зевса в Пергаме

востоку. Изображениями богов служили в древнейшие времена необделанные камни и куски дерева. Впоследствии, с развитием искусства и техники, главным материалом для статуй сделались мрамор и бронза; вместе с тем эти изображения принимают все более и более *антропоморфный характер*.

Алтарь устраивался первоначально из дров, которые сжигались вместе с жертвой, но затем эти жертвенники стали изготовляться из камня и из драгоценного материала и превратились в произведения архитектуры и пластики.

Для культа героев, хтонических (подземных) божеств и мертвых служили особые алтари: они были ниже обыкновенных, ставились не на возвышении, как те, а прямо на земле и в середине имели отверстие, через которое стекали на почву кровь убиваемых жертвенных животных и жертвенные дары, состоящие из жидких тел. Ближайшие окрестности храма (нечто вроде заповедного участка) не могли застраиваться и вообще быть используемы для человеческих надобностей. Кроме этих заповедных мест были и такие священные земли, которыми могли пользоваться жрецы для своих нужд.

В Греции жрецы никогда не составляли какого-либо особого замкнутого сословия, или касты. Они были обыкновенными гражданами своего государства, как бы высшими чиновниками, ведавшими культом. Сферой действия жреца было исполнение богослужебных актов (функции литургические) и заведывание храмом со всеми его принадлежностями и угодами (функции административные).

Жрец должен быть полноправным гражданином данной общины и свободен от всяких физических и моральных недостатков; чаще всего он избирался по жребию, реже — путем народного голосования. Иногда греческий сан покупался за деньги, а в некоторых фамилиях жречество было наследственным. Доходы жрецов состояли из определенных частей жертвенных животных, иногда продуктов храмового

имения; они получали также и денежное вознаграждение за свои «труды» при жертвоприношении. Их помощниками были пономари, храмовые стражи, казначеи церковных сумм, хранители священных вкладов и др. Для низших обязанностей употреблялись храмовые рабы.

Волю божества, проявляющуюся в тех или других знаменьях, истолковывали прорицатели.

Все способы угадывания божественной воли выражались общим термином «мантика». Можно различать два вида мантики: 1) мантика по случайным знаменьям и 2) искусственная мантика.

К случайным предзнаменованиям относились небесные и атмосферные явления, как гром, молния, солнечные и лунные затмения, кометы, случайные встречи в дороге, сновиденья, разгадываемые особыми специалистами; гадали также и по полету птиц, причем особенно «вещими» считались большие хищные птицы; этот вид гаданий был в Греции в большом распространении. Узнать волю божества возможно было и через предварительную мольбу о ниспослании знаменья. К этой категории гаданий относятся наблюдение знамений при жертвоприношении, гадание по внутренностям жертвенных животных («гьероскопия»), в особенности по печени. Перед важными военными предприятиями совершали заклятие животного специально для целей этой гьероскопии.

В определенных местах Греции, так называемых оракулах, божество сообщало верующим предсказания. Знаменья бог посылал в шелесте листьев, журчании священного источника (Додоны — святилище Зевса). Особенной известностью пользовались прорицалища, посвященные Аполлону, который приводил служителей прорицалищ в экстатическое состояние, когда они произносили несвязные речи, считавшиеся ответом бога на предложенный ему вопрос. Знаменитейшим из оракулов этой категории был дельфийский. Здесь предсказания давались таким образом. В глубине храма, над отверстием трещины, стоял треножник, на который садилась пророчица, называвшаяся пифией; сначала это была молодая непорочная девушка, впоследствии — женщина не моложе 50 лет. Поднимавшийся из трещины удушливый газ приводил пифию в экстазию, и она произносила таинственные слова, записывавшиеся стоящими подле жрецами. Значение дельфийского оракула было чрезвычайно велико. Окруженный всеобщим благоговением, он был не только религиозной силой, но и политической, поддерживавшей аристократическую партию.



Ритуальный топор с древнегреческой надписью.
VI в. до н. э.

Существовали еще оракулы сновидений, например святилище Асклепия, где больные проводили ночь и во сне получали предсказания о ходе своей болезни. В особенности интересен оракул Трофония при городе Лебадии, в Беотии, отличавшийся внешней таинственностью процесса гадания: пещера, мрак, ужасные видения и т. д.

Наконец под термином, «νεκρομαντια» (некромантия — вещание мертвых) разумелись такие оракулы, в коих молитвами и жертвоприношениями вызывались души умерших, для того чтобы они открыли живым будущее.

Жертва была существенной частью всякого культа. Первоначально жертвоприношение было торгом



Жертвоприношение. Живопись по дереву, из Питсы близ Сикиона. Ок. 540—530 гг. до н. э.

с богами, кормлением их за полученную или ожидаемую услугу по известной формуле: *do ut des* (я даю, чтобы ты дал). Затем жертвоприношение становится вообще путем к приобретению благорасположения божества, основой мистического общения с ним. В греческом богослужении мы находим несколько видов жертв. При бескровных жертвах наиболее распространенным объектом являлись пироги и печенья, специально богам приносились начатки плодов и жатвы. Воскурение благовоний встречается частью в соединении с другими видами жертвоприношения, частью отдельно. Возлияния совершались вином, но для некоторых богов они делались из смеси меда, воды и молока; тени покойников и вообще хтонические божества не терпели вина.

Кровавые жертвы, первоначально переживание каннибализма, впоследствии получают значение искупительных жертв. В древнейших культах и мифах уцелели многочисленные следы человеческих жертвоприношений, замененных впоследствии животными и другими объектами. Кровавые жертвы можно разделить на а) употреблявшиеся в пищу, т. е. служившие священной трапезой, и б) жертвы, не употреблявшиеся в пищу людьми, но целиком восходив-

шие к божеству. К первой группе относятся повседневная жертва богу, в которой сжигалась часть, обыкновенно невкусная, съедаемого животного, и праздничные благодарственные и просительные жертвоприношения. Ко второй группе относятся жертвы хтоническим (подземным) божествам (в зависимости от свойств и функций различных богов стоял выбор жертвенного животного) и очистительные, искупительные жертвы. Представление об очистительном характере такой жертвы, такого добровольного лишения, смывающего вину с преступника, произошло из древнего обычая казнить преступника — обычая, измененного впоследствии в том смысле, что на жертвенное животное переносились грехи и преступления жертвующего (ср. «козел отпущения» Библии). Жертва приносилась в такое время и в таком месте, чтобы данное божество в состоянии было принять ее; морским и речным богам бросали жертву в воду, в волны, где божество обитает. С очистительными жертвами родственны и клятвенные. Хтоническим божествам и покойникам жертвы закапывались в землю. Важную роль при выборе жертвенного животного кроме породы играли еще цвет, пол и возраст.

В Древней Греции было несколько видов праздников. Панафинеи справлялись в июле — это был всенародный праздник Афин в честь богини-покровительницы города — Афины. Устраивался факельный бег, победителем признавался тот, кто первый достигал цели, не погасив факела; устраивались также конные, музыкальные и гимнастические состязания. Важнейшая часть праздника — торжественная процессия к акрополю, в котором Афине приносился сотканный новый роскошный плащ; он развешивался в виде паруса на небольшом изображении корабля, которое провозилось по главным улицам города. Отсюда впоследствии, через римское влияние, произошел карнавал Западной Европы.

Праздник Пианопсий имел место в октябре. Главная часть обряда — водружение эйресиины, т. е. масляной ветки, обвитой шерстью и обвешанной плодами и другими предметами. Этот обряд напоминает нам майское деревцо на Западе, завивание березки в дореволюционной России и в принципе сходен с рождественской елкой, заимствованной из Германии. В этот же день варили бобовую кашу, которую подносили Аполлону.

Праздник Фесмофорий был специально женским праздником в честь Деметры (приблизительно в конце октября): ни мужчины, ни девушки к нему не допускались. Память о похищении Персефоны и скорби Деметры ознаменовывалась постом и печалью женщин, после чего наступал день веселья, игр, танцев, угощения и т. д.

Праздник Дионисий был трех видов: дионисии сельские, ленэйские и городские; первый — чисто народный праздник в декабре—январе, со всевозможными деревенскими увеселениями, как-то: игрою в мех (балансирование на одной ноге на надутом козьем мехе), качелями и т. д. Ленэйские дионисии праздновались в январе и были сходны с сельскими дионисиями. Великие, или городские, дионисии приходились на март и отличались особой пышностью. Праздники в честь Диониса имеют особое значение в истории мировой литературы, так как из них выросли трагедия, комедия и сатирическая драма.

Праздник Анфестерий был также посвящен Дионису и приходился на февраль. Народ праздновал весеннее пробуждение природы и окончание брожения вина. Но вместе с тем это был праздник поминовения усопших. Оставшиеся в живых угощали души умерших родственников, а к вечеру их прогоняли обратным со словами: «Ступайте вон, Анфестерии кончились».

Фаргелии праздновались в мае и были посвящены Аполлону. Этот праздник отличался одним жестоким обрядом, являвшимся мрачным пережитком первобытной религии: для отвращения гнева божества ежегодно приносились в жертву два человека. Впоследствии греки смягчили этот обычай — сначала приносились в жертву преступники, осужденные на смерть, позднее этот обряд стали совершать только для вида: людей сбрасывали с высокой скалы в море, но тут же подхватывали внизу, и они были лишь изгоняемы из страны; наконец их стали заменять куклой, которая торжественно сжигалась на костре.



Афина из Пирея. Бронза. Середина IV в. до н. э.



Храм Геры в Олимпии.
Подиум — VII в. до н. э., колонны — VI—V вв. до н. э.



Голова статуи Геры из храма Геры
в Олимпии. Известняк. Ок. 600 г. до н. э.

Праздник Буфоний имел место в июне в честь Зевса. Основной частью праздника была церемония принесения рабочего быка в жертву Зевсу: жрец, нанеся удар, бегал, его преследовали; участники жертвоприношения подвергались суду за убийство, но так как жрец бежал, то виновным признавался топор, который и выбрасывался в море.

Большой популярностью в Древней Греции пользовалось празднование «панегирий», т. е. собраний всех греков, к какому бы полису они не принадлежали, в общегреческих святищах Олимпии (в Элиде) и Дельфах (на территории Фокиды), которые сопровождалась играми и состязаниями, носившими также общегреческий характер.

Самыми знаменитыми общегреческими играми были Олимпийские, справлявшиеся в честь Зевса Олимпийского в Олимпии.

Первоначально эти игры, по-видимому, были играми ахейцев. По преданию, здесь находилась могила родоначальника микенской династии Пелопидов — Пелопса, в честь которого будто бы впервые здесь были устроены погребальные игры.

После завоевания Пелопоннеса дорийцами Олимпия стала святилищем дорийцев. Легенда гласит, что владычество Пелопидов на полуострове уничтожили молнии Зевса. Основателем олимпийского святилища предание называет Геракла, легендарного вождя

дорийских племен. Таким образом, Олимпийские игры были первоначально играми только дорийцев Пелопоннеса. Постепенно и другие города начинают принимать участие в этих играх: в VIII в. до н. э. они становятся общегреческими, а с середины VII и общеэллинскими, т. е. в них принимают участие и жители многочисленных греческих колоний, расположенных за пределами собственно Греции.

Согласно традиции, первые олимпийские игры имели место в 776 г. до н. э., и так как они проводились каждые четыре года, то позже греки стали вести общий календарный счет по олимпиадам, начиная с первой олимпиады.

Благодаря раскопкам, производившимся в Олимпии в 1890—1897 гг. и в 1936—1941 гг., мы теперь можем хорошо представить себе и расположение священного округа Олимпии, и места состязаний. Греческий географ Павсаний (I—II вв. н. э.) во время своего путешествия по Греции был в Олимпии и оставил нам подробное описание всего, что он там видел.

Священный округ Олимпии, в котором помещался храм Зевса Олимпийского со знаменитой статуей сидящего Зевса, храм супруги Зевса, матери олимпийских богов Геры, алтари других богов и героев, а также сокровищницы государств, назывался Альтисом. Этот округ был обнесен оградой, которую с восточной и южной стороны окаймляли портики с ко-

лоннадой, с северной — на возвышенной террасе стояли постройки сокровищниц городов, в которых помещались посвященные дары городов Зевсу Олимпийскому. Здесь же открывался на восток проход к стадиону. Стадион был расположен у южного подножья холма Крона, поскольку этот склон холма представлял удобное место для размещения зрителей, а равнина у подножия холма — удобное и достаточно просторное место для состязаний. При выравнивании мест для зрителей на склоне Кронова холма излишки земли были отброшены на южный край стадиона. Таким образом, на севере и юге стадиона были созданы места для зрителей, тянувшиеся вдоль стадиона. Для зрителей здесь были сооружены деревянные скамьи. Однако найдено и одно каменное именное сиденье Горга лакедемонянина, представляющее отесанный каменный блок со слегка приподнятыми с двух сторон краями. В VI в. до н. э. над сидениями зрителей по верхней кромке стены были выставлены ряды из полного вооружения отдельных воинов (паношля) — щит, панцирь и кнемиды (поножи), которые, по-видимому, помещались на палках. Это были трофеи частых в то время войн, о боль-

шинстве которых до нас не дошло никаких сведений. Победившее государство доставляло вооружение одного воина в Олимпию в качестве посвященного дара. По надписям мы можем судить, что такие дары приносились сюда афинянами, аргивянами, греками сицилийских и южноиталийских городов и др. На цитах различаются надписи: «Аргивяне от (победы над) Коринфянами», «Занклеяцы от Регинян» и др. Шлемы дошли до нас в удивительной сохранности, щиты и панцири украшены иногда замечательной резьбой или выпуклыми изображениями различных мифологических сцен.

К западу от Альтиса находилась палестра для гимнастических упражнений, рядом с которой в более древнее время были ванны и колодцы с водой, а позже, во времена Римской империи, здесь были построены специальные ванны помещения.

Участвовать в состязаниях разрешалось лишь гражданам-мужчинам, которые должны были отличаться высокими моральными качествами, так как игры посвящались Зевсу Олимпийскому. Устройство состязаний и распределение наград было обязанностью специальных «эллинских судей» (элленодиков),



Котел-треножник из Олимпии.
Бронза. VIII в. до н. э.

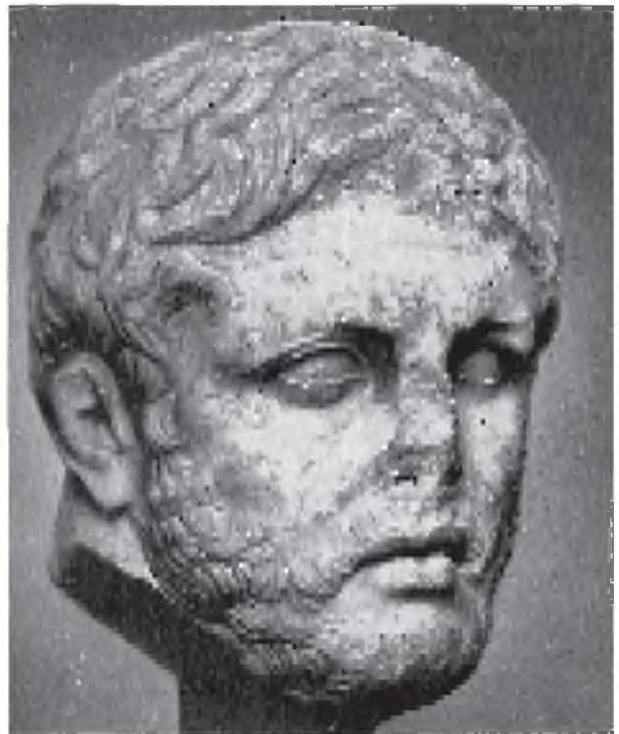

Голова атлета. Мраморная римская копия
с бронзового оригинала 2-й половины IV в. до н. э.



Борющиеся юноши. Рельеф базы статуи из Афин. Мрамор. Ок. 510 г. до н. э.

число которых постепенно возрастало (от двух до десяти). В их подчинении находились палочники для восстановления порядка, если он нарушался. О желании участвовать в состязаниях сообщали заблаговременно; многие из состязавшихся приезжали задолго до начала состязаний, чтобы тренироваться в избранном виде соревнований. Но обязательно все состязующиеся должны были прибыть в Олимпию за месяц, когда под руководством олимпийских учителей началась необходимая предварительная тренировка.

На время состязаний, продолжавшихся пять дней (конец июня — начало июля) для всех воюющих государств объявлялось священное перемирие.

По мере роста популярности Олимпийских игр среди греков программа игр все более расширялась: от первых состязаний, носивших еще военный характер (бег воинов в полном вооружении) до целого комплекса состязаний: метание диска, прыжки, кулачные бои, состязания в беге на колеснице, бег со щитом (вместо полного вооружения), борьба и состязания мальчиков.

В первый день праздников совершалось торжественное жертвоприношение Зевсу на алтаре, помещавшемся вблизи храма Зевса. Состязания открывались на второй день. Элленодики в пурпурных одеждах с лавровыми венками на головах, в сопровождении глашатаев и состязующихся тайным ходом выходили на стадион. Звучали трубы. Глашатай объявлял начало состязаний и призывал всех участников игр показать свою силу и ловкость. После краткой речи элленодика атлеты по одному проходили по всему стадиону, причем глашатай громко объявлял имя и полис атлета и спрашивал у зрителей, нет ли воз-

ражений у кого-нибудь из присутствующих против участия данного человека в состязании¹. Затем по жребию определялись группы состязующихся и очередь на выступление. Состязания происходили под аккомпанемент флейты.

Состязания в беге производились группами по 4 человека, затем состязались группы победителей. Также происходили и другие гимнастические состязания. С 680 г. до н. э. были установлены конные состязания; сначала был только бег колесниц, запряженных четверкой лошадей. Нужно было 12 раз обогнуть ипподром; с 408 г. до н. э. происходили состязания колесниц, запряженных парой лошадей. В этих состязаниях могли участвовать только богачи — цари, тираны, богатая рабовладельческая знать, у которых были средства на приобретение лошадей и оплату возничих. Победившим считался собственник колесницы.

По окончании состязаний победителю вручали пальмовую ветвь. Наградой победителям каждого рода игр были венки из ветвей дикой маслины. Эти ветви должен был срезать золотым ножом знатный мальчик, у которого были живы и отец, и мать. Венки, украшенные белыми повязками, сначала лежали на медном треножнике, а в последний день состязаний перекладывались на красивый стол у храма Зевса. В день раздачи наград глашатай объявлял имя и родину победителей. После получения наград побе-

¹ Возражения могли быть сделаны по следующим основаниям: несвободное или негражданское происхождение или запятнанная репутация. Если со стороны зрителей, где всегда кто-нибудь хорошо знал каждого кандидата, следовало возражение, атлет не допускался до игр.



Бегун. Статуэтка из Олимпии. Бронза. Первая четверть V в. до н. э.



Атлет с поднятой рукой. Статуэтка с афинского Акрополя. Бронза. Начало V в. до н. э.



Гигант, бросающий камень. Статуэтка с афинского Акрополя. Бронза. Начало V в. до н. э.

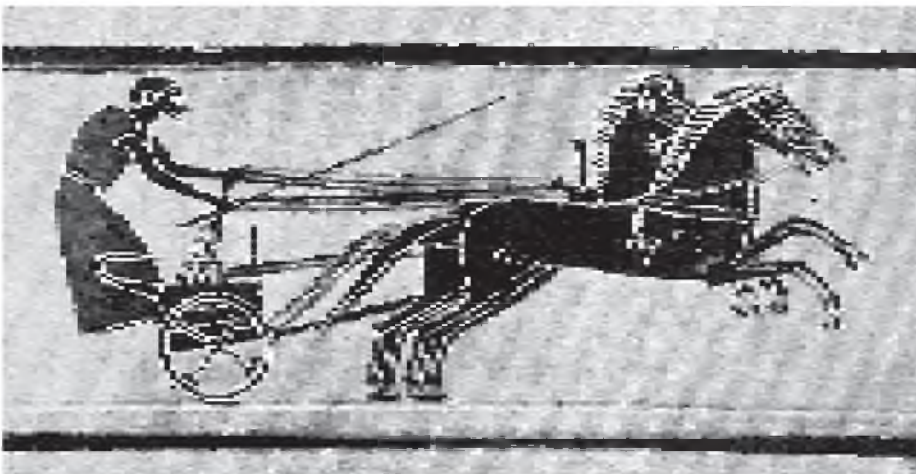

Скачки. Деталь росписи килика, из Тарквинии. Середина VI в. до н. э.

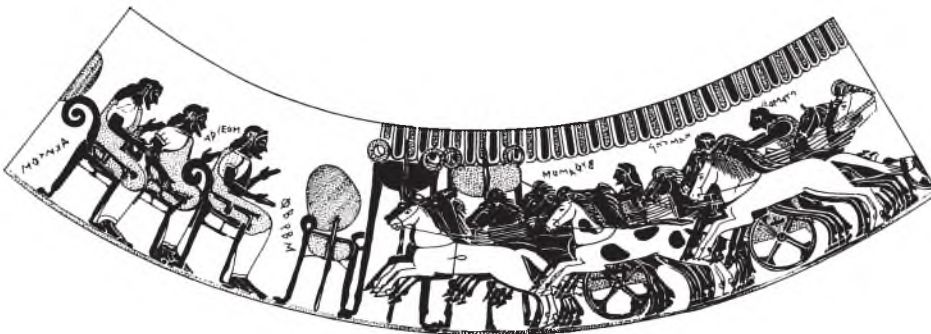

Судьи состязания и победный приз (с коринфского кратера VI в. до н. э.)



Атлет. Статуэтка с афинского Акрополя. Бронза. Начало V в. до н. э.

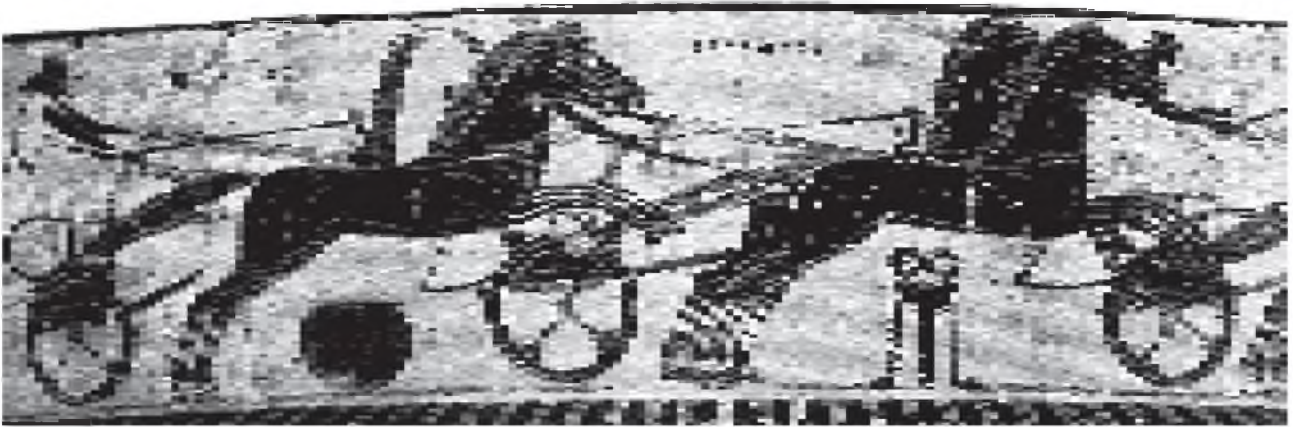

Состязание колесниц. Деталь росписи «Вазы Франсуа» из Кьюза. Вторая четверть VI в. до н. э.

дители приносили совместно благодарственное жертвоприношение Зевсу, сопровождавшееся победными песнями и гимнами. Город Элида, заведовавший устройством игр, устраивал пир победителям.

Каждый победитель, называвшийся олимпиоником («нике» по греч. «победа»), торжественно возвра-

щался на родину. Въезд в город обычно совершался на колеснице, запряженной четверкой лошадей. Победитель одевал пурпурную одежду, и его сопровождали родственники, друзья и сограждане. Навстречу ему выходило все население города. Затем олимпионик в сопровождении граждан направлялся к главному храму полиса и возлагал на алтарь свой венок. В честь победы полис устраивал торжественный пир для всей общины, на котором хором исполнялись гимны в честь олимпионика, его рода и его полиса. Крупные греческие поэты Пиндар, Симонид, Вакхилид составляли гимны в честь победителей (вероятнее всего — по заказу самих победителей и их родных).

Победителю город иногда давал денежный дар (при Солоне — 500 драхм), а кроме того, почетное кресло в театре Диониса и пожизненное питание в помещении для пританов — пританее — за счет по-



Голова кулачного бойца из Олимпии.
Бронза. Ок. 330—325 гг. до н. э.



Состязание колесниц. Рельеф из Кизика.
Мрамор. 550—525 гг. до н. э.

лиса. Если одно и то же лицо одерживало победу в течение трех олимпиад, ему давалось право поставить в Олимпии статую, имеющую портретное сходство с олимпиоником.

Однако эти состязания были доступны только людям состоятельным, а конные ристалища только очень богатым. Для того чтобы подготовиться к состязанию, нужно было в течение нескольких лет специально тренироваться, а для этого требовалось свободное время. Трудовая беднота не могла присутствовать на играх даже в качестве зрителей, так как для этого нужно было не только иметь свободное время, но и лишние деньги: питание, гостиницы, жертвоприношения — все это было связано со значительными расходами.

Стечение народа на Олимпийские игры было тем не менее значительным. Этим пользовались купцы, приезжавшие сюда с товарами, и ремесленники, привозившие свои изделия. Еще до начала Олимпийских игр здесь открывалась ярмарка, которая привлекала купцов и многочисленных покупателей из разных районов Греции. Мелкие торговцы, раскидывавшие палатки с провиантом и другими товарами, фокусники, показывавшие свое искусство, разносчики заполняли всю свободную площадь вокруг священно-

го округа Олимпии. Сюда же прибывали поэты, философы и писатели, так как именно здесь приобреталась слава, разносившаяся затем по всем греческим городам и колониям.

Таким образом, Олимпийские игры, зародившиеся еще в ахейский период, как состязания на могиле героя Пелопса, стали знаменовать силу дорийцев, а затем превратились в праздники, утверждавшие превосходство греков над негреками, превосходство, которое в ту пору прежде всего должно было быть превосходством физическим.

Сама «священная роща» (таков точный перевод слова «Альтис») была знаменита замечательными постройками — храмом Зевса со статуей сидящего бога, работы Фидия, храмом Геры, длинными портиками с открытыми колоннадами, среди которых особенно был известен «портик Эхо», так как сказанные в нем слова повторялись эхом до пяти раз. Множество статуй и посвящений привлекали сюда туристов и художников, так что одновременно сам священный округ представлял школу для скульпторов, архитекторов и живописцев, в которой они могли наблюдать прекрасные работы величайших в то время мастеров.







Глава XXI

ИСТОЧНИКОВЕДЕНИЕ

История как наука требует, прежде всего, отчетливого представления о том конкретном, фактическом материале, на основе которого, после тщательной критической его оценки, создается историческое построение. Античный мир, в частности история Древней Греции классического периода, отделен от нас длинным рядом веков, в течение которых значительная часть источников вследствие самых разнообразных причин оказалась утраченной. Не все периоды истории Древней Греции поэтому могут быть освещены с желательной полнотой; вместе с тем сохранившиеся источники должны быть использованы с особенной тщательностью. В этой связи большое значение приобретает источниковедение, как особая дисциплина, посвященная систематизации и изучению источников. Источники по истории Древней Греции могут быть распределены на следующие основные категории: 1) письменные, состоящие из литературных и эпиграфических памятников; 2) вещественные, в которые входят все археологические памятники, в том числе нумизматические.

ПИСЬМЕННЫЕ ИСТОЧНИКИ

Литературные источники

Особенности античной историографии

К категории литературных источников относятся не только сочинения греческих и римских историков, но вообще все литературные памятники античного мира, поскольку все они в той или иной мере отражают современную им эпоху и, следовательно, могут быть использованы для расширения наших сведений по истории античной Греции. Что касается произведений собственно исторического содержания, то, конечно, они обладают для исторической науки несравненно большей ценностью: это основные источники по античной эпохе. При оценке этих произведений в качестве исторических источников следует, однако, учесть целый ряд характерных особенностей античной историографии, связанных с ее происхождением и развитием.

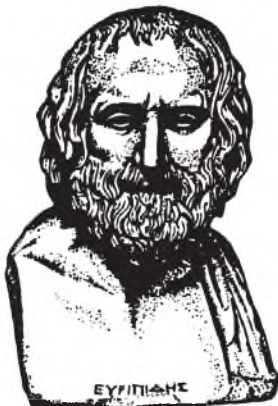

История как специальное повествование о прошлом зародилась в условиях рабовладельческого общества Древней Греции. Она выросла на основе эпической поэзии, содержанием которой были мифы и сказания. Легенды древних греков о своих богах, героях и событиях далекого прошлого дошли до нашего времени в трудах греческих писателей более позднего времени и воплотились в произведениях греческих скульпторов, художников. Современная наука допускает, что в мифах и сказаниях может находить свое отражение реальная историческая действительность, но это не только не исключает, но, напротив, предполагает сугубо осторожное критическое отношение к легендарному материалу. Лишь таким путем из него можно извлечь зерно исторической истины. Иное дело античные историки: как правило, они воспринимали легендарные сведения с полным доверием, перемешивая их в своих произведениях с достоверными фактическими данными.

Сравнительно рано история выделилась из среды других видов литературного творчества в особую отрасль научных знаний. Тем не менее повествовательные приемы, выработанные античной литературой, продолжают широко использоваться и античными историками, придавая их произведениям своеобразный оттенок. Для античного историка, если он хотел добиться успеха у читателей, важно было облечь свое произведение в художественную форму, как она понималась в тот или иной период развития литературы. Поэтому на античной историографии и отражаются все специфические черты, свойственные различным периодам истории античной литературы. Чтобы пояснить сказанное, достаточно привести один пример. Когда греческая литература, начиная с конца V в. до н. э. подверглась сильному влиянию риторики, это сказалось и в греческой историографии. Позднее это риторическое направление усвоено было и римской историографией.

Рассматривая свой труд в равной мере и как произведение научное, и как произведение литературное, античный историк всегда стремился сделать его занимательным для читателя и пользовался для этого разнообразными средствами. В последовательном изложении передаваемых им исторических событий он делал всякого рода экскурсы, имеющие к изложению лишь побочное отношение, приводил речи участвующих в повествовании лиц, якобы действительно произнесенные ими, а на самом деле сочиненные автором иногда применительно к данной ситуации, а иной раз и просто для украшения повествования и т. д.

Лишь немногие античные историки стремились подвергнуть критической проверке приводимые ими факты. Большинство же обходило это основное требование исторической критики и, встречая в своих источниках разноречивые показания, принимало то из них, которое представлялось или наиболее вероятным, или наиболее занимательным. Только наиболее крупные историки древности прибегали к исторической критике своих источников. Уже Геродот писал, что он не обязан верить всему, что ему рассказывали. Более строго относился к своим источникам Фукидид, который стремился проверить каждый факт, учитывая тенденциозность и неточности в рассказах очевидцев. Именно Фукидид является родоначальником исторической критики.

Античные историки обычно дают статистические сведения в круглых цифрах, произвольно преувеличивая или преуменьшая их. Вообще статистика, играющая такую важную роль в современной историографии, античной историографии, за редчайшими исключениями, была совершенно чужда.

Античный историк, как правило, весьма редко ссылался на своих предшественников. Если по ходу изложения приходилось приводить цитату из них, он не считал нужным передавать ее с абсолютной точностью. Используя показания нескольких авторов, он довольствовался тем, что объединял их в одном лице, не называя определенного имени, а ограничиваясь глухим указанием: «говорят», «большинство говорит» и т. п. Более того, пользуясь трудами своих предшественников, античный историк в некоторых случаях считал себя вправе делать в приводимых им цитатах вставки, если они, по его мнению, способствовали ясности и интересу изложения. Разумеется, отмеченные приемы работы далеко не одинаковы у всех античных историков. Пользуясь их трудами, необходимо считаться с индивидуальными особенностями каждого из них, судить о нем, сообразуясь со взглядами и представлениями, присущими тому времени, когда историк жил, с той классовой средой, к которой он принадлежал. Необходимо при этом учитывать, что античные историки ориентировались главным образом на верхние слои правящего класса; это определило идеологическую направленность античной историографии в целом.

Историков древнего мира не интересовала жизнь рабов — основного производительного класса античного общества. Историей хозяйства, как правило, они также пренебрегали, и те сведения по экономической истории, какие мы извлекаем из работ различ-

ных авторов, были в сущности у большинства из них попутными замечаниями, а не результатом систематического исследования. Внутренняя история излагалась историками с определенных политических позиций, придававших их повествованию тенденциозный характер. В греческой историографии нашла отражение та острая борьба между аристократическими, олигархическими и демократическими группировками, которая характерна для истории Греции классического периода. Примыкая к той или иной из борющихся группировок, античный историк стремился использовать свой материал для оправдания политических позиций своей партии и сокрушения позиций своих противников. Часто это приводило его к умалчиванию одних фактов и преувеличенной оценке других — к искажению исторической действительности. При этом на переднем плане у античных историков всегда была политическая история, движущими же силами этой истории, в их глазах, являлись выдающиеся личности. От идеалистического представления о том, что историю творят сильные люди, руководствуясь личными мотивами, античная историография никогда не могла отрешиться. Использование свидетельств античной традиции поэтому требует их всесторонней критической проверки.

Истоки греческой историографии

Обратимся теперь к краткой характеристике тех писателей, труды которых являются основными источниками истории Греции рассмотренных выше периодов. Уже было упомянуто, что истоками греческой историографии служит эпическая поэзия греков на ранней стадии ее развития. Мы имеем в виду приписываемые Гомеру поэмы — «Илиаду» и «Одиссею», самые ранние из дошедших до нас источников греческой истории. Эти поэмы, из которых одна рассказывает о событиях Троянской войны, а вторая — о приключениях одного из ее участников — Одиссея, возвращавшегося после войны на родину, являются нашим главным источником для характеристики Греции так называемого гомеровского периода.

Об «Илиаде» и «Одиссее» как важнейших источниках по так называемому гомеровскому периоду в своем месте уже говорилось. Здесь достаточно еще раз подчеркнуть, что материал, содержащийся в этих поэмах, явился продуктом многовекового развития. В нем есть моменты, отражающие крито-микенскую эпоху, но вместе с тем в нем сохранилось немало черт, характерных для греческого рода на стадии его



Геракл и олень. Римская копия с бронзового оригинала 2-й половины IV в. до н. э.

разложения. Эти наслоения, при пользовании гомеровскими поэмами как историческим источником, необходимо различать. Наиболее бесспорным из содержащихся в поэмах данных являются воспоминания о борьбе греков за побережье Малой Азии и прилегающие к нему острова, хотя и тут исторические события затемнены мифическими сказаниями, а иногда домыслами, являющимися плодом свободного поэтического творчества. Гомеровские поэмы послужили своего рода толчком для создания многих других поэтических произведений, от которых дошли до нас лишь фрагменты.

Полностью дошли до нас лишь две поэмы беотийского поэта Гесиода, жившего в конце VIII — начале VII в.: «Теогония» («Происхождение богов») и «Труды и дни». Гесиод происходил из средних по своим достаткам слоев свободных земледельцев. В поэме «Труды и дни» содержатся некоторые сведения из биографии автора: поэт рассказывает о выпавших на его долю невзгодах и изнурительном, малопродуктивном труде крестьянина, о длительной тяжбе с братом из-за отцовского наследства. Поэма «Труды и дни» представляет собой дидактическое произведение, в котором автор дает наставления сельским хозяевам, как наилучшим образом вести свое хозяйство. В поэме

много ценных для историка сведений об экономическом развитии Греции и социальном расслоении греческого общества VIII—VII вв до н. э. Одновременно Гесиод рисует картину исторического развития человеческого общества, представленную им в виде последовательной смены пяти веков: золотого, серебряного, медного, века героев Троянской и Фиванской войн и, наконец, века железного.

В основе этой периодизации Гесиода лежит общераспространенное убеждение древних греков, что люди были истинно счастливы лишь в древнейшие времена. Каждый новый последующий век приносил им новые несчастья, и жизнь становилась все хуже и хуже. Пятый по счету век — век железный, — в котором жил и сам Гесиод, представлялся ему самым тяжелым. Отсутствие идеи прогресса — характерная особенность идеологии рабовладельческой эпохи. В «Теогонии», принадлежности которой Гесиоду, впрочем, иногда оспаривается, автор пытался привести в стройную систему пантеон греческих богов. В связи с историей происхождения богов здесь изложены и космогонические представления греков, возникшие отчасти под влиянием восточных учений, уходящих в глубокую древность.

Лирическая поэзия VII—VI вв. до н. э.

Лирическая поэзия VII—VI вв. до н. э., образцы которой дошли до нас лишь в отрывках, является также одним из важнейших исторических источников. Особое значение имеет политическая лирика того времени. Элегии Феогнида дают представление об идеологии греческой аристократии в эпоху формирования греческих полисов. Элегии Солона являются важным источником для истории древних Афин и законодательной деятельности их автора.

Логографы

Первые произведения греческой исторической прозы появились там же, где создавались и гомеровские поэмы: в городах Малой Азии, преимущественно ионийских, наиболее развитых в экономическом и культурном отношении центрах эллинского мира, находившихся в связи с древними восточными центрами. Характерно, что первые греческие историки получили название логографов (дословно — писателей в прозе; «логос» — писанный рассказ, в противоположность «эпосу» — устному рассказу).

Сюжеты своих рассказов логографы брали из далекого прошлого; не всегда умея еще отличить реальные события от мифов, они разрабатывали главным образом легендарную историю. На основе сказаний и мифов они пытались восстановить историю греческих племен, городов, генеалогию отдельных аристократических родов. Их интересы не ограничивались только греческим миром, сведения, сообщаемые ими, касались и истории соседних грекам «варварских» стран. В произведениях логографов разрабатывались не только историко-мифологические сюжеты, но включались географические и этнографические сведения. Младшее поколение логографов, наряду с эпосом и сказаниями, стало обращаться к материалу документальному, к хроникам отдельных городов и т. д. От трудов этих историков сохранились лишь отрывки.

Наиболее известным из логографов был Гекатей Милетский (конец VI — начало V в. до н. э.). В своем труде, носившем название «Генеалогия», Гекатей сообщал, по его словам, о легендарном прошлом лишь то, «что считал нужным», и пытался отнестись к нему с известной критикой. Последняя, однако, не шла дальше субъективного рационализма, который Гекатей вносил в толкование мифов, стараясь выбрать из нескольких противоречивых сказаний менее невероятное. В другом своем труде — «Землеописание» — Гекатей приводил сведения, касающиеся Европы, Передней Азии и Африки (точнее, Ливии). Этот труд был построен в значительной части на личных впечатлениях автора, много путешествовавшего. Может быть, к труду Гекатея прилагалась карта (это была бы уже вторая карта, составленная греками, — первую выполнил ионийский философ Анаксимандр). Таким образом, Гекатей по праву может считаться родоначальником греческой географии.

Гекатей — представитель логографов старшего поколения. К младшему поколению нужно отнести Гелланика, уроженца города Митилены на острове Лесбосе, жившего в V в. до н. э. Он так же, как и другие логографы, много путешествовал и занимался составлением генеалогий греческих героев, но вместе с тем он первый дал летопись событий Афинского государства с древнейших времен до своего времени — так называемую «Аттиду»; по образцу «Аттиды» Гелланика произведения подобного рода создавались и в IV в. до н. э., но все они не могут быть отнесены к историческим трудам в строгом смысле этого слова.

Геродот

«Отцом истории» в древности считался Геродот, и это звание принадлежит ему по праву.

Геродот (около 485—425 гг. до н. э.) был родом из города Галикарнасса (в южной части малоазийского побережья), дорийской колонии, бывшей в пору детства Геродота под властью правителя Карики, подчиненного персидскому царю. Несмотря на дорийское происхождение, природным языком Геродота было ионийское наречие, потому ли, что на его родине проживало много ионийцев, или потому, что во время Геродота ионийское наречие было языком греческой интеллигенции и на нем писали все логографы, предшественники, а отчасти и современники Геродота. В молодые годы Геродот принимал участие в политической жизни своего родного города и в той борьбе, которая велась в Галикарнассе против господствовавшего там тирана. Неудачный исход этой борьбы, видимо, заставил Геродота покинуть родину и отправиться путешествовать в чужие страны. Это свидетельствует несомненно о достаточной материальной обеспеченности Геродота; он принадлежал к знатному галикарнасскому роду. Мы не знаем, совершил ли Геродот свои длительные путешествия без перерывов или с перерывами; остается также неизвестной последовательность его маршрутов. Из труда Геродота можно лишь установить, что он путешествовал по Передней Азии, Египту, Ливии, жил на острове Самосе, побывал в Сицилии и в Южной Италии; долго жил на территории Балканской Греции; знакомо ему было частично и Причерноморье. После долгих странствований, а может быть и до завершения своих путешествий, Геродот жил в Афинах, где примкнул к кружку Перикла; по инициативе последнего в 444 г. до н. э. Геродот принял участие в основании «панэллинской» колонии в Фуриях (в Южной Италии). Сколько времени он прожил в Фуриях, неизвестно. Умер Геродот вскоре после смерти Перикла (429 г. до н. э.) в Фуриях или в Афинах, где, по-видимому, и обработал окончательно свой исторический труд.

По своим политическим симпатиям Геродот — явный сторонник афинской демократии эпохи Перикла. Идеал Геродота — такой политический строй, основными принципами которого являются равенство всех граждан перед законом и предоставление всем им права участия в государственных делах. Этот политический строй Геродот противопоставляет тирании, к которой относится весьма отрицательно. Его настроения проникнуты эллинским патриотизмом.

Мировоззрение Геродота нельзя рассматривать как единое и целостное. Несмотря на преклонение пред роком, веру в божественное провидение, во всякого рода чудеса и пр., в построениях Геродота ярко выражен и рационализм, иногда переходящий даже в скептицизм.

Труд Геродота «История греко-персидских войн» сложился под влиянием двух течений. От своих ионийских предшественников историк унаследовал интерес к прошлому, формы и приемы рассказа о минувших событиях и некоторые элементы рационалистического отношения к мифу; с особой силой проявился этот рационализм в Афинах, в учениях нового в греческой философии направления, связанного с деятельностью софистов. Этим двойным влиянием в значительной степени объясняются противоречия в труде Геродота: в «Истории», близкой по форме к произведениям эпического жанра, в то же время обнаруживаются попытки реалистического объяснения фактов. Геродот не только рассказывает, он размышляет о событиях, пытаясь понять их и объяснить.

Содержание труда Геродота, разделенного в эллинистическую эпоху на девять книг (книгу здесь нужно толковать в античном понимании этого термина, соответствующего примерно нашему разделу или большой главе), значительно шире понятия истории и в нашем смысле, так как он содержит, помимо повествования исторического характера, сведения по географии, этнографии, быту различных племен и пр., собранные Геродотом во время его путешествий и почерпнутые из трудов логографов, в особенности Гекатея.

Это относится главным образом к начальным четырем книгам, из которых первая посвящена Лидии и Персии до воцарения Камбиса, вторая — Египту, третья является продолжением первой и содержит историю Персии до вступления на престол Дария, четвертая, рассказывая о походе Дария в Скифию, дает подробное описание последней и служит главным источником по древнейшей истории нашей страны. Вторая часть труда Геродота, в которой дан последовательный исторический рассказ о греко-персидских войнах, является основным источником по греческой истории с 500 по 479 г. до н. э., послужившим точкой отправления для многих последующих античных писателей, сообщавших о событиях этого времени.

Несмотря на пестроту содержания труда Геродота, на множество эпизодов, зачастую не имеющих прямого отношения к предмету повествования и ско-

рее представляющих отдельные рассказы, все же труд Геродота — первая попытка объединить разнородный виденный, слышанный и вычитанный им у своих предшественников материал и связать его основной темой всего труда, намеченной Геродотом в самом начале повествования. Этой темой является борьба между греками и «варварами» с древнейших, мифических, времен до эпохи греко-персидских войн включительно. Постоянно имея в виду эту тему, Геродот не отстает перед тем, чтобы вводить в ее разработку все то, что кажется ему интересным или поучительным.

Геродот — на редкость занимательный рассказчик. В этом отношении он является своего рода «Гомером» греческой прозаической литературы. И стиль Геродота — это как бы эпический стиль в прозе. Древние называли его «нанизывающим». Это стиль непринужденного рассказчика, стиль народных сказок, легенд, новелл. Все это позволяет говорить о Геродоте как об историке, хотя еще и не освободившемся от влияния своих предшественников — логографов, но все же возвышающемся над ними общей концепцией своего труда, поставившем своей задачей изложение не мифической, а реальной истории, истории борьбы греков с Персидской монархией.

В эпоху Геродота еще были распространены разнообразнейшие устные предания, которые Геродот мог услышать во время своих путешествий. При посещении Египта и Персии он, однако, вследствие незнания египетского и персидского языков, вынужден был пользоваться услугами переводчиков и всякого рода осведомленных в истории собеседников и принимал зачастую на веру то, что ему рассказывали. Геродоту чужды даже элементарные правила исторической критики. Иногда он приводит разноречивые показания и, не умея разобраться в них, считает все их достоверными. У него совершенно отсутствуют более или менее точные хронологические показания. Мы не говорим уже о том, что Геродоту не свойственно хотя бы простейшее понимание закономерности исторического процесса, причинных связей между событиями.

И тем не менее Геродот стремился быть не простым лишь повествователем. Во многие запутанные предания он вносит известный порядок; при суждении о некоторых лицах он старается провести свою точку зрения. Например, он явно симпатизирует афинянам и настроен против спартанцев. Для эпохи греко-персидских войн Геродот остается в значительной мере единственным и весьма ценным источником,

хотя и требующим осторожного и критического к себе отношения.

Часто степень достоверности показаний Геродота обуславливается особенностями и доброкачественностью бывших в его распоряжении источников, которые могут быть сведены к двум основным группам: традиции устной и традиции письменной. Когда Геродот писал свою историю, в Афинах, да и в других местах Греции, были живы еще современники греко-персидских войн, существовали и вещественные памятники, напомилавшие о них; Геродот мог видеть, например, надгробную надпись в честь борцов, павших при Фермопилах, дельфийский памятник, поставленный в воспоминание о Платейской победе, и т. п.

Что касается традиции письменной, то и она должна была существовать в виде всякого рода сборников предсказаний, быть может летописей, мемуаров, документов афинского архива и т. д., не говоря уже о том, что к услугам Геродота были все произведения его предшественников, логографов. Нам трудно теперь проверить показания Геродота за отсутствием иных источников об описываемом им времени. Но если он и впадал в некоторых случаях в ошибку, то делал это потому, что самые средства открыть истину были еще несовершенны, приемы исторической критики не были выработаны, источники были не всегда надежны.

Сохранилось мало источников, повествующих о времени Перикла, но на основе свидетельств более поздних авторов мы имеем основания говорить о том, что вопросам общественных отношений и политической жизни эпохи посвящена была значительная литература. Господствующим идеологическим течением была софистика, представители которой, при всем различии их взглядов, проявляли интерес к изучению общественных отношений. Несмотря на успехи рабовладельческой демократии, аристократические группировки не прекратили борьбы за преобладание в государстве. Нападки на демос и на его вождя — Перикла принимали острую форму, но о литературных произведениях, в которых отразилась эта борьба, мы знаем лишь по упоминаниям более поздних авторов.

Фукидид

Событием общегреческого значения была Пелопоннесская война, затронувшая так или иначе все греческие государства и глубоко взволновавшая современников. История ее была написана афинским по-

литическим деятелем Фукидидом, сыном Олора (460—395 гг. до н. э.).

Фукидид происходил из знатной афинской семьи фракийского происхождения. В разгар Пелопоннесской войны, в 424 г. до н. э., он был избран стратегом и отправлен во главе эскадры для охраны фракийского побережья от спартапцев. Когда город Амфиполь подвергся нападению, Фукидид не мог оказать ему своевременную помощь; вследствие этого он был обвинен в измене и изгнан из Афин. В изгнании Фукидид провел двадцать лет и вернулся на родину лишь по окончании войны. Задумав написать труд по истории Пелопоннесской войны, он много лет потратил на собирание материала. Смерть помешала Фукидиду осуществить свой замысел; на 411 г. до н. э. (двадцатом с начала войны) изложение его прерывается.

«История» Фукидида — лучшее произведение античной историографии времени ее расцвета.

На первых же страницах своего труда Фукидид приглашает читателя принять его изложение в том виде, в каком он дал его на основании сохранившихся свидетельств; по его словам, он не отдавал предпочтения «ни поэтам, ни прозаикам, сложившим свои рассказы в заботе не столько об истине, сколько о приятном впечатлении для слуха». Пусть знают, говорит Фукидид далее, что «события (далекого прошлого) восстановлены мною при помощи наиболее достоверных свидетельств настолько полно, насколько это позволяет древность их» (I, 21, 1). А о событиях, современником которых был сам Фукидид, он заявляет: «...я не считал согласным со своей задачей записывать то, что узнавал от первого встречного, или то, что я мог предполагать, но записывал события, очевидцем которых был сам, и то, что слышал от других, после точных, насколько возможно, исследований о каждом факте, в отдельности взятом» (I, 22, 2). Из этих заявлений Фукидида видно, как высоко он ставил задачу историка, и немудрено, что он давно уже признан первым представителем историографии, стремившимся придать ей подлинно научный характер.

Пелопоннесскую войну, о которой повествует Фукидид, он пережил сам, принимал в ней участие;

в течение многих лет он находился в центре исторических событий, после своего изгнания встречался с людьми, хорошо осведомленными о событиях.

К своей задаче Фукидид отнесся с большим рвением. Он проследил все события войны, воспользовался документами, текстами договоров, надписями, собрал материал от очевидцев и сведущих лиц, посетил места наиболее важных битв. За достоверность

того, что Фукидид пережил и видел лично, он ручается. Но трудно было добиться истины на основании свидетельских показаний, иногда разпорочивых, иногда пристрастных. Тут нужна была критика, и в ней-то и проявился с особым блеском талант Фукидида.

Приемами исторической критики Фукидид пользуется не только при описании современных ему событий, но и при изложении событий прошлого, очевидцем которых он не мог быть, например тирании Писистрата и подвига тираноубийц, судьбы спартанского царя Павсания и Фемистокла, заговора Килопа. С еще большим блеском проявился критический талант Фукидида в его «Археологии» —

очерке, содержащем общую картину исторического развития греческого народа в древнейшую пору его жизни, а также в обширном «Введении», где он выясняет истинные причины и предпосылки Пелопоннесской войны, восходящие к эпохе так называемой пентеконтаэтии — периода, охватывающего время от разгрома Ксеркса в греко-персидских войнах до начала Пелопоннесской войны.

Фукидид — не простой повествователь в стиле Геродота. Он исследует политические мотивы, приводит к войне, излагает дипломатические переговоры, останавливается на имевших место в течение войны социальных движениях, государственных переворотах, играющих, в его глазах, очень важную роль.

Отрицая влияние на ход исторического процесса всего сверхъестественного, Фукидид видит движущие силы этого процесса в силе естественных причин, которые должны быть истолкованы сами по себе, в их закономерном развитии, в связи с общими условиями политической жизни и теми принципами, которыми определяется образ действий ее отдельных деятелей. Все это излагается Фукидидом в речах,



Фукидид

вкладываемых в уста политических и военных деятелей рассматриваемого им периода. При этом Фукидид разъясняет своим читателям, что эти речи не дословно воспроизводят то, что было сказано, но составлены так, как, по мнению историка, «каждый оратор, сообразуясь всегда с обстоятельствами данного момента, скорее всего мог говорить о настоящем положении дел» (I, 22, 1).

Речами Фукидид пользовался и в тех случаях, когда он хотел разъяснить читателю воззрения и планы различных политических партий, обрисовать внутриполитическую ситуацию и т. д. И если повествовательная часть истории Фукидида дает ясное изложение внешнего хода событий, то в речах содержится ключ к уразумению внутренней истории описываемого Фукидидом времени.

Наконец, в речах ярче всего отражается собственное мировоззрение историка, его симпатии и антипатии. Фукидид по своему рождению и положению до изгнания принадлежал к верхнему, наиболее состоятельному слою афинских граждан. Хотя о Перикле он пишет с явной симпатией, но по своим политическим воззрениям он был больше на стороне умеренно-олигархического течения. Это совершенно определенным образом сказывается в целом ряде его оценок и характеристик, в частности в его резко отрицательном отношении к таким деятелям, как Клеон, которого он называет «наглейшим из граждан», и, наоборот, весьма положительном отношении к программе и деятельности Ферамена. При оценке политических воззрений Фукидида, конечно, следует учесть и его личную судьбу — изгнание из Афин.

История Фукидида распадается на 8 книг. Первая книга является как бы введением к последующему изложению. Здесь Фукидид проводит строгое различие между поводами к Пелопоннесской войне и причинами, вызвавшими ее. Истинная причина войны, по словам Фукидида, состояла в том, что «афиняне своим усилением стали внушать опасение лакедемонянам» (I, 23, 5). Чтобы показать, почему эта вражда возникла, Фукидид дает краткую, но содержательную историю развития могущества Афин в эпоху пентеконтаэтии и тем самым заполняет пробел в наших сведениях по истории периода между концом греко-персидских войн и началом Пелопоннесской войны, так называемой Архидамовой войны, закончившейся Никиевым миром. Пятая книга, излагающая события 421—415 гг. до н. э., может быть рассматриваема как своего рода пролог к двум последующим книгам, шестой и седьмой, содержащим рассказ о Сицилийской

экспедиции; седьмая книга по тонкости наблюдений, меткости и глубине характеристики является одним из лучших образцов античного исторического повествования. Наконец, восьмая книга описывает первые годы Декелейской войны и содержит подробный рассказ об олигархическом перевороте в Афинах в 411 г. до н. э., которому, как уже указывалось, Фукидид сочувствовал.

На переднем плане у Фукидида военная история, которую он излагает в хронологической последовательности, по зимним и летним кампаниям. Походы, состояние войск, ход военных действий описаны у него с большим знанием дела, а в иных случаях и с исчерпывающей полнотой. Вопросы внутренней истории, так же как и истории дипломатической, Фукидид рассматривает лишь в той мере, в какой это необходимо ему для описания военных действий.

Нужно заметить, что и Фукидиду присущ тот недостаток, который характерен для всей античной историографии. Он мало интересуется экономической жизнью, в тени остаются у него и события социальной истории, упоминаемые Фукидидом лишь в связи с военной и политической историей.

Фукидиду свойственно представление о закономерности исторических явлений, убеждение в том, что одинаковые причины вызывают и одинаковые следствия. Но в объяснениях исторических явлений большую роль играют у Фукидида психологические мотивы. В тех случаях, когда исчезают сдерживающие начала, утверждает он, господство страстей нарушает основы общественного порядка.

Если сравнивать Фукидида со старшим его современником Геродотом, нетрудно заметить, какой шаг вперед был сделан Фукидидом, у которого нет и намека на наивные суждения Геродота, его веру в чудеса и предсказания. Строгая деловитость, грезвая критика, отсутствие сознательной тенденциозности — вот основные свойства истории Фукидида. Стиль Фукидида соответствует общему характеру его труда. Каждое слово, каждая фраза обдуманна и содержательны.

Может быть, потому, что Фукидид писал не на ионийском, как его предшественники, а на только выработавшемся в ту пору для греческой прозы аттическом наречии, читать Фукидида далеко не так легко и просто, как Геродота.

Интерес к прошлому во времена Фукидида и в последующий период приобрел особую политическую актуальность. Борьба между олигархией и демократией принимала чрезвычайно острые формы. Даже в

Афинах, где рабовладельческая демократия имела бóльшие успехи, чем в других государствах, дважды — в 411 и 404 гг. до н. э. — власть переходила в руки олигархов. Идеологическим оправданием аристократов, стремящихся к захвату власти, было возвращение к «отеческой конституции» (...). В этой связи прошлое не только изучалось, но и фальсифицировалось. Так, например, четвертая глава «Афинской политики» Аристотеля приписывает законодательству Драконта олигархические установления, безусловно возникшие в значительно более позднее время, чтобы таким путем освятить их авторитетом старины.

«Псевдоксенофонтowa полития»

Внутренняя борьба в Афинах обострилась особенно после смерти Перикла, во время Пелопоннесской войны. Любопытным памятником уже не исторической, а публицистической литературы этого периода является так называемая «Псевдоксенофонтowa Афинская полития». Такое название это произведение получило потому, что оно сохранилось среди произведений писателя IV в. до н. э. Ксенофонта, однако ни по содержанию, ни по стилю, ни по воззрениям, отраженным в трактате, оно не походит на произведения Ксенофонта и не может поэтому считаться его произведением.

Это — анонимное произведение, появившееся, по всей вероятности, в начале Пелопоннесской войны. Автор его — афинянин, противник демократии и сторонник олигархических порядков. С первых же слов он определяет свое отношение к афинской демократии, указывая, что он не одобряет афонского политического строя, так как этот строй не защищает интересов аристократии. Автор считает, что афинский демос со своей точки зрения последователен, и дает подробную характеристику политической жизни Афин с позиций непримиримого аристократа. Симпатии автора целиком на стороне Спарты.

Недовольство аристократа-рабовладельца существовавшими в Афинах порядками особенно отчетливо выражено в следующих словах автора: «Очень велика в Афинах распущенность рабов и метеков, и нельзя тут побить раба, и он перед тобой не постонит». Другое дело в Спарте: «В Лакедедоне, — говорит автор, — мой раб тебя боялся бы». Однако, несмотря на тенденциозность, для изучения социальной и политической жизни V в. до н. э. источник этот дает очень много. Это одно из немногих произведе-

ний античной публицистики, в котором ярко отразилась обстановка, насыщенная глубокими противоречиями и острой борьбой.

Аттическая драма и комедия

V в. до н. э.

Использование исторического материала в публицистических и философских произведениях, интерпретируемого в соответствии со взглядами их авторов, было в Греции обычным. При таких условиях эти произведения приобретают значение немаловажных источников по эпохе, современной их авторам. С этой точки зрения большую историческую ценность представляют произведения греческих драматургов, в частности самого блестящего представителя афинской комедии V в. до н. э. — Аристофана.

Многие комедии Аристофана написаны на политические и социальные темы, касаются вопросов войны и мира, «демагогов», борьбы богатых и бедных и т. п. В них содержится много намеков на исторических деятелей и на те или иные исторические события и факты. По этим намекам мы знакомимся с внутренним состоянием Афин во время Пелопоннесской войны. В этом отношении комедии Аристофана служат очень ценным дополнением к Фукидиду.

Однако, пользуясь комедиями Аристофана, необходимо учитывать политическую идеологию их автора: он отражал взгляды зажиточного крестьянства, враждебного городской демократии. Нужно также иметь в виду, что главная цель аттической комедии состояла в том, чтобы возбудить веселое настроение зрителя и читателя. Авторы комедий поэтому ради шутки дают зачастую карикатуру на действительность. Таким образом, по данным комедии можно хорошо улавливать общий дух, общее настроение, царившее в обществе или в известной его части, но было бы неосторожно принимать каждое свидетельство комедии за истину.

В некоторых аттических трагедиях V в. до н. э. также нашла свое отражение современная им историческая эпоха. Эсхил, например, в трагедии «Персы» описал Саламинскую битву, и это описание — лучший наш источник, так как Эсхил сам участвовал в битве. В трагедии Эсхила «Эвмениды» содержатся намеки на политические события того времени (например, на борьбу за реформу ареопага). Еврипид в своих трагедиях постоянно чутко отзывался на животрепещущие вопросы современной ему исторической действительности.

Ксенофонт

Из произведений, продолживших повествование Фукидида о Пелопоннесской войне, до нас дошла «Греческая история» Ксенофонта.

Афинянин Ксенофонт (430—350 гг. до н. э.), происходивший из богатой семьи, в молодости примкнувший к кружку Сократа, был ярким противником афинской демократии. Покинув Афины, он в 401 г. до н. э. поступил на службу к персидскому царевичу Киру Младшему и участвовал в походе против его брата, персидского царя Артаксеркса II. Когда Кир был убит, а греческие военачальники, командовавшие наемной армией, были изменнически перебиты, Ксенофонт участвовал в знаменитом отступлении греческого войска через всю Малую Азию до южного побережья Черного моря. Затем, предоставив своему отряду возможность соединиться со спартанским войском, выступившим против персидского сатрапа Тиссаферна, сам он со спартанским царем Агесилаем отправился в Грецию, где вскоре принял участие на стороне Спарты в битве при Коронее. Таким образом, он выступил с оружием в руках против родного города. Осужденный в Афинах за измену, Ксенофонт уехал в Пелопоннес и некоторое время проживал в подаренном ему спартанцами имении, занимаясь литературными трудами. Когда начались войны Фив со Спартой, Ксенофонт вступил в сношения с афинянами, объединившимися тогда со спартанцами в войне против Фив. Приговор об изгнании Ксенофонта был отменен; вскоре после этого он умер.

Мы видим, как разнообразна была жизнь Ксенофонта. Так же разнообразна была и его литературная деятельность. Ксенофонт был плодовитый писатель, и все его сочинения сохранились. Они написаны ясным, точным языком. Благодаря этому сочинения Ксенофонта получили широкое распространение в древности. Для историка наибольший интерес имеет его «Греческая история». В ее первых двух книгах автор является продолжателем Фукидида и доводит изложение событий до 403 г. до н. э., когда в Афинах, после свержения правительства Тридцати, была восстановлена демократия. Не исключена возможность, что Ксенофонт использовал материалы, оставшиеся после Фукидида.

В упомянутых книгах Ксенофонт излагает историю последних восьми лет Пелопоннесской войны, причем особенно подробно и картинно описывает Критгия и Ферамена — двух главных деятелей коллегии Тридцати, а также историю восстановления афинской демо-

кратии. Вторая часть «Греческой истории» (книги III—VII), где изложение событий доведено до битвы при Мантинее в 362 г. до н. э., резко отличается от первых двух книг. В этой части автор не скрывает своих симпатий к Спарте. Здесь историческая перспектива у Ксенофонта искажена, в изложении имеются существенные пробелы, сознательные умолчания. Ксенофонт преувеличивает и переоценивает роль своего начальника и покровителя, спартанского царя Агесилая. Ряд моментов он, несомненно, сознательно опускает; в некоторых случаях Ксенофонт излишне краток; например, он не говорит об основании второго Афинского морского союза (378 г. до н. э.), а о важной битве при Книде (394 г. до н. э.), закончившейся поражением спартанцев, он упоминает лишь мимоходом; роль деятелей Беотийского союза Пелопида и Эпаминонда, выступивших против Спарты, он явно замалчивает и вообще не скрывает враждебного своего отношения к Фивам. Тенденциозность его изложения тут очевидна. В других своих произведениях Ксенофонт выступает не столько как историк, сколько как мемуарист. Мемуарами являются «Воспоминания» («Меморабилии») Ксенофонта о Сократе, очень интересные для характеристики самого философа и всей бытовой обстановки, связанной с Сократом, но дающие лишь слабое представление о его мировоззрении.

Характер мемуаров носит и наиболее оригинальное и талантливое произведение Ксенофонта — «Анабасис» («Поход десяти тысяч греков»), которое является первостепенной важности источником для событий того времени. Зато «Киропедия» («Воспитание Кира») Ксенофонта, описывающая воспитание персидского царя Кира Старшего, представляет собой что-то вроде историко-политического тенденциозного романа, где факты извращены до крайности, а личность главного героя сверх меры идеализирована.

Свои лаконофильские симпатии Ксенофонт в особенности проявил в трактатах «Агесилай» и «Государственный строй Спарты». В «Домострое» (οικονομικὸς λόγος) Ксенофонт трактует о наилучшем способе ведения домашнего и сельского хозяйства, а в трактате «О доходах» рассуждает о том, как поправить афинские финансы; впрочем, принадлежность этого трактата Ксенофонту сомнительна.

Будучи писателем крайне тенденциозным, к тому же резко враждебным демократическим принципам, Ксенофонт как историк не может идти в сравнение не только с Фукидидом, но и с Геродотом. К показаниям Ксенофонта как историка, особенно во второй части его «Греческой истории», нужно поэтому под-

ходить с большой осторожностью. Неоспоримое достоинство Ксенофонта состоит в том, что его еще в очень слабой степени коснулось риторическое направление в греческой историографии, которое развивается в IV в. до н. э.

Платон

Современником Ксенофонта был другой ученик Сократа — Платон (427—347 гг. до н. э.), создатель идеалистической философской системы. Произведения Платона имеют значение не только для истории философии, но и для истории социально-политической. Свои взгляды на общество Платон изложил в ряде диалогов. В одном из них, носящем название «Государство», Платон начертил проект идеального, с его точки зрения, государства, в котором как основной принцип должна царить справедливость. В противоположность этому идеальному государству Платон считает существовавшие в его время формы государственного строя «ошибочными» и подробно разбирает эти формы, главным образом олигархию и демократию. Эти отделы диалога построены Платоном на основании конкретных данных, среди которых есть много ценных исторических указаний.

В другом диалоге, в «Законах», Платон стал на более реальную почву. Он имеет в виду не столько создать идеальное государство, сколько приноровиться к исторически сложившемуся государству посредством введения в него тех или иных относительных улучшений. В «Законах», наряду с теоретическими соображениями, еще больше конкретных данных, почерпнутых из окружающей Платона действительности. Платон — убежденный противник рабовладельческой демократии, мировоззрение его носит крайне реакционный характер; поэтому его произведения дают хотя и яркую, но тенденциозную картину современной ему политической жизни. Платон, живший в период острой классовой борьбы в Афинах, считает, что демократия ведет государство к гибели; его политический идеал, весь его утопизм проникнуты аристократическим духом.

Риторы и ораторы IV в. до н. э.

Большое количество разрозненных данных, касающихся исторических событий, государственных установлений, законов и обычаев греков, рассыпано в различных произведениях греческих ораторов. Богатый материал содержат речи афинских ораторов

IV в. до н. э. Речь Лисия — один из наших главных источников для истории Афин конца V — начала IV в. до н. э. Многие из речей Исократ, этого публициста Древней Греции, знакомят нас с общественными настроениями, политическими идеалами и программами той олигархической группировки в Афинах, которая мечтала о взаимном примирении греческих государств, хотя бы под чужеземной властью. Речь Демосфена, Эсхина, Гиперида — главнейший источник для эпохи Филиппа Македонского и для истории борьбы с ним греков. При пользовании показаниями ораторов нужно, однако, постоянно помнить, что они часто излагали приводимые ими факты в неверном освещении, а иногда даже в искаженном виде.

Риторическое направление в историографии IV в. до н. э.

Увлечение риторикой оказало большое влияние и на развитие историографии. Особое значение в развитии риторического направления имел упомянутый нами Исократ, ритор и публицист IV в. до н. э. В своих произведениях он неоднократно обращался к историческим примерам, которые должны были оживить его изложение, дать поучительный материал, аргументировать ту или иную мысль. Вопрос об истинности и достоверности исторического материала у Исократ отступал на второй план.

Среди историков главными представителями риторического направления были во второй половине IV в. до н. э. Эфор и Феопомп. От трудов того или другого дошли лишь отрывки. «Всеобщая история» Эфора излагала историю Греции с древнейших времен до 340 г. до н. э. Отличительной чертой труда Эфора является то, что он посвящен не истории какого-либо одного греческого полиса или какой-либо одной эпохи, а охватывает историю всего тогдашнего греческого мира, как самой Эллады, так и наиболее значительных греческих колоний в восточной и западной части Средиземного моря. В этом отношении Эфор является предшественником Полибия.

При составлении своего труда Эфор использовал не только сочинения предшественников, но и документальные, в частности эпиграфические, материалы. Эфор, по-видимому, уже проводил различие между легендарным и историческим периодами. Совершенно откинуть мифы он не решился, но старался давать им рационалистическое толкование. Эфор правильно замечал, что при изложении современных событий самый обстоятельный рассказ есть рассказ наи-

более достоверный и, наоборот, при изложении отдаленных событий подробный рассказ — самый ненадежный. Однако Эфор, по-видимому, не в силах был с достаточной последовательностью проводить теоретические воззрения на практике. Ему мешало отсутствие военного и политического образования; он был в полном смысле слова кабинетный ученый.

В современной историографии был высказан взгляд, что Эфору принадлежит отрывок, сохранившийся на одном из папирусов, найденных в египетском селении Оксирихе. Неизвестный автор этого исторического текста получил название Оксирихского историка. Отрывок касается взаимоотношений Афин и Спарты в начале IV в. до н. э., переворота на острове Родосе и в особенности организации Беотийского союза, о которой сообщается ряд новых сведений. Впрочем, вопрос, действительно ли Эфор был автором этого отрывка, спорен, и большинство занимавшихся этим вопросом ученых его авторство отрицают.

Так или иначе, но Эфор оставил после себя заметный след в античной историографии. Его «История» послужила одним из важных источников для Полибия и Страбона и, как мы увидим ниже, легла в основу соответствующих разделов труда Диодора Сицилийского.

Феопомп изложил греческую историю с 411 по 394 г. до н. э., а также историю Филиппа Македонского. По отзывам древних, Феопомп — историк пристрастный, склонный к злословию. Для Феопомпа характерно преклонение перед сильными личностями, согласно его взгляду, творившими историю. При этом он рассматривал исторических деятелей преимущественно со стороны их моральных качеств.

Дошедшие только в ничтожных отрывках труды историков IV в. до н. э. Филиста и Тимея были посвящены специально истории Сицилии. Первого из них древние критики одобряли за сжатость изложения, за обилие сведений, касающихся военных и государственных дел. Труды Тимея были впоследствии широко использованы историками, специально писавшими о Сицилии, а также Диодором, Плутархом, Трогом Помпеем и др.

При составлении своего труда Тимей привлек обширный и богатый материал, в том числе и надписи. Особая заслуга его заключается в составлении им хронологической системы, в основу которой он положил список победителей на Олимпийских играх и ввел, таким образом, счет годам по Олимпиадам. Эта хронологическая система получила затем всеобщее признание.

«Аттиды»

До сих пор речь шла о таких исторических трудах, которые посвящены более или менее крупным отделам греческой истории до эпохи эллинизма. Одновременно у греков развивалась локальная историография отдельных греческих государств. Начало этим трудам еще в VIII—VII вв. до н. э. положили местные хроники, где давались списки должностных лиц и краткие заметки о наиболее достопримечательных событиях.

В IV в. до н. э. появляется длинный ряд так называемых «Аттид» — хроник, посвященных специально афинской истории. Достоинство «Аттид» состояло в том, что они отличались точностью и давали выписки из официальных документов. Ни одна из «Аттид» не сохранилась целиком, но теми сведениями, какие они содержали, пользовались многие писатели, в том числе и Аристотель в своей «Афинской политии».

«Афинская полития» Аристотеля

Этот трактат Аристотеля, найденный в начале 90-х гг. XIX в. среди египетских папирусов, составил, можно сказать без преувеличения, эпоху в изучении истории афинского государственного строя с древнейших времен до восстановления афинской демократии после свержения тирании Тридцати.

К исторической части трактата примыкает часть, дающая систематическое изложение афинской конституции IV в. до н. э. Начало трактата не сохранилось. Содержание первой его части строго фактическое, напоминающее отчасти хронику.

Не все стадии развития афинской конституции изложены равномерно. Подробнее всего говорится о реформах Солона и об олигархическом перевороте 411 г. до н. э.; слишком кратко сказано о реформах Эфиальта и Перикла. Историческая перспектива в трактате не соблюдена, некоторые события стоят не на своем месте, встречаются неточные сообщения.

Несмотря на все это, трактат содержит надежный материал. Источниками трактата Аристотеля в исторической части служили главным образом упомянутые «Аттиды», а также некоторые публицистические сочинения, отчасти и документальный материал. Систематическую часть трактата Аристотель составлял, имея в виду современный ему государственный строй Афин. Значение этого трактата, помимо того что он существенно расширил наши сведения по ис-

тории Афин, состоит главным образом в том, что в нем дается систематический обзор истории развития афинской демократии с VII по IV в. до н. э. Многие моменты этого развития предстали в ином виде, чем раньше.

«Афинская полития» составляла часть огромного сборника, посвященного Аристотелем рассмотрению конституций как греческих, так и некоторых негреческих государств. От этого сборника, который заключал 158 «политий» и в составлении которого принимали участие как сам Аристотель, так и его ученики, до нас дошли лишь отрывки в виде цитат и ссылок в произведениях более поздних писателей.

«Политии» послужили Аристотелю фактическим материалом при составлении его большого трактата, известного под названием «Политики». В «Политике» Аристотель подвергает обсуждению целый ряд теоретических и практических вопросов, касающихся государства вообще, его возникновения, развития, организации. В этом трактате, помимо теоретических соображений, содержится также много фактического материала. Особенно богата им пятая книга, трактующая о государственных переворотах.

Используя «Политику» Аристотеля в качестве исторического источника, нужно, однако, учитывать его политическую тенденциозность и общую философскую концепцию автора. Нужно иметь в виду, что материал подобран у него с определенной точки зрения. Аристотель жил в эпоху ожесточенной политической борьбы и был противником демократии. Идеалом его являлся такой государственный строй, при котором политические права принадлежат средним по имущественному положению слоям свободного населения.

В целом политические взгляды Аристотеля, точно так же, как и философские его воззрения, ярко отражают кризис греческого полиса, порожденного непримиримыми противоречиями рабовладельческого строя.

Полибий. Диодор Сицилийский

Мы рассмотрели источники греческой истории доэллинистической эпохи, которые более или менее современны изображаемому в них событиям.

История Греции продолжала изучаться и в последующие периоды античной эпохи: в эпоху эллинизма и в римскую эпоху. Ряд сведений, например, из истории классической Греции можно найти у Полибия.

Полибию принадлежит идея создания всеобщей истории, целью которой было синхронистическое

обозрение событий, происходящих в пределах Греции, в эллинистических странах и в Риме. Но труд Полибия («Всеобщая история») ограничен был определенными хронологическими рамками; изложение его начиналось лишь с исторических событий III в. до н. э.

Историку второй половины I в. до н. э. Диодору Сицилийскому принадлежит первая попытка представить всю историю древности. Его сочинение — «Историческая библиотека» — обширный труд (40 книг в античном понимании этого слова) обнимает, большей частью в параллельном синхронистическом изложении, историю Востока, Греции и Рима от легендарных времен и приблизительно до середины I в. до н. э.

Из «Библиотеки» сохранились в целом виде лишь книги I—V и XI—XX; от остальных книг дошли извлечения и отрывки. Греческая история классической эпохи в сохранившейся части труда Диодора излагается начиная с 480 г. и по 362 г. до н. э. Кроме того, до нас дошла его история Филиппа Македонского.

Поставленная Диодором задача заслуживает всяческого внимания, хотя выполнить ее должным образом автор оказался не в силах. Сочинение Диодора — это большая компиляция, составленная на основании трудов его предшественников, причем для греческой истории главным из них, хотя и не единственным, был Эфор. К своим источникам Диодор относился без достаточной критики, иногда небрежно. И все же значение его труда велико главным образом потому, что Диодор пользовался источниками, не сохранившимися до нашего времени. Особо важное значение имеют те отделы «Библиотеки», которые касаются истории Сицилии и истории Греции IV в. до н. э. Диодор занимался историей и других стран, в частности в главах 22—26 XX книги — историей Боспорского царства.

Трог Помпей (Юстин). Полиэн

Другой обзор событий греческой истории дал (на латинском языке) современник императора Августа, Трог Помпей, автор «Всемирной истории». Он, так же как и Диодор, был компилятором и широко пользовался трудами Эфора и Феопомпа. Сочинение Трга Помпея дошло до нас в том извлечении, которое сделано было из него во II—III в. н. э. Юстином; оно имеет значение главным образом для истории Филиппа Македонского и последующей эллинистической эпохи.

Богатый и обширный, но требующий тщательной критической проверки, исторический материал содержится также в различного рода сборниках, составление которых ведет свое начало от перипатетической школы Аристотеля.

Между прочим, Аристотелю был приписан и небольшой трактат «Экономика», содержащий ряд интересных фактических данных из области финансовой жизни Греции, в особенности IV в. до н. э. В таком же роде составлен и сборник Полиэна (II в. н. э.) «Стратегемы», содержащий до 900 примеров военной хитрости. Сюда же нужно отнести и некоторые из приписываемых Плутарху сочинений, например «Женские доблести», «Изречения царей и полководцев» и пр. Во всех этих и им подобных сочинениях заключаются иногда сведения, пригодные для историка, но требующие сугубо критического к ним отношения.

Плутарх

Плутарх (I в. н. э.), уроженец беотийского города Херонеи, отразил общую историю Греции и Рима в виде биографий отдельных исторических деятелей. Биографическая литература, особенно начиная с эллинистической эпохи, была очень богата, но она вся утрачена. Плутарх частично воспользовался ею в своих «Параллельных биографиях», называемых так потому, что за каждой биографией греческого деятеля следует биография сопоставляемого с ним деятеля римского. Для греческой истории важны биографии следующих деятелей: Тесея, Ликурга (спартанского), Солона, Фемистокла, Аристиды, Кимона, Перикла, Никия, Алкивиада, Лисандра, Агесилая, Фокиона, Демосфена, Диона, Тимолеонта.

Кроме этого труда Плутарху принадлежит большой сборник трактатов на разнообразные темы под названием «Моральные сочинения», заключающий также немало и исторического материала. Вообще сочинения Плутарха — один из обильнейших источников по греческой и римской истории. Но Плутарх не может быть отнесен к историкам в строгом смысле. Это — очень начитанный, широко образованный литератор, философ-моралист. В его «Биографиях» много размышлений и рассуждений на моральные темы.

Составляя свои биографии, Плутарх не ставил целью воссоздавать события той или иной эпохи. Плутарха интересовала личность исторического деятеля, его моральный облик. Герои и их поступки расцениваются Плутархом прежде всего с их моральной стороны. Опуская иногда важные факты из жиз-

ни изображаемых им лиц или лишь попутно касаясь этих фактов, Плутарх зачастую приводит всякого рода незначительные поступки, слова, шутки своих героев, если это может способствовать уяснению их характера.

Более того, морализирующая тенденция Плутарха побуждает его иногда поступаться исторической истиной. Не обладая настоящим критическим чутьем и тактом, Плутарх, когда ему приходится иметь дело с противоречивыми показаниями своих источников, оказывается не в состоянии их примирить или объяснить их расхождение.

На всех произведениях Плутарха лежит печать его глубокой религиозности: воля богов, предопределение судьбы зачастую являются причиной поступков его героев и всех исторических событий. По своим политическим симпатиям он принадлежит к аристократическим группировкам греческого общества и неодобрительно отзывается о демократическом движении.

Все эти присущие Плутарху свойства говорят за то, что к показаниям его нужно относиться в каждом отдельном случае с осторожностью. Степень же достоверности и ценности показаний Плутарха полностью зависит от использованных им источников, установить которые, вследствие утраты подавляющей их части, далеко не всегда удается.

Страбон. Павсаний. Евсевий

То же нужно сказать и о трудах двух писателей, хотя и не историков, но дающих обильный исторический материал.

Страбон — современник императора Августа — в своей «Географии» помимо географических сведений (тут Страбон был и остается нашим главным источником) сообщает и целый ряд исторических данных, почерпнутых из различных утраченных источников. Автор II в. н. э. Павсаний также в своем «Описании Эллады» не только сообщает много разрозненных сведений по истории Греции, но приводит иногда почти дословные отрывки из не дошедших до нас исторических сочинений.

Греческими авторами затрагивались также вопросы хронологии классической эпохи. В эпоху эллинизма начались подготовительные работы по составлению хронологических пособий. Все они, к сожалению, утрачены. Полностью сохранилась лишь хроника Евсевия, написанная уже в эпоху поздней Римской империи (первая половина IV в. н. э.). Хро-

ника Евсевия состоит из двух частей: первая включает краткий исторический очерк, составленный из разнообразных извлечений, вторая дает хронологическую таблицу наиболее важных событий, где согласованы различные эры, по которым велось в древности летосчисление. Текст этой таблицы дошел до нас не в греческом оригинале, а в армянском переводе, в сирийской версии и в латинской переработке Иеронима (вторая половина IV в. н. э.).

Историческая жизнь Северного Причерноморья античной эпохи нашла себе отражение у многих античных писателей. Наиболее ценные сведения содержатся у Геродота, Страбона, Диодора Сицилийского и авторов так называемых периплов и периэгов, оставивших нам относительно подробные описания северного побережья Черного моря, обитавших там местных скифских, сарматских, мэотийских и таврских племен, а также греческих городов-колоний и Боспорского царства. Свидетельства античных писателей о Северном Причерноморье были собраны В. В. Латышевым в фундаментальном сборнике «Scythica et Caucasica» («Известия древних писателей, греческих и латинских, о Скифии и Кавказе», тт. I—II. СПб., 1893—1906).

Таковы главнейшие литературные источники для изучения истории Греции и Северного Причерноморья рассматриваемого времени. Из нашего обзора видно, что связная традиция имеется для времени с 500 до 352 г. до н. э. в трудах Геродота, Фукидида и Ксенофонта. Поэтому указанный отрезок времени известен лучше всего. Все, что ему предшествовало, приходится устанавливать на основании более или менее разрозненных и далеко не одинакового качества свидетельств, рассеянных почти по всем литературным памятникам как греческим, так отчасти и римским. Ввиду этого изложение отдельных пе-

риодов греческой истории не может быть одинаковым: там, где в нашем распоряжении много источников, оно более или менее подробно, а где источников мало, оно страдает краткостью.

О многих отдельных событиях, имевших место на протяжении ряда веков, мы совершенно не осведомлены. Следует к этому добавить, что лучше всего известна нам история Афин. Отрывочны даже сведения, относящиеся к истории Спарты, относительно же других областей нам известно еще меньше; о многих важных событиях жизни греческих городов мы знаем лишь по случайным упоминаниям.

Труды древних писателей сохранились до наших дней в средневековых списках, и только небольшое количество подлинных греческих текстов дошло непосредственно. Это рукописи, написанные на папирусе. Подавляющее большинство известных в настоящее время папирусов было найдено на территории Египта. В своей массе это документы весьма различного, официального и неофициального, иногда литературного, характера, относящиеся к более поздним эпохам — эллинистической и римской. Среди папирусов этого времени, однако, встречаются тексты, имеющие прямое отношение и к более раннему времени. В их числе стихи поэтессы Сапфо, отрывки из «Илиады», трагедий Еврипида, комедий Менандра. Интересной находкой явился папирус, содержащий почти половину текста «Персов» Тимофея Милетского. Текстов исторического содержания было обнаружено значительно меньше, но среди них такие замечательные находки, как «Афинская полития» Аристотеля, Оксиринфский папирус, хроники событий второй половины V и IV в. до н. э. и другие документы. В подавляющем большинстве случаев на папирусах, однако, писались тексты иного содержания: письма, отчеты, хозяйственные записи и др.

Эпиграфические источники

Надписи составляют весьма важный раздел письменных источников, так как они по своему характеру близки к литературным источникам и в то же время являются документами, почти всегда современными упоминаемым в них событиям. Использованию надписей в качестве исторического источника должна предшествовать особая работа над ними. Часто древние надписи находятся в плохом состоянии, и только путем тщательного изучения удается определить их содержание и время (с точностью от одного года до двух-трех столетий). Исследование надписей вы-

делилось в особую дисциплину, называемую эпиграфикой, от греческого слова *ἐπιγραφή* — «надпись».

Надписи можно разделить на несколько групп: монументальные надписи, высеченные на мраморе и камне, надписи на керамических изделиях и других бытовых предметах, надписи на металлических пластинках. Больше всего по количеству известно надписей на керамике, несколько меньше надписей на камне и мраморе и значительно меньше надписей на других материалах; совсем не сохранились надписи на деревянных досках, которых в Древней Греции было очень много.

Монументальные эпиграфические источники

Монументальные источники разбиваются по содержанию на четыре категории: государственные, храмовые, общественные и частные. Последние, выполняемые по инициативе частных лиц, освещают обычно мелкие факты, имевшие отношение к судьбе отдельных людей или небольшой группы лиц. Эти документы — надгробия, посвятительные надписи, надписи в честь отдельных лиц и т. д. — содержат данные о составе населения греческих государств, по истории культуры и культов, а иногда доставляют некоторые ценные сведения по экономической и политической истории.

Более разнообразны сведения надписей, поставленных различными союзами и обществами граждан (религиозными, спортивными, учебными и в особенности профессиональными и торговыми). Только благодаря им стали известны многие важнейшие данные по экономике, организации производства и культуре античной Греции. Сказанное справедливо и в отношении храмовых надписей, которые касаются религиозных установлений и храмового хозяйства.

Но наиболее полны и разносторонни эпиграфические документы, изданные от имени государства. Содержание этих надписей весьма разнообразно. Во многих случаях они восполняют пробелы в истории древних греческих государств и исправляют неверные сведения некоторых авторов. Эти надписи содержат весьма богатый материал по экономике, государственному и социальному строю, внешней и внутренней политике, по истории социальной борьбы, культуре, культам и другим важнейшим сторонам жизни рабовладельческих полисов Греции. Как правило, надписи не всегда точно передают события, так как составители их по тем или иным причинам часто преувеличивали значение описываемых фактов либо их преуменьшали. Но даже некоторая тенденциозность эпиграфического памятника может быть использована как источник для понимания настроений современного ему общества. Другой особенностью эпиграфических источников является то обстоятельство, что обычно надписи не дают широкой исторической картины, а отражают только отдельные события.

К сожалению, количество эпиграфических памятников, находящихся сейчас в распоряжении исторической науки, еще недостаточно. Очень мало надписей из второстепенных греческих государств, терри-

тория которых археологически исследована плохо. И в хронологическом отношении эпиграфические тексты (общее количество их доходит до 100 тыс.) распределяются весьма неравномерно: если надписей VIII—VII вв. до н. э. (история которых известна очень мало) дошло лишь несколько десятков, то надписей V—IV вв. до н. э. известно уже несколько тысяч; еще больше возрастает число эпиграфических памятников последующих веков.

Во все времена истории Древней Греции изготовление и установка каменных плит с постановлениями государств или союзов граждан производилась только по специальному решению, причем для наблюдения за изготовлением надписи часто выделяли должностных лиц. Текст надписи писали сначала на провощенных деревянных дощечках, на коже, на свинцовых табличках или на папирусе (особенно с IV в. до н. э.), и с этого оригинала резчик переносил текст на камень или мрамор. Оригиналы надписей хранились в государственных архивах. В особо важных случаях надпись вырезывали в двух-трех экземплярах, причем копию посылали в тот город, о котором шла речь в постановлении.

Государственные декреты, вырезанные на каменных или мраморных досках (стелах), выставлялись «на самом видном месте», как гласило обычно постановление об установке надписи. Часто текст декретов вырезывали на стенах храмов, портиков и других общественных сооружений, которые стояли в наиболее посещаемых местах.

Использование надписей в качестве исторических источников началось уже в древности, — Геродот, Фукидид, Ксенофонт, Диодор и другие авторы обращались к ним при составлении своих трудов. Среди найденных эпиграфических памятников оказалось несколько документов, которые полностью подтверждают сведения древних историков. Особенно точно и добросовестно использовал надписи Фукидид: приводимый им текст договора 420 г. до н. э. между Афинами и Аргосом, Мантинеей и Элидой оказался почти тождественным тексту договора, найденному на плите в Афинах.

В эпоху раннего средневековья, когда на большей части территории бывшей Римской империи угас интерес к античной культуре, древние надписи были в полном пренебрежении. Только с эпохи Возрождения они начали вновь привлекать внимание. Однако эпиграфика как наука сложилась только к началу XIX в. С этого времени использование эпиграфических документов, как и литературной тра-

диции, стало неотъемлемой частью исторических исследований.

Перейдем к краткому обзору наиболее интересных надписей изучаемого периода.

Памятники греческой эпиграфии известны уже с XI в. до н. э., к которому относится древнейшая греческая надпись — посвящение Нереидам, дочерям Посейдона, на сосуде из поселения Асины в Пелопоннесе. К числу древнейших эпиграфических памятников относятся также надписи с острова Феры, вырезанные на скалах, которые датируются VIII в. до н. э. К VII—VI вв. до н. э. относится уже целый ряд надписей. К этому времени во многих городах вошло в обычай выставлять для всеобщего сведения тексты конституций, высеченных на трехгранных, суживающихся кверху столбах. Один из этих кодексов — хисосские законы — обнаруженный в 1900-х гг., позволяет выяснить некоторые черты государственного устройства Хиоса около 600 г. до н. э.

В конце VII—начале VI в. до н. э. грамотность в Греции получила более широкое распространение. Из эпиграфических текстов этого времени весьма интересна надпись из Нубии, начертанная около 594—589 гг. н. э. на левой ноге колоссальной статуи Рамсеса II. В ней греческие наемники, находившиеся на службе египетского фараона Псамметиха II, сообщают о проделанном ими с этим царем походе до второго порога Нила и приводят свои имена. Так стремление нескольких солдат увековечить свои имена сохранило для истории сведения об этом походе.

Возможно, что многие документы в VI в. до н. э. писались на металлических табличках. На такой таблице до нас дошел, например, текст договора между общинами элейцев и герайтов (Аркадия), заключенного в VI в. до н. э. сроком на сто лет: обе стороны обязывались по этому договору стоять друг за друга во всех делах, а особенно в войне. Бронзовая табличка с этим текстом была найдена в Олимпии.

Весьма примечательно, что с распространением греческой письменности даже цари соседних с греками народов использовали ее для своих надписей. Знаменитый царь Крез, правивший в Лидии (560—546 гг. до н. э.), на подаренных им храму Артемиды в Эфесе колоннах начертал по-гречески свое посвящение. По-видимому, Крез сделал это в подражание греческим обычаям; многие греческие правители того времени, посвящая богам статуи, части храмов или небольшие строения, писали свои имена. До нас дошли тексты посвящений Писистрата, внука афинского тирана Писистрата, бывшего архонтом в Афинах

в период между 527—510 гг. до н. э., Гистиэя, правившего в Милете в 524—504 гг. до н. э., и др.

Перечисленные выше памятники греческой письменности показывают, что сохранившиеся надписи раннего времени по большей части представляют собой религиозные посвящения. Значительно разнообразнее по своему содержанию греческие надписи V в. до н. э.

От эпохи греко-персидских войн сохранилось довольно много надписей, подтверждающих рассказы античных авторов о событиях того времени. В честь победы при Маратоне афиняне принесли богатые дары в храм Аполлона, о чем гласит надпись на стене афинской сокровищницы в Дельфах. На острове Саламине была обнаружена мраморная плита с эпитафией коринфских воинов, погибших в битве в 480 г. до н. э. Весьма важным источником является другая надпись эпохи греко-персидских войн, выгравированная на бронзовой витой колонне, посвященной спартанцами Аполлону Дельфийскому в честь победы над персами при Платеях. В ней перечисляются почти все греческие города, участвовавшие в освободительной борьбе с персами.

Много надписей, начертанных в честь побед греков в этой войне, с течением времени стерлось и было забыто последующими поколениями. Но иногда знатоки старины восстанавливали древние тексты, прибавляя к ним несколько слов от себя. Так, в IV или V в. некто Элладий восстановил эпитафию на могиле мегарцев, убитых в 480—479 гг. до н. э., и сообщил, что город ежегодно продолжает чествовать павших героев принесением им в жертву быка.

Сведения древних авторов о внутреннем устройстве и о взаимоотношениях греческих полисов в период между 479—431 гг. до н. э. также в значительной мере дополняются надписями. Количество найденных надписей этого времени в несколько раз превосходит число более древних.

Из них мы узнаем о многих событиях. В надписях, обнаруженных на острове Теосе, которые были вырезаны около 470 г. до н. э., например, проклинаются нарушители общественного порядка: отравители, лица, препятствовавшие ввозу хлеба на Теос, лица, не выполнявшие распоряжений государственных должностных лиц, виновные в разбое, предательстве интересов полиса и других преступлениях, а также лица, которым вздумается портить текст этого постановления.

В 460—455 гг. до н. э. в Галикарнассе на мраморной стене был вырезан закон о порядке разбора дел,

касающихся споров о недвижимом имуществе. По-видимому, ожесточенная социальная борьба, происходившая в городе, сопровождалась частыми конфискациями имущества, каждый раз приводившими к судебным процессам.

Замечательным памятником раннего греческого права является знаменитая Гортинская надпись. Она была вырезана на стене какого-то государственного здания города Гортины на Крите около 450 г. до н. э. Текст надписи, насчитывающий до 17 тыс. букв, представляет собой собрание законов, действовавших тогда в Гортине.

По-видимому, данный вариант гражданского кодекса был не первым в Гортине, так как были обнаружены каменные плиты с остатками более ранних законов. В гортинских законах нашли отражение почти все стороны жизни этой общины. Очень подробно излагаются правила раздела и наследования имущества, причем проводится строгое различие между отцовским и материнским имуществом. Раздел, трактующий о правах и обязанностях дочерей — наследниц отцовского имущества, самый длинный во всем кодексе. Статьи этого раздела ясно показывают, что в середине V в. до н. э. в Гортине продолжало существовать представление о родовой собственности.

Особенно интересны статьи, в которых трактуются отношения свободных и рабов. Отражая сравнительно раннюю степень развития рабовладельческого общества, законы в некоторых случаях охраняют раба. Так, например, никто не может, не нарушая закона, увести к себе раба или свободного человека до специального постановления суда. В гортинских законах упоминаются кроме рабов различные группы другого зависимого населения и приводятся законодательные нормы, восходящие к глубокой старине.

Во многих греческих городах также были найдены эпиграфические памятники законодательного характера. Интересным примером строгой регламентации жизни граждан является надпись V в. до н. э. с острова Кеос о погребальных обрядах. Согласно этому закону, покойника заворачивали в три гимнация, стоимость которых не должна была превышать 100 драхм. Количество вина и масла, которые совершали возлияния, не должно было превышать трех хоев (мера жидкости) вина и одного хоя масла. Наряду с финансовыми ограничениями государство требовало выполнения ряда других правил, в том числе и гигиенических — омовение лиц, принимавших участие в похоронах, и т. д.

Весьма многочисленна группа надписей, повествующих об исторических событиях. В этом отношении весьма характерны надписи V в. до н. э. с острова Крита, отражающие столкновения между критскими городами или дающие текст заключаемых после таких столкновений мирных соглашений.

Наиболее интересные документы по истории политической жизни Греции в V—IV вв. до н. э. дают остатки «каменного архива» Афин. Многочисленные плиты сохранили самые разнообразные тексты: постановления народного собрания, посвятительные и строительные надписи, отчеты казначеев, списки союзных городов, плативших форос, списки должностных лиц, победителей на состязаниях, павших воинов, торжественные надписи эфэбов, пограничные камни, записи о покупке и продаже, о закладе земли, декреты религиозных обществ, надгробия. Количество афинских надписей резко увеличилось после 460 г. до н. э., когда в Афинах окончательно сложилась система демократического рабовладельческого государства.

Согласно существовавшему в Афинах порядку, государственная казна отпускала специальные средства на установку надписей. Цена надписи зависела не только от количества строк и букв, но и от материала плиты, качества выполнения надписи, величины букв и т. д. Так, в Афинах, чтобы вырезать на мраморной плите надпись, состоящую из 100 строк, по 31—32 букве в строке, в начале IV в. до н. э. нужно было заплатить 60 драхм. Мастерство резчиков по камню в это время достигало высокого уровня.

Постановления афинского народного собрания писались по установившейся форме. Вначале вырезали слова «Было решено советом и народом». Затем указывали, какая комиссия (притания) заседала в Совете пятисот и кто был секретарем совета; далее писали имя председателя народного собрания и имя архонта-эпонима, т. е. должностного лица, именем которого обозначался данный год (должно отметить, что не всегда архонт-эпоним упоминался в декрете). За вышеперечисленными должностными лицами следовало имя лица, предлагающего решение по данному вопросу, и текст самого постановления.

Благодаря строгой последовательности в соблюдении этой формы удалось установить точную дату многих декретов, так как списки афинских должностных лиц с указанием, в какой год какой Олимпиады они исполняли свои обязанности, дошли до нашего времени. Наибольшей полнотой отличаются списки афинских архонтов после 480 г. до н. э. Из двухсот архонтов предшествующего периода пока

что известно только 65 имен, причем время правления большинства еще не определено. Для периода 480—302 гг. до н. э. почти весь список архонтов сохранен Диодором; отсутствующие у него имена были восполнены эпиграфическими находками. Список архонтов, выполнявших свои обязанности в период с 301 и до 101 г. до н. э., восстановлен на основании надписей. Таким образом, наука располагает сейчас списком афинских архонтов, начиная с архаического и кончая уже римским периодом истории Афин.

Эпиграфические памятники в значительной мере дополняют свидетельства древних авторов о возвышении Афин в V в. до н. э. и распространении афинского владычества на другие полисы.

До нас дошли постановления афинского народного собрания об установлении демократического правления в малоазийских городах Эрифрах, Колофоне и Милете. Особенно интересно постановление относительно Эрифр, принятое между 470 и 450 гг. до н. э., которым самым подробным образом устанавливалась система управления Эрифрами. Известны также надписи, куда заносили суммы получаемого Афинами от союзников фороса. Такого рода записи велись в Афинах с 454—453 и 425—424 гг. до н. э. В первые 15 лет афиняне записывали поступления на большом блоке пентеликского мрамора (высотой около 3,6, шириной — 1,1, толщиной — 0,38 м), поставленном на акрополе, причем текст был вырезан на всех его четырех сторонах. Запись доходов от союзников за следующие 8 лет была вырезана на мраморной плите меньших размеров, а списки фороса с 431—430 г. до н. э. вырезывались каждый на отдельной плите. Сначала перечисление союзников велось без системы, позднее названия городов группировали по географическому принципу.

Списки плательщиков фороса являются первостепенными историческими источниками и, несмотря на относительно плохую их сохранность, позволяют сделать ряд важных исторических выводов. Дело в том, что ни один из античных историков не дал перечисления полисов, входивших в Афинский союз. Только благодаря надписям стали известны названия около 265 городов, плативших форос. Те же надписи позволяют установить изменения в составе Афинского союза в различные годы его существования, особенно в период Пелопоннесской войны. Из них, например, известно, что в годы войны некоторые города платили форос находившимся на их территории афинским военачальникам, некоторые были освобождены почти совсем от его уплаты.

В надписях нашли отражение и восстания союзников. В этом отношении весьма важным документом является афинская надпись от 446—445 гг. до н. э., определяющая положение города Халкиды после подавления антиафинского восстания на Евбее. В этом декрете, в частности, указывается, что халкидяне могут пользоваться всеми внутренними свободами (неприкосновенность личности, имущества и т. д.) при условии подчинения народу афинскому. Все взрослые мужчины Халкиды должны были принести клятву в том, что они не отпадут от народа афинского, будут платить установленный форос и повиноваться афинянам. Не принесший клятву лишался гражданских прав, а имущество его подвергалось конфискации. Среди других условий приводится положение, что халкидские суды имеют право разбирать все дела, кроме наиболее важных (о беглецах, об убийствах и о лишении гражданских прав), передаваемых на решение суда в Афинах. Не менее яркие следы в документальном материале оставило после себя восстание союзников в 441—439 гг. до н. э.

Афинская политика экспансии на запад отразилась в надписях, содержащих тексты договоров между Афинами, Керкирой, сицилийским городом Леонтинами и южноиталийским Регием. Энергичная строительная деятельность афинской демократии становится ясной благодаря открытию финансовых декретов народного собрания, перечисляющих расходы афинской казны по постройке отдельных зданий.

События последней трети V в. до н. э. весьма подробно изложены в работе Фукидида. Поэтому большинство надписей этого времени не имеет такого исключительного значения для историков, как тексты предыдущего или последующего периодов. Более того, точность сообщаемых Фукидидом фактов позволяет восстанавливать некоторые плохо сохранившиеся надписи. Например, в большом тексте договора о союзе на сто лет, заключенном в 420 г. до н. э. Афинами, Аргосом, Мантинеей и Элидой, некоторые строки были восстановлены по изложению этого документа у Фукидида (V, 47).

Все же ряд надписей имеет исключительное значение для понимания событий того времени. Большое количество мраморных стел с перечнем сумм, выданных в разные годы из сокровищницы богини Афины, показывает, как много было истрачено Афинами в этой войне. Записи поступлений фороса от союзников свидетельствуют об усилении финансового нажима Афин. Одновременно Афины пытались возможно полнее подчинить себе экономику союзных

городов. Фукидид умолчал об этой политике, намек на которую сохранился в «Осах» Аристофана. Между тем афинский декрет, принятый около 423 г. до н. э., показывает, что афинское собрание выносило по меньшей мере два раза постановление, запрещавшее союзникам чеканить свою серебряную монету и пользоваться неафинскими монетами и мерами веса и длины.

Очень интересные данные, касающиеся уже внутреннего положения самих Афин в годы войны, содержатся в дошедшей до нас описи проданного имущества осужденных по процессу гермакопидов (415—414 гг. до н. э.). Обычно инвентарь распродаваемого имущества заносился на деревянные дощечки, но в данном случае, в связи с тяжестью преступления и чтобы увековечить наказание виновников, записи были сделаны на мраморных досках. В одном из инвентарей содержится список рабов с указанием цен на них: кариец-юноша стоит 174 драхмы, фракиец — 170, скиф — 144, иллириец — 121 и т. д. Эти ценнейшие данные весьма важны не только для истории Афин, но и для изучения античного рабовладения.

Неудачи Афин в войне привели к отпадению в 405 г. всех союзников, кроме самосцев. Жители Самоса не только не изменили Афинам, но сами обратились с предложением продолжать войну. Ответ афинянин был вырезан на мраморной плите, украшенной рельефом с фигурами богинь — покровительниц обоих государств: Афина и Гера изображены пожимающими друг другу руки. Столь же выразителен и текст декрета: самосцы получают афинское гражданство, им предоставляется право установить у себя такую форму управления, какую они сами захотят, и т. д.

Спарганских надписей известно гораздо меньше. Из-за этого многие вопросы истории этого государства остаются невыясненными. Можно указать только на одну интересную надпись эпохи Пелопоннесской войны, свидетельствующую, что спартанцы организовали в 427 г. до н. э. сбор взносов на ведение войны. Как следует из текста этой надписи, взносы деньгами, зерном и изюмом делали не только частные лица, но и государство. В этом отношении любопытно упоминание в списке жертвователей Эфеса, Хиоса и Мелоса, официально считавшихся союзниками Афин.

По окончании войны спартанцы провели ряд антиафинских переворотов в подчиненных раньше Афинам городах. На Делосе был найден кусок мраморной плиты, представляющий собой фрагмент спарганского декрета, принятого между 403 и 398 гг. до н. э. Согласно этому постановлению делосцы по-

лучали автономию и право самостоятельного управления храмом и его казной.

Если мы обратимся теперь к надписям первой половины IV в. до н. э., то и из них подавляющее большинство принадлежит Афинам.

Тексты афинских надписей первых десятилетий IV в. до н. э. отражают попытки Афин вернуть прежнее положение путем привлечения на свою сторону возможно большего числа греческих государств. Три постановления народного собрания, содержащие тексты договоров с Беотией (395 г.), с Локридой (395 г.), с Эретрией (394 г.), показывают, что это были военные союзы, предусматривавшие взаимную помощь.

О деятельном участии афинян в Коринфской войне свидетельствуют надгробные плиты с именами павших под Коринфом и Коронеей. Настоящим произведением искусства является надгробие Дексиея, юноши из афинской конницы, убитого под Коринфом, о смерти которого сообщает и Ксенофонт в «Греческой истории».

Важным дипломатическим документом является и принятое в 393 г. до н. э. постановление афинского совета в честь сиракузского тирана Дионисия и его братьев. Другой декрет 386 г. до н. э. показывает, что афиняне имели большой успех во Фракии. В эти же годы афиняне, как о том свидетельствует кусок плиты с текстом договора, заключили союз с Олинфом и возглавлявшейся им Халкидской лигой.

Большое количество эпиграфических документов освещает историю организации Второго Афинского морского союза. Сохранился ряд договоров, заключенных Афинами с вступающими в союз городами. В числе их следует отметить отчеты афинских амфикионов на Делосе за 377—373 гг., которые показывают, что, несмотря на все обещания соблюдать равноправие союзников, Афины стремились восстановить свою былую гегемонию.

К сожалению, сохранилось мало документов, относящихся к возвышению Фив в 70—60-х гг. IV в. до н. э., но некоторые из них очень интересны, например надпись Ксенокрита, Феопомпа и Мнесилая, вырезанная на основании памятника, поставленного ими в честь победы над спартанцами в 371 г. до н. э.

До нас дошел ряд надписей, освещающих деятельность греческих городов и союзов в IV в. до н. э. В их числе найденное в 1937 г. постановление афинского народного собрания 367 г. до н. э., в котором идет речь о посылке протеста Эголийскому союзу против ареста афинских религиозных послов. Из этого текста, таким образом, следует, что в 367 г. до н. э.

Этолийский союз существовал, тогда как до находки надписи считалось, что этолийское объединение возникло только в 314 г. до н. э.

Благодаря эпиграфическим документам известен также целый ряд детальных подробностей политической жизни того времени. Чрезвычайно важные и интересные данные содержатся также в тексте надписи эпохи возвышения Македонии.

Надписи на сосудах

Начиная с самых ранних времен греки писали на глиняных сосудах, выцарапывая на них буквы или нанося их краской. Назначение и содержание этих надписей весьма разнообразно. Большую группу составляют посвятельные надписи, указывающие, какому божеству и кто именно посвятил сосуд. Например, в святилище Кабиров в Фивах было найдено много сосудов с надписями: «Такой-то посвятил Кабирам». Сосуды с аналогичными посвящениями были обнаружены и во многих других крупных святилищах Греции. Другую, менее многочисленную, группу надписей на сосудах составляют заклятия или наговоры, свидетельствующие о живучести у греков некоторых представлений, восходящих к первобытной магии. Ярким образцом таких текстов является наговор на чашке из Ольвии, датируемой серединой IV в. до н. э.: «Я связываю языки противников по суду и свидетелей, Телесикрата и сыновей Телесикрата — Агрона, Гишоники, Артемидора, Ахиллодора и всех других, кто вместе с ним». Иногда писавший наговор не ограничивался пожеланием «отнять» язык у противника, но стремился навлечь на него и другие беды. Очень распространенный вид керамических надписей представляли собой метки — часто имена — владельцев сосудов. Иногда метки владельцев бывают весьма красноречивы. Некая Татайя пишет от лица своего сосуда: «Я — лекиф Татайи, кто меня украдет, ослепнет».

На дорогих сосудах изготовлявшие и расписывавшие их гончары и художники часто ставили свои имена. Благодаря этим надписям удалось установить местонахождение главных центров производства художественной керамики, а также получить представления о самих мастерах, их этническом происхождении и иногда социальном положении. Кроме того, нередко, рисуя многофигурную группу на сосуде, художник возле каждого изображенного им персонажа (в том числе лошадей и собак) писал краткую его имя, а иногда и произносимые этим персо-

нажем слова. Так, на одном сосуде гетера протягивает своей подруге чашу с вином и говорит: «Выпей и ты», на другом — над сидящими людьми пролетает ласточка и один восклицает: «Смотри, ласточка! Она! Клянусь Гераклом, уже весна!» Благодаря этим надписям стали ясны многие исторические, мифологические и религиозные сцены, изображенные на греческих сосудах.

В политической жизни Афин большую роль играл остракизм — голосование при помощи черепков. При этом на черепке (по-гречески черепок — остракон) выцарапывали имя лица, которого голосовавший считал опасным для государства. Многие из этих черепков дошли до нашего времени. Нацарапанные надписи показывают, сколь различно по составу было афинское народное собрание. Попадаются аккуратно выведенные слова, встречаются кривые и косые надписи с грамматическими ошибками и пропусками букв. Одни граждане писали только имя и отчество своего политического противника, другие указывали также, из какого дема Аттики он происходит. Редко писали только одно имя. Большинство нацарапанных на остраконах имен известно по данным античных историков. Это Кимон, сын Мильтиада, Фукидид, сын Милесия, Каллисфен, Фемистокл и Аристид и многие другие. Были найдены два черепка с именем Перикла, на одном оно нацарапано, на другом — написано краской. По надписям на остраконах стали известны также имена некоторых афинских политических деятелей, об изгнании которых историки умалчивали.

Большое значение для изучения экономической истории Древней Греции, в особенности для выяснения вопросов производства и торговли, имеют клейма, отгискивавшиеся на глиняной таре, а также на черепице. Клейма встречаются на амфорах — этой универсальной таре древности, в которой перевозили и хранили жидкости и сыпучие тела, в меньшем количестве — на пифосах и мелких сосудах. На амфорах V в. до н. э. встречаются клейма в виде одной-двух букв, отгиснутых на сырой глине до обжига. С середины IV в. до н. э. клеймение амфор распространяется все шире, достигая самого широкого охвата в эллинистическое время. Тогда крупные производящие центры — Фасос, Родос и др. — выработали свои особые клейма.

Приведенный выше краткий очерк не претендует на полноту изложения, так как целью его было показать читателю, сколь разнообразны письменные источники по истории Древней Греции помимо литературной традиции.

ВЕЩЕСТВЕННЫЕ ИСТОЧНИКИ

Данные письменных источников в значительной мере дополняются многочисленными вещественными памятниками, сохранившимися до наших дней от всех периодов истории Древней Греции. Отыскание вещественных памятников путем раскопок, их сохранение, реставрация и изучение составляют пред-

мет археологии. Изучение археологических памятников дает историкам многочисленные сведения по истории ремесел, искусства, торговых и политических связей, по истории быта и религии. Этих сведений в письменных источниках по большей части мы не находим.

Археологические памятники

Археологические памятники — это остатки древних культур, которые отыскивают при раскопках. К ним относятся развалины древних городов и поселений, находимые в них орудия труда и предметы обихода, а также древние могилы, куда, кроме покойников, клали различные предметы.

Археологические исследования показали, что в большинстве случаев древний греческий город состоял из акрополя (кремля) с храмами и общественными зданиями, и нижнего города, в который, наряду с жилыми и ремесленными кварталами, входила главная площадь (агора), служившая местом народных собраний и рынком.

Раскопки жилых кварталов греческих городов доставили интересные сведения о социальном и экономическом положении их обитателей. Особенно значительные результаты принесло исследование агоры во многих городах: обычно на этой площади греки ставили статуи заслуженных граждан и стелы с текстами законов и постановлений. При раскопках было найдено много остатков этих стел и статуй. Весьма интересны обнаруженные при раскопках городов и селений орудия труда древних греков, обычно довольно примитивные, что было обусловлено применением рабского труда. Археологические исследования познакомили нас и с развитием различных ремесел у греков. Теперь ясны многие детали древней металлургии — добывание руды, выплавка металла, изготовление металлических изделий путемковки и литья. Столь же подробно известно керамическое производство благодаря раскопкам многочисленных больших и малых керамических печей и находкам массы разнообразных гончарных изделий: сосудов, черепицы, водопроводных труб, терракотовых статуэток и прочих изделий из глины. Рисунки на дорогой посуде и на глиняных табличках знакомят нас и с другими греческими ремеслами (ткачеством, кожевничеством и т. д.), а также с трудом греческих крестьян. Некоторые вазовые рисунки сви-

детельствуют о тяжелом положении раба в греческом обществе. Дошедшие до наших дней свинцовые гири и изображения весов на вазах обогащают наши представления о греческой торговле, о значительном развитии которой говорят многочисленные находки ремесленных изделий и монет в различных областях древнего мира.

История многих войн, происходивших в древности, была ярко описана античными историками. Найденное археологами оружие греческих гоплитов — шлемы, панцири, щиты, поножи, остатки мечей и копий — позволяет современному читателю яснее понять происходившие события.

Особенно разнообразны памятники искусства, скульптуры и архитектуры, свидетельствующие о значительном культурном уровне античного общества.

Большое количество археологических памятников было найдено при раскопках древних кладбищ — некрополей. Так как древние греки верили в загробную жизнь, то они клали покойникам в могилы нужные им вещи: ребенку — его игрушки, воину — его оружие, женщине — ее украшения. Особенно интересны надгробные памятники, на которых часто изображали рельефные портреты покойников и вырезали имена усопших, иногда со стихотворными эпитафиями.

Особенность археологических памятников состоит в том, что это немые источники, это вещи, а не рассказ. Поэтому археолог находится в более трудном положении, чем историк, работающий с текстом древних авторов или надписей. Но в то же время археологические источники обладают большим преимуществом: они — объективные свидетели античной жизни, тогда как всякий рассказ древнего историка в большей или меньшей мере носит печать субъективных оценок, тенденциозности, классовой ограниченности.

Как отмечалось выше, древние авторы почти не дают нам сведений по экономике античного общества. Поэтому археологические памятники являются

ЗОЛОТЫЕ ИЗДЕЛИЯ ГРЕЧЕСКИХ МАСТЕРОВ IV В. ДО Н. Э.



Пара застёжек



Кольцо с агатом



Кольцо с гнездом для камня



Диадема



Подвеска (узел Геракла) из Джиньосы



Серьга в форме лодки

ценнейшим источником для экономической истории античного рабовладельческого общества.

В связи с большим значением вещественных памятников, без представления о которых невозможно правильное понимание греческой истории, мы считаем совершенно необходимым познакомить читателя с результатами раскопок важнейших греческих центров, а также античных городов Северного Причерноморья.

Раскопки на острове Фера

Исследования древнего города Феры, расположенного на самом южном из Кикладских островов одноименного названия, производились в 1895—1901 гг. В результате раскопок здесь были раскрыты остатки поселений раннего времени, IX—VII вв. до н. э. эллинистического и римского периода.

Постройки древнейшего времени сохранились в очень небольшом количестве. Это фундаменты храма Аполлона Карнея, остатки стен жилищ и тщательно выложенные подпорные стены, поддерживавшие площадки на скалах, на которых строились здания.

Но древняя Фера славится не своими архитектурными памятниками, а памятниками древнейшей греческой письменности. Ее надписи, высеченные на скалах, являются самыми ранними из известных греческих надписей. Содержание их весьма различно. Возле ниш, куда ставили приношения богам, прочтены посвящения богам Гикесию, Мелихию, Курегу, богине — покровительнице рождения Артемиде Лохайе, богиням Эриниям. Особенно много надписей с посвящениями Аполлону Карнею, упоминающих о пирах в честь этого бога. Некоторые надписи восхваляют юношей, исполнивших воинственный танец в честь богов.

Интересными были раскопки некрополя древних ферейцев. Обряд погребения был следующий: труп покойника сжигали на костре, оставшиеся кости и пепел складывали в урну. Урны были весьма различны — бедные слои населения употребляли для урн самые простые горшки, богачи пользовались красиво ornamentированными сосудами. Урны закапывали в землю или ставили в погребальные камеры, высеченные в скалах. Вместе с урнами в могилу клали посуду, терракотовые фигурки, детям — различные игрушки. На поверхности многих могил были поставлены маленькие каменные столики с вырезанными именами покойников. На эти столики ставили приношения умершим.

От эпохи эллинизма на Фере также сохранилось много зданий и надписей, подробно рисующих жизнь населения того времени.

Раскопки в Спарте

Городище и некрополь этого важнейшего центра Древней Греции археологически исследованы совершенно недостаточно (раскопки производились только в 1906—1910 и в 1924—1927 гг.). Интенсивная застройка территории древней Спарты в византийское время сильно затруднила изучение остатков более ранних эпох.

Из числа наиболее древних памятников известен храм Артемиды Орфии («Прямостоящей»), относящийся к IX—VI вв. до н. э. Это один из древнейших греческих храмов. От него сохранились только части южной и западной стен. Реконструкция внешнего вида этого храма поэтому в настоящее время невозможна. Однако скудость архитектурных остатков в данном случае компенсируется совершенно исключительными вещевыми находками. В этом отношении раскопки храма Артемиды Орфии дали больше, чем раскопки любого из других святилищ Древней Греции. Найденные вещи в массе своей — посвященные приношения богине: статуэтки и пластинки с рельефными изображениями из слоновой кости, свинца, бронзы, представляющие богиню Артемиду или различных зверей. Подавляющее большинство пластинок сделано из слоновой кости. Как показывают найденные пластинки с незаконченными изображениями, окончательная обработка и нанесение на них орнамента производились в самой Спарте. Огромное количество этих вещей (например, в слоях VII—VI вв. до н. э. было найдено около 58 тыс. статуэток, пластинок и прочих мелких предметов) показывает, что прикладное искусство в Спарте VIII—VI вв. до н. э. достигло высокого развития. Особенно интересно то обстоятельство, что стиль изображений свидетельствует о сохранении в спартанском искусстве и религии того времени традиций и представлений микенской эпохи. Многие скульптуры из слоновой кости передают образ богини — владычицы зверей, почитавшейся на Крите во II тысячелетии до н. э. На стиле других изделий VIII в. до н. э. сказалось влияние малоазийского искусства.

Совершенно уникальными являются обнаруженные в храме терракотовые маски конца VII — начала VI в. до н. э. На некоторых масках сохранились следы раскраски. Керамические находки из святилища

Орфии дают ясное представление о значительном развитии в древнейшем периоде лаконской керамики.

К еще более раннему времени (X—VIII вв. до н. э.) относится материал из другого святилища — храма Афины Халкиойкии («Бронзоводомной»), стоявшего на акрополе Спарты. Рядом с этим храмом было открыто другое небольшое святилище Афины, существовавшее в VII—V вв. до н. э. Расследование этой части акрополя дало много находок, главным образом посвятительных предметов — терракот, бронзовых изделий и т. д. Особенный интерес представляет обнаруженная в 1925 г. мраморная голова хорошей сохранности, представляющая, по-видимому, портретное изображение одного из спартанских героев эпохи греко-персидских войн, может быть знаменитого царя Леонида.

К северу от города на дороге в Мегалополь было открыто небольшое святилище VII—V вв. до н. э., существовавшее и в более позднее время.

Строительство римского времени сильно повредило древнейшие слои на территории спартанского некрополя; во многих случаях оно уничтожило их почти полностью.

Как ни были скромны раскопки в Спарте по своим масштабам по сравнению с раскопками в других центрах Греции, они дали науке значительное количество ценных сведений по древнейшей истории эллинов.

Раскопки в Эфесе

Исследования остатков древнего Эфеса затруднены тем, что территория его находится в заболоченной сейчас долине реки. Из сооружений древнейшего времени пока открыты только развалины храма Артемиды Эфесской (раскопки святилища велись в 1869—1873 гг. и в 1904—1906 гг.), причислявшегося греками к семи чудесам света. Впервые святилище было выстроено около 700 г. до н. э., но от него сохранились лишь основания главной статуи богини и алтаря. Под ними, особенно там, где стояла статуя Артемиды, было найдено более 3 тыс. драгоценных предметов — украшения и мелкие изделия из золота, электра, слоновой кости, хрусталя, бронзы, электровые монеты, псевдоегипетские скарабеи. По-видимому, это были специальные посвящения богине при строительстве храма. В VI в. до н. э. было сооружено новое здание храма, окруженное двойным рядом мраморных колонн. Раскопками удалось выявить план святилища; при этом было обнаружено

много частей здания. Особенно интересны базы колонн с надписями «Царь Крез посвятил», подтверждающие античную традицию об участии лидийского царя Креза в строительстве храма Артемиды. Остатков древнего храма было найдено очень немного, так как после пожара в 356 г. до н. э., когда Герострат поджег здание, его выстроили заново.

Городские кварталы Эфеса, раскапывавшиеся в 1896—1907 гг., относятся к эллинистическому и римскому времени. Здесь были открыты роскошные сооружения — библиотека, рынок, портики и многочисленные жилые здания.

Раскопки в Милете

Развалины древнего портового города лежат сейчас далеко от морского берега — значительная часть морского залива засыпана песчаными наносами реки Меандра. Пески покрыли также и значительную часть города, затрудняя тем самым задачу археологов. Большие раскопки Милета были произведены в 1899—1914 гг. Тогда были раскрыты многочисленные сооружения и другие памятники эллинистической и римской эпохи, но очень мало остатков архаического Милета: несомненно это объясняется и разрушением города персами в 494 г. до н. э. Удалось установить только, что в VII—VI вв. до н. э. город занимал гораздо большую площадь, чем в эллинистическую эпоху, когда площадь его равнялась 90 га. Раскопки жилых домов этого времени дали большое количество находок разной утвари VIII—VI вв. до н. э.

Центральное место в раскопках Милета заняли сооружения раннеэллинистического времени. Город начал отстраиваться с 479 г. до н. э., но наиболее красивые здания были сооружены в IV—II вв. до н. э. В это время милетяне выстроили вокруг города мощные стены, укрепленные башнями. В систему стен были включены и берега главной гавани города — Львиной бухты. Вымощенная мраморными плитами набережная, великолепное здание милетского совета (булевтерий), стадион и гимнасий и многочисленные рыночные строения — все эти образцы эллинистической архитектуры были раскрыты раскопками. Особенно интересным оказалось святилище Аполлона Дельфиния, служившее государственным архивом города Милета. Найденные в нем надписи относятся в основном к III—I вв. до н. э., но сохранились и некоторые надписи VI в. до н. э. (например, календарь жертвоприношений, датированный приблизительно 500 г. до н. э.).



Вид на стадион Олимпии. Современное состояние

Следы архаического времени лучше сохранились в знаменитом милетском святилище — храме Аполлона в Дидимах. Священная дорога (длиной около 18 км, шириной в 4,8 м), ведущая из Милета в поселок Дидимы, в древнейшее время была украшена с обеих сторон мраморными статуями львов и величественными скульптурами людей. Надписи на этих памятниках гласят, что они были посвящены богу Аполлону в качестве даров по обету. Вдоль священной дороги тянулся также ряд красивых каменных гробниц. От древнего храма археологам удалось открыть лишь часть целлы и ряд архитектурных деталей — куски колоссальных фигур, обломки капителей и т. д., — свидетельствующих о великолепии святилища. Открыты также архаический алтарь и терраса для посвящений у восточного фасада храма.

Эти монументальные сооружения являются ярким свидетельством значительного экономического развития, которого достиг Милет в VII—VI вв. до н. э.

О последующей истории святилища в Дидимах рассказывают многочисленные строительные надписи — годовые отчеты о постройке храма, начатой с 333 г. до н. э. Эти документы свидетельствуют, сколько труда и материалов было затрачено на возведение колоссального здания (109,40 × 51,13 м). Двести десять мраморных колонн высотой 20 м в два ряда окру-

жали храм. И ныне три колонны стоят еще на своих местах. Строительство храма длилось очень долго и не было закончено; работы продолжались еще во II в. н. э. Посвятительные надписи показывают, что святилище и оракул Аполлона пользовались всеобщим почитанием, а в казну его стекались многочисленные дары, перечисляемые в списках приношений.

Раскопки в Олимпии

Исследования остатков крупнейшего общегреческого святилища Зевса в Олимпии дали ценные сведения не только по религии древних греков, но и по истории их культуры.

На территории святилища находились многочисленные памятники античного искусства и ремесла, посвященные богу: одних только статуй, по свидетельствам античного времени, насчитывалось более трех тысяч. Со времени упразднения храма в 394 г. н. э. святилище Зевса подверглось неоднократным разрушениям. Однако уже первые раскопки, произведенные в 1829 г., показали, как много сокровищ лежит еще под наносами земли высотой в 4—7 м. Тогда было найдено такое выдающееся произведение, как рельеф с изображением Геракла, борющегося с критским быком. Только в 1875—1881 гг. раскопки Олим-



Конь. Бронзовая статуэтка из Олимпии.
VIII в. до н. э.

пии возобновились. За эти годы вскрыты и расчищены не только территория самого святилища, но и окружающие его многочисленные здания. Назначение многих из них было легко установлено учеными при помощи подробного описания Павсания, видевшего Олимпию во II в. н. э. во всем ее блеске. Теперь археологам удалось выяснить подробный план всего комплекса религиозных и светских сооружений Олимпии, расположившихся в небольшой долине у лесистого подножия горы Олимпа Элидского. Территория святилища, называвшегося в древности Альтис, была обнесена со всех сторон стенами. В южной ее части стоял храм Зевса, в северной был расположен храм Геры, окруженный тремя второстепенными храмами. Северо-восточная часть Альтиса была отведена под площадь агоры. В пределах Альтиса стояли многочисленные алтари различных божеств, статуи богов, статуи победителей на Олимпийских играх, статуи и скульптурные группы, поставленные в дар божеству. За стенами святилища было открыто еще много других сооружений.

Вдоль северной стены священной ограды на специально возведенной террасе стояли здания сокровищниц, выстроенные в виде небольших храмов. В них хранились дары, посвященные Зевсу различными полисами — Сикионом, Сиракузами, Эпидамном, Византием, Сибарисом, Киреной и др. К северо-западному углу Альтиса примыкало здание пританея. С южной стороны у священной ограды было расположено здание олимпийского совета — булевтерион. Вдоль западной стены тянулись гимнасий и палестра, в которых атлеты занимались упражнениями, а также дома храмового персонала и выстроенное элейцем Леонидом здание гостиницы, в которой во время Олимпийских игр останавливались знатные гости, главы религиозных делегаций и т. д.

На восток от священной ограды находились стадион и ипподром, где происходили знаменитые олимпийские состязания атлетов и бега колесниц. Места для зрителей были устроены частью на земляной насыпи, обложенной дерном, частью на склонах горы.

Раскопки зданий Олимпии сопровождались находкой огромного количества отдельных вещей. Из земли было извлечено 130 статуй и мраморных барельефов, около



Герой и кентавр. Статуэтка из Олимпии.
Бронза. VIII в. до н. э.



Стартовая полоса
Олимпийского стадиона



Желоб для воды
близ Олимпийского стадиона



Голова грифона. Декор котла из Олимпии.
Бронза. VII в. до н. э.

1000 надписей, 6000 монет и много других вещей. В развалинах храма Геры была найдена знаменитая скульптура Праксителя — Гермес с младенцем Дионисом. В других местах обнаружены статуя Ники-Победы работы мастера Пэония, фронтоны и метопы хра-

ма Зевса, замечательная голова Афродиты из паросского мрамора, бронзовый портрет атлета-победителя и много других произведений искусства.

Найденные в Олимпии надписи чрезвычайно важны для изучения греческой экономики, социальных отношений, взаимоотношений греческих полисов, религиозной и частной жизни и т. д. По своему содержанию они весьма разнообразны. Это счета, инвентарные списки, ежегодные списки жрецов, постановления верховной коллегии жрецов, списки атлетов — победителей на состязаниях, посвячительные надписи на дарах Зевсу и другим почитавшимся в Олимпии божествам и т. п. Интересны надписи, свидетельствующие о штрафах в казну храма. Нарушения многочисленных религиозных установлений, особенно частые во время Олимпийских игр, штрафовались жрецами храма. Доход от штрафов считался имуществом Зевса. Отказ виновного, будь это частное лицо или полис, платить деньги влек за собой тяжелые, с точки зрения древних греков, последствия: запрет участвовать в Олимпийских играх, вопрошать оракулов всех божеств и даже посещать храмы.

Важным источником доходов служило ростовщичество. Принимая в заклад ценные вещи, олимпийский храм ссужал деньгами и полисы, и частных лиц.

С 1936 по 1941 г. в Олимпии велись раскопки за пределами Альтиса. К востоку от священной ограды была раскопана территория вокруг стадиона, к западу, на протяжении около 250 м, было исследовано побережье реки Кладея и велись исследования пале-



Бронзовый шлем коринфского типа с выгравированным посвящением Гиерона I (тирана Сиракуз) Зевсу.
474 г. до н. э.

стры. Значительный интерес здесь представляет комплекс купален с хорошо сохранившимися ваннами на берегу реки. Самые ранние из купальных сооружений относятся к концу V в. до н. э. Раскопки в районе стадиона позволили выяснить его планировку в различные периоды, начиная с 550 г. до н. э., когда он впервые был сооружен. Здесь были обнаружены также трибуна судей, о которой упоминает Павсаний, и подземный канал, выложенный из плит, для стока воды с беговой дорожки стадиона. Среди обнаруженных здесь вещевых находок следует отметить бронзовое оружие архаического времени с посвятельными надписями, большие раскрашенные архитектурные терракоты V в. до н. э., мраморное сиденье с надписью о том, что оно принадлежит лакедемонцу Горгу, проксену элейцев. Исследование территории, расположенной восточнее храма Геры, у «портика Эхо», обнаружило культурный слой VIII—VII вв. до н. э. Здесь же было найдено много образцов олимпейской керамики разных эпох и гончарная печь.

Раскопки в Афинах

Еще в древности Афины неоднократно подвергались разрушениям. Так, в 480 г. до н. э. после нашествия персов город лежал в развалинах. Потом он был восстановлен и на месте разрушенных зданий в середине V в., в эпоху наивысшего расцвета Афин, был выстроен замечательный архитектурный ансамбль афинского Акрополя. В 68 г. до н. э. город снова был опустошен римлянами, взявшими его штурмом. В средние века, во времена турецкого владычества, акрополь был превращен в крепость, а в Парфеноне устроена мечеть. Античный храм стоял невредимым до 1687 г. — до войны турок с Венецией, когда Афины были осаждены венецианскими войсками. В Парфеноне турки сложили свои запасы пороха; от прямого попадания ядра произошел сильнейший взрыв: крыша и внутренность храма были разрушены, все здание сильно пострадало.

В 1801—1803 гг. Парфенон лишился значительной части своих декоративных скульптур, увезенных в Англию лордом Эльджином. При этом во многих местах был разрушен карниз храма. Возмуще-



Мосхофор, статуя с афинского Акрополя.
Мрамор. Ок. 570 г. до н. э. Деталь



Афинский Акрополь (реконструкция)

ние поступком английского лорда нашло выражение в появившейся поговорке: чего не сделали готы, сделали шотландцы. Несмотря на все эти разрушения, произведения великих афинских зодчих — Парфенон и Эрехтейон — продолжали стоять, напоминая о былом расцвете Афин.

Со второй половины XIX в. начались многочисленные раскопки на территории города Афин.

В 1876 г. было раскопано святилище Асклепия, основанное в 420 г. до н. э. на южном склоне Акрополя. Кроме храмовых построек здесь было найдено множество посвященных рельефов, изображающих бога-врача, исполненных в V—IV вв. до н. э.

С 1862 до 1895 г. с большими перерывами производилось исследование театра Диониса, расположенного на южном склоне акрополя. Построенный в VI—V вв. до н. э. театр подвергался неоднократным переделкам в эллинистическую и римскую эпохи.

Большой и очень интересный материал дали раскопки афинского акрополя в 1882—1891 гг. Во время этих раскопок были произведены исследования земляных насыпей, поддерживавших Парфенон с востока, а также сделанной еще в древности земляной забутовки между крепостными стенами и скалой Ак-



Кора «679» («Кора в пеплосе»), с афинского Акрополя. Мрамор. Ок. 530 г. до н. э.



Сфинкс, из Керамика, Афины. Мрамор. Ок. 570 г. до н. э.

рополя: в середине V в. до н. э. при помощи этой забутовки была несколько расширена территория Акрополя. Сооруженные тогда же вдоль крутой скалы стены увеличивали ее неприступность. Материалом для земляных работ послужили обломки храмов и статуй, разбитых на акрополе персами, — так называемый «персидский мусор». Находки из «персидского мусора» содержали ряд первоклассных произведений архаического искусства. Таковы, например, статуя Мосхофора («Несущего тельца») и многочисленные статуи юных девушек — кор из мрамора и известняка, бронзовые статуэтки, изображающие главным образом богиню Афину, фронтоны, представляющий борьбу Геракла с Тритоном, и другие. Многие из этих скульптур были посвящены частными лицами богине Афине, — впоследствии археологам удалось найти постаменты некоторых из них с надписями. Изучение найденных на акрополе статуй показало, какой большой путь развития был пройден аттической скульптурой с древнейших времен. Интересной особенностью всех архаических скульптур является яркая их раскраска, придававшая им особенную выразительность. Под насыпями «персидского мусора» были раскрыты также фундаменты

сооружений древнейших времен: остатки дворца микенского периода, так называемые «пеласгические стены», окружавшие акрополь во II тысячелетии до н. э., остатки многих крупных зданий, выстроенных в Афинах при Писистрате. В числе последних — древний храм Афин — Гекатомпедон, сильно расширенный в VI в. до н. э.

В 1930-х гг. на акрополе вновь производились раскопки, на этот раз на южном и северном его склонах. Здесь были раскрыты следы поселения, существовавшего в середине II тысячелетия до н. э., — остатки домов, посуда и т. д. Исследования показали, что в то время был заселен только акрополь, хорошо защищенный самой природой. На соседней территории производились захоронения.

Археологические работы затронули и другие части города. В 1920—1930-х гг. в различных пунктах Афин производились раскопки. При этом была раскрыта часть окружавшей город стены Фемистокла, исследован водопровод Писистрата, открыты фундаменты так называемого Одейдона Перикла — большого зала для музыкальных представлений. В театре Диониса, капитально перестроенном в конце IV в. до н. э., были раскрыты прямые ряды скамей древнейшего театра (VI в. до н. э.). Тогда же были произведены раскопки знаменитой Академии — гимназия, выстроенного в VI в. до н. э. у гробницы легендарного аттического героя Академа, окруженного позднее парком и святилищами других божеств. Извлеченные при этих раскопках надписи, изделия ремесленников и художников значительно дополнили наши представления об афинском обществе VI—IV вв. до н. э. Следует особо отметить найденные в 1928 г. мраморные базы статуй конца VI в. до н. э. с высокохудожественными рельефами. На них изображены бытовые сцены, спортивные игры и состязания аристократической молодежи Афин.

Наиболее интересные результаты были получены при раскопках афинской агоры и Керамика, осветившие историю Афин не только в I тысячелетии до н. э., но и в более ранние исторические эпохи.

Керамик — северо-западный район древнего города, прорезаемый рекой Эриданом. От Дицилонских

ворот, находившихся в этом районе, шла священная дорога в Элевсинское святилище, которое играло большую роль в религиозной жизни Афин классической эпохи. В XIII в. до н. э. на территории Керамика был расположен некрополь. Изучение многочисленных сосудов, найденных в погребениях этого некрополя, позволило установить ряд ступеней в развитии керамического ремесла и искусства раннего времени. На территории этого древнего некрополя

в эпоху Перикла было выстроено большое здание, из которого обычно выступали процессии в Элевсинское святилище. Раскопки показали колоссальные размеры этого сооружения, вмещавшего на своем обнесенном колоннами внутреннем дворе многие сотни участников процессий. Погребения более позднего времени, именно классического, эллинистического и римского периодов, производились на территории так называемого Внешнего Керамика, т. е. уже за пределами современных им городских стен. Особенно интересными оказались надгробные памятники V—IV вв. до н. э. из мрамора и известняка. Вырезанные на этих надгробиях рельефы

в ряде случаев представляют собою выдающиеся памятники скульптуры.

Столь же плодотворными были раскопки на агоре, центральной площади древних Афин. В южной ее части были расположены пританей и другие общественные здания, а в северной — находились торговые кварталы. Из многочисленных зданий, открытых на агоре, мы перечислим только те, которые были выстроены не позднее IV в. до н. э.: это два здания булевтерия, т. е. зала, где заседал афинский Совет пятисот (древнее относится к VI в. до н. э., новое было возведено в конце V в. до н. э.), храм Магери богов и пританей — место, где на счет государства кормили обедом почетных граждан, иноземных гостей, послов. Кроме того, близ булевтерия было раскрыто круглое выстроенное вскоре после греко-персидских войн здание — фолос, которое представляло собой государственную палату мер и весов. Одновременно афинские пританы приносили в нем жертвы богам. Здесь же были расположены постройки VI в. до н. э.,



Курительница в виде сфинкса из Керамика, Афины. Терракота. Середина VII в. до н. э.



Надгробие Ктесилея и Феано из Афин.
Мрамор. Ок. 375 г. до н. э.



Надгробие Мнесарете из Афин. Фрагмент.
Мрамор. Начало IV в. до н. э.

являвшиеся, по-видимому, подсобными помещениями булевтерия.

В юго-западной части агоры, возле источника, в VI в. до н. э. Писистрат выстроил фонтан Эннеакрунос («Девятиструйный»). Вода была в него проведена с Гиметтских гор. В 1934 г. были обнаружены основания стен этого фонтана. Следует также упомянуть о раскрытом на агоре святилище богов Диоскуров, которое Павсаний называет древнейшим из афинских храмов.

В западной части агоры были обнаружены остатки расположенного здесь святилища бога Гефеста, покровителя кузнечного ремесла. Оно, по-видимому, нахо-

дилось в кузнечном квартале, так как возле него были обнаружены плавильные печи и бронзовый плакат.

В северной части агоры были открыты фундаменты храма 12 богов, возведенного около 510 г. до н. э. В северо-западной части агоры открыты фундаменты храмов Зевса и Аполлона.

Многочисленные находки на агоре (орудия труда, оружие, обломки скульптур и рельефов, меры веса, украшения и т. п.) чрезвычайно обогатили наши представления об истории рабовладельческих Афин. Это станет особенно ясным, если учесть, что помимо памятников материальной культуры здесь было найдено свыше 6 тыс. надписей.

Помимо раскопок агоры большой научный интерес представляют исследования крутого холма к северо-западу от акрополя, на котором заседал ареопаг, и холма Пникс, на котором собиралось афинское народное собрание. Замечательные находки были сделаны при работах в Пирее — афинской гавани. В 1931 г. здесь были обнаружены превосходные копии рельефов Парфенона. Обработка и исследование обнаруженного в результате многолетних раскопок материала потребовали большой работы. Обломки статуй и рельефов тщательно изучались, иногда статуи собирались из кусков, найденных в различных районах акрополя. Такая же кропотливая работа производилась и с остатками зданий, которые иногда удавалось реставрировать. Так, еще в XIX в. и в самом начале XX в. была произведена реставрация храма Эрехтейона. Выстроенный в 421—406 гг. до н. э., т. е. во время Пелопоннесской войны, этот храм простоял до начала XIX в., когда его разрушили во время военных действий. Кроме того, археологам удалось реставрировать восточный портик Пропилеев — здания у входа на акрополь, выстроенного в 437—432 гг. до н. э.

В середине 1930-х гг. на акрополе была произведена вторичная реставрация храма Ники Антерос («Бескрылой»). Разобранный турками в конце XVIII в. на устройство оборонительных насыпей, храм Ники Антерос был собран и сложен в 1835—1836 гг. до н. э.: его пришлось разобрать и реставрировать вновь через сто лет.

Раскопки в Дельфах

Святынище Аполлона в Дельфах было расположено на трех террасах высокой горной долины, огражденной Федриадскими горами и горой Кирфа. Отложения земли в течение более 1500 лет совершенно закрыли развалины храма. Только две мощные подпорные стены террас свидетельствовали о возвышавшихся здесь некогда сооружениях. В 1860 и 1880—1882 гг. археологи производили расчистку этих подпорных стен, на плитах которых обнаружили значительное количество древних посвячительных надписей.

Большие раскопки Дельф проводились с 1893 по 1901 г. Хотя от центрального святилища осталось очень немного, богатство и разнообразие всего архитектурного ансамбля в Дельфах ярко обнаруживало прежнее значение и благосостояние знаменитого оракула. В обнесенный стеною священный участок

вход вел с агоры города Дельф, который примыкал к святилищу с юга и юго-востока. От входа вверх к храму вела зигзагообразная священная дорога, вымощенная крупными плитами. Вдоль нее были раскрыты основания нескольких посвячительных памятников и развалины многочисленных сокровищниц, выстроенных жителями Сикиона, Сифноса, Книда, Фив, Беотии, Сиракуз, Потидеи, Афин, Коринфа, Кирены.

Павсаний подробно описал эти красивые здания и хранившиеся в них посвящения Аполлону. Некоторые из них удалось восстановить с большей или меньшей точностью. Особенно интересной оказалась сокровищница Афин, выстроенная в память победы при Марафоне из паросского мрамора: на стенах ее был начертан гимн Аполлону — текст и ноты. Это были первые документы по греческой музыке.

К сожалению, от упоминаемых Павсанием многочисленных статуй и скульптурных групп, стоявших вдоль дороги и между сокровищницами, остались лишь базы и цоколи. Как исключение сохранились куски колонны и стоявший на ее вершине сфинкс, сооруженные жителями острова Наксоса в VI в. до н. э.

Относительно плохая сохранность Дельфийского святилища объясняется тем, что еще в древности оно подвергалось ряду ограблений: в IV в. до н. э.



Сокровищница афинян в Дельфах. Начало V в. до н. э.



Гора Парнас.
На ее склоне находятся
древние Дельфы
с храмом Аполлона



Толос в сокровищнице
Афины Пронайи
в Дельфах.
Начало IV в. до н. э.

фокеяне во время своего вторжения захватили все золотые посвящения из храма, в I в. н. э. император Нерон вывез из Дельф более 500 медных статуй. Что касается других сооружений древних Дельф, то они были расположены у священной дороги, ведущей в храм, и на самых террасах.

У священной дороги в храм стояло особое здание булеверия. На центральной террасе, куда приводила дорога, сохранилась нижняя часть храма Аполлона Пифийского — прямоугольник размером 21,65 × 58 м из белого мрамора и камня, покрытого белой штукатуркой.

На верхней террасе святилища были открыты памятники, обширный театр, относящийся в основном уже ко II в. до н. э., и выше него, на склоне — стадион. У северо-восточного угла священной ограды раскрыто здание, почти примыкающее к северной стене, выстроенное кидьянами. Стены его были расписаны знаменитым живописцем Полигнотом (V в. до н. э.), изобразившим здесь, как рассказывает Павсаний, сцены падения Трои и посещения Одиссеем подземного царства. На верхней террасе была найдена большая группа мраморных статуй, исполненных скульпторами школ Лисиппа и Скопаса, с надписью, указывающей, что эти скульптуры были посвящены храму правителями Фессалии.

Архитектурные памятники Дельфийского святилища своим разнообразием и художественным совершенством превосходят все сооружения архаической эпохи, не исключая и Олимпийское святилище. Из Дельф происходят и замечательные памятники скульптуры: бронзовая статуя возничего, так называемый «дельфийский возничий». Следует упомянуть мраморную колонну со стоящими наверху фигурами трех девушек — «лаконских танцовщиц», которая поражает своим изяществом и тщательностью отделки.

Раскопки Дельф дали также очень много надписей. Общее количество их превышает 5000. Это великолепный архив документов, позволяющий осветить жизнь Греции в классическую и эллинистическую эпохи. Опубликование дельфийских надписей позволило выяснить многие вопросы экономической и политической истории Греции. Особенно важны многочисленные (более тысячи) надписи об отпуске на волю рабов, который производился под видом продажи или посвящения раба богу Аполлону. В научной разработке дельфийских надписей ведущее место принадлежит русскому эпиграфисту А. В. Никитскому.

В 1910-х и 1920-х гг. в Дельфах производили доисследования ранее открытых объектов и реставрационные работы. Было открыто неизвестное до того времени святилище Гермеса, расположенное к западу от храма Аполлона.

В 1922—1925 гг. в окрестностях Дельф — в Мармарионе был раскопан небольшой храм. Выяснилось, что еще во II тысячелетии до н. э. здесь было святилище богини Земли, позднее здесь почитали богиню Афины.

В 1930-х гг. в Дельфах вновь производились раскопки, на этот раз в скромных масштабах. Главной целью их было доисследовать ряд открытых ранее зданий и участков. В некоторых местах под остатками классической эпохи были обнаружены стены и керамика микенского периода. Наиболее интересной является находка, сделанная в 1939 г. под вымосткой священной дороги пяти фрагментов хризозефантиновых (т. е. сделанных из золота и слоновой кости) статуй VI в. до н. э. Кроме этих фрагментов там же были найдены многочисленные украшения из золота и слоновой кости, бронзовые изделия и т. д. Среди этих находок выделяются статуэтки Кору и двух атлетов прекрасной работы VI в. до н. э.

Раскопки на Делосе

Делос — бесплодный скалистый остров, лежащий в центре группы Кикладских островов. Знаменитый в древности своим святилищем Аполлона, остров процветал благодаря оживленной торговле. Исследования Делосского храма и города обогатили науку важными данными по экономической и политической жизни Древней Греции.

Во время первых небольших раскопок в 1873 г. здесь было раскрыто древнейшее святилище Аполлона (VIII—VII вв. до н. э.), помещавшееся в пещере на горе Кинфе. С 1877 до 1894 г. на Делосе были произведены значительно более обширные исследования, раскрывшие ряд древних кварталов. Выяснилось, что территория храма Аполлона была обнесена массивной каменной оградой, часть которой хорошо сохранилась. В центре огороженного пространства находился главный храм. Найденные остатки этого храма датируются началом IV в. до н. э., когда он был выстроен на месте более древнего святилища. Рядом с храмом Аполлона были обнаружены святилища богинь Латоны, Артемиды, Афродиты и других божеств и многочисленные сокровищницы и портики. Здания, замыкавшие северную



«Терраса львов» на острове Делос. VII в. до н. э. Общий вид



Лев. Скульптура с «Террасы львов» на острове Делос. VII в. до н. э.

и ограды, служили гостиницами для приезжавших на Делос паломников.

Исследования Делосского храма позволили обнаружить немногочисленные, но весьма ценные скульптуры. Очень интересны десять статуй богини Артемиды, работы мастеров VII—VI вв. до н. э. К VI в. до н. э. относится найденная здесь статуя Ники работы скульптора Архерма. От многочисленных статуй Аполлона были найдены только два торса и несколько других более мелких фрагментов. Высокой художественностью отличаются статуи, украшавшие фронтоны храма Аполлона, датированные началом IV в. до н. э. Многие из скульптур

эллинистического времени, украшавшие храм и город, были найдены в хорошем состоянии.

Наиболее обширную группу находок составляют надписи Делосского храма, относящиеся преимущественно к IV—II вв. до н. э. Некоторые из этих надписей содержат по 200—400 строк текста. Часть найденных документов представляет собою описи имущества храма — его земельных владений, домов, погребов, бань, лавок, драгоценных слитков, посуды, пожертвованных храму денежных сумм, пополнявших ежегодно его казну.

Упомянутые документы показывают, что принадлежавший храму капитал достигал очень больших размеров. Делосцы тщательно следили за его сохранностью, — избираемые ежегодно чиновники принимали и сдавали казну в присутствии многих должностных лиц, каждый предмет взвешивали, отчеты о приходах и расходах, высеченные на каменных стелах, строго проверялись и выставлялись для всеобщего обозрения.

Отчетные документы составляют значительную часть делосских надписей. Это отчеты общие и частные, ведомости доходов и расходов, контракты по найму и сдаче в аренду недвижимого имущества, торговые записи о ввозе и вывозе товаров.

Из всех этих документов ясно видны источники обогащения храмовой казны: арендная плата, строго взимавшаяся с арендаторов, отдача денег под залог имущества заемщика при уплате 10%. Обращает на себя внимание, что при проведении всех операций подобного типа делосское жречество требовало всегда надежных поручителей притом правителям делосского полиса не давало никаких льгот. Даже мелкие доходы, например от продажи шкур жертвенных животных, строго учитывались казначеями храма. Принадлежавшие святилищу деньги хранили в глиняных сосудах, стоявших в самих храмах. Расходы храма, как показывают надписи, всегда были значительно ниже доходов.

Значение Делоса как крупного центра торговли особенно четко было выявлено раскопками прилегающего к храму города. Работы на территории города велись одновременно с исследованием храма и позднее, в 1902—1914 гг. От древнейшего периода жизни города сохранилось очень мало памятников. Весьма интересен относящийся к VII в. до н. э. ряд мраморных фигур львов, открытый к северу от святилища, на каменной террасе. О значительном развитии торговли уже в то время свидетельствует раскрытый обширный зал из мрамора, сооруженный купцами с острова Наксоса в VII в. до н. э.

К классическому периоду относится система водосточных каналов, проходивших под домами и улицами города. Остальные раскрытые памятники являются свидетелями блестящего расцвета делосской торговли в эллинистическую эпоху. Широкий большой мол и несколько молов меньших размеров, длинная гранитная набережная, доки, множество складов — все эти сооружения были приспособлены для обслуживания обширной морской торговли Делоса. Среди жилых домов оказался ряд гостиниц. Особенно интересны здания, выстроенные товариществами торговцев. Так, сирийские торговцы выстроили обширный портик Посейдона, римские торговцы также возвели здесь роскошное здание. Под большими залами для собраний в римском подворье помещались подвальные склады, в которых археологи обнаружили большое количество аккуратно сложенных амфор. Раскопки частных домов на Делосе также дали ряд интереснейших находок эллинистического времени. К тому же периоду относятся театр, одеон (здание для музыкальных состязаний), святилище Исиды и Сарapisа на горе Кинфе.

В период с 1914 по 1945 г. на Делосе велись небольшие работы, имевшие скромные результаты.

Среди находок 1928 г. интересен клад вещей эпохи бронзы и геометрического стиля, обнаруженный на территории святилища Артемиды.

В 1946 г. на Делосе вновь начались раскопки. Во время этих раскопок под восточной стеной архаического храма Артемиды было обнаружено большое количество предметов из золота, слоновой кости и бронзы и различных украшений, заложенных при основании храма в качестве жертвы под его фундамент. Ниже фундамента была открыта яма с керамикой от домикенского времени до геометрического периода. Это открытие позволяет датировать постройку архаического храма Артемиды временем около 700 г. до н. э. В 1947 г. к востоку от Артемисиона были раскрыты остатки нескольких строительных периодов микенского времени. Это дает основание заключить о существовании здесь поселения, возникшего раньше середины II тысячелетия до н. э.

В районе святилища Латоны была раскопана стена, соединявшая этот храм с «Террасой львов», а также раскрыты фундаменты храма VI в. до н. э. Раскопки велись и в других местах, в частности во дворе святилища Афродиты и в восточной части палестры у озера.

Археологические исследования других центров Греции

Выше были описаны в общих чертах раскопки в крупнейших центрах Древней Греции. Упомянем кратко об археологических исследованиях других греческих городов. В Коринфе (в 1896—1909 гг. и в 1920—1930 гг.) были раскрыты поселения, сменявшие одно другое начиная с эпохи неолита. О большом подъеме коринфского гончарного ремесла в VIII в. до н. э. свидетельствует масса коринфских сосудов, найденных при раскопках. Особенно важные результаты были получены при начале с 1930 г. исследовании святилища Геры в Перакхоре (местность под Коринфом). Архитектурные остатки храма и материал многочисленных посвящений восходят к VII—V вв. до н. э. Многие изделия из слоновой кости — фибулы, круглые печати и фигуры животных — напоминают вещи, обнаруженные в святилищах Артемиды Орфии в Спарте и Геры в Аргосе. Замечательны бронзовые изделия: сосуды, фигурки, булавки и другие вещи того же времени. Находки импортных предметов свидетельствуют об оживленной торговле Коринфа с Египтом, Кипром и Сирией, а также с Этрурией и центрами самой Греции — Аргосом, Ат-



Афродита в садах.
Мрамор.
Конец V в. до н. э.

Курос, с Мелоса,
Кикладские острова.
Мрамор.
Середина VI в. до н. э.

тикой, Беотией, островами Фера, Паросом и Родосом. Коринфский археологический материал подтверждает известия древних авторов о могуществе Коринфа в эпоху Бакхиадов и Кипселидов.

В Аргосе раскопки начались только в 1902—1904 гг. до н. э. Наиболее интересный из обнаруженных здесь памятников — святилище Геры, древнейший известный нам греческий храм. В VIII—VII вв. до н. э. в Аргосе, как в Спарте и Коринфе, наблюдается расцвет прикладных искусств. Находки более позднего периода позволяют говорить об их известном упадке.

В Арголиде, в Эпидавре в 1880-х, а затем в 1920-х гг. было раскопано святилище бога Асклепия, покровителя медицины. Весь храмовый комплекс относится к IV в. до н. э. и представляет интересное

сочетание культовых и лечебных сооружений: храм Асклепия, бани, палестра, театр, гостиницы для приезжающих больных, жилища жрецов и т. д.

В Фивах в 1870-х гг. было раскопано знаменитое святилище Кабиров, о котором упоминает Павсаний. В 1920—1930-х гг. на территории города были открыты поселения и дворец микенского периода и храм Аполлона классической эпохи.

При раскопках в Фере (Фессалия), начавшихся в 1922 г. и продолжавшихся с перерывами до середины 1930-х гг., был обнаружен храм, существовавший с VII в. до н. э. При этом было найдено большое количество votivных предметов. Некоторые изделия из слоновой кости имеют сходство с votivными фигурами из Спарты.

Раскопки производились также на многих островах Эгейского бассейна. На Крите, Кипре, Кикладских островах и на Лемносе (Гермы) были обнаружены многочисленные остатки поселений III—II тысячелетий до н. э.

Весьма интересны результаты археологических работ на острове Самосе (в 1910—1914 и с 1925 г. с перерывами до Второй мировой войны). Здесь были открыты кварталы города архаического и классического времени и святилище Геры. Наиболее древние части этого святилища датируются VIII в. до н. э., главное строение относится ко времени после греко-персидских войн. На территории святилища было найдено множество посвящений: примитивные фигурки VIII—VII вв., рельефы VI—IV вв., обломки скульптуры и т. п.

Исследования столицы острова Фасоса (были начаты в 1914 г. и возобновлены в 1920-х гг.) дали яркую картину торгового города классического и эллинистического времени.

Кроме вышеперечисленных раскопок работы велись во многих других местах балканской, островной и малоазийской Греции. Было добыто много тысяч предметов, являющихся первоклассными источниками для изучения развития производительных сил, политической истории и культуры античной Греции.

Раскопки городов Северного Причерноморья

Археологические исследования античных городов и поселений, расположенных на северных берегах Черного моря, ведутся уже более 125 лет. Работы археологов дали самый разнообразный материал для истории экономической, социальной, политической и культурной жизни древнего населения юга Северного Причерноморья. Многие находки и результаты исследования этого региона очень важны для понимания истории всего Восточного Средиземноморья в древности.

Следует отметить, что из-за скудости сведений античных авторов и эпиграфических источников археологический материал для интересующего нас периода (оканчивающегося серединой IV в. до н. э.) приобретает совершенно исключительное значение.

Чрезвычайно интересны раскопки остатков поселения на острове Березань, переживавшего наибольший подъем в конце VII—начале VI в. до н. э. Здесь были обнаружены фундаменты и стены домов VI в. до н. э. с большим количеством хозяйственных ям.

Последние служили хранилищами для зерна, которое обитатели березанского поселения покупали у соседних племен. Особенно интересна разнообразная керамика, обнаруженная на Березани, как в остатках поселения, так и в многочисленных могилах конца VII—VI в. до н. э. Сотни черепков ионийской, родосской и аттической керамики свидетельствуют об интенсивных связях, существовавших тогда между Северным Причерноморьем и различными средиземноморскими центрами (вплоть до Навкратиса, находившегося в дельте Нила).

Значительно более разнообразный материал доставили раскопки города Ольвии. Остатки жилых домов VI в. до н. э. позволяют судить о строительной технике того времени: стены строили из сырцовых кирпичей на каменном цоколе. Очень интересна находка среди скульптурных деталей туловища мраморного грифона или сфинкса, выполненного первоклассным мастером. Эта скульптура, возможно, является одним из тех самых грифонов, которые, как передает Геродот (IV, 79), украшали некогда ольвийский дом скифского царя Скила. В Ольвии были найдены и другие произведения ионийской скульптурной школы, например торс большой статуи юноши (куроаса) или двустороннее надгробие с изображением юноши и амазонки.

Особенно важны археологические свидетельства о развитии металлургического производства в Ольвии, — там были найдены каменные формы для изготовления различных металлических изделий. Ольвиополиты уже в VI в. до н. э. снабжали своими металлическими изделиями население причерноморских степей, как показали многочисленные находки ольвийских бронзовых зеркал в скифских поселениях и могилах.

Остатки монументальных оборонительных стен, относящихся к IV в. до н. э., показывают, что ольвиополиты следили за сохранностью крепостных стен города и часто их перестраивали. Стены, открытые в юго-западной части городища, над крутой Заячьей балкой, сложены из крупных, хорошо отесанных плит известняка.

Раскопки обширного некрополя VI—IV вв. до н. э. доставили много сведений о населении Ольвии в это время.

Для рассматриваемого в данной книге периода раскопки города Херсонеса имеют очень небольшое значение, что объясняется поздним временем основания полиса — около 420 г. до н. э. Сравнительно немногочисленные находки ионийской и аттической

керамики VI—V вв. до н. э. указывают на существование здесь сначала небольшого ионийского поселения. Древнейшие памятники Херсонеса относятся к концу V—началу IV в. до н. э.: это фундамент крепостной стены и, что особенно интересно, остатки стен, разделявших земельные наделы херсонесских граждан. Раскопки херсонесского некрополя IV в. до н. э. обнаружили захоронения, почти совершенно лишенные инвентаря, что позволяет считать данные могилы погребениями рабов или бесправной бедноты.

Особенно много для древней истории дали археологические исследования территории Боспорского царства, где раскрыты крупные и мелкие города и небольшие сельские поселения.

Раскопки столицы Боспорского царства — Пантикапея выявили интересную картину изменения облика города. Открытый раскопками пантикапейский дом начала VI в. до н. э. представлял собою небольшое строение с сырцовыми стенами на каменном цоколе; внутри помещения в углу располагался очажок. Весьма ярким контрастом этому бедному по архитектуре сооружению является найденная в нем роскошная архаическая керамика (например, расписная ионийская ойнохоя, расписная родосская тарелка и другие). Эти остатки показывают, что в начале VI в. до н. э. среди обитателей Пантикапея были весьма богатые жители, пользовавшиеся, однако, еще довольно плохими жилищами, лепившимися, по-видимому, на самой вершине горы Митридата. Иную картину наблюдаем мы в конце VI — начале V в. до н. э.: как показали раскопки, город расширился, спустился ниже по склонам горы и состоял в это время из домов больших по размерам. Раскрытый раскопками последних лет, дом был из четырех помещений, стены которых и до сих пор сохранились на высоту до 2,5 м. Владелец его был, по-видимому, зажиточным человеком. Так называемый «дом с водостоком», датируемый IV в. до н. э., иллюстрирует усиление имущественного неравенства и все больший рост богатства отдельных граждан Пантикапея.

Развалины Пантикапея хранят следы деятельности его обитателей по улучшению городского хозяйства: археологами открыты подпорные стены IV в. до н. э., укреплявшие естественные и искусственные террасы горы Митридата, на которых располагались улицы и переулки города.

Отдельные вещевые находки в древнейших слоях Пантикапея показывают, что уже в VI—V вв. до н. э. здесь были развиты ремесла, причем весьма высокого уровня достигли художественные ремесла.

К раннему времени существования города относятся многочисленные погребения VI—IV вв. до н. э. В результате изучения древнейших пантикапейских некрополей удалось установить, что в VI—V вв. до н. э. имущественное расслоение свободного населения, несшего военную службу, не было еще значительным или, по крайней мере, оно не сильно отражалось на погребальном обряде. Зато уже в IV в. до н. э. погребения богатых граждан резко отличаются своим роскошным и разнообразным инвентарем, заключающим ценные или высокохудожественные изделия, от могил бедных граждан, которым в могилу клали недорогие предметы, да и то в небольшом количестве. Так обострение социального неравенства ярко иллюстрируется археологическими находками.

Помимо Пантикапея на территории Боспорского царства были исследованы остатки многих других центров: Фанагории, Мирмекия, Феодосии, Нимфея, Тиритаки, Киммерика, Гермонассы, Горгишии и др.

Особенно интересные результаты дали раскопки в Киммерике, название которого говорит о древнейших обитателях причерноморских степей: под домом VI в. до н. э. раскрыты остатки еще догреческого времени — обломки посуды и орудий труда. Следы древнейшего, киммерийского населения открыты и при раскопках Тиритаки, в крепостной стене которой были заложены каменные стелы с примитивными изображениями людей. К древнему периоду боспорской истории относится раскопанный в Тиритаке дом с сырцовыми стенами на каменном цоколе, внутри которого у очага были найдены грузила и терракоты.

Богатый материал по истории боспорской экономики доставили раскопки Нимфея, указавшие на наличие там местного гончарного ремесла уже в VI в. до н. э.

Раскопки в Фанагории дали в распоряжение науки много интересных данных по истории ремесла и торговли азиатской части Боспора в древнейшее время. Следует отметить, что именно в Фанагории были найдены такие шедевры греческого керамического мастерства, как расписные архаические терракоты. Для рассматриваемого периода некоторый материал доставили раскопки боспорских деревень, в частности синдских поселений. Они показали, что уже в конце VI — начале V в. до н. э. синдские племена, входившие в состав Боспорского царства, широко применяли в своем обиходе привозные изделия, изготавливавшиеся не только в греческих центрах (например, хисское вино), но и в Египте. Археологическим путем

установлены торговые связи, существовавшие в это же время с устьем Танаиса (современного Дона), а также широкое проникновение в причерноморские

степи через прибрежные города Северного Причерноморья греческих товаров (вина, расписной и металлической посуды и других изделий).

Монеты

Греческие монеты дают богатый материал для изучения экономических и политических отношений и культуры античного мира.

Чеканная монета появилась в первой половине VII в. до н. э. почти одновременно в двух различных областях Средиземноморского бассейна — в Малой Азии (Лидия) и в Средней Греции (остров Эгина). Монеты царей Лидии и ионических городов Малой Азии чеканились из электра — сплава золота и серебра. В эгинской чеканке в качестве монетного металла было применено серебро. Из этих двух центров чеканка монеты очень быстро распространилась по всему Средиземноморью. Уже в течение VII в. до н. э. начинают выпускать монету крупнейшие города Ионии, прилегающие к ним острова и такие города Греции, как Коринф. С VI в. до н. э. начинается регулярный выпуск монеты городами Великой Греции, Сицилии, Северной Греции и некоторыми городами Северного и Южного Причерноморья. В V—IV вв. до н. э. каждый самостоятельный греческий полис чеканит свою монету.

От греков чеканка монеты была заимствована соседними народами. Уже в VI в. до н. э. был начат выпуск золотых монет в государстве Ахеменидов; в течение следующего столетия начинается чеканка в Карфагене, в Финикии, в Македонии, во Фракии и т. д.

Большое количество центров, каждый из которых выпускал монету, привело к одновременному существованию множества монетных весовых систем. Одна из наиболее древних систем возникла в Милете в VII—VI вв. до н. э. По этой системе чеканились только электровые монеты. В дальнейшем милетская

система получает распространение в других городах и на островах Ионии: Эфесе, Хиосе, Самосе и др. Близкая к милетской фокейская система использовалась в самой Фокее, а также в Митилене на Лесбосе и в Кизике. Особенно широкое распространение получили чеканившиеся в городе Кизике кизикские электровые статеры — кизикины. До последней четверти IV в. до н. э. кизикины играли роль международной

торговой валюты на всех черноморских побережьях.

Ту же роль международной валюты играли золотые монеты персидских царей — дарика, выпускавшиеся, как и персидские серебряные монеты (сиклы), по особой персидской весовой системе.

В собственно Греции главенствующую роль играли две весовые системы, применяемые главным образом к серебру. Древнейшая из них, эгинская система, применялась в чеканке не только Эгины, но и большинства городов Пелопоннеса и Средней Греции, а также Причерноморья. В Афинах в эпоху Солона эгинская система сменяется эвбейско-аттической,

получившей вскоре широкое распространение в городах Северной Греции, в Сицилии, Киренаике и других местах.

К эвбейско-аттической системе очень близка система коринфская, применявшаяся многими центрами Пелопоннеса и коринфскими колониями в Адриатике. Коринфские статеры и драхмы, так же как афинские тетрадрахмы и эгинские статеры, являлись одним из наиболее распространенных видов общегреческой монеты.

Кроме этих важнейших монетных систем существовало еще множество иных, менее постоянных, имевших местное значение. Изучение этих систем может



Статер. Кизик, Мисия. Электр. Между 520—480 гг. до н. э.



Тетрадрахм. Пепаретос. Серебро. Ок. 510 г. до н. э.



Статер. Эгина. Серебро. Ок. 670 г. до н. э.

ДРЕВНЕГРЕЧЕСКИЕ МОНЕТЫ V В. ДО Н. Э.



Тетрадрахм. Эннос, Фракия. Серебро.
Между 478—450 гг. до н. э.



Статер. Эгина. Серебро.
Между 456—432 гг. до н. э.



Тетрадрахм. Леонтины, Сицилия.
Серебро. Ок. 479 г. до н. э.



Статер. Книр. Серебро.
Ок. 450 г. до н. э.



Статер. Дикея, Фракия. Серебро.
Между 500—480 гг. до н. э.



Тетрадрахм. Наксос, Сицилия.
Серебро. Между 461—413 гг. до н. э.



Тетрадрахм. Наксос, Сицилия. Серебро.
Между 461—413 гг. до н. э.



Тетрадрахм. Гела, Сицилия.
Серебро. До 466 г. до н. э.



Триобол. Аркадия, Пелопоннес.
Серебро. Между 490—417 гг. до н. э.



Тетрадрахм. Сиракузы, Сицилия.
Серебро. Между 478—458 гг. до н. э.



Декадрахм, так называемый демаретейон.
Сиракузы, Сицилия.
Серебро. 480—479 гг. до н. э.



Тетрадрахм. Селинунт, Сицилия.
Серебро. Между 465—415 гг. до н. э.

дать очень много не только для античной метрологии, но и для истории торговли и экономических связей. Например, распространение той или иной системы может указать на экономическое единство данного района, на основные направления торговых связей и т. п. Смена одной системы другой обычно говорит об изменении экономической или политической ситуации. Так, отказ некоторых городов Халкидики от эвбейско-аттической системы веса и принятие ими абдерской системы были непосредственно связаны с падением политического влияния Афин в этом районе в результате экспедиции Брасида в 424 г. до н. э. Византий, чеканивший сначала серебро по персидскому стандарту, около середины IV в. до н. э. переходит к хиосско-родосской весовой системе, что связано с усилением родосской торговли в Пропонтиде. Наблюдения за периодами подъема или ослабления чеканки в каком-либо определенном центре, за постепенным падением веса монеты, за порчей монетного металла или заменой его другим, за процессом отмирания одних номиналов и развития других и т. п. дают в руки историка богатый материал для суждения об экономической и политической истории данного города или страны, о развитии или сокращении торговли.

Большое значение для историка имеет также изучение топографии находок монет и особенно монетных кладов. Большое количество кладов коринфских статеров V—IV вв. до н. э., находимых в Сицилии, Италии, западных областях Пелопоннеса и Средней Греции, указывает на распространение торговых свя-

зей Коринфа именно в этом направлении. Находки кизикинов, отдельными монетами и целыми кладами, преимущественно в области Причерноморья, говорят об известном экономическом единстве всего этого района и той роли, какую здесь играла эта валюта.

Тем же целям может служить и изучение подражаний наиболее распространенным в древнем мире монетам. Весьма показательно, что статеры Коринфа, носящие на одной стороне изображение головы Афины, на другой — Пегаса, имитируются в IV в. до н. э. не только монетами городов Акарнании, Этолии, Иллирии, но и Италии (Терина) и Сицилии (Сиракузы). Подражания афинским тетрадрахмам, на лицевой стороне которых изображена голова Афины, а на оборотной — сова, мы находим уже в IV в. до н. э. в Египте, Сирии, Вавилонии, Аравии и других местах.

Изображения (монетные «типы») на греческих монетах архаической и классической эпох дают историку меньше материала, чем монетные типы периода эллинизма и римского владычества, так как на этих ранних монетах, за очень редкими исключениями, не помещались ни портреты живых людей, ни изображения исторических событий. Портретные изображения правителей, от имени которых выпускается монета, появляются в качестве монетного типа только со времени Александра Македонского. В классическую эпоху портретные изображения встречаются только на редких монетах персидских сатрапов (Фарнабаз, Тиссаферн), на огромном же большинстве греческих монет изображаются головы или фигуры чтимых в данном городе божеств. Благодаря этому ранние греческие монеты яв-



Тетрадрахм. Афины. Серебро. Между 555—546 гг. до н. э.



Тетрадрахм. Афины. Серебро. Между 555—546 гг. до н. э. Реверс



Статер. Серифос, Киклады. Серебро. Ок. 600 г. до н. э.



Статер с изображением Аполлона. Серебро. 530—510 гг. до н. э.



Статер с изображением Посейдона. Серебро. 530—510 гг. до н. э.



Дидрахма из Кум. Серебро.
420—380 гг. до н. э.



Дидрахма из Велий.
Серебро.
IV—III вв. до н. э.



Треть статера
из Металонга. Золото,
после 350 г. до н. э.

Тетрадрахм из Агригента.
Серебро.
550—450 гг. до н. э.



Серебряная драхма
из Гимеры.
Ок. 482 г. до н. э.



Тетрадрахма из Леонтин.
Серебро.
480—470 гг. до н. э.



ляются хорошим источником для изучения религиозных представлений и культов. Помимо основных божеств греческого пантеона на монетах бывают часто представлены второстепенные, местные божества — покровительствующие данному городу нимфы рек и источников, мифические герои и т. д. Таковы изображения нимфы Аретузы на монетах Сиракуз, речного бога Геласа на монетах Гелы, Борисфена — в Ольвии, Тараса — в Таренте, царя Миноса — в Кноссе и многие другие. Нередко встречаются изображения целых мифологических сцен: Геракл, сражающийся с гидрой (в Фесте), Аполлон, несущий на руках ребенка Аркада (в Фенее), Аполлон, стреляющий в Пифона (в Кротоне), Тарас, плывущий на дельфине (Тарент), и т. п. Изображения реальных исторических событий появляются на монетах только в эллинистическую и особенно римскую императорскую эпоху. К более позднему времени относится и широкое распространение изображений на монетах статуй и архитектурных сооружений, особенно интересных для историков античного искусства. В более раннее время такого рода изображения встречаются только в виде очень редких исключений. К ним относятся общий вид гавани Занкле (Мессаны) на монетах этого города, голова Фидиевой статуи Зевса на монетах Олимпии.

Наряду с изображениями божеств на греческих монетах классической и особенно архаической эпо-



Греческие монеты с изображением Афины (2-я половина V в. до н. э.) и нимфы Аретузы (IV в. до н. э.)



Статер из Тарента. Золото. 340—334 гг. до н. э.



Дидрахма из Неаполя. Серебро. 450—430 гг. до н. э.



Статер из Тарента. Серебро. 334—330 гг. до н. э.

хи часто помещаются изображения различных животных, птиц и неодушевленных предметов, по большей части являющихся атрибутами тех же божеств. На первых порах возникновения монетной чеканки такие изображения иногда являются личными или родовыми эмблемами лиц, ответственных за чеканку (например, в Афинах в VI в. до н. э., в Кизике и в других центрах); впоследствии обычно эти эмблемы или сами становятся городским гербом, или заменяются таковым (лев — в Милете, олень — в Эфесе, грифон — в Абдере и Теосе, черепаха — в Эгине и др.) и служат основным признаком для опознания монеты.

Среди «опознавательных» типов греческих монет часто встречаются такие, которые воспроизводят продукт, составляющий основное богатство или главную достопримечательность данного центра. Таковы колос и осетр на монетах Боспора, тунец на кизикинах, колос на серебряных статерах Метапонта, сильфий на монетах Киренаики и многие другие. Такие типы как бы служат иллюстрацией к экономической географии древнего мира.

Монеты многочисленных греческих и полугреческих царьков и тиранов до эллинистической эпохи в типологическом отношении не отличаются от городских монет. Только на персидских дариках и некоторых монетах Финикии помещается изображение фигуры царя, но без попытки придать ей портретные черты.

Кроме царской и городской монеты в классической Греции выпускалась, правда в весьма ограниченном количестве, монета храмовая. Известны серебряные монеты, выпущенные милетским святилищем Аполлона в Дидимах: храмовый характер их подтверждается надписью ΕΓ ΔΙΔΥΜΩΝ ΙΕΡΗ (подразумевается — ΔΡΑΧΜΗ). Вероятно, храмовыми выпусками являются серебряные статеры с изображением голов Зевса или Геры, чеканившиеся в Олимпии, некоторые монеты Аркадии и Дельфы.

Особый интерес представляют союзнические монеты, чеканившиеся совместно двумя или несколькими городами. Такие монетные союзы могли быть отражением определенных политических событий или заключаться с торговыми целями. Наиболее замечательным примером союзнической чеканки первого типа является выпуск целым рядом городов (Эфес, Самос, Родос, Книд, Византий и др.) серебряных тридрахм хиосской системы с одинаковым типом лицевой стороны: младенец Геракл душит двух змей. Монеты эти были выпущены вскоре после победы Конона над спартамцами (394 г. до н. э.) и знаменовали образование антиспартанского союза; тип лицевой стороны этих монет аллегорически изображал освобождение от спартанской гегемонии. О самом существовании этого союза мы знаем только по монетам, так как письменные источники о нем молчат. Подобный же эпизодический характер имеет союзная чеканка греческими городами Малой Азии электровых статеров в начале V в. до н. э., когда эти города объединились и восстали против Персии. Большое постоянство наблюдается в союзнической чеканке таких территориальных объединений, как Беотийский союз городов (VI—IV вв. до н. э.), Халкидская лига (IV в. до н. э.) и др. Иногда соглашение о совместном выпуске монет обуславливалось

интересами совместной торговли. Именно таким было соглашение между Митиленой и Фокеей о выпуске электровых статеров и гект, заключенное около 400 г. до н. э. Это соглашение хорошо известно нам из дошедшей до нас надписи. Обычно монеты, выпущенные городами-союзниками, имеют на лицевой стороне или на обеих сторонах общее для всех изображение (для Беотийского союза — щит, для Ахейского союза — голова Зевса Гомагирия и т. д.), по которому и узнается союзная чеканка, а на оборотной стороне или в поле — герб или название города, в котором произведен выпуск монеты.

Коммеморативные монеты, т. е. монеты, выпускаемые со специальной целью увековечить какое-либо событие, в рассматриваемое время встречаются редко. Так, в Афинах после знаменитой победы над персами у Марафона были выпущены специальные серебряные декадрахмы. То же было сделано и в Сиракузах после победы Гелона I над Карфагеном. Выпущенные тогда Сиракузами монеты называются обычно демаретейми, так как они были чеканены царицей Демаретой из серебра, полученного ею от карфагенян.

Греческие монеты весьма интересны и в техническом отношении. История монетной чеканки составляет особую главу в истории металлургического производства древнего мира, которая дает обильный материал для исследования процессов литья, чеканки, вырезывания штемпелей, составления сплавов и пр. В чисто художественном отношении развитие монетных типов проходит те же стадии, что и другие виды изобразительного искусства, в частности скульптура и вазовая живопись. Многие нумизматические памятники являются в подлинном смысле шедеврами, и неудивительно, что некоторые из них подписаны именами резчиков штемпелей.



П Р И Л О Ж Е Н И Я

ПРАВИТЕЛИ ДРЕВНЕЙ ГРЕЦИИ И МАКЕДОНИИ

СПАРТА (до 560—192 г. до н. э.)

Агиады:		265—262.	Акротат	399—360.	Агесидай II
	Эврисфен	262—254.	Арий II	360—338.	Архидам III
	Агис I	254—235.	Леонид II	338—331.	Агис III
560—520.	Анаксандрид	235—221.	Клеомен III	331—305.	Эвдамид I
520—490.	Клеомен I	219—215.	Агесипол III	305—275.	Архидам IV
490—480.	Леонид I			275—244.	Эвдамид II
480—459.	Плистарх	Европонтиды:		244—241.	Агис IV
459—409.	Плистоанакт		Прокл	241—228.	Эвдамид III
409—395.	Павсаний		Еврипонт	228—227.	Архидам V
395—380.	Агесипол I	550—515.	Аристон	227—221.	Эвклид
380—371.	Клеомброт	515—491.	Демарат	219—212.	Ликург
371—370.	Агесипол II	491—469.	Лестихид II	212—206.	Пелоп
370—309.	Клеомен II	469—427.	Архидам II	206—192.	Набис
309—265.	Арий I	427—399.	Агис II		

АФИНЫ (528—293 гг. до н. э.)

Архонты:	472.	Харет	443.	Лисаний	415.	Харий	
528.	Филоней	471.	Праксиэрг	442.	Диофил	414.	Тисандр
527.	Онетор	470.	Демотион	441.	Тимокл	413.	Клеокрит
526.	Гипсий	469.	Алсефион	440.	Морихид	412.	Каллий
525.	Клисфен	468.	Теагенид	439.	Главкин	411.	Мнесилох и Теопомп
524.	Мильгиад	467.	Лисистрат	438.	Теодор	410.	Главкипп
523.	Каллиад	466.	Лисаний	437.	Эвтимен	409.	Диокл
522.	Пистистрат	465.	Лиситей	436.	Лисимах	408.	Эвктемон
496.	Гипшарх	464.	Архедемид		Мирринунт	407.	Антиген
495.	Филипп	463.	Тлеполем	435.	Антиохида	406.	Каллий
494.	Пифокрит	462.	Конон	434.	Кратет	405.	Алексий
493.	Фемистокл	461.	Эвтипп	433.	Апсевд	404.	Пифодор
492.	Диогнет	460.	Фрасиклид	432.	Пифодор	403.	Эвклид
491.	Гибрилид	459.	Филокл	431.	Эвтин	402.	Микон
490.	Фенипп	458.	Хаброн	430.	Аполлодор	401.	Ксенэнт
489.	Аристид	457.	Мнеситид	429.	Эпаминон	400.	Лакет
488.	Анхис	456.	Каллий	428.	Диотим	399.	Аристократ
487.	Телесин	455.	Сосистрат	427.	Эвклес Молон	398.	Эвтикл
485.	Филократ	454.	Аристон	426.	Эвтин	397.	Суниад
484.	Леострат	453.	Лисикрат	425.	Стратокл	396.	Формион
483.	Никодем	452.	Хэрефан	424.	Исарх	395.	Диофант
481.	Гипсихид	451.	Антидог	423.	Аминий	394.	Эвбудид
480.	Каллиад	450.	Эвтидем	422.	Алкей	393.	Демострат
479.	Ксангипп	449.	Педий	421.	Аристион	392.	Филокл
478.	Тимостен	448.	Филиск	420.	Астифил	391.	Никотел
477.	Адимант	447.	Тимархид	419.	Архий	390.	Демострат
475.	Дромоклид	446.	Каллимах	418.	Антифон	389.	Антипатр
474.	Акесторид	445.	Лисимахид	417.	Эвфем	388.	Пиргион
473.	Менон	444.	Пракситель	416.	Аримнест		

387. Теодот	363. Хариклид	339. Лисимахид	315. Праксибул
386. Мистихид	362. Молон	338. Хэронд	314. Никодор
385. Дексигей	361. Никофем	337. Фриних	313. Теофраст
384. Диотреф	360. Калтимед	336. Пифодел	312. Полемон
383. Фанострат	359. Эвхарист	335. Эвэнет	311. Симонид
382. Эвандр	358. Кефисодот	334. Ктесикл	310. Иеромнемон
381. Демофил	357. Агафокл	333. Никократ	309. Деметрий
380. Пифий	356. Эльпинес	332. Никет	308. Харин
379. Никон	355. Каллистрат	331. Аристофан	307. Анаксикрат
378. Навсиник	354. Диотим	330. Аристофон	306. Коройб
377. Каллей	353. Тудем	329. Кефистофон	305. Эвксенипп
376. Харисандр	352. Аристодем	328. Эвтикриг	304. Ферекл
375. Гипподам	351. Теэлл	327. Гегемон	303. Леострат
374. Сократид	350. Аполлодор	326. Хрем	302. Никокл
373. Астий	349. Каллимах	325. Антикл	301. Клеарх
372. Алкистен	348. Теофил	324. Гегесий	300. Гегемах
371. Фрасиклид	347. Фемистокл	323. Кефисодор	299. Эвктемон
370. Дисникет	346. Архий	322. Филокл	298. Мнесидем
369. Лисистрат	345. Эвбул	321. Архипп	297. Антифат
368. Навсиген	344. Ликиск	320. Неэхм	296. Никий
367. Полизел	343. Пифодот	319. Аполлодор	295. Никострат
366. Кефисодор	342. Сосиген	318. Архипп	294. Олимпиодор
365. Хион	341. Никомах	317. Демоген	293. Олимпиодор (вторично)
364. Тимограт	340. Теофраст	316. Демоклид	

МАКЕДОНИЯ (до 495—323 гг. до н. э.)

495—450.	Аминта I	392—370.	Аминта III
450—413.	Пердикка II	370—369.	Александр II
413—399.	Архелай	369—365.	Птолемей
399—396.	Орест	365—359.	Пердикка III
396—393.	Аэроп	359—336.	Филипп II
393—392.	Аминта II и Павсаний	336—323.	Александр III Македонский

ХРОНОЛОГИЧЕСКАЯ ТАБЛИЦА

- 3000—2200 гг. Раннеминойский период на Крите.
2600—2000 гг. Раннеэлладский период.
Области Древней Греции. Северная: Эпир с г. Додона, Фессалия с г. Ларисса и Фарсал. Средняя (Эллада): Аттика с г. Афины, Беотия с г. Фивы, Фокида с г. Дельфы, Дориды, Этолия, Локрида, Акарнания. Южная (Пелопоннес): Аркадия с г. Орхомен, Мантинейя, Арголида с г. Аргос, Микены, Элида, Лакония с г. Спарта, Мессения, Коринф, Мегара, Ахания, Сикион. Из них особенно выделялись Микены — родина выдающихся памятников культуры, оказавших впоследствии влияние на развитие Греции XIV—XI вв.
- 2200—1600 гг. Среднеминойский период.
2000—1550 гг. Среднеэлладский период.
2000 г. — Постройка первых дворцов в Кноссе и Фесте.
Ок. 1750 г. — Разрушение дворцов в Кноссе и Фесте.
Ок. 1700 г. — Постройка новых дворцов в Кноссе и Фесте.
1600—1250 гг. Позднеминойский период. Морские связи городов с Финикией, Египтом. Легендарный царь *Минос*.
1550—1125 гг. Позднеэлладский (Микенский) период.
Укрепленные дворцы: Микены, Тиринф, Пилос, Кадмея, Афины. Шахтовые гробницы. Легендарные цари: *Агамемнон*, *Менелай*, *Тезей*, *Эдип*.
- 1470—1400 гг. Гибель Кносского дворца. Расширение влияния ахейцев и микенской культуры. Завоевание ахейцами Крита.
1450—1400 гг. — Преобладание Крита на море.
1218—08 или 1194—84 гг. Троянская война, падение Трои. Через 80 лет — начало дорийского переселения, вторжения иллирийцев и фракийцев. В большинстве греческих государств пала царская власть и учреждены аристократические республики.
- 1200 г. Гибель всех дворцов в Греции.
XII—IX вв. — Гомеровский строй в Аттике.
Ок. 900 г. Объединение Лаконии под властью дорийской Спарты.
888 г. Законы Ликурга, легендарного спартанского царя.
776 г. Первые Олимпийские игры. Начало греческой колонизации. Основание Кум и Кампаний. Восстание мессенян против Спарты.
736—720 гг. Первая Мессенская война.
735 г. Основание Наксоса.
734 г. Основание Сиракуз коринфянами.
711 г. Первое упоминание в ассирийских текстах о греках. Победа ассирийцев над греками.
706 г. Основание Тарента.
VIII в. — Гесиод («Труды и дни», «Теогония»).
- 683 г. Начало списка годичных архонтов в Афинах.
После 675 г. Возвышение Аргоса при царе *Фидоне*.
670 г. Основание Абидоса.
669 г. Поражение спартанцев от аргиев при Гисии.
661 г. Основание Византия.
VII в. — Вторая мессенская война.
657—627 гг. — Тирания Кипсела в Коринфе.
Ок. 650 г. Начало тирании *Орфагоридов* в Сикионе.
650 г. Основание Лампсака.
Середина VII в. — Архилох с острова Пароса (родоначальник ямбической поэзии).
VII в. — Тиртей (поэт из Спарты, составитель элегий и военных маршей).
- 632 г. Заговор *Килона* в Афинах.
627—585 гг. — Тирания Периандра в Коринфе.
621 г. — Законы Драконта.
VII в. — Алкей и Сафо (лирические поэты).
600 г. Демократический переворот на о. Хиосе.
594 г. Законодательство Солона.
582 г. Избрание 10 архонтов в Афинах.
VI в. — Организация Пелопоннесского союза.
596—565 гг. Тирания Клисфена в Сикионе.
VI в. — Фалес из Милета (основатель ионийской школы натурфилософии).
VI в. — Анаксимандр («О природе»).
- VI в. — Феогнид из Мегар («Элегии»).
- 585—525 гг. — Анаксимен («О природе»).
- VI в. — Анакреонт из Теоса (лирический поэт).
VI в. — Ксенофан (философ-поэт — «О природе» — 540 — 537 гг.).
580—500 гг. — Пифагор (математик и философ).
Ок. 575 г. Начало чеканки монет в Афинах.
570—554 гг. Тирания Фалариса в Акраганте.
561 г. Захват власти Писистратом.
557—467 гг. — Симонид с о. Кеоса (лирический поэт).
550 г. Союз Спарты с Тегеей.
548 г. Сожжение храма в Дельфах.
546 г. Завоевание Малой Азии персами.
540 г. Битва при Алалии.
537-522 гг. — Поликрат Самосский.
535—475 гг. — Гераклит («О природе» — изложение начал диалектического метода).
Ок. 534 г. Основание философией Элейи.
534 г. Первый агон — состязание трагических поэтов в Афинах.
528 г. Смерть Писистрата.
Конец VI в. — V в. — Парменид («О природе», глава элеатской школы философов).
525—456 гг. — Эсхил («Персы» — 472 г.; «Скованный Прометей» — начало 60-х годов; «Орестея» — 458 г.).
522 — 442 гг. — Пиндар (лирический поэт из Фив).
519 г. Победа Афин над Фивами.
514 г. — Убийство Гишарха.
612 г. — Поход Дария на скифов.
511 г. Поход спартанцев против афинян.
510 г. Свержение тирании в Афинах.
509—507 гг. Законодательство Клисфена.
500—449 гг. — Греко-персидские войны.
500—428 гг. — Анаксагор («О природе»).
- 500—431 гг. — Фидий (скульптурные украшения Парфенона).
ок. 500 г. Восстание Милета против персов.
497—406 гг. — Софокл («Антигона» — 441 г., «Царь Эдип» — между 429—425 гг., «Эдип в Колоне» — 401 г. (посмертное)).
494—479 гг. Тирания Анаксияла в Регии.
494 г. — Разрушение Милета персами.
493—492 гг. — Фемистокл — афинский архонт.
492 г. — Первый поход Мардония.
490 г. — Битва при Марафоне.
490—430 гг. — Эмпедокл («О природе» — учение о происхождении организмов).
Ок. 488—486 гг. — Восстание рабов в Селинунте.

- 485—478 гг. — Гелон Сиракузский.
 Ок. 484—425 гг. — Геродот («История в девяти книгах»).
 482 г. Создание афинского флота.
 482 г. Изгнание Аристида из Афин.
 480 г. Битва при Гимере.
 480 г. Поход Ксеркса. Битва при Саламине.
 480—406 гг. — Эврипид («Медея» — 431 г.; «Ипполит» — 428 г.; «Ифигения в Тавриде» — 412 г.).
 479 г. Битвы при Платеях и при Микале.
 478 г. Осада Сеста.
 478—477 гг. Образование I Афинского морского союза.
 477 г. — Окончание устройства Пирейской гавани.
 471 г. Изгнание Фемистокла из Афин.
 470 г. Освобождение Эфеса от персидского владычества и установление демократии.
 469 г. Битва при Эвримедонте.
 469—399 гг. — Сократ.
 467 г. Попытка Наксоса отложиться от Афинского союза.
 471 г. Изгнание *Фемистокла*. Переход гегемонии от Спарты к Афинам.
 464 г. Землетрясение в Спарте. Восстание илотов в Мессении.
 463 г. Попытка Фасоса отложиться от Афинского союза.
 462—461 гг. Реформы Эфиальта.
 462 г. Союз Афин с Аргосом и Фессанией.
 461 г. Выход Афин из общегреческого союза во главе со Спартой. Убийство *Эфиальта*.
 460—370 гг. — *Демокрит из Абдеры* (основатель материалистического учения древности).
 460 г. Поход афинян в Египет, взятие Мемфиса.
 V в. — Гипократ (врач с острова Коса, основатель научной медицины, род. ок. 460 г.).
 Ок. 460—395 гг. — Фукидид, сын Олора, историк («История»).
 459—380 гг. — Лисий («Против Эратосфена» — 403 г.; «Против Агоракрита» — 398 г.; «Против Алкивиада» — 395—394 гг.).
 457 г. Начало Малой Пелопоннесской войны Афин со Спартой. Завоевание Афинами Беотии.
 457 г. Избрание архонта из класса зевгитов в Афинах.
 457 г. Битва при Танагре.
 454 г. — Уничтожение афинского флота в Египте.
 454 г. — Перенесение союзной казны с острова Делоса в Афины.
 453 (451) г. Пятилетнее перемирие Спарты и Афин. Тридцатилетний мир Спарты с Аргосом.
 Середина V в. — Мирон («Дискобол»).
 II пол. V в. — Поликлет («Раненая амазонка», «Дорифор», «Диадумен»).
 II половина V в. — Аполлодор Афинский (живописец).
 Середина V в. — Полигнот (картина «Марафонское сражение»).
 Середина V в. — Софисты (Протагор, Горгий из Леонтии).
 450—388 гг. — Аристофан («Всадники» — 424 г., «Облака» — 423 г.; «Мир» — 421 г.; «Птицы» — 414 г.; «Лягушки» — 405 г.; «Плутос» — 388 г.).
 449 г. Битва при г. Саламине на Кипре.
 449 г. — Каллиев мир.
 447 г. — Беотийский союз во главе с Фивами.
 447—432 гг. — Постройка Парфенона (Иктин и Калликрат).
 447 г. Битва при Коронее.
 446 г. — Закон об ограничении права гражданства.
 445 г. — Тридцатилетний мир между Спартой и Афинами.
 444/3—429 гг. — Перикл — первый стратег во главе Афинского государства.
 443 г. — Основание города Фурий в Италии.
 443 г. — Остракизм Фукидида, сына Мелесия.
 440—366 гг. — Антисфен (основатель философии киников).
 436—338 гг. — Исократ («Панегирик» — 380 г.; «Ареопагитик» — 354 г.; «Филипп» — 346 г.; «Письма к Филиппу» — 344 г.).
 Ок. 437 г. — Экспедиция Перикла в Понт Эвксинский.
 435 г. Начало войны Коринфа с Керкирой, морское сражение при Левкимне.
 433 г. Военный союз Афин и Керкиры, поражение Коринфа.
 433 г. Битва при Сиботских островах.
 432 г. Выход Потидеи из Афинского морского союза, запрет мегарянам торговать на афинском рынке.
 431—404 гг. — Пелопоннесская война.
 431 г. — Нападение на Платеи.
 431—421 гг. Первый период войны, Архидамова война.
 431 г. Вторжение спартанского царя *Архидама* в Агтику.
 430 г. Чума в Афинах. Неудачное нападение *Перикла* на Эпидавр.
 Ок. 430—355 гг. — Ксенофонт («Анабасис», «Греческая история», «Киропедия», «Воспоминания о Сократе», «Апология Сократа», «Лакедемонская политика»).
 429 г. Взятие Потидеи афинянами. Смерть *Перикла*.
 429—422 гг. — Клеон во главе афинской демократии.
 428 г. — Отложение города Митилены на острове Лесбосе.
 428 г. Восстание в Милете против афинян.
 427 г. Капитуляция Митилены. Борьба олигархов и демократов в Керкире.
 427—347 гг. — Платон («Полистая», «Законы»). Диалоги: «Апология Сократа», «Критон» (о повиновении законам), «Протагор» (о добродетели), «Горгий» (о красноречии), «Пир» (о любви), «Федон» (о бессмертии), «Тимей» (о мироздании).
 Конец V — начало IV в. — Андокид («О мире» — 391—390 гг.).
 427 г. — Гражданская война на острове Керкире.
 425 г. — Захват афинянами Пилоса на острове Сфактерии.
 425 г. — Восстание илотов.
 422 г. — Битва под Амфилолем.
 422 г. Смерть Клеона и Брасида.
 421 г. Никиев мир. Пятидесятилетний союз Афин и Спарты. Союз между Спартой и Беотией.
 420 г. Избрание *Алкивиада* афинским стратегом. Союз между Афинами, Аргосом, Мантинеей и Элидой.
 418 г. — Битва при Мантинее. 416—415 гг. — Алкивиад и Никий — стратеги.
 415—413 гг. — Афинская экспедиция в Сицилию.
 414 г. — Восстание рабов в Сиракузах.
 413—404 гг. — Декелейская война.
 412 г. Союз Спарты с Персией. Отпадение Хиоса, Лесбоса и Милета от Афин.
 411 г. — Олигархический переворот в Афинах.
 411 г. — Битва при Абудосе.

- 410 г. — Битва при Кизике.
 407 г. — Возвращение Алкивиада в Афины.
 407 г. — Лисандр во главе спартанского флота.
 407 г. — Битва при Нотии.
 406 г. — Битва при Аргинузских островах.
 405—367 гг. Тирания Дионисия Сиракузского.
 405 г. — Битва при Эгоспотамах.
 404 г. — Взятие Афин спартанцами (Лисандром).
 404 г. — Установление «тирании тридцати» в Афинах.
 404—323 гг. — Диоген (философ-киник ученик Анти-сфена).
 403 г. — Восстановление демократии в Афинах.
 401 г. — Битва при Кунаксе.
 401—400 гг. — Отступление 10 тыс. греков.
 Ок. 400 г. — Закон эфора Эпитадея.
 399—394 гг. — Война Спарты против Персии.
 399 г. — Восстание Кинадона в Спарте.
 396 г. Сражение при Галиарте.
 395—387 гг. Коринфская война.
 394 г. Битвы близ Немей и при Коронее.
 394 г. Битва при Книде.
 390—315 гг. — Эсхин («Против Тимарха» — 345 г.; «О посольстве» — 343 г.; «Против Ктесифонта» — 330 г.).
 387 г. — Анталкидов мир.
 384—322 гг. — Демосфен («Против Лептина» — 355 г.; «Речи против Филиппа» («Филиппики»), I — 351 г.; II — 344 г.; III — 341 г.;
 IV — 340 г.; «Олинфские речи» — 349 г.; «О посольстве» — 343 г.).
 384—322 гг. — Аристотель («Полигика» — 326 г.; «Афинская политика» — 328—325 гг.).
 II половина IV в. — Лисипп (статуи Александра Македонского, Геракла, Зевса).
 II половина IV в. — Леохар («Аполлон Бельведерский»; «Ганимед»).
 382 г. Захват Спартой фиванской Кадмеи.
 379 г. — Демократический переворот в Фивах.
 378—355 гг. — Второй афинский морской союз.
 374 г. Мир Афин со Спартой.
 372—287 гг. — Теофраст (перипатетик, автор трактатов по ботанике, агрономии и естествознанию).
 371 г. — Битва при Левктрах.
 371—362 гг. — Гегемония Фив.
 370—369 гг. Походы фиванцев в Пелопоннес, освобождение Мессении. Возрождение города Мессены.
 370—334 гг. — Пракситель («Гермес с ребенком Дионисом»; «Сатир»; «Афродита Книдская»).
 367—366 гг. Этолийский союз.
 366 г. Захват фиванцами Оропа. Союз Афин с Аркадией.
 362 г. Битва при Мантинее, смерть *Эпаминонда*. Начало упадка политического влияния Фив. Всеобщий мир, исключая Спарту.
 359—336 гг. Правление *Филиппа II Македонского*. Начало возвышения Македонии.
 357 г. Взятие македонцами Амфиополя, принадлежавшего Спарте.
 357—355 гг. Союзническая война. Распад II Афинского морского союза.
 356—308 гг. — Апеллес (портреты Александра Македонского; «Афродита Анадиомена»).
 355—346 гг. Священная война греков и македонян против фокейцев. Проникновение Македонии в Северную Грецию.
 355 г. Разграбление дельфийской сокровищницы фокейцами.
 348 г. — Захват и разрушение Македонией г. Олинфа.
 346 г. — Филократов мир.
 343—293 гг. — Менандр («Эфебы» — 322 г.; «Братья»; «Евнух»).
 341—270 гг. — Эпикур (основатель философии эпикурейцев).
 340 г. Создание общегреческого союза против Македонии. Война Афин с Македонией.
 338 г. Скифский поход Македонии. Битва при Херонее.
 338—337 гг. Панэллинский конгресс в Коринфе. Установление македонской гегемонии в Греции. Основание Коринфского союза.

СПРАВОЧНЫЙ МАТЕРИАЛ

ДРЕВНЕГРЕЧЕСКИЕ ЕДИНИЦЫ ИЗМЕРЕНИЯ

Мера длины

дактиль — 18,5 мм
плефр — 29,6 м
стадий аттический — 178,6 м
стадий олимпийский — 192,27 м

Мера площади

арура аттическая — 0,024 га

Мера веса

обол — 0,728 г
драхма — 4,366 г
драхма эгинская — 6,03 г
статер золотой (дарик) — 8,4 г
мина аттическая — 341,2 г
талант эгинский — 26,156 кг
талант аттический — 26,196 кг

Мера объема

каиф — 0,045 л
котила — 0,275 л
хеник — 1,08 л
хус — 3,24 л
амфора — 40 л
медимн — 52,5 л

АФИНСКИЙ И ДЕЛОССКИЙ КАЛЕНДАРИ

Месяцы афинского календаря

гекатомбеон
метагейтнийон
боэдромион
пианепсион
маймактерион
посейдеон
гамелион
ангестерион
элафеболион
мунихион
таргелион
скирофорион

Месяцы делосского календаря

гекатомбеон
метагейтнийон
буфонион
апатурион
аресион
посейдеон
ленайон
гиерос
галаксион
артемисион
таргелион
панамос

Месяцы современного календаря

июль—август
август—сентябрь
сентябрь—октябрь
октябрь—ноябрь
ноябрь—декабрь
декабрь—январь
январь—февраль
февраль—март
март—апрель
апрель—май
май—июнь
июнь—июль

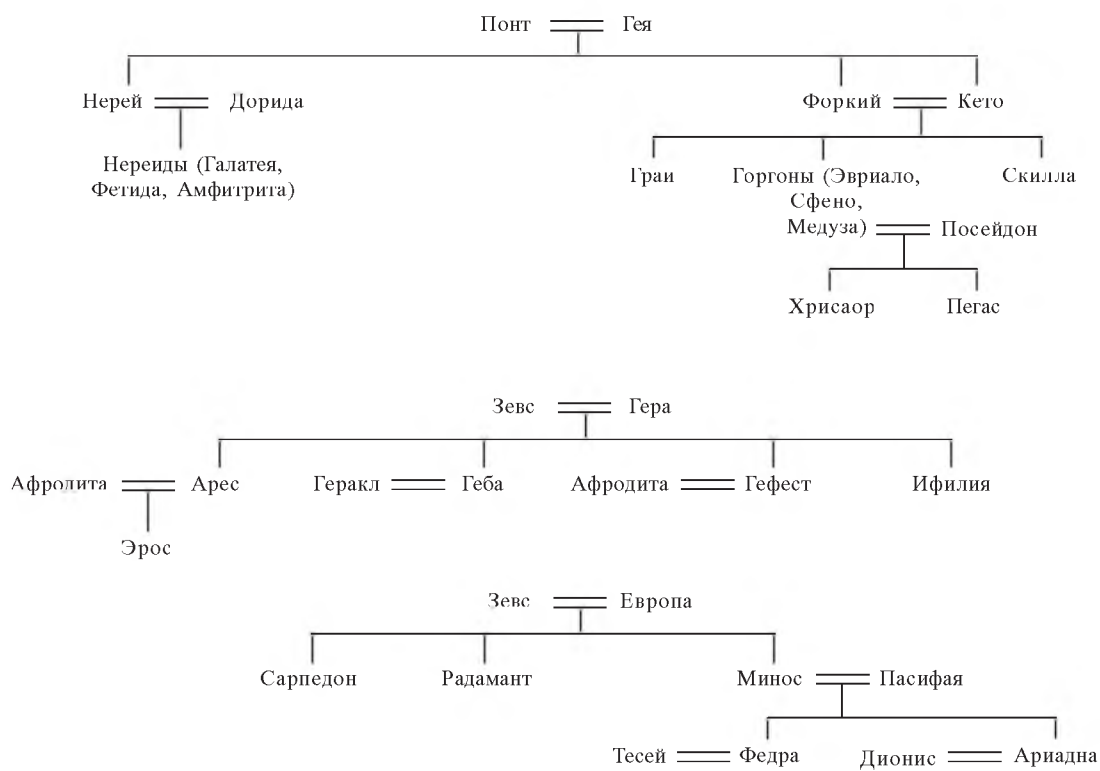

БИБЛИОГРАФИЯ

- Acta Mycenaea. Salamanca, 1972. Vol 1.
- Adcock F., Mosley D.* Diplomacy in Ancient Greek. L., 1975.
- Alscher L.* Griechische Plastik. B., 1954—1957. Bd. I—IV.
- Amandry P.* La mantique apollonienne à Delphes: Essai sur le fonctionnement de l'oracle. P., 1950.
- Amit A.* Athens and the Sea. Brussels, 1965.
- Andrewes A.* The Greek Tyrants. N. Y., 1963.
- Andreyev V. N.* Some Aspects of Agrarian Conditions in Attika in the Fifth to Third Centuries B. C.—Eirene, 1974, XII.
- Asheri D.* Distribuzione di terre nell'antica Grecia. Torino, 1966.
- Asheri D.* Leggi greche sul problema dei debiti.—Studi classicie orientali, 1969, XVIII.
- Atti e memorie del I congresso internazionale di micenologia. Roma, 1968.
- Audring G.* Grenzen der Konzentration von Grundeigentum in Attika während des IV. Jh. v. u. Z.—Klio, 1974, 56.
- Audring G.* Über den Gutsverwalter (epitropos) in der attischen Landwirtschaft des V. und des IV. Jh. v. u. Z.—Klio, 1973, 55.
- Audring G.* Über Grundeigentum und Landwirtschaft in der Krise der athenischen Polis.—In: Hellenische Poleis. B., 1973. Bd. 1.
- Audring G.* Zur wirtschaftlichen und sozialen Lage der attischen Bauern im ausgehenden V. und IV. Jahrhundert v. u. Z.—In: Studien zur athenischen Sozialstruktur und römischen Wirtschaftspolitik in Kleinasien. Sonderband des Jahrbuches für Wirtschafts-geschichte, 1977. B., 1977.
- Austin M., Vidal-Naquet P.* Economic and Social History of Ancient Greece. Berkeley;
- Austin M., Vidal-Naquet P.* Economies et sociétés en Grèce ancienne P., 1972.
- Badian E.* Agis III.—Hermes, 1967, 95, I . 2, p. 170—192.
- Bailey S. L.* The Exportation of Attic Black-Figure Ware.—JHS, 1940, LX.
- Balcer J. M.* Imperial Magistrates in the Athenian Empire.—Historia, 1976, XXV.
- Balcer J. M.* The Date of Herodotus IV, 1 Darius' Scythian Expedition.—Harvard Studies in Classical Philology, 1972, 76.
- Barron J. P.* Milesian Politics and Athenian Propaganda. 460—440 B. C.—JHS, 1962, LXXXII.
- Bengtson H.* Die Verträge der griechisch-römischen Welt von 700 bis 338 v. Chr.—In: Bengtson H. Die Staatsverträge des Altertums. München; Berlin, 1962, Bd. II.
- Bengtson H.* Griechische Geschichte. 4. Aufl. München, 1969.
- Bengtson H.* Griechische Geschichte. 5. Aufl. München, 1977.
- Bennett E.* The Landholders of Pylos. —AJA, 1956, 60.
- Bérard J.* La colonisation grecque de l'Italie méridionale et de la Sicile dans l'antiquité. P., 1957.
- Berve H.* Die Tyrannis bei den Griechen. München, 1967.
- Bickerman E. I.* AUTONOMIA. Sur un passage de Thucydide (I, 144, 2).—RIDA, 1958, V.
- Bickerman E.* Remarques sur le droit des gens dans la Grèce classique. —RIDA, 1950, IV.
- Blass F.* Die attische Beredsamkeit. 2. Aufl. Leipzig, 1893. Abt. 3, 1. Abschn.
- Blegen C., Rawson M.* The Palace of Nestor at Pylos I. Princeton, 1916.
- Boardman J.* The Greeks Overseas, 3rd ed. L., 1980.
- Boardman J.* The Greeks Overseas. Harmondsworth, 1973.
- Bogaert R.* Banques et banquiers dans les cités grecques. Leyde, 1968.
- Bolkestein H.* Economic Life in Greece's Golden Age. Leiden, 1958.
- Borza E. N.* The End of Agis' Revolt.—GIPh, 1971, LXVI, N 4, p. 230—235.
- Bosworth A. B.* The Mission of Amphoterus and the Outbreak of Agis' War. —Phoenix, 1975, XXIX, N 1, p. 27—43.
- Bouguet E.* L'administration financière du sanctuaire Pythique. P., 1905.
- Bringmann K.* Studien zu den politischen Ideen des Isokrates. Göttingen, 1965.
- Brown W.* Land Tenure in Mycenaean Pylos. —Historia, 1956, V.
- Bürgel ?.* Die pylaeisch-delphische Amphiktyonie. München, 1877.
- Burstein S.* Outpost of Hellenism: The Emergence of Heraclea on the Black Sea. Berkeley, 1976.
- Carpenter R.* Discontinuity in Greek Civilisation. Cambridge, 1966.
- Cartledge P.* Sparta and Laconia: A Regional History of 1300—362 B. C. L., 1979.
- Chadwick J.* The Mycenaean World. Cambridge, 1976.
- Charbonneaux J., Martin R., Villard F.* Grèce archaïque (L'univers des formes)/Ed. Gallimard. P., 1971.
- Charbonneaux J., Martin R., Villard F.* Grèce classique (L'univers des formes)/Ed. Gallimard. P., 1969.
- Chevallier R.* Cité territoire.—In: Aufstieg und Niedergang der römischen Welt. ?, 1974, Bd. II, I . 1, S. 666—687.
- Chrimes E. J.* Ancient Sparta. Manchester, 1952.
- Cloché P.* Démosthènes et la fin de la démocratie athénienne. P., 1957.

- Cloché P.* Histoire de la Macédoine jusqu'à l'avènement d'Alexandre le Grand (331 av. J. C.). P., 1960.
- Cook R. M.* Greek Painted Pottery. L., 1960.
- Courbin P.* La céramique géométrique de l'Argolide. P., 1966.
- Daux G.* Delphes au II^e et I^e siècle, depuis l'abaissement de l'Étolie jusqu'à la paix romaine, 191—31 av. J. C. P., 1936.
- Davies J. K.* Athenian Propertied Families (600—300 B. C.). Oxford, 1971.
- Deger-Jalkotzy S.* The Women of py An 607. — Minos, 1973, 13.
- Demargne P.* Naissance de l'art grec. (L'univers des formes)/ Ed. Gallimard. P., 1964.
- Deroy L., Gérard M.* Le cadastre mycénien de Pylos. Roma, 1965.
- Desborough V.* Protogeometric Pottery. Oxford, 1962.
- Desborough V.* The Last Mycenaeans and their Successors. Oxford, 1964.
- Dietes H., Kranz W.* Die Fragmente der Vorsokratiker. 9. Aufl. B., 1959. Bd. II.
- Dobesch G.* Der panhellenische Gedanke in IV. Jahrhundert v. Chr. und der «Phillippos» des Isokrates. Wien, 1968.
- Dunant C., Pouilloux J.* Comptes delphiques à ... — BCH, 1952, LXXVI, p. 32—60.
- Dunbabin Ó J.* The Western Greeks. Oxford, 1948.
- Economies et sociétés en Grèce ancienne. (Périodes archaïque et classique)/Textes choisis et présentés par M. Austin, P. Vidal-Naquet. P., 1972.
- Ehrenberg V.* Alexander and the Liberated Greek Cities. Alexander and the Greeks. Oxford, 1938.
- Ehrenberg V.* Neugründer des Staates. München, 1925.
- Ehrenberg V.* Polis und Imperium. Zürich; Stuttgart, 1965.
- Ehrenberg V.* The Greek State. L., 1969. European Economic History. Vol. 1. The Ancient World/By W. I. Davison, J. E. Harper. N. Y., 1972.
- Ehrenberg V.* The People of Aristophanes: A Sociology of Old Attic Comedy. Cambridge (Mass.), 1951.
- Ellis J.* Philip II and Macedonian Imperialism. L.; N. Y., 1976.
- Erleben E.* Das Münzgesetz des delischattischen Bundes.— Archiv für Papyrusforschung, 1969, 19; 1970, 20; 1971, 21.
- Études delphiques: A la mémoire de P. de la Coste Messelière. Athens, 1977.
- Felsmann H.* Beiträge zur Wirtschaftsgeschichte von Delphi. Hamburg, 1937.
- Fine J. V.* Horoi. Studies in Mortgage, Real Security and Land Tenure in Ancient Athens.— Hesperia, 1951, Suppl. IX.
- Finley M. I.* Early Greece. The Bronze and Archaic Ages. L., 1970.
- Finley M. I.* Land, Debt and the man of Property in Classical Athens.— Political Science Quarterly, 1953, LXVIII, N 2.
- Finley M. I.* Sparta: The Use and Abuse of History. N. Y., 1975.
- Finley M. I.* Studies in Land and Credit in Ancient Athens. 500—200 B. C. New Brunswick; New Jersey, 1952.
- Finley M. I.* The Ancient City: From Fustel de Coulanges to Max Weber and Beyond. — Comparative Studies in Society and History, 1977, vol. 19, № 3.
- Finley M. I.* The Ancient Economy. Berkley; Los Angeles, 1973.
- Finley M. I.* The Empire in the Greco-Roman World.— Greece and Rome, 1978, XXV, 1.
- Finley M. I.* The Fifth Century Athenian Empire: A Balance-Sheet.— In: Imperialism in the Ancient World. Cambridge, 1978.
- Flacelière.* Les Aitoliens à Delphes. P., 1937.
- Flach D.* Der oligarchische Staatsstreich in Athen vom Jahr 411.— Chiron, VII, 1977.
- Forrest W. G.* A History of Sparta. 950— 192 B. C. L., 1968.
- Forrest W. G.* La naissance de la démocratie grecque de 800 à 400 av. J. C. P., 1966.
- Gajdukevic V. F.* Das Bosporianische Reich. Berlin; Amsterdam, 1971.
- Garlan Y.* La guerre dans l'antiquité. P., 1972.
- Gauthier Ph.* Symbola. Nancy, 1972.
- Gehrke H.-J.* Phokion: Studien zur Erfassung seiner historischen Gestalt. München, 1976.
- Gilbert G.* Studien zur altspartanischen Geschichte. Göttingen, 1872.
- Glötz G.* La cité grecque. P., 1928.
- Glötz G., Cohen R.* Alexandre et hellénisation du monde antique.— In: Histoire grecque. 2^e éd. P., 1945, t. IV, pt. 1.
- Golubtsova E. S., Kusishin V. I., Staerman E. M.* Types of Community in the Ancient World. San Francisco, 1975.
- Gomme A. W.* The Population of Athens in the Fifth and Fourth Centuries A. N. Oxford, 1933.
- Graham A. J.* Patterns in Early Greek Colonization.— JHS, 1971, 91.
- Grote G.* A History of Greece. L., 1869. Vol. II.
- Guarducci M.* L'Istituzione della fratria nell' Greca antica e nelle colonie greche d'Italia. — Memorie della R. Acad. Naz. D. Lincei, Classe di Scienze morali, storiche e filologiche. Roma, 1938, Serie VI, vol. VIII, f. 2, p. 64—82.
- Guazzoni F. V.* La libertà nel mondo Greco. Geneva, 1972—1974. T. 1, 2.
- Guirand P.* La propriété foncière en Grèce jusqu'à la conquête romaine. P., 1893.
- Hackl U.* Die oligarchische Bewegung in Athen am Ausgang des V. Jahrhunderts v. Chr. München, 1960.
- Hammond M.* The City in the Ancient World. Cambridge, 1972.
- Hammond N. G. L.* The Victory of Macedon at Chaeronea.— In: Hammond N. G. L. Studies in Greek History. Oxford, 1973.
- Hampf F.* Die griechischen Staatsverträge des IV. Jahrhunderts v. Chr. Leipzig, 1938.
- Hansen M. H.* The Sovereignty of the People Court in Athens in the Fourth Century and the Impeachment of Generals and Politicians.— Odense Univ. Press, 1975.
- Hansen M. H.* The Sovereignty of the People Court in Athens IV B. C. and the Public Action against Unconstitutional Proposals.— Odense Univ. Press, 1974.
- Heichelheim F.* An Ancient Economic History Leiden, 1958. Vol. 1.
- Heitland W. E.* Agricola. Cambridge, 1921.
- Hellenische Poleis. Krise — Wandlung — Wirkung/Hrsg. von E. Welskopf. B., 1974.
- Hignett Ch.* A History of the Athenian Constitution to the End of the Fifth Century. Oxford, 1952.
- Homolle Th.* La loi de Cadys sur le prêt à intérêt. Une crise sociale et politique à Delphes au IV^e siècle. — BCH, 1926, L., p. 3—106.

- Hood S.* The Minoans. Crete in Bronze Age. L., 1974.
- Hope-Simpson R.* A Gazetteer and Atlas of Mycenaean Cities.— BICS, 1965, Suppl. 16.
- Hopper R. I.* The Attic Silver Mines in the Fourth Century B. C.— ABSA, 1953, XLVIII, p. 200—254.
- Huxley G. L.* Early Sparta. L., 1962.
- II^e Conférence internationale d'histoire économique, 1962. Paris; La Haye, 1965.
- Ilari V.* Guerra e diritto nel mondo antico. Parte primo. Milano, 1980.
- Imperialism in the ancient World. Cambridge, 1978.
- Jaeger W.* Demosthenes: The Origin and Growth of His Policy. Berkeley, 1938.
- Jammet C.* Les institutions sociales et le droit civil à Sparte. P., 1880.
- Jardé A.* Les céréales dans l'antiquité grecque. P., 1925.
- Jeffery L. I.* Archaic Greece. The City-States c. 700—500 A. C. L., 1976.
- Jones A. H. M.* The Athens of Demosthenes. Cambridge, 1952.
- Jones A. H. M.* Sparta. Oxford, 1967.
- Jones A. H. M.* Athenian Democracy. Oxford, 1960.
- Kaerst J.* Geschichte des Hellenismus. 3. Aufl. Leipzig; Berlin, 1927, Bd. 1.
- Kagan D.* The Great Dialogue: History of Greek Political Thought from Homer to Polybius. N. Y.; L., 1965.
- Kahrstedt U.* Griechische Staatsrecht. Göttingen, 1922. Bd. 1.
- Kahrstedt U.* v. Delphoi und das heilige Land des Apollo. — In: Studies presented to D. M. Robinson. Washington Univ. Press, 1953, vol. II, p. 749—757.
- Kehl H.* Die Monarchie im politischen Denken des Sokrates. Bonn, 1962.
- Kelly Th.* A History of Argos to 500 B. C. Minneapolis, 1978.
- Kessler J.* Sokrates und die panhellenische Idee.— In: Studien zur Geschichte und
- Kiechle F.* Lakonien und Sparta. München; Berlin, 1963.
- Kienast D.* Philipp II. von Makedonien und das Reich der Achaimeniden. — Abhandlungen der Marburger gelehrten Gesellschaft, Jg. 1971, N 6. München, 1973.
- Kultur des Altertums. Paderborn, 1911, Bd. IV, H. 3.
- La città e il suo territorio. Atti del VII^o Convegno di studi sulla Magna Grecia. Napoli, 1968 (1970).
- Lacey W. K.* The Family in Classical Greece Ithaca, 1968.
- Lang M.* Revolution of 400: Chronology and Constitutions.— AJPh, 1967, LXXXVII, N 2.
- Lauffer S.* Die Bergwerksklaven von Laureion. Wiesbaden, 1955, T. I, II.
- Lejeune M.* Essais de philologie mycénienne, XIV.— Revue de philologie, 1974, 48, N 2.
- Lejeune M.* Le damos dans la société mycénienne.— REG, 1965, 78.
- Lejeune M.* Textes mycéniens relatifs aux esclaves. — Historia, 1959, VIII.
- Lepper F. A.* Some Rubrics on the Athenian Quota-Lists.— JHS, 1962, LXXXII.
- Lewis D. M.* The Athenian rations centesimarum.— In: Problèmes de la terre en Grèce ancienne. P., 1973.
- Lock R. A.* The Date of Agis III's War in Greece.— Antichton, 1972, 6, p. 10—27.
- L'origini dello stato nella Grecia antica. Roma, 1975.
- Los Angeles, 1977.
- Luce J. V.* The Polis in Homer and Hesiod. Dublin, 1978.
- Lullies R.* Griechische Plastik von den Anfängen bis zum Ausgang des Hellenismus. München, 1960.
- Luria S.* Alkibiades.— Meander, 1960, XV, N 4.
- Marinatos S.* Kreta und das mykenische Hellas. München, 1959.
- Mattingly H. B.* The Athenian Imperialism and the Foundation of Brea.— CQ, 1966, XVI.
- Matz F.* Kreta und das frühes Griechenland. Baden-Baden, 1959.
- Mazzarino S.* Fra Oriente e Occidente: Ricerche de storia greca arcaica. Firenze, 1947.
- Meiggs R.* The Athenian Empire Oxford, 1972.
- Meyer E.* Lykurgos von Sparta: Forschungen zur alten Geschichte. Halle, 1892. Bd. 1.
- Meyer H. D.* Vorgeschichte und Begründung des delisch-attischen Seebundes. — Historia, 1963, XII.
- Mitchel F.* Athens in the Age of Alexander.— Greece and Rome, 1965, XII, N 2, p. 189—204.
- Momigliano A.* Some observations on causes of War in Ancient Historiography. — In: Secondo contributo alla storia degli studi classici. Roma, 1960.
- Mossé C.* Athens in Decline. 404—86 B. C. London; Boston, 1973.
- Mossé Cl.* La fin de la démocratie athénienne. P., 1962.
- Mossé Cl.* La tyrannie dans la Grèce antique. P., 1969.
- Mossé Cl.* Un aspect de la crise de la cité grecque au IV^e siècle: la recrudescence de la tyrannie.— RPh, 1962, CLII, N 1.
- Mossé Cl.* La colonisation dans l'antiquité P., 1970.
- Mossé Cl.* La fin de la démocratie athénienne. Aspects sociaux et politiques du déclin de la cité grecque au IV^e siècle avant J.-C. P., 1962.
- Müchell H.* Sparta. Cambridge, 1952.
- Müller K. O.* Die Dorier. Breslau, 1824. Bd. 1, 2.
- Mylonas G.* Mycenae and Mycenaean Age. Princeton, 1966.
- Nilsson M. P.* Die Grundlagen des spartanischen Lebens (1912). Opuscula selecta. Lund, 1952. O II.
- Oliva P.* Sparta and Her Social Problems. Pr., 1971.
- Ollier F.* Le mirage spartiate. P., 1933— 1943. O. I, II.
- Origins of the State. Philadelphia, 1978.
- Page D.* History and the Homeric Iliad. Berkeley, 1959.
- Palmer L. R.* The Interpretation of Mycenaean Greek Texts. Oxford, 1969.
- Payrau S.* EIRHNIKA. Considérations sur l'éches de quelques tentatives panhelléniques au IV^e siècle avant J. C.— REA, 1971, LXXXIII.
- Pecirka J.* Homestead farms in classical and Hellenistic Hellas.— In: Problèmes de la terre en Grèce ancienne. P., 1973.
- Pácirka J.* The Crisis of Athenian Polis in the Fourth Century. A. N. — Eirene, 1976, XIV.
- Pecirka J.* The Formula for the Grant of Enktesis in Attic Inscriptions. Pr., 1966.
- Pecorella Longo Ch.* «Eterie» e gruppi politici nell'Atene del IV sec. a. C. Fienze, 1971.
- Pertman S.* The Politicians in the Athenian Democracy of the Fourth Century B. C.— Athenaeum, 1963, N. S., XLI, fasc. III/IV, p. 327—355.
- Pohlenz M.* Nomos und Physis.— In: Pohlenz M. Kleine Schriften. Hildesheim, 1965, Bd. II.
- Pohlenz M.* Freedom in Greek Life and Thought. Dodrecht, 1960.

- Pöhlmann R. von.* Geschichte der sozialen Frage und des Sozialismus in der antiken Welt. München, 1912. Bd. 1.
- Pomtow H.* Eine delphische (греч) ; im Jahre 363 v. Chr.—Klio, 1906, S. 89—126.
- Pomtow H.* Neues zum delphischen ... , vom Jahre 363 v. Chr.—Klio, 1906, S. 400—420.
- Pritchett W. K.* Ancient Greek Military Practices. Berkeley, 1971.
- Pritchett W. K.* The Greek State at War. Berkeley, 1974.
- Problemi della Grecia arcaica.—Parola del passato, 1973, 28.
- Proceedings of the Cambridge Colloquium on Mycenaean Studies/Ed. by L. R. Palmer, J. Chadwick. Cambridge, 1966.
- The Pylos Tablets: Textes of the Inscriptions found 1939—1954/Ed. by E. L. Bennett with a Foreword by C. Blegen. Princeton, 1955; *Bennett E., Olivier J.-P.* The Pylos Tablets Transcribed. Part 1. Texts and Notes. Roma, 1973.
- Robertson M.* A History of Greek Art. Cambridge, 1975. Vol. I—II.
- Robertson M.* Greek painting. Geneva: Skira, 1959.
- Roebuck C.* The Settlements of Philip II with the Greek States in 338 B. C.—CIPH, 1948, XLIII, N 2, p. 73—92.
- Romilly J. De.* Problèmes de la démocratie grecque P, 1975.
- Rougmont G.* L'inscription archaïque de Delphes relative à la phratrie les Labyades.—BCH, 1974, XCVIII, p. 147—158.
- Roussel D.* Tribu et cité. P., 1976.
- Roux G.* La consultation solennelle des Labyades à Delphes.—Revue Archéologique, 1973, p. 59—78.
- Roux G.* Les prytanes de Delphes.—BCH, 1970, XCIV, p. 117—132.
- Ryder T. B.* Koine Eirene. General Peace and Local Independence in Ancient Greece. London; Oxford, 1965.
- Sainte Croix G. E. M. de.* The Estate of Phaenippus.—In: Ancient Society and Institutions. Studies presented to V. Ehrenberg. Oxford, 1966.
- Schachermeyr F.* Alexander der Grosse: Das Problem seiner Persönlichkeit und seines Wirkens. Wien, 1973.
- Schaefer A.* Demosthenes und seine Zeit. 2. Aufl., Leipzig, 1885—1887. Bd. I—III.
- Schmitt M.* Dig Verträge der griechischrömischen Welt von 338 bis 200. v. Chr.—In: Die Staatsverträge des Altertums. München, 1969, Bd. III.
- Schuller W.* Die Herrschaft der Athener im ersten attischen Seebund. B.; N. Y., 1974.
- Seibert J.* Alexander der Grosse. Darmstadt, 1972.
- Sinclair T. A.* A History of Greek Political Thought. L., 1951.
- Snodgrass A.* The Dark Age of Greece: An Archaeological Survey of the Eleventh to the Eighth Centuries B. C. Edinburgh, 1971.
- Sordi M.* La fondation de naopes et le renouvellement politique de l'amphictionie au IV^e siècle.—BCH, 1957, LXXI, p. 38—75.
- Spurte J.* Dions syrakusanische Politik und die politischen Ideale Platons.—Hermes, 1972, 100, N 3.
- Starr Ch.* The Economic and Social Growth of Early Greece. 800—500 B. C. N. Y., 1977.
- Starr Ch.* The Origins of Greek Civilisation, 1100—650 B. C. N. Y., 1961.
- Ste Croix G. E. M. de.* Notes of Jurisdiction on the Athenian Empire.—CQ, 1961, XI.
- Ste Croix G. E. M. de.* The Character of the Athenian Empire.—Historia, 1954, III.
- Ste Croix G. E. M. de.* The Origins of the Peloponnesian War. L., 1972.
- Stroheker K. F.* Dionysios I. Gestalt und Geschichte des Tyrannen von Syrakus. Wiesbaden, 1958.
- Studia Mycenaea. Salamanca, 1972. Vol. 1.
- Taeger F.* Der Friede von 362. Einer Beiträge zur Geschichte der panhellenischen Bewegung in IV. Jahrhundert. Stuttgart, 1930.
- Tarn W. W.* Alexander the Great. Cambridge, 1948. Vol. I, II.
- Thomlinson R.* Urban Structure: The Social and Spatial Character of Cities. N. Y. 1965.
- Thomsen R.* Eispheora. København, 1964.
- Tigerstedt E. N.* The Legend of Sparta in Classical Antiquity. Stockholm, 1965—1974. Vol. 1, 2.
- Toynbee A.* Some Problems of Greek History. L., 1969.
- Vallet G., Villard F.* Céramique grecque et histoire économique. Etudes Archeologiques: Recueil de travaux/Publ. sous la direction de P. Courbin. P., 1963.
- Valmin M.* Etudes topographiques sur la Messenia ancienne. Lund, 1930.
- Valmin M.* The Swedish Messenia Expedition. Lund, 1938.
- Ventris M., Chadwick J.* The Documents in Mycenaean Greek. Cambridge, 1973.
- Vermeule E.* Greece in the Bronze Age. Chicago, 1964.
- Vinogradov Yu. G.* Die historische Entwicklung der Poleis des nördlichen Schwarzmeergebietes im 5. Jh. v. Chr.—Chiron, 1980, 10.
- Vinogradov Yu. G.* Griechische Epigraphik und Geschichte des nördlichen Pontosgebietes.—In: Actes du VII^e Congrès international d'épigraphie grecque et latine. Bucureşti; Paris, 1979.
- Vinogradov Yu. G.* Olbia. Geschichte einer altgriechischen Stadt am Schwarzen Meer im Lichte neuester Forschung.—In: XENIA. Konstanzer althistorische Vorträge und Forschungen. Konstanz, 1981, 1.
- Wasowicz A.* Olbia Pontique et son territoire. P., 1975.
- Webster T.* From Mycenae to Homer. N. Y., 1959.
- Welles Ch.* The Greek City.—In: Study in onore di Aristide Calderoni e Roberto Paribendi. Milano, 1956, vol. 1.
- Wendland P.* Beiträge zu athenischer Politik und Publizistik des vierten Jahrhunderts.—NGG, 1910, H. 2, 4.
- Whitehead D.* The Ideology of the Athenian Metic. Cambridge, 1977.
- Wilcken U.* Philipp II. von Makedonien und die panhellenische Idee.—SB Berlin, 1929, XVIII.
- Will E.* Archéologie et histoire économique: Problèmes et méthodes. Etudes de quelques cas particuliers. Etudes d'archéologie classique. P., 1958, I (1955—1956).
- Will E.* Korinthiaka. P., 1955.
- Will E.* La Grand Grèce, milieu d'échange. Reflexions méthodologique.—In: Economie e Societa nella Magna Grecia: Atti del dodicesimo Convegno di Studi sulla Magna Grecia, Taranto, 8—14 Ottobre 1972. Napoli, 1975.
- Will E.* La Grèce archaïque.—In: Deuxième conférence internationale d'histoire économique, Aix-en-Provence, 1962. Paris; La Haye, 1965, vol. 1. Trade and politics in the Ancient World.

- Will E., Mossé Cl., Goukowsky P.* Le monde grec et l'Orient. P., 1972—1975. O. 1, 2.
- Willets R.* The Civilisation of Ancient Crete. Cambridge, 1978.
- Young J. I.* Studies in South Attica, Country Estates at Sounion.— *Hesperia*, 1956, XXV, N 2.
- Андреев В. Н.* Вопрос о концентрации земли и обезземливания крестьянства в Аттике IV в. до н. э.— Учен. зап. ЛГПИ им. А. И. Герцена, 1958, т. 164, ч. III.
- Андреев В. Н.* Аттическое общественное землевладение V—III вв. до н. э.— ВДИ, 1967, № 2.
- Андреев В. Н.* Аттическое общественное землевладение. II.— ВДИ, 1972, № 4.
- Андреев В. Н.* Размеры земельных участков в Аттике в IV в. до н. э.— ВДИ, 1959, № 2.
- Андреев В. Н.* Цена земли в Аттике IV в. до н. э.— ВДИ, 1960, № 2.
- Андреев Ю. В.* Раннегреческий полис. Л., 1976.
- Бергер А. К.* Политическая мысль древнегреческой демократии М., 1966.
- Блаватская Т. В.* Ахейская Греция. М. 1966.
- Блаватский В. Д.* Греческая скульптура. М.; Л., 1939.
- Блаватский В. Д.* История античной расписной керамики. М., 1953.
- Блаватский В. Д.* Пантикапей. М., 1964. Демографическая ситуация в Причерноморье в период Великой греческой колонизации.— В кн.: Материалы II Цхалтубского симпозиума. Тбилиси, 1980.
- Блаватский В. Д., Кошеленко Г. А., Кругликова И. Т.* Полис и миграция греков. В кн.: Проблемы греческой колонизации Северного и Восточного Причерноморья. Материалы I Всесоюзного симпозиума по древней истории Причерноморья, Цхалтубо, 1977. Тбилиси, 1979.
- Виппер Б. Р.* Искусство Древней Греции. М., 1972.
- Глускина Л. М.* Вольноотпущенники в экономике Афин в IV в. до н. э.— Учен. зап. ЛГПИ им. А. И. Герцена, 1968, т. 307. Проблемы всеобщей истории.
- Глускина Л. М.* Аренда земли в Аттике IV в. до н. э.— ВДИ, 1968, № 2.
- Глускина Л. М.* Афинские метеки в борьбе за восстановление демократии в конце V в. до н. э.— ВДИ, 1958, № 2.
- Глускина Л. М.* Имущественные отношения и рабство в Аттике IV в. до н. э. по речам Исея.— В кн.: Проблемы социально-экономической истории древнего мира. М.; Л., 1963.
- Глускина Л. М.* О специфике греческого классического полиса в связи с проблемой его кризиса — ВДИ, 1973, № 2. с. 27—42.
- Глускина Л. М.* Проблемы социально-экономической истории Афин IV в. до н. э. Л., 1975.
- Глускина Л. М.* Дельфы как экономический центр древней Греции.— Учен. зап. ЛГПИ им. М. Н. Покровского, 1956, XIII, вып. 2, с. 146—165.
- Гордезиани Р. В.* Проблемы гомеровского эпоса. Тбилиси, 1978.
- Грацианский Н. П.* Из социально-экономической истории западноевропейского средневековья. М., 1960.
- Доватур А. И.* Политика и Политии Аристотеля. М.; Л., 1965.
- Законы Вавилонии, Ассирии и Хеттского царства/Пер. и комм. под ред. И. М. Дьяконова — ВДИ, 1952, № 3.
- Зельин К. К.* Борьба политических группировок в Аттике в VI в. до н. э. М., 1964.
- Зельин К. К.* Дельфийские манумиссии как источник по истории рабства в древней Греции — В кн.: Зельин К. К., Трофимова М. К. Формы зависимости в Восточном Средиземноморье в эллинистический период. М., 1969, с. 119—187.
- Казакевич Э. Л.* Рабы как форма богатства в Афинах IV в. до н. э.— ВДИ, 1958, № 2.
- Кобылина М. М.* Аттическая скульптура. М., 1953.
- Колтинский Ю. Д.* Великое наследие античной Эллады и его значение для современности. М., 1977.
- Кондратьев М. А.* Коринфская Лига и ее роль в политической истории Греции 30—20-х гг. IV в. до н. э.— ВДИ, 1977, № 2, с. 25—42.
- Копейкина Л. В.* Новые данные об облике Березани и Ольвии в архаический период.— СА, 1975, № 2.
- Кошеленко Г. А.* Восстание греков в Бактрии и Согдиане 323 г. до н. э. и некоторые аспекты греческой политической мысли IV в. до н. э.— ВДИ, 1972, № 1.
- Кошеленко Г. А.* Полис и город: к постановке проблемы.— ВДИ, 1980, № 1.
- Крыжвицкий С. Д.* и др. К истории ольвийской сельской округи.— В кн.: Исследования по античной археологии Северного Причерноморья. Киев, 1980.
- Кудрявцев О. В.* Эллинические провинции Балканского полуострова во II в. н. э.. М., 1954.
- Латин В. В.* Греческая колонизация Северного Причерноморья. Киев, 1966.
- Ленцман Я. А.* Рабство в Микенской и Гомеровской Греции. М., 1963.
- Лурье С. Я.* Язык и культура Микенской Греции. М.; Л., 1957.
- Маринович Л. П.* Греческое наемничество IV в. до н. э. и кризис полиса. М., 1975.
- Маринович Л. П.* Рабство в провинции Ахайе. — В кн.: Маринович Л. П. и др. Рабство в восточных провинциях Римской империи в I—III вв. н. э. М., 1977, с. 7—57
- Марченко К. К.* Модель греческой колонизации Нижнего Побужья.— ВДИ, 1980, № 1.
- Маяк И. Л.* Проблема генезиса римского полиса.— ВДИ, 1976, № 4.
- Никитский А. В.* Дельфийские эпиграфические этюды. Одесса, 1894—1895.
- Никитский А. В.* Исследования в области греческих надписей. Юрьев, 1901.
- Паршиков А. Е.* Исследования по истории афинской морской державы. М., 1976.
- Паршиков А. Е.* О статусе афинских колоний в V в. до н. э. — ВДИ, 1969, № 2.
- Проблемы греческой колонизации Северного и Восточного Причерноморья. Материалы I Всесоюзного симпозиума по древней истории Причерноморья, Цхалтубо, 1977. Тбилиси, 1979.

- Ранович А. Б.* Эллинизм и его историческая роль. Л.; М., 1950.
- Сидорова Н. А.* Искусство Эгейского мира. М., 1972.
- Фролов Э. Д.* Коринфский конгресс 338/7 г. до н. э. и объединение Эллады. — ВДИ, 1974, № 1.
- Фролов Э. Д.* Греческие тираны (IV в. до н. э.). Л., 1972.
- Фролов Э. Д.* Коринфский конгресс 338/7 г. до н. э. и объединение Эллады. — ВДИ, 1974, № 1, с. 45—63.
- Фролов Э. Д.* Ксенофонт и его Киропедия. — В кн.: Ксенофонт. Киропедия. М., 1976.
- Фролов Э. Д.* Ксенофонт и поздняя тирания. — ВДИ, 1969, № 1.
- Фролов Э. Д.* Монархическая идея у Исократа. — В кн.: Проблемы отечественной и всеобщей истории. Л., 1969, вып. 1.
- Чубова А. П., Иванова А. П.* Античная живопись. М., 1966.
- Шофман А. С.* Восточная политика Александра Македонского. Казань, 1976.
- Щеглов А. Н.* Северо-Западный Крым в античную эпоху. Л., 1978.

ОГЛАВЛЕНИЕ

<i>Глава I. ПРИРОДА И НАСЕЛЕНИЕ ДРЕВНЕЙ ГРЕЦИИ</i>	7
Горы	7
Растительность	8
Климат	8
Фауна	9
Земледелие и садоводство	9
Полезные ископаемые	11
Значение моря. Мореплавание	11
Население	12
Соседи греков	12
Фессалия	13
Беотия	14
Дельфы (Фокида)	14
Агтика	15
Коринфский перешеек (Истм)	17
Пелопоннес	17
Арголида	17
Элида	18
Лаконика	18
Мессения	19
Эгейский архипелаг	19
Острова Ионийского моря	22
Малая Азия	22
<i>Глава II. ЭГЕЙСКИЙ МИР В III—II ТЫСЯЧЕЛЕТИЯХ ДО Н. Э.</i>	25
Материковая Греция в XXV—XVII вв. до н. э.	27
Острова Эгейского моря в III — начале II тысячелетия до н. э.	30
Крит в XXX—XII вв. до н. э.	32
Крит в III тысячелетии до н. э.	32
Возникновение и развитие государства на Крите	34
Крит в XIV—XIII вв. до н. э.	46
Критское письмо	48
Искусство	49
Религия критян	55
Троя	60
Древнейшее поселение на месте Трои	61
«Гомеровская» Троя	63
Микены	65
Погребальные сооружения Микен	66
Крепостная и дворцовая архитектура	74
Пилос	77
Письмо микенской эпохи	80

Носители микенской культуры	81
Социальный строй микенского общества. Государство	83
Микенская культура	85
Микенская религия	86
Глава III. РАННИЕ ГРЕЧЕСКИЕ ПОСЕЛЕНИЯ НА БАЛКАНСКОМ ПОЛУОСТРОВЕ И В МАЛОЙ АЗИИ	89
Переселения племен в последней трети II тысячелетия до н. э.	89
Античная традиция о переселении племен в последней трети II тысячелетия до н. э.	90
Вопрос о первоначальном поселении дорян	91
Направление и основные этапы дорийского переселения	92
Греки и народы Малой Азии	94
Глава IV. ГОМЕРОВСКАЯ ГРЕЦИЯ	97
Хозяйственный строй и социальная структура гомеровского общества	99
Раздробленность Греции	99
Роль родовой организации	100
Социально-имущественное расслоение. Появление аристократии	101
Скотоводство и земледелие	101
Рабство	105
Роль обмена	107
Ремесло	107
Политический строй гомеровского общества	108
Цари-басилеи	108
Совет старейшин	110
Народное собрание	111
Семья	111
Глава V СПАРТА, КРИТ, ФЕССАЛИЯ И БЕОТИЯ в IX—начале V в. до н. э.	113
Спарта	113
Географические условия Спарты	113
Лаконика и Мессения в микенскую и гомеровскую эпохи	114
Дорийское вторжение и возникновение Спарганского государства	115
Крит	121
Фессалия	123
Беотия	125
Социально-экономический строй Беотии	125
Беотийский союз	127
Глава VI. ГРЕЧЕСКАЯ КОЛОНИЗАЦИЯ VIII—VI вв. до н. э.	131
Причины и характер колонизации VIII—VI вв. до н. э.	133
Основные направления греческой колонизации	135
Колонизация Западного Средиземноморья	135
Колонизация берегов Геллеспонта и Понта	142
Колонизация южного и западного побережий Черного моря	142
Колонизация Северного Причерноморья	145
Колонизация юго-восточного побережья Средиземного моря	149
Позднейшая колонизация Запада	150
Значение и последствия колонизации VIII—VI вв. до н. э.	151
Глава VII. АТТИКА В VII—VI вв. до н. э.	153
Древняя Аттика	153
Заговор Килона	157

Законы Драконта	157
Навкратии	158
Законодательство Солона	159
Социальная борьба после Солона	163
Тирания Писистрата. Писистратиды	165
Социальная и экономическая политика Писистрата	167
Внешняя политика Писистрата	167
Правление Писистратидов	168
Падение тирании в Афинах	169
Значение тирании	169
Законодательство Клисфена	170
Социальная борьба после изгнания Гиппия. Выступление Клисфена	170
Установление территориальных фил	170
Рост политического значения городского населения	171
Политические учреждения при Клисфене	172
Внешнеполитическое положение Афин в конце VI в. до н. э.	173
Глава VIII. ЭКОНОМИЧЕСКОЕ РАЗВИТИЕ ГРЕЦИИ	
в VII—VI вв. до н. э.	175
Глава IX. ГРЕКО-ПЕРСИДСКИЕ ВОЙНЫ	183
Персия во второй половине VI в. до н. э.	183
Завоевания Кира и Камбиза	183
Социально-экономический и политический строй Персии	184
Внешняя политика Дария I. Скифский поход	187
Ионийское восстание и его последствия	188
Причины и начало восстания	188
Отношение к малоазийским событиям в Спарте и Афинах	190
Поход на Сарды	190
Падение Милета	191
Политическая борьба в греческих государствах	193
Политическая борьба в Афинах	193
Внутренняя борьба в Спарте и других греческих государствах	194
Первый и второй походы Дария	195
Первый поход	195
Второй поход персов	196
Причины поражения персов. Роль Мильтиада и его судьба	199
Поход персов 480—479 г. до н. э.	199
Приготовления Персии к новому походу на Грецию	199
Греция накануне персидского нашествия. Деятельность Фемистокла	201
Союз Афин со Спартой. Конгресс греческих городов	203
Греческие вооруженные силы. Начало военных действий	204
Оборона Фермопил и битва при Артемисии	204
Подготовка к морской битве	205
Битва при Саламине	206
Период после Саламинской битвы	206
Битва при Платеях	209
Битва при Микале	210
Глава X. АФИНСКИЙ МОРСКОЙ СОЮЗ	213
Пентеконтаэтия	213
Выход Спарты и ее пелопоннесских союзников из общегреческого союза	216
Образование Делосского союза	218
Превращение Делосского союза в морскую державу афинян	221

<i>Глава XI. УТВЕРЖДЕНИЕ В АФИНАХ СТРОЯ РАБОВЛАДЕЛЬЧЕСКОЙ ДЕМОКРАТИИ. ПЕРИКЛ</i>	227
Государственный строй Афин	236
<i>Глава XII. ЭКОНОМИЧЕСКАЯ ЖИЗНЬ ГРЕЦИИ КЛАССИЧЕСКОГО ПЕРИОДА</i>	247
Сельское хозяйство	247
Мелкое и среднее землевладение	248
Хлебопашество, садоводство и огородничество	249
Скоговодство	249
Формы землевладения и землепользования	250
Экономические центры Греции в V в. до н. э.	251
Рабовладение в греческом полисе	253
Число рабов в Греции	253
Источники рабства	254
Положение рабов в Греции	254
Применение рабского труда в различных отраслях хозяйства	255
Освобождение рабов на волю	256
Ремесленное производство	256
Мелкая рабовладельческая мастерская как ведущая форма ремесленного производства	256
Организация труда в эргастерии	257
Роль свободного труда в ремесленном производстве	257
Афины — центр греческого ремесленного производства	258
Керамическое производство	260
Текстильное производство	261
Строительные работы	262
Судостроение	263
Развитие товарного производства и товарного обращения в V в. до н. э.	263
Внутренняя торговля	264
Развитие ростовщического капитала	265
Внешняя торговля	267
Отношение к торговле государства	268
Доходы и расходы Афинского государства	269
Источники доходов	269
Литургии	269
Эйсфора	270
Расходы Афинского государства	270
<i>Глава XIII. ПЕЛОПОННЕССКАЯ ВОЙНА</i>	273
Положение в Греции перед началом военных действий	273
Значение Пелопоннесской войны	273
Источники	274
Соотношение сил противников	276
Непосредственные поводы войны	280
Дипломатическая подготовка войны	282
Архидамова война	284
Стратегические планы сторон	284
Начало военных действий	286
Падение Перикла	288
Осада Платей	289
Гражданская война на Лесбосе и Керкире	290
Обострение социально-политической борьбы в Афинах	292
Пилосская операция	296

Военные действия во Фракии	300
Перемирие	302
Никиев мир	303
От Никиева мира до сицилийской экспедиции	304
Политические следствия Никиева мира	304
Политическая борьба в Афинах и выдвижение Алквиада	306
Сицилийская экспедиция	310
Последний период войны	315
Декелейская война	315
Начало распада Афинской архэ	316
Усиление олигархических элементов в Афинах	318
Выступление Персии	319
Олигархический переворот 411 г. до н. э.	320
Борьба за проливы	324
Восстановление демократии в Афинах	326
Военные действия в Ионии	328
Битва при Эгоспотамах	331
Реакция в Греции	333
Правление Тридцати тиранов и восстановление демократии	333
 Глава XIV. ЮЖНОЕ, ЗАПАДНОЕ И СЕВЕРНОЕ	
ПРИЧЕРНОМОРЬЕ В V—IV вв. до н. э.	339
Южное и западное Причерноморье	339
Северное Причерноморье	346
Ольвия	346
Херсонес	349
Боспор	354
 Глава XV. ГРЕЦИЯ В ПЕРВОЙ ПОЛОВИНЕ IV в. до н. э.	367
Социально-экономический кризис в Греции в начале IV в.	367
Гегемония Спарты. Коринфская война и «Царский мир» 386 г.	375
Спарта, Фивы и Афины в 380—370-х гг. до н. э. Второй Афинский союз.	
Его победа над Спартой и мир 371 г. до н. э.	388
Битва при Левктрах и демократическое движение в Пелопоннесе. Время преобладания	
Беотии. Союзническая война и конец второго Афинского союза	400
 Глава XVI. «МЛАДШАЯ ТИРАНИЯ» В ГРЕЦИИ И МАЛОЙ АЗИИ	415
Причина возникновения «младшей тирании».	
Ее отличие от «старшей тирании»	415
Тирания в Фессалии	416
Тирания в Сикионе и Коринфе	416
Тирания в Малой Азии	417
Кипр и Кария	418
Эллинизация Карики	419
 Глава XVII. ВОЗВЫШЕНИЕ МАКЕДОНИИ И ПАДЕНИЕ	
НЕЗАВИСИМОСТИ ГРЕЦИИ	421
Источники	421
Македония до воцарения Филиппа	424
Филипп II и образование Македонской державы	426
Внутреннее развитие Македонии к середине IV в. до н. э.	426
Первые годы царствования Филиппа	426
Внутренняя политика Филиппа	428
Филипп и Афины	430
«Священная война»	430

События в Халкидике	432
Филократов мир	433
Дальнейшая борьба в Афинах	434
Дальнейшие успехи Македонии	434
Вторая «Священная война»	438
Херонейская битва	439
Последствия Херонейской битвы	439
Коринфский конгресс	439
Последние годы царствования Филиппа и его смерть	440
Глава XVIII. ДРЕВНЕГРЕЧЕСКАЯ ФИЛОСОФИЯ	443
Ионийская натурфилософия	443
Гераклит	445
Элейская философская школа	446
Эмпедокл и Анаксагор	447
Демокрит	448
Софистическая школа	449
Старшие софисты	450
Младшие софисты	450
Пифагор	452
Сократ	453
Платон	454
Аристотель	456
Глава XIX. ИСКУССТВО ДРЕВНЕЙ ГРЕЦИИ	461
Искусство архаической эпохи	461
<i>Искусство XI—VIII вв. до н. э.</i>	461
Развитие геометрического стиля	461
<i>Искусство VIII—VII вв.</i>	466
Период восточного стиля (750—600 гг.)	466
<i>Периоды ранней (600—525 гг.) и развитой (525—480 гг.) архаики</i>	471
Архитектура	471
Дорийский архитектурный стиль	472
Эолийский и ионийский архитектурные стили	474
Живопись	475
Чернофигурный стиль в вазовой живописи	477
Краснофигурный стиль вазовой живописи	479
Скульптура, ее типы, направления и школы	483
Рельеф	489
Искусство классической эпохи	494
<i>Эпоха строгого стиля (480—450 гг. до н. э.)</i>	494
Живопись. Полигнот	494
Новые принципы в скульптуре	497
Критий и Несиот	499
Мирон	500
Храм Зевса в Олимпии	501
<i>Эпоха Фидия (450—400 гг. до н. э.)</i>	502
Архитектура	502
Скульптура	508
Живопись	520
<i>Искусство IV в. до н. э.</i>	522
Архитектура	522
Скульптура	524
Портретная скульптура	534
Живопись	534

<i>Глава XX. РЕЛИГИЯ ДРЕВНИХ ГРЕКОВ</i>	539
Древнейший период истории греческой религии	539
Греческая религия гомеровской эпохи	542
Кризис религиозного сознания Греции	554
Мистерии	557
Обрядовая сторона греческой государственной религии	560
<i>Глава XXI. ИСТОЧНИКОВЕДЕНИЕ</i>	571
Письменные источники	571
<i>Литературные источники</i>	571
Особенности античной историографии	571
Истоки греческой историографии	573
Лирическая поэзия VII—VI вв. до н. э.	574
Логографы	574
Геродот	575
Фукидид	576
«Псевдоксенофонтова полития»	579
Аттическая драма и комедия V в. до н. э.	579
Ксенофонт	580
Платон	581
Риторы и ораторы IV в. до н. э.	581
Риторическое направление в историографии IV в. до н. э.	581
«Аттиды»	582
«Афинская полития» Аристотеля	582
Полибий. Диодор Сицилийский	583
Трог Помпей (Юстин). Полиэн	583
Шлугарх	584
Страбон. Павсаний. Евсевий	584
<i>Эпиграфические источники</i>	585
Монументальные эпиграфические источники	586
Надписи на сосудах	591
Вещественные источники	592
<i>Археологические памятники</i>	592
Раскопки на острове Фера	594
Раскопки в Спарте	594
Раскопки в Эфесе	595
Раскопки в Милете	595
Раскопки в Олимпии	596
Раскопки в Афинах	599
Раскопки в Дельфах	603
Раскопки на Делосе	605
Археологические исследования других центров Греции	607
Раскопки городов Северного Причерноморья	609
<i>Монеты</i>	611
ПРИЛОЖЕНИЯ	618
Правители Древней Греции и Македонии	618
Хронологическая таблица	620
Справочный материал	623
Генеалогические таблицы греческих богов и героев	624
Библиография	626

Научно-популярное издание

БИБЛИОТЕКА ВСЕОБЩЕЙ ИСТОРИИ

История Древней Греции

Составитель К. В. Паневин
Главный редактор Н. Л. Волковский
Художник обложки И. В. Зарубина
Технический редактор И. В. Буздалева
Корректор Е. Б. Иванова
Компьютерная графика и верстка Е. С. Фоменко

ЛР № 064 346 от 09.12.95.

Подписано в печать 08.12.98. Формат 84x108^{1/16}. Бумага офсетная. Гарнитура “Таймс”.
Печать офсетная. Усл. печ. л. 67,2. Печ. л. 40. Тираж 5000 экз.
Заказ №

ООО “Издательство Полигон”
191119, С-Петербург, а/я 80.