

**O'ZBEKISTON RESPUBLIKASI OLIY VA O'RTA MAXSUS
TA'LIM VAZIRLIGI**

GULISTON DAVLAT UNIVERSITETI

“Pedagogira – psixoogiya va mexnat ta’lim” kafedrası

“XALQ HUNARMANDCHILIGI”

fanidan tayyorlangan

O'QUV - USLUBIY

M A J M U A

Tuzuvchi:

To'ychiev. A.

Kafedra mudiri:

p.f.n. M.Xolnazarova.

GULISTON 2018

MUNDARIJA

I – QISM. OLIY VA O’RTA MAXSUS TA’LIM VAZIRLIGI TASDIQLAGAN O’QUV METODIK HUJJATLAR VA ADABIYOTLAR

1.1. O’quv – mye’yoriy hujjatlar	4
1.1.1. Davlat ta’lim standarti.....	4
1.1.2. O’quv rejasi.	7
1.1.3. O’quv dasturi.....	9
1.2. Oliy va o’rta maxsus ta’lim vazirligi grifini olgan o’quv adabiyotlari.....	14
1.2.1. Darslik.	14
1.2.2. O’quv qo’llanmasi	14
1.2.3. Uslubiy qo’llanmalari.....	15

II – QISM. JORIY O’QUV –USLUBIY TA’MINOT

2.1. Joriy o’quv –mye’yoriy hujjatlar	17
2.1.1. Ishchi o’quv rejasi.	17
2.1.2. Ishchi o’quv dasturi	21
2.1.3. Kalendar – tematik reja	26
2.2. Joriy o’quv –uslubiy ta’minot	28
2.2.1. Ma’ruzalar matni	28
2.2.2. Amaliy mashg’ulot ishlanmalari , tarqatma matyeriallari, ularni o’tkazish va qo’llash bo’yicha uslubiy tavsiyanomalari.....	113
2.2.3. JN, ON, YaN bo’yicha ballar taqsimoti va topshiriqlar mazmuni, baholash mezonlari ON va YAN savolnomalari.....	180
2.2.4. Mustaqil ishlarni bajarish bo’yicha uslubiy tavsiyanomalar.	198

I – QISM. OLIY VA O'RTA MAXSUS TA'LIM VAZIRLIGI
TASDIQLAGAN O'QUV METODIK HUJJATLAR VA ADABIYOTLAR

1.1. O'quv –me'yoriy hujjatlar

1.1.1. Davlat ta'lim standarti

O'ZBEKISTON DAVLAT STANDARTI
O'zbekiston uzluksiz ta'limi davlat standartlari tizimi

OLIV TA'LIM

**5112100 – Mehnat ta'limi ta'lim yo'nalishi bo'yicha bakalavrlarning
tayyorgarlik darajasi va zaruriy bilimlar mazmuniga qo'yiladigan
TALABLAR**

Toshkent – 2013 y.

1. 5112100 – Mehnat ta'limi ta'lim yo'nalishining umumiy tavsifi

1.1 Yo'nalish O'zbekiston Respublikasi uzluksiz ta'lim Davlat ta'lim standartlari, Oliy ta'lim Davlat ta'lim standarti, Oliy ta'lim yo'nalishlari va mutaxassisliklari Klassifikatoriga kiritilgan.

1.2. Ta'limning kunduzgi o'qish shakli me'yoriy **muddati – 4 yil**. Akademik darajasi – «Bakalavr».

1.3. Bakalavr:

- ta'lim yo'nalishi bo'yicha oliy ma'lumotli shaxslar egallashi lozim bo'lgan lavozimlarda mustaqil ishlash;

- ta'lim yo'nalishi hamda turdosh ta'lim yo'nalishlarining tegishli magistratura mutaxassisliklari bo'yicha oliy ta'limni davom ettirish;

- kadrlarni qayta tayyorlash va malaka oshirish tizimida qo'shimcha kasbiy ta'lim olishga tayyorlangan bo'lishi shart.

1.4. 5112100 – Mehnat ta'limi ta'lim yo'nalishi bo'yicha bakalavrning kasbiy faoliyat doirasi va obyektlari tavsifi

1.4.1. Yo'nalishning ta'lim sohasidagi o'rni

5112100 – Mehnat ta'limi yo'nalishi umumta'lim maktablaridagi mehnat ta'limi o'qituvchilarini tayyorlash uchun foydalaniladigan pedagogik faoliyat vositalari, usullari, metod va texnologiyalar majmuini o'z ichiga olgan ta'lim sohasidagi yo'nalish.

1.4.2. Kasbiy faoliyat obyektlari

5112100 – Mehnat ta'limi ta'lim yo'nalishida bakalavr kasbiy faoliyati obyektlari: umumta'lim maktablaridagi o'quvchilar, o'quv-tarbiya jarayoni, pedagogik texnologiyalari va ta'lim metodlari.

1.4.3. Kasbiy faoliyat turlari.

5112100 – Mehnat ta'limi ta'lim yo'nalishida bakalavr o'z fundamental, umumkasbiy va maxsus tayyorgarligiga muvofiq quyidagi kasbiy faoliyat turlarini bajarishi mumkin:

- *o'qituvchilik*: umumta'lim maktablari mehnat ta'lim o'qituvchisi, kasb-hunar kollejlari maxsus fan o'qituvchisi;

- *tarbiyachilik*: maktabdan tashqari muassasalarda faoliyat;

- *o'quv-metodik*: ushbu yo'nalishlar bo'yicha ta'limni amalga oshiruvchi vazirliklar, uning tarmoq boshqarmalari va muassasalarida metodist bo'lib ishlash;

- *ilmiy-tadqiqot*: o'quv jarayoni bilan bog'liq jarayonni o'rganuvchi ilmiy-tadqiqot ishlarida qatnashish.

1.4.4. Kasbiy moslashuvchanlik imkoniyatlari.

5112100 – Mehnat ta'limi ta'lim yo'nalishi bo'yicha bakalavr quyidagi kasbga oid faoliyat turlariga moslashuvi mumkin:

- *umumta'lim maktablarida*: chizmachilik fanidan o'qituvchi;

- *ishlab chiqarishni boshqarish*.

1.5. Ta'limni davom ettirish imkoniyatlari

5112100 – Mehnat ta'limi ta'lim yo'nalishi bo'yicha bakalavr quyidagi:

5A140901 – Kasb ta'limi (bakalavriat ta'lim yo'nalishlari bo'yicha)

5A142001 – Mehnat ta'limi metodikasi

5A140801 – Pedagogika

5A140802 – Psixologiya

5A140803 – Ta'lim tizimi menejmenti mutaxassisliklari hamda ta'limning vakolatli organi tomonidan aniqlanadigan turdosh yo'nalishlar mutaxassisliklari bo'yicha ikki yildan kam bo'lmagan muddatda magistraturada o'qishni davom ettirish mumkin.

2. 5112100 – Mehnat ta'limi ta'lim yo'nalishi bo'yicha bakalavrlarning tayyorgarlik darajasiga qo'yiladigan talablar

2.1. Bakalavr tayyorgarligiga qo'yiladigan umumiy malakaviy talablar

Bakalavr:

- dunyoqarash xarakteridagi sistemali bilimlarga ega bo'lishi, gumanitar va ijtimoiy-iqtisodiy fanlar asoslarini, joriy davlat siyosatining dolzarb masalalarini bilishi, ijtimoiy muammolar va jarayonlarni mustaqil tahlil qila olishi;

- Vatan tarixini bilishi, ma'naviy, milliy va umuminsoniy qadriyatlar masalalari yuzasidan o'z fikrini bayon qila olishi va ilmiy asoslay bilishi, milliy istiqlol g'oyasiga asoslangan faol hayotiy nuqtai nazarga ega bo'lishi;

- tabiat va jamiyatda kechayotgan jarayon va hodisalar haqida yaxlit tasavvurga ega bo'lishi, tabiat va jamiyat rivojlanishi haqidagi bilimlarni egallashi hamda ulardan zamonaviy ilmiy asoslarda hayotda va o'z kasb faoliyatida foydalana bilishi;

- insonning boshqa insonga, jamiyatga, atrof-muhitga munosabatini belgilovchi huquqiy va ma'naviy mezonlarni bilishi, kasb faolida ularni hisobga ola bilishi;

- sog'lom hayot tarzini yuritish zaruriyati bo'yicha ilmiy tasavvur va e'tiqodga ega bo'lishi, o'z-o'zini jismoniy chiniqtirishi;

- axborot yig'ish, saqlash, qayta ishlash va undan foydalanish usullarini egallagan bo'lishi, o'z kasbiy faoliyatida asosli mustaqil qarorlarni qabul qila olishi;

- tegishli bakalavriat yo'nalishi bo'yicha raqobatbardosh umumkasbiy tayyorgarlikka ega bo'lishi;

- yangi bilimlarni mustaqil egallay bilishi, o'z ustida ishlashi va o'z mehnatini ilmiy asosda tashkil qila olishi lozim.

2.2. Kasbiy malakaviy talablar

Bakalavr:

- *nazariyani amaliyotga tatbiq etish bo'yicha:*

- *ta'lim metodi va texnologiyalarini o'quv jarayoniga tatbiq etish bo'yicha:*

- *ilmiy-metodik ishlarni amalga oshirish bo'yicha:*

- *ma'naviy-ma'rifiy ishlar bo'yicha:*

3.5. 5112100 – Mehnat ta'limi ta'lim yo'nalishi bo'yicha ta'lim dasturining zaruriy mazmuni

3.5.4. Umumkasbiy fanlar

xalq hunarmandchiligi:

halqning turmush madaniyatini, ma'naviyatini ko'tarishda fanning tutgan o'rni. Xalq hunarmandchiligi turlari, uning tarixi, rivojlanish bosqichlari va hozirgi vaktdagi imkoniyatlari. Me'morchilik san'ati tarixi, uning rivojlanishi, hozirda qadimiy va zamonaviy uslublarning qo'llanilishi. Duradgorlik kasbi tarixi, uning hozirgi ahvoli. Xattotlik san'ati tarixi, uning arab, fors, eski o'zbek yozuviga bog'liqligi. Naqqoshlik san'ati, uning tarixi, rivojlanish bosqichlari. Ganch o'ymakorligi san'ati. Kulolchilik maktablari. O'zbek milliy kandakorligi. Zargarlik san'ati. Pichoqchilik san'ati. Gilam to'qish sanati. Savatchilik hunari. Zardo'zlik san'ati. Kashtado'zlik san'ati.

ЎЗБЕКИСТОН RESPUBLIKASI

OLIIY VA ЎRTA MAHSUS TA'LIM VAZIRLIGI GULISTON DAVLAT UNIVERSITETI

“Tasdiqlayman”
Ўқув ишлари бўйича проректор
_____ доц. Ф.Шарипов

III -blok. Umumkasbiy fanlar

“Xalq hunarmandchiligi” fanidan

DASTUR

Bilim soxasi: 100000 Ta'limi

Ta'lim soxasi: 140000 O'qituvchilar
tayyorlash va pedagogika fani

Bakalavriat yo'nalishi: 5112100 Mehnat ta'limi.

Guliston 2018

ANNOTASIYA

Mazkur dastur oliy pedagogika o'quv yurtlarining mehnat ta'limi yo'nalishi talabalari uchun o'quv rejasining VI – blok tanlov fanlari guruhiga kirib, xalq hunarmandchiligi fani bo'yicha tayyorlangan bulib, ganch o'ymakorligi, yog'och o'ymakorligi, naqqoshlik, kandakorlik, kulolchilik, pichoqchilik, zargarlik, kashtachilik, zardo'zlik, gilam to'qish, kigiz bosish va bo'yrachilik kabi, hunarmandchilik soxalariga oid ma'lumotlarni urgatishga muljallangan.

Shuningdek talabalar amaliy mashgulotlarda xalq hunarmandchiligi soxalaridan, oddiy naqshlar va ularni tuzish pardozlash, ramziy naqsh elementlarini chizish geometriyasi kulolchilik, savatchilik, va buyrachilik turlari bilan tanishishda xamda yukorida keltirilgan soxalar bo'yicha hunarmandchilik texnologik sirlarini chukurrok urganadi.

Tuzuvchilar:

A.To'uchieyv.

Taqrizchilar:

п.ф.н.доцент Б.Курбонов.(Гул.Д.У)
доц. М.Мухлибоев. (Гул.Д.У)

Dastur A.Qodiriy nomli JDPI ilmiy kengashida ko'rib chiqilgan va nashrga tavsiya qilingan. 2016 yil « » avgustdagi 1 sonli majlis bayoni.

1. SO'Z BOSHI

1.1 Xalq hunarmandchiligi fanini maksad va vazifalari.

Xalq hunarmandchiligi fanini o'qitishdan maksad – bulajak kasb ta'limi o'qituvchilariga Uzbekistondagi xalq amaliy san'atining rivojlanishi bugungi kunlarda ularning kanday daraja axamiyat ekanligi bo'yicha umumiy tushuncha xamda amaliy kunikmalarni shakllantirishdan iborat.

1.2 Talabalar bilimiga kuyiladigan talablar.

«Xalq hunarmandchiligi» fanini uzlashtirish natijasida talaba kuyidagilarni bilishi kerak. Ota bobolarimizdan meros bulib kolgan tarixiy obidalarni avaylab asrash va urganish. Orttilangan bilimlar va tajribalar asosida xalq hunarmandchiligi rivojlanish tarixini urganish asosida o'quvchilarga ularni urgatish tarixiy obidalarga bulgan mexr muxabbatini orttilarishdan iborat bulib, shu soxada egallagan bilimlar asosida ta'lim tizimida «xalq hunarmandchiligi» fanidan dars berishga tayyor bulishi.

1.3 «Xalq hunarmandchiligi» fanining boshqa fanlar bilan alokasi.

Mazkur fanidan dars utishning ishchi dasturidan Xalq hunarmandchiligi tarixi bo'yicha kerakli bilimlarni uzlashtirib olishi uchun talaba avvalombor fizika, matematika, xisoblash texnikasi, biologiya, chizmachilik fanlaridan yetarlicha bilimga ega bulishi lozim.

1.4 «Xalq hunarmandchiligi» fanini o'qitishda kullaniladigan kurollar.

Mashgulot uchun muljallangan uskuna va moslamalar, rejalash asboblari kurgazmali kurollar plakatlari.

2. MA'RUZA MASHG'ULOTLARINING MAZMUNI

<i>Nº</i>	<i>Mavzular nomi</i>
1	<i>Kirish. Yog'och o'ymakorligi san'ati tarixi.</i> Xalq amaliy san'ati xakida tushuncha. Uzbek xalqining kup asrlik tarixida amaliy bezak san'atining rivojlanishi uzbek xalq amaliy san'atining Markaziy Osiyo xalqlari urtasida tutgan urni va axamiyati. Yog'och o'ymakorligi maktablari, yog'och o'ymakorligida ishlatiladigan yog'och turlari va ularning o'ziga xos xususiyatlari.
2	<i>Yog'och o'ymakorligida ishlatiladigan asboblar .</i> Yog'och o'ymakorligida ishlatiladigan ish asboblari, iskanalar, ularning turlari, o'lchov asboblari, biriktirish va jilvirlash, yelimlar, jilvirchilik.
3	<i>Yog'och materiallarini o'ymaga tayyorlash texnologiyasi</i> Yog'och materiallarini o'ymaga tayyorlash texnologiyasi, yog'och o'ymakorligi uslublari: prgori, bog'dodi, islami uslublar, yog'ochga gul o'yish. Ganch xakida tushuncha, tezganch, soxtaganch, duxob usuli, xavonda, gips va xokazolar. Naqsh elementlarini chizish. Ganch uymakorligida kuyidagi asboblar ishlatiladi: Skalpel-pichoq iskana, shuturgardan uyma asbob, pux, kalam, pilta kalam, benni, nova kalami, shukufta, lulakash, sharafi kalam, molberit va boshqalar.
4	<i>Ganchkorlik san'ati tarixi</i> Ganch uymakorligi xakida tushuncha. Uzbekistonda ganch uymakorligi san'atining rivojlanishi. Ganch uymakorligi turlari. Zaminli uyma, chizma pardoz, panjarasimon uyma, va chukur uyma
5	<i>Ganch o'ymakorligining me'morchilikda qo'llanilishi.</i> Ganch uymakorligining me'morchilikda qo'llanilishi. Ganch uymakorligi maktablari
6	<i>Ganch o'ymakorligida ishlatiladigan materiallar.</i> Ganch o'ymakorligida ishlatiladigan materiallar, ganch, gips, alibaster, tez ganch, soxtaganch, xovonda, duxob, shirach, ganch o'ymakorligi usullari. Ganch o'ymakorligida ishlatiladigan asboblar
7	<i>Naqqoshlik san'ati.</i> Naqqoshlik san'ati va uning rivoji. Naqqoshlik maktabi va ularning namoyondalari. Ustalarining ijodi haqida qisqacha tushuncha. Geometrik naqsh, girix, kundal. Ustaxonada xavfsizlik texnikasi yong'indan saqlash qoidalari bilan tanishtirish, shaxsiy gigiyena.

8	Kandakorlik. Kandakorlik tarixi, rivojlanishi, misgarlik, mis idishlari tayyorlashning texnik usuli. Mis buyumlarning turlari. Kandakorlik maktablari.
9	Kulolchilik. Kulolchilik san'ati tarixi, rivojlanishi, kulolchilik buyumlari, kulolchilik buyumlari tayyorlashning texnik usuli.
10	Pichoqchilik. Pichoqchilik san'ati tarixi, rivojlanishi, pichoqchilik maktablari, pichoqchilikda ishlatiladigan materiallar va asboblari, pichoq turlari, pichoqning tuzilishi va uning bezagi, pichoq yasash texnologiyasi.
11	Zargarlik san'ati Zargarlik san'ati tarixi, rivojlanishi, zargarlikda ishlatiladigan materiallar, zargarlikda ishlatiladigan asboblari, zargarlik buyumlari tayyorlash texnologiyasi.
12	Kashtachilik va zardo'zlik Kashtachilik san'ati tarixi, kashtachilikda bezak buyumlari turlari, kashta tikish texnologiyasi, zardo'zlik san'ati tarixi, rivojlanishi, zardo'zlik uchun zaruriy xom-ashyo, zardo'zlik uchun asbob-uskunalar, zar tikish usullari.
13	Gilam to'qish va kigiz bosish Gilam to'qish san'ati tarixi, gilam to'qishda ishlatiladigan materiallar, gilam turlari, kigiz bosish san'ati.

3. AMALIY MASHG'ULOTLARINING MAZMUNI .

<i>N^o</i>	<i>Mavzular nomi</i>
1	<i>Naqsh va uning turlari.</i> Ganch uymakorligida ishlatiladigan eng oddiy naqsh elementlarini kalamda chizish a) barglar b)gullar v) gunchalar g)margula va tanoblar d) shukuftalar ye)boglam va baftalar eng oddiy naqsh elementlarini chizishni mashk kilish. Barg, bodom barg, shox barg, oygul, uch turt besh kanotli oygul, yulduzchagul, lola gul, tugun gul, margula, tanob shukufta boglam, bafta va boshqalar.
2	<i>Oddiy naqsh elementlarini kalamda chizish.</i> Oddiy naqsh namunalarini katak daftarda kalamda chizishni mashk kilish, albomga kattalashtirib ikki nusxada chizib chikish tugarak raxbari tomonidan berilgan naqsh namunalarini kuyidagi boskichda bajarish. mashk. Bodom guli. 2-mashk. Yak raftor. 3-mashk. Bargli rafor islimi. 4-mashk. Bargli 5-mashk. Aylana shkufta islimi. 6-mashk. Mexrob islimi. 7-mashk. Ilimi bafta. 8-mashk. Kush mexrobli islimi shkufta.
3	<i>Ganj uymakorligida ishlatiladigan oddiy naqsh elementlari.</i> Ganj uymakorligida ishlatiladigan eng oddiy usimliksimon naqsh elementlarini kalamda chizish: kaysi daftarga mashk elementlarini mashk kilish uchun 2,5-5 sm.gacha kenglikda juda ingichka bilinar-bilinmas kataklar chizib chikiladi, o'qituvchi doskada usha chiziladigan elementlarni boskichma boskich chizib o'quvchilarga frontal tushuntirib beradi.
4	<i>Oddiy naqsh namunalarini buyash.</i> Oddiy namunalarini bodom guli, ok raftor, bargli raftor islimi, bargli islimi, aylanma shkufta islimi, mexrob islimi, bafta kush mexrobli islimi, patnigul islimi va shkiiftlarni band va gullarni buyash.
5	<i>Ramziy naqsh elementlarini chizish geometriyasi.</i> Xar xil chiziklarni kuz bilan chamalab teng bulaklarga bulishni va ularni chizishni urganish. Usimliksimon naqsh elementlarini barglar, gullar, guncha margula, shkufta, shuningdek, ramziy naqsh elementlari, ya'ni kuza tovu, soat, piyola va boshqalarni chizishni mashk kilish.
6	<i>Yogoch uymakorligida ishlatiladigan naqsh elementlari.</i>

	Naqsh turlari usimliksimon geometrik ramziy va boshqa naqshlar xakida umumiy tushuncha. Yogoch uymakorligida ishlatiladigan naqshlar lola, gullar, barglar, bargli gullar, shkufta, oygullar, novda, margula, bafta va boshqalar. Ularni yordamchi chiziklar orkali aniklash, kogoz yuzasiga koidalari chizish yullari, chiziklarning nafisligi, ravonligi, simmetrikligi, nisbati va boshqalar xakida tushuncha.
7	Eng oddiy xoshiyaviy naqsh namunalarini tartib rakami bo'yicha chizish. Oddiy naqsh kompozitsiyalari xakida umumiy tushuncha. Naqsh elementlari yordamida naqsh kompozitsiyalarini tartib rakami bo'yicha ketma-ket chizish koidalari, berilgan topshirikka asosan urta xoshiyabop naqsh kompozitsiyasini atirgul, shkuftali islimi.
8	Kulolchilik. Kulolchilik hunarini uziga xos mashaqqatli va uziga xos sir asrorlari buladi. Kulolchilikda ishlatiladigan loy uzining xususiyatini va ishlatiladigan buyumiga karab bir necha gruppalariga bulinadi. a) loy guldon, chinni loy yoki ok loy kesma koshin loy, kosagir loy, kuzagir loy.

4. SEMINAR MASHG'ULOTLARINING MAZMUNI.

<i>N^o</i>	<i>Mavzular nomi</i>
1	Yogoch uymakorligi. Yogoch uymakorligi va uning axamiyati. Yog'och uymakorligi xalq san'atining bir turidir. Yogoch uymakorligi turlar, yogoch uymakorligi maktablari, yogoch uymakorligi ustalari va ularning ijodiyoti. Yog'och o'ymakorligida ishlatiladigan yog'och turlari va ularning o'ziga xos xususiyatlari, yog'och o'ymakorligida ishlatiladigan asboblar. Yog'och materiallarini o'ymaga tayyorlash texnologiyasi, yog'och o'ymakorligi uslublari
2	Ganch o'ymakorligi. Ganch o'ymakorligi san'ati tarixi, o'ymakorlik turlari, ganch o'ymakorligini me'morchilikda qo'llanilishi, ganch o'ymakorligi maktablari, ganch o'ymakorligida ishlatiladigan materiallar.

4. ADABIYOTLAR.

1. S.Bulatov. «O'zbek xalq amaliy bezak san'ati» O'quv metodik qo'llanma. T. «Mehnat». 1991 y.
2. M.Mirzaaxmedov. «Materiallarga badiiy ishlov berish». T. «Ukituvchi». 1986 y.
3. M.Mirzaaxmedov. «Boshlang'ich badiiy naqsh ishlash metodikasi».T. «O'qituvchi».1976 y.
4. M.Mirzaxmedov. «Yogoch uymakorligi». T:, «Ukituvchi», 1996
5. K.Qosimov. «Naqqoshlik». T. «O'qituvchi». 1982 y.
6. Azimov I. «O'zbekiston naqshu nigoralari». T. «G'.G'ulom» nomidagi adabiyot va san'at nashriyoti. 1982 y.

1.2. Oliy va o'rta maxsus ta'lim vazirligi grifini olgan o'quv adabiyotlari

1.2.2.O'quv qo'llanmasi

1. S.Bulatov. «O'zbek xalq amaliy bezak san'ati» O'quv metodik qo'llanma. T. «Mehnat». 1991 y.



С.БУЛАТОВ

ЎЗБЕК
ХАЛҚ АМАЛИЙ
БЕЗАК
САНЪАТИ



ТОШКЕНТ «МЕҲНАТ» 1991

Таҳрир ҳайати: МАҲМУД УСМОНОВ, АБДУРАҲИМ УМАРОВ, АНВАР ИЛҲОМОВ, МИРЖАЪФАР МИРЗАРАҲИМОВ САИДҚОСИМ УСМОНОВ, УТКИР ТОҲИРОВ, САНОБАР ШОДИЕВА, УТКИР ОБИДОВ.

Тақризчилар: УзССР халқ мусаввири ССЖИ Давлат мукофотининг лауреати, Ҳамза номидаги УзССР Давлат мукофоти ҳамда Ўзбекистон Ленин комсомоли мукофоти лауреати, ганч ўймакор уста МАҲМУД УСМОНОВ

ССЖИ Мусаввирлар уюшмасининг аъзоси, ССЖИ меъморлар уюшмасининг аъзоси АБДУРАҲИМ УМАРОВ

Наққош, мусаввир, Ўзбекистон ССЖда хизмат кўрсатган санъат арбоби, ССЖИ Мусаввирлар уюшмасининг аъзоси АНВАР ИЛҲОМОВ

Доцент, санъатшунослик номзоди МИРЖАЪФАР МИРЗАРАҲИМОВ

Ўзбекистон ССЖ Маданият вазирлиги Халқ ижоди ва маданий-маърифий ишлари жумҳурият илмий-методик маркази ўқув-методик қўлланма сифатида тавсия этган.

Расмларни МУРОТ ТУРСУНОВ ва ТОҲИР МАҲМУДОВ ишлаган

Муҳаррир ЛЕНОРА ИСАЕВА

II – QISM. JORIY O’QUV –USLUBIY TA’MINOT

2.1. Joriy o’quv –mye’oriy hujjatlar

2.1.1. Ishchi o’quv rejasi

**O’ZBEKISTON
RESPUBLIKASI**



**OLIY VA O’RTA
MAXSUS TA’LIM
VAZIRLIGI**

ЎЗБЕКИСТОН РЕСПУБЛИКАСИ

**ОЛИЙ ВА ЎРТА МАХСУС ТАЪЛИМ ВАЗИРЛИГИ
ГУЛИСТОН ДАВЛАТ УНИВЕРСИТЕТИ**

**“Тасдиқлайман”
Ўқув ишлари бўйича проректор
_____доц. Ф.Шарипов**

“Педагогика-Психология ва Мехнат таълими” кафедраси

“Xalq hunarmandchiligi” fanining

ISHCHI O’QUV DASTURI

Bilim sohasi: 100000 - ta’lim

Ta’lim sohasi: 51400 - O’qituvchilar tayyorlash va pedagogika fani

Bakalvr yo’nalishi: 5112100 – mehnat ta’limi

Mehnat ta’limi bo’limi II-bosqich talabalariga IV-semestrda o’tiladi.

Ishchi o’quv rejasida ajratilgan soat – 70 soat

Auditoriya soati - 40 soat

Ma’ruza soati - 20 soat

Amaliy mashg’ulot soati - 20 soat

Mustaqil ish soati - 30 soat

Guliston 2018.

Ishchi o'quv dasturi O'zbekiston Respublikasi Oliy va o'rta maxsus ta'lim vazirligi tomonidan 2016 yilda tasdiqlangan Davlat ta'lim standarti asosida ishlab chiqilgan.

Tuzuvchi:

o'qituvchi A.To'ychiev.

Ishchi o'quv dasturi « Pedagogika-psixologiya va Mehnat ta'limi » kafedrasining 2016 yil ____ .08 dagi majlisida muhokama qilindi va uning 1 raqamli bayonnomasi bilan tasdiqlandi.

Kafedra mudiri:

p.f.n. M.Xolnazarova.

1. KIRISH

Mazkur ishchi o'quv dastur Oliy pedagogika o'quv yurtlarining mehnat ta'limi yo'nalishi talabalari uchun tayyorlangan bo'lib, xalq hunarmandchiligi kasblari: ganchkorlik san'ati, yog'och o'ymakorlik san'ati, Naqqoshlik san'ati, kandakorlik, kulolchilik, pichoqchilik, zargarlik, kashtachilik, zarduzlik, gilam tukish va kigiz bosish san'ati, savatchilik va buyrachilik kabi soxalarga oid ma'lumotlar berishga muljallangan.

Shuningdek talabalar laboratoriya-amaliy mashg'ulotlarida xalq hunarmandchiligi kasblari tarixi, ularda ishlatiladigan materiallar va nazorat o'lchov asboblari, ularning usullari, texnologiyalari bilan tanishadi xamda ularni urganadi.

1.1. Fanni o'qitishdan maqsad va uning asosiy vazifalari.

Xalk hunarmandchiligi fanini o'qitishdan maqsad – bo'lajak o'qituvchilarga milliy qadriyatlarimizdan hisoblangan xalq hunarmandchiligi kasblari bo'yicha umumiy tushunchalar xamda amaliy kunikmalarni shakllantirishdan iborat.

1.2. Talabalar bilimiga quyiladigan talablar.

Xalk hunarmandchiligi fanini o'zlashtirish natijasida talaba quyidagilarni bilishi kerak:

- xalq hunarmandchiligi kasblari, ularni o'ziga xos xususiyatlarini;
- hunarmandchilik kasblarida ishlatiladigan materiallar, nazorat o'lchov asboblarini;
- hunarmandchilik kasblari texnologiyasi va usullarini;
- laboratoriya-amaliy mashg'ulotlarida talabalar egallagan bilimlar asosida uni maktab o'quvchilariga o'rgatish kunikmasini shakllanishi, xalq hunarmandchiligi fanidan dars berishga tayyor bo'lishi.

1.3 Fanning boshqa fanlar bilan alokasi.

Mazkur fandan bilimlarni o'zlashtirib olish uchun talaba avvalambor fizika, matematika, chizmachilik, materialshunoslik, kasb ta'limi praktikumi fanlaridan yetarlicha bilimga ega bo'lishi lozim.

1.4. Ushbu fanni o'qitishda qo'llaniladigan kurollar.

Mashg'ulotlar uchun muljallangan materiallar, asboblari, uskuna va moslamalar, xalq hunarmandchiligi asosida tayyorlangan buyumlardan namunalar kurgazmali kurollar plakatlar.

2. Nazorat shakllari bo'yicha ballar taqsimoti.

2.1. Ma'ruza mashg'ulotlari bo'yicha.

№	Mavzular nomi	soat	Adabiyot
1	Yogoch o'ymakorligi san'ati tarixi, maktablari, ishlatiladigan yog'och turlari va ularni o'ziga xosligi,	2	[1,3]
2	Yogoch o'ymakorligida ishlatiladigan asboblari, Yogoch materiallarni uymaga tayyorlash texnologiyasi	2	[1,3]
3	Ganchkorlik san'ati tarixi, rivojlanishi, o'ymakorlik turlari, Ganch o'ymakorligining me'morchilikda qo'llanishi, maktablari, Ganch o'ymakorligida ishlatiladigan materiallar	2	[1,4]
4	Naqqoshlik san'ati,	2	[1,4]
5	Kandakorlik	2	[1,2]
6	Kulolchilik	2	[1,4]
7	Pichoqchilik	2	[1]
8	Zargarlik	2	[1,4]
9	Kashtachilik, zardo'zlik	2	[1]
10	Gilam tukish va kigiz bosish san'ati. Savatchilik va buyrachilik.	2	[1,4]
	Jami:	20 s	

2.2. Amaliy mashg'ulotlar bo'yicha.

№	Mavzular nomi	Ajratilgan soat	Adabiyot
1	Naqsh elementlarini chizish	2	[1,4]
2	Bodom guli naqshini chizish	1	[1,4]
3	Yakraftor islimi naqshini chizish	1	[1,4]
4	Bargli islimi naqshini chizish	1	[1,4]
5	Bargli raftor islimi naqshini chizish	1	[1,2]
6	Aylana shkuftam islimi naqshini chizish	1	[1,4]
7	Mehrobi islimi naqshini chizish	1	[1,4]
8	Qo'sh mehroblu islimi naqshini chizish	1	[1,4]
9	Islimi bofta naqshini chizish	1	[1,4]
10	Patnis guli islimi naqshini chizish	1	[1,4]
11	Islimi shkufta naqshini chizish	1	[1,4]
12	Ganchkorlikda ishlatiladigan naqsh elementlari va pardoiz turlarini chizish	1	[1,4]
13	Mehmonxona devorining bezatilish sxemasini chizish	1	[1,4]
14	Ganch o'ymakorligi asboblarini o'rganish	1	[1,4]
15	Oddiy zanjira naqshini o'rganish	2	[1,4]
16	Yelpig'ich zanjira naqshini o'rganish	1	[1,4]
17	Murakkab zanjira naqshini o'rganish	1	[1,4]
18	Aylana zanjira naqshini o'rganish	1	[1,4]
	Jami:	20 s	
Mustaqil ish mavzulari			
19	Naqsh elementlarini o'rganish	4	[1,4]
20	Bodom guli naqshini o'rganish	4	[1,4]
21	Islimi naqshlarini o'rganish	4	[1,4]
22	Ganchkorlikda ishlatiladigan naqsh elementlari va pardoiz turlarini o'rganish	4	[1,4]
23	Mehmonxona devorining bezatilish sxemasini o'rganish	4	[1,2]
24	Ganch o'ymakorligi asboblarini o'rganish	4	[1,4]
25	Yog'och o'ymakorligida ishlatiladigan asboblarni o'rganish	4	[1,4]
26	Zanjira naqshini o'rganish	2	[1,4]
	Jami:	30 s	
	Umumiy jami soat:	70 s	

3.Reyting texnologik kartasi.

№	Fanning nomi	O.N	J.N	Ya.N	Umumiy ball	1 soat uchun ajratilgan
1	Xalq hunarmandchiligi	30	40	30	100	1

4. Adabiyotlar.

1. I.A.Karimov "Jahon moliyaviy iqtisodiy inqirozi, O'zbekiston sharoitida uni bartaraf etish yo'llari va choralari". T., 2009 y.
2. S.Bulatov. Uzbek xalq amaliy bezak san'ati. Toshkent "mehnat" 1991 yil
3. Abdullayev T. XIX-XX asrlarda o'zbek kandakorligi. Tshkent "Fan" 1974 yil.
- 4.Avedova N.A. Toshkent o'ymakorligi. Toshkent Uzb davlat badiiy adabiyotlari nashriyoti 1961 yil.
5. Azimov I. "O'zbekiston naqshu-nigorolari". Toshkent. "G'.G'ulom nomidagi Adabiyot va san'at nashriyoti". 1987 yil.

2.1.2. Ishchi o'quv dasturi

**O'ZBEKISTON
RESPUBLIKASI**



**OLIY VA O'RTA
TA'LIM VAZIRLIGI**

GULISTON DAVLFT UNIVERSITETI

Tasdiqlayman
O'quv ishlari bo'yicha prorektori
f.f.n.F.SHaripov
avgust 2018 yil.

« Pedagogira-psixolgiya va Mehnat ta'limi » *kafedrasini*
“Xalq hunarmandchiligi” fanining

ISHCHI DASTURI

Bilim sohasi: 100000 - ta'lim
Ta'lim sohasi: 51100 - O'qituvchilar tayyorlash va pedagogika fani
Bakalvr yo'nalishi: 5112100 – mehnat ta'limi
Mehnat ta'limi bo'limi II-bosqich talabalariga IV-semestrda o'tiladi.

Ishchi o'quv dasturi «Mehnat ta'limi va umumiy texnika fanlari» kafedrasining 2018 yil __.08 dagi majlisida muhokama qilindi va uning 1 raqamli bayonnomasi bilan tasdiqlandi.

Tuzuvchi: o'qituvchi A.To'ychiev.

Kafedra mudiri: p.f.n. M.Xolnazarova

Guliston – 2018yil

1. KIRISH

Mazkur ishchi o'quv dastur Oliy pedagogika o'quv yurtlarining mehnat ta'limi yo'nalishi talabalari uchun tayyorlangan bo'lib, xalq hunarmandchiligi kasblari: ganchkorlik san'ati, yog'och o'ymakorlik san'ati, Naqqoshlik san'ati, kandakorlik, kulolchilik, pichoqchilik, zargarlik, kashtachilik, zarduzlik, gilam tukish va kigiz bosish san'ati, savatchilik va buyrachilik kabi soxalarga oid ma'lumotlar berishga mo'ljallangan.

Shuningdek talabalar laboratoriya-amaliy mashg'ulotlarida xalq hunarmandchiligi kasblari tarixi, ularda ishlatiladigan materiallar va nazorat o'lchov asboblari, ularning usullari, texnologiyalari bilan tanishadi hamda ularni o'rganadi.

1.1. Fanni o'qitishdan maqsad va uning asosiy vazifalari.

Xalq hunarmandchiligi fanini o'qitishdan maqsad – bo'lajak o'qituvchilarga milliy qadriyatlarimizdan hisoblangan xalq hunarmandchiligi kasblari bo'yicha umumiy tushunchalar hamda amaliy ko'nikmalarni shakllantirishdan iborat.

1.2. Talabalar bilimiga qo'yiladigan talablar.

Xalq hunarmandchiligi fanini o'zlashtirish natijasida talaba quyidagilarni bilishi kerak:

- xalq hunarmandchiligi kasblari, ularni o'ziga xos xususiyatlarini;
- hunarmandchilik kasblarida ishlatiladigan materiallar, nazorat o'lchov asboblari;
- hunarmandchilik kasblari texnologiyasi va usullarini;
- laboratoriya-amaliy mashg'ulotlarida talabalar egallagan bilimlar asosida uni maktab o'quvchilariga o'rgatish ko'nikmasini shakllanishi, xalq hunarmandchiligi fanidan dars berishga tayyor bo'lishi.

1.3 Fanning boshqa fanlar bilan alokasi.

Mazkur fandan bilimlarni o'zlashtirib olish uchun talaba avvalambor fizika, matematika, chizmachilik, materialshunoslik, kasb ta'limi praktikumi fanlaridan yetarlicha bilimga ega bo'lishi lozim.

1.4. Ushbu fanni o'qitishda qo'llaniladigan kurollar.

Mashg'ulotlar uchun muljallangan materiallar, asboblari, uskuna va moslamalar, xalq hunarmandchiligi asosida tayyorlangan buyumlardan namunalar kurgazmali kurollar plakatlar.

2. Xalq hunarmandchiligi fanidan mashg'ulot turlari bo'yicha soatlar va ballar taqsimoti

2.1. Mashg'ulot turlari bo'yicha soatlar taqsimoti.

No	Mashg'ulotlar	Auditoriya soati	Mustaqil ish soati	Umumiy soat
1	Ma'ruza	20	10	30
	Amaliy mashg'ulot	20	20	40
	Jami:	40	30	70

2.2. Nazorat turlari bo'yicha talaba to'plashi mumkin bo'lgan maksimal ballar miqdori.

Dastlab JB va OB uchun ajratilgan 70 ball hisobidan bir soat mashg'ulot turiga to'g'ri keladigan koeffitsient aniqlanadi va shu asosda nazorat turlarining maksimal ballari hisoblanadi. Buning uchun 70 ni umumiy soat 70 ga bo'linadi.

$$K = \frac{70}{70} = 1$$

$$OB = (20+10) \times 1 = 30 \text{ ball, JB} = (20+20) \times 1 = 40 \text{ ball; YaB} = 30 \text{ ball}$$

2.3. Baholashdagi JB, OB va YaB larga ajratilgan ballar miqdori va mezoni.

№	Nazorat shakllari bo'yicha baholash mezoni	OB =30 ball	JB =40 ball	YaB =30 ball
1	A'lo (86-100%)	25,8-30	34,4-40	25.8-30
2	Yaxshi (71-85%)	21,3-25,5	28,4-34	21.3-25.5
3	O'rta (55-70%)	16,8-21	22,4-28	16.8-21.0
4	Qoniqarsiz (0-55%)	0-16,5	0-22	0-16.5

3. Nazorat shakllari bo'yicha ballar taqsimoti.

3.1. Ma'ruza mashg'ulotlari bo'yicha.

№	Mavzular nomi	Ajratilgan soat	OB maks ball	O'tkazilish shakli	Mashg'ulot o'tkazilish uslubi	Izoh	Adabiyot
1	Yog'och o'ymakorligi san'ati tarixi, maktablari, ishlatiladigan yog'och turlari va ularni o'ziga xos xususiyatlari.	2		Yozma, dars jarayonida	Baxs munozara		[1,3]
2	Yogoch o'ymakorligida ishlatiladigan asboblarning Yogoch materiallarni uymaga tayyorlash texnologiyasi	2		Yozma, dars jarayonida			[1,3]
3	Ganchkorlik san'ati tarixi, rivojlanishi, o'ymakorlik turlari Ganch o'ymakorligining me'morchilikda qo'llanishi, maktablari Ganch o'ymakorligida ishlatiladigan material-lar	2		Yozma, dars jarayonida	Topog'onlik		[1,4]
4	Naqqoshlik san'ati	2		Yozma, dars jarayonida			[1,4]
5	Kandakorlik	2		Yozma, dars jarayonida	Baxs munozara		[1,2]
6	Kulolchilik	2		Yozma, dars jarayonida	Aqliy hujum		[1,4]
7	Pichoqchilik	2		Yozma, dars jarayonida			[1]
8	Zargarlik	2		Yozma, dars jarayonida	Topog'onlik		[1,4]
9	Kashtachilik, zarduzlik	2		Yozma, dars jarayonida			[1]
10	Gilam tukish va kigiz bosish san'ati. Savatchilik va buyrachilik.	2		Yozma, dars jarayonida	Ko'rgazmali		[1,4]
	Jami:	20 s	20 b				

3.2. Amaliy mashg'ulotlar bo'yicha.

№	Mavzular nomi	Ajratilgan soat	OB maks ball	O'tkazilish shakli	Mashg'ulot o'tkazilish uslubi	Izoh	Adabiyot
1	Naqsh elementlarini chizish	2	2	Yozma, dars jarayonida	Baxs munozara		[1,3]
2	Bodom guli naqshini chizish	1	1	Yozma, dars jarayonida	Aqliy hujum		[1,4]
3	Yakraftor islami naqshini chizish	1	1	Yozma, dars jarayonida			[1,3]
4	Bargli islami naqshini chizish	1	1	Yozma, dars jarayonida	Topog'onlik		[1,4]
5	Bargli raftor islami naqshini chizish	1	1	Yozma, dars jarayonida			[1,4]
6	Aylana shkuftam islami naqshini chizish	1	1	Yozma, dars jarayonida	Ko'rgazmali		[1,4]
7	Mehrobi islami naqshini chizish	1	1	Yozma, dars jarayonida			[1,4]
8	Qo'sh mehrobli islami naqshini chizish	1	1	Yozma, dars jarayonida	Baxs munozara		[1,2]
9	Islimi bofta naqshini chizish	1	1	Yozma, dars jarayonida	Aqliy hujum		[1,4]
10	Patnis guli islami naqshini chizish	1	1	Yozma, dars jarayonida			[1]
11	Islimi shkufta naqshini chizish	1	1	Yozma, dars jarayonida	Topog'onlik		[1,4]
12	Ganchkorlikda ishlatiladigan naqsh elementlari va pardoz turlarini chizish	1	1	Yozma, dars jarayonida			[1]
13	Mehmonxona devorining bezatilish sxemasini chizish	1	1	Yozma, dars jarayonida	Ko'rgazmali		[1,4]
14	Ganch o'ymakorligi asboblari o'rganish	1	1	Yozma, dars jarayonida			[1]
15	Oddiy zanjira naqshini o'rganish	2	2	Yozma, dars jarayonida	Baxs munozara		[1,4]
16	Yelpig'ich zanjira naqshini o'rganish	1	1	Yozma, dars jarayonida	Aqliy hujum		[1]
17	Murakkab zanjira naqshini o'rganish	1	1	Yozma, dars jarayonida			[1,4]
18	Aylana zanjira naqshini o'rganish	1	1	Yozma, dars jarayonida	Topog'onlik		[1]
	Jami:	20 s	20 b				
Mustaqil ish mavzulari							
19	Naqsh elementlarini o'rganish	4	4	Yozma, dars jarayonida	Baxs munozara		[1,4]
20	Bodom guli naqshini o'rganish	4	4	Yozma, dars jarayonida	Aqliy hujum		[1,4]
21	Islimi naqshlarini o'rganish	4	4	Yozma, dars jarayonida			[1,4]

22	Ganchkorlikda ishlatiladigan naqsh elementlari va pardoz turlarini o'rganish	4	4	Yozma, dars jarayonida	Topog'onlik		[1,4]
23	Mehmonxona devorining bezatilish sxemasini o'rganish	4	4	Yozma, dars jarayonida			[1,2]
24	Ganch o'ymakorligi asboblari o'rganish	4	4	Yozma, dars jarayonida	Ko'rgazmali		[1,4]
25	Yog'och o'ymakorligida ishlatiladigan asboblarni o'rganish	4	4	Yozma, dars jarayonida	Baxs munozara		[1,4]
26	Zanjira naqshini o'rganish	2	2	Yozma, dars jarayonida	Aqliy hujum		[1,4]
	Jami:	20 s	24 b				
	Umumiy jami soat:	40 s	48 b				

4.Reyting texnologik kartasi.

<i>N_o</i>	<i>Fanning nomi</i>	<i>O.N</i>	<i>J.N</i>	<i>Ya.N</i>	<i>Umumiy ball</i>	<i>1 soat uchun ajratilgan</i>
1	Xalq hunarmandchiligi	30	40	30	100	1

5. Adabiyotlar.

1. I.A.Karimov "Jahon moliyaviy iqtisodiy inqirozi, O'zbekiston sharoitida uni bartaraf etish yo'llari va choralari". T., 2009 y.
2. S.Bulatov. Uzbek xalq amaliy bezak san'ati. Toshkent "mehnat" 1991 yil
3. Abdullayev T. XIX-XX asrlarda o'zbek kandakorligi. Tshkent "Fan" 1974 yil.
- 4.Avedova N.A. Toshkent o'ymakorligi. Toshkent Uzb davlat badiiy adabiyotlari nashriyoti 1961 yil.
- 5.Azimov I. "O'zbekiston naqshu-nigoralari". Toshkent. "G'.G'ulom nomidagi Adabiyot va san'at nashriyoti". 1987 yil.

2.1.3. Kalendar – tematik reja

TASDIQLAYMAN

Kafedra mudiri _____ p.f.n. M.Xolnazarova
_____2018y

DASTUR BAJARILISHINING KALENDARLI REJASI

(ma’ruza, laboratoriya, amaliyot mashg’ulotlari, kurs ishlari)

Fakultet _____ kurs _____ Akademik guruh _____

Fanning nomi _____

Ma’ruza o’qiydi _____

Maslahat va amaliy mashg’ulotni olib boradi _____

Tajriba mashg’ulotlarini olib boruvchi _____

Ishlab chiqarish amaliyotini olib boradi _____

T/r	Mavzu nomi va nazoratlar turlari	Ajratilgan soatlar	Bajarilganligi haqida ma’lumot							
			201		202		203		204	
			oy va kun	O’qituvchi imzosi	oy va kun	O’qituvchi imzosi	oy va kun	O’qituvchi imzosi	oy va kun	O’qituvchi imzosi
1	2	3								
1	Yog’och o’ymakorligi san’ati tarixi, maktablari, ishlatiladigan yog’och turlari va ularni o’ziga xos xususiyatlari.	2								
2	Yogoch o’ymakorligida ishlatiladigan asboblarni tayyorlash texnologiyasi	2								
3	Ganchkorlik san’ati tarixi, rivojlanishi, o’ymakorlik turlari Ganch o’ymakorligining me’morchilikda qo’llanishi, maktablari Ganch o’ymakorligida ishlatiladigan materiallar	2								
4	Naqqoshlik san’ati	2								
5	Kandakorlik	2								
6	Kulolchilik	2								
7	Pichoqchilik	2								
8	Zargarlik	2								
9	Kashtachilik, zarduzlik	2								
10	Gilam tukish va kigiz bosish san’ati. Savatchilik va buyrachilik.	2								
	Jami:	20 s								
	Amaliy mashg’ulot bo’yicha									
1	Naqsh elementlarini chizish	2								
2	Bodom guli naqshini chizish	1								

3	Yakraftor islami naqshini chizish	1							
4	Bargli islami naqshini chizish	1							
5	Bargli raftor islami naqshini chizish	1							
6	Aylana shkuftam islami naqshini chizish	1							
7	Mehrobi islami naqshini chizish	1							
8	Qo'sh mehrobli islami naqshini chizish	1							
9	Islimi bofta naqshini chizish	1							
10	Patnis guli islami naqshini chizish	1							
11	Islimi shkufta naqshini chizish	1							
12	Ganchkorlikda ishlatiladigan naqsh elementlari va pardozi turlarini chizish	1							
13	Mehmonxona devorining bezatilish sxemasini chizish	1							
14	Ganch o'ymakorligi asboblarini o'rganish	1							
15	Oddiy zanjira naqshini o'rganish	1							
16	Yelpig'ich zanjira naqshini o'rganish	1							
17	Murakkab zanjira naqshini o'rganish	1							
18	Aylana zanjira naqshini o'rganish	1							
	Jami:	20 s							
	Mustaqil ish mavzulari								
1	Naqsh elementlarini o'rganish	4							
2	Bodom guli naqshini o'rganish	4							
3	Islimi naqshlarini o'rganish	4							
4	Ganchkorlikda ishlatiladigan naqsh elementlari va pardozi turlarini o'rganish	4							
5	Mehmonxona devorining bezatilish sxemasini o'rganish	4							
6	Ganch o'ymakorligi asboblarini o'rganish	4							
7	Yog'och o'ymakorligida ishlatiladigan asboblarni o'rganish	4							
8	Zanjira naqshini o'rganish	2							
	Jami:	30 s							
	Umumiy jami soat:	70 s							

Yetakchi professor (dosent) _____

(imzo)

2.2. Joriy o'quv –uslubiy ta'minot

2.2.1. Ma'ruzalar matni

O'ZBEKISTON RESPUBLIKASI
OLIV VA O'RTA MAXSUS TA'LIM VAZIRLIGI

***XALQ HUNARMANDCHILIGI
FANIDAN***

MA'RUZALAR MATNI

Oliy o'quv yurtlarining kasb ta'limi fakultetlari
bakalavrluk bosqichi uchun



Guliston –2018

ANNOTASIYA

Mazkur «Xalq hunarmandchiligi» fanidan tayyorlangan ma'ruzalar matni pedagogika institutlarining Kasb ta'limi fakulteti mehnat ta'limi yo'nalishi talabalari uchun muljallangan bulib, 5112100-Mehnat ta'limi o'quv rejasining «Ixtisoslik fanlari» blokidagi fanlar turkumiga kiradi.

Amaliy san'at fanini uzlashtirish natijasida talab, kuyidagilarni bilishi lozim:

- o'ymakorlik, Naqqoshlik, kulolchilik, savatchilik, buyrachilik va zarduzlik kabi xalq amaliy san'atining tarixi, uziga xos tomonlari bir-biridan farqi va afzalliklarini;

- ota – bobolarimiz tomonidan bu kabi san'atlari amaliy jixatdan bajarishda ishlatiladigan materiallar, asboblari va moslamalardan foydalana bilishi.

Qo'yidagilarni esa amalda bajara olish lozim:

- xalq amaliy san'ati soxasini tushunadigan va ishlay olishi;

- xalq hunarmandchiligi bo'yicha maktablardagi amaliy mashgulotlarni olib borishi;

- olgan bilimlari va amaliy tajribalari asosida xalq hunarmandchiligining boshqa soxalarini ish jarayonida mustakil urganish xamda uni maktab o'quvchlariga o'rgatish ko'nikmasi shakllanishi.

Tuzuvchi:

Gul.D.U.

«Pedagogika Psixologiya va Mexnat» kafedrasini
o'qit. A.To'ychiyev.

Taqrizchi:

Gul.D.U

« Pedagogika Psixologiya va Mexnat ta'lim»

kafedrasini mudiri

dos.M.Xolnazarova

Ma'ruzalar matni Gul.D.U ilmiy kengashida ko'rib chiqilgan va nashrga tavsiya qilingan.

2018 yil « » avgustdagi _____1_____sonli majlis bayoni.

ANNOTASIYA

Amaliy san'at fanini o'qitishdan maqsad bo'lajak o'qituvchilarga ota-bobolarimiz tomonidan uzoq utmishda yaratilgan va shu bugungi kungacha asrab-avaylab avloddan-avlodga yetkazayotgan uzbek xalq amaliy san'ati bo'yicha merosni o'rgatish hamda ularda amaliy ko'nikmalarni shakllantirishdan iborat.

Amaliy san'at fanini o'zlashtirish natijasida talab, qo'yidagilarni bilishi lozim:

- o'ymakorlik, naqqoshlik, kulolchilik, savatchilik, buyrachilik va zardo'zlik kabi xalq amaliy san'atining tarixi, o'ziga xos tomonlari bir-biridan farqi va afzalliklarini;

- ota – bobolarimiz tomonidan bu kabi san'atlari amaliy jixatdan bajarishda ishlatiladigan materiallar, asboblari va moslamalardan foydalana bilishi.

Qo'yidagilarni esa amalda bajara olish lozim:

- xalq amaliy san'ati soxasini tushunadigan va ishlay olishi;

- xalq hunarmandchiligi bo'yicha maktablardagi amaliy mashgulotlarni olib borishi;

- olgan bilimlari va amaliy tajribalari asosida xalq hunarmandchiligining boshqa soxalarini ish jarayonida mustaqil o'rganish hamda uni maktab o'quvchilariga o'rgatish ko'nikmasi shakllanishi.

Fanni uzlashtirish jarayonida nazariy va amaliy mashgulotlarda talabalar egallagan bilim va kunikmalar asosida amalda ta'lim berish soxasiga tayyor bulishi.

Dasturda muljallangan materiallarni mashgulot turlariga ajratish, ularni o'qitish tartibini kafedra uz sharoit va imkoniyatlariga karab belgilaydi. Ma'ruza darslarida eng muxim tushuncha va xulosalar shakllantiriladi, xalq amaliy san'ati bo'yicha nazariy bilimlar beriladi.

Amaliy mashg'ulotlarda xalq amaliy san'ati soxalari bo'yicha oddiy naqsh elementlarini qalamda chizish, shuningdek oddiy naqsh elementlarini xosil bo'lish jarayoni ketma-ketligini tartib raqami bo'yicha chizish o'rgatiladi.

Mustaqil ishlarda talabalarga ma'ruza va amaliy mashg'ulotlar davomida xalq amaliy san'atining ayrim soxalari bo'yicha o'rgatishning imkon bo'lmagan (ajratilgan dars soatini xisobga olgan holda) materiallar qo'shimcha o'rganish uchun beriladi.

Amaliy san'at fanidan mashg'ulotlarda keltirilgan mavzular bo'yicha bilimlarni talabalar uzlashtirib olishi uchun bir qator fanlardan yetarlicha bilimlarga ega bo'lishi lozim, jumladan:

Naqqoshlikda ishlatiladigan materiallar va asboblari.

Naqqoshlikda ishlatiladigan asboblari, materiallar va yordamchi asboblari. Ularning tuzilishi, turlari va foydalanish soxalari.

Yog'och o'ymakorlik san'ati tarixi va maktablari.

Yog'och o'ymakorlik san'ati tarixi. Toshkent, Xiva, Samarqand va Farg'ona vodiysi yog'och o'ymakorlik maktablari. Ularda ishlatiladigan o'yimalarning turlari, bir-biridan farqi va afzalliklari.

Yog'och o'ymakorligida ishlatiladigan yog'och turlari asboblari.

Yog'och o'ymakorligida ishlatiladigan yog'och turlari va ularning o'ziga xos xususiyatlari. Yog'och o'ymakorligida ishlatiladigan asboblari. Yog'och o'ymakorligida ishlatiladigan o'lchov asboblari.

Kulolchilik.

Kulolchilik san'ati tarixi, maktablari. Kulolchilik texnologiyasi.

Savatchilik va buyrachilik.

Savat tukish san'ati, savat turlari, ishlatiladigan materiallar.

Buyra tukish san'ati, buyralarning ishlatilishi, buyralarning turlari. Buyrachilikda ishlatiladigan materiallar.

Zardo'zlik san'ati tarixi va rivojlanish istiqbollari.

Zardo'zlik san'ati tarixi va rivojlanish istiqbollari. Zardo'zlik san'atining moddiy shart-sharoitlari, ishlatiladigan materiallar va iplarning turlari xamda foydalaniladigan asboblari. Zardo'zlikdagi mavjud zar tikish usullari.

1-Mavzu:

YO'G'och O'YMAKORLIGI SAN'ATI

Reja:

1. Yog'och o'ymakorligi san'ati tarixi
2. Yog'och o'ymakorligi maktablari
3. Yog'och o'ymakorligida ishlatiladigan yog'och turlari va ularning o'ziga xos xususiyatlari

Tayanch tushunchalar: Yog'och o'ymakorligi, gorelyefli, o'yma, chuqur zaminli, yassi o'yma, kalta bo'rtmali, smolali moddalar.

Yog'och o'ymakorligi o'zbek xalq amaliy bezak san'atining keng tarqalgan bir turi. Bunda biror naqsh yoki tasvir taxta yoki yog'och buyumlarga chizib, kesib, o'yib, ishlaydi. Badiiy san'atning bu turi deyarli barcha xalqlarda bo'lib, qadimgi Sharada antik dunyo mamlakatlari arxitekturasida keng ishlatilgan. Asrlar davomida Yevropa va Osiyo mamlakatlarida yog'och o'ymakorligining rivojlanib o'ziga xos badiiy uslublari kelib chiqqan. Shu singari O'rta Osiyoda ham yog'och o'ymakorligi qadimdan rivojlanib kishilarning uyro'zg'or buyumlarida va arxitekturasida juda keng qo'llanilgan. Bu o'ymakorlik qadimiy arxitekturaning eshik, darvoza, ustunlar, har xil to'sin, stol, xontaxta, quticha, ramka, qalamdon va boshqa buyumlarni bezashda ishlatilib kelingan. Arxeolog olimlarimizning izlanishlaridan O'rta Osiyoda gorelyefli, ya'ni juda bo'rtiq (1 mm dan 20 mm gacha) relyeflar bilan har xil narsalarni yog'ochdan o'yib ishlanganligi ma'lum bo'ldi. Xalq yaratgan asarlar o'zining nafosati, murakkabligi, tabiiyligi bilan kishi aqlini lol qoldiradi. Afsuski, yog'ochdan ishlangan ajoyib yog'och o'ymakorligiga har qancha sifatli ishlov berilishiga qaramay asrlar o'tishi bilan ular namga dosh bera olmay deyarli ko'pchiligi chirib, yo'k bo'lib ketgan. Bularni arxeologik qazilmalarda topilgan va topilayotgan namunalar isbotlab bermoqda.

V—VI asrlardayog'och o'ymakorligi namunalari Surxondaryo vohasidagi Yumaloq tepa tubidan topilgan. Olimlarimizning aniqlashicha bundan 1—1,5 ming yil muqaddam mazkur joyda naqsh o'ymakorligi san'ati bo'lib, u juda yaxshi rivojlanganligi isbotlangan. Bunday noyob topilmalar Samarkand, Buxoro, Xiva, Shahrisabz va boshqa shaharlardagi arxeologik qazi lmalardan topilmoqda.

VII asrning oxirigacha mahalliy o'zbek xalqi ichida yog'och o'ymakorlik juda tez sur'atlar bilan rivojlangan edi.

«...arablar O'rta Osiyoni zabt etgunlariga qadar mahalliy xalq ma'budalari topilgan. Har bir xonadonning jamoada tutgan o'rni va boyligiga qarab o'z ma'budasi (xudosi) bo'lgan. Odatda bu ma'buda eshik tepasiga qo'yilgan. Xonadon sohibi mavridi bilan yog'ochdan o'yilgan yangi ma'budani xarid qilib, almashtirib turgan. Bunday jarayon yog'och o'ymakorligi san'ati qadimiy bo'lganligidan dalolat beradi. Arablar istilosi oqibatida tasviriy san'atning ko'p turlari qatori yog'och haykallar ishlash xam butkul barhzm topdi. Biroq islom dini bu san'atni tagtubi bilan yo'qota olmadi. Yog'och taroshlovchi usta Naqqoshlar o'z san'atini yog'ochda dovdaraxtlarning aksini ifodalash, oddiy chiziqlardan murakkab geometrik shakllar yasashda namoyish etdilar. Ustalarning san'ati otadan bolaga, avloddan-avlodga meros bo'lib o'taverdi» .

IX—X asrlarda O'rta Osiyoda, shuningdek jumhuriyatimiz territoriyasida madaniyat o'sa boshlaydi. IX asrda Samarqand mustaqil davlat bo'lib qoldi. Xalq madaniyatida yangi burilish bo'ladi. Shu asrlarda buyuk olimlar, faylasuflar, yozuvchilar yetishib chiqdilar. Ular Abu Ali ibn Sino, Ro'daki, Firdovsi, Beruniy va boshqalardir. Ajoyib arxitektura yodgorliklari yaratildi. Masalan, jahonga mashhur Ismoil Somoniy maqbarasidir. Madaniyatning rivojlanishi yog'och o'ymakorligining yanada rivojlanishiga olib keldi. Yeg'och o'ymakorligi bilan eshiklar, binolar, ustun, ravoq har xil xontaxtalar bezatildi. Uymakor ustalar o'zi yaratgan san'at asarlarida timsol va duoafsunlar, tasbih va tanosiblarning naqadar ko'pligini ko'rish mumkin. Har bir o'yma naqsh zaminida kandaydir ramziy ma'no yashiringan bo'ladi. Ular bu murakkab naqshlar orqali voqye'likdagi eng go'zal tilaklarni aks ettirib kelganlar.

XI—XII asrlarda xalq amaliy san'ati yanada gurrkirab rivojlandi. Murakkab naqsh turi bo'lgan geometrik naqsh, ya'ni girih naqshi bezakda yetakchi o'rinni egalladi. Arxitektura uy ro'zg'or buyumlari yanada badiiy, nafis qilib bezatildi. Girix, naqshi yanada rivojlandi. Masalan, XII asrga oid yog'och o'ymakorligi namunasi Samarqanddagi ShohiZinda devorining orasidan topilgan bo'lib, u o'zining badiiy nafis va tabiiy ishlanganligi bilan kishini lol qoldiradi.

XIII asrda Chingizxon bosqinchiligi tufayli madaniy hayot izdan chiqdi.

U 1219—1221 yillarda mug'ul hukmdorligi ostida O'rta Osiyodagi Buxoro, Samarkand, Urganch, Balx, Mavr shaharlari ostinustun kilib tashlandi. XIV asrning ikkinchi yarllida Urta Osiyo Temur boshchiligida biriktirildi. Temur va temuriylar davrida san'atning barcha turlari qatori xalq amaliy san'ati juda tez sur'atlar bilan rivojlandi. Ayniqsa yog'och o'ymakorligi x,am yuqori cho'qqiga ko'tarildi. Amir Temur O'rta Osiyo madaniyati va san'atini rivojlantirishda katta hissa qo'shdi.

«Amir Temur o'z poytaxti (Samarqand)ning qurilish va obodonligi uchun harakat qilish bilan bir qatorda Xuroson (Afg'oniston), Eron, Movarounnahr singari o'lkalardan eng mashhur hunarmandlarni, san'atkorlarni poytaxtga to'pladi, nofio tasviriy san'atning naqqoshlik, me'mor^ilik, arxitektura, hattotlik kabi san'at turlarini rivojlantirishda ulardan unumli foydalandi.

XIV—XV asrlarda Samarqandda to'plangan mahalliy va xorijiy san'atkorlar, hunarmandlar va muhandislar jome' machitlari, madrasalar, xonakolar, saroylar hamda boshqa ulkan inshootlar qurilishida faol qatnashganlar, ular hozirgi kunlarda biz ko'rib, ko'zimiz va dilimiz quvonayotgan go'zal va nafis tarixiy madaniy obidalar, asoriatikalarning bunyod etilishida o'zlarining butun bilim, hunar, san'at va mahoratlarini sarf etganlar».

XIV asr o'rtalarida Shayx Sayfuddin Boxarziyning dahmasiga ishlangan yog'och o'ymakorligi naqshi topildi. San'atning ustki qismida o'rnatilgan yog'och taxtasidagi o'ymalar shunday o'yilganki, o'yma naqshning nafisligi, uning murakkabligi, tabiiyligi, dinamikligi, juda sifatli o'yilganligi kishini hayratga soladi. O'ymani bajargan ustaning naqadar nozik didli kuchli nazariyotchi hamda amaliyotchi yetuk usta ekanligi o'zo'zidan ko'rinib turibdi. Undagi naqshlarning erkin, nozik harakati inson ruhini ko'taradi.

XIV—XV asrlarda yog'och o'ymakorligi tez ko'lamda rivojlandi. Hattoki tirik mavjudotlar o'yib tasvirlangan ishlarni ham ko'rish mumkin edi. Samarqanddagi Ruxobod maqbarasining eshigida o'yma naqsh bajarilgan bo'lib, baliqning stillashtirgan tasvirini ko'rish mumkin.

Temuriylar imperiyasi inqirozga uchradi.

XV!—XVIII asrlardagi o'zar^ ichki urushlar madaniyatchimiz shu qatori xalq amaliy san'atining rivojlanishiga salbiy ta'sir etdi.

XVII—X'X asrlarda tirik jonzodlarning tasviri, ya'ni qush, baliq, ilon va boshqalar yog'sch o'ymakorligida juda kam tasvirlangan.

XVIII asrning oxiri XIX asr boshlarida, Buxoro, Xiva, Qo'qon xonliklarida yetuk adabiyot namoyandalari qatori xalq amaliy san'ati ustalari ham yetyshib chiqdi. Bu xonadonlarda kulolchilik, misgarlik, ganchkorlik, sirkorlik qatori yog'och o'ymakorligi ham gurkirab rivojlandi.

XIX va XX asrlarda yog'och o'ymakorligi, misgarlik, naqqoshlik va san'atning boshqa turlari rivojlanib qar bir shaqarning o'ziga xos yog'och o'ymakorligi paydo bo'ldi. Qo'qondagi Xudoyorxon saroyi, Toshkentdagi knyaz N. K. Romanovlarning saroyi va A. A. Polovsev uyi, Quvadagi Zayniddinboyning uyi, Marg'ilondagi Saidax, madxo'ja madrasasi, Buxorodagi Sitorai Mohi Xosa va boshqalarda ajoyib yog'och o'ymakorligi namunalari yaratildi. Bu esa o'zbek yog'och o'ymakorligi san'atining bebaho asaridir. Hukumat barpo etilishi bilan xalq amaliy san'atining boshqa turlari singari yog'och o'ymakorligi ham rivojlana boshladi. Yog'och o'ymakor ustalar har xil buyumlar, xontaxta, eshik va boshqa narsalarni bezashga jalb qilindi. O'ymakorliklar mexanizasiyalashtirildi. Toshkent va Frunze shaharlarida hunarmandchilik o'quv ishlab chiqarish kombinatlari tashkil etildi.

O'quv ishlab chiqarish kombinatida juda ko'pchilik tahsil olib, usta bo'lib yetishib chiqdilar.

O'zbek xalq amaliy bezak san'ati ustalari qatori yog'och o'ymakor ustalar.

Xalq Xo'jaligi Yutuqlari ko'rgazmasida bir necha pavilonni, Toshkentdagi Muqimiy, Navoiy, Hamza teatrlarini, Navoiy muzeyini, ko'pgina jamoat tashkilotlarining binolarini, restoran, magazin, klub va boshqa joylarni yog'och o'ymakorligining ajoyib namunalari bilan bezadilar.

Uzbek xalqining eng ko'zga tashlangan ustalaridan Olimjon Qosimjonov (1878—1952), Sulaymon Xo'jayev (1866—1946), Maqsud Qosimov va boshqalar ajoyib namunalarni yaratdilar. Ular o'ziga xos yog'och o'ymakorligi maktablari yaratib ajoyib shogirdlar yetishtirdilar.

YeG'OCh O'YMAKORLIGI MAKTABLARI

Yog'och o'ymakorligining o'ziga xos turli uslub va usullari bor.

Masalan, Xiva yog'och o'ymakorligi o'ymasining monumentalligi, yog'och tabiiy rangining saqlab qolishi bilan boshqalardan farqlanadi.

Buxoro yog'och o'ymakorligi esa o'yma naqshning jozibadorligi, jimjima naqshlarni oltin, kumush suvi bilan bezatilishi, naqsh zaminida ranglardan foydalanishi bilan ajralib turadi.

Marg'ilon yog'och o'ymakorligi chuqur zaminli yassi o'ymani qo'llab kelganlar.

Qo'qon o'ymakorligi esa kalta bo'rtmali, yassi o'yma ishlatganlar. Toshkentda esa naqsh bilan qoplangan yassi bo'rtmali, zaminsiz chizma yog'och o'ymakorligi keng tarqalgan. yog'och o'ymakorligi maktablari taxminan 40—50 yillardan keyin paydo bo'lgan. Jumhuriyatimizda Qo'qon, Xiva, Samarkand, Toshkent maktablari mavjud.

Toshkent yog'och o'ymakorlik maktabi. Bu maktabga mansub ustalar o'yma naqshlarni 1—2 qavat qilib o'yadilar, keyingi vaqtlarda esa 3 qavatli o'ymalar bajarishga o'tmoqdalar. Kompozitsiya jix,atidan o'rtacha chuqurlikda o'yib, o'simliksimon, geometrik, gulli girih, hattoki ramziy naqshlar bajaradilar, Pardoziyning hamma turlarini qo'llaydilar. Ular ko'pincha yong'oq, chinor, buk yog'ochlarini ishlatadilar. Toshkent ustalari relyef yuzasiga ozgina rang berib, relyefni o'zi loklanadi. Toshkent yog'och o'ymakorligi maktabi namoyandalardan biri Sulaymon Xo'jayev, u faqat pargori naqshni ishlagan. Uning shogirdi Maqsud Qosimov birinchi bo'lib pargoriy naqshni tekis yuzasi islamiy naqsh o'ymaga kiritgan.

Maqsud Qosimovning shogirdlaridan biri O. Fayzullayev maktabning rivojiga katta hissa qo'shib juda ko'p shogirdlar yetishtirmoqda.

Sulaymon Xo'jayev 1866 yili Toshkentdagi naqsh soluvchilar va duradgorlar yashaydigan Suzukrta mahallasidagi duradgor oilasida dunyoga keldi. Uning otasi Nasrulloxo'ja panjara va duradgorlikni otabobosidan meros qilib olgan edi. Sulaymon yoshligidaioq yog'och o'ymakorligiga qiziqar, nozik san'at sirlarini o'rganishga harakat qilar edi. U diniy maktabda o'qib yurgan kezlarda otasiga yordam berardi. Keyinchalik u 17 yoshida usta Iskandar Mirzayoqubov ustaxonasida ishladi.

U 1891 yilda, o'sha davrda yog'och o'ymakorligi pargori ustalaridan biri Toshpo'lat Ayubxo'jayevga shogird tushib yog'och o'ymakorligining sirasrorlarini o'rgandi. Pargori bu yog'och o'ymakorligini bir turi bo'lib, o'ymaning chuqurligi 1—1,5 mm dan oshmaydi. Bu naqshlarni «o'ymakor pargori» yoki «o'yma pargor» bilan, ya'ni sirkul bilan chizilgan neqshni o'yib ishlash deyiladi.

Sulaymon ustozini hurmat qilar, qiyinchiliklarni sabrchi hamda o'ta mehnatsevarligi bilan yengib, haqiqiy usta bo'lishga astoydil harakat qilardi. Keksa ustoz Toshpo'lat Ayubxo'jayev vafot etgach, uning san'atini davom ettirdi. Ustozdan esdalik bo'lib qolgan hamma asboblardan yordamida Sulaymon o'zi mustaqiya juda ko'p duradgorlik ishlari derazalar, eshiklar, darpardalar yasadi.

Sulaymon Xo'jayev astasekin har xil buyurtmalar olib bajara boshladi. U ko'pincha duradgorlik ishlari bilan shug'ullanar, ya'ni eshik, rom, xontaxta va boshqalar yasardi. Uning ijodiy ishini rivoj topishida rafisasi Sharofat Otaxo'jayeva yordam berdi. Sharofat Otaxo'jayeva o'zi ham yog'och o'ymakorligiga qiziqar edi, chunki uning otasi ham yog'och o'ymakor usta bo'lgan edi. Viua vaqtlarda, ya'ni XIX asrning boshlarida olti, sakkiz, qirrali xontaxtalar mayda buyumlar ishlab chiqarishga ehtiyoj juda ka :a edi. Usta yasagan ishparini mohirlik bilan bejirim qilib bezar edi.

S. Xo'jayev tojik, fors, turk va arab tillarini yaxshi bilar juda ko'p kitoblardan mutolaa qilar edi. U sayohat qilishni yoqtirar edi. Usta 1909 yili Turkiyaga va Arabistonga bordi. Makkani ziyorat qilish bilan birga chet ellardagi xalqlarni hayoti va san'ati bilan tanishishga harakat qildi.

1913 yili Toshkentdagi rus duradgorlari bilan tanishdi va ular maslahati bilan o'zining naqshlangan kursichasi va qush qafasi bilan SanktPeterburgdagi Butunrossiya kasblari ko'rgazmasida qatnashdi. Ana shu qilgan ajoyib ishlari uchun «За poleзные труды» bronza medali va diplom bilan taqdirlandi.

Ulug' Oktyabr inqilobidan so'ng sovet hukumati mohir ustaga g'amxo'rlik qilib unga alohida ustaxona berdi. U o'z shogirdlari bilan ajoyib o'ymakorlik ishlarini bajardi. Usta Sulaymon Xo'jayev o'z hunari sirasrorlarini kelasi avlodga o'rgatishda mexnatini ayamadi. U Toshkentning o'quv ishlab chiqarish ustaxonalarida o'ymakorlik san'ati bo'yicha instruktoro'qituvchi bo'lib ishladi. 1935 yili Toshkent shahar xalq maorifi bo'limi huzuridagi to'garaklarga rahbarlik qildi. Shu bilan bir zaqtda usta Toshkentdagi to'qimachilik kombinatining o'zbek xalq naqshlari asosida gul solinadigan fabrikada maslahatchirassom bo'lib ishladi, Sulaymon Xo'jayev o'zi ramka, qutichalar, stollar, etajerkalar, shkaflar va boshqa narsalarni o'zi yasardi. Ko'pincha yong'os va chinor yogochlaridan foydalanardi, chunki bu yog'ochlar qattiq va pardoz berganda ajoyib ko'rinishga ega bo'ladi. Yuza o'ymada yorug'lik kontrasti katta rol o'ynaydi. Pargori naqsh kompozitsiyasi ancha murakkab bo'lib, ustadan ko'p mehnat hamda sabrtoqatni talab qiladi

Usta kerakli yuzaga sog'oz siyib ustidan qalam, sirkul, chizg'ich yordamida naqsh kompozitsiya chizar va shu chiziq bo'yicha o'yar edi. U naqshni o'yishda o'yma qalamdan foydalanar edi. Ustada 30—35 ta yog'och o'ymakorligining asosiy asbobi bo'lib, ular kichik yoki yirik naqshlarga qarab x,ar xil o'lchamda bo'ladi.

Lauxni juda ko'p turlarini yasadi. Lauxni yasash san'atini o'sha paytda ustaning o'zi yaxshi bilar edi. Ustaning yog'och o'ymakorlik turi «pargori» uslubida shogirdi Maqsud Qosimov ijodiy ishlab rivojlantirdi. U islmiy naqshni o'yib ishladi. «Pargori» yog'och o'ymakorlik uslubida hozir hych kim ishlaymay bu uslub rivojlanmay qoldi. Sulaymon Xo'jayev buyumga qog'ozni yelimplab keyin naqsh kompozitsiya chizib o'ysa, qo'qonlik ustalar naqshni to'g'ridanto'g'ri yog'ochni yuzasiga chizib o'yaverar edi.

Usta Sulaymon Xo'jayev o'zbek xalq bezak san'atining juda ko'p ko'rgazmalarida qatnashdi. 1923 yilda Rossiya qishloq xo'jaligi hunarmandchilik ko'rgazmasida 1927 yilda SSJI xalqlari san'ati ko'rgazmasida 1 darajali diplom bilan taqdirlandi.

1930 yilda O'zSSJning 5 yilligiga bag'ishlangan ko'rgazmada qatnashdi, 1937 yilda Parijda bo'lib o'tgan san'at va texnika kurgazmasida qatnashib yuksak baho oldi. Xo'jayev shogirdlaridan, Muhammadvali Asqarov (1909—49), Maqsud Qosimov pargori naqshini ijodiy rivojlantirdilar hamda o'ziga xos yog'och o'ymakorligi maktablarini yaratdilar.

O'zbekiston xalq ustalari ichyda birinchi bo'lib, usta Sulaymon Xo'jayevga (1932 yili) Sosialistik Mehnat Qahramoni unvoni berildi.

1947 yili 81 yoshida pargor ustasi vafot etdi. Yaxshi san'atkorning ikkinchi umri boshlandi. Uning yuzlab yaratgan asarlari Moskvadagi Sharq mezeyida, O'zbekistonning tasviriy san'at muzeyida va xalq amaliy san'ati muzeyida xalqqa xizmat qilmoqda. Sovet madaniyatida uning yaratgan asarlari juda katta bebaho xazina bo'lib qo'shildi.

Tarix muzeyi milliy me'morlik an'analariga yuzaki yondashdi. Chunki o'sha vaqtda o'tmish merosidan tanqidiy foydalanish kerak degan noto'g'ri tushuncha ko'tarilgan edi. Shunga qaramay bu binoga har yerdan xalq amaliy san'ati ustalari taklif etildi. Ular toshkentlik kulol usta M. Rahimov, T. Miraliyevlar, o'ratepalik o'ymakor naqqosh usta Ashirov, G'ofurxo'jayev toshkentlik naqqosh Yoqubjon Raufov, qo'qonlik usta Abdurazzoq Abdurahmonov, toshkentlik naqqosh Abduvakil Isayev va boshqalar edi. Muzeyning darvozasi yog'och o'ymakor naqqoshlar bilan ijodiy hamkorlikda bajarildi. Chap tabaqasining naqsh kompozitsiyasini Yoqubjon Raufov chizmalari asosida o'ratepalik yog'och o'ymakor Amir G'ofurxo'jayev bajardi. O'ng tabaqasini toshkentlik naqqosh Abduvakil Isayev naqsh chizmalari asosida qo'qonlik yog'och o'ymakor usta Abdurazzoq Abdurahmonov bajardi. Maksud aka shu yog'och o'ymakor usta Abdurazzoq Abdurahmonovga yordamlashdi. Mehribon usta Maqsudga dastlabki yog'och o'ymakorligi hunarini o'rgatdi. Maqsud yog'och o'ymakorligi bilan birga panjara san'atini ham chuqur o'rganib bordi. XIX asrda arxitektura binolarida panjara juda ko'p qo'llanilar edi. Maqsud qadimiy panjaralar bilan tanishdi va ularni yasash sirasrorlarini o'rgandi. Albatta bu juda og'ir ish edi. O'ymakor tarixiy panjaralarni o'rganar ekan, o'zi ham ajoyib panjaralar yaratdi. Uning ajoyib ishlaridan namunalar hozirda O'zbekiston tasviriy san'at muzeyida saqlanmoqda.

1935 yilda Toshkentda hunarmandchilik o'quv ishlab chiqarish kombinati ochyldi. Shu vaqtda yosh ustaning qobiliyati hamda uning shu hunarga bo'lgan qiziqishini sezgan muzey xodimlari

Maqsud Qosimovni hunaromadchilik o'quv-ishlab chiqarish kombinatiga o'zbek; xalq Amaliy-badiiy san'atini o'rganishga yubordilar. Tirishqoq, harakatchan va hunarga tashna Maqsud yog'ochga, tosh, metall va ganchga gul o'yishni ikki yilda o'rgandi.

XIVA YoG'OCh UYMAKORLIGI MAKTABI

Xiva yog'och o'ymakorligi maktabi boshqa maktablarga qaraganda o'yma naqshlarning maydaligi, yuzaligi, zaminining kamligi, naqshlarning zichligi hamda badiiy tuzilishi jihatidan o'ynoqligi (harakatchanligi, dinamikaviyligi), ya'ni novdalarni spiralsimon ishlanib ajoyib shakllar hosil qilishi bilan farq qiladi. Xiva o'ymakorligi ustalari ko'pincha qayrag'och, terak va chinor yog'ochlarini ko'proq ishlatadilar. Ular yog'och rangining tabiiyligini saqlagan holda uning yuzasiga va zaminiga paxta, zig'ir (Xorazmcha — oq yog') yog'i beriladi. Xiva yog'och o'ymakorligi maktabi o'zining monumentalligi bilan mashhurdir. Xiva naqshining go'zalligi, naqshlarni turli chuqurlikda o'yilishi orqali katta aniqlikka va uyg'unlikka erishishdadir. Ustalar yog'ochning tabiiy ko'rinishini saqlashga harakat qilib yangi o'yma yuzasini silliqlash, bo'yoq surtish ishlarini qo'llamaganlar. Ota Polvonov, Sapo Boqbekov va boshqalar Xiva maktabi ustalaridandir

Samarkand yog'och o'ymakorligi maktabi boshqa maktablarga qaraganda o'ymalarining juda mayda o'yslishi, kompozitsiyasining murakkabligi, ya'ni geometrik, o'simliksimon va gulli girih kompozitsiyalari hamma zamin va relyeflarni loklashdan boshlanadi. Asosan chinor, dub, buk va terak yog'ochlari ishlatiladi. Samarkand yog'och o'ymakorligi maktabi namoyandalaridan Asatilla, M. Jumaboy, Abduhofiz Jalilov, Usta Nasrulla, Nurali Nazrullayev va boshqalardir.

QO'QON VA FARG'ONA YoG'OCh UYMAKORLIGI MAKTABI

Ko'qon ustalari quticha, kursi, rom va boshqalarda kalta bo'rtmali yassi o'ymani, ya'ni pargori uslubda ishlatib kelib, arxitekturada eshik, ustunlarga yirik chuqur naqshlar o'yib o'zgacha maktab yaratdilar. Bu makgablarni o'ymalarining monumentalligi, yirikligi, chuqurligi, ko'pqavatlilik bilan farq qiladi. Qo'qon yog'och o'ymakorligi maktabini rivojlantirishda Qodirjon Haydarov vz uning shogirdlari katta hissa qo'shdilar. Ular terak, yong'oq va buk yog'och materiallaridan ko'pincha foydalanadilar. Ustalar o'yilgan relyefning faqat yuziga to'qroq rang berib keyin loklaydilar.

MARG'ILON YoG'OCh O'YMAKORLIK MAKTABI

Marg'ilon yog'och o'ymakorlik maktabi o'ziga xos milliy ko'rinishga ega bo'lib, o'ymani chuqur zaminli yassi qo'llaydilar. Keyingi vaqtda marg'ilonlik ustalar binolarni yog'och o'ymakorligi bilan bezashda katta ishlar qildilar.

YoG'OCh O'YMAKORLIGIDA ISHLATILADIGAN YoG'OCh TURLARI VA

ULARNING O'ZIGA XOS XUSUSIYATLARI

Yog'och o'ymakorligida otabobolarimiz qadimdan x,ar xil yog'ochlardai turli maqsadda foydalanib kelganlar. Ustalar yog'ochni o'yishdan oldin uning o'ziga xos xususiyatlarini sinchiklab o'rganganlar. Keyingina yog'ochga o'yib naqsh ishlangan. Hamma yog'ochlar ular olinadigan daraxt turiga qarab ikki gruppaga: bargli va nina barglilarga bo'linadi. Nina bargli daraxtlardan oliigan yog'ochlar qurilishda, duradgorlikda va yog'och o'ymakorligida asosiy material hisoblanadi, chunki uniig o'ziga xos afzalliklari bor. Chunonchi tarkibida smolali moddalari bo'lgznligi uchun u tez chirib ketmaydi, bargli daraxtlarga qaraganda ko'pligi va yengilligi, unga ishlov berish osonligi, tanasi to'g'ri, silliq bo'lgani uchun undan silliq xoda tayyorlash mumkin.

Lekin o'ymakorlikda shumtol, eman, arg'uvoi, terak, chinor, zirk va boshqa daraxt yog'ochlari ham ishlatiladi. yog'och materiallari tabiiy guliga, rangiga, tovlanishiga, xidiga k.areb enislanadi. O'zbekistondagi yog'och o'ymakor ustalar o'z ishlari uchun eng yaxshi yong'oK, qayrag'och, chinor, tut, archa, terak, o'rik kabi maqapli daraxtlarning eng a'lo navlarini ishlatadilar. Hozirgi ustalar esa boshqa joylardai keltirilgan shamshod, eman, karag'ay daraxtlari yog'ochlarini ishlatadilar. yog'och o'ymakorligida ishlatiladigan materiallar bilan birmabir tanishib chiqamiz,

Tog' teragi (ruscha — osina) — bargli daraxt, po'stlog'ining rangi sarg'imtir, yupqaroq, tanasining pastki qismlarida chatnog'i bo'ladi. Yumshok yeg'och turiga kiradi, yechgil, oqish rangli namga chidamsiz, yillik hayaqelari anis. Yog'ochini ishlash oson, undan o'yinchoqlar, idishlar, eshik, faner, gugurt, har xil buyumlar yasaladi. O'ymakorlikda juda tez chiriganligi uchun kam ishlatiladi.

Oq karag'ay (ruscha — pixta) — po'stlog'i yupqa, silliq kulrang tusda bo'ladi U yumshok, yengil, oson ishlanadi, biroz qoramtir dog'li, yog'ochi oqish bo'ladi. Mayda ko'zli, kam smolali, hidi

yo's, namga chidamsiz. Cholg'u asboblarini yasashda, yog'och o'ymakorligida va kurilishda ishlatiladi.

Karag'ay (ruscha — sosna) — igna bargli daraxt turiga kiradi. Puxta yengil smolali, oqqizg'ish yog'sch, namga chidamli, po'stlog'i qalin va to'q jigarrang tusda bo'ladi. Qarag'ay tik va to'g'ri o'sadi, uning balandligi 30—40 m, yoshi 120—150 yil bo'ladi. U yumshoq yog'och bo'lib, uni yorish, arralash, yelimlash, bo'yash, loklash oson. Qarag'ayning yil.lik halkalari aniq ko'rinib o'zigz xos ko'rinishga ega. U qurilishda, kemasozlikda, mebel ishlab chiqarishda, duradgorlikda va yog'och o'ymakorligida ishlatiladi.

Tipog'och — (ruscha — listvennisa) igna bargli daraxt turiga kiradi, og'ir, yog'ochi qattik, koramtirsarg'ish rangli bo'lib, chiroyli ko'rinishga ega. Namga chidamli, qarag'ayga qaraganda 30% mustahkamdir. U ortischa smolali, po'stlog'i kalin, yillik halqalari aiiq ko'rinib, yog'ochi mayin qatlamli. U ortiqcha smolali bo'lgani uchun tez chirimaydi, uni ishlash qiyin. Shuning uchun yog'och o'ymakorligida kam, asosan qurilishda ishlatiladi.

Arg'uvon (ruscha — lipa) bzrgli daraxt turiga kirib, u qalin po'stloqli, yengil, kam yoriluvchan, yog'ochi yumshok, oqish tusli bo'ladi. Arg'uvonning yillik qalkalarini aniklash qiyin. Kam chatnaydi, toblanmaydi, kesish oson, hidsiz bo'lgani uchun yog'och idishlar, bochkalar, sabzi taxtalzr, chizmachilik taxtalari ishlatiladi.

Pardozlash — yog'och sirtini yaxshilab tozalab silliqlab, o'yma relyefga uch xil: pax (yoyma), choka (yorma), lo'la pardoz berish hamda bo'yab, kumush va tilla suvi yugurtirish, loklash, jilolashdir.

Basaterak — bargli daraxt turiga kirib, uning po'stlog'i silliq, rangli oqko'kish bo'ladi. Tanasi to'g'ri bo'lmay sershox bo'ladi. yog'ochi oqish tusli bo'lib, namga chidamsiz. U qurilish ishlarida, o'ymakorlik, duradgorlik buyumlarini tayyorlashda ishlatiladi.

Mirzaterak — (ruscha — topol) — bargli daraxt turiga kirib, po'stlog'i sarg'ish, kam chatnaydy, u silliq bo'ladi. Kam shoxli, tanasi to'g'ri bo'lib, yog'ochi oq tusli, namga chidamsiz bo'ladi. Mirzaterak duradgorlik va yog'och o'ymakorligida keng ishlatiladi.

On qayin — (ruscha — beryoza) bargli daraxtlar turiga kiradi, uncha qalin bo'lmagan oqish po'stloqdan iborat. Po'stlog'i palaxsapalaxsa yorilgan bo'lib, yog'ochi qattiq, oqish tusli, yog'ochi qiyin ishlanadi, yillik halqalari bilinarbilinmas, namga chidamsiz, lekin yaxshi pardozlanadi.

Oq qayindan asosan faner, mebellar, egri chiziqli yog'och detal va boshqalar tayyorlanadi, yog'och o'ymakorligida qo'l kelmaydi.

Qora qayin (ruscha — buk) — bargli daraxt turiga kiradi, sarg'ishqizg'imtir tovlanadigan oqish tusli, og'ir yog'och, namga chidamsiz radial qirqimi bo'yicha chiroyli, tabiiy gulli, qattiq qovushqoq yog'och. Halqalari yirikrok. va aniq ko'rinadi. Egiluvchanlik xususiyatiga ega bo'lgani uchun fanerlar, mebellar, chizmachilik asboblari tayyorlashda qo'l keladi, qattiq bo'lgani uchun yog'och, mix, parket, yog'och o'ymakorligida keng ishlatiladi. Islimiy naqshlar qora qayin yog'ochidan juda nafis va chiroyli chiqadi. O'ymakorlikda 100—105 yoshga kirgan qora qayinlar ishlatiladi. Bu yog'ochdan yasalgan buyumlar o'yilib loklanganda juda chiroyli chiqady.

Shumtol (ruscha — yasen)—bargli daraxt turiga kiradi, kam yoriluvchan, och qizg'ish, rangli, puxta, pishiq, tabiiy gulli, chiroyli, egiluvchan. Uni ishlash qiyin, silliq randalanadi hamda pardozlanadi. Yillik tolalari aniq ko'rinadi, bug'langanda yaxshi egiluvchan. Bu material faner tayyorlashda, vagonsozlikda, samolyotsozlikda, kemasozlikda so'llaniladi. Ukdan har xil asbob bandlari, har xil sport buyumlari ishlanadi, yog'och o'ymakorligida keng qo'llaniladi.

Zarang (ruscha — klyon) — qattiq yog'och turiga kiradi. U oqish yoki qoramtir qizg'ish rangli, zich, puxta bo'lib mexanik xossalari jihatidan emandan ustun turadi. Tabiiy gullari chiroyli bo'lib, yaxshi pardozlanadi. yillik halqalari biroz bilinadi. Yeg'och turi o'zining chiroyli tabiiy gullari bilan boshqa yog'ochlardan ajralib turadi. Uning tabiiy gullari xuddi qush ko'ziga o'xshaydi. Shuning uchun ust al ar qush ko'z deb yuritadilar. yog'och o'ymakorligida qimmatbaho mebel tayyorlashda hamda mashinasozlik korxonalarida ishlatiladi.

Chinor (ruscha — platan) — po'stlog'i qizg'ish, sariq tusli yupqa, silliq bo'ladi. Chinor qattiq, (pishiqpuxta) ishlash qiyin, tabiiy gullari chiroyli, uning rangi qizg'ishqoramtir. Chinordan qimmatbaho mebel va randalangan fanerlar tayyorlanadi.

Nok (ruscha — grusha) — kalin po'stloqli, chatnagan bo'lib, yog'ochi to'q jigarrang, mo'rt, qattiq, yillik halqalari bilinarbilinmas. Nok daraxtidan gul bosadigan qoliplar, randalangan faner va qimmatbaqo mebellar tayyorlanadi.

O'rik (ruscha — uryuk) — bargli daraxt, yog'ochi qoramtir qizg'ish bo'lib, undan mayda buyumlar va inkurstasiya ishlanadi. Har xil asboblari yasaladi.

Archa (mojjevelnik) — po'stlog'i qalin, rangi kulrang, serbutoq bo'ladi. Kam smolali, namga chidamsiz igna bargli daraxt. U puxta, chidamli, ming yoshgacha yashaydi. Undan qog'oz sanoatida, mebellar va boshqa narsalar yasashda foydalaniladi. Yog'och o'ymakorligida qadimdan qo'llanilib kelinadi.

Yong'oq (ruscha — grecheskiy orex) — po'stlog'i ko'kimtir, qalin va silliq bo'lib, tanasining pastki qismida po'stlog'ining chatnog'i bor. yong'oq yog'ochi qoramtir rangli, qattiq, tabiiy guli chiroyli, ishlash qiyin. U yaxshi pardoatlanadi, undan qimmatbaho mebellar tayyorlashda va yog'och o'ymakorligida keng foydalaniladi. U ajoyib ko'rinishga ega.

Zirk (ruscha — olxa) — uning ikki turi, ya'ni qora va oq zirk bo'ladi. Oq zirkning po'stlog'i tiniq hamda silliq bo'ladi. Qora zirkning po'stlog'i qoramtir tusda, qalin chatnagan bo'ladi. Namga chidamli, bo'yoqni yaxshi oladi. yog'ochi oqish ochiq havoda tez qizarib ketadi, yumshoq bo'lib, yillik halqalari ko'zga yaqqol tashlanadi. Undan arzon mebellar va fanerlar tayyorlanadi, chunki unga tez qurt tushadi.

2-Mavzu:

YO'G'och O'YMAKORLIGIDA ISHLATILADIGAN ASBOBLAR

Reja:

1. Yog'och o'ymakorligida ishlatiladigan asboblari
2. Yog'och o'ymakorligida ishlatiladigan o'lchov asboblari
3. Biriktirish va jilvirlash

Tayanch tushunchalar: O'yima qalamlar, naqsh qalamlar, iskana, morkech shkala, kovza iskana, baliq sirti iskana, zamin iskana, chekma iskana, o'yuvchi iskana, yo'nuvchi iskana, chuv iskana, qing'ir iskana, nov iskana, chekma qalam, gurzi, xatkash, pargor, duradgorlik yelimi, kazein yelimi, yelimon, jilvir qog'oz.

Yog'och o'ymakorligida turli asboblari ishlatilib ular o'ziga xos ishlarni bajaradi. Yeg'och o'ymakorligidagi asboblari ikki turga bo'linadi, ya'ni naqshni o'yish uchun «o'yima kalamlar» va ikkinchisi «naqsh qalamlar».

Asboblarni shakli va bajaradigan ishiga qarab iskanalarning bir qancha xillari bo'ladi. Masalan, iskana, morpech iskana, baliq sirti iskana, zamin iskanalar, kovza iskana, chekma iskana va boshqalar. yog'och o'ymakorligida ishlatiladigan asboblarni maxsus asbob tayyorlaydigan chilangar ustalar tayyorlaganlar yoki o'zlari yasaganlar. Hozirda yog'och o'ymakorlik asboblari metallsozlik korxonalarida tayyorlanadi. Ayrim ustalar asboblarni o'zlari tayyorlaydilar. Iskanalar bir tomonga qarab charxlanib o'ziga xos o'tkirlik burchakda charxlanadi. Iskanalarning dastalari pishiq yog'ochlar, ya'ni qora qayin, qayrag'och, zarvng, yong'oq va boshqa daraxt yog'ochlaridan tayyorlanadi. Iskanalar yog'och to'qmoq bilan uriladi. Shuning uchun dastasi yog'och yoki plastmassadan yasaladi. Plastmassali dastalar yorilishga chidamli bo'ladi. Bolg'a urishda yorilib ketmaydi.

Iskana (ruscha — stameska) — duradgorlik asbobi bo'lib undan yo'nish, teshish ishlarini bajarishda foydalaniladi. Iskanalarning o'yuvchi hamda yo'nuvchi xillari bor. Yo'nuvchi iskanada taxta chetlariga faska chiqariladi, teshik, tirnoqlar rostlanadi, ular yo'nib kengaytiriladi. Qalin hamda qaliq yog'ochlarni o'yish va teshish ishlari o'yuvchi iskanalar bilan bajariladi Iskanalarning tig'i po'lat, dastasi esa asosan yog'ochdan bo'ladi. Dastalari zarang, qayrag'och, yong'oq, qayin kabi pishiq yog'ochlardan tayyorlanadi, uchiga esa metall halqacha kiygazib qo'yiladi. Iskanalar bajariladigan ishning xarakteriga qarab nov iskana, chuv iskana (o'yishda), qing'ir iskana (teshishda) ishlatiladi. Avval duradgor va yog'och o'ymakor ustalar maxsus temirchi (chilangar) ustalarga buyurtma berib yasatar edilar yoki o'zlari tayyorlar edilar. Hozir iskanalar metallsozlik korxonalarida tayyorlanadi;

Kovza iskana — u to'g'ri va egri tig'li bo'ladi. To'g'ri tig'li kovza iskana o'yilgan naqsh chiziqlarining ustiga uch qirrali qavariq yo'llar chiqarish hamda parallel chiziqlar chizishda qo'llaniladi.

To'g'ri iskana — to'g'ri sterjen keskichli bo'lib, tig'ining eniga qarab kichkina, o'rtacha va katta iskanalar bo'ladi. Tig'ining eni 1,5 mm dan 10 mm gacha bo'ladi. Ko'pincha bag'dodi uslubidagi naqshlarni va zaminini o'yishda ishlatiladi.

Nova iskana — uning tuzilishi bo'yicha tig' uchi nov shaklida bo'ladi. Eni 2 mm Dan 8 mm gacha bo'lib dastasi qattiq yog'ochdan qilingan bo'ladi. Asosan kichik, o'rtacha va katta nova iskanalar bo'ladi. Nova iskanalar o'yishda va pardozlashda ishlatilib asosan naqshning eng mayda bo'g'im, doiracha, marg'ula, mayda ko'zcha, gajak va gul qismlarini kesishda qo'l keladi.

Zamin iskana — naqshning zaminini o'yib olishda ishlatiladi. Zamin iskananing eni 2 mm dan 8 mm gacha bo'ladi.

Baliq sirti iskana — tig'i botiq kamalaksimon ko'tarilgan, baliq qovurg'asi shakpida bo'lgan asbobdir. Keskichini eni 4 mm dan 19 mm gacha, uning kattakichikligiga qarab o'rta va katta baliq sirti iskanalari bo'ladi.

Morpech iskana — o'yilgan naqshlarning chetlaridagi hoshiya, zanjira, yarim doiralar, nuqtalar chiqarishda kullaniladi.

Chekma iskana — o'yilgan naqshning zaminini chakichlab chiqish uchun ishlatiladigan asbob. U o'yilgan naqshlarni aniq ko'rinishi, zaminini bir tekisda chiqishi va o'ziga xos badiiy ko'rinishi uchun qo'llaniladi. Ishlatish joyiga qarab bir tishli, uch tishli, besh tishli, o'n olti tishli chekma iskanalar bo'ladi.

Kurakcha iskana — kesadigan tig'ining uchi bir tomonga qiya holatda bo'lib, u kurakcha ko'rinishida bo'ladi. Uning kattakichikligiga sarab, kichik va katta kurakcha iskanalar bo'ladi. Iskanalar ensiz zanjira va hoshiya nashlarni o'yishda ishlatiladi. O'yuvchi bu asbob bilan iskanani o'ng qo'lida dastasidan ushlab, tasvir yoki naqsh chizig'ini ustidan kerakli chuqurlikda sanchgan holda o'zi tomon kesib~boradi.

Chekma kalam — yog'och zaminini patir yuzasiga o'xshatib chekmalab o'yib chiqishda ishlatiladigan asbob. Bu asbob gurzi, yog'och banddan va uzun temir sterjendan iborat. Chakichlar bir qatorli va uch satorli bo'ladi. Asbob 1, 2, 3, 4 va hokazo bo'rtma tishli bo'lishi mumkin. Chakichlangan naqsh aniq, mayin yanada boy, nafis ko'rinishga ega bo'ladi. Yeg'och o'ymakorligida chakichlash juda qadimdan rivojlanib kelgan. Ganch o'ymakorligida chakichlash uslubi o'ziga xosdir.

Xat kash (ruscha — reysmus) chiziqlarni chizishda ishlatiladigan maxsus asbob. Tanasiga bitta yoki ikkita prizmatik chizg'ich o'rnatilgan bo'ladi. Undan detallarni cheti va qirralarini yoki katlamlarini ishlashda, parallel chiziqlar tortishda ishlatiladi, uning turli xillari mavjud. Masalan, xatkash chizg'ich mustahkamlanadigan qisqichli ustundan iborat bo'ledi. Rejalashni aniqligini oshirish va tezlashtirish uchun shtangenreysmuslan foydalaniladi. Duradgorlikda ikkita parallel brusokli kolodka tarzidagi xatkash ko'llanilib anik o'lchamli buyum tayyorlashda yog'och materialning turli tomonlariga parallel qilib reja chiziqlari chizishda ishlatiladi.

YoG'OCh O'YMAKORLIGIDA ISHLATILADIGAN ASBOBLARNI ChARXLASH

Ba'zi asboblarni ish jarayonida o'tmaslashib qoladi, ularni o'tkirlash uchun kayroq tosh va charxlar kerak bo'ladi. O'ymakorlikda ishlatiladigan asboblarni o'tmas bo'lsa, ish sifatsiz, ko'ngildagidek chiqmaydi, shuning uchun ham «ustani o'zi usta emas, asbobi usta» deb bejiz aytmaganlar. Bu nak.lda juda katta ma'no yotadi. yog'och o'ymakorligida ishlatiladigan keskich asboblarni charxlash elektrik charxlar va qo'l charxlari yordamida_ o'tkirlanadi. Elektrik charxlarda charxlashda uz'iga xos texnika xavfsizligiga rioya qilish kerak. Qo'lda qayroq toshlarda charxlash uchun har xil qayroq toshlar ishlatiladi. Iskanalarni tig'ini charxga bir me'yorda bosib charxlanib, keyin esa mayin qumli qayroqlar bilan qirovidan tozalanadi. Qirovini to'kishda asboblarni tig'ini qayroq toshning uzunasiga qarab bir maromdasurish kerak. Qirovi to'kilgan asboblarni tirnos yuziga tegizib ko'rib aniklanadi. Tig' kirrasi tirnoq yuziga kadalsa unda asbob o'tkir bo'ladi. Agar sirpanib ketsa asbob o'tkirlashmagan hisoblanadi.

Yeg'och o'ymakorligida yog'ochdan tashqari qog'oz, yelim, knopka, chigit yog'i, qalamlar va boshqalar ishlatiladi.

EG'och O'YMAKORLIGIDA ISHLATILADIGAN O'LCHOV ASBOBLARI

Yog'och o'ymakorligida nash kompozitsiyalarini chizish, o'pchash va boshlarda bir qancha o'lchov asboblari ishlatiladi. Masalan, chizg'ichlar, pargor, qalamlar, knopka, o'chirg'ich, reysfeder, o'lchegich, uchburchaklar, reyshina, transportyor va boshqalar.

Pargor (ruscha — sirkul) — bir uchi sharnirli biriktirilgan ikki yoqli chizmechilik asbobi bo'lib, bir uchida qalam sterjen ikkinchi uchida nina sterjen o'rnatilgan bo'ladi. Bu asbob o'lchash, aylana va yo'ylar chizish uchun ishlatiladi.

Qalam — ko'mir, grafit, qo'rg'oshin, quruq bo'yoqdan qilingan yozish, rasm solish hamda chizmachilik uchun ishlatiladigan qalam grafitli yozuv asbobi. O'rta Osiyoda hattotlar siyoh bilan yoziladigan qamishlardan foydalanganlar. Chex olimi Y. Graxmut maydalangan grafit va gil 'ralashmasidan yozuv sterjenlari tayyorlashni taklif qilib, ishlab chiqarishga asos soldi. Yeg'och qalamlar ishlash joyi va xususiyatiga qarab grafitli, rangli va boshqalarga bo'linadi. Qalam joyiga qarab ishlatiladi. Grafit qattiq va yumshoqligiga qarab uch turga bo'linadi. Qattiq qalamlar T, 2T, ZT, yumshoq qalamlar M, 2M, ZM, 4M yoki V, 2V, ZV; o'rtacha yumshoqliqdagi qalam-lar TM, NV harflari bilan belgilanadi.

Chigit moyi — o'yilgan o'yma naqshni beys yordamida o'rik, yong'oq yoki boshqa yog'och rangiga keptirib bo'yalgandan so'ng, chigit moyini paxtali latta bilan ishqalab surkeb chikiladi. Yaxshi kurigandan so'ng 3,7 nomerli spirtli lok surkab chiqiladi.

Knopka — qog'oz yoki biror narsani chizma taxtaga yoki devorga mahkamlab qo'yish uchun ishlatiladi.

Uchirg'ich — naqsh kompozitsiyalar chizishda ortiqcha chiziqlarni o'chirish uchun qo'llaniladi. Qalamda chizilgan chiziqlarni gamshoq oq yoki ko'k o'chirg'ichda, siyoh yoki tush bilan chizilgan chiziqlarni esa tarkibida maydalangan kumi bo'lgan qizil o'chirg'ichda o'chiriladi.

Jilvirchilik — jilvir tayyorlash kasbi O'rta Osiyoda hunarmand va duradgor yog'och buyumlarining yuzini silliqlash uchun shisha sinig'idan foydalanib kelgan. XIX asrning ikkinchi yarmida jilvir Yevropa va Rossiyadan olib kelingan. XX asrdan boshlab Rossiya jilviriga o'xshash jilvirlar tayyorlangan. O'zbekistonda mahalliy ustalar jilvirni yuziga yelim surtilgan latta yoki qog'ozga shisha kukuni yoki charx qumini sepib tayyorlaganlar. XX asrning o'rtalarida juda ko'p jilvirlar olib kelinganligi sababli jilvir qog'oz tayyorlashga ehtiyoj qolmagan. Lekin hozir O'zbekistonda jilvir qog'ozning turli xillari maxsus zavodlarda ishlab chiqarilmoqda.

Jilvir qog'oz — tabiiy va sun'iy abraziv materiallar, ya'ni tog' jinslari kvarts, kum, korund, shisha, gemotit va boshqalari maydalab mato yoki kog'ozga yopishtirib tayyorlangan maxsus material. Jilvir qog'oz mayda yoki yirik donali bo'ladi. Jilvir donachalariga qarab 12, 16, 20, 24, 36, 60 va hokazo nomerli bo'ladi. Nomer qancha ortib borsa, shuncha jilvirning donachalari maydalashib boradi. Jilvir qog'oz egarsozlikda, duradgorlikda, yog'och o'ymakorligida va boshqa joylarda ishlatiladi.

Yelimdon — duradgorlik yelimini eritish uchun ishlatiladigan maxsus idish (qozon).

Duradgorlik yelimi (stolyarnyy kley) — yog'och materiallarini bir-biriga yelimlash uchun ishlatiladi. Duradgor yelimi go'sht va suyaklardan tayyorlanadi. Yelimlar plita shaklida, donalar va boshqa shakllarda tayyorlanadi. Yelim plitalar tiniq sarg'ish yoki qoramtirroq rangda bo'lib, uni maxsus yelimdonda eritiladi.

Kazein yelimi — yog'och o'ymakorligi va duradgorlikda ishlatiladigan yelim bo'lib, sutning oxirgi ishlatib bo'lmaydigan qismidan tayyorlanadi. U talqon holda yoki 4—12 mm li kattiq donacha ko'rinishida bo'ladi. Kazein yelimi o'ta namgarchilikda ishlatiladigan buyumlarda ishlatiladi. Tayyorlangan yelimning uchdan ikki qismi suv va qolgan 1 qismi yelim tolqondan tashkil topishi kerak.

Yelimdon ikki kismdan iborat bo'lib, bu idishlar kattakichik, biri ikkinchisiga tushadigan bo'ladi. Kichik idishga kerakli miqdorda suvda bo'ktirilgan yelim solinadi va katta idishga tushiriladi. Yelim katta idishdagi suvning issiqligi ta'sirida eritiladi. Shu yo'sinda eritilgan yelim kuymaydi va yelimlash xususiyatini yo'qotmaydi. Agar bitta idishda eritilsa yelim idish devoriga yopishib qoladi, ikkinchi marta eritilganda yopishib qolgan yelim kuyadi. Natijada yelimning sifati buziladi.

2-Mavzu

YO'G'och MATERIALLARINI O'YMAGA TAIYERLASH TEXNOLOGIYASI Reja

1. Yog'och materiallarini o'ymaga tayyorlash texnologiyasi
2. Yog'och o'ymakorligi uslublari
3. Yog'ochga gul o'yish

Tayanch tushunchalar: Texnologiya, suvda saqlash, tabiiy quritish, yog'och o'ymakorligi usullari, pargori usul, bog'dori uslub, islamiy uslub.

Yog'och o'ymakorlik san'ati ko'p mehnat talab qiladigan san'at turlaridan biri. Yog'ochni o'ymaga tayyorlashning o'ziga xos texnologiyasi mavjud. Uni bilmasdan turib haqiqiy usta bo'lib bo'lmaydi. Usta yog'ochning turini aniqlay olishi o'ziga xos xususiyatlarini uni o'ymaga tayyorlash texnologiyasini juda yaxshi bilishi kerak. Yog'och o'ymakorligida yog'ochni quyosh nuri tushgan tomonidan ko'p foydalanadilar. Chunki quyoshga qaragan tomoni zich va pishiq bo'ladi.

Avvalgi ustalar yog'ochni 6 oydan 1 yilgacha suvda, ya'ni hovuzlarda saqlashgan. Keyin esa 10—15 yilgacha soyada tabiiy quritishgan. Iloji boricha o'ymakor ustalar yog'ochni somonga qo'shib qo'yib quritishgan, chunki somon yog'och rangiga ta'sir etib yanada go'zallashgan. Tabiiy quritishning har ikkala texnologiyasi ham azaldan otabobolarimizning quritish uslubi bo'lgan. Yong'oq yog'ochi somonga ko'mib quritilsa, uning rangi to'qlashadi. Suvda saqlaganda ham yong'oq yog'ochining rangi to'qlashadi. Chunki yong'oq daraxti tarkibida yod moddasi mavjud bo'lib, u suvda saqlanganda suv bilan reaksiyaga kirishib qorayadi. Qolgan boshqa yog'ochlar suvda saqlaganda ham, quritilganda x,am ularning rangi o'zgarmaydi. Yog'och o'ymakor ustalarimiz yuqorida aytilgan texnologiyaga qisman amal qilishmayapti. Shuning uchun hozir yasalgan va o'yilgan yog'och eshiklar ustun va xontaxtalar 1 yil o'tmasdan yorilib ketmoqda. Bu yog'ochni o'ymaga yaxshi tayyorlanmaganligidan dalolat beradi.

YO'G'och O'YMAKORLIGI USULLARI

O'zbekistonda yog'och o'ymakorligi oddiy bolalar tumorchasidan tortib bino ustunigacha bezab kelinadi. Yog'och o'ymakor ustalar qadimdan uch uslub asosida bezab kelganlar. Ular bag'dodi, islami va pargoridir. Bu uslublarni Birma-bir ko'rib chiqamiz.

YO'G'och UYMAKORLIGIDA PARGORI USUL

Pargori — pargor (sirkul) yordamida chizib o'yilgan naqsh bo'lib, an'anaviy yog'och o'ymakorlik turi. Bu o'ymakorlik turini ustalar «o'yimali pargori» va «uyma pargor bilan» deb ham yuritadilar. Pargori murakkab o'ymakorlik texnikasi bo'lib, chuqur bilimdonlik hamda mahorat talab qiladi. Pargori quyidagicha bajariladi. yong'oq, chinor, qayrag'och, tol yog'ochlarga o'ymakorlik uchun yaxshi materialdir. Tayyorlangan yog'och yuzasiga qog'oz kleylanib unga rapporti aylana, to'rtburchak, uchburchak, ko'pburchak va hokazolardan iborat naqsh kompozitsiyalari pargor va chizg'ich yordamida chiziladi, keyin esa asboblardan yordamida o'yiladi. Uzmaning chuqurligi 1—1,5 mm gacha bo'ladi. Naqsh o'yishda 30—35 tacha har xil o'yuvchi asboblardan ishlatiladi. Masalan, kurakcha iskana, nova iskana, to'g'ri iskana, baliq sirti iskana, zamin iskanalar, chekma iskana, xovza iskana, morpech iskana, gurzi va boshqalar. Naqsh zamini o'yib bo'lingandan so'ng gurzi bilan chakichlab chiqiladi. Chakich o'ymani yanada ko'rimli qiladi. Uyma tugallangandan so'ng, ustiga yopishtirilgan qog'oz olib tashlanadi. Uzbekistonda pargori ustalardan T. Ayubxo'jayev, A. Tursunboyev, Haydar Najmyddinov, Qodirjon Haydarov, Sulaymon Xo'jayev, O. Fayzullayev, Abduposiq Saydaliyev, Botir G'aniyev va boshqalarning ishlari elga mansub bo'lib qolmoqda. Xalq amaliy san'ati turlari bo'lmish ganch o'ymakorligida sopolga, chinniga gul solishda, naqqoshlikda va boshqalarda ishlatiladigan aylana (davra) naqshlarning ba'zi birlarini x,am pargori deb ataydilar.

YO'G'och UYMAKORLIGIDA BAG'DODI USLUB

Yog'och o'ymakorligida bag'dodi uslubi Urta Osiyo, Hindiston, Afg'oniston, Eron va boshqa joylarda keng tarqalgan. Bag'dodi uslubi bu geometrik shaklda o'yilgan naqshlardandir. Girih o'simliksimon naqshlardan farq qiladi. O'simliksimon, ya'ni islamiy naqshlar barg, gul, novda va

boshqalarni naqqosh tomonidan stillashtirib olingan shaklidir. Geometrik naqsh to'rtburchaklar, ko'pburchaklar va egri chiziqlardan tashkil topadi. Yog'och o'ymakorlar bu naqsh turini yaxshi bilganlari uchun ham ular eshik, ustun, panjara, xontaxtalarga bag'dodi uslubida naqsh ishlab kelganlar..

Islimiy uslub o'zbek o'ymakorligida juda keng tarqalgan. Islimiy klassik naqsh turi bo'lib, barg, gul, kurtak, tanob va boshqalardan tashkil toptan biribiriga ulanib takrorlanishdan hosil bo'lgan naqsh. Islimiyning turlari juda ko'p, usta kompozitsiyasi qaysi shakl bilan to'ldirilgan bo'lsa, shu shaklning nomini qo'shib aytiladi. Chunonchi islami mehrob, islami bodom, islami bulbul va boshqalar.

Urta Osiyo, Hindiston, Yaqin sharq, Afg'oniston, Eron ustalari islamiy uslubda yog'ochni o'yib gul soladilar. Bu uslubda Xiva, Buxoro, Samarqand, Toshkent, Marg'ilon, Qo'qon, Andijon shaharlarida ustalar qadimdan hozirgacha ishlab kelyaptilar.

Yog'ochga gul o'yish. Usta bir buyumni yasash va unga pardoz berishdan avval uning xomaki umumiy nusxasini bajaradi. Xomaki nusxa ma'qul bo'lgach, yog'och tanlashga o'tiladi. Yog'och o'ymaga chiroyliligi, tuzilishi va rangi bilan mos bo'lishi kerak, Uning suvda saqlanganligiga va yaxshilab suritilganligiga ham ahamiyat beriladi. Chunki bu bosqichlar to'liq bajarilmasa o'yma yorilib ketishi mumkin. Yog'och tanlab bo'lingandan so'ng duradgorlik ishlari boshlab yuboriladi. Dastlab buyum detallari yasaladi. Masalan, ikki tabaqali o'zbek milliy eshigini badiiy bezash uchun avval eshikni bozisi, dilasi va reykasini tayyorlanadi. Duradgorlik ishlari bajarilgach, naksh tushuriladigan joy xatlash, lineyka yordamida qalamda belgilab, chiqiladi. Naqsh nusxasining axtasi tayyorlanib eshikka xoka yordamida tushuriladi. Tekis yuzaga naqsh tushurilgach, ustidan qalam bilan chizib chiqiladi. Shu qalam chizg'ichning ustidan esmush (tig'i o'tkir burchakli asbob bo'lib, pardoz ishlarida ishlatiladi) bir xil qilib ochib chiqiladi. yog'och gullarini o'yishda turlituman ko'rinishda kesadigan, tig'i po'latdan bo'lgan iskanalar ishlatiladi. Bu o'yuvchi asboblarning turlari o'yiladigan naqshning shakl va tuzilishiga qarab belgilanadi. Lekin ba'zi ustalarimiz juda kam asbob ishlatadilar. Azaldan har bir gulning o'z asbobi bo'lgan. Asboblari qancha ko'p bo'lsa shuncha ish muvaffaqiyatli chiqadi. Esmush bilan kesib chiqilgan naqsh chiziqlari to'g'ri va egri iskanalar yordamida kesib chiqiladi. So'ngra to'g'ri iskanada astasekin naqsh zamini olib chiqiladi. Naqsh zamini o'yib bo'lingandan so'ng zamin tekshirib chiqiladi. Chunki o'yma chuqurlik har xil 1 mm dan 20 mm gacha bo'lishi mumkin.

Nova iskana yordamida naqsh relyeflariga pardoz beriladi. Esmushda zsa novdalarga ariqchalar ochiladi. Relyefga pardoz berilgandan so'ng o'yma zamin chekma qalam bilan chekmalab chiqiladi. Shundan so'ng eshik yaxshilab jilvir qog'ozda jilvirlanadi. Jilvirlangan yuza yaxshilab pardozlanib rangsiz lok bilan asta loklanadi. Eshikka rangsiz lok berilganda yog'ochining tabiiy rangi saqlab qolinadi, ya'ni tomoshabinga yog'ochining nafis hamda go'zalligi yaqqol ko'rinadi. Lok qurigandan so'ng eshik astasekin yig'iladi. Bozi va dilani bir-biriga joylashtirib reyka bilan yig'iladi. Tayyor bo'lgan eshik kesakiga joylanib oshiq-moshiqlari o'rnatiladi.

3-mavzu:

GANChKORLIK SAN'ATI TARIXI

Reja:

1. Ganchkorlik san'ati tarixi.
2. O'zbekistonda ganch o'ymakorligi san'atining rivojlanishi.
3. Ganch o'ymakorligi turlari.

Tayanch tushunchalar: Ganchkorlik, o'simliksimon naqshlar, palmetta, geometrik shaklli naqshlar, ganch o'ymakorligi turlari, zaminli o'yma, yirik o'yma, yassi o'yma, chuqur o'yma, qirma, zamini ko'zguli o'yma, zamini rangli o'yma, chizma pardoz, panjarasimon o'yma, zanjira, hajmi o'yma.

Ganchkorlik qadimiy san'at turlaridan biri bo'lib, o'z aksi husnjamolini dunyo me'morchiligida, shu jumladan O'rta Osiyo, Eron, Turkiya, Arabiston, Afg'oniston va boshqa Sharq mamlakatlari me'morchiligida namoyon etib kelmoqda. Ayniqsa, O'rta Osiyoda yaratilgan asarlar o'ziga xos

badiiyligi kompozitsiyasi va ishlanish uslubi bilan farq qiladi. Hozirgi kunda ganch serquyosh O'zbekistonimizda ardoqlanib, avaylab muhofaza qilinayotgan ko'pgina yodgorlik obidalariga ko'rkamlik, go'zallik baxsh etib turibdi. U Samarkand, Buxoro, Toshkent, Qo'qon, Marg'ilon, Xiva, Shahrisabz va boshqa shaharlardagi tarixiy obidalarni qurish va bezatishda ishlatilgan.

Ganch qorishmasi yangiligida oson kesiladi, undan xohlagancha shakllarni o'yish, yasash mumkin, lekin u qotgandan so'ng qattiq toshga o'xshab qoladi. Ustalarimiz uning bu ajoyib xususiyatida qadimdan foydalanib kelganlar. Shu tarifa hozirgacha bu hunar avloddanavlodga o'tib tarixiy an'ana sifatida rivojlanib boryapti. Ganchkorlik san'atimiz faxri, beqiyos va bebaxo xazina. Hyech shubqasizki, uni chuqur o'rganish ilmiy va amaliy ahamiyatga egadir.

Ganch o'ymakorligi san'ati asrlar davomida o'ziga xos uslub bilan rivojlanib keldi. Bu san'atning eng qadimgi, o'rta asrlardagi va XX asrdagi rivojlanishini ko'zdan chiqsak bu davrlardagi ganch o'ymakorligi bir-biridan mutlaqo farq qiladi. Qadimgi ganch o'ymakorligi hajmiy bo'lib, realistik tasvirlar asosida ishlangan. Ularda ko'pincha hayvonlar, odamlar qushlar tasviri ishlatilgan. Eramizning birinchi asrlaridayoq kishilar ganchni ajoyib xususiyatga ega ekanligini bilib, qal'alar, karvonsaroy va boshqa joylarni bezay boshlaganlar.

Bo'lib o'tgan janglar oqibatida ular vayronaga aylanib, faqat qoldiqlari saqlanib qolgan.

III asrda Tuproqqal'aning serhasham saroy mehmonxonalari o'yma ganch bilan bezatilgan. Varaxsha shaharchasida juda katta ahamiyatga ega bo'lgan va eramizdan avvalgi III—IV asrlarda ishlangan ganch o'ymakorligi namunasi topilgan. Unda o'simliksimon naqshlar, palmetta, geometrik shaklli naqshlar ganchdan ishlangan. Ayniqsa gorelyefli ishlangan baliq tasvirida o'yilgan ganch namunasini ko'rsatish mumkin.

Varaxshadagi topilmalardan VII—VIII asrlardagi Buxoro saroyi qoldiqlaridan namunalar topilgan. Bu topilmalarda qushlarlar, hayvonlar baliqlarni, o'simliksimon va geometrik shakllarning o'yma namunalarini ko'rish mumkin. O'rta Osiyoni arablar bosib olgandan keyin islom dini hukmron bo'lib qoldi, u tirik mavjudotni tasvirlashni ta'qiqladi. Buni O'rta osiyo arxitektura yodgorliklaridan ko'rish mumkin. Xususan VII—VIII asrlardagi hukmdorlarning Varaxshadagi saroylarida bu san'atning xilma-xil namunalarini saqlangan.

Buxorodagi Ismoil Somoniylar maqbarasida ganch o'ymakorligi namunalarida to'lqinsimon ishlangan naqshlar topilgan. Unda o'simliksimon naqshning islami turi ko'p ishlatilgan.

X—XI asrlarda naqqoshlik, yog'och, tosh va ganch o'ymakorligi yanada rivojlandi. Murakkab abstrakt tasvirni aks ettiradigan naqshlar paydo bo'ldi. Ganch o'ymakorligi ishlari uyning ichi va namgarchilik tegmaydigan tashqi qismiga ham qo'llanilgan. Har xil geometrik shaklli qilib siyalari bajarilgan g'isht terish rivojlangan. Afrosiyobda arxeologik qazishmalar natijasida X—XI asrlarda ishlangan saroylarning qoldiqlari topilgan. Ayniqsa izora (panel) ganchi topilgan bo'lib, unda geometrik va o'simliksimon naqshning chuqur o'ymalari ishlatilgan. O'yma chuqurligi 2—3 smgacha borgan, naqsh qoramtir soya hisobiga aniq oppoq bo'lib ko'rinib turibdi. Ganch devorga qalin qilib suvalgan, naqsh tasviri devorning sirtiga to'ppa-to'g'ri chizilib o'yilgan. O'sha davr ustalari axtadan (ulgudan) foydalanmaganlar. Binolarning tashqi qismiga esa quyma asosida ganch ishlari bajarilgan.

3-asrda murakkab naqshlar paydo bo'ladi. Ustalar tabiatdan o'simlik va hayvonlarning tasvirini stillashtirib, ganch o'ymakorligida ishlatganlar. Shu devorlarda o'ymaning chuqurligi 7 mm dan oshmagan. Uylarning tashqi qismiga namoyon, ustun va peshtoqlariga ganch o'yma ishlatilgan, Farg'ona vodiysida XII asrda bezak sifatida har xil plitkasimon o'yma ganch namunalarini ishlatilgan. Bu binolarni ganch plitalari bilan bezatish keng avj olganligini ko'rsatadi. O'zgan (O'sh viloyatida) yodgorliklari shartli ravishda shimoliy, o'rta, janubiy deb nomlangan maqbaralarning interyeri, devor peshtoqlari, ravoqlari juda ham nafis o'yma naqshlar bilan ishlangan.

Mavorounnahrda ganchkorlik san'ati, ayniqsa ravnaq topgan, me'morchilikning asosiy bezagi darajasiga ko'tarilgan. Unda fantastik hayvonlarning tasvirini ko'rish mumkin.

Termiz maqbaralaridagi ganch o'ymakorlik san'atini o'sha davrning yuqori cho'qqisi desa bo'ladi. XII asrda muqarnaslar (stalaktitlar) hosil bo'ladi va ko'pgina binolarda qo'llanila boshlanadi. Muqarnaslar oddiy ganch o'ymakorligidan farq qilib, ancha murakkabdir. U taxmon va boshqa joylarda bezak sifatida qo'llanila boshlandi. Binolarning ichki qismlariga ishlangan muqarnaslar ayniqsa ajralib turadi.

XIII asrda ganchkorlik san'ati yanada yuksaldi, Bunga Afrosiyobda topilgan ajoyib ganch o'ymakorligi ishlari misol bo'la oladi. XIV—XVIII asrlarda ham binolarning ichki tomonlarini bezatishda ganchkorlik san'atidan foydalanilgan. Bu davrlarda yangi-yangi naqshlar yaratildi. Binolarda ganch o'ymakorligi, uzviy bog'langan koshinlar va toshdan yasalgan bezaklar keng ishlatila boshlandi. Koshin va toshdan o'yilgan bezaklardan foydalanish natijasida ganchkorlik asta-sekin minoralarning ichki qismiga qo'llaniladigan bo'ldi. Uning tashqari qismida esa juda kam qo'llanildi. Ganch o'ymakorligida mashhur bo'lgan. XVIII asr ustasi Usta Mulla Obid, uning farzandi Muhammad Muso otasining kasbini qunt bilan egallab, o'sha vaqtda xalqqa tanilganlardan. Muhammad Muso o'g'illari Madusmon, Isoxon va Yusufalilar ganchkorlikda bir qancha vaqt ishlashgan, g'isht terishda ham obro' qozonishgan.

Ganchkorlikning gullab yashnagan davri XVIII asrning oxiri—XIX asrning boshlari bo'ldi. Uning uslublari, texnikasi ancha murakkablashdi. Ganch o'ymakorligining barcha turlari rivojlandi. Qurilgan binolarda xalq ustalari yorqin jilvali bo'yoqlar bilan ganchga jilo berdilar. Bezaklarning hamma turlariga xos aniq kompozision qonunlar ishlab chiqildi. Toshkent, Samarqand, Buxoro, Farg'ona vodiysi va Xivada o'ziga xos mustaqil maktablar vujudga keldi. Ganch o'ymakorligi texnikasi kishini soyil qoldiradigan darajada o'sdi. Buxoro bezaklari mayin, gullari juda ham nafis, Marg'ilonning guldor bezaklari yaxlit ko'rinishga ega, Toshkentniki esa qat'iy va aniq ritm asosida tuzilgan, Xivaning dinamik o'yma naqshlari o'ziga xos spiralsimonligi bilan farqlanadi.

XIX asrning boshlarida buyuk ganch o'ymakorlaridan Abdurahim Hayotov, Usta Murod, Usta Fuzayl, Usta Nosir, Usta Hayot Nosirov, Usta Hoji Hofiz, Usta Nasrulloboy, Usta Abdujalil. Usta Azim, Usta Omonullo, Usta G'ofir, Usta Ibrohim, Usta Savri, Usta Abdufattoh va boshqalar faoliyat ko'rsatdilar. Asr boshlaridagi ishlarda esa o'yma relyefli juda mayin uslub texnikasi paydo bo'ldi. Rangli ganchlar, bo'yoqlar, naqsh va tasvirlar qo'llaniladigan bo'ldi. Boylar, amaldorlar, xonlar o'zlarigasaroylar, bog'lar va qasrlar qurdirib, ularni o'yma ganch bilan bezattirdilar. XX asrning boshlarida diplomat amaldor A. Polovsev Toshkentda yashardi. U Turkiston arxeologiyasi havaskorlari to'garagiga a'zo bo'lib, sharq madaniyatiga juda qiziqar edi. Shuning uchun u o'ziga yevropacha uy qurdirdi. Bino baland ayvon, mehmonxona, yotoqxona va boshqa xonalardan iborat edi. A. Polovsev o'zbek xalqi san'atini yaxshi biladigan etnograf M. S. Andreyevni bezak ishlariga boshliq qilib tayinlaydi. U o'zbek xalqi san'ati namunalarini yig'ib, ularni o'rganishga hayotini baxshida etgan ajoyib etnograf olim edi. Bu binoni bezashga Toshkentdan tashqari Qo'qon, Buxoro, Farg'ona va boshqa shaharlardan ganch o'ymakorlar, yog'och o'ymakorlari va yaqqoshlar taklif qilindi. Shular jumlasidan Usta Shirin Murodov, Usta Arslonqul Nazarov, Usta Usmon Ikromov, Toshpo'lat Arslonqulov va boshqa ganch o'ymakorlar ham bor edi. M. S. Andreyev ganchkorlik ishlarini ustalarga taqsimlab berdi, chunonchi Toshkent ustalariga ayvon, mehmonxonaning sharqiy va shimoliy devorlari, tokcha, g'arbiy va janubiy devorlarni bezatish Buxoro ustalariga topshirildi. 1902—1903 yillarda yevropacha qurilgan uy o'zbek milliy bezagida pardoz qilindi (7,8rasmlar). Binoning ayvon, katta zali va yotoqxonasi juda jimjimador qilib bezatilgan. Ayniqsa, Toshkent ganchkorlarining ishlari o'ziga xos xarakterda bo'lib, o'yma naqsh kompozitsiyasida katta shohbarg va to'pbarglar yirik jimjimador qilib bezatilgan. Bu yerda pardozning hamma turlari qullanilgan. Devorlarga o'yilgan ganch o'ymakor namoyonlar vertikal hamda gorizontol joylashtirilgan, atrrifi geometrik, mayda ensiz zanjira, islami hoshiya naqshlar bilan bezatilgan. Namoyonlar xuddi yuqoriga qarab o'sayotgan tabiat o'simliklarini eslatadi. Pardoz turlari xonaga tushayotgan yorug'lik hisobiga juda o'rinli tanlangan. Derazadan tushgan yorug'lik o'ymani yanada badiiylashtirgan. Namoyonga nazar tashlab turgan kishi xoh uzoqdan, xoh yaqindan qaramasin, u o'ziga xos jozibaga ega ekanligini ko'radi. Albatta, ustalar bularni avvaldan hisobga olganlar, Namoyonlar xuddi guzal tabiat manzarasining nafis tasvirini eslatadi. Uyma ganch zaminlari ajoyib ranglarda berilgan. Bu bino XX asrning boshlaridagi eng ko'zga ko'ringan arxitektura yodgorligi bo'lib qoldi.

1913—1914 yillarda Buxoroda amir Ax,adxon tomonidan Sitorai MohiXosa qurildi. U ganch o'ymakorligi bilan bezatildi. Ayniqsa oq uy mehmonxona) o'sha davrdagi ganch o'ymakorligining ajoyib namunasi desa bo'ladi. Bunda oyna zaminida ganch o'ymakorligi bajarilgan. U o'zining nozikligi, jimjimador qilib bezatilishi bilan ajralib turadi. Mazkur saroyning bezak ishlarini Usta Shirin bajargan. U o'sha davrda eng kuzga kuringan ganchkor ustalardan edi.

O'ZBEKISTONDA GANCH O'YMAKORLIGI SAN'ATINING RIVOJLANISHI

Hukumat qaroriga asosan barcha boyliklar — madaniyat, arxitektura va san'at yodgorliklari xalq mulki deb e'lon kilindi. Ana shu yodgorliklarni muhofaza qilish amalga oshiriladigan keyingi tadbirlarga asos bo'ldi.

O'zbekistonda osoriotiqalarni saqlash muassasalari Samkomstaris, Turkkomstaris, Sredazkomstaris, Uzkomstaris yodgorliklarni hisobga olish, o'rganish ta'mirlash bo'yicha katta ishlarni

hoshiya berildi. O'zbekiston me'morchiligiga katta xazina bo'lib qo'shilgan O'zbekiston SSJ Davlat opera va balet katta teatri 1947 yili akademik arxitektor Aleksey Shusevning loyihasi va rahbarligi ostida qurib bitkazildi. Jahonga tanilgan arxitektor — Korbbzyenni yetishtirgan Fransiya Aleksey Shusevning nomini ham yaxshi biladi. Chunki u 1897 yilda Parij akademiyasining musavvirlik sohasi bo'yicha talabasi bo'lgan. 1933 yilda Toshkentda quriladigan teatr binosining eng yaxshi loyihasi uchun Butunittifok konkursi e'lon qilingan, bu konkursda Aleksey Viktorovich Shusev tavsiya etgan loyiha eng yaxshi deb topildi. 1940 yilda teatr binosining qurilish ishlari boshlanib 7 yilda bitkazildi. A. V. Shusev 1894 yillardayoq qadimiy Sharq me'morchiligi bilan tanish edi. U O'rta Osiyo bo'ylab o'tkazilgan arxeologii ekspeditsiyalarda qatnashdi, Temur davrida qurilgan yodgorliklarni sinchiklab o'rgandi. O'sha paytda u Sharq quyoshining tig'i ostida tovlanib ko'zga tashlanadigan arxitekturani quradi. Teatr binosi arxitekturaga, ana shu yodgorliklarga bo'lgan muhabbati, bilimi juda ham qo'l keldi. Bino Ulug' Oktyabr inqilobining 30yilligi nishonlanayotgan kunda qurib bitkazildi. Ulug' o'zbek mutafakkir shoiri Alisher Navoiy tavalludining 500 yilligi yubileyining tantanalari shu tadbirga qo'shib ketdi. Xuddi o'sha kuni teatrga mutaffakirning nomi berildi. Teatr binosini zamonaviy estetik talablarga asoslanib o'zbek milliy an'analarini saqlagan holda xalq hunarmandustalari bunyod etdilar. Teatrning bezak ishlariga barcha shaharlardan ustalar, naqqoshlar, rassomlar, ganchkorlar, toshtaroshlar va boshqalar kelishdi. Bezak ishlarida Akademik Shusev eskizi bo'yicha teatrning fasadi, (tashqi ko'rinishi) eshikdan kiraverish joyi (foesi) va tomosha qilish zali (mehmonxonasi)ni T. Arslonqulov bajardi. Teatr binosining 3-qavatida 6 ta yon zal (mehmonxona) lari bor edi. Shusev O'zbekiston viloyatlaridagi ganchkor ustalarni bir joyga yig'ib, ular oldiga ikki muhim masalani qo'ydi. Birinchisi har bir viloyatning o'ziga xos milliy uslubi asosida bezash, ikkinchisi — bezalgan xona teatrning arxitektura badiiy obraziga moye tushishi kerakligi haqidagi masalani qo'ydi. Bu Xiva, Termiz, Samarqand, Farg'ona, Buxoro va Toshkent zallaridir. Bulardan Xiva va Termiz zallari qadimda ishlatiladigan ganchkorlik uslubida bezatilgan. Buxoro, Toshkent, Farg'ona va Samarqand zallari esa zamonaviy xalq an'anasiga moye bo'lgan ganch o'ymakorligi bilan bezatilgan.

Xiva zali —(arxitektor S. N. Polupanov) Xiva zalidagi ornament naqsh andazalarini davlat mukofoti laureati Abdulla Boltayev chizgan.

Ganch o'ymakorlik ishlarini xivalik ustalar — S. Xudoyberganov, K. Polvonov, B. Bobojonov, Ro'zimat Masharipov va uning shogirdlari S. Qalandarov, Sh. Ibrohimov, S. Qodirov, Avazov kabi ustalar milliy badiiy bezashda qatnashdilar. Ular bezagan o'yma ishlar kishi qalbiga orom va quvonch bag'ishlaydi.

Xiva zali qadimda ishlatiladigan ganchkorlik uslubida bezatilgan. Xiva zalidagi bezaklar medalon shaklida qilyb o'yilib, xuddi Xivadagi moyolik (koshin)ga uxshab ketadi. Bu o'yma uncha chuqur bo'lmay juda mayda o'yilgan, xuddi yog'ochdan o'yilganga o'xshaydi. Naqsh kompozitsiyasining tuzilishi spiralsimon, o'ziga xosligi bilan ajralib turadi. Umumiy naqsh kompozitsiyalari shakldor medalonlarni takrorlanishidan hosil bo'lgan uzoqdan ajoyib namoyon ko'rinishiga ega.

Termiz zali — (me'mor A. Zaynutdinov.) Bu zalning naqsh kompozitsiyalarini Usta Shirin Murodov Termiz stiliga mo'ljallab chizgan. O'yma ishlarini Usta Shirin Murodov, G'. Ne'matov va boshqalar bajarganlar. Termiz zali qadimiy ganchkorlik uslubida bezatilgan bo'lib, XII asr Termiz saroyidagi ganch o'ymakorligini eslatadi. Teatrqa kirgan odam Urta asr bezash stilini shu teatrdagi uchrashini xayoliga ham keltirmaydi.

Termiz zalida zamonaviy uslubdagi hyech narsani ko'rmaymiz. O'yilgan naqsh zamini umumiy yuzaning 10—30% ni tashkil etadi chuqurligi 10—20 mm, Uyilgan yuza qoramtir tusda soya berib o'yilmagan yuzani anik kontrast qilib ko'rsatib turibdi. Hoshiya va izaraga ishlangan naqshlar foni 10—20% ni tashkil etib, naqsh kompozitsiyalari birbiridan farq qiladi. Namoyonlar cheti ozgina bo'sh qoldirilib atrofiga ruta ishlangan. Ruta foni namoyondagi fonta nisbatan kam uyilgan. Bu namoyonga Karaganda ruta oqishroq bo'lib namoyon kompozitsiyasining ko'rkini yanada ochgan.

Farg'ona zali —(me'mor B. N. Zasiqin). Ganch o'ymakorligi va naqsh kompozitsiyalarini qo'qonlik Saidmahmud Norqo'ziyev bajargan. O'yma ishlariga Jalil Marasulov va ko'pgina Farg'ona ustalari qatnashishgan. Farg'ona zalining shifti qoburg'ali qilib ganch o'ymakorligi kompozitsiyalari bilan bezatilgan. Bu Farg'ona vodiysidagi an'anaviy badiiy uslubni eslatadi. Sharafa biroz qo'polroq qilib stillashtirib yuborilgan. Sharafani yuqori qismiga geometrik naqshlar panjaraga o'xshatib ishlangan. Naqsh kompozitsiyalari choka pardozda bajarilgan.

Samarkand zali —(me'mor S. N. Polupanov). Ganch o'ymakorligi ishlari kompozitsiyalarini davlat mukofoti laureati Quli Jalilov va boshqalar bajargan. Bu zal sharafa kompozitsiyalarini, geometrik ornamentlarni, namoyon, ruta zanjira kompozitsiyalarining ajoyib namunaoari ishlangan. Shiftga geometrik naqsh girif o'yilib oralariga o'yma islami naqsh kompozitsiyalari bajarilgan. Shift atroflariga yulduzsimon hovuzlar va o'rtasiga murakkab geometrik naqshlar o'yilgan. Devorning yuqori qismiga iroqi sharafa bajarilgan. Keng to'rtburchak shaklidagi gilamga, ya'ni Samarqanddagi so'zanaga o'xshab ketadi. Namoyon atrofida bo'sh joylar qoldirilib ba'zilarga ruta o'yilgan. Bu bo'shliqlar kompozitsiyani yanada badiylashtirib xonaning ko'rkamligiga yana ko'rk bag'ishlaydi. Qandillar sakkiz qirrali qilib o'yilgan.

Buxoro zali — Bu zalning naqsh kompozitsiyalarini va o'ymalarini Usta Shirin Murodov bajargan. U buxorochoa milliy va zamonaviy uslubni ko'llagan. Uning oyna zaminli ganch o'ymakorligi xonani yanada keng qilib ko'rsatadi. Unda ajoyib va murakkab sharafalar, qandillar, namoyonlar kishi diqqatini o'ziga tortadi. Keksa Usta Shirin Murodov buxoroliklarga xos «tabaka pardoz» deb ataladigan murakkab uslubni bizgacha yetkazib kelib Buxoro zalida oynai jahon qurdi. U ajoyib qandil ishlab uyning shiftiga qubballi qilib muqarnas ishladi. Shift o'rtasiga o'sha davrgacha hyech kim stalaktit ishlatmagan edi. Murakkab muqarnaslar xona hajmiga moye tushgan. Hajmli oppoq geometrik shakllar kishiga qandaydir erkinlik his tuyg'usini beradi. Deraza ko'zgu zaminli namoyonga tushayotgan yorug'lik xonaga yanada keng, yorug' va o'ziga xos joziba baxsh etadi. Toshkent zali (meqmonxonasi)— Toshkent zalita Toshpo'lat Arslonqulov kompozitsiya chizdi. Guldasta, sharafa, namoyon, rutalar yukri relyefli qilib bajarildi. Toshpo'lat Arslonqulov o'yma naqsh solish texnikasi, «muqarnas», «majnuntol», «choka pardoz», «zanjira», «shox,barg» kabi uslublarni amalda qo'llab, taraqqiy ettirish bilan birga «chor burchak», «quvacha islami», «palak islami», «paxta chanog'i islami» kabi kompozitsiyalarni bezadi. Toshpo'lat Arslonqulov zalda zamonaviy ganch o'ymakorligini bajarib, uning har bir kompozitsiyani tantanaviy dinamik qilib ishlangan. Pardozning

rangbarangligi boshqa viloyat naqshlaridan farq qiladi. O'ymalar aniq, kurkam yaxshi ko'rinishga ega. Usta islimi naqshdan ko'p foydalangan.

San'at turlari asrlar, yillar davomida bir tekisda taraqqiy etmaganligini ko'rish mumkin. 50yillarda «ortiqcha hashamga» qarshi kurash boshlangan. Binokorlikda xalq amaliy san'ati sig'ishmaydi, degan kishilar topildi. Ular binoga nima ko'rk, hasham, estetik zavq uyg'otsa shular ortiqcha deb topildi. Natijada binolar hych qanday bezaksiz to'rtburchak qilib qurila boshlandi. Ganch o'ymakor ustalar o'z kasblarini tashlab boshqa sohalarga o'tib ketishdi. O'sha kezlarda Usta ganchkor Mahmud Usmonov o'z kasbini tashlamasdan Lenin va N. Ostrovskiy nomli pionerlar saroyida ganch o'ymakorligi to'garagini davom ettirdi. 1953 yili Mahmud Usmonov iltimosi bilan Toshkent shahridagi P. Benkov nomli jumhuriyat badiiy o'quv yurti qoshida xalq amaliy san'atining bir necha bo'limlari, shu jumladan ganch o'ymakorligi bo'limi ham ochildi. Bu o'quv yurtiga Davlat mukofoti laureatlari Usta Shirin Murodov, Usta Toshpo'lat Arslonqulov va Maqmur Usmonovlar o'ymakorlik sirlarini yoshlarga o'rgatdilar. 1957 yili Usta Mahmud Usmonov qirqqa yaqin shogirdlari bilan Buxorodagi Sitorai MohiXosa saroyidagi ganch o'ymakorlik ishlarini qayta tikladi. 1961 yili A. Navoiy nomidagi katta Akademik opera va balet teatrining ganch o'ymakorligi bezaklari qayta tiklandi.

1966 yili Toshkent zilzilasi oqibatida ko'pgina uylar vayron bo'ldi, arxitektura yodgorliklari shikayet yedi. Ularni qayta tiklashda ganch o'ymakor usta Mahmud Usmonov o'z shogirdlari bilan qatnashdi. 1967 yili O'zbekiston Ministrlar Soveti binosining ganch o'ymakorligini M. Usmonov bajardi. Zal bezagi uchun usta ikki xil nusxa tayyorladi, ulardan biri raxli, ikkinchisi qo'sh qavatli girihlardan foydalandi. U ustunlarga pargori islimi naqshni qo'llab ajoyib asar yaratdi. Bu binoni bezatishda pax pardozdan foydalangan.

1967—1968 yillarda Hamza nomidagi Davlat Akademik drama teatri binosining ichki qismi ganch o'ymakorligi bilan bezatildi. M. Usmonov bu binoda ganch o'ymakorlik turlari qirmadan, choka va tabaka pardozlarni qo'llagan.

1968 yili O'zbekiston komiteti ma'muriy binosining ichki qismiga ganch o'ymakorlik bezaklarini M. Usmonov bajardi. Bu binoda u ganch o'ymakorligining ajoyib namunalarini ko'rsatdi, ayniqsa «Xalqlar do'stligi» kompozitsiyasi namunali chiqqan. Bu namoyonda qardosh sovet xalqlarining do'stligi badiiy ifodalar xuddi chamanzordagi bog'larni shu qatori ramziy naqshni o'ta mohirona bajargan. Unda faqat nisbiylik hisobga olinmagan, lekin o'ymaning dinamikligiga katta e'tibor berilgan. Bu binoda choka va qisman pax pardoz qo'llanilgan. 1968 yili O'zbekiston qishlok xo'jalik ministrligi binosi ganch o'ymakorligi bilan bezatildi. Buni ham M. Usmonov bajardi. Bu yerda o'yma naqsh 1,5 sm chuqurlikda o'yilib choka pardoz berilgan. Ayniqsa, islimi naqshlarning nafisligi va dinamikligi kishini o'ziga maftun etadi.

1968 yili Alisher Navoiy nomli Adabiyot muzeyining geometrik va o'simliksimon ganch o'ymakorligi kompozitsiyalarini bajardi. M. Usmonov bu binoni choka pardoz, ayrim joylarini pax va tabaqa pardoz qilib bezagan. Ganch o'ymakorlik bilan UzLKSM Markaziy Komiteti ma'muriy binosi, Markaziy univermag, Buxoro konsert zali, Toshkent markazidagi yangi qurilgan Lenin haykali tribunasi tagidagi zallar va binolar ganch o'ymakorligi bilan bezatildi.

1969—70 yillarda Samarkanddagi aeroport, Registon maydonidagi restoran binolari, Toshkentda esa V. I. Lenin Markaziy muzeyining Toshkent filiali ganch o'ymakorligi bilan bezatildi. 1980 yili Mahmud Usmonov Hamza Hakimzoda Niyoziy nomidagi Toshkent San'atshunoslik instituti binosida o'yma ganch ishlarini bajardi. Naqsh kompozitsiyalari chizmalarini 3. Bositxonov bajargan. U yerda Xiva, Buxoro, Termiz va Toshkent uslublari mavjud. Keyingi yillarda ganch uymakorligining noyob asarlari va ularni yaratgan ustazodalar haqida san'atshunos olimlar Rempel L. I., Notkin I. I., Prisa I., Morozova A. S, Zoxidov P. Sh., 3 Bositxonov va boshqalar risolalari bilan ganch o'ymakorlik sirlarini ochib, tadqiqot ishlarini olib bordilar va olib bormoqdalar.

O'zbekistonida xalq amaliy san'ati turlari rivojlanib bormoqda. Hozirgi zamonaviy binolar, uylar ganch bilan bezatilmoqda. Shu paytgacha ganchkorlik san'ati namunalarini xalq amaliy san'ati muzeyida badiiy ko'rgazma zallarida, madaniy va maishiy xizmat ko'rsatish binolarida uchratamiz. Chunonchi temir yo'l vokzali, aeroport binolarida, mehmonxonalarda, muzeylarda, choyxona, kafe, restoranlar, teatrlar fabrika va zavod, kolxoz va sovxoz klublari va idoralarida, pionerlar uyi va

saroylarida, maktablarda, sirk binolarida, hattoki xonadonlarda ham mohir ustalarning ganch o'ymakorlik namunalarini ko'ramiz. Ganch o'ymakorlik san'ati tez sur'atlar bilan taraqqiy etib bormoqda. Hozirgi vaqtda O'zbekistonda yoshlarga boshqosh bo'lib kelayotgan O'zbekiston xalq rassomi, O'zbekistonda xizmat ko'rsatgan san'at arbobi, O'zbekiston Lenin komsomoli mukofoti laureati, Hamza nomidagi UzSSJ va SSJI Davlat mukofoti laureati, eng ko'zga ko'ringan usta Mahmud Usmonov ganch o'ymakorligi bo'yicha katta ishlar qilib kelyapti. U ganchkorlik san'atini rivojlantirishga katta hissa qo'shib, uni yangi uslublar bilan boyitib bormoqda, iste'dodli shogirdlar yetishtirib chiqarmoqda. Maqmur Usmonovning qobiliyatli shogirdlarining ishlari faqatgina SSJI da emas, balki Hindiston, Polsha, Yaponiya, Amerika va boshqa chet el shaharlarida ham namoyish etilmoqda.

GANCH O'YMAKORLIGI TURLARI

Har qanday binoni bezashda avval uning tuzilishiga moye ganch o'ymakorligi turini tanlash, qo'llash o'zo'zidan muhim ahamiyatga ega. Kichik xonaga mayda tekis o'ymakor va unga moye bo'lgan pardoz turi, katta mehmonxonalariga (zallarga) esa yirik yoyma va o'ziga xos ganch o'ymakorligi qo'llaniladi. Ganch o'ymakorligi, yirik o'yma, chuqur o'yma, yassi o'yma, qirma, zamini ko'zgul o'yma, zamini rangli o'yma, chizma pardoz, panjarasimon o'yma, zanjira, hajmli o'yma turlaridan iborat. Bundan tashqari, ganch o'ymakorligi turlari zaminli va zaminsiz o'ymalarga bo'linadi.

Zaminli uyma yirik uyma binolarning fasadlari (tashqi tomoni) ni va katta mehmonxonalarni bezatishda qo'llaniladi. O'yma relyefining chuqurligi 2—3 sm bo'ladi. O'yma zamini butun yuzaning 15—30% ni egallaydi. O'yma ganch qora fondga oppoq, faqat soyasi qopqora yaxlit bo'lib ko'rinadi.

Yirik o'yma namunalari qadimdan ishlangan bo'lib, Termiz (IX—X asr), Samarqand (X) va boshqa shaqarlardagi o'yma ganch namunalari dalil bo'la oladi. Hozir esa binolarning katta xonalari va ba'zi birlarining tashqi tomonifasadi ganch o'ymakorligi bilan bezatiladi. Ganchkorlikda hajmli — barelyefli, haykalsimon, muqarnaslar, qubba, qosh va boshqalar ishlatiladi. Bular hajmli o'ymalar deyiladi. Ularni o'yib ishlanadi.

Eng ko'p qo'llaniladigan o'yma yassi o'ymadir. U interyerda ko'p qo'llaniladi. Albatta katta bo'lmagan xonalarda. O'ymaning chuqurligi 1—1,5 sm bo'lib, unga x,ar xil pardoz turlari beriladi. O'yma naqshning zamini umumiy yuzaning 3060%ni egallaydi. Unga joyiga moslab pax pardoz, choka pardoz, lo'la yoki tabaka pardoz beriladi.

Qirma pardoz X asrlardan boshlab ishlatilgan. U Buxoro va Samarqand shaharlarida XVI asrda juda keng qo'llanilgan. Uni, ayniqsa Buxoro ustalari yaxshi bilganlar. Qirma binolarning interyer va eksteryerida ham keng qo'llanilgan.

Qirma—o'yilgan joylarni rangli ganch qorishmasi bilan to'ldirishdir. Qirma ikki turga bo'linadi, birinchisi tekis yuzali qirma, ikkinchisi relyefli qirma. Tekis yuzali qirma — xuddi devorga grafik usulida bajarilgan naqshga o'xshab ko'rinadi. Bu qirmada zamin ma'lum chuqurlikda chaqa qilib chiqilib, gullar oralig'i qaytadan rang aralashmali ganch bilan to'ldiriladi. Uning yuzasini shuturgardan (tuya bo'yin) va andavada qirib tekislab chiqiladi. Bunda rangli tekis yuzali gullar hosil bo'ladi, buni tekis yuzali sirma deyiladi. Relyefli qirmada esa yuqoridan tekis yuzali qirmani davom ettirib, gul va novdalarga o'yib, choka pardoz beriladi. Qirmani ham o'ziga xos xislatlari bo'lib, u ko'p ran gni xohlamaydi.

O'yma zaminini ko'zgu tashkil etgan ganch o'ymakorligining oynavandlik turini XIX asrda Buxorolik Usta Shirin Murodov yaratgan. U birinchi bo'lib Buxoro xoni Ahadxonning «Sitorai MohiXosa yozgi saroyidagi «oq uy» (xonai safed) ni bezashda (1913—1914 yillarda) qo'llagan. U yerdagi zamini bo'lgan ko'zgu o'yma ganch ajoyib nafis ko'rinishga ega.

O'ymakorlikning bu turi o'ymakorlikning boshqa turlaridan oz mehnat qilib yuqori samaraderlikka erishish bilan ajralib turadi.

Ganch o'ymakorligida o'ymani yanada badiiy va kurkam bo'lishi uchun o'yma zamini rangli bo'ladi.

O'yma zaminiga rang berishning ikki yo'li bor.

Ganch suvoq ustidan 2 mm dan 5 mm gacha qalinlikda rangli ganch bilan tezda suvaladi. Keyin ustidan gul o'yiladi (oq ganch chiqquncha). So'ngra uni shundoq qoldiriladi yoki pardoz turlari beriladi. Rangli ganch tayyorlashda quruq bo'yoqlar (pigmentlar) dan foydalaniladi.

Relyef o'yilgandan so'ng yelim bo'yoq yoki moy bo'yoq bilan zamini mo'yqalamda bo'yab chiqiladi.

O'ymani rangli bo'yoqlarda bo'yash, ayniqsa XIX asrda juda keng tarqalgan.

Chizma pardoz ganch o'ymakorligining turlaridan biri, ganch yuzasiga tushirilgan naqsh nusxasining ustidan tirnab chizib chiqishdir.

Chizma pardoz, ayniqsa yorug' xonalarda qo'llaniladi. U ko'pincha, hoshiya ishlashda ko'p foydalanilib tiralgan joyining chuqurligi 2—3 mm atrofida bo'ladi.

Panjarasimon o'yma binolardagi tokcha va tuynuklarni pardozlashda va qandillar tayyorlashda qo'llaniladi. Bu o'yma o'ymaning boshqa turlaridan farq qilib o'yilayotgan ganch taxtaning ikkinchi tomonidan teshib o'yib o'ziga xos pardoz turi beriladi. Panjarasimon o'yma qadimdan qo'llanib kelinayotgan bo'lib, Varaxsha (VIII asr) binolarida, Shohi Zinda kompozitsiyasida (XIX asr), Mir Arab, Abdulloxon (XVI asr) madrasalarida uning ajoyib namunalarini ko'rish mumkin. Panjarasimon o'yma ornamentining tuzilishi o'simliksimon, geometrik va nishon tarzida bo'ladi, Hozir zamonaviy binolar, Muqimiy nomli teatr, xalq amaliy san'ati muzeyi, Moviy gumbaz kafesi, metro stansiyalari va boshqa joylarda panjarasimon ganch o'ymakorligini ko'rish mumkin.

Ganch o'ymakorligida asosiy naqsh bilan hoshiya naqshni bog'lab turadigan naqsh bu, zanjiradir. Zanjira namoyon, tokcha, eshik, deraza, taxmonlarni, izora (panel) va boshqa joylarining chetiga ishlatiladi. U ramka vazifasini o'taydi. Zanjiraning eni 2—8 sm bo'ladi. Uning naqshi geometrik va o'simliksimon bo'lib, geometrik zanjira ko'proq qo'llaniladi. Zanjira sodda bo'lishiga qaramay, shakllarni o'yganda soya, yorug' va yarim soya holida kishini o'ziga jalb etadi.

Zanjiraning g'ishtin zanjira, arazlagan zanjira, chashmi bulbul, qo'sh zanjira va boshqa turlari bor.

Chuqur o'yma binolarning tashqi tomonini, katta xonalarini bezashda qo'llaniladi. Uymasining chuqurligi 2—3 sm bo'ladi. O'yilganda zaminga qarab 45°—60° qiyalikda o'yiladi. Ularni chuqur yoki uncha chuqur olmaslik o'ymaning hajmiga bog'liq. Bunday chuqur o'ymalarga bo'yoq berish talab etilmaydi, Ba'zi vaqtlarda umumiy qolipga bitta rang berilishi mumkin, Chuqurlik qancha past bo'lsa, naqsh shuncha kontrast ko'rinadi. Agar yorug'lik o'yilayotgan yuzaga tik tushsa unda naqsh yarim soyali mayinroq ko'rinadi. Chuqur o'yma «yorug'soya o'yini»ga boy va yaxshi ko'rinishga ega bo'ladi.

3-MAVZU:

GANCh O'YMAKORLIGINING ME'MORChILIKDA QO'LLANILISHI

Reja:

1. Ganch o'ymakorligining me'morchilikda qo'llanilishi
2. Ganch o'ymakorligi maktablari

Tayanch tushunchalar: Sinchli, tokcha, taxmon, namoyon, interer, izora, dahona, sharafa, lash, kitoba.

Nozik va nafis ganch o'ymakorligi namunalari me'morchilik taraqqiyotining o'ziga xos xususiyatlarini ko'rsatuvchi badiiy vositalardan biridir. Ganchdan o'yib ishlangan o'yma turlari ko'p

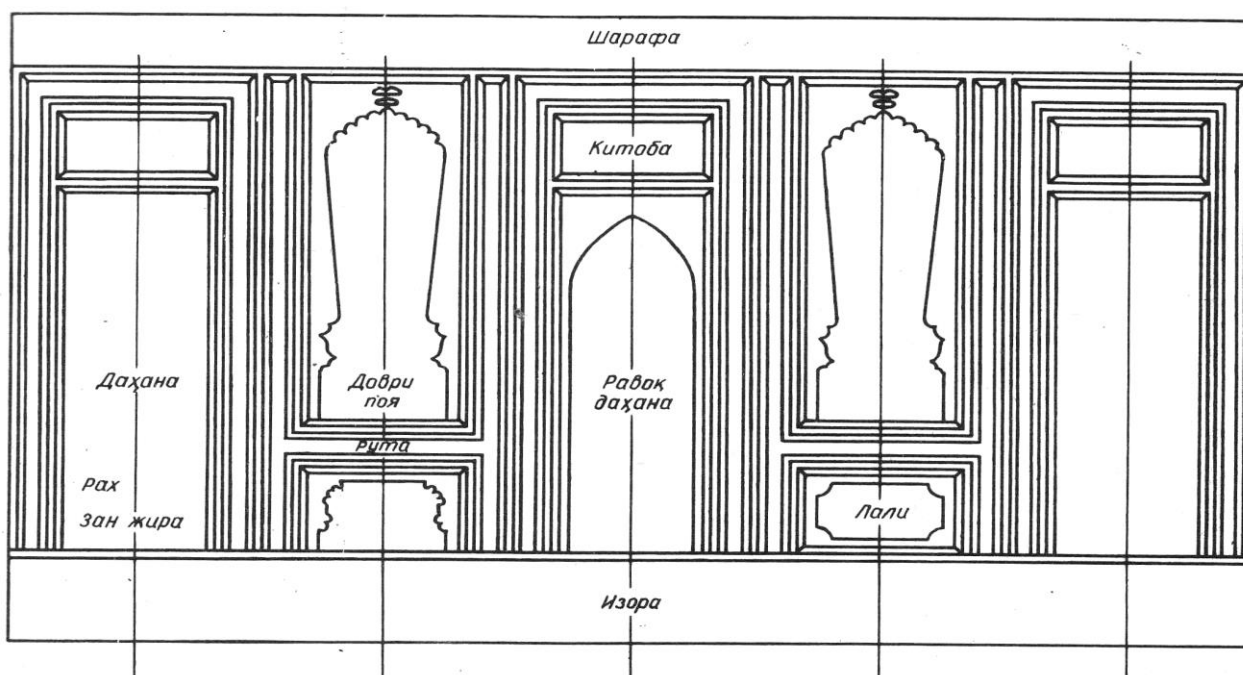

14-расм. Ўзбек меҳмонхонаси деворининг безатилиши схемаси (Лукашева Н. Ш. чизмаси).

bo'lib, mohir o'ymakor ustalar ulardan foydalanib, mo'jizalar yaratib kelganlar; Ular binolarning tashqi, ayniqsa ichki qismlarini nafis ganch o'ymakorligi bilan bezab, kishilarimizga estetik zavq baxsh etganlar. Bulardan tashqari ustalar max,alliy sharoitga moslab, ya'ni xonalar qishda issiq, yozda salqin, yorug', keng, chiroyli bo'lishini nazarda tutib ish ko'rganlar. Ma'lumki, binodagi mehmonxona yozgi xona hisoblanib, u salqin bo'lishi uchun asosan shimolga qaratib qurilgan. Devorlari ikki qator sinchli qilib, ichi guvala yoki g'isht bilan to'ldirilgan. Devorning uzun qismi toq songa bo'lingan, masalan, uchga, beshga va yettiga. Devorlarda deraza, tokcha va taxmonlar uchun joylar qoldirilgan. Tokcha, taxmon, derazalar orasida joy qoldirilib, ular o'yma namoyon bilan bezatilgan. Ustalar binoning interyerini bezashda uni uch qismga bo'lishgan. Devorning pastki qismini izora (panel) bilan bezaganlar, o'rta qismiga ko'pincha tokcha, namoyon va dahana ishlangan, devorning eng tepa qismi sharafa bilan bezatilgan. Taxmon, tokcha, deraza chetlari zanjira deb ataladigan naqsh bilan hoshiyalangan. Bu, zanjirning eni ko'pincha 4—5 sm bo'ladi, chuqurligi bir necha mm dan oshmaydi. Zanjiradan kattaroq 12—20 sm bo'lgan islami yoki ruta (hoshiya) naqsh deb ataladi. Bulardan tashqari tokcha, taxmon, deraza va boshqalarning chetiga raxlar qilingan. Ruta zanjiralar ko'pincha quyma asosida ishlangan. Tokcha yoki taxmonlarning sharafa oralig'ida joy qoldirilgan, buni «kitoba» deb atalgan.

Izora bilan tokcha orasida qoldirilgan joy «lali» deb yuritilgan. Tokchalar ichki qismining tepasiga yarim sharsimon qilib sharafa ishlangan yoki tokcha qismining tepasiga yarim sharsimon qilib sharafa ishlangan yoki tokcha bir necha kichkina bo'lakchalarga bo'linib, uning chetlari o'yma ganch bilan bezatilgan, buni ustalar «tokchabandi» deb ataganlar. Bu «tokchabandiga» choynak, piyola, lagan va boshqa har xil idishlar qo'yib yasatilgan. Ustalar tokchalarni har xil yo'llar bilan bezaganlar. Lali deyilgan joyga o'simliksimon yoki geometrik naqshlar chizilgan. Kitobaga arabcha yozuvlar yozib, chizib yoki o'yib bezatilgan. Namoyonlarga esa ko'pincha gul tuvakli guldasta o'yma naqshlar tasviri tushirilgan. Buni ustalar daraxti munabbat deb yuritganlar. Ganch o'ymakor ustalar machitlarni, saroy va turar joy binolarini bezashda xonaning hajmiga, yorug'ligiga, qo'yiladigan talabni, namgarchilik va boshqalarni hisobga olganlar.

GANCH O'YMAKORLIK MAKTABLARI

Xorezm ganch o'ymakorlik maktabi. Xorazm o'zining qadimiy yodgorliklari bilan jahonga mashhurdir. Xorazmdagi Islomxo'ja minorasi, Faxriddin Rozi maqbarasi, Juma machiti va boshqa

tarixiy obidalar O'rta asr Sharq me'morchilik san'atining go'zal namunalaridan biridir. Ular o'zining soddaligi va naqsh motivlarining ulug'vorligi bilan dunyoga dong taratgan.

Xivadagi tarixiy obidalarining har biri shahar me'morchilik ansamblining tarkibiy qismi bo'lsada, ammo ularning har qaysisi o'ziga xos takrorlanmas san'at asaridir.

Juma machitining naqshlari rangorangligi bilan kishini qoyil qoldiradi, o'yma marmar plitalar, sirlangan g'ishtlardan terilgan naqshin devorlar, terrakota mozaikadan ishlangan shakllar tokchalar, devorlarga solingan tasvirlar o'zaro uyg'unlashib yaxlit badiiylik hosil qiladi.

Faxriddin Rozi maqbarasidagi o'yib, chizib, pishirib ishlangan naqshlar ko'zni qamashtiradi. Bu naqshlar Xorazm xalqining o'ziga xos xususiyatga ega ekanligi bilan ajralib turadi. Devor tokcha va sharafalarga ishlangan naqshlar aylanma, dinamikaviyligi va nozikligi bilan ajralib turadi.

Xorazmning badiiy arxitektura yodgorliklari XIX—XX asr boshlarida Xiva shahrida bir joyda yaxlit holda to'planib qolganini ko'ramiz.

Xorazm arxitektura yodgorliklaridagi o'yib, chizib, pishirib ishlangan naqshlarni ko'rsak o'ziga xos shakllardan iboratligi, naqshlarning o'ziga xos aylanma spiralsimon kompozision tuzilishga egaligi hamda novdalarning juda nozik chizilishi, o'yilishi, chiziqlarni bir-biri bilan kesib o'tganligi jimjimadorligi bilan ajralib turadi, Xorazm san'atida gullarni spiralsimon tuzilishi juda qadimdan qo'llanib kelganligini ko'rish mumkin. Eramizdan oldingi III asrlarda qurilgan Tuproqqal'a saroyi xonalaridagi bezaklarda ko'rish mumkin.

XIX asrda Xorazmda spiralsimon tuzilishdagi naqshlar bilan yodgorliklar bezatilgan.

Xorazm me'morchilikning manzarali bezaklarida geometrik naqsh keng o'rin olgan bo'lib, O'zbekistonning boshqa viloyatlariga qaraganda o'ziga xosliklarga ega. Pekin ular juda kam farq qiladi. Ayniqsa, o'simliksimon naqshlar spiral shaklida aylanma harakatchanligi, dinamikligi bilan farq qiladi. Xorazmda «madoxil», «turunj», «qalampir» shaklidagi naqsh kompozitsiyalari va boshqalar keng o'rin olgan. Xorazm ganch o'ymakorligining naqsh kompozitsiyasi so'znanani eslatadi. Sirli koshin naqshlariga qaraganda ganch o'ymakorlik, yog'och o'ymakorlik Xorazmda uncha rivoj topmagan bo'lsada lekin o'ziga xos xususiyatlari bilan boshqa shaharlarda o'yilgan naqshlardan farq qiladi. Chunonchi Toshhovli va Saidboy machitiga ishlangan ganch o'ymakorlik qandaydir qo'pol o'yilgan bo'lsada tez o'yilgan bo'lib o'yma naqsh dinamikligiga ega. Bu ganch o'ymakorligiga choka pardozi berilgan. Xorazmda ko'pincha choka pardozi foydalanib kelingan.

Ganch o'ymakor ustalar ko'p bo'lsada, lekin ba'zilar o'ymaga moslab naqsh kompozitsiyasini chizma olmas edilar. Shuning uchun ular magsus naqsh chizib beruvchilarga murojaat qilgan edolar. Girih kompozitsiyasi chizib beruvchi ustani girihkor usta deb yuritilgan edilar. Bunday Xorazm ustalaridan Xudoybergan Polvonov, Eshmuhammad Xudoyberdiyev, akauka Vafu va Bolta Mirzayevlar, Hojiniyoz Saidniyozov, Matyoqub Jonibekov, Xudoybergan Matchonov va boshqalar bor edi.

Lekin keyinchalik o'zlari ham kompozitsiya, ham ganch o'yadigan o'ymakor ustalar yetishib chiqmoqda.

Xivalik qadimiy ganch o'ymakor ustalar faqat ganch o'yish, naqsh chizishni bilibgina qolmay, balki ular musiqa, shariatni, tarixni yaxshi bilganlar va nihoyat madrasada o'qiganlar. Bunday ustalarni haqiqiy ganch o'ymakor usta hisoblaganlar. Ular musiqa asboblarida chalishni, she'r yozishni yaxshi bilganlar. Ular muzikadagi ritm, ohang, noziklik, yorqinlik va boshqalarni o'yma ganchlar orqali ko'rsata bilganlar. Tabiatdagi go'zalliklarni mayin o'ymalar orqali ko'rsata bilganlar. Ganch o'ymakor ustalar o'z shogirdlariga naqsh elementlarini chizishdan tortib pardozi bilan tugaguncha bo'lgan bosqichlarni o'rgatganlar. Ular oddiy naqsh kompozitsiyalar chizishni keyin esa zanjira, ruta, munabbat, doira, turunj, namoyon, mehrob va boshqa kompozitsiyalar chizishga o'rgatganlar. Ularga devorni izorasiga, friziga, o'rta qismiga shiftiga va boshqa joylariga moslab naqsh kompozitsiyalari chizishni va o'yishni o'rgatganlar.

Shogirdlar ustozlaridan 5—7 yillab ta'lim olgan va ko'p yillab amaliy ishlar qilganlar. Ular ustozlaridan naqsh elementlarini o'rganib naqsh kompozitsiyalarini to'plab borganlar. Ba'zi shogirdlarda o'lmas san'atkorona chizilgan naqsh kompozitsiyalari ustozlaridan esdalik bo'lib qolgan. Shogirdlar o'z ustozlari naqsh kompozitsiyalaridan ijodiy foydalanib va o'zlarini mustaqil original kompozitsiyalarini chizib o'yib tasvirlab kelganlar va kelmoqdalar.

Hozirda eng ko'zga ko'ringan ganch o'ymakor ustalardan Ro'zimat Masharipov, Karimbergan Rahimov, Karimbergan Polvonov, Yusuf Xudoyberganov, Bekjon Yoqubov, Odamboy Bobojonov, Odamboy Yoqubov va boshqalar zamonaviy qurilishlarda ishtirok etib, qadimiy obidalarini ta'mirlab, binolarning qulay va go'zal bo'lishiga erishmoqdalar. Ular o'tmishning ilg'or ganchkorlik an'analariga yangi hayot baxsh etmoqdalar.

Xorazm ganch o'ymakorligi san'ati tobora yuksalib bormoqda. Hozir Xorazmda qurilayotgan ko'p qavatli salobatli binolar ganch naqshlari bilan bezalmoqda. Ganchkorlik san'atining ajoyib namunalarini muzeylarda, ko'rgazmali xonalarda, maishiy binolarda, kafe, restoran, zavod, fabrika, klublarda, teatr, kolxoz va sovxoz idoralarida, hattoki turar joylarda ham uchratish mumkin. Ganch o'ymakorligi bilan bezalgan binolar ko'payib bormoqda, zamondoshlarimizning kundalik ehtiyojlariga aylanmoqda. Yuksak badiiy didli yangi avlod tarbiyalanmoqda. Xorazm ganch o'ymakorligi namoyandalaridan biri usta Ro'zimat Masharipovdir.

Usta Ro'zimat Masharipov 1870 yilda Xivada quruvchi oilasida tug'ildi. Otasi quruvchi, ganchkor va naqqosh edi. O'g'li Ro'zimatga yoshlik chog'idan boshlab qurilish, ganchkorlik va naqqoshlik sirlarini o'rgatib bordi. Ro'zimat avval otasiga yordam berib yurib, naqsh kompozitsiyalar chizishni va uni ganchda o'yib pardoz berishni qunt bilan o'rgandi. U yoshligidan boshlab ustalarning suhbatlarini, maslahatlarini olishga qiziqar, mustaqil ishlashga intilar edi.

Ro'zimat Masharipov ayniksa ganch o'ymakorligiga qiziqib qolib uni chuqur o'rgandi. Otasi o'g'liga dastlab murakkab bo'lmagan ganch o'ymakorlik ishlarini, keyin esa murakkab o'yma ganchlarni bajarishni o'rgatdi. U o'z ustida ko'p ishlar edi. Otabola ko'pgina binolar qurdilar va ganch o'ymakorlik ishlarini bajardilar.

1946 yili Ro'zimat Masharipov Toshkentdagi A. Navoiy nomli opera va balet Katta teatrlarining ganch o'ymakorligi bezagida qatnashadi. U teatrning Xiva zalini, ko'pgina binolarni o'ziga xos xivacha usulda ganch o'ymakorligi bilan bezaydi.

U Xivadagi AllaQulixon, Anushaxon hammomini, Oq machit va shu singari binolarni qurishda qatnashib, ganch o'ymakorlik ishlarini bajaradi.

Ro'zimat Masharipovning ko'pgina talantli shogirdlari hozirgi kunda zamonaviy binolarning ganch o'ymakorligi ishlarini bajarib kelmokdalar.

Buxoro ganch o'ymakorligi maktabi. Ganch o'ymakorlikning eng rivojlangan o'chog'i Buxoro bo'lgan. Buxoro, ustalaridan biri akademik Usta Shirin Murodov (1879—1957). 1879 yil Buxoro shahrida quruvchiganchkor oilasida dunyoga keldi. Uning bobokaloni Umid mashhur ustalardan bo'lgan. Shirin 8 yoshidan 14 yoshgacha maktabda o'qiydi, 12 yoshdan boshlab otasi har xil qurilishlarga olib borar, ganch o'ymakorlik asboblari ishlashni, oddiy zanjiralar o'yishni, pardoz turlari va oddiy naqsh kompozitsiyalarini chizishni o'rgatar edi. Shirinni 14 yoshida (otasi va onasi vafot etgandan keyin) amakisi Usta Hayot karamog'iga oladi, Shirin amakisi Usta Hayot bilan Buxoroda ko'pgina qurilishlarda bo'lib san'at sirlarini o'rganib boradi. Usta Hayot o'sha vaqtlarda mashhur quruvchi ustalardan edi. U 20 dan ortiq shogirdlar yetishtirdi, shogirdlari ichidagi yetim bolalarni o'z qaramog'iga oldi. Usta Hayot shogirdlariga qurilish ishlari va bezak ishlarini puxta o'rgatib bordi. Bu shogirdlardan Usta Safar, Usta Adiz, Usta Rahim, Usta Muxtor, Usta Savri, Usta Isom, Usta Akrom, Usta Jo'ra va boshqalar katta usta bo'lib yetishdilar. Shirin o'sha davrning ganchkor va quruvchi ustalari bilan birga ishlaydi. yosh ganch o'ymakor, me'mor Shirin faqat qurilishda ishlamasdan balki ustaning boshqa shogirdlari bilan uyda rayem soladi, o'simliksimon, geometrik naqsh kompozitsiyalarini, binolarning ko'rinishini, chizma va xomaki nusxalarini chizishni chuqur o'rganib boradi. Amakisi har doim Shirinni birga olib yuradi. U usta Hayotning hamma ishlarini bajaradi. O'sha vaqtlarda Usta Hayot ko'pincha mashhur ustalar bilan suhbat qurishar, dunyo voqyealari, bo'lib o'tgan tarixiy hodisalar haqida gaplashib o'tirar edilar. Shirin bunday suhbatlarni juda ko'pida qatnashadi. Ayniqsa, O'rta Osiyo tarixini yaxshi o'rganadi. Shirin amakisi Usta qo'lida o'n sakkiz yil ishlaydi. Shirin shundan so'ng shogirdlikdan usta darajasiga ko'tariladi. Qobiliyatli Shirin Murodovga amakisi Usta Hayot bir necha binolarni bezatishni topshiradi. Usha vaqtda usta nomini olish juda qiyin edi. Chunki shogird usta bo'lishi uchun nazariy hamda amaliy ishlarni puxta bilishi, albatta, bir qancha ustalar orasida fotiha olishi kerak edi. Abduqodir Buxorodagi hamma ganchkor ustalarga ganch sotadigan boylardan biri bo'lib, u bir kuni usta Hayotni chaqirib yangi uy

qurishini va uni ganch o'ymakorligi bilan bezashini aytadi. Usta Hayot bu ishni 22 yoshli Shiringa topshiradi. Bu ish Shirinning birinchi mustaqil ishi edi. Shirin avval uyning planini tuzadi, keyin uning yaxshi chiqishini ko'zlab o'zi yaxshi ko'rgan Buxorodagi arxitektura yodgorliklarini tomosha qilib, ularni sinchkovlik bilan yaxshilab o'rganib chiqadi. Ayniqsa, binoning umumiy ko'rinishi va mehmonxona bezaklarini oddiy bejirim, nisbatlarini saqlagan holda bir butun ko'rinishi va boshqalarini hisobga oladi. Shirin mehmonxona va ayvonlarni sharafalar bilan bezaydi. Undagi o'yma ganchlar juda mayin bejirim chiqqanligi sababli ustalar orasida hurmati va obro'si yana ham oshadi. Usta Hayot kunlardan bir kun Shirinni oldiga chaqirib men sendan xursandman, endi mustaqil ishlayversang ham bo'ladi, deydi. Azaliy odat bo'lgan, ya'ni 40—50 ustalar, shogirdlar o'rtasida usta nomini berishadi. O'rtaga chaqirib beliga eng yaxshi ganch o'ymakorlik asboblaridan shuturgardanni qiyiqchaga qistirib qo'yishadi. Shirin Murodov ana shundan so'ng usta bo'ladi. Usta Shirin ganch o'ymakor ustalardan usta Qurbon Yuldoshev, Usta Savri, usta Ibrohim Hafizov, usta Nazrullo yodgorov, usta Abdufattoh, usta Komil, Usta Abdurahmon Hayotov, Usta Murod, Usta Fuzayl, Usta Nosir, Usta Hayot Nosirov, Usta Hoji Hafiz, Usta Nasrulloboy va boshqalarni bilar edi. Usta Shirin Murodov uylarni g'ishtidan tortib tomini yopishni, uyni oxirgi pardozigacha bo'lgan ishlarni juda yaxshi bilar edi. U mehmonxonalarni, ayvonlarni bezaganda, avvalombor bichig'ini to'g'ri topardi, uyni yorug'lik kuchini tushayotgan yorug'lik tomonini, binoni baland pastligini, naqsh nisbatlarini, umumiy mazmunini va so'yilgan talabga moslashtirib bezar edi. Bu, ustaning yanada ustalar orasidagi hurmat va obro'sini ko'taradi. Lekin hasadgo'ylar u haqda har xil ig'volar tarqatadilar. Kunlarning birida uni erta tongda uydin olib ketib zindonga tashlaydilar. Zindon uch qavatdan iborat bo'lib, unda qariyalar, bolalar, yigitlar yotishar edi. Ularni sochlari o'sgan, kir va havosi juda yomon edi. Ahadxon keyinchalik uning aybini biroz kechirganday bo'lib, Usta Shirinni sarbozlikka safarbar qiladi. Keyinchalik amir Ahadxon uni ellik kishilik usta to'dasiga qo'shib Karmanaga jo'natadi. Sarbozlik juda og'ir edi, nima deyilsa albatta shu ishni qilishi kerak edi, yana shunisi ham borki erkinlikdan mahrum etilgan edi. Qochganlar qattiq jazolanar edi. O'sha vaqtlari Ahadxonning 20 mingdan ortiq sarbozlari bor edi. Usta Shirin u yerda chorbog' va saroylar qurilishlarida ishtirok etadi. U yerda oddiy g'isht terishdan boshlab bezatishgacha bo'lgan hamma ishni qilardi. Oladigan kunlik maoshi besh tangagina edi. Usta Shirinning 4—5 yil ishlab yiqqan narsasi besholtita adras to'n va salla buldi. Usha yili qish qattiq kelib ishni og'irlashtirdi. U qish kunlarining birida oyog'ini va barmoqlarini sovuqqa oldirdi. Bu, uning umrbod oqsaydigan bo'lib qolishiga sabab bo'ldi. Haftada bir marta sarbozlarni pul topib kelish uchun qo'yib yuborar edilar. Usta Shirin bu vaziyatdan foydalanib Usta Hayotning uyushmasiga borib ishlab yurdi. Ahadxon o'sha vaqtlarda bir qancha bog'lar, saroylar, uylar qurdirtirdi. Usta Shirin bu ishlarni hammasiga qatnashdi. Ahadxon kasal bo'lib vafot etishi bilan Usta Shirin Buxoroga keldi. Ahadxon o'miga o'g'li Olimxon podsho bo'ldi. U o'ziga bir necha uylar, bog'lar yaratadi. Olimxon o'ziga saroy qurdirmoqchi bo'ladi. Ustalar tanlar ekan Usta Shirinning ham nomini tilga oladi (15rasm). Usha kuni Olimxon huzuriga Usta Shirinni chaqirtiradi va ertalabgacha tokchasiidagi singan panjaralarni tuzatishni buyuradi, aks holda uni jazoga tortishini aytadi. Usta Shirin qo'lida faqat bir dona ganchkorlik asbobi bor edi. O'sha vaziyatda ertalabgacha bu panjarani o'z holiday qilib tuzatadi, avval panjara qismini o'yib olib keyin singan joyiga ulaydi. Shunday qiladiki, ulangan joyi bilinmadi, Amir Olimxon Usta Shirinning ishini ko'rib, uning aybini topolmaydi, aksincha, unga qoyil qoladi. Usta Shiringa Sitorai MohiXosani bezatishni topshiradi. Olimxon Usta Shiringa Sitorai Mohi Xosaning homaki nusxasini tuzib kelishni buyuradi. Usta Shirin saroy hyech bir boyniing uy bezagiga o'x shamasligi va ajoyib chiqishi uchun ko'p izlanadi. Nihoyat 2 oy deganda uyning oyna zaminli ganch o'ymakorligi bilan bezamoqchi bo'lgan xomaki nusxasini chizib bitiradi. 1911 yili Usta Shirin Murodov Olimxonga chizgan rejasini va o'ymaning xomaki nusxasini olib kelib ko'rsatadi. Xonga ma'qul tushadi va ishni darhol boshlashni buyuradi. Usta Shirin o'zi uchta usta va shogirdlari bilan ishni boshlaydi. Naqsh kompozitsiyalarini chizib axtasini o'zi qiladi.

«Oq zal»ning eng qiyin ishlarini o'zi bajaradi. Qo'shni xonani esa Usta Shirin o'sha vaqtda mashhur yog'och o'ymakor Usta Abdug'ofirni va naqqosh Xasanjonni taklif qiladi. Qo'shni xonaning ranglarini to'qroq oladi, oq zal kontras ajralib turishi uchun Usta Shirin Murodov o'yma ganchning sifatiga juda katta ahamiyat beradi. Ba'zi noto'g'ri qilingan joylarni boshqatdan o'zi qiladi. Saroyni bezashda usta butun tajriba va bilimini ishga soladi. Ganchkorlik san'atining eng yuksak qoidalariga

amal qilgan holda bajaradi. Nihoyat Sitorai MohiXosa saroyi bitkaziladi. Usta Shirin «oq zal» devorlaridagi oynalarga ganchdan gul solib, «oyna pardoz» nusxasini yaratadi. Baland va katta zal keng derazalar orqali nurga to'lib turadi. Mayin va oppoq rangli ganch xonaga yorqinlik va tantana baxsh etadi. Hovlidagi chiroyli ko'mko'k barglar va rangbarang gullar oyna fonida ajoyib manzara kashf etadi, xona yanada keng bo'lib ko'rinadi, Kechki payt esa bu zal o'ziga xos ko'rinishni beradi. Qandildagi shamlar o'yma ganch zaminidagi oynada o'ziga xos joziba kashf etadi. Bularni hammasi Usta Shirinning qanchalik yetuk usta ekanligidan dalolat beradi. Oq uy 1912 yilda boshlanib 1914 yilda bitkaziladi. Bu ish Usta Shirinning rbro'sini yana ham oshiradi. 1915— 1917 yillarda xon arkining qaramaqarshisidagi Bolohovuz masjidi oldiga baland minora qurdirdi. Bu minora bezagini Qurbon Yuldoshev bajaradi. Minora Yevropa pishiq g'ishtlaridan qilingan, ularni har xil terib aylanma geometrik shakllar hosil qilingan. Pishiq g'ishtlar har xil shakllarga keltirilib, ishlov berilgan, shu g'ishtlar asosida gir aylantirib naqsh ishlangan. Atrofida sirli koshinlardan foydalanib har xil geometrik naqshlar, yuqori qismiga sharafa ishlangan. Ulug' Oktyabr inqilobidan so'ng Usta Shirin Murodov kasalxona, jamoat binolari va turar joy qurilishlarida faol qatnashadi. U S. Orjonikidze nomidagi Buxoro Davlat pedagogika instituti binosining qurilishida ikki yil ishlaydi. Shundan so'ng S. Ayniy nomidagi Buxoro viloyati teatri binosining qurilishida qatnashadi. Usta Shirin Murodov me'mor B. N. Zasiqin boshchiligida IX—X asrlarda qurilgan Sulton Ismoil Somoniy masbarasini, XII asrda qurilgan MagokiAttor makbarasini, XVI asrda qurilgan Mir Arab madrasasini, XVII asrda qurilgan Sulton Bayonqulixoch masbarasini va boshqa arxitektura yodgorliklarini qayta tiklashda, ta'mirlashda faol qatnashadi*. 1937 mmla Usta Shirin Murodov samarsandlmk Shamsiddin G'ofurov, Tursun Ismoilov va 6o_z echchkor, yog'och o'ymakor, sang (tosh) taroshiyavr Stmmi Moskvadagi Butunittifoq qishloq xo'jshshgm ko'rgazmasining qurilishiga taklif qilindi. U yerda O'zbekiston SSJ (me'mor S. Polupanov) va Turkmaniston SSJ (me'mor V. Amistin) pavilonlarini mazkur ustalar xalq san'atining yuksak nafasatini jahon miqyosida namoyish qildilar. Ganchkorlik san'atining sovet me'morchiligida munosib o'rin olishiga qodir ekanligini ko'rsatdilar. Ayniqsa Usta Shirinning O'rta Osiyo pavilonlarini bezashi me'morlar tomonidan yuksak baholandi. 1939 yil Samarqandda O'zbekiston xalq amaliy san'ati ustalari syezdi bo'ldi. Syezdda eng yaxshi ganchkorlar, kulollar, yog'och o'ymakorlar, naqqoshlar va boshqa ustalar taklif qilindi. Syezdda xalq amaliy san'atining ahamiyati, ustalarni har xil konferensiyalarga qatnashishi, ularni har xil qurilish ishlariga jalb qilish hamda qurilish ustalari tayyorlaydigan maktablar ochish, unda ganchkor, duradgor, naqqoshlar va boshqa ustalar tayyorlash kerakligi masalasi qo'yildi. Shu syezddan so'ng Toshkentdagi Muzkomeidiya teatrini bezatishga samarqandlik va buxorolik ustalar taklif qilindi. Bu ish ganch o'ymakor ustalarning o'z hunari, mahoratini ko'rsata oladigan fursat bo'ldi. Usta Shirin Murodov teatr binosiga Buxorodagi sharafani takrorlamay binoga moye bo'lgan mutlaqo boshqa sharafani bajaradi. Buxoro va Samarqand ustalarining bir qanchasi viloyat ijroiya komiteti binosi (hozirgi Sharq qo'lyozmalar instituti binosi) qurilishiga jalb qilinadi. Usta Shirin bu binoda ajoyib sharafa va panjaralari bilan qatnashadi. 1940 yil sentyabr oyida «Uzkomstaris» boshchiligida Samarqandda Sherdor madrasasida qurilish ustalari tayyorlaydigan kurs ochiladi. Unga yuzdan ortiq eng yaxshi qobiliyatli o'quvchilar qabul qilinadi. U yerda Usta Shirin Murodov ganch o'ymakorligidan dare beradi. Usta Shirin Murodov o'z tajriba va mahoratini o'rgatish uchun Samarqandga ko'chib ketadi. 1940—1945 yillar ichida Usta Shirin Murodov ganch o'ymakorlik san'atini yoshlarga o'rgatadi. Ularga naqsh turlari islmiy va girih naqshlarini qurish qonunqoidalarini, ularni binoga qo'llash yo'llarini o'rgatadi (16, 17rasmlar). Ularga oddiy va murakkab sharafalarni chizish va uni amalda bajarishni maketlar yasab o'rgatadi. 1941 yil o'qituvchilar va ba'zi o'quvchilar armiyaga ona Vatanni himoya qilishga jo'nadilar. O'sha yillari juda og'ir yillar edi. Usta Shirin o'sha yillari shuncha qiyin vaziyatga qaramasdan arxitektor V. N. Zasiqin va N. Sh Lukashova bilan «Ganch o'ymakorlik san'ati» qo'llanmasini yozadi. Lekin bu qo'lyozma redaksiyada bir necha chizma va fotolari bilan yo'qolib ketdi. 1943 yili Usta Shirin Toshkentdagi Muqimiy nomli teatr binosi bezagini bajarishga taklif etiladi. U faqat 6inoni bezatishda emas, balki qurishga ham yordam beradi. O'sha vaqtlarda Usta Shirin Toshkentga ko'chib kelib yashar edi. G'ishtni terishda mashhur farg'onalik me'mor usta Yusuf Ali Musayev samarqandlik Akrom Umarov va boshqalar qatnashdilar. Usta Shirin bu teatrd kiraverishdagi bo'rtma ustunlarni, panjara, sharafalarni va boshqalarni bajaradi, 1947 yili Muqimiy

nomli teatrni ikkinchi marta bezashda qatnashib kiraverishdagi yo'lak tepasini va asosiy markaziy gumbazning ganch o'ymakorlik ishlarini bajaradi. 1946 yili me'mor akademik Shusev loyihasi bo'yicha Alisher Navoiy nomidagi opera va balet teatri binosini qurishda k.atnashadi. Usta Shirin Murodov o'zining eng nozik «oyna pardoz»ni binoda ishlatdi. Devor va shiftlarni har bir yuzasi badiiy ganch o'ymakorligi bilan bezatildi. Usta shiftlarni ajoyib va murakkab sharafalar hamda nafis ishlangan qandillar bilan bezatadi. Usta Shirinning o'ymakorlik texnikasi — Buxoro o'ymakorlik maktabining texnikasi sifatida xarakterlanadi. Usta Shirin Murodov ganch materialidan ustalik bilan foydalanishi, Buxoro ustalariga xos bo'lgan o'ymakorlik, ganchkorlik ishlari bezaklarining nafis va go'zalligi, kompozitsiyasining quvnoqligi, nozikligi bilan ajralib turadi. Unga Alisher Navoiy nomli opera va balet katta teatri binosining qurilishida ko'rsatgan xizmatlari uchun Stalin mukofoti laureati beriladi. 1947 yilda nemisfashistlari ustidan qozonilgan g'alabamizga bag'ishlab Toshkent markazita kurant quriladi. Bu bino loyiqasini arxitektor A. A. Muxamedshin chizadi. Uni bezash Usta Shirin Murodovga topshiriladi. Usta Shirin ajoyib sharafa va ustunni yuqori qismiga bo'rtma ganch va har xil panjaralar o'yib ishlaydi. 1952 yilda 1957 yilgacha P. Benkov nomidagi bilim yurtida ganch o'ymakorligidan dare beradi. Ko'pgina ajoyib shogirdlar yetishtirib chiqaradi. Toshkentdagi Sobir Rahimov nomli kinoteatrning o'yima ganch ishlarini Usta Shirin bajaradi. Undagi sharafa va panjaralar ajoyib kilib bajarilgan. Usta Shirin Murodov Shohimardondagi Hamza Hakimzoda maqbarasi sharafalarini bajaradi, hozirgi Alisher Navoiy nomidagi adabiyot muzeyining ganch o'ymakorligini, yosh tomoshabinlar teatrini, go'shtsut sanoati ministriligini, sovxozlar ministriligini, Navoiy ko'chasidagi uch qavatli uy lojalarini va havozali ichki sharafalarni M. Bulatov va L. Karash loyihalari asosida bajardi, Orjonikidze rayonidagi kolxoz choyxonasining o'yima namoyon va panjaralarini bajardi. Usta Shirin Murodov umrining so'nggi yillarida yana arxitektura yodgorliklarini qayta tiklashga taklif etiladi. U Buxorodagi XV asrda qurilgan Ulug'bek, XVII asrda qurilgan Abdulazizxon madrasalarini qayta tiklaydi. U yerda murakkab sharafalarni mohirona ta'mirlaydi. Toshkentdagi XVI asrda qurilgan Baroqxon madrasasining tokcha va sharafalarini k.ayta tiklaydi. SSSR ministrlar Soveti qoshidagi Moddiy Madaniyat yodgorliklarini muhofaza qilish komitetining buyurtmasi bilan 600 ga yaqin formatda chizmalar ishlab ularni ishlash yo'llarini yozib qoldirgan. Unda naqsh tuzish metodikasining nazariy tomonlari va so'zlarining lug'aviy ma'nosi tushuntirilgan. Bu tarixlarning o'zi bebaho xazinadir. Usta Shirin Murodov shogirdlari ustozidan minnatdor. Uning shogirdlari juda ko'p. Ulardan Anvar Quliyev, Abdurasul Ibodov, Brohim Shermuxamedov, Ismatulla Nazrulla, Murodov, Toyir Jalilov, G'aybulga Ne'matov, Robijon Qurbonov, Aminjon SImamov, Max,mud Usmonov va boshqalar udao«g har biri o'ziga xos maktab yaratgan. lib yetishdilar. Partiya va hukumatimiz Usta Shirin Murodovning ajoyib san'atini yuksak tasdirladi. 1943 yilda Murodovga Uzbekistan SSJ da xizmat ko'rsatgan san'at arbobi unvoni berildi. Shu yili Uzbekiston SSJ Fanlar akademiyasining birinchi sessiyasida uni Uzbekiston SSJ Fanlar akademiyasining faxriy a'zosi qilib saylashdi. Usta 1945 yilning bahorida Mehnat Qizil Bayroq ordeni bilan mukofotlandi. 1948 yili esa Alisher Navoiy nomli opera va balet teatrining Buxoro zalini bezagani uchun Davlat mukofotiga sazovor bo'ladi. Usta Shirin Murodov 1957 yili 12 fevralda Toshkentda vafot etadi. Lekin uning nomi xalq dilida va tilida abadiy yashaydi hamda yashamoqda.

Ustaning yaratgan boy an'analari shogirdlari tomonidan rivojlantirib borilmoqda.

Toshkent ganch o'ymakorlik maktabi. Toshkentda ganch o'ymakorligi juda qadimdan rivojlanib kelayotgan san'at turlaridan biri, Bu maktabda Usmon Ikromov, Usta Toshpo'lat Arslonqulov, Mahmud Usmonov, Hayot Abdullayev, Ziyodulla Yusupov, Tohir Umarov kabi qator yetuk ustalar yetishib chiqqan.

Toshpo'lat Arslonqulov (1882—1962 yil). Uzbek ganchkorlik san'atining mashhur ustalaridan biri Toshpo'lat Arslonqulov 1882 yili Toshkent shahrida ganch o'ymakor usta oilasida tug'iladi. Otasi Arslonqul Nazarov o'sha davrda mashhur ustalardan biri edi. Uning otabobolari ham ganch o'ymakor bo'lgan. Arslonqul Nazarov o'z-o'g'lini 12 yasharlighida hunar o'rgatish uchun o'zi bilan olib yurdi. Unga ganchkorlik san'atining sirlarini, naqsh kompozitsiyalar tuzishni, ularni o'yib o'ziga xos pardoz berish yo'llarini va boshqalarni yaxshilab o'rgatib bordi. Ayniqsa choka pardozda ko'p ishladi. Toshpo'lat ko'p yillar davomida otasiga yordamchi bo'lib yurdi. U avval otasiga ganch qorib berib turdi, keyin naqshlar zaminini o'ydi, so'ngra oddiy pardozlarni bajardi. Toshpo'lat astasekin oddiy va

murakkab vazifalarni bajardi, ba'zi kompozitsiyalarni o'zi mustaqil tuzdi, uning xatolarini otasi tuzatib binolarda qo'llay boshladi. Uning ishlarini ko'rgan kishilar juda ko'p joylarga taklif eta boshladilar. Ular Toshkent, Qo'qon, Samarkand, Buxoro, Farg'ona kabi shaharlarga borib, ganch o'ymakorlik ishlarini bajardilar. Bu shaharlardagi mahalliy boylarning mehmonxonalarini, saroylarini ajoyib ganch o'ymakorlik ishlari bilan bezadilar. Ularning nomlari ko'pgina shvaxarlarga tanildi, Ular xonani o'ymagulli namoyonlar, tokchalar, kitoba va boshqacha ishlab chetini zanjira va ruta islimli hamda geometrik naqshlar bilan ishlar edilar. Xonaga nur va havo kirib turadigan joylarini ko'pincha ganch panjara bilan o'yganlar. Ayniqsa boylarning ayvon va mehmonxonalarini ganch o'ymakorligi bilan qo'l bilan bezatar edilar. O'yma ganchlar o'zbek uylarining zeb-ziynati hisoblangan. O'sha vaqtlarda bezagan binolarni ba'zi birlarigina saqlanib qolgan. Shulardan ayrimlarini ko'rib chiqamiz. XIX asrning oxirlarida Toshkent O'zbekiston ko'chasidagi Yusuf Davidovning uyini o'yma ganch bilan ayvon va mehmonxonasini ota-bola bezaganlar. Bino juda baland va serhasham bezatilgan. Uyning shiftini ko'tarib turish uchun muqarnas boshalik ustunlar qo'yilgan bo'lib, xonaga o'ziga xos o'yma va naqsh bezaklar tanlangan. Mehmonxona va ayvonning bichimi juda yaxshi tuzilib xonaning balandligiga moye nisbatda izora, namoyon, tokchalar, frizlar to'g'ri topilgan. Ayvonning o'rta devorlariga har xil shakldagi namoyonlar ishlangan, ayniqsa majnuntol va bir qancha islimiy nomoyonlar o'zining dinamikaviyligi bilan kishini maftun qiladi. Xar bir namoyonning atrofi o'ziga xos har xil qalinlikda va geometrik zanjiralar bilan o'ralgan bo'lib, namoyon kompozitsiyalarining ko'rimlilikini oshiradi. Zanjiradan keyin pax qoldirilgan. Xonadagi qar bir namoyon atrofida duraftor hoshiya islimiy naqsh bilan o'ralgan. Kitobaga esa «beshsakkizo'nikki» raxli girih kompozitsiyasi ishlanib, bu to'rtburchak yuziga moye tushgan. Uning atrofi o'ziga xos boshqacha geometrik zanjira bilan o'ralgan. Izoraga esa geometrik naqsh kompozitsiyasi o'yilgan. Bino ayvonida muqarnasli tokcha, deraza atrofiga geometrik naqshlar o'yilgan. Ganch o'ymakorligining zamini har xil ranglar bilan bo'yalgan. Asosan yashil, havorang va qizil ranglar bilan bo'yalgan. Ganch o'ymakorligini Toshpo'lat Arslonqulov choka pardozda bajargan. Pardoz berilayotganda xonaga tushayotgan yorug'lik hisobga olingan. Toshpo'lat Arslonqulov har bir tokcha, hoshiya, taxmon atroflarini ikki qator har xil geometrik zanjiralar bilan o'rab chiqqan, bu o'yma naqshlarni ko'rimlilikini oshiradi. 1902—1903 yillarda A. Polovsevnig Yevropacha qurilgan uyi uzbek milliy bezagida bitkazildi. Uyning ayvoni, katta mehmonxonasi va yotoqxonasi juda jimjimador qilib bezalgan. Ayniqsa, Toshkent ganchkorlarining ishlari o'ziga xos xarakterda edi, ularning o'yma naqsh kompozitsiyasida katta shoxbarg va to'pbarglar yirik jimjimador qilib bezatilgan bo'lib, o'yma choka pardoz berilgan. Devorlarga uyilgan ganch o'yma namoyonlar vertikal hamda gorizonta joylashtirilgan bo'lib, atrofi mayda ensiz zanjira, islimiy ruta, ya'ni hoshiya naqshlar bilan o'ralgan. Namoyonlar o'suvchan islimiy dinamik xuddi yuqoriga qarab o'sayotgan tabiat usimliklarini eslatadi. Bu esa Usta Arslonqul ota va T. Arslonqulovning tabiat qoidalariga asoslanib kompozitsiyani yanada jonli va tabiiy chiqishiga intilganini, mahoratini ko'rsatadi. T. Arslonqulov gorizonta joylashtirilgan ikki peshtoqni o'yib bu peshtoqlarga o'yma naqshlar turunjsimon islimiy kompozitsiyasini ishlagan. Bu namoyonlarni usta lo'la pardoz asosida bezagan. Bu kompozitsiyadagi qo'sh chizikli mehrobsimon tanob o'yma kompozitsiyani badiiy qilib ko'rsatib turibdi. O'yma chuqurligi 10 mm atrofida bo'lib derazadan tushayotgan yorug'lik hisobga olinib pardoz turlari to'g'ri topilgan. Chunki derazadan tushgan yorug'lik o'yma naqshlarni yanada badiiylashtiradi. Binodagi o'yma naqshga yorug'lik kam bo'lganidan oppoq ganchlar zaminiga yashil va havorang berilganligi zaminni juda nafis qilib ko'rsatadi. Namoyonga qarab turgan kishi xoh uzoqdan xoh yaqindan qaramasin uning o'ziga xos jozibadorligini ko'radi.

Albatta, ustalar bularni avvaldan hisobga olganlar. Uyma namoyonlar xuddi go'zal tabiat manzarasini nafis qilib tasvirlanganini eslatadi.

Ularga qancha ko'p qaralsa namoyondagi manzarani shuncha ko'p jumboqlari yechiladi. 1910 yilda arxitektor A. Burmeyster usta Toshpo'lat Arslonqulovni o'z qurilish ishlariga jalb qiladi. O'sha vaqtlarda Arslonqulov yosh bo'lsada, harakatchan, chaqqon, ko'p narsalarni bilishga harakat qilar edi. U rus binolarining qurilishida suvoqchi va rus ustalari bilan «lepka» (qolipda o'yma nusxalar tayyorlash) usulida ishlar qildi. T. Arslonqulov qurilishda rus arxitektorlari I. Markevich va quruvchilar G. Svarchevskiy, K. Tiltina va boshqalar bilan tanishib birga ishladi. U rus arxitektorlari

bilan ishlab ko'p narsalarni o'rgandi, qurilishning ayrim sirlarini bildi, Toshkentdagi va Qo'qondagi ko'pgina rus binolarining qurilishida bo'lib, quyma usulda bezadi. Qurilishda unga naqsh andozalarini berar shu asosida har xil qoliplar ishlab nusxalar tayyorlar edi. T. Arslonkulov rus ustalari ichida yurib rus tilini yaxshi o'rgandi. Rus tilidagi qurilishga oid adabiyotlar bilan tanishdi. Bular esa ustaning ijodiga ijobiy ta'sir etdi. Rus «lepka» usulini juda yaxshi o'rgandi. Toshpo'lat Arslonqulov bezagan binolarining ayrimlari saqlanib qolgan, ulardan lepka usulida ishlangan ishlaridan biri «Azov Don» banki (hozir davlat banki), sobiq «Nasional» mehmonxonasi (hozirgi Sharq mehmonxonasi), sobiq xalq uyi, Bixovskiy uyi, Qo'qondagi «Rus Osiyo» (hozirgi davlat banki) va shu singari binolarni yevropacha qurib lepka usulida bezadi. Bu binolarni rus uslubiga xos bo'rtma hoshiya naqshlar bilan bezab chiqdi. Ba'zi joylarda badiiy qiyofalarni bo'rtma quyma usulida ishladi. Bularning hammasi Toshpo'lat Arslonkulov tajribasini yanada orttirdi. Toshpo'lat Arslonqulov sovet hokimiyati yillarida yirik qurilishlarda aktiv ishtirok etdi. Shulardan me'mor Markevich va boshqalar taklifi bilan 1929 yili Toshkent shahrida Hamza nomli O'zbek Davlat akademik drama teatri quriladi. Undagi bezak ishlariga T. Arslonkulov qatnashadi. U foyelar, devorlar, teatrning fasadlarini turunj va doira (rozyetka) naqshlar bilan bezaydi. (Bu bino bizgacha yetib kelmagan). Teatrning ichki qismlarini islmiy hoshiya naqshlar bilan bezaydi. Bu bezaklar rus lepkasiga o'xshab ketadigan uslubda bezatiladi. 30yillarda Toshpo'lat Arslonkulov va ko'pgina ganch o'ymakor ustalar Toshkent viloyati ijroiya komiteti (oblispolkom, ya'ni hozirgi O'zSSJFA qo'lyozmalar va adabiyotshunoslik instituti, adabiyotshunoslik muzeyi hamda TYuZ) ni ganch o'ymakorligi bilan bezaydi. 1936—1938 yillarda Moskvadagi Butunittifoq qishloq xo'jalik ko'rgazmasidagi O'zbekiston va Turkmaniston pavilonlarini bezashda ajoyib ganch o'ymakorlik ishi bilan o'z hissasini qo'shdi. 1939 yili S. Polupanov boshchiligida Toshkent ijroiya komiteti va estrada teatri binosi ganch o'ymakorligi bilan bezatiladi. Bu bezaklarning kompozitsiyasini S. Polupanov chizib beradi. T. Arslonqulov ularni bajaradi. Ular lepka usulida ishlanib, ornamentlarida ayniqsa geometrik naqshlar, musiqa asboblari, paxta, bug'doy va boshqalar barelyef shaklida ramziy tarzda ishlangan. Bu ramziy naqshlar ganch taxtani o'yib ishlangan, bu esa ustaning fantaziyaga boy ekanligidan dalolat beradi.

1947 yili Toshkent Navoiy nomli opera va bbalet katta teatri qurib bitkaziladi. Ustalar ichida Toshpo'lat Arslonqulov ham bor edi. U o'z shogirdlari bilan Toshkent zalini bezadi, bundan tashqari vestibyl va foyelarning bezagini Shusev loyihasi bo'yicha bajardi. Arslonkulov teatrni bezashda katta rol o'ynadi. U barcha viloyat va jumhuriyatlardan kelgan mashhur ganch o'ymakor ustalar bilan tanishdi, akademik Shusev bilan yaqindan aloqada bo'ldi. T. Arslonqulov teatr mehmonxonasini bezashda quyma usulidan foydalandi. U ko'pgina nusxalar chizib qoliplar tayyorladi. Qoliplar asosida nusxalar tayyorlab devorlarga yopishtirib chiqar edi. Usta avval ma'lum o'yma naqshni taqsimini o'yib uning asosida qolip olar va qolipga moy yoki kerosinda shamni eritib surtib, suyuq ganch qo'yib 10—20° daraja atroflarida qotgandan so'ng nusxa olardi. Nusxaning yana birikki joyini pardozlar edi. Uyni devor va shiftlariga yopishtirilgan ganch taxtalarning ulangan joylari tekislanib chiqilardi. A. Shusev teatrning tomoshabinlar zalidagi ganch o'ymakorligining xomaki nusxasini chizib berdi. O'ymalarni esa T. Arslonqulov ba jardi. Toshpo'lat Arslonqulov biror xonaga kompozisiya chizar ekan naqsh bitganda qanday chiqishi, zamini, o'ymasi, uning ingichka yoki yo'g'onliklarini, xona yorug'ligini hisobga olar va o'ziga xos pardoz turlarini tanlar edi. Usta o'zbek milliy an'alarini saqlagan holda bezardi. U aholi yashaydigan xonalardagi bezak turlarini o'z o'yma ishida kursatdi. T. Arslonqulov arxitektor R. Abdurasulov bilan zallardagi naqsh kompozitsiyalarini tuzdi. Ular uyni devor qismini teng uch qismga bo'lib friz qismini esa o'simliksimon o'yma naqshpar bilan bezadi. Shiftni esa geometrik naqsh kompozitsiyasi bilan gir aylantirib o'rtasiga barelyefli bo'rtma geometrik turunj kompozitsiyasini bajardi hamda ajoyib o'yma qandilni yasadi. Usta Toshkent zaliga «majnuntol», «paxta gul», «pushak islmiy», «islmiy palak», «kuzagi islmiy» va boshqa o'yma kompozitsiyalarni bajardi. Uning o'ymalari chuqur bo'lib xuddi lepka usulida bezatilganga o'xshab ketadi. T. Arslonqulovning ayniqsa uyma «palak» kompozitsiyasi juda yaxshi chiqqan. Islmiy naqshdor, to'rtburchak rom ichiga doyra shaklida o'yma naqsh ishlangan. Aylana markazida 8 raxli girih, keyin aylana va qo'sh pax, so'ngra aylanma islmiy naqsh, nihoyat duraftor hoshiya naqsh bilan o'rab o'yib chiqqan. Bu «palak» kompozisiya ayniqsa dinamikligi va o'ziga xosligi bilan kishi diqqatini jalb etadi. Bu kompozitsiyalar tuzilishidan xonaning ko'p joylarida turli kombinasiyalarda

foydalanilgan. Toshpo'lat Arslonqulov eshik tepasiga gorizental holatda «pushak islimi» namoyon ishlagan, bu o'yma ham o'ziga xos chiqqan. T. Arslonqulov Termiz zalini bitkazishda yordamlashgan hamda Farg'ona zaliga hoshiyalar uchun qoliplar tayyorlagan. Usta Toshpulat Arslonqulov faqat qurilishlarni bezashdan tashqari muzeylarga bir qancha namoyonlar frizlar, bajargan. 1951 yili Leningraddagi etnografiya muzeyi uchun turli xil uchta namoyon yasab bergan. Ularning birinchisi «majnuntol» ikkinchisi «chor kunj islimi», uchinchisi «pushak islimi» kompozitsiyalaridir. 1951 yilda O'zbekiston Davlat san'at muzeyi uchun bir nechta namoyonlar ishlagan. 1958—1959 yillarda jumhuriyatimizda o'zbek san'ati va adabiyotiga bag'ishlab ko'rgazma ochildi. Bu ko'rgazmaga xalq amaliy san'ati ustalari qatorida Usta Toshpulat Arslonqulov o'yma friz va namoyon kompozitsiyalari bilan qatnashdi. Toshpo'lat Arslon ulov faqat binolarni bezatishda qatnashibgina solmay, juda ko'p shogirdlar tayyorladi. U ganch o'mmakorlikda olgan butun tajribalarini yoshlarga o'rgatdi. Ganch o'ymakorlikdan to'garak ochib maktab o'quvchilariga ganchkorlik sirlarini o'rgatdi.

3-Mavzu:

GANCh O'YMAKORLIKDA ISHLATILADIGAN MATERI ALLAR

Reja:

1. Ganch o'ymakorlikda ishlatiladigan materiallar
2. Ganch qorish usullari
3. Naqsh turlari
4. Ganch o'ymakorligida ishlatiladigan asboblari

Tayanch tushunchalar: Ganch, gips, alebastr, ganchkop, ganchkor, tezganch, soxta ganch, do'xob usuli, xovonda, shirach, gips tosh, gidravlik gips, o'simliksimon naqsh, geometrik naqsh, gulli girih, ramziy naqsh.

Qadimiy obidalarning va undagi bezaklarning umri boqiyiligi shundaki, juda qadimdan otobobolarimiz yuqori sifatli, g'oyat chidamli hamda davr sinovlaridan o'tgan qurilish materiallaridan keng foydalanib kelganlar. Shunday mahalliy materiallardan yog'och, ganch tuproq va boshqalardir. Bu materiallardan qayerda va qanday qo'llanish sirasrorlarini juda yaxshi bilganlar. Shuning uchun ham asrlar osha hozirgacha otobobolarimizning kurgan muhtasham binolari, o'yma ganch, yog'och naqshlari hozirgi kungacha o'z jilvasini yo'qotmay turibdi. Shunday materiallardan biri ganchdir.

Ganch—mahalliy qurilish materiali bo'lib, uning rangi ko'kish, sarg'ish va oq bo'ladi. Ganch turli shaharlarda turlicha nomlar bilan yuritiladi. Kavkazda «gaja», forsha «gaj», tojikcha «ganch», turkcha «urunak» o'zbekcha «ganch» deb yuritiladi. Ganchgips bilan tuproqning tabiiy aralashmasi bulib," ganchning tarkibida 40%—70% gacha gips bo'ladi. Ganch ikki xil: tabiiy va sun'iy bo'ladi. Tabiiy ganchlar katta xarsang tosh holida bo'lib, undan to'g'ridan-to'g'ri o'yib, yo'nib, tirnab qurilishda ustun, haykal va bezak sifatida foydalaniladi. Sun'iy ganchlar esa maxsus pechlarda qizdirilib keyin uni maydalab tayyorlanadi. Qadimda maxsus ganch tayyorlaydigan ustalar bo'lib, ularni ganchkoplar deb yuritganlar. Ganchkoplar olib kelingan tabiiy ganch toshlarni yuqori issiqlik quvvati beradigan humdonda 120—150 daraja haroratda kunduz kuni 6—7 soat qizdirib ertalabgacha astasekin sovitib qo'yganlar. Erta bilan ganch toshlarni maxsus to'qmoqlar bilan maydalashgan, ularni g'alvir va elakdan o'tkazishgan. Bu ganchlar sortlarga ajratilgan. Eng mayin, donachali ganchlarni gulganch deb, ya'ni gul o'yish uchun ishlatiladigan ganch deb yuritilgan. Bu ganch qanchalik mayin bo'lsa, o'yma shunchali nafis, badiiy chiqqan. Mayin ganchlar nafis o'ymakorlikda pardozi ishlatiladi. Yirik ganchlar har xil suvoq, qora suvoq va g'isht terishlarda ishlatiladi. Yuqori haroratda qizdirish natijasida ganch tarkibidagi nam juda kamayib uning quvvati oshadi. Ganch o'rnida alebastr x,am ishlatiladi, u suvoq, g'isht terishda, ayrim hollarda esa gulganch o'rnida ham ishlatiladi. Ganch o'ymakorligi bilan shug'ullangan ustalarni ganchkorlar deb ataladi. Ular ganchning quvvatini aniqlash uchun uning qancha haroratida qizdirilishini va qanchalik tez yoki sekin qotishiga qarab aniqlaydilar. Juda katta tajribali uyetalar ganchni qo'liga olib qismlaganining o'zidayoq uning eski yoki yangiligini, quvvatini aytib bera oladilar. Odatda, uyetalar ganchning quvvatini aniqlashda ozgina qorib, o'yib ko'radilar. Agar quvvati juda kuchli bo'lsa, hattoki ming martagacha suvda aylantirishni talab qilishi mumkin. Ganchning juda ko'p sirli xususiyatlari bo'lib,

undan mohirona, omilkorlik va shoshilmay foydalanish kerak. Ganch qorish texnologiyam uncha murakkab bo'lmada o'ziga xos nozik tomonlarini bilish lozim. Ganchni qadimgi uyetalar sirli lagan idishlarda qorganlar, hozir esa yangi plastmassa idishlardan foydalaniladi. Ganch qorishning tez ganch, soxta ganch, do'g'ob, xovonda usullari bo'lib, ular o'ziga xos nozik yoki murakkab bo'ladi. Qorishma tayyorlashda uning ushbu nozik tomonlarini e'tiborga olish ustalarning asosiy vazifasidir.

Tezganch — tez qotuvchi ganch qorishmasi bo'lib, ganchkorlikda, ravoq bog'lashda, suvoq va har xil ishlarda ishlatiladi. Bu qorishmani tayyorlash uchun idishga suv solib ustidan ganch solinadi va tezkorlik bilan qoriladi, ganchni ko'p aylantirilmaydi hamda kerakli joyga ishlatiladi. Tezganch qorishmasini tezlik bilan ishlatilmasa, u qotib qoladi hamda isrofga chiqadi.

Soxta ganch — qorilgandan keyin 30 minut atrofida qotmasdan turadi. Soxta ganch qorishmasini tayyorlash uchun idishga suv solinib, ustidan elangan ganch suv yuzasiga sepib solinadi, bu suv yuzasi ganch bilan berkitilgunga qadar takrorlanadi. Bunda ganch suvga to'yib boradi. Usta idishda shu soxta ganch qorishmasini bir chekkadan solib kerakli joyga ishlatadi.

Do'g'ob usuli — biror yuza yoki narsani to'ldirish yoki berkitish uchun ishlatiladigan suyuq qorishma. Idishga suv solinib suv yuzi berkitilguncha ganch sepiladi. Bu usul — soxta ganchga karaganda biroz suyuqroq bo'ladi. Bu ganch qorishma narsalarni berkitish yoki to'ldirish uchun ishlatiladi.

Xovonda — gul o'yishga mo'ljallab ma'lum qadar kuchi kamaytirilgan ganch qoriladi, uni tayyorlashning o'ziga xos tomonlari bor. Buning uchun sirli yoki plastmassa tog'oraga suv solinadi. Unga elangan mayda ganchni ohista, shoshilmay solinadi, Ganch suv yuziga chiqib ketmasligi uchun idish osti kafti bilan davra shakli aralashtiriladi. Tayyorlangan qorishma biroz qota boshlaganda uni ishlatish mumkin. Ganch qanchalik kuchli bo'lsa, shuncha marta ko'p qoriladi. Shuning uchun qadimgi uyetalar yuqori quvvatli ganchlarni ishlatganlar. Ular xovondani mohirlik bilan tayyorlashgani uchun ishlari bejirim, nafis va go'zal chiqqan. Uyetalar yuqori quvvatli ganchlarni juda ko'p qorganlar, shuning uchun ham ganch qorishma shuncha nafislashgan, mayinlashgan. Sekin va yumshoq holatda qotgan xovondaga uyetalar shirach qo'shadilar. Shirach uning quvvatini oshirgan.

Ganch o'rniga gips ham ishlatiladi.

Gips — ok, rangsiz shaffof, qizil, qoramtir yoki qora rangdagi mineral. U juda mo'rt bo'lib suvda eriydi. 80—90° haroratda qizdirilganda tarkibidagi suv bug'lanib ketadi. Agar 120—140° qizdirilsa alebastrga aylanadi. U qurilish materiali, undan qog'oz, sement sanoatida, medisinada haykaltaroshlikda, o'ymakorlikda va bo'yoq ishlashda ham foydalaniladi. Gips suvga chidamsiz, Shuning uchun gipeni namdan asrash uchun usti suv o'tmaydigan muhofaza pastalar yoki bo'yoqlar bilan bo'yaladi. Gipslardan umuman quruq suvoq, devor toshlari, to'siq plita» qavatlararo yopmalar, karnizlar, tovush yutuvchm material va yong'indan muhofazalovchi buyumlar) yasaladi. Gips hozir ayniqsa, ganch o'rnida ham ishlatilib kelinmoqda. Turkmaniston, O'zbekiston, Tojikistrn, Shimoliy Kavkaz va boshqa yerlarda gips konlari bor.

Qadimda gips toshlar 200—250° qizdirilsa, hosil bo'lgan gipsning qotishi sekinlashib, quvvati oshgan. 400—750° haroratda qizdirilganda esa u yonib kuygan, ya'ni yaroksiz gips deb ataladi. 200—250° dan kam qizdirilgan ganchning quvvati past hisoblangan. Lekin qadimda misrliklar mashhur piramidalarni qurishda gidravlik gipslarni ishlatganlar. Bu gipslarni 800° da qizdirib astasekin sovitish natijasida gidravlik gipslarni olganlar. Hozir bu texnologiya unutilib, bizgacha yetib kelmagan.

IX—X asrlarda xom g'isht o'rniga pishirilgan g'isht ishlab chiqarilgan. G'isht terishda loy o'rniga ganch ishlatilgan.

XIV—XV asrlarga kelib ajoyib texnologik xususiyatlarga ega bo'lgani uchun undan binolarning qobirg'alarida, ya'ni hozirgi betonlar o'rnida ishlatilgan. O'rta Osiyoda ganchkorlikning gullab yashnagan davri XVIII asrning oxiri XIX asrning boshlari bo'ldi. Ganchkorlik o'z husni jamolini dunyo ma'morchiligida, shu jumladan O'rta Osiyo, Eron, Turkiya, Arabiston va boshqa Sharq mamlakatlari me'morchiligini namoyon etib kelmoqda. Ayniqsa Osiyo xalqlarining tajribasi ular yaratgan asarlar o'ziga xos kompozisiya va ishlash uslublari, texnologiyasi bilan boshqalardan farq qiladi. Ganchni qadimdan g'isht terishda, suvoq ishlarida hamda nafis o'ymakorlikda keng ishlatib kelingan. Ganchning qadimdan ishlatilib kelinishining sababi uning bu xususiyatlarini bilib davr sinovlaridan o'tkazib, keng foydalanib kelganlar.

Ganch o'zidan sovuqni va issiqni juda kam o'tkazadi. Bu xususiyatlarni bilgan xalq me'mor ustalari uylarning devor, shift, hattoki polini zax o'tmasligi uchun ganch bilan suvaganlar. Qadimda qurilgan uy, machit, madrasalarni ichiga kirsangiz pechkasiz, hych qanday elektr isitgichsiz xona qishda issiq bo'ladi. Yezda esa bu xonalar juda salqin bo'lgan. Chunki birinchidan devor qo'sh sinchli qilinib orasida bo'shliq qoldirilgan, ikkinchidan devorlar qalin ganch suvoq qilinganligidir. Hozir esa kalin beton uylar qishda sovuq, yozda esa qizib ketadi. Bu inson sog'lig'iga umuman salbiy ta'sir etmoqda. Betonni ham o'z o'zni va ishlatish joyi bor. Bizning mahalliy sharoitimizda Mutlaqo to'g'ri kelmaydi. Ganchning yana bir ijobiy tomonlaridan biri uning yengilligidir. Ganch betonga qaraganda 38—40% yengil bo'lgani uchun har xil gumbaz va maxsus binolarni qurishda ishlatiladi. Shuning uchun qadimiy qurilgan arxitektura binolarining gumbaz va maxsus joylarini har xil quyma bezaklari faqat ganchdan qilingan. Ganchning yana ijobiy xususiyatlaridan biri uning fizikmexanik xususiyati yaxshi bo'lganligidir. Masalan, ganch qotgandan so'ng torayish o'rniga kengayadi, bu esa yog'och konstruksiyalarni yanada mustahkam bog'lab turadi. Ganchning xususiyatlaridan yana biri u yuqori bosimga chidamli egiluvchanligi, (mo'rt emasligi) ya'ni qattiq zarbada ham sezilarsezilmas darajada o'zo'zidan amortizatsiya berish qobiliyatiga ega. Ganch bilan terilgan g'isht devor yoki ganch suvoq dahshatli zilzilalar bo'lganda ham zarar ko'rmaydi. Ganch plastik, tez yopishib qolishi, devor va shiftni sidirg'a suvashda, shakllar tayyorlash, o'yima naqsh, tasvir ishlash, ustidan bo'yab tasvir va naqsh ishlashda qulaydir. Ko'p risolalarda, ganch suvga chidamsiz deb ko'rsatilgan, ya'ni ganch ko'pincha binoning ichkarisida ishlatiladi deyiladi. Lekin bu fikrga men to'liq qo'shila olmayman, chunki otobobolarimiz qadimda juda kuchli ganchlar tayyorlay olish sirasrorlarini bilganlar, shuning uchun x,am hattoki binoning yomg'ir, krr tushadigan tom, gumbazlarining g'ishtlarini ganch bilan terganlar. Ulardan x,yech qachon chakki o'tmagan. Bu holatni hozirda saqlanib qolgan minglab arxitektura yodgorliklarida ko'rish mumkin. Otobobolarimiz ganch tayyorlash va uni ishlatish sirasrorlarini juda yaxshi bilganlar. Ular hattoki qammomlarning ichki qismini ganch bilan suvaganlar. Ganch suvoq parda ko'chib tushmagan. Ustalarimiz kir qorishmasi deb ataladigan ganchni hammomda ishlatganlar. Qorishmani tayyorlash va undan foydalanish quyidagicha bo'lgan. Bir chelak ohak, bir chelak qum, mayda kumir kukuni hamda har xil qamish kulini qo'shganlar. Bu qorishmani olovga qo'yib 10—12 soatlab aylantirib pishitib keyin suv turadigan hovuzlarni suvaganlar. Uning'kichik yoriqlarini yo'qotish uchun sut bilan qorilgan ganch bilan suvaganlar. Bunday suvoqlar juda namgarchilikka uzoq chidagan. Binolargag'isht terishda va suvoq ishlarida «ganchxok» ishlatilgan. Bunda bir chelak alebastr yoki tezganch, bir chelak qum va bir chelak soz tuproqni elamasdan obdon aralashtirilgan. Xolvaytar x,olatida aralashtirib kerakli yuzaga kaft bilan chapib surtiladi. Bu suvashni ganchkor ustalar «kapganch» deb ataydilar. Ganch tuproqqa o'xshagan qoramtir bo'ladi. Avvalgi ustalar ishdan chiqqan ganchlarni tashlab yubormasdan qayta ishlar edilar, ya'ni ganchni qozonga solib qizdirganlar. Ganchni qayta ishlash natijasida ganch oldingi quvvatiga kelgan. Qayta ishlangan ganchlarni suvoq va g'isht terishda ishlatganlar. Ganch akustiklik xususiyatiga ham ega. Ganch bilan suvalgan xonada tovush jaranglab chiqadi. Chunki tovushni ganchli devor yaxshi qaytaradi. Shuning uchun ganch bilan suvalgan katta zallar yorug' va akustiklik xususiyatiga ega. Shuning uchun ilgarilari juda katta zallarda hych qanaqa mikrofonisiz majlislar olib borganlar. Ganchga mineral bo'yoqlar qo'shib, rangli ganchlar x,am tayyorlangan. Ganch o'ymakorligida qirma, ya'ni o'yilgan yerlarini rangli qorishma bilan to'ldiriladigan ganch o'ymakorlik turidir. Ruschada «ganchevaya mozaika» deb yuritiladi. Naqsh turiningeng kenjasi qirmadir. Qirma ganch o'ymakorlikning bir turi bo'lib, o'yib olingan chuqurchalariga rangli qorishma kiritilgandir. Qirmaning ham o'ziga xos xususiyatlari bor. U ko'p rangni xohlamaydi. Shu bilan birga uning pardozi ham odatdagidek emas. Qirmaga necha xil rang ishlatilsa, o'shancha marta ish bosqichi ortadi. Bunga sabab nusxada birbiriga yaqin qo'yilishi kerak bo'lgan bo'yoqlarning o'rinlari bir yo'la o'yilgan bo'lsa rangli qorishmani qo'yganda boshqa rang kirishi zarur bo'lmagan o'rniga ham tushib ketadi. Buning uchun naqqosh oldin bir xil rangni o'yib chiqib bo'lgach rangli qorishma quyadi va naqsh sathini tekislab qirib tashlaydi. Shunda bo'yoq kirgan chegaralari aniq va chiroyli bo'lib turadi. Keyin yana qayta axta yordamida ikkinchi marta nusxa tushirib bu safar ikkinchi bo'yoqning o'rnini o'yadi, rang tayyorlab quyadi va yana oldingisi singari naqsh sathi (yuzi) ochilguncha qiriladi. Uchunchi, to'rtinchi rangli qorishma kiritilmoqchi bo'lsa, xuddi shu ish boskichi yana takrorlana beradi. Shuning uchun qirmada ranglar soni asosan 2—

3 xildan ortiq bo'lmaydi. Qirma yaxlitligi va rang turining kamligi bilan rangli naqshlardan yaqqol ajralib turadi.

Rangli ganch tayyorlashda avvalgi ustalar kumir kukunidan tegirmonda maydalangan qizg'ish yoki jigarrang g'ishtlarning kukunidan foydalanganlar. Hozir esa tayyor har xil rangli pigmentlardan foydalanilyapti.

Rangli pigmentni ganchga qancha ko'p qo'shilsa ham ganch uning kuchini kesib mo'tadil holga keltirib qo'yadi. Mineral bo'yoq nisbati 1:10 dan oshmasligi kerak, aksincha tayyorlangan rangli ganchning quvvati pasayib ketadi. Odatda qirmaga quruq qorishma tayyorlashda ustalar biror idishni o'lchov qilib, ganchga o'zlari xohlagancha zarur bo'lgan rangdan qo'shib quriqligida aralashtiradilar. So'ngra bu aralashmadan o'rniga qarab ozozdan qorib ishlatadilar. Oldindan quruq aralashma tayyorlab olinmasa, qorishmaning rangi har gal to'qlashib qolishi mumkin.

Qirma rang jihatidan rangli naqshga, ishlash texnikasi ganch o'ymakorligiga yaqin. Uning yana bir xislati shuki, quyosh nuri tushsa ham yaltiramay, bir xil mayinlikda ko'rinadi. Vaqt o'tishi bilan naqsh ustini chang bossa uni qaytadan qirib yangiday qilish mumkin. Qirma pardozni ko'pincha Usta Shirin Murodov, Quli Jalilov va boshqalar qo'llaganlar.

Qadimdan g'isht teruvchi va ganch o'ymakor ustalar maxsus tayyorlangan shirachni ganchga qo'shib ishlatganlar.

Shirach — lotincha eremurs, ruscha, kley. Shirach ganch o'ymakorligida va g'isht bilan terishda qadimdan foydalanib kelingan. Shirachni ganchga qo'shishdan maqsad ganchni sekin qotishini va qotgandan so'ng toshga o'xshash qattiq bo'lib qolishini ta'minlashdir. Arxeolog olimlar 1933 yili B. G. Zasiqin va V. P. Vyatkinlar O'zbekistondagi arxitektura yodgorliklaridagi g'isht terishda va o'yma ganch qoldiqlarini tekshirish natijasida ustalar ganchga maxsus tayyorlangan shirach qo'shib ishlatganliklari ma'lum bo'ldi. Shirach qo'shib ishlangan o'yma ganchning quvvati 0,5—45% gacha oshgan. O'zbekistondagi arxitektura yodgorliklarining hammasi shirachli hamda qadimgi baquvvat ganchlardan ishlangan. Shuning uchun bu arxitektura yodgorliklari bir butun monolit toshga aylanib qolib har qanday zilzilaga bardosh bera olgan. Qadimda shirach tayyorlaydigan maxsus ustalar bo'lgan. Masalan, Buxoroda amir Olimxon hukmdorligi davrida Sitorai MohiXosa bosh qarorgohining oq zali Usta Shirin boshchiligida bezalgan. 1912—1914 yillarda Sitorai MohiXosani bezashda maxsus shirach tayyorlaydigan ustani chaqirib, o'sha yerda shirach tayyorlatgan va Usta Shirin Murodovga yetkazib turgan. Bu shirachni toshoyna zaminli o'ymaga ishlatgan. Shirach tayyorlaydigan maxsus ustalar qassoblardan buqacha yoki qo'yning payi va suyagini sotib olganlar, keyin o't-o'simlik va maxsus qaynatganlar. Uni to'xtovsiz aylantirib suyuqlik qaynaganda hosil bo'lgan ko'piklarni tez-tez olib turilgan, chunki ko'pik olib turilmasa tayyorlanayotgan shirachning quvvatiga putur yetkazadi. Juda ko'p bir tekisda qaynatilgan va astasekin sovutilib hosil bo'lgan shirach massani maxsus idishlarga solib ganch o'ymakor ustalar olib borganlar. Ganch o'ymakor ustalar ma'lum miqdorda ganchga shirachni qo'shib ishlatganlar. Hattoki bu tayyorlangan maxsus shirachlarni chet ellarga, ya'ni Angliyaga va Shvesiyaga sotganlar. Qadimgi me'morlarning imoratlarini bunchalik pishiqpuxta, chidamli hamda mukammal qurilganligi butun dunyo olimlarini hayratga solmoqda. Ganchni sekin qotishi uchun ariq suvlari, sirka va qorilgan ganchga suv qo'shganlar. Lekin bunda ganchni quvvati biroz kamaygan. Hozirda ba'zi bir ustalar masalan, Samarkand ganch o'ymakor ustalari ganchga shirach qo'shib ishlatayaptilar. Keyingi yillarda shirach tayyorlash texnologiyasi juda keng qo'llanilmoqda.

Bino detallari, ustunlar, haykalchalar, sharafa, muqarnas, hajmli ornament va boshqa narsalarni quyma usulida olishga sut, kamediy, kazein shirachi va boshqa narsalar qo'shganlar. Bular esa ganchning quvvatini yanada oshirgan, umrini uzaytirgan. Qadimgi ustalar har qanday yangi binoni kamida ikki yildan oshiqroq vaqt ichida bezaganlar. Chunki bino obdon qurishi va yerga yaxshilab cho'kib o'rnashishi kerak bo'lgan. Aks holda bir necha yillardan keyin har qancha chiroyli baquvvat qilingan bezaklar yorilib, ko'chib yoki to'kilib ketgan. Shuning uchun ham Toshkentda 1966 yili aprelda sodir bo'lgan zilzila oqibatida juda ko'p yangi binolar buzilib, undagi bezaklar va suvoqlar tushib ketgan, hattoki binolar ag'anab tushdi, lekin bir necha asr avval qurilgan arxitektura yodgorliklari va undagi bezaklar umuman shikayet yemadi.

NAQSH ELEMENTLARINI CHIZISH

Ganch o'ymakorligida naqsh chizish muhim ahamiyatga ega. Naqsh chizishni yaxshi bilmasdan turib ganchni har qancha chiroyli qilib o'ymaylik baribir sizni yetuk usta naqqosh deb hyech kim tan olmaydi. Naqshning o'zi nima? Uning qanday turlari bor? Bu naqshlarni qanday qoidalarga asoslanib qaysi tartibda o'rganish kerak? degan savol tug'iladi.

Naqshlar qaysi bino yoki buyumni bezamasin, o'ziga xos uslub va texnologiya talab qiladi. Shuning uchuk x,am otabobolarimiz naqsh turlarini puxta o'rganganliklari uchun x,ayotdagi shodlikni ham, g'am kulfatni ham jonli chiziqlar, rangbarang naqshlar orqali bera olganlar. Albatta nasshlardagi mazmun va ma'noni o'qiy olish uchun kishida badiiy ma'lumot, o'ziga xos bir san'at bo'lishi kerak. Naqsh arabcha tasvir, guya degan ma'noni bildirib, elementlari ma'yaum tartibda takrorlanadigan o'simliksimon, geometrik shakllar, hayvon, qush va boshqalarning tvigma tik tasviridan tashkil topgan bezak. Har qanday materialga naqsh ishlash mumkin. Chunonchi, toshga, ganchga, misga, yog'ochga o'yish yoki qog'oz, mato, yog'ochga, ganchga chizib, bo'yab ishlash va hokazo, Albatta bularni ishlashdan oldin naqsh chizish geometriyasini bilish zarur.

Ganch o'ymakorligida ishlatiladigan naqshlar mazmuniga ko'ra — o'simliksimon, geometrik, gulli girih, ramziy va boshqa turlarga bo'linadi.

O'simliksimon naqsh tabiatdagi barg, band, daraxt, buta, g'uncha va boshqa narsalarni naqqosh tomonidan stillashtirib olingan shaklini ma'lum qonuniyatlar 'asosida takrorlanishidan hosil qilingan.

Geometrik naqsh turlaridan biri girih bo'lib chigal, tugun degan ma'noni anglatadi. Handasiy naqsh murakkab naqsh turi. U geometrik naqsh turlaridan biri bo'lib, to'rtburchak, uchburchak, aylana va yo'ylar hamda ko'pburchaklardan tashkil topadi. Tuzilishi jihatidan to'g'ri chiziq, egrichiziq va aralash chiziqlardan tashkil topgan girihga bo'linadi. Geometrik naqsh uzluksiz rapportlardan tashkil topgan bo'lib, har bir rapport o'z tuzilishiga ega bo'ladi. Yevropada arabeska deb yuritiladi.

Gulli girih o'simlik va geometrik naqsh elementlaridan tashkil topgan. Uning elementiga yuqorida sanab o'tilgan geometrik va o'simliksimon naqshlar kiradi.

Ramziy naqshlar esa kabutar, o'roq va bolg'a, sher, baliq, davlat gerbi va boshqalarni stillashtirib tasvirlangan naqsh elementlaridan tashkil topadi. Ustalar tabiatdagi gul, barg novda, g'uncha, kabutar, tovus va boshqalarning tuzilishini, o'sish qonunqoidalari, ko'rinishini sinchiklab o'rganib, ulardan turli naqsh kompozitsiyalar ishlash uchun har xil elementlarni stillashtirib olganlar. Chunonchi usta gulni stillashtirib olishda uning go'zalligini qaysi holatdagi (ustidan, yonidan yoki tagidan) ko'rinishini tasvirlashni izlab topadi.

Har kanday kishi ganch o'ymakorligi, naqqoshlik, yog'och o'ymakorligi va boshqalarni o'rganish uchun naqsh elementlarini chiza olishni o'rganishi kerak. Bu elementlar naqsh ishlashning alifbesi hisoblanadi.

Bu mashg'ulotda biz naqsh elementlari barg, gul, marg'ula va tanob, shkift, bog'lam va sirtmoqlarning turlari, nomlari va ularni chizishni o'rganamiz.

Barg — o'simliksimon naqsh elementi bo'lib, naqqoshlar tomonidan tabiatdagi o'simlik bargini stillashtirib olingan tasviri. Barg naqsh kompozitsiyasida to'ldiruvchi va husn beruvchi elementdir. Ular tuzilishiga ko'ra oddiy va murakkab turlarga bo'linadi. Oddiy barglarga uch barg, bodom bargi, tol bargi va boshqalar kiradi. Murakkab barglarga esa ko'p barg, shobarg, sadbarg va boshqalar kiradi. Barglarning quyidagi turlari bor: chunonchi, shobarg (shahona barg) eng katta barg, qo'sh barg, ko'p barg, chor barg (to'rtta barg), hurmo bargi, tol bargi, anor bargi, qashqarcha barg, madohil barg, qo'shbodom barg, qalampir barg, nok bargi, sambit barg, butoq barg va boshqa 50 dan ortiq turlari bor.

G'uncha — tabiatdagi g'unchalarni usta tomonidan stillashtirib olingan tasviridir.

Gul — tabiatdagi gullarni naqqoshlar tomonidan stillashtirib olingan tasviri. Gul naqsh kompozitsiyada to'ldiruvchi va husn beruvchi element bo'lib hisoblanadi. Gullarning har xil turlari bo'lib, ular o'ziga xos nomlanadi. Chunonchi uchbesh yaproqli oygul, bargli oygul, lola gul, paxta gul, no'xat gul, chinni gul, savsar gul, atirgul, gulafshon, gultojixo'roz va boshqalar. Gullar tuzilishiga ko'ra oddiy va murakkabga bo'linadi. Murakkab gullarga lista gul; kup bargli gul va boshqalar, oddiy gullarga esa oygul, lola gul, paxta gul, no'xat gul va boshqalar kiradi. Gullar har xil tuzilishga ega bo'lganligi uchun ularni o'ziga xos nomlari bor.

Shukufta — o'simliksimon naqsh elementi bo'lib novdalar birbirini bog'lash va yuzalarni to'ldirish uchun xizmat qiladi. Shukufta tuzilishi jihatidan turlicha bo'ladi: bir yerda kichik sodda bo'lsa, ikkinchi o'rinda anchagina takomillashgan, uchinchi o'rinda ikki tomondan kelayotgan shukufta qo'shib madohil yoki shunga uxshash shaklini hosil qiladi.

Bog'lam va sirtmoqlar — o'simliksimon naqsh elementlari bo'lib, bandi rumiy boftaning oddiy turi hisoblanadi. Ikki tanobni uchinchi sirtmoqsimon egib o'ziga bog'lashni sirtmok, deyiladi. Sirtmoqlar birbiri bilan chalkashib o'tadi, umumiy ko'rinishi xuddi sakkiz raqamni eslatadi.

Bofta — tanob aylanib o'tib hosil qilgan shakl. Islimiy naqsh elementi. Boftalar to'g'ri, egri hamda aralash chiziqlardan tashkil topgan bo'ladi.

Marg'ula — qo'sh chizikli gajak, o'simliksimon naqsh elementi. U misgarlik, naqqoshlik, ganchkorlik, zardo'zlik va boshqalarda ishlatiladi. Agar bir novdani uchida ikki marg'ula hosil bo'lgan bo'lsa, uni ko'sh marg'ula deb yuritiladi. Agar novda bilan marg'ula tasvirlangan bo'lsa marg'ulali novda deb yuritiladi. Naqsh kompozitsiyasida marg'ula to'ldiruvchi element hisoblanadi.

Band—(novda) o'simlik bandi. O'simliksimon naqsh elementi bulib, u gullarning novdasi hisoblanadi. Band tabiatdagi daraxt yoki o'simliklarning novdasini stillashtirib olingan tasviridir. Har bir naqsh elementi singari bandning ham kompozitsiyada qo'llanishining o'ziga xos qoidalari bor. Masalan, bandning aniq bir o'lchamda bo'lishi, kompozitsiyada gullarga nisbatan saqlanishi, u naqshda gullar, barglar va tanoblarning tagidan utishi va hokazo. Turli naqqoshlar kompozitsiyada banddan o'ziga xos metodda foydalanadilar, shuning uchun ham naqshlar birbiridan farq qiladi. Chunonchi, Xorazm naqshida bandlar kam kurtak va barglar deyarli bo'lmaydi. Novdalarning o'zi prujina singari birbiriga to'qilib ketadi. Bundan tashqari novda shoxlash paytida Buxoro, Toshkent va Samarkand nusxalaridan ko'pincha shukuft bilan shoxlari birbiriga mustahkamlashsa, xorazmliklarda shukuft ajratilmay o'rniga novdacha qo'shib ketadi. Biz yuqorida aytib o'tilgan naqsh elementlarining nomini puxta bilib olishimiz kerak. Chunki keyinchalik naqsh tuzishda va unga nom qo'yishda muhim rol o'ynaydi.

Tanob va novdalar. Tanob — arabcha chilvir, arqon degan ma'noni beradi. Murakkab naqshlar kompozitsiyasi asosini tashkil etuvchi negizi va naqshga shakl beruvchi chiziq tanob deyiladi. O'rta Osiyo naqshlarida bir xil yo'g'onlikdagi chiziq bo'lib, ustalarimiz tabiat manzarasida uchraydigan anhorning shartli tasviri deb olganlar. Naqqosh naqsh kompozitsiyasini chizishdan oldin birinchi navbatda tanob tortib, keyin novdalarni chizadi, so'ngra novdalarni yo'nalishiga moslab gullar joylashtirib chiqadi.

Ustalar naqsh kompozitsiya chizishda tanobni birinchi rejaga qo'yadilar. Tanob ustidan hyech qachon, gul, novda yoki barg bosib o'tmaydi. Bundan tashqari tanob tag ranglarni birbiridan ajratib turadi. Tanoblar xilmaxil bo'lib, bir kompozitsiyada tanob boshlanganicha uzluksiz davom etadi, ba'zi nusxalarda tanob ikki nuqtadan boshlanib birbiriga qarab yo'nalib, birbiriga chirmashib tugallanadi, yana boshqa nusxalarda tanob bir nuqtadan boshlanib, ikki tomonga yo'nalib taqim chetiga borib tugallanadi. Tanob egri, to'g'ri aralash chiziqlardan tashkil toptan o'lishi mumkin. Agar kompozitsiyada tanoblar kesib o'tuvchi rangli naqshlarda ishlatilsa, unda albatta ikkalasi ikki xil rangga bo'yaladi. Agar bir xil rangda bo'yalsa, unda asosiy shakl o'zini ko'rsata olmaydi. Tanoblar birbirini kesib o'tmay birbiriga parallel bo'lsa, bunday nusxani «qo'sh tanobli islami» deb ataladi! Agar tugallangan mustaqil kompozitsiya bo'lsa, «qo'sh tanobli namoyon» deb ataladi.

Kompozitsiyada tanob birdan ortiq ham bo'lishi mumkin. Agar ikki tanobli kompozitsiya bo'lsa, biri bosh, ikkinchisi yordamchi tanob deyiladi. Kompozitsiyada tanobning ustidan novda, gul, barg va boshqalarning o'tishi mumkin emas.

O'simliksimon naqsh elementlarini o'rganish, ma'lum qonunqoidalar asosida mashq qilishdan boshlanadi. Buning uchun katak daftar, lineyka, qora qalamlar (konstruktor) oq o'chirgichlar, o'rtacha yumshoqlikdagi qora qalam, rasm daftari va boshqalar. Dastlab to'g'ri, og'ma, egri, tik, aylana va yoylarni ko'z chamasida teng bo'laklarga bo'lish bo'yicha oddiy mashqlar bajariladi. Bu mashqni yaxshilab o'zlashtirib olganingizdan so'ng asosiy mashqqa o'tamiz.

O'simliksimon naqsh elementlarini quyidagi gruppalariga bo'lib chizishni mashq qilamiz (38rasm). Buning uchun katak daftarda quyidagi tartibda qora qalamda rasmlarda berilgan elementlarni qayerdan boshlab, qayerda tugatishni qunt bilan o'rganib olamiz, katak daftarda lineyka

yordamida qalamni yengil yurgizib sxematik kataklar chizib, shu kataklarga naqsh elementlarini chizishni mashq qilamiz (39rasm, a,b). Har bir betga bitta naqsh elementini qaytaqayta chizish mashq qilinadi. Bunda qalamni qattiq bosmasdan bir xil yo'g'onlikda chizib simmetriya va assimetriyaga katta e'tibor berish kerak. Elementlarni ravon, to'g'ri, ingichka va toza chizish muhim ahamiyatga ega.

Naqsh NAMUNALARINI QALAMDA CHIZISH

Har bir naqsh ma'lum qonuniyatlar asosida tuziladi va chiziladi. Naqshlarning o'ziga xos nomlari va ma'nosi bo'ladi. Har bir naqsh va uning elementini azaldan otabobolarimiz biror narsa va voqye'likning ramzi tariqasida tasvirlab kelganlar, masalan, zirk gulini osoyishtalik va umr uzoqlik, jingalak naqshlar esa to'kinsochinlik, boylik, Anqo —(Qush) kishiga baxt keltiruvchi va hokazo.

Har qanday naqsh oddiy yoki murakkab bo'lishidan qat'i nazar oddiy elementlarni ma'lum tartibda joylashtirish, solishtirish va birlashtirish natijasida x,osil bo'ladi.

Masalan, I—«Guli bodom» naqshini olaylik. U bodomning ma'lum masofada ritmik takrorlanishidan hosil bo'ladi. Ya'ni naqshning asosini bodom tashkil qiladi. Shuning uchun ustalar bu naqshni «Guli bodom» deb ataydilar.

Endi biz naqsh namunalarini qora qalamda chizishning qonunqoidalar va bosqichlari bilan tanishib chiqamiz. Keling yuqorida aytib o'tilgan o'nta gulni qalamda chizishni mashq qilamiz.

Bu mashqlarni bajarish uchun katak daftar yoki albom, o'rta yumshoqlikdagi qora qalam, chizg'ich kerak bo'ladi. Rasm daftarga naqshlarni to'g'ri kompanovka qilish, qalamni yengil, bosmasdan chizish kerak.

I—«Guli bodomni» qalamda rasm daftarda quyidagi bosqichda chizib boramiz. Chizishda ritm va simmetriyaga rioya qilishni unutmang.

1bosqich. Ikki parallel chiziq chizib ularning oralig'ini teng bo'laklarga bo'linadi. Kvadratlariga diagonal chiziq o'tkaziladi. Bularning hammasi ingichka chiziq asosida bajariladi.

2bosqich. Ikki kvadrat oralig'iga yarim aylana chizib chiqiladi.

3bosqich. Yuqorida chizilgan yarim aylanalarni teskari holatida quyidagi rasmda ko'rsatilganidek qilib chiziladi.

4bosqich. Ikkala bodomning pastida va yuqorisidan kurtaklar chiqariladi.

Xuddi shu singari bosqichlar asosida qolgan 9naqsh gullarini rasimga qarab chizib oling (40rasm, a, b, v, g, d, ye, yo, j, z, i). Har bir naqshni puxta o'rganib olish uchun uni 5—7 marta takrortakror chizib mashq qiling. Naqsh gullar chizishni shunday o'rganingki, ularni yoddan chiza oladigan bo'ling, Bu mashqlarni bajarishda chiziq larni ravon, nafis va chiroyli chiqishiga e'tibor bering.

PARDOZ VA UNING TURLARI

Xalq amaliy san'ati turlari zargarlik, ganch o'ymakorligi, misgarlik, kulolchilik, yog'och o'ymakorligi kabilarda buyumga oxirgi ishlov berish, pardoz berish, jilolashdan iborat. Masalan, ganch o'ymakorligida umuman 6 ta pardoz turi bor Ular qirma pardoz, chizma pardoz, pax (yoyma) pardoz, choka (yorma) pardoz, lo'la pardoz va tabaqa pardozlardir. Shundan 4 xili (pax pardoz, choka pardoz, lo'la pardoz va tabaqa pardozlar) relyefga pardoz berishda ishlatiladi. Ulardan pax, choka va lo'la pardoz oddiy pardozga, tabaqa pardoz esa murakkab pardozga kiradi.

Tabaqa pardoz — tabaqa arabcha qatlam, daraja degan ma'noni anglatadi. XIX asrda Buxoro ustalari tomonidan yaratilgan bo'lib, o'yilayotgan barg, gul ikki yoki uch qatlam qilib o'yiladigan pardoz texnikasi. Tabaqa pardoz yevropacha pardozga o'xshab ketadi. Tabaqa pardoz pardoz turlarining ichida eng murakkabi bo'lib ustadan yuksak professional mahorat talab etadi. Bu texnikani yaxshi o'zlashtirgan buxorolik ustalar naqsh o'yimalarning uncha chuqur bo'lmasligiga qaramay, ulardan ornamentning hajmini kattalashtirib ko'rsatuvchi ajoyib jimjimadorlikni hosil qiladilar. Buxorolik Usta Shirin Murodov bu pardozni juda ko'p qo'llagan.

Choka pardoz —(yorma pardoz) naqsh bandining qiyaligini o'rtaga olib uzunasiga o'yilgan pardoz turi. Farg'ona vodiysining ustalari ko'p qo'llaydilar. Baland bo'lmagan uylarda ko'p qo'llaniladi, nur va soya yaxshi ko'rinadi.

Pax pardoz — ganch o'ymakorligida o'yima naqsh relyefini bir tomonga qiyalab kesiladigan oddiy pardoz turi. Bu pardozni yoyma pardoz deb ham yuritiladi. Ustalar pax pardozni «zanjirani» o'yish natijasida yuzaga kelgan deydilar. Lo'la pardoz, choka pardoz, tabaqa pardozlarga Karaganda

pax pardoz ancha oson. Pax pardoz berilgan o'ymadagi nur va soya yumshab mayin ko'rinishga ega bo'ladi.

Pardozning bu turi ko'proq shifti baland mehmonxonalarga va uylarda qo'llaniladi. Hozirda turar joy va jamoat binolarini ganch o'ymakorligi bilan bezashda pardozdan keng foydalanib kelinmaqda. Lupa pardoz — o'yma relyefni yarim yumalok, shaklda ishlov berilgan oddiy pardoz turi. Lo'la pardoz ganch, yog'och, tosh va boshqa o'ymakorlikda qo'llaniladi. Bu pardoz lepka ta'sirida XIX asrdan boshlab qo'llanilib, choka (yorma), pax (yoyma) va tabaqa pardozlar ichida eng yoshi hisoblanadi. Lo'la pardozda berilgan o'ymaning chuqurligi kamayadi va naqsh mayin ko'rinishga ega bo'ladi. Lo'la pardoz texnikasi kundaldan o'zaro farq qiladi. Lo'la pardoz texnikasida o'yma fonini chuqurlashtirish va relyefni kesib olib tashlash bilan naqsh hosil qilinsa, kundalda esa fonning ustiga bo'rtma hosil qilinadi.

Ganch o'ymakorligida lo'la pardoz quyma usulida nusxalar olishda ko'p ishlatiladi. Kadimdan o'ymaga lo'la pardoz berishda morpech qalam degan asbobdan foydalanilgan, qozirda esa skalpel (jarrohlik pichog'i) dan foydalaniladi. Morpech qalam bu o'yilgan naqshlarning chetlariga yarim doiralar, bo'rtiq hosil qilish, o'rovlarni qirqish hamda relyefga lo'la pardoz berishda, o'yilgan naqshlarning chetlarida zanjira, hoshiya atroflarida turli ko'rinishdagi o'yinchoqlar, yarim doiralar, nuqtalar chisarishda ishlatiladigan ganch o'ymakorlik asbobi.

Lo'la pardoz texnikasida bajarilgan ganch o'ymakorligining namunalarini Toshkentdagi A. Navoiy nomidagi opera va balet katta teatrida (1947 yil), Muqimiy nomli teatr binosida (1942 yil), Xalq amaliy san'ati muzeyida, Qarshi shaqridagi V. I. Leninning memorial muzeyida va boshqa joylarda ko'rish mumkin.

GANCh O'YMAKORLIGIDA ISHLATILADIGAN ASBOBUSKUNALAR

Har bir soha ustalarining o'ziga xos asboblari mavjud. Ganch o'ymakorligida naqsh chizish uchun to'g'ri va uchburchak chizgichlar, pargor (sirkul), yumshoq va qattiq oddiy qora qalamlar, oq yoki ko'k o'chirg'ichlar zarur. Ganch qorish uchun plastmassa yoki sirli tog'ora, ganchni elash uchun elak, ganch yuzasini ishqalash uchun mayin latta, asboblarni charxlash uchun qayroq tosh, ganch taxtach tayyorlash uchun 4 ta reykali ramka va boshqalar ishlatiladi. Ganch o'yish uchun avvalgi ustadar 17 tadan ortik. asbob ishlatganlar (42 rasmlar). Hozir esa bu asboblar takomillashib, ixchamlashib bormoqda. Hozirgi ustalarimiz asosan jarrohlik pichog'i (skalpel), minsor va shuturgardan asboblarida ishlab kelyaptilar. Viz ganch o'ymakorligi to'garagida oddiy o'ymalarni bajaramiz, shuning uchun bizga faqat skalpel va iskana kerak bo'ladi.

Skalpel — po'latdan yasalgan har xil o'lchamli jarrohlik pichoqchasi. Undan hozir ganch o'ymakorligida ham keng foydalanilyapti, O'ymani katta yoki kichikligiga qarab ustalar har xil o'lchamdagisini ishlatadilar. Avvalgi ustalar jarrohlik pichog'idan ganchkorlik asboblarini temirchi ustalarga buyurtma berib ishlatganlar.

Ustalar foydalanishdan avval uni charxlab, dastasini qo'lga botmaydigan qilish uchun ikki tomoniga yupqa faner qo'yib, izolenta o'rab keyin ishlatadilar. Bu pichoq o'yilayotgan gulni chizib chiqishda, kesishda, o'yishda va pardoz berishda ishlatiladi. Ya'ni bu asbob o'ymakorlikdagi turli ishlarni bajarishda qo'l keladi.

Iskana — duradgorlikda ishlatiladigan oddiy asbob, uning uchi og'ma holatda kesik bo'lishi qam mumkin. Iskanalar har xil kattalikda bo'ladi, kichigi mayda o'ymalarda, kattasi yirik o'ymalarda ishlatiladi. Iskana temir sterjenining uzunligi 7 sm dan 10 sm gacha bo'lishi mumkin. Bandi qo'pol bo'lmasligi kerak. Iskanani maktab ustaxonasida qam yasab olish mumkin.

Shuturgardan — ganch o'ymakorligidagi asosiy o'yma asbob, sterjenli bel qi.smi tuya bo'yniga o'xshash 90° burchak ostida qayrilgan bo'lgani uchun uni shuturgardan, ya'ni tuyabo'yin deb ham yuritiladi. Yassi po'latdan yasalgan keskich qismining tig'i uchli bo'lib teng yonli uchburchakka o'xshaydi. Shuturgardan ornamentlarning kontur chiziqlarini kesishda va o'yimali relyefga pardoz berishda ishlatiladi. O'ymaga qarab shuturgardanning kattakichigi tanlanadi. Chunonchi, katta shu turgardan ornament konturlarini o'yishda va chuqur zaminli o'ymalarda, o'rtachasi o'ymaga pardoz berishda, kichik shuturgardan esa mayda o'yma ishlarini bajarishda ishlatiladi.

Pux kalam — xanjarga o'xshash ikki tomonga qiyalab ketgan o'tkir uchli (faqat uchi yey shaklidagi ilmoqqa o'xshash qayrilgan bo'ladi) asbob. Keskich qismining uzunligi 10 sm dan 18 sm gacha

uzunlikda bo'lishi mumkin. Pux qalam egri sirtlarni tekislashda, stalaktitlar bilan ishlashda, pardozda nova ochishda ishlatiladi. Bu asbob ham har xil kattalikda bo'ladi.

Minqor — uzun o'qli (sterjenli) uch qismiga uchburchak kurakchali keskich 90: burchak ostida o'rnatilgan bo'lib, o'yama zaminini tozalashda, tekislashda va chuqurlashda ishlatiladi.

Qalamtoq — tuzilishi xuddi xanjar ko'rinishida bo'lib, keskich qismi ikki tomonga qiyalab o'tkirlangan. U tirnab chiziq chizishda, o'yishda va ganchni teshishda ishlatiladi.

Morpech qalam — o'yilgan naqshlarning chetyaariga yarim doiralar, bo'rtik hosil qilish, o'rovlarni qirqish hamda relyefga lo'la pardoz berishda, o'yilgan naqshlarning chetlarida zanjira, hoshiya atroflarida turli ko'rinishdagi o'yinchoqlar yarim doiralar, nuqtalar chiqarishda ishlatiladigan ganch o'ymakorlik asbobi. Morpech qalam tuzilishi jihatidan yumaloq bo'lib, sirt kesish uchun ishlatiladi, u po'lat andazali shakldan, sterjendan va yog'och banddan iborat.

Lux — yarim silindr sirtlarni hosil qilishda ishlatiladigan ganch o'ymakorlik asbobi. Tuzilishi jihatidan keskich qismi yapaloq yassi shaklda bo'lib uchi 90° burchak ostida buklangan bo'ladi.

Kalam xanjar — shaklidagi asbob. Ba'zilarining uchi qayrilgan bo'ladi, axta yordamida tushirilgan naqshlarni o'chib ketmasligi uchun tirnab chizib chiqishda ishlatiladi.

Pilta qalam — ganch o'ymakorlik asbobining bir turi, uning uchi qayrilgan bo'ladi. U yarim aylanadigan relyeflar hosil qilishda ishlatiladi.

Patak binni — shuturgardanning bir turi, u raxlarni uchli qilib kesishda va o'yishda ishlatiladi.

Nova — iskana ko'rinishida bo'lib, uchi egri, ichki ilmoq singari buklangan, o'tkir uchli ganchkorlik asbobining turi. Relyeflarni yumaloq qilib kesishda ishlatiladi.

Qalami shukufta — aylantirib teshik ochishda va chiziq chizishda ishlatiladi.

Lo'lakash — umumiy ko'rinishi yarim yumaloq, buklangan, uchi yarim doyra shaklida, asosan, lo'la pardozda ishlatiladi. Bu • asbob o'yamaning yirik yoki maydalitiga qarab har xil o'lchamda bo'ladi.

Sharafa qalam— uchi qayrilgan iskana, mayda muqarnaslarni o'yishda ishlatiladigan ganch o'ymakorlik asbobi. Ganch o'ymakorligida ishlatiladigan asboblarni hozir topish qiyin, chunki sotuvda bunday asboblardan sotilmaydi. Avvalgi ganch o'ymakor ustalarimiz maxsus temirchi ustalarga buyurtma berib ishlatib olganlar. Ba'zi bir ustalarimiz esa o'zlari yasab oladilar.

Hozir bunday asboblarni yasab beradigan ustalarni topish qiyin. Shuning uchun dorixonalarda, poliklinikalarda, kasalxonalarda bizning asosiy asbobimiz skalpelni topishingiz mumkin. Iskanani magazindan sotib olishingiz mumkin.

Bulardan tashqari yog'och o'ymakorligida ishlatiladigan ba'zi asboblardan foydalanishingiz mumkin. Bu asboblardan har doim charxlangan, ozoda bo'lib, quruq joyda saqlanishi kerak. Bunday asboblarni maxsus quticha penallarda solib yurgan ma'qul.

Molbert—ganch o'ymakorligida o'quvchilar ganchni o'yishda yig'ib ochiladigan molbertdan foydalanishlari ma'kul. O'quvchilar ko'pincha 30X40 sm o'lchamdagi ganch o'ymakorlik ishlarini bajaradilar, shuning uchun maxsus molbertlardan foydalanish qulay bo'lib, xohlagan vaqtda foydalanib, xohlagan vaqtda bir chekkaga yig'ib qo'yish mumkin. Bunday molbertlardan ayniqsa kichik va o'rta gruppaga to'garak a'zolari foydalanadilar. Ganchni gorizontol holatda o'yishda o'quvchi o'yish va zaminidagi ganchlarni tozalash va pardozlashda qiynaladi. Shuning uchun o'quvchilar tez charchaydilar, ish sekinlashadi hamda o'quvchilar ganch parchalarini puflab chiqarishda ko'zlariga tushish xavfi ham bor.

Bunday molbertlardan kompozisiyalar chizishda ham foydalansa bo'ladi. Molbertlar har bir o'quvchi uchun alohida bo'lgani ma'qul. Molbertlarni maktab ustaxonasida yoki duradgorlik to'garagida yasab olish mumkin. Agar bunga shartsharoit bo'lmasa otaonalar komiteti yordamida amalga oshiriladi.

GANCH O'YMAKORLIK ASBOBLARINI ISHGA TAYYORLASH

O'ymani yaxshi sifatli va tez bajarish ishlatilayotgan asboblarning o'tkirligiga bog'liq. Ustalarimiz haqida bir xalq maqoli bor, ustani o'zi usta emas balki uning ishlatayotgan asbobidir deydi. Haqiqatdan ham agar asbob o'tmas bo'lsa ish sekin va sifatsiz chiqadi.

Ganch o'ymakorlik asboblari sifatli po'latdan tayyorlanadi. Asboblardan shunday o'tkir bo'lishi kerakki, qalam ochish darajasiga ega bo'lishi kerak. Ular har xil yirik qayroqdan boshlab eng mayda qum

qog'ozda charxlanadi. Biz charxlash bilan tanishib chiqishdan oldin uning tuzilishini ko'rib chiqaylik. Asbob ikki qism ushlagich va keskichdan iborat. Asboblarni charxlash esa uch bosqichda bajariladi.

Mexanik charxlash, ya'ni qo'lda yoki toshda charxlash.

Burchak (faska) hosil qilish.

Mayda dumli toshda charxlash.

Qirovini tushirish uchun maxsus toshda charxlash.

Charxlanayotgan asbobni aylanayotgan toshga qattiq botirmaslik lozim. Asbobni 10—15° qiyalikda qattiq botirmasdan charxlash va bir xilda ushlash maqsadga muvofiqdir. Charxlanayotgan asbobni bir xilda aylantirib turish 30 sekunddan oshmasligi lozim, chunki o'tkir qirrasini egilib ketadi. Shundan so'ng mayda to'rtburchakli toshda charxlanadi. Qayroq. toshni biroz ho'llab asbobni 10—15° kiyalikda ushlab oldinga va ketinga olib kelib charxlanadi. Asbobni toshga bir necha bor olib borilgandan so'ng ikkinchi tomonini o'chirib o'tkir bo'lguncha charxlanadi. Charxlashda qo'l asbob ustida o'zgarishligi, masalan, harakat oldinga bo'lganda qo'l oldinga surilib ketmasligi, orqaga tortayotganda qo'lni ko'tarmaslik lozim. Agar biroz qiyalikni o'zgartirsak yuzasi bir xilda tekis chiqmaydi. Charxlash eng mayda qayroq toshda charxlash bilan tugaydi. Charxlash qirovi tushiriladi. Charxlash 10—15 minutdan oshmasligi lozim. Agar charxlash cho'zilib ketsa unda keskich o'tmas bo'lib qolishi mumkin. Asboblarni charxlangandan so'ng uni o'tkir yoki o'tmasligini tekshirib ishni boshlash maqsadga muvofiqdir.

ZANJIRA VA UNI O'YISH

Ganch o'ymakorligi kasbini o'rganuvchi havasmand, ishni dastlab oddiy zanjira o'yishdan boshlaydi. Zanjira ganch o'ymakorligining alifbosi hisoblanadi. Zanjirani o'yishdan maqsad jarrohlik pichog'ini qo'lda to'g'ri ushlash va ko'zda chamalab to'g'ri chiziq, tekisliklarni tekis, bir xilda o'yishni o'rganishdir. Zanjira o'zi nima?

Zanjira (ruscha — kayma), forsha — zanjir, kompozitsiyada asosiy naqsh bilan rutani bog'lab turadigan ingichka hoshiya naqsh. Oddiy shakllarni takrorlanishidan hosil bo'ladigan zanjirsimon naqsh. Zaminsiz o'yma bo'lib ko'pincha xandasiy bo'ladi. Ganchkorlikda yog'och, tosh, marmar va metall o'imakorligida, naqqoshlikda, kashtado'zlikda, kulolchilikda ko'p tarqalgan. Zanjirani quyidagi turlari mavjud. Zanjirai raftor (raftorsimon zanjira naqsh), islamiy zanjira (o'simliksimon naqsh elementlaridan tashkil toptan ensiz hoshiya naqsh), aylanma zanjira (aylana shaklidagi zanjira turi), ari zanjira (ari ini shakliga o'xshatib o'yilgan zanjira turi), gul zanjira (gul shaklida o'yilgan ensiz, zaminsiz hoshiya naqsh), jingalak zanjira (jingalak shaklidagi zanjirasimon nash), lola zanjira (lola shaklidan tashkil topgan ensiz hoshiya naqsh), qo'sh lola zanjira (lola shaklida o'yilgan ikki qator zanjira). G'ishtin zanjira (eng oddiy zanjira turi bo'lib, g'isht shaklini eslatuvchi ensiz naqsh) va boshqalar.

Viz harqanday tasviriy san'at asarlarini ko'rmaylik unda albatta ramka bo'ladi. Agar ramkasi bo'lmasa xuddi biror narsa yetishmayotganday bo'lib tuyuladi. Tasviriy san'at turlari yog'och, tosh, metall, ganch o'ymakorligida, naqqoshlikda, zardo'zlikda, kashtachilikda zanjiraga o'xshash murakkab bo'lmagan geometrik yoki o'simliksimon elementlardan tashkil topgan guldor ensiz hoshiyani ko'rish mumkin. Buni ustalarimiz zanjira deb ataydilar. Zargarlikda zanjira qilsimon simlardan ishlanadi.

Misgarlikda mis idishlariga nim zanjira, qubba zanjira, islami zanjira va boshqa zanjira turlari o'yiladi. Temirchilikda har xil narsalarga zanjira tushiriladi. Kulolchilikda lagan, kosa, ko'za, xum va boshqa idishlarga har xil zanjiralar ishlatiladi. Kulolchilikda zanjiraning quyidagi turlari qo'llaniladi: rohi zanjira, tumorcha zanjira, zulma zanjira, qanot zanjira, zuluk zanjira, koptok zanjira, kulcha zanjira, gandum zanjira, jingalak zanjira, ilmoq zanjira, g'ildirak zanjira, bargi zanjira, zanjirai taroq, qo'chqorak zanjira, kapalak zanjira, zanjirai tarbutz palla, zanjirai islami chorbarg va boshqalar.

4-Mavzu:

NAQQOSHLIK SAN'ATI

Reja:

1. Naqqoshlik san'ati tarixi
2. Geometrik naqsh
3. O'zbekistonda naqqoshlik san'atining rivojlanishi

4. Naqqoshlik maktablari

Tayanch tushunchalar: Naqqoshlik naqsh, geometrik naqsh, girih kundal, naqqoshlik maktablari, naqsh elementlari.

O'rta Osiyo naqqoshlik san'ati qadimdan dunyoga mashhur. O'tmishda otabobolarimiz surgan muhtasham binolar hozirgi kungacha maftunkor jilvasini yo'qotmagan. Yuksak did bilan ishlangan naqshlar bizni qayratga solib kelmosda.

Milliy naqshlarimiz g'oyatda boy mazmunga ega. Oddiy qoshiq, lagan, quticha, sandiq, belanchak, cholg'u asboblari, uyro'zg'or buyumlaridan tortib turar joy va jamoat binolarining devor hamda shiftlariga solingan naqshlar insonni hayratga soladi, uni o'yantiradi. Bu go'zal nashlar ajoyib naqshlar tomonidan yaratilgan bo'lib, asrlar davomida bunyod topdi, rivojlandi, me'morchilik qamda tasviriy san'at rivoji bilan bog'langan holda takomillashib bordi.

Naqsh — arabcha tasvir, gul degan ma'noni anglatadi. Qush, hayvon, o'simlik, geometrik va boshqa elementlarni ma'lum tartibda takrorlanishidan hosil qilingan bezakdir. Ganchkorlik, kandakorlik, kashtado'zlikda, zardo'zlik, kulolchilik, zargarlik, gilam to'qish, to'qimachilik, inkurustasiyal, panjaralar va hokazolarda x,ar xil yo'llar bilan naqshlar ishlanadi. Masalan, o'yib, chizib, chok yordamida, zarb bilan, qadab va boshqa usullarda naqsh solinadi. Naqqoshlik san'ati tarixi insoniyat madaniyati bilan bir qatorda qadimiydir. Madaniyatning rivojlanish natijasida rassomlik va naqqashlik ajralib chiqdi hamda rivojlandi. Har xil arxeologik sazilmalar shuni ko'rsatadyki, naqqoshlik jax.ondagi barcha xalqlarda qadymdan mavjud ekanligi bizga ma'lum bo'ldi. Chunonchi, Xitoyda, Qadimiy Eron, Hindistonda va boshqa joylarda naqshning x,ar xil turlarini ko'rish mumkin. Naqqoshlik har bir davlatning o'ziga xos muhitiga: geografik o'rniga, o'lkaning o'simlik dunyosiga ko'ra rivoj topdi. Masalan, arman va gruzinlarda uzum va uzum bargi, shimol xalqlarida archa va har xil hayvonlar, sirg'iz va qozoqlarda mol shoxi, tojiklar va o'zbek xalqlarining naqshlariga qarasaq anor, bodom, gullar, qalampir va boshqalarni ramziy naqsh tariqasida ishlatilganligini ko'rasiz. Yevropada barokko, gotika, roman, klassisizm uslublari har xil davrlarda x,ukmron bo'ldi. Bu esa o'zo'zidan naqqoshlik san'atining rivojlanishiga ta'sir etdi.

O'zbekiston territoriyasidagi arxeologik qazilmalardan Xorazm, So'g'd, Baqtriya va boshqa viloyatlarda naqsh san'atining rivojlanganligi ma'lum. Olimlarimiz Surxondaryo viloyatidagi Fayoztepa (I—II asr), Dalvarzintepa (1 asr) budda ibodatxonalarini kazilmalaridan topilgan rayem, naqsh qoldiqlari orqali isbotlab berganlar. Xorazmdagi Tuproqqal'a zallari monumenttal naqshlar bilan bezatilganligi bizga ma'lum. VI—VII ayerlarda ibodatxonalar, qasrlar va boylarning uylari o'yma naqshlar hamda tasvirlar bilan bezatilgan. Tantanali marosimlarga mo'ljallangan xonalardagi dabdabali ajoyib naqsh, rasmlarni ko'rib hayron bo'ladi kishi. Ularning birini qarasangiz devorlarda bazmi jamshid, ov, rasmlar urishi, manzaralar x,amda diniy rasmlar tasvirlangan. Jonli mahluqlar qizil va ko'k ranglar bilan bo'yab tasvirlangan. VII ayerning oxiri VIII ayerning boshlarida O'rta Osiyoni arablar bosib olishi natijasida qaror toptan islom dini o'zidan oldingi madaniyatning ildiziga bolta urdi. Yangi din hamda yangi g'oya O'rta Osiyo tasviriy san'atiga ta'sirini o'tkazdi. Jonli mavjudotlarni aks etdirish man etildi. «Keyinchalik yuzaga kelgan diniy sharhlar va hodisalar ko'proq murosasiz yo'l tuta borib, qat'iy ravishda shunday der edi: «Tangri yoki odamzod suvratini chizishdan tiyiling, faqatgina daraxtlar, gullar va jonsiz mavjudotlarning rasmini soling, aks holda bu qoidani buzgan kishi gunohi azim qilgan bo'ladi», deb qo'rqitilgan. Jonli mavjudotlar suvratini chizish man etilishining ma'nosi shundaki, xudodan boshqa hech kim biror narsa yaratish u yoqda tursin, hatto Xudo yaratgan narsani qayta gavdalantirishi ham mumkin emas va bu uning qo'lidan kelmaydi, aks holda musavvir Xudo bilan bas boylashib, uning irodasiga shak keltirgan bo'ladi».

Islom talablariga bo'ysunish oqibatida jonivorlar, parrandalar va odamlarni tasvirlash yo'qolib borib naqqoshlik rivoj topdi. Arab yozuvi o'zlashtirildi. Natijada naqshlar bilan unvonli yozuv (epigrafika) uslubi paydo bo'ldi. Arab yozuvi naqshlar bilan birga chizildi. Arab yozuvi ham bezak, ham duoafsunlar vazifasini bajardi. Xullas tasviriy san'at rivojlanmaydi. Buning hisobiga xalq amaliy bezak san'ati naqqoshlik hisobiga rivoj topdi. IX—X asrlarda O'rta Osiyoda naqqoshlik san'ati avj

olib rivojlandi. Arxitekturada g'isht qalab naqsh solish yuksak darajada rivojlandi, binolarning ichki tomoniga ganch, yog'och o'ymakorligini qo'llash yuksak rivoj topdi. Ayniqsa maqbaralarning peshtoqlari devor va ravoqlar ganchnaqshlar bilan juda nafis bezatiladi. Naqshlar murakkablashib bordi. Ularning yangi nusxalarida ramz, tasvirlar, timsol, duoafsunlar, tasbih va boshqalar naqadar mo'lligini ko'ramiz, Ramziy naqshlar dunyoda sodir bo'layotgan voqeyeliklar, tilaklarni aks ettirgan. Har bir chizilgan naqshda o'ziga xos ma'no bo'lgan. Chunonchi, o'simliksimon naqsh gulsapsarni olaylik, u osoyishtalik va umr uzoqlik timsoli, «pechak islmiy» naqshi boylik va farovonlikni, novda va yaproqlar esa to'kinchilik hamda bahor chog'ida uyg'onishni bildiradi. Musavvirning tasvirlari bu uning ona tabiatga bo'lgan muhabbatini _ bildiradi. Uning ranglari o'ziga xos ma'no va xarakterga ega. Naqsh o'zbek ma' daniyatining qamma bosk.ichlarida hamroh bo'lib kelgan. Eng oddiy prinsiplari bir-biriga mutanosiblik, uyg'unlik, yo'sin va usullarini ajoyib qaytaqayta takrorlashuvidir. Xalq naqqoshlari naqshlarning har bir detaliga alohida e'tibor berib, uning tabiiyligini yo'qotmaganlar, har bir element ustida puxta fikr yuritganlar. Har bir naqsh negizida ma'lum ramziy ma'no singdirilgan. XI—XII asrlarda O'zbekiston territoriyasida arxeologik topilmalar shuni ko'rsatadiki, naqshlar ichida geometrik naqsh ko'p ishlatilgan. Girih — farscha, chital, tugun degan ma'noni beradi. Xandasiy naqsh — to'rtburchak, uchburchak va boshqa elementlardan tashkil topgan geometrik murakkab naqsh turi (69, 70rasmlar). Girih to'g'ri, egri va aralash chiziqlarga bo'ysundirilgan bo'lib, o'ziga xos shartlilikka ega. Bu naqsh turining keng tarqalishi bezak san'atining rivojlanishiga yangidanyangi imkoniyatlar ochib berdi. O'zbek madaniyatining rivojlanishiga butun dunyoga mashhur olimlar — Abu Ali ibn Sino (Avisenna), Beruniy, Firdavsiy va Ro'dakilar yetishib chiqdilar. O'sha vaqtda butun dunyoga mashhur bo'lgan (YuNESKO muhofazasidagi) Somoniy maqbarasi qurildi. U 1127 yili me'mor Arslon Muhammadxon boshchiligida pishirilgan oddiy g'ishtni har xil kombinasiyalashtirib qurilgan. G'ishtlar yoz faslida eng toza ganch bilan terilib ishlangan.

Xalq rivoyatlariga ko'ra, me'mor bu minorani qurganu, ko'zdan g'oyib bo'lgan. Imorat yaxshi cho'kib, o'rnashib terilgan yaxlit toshga aylangandan keyin me'mor paydo bo'lib pardoz ishlarini boshlagan.

«XIII asrda yuksak ko'tarilgan milliy madaniyatni mongol bosqinchilari izdan chiqardi. 1219—1221 yillarda Buxoro, Samarqand, Urganch, Balx, Marv bosib olinib tormor qilindi».

XIII asrda Chingizxon hukmronligida milliy san'at birmuncha izdan chiqsada, lekin butkul yo'q qilinmadi. Temur va temuriylar davrida esa o'zbek milliy xalq amaliy san'ati yuksak darajada rivojlandi.

«XIV—XV asrlarda O'rta Osiyo xalqlari tarixida taraqqiy etgan feodalizm iqtisodiyijtimoiy formasiyasi davrida feodal ishlab chiqarishga asoslangan o'ziga xos bir iqtisodiy madaniy ko'tarinkilik ro'y berdi. Bu davrni biz hozir Alisher Navoiy, Abdurahmon Jomiy, Kamoliddin Behzodga o'xshash juda ko'p iste'dodli adiblar, olimlar, mutafakkirlar, san'atkorlar nomlari bilan bog'liq bo'lgan Uyg'onish (Renessans) davri deb ataymiz. XIV—XV asrlarda Samarqandda tez sur'atlar bilan turlituman inshootlar qurila boshlagan. Bu qurilishlarda Hindiston, Eron, Iroq, Zakavkazye, xullas Amir Temur hukmronligi ostida bo'lgan barcha o'lkalardan kelgan me'morlar, hunarmandlar, ustalar, san'atkorlarni ko'rish mumkin edi. Ular o'zlari bunyod etayotgan inshootlarga butun bilimlari, hunarlari va san'atkorona mahoratlarini baxsh etganlar. O'sha davrda Samarkand va Movarounnahrning boshqa joylarida b.unyod etilgan juda ko'p hashamatli tarixiy madaniy obidalarda O'rta Osiyo xalqlaridan tashqari butun yaqin va O'rta Sharq xalqlarining o'ziga xos boy, sermazzmun badiiyestetik merosining sintezi qorishib, uyg'unlashib ketgan edi, desak mubolag'a bo'lmasa kerak».

Temuriylar xonligida hunarmandchilik yuksak darajada rivojlandi. U bosib olgan yerlardagi hamma ustalarni Samarqandga yig'di».

U tikuvchi, toshtarosh, zargar, kulol, naqqosh va boshqa ustalarni olib kelib ishlatgan. Shu san'at turlari qatori naqqoshlik ham tez rivojlana boshladi. Temur hukmronligi ostida juda ko'p bino, machit, Madrasa va boshqalar qad ko'tardi. Undagi bezaklar yanada badiiylashtirildi. Shaharlar atrofi bog'u bo'stonga aylantirildi. Xullas u uzbek milliy madaniyatini rivojlantirishda katta hissa qo'shdi. Ayniqsa tasviriy san'at qaytadan tiklanib, tez orada rivojlanib ketdi. Devorlarda osmon, sobit sayyoralar, tog'lar, dengizlar, sahrolar, odamlar, hayvonlar va boshqalar aks ettirildi. O'sha davrda tasviriy san'atning asosiy vazifasi qukmadorlarning kuchqudratini, harbiy shavkatini ulug'lashdan iborat edi.

Afsuski ko'pgina urushlar oqibatida hozirgacha qasrlardagi, turar joylardagi va jamoat binolaridagi tabiat rasmlari bizgacha yetib kelmagan. Ayrim qoldiqlargina saqlanib qolgan. Ayniqsa oppoq ganch ustidan chizilgan gullar, manzaralar, qushlar tasviri nihoyatda nafis ifodalangan. «Tabiat manzaralari musavvir tomonidan shu qadar ustalik va chaqqonlik bilan ado etilganki, uning qo'li bamisoli qush parvozidan erkin xarakat qilgan, shoir tili bilan aytganda, tutgan mo'yqalami musavvirning o'z barmoqlariday aniq harakat qilgan, usta bilan qil o'tmas do'st mo'yqalam go'yo uning amriga mahtalday».

XIV—XV asrlarda koshinkorlik rivojlandi, qurilgan binolarni koshin va parchinlar bilan bezatish avj oldi. Koshin va parchinlardan ajoyib naqshlar hosil qilishga erishildi. Chunonchi, Samarqanddagi Shohizinda kompleksi, Ashratxona, Oq saroy, Ko'hna Urganchdagi To'rabekxonim maqbarasi va boshqalardir. XV asrda naqqoshlik san'ati yanada rivojlandi. Natijada naqqoshlikda kundal texnikasi paydo bo'lib rivoj topdi. Samarqandda Ashratxona, Oqsaroy maqbaralari va boshqa arxitektura yodgorliklarining ichki qismini kundal usulida bezaldi.

Kundal — arxitekturada devorga bo'rtib ishlangan bezak texnikasi. Me'morchilikda keng tarqalgan. Mo'yqalam bilan devorga surtilgan qizil kesak bo'rtma shakl oladi, ustidan bo'yoq va zarhal beriladi. Zamin zarhalga, asosiy bo'rtma naqsh elementlari turlituman ranglarga bo'yaladi yoki aksincha, bo'rtma naqsh zarhalga, zamin esa turli rangga bo'yaladi. XV asrdan boshlab Samarqanddagi Ashratxona maqbarasi, Buxorodagi Amir maqbarasi, Baland machitida jozibador namunalr saqlangan. O'rta yerda kundal texnikasidagi bezaklar keng tarqalgan.

XVI—XVII asrga kelib syujetli rasmlar deyarli chizilmay, balki kundal usulida naqshlar bilan bezash rivoj topdi. Kundal usulida Buxorodagi Xo'ja Zayniddin xonaqosi (XVI asr), Baland machit (XVI asr), Abdulazizxon Madrasasi (XVI), Samarqanddagi Tillakori madrasasi (XVII asr) va boshqalar bezaldi, Bu arxitektura binolarida bezalgan naqshlar o'zining badiiyligi, harakatchanligi, o'ziga xos originalligi bilan kishini xayratga soladi. Naqshlarning har biri bir katta asar bo'lib voqyelikni naqqosh tili bilan kuylayotgandek tuyuladi. Lekin XVII asrning oxiriga kelib, bir necha joyda takrorlanadigan naqshlar va mavzularning bir xilligi, tillaning haddan tashqari sarf etilganligi ko'zga tashlandi. Ayniqsa bu sohada ijodiy izlanishlar kam bo'lganligi sezildi,

XVI—XVIII asrlar orasida o'zaro ichki urushlar va nizolar madaniyatning rivojlanishiga salbiy ta'sir etdi. Bu esa milliy naqqoshchilik san'atining rivojlanishiga ham ta'sir etdi. Buxoro, Xiva, Qo'qon xonliklari vujudga kelishi bilan san'atkorlar bu shaharlarga yig'ila boshladi. Shu vaqtdan naqqoshlik xalq amaliy san'at : turlari kabi gullab yashnay boshladi. Xivadagi Tout hovli, Qo'qondagi Xudoyorxon o'rdasi Buxorodagi Sitorai Mohixoca singari yirik I binolar ajoyib naqshlar bilan bezatildi. Hajmli — planli naqsh kompozitsiyalar paydo bo'ldi. Bu bezaklar nihoyatda nafisligi bilan ajralib turar edi. Naqsh san'atining rangbarang rivojlanishi, har bir shahar va vohaning o'ziga yarasha naqqoshlik maktabi paydo bo'ldi. Chunonchi Farg'ona, Toshkent, Xorazm, Samarkand va boshqalar. Ular o'zining kompozitsiyalari, rangi jihatidan va boshqa tomonlari bilan farqlanadi.

XIX va. XX asr boshlarida turar joy binolari, mahalla machitlari, saroy va o'quv yurtlari binolari, choyxonalarning devor va shiftlari jimjimador naqshlar bilan bezatildi. Ayniqsa devorlar sirtiga daraxtlar, guldastalar, guldonli guldastalar, gulli butoqlar jonli chiziqlar bilan bezatildi. Chunonchi Quvadagi Zayniddin boyning uyi, Toshkentdagi knyaz N. K. Romanovlar saroyi, A. A. Polovsevning uyi, Marg'ilondagi Saidahmadxo'ja madrasasi va boshqalar.

UZBEK MILLIY ARXITEKTURASINING UZIGA XOS BEZATILISHI

O'zbek binosining ichki qismidagi har bir me'moriy qismi o'ziga xos ornamental bezak tipidan tashkil toptan. Interyer, ya'ni xona devori uzunasiga 3 qismga bo'lingan, devorning pastki qismi izora (panel), o'rta qismi va tepa qismi friz. Devorning o'rta qismi namoyonlar, manzaralar, kattakichik naqshlar, unvonli yozuvlar va boshqalar bilan bezatilgan. Friz qismiga har xil geometrik va o'simliksimon naqshlar ishlangan. Devorning tepa qismi bilan shift o'rtasiga ganchdan ishlangan ajoyib karnizlar ishlatilgan, buni sharafa deb yuritiladi. Shiftning o'rtasi o'yib ishlangan ganchli qubbalar bilan bezatilgan, bunga hovuzak deyilgan. Bu hovuzaklarga islmiy yoki geometrik naqshlar yoki turunjlar ishlatilgan. Xonaning qovuzaklariga silliq qilib vassajuftlar yarim silindrsimon tayoqchalarni yonmayon terib chiqish natijasida to'lqinsimon yuza hosil qilingan. U, ko'pincha, umumiy rang yoki oddiy islmiy naqsh bilan bezatilgan. Bu bezaklar uzbek xonadonining ziynati

hisoblangan. Devorlardagi tokchalar, taxmonlar cheti, kitobalar ajoyib naqsh namunalari bilan bezatilgan. Tokchalar har xil idishtovoqlar bilan bezatilgan. Uyro'zg'or buyumlariga naqsh berish yanada rivoj topdi. Urta asr miniatyuralari ham rivojlandi. Uzbek xonadonlari sergul gilamlar, rangbarang adyol va choyshablar, idishtovoqlar, naqshinkor xontaxtalar, devorlari manzarali namoyon, hashamdor shiftlar... «— bular hammasi birgalikda xalq bezak san'atining butun bir serjilo asarini tashkil etadi». Uyro'zg'or buyumlari — xontaxtalar, qalamdonlar, qutichalar, devoriy naqshlar, ularning rangin bezaklari birbiri bilan qandaydir bog'liklikka egadir. Ana shu devorlarda yaratilgan naqshlar o'zining mutanosibli, puxtaligi, ranglarining uyg'unligi, bichimi, nafisligi, badiiyligi bilan diqqatga sazovordir.

O'ZBEKISTON NAQQOSHLIK SAN'ATINING RIVOJLANISHI

Uzbek xalqining qarovsiz yotgan madaniyat durdonalari, tarixiy yodgorliklarini saqlash va madaniy merosini to'plashni davlatimiz o'z zimmasiga oldi. Madaniy yodgorliklarni saqlash jamiyati tuzildi. Hukumat g'amxo'rli, ostida 1918 yili 5 dekabrda qadimiy arxitektura yodgorliklarini va san'at asarlarini x, isobga olish va saqlash haqida dekret chiqarildi. Naqqosh ustalar ham boshqa ustalar qatori machit, Madrasa, turar joylarni, saroylarni ta'mirlashni boshlab yubordilar. 30-yillardan so'ng ko'pgina jamoat uylari, choyxonalar, madaniyat uylari, saroylari va boshqa joylarni yog'och naqsh va ganch bilan bezatila boshlandi. 1938 yili Moskvadagi SSJI Butunittifoq xalq xo'jaligi yutuqlari ko'rgazmasidagi O'zbekiston restorani va O'zSSJ pavilonlarini bezashga naqqoshlarni safarbar qilindi. U yerda ajoyib namoyonlar, qandillar, o'yma eshiklar, o'yma ganchlar va naqshlar bilan bezatildi. 1939 yilda Samarqand va Buxoroning eng yaxshi ustalaridan 12 kishi Alisher Navoiy nomidagi Adabiyot muzeyi binosini ajoyib naqshlar bilan bezadilar. Shu yillari «Baqor» konsert zalini ham naqsh, ganch o'ymakorligi, yog'och o'ymakorligi bilan bezatildi.

40-yillarda qurilgan Muqimiy, Navoiy teatri binolari ajoyib naqsh, ganch va yog'och o'ymakorliklari bilan bezatildi. Naqqoshlik san'atini rivojlantirishda ajoyib xalq ustalari farg'onalik Saidmaqmu, Norqo'ziyev, toshkentlik Toqir To'xtaxo'jayev, Olimjon Qosimjonov, Yoqubjon Raufov, Jalil Hakimov, xivalik Abdulla Boltayev, S. Xudoyberganov, X. Raqimov, samarqandlik Jalol va Bolta Jalilovlar, usta Madaminjon Husanov va boshqalar hamda ularning shogirdlari yaratgan asarlar hozir ham xalsqa xizmat qilyapti. Ular avloddan avlodga meros bo'lib kelayotgan naqqoshlik san'atiga katta hissa qo'shdilar. Ular uzbek naqshlarining elementlariga yangicha elementlar (o'roq va bolga, kabutar, paxta, yulduz va boshqalar) yangicha g'oyalar kiritdilar. Lekin o'zimizning an'anaviy o'zbek xalqining o'ziga xos milliy san'atini saqlab qoldilar. Ular zamonaviy binolarga moslab o'zbek milliy naqsh elementlari bo'lmish nozik majnuntol nihollari, anor butog'i, gulli butalar va boshqa o'simliklarni tasvirladilar.

XX asrning o'rtalarida naqqoshlik san'ati yanada rivoj topdi. Devorlarga manzarali monumental tasvirning mashhur ustasi Chingiz Ahmarov Sharq miniatyurasining eng yaxshi namunalaridan hamda O'rta Osiyo xalqlarining badiiy merosidan ilhomlanib ajoyib devoriy rasmlar yaratdi. Uzbek xalqi ikki ming yil davomida xalq amaliy san'atining shunday ajoyib namunalarini yaratdi va yaratib kelmoqda. Naqqoshlar o'zlarining yuksak badiiy mahorati va nazokati bilan bugungi kunda ham kishilarni x, ayratga solmoqdalar.

NAQQOSHLIK MAKTABLARI

Hiva, Qo'qon, Buxoro xonliklari davrida xalq amaliy san'ati ustalari shu shaharlarga yig'ila boshladilar. XIX asr arxitektura yodgorliklarni kuzatsak, ular bir xil uslubda yaratilganligini ko'ramiz. Chunki o'sha vakdlari naqqoshlar ish axtarib boshqa shaharlarga borar edilar yoki buyurtma bo'yicha boshqa shaharlarga borib binolarni bezatar edilar. Ko'pincha Farg'ona va Buxoro naqqoshlari Samarqandga, Qo'qon, Marg'ilon ustalari Toshkentga kelib ko'pgina binolarni bezar edilar. Bu esa naqqoshlik maktablarining yanada rivojlanishiga o'ziga xos kompozitsiyalarning yaratilishiga, ranglar majmuasini yanada boyitishda juda katta rol o'ynadi. Lekin bu naqshlar birbiriga o'xshasada qar bir shahar va x, ar bir ustaning o'ziga xos rang majmuasi, koloriti, uslubi, kompozitsiyasi jihatidan farq qiladi. Agar biz XX asr orasida yaratilgan ishlangan naqshlarni kuzatsak, har bir rayon va viloyatning o'ziga xos naqqoshlik maktablari yaratilganligini ko'ramiz.

FARG'ONA NAQQOSHLIK MAKTABI

Farg'ona naqshi Xo'jand, Marg'ilon, Qo'qon, Farg'ona, Andijon, Namangan, Chuyet, Quva, Oltiariq va Rishton shaharlarida vujudga kelgan uslublardan iborat. XIX asr va XX asr boshlariga mansub bo'lgan naqshlar ko'plab osori atiqalarda saqlanib qolgan. Qo'qondagi Madalixon dahasi va Dahai Shohon, Xudoyorxon o'rdasidagi va boshqa naqshlar o'ziga xos ko'rinishga ega bo'lsada, Farg'ona naqshlarida ko'proq Buxoro, Xiva naqshlarining ta'siri bor. Hattoki rus naqqoshlarining uslubi x,am undamunda uchrab turadi. Chunki o'sha vaqtlarda usta naqqoshlar ish axtarib boshqa shaharlarga borar edilar yoki buyurtma bo'yicha boshqa shaharlarga borib, naqsh bilan binolarni bezatar edilar. Lekin Farg'ona vodiysida o'ziga xos naqqoshlik maktabi rivoj topgan edi. Farg'ona naqqoshlari girih, o'simliksimon (islmiy) va gulli girih naqshlarini bezaklarda qo'llaganlar. Kompozitsiyalarning simmetriyasi bo'lish prinsipiga amal qilganlar. U boshqa naqqoshlik maktablaridan naqshlarining tabiatga juda yaqinligi, erkin ishlanishi, ranglarining kontrastligi bilan farqlangan. Bulardan tashqari Farg'ona naqshlarida tabiatdagi gul, barg, g'uncha va boshqalardan to'g'ridanto'g'ri foydalanilgan. Chunonchi Farg'ona naqshlariga qarasak, pista gul, anor, atirgul, majnuntol, bodomgul va boshqalarni ko'rishimiz mumkin. Farg'ona vodiylaridagi naqsh kompozitsiyalarning tabiatga juda yaqinligi Toshkent, Xiva va Samarqand naqshlaridan ajralib turadi. Farg'onada naqqoshlar chetlari chiroyli qilib, ichiga islmiy shakl tushirilgan qizil, yashil bo'yoqlar bilan turunjni afzal ko'radi. Farg'ona naqqoshlik maktabining namoyandalaridan biri Saidmahmud Norqo'ziyevdir.

Saidmahmud Norqo'ziyev naqqoshlik maktabini yaratgan ustazoda naqqoshlardan. Saidmahmud Norqo'ziyev 1883 yili Qo'qon shahrida naqqosh oilasida tug'ildi. Uning otasi Norqo'zi Nurmatov o'sha davrda Qo'qon shahrida dong taratgan usta naqqoshlardan edi. Saidmahmud Norqo'ziyevning otasi juda ko'p shaharlarga borar edi. Ayniqsa Toshkentdagi Knyaz N. Romanovning saroyini, A. Polovsev uyini (hozirgi xalq amaliy san'ati muzeyi) va boshqa turar joy binolarini bezashda qatnashib xalqqa tanilgan. Saidmahmud yoshligidan naqsh chizishga, rasm solishga qiziqib, bu san'at sirlarini o'rgana boshladi. U 7 yoshligidan boshlab xususiy maktabga bordi. U ko'pincha otasining naqsh andozalarini tamosha qilib, ulardan nusxalar ko'chirar edi. Keyinchalik u har xil naqsh kompozitsiyalarini o'zi ijod qilib chiza boshladi. Borgan sari uning naqsh albomi har xil kompozitsiyalar bilan to'lib bordi. Bir kuni Qo'qonda mashhur naqqosh Muqammad Soli, Saidmahmudning naqshlarini ko'rib hayratda qoladi va unga tasanno o'qiydi. 1895 yildan boshlab usta naqqosh Muhammad Solihga shogird bo'lib, ko'pgina boylarning uylarini bezashda katnashdi.

1899 yili Saidmahmud otasi bilan birga Farg'ona, Andijondagi bir qancha uylarni bezadilar. Uning tajribasi oshib, o'zi bimalol naqsh kompozitsiyalarni mustaqil chiza oladigan, xohlagan naqshini qiynalmasdan chizadigan darajaga erishdi. U 30 yoshida otasidan fotiha olib usta bo'ldi. O'sha kundan boshlab u mustaqil ishlashga muvassar bo'ldi. 1903 yildan boshlab shaharlardagi boylarning buyurtmalarini, ayniqsa Andijon, Marg'ilon, Qo'qon, Jalolobod, O'sh va boshqa joylardagi uylarni, machitlarni bezab shuhrat qozondi. Ulug' Oktyabr socialistik inqilobi Saidmaqumud Norqo'ziyev hayotida katta burilish bo'ldi. U avval boylarning uylarini bezagan bo'lsa, Oktyabr insilobidan so'ng klub, madaniyat uylari va saroylarini, choyxona va boshqa joylarni bezadi. 30-yillarda Usta o'g'illari Saidmahmud va Saidumar naqqoshlik sirlarini o'rgandilar. O'g'li va nevaralari bilan Farg'ona vodiysidagi 30 ga yaqin choyxonani bezadi. 1946 yili Alisher Navoiy nomidagi teatr binosiga turli viloyatlardan ganch o'ymakorlar, naqqoshlar, yog'och o'ymakorlar, misgarlar va boshqalar taklif qilindi. Uning boshchiligida Farg'ona zali bezatildi va ko'pgina boshqa zallar uchun naqsh andazalar tayyorlab berdi. Norqo'ziyev andazalari bo'yicha naqshlar chizildi va ganch o'ymakorligi bajarildi. Arxitektor S. Polupanov duxobaga zardo'zlik naqshini bajarish uchun ko'pgina andazalar taklif qildi. Saidmahmud Norqo'ziyevning ko'pgina arxitektura yodgorliklarini qayta tiklashda xizmatlari katta. U 30—40 yillarda Qo'qondagi Xudoyorxon o'rdasini ta'mir etishda qatnashdi. Usta 1954 yili o'zining ajoyib naqsh kompozitsiyalari bilan birinchi Butunittifok. xalq amaliy san'ati ustalari ijodi va jumhuriyat xalq amaliy bezak san'ati ko'rgazmalarida qatnashdi. 1959 yili Moskvada ochilgan Uzbekiston adabiyoti va san'ati ko'rgazmasida o'zining naqshli namoyoni bilan qatnashdi.

«Usta Norqo'ziyev — talantli naqqosh, sidqidildan o'z ishiga berilgan yangilik yaratuvchi rassomdir». U o'zbek xalqining milliy madaniyatiga katta hissa qo'shdi, Tajribalarini o'z shogirdlariga

qoldirdi. Uning juda ko'p shogirdlari hozirda zamonaviy binolarni naqsh bilan bezab, Farg'ona uzbek milliy naqqoshlik an'anaviy maktabini davom ettirmoqdalar,

TOSHKENT NAQQOSHLIK MAKTABI

Toshkent naqshlari o'zining nafisligi va ranglarning birbiriga astasekin o'tishi, aniq bir koloritga qat'iy rioya qilinishi, geometrik va o'simliksimon naqshlarning ko'p ishlatilishi bilan ajralib turadi. Naqshlar ko'pincha yashil gammada ishlanadi. O'simliksimon naqshlardan oygul, paxta, bofta, uch barg, shukufta, bargli gul va boshqa elementlar aniq stillashtirilgan. Murakkab geometrik naqshlar ishlanadi. Naqqosh ustalardan Jalil Hakimov, Toyir To'xtaxo'jayev, Olialjon Qosimjonov, Yoqubjon Raufov, Anvar Ilhomov, Komil Karimov va boshqalar Toshkent naqqoshlik maktabining assoschilaridirlar.

Yoqubjon Raufov 1888 yili 22 yanvarda O'ratepa shahrida naqqosh ustazoda oilasida dunyoga keldi. Ye'qubjon tug'ilgan O'ratepa shax'ri yog'ochga naqsh ishlash san'ati bo'yicha mashhur edi. Uning otasini Rauf kalon deb atashar edi. Rauf kalon iste'dodli doimo yangidanyangi naqshlar kashf etuvchi, shiftlarga va devorlarga o'ng'aylik bilan gullar soluvchi hamda ustun va kursilarni murakkab jimjimador naqshlar bilan bezovchi katta san'atkor bo'lgan. Shuning uchun ham ustani hurmat qilib Rauf kalon deb laqab qo'yganlar. Rauf kalonlar sulolasi asosan me'morchilik inshootlariga milliy an'anaviy naqshlar berish bilan mashhur bo'lib kelganlar. Yoqubjon ustozi Rauf Nazarovning talantini meros qilib oldi. Yoqubjon otasidan nasldannasлга o'tib kelayotgan naqqoshlik sirlarini qunt bilan o'rganib, naqqoshlik texnikasini mukammal o'zlashtirdi. U otasi boshchiligida O'rta Osiyoning turli shaharlarini, chunonchi Namangan, Marg'ilon, Andijon, Leninobod, Kattaqo'rg'on, Samarkand, Chimkent va shu singari shaharlardagi jamoat binolarini bezadi.

XIVA NAQQOSHLIK MAKTABI

Xiva naqshi Samarqand, Toshkent, Farg'ona, Buxoro naqshidan tubdan farq qiladi. Rangi jihatidan kelsak, naqshlarning umumiy rangi ko'pincha havorang koloritda ishlanadi. Ranglar kam ishlatilsada, o'ziga xos ko'rkamlikka ega. Xiva naqshida asosan zangori va yashil ranglar juda ko'p ishlatiladi. Xorazm naqshlari butun yuzani geometrik naqshlar bilan to'ldirib moviy va yashil bo'yoq berishni yaxshi ko'rganlar. Kompozitsiyada naqshlarning tuzilishiga qaraganda, asosan novda spiralsimon aylanib-aylanib murakkab naqshlar hosil qiladi. Isli miy naqsh kompozitsiyada novda, marg'ula, shukufta, barg, no'xat gul, oddiy oyguldan tashkil topada. Bu islimiy naqshlar boshqa shaharlardagi naqqoshlik maktablaridan asosan naqshlarning dinamikaviyligi bilan farq qiladi. Ko'pincha kelduz hosil qiluvchi girihlar ishlatilib, orasiga spiralsimon islimiy naqsh ishlatiladi. Xiva naqshlari umuman madoxili naqshlar asosida tuziladi.

Keyin esa islimiy naqsh spiralsimon mayda qilib ishlanadi. Xiva naqqoshchilik maktabining namoyandalari Abdulla Boltayev, Ro'zimat Masharipov, Odambov Yoqubov, Eshmurod Sapayev va boshqalar.

Buxoro naqqoshlik maktabi. Buxoro naqshi x,amma naqshlardan naqsh kompozitsiyalarining murakkabligi, mukammalligi va jozibadorligi bilan ajralib turadi, Buxoro naqshlarida murakkab girihlar aniq, puxta o'lchamda ishlatilishi o'simliksimon naqshlarning o'ziga xos san'at bilan ishlangani naqshlarning yaproq, meva, gul barglar ritmiga alohida e'tibor berilishi bilan farqlanadi.

Samarkand naqqoshlik maktabi Samarkand naqshlari Toshkent, Farg'ona naqshlariga o'xshab ketadi, Samarqand naqshlari o'ta guldorligi barg va gullarining badiiy harakatchanligi, jonliligi bilan farq qiladi, Unda murakkab girihlar, Farg'ona naqshlariga o'simliksimon naqshlari bilan aniq bir ritmik takrorlanuvchan naqshlar kompozitsiyasi bilan Toshkent naqshlariga o'xshash. Avval zangori rang gammasida ko'p naqsh bajarilgan bo'lsa, hozir esa yashil rang gammasida ko'proq naqshlar bajariladi. Samarkand naqqoshlik maktabini yaratishda «Usta Rahmonxol, usta Jamoliddin (Mirjamol), usta Mahmud, usta Abdujabbor, usta Abduzohid, usta Sharif, usta Aminjon, usta Baqo» keyinchalik usta Jalol va Bolta Jalilovlar kabi naqqoshlar asos soldilar va bebaho hissalarini qo'shdilar.

NAQSH ATAMALARI

Har bir naqshning o'z nomi va mazmuni bo'ladi. Shunday ekan, naqshlar naqshlanadigan buyumning shakli hamda qanday maqsadda ishlatilishiga qarab tanlanadi va o'ziga xos nomlanadi. Masalan, turunj, islimi, madohili, hoshiya, yak raftor, lo'la hoshiya, bandi rumiy, islimiy guldon,

islilliy madohil, xashti tufсор, sarnig'on, tufсорi qanot, turna qanot, xonagi bo'rtma, xashti davra, chorsar, davri sitora, shashdona, parrak, oftoba, patnis islimi, lola islimiy, bofta islimiy, islimi shukufta, shashdona, yelpig'ich zanjira, yakka zanjira, gajak islimiy, parrak, oftoba, erkin islimiy, bodom islimiy, bodom guli, aylanma islimi, bargli islimi, bargli raftor, mehrob islimi, gulli aylanma islimiy, gulli raftor islimiy, patnis gulli islimiy, 5 rahli girih, 5—10 raxli girih, 3—5 raxli girih, 5—10—16 raxli girih, gulli girih, shohbarg, islimi, qo'sh bargli islimi, munabbati girih, munabbati gul, ruta, anorgul, morpech va boshqalar. O'simliksimon, geometrik, ramziy naqshlarga kiradi.

Gulnaqsh so'zi o'rnida ham ishlatiladi. Gul so'ziga naqshning nomi ham qo'shib aytiladi, chunonchi guliraftor, davra gul, islimiy gul, guli yakraftor, guli seraftor, gulsun va boshqalar bo'lib, ularning 200 ga yaqin turi bor. Amaliy san'atning barcha turlarida uchraydi. Oltin, yog'och, mis, kumushga o'yib chizib yoki qabartib ishlanadi, badiiy buyumlarda o'yma, kashta tarzida tayyorlanadi, zardo'zlik buyumlariga va kiyimlarga zar bilan tikiladi. O'zbekistonning milliy gullari mazmundorligi va rangbarangligi bilan ajralib turadi.

Morpech — (tojikcha morilon, pecho'ralgan) ilon izi shaklidan iborat bo'lgan islimiy hoshiya naqsh. Morpech misgarlikda mis idishlarning chetiga va ichiga, ganchkorlikda esa tokcha, namoyon, izora chetlariga hamda yog'och o'yamaqrligida esa eshik, namoyon, stol, stul va boshqa narsalarning chetiga ishlanadi. Morpechni ba'zi ustalar «ilon izi» deb ham yuritadilar.

Ruta — (ruscha — bordyur) ikki tomonga ulanuvchi naqsh taqsimi, xrshiya naqsh. Chizilayotgan naqsh nusxasining xarakteriga qarab ketmaket, to'nkarma usullarda ulanishi mumkin. Naqqosh to'nkarma usulda takrorlanuvchi ruta chizayotganda taqsim asosini qog'ozga (ikkiga buklab) chizadi, axta aylantirib, undan foydalanadi. To'nkarma ruta kompozitsiyada bir yoki ikki, ba'zan uch chiqish nuqtasi (odatda o'rtada bo'ladi) bo'sh joylarni to'latishga xizmat qiladi. Ketmaket ulanuvchi rutalar bir, ikki, uch yo'nalishli bo'lishi mumkin, har yo'nalishda bittadan chiqish nuqtasi bo'ladi. Ikki chiqish nuqtali rutalar (aylantirma nusxa) deb ataladigan kompozitsiya ham uchraydi. Taqsim chegaralaridagi ikki chiqish nuqtasidan chiquvchi novdalar soat yo'nalishiga o'xshatib, ikki nuqtani bosib o'tadi (ya'ni ikki nuqtadan chiqdan novdalar halqa hosil qiladi). To'ldiruvchi elementlar x,am novdalarning o'rtasiga moslab chiziladi.

Islimi duraftor — ikki yo'nalishli ruta islimi (nabotiy) hoshiya naqsh. Islimi duraftor barg, kurtak, gul va boshqa elementlardan tashkil toptan bo'ladi, birbiriga uzluksiz ulanib, o'ralib ketadigan islimi naqshlarni takrorlanishidan hosil bo'ladi. Islimi duraftor yog'och, tosh, kumush, oltin, devorga, matoga va boshqa narsalarga o'yib, tikib, chizib, bo'yab ishlanadi. Islimi duraftor xalq amaliy san'atining barcha turlarida keng tarqalgan. Uning tuzilishiga o'xshash lekin ularning yo'nalishlar soniga qarab yakraftor islimi (bir yo'nalishli), seraftor (uch yo'nalishli) islimi va chorraftor (to'rt yo'nalishli) islimi deb yuritiladi. Islimi duraftorni bir tomonga va har ikkala tomonga ulanadigan xillari bor. Islimi duraftorning mehrobli duraftor islimi (mehrob shaklidan tuzilgan ikki yo'nalishli ruta islimi naqsh), gul islimi madoxili duraftor (madoxili shaklidan tashkil topgan ikki yo'nalishli islimi naqsh turi) va boshqa turlari bor.

Namoyon — forscha so'z bo'lib, ko'rinish, manzara demakdir. Ruscha panno. Namoyon eng mukammallashgan yetuk naqsh kompozitsiyasi (86rasm). Namoyon voqye'likning umumlashgan tasviriy obrazini o'zida aks etadi. Masalan, chamanzor, bog'ubo'stonlar, daryolar, gullar, barglar va boshqalarni shartli aks ettiradi. Hoshiya naqsh namoyonning badiiy qilib ko'rsatishda muhim rol o'ynaydi. Namoyon hyech yoqqa ulanmaydigan mustaqil kompozitsiyadir. Namoyon murakkab naqsh turiga kirib uning o'simliksimon, geometrik, gulli girih, ramziy va boshqa turlari mavjud. Namoyon naqsh kompozitsiyalar o'ziga xos tomonlarga ega. Usta namoyonni ishlashda uning uzoqdan va yaqindan ko'rinishini alohida hisobga oladi. Namoyon o'simliksimon naqshdan iborat bo'lsa, unda naqshning band va tanoblarini darajalarga bo'lib chiqadi. Gulli girihli namoyonda esa girih asosiy, o'simliksimon naqsh esa to'ldiruvchi rolini o'ynaydi. Namoyon faqat girihdan tashkil topgan bo'lsa undan ham asosiy va to'ldiruvchi girihlarga bo'lish mumkin, ya'ni yirik girihlarni ichiga mayda girihlar chiziladi. Namoyonlar simmetrik va assimetrik tuzilgan bo'ladi. XIX asrning o'rtalarida har bir vohaning namoyonlarini kuzatsak o'ziga xos bo'lib, ular birbiridan farq qiladi. Ya'ni naqshning xarakteri ornament uslubiga ega. Masalan, Xiva naqqoshligidagi namoyonlardan bandlar birbiri bilan spiralsimon holda ulanib ketadi. Barg gullar kam ishlatiladi. Ularning kompozitsiyasi dinamik

xarakterga ega. Toshkent ustalarining namoyon kompozitsiyalari o'ziga xos xususiyatga o'simlik gullarining ko'pligidir. Farg'ona naqsh kompozitsiyasida tabiatdagi gullar, barglar, mevalar (lola gul, atirgul, bodomgul, majnuntol, anor va boshqalar) to'g'ridanto'g'ri tasvirlanadi. Namoyonning majnuntol namoyon, chorsi namoyon, shabaki seraftor, mehrobli namoyon va boshqa atamaları bor. chapurost takrorlanuvchi islami naqsh turi, u kompozitsiyada chiqish nuqtasi (manbai, ildizi) bo'lib hisoblanadi. Madoxili ko'rinishi jihatidan xilmaxil bo'lib, g'uncha, lola, gul, uch barg va boshqa shakllardan iborat. Ana shu shakllarning orasiga nak,qoshlar har xil gullar kiritib o'ziga xos noll qo'yanlar (87, 88, 89rasmlar). Chunonchi madoxili lola (g'uncha lola shakliga yaqin qilib ishlangan madoxili naqsh turi), qo'sh madoxili (lola, g'uncha, gul va boshqa shakldagi madoxilining biri yukriga, biri pastga qaratib chisilgan nusxasi), madoxili islami (naqshning taqsimini asosini madoxili shakli egallovchi islami naqsh turi). Madoxili naqshlari arxitekturada, yog'och, ganch, tosh, mis o'ymakorligida, naqqoshchilikda, kashtado'zlikda va boshqalarda keng tarqalgan. Madoxili turlari borgan sari ko'payib bormoqda va zamonaviy binolarning uyro'zg'or buyumlariiii bezashda keng qo'llanilyapti.

Turunj — arabcha «limon» degan ma'noni bildiradi. Ruscha medalon, naqshlarda kompozitsiyaning markazita chiziladigan naqsh turi. O'rta Osiyoda o'ziga xos ko'rinishga va mazmunga ega bo'lib qadimdan ishlatilib keliadi. Turunj naqshning ko'rinishi, limon shaklida bo'lgani uchun uni shunday deb yuritiladi, Turunj x,yech qanday naqshga ulanmay muallaq turadigan kompozitsiya bulib, uning shakli asrlar davomida rivojlanib boyigan. Uning qozirda doyra, 5[^]—10 raxli yulduz, oval, romb, ellips shakllari bor. Turunj nusxasi 4.8,16 ga bo'linadi. Naqqoshlar ko'pincha to'rtburchakli kompozitsiya chetiga oddiy naqsh, ya'ni ruta ishlab o'rtasiga turunj ishlaydilar. Turunj ko'pincha devor urtasiga, shift markazita, kashta, gilam markazlariga bajariladi. Usta turunj ulgisini tayyorlashda qog'ozni 4, 8 yoki 16 ga buklab bir bo'lagiga nusxa chizadi. Shu nassh chiziqlarini ignada teshib so'ngra kog'oz yoyilsa qolgan bo'laklariga ham nusxaning o'zi takrori hosil bo'ladi. Tayyorlangan turunj nusxasini kerakli yuzaga tushuriladi.

Anorgul — naqk.oshchilikda, kulolchilikda, misgarlik, kashtachilik va shu singari turlarida ishlatiladigan o'simliksimon naqshdir. Anorgul naqshi qadimdan ishlatilib kelinayotgan naqsh turi bo'lib, ko'pincha Farg'ona naqshlarida ayniqsa ko'p ishlatiladi. Bu naqsh turi hayotdagi to'qchilik va to'kinsochinlik ramzi ifodalangan. Anorgul naqsh kompozitsiyasida anorni ikki xil, ya'ni naturalistik, ya'ni tabiatda qanday bo'lsa shunday tasvirlaydilar, gohida stillashtirilgan naqsh uslubida tasvirlanadi. Anor tasvirlangan bu naqshda anorning ko'pincha ichki qismini ham ko'rsatib tasvirlaydilar.

GEOMETRIK Naqsh

Urta Osiyo san'ati qadimdan mashhurdir. O'tmishda. otabobolarimiz qurgan muqtasham binolar hozirgi kungacha maftunkor jilvasini yo'qotmagan. Yuksak did bilan ishlangan naqshlar har bir tomoshabinni hayratga solib kelmoqda. Hattoki chet ellardan tashrif buyurgan sayohatchilar ham jumhuriyatimizdagi qadimiy yodgorliklarni, badiiy did bilan ishlangan naqshlarni ko'rib lol qolmoqdalar. Buxorodagi Ulug'bek madrasasi, YuNESKO muhofasidagi Ismoil Somoniy maqbarasi, Kalon minorasi, Samarqanddagi Shohizinda maqbarasi, Go'ri Amir maqbarasi, Ulug'bek, Sherdor, Tillakori madrasalari va boshqalar sharqning nodir go'zalligi, soddaligi hamda naqsh motivlarining ulug'vorligi bilan kishilarni sehraib kelmoqda, Yuzlab, minglab xalq me'morlarining qavariq qo'llari bilan yaratilgan yodgorliklardagi jonli naqshlar xuddi tabiatning go'zallik olamini kuylayotganday to'yuladi va kishilar ruhiyatiga ko'tarinki ruh bag'ishlaydi. Chunonchi Samarkanddagi asrlar davomida musulmon sharqida dong taratgan oliy bilim maskani Ulug'bek madrasasini tomosha qilar ekanmiz, uning ta'limtarbiya maqsadida ko'zlab bunyod qilganligini naqqoshlar bezagi orqali sezish oson. Madrasaning bezagidagi birbirini kesib o'tgan behisob chiziklardan ko'p burchakli va ko'p qirrali yulduzlardan tashkil topgan naqshlar xuddi koinotdagi charaqlab turgan nasshlarni asrlar osha hikoya qilib turganday tuyuladi. Ana shu birbirini kesib o'tgan behisob chiziqlar, har xil burchakli va k,iRrali yulduzlardan tashkil topgan geometrik naqshlarni girih deb yuritiladi.

Girih — forscha, chital, tugun degan ma'noni anglatadi. Handasiy naqsh. Murakkab naqsh turi.

Geometrik naqsh muayyan taqsimlarga ega bo'ladi. Har bir taqsim o'z tuzilishiga ega bo'ladi. Girih Urta Osiyoda va Yaqin Sharqda keng tarqalgan naqsh bo'lib, XII—XVI asrlarda ayniqsa Urta Osiyoda juda keng taraqqiy qilgan. Pokiston, Turkiya, Ispaniya, Xitoy, Yaponiya kabi mamlakatlarda keng

tarqalgan. Duneda girix,ni eng ko'p tarqalgan joyi Urta Osiyodir. Urta Osiyoda girihlarning juda ko'p turi mavjud. Bu girihlarni arxitektura minoralaridan tortib kitob varag'igacha bezatilganining guvox,i bo'lamiz. Albatta biz tarixga nazar tashlar ekanmiz o'sha zamon uchun girihni chizmachilik asboblari matematik formulalar asosida ishlanishi bu katta ilmiy kashfiyot edi. Bu girihni ishlagan ustalar matematika fanini egallagan kishilar bo'lganlar. Mana qarshimizda arxitektura yodgorliklari turibdi. Ulardagi geometrik naqshlar shunday aniqlikda ishlanganki, kishini lol qoldiradi. Olimlarimiz ana shu girix, ishlash sirlarini topish maqsadida ko'p izlanishlar qildilar, lekin bu jumboqlardan to'la ma'lumotlar ololmadilar. Chunki o'sha vaqtdagi ustalar bu geometrik naqshni qurishni sir deb bilib qog'ozda yoki tushuntirib qoldirmaganlar. Shuning uchun ham otadanbolaga o'tib unutib yuborilgan. Ana shu sabablarga ko'ra hozirgi zamonamizda ham ko'pgina ustalarimiz girihni yechimini topishga qiyinaladilar. **AXTA (ULGI) TAYYORLASH**

Axta — naqsh yoki biror rasmni shaffof (kalka) qog'ozga chizib, chiziq yo'llari igna bilan teshilib, buyum yoki biror sirtga tushurish uchun tayyorlangan andaza. Xorazm ustalari axtani ulgi deb ataydilar. Ilk davrlarda ustalar sirtga to'g'ridanto'g'ri chizib, o'yib yoki chizib bo'yaganlar, keyinchalik axta orqali tasvirni tushurish uchun qulayligini sezib foydalanib kelganlar. Xalq ustalari naqsh kompozitsiyalarining eskizini va axtalarini yillar davomida saqlab kelganlar. Ular xox,lagan vaqtlarida bu axtalardan ijodiy foydalanganlar. Axtalar hattoki otadanbolaga o'tib saqlanib kelinib, bir katta boylik x,isoblangan. Ustalar axtani maxsus sandiqlarda saqlab kelganlar. Hozir bunday axtalar ustalarning o'zida va davlat arxivlarida saqlanib kelinmoqda. Masalan, mashx,ur ganchkor usta Shirin Murodov, Toshpo'lat Arslonqulov, naqqoshlar T. To'xtaxo'jayev, Jalil Hakimov va boshqalarning tayyorlagan ayrim axtalari arxivlarda saqlanmoqda. Axtani tayyorlashda ilk bor naqsh ishlanadigan yuzaga mo'ljallab yupqa shaffof qog'oz olinadi. Naqsh kompozitsiyaga moslab simmetriya o'qi bo'yicha shaffof qog'ozni ikkiga, to'rtga va hokazolarga buklanadi.

NAQQOSHLIKDA FOYDALANILADIGAN MATERIALLAR VA ASBOBLAR

Naqqoshlikda juda ko'p material va asboblar ishlatiladi. Naqshlarni chizishda lineyka, uchburchaklik, o'chirg'ich, qalam va boshqalar ishlatiladi. Bo'yash uchun guash, akvarel, tempera va boshqa bo'yoqlar, mo'yqalamlar, kumush va tilla hallar solinadigan har xil idishchalar ishlatiladi. Ularni birmabir ko'rib chiqamiz.

Mo'yqalam — qilqalam, naqqoshlikda, rassomchilikda qog'oz, ganch, yog'och, karton va boshqalarga bo'yoq bilan rasm solish, bo'yashda ishlatiladigan asbob.

Mo'yqalam hayvonlar junidan va x,ar xil plastinkalardan tayyorlanadi. Mo'yqalamlar ko'rinishiga qarab yalpoq, ya'ni kurakcha ko'rinishdagi mo'yqalamlar, uchi ingichkalashib boradigan dumaloq mo'yqalamlar bo'ladi. Dumaloq mo'yqalamlarni uchi ingichka bo'lib borishi tasvirdagi mayda nozik joylarni ishlashga qulaylik tug'diradi. Bo'rsiq, suvsar, olmaxon kabilarning junidan tayyorlangan mayin mo'yqalamlar akvarel, tempera hamda grafika, rang tasviri ishlarida ishlatiladi. Akvarel uchun qog'oz yuzasini buzmaydigan yumshoq mo'yqalamdan foydalaniladi. Biroz qattiqroq mo'yqalamda guash va tempera bo'yoqdagi tasvirlar uchun ishlatiladi. Qattiqroq jundan tayyorlangan mo'yqalamlarni moybo'yok mo'yqalamlar deyiladi. Ular rassomchilikda, naqqoshlikda va bo'yoqchilikda qo'llaniladi. Uzun qilli mo'yqalamlar esa freska hamda teatr dekarasiyalarini tayyorlashda ishlatiladi. Qadimgi ustalar mo'yqalamlarni o'zlari tayyorlaganlar yoki maxsus mo'yqalam tayyorlaydigan ustalarga buyurtma berganlar.

Akvarel va guash uchun tayyorlangan mo'yqalamlarni ishga yaroqli yoki yaroqsizligini bilish uchun mo'yqalamni suvga botiriladi va suvdan olib silkitilsa shunda uchlari to'planib qolsa bu mo'yqalam ishga yaroqli, aksincha tuklari to'zib tursa ishga yaroqsiz hisoblanadi. Ayrim naqqoshlar ikki tomonida ham mo'yi bo'lgan mo'yqalamlardan foydalanadilar. Ya'ni bir tomonida katta, ikkinchi tomoniga kichikroq mo'yi bo'ladi. Mo'yqalamlar ishlatilib bo'lingandan so'ng kirsovunda ehtiyotlik bilan yuvilib, keyin latta bilan siqilgandan so'ng stolni chetiga yoki maxsus tirgakka solib qo'yiladi. Akvarel qadimgi Misr. Xitoy va Yaponiyada keyinchalik Angliyada va XVIII—XIX asrlarda Rossiyada keng qo'llanildi.

XIX asr akvarel asrining keng rivojlangan davri bo'ldi. Rassomlardan Delakrua, Domye, Gavarni va boshqalar, Rossiyada Bryulov, Repin, Vrubel va boshqalar, O'zbekistonda Shevyakov, U. Tansiqboyev, G. Chiganov kabi rassomlar shuhrat qozongan davr edi. Sovet rassomlarida manzara

portret, kitob suratlarida akvarel asosiy bo'yoq bo'lib qoldi. O'rta asrlarda Rossiyada va G'arbiy Yevropada akvarel bilan diniy kitoblar bezatildi. Lekin ular akvarelga oq bo'yoq moddayei qo'shilgan holda ishlatilgan. Akvarel asosan ikki qismdan:shir_ach va bo'yoq qukunidan tashkil topgan. Bog'lovchi moddalar olcha, gummi arabika, olxo'ri va boshqa daraxtlarning shirachidan tayyorlanadi. Ayniqsa olcha daraxti shirachidan tez eritma tayyorlash mumkin. Bu bo'yoqni

5-Mavzu KANDAKORLIK SAN'ATI Reja

1. Kandakorlik san'ati tarixi
2. Misgarlik
3. Mis buyumlari turlari
4. Mis idishlari yasashning texnik usuli

Tayanch tushunchalar: Kandakorlik, misgarlik, lavko'ri, choyjo'sh, ko'za, dastsho'y, ov do'mbirasi, surmadon, kandakori, simkori. **Tayanch tushunchalar:** Kandakorlik, misgarlik, lavko'ri, choyjo'sh, ko'za, dastsho'y, ov do'mbirasi, surmadon, kandakori, simkori.

O'zbek xalq amaliy bezak san'atining eng keng tarqalgan turlaridan biri kandakorlikdir. Kandakorlik deganda metall dan yasalgan badiiy buyumlarga o'yib yoki bo'rtik qilib naqsh ishlash tushuniladi. O'zbekiston territoriyasida joylashgan O'rta Osiyo shaharlarida metall dan yasalgan badiiy buyumlar ishlab chiqarish qadimdan rivojlanib kelayotgan san'at bo'lib, bu san'at o'zining qadimiyligi bilan kulolchilikdan keyin ikkinchi o'rinda turadi. Savdosotiqda qadimdan kandakorlik buyumlariga talab katta bo'lgan. Bu asarlar ramziy ifodalarning yangi uslublari hamda g'oyalarini tarqatish manbai bo'lib xizmat qilgan. Mahalliy san'at asarlari qo'shni mamlakatlar san'atining eng yaxshi yutuqlari bilan boyib borgan. Qadimda buyum yasash urf bo'lib qolgan. Mahalliy ustalar oltin, kumush, jez, mis va boshqa metallardan har xil buyumlar yasaganlar. Qadimgi va ilk o'rta asr kandakorligi asosan hallangan kumush buyumlarda o'z ifodasini topdi.

XI acrdan boshlab kandakorlik mahsulotlarini mis hamda mis qotishmalaridan tayyorlay boshladilar. Arxeologik topilmalardan eramizdan avvalgi 111 asr oxiri qamda 11 asr boshlarida birinchi (maxsus mis qotishmasi) to'g'nag'ichlar Misr, O'rta yer dengizi, Mesopotamiya, Hindiston, Urta Osiyoda keng tarqalganligi aniqlangan. Bu badiiy metall buyumlari ishlashning ilk namunalarini edi. To'g'nag'ichlarda kichikkichik voqyealar, hayvon va boshqa narsalar tasvirlangan. Farg'onada topilgan marosim qozoni 1 ming yillikning o'rtalarida kandakorlik «hayvonot uslubi» rivoj topganligini isbotladi.

IV asrda Urta Osiyo janubiy viloyatlarining Aleksandr Makedonskiy tomonidan bosib olinishi tasviriy va amaliy san'atning mahalliy an'alarining tarqalishiga imkon yaratdi.

III—VIII ayerlarda, ya'ni sunggi antik va ilk o'rta asr davrida Urta Osiyoda kandakorlik juda yuqori darajada rivoj topdi. Qimmatbaho metallardan hokimlar hamda a'yonlar uchun har xil nihoyatda chiroyli bezak buyumlari ishlatildi. Bu oltin yoki kumush buyumlarda to'ytomosha, taxtga o'tirish marosimlari, dunyoviy mavzular, shikor va kurash manzaralari, mifologik hamda epik qahramonlar, hayotiy mavjudot, parranda va boshqa tasvirlarni kurish mumkin edi.

VI—VII asrlarda badiiy metall buyumlar yuksak texnik sifatda bajarilganligiga Anikov lagani misol bo'la oladi. Bu laganda qal'a darvozasi oldidagi sahna tasvirlangan, «Yakkamayakka olishuv» voqyeasi tasvirlangan kosa o'sha davr hayotidan bir parcha bo'lib, undagi o'ymaning mayinligi, aniq nafosati, kompozitsiyasi, ta'sirchanligi, kuchliligi bilan mashhurdir.

Arxeologlarning topilmalari shuni kursatdiki, arab istilosi davrigacha so'g'd aholisi ro'zg'orlarida badiiy metall buyumlar keng tarqalganligi isbotlandi. Hayvon shakli ifoda etilgan mis naqshlar, ya'ni yovvoyi hayvonlar kallasi va boshqalar topilgan.

IX—XIII asrlarda kumush ishlab chiqarish inqirozga uchraydi Temur hukmronligigacha buyumlar asosan bronza va misdan tayyorlangan.

XI asrda hunarmandchilik, naqqoshlik yanada rivojlandi, jonivorlar tasviri va ertak syujetlari ustalar ish tematikasida yana ko'p vaqtgacha saqlandi. Bu davr buyumlari Termiz va Namangan shahar muzeylaridagi mis laganlar, oftobalar, ko'zgular, siyohdonlarda yuksak sifatga ega bo'lgan afsonaviy voqyealarni ifodalagan.

IX—X asrlarda islom dini O'rta Osiyo viloyatlariga kirib borishi munosabati bilan turlituman xalqlarning san'ati an'alarini o'zida mujassamlashtirgan yangi g'oyaviy uslub paydo bo'ldi. Musulmon Sharqda birinchi va mis buyumlar ko'p tarqalgan bo'lsada keyinchalik ular o'rnini kumush va oltin metallar egalladi.

VIII—XIII asrlarda qimmatbaho metallardan qilingan idishlar islom dini dunyosining ko'pgina burchaklarida urf bo'lib qolgan edi. Oltindan juda ko'p narsalar ishlanar, binolarning bezaklariga oltin suvi yugurtiriladi edi. Keyinchalik esa xom ashyo sifatida birgina qimmatbaho metallarning o'zi kifoya qilmay hiyla arzon materiallar mis va uning turli qotishmalari ishlatildi. Qizil misdan har xil ko'zalar, dekchalar, idishtovoqlar, jezdan va sariq misdan shamdonlar, poymonlar, oq mis hamda brinjidani ko'zalar, kir tog'oralar, kattakichik piyola va shu kabilar yasalar edi.

Yuqorida aytib o'tilgan materiallardan yasalgan buyumlar oltindan juda kam farq qilar edi. XI asrda yashab o'tgan shoir Nosir Xusrav esarlarida brinjidani qilingan ko'zani ko'rib lol qolgani, uni oltindan hych farq qilmasligini bayon qilib o'tgan edi.

XI asrning o'rtalarida O'rta Osiyo xalq amaliy san'atida katta burilish bo'ldi. Kandakorlik tez sur'atlar bilan rivojlandi, mis va uning qotishmalaridan yangiyangi buyumlar paydo bo'ldi, to'g'ri to'rtburchakli barkashlar, qorni sharsimon x,amda bo'yniga naqsh solingan ko'zalar, yarim doyra ketmonlar, siyohdonlar, hovoncha va boshqalar juda ko'p ishlatiladi edi. Bu buyumlarning yuzalariga bo'rtma kandakorlik usulida naqsh ishlash kamayib borib, uning o'rniga o'yib naqsh ishlash (gravyura) urf bo'lib qoldi. Ishlangan bezaklar IX—X asrlarda beo'xshov qo'pol shaklini yo'qotib juda chiroyli ko'rinishga ega bo'ldi.

XI—XII asrlarda idishlarni qanotli sfinks xamda taqalarning, odambosh qushlar, arslonlar shakllari bilan bezash odat tusiga kirdi. Bu bezaklar ichida dunyoviy mazmundagi bezaklar, ya'ni saroy bog' manzaralari, to'y, bazm, saroy ichkarisi, shikor, naqsh turlaridan turunjlar ishlatildi. Turunj naqshlar juda ko'p ishlatilib buyumlarning ajralmas qismi bo'lib koldi.

IX—XII asrlarda kandakorlik san'atida x,am katta yangilik buldi. Idishlarni bezashda yozuvchi naqshlar keng miqyosda qo'llanildi. Qadah va idishlarga har xil yozuvlar masalan, shonsharaf, omad, tansihatlik, baxtsaodat, farovonlik degan naqshli yozuvlar «kufiy» va «nasx» usulida bitilgan. Bu yozuvli bezaklar shunday rivojlanib ketib juda mayda, juda nafis bo'lib, hattoki ularni o'qiy olish qiyin edi.

XIII—XV asrlarda kandakorlar bezaklarga kumush va oltin iplarni qadab zeb berib, naqshlarni judayam nafis bo'lishiga harakat qilishgan. Registon maydoni yaqinida topilgan xazinalar, ya'ni oltmishdan ziyed turlituman idishlar, piyolalar, ko'zalar, qopqoqlar, tagliklar, qozonchalar kandakorlikning XIV—XV asr badiiy an'analari to'g'risida ma'lumot bergan. XIV asrda metallga badiiy ishlov berishda jiddiy siljish buldi. Temur uz davrida xalq hunarmandchiligi rivojlanishiga katta e'tibor berdi. Temur va temuriylar avlodi hukmronlik qilgan davrda buyumlar ishlab chiqarish yuksak darajada rivojlandi. Bu davr xalq amaliy san'atining barcha turlarida badiiy uslubning o'zgarishi bilan xarakterlidir. Metall buyumlarni bezash yanada o'zgardi, o'sdi. Buyumlar naqshlari yanada badiiylashdi, noziklashdi, mayda islmiy naqshlar, yozuvli naqshlar yanada ko'p ishlatildi. Masalan, Ermitajdagi shamdonlar, halqa, yetti xil metallardan quyilgan qozonlar misol bo'la oladi. «Shamdonlar» sadaf suyak qadab ishlangan eshiklar uchun qilingan nafis shabaka halqalar o'simliksimon gullari zaminida yaratilgan. Bu yozuvlarda shamdonlarning ishlangan vaqti (1397 yil) va usta Izaad Din Isfaxoniy nomi bitilgan. Qozon o'simliksimon naqsh va yuksak badiiy husnixat yozuvi bilan naqshlangan. Bu afsonaviy qozon dunyoda yagona bulib, uni tabrizlik Abdulaziz ibn Sharofiddin rixtagar yaratgan».

Jumhuriyatimizdagi qazilmalardan topilgan metall buyumlarda chet ellik ustalar nomini uchratish mumkin. Chunki Temur yurishlari vaqtida chet ellardagi ustalarni ko'chirib Samarqandga olib keltirgan». Ular o'z asarlarida mahalliy badiiy did va qarashlariga bo'sungan.

Ispan elchisi Klavixoning esdaliklarida Amir qabulida va ziyofatida bo'lgan vaqtida ko'rgan ajoyib idishlarni yuksak darajada bajarilganligi haqida aytib o'tgan³. O'sha davrlarda Samarkand, Buxoro va Xivalarda yuqori sifatli va bejirim metall buyumlar ishlab chiqilgan.

«Buxoro va Xivadan Moskva hukmronlariga sovg'a sifatida taqdim etilgan buyumlar, shuningdek, Urta Osiyo savdogarlari keltirgan mollar ichida oltin suvi yuritilgan maisa bilan xrshiyalangan gurzi, o'q, o'tkir tig'li qilichlar, oltin suvi yuritilgan qchlich qinlari, kumush zanjiralar, «tulunbosar» (dumbiralar), oltinrang va o'trang bo'yoqlar yuritilgan qilichlar tilga olinadi, tarixiy hujjatlarning guvohligiga qaraganda, XVI—XVI asrlarda Samarkand va Urta Osiyoning boshqa shaharlarida mahoratli ustalar juda kup bo'lgan»

XVI—XVIII asrning boshlarida Urta Osiyoda xo'jalikning turg'unlik davri bo'ldi. Chunki ichki notinchliklar ishlab chiqarishda va savdoga katta ta'sir etdi. Hunarmandchilik buyumlari ishlab chiqarish to'xtadi, lekin qurolyarog'lar ishlash va uni bezagi yanada rivoj topdi. Buxoro, Xiva, Samarkand va Farg'ona vodiylardagi shaharlar aslaqa va jang kiyimlari tayyorlaydigan asosiy markazlar qisoblangan. Amir hamda sarkardalar uchun mo'ljallab yasalgan qalqonlar, shamshirlar, dubulg'alar, oyboltalar, enli kamarlar, xanjarlar, o'yma naqshlar, qimmatbaho metall va rangbarang toshlar bilan bezatilgan. Keyinchalik esa uchta markazlashtirilgan davlat Buxoro, Qo'qon va Xiva xonliklar tashkil etilib xo'jalik ishlari qayta tiklana boshladi. Hunarmandchilik asta rivojlana boshladi.

XVII—XX asrlarda kandakorlik yaxshi rivojlangan bo'lib, Buxoro, Qo'qon, Xiva, Samarkand, Shahrisabz, Qarshi hamda Toshkent shaharlari kandakorlik buyumlari chiqariladigan markazlar bo'lgan (160, 161, 162 rasmlar). Boy xonadonlari naqsh tushirilgan idishlar bilan bezatilgan. Ular xonadon sohibining davlatmandligini namoyish qilib turgan. XIX asr o'rtalarida vopurushlar paydo bo'lgan. Farg'ona vodiysida do'kondor Buxoro va Toshkentda esa vopurush (olibsotar)lar deb yuritiladi. XIX asr o'rtalaridan boshlab vopurushlar hunarmandlardan buyumlarni arzon baholarga sotib olar edilar. Ularni savdogarlarga oshirilgan narxda o'tkazganlar yoki bozorlarga olib borib sotganlar. Ular xalq amaliy san'ati ustalarining tayyorlagan gilam, oftoba, quticha, qilich, har xil idish va boshqalarini xalqqa yetkazib berishda «Savdo vositachilari» rolini o'ynaganlar. O'rta Osiyoning Rossiyaga qo'shilishi fabrika mollarini kelishi va uni shu yerda ishlab chiqarilishi mahalliy hunarmandchilar ishiga jiddiy ta'sir etdi. Shuning uchun ham hunarmandlar talabiga bo'lgan ehtiyoj pasayib ketdi.

1914—17 yillarda urush tufayli xo'jalik qiyinchiliklari O'rta Osiyoga metall, asosan mis taxtalari olib kelish kamayib, badiiy metall ishlab chiqarish pasayib ketdi, Turkiston jumhuriyati Xalq Xo'jaligi Markaziy Kengashi Prezidiumi 1920 yilning aprelida Sirdaryo, Farg'ona, Samarqand viloyatlariga 129 ming kishini tashkil etgan hunarmandlar birlashmasi to'g'risida qaror chiqardi¹.

1925 yili oktyabrda O'zbekiston hunarmandchilik kooperasiyasining tashkiliy syezdi bo'ldi va kooperasiyaning jumhuriyat miqyosida yagona markazi «Uzpromsoyuz» tashkil etildi. Bu metallarni badiiy ishlashda asosiy o'rinni egalladi.

NEP yillarida mayda hunarmandchilik ustaxonalari tashkil etildi. Hunarmandchilik mollari shu qatori mis buyumlari ham erkin suratda sotildi. Lekin keyinchalik shogirdlar an'anasiga e'tibor berilmadi. Shuning uchun 30 yillarga kelib misga zarb qilish ustalari juda kamayib ketdi. 1930 yilda Samarkand badiiy bilim yurti tashkil etildi. 1932 yilda esa Toshkentda badiiy o'quv ishlab chiqarish kombinati tashkil etildi. Buxoroda esa «Uzpromsoyuz» ornamentlaridan birida shogirdlar tayyorlash yo'lga qo'yildi. Bu o'quv ishlab chikarish kombinatlariga Xiva, Qo'qon, Buxoro, Samarkand va boshqa shaharlardan kandakor, kulol, yog'och o'ymakor va boshqa san'at turlari ustalari taklif kilindi. Ular orasida kandakor usta S. Xudoyberganov ham bor edi. 1920—1940 yillarda O'zbekistonda kandakorlik san'ati yanada rivojlandi.

1960 yillarda esa jumhuriyat davlat sanoat korxonalarida tashkiliy palapartishlik okibatida kandakorlik buyumlari ishlab chikarish inkirozga duch keldi. Qo'qon va Xivadagi kandakorlik ishlari unchamuncha davom etdi. Hozirda kandakorlik san'atiga e'tibor kamaydi. Bu san'atni qayta tiklash haqida bir qancha qarorlar qabul kilindi. Kandakorlik ustalari tayyorlashga katta e'tibor berilib

maktablarda to'garaklar, o'rta maxsus hamda oliy o'kuv yurtlarida bu hunar sirlari o'rgatilmokda. Mahalliy sanoat vazirligi hamda O'zbekiston Rassomlar uyushmasi xals ustalari tayyorlashda salmokli xizmat kilmokdalar. Rassomlar uyushmasi hamda xalq ustalari asarlarining so'nggi ko'rgazmalarida kandakorlik ishlari yanada ko'payib, xalq amaliy san'ati turiga bo'lgan g'amxo'rlik samarasini bermokda.

MISGARLIK

O'zbekiston kashtachilik, misgarlik, ganchkorlik, yog'och o'ymakorligi singari xalq amaliy san'ati bilan butun dunyoga mashhur. Yeg'ochga, misga, k°gozga, matoga ganchga chizib, o'yib, tirnab, zarb bilan ishlangan naqshnigoralalar ularning go'zalligi, nafisligi va ta'sirchanligi kishini o'ziga maftun etadi.

Shu san'at turlaridan biri misgarlik bo'lib, u kadim zamonlardan buyen davom etib kelayotgan san'atdir. Misgarlik deganda misdan kurollar, uyro'zg'or buyumlari va boshqa jihozlar yasash kasbini tushunamiz. Misgarlik hunarmandchilik ning qadimiy va keng tarqalgan turidir. Misgarlikda ishlatiladigan asosiy material — mis. Mis nima? Mis nima uchun ishlatiladi, degan savol tug'iladi.

Mis — qadimdan insonga ma'lum bo'lgan metall. Mis va uning qotishmalari insonning moddiy madaniyatini o'stirishda katta ahamiyatga ega. Qadimda yunonlar mis rudasini birinchi bo'lib Kipr orollaridan qazib olganliklari uchun uning nomi lotincha kuprum deb ataladi. U tabiatda tarkibida temir, kumush hattoki oltin bo'lgan ruda holida uchraydi.

Mis hayotiy fiziologik jarayonda qatnashadigan muhim element. U yumshoq, cho'ziluvchan, bolg'alanuvchan qizil yoki qizg'ish metall. Mis issiqlik va Elektr tokini juda yaxshi o'tkazib kumushdan keyin ikkinchi o'rinda turadi. U havoda tez oksidlanib qorayadi. Nam havoda mis gidroksikarbonat hosil qilgani uchun ko'karadi. Mis mis rudalarini qayta ishlashdan olinadi. Undan lagan, oftoba, jom, samovar va boshqalar, shuningdek sun'iy ipak olinadi. Qadimda misgarlar sof misni sovuqlayin ishlatganlar, shuning uchun ham mis buyumlar yumshoq hamda mo'rt bo'lgan. Keyinchalik mis va qalay qotishmasidan hosil qilingan bronzani ishlatganlar.

Bronzadan ishlangan buyumlar birmuncha pishiq bo'ladi. Qurama tog'larining janubig'arbiy qismidan Qizilqum hamda Nurota tog'laridan topilgai topilmalar misning O'rta Osiyo territoriyasida qadimdan rivojlanganligini isbotladi. Buxoro qadimdan naqshinkor mis idishlar ishlash markazi bo'lib kelgan. Strabon hamda Gerodot asarlarida O'rta Osiyoda misgarlik mashg'uloti haqidagi ma'lumotlar yozilgan. X asr arab geografi hamda sayyohi Maqdisiyning yozib qoldirgan manbalari asosida shular ma'lum bo'ldiki, Arab mamlakatlariga Samarqanddan o'sha davrda katta mis qozonlar, juda chiroyli mis qadahlari, Buxorodan esa mis chiroqlari keltirilgan.

XI—XII asrda Termiz misgarlari butun dunyoga mashhur bo'lgan. XII—XIII asrlarda O'rta Osiyoda mis buyumlari yasashga juda katta e'tibor berilgan. XVIII—XIX asrlarda Buxoro, Samarqand hamda Qo'qon, Xiva kabi shaharlarda a'lo darajali bronza va misdan idishlar yasash keng tarqalgan edi. Misgarlik san'atining o'ziga xos maktablari bo'lib, ular Qo'qon, Toshkent, Samarkand, Xiva va boshqa shaharlarda bo'lgan. Mis idishlar ikki yo'l bilan birinchisi misni eritib quyib, ikkinchisi bolg'alab yasalgan. Bolg'alab yasashda sandondan foydalanilgan. Buyumni yasashda metall teztez qizdirib turiladi. Agar murakkab idishlar yasaladigan bo'lsa, mis bir qancha bo'laklari quyilib keyin qalaylangan. Qolipdan chiqarilgan mis idish yaxshilab tozalanadi. Idish bitgandan so'ng naqsh o'yuvchi kandakorga beriladi.

MIS BUYuMLARINING TURLARI

Metaldan ishlangan idishlarning umumiy shakli ma'lum proporsiya hamda siluetga ega. Suv solinadigan hamda choy damlab ichiladigan idishlarning shakli xilmaxil bo'ladi. Bu idishlar sharsimon yumaloq, agar yapaloqsimon bo'lsa satranji, qanoti nafari, shakli qovurg'ali, piltali, qirralli, raxli bo'lgan. Shunday idishlar borki, ularning qorni bir xil bo'lib, dastasi va tumshug'i bilan farq qilgan.

Mis laganlar ko'pincha doirasimon ba'zi birlarigina ovalsimon yoki to'rtburchak bo'ladi. Bularni Buxoroli hamda Samarqandliklar chorkunjab deb yuritadilar. Mis laganlarining lavxo'ri, dulava va qoshig'lik turlari bor.

Lavxo'ri — ovalsimon yoki to'rtburchak mis laganlarning lablari yon tomonga qeyrilgan bo'ladi. Bu laganlar usimliksimon, geometrik va ramziy naqshlar bilan juda nafis qilib bezatilgan.

Dulava — tuxumsimon yoki to'rtburchak shakldagi mis laganlarning yon tomonga qayrilib yana davom etib pastga qayrilgani. Bu laganlar ham juda chiroyli qilib ishlangan.

Koshig'lik — qoshiqi, tuxumsimon yoki to'rtburchak mis laganlarning yon tomonga qayrilib yana davom etib ^astga qayrilgan, lablari kungurali bo'ladi.

Yuzqo'l yuvishda dastsho'y va oftobalar ishlatiladi. Suv keltirish uchun satil, suv olish uchun sarxum, non isitish uchun nondon va boshqa ro'zg'or buyumlar shaklining o'ziga xosligi har bir vohalarda o'ziga xos tuzilishga ega.

Sarxum — katta xumlardan suv olishda ishlatiladigan mis idish shakli krujkaga o'xshash, lekin uning qajmi katta bandi esa juda chiroyli bo'ladi. Sarxumni quyib yoki yasama usulda yasaladi va bezaladi. O'zbekiston kandakorligi idishlari Hindiston, Sharqiy Turkiston, Eron, Kavkaz x,amda Turkiya xalqlariga yak.in va o'xshashdir, chunki O'rt.a Osiyo xalqlari qo'shni xalqlar bilan qo'shnichilik aloqalarida bo'lgan. o'rt.a Osiyo territoriyasida o'rdak ko'rinishidagi oftobalar sam qo'llanilgan.

Urdak oftoba — qopqog'i o'rdaksimon, kafti, dastasi, jo'mrak o'rniga o'rdak tumshug'ining shakli o'rnatilgan idish. O'rdak oftoba Qo'qon shahrida inqilobgacha keng tarqalgan bo'lib unda choy damlab ichilsa ham bo'ladi. Olimlarning aytishicha, Sharq mamlakatlaridan keltirilgan bo'lishi x,am mumkin. Bu idishlar O'rt.a Osiyoda faqat kulolchilikda tayyorlangandir. Jumhuriyatda tarqalgan ba'zi bir shakllar Kavkaz hamda Eron xalqlarining idishlari o'rtasida uchraydi. Oftobalar panjarasimon «shabaka» qilib ham ishlangan.

Shabaka — mis idishlarga mayda qilib teshib ishlangan panjara. Toshkentda «Sumbarno» deb yuritiladi. Shabaka bu misgarlikda texnikaviy uslub hisoblanadi.

Xorazmda suv uchun qumg'on degan idish ishlatiladi, lekin bu idish hyech bir viloyatda qo'llanilmaydi. Originalligi shundaki ushlaydigan dastasi yo'q (165rasm). Boshqa viloyatlarda oftoba deb yuritiladi. Keyingi vaqtlarda fabrika va zavodlarda x,ar xil metall va chinni idishlarning ko'plab ishlab chiqarilishi misgarlik hunarmandchiligining rivojiga salbiy ta'sir qildi. Lekin shunga qaramay, ko'plab mis idishlar yasalyapti.

Suv keltirish, suv saqlash va choy damlash uchun mis choynak, mis ko'za, choydush (choyjo'sh), kashkil o'zbek xalqi orasida eng ko'p tarqalgan mis idishlardan biridir. Choydushda suv tashiladi yoki choy qaynatiladi, Uning bo'yi 25—30 sm, qorni esa balandligiga yaqin kattalikda bo'ladi. Ular qar xil ko'rinishga ega bo'lib tagida chambaragi bo'ladi. Uning dastasi quyilib idishning o'rtasiga ikki mix bilan parchinlab mahkamlanadi. Choydushning qopqog'i ko'pincha «shabaka» ya'ni panjarali o'yma qilib ishlanib dastasiga o'rnatiladi. Dastalari yey shaklida qayrilgan bo'lib, pastki uchi tumorcha «madoxil» shaklida tugaydi. Ba'zi hollarda ilon boshiga o'xshatib quyilib, ilonning og'zi ochiq yoki yopiq holda tasvirlanadi. Qadimgi misgarlarning aytishicha, ilon boshining tasviri idishni jinlardan saqlaydi. Ko'pincha idishlar dastasiga idishni ishlagan ustaning nomi, ayrim hollarda buyurtma berganning nomi badiiy qilib yozib qo'yilgan. Choydushlarning yumaloq, yapaloq qorinli «satranj» va ingichka bo'g'izli «isfaxon»lari bo'lgan.

Ko'za — ariq yoki quduq suvlarini tashishda ishlatiladigan kattaroq idish. Ko'za ikki xil:, qorni yumaloq bo'g'zi yuqoriga kichrayib ketuvchi hamda konussimon qorinli bo'ladi. Suv olib kelish uchun mis chelak «kashkil» ham ishlatilgan. Uning pastki qismi esa tekis bo'ladi. XX asr boshlarida Yevropada chelakka o'xshash kashkillar ham ishlab chiqilgan. Xivada suv idishlari tun deb atalib, u yumaloq shaklda bo'ladi, ba'zida qopqog'i va dastasi ham bo'ladi. Qo'l yuvish uchun oftoba, obdasta, qumg'on, dastsho'y, selobcha, chilopchin, tufdon (tuflagich) va boshqalar ishlatilgan. Buxoroda oftoba deyilsa, Samarkand, Toshkent qamda Farg'onada obdasta deb yuritiladi. Bir asr ilgari yasalgan oftobalar hozirgilaridan katta farq qilgan. Qadimgi oftobalar Afg'on oftobalariga o'xshash nafis, kurkam hamda silliq pardozlanar edi. Har bir vohada har xil oftobalar ishlatilar edi. Xivada oftobalar yassi, bo'g'zi uzun hamda ingichka bo'lib dastasi bo'lmaydi. Shahrisabz kandakorlari oftobalarga rangli oynachalar, rangli so'rg'ichlardan, ayrim hollarda esa sirli bo'yoklardan gullar solishgan. Buxoro oftobalari gul solingan, bo'yi pastroq, katta va ingichka bo'g'izli bo'lgan. Og'zi kichkinagina qabariq bo'lib, chetlari kungurali qopqoqcha bilan berkitilgan bo'ladi. Jiyakka oftobani qopqog'i o'rnatilgan bo'ladi. Qarshi oftobasi o'ziga xos ko'rinishga ega bo'lib, alohida yasalgan jo'mragi biroz yuqoriga egilgan holda tik o'rnatiladi. Oftoba jo'mragining biroz kengroq dastasi to'rt qirrali, yassi,

jimjimmasiz bo'ladi. Oftobaning qorni kengroq bo'lib, uning tag qismida chambarak qilinmaydi. Buxorolik ustalar Qarshi ustalari tayyorlagan oftobalar bo'g'ziga, jo'mragi atrofiga naqshlar, o'yma gullar, rangli oynalar, qorniga esa oq metallardan juda chiroyli qilib bezaklar ishlar edilar.

Dastsho'y — qo'l yuvish uchun ishlatiladigan mis idish, u yumaloq ko'rinishga ega bo'ladi. Dastsho'yning usti panjara qopqoqli bo'lib, qopqoq idishga burama holatda mahkamlangan. Suvni to'kish yoki tozalashda undan ajratib olish mumkin. Dastsho'y ajoyib naqshlar bilan bezatiladi.

Ichimlik va ovqatlarni maxsus mis laganlarga qo'yib ustidan qopqoq bilan yopishgan. Mis lagan, mis tovoq, la'li barkash, oziqovqatlarni yopib qo'yish uchun savri, kashkil, satil va boshqalar ishlatilgan. Samarkand va buxoroliklar oddiy chelakni satil deb yuritadilar. Mis laganlar eng ko'p tarqalgan idishlardan bo'lib, ular yumaloq tuxum (la'li) shaklida va to'rtburchak (la'li chorkunj) shakllarda bo'ladi. Laganlar oyoqli ham bo'lishi mumkin. Buxoroda birinchi bo'lib mis laganlarga me'morlik yodgorliklariga xos qilib bezashni usta mulla Muqaddam Mukarramov boshlab bergan. Laganlarga realistik rayem solishni esa Abdusalom Hamidov ishlagan. U quyosh, yulduz, yarim oy va boshqa naqsh elementlarini juda ko'p ishlatgan. Ayniqsa diniy marosimlarda, chilkalit, isiriqdon, darveshlarni idishi, kashkil ishlatilgan. O'sha vaqtlarda o'lka bo'ylab sonsanoqsiz darveshlar bo'lib, ular chelakka o'xshash kashkilni qo'lda ko'tarib sadaqa so'rab yurganlar. Katta kashkillar ham bo'lib, ulardan mozar va maqbaralarda tuproq tashilgan. Darveshlarning kashkili juda chiroyli naqshlar bilan bezatilib orasiga qur'ondan oyatlar yozilar edi.

Ov do'mbirasi — dovul, pul saqlanadigan g'aladon, shamdon, mirqroz, bezaklar saqlanadigan quticha (sandiqcha), qalam solinadigan mischilim, qirg'ich, qoshiqchalar, manqal shu kabilar misdan yasalgan. Xon va beklar ovga chiqqanlarida ov boshlanganidan darak berish va parranda, hayvonlarni cho'chitish hamda haydash uchun do'mbiralarni chalishgan. Bu do'mbiralalar dovullar deb yuritilgan. Ular ham ajoyib qilib bezatilardi. Sham paydo bo'lgandan so'ng shamdon, tam uchini tozalaydigan qaychi miqrozlarni ham kandakorlar ajoyib qilib bezaganlar.

O'smajo'shak — o'sma ezish va qosh bo'yash uchun hamda turli bo'yoqlar tayyorlashda ishlatiladigan mis idishcha. Bu idishchani uchta oyog'i hamda dastasi bo'ladi. O'smajo'shakni kandakor islmiy naqshlar bilan bezagan. O'smajo'shak uzum bargi shaklida ham bo'ladi.

Surmadon — og'zi kichkina, ustki qismida esa burma teshikchasi bo'lib, bu teshikcha temir naycha o'tkazilgan po'kak bilan mahkamlangan bo'ladi. naycha bilan O'rta Osiyo, Sharq xotinlari qosh hamda kipriklarini bo'yar edilar. Bu surmadonlar naqshlar bilan bezatilgan bo'ladi. Ayrim hollarda baliq shaklidagi surmadonlar ham bo'lgan.

Manqaldon — pechka o'rnida ishlatiladigan idish. U oyoqchalardan, devorchalardan iborat bo'lib, yig'ilganda qirrali katta to'garak tashkil qiladi. Rixtagarlar manqaldonlarni har xil formada yasaydilar. Manqaldonlar yumaloq, to'rt qirrali, olti qirrali, o'n ikki qirrali ham bo'ladi. Yasalgan mansaldonning qancha qirrasi ko'p bo'lsa, shuncha u og'ir bo'ladi. Uni ko'tarib yurish uchun ikki tomonida qulog'i bo'ladi. Ba'zida choynak qo'yish uchun chuqurcha ham o'yib qo'yiladi. Manqaldonni ayrim hollarda sandal ostiga qo'yib isitib o'tirishgan. Qishda uning ichiga archa kumir yoqib, xonadonlarda, rastalarda hunarmandlar foydalanadigan pechka o'rnida ishlatiladigan idishdir.

Meva sharbatlari hamda har xil ichimliklar uchun: mis kosa, sharbat kosa, mis qozonlari, non isitiladigan — nondon, turli xil krujka hamda cho'michlar, sarxum, kapkir va boshqalar ham ishlatilgan.

Idishlarning ba'zi birlarini ishlatishga ehtiyoj bo'lmasada, lekin ko'pchiligi kundalik hayotimizda ishlatilib kelinmoqda.

MIS IDISHLARNI YaSASHNING TEXNIK USULI

Mis buyumlari uch xil mutaxassisning qo'lidan o'tgan. Sariq, qizil mis idishlarning ichki va tashqi sirlarini qalaylash ishlarini misgar ayrim detallarini masalan, dastasi, qopqog'i, qubbasining uchi (sonulasini), tumshug'i va boshqa qismlarini rixtagar, chiroyli nafis naqshlar bilan bezash ishlarini kandakor bajargan. Hayotda ishlanadigan buyumlar ikki yo'l bilan, ya'ni qolipi va kandakori hamda simkori kabi murakkab usulda naqshlanadi.

Qolipi — idishlarga qolip asosida naqsh yaratiladi. Po'latdan yoki brinjidan yasalgan qolip (o'yib yoki quyib ishlanadi) ustiga mis parchasini yoki yupqa qo'rg'oshin plastinkasini qo'yib asta

bolg'a bilan uriladi. Natijada mis parchalaridan naqshlar paydo bo'ladi. Naqshinkor mis parchalari mis buyumlariga xohlagan joyiga yopishtiriladi.

Kandakori — mis idishlarga o'yib naqsh ishlash usuli. Naqsh o'yib ishlash ikki xil: o'yima hamda chizma bo'ladi. O'yilgan naqshlar asosan kandakori, chizma esa yordamchi bo'ladi, chizma naqsh zaminlarini bezashda qo'llaniladi.

Simkori — metall ustiga mis, kumush, tilla simlarini chandiqlab, nozik naqshlar yaratish uslubi. Bu uslub temuriylar davrida juda keng qo'llanilgan. Uslub nihoyatda nazokatli va nafis bo'lgan.

«So'nggi 300 yil ichida metallga naqsh berish jarayoni qadimgisidan farq qiladigan bo'ldi. Masalan, XI asrda qolipi uslubi yuksak go'zallik libosini kiydi. So'ng 100 yil ichida qolipi uslubi faqatgina mis buyumlar ustiga yopishtiriladigan qoplama detallarga naqsh berishdagina qo'llaniladigan bo'ldi, xolos.

Kandakorining qadimgi uslubida kesilgan naqshlarning zaminlariga, naqsh oralariga ishlov berilmas edi. Chunki buyumlar sathi chuqur kesilishi bilan naqshlar ta'sirchanligi kuchayib zaminlarni soya va yarim soyalar qoplab Kolar edi. Bu uslub asosan kumush idishlarni naqshlashda qo'llanilar edi.»

Keyingi yillarda o'yima naqsh zaminlariga ishlov beriladigan bo'ldi. Zamin sayozlanib uning nafisligi yanada ortdi. Zaminlarga esa chekma, katak gullar bilan jilo beriladi. Asta-sekin chekma o'rnini qisqa parallel chiziqlar egallaydi. Samarqand va Farg'ona vodiylarida XIX asr oxiri XX asr boshlarida chekma saqlanib, so'nggi yarim asr ichida zaminlarni to'ldirish, hattoki naqshlar chekma bilan bajariladigan bo'lindi. Muhitning o'zgarib borishi, ya'ni fabrikaning arzon buyumlari bilan qo'lda yasalgan buyumlar o'rtasida raqobat yuzaga keldi. Natijada kandakorlikda sayoz chizma naqsh uslubiga (arzonligi uchun) o'tishga majbur bo'lindi. Metallarga naqsh o'yish bilan birga ustalar kumush, kora kumush, rangli oynalar, kimmatbaho toshlar, rangli surg'uchdan ham gul kadab bezash hamda sirli bo'yok surkab bezash yo'llaridan foydalana boshladilar. Rangli surg'uch bilan bezash texnikasi 1917 yilda boshlangan. Chunki sirli bo'yoqlarni chet eldan keltirish man kilingan edi. Kandakor surg'uchlanadigan idishni yaxshilab kizdirib unga surg'uch surkaydi, idish sovigandan so'ng k°tib kolgan surg'uch iskana bilan tozalanadi.

XIX asr oxirlarida naqsh zaminiga kizil, kora, yashil, ko'k, sarik ranglar bilan bezash avj oldi. Mis buyumlarini kadama usulda bezash ommaviy tuye oldi.

Kadama — mis buyumlarni qimmatbaho toshlar yoki tagiga rangli k°gozlar ko'yilgan oynalar bilan bezash.

XIX—XX ayerlarda idishlarni dasta, kopkok, kaft va poyalarini shabaka — panjarasimon kilib ishlash ham keng rivojlandi. Shabaka texnikasi o'ziga xos badiiy ko'rinishga ega bo'lgan. XVIII ayergacha ikki kavatli buyumlar ustini panjarasimon kilib to'nlarni2 kesib bezash rivojlandi. Keyinchalik bu texnika unutilib yuborildi.

Kandakorlar naqsh o'yib ishlashda qattiq po'latdan yasalgan naqsh qalam, ko'z o'yar kalam, tozalov kalam, parma kalam hamda chekuv kalam deb ataladigan asboblarni ishlatadilar. Bulardan tashkari bolg'a, kayrok, randa, pargor hamda miskollar ham ishlatiladi.

Kalam — po'latdan yasalgan xilmaxil naqshni zarb bilan o'yadigan kandakorlik asbobi. Qalamning keskichlari (chilangirlari) po'latdan yasaladi.

Ko'zo'yar nalam — uchi yapaloq kandakorlik asbobi. U naqshlarni ustiga bezak berishda ishlatiladi.

Parma nalam — zarb kilingan zaminlarni bezash uchun ishlatiladigan misgarlik asbobi. Bu kalamda har xil choksimon bezaklar bajariladi.

Chekuv kalam — naqsh zamini va naqsh konturlarini bezashda ishlatiladigan kandakorlik asbobi (kalam turlaridan biri) uchi o'tkir, dastasiz bo'ladi.

Randa — mis buyumlar sirtiga zarb kilingan badiiy naqshlarga pardozi beradigan kandakorlik asbobi.

Kandakor mis idishga kalin kandal qoplangan yog'och kursi oldida o'tirib ishlaydi.

Kandal — sakichga o'xshash narsa bo'lib, mis laganlarga naqshlarni zarb kilishda ishlatiladi. Sakich mis laganni orkasiga yopishtiriladi so'ng kandakor naqsh o'yadi. Sakich «Hindistonning ayrim rayonlarida va Eronning Mozandaron viloyatida o'simliklar shirasidan tayyorlanadi. Shira avval

kaynatiladi, sovutiladi, so'ng taxtachaga ko'yib kotiriladi. Ana shu mum yostikcha ustiga buyumni quyib gul o'yiladi».

Agar ichi bo'sh, uzun bo'yli idishlarga naqsh bermoqchi bo'lsak, idishlarni ichi yoki latta bilan to'ldiriladi. Kalamni bolg'acha bilan urib, o'yib naqsh solinadi. Zarb kilingandan so'ng naqsh sirtlari tozalanadi. Chetlarini kesib to'g'rilanadi. Keyin zamin zarbori ishlanadi, nihoyat buyumlar sirtiga pardoz beriladi.

BADIIY BEZAK TURLARI

Mis choydush, oftoba, kumg'on va boshqalarga zarb bilan bezak beriladi. Idishlarning orka va old tomonlari o'ziga xos bezaladi. Masalan, zarb kilingan naqshlarni chetidan hoshiya bilan o'ralmaydi, kurkam naqsh motivlari bilan bezaladi, juda murakkab nafis naqshlar bilan tuldrib ishlanadi. Mis laganlarga zarb qilinadigan naqsh kompozitsiyalari o'ziga xos turlarga ega. Gardish, turunj, mehrob, sitora, ishkakal naqshlari ishlanadi.

Mehrob — mehrob tasvirini beruvchi naqsh. Ya'ni markazdan aylana atroflab bir necha mehroblar tutashib hosil qilgan naqsh. Mehrobning turi juda xilmaxil. Masalan, mehrobi bargi bed, mehrobi duraftor, mehrobi duraftor islami, mehrobi muhja, mehrobi madohil, va boshqalar. Sitora — mis idishlarni butun sirtini yulduzsimon naqsh qoplab olgan kompozitsiya.

Gardish — naqshlar doiralardan tashkil toptan ritmik joylashgan kompozitsiya. Markazida joylashgan doirani chetlari keng va qisqa yo'llar bilan o'raladi.

Ishkakal — ishkakalband, mis laganlarni markazi to'rtburchak romlar chegarasi bilan chegaralangan naqsh kompozitsiya. Uning bu romlari naqshlar bilan to'ldiriladi.

Turunj — tuxumsimon, ovalsimon jimjimador har xil bezakli naqsh.

Mis zarb qilingan badiiy naqshlarni geometrik, me'moriy, usimliksimon, jonivorsimon yozuvli naqshlar va maishiy buyumlar tasviri juda ko'p ishlatilgan. Kandakorlikda asosan islamiy naqshlar juda ko'p ishlatiladi. Hoshiyalar va har xil yo'llar eng oddiy usimliksimon naqshlar bilan to'ldiriladi. Bu naqshni «nim islami» deb yuritiladi. U birbiriga chirmashib ketgan murakkab usimliksimon naqsh bo'lib, bir tomonlama ulanib ketgan bo'ladi. Nim islami hoshiya o'rnida ishlatilib, buyumning nomiga qarab o'zgarib boradi. Shuning uchun uning turli xillari bor. Masalan, nim islami bargak, nim islami madoxil vahokazo. Usimliksimon naqshlar shakli va mazmuniga ko'ra lola, bodom, qalampir, buta va shunga o'xshash nomlar bilan yuritiladi.

Metall buyumlarga qadimdan jonivorlar va odam shaklini tasvirlash keng tarqalgan edi. Masalan, chashmi bulbul, qo'chqorak, pushti baliq, qirma, zuluk, kapalak, ilon izi va boshqalar bilan ataladigan buldi.

Chashmi bulbul — mis idishlarga bulbulning ko'ziga o'xshash zarb qilingan naqsh. Uni bulbul ko'zlari deb ham yuritiladi;

Ko'chkorak — qo'chqor shoxiga o'xshash naqsh;

Pushti balik — baliq tangachasimon naqsh turi. Uni baliq tangachalar deb yuritiladi; Kirmak — chirmoq, marg'ilonda «kirkira» deb yuritiladi. Kirmak chirmovuqsimon naqsh turi; ilon izi — to'liqsimon usimliksimon naqsh. Toshkentdagi boshqa viloyatlarda «islami» naqsh deb yuritiladi.

Geometrik naqshlar kandakorlik bezaklarida juda kam ishlatilgan. Geometrik naqshlar ikkinchi darajali naqsh rolini uynagan.

Ustalar asrlar davomida misga naqsh o'yar ekanlar, har bir naqshlarini o'ziga xos nomlar bilan yuritilishini ko'ramiz. Har bir naqshga nom qo'yilishi o'zo'zidan bo'lmagan albatta, bu nomlarni har bir naqshning mazmuniga, shakliga, biror narsaga o'xshatib, taqqoslab, murakkab soddaligiga qarab, naqshning turiga qarab boshqa mamlakat yoki shaharning nomiga va boshqa sabablarga asoslanib har bir naqshga nom qo'yganlar. Masalan, «mashx.adi», «arabi», «isfaxoni» va boshqa so'zlar naqshlarning nomiga qo'shib aytiladi. Buning sababi ustalar o'z ishlarida Mashhad, Arabiston, Isfaxon (Eron) ustalarining tayyor naqsh nusxalaridan foydalanganliklari uchun shunday nomlar bilan yuritganlar. Ko'pincha, bunday naqshlardan ijodiy foydalanib, o'zimizning stilimizga moslab naqsh elementlar qo'shganlar. Naqshlar agar aylana shaklida bo'lsa, bunday naqshni «naqshi girdob», uchburchak shaklida bo'lsa «uchburchak naqsh», agar ikki chiziq orasida bir novda pechakka o'xshab o'sib kurtak, g'uncha va novdacha chiqarib bir yoki ikki tomonga o'ssa bunday naqshni «pechak islami» yoki «raftor naqsh» deb yuritiladi. Mis idishlariga eng oddiy naqsh bu chiziladigan

to'g'ri chiziqdir. Bu chiziq bir naqshni ikkinchisidan ajratib turish uchun xizmat qiladi. Shuning uchun naqsh kompozisiya chizishda avval shu to'g'ri chiziqlar chizib olinadi. Bu chiziqlarni yakka, ikki hattoki uch qavat qilib chizish ham mumkin. Bir chiziqni yakka xat, ikki chiziqni qo'sh xat deb yuritiladi. Kompozisiyada turlituman chiziq holda belbog'lar bo'ladi, bularning hammasini «zanjir» deb yuritiladi. Zanjir egri chiziq, nuqtali chiziq hamda to'liqinli chiziqlarga bo'linadi. Mis o'ymakorligida ba'zi naqshlar qadimdan ishlatilib kelinadi, bunday naqshlardan biri «tugma naqshdir» yoki «tugmacha» deb yuritiladi. Bu naqsh mis idishlarga zarb qilingan tugmachaga o'xshagan neqsh bo'lib, Toshkent kandakorligida ishlatiladi. Tugma naqshning o'rtasida ko'pincha nuqtasi bo'ladi.

6-Mavzu: **KULOLCHILIK SAN'ATI**

Reja:

1. Kulolchilik san'ati tarixi
2. Kulolchilik texnologiyasi

Tayanch tushunchalar: Kulolchilik, sopol buyum, maxsus tuproq, kulolchilik charxi, kulolchilik texnologiyasi, sog' tuproq, qora tuprov, loyi guldon, chinni loy, kesma koshin loy, koshin loy, kosagar loy, ko'zagar loy.

Kulolchilik qora loydan mo'jizakor go'zallik yaratgan Sharqning eng qadimiy hamda navqiron san'atidir. Bu qora loy, saxovat, halollik, ezgulik timsolidir. Tuproq insonlarning barcha ehtiyojini o'z zimmasiga olgan farovonlik, to'kinlik, rizqro'z, go'zallikning eng oliy ko'rinishi san'atining zaminidir. Kulolchilik bilan dunyodagi barcha xalqlar shug'ullanadi. Ular o'ziga xos tomonlari bilan birbiridan farq qiladi. O'zbek kulolchiligi uzoq tarixga, ajoyib an'analar, shakl, mazmun, ijodiy jarayon va o'ziga xos uslubga ega. Sopol buyumlari sodda bo'lsada uning ko'rinishi qismlarining aniqligi, mutanosibliyi saqlanishi, naqshlarining badiiy joylashishi, shakl va mazmunining birligi, uyg'unligi o'zbek kulollarini jahonga tanitib kelmoqda. Kulolchilik hunari loydan, piyola, kosa, tovoq, ko'za, lagan, xurmacha, tog'ora, xum, tandir, buyum, o'yinchoqlar, qurilish materiallari va boshqalar tayyorlaydigan soha bo'lib, u uzoq tarixga ega. Maxsus tuproqni o'ta qizdirganda toshsimon bo'lib pishishini, undan har xil idishlar tayyorlashni odamlar juda qadimdan neolit davrining boshlaridayoq bilganlar.

Mashhur go'zal, nafis binolar, qasrlar, saroylar kurdirdi. Amir Temur vafotidan so'ng o'zaro ichki janglar oqibatida Temuriylar xonligida markazlashgan xonlik kuchsizlanib ketdi. Natijada Buxoro, Xiva, Qo'qon xonliklari paydo bo'ldi. Urta Osiyoda bir necha feodal davlatning bunday ajralishi natijasida o'zaro aloqa susayib ketishiga sabab bo'ldi. Shuning uchun ham kulolchilik turli yerlarda turlicha rivojlandi. XIX asrga kelib kulolchilik mamlakatlari tashkil bo'la boshladi. Urta Osiyoda suvga bo'lgan ehtiyoj katta bo'lgani uchun sopol idishlarni tez sur'atlar bilan ishlab chiqarishga ehtiyoj sezildi. Asrlar osha ularning shakli va bezagi nafislashib bordi. Ustalar turlituman kulolchilik buyumlarini yasashdan tashqari ularni yuksak did bilan bezay boshladilar.

XIX asrda arzon baho chinni ishlab chiqarilishi va Rossiyadan chinni idishlarni ko'plab olib keltirilishi Urta Osiyo territoriyasida sopol buyumlar ishlashni birmuncha pasaytirib yubordi. Lekin arzon sopol idishlarni me'morchilikda keng foydalanilishi kulolchilikning rivojlanishiga to'sqinlik qila olmadi.

XIX asrda Urta Osiyoda tojik va uzbek xalqlari o'rtasida kulolchilik juda keng rivojlanib G'ijduvon, Panjikent, Samarqand, Shahrisabz, Toshkent, Rishtonda kulolchilik markazlari paydo bo'ldi. Ular sopol idishlarini sirlab bezatishning o'ziga xos uslublarini vujudga keltirdilar. Ayniqsa, ishlab chiqarilayotgan kulolchilik mahsulotlarining sifatliyligi, chiroyliliyi, naqshlarining nafis va ta'sirchanligi bilan shuhrat qozondilar. 1930 yilda Toshkentda eksperimental keramika va Samarqandda keramika ustaxonalari ochildi. 1932 yilda Toshkentda o'quvishlab chisarish ustaxonasi tashkil etilib u yer xalq amaliy san'ati ustalari shu qatori kulollar tayyorlaydigan kurslar tashkil etildi (1943 yilda Shahrisabzda o'quvishlab chik.arish badiiy kombinati ishga tushdi). Kulolchilik sirasrorlarini mashhur kulollar yoshlarga sitqidildan o'rgatdilar. Bular rishtonlik Uzoq Shermatov,

Xolmat Yunusov, g'ijduvonlik Muhammad Siddiq, Usmon Umarov, Toshkentlik Turob Miraliyev, shahrisabzlik Rustam Egamberdiyev, Karim Hazratqulov va boshqalar edi[^]

Ko'pgina kulolchilik ustaxonalari, artellari tashkil etildi. 40 yillarda G'ijduvondagi «Namuna», Rishtonda «Yangi hayot» artellari faqat jumhuriyatimizda emas, balki butun dunyoga mashhur edi,

Ayniqsa kulolchilikni tatbiq etishda Uzbekiston SSJ xalq rassomi, san'atshunoslik nomzodi Muhiddin Rahimov samarali mehnat qildi. U o'ziga xos kulolchilik maktabini yaratib, xalq san'atiga oid bir qancha asarlar va ajoyib shogirdlar qoldirdi. Muhiddin Rahimov — Toshkent kulolchilik maktabining mashhur kulollaridan biri (1903). Kulol, san'atshunos, SSJI Rassomlar uyushmasining a'zosi, UzSSJ xalq rassomi kulolchilik hunarini qarindoshlaridan o'rgangan. Turkiston xalq xo'jaligi kengashi qoshidagi Toshkent badiiy hunarmandchilik maktabi (1918—20), Moskva Silikatlar instituti (1924—26) da va Leningrad Keramika instituti (1927—29) da upitan. U Samarkand va Toshkentdagi qadimiy me'morchilik yodgorliklarini tamirlashda katnashdi. Rahimov ijodida an'anaviy uzbek kulolchiligi bilan zamonaviy sovet sopolchiligi uyg'unlashgan. Ijodining dastlabki davrida yaratgan buyumlari (yirik shaklli erkin hamda k.uyuq bo'yalgan naqsh bezaklari) da yorqin zamindagi ko'k, yashil, sariq gullar jilosi ajoyib kompozisiya hosil qiladi. O'rta asrlar kulolchiligini yaxshi o'rgangan Rahimov an'anaviy lagan, guldon va yangi shaklli bezak idishlar, portretli sovg'a buyumlar yaratdi, ularning bezagida o'simliksimon naqshlar bilan bir qatorda mazmun, hayvon shakllari va yozuvli tasvirlardan mohirona foydalandi. Sopol materiali va bo'yoqlarini o'rganish yo'lidagi izlanishlar samarasi sifatida bir qator asarlar maydonga keldi, masalan, 1961 yilda rus tilida «Xudojestvennaya keramika Uzbekistana» asari va boshqalar. U Hamza nomidagi san'atshunoslik institutida ilmiy xodim bo'lib ishlagan (1965—71), Toshkent teatr va rassomchilik san'ati instituti (1958—61) va P. Benkov nomidagi Jumhuriyat badiiy bilim yurtida dare bergan (1952—76). Rahimov yaratgan sopol buyumlar Moskvadagi Sharq xalqlari san'ati muzeyi, Leningraddagi SSJI xalqlari etnografiyasi muzeyida, Uzbekiston jumhuriyat muzeylarida saqlanadi. U Hamza mukofoti laureati (1977), Mehnat Qizil Bayroq ordeni bilan mukofotlangan.

Xorazm kulolchilik san'atiga katta hissa qo'shgan ustalardan biri Raimberdi Matjonovdir.

Raimberdi Matjonov — Xorazm badiiy kulolchilik maktabi Uzbekiston amaliy bezak san'atida alohida o'rin tutdi. Kulolchilik maktabi Toshkent, Andijon, Farg'ona, Samarkand, Buxoro va boshqa shaharlar kulolchilik maktablaridan o'ziga xos yasash uslubi, texnologiyasi, naqsh kompozitsiyalari, koloriti, dinamikligi kishilarga estetik ta'sirchanligi bilan alohida o'rin tutadi. Xorazmda bu qadimiy san'at avloddanavlodga an'ana tariqasida o'tib hozirgi kunda ham rivojlanib, takomillashib kelmoqda. Ana shunday badiiy kulolchilik an'anasini davom ettirib kelayotgan Xorazm kulolchilik maktabining yirik vakillaridan biri SSJI Rassomlar uyushmasining a'zosi, Uzbekiston SSJda xizmat ko'rsatgan madaniyat xodimi Raimberdi Matjonovdir.

Raimberdi Matjonov Xorazmning qadimiy kulolchilik markazlaridan biri Madir qishlog'ida 1909 yili kulolchilar oilasida dunyoga keldi. Usha davrda Madir qishlog'ida o'n besh kulolchilik ustaxonasi bo'lib, ularda saksondan ortiq kulollar ishlar edi. Koshin pishirishda o'sha davrda nom qozongan ustalar Usta Bolta Matrizayev, Bolta Vaysov, Matjon Qulmatovlar bor edi. Matjon kulolning o'g'li Raimberdi o'z otasidan kulolchilik sirasrorlarini o'rgana boshladi. U avval loydan qar xil o'yinchoqlar, shakllar yasagan bo'lsa, keyinchalik ixcham bodiya, koshinni o'rgandi. Kulolchilik sirasrorlarini olti yil deganda o'rganib, Eshim kulolning oq fotihasini oldi. O'zi mustaqil idish va koshinlar ijod qila boshladi. 1930 yili R. Matjonov kooperativ arteliga kirib kulolchilik ishlarini davom ettirdi. O'sha davrda kulollar juda kamayib ketgan edi. Uning bu og'ir ishlariga turmush o'rtog'i yordam berardi.

Usta naqqoshlik sirasrorlarini mukammal o'rgandi. U shu o'rgangan naqshlarini kulollik buyumlariga qo'llashga astoydil intilib, XIX—XX asr Xiva koshinkorlik an'anasini boyitadigan buyumlarni yaratdi. Kulol ishlab chiqarayotgan buyumlarda ham, koshinda x,am uch xil, oq, yashil, lojuvard ranglardan foydalandi. U ranglarni tayyorlash texnologiyasini ham juda yaxshi bilar edi. Idish tayyorlangandan so'ng qo'lda va shtamp yordamida naqsh chiziladi, unga sir berilib oftobda quritilib pechda qizdiriladi. Usta sirni o'zi tayyorlardi. Qoraqumga borib, chog'on yoki kirchop yig'ib darhol o'sha joyda yoqib kulini ustaxonaga olib kelib maydalangan shisha uniga qo'shadi. Ya'ni uch qism kulga bir qism shisha kukuni qo'shiladi. Uni biror idishda suv bilan

aralash tirib tayyorlangan bodiyaga surtiladi. Keyin bodiyani o'tda pishirishda o'sha yumaloq suyuqlik o'tga tashlanadi. U o'tda bodiyaga urilib rangini o'zgartiradi. O'sha qum poroshogini suv bilan aralash tirib, sovutiladi hamda tozalanadi. Unga un va ozgina mis oksidi qo'shib tayyorlaydi, so'ngra bodiya sirtiga surkaydi. Kulol Raimberdi Matjonov shu texnologiya asosida loydan xum, ko'za, tog'ora, chanoq, choynak, piyola, oftoba, bodiya va boshqa xilmaxil badiiy buyumlar tayyorladi. Xalqimiz «shogirdsiz usta mevasiz daraxt» deb bejiz aytmagan. Ustani Xorazmda sermeva daraxtga o'xshatishadi, chunki juda ko'p shogirdlar yetishtirib chiqardi. O'zbekiston SSR xalq ustalari birlashmasi Rahimberdi Matjonov ustaxonasida hunarmandchilik maktabi ochtirib, u yerda hunarmandchilik sirasrorlarini o'rgatdi. Uning shogirdlari Davron Sa'dullayev, Amin Mirzayev, Maryamjon Matjonova, Mukaramma Sa'dullayevalar hozir badiiy kulolchilik san'atini rivojlantirishda katta hissa qo'shmoqdalar. Tarixiy obidalarni ta'mirlashda usta kulolning xizmatlari katta. 1956 yili Xivadagi Pahlavon Mahmud maqbarasini ta'mirlashda qatnashdi. U gumbazning pastki qismi uchun qadimgi uslubda zangori rangda koshinlar tayyorlab bergan, ular hozirgi kunda avvalgidek rangini yo'qotmay turibdi. Kulol yana Ko'hna ark darvozasining ikki minorasini va boshqa me'morchilik yodgorliklarini ta'mirlashda qatnashdi.

1975 yili Xalq Xo'jaligi yutuqlari ko'rgazmasi Bosh komiteti xalq ustasini kumush medal bilan taqdirladi. 1970 yildan beri Rassomlar uyushmasining a'zosi Usta Raimberdi Matjonov sehrli qo'llarida sayqal topgan badiiy kulolchilik buyumlari Jumhuriyatimizning va Ittifoqimizning turli shaharlarida ham chet ellarda masalan, Vengriya, Fransiya, Chexoslovakiya, Hindiston, Italiya, Mongoliya kabi xorijiy mamlakatlarda namoyish etilib faxrli o'rinlarni egalladi. Uning bodiya, ko'zacha, chanoq.

KULOLCHILIK TEXNOLOGIYASI

Har bir hunarni o'ziga xos mashaqqatli va o'ziga xos sirasrorlari bo'ladi. Qadimdam otobobolarimiz badiiy kulolchilik sirlarini va tajribalarini faqat o'z shogirdlariga o'rgatib o'zga bolalarga o'rgatmaganlar. Otobobolarimiz asrlar mobaynida kulolchilik sirasrorlarini o'rganib har bir mahsulotni ayniqsa sifatiga, badiiyliciga, foydalanish qulayligiga va uning umrboqiyiligiga alohida e'tibor berib kelganlar. Shuning uchun ular tayyorlagan oddiy sopol piyolasidan tortib sharq me'morchiligini bezab turgan koshinlarning umrboqiyiligi dunyo ahlini lol qoldirmoqda. Ha, bunga erishish uchun otobobolarimiz yuqori sifatli g'oyat chidamli hamda davr sinovlaridan o'tgan materiallardan keng foydalanib kelganlar. O'tmishda tuproqdan, qorachiroq, shamdon, sarxona, jomashov, xum hamda ovqat pishiriladigan sopol idishlar tayyorlangan, lekin keyingi vaqtga kelib bularga ehtiyoj bo'lmagani uchun ular yo'qolib bormoqda. Hozir tovoq, guldon, lagan, piyola, tandir va boshqalar ko'p ishlab chiqarilmoqda. Kulolchilikda asosiy xom ashyo tuproqdir. Tuproqlarning sog' tuproq, qora tuproq, ko'kimtir, qizil loykor turlari bo'ladi. Kulolchilikda ishlatiladigan loy o'zining xususiyati va ishlatiladigan buyumiga qarab bir necha gruppalariga bo'linadi.

Loyi guldon — sershirali loy, bu loydan juda nozik guldonlar yasaladi. U elastik xususiyatga ega bo'lib, jusha loyi qo'shilgan bo'ladi.

Chinni loy yoki oq loy — yarimfoyans bo'lib, qoramtir loy oqtosh va ishqor qo'shib tayyorlanadi. Bu loydan kosa, piyola, lagan boshqalar tayyorlanadi.

Nesma koshin poy — o'tga chidamli kramtir loydan, ya'ni gilvataga oq tosh yoki oq qum qo'shib tayyorlanadi. Undan har xil mozaikali koshinlar tayyorlanadi.

Koshin loy — shirachli loyga kvars qumi qo'shib undan har xil koshinlar tayyorlanadi.

Kosagar loy — patloy yoki tovoq loy deb ham yuritiladi. Bu loy sot tuproqqa qamish qozg'og'ini aralash tirib tayyorlanadi. Undan yassi yuzali idishlar tayyorlanadi.

Ko'zagar loy — 60—70% plastik yog'li loy va 30—40% sog' tuproqdan iborat bo'ladi. Undan xum, guldon, ko'za va boshqalar tayyorlanadi. Kulolchilikda shamod, gilvata, bo'yoqlar, angob, charx, mo'yqalam, mola, katta mola, kichkina mola, sim, naqshin solip, labgir, lagan kolip, pargor qalam, kojkor, taroq, tagi qalam, g'ujmak, tuppa va boshqalar ishlatiladi. Kulolchilikda loyni ustalar har xil texnologiyada tayyorlaydilar. Maxsus tuproqdan loy qilinib uni tepib, mushtlab pishiriladi. Loyni nam matoga loy tayyorlaydigan xona bo'lib uyni ichki qismidan hovuzga o'xshash uncha chuqur bo'lmagan joy bo'lgan. Bu hovuz pishiq g'ishtdan to'shaladi. Loyni har kuni, ya'ni 20 kungacha suv sepib pishiriladi va nam sholchani ustiga yopib qo'yilgan. Kerakligicha loyni tepib, mushtlab

pishiriladi. Loyni yulib olib stol ustiga uriburib pishiriladi, shunda loy ichida to'planib qolgan havo yo'qotiladi. Agar loyda havo qolib ketsa, idishni pechkada pishirganda o'sha bo'shliq yana kattalashib idish teshik bo'lib qolishi mumkin. Shuning uchun qancha ko'p loyni pishitilsa shuncha sifatli mahsulot olinadi. Kulolchilik charxida idishlar tayyorlanadi. Charx asosiy qurol bo'lib, u katta va kichik yog'och g'ildirakdan iborat bo'ladi. Yog'och o'q bilan birlashtiriladi. Kulol charxining pastdagi katta g'ildiragini oyog'i bilan aylantirib turadi. Yuqoridagi g'ildirakka loy quyib undan idish tayyorlaydi. Tayyorlangan idishlar yaxshilab quritiladi. Chunki yaxshilab quritilmasa keyin pechda yorilib ketishi mumkin. Quritilgan idishlarni xumda qizdiriladi. Sirlanadigan idishlar sirlanadi yana xumdonda qizdiriladi. Qadimdan kulollar ma'lum idish yoki buyum bo'yicha ixtisoslashgan bo'ladi. Masalan, kosagar, taydirchi, ko'zagar va boshqalar deb yuritiladi. Xorazm badiiy kulol ustalari qadimda o'ziga xos texnologiyaga ega bo'lganlar. Ular koshin, bodiya xum va boshqa kulolchilik mahsulotlari ustiga beriladigan sirni tayyorlash uchun yozning jazirama issiq oylarida ko'hna Urganch tomonlaridagi qum etaklariga chiqib haftalab chog'on, o'simligini to'plab uni yoqib, kulini olib kelganlar. Hozir bu o't juda kamayib ketgan. Bu o'simlikdan tashqari qora o'roqdan ham foydalangan. Sentyabr oylarida qora o'roq ayni shirachga to'lgan vaqtida faqat yashil patini yoqib kulidan ishqor tayyorlaganlar. Ustaxonaga olib keltirilgan chog'on va kora o'roqqa qum aralashtirib qo'lni namlab guvala qilinadi va humbuzga qo'yiladi hamda uni yuqori daraja issiqlikda qizdiriladi. Natijada u toshga aylanadi. Keyin zsa ikkinchi marta xumbuzning tokchasiga qo'yiladi. Yuqori darajada qizdirish natijasida u pastki oxirga oqa boshlaydi va u oppoq rangga o'tgan bo'lsa tayyor bo'lgani. Agarda u qoramtir tusda bo'lsa shu jarayon yana qaytadan davom ettiriladi. Hosil bo'lgan oq toshsimon ishqorni tegirmonda un holiga keltirib maydalanadi. Bu ishqor uniga yangi bug'doy unidan atala pishirib qozonda qorishtiriladi. Qozonga suv solinib bulg'ab suyuqlik holiga keltiriladi. Hosil bo'lgan xom ashyo tabiiy ishqor siri deb aytiladi. Tabiiy ishqor siridan tayyorlangan mahsulot yuziga cho'mich bilan beriladi. Pechda bu sir 1000—1200 daraja issiqlikda * loyga shunday kirishib ketadiki u issiqlikka ham, sovuqda ham o'z xususiyatini yo'qotmaydigan bo'lib qoladi. Kulolchilikka xos bo'yoqlar tayyorlash ham o'ziga xos texnologiyaga ega.

Ok rang — bu rang oq tuproq gilvata va 11% gacha oqtoshni mayda qumini qo'shib tayyorlanadi. Uni aralashtirib atala holda tayyorlab buyum yuziga tekis suriladi va keyin naqsh chiziladi.

Yashil rang — mis kuyundisi kukuni qo'rg'oshin sir va o'tga chidamli tuproq, ya'ni gilvata qo'shib tayyorlanadi. Mis kukuni avval qizg'ish rangda bo'ladi,; xumbuzda pishirilganda yashil rangga aylanadi.

Kora rang — qora rang 15% gilvata, marganes oksidi, lazur va qo'rg'oshin sirlarini qo'shib tayyorlanadi.

Sarik rang — yongan temir sop yoki mayda temir chiqindilaridan foydalanib temir kukuni mis qozonga solinadi va unga gilvata, qo'rg'oshin siri x,amda suv solib ezg'ilab tayyorlanadi.

Havo rang — lojuvard, oq tosh yoki oq qum va gilvata,ga qo'shib tayyorlanadi.

7-Mavzu: PICHQChILIK SAN'ATI

Reja

1. Pichoqchilik san'ati tarixi
2. Pichoqchilik maktablari
3. Pichoq turlari, tuzilishi va uning bezagi
4. Pichoqchilikda ishlatiladigan materiallar va asboblari
5. Pichoq yasash texnologiyasi

Tayanch tushunchalar: Pichoqchilik, pakki, ustara, pichoq turlari, dondon sopli, karks sopli, to'g'ri pichoq, qayqi pichoq, bodomchi pichoq, o'rtasuyamli pichoq, kezlik, bolapichoq, chalabuzar, mardona pichoq, sodda pichoq, guldor pichoq, chillik gulli pichoq, ro'fta pichoq, tig', suqma, yorma sonli, qin, zoq, gulband.

Pichoqchilik san'ati deganda biz pichoq yasash kasbini tushunamiz. Pichoq bobolarimiz uchun kzdimdand tirikchilik vositasi bo'lib, xizmat qilgan. Hozirgi vaqtda pichoq yasash san'ati xalq amaliy san'ati qatorida e'zozlanib kelinayotir. Nodir pichoqlar yasashda o'zbek pichoqsoz ustalarining oldiga tushadigan usta kam topiladi. Pichoq yasash boshlang'ich paleolit davridayoq ma'lum bo'lgan. Temir davrida hunarmandchilik paydo bo'lgan va rivojlangan. Mis va bronzadan pichoq yasash bronza davriga kelib avj olgan. Temirning kashf etilishi pichoqchilik san'ati taraqqiyotida katta burilish bo'ldi. Gesiodning «Mehnat va kunlar», Gomerning «Iliada» asarlarida pichoqning xo'jalikdagi roli haqida batafsil bayon etilgan. O'rta Osiyoda pichoqchilikning eng rivojlangan joyi arab mamlakatlari bo'lgan, Ispaniya va Italiyada esa tez o'sib rivojlanib ketgan.

XVI asrda Germaniya, Angliya, Avstriya, Fransiyalarda pichoqchilikni kasb sifatida ta'qiqlab, pichoqni oshxonalarda ishlatishgan. XVII asr boshlarida pichoqning ochib yopiladigan, pakki, ustara va boshqa cho'ntakda saqlanadigan pakkilar yuzaga keldi. Arxeologik topilmalardan ma'lumki, O'rta Osiyo territoriyasida million yil avval 2 ming yillikka oid pichoq namunalari topilgan. Bolalik tepa, Afrosiyob, Varaxsha devorlariga ishlangan rasmlardan ma'lum bo'ldiki, pichoq uyro'zg'ordan tashqari harbiy qurol sifatida ishlatilgan. VI—XII asrlarda pichoq yasash rivojlanib uni bezash texnologiyalari o'zgargan.

XV—XVII asrlarda yonga osib yuriladigan pichoqlarning turli xillari paydo bo'ldi. Buni Navoiy, Bobir asarlarida ishlangan miniatyuralardan ko'rish mumkinL

Keyinchalik pichoqchilikning o'ziga xos maktablari paydo bo'ldi. Farg'ona vodiysi, Samarkand, Buxoro, Toshkent, Xorazm, Qashqadaryo, Surxondaryo qadimdan pichoqchilik markazlari bo'lib, ular o'zining ishlash texnologiyasi, shakli, kattakichligi va bezaklari bilan farq qilgan.

O'rta Osiyoda qadimdan metallni qayta ishlash, ya'ni hunarmandchilik qurollari ishlab chiqarish uchun sharoit deyarli mavjud edi. Misning tabiiy zapaslari, kumush, qo'rg'oshin, alyuminiy kabi materiallar juda ko'p edi.

Hunarmandlar qadimdan birbiri bilan birikib bir mahallada yashaganlar, shuning uchun mahallalarining nomi ko'pchilik qaysi hunar bilan shug'ullansa shu nom bilan yurgizilgan. Masalan, zargarlik bilan shug'ullansa zargarlik (zargaron), misgarlik bilan shug'ullansa misgarlik (misgaron) va hokazo mahallalar deb yuritilgan. Buxoroda «So'fikordgar» qishlog'ining nomi hali ham saqlanib qolgan. U yerda hozir ham pichoqsozlar avlodi yashaydi. O'rta Osiyo territoriyasidagi viloyatlarda bunday mahallalar ko'p bo'lgan. Pichoqdan kesuvchi asbob tariqasida kunda foydalanilsa, qadimda O'rta Osiyoda erkaklarning eng zarur ish quroli, bezagi tariqasida foydalanilgan. Pichoqlarni badiiy bezash ham katta rol o'ynagan. Shuning uchun ham Sharq madaniyatining eng yaxshi an'alarini qayta tiklash va o'zlashtirish natijasida Uzbekiston jumhuriyatidagi pichoqsozlar milliy pichoqni san'at darajasiga ko'targanlar. Mashhur venger sayyohi A. Vamberi o'zining ajoyib «O'rta Osiyo bo'ylab sayoqat» asarida Qashqadaryo ning pichoqchiligi haqida bunday deydi: «...bir xillari sifat jixatidan hisorlilarnikidan ustun bo'lmasa ham, ammo, butunlay O'rta Osiyoga tarqalgan bo'lib, xo'jalar tomonidan hatto Eron, Arabiston, Hindistonga olib borilar va o'z mahalliy joyidan ko'ra, chet ellarda pichoqlar 3—4 baravar qimmat sotilar edi. Inqilobdan so'ng hunarmandchilikni rivojlantirish borasida bir qancha qarorlar qabul qilindi. Shular qatori pichoqchilikni yanada rivojlantirish uchun O'zbekistonning turli viloyatlarida artellar va hunarmandlar tayyorlaydigan o'quv yurtlari ochildi. 1932 yilda Chustda «Qizil kuch» nomli artel tuzildi. Bu yerda pichoqlar ishlab chiqarila boshlandi. 1949 yildan boshlab Artel rayon maishiy xizmat ko'rsatish kombinati deb yuritildi.

1970 yilda Chust shahrida pichoq ishlab chiqarish zavodi qurildi. Chust pichoqlarining dovrug'i butun mamlakatga taraldi. Chust pichoqlari Butunittifoq ko'rgazmalaridagina emas, balki, Hindiston, Suriya, Polsha, Turkiya, Bolgariya, Vengriya, Belgiya, Shvesiya va boshqa chet mamlakatlardagi ko'rgazmalarda munosib o'rinlarni egalladi. 1980 yili Nyu Delida ochildigan Xalqaro Osiyo yaramarkasiga 10 xil Chust pichog'i yuborildi. Ulardan to'rttasi Hindistondagi elchixonasning doimiy ekspozitsiyasiga aylanib qoldi.

1978 yilda Chust shahrida umumiy ta'limtarbiya maktablarida yuqori sinf o'quvchilari uchun ishlab chiqarish kombinati tashkil etildi

PichoqChILIK MAKTABLARI

Jumhuriyatimizda yigirmaga yaqin pichoqchilik markazlari bo'lib, ular yasash usuliga ko'ra Chust (tus) pichog'i, poytug' pichog'i, qo'qon pichog'i, krrasuv pichog'i, shahrixon pichog'i kabilarga bo'linadi.

QORASUV PICHQChILIK MAKTABI

Qorasuv pichog'i o'ziga xos bo'lib boshqa pichoqchilik maktablaridan farq qiladi. Yerma hamda susma sopli, gulbandiga gullar solingan bo'ladi. U o'tkir qilib yasali, dastasiga chilmixlar, ko'zlar o'rnatib chiroyli hashamdor qilib yasaladi.

Qorasuv pichog'i qadimdan rivojlanib kelayotgan noyob san'at durdonalaridan biridir.

Asqar pichoqsoz — asli nomi Asqar xo'ja Oysarxo'ja o'g'li. (1878—1964 yy.) Andijon viloyati Qorasuv qishlog'idagi atoqli pichoqsoz usta. U 1878 yilda Andijon viloyatining Qorasuv qishlog'ida tug'ilgan. U yoshlik chog'idanoq pi choqsozlik kasbini puxta egallab tez orada o'zining ajoyib pichoslari bilan Farg'ona vodiysida shuhrat k,ozongan. U yasagan o'tkir tig'li bejirim pichoslari uzoquzoqlarga tarqaldi. Qorasuvli pichoqsozlar o'sha vaqtlardayoq qili, xanjar, shon va pichoq yasashda nom qozongan edilar. Pichoqsoz Asqar ana shu Qorasuv pichoslarning yirik vakili bo'lib, yoshlikda To'xtasin pichoqsoz ustadan o'rgangan. U Qorasuv va Shahrixonda pichoqsozlik qilgan. Ayniqsa Ulug' Vatan urushi davrida o'zbek jangchilariga x,am atab pichoq tayyorlagan. 1948 yili Qorasuvda tashkil etilgan Qizil partizan artelida u o'z o'g'illari Bokirjon va usta Mamasaidlar bilan birga ishladi. Asqar pichoqsoz pichoslarni a'lo nav po'latdan yupqa, ixcham, naqshdor hamda o'tkir qilib yasagan. U pichoq yasashning «qozoqcha», «hisorcha», «buxorcha», «naqshband» usuli bilan pichoslari yasadi. Uning yasagan pichosloriga doim talab kuchli edi. Asqar pichoqsoz va o'g'illari bilan yasagan pichoslari O'sh, Andijon, Jalolobod va boshqa joylarda «qorasuv pichog'i» nomi bilan mashhurdir. 1964 yili Asqarxo'ja Oysarxo'jayev 86 yoshida vafot etdi, lekin uning juda ko'p shogirdlari «qorasuv pichog'i» nomini tildan tushurmay hozirgi kungacha shuhratini ko'tarib kelmoqdalar. Ayniqsa uning katta o'g'li Mamasaid va o'rtancha o'g'li Bakir ota kasbini ulug'layotgan farzandlar o'zbek pichoslari shuhratini Ittifoqimizga va chet ellarga taratdilar.

Qorasuv pichoqchilik maktabining namoyandalaridan yana biri usta Bakirjon Asqarov bo'lib, uning otabuvalari ham pichoqsoz ustalar bo'lishgan. Bakirjon Asqarov kasbini san'at darajasiga ko'tarib chiqdi, uning pichoslari uzoquzoqlarga yoyilgan. U o'z ustozidan o'rgangan pichoqchilik sirlarini yoshlarga o'rgatayapti. U pichoq tayyorlash texnologiyasini, ya'ni tig' uchun qizdirilayotgan po'lat parchasini qaysi rangga yetkazib toblashni bolg'a bilan tig' hamda dasta tayyorlash, uni bezash, sayqal berish, tig'ga qoramtir tus berish metodlarini sidqidildan o'z shogirdlariga o'rgatdi. Shunday shogirdlaridan biri Akramjondir. U ustoz qo'lida 7 yil shogird bo'lib bu kasbini juda chuqur egallab oldi. O'zbekiston xalq ustalarining «Usto» uyushmasiga a'zo bo'ldi. U juda ko'p pichoslari ishlab berdi. Uning pichoslari sayyohlarga borib yetayotganidan ruhlanib ijodigaijod qo'shildi. U har yili 200 ta pichoq tayyorlab bermoqda. Ustoz Bakirjon aka bilan Akramjon qorasuv pichoqchilik maktabini rivojlantirishga yanada katta hissa qo'shishdi. Ularning tayyorlagan pichoslari o'zining dasta va tig' o'rtasidagi mutanosibli, dastasining sadaf hamda rangli plastik materiallardan yasab, ajoyib o'simliksimon, geometrik naqshlar bilan bezatib shuhrat qozonmoqdalar. Farg'ona vodiysida usta To'xtasin, usta Xalil, Asqar pichoqsoz, Bakirjon Asqarov pichoqsozlik bo'yicha shuhrat topgan ustalardan. Ular o'zlari yaratgan pichoslari bilan butun dunyoga tanilganlar.

ChUST PICHQChILIK MAKTABI

O' Chuyet ustalari yasagan pichoslari boshqa pichoslardan keskin farq qiladi. Pichoqning dasta hamda tig'i uzunroq, tig'ining uchi tashqariga, dastasining uchi ichkariga tomon qayrilgan bo'ladi. Chust shaqarlarida x,ali x,am pichoqchilik o'z an'analarini davom ettirib kelmoqda. Farg'ona vodiysida Chust asosiy pichoq tayyorlash vatani bo'lib, ular boshqa pichoqchilik maktablaridan mutlaqo farq qiladi. Chust pichoslari qat'iyligi, shaklining soddaligi hamda siqqligi bilan mashhur.

1932 yilda Chustda «Qyzil kuch» nomli artel tuzildi. Ba'zi og'ir qo'l mehnatlari stanoklarda bajariladigan bo'lindi. Oldin ustalar pichoq tig'larini yasash uchun eski arracha hamda podshipniklardan foydalanganlar. Pichoq dastalari esa hayvon shoxlaridan va yog'ochlardan yasalgan. 1949 yili Artel maishiy xizmat ko'rsatish kombinati deb nomlandi.,

XIVA PICHQChILIK MAKTABI

Xorazmdagi Xiva shaharlari hali ham o'z an'analarini davom ettirib kelmoqda. Hozirda xivalik ustalarimizning XIX—XX asrlarda ishlagan pichoqlari jumhuriyatimizning turli muzeylarida doimiy ekspozitsiyaga aylanib qolgan. Bu pichoqchi ustalarning ishlarini ko'rar ekanmiz pichoq shakllarining nozikligi, bezakdorligi hamda metallni mohirona qayta ishlanganligini ko'ramiz. Ular pichoqlarining tig'i yuzining nozik islmiy naqshlar bilan bezatilganligini, «qinbog'ipning metallardan yasab badiiy naqshlar bilan bezalganligini ko'ramiz.

Xiva pichoqchilik maktabiga katta hissa qo'shgan ustalardan biri Otajon Madraimov (1884—1916). U o'zining ijodiy merosini o'g'li Madraim Otejonovga qoldirgan. Madraim Otajonov jumhuriyat xalq amaliy san'ati ustalari uyushmasida ishlab ajoyib guldor pichoqlar ishlab xalqqa tanilgan. U xiva hunarmandchiligi an'analarini davom ettirib kelmoqda.

Xiva pichoqlari guldor bo'lib qini o'ymakor naqshli mis hamda jez qoplamalar bilan bezatilgan.

ShAHRIXON PICHQChILIK MAKTABI

Shahrixon ustalari qadimdan pichoq yasab kelganlar,. Ular yasagan pichoqlar ko'proq suqma sopli, ixcham, o'tkir dastali gulsiz yoki siyrak gulli bo'ladi.

QO'QON PICHQChILIK MAKTABI

Ko'qon ustalarining pichoqlari ham o'ziga xos bo'lib, tig'i katta hamda qalin, sal uzun, dastasi sarbastali bo'ladi. Uni ustalarimiz ko'konforma pichoq deb qam yuritadilar.

Pichoq TURLARI

O'rta Osiyoda pichoq alohida ramziy ma'noda, ya'ni barcha yovuzliklardan saqlash ma'nosida masalan, «dandon sopli pichoq» va «karkesopli pichoq»lar ilohiy hisoblangan. Bu pichoqlar kishini insjinsdan, yomonlikdan asrashda muhim ahamiyatga ega bo'lgan. Pichoq dastasini ushlab ilon chaqishidan, ayollarni esa farzandsizlikdan asraydi, deb irim qilishgan. Ushbu pichoqlar hozir ham noyob, hatto ustalar uchun ham kamyob hisoblanadi. Pichoqni yasash jarayonida pichoq tig'ini o'tkirlash uchun ishlatiladigan suv tomoq og'rig'i hamda yurakni davolashda ishlatilgan. Bundan tashqari kashtachilikda, me'morlik bezagida, sopolchilikda pichoqni ramziy holatda tasvirlaydilar. Bir tomoni o'tkirlangan, plastinkasimon kesuvchi asbobni pichoq deb yuritiladi.

Pichoq qadimdan ishlatib kelinayotgan asboblardan biri bo'lib, uni tosh, mis va bronzadan ishlanadi. Pichoq O'rta Osiyoda keng tarqalgan bo'lib, u tig' va dastadan iborat bo'ladi. Pichoqlar tuzili shiga ko'ra uch xil bo'ladi, ya'ni to'g'ri pichoqlar, qayqi pichoqlar va bodomcha pichoqlardir.

To'g'ri pichoq — qadimdan ishlatilib kelinayotgan pichoq turi bo'lib, pichoqchilikda pichoq tig'ining uchi qayrilmay to'g'ri chiqqan bo'ladi. Shuning uchun Marg'ilonda to'g'ri pichoq deb yuritiladi. Asakada bu pichoqni ribak, Namanganda esa to'g'ri pichos yoki xanjar nusxa deb ataladi.

Kayqi pichoq — pichoqchilikda pichoqning bir shakli bo'lib, tig'ining uchi orqasiga ozgina qayrilgan bo'ladi. Uni qilichak pichoq, chaqmoki pichoq deb ham yuritiladi. Bodomcha pichoq. — uning orqa qirrasidan taxminan 4—5 smcha joyi ichiga kamalak bo'lib kirgani bo'ladi. Qo'qonda qozoqcha, Marg'ilonda kozoki, Namanganda bodomcha va kozokcha deb yuritiladi. Pichoqlar katta-kichikligiga ko'ra o'rtasuyamli, keziklik, bolapichoq va chalabuzar mardona pichoq turlariga bo'linadi.

Urtasuyamli pichoq — pichoq turlaridan biri bo'lib, tig'ining uzunligi o'rtacha suyamda bir suyam keladigan pichoqdir.

Keziklik pichoq—pichoqchilikda bolalar uchun moslab yasalgan pichoq. Uni bola pichoq va to'g'ri pichoq deb yuritiladi. Qiz to'yida kelinning ukasi yoki jiyani kuyov tomonidan to'y pichog'i in'om etilgan. Bu ham o'zbeklarning milliy urfodati bo'lib, an'ana tariqasida avlodnavlodga o'tib kelgan.

Bolapichoq — qadimdan ishlatilib kelinayotgan bolalar uchun moslab yasalgan pichoq turi.

Chalabuzar — pichog'ining tig'i bo'g'zidan qayrilib, dastasiga yopilgan bo'ladi. Bu pichoqni qadimda qinga solib belda osib yuritilgan. Uni yana kallabuzar, Chustda chalaavzal deb yuritadilar.

Mardona pichoq— pichoqsozlar kishilarni yoshiga karab x,ar xil pichoqlar ishlaganlar. Katta yoshdagi kishilar uchun ishlangan pichoqlarni «mardona pichoq.» deb yuritilgan. U turlituman ko'rinishga ega bo'lib, ajoyib qilib bezatiladi. Tig'i po'latdan yasalgan pichoqlar alohida ajralib turgan. Bezatilishiga qarab to'rt turga: ya'ni sodda pichoq, guldor pichoq, chilmixgulli va zufta pichoqlarga bo'linadi. Sodda pichoq — qadimdan uyro'zg'or ishlarida ishlatiladigan oddiy pichoq.

Unga hiech qanday gul yoki naqsh solinmagan, hashamsiz bo'ladi. U juda ko'p ishlatiladi. Har bir xonadonda ko'rish mumkin.

Guldor pichoq — pichoqchilikda gulli pichoq deb ham yuritiladi. Uning dasta hamda gulbandiga naqshlar solingan, chiroyli pichoq,.

Chilmixgulli pichoq — (qirqmix gulli pichoq) pichoqchilikda pichoq turlaridan biri bo'lib, uni chilmixa pichoq deb ham yuritiladi. Uning dastasiga chilmixlar qoqib, guldor qilib yasalgan pichoq bo'lib, u qadimdan ishlatilib kelinadi.

Ro'fta pichoq, — tig'ining yuzi sidirg'asiga charxlangan bo'ladi. Ro'fta tojikcha ro'fta, ya'ni sidirilgan ma'nosini anglatadi. Bu pichoqning yuziga zok (achchiqtosh) surtiladi va ishlatib o'tmas qilinsa, o'tkirlash uchun charxlanmay qayraladi. Marg'ilonda qayroqi lekin charxlanadigan turki charx,i deb yuritiladi. Qo'qonda bu pichoqni ro'fta deb yuritiladi. Ro'ftani dami charxlanmaydi.

Dastasining tuzilishiga ko'ra pichoqlar yog'och sopli, suyak sopli, dandon sopli, o'n besh sadafli turlarga bo'linadi.

yog'och sopli pichoq — yog'och suqmasopli, yog'och sopli pichoq deb ham yuritiladi. Suqmasi yog'ochdan ishlangan pichoq turi. Shohdastali pichoq — uni shoxa, muguz, muguz dastali pichoq deb ham yuritiladi. Bu pichoqni dastasi hayvon shoxidan yasalgan bo'ladi.

Dandon sopli pichoq—bunday pichoqning sopi filning tishi va suyagidan tayyorlangan bo'ladi. Dandon—tojikcha tish degani. Bunday pichoqlarni narxi qimmat bo'lgan. Dandon sopli pichoq qadimda ilohiy hisoblanib, kishini yomonlikdan asrashda ahamiyatga ega bo'lgan. Odamlar bu pichoqning dastasini ushlaganlarida ilon chaqishidan, ayollarni esa farzandsizlikdan asraydi deb ishonganlar.

Un uch sadafli pichoq. — bunday pichoq dastasiga o'n uch dona sadaf ko'z solingan. Shuning uchun bu pichoqni o'n uch sadafli pichoq deb yuritiladi. Xuddi shuningdek o'n besh sadafli pichoq dastasiga esa sadafdan o'n besh dona gul solingan bo'ladi. Gul o'rniga ko'z deb ham yuritiladi. Yasash usuliga ko'ra pichoqlar chuyet pichog'i, qorasuv pichog'i, shahrixon pichog'i, poytug' pichog'i, buxorocha pichoq va boshqalar bor.

PICHOQNING TUZILISHI VA UNING BEZAGI

Pichoq uchta qismdan tig', dasta va qindan iborat.

Tig' — pichoq tig'i, pichoqning gulbanddan yuqorigi, ya'ni kesadigan qismi. Qadimdan tig'ni o'tkirlash va silliqlashga katta e'tibor berilgan. U bigiz, qalam, naqsh, naycha qalam kabi o'yg'ich qalamlar bilan bezatiladi. To'g'ri tig'li pichoq, tig'i tol bargini eslatuvchi, o'tkir tig'li birmuncha tepaga qayrilgan o'tkir tig'li, tig'ida chuqurchasi yoki tishlari bo'lgan pichoqlar bo'ladi.

Pichoq dastasi — dasta x,ar xil bo'lib, o'ziga yarasha usullarda yasaladi. Ular suqma dasta, yorma dasta hamda naqshinkor dastalar bo'ladi.

Suqma dasta — pichoqchilikda suqma sop deb ham yuritiladi. Yog'och, shox, suyak, metall va boshqalarni ichini teshib, dumga suqib, mahkam qilinadi.

Yorma dasta — pichoqchilikda, metall sopining ikki yuziga yorma yog'och, suyak, shox va boshqalarni bo'laklari o'rnatilgan pichoq. Pichoq dastalari hayvon shoxi, suyagi, tishi, metall, yog'och hamda plastmassa va boshqa materiallardan ishlanadi.

Dastalarni ishlashda uning materialini, fakturasini hamda ko'rinishini saqlab qolishga harakat qilingan.

Qin — pichoq, qilich, xanjar va boshqa asboblarni solib qo'yish uchun maxsus moslama. U charmdan, ba'zida matodan, uchiga, dasta qismiga metall qadab mustahkamlab tayyorlanadi. Qinlar pichoqdan o'ng'ay, qulay foydalanish uchun hamda qo'shimcha badiiy bezak sifatida ham ishlatiladi. Qinni gazlama, metall, teri, yog'och va boshqalardan ishlanadi. (Qinni bezash uchun quroq kashta chekanka va boshqalar ishlatiladi. Ular teriga badiiy o'yma naqshlar berishda ishlatiladi. GPichoqlarni ustalar har xil texnik usullarda bezaganlar. Metall ishlashda quyish, shtampovka, metallni issiq va sovuq ishlash, o'ymakorlik, gravirovka, oltin suvi yugurtirish, o'yish, silliqlash hamda pardozlash usullarini qo'llaganlar. Ustalar po'latdan qilingan pichoq tig'lariga metall ustidan tilla suvi yugurtirib kertik qilinib pichoqlarni ajoyib ko'rinishga keltirganlar. Ular pichoqlarni silliqlash hamda par doz berish natijasida tig'larini oynadek yaltiratishgan. Dastasi va uchini kumushdan o'yma naqshlar qilib bezatishgan.

PICHQOQCHILIKDA ISHLATILADIGAN MATERIALLAR

Pichoq temir yoki po'latdan ishlanadi. Bronza davrida pichoqlarni misdan va bronzadan yasashgan. Keyinchalik temir kashf etilgandan keyin temir pichoqlar yasalgan. Pichoq qinini tayyorlash uchun teri, gazlama, metall, yog'och va boshqalar ishlatiladi. Uni bezash uchun esa kashta, quroq, chekanka va boshqa materiallar ishlatiladi. Pichoq bandi yog'ochdan, mol shoxi, fil suyagi yoki tishidan yasaladi. Pichoqchilikda pichoq tig'ini tayyorlashda zok ishlatiladi.

Zon — pichoqchilikda mis kuporosi, ruscha «jeleznyy koporos» degani. Zok pichoq tig'ini zanglashdan saqlash uchun ishlatiladigan modda. Bu poroshok zok degan joydan olingani uchun shunday nom bilan yuritiladi. Bu poroshok suvda eritib tampon bilan pichoq tig'ini artiladi. Pichoq tig'i qoramtir tusga kirib, zanglamaydigan va puxta bo'ladi. Hozirgi paytda bu kimyoviy usulda amalga oshiriladi.

Pichoqning bandini ishlashda gulband va har xil qimmatbaho toshlar ham ishlatiladi.

Gulband — pichoqchilikda ishlatiladigan material, pichoqning bo'yni, mahkam bo'lishi, sinib ketmasligi uchun suyak, yog'och, shox qismlarining tushib ketmasligi uchun o'rnatiladigan babbrit yoki qalay. Qalay yoki babbrit eritilib, koviya bilan yopishtiriladi. Keyin uning yuzi silliqanib pardozlanadi,

Gullar solinadi yoki qimmatbaho toshlar bilan bezaladi.

Piston — pichoqchilikda pichoqning dastasiga qadimgi sadafni atrofiga aylantirib qo'yilgan halqa sim bo'lib sadafni maxkam. tortib turadi.

PICHQOQCHILIKDA ISHLATILADIGAN ASBOBLAR

Temirchi kabi pichoqchi usta ham do'konda o'choq, dam, sandon, bozg'on, egov, bolg'a va boshqa juda ko'p asboblardan ishlaydi. Shulardan ba'zi birlarini ko'rib chiqamiz.

Tig'ombir — pichoq tig'ini yasashda chardani qimchib ushlab turishda ishlatiladigan po'lat ombird Ustalarimiz turli asboblarni o'zlari yaratganlar. Birinchi marta ombirning yaratilishi x.aqida quyidagi afsonani aytganlar: ustalarimizning aytishlaricha, pichoqlarni yasash uchun metallga xamir qorgandek qo'llari bilan ishlov berganlar. Kunlardan bir kun ishga berilib ketgan usta daf'atan suyakni g'ajiyotgan it o'z luqmasini panjalari yordamida ushlab yeyayotganini ko'rib, o'zining birinchi ish quroli ombirni yaratgan ekan.

Charx — har xil asboblarni (tegizib o'tkirlash), charxlash uchun ishlatiladigan asbob, asbobni unga aylantirib ishlatiladi. Ustalarimiz uni yana charxdonlik charxdor, charxdon, charxkash, charxchi, charxlash, charxpoya deb yuritadilar. Pichoq tig'i bigiz, qalam, naqsh naycha qalam kabi o'yg'ich qalamlar bilan bezatiladi.

Bigiz — pichoqchilikda pichoq gulbandini o'yib naqsh solinadigan asbob, u ko'kqalam hamda naqsh bigiz xilida bo'ladi.

Ko'kqalam — bigizning bir turi, pichoqchilikda qalamtoshga o'xshagan asbob bo'lib, u bilan pichoqning gulbandiga ko'x (tavq) o'rni teshiladi hamda ziycha gul o'yib ishlanadi. Gulbandga o'rnatiluvchi marjon kesiladi,

Naqsh bigiz — naqsh qalamning bir turi, o'zi po'lat, dastasi yog'ochdan bo'ladi. Naqsh bigiz bilan pichoqning gulbandi va tig'iga chizib gul ishlanadi. Uni, ya'ni gul qalam, naqsh qalam ham deb ataladi.

Naqsh qalam — pichoq yuziga naqsh o'yib ishlatiladigan asbob, u po'latdan yasaladi. Uni gul kalam deyiladi.

Naycha qalam — uchi tirnoq shaklida pulatdan yasaladi. Bu asbob bilan qo'shpichoq.nikg yuziga islmiy gullar o'yib ishlanadi.

Kayrok. — pichoq, ustara, ketmon, tesha va boshqalarni qayrabo'tkir qilinadigan tosh, u ikki xil bo'ladi, toshqayrok va qumkayrok.

Toshqayrok — toshdan qilingan bo'ladi, qumqayroq esa maxsus charx qumdan yasaladi.

Bozgardon — Namangan, Chust pichoqchi ustalari bo'zgardon, Marg'ilon ustalari go'zgardon, Qo'qonda bozgardon deb ham yuritiladi. U pichoqqa dasta qilinadigan egribugri shoxni shoxqolipga solib to'g'irilagich bo'lib, uni qolipdan chiqarib olish uchun yasalgan. Bozgardon jimjiloq yo'g'onligida, bir qarichcha uzunlikdagi temir.

Bozg'on — bosqon, bozg'on, temirchilik, taqachilik va pichoqchilikda qizigan temirni, po'latni sandonga quyib, zarb bilan urib go'zila va yapaloq qilishda ishlatiladigan katta og'ir bolg'a. Uning dastasi yog'ochdan bo'lib, bolg'aning og'irligi 4—6 kg atrofida bo'ladi. Namangan va Chimboyda bosqon, Qorasuvda katta bolg'a va bozg'on deb yuritiladi.

Sandon — temirchilik, anjomsozlik, zargarlik, tunkasozlik, pichoqchilik va na'lgarlikda qizigan metallni quyib bosqon va bolg'a bilan urib yalpoqlaydigan, cho'zadigan, buklaydigan, qalam bilan qirkadigan asboblari bo'laddi; U po'latdan yasaladi. Uning shakli va qattiqligi turlicha bo'ladi. Eng katta sandon temirchiniki bo'lib, uning og'irligi 60—70 kg bo'ladi. U yasalishi va shakliga ko'ra turlicha bo'ladi. Agar to'rtta oyoqli bo'lsa chorpoza sandon; tumshuqli bo'lsa kulli sandon, ko'shkulli sandon deyiladi. Temirchilik va pichoqchilikda sandonning katta chorqirraligi ishlatiladi. Uning bosh qismi kengroq bo'lib, yog'och kundaga o'rnatilgan bo'ladi. Unda pichoq, ketmon, tesha, bolta va boshqa narsalar qilinadi. Misgarlikda po'lali sandon ishlatiladi. Unda mis idishlar teriladi, pardozlanadi. Zargarlikda dupoza, ko'lli sandonlar ishlatiladi. Tunkasozlikda esa sandonning simsandon degan turi ishlatiladi.

Dam — forshatojikcha tin degani. U metallni eritish yoki qizdirish uchun o'choq, ya'ni qo'racha xavo yuborib o'tin yondiradigan asbob. Damning ikki xili bor. Birinchisi damning zeki yerli shaklini bosma dam yoki qo'l dam uni yana musulmoncha dam, ikkinchisi ruscha dam yoki osma dam deyiladi.

Damga katta yoki kichikligiga ko'ra 2 tadan 11 tagacha qasqon o'rnatiladi. Shu qasqonning miqdoriga ko'ra u turlicha nomlanadi. Ikki-qasqonli (ikki qovurg'ali) dam, uchqasqonli dam, beshqasqonli, oltiqasqonli, yettiqasqonli va 8—10—11 qasqonli damlar bo'ladi. Bu damlar turli kasblarda ishlatiladi. Masalan, zargarlar uchun ikki qasqonli (qovurg'ali) dam, anjomsoz uchun uchqasqonli dam, pichoqchi uchun beshkaskonli va hokazo damlar ishlatiladi. Damda havo kiradigan teshigi bo'lib, uning ichki qismida latta yoki charmdan til yoki yelpig'ych yopishtirilgan bo'ladi. Dam bosilganda til ko'tariladi va damning ichiga havo kiradi. Agarda damni qo'yib yuborilsa til berkiladi va havo qamaladi. Kayezo orqali shoxnayzaga uriladi. Marg'ilonida buni tepki deb ataladi. Dam qaysi kasbga moslab yasalgan bo'lsa, shu nom damga qo'shib aytiladi. Masalan, temirchi dami, pichoqchi dami, zargar dami, misgar dami va hokazo. O'rta Osiyoda bu asbob juda qadimdan ishlatilib kelinadi. Masalan, XI asr yozma yodgorligi «Devonu lug'otit Turk»da, XV asrda A. Navoiy asarlarida va boshqalarda uchratish mumkin. Chilmixiparma — pichoqchilikda ishlatiladigan parma turlaridan biri bo'lib, uni Andijonda, Marg'ilon va Qo'qonda chilmixiparma deb yuritadilar. Namanganda chilmixiparma, Chimboyda chirmov parma deb yuritiladi. U pichoq dastasiga chilmixlar qoqiladigan joyini teshuvchi asbob.

Xolgul parma — pichoqchilikda ishlatiladigan parma bo'lib, u pichoq dastasiga hol o'rnini o'yishda ishlatiladi. Dastasi yog'ochdan, o'zi po'latdan uchi ayri bo'ladi. Uni ko'zparma deb yuritilib, uni kamonchaga solib aylantirib ishlatiladi.

Savat kalam — namangancha sovetkalam, marg'iloncha naqsh bigiz, qorasuvda naqsh kalam deyiladi. Pichoqchilikda ishlatiladigan asbob bo'lib, u bilan pichoqning gulbandiga tavk sovet nomli gul o'rni o'yiladi. Tuzili shi po'lat dastasi yog'ochdan iborat bo'ladi.

Sadaf parma — pichoqchilikda ishlatiladigan parma, u kichkina bo'lib pichoqning dastasiga o'rnatiladigan sadaflarning o'rnini teshishda ishlatiladi. U kamonchaga solib aylantirib ishlatiladi.

Sadaf arra — pichoqchilikda ishlatiladigan po'lat arra kichkina, dastasi yog'ochdan yasalgan bo'ladi. Uning tishlari mayda pichoq dastasiga Kadaladigan sadaf arralanadi.

PICHOQ YASASH TEXNOLOGIYASI

Pichoqchilik ishi mayda va nozik bo'lib, juda mayda asbobuskunalar ishlatilgan. Pichoqchilikning katta do'konida usta boskonchi va damgir birgalikda ishlagan. Mehnatda usta va bozg'onchi katnashib damni goh usta, goh boskonchi bosib turadi. XIX asr va XX asrning birinchi yarmida pichoqning tig' va dumi po'latdan yasalgan. Uning dastasi esa suyak, muguz yoki yog'ochdan yasalgan. Pichoqning dastasi karkidonning muguzidan hamda filning tish va suyagidan yasaladi. Pichoqqa ajratilgan temir kalam bilan kesiladi. Bo'lingan har bir bo'lakdan bittadan pichoq tayyorlanadi. Bo'laklarni Andijon, Namangan, Qorasuv, Marg'ilon pichoqlari kesindi deb yuritadilar. Ish jarayoni esa kesindi kilish deb yuritiladi. Metall bo'lakchasini o'tda toblab olib sandonga ko'yib boskon qamda bolg'a bilan urib tig' holatiga keltiriladi. Agar metall yetarli bo'lsa dum ham yasaladi. Ustalarimiz asboblarni keskir, puxta

bo'lishi uchun ish jarayonida suvga tikib olinadi. Bu jarayonni sugorish yoki suv berish deb ataladi, Yasaladigan po'latni kattikbo'shligiga karab suv beriladi. Pichoqni kizdirib keyin suvga tikib yana o'tda kizdirib karab turylsa yasalayotgan pichoqni kizigan kizil rangi ketib sarg'ish tusga kiradi. Shu vaktida suvga tikilsa tilla rang tuyey saklanib qoladi. Bu jarayonni tilla rangga sugorish deb yuritiladi. Agar shu jarayonda ko'k rangda kizdirsa suvga tikilsa, unda ko'kka sugorish deb ataladi. Okish tusga kirganda sugorilsa, okka sugorish deb yuritiladi. tig sugorilib bo'lingandan so'ng, ya'ni o'tda bo'ladigan ish jarayoni tugaydi. Uni giraga kistirib katta chorsi egovda egovlanadi. Ortikcha joylari olib tashlanadi. Pichoq kabzagirlik asbobiga kistirib uni bir tomonga yupka kilib charxlanadiZg Bu jarayonni dam olish deb ataladi. Shundan so'ng yirik va mayin pardoz beriladi. Keyin esa rishta egov bilan loqa qirrasini bo'ylab ishkalab, pichoq tig'ining yuzini dumga ulangan joyidan to uchigacha ingichka soy yoki koma ochiladi. Shundan so'ng naqsh bigiz yoki duvdud bilan ustaning ismi, familiyasi va ishlagan vakti yozib ko'yiladi. Pichoq charxlanib bo'lingandan so'ng uni kirovi to'kiladi. Pichoqni zok nomli suyuk moddaga botirib olinadi va pichoq K°ramtir tusga kiradi. Zok surtilgan pichoq ishlatilib o'tmas bo'lib kolinsa, uni charxlamay balki, kayrab o'tkirlanadi. Tig' tayyor bo'lgandan so'ng unga pichoq dastasi o'rnatiladi} Zavodlarda pichoq kuyidagi texnologiyada bajariladi. Zavodda maxsus sexda tigrar tayyorlanadi. Keyin boshqa sexda pichoqchi ustalar pichoq dastasini tayyorlaydilar. Pichoq dastalari shox plastinkalardan tayyorlanadi. Plastinkalar dastani tig' bilan biriktirish uchun maxsus teshiklar ochiladi. Pichoq dastasi mustahkam turishi uchun mis kistirgichlar ko'yiladi. Misdan yasalgan bu halqacha gulbant deb yuritiladi. Gulbandga arracha bilan ishlov beriladi. Guldor sherlak bilan bezaladi va gravyurovka kilinadi. Shoxdan va suyakdan yasalgan dastalarni dagal joylari tekislanadi. Guldor plastmassadan qilingan va jez falga bilan koplangan ko'z (gul) deb ataladigan manzarali elementlar maxsus teshib ochilgan joyga o'rnatib chikiladi. Arracha bilan ishlov berilib, silliklanadi, ya'ni pardoz beriladi. I Zavodning teri galantereya sexida pichoqlar ucho'n xrom va lokli terilardan kin tayyorlanadi.

Xulosa kilib aytganda, xalq ustalari avloddanavlodga o'tib ardoklanib kelinayotgan pichoqchilik san'ati ijodiy tajribalari, mohirlik sirlari, otadan bolaga, bobodan nevaraga meros bo'lib kelyapti. Ustalarimiz butun bir tajribalarga asoslanib, betakror uslubdagi pichoq namunalari yaretib kelmokdalar.

8-Mavzu: ZARGARLIK SAN'ATI Reja

- 1. Zargarlik san'ati tarixi**
- 2. Zargarlikda ishlatiladigan materiallar va asboblari**
- 3. Zargarlik buyumlarini tayyorlash texnologiyasi**

Tayanch tushunchalar: Zargarlik, zargaron, xolsedon, feruza, aqiq, safsar, yoqut, yaktar, marvarid, dur, pujon, kirya.

Uzbek xalq amaliy san'ati turlari ichida zeb-ziynat san'ati bo'lmish zargarlik alohida o'rin egallaydi.

Musulmonlarda feruza, marvarid, zumrad va boshqa toshli zargarlik buyumlari nihoyatda qadrlangan. Chunki ular inson uchun faqat bezak buyumlari bo'lib qolmay, balki sog'liq uchun, inson rux,iyati uchun ijobiy ta'sir etgan. Masalan, marvarid inson organizmini mustahkamlaydi, yurakdagi tushkunlik va iztirobni haydaydi, ko'z qobiliyatini oshiradi, jinlardan saqlaydi, og'izdagi qo'lansa hidlarni yo'qotadi, oshqozondagi va jigardagi toshlarni maydalaydi, shamollash, bavoasil va boshqalarki tuzatadi. Feruza esa uni qudratli tumor sifatida taqilgan, oshqozon hamda ko'z kasalligiga shifobaxsh, ta'sir etgan, ilon chaqqanida eng yaxshi davo hisoblangan. Shuning uchun qadimda kelinlar kiyimiga feruza taqishgan. Sadaf Sharqda ham, Yevropada ham yuqori baholangan. Undan to'g'nag'ich, baldoq, marjonlar, ilma tugmalar yasalgan. Uni qadimda oshiqlar mahbusiga sovg'a qilgan^ U taqqan kishini ajin hamda sepkillardan asragan, zehnni ravshan qilgan, kishini bardam, ruhiyatini ko'targan.

Xalsedondan o'tmishda marjonlar, uzuk, to'g'nag'ichlar, bilakuzuk va boshqalar yasaliib, u go'yo odamlarni qahrug'azab, g'amuanduhdan asragan.

Uzbek zargarligi juda qadimiy tarixga ega. Unga ibtidoiy jamoa tuzumi davrida asos solingan. Arxeologik topilmalardan ma'lumki, zargarlik san'ati juda qadimiy san'at bo'lgan. Eramizgacha bo'lgan I asrdan boshlab eramizning VIII asrigacha Ayritom, Afrosiyob, Dalvarzintepa, Xolgayon, Bolaliktepada chiroyli haykallar, devor bezaklari orqali zargarlik san'ati rivojlanganligini ko'rish mumkin.

Tosh asrining so'nggi davri noyeolitdayoq (eramizgacha IV—III ming yillikning oxirida) shildiroq, munchoqlar, har xil toshlar, chig'anok, hamda suyaklardan yasalgan bezaklar topilgan. Bu esa zargarlikni rivojlanganligidan dalolat beradi. Ikki daryo oralig'iga joylashgan Yunonistonda ajoyib va qimmatbaho zargarlik buyumlari ishlangan. Mis davriga to'g'nag'ich, zirak, baldos, bilakuzuk, shildiroq va boshqalar metallardan, hattoki oltindan ishlanadigan bo'ldi.

Xorazmdagi Tuproqqal'a devorlardagi tasvirlardan o'sha davrlardagi ayollar quloqlariga nafis zirak taqqanliklari ma'lum bo'lgan (bu tasvir III asrga taalluqli). Bulardan tashqari bronzadan quyib ishlangan bir qancha osma taqinchoqlar x,am topilgan. Bu osma taqinchoqlar I—IV asrga mansub bo'lib Xorazmning Ayoqqal'a, Yetti asar, burgutqal'a va boshqa joilaridan topilgan.

IV—V asrlarda zargarlik buyumlari kam ishlangan. Ular tosh, shisha, pastalardan qilingan. Masalan. Xorazmda shishadan qilingan sher va qurbaqa shaklidagi munchoqlar topilganu Bolaliktepadagi topilmada V asr oxiri VI asr boshlarida ishlangan devoriy rasmda ayol kishining qulog'i va barmog'ida zargarlik taqinchoqlari tasvirlangan. Afrosiyobdagi VI—VII asrga mansub devoriy rasmda erkak kishining qo'lida sovg'a taqinchoqlarni olib kelayotgani tasvirlangan. Bulardan tashqari ayol sochlarida osma taqinchoqlar osilganligi tasvirlangan.

(X—XI asrlar o'rtasida bitta katta teshigi bo'lgan suyakli tugmachalar ko'p ishlanganu (XIV—XV asrlarda zargarlik juda yaxshi rivojlangan bo'lsada nimagadir bizgacha juda kam miqdorda saqlanib qolgan. Ba'zi bir yozma manbalarda kursatilishicha XIV asr oxiri XV asr boshlarida Tojiddin zargar Buxoro yaqinidagi Tavans shaxrida yashagani, bulardan tashqari Xusaynning o'g'li Muhammad zargar, XV asrning ikkinchi yarmida yashagan usta Ali zargar, xo'ja Sulton Xusayn zargar, xo'ja Bobo Do'stning o'g'li xo'ja Xasan zargar nomlari bizga ma'lum.

XVI asrda ishlangan ko'krak bezak zargarlik buyumlari faqat devoriy rasmlar orqali yetib kelgan. XIV—XVII asrlarda zargarlik buyumlarining naqsh bezaklari judayam murakkablashib boradi.

XIII—XIV asrlargacha zargarlik buyumlarida ko'pincha hayvonlar tasvirlangan bo'lsa, keyinchalik esa arab yozuvlari kompozitsiyaga kirib o'ziga xos ko'rinish berdi. Bu yozuvlar bir tomondan naqsh bezagi va ikkinchi tomondan ma'no jihatdan farqlanar edi. XVIII asrda O'rta Osiyodagi o'zaro ichki urushlar zargarlik san'atining rivojlanishiga salbiy ta'sir etdi. Keyinchalik xonliklar paydo bo'lishi bilan zargarlik yanada rivojlana boshladi. XVIII asrda mo'g'ul bosqinchilaridan so'ng birinchi marta oltin tangalar ishlab chiqarila boshlandi. Zargarlik buyumlari oltindan, kumushdan va boshqalardan ishlandi. Qurolaslahalar ajoyib qimmatbaho toshlar, shisha, billur, oltin va boshqalar bilan bezatildi. Zargarlar juda yumshoq va yorqin bo'lmagan nefrit va kumushdan, juda yorqin oltin va nefrit kabilarni ishlatdilar.

XIX asr va XX asr boshlarida O'rta Osiyo xonliklari o'rtasida badiiy hunarmandchilik ..rivojlandi, shular qatori zargarlik ham tez sur'atlar bilan rivojlandi. Ko'pgina shaharlarda masalan, Xiva, Buxoro, Qo'qon, Samarqand, Qarshi, Shahrisabz, Toshkent, Andijon, Urgench, Nurota, Kitob, Chuyet, Asaka, G'ijduvon, Marg'ilon va boshqa joylarda usta zargarlar bo'lib, ular maxsus mahallamahalla bo'lib yashaganlar. Shuning uchun zargar (zargaron) mahalla deb yuritilgan. Xivada 1860 yilda 1 2 ta va XX asrning boshlarida Buxoroda 400 tacha, Toshkent da esa 100 dan ortiq, Samarqandda 1893 yili 20 dan ortiq zargarlar do'koni bo'lgan^Usha vaqtda katta shuhrat qozongan zargar ustalardan Qo'sonda usta Maxmud, usta Omon hoji, M. Raximov, X. Najmiddinov, Namanganda ugttd Siyoz Oxun, Andijonda usta Oybergan, X. Otaboyev, Toshkentda S. Bobojonov, Oxun Bobojonov, usta Samig'iddin, A. Shoislomov, usta Mirxalil, Urgenchda M. Abdullayev, Samarqandda X. Yuldoshev, I. Kolimboyev, V. Hafizov vy boshqalar bor edi. Sovet hokimiyati yillarida xalq amaliy badiiy san'atining barcha turlari singari zargarlik san'atida ham umumiy uslubga

xos buyumlar ishlab chiqarish ko'paydi. Ulug' Oktyabr inqilobidan so'ng zargarlik artellari tashkil etilib ular birlashtirildi.

/T975 yilda xalq badiiy kasb hunari to'g'risida e'lon qilingan qaror juda katta ahamiyat kasb etdi. Bu qarordan so'ng ko'pgina zargarlik korxonalari qaytadan ochildi. Ustaxonalar kengaytirildi. Hozirgi vaqtda xalq, ommasining madaniymaishiy ahvoli, farovonligi, zargarlik buyumlariga bo'lgan ehtiyoji yanada ortdi. Jumhuriyatimizning Buxoro, Toshkent, Samarkand, Andijon, Farg'ona va boshqa shaharlardagi zargarlik korxonalarida zargarlik buyumlari (uzuk, to'g'nag'ich, tillaqosh, zirak singari) ishlab chiqarilmoqda. Ayniqsa Toshkent zargarlik fabrikasi kollektivining ishlari diqqatga sazovordir. U yerda 100 dan ortiq rangbarang ziynat va sovg'abop buyumlar tayyorlab chiqarilmoqda. U Bu buyumlarni jumhuriyatimizning turli chekkalarida ko'rish mumkin. U yerda mashhur zardo'zlar ishlamoqda. Shulardan biri Ibrohim Javorovdir, Uni do'stlari qo'li gul zargar deb bilishadi. U metallga jon kiritib, sehrli va nafis zebziynatlar yasaydi. U ko'p yillik boy tajribalari va zargarlik san'ati sirlarini yoshlarga sidqidildan o'rgatib ko'pgina shogirdlar yetishtirdi. Ustaning Jalol Sodiqov, Ibrohim Javorov, Abdulkarim G'aniyev, O'lmas Shoakbarov, Shohida Karimjonova, Halima Oymatova kabi yigirmadan ortiq shogirdlari ishlamoqdalar. Hozir jumhuriyatimizning Andijon, Toshkent, Samarkand, Xorezm, Farg'ona, Buxoro va boshqa shaharlarida zargar ustalarimiz bugungi kunda yangi materiallar va shakllarni ishlatish bilan birga, zargarlarning eng yaxshi qadimiy an'analari va boy tajribalaridan samarali foydalanib kelmoqdalar. Ular hozirgi avlod didiga moye nafis zargarlik buyumlarini ko'plab ishlab chiqarib, xaridorlarni yanada xushnud etmoqdalar.

ZARGARLIK BUYuMLARI

Bezaklar ayollar libosining ko'p qismini egallaydi. Bosh, bo'yin, peshona, ko'krak, qo'ltiq, bel, burun, quloq, chakka va boshqa taqinchoqlarning butun bir kompleksini ishg'ol etadi. Bularning hammasi kelin-kuyovlar libosini to'ldirib, xonadonda to'y, bayram va boshqalarda taqiladi. Ba'zi bir zebziynatlar bir umr taqib yuriladi. Zargarlik buyumlari turlituman bo'lib, ular o'ziga xos nomlanadi. Peshonaga takiladiganlari tillaqosh, boliabro', bargak, quloqqa zirak, boshga takdo'zi, sanchoq, oltin tumor, ko'krak bezagiga murg'ak, zebigardon, tumorcha, soch bezaklari, sochpopuk, zulfi tilla, osma bezak, gajak, butun tirnoq, yarim tirnoq, qo'sh duo, burun bezagi, arabak, yuz bezagi xolbinni, bo'yin bezagi bo'yintumor, bozband, bel bezagi kamar, qo'l bezagi bilaguzuk, barmoq bezaklari uzuk va boshqalar bor.

Turfa soch bezaklari qizlar kiyim boshida muhim o'rin tutgan. Shulardan sochpopuk, yumaloq, tuf va boshqalar kiradi,

Sochpopuk — soch bezak turlaridan biri bo'lib sochpopuk deb ham yuritiladi (198rasm). Ayollar sochlariga taqadigan zargarlik bezagi. Bu bezak sora ipakdan eshilgan, uchlari popukdan o'n beshyigirmata chiyratma ip bo'ladi. Bu iplara kumushdan kuyma g'uppa, qo'ng'iroqcha hamda naycha shaklidagi yana boshqa tak.inchoqlar taqiladi. Sochpopuk turli shakllardan iborat bo'lib, uni turli nom bilan yuritiladi. Andijonda sochpopuk, bekakul sochpopuk, Namanganda esa kakulli sochpopuk, po'r sochpopuk yoki balig'og'iz, panjarali sochpopuk turlari bor. Qo'qonda qubba sochpopuk yoki katta kubba Namanganda kartnoma, kartnoma bo'rdak, naycha, kartnoma, katta qubba, katta g'uppa va boshqa turlari bo'ladi.

Bilaguzuk — bilak bezagi (dastpona), Oltin, kumush yoki misdan yasaladi. U ayollar taqadigan zargarlik buyumi bo'lib, uning bodomcha bilaguzuk, yapaloq bilaguzuk, ilonboshi bilaguzuk, rosmana bilaguzuk, baqabosh bilaguzuk, kichik bilaguzuk va boshqa turlari bor. Bilaguzuklar quyish hamda so'sish' usuli bilan ishlanadi. Metallni bo'tada eritib, taganak quyib yasalgani kuyma bilaguzuk deb yuritiladi. Metallni bo'tada eritib, qolipga quyib sovitib, so'ng bolg'a bilan urib, yorib ishlangani sukma bilaguzuk, yozma yoki yorma bilaguzuk deb yuriti ladi. Bilaguzukni marjonlardan shoda qilib tayyorlangani puncha deyiladi. Asosan chaqaloq va qizchalarning bilagiga taqiladi. Bilaguzuk panjarali, o'ymali, har xil toshlarni yopishtirib ishlanadi. Bilaguzuklar kumush, tilla, mis hamda munchoqlardan yasaladi. Uning tutashgan hamda tutashmagan turlari bo'ladi.

Peshona bezaklari XIX asr oxiri va XX asr boshlarida zebziynatlar asosini tashkil etadi. Toshkent, Samarkand, Farg'ona vodiysida Tillaqosh, Buxoroda boloabro' va Tilla bargak rayem bo'lgan. Qosh tepasida uchburchak shaklidagi yupqa metallga feruza hamda rangli shishalar qadalgan bo'ladi. Bargakni tag qismida esa bir talay bargak yaproqchalar osib qo'yiladi. Bu yaproqchalar

pirpirab ajoyib ko'rinish beradi. Peshona bezagi boloabro' Tillakoshga o'xshaydi. Shunga o'xshash peshona bezaklari O'rta Osiyoni boshqa metallardan kisman o'zgarishlar bilan tarsalgan. Peshona bezaklaridan biri Gajak ham ko'p tarkalgan.

Tillaqosh — zargarlikda peshona bezak turlaridan biri ayollar peshonasiga taqiladigan bezak. Uni Farg'onada tillabargak deb yuritiladi. Tillakosh yupka tilla hal yuritilgan kumush plastinkadan yasaladi. Tuzilishi jihatidan ikki qismdan yuborat bo'lib juda chiroyli qilib bezaladi. Ularni tutashgan joyida la'l (yoqut) bo'lib, keyinchalik shakli biroz o'zgarib ketgan. Unga havorang munchok (marjon) hamda har xil toshlar o'rnatiladi. Tillakoshning pastki qismlariga donacha shigilalar, zig'irak hamda marvaridlar osilgan bo'ladi.

Bargak — zargarlikda peshona bezak turlaridan biri, ayniksa XIX asrning oxiri va XX asrning boshlarida zebziyatlarni asosini tashkil etadi. Uni shakl ayollari peshonasiga taqad Uning tilla bargak, kumush bargak va boshi turlari bor

Bo'yin ko'krak zeb-ziyatlari turlituma Ular bosh zeb-ziyatlariga qo'shimcha bo'ladi. U kiyim - kechakning yaxlitligini ta'minlaydi. Kambag'allar orasida XIX asrda marjon shodalarni to'qish odat tusiga kirib, asrimiz boshlarida kumush tangalardan zeb berish ommalashdi. Zarhal berilgan kumush tangalisini boy xotin-kizlar taqar edilar. Samarkandda murg'a»shodasi taqish, Samarkand, Toshkent, Farg'ona vodiysida «Zebi gardon», Buxoroda «Nozi gardon» dan keng foydalanadilar. Bulardan tashqari kumushdan yasalgan «tumor» turlari bor. Uchburchak shaklidagi yirigi ko'krak tumor hamda uchburchak shaklidagi «bo'yin tumor» deb yuritiladi.

Tumor — tumorcha, zargarlikda zeb-ziyatlarining bir turi bo'lib, ayollar bo'yin qamda qo'ltiklariga takadigan bezak. U uchburchak shaklida, ba'zan tilla yoki tillahal yuritilgan kumushdan yasaladi. Keyingi vaktlarda uni to'rtburchak shaklida ham yasalyapti. Tumor ikki qismdan iborat bo'lib, old tomondagisi qopqoq bo'lib, u juda chiroyli qilib 11 bezaladi. Orqa tomoni qutichadir. Tumorning bo'yiga solinadigan zanjira bo'lib, kichkinasi bo'yiga solinadi. Uni bo'yintumor, qo'ltiqda taqiladiganini qo'ltiqumor deb yuritiladi. Qo'ltiqumorni qo'qonliklar bozvant deb yuritadilar. Duo yozilgan qog'ozni buklab charm yoki biror materialga o'rab tikiladi, buni ham tumor deyiladi. U uchburchak yoki to'rtburchak shaklida bo'ladi.

Qadimdan tumorchalarni taqib yurishdan maqsad ham bezak, ham xurofiy tasavvurga ko'ra, tumor taqqan kishi go'yo omadli, turli ofat, balo-qazolardan, yomon ko'zdan saqlaydigan narsa deb tushunilgan.

Zebigardon — forscha tojikcha bo'yin bezagi degan ma'noni beradi. U ayollar taqinchog'i, ziynat buyumi bo'lib, bo'yiga taqiladi, ko'krakka tushirib qo'yiladi. Zebigardon x,alqacha, sadaf, munchoq, marjonlarni birbiriga birlashtirib yasaladi. Huqqalar (medalon) qimmatbaho toshlar bilan bezatilgan bo'ladi.

Hapqa — zirak, quloq bezaklaridan bo'lib, u ayollarning har kuni qulog'iga taqadigan bezak buyumidir.

Gajak — (forschatojikcha jingalak) ayollar taqinchog'i. Gajak bir juft bo'lib, ikki quloqqa taqiladi. U ko'pincha tilla, kumush yoki tilla hal berilgan kumush plastinkachalardan tayyorlanadi. Zargarlar unga ko'g'tincha la'l, zumrad, yoqut toshlar qadab bezaydilar. Ustalar kadama toshlar atrofiga chiltor va girdak qo'yib bezaydilar. Gajakka shokilalar osiladi. U dur, sadaf, tilla x,al berilgan kumush zig'iraklardan yasaladi. Gajaklar shakli va ishlanish usuliga qarab turlicha bo'ladi. Yarim oy, bodom bargi, qo'sh gajaksimon shakldagilari Samarkand va Buxoro viloyatlarida, bodom shaklidagisi Farg'ona vodiysida samda Toshkentda keng tarqalgan.

ZARGARLIKDA ISHLATILADIGAN MATERIALLAR

XVIII asrda zargarlikda asosiy material tilla, kumush, x,ar xil qotishmalar, bronza, choqnoq tosh va rangli toshlar ishlatilgan. Eng ko'p ishlatilgan narsa oltin va kumushdir.

XIX asrga kelib zargarlikda oltin ishlatish ko'paydi. O'rta Osiyo territoriyasida zargarlik ishlarida choqnoq toshlar, rangli toshlar va den giz tuhfalari ishlatilardi. Umuman olganda bularni hammasi javohirlar deb yuritiladi.

Javohirlar zargarlikda kimmatbaho tosh xisoblanadi. Ular chiroyliligi, rangining tiniqligi, bir xilligi, yaltiroqligi, tovlanishi, qattiqligi, turli rangda o'zgarishi va boshqa xususiyatlarga ega. Ular uch

darajaga bo'linadi. Birinchi darajali qimmatbaho toshlarga olmos, sapfir, zumrad, yoqut, aleksandrit, shpinel, evklaz, oltin, platina, marvarid.

Ikkinchi darajali qimmatbaho toshlarga akvamarn, topaz, vorobyevit, geliodor, qizil turmalin, demantoid, ametist, pirop, almendin, sirkon, opal uvarovit, uchinchi darajali qimmatbaho javohirlarga nefrit, yoqutlar, feruza, kordiyerit, gagat, qahrabo, malaxit, kianit, epidot, billur, sitrin, xalsedon, agat, aqiq, serdolik, sodalit, prenit, lojuvard, flyuorit, andaluzit, diopsid va boshqalar kiradi.

Xalsedon — u marmar dengizi qirg'og'idagi qadimgi Xalkedon shahri nomidan olingan bo'lib rangi oq, kulrang, havorang, sariq, ko'k, qizg'ishqo'ng'ir bo'ladi. Uning dog'dog' yoki yo'lyo'l turlari ko'p. U abraziv materiallar sifatida, soat toshlari tayyorlashda hamda zargarlik buyumlari tayyorlashda ishlatiladi.

Xalsedon chaqmoqtoshnyutg bir turi bo'lib, qadimdan zebziyatlar yasaladigan toshlar hisoblangan. Unga ishlov berish oson bo'lib, asrlar mobaynida xizmat qilgan. Ustalar marjonlar, to'g'nag'ichlar, uzuk, bilaguzuk, zebigardonlar asl san'at durdonalari yaratib kelmoqdalar.

Bu toshning to'q sariq va sarg'ishqizg'ish rangdaligi muhabbat ramzi, erkaklar qalbini ayollarga bog'laydigan tosh deb qisoblangan. Bu tosh go'yo odamlarni qahrg'azab va qayg'uanduhdan asraydi deydi.

Feruza — (forschatojikcha) mineral degan ma'noni bildiradi. U jilosiz mumga o'xshash, xira bo'ladi. Feruza zangori, havorang yoki yashilhavorang bo'ladi/Uning Nishopur (Eron)da, SSJda, O'rta Osiye hamda Qozog'istonda eng yirik konlari bor. Feruza konlari Markaziy Qizilqum hamda Qurama tog'larida bor. Dunyoda eng yaxshi feruza koni Nishopur feruzasi bo'lib, u nix,oyatda sifatlidir. Eramizning IX asriga oid feruzadan yasalgan qumg'on saqlangan, Markaziy Qizilqum feruzasini musulmon mamlakatlari nihoyatda qadrlaganlar, chunki bu tosh qudratli tumor sifatida oshqozon va ko'z kasalligiga, ilon chaqqanda eng yaxshi shifo hisoblangan.

Lqiq — ruscha agat, grekcha oniks so'zidan olingan bo'lib, tarjima qilinganda «tirnoq» deganidir. Bu mineral, zargarlikda, kandakorlikda, sanoatda va boshqa joylarda ishlatiladigan javohir turlaridan biri^U qadimgi Misr, Assiriya, Bobilda ham bezak material sifatida ma'lum. Ba'zi bir afsonalarga ko'ra Qadimgi Gresiyada aqiqdan ibodatxonalar qurilgan, chunki derazasiz, tuynuksiz ibodatxonaga kirgan kishi uning nurafshonligi hamda kengligidan hayratda qolgan. Aqiqdan masalan, O'zbekistonning Samarqand shahridagi Go'ri Amir maqbarasini ichki xonalari bezagi yasalgan. Aqiq O'rta Osiyoning baland TyanShan tog'laridan yoki g'orlaridan qazib olingan. Uning oq yaltiroq va quyuk qora rangda tovlanadiganlari bo'ladi.

Aqiqdan o'ymakorlikda qutichalar, guldonlar, tagdon, shamdon, qalamdon va boshqalar yasaladi. Sanoatda esa hovoncha, hovoncha dastasi, tarozi prizmalari, elektr va suv o'lchov asboblarining tagligi, dazmollash vakillari va boshqalarda ishlatiladi.

Safsar — zargarlikda ishlatiladigan qimmatbaho tosh. Undan marjon, to'g'nag'ich, ilmatugmalar va baldoqlar yasaladi^ Uni Sharqda ham Yevropada ham yuqori bax,olangan, chunki uni oshiqlar mahubasiga sovg'a qilgan. U sepkillar x,amda ajinlardan asraydi, zehnni ravshan va bardam qiladi. Har xil yomonlarni yo'latmaydi. Shuning uchun safsarni qazib olishga e'tibor yanada kuchaydi.

Yoqut — la'l, ruscha rubin. Zargarlikda ishlatiladigan chaqnoq toshlar turiga kiradi.

Yantar — za'far yoki ja'far sehrigar tosh, tabiatda g'orlarda topiladi. U Bu toshni bo'yinda osib yurilsa, jangda g'olib chiqadi, agarda chayon yoki ilon chaqib olsa o'sha joyga shu toshni qo'ysa og'riqni o'sha zahoti to'xtatadi va tez tuzatadi. Zargarlikda zargarlik buyumlarini ishlashda foydalaniladki

Marvarid — ruscha — «jemchug» dumaloq noaniq shaklli donacha, tuguncha. Marvarid turlanib chiroyli jilolanganidan zebziyat buyumi hisoblanib, uning yirik xili dur deb ataladd/ Sharqda XIX asrda marvarid faqat bezak buyumi bo'lmasdan balki, uning kishilar ruhiyatiga va sog'lig'iga katta foydasi bor deb yuritganlar. Masalan, marvarid inson organizmini mustahkamlaydi, yurakdagi tushkunlik va iztirobni haydaydi, ko'zning ko'rish qobiliyatini oshiradi, jinlardan saklaydi, og'izdan qo'lansa hidlarni yo'qotadi. Oshqozon, jigardagi, siydikdagi toshlarni maydalaydi, shamollaganni yo'qotadi, bavoilni va boshqa kasalliklarni tuzatadi.

(Dur — xitoy tilidan olingan bo'lib, uni inju deb yuritiladi. U chuchuk suvli dengizlarda yashaydigan chig'anoqlardan topilgan. Dur sharsimon yoki noto'g'ri shakldan iborat bo'lib turli

tovlanadi. Uning kattaligi kaptar tuxumidek bo'lganlari eng qimmatbaho hisoblanadi. Dur zargarlikda ishlatiladigan eng qimmatbaho material hisoblanadi.

ZARGARLIKDA ISHLATILADIGAN ASBOBLAR

Boshqa kasblar singari zargarlikda ham o'ziga xos asbobuskunalar ishlatiladi. Loyli o'choq, charm, o'tga chidamli loylar, payvand, naycha, temir kishqichlar, bolg'achalar, metall taxta, metall kishqichlar, pargor, zubilalar, misgarlikda ishlatiladigan ba'zi bir keskich asboblari, charx tosh, kichkina kishqichlar, qoliplar, metalldan qilingan har xil diametrli yarim sharsimon chuqurchali qolipchalar, tunkalarni qirg'ish uchun qaychilar, ombirlar, payvandlovchi asbob va boshqalar ishlatiladi. Zargarlar bu asboblarning ko'pini temirchi ustalariga buyurtma berib yasat tirib oladilar. Ba'zi bir zargarlar o'zlari yasab oladilar. Bu asboblarning ko'pchiligi biror narsaga o'xshatib ishlangan masalan, Xivalik ustalar qaychini tuyaqushga, yana birlari qurbaqaga o'xshatib ishlashgan.

Punson — (puanson) zargarlikda ishlatiladigan asbob bo'lib metallga naqsh ishlashda ishlatiladi.

Kirya — temir yoki po'latdan yasaladi. Uning bir necha kattalikdagi teshigi bo'lib oltin yoki kumush oldin kattaroq, keyin kichikroq teshikdan o'tkazib tortiladi. Oltin yoki kumush sim hozir shu xilda tayyorlanadi. Sim kiryaning naqsh o'yilgan joyiga qo'yib bolg'alansa natijada naqsh hosil qilinadi, Hosil qilingan simni kirkira deb ataladi. U bezak buyumlarida ishlatiladi.

ZARGARLIK BUYUMLARINI TAYERLASH TEXNOLOGIYASI

Zargarlik ishi ancha nozik va murakkab. Zargarlikda kumush, tilla, mis, qalay, jez va boshqalar asosiy xom ashyo hisoblanadi, Avvalombor zargarlik buyumini yasash uchun xom ashyo eritiladi va quyib olinadi. Uni goh qizdirib, goh sovutib ishlanadi. Zargarlar o'choq va bir ikki qasqonli damningbosma maklida ishlashadi. Kumush yoki tillani bo'taga solib, ustidan bir chimdim tanakkor sepib, qo'raga qo'yiladi. Dahandam bilan o'tni puflab bo'tadagi ma'dan eritiladi. Eritilgan metallni rejgaga qo'yib qotiriladi. Qotgan metall sandonda xoyis bolg'a bilan bolg'alanadi^Cho'zilgan metallni g'adirdudurlari durusht egov bilan qolgan izlari mayin egov bilan, undan so'ng qirg'i bilan ketkaziladi, silliqlab yaltiriladi. Tayyorlanayotgan buyum tekislab bo'lingandan so'ng, o'tga qo'yib dam beriladi va tovlanadi. Tovlangan metall yapaloq yoki chorsi ombir bilan qisib sandonga olinadi. Shundan so'ng tayyorlanayotgan masalan, bilaguzuk korcho'p asbobida urib egiladi. Uni egovlab chizib bilaguzuk ko'rinishiga keltiriladi. Bilaguzuk kirini ketkazib, pardoz beriladi. Uni qora kislotada tozalanadi. Zargarlik buyumlarini o'yma va qolipi usulda yasaydilar. Ularni turli qimmatbaho toshlar: marjon, shisha, sadaf va boshqalar o'rnatib bezatiladiu Hozir Buxoro, Samarqand, Xiva, Qo'qon va boshqa zamonaviy zargarlik fabrikalarida ba'zi bir og'ir qo'l mehnatlarini avtomatlar bajaradi. Umuman aytganda mehnat boshqacha prinsipda bo'lingan bo'lib, bezak ashyolarining xillarini alohidaalox,ida ustalar yasaydilar. Shu jarayonlar ham sex a'zolariga taqsimlab berilgan. Bezak buyumlarini tayyorlash ham birmuncha mexanizasiyalashgan.

9-Mavzu:

KASHTACHILIK SAN'ATI

Reja:

1. Kashtachilik san'ati tarixi
2. Kashtachilikda bezak buyumlari turlari
3. Kashta tikish texnologiyasi
4. Zardo'zlik san'ati

Tayanch tushunchalar: Kashtachilik, applikasiya, do'ppi, quloq, oraqchin, tus do'ppi, joynamoz, zardevor, palak, kirpech, so'zana, choyshab, zardo'zlik.

Uzbek millim kashtachiligi (kashtado'zlik) amaliy san'atning eng qadimiy turlaridan bo'lib, u xalqning o'z turmushini go'zal qilish istagi natijasida yuzaga kelgan. Kashtachilik san'ati nafaqat mamlakatimizda, balki chet ellarda ham shuhrat sozongan. O'zbek xalq ustalari qo'llari bilan tikilgan kirpech, so'zana, zardevor, gulko'rpa, choyshab kabilar Germaniya Federativ Respublikasi, Belgiya, Amerika Qo'shma Shtatlari, Hindiston, Afg'oniston kabi xorijiy, shuningdek, mamlakatimizning Farg'ona vodiysida faqat xonadonlarda emas, balki muzeylarda doimiy ekspozitsiyaga aylanib qolgan.)

Hozirgacha buyumlar o'ziga xos go'zallik, nafis bezaklarning rangbarangligi bilan kishilarni hayratga solib kelmoqda. Badiiy kashtachilik uzoq tarixga ega, buni arxeologik topilmalar va yozma manbalar isbotlab bermoqda. Uzbek kashtachiligi iqlim, tabiiy sharoit, mux, it bilan bog'liq holda barcha kasbhunarlar bilan birgalikda rivoj topgan. Kashtachilik san'atining eng qadimiysi saqlanmagan. XIV— XV asrlarga mansub miniatyuralar orqali kashtachilikning juda qadimdan rivojlanganligini ko'rish mumkin. Ispan elchisi Rui Gonzales de Klavixo Amir Temur saroyida uzbek milliy kashta bezaklarini ko'rganini kundaligida yozib qoldirgan. 1467 yili Kamoliddin Behzod «Zafarnoma»ga ishlagan «Temur taxtda» miniatyurasida chodirga ishlangan kashtani ham aks ettirgan. XIX asrning ikkinchi yarmida kashta tikish mashinasining ixtiro etilishi kashtachilik korxonalarining vujudga kelishiga asos soldi. Mashinada kashtalarning ko'p ishlab chiqarilishi ularning badiiyligiga putur yetkazdi. Qo'l kashtalari unutila boshlandi. Lekin ayrim xillarigina saqlanib qoldi. Uzbek kashtachiligi qo'shni xalqlar kashtachiligi ta'sirida boyidi va rivojlandi. Uzbek kashtalariga nazar solsak, unda Hind, Xitoy, Rus, Afg'on, Qozoq, Qirg'iz va Tojik kashtachiliklarining usul va uslublarini uchratamiz.

Bu san'atda har bir millatning o'ziga xos eng ko'p qo'llaydigan naqshlari bo'ladi. Chunonchi o'zbek kashtalarida o'simliksimon, geometrik hamda gul naqshlari ko'p bo'lsa, rus kashtachiligida geometrik, o'simliksimon shakllar, gullar, qush va mevalar ko'p tasvirlanadi.

Qozoq va qirg'iz kashtachiligida esa ko'proq hayvonlar, shox va tuyoqlarni eslatuvchi elementlar tasvirlanadi.

Qadimiy an'analarga ko'ra, o'zbek qizlari — bo'lajak kelinchaklar seplari — har xil kashtachilik buyumlarini o'zlari tayyorlashlari lozim edi. Kashtalar qanchalik nozik, chiroyli bo'lsa, qayliq shunchalik yuqori baholanar edi. Qizlar 7—9 yoshidan boshlab kashta tikishga o'rgatilardi. Ular uch, to'rt yildan keyin mustaqil kashta tika boshlaydilar. Yetishib chiqqan kashtachilar o'zining san'ati va tabiatiga ko'ra go'zallik haqidagi orzularini ifodalashga harakat qilganlar.

Kashtachilikning muhim turlaridan biri zardo'zlikdir.

Zardo'zlik — zar ip bilan kashta tikish kasbi bo'lib, Uzbekistonda, ayniqsa Buxoroda keng tarqalgan. Zardo'zi usulida tayyorlangan kashtalarda oltin, kumush rangdagi ipak hamdasun'iy ipak va tolalardan foydalaniladi.

Kashtachilikning maxsus turlaridan biri — applikasiyadir.

Applikasiya — lotincha yopishtirish degan ma'noni bildirib, gazlama, qog'oz va boshqa materiallarga rangbarang gazlama, qog'oz bo'laklarini yopishtirish yoki tikish yo'li bilan bezash demakdir. Applikasiya kashtado'zlikning maxsus turi bo'lib, u o'ziga xos texnologiyaga ega. Asosiy matoga rangdor mato parchasini, charm va boshqalarni qadab, atrofi choklanadi. Applikasiyada ko'pincha izma choklardan foydalaniladi. Kashtaning bu turi Uzbekistonda yaxshi rivojlanmagan. Hozirgi vaqtda ko'pincha bolalar paltolariga, ko'ylaklariga, bosh kiyimlariga har xil qush, meva, gul va qayvonlar tasviri applikasiya usulida choklanadi. Ayrim hollarda ayollarning kiyimlari shu usulda bezatilyapti.

Arxitekturada va biror buyumlarni bezashda applikasiya usulidan keng foydalanib kelinmoqda.

KASHTACHILIKDA BEZAK BUYUMLARI TURLARI

Urta Osiyoda kashtachilik juda keng tarqalgan bo'lib, oilada har bir ayol kashta tikishni bilishi kerak bo'lgan. Shuning uchun har bir oila o'zi uchun kirpech, so'zana, dorpech, oynaxalta, choyxalta va boshqalarni o'zi tayyorlagan. Bezak buyumlarining turi juda ko'p masalan, so'zana, kirpech, choyshab, oynaxalta, choy xalta, zardevor, palak, gulko'rpa, dorpech, bug'joma, parda, belbog', takyapo'sh (yostiq ustiga yopiladigan), do'ppi, ko'ylak, dastro'mol, hamyon, joynamoz, sumka, nimcha, maxsikavush, xaltacha va boshqalar badiiy did bilan bezatilgan. O'tmishda bu kashtalar oq va malla matolarga tikilgan. Keyinchalik satin, shoyi baxmalga tikiladigan bo'ldi. Kashtachilikda ishlatiladigan bezak buyum turlari bilan tanishib chiqamiz.

Do'ppi — O'zbekistonda keng tarqalgan yengil bosh kiyim. Do'ppi kiyish dastlab Eronda va turkiy xalqlar o'rtasida, Rossiyada esa XIII asrda rasm bo'lgan. Asrlar davomida do'ppining turli xillari vujudga kelgan. Baxmalga, satinga, sidirg'a shoyiga ip, ipak va zar bilan do'ppi gullari tikilgan. O'zbekistonda, Toshkent, Chust, Buxoro, Samarqand, Boysun, Shahrisabz do'ppilari mashhur bo'lib, ular o'ziga xosdir. Jumhuriyatimizning barcha rayonlarida do'ppi tikiladi. Uning Iroqi, Chust do'ppi, Gilam do'ppi, Chakma to'r, Qizil gul, Piltado'zi, Zardo'ppi, To'ldirma deb nomlanadigan milliy

do'ppilar bor. Har bir do'ppi yaratilish uslubiga ega bo'lib, ular birbiridan farq qiladi. O'zbekistonda ommaviy bosh kiyimi asosan uch xil shaklga ega bo'ladi. «Kuloh», «araqchin», «tusdo'ppi».

Kuloq — konussimon bosh kiyim. U asosan darveshlar qalpog'i. Uning matohi toq uchburchak parchalaridan bichilib yonlamasiga tikiladi. Kulox, (erkaklar bosh kiyimi) hozir juda kam uchraydi.

Araqchin — sharsimon do'ppi, uni asosan keksalar kiyadi. Toshkentda sharsimon do'ppilar kanda xayol, bosma, chakmato'r, iroqi chok usullarida tikiladi.

Tus Do'ppi — Keng tarqalgan yassi yuzali do'ppi. Ko'pincha tus do'ppi chust do'ppi deb yuritiladi. Tus do'ppilarning birgina klassik variantining o'zida sakkizta yuvelir chok uslubi qo'llaniladi. Masalan, zanjira, to'g'ri chok, chita, kungura, yetalatma, taroq, ova, pildiroq. Chust do'ppisining tepasiga kizakdan kvadrat shaklida bo'rtib chiqib, yarim shar ko'rinishida bo'ladi. Toshkent do'ppisi sidirg'a baxmaldan (gulsiz) tikilgan bo'ladi. Buxoro do'ppilari sidirg'a yoki gulli baxmaldan jiyakli qilib tikiladi, jiyagi turli xil ipaklardan rangdor naqshli yo'rma usulida tikilgan bo'ladi.

Joynamoz — yerga solib ustida namoz o'qiydigan to'shama. Islom diniga e'tiqod qiluvchilar ishlatishadi. U ibodat vaqtida kishini bu dunyodan ajratuvchi omil deb tasavvur qilinadi. Joynamoz har xil matodan tayyorlanib, uning uch tomoni mehrob shaklida tikilgan bo'ladi. Undan machit, Madrasa va uylarda foydalaniladi. U turli o'lchamda bo'ladi. Ibadatni kanda kilmaslik uchun boshqa narsalardan foydalanish mumkin. Masalan, chopon, qiyiqcha, sholcha kabilardan, chunki ular diniy nuqtai nazardan pok hisoblanadi. Joynamoz kashtachilikda juda Joynamoz kashtachilikda juda chiroyli qilib bezatilgan bo'ladi,

Zardevor — uy jihozi, u sidirg'a shoyi baxmal, satenga kashta tikib bezatilgan badiiy buyum. Zardevor o'zbek hamda tojiklarda yangi tushgan kelinning uyiga, shiftiga yoki devoriga ilib qo'yiladi. U zar ip yoki ipak gajimli bo'lib, eni 40—70 sm, uzunligi mo'ljallangan uyning devoriga moslab tikiladi.

Palak — devorlarga ilinadigan eng yirik, eng qimmat bezak buyumlaridan biri. Palakda osmon va to'lin oy aks ettiriladi. Uni qadimda oq yoki malla bo'zga kashta tikib tayyorlangan. U suzanadan gullarining yirikligi, zaminiga ham kashta qoplanishi bilan farq qiladi.

Palakni o'rtasida yirik oy tasviri kizil qirmizi, pushti ipak bilan kashtalanadi va atrofiga juda chiroyli qilib o'simliksimon naqshlar tikiladi, Naqshlar ichida ko'pincha bodom, qalampir elementlari qo'llaniladi. Palakda qirqtacha oy ham tasvirlash mumkin, shuning uchun oyini soniga qarab olti oyli palak, o'n ikki oyli palak, hattoki katta uylar uchun kirk oyli palak tikilgani bizga ma'lum. Oylar turli ranglar bilan bir necha xil tasvirlangan. Mashhur kashtado'zlar ba'zida oyni ajoyib naqshlar bilan bezab, o'z mahoratlarini namoyon etganlar. Agar oyni ichi sidirg'a rangda ifodalangan bo'lsa, uni oypalak, agar naqshli bo'lsa gupalak va hokazo nomlar bilan yuritiladi. Keyingi vaqt larda palakni qo'l mehnati ko'p bo'lgani uchun so'zaia deyila boshladi. Lekin x,ozir palakni qo'lda tikishga katta ahamiyat berilmoqda.

Kirpech — kirpo'sh, tokchaga taxlab qo'yilgan kiyimkechak ustidan yoki devorni vertikal bo'sh joylariga ilib, uyni bezatib turishi uchun ishlatiladigan badiiy buyum. Kirpech kashtalari qo'lda yoki mashinada tikiladi. Kirpech qo'lda ilma kashta bilan bezaladi. U kiyimkechakni changdan saqlaydi va uyni bezab turadi. Odatda, palakka o'xshatib tikilgani kirpechpalak deb yuritiladi. Bu turi ham keng ishlatiladi.

So'zana — forscha so'zani deb ham yuritiladi, igna bilan tikilgan degan ma'noni beradi. So'zana matoga kashta tikib tayyorlangan badiiy buyum bo'lib, xonani bezatish uchun devorga ilib qo'yiladi. U satin, baxmal, shoyi va boshqa matolarga kashta tikib tayyorlanadi. U o'ziga xos badiiy ko'rinishga ega. Matoning rangidan ustalarimiz kashta zamini sifatida foydalanadilar. Shuning uchun palakdan farq qiladi. So'zana har bir xonadonda bo'lgan, chunki bir qiz turmushga chiqishidan oldin o'zi uchun so'zana tayyorlagan. So'zana kelinlarning sepi hisoblangan. Kambag'al oilada so'zanani malla, oq bo'zdan, badavlatroqlarida esa shoyidan, baxmaldan tikishgan. So'zana uchun kompozision joylashgan o'simliksimon naqshlardan foydalaniladi. So'zana o'rtasida ko'pincha doirasimon gul tikilib atrofi guldor islimiy naqshlar bilan bezatiladi. So'zana tikish juda qadimdan rivojlangan bo'lib XIX asrgacha bo'lgan so'zanalar saqlanmagan. Faqat XIX asrga oid Samarkand, Buxoro, Nurota,

Farg'ona, Uratpa, Shahrisabz, Toshkent, Farg'ona va boshqa joylardagi so'zana turlaridan namunalar bor. San'atning bu turi ayniqsa O'zbekiston va Tojikiston territoriyasida qadimdan keng tarqalgan. Keyingi paytlarda 40 yillardan boshlab so'zana mashinada tikilib kelmoqda.

Choyshab — forschatojikcha ro'yo — tunchodiri degan ma'noni bildiradi. Choyshab asosan taxmonga tutish, yotganda yopinish uchun, to'shak ustidan to'shaladi. To'shak ustidan yoziladigan choyshab kam kashtali oq surup, taxmonga tutiladigan satin, shoyi, baxmal va boshqalardan tikiladi. Hozirgi vaqtda choyshabdan so'zana kabi badiiy buyum sifatida ham foydalanib kelinmoqda.

KAShTA TIKISH TEXNOLOGIYASI

Kashta — turli rangdagi ipak, mulina, zar ip bilan igna, ilmoqli bigizda har xil matoga mashinada gul tikishdir. Kashta har xil kiyimlarga, ro'zg'or buyumlariga tikiladi. Kashtachilikda mato, kigiz, charm, karton, zig'ir, jun, ipak, sun'iy iplar, zar iplar, mayin sim, xom charmdan tayyorlangan tasmalar, munchoq, marjon, metall pulakcha, qimmatbaho tabiiy va sun'iy toshlar, shishadan tayyorlangan munchoqlar va boshqa materiallar ishlatiladi. Kashtachilikda o'ziga xos ish kurollari mavjud bo'lib, ular o'ziga xos operatsiyani bajaradi. Kashtachilikda ignalar, ilmoqli va ilmoqsiz bigizlar, to'g'nag'ich, angishvona, qaychi hamda chamberaklar ishlatiladi.

Chambarak asosan yog'ochdan yasaladi, u doyra, kvadrat, to'g'ri to'rtburchak shaklida bo'ladi. Kichik kashtalarga doyra chamberak ishlatiladi, chunki u qulaydir. Hamma kashtalarga ham chamberak ishlatilavermaydi. Ip va igna kashta tikiladigan matolar qalinligiga moye qilib tanlanadi. Kashtachilikda yog'och dastali ikki xil, ya'ni ilmoqli va ilmoqsiz bigizlar ishlatiladi. Ayrim materiallarga masalan, charm va kartonga qiynalmasdan tikish uchun ilmoqsiz bigizlar ishlatiladi. Naqshlar uchun o'tkir uchli 10—12 sm uzunlikdagi qaychilar ishlatiladi. Tikish qulay bo'lishi uchun qatim 50—60 sm dan uzun bo'lmasligi lozim, kashta chamberakda tikilsa angishvona qo'llanilmaydi. Naqsh nusxasi har xil materiallarga har xil yo'llar bilan tushiriladi. Masalan, nusxa ko'chiriladigan qog'ozlar axta, yorug'lik yordamida, naqsh chizilgan qog'ozni material ustidan ko'klab chiqiladi keyin bu qog'ozlar yirtib olinadi. Kashtaga iplar rangini moslab tanlash kashtado'zdan katta mahorat xamda did talab qiladi. To'g'ri tanlangan ip kashtaning jozibador chiqishiga sabab bo'ladi.

Ko'lda kashta tikishning ikki turi mavjud: birinchisi matoning arqoq hamda o'rim iplarini sanab kashta tikish, ikkinchisi esa matoga gul tasviri konturini chizib, erkin kashta tikish turlari Arqoq o'rim iplari kesishtirib tikilgan polotno yoki bo'z shaklida to'qilgan matolarga tikiladi. Buning sababi kashta tikishda mato iplarini sanab tikishga qulaydir. Sanama kashta turi O'zbekistonda keng tarqalgan. Erkin kashta mato tanlamaydi, tushirilgan tasvir chiziqlari asosida tikiladi. Uzbek kashtachiligida yo'rma, ilma, iroqi, bosma, xomdo'zi, chamak, chipta xayol, baxya choklar keng tarkalgan. badiiy kashtalarda turli joydan turli choklar ishlatiladi. Chunonchi Shaqrisabzda yo'rma, kandaxayol, Iroqi, Toshkentda ko'proq bosma choki, Buxoro, Nurota, Samarqand yo'rma choki bilan tikiladi.

Chamak choki — kashta tikish choklaridan biri bo'lib, chapdan o'ngga ikki parallel chiziq bo'ylab tikiladi va ip o'tkazilgan igna o'ngdan sanchiladi. So'ng yuqoriga chapga tomon qiya qilib chiqariladi va pastki chiziqqa parallel ravishda to'g'ri qadaladi hamda pasti ham qiya qilib chiqariladi. Chamak choki ko'pincha naqshlarni ramkaga olishda yoki do'ppi kizaklariga badiiy bezak berishda ishlatiladi. Qaychini kichik o'tkir uchli ishlatiladi. Chamak choki rus kashtado'zlari orasida «kozlik» deyiladi.

Baxya choki — kashta chetlarini mustahkamlashga xizmat qilib, matoga xuddi ko'klagandek, lekin bir tekis chok hamda masofa hisobga olinib tikiladi. Shundan so'ng mato o'girilib yana tikib chiqiladi, natijada tekis ip chiziq hosil qilinadi. Bu chok juda qadimdan ko'lda, keyinchalik mashinada tikiladigan bo'lgan. U ikki qator, ya'ni qatorlar o'zaro tutashib chiqishi ham mumkin.

Kuppa choki — turli yo'nalishda, ya'ni chapdan o'ngga, o'ngdan chapga, yuqoridan pastga, pastdan yuqoriga sidirg'a tikib hosil qilinadi. Yonmayon tikiladigan choklar bir tekis yoki gul shakliga qarab kichikdan kattalashib, kattadankichiklashib boradi. Bu chok duro'ya, (ikki tomonlama) sanama, piltado'zi nomlar bilan yuritiladi. Do'ppido'zlikda va kashtalarda juda keng foydalanadi.

Chindi xayol — duro'ya choka, matoga igna qadalib bir me'yorda tikib chiqiladi, teskari o'girib yana tikib chiqiladi. Shu tariqa matoning oldi va orqa tomonida bir xilda gul hosil qilinadi. Bu chok

bilan ikki tomoni ham ko'zga tashlanadigan buyumlar, ya'ni sochiq, ro'mol va boshqalarni bezashda ishlatiladi.

Yo'rma choki — yo'rmaki, ilmoqli bichiq yoki igna bilan matoning o'ng tomonida halqalar zanjiri hosil qilib tikilib, bigizga o'tkazilgan ipak matoning sirtida chap qo'l bilan ushlab turiladi. Sanchilib chiqqan igna bilan esa halqa hosil qilinadi. Yo'rma choklari bilan yirik kashtalarning x,oshiyalari, gul va barglarni asosiy shoxga ulaydigan band va boshqalar qadimdan shunday usulda tikilgan. Yo'rma chokdan Samarkand, Buxoro, Qashqadaryo kashtado'zlari ko'p foydalanadilar.

ZARDO'ZLIK SAN'ATI TARIXI

Zardo'zlik — hunarmandchilikning qadimiy turlaridan biri zar ip bilan naqsh (kashta) tikish kasbi. U forscha zar (tilla), do'zi (tikmoq) so'zini anglatadi.

Zardo'zlik san'ati uzoq tarixga ega. Zardo'zlikning vatani Vavilon bo'lib, u Rim imperiyasiga qarashli bo'lgach, zar, ipak va jun ip qo'shib tikilgan rangbarang kashtachiligi bilan butun dunyoga mashhur bo'lgan. Vizantiyada zardo'zi kiyimkechaklarni faqat imperator a'yonlari, aslzodalar kiyishgan. Vizantiya bilan muntazam madaniyat hamda siyosiy hamkorlik qilishi tufayli zardo'zlik san'ati Eron podshohligi saroyida ham rivoj topgan. Eronda zardo'zlik san'atining rivojlanganligiga XV—XVII asrda ishlangan zardo'zlik namunalari misol bo'la oladi. Vizantiyadan Qadimgi Rusga ham zardo'zlik san'ati kirib keldi. Kichik Osiyo doirasida zardo'zlik XIII va XV asrlarda ham rivojlandi. Xullas Vizantiya qayerga ta'sirini o'tkazgan bo'lsa o'sha yerda zardo'zlik rivojlangan.

O'rta Osiyoda zardo'zlik juda qadimdan rivojlanib kelayotgan xalq amaliy san'ati turlaridan biridir. Arxeologik topilmalar va tarixiy manbalardan ma'lumki, O'rta Osiyo xalqlari orasida qadimdan I—II asrlarda zarbof kiyimlar, badiiy buyumlar keng tarqalgan. 1947 yili Toshkent viloyatining Vrevskiy qishlog'ida o'tkazilgan arxeologik topilmada ayol qabridan I—II asrlarga tegishli zarbof kiyimlar topilgan.

Abdurazzoq Samarqandiy «Hindiston safarnomasi» asarida 1442 yili Shohrux zamonida Shimoliy Hindiston bilan Hirot o'rtasida turgan elchilarning sovg'alari orasida zarbof kiyimlar bo'lganligini aytib o'tgan. 1465 yili «Ashratxona» maqbarasi haqidagi hujjatlarda zarbof kiyimlar haqida bayon etib o'tgan. Hirotida yashab ijod etgan Vasfiy o'zining risolalarida zarbof kiyimlar va zardo'zlik kasbi to'g'risida bayon etgan.

XVII asrda yashagan samarqandlik shoir Fitratning asosiy kasbi zardo'zlik bo'lgan, u matolarga zardan ajoyib kashtalar tikkan. XIX—XX asr boshlarida zardo'zlikning o'ziga xos maktabi yaratilgan. O'zbekistonda Buxoro, Samarkand, Farg'ona va boshqa joylarda zardo'zlik maktablari ochilgan. Qimmatbaho matodan tayyorlanadigan zardo'zi kiyimlar mahalliy aholining turli tabaqalari o'rtasida keng tarqalgan. Bu kiyimkechaklar asosan amir saroyidagilar, shahar boylari uchun tikilgan. Yuzlab qo'li gul ustalar hammasi amir saroyining ehtiyoji uchun ishlagan. Bu ustalarning ko'pchiligi otobobosidan meros bo'lgan kasbi saroy ahllari uchun kamzul, chakmon, chalvor, poyafzal, belbog', salla, quloq va jul tikishdir (212, 213, 214-rasmlar). Bu kiyimlar xon buyurtmasi yoki yaqinlari tomonidan bironta oilaviy tantana yoki bayram munosabati bilan tayyorlash buyuriladi. Hyech kim, qatto eng katta amaldorlardan birortasi ham yuqorida aytib o'tilgan kiyimlardan hyech birini o'ziga buyurtirishga hak.i yo'q edi, ular zarbof kiyimlarni amir sovg'a qilgandagina kiyishlari mumkin edi. Ayollar va bolalarning zardo'zi kiyimlari faqat badavlat xonadonlarning an'analaridagina kiyilgan, kiyimlarni ular bironta oilaviy tantana yoki bayram munosabati bilan kiyishgan. Boy xonadonlarning 8—10 yoshdan katta bo'lmagan o'g'il bolalariga sunnat to'yi munosabati bilan zarbof to'n kiydirishgan». XIX—XX asr boshlarida Buxoroda xukmronlik qilgan mang'itlarning oxirgi sulolasiga taalluqli zarbof kiyimlar yagona yodgorliklari nusxasi hisoblanadi. 1800—1826 yillarda Haydarxon podsho zamonasida ishlangan zardo'zi maxsi (1810 yilda ishlangan) saqlanib qolgan. 1827—1860 yillarda Amir Nasrulloxondan juda kup zarbof kiyimlar saqlanib qolgan. 1895 yildan 1911 yilgacha hukmronlik qilgan Abdulahadxonga mansub juda ko'p zardo'zlik kiyimlar ko'p saqlanib, o'sha davr zardo'zlik san'ati gullab yashnagan davr hisoblanadi. O'rta Osiyoda zardo'zlar boshqa hunarmandchilik kabi maxsus tashkilotga uyushgan edi. O'sha vaqtda Buxoroda 350 ga yaqin zardo'z ustalar bo'lgan. Ular ustidan nazorat qilib turadigan maxsus tashkilot bo'lgan. Sex ustaviga o'xshash risolalari bo'lib, u diniy rasmlarga hamda urfodatlariga amal qilishni talab etar edi. Zardo'zlarning ko'pchiligi tevarakatrofdagi guzarlarga yaqin joylarda yashar edilar. Shaxarlarda

bozorbop buyumlar tayyorlaydigan ustaxonalarning katta qismi aynan guzarda joylashgan edi. Maxsus tashkil etilgan tashkilotga amirning saroy ustalaridan tashqari yollanib ishlaydigan xususiy ustalar — xalfalar ham kirar edi. Tashkilot uyushmasining boshlig'i eng hurmatli va tajribali usta — oqsoqol yoki bobo bo'lgan. U rasmiy ravishda saylanmay, bobo diniyaxloqiy masalalarni hamda ustalarning xattiharakatlarini kuzatib borar edi. Agarda bobo bo'lmagan holda oqsoqol uning o'rnini bosib turar edi. v Oqsoqol Amir saroyi bilan amirlik ma'muriyati o'rtasidagi tashkilotning rasmiy vakili hisoblangan. U yirik buyurtmalar olishda va taqsimlashda, usta, xalifa, shogird o'rtasidagi nizolarni hal qilishda, bozordan chakana ustaxonalardan belbog', ayollar bezagi, ro'mol va hokazolarni sotib olishda xizmat qilgan. Amirning bosh amaldori zarur buyumlar ro'yxatini qushbegidan oqsoqolga bergan. Oqsoqol yakka holda ishlaydigan ustalardan buyum narxini kelishib olgan va buyurtma ro'yxatidagi narsalarni olib qushbegiga ko'rsatgan. Keyin esa oqsoqol ustalarni rozi qilgan. Oqsoqol bundan tashqari uyushma a'zolarining turmushi bilan chambarchas bog'langan bo'lgan. Oqsoqol uyushma a'zolarining rilasida chaqaloq tug'ilsa, to'y va marosimlarda nechta odam aytish, nimalar kerak bo'lishini, qancha to'yona qilish va boshqalarni hamda mana shu marosimlarga boshidan oxirigacha boshqosh bo'lgan. Oqsoqolga alohida maosh ajratilmay saroy topshiriqlarini bajargani, har xil xizmatlari uchun, to'y va marosimlarda choponlar kiygizishgan, pul va sovg'alar taqdim qilishgan. Oqsoqolga poykor, ya'ni yordamchi sayinlanar edi, u yosh ustalardan saylanib, unga ham maosh ajratilmas edi. Poykorga uyushma a'zlari to'y, o'lim, hovli to'yi va boshqa ma'rakalarda arzon matodan tikilgan chopon in'om etar edilar. Buxoro amirining shahardan tashqaridagi Sitorai MohiXosa hamda Shirbudun saroylarida har yili bozor sayli bo'lib, unda xalq amaliy san'ati turlaridan kulolchilik, misgarlik, kandakorlik, pichoqchilik, do'ppido'zlik va boshqalar qatori zardo'zlik buyumlari ham tashkil etilar edi. Shirbudunda to'rtolti hafta, Sitorai Mohixosada ikki haftacha davom etadi. Bu sayl har yili xalqning an'anaviy bdyrami hisoblanib hukumat tomonidan qonunlashtirilgan edi. Narsalarni sotishga qulay bo'lishi uchun vaqtinchalik rastalar qurilar, bularning hammasini uyushtirishga ustalarning oqsoqoli rahbarlik qilardi. Bunday sayllarning bo'lib turishi xalq amaliy san'atining rivojlanishiga katta hissa qo'shgan. Feodalizm davrida hamma hunarlar kabi zardo'zlik muqaddas hisoblangan. Chunki har hunarga, kasbga bo'lgan hurmat shunchalik bo'lganki ustalar har bir qilgan ishlarini dil vijdoni bilan bajargan. Ustalarining aytishicha eng birinchi usta zardo'z, eng birinchi ustoz, g'oyibona homiy hamda pir Hazrati Yusuf bo'lgan deyishadi. Shu haqda kichkina risolacha bo'lib unda zardo'zlik kasbining paydo bo'lishi, uni o'rganish qonunkoidalari, ishdan oldin o'qiladigan duolar zardo'zlik kasbining homiysi «Arvohi pir»ga sig'inish uzoq vaqtgacha davom etgak. «Guli surx» ayyomida, ya'ni ilk bahor kunlarida zardo'zlar Buxoro yaqinidagi Bahovaddin qishlog'iga kelib qo'y so'yib xudoyilar qilishgan. Pirzodalar arvohiga bag'ishlab haftaning payshanba, yakshanba kunlari barcha zardo'zlar to'planishgan. Qiroatxonlik dasturxon ustida bo'lib, risolachi zardo'zlikni kelib chiqish konunqoidalari va o'qiladigan duolarini tushuntirib berishgan. Risolachiga qiroatdan so'ng kishilar nazirniyoz berganlar. Bu esa ularni zardo'zlik kasbiga bo'lgan x,urmatini yanada oshirgan. Buxoroda saroy zardo'zlik ustaxonalari bo'lib ular arkda, podshohlik binolarida, oliy davlat amaldorlarning hovlilarida joylashgan bo'lib, amir xaziiasi tomonidan ta'minlanib turilgan. 1860—1885 yilda saroyda bitta, 1885—1911 yillarda ikkita ustaxona bo'lgan. Birinchi ustaxona davlatning bosh vaziri—qushbegining podshohlik uyida, ikkinchisi amirning moliya hamda soliq ishlarini yurituvchi zakotchining uyida edi. Qozi Kalon Badriddinning uyida ham zardo'zlik ustaxonasi bor edi. Unga podshoh ruxsat berib, saroy ustaxonalari darajasida huquqqa ega edi. Qozi Badriddinning uy ustaxonasida amirning maxsus ruxsatnomasi bilan har xil sovg'asalom tayyorlanar edi.

1894 yili amir Abdulahadning Karmanaga butunlay ko'chib o'tishi, saroy ustaxonasi faoliyatini to'xtatdi. Saroy buyurtmalarini avval xususiy ustalar tayyorlab berar edilar. Keyinchalik esa Chorbog'igul saroyi qoshidagi ustaxo nada bajarildi. 1915 yili Olimxon davrida Buxoroda Qushbegi Mirzo Urganjiyning uyida podshox,lik ustaxonasi tashkil etilgan. Bu ustaxona qushbegi ixtiyorida bo'lgan. Unda ishning ko'pkamligidan qat'i nazar 20 tadan 40 tagacha ustalar ishlagan. Ustaxonaga ustakor boshchilik qilgan. Ustakor tajribali, malakali tarqkashlardan (ya'ni naqsh chizuvchi usta) qushbegi tomonidan saylangan. Bulardan biri gul tikish san'atida krravulbegi, Salim ustakorlik lavozimida ishlagan. ^yeyinchalik Shoiddin va Abdushukur tarxkash bo'lgan. Ular zardo'zlarga ish

bergan, buyurtmalarni o'z vaqtida bajarilishi hamda ishni sifatli chiqishini nazorat qilgan. Ustakor barqut, shoyi, ip va boshqa xomashyolarni tarqatib turgan. Faqat ustakor kalobatunni, ya'ni qimmatbaho zar ipni qushbegi idorasi ichida tayinlangan maxsus mirzo kalobatunchidan olgan. Kalobatun alohida joyda saqlangan. Gul kesuvchi ustalar podshohlik ustaxonasida asosiy kishilardan hisoblanar edi. U gulbur deb nomlangan. Naqqoshlar ichidan (tarhkashlar) chiqqan sarkorcho'badarkash degan chambarak yasovchi ustalar gulburlardan keyin ikkinchi o'rinda turgan. Matoga chambarak yasash hamda gul tarxini (naqsh nusxasini) tushurish eng mas'uliyatli ish bo'lib bu ishni hamma zardo'zlar ham eplay olmagan, shuning uchun keyinchalik faqat chambarak yoki kergi yasash bilan shug'ullanuvchi ustalar ajratilgan. Saroy ustaxonalarida ish qizg'in bo'lgan. Ustalar azondan shomgacha ishlashgan. Ularga malakalariga ko'ra ish haqi berilgan. Bayram kunlari oqsoqol ustalarga pul hamda buyumlar sovg'a qilinar edi. Ustalarga hukumat tomonidan issiq ovqat berilar edi. Ularni maxsus taxtachalarga o'yib yozilgan «xatcho'bi non» va «xatcho'bi go'sht» (go'sht)ga bo'lar edi. Maosh dam olish kuni — payshanbada qushbegi idorasidan mirzo tuzgan hisobkitob bo'yicha berilgan. Shogirdlarga ustalar pulning uchdan bir qismini berardilar. Ustaxonadagi oziqovqat bir maosh hisoblangan. Shogirdlar oziqovqatni yo uylariga olib ketar edilar yoki kambag'allarga sotib yuborar edilar Tushgan pulni bo'lishib olganlar. Ustalar ba'zi vaqtlarda kechasi ham qolib ishlaganlar. Ularga bir tangadan «kori shab» uchun qo'shimcha haq to'langan. Tezkorlik bilan qilinadigan ishlarni ayrim hollarda buyurtmani shartnoma asosida ustalar uylariga olib borib bajarganlar. Agarda saroy ustaxonasida shoshilinch ish bo'lsa yoki zardo'zlar sonini ko'paytirish maqsadida qushbegi mahallasidan oqsoqol nomiga arkda ishlash uchun eng yaxshi ustalardan bir nechtasi talab silingan, usta va sohibkorlar arkdagi ishga safarbar qilingan.

Podshohning zardo'zlik ustaxonasidan tashqari yana xususiy ustaxonalari ham bo'lib, ularning soni 25 tacha bo'lgan. 1885—1911 yillar Buxoroda zardo'zlik san'ati gullab yashnagan davr bo'lgan.

Turya¹ yaavrlardagi ustaxonalar tayyorlagan

mollari turlicha bo'lgan Muzaffarxonning xonligida xususiy ustaxonalarga ancha erkinlik berilgan, podshohlik ustaxonalarida nima tikilsa, o'shalarni ham tikishga ruxsat berilgan. Ahadxon davrida saroy a'yonlari qamda katta amaldorlar kiyadigan kiyimlarni tikish man etilgan. Ayrim yakkahol zardo'zlar buyumlarini bozorlarga olib chikar, savdogarlarga sotib yuborar edilar. Buxorodagi turli muzofot hokimlari har yili amirga an'anaviy tor tug'i to'qson mukofoti bilan sotib olar edilar. «Sharif chilyolak» laqabli usta Masharif gullardan tashkil toptan, to'nga ham, boshqa buyumga ham birday ishlatsa bo'ladigan naqsh kompozitsiyalarini oldindan tayyorlab qo'ygan. Bir necha oyda tushiriladigan gul birikki kunda tushurilgan. Xususiy ustaxonalar teztez amir saroyi buyurtmalarini bajarar edilar. Ularga ustaga xazinadan bichilgan mato va gul tarxi berilar edi. Qolgan maydachuyda ashyolarni ustaxonani egasi sotib olgan. Buyurtma xarajatlarini qushbegi mahkamaga to'lagan. Podshoqlik ustaxonalari bilan baravar miqdorda o'z oilasi uchun naqd pul olish huquqiga ega bo'lgan. Zardo'zlar maydachuyda remont qiladigan ishlarni ham qilganlar. Ular eskirgan do'ppi va ayollar peshanabandi va boshqalarni qaytadan remont qilishgan. Eskirgan peshanabandning zardo'zi guli avaylab kesib olinib ro'molga ko'chirib qo'yilgan. Paydo bo'lgan choklarni yo'qotish maqsadida gullarning chekkasidan ko'shimcha ingichka yo'l tikilgan. Zardo'zi do'ppilarini esa teztez tozalab turishga to'g'ri kelgan. Yaxshi ezilgan shirachni yumshoqlab do'ppining kirlangan joyiga obdon aylantirib ishqalanib tozalangan. Usta zar suviga botirilgan yumshoq paxta bilan zar iplarni artgan. Erkaklar choponidan ayollar kuylagi, xaltacha, bolalar to'nchasi, do'ppi, yostiq jilti, sallalardagi kashtalardan ro'mol hamda peshonabandlarga gul tushurishda foydalanishgan. Ustalar bozorga ayrim hollarda olibsotarlariga qam sotganlar. Chala bitgan buyum, ya'ni abrani ham sotishgan. Olib sotarlar abradan kerakligicha olib yoki o'z oilasining kuchi bilan yoki maxsus shu ish bilan shug'ullanuvchi ayollarga berib, ishni nihoyasiga yetkazganlar. Olibsotarlar o'zi uchun qulay sharoitda ustalarni kerakli buyumlar bilan ta'minlab turgan, ma'lum miqdorda foydasi bilan mol bergan. Ushbu yo'p bilan olibsotarlar ancha muddatgacha ustalarni o'z izmida saqlashga erishgan.

AVVVALGI ZARDO'ZLIK TEXNIKASI

Zardo'zlik podshohlik davrida buyum tikuvchining qo'liga o'tguncha murakkab hamda uzoq ishlovdan o'tgan. Zardo'zlik buyumlari quyidagi, bosqichlarda bajarilgan.

Ustaxona bichiqchisi buyumni andaza bo'yicha bichgan.

Tarhkasht andazalarni tayyorlagan va podshoqqa ko'rsatgan. Unga ma'qul tushgandan so'ng zardo'zlarga uzatgan.

3. Ustalar andaza va matoni olib, kashtalarning ma'lum miqdordagi ayrimayrim qismlari uchun tayyorgarlik ko'rishgan. Tikish uchun to'shama (pilta) tayyorlashga o'tilgan. Qog'ozda chizilgan naqshni teriga, karton yoki qalin qog'oz ga axta yordamida tushurib, qalamda yoki qora bo'yoqda naqsh ustidan yurgizib chizib chiqqan. Shutur gardan qaychi bilan naqshlarni karton dan qiyib olgan, agar qiyin bo'lsa, ikkinchi kishi unga yordamlashgan. Tullar kesilganda chambarak hosil bo'ladi.

4. Ta'var pishiq o'ralgach, matoni tikishga o'tilgan.

5. Ta'varni ish batamom nihoyasiga yetgandan so'ng olib tashlashgan. Ba'zi hollarda buyum batamom bitgandan so'ng bo'z taglikning bir qismi olib tashlangan yoki zarur qismi joyida qoldirilgan. Ayollar hamda erkaklar kiyimlari, so'zana, yostiq jildlari, joynamozlar, ot junlari alohida korcho'blarda yoki bitta korcho'ba qismlarga ajratilib tikilgan. Chopon uch yo'lda tikilgan. Ot jullari korcho'ba avval uning pastki qismi tikilib, uning yuqori qismini pay ichiga qayirib, tikib qo'yilgan. Kashtalari qo'lda tikilib, julning yuqori, ikkinchi qismini tikishga o'tishgan.

ZARDO'ZLIK SAN'ATINING RIVOJLANISHI

1920 yilda amirlik ag'darilib Buxoroda sovet qokimiyati o'rnatilgach barcha san'at turlari kabi zardo'zlik san'ati ham xalq qo'liga o'tdi. Sovet hokimiyatining dastlabki yillarida yuz bergan qiyinchiliklar Eron, Arabiston hamda Rossiyadan keltiriladigan zar simlarining to'xtab qolishi zardo'zlik san'atining rivojiga putur yetkazdi. Bu paytda zardo'zlik buyumlarining xillari ham o'zgardi. Keyinchalik esa dabdabali kimxob to'nlar o'rniga do'ppi, ayollarning nimchalari, sumka, tufli, albom muqovalari, choyshablar, ko'zoynak g'iloflari shuningdek divan yostiqlarining g'ilofi va boshqalar tikila boshlandi. Zardo'zlik san'ati bilan amirlik zamonida faqat erkaklar shug'ullangan, chunki ayol qo'li tegsa, zar xira tortadi deb ularni bu ishga jalb qilinmas ekan. 1930 yilda O'zbekistonda rassomlar uyushmasi, uning qoshida zardo'zlik arteli tashkil etilib unga tajribali zardo'zlar taklif etildi. ZARDO'ZLIK UCHUN ASBOBUSKUNALAR

Har bir kasbda o'ziga xos asbob-uskunalar bo'ladi. Zardo'zlikda asbobuskunalar uncha ko'p bo'lmasada o'ziga xos tomonlariga va tuzilishiga ega. Ularni birmabir xarakterlab o'tamiz.

Chambarak — korcho'b, uning to'n, jun hamda mayda-chuyda buyumlar uchun mo'ljallangan uch turi mavjud. Ular kattakichikligi bilan birbiridan farqlanadi. Korcho'b uzunligi 320 santimetrgacha bo'lgan ikki teng yonli silliq yog'och dastadan iborat bo'lib, uchida joylashgan harakatlanuvchi shamshirak yordamida chambarakni xohlagan kattalikka keltirish mumkin. Chambarak bo'zdan qilingan kerish (tavar) tortiladi x,amda u tikib tayyor bo'lgan buyum bilan birga chiqarib olinadi. Zardo'zlar ko'rpachada chordona holda o'tirib ishlaganlar. Zardo'zlikda qadimdan patila degan asbob ishlatiladi. Patila oddiy yog'ochdan chorrax (to'rt qirrali) va nafis qilib tarashlangan, ichini kovlab qo'rg'oshin kuyib vazminlashtirilgan bo'ladi. Unga to'rt kavat qilib zar o'raladi. Keyin maxsus kartondan kesilgan gullar ustidan tikib chiqiladi. Bunday patilalar ipni zich qilib o'rashni ta'minlagan. Zardo'zlikda angishvona ham ishlatiladi.

Angishvona — forscha, angusht, ya'ni barms*. vona, bona, saqllovchi degan ma'noni bildiradn. Yostiq, ko'rpa tikishda qo'lga igna kirib ketmasligi uchun barmoqqa kiyiladigan metall g'ilof. Angishvonaning ustki va yoni ignani keti qadaladigan, ya'ni nina toyib ketmasligi uchun chuqurchalardan iborat bo'ladi. Qadimda metall kam bo'lganligi uchun charmdan ham tayyorlangan. Zardo'zlikda ikki xil angishvonadan foydalaniladi. Birinchisi fabrika angishvonasi bo'ladi, uni o'rta barmoqqa ikkinchisi tagsiz, qalin charmdan yasalgani chap qo'lning uchta barmog'iga taqilib ishlanadi. Charmlı angishvonani fabrikada metalldan ishlangani ham bo'ladi.

Igna — zardo'zlikda chatishtikish uchun ishlatiladigan o'rtacha kattalikdagi igna.

Qaychi shuturgardan — zardo'zlikda ishlatiladigan qaychi turi bo'lib, u tuya bo'yin qaychi degan ma'noni beradi. Ya'ni tuya bo'yniga o'xshash qaychi bo'lib gul qirqishda ishlatiladi. Zardo'zlikda oddiy qaychilar ham ishlatiladi.

ZARDO'ZLIKDA ZAR TIKISH USULLARI

Zardo'zlikda 30 xil klassik tikish usullari

mavjud. Bu usullar o'ziga xos tomonlarining nomlari bilan birbiridan farq qiladi. N. Aminov o'zining «Viz zardo'zlarimiz» risolasida zardo'zlik sirlari, zar tikish xillari va usullari to'g'risida batafsil to'xtab o'tgan. Zardo'zlik umuman ikkiga bo'linadi, birinchisi — zamindo'zi, ikkinchisi — guldo'zi.

Zamindo'zi — bunda zar tikilayotgan kiyim yoki kiyim gulnaqshining zamini yoppasiga zar bilan tikiladi. Zamindo'zi siddi ustiga tikilib, siddi jaydari ipakdan tayyorlanadi. Birinchi navbatda ip 4 yoki 5 qavat qilib, keyin esa ikki qavat qilib eshiladi. hosil bo'lgan ingichka shnurni zardo'zlikda siddi deb yuritiladi. Zardo'zlikda tikilish joyining yuzasi katta yoki kichikligiga qarab, o'lchamga moslab stanokda siddilar sariq bo'z ustiga sakkiz, yigirma, yigirma to'rt qator qilib tortiladi. Siddilar, aniq qisob bilan tikilib ular sanab tikiladi hamda ularning soni mo'ljaldagidan ortik bo'lmasligi kerak. Aks holda, mavj yoki nusxalar buziladi. Zaminduzida mavji yak ro'ya va mavji du ro'ya qismlari bor. Zamindo'zi sadimda immatbaho to'nlarda ishlatilgan bo'lib hozir zardo'zi do'ppilarning jiyagidagina qo'llanib kelinadi.

Guldo'zi — bunda tikilayotgan naqshning tagi ochiq qolib faqat gul naqshlarining o'zi zar bilan tikiladi. Guldo'zi tikish usuli o'ziga xos bo'lib bu quyidagi bosqichda bajariladi. Naqqosh tomonidan naqsh chiziladi. Naqsh nusxasi qalin qog'oz, karton yoki teridan qirqib andazasi tayyorlanadi. Siding'a baxmal matoga qadab chiqiladi, ya'ni omonat tikib chiqiladi yoki yelimlanadi. Karton nusxani zar ip bilan qoplab tikib chiqiladi. Biroz bo'rtma naqsh gul hosil bo'ladi. Endi zardo'zlikda zar tikish xillari hamda usullari to'g'risida to'xtalib o'tamiz. Bu aytib o'tiladigan tikish xillarining ko'pchiligi zardo'zlikda qo'llanilyapti. Ayrimlari deyarli qo'llanilmayapti, Bu tikish xillari kam qo'llansada lekin uning ishlatish sohasini topsa bo'ladi. Bu usullarning yo'q bo'lib, unutilib ketayotgani kishini achintiradi. Qadimdan qo'llanilib kelingan tikish usullaridan yosh avlod foydalansa, xalq yaratgan an'anaviy, nodir uslublarni asrab kolgan bo'lur edik.

Yak ra mavj, yak ra chashmi bulbul — bu tikish usulida mavji yak ro'ya bilan chashmi bulbul qo'shib tikilib, bir yo'li mavj hamda bir yo'li chashmi bulbul hosil qilingani uchun uni shu nom bilan yuritiladi. Bu usul zardo'zlarni shu san'atga ijodiy yondoshishi tufayli yuzaga kelgan.

Chashmi bulbul — bulbulning ko'zi degani. U shaxmat xonalariga o'xshab ketib to'rtburchak naqshlar ajoyib mavjlanib turadi. Naqshlar siddi bilan sanab tikiladi. Xuddi boshqa zamindo'zidagidek tikiladi. Tovus, xurshid kabi qadimgi buxorocho do'ppilar gir aylanasining tepa qismiga «obiponcha» ishlatilgan. U kartondan kesib, zamindo'zi ustiga to'rt qavat kumush zar bilan tikib chiqiladi.

Mavji cheng' i — mavji ochabacha deb ham yuritiladi. Zamindo'zining bir turi bo'lib, o'ziga xos tikiladi. Chunonchi siddilar to'rt va ikkitadan sanab tikiladi. Natijada katta va kichik mavjlar x,osil bo'ladi. Zardo'zlar katta mavjni —ocha, ona deb yuritsalar, kichigini esa bacha, ya'ni bola deb yuritadilar.

Mavji du ro'ya — ikki tomonlama mavj, zamindo'zining qismlaridan biri bo'lib, yangi shabadada daryoning mavj urib turganligini eslatadi. Shuning uchun mavji du ro'ya deb ataladi. Obi lo'la deb ataladigan ip ishlatiladi. U zardo'zlikda ip siddilardan yo'g'onroq bo'lib, jaydari ipdan yigirmayigirma besh qavat qilib, qattiq eshiladi. Chegara misol siddilarning har ikki chetiga tortiladi. Obi lo'la zamindo'zining chetlari chiroyli chiqishi uchun ishlatilib, zamindo'zi enining kengligiga qarab siddilar soni ko'paytiriladi. Lekin obi lo'la ikki qatorligicha kolaveradi.

Mavji yak ro'ya — bir tomonlama mavj, zamindo'zining qismlaridan biri bo'lib, u dars mavjiga o'xshash bo'ladi. Shuning uchun mavji yak ro'ya deb ataladi.

Sochmado'zi — ikki qavat zar va bir qavat mayin ipak bilan birga qo'shib eshiladi hamda lola, sebarga, barga gullar, shakarab kabi tikiladi. Har gal sochma tikilganda zar bilan ipak birgalikda albatta o'rtaga qilib eshilishi lozim. Bu usul gullarga tiriklik mavjini beradi. U katta namoyonlarda ishlatilsa, ajoyib manzaralar hosil bo'ladi, Bu tikilgan gullar quyosh nurida tovlangan gulzorni eslatadi. Ikki qavat zar va bir qavat yashil ipakni birbiriga qo'shib paxta bargini eslatadi. U o'ziga xos ajoyib ko'rinishga ega. Tikishning bu qadimiy usuli ham hozirda tez suratlar bilan rivojlanmoqda.

Kubbi almosi — sariq bo'z ustiga tikiladigan qubba bo'lib, uning gullari olti bargli, sakkiz bargli bo'lishi mumkin. Qadimda qubbalarni latun zar ipda tikilgan hozirda esa zar mishura bilan tikiladi. Chunki latun zar iplar yo'q. Quyidagi barglar tikiladi va bo'sh qolgan oralari o'rtaga eshilgan ikki qavat zar bilan tahrir tikishida to'ldiriladi. Bir xil rangli ip bilan qubbaning o'rtasidagi uzuk ko'ziga

o'xshash joyi to'ldirilib tikiladi. Tayyor qubbani bo'z ustidan kesib olinib, gumbaz hosil qilish uchun uning tagiga paxta qo'yiladi, Uni joyiga o'rnatilib atrofi kobuli tikishda sherozi, ya'ni 8 qavat zar bilan tikib chiqiladi. Shundan so'ng ajoyib gumbazsimon gul hosil bo'ladi. Ba'zi hollarda mis qubbalar va kumush qubbalar ham bo'ladi. Mis va kumush qubbalar maxsus buyurtmalarga bajariladi. Ular ham o'ziga xos ko'rinishga ega.

Qandahori — zar tikishning qadimiy va juda chiroyli usullaridan bo'lib, bunda uch xil, ya'ni 8 baxyali, 6 baxyali va 4 baxyali qilib, sariq bo'z ustiga tikiladi. Ba'zi hollarda duxoba ustiga ham tikish mumkin, lekin duxobaga tikish uncha samara bermaydi. Chunki duxobaning tuklari zar orasidan chiqib, mahsulotning sifati buziladi. Qandahori tikish turi aslida Afg'onistondan kelib chiqqan bo'lib, uni tikishda asosan bo'zdan foydalaniladi. Qandahorida asosan yupqa matolar ishlatilgan bo'lsa, to'rt qavat zar o'rash lozim. U sakkiz yoki olti qavat zar bilan tikiladigan xilidir. Ba'zi hollarda qandahori atrofi oq kumush zar bilan kobuli qilib tikib chiqiladi. Bu juda chiroyli nusxa.

Xishti x,aram — murakkab tikish xili bo'lib zamindo'zi gruppasiga kiradi. Xishti haram tikish uchun uch yoki to'rt"il ipak ip yoki mulina iplar va har xil rangdagi ip uchun bittadan igna lozim. Tikishda naqshlarga qat'iy rioya qilish kerak bo'ladi. Uning umumiy ko'rinishi koshinkorlik devorlarini eslatadi. Har bir xisht birbiridan yaxshi ajralib turishi uchun, zar ip, ko'k, yashil, qavorang, binafsha rang ipak turlari ishlatiladi. 1906 yilda tikishning usulini Aminjon Majidov yaratgan.

Shashxol — u zamindo'zi gruppasiga kirib, tuzilishi jihatidan chashmi bulbulga o'xshasada shashxolning chashmi bulbuldan enliroq bo'lishi bilan undan farq qiladi. U qanchalik enliroq tikilsa, shuncha badiiy chiqadi. Shashxol tikish xili kuylak oldi qismlarida, choponlarda ishlatiladi. Davlat gerblari va ayollar sumkasi shu usulda tikiladi. U boshqa zamindo'zlarga qaraganda ancha murakkab bo'lib, agar igna noto'g'ri urilsa shashxol buziladi. U romb shakli ko'rinishida bo'lib o'rtasida nukdalari bo'ladi. Shuning uchun shashxol, ya'ni olti xol deb nomlangan. Buxorolik zardo'z N. Aminovning «Go'ri Amir» pannosidagi maqbara devorlari shu usulda tikilgan.

Bozbandcha — tumorcha degani. Tumorcha ko'rinishda bo'lgani uchun shu nom bilan yuritiladi. N. Aminov «Go'ri Amir» pannosida gumbazni pastki qismi bozbandcha usulda tikilgan bo'lib, o'ziga xos ajoyib ko'rinish bergan.

Shoxchai du ro'ya — ikki yoqlama shox degani, keyingi yillarda paydo bo'lgan tikish xillaridan biri. Tuzilishi jihatidan sarasang shoxsimon naqshlar ikki tomonga joylashgan bo'ladi.

Shoxcha — zamindo'zining bir turi bo'lib, shoxlar ajoyib ko'rinishda tasvirlanib, u do'pu pilar atrofirdiga tikiladi. Shoxchadan ba'zi bir hoshiyalarda foydalanish mumkin.

Sambo'sa — u xuddi varaqi somsani zslatadi, shuning uchun tojikcha sambo'sa o'zbekcha somsa. Shuning uchun zar tikishning bu turini sambo'sa deb yuritiladi. Aylana do'ppalarda zar tikishning sambo'sa usuli ishlatiladi. Zamindo'zi o'rniga obi kofta tikiladi. «Kofta» tojik so'zidan olinib o'zbekcha kovlanib olingan degan ma'noni anglatadi. Obi kofta ikki xil ipak bilan tikib to'ldirib o'ziga xos ko'rinishdagi naqsh tasvirini beradi.

Shakarak — zar ip ikki qavat qilib o'rtaga eshilib yana ikki qavat qilib eshib tikish usulidir. Bu eshilgan zar ip bilan maxsus gullar hamda barglar tikiladi. Maxsus gullar sebarga, panj bargga, chappado'zi, lolalar shakarak usulida tikilsa o'ziga xos nafis hamda go'zal chiqadi. Shakarak asosan guldo'ziga o'xshab ketsada ular birbiridan farq qiladi. Masalan, shakarakda gullar hamda barglar alohida tovlanib va jilolanib ko'rinishga aniqlik kiritadi.

Marg'o'lai dumchanok — dumli marg'o'la, zar tikishning bu usuli kam ishlatiladi. U ayollar ro'moliga, kamkor choponlar, yostiqchalar hoshiyasiga zar iplar bilan tikiladi. Uning ikki xil sherozi, ya'ni 8 qavat eshilgan zar ipda hamda 4—5 qavatli zar iplar bilan tikib chisiladi.

Qobupi — tiqish xili afg'onlardan olingan bo'lib, shuning uchun Afg'oniston poytaxtining nomi bilan kobuli deb yuritiladi. Ayniqsa afg'on va qind zardo'zlarida qobuli tikish xili juda ko'p qo'llanilgan. Qobuli asosan sabr, bodom, chilolak deb ataladigan gullar qubba hamda zamindo'zilarning ichki tomoniga qo'llaniladi. Qobulini gul atroflariga ishlatilganida zardo'zi yanada badiiy chikadi.

Tahrir — tikish usulini bunday deb atalishining sababi qo'lyozmaning g'aliz jumlarini tuzatishdek jarayonni eslatishdir. U asosan guldo'zi atroflarini to'ldirish uchun kerak. Gul tikishda zar bo'laklari oddiy ip bilan ilintirilib tikiladi. U biroz bo'lsada ko'rinish turadi, shuning uchun har bir gul

bargining hoshiyasi sheroziy zar bilan tikiladi. Bu tax, ririy tikish guldo'zining yanada badiiy chikishiga olib keladi. Agarda ayrim kamchilik bo'lsa, tahrir o'sha aybni bekitish uchun xizmat qiladi.

Tagalak — tikishning bu usuli qo'y shoxining ko'rinishini eslatgani uchun uni shunday nomlanadi. U zar gullar orasini to'ldirish uchun ishlatilishi mumkin. Yana bo'sh joy qoldirilsa, unga marg'o'la qo'shib tikiladi. Tagalak yupqa matoga to'rt hamda olti qavat zar ip bilan tikiladi. Agarda duxoba bo'lsa unga 8 kavatli tofta zar bilan tikilsa, nur ustiga a'lo nur bo'ladi. Marg'o'la — forscha zulf ma'nosini bildiradi. Zardo'zlikda zar tikishning qadimiy usullaridan biri. Marg'o'la usulida olti kavat zar ip bilan yupqa hamda nozik gazlama, ya'ni sidirg'a krepdeshin yoki atlasga tikiladi. Zardo'zlar keyinchalik marg'o'lani sakkiz qavat eshilgan zar ipda duxobaga tikkanlar. Buni ustalarimiz sakkiz qavatli tofta zar, ya'ni «sherozi» deb yuritadilar. XVIII asr oxiri XIX asr boshlarida sherozi zar kelib chiqqan. Marg'o'la zar ip tikish usuli ayollar peshonabandiga juda mos tushadigan tikish turidir. Rakkosalarimiz shunday peshonabandlarni kiyib raqsga tushadilar. Uzbek milliy kiyimlaridan biri bo'lib an'anaviy ravishda davom etib kelmoqda.

Guldo'zi — zardo'zlik san'atining eng qadimiy x,amda asosiy usullaridan biri, u qadimda zarbof to'nlar tikishda qo'llanib kelingan. Guldo'zi usulida karton gullar yuzasi to'rt qavat qilib o'ralgan zar ip bilan bir tekisda qoplanadi hamda zar ip matodan o'tmaganligi sababli karton tomoni oddiy ipda tikiladi.

Xorak — zar tikishning usuli XIX asr oxirlarida ixtiro qilingan. U zardo'zlikning juda kurkam turlaridan biri. Xorak guldo'zi va simdo'zilar atrofiga bezak sifatida tahrir o'rnida ishlatiladi. Xorak to'rtbesh qavat zar ip bilan tikiladi.

Kungurai sedona — uning ikki turi bo'lib, sherozi duxoba ustiga, olti kavat zar ip bilan yupqa matolarga tikiladi. Uning «kungurai sedonai yak raftor» va kungurai sedonai du raftor» xillari bor.

Mavji tunuk — nafis gazlamaga asosan sallalarni tikishda qo'llaniladi. Hozir esa namoyonlarda qo'llanilyapti. Masalan, N. Aminovning «Salyut» deb nomlangan namoyoniga mavji tunuk tikish turi qo'llanilgan.

Mavji xanjar — burchak shaklida tikish xili bo'lib, kumush zar bilan qobuli uslubida uchburchak tikiladi. Burchak o'rtasiga tilla zarda xanjari tikib chiqiladi.

Dabbusa — uzun hoshiya, davra do'ppilarda ishlatiladigan tikish turidir. Zardo'zlar ikki oba zar ipda tikib chiqilgach, ularning o'rtasi dabbusa sim bilan tikib to'ldirilib chiqiladi.

Chordarchor — zamindo'zining bir turi bo'lib, zamindo'zi siddilari yo'g'onrok., oralari ochikroq bo'ladi. Ipaklar qattiqroq tortib tikiladi. Uning ko'rinishi chiroyli qilib terilgan g'ishtning ko'rinishini eslatadi. U namoyonlarda ishlatiladi. Qadimda choponning hoshiyalarida ishlatilgan. Chordarchor mo'ljalga qarab olinib, uch qator bilan sakkizo'n siddigacha va undan ortiq siddi tortib tikiladi. A. Aminovning «Ismoili Somoniy maqbarasi» nomli namoyonida chordarchor tikish usuli qo'llangan.

Pulakchado'zi — pulakcha qizil, oq, ko'k, sariq, yashil, havorang bo'ladi.

Likak do'zi — u xuddi jajji prujinani eslatadi, u tilla va kumush rangda bo'ladi.

10-Mavzu:

GILAM TO'QISH, KIGIZ BOSISH SAN'ATI

Reja:

1. Gilam to'qish san'ati
2. Kigiz bosish san'ati

Tayanch tushunchalar: Gilam, to'qima, bosma, tikma, xurjun, sholcha.

Gilam to'qish san'ati xalq amaliy bezak san'atining keng tarqalgan turi bo'lib, ko'p asrlik milliy an'ana va uzok; tarixga ega. Gilam to'qish badiiy to'qish hunariga kiradi. U qadimdan ayollar orasida keng tarqalgan hunar sifatida mashhurdir. Gilam to'qish san'ati ayniqsa chorvachilik bilan shug'ullanadigan ko'chmanchi xalqlar orasida tarqalgan. Gilam qadim zamondan beri xona ichini bezatish, issiq saqlash, tovushni kamaytirish uchun xizmat qiladi. Gilam asosan polga yoki bo'ya ustiga to'shaladi, xonani bezatish uchun devorga osiladi va o'tov ichiga o'raladi: Bu san'at juda qadim

zamonlardan beri rivojlanganligini yozma tarixiy manbalar va arxeologii: topilmalar isbotlab berdi. Arxeologik topilmalar natijasida Xorazmda miloddan avvalgi I ming yillikka mansub gilamlar topilganligi tasdiqlandi. Qadimda Ussuri, Bobil, Midiyada keyinroq esa Eron, Hindiston, Turkiyada to'qilgan rangli gilamlar mashx,ur bo'lgan. VII-asr qo'lyozmalari gilam to'kish san'ati o'sha davrlarda O'rta Osiyoda ham rivojlanganligini tasdiqladi. V—VII asrlarda Urta Osiyodagi ko'pgina shaharlardan Xitoyga har xil gilamlar olib kelingan, Masalan, Qarshi va Nashebodan to'qilgan gilamlar Xitoyga olib borib sotilgan. Urta Osiyo va Afg'oniston adabiyotlarida ko'rsatilishicha VII—XI asrlarda Xorazm hamda Samarkand bilan Buxoro o'rtasidagi ba'zi shaharlardan kichikkichik joynamoz gilamchalar to'qilib chet mamlakatlarga sotilgan.

XI—XII asrlarda Urta Osiyoda shu jumladan Uzbekiston territoriyasida gilam to'qish san'ati juda rivojlangan, XIV asrda esa Uzbekiston territoriyasida gilam to'qish san'ati rivojlanmay qoldi, chunki mongol bosqinchilari Urta Osiyoni egallab olgan edi.

XIV asrning ikkinchi yarmida Urta Osiyoning Amir Temur qo'liga o'tishi bilan bu soha yana rivojlanib ketdi. Har xil xorijiy mamlakatlardan olib kelingan ustalar gilam to'qish ustaxonalarida ishlaganlar.

XVIII—XIX asr boshlarida ayniqsa, Buxoro va Farg'ona xonliklarida gilam to'qish san'ati tez sur'atlar bilan rivojlandi. Bunda gilam tayyorlash o'zining naqshi, yuqori sifatli to'qilishi, bo'yalish texnikasi bilan ajralib turdi.'

XX asr boshlarida Ko'qon, Samarkand, Andijon, Buxoro, Urta Osiyoning gilam to'qib sotish markazi hisoblangan. Lekin XX asr boshlarida bu yerlarda gilam to'kish san'atining rivojlanishi pasayib ketdi. Inqilobdan so'ng bu sohaga yanada e'tibor berildi. Gilam to'qiydigan mashinalar ixtiro etila boshlandi. Xiva, Andijon, Qarshi, Urgut shax,arlarida gilam to'qiydigan korxonalar ochildi. Mashinada to'qilgan gilamlar o'ziga xos tomonlari bilan farq qiladi. Ularda ko'pincha gilamlar sun'iy tolalardan to'kiladi. Gilamlarning arqog'i ko'pincha zig'ir yoki paxta tolasidan tayyorlanadi. 30-yillarda murakkab patli gilamlar mashinalarda to'qiladigan bo'ldi. Pat bog'laydigan maxsus dastgohli korxonalarda gilamlar ishlab chikarila boshlandi. Andijonda «Mehnatguli» arteli qoshida gilam to'qish kursi ochildi. Artelga Farg'ona vodiysidagi Oyim qishlog'idan katta usta Mehriniso Teshaboyeva taklif etildi. Mashhur usta qo'lida juda ko'p yosh mutaxassislar yetishib chikdi. Jumhuriyatda gilamdo'zlikni yanada rivojlantirish uchun Turkmanistondan mashhur ustalar taklif etildi va ichida ko'plab gilamdo'z ustalar tayyorlab berildi.

O'zbekistonda gilam to'kish maktabi acocan ikki — Samarkand va Andijon katta gruppalariga bo'linadi. Andijon gilamlari o'zining chidamliligi, pishikligi, aniq qizilko'k koloriti bilan fark kiladi. Farg'ona, Qoraqalpok gilamlari asosan ikki xil, ya'ni kizil va to'q ko'k gammada to'kiladi. Uzbek gilamlarining chetiga ko'pincha ruta o'rtasiga turunj yoki doyra naqshi ishlanadi. Samarkand gilamdo'zlik maktabiga Samarkand va Buxoro viloyatlaridagi gilam to'kuvchilar kiradi. Buxoro gilamlari o'zining rangbarangligi, kattaligi, uzun patliligi va chiroyli naqshlari bilan ajralib turadi. Samarkand gilamlari kiska patli, markazida turunj chetiga alox,idaalohida naqshpar ishlanadi. Qalkon deb nomlangan turunj naqshi juda ko'p ishlanadi. Gilamlar hoshiyador estetik jihatdan chiroyli ishlangan bo'ladi.

Nurota gilamlari esa o'zining uzun patliligi, o'rtacha kattalikda, siyrakrok to'kilishi bilan ajralib turadi. Dastgohda ko'lda to'kilgan gilamlar o'zining chidamliligi, nafisligi, tabiiyligi va sifati jihatidan ajralib turadi. Bu gilamlar yuz yillab xizmat qilishi mumkin Ko'pgina mamlakatlarda kadimdan ko'lda to'kib kelinayotgan gilamlar yaxshi rivojlangan. Masalan, Fransiya, Eron, Xitoy, Hindiston, Afg'oniston va boshqa mamlakatlarda. MHD davlatlarida to'qiladi.

Gilamning to'qima, tikma va bosma xillari bor.

To'qima gilamda — gilamning guli to'qiladi. Uzbekistonda patli va patsiz (palos) gilampar to'qiladi.

Tikma gilam — tayyor buyumga guli tikiladigan gilam.

Bosma gilam — guli bo'yab bosiladigan gilam.

Gilamlar to'qilgan joyi yoki to'qigan qabilaning nomi bilan yuritiladi. Turkman gilamlari yovmut, tekin, beshir gilamlar deb yuritiladi. Turkman gilamlari geometrik naqshli bo'ladi. Kavkaz gilamlarining mashhur shirvoni, axti, darbandi turlari bo'lib, pushti, qizil, ko'k, sariq, sarg'ish va

boshqa ranglarda barg, gul, qush tasvirlari ishlanadi. Eron gilamlari o'ziga xos bo'lib, gul, o'simlik, sush, hayvon tasvirlangan doirasimon shakllar ko'zga yaqqol tashlanadi. Ular sinayi, ordabili, sarruxi, cherizm va boshqa gilamlari bilan mashhurdir. Xitoy gilamlari dunyoga mashhur bo'lib, patlarinig naqshi har xil me'yorda qirqilib, relyef hosil qilingan, tasvir zamini esa qisqaroq patli qilib ishlanadi. Baland patli gilamlar bo'rtma naqshda, hayvon, baliq, qushlar tasviri ishlanib, o'rta qismiga gul ishlanmay ochiq qoldiriladi. Bu ochiq joyga sidirg'a ranglar (pushti, yashil, binafsha, sariq, ko'k) beriladi. Turk gilamlari usimliksimon, geometrik yoki aralash naqshlar bilan ishlanib o'ziga xos boy ko'rinishga ega. Fransuz gilamlarida syujetli naqshlar, manzaralar, gullar ishlangan bo'lib, kishini o'ziga jalb etadi.

Xiva, Andijon, Urgut, Qarshi va boshqa joylarda to'qima gilamlar tayyorlanadi. Ular o'zining usimliksimon, geometrik naqshi, bejirimligi, tabiiyligi va sifati bilan mashhurdir. Gilamdo'zlikning eng rivojlangan joyi, Turkmaniston. Uning gilamlari butun dunyoga mashhur.

Gilamlar o'tmishda yer bag'irlab yotiq xolatda o'rnatilgan pastak sodda dastgohda to'qilar edi.

keyinchalik to'quv dastgohlari ancha mukammalashdi. Bu dastgohlarning to'quvchi ayollar yonma yon o'tirib birdaniga to'qiydigan keng g'altakli xillari yasaldi. Qo'lda gilam to'qish juda qiyin, masalan, yaxshi mutaxassis 1 m² patli gilam to'qish uchun 20—25 kun sarf qiladi. Shuning uchun ham qo'lda to'qilgan gilamlar qimmat turadi.

Gilamlar ikki xil kalta patli (3—7 mm) va uzun patli (8—17 mm) qilib to'qiladi. Turkmanlar gilam to'qishda tuya tiviti, qo'y juni, paxta tolasi va ipak ishlatadi. O'zbeklar tuya tiviti, qo'y juni va paxta tolasi ishlatadi.

XIX ayerning oxirigacha gilam to'qishda o'simliklardan tayyorlanadigan bo'yoqlar ishlatilgan. Qeyin esa anilin bo'yoqlaridan foydalanila boshlandi. Pat gilam to'qish ancha murakkab bo'lib, unda arqoqdan tashqari nax degan ip ham ishlatiladi. Keyinchalik pat gilamlar maxsus dastgoqli korxonalarda to'qiladigan bo'ldi. Pat gilamlar naqsh yoki gulni sanama iroqiga o'xshatib rangli iplarni nusxasiga qarab terish asosida to'siladi. Naqsh yaratishda bandlarni hisobi aniq bo'lishi x,amda bir qator band bog'chab chiqilgach arqoq o'tkazilib taroq bilan bostiriladi. Shundan so'ng patlar qaychi bilan tekislanib chiqiladi. Gilam to'quvchi ayol gilamning 1 dm² yuzasida 600—1030 tacha pat bog'lashilozim. Qo'lda to'qilgan gilamlar o'lchami bo'yicha uch turga bo'linadi. Kichik (3 m² gacha), o'rtacha, (3 m dan 6 m² gacha) va katta (6 m² va undan katta gilamlar.

Gilamdo'zlik ayollar hunari sifatida mashhur bo'lib, erkaklar bu hunar bilan shug'ullanmaganlar. Gilam to'qish juda murakkab ish. Tajribali gilamdo'z usta gilam to'qishni yoshlik paytlaridan o'rgana boshlab 16—17 yilda haqiqiy usta bo'lib yetishgan. 7—9 yoshdagi qizlar charxda ip yigirishni o'rganib, 11—14 yoshida esa gilam to'qishda ustaga shogird bo'lgan. Bu yoshda ular bo'yoqlash ishlariga qatnashmaydilar. 20—25 yoshda to'qishni yaxshi o'rganadilar, 30—35 yoshlarda esa tajribali, har xil gilamlarni mustasil to'qiy oladigan bo'ladilar.

O'zbekistonda ko'pincha yuk tashish uchun xurjun gilamlar ham to'qishgan.

Xurjun — yuk tashish uchun mo'ljallangan gilamga o'xshab to'qilgan qo'shaloq xalta. U jun, paxta ipidan to'qiladi. Xurjuni ot, eshak, xachir, tuya ustiga ba'zida odamlar yelkasiga tashlab yuradi. Unga x,ar xil buyumlar, oziqovqatlar solinadi. U O'rta Osiyo, Kavkaz xalqlari o'rtasida keng tarqalgan. Turkman xurjunlari juda chiroyli va sifatli to'qilishi bilan ajralib turadi. Hurjunlar ko'pincha geometrik naqshli qilib to'qiladi. Gilam o'rnida sholcha ham ishlatiladi.

Sholcha — qadimdan echki, tuya va qo'y juni, paxta va sun'iy toladan to'qiladi. U patsiz, taqir bo'ladi. Sholcha polga, yerga to'shaladi. Sholcha O'rta Osiyo hamda Qozog'istonda keng tarqalgan. Ukraina, Moldaviya, Ruminiya, Bolgariyada ham bor bo'lib, o'ziga xos to'siladi. Sholchanning uch turi mavjud. Gulli to'qiladigan, ya'ni to'qima sholchalar, guli bo'yab bosiladigan, uchinchisi guli tikiladigan, ya'ni tikma sholchalar bo'ladi. Hozir ayrim joylarda xususan Sirdaryo, Qashqadaryo viloyatlari va boshqa joylarda zamonaviy sholchalar ko'lda to'qilmoqda.

Ulug' Oktyabr inqilobidan so'ng palosni yanada ko'p ishlab chiqarish va xalq talabini qondirish uchun juda ko'p fabrikalar ochildi. Hozir Buxoro viloyatining G'ijduvon, Qiziltepa rayonlarida, Samarqand viloyatining Nurota, Urgut rayonlarida, Xiva, Shaxrisabz va boshqa joylarda sholcha to'qish fabrikalari ishlab turibdi. O'zbekistonda eng yaxshi sholcha to'qiydigan shaharlardan biri Buxoro bo'lib, ular sholchasining kattaligi, oddiy keng naqshlari, sifati, chidamliligi bilan farq qiladi.

Sholcha ishlab chiqarish bilan birga qop, sumka, parda, bosh kiyimlar, paypoq va boshqalar ham tayyorlanadi.

Gilam o'simlik, ya'ni paxta, zig'ir, tolalaridan, qo'y, echki, tuya junidan to'qiladi. Keyingi vaqtlarda esa sun'iy tolalardan ham to'qilmoqda. Gilamlar ko'pincha geometrik naqshli bo'ladi. Gilam naqshi maxsus rassomlarni eskizi yordamida solinadi. Badiiy gilamlar to'qishda buyuk kishilar, mehnatkashlar, yozuvchilarning mashhur asarlari chizilgan rasmi va boshqalar ishlanmoqda. O'zbekiston gilamlariga inqilob dan so'ng zamonaviy naqsh elementlari masalan, o'roq va bolg'a, paxta, paxta chanog'i va boshqalar kirib keldi.

Xulosa qilib aytganda, o'zbek gilamdo'zligi o'zining milliy an'alarini saqlagan holda yangi tajribalar bilan boyitildi. Xiva, Andijon, Samarkand, Qarshining patli, Shahrisabzning taqir gilamlariga ehtiyoj katta. Hozir har bir xonadonga kirar ekansiz uzbek va turkmen gilamlarini albatta uchratasiz. O'zbekistonning tasviriy san'at, o'zbek xalq amaliy san'ati muzeylarida hamda Ittifoqimizning boshqa muzeylariga kirsangiz bizning gilamlarimiz doimiy ekspozitsiyaga aylanib qolganligini ko'rasiz.

KIGIZ BOSISH SAN'ATI

Kigiz bosish san'ati qadim zamonlardan beri rivojlanib kelayotgan xalq. amaliy san'ati turlaridan biri. Uzbekistan territoriyasining qaysi joyida xalqlar chorvachilik bilan shug'ullangan bo'lsa, shu yerda kigiz bosish kasbi keng tarqalgan. Bu san'at turi O'rta Osiyo va Qozog'istonda qadimdan rivojlanib kelgan. Otabobolarimiz kigizni yerga bo'ya ustidan solishgan, o'tovlarni o'rashgan, qalpoq, piyama va boshqalarda ishlatishgan. Ayrim hol larda guldor, chiroyli kigizlar badiiy buyum sifatida ishlatilgan. Kigiz oq, qizil, qora, guldor va gulsiz bo'ladi. Surxondaryo hamda Qashqadaryo viloyatlarida krraqo'y va chaydim kigizlar, Xorazmda esa takyanamat xillari bor. O'zbekistonda kigiz bosishning o'ziga xos tomonlari bo'lib, kigiz bosish kuyidagi texnologiyada bajariladi. Kigiz ko'yning kuzgi junidan yoki echki junidan tayyorlanadi. Jun titib tozalanadi, yuvib quritiladi. Shundan so'ng maxsus savag'ichlar yordamida yaxshilab savalanadi, ya'ni titiladi. Bu jarayondan so'ng jun rangi va sifatiga ko'ra yuzlik, oralikka, tanlab ajratiladi, yuziga maxsus rang bilan bo'yalgan mayin junlardan naqshlar ishlanadi. Kigizlarga shox, romb, yulduz, bulut va oddiy geometrik naqshlar ishlanadi. Bosiladigan kigiz hajmiga moslab qamish qolip tayyorlanadi. Kigizni tayyorlashda chiy yuziga yuzlik undan so'ng oraliq jun tashlanadi. So'ngra ustidan qaynoq suv quyiladi. Oraliq jun yayratiladi va yana suv quyiladi. Maxsus chiy sholcha yoki qalinroq matoga o'raladi arqon bilan mahkam boylab ustidan tez tez qaynoq suv sepib dumalatiladi. Arqon yechiladi va kigizni chiydan ajratib olinib yana ustidan qaynoq suv sepiladi. Kigizni o'rtasidan arqon bilan o'rab, uchto'rt kishi o'tirib uni dumalatib uqalaydi, bilaklaydi. Agar suvi qolmagan bo'lsa suv beriladi va ikki uchini biriktirib bog'lab bir yoki bir yarim soat tortib cho'zib turiladi. Kigiz qotgandan so'ng ikki yoniga taxta qo'yib ishqalab tekislab chiqiladi. Hozir kigizlar maxsus mashinalar yordamida tayyorlanayapti. Masalan, sanoat korxonalarida jun maxsus mashinalarda titiladi. Unga maxsus suyuqlik sepiladi va mashinada aralashiriladi, aralashma mashinadan tarab o'tkazilib momig'i olinadi. AAomiqni mashinada tekis qilib to'shab, zichlanadi. Shundan so'ng maxsus sulfat kislota eritmasi shimdiriladi. Kerakli o'lchamda kerakli zichlikda mashinada ishlanadi. Uni cho'zib, chetlari to'g'rilab turiladi. Keyin esa bug'li quritkichlarda quritiladi. Oxirida esa pardoatlanib, ortiqcha qillar qirqib tashlanadi, presslanadi va silkitiladi. Ba'zan jundan tashqari mineral va kimyoviy tolalardan ham kigizlar tayyorlanmoqda. Kigiz texnikada va qurilishda keng ishlatilmoqda. Muzika asboblari, protezlarda, samolyotlarda, amortizatorlar sifatida avtomobillarda ishlatilmoqda. Qurilishda esa tovush va sovuqni o'tkazmaydigan material sifatida ham keng qo'llanilmoqda. Hozirgi vaqtda paloye, gilam, gilam poyandozlar ko'plab ishlab chiqarilishi tufayli qo'lda kigiz tayyorlash texnologiyasi unutilib ketish arafasida turibdi.

2.2.2. Amaliy mashg'ulotlar ishlanmalari, tarqatma materiallari, ularni o'tkazish va qo'llash bo'yicha uslubiy tavsiyanomalari

**O'ZBEKISTON
RESPUBLIKASI**



**XALQ TA'LIMI
VAZIRLIGI**

***A.QODIRIY NOMLI JIZZAX DAVLAT PEDAGOGIKA
INSTITUTI***

***XALQ HUNARMANDCHILIGI
FANIDAN***

AMALIY ISHLARI

Oliy o'quv yurtlarining mehnat ta'limi yo`nalishi
bakalavrluk bosqichi uchun

Jizzax –2016

Amaliy mashg'ulot № 2
Mavzu: Bodom guli naqshini chizish

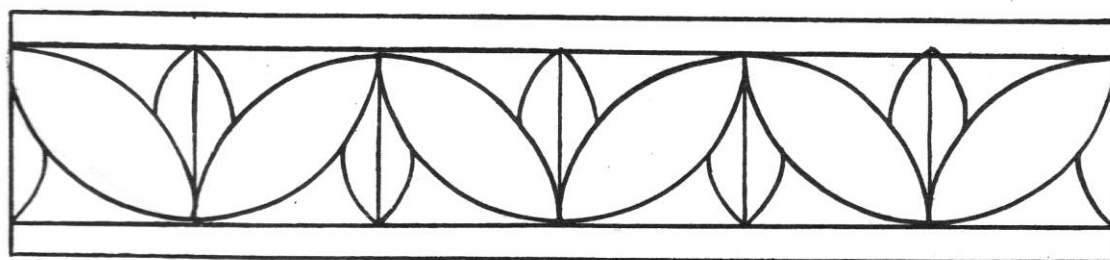
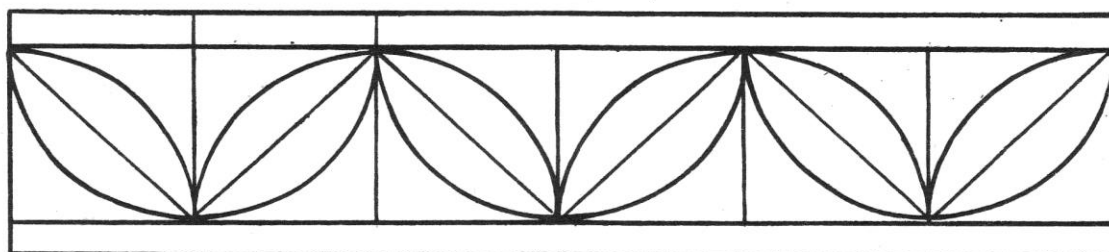
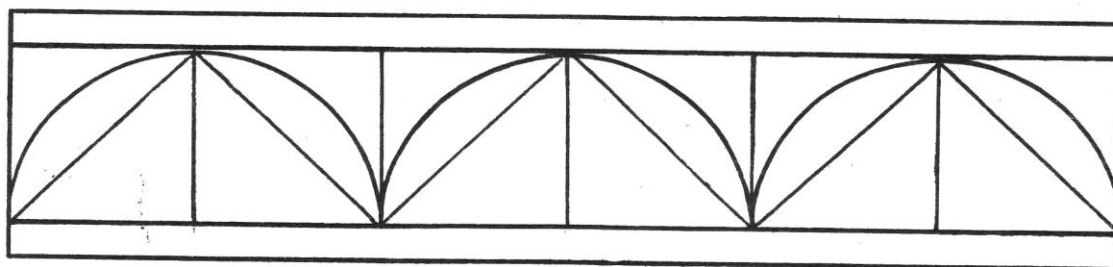
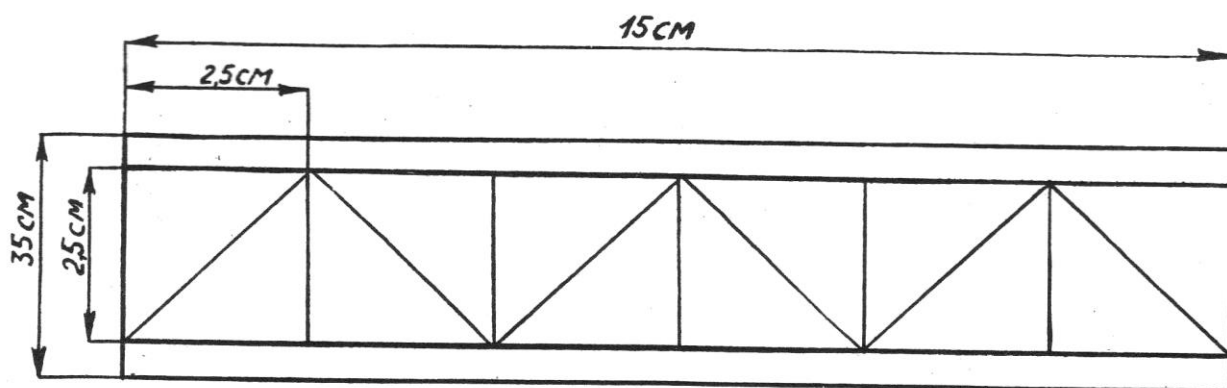

40-расм. а. *Бодом гули*

58

Amaliy mashg'ulot № 3
Mavzu: Yak raftor islimi naqshini chizish

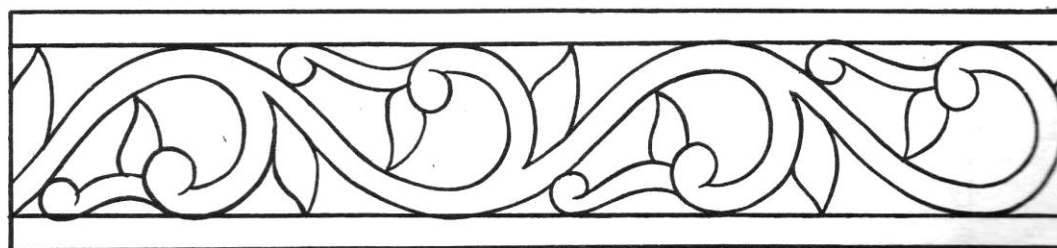
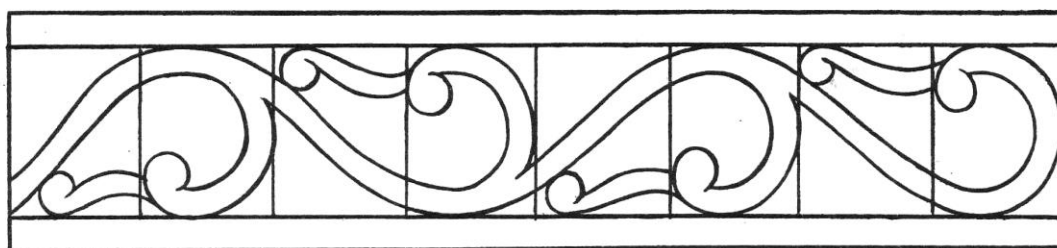
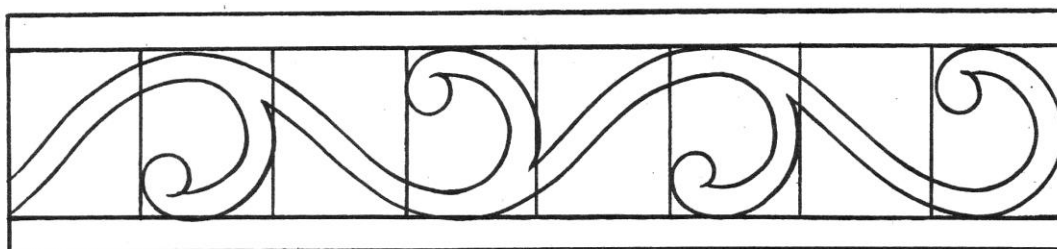
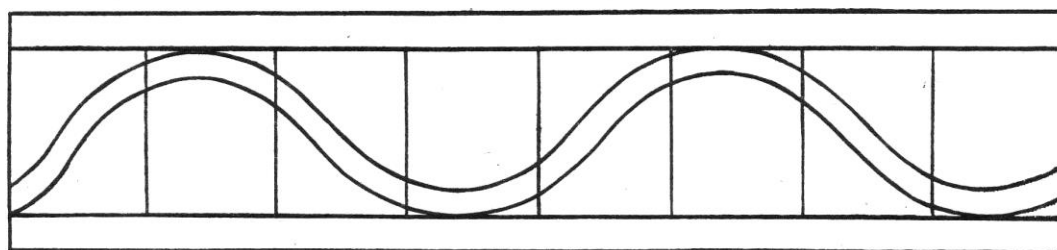
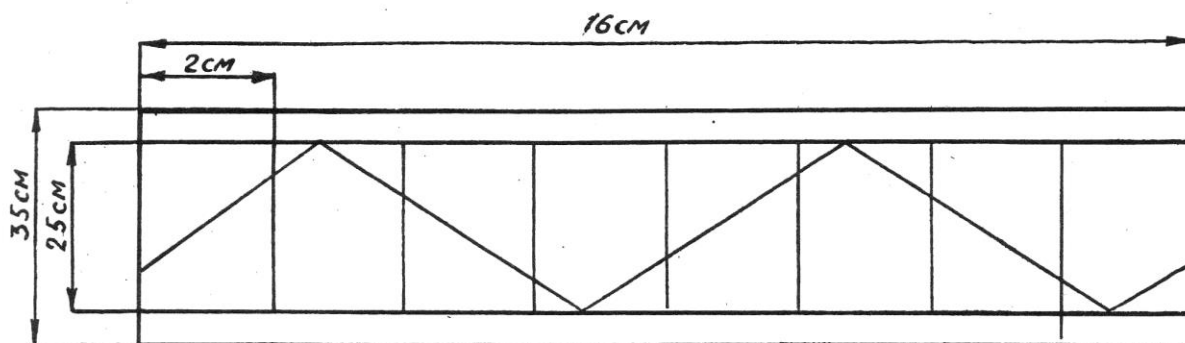

40-расм, б. ЯК рафтoр ислими.

Amaliy mashg'ulot № 4
Mavzu: Bargli islami naqshini chizish

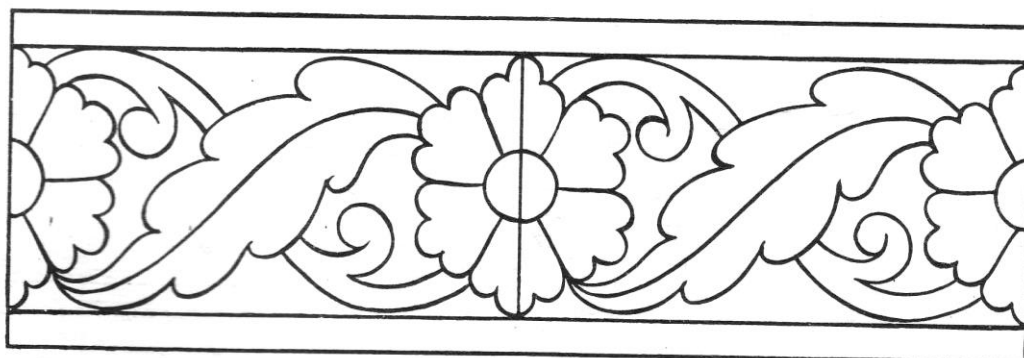
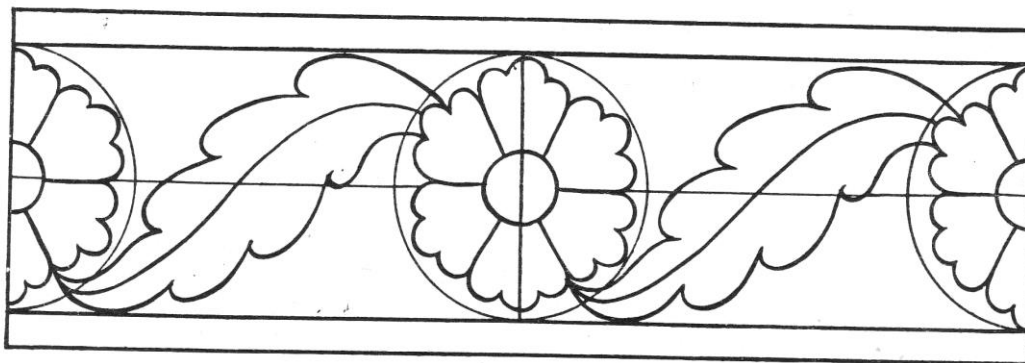
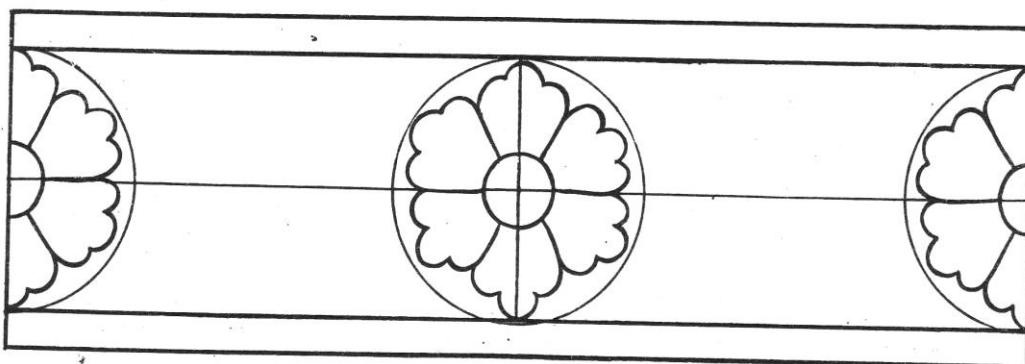
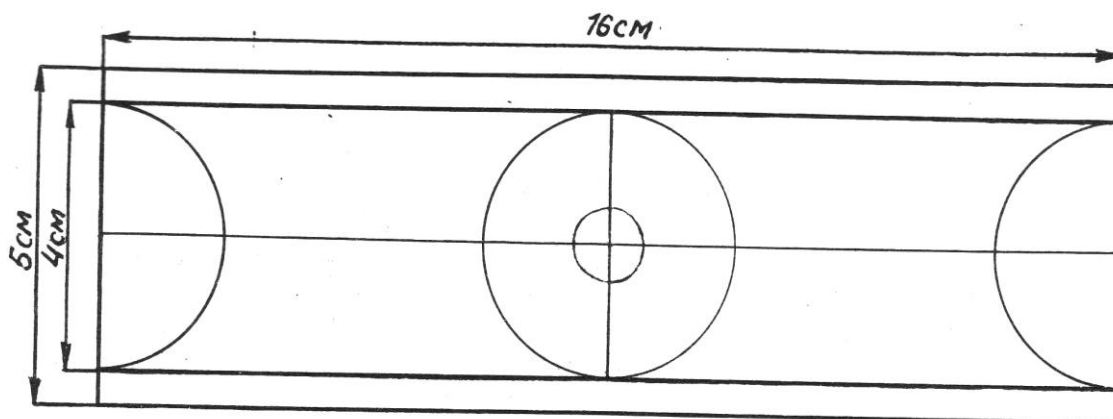

40-расм, в

барги ислами

60

3

Amaliy mashg'ulot № 5
Mavzu: Bargli raftor islimi naqshini chizish

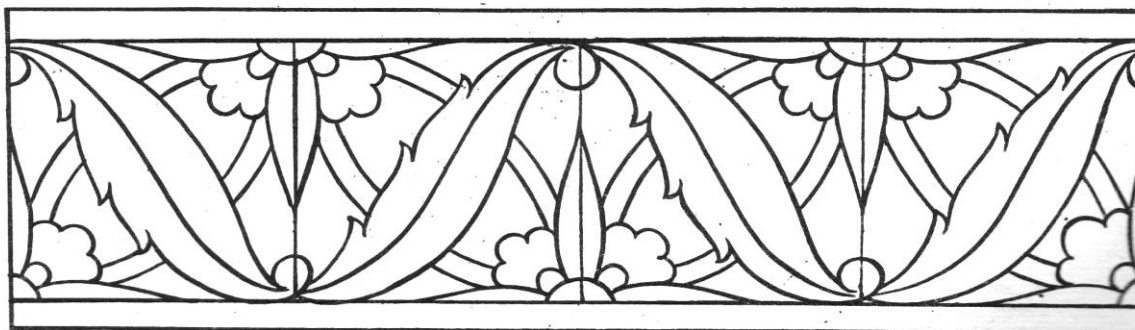
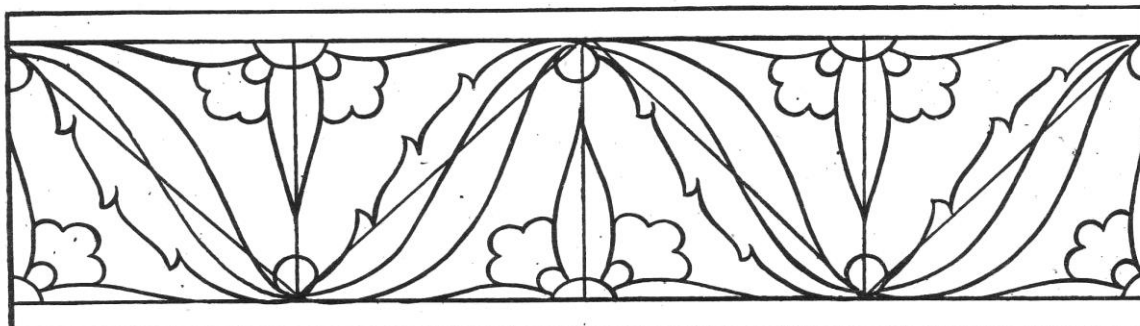
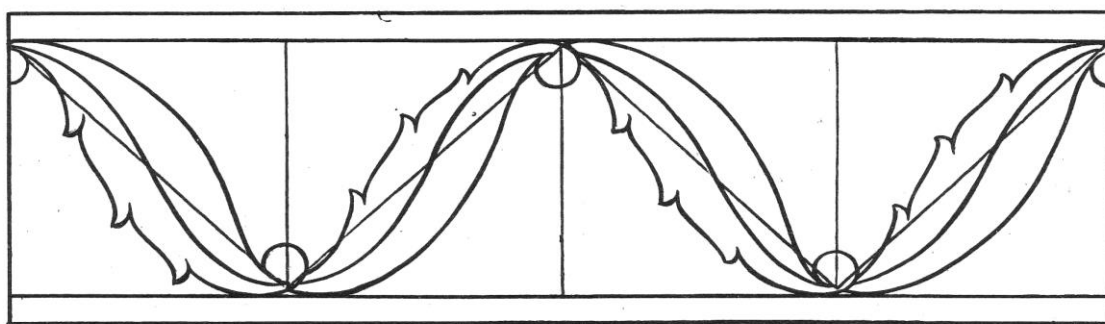
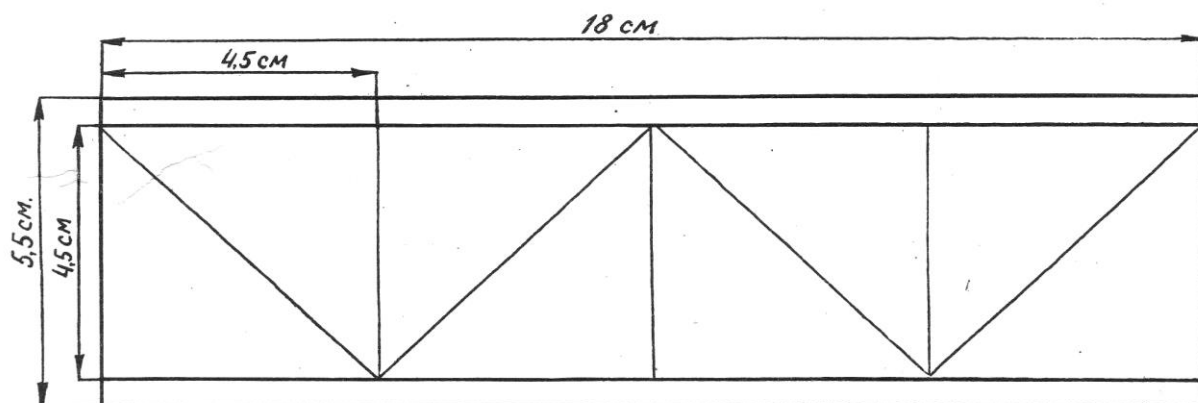

Боргли рафтор ислими 40-расм, г

Amaliy mashg'ulot № 6
Mavzu: Aylana shukuftan islami naqshini chizish

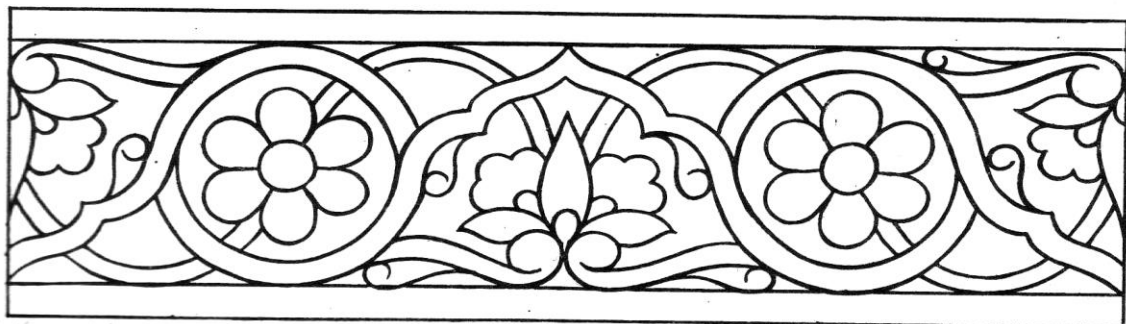
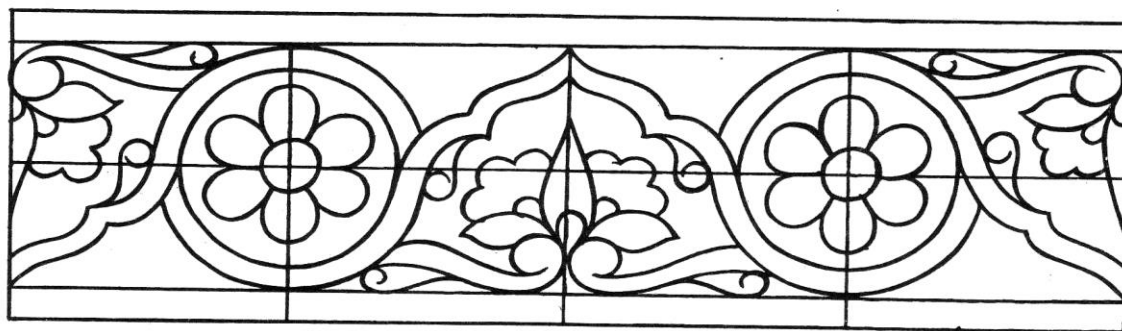
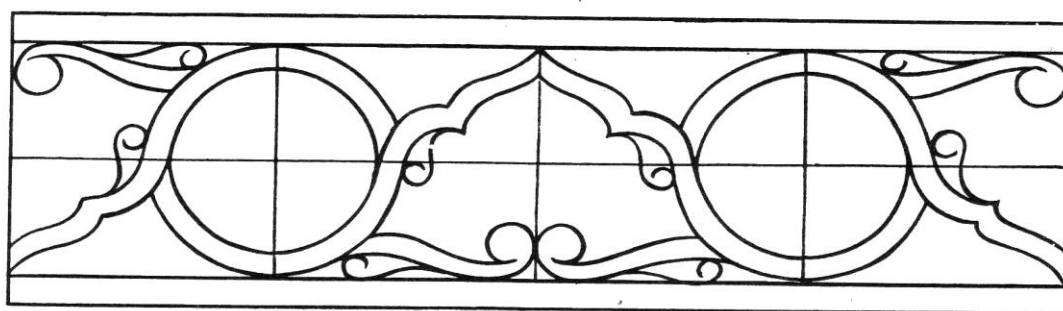
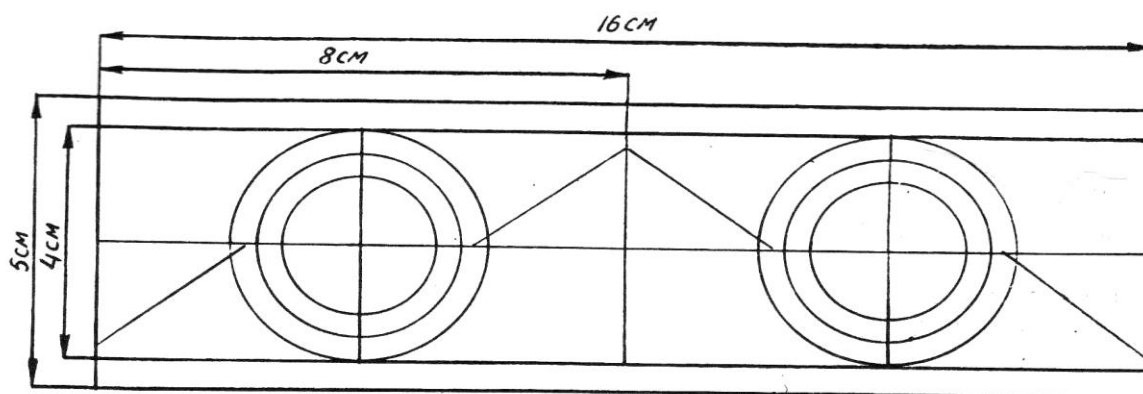

Айлана шукфтан ислами нақши
40-расм, д

Amaliy mashg'ulot № 7
Mavzu: Mehrob islami naqshini chizish

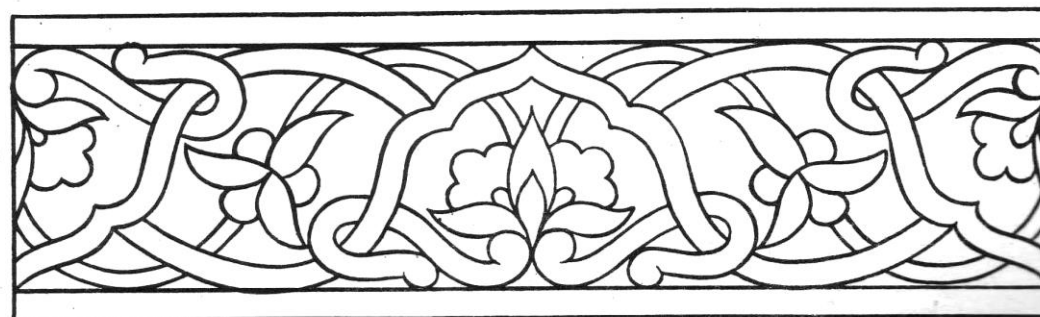
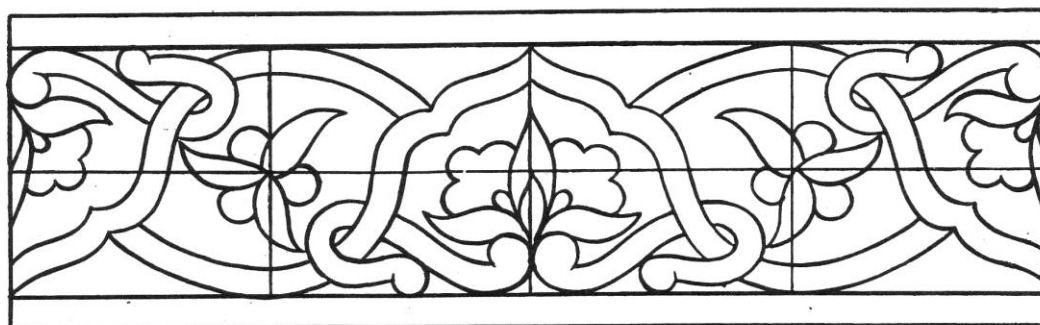
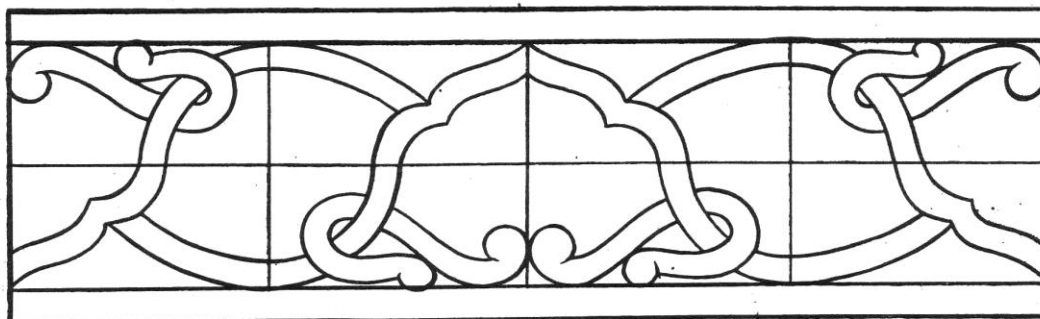
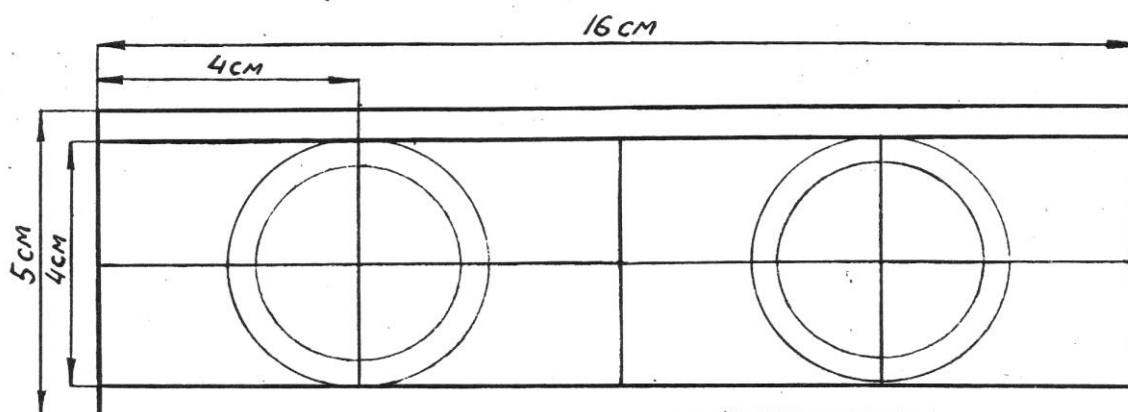

Мехроб исми

40-расм, е

Amaliy mashg'ulot № 8
Mavzu: Qo'sh mehrobli islami naqshini chizish

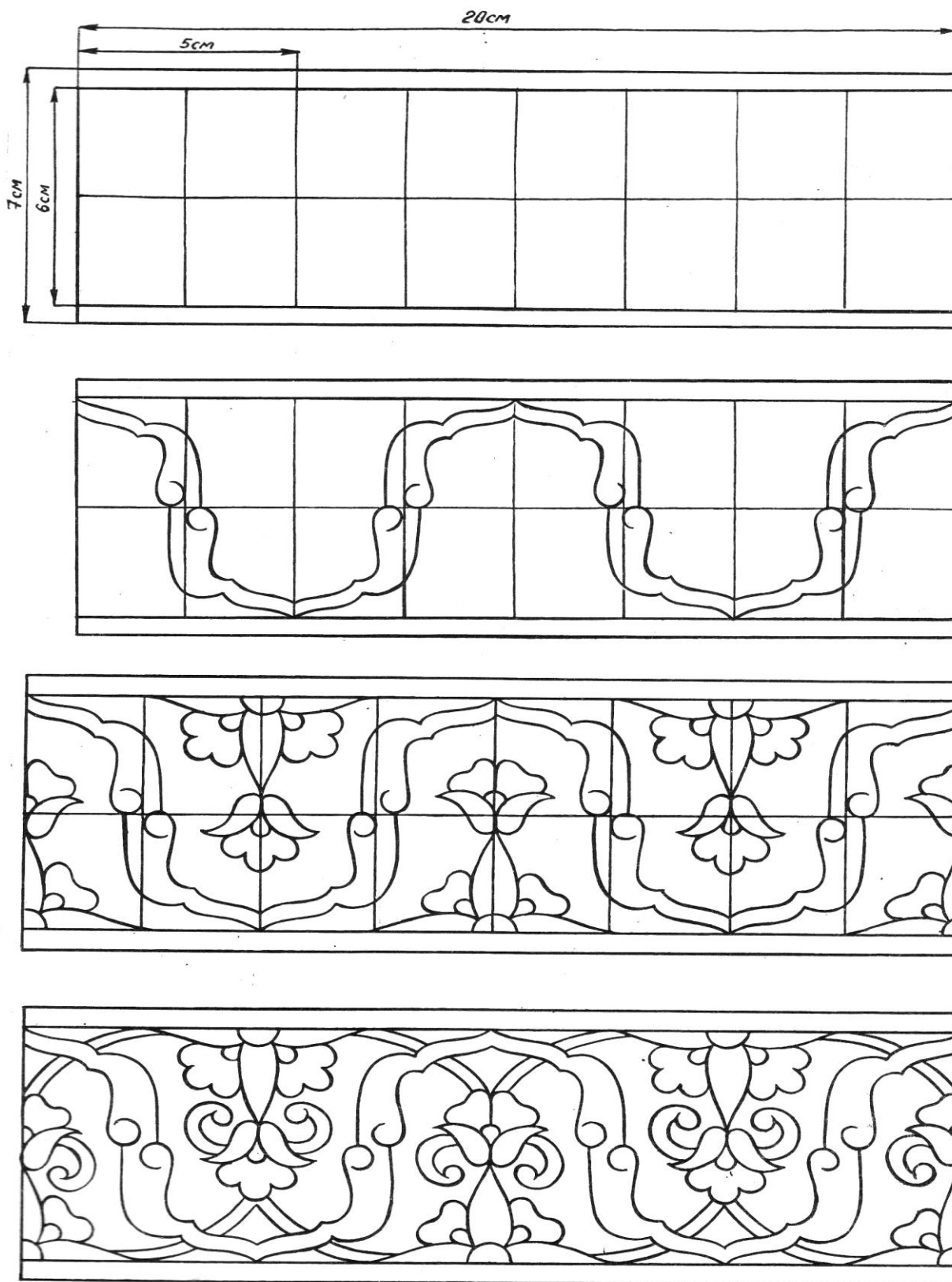

40-расм, ё

Amaliy mashg'ulot № 9
Mavzu: Islimi bofta naqshini chizish

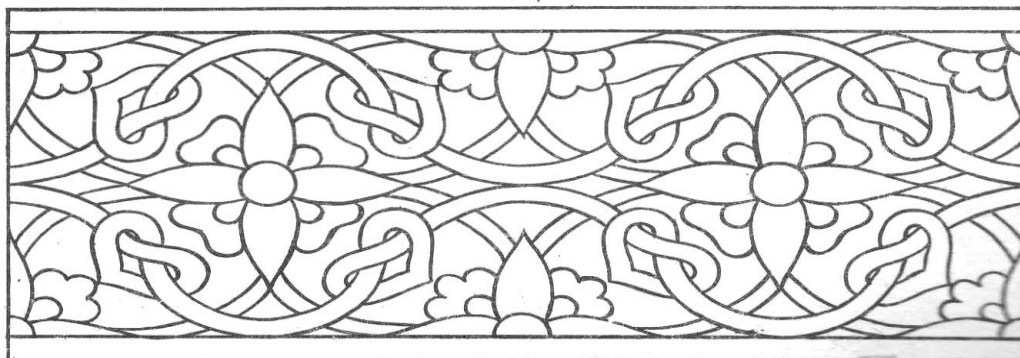
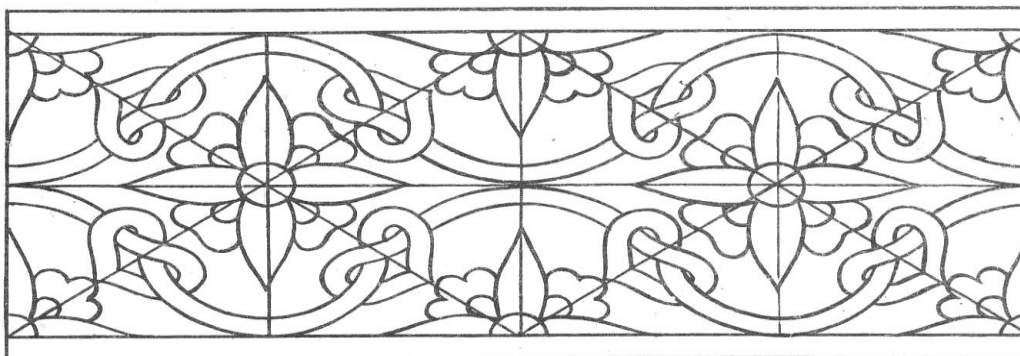
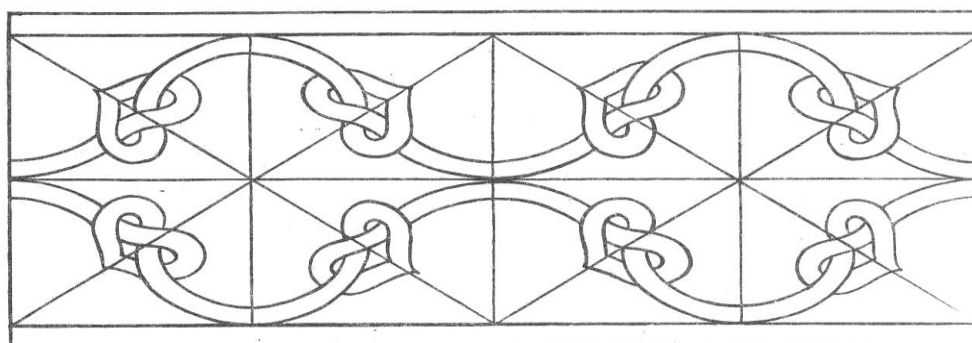
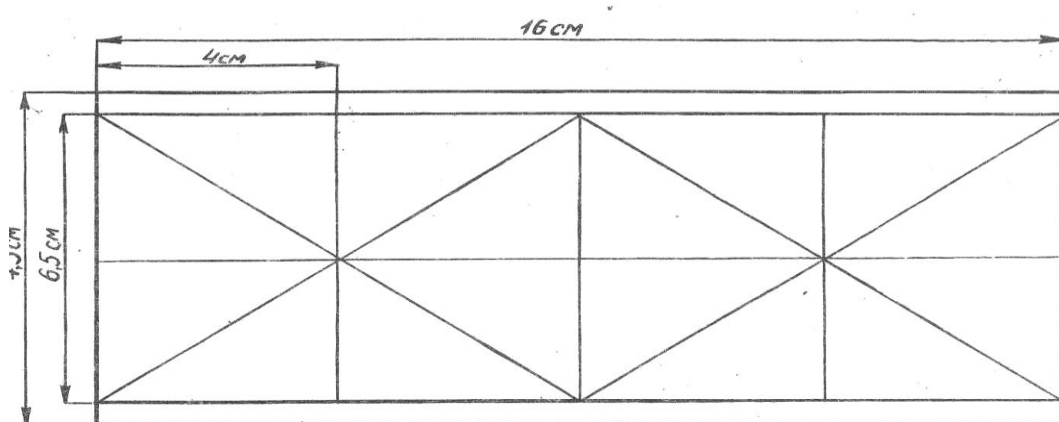

40-расм, ж

Islimi bofta

Amaliy mashg'ulot № 10
Mavzu: Patnis guli islami naqshini chizish

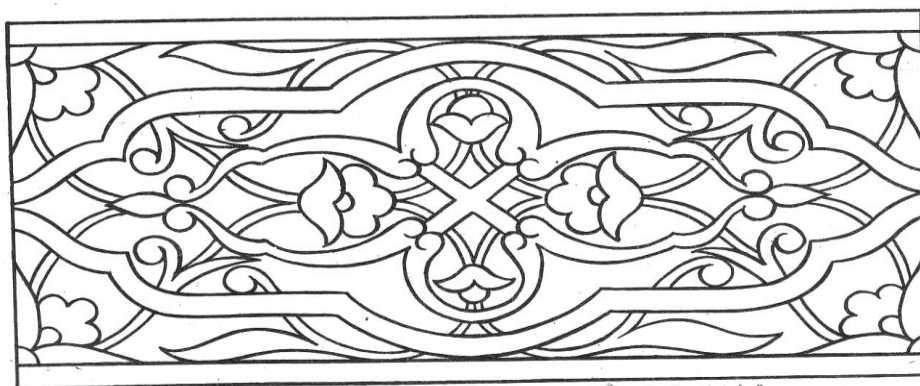
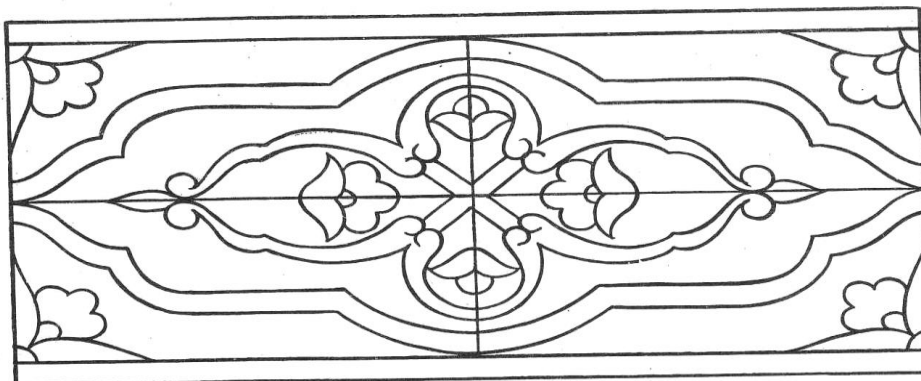
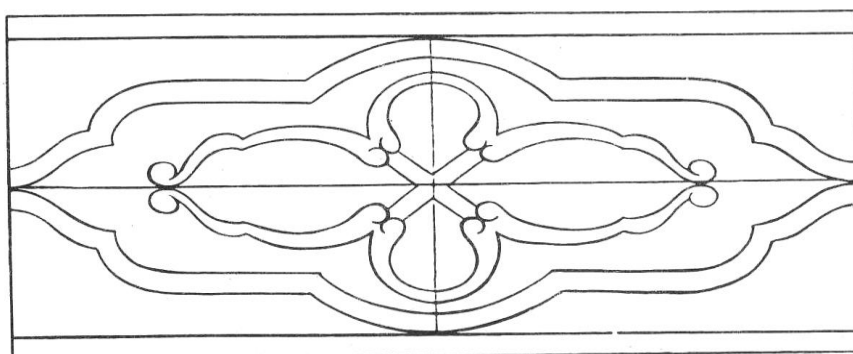
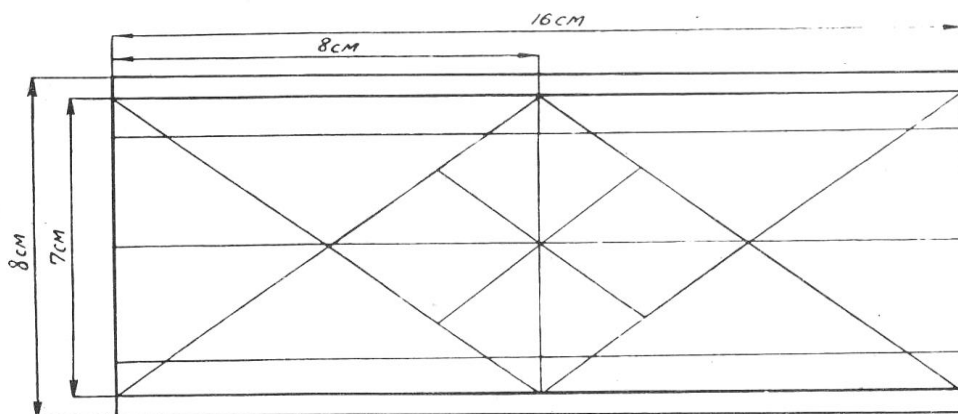

40-расм, 3

Патнис гул
ислами

Amaliy mashg'ulot № 11
Mavzu: Islimi shukufta naqshini chizish

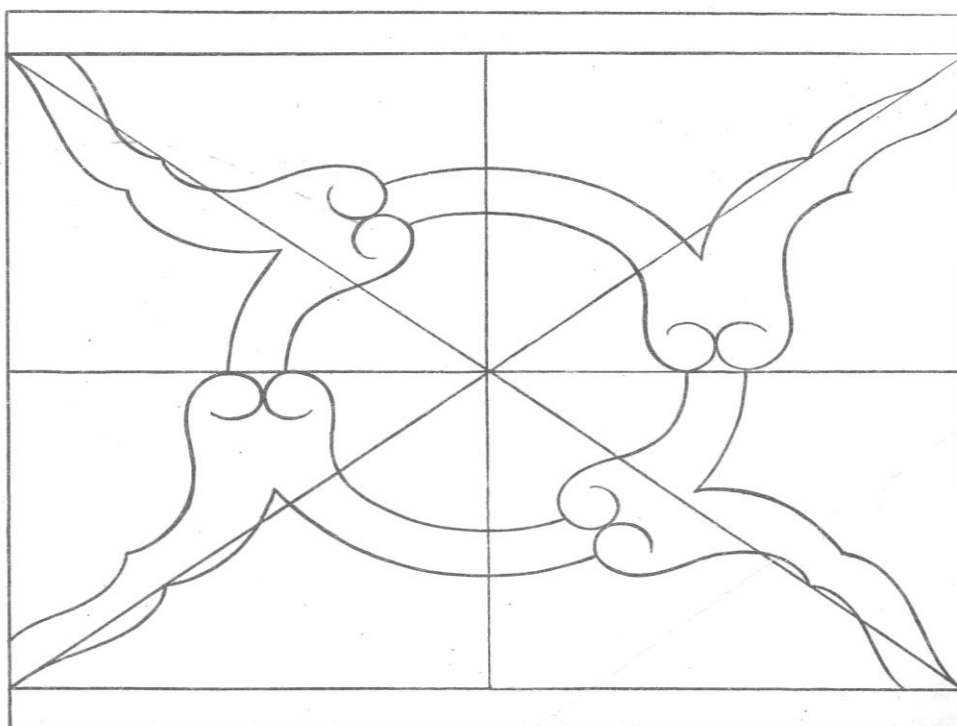
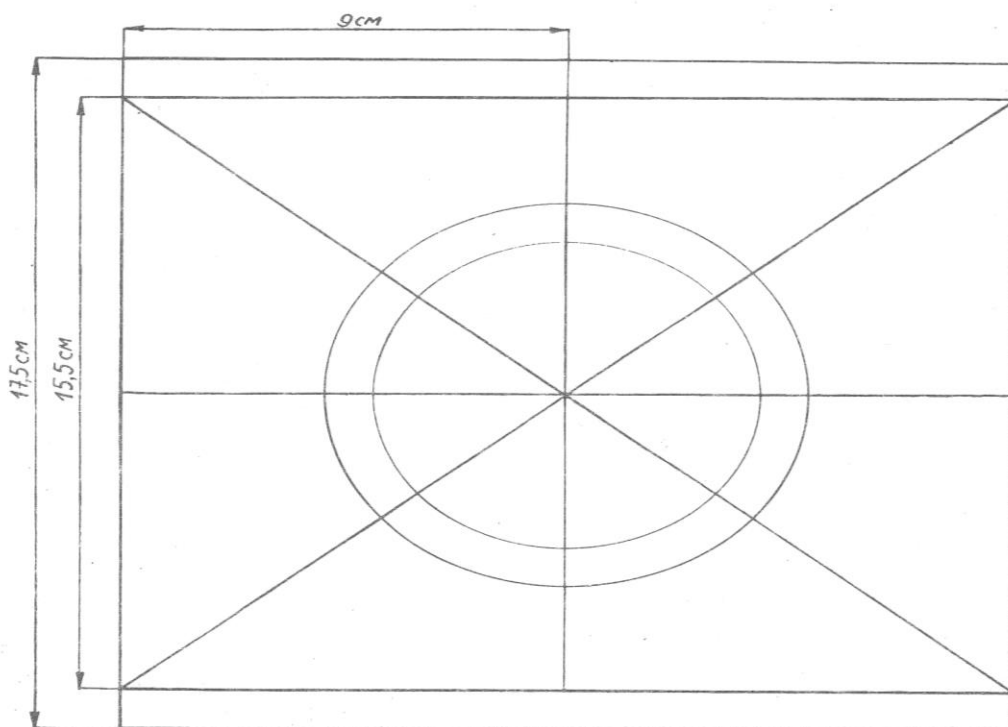

40-рasm, и

Islimi shukufta

Amaliy mashg'ulot № 11
Mavzu: Islimi shukufta naqshini chizish

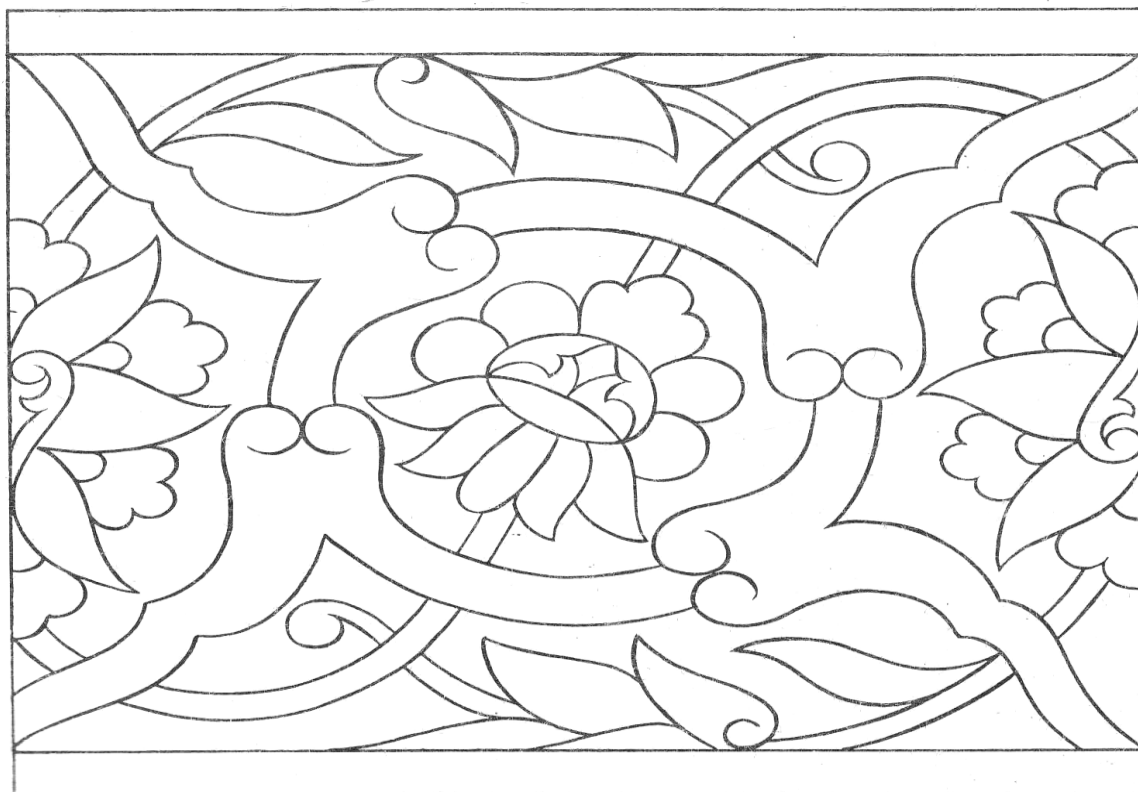
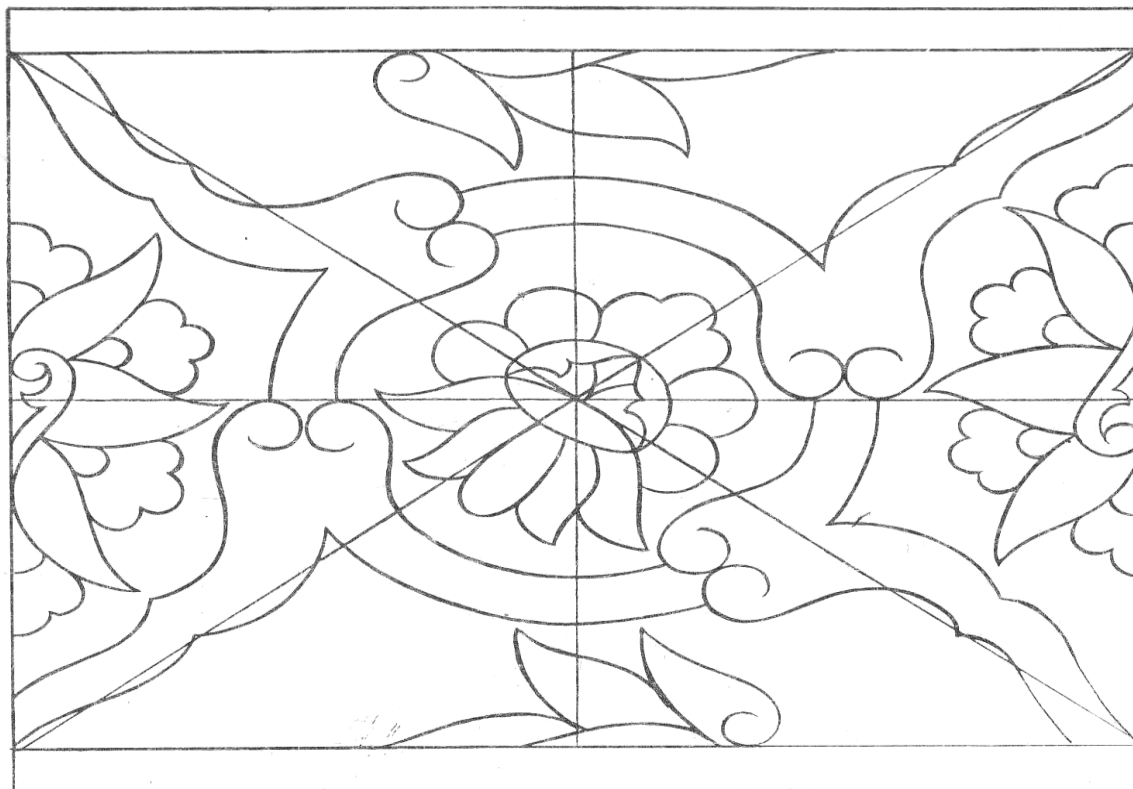

40-расм, и

Amaliy mashg'ulot № 12
Mavzu: Ganchkorlikda ishlatiladigan naqsh elementlarini chizish

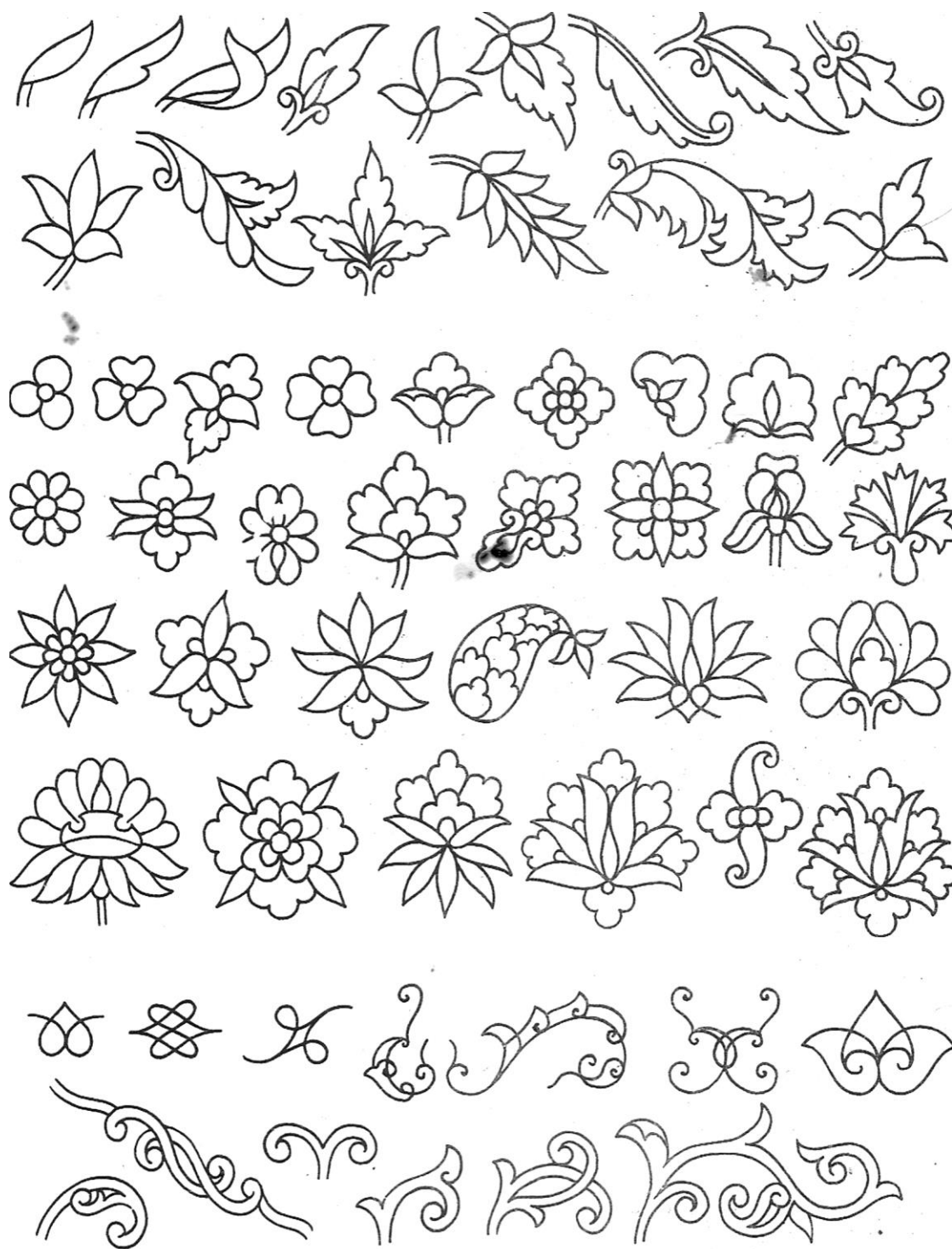

Amaliy mashg'ulot № 13
Mavzu: Mehmonxona devorining bezatilish sxemasini chizish

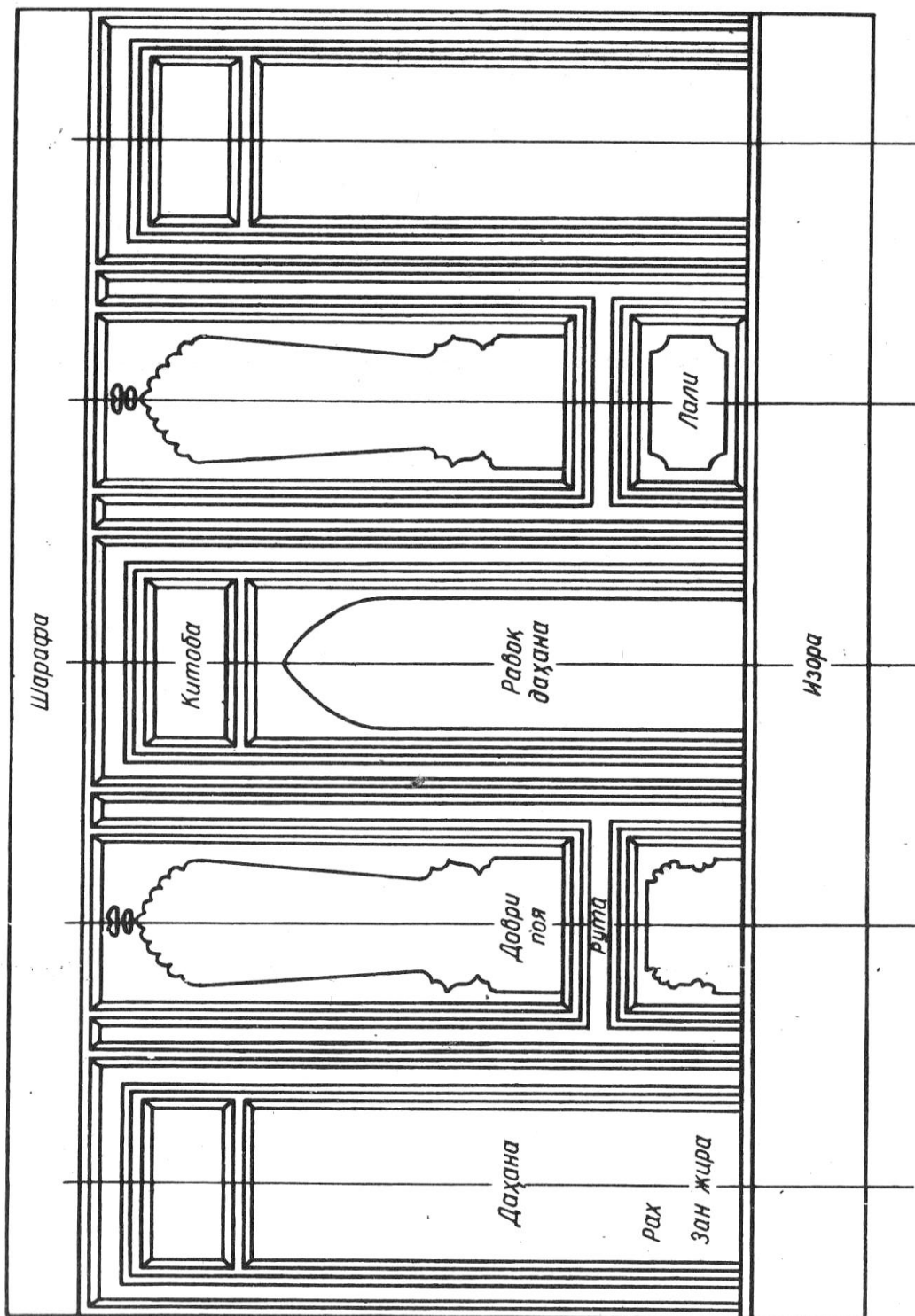

14-расм. Ўзбек меҳмонхонаси деворининг безатилиши схемаси (Лукашева Н. Ш. чизмаси).

Amaliy mashg'ulot № 15
Mavzu: Oddiy zanjira naqshini chizish

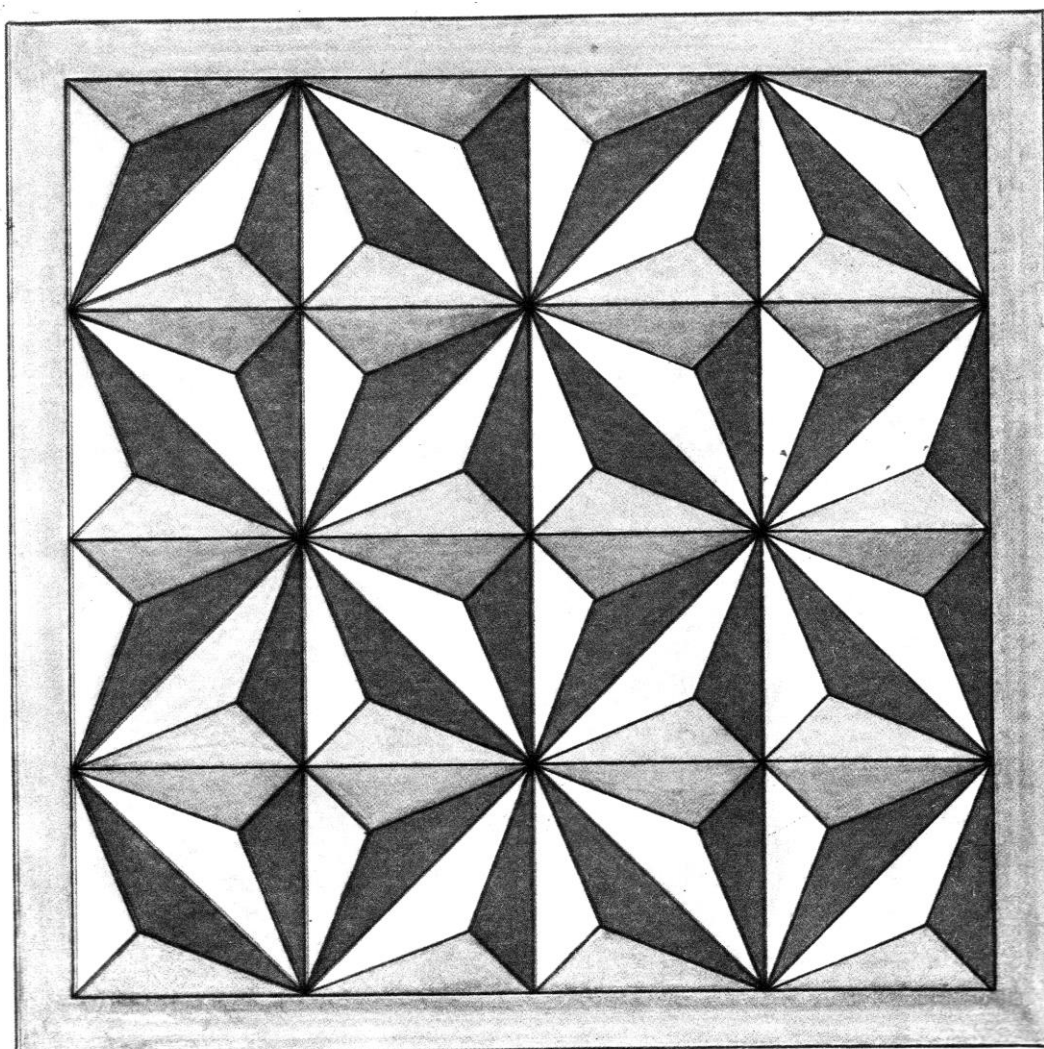
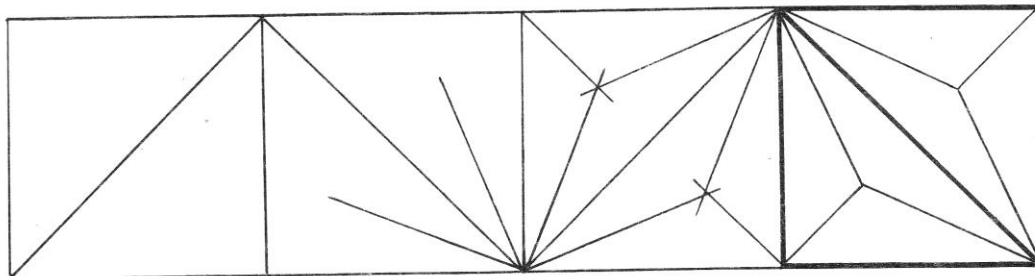

43-расм, а

Amaliy mashg'ulot № 16
Mavzu: Ipiq'ich zanjira naqshini chizish

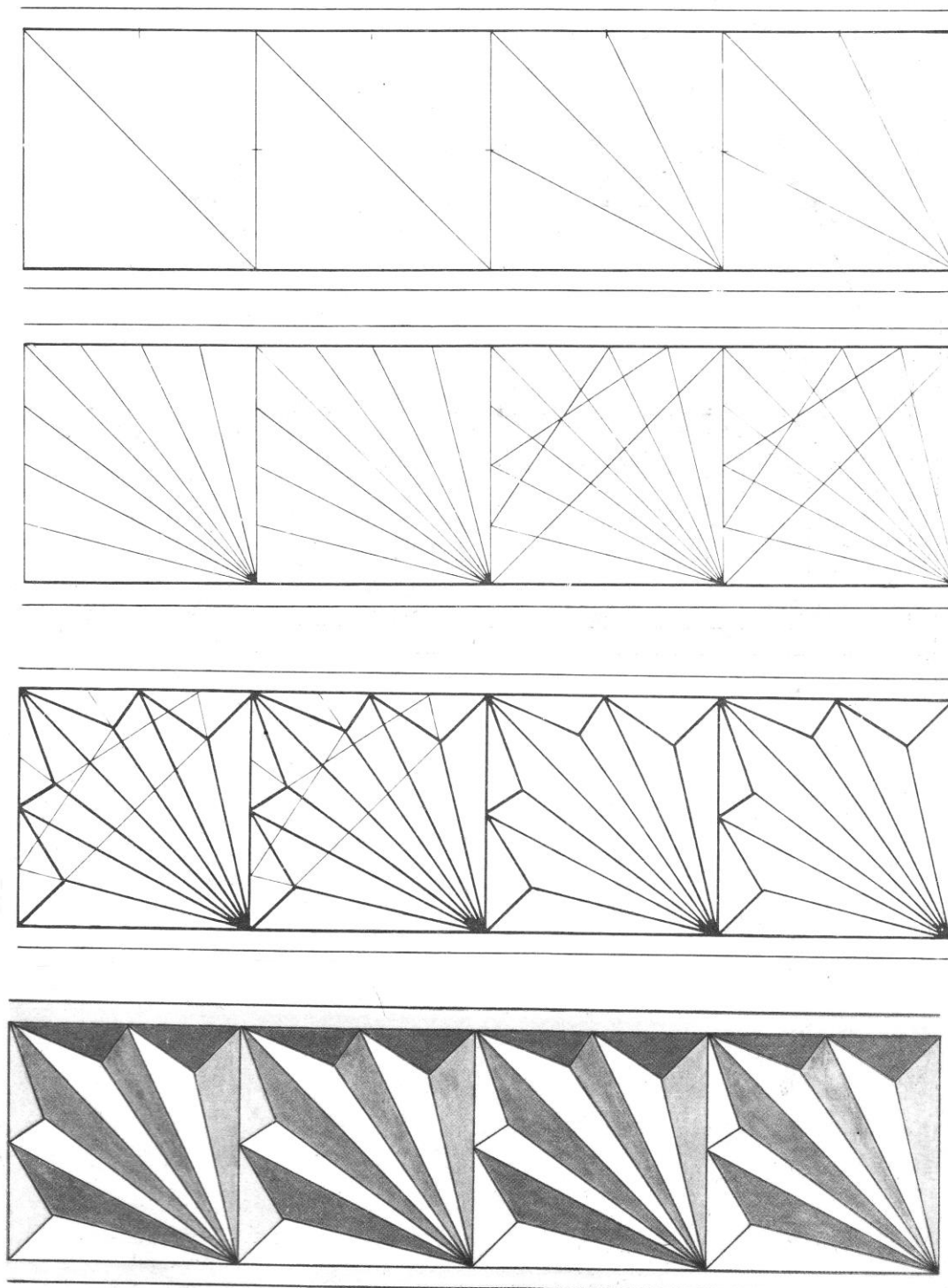

46-расм. Елпиғич занжира.

Amaliy mashg'ulot № 17
Mavzu: Murakkab zanjira naqshini chizish

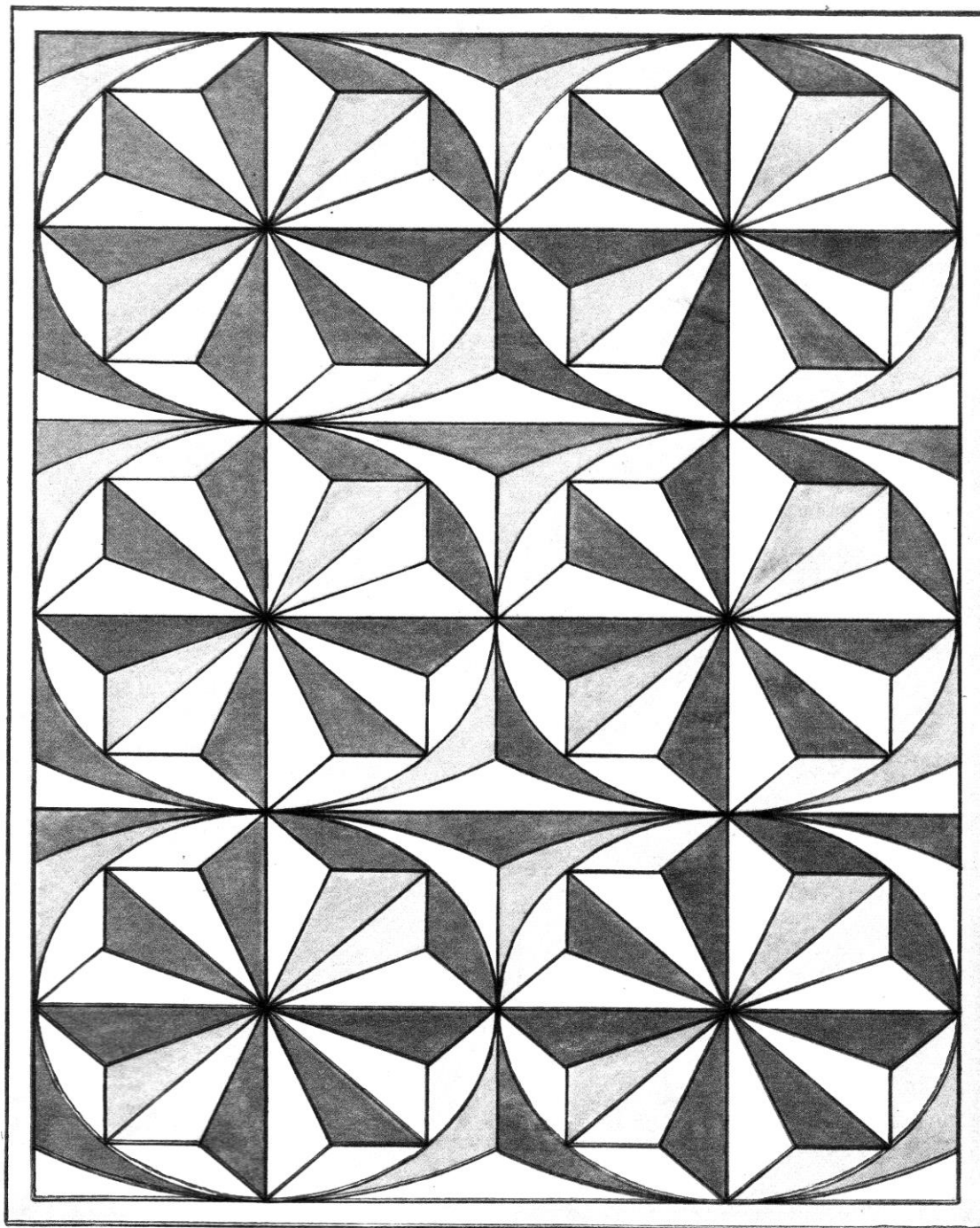

43-расм, д
78

Amaliy mashg'ulot № 18
Mavzu: Aylana zanjira naqshini chizish

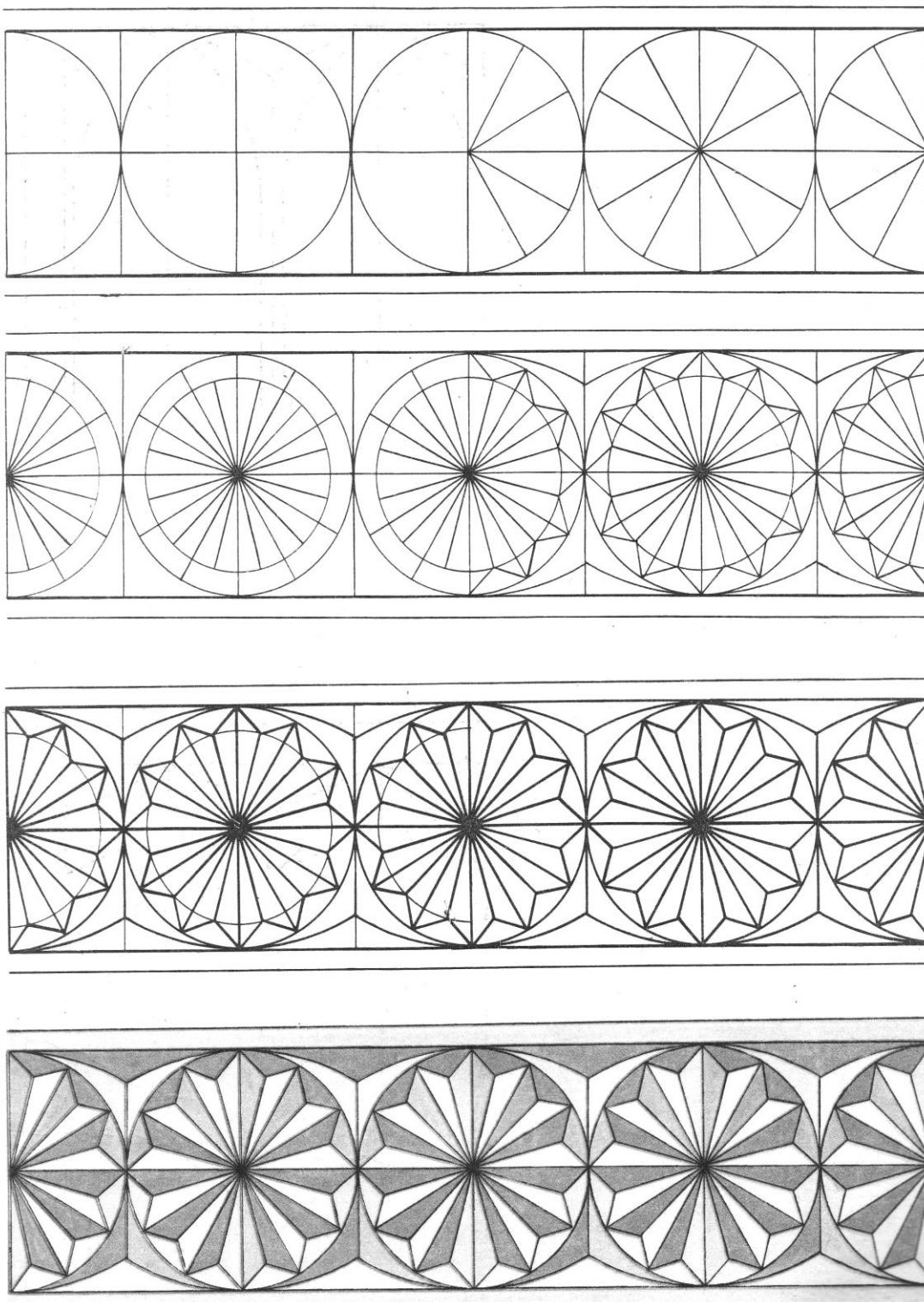

47-расм.

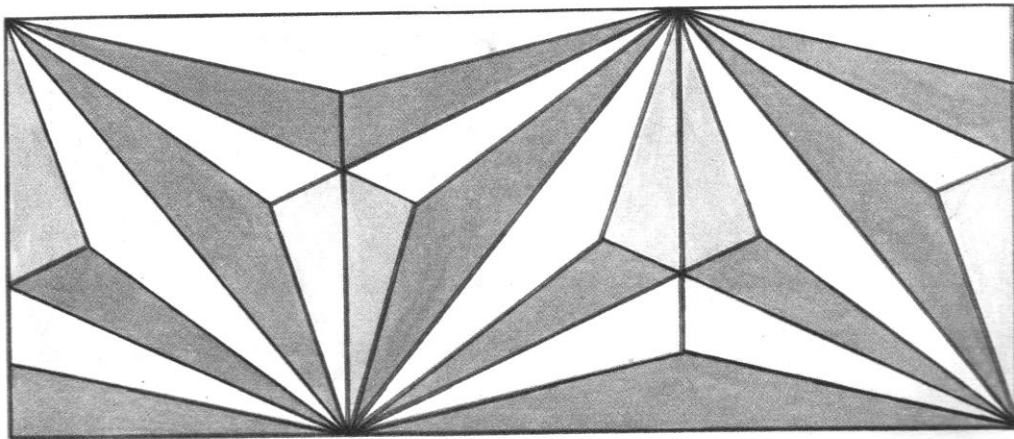
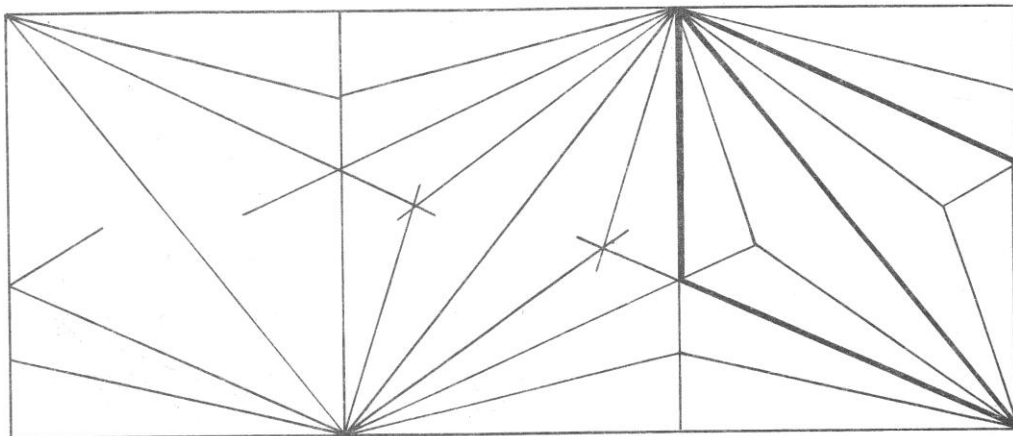
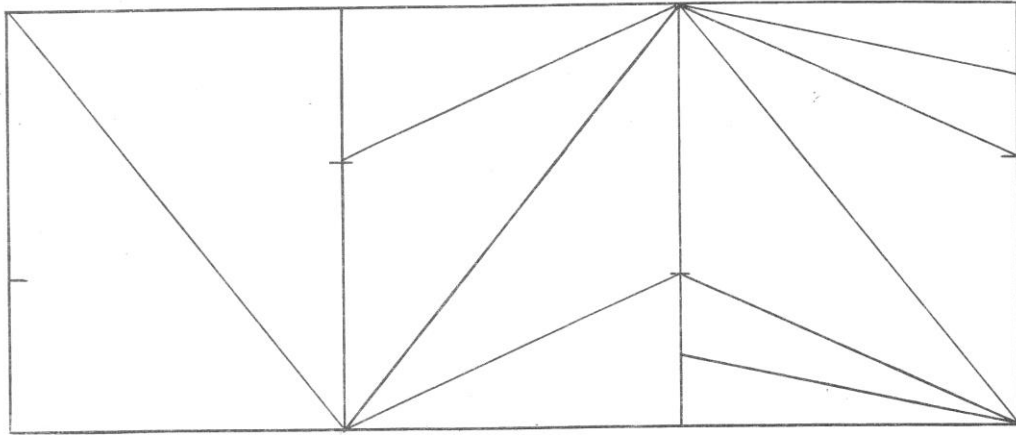

43-рассм, в

75

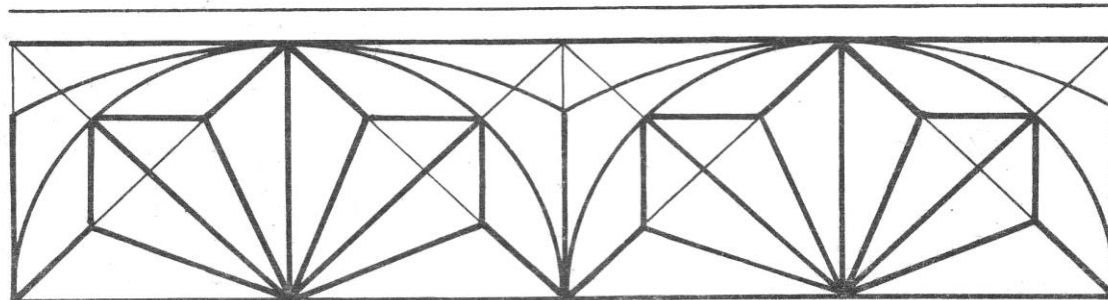
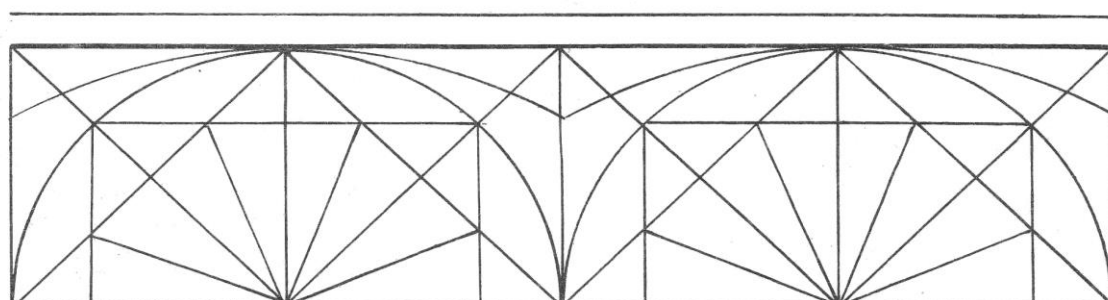
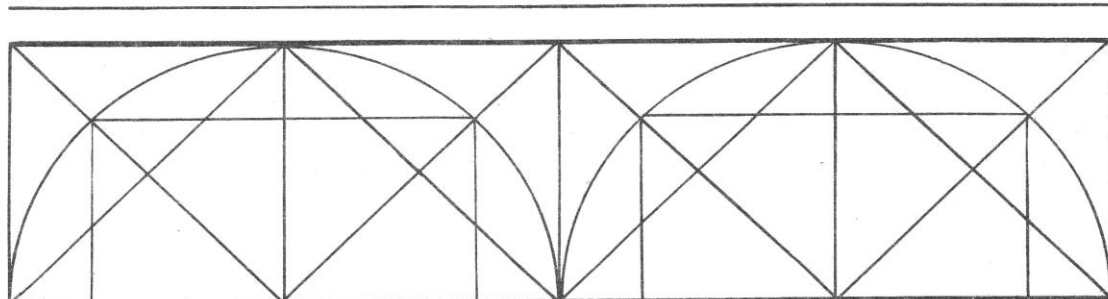
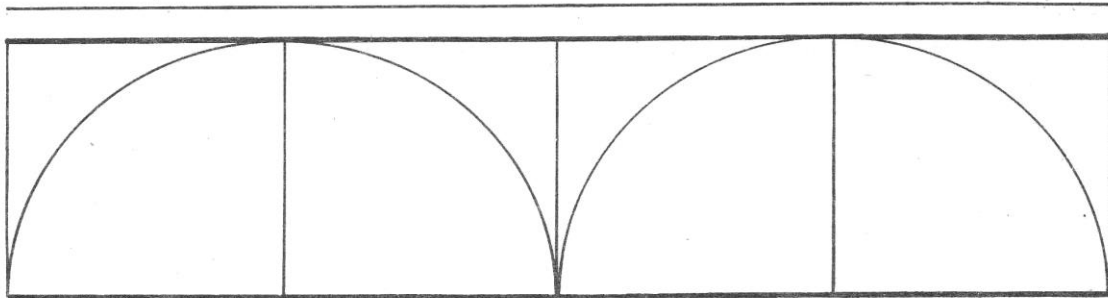

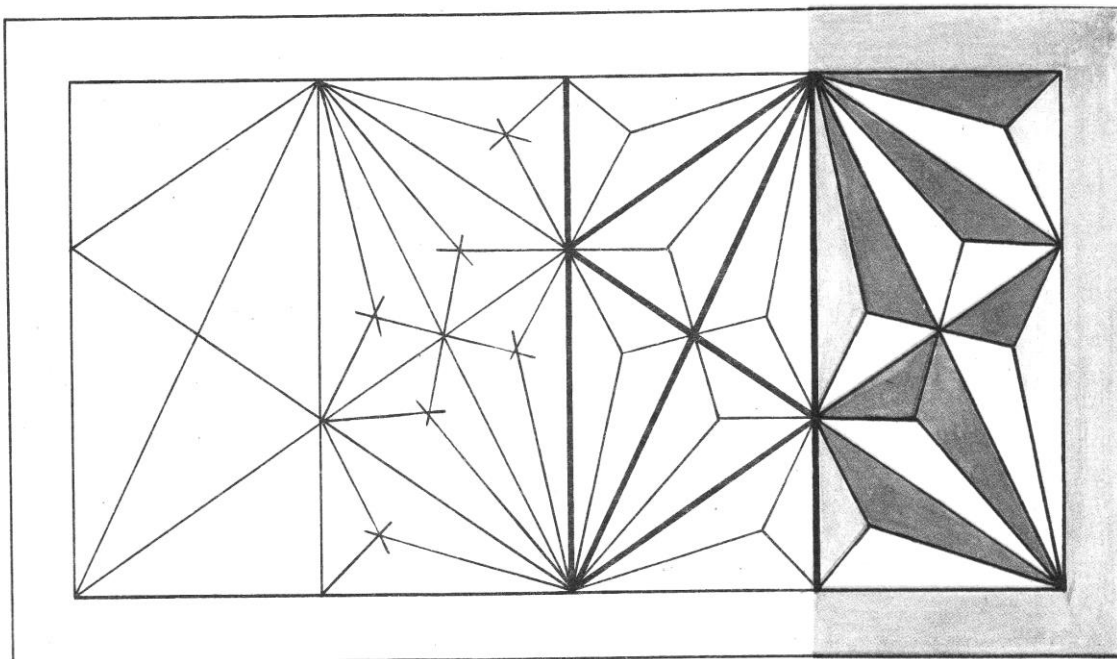

43-рasm, e

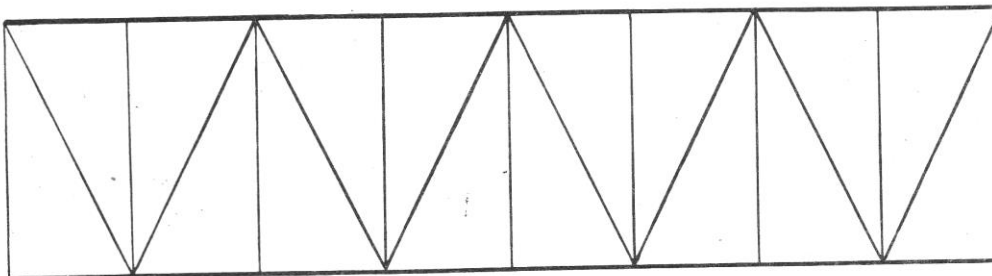
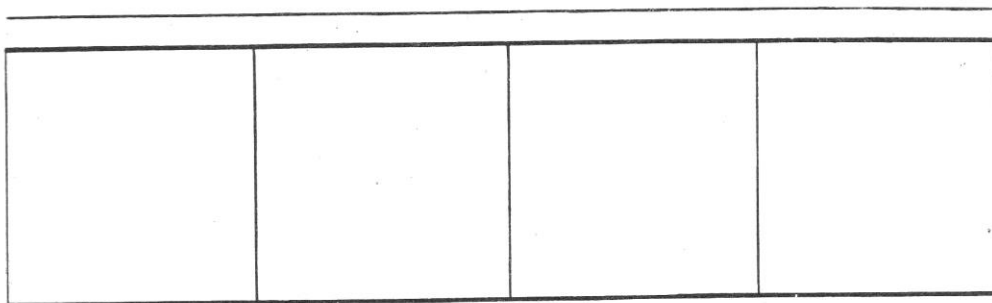

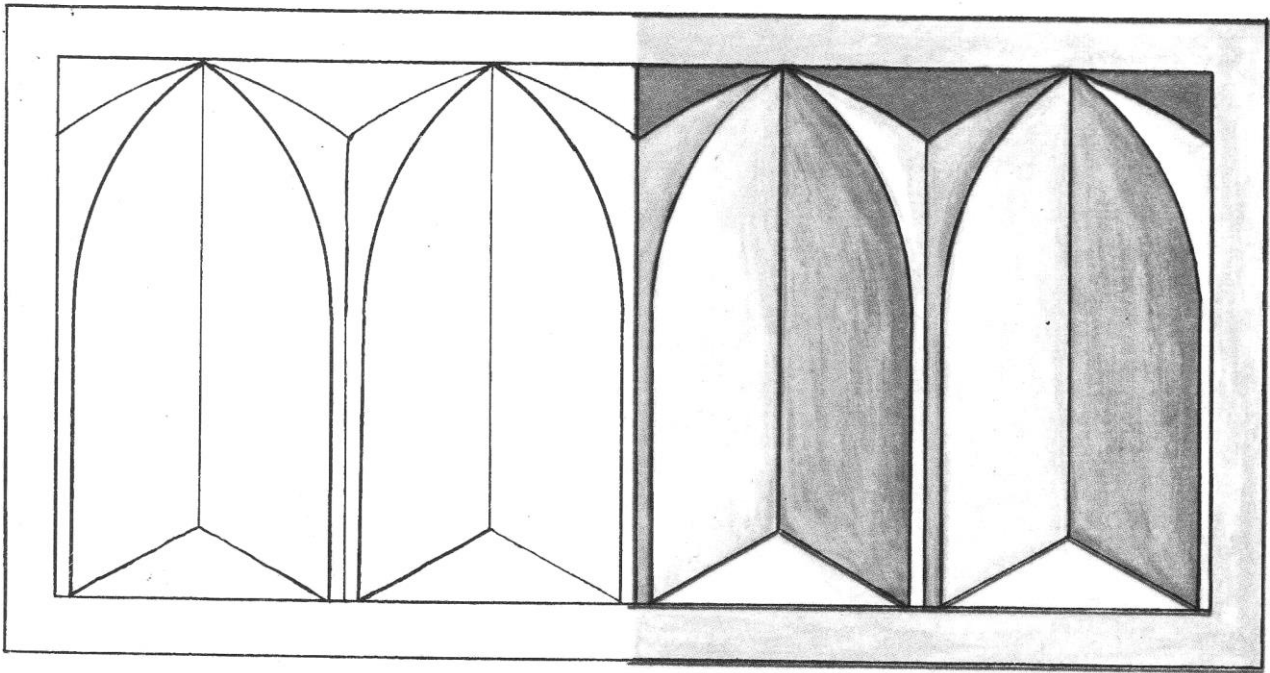

48-рasm, a

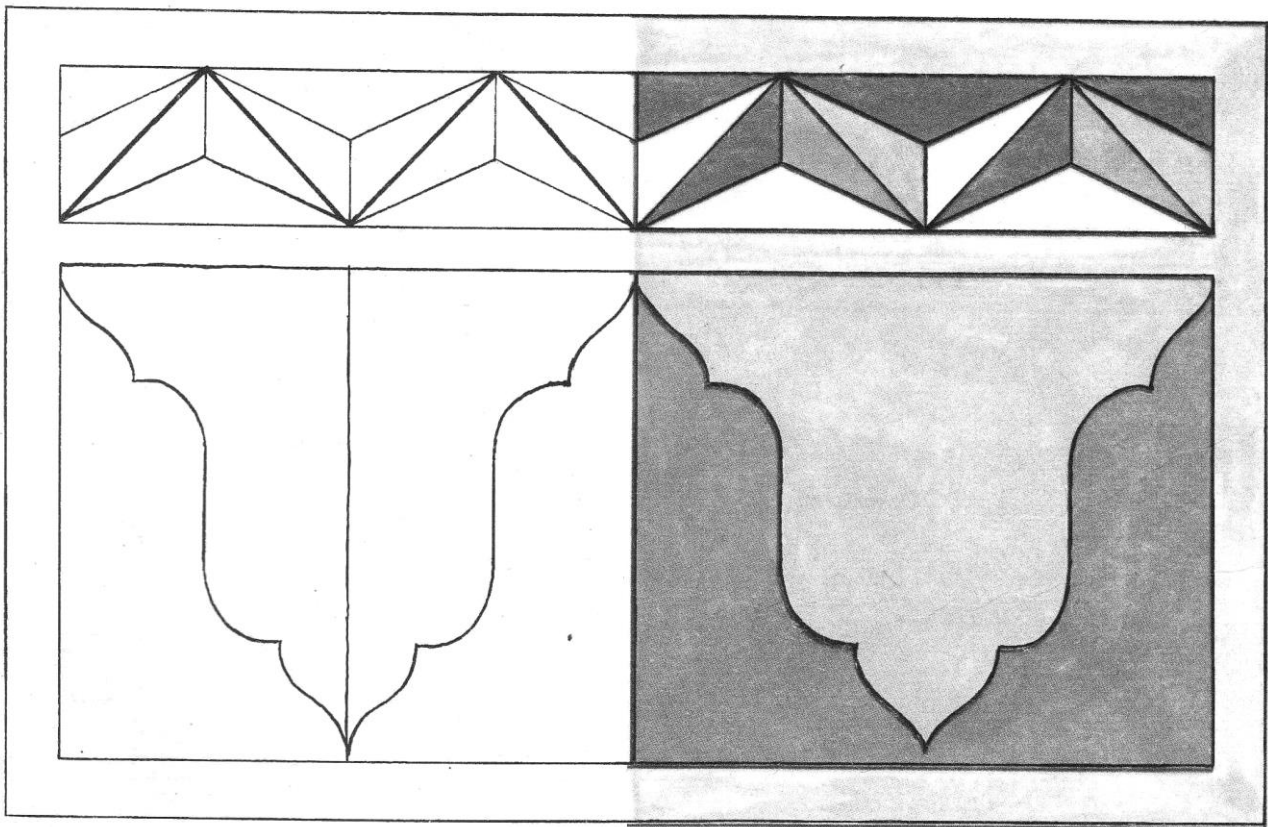

48-рasm, б

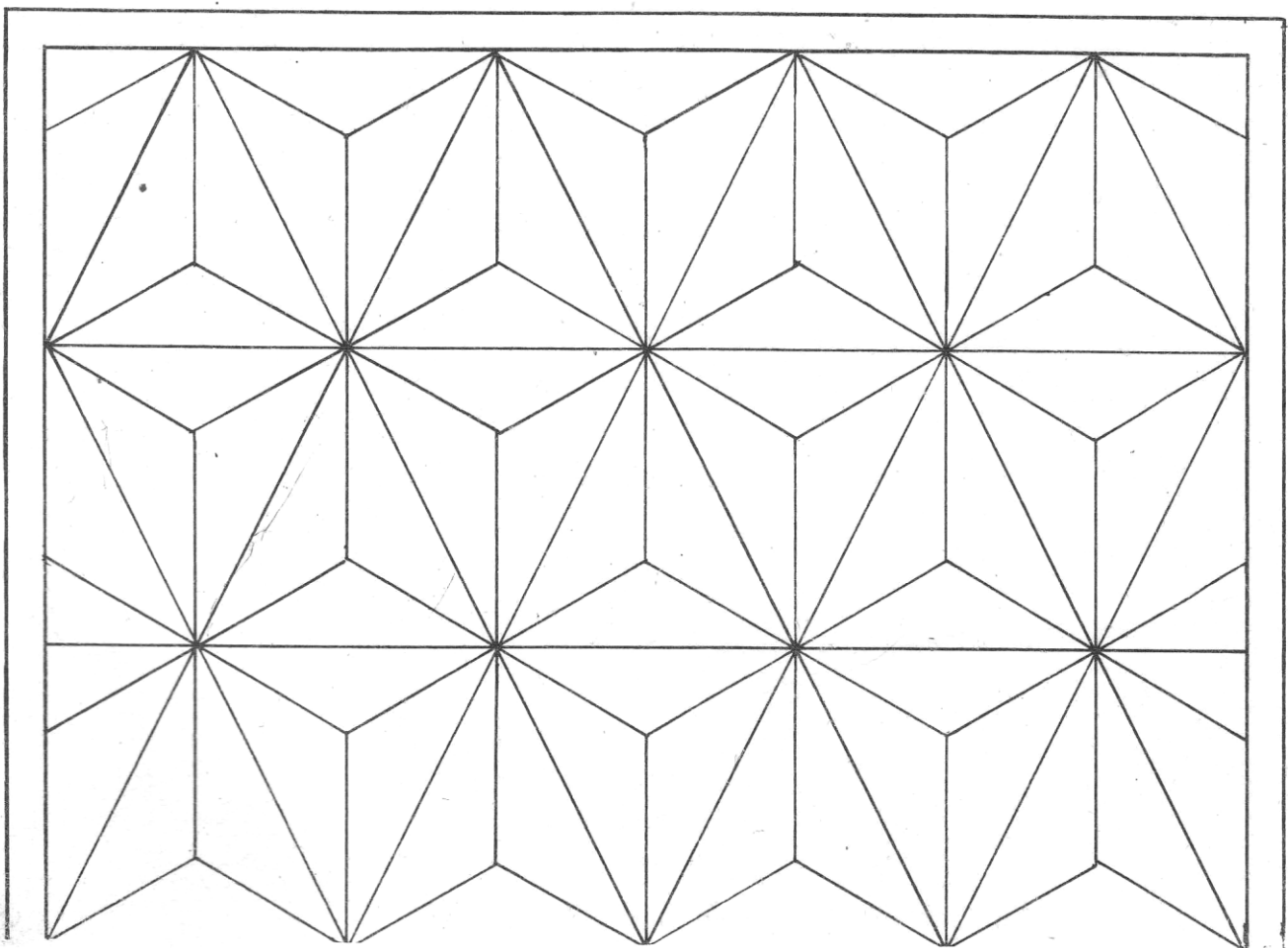
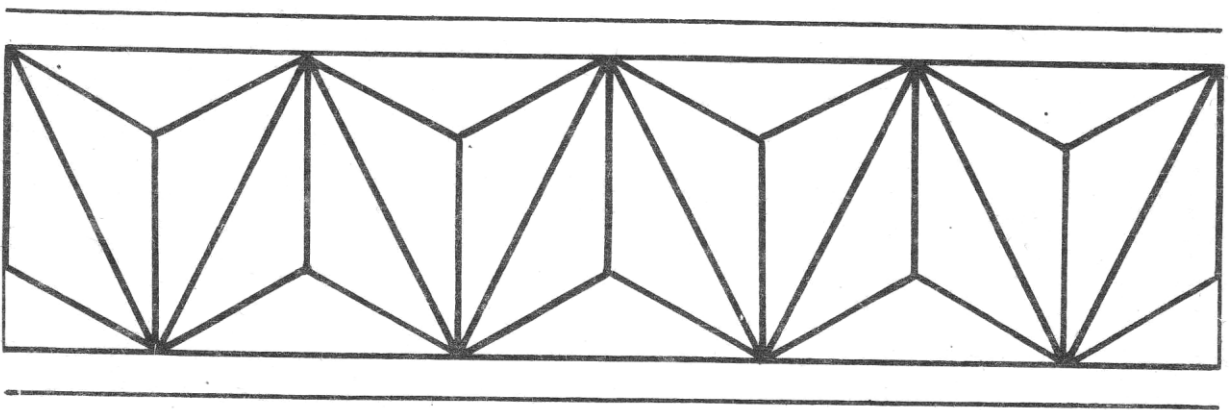
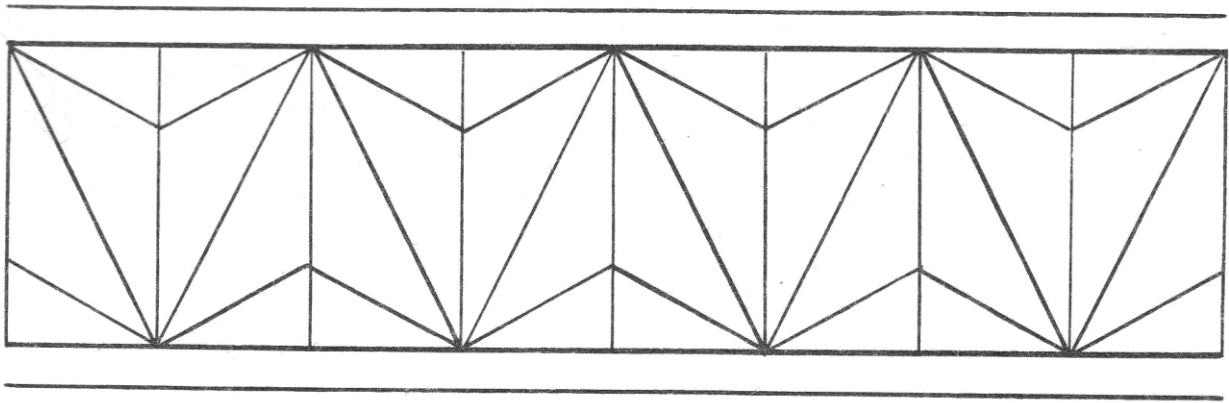

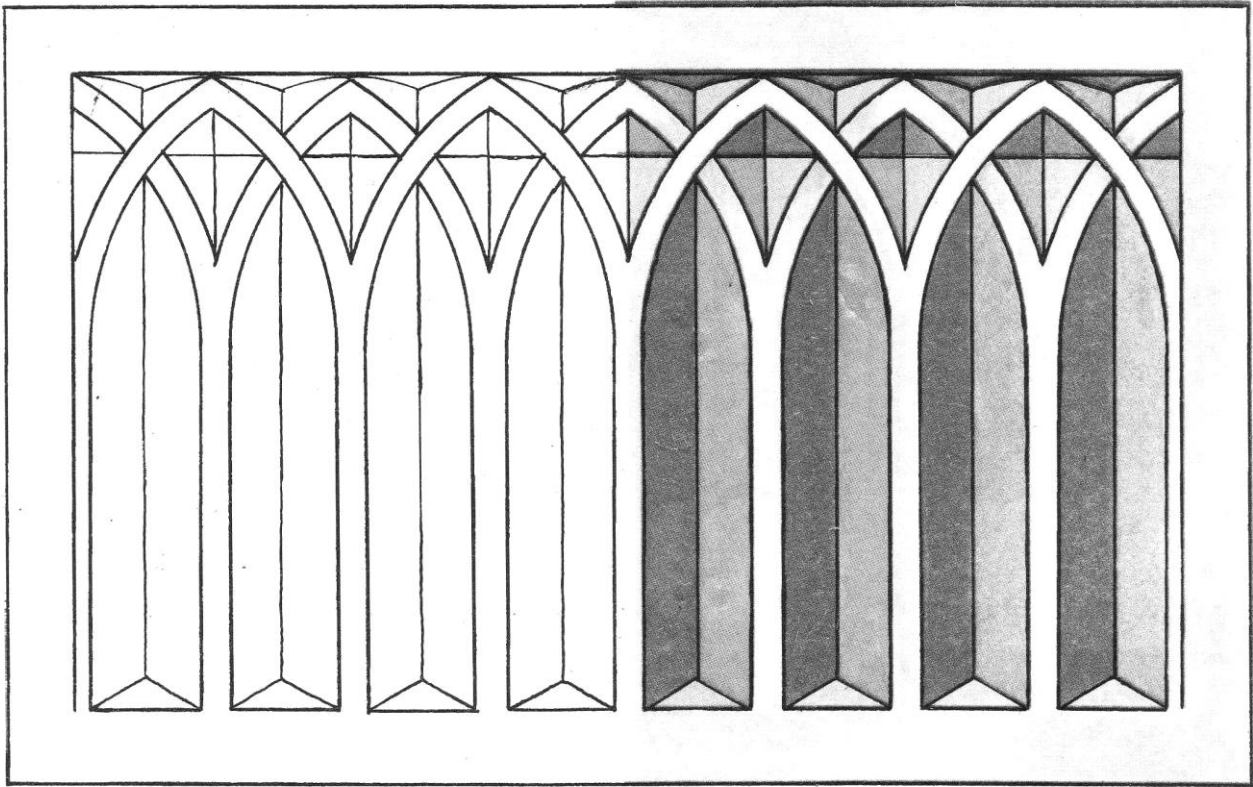

49-рasm, а

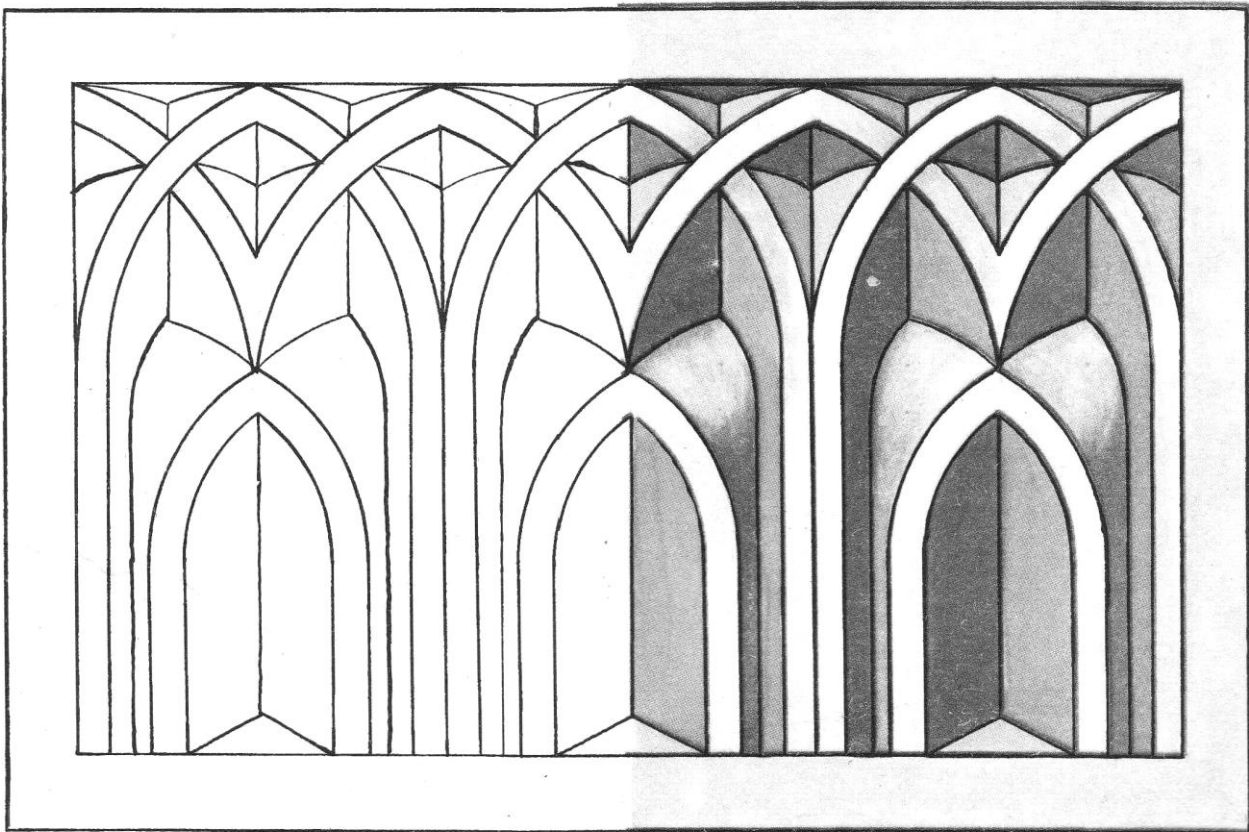

49-рasm, б.

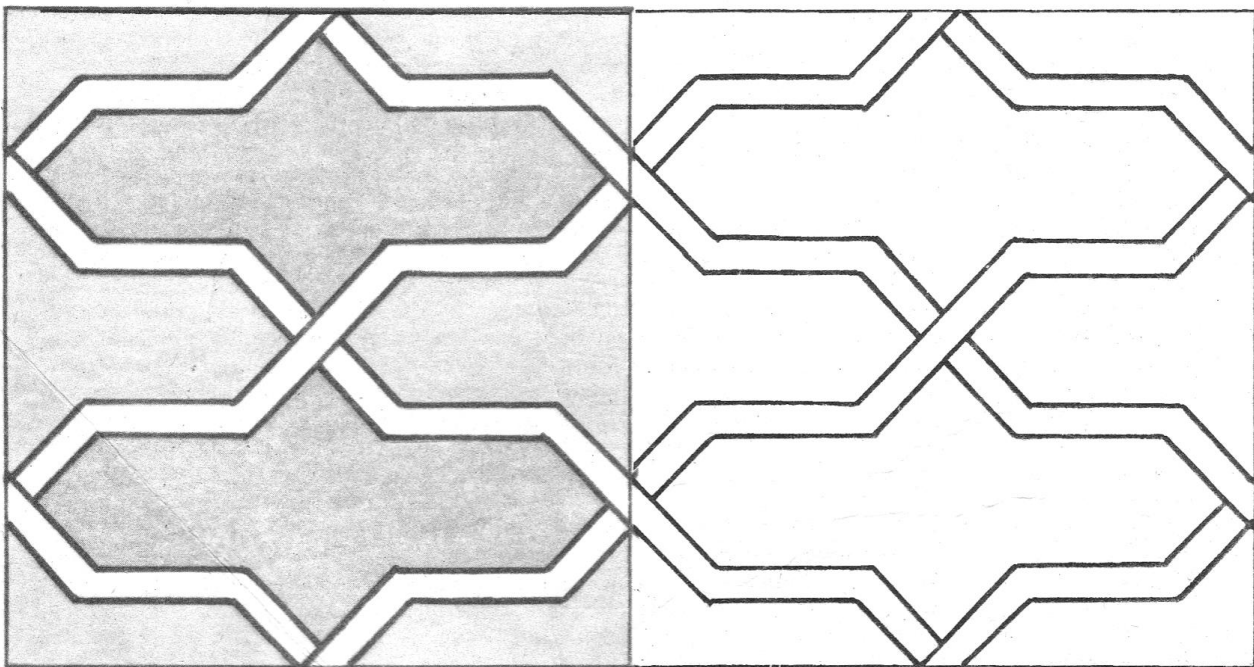
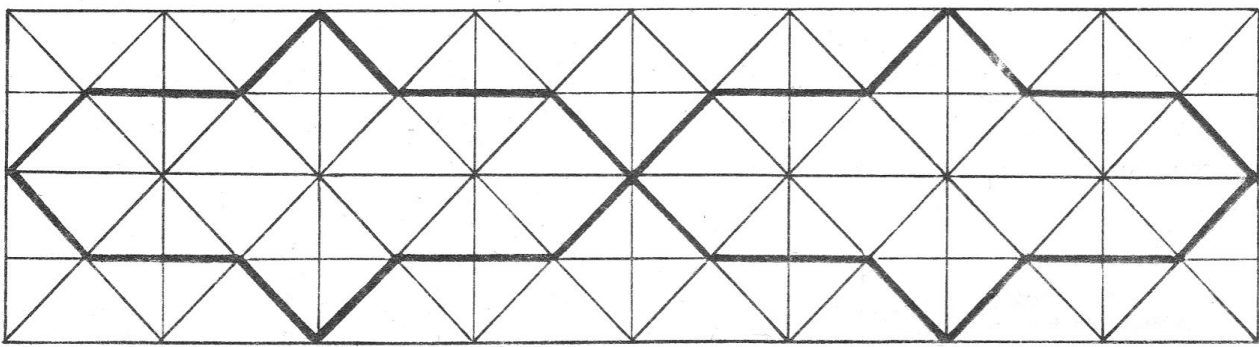
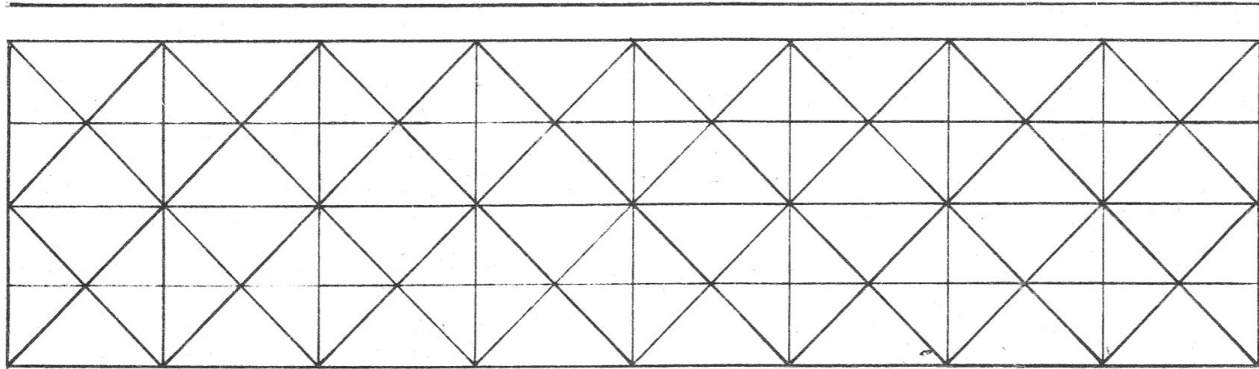

95-расм. Тўрлар воситасида гириҳ чизиш.

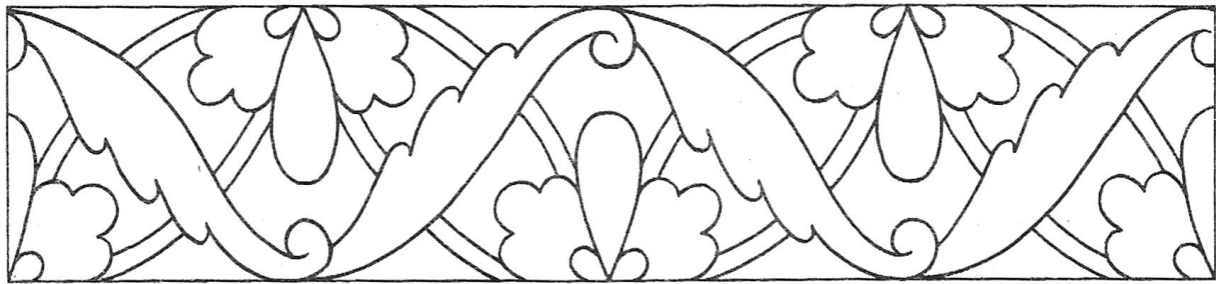
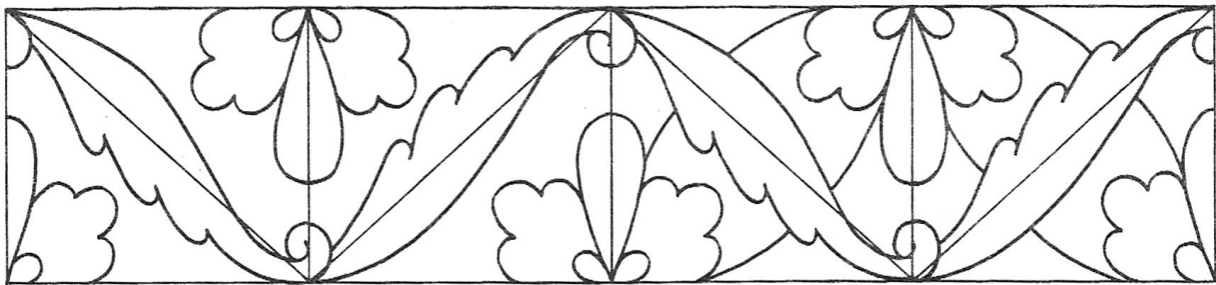
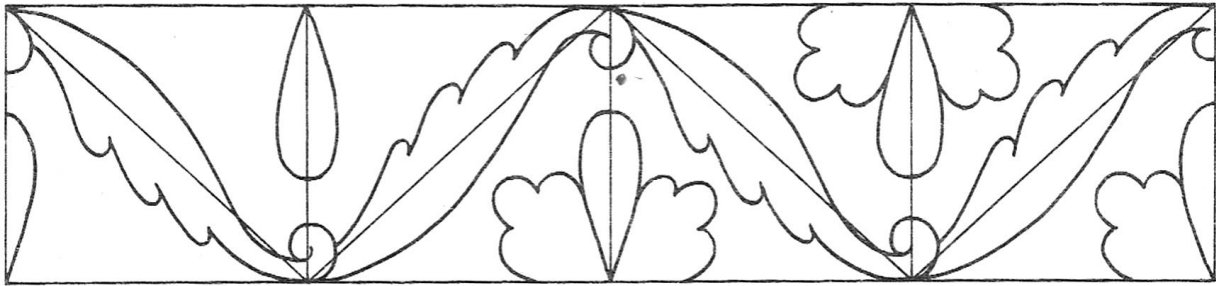
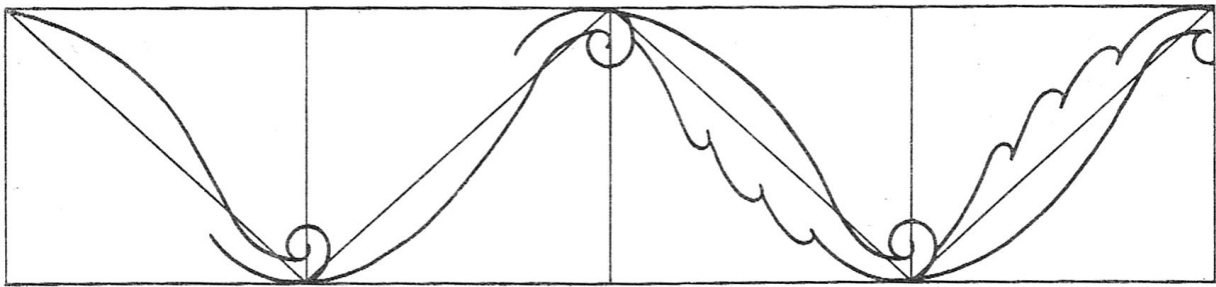
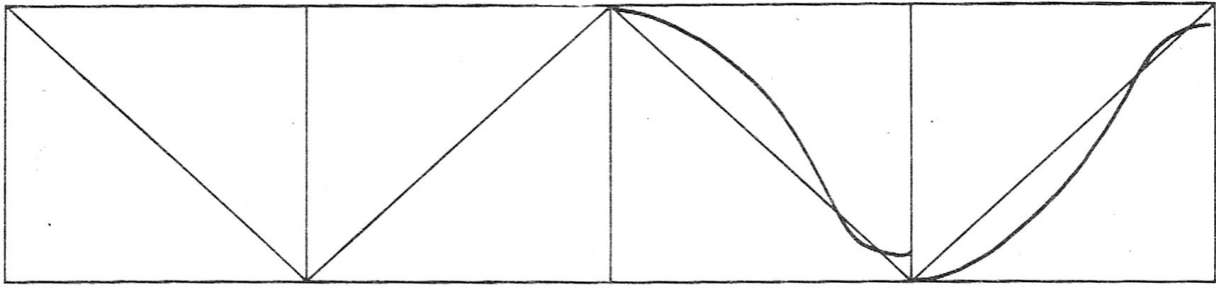

112-расм. в (3-гул).

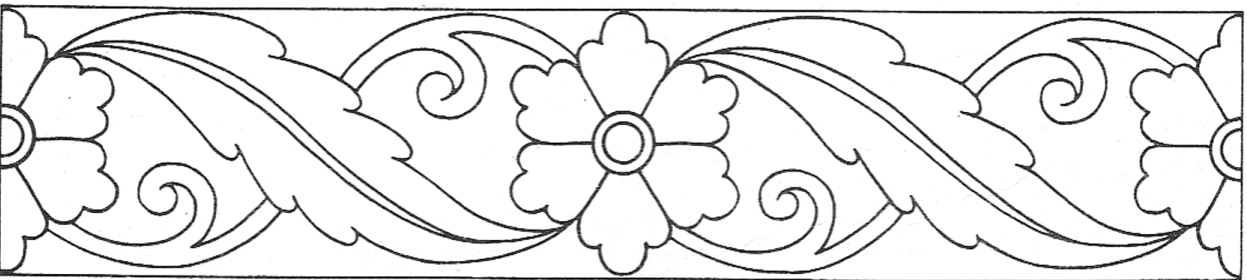
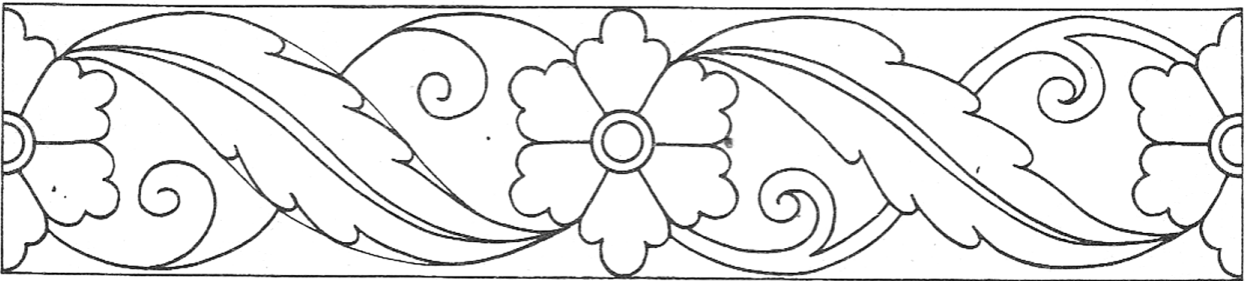
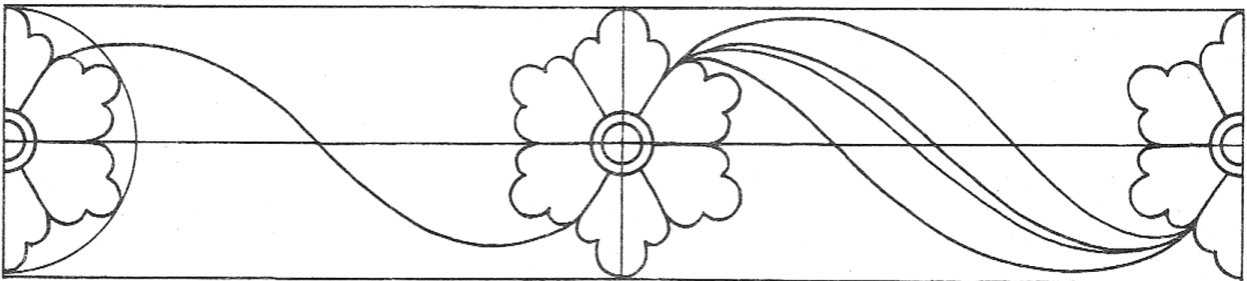
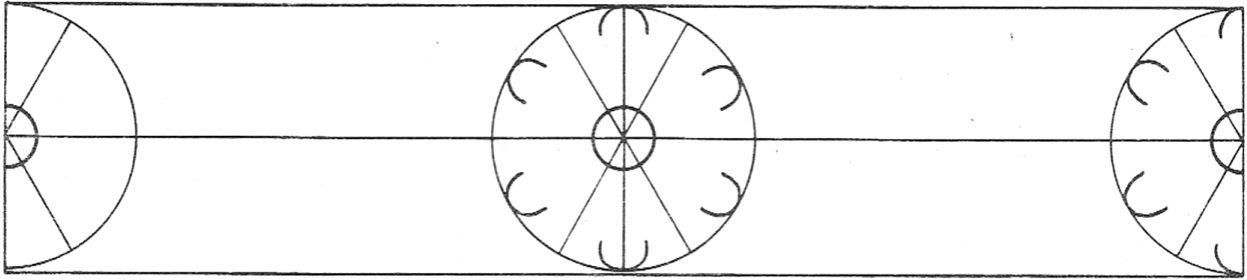
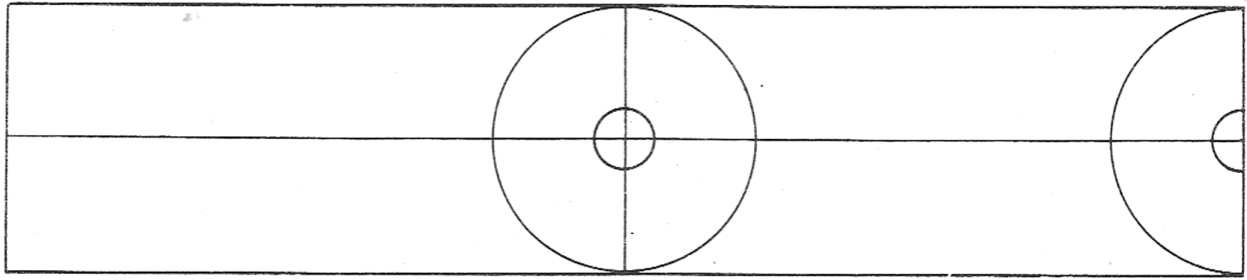

112-расм. г (4-гул).

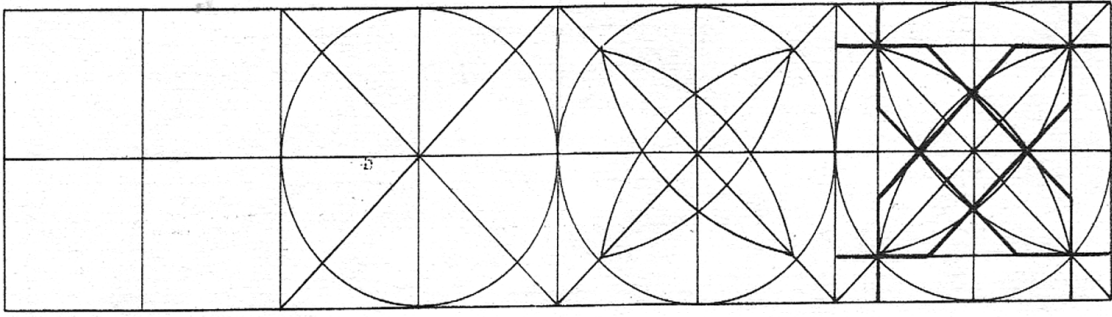

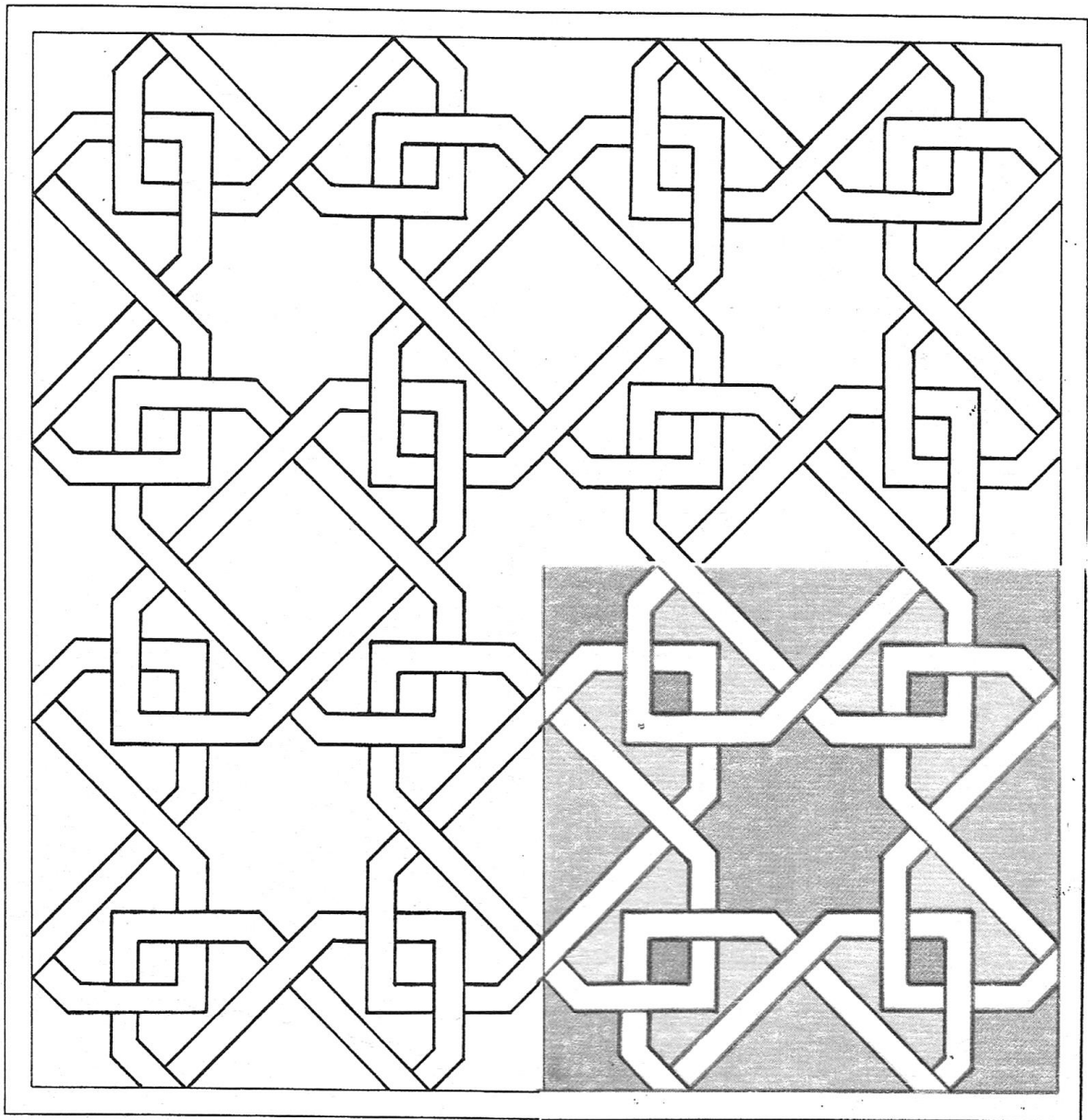
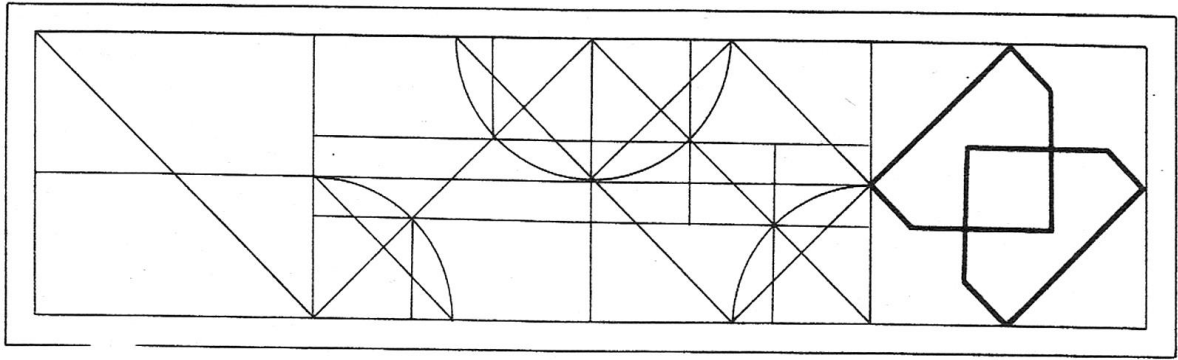

98-расм.

175

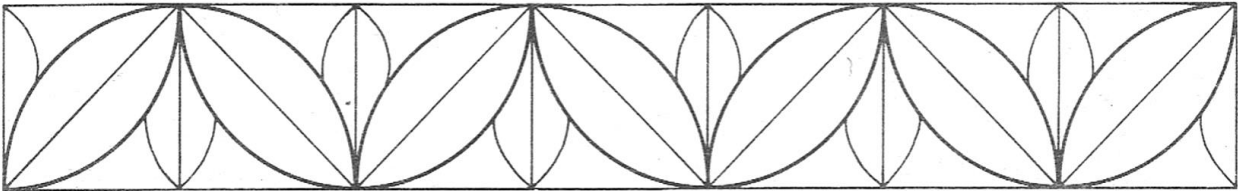
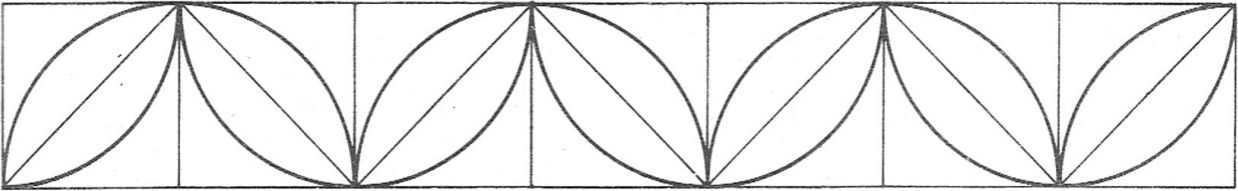
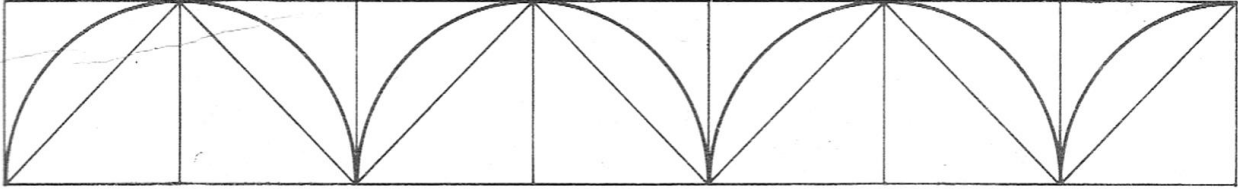
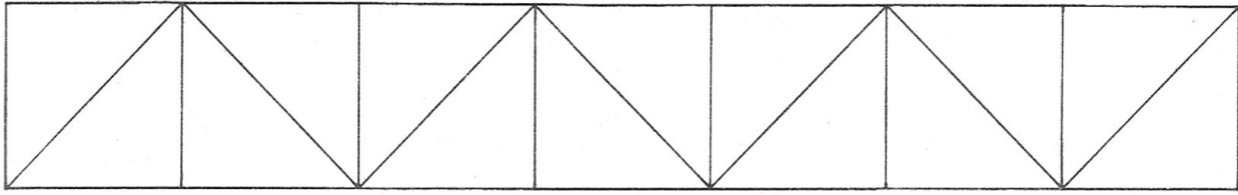

112-расм. а. Оддий нақш элементларини босқичлари бўйича чизиш (1-гул).

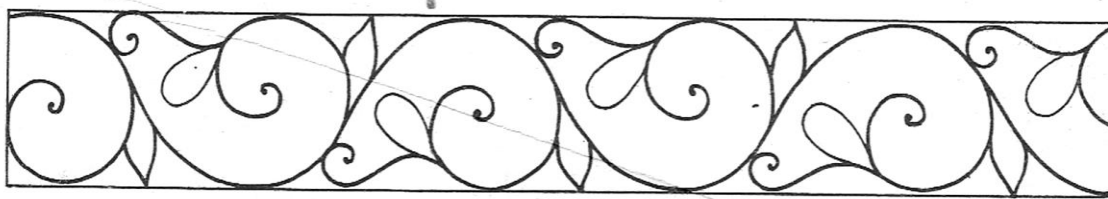
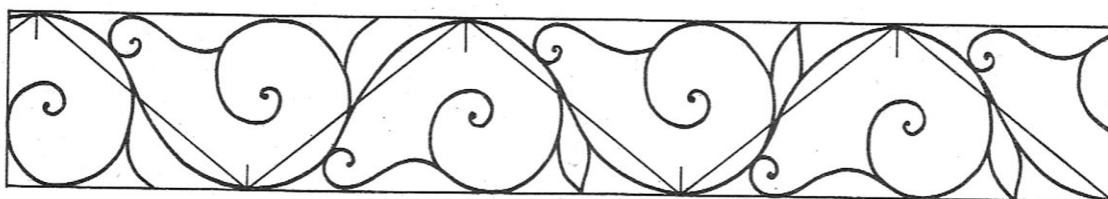
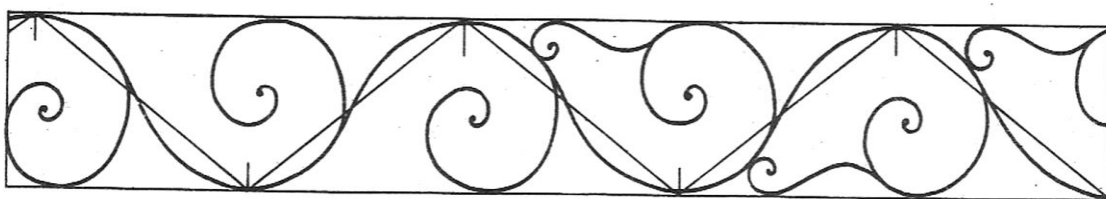
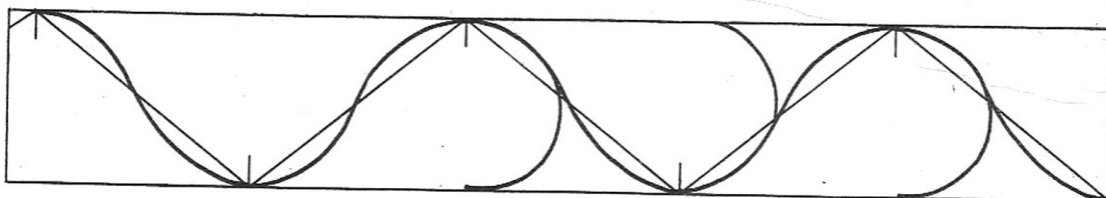
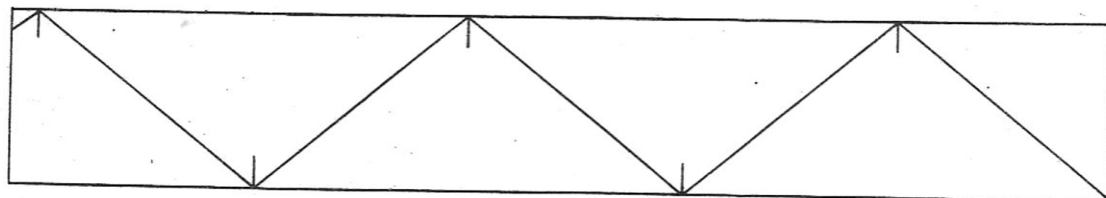

112-расм. 6 (2-гүл).

**O'ZBEKISTON
RESPUBLIKASI**



**XALQ TA'LIMI
VAZIRLIGI**

***A.QODIRIY NOMLI JIZZAX DAVLAT PEDAGOGIKA
INSTITUTI***

***XALQ HUNARMANDCHILIGI
FANIDAN***

SEMINAR MASHG'ULOTI

Oliy o'quv yurtlarining mehnat ta'limi yo`nalishi
bakalavrluk bosqichi uchun

Jizzax –2016

Seminar mashg'uloti № 1

Mavzu: Yog'och o'ymakorligi san'atini o'rganish

Reja:

1. Yog'och o'ymakorligi san'ati tarixini o'rganish
2. Yog'och o'ymakorligi maktablarini o'rganish
3. Yog'och o'ymakorligida ishlatiladigan yog'och turlari va ularning o'ziga xos xususiyatlarini o'rganish.
4. Yog'och o'ymakorligida ishlatiladigan asboblarni o'rganish.
5. Yog'och materiallarini o'ymaga tayyorlash texnologiyasini o'rganish.
6. Yog'och o'ymakorligi uslublarini o'rganish.
7. Biriktirish va jilvirlashni o'rganish.

Yog'och o'ymakorligi o'zbek xalq amaliy bezak san'atining keng tarqalgan bir turi. Bunda biror naqsh yoki tasvir taxta yoki yog'och buyumlarga chizib, kesib, o'yib, ishlaydi. Badiiy san'atning bu turi deyarli barcha xalqlarda bo'lib, qadimgi Sharada antik dunyo mamlakatlari arxitekturasida keng ishlatilgan. Asrlar davomida Yevropa va Osiyo mamlakatlarida yog'och o'ymakorligining rivojlanib o'ziga xos badiiy uslublari kelib chiqqan. Shu singari O'rta Osiyoda ham yog'och o'ymakorligi qadimdan rivojlanib kishilarning uyro'zg'or buyumlarida va arxitekturasida juda keng qo'llanilgan. Bu o'ymakorlik qadimiy arxitekturaning eshik, darvoza, ustunlar, har xil to'sin, stol, xontaxta, quticha, ramka, qalamdon va boshqa buyumlarni bezashda ishlatilib kelingan. Arxeolog olimlarimizning izlanishlaridan O'rta Osiyoda gorelyefli, ya'ni juda bo'rtiq (1 mm dan 20 mm gacha) relyeflar bilan har xil narsalarni yog'ochdan o'yib ishlanganligi ma'lum bo'ldi. Xalq yaratgan asarlar o'zining nafosati, murakkabligi, tabiiyligi bilan kishi aqlini lol qoldiradi. Afsuski, yog'ochdan ishlangan ajoyib yog'och o'ymakorligiga har qancha sifatli ishlov berilishiga qaramay asrlar o'tishi bilan ular namga dosh bera olmay deyarli ko'pchiligi chirib, yo'k bo'lib ketgan. Bularni arxeologik qazilmalarda topilgan va topilayotgan namunalar isbotlab bermoqda.

V—VI asrlardayog'och o'ymakorligi namunalari Surxondaryo vohasidagi Yumaloq tepa tubidan topilgan. Olimlarimizning aniqlashicha bundan 1—1,5 ming yil muqaddam mazkur joyda naqsh o'ymakorligi san'ati bo'lib, u juda yaxshi rivojlanganligi isbotlangan. Bunday noyob topilmalar Samarkand, Buxoro, Xiva, Shahrisabz va boshqa shaharlardagi arxeologik qazi lmalardan topilmoqda.

VII asrning oxirigacha mahalliy o'zbek xalqi ichida yog'och o'ymakorlik juda tez sur'atlar bilan rivojlangan edi.

«...arablar O'rta Osiyoni zabt etgunlariga qadar mahalliy xalq ma'budalari topilgan. Har bir xonadonning jamoada tutgan o'rni va boyligiga qarab o'z ma'budasi (xudosi) bo'lgan. Odatda bu ma'buda eshik tepasiga ko'yilgan. Xonadon sohibi mavridi bilan yog'ochdan o'yilgan yangi ma'budani xarid qilib, almashtirib turgan. Bunday jarayon yog'och o'ymakorligi san'ati qadimiy bo'lganligidan dalolat beradi. Arablar istilosi oqibatida tasviriy san'atning ko'p turlari qatori yog'och haykallar ishlash xam butkul barhzm topdi. Biroq islom dini bu san'atni tagtugi bilan yo'qota olmadi. Yeg'och taroshlovchi usta Naqqoshlar o'z san'atini yog'ochda dovdaraxtlarning aksini ifodalash, oddiy chiziqlardan murakkab geometrik shakllar yasashda namoyish etdilar. Ustalarining san'ati otadanbolaga, avloddanavlodga meros bo'lib o'taverdi» .

IX—X asrlarda O'rta Osiyoda, shuningdek jumhuriyatimiz territoriyasida madaniyat o'sa boshlaydi. IX asrda Samarqand mustaqil davlat bo'lib qoldi. Xalq madaniyatida yangi burilish bo'ladi. Shu asrlarda buyuk olimlar, faylasuflar, yozuvchilar yetishib chiqdilar. Ular Abu Ali ibn Sino, Ro'daki, Firdovsi, Beruniy va boshqalardir. Ajoyib arxitektura yodgorliklari yaratildi. Masalan, jahonga mashhur Ismoil Somoniy maqbarasidir. Madaniyatning rivojlanishi yog'och o'ymakorligining yanada rivojlanishiga olib keldi. Yeg'och o'ymakorligi bilan eshiklar, binolar, ustun, ravoq har xil xontaxtalar bezatildi. Uymakor ustalar o'zi yaratgan san'at asarlarida timsol va duoafsunlar, tasbih va tanosiblarning naqadar ko'pligini ko'rish mumkin. Har bir o'yma naqsh zaminida kandaydir ramziy

ma'no yashiringan bo'ladi. Ular bu murakkab naqshlar orqali voqye'likdagi eng go'zal tilaklarni aks ettirib kelganlar.

XI—XII asrlarda xalq amaliy san'ati yanada gurkirab rivojlandi. Murakkab naqsh turi bo'lgan geometrik naqsh, ya'ni girih naqshi bezakda yetakchi o'rinni egalladi. Arxitektura uy ro'zg'or buyumlari yanada badiiy, nafis qilib bezatildi. Girix, naqshi yanada rivojlandi. Masalan, XII asrga oid yog'och o'ymakorligi namunasi Samarqanddagi ShohiZinda devorining orasidan topilgan bo'lib, u o'zining badiiy nafis va tabiiy ishlanganligi bilan kishini lol qoldiradi.

XIII asrda Chingizxon bosqinchiligi tufayli madaniy hayot izdan chiqdi.

U 1219—1221 yillarda mug'ul hukmdorligi ostida O'rta Osiyodagi Buxoro, Samarkand, Urganch, Balx, Mavr shaharlari ostinustun kilib tashlandi. XIV asrning ikkinchi yarllida Urta Osiyo Temur boshchiligida birlashtirildi. Temur va temuriylar davrida san'atning barcha turlari qatori xalq amaliy san'ati juda tez sur'atlar bilan rivojlandi. Ayniqsa yog'och o'ymakorligi x,am yuqori cho'qqiga ko'tarildi. Amir Temur O'rta Osiyo madaniyati va san'atini rivojlantirishda katta hissa qo'shdi.

«Amir Temur o'z poytaxti (Samarqand)ning qurilish va obodonligi uchun harakat qilish bilan bir qatorda Xuroson (Afg'oniston), Eron, Movarounnahr singari o'lkalardan eng mashhur hunarmandlarni, san'atkorlarni poytaxtga to'pladi, nofio tasviriy san'atning naqqoshlik, me'mor^ilik, arxitektura, hattotlik kabi san'at turlarini rivojlantirishda ulardan unumli foydalandi.

XIV—XV asrlarda Samarqandda to'plangan mahalliy va xorijiy san'atkorlar, hunarmandlar va muhandislar jome' machitlari, madrasalar, xonakolar, saroylar hamda boshqa ulkan inshootlar qurilishida faol qatnashganlar, ular hozirgi kunlarda biz ko'rib, ko'zimiz va dilimiz quvonayotgan go'zal va nafis tarixiy madaniy obidalar, asoriatikalarning bunyod etilishida o'zlarining butun bilim, hunar, san'at va mahoratlarini sarf etganlar».

XIV asr o'rtalarida Shayx Sayfuddin Boxarziyning dahmasiga ishlangan yog'och o'ymakorligi naqshi topildi. San'atning ustki qismida o'rnatilgan yog'och taxtasidagi o'ymalar shunday o'yilganki, o'yma naqshning nafisligi, uning murakkabligi, tabiiyligi, dinamikligi, juda sifatli o'yilganligi kishini hayratga soladi. O'ymani bajargan ustaning naqadar nozik didli kuchli nazariyotchi hamda amaliyotchi yetuk usta ekanligi o'zo'zidan ko'rinib turibdi. Undagi naqshlarning erkin, nozik harakati inson ruhini ko'taradi.

XIV—XV asrlarda yog'och o'ymakorligi tez ko'lamda rivojlandi. Hattoki tirik mavjudotlar o'yib tasvirlangan ishlarni ham ko'rish mumkin edi. Samarqanddagi Ruxobod maqbarasining eshigida o'yma naqsh bajarilgan bo'lib, baliqning stillashtirgan tasvirini ko'rish mumkin.

Temuriylar imperiyasi inqirozga uchradi.

XV!—XVIII asrlardagi o'zar^ ichki urushlar madaniyatchimiz shu qatori xalq amaliy san'atining rivojlanishiga salbiy ta'sir etdi.

XVII—X'X asrlarda tirik jonzodlarning tasviri, ya'ni qush, baliq, ilon va boshqalar yog'sch o'ymakorligida juda kam tasvirlangan.

XVIII asrning oxiri XIX asr boshlarida, Buxoro, Xiva, Qo'qon xonliklarida yetuk adabiyot namoyandalari qatori xalq amaliy san'ati ustalari ham yetyshib chiqdi. Bu xonadonlarda kulolchilik, misgarlik, ganchkorlik, sirkorlik qatori yog'och o'ymakorligi ham gurkirab rivojlandi.

XIX va XX asrlarda yog'och o'ymakorligi, misgarlik, naqqoshlik va san'atning boshqa turlari rivojlanib qar bir shaqarning o'ziga xos yog'och o'ymakorligi paydo bo'ldi. Qo'qondagi Xudoyorxon saroyi, Toshkentdagi knyaz N. K. Romanovlarning saroyi va A. A. Polovsev uyi, Quvadagi Zayniddinboyning uyi, Marg'ilondagi Saidax, madxo'ja madrasasi, Buxorodagi Sitorai Mohi Xosa va boshqalarda ajoyib yog'och o'ymakorligi namunalari yaratildi. Bu esa o'zbek yog'och o'ymakorligi san'atining bebaho asaridir. Hukumat barpo etilishi bilan xalq amaliy san'atining boshqa turlari singari yog'och o'ymakorligi ham rivojlana boshladi. Yog'och o'ymakor ustalar har xil buyumlar, xontaxta, eshik va boshqa narsalarni bezashga jalb qilindi. O'ymakorliklar mexanizasiyalashtirildi. Toshkent va Frunze shaharlarida hunarmandchilik o'quv ishlab chiqarish kombinatlari tashkil etildi.

Uquv ishlab chikarish kombinatida juda ko'pchilik tahsil olib, usta bo'lib yetishib chiqdilar.

O'zbek xalq amaliy bezak san'ati ustalari qatori yog'och o'ymakor ustalar.

Xalq Xo'jaligi Yutuqlari ko'rgazmasida bir necha pavilonni, Toshkentdagi Muqimiy, Navoiy, Hamza teatrlarini, Navoiy muzeyini, ko'pgina jamoat tashkilotlarining binolarini, restoran, magazin, klub va boshqa joylarni yog'och o'ymakorligining ajoyib namunalari bilan bezadilar.

Uzbek xalqining eng ko'zga tashlangan ustalaridan Olimjon Qosimjonov (1878—1952), Sulaymon Xo'jayev (1866—1946), Maqsud Qosimov va boshqalar ajoyib namunalarni yaratdilar. Ular o'ziga xos yog'och o'ymakorligi maktablari yaratib ajoyib shogirdlar yetishtirdilar.

YeG'OCh O'YMAKORLIGI MAKTABLARI

Yog'och o'ymakorligining o'ziga xos turli uslub va usullari bor.

Masalan, Xiva yog'och o'ymakorligi o'ymasining monumentalligi, yog'och tabiiy rangining saqlab qolishi bilan boshqalardan farqlanadi.

Buxoro yog'och o'ymakorligi esa o'yma naqshning jozibadorligi, jimjima naqshlarni oltin, kumush suvi bilan bezatilishi, naqsh zaminida ranglardan foydalanishi bilan ajralib turadi.

Marg'ilon yog'och o'ymakorligi chuqur zaminli yassi o'ymani qo'llab kelganlar.

Qo'qon o'ymakorligi esa kalta bo'rtmali, yassi o'yma ishlatganlar. Toshkentda esa naqsh bilan qoplangan yassi bo'rtmali, zaminsiz chizma yog'och o'ymakorligi keng tarqalgan. yog'och o'ymakorligi maktablari taxminan 40—50 yillardan keyin paydo bo'lgan. Jumhuriyatimizda Qo'qon, Xiva, Samarkand, Toshkent maktablari mavjud.

Toshkent yog'och o'ymakorlik maktabi. Bu maktabga mansub ustalar o'yma naqshlarni 1—2 qavat qilib o'yadilar, keyingi vaqtlarda esa 3 qavatli o'ymalar bajarishga o'tmoqdalar. Kompozisiya jix, atidan o'rtacha chuqurlikda o'yib, o'simliksimon, geometrik, gulli girih, hattoki ramziy naqshlar bajaradilar, Pardoziyning hamma turlarini qo'llaydilar. Ular ko'pincha yong'oq, chinor, buk yog'ochlarini ishlatadilar. Toshkent ustalari relyef yuzasiga ozgina rang berib, relyefni o'zi loklanadi. Toshkent yog'och o'ymakorligi maktabi namoyandalaridan biri Sulaymon Xo'jayev, u faqat pargori naqshni ishlagan. Uning shogirdi Maqsud Qosimov birinchi bo'lib pargoriy naqshni tekis yuzasi islamiy naqsh o'ymaga kiritgan.

Maqsud Qosimovning shogirdlaridan biri O. Fayzullayev maktabning rivojiga katta hissa qo'shib juda ko'p shogirdlar yetishtirmoqda.

Sulaymon Xo'jayev 1866 yili Toshkentdagi naqsh soluvchilar va duradgorlar yashaydigan Suzukrta mahallasidagi duradgor oilasida dunyoga keldi. Uning otasi Nasrulloxo'ja panjara va duradgorlikni otabobosidan meros qilib olgan edi. Sulaymon yoshligida oq yog'och o'ymakorligiga qiziqar, nozik san'at sirlarini o'rganishga harakat qilar edi. U diniy maktabda o'qib yurgan kezlarda otasiga yordam berardi. Keyinchalik u 17 yoshida usta Iskandar Mirzayoqubov ustaxonasida ishladi.

U 1891 yilda, o'sha davrda yog'och o'ymakorligi pargori ustalaridan biri Toshpo'lat Ayubxo'jayevga shogird tushib yog'och o'ymakorligining sirasrorlarini o'rgandi. Pargori bu yog'och o'ymakorligini bir turi bo'lib, o'ymaning chuqurligi 1—1,5 mm dan oshmaydi. Bu naqshlarni «o'ymakor pargori» yoki «o'yma pargor» bilan, ya'ni sirkul bilan chizilgan neqshni o'yib ishlash deyiladi.

Sulaymon ustozini hurmat qilar, qiyinchiliklarni sabrchidam hamda o'ta mehnatsevarligi bilan yengib, haqiqiy usta bo'lishga astoydil harakat qilardi. Keksa ustoz Toshpo'lat Ayubxo'jayev vafot etgach, uning san'atini davom ettirdi. Ustozdan esdalik bo'lib qolgan hamma asboblardan yordamida Sulaymon o'zi mustaqiya juda ko'p duradgorlik ishlari derazalar, eshiklar, darpardalar yasadi.

Sulaymon Xo'jayev astasekin har xil buyurtmalar olib bajara boshladi. U ko'pincha duradgorlik ishlari bilan shug'ullanar, ya'ni eshik, rom, xontaxta va boshqalar yasardi. Uning ijodiy ishini rivoj topishida rafisasi Sharofat Otaxo'jayeva yordam berdi. Sharofat Otaxo'jayeva o'zi ham yog'och o'ymakorligiga qiziqar edi, chunki uning otasi ham yog'och o'ymakor usta bo'lgan edi. Viua vaqtlarda, ya'ni XIX asrning boshlarida olti, sakkiz, qirrali xontaxtalar mayda buyumlar ishlab chiqarishga ehtiyoj juda ka :a edi. Usta yasagan ishparini mohirlik bilan bejirim qilib bezar edi.

S. Xo'jayev tojik, fors, turk va arab tillarini yaxshi bilar juda ko'p kitoblar mutolaa qilar edi. U sayohat qilishni yoqtirar edi. Usta 1909 yili Turkiyaga va Arabistonga bordi. Makkani ziyorat qilish bilan birga chet ellardagi xalqlarni hayoti va san'ati bilan tanishishga harakat qildi.

1913 yili Toshkentdagi rus duradgorlari bilan tanishdi va ular maslahati bilan o'zining naqshlangan kursichasi va qush qafasi bilan SanktPeterburgdagi Butunrossiya kasblari ko'rgazmasida

qatnashdi. Ana shu qilgan ajoyib ishlari uchun «За полезные труды» bronza medali va diplom bilan taqdirlandi.

Ulug' Oktyabr inqilobidan so'ng sovet hukumati mohir ustaga g'amxo'rlik qilib unga alohida ustaxona berdi. U o'z shogirdlari bilan ajoyib o'ymakorlik ishlarini bajardi. Usta Sulaymon Xo'jayev o'z hunari sirasrorlarini kelasi avlodga o'rgatishda mexnatini ayamadi. U Toshkentning o'quv ishlab chiqarish ustaxonalarida o'ymakorlik san'ati bo'yicha instruktora'qituvchi bo'lib ishladi. 1935 yili Toshkent shahar xalq maorifi bo'limi huzuridagi to'garaklarga rahbarlik qildi. Shu bilan bir zaqtda usta Toshkentdagi to'qimachilik kombinatining o'zbek xalq naqshlari asosida gul solinadigan fabrikada maslahatchirassom bo'lib ishladi, Sulaymon Xo'jayev o'zi ramka, qutichalar, stollar, etajerkalar, shkaflar va boshqa narsalarni o'zi yasardi. Ko'pincha yong'os va chinor yogochlaridan foydalanardi, chunki bu yog'ochlar qattiq va pardoz berganda ajoyib ko'rinishga ega bo'ladi. Yuza o'ymada yorug'lik kontrasti katta rol o'ynaydi. Pargori naqsh kompozitsiyasi ancha murakkab bo'lib, ustadan ko'p mehnat hamda sabrtoqatni talab qiladi

Usta kerakli yuzaga sog'oz siyib ustidan qalam, sirkul, chizg'ich yordamida naqsh kompozitsiya chizar va shu chiziq bo'yicha o'yar edi. U naqshni o'yishda o'yma qalamdan foydalanar edi. Ustada 30—35 ta yog'och o'ymakorligining asosiy asbobi bo'lib, ular kichik yoki yirik naqshlarga qarab xar xil o'lehamda bo'ladi.

Lauxni juda ko'p turlarini yasadi. Lauxni yasash san'atini o'sha paytda ustaning o'zi yaxshi bilar edi. Ustaning yog'och o'ymakorlik turi «pargori» uslubida shogirdi Maqsud Qosimov ijodiy ishlab rivojlantirdi. U islmiy naqshni o'yib ishladi. «Pargori» yog'och o'ymakorlik uslubida hozir hych kim ishlaymay bu uslub rivojlanmay qoldi. Sulaymon Xo'jayev buyumga qog'ozni yelimlab keyin naqsh kompozitsiya chizib o'ysa, qo'qonlik ustalar naqshni to'g'ridanto'g'ri yog'ochni yuzasiga chizib o'yaverar edi.

Usta Sulaymon Xo'jayev o'zbek xalq bezak san'atining juda ko'p ko'rgazmalarida qatnashdi. 1923 yilda Rossiya qishloq xo'jaligi hunarmandchilik ko'rgazmasida 1927 yilda SSJI xalqlari san'ati ko'rgazmasida 1 darajali diplom bilan taqdirlandi.

1930 yilda O'zSSJning 5 yilligiga bag'ishlangan ko'rgazmada qatnashdi, 1937 yilda Parijda bo'lib o'tgan san'at va texnika kurgazmasida qatnashib yuksak baho oldi. Xo'jayev shogirdlaridan, Muhammadvali Asqarov (1909—49), Maqsud Qosimov pargori naqshini ijodiy rivojlantirdilar hamda o'ziga xos yog'och o'ymakorligi maktablarini yaratdilar.

O'zbekiston xalq ustalari ichyda birinchi bo'lib, usta Sulaymon Xo'jayevga (1932 yili) Sosialistik Mehnat Qahramoni unvoni berildi.

1947 yili 81 yoshida pargor ustasi vafot etdi. Yaxshi san'atkorning ikkinchi umri boshlandi. Uning yuzlab yaratgan asarlari Moskvadagi Sharq mezeyida, O'zbekistonning tasviriy san'at muzeyida va xalq amaliy san'ati muzeyida xalqqa xizmat qilmoqda. Sovet madaniyatida uning yaratgan asarlari juda katta bebaho xazina bo'lib qo'shildi.

Tarix muzeyi milliy me'morlik an'analariga yuzaki yondashdi. Chunki o'sha vaqtda o'tmish merosidan tanqidiy foydalanish kerak degan noto'g'ri tushuncha ko'tarilgan edi. Shunga qaramay bu binoga har yerdan xalq amaliy san'ati ustalari taklif etildi. Ular toshkentlik kulol usta M. Rahimov, T. Miraliyevlar, o'ratepalik o'ymakor naqqosh usta Ashirov, G'ofurxo'jayev toshkentlik naqqosh Yoqubjon Raufov, qo'qonlik usta Abdurazzoq Abdurahmonov, toshkentlik naqqosh Abduvakil Isayev va boshqalar edi. Muzeyning darvozasi yog'och o'ymakor naqqoshlar bilan ijodiy hamkorlikda bajarildi. Chap tabaqasining naqsh kompozitsiyasini Yoqubjon Raufov chizmalari asosida o'ratepalik yog'och o'ymakor Amir G'ofurxo'jayev bajardi. O'ng tabaqasini toshkentlik naqqosh Abduvakil Isayev naqsh chizmalari asosida qo'qonlik yog'och o'ymakor usta Abdurazzoq Abdurahmonov bajardi. Maksud aka shu yog'och o'ymakor usta Abdurazzoq Abdurahmonovga yordamlashdi. Mehribon usta Maqsudga dastlabki yog'och o'ymakorligi hunarini o'rgatdi. Maqsud yog'och o'ymakorligi bilan birga panjara san'atini ham chuqur o'rganib bordi. XIX asrda arxitektura binolarida panjara juda ko'p qo'llanilar edi. Maqsud qadimiy panjaralar bilan tanishdi va ularni yasash sirasrorlarini o'rgandi. Albatta bu juda og'ir ish edi. O'ymakor tarixiy panjaralarni o'rganar ekan, o'zi ham ajoyib panjaralar yaratdi. Uning ajoyib ishlaridan namunalar hozirda O'zbekiston tasviriy san'at muzeyida saqlanmoqda.

1935 yilda Toshkentda hunarmandchilik o'quv ishlab chiqarish kombinati ochildi. Shu vaqtda yosh ustaning qobiliyati hamda uning shu hunarga bo'lgan qiziqishini sezgan muzey xodimlari Maqsud Qosimovni hunarmandchilik o'quv-ishlab chiqarish kombinatiga o'zbek; xalq Amaliy-badiiy san'atini o'rganishga yuburdilar. Tirishqoq, harakatchan va hunarga tashna Maqsud yog'ochga, tosh, metall va ganchga gul o'yishni ikki yilda o'rgandi.

XIVA YoG'OCh UYMAKORLIGI MAKTABI

Xiva yog'och o'ymakorligi maktabi boshqa maktablarga qaraganda o'yma naqshlarning maydaligi, yuzaligi, zaminining kamligi, naqshlarning zichligi hamda badiiy tuzilishi jihatidan o'ynoqligi (harakatchanligi, dinamikaviyligi), ya'ni novdalarni spiralsimon ishlanib ajoyib shakllar hosil qilishi bilan farq qiladi. Xiva o'ymakorligi ustalari ko'pincha qayrag'och, terak va chinor yog'ochlarini ko'proq ishlatadilar. Ular yog'och rangining tabiiyligini saqlagan holda uning yuzasiga va zaminiga paxta, zig'ir (Xorazmcha — oq yog') yog'i beriladi. Xiva yog'och o'ymakorligi maktabi o'zining monumentalligi bilan mashhurdir. Xiva naqshining go'zalligi, naqshlarni turli chuqurlikda o'yilishi orqali katta aniqlikka va uyg'unlikka erishishdadir. Ustalar yog'ochning tabiiy ko'rinishini saqlashga harakat qilib yangi o'yma yuzasini silliqlash, bo'yoq surtish ishlarini qo'llamaganlar. Ota Polvonov, Sapo Boqbekov va boshqalar Xiva maktabi ustalaridandir

Samarkand yog'och o'ymakorligi maktabi boshqa maktablarga qaraganda o'ymalarining juda mayda o'ysilishi, kompozitsiyasining murakkabligi, ya'ni geometrik, o'simliksimon va gulli girih kompozitsiyalari hamma zamin va relyeflarni loklashdan boshlanadi. Asosan chinor, dub, buk va terak yog'ochlari ishlatiladi. Samarkand yog'och o'ymakorligi maktabi namoyandalaridan Asatilla, M. Jumaboy, Abduhofiz Jalilov, Usta Nasrulla, Nurali Nazrullayev va boshqalardir.

QO'QON VA FARG'ONA YoG'OCh UYMAKORLIGI MAKTABI

Ko'qon ustalari quticha, kursi, rom va boshqalarda kalta bo'rtmali yassi o'ymani, ya'ni pargori uslubda ishlatib kelib, arxitekturada eshik, ustunlarga yirik chuqur naqshlar o'yib o'zgacha maktab yaratdilar. Bu maktablar o'ymalarining monumentalligi, yirikligi, chuqurligi, ko'pqavatlilik bilan farq qiladi. Qo'qon yog'och o'ymakorligi maktabini rivojlantirishda Qodirjon Haydarov va uning shogirdlari katta hissa qo'shdilar. Ular terak, yong'oq va buk yog'och materiallaridan ko'pincha foydalanadilar. Ustalar o'yilgan relyefning faqat yuziga to'qroq rang berib keyin loklaydilar.

MARG'ILON YoG'OCh O'YMAKORLIK MAKTABI

Marg'ilon yog'och o'ymakorlik maktabi o'ziga xos milliy ko'rinishga ega bo'lib, o'ymani chuqur zaminli yassi qo'llaydilar. Keyingi vaqtda marg'ilonlik ustalar binolarni yog'och o'ymakorligi bilan bezashda katta ishlar qildilar.

YeG'OCh O'YMAKORLIGIDA ISHLATILADIGAN YoG'OCh TURLARI VA ULARNING O'ZIGA XOS XUSUSIYATLARI

Yeg'och o'ymakorligida otabobolarimiz qadimdan x,ar xil yog'ochlardai turli maqsadda foydalanib kelganlar. Ustalar yog'ochni o'yishdan oldin uning o'ziga xos xususiyatlarini sinchiklab o'rganganlar. Keyingina yog'ochga o'yib naqsh ishlangan. Hamma yog'ochlar ular olinadigan daraxt turiga qarab ikki gruppaga: bargli va nina barglilarga bo'linadi. Nina bargli daraxtlardan oliigan yog'ochlar qurilishda, duradgorlikda va yog'och o'ymakorligida asosiy material hisoblanadi, chunki uning o'ziga xos afzalliklari bor. Chunonchi tarkibida smolali moddalari bo'lganligi uchun u tez chirib ketmaydi, bargli daraxtlarga qaraganda ko'pligi va yengilligi, unga ishlov berish osonligi, tanasi to'g'ri, silliq bo'lgani uchun undan silliq xoda tayyorlash mumkin.

Lekin o'ymakorlikda shumtol, eman, arg'uvoi, terak, chinor, zirk va boshqa daraxt yog'ochlari ham ishlatiladi. yog'och materiallari tabiiy guliga, rangiga, tovlanishiga, xidiga kareb enislanadi. O'zbekistondagi yog'och o'ymakor ustalari o'z ishlari uchun eng yaxshi yong'oq, qayrag'och, chinor, tut, archa, terak, o'rik kabi maqapliy daraxtlarning eng a'lo navlarini ishlatadilar. Hozirgi ustalar esa boshqa joylardai keltirilgan shamshod, eman, karag'ay daraxtlari yog'ochlarini ishlatadilar. yog'och o'ymakorligida ishlatiladigan materiallar bilan birmabir tanishib chiqamiz,

Tog' teragi (ruscha — osina) — bargli daraxt, po'stlog'ining rangi sarg'imgir, yupqaroq, tanasining pastki qismlarida chatnog'i bo'ladi. Yumshok yeg'och turiga kiradi, yechgil, oqish rangli namga chidamsiz, yillik hayaqelari anis. Yog'ochini ishlash oson, undan o'yinchoqlar, idishlar, eshik, faner, gugurt, har xil buyumlar yasaladi. O'ymakorlikda juda tez chiriganligi uchun kam ishlatiladi.

Oq karag'ay (ruscha — paxta) — po'stlog'i yupqa, silliq kulrang tusda bo'ladi U yumshok, yengil, oson ishlanadi, biroz qoramtir dog'li, yog'ochi oqish bo'ladi. Mayda ko'zli, kam smolali, hidi yo's, namga chidamsiz. Cholg'u asboblarini yasashda, yog'och o'ymakorligida va kurilishda ishlatiladi.

Karag'ay (ruscha — sosna) — igna bargli daraxt turiga kiradi. Puxta yengil smolali, oqqizg'ish yog'sch, namga chidamli, po'stlog'i qalin va to'q jigarrang tusda bo'ladi. Qarag'ay tik va to'g'ri o'sadi, uning balandligi 30—40 m, yoshi 120—150 yil bo'ladi. U yumshoq yog'och bo'lib, uni yorish, arralash, yelimlash, bo'yash, loklash oson. Qarag'ayning yil.lik halkalari aniq ko'rinib o'zigz xos ko'rinishga ega. U qurilishda, kemasozlikda, mebel ishlab chiqarishda, duradgorlikda va yog'och o'ymakorligida ishlatiladi.

Tipog'och — (ruscha — listvennisa) igna bargli daraxt turiga kiradi, og'ir, yog'ochi qattik, koramtirsarg'ish rangli bo'lib, chiroyli ko'rinishga ega. Namga chidamli, qarag'ayga qaraganda 30% mustahkamdir. U ortischa smolali, po'stlog'i kalin, yillik halqalari aniq ko'rinib, yog'ochi mayin qatlamli. U ortiqcha smolali bo'lgani uchun tez chirimaydi, uni ishlash qiyin. Shuning uchun yog'och o'ymakorligida kam, asosan qurilishda ishlatiladi.

Arg'uvon (ruscha — lipa) b'zrgli daraxt turiga kirib, u qalin po'stloqli, yengil, kam yoriluvchan, yog'ochi yumshok, oqish tusli bo'ladi. Arg'uvonning yillik qalkalarini aniklash qiyin. Kam chatnaydi, toblanmaydi, kesish oson, hidsiz bo'lgani uchun yog'och idishlar, bochkalar, sabzi taxtalzr, chizmachilik taxtalari ishlatiladi.

Pardozlash — yog'och sirtini yaxshilab tozalab silliqlab, o'yma relyefga uch xil: pax (yoyma), choka (yorma), lo'la pardoz berish hamda bo'yab, kumush va tilla suvi yugurtirish, loklash, jilolashdir.

Basaterak — bargli daraxt turiga kirib, uning po'stlog'i silliq, rangli oqko'kish bo'ladi. Tanasi to'g'ri bo'lmay sershox bo'ladi. yog'ochi oqish tusli bo'lib, namga chidamsiz. U qurilish ishlarida, o'ymakorlik, duradgorlik buyumlarini tayyorlashda ishlatiladi.

Mirzaterak — (ruscha — topol) — bargli daraxt turiga kirib, po'stlog'i sarg'ish, kam chatnaydy, u silliq bo'ladi. Kam shoxli, tanasi to'g'ri bo'lib, yog'ochi oq tusli, namga chidamsiz bo'ladi. Mirzaterak duradgorlik va yog'och o'ymakorligida keng ishlatiladi.

On qayin — (ruscha — beryoza) bargli daraxtlar turiga kiradi, uncha qalin bo'lmagan oqish po'stloqdan iborat. Po'stlog'i palaxsapalaxsa yorilgan bo'lib, yog'ochi qattiq, oqish tusli, yog'ochi qiyin ishlanadi, yillik halqalari bilinarbilinmas, namga chidamsiz, lekin yaxshi pardozlanadi.

Oq qayindan asosan faner, mebellar, egri chiziqli yog'och detal va boshqalar tayyorlanadi, yog'och o'ymakorligida qo'l kelmaydi.

Qora qayin (ruscha — buk) — bargli daraxt turiga kiradi, sarg'ishqizg'imtir tovlanadigan oqish tusli, og'ir yog'och, namga chidamsiz radial qirqimi bo'yicha chiroyli, tabiiy gulli, qattiq qovushqoq yog'och. Halqalari yirikrok. va aniq ko'rinadi. Egiluvchanlik xususiyatiga ega bo'lgani uchun fanerlar, mebellar, chizmachilik asboblari tayyorlashda qo'l keladi, qattiq bo'lgani uchun yog'och, mix, parket, yog'och o'ymakorligida keng ishlatiladi. Islimiy naqshlar qora qayin yog'ochidan juda nafis va chiroyli chiqadi. O'ymakorlikda 100—105 yoshga kirgan qora qayinlar ishlatiladi. Bu yog'ochdan yasalgan buyumlar o'yilib loklanganda juda chiroyli chiqady.

Shumtol (ruscha — yasen)—bargli daraxt turiga kiradi, kam yoriluvchan, och qizg'ish, rangli, puxta, pishiq, tabiiy gulli, chiroyli, egiluvchan. Uni ishlash qiyin, silliq randalanadi hamda pardozlanadi. Yillik tolalari aniq ko'rinadi, bug'langanda yaxshi egiluvchan. Bu material faner tayyorlashda, vagonsozlikda, samolyotsozlikda, kemasozlikda so'llaniladi. Ukdan har xil asbob bandlari, har xil sport buyumlari ishlanadi, yog'och o'ymakorligida keng qo'llaniladi.

Zarang (ruscha — klyon) — qattiq yog'och turiga kiradi. U oqish yoki qoramtir qizg'ish rangli, zich, puxta bo'lib mexanik xossalari jihatidan emandan ustun turadi. Tabiiy gullari chiroyli bo'lib, yaxshi pardozlanadi. yillik halqalari biroz bilinadi. Yeg'och turi o'zining chiroyli tabiiy gullari bilan boshqa yog'ochlardan ajralib turadi. Uning tabiiy gullari xuddi qush ko'ziga o'xshaydi. Shuning uchun ust al ar qush ko'z deb yuritadilar. yog'och o'ymakorligida qimmatbaho mebel tayyorlashda hamda mashinasozlik korxonalarida ishlatiladi.

Chinor (ruscha — platan) — po'stlog'i qizg'ish, sariq tusli yupqa, silliq bo'ladi. Chinor qattiq, (pishiqpuxta) ishlash qiyin, tabiiy gullari chiroyli, uning rangi qizg'ishqoramtir. Chinordan qimmatbaho mebel va randalangan fanerlar tayyorlanadi.

Nok (ruscha — grusha) — kalin po'stloqli, chatnagan bo'lib, yog'ochi to'q jigarrang, mo'rt, qattiq, yillik halqalari bilinarbilinmas. Nok daraxtidan gul bosadigan qoliplar, randalangan faner va qimmatbaqo mebellar tayyorlanadi.

O'rik (ruscha — uryuk) — bargli daraxt, yog'ochi qoramtir qizg'ish bo'lib, undan mayda buyumlar va inkurstasiya ishlanadi. Har xil asboblar yasaladi.

Archa (mojjevelnik) — po'stlog'i qalin, rangi kulrang, serbutoq bo'ladi. Kam smolali, namga chidamsiz igna bargli daraxt. U puxta, chidamli, ming yoshgacha yashaydi. Undan qog'oz sanoatida, mebellar va boshqa narsalar yasashda foydalaniladi. Yog'och o'ymakorligida qadimdan qo'llanilib kelinadi.

Yong'oq (ruscha— grecheskiy orex) — po'stlog'i ko'kimtir, qalin va silliq bo'lib, tanasining pastki qismida po'stlog'ining chatnog'i bor. yong'oq yog'ochi qoramtir rangli, qattiq, tabiiy guli chiroyli, ishlash qiyin. U yaxshi pardozlanadi, undan qimmatbaho mebellar tayyorlashda va yog'och o'ymakorligida keng foydalaniladi. U ajoyib ko'rinishga ega.

Zirk (ruscha — olxa) — uning ikki turi, ya'ni qora va oq zirk bo'ladi. Oq zirkning po'stlog'i tiniq hamda silliq bo'ladi. Qora zirkning po'stlog'i qoramtir tusda, qalin chatnagan bo'ladi. Namga chidamli, bo'yoqni yaxshi oladi. yog'ochi oqish ochiq havoda tez qizarib ketadi, yumshoq bo'lib, yillik halqalari ko'zga yaqqol tashlanadi. Undan arzon mebellar va fanerlar tayyorlanadi, chunki unga tez qurt tushadi.

YO'G'och O'YMAKORLIGIDA ISHLATILADIGAN ASBOBLAR

Yeg'och o'ymakorligida turli asboblar ishlatilib ular o'ziga xos ishlarni bajaradi. Yeg'och o'ymakorligidagi asboblar ikki turga bo'linadi, ya'ni naqshni o'yish uchun «o'yma kalamlar» va ikkinchisi «naqsh qalamlar».

Asboblarni shakli va bajaradigan ishiga qarab iskanalarning bir qancha xillari bo'ladi. Masalan, iskana, morpech iskana, baliq sirti iskana, zamin iskanalar, kovza iskana, chekma iskana va boshqalar. yog'och o'ymakorligida ishlatiladigan asboblarni maxsus asbob tayyorlaydigan chilangar ustalar tayyorlaganlar yoki o'zlari yasaganlar. Hozirda yog'och o'ymakorlik asboblari metallsozlik korxonalarida tayyorlanadi. Ayrim ustalar asboblarni o'zlari tayyorlaydilar. Iskanalar bir tomonga qarab charxlanib o'ziga xos o'tkirlik burchakda charxlanadi. Iskanalarning dastalari pishiq yog'ochlar, ya'ni qora qayin, qayrag'och, zarvng, yong'oq va boshqa daraxt yog'ochlaridan tayyorlanadi. Iskanalar yog'och to'qmoq bilan uriladi. Shuning uchun dastasi yog'och yoki plastmassadan yasaladi. Plastmassali dastalar yorilishga chidamli bo'ladi. Bolg'a urishda yorilib ketmaydi.

Iskana (ruscha — stameska) — duradgorlik asbobi bo'lib undan yo'nish, teshish ishlarini bajarishda foydalanchladi. Iskanalarning o'yuvchi hamda yo'nuvchi xillari bor. Yo'nuyechi iskanada taxta chetlariga faska chiqariladi, teshik, tirnoqlar rostlanadi, ular yo'nib kengaytiriladi. Qalin hamda qaliq yog'ochlarni o'yish va teshish ishlari o'yuvchi iskanalar bilan bajariladi Iskanalarning tig'i po'lat, dastasi esa asosan yog'ochdan bo'ladi. Dastalari zarang, qayrag'och, yong'oq, qayin kabi pishiq yog'ochlardan tayyorlanadi, uchiga esa metall halqacha kiygazib qo'yiladi. Iskanalar bajariladigan ishning xarakteriga qarab nov iskana, chuv iskana (o'yishda), qing'ir iskana (teshishda) ishlatiladi. Avval duradgor va yog'och o'ymakor ustalar maxsus temirchi (chilangar) ustalarga buyurtma berib yasatar edilar yoki o'zlari tayyorlar edilar. Hozir iskanalar metallsozlik korxonalarida tayyorlanadi;

Kovza iskana — u to'g'ri va egri tig'li bo'ladi. To'g'ri tig'li kovza iskana o'yilgan naqsh chiziqlarining ustiga uch qirrali qavariq yo'llar chiqarish hamda parallel chiziqlar chizishda qo'llaniladi.

To'g'ri iskana — to'g'ri sterjen keskichli bo'lib, tig'ining eniga qarab kichkina, o'rtacha va katta iskanalar bo'ladi. Tig'ining eni 1,5 mm dan 10 mm gacha bo'ladi. Ko'pincha bag'dodi uslubidagi naqshlarni va zaminini o'yishda ishlatiladi.

Nova iskana — uning tuzilishi bo'yicha tig' uchi nov shaklida bo'ladi. Eni 2 mm Dan 8 mm gacha bo'lib dastasi qattiq yog'ochdan qilingan bo'ladi. Asosan kichik, o'rtacha va katta nova

iskanalar bo'ladi. Nova iskanalar o'yishda va pardozlashda ishlatilib asosan naqshning eng mayda bo'g'im, doiracha, marg'ula, mayda ko'zcha, gajak va gul qismlarini kesishda qo'l keladi.

Zamin iskana — naqshning zaminini o'yib olishda ishlatiladi. Zamin iskananing eni 2 mm dan 8 mm gacha bo'ladi.

Baliq sirti iskana — tig'i botiq kamalaksimon ko'tarilgan, baliq qovurg'asi shakpida bo'lgan asbobdir. Keskichini eni 4 mm dan 19 mm gacha, uning kattakichikligiga qarab o'rta va katta baliq sirti iskanalari bo'ladi.

Morpech iskana — o'yilgan naqshlarning chetlaridagi hoshiya, zanjira, yarim doiralar, nuqtalar chiqarishda kullaniladi.

Chekma iskana — o'yilgan naqshning zaminini chakichlab chiqish uchun ishlatiladigan asbob. U o'yilgan naqshlarni aniq ko'rinishi, zaminini bir tekisda chiqishi va o'ziga xos badiiy ko'rinishi uchun qo'llaniladi. Ishlatish joyiga qarab bir tishli, uch tishli, besh tishli, o'n olti tishli chekma iskanalar bo'ladi.

Kurakcha iskana — kesadigan tig'ining uchi bir tomonga qiya holatda bo'lib, u kurakcha ko'rinishida bo'ladi. Uning kattakichikligiga sarab, kichik va katta kurakcha iskanalar bo'ladi. Iskanalar ensiz zanjira va hoshiya nashlarni o'yishda ishlatiladi. O'yuvchi bu asbob bilan iskanani o'ng qo'lida dastasidan ushlab, tasvir yoki naqsh chizig'ini ustidan kerakli chuqurlikda sanchgan holda o'zi tomon kesib~boradi.

Chekma kalam — yog'och zaminini patir yuzasiga o'xshatib chekmalab o'yib chiqishda ishlatiladigan asbob. Bu asbob gurzi, yog'och banddan va uzun temir sterjendan iborat. Chakichlar bir qatorli va uch satorli bo'ladi. Asbob 1, 2, 3, 4 va hokazo bo'rtma tishli bo'lishi mumkin. Chakichlangan naqsh aniq, mayin yanada boy, nafis ko'rinishga ega bo'ladi. Yeg'och o'ymakorligida chakichlash juda qadimdan rivojlanib kelgan. Ganch o'ymakorligida chakichlash uslubi o'ziga xosdir.

Xat kash (ruscha — reysmus) chiziqlarni chizishda ishlatiladigan maxsus asbob. Tanasiga bitta yoki ikkita prizmatik chizg'ich o'rnatilgan bo'ladi. Undan detallarni cheti va qirralarini yoki katlamlarini ishlashda, parallel chiziqlar tortishda ishlatiladi, uning turli xillari mavjud. Masalan, xatkash chizg'ich mustahkamlanadigan qisqichli ustundan iborat bo'ledi. Rejalashni aniqligini oshirish va tezlashtirish uchun shtangenreysmuslan foydalaniladi. Duradgorlikda ikkita parallel brusokli kolodka tarzidagi xatkash ko'llanilib anik o'lchamli buyum tayyorlashda yog'och materialning turli tomonlariga parallel qilib reja chiziqlari chizishda ishlatiladi.

YoG'OCh O'YMAKORLIGIDA ISHLATILADIGAN ASBOBLARNI CHARXLASH

Ba'zi asboblar ish jarayonida o'tmaslashib qoladi, ularni o'tkirlash uchun kayroq tosh va charxlar kerak bo'ladi. O'ymakorlikda ishlatiladigan asboblar o'tmas bo'lsa, ish sifatsiz, ko'ngildagidek chiqmaydi, shuning uchun ham «ustani o'zi usta emas, asbobi usta» deb bejiz aytmaganlar. Bu nak.lda juda katta ma'no yotadi. yog'och o'ymakorligida ishlatiladigan keskich asboblarni charxlash elektrik charxlar va qo'l charxlari yordamida_ o'tkirlanadi. Elektrik charxlarda charxlashda uz'iga xos texnika xavfsizligiga rioya qilish kerak. Qo'lda qayroq toshlarda charxlash uchun har xil qayroq toshlar ishlatiladi. Iskanalarni tig'ini charxga bir me'yorda bosib charxlanib, keyin esa mayin qumli qayroqlar bilan qirovidan tozalanadi. Qirovini to'kishda asboblar tig'ini qayroq toshning uzunasiga qarab bir maromdasurish kerak. Qirovi to'kilgan asboblarni tirnos yuziga tegizib ko'rib aniklanadi. Tig' kirrasi tirnoq yuziga kadalsa unda asbob o'tkir bo'ladi. Agar sirpanib ketsa asbob o'tkirlashmagan hisoblanadi.

Yeg'och o'ymakorligida yog'ochdan tashqari qog'oz, yelim, knopka, chigit yog'i, qalamlar va boshqalar ishlatiladi.

EG'OCh O'YMAKORLIGIDA ISHLATILADIGAN O'LCHOV ASBOBLARI

Yeg'och o'ymakorligida nash kompozitsiyalarini chizish, o'pchash va boshsalarda bir qancha o'lchov asboblari ishlatiladi. Masalan, chizg'ichlar, pargor, qalamlar, knopka, o'chirg'ich, reysfeder, o'lchegich, uchburchaklar, reyshina, transportyor va boshqalar.

Pargor (ruscha — sirkul) — bir uchi sharnirli biriktirilgan ikki yoqli chizmechilik asbobi bo'lib, bir uchida qalam sterjen ikkinchi uchida nina sterjen o'rnatilgan bo'ladi. Bu asbob o'lchash, aylana va yoylar chizish uchun ishlatiladi.

Qalam — ko'mir, grafit, qo'rg'oshin, quruq bo'yoqdan qilingan yozish, rasm solish hamda chizmachilik uchun ishlatiladigan qalam grafitli yozuv asbobi. O'rta Osiyoda hattotlar siyoh bilan yoziladigan qamishlardan foydalanganlar. Chex olimi Y. Graxmut maydalangan grafit va gil'ralashmasidan yozuv sterjenlari tayyorlashni taklif qilib, ishlab chiqarishga asos soldi. Yeg'och qalamlar ishlash joyi va xususiyatiga qarab grafitli, rangli va boshqalarga bo'linadi. Qalam joyiga qarab ishlatiladi. Grafit qattiq va yumshoqligiga qarab uch turga bo'linadi. Qattiq qalamlar T, 2T, ZT, yumshoq qalamlar M, 2M, ZM, 4M yoki V, 2V, ZV; o'rtacha yumshoqliqdagi qalam-lar TM, NV harflari bilan belgilanadi.

Chigit moyi — o'yilgan o'yma naqshni beys yordamida o'rik, yong'oq yoki boshqa yog'och rangiga keptirib bo'yalgandan so'ng, chigit moyini paxtali latta bilan ishqalab surkeb chikiladi. Yaxshi kurigandan so'ng 3,7 nomerli spirtli lok surkab chiqiladi.

Knopka — qog'oz yoki biror narsani chizma taxtaga yoki devorga mahkamlab qo'yish uchun ishlatiladi.

Uchirg'ich — naqsh kompozitsiyalar chizishda ortiqcha chiziqlarni o'chirish uchun qo'llaniladi. Qalamda chizilgan chiziqlarni gamshoq oq yoki ko'k o'chirg'ichda, siyoh yoki tush bilan chizilgan chiziqlarni esa tarkibida maydalangan kumi bo'lgan qizil o'chirg'ichda o'chiriladi.

Jilvirchilik — jilvir tayyorlash kasbi O'rta Osiyoda hunarmand va duradgor yog'och buyumlarining yuzini silliqlash uchun shisha sinig'idan foydalanib kelgan. XIX asrning ikkinchi yarmida jilvir Yevropa va Rossiyadan olib kelingan. XX asrdan boshlab Rossiya jilviriga o'xshash jilvirlar tayyorlangan. O'zbekistonda mahalliy ustalar jilvirni yuziga yelim surtilgan latta yoki qog'ozga shisha kukuni yoki charx qumini sepib tayyorlaganlar. XX asrning o'rtalarida juda ko'p jilvirlar olib kelinganligi sababli jilvir qog'oz tayyorlashga ehtiyoj qolmagan. Lekin hozir O'zbekistonda jilvir qog'ozning turli xillari maxsus zavodlarda ishlab chiqarilmoqda.

Jilvir qog'oz — tabiiy va sun'iy abraziv materiallar, ya'ni tog' jinslari kvarts, kum, korund, shisha, gemotit va boshqalari maydalab mato yoki kog'ozga yopishtirib tayyorlangan maxsus material. Jilvir qog'oz mayda yoki yirik donali bo'ladi. Jilvir donachalariga qarab 12, 16, 20, 24, 36, 60 va hokazo nomerli bo'ladi. Nomer qancha ortib borsa, shuncha jilvirning donachalari maydalashib boradi. Jilvir qog'oz egarsozlikda, duradgorlikda, yog'och o'ymakorligida va boshqa joylarda ishlatiladi.

Yelimdon — duradgorlik yelimini eritish uchun ishlatiladigan maxsus idish (qozon).

Duradgorlik yelimi (stolyarnyy kley) — yog'och materiallarini bir-biriga yelimlash uchun ishlatiladi. Duradgor yelimi go'sht va suyaklardan tayyorlanadi. Yelimlar plita shaklida, donalar va boshqa shakllarda tayyorlanadi. Yelim plitalar tiniq sarg'ish yoki qoramtirroq rangda bo'lib, uni maxsus yelimdonda eritiladi.

Kazein yelimi — yog'och o'ymakorligi va duradgorlikda ishlatiladigan yelim bo'lib, sutning oxirgi ishlatib bo'lmaydigan qismidan tayyorlanadi. U talqon holda yoki 4—12 mm li kattiq donacha ko'rinishida bo'ladi. Kazein yelimi o'ta namgarchilikda ishlatiladigan buyumlarda ishlatiladi. Tayyorlangan yelimning uchdan ikki qismi suv va qolgan 1 qismi yelim to'lqondan tashkil topishi kerak.

Yelimdon ikki kismdan iborat bo'lib, bu idishlar kattakichik, biri ikkinchisiga tushadigan bo'ladi. Kichik idishga kerakli miqdorda suvda bo'ktirilgan yelim solinadi va katta idishga tushiriladi. Yelim katta idishdagi suvning issiqligi ta'sirida eritiladi. Shu yo'sinda eritilgan yelim kuymaydi va yelimlash xususiyatini yo'qotmaydi. Agar bitta idishda eritilsa yelim idish devoriga yopishib qoladi, ikkinchi marta eritilganda yopishib qolgan yelim kuyadi. Natijada yelimning sifati buziladi.

YOG'OCH MATERIALLARINI O'YMAGA TAYEHLASH TEXNOLOGIYASI

Yeg'och o'ymakorlik san'ati ko'p mehnat talab qiladigan san'at turlaridan biri. yog'ochni o'ymaga tayyorlashning o'ziga xos texnologiyasi mavjud. Uni bilmasdan turib haqiqiy usta bo'lib bo'lmaydi. Usta yog'ochning turini aniqlay olishi o'ziga xos xususiyatlarini uni o'ymaga tayyorlash texnologiyasini juda yaxshi bilishi kerak. Yog'och o'ymakorligida yog'ochni quyosh nuri tushgan tomonidan ko'p foydalanadilar. Chunki quyoshga qaragan tomoni zich va pishiq bo'ladi.

Avvalgi ustalar yog'ochni 6 oydan 1 yilgacha suvda, ya'ni hovuzlarda saqlashgan. Keyin esa 10—15 yilgacha soyada tabiiy quritishgan. Iloji boricha o'ymakor ustalar yog'ochni somonga qo'shib qo'yib quritishgan, chunki somon yog'och rangiga ta'sir etib yanada go'zallashgan. Tabiiy quritishning har ikkala texnologiyasi ham azaldan otobobolarimizning quritish uslubi bo'lgan. Yong'oq yog'ochi somonga ko'mib quritilsa, uning rangi to'qlashadi. Suvda saqlaganda ham yong'oq yog'ochining rangi to'qlashadi. Chunki yong'oq daraxti tarkibida yod moddasi mavjud bo'lib, u suvda saqlanganda suv bilan reaksiyaga kirishib qorayadi. Qolgan boshqa yog'ochlar suvda saqlaganda ham, quritilganda x,am ularning rangi o'zgarib qorayadi. Yeg'och o'ymakor ustalarimiz yuqorida aytilgan texnologiyaga qisman amal qilishmayapti. Shuning uchun hozir yasalgan va o'yilgan yog'och eshiklar ustun va xontaxtalar 1 yil o'tmasdan yorilib ketmoqda. Bu yog'ochni o'ymaga yaxshi tayyorlanmaganligidan dalolat beradi.

YO'G'och O'YMAKORLIGI USULLARI

O'zbekistonda yog'och o'ymakorligi oddiy bolalar tumorchasidan tortib bino ustunigacha bezab kelinadi. Yeg'och o'ymakor ustalar qadimdan uch uslub asosida bezab kelganlar. Ular bag'dodi, islami va pargoridir. Bu uslublarni Birma-bir ko'rib chiqamiz.

YO'G'och UYMAKORLIGIDA PARGORI USUL

Pargori — pargor (sirkul) yordamida chizib o'yilgan naqsh bo'lib, an'anaviy yog'och o'ymakorlik turi. Bu o'ymakorlik turini ustalar «o'ymali pargori» va «uyma pargor bilan» deb ham yuritadilar. Pargori murakkab o'ymakorlik texnikasi bo'lib, chuqur bilimdonlik hamda mahorat talab qiladi. Pargori quyidagicha bajariladi. yong'oq, chinor, qayrag'och, tol yog'ochlarga o'ymakorlik uchun yaxshi materialdir. Tayyorlangan yog'och yuzasiga qog'oz kleylanib unga rapporti aylana, to'rtburchak, uchburchak, ko'pburchak va hokazolardan iborat naqsh kompozitsiyalari pargor va chizg'ich yordamida chiziladi, keyin esa asboblardan yordamida o'yiladi. Uzmaning chuqurligi 1—1,5 mm gacha bo'ladi. Naqsh o'yishda 30—35 tacha har xil o'yuvchi asboblardan ishlatiladi. Masalan, kurakcha iskana, nova iskana, to'g'ri iskana, baliq sirti iskana, zamin iskanalar, chekma iskana, xovza iskana, morpech iskana, gurzi va boshqalar. Naqsh zamini o'yib bo'lingandan so'ng gurzi bilan chakichlab chiqiladi. Chakich o'ymani yanada ko'rimli qiladi. Uyma tugallangandan so'ng, ustiga yopishtirilgan qog'oz olib tashlanadi. Uzbekistonda pargori ustalardan T. Ayubxo'jayev, A. Tursunboyev, Haydar Najmyddinov, Qodirjon Haydarov, Sulaymon Xo'jayev, O. Fayzullayev, Abduvosiq Saydaliyev, Botir G'aniyev va boshqalarning ishlari elga mansub bo'lib qolmoqda. Xalq amaliy san'ati turlari bo'lmish ganch o'ymakorligida sopolga, chinniga gul solishda, naqqoshlikda va boshqalarda ishlatiladigan aylana (davra) naqshlarning ba'zi birlarini x,am pargori deb ataydilar.

YO'G'och UYMAKORLIGIDA BAG'DODI USLUB

Yog'och o'ymakorligida bag'dodi uslubi Urta Osiyo, Hindiston, Afg'oniston, Eron va boshqa joylarda keng tarqalgan. Bag'dodi uslubi bu geometrik shaklda o'yilgan naqshlardandir. Girih o'simliksimon naqshlardan farq qiladi. O'simliksimon, ya'ni islamiy naqshlar barg, gul, novda va boshqalarni naqqosh tomonidan stillashtirib olingan shaklidir. Geometrik naqsh to'rtburchaklar, ko'pburchaklar va egri chiziqlardan tashkil topadi. Yog'och o'ymakorlar bu naqsh turini yaxshi bilganlari uchun ham ular eshik, ustun, panjara, xontaxtalarga bag'dodi uslubida naqsh ishlab kelganlar..

Islimiy uslub o'zbek o'ymakorligida juda keng tarqalgan. Islimiy klassik naqsh turi bo'lib, barg, gul, kurtak, tanob va boshqalardan tashkil toptan biribiriga ulanib takrorlanishdan hosil bo'lgan naqsh. Islimiyning turlari juda ko'p, usta kompozitsiyasi qaysi shakl bilan to'ldirilgan bo'lsa, shu shaklning nomini qo'shib aytiladi. Chunoschi islami mehrob, islami bodom, islami bulbul va boshqalar.

Urta Osiyo, Hindiston, Yaqin sharq, Afg'oniston, Eron ustalari islamiy uslubda yog'ochni o'yib gul soladilar. Bu uslubda Xiva, Buxoro, Samarqand, Toshkent, Marg'ilon, Qo'qon, Andijon shaharlarida ustalar qadimdan hozirgacha ishlab kelyaptilar.

Yeg'ochga gul o'yish. Usta bir buyumni yasash va unga pardoz berishdan avval uning xomaki umumiy nusxasini bajaradi. Xomaki nusxa ma'qul bo'lgach, yog'och tanlashga o'tiladi. Yog'och o'ymaga chiroyliligi, tuzilishi va rangi bilan mos bo'lishi kerak, Uning suvda saqlanganligiga va yaxshilab suritilganligiga ham ahamiyat beriladi. Chunki bu bosqichlar to'liq bajarilmasa o'yma yorilib ketishi mumkin. Yog'och tanlab bo'lingandan so'ng duradgorlik ishlari boshlab yuboriladi.

Dastlab buyum detallari yasaladi. Masalan, ikki tabaqali o'zbek milliy eshigini badiiy bezash uchun avval eshikni bozisi, dilasi va reykasi tayyorlanadi. Duradgorlik ishlari bajarilgach, nak.sh tushuriladigan joy xatlash, lineyka yordamida qalamda belgilab, _ chiqiladi. Naqsh nusxasining axtasi tayyorlanib eshikka xoka yordamida tushuriladi. Tekis yuzaga naqsh tushurilgach, ustidan qalam bilan chizib chiqiladi. Shu qalam chizg'ichning ustidan esmush (tig'i o'tkir burchakli asbob bo'lib, pardoz ishlarida ishlatiladi) bir xil qilib ochib chiqiladi. yog'och gullarini o'yishda turlituman ko'rinishda kesadigan, tig'i po'latdan bo'lgan iskanalar ishlatiladi. Bu o'yuvchi asboblarning turlari o'yiladigan naqshning shakl va tuzilishiga qarab belgilanadi. Lekin ba'zi ustalarimiz juda kam asbob ishlatadilar. Azaldan har bir gulning o'z asbobi bo'lgan. Asboblari qancha ko'p bo'lsa shuncha ish muvaffaqiyatli chiqadi. Esmush bilan kesib chiqilgan naqsh chiziqlari to'g'ri va egri iskanalar yordamida kesib chiqiladi. So'ngra to'g'ri iskanada astasekin naqsh zamini olib chiqiladi. Naqsh zamini o'yib bo'lingandan so'ng zamin tekshirib chiqiladi. Chunki o'yma chuqurlik har xil 1 mm dan 20 mm gacha bo'lishi mumkin.

Nova iskana yordamida naqsh relyeflariga pardoz beriladi. Esmushda zsa novdalarga ariqchalar ochiladi. Relyefga pardoz berilgandan so'ng o'yma zamin chekma qalam bilan chekmalab chiqiladi. Shundan so'ng eshik yaxshilab jilvir qog'ozda jilvirlanadi. Jilvirlangan yuza yaxshilab pardozlanib rangsiz lok bilan asta loklanadi. Eshikka rangsiz lok berilganda yog'ochining tabiiy rangi saqlab qolinadi, ya'ni tomoshabinga yog'ochining nafis hamda go'zalligi yaqqol ko'rinadi. Lok qurigandan so'ng eshik astasekin yig'iladi. Bozi va dilani bir-biriga joylashtirib reyka bilan yig'iladi. Tayyor bo'lgan eshik kesakiga joylanib oshiq-moshiqlari o'rnatiladi.

Seminar mashg'uloti № 2

Mavzu: Ganch o'ymakorligi san'atini o'rganish.

Reja:

1. Ganchkorlik san'ati tarixini o'rganish.
2. Ganchkorlik san'atining rivojlanishini o'rganish.
3. Ganch o'ymakorligi turlarini o'rganish
4. Ganch o'ymakorligining me'morchilikda qo'llanilishini o'rganish.
5. Ganch o'ymakorligi maktablarini o'rganish.
6. Ganch o'ymakorligida ishlatiladigan materiallarni o'rganish.

Ganchkorlik qadimiy san'at turlaridan biri bo'lib, o'z aksi husnjamolini dunyo me'morchiligida, shu jumladan O'rta Osiyo, Eron, Turkiya, Arabiston, Afg'oniston va boshqa Sharq mamlakatlari me'morchiligida namoyon etib kelmoqda. Ayniqsa, O'rta Osiyoda yaratilgan asarlar o'ziga xos badiiyligi kompozitsiyasi va ishlanish uslubi bilan farq qiladi. Hozirgi kunda ganch serquyosh O'zbekistonda ardoqlanib, avaylab muhofaza qilinayotgan ko'pgina yodgorlik obidalariga ko'rkamlik, go'zallik baxsh etib turibdi. U Samarkand, Buxoro, Toshkent, Qo'qon, Marg'ilon, Xiva, Shahrisabz va boshqa shaharlardagi tarixiy obidalarni qurish va bezatishda ishlatilgan.

Ganch qorishmasi yangiligida oson kesiladi, undan xohlagan shakllarni o'yish, yasash mumkin, lekin u qotgandan so'ng qattiq toshga o'xshab qoladi. Ustalarimiz uning bu ajoyib xususiyatida qadimdan foydalanib kelganlar. Shu tarifa hozirgacha bu hunar avloddanavlodga o'tib tarixiy an'ana sifatida rivojlanib boryapti. Ganchkorlik san'atimiz faxri, beqiyos va bebaxo xazina. Hyech shubqasizki, uni chuqur o'rganish ilmiy va amaliy ahamiyatga egadir.

Ganch o'ymakorligi san'ati asrlar davomida o'ziga xos uslub bilan rivojlanib keldi. Bu san'atning eng qadimgi, o'rta asrlardagi va XX asrdagi rivojlanishini ko'zdan chiqsak bu davrlardagi ganch o'ymakorligi bir-biridan mutlaqo farq qiladi. Qadimgi ganch o'ymakorligi hajmiy bo'lib, realistik tasvirlar asosida ishlangan. Ularda ko'pincha hayvonlar, odamlar qushlar tasviri ishlatilgan. Eramizning birinchi asrlaridayoq kishilar ganchni ajoyib xususiyatga ega ekanligini bilib, qal'alar, karvonsaroy va boshqa joylarni bezay boshlaganlar.

Bo'lib o'tgan janglar oqibatida ular vayronaga aylanib, faqat qoldiqlari saqlanib qolgan.

III asrda Tuproqqal'aning serhasham saroy mehmonxonalari o'yma ganch bilan bezatilgan. Varaxsha shaharchasida juda katta ahamiyatga ega bo'lgan va eramizdan avvalgi III—IV asrlarda ishlangan ganch o'ymakorligi namunasi topilgan. Unda o'simliksimon naqshlar, palmetta, geometrik shaklli naqshlar ganchdan ishlangan. Ayniqsa gorelyefli ishlangan baliq tasvirida o'yilgan ganch namunasini ko'rsatish mumkin.

Varaxshadagi topilmalardan VII—VIII asrlardagi Buxoro saroyi qoldiqlaridan namunalari topilgan. Bu topilmalarda qushlarlar, hayvonlar baliqlarni, o'simliksimon va geometrik shakllarning o'yma namunalarini ko'rish mumkin. O'rta Osiyoni arablar bosib olgandan keyin islom dini hukmron bo'lib qoldi, u tirik mavjudotni tasvirlashni ta'qiqladi. Buni O'rta osiyo arxitektura yodgorliklaridan ko'rish mumkin. Xususan VII—VIII asrlardagi hukmdorlarning Varaxshadagi saroylarida bu san'atning xilma-xil namunalari saqlangan.

Buxorodagi Ismoil Somoniylar maqbarasida ganch o'ymakorligi namunalari to'lqinsimon ishlangan naqshlar topilgan. Unda o'simliksimon naqshning islami turi ko'p ishlatilgan.

X—XI asrlarda naqqoshlik, yog'och, tosh va ganch o'ymakorligi yanada rivojlandi. Murakkab abstrakt tasvirni aks ettiradigan naqshlar paydo bo'ldi. Ganch o'ymakorligi ishlari uyning ichi va namgarchilik tegmaydigan tashqi qismiga ham qo'llanilgan. Har xil geometrik shaklli qilib siyalari bajarilgan g'isht terish rivojlangan. Afrosiyobda arxeologik qazishmalar natijasida X—XI asrlarda ishlangan saroylarning qoldiqlari topilgan. Ayniqsa izora (panel) ganchi topilgan bo'lib, unda geometrik va o'simliksimon naqshning chuqur o'ymalari ishlatilgan. O'yma chuqurligi 2—3 smgacha borgan, naqsh qoramtir soya hisobiga aniq oppoq bo'lib ko'rinib turibdi. Ganch devorga qalin qilib suvalgan, naqsh tasviri devorning sirtiga to'ppa-to'g'ri chizilib o'yilgan. O'sha davr ustalari axtadan (ulgudan) foydalanmaganlar. Binolarning tashqi qismiga esa quyma asosida ganch ishlari bajarilgan.

3-asrda murakkab naqshlar paydo bo'ladi. Ustalar tabiatdan o'simlik va hayvonlarning tasvirini stillashtirib, ganch o'ymakorligida ishlatganlar. Shu devorlarda o'ymaning chuqurligi 7 mm dan oshmagan. Uylarning tashqi qismiga namoyon, ustun va peshtoqlariga ganch o'yma ishlatilgan, Farg'ona vodiysida XII asrda bezak sifatida har xil plitkasimon o'yma ganch namunalari ishlatilgan. Bu binolarni ganch plitalari bilan bezatish keng avj olganligini ko'rsatadi. O'zgan (O'sh viloyatida) yodgorliklari shartli ravishda shimoliy, o'rta, janubiy deb nomlangan maqbaralarning interyeri, devor peshtoqlari, ravoqlari juda ham nafis o'yma naqshlar bilan ishlangan.

Mavorounnahrda ganchkorlik san'ati, ayniqsa ravnaq topgan, me'morchilikning asosiy bezagi darajasiga ko'tarilgan. Unda fantastik hayvonlarning tasvirini ko'rish mumkin.

Termiz maqbaralaridagi ganch o'ymakorlik san'atini o'sha davrning yuqori cho'qqisi desa bo'ladi. XII asrda muqarnaslar (stalaktitlar) hosil bo'ladi va ko'pgina binolarda qo'llanila boshlanadi. Muqarnaslar oddiy ganch o'ymakorligidan farq qilib, ancha murakkabdir. U taxmon va boshqa joylarda bezak sifatida qo'llanila boshlandi. Binolarning ichki qismlariga ishlangan muqarnaslar ayniqsa ajralib turadi.

XIII asrda ganchkorlik san'ati yanada yuksaldi, Bunga Afrosiyobda topilgan ajoyib ganch o'ymakorligi ishlari misol bo'la oladi. XIV—XVIII asrlarda ham binolarning ichki tomonlarini bezatishda ganchkorlik san'atidan foydalanilgan. Bu davrlarda yangi-yangi naqshlar yaratildi. Binolarda ganch o'ymakorligi, uzviy bog'langan koshinlar va toshdan yasalgan bezaklar keng ishlatila boshlandi. Koshin va toshdan o'yilgan bezaklardan foydalanish natijasida ganchkorlik asta-sekin minoralarning ichki qismiga qo'llaniladigan bo'ldi. Uning tashqari qismida esa juda kam qo'llanildi. Ganch o'ymakorligida mashhur bo'lgan. XVIII asr ustasi Usta Mulla Obid, uning farzandi Muhammad Muso otasining kasbini qunt bilan egallab, o'sha vaqtda xalqqa tanilganlardan. Muhammad Muso o'g'illari Madusmon, Isoxon va Yusufalilar ganchkorlikda bir qancha vaqt ishlashgan, g'isht terishda ham obro' qozonishgan.

Ganchkorlikning gullab yashnagan davri XVIII asrning oxiri—XIX asrning boshlari bo'ldi. Uning uslublari, texnikasi ancha murakkablashdi. Ganch o'ymakorligining barcha turlari rivojlandi. Qurilgan binolarda xalq ustalari yorqin jilvali bo'yoqlar bilan ganchga jilo berdilar. Bezaklarning hamma turlariga xos aniq kompozision qonunlar ishlab chiqildi. Toshkent, Samarqand, Buxoro, Farg'ona vodiysi va Xivada o'ziga xos mustaqil maktablar vujudga keldi. Ganch o'ymakorligi

texnikasi kishini soyil qoldiradigan darajada o'sdi. Buxoro bezaklari mayin, gullari juda ham nafis, Marg'ilonning guldor bezaklari yaxlit ko'rinishga ega, Toshkentniki esa qat'iy va aniq ritm asosida tuzilgan, Xivaning dinamik o'yma naqshlari o'ziga xos spiralsimonligi bilan farqlanadi.

XIX asrning boshlarida buyuk ganch o'ymakorlaridan Abdurahim Hayotov, Usta Murod, Usta Fuzayl, Usta Nosir, Usta Hayot Nosirov, Usta Hoji Hofiz, Usta Nasrulloboy, Usta Abdujalil, Usta Azim, Usta Omonullo, Usta G'ofir, Usta Ibrohim, Usta Savri, Usta Abdufattoh va boshqalar faoliyat ko'rsatdilar. Asr boshlaridagi ishlarda esa o'yma relyefli juda mayin uslub texnikasi paydo bo'ldi. Rangli ganchlar, bo'yoqlar, naqsh va tasvirlar qo'llaniladigan bo'ldi. Boylar, amaldorlar, xonlar o'zlarigasaroylar, bog'lar va qasrlar qurdirib, ularni o'yma ganch bilan bezattirdilar. XX asrning boshlarida diplomat amaldor A. Polovsev Toshkentda yashardi. U Turkiston arxeologiyasi havaskorlari to'garagiga a'zo bo'lib, sharq madaniyatiga juda qiziqar edi. Shuning uchun u o'ziga yevropacha uy qurdirdi. Bino baland ayvon, mehmonxona, yotoqxon va boshqa xonalardan iborat edi. A. Polovsev o'zbek xalqi san'atini yaxshi biladigan etnograf M. S. Andreyevni bezak ishlariga boshliq qilib tayinlaydi. U o'zbek xalqi san'ati namunalarini yig'ib, ularni o'rganishga hayotini baxshida etgan ajoyib etnograf olim edi. Bu binoni bezashga Toshkentdan tashqari Qo'qon, Buxoro, Farg'ona va boshqa shaharlardan ganch o'ymakorlar, yog'och o'ymakorlari va yaqqoshlar taklif qilindi. Shular jumlasidan Usta Shirin Murodov, Usta Arslonqul Nazarov, Usta Usmon Ikromov, Toshpo'lat Arslonqulov va boshqa ganch o'ymakorlar ham bor edi. M. S. Andreyev ganchkorlik ishlarini ustalariga taqsimlab berdi, chunonchi Arshkent ustalariga ayvon, mehmonxonaning sharqiy va shimoliy devorlari, tokcha, g'arbiy va janubiy devorlarni bezatish Buxoro ustalariga topshirildi. 1902—1903 yillarda yevropacha qurilgan uy o'zbek milliy bezagida pardoz qilindi (7,8rasmlar). Binoning ayvon, katta zali va yotoqxonasi juda jimjimador qilib bezatilgan. Ayniqsa, Toshkent ganchkorlarining ishlari o'ziga xos xarakterda bo'lib, o'yma naqsh kompozitsiyasida katta shohbarg va to'pbarglar yirik jimjimador qilib bezatilgan. Bu yerda pardozning hamma turlari qullanilgan. Devorlarga o'yilgan ganch o'ymakor namoyonlar vertikal hamda gorizonta joylashtirilgan, atrrifi geometrik, mayda ensiz zanjira, islimi hoshiya naqshlar bilan bezatilgan. Namoyonlar xuddi yuqoriga qarab o'sayotgan tabiat o'simliklarini eslatadi. Pardoz turlari xonaga tushayotgan yorug'lik hisobiga juda o'rinli tanlangan. Derazadan tushgan yorug'lik o'ymani yanada badiiylashtirgan. Namoyonga nazar tashlab turgan kishi xoh uzoqdan, xoh yaqindan qaramasin, u o'ziga xos jozibaga ega ekanligini ko'radi. Albatta, ustalar bularni avvaldan hisobga olganlar, Namoyonlar xuddi guzal tabiat manzarasining nafis tasvirini eslatadi. Uyma ganch zaminlari ajoyib ranglarda berilgan. Bu bino XX asrning boshlaridagi eng ko'zga ko'ringan arxitektura yodgorligi bo'lib qoldi.

1913—1914 yillarda Buxoroda amir Ax,adxon tomonidan Sitorai MohiXosa qurildi. U ganch o'ymakorligi bilan bezatildi. Ayniqsa oq uy mehmonxona) o'sha davrdagi ganch o'ymakorligining ajoyib namunasi desa bo'ladi. Bunda oyna zaminida ganch o'ymakorligi bajarilgan. U o'zining nozikligi, jimjimador qilib bezatilishi bilan ajralib turadi. Mazkur saroyning bezak ishlarini Usta Shirin bajargan. U o'sha davrda eng kuzga kuringan ganchkor ustalardan edi.

O'ZBEKISTONDA GANCH O'YMAKORLIGI SAN'ATINING RIVOJLANISHI

Hukumat qaroriga asosan barcha boyliklar — madaniyat, arxitektura va san'at yodgorliklari xalq mulki deb e'lon kilindi. Ana shu yodgorliklarni muhofaza qilish amalga oshiriladigan keyingi tadbirlarga asos bo'ldi.

O'zbekistonda osoriotiqaalarni saqlash muassasalari Samkomstaris, Turkkomstaris, Sredazkomstaris, Uzkomstaris yodgorliklarni hisobga olish, o'rganish ta'mirlash bo'yicha katta ishlarni

hoshiya berildi. O'zbekiston me'morchiligiga katta xazina bo'lib qo'shilgan O'zbekiston SSI Davlat opera va balet katta teatri 1947 yili akademik arxitektor Aleksey Shusevning loyihasi va rahbarligi ostida qurib bitkazildi. Jahonga tanilgan arxitektor — Korbbzyenni yetishtirgan Fransiya Aleksey Shusevning nomini ham yaxshi biladi. Chunki u 1897 yilda Parij akademiyasining musavvirlik sohasi bo'yicha talabasi bo'lgan. 1933 yilda Toshkentda quriladigan teatr binosining eng yaxshi loyihasi uchun Butunittifok konkursi e'lon qilingan, bu konkursda Aleksey Viktorovich Shusev tavsiya etgan loyiha eng yaxshi deb topildi. 1940 yilda teatr binosining qurilish ishlari boshlanib 7

yilda bitkazildi. A. V. Shusev 1894 yillardayoq qadimiy Sharq me'morchiligi bilan tanish edi. U O'rta Osiyo bo'ylab o'tkazilgan arxeologii ekspeditsiyalarda qatnashdi, Temur davrida qurilgan yodgorliklarni sinchiklab o'rgandi. O'sha paytda u Sharq quyoshining tig'i ostida tovlanib ko'zga tashlanadigan arxitekturani quradi. Teatr binosi arxitekturaga, ana shu yodgorliklarga bo'lgan muhabbati, bilimi juda ham qo'l keldi. Bino Ulug' Oktyabr inqilobining 30yilligi nishonlanayotgan kunda qurib bitkazildi. Ulug' o'zbek mutafakkir shoiri Alisher Navoiy tavalludining 500 yilligi yubileyining tantanalari shu tadbirga qo'shilib ketdi. Xuddi o'sha kuni teatrga mutaffakkirning nomi berildi. Teatr binosini zamonaviy estetik talablarga asoslanib o'zbek milliy an'analarini saqlagan holda xalq hunarmandustalari bunyod etdilar. Teatrning bezak ishlariga barcha shaharlardan ustalar, naqqoshlar, rassomlar, ganchkorlar, toshtaroshlar va boshqalar kelishdi. Bezak ishlarida Akademik Shusev eskizi bo'yicha teatrning fasadi, (tashqi ko'rinishi) eshikdan kiraverish joyi (foesi) va tomosha qilish zali (mehmonxonasi)ni T. Arslonqulov bajardi. Teatr binosining 3-qavatida 6 ta yon zal (mehmonxona) lari bor edi. Shusev O'zbekiston viloyatlaridagi ganchkor ustalarni bir joyga yig'ib, ular oldiga ikki muhim masalani qo'ydi. Birinchisi har bir viloyatning o'ziga xos milliy uslubi asosida bezash, ikkinchisi — bezalgan xona teatrning arxitektura badiiy obraziga moye tushishi kerakligi haqidagi masalani qo'ydi. Bu Xiva, Termiz, Samarqand, Farg'ona, Buxoro va Toshkent zallaridir. Bulardan Xiva va Termiz zallari qadimda ishlatiladigan ganchkorlik uslubida bezatilgan. Buxoro, Toshkent, Farg'ona va Samarqand zallari esa zamonaviy xalq an'anasiga moye bo'lgan ganch o'ymakorligi bilan bezatilgan.

Xiva zali —(arxitektor S. N. Polupanov) Xiva zalidagi ornament naqsh andazalarini davlat mukofoti laureati Abdulla Boltayev chizgan.

Ganch o'ymakorlik ishlarini xivalik ustalar — S. Xudoyberganov, K. Polvonov, B. Bobojonov, Ro'zimat Masharipov va uning shogirdlari S. Qalandarov, Sh. Ibrohimov, S. Qodirov, Avazov kabi ustalar milliy badiiy bezashda qatnashdilar. Ular bezagan o'yima ishlar kishi qalbiga orom va quvonch bag'ishlaydi.

Xiva zali qadimda ishlatiladigan ganchkorlik uslubida bezatilgan. Xiva zalidagi bezaklar medalon shaklida qilyb o'yilib, xuddi Xivadagi moyolik (koshin)ga uxshab ketadi. Bu o'yima uncha chuqur bo'lmay juda mayda o'yilgan, xuddi yog'ochdan o'yilganga o'xshaydi. Naqsh kompozitsiyasining tuzilishi spiralsimon, o'ziga xosligi bilan ajralib turadi. Umumiy naqsh kompozitsiyalari shakldor medalonlarni takrorlanishidan hosil bo'lgan uzoqdan ajoyib namoyon ko'rinishiga ega.

Termiz zali — (me'mor A. Zaynutdinov.) Bu zalning naqsh kompozitsiyalarini Usta Shirin Murodov Termiz stiliga mo'ljallab chizgan. O'yima ishlarini Usta Shirin Murodov, G'. Ne'matov va boshqalar bajarganlar. Termiz zali qadimiy ganchkorlik uslubida bezatilgan bo'lib, XII asr Termiz saroyidagi ganch o'ymakorligini eslatadi. Teatrga kirgan odam Urta asr bezash stilini shu teatrdagi uchrashini xayoliga ham keltirmaydi.

Termiz zalida zamonaviy uslubdagi hech narsani ko'rmaymiz. O'yilgan naqsh zamini umumiy yuzaning 10—30% ni tashkil etadi chuqurligi 10—20 mm, Uyilgan yuza qoramtir tusda soya berib o'yilmagan yuzani anik kontrast qilib ko'rsatib turibdi. Hoshiya va izaraga ishlangan naqshlar foni 10—20% ni tashkil etib, naqsh kompozitsiyalari birbiridan farq qiladi. Namoyonlar cheti ozgina bo'sh qoldirilib atrofiga ruta ishlangan. Ruta foni namoyondagi fonta nisbatan kam uyilgan. Bu namoyonga Karaganda ruta oqishroq bo'lib namoyon kompozitsiyasining ko'rkini yanada ochgan.

Farg'ona zali —(me'mor B. N. Zasipkin). Ganch o'ymakorligi va naqsh kompozitsiyalarini qo'qonlik Saidmahmud Norqo'ziyev bajargan. O'yima ishlariga Jalil Marasulov va ko'pgina Farg'ona ustalari qatnashishgan. Farg'ona zalining shifti qoburg'ali qilib ganch o'ymakorligi kompozitsiyalari bilan bezatilgan. Bu Farg'ona vodiysidagi an'anaviy badiiy uslubni eslatadi. Sharafa biroz qo'polroq qilib stillashtirib yuborilgan. Sharafani yuqori qismiga geometrik naqshlar panjaraga o'xshatib ishlangan. Naqsh kompozitsiyalari choka pardozda bajarilgan.

Samarkand zali —(me'mor S. N. Polupanov). Ganch o'ymakorligi ishlari kompozitsiyalarini davlat mukofoti laureati Quli Jalilov va boshqalar bajargan. Bu zal sharafa kompozitsiyalarini, geometrik ornamentlarni, namoyon, ruta zanjira kompozitsiyalarining ajoyib namunaoari ishlangan. Shiftga geometrik naqsh girif o'yilib oralariga o'yima islami naqsh kompozitsiyalari bajarilgan. Shift

atroflariga yulduzsimon hovuzlar va o'rtasiga murakkab geometrik naqshlar o'yilgan. Devorning yuqori qismiga iroqi sharafa bajarilgan. Keng to'rtburchak shaklidagi gilamga, ya'ni Samarqanddagi so'zanaga o'xshab ketadi. Namoyon atrofida bo'sh joylar qoldirilib ba'zilarga ruta o'yilgan. Bu bo'shliqlar kompozisiyani yanada badiiylashtirib xonaning ko'rkamligiga yana ko'rk bag'ishlaydi. Qandillar sakkiz qirrali qilib o'yilgan.

Buxoro zali — Bu zalning naqsh kompozisiyalarini va o'ymalarini Usta Shirin Murodov bajargan. U buxorocha milliy va zamonaviy uslubni ko'llagan. Uning oyna zaminli ganch o'ymakorligi xonani yanada keng qilib ko'rsatadi. Unda ajoyib va murakkab sharafalar, qandillar, namoyonlar kishi diqqatini o'ziga tortadi. Keksa Usta Shirin Murodov buxoroliklarga xos «tabaka pardoz» deb ataladigan murakkab uslubni bizgacha yetkazib kelib Buxoro zalida oynai jahon qurdi. U ajoyib qandil ishlab uyning shiftiga qubbali qilib muqarnas ishladi. Shift o'rtasiga o'sha davrgacha hyech kim stalaktit ishlatmagan edi. Murakkab muqarnaslar xona hajmiga moye tushgan. Hajmli oppoq geometrik shakllar kishiga qandaydir erkinlik his tuyg'usini beradi. Deraza ko'zgu zaminli namoyonga tushayotgan yorug'lik xonaga yanada keng, yorug' va o'ziga xos joziba baxsh etadi. Toshkent zali (meqmonxonasi)— Toshkent zalita Toshpo'lat Arslonqulov kompozisiya chizdi. Guldasta, sharafa, namoyon, rutalar yukri relyefli qilib bajarildi. Toshpo'lat Arslonqulov o'yma naqsh solish texnikasi, «muqarnas», «majnuntol», «choka pardoz», «zanjira», «shox,barg» kabi uslublarni amalda qo'llab, taraqqiy ettirish bilan birga «chor burchak», «quvacha islimi», «palak islimi», «paxta chanog'i islimi» kabi kompozisiyalarni bezadi. Toshpo'lat Arslonqulov zalda zamonaviy ganch o'ymakorligini bajarib, uning har bir kompozisiyami tantanaviy dinamik qilib ishlangan. Pardozning rangbarangligi boshqa viloyat naqshlaridan farq qiladi. O'ymalar aniq, kurkam yaxshi ko'rinishga ega. Usta islimi naqshdan ko'p foydalangan.

San'at turlari asrlar, yillar davomida bir tekisda taraqqiy etmaganligini ko'rish mumkin. 50yillarda «ortiqcha hashamga» qarshi kurash boshlangan. Binokorlikda xalq amaliy san'ati sig'ishmaydi, degan kishilar topildi. Ular binoga nima ko'rk, hasham, estetik zavq uyg'otsa shular ortiqcha deb topildi. Natijada binolar hyech qanday bezaksiz to'rtburchak qilib qurila boshlandi. Ganch o'ymakor ustalar o'z kasblarini tashlab boshqa sohalarga o'tib ketishdi. O'sha kezlarda Usta ganchkor Mahmud Usmonov o'z kasbini tashlamasdan Lenin va N. Ostrovskiy nomli pionerlar saroyida ganch o'ymakorligi to'garagini davom ettirdi. 1953 yili Mahmud Usmonov iltimosi bilan Toshkent shahridagi P. Benkov nomli jumhuriyat badiiy o'quv yurti qoshida xalq amaliy san'atining bir necha bo'limlari, shu jumladan ganch o'ymakorligi bo'limi ham ochildi. Bu o'quv yurtiga Davlat mukofoti laureatlari Usta Shirin Murodov, Usta Toshpo'lat Arslonqulov va Maqmur Usmonovlar o'ymakorlik sirlarini yoshlarga o'rgatdilar. 1957 yili Usta Mahmud Usmonov qirqqa yaqin shogirdlari bilan Buxorodagi Sitorai MohiXosa saroyidagi ganch o'ymakorlik ishlarini qayta tikladi. 1961 yili A. Navoiy nomidagi katta Akademik opera va balet teatrining ganch o'ymakorligi bezaklari qayta tiklandi.

1966 yili Toshkent zilzilasi oqibatida ko'pgina uylar vayron bo'ldi, arxitektura yodgorliklari shikayet yedi. Ularni qayta tiklashda ganch o'ymakor usta Mahmud Usmonov o'z shogirdlari bilan qatnashdi. 1967 yili O'zbekiston Ministrlar Soveti binosining ganch o'ymakorligini M. Usmonov bajardi. Zal bezagi uchun usta ikki xil nusxa tayyorladi, ulardan biri raxli, ikkinchisi qo'sh qavatli girihlardan foydalandi. U ustunlarga pargori islimi naqshni qo'llab ajoyib asar yaratdi. Bu binoni bezatishda pax pardozdan foydalangan.

1967—1968 yillarda Hamza nomidagi Davlat Akademik drama teatri binosining ichki qismi ganch o'ymakorligi bilan bezatildi. M. Usmonov bu binoda ganch o'ymakorlik turlari qirmadan, choka va tabaka pardozlarni qo'llagan.

1968 yili O'zbekiston komiteti ma'muriy binosining ichki qismiga ganch o'ymakorlik bezaklarini M. Usmonov bajardi. Bu binoda u ganch o'ymakorligining ajoyib namunalarini ko'rsatdi, ayniqsa «Xalqlar do'stligi» kompozisiyasi namunali chiqqan. Bu. namoyonda qardosh sovet xalqlarining do'stligi badiiy ifodalar xuddi chamanzordagi bog'larni shu qatori ramziy naqshni o'ta mohirona bajargan. Unda faqat nisbiylik hisobga olinmagan, lekin o'ymaning dinamikligiga katta e'tibor berilgan. Bu binoda choka va qisman pax pardoz qo'llanilgan. 1968 yili O'zbekiston qishlok xo'jalik ministrligi binosi ganch o'ymakorligi bilan bezatildi. Buni ham M. Usmonov bajardi. Bu

yerda o'yma naqsh 1,5 sm chuqurlikda o'yilib choka pardoz berilgan. Ayniqsa, islami naqshlarning nafisligi va dinamikligi kishini o'ziga maftun etadi.

1968 yili Alisher Navoiy nomli Adabiyot muzeyining geometrik va o'simliksimon ganch o'ymakorligi kompozitsiyalarini bajardi. M. Usmonov bu binoni choka pardoz, ayrim joylarini pax va tabaqa pardoz qilib bezagan. Ganch o'ymakorlik bilan UzLKSM Markaziy Komiteti ma'muriy binosi, Markaziy univermag, Buxoro konsert zali, Toshkent markazidagi yangi qurilgan Lenin haykali tribunasi tagidagi zallar va binolar ganch o'ymakorligi bilan bezatildi.

1969—70 yillarda Samarqanddagi aeroport, Registon maydonidagi restoran binolari, Toshkentda esa V. I. Lenin Markaziy muzeyining Toshkent filiali ganch o'ymakorligi bilan bezatildi. 1980 yili Mahmud Usmonov Hamza Hakimzoda Niyoziy nomidagi Toshkent San'atshunoslik instituti binosida o'yma ganch ishlarini bajardi. Naqsh kompozitsiyalari chizmalarini 3. Bositxonov bajargan. U yerda Xiva, Buxoro, Termiz va Toshkent uslublari mavjud. Keyingi yillarda ganch uymakorligining noyob asarlari va ularni yaratgan ustazodalar haqida san'atshunos olimlar Rempel L. I., Notkin I. I., Prisa I., Morozova A. S., Zoxidov P. Sh., 3 Bositxonov va boshqalar risolalari bilan ganch o'ymakorlik sirlarini ochib, tadqiqot ishlarini olib bordilar va olib bormoqdalar.

O'zbekistonida xalq amaliy san'ati turlari rivojlanib bormoqda. Hozirgi zamonaviy binolar, uylar ganch bilan bezatilmoqda. Shu paytgacha ganchkorlik san'ati namunalarini xalq amaliy san'ati muzeyida badiiy ko'rgazma zallarida, madaniy va maishiy xizmat ko'rsatish binolarida uchratamiz. Chunonchi temir yo'l vokzali, aeroport binolarida, mehmonxonalarda, muzeylarda, choyxona, kafe, restoranlar, teatrlar fabrika va zavod, kolxoz va sovxoz klublari va idoralarida, pionerlar uyi va saroylarida, maktablarda, sirk binolarida, hattoki xonadonlarda ham mohir ustalarning ganch o'ymakorlik namunalarini ko'ramiz. Ganch o'ymakorlik san'ati tez sur'atlar bilan taraqqiy etib bormoqda. Hozirgi vaqtda O'zbekistonda yoshlarga boshqosh bo'lib kelayotgan O'zbekiston xalq rassomi, O'zbekistonda xizmat ko'rsatgan san'at arbobi, O'zbekiston Lenin komsomoli mukofoti laureati, Hamza nomidagi UzSSJ va SSJI Davlat mukofoti laureati, eng ko'zga ko'ringan usta Mahmud Usmonov ganch o'ymakorligi bo'yicha katta ishlar qilib kelyapti. U ganchkorlik san'atini rivojlantirishga katta hissa qo'shib, uni yangi uslublar bilan boyitib bormoqda, iste'dodli shogirdlar yetishtirib chiqarmoqda. Maqmur Usmonovning qobiliyatli shogirdlarining ishlari faqatgina SSJI da emas, balki Hindiston, Polsha, Yaponiya, Amerika va boshqa chet el shaharlarida ham namoyish etilmoqda.

GANCh O'YMAKORLIGI TURLARI

Har qanday binoni bezashda avval uning tuzilishiga moye ganch o'ymakorligi turini tanlash, qo'llash o'zo'zidan muhim ahamiyatga ega. Kichik xonaga mayda tekis o'ymakor va unga moye bo'lgan pardoz turi, katta mehmonxonalariga (zallarga) esa yirik yoyma va o'ziga xos ganch o'ymakorligi qo'llaniladi. Ganch o'ymakorligi, yirik o'yma, chuqur o'yma, yassi o'yma, qirma, zamini ko'zgul o'yma, zamini rangli o'yma, chizma pardoz, panjarasimon o'yma, zanjira, hajmli o'yma turlaridan iborat. Bundan tashqari, ganch o'ymakorligi turlari zaminli va zaminsiz o'ymalarga bo'linadi.

Zaminli uyma yirik uyma binolarning fasadlari (tashqi tomoni) ni va katta mehmonxonalarni bezatishda qo'llaniladi. O'yma relyefining chuqurligi 2—3 sm bo'ladi. O'yma zamini butun yuzaning 15—30% ni egallaydi. O'yma ganch qora fondga oppoq, faqat soyasi qopqora yaxlit bo'lib ko'rinadi.

Yirik o'yma namunalari qadimdan ishlangan bo'lib, Termiz (IX—X asr), Samarqand (X) va boshqa shaqarlardagi o'yma ganch namunalari dalil bo'la oladi. Hozir esa binolarning katta xonalari va ba'zi birlarining tashqi tomonifasadi ganch o'ymakorligi bilan bezatiladi. Ganchkorlikda hajmli — barelyefli, haykalsimon, muqarnaslar, qubba, qosh va boshqalar ishlatiladi. Bular hajmli o'ymalar deyiladi. Ularni o'yib ishlanadi.

Eng ko'p qo'llaniladigan o'yma yassi o'ymadir. U interyerda ko'p qo'llaniladi. Albatta katta bo'lmagan xonalarda. O'ymaning chuqurligi 1—1,5 sm bo'lib, unga x,ar xil pardoz turlari beriladi. O'yma naqshning zamini umumiy yuzaning 3060%ni egallaydi. Unga joyiga moslab pax pardoz, choka pardoz, lo'la yoki tabaqa pardoz beriladi.

Qirma pardoz X asrlardan boshlab ishlatilgan. U Buxoro va Samarkand shaharlarida XVI asrda juda keng qo'llanilgan. Uni, ayniqsa Buxoro ustalari yaxshi bilganlar. Qirma binolarning interyer va eksteryerida ham keng qo'llanilgan.

Qirma—o'yilgan joylarni rangli ganch qorishmasi bilan to'ldirishdir. Qirma ikki turga bo'linadi, birinchisi tekis yuzali kirma, ikkinchisi relyefli qirma. Tekis yuzali qirma — xuddi devorga grafik usulida bajarilgan naqshga o'xshab ko'rinadi. Bu qirmada zamin ma'lum chuqurlikda chaqa qilib chiqilib, gullar oralig'i qaytadan rang aralashmali ganch bilan to'ldiriladi. Uning yuzasini shuturgardan (tuya bo'yin) va andavada qirib tekislab chiqiladi. Bunda rangli tekis yuzali gullar hosil bo'ladi, buni tekis yuzali sirma deyiladi. Relyefli qirmada esa yuqoridan tekis yuzali qirmani davom ettirib, gul va novdalarga o'yib, choka pardoz beriladi. Qirmani ham o'ziga xos xislatlari bo'lib, u ko'p rangni xohlamaydi.

O'yma zaminini ko'zgu tashkil etgan ganch o'ymakorligining oynavandlik turini XIX asrda Buxorolik Usta Shirin Murodov yaratgan. U birinchi bo'lib Buxoro xoni Ahadxonning «Sitorai MohiXosa yozgi saroyidagi «oq uy» (xonai safed) ni bezashda (1913—1914 yillarda) qo'llagan. U yerdagi zamini bo'lgan ko'zgu o'yma ganch ajoyib nafis ko'rinishga ega.

O'ymakorlikning bu turi o'ymakorlikning boshqa turlaridan oz mehnat qilib yuqori samaraderlikka erishish bilan ajralib turadi.

Ganch o'ymakorligida o'ymani yanada badiiy va kurkam bo'lishi uchun o'yma zamini rangli bo'ladi.

O'yma zaminiga rang berishning ikki yo'li bor.

Ganch suvoq ustidan 2 mm dan 5 mm gacha qalinlikda rangli ganch bilan tezda suvaladi. Keyin ustidan gul o'yiladi (oq ganch chiqquncha). So'ngra uni shundoq qoldiriladi yoki pardoz turlari beriladi. Rangli ganch tayyorlashda quruq bo'yoqlar (pigmentlar) dan foydalaniladi.

Relyef o'yilgandan so'ng yelim bo'yoq yoki moy bo'yoq bilan zamini mo'yqalamda bo'yab chiqiladi.

O'ymani rangli bo'yoqlarda bo'yash, ayniqsa XIX asrda juda keng tarqalgan.

Chizma pardoz ganch o'ymakorligining turlaridan biri, ganch yuzasiga tushirilgan naqsh nusxasining ustidan tirnab chizib chiqishdir.

Chizma pardoz, ayniqsa yorug' xonalarda qo'llaniladi. U ko'pincha, hoshiya ishlashda ko'p foydalanilib tiralgan joyining chuqurligi 2—3 mm atrofida bo'ladi.

Panjarasimon o'yma binolardagi tokcha va tuynuklarni pardozlashda va qandillar tayyorlashda qo'llaniladi. Bu o'yma o'ymaning boshqa turlaridan farq qilib o'yilayotgan ganch taxtaning ikkinchi tomonidan teshib o'yib o'ziga xos pardoz turi beriladi. Panjarasimon o'yma qadimdan qo'llanib kelinayotgan bo'lib, Varaxsha (VIII asr) binolarida, Shohi Zinda kompozitsiyasida (XIX asr), Mir Arab, Abdulloxon (XVI asr) madrasalarida uning ajoyib namunalarini ko'rish mumkin. Panjarasimon o'yma ornamentining tuzilishi o'simliksimon, geometrik va nishon tarzida bo'ladi, Hozir zamonaviy binolar, Muqimiy nomli teatr, xalq amaliy san'ati muzeyi, Moviy gumbaz kafesi, metro stansiyalari va boshqa joylarda panjarasimon ganch o'ymakorligini ko'rish mumkin.

Ganch o'ymakorligida asosiy naqsh bilan hoshiya naqshni bog'lab turadigan naqsh bu, zanjiradir. Zanjira namoyon, tokcha, eshik, deraza, taxmonlarni, izora (panel) va boshqa joylarining chetiga ishlatiladi. U ramka vazifasini o'taydi. Zanjiraning eni 2—8 sm bo'ladi. Uning naqshi geometrik va o'simliksimon bo'lib, geometrik zanjira ko'proq qo'llaniladi. Zanjira sodda bo'lishiga qaramay, shakllarni o'yganda soya, yorug' va yarim soya holida kishini o'ziga jalb etadi.

Zanjiraning g'ishtin zanjira, arazlagan zanjira, chashmi bulbul, qo'sh zanjira va boshqa turlari bor.

Chuqur o'yma binolarning tashqi tomonini, katta xonalarini bezashda qo'llaniladi. Uymasining chuqurligi 2—3 sm bo'ladi. O'yilganda zaminga qarab 45°—60° qiyalikda o'yiladi. Ularni chuqur yoki uncha chuqur olmaslik o'ymaning hajmiga bog'liq. Bunday chuqur o'ymalarga bo'yoq berish talab etilmaydi, Ba'zi vaqtlarda umumiy qolipga bitta rang berilishi mumkin, Chuqurlik qancha past bo'lsa, naqsh shuncha kontrast ko'rinadi. Agar yorug'lik o'yilayotgan yuzaga tik tushsa unda naqsh yarim soyali mayinroq ko'rinadi. Chuqur o'yma «yorug'soya o'yini»ga boy va yaxshi ko'rinishga ega bo'ladi.

GANCh O'YMAKORLIGINING ME'MORChILIKDA QO'LLANILISHI

Nozik va nafis ganch o'ymakorligi namunalari me'morchilik taraqqiyotining o'ziga xos xususiyatlarini ko'rsatuvchi badiiy vositalardan biridir. Ganchdan o'yib ishlangan o'yma turlari ko'p bo'lib, mohir o'ymakor ustalar ulardan foydalanib, mo'jizalar yaratib kelganlar; Ular binolarning tashqi, ayniqsa ichki qismlarini nafis ganch o'ymakorligi bilan bezab, kishilarimizga estetik zavq baxsh etganlar. Bulardan tashsari ustalar max,alliy sharoitga moslab, ya'ni xonalar qishda issiq, yozda salqin, yorug', keng, chiroyli bo'lishini nazarda tutib ish ko'rganlar. Ma'lumki, binodagi mehmonxona yozgi xona hisoblanib, u salqin bo'lishi uchun asosan shimolga qaratib qurilgan. Devorlari ikki qator sinchli qilib, ichi guvala yoki g'isht bilan to'ldirilgan. Devorning uzun qismi toq songa bo'lingan, masalan, uchga, beshga va yettiga. Devorlarda deraza, tokcha va taxmonlar uchun joylar qoldirilgan. Tokcha, taxmon, derazalar orasida joy qoldirilib, ular o'yma namoyon bilan bezatilgan. Ustalar binoning interyerini bezashda uni uch qismga bo'lishgan. Devorning pastki qismini izora (panel) bilan bezaganlar, o'rta qismiga ko'pincha tokcha, namoyon va dahana ishlangan, devorning eng tepa qismi sharafa bilan bezatilgan. Taxmon, tokcha, deraza chetlari zanjira deb ataladigan naqsh bilan hoshiyalangan. Bu, zanjirning eni ko'pincha 4—5 sm bo'ladi, chuqurligi bir necha mm dan oshmaydi. Zanjiradan kattaroq 12—20 sm bo'lgan islimi yoki ruta (hoshiya) naqsh deb ataladi. Bulardan tashqari tokcha, taxmon, deraza va boshqalarning chetiga raxlar qilingan. Ruta zanjiralar ko'pincha quyma asosida ishlangan. Tokcha yoki taxmonlarning sharafa oralig'ida joy qoldirilgan, buni «kitoba» deb atalgan.

Izora bilan tokcha orasida qoldirilgan joy «lali» deb yuritilgan. Tokchalar ichki qismining tepasiga yarim sharsimon qilib sharafa ishlangan yoki tokcha qismining tepasiga yarim sharsimon qilib sharafa ishlangan yoki tokcha bir necha kichkina bo'lakchalarga bo'linib, uning chetlari o'yma ganch bilan bezatilgan, buni ustalar «tokchabandi» deb ataganlar. Bu «tokchabandiga» choynak, piyola, lagan va boshqa har xil idishlar qo'yib yasatilgan. Ustalar tokchalarni har xil yo'llar bilan bezaganlar. Lali deyilgan joyga o'simliksimon yoki geometrik naqshlar chizilgan. Kitobaga arabcha yozuvlar yozib, chizib yoki o'yib bezatilgan. Namoyonlarga esa ko'pincha gul tuvakli guldasta o'yma naqshlar tasviri tushirilgan. Buni ustalar daraxti munabbat deb yuritganlar. Ganch o'ymakor ustalar machitlarni, saroy va turar joy binolarini bezashda xonaning hajmiga, yorug'ligiga, qo'yiladigan talabni, namgarchilik va boshqalarni hisobga olganlar.

GANCh O'YMAKORLIK MAKTABLARI

Xorezm ganch o'ymakorlik maktabi. Xorazm o'zining qadimiy yodgorliklari bilan jahonga mashhurdir. Xorazmdagi Islomxo'ja minorasi, Faxriddin Rozi maqbarasi, Juma machiti va boshqa tarixiy obidalar O'rta asr Sharq me'morchilik san'atining go'zal namunalaridan biridir. Ular o'zining soddaligi va naqsh motivlarining ulug'vorligi bilan dunyoga dong taratgan.

Xivadagi tarixiy obidalarning har biri shahar me'morchilik ansamblining tarkibiy qismi bo'lsada, ammo ularning har qaysisi o'ziga xos takrorlanmas san'at asaridir.

Juma machitining naqshlari rangorangligi bilan kishini qoyil qoldiradi, o'yma marmar plitalar, sirlangan g'ishtlardan terilgan naqshin devorlar, terrakota mozaikadan ishlangan shakllar tokchalar, devorlarga solingan tasvirlar o'zaro uyg'unlashib yaxlit badiiylik hosil qiladi.

Faxriddin Rozi maqbarasidagi o'yib, chizib, pishirib ishlangan naqshlar ko'zni qamashtiradi. Bu naqshlar Xorazm xalqining o'ziga xos xususiyatga ega ekanligi bilan ajralib turadi. Devor tokcha va sharafalarga ishlangan naqshlar aylanma, dinamikaviyligi va nozikligi bilan ajralib turadi.

Xorazmning badiiy arxitektura yodgorliklari XIX—XX asr boshlarida Xiva shahrida bir joyda yaxlit holda to'planib qolganini ko'ramiz.

Xorazm arxitektura yodgorliklaridagi o'yib, chizib, pishirib ishlangan naqshlarni ko'rsak o'ziga xos shakllardan iboratligi, naqshlarning o'ziga xos aylanma spiralsimon kompozision tuzilishga egaligi hamda novdalarning juda nozik chizilishi, o'yilishi, chiziqlarni birbiri bilan kesib o'tganligi jimjimadorligi bilan ajralib turadi, Xorazm san'atida gullarni spiralsimon tuzilishi juda qadimdan qo'llanib kelganligini ko'rish mumkin. Eramizdan oldingi III asrlarda qurilgan Tuproqqal'a saroyi xonalaridagi bezaklarda ko'rish mumkin.

XIX asrda Xorazmda spiralsimon tuzilishdagi naqshlar bilan yodgorliklar bezatilgan.

Xorazm me'morchilikning manzarali bezaklarida geometrik naqsh keng o'rin olgan bo'lib, O'zbekistonning boshqa viloyatlariga qaraganda o'ziga xosligiga ega. Pekin ular juda kam farq qiladi. Ayniqsa, o'simliksimon naqshlar spiral shaklida aylanma harakatchanligi, dinamikligi bilan farq qiladi. Xorazmda «madoxil», «turunj», «qalampir» shaklidagi naqsh kompozitsiyalari va boshqalar keng o'rin olgan. Xorazm ganch o'ymakorligining naqsh kompozitsiyasi so'zanani eslatadi. Sirli koshin naqshlariga qaraganda ganch o'ymakorlik, yog'och o'ymakorlik Xorazmda uncha rivoj topmagan bo'lsada lekin o'ziga xos xususiyatlari bilan boshqa shaharlarda o'yilgan naqshlardan farq qiladi. Chunonchi Toshhovli va Saidboy machitiga ishlangan ganch o'ymakorlik qandaydir qo'pol o'yilgan bo'lsada tez o'yilgan bo'lib o'yma naqsh dinamikligiga ega. Bu ganch o'ymakorligiga choka pardozi berilgan. Xorazmda ko'pincha choka pardozi foydalanib kelingan.

Ganch o'ymakor ustalar ko'p bo'lsada, lekin ba'zilar o'ymaga moslab naqsh kompozitsiyasini chizma olmas edilar. Shuning uchun ular magsus naqsh chizib beruvchilarga murojaat qiladilar. Girih kompozitsiyasi chizib beruvchi ustani girihkor usta deb yuritiladilar. Bunday Xorazm ustalaridan Xudoybergan Polvonov, Eshmuhammad Xudoyberdiyev, akauka Vafo va Bolta Mirzayevlar, Hojiniyoz Saidniyozov, Matyoqub Jonibekov, Xudoybergan Matchonov va boshqalar bor edi.

Lekin keyinchalik o'zlari ham kompozitsiya, ham ganch o'yadigan o'ymakor ustalar yetishib chiqmoqda.

Xivalik qadimiy ganch o'ymakor ustalar faqat ganch o'yish, naqsh chizishni bilibgina qolmay, balki ular musiqa, shariatni, tarixni yaxshi bilganlar va nihoyat madrasada o'qiganlar. Bunday ustalarni haqiqiy ganch o'ymakor usta hisoblaganlar. Ular musiqa asboblarida chalishni, she'r yozishni yaxshi bilganlar. Ular muzikadagi ritm, ohang, noziklik, yorqinlik va boshqalarni o'yma ganchlar orqali ko'rsata bilganlar. Tabiatdagi go'zalliklarni mayin o'ymalar orqali ko'rsata bilganlar. Ganch o'ymakor ustalar o'z shogirdlariga naqsh elementlarini chizishdan tortib pardozi bilan tugaguncha bo'lgan bosqichlarni o'rgatganlar. Ular oddiy naqsh kompozitsiyalar chizishni keyin esa zanjira, ruta, munabbat, doira, turunj, namoyon, mehrob va boshqa kompozitsiyalar chizishga o'rgatganlar. Ularga devorni izorasiga, friziga, o'rta qismiga shiftiga va boshqa joylariga moslab naqsh kompozitsiyalari chizishni va o'yishni o'rgatganlar.

Shogirdlar ustozlaridan 5—7 yillab ta'lim olgan va ko'p yillab amaliy ishlar qilganlar. Ular ustozlaridan naqsh elementlarini o'rganib naqsh kompozitsiyalarini to'plab borganlar. Ba'zi shogirdlarda o'lmas san'atkorona chizilgan naqsh kompozitsiyalari ustozlaridan esdalik bo'lib qolgan. Shogirdlar o'z ustozlari naqsh kompozitsiyalaridan ijodiy foydalanib va o'zlarini mustaqil original kompozitsiyalarini chizib o'yib tasvirlab kelganlar va kelmoqdalar.

Hozirda eng ko'zga ko'ringan ganch o'ymakor ustalardan Ro'zimat Masharipov, Karimbergan Rahimov, Karimbergan Polvonov, Yusuf Xudoyberganov, Bekjon Yoqubov, Odamboy Bobojonov, Odamboy Yoqubov va boshqalar zamonaviy qurilishlarda ishtirok etib, qadimiy obidalarni ta'mirlab, binolarning qulay va go'zal bo'lishiga erishmoqdalar. Ular o'tmishning ilg'or ganchkorlik an'analariga yangi hayot baxsh etmoqdalar.

Xorazm ganch o'ymakorligi san'ati tobora yuksalib bormoqda. Hozir Xorazmda qurilayotgan ko'p qavatli salobatli binolar ganch naqshlari bilan bezalmoqda. Ganchkorlik san'atining ajoyib namunalarini muzeylarda, ko'rgazmali xonalarda, maishiy binolarda, kafe, restoran, zavod, fabrika, klublarda, teatr, kolxoz va sovxoz idoralarida, hattoki turar joylarda ham uchratish mumkin. Ganch o'ymakorligi bilan bezalgan binolar ko'payib bormoqda, zamondoshlarimizning kundalik ehtiyojlariga aylanmoqda. Yuksak badiiy didli yangi avlod tarbiyalanmoqda. Xorazm ganch o'ymakorligi namoyandalaridan biri usta Ro'zimat Masharipovdir.

Usta Ro'zimat Masharipov 1870 yilda Xivada quruvchi oilasida tug'ildi. Otasi quruvchi, ganchkor va naqqosh edi. O'g'li Ro'zimatga yoshlik chog'idan boshlab qurilish, ganchkorlik va naqqoshlik sirlarini o'rgatib bordi. Ro'zimat avval otasiga yordam berib yurib, naqsh kompozitsiyalar chizishni va uni ganchda o'yib pardozi berishni qunt bilan o'rgandi. U yoshligidan boshlab ustalarning suhbatlarini, maslahatlarini olishga qiziqar, mustaqil ishlashga intilar edi.

Ro'zimat Masharipov ayniksa ganch o'ymakorligiga qiziqib qolib uni chuqur o'rgandi. Otasi o'g'liga dastlab murakkab bo'lmagan ganch o'ymakorlik ishlarini, keyin esa murakkab o'yma

ganchlarni bajarishni o'rgatdi. U o'z ustida ko'p ishlar edi. Otabola ko'pgina binolar qurdilar va ganch o'ymakorlik ishlarini bajardilar.

1946 yili Ro'zimat Masharipov Toshkentdagi A. Navoiy nomli opera va balet Katta teatrining ganch o'ymakorligi bezagida qatnashadi. U teatrning Xiva zalini, ko'pgina binolarni o'ziga xos xivacha usulda ganch o'ymakorligi bilan bezaydi.

U Xivadagi AllaQulixon, Anushaxon hammomini, Oq machit va shu singari binolarni qurishda qatnashib, ganch o'ymakorligi ishlarini bajaradi.

Ro'zimat Masharipovning ko'pgina talantli shogirdlari hozirgi kunda zamonaviy binolarning ganch o'ymakorligi ishlarini bajarib kelmokdalar.

Buxoro ganch o'ymakorligi maktabi. Ganch o'ymakorlikning eng rivojlangan o'chog'i Buxoro bo'lgan. Buxoro, ustalaridan biri akademik Usta Shirin Murodov (1879—1957). 1879 yil Buxoro shahrida quruvchiganchkor oilasida dunyoga keldi. Uning bobokaloni Umid mashhur ustalardan bo'lgan. Shirin 8 yoshidan 14 yoshgacha maktabda o'qiydi, 12 yoshdan boshlab otasi har xil qurilishlarga olib borar, ganch o'ymakorlik asboblari ishlashni, oddiy zanjiralar o'yishni, pardoz turlari va oddiy naqsh kompozitsiyalarini chizishni o'rgatar edi. Shirinni 14 yoshida (otasi va onasi vafot etgandan keyin) amakisi Usta Hayot karamog'iga oladi, Shirin amakisi Usta Hayot bilan Buxoroda ko'pgina qurilishlarda bo'lib san'at sirlarini o'rganib boradi. Usta Hayot o'sha vaqtlarda mashhur quruvchi ustalardan edi. U 20 dan ortiq shogirdlar yetishtirdi, shogirdlari ichidagi yetim bolalarni o'z qaramog'iga oldi. Usta Hayot shogirdlariga qurilish ishlari va bezak ishlarini puxta o'rgatib bordi. Bu shogirdlardan Usta Safar, Usta Adiz, Usta Rahim, Usta Muxtor, Usta Savri, Usta Isom, Usta Akrom, Usta Jo'ra va boshqalar katta usta bo'lib yetishdilar. Shirin o'sha davrning ganchkor va quruvchi ustalari bilan birga ishlaydi. yosh ganch o'ymakor, me'mor Shirin faqat qurilishda ishlamasdan balki ustaning boshqa shogirdlari bilan uyda rayem soladi, o'simliksimon, geometrik naqsh kompozitsiyalarini, binolarning ko'rinishini, chizma va xomaki nusxalarini chizishni chuqur o'rganib boradi. Amakisi har doim Shirinni birga olib yuradi. U usta Hayotning hamma ishlarini bajaradi. O'sha vaqtlarda Usta Hayot ko'pincha mashhur ustalar bilan suhbat qurishar, dunyo voqyealari, bo'lib o'tgan tarixiy hodisalar haqida gaplashib o'tirar edilar. Shirin bunday suhbatlarni juda ko'pida qatnashadi. Ayniqsa, O'rta Osiyo tarixini yaxshi o'rganadi. Shirin amakisi Usta qo'lida o'n sakkiz yil ishlaydi. Shirin shundan so'ng shogirdlikdan usta darajasiga ko'tariladi. Qobiliyatli Shirin Murodovga amakisi Usta Hayot bir necha binolarni bezatishni topshiradi. Usha vaqtda usta nomini olish juda qiyin edi. Chunki shogird usta bo'lishi uchun nazariy hamda amaliy ishlarni puxta bilishi, albatta, bir qancha ustalar orasida fотиha olishi kerak edi. Abduqodir Buxorodagi hamma ganchkor ustalarga ganch sotadigan boylardan biri bo'lib, u bir kuni usta Hayotni chaqirib yangi uy qurishini va uni ganch o'ymakorligi bilan bezashini aytadi. Usta Hayot bu ishni 22 yoshli Shiringa topshiradi. Bu ish Shirinning birinchi mustaqil ishi edi. Shirin avval uyning planini tuzadi, keyin uning yaxshi chiqishini ko'zlab o'zi yaxshi ko'rgan Buxorodagi arxitektura yodgorliklarini tomosha qilib, ularni sinchkovlik bilan yaxshilab o'rganib chiqadi. Ayniqsa, binoning umumiy ko'rinishi va mehmonxona bezaklarini oddiy bejirim, nisbatlarini saqlagan holda bir butun ko'rinishi va boshqalarini hisobga oladi. Shirin mehmonxona va ayvonlarni sharafalar bilan bezaydi. Undagi o'ymakor ganchlar juda mayin bejirim chiqqanligi sababli ustalar orasida hurmati va obro'si yana ham oshadi. Usta Hayot kunlardan bir kun Shirinni oldiga chaqirib men sendan xursandman, endi mustaqil ishlayversang ham bo'ladi, deydi. Azaliy odat bo'lgan, ya'ni 40—50 ustalar, shogirdlar o'rtasida usta nomini berishadi. O'rtaga chaqirib beliga eng yaxshi ganch o'ymakorlik asboblari shuturgardanni qiyiqchaga qistirib qo'yishadi. Shirin Murodov ana shundan so'ng usta bo'ladi. Usta Shirin ganch o'ymakor ustalardan usta Qurbon Yuldoshev, Usta Savri, usta Ibrohim Hafizov, usta Nazrullo yodgorov, usta Abdufattoh, usta Komil, Usta Abdurahmon Hayotov, Usta Murod, Usta Fuzayl, Usta Nosir, Usta Hayot Nosirov, Usta Hoji Hafiz, Usta Nasrulloboy va boshqalarni bilar edi. Usta Shirin Murodov uylarni g'ishtidan tortib tomini yopishni, uyni oxirgi pardozigacha bo'lgan ishlarni juda yaxshi bilar edi. U mehmonxonalarini, ayvonlarni bezaganda, avvalombor bichig'ini to'g'ri topardi, uyni yorug'lik kuchini tushayotgan yorug'lik tomonini, binoni baland pastligini, naqsh nisbatlarini, umumiy mazmunini va so'yilgan talabga moslashtirib bezar edi. Bu, ustaning yanada ustalar orasidagi hurmat va obro'sini ko'taradi. Lekin hasadgo'ylar u haqda har xil ig'volar tarqatadilar. Kunlarning

birida uni erta tongda uydan olib ketib zindonga tashlaydilar. Zindon uch qavatdan iborat bo'lib, unda qariyalar, bolalar, yigitlar yotishar edi. Ularni sochlari o'sgan, kir va havosi juda yomon edi. Ahadxon keyinchalik uning aybini biroz kechirganday bo'lib, Usta Shirinni sarbozlikka safarbar qiladi. Keyinchalik amir Ahadxon uni ellik kishilik usta to'dasiga qo'shib Karmanaga jo'natadi. Sarbozlik juda og'ir edi, nima deyilsa albatta shu ishni qilishi kerak edi, yana shunisi ham borki erkinlikdan mahrum etilgan edi. Qochganlar qattiq jazolanar edi. O'sha vaqtlari Ahadxonning 20 mingdan ortiq sarbozlari bor edi. Usta Shirin u yerda chorbog' va saroylar qurilishlarida ishtirok etadi. U yerda oddiy g'isht terishdan boshlab bezatishgacha bo'lgan hamma ishni qilardi. Oladigan kunlik maoshi besh tangagina edi. Usta Shirinning 4—5 yil ishlab yiqqan narsasi besholtita adras to'n va salla buldi. Usha yili qish qattiq kelib ishni og'irlashtirdi. U qish kunlarining birida oyog'ini va barmoqlarini sovuqqa oldirdi. Bu, uning umrbod oqsaydigan bo'lib qolishiga sabab bo'ldi. Haftada bir marta sarbozlarni pul topib kelish uchun qo'yib yuborar edilar. Usta Shirin bu vaziyatdan foydalanib Usta Hayotning uyushmasiga borib ishlab yurdi. Ahadxon o'sha vaqtlarda bir qancha bog'lar, saroylar, uylar qurdirtirdi. Usta Shirin bu ishlarni hammasiga qatnashdi. Ahadxon kasal bo'lib vafot etishi bilan Usta Shirin Buxoroga keldi. Ahadxon o'miga o'g'li Olimxon podsho bo'ldi. U o'ziga bir necha uylar, bog'lar yaratadi. Olimxon o'ziga saroy qurdirmoqchi bo'ladi. Ustalar tanlar ekan Usta Shirinning ham nomini tilga oladi (15rasm). Usha kuni Olimxon huzuriga Usta Shirinni chaqirtiradi va ertalabgacha tokchasiidagi singan panjaralarni tuzatishni buyuradi, aks holda uni jazoga tortishini aytadi. Usta Shirin qo'lida faqat bir dona ganchkorlik asbobi bor edi. O'sha vaziyatda ertalabgacha bu panjarani o'z holiday qilib tuzatadi, avval panjara qismini o'yib olib keyin singan joyiga ulaydi. Shunday qiladiki, ulangan joyi bilinmadi, Amir Olimxon Usta Shirinning ishini ko'rib, uning aybini topolmaydi, aksincha, unga qoyil qoladi. Usta Shiringa Sitorai MohiXosani bezatishni topshiradi. Olimxon Usta Shiringa Sitorai Mohi Xosaning homaki nusxasini tuzib kelishni buyuradi. Usta Shirin saroy hyech bir boyning uy bezagiga o'x shamasligi va ajoyib chiqishi uchun ko'p izlanadi. Nihoyat 2 oy deganda uyning oyna zaminli ganch o'ymakorligi bilan bezamoqchi bo'lgan xomaki nusxasini chizib bitiradi. 1911 yili Usta Shirin Murodov Olimxonga chizgan rejasini va o'ymaning xomaki nusxasini olib kelib ko'rsatadi. Xonga ma'qul tushadi va ishni darhol boshlashni buyuradi. Usta Shirin o'zi uchta usta va shogirdlari bilan ishni boshlaydi. Naqsh kompozitsiyalarini chizib axtasini o'zi qiladi.

«Oq zal»ning eng qiyin ishlarini o'zi bajaradi. Qo'shni xonani esa Usta Shirin o'sha vaqtda mashhur yog'och o'ymakor Usta Abdug'ofirni va naqqosh Xasanjonni taklif qiladi. Qo'shni xonaning ranglarini to'qroq oladi, oq zal kontras ajralib turishi uchun Usta Shirin Murodov o'yma ganchning sifatiga juda katta ahamiyat beradi. Ba'zi noto'g'ri qilingan joylarni boshqatdan o'zi qiladi. Saroyini bezashda usta butun tajriba va bilimini ishga soladi. Ganchkorlik san'atining eng yuksak qoidalariga amal qilgan holda bajaradi. Nihoyat Sitorai MohiXosa saroyi bitkaziladi. Usta Shirin «oq zal» devorlaridagi oynalarga ganchdan gul solib, «oina pardoz» nusxasini yaratadi. Baland va katta zal keng derazalar orqali nurga to'lib turadi. Mayin va oppoq rangli ganch xonaga yorqinlik va tantana baxsh etadi. Hovlidagi chiroyli ko'mko'k barglar va rangbarang gullar oyna fonida ajoyib manzara kashf etadi, xona yanada keng bo'lib ko'rinadi, Kechki payt esa bu zal o'ziga xos ko'rinishni beradi. Qandildagi shamlar o'yma ganch zaminidagi oynada o'ziga xos joziba kashf etadi. Bularni hammasi Usta Shirinning qanchalik yetuk usta ekanligidan dalolat beradi. Oq uy 1912 yilda boshlanib 1914 yilda bitkaziladi. Bu ish Usta Shirinning rbro'sini yana ham oshiradi. 1915— 1917 yillarda xon arkining qaramaqarshisidagi Bolohovuz masjidi oldiga baland minora qurdirdi. Bu minora bezagini Qurbon Yuldoshev bajaradi. Minora Yevropa pishiq g'ishtlaridan qilingan, ularni har xil terib aylanma geometrik shakllar hosil qilingan. Pishiq g'ishtlar har xil shakllarga keltirilib, ishlov berilgan, shu g'ishtlar asosida gir aylantirib naqsh ishlangan. Atrofida sirli koshinlardan foydalanib har xil geometrik naqshlar, yuqori qismiga sharafa ishlangan. Ulug' Oktyabr inqilobidan so'ng Usta Shirin Murodov kasalxona, jamoat binolari va turar joy qurilishlarida faol qatnashadi. U S. Orjonikidze nomidagi Buxoro Davlat pedagogika instituti binosining qurilishida ikki yil ishlaydi. Shundan so'ng S. Ayniy nomidagi Buxoro viloyati teatri binosining qurilishida qatnashadi. Usta Shirin Murodov me'mor B. N. Zasiqin boshchiligida IX—X asrlarda qurilgan Sulton Ismoil Somoniy masbarasini, XII asrda qurilgan MagokiAttor makbarasini, XVI asrda qurilgan Mir Arab madrasasini, XVII asrda qurilgan Sulton Bayonqulixoch masbarasini va boshqa arxitektura yodgorliklarini qayta tiklashda,

ta'mirlashda faol qatnashad*. 1937 mmla Usta Shirin Murodov samarsandlmk Shamsiddin G'ofurov, Tursun Ismoilov va 6o_z echchkor, yog'och o'ymakor, sang (tosh) taroshiyavr Stmmi Moskvadagi Butunittifoq qishloq xo'jshshgm ko'rgazmasining qurilishiga taklif qilindi. U yerda O'zbekiston SSJ (me'mor S. Polupanov) va Turkmaniston SSJ (me'mor V. Amistin) pavilonlarini mazkur ustalar xalq san'atining yuksak nafosatini jahon miqyosida namoyish qildilar. Ganchkorlik san'atining sovet me'morchiligida munosib o'rin olishiga qodir ekanligini ko'rsatdilar. Ayniqsa Usta Shirinning O'rta Osiyo pavilonlarini bezashi me'morlar tomonidan yuksak baholandi. 1939 yil Samarqandda O'zbekiston xalq amaliy san'ati ustalari syezdi bo'ldi. Syezdda eng yaxshi ganchkorlar, kulollar, yog'och o'ymakorlar, naqqoshlar va boshqa ustalar taklif qilindi. Syezdda xalq amaliy san'atining ahamiyati, ustalarni har xil konferensiyalarga qatnashishi, ularni har xil qurilish ishlariga jalb qilish hamda qurilish ustalari tayyorlaydigan maktablar ochish, unda ganchkor, duradgor, naqqoshlar va boshqa ustalar tayyorlash kerakligi masalasi qo'yildi. Shu syezddan so'ng Toshkentdagi Muzkomediya teatrini bezatishga samarqandlik va buxorolik ustalar taklif qilindi. Bu ish ganch o'ymakor ustalarning o'z hunari, mahoratini ko'rsata oladigan fursat bo'ldi. Usta Shirin Murodov teatr binosiga Buxorodagi sharafani takrorlamay binoga moye bo'lgan mutlaqo boshqa sharafani bajaradi. Buxoro va Samarkand ustalarining bir qanchasi viloyat ijroiya komiteti binosi (hozirgi Sharq qo'lyozmalar instituti binosi) qurilishiga jalb qilinadi. Usta Shirin bu binoda ajoyib sharafa va panjaralari bilan qatnashadi. 1940 yil sentyabr oyida «Uzkomstaris» boshchiligida Samarqandda Sherdor madrasasida qurilish ustalari tayyorlaydigan kurs ochiladi. Unga yuzdan ortiq eng yaxshi qobiliyatli o'quvchilar qabul qilinadi. U yerda Usta Shirin Murodov ganch o'ymakorligidan dare beradi. Usta Shirin Murodov o'z tajriba va mahoratini o'rgatish uchun Samarqandga ko'chib ketadi. 1940—1945 yillar ichida Usta Shirin Murodov ganch o'ymakorlik san'atini yoshlarga o'rgatadi. Ularga naqsh turlari islmiy va girih naqshlarini qurish qonunqoidalarini, ularni binoga qo'llash yo'llarini o'rgatadi (16, 17rasmlar). Ularga oddiy va murakkab sharafalarni chizish va uni amalda bajarishni maketlar yasab o'rgatadi. 1941 yil o'qituvchilar va ba'zi o'quvchilar armiyaga ona Vatanni himoya qilishga jo'nadilar. O'sha yillari juda og'ir yillar edi. Usta Shirin o'sha yillari shuncha qiyin vaziyatga qaramasdan arxitektor V. N. Zasipkin va N. Sh. Lukashova bilan «Ganch o'ymakorlik san'ati» qo'llanmasini yozadi. Lekin bu qo'lyozma redaksiyada bir necha chizma va fotolari bilan yo'qolib ketdi. 1943 yili Usta Shirin Toshkentdagi Muqimiy nomli teatr binosi bezagini bajarishga taklif etiladi. U faqat 6inoni bezatishda emas, balki qurishga ham yordam beradi. O'sha vaqtlarda Usta Shirin Toshkentga ko'chib kelib yashar edi. G'ishtni terishda mashhur farg'onalik me'mor usta Yusuf Ali Musayev samarqandlik Akrom Umarov va boshqalar qatnashdilar. Usta Shirin bu teatrdagi kiraverishdagi bo'rtma ustunlarni, panjara, sharafalarni va boshqalarni bajaradi, 1947 yili Muqimiy nomli teatrni ikkinchi marta bezashda qatnashib kiraverishdagi yo'lak tepasini va asosiy markaziy gumbazning ganch o'ymakorlik ishlarini bajaradi. 1946 yili me'mor akademik Shusev loyihasi bo'yicha Alisher Navoiy nomidagi opera va balet teatri binosini qurishda k.atnashadi. Usta Shirin Murodov o'zining eng nozik «oyna pardoz»ni binoda ishlatdi. Devor va shiftlarni har bir yuzasi badiiy ganch o'ymakorligi bilan bezatildi. Usta shiftlarni ajoyib va murakkab sharafalar hamda nafis ishlangan qandillar bilan bezatadi. Usta Shirinning o'ymakorlik texnikasi — Buxoro o'ymakorlik maktabining texnikasi sifatida xarakterlanadi. Usta Shirin Murodov ganch materialidan ustalik bilan foydalanishi, Buxoro ustalariga xos bo'lgan o'ymakorlik, ganchkorlik ishlari bezaklarining nafis va go'zalligi, kompozitsiyasining quvnoqligi, nozikligi bilan ajralib turadi. Unga Alisher Navoiy nomli opera va balet katta teatri binosining qurilishida ko'rsatgan xizmatlari uchun Stalin mukofoti laureati beriladi. 1947 yilda nemisfashistlari ustidan qozonilgan g'alabamizga bag'ishlab Toshkent markazita kurant quriladi. Bu bino loyiqasini arxitektor A. A. Muxamedshin chizadi. Uni bezash Usta Shirin Murodovga topshiriladi. Usta Shirin ajoyib sharafa va ustunni yuqori qismiga bo'rtma ganch va har xil panjaralar o'yib ishlaydi. 1952 yilda 1957 yilgacha P. Benkov nomidagi bilim yurtida ganch o'ymakorligidan dare beradi. Ko'pgina ajoyib shogirdlar yetishtirib chiqaradi. Toshkentdagi Sobir Rahimov nomli kinoteatrning o'yma ganch ishlarini Usta Shirin bajaradi. Undagi sharafa va panjaralar ajoyib k.ilib bajarilgan. Usta Shirin Murodov Shohimardondagi Hamza Hakimzoda maqbarasi sharafalarini bajaradi, hozirgi Alisher Navoiy nomidagi adabiyot muzeyining ganch o'ymakorligini, yosh tomoshabinlar teatrini, go'shtsut sanoati ministrligini, sovxozlar ministrligini, Navoiy

ko'chasidagi uch qavatli uy lojalarini va havozali ichki sharafalarni M. Bulatov va L. Karash loyihalari asosida bajardi, Orjonikidze rayonidagi kolxoz choyxonasining o'yma namoyon va panjaralarini bajardi. Usta Shirin Murodov umrining so'nggi yillarida yana arxitektura yodgorliklarini qayta tiklashga taklif etiladi. U Buxorodagi XV asrda qurilgan Ulug'bek, XVII asrda qurilgan Abdulazizxon madrasalarini qayta tiklaydi. U yerda murakkab sharafalarni mohirona ta'mirlaydi. Toshkentdagi XVI asrda qurilgan Baroqxon madrasasining tokcha va sharafalarini k.ayta tiklaydi. SSSR ministrlar Soveti qoshidagi Moddiy Madaniyat yodgorliklarini muhofaza qilish komitetining buyurtmasi bilan 600 ga yaqin formatda chizmalar ishlab ularni ishlash yo'llarini yozib qoldirgan. Unda naqsh tuzish metodikasining nazariy tomonlari va so'zlarining lug'aviy ma'nosi tushuntirilgan. Bu tarixlarning o'zi bebaho xazinadir. Usta Shirin Murodov shogirdlari ustozidan minnatdor. Uning shogirdlari juda ko'p. Ulardan Anvar Quliyev, Abdurasul Ibodov Ibrohim Shermuxamedov, Ismatulla Nazrulla, Murodov, Toyir Jalilov, G'aybulga Ne'matov, Robijon Qurbonov, Aminjon SImamov, Max,mud Usmonov va boshqalar udao«g har biri o'ziga xos maktab yaratgan. lib yetishdilar. Partiya va hukumatimiz Usta Shirin Murodovning ajoyib san'atini yuksak tasdirladi. 1943 yilda Murodovga Uzbekistan SSJ da xizmat ko'rsatgan san'at arbobi unvoni berildi. Shu yili Uzbekiston SSJ Fanlar akademiyasining birinchi sessiyasida uni Uzbekiston SSJ Fanlar akademiyasining faxriy a'zosi qilib saylashdi. Usta 1945 yilning bahorida Mehnat Qizil Bayroq ordeni bilan mukofotlandi. 1948 yili esa Alisher Navoiy nomli opera va balet teatrining Buxoro zalini bezagani uchun Davlat mukofotiga sazovor bo'ladi. Usta Shirin Murodov 1957 yili 12 fevralda Toshkentda vafot etadi. Lekin uning nomi xalq dilida va tilida abadiy yashaydi hamda yashamoqda.

Ustaning yaratgan boy an'analari shogirdlari tomonidan rivojlantirib borilmoqda.

Toshkent ganch o'ymakorlik maktabi. Toshkentda ganch o'ymakorligi juda qadimdan rivojlanib kelayotgan san'at turlaridan biri, Bu maktabda Usmon Ikromov, Usta Toshpo'lat Arslonqulov, Mahmud Usmonov, Hayot Abdullayev, Ziyodulla Yusupov, Tohir Umarov kabi qator yetuk ustalar yetishib chiqqan.

Toshpo'lat Arslonqulov (1882—1962 yil). Uzbek ganchkorlik san'atining mashhur ustalaridan biri Toshpo'lat Arslonqulov 1882 yili Toshkent shahrida ganch o'ymakor usta oilasida tug'iladi. Otasi Arslonqul Nazarov o'sha davrda mashhur ustalardan biri edi. Uning otabobolari ham ganch o'ymakor bo'lgan. Arslonqul Nazarov o'z-o'g'lini 12 yasharliligida hunar o'rgatish uchun o'zi bilan olib yurdi. Unga ganchkorlik san'atining sirlarini, naqsh kompozitsiyalar tuzishni, ularni o'yib o'ziga xos pardoiz berish yo'llarini va boshqalarni yaxshilab o'rgatib bordi. Ayniqsa choka pardoizda ko'p ishladi. Toshpo'lat ko'p yillar davomida otasiga yordamchi bo'lib yurdi. U avval otasiga ganch qorib berib turdi, keyin naqshlar zaminini o'ydi, so'ngra oddiy pardoizlarni bajardi. Toshpo'lat astasekin oddiy va murakkab vazifalarni bajardi, ba'zi kompozitsiyalarni o'zi mustaqil tuzdi, uning xatolarini otasi tuzatib binolarda qo'llay boshladi. Uning ishlarini ko'rgan kishilar juda ko'p joylarga taklif eta boshladilar. Ular Toshkent, Qo'qon, Samarkand, Buxoro, Farg'ona kabi shaharlarga borib, ganch o'ymakorlik ishlarini bajardilar. Bu shaharlardagi mahalliy boylarning mehmonxonalarini, saroylarini ajoyib ganch o'ymakorlik ishlari bilan bezadilar. Ularning nomlari ko'pgina shvixarlarga tanildi, Ular xonani o'ymagulli namoyonlar, tokchalar, kitoba va boshqacha ishlab chetini zanjira va ruta islimli hamda geometrik naqshlar bilan ishlar edilar. Xonaga nur va havo kirib turadigan joylarini ko'pincha ganch panjara bilan o'yganlar. Ayniqsa boylarning ayvon va mehmonxonalarini ganch o'ymakorligi bilan qo'l bilan bezatar edilar. O'yma ganchlar o'zbek uylarining zeb-ziynati hisoblangan. O'sha vaqtlarda bezagan binolarni ba'zi birlarigina saqlanib qolgan. Shulardan ayrimlarini ko'rib chiqamiz. XIX asrning oxirlarida Toshkent O'zbekiston ko'chasidagi Yusuf Davidovning uyini o'yma ganch bilan ayvon va mehmonxonasini ota-bola bezaganlar. Bino juda baland va serhasham bezatilgan. Uyning shiftini ko'tarib turish uchun muqarnas boshalik ustunlar qo'yilgan bo'lib, xonaga o'ziga xos o'yma va naqsh bezaklar tanlangan. Mehmonxona va ayvonning bichimi juda yaxshi tuzilib xonaning balandligiga moye nisbatda izora, namoyon, tokchalar, frizlar to'g'ri topilgan. Ayvonning o'rta devorlariga har xil shakldagi namoyonlar ishlangan, ayniqsa majnuntol va bir qancha islimiy nomoyonlar o'zining dinamikaviyligi bilan kishini maftun qiladi. Xar bir namoyonning atrofi o'ziga xos har xil qalinlikda va geometrik zanjiralar bilan o'ralgan bo'lib, namoyon kompozitsiyalarining ko'rimgiligi oshiradi. Zanjiradan keyin pax qoldirilgan. Xonadagi qar bir namoyon atrofida duraftor

hoshiya islmiy naqsh bilan o'ralgan. Kitobaga esa «beshsakkizo'nikki» raxli girih kompozitsiyasi ishlanib, bu to'rtburchak yuziga moye tushgan. Uning atrofi o'ziga xos boshqacha geometrik zanjira bilan o'ralgan. Izoraga esa geometrik naqsh kompozitsiyasi o'yilgan. Bino ayvonida muqarnasli tokcha, deraza atrofiga geometrik naqshlar o'yilgan. Ganch o'ymakorligining zamini har xil ranglar bilan bo'yalgan. Asosan yashil, havorang va qizil ranglar bilan bo'yalgan. Ganch o'ymakorligini Toshpo'lat Arslonqulov choka pardozda bajargan. Pardoz berilayotganda xonaga tushayotgan yorug'lik hisobga olingan. Toshpo'lat Arslonqulov har bir tokcha, hoshiya, taxmon atroflarini ikki qator har xil geometrik zanjiralar bilan o'rab chiqqan, bu o'yma naqshlarni ko'rimlilikini oshiradi. 1902—1903 yillarda A. Polovsevning Yevropacha qurilgan uyi uzbek milliy bezagida bitkazildi. Uyning ayvoni, katta mehmonxonasi va yotoqxonasi juda jimjimador qilib bezalgan. Ayniqsa, Toshkent ganchkorlarining ishlari o'ziga xos xarakterda edi, ularning o'yma naqsh kompozitsiyasida katta shoxbarg va to'pbarglar yirik jimjimador qilib bezatilgan bo'lib, o'yma choka pardoz berilgan. Devorlarga uyilgan ganch o'yma namoyonlar vertikal hamda gorizontal joylashtirilgan bo'lib, atrofi mayda ensiz zanjira, islmiy ruta, ya'ni hoshiya naqshlar bilan o'ralgan. Namoyonlar o'suvchan islmiy dinamik xuddi yuqoriga qarab o'sayotgan tabiat usimliklarini eslatadi. Bu esa Usta Arslonqul ota va T. Arslonqulovning tabiat qoidalariga asoslanib kompozitsiyani yanada jonli va tabiiy chiqishiga intilganini, mahoratini ko'rsatadi. T. Arslonqulov gorizontal joylashtirilgan ikki peshtoqni o'yib bu peshtoqlarga o'yma naqshlar turunjimon islmiy kompozitsiyasini ishlagan. Bu namoyonlarni usta lo'la pardoz asosida bezagan. Bu kompozitsiyadagi qo'sh chizikli mehrobsimon tanob o'yma kompozitsiyani badiiy qilib ko'rsatib turibdi. O'yma chuqurligi 10 mm atrofida bo'lib derazadan tushayotgan yorug'lik hisobga olinib pardoz turlari to'g'ri topilgan. Chunki derazadan tushgan yorug'lik o'yma naqshlarni yanada badiiylashtiradi. Binodagi o'yma naqshga yorug'lik kam bo'lganidan oppoq ganchlar zaminiga yashil va havorang berilganligi zaminni juda nafis qilib ko'rsatadi. Namoyonga qarab turgan kishi xoh uzoqdan xoh yaqindan qaramasin uning o'ziga xos jozibadorligini ko'radi.

Albatta, ustalar bularni avvaldan hisobga olganlar. Uyama namoyonlar xuddi go'zal tabiat manzarasini nafis qilib tasvirlanganini eslatadi.

Ularga qancha ko'p qaralsa namoyondagi manzarani shuncha ko'p jumboqlari yechiladi. 1910 yilda arxitektor A. Burmeyster usta Toshpo'lat Arslonqulovni o'z qurilish ishlariga jalb qiladi. O'sha vaqtlarda Arslonqulov yosh bo'lsada, harakatchan, chaqqon, ko'p narsalarni bilishga harakat qilar edi. U rus binolarining qurilishida suvoqchi va rus ustalari bilan «lepka» (qolipda o'yma nusxalar tayyorlash) usulida ishlar qildi. T. Arslonqulov qurilishda rus arxitektorlari I. Markevich va quruvchilar G. Svarchevskiy, K. Tiltina va boshqalar bilan tanishib birga ishladi. U rus arxitektorlari bilan ishlab ko'p narsalarni o'rgandi, qurilishning ayrim sirlarini bildi, Toshkentdagi va Qo'qondagi ko'pgina rus binolarining qurilishida bo'lib, quyma usulda bezadi. Qurilishda unga naqsh andozalarini berar shu asosida har xil qoliplar ishlab nusxalar tayyorlar edi. T. Arslonkulov rus ustalari ichida yurib rus tilini yaxshi o'rgandi. Rus tilidagi qurilishga oid adabiyotlar bilan tanishdi. Bular esa ustaning ijodiga ijobiy ta'sir etdi. Rus «lepka» usulini juda yaxshi o'rgandi. Toshpo'lat Arslonqulov bezagan binolarining ayrimlari saqlanib qolgan, ulardan lepka usulida ishlangan ishlaridan biri «Azov Don» banki (hozir davlat banki), sobiq «Nasional» mehmonxonasi (hozirgi Sharq mehmonxonasi), sobiq xalq uyi, Bixovskiy uyi, Qo'qondagi «Rus Osiyo» (hozirgi davlat banki) va shu singari binolarni yevropacha qurib lepka usulida bezadi. Bu binolarni rus uslubiga xos bo'rtma hoshiya naqshlar bilan bezab chiqdi. Ba'zi joylarda badiiy qiyofalarni bo'rtma quyma usulida ishladi. Bularning hammasi Toshpo'lat Arslonkulov tajribasini yanada orttirdi. Toshpo'lat Arslonqulov sovet hokimiyati yillarida yirik qurilishlarda aktiv ishtirok etdi. Shulardan me'mor Markevich va boshqalar taklifi bilan 1929 yili Toshkent shahrida Hamza nomli O'zbek Davlat akademik drama teatri quriladi. Undagi bezak ishlariga T. Arslonkulov qatnashadi. U foyelar, devorlar, teatrning fasadlarini turunj va doira (rozyetka) naqshlar bilan bezaydi. (Bu bino bizgacha yetib kelmagan). Teatrning ichki qismlarini islmiy hoshiya naqshlar bilan bezaydi. Bu bezaklar rus lepkasiga o'xshab ketadigan uslubda bezatiladi. 30yillarda Toshpo'lat Arslonkulov va ko'pgina ganch o'ymakor ustalar Toshkent viloyati ijroiya komiteti (oblispolkom, ya'ni hozirgi O'zSSJFA qo'lyozmalar va adabiyotshunoslik instituti, adabiyotshunoslik muzeyi hamda TYuZ) ni ganch o'ymakorligi bilan bezaydi. 1936—1938 yillarda

Moskvadagi Butunittifoq qishloq xo'jalik ko'rgazmasidagi O'zbekiston va Turkmaniston pavilonlarini bezashda ajoyib ganch o'ymakorlik ishi bilan o'z hissasini qo'shdi. 1939 yili S. Polupanov boshchiligida Toshkent ijroiya komiteti va estrada teatri binosi ganch o'ymakorligi bilan bezatiladi. Bu bezaklarning kompozitsiyasini S. Polupanov chizib beradi. T. Arslonqulov ularni bajaradi. Ular lepka usulida ishlanib, ornamentlarida ayniqsa geometrik naqshlar, musiqa asboblari, paxta, bug'doy va boshqalar barelyef shaklida ramziy tarzda ishlangan. Bu ramziy naqshlar ganch taxtani o'yib ishlangan, bu esa ustaning fantaziyaga boy ekanligidan dalolat beradi.

1947 yili Toshkent Navoiy nomli opera va bbalet katta teatri qurib bitkaziladi. Ustalar ichida Toshpo'lat Arslonqulov ham bor edi. U o'z shogirdlari bilan Toshkent zalini bezadi, bundan tashqari vestibyl va foyelarning bezagini Shusev loyihasi bo'yicha bajardi. Arslonkulov teatrni bezashda katta rol o'ynadi. U barcha viloyat va jumhuriyatlardan kelgan mashhur ganch o'ymakor ustalar bilan tanishdi, akademik Shusev bilan yaqindan aloqada bo'ldi. T. Arslonqulov teatr mehmonxonasini bezashda quyma usulidan foydalandi. U ko'pgina nusxalar chizib qoliplar tayyorladi. Qoliplar asosida nusxalar tayyorlab devorlarga yopishtirib chiqar edi. Usta avval ma'lum o'yma naqshni taqsimini o'yib uning asosida qolip olar va qolipga moy yoki kerosinda shamni eritib surtib, suyuq ganch qo'yib 10—20° daraja atroflarida qotgandan so'ng nusxa olardi. Nusxaning yana birikki joyini pardozlar edi. Uyni devor va shiftlariga yopishtirilgan ganch taxtalarning ulangan joylari tekislanib chiqilardi. A. Shusev teatrning tomoshabinlar zalidagi ganch o'ymakorligining xomaki nusxasini chizib berdi. O'ymalarni esa T. Arslonqulov bajardi. Toshpo'lat Arslonqulov biror xonaga kompozitsiya chizar ekan naqsh bitganda qanday chiqishi, zamini, o'ymasi, uning ingichka yoki yo'g'onliklarini, xona yorug'ligini hisobga olar va o'ziga xos pardoz turlarini tanlar edi. Usta o'zbek milliy an'alarini saqlagan holda bezardi. U aholi yashaydigan xonalardagi bezak turlarini o'z o'yma ishida kursatdi. T. Arslonqulov arxitektor R. Abdurasulov bilan zallardagi naqsh kompozitsiyalarini tuzdi. Ular uyni devor qismini teng uch qismga bo'lib friz qismini esa o'simliksimon o'yma naqshpar bilan bezadi. Shiftni esa geometrik naqsh kompozitsiyasi bilan gir aylantirib o'rtasiga barelyefli bo'rtma geometrik turunj kompozitsiyasini bajardi hamda ajoyib o'yma qandilni yasadi. Usta Toshkent zaliga «majnuntol», «paxta gul», «pushak islimi», «islmiy palak», «kuzagi islimi» va boshqa o'yma kompozitsiyalarni bajardi. Uning o'ymalari chuqur bo'lib xuddi lepka usulida bezatilganga o'xshab ketadi. T. Arslonqulovning ayniqsa uyma «palak» kompozitsiyasi juda yaxshi chiqqan. Islmiy naqshdor, to'rtburchak rom ichiga doyra shaklida o'yma naqsh ishlangan. Aylana markazida 8 raxli girih, keyin aylana va qo'sh pax, so'ngra aylanma islmiy naqsh, nihoyat duraftor hoshiya naqsh bilan o'rab o'yib chiqqan. Bu «palak» kompozitsiya ayniqsa dinamikligi va o'ziga xosligi bilan kishi diqqatini jalb etadi. Bu kompozitsiyalar tuzilishidan xonaning ko'p joylarida turli kombinatsiyalarda foydalanilgan. Toshpo'lat Arslonqulov eshik tepasiga gorizental holatda «pushak islimi» namoyon ishlagan, bu o'yma ham o'ziga xos chiqqan. T. Arslonqulov Termiz zalini bitkazishda yordamlashgan hamda Farg'ona zaliga hoshiyalar uchun qoliplar tayyorlagan. Usta Toshpulat Arslonqulov faqat qurilishlarni bezashdan tashqari muzeylarga bir qancha namoyonlar frizlar, bajargan. 1951 yili Leningraddagi etnografiya muzeyi uchun turli xil uchta namoyon yasab bergan. Ularning birinchisi «majnuntol» ikkinchisi «chor kunj islimi», uchinchisi «pushak islimi» kompozitsiyalaridir. 1951 yilda O'zbekiston Davlat san'at muzeyi uchun bir nechta namoyonlar ishlagan. 1958—1959 yillarda jumhuriyatimizda o'zbek san'ati va adabiyotiga bag'ishlab ko'rgazma ochildi. Bu ko'rgazmaga xalq amaliy san'ati ustalari qatorida Usta Toshpulat Arslonqulov o'yma friz va namoyon kompozitsiyalari bilan qatnashdi. Toshpo'lat Arslon ulov faqat binolarni bezatishda qatnashibgina solmay, juda ko'p shogirdlar tayyorladi. U ganch o'ymakorlikda olgan butun tajribalarini yoshlarga o'rgatdi. Ganch o'ymakorlikdan to'garak ochib maktab o'quvchilariga ganchkorlik sirlarini o'rgatdi.

GANCh O'YMAKORLIKDA ISHLATILADIGAN MATERI ALLAR

Qadimiy obidalarning va undagi bezaklarning umri boqiyli shundaki, juda qadimdan otobobolarimiz yuqori sifatli, g'oyat chidamli hamda davr sinovlaridan o'tgan qurilish materiallaridan keng foydalanib kelganlar. Shunday mahalliy materiallardan yog'och, ganch tuproq va boshqalardir. Bu materiallardan qayerda va qanday qo'llanish sirasrorlarini juda yaxshi bilganlar. Shuning uchun

ham asrlar osha hozirgacha otabobolarimizning kurgan muhtasham binolari, o'yma ganch, yog'och naqshlari hozirgi kungacha o'z jilvasini yo'qotmay turibdi. Shunday materiallardan biri ganchdir.

Ganch—mahalliy qurilish materiali bo'lib, uning rangi ko'kish, sarg'ish va oq bo'ladi. Ganch turli shaharlarda turlicha nomlar bilan yuritiladi. Kavkazda «gaja», forsha «gaj», tojikcha «ganch», turkcha «urunak» o'zbekcha «ganch» deb yuritiladi. Ganchgips bilan tuproqning tabiiy aralashmasi bulib," ganchning tarkibida 40%—70% gacha gips bo'ladi. Ganch ikki xil: tabiiy va sun'iy bo'ladi. Tabiiy ganchlar katta xarsang tosh holida bo'lib, undan to'g'ridan-to'g'ri o'yib, yo'nib, tirnab qurilishda ustun, haykal va bezak sifatida foydalaniladi. Sun'iy ganchlar esa maxsus pechlarda qizdirilib keyin uni maydalab tayyorlanadi. Qadimda maxsus ganch tayyorlaydigan ustalar bo'lib, ularni ganchkoplar deb yuritganlar. Ganchkoplar olib kelingan tabiiy ganch toshlarni yuqori issiqlik quvvati beradigan humdonda 120—150 daraja haroratda kunduz kuni 6—7 soat qizdirib ertalabgacha astasekin sovitib qo'yanlar. Erta bilan ganch toshlarni maxsus to'qmoqlar bilan maydalashgan, ularni g'alvir va elakdan o'tkazishgan. Bu ganchlar sortlarga ajratilgan. Eng mayin, donachali ganchlarni gulganch deb, ya'ni gul o'yish uchun ishlatiladigan ganch deb yuritilgan. Bu ganch qanchalik mayin bo'lsa, o'yma shunchali nafis, badiiy chiqqan. Mayin ganchlar nafis o'ymakorlikda pardoiz ishlatiladi. Yirik ganchlar har xil suvoq, qora suvoq va g'isht terishlarda ishlatiladi. Yuqori haroratda qizdirish natijasida ganch tarkibidagi nam juda kamayib uning quvvati oshadi. Ganch o'rnida alebastr x'am ishlatiladi, u suvoq, g'isht terishda, ayrim hollarda esa gulganch o'rnida ham ishlatiladi. Ganch o'ymakorligi bilan shug'ullangan ustalarni ganchkorlar deb ataladi. Ular ganchning quvvatini aniqlash uchun uning qancha haroratida qizdirilishini va qanchalik tez yoki sekin qotishiga qarab aniqlaydilar. Juda katta tajribali uyetalar ganchni qo'lga olib qismlaganining o'zidayoq uning eski yoki yangiligini, quvvatini aytib bera oladilar. Odatda, uyetalar ganchning quvvatini aniqlashda ozgina qorib, o'yib ko'radilar. Agar quvvati juda kuchli bo'lsa, hattoki ming martagacha suvda aylantirishni talab qilishi mumkin. Ganchning juda ko'p sirli xususiyatlari bo'lib, undan mohirona, omilkorlik va shoshilmay foydalanish kerak. Ganch qorish texnologiyam uncha murakkab bo'lmasada o'ziga xos nozik tomonlarini bilish lozim. Ganchni qadimgi uyetalar sirli lagan idishlarda qorganlar, hozir esa yangi plastmassa idishlardan foydalaniladi. Ganch qorishning tez ganch, soxta ganch, do'g'ob, xovonda usullari bo'lib, ular o'ziga xos nozik yoki murakkab bo'ladi. Qorishma tayyorlashda uning ushbu nozik tomonlarini e'tiborga olish ustalarning asosiy vazifasidir.

Tezganch — tez qotuvchi ganch qorishmasi bo'lib, ganchkorlikda, ravoq bog'lashda, suvoq va har xil ishlarda ishlatiladi. Bu qorishmani tayyorlash uchun idishga suv solib ustidan ganch solinadi va tezkorlik bilan qoriladi, ganchni ko'p aylantirilmaydi hamda kerakli joyga ishlatiladi. Tezganch qorishmasini tezlik bilan ishlatilmasa, u qotib qoladi hamda isrofga chiqadi.

Soxta ganch — qorilgandan keyin 30 minut atrofida qotmasdan turadi. Soxta ganch qorishmasini tayyorlash uchun idishga suv solinib, ustidan elangan ganch suv yuzasiga sepib solinadi, bu suv yuzasi ganch bilan berkitilgunga qadar takrorlanadi. Bunda ganch suvga to'yib boradi. Usta idishda shu soxta ganch qorishmasini bir chekkadan solib kerakli joyga ishlatadi.

Do'g'ob usuli — biror yuza yoki narsani to'ldirish yoki berkitish uchun ishlatiladigan suyuq qorishma. Idishga suv solinib suv yuzi berkitilguncha ganch sepiladi. Bu usul — soxta ganchga karaganda biroz suyuqroq bo'ladi. Bu ganch qorishma narsalarni berkitish yoki to'ldirish uchun ishlatiladi.

Xovonda — gul o'yishga mo'ljallab ma'lum qadar kuchi kamaytirilgan ganch qoriladi, uni tayyorlashning o'ziga xos tomonlari bor. Buning uchun sirli yoki plastmassa tog'oraga suv solinadi. Unga elangan mayda ganchni ohista, shoshilmay solinadi, Ganch suv yuziga chiqib ketmasligi uchun idish osti kafti bilan davra shakli aralastiriladi. Tayyorlangan qorishma biroz qota boshlaganda uni ishlatish mumkin. Ganch qanchalik kuchli bo'lsa, shuncha marta ko'p qoriladi. Shuning uchun qadimgi uyetalar yuqori quvvatli ganchlarni ishlatganlar. Ular xovondani mohirlik bilan tayyorlashgani uchun ishlari bejirim, nafis va go'zal chiqqan. Uyetalar yuqori quvvatli ganchlarni juda ko'p qorganlar, shuning uchun ham ganch qorishma shuncha nafislashgan, mayinlashgan. Sekin va yumshoq holatda qotgan xovondaga uyetalar shirach qo'shadilar. Shirach uning quvvatini oshirgan.

Ganch o'rniga gips ham ishlatiladi.

Gips — ok, rangsiz shaffof, qizil, qoramtir yoki qora rangdagi mineral. U juda mo'rt bo'lib suvda eriydi. 80—90° haroratda qizdirilganda tarkibidagi suv bug'lanib ketadi. Agar 120—140° qizdirilsa alebastrga aylanadi. U qurilish materiali, undan qog'oz, sement sanoatida, medisinada haykaltaroshlikda, o'ymakorlikda va bo'yoq ishlashda ham foydalaniladi. Gips suvga chidamsiz, Shuning uchun gipeni namdan asrash uchun usti suv o'tmaydigan muhofaza pastalar yoki bo'yoqlar bilan bo'yaladi. Gipslardan umuman quruq suvoq, devor toshlari, to'siq plita» qavatlararo yopmalar, karnizlar, tovush yutuvchm material va yong'indan muhofazalovchi buyumlar) yasaladi. Gips hozir ayniqsa, ganch o'rnida ham ishlatilib kelinmoqda. Turkmaniston, O'zbekiston, Tojikistrn, Shimoliy Kavkaz va boshqa yerlarda gips konlari bor.

Qadimda gips toshlar 200—250° qizdirilsa, hosil bo'lgan gipsning qotishi sekinlashib, quvvati oshgan. 400—750° haroratda qizdirilganda esa u yonib kuygan, ya'ni yaroksiz gips deb ataladi. 200—250° dan kam qizdirilgan ganchning quvvati past hisoblangan. Lekin qadimda misrliklar mashhur piramidalarni qurishda gidravlik gipslarni ishlatganlar. Bu gipslarni 800° da qizdirib astasekin sovitish natijasida gidravlik gipslarni olganlar. Hozir bu texnologiya unutilib, bizgacha yetib kelmagan.

IX—X asrlarda xom g'isht o'rniga pishirilgan g'isht ishlab chiqarilgan. G'isht terishda loy o'rniga ganch ishlatilgan.

XIV—XV asrlarga kelib ajoyib texnologik xususiyatlarga ega bo'lgani uchun undan binolarning qobirg'alarida, ya'ni hozirgi betonlar o'rnida ishlatilgan. O'rta Osiyoda ganchkorlikning gullab yashnagan davri XVIII asrning oxiri XIX asrning boshlari bo'ldi. Ganchkorlik o'z husni jamolini dunyo ma'morchiligida, shu jumladan O'rta Osiyo, Eron, Turkiya, Arabiston va boshqa Sharq mamlakatlari me'morchiligini namoyon etib kelmoqda. Ayniqsa Osiyo xalqlarining tajribasi ular yaratgan asarlar o'ziga xos kompozisiya va ishlash uslublari, texnologiyasi bilan boshqalardan farq qiladi. Ganchni qadimdan g'isht terishda, suvoq ishlarida hamda nafis o'ymakorlikda keng ishlatib kelingan. Ganchning qadimdan ishlatilib kelinishining sababi uning bu xususiyatlarini bilib davr sinovlaridan o'tkazib, keng foydalanib kelganlar.

Ganch o'zidan sovuqni va issiqni juda kam o'tkazadi. Bu xususiyatlarni bilgan xalq me'mor ustalari uylarning devor, shift, hattoki polini zax o'tmasligi uchun ganch bilan suvaganlar. Qadimda qurilgan uy, machit, madrasalarni ichiga kirsangiz pechkasiz, hych qanday elektr isitgichsiz xona qishda issiq bo'ladi. Yezda esa bu xonalar juda salqin bo'lgan. Chunki birinchidan devor qo'sh sinchli qilinib orasida bo'shliq qoldirilgan, ikkinchidan devorlar qalin ganch suvoq qilinganligidir. Hozir esa kalin beton uylar qishda sovuq, yozda esa qizib ketadi. Bu inson sog'lig'iga umuman salbiy ta'sir etmoqda. Betonni ham o'z o'rni va ishla'tish joyi bor. Bizning mahalliy sharoitimizda Mutlaqo to'g'ri kelmaydi. Ganchning yana bir ijobiy tomonlaridan biri uning yengilligidir. Ganch betonga qaraganda 38—40% yengil bo'lgani uchun har xil gumbaz va maxsus binolarni qurishda ishlatiladi. Shuning uchun qadimiy qurilgan arxitektura binolarining gumbaz va maxsus joylarini har xil quyma bezaklari faqat ganchdan qilingan. Ganchning yana ijobiy xususiyatlaridan biri uning fizikmexanik xususiyati yaxshi bo'lganligidir. Masalan, ganch qotgandan so'ng torayish o'rniga kengayadi, bu zsa yog'och konstruksiyalarni yanada mustahkam bog'lab turadi. Ganchning xususiyatlaridan yana biri u yuqori bosimga chidamli egiluvchanligi, (mo'rt emasligi) ya'ni qattiq zarbada ham sezilarsezilmas darajada o'zo'zidan amortizatsiya berish qobiliyatiga ega. Ganch bilan terilgan g'isht devor yoki ganch suvoq dahshatli zilzilalar bo'lganda ham zarar ko'rmaydi. Ganch plastik, tez yopishib qolishi, devor va shiftni sidirg'a suvashda, shakllar tayyorlash, o'yma naqsh, tasvir ishlash, ustidan bo'yab tasvir va naqsh ishlashda qulaydir. Ko'p risolalarda, ganch suvga chidamsiz deb ko'rsatilgan, ya'ni ganch ko'pincha binoning ichkarisida ishlatiladi deyiladi. Lekin bu fikrga men to'liq qo'shila olmayman, chunki otabobolarimiz qadimda juda kuchli ganchlar tayyorlay olish sirasrorlarini bilganlar, shuning uchun x,am hattoki binoning yomg'ir, krr tushadigan tom, gumbazlarining g'ishtlarini ganch bilan terganlar. Ulardan x,yech qachon chakki o'tmagan. Bu holatni hozirda saqlanib qolgan minglab arxitektura yodgorliklarida ko'rish mumkin. Otabobolarimiz ganch tayyorlash va uni ishlatish sirasrorlarini juda yaxshi bilganlar. Ular hattoki qammomlarning ichki qismini ganch bilan suvaganlar. Ganch suvoq parda ko'chib tushmagan. Ustalarimiz kir qorishmasi deb ataladigan ganchni hammomda ishlatganlar. Qorishmani tayyorlash va undan foydalanish quyidagicha bo'lgan. Bir chelak ohak, bir chelak qum, mayda kumir kukuni hamda har xil qamish kulini qo'shganlar. Bu qorishmani olovga

qo'yib 10—12 soatlab aylantirib pishitib keyin suv turadigan hovuzlarni suvaganlar. Uning'kichik yoriqlarini yo'qotish uchun sut bilan qorilgan ganch bilan suvaganlar. Bunday suvoqlar juda namgarchilikka uzoq chidagan. Binolargag'isht terishda va suvoq ishlarida «ganchxok» ishlatilgan. Bunda bir chelak alebastr yoki tezganch, bir chelak qum va bir chelak soz tuproqni elamasdan obdon aralastirilgan. Xolvaytar x,olatida aralastirib kerakli yuzaga kaft bilan chapib surtiladi. Bu suvashni ganchkor ustalar «kapganch» deb ataydilar. Ganch tuproqqa o'xshagan qoramtir bo'ladi. Avvalgi ustalar ishdan chiqqan ganchlarni tashlab yubormasdan qayta ishlar edilar, ya'ni ganchni qozonga solib qizdirganlar. Ganchni qayta ishlash natijasida ganch oldingi quvvatiga kelgan. Qayta ishlangan ganchlarni suvoq va g'isht terishda ishlatganlar. Ganch akustiklik xususiyatiga ham ega. Ganch bilan suvalgan xonada tovush jaranglab chiqadi. Chunki tovushni ganchli devor yaxshi qaytaradi. Shuning uchun ganch bilan suvalgan katta zallar yorug' va akustiklik xususiyatiga ega. Shuning uchun ilgarilari juda katta zallarda hyech qanaqa mikrofonisiz majlislar olib borganlar. Ganchga mineral bo'yoqlar qo'shib, rangli ganchlar x,am tayyorlangan. Ganch o'ymakorligida qirma, ya'ni o'yilgan yerlarini rangli qorishma bilan to'ldiriladigan ganch o'ymakorlik turidir. Ruschada «ganchevaya mozaika» deb yuritiladi. Naqsh turiningeng kenjasi qirmadir. Qirma ganch o'ymakorlikning bir turi bo'lib, o'yib olingan chuqurchalariga rangli qorishma kiritilgandir. Qirmaning ham o'ziga xos xususiyatlari bor. U ko'p rangni xohlamaydi. Shu bilan birga uning pardozi ham odatdagidek emas. Qirmaga necha xil rang ishlatilsa, o'shancha marta ish bosqichi ortadi. Bunga sabab nusxada birbiriga yaqin qo'yilishi kerak bo'lgan bo'yoqlarning o'rinlari bir yo'la o'yilgan bo'lsa rangli qorishmani qo'yganda boshqa rang kirishi zarur bo'lmagan o'rniga ham tushib ketadi. Buning uchun naqqosh oldin bir xil rangni o'yib chiqib bo'lgach rangli qorishma quyadi va naqsh sathini tekislab qirib tashlaydi. Shunda bo'yoq kirgan chegaralari aniq va chiroyli bo'lib turadi. Keyin yana qayta axta yordamida ikkinchi marta nusxa tushirib bu safar ikkinchi bo'yoqning o'rnini o'yadi, rang tayyorlab quyadi va yana oldingisi singari naqsh sathi (yuzi) ochilguncha qiriladi. Uchunchi, to'rtinchi rangli qorishma kiritilmoqchi bo'lsa, xuddi shu ish boskichi yana takrorlana beradi. Shuning uchun qirmada ranglar soni asosan 2—3 xildan ortiq bo'lmaydi. Qirma yaxlitligi va rang turining kamligi bilan rangli naqshlardan yaqqol ajralib turadi.

Rangli ganch tayyorlashda avvalgi ustalar kumir kukunidan tegirmonda maydalangan qizg'ish yoki jigarrang g'ishtlarning kukunidan foydalanganlar. Hozir esa tayyor har xil rangli pigmentlardan foydalanilyapti.

Rangli pigmentni ganchga qancha ko'p qo'shilsa ham ganch uning kuchini kesib mo'tadil holga keltirib qo'yadi. Mineral bo'yoq nisbati 1:10 dan oshmasligi kerak, aksincha tayyorlangan rangli ganchning quvvati pasayib ketadi. Odatda qirmaga quruq qorishma tayyorlashda ustalar biror idishni o'lchov qilib, ganchga o'zlari xohlagancha zarur bo'lgan rangdan qo'shib quriqligida aralastiradilar. So'ngra bu aralashmadan o'rniga qarab ozozdan qorib ishlatadilar. Oldindan quruq aralashma tayyorlab olinmasa, qorishmaning rangi har gal to'qlashib qolishi mumkin.

Qirma rang jihatidan rangli naqshga, ishlash texnikasi ganch o'ymakorligiga yaqin. Uning yana bir xislati shuki, quyosh nuri tushsa ham yaltiramay, bir xil mayinlikda ko'rinadi. Vaqt o'tishi bilan naqsh ustini chang bossa uni qaytadan qirib yangiday qilish mumkin. Qirma pardozni ko'pincha Usta Shirin Murodov, Quli Jalilov va boshqalar qo'llaganlar.

Qadimdan g'isht teruvchi va ganch o'ymakor ustalar maxsus tayyorlangan shirachni ganchga qo'shib ishlatganlar.

Shirach — lotincha eremurs, ruscha, kley. Shirach ganch o'ymakorligida va g'isht bilan terishda qadimdan foydalanib kelingan. Shirachni ganchga qo'shishdan maqsad ganchni sekin qotishini va qotgandan so'ng toshga o'xshash qattiq bo'lib qolishini ta'minlashdir. Arxeolog olimlar 1933 yili B. G. Zasiqin va V. P. Vyatkinlar O'zbekistondagi arxitektura yodgorliklaridagi g'isht terishda va o'yma ganch qoldiqlarini tekshirish natijasida ustalar ganchga maxsus tayyorlangan shirach qo'shib ishlatganliklari ma'lum bo'ldi. Shirach qo'shib ishlangan o'yma ganchning quvvati 0,5—45% gacha oshgan. O'zbekistondagi arxitektura yodgorliklarining hammasi shirachli hamda qadimgi baquvvat ganchlardan ishlangan. Shuning uchun bu arxitektura yodgorliklari bir butun monolit toshga aylanib qolib har qanday zilzilaga bardosh bera olgan. Qadimda shirach tayyorlaydigan maxsus ustalar bo'lgan. Masalan, Buxoroda amir Olimxon hukmdorligi davrida Sitorai MohiXosa bosh qarorgohining

oq zali Usta Shirin boshchiligida bezalgan. 1912—1914 yillarda Sitorai MohiXosani bezashda maxsus shirach tayyorlaydigan ustani chaqirib, o'sha yerda shirach tayyorlatgan va Usta Shirin Murodovga yetkazib turgan. Bu shirachni toshoyna zaminli o'ymaga ishlatgan. Shirach tayyorlaydigan maxsus ustalar qassoblardan buqacha yoki qo'yning payi va suyagini sotib olganlar, keyin o't-o'simlik va maxsus qaynatganlar. Uni to'xtovsiz aylantirib suyuqlik qaynaganda hosil bo'lgan ko'piklarni tez-tez olib turilgan, chunki ko'pik olib turilmasa tayyorlanayotgan shirachning quvvatiga putur yetkazadi. Juda ko'p bir tekisda qaynatilgan va astasekin sovutilib hosil bo'lgan shirach massani maxsus idishlarga solib ganch o'ymakor ustalar olib borganlar. Ganch o'ymakor ustalar ma'lum miqdorda ganchga shirachni qo'shib ishlatganlar. Hattoki bu tayyorlangan maxsus shirachlarni chet ellarga, ya'ni Angliyaga va Shvesiyaga sotganlar. Qadimgi me'morlarning imoratlarini bunchalik pishiqpuxta, chidamli hamda mukammal qurilganligi butun dunyo olimlarini hayratga solmoqda. Ganchni sekin qotishi uchun ariq suvlari, sirka va qorilgan ganchga suv qo'shganlar. Lekin bunda ganchni quvvati biroz kamaygan. Hozirda ba'zi bir ustalar masalan, Samarkand ganch o'ymakor ustalari ganchga shirach qo'shib ishlatayaptilar. Keyingi yillarda shirach tayyorlash texnologiyasi juda keng qo'llanilmoqda.

Bino detallari, ustunlar, haykalchalar, sharafa, muqarnas, hajmli ornament va boshqa narsalarni quyma usulida olishga sut, kamediy, kazein shirachi va boshqa narsalar qo'shganlar. Bular esa ganchning quvvatini yanada oshirgan, umrini uzaytirgan. Qadimgi ustalar har qanday yangi binoni kamida ikki yildan oshiqroq vaqt ichida bezaganlar. Chunki bino obdon qurishi va yerga yaxshilab cho'kib o'rnamashishi kerak bo'lgan. Aks holda bir necha yillardan keyin har qancha chiroyli baquvvat qilingan bezaklar yorilib, ko'chib yoki to'kilib ketgan. Shuning uchun ham Toshkentda 1966 yili aprelda sodir bo'lgan zilzila oqibatida juda ko'p yangi binolar buzilib, undagi bezaklar va suvoqlar tushib ketgan, hattoki binolar ag'anab tushdi, lekin bir necha asr avval qurilgan arxitektura yodgorliklari va undagi bezaklar umuman shikayet yemadi.

NAQSH ELEMENTLARINI CHIZISH

Ganch o'ymakorligida naqsh chizish muhim ahamiyatga ega. Naqsh chizishni yaxshi bilmasdan turib ganchni har qancha chiroyli qilib o'ymaylik baribir sizni yetuk usta naqqosh deb hyech kim tan olmaydi. Naqshning o'zi nima? Uning qanday turlari bor? Bu naqshlarni qanday qoidalarga asoslanib qaysi tartibda o'rganish kerak? degan savol tug'iladi.

Naqshlar qaysi bino yoki buyumni bezamasin, o'ziga xos uslub va texnologiya talab qiladi. Shuning uchun x,am otabobolarimiz naqsh turlarini puxta o'rganganliklari uchun x,ayotdagi shodlikni ham, g'am kulfatni ham jonli chiziqlar, rangbarang naqshlar orqali bera olganlar. Albatta nasshlardagi mazmun va ma'noni o'qiy olish uchun kishida badiiy ma'lumot, o'ziga xos bir san'at bo'lishi kerak. Naqsh arabcha tasvir, guya degan ma'noni bildirib, elementlari ma'yaum tartibda takrorlanadigan o'simliksimon, geometrik shakllar, hayvon, qush va boshqalarning tvigma tik tasviridan tashkil topgan bezak. Har qanday materialga naqsh ishlash mumkin. Chunonchi, toshga, ganchga, misga, yog'ochga o'yish yoki qog'oz, mato, yog'ochga, ganchga chizib, bo'yab ishlash va hokazo, Albatta bularni ishlashdan oldin naqsh chizish geometriyasini bilish zarur.

Ganch o'ymakorligida ishlatiladigan naqshlar mazmuniga ko'ra — o'simliksimon, geometrik, gulli girih, ramziy va boshqa turlarga bo'linadi.

O'simliksimon naqsh tabiatdagi barg, band, daraxt, buta, g'uncha va boshqa narsalarni naqqosh tomonidan stillashtirib olingan shaklini ma'lum qonuniyatlar ' asosida takrorlanishidan hosil qilingan.

Geometrik naqsh turlaridan biri girih bo'lib chigal, tugun degan ma'noni anglatadi. Handasiy naqsh murakkab naqsh turi. U geometrik naqsh turlaridan biri bo'lib, to'rtburchak, uchburchak, aylana va yo'ylar hamda ko'pburchaklardan tashkil topadi. Tuzilishi jihatidan to'g'ri chiziq, egrichiziq va aralash chiziqlardan tashkil topgan girihga bo'linadi. Geometrik naqsh uzluksiz rapportlardan tashkil topgan bo'lib, har bir rapport o'z tuzilishiga ega bo'ladi. Yevropada arabeska deb yuritiladi.

Gulli girih o'simlik va geometrik naqsh elementlaridan tashkil topgan. Uning elementiga yuqorida sanab o'tilgan geometrik va o'simliksimon naqshlar kiradi.

Ramziy naqshlar esa kabutar, o'roq va bolg'a, sher, baliq, davlat gerbi va boshqalarni stillashtirib tasvirlangan naqsh elementlaridan tashkil topadi. Ustalar tabiatdagi gul, barg novda, g'uncha, kabutar, to'vus va boshqalarning tuzilishini, o'sish qonunqoidalari, ko'rinishini sinchiklab

o'rganib, ulardan turli naqsh kompozitsiyalar ishlash uchun har xil elementlarni stillashtirib olganlar. Chunonchi usta gulni stillashtirib olishda uning go'zalligini qaysi holatdagi (ustidan, yonidan yoki tagidan) ko'rinishini tasvirlashni izlab topadi.

Har kandy kishi ganch o'ymakorligi, naqqoshlik, yog'och o'ymakorligi va boshqalarni o'rganish uchun naqsh elementlarini chiza olishni o'rganishi kerak. Bu elementlar naqsh ishlashning alifbesi hisoblanadi.

Bu mashg'ulotda biz naqsh elementlari barg, gul, marg'ula va tanob, shkift, bog'lam va sirtmoqlarning turlari, nomlari va ularni chizishni o'rganamiz.

Barg — o'simliksimon naqsh elementi bo'lib, naqqoshlar tomonidan tabiatdagi o'simlik bargini stillashtirib olingan tasviri. Barg naqsh kompozitsiyasida to'ldiruvchi va husn beruvchi elementdir. Ular tuzilishiga ko'ra oddiy va murakkab turlarga bo'linadi. Oddiy barglarga uch barg, bodom bargi, tol bargi va boshqalar kiradi. Murakkab barglarga esa ko'p barg, shobarg, sadbarg va boshqalar kiradi. Barglarning quyidagi turlari bor: chunonchi, shobarg (shahona barg) eng katta barg, qo'sh barg, ko'p barg, chor barg (to'rtta barg), hurmo bargi, tol bargi, anor bargi, qashqarcha barg, madohil barg, qo'shbodom barg, qalampir barg, nok bargi, sambit barg, butoq barg va boshqa 50 dan ortiq turlari bor.

G'uncha — tabiatdagi g'unchalarni usta tomonidan stillashtirib olingan tasviridir.

Gul — tabiatdagi gullarni naqqoshlar tomonidan stillashtirib olingan tasviri. Gul naqsh kompozitsiyada to'ldiruvchi va husn beruvchi element bo'lib hisoblanadi. Gullarning har xil turlari bo'lib, ular o'ziga xos nomlanadi. Chunonchi uchbesh yaproqli oygul, bargli oygul, lola gul, paxta gul, no'xat gul, chinni gul, savsar gul, atirgul, gulafshon, gultojixo'roz va boshqalar. Gullar tuzilishiga ko'ra oddiy va murakkabga bo'linadi. Murakkab gullarga lista gul; kup bargli gul va boshqalar, oddiy gullarga esa oygul, lola gul, paxta gul, no'xat gul va boshqalar kiradi. Gullar har xil tuzilishga ega bo'lganligi uchun ularni o'ziga xos nomlari bor.

Shukufta — o'simliksimon naqsh elementi bo'lib novdalar bir-birini bog'lash va yuzalarni to'ldirish uchun xizmat qiladi. Shukufta tuzilishi jihatidan turlicha bo'ladi: bir yerda kichik sodda bo'lsa, ikkinchi o'rinda anchagina takomillashgan, uchinchi o'rinda ikki tomondan kelayotgan shukufta qo'shib madohil yoki shunga uxshash shaklini hosil qiladi.

Bog'lam va sirtmoqlar — o'simliksimon naqsh elementlari bo'lib, bandi rumiy boftaning oddiy turi hisoblanadi. Ikki tanobni uchinchi sirtmoqsimon egib o'ziga bog'lashni sirtmok, deyiladi. Sirtmoqlar bir-biri bilan chalkashib o'tadi, umumiy ko'rinishi xuddi sakkiz raqamni eslatadi.

Bofta — tanob aylanib o'tib hosil qilgan shakl. Islimiy naqsh elementi. Boftalar to'g'ri, egri hamda aralash chiziqlardan tashkil topgan bo'ladi.

Marg'ula — qo'sh chiziqli gajak, o'simliksimon naqsh elementi. U misgarlik, naqqoshlik, ganchkorlik, zardo'zlik va boshqalarda ishlatiladi. Agar bir novdani uchida ikki marg'ula hosil bo'lgan bo'lsa, uni ko'sh marg'ula deb yuritiladi. Agar novda bilan marg'ula tasvirlangan bo'lsa marg'ulali novda deb yuritiladi. Naqsh kompozitsiyasida marg'ula to'ldiruvchi element hisoblanadi.

Band—(novda) o'simlik bandi. O'simliksimon naqsh elementi bulib, u gullarning novdasi hisoblanadi. Band tabiatdagi daraxt yoki o'simliklarning novdasini stillashtirib olingan tasviridir. Har bir naqsh elementi singari bandning ham kompozitsiyada qo'llanishining o'ziga xos qoidalari bor. Masalan, bandning aniq bir o'lchamda bo'lishi, kompozitsiyada gullarga nisbatan saqlanishi, u naqshda gullar, barglar va tanoblarning tagidan utishi va hokazo. Turli naqqoshlar kompozitsiyada banddan o'ziga xos metodda foydalanadilar, shuning uchun ham naqshlar bir-biridan farq qiladi. Chunonchi, Xorazm naqshida bandlar kam kurtak va barglar deyarli bo'lmaydi. Novdalarning o'zi prujina singari bir-biriga to'qilib ketadi. Bundan tashqari novda shoxlash paytida Buxoro, Toshkent va Samarkand nusxalaridan ko'pincha shukuft bilan shoxlari bir-biriga mustahkamlashsa, xorazmliklarda shukuft ajratilmay o'rniga novdacha qo'shib ketadi. Biz yuqorida aytib o'tilgan naqsh elementlarining nomini puxta bilib olishimiz kerak. Chunki keyinchalik naqsh tuzishda va unga nom qo'yishda muhim rol o'ynaydi.

Tanob va novdalar. Tanob — arabcha chilvir, arqon degan ma'noni beradi. Murakkab naqshlar kompozitsiyasi asosini tashkil etuvchi negizi va naqshga shakl beruvchi chiziq tanob deyiladi. O'rta Osiyo naqshlarida bir xil yo'g'onlikdagi chiziq bo'lib, ustalarimiz tabiat manzarasida uchraydigan

anhorning shartli tasviri deb olganlar. Naqqosh naqsh kompozitsiyasini chizishdan oldin birinchi navbatda tanob tortib, keyin novdalarni chizadi, so'ngra novdalarni yo'nalishiga moslab gullar joylashtirib chiqadi.

Ustalar naqsh kompozitsiya chizishda tanobni birinchi rejaga qo'yadilar. Tanob ustidan hyech qachon, gul, novda yoki barg bosib o'tmaydi. Bundan tashqari tanob tag ranglarni birbiridan ajratib turadi. Tanoblar xilmaxil bo'lib, bir kompozitsiyada tanob boshlanganicha uzluksiz davom etadi, ba'zi nusxalarda tanob ikki nuqtadan boshlanib birbiriga qarab yo'nalib, birbiriga chirmashib tugallanadi, yana boshqa nusxalarda tanob bir nuqtadan boshlanib, ikki tomonga yo'nalib taqim chetiga borib tugallanadi. Tanob egri, to'g'ri aralash chiziqlardan tashkil toptan o'lishi mumkin. Agar kompozitsiyada tanoblar kesib o'tuvchi rangli naqshlarda ishlatilsa, unda albatta ikkalasi ikki xil rangga bo'yaladi. Agar bir xil rangda bo'yalsa, unda asosiy shakl o'zini ko'rsata olmaydi. Tanoblar birbirini kesib o'tmay birbiriga parallel bo'lsa, bunday nusxani «qo'sh tanobli islimi» deb ataladi! Agar tugallangan mustaqil kompozitsiya bo'lsa, «qo'sh tanobli namoyon» deb ataladi.

Kompozitsiyada tanob birdan ortiq ham bo'lishi mumkin. Agar ikki tanobli kompozitsiya bo'lsa, biri bosh, ikkinchisi yordamchi tanob deyiladi. Kompozitsiyada tanobning ustidan novda, gul, barg va boshqalarning o'tishi mumkin emas.

O'simliksimon naqsh elementlarini o'rganish, ma'lum qonunqoidalar asosida mashq qilishdan boshlanadi. Buning uchun katak daftar, lineyka, qora qalamlar (konstruktor) oq o'chirgichlar, o'rtacha yumshoqlikdagi qora qalam, rasm daftari va boshqalar. Dastlab to'g'ri, og'ma, egri, tik, aylana va yoylarni ko'z chamasida teng bo'laklarga bo'lish bo'yicha oddiy mashqlar bajariladi. Bu mashqni yaxshilab o'zlashtirib olganingizdan so'ng asosiy mashqqa o'tamiz.

O'simliksimon naqsh elementlarini quyidagi gruppalariga bo'lib chizishni mashq qilamiz (38rasm). Buning uchun katak daftarda quyidagi tartibda qora qalamda rasmlarda berilgan elementlarni qayerdan boshlab, qayerda tugatishni qunt bilan o'rganib olamiz, katak daftarda lineyka yordamida qalamni yengil yurgizib sxematik kataklar chizib, shu kataklarga naqsh elementlarini chizishni mashq qilamiz (39rasm, a,b). Har bir betga bitta naqsh elementini qaytaqayta chizish mashq qilinadi. Bunda qalamni qattiq bosmasdan bir xil yo'g'onlikda chizib simmetriya va assimetriyaga katta e'tibor berish kerak. Elementlarni ravon, to'g'ri, ingichka va toza chizish muhim ahamiyatga ega.

Naqsh NAMUNALARINI QALAMDA CHIZISH

Har bir naqsh ma'lum qonuniyatlar asosida tuziladi va chiziladi. Naqshlarning o'ziga xos nomlari va ma'nosi bo'ladi. Har bir naqsh va uning elementini azaldan otabobolarimiz biror narsa va voqye'likning ramzi tariqasida tasvirlab kelganlar, masalan, zirk gulini osoyishtalik va umr uzoqlik, jingalak naqshlar esa to'kinsochinlik, boylik, Anqo —(Qush) kishiga baxt keltiruvchi va hokazo.

Har qanday naqsh oddiy yoki murakkab bo'lishidan qat'i nazar oddiy elementlarni ma'lum tartibda joylashtirish, solishtirish va birlashtirish natijasida xosil bo'ladi.

Masalan, I—«Guli bodom» naqshini olaylik. U bodomning ma'lum masofada ritmik takrorlanishidan hosil bo'ladi. Ya'ni naqshning asosini bodom tashkil qiladi. Shuning uchun ustalar bu naqshni «Guli bodom» deb ataydilar.

Endi biz naqsh namunalarini qora qalamda chizishning qonunqoidalar va bosqichlari bilan tanishib chiqamiz. Keling yuqorida aytib o'tilgan o'nta gulni qalamda chizishni mashq qilamiz.

Bu mashqlarni bajarish uchun katak daftar yoki albom, o'rta yumshoqlikdagi qora qalam, chizg'ich kerak bo'ladi. Rasm daftarga naqshlarni to'g'ri kompanovka qilish, qalamni yengil, bosmasdan chizish kerak.

I—«Guli bodomni» qalamda rasm daftarda quyidagi bosqichda chizib boramiz. Chizishda ritm va simmetriyaga rioya qilishni unutmang.

1bosqich. Ikki parallel chiziq chizib ularning oralig'ini teng bo'laklarga bo'linadi. Kvadratlarga diagonal chiziqlar o'tkaziladi. Bularning hammasi ingichka chiziqlar asosida bajariladi.

2bosqich. Ikki kvadrat oralig'iga yarim aylana chizib chiqiladi.

3bosqich. Yuqorida chizilgan yarim aylanalarni teskari holatida quyidagi rasmda ko'rsatilganidek qilib chiziladi.

4bosqich. Ikkala bodomning pastida va yuqorisidan kurtaklar chiqariladi.

Xuddi shu singari bosqichlar asosida qolgan 9naqsh gullarini rasmga qarab chizib oling (40rasm, a, b, v, g, d, ye, yo, j, z, i). Har bir naqshni puxta o'rganib olish uchun uni 5—7 marta takrortakror chizib mashq qiling. Naqsh gullar chizishni shunday o'rganingki, ularni yoddan chiza oladigan bo'ling, Bu mashqlarni bajarishda chiziqlarni ravon, nafis va chiroyli chiqishiga e'tibor bering.

PARDOZ VA UNING TURLARI

Xalq amaliy san'ati turlari zargarlik, ganch o'ymakorligi, misgarlik, kulolchilik, yog'och o'ymakorligi kabilarda buyumga oxirgi ishlov berish, pardoz berish, jilolashdan iborat. Masalan, ganch o'ymakorligida umuman 6 ta pardoz turi bor Ular qirma pardoz, chizma pardoz, pax (yoyma) pardoz, choka (yorma) pardoz, lo'la pardoz va tabaqa pardozlardir. Shundan 4 xili (pax pardoz, choka pardoz, lo'la pardoz va tabaqa pardozlar) relyefga pardoz berishda ishlatiladi. Ulardan pax, choka va lo'la pardoz oddiy pardozga, tabaqa pardoz esa murakkab pardozga kiradi.

Tabaqa pardoz — tabaqa arabcha qatlam, daraja degan ma'noni anglatadi. XIX asrda Buxoro ustalari tomonidan yaratilgan bo'lib, o'yilayotgan barg, gul ikki yoki uch qatlam qilib o'yiladigan pardoz texnikasi. Tabaqa pardoz yevropacha pardozga o'xshab ketadi. Tabaqa pardoz pardoz turlarining ichida eng murakkabi bo'lib ustadan yuksak professional mahorat talab etadi. Bu texnikani yaxshi o'zlashtirgan buxorolik ustalar naqsh o'ymalarning uncha chuqur bo'lmasligiga qaramay, ulardan ornamentning hajmini kattalashtirib ko'rsatuvchi ajoyib jimjimadorlikni hosil qiladilar. Buxorolik Usta Shirin Murodov bu pardozni juda ko'p qo'llagan.

Choka pardoz —(yorma pardoz) naqsh bandining qiyaligini o'rta olib uzunasiga o'yilgan pardoz turi. Farg'ona vodiysining ustalari ko'p qo'llaydilar. Baland bo'lmagan uylarda ko'p qo'llaniladi, nur va soya yaxshi ko'rinadi.

Pax pardoz — ganch o'ymakorligida o'yima naqsh relyefini bir tomonga qiyalab kesiladigan oddiy pardoz turi. Bu pardozni yoyma pardoz deb ham yuritiladi. Ustalar pax pardozni «zanjirani» o'yish natijasida yuzaga kelgan deydilar. Lo'la pardoz, choka pardoz, tabaqa pardozlarga Karaganda pax pardoz ancha oson. Pax pardoz berilgan o'ymadagi nur va soya yumshab mayin ko'rinishga ega bo'ladi.

Pardozning bu turi ko'proq shifti baland mehmonxonalar va uylarda qo'llaniladi. Hozirda turar joy va jamoat binolarini ganch o'ymakorligi bilan bezashda pardozdan keng foydalanib kelinmoqda. Lupa pardoz — o'yima relyefni yarim yumalok, shaklda ishlov berilgan oddiy pardoz turi. Lo'la pardoz ganch, yog'och, tosh va boshqa o'ymakorlikda qo'llaniladi. Bu pardoz lepka ta'sirida XIX asrdan boshlab qo'llanilib, choka (yorma), pax (yoyma) va tabaqa pardozlar ichida eng yoshi hisoblanadi. Lo'la pardozda berilgan o'yimaning chuqurligi kamayadi va naqsh mayin ko'rinishga ega bo'ladi. Lo'la pardoz texnikasi kundaldan o'zaro farq qiladi. Lo'la pardoz texnikasida o'yima fonini chuqurlashtirish va relyefni kesib olib tashlash bilan naqsh hosil qilinsa, kundalda esa fonning ustiga bo'rtma hosil qilinadi.

Ganch o'ymakorligida lo'la pardoz quyma usulida nusxalar olishda ko'p ishlatiladi. Kadimdan o'yimaga lo'la pardoz berishda morpech qalam degan asbobdan foydalanilgan, qozirda esa skalpel (jarrohlik pichog'i) dan foydalaniladi. Morpech qalam bu o'yilgan naqshlarning chetlariga yarim doiralar, bo'rtiq hosil qilish, o'rovlarni qirqish hamda relyefga lo'la pardoz berishda, o'yilgan naqshlarning chetlarida zanjira, hoshiya atroflarida turli ko'rinishdagi o'yinchoqlar, yarim doiralar, nuqtalar chisarishda ishlatiladigan ganch o'ymakorlik asbobi.

Lo'la pardoz texnikasida bajarilgan ganch o'ymakorligining namunalarini Toshkentdagi A. Navoiy nomidagi opera va balet katta teatrida (1947 yil), Muqimiy nomli teatr binosida (1942 yil), Xalq amaliy san'ati muzeyida, Qarshi shaqridagi V. I. Leninning memorial muzeyida va boshqa joylarda ko'rish mumkin.

GANCH O'YMAKORLIGIDA ISHLATILADIGAN ASBOBUSKUNALAR

Har bir soha ustalarining o'ziga xos asboblari mavjud. Ganch o'ymakorligida naqsh chizish uchun to'g'ri va uchburchak chizgichlar, pargor (sirkul), yumshoq va qattiq oddiy qora qalamlar, oq yoki ko'k o'chirg'ichlar zarur. Ganch qorish uchun plastmassa yoki sirli tog'ora, ganchni elash uchun elak, ganch yuzasini ishqalash uchun mayin latta, asboblarni charxlash uchun qayroq tosh, ganch taxtach tayyorlash uchun 4 ta reykali ramka va boshqalar ishlatiladi. Ganch o'yish uchun avvalgi ustadar 17 tadan ortik. asbob ishlatganlar (42rasmlar). Hozir esa bu asboblar takomillashib, ixchamlashib

bormoqda. Hozirgi ustalarimiz asosan jarrohlik pichog'i (skalpel), minsor va shuturgardan asboblarida ishlab kelyaptilar. Viz ganch o'ymakorligi to'garagida oddiy o'ymalarni bajaramiz, shuning uchun bizga faqat skalpel va iskana kerak bo'ladi.

Skalpel — po'latdan yasalgan har xil o'lchamli jarrohlik pichoqchasi. Undan hozir ganch o'ymakorligida ham keng foydalanilyapti, O'ymani katta yoki kichikligiga qarab ustalar har xil o'lchamdagisini ishlatadilar. Avvalgi ustalar jarrohlik pichog'idan ganchkorlik asboblarini temirchi ustalarga buyurtma berib ishlatganlar.

Ustalar foydalanishdan avval uni charxlab, dastasini qo'lga botmaydigan qilish uchun ikki tomoniga yupqa faner qo'yib, izolenta o'rab keyin ishlatadilar. Bu pichoq o'yilayotgan gulni chizib chiqishda, kesishda, o'yishda va pardoz berishda ishlatiladi. Ya'ni bu asbob o'ymakorlikdagi turli ishlarni bajarishda qo'l keladi.

Iskana — duradgorlikda ishlatiladigan oddiy asbob, uning uchi og'ma holatda kesik bo'lishi qam mumkin. Iskanalar har xil kattalikda bo'ladi, kichigi mayda o'ymalarda, kattasi yirik o'ymalarda ishlatiladi. Iskana temir sterjenining uzunligi 7 sm dan 10 sm gacha bo'lishi mumkin. Bandi qo'pol bo'lmasligi kerak. Iskanani maktab ustaxonasida qam yasab olish mumkin.

Shuturgardan — ganch o'ymakorligidagi asosiy o'yma asbob, sterjenli bel qi.smi tuya bo'yniga o'xshash 90° burchak ostida qayrilgan bo'lgani uchun uni shuturgardan, ya'ni tuyabo'yin deb ham yuritiladi. Yassi po'latdan yasalgan keskich qismining tig'i uchli bo'lib teng yonli uchburchakka o'xshaydi. Shuturgardan ornamentlarning kontur chiziqlarini kesishda va o'yimali relyefga pardoz berishda ishlatiladi. O'ymaga qarab shuturgardanning kattakichigi tanlanadi. Chunonchi, katta shu turgardan ornament konturlarini o'yishda va chuqur zaminli o'ymalarda, o'rtachasi o'ymaga pardoz berishda, kichik shuturgardan esa mayda o'yma ishlarini bajarishda ishlatiladi.

Pux kalam — xanjarga o'xshash ikki tomonga qiyalab ketgan o'tkir uchli (faqat uchi yey shaklidagi ilmoqqa o'xshash qayrilgan bo'ladi) asbob. Keskich qismining uzunligi 10 sm dan 18 sm gacha uzunlikda bo'lishi mumkin. Pux qalam egri sirtlarni tekislashda, stalaktitlar bilan ishlashda, pardozda nova ochishda ishlatiladi. Bu asbob ham har xil kattalikda bo'ladi.

Minqor — uzun o'qli (sterjenli) uch qismiga uchburchak kurakchali keskich 90: burchak ostida o'rnatilgan bo'lib, o'yma zaminini tozalashda, tekislashda va chuqurlashda ishlatiladi.

Qalamtoq — tuzilishi xuddi xanjar ko'rinishida bo'lib, keskich qismi ikki tomonga qiyalab o'tkirlangan. U tirnab chiziq chizishda, o'yishda va ganchni teshishda ishlatiladi.

Morpech qalam — o'yilgan naqshlarning chetyaariga yarim doiralar, bo'rtik hosil qilish, o'rovlarni qirqish hamda relyefga lo'la pardoz berishda, o'yilgan naqshlarning chetlarida zanjira, hoshiya atroflarida turli ko'rinishdagi o'yinchoqlar yarim doiralar, nuqtalar chiqarishda ishlatiladigan ganch o'ymakorlik asbobi. Morpech qalam tuzilishi jihatidan yumaloq bo'lib, sirt kesish uchun ishlatiladi, u po'lat andazali shakldan, sterjendan va yog'och banddan iborat.

Lux — yarim silindr sirtlarni hosil qilishda ishlatiladigan ganch o'ymakorlik asbobi. Tuzilishi jihatidan keskich qismi yapaloq yassi shaklda bo'lib uchi 90° burchak ostida buklangan bo'ladi.

Kalam xanjar — shaklidagi asbob. Ba'zilarining uchi qayrilgan bo'ladi, axta yordamida tushirilgan naqshlarni o'chib ketmasligi uchun tirnab chizib chiqishda ishlatiladi.

Pilta qalam — ganch o'ymakorlik asbobining bir turi, uning uchi qayrilgan bo'ladi. U yarim aylanadigan relyeflar hosil qilishda ishlatiladi.

Patak binni — shuturgardanning bir turi, u raxlarni uchli qilib kesishda va o'yishda ishlatiladi.

Nova — iskana ko'rinishida bo'lib, uchi egri, ichki ilmoq singari buklangan, o'tkir uchli ganchkorlik asbobining turi. Relyeflarni yumaloq qilib kesishda ishlatiladi.

Qalami shukufta — aylantirib teshik ochishda va chiziq chizishda ishlatiladi.

Lo'lakash — umumiy ko'rinishi yarim yumaloq, buklangan, uchi yarim doyra shaklida, asosan, lo'la pardozda ishlatiladi. Bu • asbob o'ymaning yirik yoki maydalitiga qarab har xil o'lchamda bo'ladi.

Sharafa qalam — uchi qayrilgan iskana, mayda muqarnaslarni o'yishda ishlatiladigan ganch o'ymakorlik asbobi. Ganch o'ymakorligida ishlatiladigan asboblarni hozir topish qiyin, chunki sotuvda bunday asboblar sotilmaydi. Avvalgi ganch o'ymakor ustalarimiz maxsus temirchi ustalarga buyurtma berib ishlatib olganlar. Ba'zi bir ustalarimiz esa o'zlari yasab oladilar.

Hozir bunday asboblarni yasab beradigan ustalarni topish qiyin. Shuning uchun dorixonalarda, poliklinikalarda, kasalxonalarda bizning asosiy asbobimiz skalpelni topishingiz mumkin. Iskanani magazindan sotib olishingiz mumkin.

Bulardan tashqari yog'och o'ymakorligida ishlatiladigan ba'zi asboblardan foydalanishingiz mumkin. Bu asboblarning har doim charxlangan, ozoda bo'lib, quruq joyda saqlanishi kerak. Bunday asboblarni maxsus quticha penallarda solib yurgan ma'qul.

Molbert—ganch o'ymakorligida o'quvchilar ganchni o'yishda yig'ib ochiladigan molbertdan foydalanishlari ma'kul. O'quvchilar ko'pincha 30X40 sm o'lchamdagi ganch o'ymakorlik ishlarini bajaradilar, shuning uchun maxsus molbertlardan foydalanish qulay bo'lib, xohlagan vaqtda foydalanib, xohlagan vaqtda bir chekkaga yig'ib qo'yish mumkin. Bunday molbertlardan ayniqsa kichik va o'rta gruppaga to'g'arak a'zolari foydalanadilar. Ganchni gorizontol holatda o'yishda o'quvchi o'yish va zaminidagi ganchlarni tozalash va pardoqlashda qiynaladi. Shuning uchun o'quvchilar tez charchaydilar, ish sekinlashadi hamda o'quvchilar ganch parchalarini puflab chiqarishda ko'zlariga tushish xavfi ham bor.

Bunday molbertlardan kompozitsiyalar chizishda ham foydalansa bo'ladi. Molbertlar har bir o'quvchi uchun alohida bo'lgani ma'qul. Molbertlarni maktab ustaxonasida yoki duradgorlik to'garagida yasab olish mumkin. Agar bunga shartsharoit bo'lmasa otaonalar komiteti yordamida amalga oshiriladi.

GANCH O'YMAKORLIK ASBOBLARINI ISHGA TAYYORLASH

O'ymani yaxshi sifatli va tez bajarish ishlatilayotgan asboblarning o'tkirligiga bog'liq. Ustalarimiz haqida bir xalq maqoli bor, ustani o'zi usta emas balki uning ishlatayotgan asbobidir deyilar. Haqiqatdan ham agar asbob o'tmas bo'lsa ish sekin va sifatsiz chiqadi.

Ganch o'ymakorlik asboblari sifatli po'latdan tayyorlanadi. Asboblarning shunday o'tkir bo'lishi kerakki, qalam ochish darajasiga ega bo'lishi kerak. Ular har xil yirik qayroqdan boshlab eng mayda qum qog'ozda charxlanadi. Biz charxlash bilan tanishib chiqishdan oldin uning tuzilishini ko'rib chiqaylik. Asbob ikki qism ushlagich va keskichdan iborat. Asboblarni charxlash esa uch bosqichda bajariladi.

Mexanik charxlash, ya'ni qo'lida yoki toshda charxlash.

Burchak (faska) hosil qilish.

Mayda dumli toshda charxlash.

Qirovini tushirish uchun maxsus toshda charxlash.

Charxlanayotgan asbobni aylanayotgan toshga qattiq botirmaslik lozim. Asbobni 10—15° qiyalikda qattiq botirmasdan charxlash va bir xilda ushlab maqsadga muvofiqdir. Charxlanayotgan asbobni bir xilda aylantirib turish 30 sekunddan oshmasligi lozim, chunki o'tkir qirrasini egilib ketadi. Shundan so'ng mayda to'rtburchakli toshda charxlanadi. Qayroq. toshni biroz ho'llab asbobni 10—15° kiyalikda ushlab oldinga va ketinga olib kelib charxlanadi. Asbobni toshga bir necha bor olib borilgandan so'ng ikkinchi tomonini o'chirib o'tkir bo'lguncha charxlanadi. Charxlashda qo'l asbob ustida o'zgarishligi, masalan, harakat oldinga bo'lganda qo'l oldinga surilib ketmasligi, orqaga tortayotganda qo'lning ko'tarmasligi lozim. Agar biroz qiyalikni o'zgartirsak yuzasi bir xilda tekis chiqmaydi. Charxlash eng mayda qayroq toshda charxlash bilan tugaydi. Charxlash qirovi tushiriladi. Charxlash 10—15 minutdan oshmasligi lozim. Agar charxlash cho'zilib ketsa unda keskich o'tmas bo'lib qolishi mumkin. Asboblarni charxlangandan so'ng uni o'tkir yoki o'tmasligini tekshirib ishni boshlash maqsadga muvofiqdir.

ZANJIRA VA UNI O'YISH

Ganch o'ymakorligi kasbini o'rganuvchi havasmand, ishni dastlab oddiy zanjira o'yishdan boshlaydi. Zanjira ganch o'ymakorligining alifbosi hisoblanadi. Zanjirani o'yishdan maqsad jarrohlik pichog'ini qo'lida to'g'ri ushlab va ko'zda chamalab to'g'ri chiziq, tekisliklarni tekis, bir xilda o'yishni o'rganishdir. Zanjira o'zi nima?

Zanjira (ruscha — kayma), forscha — zanjir, kompozitsiyada asosiy naqsh bilan rutani bog'lab turadigan ingichka hoshiya naqsh. Oddiy shakllarni takrorlanishidan hosil bo'ladigan zanjirsimon naqsh. Zaminsiz o'yima bo'lib ko'pincha xandasiy bo'ladi. Ganchkorlikda yog'och, tosh, marmar va metall o'ymakorligida, naqqoshlikda, kashtado'zlikda, kulolchilikda ko'p tarqalgan. Zanjirani quyidagi turlari mavjud. Zanjirai raftor (raftorsimon zanjira naqsh), islamiy zanjira (o'simliksimon naqsh

elementlaridan tashkil toptan ensiz hoshiya naqsh), aylanma zanjira (aylana shaklidagi zanjira turi), ari zanjira (ari ini shakliga o'xshatib o'yilgan zanjira turi), gul zanjira (gul shaklida o'yilgan ensiz, zaminsiz hoshiya naqsh), jingalak zanjira (jingalak shaklidagi zanjirasimon nassh), lola zanjira (lola shaklidan tashkil topgan ensiz hoshiya naqsh), qo'sh lola zanjira (lola shaklida o'yilgan ikki qator zanjira). G'ishtin zanjira (eng oddiy zanjira turi bo'lib, g'isht shaklini eslatuvchi ensiz naqsh) va boshqalar.

Viz harqanday tasviriy san'at asarlarini ko'rmaylik unda albatta ramka bo'ladi. Agar ramkasi bo'lmasa xuddi biror narsa yetishmayotganday bo'lib tuyuladi. Tasviriy san'at turlari yog'och, tosh, metall, ganch o'ymakorligida, naqqoshlikda, zardo'zlikda, kashtachilikda zanjiraga o'xshash murakkab bo'lmagan geometrik yoki o'simliksimon elementlardan tashkil topgan guldor ensiz hoshiyani ko'rish mumkin. Buni ustalarimiz zanjira deb ataydilar. Zargarlikda zanjira qilsimon simlardan ishlanadi.

Misgarlikda mis idishlariga nim zanjira, qubba zanjira, islami zanjira va boshqa zanjira turlari o'yiladi. Temirchilikda har xil narsalarga zanjira tushiriladi. Kulolchilikda lagan, kosa, ko'za, xum va boshqa idishlarga har xil zanjiralar ishlatiladi. Kulolchilikda zanjiraning quyidagi turlari qo'llaniladi: rohi zanjira, tumorcha zanjira, zulma zanjira, qanot zanjira, zuluk zanjira, koptok zanjira, kulcha zanjira, gandum zanjira, jingalak zanjira, ilmoq zanjira, g'ildirak zanjira, bargi zanjira, zanjirai taroq, qo'chqorak zanjira, kapalak zanjira, zanjirai tarbuz palla, zanjirai islami chorbarg va boshqalar.

2.2.3. JN, ON, YaN bo'yicha ballar taqsimoti va topshiriqlar mazmuni, baholash me'zonlari ON va YaN savolnomalari

«Tasdiqlayman»

MT va UTF kafedrası mudiri:

_____ p.f.n. T. Ismoilov

« _____ » _____ 2010 y

Mashg'ulot turlari bo'yicha soatlar taqsimoti.

№	Mashg'ulotlar	Auditoriya soati	Mustaqil ish soati	Umumiy soat
1	Ma'ruza	20	10	30
2	Amaliy mashg'ulot	20	20	40
3	Seminar mashg'uloti			
Jami:		40	30	70

2.2. Nazorat turlari bo'yicha talaba to'plashi mumkin bo'lgan maksimal ballar miqdori.

Dastlab JB va OB uchun ajratilgan 70 ball hisobidan bir soat mashg'ulot turiga to'g'ri keladigan koeffitsient aniqlanadi va shu asosda nazorat turlarining maksimal ballari hisoblanadi. Buning uchun 85 ni umumiy soat 140 ga bo'linadi.

$$K = \frac{70}{70} = 1$$

OB == (20+10)x1=30 ball; JB =(20+20)x1=40 ball; YaB =30 ball

Nazorat shakllari bo'yicha ballar taqsimoti va uni baxolash mezonlari

Nazorat Turlari	so ni	Ajrat ilgan ball	Ja mi	Baholash mezonlari	Bajarish vaqti	Izoh
1. Joriy baholash		40	40			
Amaliy mashg'ulot ishi	20	20	20	Har bir ish quyidagi mezonlar asosida baholanadi. -Ishning o'z vaqtida bajarilganligi - 0,3 ball -Natijalarning to'g'riligi - 0,2 ball -Ishni asoslab himoya qilganligi - 0,2 ball -Ishga oid savollarga to'liq javob byerganligi (bu yerda amaliy mashg'ulotlar ishlanmasidagi savollar sonini e'tiborga linadi) - 0,3 ball - Amaliy mashg'ulot jixozlaridan unumli, oqilona va tyexnika xavfsizlik qoidalariga rioya qilgan holda foydalanganligi – 0,2 ball	Dars jarayonida	amaliy ishi bo'yicha utish bali (55 %) yigilmagan xolda tadbirlar mustakil ta'lim soati xisobidan dars jadvalidan tashkari (kun ning 1- yarimida) vaktida baja-rilishi mumkin
Seminar mashg'uloti						
Mustaqil ta'lim	20	20	20	- Amaliy mashg'ulotlariga tayyorgarlik ko'rish 5 ball - ko'rgazmali qurol tayyorlash , 5 ball - dars jarayonida va darsdan tashqari mavzularni yozib topshirish, 5 ball - Byerilgan mavzular asosida konspyekt tayyorlash va ularni vaqtida topshirish - 5 ball	Darsdan tashqari vaqtlarda	
Darsdagi faolliigi			2	Topshiriq va vazifalarni o'z vaqtida bajarganligi. -Muntazam mashg'ulotlarni sababsiz qoldirmaganligi. -Har bir mashg'ulotda o'quv va ish qurollardan oqilona foydalanganligi.	Dars jarayonida	

2. Oraliq baholash	1	20	20			
YOzma ish	1	20	20	YOzma ish 3 tadan savol asosidagi variantlar asosida quyidagi myezonlarga ko'ra baholanadi: - Javobning ilmiy asoslanganligi – 25 % - Muammoli masalalar yechilganligi – 25 % - Mavzuga oid chizma, rasm va sxemalardan foydalanganligi – 20 % b - Xusnixat asosida yoritilganligi – 15 % b - Intyernyet, matbuot va mahalliy matyeriiallardan foydalanganligi – 15 % ball <u>Izoh:</u> ko'rsatilgan % lar yozma ishning maksimal bali asosida ballarga aylantiriladi	Dars jarayonida (fanning bir bo'limi tugaganda n so'ng)	OB larni ut-kazish, tyest savollarini yechish, ogzaki suxbat va boshqa kuri-nishda amalga oshirilishi mumkin
Mustaqil ta'lim	10	10	10	- Berilgan mavzular asosida konspyekt tayyorlash va ularni vaqtida topshirish - 10 ball	Darsdan tashqari vaqtlarda	
3.YAkuniy baholash	1	30	30	YAkuniy baholash YOzma ish usulida o'tkaziladi. Unda; -Mavzuning asoslanganligi –1,8 ball -To'liq batafsil yaratilishi- 1,8 ball -Ilmiy taxlillar kyeltirilganligi -1,8 ball -Muammoli masalalar yechilganligi-1,6 ball -Mavzuga oid chizma, rasm va sxemalardan foydalanganligi-1,6 ball -Adabiyot va uquv matyeriiallardan taxliliy faktlar kyeltirilganligi-1,6 ball -Intyernyet va matbuot matyeriiallardan foydalanganligi-1,6 ball -Xusnixat asosida yoritilganligi-1,6 ball - Tajribaviy faktlardan kyeltirilganligi – 1,6 ball	Fan bo'yicha oxirgi darsda	YAB ni utkazish tyest savollar -ini yechish va boshqa kuri-nishda amalga oshirilishi mumkin.

Baholashdagi JB, OB va YaB larga ajratilgan ballar miqdori va mezoni.

№	Nazorat shakllari bo'yicha baholash mezoni	OB =30 ball	JB =40 ball	YaB =30 ball
1	A'lo (86-100%)	25,8-30	34,4-40	25.8-30
2	Yaxshi (71-85%)	21,3-25,5	28,4-34	21.3-25.5
3	O'rta (55-70%)	16,8-21	22,4-28	16.8-21.0
4	Qoniqarsiz (0-55%)	0-16,5	0-22	0-16.5

«Xalq hunarmandchiligi» fanidan *oralik nazorat* yozma ish savollari

VARIANT №1

1. Yog'och o'ymakorligi san'ati tarixi.
2. Yog'och o'ymakorligi maktablari.
3. Yog'och o'ymakorligida ishlatiladigan yog'och turlari va ularning o'ziga xos xususiyatlari.

VARIANT №2

1. Yog'och o'ymakorligida ishlatiladigan asboblari.
2. Yog'och o'ymakorligida ishlatiladigan o'lchov asboblari.
3. Biriktirish va jilvirlash.

VARIANT №3

1. Yog'och materiallarni o'ymaga tayyorlash texnologiyasi.
2. Naqqoshlik san'ati tarixi.
3. Geometrik naqsh.

VARIANT №4

1. Ganchkorlik san'ati tarixi.
2. O'zbekistonda ganch o'ymakorligi san'tining rivojlanishi .
3. Ganch o'ymakorligi turlari.

VARIANT №5

1. Ganch o'ymakorligining me'morchilikda qo'llanilishi.
2. Ganch o'ymakorlik maktablari.
3. Ganch o'ymakorlikda ishlatiladigan materiallar.

VARIANT №6

1. Ganch korish usullari.
2. Naqqoshlik san'ati tarixi.
3. Geometrik naqsh.

VARIANT №7

1. Kandakorlik san'ati tarixi.
2. Misgarlik.
3. Mis idishlarni yasashning texnik usuli.

VARIANT №8

1. Kulolchilik san'ati tarixi.
2. Kulolchilik texnologiyasi.
3. Pichoqchilik san'ti tarixi.

VARIANT №9

1. Pichoqchilik san'ati tarixi.
2. Pichoqchilik maktablari.
3. Pichoq turlari, tuzilishi va bezagi.

VARIANT №10

1. Pichoqchilikda ishlatiladigan materiallar va asboblari.
2. Pichoq yasash texnologiyasi.
3. Zargarlik san'ati tarixi.

VARIANT №11

1. Zargarlik san'ati tarixi.
2. Zargarlikda ishlatiladigan materiallar va asboblari
3. Kashtachilik san'ati tarixi.

VARIANT №12

4. Pichoqchilikda ishlatiladigan materiallar va asboblari.
5. Pichoq yasash texnologiyasi.
6. Zargarlik san'ati tarixi.

VARIANT №13

1. Pichoqchilik san'ati tarixi.
2. Ganch o'ymakorligining me'morchilikda qo'llanilishi.
3. Ganch o'ymakorlik maktablari.

VARIANT №14

1. Ganch korish usullari.
2. Naqqoshlik san'ati tarixi
3. Ganch o'ymakorlik maktablari.

VARIANT №15

1. Ganchkorlik san'ati tarixi.
2. O'zbekistonda ganch o'ymakorligi san'tining rivojlanishi .
3. Ganch o'ymakorligi turlari.

VARIANT №16

1. Yog'och o'ymakorligi usullari.
2. Yog'ochga gul o'yish.
3. Ganch o'ymakorlik maktablari.

VARIANT №17

1. O'zbekistonda ganch o'ymakorligi san'tining rivojlanishi .
2. Ganch o'ymakorligi turlari.
3. Yog'ochga gul o'yish.

VARIANT №18

1. Zargarlikda ishlatiladigan materiallar va asboblari
2. Kashtachilik san'ati tarixi.
3. Ganch o'ymakorligi turlari.

VARIANT №19

1. Yog'och o'ymakorligida ishlatiladigan o'lchov asboblari.
2. Biriktirish va jilvirlash.
3. Ganch o'ymakorlik maktablari.

VARIANT №20

1. Pichoq yasash texnologiyasi.
2. Zargarlik san'ati tarixi.
3. Kashtachilik san'ati tarixi.

VARIANT №21

1. Pichoqchilik san'ati tarixi.
2. Ganch o'ymakorligining me'morchilikda qo'llanilishi.
3. Ganch o'ymakorlik maktablari.

VARIANT №22

1. Yog'och o'ymakorligida ishlatiladigan asboblari.
2. Yog'och o'ymakorligida ishlatiladigan o'lchov asboblari.
3. Biriktirish va jilvirlash.

VARIANT №23

1. Kulolchilik texnologiyasi.
2. Pichoqchilik san'ati tarixi
3. Naqqoshlik san'ati tarixi

VARIANT №24

1. Pichoqchilikda ishlatiladigan materiallar va asboblari.
2. Pichoq yasash texnologiyasi.
3. Zargarlik san'ati tarixi.

VARIANT №25

1. Ganchkorlik san'ati tarixi.
2. O'zbekistonda ganch o'ymakorligi san'atining rivojlanishi .
3. Pichoq yasash texnologiyasi.

VARIANT №26

1. O'zbekistonda ganch o'ymakorligi san'atining rivojlanishi .
2. Ganch o'ymakorligi turlari.
3. Yog'ochga gul o'yish.

VARIANT №27

1. Yog'och o'ymakorligida ishlatiladigan o'lchov asboblari.
2. Biriktirish va jilvirlash.
3. Ganch o'ymakorlik maktablari.

VARIANT №28

1. Ganch o'ymakorlik maktablari.
2. Ganch o'ymakorlikda ishlatiladigan materiallar.
3. Yog'ochga gul o'yish.

VARIANT №29

1. Pichoqchilik san'ati tarixi.
2. Ganch o'ymakorligining me'morchilikda qo'llanilishi.
3. Ganch o'ymakorlik maktablari.

VARIANT №30

1. Pichoqchilikda ishlatiladigan materiallar va asboblari.
2. Pichoq yasash texnologiyasi.
3. Zargarlik san'ati tarixi.

«Xalq hunarmandchiligi» fanidan *yakuniy nazorat* yozma ish savollari

VARIANT №1

- 1.Yog'och o'ymakorligi san'ati tarixi.
- 2.Yog'och o'ymakorligida ishlatiladigan yog'och turlari va ularning o'ziga xos xususiyatlari.
- 3.Ganch o'ymakorligi turlari

VARIANT №2

- 1.Yog'och o'ymakorligida ishlatiladigan asboblari.
- 2.Biriktirish va jilvirlash.
- 3.Geometrik naqsh.

VARIANT №3

- 1.Yog'och materiallarni o'ymaga tayyorlash texnologiyasi.
- 2.Naqqoshlik san'ati tarixi.
- 3.Yog'och o'ymakorligida ishlatiladigan o'lchov asboblari.

VARIANT №4

- 1.Ganchkorlik san'ati tarixi.
- 2.O'zbekistonda ganch o'ymakorligi san'atining rivojlanishi .
- 3.Yog'och o'ymakorligi maktablari.

VARIANT №5

- 1.Ganch o'ymakorligining me'morchilikda qo'llanilishi.
- 2.Ganch o'ymakorlikda ishlatiladigan materiallar.
- 3.Misgarlik.

VARIANT №6

- 1.Ganch korish usullari.
- 2.Geometrik naqsh.
- 3.Kandakorlik san'ati tarixi.

VARIANT №7

- 1.Ganch o'ymakorlik maktablari.
- 2.Naqqoshlik san'ati tarixi.
- 3.Kulolchilik texnologiyasi.

VARIANT №8

- 1.Kulolchilik san'ati tarixi.
- 2.Pichoqchilik san'ati tarixi.
- 3.Mis idishlarni yasashning texnik usuli

VARIANT №9

- 1.Pichoqchilik san'ati tarixi.
- 2.Pichoq turlari, tuzilishi va bezagi.
- 3.Zargarlikda ishlatiladigan materiallar va asboblari

VARIANT №10

- 1.Pichoqchilikda ishlatiladigan materiallar va asboblari.
- 2.Zargarlik san'ati tarixi.
- 3.Ganch o'ymakorlik maktablari.

VARIANT №11

- 1.Zargarlik san'ati tarixi.
- 2.Kashtachilik san'ati tarixi.
- 3.Pichoqchilik maktablari.

VARIANT №12

- 1.Pichoqchilikda ishlatiladigan materiallar va asboblar.
- 2.Zargarlik san'ati tarixi.
- 3.Ganch o'ymakorlik maktablari.

VARIANT №13

- 1.Pichoqchilik san'ati tarixi.
- 2.Ganch o'ymakorligining me'morchilikda qo'llanilishi.
- 3.Pichoq yasash texnologiyasi.

VARIANT №14

- 1.Naqqoshlik san'ati tarixi
- 2.Ganch o'ymakorlik maktablari.
- 3.Pichoq yasash texnologiyasi.

VARIANT №15

- 1.Ganchkorlik san'ati tarixi.
- 2.O'zbekistonda ganch o'ymakorligi san'tining rivojlanishi .
- 3.Yog'ochga gul o'yish.

VARIANT №16

- 1.Yog'och o'ymakorligi usullari.
- 2.Ganch o'ymakorlik maktablari.
- 3.Kulolchilik texnologiyasi.

VARIANT №17

- 1.O'zbekistonda ganch o'ymakorligi san'tining rivojlanishi .
- 2.Ganch o'ymakorligi turlari.
- 3.Yog'ochga gul o'yish.

VARIANT №18

- 1.Zargarlikda ishlatiladigan materiallar va asboblar
- 2.Kashtachilik san'ati tarixi.
- 3.Ganch o'ymakorligi turlari.

VARIANT №19

- 1.Yog'och o'ymakorligida ishlatiladigan o'lchov asboblari.
- 2.Biriktirish va jilvirlash.
- 3.Ganch o'ymakorlik maktablari.

VARIANT №20

- 1.Pichoq yasash texnologiyasi.
- 2.Zargarlik san'ati tarixi.
- 3.Kashtachilik san'ati tarixi.

VARIANT №21

- 1.Pichoqchilik san'ati tarixi.
- 2.Ganch o'ymakorligining me'morchilikda qo'llanilishi.
- 3.Ganch o'ymakorlik maktablari.

VARIANT №22

- 1.Yog'och o'ymakorligida ishlatiladigan asboblari.
- 2.Yog'och o'ymakorligida ishlatiladigan o'lchov asboblari.
- 3.Biriktirish va jilvirlash.

VARIANT №23

- 1.Kulolchilik texnologiyasi.
- 2.Naqqoshlik san'ati tarixi
- 3.Yog'ochga gul o'yish.

VARIANT №24

- 1.Pichoqchilikda ishlatiladigan materiallar va asboblari.
- 2.Pichoq yasash texnologiyasi.
- 3.Zargarlik san'ati tarixi.

VARIANT №25

- 1.Ganchkorlik san'ati tarixi.
- 2.O'zbekistonda ganch o'ymakorligi san'tining rivojlanishi .
- 3.Pichoq yasash texnologiyasi.

VARIANT №26

- 1.O'zbekistonda ganch o'ymakorligi san'tining rivojlanishi .
- 2.Ganch o'ymakorligi turlari.
- 3.Pichoqchilik san'ti tarixi

VARIANT №27

- 1.Yog'och o'ymakorligida ishlatiladigan o'lchov asboblari.
- 2.Biriktirish va jilvirlash.
- 3.Ganch o'ymakorlik maktablari.

VARIANT №28

- 1.Ganch o'ymakorlik maktablari.
- 2.Ganch o'ymakorlikda ishlatiladigan materiallar.
- 3.Yog'ochga gul o'yish.

VARIANT №29

- 1.Pichoqchilik san'ati tarixi.
- 2.Ganch o'ymakorligining me'morchilikda qo'llanilishi.
- 3.Zargarlik san'ati tarixi.

VARIANT №30

- 1.Pichoqchilikda ishlatiladigan materiallar va asboblari.
- 2.Pichoq yasash texnologiyasi.
- 3.Ganch o'ymakorlik maktablari.

XALQ HUNARMANDCHILIGIDAN TEST SAVOLLARI.

1. 5-6 asrlarga oid yog'och o'ymakorligi namunalari qaysi viloyatdan topilgan?
A) Qashqadaryo.
B) Surxandaryo.
S) Samarqand .
D) Buxoro.
2. Juda bo'rtiq qilib o'yiladigan o'yma..... deyiladi?
A) gorelef.
B) relef.
S) xajmli o'yma.
D) to'g'ri javob yo'q.
3. Qayerda yog'och o'ymakorligi qadimdan rivojlanib insonlarning uy ro'zg'or buyumlarida va arxitekturasida juda keng qo'llanilgan?
A) Hindiston .
B) Xitoy.
S) Markaziyo yevropa.
D) Markaziy osiyo.
4. Yog'och o'ymakorligi maktablari qachon paydo bo'lgan?
A) 1940-1945.
B) 1950-1960.
S) 1940-1950 .
D) 1930-1940.
5. Xiva yog'och o'ymakorligi maktabi o'ymalari boshqalardan bilan ajralib turadi?
A) monamentalligi yog'och tabiiy rangi saqlanib qolishi.
B) o'yma naqshi jozibadorligi jim-jima naqshlar oltin kumush suvi bilan bezatilishi.
S) chuqur zaminli yassi o'ymani bo'lishi.
D) yassi bo'rtmali zaminsiz bo'lishi.
6. Yog'ochlar ular olinadigan daraxt turiga qarab nechaga bo'linadi?
A) 4 ga
B) 3 ga.
S) 2 ga.
D) 5 ga .
7. Bargli daraxtlarga misol?
A) Tol, terak oq qayin.
B) Shumtol, mizaterak .
S) Qora qayin o'rik.
D) barcha javoblar to'g'ri.
8. Qaysi yog'och o'ymakorlik maktabi kalta bo'rtmali yassi o'ymani ishlaganlar?
A) Toshkent
B) Qo'qon
S) Marg'ilon.
D) Xiva.
9. Yog'och o'ymakorligi asboblari necha guruhga bo'linadi?

- A) 2 guruhga
- B) 3 guruh
- S) 4 guruh
- D) 5 guruh

10. Hozirda yog'och o'ymakorligi asboblari qayerda tayyorlanadi?

- A) maxsus maktablarda
- B) Metallsozlik korxonalarida
- S) plassmassa zavodlarida.
- D) to'g'ri javob yo'q.

11. Iskana dastasi qanday materialdan tayyorlanadi?

- A) Yog'och yoki plastmassa
- B) plastmassa yoki po'latdan
- S) po'lat yoki cho'yandan
- D) yog'och yoki latundan.

12. Yog'ochlarni o'yish va teshish ishlari qaysi iskanalar bilan bajariladi?

- A) yo'nuvchi iskana.
- B) nov iskana
- S) o'yuvchi iskana
- D) kovza iskana

13. Chiziqlarni chizishda ishlatiladigan tanasiga bitta yoki ikkita prizmatik chizg'ich o'rnatilgan asbob?

- A) Pargor
- B) Iskana
- S) Chizg'ich
- D) Hatkash

14. Qalamlar qattiq va yumshoqligiga qarab?

- A) 2 turga
- B) 3 turga
- S) 4 turga
- D) 5 turga

15. Duradgorlik yelimi qanday shaklda bo'ladi?

- A) Plita shaklida.
- B) Mayda donacha shaklida
- S) kvadrat shaklida
- D) barchasi to'g'ri

16. Yevropa va Rossiyadan qachon jilvir olib kelingan?

- A) 20 asr 1-yarmi
- B) 19 asr 1- yarmi
- S) 20 asr 2- yarmi
- D) 19 asr 2- yarmi

17. Qadimda ustalar yog'ochni qancha vaqt suvda saqlagan?

- A) 6 oydan 2 yilgacha
- B) 2 yilan 3 yilgacha
- S) 6 oydan 1 yilgacha

D) 6 oydan 10 oygacha

18. Yog'och o'ymakor ustalar necha xil uslubda bezab kelganlar?

- A) 10 xil
- B) 5 xil.
- S) 2 xil
- D) 3 xil

19. Pargori uslubda naqsh o'yishda necha xil o'yuvchi asboblari ishlatilgan?

- A) 30-35 ta
- B) 35-40 ta.
- S) 10-15 ta
- D) 20-25 ta

20. Ilmiy klassik turi bo'lib barg, gul, novda va boshqalardan tashkil topgan bir biriga ulanib takrorlanishdan hosil bo'lgan naqsh bu qaysi uslubga tegishli?

- A) Bog'dodi
- B) Pargori
- S) Islmi
- D) Barchasi

21. Bog'dodi uslub qayerda keng tarqalgan?

- A) Markaziy Osiyo
- B) Hindiston
- S) Avg'oniston, Eron
- D) Barchasi to'g'ri

22. Pargori uslubda o'ymaning chuqurligi necha millimetrgacha bo'ladi?

- A) 1-2 mm
- B) 1-1.5 mm
- S) 1.5-2 mm
- D) 1-3 mm

23. Qaysi daraxt tarkibida yod moddasi mavjud?

- A) O'rik
- B) Nok
- S) Yong'oq
- D) Olma

24. Ustalar qadimda yog'ochni qancha vaqt davomida quritishgan?

- A) 8-10 yil
- B) 10-20 yil
- S) 10-15 yil
- D) 15-30 yil

25. Qachon Turkiston jumhuriyatida hunarmandlar bo'limi tashkil etildi?

- A) 1918
- B) 1920
- S) 1930
- D) 1932

26. Buxorolik ganchkor ustaning ismi sharifi?

- A) Quli Jalilov
- B) Shirin Murodov
- S) Mahmud Usmonov
- D) Usmon Ikromov

27. 1947 yilda Navoiy nomli teatr binosi qurildi. U nechta zaldan iborat?

- A) 10 ta
- B) 8 ta
- S) 6 ta
- D) 4 ta.

28. Zaminli o'yma qayrlarni bezashda qo'llanilgan?

- A) Binolarning fasadlarini
- B) Binolarning intererlarini
- S) Fayalarni
- D) Daxlizlarni

29. Eng ko'p qo'llaniladigan o'yma qaysi?

- A) Hajmli o'yma
- B) Yirik o'yma
- S) Zaminli o'yma.
- D) Yassi o'yma

30. 1939 yil Samarqandlik va Buxorolik ustalar Toshkentdagi qaysi teatr binosini ganch o'ymakorligi bilan bezatdilar?

- A) Navoiy
- B) Hamza
- S) Must komediya
- D) Kurant

31. Yassi o'ymada o'yma naqshning zamini necha foizni tashkil etadi?

- A) 30-60 foiz
- B) 30-40 foiz.
- S) 30-20 foiz.
- D) 30-70 foiz.

32. Qirma pardozi qaysi shaharlarda keng qo'llanilgan?

- A) Buxoro va Samarqand
- B) Buxoro va Xiva
- S) Xiva va Samarqand
- D) Samarqand va Toshkent

33. Ustalar devorlarni bezashda necha qismga bo'lganlar?

- A) 6 qism
- B) 5 qism.
- S) 4 qism
- D) 3 qism

34. Zanjiraning eni necha sm bo'ladi?

- A) 5-6 sm
- B) 4-5 sm
- S) 5-7 sm
- D) 6 sm

35. Izora bilan tokcha orasida qoldirilgan joy nima deb ataladi?

- A) Kitoba
- B) Izora
- S) Lali
- D) Zanjira

36. Devorning eng tepa qismi nima bilan bezatilgan?

- A) Sharofa
- B) Ponel
- S) Tokcha
- D) Daxana

37. Qachon Xorazmda spiralsimon tuzilishdgi naqshlar bilan yodgorliklar bezatilgan?

- A) 20 asrda
- B) 19 asrda
- S) 18 asrda.
- D) 17 asrda.

38. Ganch o'ymakorligining eng rivojlangan o'chog'i qaysi shahar hisoblanadi?

- A) Samarqand
- B) Xiva
- S) Toshkent.
- D) Buxoro

39. Usta Shirin Murodov qachon va qayerda tug'ilgan?

- A) 1979 y Toshkent
- B) 1900 y Buxoro
- S) 1879 y Buxoro
- D) 1900 Toshkent

40. Usta Shirin Murodov necha yoshidan boshlab mustaqil ravishda uy qurish va ganch o'ymakorligi bilan shug'ullana boshlaydi?

- A) 22 yoshidan
- B) 23 yoshidan
- S) 24 yoshidan
- D) 25 yoshidan

41. Ganch mahalliy material bo'lib uning rangi qanday bo'ladi?

- A) Oq, malla, sariq
- B) ko'k, oq, yashil
- S) ko'kish, sarg'ish, oq
- D) yashil, sariq, oq

42. Ganchning tarkibida necha foizgacha gips bo'ladi?

- A) 40 – 70 foiz
- B) 45 – 60 foiz
- S) 55 – 70 foiz.
- D) 65 – 68 foiz.

43. Qadimda maxsus ganch tayyorlaydigan ustalar bo'lib ularni nima deb atashgan?

- A) Ganchkor
- B) Ganchkop
- S) Gaja
- D) ustalar

44. Gipsni 120-140 gradusgacha qizdirilsa nimaga aylanadi?

- A) Qumga
- B) suvga
- S) Alibasterga
- D) to'g'ri javob yo'q

45. Soxta ganch qorilgandan keyin qancha vaqt atrofida qotmay turadi?

- A) 30 minut
- B) 15 minut
- S) 1 soat
- D) 45 minut

46. Ganch necha xil bo'ladi?

- A) 1 xil
- B) 4 xil
- S) 3 xil
- D) 2 xil

47. Girix qanday ma'noni anglatadi?

- A) Gul
- B) chigal, tugun
- S) naqsh
- D) barg

48. Naqsh arabcha so'zdan olingan bo'lib u qanday ma'noni anglatadi?

- A) Tasvir, gul
- B) Tasvir
- S) Gul
- D) Naqsh

49. Naqsh tojik va o'zbek naqshlarida qanday o'simliklar rasmini ko'proq ishlatishgan?

- A) Anor, bodom, qalampir, gullar
- B) Mol shohi, uzum bargi
- S) Archalar
- D) to'g'ri javob yo'q

50. To'rtburchak, uchburchak va boshqa elementlardan tashkil topgan murakkab naqsh turi?
A) Geometrik naqsh
B) Xondasi naqsh
S) Naqsh
D) Gullar
51. Arxitekturada devorga bo'rtib ishlangan bezak?
A) kundal
B) grix
S) barg
D) to'g'ri javob yo'q
52. Naqqoshlik san'atida kundal usulida bezash nechanchi asrga kelib rivojlandi?
A) 13-15 asr
B) 18-20 asr
S) 16-17 asr
D) 15-17 asr
53. Toshkent naqqoshlik maktabi qaysi naqshlar ko'p ishlatilishi bilan ajralib turadi?
A) Geometrik va o'simliksimon
B) Kundal
S) grix
D) o'simliksimon
54. Samarqand naqsh maktablari qaysi maktablar naqshlariga o'xshab ketadi?
A) Andijon
B) Namangan
S) Marg'ilon
D) Toshkent va Farg'ona
55. 11 asrdan boshlab kandakorlik mahsulotlarini qaysi qotishmalardan tayyorlay boshladilar?
A) Bronza
B) mis
S) Alyuminiy
D) to'g'ri javob yo'q
56. Mis rudasi 1-bo'lib qayerda qazib olingan?
A) Kiprda
B) Hindistonda
S) Farg'onada
D) Misrda
57. Mis rudasi qanaqa rangda bo'ladi?
A) oq
B) sarg'ish
S) ko'k
D) qizil yoki qizg'ish
58. Mis issiqlik va tokni juda yaxshi o'tkazadi va u kumushdan keyin nechanchi o'rinda turadi?
A) 3 o'rinda
B) 6 o'rinda

- S) 2 o'rinda
- D) 1 o'rinda

59. Mis buyumlari necha xil mutaxassis qo'lidan o'tadi?

- A) 1 xil
- B) 3 xil
- S) 2 xil
- D) 4 xil

60. Misgarlikda chiroy, nafis naqshlar bilan bezash ishlarini kim bajargan?

- A) Rixtagar
- B) Kandakor
- S) Simkori
- D) qolipi

61. Mis idishlarining ichki va tashqi sirlarini qalaylash ishlarini kim bajargan?

- A) simkori
- B) rixtagar
- S) kandakor
- D) misgar

62. Nam havoda mis gidroksid korbonad hosil qilgani uchun u qanday tusda bo'ladi?

- A) qorayada
- B) oqaradi
- S) ko'karadi
- D) o'zgarmaydi

63. Mis idishlarga o'yib ishlash usuli?

- A) qolipi
- B) simkori
- S) rixtagar
- D) kandakori

64. Kandakori usuli necha xilda bo'ladi?

- A) 4
- B) 2
- S) 6
- D) 3

65. Misgarlikda qo'llaniladigan o'yima va chizma turlari qaysi usulda foydalaniladi?

- A) Qolipi
- B) Simkori
- S) kandakori
- D) miskor

66. Misgarlikda Simkori uslubi qaysi davrda juda keng qo'llanilgan?

- A) Ashtarxoniylar
- B) Temuriylar
- S) Chingizxon
- D) to'g'ri javob yo'q

67. Kulolchilik charxi mil.avgi nechanchi ming yillikda ixtiro qilingan?

- A) 3000 yillikda
- B) 2000 yillikda
- S) to'g'ri javob yo'q
- D) 4000 yillikda

68. Qaysi davrda idishning tagi uchli qilib tayyorlanib yerga sanchib qo'yilan?

- A) poleolid
- B) to'g'ri javob yo'q
- S) eneolid
- D) neolid

69. Kulolchilik O'rta Osiyoda nechanchi asrda yaxshi rivojlangan?

- A) 15-16 asrda
- B) 8-12 asrda
- S) 13-15 asrda
- D) 3-6 asrda

70. Tuproqlarning qanday turlari bo'ladi?

- A) Sof va yashil tuproq
- B) ko'kimtir va qizil tuproq
- S) to'g'ri javob yo'q
- D) sof, qora, ko'kimtir, qizil, loygor

71. Kulolchilikda ishlatiladigan loy o'zini xususiyati va ishlatiladigan buyumiga qarab necha guruhlarga bo'linadi?

- A) 7 ta
- B) 3 ta
- S) 5 ta
- D) 2 ta

72. Ko'zagor loyning necha foizi sof tuproqdan iborat bo'ladi?

- A) 30-50 foiz
- B) 35-45 foiz
- S) 30-40 foiz
- D) 60-70 foiz

2018 -2019 o'quv yili uchun "Mehnat ta'limi" yo'nalishi 3-bosqich 5-semestrda
 "Xalq hunarmandchiligi" fanidan mustaqil ishni tashkil etish, nazorat qilish va baholash
 JADVALI

№	Mavzular	Mustaqil ish shakli	Soat	O'tkazish vaqti	Adabiyotlar	Izoh
Amaliy mashg'ulot bo'yicha						
	Naqsh elementlarini o'rganish	4			[1,4]	
	Bodom guli naqshini o'rganish	4			[1,4]	
	Islimi naqshlarini o'rganish	4			[1,4]	
	Ganchkorlikda ishlatiladigan naqsh elementlari va pardoz turlarini o'rganish	4			[1,4]	
	Mehmonxona devorining bezatilish sxemasini o'rganish	4			[1,2]	
	Ganch o'ymakorligi asboblarini o'rganish	4			[1,4]	
	Yog'och o'ymakorligida ishlatiladigan asboblarni o'rganish	4			[1,4]	
	Zanjira naqshini o'rganish	2			[1,4]	
	Jami:	30 s				

ADABIYO TLAR.

1. S.Bulatov. «O'zbek xalq amaliy bezak san'ati» O'quv metodik qo'llanma. T. «Mehnat». 1991 y.
2. M.Mirzaaxmedov. «Materiallarga badiiy ishlov berish». T. «Ukituvchi». 1986 y.
3. M.Mirzaaxmedov. «Boshlang'ich badiiy naqsh ishlash metodikasi».T. «O'qituvchi».1976 y.
4. M.Mirzaxmedov. «Yogoch uymakorligi». T:, «Ukituvchi», 1996
5. K.Qosimov. «Naqqoshlik». T. «O'qituvchi». 1982 y.
6. Azimov I. "O'zbekiston naqshu nigoralari". T. "G'.G'ulom" nomidagi adabiyot va san'at nashriyoti. 1982 y.

2.5. Mashg'ulotning pedagogik texnologiyasi va texnologik xaritasi

1-MAVZU	YOG`OCH O`YMAKORLIGI.
1.1. MA`RUZA MASHG`ULOTINI O`QITISH TEXNOLOGIYASI	
Vaqt-2 soat	Talabalar soni: 90-100 nafar
O`quv mashg`ulotning shakli	Ma`ruza
Ma`ruzaning rejasi	<ol style="list-style-type: none"> 1.. Yogoch o`ymakorligi san`ati tarixi, maktablari 2. Ishlatiladigan yog`och turlari va ularni o`ziga xosligi, 3. Yogoch o`ymakorligida ishlatiladigan asboblari 4. Yogoch materiallarni o`ymaga tayyorlash texnologiyasi
O`quv mashg`ulotning maqsadi:	Talabalarni yogoch o`ymakorligi san`ati tarixi, maktablari, ishlatiladigan yog`och turlari va ularni o`ziga xosligi, yogoch o`ymakorligida ishlatiladigan asboblari, yogoch materiallarni o`ymaga tayyorlash texnologiyasi bilan tanishtirish
Pedagogik vazifalar	O`quv faoliyatining natijalari
-yog`och o`ymakorligi haqida umumiy ma`lumot berish;	- yogoch o`ymakorligi san`ati tarixi, maktablarini o`rganadi;
- ishlatiladigan yog`och turlari va ularni o`ziga xosligi bilan tanishtirish;	-yog`och o`ymakorligida ishlatiladigan yog`och turlariva ularning o`ziga xos xususiyatlarini o`rganadi;
- yogoch o`ymakorligida ishlatiladigan asboblarni o`rgatish;	-yogoch o`ymakorligida ishlatiladigan o`lchov va ish asboblarni o`rganadi;
- yogoch materiallarni o`ymaga tayyorlash texnologiyasini o`rgatish;	-yogoch materiallarni o`ymaga tayyorlash texnologiyasini bilib oladi;
O`qitish uslubi va texnikasi	Ko`rgazmali ma'ruza, Klaster usuli, juftlikda ishlash
O`qitish vositalari	plakatlar, proyektor, slaydlar
O`qitish shakli	Frontal, jamoaviy, juftlikda ishlash
O`qitish sharoitlari	O`TV bilan ishlashga moslashtirilgan auditoriya

1.2. MA'RUZA MASHG'ULOTINING TEXNOLOGIK KARTASI		
Bosqichlar vaqti	Faoliyatning mazmuni	
	O'qituvchi	Talaba
1-Bosqich. Kirish (3 minut)	1.1. Mashg'ulotni tashkil etadi. 1.2. Ma'naviyat daqiqasi o'tkazadi.	1.1. Mashg'ulotga tayyorgarligini aytadilar. 1.2. Xalqaro va respublikamizdagi yangiliklar tinglanadi
2-Bosqich. Bilimlarni faollashtirish (2 minut)	2.1. Mashg'ulotni baholash mezonlarini ma'lum qiladi.	2.1. Mashg'ulot bosqichlarida faoliyatga ko'ra ball oladi
3-Bosqich. Asosiy (65 minut)	3.1. yog'och o'ymakorligi haqida umumiy ma'lumot berilib unga doir savollar beriladi. 3.2. ishlatiladigan yog'och turlari va ularni o'ziga xosligi bilan tanishtirilib unga doir savollar beriladi. 3.3. yogoch o'ymakorligida ishlatiladigan asboblarni o'rgatilib unga doir savollar beriladi. 3.4. yogoch materiallarni o'ymaga tayyorlash texnologiyasi o'rgatilib unga doir savollar beriladi.	3.1. Javob beradi, aniqlik kiritadilar, mustaqil fikr yuritadi, munozara qilinadi. 3.2. ishlatiladigan yog'och turlari va ularni o'ziga xosligini aytadilar ularni bir-birlaridan farqlaydilar berilgan javoblarni to'ldiradilar. 3.3. yogoch o'ymakorligida ishlatiladigan asboblarni aytadilar. 3.4. berilgan savollarga misollar bilan javob beradilar va bir-birini to'ldiradilar.
4-Bosqich. Yakuniy qism (10 minut)	4.1. Ma'ruza mashg'ulotiga doir ma'lumotlar mustahkamlanadi va xulosa yasaladi. 4.2. Mashg'ulot bo'yicha talabalarni bilimi reyting tizimi asosida baholanadi. 4.3. navbatidagi mashg'ulot mavzusi e'lon qilinadi.	4.1. Mashg'ulot davomida o'rganilgan materiallar yodga olinadi. 4.2. Mashg'ulotda ishtirok etgan talabalar reyting tizimi asosida baholanadi. 4.3. yozib oladilar tayyorlanib keladilar.

2.5. Mashg'ulotning pedagogik texnologiyasi va texnologik xaritasi

2-MAVZU	GANCHKORLIK
1.1. MA'RUZA MASHG'ULOTINI O'QITISH TEXNOLOGIYASI	
Vaqt-2 soat	Talabalar soni: 90-100 nafar
O'quv mashg'ulotning shakli	Ma`ruza
Ma`ruzaning rejasi	<ol style="list-style-type: none"> 1.. Ganchkorlik san'ati tarixi, rivojlanishi, o'ymakorlik turlari 2. Ganch o'ymakorligining me'morchilikda qo'llanishi 3. Ganchkorlik maktablari 4. Ganch o'ymakorligida ishlatiladigan materiallar
O'quv mashg'ulotning maqsadi:	Talabalarni ganchkorlik san'ati tarixi, rivojlanishi, o'ymakorlik turlari, ganch o'ymakorligining me'morchilikda qo'llanishi, maktablari, ganch o'ymakorligida ishlatiladigan materiallari bilan tanishtirish
Pedagogik vazifalar	O'quv faoliyatining natijalari
- Ganchkorlik san'ati tarixi, rivojlanishi, o'ymakorlik turlari haqida umumiy ma'lumot berish;	- Ganchkorlik san'ati tarixi, rivojlanishi, o'ymakorlik turlarini o'rganadi;
- Ganch o'ymakorligining me'morchilikda qo'llanishi bilan tanishtirish;	- Ganch o'ymakorligining me'morchilikda qo'llanishini o'rganadi;
- Ganchkorlik maktablari bilan tanishtirish;	- Ganchkorlik maktablarini o'rganadi;
- Ganch o'ymakorligida ishlatiladigan materiallarini o'rgatish;	- Ganch o'ymakorligida ishlatiladigan materiallarini bilib oladi;
O'qitish uslubi va texinkasi	Ko'rgazmali ma'ruza, Klaster usuli, juftlikda ishlash
O'qitish vositalari	plakatlar, proyektor, slaydlar
O'qitish shakli	Frontal, jamoaviy, juftlikda ishlash
O'qitish sharoitlari	O'TV bilan ishlashga moslashtirilgan auditoriya

1.2. MA'RUZA MASHG'ULOTINING TEXNOLOGIK KARTASI		
Bosqichlar vaqti	Faoliyatning mazmuni	
	O'qituvchi	Talaba
1-Bosqich. Kirish (3 minut)	1.1. Mashg'ulotni tashkil etadi. 1.2. Ma'naviyat daqiqasi o'tkazadi.	1.1. Mashg'ulotga tayyorgarligini aytadilar. 1.2. Xalqaro va respublikamizdagi yangiliklar tinglanadi
2-Bosqich. Bilimlarni faollashtirish (2 minut)	2.1. Mashg'ulotni baholash mezonlarini ma'lum qiladi.	2.1. Mashg'ulot bosqichlarida faoliyatga ko'ra ball oladi
3-Bosqich. Asosiy (65 minut)	3.1. Ganchkorlik san'ati tarixi, rivojlanishi, o'ymakorlik turlari haqida umumiy ma'lumot berilib unga doir savollar beriladi. 3.2. Ganch o'ymakorligining me'morchilikda qo'llanish tanishtirilib unga doir savollar beriladi. 3.3. Ganchkorlik maktablari o'rgatilib unga doir savollar beriladi. 3.4. Ganch o'ymakorligida ishlatiladigan materiallar o'rgatilib unga doir savollar beriladi.	3.1. Javob beradi, aniqlik kiritadilar, mustaqil fikr yuritadi, munozara qilinadi. 3.2. Ganch o'ymakorligining me'morchilikda qo'llanishini bilib oladi berilgan javoblarni to'ldiradilar. 3.3. Ganch o'ymakorligida ishlatiladigan materiallarini aytadilar. 3.4. berilgan savollarga misollar bilan javob beradilar va bir-birini to'ldiradilar.
4-Bosqich. Yakuniy qism (10 minut)	4.1. Ma'ruza mashg'ulotiga doir ma'lumotlar mustahkamlanadi va xulosa yasaladi. 4.2. Mashg'ulot bo'yicha talabalarni bilimi reyting tizimi asosida baholanadi. 4.3. navbatidagi mashg'ulot mavzusi e'lon qilinadi.	4.1. Mashg'ulot davomida o'rganilgan materiallar yodga olinadi. 4.2. Mashg'ulotda ishtirok etgan talabalar reyting tizimi asosida baholanadi. 4.3. yozib oladilar tayyorlanib keladilar.

2.5. Mashg'ulotning pedagogik texnologiyasi va texnologik xaritasi

3-MAVZU	NAQQOSHLIK SAN'ATI
1.1. MA'RUZA MASHG'ULOTINI O'QITISH TEXNOLOGIYASI	
Vaqt-2 soat	Talabalar soni: 90-100 nafar
O'quv mashg'ulotning shakli	Ma`ruza
Ma`ruzaning rejasi	1. Naqqoshlik san'ati tarixi 2. Geometrik naqsh 3. O'zbekistonda naqqoshlik san'atining rivojlanishi 4. Naqqoshlik maktablari
O'quv mashg'ulotning maqsadi:	Talabalarni naqqoshlik san'ati tarixi, geometrik naqsh, o'zbekistonda naqqoshlik san'atining rivojlanishi, naqqoshlik maktablari bilan tanishtirish
Pedagogik vazifalar	O'quv faoliyatining natijalari
- Naqqoshlik san'ati tarixi haqida umumiy ma'lumot berish;	- Naqqoshlik san'ati tarixini o'rganadi;
- Geometrik naqsh bilan tanishtirish;	- Geometrik naqshni o'rganadi;
- O'zbekistonda naqqoshlik san'atining rivojlanishi bilan tanishtirish;	- O'zbekistonda naqqoshlik san'atining rivojlanishini o'rganadi;
- Naqqoshlik maktablari bilan tanishtirish;	- Naqqoshlik maktablarini bilib oladi;
O'qitish uslubi va texinkasi	Ko'rgazmali ma'ruza, Klaster usuli, juftlikda ishlash
O'qitish vositalari	plakatlar, proyektor, slaydlar
O'qitish shakli	Frontal, jamoaviy, juftlikda ishlash
O'qitish sharoitlari	O'TV bilan ishlashga moslashtirilgan auditoriya

1.2. MA'RUZA MASHG'ULOTINING TEXNOLOGIK KARTASI		
Bosqichlar vaqti	Faoliyatning mazmuni	
	O'qituvchi	Talaba
1-Bosqich. Kirish (3 minut)	1.1. Mashg'ulotni tashkil etadi. 1.2. Ma'naviyat daqiqasi o'tkazadi.	1.1. Mashg'ulotga tayyorgarligini aytadilar. 1.2. Xalqaro va respublikamizdagi yangiliklar tinglanadi
2-Bosqich. Bilimlarni faollashtirish (2 minut)	2.1. Mashg'ulotni baholash mezonlarini ma'lum qiladi.	2.1. Mashg'ulot bosqichlarida faoliyatga ko'ra ball oladi
3-Bosqich. Asosiy (65 minut)	3.1. Naqqoshlik san'ati tarixi haqida umumiy ma'lumot berilib unga doir savollar beriladi. 3.2. Geometrik naqsh tanishtirilib unga doir savollar beriladi. 3.3. O'zbekistonda naqqoshlik san'atining rivojlanishi tanishtirilib unga doir savollar beriladi. 3.4. Naqqoshlik maktablari o'rgatilib unga doir savollar beriladi.	3.1. Javob beradi, aniqlik kiritadilar, mustaqil fikr yuritadi, munozara qilinadi. 3.2. Geometrik naqshni bilib oladi berilgan javoblarni to'ldiradilar. 3.3. O'zbekistonda naqqoshlik san'atining rivojlanishini aytadilar. 3.4. berilgan savollarga misollar bilan javob beradilar va bir-birini to'ldiradilar.
4-Bosqich. Yakuniy qism (10 minut)	4.1. Ma'ruza mashg'ulotiga doir ma'lumotlar mustahkamlanadi va xulosa yasaladi. 4.2. Mashg'ulot bo'yicha talabalarni bilimi reyting tizimi asosida baholanadi. 4.3. navbatidagi mashg'ulot mavzusi e'lon qilinadi.	4.1. Mashg'ulot davomida o'rganilgan materiallar yodga olinadi. 4.2. Mashg'ulotda ishtirok etgan talabalar reyting tizimi asosida baholanadi. 4.3. yozib oladilar tayyorlanib keladilar.

2.5. Mashg'ulotning pedagogik texnologiyasi va texnologik xaritasi

4-MAVZU	KANDAKORLIK SAN'ATI
1.1. MA'RUZA MASHG'ULOTINI O'QITISH TEXNOLOGIYASI	
Vaqt-2 soat	Talabalar soni: 90-100 nafar
O'quv mashg'ulotning shakli	Ma`ruza
Ma`ruzaning rejasi	1. Kandakorlik san'ati tarixi 2. Misgarlik 3. Mis buyumlari turlari 4. Mis idishlari yasashning texnik usuli
O'quv mashg'ulotning maqsadi:	Talabalarni kandakorlik san'ati tarixi, misgarlik, mis buyumlari turlari, mis idishlari yasashning texnik usuli bilan tanishtirish
Pedagogik vazifalar	O'quv faoliyatining natijalari
- Kandakorlik san'ati tarixi haqida umumiy ma'lumot berish;	- Kandakorlik san'ati tarixini o'rganadi;
- Misgarlik bilan tanishtirish;	- Misgarlikni o'rganadi;
- Mis buyumlari turlari bilan tanishtirish;	- Mis buyumlari turlarini o'rganadi;
- Mis idishlari yasashning texnik usuli bilan tanishtirish;	- Mis idishlari yasashning texnikasini bilib oladi;
O'qitish uslubi va texinkasi	Ko'rgazmali ma'ruza, Klaster usuli, juftlikda ishlash
O'qitish vositalari	plakatlar, proyektor, slaydlar
O'qitish shakli	Frontal, jamoaviy, juftlikda ishlash
O'qitish sharoitlari	O'TV bilan ishlashga moslashtirilgan auditoriya

1.2. MA'RUZA MASHG'ULOTINING TEXNOLOGIK KARTASI		
Bosqichlar vaqti	Faoliyatning mazmuni	
	O'qituvchi	Talaba
1-Bosqich. Kirish (3 minut)	1.1. Mashg'ulotni tashkil etadi. 1.2. Ma'naviyat daqiqasi o'tkazadi.	1.1. Mashg'ulotga tayyorgarligini aytadilar. 1.2. Xalqaro va respublikamizdagi yangiliklar tinglanadi
2-Bosqich. Bilimlarni faollashtirish (2 minut)	2.1. Mashg'ulotni baholash mezonlarini ma'lum qiladi.	2.1. Mashg'ulot bosqichlarida faoliyatga ko'ra ball oladi
3-Bosqich. Asosiy (65 minut)	3.1. Kandakorlik san'ati tarixi haqida umumiy ma'lumot berilib unga doir savollar beriladi. 3.2. Misgarlik tanishtirilib unga doir savollar beriladi. 3.3. Mis buyumlari turlari tanishtirilib unga doir savollar beriladi. 3.4. Mis idishlari yasashning texnik usuli o'rgatilib unga doir savollar beriladi.	3.1. Javob beradi, aniqlik kiritadilar, mustaqil fikr yuritadi, munozara qilinadi. 3.2. Misgarlikni bilib oladi berilgan javoblarni to'ldiradilar. 3.3. Mis buyumlari turlarini aytadilar. 3.4. berilgan savollarga misollar bilan javob beradilar va bir-birini to'ldiradilar.
4-Bosqich. Yakuniy qism (10 minut)	4.1. Ma'ruza mashg'ulotiga doir ma'lumotlar mustahkamlanadi va xulosa yasaladi. 4.2. Mashg'ulot bo'yicha talabalarni bilimi reyting tizimi asosida baholanadi. 4.3. navbatidagi mashg'ulot mavzusi e'lon qilinadi.	4.1. Mashg'ulot davomida o'rganilgan materiallar yodga olinadi. 4.2. Mashg'ulotda ishtirok etgan talabalar reyting tizimi asosida baholanadi. 4.3. yozib oladilar tayyorlanib keladilar.

2.5. Mashg'ulotning pedagogik texnologiyasi va texnologik xaritasi

5-MAVZU	KULOLCHILIK SAN'ATI
1.1. MA'RUZA MASHG'ULOTINI O'QITISH TEXNOLOGIYASI	
Vaqt-2 soat	Talabalar soni: 90-100 nafar
O'quv mashg'ulotning shakli	Ma`ruza
Ma`ruzaning rejasi	1. Kulolchilik san'ati tarixi 2. Kulolchilik texnologiyasi
O'quv mashg'ulotning maqsadi:	Talabalarni kulolchilik san'ati tarixi, kulolchilik texnologiyasi bilan tanishtirish
Pedagogik vazifalar	O'quv faoliyatining natijalari
- Kulolchilik san'ati tarixi haqida umumiy ma'lumot berish;	- Kulolchilik san'ati tarixini o'rganadi;
- Kulolchilik texnologiyasi bilan tanishtirish;	- Kulolchilik texnologiyasini bilib oladi;
O'qitish uslubi va texnikasi	Ko'rgazmali ma'ruza, Klaster usuli, juftlikda ishlash
O'qitish vositalari	plakatlar, proyektor, slaydlar
O'qitish shakli	Frontal, jamoaviy, juftlikda ishlash
O'qitish sharoitlari	O'TV bilan ishlashga moslashtirilgan auditoriya

1.2. MA'RUZA MASHG'ULOTINING TEXNOLOGIK KARTASI		
Bosqichlar vaqti	Faoliyatning mazmuni	
	O'qituvchi	Talaba
1-Bosqich. Kirish (3 minut)	1.1. Mashg'ulotni tashkil etadi. 1.2. Ma'naviyat daqiqasi o'tkazadi.	1.1. Mashg'ulotga tayyorgarligini aytadilar. 1.2. Xalqaro va respublikamizdagi yangiliklar tinglanadi
2-Bosqich. Bilimlarni faollashtirish (2 minut)	2.1. Mashg'ulotni baholash mezonlarini ma'lum qiladi.	2.1. Mashg'ulot bosqichlarida faoliyatga ko'ra ball oladi
3-Bosqich. Asosiy (65 minut)	3.1. Kulolchilik san'ati tarixi haqida umumiy ma'lumot berilib unga doir savollar beriladi. 3.2. Kulolchilik texnologiyasi tanishtirilib unga doir savollar beriladi.	3.1. Javob beradi, aniqlik kiritadilar, mustaqil fikr yuritadi, munozara qilinadi. 3.2. Kulolchilik texnologiyasini bilib oladi berilgan javoblarni to'ldiradilar.
4-Bosqich. Yakuniy qism (10 minut)	4.1. Ma'ruza mashg'ulotiga doir ma'lumotlar mustahkamlanadi va xulosa yasaladi. 4.2. Mashg'ulot bo'yicha talabalarni bilimi reyting tizimi asosida baholanadi. 4.3. navbatidagi mashg'ulot mavzusi e'lon qilinadi.	4.1. Mashg'ulot davomida o'rganilgan materiallar yodga olinadi. 4.2. Mashg'ulotda ishtirok etgan talabalar reyting tizimi asosida baholanadi. 4.3. yozib oladilar tayyorlanib keladilar.

2.5. Mashg'ulotning pedagogik texnologiyasi va texnologik xaritasi

6-MAVZU	PICHOQCHILIK SAN'ATI
1.1. MA'RUZA MASHG'ULOTINI O'QITISH TEXNOLOGIYASI	
Vaqt-2 soat	Talabalar soni: 90-100 nafar
O'quv mashg'ulotning shakli	Ma`ruza
Ma`ruzaning rejasi	<ol style="list-style-type: none"> 1. Pichoqchilik san'ati tarixi 2. Pichoqchilik maktablari 3. Pichoq turlari, tuzilishi va uning bezagi 4. Pichoqchilikda ishlatiladigan materiallar va asboblari 5. Pichoq yasash texnologiyasi
O'quv mashg'ulotning maqsadi:	Talabalarni pichoqchilik san'ati tarixi, maktablari, pichoq turlari, tuzilishi va uning bezagi, pichoqchilikda ishlatiladigan materiallar va asboblari, pichoq yasash texnologiyasi bilan tanishtirish
Pedagogik vazifalar	O'quv faoliyatining natijalari
- Pichoqchilik san'ati tarixi haqida umumiy ma'lumot berish;	- Pichoqchilik san'ati tarixini o'rganadi;
- Pichoqchilik maktablari bilan tanishtirish;	- Pichoqchilik maktablarini o'rganadi;
- Pichoq turlari, tuzilishi va uning bezagi bilan tanishtirish;	- Pichoq turlari, tuzilishi va uning bezagini o'rganadi;
- Pichoqchilikda ishlatiladigan materiallar va asboblari bilan tanishtirish;	- Pichoqchilikda ishlatiladigan materiallar va asboblari ni bilib oladi;
- Pichoq yasash texnologiyasini o'rgatish	- Pichoq yasash texnologiyasini bilib oladi;
O'qitish uslubi va texnikasi	Ko'rgazmali ma'ruza, Klaster usuli, juftlikda ishlash
O'qitish vositalari	plakatlar, proyektor, slaydlar
O'qitish shakli	Frontal, jamoaviy, juftlikda ishlash
O'qitish sharoitlari	O'TV bilan ishlashga moslashtirilgan auditoriya

1.2. MA'RUZA MASHG'ULOTINING TEXNOLOGIK KARTASI		
Bosqichlar vaqti	Faoliyatning mazmuni	
	O'qituvchi	Talaba
1-Bosqich. Kirish (3 minut)	1.1. Mashg'ulotni tashkil etadi. 1.2. Ma'naviyat daqiqasi o'tkazadi.	1.1. Mashg'ulotga tayyorgarligini aytadilar. 1.2. Xalqaro va respublikamizdagi yangiliklar tinglanadi
2-Bosqich. Bilimlarni faollashtirish (2 minut)	2.1. Mashg'ulotni baholash mezonlarini ma'lum qiladi.	2.1. Mashg'ulot bosqichlarida faoliyatga ko'ra ball oladi
3-Bosqich. Asosiy (65 minut)	3.1. Pichoqchilik san'ati tarixi haqida umumiy ma'lumot berilib unga doir savollar beriladi. 3.2. Pichoqchilik maktablari tanishtirilib unga doir savollar beriladi. 3.3. Pichoq turlari, tuzilishi va uning bezagi tanishtirilib unga doir savollar beriladi. 3.4. Pichoqchilikda ishlatiladigan materiallar va asboblari tanishtirilib unga doir savollar beriladi. 3.5. Pichoq yasash texnologiyasi o'rgatilib unga doir savollar beriladi.	3.1. Javob beradi, aniqlik kiritadilar, mustaqil fikr yuritadi, munozara qilinadi. 3.2. Pichoqchilik maktablarini bilib oladi berilgan javoblarni to'ldiradilar. 3.3. Pichoq turlari, tuzilishi va uning bezagini aytadilar. 3.4. Pichoqchilikda ishlatiladigan materiallar va asboblarni aytadilar va savollarga misollar bilan javob beradilar 3.5. berilgan savollarga misollar bilan javob beradilar va bir-birini to'ldiradilar.
4-Bosqich. Yakuniy qism (10 minut)	4.1. Ma'ruza mashg'ulotiga doir ma'lumotlar mustahkamlanadi va xulosa yasaladi. 4.2. Mashg'ulot bo'yicha talabalarni bilimi reyting tizimi asosida baholanadi. 4.3. navbatidagi mashg'ulot mavzusi e'lon qilinadi.	4.1. Mashg'ulot davomida o'rganilgan materiallar yodga olinadi. 4.2. Mashg'ulotda ishtirok etgan talabalar reyting tizimi asosida baholanadi. 4.3. yozib oladilar tayyorlanib keladilar.

2.5. Mashg'ulotning pedagogik texnologiyasi va texnologik xaritasi

7-MAVZU	ZARGARLIK SAN'ATI
1.1. MA'RUZA MASHG'ULOTINI O'QITISH TEXNOLOGIYASI	
Vaqt-2 soat	Talabalar soni: 90-100 nafar
O'quv mashg'ulotning shakli	Ma`ruza
Ma`ruzaning rejasi	1. Zargarlik san'ati tarixi 2. Zargarlikda ishlatiladigan materiallar va asboblari 3. Zargarlik buyumlarini tayyorlash texnologiyasi
O'quv mashg'ulotning maqsadi:	Talabalarni zargarlik san'ati tarixi, zargarlikda ishlatiladigan materiallar va asboblari, zargarlik buyumlarini tayyorlash texnologiyasi bilan tanishtirish
Pedagogik vazifalar	O'quv faoliyatining natijalari
- Zargarlik san'ati tarixi haqida umumiy ma'lumot berish;	- Zargarlik san'ati tarixini o'rganadi;
- Zargarlikda ishlatiladigan materiallar va asboblari bilan tanishtirish;	- Zargarlikda ishlatiladigan materiallar va asboblari ni bilib oladi;
- Zargarlik buyumlarini tayyorlash texnologiyasini o'rgatish	- Zargarlik buyumlarini tayyorlash texnologiyasini bilib oladi;
O'qitish uslubi va texnikasi	Ko'rgazmali ma'ruza, Klaster usuli, juftlikda ishlash
O'qitish vositalari	plakatlar, proyektor, slaydlar
O'qitish shakli	Frontal, jamoaviy, juftlikda ishlash
O'qitish sharoitlari	O'TV bilan ishlashga moslashtirilgan auditoriya

1.2. MA'RUZA MASHG'ULOTINING TEXNOLOGIK KARTASI		
Bosqichlar vaqti	Faoliyatning mazmuni	
	O'qituvchi	Talaba
1-Bosqich. Kirish (3 minut)	1.1. Mashg'ulotni tashkil etadi. 1.2. Ma'naviyat daqiqasi o'tkazadi.	1.1. Mashg'ulotga tayyorgarligini aytadilar. 1.2. Xalqaro va respublikamizdagi yangiliklar tinglanadi
2-Bosqich. Bilimlarni faollashtirish (2 minut)	2.1. Mashg'ulotni baholash mezonlarini ma'lum qiladi.	2.1. Mashg'ulot bosqichlarida faoliyatga ko'ra ball oladi
3-Bosqich. Asosiy (65 minut)	3.1. Zargarlik san'ati tarixi haqida umumiy ma'lumot berilib unga doir savollar beriladi. 3.2. Zargarlikda ishlatiladigan materiallar va asboblari tanishtirilib unga doir savollar beriladi. 3.3. Zargarlik buyumlarini tayyorlash texnologiyasi o'rgatilib unga doir savollar beriladi.	3.1. Javob beradi, aniqlik kiritadilar, mustaqil fikr yuritadi, munozara qilinadi. 3.2. Zargarlikda ishlatiladigan materiallar va asboblari aytadilar va savollarga misollar bilan javob beradilar 3.3. berilgan savollarga misollar bilan javob beradilar va bir-birini to'ldiradilar.
4-Bosqich. Yakuniy qism (10 minut)	4.1. Ma'ruza mashg'ulotiga doir ma'lumotlar mustahkamlanadi va xulosa yasaladi. 4.2. Mashg'ulot bo'yicha talabalarni bilimi reyting tizimi asosida baholanadi. 4.3. navbatidagi mashg'ulot mavzusi e'lon qilinadi.	4.1. Mashg'ulot davomida o'rganilgan materiallar yodga olinadi. 4.2. Mashg'ulotda ishtirok etgan talabalar reyting tizimi asosida baholanadi. 4.3. yozib oladilar tayyorlanib keladilar.

2.5. Mashg'ulotning pedagogik texnologiyasi va texnologik xaritasi

8-MAVZU	KASHTACHILIK, ZARDO'ZLIK
1.1. MA'RUZA MASHG'ULOTINI O'QITISH TEXNOLOGIYASI	
Vaqt-2 soat	Talabalar soni: 90-100 nafar
O'quv mashg'ulotning shakli	Ma`ruza
Ma`ruzaning rejasi	<ol style="list-style-type: none"> 1. Kashtachilik san'ati tarixi 2. Kashtachilikda bezak buyumlari turlari 3. Kashta tikish texnologiyasi 4. Zardo'zlik san'ati
O'quv mashg'ulotning maqsadi:	Talabalarni kashtachilik san'ati tarixi, kashtachilikda bezak buyumlari turlari, kashta tikish texnologiyasi, zardo'zlik san'ati bilan tanishtirish
Pedagogik vazifalar	O'quv faoliyatining natijalari
- Kashtachilik san'ati tarixi haqida umumiy ma'lumot berish;	- Kashtachilik san'ati tarixini o'rganadi;
- Kashtachilikda bezak buyumlari turlari bilan tanishtirish;	- Kashtachilikda bezak buyumlari turlarini o'rganadi;
- Kashta tikish texnologiyasi bilan tanishtirish;	- Kashta tikish texnologiyasini o'rganadi;
- Zardo'zlik san'ati bilan tanishtirish;	- Zardo'zlik san'atini bilib oladi;
O'qitish uslubi va texnikasi	Ko'rgazmali ma'ruza, Klaster usuli, juftlikda ishlash
O'qitish vositalari	plakatlar, proyektor, slaydlar
O'qitish shakli	Frontal, jamoaviy, juftlikda ishlash
O'qitish sharoitlari	O'TV bilan ishlashga moslashtirilgan auditoriya

1.2. MA'RUZA MASHG'ULOTINING TEXNOLOGIK KARTASI		
Bosqichlar vaqti	Faoliyatning mazmuni	
	O'qituvchi	Talaba
1-Bosqich. Kirish (3 minut)	1.1. Mashg'ulotni tashkil etadi. 1.2. Ma'naviyat daqiqasi o'tkazadi.	1.1. Mashg'ulotga tayyorgarligini aytadilar. 1.2. Xalqaro va respublikamizdagi yangiliklar tinglanadi
2-Bosqich. Bilimlarni faollashtirish (2 minut)	2.1. Mashg'ulotni baholash mezonlarini ma'lum qiladi.	2.1. Mashg'ulot bosqichlarida faoliyatga ko'ra ball oladi
3-Bosqich. Asosiy (65 minut)	3.1. Kashtachilik san'ati tarixi haqida umumiy ma'lumot berilib unga doir savollar beriladi. 3.2. Kashtachilikda bezak buyumlari turlari tanishtirilib unga doir savollar beriladi. 3.3. Kashta tikish texnologiyasi o'rgatilib unga doir savollar beriladi 3.4. Zardo'zlik san'ati tanishtirilib unga doir savollar beriladi.	3.1. Javob beradi, aniqlik kiritadilar, mustaqil fikr yuritadi, munozara qilinadi. 3.2. Kashtachilikda bezak buyumlari turlari ni bilib oladi berilgan javoblarni to'ldiradilar. 3.3. Kashta tikish texnologiyasi ni aytadilar. 3.4. berilgan savollarga misollar bilan javob beradilar va bir-birini to'ldiradilar.
4-Bosqich. Yakuniy qism (10 minut)	4.1. Ma'ruza mashg'ulotiga doir ma'lumotlar mustahkamlanadi va xulosa yasaladi. 4.2. Mashg'ulot bo'yicha talabalarni bilimi reyting tizimi asosida baholanadi. 4.3. navbatidagi mashg'ulot mavzusi e'lon qilinadi.	4.1. Mashg'ulot davomida o'rganilgan materiallar yodga olinadi. 4.2. Mashg'ulotda ishtirok etgan talabalar reyting tizimi asosida baholanadi. 4.3. yozib oladilar tayyorlanib keladilar.

2.5. Mashg'ulotning pedagogik texnologiyasi va texnologik xaritasi

9-MAVZU	GILAM TUKISH VA KIGIZ BOSISH SAN'ATI
1.1. MA'RUZA MASHG'ULOTINI O'QITISH TEXNOLOGIYASI	
Vaqt-2 soat	Talabalar soni: 90-100 nafar
O'quv mashg'ulotning shakli	Ma`ruza
Ma`ruzaning rejasi	1. Gilam to'qish san'ati 2. Kigiz bosish san'ati
O'quv mashg'ulotning maqsadi:	Talabalarni gilam to'qish san'ati, kigiz bosish san'ati bilan tanishtirish
Pedagogik vazifalar	O'quv faoliyatining natijalari
- Gilam to'qish san'ati haqida umumiy ma'lumot berish;	- Gilam to'qish san'atini o'rganadi;
- Kigiz bosish san'ati haqida umumiy ma'lumot berish;;	- Kigiz bosish san'atini o'rganadi;
O'qitish uslubi va texinkasi	Ko'rgazmali ma'ruza, Klaster usuli, juftlikda ishlash
O'qitish vositalari	plakatlar, proyektor, slaydlar
O'qitish shakli	Frontal, jamoaviy, juftlikda ishlash
O'qitish sharoitlari	O'TV bilan ishlashga moslashtirilgan auditoriya

1.2. MA'RUZA MASHG'ULOTINING TEXNOLOGIK KARTASI		
Bosqichlar vaqti	Faoliyatning mazmuni	
	O'qituvchi	Talaba
1-Bosqich. Kirish (3 minut)	1.1. Mashg'ulotni tashkil etadi. 1.2. Ma'naviyat daqiqasi o'tkazadi.	1.1. Mashg'ulotga tayyorgarligini aytadilar. 1.2. Xalqaro va respublikamizdagi yangiliklar tinglanadi
2-Bosqich. Bilimlarni faollashtirish (2 minut)	2.1. Mashg'ulotni baholash mezonlarini ma'lum qiladi.	2.1. Mashg'ulot bosqichlarida faoliyatga ko'ra ball oladi
3-Bosqich. Asosiy (65 minut)	3.1. Gilam to'qish san'ati haqida umumiy ma'lumot berilib unga doir savollar beriladi. 3.2. Kigiz bosish san'ati haqida umumiy ma'lumot berilib unga doir savollar beriladi.	3.1. Javob beradi, aniqlik kiritadilar, mustaqil fikr yuritadi, munozara qilinadi. 3.4. berilgan savollarga misollar bilan javob beradilar va bir-birini to'ldiradilar.
4-Bosqich. Yakuniy qism (10 minut)	4.1. Ma'ruza mashg'ulotiga doir ma'lumotlar mustahkamlanadi va xulosa yasaladi. 4.2. Mashg'ulot bo'yicha talabalarni bilimi reyting tizimi asosida baholanadi. 4.3. navbatidagi mashg'ulot mavzusi e'lon qilinadi.	4.1. Mashg'ulot davomida o'rganilgan materiallar yodga olinadi. 4.2. Mashg'ulotda ishtirok etgan talabalar reyting tizimi asosida baholanadi. 4.3. yozib oladilar tayyorlanib keladilar.